

# BASİT KULLANIM KILAVUZU

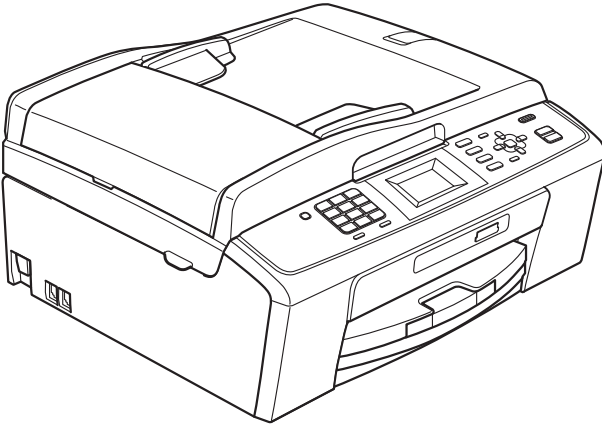

MFC-J220  
MFC-J265W  
MFC-J410  
MFC-J415W

## Müşteri Hizmetlerini aramak istediğinizde

Lütfen aşağıda istenen bilgileri yazarak, ileride başvurmak üzere saklayınız:

Model Numarası: MFC-J220, MFC-J265W, MFC-J410 ve MFC-J415W

(Kendi model numaranızı daire içine alın)

Seri Numarası: <sup>1</sup> \_\_\_\_\_

Satın Alma Tarihi: \_\_\_\_\_

Satın Alınan Yer: \_\_\_\_\_

<sup>1</sup> Seri numarası cihazın arkasında yer alır. Hırsızlık ya da yangın durumlarında veya garanti kapsamındaki bakım işlemleri için bu Kullanım Kılavuzu'nu cihazın faturası ile birlikte, ürünü satın almış olduğunuzu ispat edebilmek için muhafaza ediniz.

Ürününüzü şu adresten çevrimiçi olarak kaydettiriniz

<http://www.brother.com/registration/>

# Kullanıcı Kılavuzları ve nasıl bulurum?

Hangi kılavuz?	İçinde ne var?	Nerede?
<b>Güvenlik İle İlgili ve Yasal Hususlar</b>	Lütfen makinenizi kurmadan önce, Güvenlik Talimatlarını okuyun.	Yazılı / Kutunun içinde
<b>Hızlı kurulum kılavuzu</b>	Önce bu Kılavuzu okuyun. Makinenizi kurma, işletim sisteminiz için geçerli sürücüler ve yazılımı yükleme ve kullandığınız bağlantı türü ile ilgili talimatları okuyun.	Yazılı / Kutunun içinde
<b>Basit Kullanım Kılavuzu</b>	Temel Faks, Fotokopi, Tarama ve PhotoCapture Center™ işlemlerini ve sarf malzemelerini nasıl değiştireceğinizi öğrenin. Sorun giderme ipuçlarını inceleyin.	Yazılı / Kutunun içinde
<b>Gelişmiş Kullanım Kılavuzu</b>	Daha ileri işlemleri öğrenin: Faks, Fotokopi, güvenlik özellikleri, rapor yazdırma ve rutin bakım gerçekleştirme.	PDF dosyası / Dokümantasyon CD-ROM'u
<b>Yazılım Kullanıcı Kılavuzu</b>	Baskı, Tarama ve Ağdan Tarama (sadece MFC-J265W ve MFC-J415W), PhotoCapture Center™, PC-Faks Gönderme ve Brother ControlCenter yardımcı programının kullanımı için, bu talimatları uygulayın.	PDF dosyası / Dokümantasyon CD-ROM'u
<b>Ağ Kullanım Kılavuzu (sadece MFC-J265W ve MFC-J415W)</b>	Bu Kılavuz, Kablosuz ağ bağlantılarının yapılandırılması ile ilgili daha gelişmiş bilgiler sunar. Ayrıca, ağ yardımcı programları, ağdan yazdırma, sorun giderme ipuçları ve desteklenen ağ teknik özellikleriyle ilgili bilgileri de bulabilirsiniz.	PDF dosyası / Dokümantasyon CD-ROM'u

# İçindekiler

## (BASİT KULLANIM KILAVUZU)

<b>1</b>	<b>Genel bilgiler</b>	<b>1</b>
	Dokümantasyon kullanımı .....	1
	Dokümantasyonda kullanılan çeşitli sembol ve yazı tipleri .....	1
	Gelişmiş Kullanım Kılavuzu'na, Yazılım Kullanıcı Kılavuzu'na ve Ağ Kullanım Kılavuzu'na erişim .....	1
	Dokümantasyon Görüntüleme .....	1
	Brother Destek Merkezine Erişim (Windows®) .....	3
	Brother Destek Merkezine Erişim (Macintosh) .....	3
	Kumanda paneline genel bakış .....	4
	LCD ekran göstergeleri .....	6
	Temel İşlemler .....	6
	Ses seviyesi ayarları .....	7
	Zil Sesi Seviyesi .....	7
	Sinyal Sesi Seviyesi .....	7
	Hoparlör Ses Seviyesi .....	8
	LCD ekran .....	8
	Arka ışık parlaklığının ayarlanması .....	8
<b>2</b>	<b>Kağıt yükleme</b>	<b>9</b>
	Kağıtların ve diğer baskı malzemelerinin yüklenmesi .....	9
	Zarfların ve kartpostalların yüklenmesi .....	11
	Küçük çıktıların makineden alınması .....	13
	Yazdırılabilir alan .....	14
	Kağıt ayarları .....	15
	Kağıt Türü .....	15
	Kağıt Boyutu .....	15
	Kabul edilebilir kağıt ve diğer baskı malzemeleri .....	16
	Önerilen baskı malzemeleri .....	16
	Baskı malzemesi kullanımında dikkat edilecek hususlar .....	16
	Doğru baskı malzemesinin seçilmesi .....	18
<b>3</b>	<b>Dokümanları yükleme</b>	<b>20</b>
	Dokümanların yüklenmesi .....	20
	ADF'yi kullanma (sadece MFC-J410 ve MFC-J415W) .....	20
	Tarayıcı camının kullanılması .....	20
	Taranabilir alan .....	21
<b>4</b>	<b>Faks gönderme</b>	<b>22</b>
	Nasıl faks gönderebilirsiniz .....	22
	Faks göndermek için tarayıcı camını ayarlama .....	23
	Renkli faks gönderimi .....	23
	Çekilmekte olan faksın iptal edilmesi .....	23
	Gönderim Onay Raporu .....	24

<b>5</b>	<b>Faks alma</b>	<b>25</b>
	Alma modları.....	25
	Alma Modunu Seçin.....	25
	Alma modlarını kullanma .....	26
	Sadece Faks.....	26
	Faks/Tel.....	26
	Manüel.....	26
	Harici Telesekreter .....	26
	Alma modu ayarları.....	27
	Zil Gecikmesi .....	27
	F/T Zil Süresi (sadece Faks/Tel modu) .....	27
	Faks Algılama .....	28
<b>6</b>	<b>Telefon ve harici aygıtlar</b>	<b>29</b>
	Sesli işlemler.....	29
	Ton veya Puls.....	29
	Faks/Tel modu.....	29
	Telefon servisleri.....	29
	Telefon Hattı Tipinin Ayarlanması .....	29
	Harici TAD (telesekreter) bağlama .....	30
	Ayarlar .....	31
	Harici telesekretere giden mesajın (OGM) kaydedilmesi .....	31
	Çok hatlı bağlantılar (PBX) .....	31
	Harici ve paralel telefonlar .....	32
	Harici veya paralel telefon bağlama .....	32
	Harici ve paralel telefonlardan çalışma.....	32
	Kablosuz harici telefon kullanma .....	33
	Uzaktan kodları kullanma .....	33
<b>7</b>	<b>Numaraları çevirme ve kaydetme</b>	<b>34</b>
	Çevirme .....	34
	Manüel çevirme .....	34
	Hızlı Arama .....	34
	Arama .....	34
	Faksı Yeniden Çevirme .....	35
	Diğer çevirme işlemleri .....	35
	Giden Çağrı geçmişi .....	35
	Numaraları kaydetme .....	36
	Durak kaydetme .....	36
	Hızlı Arama numaralarını kaydetme .....	36
	Hızlı Arama adlarının veya numaralarının değiştirilmesi .....	37
<b>8</b>	<b>Fotokopi çekme</b>	<b>38</b>
	Fotokopi çekilmesi .....	38
	Fotokopi çekimini durdurma .....	38
	Fotokopi ayarları .....	39
	Kağıt Seçenekleri .....	39

<b>9</b>	<b>Fotoğrafların hafıza kartından yazdırılması</b>	<b>40</b>
	PhotoCapture Center™ işlemleri .....	40
	Hafıza kartı kullanma .....	40
	Başlarken .....	41
	Görüntülerin Yazdırılması .....	43
	Fotoğrafların İzlenmesi .....	43
	PhotoCapture Center™ baskı ayarları .....	43
	Bellek kartına tarama .....	44
<b>10</b>	<b>Bilgisayardan yazdırma</b>	<b>46</b>
	Bir doküman yazdırma .....	46
<b>11</b>	<b>Bilgisayara tarama</b>	<b>47</b>
	Bir doküman tarama .....	47
	Tara tuşunu kullanarak tarama .....	47
	Tarayıcı sürücüsü kullanarak tarama .....	47
<b>A</b>	<b>Düzenli bakım</b>	<b>48</b>
	Mürekkep kartuşlarının değiştirilmesi .....	48
	Makineyi temizleme ve kontrol etme .....	50
	Tarayıcı camının temizlenmesi .....	50
	Kağıt alma makaralarının temizlenmesi .....	51
	Baskı kafasının temizlenmesi .....	52
	Baskı kalitesinin kontrol edilmesi .....	52
	Baskı hizalamasının kontrol edilmesi .....	53
<b>B</b>	<b>Sorun giderme</b>	<b>54</b>
	Hata ve Bakım mesajları .....	54
	Hata animasyonları görüntüleme .....	59
	Faksların veya Faks Faaliyet raporunun aktarılması .....	59
	Bele sıkışması (sadece MFC-J410 ve MFC-J415W) .....	60
	Yazıcı sıkışması veya kağıt sıkışması .....	61
	Sorun giderme .....	64
	Makinenizle sorunlar yaşıyorsanız .....	64
	Çevir Sesi tespiti .....	71
	Telefon hattında parazit / VoIP .....	71
	Makine Bilgisi .....	72
	Seri numarasının kontrol edilmesi .....	72
	Sıfırlama işlevleri .....	72
	Makinenin sıfırlanması .....	72

---

**C Menü ve özellikler 73**

---

Ekranla programlama .....	73
Menü tablosu .....	74
Metin Girme .....	89
Boşluk girme .....	89
Düzeltilme yapma.....	89
Harfleri tekrarlama .....	89
Özel karakterler ve semboller .....	89

---

**D Teknik özellikler 90**

---

Genel .....	90
Baskı malzemesi.....	92
Faks .....	93
Fotokopi .....	94
PhotoCapture Center™ .....	95
Tarayıcı.....	96
Yazıcı.....	97
Arayüzler.....	97
Bilgisayar gereksinimleri .....	98
Sarf malzemeleri.....	99
Ağ (sadece MFC-J265W ve MFC-J415W) .....	100

---

**E Dizin 101**

---

# İçindekiler

## (GELİŞMİŞ KULLANIM KILAVUZU)

Gelişmiş Kullanım Kılavuzu, aşağıdaki özellikleri ve işlemleri açıklar.

Gelişmiş Kullanım Kılavuzu'nu Dokümantasyon CD-ROM'undan inceleyebilirsiniz.

### 1 Genel Ayarlar

---

Hafıza kaydı  
Yaz Saatine Otomatik Geçiş  
Uyku Modu  
LCD ekran  
Mod Saati

### 2 Güvenlik özellikleri

---

TX Kilidi

### 3 Faks Gönderme

---

Ek gönderme seçenekleri  
İlave gönderme işlemleri

### 4 Faks alma

---

İlave alma işlemleri

### 5 Numaraları çevirme ve kaydetme

---

Sesli işlemler  
Ek çevirme işlemleri  
Numaraları kaydetmek için ek yöntemler

### 6 Rapor yazdırma

---

Faks raporları  
Raporlar

### 7 Fotokopi çekme

---

Fotokopi ayarları

### 8 Fotoğrafların hafıza kartından yazdırılması

---

PhotoCapture Center™ işlemleri  
Görüntülerin Yazdırılması  
PhotoCapture Center™ baskı ayarları  
Hafıza kartına tarama

### A Düzenli bakım

---

Makinenin temizlenmesi ve kontrol edilmesi  
Makinenin ambalajlanıp taşınması

### B Sözlük

---

### C Dizin

---



## Dokümantasyon kullanımı

Brother marka bir makine satın aldığınız için teşekkür ederiz! Dokümantasyonu okumanız, makinenizden en yüksek faydayı sağlamanıza yardımcı olacaktır.

### Dokümantasyonda kullanılan çeşitli sembol ve yazı tipleri

Aşağıdaki sembol ve yazı tipleri tüm dokümantasyonda kullanılmıştır.

<b>Kalın</b>	Kalın yazı biçimi, makinenin kumanda paneli veya bilgisayar ekranında yer alan düğmeleri belirtir.
<b>İtalik</b>	İtalik yazı biçimi önemli bir noktayı vurgular veya sizi ilgili başlığa yönlendirir.
<b>Courier New</b>	Courier New yazı tipindeki metin, makinenin LCD ekranındaki mesajları belirtir.



### UYARI

**UYARI** kaçınılmaması halinde ölüme veya ciddi yaralanmalara neden olabilecek potansiyel bir tehlikeli durumu ifade eder.



### DİKKAT

**DİKKAT** kaçınılmaması halinde küçük veya orta düzeyde yaralanmalara neden olabilecek olası tehlikeli durumları ifade eder.



### ÖNEMLİ

**ÖNEMLİ** yalnızca mal varlığında zarar meydana getiren kazalara veya ürünün işlevselliğini yitirmesine neden olabilecek olası tehlikeli bir durumu ifade eder.



Notlar, karşılaşılabileceğiniz durumlar karşısında ne yapmanız gerektiğini belirtir ya da işlemin, makinenin diğer özellikleriyle nasıl kullanılacağı konusunda ipuçları verir.



Elektrik Tehlikesi işaretleri, olası bir elektrik çarpmasına karşı sizi uyarır.

## Gelişmiş Kullanım Kılavuzu'na, Yazılım Kullanıcı Kılavuzu'na ve Ağ Kullanım Kılavuzu'na erişim

Basit Kullanım Kılavuzu, Faks, Kopyalama, PhotoCapture Center™, Yazıcı, Tarayıcı, PC-Faks ve Ağ gibi gelişmiş özelliklerin nasıl kullanılacağı gibi makine hakkındaki tüm bilgileri içermez. Bu işlemler hakkında detaylı bilgi edinmeye hazır olduğunuzda, Dokümantasyon CD-ROM'unda bulunan **Gelişmiş Kullanım Kılavuzu**, **Yazılım Kullanıcı Kılavuzu** ve **Ağ Kullanım Kılavuzu**'nu okuyun.

## Dokümantasyon Görüntüleme

- 1 Bilgisayarınızı açın. CD-ROM sürücünüze Dokümantasyon CD-ROM'unu takın.



### Not

(Windows® kullanıcıları)  
Ekran otomatik olarak açılmazsa, **Bilgisayarım (Bilgisayar)**'a gidin, CD-ROM simgesine çift tıklayın ve **index.html**'ye çift tıklayın.

- 2 (Macintosh kullanıcıları)  
CD-ROM simgesine çift tıklayın ve **index.html**'ye çift tıklayın.

### 3 Ülkenize tıklayın.

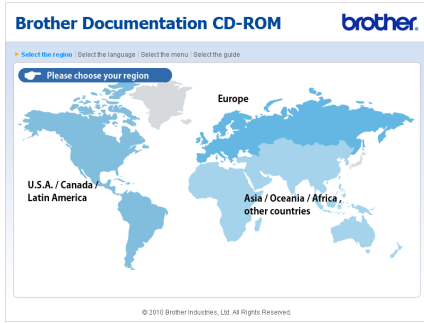

### 4 Dilinize gelin, Kılavuzu Görüntüle'ye gelin ve okumak istediğiniz kılavuza tıklayın.

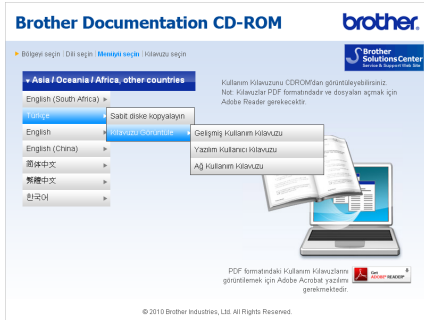
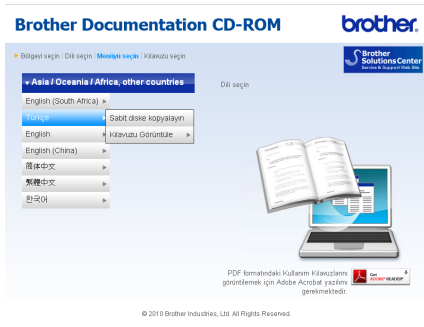

### Not

- (Sadece Windows® kullanıcıları) Web tarayıcınızda, sayfanın üst kısmında Active X denetimleriyle ilgili bir güvenlik uyarısı içeren sarı bir çubuk belirebilir. Sayfanın düzgün şekilde görüntülenebilmesi için, çubuğa tıklamalı, **Engellenen İçeriğe İzin Ver'e** tıklamalı ve Güvenlik Uyarısı iletişim kutusunda **Evet'e** tıklamalısınız.
- (Sadece Windows® kullanıcıları) <sup>1</sup> Daha hızlı erişim için, PDF formatındaki tüm kullanıcı dokümantasyonunu bilgisayarınızdaki yerel bir klasöre kopyalayabilirsiniz. Dilinize gelin ve **Sabit diske kopyalayın'a** tıklayın.

<sup>1</sup> Microsoft® Internet Explorer® 6.0 veya üst sürümleri.

### Tarama talimatlarının bulunması

Dokümanları tarayabileceğiniz birkaç yol mevcuttur. Talimatları şu şekilde bulabilirsiniz:

#### Yazılım Kullanıcı Kılavuzu

- *Tarama*
- *ControlCenter*
- *Ağ Tarama* (sadece MFC-J265W ve MFC-J415W)

#### OCR'li ScanSoft™ PaperPort™ 11SE Kullanım Kılavuzları (sadece MFC-J410 ve MFC-J415W)

##### (Windows®)

- OCR'li ScanSoft™ PaperPort™ 11SE Kullanım Kılavuzlarının tamamı ScanSoft™ PaperPort™ 11SE uygulamasındaki Yardım seçeneğinden görüntülenebilmektedir.

#### Presto! PageManager Kullanım Kılavuzu (sadece MFC-J410 ve MFC-J415W) (Macintosh)

### Not

Kullanmadan önce Presto! PageManager indirilip yüklenmelidir. Daha fazla talimat için, Bkz. *Brother Destek Merkezine Erişim (Macintosh)* sayfa 3.

- Tam Presto! PageManager Kullanım Kılavuzu, Presto! PageManager uygulamasının Yardım bölümünden görüntülenebilir.

#### Ağ kurulum talimatlarını nasıl bulabilirsiniz (sadece MFC-J265W ve MFC-J415W)

Makineniz bir kablosuz ağa bağlanabilir. Temel kurulum talimatlarını Hızlı Kurulum Kılavuzu'nda bulabilirsiniz. Kablosuz erişim noktanız veya yönlendiriciniz Wi-Fi Protected Setup veya AOSS™ özelliğini destekliyse, Hızlı Kurulum Kılavuzu'ndaki adımları da izleyebilirsiniz. Ağ ayarları ile ilgili daha fazla bilgi için, lütfen Dokümantasyon CD-ROM'undaki *Ağ Kullanım Kılavuzu*'nu inceleyin.

## Brother Destek Merkezine Erişim (Windows®)

Web desteği (Brother Solutions Center - Brother Çözüm Merkezi) için ihtiyacınız olan tüm irtibat bilgilerini Kurulum CD-ROM'unda bulabilirsiniz.

- **Üstteki Menü**'de **Brother Destek**'e tıklayın. Aşağıdaki ekran görüntülenecektir:



- Web sitemize (<http://www.brother.com>) ulaşmak için, **Brother Ana Sayfası**'nı tıklayın.
- En son haberler ve ürün destek bilgileri için (<http://solutions.brother.com/>), **Brother Solutions Center**'a tıklayın.
- Orijinal Brother Sarf Malzemeleri web sitemize (<http://www.brother.com/original/>) ulaşmak için, **Sarf Malzemeleri Bilgisi**'ne tıklayın.
- ÜCRETSİZ fotoğraf projeleri ve yazdırılabilir yüklemeler için Brother CreativeCenter'a (<http://www.brother.com/creativecenter/>) erişmek üzere **Brother CreativeCenter**'a tıklayın.
- **Üstteki Menü**'ye dönmek için, **Geri**'ye, işinizi tamamladıysanız, **Çıkış**'a tıklayın.

## Brother Destek Merkezine Erişim (Macintosh)

Web desteği (Brother Solutions Center - Brother Çözüm Merkezi) için ihtiyacınız olan tüm irtibat bilgilerini Kurulum CD-ROM'unda bulabilirsiniz.

- **Brother Support** (Brother Destek) simgesine çift tıklayın. Aşağıdaki ekran görüntülenecektir:

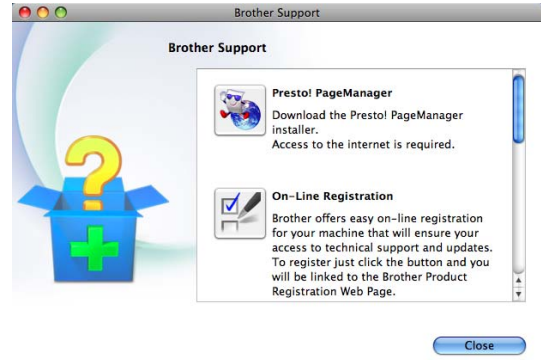

- (sadece MFC-J410 ve MFC-J415W) Presto! PageManager'ı indirip yüklemek için, **Presto! PageManager**'a tıklayın.
- Brother Ürün Kayıt Sayfasına (<http://www.brother.com/registration/>) ürününüzü kaydetmek için **On-Line Registration** (Çevrimiçi Kayıt)'a tıklayın.
- En son haberler ve ürün destek bilgileri için (<http://solutions.brother.com/>), **Brother Solutions Center**'a tıklayın.
- Orijinal Brother Sarf Malzemeleri web sitemize (<http://www.brother.com/original/>) ulaşmak için, **Supplies Information** (Sarf Malzemeleri Bilgisi)'ne tıklayın.

# Kumanda paneline genel bakış

MFC-J220, MFC-J265W, MFC-J410 ve MFC-J415W'de aynı kumanda paneli tuşları bulunur.



## 1 Faks ve telefon tuşları:

### ■ Yeniden çevir/Duraklat

Aranan son 30 numarayı yeniden çevirir. Hızlı arama numaralarını programlarken durak eklemek için de kullanılır.

### ■ Tel/R

F/T zili (hızlı çift zil) çalarken harici ahizeyi kaldırdıktan sonra telefon görüşmesi yapmak için bu tuş kullanılır.

Ayrıca PBX'e bağlıyken bir dış hatta erişim sağlamak veya çağrıyı başka bir paralel telefona aktarmak için bu tuş kullanılabilir.

## 2 Mod tuşları:

### ■ FAKS

Faks moduna erişmenizi sağlar.

### ■ TARAMA

Tarama moduna erişmenizi sağlar.

### ■ KOPYALAMA

Kopyalama moduna erişmenizi sağlar.

### ■ FOTOĞRAF AKTARMA

PhotoCapture Center™ moduna erişmenizi sağlar.

## 3 Menü tuşları:

### ■ Ses seviyesi tuşları



Makine boştayken zil sesi seviyesini ayarlamak için bu tuşları kullanabilirsiniz.

### ■ Hızlı Arama tuş



▲ Hafızaya numara kaydetmenizi, kayıtlı numaralar içinde arama yapmanızı ve numaraları çevirmenizi sağlar.

### ■ ◀ veya ▶

Seçili alanı LCD üzerinde sağa veya sola taşımak için, ◀ veya ▶ tuşuna basın.

### ■ ▲ veya ▼

Menüler ve seçenekler arasında gezinmek için ▲ veya ▼ tuşuna basın.

### ■ Menü

Ana menüye erişin.

### ■ Sil

Karakterleri silmek veya önceki menü seviyesine gitmek için bu tuşa basın.

### ■ Tamam

Bir seçimi onaylamanızı sağlar.

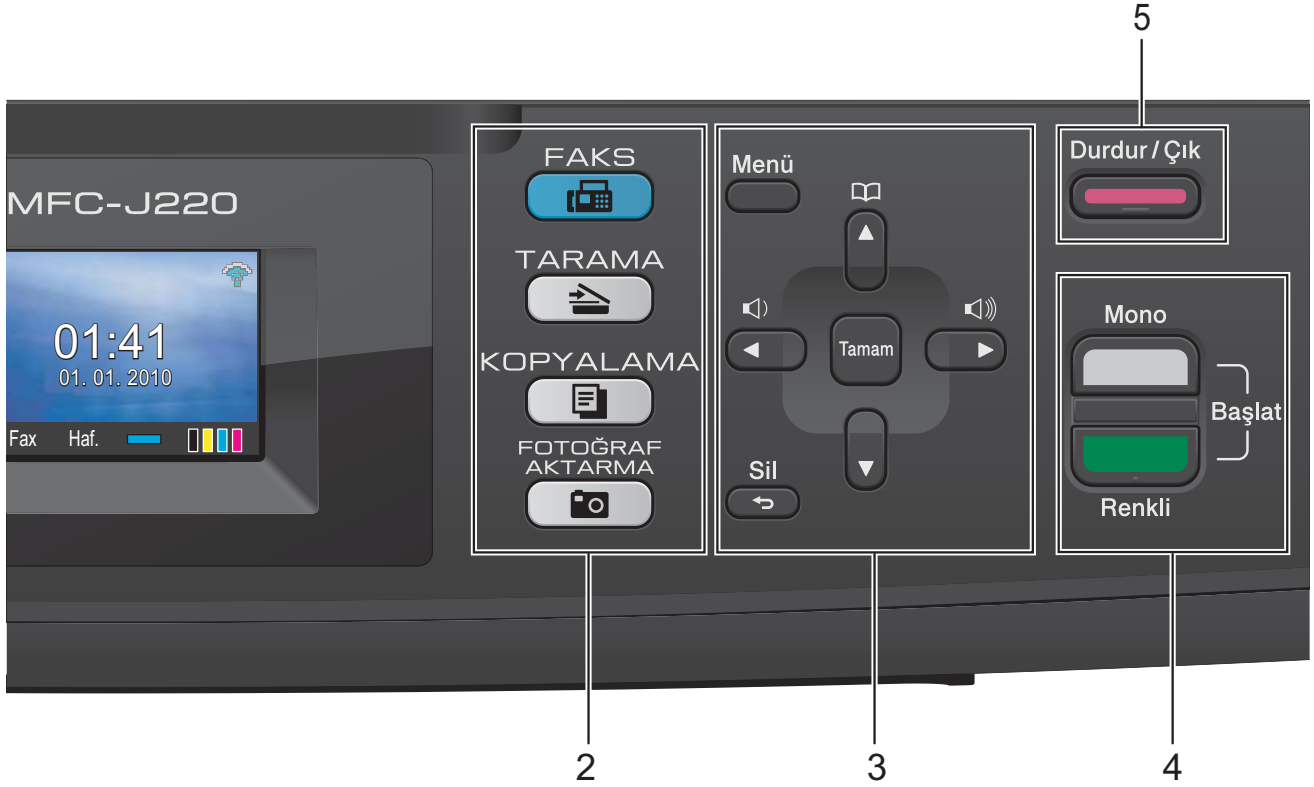

#### 4 Başlat tuşları:

-  **Mono Başlat**  
Siyah Beyaz faks göndermeye veya fotokopi çekmeye başlamanızı sağlar. Ayrıca tarama işlemi başlatmanızı sağlar (ControlCenter yazılımındaki tarama ayarına bağlı olarak renkli veya siyah beyaz).
-  **Renkli Başlat**  
Tam Renkli faks göndermeye veya fotokopi çekmeye başlamanızı sağlar. Ayrıca tarama işlemi başlatmanızı sağlar (ControlCenter yazılımındaki tarama ayarına bağlı olarak renkli veya siyah beyaz).

#### 5 Durdur/Çık

Bir işlemi durdurur veya menüden çıkar.

#### 6 LCD (Likit Kristal Ekran)

Makinenizi ayarlamanıza ve kullanmanıza yardımcı olmak için ekranda mesajlar görüntüler.

#### 7 Tuş Takımı

Telefon ve faks numaralarını çevirmek ve makineye bilgi girişinde klavye olarak kullanmak için bu tuşları kullanın.

Telefon çağrısı sırasında # tuşu, arama modunu geçici olarak Puls ve Ton arasında değiştirmenize imkan verir.

#### 8 Açık/Kapalı

Makineyi açabilir veya kapatabilirsiniz.

Makineyi açmak için **Açık/Kapalı** tuşuna basın. Makineyi kapatmak için **Açık/Kapalı** tuşunu basılı tutun. LCD ekranda Kapanıyor yazacak ve kapanmadan önce birkaç saniye açık kalacaktır. Makineye harici bir telefon veya telesekreter bağladıysanız, bu her zaman kullanılabilir durumdadır.

Makineyi kapatırsanız, baskı kalitesini korumak için belirli aralıklarla baskı kafasını temizlemeye devam edecektir. Baskı kafası ömrünü uzatmak, mürekkep kartuşu kullanımında en ekonomik seviyeye ulaşmak ve baskı kalitesini muhafaza etmek için makineniz daima elektrik kaynağına bağlı olmalıdır.



#### Not

Bu Kullanım Kılavuzu'ndaki resimlerin çoğu MFC-J415W'u göstermektedir.

## LCD ekran göstergeleri

LCD, makine boş durumda iken mevcut makine durumunu gösterir.



### 1 Kablosuz Durumu (sadece MFC-J265W ve MFC-J415W)

Kablosuz bir bağlantı kullanıyorsanız, dört seviyeli bir gösterge, geçerli kablosuz sinyal gücünü gösterir.

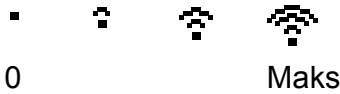

### 2 Geçerli Alma Modu

Geçerli alma modunu görmeyi sağlar.

- Fax (Yalnızca faks)
- F/T (Faks/Tel)
- TAD (Harici TAD)
- Mn1 (Manüel)

### 3 Bellek Durumu

Makinedeki kullanılabilir belleği görmeyi sağlar.

### 4 Mürekkep seviyesi göstergesi

Mevcut mürekkep miktarını görmeyi sağlar.

Bir hata veya bakım mesajı olduğunda, uyarı simgesi  görünür. Ayrıntılar için, bkz. *Hata ve Bakım mesajları* sayfa 54.

## Temel İşlemler

Aşağıdaki adımlar bir ayarın makinede nasıl değiştirildiğini gösterir. Bu örnekte, Mod Saati ayarı 2 dakikayken 30 saniye olarak değiştirilmiştir.

1 Menü tuşuna basın.

2 Genel Ayarlar seçimini yapmak için ▲ veya ▼ tuşuna basın.



Tamam tuşuna basın.

3 Mod Zamanlay. seçimini yapmak için ▲ veya ▼ tuşuna basın.

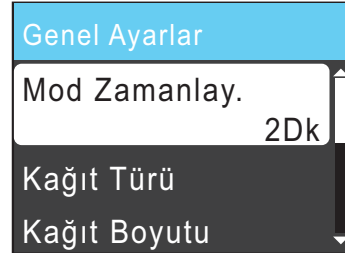

Tamam tuşuna basın.

4 30Sn seçimini yapmak için ▲ veya ▼ tuşuna basın.

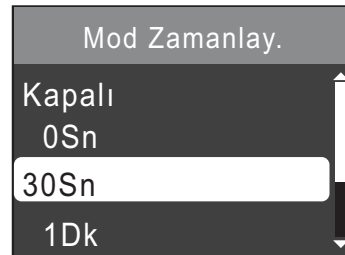

Tamam tuşuna basın.

Mevcut ayarı LCD üzerinde görebilirsiniz:

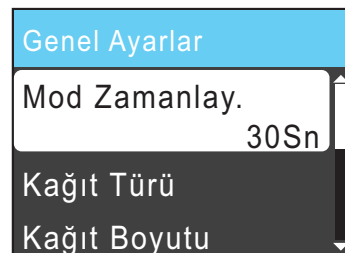



5 Durdur/Çık tuşuna basın.

## Ses seviyesi ayarları

### Zil Sesi Seviyesi

Yüksek ile Kapalı arasında bir zil sesi seviyesi seçebilirsiniz.

Makine boştaiken ses seviyesini ayarlamak için  veya  tuşuna basın. LCD ekranda mevcut ayar gösterilir ve tuşa her bastığınızda ses seviyesi bir sonraki seviyeye geçer. Makine siz değiştirene kadar yeni ayarı korur.

Aşağıdaki talimatları izleyerek ses seviyesini menü üzerinden de değiştirebilirsiniz:

#### Zil Sesi Seviyesinin menüden ayarlanması

- 1 Menü tuşuna basın.
- 2 Genel Ayarlar seçimini yapmak için ▲ veya ▼ tuşuna basın. **Tamam** tuşuna basın.
- 3 Ses Seviyesi seçimini yapmak için ▲ veya ▼ tuşuna basın. **Tamam** tuşuna basın.
- 4 Zil seçimini yapmak için ▲ veya ▼ tuşuna basın. **Tamam** tuşuna basın.
- 5 Düşük, Ort, Yüksek veya Kapalı seçimini yapmak için ▲ veya ▼ tuşuna basın. **Tamam** tuşuna basın.
- 6 Durdur/Çık tuşuna basın.

### Sinyal Sesi Seviyesi

Sinyal sesi açıkken bir tuşa bastığınızda, bir hata yaptığınızda veya bir faks gönderdiğinizde ya da aldığınızda makine bir bip sesi çıkarır.

Yüksek ile Kapalı arasında bir sinyal ses seviyesi seçebilirsiniz.

- 1 Menü tuşuna basın.
- 2 Genel Ayarlar seçimini yapmak için ▲ veya ▼ tuşuna basın. **Tamam** tuşuna basın.
- 3 Ses Seviyesi seçimini yapmak için ▲ veya ▼ tuşuna basın. **Tamam** tuşuna basın.
- 4 Sinyal Sesi seçimini yapmak için ▲ veya ▼ tuşuna basın. **Tamam** tuşuna basın.
- 5 Düşük, Ort, Yüksek veya Kapalı seçimini yapmak için ▲ veya ▼ tuşuna basın. **Tamam** tuşuna basın.
- 6 Durdur/Çık tuşuna basın.

## Hoparlör Ses Seviyesi

Yüksek ile Kapalı arasında bir hoparlör ses seviyesi seçebilirsiniz.

- 1 **Menü** tuşuna basın.
- 2 Genel Ayarlar seçimini yapmak için ▲ veya ▼ tuşuna basın.  
**Tamam** tuşuna basın.
- 3 Ses Seviyesi seçimini yapmak için ▲ veya ▼ tuşuna basın.  
**Tamam** tuşuna basın.
- 4 Hoparlör seçimini yapmak için ▲ veya ▼ tuşuna basın.  
**Tamam** tuşuna basın.
- 5 Düşük, Ort, Yüksek veya Kapalı seçimini yapmak için ▲ veya ▼ tuşuna basın.  
**Tamam** tuşuna basın.
- 6 **Durdur/Çık** tuşuna basın.

## LCD ekran

### Arka ışık parlaklığının ayarlanması

LCD'yi okumakta zorluk çekiyorsanız, parlaklık ayarını değiştirmeyi deneyin.

- 1 **Menü** tuşuna basın.
- 2 Genel Ayarlar seçimini yapmak için ▲ veya ▼ tuşuna basın.  
**Tamam** tuşuna basın.
- 3 LCD Ayarları seçimini yapmak için ▲ veya ▼ tuşuna basın.  
**Tamam** tuşuna basın.
- 4 Arka ışık seçimini yapmak için ▲ veya ▼ tuşuna basın.  
**Tamam** tuşuna basın.
- 5 Hafif, Ort veya Koyu seçimini yapmak için ▲ veya ▼ tuşuna basın.  
**Tamam** tuşuna basın.
- 6 **Durdur/Çık** tuşuna basın.



## Kağıtların ve diğer baskı malzemelerinin yüklenmesi

- 1 Kağıt destek kapağı açıksa kapatın ve ardından kağıt desteğini kapatın. Kağıt tepsisini çekerek makineden tamamen çıkarın.

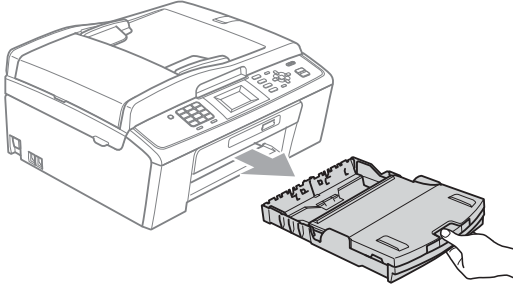

- 2 Çıkan kağıt tepsi kapağını (1) kaldırın.

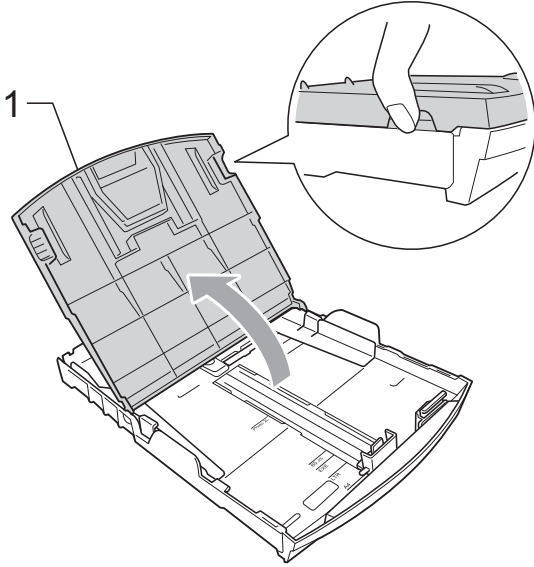

- 3 Kağıt boyutuna uygun hale getirmek üzere her iki elinizle kağıt yan kılavuzlarına (1) ve ardından kağıt uzunluk kılavuzuna (2) hafifçe bastırarak kaydırın. Kağıt yan kılavuzları (1) ile kağıt uzunluk kılavuzu (2) üzerindeki üçgen şeklindeki işaretlerin (3) kullandığınız kağıt boyutu işaretleri ile aynı hizada olduğunu kontrol edin.

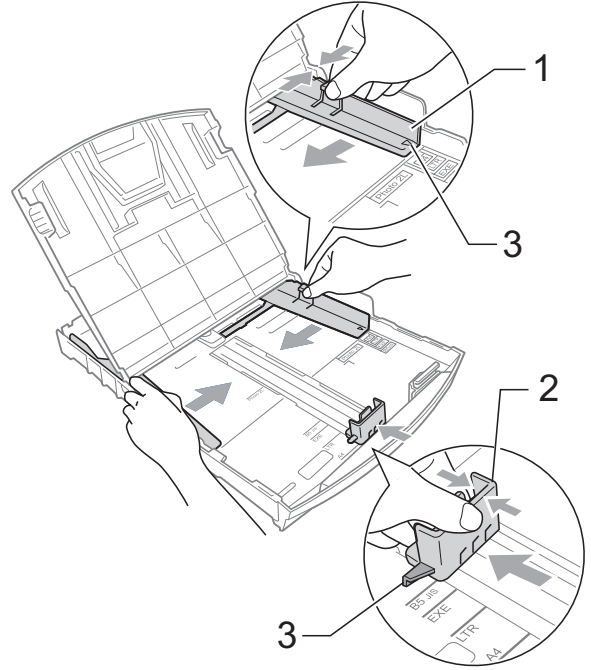

**Not**

Legal boyutlu kağıt kullanırken evrensel kılavuz bırakma düğmesini (1) basılı tutarak kağıt tepsisinin ön tarafını dışarı kaydırın.

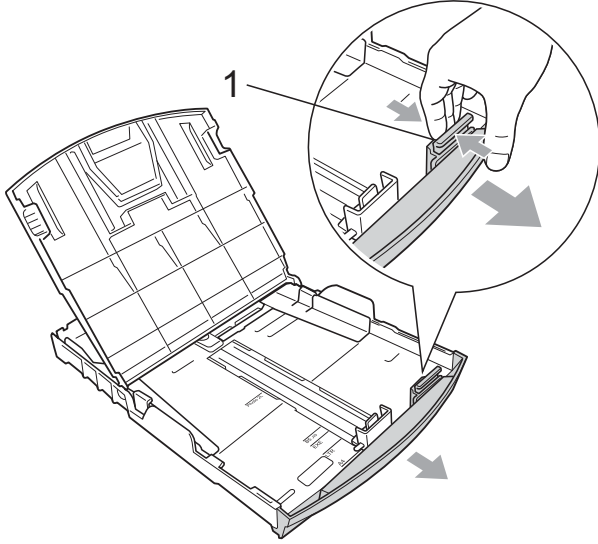

- 4 Kağıt sıkışmalarını ve hatalı beslemeleri önlemek için kağıt destesini iyice havalandırın.

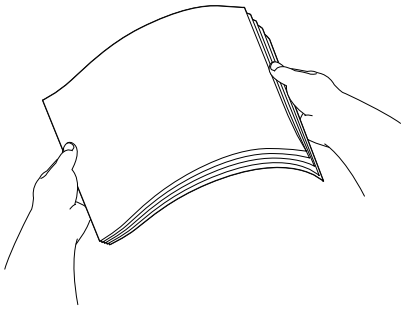

**ÖNEMLİ**

Daima kağıdın kıvrılmadığını veya kırıışmadığını kontrol edin.

- 5 Kağıdı yazdırılacak tarafı aşağı bakacak ve üst kenarı önce girecek şekilde yavaşça kağıt tepsisine yerleştirin. Kağıdın tepside düz durup durmadığını kontrol edin.

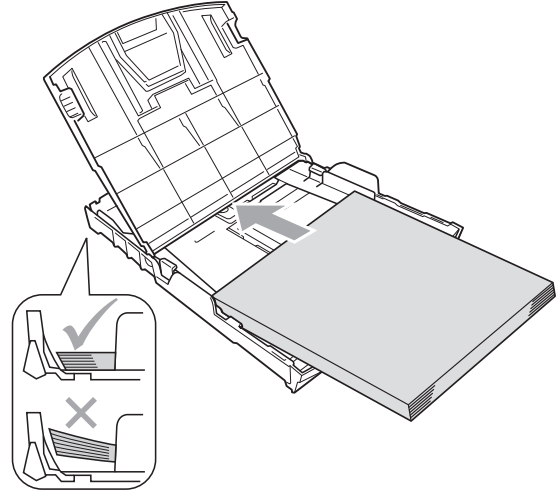

**ÖNEMLİ**

Kağıdı çok ileri itmeye dikkat edin; kağıtlar tepsinin sonunda kıvrılarak kağıt besleme sorunlarına neden olabilir.

- 6 Kağıt yan kılavuzlarını (1) kağıt boyutuna uygun olarak iki elinizle yavaşça ayarlayın. Kağıt yan kılavuzlarının kağıdın kenarlarına dokunduğunu kontrol edin.

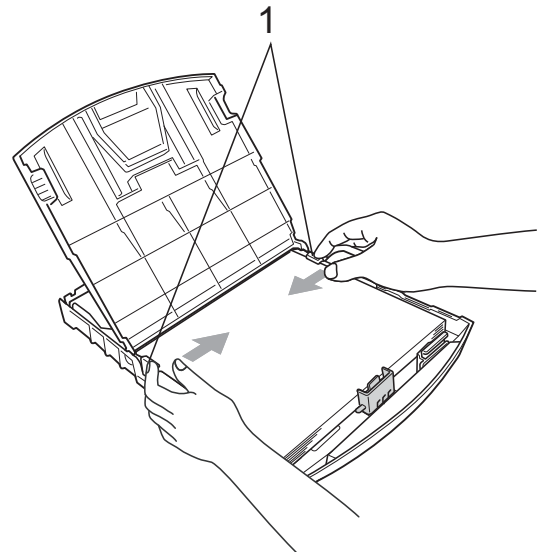

- 7 Kağıt tepsisi kapağını kapatın.

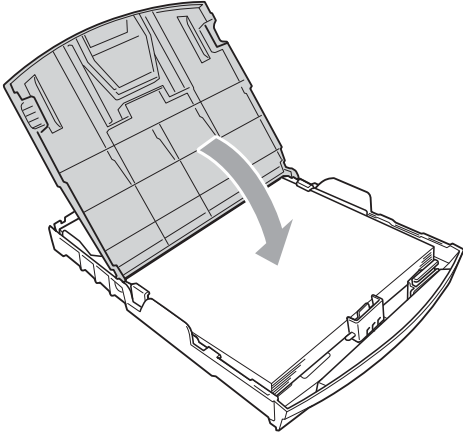

- 8 Kağıt tepsisini yavaşça iterek makineye takın.

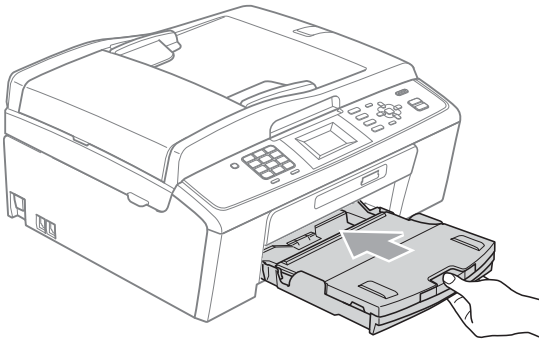

- 9 Kağıt tepsisini yerinde tutarken, kağıt desteğini (1) tık sesi duyuluncaya kadar dışarı çekin ve kağıt destek kapağını (2) açın.

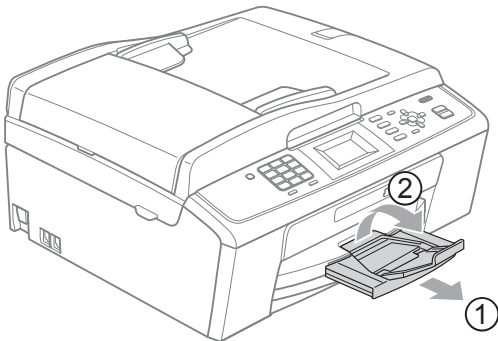

## ! ÖNEMLİ

Legal kağıt boyutu için kağıt destek kapağını KULLANMAYIN.

## Zarfların ve kartpostalların yüklenmesi

### Zarflar hakkında

- 80 - 95 g/m<sup>2</sup> ağırlığındaki zarfları kullanın.
- Bazı zarfların kenar boşluklarının uygulamada ayarlanması gerekebilir. Çok sayıda zarf baskısı yapmadan önce deneme baskısı almayı unutmayın.

### ! ÖNEMLİ

Kağıt besleme sorunlarına neden olacağından aşağıda belirtilen zarf türlerinin hiç birini KULLANMAYIN:

- Şişkin bir yapıya sahip zarflar.
- Üzerinde kabartma yazı bulunan zarflar.
- Üzerinde ataş ya da zimba teli bulunan zarflar.
- İç kısımlarında yazı bulunan zarflar.

Yapışkanlı	Çift kapaklı

Nadir olarak, kullanmakta olduğunuz zarfların kalınlığı, boyutu ve kapak şeklinden kaynaklanan kağıt besleme sorunları ile karşılaşabilirsiniz.

## Zarfların ve kartpostalların yüklenmesi

- 1 Zarf veya kartpostalları yüklemeye önce köşe ve kenarlarından bastırarak mümkün olduğunca düzleştirin.

### ! ÖNEMLİ

Zarf veya kartpostallar 'ikişer ikişer besleniyorsa', zarfı veya kartpostalı kağıt tepsinine teker teker yerleştirin.

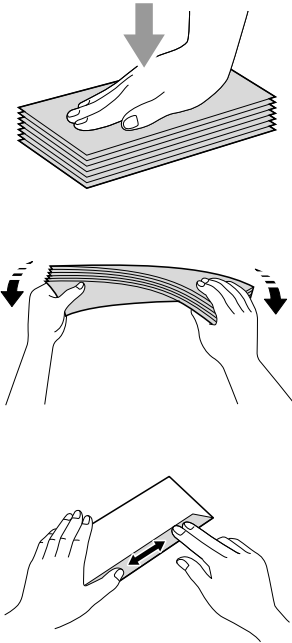

- 2 Zarfları veya kartpostalları üzerine baskı yapılacak yüzü aşağı bakacak şekilde kağıt tepsinine yerleştirin, şekilde gösterildiği gibi en kısa kenarı önce koyun. Zarf ya da kartpostal boyutuna uygun hale getirmek üzere her iki elinizle kağıt yan kılavuzları (1) ile kağıt uzunluk kılavuzuna (2) hafifçe bastırarak kaydırın.

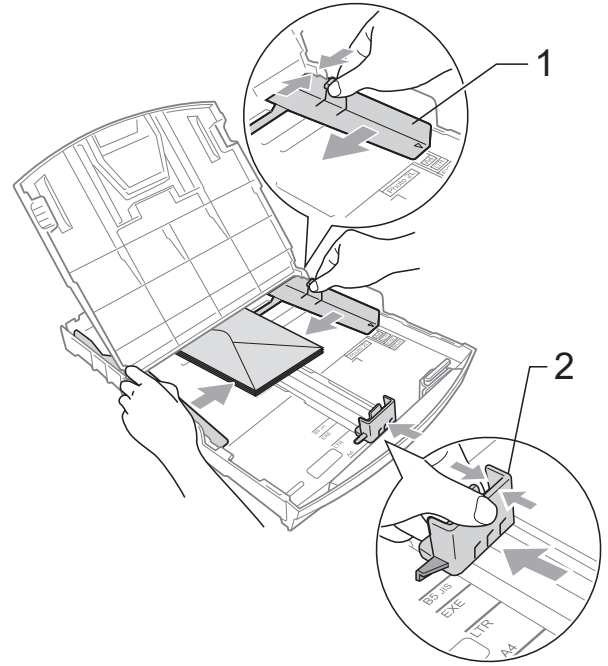

**Kapakları kısa kenarda olan zarflara baskı yaparken sorun yaşarsanız, şunları deneyin:**

- 1 Zarfın kapağını açın.
- 2 Zarfı adres tarafı aşağıda olacak ve kapak şekilde gösterildiği gibi duracak şekilde kağıt tepsisine yerleştirin.

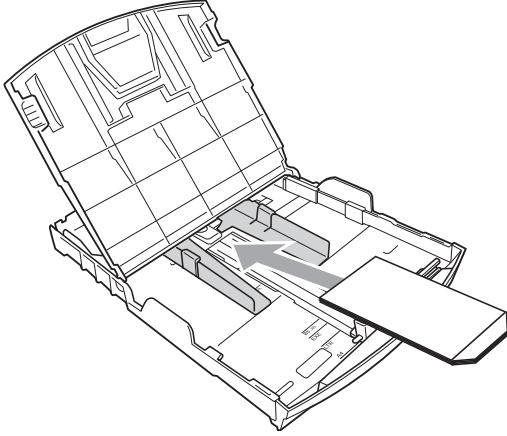

- 3 Uygulamanızda zarf boyutu ve kenar boşluğunu ayarlayın.

## Küçük çıktıların makineden alınması

Makine küçük kağıdı çıkan kağıt tepsi kapağına gönderdiğinde bu kağıda ulaşamayabilirsiniz. Baskının tamamlandığından emin olun ve tepsiyi tamamen makineden dışarı çekin.

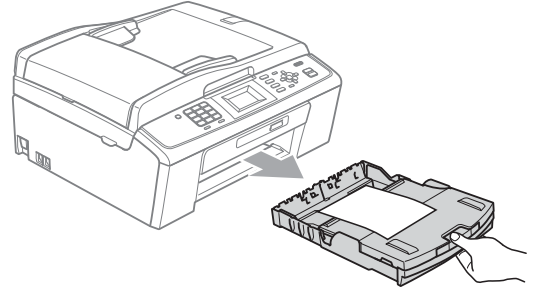

## Yazdırılabilir alan

Yazdırılabilir alan, kullandığınız uygulamadaki ayarlara bağlıdır. Aşağıdaki şekiller, kesik yaprak kağıt ve zarfların üzerindeki yazdırılmayan alanları göstermektedir. Kenarsız baskı özelliği mevcut ve açıksa, makine, kesik yaprak kağıdın gölgeli alanlarına baskı yapabilir. (Windows® için *Yazılım Kullanıcı Kılavuzu* içindeki *Yazdırma* konusuna veya Macintosh için *Yazdırma ve Faks Gönderme* bölümüne bakın.)

### Kesik Yaprak Kağıt

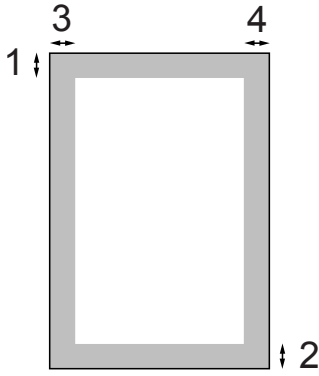

### Zarflar

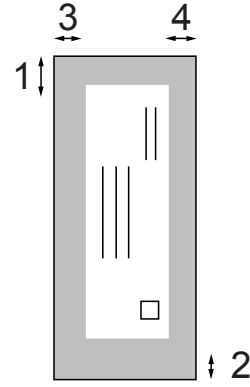

	Üst (1)	Alt (2)	Sol (3)	Sağ (4)
Kesik Yaprak Kağıt	3 mm	3 mm	3 mm	3 mm
Zarflar	12 mm	24 mm	3 mm	3 mm

### Not

Kenarsız özelliği zarflarda kullanılamaz.

## Kağıt ayarları

### Kağıt Türü

En iyi baskı kalitesi için makineyi kullandığınız kağıt türüne göre ayarlayın.

- 1 **Menü** tuşuna basın.
- 2 Genel Ayarlar seçimini yapmak için ▲ veya ▼ tuşuna basın. **Tamam** tuşuna basın.
- 3 Kağıt Türü seçimini yapmak için ▲ veya ▼ tuşuna basın. **Tamam** tuşuna basın.
- 4 Düz Kağıt, Inkjet Kağıt, Brother BP71, Brother BP61, Diğer Parlak veya Saydam seçimini yapmak için ▲ veya ▼ tuşuna basın. **Tamam** tuşuna basın.
- 5 **Durdur/Çık** tuşuna basın.



#### Not

Makine kağıdı, yazdırılmış yüzü yukarıda kalacak şekilde, makine önündeki kağıt tepsisine çıkarır. Asetat veya parlak kağıt kullanırken kağıtların lekelenmesini veya sıkışmasını engellemek için her çıktıyı teker teker, bekletmeden alın.

## Kağıt Boyutu

Fotokopi baskısı için beş boyutta kağıt kullanabilirsiniz: A4, A5, Letter, Legal ve 10 × 15 cm; faks baskısı içinse üç boyutta kağıt kullanabilirsiniz: A4, Legal ve Letter. Makineye yüklediğiniz kağıdın boyutunu değiştirdiğinizde, makinenin gelen bir faksı kağıda sığdırabilmesi için aynı zamanda kağıt boyutu ayarını da değiştirmeniz gerekir.

- 1 **Menü** tuşuna basın.
- 2 Genel Ayarlar seçimini yapmak için ▲ veya ▼ tuşuna basın. **Tamam** tuşuna basın.
- 3 Kağıt Boyutu seçimini yapmak için ▲ veya ▼ tuşuna basın. **Tamam** tuşuna basın.
- 4 A4, A5, 10x15cm, Letter veya Legal seçimini yapmak için ▲ veya ▼ tuşuna basın. **Tamam** tuşuna basın.
- 5 **Durdur/Çık** tuşuna basın.

## Kabul edilebilir kağıt ve diğer baskı malzemeleri

Baskı kalitesi makinede kullandığınız kağıt türünden etkilenebilir.

Yaptığınız ayarlarla en iyi baskı kalitesini elde etmek için daima Kağıt Türünü yüklediğiniz kağıt türü ile aynı olacak şekilde ayarlayın.

Düz kağıt, inkjet kağıt (kaplı kağıt), parlak kağıt, asetat kağıdı ve zarf kullanabilirsiniz.

Büyük miktarda kağıt almadan önce çeşitli kağıt türlerini denemenizi öneririz.

En iyi sonuçlar için Brother marka kağıt kullanın.

- Inkjet kağıda (kaplı kağıt), asetat kağıdına ve parlak kağıda baskı yaparken yazıcı sürücüsünün '**Temel**' sekmesinde ya da menünün Kağıt Türü ayarında doğru baskı malzemesini seçtiğinizi kontrol edin. (Bkz. *Kağıt Türü* sayfa 15.)
- Brother Fotoğraf kağıdına baskı yaparken, kağıt tepsisine aynı fotoğraf kağıdından ilave bir sayfa daha yükleyin. Bu amaçla kağıt paketinden ilave bir sayfa dahil edilmiştir.
- Asetat ya da fotoğraf kağıdı kullanırken kağıtların lekelenmesini veya sıkışmasını engellemek için her çıktıyı teker teker, bekletmeden alın.
- Baskıdan çıkan kağıdın yazılı yüzeyine hemen dokunmayın; henüz tam kurumamış olabileceğinden parmaklarınız lekelenabilir.

## Önerilen baskı malzemeleri

En iyi baskı kalitesi için Brother marka kağıt kullanmanızı öneririz. (Aşağıdaki tabloya bakın.)

Bulduğunuz ülkede Brother marka kağıt temin etmeniz mümkün değilse büyük miktarda kağıt almadan önce çeşitli kağıt tiplerini denemenizi öneririz.

Asetat kağıdına baskı yaparken '3M Asetat Film' kullanmanızı öneririz.

### Brother marka kağıtlar

Kağıt Türü	Ürün
Düz A4	BP60PA
Parlak Fotoğraf A4	BP71GA4
A4 Inkjet (Mat)	BP60MA
10 × 15 cm Parlak Fotoğraf	BP71GP

## Baskı malzemesi kullanımında dikkat edilecek hususlar

- Kağıtları orijinal ambalajlarında muhafaza edin ve ambalajın ağzını kapalı tutun. Kağıtları düz şekilde ve nemsiz, doğrudan güneş ışığı ile ısıya maruz kalmayan bir yerde muhafaza edin.
- Fotoğraf kağıtlarının parlak (kaplı) yüzlerine dokunmaktan kaçınin. Fotoğraf kağıtlarını parlak yüzü aşağı bakacak şekilde yükleyin.
- Nemi ve teri kolayca emdiğinden ve bu durum baskı kalitesini düşürebileceğinden dolayı, asetat kağıtlarının iki yüzüne de dokunmaktan kaçınin. Lazer yazıcılar/fotokopi makineleri için tasarlanmış asetat kağıtları bir sonraki dokümanı lekeleyebilir. Sadece inkjet baskı için önerilen asetat kağıtlarını kullanın.



**! ÖNEMLİ**

Aşağıda belirtilen türdeki kağıtları  
KULLANMAYIN:

- Hasar görmüş, kıvrılmış, kırışmış veya şekli normal olmayan kağıt

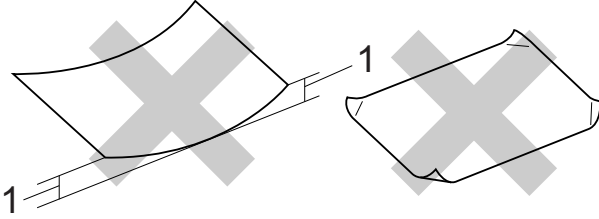

**1 2 mm veya daha kalın kıvrımlar, sıkışmaların oluşmasına neden olabilir.**

- Aşırı derecede parlak veya çok dokulu kağıtlar
- Düzgün bir şekilde istiflenemeyen kağıtlar
- Kısa elyafli kağıt

**Çıkan kağıt tepsisinin kağıt kapasitesi**

En fazla 50 sayfa 80 g/m<sup>2</sup> A4 kağıt.

- Lekelenmeyi önlemek için asetat ve fotoğraf kağıtlarını çıkış kağıt tepsisinden teker teker alın.

## Doğru baskı malzemesinin seçilmesi

### Her işlem için kağıt türü ve boyutu

Kağıt Türü	Kağıt Boyutu		Kullanım Alanı			
			Faks	Fotokopi	Photo Capture	Yazıcı
Kesik Yaprak Kağıt	A4	210 × 297 mm (8,3 × 11,7 inç)	Evet	Evet	Evet	Evet
	Letter	215,9 × 279,4 mm (8 1/2 × 11 inç)	Evet	Evet	Evet	Evet
	Legal	215,9 × 355,6 mm (8 1/2 × 14 inç)	Evet	Evet	–	Evet
	Executive	184 × 267 mm (7 1/4 × 10 1/2 inç)	–	–	–	Evet
	JIS B5	182 × 257 mm (7,2 × 10,1 inç)	–	–	–	Evet
	A5	148 × 210 mm (5,8 × 8,3 inç)	–	Evet	–	Evet
	A6	105 × 148 mm (4,1 × 5,8 inç)	–	–	–	Evet
Kartlar	Fotoğraf	10 × 15 cm (4 × 6 inç)	–	Evet	Evet	Evet
	Fotoğraf 2L	13 × 18 cm (5 × 7 inç)	–	–	Evet	Evet
	İndeks Kartı	127 × 203 mm (5 × 8 inç)	–	–	–	Evet
	Kartpostal 1	100 × 148 mm (3,9 × 5,8 inç)	–	–	–	Evet
	Kartpostal 2 (İkili)	148 × 200 mm (5,8 × 7,9 inç)	–	–	–	Evet
Zarflar	C5 Zarf	162 × 229 mm (6,4 × 9 inç)	–	–	–	Evet
	DL Zarf	110 × 220 mm (4,3 × 8,7 inç)	–	–	–	Evet
	COM-10	105 × 241 mm (4 1/8 × 9 1/2 inç)	–	–	–	Evet
	Monarch	98 × 191 mm (3 7/8 × 7 1/2 inç)	–	–	–	Evet
	JE4 Zarf	105 × 235 mm (4,1 × 9,3 inç)	–	–	–	Evet
Asetat kağıtlar	A4	210 × 297 mm (8,3 × 11,7 inç)	–	Evet	–	Evet
	Letter	215,9 × 279,4 mm (8 1/2 × 11 inç)	–	Evet	–	Evet
	Legal	215,9 × 355,6 mm (8 1/2 × 14 inç)	–	Evet	–	Evet
	A5	148 × 210 mm (5,8 × 8,3 inç)	–	Evet	–	Evet

**Kağıt ağırlığı, kalınlığı ve kapasitesi**

Kağıt Türü		Ağırlık	Kalınlık	Sayfa adedi
Kesik Yaprak Kağıt	Düz Kağıt	64 ila 120 g/m <sup>2</sup>	0,08 ila 0,15 mm	100 <sup>1</sup>
	Inkjet Kağıdı	64 ila 200 g/m <sup>2</sup>	0,08 ila 0,25 mm	20
	Parlak Kağıt	Azami 220 g/m <sup>2</sup>	Azami 0,25 mm	20 <sup>2</sup>
Kartlar	Fotoğraf Kartı	Azami 220 g/m <sup>2</sup>	Azami 0,25 mm	20 <sup>2</sup>
	İndeks Kartı	Azami 120 g/m <sup>2</sup>	Azami 0,15 mm	30
	Kartpostal	Azami 200 g/m <sup>2</sup>	Azami 0,25 mm	30
Zarflar		75 ila 95 g/m <sup>2</sup>	Azami 0,52 mm	10
Asetat kağıtlar		–	–	10

<sup>1</sup> Azami 100 sayfa 80 g/m<sup>2</sup> kağıt.

<sup>2</sup> BP71 (260 g/m<sup>2</sup>) kağıt, Brother inkjet makineler için özellikle tasarlanmıştır.

# 3

## Dokümanları yükleme

### Dokümanların yüklenmesi

ADF (otomatik doküman besleyici) ve tarayıcı camından faks, fotokopi çekebilir ve tarama yapabilirsiniz.

#### ADF'yi kullanma (sadece MFC-J410 ve MFC-J415W)

ADF, en fazla 15 sayfayı tutabilir ve her bir sayfayı ayrı ayrı besler. Standart 80 g/m<sup>2</sup> kağıt kullanın ve kağıtları ADF'ye yerleştirmeden önce her zaman havalandırın.

#### Desteklenen Doküman Boyutları

Kağıt:	80 g/m <sup>2</sup> A4
Uzunluk:	148 ila 355,6 mm
Genişlik:	148 ila 215,9 mm
Ağırlık:	64 ila 90 g/m <sup>2</sup>

#### Dokümanların yüklenmesi

##### ! ÖNEMLİ

- Doküman beslenirken çekmeye ÇALIŞMAYIN.
- Kıvrılmış, kırışmış, katlanmış, yırtık, zımbalı, ataşlı, yapıştırılmış veya bantlanmış kağıtları KULLANMAYIN.
- Karton, gazete veya kumaş KULLANMAYIN.

Mürekkeple yazılan dokümanların tamamen kurduğundan emin olun.

- 1 ADF Doküman Çıktısı Destek Kapağını (1) açın.
- 2 Kağıtları iyice havalandırın.
- 3 Dokümanınızın genişliğine uygun olarak kağıt kılavuzlarını (2) ayarlayın.
- 4 Dokümanlarınızı, kılavuzların altındaki ADF'ye **yazılı yüzü aşağı bakacak şekilde, önce üst kenarını sokarak** ve besleme makaralarına değdiklerini hissedene kadar iterek yerleştirdiğinizden ve LCD ekranda ADF Hazır mesajının görüntülediğinden emin olun.

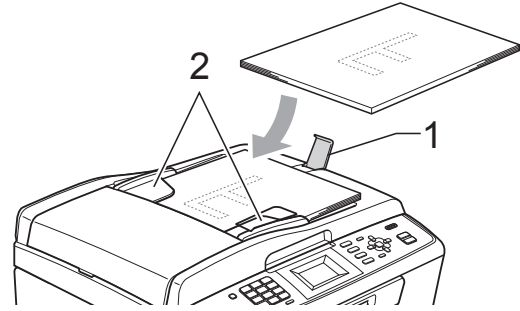

##### ! ÖNEMLİ

Kalın dokümanları tarayıcı camı üzerinde BIRAKMAYIN. Aksi takdirde, ADF'de sıkışma olabilir.

#### Tarayıcı camının kullanılması

Bir kitabın sayfalarını veya her defasında bir sayfasını fakslamak, fotokopisini çekmek veya taramak için tarayıcı camını kullanabilirsiniz.

#### Desteklenen Doküman Boyutları

Uzunluk:	Azami 297 mm
Genişlik:	Azami 215,9 mm
Ağırlık:	Azami 2 kg

## Dokümanların yüklenmesi



### Not

Tarayıcı camını kullanmak için ADF boş olmalıdır. (sadece MFC-J410 ve MFC-J415W)

- 1 Doküman kapağını kaldırın.
- 2 Sol ve üst kısımdaki doküman kılavuz çizgilerini kullanarak, dokümanı aşağı bakacak şekilde tarayıcı camının sol üst köşesine yerleştirin.

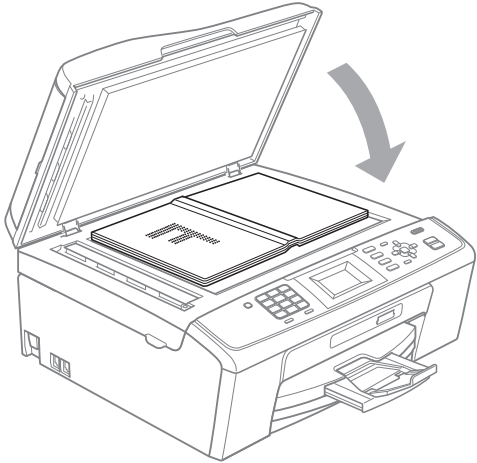
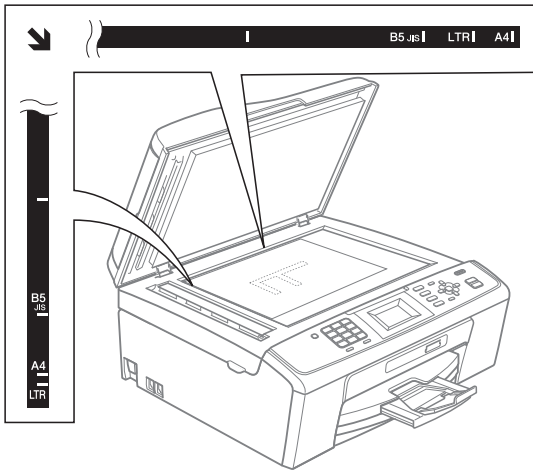

- 3 Doküman kapağını kapatın.



## ÖNEMLİ

Kitap veya kalın bir doküman tararken kapağı sert bir şekilde KAPATMAYIN veya kapak üzerine baskı YAPMAYIN.

## Taranabilir alan

Taranabilir alan, kullandığınız uygulamadaki ayarlara bağlıdır. Aşağıdaki şekiller taranamayan alanları göstermektedir.

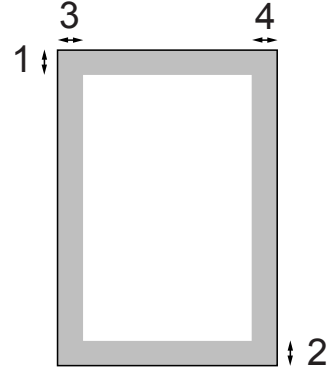

Kullanım Alanı	Doküman Boyutu	Üst (1) Alt (2)	Sol (3) Sağ (4)
Faks	A4	3 mm	3 mm <sup>1</sup>
	Letter	3 mm	4 mm
	Legal (sadece MFC-J410 ve MFC-J415W)	3 mm	4 mm
Fotokopi	A4	3 mm	3 mm
	Letter	3 mm	3 mm
Tarama	A4	3 mm	3 mm
	Letter	3 mm	3 mm

<sup>1</sup> ADF'yi kullandığınızda, taranamayan alan 1 mm olur.

## Nasıl faks gönderebilirsiniz

Aşağıdaki adımlarda, nasıl faks gönderileceği açıklanmaktadır.

- 1 Faks göndermek veya faks gönderme ya da alma ayarlarını değiştirmek istediğinizde, mavi renkte aydınlatmak için  (FAKS) tuşuna basın.

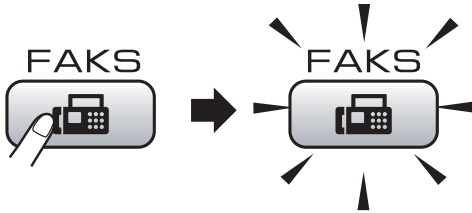

- LCD'de şunlar gösterilir:



- 2 Dokümanınızı yüklemek için şunlardan birini yapın:
  - Dokümanı *aşağı bakacak* şekilde ADF'ye yerleştirin. (Bkz. *ADF'yi kullanma (sadece MFC-J410 ve MFC-J415W)* sayfa 20.)
  - Dokümanı *aşağı bakacak* şekilde tarayıcı camına yükleyin. (Bkz. *Tarayıcı camının kullanılması* sayfa 20.)



### Not

- Hafıza doluyken ADF'den siyah beyaz bir faks gönderirseniz, bu faks gerçek zamanlı olarak gönderilecektir.
- Kitap sayfalarını teker teker fakslamak için tarayıcı camı kullanabilirsiniz. Dokümanlar en fazla A4 veya Letter boyutunda olabilir.
- Çok sayfalı renkli fakslar göndermek için, ADF'yi kullanın. (sadece MFC-J410 ve MFC-J415W)
- Her defasında yalnızca bir sayfa tarayabileceğiniz için birden fazla sayfası olan bir dokümanı gönderirken ADF'nin kullanılması daha kolaydır. (sadece MFC-J410 ve MFC-J415W)

- 3 Değiştirmek isterseniz, tarayıcı camı boyutunu, faks çözünürlüğünü veya kontrastı ayarlayın.

Daha gelişmiş faks gönderme işlemleri ve ayarları için, *Gelişmiş Kullanım Kılavuzu bölüm 3'teki Faks Gönderme* konusunu inceleyin:

- Yayın
- Gerçek Zmn TX
- Yurtdışı Modu
- Fax Çözünür.
- Kontrast
- Cam Tarama Boyutu

- 4 Faks numarasını girin.

#### Tuş takımını kullanarak

#### Telefon Defterini kullanarak

- Hızlı Arama

#### Çağrı geçmişi kullanarak

- Giden Çağrı

## 5 Mono Başlat veya Renkli Başlat tuşuna basın.

### ADF'den faks gönderme (sadece MFC-J410 ve MFC-J415W)

- Makine dokümanı taramaya başlar.

### Tarayıcı camından fakslama

- **Mono Başlat** tuşuna basarsanız, makine ilk sayfayı taramaya başlar.

Aşağıdakilerden birini yapın:

- Tek bir sayfa göndermek için **Hayır (Gönder)** seçimini yapmak üzere **2** tuşuna basın (veya **Mono Başlat** tuşuna tekrar basın).

Makine belgeyi göndermeye başlar.

- Birden daha fazla sayfa göndermek için, **Evet** seçimini yapmak üzere **1** tuşuna basın ve sonraki sayfayı tarayıcı camına yerleştirin. **Tamam** tuşuna basın. Makine belgeyi taramaya başlar. (Diğer sayfaların her biri için bu adımı tekrar edin.)

- **Renkli Başlat** tuşuna basarsanız, makine belgeyi göndermeye başlar.



### Not

İptal etmek için, **Durdur/Çık** tuşuna basın.

## Faks göndermek için tarayıcı camını ayarlama

Dokümanlar Letter boyutlu ise Tarama Boyutunu Letter olarak ayarlamamız gerekir. Ayarlamazsanız faksların yan kısımları çıkmayacaktır.

- 1 (**FAKS**) tuşuna basın.
- 2 Cam Tarama Boyutu seçimini yapmak için **▲** veya **▼** tuşuna basın. **Tamam** tuşuna basın.
- 3 Letter seçimini yapmak için **▲** veya **▼** tuşuna basın. **Tamam** tuşuna basın.



### Not

En sık kullandığınız ayarı, varsayılan olarak atayarak kaydedebilirsiniz. (*Gelişmiş Kullanım Kılavuzu bölüm 3'te Değişikliklerinizi yeni varsayılan olarak ayarlama* konusunu inceleyin.)

## Renkli faks gönderimi

Makineniz bu özelliği destekleyen makinelere renkli faks gönderebilir.

Renkli fakslar hafızada saklanamaz. Renkli bir faks gönderdiğinizde, makine bunu (Gerçek Zmn TX seçeneği Kapalı olarak ayarlansa bile) gerçek zamanlı olarak gönderir.

## Çekilmekte olan faksın iptal edilmesi

Makine tararken, çevirirken veya gönderirken faksı iptal etmek isterseniz, **Durdur/Çık** tuşuna basın.

## Gönderim Onay Raporu

Gönderim Onay Raporu'nu bir faks gönderdiğinizin kanıtı olarak kullanabilirsiniz. Bu raporda gönderenin adı veya faks numarası, gönderimin saati ve tarihi, gönderim işleminin süresi, gönderilen sayfa sayısı ve gönderimin başarılı olup olmadığı gösterilir.

Gönderim Onay Raporu için kullanılacak birkaç ayar vardır:

- **Açık:** Gönderdiğiniz her faksın ardından bir rapor yazdırır.
- **Açık+Resim:** Gönderdiğiniz her faksın ardından bir rapor yazdırır. Faksın ilk sayfasının bir kısmı raporda görünür.
- **Kapalı:** Bir gönderim hatası nedeniyle faks işleminiz başarısız olduğunda rapor yazdırılır. **Kapalı**, varsayılan ayardır.
- **Kapalı+Resim:** Bir gönderim hatası nedeniyle faks işleminiz başarısız olursa bir rapor yazdırılır. Faksın ilk sayfasının bir kısmı raporda görünür.

- 1 **Menü** tuşuna basın.
- 2 **Fax** seçimini yapmak için ▲ veya ▼ tuşuna basın.  
**Tamam** tuşuna basın.
- 3 **Rapor Ayarı** seçimini yapmak için ▲ veya ▼ tuşuna basın.  
**Tamam** tuşuna basın.
- 4 **XMIT Raporu** seçimini yapmak için ▲ veya ▼ tuşuna basın.  
**Tamam** tuşuna basın.
- 5 **Açık, Açık+Resim, Kapalı veya Kapalı+Resim** seçimini yapmak için ▲ veya ▼ tuşuna basın.  
**Tamam** tuşuna basın.

## 6 Durdur/Çık tuşuna basın.



### Not

- **Açık+Resim veya Kapalı+Resim** seçimini yaparsanız, görüntü yalnızca Gerçek Zamanlı Gönderim özelliği Kapalı olarak ayarlanırsa, Gönderim Onay Raporunda görüntülenir. (*Gelişmiş Kullanım Kılavuzu bölüm 3'teki Gerçek Zamanlı Gönderim* konusunu inceleyin.)
- Gönderiminiz başarılı olduysa, Gönderim Onay Raporunda "SONUÇ" mesajının yanında "OK" mesajı görüntülenir. Gönderim başarılı olmadıysa, "SONUÇ" mesajının yanında "HATA" mesajı görüntülenir.



## Alma modları

Hattınızdaki harici aygıtlara ve telefon servislerine göre bir alma modu seçmeniz gerekir.

## Alma Modunu Seçin

Makineniz, varsayılan olarak, kendisine gönderilen her faksı otomatik olarak alır. Aşağıdaki şema doğru modu seçmenize yardımcı olur.

Alma modlarıyla ilgili daha fazla bilgi için bkz. *Alma modlarını kullanma* sayfa 26.

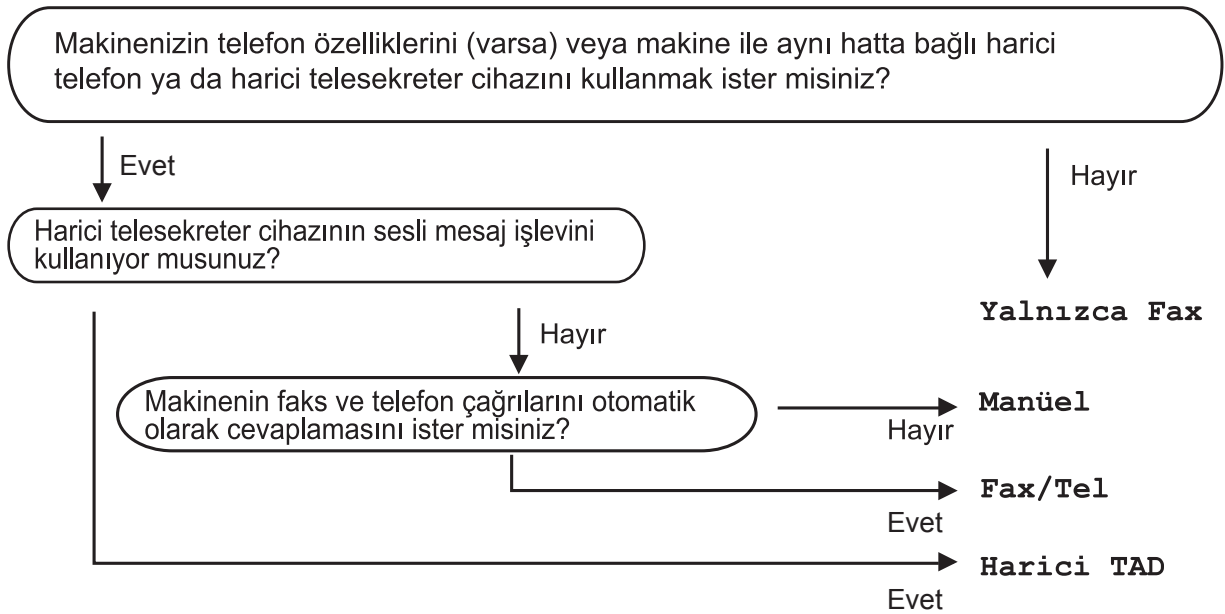

Bir alma modu ayarlamak için, aşağıdaki talimatları izleyin:

- 1 **Menü** tuşuna basın.
- 2 İlk Kurulum seçimini yapmak için ▲ veya ▼ tuşuna basın. **Tamam** tuşuna basın.
- 3 Alım Modu seçimini yapmak için ▲ veya ▼ tuşuna basın. **Tamam** tuşuna basın.
- 4 Yalnızca Fax, Fax/Tel, Harici TAD veya Manüel seçimini yapmak için ▲ veya ▼ tuşuna basın. **Tamam** tuşuna basın.
- 5 **Durdur/Çık** tuşuna basın. LCD ekranda geçerli alma modu görüntülenir.

## Alma modlarını kullanma

Bazı alma modları otomatik olarak cevaplar (Yalnızca Fax ve Fax/Tel). Bu modları kullanmadan önce zil sesi ertelemesini değiştirmek isteyebilirsiniz. (Bkz. *Zil Gecikmesi* sayfa 27.)

### Sadece Faks

Sadece Faks modu, her çağrıyı otomatik olarak bir faks çağrısı olarak cevaplar.

### Faks/Tel

Faks/Tel modu, faks veya sesli çağrı olup olmadıklarını algılayıp bunları aşağıdaki yollardan biriyle işleme tabi tutarak gelen çağrıları otomatik olarak yönetmenize yardımcı olur:

- Fakslar otomatik olarak alınır.
- Sesli çağrılar, size hatta cevap vermenizi bildirmek için F/T Zil Sesi'ne başlar. F/T zil sesi, makineniz tarafından oluşturulan bir hızlı çift-zil sesidir.

(Ayrıca bkz. *F/T Zil Süresi (sadece Faks/Tel modu)* sayfa 27 ve *Zil Gecikmesi* sayfa 27.)

### Manüel

Manüel mod tüm otomatik cevaplama işlevlerini kapatır.

Manüel modda faks almak için harici bir telefonun ahizesini kaldırın. Faks tonlarını (kısa tekrarlayan bip sesi) duyduğunuzda, **Mono Başlat** veya **Renkli Başlat** tuşuna basın ve **A1** seçeneğini belirleyin. Faksları makine ile aynı hat üzerindeki bir ahizeyi kaldırarak almak için Faks Algılama özelliğini kullanabilirsiniz.

(Ayrıca bkz. *Faks Algılama* sayfa 28.)

## Harici Telesekreter

Harici telesekreter modu, gelen çağrılarınızın harici bir telesekreter tarafından yönetilmesini sağlar. Gelen çağrılar aşağıdaki yollardan biri kullanılarak cevaplanır:

- Fakslar otomatik olarak alınır.
- Sesli arayanlar harici telesekretere mesaj bırakabilir.

(Daha fazla bilgi için bkz. *Harici TAD (telesekreter) bağlama* sayfa 30.)

# Alma modu ayarları

## Zil Gecikmesi

Zil Gecikmesi, Yalnızca Fax veya Fax/Tel modunda makinenin cevaplama öncesi çalacağı sayıyı ayarlar. Makineyle aynı hat üzerinde harici veya paralel telefonlarınız varsa, maksimum zil sesi sayısını seçin.

(Bkz. *Harici ve paralel telefonlardan çalışma sayfa 32 ve Faks Algılama sayfa 28.*)

- 1 **Menü** tuşuna basın.
- 2 Fax seçimini yapmak için ▲ veya ▼ tuşuna basın.  
**Tamam** tuşuna basın.
- 3 Alım Kur seçimini yapmak için ▲ veya ▼ tuşuna basın.  
**Tamam** tuşuna basın.
- 4 Zil Gecikmesi seçimini yapmak için ▲ veya ▼ tuşuna basın.  
**Tamam** tuşuna basın.
- 5 Makine cevaplama öncesi hattın kaç kez çalacağını seçmek için ▲ veya ▼ tuşuna basın.  
**Tamam** tuşuna basın.  
0'ı seçerseniz, hat çalmaz.
- 6 **Durdur/Çık** tuşuna basın.

## F/T Zil Süresi (sadece Faks/Tel modu)

Makineniz birisi tarafından arandığında, hem siz hem de arayan kişi normal telefon zil sesini duyar. Zil sesi sayısı, zil sesi erteleme ayarı ile belirlenir.

Çağrı bir faks ise makineniz bu fakı alır ancak sesli çağrı durumunda, F/T Zil Süresi ayarında ayarladığınız süre boyunca makineniz F/T Zil Sesi çıkarır (hızlı bir çift zil). F/T Zil Sesi duyarsanız, bu, hattınızda sesli arama yapan bir kişi olduğunu gösterir.

F/T Zil Sesi makineniz tarafından çıkarıldığından, paralel ve harici telefonlar *çalmaz*; ancak yine de çağrıyı herhangi bir telefondan cevaplayabilirsiniz. (Daha fazla bilgi için bkz. *Uzaktan kodları kullanma sayfa 33.*)

- 1 **Menü** tuşuna basın.
- 2 Fax seçimini yapmak için ▲ veya ▼ tuşuna basın.  
**Tamam** tuşuna basın.
- 3 Alım Kur seçimini yapmak için ▲ veya ▼ tuşuna basın.  
**Tamam** tuşuna basın.
- 4 F/T Zil Süresi seçimini yapmak için ▲ veya ▼ tuşuna basın.  
**Tamam** tuşuna basın.
- 5 Makinenizin bir sesli çağrınız olduğu konusunda sizi uyarmak için ne kadar uzun çalacağını seçmek için ▲ veya ▼ tuşuna basın (20, 30, 40 veya 70 saniye).  
**Tamam** tuşuna basın.
- 6 **Durdur/Çık** tuşuna basın.



### Not

Arayan kişi hızlı çift-zil esnasında telefonu kapatsa bile makine ayarlanan süre boyunca çalmaya devam eder.

## Faks Algılama

### Faks Algılama Açık ise:

Siz çağrıyı cevaplasanız bile, makine bir faks çağrısını otomatik olarak alır. LCD'de **Alınıyor** mesajı görüntülenir veya kullandığınız ahizeden "cızırtı" gelirse, sadece ahizeyi yerine koyun. Gerekli işlemleri makine yapar.

### Faks Algılama Kapatılı ise:

Makinenin yanındaysanız ve faks çağrısını ahizeyi kaldırarak cevaplıyorsanız, **Mono Başlat** veya **Renkli Başlat** tuşuna basın ve ardından faksı almak için **2** tuşuna basın.

Paralel bir telefondan cevapladıysanız, \* **5 1** tuşlarına basın. (Bkz. *Harici ve paralel telefonlardan çalışma* sayfa 32.)



### Not

- Bu özellik **Açık** olarak ayarlanmışsa ancak paralel veya harici telefonun ahizesini kaldırdığınızda makineniz faks çağrısını bağlamıyorsa, uzaktan aktivasyon kodu \* **5 1** tuşuna basın.
- Aynı telefon hattı üzerindeki bir bilgisayardan faks gönderiyorsanız ve makine bunları kesiyorsa, Faks Algılamayı **Kapatılı** olarak ayarlayın.

- 1 **Menü** tuşuna basın.
- 2 **Fax** seçimini yapmak için **▲** veya **▼** tuşuna basın.  
**Tamam** tuşuna basın.
- 3 **Alım Kur** seçimini yapmak için **▲** veya **▼** tuşuna basın.  
**Tamam** tuşuna basın.
- 4 **Fax Tespit** seçimini yapmak için **▲** veya **▼** tuşuna basın.  
**Tamam** tuşuna basın.

- 5 **Açık (veya Kapatılı)** seçimini yapmak için **▲** veya **▼** tuşuna basın.  
**Tamam** tuşuna basın.
- 6 **Durdur/Çık** tuşuna basın.

## Sesli işlemler

### Ton veya Puls

Puls çevirme servisiniz olmasına rağmen ton sinyalleri gönderme gereği duyuyorsanız (örneğin, telefon bankacılığı için), aşağıdaki talimatları izleyin:

- 1 Harici telefonun ahizesini kaldırın.
- 2 Makinenin kumanda panelinde # tuşuna basın. Bundan sonra çevrilen herhangi bir numara hanesi, ton sinyallerini gönderir.

Ahizeyi yerine koyduğunuzda makine Puls çevirme servisine geri döner.

### Faks/Tel modu

Makine, Faks/Tel modundayken gelen bir sesli çağrıyı cevaplamanız konusunda sizi uyarmak için F/T Zil Sesi (hızlı çift zil sesi) kullanılır.

Bir harici telefondaysanız, harici telefonun ahizesini kaldırın ve ardından cevaplamak için **Tel/R** tuşuna basın.

Paralel bir telefondaysanız, F/T Zil Sesi Süresi içerisinde ahizeyi kaldırmanız ve hızlı çift ziller arasında **# 5 1** tuşuna basmanız gerekir. Hatta kimse yoksa veya biri size faks göndermek istiyorsa, **\* 5 1** tuşuna basarak çağrıyı makineye geri gönderin.

## Telefon servisleri

Makineniz, telefon şirketlerinin sunduğu abone telefon servislerini destekler.

Bir telefon hattındaki Sesli Posta, Çağrı Bekletme, yanıtlatma servisleri, alarm sistemleri gibi özellikler veya diğer özel işlevler makinenizin çalışmasıyla ilgili sorunlara neden olabilir.

### Telefon Hattı Tipinin Ayarlanması

Faks göndermek ve almak için makineyi PBX veya ISDN kullanan bir hatta bağlıyorsanız aşağıdaki adımları da tamamlayarak Telefon Hattı Tipini buna göre değiştirmeniz gerekir.

- 1 **Menü** tuşuna basın.
- 2 İlk Kurulum seçimini yapmak için **▲** veya **▼** tuşuna basın. **Tamam** tuşuna basın.
- 3 Tel. Hat Ayarı seçimini yapmak için **▲** veya **▼** tuşuna basın. **Tamam** tuşuna basın.
- 4 PBX, ISDN (veya Normal) seçimini yapmak için **▲** veya **▼** tuşuna basın. **Tamam** tuşuna basın.
- 5 **Durdur/Çık** tuşuna basın.

## PBX ve AKTARMA

Makine başlangıçta, makinenin standart bir PSTN (Public Switched Telephone Network - Genel telefon şebekesi) hattına bağlanmasını sağlayan **Normal** seçeneğine ayarlanır. Ancak, ofislerin çoğu merkezi bir telefon sistemi veya PBX (Private Branch Exchange - Özel Santral) kullanır. Makineniz PBX'in birçok farklı tipine bağlanabilir. Makinenin yeniden arama özelliği, yalnızca timed break recall (TBR) seçeneğini destekler. TBR, PBX sistemlerinin çoğunda çalışır ve bir dış hatta erişim sağlamanızı veya çağrıları başka bir paralel telefona aktarmanızı sağlar. Bu özellik **Tel/R** tuşuna basıldığında çalışır.

### Not

Hızlı Arama konumunda kayıtlı numaranın bir parçası olarak **Tel/R** tuşuna basılmasını programlayabilirsiniz. Hızlı Arama numarası programlarken, önce **Tel/R** tuşuna basın (LCD'de '!' işareti görüntülenir), ardından telefon numarasını girin. Böyle yaparsanız, bir Hızlı Arama konumu kullanarak çevirmeden önce her seferinde **Tel/R** tuşuna basmanız gerekmez. (Bkz. *Numaraları kaydetme* sayfa 36.) Ancak, Telefon Hattı Tipi ayarında PBX seçilmezse, **Tel/R** tuşuna basılması ile programlanan Hızlı Arama numarasını kullanamazsınız.

## Harici TAD (telesekreter) bağlama

Bir telesekretere bağlanmayı seçebilirsiniz. Ancak, makineyle aynı telefon hattı üzerinde **harici** bir telesekreteriniz olduğunda, tüm çağrıları telesekreter cevaplar ve makine tüm faks çağrısı (CNG) tonları için 'dinleme' yapar. Makine faks çağrılarını duyarsa, çağrıyı alır ve faksı kabul eder. CNG tonlarını duymazsa, makine telesekreterin giden mesajınızı oynatmaya devam etmesine izin verir ve böylece, arayan kişi size sesli bir mesaj bırakabilir.

Telesekreter, dört zil sesi süresi içinde cevaplamalıdır (önerilen ayar, iki zil sesidir). Makine, telesekreter çağrıyı cevaplayana kadar CNG tonlarını duymaz ve dört zil sesiyle birlikte CNG tonlarına 'tokalaşmak' için kalan süre yalnızca 8-10 saniyedir. Giden mesajlarınızı kaydederken bu kılavuzda verilen talimatları dikkatli bir şekilde uyguladığınızdan emin olun. Telesekreteriniz beş zil sesini aşarsa, telesekreterinizde ücret tasarrufu özelliğini kullanmanızı önermeyiz.

### Not

Tüm fakslarınızı almıyorsanız harici telesekreterinizde Zil Sesi Erteleme ayarını azaltın.

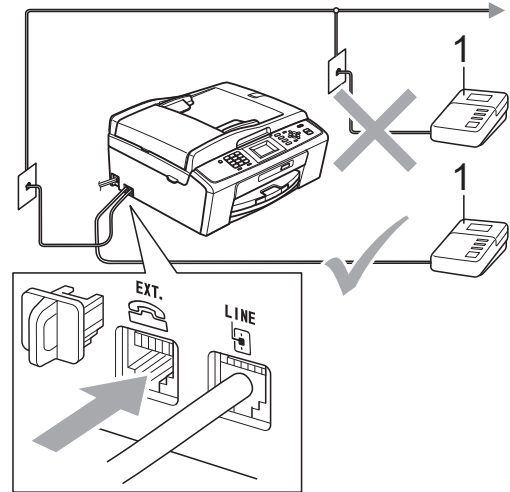

### 1 Telesekreter

Telesekreter bir çağrıyı cevapladığında LCD ekranda **Telefon** mesajı görüntülenir.

**! ÖNEMLİ**

Aynı telefon hattı üzerinde başka bir yere telesekreter BAĞLAMAYIN.

**Ayarlar**

Harici telesekreter, bir önceki resimde gösterildiği gibi bağlanmalıdır.

- 1 Harici telesekreterinizi bir veya iki zil sesine ayarlayın. (Makinenin Zil Sesi Erteleme ayarı uygulanmaz.)
- 2 Giden mesajınızı harici telesekreterinize kaydedin.
- 3 Telesekreteri çağrılarını cevaplayacak şekilde ayarlayın.
- 4 Alma Modunu *Harici TAD* olarak ayarlayın. (Bkz. *Alma Modunu Seçin* sayfa 25.)

**Harici telesekretere giden mesajın (OGM) kaydedilmesi**

Bu mesajı kaydederken zamanlama önemlidir.

- 1 Mesajınızın başında 5 saniyelik sessizlik kaydedin. (Bu, CNG tonları durmadan önce makinenizin otomatik gönderimlerin faks tonlarını dinlemesini sağlar.)
- 2 Konuşmanızı 20 saniye ile sınırlandırın.

**Not**

Makine faks tonlarını çınlayan veya yüksek sestem duyamayacağı için, giden mesajınızı (OGM) başlangıçta 5 saniyelik bir sessizlik ile başlatmanızı öneririz. Bu duraklatmayı koymamayı tercih edebilirsiniz ancak makinenizin alımı sorunlu olursa, giden mesajı (OGM) bu duraklatmayı dahil ederek yeniden kaydetmeniz gerekir.

**Çok hatlı bağlantılar (PBX)**

Makinenizi bağlamak için PBX hattınızı kuran şirketle bağlantıya geçmenizi öneririz. Çoklu hat sisteminiz varsa, yükleme yapan kişiden üniteyi sistemdeki en son hatta bağlamasını istemenizi öneririz. Bu, sistem her telefon çağrısı aldığı anda makinenin aktive edilmesini önler. Gelen çağrıların hepsi bir santral görevlisi tarafından cevaplanıyorsa, Alma Modu'nu *Manüel* olarak ayarlamanızı öneririz.

Bir PBX hattına bağlandığında makinenizin her koşul altında düzgün bir şekilde çalışacağına garantisini veremeyiz. Faksların gönderilmesi veya alınmasıyla ilgili herhangi bir sorun öncelikle PBX hattınızı kuran şirkete iletilmelidir.

**Not**

Telefon Hattı Tipi'nin PBX olarak ayarlandığından emin olun. (Bkz. *Telefon Hattı Tipinin Ayarlanması* sayfa 29.)

## Harici ve paralel telefonlar

### Harici veya paralel telefon bağlama

Aşağıdaki şemada gösterildiği gibi makinenize ayrı bir telefon bağlayabilirsiniz.

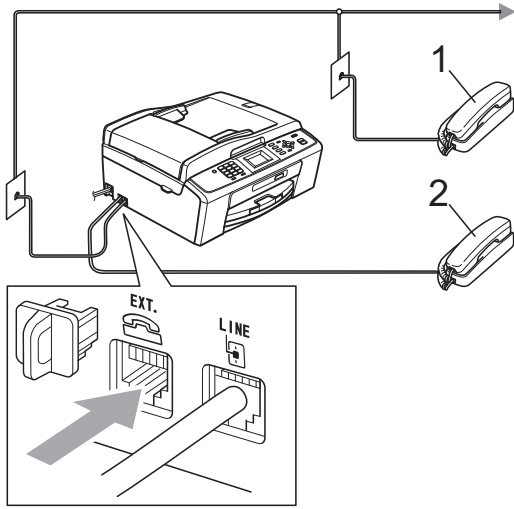

1 Paralel telefon

2 Harici telefon

Harici telefon kullanırken LCD ekranda **Telefon** mesajı görüntülenir.

#### Not

Lütfen kullandığınız harici telefonun kablosunun 3 metreden uzun olmamasına dikkat ediniz.

## Harici ve paralel telefonlardan çalışma

Faks çağrısını paralel bir telefondan veya bir harici telefondan cevaplarsanız, makinenizin çağrıyı Uzaktan Aktivasyon Kodu'nu kullanarak almasını sağlayabilirsiniz. Uzaktan Aktivasyon Kodu \* **5 1**'e bastığınızda makine faksı almaya başlar.

Makine sesli bir çağrı alır ve cevaplamanız için hızlı çift zil sesi ile çalarsa, çağrıyı paralel telefondan cevaplamak için Uzaktan Devreden Çıkarma Kodu # **5 1** tuşunu kullanın. (Bkz. *F/T Zil Süresi (sadece Faks/Tel modu)* sayfa 27.)

### Çağrıyı cevapladığınızda hatta kimse yoksa:

Manüel bir faks aldığınızı varsaymalısınız.

\* **5 1** tuşlarına basın ve cızırtı sesi duyana veya LCD ekranda **Alınıyor** mesajını görene kadar bekleyip ahizeyi yerine koyun.

#### Not

Makinenizin çağrıyı otomatik olarak alması için Faks Algılama özelliğini de kullanabilirsiniz. (Bkz. *Faks Algılama* sayfa 28.)



## Kablosuz harici telefon kullanma

Kablosuz telefonun taban ünitesi makine ile aynı telefon hattına bağlandığında (bkz. *Harici ve paralel telefonlar* sayfa 32) kablosuz ahizeyi kendinize yakın bulundurursanız, Zil Gecikmesi sırasında çağrıları cevaplamak daha kolaydır.

Önce makinenin cevaplama izin verirsiniz, çağrıyı kablosuz ahizeye göndermek üzere **Tel/R** tuşuna basmak için makinenin yanına gitmeniz gerekecektir.

## Uzaktan kodları kullanma

### Uzaktan Aktivasyon kodu

Bir faks çağrısını paralel veya harici bir telefondan cevaplarsanız, Uzaktan Aktivasyon Kodu \* **5 1**'i çevirerek makinenizin faksı almasını sağlayabilirsiniz. Cızırtılı seslerin gelmesini bekleyin, ardından ahizeyi yerine koyun. (Bkz. *Faks Algılama* sayfa 28.)

Bir faks çağrısını harici telefondan cevaplarsanız **Mono Başlat** tuşuna basıp **Al** seçimini yaparak makinenin faksı almasını sağlayabilirsiniz.

### Uzaktan Devreden Çıkarma Kodu

Sesli bir çağrı alırsanız ve makine F/T modunda ise, ilk zil gecikmesinden sonra makine F/T Zil Sesiyle (hızlı çift zil sesi) çalmaya başlar. Çağrıyı paralel telefondan cevaplarsanız **# 5 1** tuşuna basarak (buna zil sesleri *arasında* bastığınızdan emin olun) F/T Zil Sesi'ni kapatabilirsiniz.

Makine sesli bir çağrıyı cevaplar ve devralmanız için hızlı çift zil sesiyle çalarsa, **Tel/R** tuşuna basarak çağrıyı harici telefona aktarabilirsiniz.

## Uzaktan kodları değiştirme

Uzaktan Aktivasyonu kullanmak isterseniz, uzaktan kodları açmanız gerekir. Ön ayarlı Uzaktan Aktivasyon Kodu, \* **5 1**'dir. Ön ayarlı Uzaktan Devreden Çıkarma Kodu **# 5 1**'dir. İsterseniz, bunları kendi kodlarınızla değiştirebilirsiniz.

- 1 **Menü** tuşuna basın.
- 2 **Fax** seçimini yapmak için **▲** veya **▼** tuşuna basın.  
**Tamam** tuşuna basın.
- 3 **Alım Kur** seçimini yapmak için **▲** veya **▼** tuşuna basın.  
**Tamam** tuşuna basın.
- 4 **Uzak Kodlar** seçimini yapmak için **▲** veya **▼** tuşuna basın.  
**Tamam** tuşuna basın.
- 5 **Açık (veya Kapalı)** seçimini yapmak için **▲** veya **▼** tuşuna basın.  
**Tamam** tuşuna basın.
- 6 Yeni Uzaktan Aktivasyon Kodunu girin.  
**Tamam** tuşuna basın.
- 7 Yeni Uzaktan Devreden Çıkarma Kodunu girin.  
**Tamam** tuşuna basın.
- 8 **Durdur/Çık** tuşuna basın.



### Not

- Harici telesekreterinize uzaktan erişirken daima bağlantınız kesiliyorsa Uzaktan Aktivasyon Kodu ve Uzaktan Devreden Çıkarma Kodunu, **0-9**, \*, **#** tuşlarını kullanarak üç haneli başka bir kodla değiştirmeyi deneyin.
- Uzaktan Kodlar bazı telefon sistemlerinde kullanılamayabilir.

## Çevirme

### Manüel çevirme

Faks veya telefon numarasının tüm rakamlarını tuşlayın.



### Hızlı Arama

- 1  (Hızlı Arama) tuşuna basın.



 (FAKS) tuşuna basarak Hızlı Arama seçeneğini belirleyebilirsiniz.



- 2 Arama seçimini yapmak için ▲ veya ▼ tuşuna basın.  
**Tamam** tuşuna basın.
- 3 İki basamaklı Hızlı Arama numarasını girin. (Bkz. *Hızlı Arama numaralarını kaydetme* sayfa 36.)

### Not

Bir Hızlı Arama numarasını girdiğinizde veya aradığınızda LCD'de Kayıtlı Değil mesajı görüntülenirse, bu konumda bir numara kaydı yok demektir.

## Arama

Hızlı Arama hafızasında kaydettiğiniz isimleri arayabilirsiniz.

- 1  (Hızlı Arama) tuşuna basın.  
 (FAKS) tuşuna basarak Hızlı Arama seçeneğini belirleyebilirsiniz.
- 2 Arama seçimini yapmak için ▲ veya ▼ tuşuna basın.  
**Tamam** tuşuna basın.
- 3 Alfabetik Sıra veya Nümerik Sıra seçimini yapmak için ▲ veya ▼ tuşuna basın.  
**Tamam** tuşuna basın.
- 4  3 adımında Alfabetik Sıra seçeneğini belirlediyseniz, tuş takımını kullanarak adın ilk harfini girin ve ▲ veya ▼ tuşuna basarak aramak istediğiniz adı ve numarayı seçin.  
**Tamam** tuşuna basın.

## Faksı Yeniden Çevirme

Manüel olarak bir faks gönderiyorsanız ancak hat meşgulse, yeniden denemek için **Yeniden çevir/Duraklat** tuşuna basın ve ardından **Mono Başlat** veya **Renkli Başlat** tuşuna basın. Kısa bir süre önce çevirdiğiniz bir numaraya ikinci kez çağrı yapmak istiyorsanız, **Yeniden çevir/Duraklat** tuşuna basabilir ve Giden Çağrı Listesi'nde en son aranan 30 numaradan birini seçebilirsiniz.

**Yeniden çevir/Duraklat** tuşu, sadece numarayı kumanda panelinden çevirdiyse çalışır. *Otomatik olarak faks gönderiyorsanız* ve hat meşgulse, makine otomatik olarak beş dakikalık aralıklarla en fazla üç kere yeniden çevirir.

- 1 **Yeniden çevir/Duraklat** tuşuna basın.
- 2 ▲ veya ▼ tuşuna basarak yeniden çevirmek istediğiniz numarayı seçin. **Tamam** tuşuna basın.
- 3 Faks gönder seçimini yapmak için ▲ veya ▼ tuşuna basın. **Tamam** tuşuna basın.
- 4 **Mono Başlat** veya **Renkli Başlat** tuşuna basın.



### Not

Gerçek Zamanlı Gönderimde tarayıcı camını kullanırken otomatik yeniden çevirme özelliği çalışmaz.

## Diğer çevirme işlemleri

### Giden Çağrı geçmişi

En son faks gönderilen 30 numara, giden çağrı geçmişinde saklanır. Bu numaralardan birini seçerek faks gönderebilir, Hızlı Arama'ya ekleyebilir ve geçmişten silebilirsiniz.

- 1 **Yeniden çevir/Duraklat** tuşuna basın. **(FAKS)** tuşuna basarak Giden Çağrı seçeneğini belirleyebilirsiniz.
- 2 ▲ veya ▼ tuşuna basarak istediğiniz numarayı seçin. **Tamam** tuşuna basın.
- 3 Aşağıdakilerden birini yapın:
  - Faks göndermek için, ▲ veya ▼ tuşuna basarak Faks gönder seçeneğini belirleyin. **Tamam** tuşuna basın. **Mono Başlat** veya **Renkli Başlat** tuşuna basın.
  - Numarayı kaydetmek isterseniz, ▲ veya ▼ tuşuna basarak HızlıAra Ekle seçeneğini belirleyin. **Tamam** tuşuna basın. *(Gelişmiş Kullanım Kılavuzu bölüm 5'teki Giden Çağrılar'dan Hızlı Arama numaralarının saklanması konusunu inceleyin.)*
  - Sil seçimini yapmak için ▲ veya ▼ tuşuna basın. **Tamam** tuşuna basın. Onaylamak için 1 tuşuna basın.
- 4 **Durdur/Çık** tuşuna basın.

## Numaraları kaydetme

Makinenizi şu kolay çevirme tiplerini kullanmak üzere ayarlayabilirsiniz: Hızlı Arama ve Yayınlama faksları için Gruplar. Bir Hızlı Arama numarasını çevirdiğinizde, numara LCD ekranda görüntülenir.



### Not

Elektrik kesilirse hafızadaki Hızlı Arama numaraları kaybolmaz.

## Durak kaydetme

Numaralar arasına 3,5 saniyelik bir duraklama koymak için

**Yeniden çevir/Duraklat** tuşuna basın. Bir uluslararası numara çeviriyorsanız, durak uzunluğunu artırmak için

**Yeniden çevir/Duraklat** tuşuna gerektiği kadar basabilirsiniz.

## Hızlı Arama numaralarını kaydetme

İsimler ve numaralar, iki basamaklı Hızlı Arama Konumları olarak kaydedilebilir. En fazla 40 farklı Hızlı Arama konumu kaydedebilirsiniz. Bunun için numarayı çevirirken birkaç tuşa basmanız gerekecektir (örneğin: (**Hızlı Arama**), Arama, **Tamam**, iki basamaklı numara ve **Mono Başlat** veya **Renkli Başlat**).

- 1 (**Hızlı Arama**) tuşuna basın.
- 2 Hızlı Arama Ayarla seçimini yapmak için veya tuşuna basın. **Tamam** tuşuna basın.
- 3 Numarayı kaydetmek istediğiniz Hızlı Arama konumunu seçmek için veya tuşuna basın. **Tamam** tuşuna basın.
- 4 Aşağıdakilerden birini yapın:
  - Tuş takımını kullanarak ismi girin (en fazla 16 karakter). **Tamam** tuşuna basın.  
(Harfleri girme konusunda yardım almak için, bkz. *Metin Girme* sayfa 89.)
  - Numarayı isimsiz olarak kaydetmek için **Tamam** tuşuna basın.
- 5 Faks veya telefon numarasını girin (en fazla 20 haneli). **Tamam** tuşuna basın.
- 6 Tam seçimini yapmak için veya tuşuna basın. **Tamam** tuşuna basın.
- 7 Aşağıdakilerden birini yapın:
  - Başka bir Hızlı Arama numarası kaydetmek için 3 adımına gidin.
  - Numaraları kaydetmeyi bitirdiyse, **Durdur/Çık** tuşuna basın.

## Hızlı Arama adlarının veya numaralarının değiştirilmesi

Kayıtlı bir Hızlı Arama adını veya numarasını değiştirebilirsiniz.

- 1  (Hızlı Arama) tuşuna basın.
- 2 Hızlı Arama Ayarla seçimini yapmak için ▲ veya ▼ tuşuna basın. **Tamam** tuşuna basın.
- 3 Değiştirmek istediğiniz 2 basamaklı Hızlı Arama konumunu seçmek için ▲ veya ▼ tuşuna basın. **Tamam** tuşuna basın.
- 4 Aşağıdakilerden birini yapın:
  - Değiştir seçimini yapmak için ▲ veya ▼ tuşuna basın. **Tamam** tuşuna basın.
  - Sil seçimini yapmak için ▲ veya ▼ tuşuna basın. **Tamam** tuşuna basın. Onaylamak için 1 tuşuna basın. 8 adımına gidin.



### Not

*Kayıtlı adın veya numaranın değiştirilmesi:*

Bir karakteri değiştirmek istiyorsanız, imleci değiştirmek istediğiniz karakterin altına getirmek için ◀ veya ▶ tuşuna basın, daha sonra **Sil** tuşuna basın. Karakteri yeniden girin.

- 5 Adı değiştirmek isterseniz, ▲ veya ▼ tuşuna basarak Ad seçeneğini belirleyin, **Tamam** tuşuna basın ve tuş takımını kullanarak yeni adı girin (en fazla 16 karakter). **Tamam** tuşuna basın. (Bkz. *Metin Girme* sayfa 89.)

- 6 Faks/Tel numarasını değiştirmek isterseniz, ▲ veya ▼ tuşuna basarak Fax/Tel: seçeneğini belirleyin ve **Tamam** tuşuna basın, ardından tuş takımını kullanarak yeni faks veya telefon numarasını girin (en fazla 20 basamak). **Tamam** tuşuna basın.
- 7 Tam seçimini yapmak için ▲ veya ▼ tuşuna basın. **Tamam** tuşuna basın.
- 8 **Durdur/Çık** tuşuna basın.

## Fotokopi çekilmesi

Aşağıdaki adımlarda, temel fotokopi işlemi açıklanmaktadır. Her seçenikle ilgili ayrıntılar için, *Gelişmiş Kullanım Kılavuzu*'nu inceleyin.

- 1 Kopyalama modunda olduğunuzdan emin olun, mavi ile aydınlatmak için  (**KOPYALAMA**) tuşuna basın.

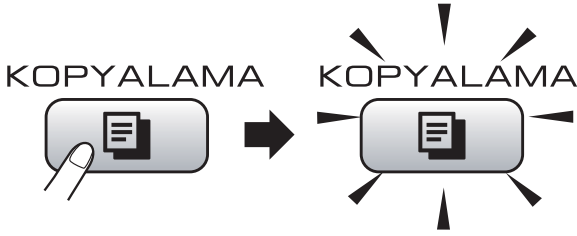

- LCD'de şunlar gösterilir:

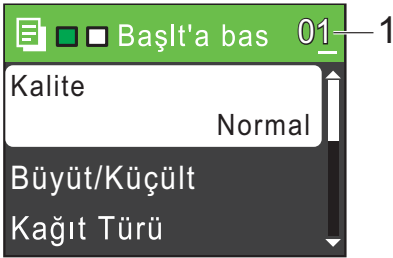

### 1 Kopya adedi

Tuş takımını kullanarak istediğiniz kopya sayısını girebilirsiniz.



### Not

Varsayılan ayar, Faks modudur. En son fotokopi işleminden sonra makinenin Kopyalama modunda kalacağı süreyi değiştirebilirsiniz. (*Gelişmiş Kullanım Kılavuzu bölüm 1'deki Mod Saati* konusunu inceleyin.)

- 2 Dokümanınızı yüklemek için şunlardan birini yapın:
  - Dokümanı *aşağı bakacak* şekilde ADF'ye yerleştirin.  
(Bkz. *ADF'yi kullanma (sadece MFC-J410 ve MFC-J415W)* sayfa 20.)
  - Dokümanı *aşağı bakacak* şekilde tarayıcı camına yükleyin.  
(Bkz. *Tarayıcı camının kullanılması* sayfa 20.)
- 3 Birden fazla kopya isterseniz, sayıyı girin (en fazla 99).
- 4 **Mono Başlat** veya **Renkli Başlat** tuşuna basın.

## Fotokopi çekimini durdurma

Fotokopi çekimini durdurmak için **Durdur/Çık** tuşuna basın.

## Fotokopi ayarları

Şu kopya ayarlarını değiştirebilirsiniz. Fotokopi ayarlarında dolaşmak için, **KOPYALAMA** tuşuna ve ardından da ▲ veya ▼ tuşuna basın. İsteddiğiniz ayar vurgulandığında, **Tamam** tuşuna basın.

(Basit Kullanım Kılavuzu)

Aşağıdaki kopya ayarlarını değiştirme ile ilgili ayrıntılar için, bkz. sayfa 39.

- Kağıt Türü
- Kağıt Boyutu

(Gelişmiş Kullanım Kılavuzu)

Aşağıdaki kopya ayarlarını değiştirme ile ilgili ayrıntılar için, bkz. bölüm 7:

- Kalite
- Büyüt/Küçült
- Yoğunluk
- İstifle/Sırala (sadece MFC-J410 ve MFC-J415W)
- Sayfa Yapısı
- Yeni Var. Ayarla
- Fabrika Ayarı



### Not

Kopyaları sıralamak isterseniz, ADF'yi kullanın. (sadece MFC-J410 ve MFC-J415W)

## Kağıt Seçenekleri

### Kağıt Türü

Özel bir kağıda baskı yapıyorsanız en iyi baskı kalitesi için makineyi kullandığınız kağıt türüne göre ayarlayın.

- 1 (**KOPYALAMA**) tuşuna basın.
- 2 Dokümanınızı yerleştirin.
- 3 İsteddiğiniz kopya adedini girin.
- 4 Kağıt Türü seçimini yapmak için ▲ veya ▼ tuşuna basın. **Tamam** tuşuna basın.
- 5 Düz Kağıt, Inkjet Kağıt, Brother BP71, Brother BP61, Diğer Parlak veya Saydam seçimini yapmak için ▲ veya ▼ tuşuna basın. **Tamam** tuşuna basın.
- 6 Daha fazla ayar değiştirmek istemiyorsanız, **Mono Başlat** veya **Renkli Başlat** tuşuna basın.

### Kağıt Boyutu

A4 boyutundan farklı bir kağıda fotokopi çekiyorsanız, kağıt boyutu ayarını değiştirmeniz gerekir. Sadece A4, Legal, Letter, A5 veya Fotoğraf 10 × 15 cm boyutlu kağıtlara fotokopi çekebilirsiniz.

- 1 (**KOPYALAMA**) tuşuna basın.
- 2 Dokümanınızı yerleştirin.
- 3 İsteddiğiniz kopya adedini girin.
- 4 Kağıt Boyutu seçimini yapmak için ▲ veya ▼ tuşuna basın. **Tamam** tuşuna basın.
- 5 A4, A5, 10x15cm, Letter veya Legal seçimini yapmak için ▲ veya ▼ tuşuna basın. **Tamam** tuşuna basın.
- 6 Daha fazla ayar değiştirmek istemiyorsanız, **Mono Başlat** veya **Renkli Başlat** tuşuna basın.

## PhotoCapture Center™ işlemleri

Makineniz bilgisayarınıza bağlı *olmasa bile* doğrudan dijital fotoğraf makinesi ortamından fotoğrafları basabilirsiniz. (Bkz. *Görüntülerin Yazdırılması* sayfa 43.)

Dokümanları tarayarak doğrudan hafıza kartına kaydedebilirsiniz. (Bkz. *Bellek kartına tarama* sayfa 44.)

Eğer makineniz bir bilgisayara bağlıysa, makinenizin önüne yerleştirilmiş bir hafıza kartına bilgisayarınızdan erişebilirsiniz.

(*Yazılım Kullanıcı Kılavuzu*'nda Windows® için *PhotoCapture Center™* konusunu veya Macintosh için *Uzaktan Ayarlama & PhotoCapture Center™* konusunu inceleyin.)

## Hafıza kartı kullanma

Brother makinenizde şu popüler dijital kamera ortamları ile kullanabileceğiniz medya sürücülerini (yuvaları) bulunmaktadır: Memory Stick™, Memory Stick PRO™, Memory Stick Duo™, Memory Stick PRO Duo™, SD ve SDHC.

PhotoCapture Center™ özelliği, fotoğraf kalitesinde baskılar elde etmek için dijital fotoğraf makinenizden yüksek çözünürlükte dijital fotoğraf baskısı yapmanıza izin verir.



# Başlarken

Hafıza kartını doğru yuvaya sıkıca takın.

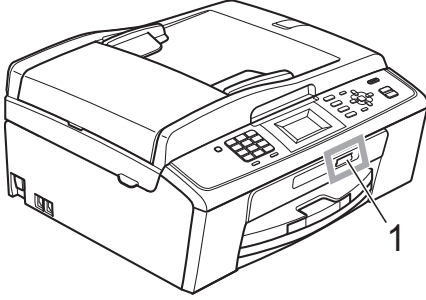

## 1 Hafıza kartı yuvası

Yuva	Uyumlu hafıza kartları	
Üstteki yuva 		Memory Stick™ Memory Stick PRO™
		Memory Stick Duo™ Memory Stick PRO Duo™
		Memory Stick Micro™ (Adaptör gerekir)
Alttaki yuva 		SD SDHC
		mini SD (Adaptör gerektirir) micro SD (Adaptör gerektirir)

### ! ÖNEMLİ

Alttaki SD yuvasına Memory Stick Duo™ yerleştirmeyin; bu, makinede hasara neden olabilir.

**FOTOĞRAF AKTARMA** tuşu göstergeleri:



- **FOTOĞRAF AKTARMA** ışığı açık, hafıza kartı doğru takılı.
- **FOTOĞRAF AKTARMA** ışığı açık, hafıza kartı doğru takılı değil.
- **FOTOĞRAF AKTARMA** ışığı yanıp sönüyor, hafıza kartından veri okunuyor veya karta veri yazılıyor.

### ! ÖNEMLİ

Makine hafıza kartından veri okurken veya karta veri yazarken (**FOTOĞRAF AKTARMA** tuşu yanıp sönerken), hafıza kartını ortam sürücüsünden (yuvasından) **ÇIKARMAYIN** veya elektrik kablosunu prizden çekmeyin. **Veri kaybına neden olabilir ya da karta hasar verebilirsiniz.**

Tek seferde makine sadece bir aygıt okuyabilir.

# Görüntülerin Yazdırılması

## Fotoğrafların İzlenmesi

Fotoğraflarınızı basmadan önce LCD'de önizleme yapabilirsiniz. Fotoğraflarınız büyük dosyalarsa, her bir fotoğraf LCD'de gösterilmeden önce bir gecikme yaşanabilir.

- 1 Hafıza kartını doğru yuvaya taktığınızdan emin olun.  
 **(FOTOĞRAF AKTARMA)** tuşuna basın.
- 2 Foto Görüntüle seçimini yapmak için ▲ veya ▼ tuşuna basın.  
**Tamam** tuşuna basın.
- 3 ◀ veya ▶ tuşuna basarak fotoğrafınızı seçin.
- 4 Tuş takımını kullanarak istediğiniz kopya sayısını girin.
- 5 Tüm fotoğrafları seçene kadar 3 ve 4 adımlarını tekrar edin.



### Not

Önceki düzeye geri gitmek için **Sil** tuşuna basın.

- 6 Tüm fotoğrafları seçtikten sonra, şunlardan birini yapın:
  - **Tamam** tuşuna basın ve baskı ayarlarını değiştirin. (Bkz. *PhotoCapture Center™ baskı ayarları* sayfa 43.)
  - Başka ayar değiştirmek istemiyorsanız, yazdırmak için **Renkli Başlat** tuşuna basın.

# PhotoCapture Center™ baskı ayarları

Baskı ayarlarını geçici olarak değiştirebilirsiniz.

Makine 3 dakika sonra varsayılan ayarlarına geri döner veya Mod Saati makineyi Faks moduna geçirir. (*Gelişmiş Kullanım Kılavuzu bölüm 1'deki Mod Saati* konusunu inceleyin.)



### Not

En sık kullandığınız baskı ayarlarını varsayılan olarak ayarlayıp saklayabilirsiniz. (*Gelişmiş Kullanım Kılavuzu bölüm 8'de Değişikliklerinizin yeni bir varsayılan olarak ayarlanması* konusunu inceleyin.)



### 1 Baskı sayısı

(Fotoğraf(lar)ı Görüntüleme için)  
Basılacak toplam fotoğraf sayısını görebilirsiniz.

(Tüm Fotoğrafları Bas, Fotoğrafları Bas için)  
Basılacak her fotoğrafın kopya sayısını görebilirsiniz.

(DPOF baskı için) Bu, görüntülenmez.

## Bellek kartına tarama

Siyah beyaz ve renkli dokümanları bir hafıza kartına tarayabilirsiniz. Siyah beyaz dokümanlar PDF (\*.PDF) veya TIFF (\*.TIF) dosya formatında kaydedilecektir. Renkli dokümanlar PDF (\*.PDF) veya JPEG (\*.JPG) dosya formatında kaydedilecektir. Fabrika ayarı Renkli 150 dpi ayarıdır ve varsayılan dosya biçimi PDF'dir. O anki tarihe bağlı olarak dosya adlarını makine otomatik olarak oluşturacaktır. (Ayrıntılar için bkz. *Hızlı Kurulum Kılavuzu*.) Örneğin 1 Temmuz 2010'da taranan beşinci görüntü 01071005.PDF olarak adlandırılacaktır. Renk ve kaliteyi değiştirebilirsiniz.

Kalite	Seçilebilir Dosya Formatı
Renkli 150 dpi	JPEG / PDF
Renkli 300 dpi	JPEG / PDF
Renkli 600 dpi	JPEG / PDF
S/B 200x100 dpi	TIFF / PDF
S/B 200 dpi	TIFF / PDF

- 1 Hafıza kartını doğru yuvaya taktığınızdan emin olun.

### ÖNEMLİ

Hafıza kartına veya kartta kayıtlı verilere hasar vermemek için **FOTOĞRAF AKTARMA** yanıp sönerken, hafıza kartını ÇIKARMAYIN.

- 2 Dokümanınızı yerleştirin.
- 3 Bir hafıza kartına taramak istediğinizde,  (TARAMA) tuşuna basın.

- 4 Ortama Tara seçimini yapmak için ▲ veya ▼ tuşuna basın.

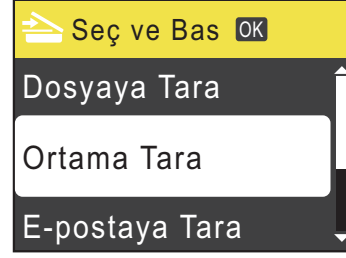

Tamam tuşuna basın.

- 5 Aşağıdakilerden birini yapın:
  - Kaliteyi değiştirmek isterseniz, Kalite seçimini yapmak için ▲ veya ▼ tuşuna basın. Tamam tuşuna basın.
  - 6 adımına gidin.
  - Başka ayarları değiştirmeden taramayı başlatmak için **Mono Başlat** veya **Renkli Başlat** tuşuna basın.

- 6 Renkli 150 dpi, Renkli 300 dpi, Renkli 600 dpi, S/B 200x100 dpi veya S/B 200 dpi seçimini yapmak için ▲ veya ▼ tuşuna basın. Tamam tuşuna basın.

- 7 Aşağıdakilerden birini yapın:
  - Dosya türünü değiştirmek için 8 adımına gidin.
  - Başka ayarları değiştirmeden taramayı başlatmak için **Mono Başlat** veya **Renkli Başlat** tuşuna basın.

- 8 Dosya Türü seçimini yapmak için ▲ veya ▼ tuşuna basın. Tamam tuşuna basın. JPEG, PDF veya TIFF seçimini yapmak için ▲ veya ▼ tuşuna basın. Tamam tuşuna basın.

### Not

- 6 adımında bir Renkli çözünürlüğü seçerseniz, TIFF seçemezsiniz.
- 6 adımında bir S/B çözünürlüğü seçerseniz, JPEG seçemezsiniz.

- 9 Aşağıdakilerden birini yapın:
- Dosya adını değiştirmek için 10 adımına gidin.
  - Başka ayarları değiştirmeden taramayı başlatmak için **Mono Başlat** veya **Renkli Başlat** tuşuna basın.
- 10 Dosya adı otomatik olarak belirlenir, ancak, tuş takımını kullanarak seçtiğiniz bir adı girebilirsiniz.  
Dosya Adı seçimini yapmak için ▲ veya ▼ tuşuna basın.  
**Tamam** tuşuna basın.  
Yeni adı girin. (Bkz. *Metin Girme* sayfa 89.)  
Yalnızca ilk 6 karakteri değiştirebilirsiniz.  
**Tamam** tuşuna basın.



#### Not

Mevcut adı silmek için **Sil** tuşuna basın.

- 11 **Mono Başlat** veya **Renkli Başlat** tuşuna basın.

## Bir doküman yazdırma

Makine bilgisayarınızdan veri alıp bunu yazdırabilir. Bilgisayardan yazdırmak için, yazıcı sürücüsünü yükleyin.

(Baskı ayarları ile ilgili ayrıntılar için, *Yazılım Kullanıcı Kılavuzu*'nda Windows® için *Yazdırma* veya Macintosh için *Yazdırma ve Faks Gönderme* konusuna bakın.)

- 1 Kurulum CD-ROM'undaki Brother yazıcı sürücüsünü yükleyin. (Bkz. *Hızlı Kurulum Kılavuzu*.)
- 2 Uygulamanızdan, Yazdır komutunu seçin.
- 3 **Yazdır** iletişim kutusundan makinenizi seçin ve **Özellikler**'e tıklayın.
- 4 Özellikler iletişim kutusundan istediğiniz ayarları seçin.
  - **Medya Türü/Kalite**
  - **Kağıt Boyutu**
  - **Sayfa Düzeni**
  - **Renk Ayarları**
  - **Ölçekleme**
  - **Filigran Kullan**
  - **Yazdırma Tarihi & Zamanı**
- 5 **Tamam**'a tıklayın.
- 6 Yazdırmaya başlamak için **Tamam**'a tıklayın.

## Bir doküman tarama

Dokümanları taramanın birkaç yolu vardır. Makinedeki **TARAMA** tuşunu veya bilgisayarınızdaki tarayıcı sürücülerini kullanabilirsiniz.

- 1 Makineyi tarayıcı olarak kullanmak için, bir tarayıcı sürücüsü yükleyin. Makine bir ağ üzerindeyse, bir TCP/IP adresi ile yapılandırın. (sadece MFC-J265W ve MFC-J415W)
  - Kurulum CD-ROM'undaki tarayıcı sürücülerini yükleyin. (*Hızlı Kurulum Kılavuzu*'nu ve *Yazılım Kullanıcı Kılavuzu*'ndaki *Tarama* konusunu inceleyin.)
  - (sadece MFC-J265W ve MFC-J415W)  
Ağdan tarama çalışmazsa, makineyi TCP/IP adresi ile yapılandırın. (*Yazılım Kullanıcı Kılavuzu*'ndaki *Ağ Taramasının Yapılandırılması* konusunu inceleyin.)
- 2 Dokümanınızı yerleştirin. (Bkz. *Dokümanların yüklenmesi* sayfa 20.)
  - Çok sayfalı dokümanları taramak için, ADF'yi kullanın. Her sayfayı otomatik olarak besler. (sadece MFC-J410 ve MFC-J415W)
  - Bir defada bir kitap sayfası veya bir sayfa taramak için, tarayıcı camını kullanın.
- 3 Aşağıdakilerden birini yapın:
  - **TARAMA** tuşunu kullanarak taramak için, *Tara tuşunu kullanarak tarama* başlığına gidin.
  - Bilgisayarınızdaki bir tarayıcı sürücüsünü kullanarak taramak için, *Tarayıcı sürücüsü kullanarak tarama* başlığına gidin.

## Tara tuşunu kullanarak tarama

Daha fazla bilgi için, *Yazılım Kullanıcı Kılavuzu*'ndaki *Tarama tuşunun kullanılması* konusunu inceleyin.

- 1 **TARAMA** tuşuna basın.
- 2 İstedığınız tarama modunu seçin.
  - Dosyaya Tara
  - Ortama Tara
  - E-postaya Tara
  - OCR'a Tara<sup>1</sup>
  - Resme Tara
- <sup>1</sup> Sadece MFC-J410 ve MFC-J415W (Macintosh kullanıcıları)  
Kullanmadan önce Presto! PageManager indirilip yüklenmelidir. Daha fazla talimat için, Bkz. *Brother Destek Merkezine Erişim (Macintosh)* sayfa 3.
- 3 (sadece MFC-J265W ve MFC-J415W)  
Verileri göndermek istediğiniz bilgisayarı seçin.
- 4 Taramaya başlamak için **Başlat** tuşuna basın.

## Tarayıcı sürücüsü kullanarak tarama

Daha fazla bilgi için, *Yazılım Kullanıcı Kılavuzu*'ndaki *WIA sürücüsü kullanarak bir belge tarama* veya *TWAIN sürücüsü kullanılarak bir belgenin taraması* konusunu inceleyin.

- 1 Bir tarama uygulamasını başlatın ve **Tara** düğmesine tıklayın.
- 2 **Tarayıcı Ayarları** iletişim kutusundan **Çözünürlük**, **Parlaklık** ve **Tarama Türü** gibi ayarları yapın.
- 3 Taramaya başlamak için **Başlat** veya **Tara**'ya tıklayın.

## Mürekkep kartuşlarının değiştirilmesi

Makineniz mürekkep nokta sayacı ile donatılmıştır. Mürekkep nokta sayacı her 4 kartuştaki mürekkep seviyesini otomatik olarak izlemektedir. Makine kartuşlardan herhangi birinde mürekkebin bitmek üzere olduğunu tespit ederse, LCD ekranda bu durumu bir mesajla belirtecektir.

LCD, mürekkebi azalan ve değiştirilmesi gereken kartuşu size bildirecektir. Mürekkep kartuşlarını doğru sırayla değiştirmek için mutlaka LCD ekranda verilen talimatları takip edin.

Makine tarafından mürekkep kartuşunun değiştirilmesi gerektiği bildirilse de, mürekkep kartuşunda yine de az miktarda mürekkep kalır. Havanın baskı kafası düzeneğini kurutarak hasar vermesini önlemek için mürekkep kartuşunda bir miktar mürekkep bulundurmak gerekmektedir.

### ! ÖNEMLİ

Brother marka çok işlevli makineler belirli özelliklere sahip mürekkeple çalışmak üzere tasarlanmıştır ve Brother Original mürekkep kartuşlarıyla kullanıldıklarında optimum performans ve güvenilirlik seviyelerinde çalışacaklardır. Başka özelliklere sahip mürekkep veya mürekkep kartuşlarının kullanılması durumunda Brother bu optimum performans ve güvenilirliği garanti etmez. Brother bu nedenle, Brother Original kartuşları dışındaki kartuşların kullanılmasını ya da kullanılmış kartuşların başka kaynaklardan alınan mürekkeple doldurulmasını tavsiye etmemektedir. Uyumsuz ürünlerin bu makinede kullanılmasından dolayı baskı kafasında veya bu makinenin farklı parçalarında hasar olması durumunda, bununla ilgili onarımlar garanti kapsamında olmayacaktır.

- 1 Mürekkep kartuşu kapağını açın. Bir veya daha fazla sayıda mürekkep kartuşu kullanım ömrünü tamamlamışsa, LCD ekranda S/B Yaln. Baskı veya Basılamıyor mesajı görüntülenir.
- 2 LCD ekranda belirtilen kartuşu çıkarmak için kilidi açma koluna şekilde gösterildiği gibi bastırın. Kartuşu makineden çıkarın.

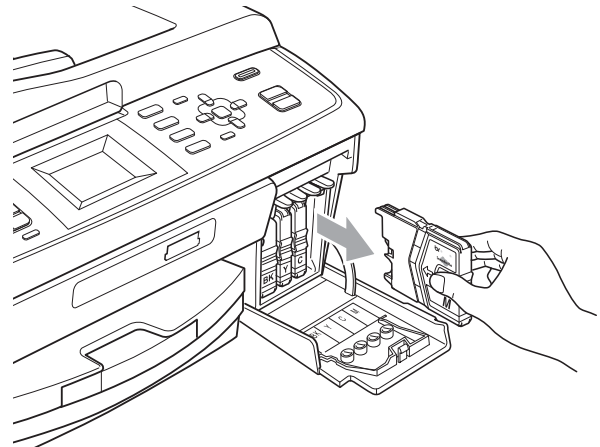
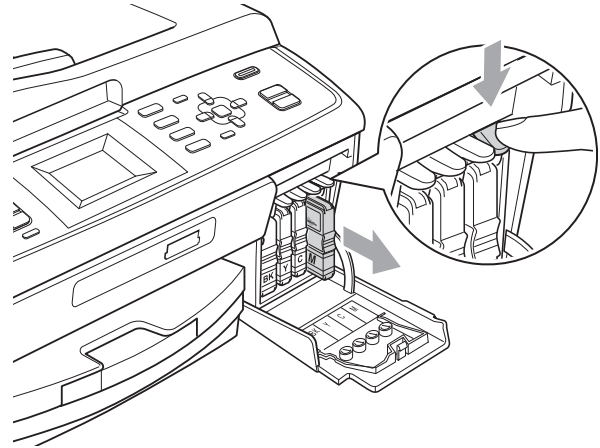

- 3 LCD ekranda gösterilen renk için yeni mürekkep kartuşu ambalajını açın ve ardından mürekkep kartuşunu ambalajdan çıkarın.



- 4 Vakum kapağını gevşetmek için koruyucu sarı kapağın üzerindeki yeşil düğmeyi saat yönünde tık sesi duyuluncaya dek çevirin, ardından kapağı (1) çıkarın.

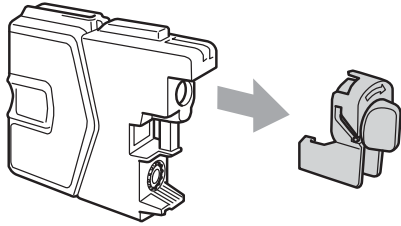
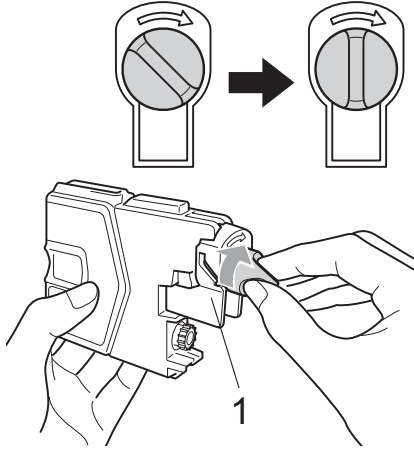

- 5 Her rengin kendi doğru konumu bulunmaktadır. Mürekkep kartuşunu etiket üzerindeki okla aynı yönde takın.

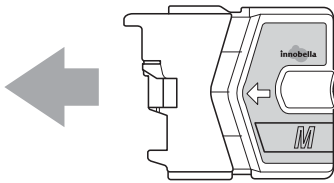

- 6 Mürekkep kartuşunu tık sesi gelinceye dek ittirin ve ardından mürekkep kartuşu kapağını kapatın.

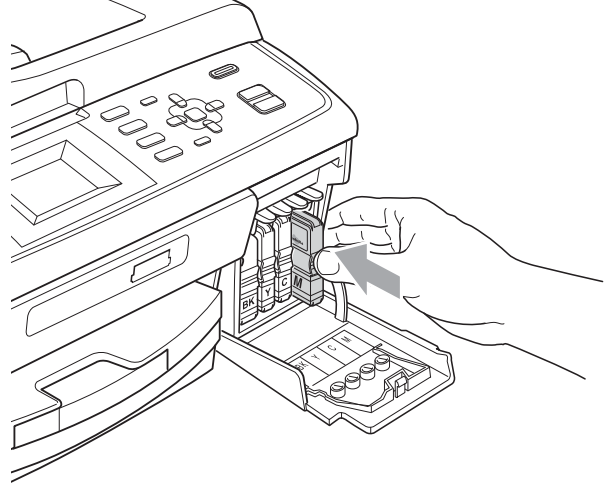

- 7 Makine otomatik olarak mürekkep nokta sayacını sıfırlayacaktır.



### Not

- Örneğin Siyah mürekkep kartuşunu değiştirdikten sonra, LCD ekranda bu kartuşun yeni olduğunu onaylamanız istenebilir (örneğin, Döştirdiniz mi **BK** Siyah). Taktığınız her yeni kartuşta o renk için mürekkep nokta sayacını otomatik olarak sıfırlamak üzere **1** (Evet) tuşuna basın. Taktığınız mürekkep kartuşu yeni değilse mutlaka **2** (Hyr) tuşuna basın.
- Mürekkep kartuşlarını taktıktan sonra LCD ekranda Mür. Kartuşu Yok veya Tespit Edilemiy. görüntülenirse, mürekkep kartuşlarının doğru takıldıklarını kontrol edin.

### ⚠ DİKKAT

Gözünüze mürekkep kaçarsa derhal bol su ile yıkayın ve gerekirse doktor çağırın.

## ! ÖNEMLİ

- Değiştirmeniz gerekmiyorsa mürekkep kartuşlarını ÇIKARMAYIN. Çıkarırsanız mürekkep kalitesi düşebilir ve makine kartuşta kalan mürekkep miktarını hesaplayamaz.
- Kartuş takma yuvalarına DOKUNMAYIN. Dokunursanız cildinize mürekkep bulaşabilir.
- Cildinize veya elbiselerinize mürekkep bulaşırsa sabun ya da deterjanla derhal yıkayın.
- Mürekkep kartuşunu yanlış yere takarak renkleri karıştırırsanız, kartuş takma yerini düzelttikten sonra baskı kafasını birkaç kez temizleyin.
- Bir mürekkep kartuşunu açtıktan sonra makineye takın ve taktıktan sonra altı ay içinde tüketin. Açılmamış mürekkep kartuşlarını kartuş ambalajında yazılı son kullanma tarihine kadar kullanın.
- Kartuştan mürekkep sızmasına neden olacağından mürekkep kartuşunu SÖKMEYİN ya da KURCALAMAYIN.

## Makineyi temizleme ve kontrol etme

### Tarayıcı camının temizlenmesi

- 1 Doküman kapağını kaldırın (1). Tarayıcı camı (2) ve beyaz plastiği (3) yanıcı olmayan cam temizleyici ile nemlendirilmiş, tiftik içermeyen yumuşak bir bezle temizleyin.

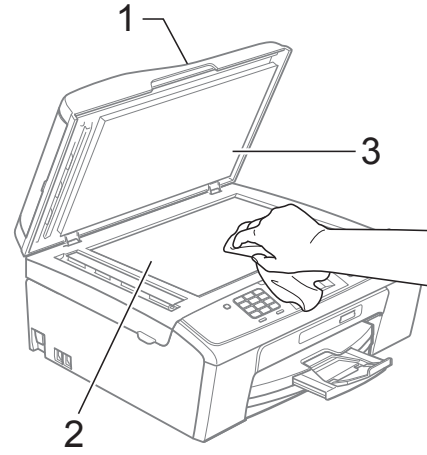

- 2 (sadece MFC-J410 ve MFC-J415W) ADF ünitesinde, beyaz çubuğu (1) ve cam şeridini (2) yanıcı olmayan cam temizleyici ile nemlendirilmiş tiftik içermeyen bir bezle temizleyin.

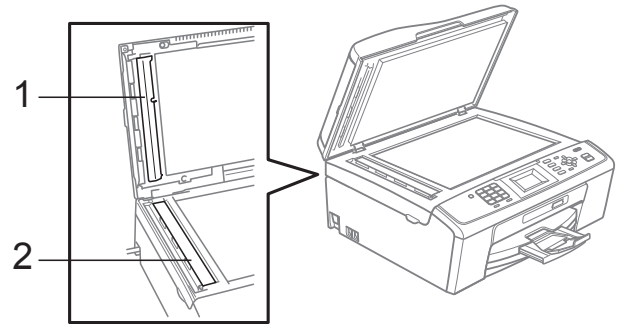

## Not

Cam şeridin yanıcı olmayan bir cam temizleyici ile temizlenmesine ek olarak, üzerinde bir şey kalıp kalmadığını anlamak için parmağınızı cam şeridi üzerinde gezdirin. Kir veya artık kaldığını görüyorsanız, bu alana yoğunlaşarak cam şeridini yeniden temizleyin. Temizleme işlemini üç veya dört kez tekrarlamamız gerekebilir. Test etmek için, her bir temizleme girişiminden sonra bir fotokopi alın.



Cam şeridi üzerinde kirli bir nokta veya daksil olduğunda, yazdırılan örnek üzerinde dikey bir çizgi görünür.



Cam şerit temizlendikten sonra, dikey çizgi görünmez.

## Kağıt alma makaralarının temizlenmesi

- 1 Kağıt tepsisini çekerek makineden tamamen çıkarın.
- 2 Makineyi elektrik prizinden sökün ve Sıkışıklık Giderme Kapağını (1) açın.

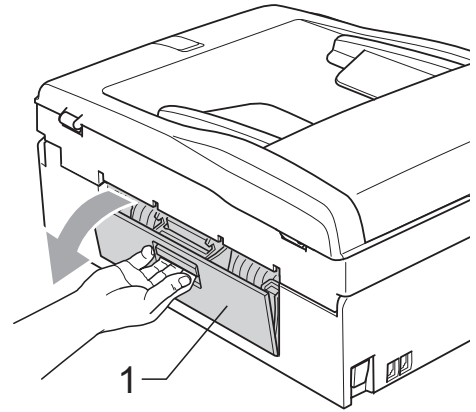

- 3 Pamuklu çubuğun üzerine izopropil alkol dökerek Kağıt Alma Makaralarını temizleyin (1).

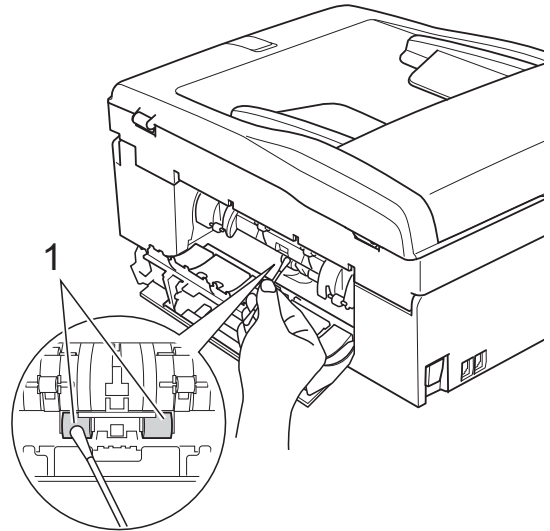

- 4 Sıkışıklık Giderme Kapağını kapatın. Kapağın düzgün kapatıldığından emin olun.
- 5 Kağıt tepsisini sıkı bir şekilde makineye geri takın.
- 6 Elektrik fişini yeniden prize takın.

## Baskı kafasının temizlenmesi

İyi baskı kalitesini muhafaza etmek için makine, baskı kafasını otomatik olarak temizleyecektir. Baskı kalitesi sorunu yaşıyorsanız temizleme işlemi elle başlatabilirsiniz.

Yazdığınız sayfalarda boş metin ya da metin veya grafikler üzerinde yatay bir çizgi alıyorsanız, baskı kafası ve mürekkep kartuşlarını temizleyin. Sadece Siyah rengi, aynı anda üç rengi (Cyan/Sarı/Magenta) veya aynı anda dört rengi temizleyebilirsiniz.

Baskı kafasının temizlenmesi mürekkep tüketir. Çok sık temizlemek, gereksiz yere mürekkep kullanır.

### ! ÖNEMLİ

Baskı kafasına DOKUNMAYIN. Baskı kafasına dokunulması kalıcı hasar vererek, baskı kafasının garantisini geçersiz kılabilir.

- 1 **Menü** tuşuna basın.
- 2 **Mürekkep Yönetim** seçimini yapmak için ▲ veya ▼ tuşuna basın. **Tamam** tuşuna basın.
- 3 **Temizleniyor** seçimini yapmak için ▲ veya ▼ tuşuna basın. **Tamam** tuşuna basın.
- 4 **Siyah, Renkli veya Tümü** seçimini yapmak için ▲ veya ▼ tuşuna basın. **Tamam** tuşuna basın. Makine baskı kafasını temizler. Temizleme bittiğinde makine otomatik olarak bekleme moduna geçer.

### Not

Baskı kafasını en az beş kere temizledikten sonra baskı kalitesi artmazsa sorunlu her renk için yeni Brother Original Innobella™ kartuş takmayı deneyin. Baskı kafasını en fazla beş kez daha yeniden temizlemeyi deneyin. Baskı kalitesi artmazsa Brother bayiinize başvurun.

## Baskı kalitesinin kontrol edilmesi

Çıktınızda soluk ya da çizgili renk ve metinler belirmeye başlarsa, püskürtme kanallarından bazıları tıkanmış olabilir. Baskı Kalitesi Kontrol Sayfası yazdırıp, püskürtme kanalı kontrol desenine bakarak bunu kontrol edebilirsiniz.

- 1 **Menü** tuşuna basın.
- 2 **Mürekkep Yönetim** seçimini yapmak için ▲ veya ▼ tuşuna basın. **Tamam** tuşuna basın.
- 3 **Test Baskısı** seçimini yapmak için ▲ veya ▼ tuşuna basın. **Tamam** tuşuna basın.
- 4 **Baskı Kalitesi** seçimini yapmak için ▲ veya ▼ tuşuna basın. **Tamam** tuşuna basın.
- 5 **Renkli Başlat** tuşuna basın. Makine, Baskı Kalitesi Kontrol Sayfasını yazdırmaya başlar.
- 6 Sayfadaki dört renkli bloğun kalitesini kontrol edin.
- 7 LCD size baskı kalitesinin İYİ olup olmadığını sorar. Aşağıdakilerden birini yapın:
  - Çizgilerin tümü net ve görülebilir durumdaysa, Baskı Kalitesi kontrolünü tamamlamak için 1 (Evet) tuşuna basın ve 11 adımına geçin.
  - Aşağıda gösterildiği gibi eksik kısa çizgiler görürseniz, **Hyr** seçimini yapmak için 2 tuşuna basın.

İYİ

Kötü

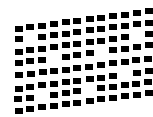
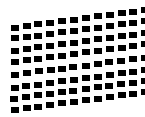

- 8 LCD ekranda siyah ve diğer üç rengin baskı kalitesinin iyi olup olmadığı sorulur. 1 (Evet) veya 2 (Hyr) tuşuna basın.

- 9 LCD ekranda temizlemeye başlamak isteyip istemediğiniz sorulur. **1 (Evet)** tuşuna basın. Makine baskı kafasını temizlemeye başlar.
- 10 Temizleme tamamlandığında **Renkli Başlat** tuşuna basın. Makine, tekrar Baskı Kalitesi Kontrol Sayfasını yazdırmaya başlar. **6** adımına geri dönün.
- 11 **Durdur/Çık** tuşuna basın. Bu işlemi en az beş kere yaptıktan sonra baskı kalitesi hala kötüyse, tıkanan rengin mürekkep kartuşunu değiştirin. Mürekkep kartuşunu değiştirdikten sonra baskı kalitesini kontrol edin. Sorun devam ederse yeni mürekkep kartuşu için temizleme ve deneme baskısı işlemlerini en az beş kere tekrar edin. Mürekkep eksik çıkmaya devam ederse Brother bayiinize başvurun.

## ! ÖNEMLİ

Baskı kafasına DOKUNMAYIN. Baskı kafasına dokunulması kalıcı hasar vererek, baskı kafasının garantisini geçersiz kılabilir.

## Not



Baskı kafası püskürtme kanalı tıkanmış durumda, yazdırılan örnek buna benzer.



Baskı kafası püskürtme kanalı temizlendiğinde yatay çizgiler kaybolur.

## Baskı hizalamasının kontrol edilmesi

Makineyi taşıdıktan sonra yazdırdığınız metinde bulanıklıklaşma veya görüntülerde solma olursa, baskı hizalamasının ayarlanması gerekebilir.

- 1 **Menü** tuşuna basın.
- 2 **Mürekke Yönetim** seçimini yapmak için **▲** veya **▼** tuşuna basın. **Tamam** tuşuna basın.
- 3 **Test Baskısı** seçimini yapmak için **▲** veya **▼** tuşuna basın. **Tamam** tuşuna basın.
- 4 **Hizalama** seçimini yapmak için **▲** veya **▼** tuşuna basın. **Tamam** tuşuna basın.
- 5 **Mono Başlat** veya **Renkli Başlat** tuşuna basın. Makine, Hizalama Kontrol Sayfasını yazdırmaya başlar.
- 6 5 numaralı örneğin 0 numaralı örneğe en yakın eşleşen olup olmadığını görmek için 600 dpi ve 1200 dpi deneme baskılarını kontrol edin.
- 7 Aşağıdakilerden birini yapın:
  - 600 dpi ve 1200 dpi deneme baskılarındaki 5 numaralı örnekler en iyi eşleşenlerse **1 (Evet)** tuşuna basarak Hizalama Kontrolünü bitirin ve **10** adımına gidin.
  - 600 dpi veya 1200 dpi için başka bir deneme baskısı numarası daha iyi eşleşiyorsa, onu seçmek için **2 (Hy)** tuşuna basın.
- 8 600 dpi için 0 rakamı örneğine en yakın eşleşen deneme baskısı sayısını seçin (1-8).
- 9 1200 dpi için 0 rakamı örneğine en yakın eşleşen deneme baskısı sayısını seçin (1-8).
- 10 **Durdur/Çık** tuşuna basın.

## Hata ve Bakım mesajları

Tüm karmaşık ofis ürünlerinde olduğu gibi, hatalar meydana gelebilir ve sarf malzemelerinin değiştirilmesi gerekebilir. Hata durumunda makineniz hatayı belirleyip bir hata mesajı verecektir. En sık karşılaşılan hata ve bakım mesajları aşağıda verilmiştir.

Kendi başınıza hataların çoğunu düzeltebilir ve düzenli bakım yapabilirsiniz. Daha fazla yardıma ihtiyacınız olursa Brother Solutions Center (Brother Çözüm Merkezi) size en güncel Sık Sorulan Sorular'ı ve sorun giderme ipuçlarını sunar.

İnternet adresimiz: <http://solutions.brother.com/>

Hata Mesajı	Nedeni	Çözümü
Bağlantı kesildi	Karşı taraf veya karşı tarafın faks makinesi görüşmeyi kesti.	Yeniden göndermeye veya almaya çalışın.
Basılamıyor Mürekkep Değiş	Bir veya daha fazla sayıda mürekkep kartuşu kullanım ömrünü tamamladı. Makine tüm yazdırma işlemlerini durduracak. Hafızada yer varken siyah beyaz fakslar hafızaya kaydedilir. Gönderen makinede renkli faks varsa, makine "tokalaşırken" faksın siyah beyaz gönderilmesini isteyecektir.	Mürekkep kartuşlarını değiştirin. (Bkz. <i>Mürekkep kartuşlarının değiştirilmesi</i> sayfa 48.)
Doküm. Sıkışması	Doküman düzgün takılmamış ya da beslenmemiş veya ADF'den taranan doküman çok uzun.	(Bkz. <i>ADF'yi kullanma (sadece MFC-J410 ve MFC-J415W)</i> sayfa 20.) (Bkz. <i>Bele sıkışması (sadece MFC-J410 ve MFC-J415W)</i> sayfa 60.)
Dosya Yok	Ortam sürücüsündeki hafıza kartı .JPG dosyası içermiyor.	Doğru hafıza kartını yuvaya yeniden takın.
Düşük Isı	Baskı kafası çok soğuk.	Makinenin ısınmasını bekleyin.
Hafıza doldu	Makinenin hafızası dolu.	Fotokopi çekimi yapılırken, <b>Durdur/Çık</b> tuşuna basın, yapılan diğer işlemlerin bitmesini bekleyin ve ardından yeniden deneyin.
	Kullandığınız hafıza kartında dokümanları taramak için yeterli boş alan yok.	Boş alan elde etmek için hafıza kartınızdan kullanılmayan dosyaları silin ve yeniden deneyin.
İlet. Hat.	Kötü telefon hattı kalitesi iletişim hatasına neden oldu.	Sorun devam ederse, telefon şirketini arayın ve onlardan telefon hattını kontrol etmelerini isteyin.

Hata Mesajı	Nedeni	Çözümü
Kağıt Beslenmiy.	Makinede kağıt kalmamış veya kağıt tepsisine kağıt düzgün yüklenmemiş.	Aşağıdakilerden birini yapın: <ul style="list-style-type: none"> <li>■ Kağıt tepsisine kağıt yükleyin ve ardından <b>Mono Başlat</b> veya <b>Renkli Başlat</b> tuşuna basın.</li> <li>■ Kağıdı çıkarıp yeniden yükleyin ve ardından <b>Mono Başlat</b> veya <b>Renkli Başlat</b> tuşuna basın. (Bkz. <i>Kağıtların ve diğer baskı malzemelerinin yüklenmesi</i> sayfa 9.)</li> </ul>
	Makinede kağıt sıkışmış.	<i>Yazıcı sıkışması veya kağıt sıkışması</i> sayfa 61 bölümünde verilen adımları izleyerek sıkışan kağıdı çıkarın.
	Sıkışıklık Giderme Kapağı düzgün kapatılmamış.	Sıkışıklık Giderme Kapağı'nın iki ucunun da düz bir şekilde kapatıldığından emin olun. (Bkz. <i>Yazıcı sıkışması veya kağıt sıkışması</i> sayfa 61.)
Kağıt Sıkışması	Makinede kağıt sıkışmış.	Sıkışıklık Giderme Kapağını (makinenin arkasındadır) açın ve sıkışan kağıdı çıkarın. (Bkz. <i>Yazıcı sıkışması veya kağıt sıkışması</i> sayfa 61.)
		Kağıt uzunluk kılavuzunun doğru kağıt boyutuna ayarlandığından emin olun. A5 veya daha küçük boyutta kağıt yüklerken kağıt tepsisini uzatmayın.
Kalan Veri	Makinenin belleğinde yazdırma verisi kalmış.	<b>Durdur/Çık</b> tuşuna basın. Makine işi iptal edecek ve belleğinden silecektir. Yeniden yazdırmaya çalışın.
Kapak Açık	Tarayıcı kapağı tam olarak kapatılmamış.	Tarayıcı kapağını kaldırın ve yeniden kapatın.
	Mürekkep kartuşu kapağı tam olarak kapatılmamış.	Tık sesi gelinceye dek mürekkep kartuşu kapağını sıkıca kapatın.
Kayıtlı Değil	Programlanmamış bir Hızlı Arama numarasına erişmeye çalıştınız.	Hızlı Arama numarasını ayarlayın. (Bkz. <i>Hızlı Arama numaralarını kaydetme</i> sayfa 36.)
Mür. Kartuşu Yok	Mürekkep kartuşu düzgün takılmamış.	Yeni mürekkep kartuşunu çıkarın ve tık sesi duyulana dek yavaşça yeniden takın. (Bkz. <i>Mürekkep kartuşlarının değiştirilmesi</i> sayfa 48.)
Mür.Emici DoluyaYakın	Mürekkep emici kutusu veya püskürtme kutusu dolmak üzere.	Brother Müşteri Hizmetleri'ni / Brother bayiinizi arayın.

Hata Mesajı	Nedeni	Çözümü
Mürekke az	Bir veya daha fazla sayıda mürekkep kartuşu kullanım ömrünün sonuna yaklaşmış. Gönderen makinede gönderilecek renkli bir faks varsa, makine "tokalaşırken" faksın siyah beyaz gönderilmesini isteyecektir. Gönderen makinenin rengi değiştirme özelliği varsa renkli faks, makinenizde siyah beyaz faks olarak yazdırılacaktır.	Yeni bir mürekkep kartuşu temin edin. LCD ekranda <b>Basılamıyor</b> belirene dek yazdırmaya devam edebilirsiniz. (Bkz. <i>Mürekkep kartuşlarının değiştirilmesi</i> sayfa 48.)
Mürekkep Emici Dolu	İç servis gerekiyor. Bu sorun, orijinal Brother Original kartuşlar dışındaki kartuşların kullanılmasından veya boş kartuşların farklı kaynaklardan mürekkeple doldurulmasından kaynaklanabilir. Başka marka mürekkep ya da mürekkep kartuşlarının kullanılmasından dolayı bu makinenin baskı kafası veya diğer parçaları hasar görürse, hasarın giderilmesi için gerekli tüm onarımlar garanti kapsamının dışında kalabilir.	Brother Müşteri Hizmetleri'ni / Brother bayiinizi arayın.
Ortam Dolu.	Kullandığınız hafıza kartı zaten 999 dosya içeriyor.	Yalnızca 999'dan daha az dosya içeriyorsa makineniz hafıza kartına kayıt yapabilir. Boş alan elde etmek için kullanılmayan dosyaları silin ve yeniden deneyin.
Ortam Hatası	Hafıza kartı bozuk, hatalı biçimlendirilmiş veya hafıza kartında bir sorun var.	Doğru konumda olduğundan emin olarak kartı yuvaya yeniden sıkıca takın. Hata devam ederse, çalıştığını bildiğiniz başka bir hafıza kartı takarak makinenin ortam sürücüsünü (yuva) kontrol edin.



Hata Mesajı	Nedeni	Çözümü
S/B Yaln. Baskı Mürekkep Değiş	<p>Bir veya daha fazla sayıda renkli mürekkep kartuşu kullanım ömrünü tamamladı.</p> <p>Yazdıracağınız sayfa sayısına bağlı olarak, makineyi yaklaşık dört hafta boyunca siyah beyaz modunda kullanabilirsiniz.</p> <p>LCD ekranda bu mesaj varken her bir işlem şu şekilde çalışır:</p> <ul style="list-style-type: none"> <li>■ Yazdırma Yazıcı sürücüsünün <b>Gelişmiş</b> sekmesinde <b>Gri Tonlamalı</b> öğesine tıklarsanız, makineyi siyah beyaz yazıcı olarak kullanabilirsiniz.</li> <li>■ Fotokopi çekme Kağıt türü Düz Kağıt veya Inkjet Kağıt olarak ayarlanırsa, siyah beyaz fotokopi alabilirsiniz.</li> <li>■ Fakslama Kağıt türü Düz Kağıt veya Inkjet Kağıt olarak ayarlanırsa, makine faksları siyah beyaz olarak alır ve yazdırır. Gönderen makinede renkli faks varsa, makine "tokalaşırken" faksın siyah beyaz gönderilmesini isteyecektir.</li> </ul> <p>Kağıt türü Diğer Parlak, Brother BP71 veya Brother BP61 olarak ayarlanırsa makine tüm baskı işlemlerini durduracaktır. <i>Makinenin fişini prizden çekerseniz ya da mürekkep kartuşunu çıkarırsanız, yeni bir mürekkep kartuşu takana kadar makineyi kullanamazsınız.</i></p>	Mürekkep kartuşlarını değiştirin. (Bkz. <i>Mürekkep kartuşlarının değiştirilmesi</i> sayfa 48.)

Hata Mesajı	Nedeni	Çözümü
Temizlenemiyor XX Başlatılmıyor XX Yazdırılmıyor XX Taranamıyor XX	Makinede mekanik bir sorun var. —VEYA— Makinenin içinde ataş veya kağıt parçası gibi yabancı bir nesne var.	Tarayıcı kapağını açın ve makine içindeki tüm yabancı nesnelere ve kağıt artıklarını temizleyin. Hata mesajı devam ederse, makinenin elektrik bağlantısını kesmeden önce önemli bilgileri kaybetmemek için <i>Faksların veya Faks Faaliyet raporunun aktarılması</i> sayfa 59 kısmına bakın. Makinenin elektrik bağlantısını birkaç dakikalığına kesin ve yeniden bağlayın.
Tespit Edilemiyor.	Yeni bir mürekkep kartuşunu çok hızlı taktınız ve makine kartuşu tespit edemedi.	Yeni mürekkep kartuşunu çıkarın ve tık sesi duyulana dek yavaşça yeniden takın.
	Brother Original olmayan mürekkep kullanıyorsanız, makine mürekkep kartuşunu algılayamayabilir.	Kartuşu, Brother Original mürekkep kartuşuyla değiştirin. Hata mesajı görünmeye devam ederse Brother bayiinize başvurun.
	Mürekkep kartuşu düzgün takılmamış.	Yeni mürekkep kartuşunu çıkarın ve tık sesi duyulana dek yavaşça yeniden takın. (Bkz. <i>Mürekkep kartuşlarının değiştirilmesi</i> sayfa 48.)
Yanıt Yok/Meşgul	Aradığınız numara yanıtlanmıyor veya meşgul.	Numarayı kontrol edin ve tekrar deneyin.
Yanlış Kağ. Boy.	Kağıt boyutu hatalı.	Kağıt Boyutu ayarıyla tepsideki kağıdın boyutunun aynı olduğunu kontrol edin. Doğru boyuttaki kağıdı yükleyin ve ardından <b>Mono Başlat</b> veya <b>Renkli Başlat</b> tuşuna basın. (Bkz. <i>Kağıt Boyutu</i> sayfa 15.)
Yüksek Isı	Baskı kafası çok sıcak.	Makinenin soğumasını bekleyin.

## Hata animasyonları görüntüleme

Kağıt sıkıştığında hata animasyonları, talimatları adım adım görüntüler. İstedığınız hızda bir sonraki adımı görmek için ► tuşuna ve önceki adıma geri dönmek için ◀ tuşuna basın.

## Faksların veya Faks Faaliyet raporunun aktarılması

LCD'de şu uyarılar görünürse:

- Temizlenemiyor XX
- Başlatılamıyor XX
- Yazdırılamıyor XX
- Taranamıyor XX

Fakslarınızı başka bir faks makinesine veya bilgisayarınıza aktarmanızı öneririz. (Bkz. *Faksların başka bir faks makinesine aktarılması* sayfa 59.)

Aktarmanız gereken fakslar varsa Faks Faaliyet raporunu da aktarabilirsiniz. (Bkz. *Faks Faaliyet raporunun başka bir faks makinesine aktarılması* sayfa 60.)

## Faksların başka bir faks makinesine aktarılması

İstasyon Kimliğinizi henüz kurmadıysanız, faks aktarım moduna giremezsiniz. (Bkz. *Hızlı Kurulum Kılavuzu*'nda *Kişisel bilgileri (İstasyon Kimliği) girin.*)

- 1 Hatayı geçici olarak kesintiye uğratmak için **Durdur/Çık** tuşuna basın.
- 2 **Menü** tuşuna basın.
- 3 **Servis** seçimini yapmak için ▲ veya ▼ tuşuna basın.  
**Tamam** tuşuna basın.
- 4 **Veri Aktarımı** seçimini yapmak için ▲ veya ▼ tuşuna basın.  
**Tamam** tuşuna basın.
- 5 **Fax Aktarım** seçimini yapmak için ▲ veya ▼ tuşuna basın.  
**Tamam** tuşuna basın.
- 6 Aşağıdakilerden birini yapın:
  - LCD ekranda **Veri Yok** mesajı görüntülenirse makinenin hafızasında kalan faks yok demektir.  
**Durdur/Çık** tuşuna basın.
  - Faksların yönlendirileceği faks numarasını girin.
- 7 **Mono Başlat** tuşuna basın.

## Faks Faaliyet raporunun başka bir faks makinesine aktarılması

İstasyon Kimliğinizi henüz kurmadıysanız, faks aktarım moduna giremezsiniz. (Bkz. *Hızlı Kurulum Kılavuzu*'nda *Kişisel bilgileri (İstasyon Kimliği) girin.*)

- 1 Hatayı geçici olarak kesintiye uğratmak için **Durdur/Çık** tuşuna basın.
- 2 **Menü** tuşuna basın.
- 3 **Servis** seçimini yapmak için ▲ veya ▼ tuşuna basın.  
**Tamam** tuşuna basın.
- 4 **Veri Aktarımı** seçimini yapmak için ▲ veya ▼ tuşuna basın.  
**Tamam** tuşuna basın.
- 5 **Rapor Aktarımı** seçimini yapmak için ▲ veya ▼ tuşuna basın.  
**Tamam** tuşuna basın.
- 6 Faks Faaliyet raporunun yönlendirileceği faks numarasını girin.
- 7 **Mono Başlat** tuşuna basın.

## Bele sıkışması (sadece MFC-J410 ve MFC-J415W)

Dokümanlar, düzgün bir şekilde takılmamış veya beslenmemişse ya da dokümanlar çok uzunsa, ADF ünitesinde sıkışabilir. Doküman sıkışmasını temizlemek için aşağıdaki adımları izleyin.

### Doküman ADF ünitesinin üst kısmında sıkışmışsa

- 1 Sıkışmamış olan tüm kağıtları ADF'den çıkarın.
- 2 ADF kapağını açın.
- 3 Sıkışan dokümanı sola doğru çekerek çıkarın.

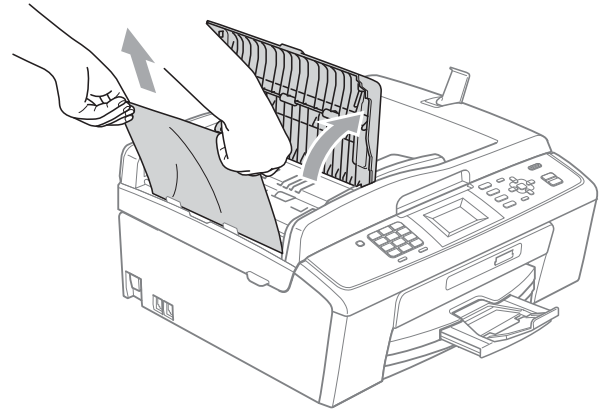

- 4 ADF kapağını kapatın.
- 5 **Durdur/Çık** tuşuna basın.

### ! ÖNEMLİ

Olası doküman sıkışmalarını önlemek için ADF kapağının ortasından hafifçe bastırarak düzgün bir şekilde kapatın.

## Doküman ADF ünitesinin içinde sıkışmışsa

- 1 Sıkışmamış olan tüm kağıtları ADF'den çıkarın.
- 2 Doküman kapağını kaldırın.
- 3 Sıkışan dokümanı sola doğru çekerek çıkarın.

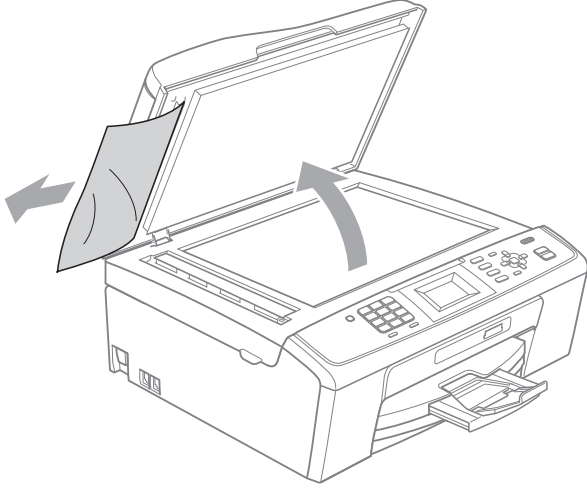

- 4 Doküman kapağını kapatın.
- 5 **Durdur/Çık** tuşuna basın.

## Yazıcı sıkışması veya kağıt sıkışması

Makinenin neresinde sıkıştığına bağlı olarak sıkışan kağıdı çıkarın.

- 1 Makinenin fişini prizden çekin.

### ! ÖNEMLİ

Makinenin fişini güç kaynağından çekmeden önce önemli hiçbir mesajı kaybetmemeniz için hafızada kayıtlı fakslarınızı bilgisayarınıza veya başka bir faks makinesine aktarabilirsiniz. (Bkz. *Faksların veya Faks Faaliyet raporunun aktarılması* sayfa 59.)

- 2 Makinenin arkasındaki Sıkışıklık Giderme Kapağını (1) açın. Sıkışan kağıdı çekerek makineden çıkarın.

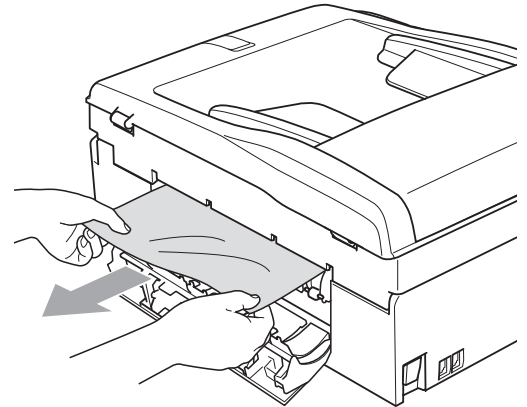
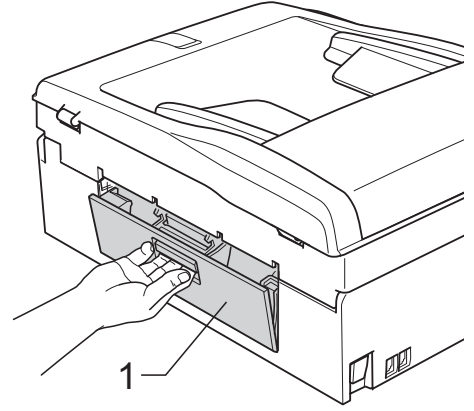

- 3 Sıkışıklık Giderme Kapağını kapatın. Kapağın düzgün kapatıldığından emin olun.

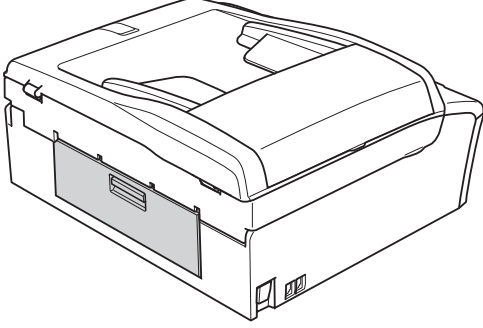

- 4 Kağıt destek kapağı açıksa kapatın ve ardından kağıt desteğini kapatın. Kağıt tepsisini çekerek makineden tamamen çıkarın.

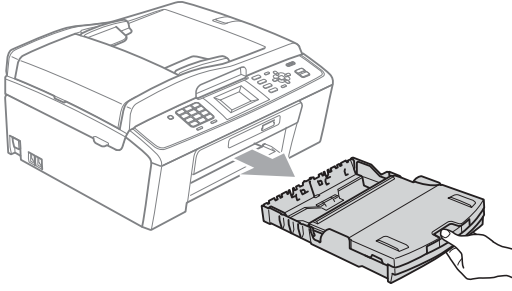

- 5 Sıkışan kağıdı çıkarın (1).

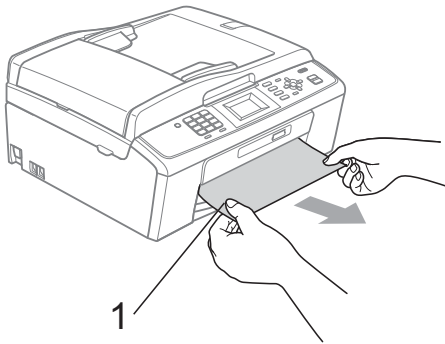

- 6 Her iki elinizle makinenin iki tarafındaki plastik tutamaklardan kavrayın ve açık konumda sıkıca kilitleninceye kadar tarayıcı kapağını (1) kaldırın.

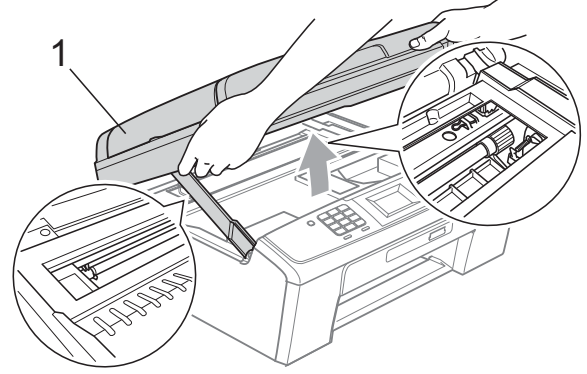

Bu alanda kalan kağıtları çıkarmak için (gerekirse) baskı kafasını çıkarın. Makinenin köşelerinde sıkışmış kağıt kalmadığından emin olun. Baskı taşıyıcısının *her iki* ucunu kontrol edin.

#### Not

Baskı kafası şekilde gösterildiği gibi sağ köşede durursa, baskı kafasını kaydıramazsınız. Güç kablosunu yeniden bağlayın ve baskı kafası ortaya gelene kadar **Durdur/Çık** tuşunu basılı tutun. Makineyi elektrik kaynağından ayırın ve kağıdı çıkarın.

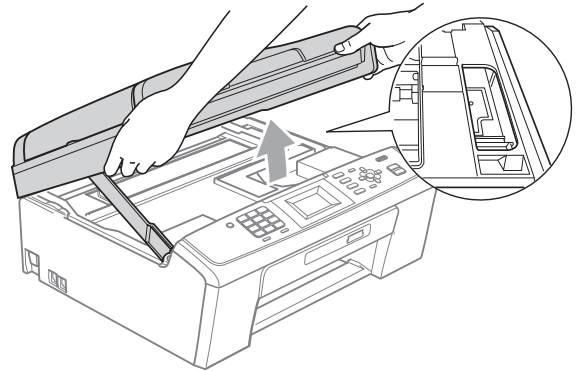

#### ÖNEMLİ

Cildinize veya elbiselerinize mürekkep bulaşırsa sabun ya da deterjanla derhal yıkayın.

- 7 Kilidi açmak için tarayıcı kapağını kaldırın (1). Tarayıcı kapağı desteğini hafifçe aşağı bastırın (2) ve her iki elinizi kullanarak tarayıcı kapağını (3) kapatın.

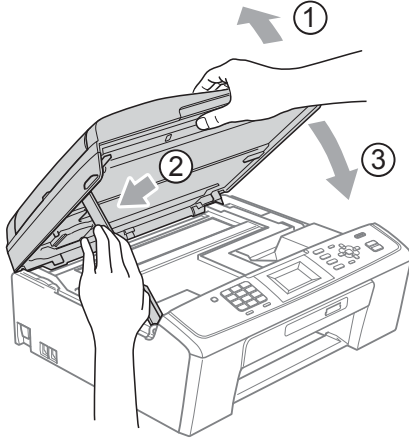

- 8 Kağıt tepsisini kuvvetli bir şekilde geriye itin.
- 9 Kağıt tepsisini yerinde tutarken, kağıt desteğini (1) tık sesi duyuluncaya kadar dışarı çekin ve sonra kağıt destek kapağını (2) açın.

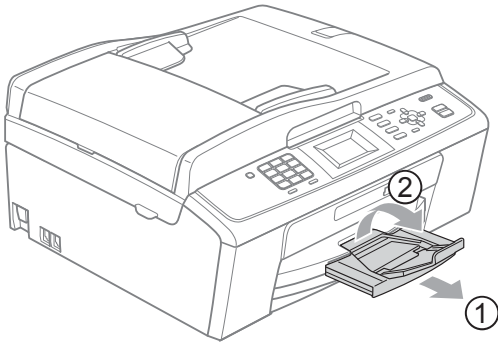

Kağıt desteğini tık sesi çıkarana dek dışarı çektiğinizden emin olun.

### ! ÖNEMLİ

Legal kağıt boyutu için kağıt destek kapağını KULLANMAYIN.

- 10 Elektrik fişini yeniden prize takın.

# Sorun giderme

Makinenizde bir sorun olduğunu düşünüyorsanız, aşağıdaki çizelgeyi kontrol edin ve sorun giderme ipuçlarını izleyin.

Bir çok sorunu kendiniz kolayca giderebilirsiniz. İlave yardıma ihtiyacınız olursa, Brother Solutions Center (Brother Çözüm Merkezi) en güncel Sık Sorulan Sorular'ı ve sorun giderme ipuçlarını size sunar.

İnternet adresimiz: <http://solutions.brother.com/>

## Makinenizle sorunlar yaşıyorsanız

### Yazdırma

Sorun	Öneriler
Baskı alınamıyor.	Makine ile bilgisayarınız arasındaki arayüz kablo bağlantısını veya kablosuz bağlantıyı kontrol edin. (Bkz. <i>Hızlı Kurulum Kılavuzu</i> .)
	Makinenin fişinin prize takılı olduğundan ve <b>Açık/Kapalı</b> tuşunun açık konumda olduğundan emin olun.
	Bir veya daha fazla sayıda mürekkep kartuşu kullanım ömrünü tamamladı. (Bkz. <i>Mürekkep kartuşlarının değiştirilmesi</i> sayfa 48.)
	LCD ekranda hata mesajı olup olmadığını kontrol edin. (Bkz. <i>Hata ve Bakım mesajları</i> sayfa 54.)
	LCD'de <b>Basılamıyor</b> ve <b>Mürekkep Değiştir</b> uyarısı görüntüleniyorsa, bkz. <i>Mürekkep kartuşlarının değiştirilmesi</i> sayfa 48.
	Doğru yazıcı sürücüsünün yüklendiğini ve seçildiğini kontrol edin.
	Makinenin çevrimiçi olduğundan emin olun. <b>Başlat</b> 'a ve <b>Yazıcı ve Fakslar</b> 'a tıklayın. <b>Brother MFC-XXXXX</b> ögesini (XXXXX modelinizin adıdır) seçin ve <b>Yazıcıyı Çevrimdışı Kullan</b> ögesinin işaretli olmadığından emin olun.
<b>Tek Sayfaları Yazdır</b> ve <b>Çift Sayfaları Yazdır</b> ayarlarını seçtiğinizde, yazdırma işlemi sırasında makine duraksadığından, bilgisayarınızda bir yazdırma hatası mesajı görebilirsiniz. Makine yazdırmaya yeniden başladığında hata mesajı kaybolur.	
Düşük baskı kalitesi.	Baskı kalitesini kontrol edin. (Bkz. <i>Baskı kalitesinin kontrol edilmesi</i> sayfa 52.)
	Yazıcı sürücüsündeki <b>Medya Türü</b> ayarının veya makine menüsündeki <b>Kağıt Türü</b> ayarının kullandığınız kağıt türüne uygun olduğundan emin olun. (Windows® için <i>Yazılım Kullanıcı Kılavuzu</i> içindeki <i>Yazdırma</i> konusuna veya Macintosh için <i>Yazdırma ve Faks Gönderme</i> konusuna <i>Kağıt Türü</i> sayfa 15 bakın.)
	Mürekkep kartuşlarınızın son kullanma tarihinin geçmediğinden emin olun. Aşağıdaki nedenler mürekkebin tıkanmasına sebep olabilir: <ul style="list-style-type: none"><li>■ Kartuş ambalajında yazılı son kullanma tarihi geçmişse. (Brother Original kartuşlar orijinal ambalajında muhafaza edilmesi durumunda iki yıla kadar kullanılabilir.)</li><li>■ Mürekkep kartuşu altı aydan daha uzun süredir makinenizdeyse.</li><li>■ Mürekkep kartuşu kullanılmadan önce düzgün saklanmamışsa.</li></ul>
	Brother Original Innobella™ mürekkep kullandığınızdan emin olun. Brother, orijinal Brother Original kartuşları dışındaki kartuşların kullanılmasını ya da kullanılmış kartuşların başka kaynaklardan alınan mürekkeple doldurulmasını tavsiye etmemektedir.
	Önerilen türde kağıt kullanmayı deneyin. (Bkz. <i>Kabul edilebilir kağıt ve diğer baskı malzemeleri</i> sayfa 16.)
	Makineniz için önerilen ortam 20°C ile 33°C arasındadır.



## Yazdırma (devam)

Sorun	Öneriler
Metin veya grafiklerde beyaz yatay çizgi görünüyor.	Baskı kafasını temizleyin. (Bkz. <i>Baskı kafasının temizlenmesi</i> sayfa 52.)
	Brother Original Innobella™ mürekkep kullandığınızdan emin olun.
	Önerilen türde kağıt kullanmayı deneyin. (Bkz. <i>Kabul edilebilir kağıt ve diğer baskı malzemeleri</i> sayfa 16.)
Makine boş sayfa yazdırıyor.	Baskı kafasını temizleyin. (Bkz. <i>Baskı kafasının temizlenmesi</i> sayfa 52.)
	Brother Original Innobella™ mürekkep kullandığınızdan emin olun.
Karakter ve çizgiler sıkışıyor.	Baskı hizalamasını kontrol edin. (Bkz. <i>Baskı hizalamasının kontrol edilmesi</i> sayfa 53.)
Metin veya görüntüler eğik yazdırılıyor.	Kağıdın, kağıt tepsisine doğru bir şekilde yüklendiğinden ve kağıt yan kılavuzlarının doğru bir şekilde ayarlandığından emin olun. (Bkz. <i>Kağıtların ve diğer baskı malzemelerinin yüklenmesi</i> sayfa 9.)
	Sıkışıklık Giderme Kapağının doğru bir şekilde kapatıldığından emin olun.
Yazdırılan kağıdın üst orta kısmında mürekkep lekesi var.	Kağıdın çok kalın veya kıvrık olmadığından emin olun. (Bkz. <i>Kabul edilebilir kağıt ve diğer baskı malzemeleri</i> sayfa 16.)
Yazdırılan kağıdın sağ veya sol köşesinde mürekkep lekesi var.	<b>Tek Sayfaları Yazdır</b> ve <b>Çift Sayfaları Yazdır</b> ayarlarında kağıdın arka yüzüne yazdırırken kağıdın kıvrılmadığından emin olun.
Baskı kirli çıkıyor ya da mürekkep dağılıyor.	Önerilen türde kağıt kullandığınızdan emin olun. (Bkz. <i>Kabul edilebilir kağıt ve diğer baskı malzemeleri</i> sayfa 16.) Mürekkep kuruyana kadar kağıda dokunmayın.
	Brother Original Innobella™ mürekkep kullandığınızdan emin olun.
	Fotoğraf kağıdı kullanıyorsanız doğru kağıt türünü ayarladığınızdan emin olun. Bilgisayarınızdan fotoğraf baskısı yapıyorsanız yazıcı sürücünüzün <b>Temel</b> sekmesindeki <b>Medya Türü</b> 'nü ayarlayın.
Kağıdın arka tarafında veya alt kısmında leke var.	Yazıcı kağıt silindirisinin mürekkeple kirlenmediğinden emin olun. ( <i>Gelişmiş Kullanım Kılavuzu Ek A'daki Makine yazıcı kağıt silindirisinin temizlenmesi</i> konusunu inceleyin.)
	Brother Original Innobella™ mürekkep kullandığınızdan emin olun.
	Kağıt destek kapağını kullandığınızdan emin olun. (Bkz. <i>Kağıtların ve diğer baskı malzemelerinin yüklenmesi</i> sayfa 9.)
Makine sayfada koyu çizgiler yazdırıyor.	Yazıcı sürücüsünün <b>Temel</b> sekmesindeki <b>Ters Yönde Sıralama</b> öğesini kontrol edin.
Çıktılar buruşuyor.	Yazıcı sürücüsünün <b>Gelişmiş</b> sekmesinde, <b>Renk Ayarları</b> öğesini tıklatın ve Windows® için <b>İki Taraflı Yazdırma</b> veya Macintosh için <b>İki Taraflı Yazdırma</b> öğesinin işaretini kaldırın.
	Brother Original Innobella™ mürekkep kullandığınızdan emin olun.
"Sayfa Düzeni" baskısı yapamıyorum.	Uygulama ile yazıcı sürücüsündeki kağıt boyutu ayarının aynı olduğunu kontrol edin.
Baskı hızı çok düşük.	Yazıcı sürücüsü ayarını değiştirmeyi deneyin. En yüksek çözünürlük daha uzun veri işleme, gönderme ve baskı süresi gerektirir. Yazıcı sürücüsünün <b>Gelişmiş</b> sekmesindeki diğer kalite ayarlarını deneyin. Ayrıca, <b>Renk Ayarları</b> öğesine tıklayın ve <b>Renk Zenginleştirme</b> seçeneğinin işaretini kaldırdığınızdan emin olun.
	Kenarsız özelliğini kapatın. Kenarsız baskı normal baskıdan daha yavaştır. (Windows® için <i>Yazılım Kullanıcı Kılavuzu</i> içindeki <i>Yazdırma</i> bölümüne veya Macintosh için <i>Yazdırma ve Faks Gönderme</i> bölümüne bakın.)
Renk Zenginleştirme düzgün çalışmıyor.	Uygulamanızdaki görüntü verisi tam renkli (örneğin 256 renk) değilse Renk Zenginleştirme çalışmaz. Renk Zenginleştirme özelliğiyle en az 24 bitlik renk verisi kullanın.

## Yazdırma (devam)

Sorun	Öneriler
Fotoğraf kağıdı düzgün beslenmiyor.	Brother Fotoğraf kağıdına baskı yaparken, kağıt tepsisine aynı fotoğraf kağıdından ilave bir sayfa daha yükleyin. Bu amaçla kağıt paketinden ilave bir sayfa dahil edilmiştir. Kağıt alma makaralarını temizleyin. (Bkz. <i>Kağıt alma makaralarının temizlenmesi</i> sayfa 51.)
Makineye birden fazla kağıt besleniyor.	Kağıdın kağıt tepsisine doğru yüklendiğinden emin olun. (Bkz. <i>Kağıtların ve diğer baskı malzemelerinin yüklenmesi</i> sayfa 9.) Kağıt tepsisinde aynı anda ikiden fazla türde kağıt olmadığını kontrol edin.
Kağıt sıkışması var.	Kağıt uzunluk kılavuzunun doğru kağıt boyutuna göre ayarlandığından emin olun. A5 veya daha küçük boyutta kağıt yüklerken kağıt tepsisini uzatmayın. (Bkz. <i>Yazıcı sıkışması veya kağıt sıkışması</i> sayfa 61.)
Yazdırılan kağıtlar düzgün istiflenmiyor.	Kağıt destek kapağını kullandığınızdan emin olun. (Bkz. <i>Kağıtların ve diğer baskı malzemelerinin yüklenmesi</i> sayfa 9.)
Makine, Adobe® Illustrator®'dan baskı yapmıyor.	Baskı çözünürlüğünü düşürmeyi deneyin. (Windows® için <i>Yazılım Kullanıcı Kılavuzu</i> içindeki <i>Yazdırma</i> bölümüne veya Macintosh için <i>Yazdırma ve Faks Gönderme</i> bölümüne bakın.)

## Alınan Faksları Yazdırma

Sorun	Öneriler
Sıkışık baskı veya kağıt boyunca beyaz şeritler ya da cümlelerin üst ve alt kısımları kesik.	Muhtemelen bağlantınız kötüdür, telefon hattında kesinti veya parazit vardır. Karşı taraftan faksları yeniden göndermesini isteyin.
Alırken dikey siyah çizgiler.	Göndericinin tarayıcısı kirli olabilir. Sorunun gönderici makineden kaynaklanıp kaynaklanmadığını görmek için göndericiden bir fotokopi almasını isteyin. Faksları başka bir makineden almayı deneyin.
Alınan renkli faks, sadece siyah - beyaz çıkıyor.	Kullanım ömürlerinin sonuna ulaşan renkli mürekkep kartuşlarını değiştirin ve ardından karşı taraftan renkli faksları yeniden göndermesini isteyin. (Bkz. <i>Mürekkep kartuşlarının değiştirilmesi</i> sayfa 48.)
Sol ve Sağ kenar boşlukları kesiliyor ya da tek bir sayfa iki sayfaya yazdırılıyor.	Otomatik Küçültme'yi açın. ( <i>Gelişmiş Kullanım Kılavuzu bölüm 4'teki Küçültülmüş gelen faksları yazdırma</i> konusunu inceleyin.)

## Telefon Hattı veya Bağlantılar

Sorun	Öneriler
Çevirme çalışmıyor. (Çevir sesi yok)	Makinenin fişinin prize takılı ve açık olduğundan emin olun. Hat kablosu bağlantılarını kontrol edin. Ton/Puls ayarını değiştirin. (Bkz. <i>Ton veya Puls</i> sayfa 29.) Harici telefonun ahizesini kaldırın ve çevir sesini dinleyin. Çevir sesi yoksa, telefon şirketinizden hattı ve/veya prizi kontrol etmesini isteyin.
Arandığında makine çağırıyor cevaplamıyor.	Makinenin kurulumunuza göre doğru Alma Modunda olduğundan emin olun. (Bkz. <i>Alma Modunu Seçin</i> sayfa 25.) Çevir sesini kontrol edin. Eğer mümkünse, cevap verip vermediğini görmek için makinenizi arayın. Hala cevap yoksa, telefon hat kablosu bağlantısını kontrol edin. Makinenizi aradığınızda çalma sesi duyulmuyorsa, telefon şirketinizden hattı kontrol etmesini isteyin.

## Faks Alma

Sorun	Öneriler
Faks alamıyorum.	Makinenizi PBX veya ISDN'ye bağladıysanız, Telefon Hattı Türü'nün menü ayarını telefon türünüze göre ayarlayın. (Bkz. <i>Telefon Hattı Tipinin Ayarlanması</i> sayfa 29.)

## Faks Gönderme

Sorun	Öneriler
Faks gönderemiyorum.	Tüm hat kablosu bağlantılarını kontrol edin. <b>FAKS</b>  tuşunun yanar durumda olduğundan emin olun. Karşı taraftan alıcı makinede kağıt olup olmadığını kontrol etmesini isteyin. Gönderim Onay Raporu'nu yazdırın ve hata olup olmadığını kontrol edin. ( <i>Gelişmiş Kullanım Kılavuzu bölüm 6'daki Raporlar</i> konusunu inceleyin.)
Gönderim Onay Raporu'nda "SONUÇ:HATA" yazıyor.	Hatta muhtemelen geçici bir süreyle kesinti veya parazit vardır. Faksı yeniden göndermeyi deneyin. Bir PC FAX mesajı gönderiyor ve Gönderim Onay Raporu'nda "SONUÇ:HATA" uyarısı alıyorsanız, makinenizin hafızası dolu olabilir. Sorun devam ederse, telefon şirketinden telefon hattını kontrol etmesini isteyin. Telefon hattındaki olası parazit nedeniyle sık sık gönderim hatasıyla karşılaşıyorsanız, Uyumluluk menü ayarını Temel (VoIP) olarak değiştirmeyi deneyin. (Bkz. <i>Telefon hattında parazit / VoIP</i> sayfa 71.) Makinenizi PBX veya ISDN'ye bağladıysanız, Telefon Hattı Türü'nün menü ayarını telefon türünüze göre ayarlayın. (Bkz. <i>Telefon Hattı Tipinin Ayarlanması</i> sayfa 29.)
Düşük faks gönderme kalitesi.	Çözünürlük değerinizi <i>İnce</i> veya <i>S. İnce</i> olarak değiştirmeyi deneyin. Makinenizin tarama işlemini kontrol etmek için bir kopya alın. Kopya kalitesi iyi değilse, tarayıcıyı temizleyin. (Bkz. <i>Tarayıcı camının temizlenmesi</i> sayfa 50.)
Gönderirken dikey siyah çizgiler. (sadece MFC-J410 ve MFC-J415W)	Gönderdiğiniz fakslar üzerindeki siyah dikey çizgiler, tipik olarak cam şeridi üzerindeki kir veya daksil nedeniyle oluşur. Cam şeridini temizleyin. (Bkz. <i>Tarayıcı camının temizlenmesi</i> sayfa 50.)

## Gelen Çağrıların Alınması

Sorun	Öneriler
Makine sesi CNG Tonu olarak "duyuyor".	Faks Algılama özelliği Açık olarak ayarlanırsa, makineniz seslere karşı daha hassas hale gelir. Makine, hat üzerindeki belli sesleri veya müziği yanlışlıkla bir faks makinesi çağrısı olarak değerlendirebilir ve faks alma tonuyla karşılık verebilir. Makineyi <b>Durdur/Çık</b> tuşuna basarak durdurun. Faks Algılama seçeneğini Kapalı olarak ayarlayıp bu sorunu önlemeyi deneyin. (Bkz. <i>Faks Algılama</i> sayfa 28.)
Makineye faks çağrısı gönderme.	Bir paralel telefondan cevap verdiyseniz, Uzaktan Aktivasyon Kodunuzu tuşlayın (fabrika ayarı * 5 1'dir). Bir harici telefondan cevapladıysanız, faksı almak için <b>Başlat</b> tuşuna basın. Makineniz cevap verdiğinde, ahizeyi yerine koyun.
Tek hattaki özel özellikler.	Makinenizi kullandığınız tek bir telefon hattında Çağrı Bekletme, bir alarm sistemi veya farklı bir özel işlev varsa, bu işlev faks gönderip alırken sorun yaratabilir. <b>Örneğin:</b> Çağrı Bekletme veya başka bir özel hizmete abone olursanız ve bunun sinyali makineniz bir faks gönderirken veya alırken gelirse, sinyal faksları geçici olarak kesintiye uğratıp aksatabilir. Brother'ın ECM (Hata Düzeltme Modu) özelliği bu sorunun üstesinden gelmenize yardımcı olur. Bu durum telefon sistemi endüstrisi ile ilgilidir ve özel özelliklere sahip, tek bir paylaşımlı hattın bilgi gönderip alan tüm aygıtlara özgüdür. Kısmi bir kesintiyi engellemek sizin işiniz açısından çok önemliyse, özel özelliğe sahip olmayan ayrı bir telefon hattı kullanmanız önerilir.

## Fotokopi Sorunları

Sorun	Öneriler
Fotokopi çekemiyorum.	<b>KOPYALAMA</b>  tuşunun yanar durumda olduğundan emin olun.
ADF kullanırken kötü fotokopi sonuçları. (sadece MFC-J410 ve MFC-J415W)	Tarayıcı camı kullanmayı deneyin. (Bkz. <i>Tarayıcı camının kullanılması</i> sayfa 20.)
Fotokopiler üzerinde dikey siyah çizgiler veya şeritler. (sadece MFC-J410 ve MFC-J415W)	Fotokopiler üzerindeki siyah dikey çizgiler veya şeritler, tipik olarak cam şeridi üzerindeki kir veya daksil nedeniyle oluşur. Cam şeridini temizleyin. (Bkz. <i>Tarayıcı camının temizlenmesi</i> sayfa 50.)
Sayfaya Sığdır düzgün çalışmıyor.	Kaynak belgenin yamuk durmadığından emin olun. Belgenin konumunu değiştirin ve tekrar deneyin.

## Tarama Sorunları

Sorun	Öneriler
Taramaya başlarken TWAIN veya WIA hatası beliriyor. (Windows®)	Tarama uygulamanızda Brother TWAIN veya WIA sürücüsünün birincil kaynak olarak seçildiğinden emin olun. Örneğin, OCR'li PaperPort™ 11SE'de (sadece MFC-J410 ve MFC-J415W), Brother TWAIN veya WIA sürücüsünü seçmek için <b>File</b> (Dosya), <b>Scan or Get Photo</b> (Fotoğraf Tara veya AI) ve <b>Select</b> (Seç) öğesini tıklayın.
Taramaya başlarken TWAIN veya ICA hataları beliriyor. (Macintosh)	Ana kaynak olarak Brother TWAIN sürücüsünün seçildiğinden emin olun. PageManager'da <b>File</b> (Dosya), <b>Select Source</b> (Kaynağı Seç), <b>TWAIN</b> öğesini tıklayın ve Brother TWAIN sürücüsünü seçin. Mac OS X 10.6.x kullanıcıları aynı zamanda ICA Tarayıcı Sürücüsünü kullanarak da belge tarayabilirler. <i>Yazılım Kullanıcı Kılavuzu</i> 'ndaki <i>ICA sürücüsünü kullanarak bir belge tarama (Mac OS X 10.6.x)</i> konusunu inceleyin.
ADF kullanırken kötü tarama sonuçları. (sadece MFC-J410 ve MFC-J415W)	Tarayıcı camı kullanmayı deneyin. (Bkz. <i>Tarayıcı camının kullanılması</i> sayfa 20.)

## Tarama Sorunları (devam)

Sorun	Öneriler
OCR çalışmıyor. (sadece MFC-J410 ve MFC-J415W)	Tarama çözünürlüğünü artırmayı deneyin. (Macintosh kullanıcıları) Kullanmadan önce Presto! PageManager indirilip yüklenmelidir. Daha fazla talimat için, bkz. <i>Brother Destek Merkezine Erişim (Macintosh)</i> sayfa 3.

## Yazılım Sorunları

Sorun	Öneriler
Yazılımı yükleyemiyorum ya da yazdıramıyorum.	(Sadece Windows® kullanıcıları) Kurulum CD-Rom'undaki <b>MFL-Pro Suite'i Onar</b> programını çalıştırın. Bu program yazılımı onaracak ve yeniden yükleyecektir.
"Aygıt Meşgul"	Makinenin LCD ekranında hata mesajı olmadığından emin olun.
FaceFilter Studio'dan görüntü basamıyorum.	FaceFilter Studio'yu kullanmak için makinenizle verilen kurulum CD-ROM'undan FaceFilter Studio uygulamasını yüklemeniz gerekir. FaceFilter Studio'yu yüklemek için bkz. <i>Hızlı Kurulum Kılavuzu</i> .  Ayrıca FaceFilter Studio'yu ilk defa başlatmadan önce Brother makinenizin Açık ve bilgisayara bağlı olduğundan emin olmalısınız. Bu sayede FaceFilter Studio'nun tüm işlevlerine erişebilirsiniz.

## PhotoCapture Center™ Sorunları

Sorun	Öneriler
Çıkarılabilir Disk düzgün çalışmıyor.	<ol style="list-style-type: none"> <li>Windows® 2000 güncellemesini yüklediniz mi? Yüklemediyseniz şunları yapın: <ol style="list-style-type: none"> <li>USB kablosunu çıkarın.</li> <li>Aşağıdaki yöntemlerden birini kullanarak Windows® 2000 güncellemesini yükleyin. <ul style="list-style-type: none"> <li>Kurulum CD-ROM'undan MFL-Pro Suite'i yükleyin. (Bkz. <i>Hızlı Kurulum Kılavuzu</i>.)</li> <li>Microsoft Web sitesinden en güncel servis paketini indirin.</li> </ul> </li> <li>Bilgisayarınızı yeniden başlattıktan sonra yaklaşık 1 dakika bekleyin ve ardından USB kablosunu takın.</li> </ol> </li> <li>Hafıza kartını çıkartın ve sonra geri takın.</li> <li>Windows®'da "Çıkar"ı denediyseniz, devam etmeden önce hafıza kartını çıkarın.</li> <li>Hafıza kartını çıkarmaya çalışırken bir hata mesajı belirirse, karta erişiliyor demektir. Biraz bekleyin ve yeniden deneyin.</li> <li>Yukarıdakilerin hiç biri işe yaramazsa, bilgisayarınızı ve makinenizi kapatarak yeniden açın. (Makineyi kapatmak için elektrik kablosunu çıkarmanız gerekecektir.)</li> </ol>
Masaüstü simgesinden Çıkarılabilir Diske erişemiyorum.	Hafıza kartını doğru taktığınıza emin olun.
Yazdırdığımda fotoğrafımın bir kısmı çıkmıyor.	Kenarsız baskı ve Kırpma'nın kapalı olduğundan emin olun. ( <i>Gelişmiş Kullanım Kılavuzu bölüm 8'deki Kenarsız baskı ve Kırpma</i> konularını inceleyin.)

## Ağ Sorunları (sadece MFC-J265W ve MFC-J415W)

Sorun	Öneriler
Ağ üzerinden yazdıramıyorum.	Makinenizin açık, çevrimiçi ve Hazır modda olduğundan emin olun. Bir Ağ Yapılandırması listesi yazdırın (Bkz: <i>Gelişmiş Kullanım Kılavuzu, bölüm 6, Raporlar</i> ) ve listede yazdırılan mevcut Ağ ayarlarını kontrol edin. (Ağ sorunlarınız varsa daha fazla bilgi için bkz. <i>Ağ Kullanım Kılavuzu</i> .)
Ağdan tarama özelliği çalışmıyor.	(Windows® kullanıcıları) Ağdan taramaya izin vermek için, üçüncü parti Güvenlik/Güvenlik Duvarı yazılımını yapılandırmak gerekir. Ağdan tarama için 54925 portunu eklemek için, şu bilgileri girin: Ad: Herhangi bir açıklama, örneğin Brother NetScan yazın. Port numarası: 54925 yazın. Protokol: UDP seçili. Lütfen üçüncü parti Güvenlik/Güvenlik Duvarı yazılımınız ile birlikte verilen kullanım kılavuzuna bakın veya yazılım üreticisi ile irtibata geçin. (Macintosh kullanıcıları) <b>Macintosh HD/Library/Printers/Brother/Utilities/DeviceSelector</b> konumundaki <b>Device Selector</b> (Aygıt Seçici) öğesinden veya ControlCenter2'deki model listesinden makinenizi tekrar seçin.
Brother yazılımı yüklenemiyor.	(Windows® kullanıcıları) MFL-Pro Suite yüklemesi sırasında güvenlik yazılımınız bir uyarı mesajı görüntülense, şu programların ağa erişimine izin verin. BrC3Rgin.exe BmIPMon Brother Status Monitor (Ağ) ControlCenter Programı Generic Host Process f... Setup.exe Spooler SubSystem App wdsd MFC Application (Macintosh kullanıcıları) <b>Macintosh HD/Library/Printers/Brother/Utilities/DeviceSelector</b> konumunda bulunan <b>Device Selector</b> (Aygıt Seçici)'den veya ControlCenter2'deki model listesinden makinenizi tekrar seçin.
Kablosuz ağa bağlanamıyor.	WLAN Raporu öğesini kullanarak sorunu araştırın. <b>Menü</b> tuşuna basın, Baskı Raporları öğesini seçin ve <b>Tamam</b> tuşuna basın. WLAN Raporu öğesini seçin. Ayrıntılar için, <i>Ağ Kullanım Kılavuzu</i> 'nu inceleyin.
Ağ ayarlarını sıfırlayın.	<b>Menü</b> tuşuna basın, Ağ öğesini seçin ve <b>Tamam</b> tuşuna basın. Ağ Sıfırlama öğesini seçin. Ayrıntılar için, <i>Ağ Kullanım Kılavuzu</i> 'nu inceleyin.

## Çevir Sesi tespiti

Otomatik olarak bir faks gönderirken, makineniz numarayı çevirmeye başlamadan önce varsayılan olarak bir süre bekler. Çevir Sesi ayarını **Tespit** olarak değiştirerek, makinenizin bir çevir sesi tespit ettiği anda numara çevirmesini sağlayabilirsiniz. Bu ayar, birçok farklı numaraya bir faks gönderirken size biraz olsun zaman kazandırabilir. Ayarı değiştirdiyseniz ve çevirmeyle ilgili sorun yaşamaya başladıysanız, varsayılan **Tespit Yok** ayarına geri dönmeniz gerekir.

- 1 **Menü** tuşuna basın.
- 2 İlk Kurulum seçimini yapmak için ▲ veya ▼ tuşuna basın. **Tamam** tuşuna basın.
- 3 Çevirme Tonu seçimini yapmak için ▲ veya ▼ tuşuna basın. **Tamam** tuşuna basın.
- 4 **Tespit** veya **Tespit Yok** seçimini yapmak için ▲ veya ▼ tuşuna basın. **Tamam** tuşuna basın.
- 5 **Durdur/Çık** tuşuna basın.

## Telefon hattında parazit / VoIP

Telefon hattındaki olası kesintiler nedeniyle faks gönderip almakta sorun yaşıyorsanız, hataları asgari seviyeye indirmek için modem hızını azaltan uyumluluk ayarını değiştirebilirsiniz.

- 1 **Menü** tuşuna basın.
- 2 İlk Kurulum seçimini yapmak için ▲ veya ▼ tuşuna basın. **Tamam** tuşuna basın.
- 3 Uyumluluk seçimini yapmak için ▲ veya ▼ tuşuna basın. **Tamam** tuşuna basın.
- 4 Normal veya Temel (VoIP) seçimini yapmak için ▲ veya ▼ tuşuna basın.
  - Temel (VoIP) modem hızını 9.600 bps'de keser ve renkli faks gönderme dışında ECM özelliğini kapatır. Parazit telefon hattınızda sık sık oluşan bir sorun olmadığı takdirde, bunu yalnızca gerekli olduğunda kullanmayı tercih edebilirsiniz.
  - Normal seçeneği, modem hızını 14.400 bps olarak ayarlar.

**Tamam** tuşuna basın.
- 5 **Durdur/Çık** tuşuna basın.



### Not

VoIP (Voice over IP), geleneksel telefon hattı yerine internet bağlantısı kullanan bir tür telefon sistemidir.

# Makine Bilgisi

## Seri numarasının kontrol edilmesi

Makinenin seri numarasını LCD ekranda görebilirsiniz.

- 1 **Menü** tuşuna basın.
- 2 Makine Bilg. seçimini yapmak için ▲ veya ▼ tuşuna basın.  
**Tamam** tuşuna basın.
- 3 Seri No. seçimini yapmak için ▲ veya ▼ tuşuna basın.  
**Tamam** tuşuna basın.
- 4 **Durdur/Çık** tuşuna basın.

## Sıfırlama işlevleri

Aşağıdaki sıfırlama işlevleri mevcuttur:

- 1 Ağ (sadece MFC-J265W ve MFC-J415W)  
Yazıcı sunucusunun parola ve IP adresi bilgileri gibi değerlerini varsayılan fabrika ayarlarına geri döndürebilirsiniz.
- 2 Hızlı Ara.&Faks  
Hızlı Arama ve Faks, aşağıdaki ayarları sıfırlar:
  - Hızlı Arama  
(Hızlı Arama ve Grup Ayarları)
  - İstasyon Kimliği  
(İsim ve Numara)
  - Rapor ayarları  
(Gönderim Onay Raporu, Hızlı Arama Listesi ve Faks Bülteni)
  - Geçmiş  
(Giden Çağrı)
  - Hafızadaki fakslar

### 3 Tüm Ayarlar

Makinenin tüm ayarlarını fabrikada belirlenen ayarlara geri döndürebilirsiniz.

Brother, makineyi bertaraf ederken bu işlemi gerçekleştirmenizi kuvvetle tavsiye eder.

## Makinenin sıfırlanması

- 1 **Menü** tuşuna basın.
- 2 İlk Kurulum seçimini yapmak için ▲ veya ▼ tuşuna basın.  
**Tamam** tuşuna basın.
- 3 Sıfırla seçimini yapmak için ▲ veya ▼ tuşuna basın.  
**Tamam** tuşuna basın.
- 4 İstedğiniz sıfırlama türünü seçmek için ▲ veya ▼ tuşuna basın.  
**Tamam** tuşuna basın.  
Onaylamak için **1** tuşuna basın.
- 5 Makineyi yeniden başlatmak için **1** tuşuna basın.



## Ekranla programlama

Makineniz, menü tuşlarını kullanarak LCD ekranla programlama ile kullanımı kolay olacak şekilde tasarlanmıştır. Kullanıcı dostu programlama, makinenizin sunduğu tüm menü seçimlerinin bütün avantajlarından faydalanmanıza yardım eder.

Programlamanız LCD ekranda yapıldığından, makinenizi programlamanıza yardımcı olması için adım adım ekran talimatları hazırladık. Yapmanız gereken tek şey, menü seçimleri ve programlama seçenekleri boyunca size rehberlik eden talimatları izlemektir.

# Menü tablosu

Menü tablosu, makinenin programlarında bulunan menü seçimleri ile seçeneklerini anlamanıza yardımcı olacaktır. Fabrika ayarları, koyu ve yanında bir yıldız işaretiyle gösterilmiştir.

Menü (  )

1. seviye	2. seviye	3. seviye	Seçenekler	Açıklamalar	Sayfa
Mürekke Yönetim	Test Baskısı	—	Baskı Kalitesi Hizalama	Baskı kalitesini ve hizalamayı kontrol etmenizi sağlar.	52
	Temizleniyor	—	Siyah Renkli Tümü	Baskı kafasını temizlemenizi sağlar.	52
	Mürekkep Hacmi	—	—	Mevcut mürekkep miktarını kontrol etmenizi sağlar.	Bkz. <sup>1</sup> .
Genel Ayarlar	Mod Zamanlay.	—	Kapalı 0Sn 30Sn 1Dk <b>2Dk*</b> 5Dk	Faks moduna dönmek için süreyi ayarlar.	
	Kağıt Türü	—	<b>Düz Kağıt*</b> Inkjet Kağıt Brother BP71 Brother BP61 Diğer Parlak Saydam	Kağıt tepsisindeki kağıdın türünü ayarlar.	15
	Kağıt Boyutu	—	<b>A4*</b> A5 10x15cm Letter Legal	Kağıt tepsisindeki kağıdın boyutunu ayarlar.	15

<sup>1</sup> Bkz. *Gelişmiş Kullanım Kılavuzu*.



Fabrika ayarları, koyu ve yanında bir yıldız işaretiyle gösterilmiştir.

1. seviye	2. seviye	3. seviye	Seçenekler	Açıklamalar	Sayfa	
Genel Ayarlar (Devam)	Ses Seviyesi	Zil	Kapalı Düşük <b>Ort*</b> Yüksek	Zil sesi seviyesini ayarlar.	7	
		Sinyal Sesi	Kapalı <b>Düşük*</b> Ort Yüksek	Sinyal sesi seviyesini ayarlar.	7	
		Hoparlör	Kapalı Düşük <b>Ort*</b> Yüksek	Hoparlörün ses seviyesini ayarlar.	8	
	Oto. Günışığı	—	<b>Açık*</b> Kapalı	Yaz Saatine otomatik olarak geçer.	Bkz. 1.	
	LCD Ayarları	LCD Kontrast		<input type="checkbox"/> <input type="checkbox"/> <input type="checkbox"/> <input type="checkbox"/> <input type="checkbox"/> + <input type="checkbox"/> <input type="checkbox"/> <input type="checkbox"/> <input checked="" type="checkbox"/> <input type="checkbox"/> + <input type="checkbox"/> <input type="checkbox"/> <input checked="" type="checkbox"/> <input type="checkbox"/> <input type="checkbox"/> +* <input type="checkbox"/> <input checked="" type="checkbox"/> <input type="checkbox"/> <input type="checkbox"/> <input type="checkbox"/> + <input checked="" type="checkbox"/> <input type="checkbox"/> <input type="checkbox"/> <input type="checkbox"/> <input type="checkbox"/> +	LCD'nin kontrastını ayarlar.	
		Arka ışık	<b>Hafif*</b> Ort Koyu	LCD arka ışık parlaklığını ayarlayabilirsiniz.	8	
		Kararma Zaman.	Kapalı 10Sn 20Sn <b>30Sn*</b>	Basılan son tuştan sonra LCD arka ışığının ne kadar süreyle açık kalacağını belirleyebilirsiniz.	Bkz. 1.	
Uyku Modu	—	1Dk 2Dk 3Dk <b>5Dk*</b> 10Dk 30Dk 60Dk	Uyku moduna geçmeden önce makinenin ne kadar süre boştaki kalacağını seçebilirsiniz.			
<sup>1</sup> Bkz. <i>Gelişmiş Kullanım Kılavuzu</i> .						
 Fabrika ayarları, koyu ve yanında bir yıldız işaretiyle gösterilmiştir.						

1. seviye	2. seviye	3. seviye	Seenekler	Aıklamalar	Sayfa											
Fax	Alım Kur	Zil Gecikmesi	0	Makine Sadece Faks veya Faks/Tel modunda cevaplama yapmadan önce makinenin alacağı zil sayısını ayarlar.	27											
			1													
			<b>2*</b>													
			3													
			4													
	F/T Zil Süresi	20Sn 30Sn* 40Sn 70Sn	Faks/Tel modunda hızlı çift zil süresini ayarlar.	27												
					Fax Tespit	<b>Aık*</b> Kapalı	Bir ağrıyı cevapladığınızda ve faks tonunu duyduğunuzda, faks mesajlarını otomatik olarak alır.	28								
									Uzak Kodlar	<b>Aık*</b> (*51, #51) Kapalı	Paralel veya harici telefondan tüm ağrıları cevaplamanızı ve makineyi açıp kapamak için kod kullanmanızı sağlar. Bu kodları özelleştirebilirsiniz.	33				
													Oto. İndirgeme	<b>Aık*</b> Kapalı	Gelen faksları kağıt boyutuna uygun şekilde keser.	Bkz. <sup>1</sup> .
													Rapor Ayarı	XMIT Raporu	Aık Aık+Resim <b>Kapalı*</b> Kapalı+Resim	Gönderim Onay Raporu ve Faks Faaliyet Raporu için başlangı ayarları.
Faaliy. Dönemi	Kapalı <b>Her 50 Faksta*</b> Her 6 Saatte Her 12 Saatte Her 24 Saatte Her 2 Günde Her 7 Günde	Bkz. <sup>1</sup> .														

<sup>1</sup> Bkz. *Gelişmiş Kullanım Kılavuzu*.



Fabrika ayarları, koyu ve yanında bir yıldız işaretiyle gösterilmiştir.

1. seviye	2. seviye	3. seviye	Seçenekler	Açıklamalar	Sayfa
Fax (Devam)	Kalan İşler	—	—	Hafızada kalan işleri kontrol eder ve seçilen işleri iptal etmenizi sağlar.	Bkz. <sup>1</sup> .
	Muhtelif	TX Kilidi	—	Faks alma dışındaki birçok işlevi engeller.	
<sup>1</sup> Bkz. <i>Gelişmiş Kullanım Kılavuzu</i> .					
 Fabrika ayarları, koyu ve yanında bir yıldız işaretiyle gösterilmiştir.					

**Ağ menüsü**  
(sadece MFC-J265W ve MFC-J415W)

1. seviye	2. seviye	3. seviye	Seçenekler	Açıklamalar
Ağ	TCP/IP	<b>BOOT Metodu</b>	<b>Otomatik*</b> Statik RARP BOOTP DHCP	İhtiyaçlarınıza en uygun Başlatma yöntemini seçer.
		<b>IP Adresi</b>	[000-255]. [000-255]. [000-255]. [000-255]	IP adresini girin.
		<b>Altağ Maskesi</b>	[000-255]. [000-255]. [000-255]. [000-255]	Alt ağ maskesini girin.
		<b>Giriş kapısı</b>	[000-255]. [000-255]. [000-255]. [000-255]	Ağ geçidi adresini girin.
		<b>Düğüm Adı</b>	BRWXXXXXXXXXXXXX	Düğüm adını girin.
		<b>WINS Yapıland.</b>	<b>Otomatik*</b> Statik	WINS konfigürasyon modunu seçer.
		<b>WINS Sunucusu</b>	(Birincil) 000.000.000.000 (İkincil) 000.000.000.000	Ana veya yardımcı sunucunun IP adresini belirtir.
		<b>DNS Sunucusu</b>	(Birincil) 000.000.000.000 (İkincil) 000.000.000.000	Ana veya yardımcı sunucunun IP adresini belirtir.
		<b>APIPA</b>	<b>Açık*</b> Kapalı	Bağlantı-yerel adres aralığından IP adresini otomatik olarak tahsis eder.
		<b>Kur. Sihirbazı</b>	—	—
<b>WPS/AOSS</b>	—	—	Tek tuş yöntemini kullanarak kablosuz ağ ayarlarınızı kolayca yapılandırabilirsiniz.	
Bkz. Ağ Kullanım Kılavuzu.				
 Fabrika ayarları, koyu ve yanında bir yıldız işaretiyle gösterilmiştir.				

1. seviye	2. seviye	3. seviye	Seçenekler	Açıklamalar
Ağ (Devam)	WPS, PIN ile	—	—	Bir PIN kodu ile WPS kullanarak kablosuz ağ ayarlarınızı kolayca yapılandırabilirsiniz.
	Kablsz Ağ Durmu	Durum	—	Mevcut kablosuz ağ durumunu görebilirsiniz.
		Sinyal	—	Mevcut kablosuz ağ sinyal gücünü görebilirsiniz.
		SSID	—	Mevcut SSID'yi görebilirsiniz.
		İlet. Modu	—	Mevcut İletişim Modunu görebilirsiniz.
	MAC Adresi	—	—	Makinenizin MAC adresini kontrol panelinden görebilirsiniz.
	Kablsz Ağ Etkn	—	Açık Kapalı*	Kablosuz ağ bağlantısını kullanmanıza imkan tanır.
Ağ Sıfırlama	—	—	—	
Bkz. Ağ Kullanım Kılavuzu.				
 Fabrika ayarları, koyu ve yanında bir yıldız işaretiyle gösterilmiştir.				

Menü (  ) (devam)

1. seviye	2. seviye	3. seviye	Seenekler	Aıklamalar	Sayfa
Baskı Raporlar	XMIT Onay	—	—	Bu listeleri ve raporları yazdırır.	24
	Yardım Listesi	—	—		Bkz. <sup>1</sup> .
	Hızlı Arama	—	Alfabetik Sıra Nümerik Sıra		
	Fax Faaliyeti	—	—		
	Kul. Ayarları	—	—		
	Ağ Yapılandırma (sadece MFC-J265W ve MFC-J415W)	—	—		
	WLAN Raporu (sadece MFC-J265W ve MFC-J415W)	—	—		
Makine Bilg.	Seri No.	—	—	Makinenizin seri numarasını kontrol etmenizi sağlar.	72
İlk Kurulum	Alım Modu	—	<b>Yalnızca Fax*</b> Fax/Tel Harici TAD Manüel	İhtiyaçlarınıza en uygun alma modunu seçin.	25
	Tarih ve Saat	—	—	LCD ekrandaki tarih ve saati gönderdiğiniz faksların başlık kısmına ekler.	Bkz. <sup>2</sup> .
	İst. Kimliği	—	Fax: Ad:	Faksladığınız her sayfada gözükecek ad ve faks numarasını ayarlar.	
	Ton/Puls	—	<b>Ton*</b> Puls	Çevirme modunu seçin.	29
	Çevirme Tonu	—	Tespit <b>Tespit Yok*</b>	Çevir Sesi Tespitini açar veya kapatır.	71
	Tel. Hat Ayarı	—	<b>Normal*</b> PBX ISDN	Telefon hattı tipini seçer.	29
	Uyumluluk	—	<b>Normal*</b> Temel (VoIP)	Gönderim sorunlarını gidermeye yardımcı olmak üzere modem hızını ayarlar.	71
<p><sup>1</sup> Bkz. <i>Gelişmiş Kullanım Kılavuzu</i>.</p> <p><sup>2</sup> Bkz. <i>Hızlı Kurulum Kılavuzu</i>.</p>					
<p> Fabrika ayarları, koyu ve yanında bir yıldız işaretiyle gösterilmiştir.</p>					



1. seviye	2. seviye	3. seviye	Seçenekler	Açıklamalar	Sayfa
İlk Kurulum (Devam)	Sıfırla	Ağ (sadece MFC-J265W ve MFC-J415W)	—	Yazıcı sunucusunun parola ve IP adresi bilgileri gibi değerlerini fabrika varsayılan ayarlarına geri döndürür.	72
		Hızlı Ara.&Faks	—	Kayıtlı tüm Hızlı Arama numaralarını ve faks numaralarını siler ve İstasyon Kimliğini, Hızlı Arama Listesini, Gönderim Onay Raporunu ve Faks Bültenini varsayılan fabrika ayarlarına döndürür.	
		Tüm Ayarlar	—	Makinenin tüm ayarlarını fabrikada belirlenen ayarlara geri döndürür.	
	Yerel Dil	—	İngilizce* Çekçe Macarca Bulgarca Rumence Slovakça Türkçe	Ülkenize göre LCD ekranın dilini değiştirmenizi sağlar.	Bkz. <sup>2</sup> .
<p><sup>1</sup> Bkz. <i>Gelişmiş Kullanım Kılavuzu</i>.</p> <p><sup>2</sup> Bkz. <i>Hızlı Kurulum Kılavuzu</i>.</p>					
<p> Fabrika ayarları, koyu ve yanında bir yıldız işaretiyle gösterilmiştir.</p>					

## FAKS ( )

1. seviye	2. seviye	3. seviye	Seenekler	Aıklamalar	Sayfa
Fax özünür.	—	—	<b>Standart*</b> İnce S.İnce Foto	Giden fakslar için özünürlüğü ayarlar.	Bkz. 1.
Kontrast	—	—	<b>Otomatik*</b> Hafif Koyu	Gönderdiğiniz faksların açıklık veya koyuluğunu deęiştirir.	
Hızlı Arama	Arama	—	Alfabetik Sıra Nümerik Sıra	Sadece birkaç tuşa (ve <b>Başlat</b> tuşuna) basarak evirebilirsiniz.	34
	Hızlı Arama Ayarla	—	—	Sadece birkaç tuşa (ve <b>Başlat</b> tuşuna) basarak evirebilmeniz için Hızlı Arama numaralarını kaydeder.	36
	Grupları Kur	—	—	Yayınlama için Grup numaraları kurabilirsiniz.	Bkz. 1.
Giden Çaęrı	Faks gönder HızlıAra Ekle Sil	—	—	Giden Çaęrı gemişinden bir numara seebilir ve sonra bu numaraya bir çaęrı yapabilir, faks gönderebilir, numarayı Hızlı Arama'ya kaydedebilir veya silebilirsiniz.	35
Yayın	Numara Ekle Hızlı Arama Tam	—	—	Aynı faks mesajını birden fazla faks numarasına gönderebilirsiniz.	Bkz. 1.
Gerçek Zmn TX	—	—	Aık <b>Kapalı*</b>	Hafızayı kullanmadan bir faks gönderebilirsiniz.	
Yurtdışı Modu	—	—	Aık <b>Kapalı*</b>	Yurtdışına faks göndermede sorun yaşıyorsanız bu ayarı Aık olarak belirleyin.	
Cam Tarama Boyutu	—	—	Letter <b>A4*</b>	Dokümanın boyutuna göre tarayıcı camının tarama alanını ayarlar.	23
Yeni Var. Ayarla	—	—	—	Faks ayarlarınızı kaydedebilirsiniz.	Bkz. 1.
Fabrika Ayarı	—	—	—	Tüm ayarları fabrika ayarına geri evirebilirsiniz.	
<sup>1</sup> Bkz. <i>Gelişmiş Kullanım Kılavuzu</i> .					
 Fabrika ayarları, koyu ve yanında bir yıldız işaretiyle gösterilmiştir.					

TARAMA (  )

1. seviye	1. seçenek	2. seçenek	3. seçenek	Açıklamalar	Sayfa		
Dosyaya Tara	—	—	—	Siyah beyaz veya renkli bir dokümanı bilgisayarınıza tarayabilirsiniz.	Bkz. <sup>1</sup> .		
Ortama Tara (bir hafıza kartı takıldığında)	Kalite	—	Renkli 150 dpi* Renkli 300 dpi Renkli 600 dpi S/B 200x100 dpi S/B 200 dpi	Tarama çözünürlüğünü, dosya biçimini seçebilir ve dokümanınız için bir dosya adı girebilirsiniz.	44		
	Dosya Türü	—	(Kalite ayarında renkli seçeneğini belirlediyseniz)  PDF* JPEG  (Kalite ayarında Siyah Beyaz seçeneğini belirlediyseniz)  TIFF PDF*				
	Dosya Adı	—	—				
	Yeni Var. Ayarla	—	—			Tarama ayarlarınızı kaydedebilirsiniz.	Bkz. <sup>2</sup> .
	Fabrika Ayarı	—	—			Tüm ayarları fabrika ayarına geri çevirebilirsiniz.	
E-postaya Tara	—	—	—	Siyah beyaz veya renkli bir dokümanı E-posta uygulamanıza tarayabilirsiniz.	Bkz. <sup>1</sup> .		
OCR' a Tara <sup>3</sup> (sadece MFC-J410 ve MFC-J415W)	—	—	—	Metin dokümanınızı düzenlenebilir bir metin dosyasına dönüştürebilirsiniz.			
Resme Tara	—	—	—	Renkli bir resmi grafik uygulamanıza tarayabilirsiniz.			
<p><sup>1</sup> Bkz. <i>Yazılım Kullanıcı Kılavuzu</i>.</p> <p><sup>2</sup> Bkz. <i>Gelişmiş Kullanım Kılavuzu</i>.</p> <p><sup>3</sup> (Macintosh kullanıcıları) Kullanmadan önce Presto! PageManager indirilip yüklenmelidir. Daha fazla talimat için, Bkz. <i>Brother Destek Merkezine Erişim (Macintosh)</i> sayfa 3.</p>							
<p> Fabrika ayarları, koyu ve yanında bir yıldız işaretiyle gösterilmiştir.</p>							

## KOPYALAMA ( )

1. seviye	2. seviye	3. seviye	Seenekler	Aıklamalar	Sayfa
Kalite	—	—	Hızlı <b>Normal*</b> En iyi	Bir sonraki fotokopi için Fotokopi çözünürlüğünü sein.	Bkz. 1.
Büyüt/Küçült	100%*	—	—	—	
	Büyült	—	198% 10x15cm→A4 186% 10x15cm→LTR 142% A5→A4	Bir sonraki fotokopi için büyütme oranını seebilirsiniz.	
	Küçült (Sadece MFC-J220 ve MFC-J265W)	—	97% LTR→A4 93% A4→LTR 83% 69% A4→A5 47% A4→10x15cm	Bir sonraki fotokopi için küçültme oranını seebilirsiniz.	
	Küçült (sadece MFC-J410 ve MFC-J415W)	—	97% LTR→A4 93% A4→LTR 83% LGL→A4 69% A4→A5 47% A4→10x15cm	Bir sonraki fotokopi için küçültme oranını seebilirsiniz.	
	Sayfaya Sığdır	—	—	Makineniz, boyutu, otomatik olarak ayarladığınız kağıt boyutuna ayarlar.	
	Özel (25-400%)	—	—	Belge türünüze uygun büyütme veya küçültme oranını seebilirsiniz.	
Kağıt Türü	—	—	<b>Düz Kağıt*</b> Inkjet Kağıt Brother BP71 Brother BP61 Diğer Parlak Saydam	Tepsideki kağıda uyan kağıt türünü seebilirsiniz.	39
Kağıt Boyutu	—	—	<b>A4*</b> A5 10x15cm Letter Legal	Tepsideki kağıda uyan kağıt boyutunu seebilirsiniz.	39

<sup>1</sup> Bkz. *Gelişmiş Kullanım Kılavuzu*.



Fabrika ayarları, koyu ve yanında bir yıldız işaretiyle gösterilmiştir.

1. seviye	2. seviye	3. seviye	Seçenekler	Açıklamalar	Sayfa
Yoğunluk	—	—	Koyu +2 <input type="checkbox"/> <input type="checkbox"/> <input type="checkbox"/> <input type="checkbox"/> <input checked="" type="checkbox"/> +1 <input type="checkbox"/> <input type="checkbox"/> <input type="checkbox"/> <input checked="" type="checkbox"/> <input type="checkbox"/> 0 <input type="checkbox"/> <input type="checkbox"/> <input checked="" type="checkbox"/> <input type="checkbox"/> <input type="checkbox"/> * -1 <input type="checkbox"/> <input checked="" type="checkbox"/> <input type="checkbox"/> <input type="checkbox"/> <input type="checkbox"/> -2 <input type="checkbox"/> <input type="checkbox"/> <input type="checkbox"/> <input type="checkbox"/> <input type="checkbox"/> Hafif	Kopyaların yoğunluğunu ayarlar.	Bkz. <sup>1</sup> .
İstifle/Sırala (sadece MFC-J410 ve MFC-J415W)	—	—	<b>Yığın*</b> Sırala	Birden fazla kopyayı istifleme veya sıralama seçimi yapabilirsiniz.	
Sayfa Yapısı	—	—	<b>Kapalı (1'de 1)*</b> 1sf'da2 (D) 1sf'da2 (Y) 1sf'da4 (D) 1sf'da4 (Y) Poster (3x3)	1 kağıtta N kopya veya Poster yapabilirsiniz.	
Yeni Var. Ayarla	—	—	—	Kopyalama ayarlarınızı kaydedebilirsiniz.	
Fabrika Ayarı	—	—	—	Tüm ayarları fabrika ayarına geri çevirebilirsiniz.	
<sup>1</sup> Bkz. <i>Gelişmiş Kullanım Kılavuzu</i> .					
 Fabrika ayarları, koyu ve yanında bir yıldız işaretiyle gösterilmiştir.					

## FOTOĞRAF AKTARMA ( )

1. seviye	2. seviye	3. seviye	Seenekler	Aıklamalar	Sayfa
Foto Grntle	—	—	AŖađıdaki tabloda baskı ayarlarına bakın.	LCD ekranda fotođraflarınızı grntleyebilirsiniz.	43
Dizin Bas	6 Res/Satır* 5 Res/Satır	Kađıt Tr	Düz Kađıt* Inkjet Kađıt Brother BP71 Brother BP61 Diđer Parlak	Kk resimlerden oluŖan bir sayfa yazdırabilirsiniz.	Bkz. <sup>1</sup> .
		Kađıt Boyutu	A4* Letter		
Fotođrafları Bas	—	—	AŖađıdaki tabloda baskı ayarlarına bakın.	Tek bir resmi yazdırabilirsiniz.	
Tm Fotoları Bas	—	—		Hafıza kartınızdaki tm fotođrafları basabilirsiniz.	
<sup>1</sup> Bkz. <i>GeliŖmiŖ Kullanım Kılavuzu</i> .					
 Fabrika ayarları, koyu ve yanında bir yıldız iŖaretiyle gsterilmiŖtir.					

## Baskı Ayarları

1. seenek	2. seenek	3. seenek	Seenek4	Aıklamalar	Sayfa
Baskı Kalitesi (DPOF baskı iin kullanılamaz.)	Normal Foto*	—	—	Baskı kalitesini seer.	Bkz. <sup>1</sup> .
Kađıt Tr	Düz Kađıt Inkjet Kađıt Brother BP71 Brother BP61 Diđer Parlak*	—	—	Kađıt trn sein.	
Kađıt Boyutu	Letter 10x15cm* 13x18cm A4	(A4 veya Letter seildiđinde) 8 x 10cm 9 x 13cm 10 x 15cm 13 x 18cm 15 x 20cm Maks. Boyut*	—	Kađıt ve baskı boyutunu sein.	
<sup>1</sup> Bkz. <i>GeliŖmiŖ Kullanım Kılavuzu</i> .					
 Fabrika ayarları, koyu ve yanında bir yıldız iŖaretiyle gsterilmiŖtir.					

1. seçenek	2. seçenek	3. seçenek	Seçenek4	Açıklamalar	Sayfa
<b>Parlaklık</b>	Hafif +2 <input type="checkbox"/> <input type="checkbox"/> <input type="checkbox"/> <input type="checkbox"/> <input type="checkbox"/> +1 <input type="checkbox"/> <input type="checkbox"/> <input type="checkbox"/> <input checked="" type="checkbox"/> <input type="checkbox"/> 0 <input type="checkbox"/> <input type="checkbox"/> <input checked="" type="checkbox"/> <input type="checkbox"/> <input type="checkbox"/> * -1 <input type="checkbox"/> <input checked="" type="checkbox"/> <input type="checkbox"/> <input type="checkbox"/> <input type="checkbox"/> -2 <input checked="" type="checkbox"/> <input type="checkbox"/> <input type="checkbox"/> <input type="checkbox"/> <input type="checkbox"/> Koyu	—	—	Parlaklığı ayarlar.	Bkz. <sup>1</sup> .
<b>Kontrast</b>	+2 <input type="checkbox"/> <input type="checkbox"/> <input type="checkbox"/> <input type="checkbox"/> <input type="checkbox"/> +1 <input type="checkbox"/> <input type="checkbox"/> <input type="checkbox"/> <input checked="" type="checkbox"/> <input type="checkbox"/> 0 <input type="checkbox"/> <input type="checkbox"/> <input checked="" type="checkbox"/> <input type="checkbox"/> <input type="checkbox"/> * -1 <input type="checkbox"/> <input checked="" type="checkbox"/> <input type="checkbox"/> <input type="checkbox"/> <input type="checkbox"/> -2 <input checked="" type="checkbox"/> <input type="checkbox"/> <input type="checkbox"/> <input type="checkbox"/> <input type="checkbox"/>	—	—	Kontrastı ayarlar.	
<b>Kırpılıyor</b>	<b>Açık*</b> Kapalı	—	—	Kağıt boyutu veya baskı boyutuna sığdırmak için kenar boşluğunun etrafındaki görüntüyü kırpar. Görüntünün tümünü yazdırmak veya istenmeyen kırılmaları önlemek istiyorsanız bu özelliği kapatın.	
<b>Kenarsız</b>	<b>Açık*</b> Kapalı	—	—	Kağıdın kenarlarına sığdırmak için yazdırılabilir alanı uzatır.	
<b>Tarih Yazdır</b> (DPOF baskı için kullanılamaz.)	Açık <b>Kapalı*</b>	—	—	Fotoğrafınıza tarih basar.	
<b>Yeni Var. Ayarla</b>	—	—	—	Baskı ayarlarınızı kaydedebilirsiniz.	
<b>Fabrika Ayarı</b>	—	—	—	Tüm ayarları fabrika ayarına geri çevirebilirsiniz.	
<sup>1</sup> Bkz. <i>Gelişmiş Kullanım Kılavuzu</i> .					
 Fabrika ayarları, koyu ve yanında bir yıldız işaretiyle gösterilmiştir.					

## Hızlı Arama (▲)

1. seviye	2. seviye	3. seviye	Seçenekler	Açıklamalar	Sayfa
Arama	—	—	Alfabetik Sıra Nümerik Sıra	Hızlı Arama hafızasında kaydettiğiniz isimleri arayabilirsiniz.	34
Hızlı Arama Ayarla	—	—	—	Sadece birkaç tuşa (ve <b>Başlat</b> tuşuna) basarak çevirebilmeniz için Hızlı Arama numaralarını kaydeder.	36
Grupları Kur	—	—	—	Yayın için Grup numaraları ayarlar.	Bkz. <sup>1</sup> .
<sup>1</sup> Bkz. <i>Gelişmiş Kullanım Kılavuzu</i> .					
 Fabrika ayarları, koyu ve yanında bir yıldız işaretiyle gösterilmiştir.					

## Yeniden çevir/Duraklat ( )

1. seviye	2. seviye	3. seviye	Seçenekler	Açıklamalar	Sayfa
Giden Çağrı geçmişi	Faks gönder HızlıAra Ekle Sil	—	—	Giden Çağrı geçmişinden bir numara seçebilir ve sonra bu numaraya bir çağrı yapabilir, faks gönderebilir, numarayı Hızlı Arama'ya kaydedebilir veya silebilirsiniz.	35
 Fabrika ayarları, koyu ve yanında bir yıldız işaretiyle gösterilmiştir.					



## Metin Girme

İstasyon Kimliği gibi bazı menü seçimlerini ayarlarken makineye metin girmeniz gerekebilir. Tuş takımındaki çoğu tuş üzerinde üç veya dört harf bulunur. Özel karakterler için kullandıklarından **0**, **#** ve **\*** tuşlarının üzerinde yazılı harf yoktur.

İstediğiniz karaktere erişmek için, tuş takımındaki ilgili tuşa bu referans tablosunda gösterilen sayıda basın.

Tuşa Basın	bir kere	iki kere	üç kere	dört kere	beş kere
2	A	B	C	2	A
3	D	E	F	3	D
4	G	H	I	4	G
5	J	K	L	5	J
6	M	N	O	6	M
7	P	Q	R	S	7
8	T	U	V	8	T
9	W	X	Y	Z	9

## Boşluk girme

Faks numarasına boşluk girmek için rakamlar arasında bir kere ► tuşuna basın. İsme boşluk girmek için karakterler arasında iki kere ► tuşuna basın.

## Düzeltilme yapma

Hatalı bir karakter girdiniz ve düzeltmek istiyorsanız imleci hatalı karakterin altına getirmek için ◀ tuşuna basın. Ardından **Sil** tuşuna basın. Doğru karakteri yeniden girin. Geri giderek araya harf de ekleyebilirsiniz.

## Harfleri tekrarlama

Önceki harfle aynı tuşa bulunan bir harf girmeniz gerekiyorsa tuşa tekrar basmadan önce ► tuşuna basarak imleci sağa alın.

## Özel karakterler ve semboller

İstediğiniz özel karakteri veya sembolü görene kadar \*, # veya 0 tuşuna art arda basın.

\* tuşuna basın : (space) ! " # \$ % & ' ( ) \* + , - . / €  
 # tuşuna basın : ; < = > ? @ [ ] ^ \_  
 0 tuşuna basın : Ä Ë Ö Ü À Ç È É 0

## Genel

<b>Yazıcı Türü</b>	Inkjet
<b>Baskı Yöntemi</b>	Siyah Beyaz: 94 × 1 püskürtme kanallı Piezo Renkli: 94 × 3 püskürtme kanallı Piezo
<b>Hafıza Kapasitesi</b>	32 MB
<b>LCD (Likit Kristal Ekran)</b>	1,9 inç (48,98 mm) STN Renkli LCD
<b>Güç Kaynağı</b>	AC 220 ile 240V 50/60Hz
<b>Güç Tüketimi <sup>1</sup></b>	Kopyalama Modu: Yaklaşık 19,5 W <sup>2</sup> Bekleme Modu: Yaklaşık 4 W (MFC-J265W) Yaklaşık 4,5 W (MFC-J220, MFC-J410 ve MFC-J415W) Uyku Modunda: Yaklaşık 2,5 W Kapalı: Yaklaşık 0,65 W

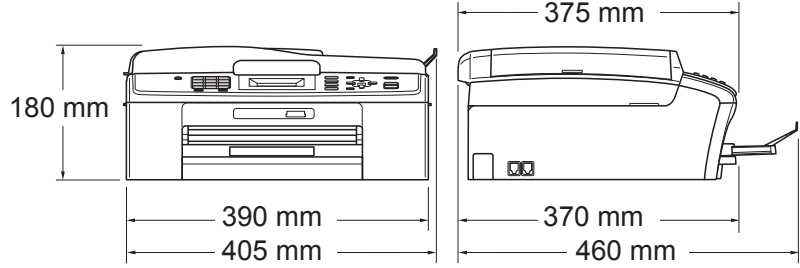
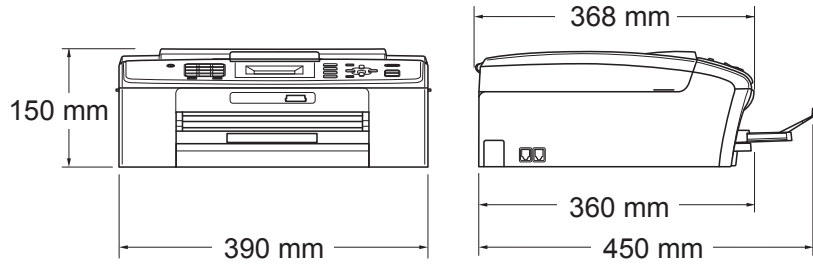
**Boyutlar  
(MFC-J410 ve MFC-J415W)**

**(MFC-J220 ve MFC-J265W)**

<b>Ağırlık</b>	(MFC-J220)	6,8 kg
	(MFC-J265W)	6,9 kg
	(MFC-J410 ve MFC-J415W)	7,8 kg

<b>Gürültü</b>	Çalışırken:	50 dB veya daha az <sup>3</sup>
----------------	-------------	---------------------------------

<b>Sıcaklık</b>	Çalışırken: 10 ila 35°C En İyi Baskı Kalitesi: 20 ila 33°C
<b>Nem</b>	Çalışırken: %20 ila %80 (yoğuşmasız) En İyi Baskı Kalitesi: %20 ila %80 (yoğuşmasız)
<b>ADF (otomatik doküman besleyici) (sadece MFC-J410 ve MFC-J415W)</b>	En fazla 15 sayfa Kağıt: 80 g/m <sup>2</sup> A4 veya Letter boyutu
<b>Doküman Boyutu</b>	ADF Genişliği (sadece MFC-J410 ve MFC-J415W): 148 mm ila 215,9 mm ADF Uzunluğu (sadece MFC-J410 ve MFC-J415W): 148 mm ila 355,6 mm Tarayıcı Camı Genişliği: Maks. 215,9 mm Tarayıcı Camı Uzunluğu: Maks. 297 mm

<sup>1</sup> Tüm modlar USB'ye bağlandığında.

<sup>2</sup> ADF kullanılırken, çözünürlük: standart, taslak: ISO/IEC24712 yazdırma şablonu olduğunda. (MFC-J410 ve MFC-J415W)

Çözünürlük: standart, taslak: ISO/IEC24712 yazdırma şablonu olduğunda. (MFC-J220 ve MFC-J265W)

<sup>3</sup> Ses, yazdırma koşullarına bağlıdır.

# Baskı malzemesi

## Kağıt Girişi

## Kağıt Tepsisi

### ■ Kağıt türü:

Düz kağıt, inkjet kağıdı (kaplı kağıt), parlak kağıt <sup>1</sup>, asetat kağıdı <sup>1 2</sup> ve zarflar

### ■ Kağıt boyutu:

A4, Legal, Executive, Letter, A5, A6, JIS B5, Zarflar (ticari No.10, DL, C5, Monarch, JE4), Fotoğraf 10 × 15 cm, Fotoğraf 2L (13 × 18 cm), İndeks Kartı ve Kartpostal <sup>3</sup>

Genişlik: 98 mm - 215,9 mm

Uzunluk: 148 mm - 355,6 mm

Daha fazla ayrıntı için bkz. *Kağıt ağırlığı, kalınlığı ve kapasitesi* sayfa 19.

### ■ Maksimum kağıt tepsisi kapasitesi:

80 g/m<sup>2</sup> düz kağıtla yaklaşık 100 yaprak

## Kağıt Çıkışı

En fazla 50 yaprak A4 düz kağıt (çıkan kağıt tepsisine yazılı tarafı üstte olacak şekilde çıkar) <sup>1</sup>

<sup>1</sup> Parlak kağıt ve asetat kağıtları için lekelenmeyi önlemek amacıyla, yazdırılan kağıtları makineden çıkar çıkmaz çıkan kağıt tepsisinden alın.

<sup>2</sup> Sadece inkjet baskı için önerilen asetat kağıtlarını kullanın.

<sup>3</sup> Bkz. *Her işlem için kağıt türü ve boyutu* sayfa 18.

# Faks

<b>Uyumluluk</b>	ITU-T Grup 3
<b>Modem Hızı</b>	Otomatik Azaltma 14.400 bps
<b>Tarama Genişliği</b>	ADF: 208 mm (A4) Tarayıcı Cam: 204 mm (A4)
<b>Yazdırma Genişliği</b>	208 mm
<b>Gri tonlama</b>	Seviyeler: 64 (Siyah Beyaz) / 256 (Renkli)
<b>Çözünürlük</b>	■ Yanlamasına 8 nokta/mm ■ Dikey Standart 3,85 satır/mm (Siyah Beyaz) 7,7 satır/mm (Renkli) İyi 7,7 satır/mm (Siyah Beyaz/Renkli) Fotoğraf 7,7 satır/mm (Siyah Beyaz) Çok ince 15,4 satır/mm (Siyah Beyaz)
<b>Hızlı Arama</b>	40 istasyon
<b>Gruplar</b>	En fazla 6
<b>Yayınlama</b>	90 istasyon
<b>Otomatik Yeniden Çevirme</b>	5 dakikalık aralıklarla 3 kere
<b>Hafızalı Gönderim</b>	En fazla 170 <sup>1</sup> sayfa
<b>Kağıt Yokken Alım</b>	En fazla 170 <sup>1</sup> sayfa

<sup>1</sup> 'Sayfalar', 'ITU-T Test Çizelgesi #1' ile ilgilidir (tipik bir iş mektubu, Standart çözünürlük, MMR kodu). Teknik özellikler ve yazılı malzemeler, önceden haber verilmeden değiştirilebilir.

# Fotokopi

**Renkli/Siyah beyaz  
Kopyalama Geniřliđi  
Birden Fazla Kopya**

Evet/Evet

Maks. 210 mm

En fazla 99 sayfayı istifler

99 sayfaya kadar sıralar (sadece MFC-J410 ve  
MFC-J415W)

**Büyütme/Küçültme  
Çözünürlük**

%25 ila %400 (%1'lik artışlarla)

(Siyah Beyaz)

- En fazla 1200 × 1200 dpi'a kadar basar

(Renkli)

- En fazla 600 × 1200 dpi'a kadar basar

# PhotoCapture Center™

## Uyumlu Ortam <sup>1</sup>

Memory Stick™ (16 MB - 128 MB)  
Memory Stick PRO™ (256 MB - 16 GB)  
Memory Stick Duo™ (16 MB - 128 MB)  
Memory Stick PRO Duo™ (256 MB - 16 GB)  
adaptörle Memory Stick Micro™ (M2™)  
SD (16 MB ila 2 GB)  
SDHC (4 GB ila 16 GB)  
adaptörle microSD  
adaptörle miniSD

## Çözünürlük

En fazla 1200 × 2400 dpi

## Dosya Uzantısı

(Ortam Biçimi)

DPOF (sürüm 1.0, sürüm 1.1), Exif DCF (sürüm 2.1'e kadar)

(Görüntü Biçimi)

Fotoğraf Baskısı: JPEG <sup>2</sup>

Ortama Tarama: JPEG, PDF (Renkli)

TIFF, PDF (Siyah beyaz)

## Dosya Sayısı

999 dosyaya kadar

(Hafıza kartlarının içindeki klasörler de toplama katılır.)

## Klasör

Dosya, hafıza kartının 4. klasör seviyesinde saklanmalıdır.

## Kenarsız

A4, Letter, Fotoğraf 10 × 15 cm, Fotoğraf 2L 13 × 18 cm <sup>3</sup>

<sup>1</sup> Hafıza kartları ve adaptörler dahil değildir.

<sup>2</sup> Aşamalı JPEG formatı desteklenmez.

<sup>3</sup> Bkz. Her işlem için kağıt türü ve boyutu sayfa 18.

# Tarayıcı

<b>Renkli/Siyah beyaz TWAIN Uyumluluğu</b>	Evet/Evet Evet (Windows® 2000 Professional/Windows® XP/Windows® XP Professional x64 Edition/Windows Vista®/Windows® 7) Mac OS X 10.4.11, 10.5.x, 10.6.x <sup>1</sup>
<b>WIA Uyumluluğu</b>	Evet (Windows® XP <sup>2</sup> /Windows Vista®/Windows® 7)
<b>ICA Uyumlu</b>	Evet (Mac OS X 10.6.x)
<b>Renk Derinliği</b>	36 bit renk İşleme (Giriş) 24 bit renkli İşleme (Çıkış) (Gerçek Giriş: 30 bit renk/Gerçek Çıkış: 24 bit renk)
<b>Çözünürlük</b>	En fazla 19200 × 19200 dpi (enterpolasyonlu) <sup>3</sup> En fazla 1200 × 2400 dpi (optik) (Tarayıcı Camı) En fazla 1200 × 600 dpi (optik) (ADF) (sadece MFC-J410 ve MFC-J415W)
<b>Tarama Hızı</b>	Siyah beyaz: en fazla 3,44 sn. Renkli: en fazla 4,83 sn. (A4 boyutunda, 100 × 100 dpi çözünürlükte)
<b>Tarama Geniliği</b>	Azami 210 mm
<b>Tarama Uzunluğu</b>	Azami 291 mm
<b>Gri tonlama</b>	256 seviye

<sup>1</sup> Kullanmakta olduğunuz Mac OS X'in en son sürücü güncelleştirmeleri için şu adresten bizi ziyaret edin <http://solutions.brother.com/>

<sup>2</sup> Bu Kullanım Kılavuzundaki Windows® XP, Windows® XP Home Edition, Windows® XP Professional ve Windows® XP Professional x64 Edition'ı içerir.

<sup>3</sup> Windows® XP, Windows Vista® ve Windows® 7 için WIA Sürücüsünü kullanırken maksimum 1200 × 1200 dpi tarama (Brother tarayıcı yardımcı programını kullanarak 19200 × 19200 dpi'a kadar çözünürlük seçilebilir).



## Yazıcı

<b>Çözünürlük</b>	En fazla 1200 × 6000 dpi
<b>Yazdırma Geniřlięi</b>	204 mm [210 mm (kenarsız) <sup>1</sup> ] <sup>3</sup>
<b>Kenarsız</b>	A4, Letter, A6, Fotoęraf 10 × 15 cm, İndeks Kartı 127 × 203 mm, Fotoęraf 2L 13 × 18 cm, Kartpostal 1 100 × 148 mm <sup>2</sup>

<sup>1</sup> Kenarsız özellięi Açık olarak ayarlandığında.

<sup>2</sup> Bkz. *Her işlemler için kağıt türü ve boyutu* sayfa 18.

<sup>3</sup> A4 boyutunda kağıda baskı alırken.

## Arayüzler

<b>USB <sup>1 2</sup></b>	2 m'den uzun olmayan bir USB 2.0 arayüz kablosu kullanın.
<b>Kablosuz Ağ (sadece MFC-J265W ve MFC-J415W)</b>	IEEE 802.11b/g (Altyapı/Ad-hoc Modu)

<sup>1</sup> Makineniz tam hızlı USB 2.0 arayüzüne sahiptir. Bu arayüz Hi-Speed USB 2.0 ile uyumludur; ancak maksimum veri aktarma hızı 12 Mbits/sn olacaktır. Makine, USB 1.1 arayüzü olan bilgisayarlara da bağlanabilir.

<sup>2</sup> Üçüncü parti USB bağlantı noktaları desteklenmez.

# Bilgisayar gereksinimleri

DESTEKLENEN İŞLETİM SİSTEMLERİ VE YAZILIM İŞLEVLERİ									
Bilgisayar Platformu ve İşletim Sistemi Sürümü		Desteklenen Bilgisayar Yazılım İşlevleri	Bilgisayar Arayüzü	Minimum İşlemci Hızı	Minimum RAM	Önerilen RAM	Yükleme için Sabit Disk Alanı		
							Sürücüler için	Uygulamalar için	
Windows® İşletim Sistemi 1	Windows® 2000 Professional 5	Yazdırma, PC Faksı Gönderme 4, Tarama, Çıkarılabilir Disk 6	USB, Kablosuz 802.11b/g (sadece MFC-J265W ve MFC-J415W)	Intel® Pentium® II veya eşdeğeri	64 MB	256 MB	110 MB	340 MB	
	Windows® XP Home 2 5				128 MB		110 MB	340 MB	
	Windows® XP Professional 2 5			64-bit (Intel® 64 veya AMD64) destekli CPU	256 MB	512 MB	110 MB	340 MB	
	Windows® XP Professional x64 Edition 2				Intel® Pentium® 4 veya eşdeğeri	512 MB	1 GB	600 MB	530 MB
	Windows Vista® 2					1 GB (32 bit)	1 GB (32 bit)	650 MB	530 MB
	Windows® 7 2				64-bit (Intel® 64 veya AMD64) destekli CPU	2 GB (64 bit)	2 GB (64 bit)		
Windows Server® 2003 (sadece ağ üzerinden baskı)	Yazdırma	Kablosuz 802.11b/g (sadece MFC-J265W ve MFC-J415W)	Intel® Pentium® III veya eşdeğeri	256 MB	512 MB	50 MB	G/D		
Windows Server® 2003 x64 Edition (sadece ağ üzerinden baskı)								64-bit (Intel® 64 veya AMD64) destekli CPU	
Windows Server® 2003 R2 (sadece ağ üzerinden baskı)			Intel® Pentium® III veya eşdeğeri	512 MB	1 GB				
Windows Server® 2003 R2 x64 Edition (sadece ağ üzerinden baskı)						64-bit (Intel® 64 veya AMD64) destekli CPU			
Windows Server® 2008 (sadece ağ üzerinden baskı)			Intel® Pentium® 4 veya eşdeğer 64-bit (Intel® 64 veya AMD64) destekli CPU	512 MB	2 GB				
Windows Server® 2008 R2 (sadece ağ üzerinden baskı)						64-bit (Intel® 64 veya AMD64) destekli CPU			
Macintosh İşletim Sistemi	Mac OS X 10.4.11, 10.5.x	Yazdırma, PC Faksı Gönderme 4, Tarama, Çıkarılabilir Disk 6	USB 3, Kablosuz 802.11b/g (sadece MFC-J265W ve MFC-J415W)	PowerPC G4/G5	512 MB	1 GB	80 MB	400 MB	
	Mac OS X 10.6.x			Intel® Core™ İşlemci	1 GB	2 GB			

## Şartlar:

- 1 Microsoft® Internet Explorer® 5.5 veya üst sürümleri.
- 2 WIA için, 1200 × 1200 çözünürlük. Brother Tarayıcı Yardımcı Programı, 19200 × 19200 dpi'a kadar yükseltme sağlar.
- 3 Üçüncü parti USB bağlantı noktaları desteklenmez.
- 4 PC Faksı yalnızca siyah beyaz desteklidir.
- 5 PaperPort™ 11SE, Windows® 2000 için Microsoft® SP4 veya üstünü, XP için SP2 ve üstünü destekler. (sadece MFC-J410 ve MFC-J415W)
- 6 Çıkarılabilir disk, PhotoCapture Center™'in bir özelliğidir.

En son sürücü güncellemeleri için, bkz.

<http://solutions.brother.com/>

Tüm ticari marka, marka ve ürün adları ilgili firmaların malıdır.

## Sarf malzemeleri

<b>Mürekkep</b>	Makine, baskı kafası düzeneğinden ayrı olan münferit Siyah, Sarı, Cyan ve Magenta mürekkep kartuşları kullanır.
<b>Mürekkep Kartuşunun Kullanım Ömrü</b>	Bir dizi mürekkep kartuşunu ilk defa taktığınızda, makine, yüksek kalitede çıktılar elde etmek amacıyla mürekkep dağıtım borularını doldurmak için bir miktar mürekkep kullanacaktır. Bu işlem sadece bir kereye mahsustur. Bu işlem tamamlandıktan sonra, makinenizle verilen kartuşlar standart kartuşlara oranla daha az çıktı kapasitesine sahip olacaktır (%65). Bundan sonra takacağınız tüm mürekkep kartuşlarıyla, belirtilen sayıda çıktı alabilirsiniz.
<b>Yedek Sarf Malzemeleri</b>	<p>&lt;Siyah&gt; LC39BK, &lt;Cyan&gt; LC39C, &lt;Magenta&gt; LC39M, &lt;Sarı&gt; LC39Y</p> <p>Siyah - Yaklaşık 300 sayfa <sup>1</sup></p> <p>Sarı, Cyan ve Magenta - Yaklaşık 260 sayfa <sup>1</sup></p> <p><sup>1</sup> Kartuşun yaklaşık çıktı kapasitesi ISO/IEC 24711'e uygun olarak beyan edilmiştir.</p> <p>Yedek sarf malzemeleri ile ilgili daha fazla bilgi için bkz. <a href="http://www.brother.com/pageyield">http://www.brother.com/pageyield</a></p>

### Innobella™ Nedir?

Innobella™ Brother tarafından sunulan bir dizi orijinal sarf malzemesidir. "Innobella™" ismi "Innovation" (Yenilikçilik) ve "Bella" (İtalyanca'da "Güzel" anlamına gelir) kelimelerinden türetilmiş olup size "güzel" ve "uzun ömürlü" baskı sonuçları sunan "yenilikçi" teknolojiyi ifade etmektedir.

Fotoğraf baskısı yaparken yüksek kalite elde etmek için, Brother, Innobella™ parlak fotoğraf kağıdı (BP71 serisi) kullanmanızı önerir. Innobella™ Mürekkep ve kağıtla mükemmel baskılar artık daha kolay.



# Ağ (sadece MFC-J265W ve MFC-J415W)



## Not

Ağın tüm teknik özellikleriyle ilgili ayrıntılar için, *Ağ Kullanım Kılavuzu*'nu inceleyin.

### LAN

Makinenizi, PhotoCapture Center™<sup>1</sup>'den Baskı, Tarama, PC Faksı Gönderme işlemi yapmak ve buradaki fotoğraflara erişmek için ağa bağlayabilirsiniz. Brother BRAdmin Light<sup>2</sup> Ağ Yönetim yazılımı da dahildir.

### Kablosuz Ağ Güvenliği

SSID (32 chr), WEP 64/128 bit, WPA-PSK (TKIP/AES), WPA2-PSK (AES)

### Kurulum Destek Yazılımı

**AOSS™** Evet  
**WPS** Evet

<sup>1</sup> Bilgisayar Gereksinimleri çizelgesine bakınız: sayfa 98.

<sup>2</sup> Daha gelişmiş yazıcı yönetimi isterseniz en son Brother BRAdmin Professional yardımcı program sürümünü kullanın. Bu programı <http://solutions.brother.com/> adresinden indirebilirsiniz.

## A

ADF (otomatik doküman besleyici) .....	20
Ağdan	
Tarama	
Bkz. Yazılım Kullanıcı Kılavuzu.	
Yazdırma	
Bkz. Ağ Kullanım Kılavuzu.	
Alma Modu	
Faks/Tel .....	25
Harici Telesekreter .....	25
Manüel .....	25
Sadece Faks .....	25
Apple Macintosh	
Bkz. Yazılım Kullanıcı Kılavuzu.	
Arama	
durak .....	36
Giden Çağrı .....	35
Hızlı Arama .....	34
manüel .....	34
Asetat kağıtlar .....	16, 19, 92

## B

Bağlama	
harici telefon .....	32
harici Telesekreter (TAD) .....	30, 31
Bakım, düzenli	
mürekkep kartuşlarının değiştirilmesi ....	48
Baskı	
Bkz. Yazılım Kullanıcı Kılavuzu.	
çözünürlük .....	97
kağıt sıkışmaları .....	61
küçük kağıt üzerine .....	13
sorunları .....	64, 66
teknik özellikler .....	97
yazdırılabilir alan .....	14
Brother	
CreativeCenter .....	3

## C

ControlCenter	
Bkz. Yazılım Kullanıcı Kılavuzu.	

## Ç

Çok hatlı bağlantılar (PBX) .....	31
Çözünürlük	
baskı .....	97
faks .....	93
fotokopi .....	94
tarama .....	96

## D

Doküman	
yükleme .....	20, 21

## F

Faks Algılama .....	28
Faks kodları	
değiştirme .....	33
kullanma .....	33
Uzaktan Aktivasyon Kodu .....	28, 32, 33
Uzaktan Devreden Çıkarma	
Kodu .....	32, 33
Faks, tek başına kullanım	
alma .....	25
F/T Zil Süresi, ayar .....	27
Faks Algılama .....	28
paralel telefonda .....	32, 33
sorunlar .....	66, 67
telefon hattında parazit .....	71
Zil Gecikmesi, ayar .....	27
gönderme .....	22
sorunlar .....	67
telefon hattında parazit .....	71
Faks/Tel modu	
paralel telefonlardan cevaplama ....	32, 33
Uzaktan Aktivasyon Kodu .....	32, 33
Uzaktan Devreden Çıkarma	
Kodu .....	32, 33
Zil Gecikmesi .....	27
Faksların veya Faks Faaliyet raporunun	
aktarılması .....	59
Fotokopi	
kağıt boyutu .....	39
kağıt türü .....	39
tarayıcı camının kullanılması .....	20

## G

Gri tonlama ..... 93, 96

## H

Harici telefon, bağlama .....32

Hızlı Arama

Arama .....34

ayarlama .....36

değiştirme .....37

Grup arama

değiştirme .....37

Hızlı Arama

2 haneli konumla ayarlama .....36

değiştirme .....37

kullanım .....34

kullanım .....34

## I

Innobella™ .....99

## J

Jaklar

EXT

Harici telefon .....32

## K

Kablosuz Ağ

Bkz. Hızlı Kurulum Kılavuzu ve Ağ Kullanım Kılavuzu.

Kablosuz telefon .....33

Kağıt ..... 16, 92

boyutu .....15

doküman boyutu .....20

kapasitesi .....19

türü ..... 15, 18

yazdırılabilir alan .....14

yükleme ..... 9, 11

zarfların ve kartpostalların

yüklenmesi .....11

Kumanda paneline genel bakış .....4

## L

LCD (Likit Kristal Ekran) ..... 73

Parlaklık ..... 8

LCD ekrandaki hata mesajları ..... 54

Algılanamıyor ..... 58

Basılamıyor ..... 54

Başlatamıyor ..... 58

Belge Sıkışması ..... 54

Hafıza Doldu ..... 54

İletişim Hatası ..... 54

Kağıt Beslenmiyor ..... 55

Kağıt Sıkışması ..... 55

Kalan Veri ..... 55

Kapak açık ..... 55

Kayıtlı Değil ..... 34, 55

Mürekkep Az ..... 56

Mürekkep Emici Dolmak Üzere ..... 55

Mürekkep Emici Dolu ..... 56

Mürekkep Kartuşu Yok ..... 55

Sadece S&B Baskı ..... 57

Tarayamıyor ..... 58

Temizlenemiyor ..... 58

Yazdıramıyor ..... 58

## M

Macintosh

Bkz. Yazılım Kullanıcı Kılavuzu.

Makinenizin programlanması ..... 73

Manüel

alma ..... 25

çevirme ..... 34

Metin, girme ..... 89

özel karakterler ..... 89

Mod girişi

Faks ..... 4

Kopyalama ..... 4

PhotoCapture ..... 4

Tarama ..... 4

Mürekkep kartuşları

değiştirme ..... 48

mürekkep nokta sayacı ..... 48

## O

OCR'li PaperPort™ 11SE	
Bkz. Yazılım Kullanıcı Kılavuzu. Ayrıca PaperPort™ 11SE uygulamasındaki Yardım konusuna bakın.	
Otomatik	
faks alma	25
Faks Algılama	28

## P

Paralel telefon, kullanım	33
PC'den Faks	
Bkz. Yazılım Kullanıcı Kılavuzu.	
PhotoCapture Center™	
Baskı ayarları	
Kalite	43
Bilgisayardan	
Bkz. Yazılım Kullanıcı Kılavuzu.	
Fotoğrafları önizleme	43
Memory Stick PRO™	40
Memory Stick™	40
SD	40
SDHC	40
teknik özellikler	95
Presto! PageManager	
Bkz. Yazılım Kullanıcı Kılavuzu. Ayrıca bkz. Presto! PageManager uygulamasında Yardım bölümü.	

## S

Sarf malzemeleri	99
Seri Numarası	
nasıl bulurum	Ön kapağın iç kısmına bakın
Ses seviyesi, ayar	
hoparlör	8
sinyal sesi	7
zil sesi	7
Sıkışma	
belge	60
kağıt	61

Sorun giderme	64
belge sıkışması	60
kağıt sıkışması	61
LCD ekrandaki hata mesajları	54
sorun yaşıyorsanız	
Ağ	70
alınan faksları yazdırma	66
belge sıkışması	60
faks alma	67
gelen çağrılar	68
kopyalama	68
PhotoCapture Center™	69
tarama	68
telefon hattı veya bağlantılar	66
yazdırma	64
yazılım	69

## T

TAD (telesekreter), harici	25, 30
alma modu	25
bağlama	30, 31
OGM (Giden Mesaj) kaydetme	31
Tarama	
Bkz. Yazılım Kullanıcı Kılavuzu.	
Taranabilir alan	21
Tek hattaki özel telefon özellikleri	68
Telefon hattı	
bağlantılar	31
çok hatlı (PBX)	31
parazit	71
sorunlar	66
tip	29
Telesekreter (TAD)	30
bağlama	31
Temizleme	
baskı kafası	52
kağıt alma makarası	51
tarayıcı	50

## U

Uzaktan Ayarlama	
Bkz. Yazılım Kullanıcı Kılavuzu.	

## W

Windows®	
Bkz. Yazılım Kullanıcı Kılavuzu.	

## Y

---

Yardıı

LCD mesajları .....	73
Menü Tablosu .....	74
Yeniden Çevir/Duraklat .....	35

## Z

---

Zarflar .....	11, 12, 18, 19
Zil Gecikmesi, ayar .....	27



Destek Hattı: Türkiye  
Telefon: 0 (216) 577 6818  
Faks: 0 (216) 577 6819  
E-posta: [\*\*destek@brother.com.tr\*\*](mailto:destek@brother.com.tr)

Brother Bölge Ofisi:

Brother International (Gulf) FZE

Adres: Round About 8 Warehouse EB1-4  
Jebel Ali Free Zone Dubai, U.A.E.

Telefon: +971 4 8835878

Faks: +971 4 8835387

E-posta: [\*\*bicgulf@brother.ae\*\*](mailto:bicgulf@brother.ae)

# brother®

**Web Sitemizi Ziyaret Edin**  
**<http://www.brother.com>**

Bu makine sadece satın alındığı ülkede kullanılmak üzere onaylanmıştır. Yerel Brother firmaları veya bu firmaların bayileri sadece kendi ülkelerinde satın alınmış olan makineleri destekleyecektir.