

ROZSZERZONY PODREĆCZNIK UŻYTKOWNIKA

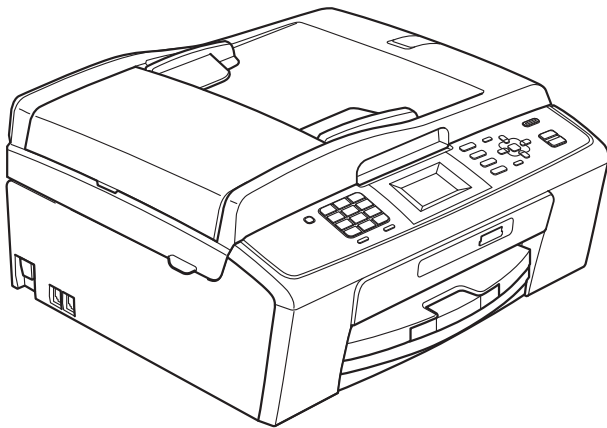

MFC-J220
MFC-J265W
MFC-J410
MFC-J415W

Instrukcje i gdzie można je znaleźć?

Jaki podręcznik?	Co zawiera?	Gdzie jest?
Bezpieczeństwo i zgodność z prawem	Przed skonfigurowaniem urządzenia zapoznaj się z instrukcją Środki ostrożności.	Wydrukowany / w opakowaniu
Podręcznik szybkiej obsługi	Najpierw zapoznaj się z tym podręcznikiem. Postępuj zgodnie z instrukcjami konfiguracji urządzenia oraz instalacji sterowników i oprogramowania dla użytkowanego systemu operacyjnego i typu połączenia.	Wydrukowany / w opakowaniu
Podstawowy podręcznik użytkownika	Zapoznaj się z podstawowymi operacjami faksowania, kopiowania, skanowania oraz obsługą programu PhotoCapture Center™, a także ze sposobami wymiany materiałów eksploatacyjnych. Zapoznaj się ze wskazówkami rozwiązywania problemów.	Wydrukowany / w opakowaniu
Rozszerzony podręcznik użytkownika	Dowiedz się więcej o operacjach zaawansowanych: faksowaniu, kopiowaniu, funkcjach zabezpieczeń, drukowaniu raportów i przeprowadzaniu rutynowych czynności konserwacyjnych.	Plik PDF / płyta CD-ROM z dokumentacją
Instrukcja oprogramowania	Zapoznaj się z poniższymi instrukcjami, by dowiedzieć się, jak drukować, skanować, skanować w sieci (tylko MFC-J265W i MFC-J415W), korzystać z programu PhotoCapture Center™, funkcji PC-Fax Send oraz korzystać z narzędzia Brother ControlCenter.	Plik PDF / płyta CD-ROM z dokumentacją
Instrukcja obsługi dla sieci (tylko MFC-J265W i MFC-J415W)	Ten podręcznik zawiera zaawansowane informacje dotyczące konfiguracji połączeń sieci bezprzewodowej. Ponadto można tu znaleźć informacje dotyczące narzędzi sieciowych, drukowania sieciowego, wskazówek dotyczących rozwiązywania problemów i specyfikacji obsługiwanych sieci.	Plik PDF / płyta CD-ROM z dokumentacją

Spis Treści

1	Ustawienia ogólne	1
	Przechowywanie danych w pamięci	1
	Automatyczna zmiana czasu	1
	Tryb uśpienia	2
	Wyświetlacz LCD.....	2
	Kontrast wyświetlacza LCD	2
	Ustawianie zegara przyciemnienia dla podświetlenia	3
	Tryb zegara.....	3
2	Funkcje zabezpieczeń	4
	Blokada TX	4
	Ustawianie i zmienianie hasła blokady TX	4
	Włączanie i wyłączanie blokady TX.....	5
3	Wysyłanie faksu	6
	Dodatkowe opcje wysyłania.....	6
	Wysyłanie faksów za pomocą wielu ustawień	6
	Kontrast	6
	Zmiana rozdzielczości faksu.....	6
	Ustawianie wprowadzonych zmian jako nowych ustawień domyślnych.....	7
	Przywracanie ustawień faksu do ustawień domyślnych	7
	Dodatkowe operacje wysyłania	8
	Ręczne wysyłanie faksów.....	8
	Podwójny dostęp (tylko tryb monochromatyczny)	8
	Nadawanie (tylko tryb monochromatyczny).....	8
	Transmisja w czasie rzeczywistym	10
	Tryb międzynarodowy	10
	Sprawdzanie i anulowanie zadań oczekujących	11
4	Odbieranie faksu	12
	Dodatkowe operacje odbioru	12
	Drukowanie zmniejszonego faksu przychodzącego.....	12
	Odbiór po wyczerpaniu papieru.....	12
5	Wybieranie i zapisywanie numerów	13
	Operacje głosowe	13
	Dodatkowe operacje wybierania	13
	Łączenie numerów wybierania szybkiego	13
	Dodatkowe sposoby zapisywania numerów	14
	Zapisywanie numerów wybierania szybkiego połączeń wychodzących.....	14
	Ustawianie grup do rozsyłania.....	15

6	Drukowanie raportów	17
	Raporty faksów	17
	Raport weryfikacji transmisji	17
	Dziennik faksów (raport operacji)	17
	Raporty	18
	Jak drukować raporty	18
7	Tworzenie kopii	19
	Ustawienia kopiowania	19
	Kończenie kopiowania	19
	Zmiana prędkości i jakości kopiowania	19
	Powiększanie i zmniejszanie kopiowanego obrazu	20
	Wykonywanie plakatu lub N kopii na 1 arkuszu (Układ strony)	21
	Sortowanie kopii za pomocą podajnika ADF (tylko MFC-J410 i MFC-J415W)	22
	Regulacja gęstości	23
	Ustawianie wprowadzonych zmian jako nowych ustawień domyślnych	23
	Przywracanie wszystkich ustawień do ustawień domyślnych	23
8	Drukowanie zdjęć z karty pamięci	24
	Operacje w programie PhotoCapture Center™	24
	Struktura folderów na kartach pamięci	24
	Drukowanie obrazów	25
	Drukowanie indeksu (miniatury)	25
	Drukowanie zdjęć	26
	Drukowanie wszystkich zdjęć	26
	Drukowanie DPOF	27
	Ustawienia drukowania PhotoCapture Center™	27
	Jakość drukowania	28
	Opcje papieru	28
	Dostosowanie jasności, kontrastu i koloru	29
	Kadrowanie	29
	Drukowanie bez brzegu	30
	Drukowanie daty	30
	Ustawianie wprowadzonych zmian jako nowych ustawień domyślnych	30
	Przywracanie wszystkich ustawień do ustawień domyślnych	30
	Skanowanie na kartę pamięci	31
	Jak ustawić nowe wartości domyślne	31
	Jak resetować do ustawień fabrycznych	31
A	Rutynowa obsługa konserwacyjna	32
	Czyszczenie i sprawdzanie urządzenia	32
	Czyszczenie obudowy urządzenia	32
	Czyszczenie płyty drukarki	33
	Sprawdzanie poziomu atramentu	33
	Pakowanie i transport urządzenia	34

B	Słownik	37
----------	----------------	-----------

C	Indeks	41
----------	---------------	-----------



Przechowywanie danych w pamięci

Nawet w przypadku awarii zasilania elektrycznego nie utracisz konfiguracji wybranej za pomocą klawisza **Menu**, ponieważ jest ona zapisana trwale. Nie zostaną również utracone ustawienia w menu klawiszy trybu **FAKS**, **KOPIUJ** i **PHOTO CAPTURE**, jeżeli została wybrana opcja **Nowe ustawienia**. Może zaistnieć potrzeba wyzerowania daty i godziny.

Automatyczna zmiana czasu

Istnieje możliwość ustawienia urządzenia tak, aby automatycznie przełączało między czasem letnim i zimowym. Urządzenie przesunie czas o jedną godzinę do przodu na wiosnę i cofnie o jedną godzinę jesienią. Upewnij się, że w urządzeniu ustawiono aktualną datę i godzinę w ustawieniach **Data i godzina**.

- 1 Naciśnij **Menu**.
- 2 Naciśnij ▲ lub ▼, aby wybrać **Ustawienia**.
Naciśnij **OK**.
- 3 Naciśnij ▲ lub ▼, aby wybrać **Auto zm. czasu**.
Naciśnij **OK**.
- 4 Naciśnij ▲ lub ▼, aby wybrać **Wył** (lub **Wł**.).
Naciśnij **OK**.
- 5 Naciśnij **Stop/Zakończ**.

Tryb uśpienia

Pozwala wybrać, jak długo urządzenie pozostanie w bezczynności (od 1 do 60 minut), zanim przejdzie w tryb uśpienia. Licznik czasu zostanie zresetowany w chwili wykonania jakiejkolwiek operacji z wykorzystaniem urządzenia.

- 1 Naciśnij **Menu**.
- 2 Naciśnij ▲ lub ▼, aby wybrać Ustawienia.
Naciśnij **OK**.
- 3 Naciśnij ▲ lub ▼, aby wybrać Tryb oczekiw.
Naciśnij **OK**.
- 4 Naciśnij ▲ lub ▼, aby wybrać 1 Min., 2 Min., 3 Min., 5 Min., 10 Min., 30 Min. lub 60 Min.
Naciśnij **OK**.
- 5 Naciśnij **Stop/Zakończ**.

Wyświetlacz LCD

Kontrast wyświetlacza LCD

Można wyregulować kontrast wyświetlacza LCD, aby uzyskać ostrzejszy, bardziej żywy obraz. W przypadku trudności z odczytaniem informacji wyświetlanych na ekranie LCD spróbuj zmienić ustawienia kontrastu.

- 1 Naciśnij **Menu**.
- 2 Naciśnij ▲ lub ▼, aby wybrać Ustawienia.
Naciśnij **OK**.
- 3 Naciśnij ▲ lub ▼, aby wybrać Ustawienia LCD.
Naciśnij **OK**.
- 4 Naciśnij ▲ lub ▼, aby wybrać Kontrast LCD.
Naciśnij **OK**.
- 5 Naciśnij ◀ lub ▶, aby rozjaśnić lub przyciemnić obraz.
Naciśnij **OK**.
- 6 Naciśnij **Stop/Zakończ**.

Ustawianie zegara przyciemnienia dla podświetlenia

Istnieje możliwość ustawienia czasu, przez który wyświetlacz LCD pozostaje podświetlony po ostatnim naciśnięciu klawisza.

- 1 Naciśnij **Menu**.
- 2 Naciśnij **▲** lub **▼**, aby wybrać Ustawienia.
Naciśnij **OK**.
- 3 Naciśnij **▲** lub **▼**, aby wybrać Ustawienia LCD.
Naciśnij **OK**.
- 4 Naciśnij **▲** lub **▼**, aby wybrać Wł. timera.
Naciśnij **OK**.
- 5 Naciśnij **▲** lub **▼**, aby wybrać 10Sek., 20Sek., 30Sek. lub Wył.
Naciśnij **OK**.
- 6 Naciśnij **Stop/Zakończ**.

Tryb zegara

Na panelu sterowania urządzenia dostępne są cztery klawisze trybu tymczasowego: **FAKS**, **SKANUJ**, **KOPIUJ** i **PHOTO CAPTURE**. Można ustawić czas, po jakim urządzenie powróci do trybu faksowania po zakończeniu ostatniej operacji skanowania, kopiowania lub operacji programu PhotoCapture. Jeśli wybierzesz **Wył.**, urządzenie pozostanie w ostatnio używanym trybie.



- 1 Naciśnij **Menu**.
- 2 Naciśnij **▲** lub **▼**, aby wybrać Ustawienia.
Naciśnij **OK**.
- 3 Naciśnij **▲** lub **▼**, aby wybrać Timer trybu.
Naciśnij **OK**.
- 4 Naciśnij **▲** lub **▼**, aby wybrać 0 Sek, 30 Sek., 1 Min, 2 Min., 5 Min. lub Wył.
Naciśnij **OK**.
- 5 Naciśnij **Stop/Zakończ**.

Blokada TX

Blokada TX uniemożliwia nieautoryzowany dostęp do urządzenia.

Gdy włączona jest blokada TX, możliwe są następujące działania:

- Odbieranie faksów

Gdy włączona jest blokada TX, następujące działania NIE są możliwe:

- Wysyłanie faksów
- Kopiowanie
- Drukowanie z komputera PC
- Skanowanie
- PhotoCapture
- Działania z poziomu panelu sterowania



Informacja

Jeżeli zapomniałeś hasła blokady TX, skontaktuj się ze swoim sprzedawcą firmy Brother.

Ustawianie i zmienianie hasła blokady TX



Informacja

Jeśli hasło jest już ustawione, nie trzeba go ustawiać ponownie.

Ustawianie hasła

- 1 Naciśnij **Menu**.
- 2 Naciśnij **▲** lub **▼**, aby wybrać **Fax**.
Naciśnij **OK**.
- 3 Naciśnij **▲** lub **▼**, aby wybrać **Różne**.
Naciśnij **OK**.
- 4 Naciśnij **▲** lub **▼**, aby wybrać **Blok. klawiszy**.
Naciśnij **OK**.
- 5 Wprowadź 4-cyfrowe hasło.
Naciśnij **OK**.
- 6 Gdy wyświetlacz LCD pokaże **Weryfikuj:**,
wprowadź ponownie hasło.
Naciśnij **OK**.
- 7 Naciśnij **Stop/Zakończ**.

Zmianianie hasła

- 1 Naciśnij **Menu**.
- 2 Naciśnij ▲ lub ▼, aby wybrać **Fax**.
Naciśnij **OK**.
- 3 Naciśnij ▲ lub ▼, aby wybrać **Różne**.
Naciśnij **OK**.
- 4 Naciśnij ▲ lub ▼, aby wybrać
Blok. klawiszy.
Naciśnij **OK**.
- 5 Naciśnij ▲ lub ▼, aby wybrać
Ustaw hasło.
Naciśnij **OK**.
- 6 Wprowadź bieżące 4-cyfrowe hasło.
Naciśnij **OK**.
- 7 Wprowadź nowe 4-cyfrowe hasło.
Naciśnij **OK**.
- 8 Gdy wyświetlacz LCD pokaże
Weryfikuj:, wprowadź ponownie
hasło.
Naciśnij **OK**.
- 9 Naciśnij **Stop/Zakończ**.

Włączanie i wyłączanie blokady TX

Włączanie blokady TX

- 1 Naciśnij **Menu**.
- 2 Naciśnij ▲ lub ▼, aby wybrać **Fax**.
Naciśnij **OK**.
- 3 Naciśnij ▲ lub ▼, aby wybrać **Różne**.
Naciśnij **OK**.
- 4 Naciśnij ▲ lub ▼, aby wybrać
Blok. klawiszy.
Naciśnij **OK**.
- 5 Naciśnij ▲ lub ▼, aby wybrać
Zablok. klawisze.
Naciśnij **OK**.
- 6 Wprowadź zarejestrowane 4-cyfrowe
hasło.
Naciśnij **OK**.
Urządzenie zostanie przestawione w
tryb offline i na wyświetlaczu LCD
zostanie wyświetlony komunikat
Blok. klaw. wł.

Wyłączanie blokady TX

- 1 Naciśnij **Menu**.
- 2 Wprowadź zarejestrowane 4-cyfrowe
hasło.
Naciśnij **OK**.
Blokada TX wyłączy się automatycznie.



Informacja

Jeśli wpisane hasło jest błędne, na wyświetlaczu LCD zostanie wyświetlony komunikat **Błędne hasło** i urządzenie pozostanie w trybie offline. Urządzenie pozostanie w trybie blokady TX, dopóki nie zostanie wprowadzone zarejestrowane hasło.

Dodatkowe opcje wysyłania

Wysyłanie faksów za pomocą wielu ustawień

Wysyłając faks można wybrać dowolną kombinację ustawień: rozdzielczość, kontrast, format skanowania itp.

- 1 Naciśnij  (**FAKS**).
Ekran LCD wyświetla:

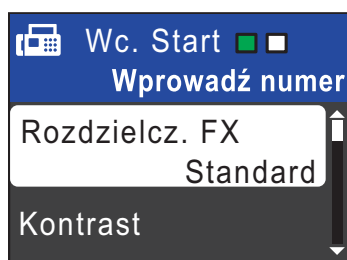

- 2 Naciśnij ▲ lub ▼, aby wybrać ustawienie, które chcesz zmienić.
Naciśnij **OK**.
- 3 Naciśnij ▲ lub ▼, aby wybrać opcję.
Naciśnij **OK**.
- 4 Wróć do ❷, aby zmienić więcej ustawień.



Informacja

- Większość ustawień ma charakter tymczasowy i po wysłaniu faksu urządzenie powraca do swoich ustawień domyślnych.
- Niektóre, najczęściej używane ustawienia można zapisać, określając je jako domyślne. Ustawienia te pozostaną aktywne do momentu ponownej zmiany. (Patrz *Ustawianie wprowadzonych zmian jako nowych ustawień domyślnych* na stronie 7).

Kontrast

Jeśli dokument jest bardzo jasny lub bardzo ciemny, można zmienić jego kontrast. Dla większości dokumentów można stosować ustawienie fabryczne – *Auto*. Umożliwia to automatyczne wybieranie właściwego kontrastu dla dokumentu.

Użyj ustawienia *Jasny*, wysyłając jasny dokument.

Użyj ustawienia *Ciemny*, wysyłając ciemny dokument.

- 1 Naciśnij  (**FAKS**).
- 2 Naciśnij ▲ lub ▼, aby wybrać *Kontrast*.
Naciśnij **OK**.
- 3 Naciśnij ▲ lub ▼, aby wybrać *Auto*, *Jasny* lub *Ciemny*.
Naciśnij **OK**.



Informacja

W następujących warunkach – nawet jeśli wybrano opcję *Jasny* lub *Ciemny* – urządzenie wyśle faks przy użyciu ustawienia *Auto*:

- Jeśli wysyłany jest faks kolorowy.
- Jeśli dla faksu wybrano rozdzielczość *Foto*.

Zmiana rozdzielczości faksu

Jakość faksu można poprawić, zmieniając jego rozdzielczość.

- 1 Naciśnij  (**FAKS**).
- 2 Naciśnij ▲ lub ▼, aby wybrać *Rozdzielcz. FX*.
Naciśnij **OK**.

- 3 Naciśnij ▲ lub ▼, aby wybrać żadaną rozdzielczość.
Naciśnij OK.



Informacja

Do wyboru są dostępne cztery rozdzielczości dla faksów monochromatycznych i dwie dla kolorowych.

Czarno-białe	
Standard	Odpowiednia dla większości dokumentów.
Wysoka	Odpowiednia dla małych wydruków; przesyłanie nieco wolniejsze niż w przypadku rozdzielczości standardowej.
B.wysoka	Odpowiednia dla małych wydruków lub ilustracji; przesyłanie nieco wolniejsze niż w przypadku rozdzielczości wysokiej.
Foto	Należy jej używać w przypadku dokumentów o różnych odcieniach szarości lub zdjęć. Tryb Foto ma najwolniejszą transmisję.

Kolorowe	
Standard	Odpowiednia dla większości dokumentów.
Wysoka	Należy jej używać w przypadku zdjęć. Czas przesyłania dłuższy niż w przypadku rozdzielczości standardowej.

W przypadku wybrania opcji B.wysoka lub Foto, a następnie użycia klawisza **Start Kolor** do wysłania faksu, urządzenie wyśle faks przy użyciu ustawienia Wysoka.

Ustawianie wprowadzonych zmian jako nowych ustawień domyślnych

Najczęściej używane ustawienia faksu – Rozdzielcz. FX, Kontrast, Nd.-czas rz. i Rozm.z szyby skan. – można zapisać, określając je jako domyślne. Ustawienia te pozostaną aktywne do momentu ponownej zmiany.

- 1 Naciśnij  (FAKS).
 - 2 Naciśnij ▲ lub ▼, aby wybrać opcję menu, którą chcesz zmienić, po czym naciśnij OK. Następnie naciśnij ▲ lub ▼, aby wybrać nową opcję. Naciśnij OK.
- Powtarzaj ten krok dla każdego ustawienia, które ma zostać zmienione.
- 3 Po zmianie ostatniego ustawienia naciśnij ▲ lub ▼, aby wybrać Nowe ustawienia. Naciśnij OK.
 - 4 Naciśnij 1, aby wybrać Tak.
 - 5 Naciśnij Stop/Zakończ.

Przywracanie ustawień faksu do ustawień domyślnych

Zmienione ustawienia faksowania Rozdzielcz. FX, Kontrast, Nd.-czas rz. i Rozm.z szyby skan. można przywrócić do ustawień fabrycznych.

- 1 Naciśnij  (FAKS).
- 2 Naciśnij ▲ lub ▼, aby wybrać Reset ustawień. Naciśnij OK.
- 3 Naciśnij 1, aby wybrać Tak.
- 4 Naciśnij Stop/Zakończ.

Dodatkowe operacje wysyłania

Ręczne wysyłanie faksów

Podczas transmisji ręcznej słyszalne są dźwięki wybierania numeru, dzwonienia i odbioru faksu.



Informacja

(tylko MFC-J410 i MFC-J415W)

Aby wysłać faks wielostronicowy, użyj podajnika ADF.

- 1 Naciśnij  (**FAKS**).
- 2 Włóż dokument.
- 3 Aby usłyszeć ton wybierania, podnieś słuchawkę telefonu zewnętrznego.
- 4 Wybierz numer faksu.
- 5 Po usłyszeniu sygnału faksu naciśnij **Start Mono** lub **Start Kolor**.
W przypadku korzystania z szyby skanera naciśnij **1** na urządzeniu, aby wysłać faks.
- 6 Odłóż słuchawkę.

Podwójny dostęp (tylko tryb monochromatyczny)

Możliwe jest wybranie numeru i rozpoczęcie skanowania faksu do pamięci – nawet jeśli urządzenie wykonuje wysyłanie z pamięci, odbiera fakсы lub drukuje dane z komputera PC. Na ekranie LCD wyświetlany jest numer nowego zadania i dostępna ilość pamięci.

Liczba stron, jakie można zeskanować, będzie różna w zależności od drukowanych danych.



Informacja

Jeśli wyświetlony zostanie komunikat **Brak pamięci**, naciśnij **Stop/Zakończ**, aby anulować, lub **Start Mono**, aby wysłać strony, które zostały zeskanowane.

Nadawanie (tylko tryb monochromatyczny)

Rozsyłanie to automatyczne przesyłanie tej samej wiadomości faksowej na więcej niż jeden numer faksu. Do jednego rozsyłania można dodać grupy, numery wybierania szybkiego i maksymalnie 50 ręcznie wybranych numerów.

Po zakończeniu rozsyłania zostanie wydrukowany raport rozsyłania.

- 1 Naciśnij  (**FAKS**).
- 2 Włóż dokument.
- 3 Naciśnij **▲** lub **▼**, aby wybrać **Nadawanie**.
Naciśnij **OK**.

- 4 Numery do rozsyłania dodaje się w następujący sposób:
- Naciśnij ▲ lub ▼, aby wybrać Dodaj numer, po czym naciśnij **OK**. Wprowadź numer, korzystając z klawiatury. Naciśnij **OK**.
 - Naciśnij ▲ lub ▼, aby wybrać Szybkie wybieranie i **OK**. Naciśnij ▲ lub ▼, aby wybrać Porządek alfabetyczny lub Porządek numerów. i **OK**. Naciśnij ▲ lub ▼, aby wybrać numer i **OK**.
- 5 Po wprowadzeniu wszystkich numerów faksu, powtarzając krok 4, naciśnij ▲ lub ▼, aby wybrać Zakończony. Naciśnij **OK**.
- 6 Naciśnij **Start Mono**.



Informacja

- Jeżeli nie użyto żadnych numerów Grup, można rozesłać fakсы na 90 różnych numerów.
- Dostępna ilość pamięci zależy od typów zadań w pamięci oraz liczby lokalizacji wykorzystywanych do rozsyłania. W przypadku rozsyłania faksów do maksymalnej możliwej liczby numerów nie można użyć podwójnego dostępu.
- Jeśli wyświetlony zostanie komunikat Brak pamięci, naciśnij **Stop/Zakończ**, aby anulować, lub **Start Mono**, aby wysłać strony, które zostały zeskanowane.

Anulowanie rozsyłania w toku

- 1 Naciśnij **Menu**.
- 2 Naciśnij ▲ lub ▼, aby wybrać Fax. Naciśnij **OK**.
- 3 Naciśnij ▲ lub ▼, aby wybrać Fax w oczekiw. Naciśnij **OK**. Na wyświetlaczu LCD zostanie wyświetlony wybierany numer faksu oraz numer zadania rozsyłania.
- 4 Naciśnij **OK**. Na wyświetlaczu LCD pojawi się następujące pytanie:
Anulować pracę?
Tak → wciśnij 1
Nie → wciśnij 2
- 5 Naciśnij **1**, aby anulować wybierany numer faksu. Na wyświetlaczu LCD pokaże się numer zadania rozsyłania.
- 6 Naciśnij **OK**. Na wyświetlaczu LCD pojawi się następujące pytanie:
Anulować pracę?
Tak → wciśnij 1
Nie → wciśnij 2
- 7 Aby anulować rozsyłanie, naciśnij przycisk **1**.
- 8 Naciśnij **Stop/Zakończ**.

Transmisja w czasie rzeczywistym

Przed wysłaniem faksu urządzenie skanuje dokumenty do pamięci. Następnie, jeśli linia telefoniczna jest wolna, urządzenie rozpocznie wybieranie numeru i wysyłanie.

Czasami może zająć konieczność natychmiastowego wysłania ważnego dokumentu, bez oczekiwania na transmisję z pamięci. Można tego dokonać włączając Nd.-czas rz.

- 1 Naciśnij  (FAKS).
- 2 Naciśnij ▲ lub ▼, aby wybrać Nd.-czas rz.
Naciśnij OK.
- 3 Naciśnij ▲ lub ▼, aby wybrać Wł. (lub Wył).
Naciśnij OK.



Informacja

- (tylko MFC-J410 i MFC-J415W)
Jeśli pamięć jest pełna i z podajnika ADF wysłany jest czarno-biały faks, urządzenie wyśle dokument w czasie rzeczywistym (nawet jeśli dla opcji Nd.-czas rz. jest wybrane ustawienie Wył). Faksów z szyby skanera nie można wysłać dopóki część pamięci nie zostanie wyczyszczona.
- Podczas wysyłania w czasie rzeczywistym, gdy korzysta się z szyby skanera, funkcja automatycznego powtarzania wybierania nie działa.

Tryb międzynarodowy

W razie trudności z wysłaniem faksu za granicę spowodowanych możliwością wystąpienia zakłóceń na linii telefonicznej zalecamy włączenie trybu zagranicznego. Po wysłaniu faksu z pomocą tej funkcji zostanie ona automatycznie wyłączona.

- 1 Naciśnij  (FAKS).
- 2 Włóż dokument.
- 3 Naciśnij ▲ lub ▼, aby wybrać Tryb międzyn.
Naciśnij OK.
- 4 Naciśnij ▲ lub ▼, aby wybrać Wł. (lub Wył).
Naciśnij OK.

Sprawdzanie i anulowanie zadań oczekujących

Można sprawdzić, które zadania oczekują w pamięci na wysłanie lub anulować wybrane zadanie.

(Jeśli w pamięci nie ma zadań, na ekranie LCD zostanie wyświetlony komunikat

Nie ma zadań).

- 1 Naciśnij **Menu**.
- 2 Naciśnij ▲ lub ▼, aby wybrać **Fax**.
Naciśnij **OK**.
- 3 Naciśnij ▲ lub ▼, aby wybrać **Fax w oczekiw.**
Naciśnij **OK**.
Wszelkie zadania oczekujące będą wyświetlane na ekranie LCD.
- 4 Naciśnij ▲ lub ▼, aby przewijać listę zadań i wybrać to, które chcesz anulować.
Naciśnij **OK**.
- 5 Wykonaj jedną z następujących czynności:
 - Aby anulować, naciśnij **1**, aby wybrać **Tak**.
Jeśli chcesz anulować kolejne zadanie, przejdź do kroku 4.
 - Aby zakończyć bez anulowania, naciśnij **2**, aby wybrać **Nie**.
- 6 Kiedy zakończysz, naciśnij **Stop/Zakończ**.

Dodatkowe operacje odbioru

Drukowanie zmniejszonego faksu przychodzącego

Po wybraniu opcji `Wł.` urządzenie automatycznie zmniejsza poszczególne strony faksu przychodzącego, aby dopasować ich wielkość do papieru o formacie A4, Letter lub Legal. Urządzenie oblicza współczynnik zmniejszenia na podstawie rozmiaru strony faksu i ustawienia Rozmiar papieru w urządzeniu. (Patrz *Rozmiar papieru (format)* w rozdziale 2 w *Podstawowym podręczniku użytkownika*).

- 1 Naciśnij **Menu**.
- 2 Naciśnij **▲** lub **▼**, aby wybrać `Fax`.
Naciśnij **OK**.
- 3 Naciśnij **▲** lub **▼**, aby wybrać `Ustaw.odbiór`.
Naciśnij **OK**.
- 4 Naciśnij **▲** lub **▼**, aby wybrać `Auto redukcja`.
Naciśnij **OK**.
- 5 Naciśnij **▲** lub **▼**, aby wybrać `Wł.` (lub `Wył`).
Naciśnij **OK**.
- 6 Naciśnij **Stop/Zakończ**.

Odbiór po wyczerpaniu papieru

Gdy podczas odbieraniu faksu w tacy papieru skończy się papier, na wyświetlaczu LCD pojawia się komunikat `Brak papieru`. Włóż papier do tacy papieru. (Patrz *Ładowanie papieru i innych nośników* w rozdziale 2 w *Podstawowym podręczniku użytkownika*).

Urządzenie będzie nadal odbierać faks, a pozostałe strony zostaną zapisane w pamięci – pod warunkiem, że dostępna jest niezbędna ilość pamięci.

Następne przychodzące fakсы także będą zapisywane w pamięci, aż do jej zapełnienia. Jeśli pamięć jest pełna, urządzenie przestanie odbierać połączenia. Aby wydrukować fakсы, należy włożyć papier do tacy.

Operacje głosowe







Połączenia głosowe można realizować za pomocą telefonu wewnętrznego lub zewnętrznego, poprzez ręczne wybranie numeru lub za pomocą numerów szybkiego wybierania.

Dodatkowe operacje wybierania

Łączenie numerów wybierania szybkiego

Czasami, kiedy wysyłasz faks, możesz chcieć wybrać spośród kilku operatorów sieci międzymiastowych. Stawki mogą być różne w zależności od pory i miejsca docelowego. Aby korzystać z niskich stawek, możesz zapisać kody dostępu operatorów połączeń długodystansowych i numery kart kredytowych jako numery szybkiego wybierania. Te długie sekwencje wybierania możesz zapisać, dzieląc je i ustawiając jako oddzielne numery szybkiego wybierania w dowolnej kombinacji. Możesz włączyć nawet ręczne wybieranie za pomocą klawiatury. (Patrz *Zapisywanie numerów wybierania szybkiego w rozdziale 7 w Podstawowym podręczniku użytkownika*).

Na przykład numer „555” można zapisać jako numer wybierania szybkiego 03 oraz numer „7000” jako numer wybierania szybkiego 02. Za pomocą tych dwóch numerów możesz wybrać numer „555-7000” — w tym celu naciśnij następujące klawisze:

- 1 Naciśnij  (Szybkie wybieranie).
- 2 Naciśnij  lub , aby wybrać Szukaj. Naciśnij **OK**.
- 3 Wpisz **03**.
- 4 Naciśnij  lub , aby wybrać Szybkie wybieranie. Naciśnij **OK**.
- 5 Naciśnij  lub , aby wybrać Szukaj. Naciśnij **OK**.
- 6 Wpisz **02**.

- 7 Naciśnij **Start Mono** lub **Start Kolor**. Zostanie wybrany numer „555-7000”.

Aby tymczasowo zmienić numer, możesz zastąpić część numeru ręcznym wybieraniem za pomocą klawiatury. Na przykład, aby zmienić numer na „555-7001” można nacisnąć  (**Szybkie wybieranie**), wybrać **Szukaj**, nacisnąć **03**, a następnie nacisnąć **7001** za pomocą klawiatury.



Informacja

Jeśli musisz poczekać na kolejne wybieranie tonowe lub sygnał w dowolnym czasie sekwencji wybierania, wstaw do numeru pauzę, naciskając **Powtórz wybieranie/Pauza**. Każde naciśnięcie klawisza powoduje dodanie 3,5 sekundowego opóźnienia.

Dodatkowe sposoby zapisywania numerów

Zapisywanie numerów wybierania szybkiego połączeń wychodzących

Numerы wybierania szybkiego można także zapisać z historii połączeń wychodzących.

- 1 Naciśnij **Powtórz wybieranie/Pauza**. Opcję **Tel. wych** można wybrać także naciskając  (**FAKS**).
- 2 Naciśnij **▲** lub **▼**, aby wybrać nazwę lub numer, który chcesz zapisać. Naciśnij **OK**.
- 3 Naciśnij **▲** lub **▼**, aby wybrać **Dod. sz. wyb.**. Naciśnij **OK**.
- 4 Naciśnij **▲** lub **▼**, aby wybrać żądaną lokalizację, w której zostanie zapisany dwucyfrowy numer wybierania szybkiego. Naciśnij **OK**.
- 5 Wykonaj jedną z następujących czynności:
 - Wprowadź nazwę za pomocą klawiatury (do 16 znaków). Naciśnij **OK**.
(Aby uzyskać pomoc odnośnie wprowadzania liter, patrz *Wprowadzanie tekstu w Dodatku C w Podstawowym Podręczniku Użytkownika*).
 - Aby zapisać numer bez nazwy, naciśnij **OK**.
- 6 Naciśnij **OK**, aby potwierdzić numer faksu lub telefonu.
- 7 Naciśnij **▲** lub **▼**, aby wybrać **Zakończone**. Naciśnij **OK**.

- 8 Naciśnij **Stop/Zakończ**.

Ustawianie grup do rozsyłania

Grupy, które można zachować w lokalizacji szybkiego wybierania, umożliwiają wysyłanie wiadomości faksowych na wiele numerów przez naciśnięcie wyłącznie

 (**Szybkie wybieranie**), Szukaj, **OK**, dwucyfrowej lokalizacji i **Start Mono**.

Najpierw należy zachować każdy numer faksu w lokalizacji szybkiego wybierania. Następnie można włączyć je do grupy. Każda grupa zajmuje jedną lokalizację szybkiego wybierania. Można stworzyć do sześciu Grup lub przypisać do 39 numerów w dużej Grupie.

(Patrz *Nadawanie (tylko tryb monochromatyczny)* na stronie 8 i *Zapisywanie numerów wybierania szybkiego w rozdziale 7 w Podstawowym podręczniku użytkownika*).

- 1 Naciśnij  (**Szybkie wybieranie**).
- 2 Naciśnij **▲** lub **▼**, aby wybrać Konfiguruj grupy. Naciśnij **OK**.
- 3 Naciśnij **▲** lub **▼**, aby wybrać GRUPA1, GRUPA2, GRUPA3, GRUPA4, GRUPA5 lub GRUPA6 dla nazwy Grupy, w której zostaną zapisane numery faksu. Naciśnij **OK**.
- 4 Naciśnij **▲** lub **▼**, aby wybrać żadaną lokalizację, w której zostanie zapisany dwucyfrowy numer wybierania szybkiego grupy. Naciśnij **OK**.
- 5 Naciśnij **▲** lub **▼**, aby wybrać Dodaj numer. Naciśnij **OK**.

- 6 Aby dodać numery do grupy, naciśnij **▲** lub **▼**, aby wybrać Porządek alfabetyczny lub Porządek numeryczny i **OK**. Naciskając klawisze **▲** lub **▼**, wybierz numer i **OK**.

- 7 Wykonaj jedną z następujących czynności:
 - Aby dodać kolejny numer do grupy, powtórz kroki 5 do 6.
 - Po zakończeniu dodawania numerów do grupy naciśnij **▲** lub **▼**, aby wybrać **Zakończony**. Naciśnij **OK**.

- 8 Wykonaj jedną z następujących czynności:
 - Aby zapisać kolejną Grupę do rozsyłania, powtórz kroki 3 do 7.
 - Aby zakończyć zapisywanie Grup do rozsyłania, naciśnij **Stop/Zakończ**.



Informacja

Listę wszystkich numerów szybkiego wybierania można wydrukować. Numery grup będą oznaczone w kolumnie GRUPA. (Patrz *Raporty* na stronie 18).

Zmiana nazwy grupy

- 1 Naciśnij  (Szybkie wybieranie).
- 2 Naciśnij ▲ lub ▼, aby wybrać Konfiguruj grupy.
Naciśnij OK.
- 3 Naciskaj klawisz ▲ lub ▼, aby wybrać nazwę Grupy, którą chcesz zmienić.
Naciśnij OK.
- 4 Naciśnij ▲ lub ▼, aby wybrać Zmien nazwę grupy.
Naciśnij OK.



Informacja

Jak zmienić zapisaną nazwę lub numer:

Jeśli chcesz zmienić znak, ustaw kursor pod tym znakiem, naciskając klawisze ◀ lub ▶, po czym naciśnij klawisz **Wyczyść**. Wpisz ponownie znak.

- 5 Wprowadź nową nazwę za pomocą klawiatury (do 16 znaków).
Naciśnij OK.
(Patrz *Wprowadzanie tekstu w Dodatku C w Podstawowym podręczniku użytkownika*. Wpisz np. NOWI KLIENCI).
- 6 Naciśnij ▲ lub ▼, aby wybrać Zakończone.
Naciśnij OK.
- 7 Naciśnij **Stop/Zakończ**.

Usuwanie grupy

- 1 Naciśnij  (Szybkie wybieranie).
- 2 Naciśnij ▲ lub ▼, aby wybrać Konfiguruj grupy.
Naciśnij OK.
- 3 Naciskaj klawisz ▲ lub ▼, aby wybrać nazwę grupy, którą chcesz usunąć.
Naciśnij OK.
- 4 Naciśnij ▲ lub ▼, aby wybrać Kasuj.
Naciśnij OK.
Naciśnij 1, aby zatwierdzić.
- 5 Naciśnij **Stop/Zakończ**.

Usuwanie numeru z grupy

- 1 Naciśnij  (Szybkie wybieranie).
- 2 Naciśnij ▲ lub ▼, aby wybrać Konfiguruj grupy.
Naciśnij OK.
- 3 Naciskaj klawisz ▲ lub ▼, aby wybrać grupę, którą chcesz zmienić.
Naciśnij OK.
- 4 Naciskaj klawisz ▲ lub ▼, aby wybrać numer, który chcesz usunąć.
Naciśnij OK.
Naciśnij 1, aby zatwierdzić.
- 5 Naciśnij ▲ lub ▼, aby wybrać Zakończone.
Naciśnij OK.
- 6 Naciśnij **Stop/Zakończ**.

Raporty faksów

Za pomocą przycisków **Menu** należy ustawić raport weryfikacji transmisji i okres sprawozdawczy.

Raport weryfikacji transmisji

Raport transmisji może służyć za dowód wysłania faksu. (Aby uzyskać szczegółowe informacje na temat konfigurowania typu żadanego raportu, wybierz *Raport weryfikacji transmisji* w rozdziale 4 w *Podstawowym podręczniku użytkownika*).

Dziennik faksów (raport operacji)

Urządzenie można skonfigurować do drukowania dziennika w podanych odstępach czasu (co 50 faksów, 6, 12 lub 24 godziny, 2 lub 7 dni). Jeżeli nastawisz odstęp na **Wył**, będzie można nadal wydrukować raport, postępując zgodnie z procedurą w *Jak drukować raporty* na stronie 18. Ustawieniem fabrycznym jest **Co 50 faksów**.

- 1 Naciśnij **Menu**.
- 2 Naciśnij ▲ lub ▼, aby wybrać **Fax**. Naciśnij **OK**.
- 3 Naciśnij ▲ lub ▼, aby wybrać **Ustaw. raportu**. Naciśnij **OK**.
- 4 Naciśnij ▲ lub ▼, aby wybrać **Journal**. Naciśnij **OK**.

- 5 Naciśnij ▲ lub ▼, aby wybrać odstęp czasowy. Naciśnij **OK**.
Jeśli wybierzesz opcję **Co 50 faksów**, przejdź do kroku 8.

- 6, 12, 24 godzin, 2 lub 7 dni

Urządzenie wydrukuje raport o wybranej godzinie, po czym usunie wszystkie zadania z pamięci. Jeżeli pamięć urządzenia jest wypełniona maksymalną ilością 200 zadań przed upływem wybranego czasu, urządzenie wydrukuje dziennik wcześniej, a następnie wykasuje wszystkie zadania z pamięci. Jeżeli przed nadejściem terminu drukowania potrzebny jest dodatkowy raport, można go wydrukować bez usuwania zadań z pamięci.

- **Co 50 faksów**

Urządzenie wydrukuje dziennik po zapisaniu 50 zadań.

- 6 Wprowadź godzinę rozpoczęcia drukowania w formacie 24-godzinnym. Naciśnij **OK**.
(Na przykład: 19:45).
- 7 Jeśli wybierzesz **Co 7 dni**, na ekranie LCD zostanie wyświetlony monit o wybranie pierwszego dnia dla 7-dniowego odliczania.
- 8 Naciśnij **Stop/Zakończ**.

Raporty

Dostępne są następujące raporty:

- `Weryf.raport`
Drukuje raport weryfikacji transmisji dla ostatniej transmisji.
- `Pomoc`
Lista pomocy przedstawiająca programowanie urządzenia.
- `Szybk. wybier.`
Podaje nazwy i numery zapamiętane w pamięci szybkiego wybierania w kolejności liczbowej lub alfabetycznej.
- `Dziennik faxu`
Pokazuje informacje o ostatnich przychodzących oraz wychodzących faksach.
(TX oznacza transmisję). (RX oznacza odbiór).
- `Ustaw.uzytkow.`
Zawiera ustawienia użytkownika.
- `Konfig sieci (tylko MFC-J265W i MFC-J415W)`
Zawiera ustawienia sieciowe użytkownika.
- `Raport WLAN (tylko MFC-J265W i MFC-J415W)`
Drukuje raport połączenia WLAN.

Jak drukować raporty

- 1 Naciśnij **Menu**.
- 2 Naciśnij **▲** lub **▼**, aby wybrać Druk raportów.
Naciśnij **OK**.
- 3 Naciśnij **▲** lub **▼**, aby wybrać raport.
Naciśnij **OK**.
- 4 (Tylko szybkie wybieranie) Naciśnij **▲** lub **▼**, aby wybrać Porządek alfabetyczny lub Porządek numeryczny.
Naciśnij **OK**.
- 5 Naciśnij **Start Mono**.
- 6 Naciśnij **Stop/Zakończ**.

Ustawienia kopiowania

Ustawienia kopiowania można zmienić tymczasowo dla serii kopii.

Urządzenie powróci do swoich ustawień domyślnych po 1 minucie lub, jeśli włączony jest tryb zegara, urządzenie powróci do trybu faksu. (Patrz *Tryb zegara* na stronie 3).

Aby zmienić ustawienia, naciśnij **KOPIUJ**, a następnie naciśnij ▲ lub ▼ w celu przewinięcia ustawień kopiowania. Po podświetleniużądanego ustawienia naciśnij przycisk **OK**.

Po zakończeniu wybierania ustawień naciśnij **Start Mono** lub **Start Kolor**.



Informacja

Niektóre, najczęściej używane ustawienia można zapisać, określając je jako domyślne. Ustawienia te pozostaną aktywne do momentu ponownej zmiany. (Patrz *Ustawianie wprowadzonych zmian jako nowych ustawień domyślnych* na stronie 23).

Kończenie kopiowania

Aby zakończyć kopiowanie, naciśnij **Stop/Zakończ**.

Zmiana prędkości i jakości kopiowania

Dostępny jest pełny zakres ustawień szybkości i jakości. Ustawieniem fabrycznym jest *Zwykła*.

■ Szybko

Duża prędkość kopiowania i najmniejsze zużycie atramentu. Używana do drukowania dokumentów przeznaczonych do korekty tekstu, dokumentów dużych lub wielu kopii.

■ Zwykła

Ustawienie *Zwykła* jest zalecane dla zwykłych wydruków. Zapewnia ono dobrą jakość kopii przy krótkim czasie kopiowania.

■ Najlepiej

Tryb *Najlepsza* jest zalecany do kopiowania szczegółowych obrazów, takich jak zdjęcia. Efektem jest najwyższa rozdzielczość i najniższa prędkość.

- 1 Naciśnij  (**KOPIUJ**).
- 2 Włóż dokument.
- 3 Wprowadź wymaganą liczbę kopii.
- 4 Naciśnij ▲ lub ▼, aby wybrać *Jakość*. Naciśnij **OK**.
- 5 Naciśnij ▲ lub ▼, aby wybrać *Szybko*, *Zwykła* lub *Najlepiej*. Naciśnij **OK**.
- 6 Jeśli dodatkowe ustawienia nie mają być zmieniane, naciśnij **Start Mono** lub **Start Kolor**.

Powiększanie i zmniejszanie kopiowanego obrazu

Istnieje możliwość wyboru współczynnika powiększenia lub zmniejszenia. Po wybraniu **Dopas. do str.** urządzenie będzie automatycznie dostosowywać rozmiar do ustawionego rozmiaru papieru.

- 1 Naciśnij  (**KOPIUJ**).
- 2 Włóż dokument.
- 3 Wprowadź wymaganą liczbę kopii.
- 4 Naciśnij ▲ lub ▼, aby wybrać **Pow./zmniejsz.**
Naciśnij **OK**.
- 5 Naciśnij ▲ lub ▼, aby wybrać 100%,
Powiększ, **Pomniejsz**,
Dopas. do str. lub
Wybór (25-400%).
- 6 Wykonaj jedną z następujących czynności:
 - W przypadku wybrania opcji **Powiększ** lub **Pomniejsz** naciśnij **OK**, a następnie naciśnij ▲ lub ▼, aby wybrać żądany współczynnik powiększenia lub pomniejszenia. Naciśnij **OK**.
 - W przypadku wybrania **Wybór (25-400%)** naciśnij **OK**, a następnie wprowadź stopień powiększenia lub pomniejszenia od 25% do 400%. Naciśnij **OK**.
 - W przypadku wybrania opcji **100%** lub **Dopas. do str.** naciśnij **OK**. Przejdź do kroku 7.

198% 10x15cm→A4
186% 10x15cm→LTR
142% A5→A4
100%
97% LTR→A4
93% A4→LTR
(tylko MFC-J220 i MFC-J265W) 83%
(tylko MFC-J410 i MFC-J415W) 83% LGL→A4
69% A4→A5
47% A4→10x15cm
Dopas. do str.
Wybór (25-400%)

- 7 Jeśli dodatkowe ustawienia nie mają być zmieniane, naciśnij **Start Mono** lub **Start Kolor**.



Informacja

- Ustawienie **Układ strony** nie jest dostępne z opcją **Pow./zmniejsz.**
- Polecenia **Układ strony** i **Sortuj** (tylko MFC-J410 i MFC-J415W) nie są dostępne z poleceniem **Dopas. do str.**
- **Dopas. do str.** nie działa prawidłowo, jeśli dokument na szybie skanera jest przechylony o więcej niż 3 stopnie. Korzystając ze wskaźników dokumentu po lewej stronie i u góry, połóż dokument w lewym górnym rogu, stroną do skopiowania na szybie skanera.
- Opcja **Dopas. do str.** jest niedostępna, gdy używany jest podajnik ADF.

Wykonywanie plakatu lub N kopii na 1 arkuszu (Układ strony)

Funkcja N kopii na 1 arkuszu zapewnia oszczędność papieru, umożliwiając drukowanie dwóch lub czterech stron dokumentu na jednej stronie papieru.

Można również stworzyć plakat. Funkcja tworzenia plakatu podzieli dokument na sekcje, następnie powiększy je tak, aby było możliwe ich połączenie w plakat. Aby wydrukować plakat, użyj szyby skanera.

! WAŻNE

- Upewnij się, że ustawiony rozmiar papieru to A4 lub Letter.
- Nie można korzystać z ustawień Pow./zmniejsz i Plik/sort (tylko MFC-J410 i MFC-J415W) z funkcjami N w 1 i Plakat.
- Kolorowe kopie N w 1 są niedostępne.
- (pz) oznacza układ pionowy, natomiast (pn) oznacza układ poziomy.
- Jednocześnie można wykonywać jedną kopię plakatu.



Informacja

Polecenia *Sortuj* (tylko MFC-J410 i MFC-J415W) oraz *Pow./zmniejsz* nie są dostępne z poleceniem *Układ strony*.

- 1 Naciśnij  (**KOPIUJ**).
- 2 Włóż dokument.
- 3 Wprowadź wymaganą liczbę kopii.
- 4 Naciśnij ▲ lub ▼, aby wybrać *Układ strony*. Naciśnij **OK**.

- 5 Naciśnij ▲ lub ▼, aby wybrać Wył. (1w1), 2 w 1 (pz), 2 w 1 (pn), 4 w 1 (pz), 4 w 1 (pn) lub *Poster* (3x3). Naciśnij **OK**.

- 6 Jeśli dodatkowe ustawienia nie mają być zmieniane, naciśnij **Start Mono** lub **Start Kolor**, aby rozpocząć skanowanie strony.
W przypadku umieszczenia dokumentu w podajniku ADF lub wykonywania plakatu urządzenie skanuje dokument i rozpocznie drukowanie.

W przypadku korzystania z szyby skanera przejdź do kroku 7.

- 7 Po zeskanowaniu strony przez urządzenie naciśnij **1**, aby zeskanować kolejną stronę.
- 8 Umieść następną stronę na szybie skanera. Naciśnij **OK**.
- 9 Powtórz kroki 7 i 8 dla każdej ze stron układu.
- 10 Po zeskanowaniu wszystkich stron naciśnij **2**, aby zakończyć.



Informacja

Jeżeli jako typ papieru dla funkcji N kopii na 1 arkuszu został wybrany papier fotograficzny, urządzenie będzie drukować obrazy tak samo jak w przypadku wyboru papieru zwykłego.

Włóż dokument stroną do skopiowania w dół, w kierunku przedstawionym poniżej:

■ 2 w 1 (pz)



■ 2 w 1 (pn)

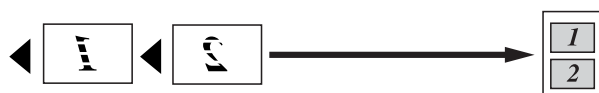

■ 4 w 1 (pz)



■ 4 w 1 (pn)



■ Poster (3 x 3)

Pozwala wykonać kopię fotografii w rozmiarze plakatu.

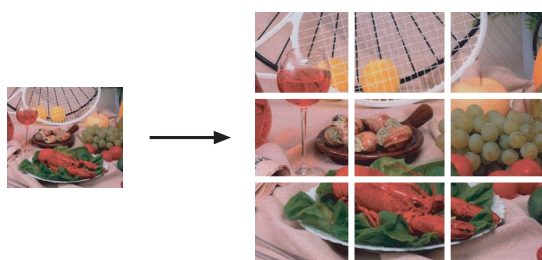

Sortowanie kopii za pomocą podajnika ADF (tylko MFC-J410 i MFC-J415W)

Istnieje możliwość sortowania wielokrotnych kopii. Strony będą układane w kolejności 321, 321, 321 itd.

- 1 Naciśnij  (**KOPIUJ**).
- 2 Włóż dokument.
- 3 Wprowadź wymaganą liczbę kopii.
- 4 Naciśnij ▲ lub ▼, aby wybrać Plik/sort. Naciśnij **OK**.
- 5 Naciśnij ▲ lub ▼, aby wybrać Sortuj. Naciśnij **OK**.
- 6 Jeśli dodatkowe ustawienia nie mają być zmieniane, naciśnij **Start Mono** lub **Start Kolor**.



Informacja

Dopas. do str. i Układ strony nie są dostępne z Sortuj.

Regulacja gęstości

Istnieje możliwość dostosowania gęstości kopii w celu wykonania kopii ciemniejszych lub jaśniejszych.

- 1 Naciśnij  (**KOPIUJ**).
- 2 Włóż dokument.
- 3 Wprowadź wymaganą liczbę kopii.
- 4 Naciśnij ▲ lub ▼, aby wybrać Gęstość. Naciśnij **OK**.
- 5 Naciśnij ◀ lub ▶, aby drukowana kopia była jaśniejsza lub ciemniejsza. Naciśnij **OK**.
- 6 Jeśli dodatkowe ustawienia nie mają być zmieniane, naciśnij **Start Mono** lub **Start Kolor**.

Ustawianie wprowadzonych zmian jako nowych ustawień domyślnych

Najczęściej używane ustawienia opcji Jakość, Pow./zmniejsz, Gęstość i Układ strony można zapisać jako ustawienia domyślne. Ustawienia te pozostaną aktywne do momentu ponownej zmiany.

- 1 Naciśnij  (**KOPIUJ**).
- 2 Naciśnij ▲ lub ▼, aby wybrać nowe ustawienie. Naciśnij **OK**. Powtarzaj ten krok dla każdego ustawienia, które ma zostać zmienione.
- 3 Po zmianie ostatniego ustawienia naciśnij ▲ lub ▼, aby wybrać Nowe ustawienia. Naciśnij **OK**.
- 4 Naciśnij **1**, aby wybrać **Tak**.
- 5 Naciśnij **Stop/Zakończ**.

Przywracanie wszystkich ustawień do ustawień domyślnych

Zmienione ustawienia kopiowania Jakość, Pow./zmniejsz, Gęstość i Układ strony można przywrócić do ustawień fabrycznych.

- 1 Naciśnij  (**KOPIUJ**).
- 2 Naciśnij ▲ lub ▼, aby wybrać Reset ustawień. Naciśnij **OK**.
- 3 Naciśnij **1**, aby wybrać **Tak**.
- 4 Naciśnij **Stop/Zakończ**.

Operacje w programie PhotoCapture Center™

Struktura folderów na kartach pamięci

Urządzenie zostało zaprojektowane tak, aby było zgodne z plikami obrazów pochodzących z aparatów cyfrowych i kart pamięci; należy jednak zapoznać się z poniższymi punktami, aby uniknąć błędów:

- Plik musi mieć rozszerzenie .JPG (inne rozszerzenia, takie jak .JPEG, .TIF, .GIF itp. nie będą rozpoznane).
- Drukowanie bezpośrednio PhotoCapture Center™ musi być wykonywane oddzielnie od operacji PhotoCapture Center™ z użyciem komputera. (Działanie równoczesne nie jest możliwe).
- Urządzenie potrafi odczytać maksymalnie 999 plików na karcie pamięci.
- Plik DPOF na kartach pamięci musi mieć prawidłowy format DPOF. (Patrz *Drukowanie DPOF* na stronie 27).

Zwróć uwagę:

- Podczas drukowania indeksu lub obrazu oprogramowanie PhotoCapture Center™ drukuje wszystkie prawidłowe obrazy, nawet jeśli część z nich jest uszkodzona. Obrazy uszkodzone nie będą drukowane.
- (użytkownicy kart pamięci)

Urządzenie odczytuje karty sformatowane przez aparat cyfrowy.

Podczas formatowania aparat tworzy na karcie specjalny folder, w którym umieszcza obrazy. Jeśli zachodzi konieczność zmodyfikowania na komputerze danych znajdujących się na karcie, zalecane jest pozostawienie struktury utworzonej przez aparat. Zalecane jest także używanie do zapisywania zmodyfikowanych lub nowych plików tego samego folderu, który jest używany przez aparat. Jeśli dane nie zostaną w nim zapisane, urządzenie nie będzie mogło odczytać pliku lub wydrukować obrazu.

Drukowanie obrazów

Drukowanie indeksu (miniatury)

System PhotoCapture Center™ przypisuje numery do obrazów (np. nr 1, nr 2, nr 3 itd.).



→ NO. 1
DEI.JPG 01.01.2009
100KB

Program PhotoCapture Center™ używa numerów do identyfikacji poszczególnych zdjęć. Możesz wydrukować stronę z miniaturami, aby przedstawić wszystkie zdjęcia znajdujące się na karcie pamięci.

Informacja

Tylko pliki o nazwie zawierającej nie więcej niż 8 znaków zostaną prawidłowo wydrukowane na arkuszu indeksu.

- 1 Upewnij się, że karta pamięci znajduje się we właściwym gnieździe.
Naciśnij  (**PHOTO CAPTURE**).
- 2 Naciśnij ▲ lub ▼, aby wybrać Druk indeksu.
Naciśnij **OK**.

- 3 Naciśnij ▲ lub ▼, aby wybrać 6 rys/wrsz lub 5 rys/wrsz.
Naciśnij **OK**.

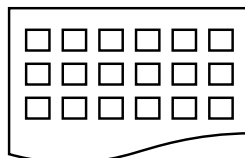

6 rys/wrsz

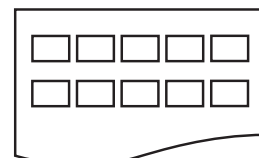

5 rys/wrsz

Czas drukowania dla opcji

5 rys/wrsz będzie dłuższy niż dla opcji 6 rys/wrsz, ale jakość będzie lepsza.

- 4 Wykonaj jedną z następujących czynności:
 - Naciśnij ▲ lub ▼, aby wybrać Typ papieru, po czym naciśnij **OK** i naciśnij ▲ lub ▼, aby wybrać rodzaj używanego papieru,
Papier zwykły,
Papier inkjet, Brother BP71,
Brother BP61 lub
Inny błyszczący.
Naciśnij **OK**.
 - Naciśnij ▲ lub ▼, aby wybrać Form. papieru, a następnie naciśnij **OK** i naciśnij ▲ lub ▼, aby wybrać format używanego papieru,
A4 albo Letter.
Naciśnij **OK**.
 - Jeśli ustawienia papieru nie mają być zmieniane, przejdź do kroku 5.
- 5 Naciśnij **Start Kolor**, aby rozpocząć drukowanie.

Drukowanie zdjęć

Przed wydrukowaniem danego obrazu należy sprawdzić jego numer.

- 1 Upewnij się, że karta pamięci znajduje się we właściwym gnieździe.
Naciśnij  (**PHOTO CAPTURE**).
- 2 Wydrukuj indeks. (Patrz *Drukowanie indeksu (miniatury)* na stronie 25).
- 3 Naciśnij ▲ lub ▼, aby wybrać Druk zdjęć.
Naciśnij **OK**.
- 4 Wprowadź numer obrazu, który chcesz wydrukować spośród miniatur wydrukowanych na stronie indeksu.
Naciśnij **OK**.
- 5 Powtórz krok 4 aż do wprowadzenia numerów zdjęć, które mają być wydrukowane.



Informacja

- Numery można wprowadzić jednorazowo używając klawisza * jako przecinka lub klawisza # jako myślnika. Na przykład, aby wydrukować obrazy nr 1, nr 3 i nr 6, wprowadź 1, *, 3, *, 6. Wpisz 1, #, 5, aby wydrukować obrazy nr 1 do nr 5.
- Maksymalnie można wprowadzić 12 znaków (łącznie z przecinkami) dla numerów obrazów, które mają być wydrukowane.

- 6 Po wybraniu numerów obrazów ponownie naciśnij **OK**.
- 7 Wprowadź żądaną liczbę kopii za pomocą klawiatury.
- 8 Wykonaj jedną z następujących czynności:
 - Zmień ustawienia drukowania. (Patrz *Ustawienia drukowania PhotoCapture Center™* na stronie 27).
 - Jeśli żadne ustawienia nie mają być zmieniane, naciśnij **Start Kolor**, aby rozpocząć drukowanie.

Drukowanie wszystkich zdjęć

Można wydrukować wszystkie zdjęcia znajdujące się na karcie pamięci.

- 1 Upewnij się, że karta pamięci znajduje się we właściwym gnieździe.
Naciśnij  (**PHOTO CAPTURE**).
- 2 Naciśnij ▲ lub ▼, aby wybrać Druk wsz. zdj.
Naciśnij **OK**.
- 3 Wprowadź żądaną liczbę kopii za pomocą klawiatury.
- 4 Wykonaj jedną z następujących czynności:
 - Zmień ustawienia drukowania. (Patrz *Ustawienia drukowania PhotoCapture Center™* na stronie 27).
 - Jeśli żadne ustawienia nie mają być zmieniane, naciśnij **Start Kolor**, aby rozpocząć drukowanie.

Drukowanie DPOF

Skrót DPOF oznacza Digital Print Order Format.

Główni producenci aparatów cyfrowych (Canon Inc., Eastman Kodak Company, FUJIFILM Corporation, Panasonic Corporation oraz Sony Corporation) utworzyli ten standard, aby ułatwić drukowanie obrazów z aparatów cyfrowych.

Jeśli aparat obsługuje drukowanie DPOF, przy użyciu ekranu aparatu można wybrać obrazy i określić liczbę kopii do wydrukowania.

Karta pamięci zawierająca dane DPOF umożliwia łatwe drukowanie wybranych obrazów.

- 1 Upewnij się, że karta pamięci znajduje się we właściwym gnieździe.
Naciśnij  (**PHOTO CAPTURE**). Urządzenie zapyta, czy mają być użyte ustawienia DPOF.
- 2 Naciśnij **1**, aby wybrać **Tak**.
- 3 Wykonaj jedną z następujących czynności:
 - Zmień ustawienia drukowania. (Patrz *Ustawienia drukowania PhotoCapture Center™* na stronie 27).
 - Jeśli żadne ustawienia nie mają być zmieniane, naciśnij **Start Kolor**, aby rozpocząć drukowanie.



Informacja

Jeśli kolejka drukowania utworzona w aparacie została uszkodzona, może wystąpić błąd pliku DPOF. Usuń i ponownie utwórz kolejkę drukowania za pomocą aparatu, aby usunąć problem. Informacje dotyczące usuwania i tworzenia nowej kolejki drukowania można znaleźć na stronie internetowej producenta lub w odpowiedniej dokumentacji.

Ustawienia drukowania PhotoCapture Center™

Ustawienia drukowania można tymczasowo zmienić.

Urządzenie powróci do swoich ustawień domyślnych po 3 minutach lub, jeśli włączony jest tryb zegara, urządzenie powróci do trybu faksu. (Patrz *Tryb zegara* na stronie 3).



Informacja

Najczęściej używane ustawienia drukowania można zapisać, ustawiając je jako domyślne. (Patrz *Ustawianie wprowadzonych zmian jako nowych ustawień domyślnych* na stronie 30).

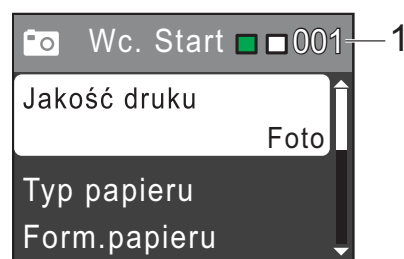

1 Liczba odbitek

(w przypadku wyświetlania zdjęć)

Widoczna jest łączna liczba zdjęć, które zostaną wydrukowane.

(w przypadku drukowania wszystkich zdjęć, drukowania zdjęć)

Widoczna jest liczba kopii każdego zdjęcia, która zostanie wydrukowana.

(w przypadku drukowania DPOF)

Nie jest wyświetlane.

Jakość drukowania

- 1 Naciśnij ▲ lub ▼, aby wybrać Jakość druku.
Naciśnij **OK**.
- 2 Naciśnij ▲ lub ▼, aby wybrać Zwykła lub Foto.
Naciśnij **OK**.
- 3 Jeśli dodatkowe ustawienia nie mają być zmieniane, naciśnij **Start Kolor**, aby rozpocząć drukowanie.

Opcje papieru



Rodzaj papieru

- 1 Naciśnij ▲ lub ▼, aby wybrać Typ papieru.
Naciśnij **OK**.
- 2 Naciśnij ▲ lub ▼, aby wybrać używany typ papieru: Papier zwykły, Papier inkjet, Brother BP71, Brother BP61 lub Inny błyszczący.
Naciśnij **OK**.
- 3 Jeśli dodatkowe ustawienia nie mają być zmieniane, naciśnij **Start Kolor**, aby rozpocząć drukowanie.

Rozmiar papieru i wydruku

- 1 Naciśnij ▲ lub ▼, aby wybrać Form. papieru.
Naciśnij **OK**.
- 2 Naciśnij ▲ lub ▼, aby wybrać używany rozmiar papieru: 10x15cm, 13x18cm, A4 lub Letter.
Naciśnij **OK**.
- 3 Jeżeli wybierzesz A4 lub Letter, naciśnij ▲ albo ▼, aby wybrać rozmiar wydruku.
Naciśnij **OK**.

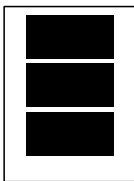
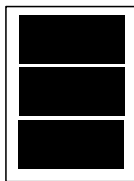
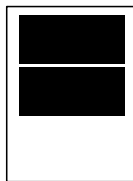
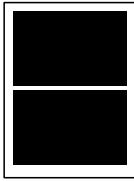
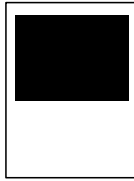
Przykład: Położenie drukowania dla papieru A4

1 8x10cm	2 9x13cm	3 10x15cm
		
4 13x18cm	5 15x20cm	6 Wymiar max.
		

- 4 Jeśli dodatkowe ustawienia nie mają być zmieniane, naciśnij **Start Kolor**, aby rozpocząć drukowanie.

Dostosowanie jasności, kontrastu i koloru

Jasność

- 1 Naciśnij ▲ lub ▼, aby wybrać `Jasność`. Naciśnij **OK**.
- 2 Naciśnij ◀ lub ▶, aby uzyskać ciemniejszą lub jaśniejszą kopię. Naciśnij **OK**.
- 3 Jeśli dodatkowe ustawienia nie mają być zmieniane, naciśnij **Start Kolor**, aby rozpocząć drukowanie.

Kontrast

Funkcja pozwala wybrać ustawienia kontrastu. Zwiększenie kontrastu powoduje zwiększenie wrażenia ostrości i ożywi kolory obrazu.

- 1 Naciśnij ▲ lub ▼, aby wybrać `Kontrast`. Naciśnij **OK**.
- 2 Naciśnij ◀ lub ▶, aby zmienić kontrast. Naciśnij **OK**.
- 3 Jeśli dodatkowe ustawienia nie mają być zmieniane, naciśnij **Start Kolor**, aby rozpocząć drukowanie.

Kadrowanie

Jeśli fotografia jest zbyt długa lub szeroka, aby zmieścić się na dostępnej przestrzeni wybranego układu, część obrazu zostanie automatycznie obcięta.

Ustawieniem fabrycznym jest `Wł`. Aby wydrukować cały obraz, należy zmienić to ustawienie na `Wył`. Jeśli dla ustawienia `Kadrowanie` została wybrana wartość `Wył`, dla ustawienia `Bez brzegu` należy także wybrać wartość `Wył`. (Patrz *Drukowanie bez brzegu* na stronie 30).

- 1 Naciśnij ▲ lub ▼, aby wybrać `Kadrowanie`. Naciśnij **OK**.
- 2 Naciśnij ▲ lub ▼, aby wybrać `Wył` (lub `Wł`). Naciśnij **OK**.
- 3 Jeśli dodatkowe ustawienia nie mają być zmieniane, naciśnij **Start Kolor**, aby rozpocząć drukowanie.

Kadrowanie: Wł.

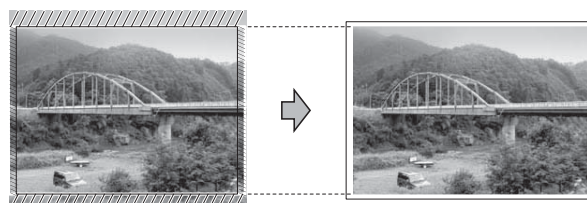

Kadrowanie: Wył



Drukowanie bez brzegu

Ta funkcja rozszerza drukowany obszar na brzegi papieru. Drukowanie będzie nieco wolniejsze.

- 1 Naciśnij ▲ lub ▼, aby wybrać *Bez brzegu*.
Naciśnij **OK**.
- 2 Naciśnij ▲ lub ▼, aby wybrać *Wył* (lub *Wł*.).
Naciśnij **OK**.
- 3 Jeśli dodatkowe ustawienia nie mają być zmieniane, naciśnij **Start Kolor**, aby rozpocząć drukowanie.

Drukowanie daty

Funkcja pozwala na drukowanie daty, jeśli znajduje się ona w danych zdjęcia. Data jest drukowana w dolnym prawym rogu zdjęcia. Jeśli dane nie obejmują tych informacji, nie można skorzystać z tej funkcji.

- 1 Naciśnij ▲ lub ▼, aby wybrać *Wydruk daty*.
Naciśnij **OK**.
- 2 Naciśnij ▲ lub ▼, aby wybrać *Wł* . (lub *Wył*).
Naciśnij **OK**.
- 3 Jeśli dodatkowe ustawienia nie mają być zmieniane, naciśnij **Start Kolor**, aby rozpocząć drukowanie.

Ustawianie wprowadzonych zmian jako nowych ustawień domyślnych

Najczęściej używane ustawienia drukowania można zapisać, ustawiając je jako domyślne. Ustawienia te pozostaną aktywne do momentu ponownej zmiany.

- 1 Naciśnij ▲ lub ▼, aby wybrać nowe ustawienie.
Naciśnij **OK**.
Powtarzaj ten krok dla każdego ustawienia, które ma zostać zmienione.
- 2 Po zmianie ostatniego ustawienia naciśnij ▲ lub ▼, aby wybrać *Nowe ustawienia*.
Naciśnij **OK**.
- 3 Naciśnij **1**, aby wybrać *Tak*.
- 4 Naciśnij **Stop/Zakończ**.

Przywracanie wszystkich ustawień do ustawień domyślnych

Zmienione ustawienia programu PhotoCapture *Jakość druku*, *Typ papieru*, *Form.papieru*, *Jasność*, *Kontrast*, *Kadrowanie*, *Bez brzegu* oraz *Wydruk daty* można przywrócić do wartości fabrycznych.

- 1 Naciśnij ▲ lub ▼, aby wybrać *Reset ustawień*.
Naciśnij **OK**.
- 2 Naciśnij **1**, aby wybrać *Tak*.
- 3 Naciśnij **Stop/Zakończ**.

Skanowanie na kartę pamięci

Jak ustawić nowe wartości domyślne

Najczęściej używane ustawienia funkcji skanowania do nośnika (Jakość i Typ pliku) można zapisać jako ustawienia domyślne. Ustawienia te pozostaną aktywne do momentu ponownej zmiany.

- 1 Naciśnij  (**SKANUJ**).
- 2 Naciśnij ▲ lub ▼, aby wybrać Skan do med.
Naciśnij **OK**.
- 3 Naciśnij ▲ lub ▼, aby wybrać Nowe ustawienia. Naciśnij **OK** i **1**, aby wybrać Tak.
- 4 Naciśnij **Stop/Zakończ**.

Jak resetować do ustawień fabrycznych

Zmienione ustawienia funkcji skanowania do nośnika (Jakość i Typ pliku) można przywrócić do wartości fabrycznych.

- 1 Naciśnij  (**SKANUJ**).
- 2 Naciśnij ▲ lub ▼, aby wybrać Skan do med.
Naciśnij **OK**.
- 3 Naciśnij ▲ lub ▼, aby wybrać Reset ustawień. Naciśnij **OK** i **1**, aby wybrać Tak.
- 4 Naciśnij **Stop/Zakończ**.

A

Rutynowa obsługa konserwacyjna

Czyszczenie i sprawdzanie urządzenia

Czyszczenie obudowy urządzenia

! WAŻNE

- Korzystaj z neutralnych detergentów. Czyszczenie przy użyciu płynów lotnych, takich jak rozcieńczalnik lub benzyna, uszkodzi powierzchnię urządzenia.
- NIE używaj materiałów czyszczących zawierających amoniak.
- NIE używaj alkoholu izopropylowego do czyszczenia panelu sterowania. Może to spowodować uszkodzenie panelu.

Wyczyść obudowę urządzenia w następujący sposób:

- 1 Całkowicie wyciągnij tacę papieru (1) z urządzenia.

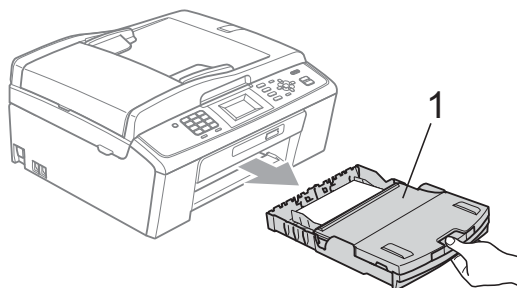

- 2 Wytrzyj urządzenie z zewnątrz za pomocą *suchej*, miękkiej szmatki niepozostawiającej włókien, aby usunąć kurz.

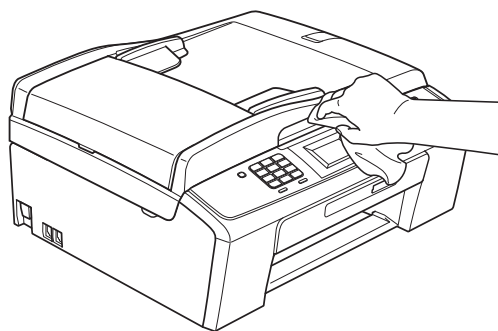

- 3 Podnieś tacę wyjściową papieru i wyjmij wszystko, co utknęło na tacy papieru.
- 4 Wytrzyj tacę papieru *suchą*, miękką ściereczką niepozostawiającą włókien, aby ją odkurzyć.

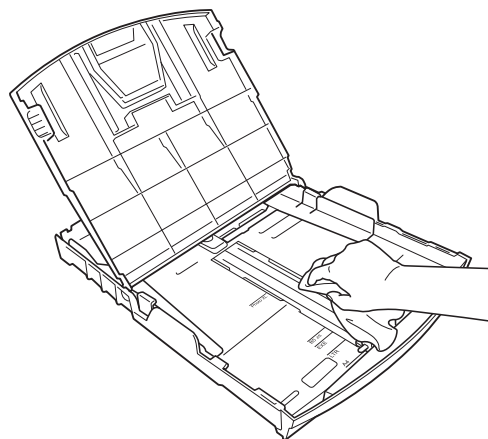

- 5 Zamknij pokrywę tacy wyjściowej papieru i umieść ją z powrotem w urządzeniu.

Czyszczenie płyty drukarki

⚠ UWAGA

Przed przystąpieniem do czyszczenia płyty drukarki odłącz urządzenie od gniazda elektrycznego.

- 1 Podnieś pokrywę skanera aż do zablokowania w położeniu otwartym.
- 2 Wyczyść płytę drukarki urządzenia (1) i otaczający ją obszar, ścierając atrament przy użyciu *suchej*, miękkiej szmatki niepozostawiającej włókien.

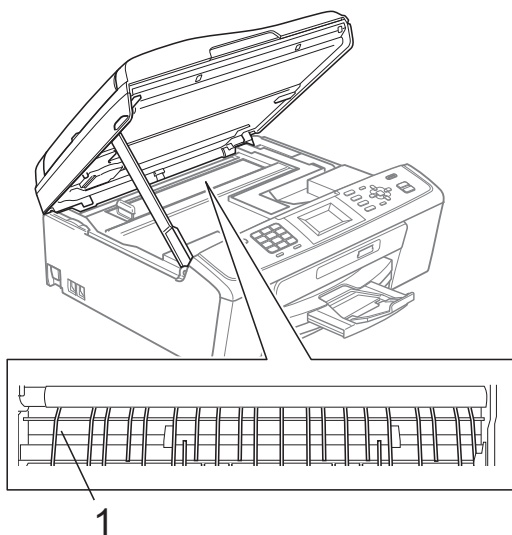

Sprawdzanie poziomu atramentu

Pomimo że ikona objętości atramentu pojawia się na wyświetlaczu LCD, można nacisnąć przycisk **Menu**, aby wyświetlić duży wykres przedstawiający ilość pozostałego atramentu dla każdego wkładu.

- 1 Naciśnij **Menu**.
- 2 Naciśnij **▲** lub **▼**, aby wybrać Zarz. tuszami.
Naciśnij **OK**.
- 3 Naciśnij **▲** lub **▼**, aby wybrać Poziom atram.
Naciśnij **OK**.
Wyświetlacz LCD wskazuje poziom atramentu.
- 4 Naciśnij **Stop/Zakończ**.



Informacja

Poziom atramentu można sprawdzać z komputera. (Patrz *Drukowanie dla Windows®* lub *Drukowanie i faksowanie dla Macintosh w Instrukcji oprogramowania*).

Pakowanie i transport urządzenia

Transportując urządzenie, użyj materiałów opakowania dostarczonych z urządzeniem. Postępuj zgodnie z poniższymi instrukcjami, aby prawidłowo spakować urządzenie. Uszkodzenia urządzenia powstałe podczas transportu nie są objęte gwarancją.

! WAŻNE

Ważne jest, aby umożliwić urządzeniu „zaparkowanie” głowicy drukującej po zakończonym drukowaniu. Przed wyłączeniem urządzenia z zasilania posłuchaj uważnie, czy ustały wszystkie mechaniczne odgłosy. Niedopuszczenie do zaparkowania głowicy może spowodować problemy z drukowaniem lub uszkodzenie głowicy.

- 1 Otwórz pokrywę wkładów atramentowych.
- 2 Wyjmij wszystkie cztery wkłady atramentowe. Naciśnij dźwignię zwolnienia blokady atramentu nad każdym wkładem, aby go zwolnić. (Patrz *Wymiana wkładów atramentowych* w Dodatku A w Podstawowym podręczniku użytkownika).

- 3 Zainstaluj zielony element ochronny i zamknij pokrywę wkładów atramentowych.

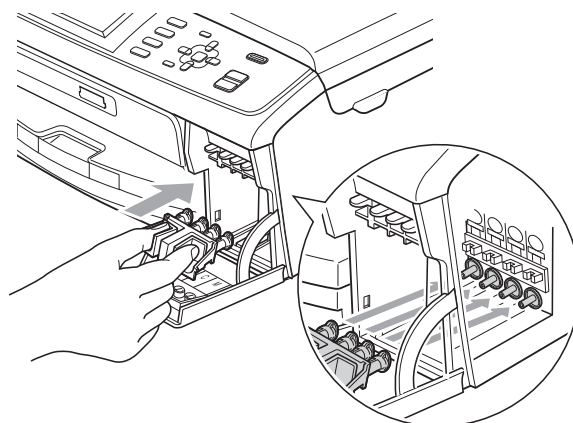

! WAŻNE

- Upewnij się, że plastikowe zakładki po obu stronach zielonego elementu ochronnego (1) zostały prawidłowo zatrzaśnięte w odpowiednim miejscu (2).

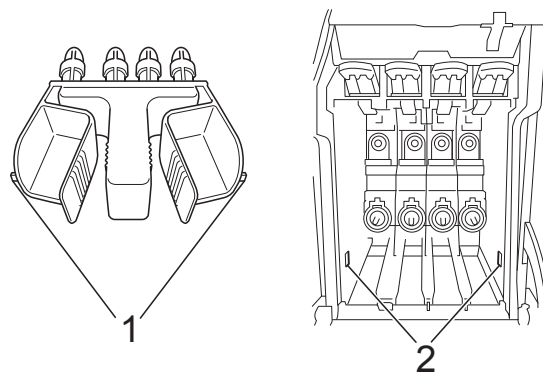

- Jeśli nie można znaleźć zielonych części ochronnych, NIE wyjmuj wkładów atramentowych przed transportem. Ważne jest, aby urządzenie było transportowane z zielonymi częściami ochronnymi lub z wkładami atramentowymi w prawidłowej pozycji. Transport bez nich może spowodować uszkodzenie urządzenia i unieważnienie gwarancji.

- 4 Podnieś przód urządzenia i zahacz zaczep zielonego elementu ochronnego za otwór w kształcie klina (1) w spodzie tacy papieru. Następnie zatrzaśnij element ochronny nad podniesioną częścią tacy papieru (2).

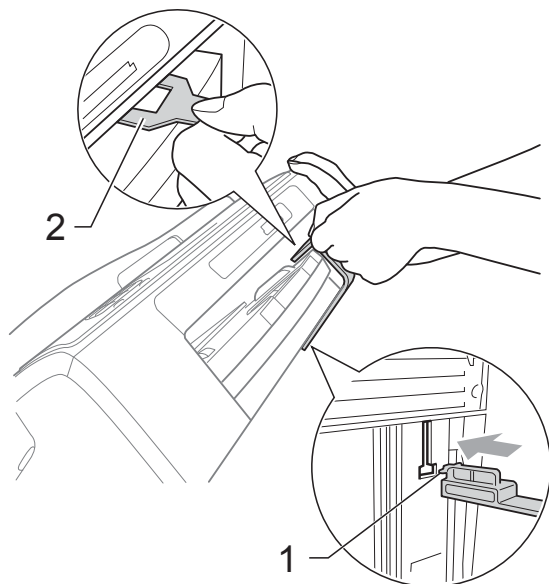

- 5 Odłącz urządzenie od ściennego gniazda telefonicznego i wyjmij przewód linii telefonicznej z urządzenia.
- 6 Odłącz urządzenie z gniazda elektrycznego.
- 7 Obiema rękami chwyć za plastikowe uchwyty po obu stronach urządzenia, aby podnieść pokrywę skanera aż do zatrzaśnięcia w położeniu otwartym. Następnie odłącz przewód interfejsu z urządzenia, jeśli jest podłączony.

- 8 Podnieś pokrywę skanera (1), aby zwolnić blokadę. Lekko naciśnij podporę pokrywy skanera (2) i zamknij pokrywę skanera (3) obydwoma rękami.

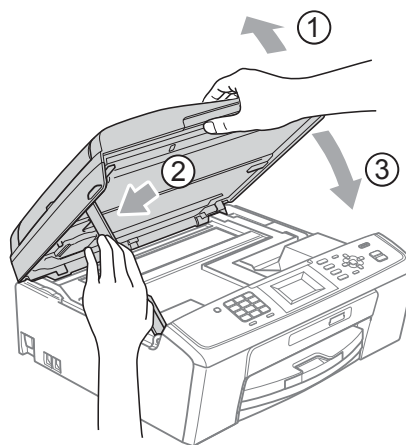

- 9 Włóż urządzenie do torby.

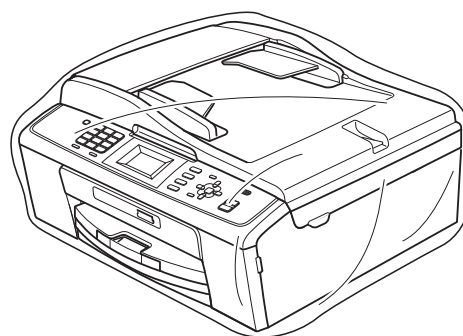
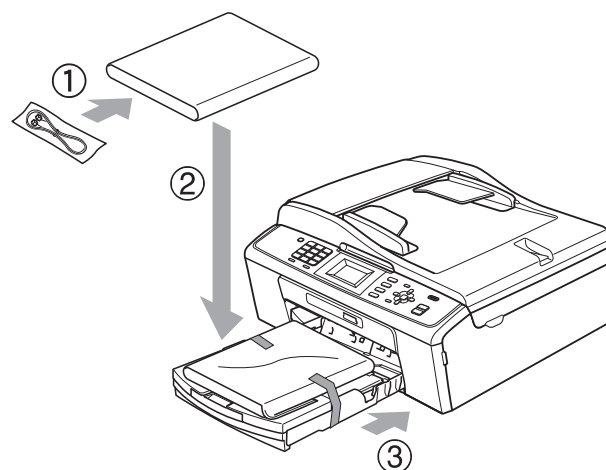

- 10 Spakuj urządzenie i materiały drukowane do oryginalnego opakowania, jak to zostało przedstawione. Nie należy pakować zużytych wkładów atramentowych do kartonu.

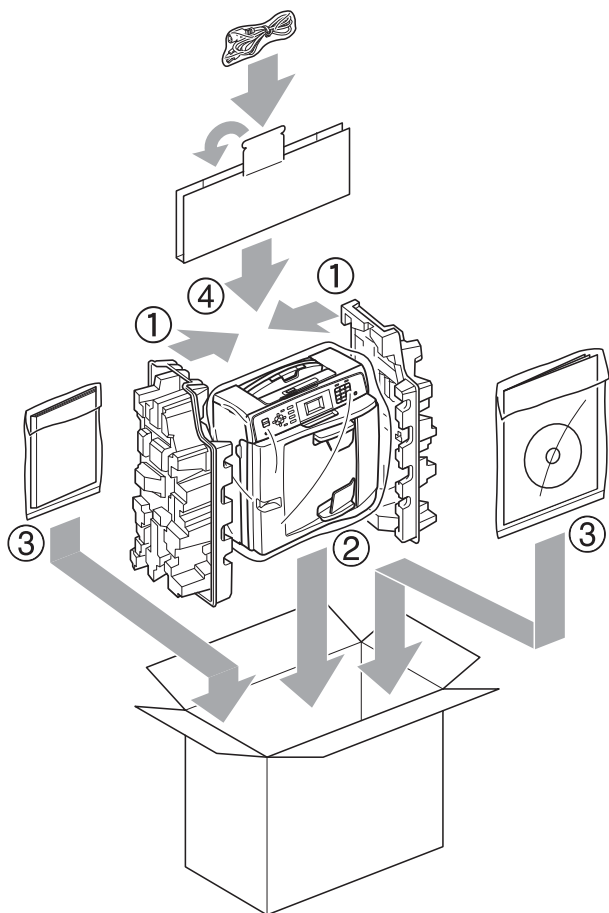

- 11 Zamknij pudło i oklej taśmą.

To jest pełne zestawienie funkcji i terminów, które się pojawiają się w instrukcjach obsługi Brother. Dostępność tych funkcji zależy od modelu jaki zakupiłeś.

ADF (automatyczny podajnik dokumentów)

Dokument można umieścić na podajniku ADF i skanować automatycznie po jednej stronie.

Automatyczna redukcja

Zmniejsza wielkość przychodzących faksów.

Automatyczna transmisja faksu

Wysyłanie faksu bez podnoszenia słuchawki telefonu zewnętrznego.

Automatyczne wybieranie ponowne

Funkcja umożliwiająca urządzeniu ponowne wybieranie ostatniego numeru faksu po pięciu minutach od momentu, w którym faks nie został wysłany, gdyż linia była zajęta.

Błąd komunikacji (Błąd komun.)

Błąd podczas wysyłania lub odbierania faksu spowodowany zwykle tymczasowym zakłóceniem na linii.

Czas dzwonka F/T

Czas, przez jaki urządzenie Brother generuje dzwonki (jeśli tryb odbierania to faks/telefon), informując o oczekującym połączeniu głosowym.

Dziennik faksu

Pokazuje informacje o ostatnich 200 przychodzących oraz wychodzących faksach. TX oznacza transmisję. RX oznacza odbiór.

ECM (Tryb korekcji błędów)

Wykrywa błędy podczas transmisji faksu i wysyła ponownie strony, w czasie wysyłania których pojawił się błąd.

Fax/Tel

Możesz odbierać fakсы i połączenia telefoniczne. Nie korzystaj z tego trybu, jeśli używasz telefonu z automatem zgłoszeniowym (TAD).

Gęstość

Zmiana gęstości powoduje rozjaśnienie lub przyciemnienie całego obrazu.

Głośność dzwonienia

Ustawienie głośności dzwonka urządzenia.

Głośność sygnalizatora

Ustawienie głośności sygnalizatora, jeśli naciśniesz przycisk lub popełnisz błąd.

Grupa kompatybilności

Zdolność jednego urządzenia faksującego do komunikacji z innym. Kompatybilność jest zapewniona pomiędzy grupami ITU-T.

Identyfikator stacji

Zapisana informacja pojawia się na początku faksowanych stron. Zawiera nazwę nadawcy i numer faksu.

Impuls

Forma obrotowego wybierania na linii telefonicznej.

Innobella™

Innobella™ to gama materiałów eksploatacyjnych oferowanych przez firmę Brother. Aby uzyskać najlepszą jakość, firma Brother poleca atrament i papier Innobella™.

Jasność

Zmiana jasności powoduje przyciemnienie lub rozjaśnienie całego obrazu.

Kod zdalnej aktywacji

Naciśnij ten kod (* 5 1), gdy odpowiadasz na połączenie faksowe w telefonie wewnętrznym lub zewnętrznym.

Kod zdalnej dezaktywacji (tylko dla trybu faks/telefon)

Kiedy urządzenie odpowiada na połączenie głosowe, emituje pseudo-/podwójne dzwonki. Możesz odebrać je za pomocą telefonu wewnętrznego, przyciskając ten kod (# 5 1).

Kontrast

Ustawienie poprawiające ciemne lub jasne dokumenty poprzez rozjaśnianie faksów lub kopii ciemnych dokumentów i przyciemnianie faksów lub kopii jasnych dokumentów.

LCD (Liquid Crystal Display (wyświetlacz ciekłokrystaliczny))

Ekran wyświetlacza pokazuje komunikaty interaktywne podczas programowania na ekranie oraz wskazuje datę i czas, gdy urządzenie działa w trybie spoczynku.

Liczba dzwonek

Liczba dzwonek przed zainicjowaniem przez urządzenie odpowiedzi w trybach Tylko fxiFax/tel.

Lista pomocy

Wydruk pełnej tabeli menu, której można używać do programowania urządzenia, kiedy nie ma dostępu do Podstawowego podręcznika użytkownika.

Lista szybkiego wybierania

Zawiera nazwy i numery zapamiętane w pamięci szybkiego wybierania w kolejności liczbowej.

Metoda kodowania

Metoda kodowania informacji zawartej w dokumencie. Wszystkie urządzenia faksujące muszą korzystać z minimalnego standardu kompresji danych Modified Huffman (MH). W urządzeniu mogą być wykorzystywane bardziej zaawansowane metody kompresji: Modified Read (MR), Modified Modified Read (MMR) oraz JPEG, jeśli urządzenie odbierające ma również tę funkcjonalność.

Numer grupy

Kombinacja numerów szybkiego wybierania zapisanych w lokalizacji szybkiego wybierania na potrzeby rozsyłania.

OCR (optyczne rozpoznawanie znaków)

Aplikacja ScanSoft™ PaperPort™ 11SE z OCR lub Presto! PageManager umożliwia zmianę obrazu tekstu na tekst, który można edytować.

Okres sprawozdawczy

Zaprogramowany okres pomiędzy automatycznym wydrukiem dzienników faksów. Możesz drukować dziennik faksów na żądanie bez zakłócania cyklu.

Pauza

Umożliwia umieszczenie 3,5 sekundowego opóźnienia w sekwencji wybierania podczas wybierania przy użyciu klawiatury lub podczas zapisywania numerów szybkiego wybierania. Naciśnij przycisk **Powtórz wybieranie/Pauza** żadaną ilość razy, aby wstrzymanie było dłuższe.

PhotoCapture Center™

Umożliwia drukowanie zdjęć cyfrowych w wysokiej rozdzielczości z aparatu cyfrowego dla uzyskania wydruku o jakości fotografii.

Podwójny dostęp

Urządzenie może skanować wychodzące fakсы lub zaplanowane zadania do pamięci w tym samym czasie, gdy wysyła faks z pamięci, odbiera lub drukuje przychodzący faks.

Raport WLAN

Wydrukowany raport zawierający wyniki połączenia WLAN.

Raport Xmit (Raport weryfikacji transmisji)

Wykaz wszystkich transmisji faksów, ich dat, godzin i numerów.

Ręczne faksowanie

Po podniesieniu słuchawki telefonu zewnętrznego usłyszysz odpowiedź odbierającego urządzenia faksowego przed naciśnięciem **Start Mono** lub **Start Kolor** w celu rozpoczęcia wysyłania.

Rozdzielczość

Rozdzielczość wynosi 203×196 dpi. Jest używana do małych wydruków i do wykresów.

Rozdzielczość

Liczba pionowych i poziomych linii na cal. Patrz: standardowa, wysoka, bardzo wysoka i foto.

Rozdzielczość bardzo wysoka (tylko mono)

392×203 dpi. Najlepsza dla małego druku i szkiców.

Rozdzielczość fotograficzna (tylko mono)

Ustawienie rozdzielczości wykorzystujące różnych odcieni szarości dla najlepszego przedstawienia fotografii.

Rozdzielczość standardowa

203×97 dpi. Używana dla tekstu o normalnej wielkości i najszybszej transmisji.

Rozsyłanie

Możliwość wysyłania tego samego faksu do więcej niż jednej lokalizacji.

Skala szarości

Odcienie szarości dostępne dla kopiowania, skanowania oraz faksowania fotografii.

Skanowanie

Proces wysyłania elektronicznego obrazu papierowego dokumentu do komputera.

Skanowanie na nośnik

Umożliwia zeskanowanie dokumentu czarno-białego lub kolorowego na kartę pamięci. Obrazy czarno-białe będą zapisywane w formacie TIFF lub PDF, natomiast obrazy kolorowe mogą być zapisywane w formacie PDF lub JPEG.

Szukanie

Elektroniczne, liczbowe lub alfabetyczne wyszukiwanie zapisanych numerów szybkiego wybierania i grup.

TAD (automat zgłoszeniowy)

Można podłączyć zewnętrzny TAD (automat zgłoszeniowy) do urządzenia.

Telefon wewnętrzny

Telefon używający tej samej linii, co faks, ale podłączony do oddzielnego gniazda ściennego.

Telefon zewnętrzny

TAD (telefoniczny automat zgłoszeniowy) lub telefon, który jest podłączony do urządzenia.

Ton

Forma wybierania numeru w linii telefonicznej używana w telefonach z klawiszami.

Tony CNG

Tony specjalne wysyłane przez urządzenie faksujące podczas automatycznej transmisji powiadamiające urządzenie odbierające, że dzwoni urządzenie faksujące.

Tony faksu

Sygnały nadawane przez wysyłające i odbierające urządzenia faksowe podczas przekazywania informacji.

Transmisja

Proces wysyłania faksu za pomocą linii telefonicznej z urządzenia do urządzenia odbierającego.

Transmisja w czasie rzeczywistym

Gdy pamięć jest zapełniona, możesz wysyłać fakсы w czasie rzeczywistym.

Tryb Menu

Tryb programowania do zmiany ustawień urządzenia.

Tryb międzynarodowy

Wprowadza tymczasowe zmiany do tonów faksu w celu zniwelowania zakłóceń na międzynarodowych liniach telefonicznych.

Ustawienia tymczasowe

Można wybrać określone opcje dla każdej transmisji faksu i kopii bez zmiany ustawień domyślnych.

Ustawienia użytkownika

Wydrukowany raport zawierający bieżące ustawienia urządzenia.

Wybieranie szybkie

Numer zaprogramowany w celu łatwego wybierania. Należy nacisnąć

 (**Szybkie wybieranie**), **OK**, kod dwucyfrowy i **Start Mono** lub **Start Kolor**, aby rozpocząć proces wybierania numeru.

Wykrywanie faksu

Umożliwia urządzeniu odpowiedź na ton CNG, jeśli przerwiesz odbieranie faksu, podnosząc słuchawkę.

Zadania oczekujące

Możesz sprawdzić, które zadania oczekują w pamięci i pojedynczo anulować zadania.

A

Anulowanie	
zadania oczekujące na ponowne	
wybranie	11
Apple Macintosh	
Patrz Instrukcja oprogramowania.	
Awaria zasilania	1

B

Blokada TX	
włączanie/wyłączanie	5

C

ControlCenter	
Patrz Instrukcja oprogramowania.	
Czyszczenie	
płyty drukarki	33

D

Drukowanie	
Patrz Instrukcja oprogramowania.	
raportu	18

F

Faks z komputera	
Patrz Instrukcja oprogramowania.	
Faks, wolnostojący	
odbieranie	
do pamięci	12
odbiór po wyczerpaniu papieru	12
zmniejszanie, aby dopasować do	
papieru	12

wysyłanie	6
anulowanie z pamięci	11
kontrast	6
przywracanie ustawień fabrycznych	7
ręczne	8
rozdzielczość	6
rozsyłanie	8
transmisja w czasie rzeczywistym	10
ustawianie nowych domyślnych	7
z pamięci (podwójny dostęp)	8
zagraniczne	10

G

Grupy do rozsyłania	15
---------------------------	----

K

Kody dostępu, zapisywanie i	
wybieranie	13
Kopiowanie	
gęstość	23
jakość	19
powiększ/pomniejsz	20
przywracanie ustawień fabrycznych	23
sortowanie (tylko podajnik ADF)	22
układ strony (N kopii na 1 arkuszu)	21
ustawianie nowych ustawień	
domyślnych	23
używanie podajnika ADF	22

L

LCD (wyświetlacz ciekłokrystaliczny)	
Kontrast	2
Lista pomocy	18
Wł. timera	3

M

Macintosh	
Patrz Instrukcja oprogramowania.	

P

Pakowanie i transport urządzenia	34
PaperPort™ 11SE z OCR	
Patrz Instrukcja oprogramowania. Patrz również Pomoc w aplikacji PaperPort™ 11SE.	
PhotoCapture Center™	
Bez brzegu	30
Drukowanie	
indeks	25
wszystkie zdjęcia	26
zdjęcia	26
Drukowanie DPOF	27
Kadrowanie	29
Skanowanie do nośnika	
karta pamięci	31
Ustawienia drukowania	
Jakość	27, 28
Jasność	29
Kontrast	29
Przywracanie ustawień	
fabrycznych	30
Rodzaj i rozmiar papieru	28
Ustawianie nowych domyślnych	30
Wydruk daty	30
z komputera	
Patrz Instrukcja oprogramowania.	
Podwójny dostęp	8
Presto! PageManager	
Patrz Instrukcja oprogramowania. Patrz również Pomoc w aplikacji Presto! PageManager.	
Przechowywanie danych w pamięci	1

R

Raporty	17
dziennik faksów	18
okres sprawozdawczy	17
jak drukować	18
Konfiguracja sieci	18
Lista pomocy	18
Lista szybkiego wybierania	18
Ustawienia użytkownika	18
weryfikacja transmisji	17, 18

Ręczna	
transmisja	8
Rozdzielczość	
ustawienie dla kolejnego faksu	6
Rosyłanie	8
ustawianie grup do rozsyłania	15

S

Sieć	
Drukowanie	
Patrz Instrukcja obsługi dla sieci.	
Skanowanie	
Patrz Instrukcja oprogramowania.	
Sieć bezprzewodowa	
Patrz Podręcznik szybkiej obsługi i Instrukcja obsługi dla sieci.	
Skanowanie	
Patrz Instrukcja oprogramowania.	
Szybkie wybieranie	
rozsyłanie	8
używanie grup	8
Wybieranie grupowe	
ustawianie grup i rozsyłania	15
zmiana	16
Wybieranie szybkie	
ustawianie z połączeń wychodzących	14

T

Transport urządzenia	34
Tryb uśpienia	2
Tryb, aktywacja	
Zegar	3

U

Usuwanie niesprawności	
sprawdzanie poziomu atramentu	33

W

Windows®

Patrz Instrukcja oprogramowania.

Wkłady atramentowe

sprawdzanie poziomu atramentu33

Wybieranie

Grupy8

Wybieranie szybkie

Zapisywanie14

Z

Zdalna konfiguracja

Patrz Instrukcja oprogramowania.

Zmniejszanie

faksy przychodzące12

kopii20

brother®

Odwiedź naszą stronę w Internecie
<http://www.brother.com>

To urządzenie jest dopuszczone do użycia tylko w kraju, w którym zostało zakupione. Lokalne filie firmy Brother lub ich przedstawiciele obsługują tylko urządzenia zakupione w ich krajach.