

brother®

# GUIDE DE L'UTILISATEUR AVANCÉ

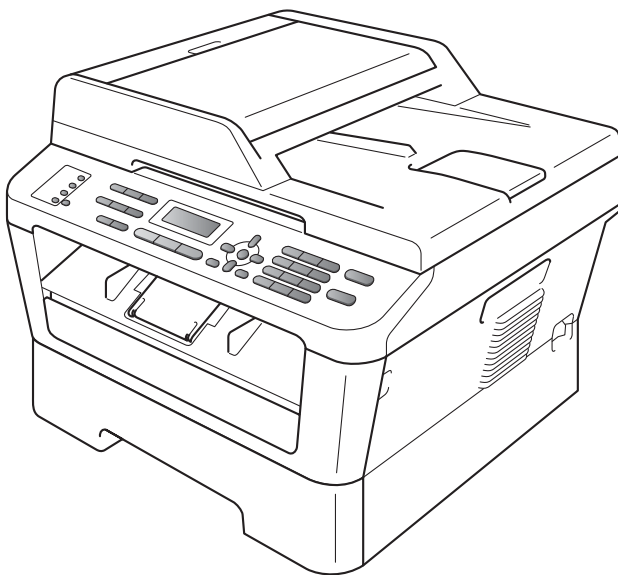

MFC-7360N  
MFC-7460DN  
MFC-7860DW

Tous les modèles ne sont pas offerts dans tous les pays.

Version 0

CAN-FRE

## Guides utilisateur : où les trouver ?

Quel manuel ?	Que contient-il ?	Où est-il ?
<b>Sécurité et consignes légales</b>	Lisez ce guide en premier. Veuillez lire ces Consignes de sécurité avant de configurer votre appareil. Consultez ce Guide pour connaître les marques de commerce et les restrictions légales.	Copie imprimée dans la boîte
<b>Guide d'installation rapide</b>	Pour configurer votre appareil et installer les pilotes et le logiciel, lisez les instructions adaptées à votre système d'exploitation et au type de connexion que vous utilisez.	
<b>Guide de l'utilisateur</b>	Apprenez le fonctionnement de base des fonctions Télécopie, Copie et Numérisation et apprenez à remplacer les consommables. Consultez les conseils de dépannage des pannes.	
<b>Guide de l'utilisateur avancé</b>	Renseignez-vous sur les fonctions évoluées : télécopie, copie, fonctions de sécurité, rapports d'impression et exécution de l'entretien régulier.	Fichier PDF / CD-ROM de documentation / Dans la boîte
<b>Guide utilisateur - Logiciel</b>	Suivez ces instructions pour l'impression, la numérisation, la numérisation réseau, la configuration à distance, PC-Fax et l'utilitaire ControlCenter de Brother.	
<b>Glossaire réseau</b>	Ce guide vous renseigne sur les fonctions réseau avancées des appareils Brother ainsi que sur la réseautique générale et les termes courants.	
<b>Guide utilisateur - Réseau</b>	Ce guide fournit des renseignements utiles sur les paramètres de réseau câblé et sans fil et sur les paramètres de sécurité qu'utilise l'appareil Brother. Vous trouverez également des renseignements sur les protocoles pris en charge par votre appareil et des conseils détaillés de dépannage des pannes.	

# Table des matières

<b>1</b>	<b>Configuration générale</b>	<b>1</b>
	Mémorisation .....	1
	Réglage du volume .....	1
	Volume de la sonnerie .....	1
	Volume du bip sonore .....	1
	Volume du haut-parleur .....	2
	Heure d'été automatique .....	2
	Fonctions d'écologie .....	3
	Économie de toner .....	3
	Mode Veille .....	3
	Mode Veille profonde .....	3
	Réglages du toner .....	4
	Réglage du toner (mode Continuer) .....	4
	Recevoir des télécopies en mode Continuer .....	4
	Toner épuisé en mode Continuer .....	4
	Contraste de l'écran ACL .....	5
	Préfixe de numérotation .....	5
	Configuration du numéro de préfixe .....	5
	Changer le numéro du préfixe .....	6
	Temporisation de mode .....	6
<b>2</b>	<b>Fonctions de sécurité</b>	<b>7</b>
	Sécurité .....	7
	TX Lock (MFC-7360N et MFC-7460DN) .....	7
	Secure Function Lock 2.0 (MFC-7860DW) .....	8
	Verrouillage de configuration .....	11
	Restriction de la composition .....	13
<b>3</b>	<b>Envoi d'une télécopie</b>	<b>14</b>
	Options d'envoi supplémentaires .....	14
	Envoi de télécopies en utilisant des paramètres multiples .....	14
	Contraste .....	14
	Modification de la résolution de télécopie .....	14
	Opérations d'envoi supplémentaires .....	15
	Envoi manuel d'une télécopie .....	15
	Envoi d'une télécopie à la fin d'une conversation téléphonique .....	16
	Multitâche .....	16
	Diffusion .....	16
	Envoi en temps réel .....	18
	Mode Outre-mer .....	18
	Télécopie différée .....	19
	Envoi par lot en différé .....	19
	Vérification et annulation de tâches en attente .....	19
	Page de garde électronique .....	20
	Présentation de la relève .....	22
	Transmission par relève .....	22

---

## **4 Réception d'une télécopie 23**

---

Options de télécopie à distance.....	23
Réadressage de télécopies .....	23
Radiomessagerie.....	24
Mise en mémoire de télécopie.....	24
Réception PC-Fax .....	25
Modification des options de télécopie à distance .....	26
Extraction à distance .....	27
Commandes de télécopie à distance .....	29
Opérations de réception supplémentaires.....	30
Impression réduite d'une télécopie entrante.....	30
Impression recto verso en mode Fax (MFC-7460DN et MFC-7860DW) .....	30
Configuration du tampon de réception de télécopie .....	30
Réception d'une télécopie à la fin d'une conversation.....	31
Paramétrage de la densité d'impression .....	31
Impression d'une télécopie à partir de la mémoire .....	31
Réception de télécopies en mémoire lorsque le bac à papier est vide .....	31
Présentation de la relève .....	32
Relève protégée .....	32
Arrêt de la relève .....	32

---

## **5 Composition et enregistrement de numéros 33**

---

Services téléphoniques.....	33
Tonalité ou impulsion (Canada uniquement).....	33
Mode Fax/Tél seulement .....	33
Identification de l'appelant .....	33
Considérations à propos des lignes téléphoniques spéciales .....	34
Opérations de numérotation supplémentaires.....	36
Composition de codes d'accès et de numéros de carte de crédit .....	36
Autres méthodes d'enregistrement des numéros .....	37
Configuration de groupes pour la diffusion .....	37
Options de configuration des groupes.....	39
Modification des numéros de groupe .....	41
Suppression des numéros de groupe.....	44

---

## **6 Impression de rapports 45**

---

Rapports de télécopie.....	45
Rapport de vérification de l'envoi.....	45
Journal des télécopies.....	45
Rapports .....	46
Comment imprimer un rapport.....	46

<b>7</b>	<b>Faire des copies</b>	<b>47</b>
	Réglages de copie .....	47
	Arrêt de la copie .....	47
	Agrandissement ou réduction de l'image copiée .....	47
	Utilisation de la touche Options .....	49
	Amélioration de la qualité de la copie .....	50
	Tri des copies à l'aide du chargeur automatique de documents .....	50
	Ajustement du contraste et de la luminosité .....	51
	Réalisation de copies N en 1 (disposition des pages) .....	52
	Copie 2 en 1 d'une pièce d'identité .....	53
	Copie recto verso (une face vers deux faces)	
	(MFC-7460DN et MFC-7860DW) .....	54
	Copie recto-verso (bord long) .....	54
	Copie recto-verso avancée (bord court) .....	54
<b>A</b>	<b>Entretien régulier</b>	<b>55</b>
	Nettoyage de l'appareil .....	55
	Nettoyage de l'extérieur de l'appareil .....	55
	Nettoyage du scanner .....	56
	Nettoyage du fil corona primaire .....	57
	Nettoyage du tambour .....	59
	Nettoyage des rouleaux de chargement du papier .....	63
	Vérification de l'appareil .....	65
	Vérification des compteurs de pages .....	65
	Vérification de la durée de vie restante des pièces .....	65
	Emballage et transport de l'appareil .....	65
<b>B</b>	<b>Glossaire</b>	<b>67</b>
<b>C</b>	<b>Index</b>	<b>71</b>

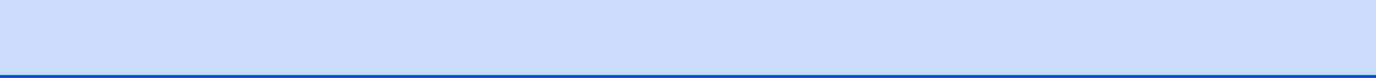

## Mémorisation

Vos configurations de menu sont enregistrées de manière permanente, de telle sorte qu'elles ne seront *pas* perdues en cas de panne de courant. Les paramètres provisoires (Contraste ou mode Outre-mer par exemple) *seront* perdus.

(Pour MFC-7860DW)

Au cours d'une panne de courant, l'appareil conservera la date, l'heure et les tâches de télécopie programmées (par exemple, les télécopies différées) pendant approximativement 60 heures. Les autres tâches de télécopie contenues dans la mémoire de l'appareil ne seront pas perdues.



(Pour MFC-7360N et MFC-7460DN)

Au cours d'une panne de courant, l'appareil conservera la date et l'heure pendant approximativement 2 heures. Les tâches de télécopie contenues dans la mémoire de l'appareil seront perdues.

## Réglage du volume

### Volume de la sonnerie

Vous pouvez choisir un niveau de volume de la sonnerie à partir d'une gamme de réglages comprise entre **Haut** et **Désactivé**.

Dans le mode Fax, appuyez sur  ou  pour ajuster le niveau du volume. L'écran ACL affichera le réglage actuel, et chaque pression d'un bouton fera varier le volume d'un cran. L'appareil conservera le nouveau réglage jusqu'à ce que vous le changiez.

Vous pouvez également changer le volume de la sonnerie par le menu :

- 1 Appuyez sur **Menu, 1, 3, 1**.

```
Volume
1.Sonnerie
```

- 2 Appuyez sur **▲** ou sur **▼** pour sélectionner **Désactivé**, **Bas**, **Moyen** ou **Haut**.  
Appuyez sur **OK**.

- 3 Appuyez sur **Arrêt / Sortie**.

### Volume du bip sonore

Quand l'avertisseur est activé, l'appareil émet un bip sonore quand vous appuyez sur une touche, en cas d'erreur ou après l'envoi ou la réception de télécopies. Vous pouvez choisir un niveau de volume pour la sonnerie à partir d'une gamme de réglages comprise entre **Haut** et **Désactivé**.

- 1 Appuyez sur **Menu, 1, 3, 2**.

```
Volume
2.Signal sonore
```

- 2 Appuyez sur **▲** ou sur **▼** pour sélectionner **Désactivé**, **Bas**, **Moyen** ou **Haut**.  
Appuyez sur **OK**.

- 3 Appuyez sur **Arrêt / Sortie**.

## Volume du haut-parleur

Vous pouvez choisir une gamme de niveaux de volume pour le haut-parleur entre **Haut** et **Désactivé**.

- 1 Appuyez sur **Menu, 1, 3, 3**.

Volume  
3. Haut-parleur

- 2 Appuyez sur **▲** ou sur **▼** pour sélectionner **Désactivé**, **Bas**, **Moyen** ou **Haut**.  
Appuyez sur **OK**.

- 3 Appuyez sur **Arrêt / Sortie**.

Vous pouvez aussi régler le volume du haut-parleur à l'aide des touches du panneau de commande.

- 1 Appuyez sur  (**TÉLÉCOPIER**).

- 2 Appuyez sur **Tonalité**.

- 3 Appuyez sur **◀▶** ou **◀▶▶**.  
Ce réglage sera conservé jusqu'à ce que vous le modifiez à nouveau.

- 4 Appuyez sur **Tonalité**.

## Heure d'été automatique

Vous avez la possibilité de configurer l'appareil de sorte qu'il passe automatiquement à l'heure d'été. Ainsi, il avancera d'une heure au printemps et reculera d'une heure en automne automatiquement.

- 1 Appuyez sur **Menu, 0, 2, 2**.

Date et heure  
2.H avancée auto

- 2 Appuyez sur **▲** ou **▼** pour sélectionner **Activé** ou **Désactivé**.  
Appuyez sur **OK**.

- 3 Appuyez sur **Arrêt / Sortie**.



# Fonctions d'écologie

## Économie de toner

Cette fonction vous permet d'économiser du toner. Lorsque l'option Économie de toner est réglée sur **Activé**, l'impression apparaît plus claire. Le paramètre par défaut est **Désactivé**.

- 1 Appuyez sur **Menu, 1, 4, 1**.

```
Écologie
1.Économie encre
```

- 2 Appuyez sur ▲ ou ▼ pour sélectionner **Activé** ou **Désactivé**. Appuyez sur **OK**.

- 3 Appuyez sur **Arrêt / Sortie**.



### Remarque

Nous vous déconseillons la fonction Économie de toner pour imprimer des photos ou des images en échelle de gris.

## Mode Veille

La fonction mode Veille réduit la consommation d'énergie. Lorsqu'il est en mode Veille (mode Économie d'énergie), l'appareil agit comme s'il était éteint. La réception de données ou le démarrage d'une opération réveille l'appareil et le fait passer du mode Veille au mode Prêt.

Vous pouvez déterminer le temps pendant lequel l'appareil doit rester inactif avant le passage en veille. La temporisation est réinitialisée quand l'appareil reçoit une télécopie, des données de l'ordinateur ou réalise une photocopie. Le paramétrage par défaut est 3 minutes.

Lorsque l'appareil est en veille, l'écran ACL affiche **Veille**.

- 1 Appuyez sur **Menu, 1, 4, 2**.

```
Écologie
2.Mode veille
```

- 2 Entrez la durée d'inactivité de l'appareil avant le passage en mode Veille. Appuyez sur **OK**.

- 3 Appuyez sur **Arrêt / Sortie**.

## Mode Veille profonde

Lorsque l'appareil est en mode Veille et qu'il ne reçoit pas de tâches pendant une certaine période, il passe automatiquement en mode Veille profonde et l'écran ACL affiche **Veille prof..** Le mode Veille profonde réduit encore plus la consommation d'énergie que le mode Veille. L'appareil se réveille et démarre lorsqu'il reçoit une télécopie ou des données de l'ordinateur, lorsqu'il réalise une copie ou lorsque vous appuyez sur une touche du panneau de commande.

(Pour MFC-7860DW)

Lorsqu'un réseau sans fil est activé, l'appareil ne passe pas en mode Veille profonde. Pour désactiver le réseau sans fil, consultez le *chapitre 3* dans le *Guide utilisateur - Réseau*.

# Réglages du toner

## Réglage du toner (mode Continuer)

Vous pouvez régler l'appareil pour qu'il continue à imprimer après l'affichage du texte `Remplacer toner` sur l'écran ACL. L'appareil continuera à imprimer jusqu'à ce que l'écran ACL affiche `Toner épuisé`. Le réglage par défaut est `Arrêter`.

- 1 Appuyez sur **Menu**, **1**, **8**.

```
Prog. Général
8.Rempl. toner
```

- 2 Appuyez sur **▲** ou **▼** pour sélectionner `Continuer` ou `Arrêter`. Appuyez sur **OK**.

- 3 Appuyez sur **Arrêt / Sortie**.



### Remarque

- Si vous continuez à imprimer en mode `Continuer`, nous ne pouvons garantir la qualité d'impression.
- En utilisant le mode `Continuer`, l'impression peut paraître pâle.
- Après le remplacement de la cartouche de toner par une cartouche neuve, le mode `Continuer` reviendra au réglage par défaut (`Arrêter`).

## Recevoir des télécopies en mode Continuer

L'appareil peut enregistrer les télécopies reçues dans la mémoire si vous choisissez `Continuer` lorsque l'écran ACL affiche `Remplacer toner`. Lorsqu'une télécopie reçue est imprimée en mode `Continuer`, l'écran ACL demande si la qualité d'impression est correcte. Si la qualité est mauvaise, choisissez **2**. `Non`. L'appareil conservera les télécopies enregistrées dans la mémoire afin que vous puissiez les

réimprimer après le remplacement de la cartouche de toner par une nouvelle cartouche. Si la qualité d'impression est bonne, choisissez **1**. `Oui`. L'écran ACL vous demandera si vous souhaitez supprimer les télécopies imprimées de la mémoire. Si vous choisissez de ne pas les supprimer, la question vous sera posée après le remplacement de la cartouche de toner par une cartouche neuve.



### Remarque

- Le MFC-7360N et le MFC-7460DN peuvent enregistrer jusqu'à 400 télécopies en mémoire et le MFC-7860DW peut enregistrer jusqu'à 500 télécopies en mémoire.
- (MFC-7360N et MFC-7460DN) Si vous éteignez l'interrupteur d'alimentation, les télécopies en mémoire seront perdues.
- L'appareil conservera les télécopies enregistrées en mode `Continuer` même si vous réglez le paramètre `Continuer` sur `Arrêter`.
- Si vous installez une nouvelle cartouche de toner quand l'écran ACL affiche `Toner épuisé`, l'appareil vous demandera si vous souhaitez imprimer les télécopies enregistrées. Choisissez **1**. `Imprimer` pour imprimer les télécopies enregistrées.

## Toner épuisé en mode Continuer

Quand l'écran ACL affiche `Toner épuisé`, l'appareil arrête d'imprimer. Si la mémoire est pleine et si vous souhaitez continuer à recevoir des télécopies, vous devez installer une nouvelle cartouche de toner.

## Contraste de l'écran ACL

Vous pouvez modifier le contraste pour éclaircir ou assombrir l'affichage de l'écran ACL.

- 1 Appuyez sur **Menu, 1, 5.**

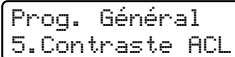

Prog. Général  
5. Contraste ACL

- 2 Appuyez sur ► pour assombrir l'écran ACL. Sinon, appuyez sur ◀ pour éclaircir l'écran ACL.  
Appuyez sur **OK.**
- 3 Appuyez sur **Arrêt / Sortie.**

## Préfixe de numérotation

Le préfixe de numérotation permet de composer automatiquement un numéro prédéfini avant le numéro de télécopieur. Par exemple : Si votre système téléphonique exige de composer le 9 pour appeler à l'extérieur, vous pouvez utiliser cette fonction pour que le 9 soit composé automatiquement pour chaque télécopie envoyée.

### Configuration du numéro de préfixe

- 1 (États-Unis) Appuyez sur **Menu, 0, 5.**  
(Canada) Appuyez sur **Menu, 0, 6.**
- 2 Entrez le numéro du préfixe (maximum 5 chiffres) au cadran.  
Appuyez sur **OK.**



#### Remarque

- Vous pouvez utiliser les signes 0 à 9, #, \* et !. (Appuyez sur **Tonalité** pour afficher « ! ».)  
Vous ne pouvez utiliser ! avec aucun autre numéro ou caractère.  
Si votre système téléphonique requiert un rappel de type pause minutée (signal crochet commutateur), appuyez sur **Tonalité** pour entrer la pause.
- (Canada seulement) Si le mode de numérotation par impulsions est activé, les signes # et \* ne sont pas disponibles.

- 3 Appuyez sur **Arrêt / Sortie.**

## Changer le numéro du préfixe

- 1 (États-Unis) Appuyez sur **Menu, 0, 5**.  
(Canada) Appuyez sur **Menu, 0, 6**.
- 2 Effectuez l'une des opérations suivantes :
  - Pour changer le numéro de préfixe, appuyez sur **1**.  
Pour supprimer le numéro de préfixe, appuyez sur **Effacer** afin de supprimer les chiffres. Allez à l'étape 3.
  - Pour quitter le menu sans apporter aucune modification, appuyez sur **2**. Allez à l'étape 4.
- 3 Entrez un nouveau numéro de préfixe (jusqu'à 5 chiffres) au cadran, appuyez sur **OK**.
- 4 Appuyez sur **Arrêt / Sortie**.

## Temporisation de mode

Le panneau de commande de l'appareil comprend trois touches de mode : **TÉLÉCOPIER**, **NUMÉRISER** et **COPIER**.

Vous pouvez paramétrer le temps après lequel l'appareil repasse en mode Fax après la dernière opération de copie ou de numérisation. Si vous sélectionnez **Désactivé**, l'appareil conserve le dernier mode utilisé.

Ce paramétrage permet aussi de régler l'heure à laquelle l'appareil change de l'utilisateur individuel au mode public à l'aide du verrouillage de fonction de sécurité. (Consultez *Changement d'utilisateur* à la page 10.)



- 1 Appuyez sur **Menu, 1, 1**.  

Prog. Général  
 1.Mode Minuterie
- 2 Appuyez sur **▲** ou **▼** pour choisir **0 Sec**, **30 Sec**, **1 Min**, **2 Min**, **5 Min** ou **Désactivé**.  
Appuyez sur **OK**.
- 3 Appuyez sur **Arrêt / Sortie**.

## Sécurité

Vous pouvez définir plusieurs niveaux de sécurité pour votre appareil à l'aide de TX Lock (Pour MFC-7360N et MFC-7460DN) ou de Secure Function Lock 2.0 (Pour MFC-7860DW) et Setting Lock. Vous ne pourrez pas continuer à programmer des télécopies différées ou des tâches de relèvement. Cependant, toute télécopie différée préprogrammée sera envoyée même si vous activez TX Lock ou Secure Function Lock 2.0, afin qu'elle ne soit pas perdue.

### TX Lock (MFC-7360N et MFC-7460DN)

TX Lock vous permet d'empêcher tout accès non autorisé à l'appareil. Quand TX Lock est activé, les opérations suivantes sont disponibles :

- Réception de télécopies
- Réadressage de télécopies  
(si le réadressage de télécopies était déjà activé)
- Radiomessagerie  
(si la radiomessagerie était déjà activée)
- Extraction à distance  
(si l'extraction à distance était déjà activée)
- Réception de télécopies sur PC  
(si la réception de télécopies sur PC était déjà activée)  
Quand TX Lock est activé, les opérations suivantes ne sont PAS disponibles :
- Émission de télécopies
- Copie
- Impression depuis un PC
- Numérisation



#### Remarque

- Pour imprimer les télécopies enregistrées en mémoire, désactivez TX Lock.
- Si vous oubliez le mot de passe de TX Lock, veuillez contacter le Service à la clientèle Brother.

### Configuration du mot de passe



#### Remarque

Si vous avez déjà défini le mot de passe, vous n'aurez pas besoin de le redéfinir.

- 1 Appuyez sur **Menu, 1, 6, 1**.

Sécurité  
1.Touch verrouil

- 2 Entrez quatre chiffres pour le mot de passe avec les chiffres 0 à 9. Appuyez sur **OK**.

- 3 Si vous entrez le mot de passe pour la première fois, l'écran ACL affichera Vérif:.

- 4 Entrez le mot de passe de nouveau. Appuyez sur **OK**.

- 5 Appuyez sur **Arrêt / Sortie**.

### Changer le mot de passe de TX Lock

- 1 Appuyez sur **Menu, 1, 6, 1**.

Sécurité  
1.Touch verrouil

- 2 Appuyez sur ▲ ou sur ▼ pour sélectionner `Config mot passe`. Appuyez sur **OK**.

- 3 Entrez le mot de passe à quatre chiffres enregistré. Appuyez sur **OK**.

- 4 Entrez un nouveau mot de passe à quatre chiffres.  
Appuyez sur **OK**.
- 5 Si l'écran ACL affiche *Vérif:*, réentrez le nouveau mot de passe.  
Appuyez sur **OK**.
- 6 Appuyez sur **Arrêt / Sortie**.

## Secure Function Lock 2.0 (MFC-7860DW)

Le verrouillage de fonction de sécurité vous permet de limiter l'accès public aux fonctions suivantes de l'appareil :

- Envoi de télécopies
- Réception de télécopies
- Copie
- Numérisation
- Impression depuis un PC

Cette fonction empêche également les utilisateurs de modifier les réglages par défaut de l'appareil en limitant l'accès aux réglages du menu.

Avant d'utiliser les fonctions de sécurité, vous devez d'abord entrer un mot de passe d'administrateur.

L'accès à des opérations réservées peut être activé en créant un utilisateur réservé. Les utilisateurs réservés doivent saisir un mot de passe utilisateur pour utiliser l'appareil.

Prenez soin de noter ce mot de passe. Si vous l'oubliez, vous devrez réinitialiser le mot de passe enregistré dans l'appareil. Pour plus d'informations sur la réinitialisation du mot de passe, appelez le Service à la clientèle Brother.



### Remarque

- Vous pouvez régler manuellement Secure Function Lock (verrouillage de fonction de sécurité) sur le panneau de commande, en utilisant Gestion à partir du Web ou BRAdmin Professional 3. Nous recommandons d'utiliser Gestion à partir du Web pour configurer cette fonction. Pour plus d'informations, consultez le *Guide utilisateur - Réseau*.
- Seuls des administrateurs peuvent paramétrer des restrictions et effectuer des changements pour chaque utilisateur.
- Lorsque Secure Function Lock est activé, vous pouvez seulement utiliser 1. Contraste, 6. Relevé TX et 7. Préparer PG sous 2. Réglage envoi dans le menu Fax.  
  
Si la fonction d'envoi de télécopies est désactivée, vous ne pouvez pas utiliser les fonctions du menu Fax.
- La fonction de relève protégée n'est activée que lorsque l'envoi et la réception de télécopies sont aussi activés.

## Configuration du mot de passe d'administrateur

La configuration du mot de passe d'administrateur est décrite dans les étapes suivantes. Ce mot de passe sert à configurer des utilisateurs et à activer ou désactiver Secure Function Lock. (Voir *Configuration des utilisateurs réservés* à la page 9 et *Activation et désactivation de Secure Function Lock* à la page 10.)

- 1 Appuyez sur **Menu, 1, 6, 1**.

Sécurité  
1. Blocage fonct.

- 2 Entrez quatre chiffres pour le mot de passe avec les chiffres 0 à 9.  
Appuyez sur **OK**.

- 3 Réentrez le mot de passe quand l'écran ACL affiche *Vérif.:*. Appuyez sur **OK**.
- 4 Appuyez sur **Arrêt / Sortie**.

### Changer le mot de passe d'administrateur

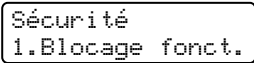
- 1 Appuyez sur **Menu, 1, 6, 1**.  

- 2 Appuyez sur ▲ ou sur ▼ pour sélectionner *Confg mot passe*. Appuyez sur **OK**.
- 3 Entrez le mot de passe à quatre chiffres enregistré. Appuyez sur **OK**.
- 4 Entrez un nouveau mot de passe à quatre chiffres. Appuyez sur **OK**.
- 5 Si l'écran ACL affiche *Vérif.:*, réentrez le nouveau mot de passe. Appuyez sur **OK**.
- 6 Appuyez sur **Arrêt / Sortie**.

### Configuration du mode utilisateur public

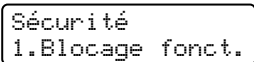
Le mode utilisateur public limite les fonctions disponibles pour les utilisateurs publics. Les utilisateurs publics n'ont pas besoin d'entrer de mot de passe pour accéder aux fonctions rendues disponibles par l'entremise de ce paramètre. Vous pouvez configurer un utilisateur public.

- 1 Appuyez sur **Menu, 1, 6, 1**.  

- 2 Appuyez sur ▲ ou sur ▼ pour sélectionner *Conf. de l'ID*. Appuyez sur **OK**.

- 3 Entrez le mot de passe d'administrateur. Appuyez sur **OK**.
- 4 Appuyez sur ▲ ou sur ▼ pour sélectionner *Publique*. Appuyez sur **OK**.
- 5 Appuyez sur ▲ ou sur ▼ pour choisir *on* ou *off* pour *Env. Fax*. Appuyez sur **OK**.  
Après avoir réglé *Env. Fax*, répétez cette étape pour *Réc. fax*, *Copie*, *Num. et Imp via PC*. Lorsque l'écran ACL affiche *Sortie*, appuyez sur **OK**.
- 6 Appuyez sur **Arrêt / Sortie**.

### Configuration des utilisateurs réservés

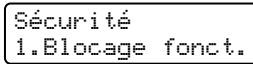
Vous pouvez configurer des utilisateurs avec certaines restrictions et un mot de passe permettant d'accéder aux fonctions qui sont disponibles pour eux. A l'aide de *Gestion à partir du Web*, vous pouvez configurer des restrictions plus avancées, par exemple un nombre de pages ou un nom d'identification d'utilisateur de PC. (Pour plus d'informations, consultez le *Guide utilisateur - Réseau*.) Vous pouvez définir jusqu'à 25 utilisateurs réservés avec des restrictions et un mot de passe.

- 1 Appuyez sur **Menu, 1, 6, 1**.  

- 2 Appuyez sur ▲ ou sur ▼ pour sélectionner *Conf. de l'ID*. Appuyez sur **OK**.
- 3 Entrez le mot de passe d'administrateur. Appuyez sur **OK**.
- 4 Appuyez sur ▲ ou ▼ pour choisir *Utilis.01*. Appuyez sur **OK**.

- 5 Entrez le nom de l'utilisateur à l'aide du pavé numérique. (Voir *Saisie de texte* dans l'*Annexe C* du *Guide de l'utilisateur*.)  
Appuyez sur **OK**.
- 6 Entrez un mot de passe à quatre chiffres pour l'utilisateur.  
Appuyez sur **OK**.
- 7 Appuyez sur ▲ ou sur ▼ pour choisir *on* ou *off* pour *Env. Fax*.  
Appuyez sur **OK**.  
Après avoir réglé *Env. Fax*, répétez cette étape pour *Réc. fax*, *Copie*, *Num. et Imp via PC*. Lorsque l'écran *ACL* affiche *Sortie*, appuyez sur **OK**.
- 8 Répétez les étapes 4 à 7 pour saisir chaque utilisateur supplémentaire et chaque mot de passe.
- 9 Appuyez sur **Arrêt / Sortie**.



### Remarque

Vous ne pouvez pas utiliser le même mot de passe que celui d'un autre utilisateur.

## Activation et désactivation de Secure Function Lock

Si vous entrez un mot de passe erroné, l'écran *ACL* affiche *Erreur m.passe*. Réentrez le mot de passe correct.

### Activation de Secure Function Lock

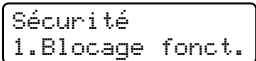
- 1 Appuyez sur **Menu, 1, 6, 1**.  

- 2 Appuyez sur ▲ ou sur ▼ pour sélectionner *Bl. stop→Marche*.  
Appuyez sur **OK**.
- 3 Entrez votre mot de passe d'administrateur à quatre chiffres.  
Appuyez sur **OK**.

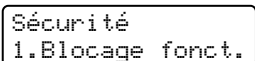
### Désactivation de Secure Function Lock

- 1 Appuyez sur **Menu, 1, 6, 1**.  

- 2 Appuyez sur ▲ ou sur ▼ pour sélectionner *Bl. Marche→Stop*.  
Appuyez sur **OK**.
- 3 Entrez votre mot de passe d'administrateur à quatre chiffres.  
Appuyez sur **OK**.

## Changement d'utilisateur

Ce réglage vous permet de basculer entre les utilisateurs réservés enregistrés et le mode public quand *Secure Function Lock* est activé.

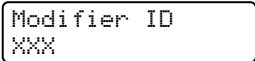
### Passer au mode utilisateur réservé

- 1 Enfoncez la touche **Touche Maj.** tout en appuyant sur **Sécuritaire**.  

- 2 Appuyez sur ▲ ou sur ▼ pour sélectionner *ID*.  
Appuyez sur **OK**.

- 3 Entrez votre mot de passe à quatre chiffres.  
Appuyez sur **OK**.

### Passer au mode public

Une fois qu'un utilisateur réservé a fini d'utiliser l'appareil, le réglage public est restauré en même temps que le réglage de temporisation de mode (**Menu, 1, 1**). (Consultez *Temporisation de mode* à la page 6.) Vous pouvez également quitter le mode utilisateur réservé en appuyant sur la touche du mode actuellement en cours. L'écran *ACL* vous demandera alors *Mode public?*

Appuyez sur **1** pour choisir *1.Oui*.





### Remarque

- Si l'ID en cours est réservé à la fonction que vous souhaitez utiliser, le message *Accès refusé* s'affiche à l'écran ACL et l'appareil vous demande votre nom. Si vous êtes autorisé à accéder à la fonction que vous souhaitez utiliser, appuyez sur ▲ ou ▼ pour sélectionner votre nom et entrez votre mot de passe à quatre chiffres. Appuyez sur **OK**.
- Si la fonction que vous souhaitez utiliser est limitée pour tous les utilisateurs, le message *Non disponible* s'affiche à l'écran ACL et l'appareil retourne en mode Prêt. Vous n'avez pas accès à la fonction que vous voulez utiliser. Contactez votre administrateur pour vérifier vos paramètres Secure Function Lock.
- Si votre ID est limité à un certain nombre de pages et que vous avez déjà atteint le nombre maximal de pages, le message *Limite dépassée* s'affiche à l'écran ACL lorsque vous imprimez des données. Contactez votre administrateur pour vérifier vos paramètres Secure Function Lock.

## Verrouillage de configuration

La fonction Verrouillage de configuration permet de configurer un mot de passe qui empêche d'autres personnes de changer accidentellement les paramètres de votre appareil.

Prenez soin de noter ce mot de passe. Si vous l'oubliez, vous devrez réinitialiser les mots de passe enregistrés dans l'appareil. Veuillez contacter votre administrateur ou le Service à la clientèle Brother.

Quand Verrouillage de configuration est *Activé*, vous ne pouvez pas modifier les paramètres suivants sans mot de passe :

- Temporisation de mode
- Papier
- Volume
- Écologie
- Contraste de l'écran ACL
- Sécurité
- Numérisation de documents
- Remplacer toner
- Carnet d'adresses
- Restriction de la composition
- Imprimante (Émulation <sup>1</sup>, Recto verso <sup>2</sup>, Réinitialiser l'imprimante)
- Paramètres réseau (sauf État, Adresse mac, Numérisation vers FTP <sup>2</sup>, Numérisation vers courriel <sup>2</sup>)
- Mode de réception
- Date et heure
- Identification de poste
- Tonalité/impulsions (Canada uniquement)
- Tonalité
- Préfixe de numérotation
- Réinitialisation

<sup>1</sup> Pour MFC-7860DW

<sup>2</sup> Pour MFC-7460DN et MFC-7860DW

De plus, les paramètres de l'appareil ne peuvent pas être modifiés par Configuration à distance lorsque le Verrouillage de la configuration est *Activé*.

### Configuration du mot de passe

- 1 Appuyez sur **Menu**, **1**, **6**, **2**.

Sécurité  
2.verrouillage

- 2 Entrez quatre chiffres pour le mot de passe avec les chiffres 0 à 9. Appuyez sur **OK**.
- 3 Réentrez votre mot de passe quand l'écran ACL affiche *Vérif:.* Appuyez sur **OK**.
- 4 Appuyez sur **Arrêt / Sortie**.

### Modification du mot de passe du verrouillage de la configuration

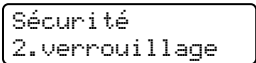
- 1 Appuyez sur **Menu, 1, 6, 2.**  

- 2 Appuyez sur ▲ ou sur ▼ pour sélectionner `Config mot passe.` Appuyez sur **OK.**
- 3 Entrez votre mot de passe à quatre chiffres. Appuyez sur **OK.**
- 4 Entrez un nouveau mot de passe à quatre chiffres. Appuyez sur **OK.**
- 5 Réentrez votre nouveau mot de passe quand l'écran ACL affiche `Vérif:.` Appuyez sur **OK.**
- 6 Appuyez sur **Arrêt / Sortie.**

### Activation et désactivation de la fonction Verrouillage de configuration

Si vous entrez un mauvais mot de passe lorsque vous suivez les instructions ci-dessous, l'écran ACL indique `Erreur m.passe.` Réentrez le mot de passe correct.

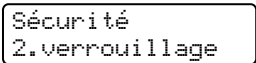
#### Activation de la fonction Verrouillage de configuration

- 1 Appuyez sur **Menu, 1, 6, 2.**  

- 2 Appuyez sur ▲ ou sur ▼ pour sélectionner `Activé.` Appuyez sur **OK.**
- 3 Entrez votre mot de passe à quatre chiffres. Appuyez sur **OK.**
- 4 Appuyez sur **Arrêt / Sortie.**

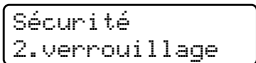
### Désactivation de la fonction Verrouillage de configuration

- 1 Appuyez sur **Menu, 1, 6, 2.**  

- 2 Entrez votre mot de passe à quatre chiffres. Appuyez deux fois sur **OK.**
- 3 Appuyez sur **Arrêt / Sortie.**

## Restriction de la composition

Cette fonction interdit l'envoi d'une télécopie ou l'appel d'un numéro par erreur. Vous pouvez régler l'appareil de manière à limiter la numérotation en utilisant le pavé numérique, la composition par monotouche ou la composition par numéro abrégé.

Si vous sélectionnez **Désactivé**, l'appareil ne limite aucune méthode de numérotation.

Si vous sélectionnez **Entrer 2X numé**, l'appareil vous invite à ressaisir le numéro et si vous réentrez le même numéro correctement, l'appareil démarre l'opération de numérotation. Si vous réentrez un numéro incorrect, l'écran ACL affichera un message d'erreur.

Si vous sélectionnez **Activé**, l'appareil va limiter toutes les opérations d'envoi d'une télécopie et les appels de sortie pour cette méthode de numérotation.

### Restriction du pavé numérique

- 1 Appuyez sur **Menu, 2, 6, 1**.

```
Restrict compo
1.Clavier
```

- 2 Appuyez sur ▲ ou ▼ pour sélectionner **Désactivé, Entrer 2X numé** ou **Activé**.  
Appuyez sur **OK**.

- 3 Appuyez sur **Arrêt / Sortie**.

### Restriction de l'utilisation des monotouches

- 1 Appuyez sur **Menu, 2, 6, 2**.

```
Restrict compo
2.Num Monotouche
```

- 2 Appuyez sur ▲ ou ▼ pour sélectionner **Désactivé, Entrer 2X numé** ou **Activé**.  
Appuyez sur **OK**.

- 3 Appuyez sur **Arrêt / Sortie**.

### Restriction de l'utilisation des numéros abrégés

- 1 Appuyez sur **Menu, 2, 6, 3**.

```
Restrict compo
3.Comp.abrégée
```

- 2 Appuyez sur ▲ ou ▼ pour sélectionner **Désactivé, Entrer 2X numé** ou **Activé**.  
Appuyez sur **OK**.

- 3 Appuyez sur **Arrêt / Sortie**.



#### Remarque

- Le réglage **Entrer 2X numé** ne fonctionnera pas si vous décrochez le combiné supplémentaire ou si vous appuyez sur **Tonalité** avant de saisir le numéro. Vous ne serez pas invité à ressaisir le numéro.
- Vous ne pouvez limiter la numérotation quand vous utilisez **Recomp / Pause**.
- Si vous sélectionnez **Activé** ou **Entrer 2X numé**, vous ne pouvez pas utiliser la fonction de diffusion ni combiner de numéros abrégés au cours de la numérotation.

## Options d'envoi supplémentaires

### Envoi de télécopies en utilisant des paramètres multiples

Avant d'envoyer une télécopie, vous pouvez modifier n'importe lequel des paramètres suivants : contraste, résolution, mode Outremer, envoi en différé, envoi en relève, envoi en temps réel ou page de garde.

- 1 Vérifiez que vous êtes en mode Fax



Après chaque validation d'un réglage, l'écran ACL vous demande si vous voulez entrer des paramètres supplémentaires :

```
Autres réglages
1.Oui 2.Non
```

- 2 Effectuez l'une des opérations suivantes :

- Pour choisir des paramètres supplémentaires, appuyez sur **1**. L'écran ACL revient au menu Réglage envoi et vous pouvez sélectionner un autre paramètre.
- Si vous avez terminé les paramètres, appuyez sur **2** et passez à l'étape suivante pour envoyer la télécopie.

### Contraste

Pour la plupart des documents, le paramétrage par défaut **Auto** offre les meilleurs résultats.

Il choisit automatiquement le contraste qui convient le mieux au document.

Si le document est très clair ou très foncé, vous pouvez régler le contraste pour améliorer la qualité de la télécopie.

Utilisez **Foncé** pour éclaircir le document télécopié.

Utilisez **Clair** pour assombrir le document télécopié.

- 1 Vérifiez que vous êtes en mode Fax



- 2 Chargez le document.

- 3 Appuyez sur **Menu, 2, 2, 1**.

```
Réglage envoi
1.Contraste
```

- 4 Appuyez sur **▲** ou **▼** pour sélectionner **Auto, Clair** ou **Foncé**. Appuyez sur **OK**.



#### Remarque

Même si vous choisissez **Clair** ou **Foncé**, l'appareil enverra la télécopie à l'aide du paramètre **Auto** si vous choisissez **Photo** comme résolution de télécopie.

### Modification de la résolution de télécopie

Vous pouvez améliorer la qualité d'une télécopie en changeant sa résolution. Vous pouvez changer la résolution pour la télécopie suivante ou pour toutes les télécopies.

#### Pour changer le réglage de résolution de la télécopie suivante

- 1 Vérifiez que vous êtes en mode Fax



- 2 Chargez le document.
- 3 Appuyez sur **Résolution**, puis ▲ ou ▼ pour choisir la résolution. Appuyez sur **OK**.

### Pour changer le réglage de résolution de télécopie par défaut

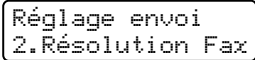
- 1 Vérifiez que vous êtes en mode Fax .
- 2 Appuyez sur **Menu**, **2**, **2**, **2**.  

- 3 Appuyez sur ▲ ou sur ▼ afin de sélectionner la résolution voulue. Appuyez sur **OK**.



#### Remarque

Vous pouvez choisir quatre résolutions différentes.

résolution de télécopie	
Standard	Convient à la plupart des documents dactylographiés.
Fin	Convient aux petits caractères imprimés; l'envoi est un peu plus lent qu'en résolution Standard.
Sup. Fin (S. Fin)	Convient aux petits caractères ou aux dessins; l'envoi est plus lent qu'en résolution Fin.
Photo	Convient aux documents comportant différents niveaux de gris ou pour des photos. Ce réglage correspond à l'envoi le plus lent.

## Opérations d'envoi supplémentaires

### Envoi manuel d'une télécopie

#### Envoi manuel

L'envoi manuel vous permet d'entendre la numérotation, la sonnerie et les tonalités du télécopieur récepteur en envoyant une télécopie.

- 1 Vérifiez que vous êtes en mode Fax .
- 2 Chargez le document.
- 3 Appuyez sur **Tonalité** et attendez la tonalité.  
Sinon, décrochez le combiné du téléphone externe et attendez la tonalité.
- 4 Composez le numéro du télécopieur que vous voulez appeler.
- 5 Lorsque vous entendez la tonalité de télécopie, appuyez sur **Marche**.
  - Si vous utilisez la vitre du scanner, appuyez sur **1** pour envoyer une télécopie.
- 6 Si vous avez décroché le combiné d'un téléphone externe, reposez-le.

## Envoi d'une télécopie à la fin d'une conversation téléphonique

À la fin d'une conversation, vous avez la possibilité d'envoyer une télécopie à votre correspondant avant de raccrocher.

- 1 Demandez à votre correspondant d'attendre la tonalité de télécopie (signaux sonores), puis d'appuyer sur **Marche** ou **Envoi** avant de raccrocher.
- 2 Vérifiez que vous êtes en mode Fax .
- 3 Chargez le document.
- 4 Appuyez sur **Marche**.
  - Si vous utilisez la vitre du scanner, appuyez sur **1** pour envoyer une télécopie.
- 5 Reposez le combiné du téléphone externe.

## Multitâche

Vous pouvez composer un numéro et numériser la télécopie dans la mémoire, même si l'appareil est en train de réaliser un envoi depuis la mémoire, de recevoir des télécopies ou d'imprimer des données en provenance de l'ordinateur. L'écran ACL indique le nouveau numéro de tâche.

Le nombre de pages pouvant être numérisées et mises en mémoire varie en fonction des données qu'elles contiennent.



### Remarque

Si **Mémoire épuisée** s'affiche pendant la numérisation de la première page d'une télécopie, appuyez sur **Arrêt / Sortie** pour annuler la numérisation. Si un message **Mémoire épuisée** s'affiche lors de la numérisation d'une page suivante, vous pouvez appuyer sur **Marche** pour envoyer les pages numérisées jusque-là, ou appuyer sur **Arrêt / Sortie** pour annuler l'opération.

## Diffusion

La diffusion vous permet d'envoyer la même télécopie à plusieurs numéros de télécopieur. Vous pouvez inclure dans la même diffusion des groupes, des numéros de monotouche, des numéros abrégés et jusqu'à 50 numéros composés manuellement.

Vous pouvez diffuser des télécopies à un nombre maximum de 258 numéros différents. Ce nombre varie en fonction du nombre de groupes, de codes d'accès ou de numéros de carte de crédit que vous avez enregistrés et en fonction du nombre de télécopies différées ou enregistrées en mémoire.

### Avant de commencer la diffusion

Les numéros de monotouche et les numéros abrégés doivent être enregistrés dans la mémoire de l'appareil pour que vous puissiez les utiliser dans une diffusion. (Consultez *Mémorisation de numéros de monotouche* et *Mémorisation de numéros abrégés* dans le *Chapitre 7* du *Guide de l'utilisateur*.)

Les numéros de groupe doivent également être enregistrés dans la mémoire de l'appareil pour que vous puissiez les utiliser dans une diffusion. Les numéros de groupe comprennent plusieurs numéros de monotouche et numéros abrégés enregistrés pour en faciliter la numérotation. (Consultez *Configuration de groupes pour la diffusion* à la page 37.)

## Comment diffuser une télécopie



### Remarque

Utilisez (Carnet d'adr.) pour vous aider à choisir des numéros facilement.

- 1 Vérifiez que vous êtes en mode Fax .
- 2 Chargez le document.
- 3 Entrez un numéro. Appuyez sur **OK**. Vous pouvez utiliser un numéro de monotouche, un numéro abrégé, un numéro de groupe ou un numéro entré manuellement à l'aide du pavé numérique. (Consultez *Comment numérotter* dans le *Chapitre 7* du *Guide de l'utilisateur*.)
- 4 Répétez l'étape 3 jusqu'à ce que vous ayez entré tous les numéros de télécopieur vers lesquels diffuser.
- 5 Appuyez sur **Marche**.

Une fois la diffusion terminée, l'appareil imprime un rapport de diffusion à des fins de vérification.



### Remarque

Le profil de numérisation avec numéro de monotouche, numéro abrégé ou numéro de groupe que vous avez choisi en premier s'appliquera à la diffusion.

## Annulation d'une diffusion en cours

Pendant la diffusion, vous pouvez annuler l'envoi de télécopie en cours ou la totalité de la tâche de diffusion.

- 1 Appuyez sur **Menu, 2, 7**. L'écran ACL affiche le numéro de tâche de diffusion suivi du numéro de télécopieur appelé (par exemple #001 123456789) et le numéro de tâche de diffusion (par exemple, Diffusion#001).

Fax  
 7.Trav. en att.

- 2 Appuyez sur **▲** ou **▼** pour sélectionner l'une des actions suivantes :
  - Sélectionnez le numéro de télécopieur à composer, puis appuyez sur **OK**.
  - Sélectionnez le numéro de tâche de diffusion, puis appuyez sur **OK**.
- 3 Appuyez sur **1** pour annuler le numéro de télécopieur ou le numéro de tâche de diffusion que vous avez choisi à l'étape 2 ou appuyez sur **2** pour quitter sans annuler.
  - Si vous avez choisi d'annuler seulement la télécopie en cours d'envoi de l'étape 2, l'écran ACL vous demande si vous souhaitez annuler la tâche de diffusion. Appuyez sur **1** pour effacer la totalité de la tâche de diffusion ou sur **2** pour quitter.
- 4 Appuyez sur **Arrêt / Sortie**.

## Envoi en temps réel

À chaque envoi d'une télécopie, l'appareil numérise le document et le met en mémoire avant de l'envoyer. Ensuite, dès que la ligne téléphonique est libre, l'appareil compose le numéro pour amorcer l'envoi.

Il peut aussi arriver que vous vouliez envoyer un document important immédiatement, sans avoir à attendre le temps de la mémorisation et de l'envoi de la mémoire. Vous pouvez régler TX Immédiat à Activé pour tous les documents ou à Fax suivant:Act seulement pour la télécopie suivante.



### Remarque

- Si la mémoire est pleine et si vous envoyez une télécopie en utilisant le chargeur automatique de documents, l'appareil enverra le document en temps réel (même si l'envoi en temps réel est désactivé). Si la mémoire est pleine, les télécopies provenant de la vitre du scanner ne pourront être envoyées avant que vous ne libériez un peu de mémoire.
- Dans le mode Envoi en temps réel, la fonction de recomposition automatique du numéro ne fonctionne pas lors de l'utilisation de la vitre du scanner.

## Envoi en temps réel pour toutes les télécopies

- 1 Vérifiez que vous êtes en mode Fax



- 2 Appuyez sur **Menu, 2, 2, 5.**

```
Réglage envoi
5.TX Immédiat
```

- 3 Appuyez sur ▲ ou sur ▼ pour sélectionner **Activé**. Appuyez sur **OK**.

## Envoi en temps réel pour la télécopie suivante seulement

- 1 Vérifiez que vous êtes en mode Fax



- 2 Appuyez sur **Menu, 2, 2, 5.**

```
Réglage envoi
5.TX Immédiat
```

- 3 Appuyez sur ▲ ou sur ▼ pour sélectionner **Fax suivant:Act**. Appuyez sur **OK**.

## Mode Outre-mer

Si vous avez des difficultés à envoyer une télécopie à l'étranger, par exemple à cause de perturbations sur la ligne téléphonique, l'activation du mode international peut vous aider.

Ce réglage est temporaire et est activé seulement pour la télécopie suivante.

- 1 Vérifiez que vous êtes en mode Fax



- 2 Chargez le document.

- 3 Appuyez sur **Menu, 2, 2, 9.**

```
Réglage envoi
9.Mode Outre-mer
```

- 4 Appuyez sur ▲ ou ▼ pour sélectionner **Activé** ou **Désactivé**. Appuyez sur **OK**.



## Télécopie différée

Vous pouvez enregistrer un maximum de 50 télécopies dans la mémoire pour les envoyer dans les vingt-quatre heures qui suivent.

- 1 Vérifiez que vous êtes en mode Fax .

- 2 Chargez le document.

- 3 Appuyez sur **Menu, 2, 2, 3.**

Réglage envoi  
3. Envoi différé

- 4 Entrez l'heure voulue pour envoyer la télécopie (au format 24 heures).  
(Par exemple, entrez 19:45 pour 7:45 p.m.)  
Appuyez sur **OK.**



### Remarque

Le nombre de pages pouvant être numérisées et mises en mémoire varie en fonction des données qu'elles renferment.

## Envoi par lot en différé

Avant l'envoi de télécopies en différé, l'appareil effectue le tri des télécopies dans la mémoire par destination et par heure programmée, afin de vous faire gagner du temps.

Ainsi, tous les envois différés préprogrammés à la même heure et destinés au même numéro de télécopieur sont envoyés en une seule transmission.

- 1 Vérifiez que vous êtes en mode Fax .

- 2 Appuyez sur **Menu, 2, 2, 4.**

Réglage envoi  
4. Transm lot

- 3 Appuyez sur ▲ ou ▼ pour sélectionner **Activé** ou **Désactivé.**  
Appuyez sur **OK.**

- 4 Appuyez sur **Arrêt / Sortie.**

## Vérification et annulation de tâches en attente

Vérifiez quelles sont les télécopies en attente d'envoi dans la mémoire de l'appareil. S'il n'y a aucune tâche en attente, l'écran ACL indique le message **Auc trav attente.** Il vous est possible d'annuler une tâche mise en attente dans la mémoire.

- 1 Appuyez sur **Menu, 2, 7.**  
Le nombre des tâches restantes s'affiche.

- 2 Appuyez sur ▲ ou ▼ pour faire défiler les tâches en attente et sélectionnez la tâche à annuler. Appuyez sur **OK.**

- 3 Effectuez l'une des opérations suivantes :

- Pour annuler la tâche, appuyez sur **1.**
- Pour quitter sans annuler, appuyez sur **2.**

- 4 Lorsque vous avez terminé, appuyez sur **Arrêt / Sortie.**

## Page de garde électronique

Cette fonction n'est *pas* disponible si vous n'avez pas programmé votre identification de poste. (Consultez le *Guide d'installation rapide*.)

Vous pouvez envoyer automatiquement une page de garde avec chaque télécopie. Votre page de garde comprend votre identification de poste, un commentaire et le nom (ou le numéro) enregistré dans la mémoire des numéros de monotouche ou des numéros abrégés.

En choisissant `Fax suivant:Act`, vous pouvez aussi indiquer le nombre de pages sur la page de garde.

Vous pouvez choisir un des commentaires prédéfinis suivants.

1. Sans note
2. Appelez s.v.p.
3. Urgent
4. Confidentiel

Au lieu d'utiliser un des commentaires prédéfinis, vous pouvez entrer deux messages personnels d'une longueur maximale de 27 caractères. Servez-vous du tableau sur la *Saisie de texte* dans l'*Annexe C* du *Guide de l'utilisateur* pour de l'aide au sujet de la saisie de caractères.

(Consultez *Création de vos propres commentaires* à la page 20.)

5. (Défini par l'utilisateur)
6. (Défini par l'utilisateur)

### Création de vos propres commentaires

Vous pouvez entrer un maximum de deux commentaires personnalisés.

- 1 Vérifiez que vous êtes en mode Fax .

- 2 Appuyez sur **Menu, 2, 2, 8**.

```
Réglage envoi
8.Note pg couv
```

- 3 Appuyez sur ▲ ou ▼ pour choisir 5. ou 6. afin d'enregistrer votre propre commentaire. Appuyez sur **OK**.

- 4 Entrez votre propre commentaire à l'aide du pavé numérique. Appuyez sur **OK**.

Servez-vous du tableau sur la *Saisie de texte* dans l'*Annexe C* du *Guide de l'utilisateur* pour de l'aide au sujet de la saisie de caractères.

### Envoi d'une page de garde pour la télécopie suivante

Si vous voulez seulement envoyer une page de garde pour la télécopie suivante, votre appareil vous demandera d'entrer le nombre de pages envoyées de telle sorte qu'il soit imprimé sur la page de garde.

- 1 Vérifiez que vous êtes en mode Fax .

- 2 Chargez le document.

- 3 Appuyez sur **Menu, 2, 2, 7**.

```
Réglage envoi
7.Préparer PG
```

- 4 Appuyez sur ▲ ou sur ▼ pour sélectionner `Fax suivant:Act` (ou `Fax suivant:Dés`). Appuyez sur **OK**.

- 5 Appuyez sur ▲ ou sur ▼ pour sélectionner un commentaire. Appuyez sur **OK**.



- 6 Insérez deux chiffres afin d'indiquer le nombre de pages à envoyer. Appuyez sur **OK**.

Par exemple, entrez **0, 2** pour 2 pages ou **0, 0** pour laisser le nombre de pages vierge. Si vous avez commis une faute, appuyez sur **◀** ou **Effacer** pour revenir en arrière et réentrer le nombre de pages.

- 5 Une fois votre page de garde imprimée, appuyez sur **Arrêt / Sortie**.

## Envoi d'une page de garde pour toutes les télécopies

Vous pouvez paramétrer l'appareil de sorte qu'il génère une page de garde à chaque envoi d'une télécopie.

- 1 Vérifiez que vous êtes en mode Fax  
.
- 2 Appuyez sur **Menu, 2, 2, 7**.  

- 3 Appuyez sur **▲** ou sur **▼** pour sélectionner **Activé** (ou **Désactivé**). Appuyez sur **OK**.
- 4 Appuyez sur **▲** ou sur **▼** pour sélectionner un commentaire. Appuyez sur **OK**.

## Utilisation d'une page de garde imprimée

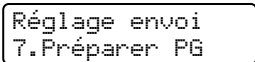
Si vous voulez utiliser une page de garde imprimée sur laquelle ajouter des notes manuscrites, vous pouvez imprimer la page et l'annexer à la télécopie.

- 1 Vérifiez que vous êtes en mode Fax  
.
- 2 Appuyez sur **Menu, 2, 2, 7**.  

- 3 Appuyez sur **▲** ou sur **▼** pour sélectionner **Imp.exemple**. Appuyez sur **OK**.
- 4 Appuyez sur **Marche**.

## Présentation de la relève

La relève vous permet de régler votre appareil afin que d'autres personnes puissent recevoir vos télécopies, mais en payant le coût de l'appel. Elle vous permet également d'appeler le télécopieur de quelqu'un d'autre et de recevoir une télécopie en payant l'appel. La fonction de relève doit être activée sur les deux appareils pour fonctionner. Tous les télécopieurs ne supportent pas la relève.

### Transmission par relève

La transmission par relève permet de configurer l'appareil de manière à ce qu'un autre télécopieur puisse venir chercher un document.

#### Configuration pour la transmission par relève

- 1 Vérifiez que vous êtes en mode Fax



- 2 Chargez le document.

- 3 Appuyez sur **Menu, 2, 2, 6**.

```
Réglage envoi
6.Relevé TX
```

- 4 Appuyez sur ▲ ou ▼ pour choisir **Activé (ou Désactivé)**. Appuyez sur **OK**.

- 5 Appuyez sur **2** pour choisir **2.Non** si vous ne souhaitez pas saisir d'autres paramètres lorsque l'écran ACL affiche le message suivant :

```
Autres réglages
1.Oui 2.Non
```

- 6 Appuyez sur **Marche**.

- 7 Si vous utilisez la vitre du scanner, l'écran ACL vous invitera à choisir l'une des options ci-dessous :

```
Page suivante?
1.Oui 2.Non(Env)
```

- Appuyez sur **1** pour envoyer une autre page. Allez à l'étape **8**.
- Appuyez sur **2** ou **Marche** pour envoyer le document.

- 8 Placez la page suivante sur la vitre du scanner, appuyez sur **OK**. Répétez les étapes **6** et **7** pour chaque page supplémentaire.

Le document sera enregistré dans la mémoire dans l'attente de la relève.



#### Remarque

Le document sera enregistré et pourra être récupéré par tout autre télécopieur jusqu'à ce que la télécopie soit effacée de la mémoire.

Pour supprimer la télécopie de la mémoire, appuyez sur **Menu, 2, 7**. (Consultez *Vérification et annulation de tâches en attente* à la page 19.)

## Options de télécopie à distance

Les options de télécopie à distance permettent de recevoir des télécopies quand vous n'êtes pas à proximité de l'appareil.

Vous ne pouvez utiliser qu'une seule option de télécopie à distance à la fois.

## Réadressage de télécopies

La fonction de réadressage de télécopies vous permet de faire suivre automatiquement vos télécopies reçues à un autre appareil.

- 1 Appuyez sur **Menu, 2, 5, 1**.

```
Opt. acc. Dist
1.Ach/Page/Sauve
```

- 2 Appuyez sur ▲ ou sur ▼ pour sélectionner **RE-TX Fax**. Appuyez sur **OK**. L'écran ACL vous invitera à entrer le numéro du télécopieur qui recevra les télécopies.

- 3 Entrez le numéro de réadressage à l'aide du pavé numérique (maximum 20 chiffres), à l'aide d'une monotouche ou appuyez sur  (**Carnet d'adr.**) et entrez le numéro à trois chiffres. Appuyez sur **OK**.



### Remarque

- Si vous enregistrez un groupe sous une monotouche ou un emplacement de numéro abrégé, les télécopies seront réacheminées vers plusieurs numéros de télécopieur.

- Vous pouvez également saisir un courriel si votre appareil a été configuré pour la fonction Internet Fax. (Pour plus de détails au sujet d'Internet Fax, consultez le *Guide utilisateur - Réseau*. Pour plus d'informations au sujet du réadressage de télécopies par courriel, visitez le Brother Solutions Center à l'adresse <http://solutions.brother.com/>.)

- 4 Appuyez sur ▲ ou ▼ pour sélectionner **Marche** ou **Arrêt**. Appuyez sur **OK**.

```
Impr. Svgarde
Marche
```

- 5 Appuyez sur **Arrêt / Sortie**.

## ! IMPORTANT

Si vous activez l'option d'impression de sauvegarde, l'appareil imprime également la télécopie pour que vous disposiez d'une copie. Il s'agit d'une mesure de sécurité utile en cas de panne de courant avant le réadressage de la télécopie ou en cas de problème sur l'appareil récepteur. (Pour MFC-7360N et MFC-7460DN ) Les télécopies enregistrées dans la mémoire de l'appareil seront supprimées.

## Radiomessagerie

Lorsque la fonction Radiomessagerie est sélectionnée, l'appareil compose le numéro de téléavertisseur que vous avez programmé. Cette opération active votre cellulaire ou téléavertisseur qui émettra un signal sonore à chaque réception de télécopie dans la mémoire de l'appareil.

- 1 Appuyez sur **Menu, 2, 5, 1**.

```
Opt. acc. Dist
1.Ach/Page/Sauve
```

- 2 Appuyez sur ▲ ou sur ▼ pour sélectionner **Téléappel**. Appuyez sur **OK**.
- 3 Entrez votre numéro de cellulaire suivi de ## (maximum 20 chiffres). Appuyez sur **OK**.  
N'entrez pas l'indicatif régional si ce dernier est identique à celui de votre appareil.  
Par exemple, appuyez sur **1 8 0 0 5 5 5 1 2 3 4 ##**.
- 4 Effectuez l'une des opérations suivantes :
  - Si votre téléavertisseur nécessite un code NIP, entrez le NIP, appuyez sur #, puis sur **Recomp / Pause**, et entrez votre numéro de télécopieur suivi de # (maximum 20 chiffres). Appuyez sur **OK**. (Par exemple, appuyez sur :  
**1 2 3 4 5 # Recomp / Pause 1 8 0 0 5 5 5 6 7 8 9 # #**)
  - Si vous n'avez pas besoin de code NIP, appuyez sur **OK**.
  - Si vous programmez un numéro de cellulaire, appuyez sur **OK**.

- 5 Appuyez sur **Arrêt / Sortie**.



### Remarque

- Si vous avez activé la radiomessagerie, une copie de sauvegarde sera imprimée automatiquement sur l'appareil.
- Le numéro de radiomessagerie et le NIP ne peuvent pas être modifiés à distance.

## Mise en mémoire de télécopie

La fonction Mise en mémoire de télécopie permet d'enregistrer les télécopies entrantes dans la mémoire de l'appareil. Vous pouvez extraire les télécopies mémorisées à partir d'un télécopieur situé ailleurs à l'aide des commandes d'extraction à distance. (Consultez *Extraction de télécopies* à la page 28.) Votre appareil imprimera automatiquement une copie de la télécopie mémorisée.

- 1 Appuyez sur **Menu, 2, 5, 1**.

```
Opt. acc. Dist
1.Ach/Page/Sauve
```

- 2 Appuyez sur ▲ ou sur ▼ pour sélectionner **Mémoriser fax**. Appuyez sur **OK**.
- 3 Appuyez sur **Arrêt / Sortie**.

## Réception PC-Fax

Si vous activez la fonction de réception PC-Fax, votre appareil mettra en mémoire les télécopies reçues et les transmettra automatiquement à votre ordinateur. Vous pourrez alors utiliser votre ordinateur pour afficher et enregistrer ces télécopies.

Même si vous avez mis hors tension votre ordinateur (par exemple pendant la nuit ou pour la fin de semaine), votre appareil recevra et conservera en mémoire vos télécopies. L'écran ACL affichera le nombre de télécopies reçues, par exemple : Mes PC Fax : 001

Lorsque vous démarrez votre ordinateur et que le logiciel de réception PC-Fax s'exécute, votre appareil transfère automatiquement vos télécopies à votre ordinateur.

Pour que la réception PC-Fax fonctionne, vous devez lancer le logiciel de réception PC-FAX sur votre PC. (Pour plus de détails, consultez *Réception PC-FAX* dans le *Guide utilisateur - Logiciel*.)

Si vous activez l'option d'impression de sauvegarde, l'appareil imprimera aussi la télécopie.

- 1 Appuyez sur **Menu**, **2**, **5**, **1**.

```
Opt. acc. Dist
1.Ach/Page/Sauve
```

- 2 Appuyez sur **▲** ou sur **▼** pour sélectionner Récept PC FAX. Appuyez sur **OK**.

- 3 L'écran ACL vous avise de démarrer le logiciel de réception PC-FAX sur votre ordinateur. Si vous avez démarré le logiciel de réception PC-FAX, appuyez sur **OK**. Si vous n'avez pas démarré le logiciel de réception PC-FAX, consultez *Réception PC-FAX* dans le *Guide utilisateur - Logiciel*.

- 4 Appuyez sur **▲** ou **▼** pour sélectionner <USB> ou sur le nom de votre ordinateur si l'appareil est connecté à un réseau.

```
Sélect ▲▼ ou OK
<USB>
```

Appuyez sur **OK**.

- 5 Appuyez sur **▲** ou **▼** pour sélectionner Marche ou Arrêt.

```
Impr. Sauvegarde
Arrêt
```

Appuyez sur **OK**.

- 6 Appuyez sur **Arrêt / Sortie**.

### ! IMPORTANT

Si vous activez l'option d'impression de sauvegarde, l'appareil imprime également la télécopie pour que vous disposiez d'une copie. Il s'agit d'une mesure de sécurité utile en cas de panne de courant avant le réadressage de la télécopie ou en cas de problème sur l'appareil récepteur. (Pour MFC-7360N et MFC-7460DN ) Les télécopies enregistrées dans la mémoire de l'appareil seront supprimées.



### Remarque

- Avant de pouvoir configurer la réception PC-Fax, vous devez installer le logiciel MFL-Pro Suite sur votre ordinateur. Assurez-vous que votre ordinateur est connecté et allumé. (Pour plus de détails, consultez *Réception PC-FAX* dans le *Guide utilisateur - Logiciel*.)
- Si l'appareil présente un problème et n'est pas en mesure d'imprimer les télécopies en mémoire, vous pouvez utiliser cette option pour transférer vos télécopies sur un ordinateur. (Pour plus de détails, consultez *Messages d'erreur et d'entretien* dans l'*Annexe B* du *Guide de l'utilisateur*.)

- La réception PC-Fax n'est pas prise en charge par Mac OS. (Consultez *Réception PC-FAX* dans le *Guide utilisateur - Logiciel*.)

## Modification des options de télécopie à distance

Si des télécopies reçues sont laissées dans la mémoire de l'appareil lorsque vous changez d'option de télécopie à distance, l'écran ACL affiche le message suivant :

Eff. tous doc.?  
1.Oui 2.Non

ou

Impr messages?  
1.Oui 2.Non

- Si vous appuyez sur **1**, les télécopies en mémoire seront supprimées ou imprimées avant que le réglage change. Si une copie de sauvegarde a déjà été imprimée, elle ne sera pas réimprimée.
- Si vous appuyez sur **2**, les télécopies en mémoire ne seront pas effacées ou imprimées et la configuration ne changera pas.

Si des télécopies reçues sont laissées dans la mémoire de l'appareil lorsque vous activez Récept PC FAX à partir d'une autre option de télécopie à distance (RE-TX Fax, Téléappel ou Mémoriser fax), l'écran ACL affiche le message suivant :

Envoy Fax au PC?  
1.Oui 2.Non

- Si vous appuyez sur **1**, les télécopies en mémoire seront envoyées à votre ordinateur avant le changement de réglage. Les télécopies en mémoire seront envoyées à votre ordinateur lorsque l'icône de réception PC-Fax est active sur votre ordinateur. (Consultez le *Guide utilisateur - Logiciel*.)

- Si vous appuyez sur **2**, les télécopies en mémoire ne seront pas effacées ou transférées au PC et la configuration ne changera pas.

L'écran ACL affiche le message suivant :

Impr. Sugaude  
Marche

Appuyez sur ▲ ou ▼ pour sélectionner Marche ou Arrêt.

Appuyez sur **OK**.

Appuyez sur **Arrêt / Sortie**.

### ! IMPORTANT

Si vous activez l'option d'impression de sauvegarde, l'appareil imprime également la télécopie pour que vous disposiez d'une copie. Il s'agit d'une mesure de sécurité utile en cas de panne de courant avant le réadressage de la télécopie ou en cas de problème sur l'appareil récepteur. (Pour MFC-7360N et MFC-7460DN ) Les télécopies enregistrées dans la mémoire de l'appareil seront supprimées.

## Désactivation des options de télécopie à distance

- 1 Appuyez sur **Menu, 2, 5, 1**.

Opt. acc. Dist  
1.Ach/Page/Sauve

- 2 Appuyez sur ▲ ou sur ▼ pour sélectionner Désactivé. Appuyez sur **OK**.



### Remarque

S'il y a encore des télécopies reçues et mémorisées dans l'appareil, l'écran ACL vous propose plusieurs options. (Consultez *Modification des options de télécopie à distance* à la page 26.)

- 3 Appuyez sur **Arrêt / Sortie**.



## Extraction à distance

La fonction d'extraction à distance permet de récupérer les télécopies enregistrées quand vous n'êtes pas à proximité de l'appareil. Vous pouvez interroger votre appareil à partir de n'importe quel téléphone ou télécopieur à touches en utilisant le code d'accès à distance pour extraire vos messages.

### Configuration d'un code d'accès à distance

Le code d'accès à distance permet d'accéder aux fonctions d'extraction à distance depuis un lieu éloigné de votre appareil. Avant de pouvoir utiliser les fonctions d'accès et d'extraction à distance, vous devez configurer votre propre code. Le code par défaut est inactif : --\*.

- 1 Appuyez sur **Menu, 2, 5, 2**.

```
Opt. acc. Dist
2.Accès à dist
```

- 2 Entrez un code à trois chiffres en utilisant les nombres **0 – 9, \*** ou **#**. Appuyez sur **OK**.

- 3 Appuyez sur **Arrêt / Sortie**.



#### Remarque

N'utilisez PAS le même code que votre code de réception de télécopie(\*51) ou votre code de réponse de téléphone (#51). (Consultez *Utilisation des codes d'accès à distance* dans le *Chapitre 6* du *Guide de l'utilisateur*.)

Vous pouvez changer votre code à tout moment. Pour rendre votre code inactif, appuyez sur **Effacer** puis **OK** dans 2 pour rétablir le paramètre inactif --\*.

## Utilisation de votre code d'accès à distance

- 1 Composez votre numéro de télécopieur sur un téléphone ou un autre télécopieur à l'aide des touches de tonalité.
- 2 Dès que votre appareil répond, entrez votre code d'accès à distance (3 chiffres suivis de \*).
- 3 L'appareil vous signale la présence de télécopies, le cas échéant :
  - *Aucun signal sonore*  
Aucune télécopie reçue.
  - *1 signal sonore long*  
Une télécopie a été reçue.
- 4 L'appareil émet deux signaux sonores courts pour vous inviter à entrer une commande (Consultez *Commandes de télécopie à distance* à la page 29). Si vous laissez passer plus de 30 secondes avant d'entrer la commande, l'appareil raccroche. Si vous entrez une commande erronée, l'appareil émet trois signaux sonores.
- 5 Appuyez sur **9 0** pour réinitialiser l'appareil une fois l'opération terminée.
- 6 Raccrochez.



#### Remarque

Si votre appareil est configuré en mode *Manuel*, vous pouvez encore accéder aux fonctions d'extraction à distance. Composez le numéro de télécopieur comme d'habitude et laissez l'appareil sonner. Après un délai de 100 secondes, vous entendrez un signal sonore long qui vous invite à entrer le code d'accès à distance. Vous aurez alors 30 secondes pour entrer le code.

## Extraction de télécopies

- 1 Composez votre numéro de télécopieur sur un téléphone ou un autre télécopieur à l'aide des touches de tonalité.
- 2 Dès que votre appareil répond, entrez votre code d'accès à distance (3 chiffres suivis de \*). Un signal sonore long vous indique que vous avez reçu des messages.
- 3 Lorsque vous entendez deux signaux sonores courts, pressez **9 6 2** sur le pavé numérique.
- 4 Attendez un signal sonore long et, à l'aide du pavé numérique, composez le numéro (maximum 20 chiffres) du télécopieur distant auquel vous voulez envoyer les télécopies, suivi de **##**.
- 5 Dès que l'appareil émet un signal sonore, raccrochez. Votre appareil appelle l'autre télécopieur qui imprime alors vos télécopies.



### Remarque

Vous pouvez insérer une pause dans un numéro de télécopie en utilisant la touche #.

- 3 Lorsque vous entendez deux signaux sonores courts, pressez **9 5 4** sur le pavé numérique.
- 4 Attendez un signal sonore long et, à l'aide du pavé numérique, composez le nouveau numéro (maximum 20 chiffres) du télécopieur distant auquel vous voulez réadresser les télécopies, suivi de **##**.
- 5 Appuyez sur **9 0** pour réinitialiser l'appareil quand vous avez fini.
- 6 Dès que l'appareil émet un signal sonore, raccrochez.



### Remarque

Vous pouvez insérer une pause dans un numéro de télécopie en utilisant la touche #.

## Modification du numéro de réadressage de télécopies

Il vous est possible de modifier les valeurs par défaut du numéro de réadressage de télécopies à partir d'un téléphone ou d'un télécopieur distant en utilisant un clavier à touches (service Touch-Tone).

- 1 Composez votre numéro de télécopieur sur un téléphone ou un autre télécopieur à l'aide des touches de tonalité.
- 2 Dès que votre appareil répond, entrez votre code d'accès à distance (3 chiffres suivis de \*). Un signal sonore long vous indique que vous avez reçu des messages.

## Commandes de télécopie à distance

Pour accéder aux fonctions du télécopieur à partir d'un endroit distant, vous devez utiliser une des commandes ci-dessous. Lorsque vous appelez votre appareil et que vous entrez votre code d'accès à distance (3 chiffres suivis de \*), deux signaux sonores courts se font entendre, vous invitant à entrer une commande à distance.

Commandes à distance		Détails de l'opération
95	<b>Modification des paramètres de réadressage de télécopies, de radiomessagerie ou de mise en mémoire de télécopies</b>	
	1 OFF	Vous pouvez choisir <i>Désactivé</i> après avoir récupéré ou effacé tous vos messages.
	2 Réadressage de télécopies	Un signal sonore long signifie que le changement est accepté. Si vous entendez trois signaux sonores courts, vous ne pouvez pas appliquer le changement car un élément n'a pas été défini (par exemple, aucun numéro de réadressage ou de radiomessagerie n'a été enregistré). Vous pouvez enregistrer votre numéro de réadressage de télécopies en saisissant 4. (Consultez <i>Modification du numéro de réadressage de télécopies</i> à la page 28.) Une fois que vous avez enregistré le numéro, le réadressage de télécopies fonctionne.
	3 Radiomessagerie	
	4 Numéro de réadressage de télécopies	
6 Mise en mémoire de télécopies		
96	<b>Extraction d'une télécopie</b>	
	2 Extraction de toutes les télécopies	Entrez le numéro d'un télécopieur distant pour recevoir les télécopies enregistrées. (Consultez <i>Extraction de télécopies</i> à la page 28.)
	3 Effacement des télécopies de la mémoire	Un signal sonore long indique que les messages de télécopie ont été effacés de la mémoire.
97	<b>Vérification de l'état de réception</b>	
	1 Télécopieur	Vous pouvez vérifier si l'appareil a reçu des télécopies. Si c'est le cas, vous entendrez un signal sonore long. Sinon, vous entendrez trois signaux sonores courts.
98	<b>Changement du mode de réception</b>	
	1 Répondeur externe	Un signal sonore long indique la validation de la modification.
	2 Fax/Tél	
	3 Télécopie uniquement	
90	<b>Quitter</b>	Appuyez sur <b>9 0</b> pour quitter l'extraction à distance. Attendez le signal sonore long, puis raccrochez le combiné.

## Opérations de réception supplémentaires

### Impression réduite d'une télécopie entrante

Si vous sélectionnez **Activé**, l'appareil réduit automatiquement chaque page d'une télécopie entrante pour que celle-ci puisse tenir sur une feuille au format Lettre, A4, Légal ou Folio.

L'appareil calcule le taux de réduction en utilisant le format de page de la télécopie et votre paramètre **Format papier (Menu, 1, 2, 2)**.

- 1 Vérifiez que vous êtes en mode Fax



- 2 Appuyez sur **Menu, 2, 1, 5**.

Réglage récep.  
5. Auto-réduction

- 3 Appuyez sur ▲ ou ▼ pour sélectionner **Activé** ou **Désactivé**. Appuyez sur **OK**.

- 4 Appuyez sur **Arrêt / Sortie**.

### Impression recto verso en mode Fax (MFC-7460DN et MFC-7860DW)

Votre appareil peut imprimer les télécopies reçues automatiquement des deux côtés de la feuille lorsque la fonction **Recto verso** est **Activé**.

Vous pouvez utiliser du papier au format Lettre, Légal ou Folio (8,5 po. × 13 po.) pour cette fonction [16 à 28 livres (60 à 105 g/m<sup>2</sup>)]

- 1 Vérifiez que vous êtes en mode Fax



- 2 Appuyez sur **Menu, 2, 1, 9**.

Réglage récep.  
9. Duplex

- 3 Appuyez sur ▲ ou sur ▼ pour sélectionner **Activé** (ou **Désactivé**). Appuyez sur **OK**.

- 4 Appuyez sur **Arrêt / Sortie**.



#### Remarque

Lorsque la fonction **Recto verso** est activée, les télécopies entrantes sont réduites automatiquement pour qu'elles puissent tenir sur le format de papier dans le bac.

### Configuration du tampon de réception de télécopie

Vous pouvez configurer l'appareil de sorte qu'il imprime la date et l'heure de réception au centre en haut de chaque page de télécopie reçue.

- 1 Vérifiez que vous êtes en mode Fax



- 2 Appuyez sur **Menu, 2, 1, 8**.

Réglage récep.  
8. Estamp. Fax Rx

- 3 Appuyez sur ▲ ou ▼ pour sélectionner **Marche** ou **Arrêt**. Appuyez sur **OK**.

- 4 Appuyez sur **Arrêt / Sortie**.



#### Remarque

- La date et l'heure de réception n'apparaîtront pas lorsque vous utilisez la fonction **Internet Fax**.

- Assurez-vous que la date et l'heure actuelles ont été réglées sur l'appareil. (Consultez le *Guide d'installation rapide*.)

## Réception d'une télécopie à la fin d'une conversation

À la fin d'une conversation, vous pouvez demander à votre correspondant de vous envoyer une télécopie avant que vous raccrochiez tous les deux.

- 1 Demandez à votre correspondant de placer le document dans son appareil et d'appuyer sur la touche Marche ou Envoi.
- 2 Lorsque vous entendez les tonalités CNG (bips sonores répétés), appuyez sur **Marche**.
- 3 Appuyez sur **2** pour recevoir une télécopie.
- 4 Raccrochez le combiné externe.

## Paramétrage de la densité d'impression

Vous pouvez rectifier le paramétrage de la densité d'impression de manière à éclaircir ou à foncer l'impression des pages.

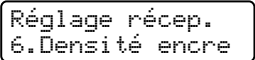
- 1 Vérifiez que vous êtes en mode Fax .
- 2 Appuyez sur **Menu, 2, 1, 6**.  

- 3 Appuyez sur **▶** pour foncer l'impression. Ou appuyez sur **◀** pour éclaircir l'impression. Appuyez sur **OK**.
- 4 Appuyez sur **Arrêt / Sortie**.

## Impression d'une télécopie à partir de la mémoire

Si vous utilisez la fonction de mise en mémoire de télécopies (**Menu, 2, 5, 1**), il vous est toutefois possible d'imprimer une télécopie à partir de la mémoire lorsque vous vous trouvez près de l'appareil. (Consultez *Mise en mémoire de télécopie* à la page 24.)

- 1 Appuyez sur **Menu, 2, 5, 3**.  

- 2 Appuyez sur **Marche**.
- 3 Appuyez sur **Arrêt / Sortie**.

## Réception de télécopies en mémoire lorsque le bac à papier est vide

Lorsqu'il n'y a plus de papier dans le bac à papier au cours de la réception d'une télécopie, l'écran ACL affiche **Plus de papier** et se met à recevoir les télécopies dans la mémoire de l'appareil. Chargez du papier dans le bac à papier. (Consultez *Chargement du papier et du support d'impression* dans le *Chapitre 2* du *Guide de l'utilisateur*.)

L'appareil continuera à recevoir la télécopie, et les pages restantes seront mises en mémoire si la mémoire disponible est suffisante.

Les télécopies entrantes continuent d'être enregistrées dans la mémoire jusqu'à ce qu'elle soit pleine ou que du papier soit chargé dans le bac à papier. Une fois la mémoire saturée, l'appareil arrête automatiquement de répondre aux appels. Pour imprimer les télécopies, mettez du papier neuf dans le bac et appuyez sur **Marche**.

## Présentation de la relève

La relève vous permet de régler votre appareil afin que d'autres personnes puissent recevoir vos télécopies, mais en payant le coût de l'appel. Elle vous permet également d'appeler le télécopieur de quelqu'un d'autre et de recevoir une télécopie en payant l'appel. La fonction de relève doit être activée sur les deux appareils pour fonctionner. Tous les télécopieurs ne supportent pas la relève.

### Relève protégée

La relève protégée permet d'appeler un autre télécopieur pour recevoir une télécopie.

- 1 Vérifiez que vous êtes en mode Fax



- 2 Appuyez sur **Menu, 2, 1, 7.**

```
Réglage récep.
7.Relevé RC
```

- 3 Entrez le numéro du télécopieur que vous invitez à émettre/recevoir.

Appuyez sur **Marche.**

L'écran ACL indiquera *Compos..*

### Relève séquentielle

La relève séquentielle vous permet de demander des documents à plusieurs télécopieurs en une seule opération. Par la suite, un rapport de relève séquentielle est imprimé.

- 1 Vérifiez que vous êtes en mode Fax



- 2 Appuyez sur **Menu, 2, 1, 7.**

```
Réglage récep.
7.Relevé RC
```

- 3 Spécifiez les télécopieurs que vous souhaitez inviter à émettre ou recevoir en utilisant la composition par monotouche, la composition par numéro abrégé, la fonction de recherche, le numéro d'un groupe ou composez le numéro sur le pavé numérique. Vous devez appuyer sur **OK** entre chaque emplacement. Appuyez sur **OK.**

- 4 Appuyez sur **Marche.** L'appareil appelle tour à tour chaque numéro individuel ou numéro de groupe pour obtenir un document.

### Arrêt de la relève

Pour annuler la relève, appuyez sur **Arrêt / Sortie** pendant que l'appareil est en cours de numérotation.

Pour annuler tous les travaux de relève protégée séquentielle, appuyez sur **Menu, 2, 7.** (Consultez *Vérification et annulation de tâches en attente* à la page 19.)

## Services téléphoniques

### Tonalité ou impulsion (Canada uniquement)

Si vous utilisez un service de numérotation par impulsions, mais que vous avez besoin d'émettre des tonalités (par exemple pour effectuer une opération bancaire par téléphone), suivez les instructions ci-après. Si votre système fonctionne sur un réseau de signalisation par tonalités (service Touch-Tone), ces instructions ne s'appliquent pas à vous.

- 1 Décrochez le combiné du téléphone externe ou appuyez sur **Tonalité**.
- 2 Appuyez sur **#** sur le panneau de commande de l'appareil. Tous les chiffres composés par la suite seront émis sous forme de tonalités. Quand vous raccrochez, l'appareil revient au mode de numérotation par impulsions.

### Mode Fax/Tél seulement

Lorsque l'appareil est en mode Fax/Tél, il émet la pseudo-sonnerie double pour vous inviter à répondre à un appel vocal.

Décrochez le combiné du téléphone externe puis appuyez sur **Tonalité** pour répondre à l'appel.

Si vous répondez à partir d'un téléphone supplémentaire, vous devrez décrocher le combiné durant la pseudo-sonnerie double et puis appuyer sur **#51** entre deux coups de sonnerie. Si personne ne vous répond ou si vous recevez une télécopie, renvoyez l'appel au télécopieur en appuyant sur **\*51**.

### Identification de l'appelant

La fonction Identification de l'appelant vous permet d'utiliser le service d'identification de l'appelant que de nombreux opérateurs téléphoniques locaux proposent par abonnement. Appelez votre opérateur téléphonique pour plus de détails. Ce service affiche le numéro de téléphone, ou le nom le cas échéant, de votre correspondant au moment où la ligne sonne.

Après quelques sonneries, l'écran ACL affiche le numéro de téléphone de votre correspondant (et son nom le cas échéant). Quand vous répondez à un appel, les informations d'identification de l'appelant disparaissent de l'écran ACL, mais les informations de l'appel restent enregistrées dans la mémoire d'identification de l'appelant.

- Vous verrez les 16 premiers caractères du numéro (ou du nom).
- Le message **# Non dispo** signifie que l'appel provient d'une zone non couverte par votre service d'identification de l'appelant.
- Le message **Appel privé** signifie que l'appelant a intentionnellement bloqué la transmission des informations.

Vous pouvez imprimer une liste des informations d'identification de l'appelant reçues par votre appareil.



#### Remarque

- Cette fonction peut ne pas être disponible dans certaines régions des États-Unis et du Canada.
- Le service d'identification de l'appelant varie selon les opérateurs. Appelez votre opérateur téléphonique local pour plus d'informations sur le type de service disponible dans votre zone.

## Visualisation de la liste d'identification de l'appelant

Votre appareil retient les informations correspondant aux trente derniers appels dans la liste d'identification de l'appelant. Vous pouvez parcourir ou imprimer cette liste. Quand le trente et unième appel est reçu par l'appareil, il remplace les informations correspondant au premier appel.

- 1 Appuyez sur **Menu, 2, 0, 3.**

```
Divers
3. ID Appellant
```

- 2 Appuyez sur ▲ ou sur ▼ pour sélectionner **Afficher no.** Appuyez sur **OK.** L'identification de l'appelant correspondant au dernier appel apparaîtra sur l'écran. Si aucun identifiant n'est en mémoire, l'appareil émettra un bip sonore et **Pas ID appelant** s'affichera sur l'écran, allez à l'étape 4.

- 3 Appuyez sur ▲ ou ▼ pour parcourir la mémoire d'identification de l'appelant et choisir l'identifiant que vous voulez voir, puis appuyez sur **OK.** L'écran ACL affichera le numéro ou le nom de l'appelant ainsi que la date et l'heure de l'appel.

- 4 Quand vous avez fini, appuyez sur **Arrêt / Sortie.**

## Impression de la liste d'identification de l'appelant

- 1 Appuyez sur **Menu, 2, 0, 3.**

```
Divers
3. ID Appellant
```

- 2 Appuyez sur ▲ ou sur ▼ pour sélectionner **Imp. rapport.** Appuyez sur **OK.**

Si aucun identifiant n'est en mémoire, l'appareil émettra un bip sonore et **Pas ID appelant** s'affichera sur l'écran, allez à l'étape 4.

- 3 Appuyez sur **Marche.**
- 4 Une fois l'impression finie, appuyez sur **Arrêt / Sortie.**

## Considérations à propos des lignes téléphoniques spéciales

### Lignes téléphoniques de substitution

Un système téléphonique de substitution consiste en un groupe de deux ou plusieurs lignes téléphoniques distinctes, capables de transférer l'appel entrant à l'autre ligne si la première est occupée. En règle générale, les appels sont transmis de façon descendante à la ligne la plus proche qui n'est pas occupée, dans un ordre préétabli.

Votre appareil a été conçu pour fonctionner sur un système de substitution, pourvu que le dernier numéro de la séquence de numéros lui ait été assigné de sorte qu'il soit impossible de descendre, c'est-à-dire de transférer l'appel à la ligne inférieure. Ne pas configurer l'appareil sur le numéro d'une ligne autre que la dernière : si la ligne à laquelle le télécopieur est relié était occupée et qu'une deuxième télécopie arrivait, cette télécopie serait transférée vers une ligne téléphonique ordinaire. **Pour optimiser le fonctionnement de votre appareil, branchez-le sur une ligne dédiée.**



## Système téléphonique à deux lignes

Un système téléphonique à deux lignes n'est rien de plus que deux numéros de téléphone distincts qui partagent la même prise murale. Chacun des deux numéros peut posséder sa propre prise téléphonique (RJ11) ou être relié à une seule prise (RJ14). Votre appareil doit être branché sur une prise téléphonique RJ11. Il se peut que les deux types de prises (RJ11 et RJ14) aient l'air de se ressembler et qu'elles soient toutes les deux pourvues de quatre fils (noir, rouge, vert, jaune). Pour savoir de quelle prise il s'agit, branchez un téléphone à deux lignes sur l'une d'elles et vérifiez s'il est possible d'accéder à l'une et à l'autre des deux lignes. Si c'est le cas, vous devez diviser la ligne pour votre appareil.

### Conversion d'une prise téléphonique murale

Il existe trois méthodes de conversion en prise RJ11. Les deux premières méthodes nécessitent fort probablement l'intervention de votre opérateur téléphonique. Vous pouvez changer la prise murale consistant en une seule prise RJ14 en deux prises RJ11. Vous pouvez faire poser une prise murale RJ11 et y associer un des numéros de téléphone.

La troisième méthode est la plus facile, elle consiste à acheter un adaptateur triplex. Il suffit alors de brancher cet adaptateur sur une prise RJ14. L'adaptateur triplex divise les fils en deux prises de type RJ11 (ligne 1, ligne 2) et une prise de type RJ14 (lignes 1 et 2). Si votre appareil est relié à la ligne 1, branchez-le sur la prise L1 de l'adaptateur triplex. Si votre appareil est sur la ligne 2, branchez-le sur la prise L2 de l'adaptateur triplex.

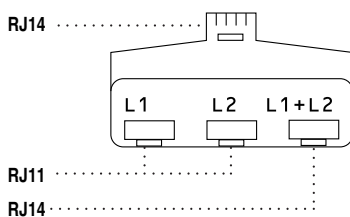

## Installation de l'appareil, répondeur externe à deux lignes et téléphone à deux lignes

Lorsque vous installez un répondeur externe (REP) à deux lignes et un téléphone à deux lignes, veillez à ce que votre appareil soit relié à une ligne isolée sur la prise murale et sur le répondeur. La connexion la plus pratique, dont vous trouverez la description ci-dessous, est de connecter l'appareil à la ligne 2. Le panneau arrière du répondeur à deux lignes doit être doté de deux prises téléphoniques : l'une marquée L1 ou L1/L2, l'autre L2. Vous devez avoir au moins trois cordons téléphoniques : le cordon livré avec votre appareil et deux autres cordons pour votre répondeur externe à deux lignes. Si vous ajoutez un téléphone à deux lignes, il vous en faudra un quatrième.

- 1 Placez le répondeur à deux lignes et le téléphone à deux lignes à côté de votre appareil.
- 2 Branchez une des extrémités du cordon de ligne téléphonique de l'appareil sur la prise L2 de l'adaptateur triplex. Branchez l'autre extrémité à la prise LINE à l'arrière de l'appareil.
- 3 Branchez une des extrémités du cordon de ligne téléphonique de votre répondeur sur la prise L1 de l'adaptateur triplex. Branchez l'autre extrémité à la prise L1 ou L1/L2 du répondeur à deux lignes.
- 4 Branchez une des extrémités du second cordon de ligne téléphonique de votre répondeur à la prise L2 du répondeur à deux lignes. Branchez l'autre extrémité à la prise EXT. à l'arrière de l'appareil.

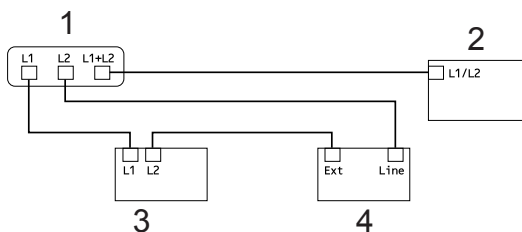

- 1 Adaptateur triplex
- 2 Téléphone à deux lignes
- 3 Répondeur externe à deux lignes
- 4 Appareil

Vous pouvez continuer à utiliser les autres téléphones à deux lignes branchés sur les autres prises murales. Il y a deux méthodes pour ajouter un téléphone à deux lignes à la prise murale de l'appareil. Vous pouvez brancher le cordon de ligne téléphonique du téléphone à deux lignes sur la prise L1+L2 de l'adaptateur triplex. Ou vous pouvez brancher le téléphone à deux lignes sur la prise TEL du répondeur à deux lignes.

## Opérations de numérotation supplémentaires

### Composition de codes d'accès et de numéros de carte de crédit

Vous pouvez combiner plusieurs numéros abrégés lors de la numérotation. Cette fonction peut être utile quand vous devez composer un code d'accès pour choisir un autre opérateur interurbain offrant un tarif réduit.

Vous avez, par exemple, enregistré « 555 » sous le numéro abrégé #003 et « 7000 » sous le numéro abrégé #002. Vous pouvez combiner les deux pour composer le « 555-7000 » en appuyant sur les touches suivantes :

Appuyez sur  (Carnet d'adr.) 003.

Appuyez sur  (Carnet d'adr.) 002 et Marche.

Les numéros peuvent être ajoutés manuellement par l'intermédiaire du pavé numérique :

Appuyez sur  (Carnet d'adr.) 003, 7001 (sur le pavé numérique), et Marche.

Vous composeriez ainsi le « 555-7001 ». Vous pouvez également ajouter une pause en appuyant sur la touche **Recomp / Pause**.

# Autres méthodes d'enregistrement des numéros

## Configuration de groupes pour la diffusion

Si vous envoyez souvent la même télécopie à de nombreux numéros de télécopieur, vous pouvez configurer un groupe.

Les groupes sont mémorisés sur une monotouche ou un numéro abrégé. Chaque groupe occupe une monotouche ou un emplacement de numérotation abrégée. Vous pouvez alors envoyer la télécopie à tous les numéros enregistrés dans un groupe en appuyant simplement sur une monotouche ou en entrant un numéro abrégé, puis en appuyant sur **Marche**.

Avant de pouvoir ajouter des numéros à un groupe, vous devez les enregistrer sur une monotouche ou un numéro abrégé. Vous pouvez créer un maximum de 8 groupes ou assigner un maximum de 207 numéros à un seul grand groupe.



- 1 Appuyez sur **Menu, 2, 3, 3**.

Carnet d'adr.  
3. Groupe

- 2 Choisissez la monotouche ou l'emplacement de numéro abrégé où enregistrer le groupe.
  - Appuyez sur une monotouche.
  - Appuyez sur  (**Carnet d'adr.**) puis entrez l'emplacement de numéro abrégé à trois chiffres.  
Appuyez sur **OK**.
- 3 Servez-vous du pavé numérique pour entrer le numéro du groupe (1 à 8). Appuyez sur **OK**.

- 4 Pour ajouter des numéros de monotouche ou des numéros abrégés, suivez les instructions ci-dessous :
  - Pour les numéros de monotouche, appuyez sur les monotouches l'une après l'autre.
  - Pour les numéros abrégés, appuyez sur  (**Carnet d'adr.**) puis entrez l'emplacement de numéro abrégé à trois chiffres.

L'écran ACL affichera les numéros de monotouche sélectionnés par un \* et les numéros abrégés par un # (par exemple \*006, #009).

- 5 Lorsque vous avez terminé d'ajouter les numéros, appuyez sur **OK**.
- 6 Effectuez l'une des opérations suivantes :
  - Entrez le nom à l'aide du pavé numérique (maximum 15 caractères). Servez-vous du tableau sur la *Saisie de texte* dans l'*Annexe C* du *Guide de l'utilisateur* pour de l'aide au sujet de la saisie de caractères.  
Appuyez sur **OK**.
  - Appuyez sur **OK** pour enregistrer un groupe sans le nommer.
- 7 Si vous voulez enregistrer une résolution de télécopie avec le numéro, choisissez l'une des options ci-dessous :
  - Pour enregistrer la résolution de télécopie, appuyez sur  ou  pour sélectionner *Std*, *Fin*, *S.Fin* ou *Photo*.  
Appuyez sur **OK**.
  - Appuyez sur **OK** si vous ne voulez pas modifier la résolution par défaut.

- 8 Effectuez l'une des opérations suivantes :
- Pour enregistrer un autre groupe pour la diffusion, allez à l'étape ②.
  - Pour finir d'enregistrer les groupes pour la multidiffusion, appuyez sur **Arrêt / Sortie**.



Si vous avez téléchargé les options IFAX et Courriel (MFC-7460DN et MFC-7860DW)

## Options de configuration des groupes

Le tableau suivant présente les choix supplémentaires pour configurer les numéros de groupe après avoir téléchargé les options IFAX et Courriel pour MFC-7460DN et MFC-7860DW.

Étape 1 Entrez l'emplacement du groupe	Étape 2 Entrez le numéro du groupe	Étape 3 Choisissez le type d'enregistrement	Étape 4 Ajoutez des numéros enregistrés sur monotouche ou des numéros abrégés au groupe	Étape 5 Entrez le nom du groupe	Étape 6 Choisissez la résolution	Étape 7 Choisissez le type de fichier
Monotouche ou numérotation par numéro abrégé	(1 à 8)	Fax/IFAX	Numéro de télécopie ou courriel	(Nom) Appuyez sur <b>OK</b> .	Std, Fin, S.Fin <sup>1</sup> , Photo	—
		Courr. - PDF cl	Courriel		100 ppp, 200 ppp, 300 ppp, 600 ppp	PDF, SPDF
		Courr. - JPG cl			100 ppp, 200 ppp, 300 ppp, 600 ppp	—
		Courr. - XPS cl			100 ppp, 200 ppp, 300 ppp, 600 ppp	—
		Cour - PDF gr			100 ppp, 200 ppp, 300 ppp	PDF, SPDF
		Cour - JPG gr			100 ppp, 200 ppp, 300 ppp	—
		Cour - XPS gr			100 ppp, 200 ppp, 300 ppp	—
		Cour - PDF N&B			200 ppp, 200x100 ppp	PDF, SPDF
		Cour - TIFF N&B			200 ppp, 200x100 ppp	—

<sup>1</sup> S.Fin ne s'affiche pas si vous ajoutez un courriel à l'Étape 4.

- 1 Appuyez sur **Menu, 2, 3, 3.**
- 2 Choisissez la monotouche ou l'emplacement de numéro abrégé où enregistrer le groupe.
  - Appuyez sur une monotouche.
  - Appuyez sur  (**Carnet d'adr.**) puis entrez l'emplacement de numéro abrégé à trois chiffres.  
Appuyez sur **OK.**
- 3 Servez-vous du pavé numérique pour entrer le numéro du groupe (1 à 8). Appuyez sur **OK.**
- 4 Appuyez sur **▲** ou **▼** pour sélectionner l'une des actions suivantes :  
Fax/IFAX  
Courr. - PDF cl  
Courr. - JPG cl  
Courr. - XPS cl  
Cour - PDF gr  
Cour - JPG gr  
Cour - XPS gr  
Cour - PDF N&B  
Cour - TIFF N&B  
Appuyez sur **OK.**
- 5 Pour ajouter des numéros de monotouche ou des numéros abrégés, suivez les instructions ci-dessous :
  - Pour les numéros de monotouche, appuyez sur les monotouches l'une après l'autre.
  - Pour les numéros abrégés, appuyez sur  (**Carnet d'adr.**) puis entrez l'emplacement de numéro abrégé à trois chiffres.  
L'écran ACL affichera les numéros de monotouche sélectionnés par un \* et les numéros abrégés par un # (par exemple \*006, #009).



### Remarque

Quand vous incluez un courriel, tous les autres numéros du groupe doivent être des courriels.

- 6 Lorsque vous avez terminé d'ajouter les numéros, appuyez sur **OK.**
- 7 Effectuez l'une des opérations suivantes :
  - Entrez le nom à l'aide du pavé numérique (maximum 15 caractères). Servez-vous du tableau sur la *Saisie de texte* dans l'*Annexe C* du *Guide de l'utilisateur* pour de l'aide au sujet de la saisie de caractères.  
Appuyez sur **OK.**
  - Appuyez sur **OK** pour enregistrer un groupe sans le nommer.
- 8 Pour choisir la résolution de télécopie/numérisation du groupe, allez à l'étape suivante appropriée, comme indiqué dans le tableau ci-après.

Option choisie à l'étape 4	Allez à l'étape
Fax/IFAX	9
Courr. - PDF cl Courr. - JPG cl Courr. - XPS cl	10
Cour - PDF gr Cour - JPG gr Cour - XPS gr	11
Cour - PDF N&B Cour - TIFF N&B	12

- 9 Appuyez sur **▲** ou **▼** pour choisir Std, Fin, S.Fin<sup>1</sup> ou Photo.  
Appuyez sur **OK**, puis allez à l'étape 14.

<sup>1</sup> S.Fin ne s'affiche pas si vous ajoutez un courriel à l'étape 6.

10 Appuyez sur ▲ ou ▼ pour choisir 100 ppp, 200 ppp, 300 ppp ou 600 ppp. Appuyez sur **OK**.

- Si vous avez choisi **Courr. - PDF cl**, allez à l'étape 13.
- Si vous avez choisi **Courr. - JPG cl** ou **Courr. - XPS cl**, allez à l'étape 14.

11 Appuyez sur ▲ ou ▼ pour choisir 100 ppp, 200 ppp ou 300 ppp. Appuyez sur **OK**.

- Si vous avez choisi **Cour - PDF gr**, allez à l'étape 13.
- Si vous avez choisi **Cour - JPG gr** ou **Cour - XPS gr**, allez à l'étape 14.

12 Appuyez sur ▲ ou ▼ pour sélectionner 200 ppp ou 200x100 ppp. Appuyez sur **OK**.

- Si vous avez choisi **Cour - PDF N&B**, allez à l'étape 13.
- Si vous avez choisi **Cour - TIFF N&B**, allez à l'étape 14.

13 Sélectionnez le type de PDF dans **PDF** ou **SPDF** (PDF sécurisé) qui sera envoyé vers votre PC. Appuyez sur **OK**, puis allez à l'étape 14.

14 Appuyez sur **Arrêt / Sortie**.



### Remarque

- Quand vous émettez une diffusion, si vous avez sauvegardé un profil de télécopie avec le numéro le courriel, le profil de télécopie du numéro de monotouche, du numéro abrégé ou du numéro de groupe que vous avez choisi en premier sera appliqué à la diffusion.
- Pour plus de détails au sujet du format de fichier, consultez le *Guide utilisateur - Logiciel*.
- Si vous avez choisi **Fax/IFAX** à l'étape 4 et ajouté des numéros de monotouche ou des numéros abrégés qui sont enregistrés en tant que IFAX, vous ne pouvez pas sélectionner **S.Fin**.

5

## Modification des numéros de groupe

Si vous essayez de changer un numéro de groupe, l'écran ACL affichera le nom ou le numéro déjà enregistré.

1 Appuyez sur **Menu, 2, 3, 3**.

Carnet d'adr.  
3.Groupe

2 Sélectionnez la monotouche ou le numéro abrégé où le groupe est enregistré. Effectuez l'une des opérations suivantes :

- Appuyez sur la monotouche.
- Appuyez sur (**Carnet d'adr.**) puis entrez l'emplacement de numéro abrégé à trois chiffres.

Appuyez sur **OK**.



### Remarque

Si le numéro de groupe que vous essayez de modifier a été défini comme numéro de réadressage de télécopies, l'écran ACL vous demandera si vous souhaitez changer le nom ou le numéro.

- 3 Effectuez l'une des opérations suivantes :
- Pour changer les informations de groupe enregistrées, appuyez sur **1**. Allez à l'étape 4.
  - Pour quitter le menu sans apporter aucune modification, appuyez sur **Arrêt / Sortie**.

```
G01:*001*002#001
1.Modif. 2.Eff.
```

- 4 Pour ajouter ou supprimer des numéros de monotouche ou des numéros abrégés, suivez les instructions ci-dessous :
- Pour ajouter des numéros de monotouche, appuyez sur ◀ ou ▶ pour placer le curseur immédiatement après le dernier numéro. Appuyez ensuite sur la monotouche du numéro que vous souhaitez ajouter.
  - Pour ajouter des numéros abrégés, appuyez sur ◀ ou ▶ pour placer le curseur immédiatement après le dernier numéro. Appuyez ensuite sur  (**Carnet d'adr.**) puis entrez l'emplacement du numéro abrégé à trois chiffres que vous souhaitez ajouter.
  - Pour supprimer des numéros de monotouches ou des numéros abrégés, appuyez sur ◀ ou ▶ pour placer le curseur sous le numéro à supprimer, puis appuyez sur **Effacer**.  
Appuyez sur **OK**.

- 5 Modifiez le nom comme suit :
- Pour modifier le nom, appuyez sur ◀ ou ▶ pour placer le curseur sous le caractère à modifier. Appuyez ensuite sur **Effacer** pour le supprimer, puis entrez le caractère correct à l'aide du pavé numérique.  
Lorsque vous avez terminé vos modifications, appuyez sur **OK**.

- 6 Si vous voulez modifier la résolution de télécopie pour le groupe, appuyez sur ▲ ou ▼ pour choisir la résolution voulue. Appuyez sur **OK**.
- 7 Appuyez sur **Arrêt / Sortie**.

### Si vous avez téléchargé les options IFAX et Courriel (MFC-7460DN et MFC-7860DW)

Si vous essayez de changer un numéro de groupe, l'écran ACL affichera le nom ou le numéro déjà enregistré.

- 1 Appuyez sur **Menu, 2, 3, 3**.

```
Carnet d'adr.
3.Groupe
```

- 2 Sélectionnez la monotouche ou le numéro abrégé où le groupe est enregistré. Effectuez l'une des opérations suivantes :
- Appuyez sur la monotouche.
  - Appuyez sur  (**Carnet d'adr.**) puis entrez l'emplacement de numéro abrégé à trois chiffres.  
Appuyez sur **OK**.



#### Remarque

Si le numéro de groupe que vous essayez de modifier a été défini comme numéro de réadressage de télécopies, l'écran ACL vous demandera si vous souhaitez changer le nom ou le numéro.



- 3 Effectuez l'une des opérations suivantes :
- Pour changer les informations de groupe enregistrées, appuyez sur **1**. Allez à l'étape 4.
  - Pour quitter le menu sans apporter aucune modification, appuyez sur **Arrêt / Sortie**.

```
G01:*001*002#001
1.Modif. 2.Eff.
```

- 4 Appuyez sur ▲ ou ▼ pour sélectionner l'une des actions suivantes :

Fax/IFAX

Courr. - PDF cl

Courr. - JPG cl

Courr. - XPS cl

Cour - PDF gr

Cour - JPG gr

Cour - XPS gr

Cour - PDF N&B

Cour - TIFF N&B

Appuyez sur **OK**.

- 5 Pour ajouter ou supprimer des numéros de monotouche ou des numéros abrégés, suivez les instructions ci-dessous :

- Pour ajouter des numéros de monotouche, appuyez sur ◀ ou ▶ pour placer le curseur immédiatement après le dernier numéro. Appuyez ensuite sur la monotouche du numéro que vous souhaitez ajouter.
- Pour ajouter des numéros abrégés, appuyez sur ◀ ou ▶ pour placer le curseur immédiatement après le dernier numéro. Appuyez ensuite sur  (**Carnet d'adr.**) puis entrez ▲ l'emplacement du numéro abrégé à trois chiffres que vous souhaitez ajouter.

- Pour supprimer des numéros de monotouches ou des numéros abrégés, appuyez sur ◀ ou ▶ pour placer le curseur sous le numéro à supprimer, puis appuyez sur **Effacer**.

Appuyez sur **OK**.

- 6 Modifiez le nom comme suit :

- Pour modifier le nom, appuyez sur ◀ ou ▶ pour placer le curseur sous le caractère à modifier. Appuyez ensuite sur **Effacer** pour le supprimer, puis entrez le caractère correct à l'aide du pavé numérique.

Lorsque vous avez terminé vos modifications, appuyez sur **OK**.

- 7 Si vous voulez modifier la résolution de télécopie pour le groupe, appuyez sur ▲ ou ▼ pour choisir la résolution voulue. Appuyez sur **OK**. Pour plus de détails, suivez les instructions à partir de l'étape 8 dans Options pour la configuration de groupes. (Consultez *Options de configuration des groupes* à la page 39).

- 8 Appuyez sur **Arrêt / Sortie**.

## Suppression des numéros de groupe

Si vous essayez de supprimer un numéro de groupe, l'écran ACL affichera le nom ou le numéro déjà enregistré.

- 1 Appuyez sur **Menu, 2, 3, 3.**

```
Carnet d'adr.
3. Groupe
```

- 2 Sélectionnez la monotouche ou le numéro abrégé où le groupe est enregistré.

Effectuez l'une des opérations suivantes :

- Appuyez sur la monotouche.
- Appuyez sur  (**Carnet d'adr.**) puis entrez l'emplacement de numéro abrégé à trois chiffres.

Appuyez sur **OK.**



### Remarque

Si le numéro de groupe que vous essayez de supprimer a été défini comme numéro de réadressage de télécopies, l'écran ACL vous demandera si vous souhaitez changer le nom ou le numéro.

- 3 Pour supprimer le groupe, appuyez sur **2.**

```
G01:*001*002#001
1.Modif. 2.Eff.
```

- 4 Effectuez l'une des opérations suivantes :

- Pour supprimer le groupe, appuyez sur **1.**
- Pour quitter sans supprimer le groupe, appuyez sur **2.**

```
Effacer données?
1.Oui 2.Non
```

- 5 Appuyez sur **Arrêt / Sortie.**

## Rapports de télécopie

Certains rapports de télécopie (vérification de l'envoi et journal des télécopies) peuvent être imprimés automatiquement et manuellement.

### Rapport de vérification de l'envoi

Le rapport de vérification de l'envoi sert de preuve d'émission d'une télécopie. (Pour plus de détails au sujet de la configuration du type de rapport, consultez *Rapport de vérification de l'envoi* dans le *Chapitre 4* du *Guide de l'utilisateur*.)

### Journal des télécopies

Vous avez la possibilité de configurer l'appareil de telle sorte qu'il imprime un journal des télécopies (rapport d'activité) selon des intervalles spécifiques (toutes les 50 télécopies, toutes les 6, 12 ou 24 heures, tous les 2 ou 7 jours). Le paramètre par défaut est `Ch 50 télécop`, ce qui signifie que votre appareil imprimera le journal lorsque l'appareil aura enregistré 50 tâches.

Si vous définissez l'intervalle sur `Désactivé`, vous pouvez continuer d'imprimer le rapport en suivant la procédure décrite à la page suivante.

- 1 Appuyez sur **Menu, 2, 4, 2**.

```
Réglage rapp
2.Intervalle act
```

- 2 Appuyez sur ▲ ou sur ▼ afin de choisir un intervalle.

Appuyez sur **OK**.

Si vous sélectionnez 7 jours, l'écran vous invite à choisir le jour qui marquera le début du décompte des 7 jours.

Si vous sélectionnez `Ch 50 télécop`, l'écran ACL affiche `Confirmé`. Allez ensuite à l'étape 4.

- 3 Entrez l'heure (au format 24 heures) de l'impression du rapport.

Par exemple, entrez 19:45 pour 7:45 p.m.

Appuyez sur **OK**.

- 4 Appuyez sur **Arrêt / Sortie**.

Si vous sélectionnez 6, 12 ou 24 heures, ou encore 2 ou 7 jours, l'appareil imprimera le rapport à l'heure programmée et supprimera toutes les tâches enregistrées dans sa mémoire. Si la mémoire de l'appareil s'épuise (contient 200 tâches) avant la date spécifiée, celui-ci imprimera le journal plus tôt, puis supprimera toutes les tâches de la mémoire.

Si vous voulez un rapport supplémentaire avant l'heure sélectionnée, vous pouvez l'imprimer manuellement sans effacer les tâches de la mémoire.

## Rapports

Les rapports disponibles sont les suivants :

### 1 Transmission

Affiche le rapport de vérification de l'envoi des 200 dernières télécopies sortantes et imprime le dernier rapport.

### 2 Liste d'aide

Imprime la liste des fonctions les plus utilisées pour vous aider à programmer l'appareil.

### 3 Indx liste tél

Imprime la liste, dans l'ordre numérique ou alphabétique, des noms et des numéros enregistrés dans la mémoire des numéros abrégés et dans celle des numéros de monotouche.

### 4 Journal fax

Imprime la liste des informations relatives aux 200 dernières télécopies reçues et envoyées.  
(TX signifie Envoi.) (RX signifie Réception.)

### 5 Réglages util

Imprime la liste des paramètres actifs.

### 6 Config réseau

Dresse la liste des paramètres du réseau.

### 7 Rapport WLAN (MFC-7860DW)

Imprime le résultat du diagnostic de connectivité du réseau sans fil.

## Comment imprimer un rapport

---

- 1 Pour MFC-7360N et MFC-7460DN, appuyez sur **Menu**, **4**.  
Pour MFC-7860DW, appuyez sur **Menu**, **5**.
- 2 Effectuez l'une des opérations suivantes :
  - Appuyez sur **▲** ou sur **▼** pour choisir le rapport.  
Appuyez sur **OK**.
  - Entrez le numéro du rapport à imprimer. Par exemple, appuyez sur **2** pour imprimer la liste d'aide.
- 3 Appuyez sur **Marche**.
- 4 Appuyez sur **Arrêt / Sortie**.

## Réglages de copie

Lorsque vous voulez modifier rapidement les réglages de copie de manière provisoire pour la copie suivante, utilisez les touches temporaires **COPIER**. Vous pouvez utiliser différentes combinaisons.

### MFC-7360N



### MFC-7460DN et MFC-7860DW



L'appareil revient à ses réglages par défaut une minute après l'opération de copie, à moins que vous n'ayez paramétré le mode MInuteur à 30 secondes ou moins. (Consultez *Temporisation de mode* à la page 6.)

Pour changer un paramètre, appuyez les touches **COPIER** temporaires. Vous pouvez utiliser **Options**, **Agrandir / Réduire** ou **Recto verso**<sup>1</sup>.

Quand vous avez fini le paramétrage, appuyez sur **Marche**.

<sup>1</sup> Pour MFC-7460DN et MFC-7860DW

## Arrêt de la copie

Pour arrêter la copie, appuyez sur **Arrêt / Sortie**.

## Agrandissement ou réduction de l'image copiée

Vous pouvez choisir les taux d'agrandissement ou de réduction suivants :

Appuyez sur	100%*
	97% LTR→A4
	94% A4→LTR
	91% Full Page
	85% LTR→EXE
	83% LGL→A4
	78% LGL→LTR
	70% A4→A5
	50%
	Person (25-400%)
	Auto
	200%
	141% A5→A4
	104% EXE→LTR

\* Les paramètres du fabricant sont affichés en caractères gras avec un astérisque.

**Auto** configure l'appareil afin qu'il calcule le taux de réduction idéal pour le format du papier.

**Auto** est seulement disponible en utilisant le chargeur automatique de documents.

**Person (25-400%)** vous permet de saisir un taux allant de 25% à 400%.

Pour agrandir ou réduire la copie suivante, suivez les instructions ci-dessous :

- 1 Vérifiez que vous êtes en mode Copie



- 2 Chargez le document.

- 3 À l'aide du pavé numérique, entrez le nombre de copies (jusqu'à 99).

- 4 Appuyez sur **Agrandir / Réduire**.

- 5 Effectuez l'une des opérations suivantes :

- Appuyez sur ▲ ou sur ▼ pour sélectionner le taux d'agrandissement ou de réduction.

Appuyez sur **OK**.

- Appuyez sur ▲ ou sur ▼ pour sélectionner *Person* (25-400%).

Appuyez sur **OK**.

À l'aide du pavé numérique, saisissez un taux d'agrandissement ou de réduction compris entre 25% et 400%. (Par exemple, appuyez sur **5 3** pour saisir 53%.)

Appuyez sur **OK**.

- 6 Appuyez sur **Marche**.



### Remarque

Les options de disposition des pages 2 en 1 (portrait), 2 en 1 (paysage), 2 en 1 (carte d'identité), 4 en 1 (portrait) et 4 en 1 (paysage) ne sont *pas* disponibles avec élargir/réduire.

## Utilisation de la touche Options

Vérifiez que vous êtes en mode Copie. Utilisez la touche **Options** pour configurer rapidement les réglages de copie suivants de manière temporaire pour la copie suivante.

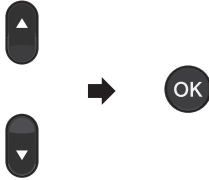
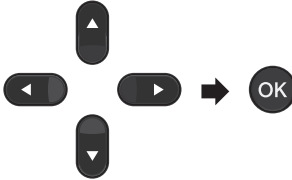
Appuyez sur	Sélections de menu	Options	Page
<p>Options</p> 	<p>Appuyez sur ▲ ou sur ▼, puis appuyez sur <b>OK</b></p> 	<p>Appuyez sur ▲, ▼, ◀ ou ▶, puis appuyez sur <b>OK</b></p> 	
	Qualité	<b>Auto*</b> Texte Photo Graphique	50
	Emp/Trier (Apparaît quand le document est dans le chargeur automatique de documents)	<b>Pile*</b> Trier	50
	Luminosité	-■□□□+ -□■□□+ -□□■□+* -□□□■+ -□□□□+	51
	Contraste	-■□□□+ -□■□□+ -□□■□+* -□□□■+ -□□□□+	51
	Visualis page	<b>Off (1 en 1)*</b> 2 en 1 (P) 2 en 1 (H) 2 en 1 (ID) 4 en 1 (P) 4 en 1 (H)	52

Les paramètres d'usine sont affichés en gras avec un astérisque.

## Amélioration de la qualité de la copie

Vous pouvez choisir parmi de nombreux réglages de qualité. Le paramètre par défaut est **Auto**.

### ■ Auto

Automatique est le mode recommandé pour les tirages ordinaires. Adapté aux documents contenant à la fois du texte et des photographies.

### ■ Texte

Adapté aux documents contenant uniquement du texte.

### ■ Photo

Adapté à la copie de photographies.

### ■ Graphique

Adapté à la copie de reçus de caisse.

Pour changer *provisoirement* le réglage de qualité, suivez les instructions ci-dessous :

- 1 Vérifiez que vous êtes en mode Copie .
- 2 Chargez le document.
- 3 À l'aide du pavé numérique, entrez le nombre de copies (jusqu'à 99).
- 4 Appuyez sur **Options**. Appuyez sur ▲ ou sur ▼ pour sélectionner **Qualité**. Appuyez sur **OK**.
- 5 Appuyez sur ▲ ou sur ▼ pour sélectionner **Auto**, **Texte**, **Photo** ou **Graphique**. Appuyez sur **OK**.
- 6 Appuyez sur **Marche**.

Pour changer le paramétrage par *défaut*, suivez les instructions ci-dessous :

- 1 Appuyez sur **Menu**, **3**, **1**.

Copie  
1.Qualité

- 2 Appuyez sur ▲ ou sur ▼ pour sélectionner la qualité de copie. Appuyez sur **OK**.
- 3 Appuyez sur **Arrêt / Sortie**.

## Tri des copies à l'aide du chargeur automatique de documents

Vous avez la possibilité de trier les copies multiples. Les pages seront empilées dans l'ordre 1 2 3, 1 2 3, 1 2 3, etc.

- 1 Vérifiez que vous êtes en mode Copie .
- 2 Insérez le document dans le chargeur automatique de documents.
- 3 À l'aide du pavé numérique, entrez le nombre de copies (jusqu'à 99).
- 4 Appuyez sur **Options**. Appuyez sur ▲ ou ▼ pour sélectionner **Emp/Trier**. Appuyez sur **OK**.
- 5 Appuyez sur ▲ ou sur ▼ pour sélectionner **Trier**. Appuyez sur **OK**.
- 6 Appuyez sur **Marche**.



## Ajustement du contraste et de la luminosité

### Contraste

Réglez le contraste pour améliorer la netteté et l'intensité des images.

Pour changer *provisoirement* le réglage du contraste, suivez les instructions ci-dessous :

- 1 Vérifiez que vous êtes en mode Copie .
- 2 Chargez le document.
- 3 À l'aide du pavé numérique, entrez le nombre de copies (jusqu'à 99).
- 4 Appuyez sur **Options**. Appuyez sur ▲ ou sur ▼ pour sélectionner **Contraste**. Appuyez sur **OK**.
- 5 Appuyez sur ◀ ou sur ▶ afin d'augmenter ou de diminuer le contraste. Appuyez sur **OK**.
- 6 Appuyez sur **Marche**.

Pour changer le paramétrage par *défaut*, suivez les instructions ci-dessous :

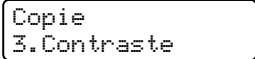
- 1 Appuyez sur **Menu, 3, 3**. 
- 2 Appuyez sur ◀ ou sur ▶ afin d'augmenter ou de diminuer le contraste. Appuyez sur **OK**.
- 3 Appuyez sur **Arrêt / Sortie**.

### Luminosité

Réglez la luminosité de copie pour assombrir ou éclaircir les copies.

Pour changer *provisoirement* le réglage de luminosité de copie, suivez les instructions ci-dessous :

- 1 Vérifiez que vous êtes en mode Copie .
- 2 Chargez le document.
- 3 À l'aide du pavé numérique, entrez le nombre de copies (jusqu'à 99).
- 4 Appuyez sur **Options**. Appuyez sur ▲ ou sur ▼ pour sélectionner **Luminosité**. Appuyez sur **OK**.
- 5 Appuyez sur ▶ pour éclaircir une copie ou sur ◀ pour l'assombrir. Appuyez sur **OK**.
- 6 Appuyez sur **Marche**.

Pour changer le paramétrage par *défaut*, suivez les instructions ci-dessous :

- 1 Appuyez sur **Menu, 3, 2**. 
- 2 Appuyez sur ▶ pour éclaircir une copie ou sur ◀ pour l'assombrir. Appuyez sur **OK**.
- 3 Appuyez sur **Arrêt / Sortie**.

## Réalisation de copies N en 1 (disposition des pages)

Vous pouvez réduire la quantité de papier utilisée lors de la copie en utilisant la fonction de copie N en 1. Celle-ci permet de copier deux ou quatre pages sur une seule page. Pour copier les deux côtés d'une carte d'identité sur une même page, consultez *Copie 2 en 1 d'une pièce d'identité* à la page 53.

### ! IMPORTANT

- Assurez-vous que le format de papier est paramétré sur *Lettre, A4, Légal* ou *Folio*.
- (P) signifie portrait et (H) signifie paysage.
- Vous ne pouvez pas utiliser le paramétrage *Agrandissement/Réduction* avec la fonction N en 1.

- Vérifiez que vous êtes en mode Copie .
- Chargez le document.
- À l'aide du pavé numérique, entrez le nombre de copies (jusqu'à 99).
- Appuyez sur **Options**. Appuyez sur ▲ ou ▼ pour sélectionner *Visualis page*. Appuyez sur **OK**.
- Appuyez sur ▲ ou ▼ pour sélectionner 2 en 1 (P), 2 en 1 (H), 2 en 1 (ID)<sup>1</sup>, 4 en 1 (P), 4 en 1 (H) ou Off (1 en 1). Appuyez sur **OK**.

<sup>1</sup> Pour plus d'informations sur 2 en 1 (ID), consultez *Copie 2 en 1 d'une pièce d'identité* à la page 53.

- Appuyez sur **Marche** pour numériser la page.  
Si vous avez placé le document dans le chargeur automatique de documents, l'appareil numérise les pages et lance l'impression.  
**Si vous utilisez la vitre du scanner, allez à l'étape 7.**

- Une fois que l'appareil a numérisé la page, appuyez sur **1** pour numériser la page suivante.

Page suivante?  
1.Oui 2.Non

- Placez la page suivante sur la vitre du scanner.  
Appuyez sur **OK**.  
Répétez les étapes 7 et 8 pour chaque page à disposer.
- Une fois que toutes les pages ont été numérisées, appuyez sur **2** à l'étape 7 pour terminer.

### Si vous copiez à partir du chargeur automatique de documents :

Insérez votre document, *face vers le haut*, dans la direction indiquée ci-dessous :

#### ■ 2 en 1 (portrait)



#### ■ 2 en 1 (paysage)

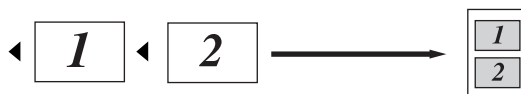

#### ■ 4 en 1 (portrait)



#### ■ 4 en 1 (paysage)

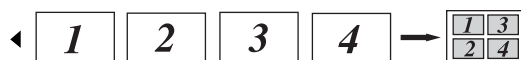

### Si vous copiez à partir de la vitre du scanner :

Insérez votre document, *face vers le bas*, dans la direction indiquée ci-dessous :

#### ■ 2 en 1 (portrait)

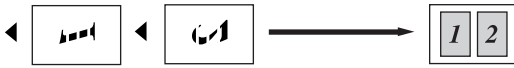

#### ■ 2 en 1 (paysage)

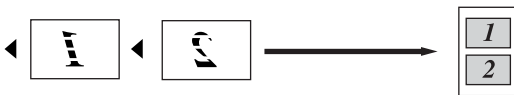

#### ■ 4 en 1 (portrait)



#### ■ 4 en 1 (paysage)



## Copie 2 en 1 d'une pièce d'identité

Vous pouvez copier les deux côtés de votre carte d'identité sur une seule page en conservant la taille originale de la carte.



### Remarque

Vous pouvez copier une carte d'identité dans la mesure des lois en vigueur. Consultez *Restrictions légales sur la copie* dans le livret *Sécurité et consignes légales*.

- 1 Appuyez sur  (COPIER).

- 2 Placez votre carte d'identité *face vers le bas* dans le coin gauche de la vitre du scanner.

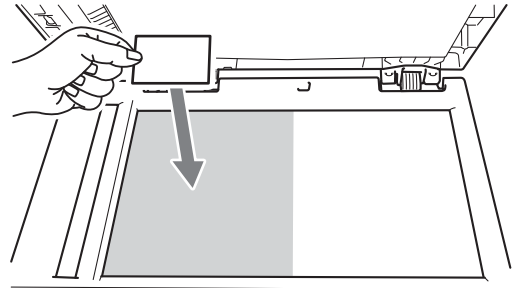

- Même si un document est placé dans le chargeur automatique de documents, l'appareil numérise les données à partir de la vitre du scanner.

- 3 Appuyez sur **Options**. Appuyez sur ▲ ou ▼ pour sélectionner *Visualis page*. Appuyez sur **OK**.
- 4 Appuyez sur ▲ ou sur ▼ pour sélectionner 2 en 1 (ID). Appuyez sur **OK**.
- 5 Appuyez sur **Marche**. Lorsque l'appareil a numérisé le premier côté de la carte, l'écran ACL affiche l'instruction suivante :
 

Retourner ID  
Appuyez Marche
- 6 Retournez votre carte d'identité et placez-la dans le coin gauche de la vitre du scanner.
- 7 Appuyez sur **Marche**. L'appareil numérise l'autre côté de la carte et imprime la page.



### Remarque

Lorsque l'option Copie 2 en 1 d'une pièce d'identité est sélectionnée, l'appareil règle le paramètre de qualité sur *Photo* et le paramètre de contraste sur +2 (-□□□□■+).

## Copie recto verso (une face vers deux faces) (MFC-7460DN et MFC-7860DW)

Pour utiliser la fonction de copie recto verso, placez votre document dans le chargeur automatique de documents.

### Copie recto-verso (bord long)

#### ■ Une face → Deux faces paysage

Portrait

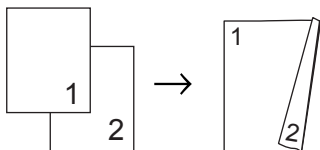

Paysage

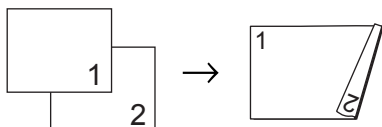

- 1 Vérifiez que vous êtes en mode Copie



- 2 Chargez le document.
- 3 Entrez le nombre de copies (jusqu'à 99) à l'aide du pavé numérique.
- 4 Appuyez sur **Recto verso** et ▲ ou ▼ pour sélectionner `recto→r/v L`.

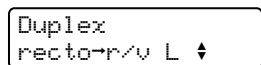

Appuyez sur **OK**.

- 5 Appuyez sur **Marche** pour copier le document.

## Copie recto-verso avancée (bord court)

#### ■ Une face → Deux faces S

Portrait

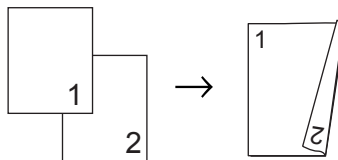

Paysage

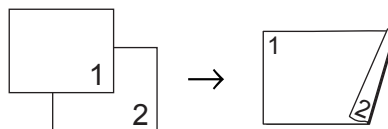

- 1 Vérifiez que vous êtes en mode Copie



- 2 Chargez le document.
- 3 Entrez le nombre de copies (jusqu'à 99) à l'aide du pavé numérique.
- 4 Appuyez sur **Recto verso** et ▲ ou ▼ pour sélectionner `recto→r/v C`.

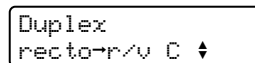

Appuyez sur **OK**.

- 5 Appuyez sur **Marche** pour copier le document.

## Nettoyage de l'appareil

Nettoyez régulièrement l'extérieur et l'intérieur de l'appareil avec un chiffon sec non pelucheux. Lorsque vous remplacez la cartouche de toner ou le tambour, veillez à nettoyer l'intérieur de l'appareil.

### ⚠ AVERTISSEMENT

N'utilisez PAS de produits nettoyants contenant de l'ammoniac ou de l'alcool, d'aérosol ou de substance inflammable pour nettoyer l'extérieur ou l'intérieur de l'appareil. Cela risquerait de provoquer un incendie ou des décharges électriques. Consultez *Pour utiliser le produit sans risque* dans le livret *Sécurité et consignes légales* pour apprendre à nettoyer l'appareil.



Veillez à ne pas inhaler de toner.

### ⚠ IMPORTANT

Utilisez un détergent neutre. Vous risquez d'endommager la surface de l'appareil si vous utilisez des liquides volatils tels que des diluants ou de la benzine.

## Nettoyage de l'extérieur de l'appareil

- 1 Mettez l'appareil hors tension à l'aide de l'interrupteur d'alimentation. Débranchez tout d'abord le cordon de ligne téléphonique, débranchez tous les câbles, puis débranchez le cordon d'alimentation de la prise de courant c.a.



### Remarque

(Pour MFC-7360N et MFC-7460DN) Afin de ne pas perdre de message important, consultez *Transférer vos télécopies ou rapport du Journal des télécopies* dans l'*Annexe B* du *Guide de l'utilisateur*.

- 2 Retirez complètement le bac à papier de l'appareil.

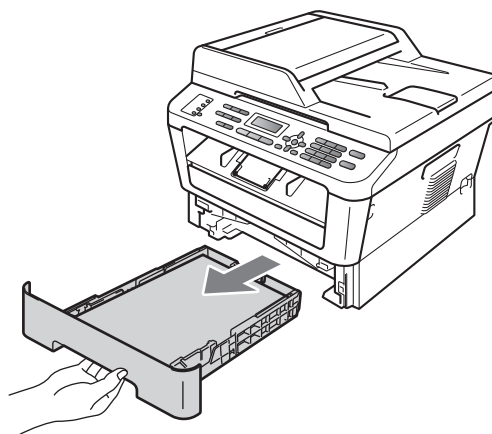

- 3 Essuyez l'extérieur de l'appareil avec un chiffon doux, sec et non pelucheux pour enlever la poussière.

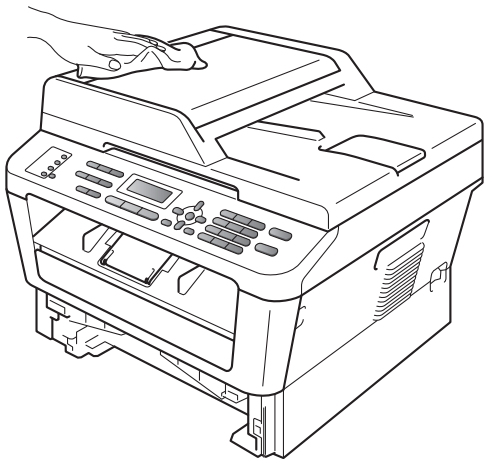

- 4 Retirez tout papier qui pourrait se trouver dans le bac à papier.

- 5 Essuyez l'intérieur et l'extérieur du bac à papier avec un chiffon sec, doux et non pelucheux pour enlever la poussière.

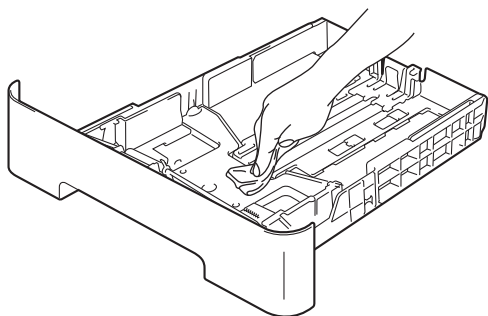

- 6 Rechargez le papier et remettez fermement le bac à papier dans l'appareil.

- 7 Rebranchez d'abord le cordon d'alimentation de l'appareil sur la prise de courant c.a., puis connectez les câbles ainsi que le cordon de ligne téléphonique. Enclenchez l'interrupteur d'alimentation de l'appareil.

## Nettoyage du scanner

- 1 Mettez l'appareil hors tension à l'aide de l'interrupteur d'alimentation. Débranchez tout d'abord le cordon de ligne téléphonique, débranchez tous les câbles, puis débranchez le cordon d'alimentation de la prise de courant c.a.



### Remarque

(Pour MFC-7360N et MFC-7460DN) Afin de ne pas perdre de message important, consultez *Transférer vos télécopies ou rapport du Journal des télécopies* dans l'Annexe B du Guide de l'utilisateur.

- 2 Soulevez le capot document (1). Nettoyez la surface en plastique blanc (2) et la vitre du scanner (3) en dessous avec un chiffon doux non pelucheux humecté d'eau.

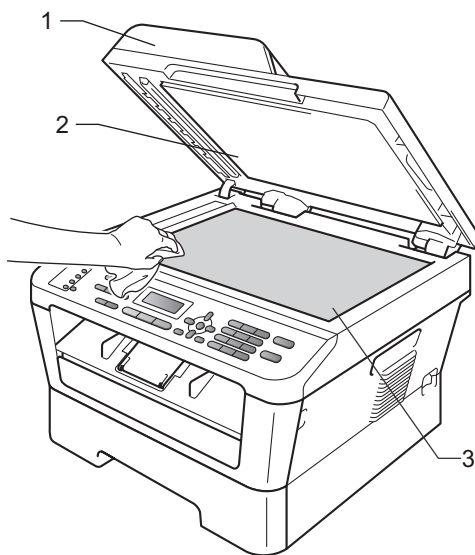

- 3 Dans le chargeur automatique de documents, nettoyez la barre blanche (1) et la bande de verre (2) en dessous à l'aide d'un chiffon non pelucheux humecté d'eau.

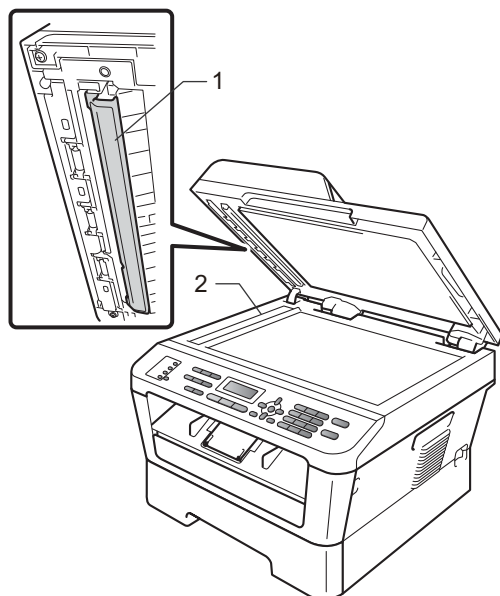

#### Remarque

Après avoir nettoyé la vitre du scanner et la barre de verre avec un chiffon doux non pelucheux humecté d'eau, passez le bout du doigt sur la vitre pour vérifier s'il reste quelque chose dessus. Si vous sentez de la saleté ou des résidus, nettoyez une nouvelle fois la vitre en vous concentrant sur la zone concernée. Il peut être nécessaire de répéter cette opération de nettoyage trois ou quatre fois. Pour vérifier le résultat, effectuez une copie après chaque nettoyage.

- 4 Rebranchez d'abord le cordon d'alimentation de l'appareil sur la prise de courant c.a., puis connectez les câbles ainsi que le cordon de ligne téléphonique. Enclenchez l'interrupteur d'alimentation de l'appareil.

## Nettoyage du fil corona primaire

Si vous rencontrez des problèmes de qualité d'impression, nettoyez le fil corona primaire comme suit :

- 1 Ouvrez le capot avant et laissez l'appareil allumé pendant 10 minutes afin qu'il refroidisse.

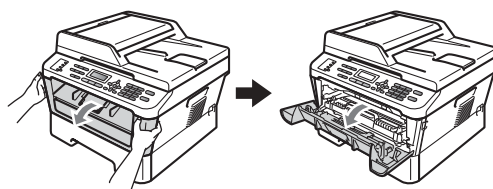

### AVERTISSEMENT

#### SURFACE CHAUDE

Si vous venez d'utiliser l'appareil, certaines de ses pièces internes seront extrêmement chaudes. Attendez que l'appareil refroidisse avant de toucher ses pièces internes.

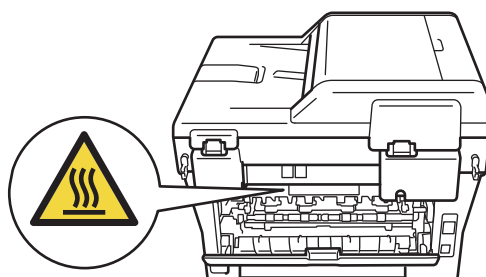
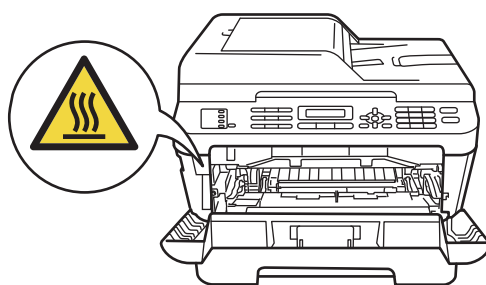

A

- 2 Sortez lentement le tambour et la cartouche de toner.

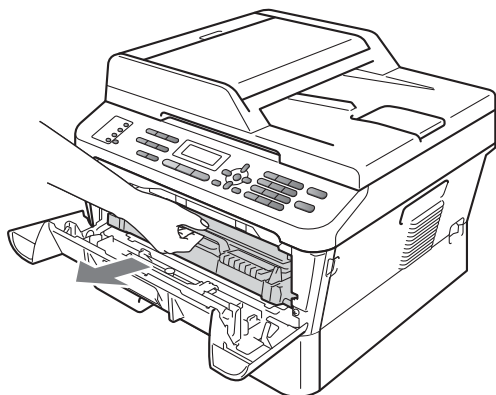

## ⚠ ATTENTION

Nous vous recommandons de placer le tambour et la cartouche de toner sur une surface propre et plane avec une feuille de papier ou du tissu jetable en dessous au cas où vous renverseriez accidentellement du toner.

Manipulez la cartouche de toner délicatement. Si du toner se répand sur vos mains ou vos habits, essuyez-le ou lavez-le immédiatement à l'eau froide.

Pour éviter que l'appareil ne soit endommagé par de l'électricité statique, ne touchez PAS les électrodes illustrées ci-dessous.

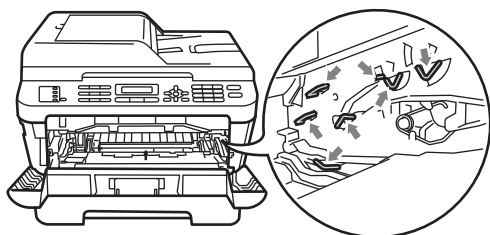

- 3 Nettoyez le fil corona à l'intérieur du tambour en faisant coulisser délicatement la languette verte de gauche à droite et de droite à gauche à plusieurs reprises.

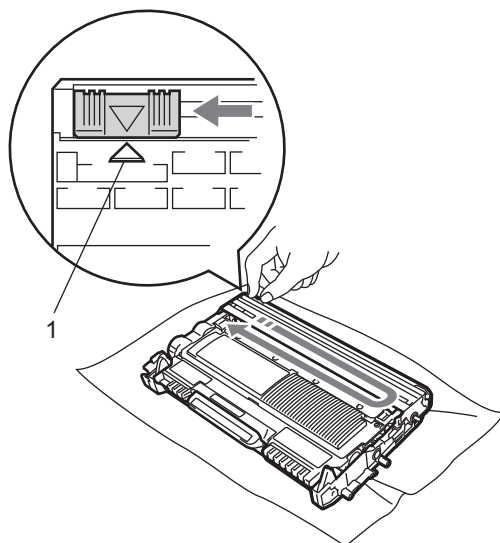

## 📝 Remarque

Veillez à ce que la languette revienne en position initiale (▲) (1). Si vous ne le faites pas, les pages imprimées seront marquées d'une bande verticale.

- 4 Remplacez le tambour et la cartouche de toner dans l'appareil. Fermez le capot avant.

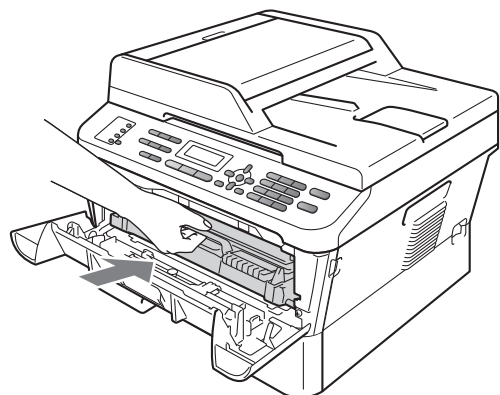



## Nettoyage du tambour

Si vous rencontrez des problèmes de qualité d'impression, il est possible qu'un corps étranger, tel que de la colle provenant de quelque étiquette, soit coincé sur la surface du tambour. Procédez comme suit pour résoudre le problème.

- 1 Préparez une feuille vierge au format A4 ou lettre.
- 2 Assurez-vous que l'appareil est en mode Prêt.
- 3 Ouvrez le capot arrière (bac de sortie face imprimée dessus).

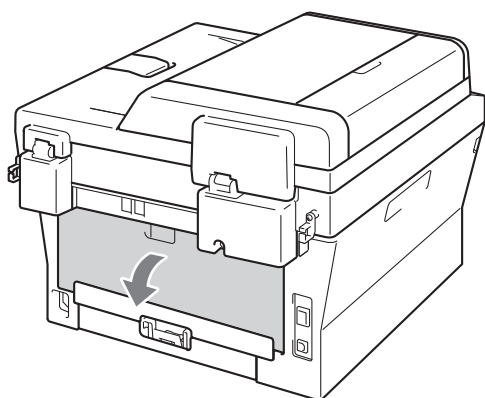

- 4 Ouvrez le capot de la fente d'alimentation manuelle.

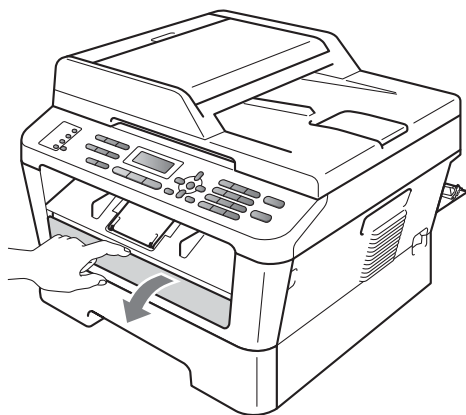

- 5 Appuyez simultanément sur **Effacer** et **Menu**. Le message **Nett. Tambour** apparaîtra sur l'écran ACL.
- 6 Avec les deux mains, ajustez les guide-papiers de l'alimentation manuelle à la largeur du papier que vous allez utiliser.

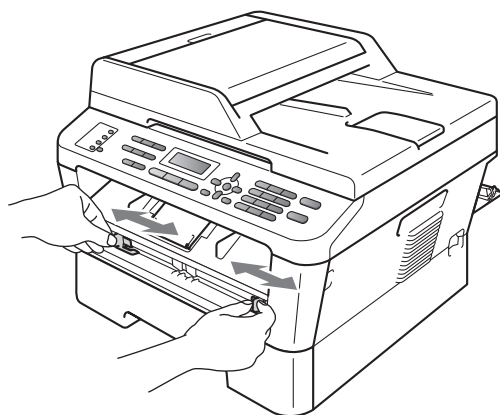

- 7 Avec les deux mains, placez une feuille au format A4 ou lettre dans la fente d'alimentation manuelle de manière à ce que le bord supérieur de la feuille touche le rouleau d'alimentation du papier. Lâchez la feuille lorsque vous la sentez entraînée dans l'appareil. L'appareil démarrera la procédure de nettoyage du tambour.

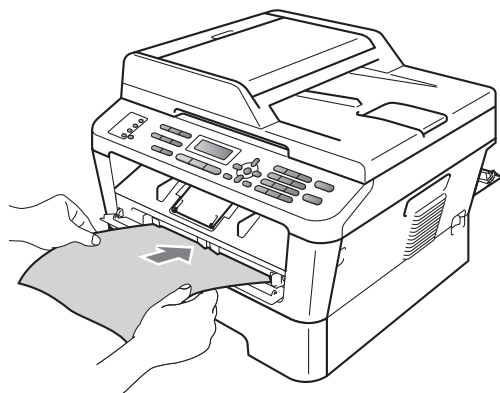

A

## Remarque

- L'appareil produit un bruit mécanique durant la procédure de nettoyage du tambour car il fait tourner le tambour photosensible en sens inverse. Ce bruit n'est pas dû à un dysfonctionnement de l'appareil.
- N'introduisez JAMAIS plus d'une feuille de papier à la fois dans la fente d'alimentation manuelle, au risque de provoquer un bourrage.
- Si la feuille introduite dans la fente d'alimentation manuelle n'est pas au format A4 ou lettre, l'appareil arrêtera la procédure de nettoyage du tambour et éjectera celle-ci.
- Assurez-vous que la feuille est droite et placée correctement dans la fente d'alimentation manuelle. Si tel n'est pas le cas, la feuille peut rencontrer un problème d'alimentation aboutissant à une impression de travers ou à un bourrage papier.
- Ne fermez PAS le capot arrière (bac de sortie face imprimée dessus) durant la procédure de nettoyage du tambour. L'appareil arrêtera la procédure de nettoyage du tambour et éjectera la feuille. Cela pourrait provoquer un bourrage.
- Si l'appareil reçoit une tâche d'impression avant que vous n'introduisiez la feuille de papier dans la fente d'alimentation manuelle, l'appareil finira la procédure de nettoyage du tambour avant de se charger de la tâche d'impression.

**8** Quand le nettoyage de l'appareil est terminé, celui-ci revient au mode Prêt.

**9** Répétez les étapes **5** à **8** deux fois de plus en utilisant une nouvelle feuille de papier vierge à chaque fois. Au terme de la procédure, jetez le papier utilisé.

Si le problème n'est toujours pas résolu, suivez les étapes suivantes :

- 1** Ouvrez le capot avant et laissez l'appareil allumé pendant 10 minutes afin qu'il refroidisse.

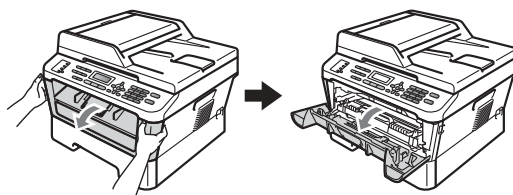

## AVERTISSEMENT

### SURFACE CHAUDE

Si vous venez d'utiliser l'appareil, certaines de ses pièces internes seront extrêmement chaudes. Attendez que l'appareil refroidisse avant de toucher ses pièces internes.

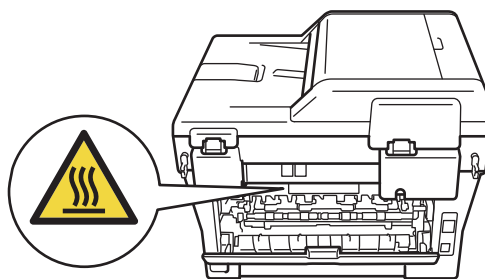
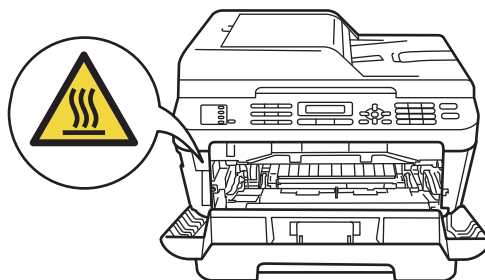

- 2 Sortez lentement le tambour et la cartouche de toner.

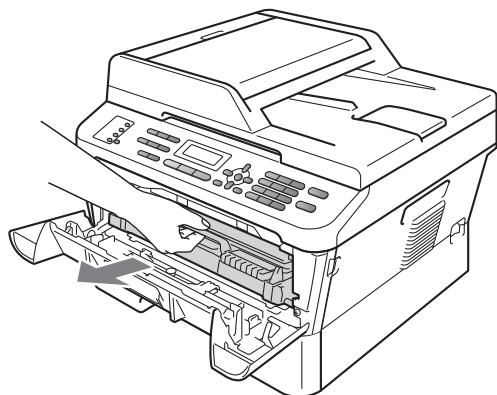

### ⚠ ATTENTION

Nous vous recommandons de placer le tambour et la cartouche de toner sur une surface propre et plane avec une feuille de papier ou du tissu jetable en dessous au cas où vous renverseriez accidentellement du toner.

Manipulez la cartouche de toner délicatement. Si du toner se répand sur vos mains ou vos habits, essuyez-le ou lavez-le immédiatement à l'eau froide.

Pour éviter que l'appareil ne soit endommagé par de l'électricité statique, ne touchez PAS les électrodes illustrées ci-dessous.

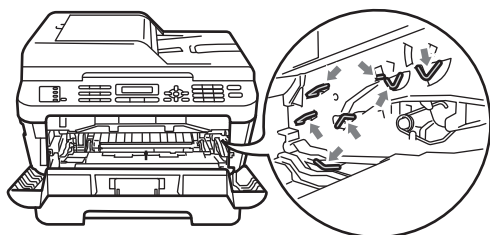

- 3 Abaissez le levier de verrouillage vert et retirez la cartouche de toner du tambour.

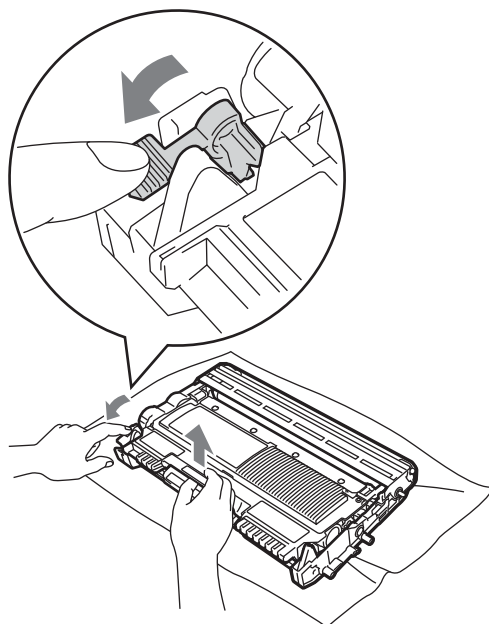

A

### ! IMPORTANT

- Pour éviter les problèmes de qualité d'impression, ne JAMAIS toucher les pièces illustrées en gris ci-dessous.

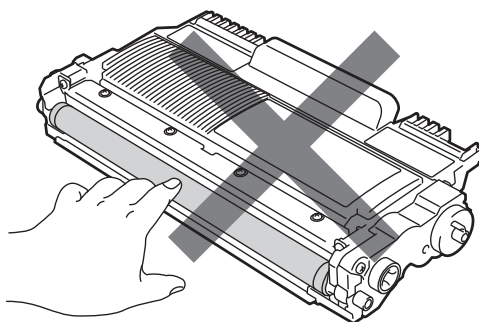

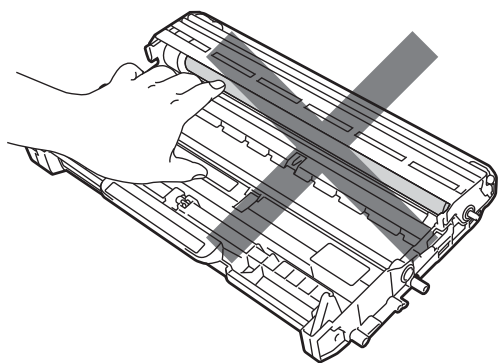

- Pour éviter que l'appareil ne soit endommagé par de l'électricité statique, ne touchez PAS les électrodes illustrées ci-dessous.

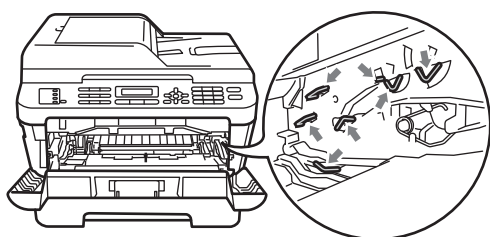

- 4 Placez la page exemple devant le tambour et trouvez la position exacte du défaut d'impression.

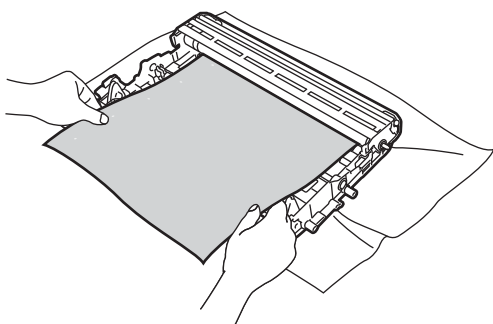

- 5 Faites tourner l'engrenage du tambour à la main tout en regardant la surface du tambour photosensible (1).

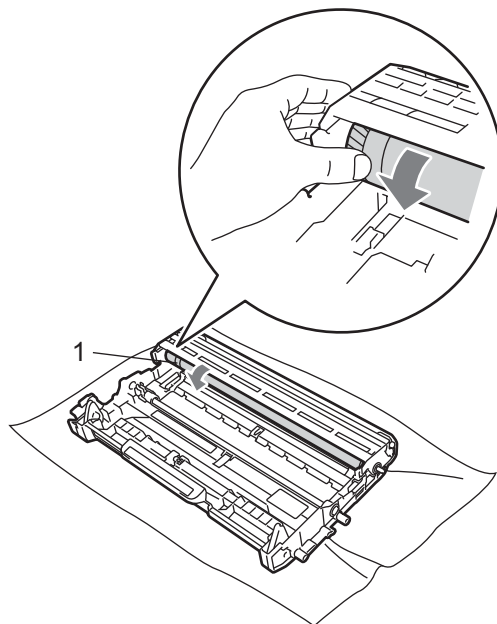

- 6 Quand vous avez trouvé la marque correspondant à la page exemple sur le tambour essuyez la surface du tambour photosensible à l'aide d'un coton-tige sec jusqu'à disparition de la poussière ou de la colle de la surface.

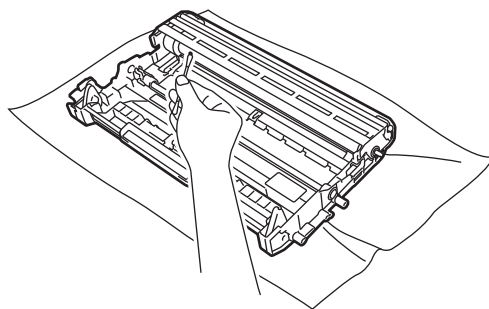

### ! IMPORTANT

NE PAS nettoyer la surface du tambour photosensible à l'aide d'un objet tranchant.

- 7 Remplacez la cartouche de toner dans le tambour jusqu'à entendre le déclic du verrouillage. Si vous avez correctement remplacé la cartouche, le levier de verrouillage vert remontera automatiquement.

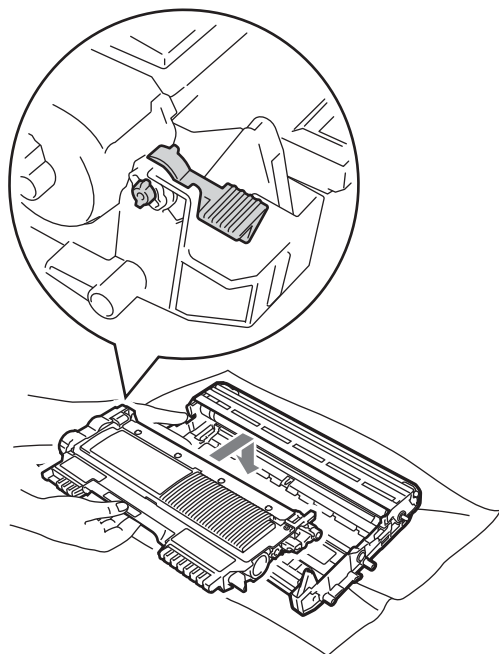
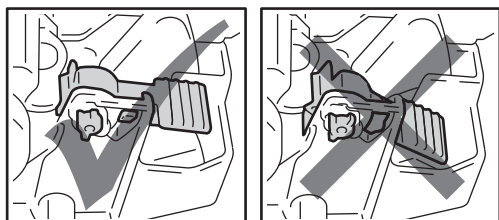

- 8 Remplacez le tambour et la cartouche de toner dans l'appareil.

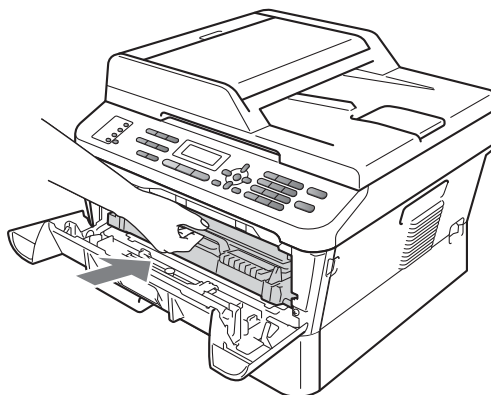

- 9 Fermez le capot avant.

## Nettoyage des rouleaux de chargement du papier

A

Si vous rencontrez des problèmes d'alimentation du papier, nettoyez les rouleaux de chargement comme suit :

- 1 Mettez l'appareil hors tension à l'aide de l'interrupteur d'alimentation. Débranchez le cordon d'alimentation de la prise de courant c.a.



### Remarque

(MFC-7360N et MFC-7460DN)  
Afin de ne pas perdre de message important, consultez *Transférer vos télécopies ou rapport du Journal des télécopies* dans l'Annexe B du Guide de l'utilisateur.

- 2 Retirez complètement le bac à papier de l'appareil.

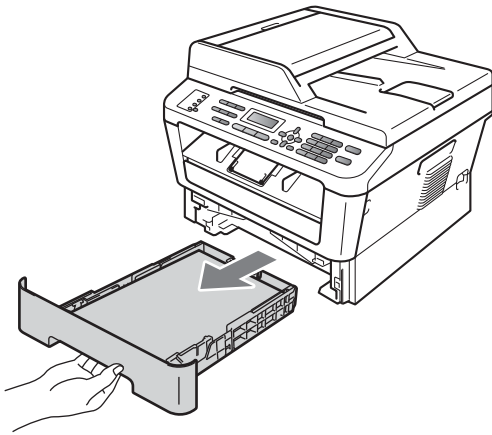

- 3 Essorez fermement un chiffon non pelucheux imbibé d'eau tiède, puis utilisez-le pour nettoyer le chemin du séparateur (1) du bac à papier et enlevez la poussière.

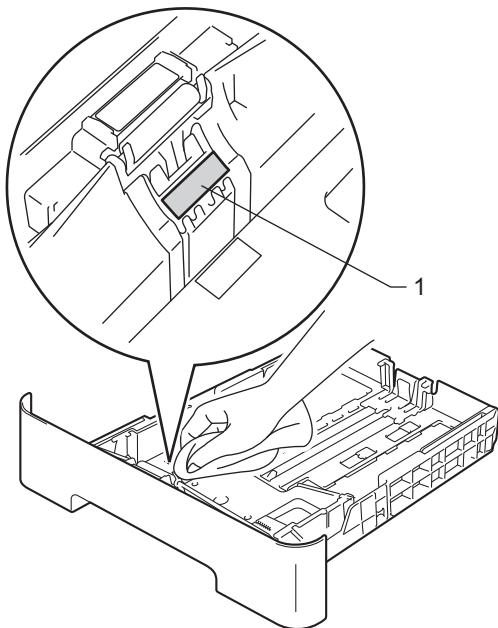

- 4 Nettoyez les deux rouleaux de chargement (1) à l'intérieur de l'appareil pour retirer la poussière.

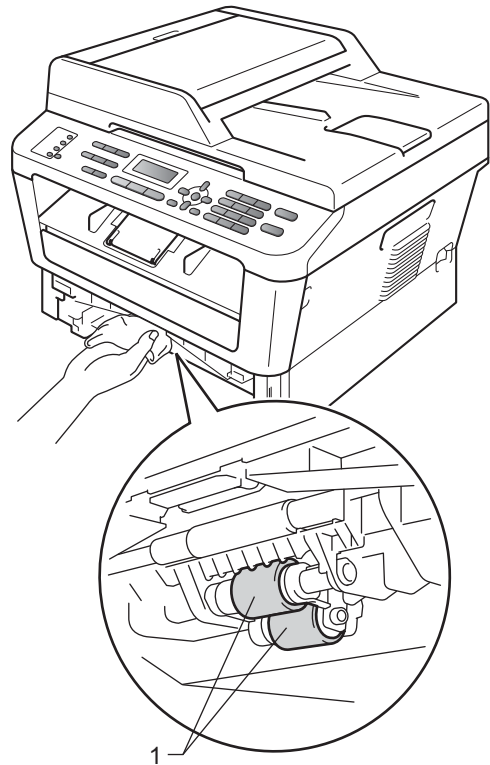

- 5 Remplacez le bac à papier dans l'appareil.
- 6 Rebranchez le cordon d'alimentation dans la prise de courant c.a. Enclenchez l'interrupteur d'alimentation de l'appareil.

## Vérification de l'appareil

### Vérification des compteurs de pages

Vous pouvez voir les compteurs de pages de l'appareil pour les copies, les impressions, les rapports et les listes, les télécopies, ou un total récapitulatif.

- 1 Pour MFC-7360N et MFC-7460DN, appuyez sur **Menu, 6, 2**.  
Pour MFC-7860DW, appuyez sur **Menu, 7, 2**.

```
Info. machine
2.Compteur page
```

- 2 Appuyez sur ▲ ou ▼ pour voir Total, Fax/Liste, Copie ou Imprimer.
- 3 Appuyez sur **Arrêt / Sortie**.

### Vérification de la durée de vie restante des pièces

La durée de vie restante des pièces de l'appareil est affichée sur l'écran ACL.

- 1 Pour MFC-7360N et MFC-7460DN, appuyez sur **Menu, 6, 3**.  
Pour MFC-7860DW, appuyez sur **Menu, 7, 3**.

```
Info. machine
3.Vie tambour
```

- 2 Appuyez sur **Arrêt / Sortie**.



#### Remarque

La vérification de la durée de vie restante sera correcte uniquement si vous avez remis à zéro le compteur des pièces après avoir installé une nouvelle pièce. Elle ne sera pas exacte si vous avez remis à zéro le compteur de cette pièce au cours de son utilisation.

## Emballage et transport de l'appareil



#### Remarque

- Si vous devez transporter votre appareil, remballer-le dans son emballage d'origine pour éviter de l'endommager. L'appareil doit être assuré à sa valeur réelle auprès du transporteur.
- Si vous retournez votre appareil à Brother dans le cadre du Service d'échange, emballez l'appareil uniquement. Gardez tous les pièces à part, y compris le tambour, les cartouches de toner ainsi que la documentation imprimée, afin de pouvoir les utiliser avec l'appareil de remplacement.

- 1 Mettez l'appareil hors tension à l'aide de l'interrupteur d'alimentation. Débranchez tous les câbles puis débranchez le cordon d'alimentation de la prise de courant c.a. Laissez l'appareil éteint pendant au moins 10 minutes afin qu'il refroidisse.
- 2 Ouvrez le capot avant.
- 3 Retirez le tambour et la cartouche de toner. Laissez la cartouche de toner en place dans le tambour.



- 4 Placez le matériau de protection (1) dans l'appareil avec l'inscription « REMOVE » à gauche, tel qu'illustré.

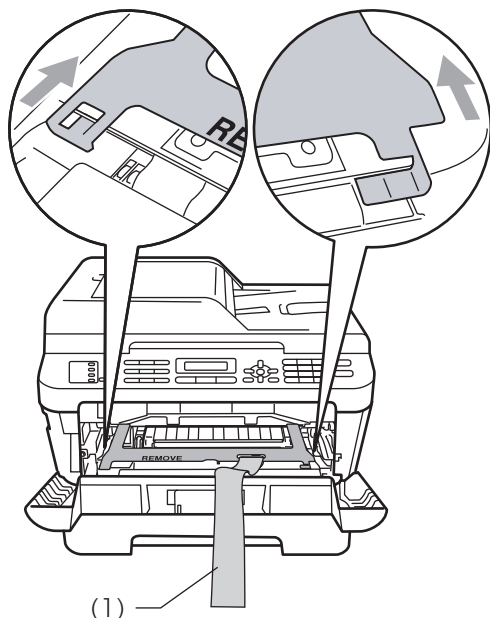

- 5 Remplacez le tambour et la cartouche de toner dans l'appareil.
- 6 Placez la bande élastique sur la poignée du tambour, tel qu'illustré.

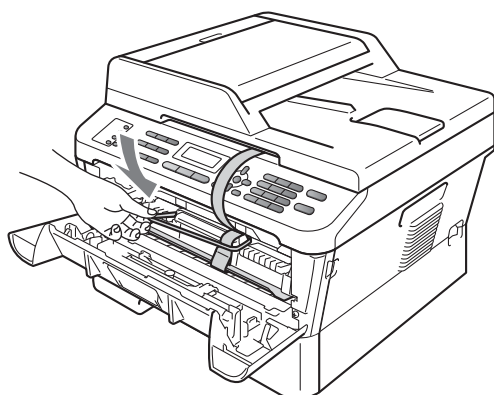

- 7 Fermez le capot avant.
- 8 Placez l'appareil dans son sac d'origine.

- 9 Emballez le cordon d'alimentation et la documentation imprimée dans la boîte d'origine tel qu'illustré ci-dessous :

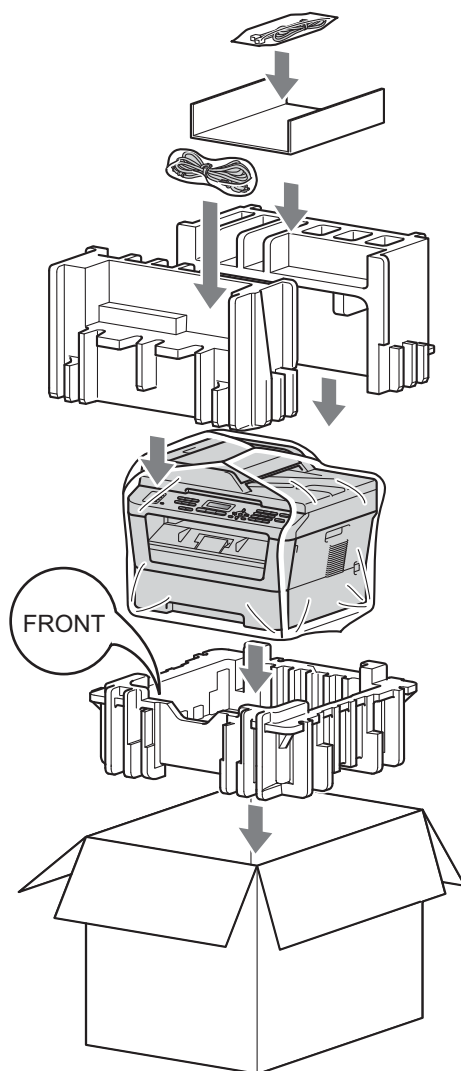

- 10 Fermez la boîte et renforcez-la à l'aide de bandes adhésives.



Voici une liste complète des caractéristiques et des termes qui apparaissent dans les guides de Brother. La disponibilité de ces caractéristiques dépend du modèle acheté.

### Accès pour extraction à distance

Fonction vous permettant d'accéder à votre appareil à distance à l'aide d'un téléphone à touches.

### ACL (écran à cristaux liquides)

Écran qui affiche des messages interactifs au cours de la programmation de l'appareil ainsi que la date et l'heure durant les périodes d'inactivité.

### ADF (chargeur automatique de documents)

Un document placé dans le chargeur automatique de documents (ADF) peut être numérisé automatiquement une page à la fois.

### Annulation tâche

Cette touche permet d'annuler une tâche d'impression programmée et d'effacer la mémoire de l'appareil.

### Carnet d'adresses

Numéro préprogrammé pour une numérotation facile. Vous devez appuyer sur  (**Carnet d'adr.**), puis entrer les trois chiffres du numéro abrégé et appuyer sur **Marche** pour démarrer le processus de numérotation.

Liste alphabétique et électronique des numéros de monotouche, des numéros abrégés et des numéros de groupe qui sont enregistrés en mémoire.

### Code de réception de télécopie

Ce code (\*51) doit être entré chaque fois que vous répondez à un appel de télécopie à partir d'un téléphone supplémentaire ou externe.

### Code d'accès à distance

Il s'agit de votre propre code à quatre chiffres (— — —\*) qui vous permet d'accéder à votre appareil à distance.

### Code de réponse de téléphone (mode Fax/Tel uniquement)

Chaque fois que l'appareil reçoit un appel vocal, il émet une pseudo-sonnerie double. Vous pouvez répondre à l'appel à partir d'un téléphone supplémentaire en composant ce code (#51).

### Contraste

Réglage permettant de compenser les documents foncés ou clairs en réalisant des télécopies ou des copies plus claires lorsque les documents sont foncés, ou plus foncées lorsque les documents sont clairs.

### Délai de la sonnerie

Nombre de sonneries que l'appareil doit attendre avant de répondre à l'appel en mode Fax seulement et Fax/Tél.

### Diffusion

Possibilité d'envoyer la même télécopie à plusieurs destinataires.

### Durée de la sonnerie F/T

Durée des pseudo-sonneries doubles émises par l'appareil Brother (le mode de réception étant réglé sur Fax/Tél) pour inviter l'utilisateur à répondre à un appel vocal reçu.

### Échelle de gris

Palette de gris disponible pour la copie et l'envoi de photographies par télécopie.

### ECM (Mode de correction des erreurs)

Fonction de détection des erreurs survenant au cours de l'envoi d'une télécopie permettant de renvoyer les pages erronées.

## **Envoi**

Processus consistant à envoyer des télécopies par ligne téléphonique d'un appareil émetteur vers un télécopieur récepteur.

## **Envoi en temps réel**

Fonction permettant d'envoyer des télécopies en temps réel lorsque la mémoire est saturée.

## **Envoi par lot**

Grâce à cette option vous permettant de réaliser des économies, toutes les télécopies différées destinées au même numéro sont transmises en un seul lot.

## **Envoi automatique de télécopie**

Envoyer une télécopie sans décrocher le combiné du téléphone externe ou en appuyant sur **Tonalité**.

## **Erreur de communication (ou Erreur Comm.)**

Erreur pouvant survenir lors de l'émission ou de la réception d'une télécopie, généralement causée par des interférences ou des parasites sur la ligne.

## **Fax/Tél**

Mode permettant de recevoir des télécopies et des appels téléphoniques. Ce mode ne doit pas être utilisé avec un répondeur téléphonique (REP).

## **Groupe de compatibilité**

Capacité d'un télécopieur à communiquer avec un autre télécopieur. La compatibilité est assurée entre groupes UIT-T (Secteur de normalisation des télécommunications de l'UIT, l'Union internationale des télécommunications).

## **Identification de poste**

Coordonnées enregistrées dans la mémoire et figurant au haut de chaque page télécopiée. Elles comprennent le nom et le numéro de télécopieur de l'émetteur.

## **Impression de sauvegarde**

L'appareil imprime une copie de chaque télécopie reçue et mise en mémoire. Cette fonction de sécurité vous permet de ne perdre aucun message en cas de panne de courant.

## **Index liste tél.**

Affichage de la liste des noms et numéros enregistrés dans la mémoire des monotouches et des numéros abrégés, dans l'ordre numérique.

## **Journal des télécopies**

Contient la liste des informations sur les 200 dernières télécopies entrantes et sortantes. TX signifie Envoi. RX signifie Réception.

## **Liste d'aide**

Impression du tableau complet des menus pour pouvoir programmer l'appareil sans recourir aux guides de l'utilisateur.

## **Liste des réglages des utilisateurs**

Rapport sur papier indiquant la configuration actuelle de l'appareil.

## **Méthode d'encodage**

Méthode de compression des informations d'un document. Tous les télécopieurs doivent utiliser une norme minimale du code Huffman modifié (MH). Votre appareil étant doté d'une capacité de compression supérieure, il prend en charge le code MR (Modified Read Code), le code MMR (Modified Modified Read Code) et le code JPEG, pourvu que le télécopieur récepteur possède la même capacité.

## **Mise en mémoire de télécopie**

Fonction permettant d'enregistrer les télécopies dans la mémoire.

## **Mode Menu**

Mode de programmation permettant de modifier les paramètres de l'appareil.

**Mode Outre-mer**

Mode permettant d'apporter provisoirement des modifications aux tonalités de télécopie pour pallier les parasites et les interférences qui perturbent parfois les lignes téléphoniques à l'étranger.

**Monotouches**

Touches situées sur le panneau de commande de l'appareil permettant à l'utilisateur de programmer des numéros pour faciliter la numérotation. Vous pouvez enregistrer un second numéro sur chaque touche si vous appuyez sur **Touche Maj.** et sur la monotouche en même temps.

**Multitâche**

Votre appareil peut numériser des télécopies sortantes et des tâches programmées dans la mémoire alors qu'il envoie ou reçoit des télécopies ou encore imprime une télécopie entrante.

**Numérisation**

Transmission vers l'ordinateur d'un document papier sous forme d'image électronique.

**Numéro abrégé**

Un numéro préprogrammé pour une numérotation facile. Appuyez sur  (**Carnet d'adr.**), puis entrez les trois chiffres du numéro abrégé et appuyez sur **Marche** pour démarrer le processus de numérotation.

**Numéro de groupe**

Combinaison de numéros composés par monotouche et de numéros abrégés, enregistrés sur une monotouche ou dans un emplacement de numéro abrégé pour la diffusion.

**Numérotation par impulsions (Canada uniquement)**

Forme de numérotation faisant appel à un cadran émettant des impulsions sur une ligne téléphonique.

**Pause**

Fonction permettant d'insérer un délai de 3,5 secondes dans la séquence de numérotation lorsque vous composez des numéros à l'aide du pavé numérique ou lorsque vous enregistrez des numéros de monotouche et des numéros abrégés. Appuyez sur **Recomp / Pause** autant de fois que nécessaire pour augmenter la longueur des délais (pauses).

**Périodicité du journal**

L'intervalle préprogrammé entre chaque impression automatique des rapports du Journal des télécopies. Vous pouvez imprimer le Journal des télécopies à la demande sans interrompre le cycle.

**Radiomessagerie**

Fonction permettant au télécopieur de signaler sur votre téléavertisseur la réception et la mise en mémoire d'une télécopie.

**Rapport de vérification de l'envoi**

Rapport qui affiche la date, l'heure et le numéro de chaque envoi.

**Réadressage de télécopie**

Fonction permettant d'envoyer une télécopie reçue et conservée dans la mémoire à un autre numéro de télécopieur préprogrammé.

**Réception facile**

Fonction permettant à votre appareil de répondre aux tonalités CNG même si vous interrompez un appel de télécopie en décrochant le téléphone.

**Réception sans papier**

Fonction permettant de recevoir des télécopies et de les enregistrer dans la mémoire de l'appareil lorsque le papier est épuisé.

**Recomposition automatique**

Fonction permettant à votre appareil de recomposer le dernier numéro de télécopieur au bout de cinq minutes si la télécopie n'est pas passée parce que la ligne était occupée.

### **Réduction automatique**

Fonction permettant de réduire le format des télécopies entrantes.

### **Réglages provisoires**

Vous pouvez choisir certaines options pour chaque envoi de télécopie ou chaque copie sans modifier les paramètres par défaut.

### **Relève**

Procédé par lequel un télécopieur appelle un autre télécopieur pour en extraire des télécopies en attente.

### **REP (répondeur téléphonique)**

Vous pouvez raccorder un périphérique externe ou un répondeur à la prise EXT de l'appareil.

### **Résolution**

Nombre de lignes verticales et horizontales par pouce.

### **Résolution Fin**

Résolution de 203 × 196 points par pouce (ppp). Cette résolution est utilisée pour transmettre les petits caractères et les graphiques.

### **ROC (reconnaissance optique de caractères)**

Le logiciel ScanSoft™ PaperPort™ 12SE avec ROC ou Presto! PageManager permet de convertir une image de texte en texte éditable.

### **Sonnerie distincte**

Service proposé par les compagnies de téléphone permettant d'assigner un deuxième numéro de téléphone à une ligne téléphonique existante. Votre appareil Brother utilisera ce numéro pour simuler une ligne dédiée aux télécopies.

### **Tâches en attente**

Fonction permettant de vérifier les tâches de télécopie programmées en attente dans la mémoire et d'annuler des tâches individuellement.

### **Télécopie différée**

Fonction permettant d'envoyer une télécopie à une heure ultérieure.

### **Télécopie manuelle**

Lorsque vous décrochez le combiné de votre téléphone externe ou lorsque vous appuyez sur **Tonalité** de manière à pouvoir entendre le télécopieur récepteur répondre avant que vous n'appuyiez sur **Marche** pour démarrer la transmission.

### **Téléphone externe**

Téléphone branché sur la prise EXT de l'appareil.

### **Téléphone supplémentaire**

Téléphone lié au numéro du télécopieur et branché sur une prise téléphonique murale distincte.

### **Tonalité**

Forme de numérotation sur la ligne téléphonique utilisée pour les téléphones à touches.

### **Tonalités CNG**

Tonalités spéciales (signaux sonores) émises par le télécopieur pendant la transmission automatique pour indiquer à l'appareil récepteur qu'un télécopieur appelle.

### **Tonalités de télécopie**

Signaux émis par les télécopieurs de l'expéditeur et du récepteur durant la transmission de données.

### **Volume de la sonnerie**

Réglage du volume de la sonnerie émise par l'appareil.

### **Volume du signal sonore**

Réglage du volume du signal sonore émis en appuyant sur une touche ou en cas d'erreur.

## A

ACL (écran à cristaux liquides)	
contraste .....	5
AIDE .....	46
Liste d'aide .....	46
Annulation	
diffusion en cours .....	17
mise en mémoire de télécopie .....	24
options de télécopie à distance .....	26
tâches de télécopie en mémoire .....	19
tâches en attente de recomposition .....	19

## B

Branchement	
répondeur externe ou téléphone à deux lignes .....	35

## C

Codes de télécopie	
changement .....	27
code d'accès à distance .....	27
Composition	
restriction de la composition .....	13
Composition par numéro abrégé	
codes d'accès et numéros de carte de crédit .....	36
Configuration du mot de passe .....	7
Copie	
à partir de la vitre du scanner .....	52
avec la vitre du scanner .....	53
avec le chargeur automatique de documents .....	52
contraste .....	51
Copie 2 en 1 d'une pièce d'identité .....	53
N en 1 (disposition des pages) .....	52
qualité .....	50
réglages temporaires .....	47
Touche Agrandir/Réduire .....	47
Touche Options .....	49
touches .....	47
tri (chargeur automatique de documents seulement) .....	50
utilisation du chargeur automatique de documents .....	50

Copie recto verso .....	54
-------------------------	----

## D

Diffusion .....	16
annulation .....	17
configuration de groupes pour .....	37
Disposition des pages (N en 1) .....	52

## E

Économie de toner .....	3
Écran ACL (affichage à cristaux liquides)	
Liste d'aide .....	46
Entretien régulier .....	55
vérification de la durée de vie restante des pièces .....	65
Envoi par lot en différé .....	19
Extraction à distance .....	27
code d'accès .....	27
commandes .....	29
récupération de vos télécopies .....	28

## G

Groupes de diffusion .....	37
----------------------------	----

## I

Impression	
de télécopies à partir de la mémoire ...	31
rapports .....	46
Informations relatives à l'appareil	
nombre de pages .....	65
vérification de la durée de vie restante des pièces .....	65

## L

Ligne téléphonique	
conversion d'une prise téléphonique murale .....	34
lignes de substitution .....	34
système téléphonique à deux lignes ...	35

## M

Manuel	
envoi .....	15
Mémoire	
mémorisation .....	1
Mise en mémoire de télécopie .....	24
activation .....	24
désactivation .....	26
Mise en mémoire de télécopies	
impression à partir de la mémoire .....	31
Mode Fax/Tél	
réception de télécopies .....	33
Mode Veille .....	3
Mode Veille profonde .....	3
Multitâche .....	16

## N

N en 1 (disposition des pages) .....	52
Nettoyage	
fil corona primaire .....	57
scanner .....	56
tambour .....	59
Numéros abrégés	
diffusion .....	16
avec les Groupes .....	16
Numérotation	
codes d'accès et numéros de carte de	
crédit .....	36
Groupes (diffusion) .....	16
préfixe de numérotation .....	5
Numérotation par numéro abrégé	
Numérotation de groupe	
configuration de groupes pour la diffusion	
.....	37

## P

Page de garde .....	20
commentaires personnalisés .....	20
document imprimé .....	21
pour la télécopie suivante seulement ....	20
pour toutes les télécopies .....	21
Panne de courant .....	1
Prises	
conversion en prise RJ11	
adaptateur triplex .....	35

## Q

Qualité	
copie .....	49, 50

## R

Radiomessagerie .....	24
programmation de votre numéro de	
cellulaire .....	24
programmation de votre numéro de	
téléavertisseur .....	23
Rapports .....	45, 46
comment imprimer .....	46
Configuration réseau .....	46
Index liste tél .....	46
Journal des télécopies .....	45, 46
périodicité du journal .....	45
Liste d'aide .....	46
Réglages des utilisateurs .....	46
Vérification de l'envoi .....	45
Réadressage de télécopies	
modification à distance .....	28, 29
programmation d'un numéro .....	23
Réduction	
copies .....	47
télécopies entrantes .....	30
Réglage du toner (mode Continuer) .....	4
Réglages temporaires de copie .....	47
Relève	
relève protégée .....	32
transmission par relève .....	22
REP (répondeur téléphonique) externe ...	35
avec prise à deux lignes .....	35
Résolution	
réglage pour la prochaine télécopie ....	14
télécopie (standard, fine, superfine,	
photo) .....	14

## S

Sécurité	
restriction de la composition .....	13
Secure Function Lock	
Mode utilisateur public .....	9
mot de passe d'administrateur .....	8
utilisateurs réservés .....	9
Verrouillage de configuration .....	11
Système téléphonique à deux lignes .....	35

## T

---

Tambour	
nettoyage .....	57, 59
vérification (durée de vie restante) .....	65
Télécopieur, autonome	
envoi .....	14
à la fin d'une conversation .....	16
annulation de la mémoire .....	19
contraste .....	14
depuis la mémoire (multitâche) .....	16
diffusion .....	16
envoi en temps réel .....	18
lot en différé .....	19
manuel .....	15
outre-mer .....	18
résolution .....	14
télécopie différée .....	19
transmission par relève .....	22
réception	
à la fin d'une conversation .....	31
extraction à partir d'un emplacement distant .....	28, 29
Mode Continuer .....	4
radiomessagerie .....	24
réadressage de télécopies .....	29
réduction au format du papier .....	30
relève protégée .....	32
tampon de réception de télécopie .....	30
vers la mémoire (mise en mémoire de télécopie) .....	24
Touche Agrandir/Réduire .....	47
Touche de résolution .....	14
Touche Recomp/Pause .....	36
Touche Tonalité .....	33
Tri .....	50
TX Lock .....	7

## U

---

Utilisateurs réservés .....	9
-----------------------------	---

## V

---

Volume, réglage	
bip sonore .....	1
haut-parleur .....	2
sonnerie .....	1

Brother International Corporation  
100 Somerset Corporate Boulevard  
P.O. Box 6911  
Bridgewater, NJ 08807-0911 USA

Brother International Corporation (Canada) Ltd.  
1 rue Hôtel de Ville,  
Dollard-des-Ormeaux, QC, Canada H9B 3H6

**brother**®

**Visitez notre site Web**  
**<http://www.brother.com/>**

Ces appareils sont approuvés pour utilisation dans le pays d'achat uniquement. Les entreprises Brother locales et leurs revendeurs ne supportent que les appareils achetés dans leur propre pays.