

ROZSZERZONY PODREČZNIK UŻYTKOWNIKA

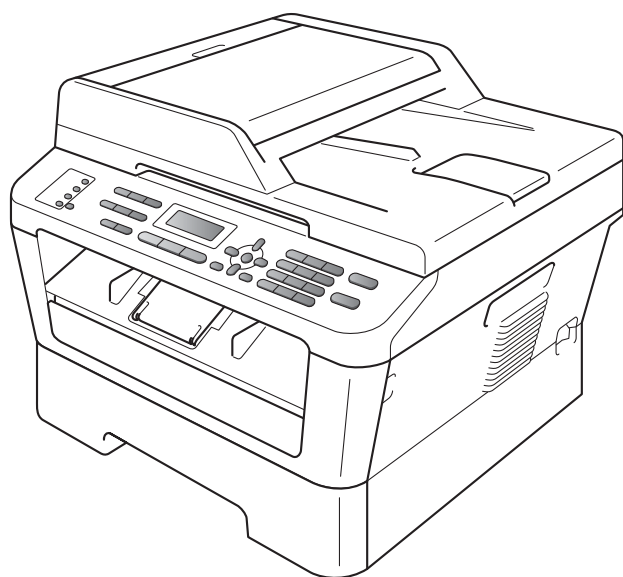

MFC-7360N
MFC-7460DN
MFC-7860DW

Nie wszystkie modele dostępne są we wszystkich krajach.

Wersja 0

POL

Instrukcje obsługi i ich lokalizacja?

Który podręcznik?	Co w nim się znajduje?	Gdzie on się znajduje?
Bezpieczeństwo i zgodność z prawem	Najpierw przeczytaj ten Podręcznik. Przed rozpoczęciem konfigurowania urządzenia należy przeczytać Instrukcje dotyczące bezpieczeństwa. W tym podręczniku znajdują się informacje na temat znaków towarowych i ograniczeń prawnych.	W formie drukowanej / W pudełku
Podręcznik szybkiej obsługi	Postępuj zgodnie z instrukcjami konfigurowania urządzenia i instalowania sterowników oprogramowania dla danego systemu operacyjnego i typu połączenia.	
Podstawowy Podręcznik Użytkownika	Uzyskaj podstawowe informacje na temat faksowania, kopiowania i skanowania oraz na temat wymiany materiałów eksploatacyjnych. Patrz wskazówki dotyczące rozwiązywania problemów.	W formie drukowanej / W pudełku Dla regionów HUN/BUL/ROM/POL/SVK/CZE: Plik PDF / Płyta CD-ROM z dokumentacją / W pudełku
Rozszerzony Podręcznik Użytkownika	Uzyskaj informacje na temat bardziej zaawansowanych operacji: faksowania, kopiowania, funkcji zabezpieczeń, drukowania raportów i wykonywania konserwacji rutynowej.	Plik PDF / Płyta CD-ROM z dokumentacją / W pudełku
Instrukcja oprogramowania	Postępuj zgodnie z tymi instrukcjami dotyczącymi drukowania, skanowania, skanowania sieciowego, konfiguracji zdalnej, funkcji PC-Fax oraz korzystania z programu narzędziowego Brother ControlCenter.	
Przewodnik Sieciowy	Niniejszy podręcznik zawiera podstawowe informacje na temat zaawansowanych funkcji sieciowych urządzeń Brother, a także pojęć ogólnych i związanych z siecią.	
Instrukcja obsługi dla sieci	Ten podręcznik zawiera przydatne informacje na temat ustawień sieci przewodowej i bezprzewodowej oraz ustawień zabezpieczeń w urządzeniu Brother. Można również uzyskać informacje na temat protokołu obsługiwanego przez urządzenie oraz szczegółowe wskazówki dotyczące rozwiązywania problemów.	

Spis Treści

1	Konfiguracja ogólna	1
	Pojemność pamięci.....	1
	Automatyczna zmiana czasu.....	1
	Funkcje oszczędzania.....	2
	Oszczędzanie toneru.....	2
	Tryb spoczynku.....	2
	Tryb głębokiego spoczynku.....	2
	Ustawienia toneru.....	3
	Ustawienia toneru (Tryb kontynuowania).....	3
	Odbieranie faksów w trybie kontynuowania.....	3
	Brak toneru w trybie kontynuowania.....	4
	Kontrast wyświetlacza LCD.....	4
	Tryb zegara.....	5
2	Funkcje zabezpieczeń	6
	Zabezpieczenie.....	6
	TX Lock (modele MFC-7360N i MFC-7460DN).....	6
	Secure Function Lock 2.0 (model MFC-7860DW).....	7
	Blokada ustawień.....	10
	Ograniczanie nawiązywania połączeń.....	11
3	Wysyłanie faksu	13
	Dodatkowe opcje wysyłania.....	13
	Wysyłanie faksów z różnymi ustawieniami.....	13
	Kontrast.....	13
	Zmiana rozdzielczości faksu.....	14
	Dodatkowe operacje wysyłania.....	15
	Ręczne wysyłanie faksów.....	15
	Podwójny dostęp.....	15
	Rozsyłanie.....	15
	Transmisja w czasie rzeczywistym.....	16
	Tryb zagraniczny.....	17
	Faks opóźniony.....	17
	Opóźniona transmisja wsadowa.....	18
	Sprawdzanie i anulowanie oczekujących zadań.....	18
	Elektroniczna strona tytułowa.....	19
	Przegląd pollingu.....	20
	Transmisja pollingu.....	20

4 Odbieranie faksu 22

Opcje zdalnego faksu	22
Wysyłka faksów	22
Zapisywanie faksów	22
Odbieranie faksów przez komputer	23
Przełączanie opcji zdalnego faksu	24
Zdalne odbieranie	25
Zdalne polecenia faksu.....	27
Dodatkowe operacje odbierania	28
Drukowanie zmniejszonego faksu przychodzącego.....	28
Drukowanie dwustronne dla trybu faksu (modele MFC-7460DN i MFC-7860DW)	28
Ustawianie stempla odbioru faksu	28
Odbieranie faksów do pamięci (modele MFC-7360N i MFC-7460DN).....	29
Ustawianie gęstości druku	29
Drukowanie faksu z pamięci.....	29
Odbiór po wyczerpaniu papieru	30
Przegląd pollingu	30
Odbieranie przez polling	30
Zatrzymanie pollingu	32

5 Nawiązywanie połączeń i zapisywanie numerów 33

Usługi telefoniczne.....	33
Konfigurowanie typu linii telefonicznej.....	33
Dodatkowe działania związane z nawiązywaniem połączeń	34
Łączenie numerów szybkiego wybierania	34
Dodatkowe sposoby zapisywania numerów	35
Konfigurowanie grup do rozsyłania	35
Opcje konfigurowania grup.....	37
Zmiana numerów grup.....	39
Usuwanie numerów grup.....	42

6 Drukowanie raportów 43

Raporty faksów	43
Raport weryfikacji transmisji	43
Dziennik faksów.....	43
Raporty	44
Jak wydrukować raport.....	44

7	Wykonywanie kopii	45
	Ustawienia kopiowania	45
	Zatrzymywanie kopiowania	45
	Powiększanie i zmniejszanie kopiowanego obrazu	45
	Używanie klawisza Opcje	47
	Poprawianie jakości kopiowania	48
	Sortowanie kopii przy użyciu podajnika ADF	48
	Regulacja kontrastu i jasności	49
	Drukowanie N kopii na 1 stronie (układ strony)	49
	Kopiowanie dowodu tożsamości 2 w 1	51
	Kopiowanie dwustronne (1-stronne na 2-stronne) (modele MFC-7460DN i MFC-7860DW)	52
	Kopiowanie dwustronne (odbicie wzdłuż dłuższej krawędzi)	52
	Zaawansowane kopiowanie dwustronne (odbicie wzdłuż krótszej krawędzi)	52
A	Rutynowa konserwacja	53
	Czyszczenie urządzenia	53
	Sprawdzanie urządzenia	53
	Sprawdzanie liczników stron	53
	Sprawdzanie pozostałego czasu eksploatacji części	53
	Pakowanie i transport urządzenia	54
B	Słownik	56
C	Indeks	60

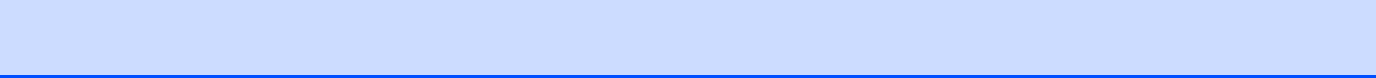

Pojemność pamięci

Ustawienia menu są zapisywane trwale i w przypadku awarii zasilania *nie* zostaną utracone. Ustawienia tymczasowe (np. kontrast, tryb zagraniczny) *zostaną* utracone.

(Model MFC-7860DW)

W przypadku awarii zasilania urządzenie zachowa datę i godzinę oraz zaprogramowane zadania faksu (np. Faks opóźniony) przez około 60 godzin. Inne zadania faksów w pamięci urządzenia nie zostaną utracone.

(Modele MFC-7360N i MFC-7460DN)

W przypadku awarii zasilania urządzenie zachowa datę i godzinę przez około 2 godziny. Zadania faksów w pamięci urządzenia zostaną utracone.

Automatyczna zmiana czasu

Istnieje możliwość ustawienia urządzenia tak, aby automatycznie przestawiało godzinę. Urządzenie przestawi zegar o godzinę do przodu wiosną i o godzinę do tyłu jesienią.

- 1 Naciśnij przycisk **Menu**, **0**, **2**, **2**.
- 2 Przy użyciu przycisku ▲ lub ▼ wybierz opcję **WŁ.** lub **WYŁ.**
Naciśnij przycisk **OK**.
- 3 Naciśnij przycisk **Stop/Zakończ**.

Funkcje oszczędzania

Oszczędzanie toneru

Funkcja ta umożliwia oszczędzanie toneru. Po ustawieniu funkcji oszczędzania toneru na **WŁ.** wydruki będą jaśniejsze. Ustawieniem domyślnym jest **WYŁ.**

- 1 Naciśnij przycisk **Menu, 1, 4, 1.**
- 2 Przy użyciu przycisku **▲** lub **▼** wybierz opcję **WŁ.** lub **WYŁ.**
Naciśnij przycisk **OK.**
- 3 Naciśnij przycisk **Stop/Zakończ.**



Informacja

Nie zaleca się włączania funkcji oszczędzania toneru podczas drukowania zdjęć lub obrazów w skali szarości.

Tryb spoczynku

Ustawienie Tryb spoczynku może zmniejszyć zużycie energii. Gdy urządzenie znajduje się w Trybie spoczynku (trybie oszczędzania energii), zachowuje się tak, jakby było wyłączone. Odebranie danych lub rozpoczęcie czynności spowoduje przełączenie urządzenia z trybu spoczynku do Trybu gotowości.

Można wybrać czas, przez jaki urządzenie ma być beczynne, zanim przejdzie do trybu spoczynku. Jeśli urządzenie odbierze faks, dane z komputera lub wykona kopię, zegar zostanie zresetowany. Ustawienie domyślne to 3 minuty.

Gdy urządzenie znajduje się w trybie spoczynku, na ekranie LCD wyświetlany jest komunikat **OCZEKIWANIE.**

- 1 Naciśnij przycisk **Menu, 1, 4, 2.**
- 2 Wprowadź czas, przez który urządzenie ma pozostać beczynne, zanim przejdzie do trybu spoczynku.
Naciśnij przycisk **OK.**
- 3 Naciśnij przycisk **Stop/Zakończ.**

Tryb głębokiego spoczynku

Jeśli urządzenie znajduje się w trybie spoczynku i nie odbierze żadnych zadań przez określony czas, automatycznie przejdzie w tryb głębokiego spoczynku, a na wyświetlaczu LCD zostanie wyświetlony komunikat **UŚPIENIE.** Tryb głębokiego spoczynku zużywa mniej energii niż tryb spoczynku. W przypadku odebrania danych z komputera lub naciśnięcia przycisku na panelu sterowania urządzenie uruchomi się i rozpocznie nagrzewanie.

(Model MFC-7860DW)

Gdy urządzenie jest podłączone do sieci bezprzewodowej, nie będzie przechodzić w tryb głębokiego spoczynku. Aby wyłączyć sieć bezprzewodową, patrz *Rozdział 3* w dokumencie *Instrukcja obsługi dla sieci.*

Ustawienia toneru

Ustawienia toneru (Tryb kontynuowania)

Można skonfigurować urządzenie tak, aby kontynuowało drukowanie po wyświetleniu na wyświetlaczu LCD komunikatu WYMIEŃ TONER.

Urządzenie będzie kontynuować drukowanie, aż na wyświetlaczu LCD pojawi się komunikat BRAK TONERU.

Ustawieniem domyślnym jest STOP.

- 1 Naciśnij przycisk **Menu**, **1**, **8**.
- 2 Przy użyciu przycisku ▲ lub ▼ wybierz opcję KONTYNUUJ lub STOP. Naciśnij przycisk **OK**.
- 3 Naciśnij przycisk **Stop/Zakończ**.



Informacja

- W przypadku kontynuowania drukowania w trybie kontynuowania nie możemy zagwarantować jakości drukowania.
- Podczas korzystania z urządzenia w trybie kontynuowania, wydruki mogą być blade.
- Po wymianie toneru na nowy, tryb kontynuowania powróci do ustawienia fabrycznego (STOP).

Odbieranie faksów w trybie kontynuowania

Urządzenie może zapisywać odebrane fakсы w pamięci, jeśli użytkownik wybierze tryb kontynuowania po ukazaniu się na wyświetlaczu LCD komunikatu WYMIEŃ TONER. Jeśli odebrane fakсы są drukowane w trybie kontynuowania, na ekranie LCD zostanie wyświetlone pytanie, czy jakość drukowania jest odpowiednia. Jeśli jakość nie jest dobra, wybierz opcję 2. NIE.

Urządzenie zapisze fakсы w pamięci, aby umożliwić ich wydrukowanie po wymianie toneru na nowy. Jeśli jakość drukowania nie jest dobra, wybierz opcję 1. TAK. Na wyświetlaczu LCD pojawi się pytanie, czy użytkownik chce usunąć z pamięci wydrukowane fakсы. Jeśli nie zdecydujesz się ich usunąć, pytanie zostanie wyświetlone ponownie po wymianie toneru na nowy.



Informacja

- W modelach MFC-7360N i MFC-7460DN można zapisać w pamięci maksymalnie 400 faksów, a w modelu MFC-7860DW – do 500 faksów.
- (Modele MFC-7360N i MFC-7460DN) W przypadku wyłączenia przycisku zasilania fakсы przechowywane w pamięci zostaną utracone.
- Urządzenie zachowa fakсы zapisane w trybie kontynuowania, nawet jeśli użytkownik zmieni ustawienie KONTYNUUJ na STOP.
- Po zainstalowaniu nowego toneru, gdy na wyświetlaczu LCD ukaże się komunikat BRAK TONERU, urządzenie zapyta, czy chcesz wydrukować zapisane fakсы. Wybierz opcję 1. DRUKUJ, aby wydrukować zapisane fakсы.

Brak toneru w trybie kontynuowania

Gdy na wyświetlaczu LCD pojawi się komunikat **BRAK TONERU**, urządzenie przestanie drukować. Jeśli pamięć jest pełna, a użytkownik chce kontynuować odbieranie faksów, należy zainstalować nowy toner.

Kontrast wyświetlacza LCD

Można zmienić kontrast, aby wyświetlacz LCD był jaśniejszy lub ciemniejszy.

- 1 Naciśnij przycisk **Menu**, **1**, **5**.
- 2 Naciśnij przycisk **▶**, aby wyświetlacz LCD stał się ciemniejszy. Naciśnij przycisk **◀**, aby wyświetlacz LCD stał się jaśniejszy.
Naciśnij przycisk **OK**.
- 3 Naciśnij przycisk **Stop/Zakończ**.

Tryb zegara

Na panelu sterowania urządzenia znajdują się trzy przyciski trybów: **FAKS**, **SKANUJ** i **KOPIUJ**.

Można ustawić czas, po jakim urządzenie ma powrócić do trybu faksu po ostatnim kopiowaniu lub skanowaniu. W przypadku wyboru opcji **WYŁ.** urządzenie pozostanie w używanym ostatnio trybie.

Funkcja ta ustawia ponadto czas, po którym urządzenie ma przełączyć się z trybu użytkownika indywidualnego na tryb użytkownika publicznego, gdy używana jest funkcja kontroli dostępu do urządzenia. (Patrz *Przełączanie między użytkownikami* na stronie 9).



- 1 Naciśnij przycisk **Menu, 1, 1**.
- 2 Naciśnij przycisk **▲** lub **▼**, aby wybrać ustawienie **0 SEK, 30 SEK., 1 MIN, 2 MIN., 5 MIN. lub WYŁ..**
Naciśnij przycisk **OK**.
- 3 Naciśnij przycisk **Stop/Zakończ**.

Zabezpieczenie

Można skonfigurować w urządzeniu wiele poziomów zabezpieczeń za pomocą funkcji TX Lock (modele MFC-7360N i MFC-7460DN) lub Secure Function Lock 2.0 (model MFC-7860DW) oraz Blokada ustawień. Nie będzie można nadal planować faksów opóźnionych ani zadań pollingu. Jednak wszystkie wcześniej zaplanowane fakсы opóźnione zostaną wysłane nawet w przypadku włączenia funkcji TX Lock lub Secure Function Lock 2.0, zatem nie zostaną utracone.

TX Lock (modele MFC-7360N i MFC-7460DN)

Funkcja TX Lock uniemożliwia nieupoważnionym osobom dostęp do urządzenia. Gdy funkcja TX Lock jest włączona, dostępne są następujące działania:

- Odbieranie faksów
- Wysyłka faksów (jeśli opcja Wysyłka faksów była już włączona)
- Zdalne odtwarzanie (jeśli opcja Zapisywanie faksów była już włączona)
- Odbieranie faksów na komputerze (jeśli oprogramowanie do odbierania faksów na komputerze było już włączone)
Gdy funkcja TX Lock jest włączona, następujące działania NIE są dostępne:
- Wysyłanie faksów
- Kopiowanie
- Drukowanie z komputera PC
- Skanowanie



Informacja

- Aby wydrukować fakсы zapisane w pamięci, należy wyłączyć funkcję TX Lock.
- W razie zapomnienia hasła do funkcji TX Lock należy zadzwonić do sprzedawcy firmy Brother.

Ustawianie hasła



Informacja

Jeśli hasło zostało już ustawione, nie trzeba ustawiać go drugi raz.

- 1 Naciśnij przycisk **Menu**, **1**, **6**, **1**.
- 2 Jako hasło wprowadź 4-cyfrowy numer, używając cyfr od 0 do 9. Naciśnij przycisk **OK**.
- 3 Jeśli hasło jest wprowadzane po raz pierwszy, na wyświetlaczu LCD pojawi się komunikat WERYFIKUJ:.
- 4 Ponownie wprowadź hasło. Naciśnij przycisk **OK**.
- 5 Naciśnij przycisk **Stop/Zakończ**.

Zmianianie hasła do funkcji TX Lock

- 1 Naciśnij przycisk **Menu**, **1**, **6**, **1**.
- 2 Przy użyciu przycisku ▲ lub ▼ wybierz opcję USTAW HASŁO. Naciśnij przycisk **OK**.
- 3 Wprowadź wcześniej ustalone czterocyfrowe hasło. Naciśnij przycisk **OK**.
- 4 Wprowadź nowe czterocyfrowe hasło. Naciśnij przycisk **OK**.

- 5 Jeśli na wyświetlaczu LCD pojawi się napis WERYFIKUJ: , ponownie wprowadź nowe hasło. Naciśnij przycisk **OK**.
- 6 Naciśnij przycisk **Stop/Zakończ**.

Secure Function Lock 2.0 (model MFC-7860DW)

Funkcja kontroli dostępu do urządzenia umożliwia ograniczenie publicznego dostępu do następujących funkcji urządzenia:

- Wysyłanie faksów
- Odbieranie faksów
- Kopiowanie
- Skanowanie
- Drukowanie z komputera PC

Ponadto funkcja ta uniemożliwia użytkownikom zmienianie domyślnych ustawień urządzenia poprzez ograniczenie dostępu do ustawień menu.

Przed skorzystaniem z opcji bezpieczeństwa należy podać hasło administratora.

Dostęp do czynności z ograniczonym dostępem może zostać umożliwiony poprzez zdefiniowanie użytkownika z ograniczonym dostępem. Użytkownik z ograniczonym dostępem musi wprowadzić hasło użytkownika przed skorzystaniem z urządzenia.

Należy zwrócić szczególną uwagę na hasło. W przypadku zapomnienia hasła konieczne będzie zresetowanie hasła zapisanego w urządzeniu. Aby uzyskać informacje na temat sposobu resetowania hasła, skontaktuj się ze sprzedawcą produktów Brother.



Informacja

- Funkcja kontroli dostępu do urządzenia może być ustawiona ręcznie z poziomu panelu sterowania, za pomocą Zarządzania przez przeglądarkę WWW lub programu BRAdmin Professional 3. Zalecamy konfigurowanie tej funkcji za pomocą Zarządzania przez przeglądarkę WWW. Aby uzyskać więcej informacji, patrz *Instrukcja obsługi dla sieci*.
- Do określania ograniczeń i dokonywania zmian uprawniony jest wyłącznie administrator.
- Gdy funkcja kontroli dostępu do urządzenia jest włączona, można korzystać jedynie z opcji 1 . KONTRAST, 6 . POLL . NAD . oraz 7 . STR . TYT . WŁ / WYŁ w opcji 2 . USTAW . NADAW . w menu Faks. Jeśli zablokowana jest transmisja faksu, nie jest możliwe korzystanie z żadnej funkcji w menu faksu.
- Odbieranie przez polling jest możliwe wyłącznie, gdy włączone są funkcje: transmisja faksu i odbieranie faksu.

Ustawianie hasła administratora

Poniższe czynności opisują ustawianie hasła administratora. Hasło to służy do ustalania użytkowników oraz włączania i wyłączenia kontroli dostępu do urządzenia. (Patrz *Konfigurowanie użytkowników z ograniczonym dostępem* na stronie 8 i *Włączanie/wyłączanie kontroli dostępu do urządzenia* na stronie 9).

- 1 Naciśnij przycisk **Menu**, **1**, **6**, **1**.
- 2 Jako hasło wprowadź 4-cyfrowy numer, używając cyfr od 0 do 9. Naciśnij przycisk **OK**.
- 3 Gdy na wyświetlaczu LCD pojawi się napis WERYFIKUJ: , wprowadź ponownie hasło. Naciśnij przycisk **OK**.
- 4 Naciśnij przycisk **Stop/Zakończ**.

Zmiana hasła administratora

- 1 Naciśnij przycisk **Menu**, **1**, **6**, **1**.
- 2 Przy użyciu przycisku ▲ lub ▼ wybierz opcję **USTAW HASŁO**. Naciśnij przycisk **OK**.
- 3 Wprowadź wcześniej ustalone 4-cyfrowe hasło. Naciśnij przycisk **OK**.
- 4 Wprowadź nowe 4-cyfrowe hasło. Naciśnij przycisk **OK**.
- 5 Jeśli na wyświetlaczu LCD pojawi się napis **WERYFIKUJ** : , ponownie wprowadź nowe hasło. Naciśnij przycisk **OK**.
- 6 Naciśnij przycisk **Stop/Zakończ**.

Konfigurowanie trybu użytkownika publicznego

W trybie użytkownika publicznego funkcje urządzenia są ograniczone do tych dostępnych dla użytkowników publicznych. Użytkownicy publiczni nie muszą wprowadzać hasła, aby uzyskać dostęp do funkcji udostępnionych poprzez tę konfigurację. Można skonfigurować jednego użytkownika publicznego.

- 1 Naciśnij przycisk **Menu**, **1**, **6**, **1**.
- 2 Przy użyciu przycisku ▲ lub ▼ wybierz opcję **ID KONFIGURACJI**. Naciśnij przycisk **OK**.
- 3 Wprowadź hasło administratora. Naciśnij przycisk **OK**.
- 4 Przy użyciu przycisku ▲ lub ▼ wybierz opcję **PUBLICZNY**. Naciśnij przycisk **OK**.

- 5 Przy użyciu przycisku ▲ lub ▼ wybierz opcję **WŁ.** lub **WYŁ.** dla **NAD. FAKSU**. Naciśnij przycisk **OK**.
Po ustawieniu opcji **NAD. FAKSU** powtórz tę czynność dla opcji **ODB. FAKSU**, **KOPIOWANIE**, **SKANOWANIE**, i **DRUK PC**. Gdy na wyświetlaczu LCD pojawi się napis **WYJŚCIE**, naciśnij przycisk **OK**.
- 6 Naciśnij przycisk **Stop/Zakończ**.

Konfigurowanie użytkowników z ograniczonym dostępem

Można skonfigurować użytkowników z ograniczonym dostępem oraz hasła do funkcji, które są dla nich dostępne. Korzystając z Zarządzania przez przeglądarkę WWW można skonfigurować bardziej zaawansowane ograniczenia, np. zależne od licznika stron lub nazwy logowania użytkownika komputera. (Aby uzyskać więcej informacji, patrz *Instrukcja obsługi dla sieci*). Można skonfigurować do 25 użytkowników z ograniczonym dostępem i hasłem.

- 1 Naciśnij przycisk **Menu**, **1**, **6**, **1**.
- 2 Przy użyciu przycisku ▲ lub ▼ wybierz opcję **ID KONFIGURACJI**. Naciśnij przycisk **OK**.
- 3 Wprowadź hasło administratora. Naciśnij przycisk **OK**.
- 4 Przy użyciu przycisku ▲ lub ▼ wybierz opcję **UŻYTK. 01**. Naciśnij przycisk **OK**.
- 5 Przy użyciu klawiatury numerycznej wprowadź nazwę użytkownika. (Patrz *Wprowadzanie tekstu w Załączniku C dokumentu Podstawowy Podręcznik Użytkownika*). Naciśnij przycisk **OK**.
- 6 Wprowadź 4-cyfrowy numer jako hasło użytkownika. Naciśnij przycisk **OK**.

- 7 Przy użyciu przycisku ▲ lub ▼ wybierz opcję WŁ. lub WYŁ. dla NAD. FAKSU. Naciśnij przycisk OK.
Po ustawieniu opcji NAD. FAKSU powtórz tę czynność dla opcji ODB. FAKSU, KOPIOWANIE, SKANOWANIE, i DRUK PC. Gdy na wyświetlaczu LCD pojawi się napis WYJŚCIE, naciśnij przycisk OK.
- 8 Powtórz czynności od 4 do 7, aby wprowadzić kolejnych użytkowników i hasła.
- 9 Naciśnij przycisk **Stop/Zakończ**.



Informacja

Kilku użytkowników nie może mieć tej samej nazwy.

Włączanie/wyłączanie kontroli dostępu do urządzenia

W przypadku wprowadzenia nieprawidłowego hasła na wyświetlaczu LCD pojawi się komunikat BŁĘDNE HASŁO. Wprowadź ponownie prawidłowe hasło.

Włączanie funkcji kontroli dostępu do urządzenia

- 1 Naciśnij przycisk **Menu, 1, 6, 1**.
- 2 Przy użyciu przycisku ▲ lub ▼ wybierz opcję WYŁ. → WŁ. . Naciśnij przycisk **OK**.
- 3 Wprowadź 4-cyfrowe hasło administratora. Naciśnij przycisk **OK**.

Wyłączanie funkcji kontroli dostępu do urządzenia

- 1 Naciśnij przycisk **Menu, 1, 6, 1**.
- 2 Przy użyciu przycisku ▲ lub ▼ wybierz opcję WŁ. → WYŁ. . Naciśnij przycisk **OK**.
- 3 Wprowadź 4-cyfrowe hasło administratora. Naciśnij przycisk **OK**.

Przełączanie między użytkownikami

Funkcja ta umożliwia przełączanie pomiędzy zarejestrowanymi użytkownikami z ograniczonym dostępem lub trybem publicznym, gdy kontrola dostępu do urządzenia jest włączona.

Przełączanie na tryb użytkownika z ograniczonym dostępem

- 1 Przytrzymaj wciśnięty przycisk **Shift** i jednocześnie naciśnij przycisk **Zabezpieczenie**.
- 2 Naciśnij przycisk ▲ lub ▼, aby wybrać ID. Naciśnij przycisk **OK**.
- 3 Wprowadź 4-cyfrowe hasło. Naciśnij przycisk **OK**.

Przełączanie na tryb publiczny

Gdy użytkownik z ograniczonym dostępem zakończy korzystanie z urządzenia, powróci ono do trybu publicznego po upływie czasu określonego w ustawieniu Tryb zegara (**Menu, 1, 1**). (Patrz *Tryb zegara* na stronie 5). Z trybu użytkownika z ograniczonym dostępem można również wyjść, naciskając przycisk bieżącego trybu. Na wyświetlaczu LCD pojawi się wówczas pytanie WYSŁ. NA PUBLIC?.

Naciśnij przycisk **1**, aby wybrać opcję **1. TAK**.



Informacja

- Jeśli bieżące ID posiada ograniczenie względem żądanej funkcji, na wyświetlaczu LCD zostanie wyświetlony komunikat ODMOWA DOSTĘPU, a następnie urządzenie poprosi o podanie nazwy. Jeśli użytkownik ma prawo uzyskać dostęp do żądanej funkcji, należy nacisnąć przycisk ▲ lub ▼, aby wybrać nazwę i czterocyfrowe hasło. Naciśnij przycisk **OK**.

- Jeśli żądana funkcja jest ograniczona dla wszystkich użytkowników, na wyświetlaczu LCD zostanie wyświetlony komunikat **NIEDOSTĘPNY**, a następnie urządzenie przejdzie do trybu gotowości. Nie można uzyskać dostępu do żądanej funkcji. Skontaktuj się z administratorem, aby sprawdzić ustawienia funkcji kontroli dostępu do urządzenia.
- Jeśli ID użytkownika ma ustawione ograniczenie na liczbę stron i maksymalna liczba stron została już osiągnięta, w przypadku drukowania danych na wyświetlaczu LCD zostanie wyświetlony komunikat **PRZEKR. LIMIT**. Skontaktuj się z administratorem, aby sprawdzić ustawienia funkcji kontroli dostępu do urządzenia.

Blokada ustawień

Blokada ustawień pozwala na ustalenie hasła, które uniemożliwia innym osobom dokonanie przypadkowej zmiany ustawień urządzenia.

Należy zwrócić szczególną uwagę na hasło. W przypadku zapomnienia hasła konieczne będzie zresetowanie haseł zapisanych w urządzeniu. Należy skontaktować się z administratorem lub sprzedawcą produktów Brother.

Jeśli dla blokady ustawień wybrana jest opcja **WŁ.**, nie można zmieniać wymienionych poniżej ustawień bez podania hasła:

- Tryb zegara
- Papier
- Głośność
- Funkcje oszczędzania
- Kontrast wyświetlacza LCD
- Zabezpieczenie
- Skanowanie dokumentu
- Wymień Toner
- Książka adresowa
- Ograniczenie wybierania
- Drukarka (emulacja ¹, druk dwustronny ², resetowanie drukarki)
- Ustawienia sieciowe (z wyjątkiem Stan, Adres Mac, Skanowanie do FTP ², Skanowanie do poczty e-mail ²)
- Tryb odbioru
- Data i czas
- ID stacji
- Tonowo/impulsowo
- Sygnał wybierania
- Ustawienie linii telefonicznej
- Resetowanie

¹ Model MFC-7860DW

² Modele MFC-7460DN i MFC-7860DW

Ponadto, ustawień urządzenia nie można zmienić za pomocą zdalnej konfiguracji, gdy blokada ustawień ustawiona jest na **WŁ.**

Ustawianie hasła

- 1 Naciśnij przycisk **Menu, 1, 6, 2**.
- 2 Jako hasło wprowadź 4-cyfrowy numer, używając cyfr od 0 do 9. Naciśnij przycisk **OK**.
- 3 Po wyświetleniu na wyświetlaczu LCD komunikatu **WERYFIKUJ**: ponownie wprowadź hasło. Naciśnij przycisk **OK**.
- 4 Naciśnij przycisk **Stop/Zakończ**.

Zmiana hasła blokady ustawień

- 1 Naciśnij przycisk **Menu**, **1**, **6**, **2**.
- 2 Przy użyciu przycisku ▲ lub ▼ wybierz opcję **USTAW HASŁO**. Naciśnij przycisk **OK**.
- 3 Wprowadź 4-cyfrowe hasło. Naciśnij przycisk **OK**.
- 4 Wprowadź nowe 4-cyfrowe hasło. Naciśnij przycisk **OK**.
- 5 Po wyświetleniu na wyświetlaczu LCD komunikatu **WERYFIKUJ**: ponownie wprowadź nowe hasło. Naciśnij przycisk **OK**.
- 6 Naciśnij przycisk **Stop/Zakończ**.

Włączanie/wyłączanie blokady ustawień

W przypadku wprowadzenia nieprawidłowego hasła w czasie wykonywania poniższych czynności na wyświetlaczu LCD pojawi się komunikat **BŁĘDNE HASŁO**. Wprowadź ponownie prawidłowe hasło.

Włączanie blokady ustawień

- 1 Naciśnij przycisk **Menu**, **1**, **6**, **2**.
- 2 Przy użyciu przycisku ▲ lub ▼ wybierz opcję **WŁ.**. Naciśnij przycisk **OK**.
- 3 Wprowadź 4-cyfrowe hasło. Naciśnij przycisk **OK**.
- 4 Naciśnij przycisk **Stop/Zakończ**.

Wyłączanie blokady ustawień

- 1 Naciśnij przycisk **Menu**, **1**, **6**, **2**.
- 2 Wprowadź 4-cyfrowe hasło. Naciśnij dwukrotnie przycisk **OK**.
- 3 Naciśnij przycisk **Stop/Zakończ**.

Ograniczanie nawiązywania połączeń

Ta funkcja zabezpiecza przed błędnym wysłaniem faksu lub wybraniem połączenia z nieprawidłowym numerem. W urządzeniu można ustawić ograniczenie nawiązywania połączeń przy użyciu klawiatury, wybierania jedнопrzyciskowego oraz szybkiego wybierania.

Jeśli została wybrana opcja **WYŁĄCZONE**, urządzenie nie ogranicza metody nawiązywania połączenia.

W przypadku wybrania opcji **WPISZ DWUKR. #**, urządzenie wyświetli monit o ponowne wprowadzenie numeru, a po ponownym poprawnym wybraniu tego samego numeru zacznie nawiązywanie połączenia. Jeśli wprowadzony zostanie nieprawidłowy numer, na wyświetlaczu LCD zostanie wyświetlony komunikat o błędzie.

Jeśli została wybrana opcja **WŁĄCZONE**, urządzenie ograniczy wysyłanie faksów i połączenia wychodzące dla tej metody nawiązywania połączenia.

Ograniczenia dla klawiatury

- 1 Naciśnij przycisk **Menu**, **2**, **6**, **1**.
- 2 Przy użyciu przycisku ▲ lub ▼ wybierz opcję **WYŁĄCZONE**, **WPISZ DWUKR. #** lub **WŁĄCZONE**. Naciśnij przycisk **OK**.
- 3 Naciśnij przycisk **Stop/Zakończ**.

Ograniczenia dla wybierania jedнопrzyciskowego

- 1 Naciśnij przycisk **Menu**, **2**, **6**, **2**.
- 2 Przy użyciu przycisku ▲ lub ▼ wybierz opcję **WYŁĄCZONE**, **WPISZ DWUKR. #** lub **WŁĄCZONE**. Naciśnij przycisk **OK**.
- 3 Naciśnij przycisk **Stop/Zakończ**.

Ograniczenia dla szybkiego wybierania

- 1 Naciśnij przycisk **Menu**, **2**, **6**, **3**.
- 2 Przy użyciu przycisku ▲ lub ▼ wybierz opcję WYŁĄCZONE, WPISZ DWUKR. # lub WŁĄCZONE.
Naciśnij przycisk **OK**.
- 3 Naciśnij przycisk **Stop/Zakończ**.



Informacja

- Ustawienie WPISZ DWUKR. # nie zadziała w przypadku podniesienia słuchawki zewnętrznej przed wprowadzeniem numeru. Nie zostanie wówczas wyświetlona prośba o ponowne wprowadzenie numeru.
 - Jeśli wybrana zostanie opcja WŁĄCZONE lub WPISZ DWUKR. #, nie będzie można używać funkcji Rozsyłanie ani łączyć numerów szybkiego wybierania przy nawiązywaniu połączenia.
-

Dodatkowe opcje wysyłania

Wysyłanie faksów z różnymi ustawieniami

Przed wysłaniem faksu można zmienić następujące ustawienia: kontrast, rozdzielczość, tryb zagraniczny, zegar wysyłania faksu z opóźnieniem, transmisja pollingu, wysyłanie w czasie rzeczywistym lub ustawienia strony tytułowej.

- 1 Upewnij się, że urządzenie znajduje się w trybie faksu . Po zatwierdzeniu każdego ustawienia na ekranie LCD pojawia się pytanie, czy wprowadzać dalsze ustawienia.

NASTĘPNE
1. TAK 2. NIE

- 2 Wykonaj jedną z następujących czynności:
 - Aby wprowadzić dalsze ustawienia, naciśnij przycisk **1**. Na ekranie LCD wyświetli się menu `USTAW.NADAW.`, co umożliwi wybranie następnego ustawienia.
 - Po zakończeniu wprowadzania ustawień naciśnij przycisk **2** i przejdź do następnej czynności, aby wysłać faks.

Kontrast

W przypadku większości dokumentów ustawienie domyślne opcji `AUTO` zapewni najlepsze wyniki. Automatycznie dobiera ono właściwy kontrast do dokumentu.

Jeśli dokument jest bardzo jasny lub ciemny, zmiana kontrastu może poprawić jakość faksu.

Opcja `CIEMNY` umożliwia rozjaśnienie faksowanego dokumentu.

Opcja `JASNY` umożliwia przyciemnienie faksowanego dokumentu.

- 1 Upewnij się, że urządzenie znajduje się w trybie faksu .
- 2 Włóż dokument.
- 3 Naciśnij przycisk **Menu, 2, 2, 1**.
- 4 Przy użyciu przycisku **▲** lub **▼** wybierz opcję `AUTO`, `JASNY` lub `CIEMNY`. Naciśnij przycisk **OK**.



Informacja

Jeśli dla rozdzielczości faksu wybrano opcję `FOTO`, nawet po wybraniu opcji `JASNY` lub `CIEMNY` urządzenie wyśle faks, korzystając z ustawienia `AUTO`.

Zmiana rozdzielczości faksu

Jakość faksu można poprawić, zmieniając jego rozdzielczość. Rozdzielczość można zmienić dla najbliższego faksu lub dla wszystkich faksów.

Zmiana rozdzielczości dla najbliższego faksu

- 1 Upewnij się, że urządzenie znajduje się w trybie faksu .
- 2 Włóż dokument.
- 3 Naciśnij przycisk **Rozdzielczość**, a następnie przy użyciu przycisku ▲ lub ▼ wybierz rozdzielczość. Naciśnij przycisk **OK**.

Zmiana domyślnej rozdzielczości faksu

- 1 Upewnij się, że urządzenie znajduje się w trybie faksu .
- 2 Naciśnij przycisk **Menu, 2, 2, 2**.
- 3 Przy użyciu przycisku ▲ lub ▼ wybierz rozdzielczość. Naciśnij przycisk **OK**.



Informacja

Można wybierać spośród czterech ustawień rozdzielczości.

rozdzielczość faksu	
STANDARD	Odpowiednia dla większości dokumentów tekstowych.
WYSOKA	Odpowiednia dla małych wydruków; przesyłanie nieco wolniejsze niż w przypadku rozdzielczości standardowej.
B. WYSOKA	Odpowiednia dla małych wydruków lub ilustracji; przesyłanie nieco wolniejsze niż w przypadku rozdzielczości wysokiej.
FOTO	Należy jej używać w przypadku dokumentów o różnych odcieniach szarości lub zdjęć. Najdłuższy czas przesyłania.

Dodatkowe operacje wysyłania

Ręczne wysyłanie faksów

Ręczna transmisja

W przypadku ręcznej transmisji podczas wysyłania faksu słycać sygnały nawiązywania połączenia, dzwonienia i odbierania faksu.

- 1 Upewnij się, że urządzenie znajduje się w trybie faksu .
- 2 Włóż dokument.
- 3 Podnieś słuchawkę telefonu zewnętrznego, aby usłyszeć sygnał wybierania.
- 4 Wybierz żądany numer faksu.
- 5 Po usłyszeniu tonu faksu naciśnij przycisk **Start**.
 - W przypadku korzystania z szyby skanera naciśnij przycisk **1**, aby wysłać faks.
- 6 Odłóż słuchawkę telefonu zewnętrznego.

Podwójny dostęp

Nawet jeśli urządzenie jest w trakcie wysyłania z pamięci, odbierania faksów lub drukowania danych z komputera, można wybrać numer i rozpocząć skanowanie faksu do pamięci. Na wyświetlaczu LCD pojawi się nowy numer zadania.

Liczba stron, jakie można zeskanować, będzie różna w zależności od drukowanych danych.



Informacja

Jeśli podczas skanowania pierwszej strony faksu wyświetlony zostanie komunikat **BRAK PAMIĘCI**, naciśnij przycisk **Stop/Zakończ**, aby anulować skanowanie. Jeśli komunikat **BRAK PAMIĘCI** pojawi się podczas skanowania kolejnej ze stron, można nacisnąć przycisk **Start**, aby wysłać już zeskanowane strony, lub przycisk **Stop/Zakończ**, aby anulować operację.

Rozsyłanie

Rozsyłanie umożliwia wysłanie tego samego faksu pod więcej niż jeden numer. Jedna operacja rozsyłania może obejmować grupy, numery wybierania jedнопrzyciskowego, numery szybkiego wybierania oraz do 50 numerów wybieranych ręcznie.

Rozsyłanie może obejmować do 258 różnych numerów. Będzie to zależało od liczby zapisanych grup, kodów dostępu lub numerów kart kredytowych oraz od liczby faksów opóźnionych lub zapisanych w pamięci urządzenia.

Przed rozpoczęciem rozsyłania

Numery wybierania jedнопrzyciskowego oraz szybkiego wybierania muszą być zapisane w pamięci urządzenia, zanim będzie ich można użyć w rozsyłaniu. (Patrz *Zapisywanie numerów wybierania jedнопrzyciskowego* i *Zapisywanie numerów szybkiego wybierania* w Rozdziale 7 dokumentu *Podstawowy Podręcznik Użytkownika*).

Numery grup również muszą być zapisane w pamięci urządzenia, zanim będzie ich można użyć w rozsyłaniu. Numery grup zawierają wiele zapisanych numerów wybierania jedнопrzyciskowego oraz szybkiego wybierania, dla ułatwienia nawiązywania połączeń. (Patrz *Konfigurowanie grup do rozsyłania* na stronie 35).

Jak rozesłać faks



Informacja

Aby ułatwić wybieranie numerów, skorzystaj z przycisku  (**KSIĄŻKA ADRES.**).

- 1 Upewnij się, że urządzenie znajduje się w trybie faksu .
- 2 Włóż dokument.
- 3 Wprowadź numer. Naciśnij przycisk **OK**. Można również korzystać z jednoprzyciskowego wybierania, grupy numerów lub numerów wprowadzanych ręcznie z klawiatury. (Patrz *Sposób nawiązywania połączeń w Rozdziale 7* dokumentu *Podstawowy Podręcznik Użytkownika*).
- 4 Powtarzaj czynność 3 aż do wprowadzenia wszystkich numerów, pod które faks ma zostać rozsyłanie.
- 5 Naciśnij przycisk **Start**.

Po zakończeniu rozsyłania zostanie wydrukowany raport rozsyłania z wynikami.



Informacja

Do rozsyłania będzie stosowany początkowo wybrany profil skanowania numeru wybierania jednoprzyciskowego, szybkiego wybierania lub grupy.

Anulowanie rozsyłania w toku

W trakcie trwania rozsyłania można anulować faks, który jest w danej chwili wysyłany, bądź całe zadanie rozsyłania.

- 1 Naciśnij przycisk **Menu, 2, 7**. Na wyświetlaczu LCD zostanie wyświetlony numer zadania rozsyłania oraz numer faksu, z którym nawiązywane jest połączenie (na przykład #001 123456789), a także numer zadania rozsyłania (na przykład K.SERYJNA#001).

FAX
 7.FAX W OCZEKIWI.

- 2 Naciśnij przycisk **▲** lub **▼**, aby wybrać jedną z następujących opcji:
 - Wybierz numer faksu, z którym nawiązywane jest połączenie, i naciśnij przycisk **OK**.
 - Wybierz numer zadania rozsyłania i naciśnij przycisk **OK**.
- 3 Naciśnij przycisk **1**, aby anulować numer faksu lub numer zadania rozsyłania wybrany w kroku 2, lub naciśnij przycisk **2**, aby wyjść bez anulowania.
 - W przypadku wyboru w kroku 2 anulowania jedynie faksu aktualnie wysyłanego, na wyświetlaczu LCD zostanie wyświetlone pytanie o anulowanie zadania rozsyłania. Naciśnij przycisk **1**, aby wyczyścić całe zadanie rozsyłania, lub przycisk **2**, aby wyjść.
- 4 Naciśnij przycisk **Stop/Zakończ**.

Transmisja w czasie rzeczywistym

Przed wysłaniem faksu urządzenie skanuje dokumenty do pamięci. Następnie, po zwolnieniu linii telefonicznej, urządzenie rozpocznie nawiązywanie połączenia i wysyłanie.

Niekiedy może zaistnieć konieczność natychmiastowego wysłania ważnego dokumentu, bez oczekiwania na transmisję z pamięci. Można ustawić pozycję **ND.-CZAS RZ. na WŁ.** dla wszystkich dokumentów lub **REZERW. FAXU:WŁ.** tylko dla najbliższego faksu.



Informacja

- Jeśli pamięć jest pełna i wysyłany jest faks z podajnika ADF, urządzenie wyśle dokument w czasie rzeczywistym (nawet jeśli transmisja w czasie rzeczywistym jest wyłączona). Jeśli pamięć jest pełna, nie można wysyłać faksów z szyby skanera, zanim nie zostanie zwolnione miejsce w pamięci.
- Jeśli podczas transmisji w czasie rzeczywistym używana jest szyba skanera, funkcja automatycznego powtarzania wybierania nie działa.

Wysyłanie w czasie rzeczywistym dla wszystkich faksów

- 1 Upewnij się, że urządzenie znajduje się w trybie faksu .
- 2 Naciśnij przycisk **Menu, 2, 2, 5.**
- 3 Przy użyciu przycisku **▲** lub **▼** wybierz opcję **WŁ..**
Naciśnij przycisk **OK.**

Wysyłanie w czasie rzeczywistym tylko dla najbliższego faksu

- 1 Upewnij się, że urządzenie znajduje się w trybie faksu .
- 2 Naciśnij przycisk **Menu, 2, 2, 5.**
- 3 Przy użyciu przycisku **▲** lub **▼** wybierz opcję **REZERW. FAXU:WŁ..**
Naciśnij przycisk **OK.**

Brak wysyłania w czasie rzeczywistym tylko dla najbliższego faksu

- 1 Upewnij się, że urządzenie znajduje się w trybie faksu .
- 2 Naciśnij przycisk **Menu, 2, 2, 5.**
- 3 Przy użyciu przycisku **▲** lub **▼** wybierz opcję **REZERW. FAXU:WYŁ..**
Naciśnij przycisk **OK.**

Tryb zagraniczny

W przypadku problemów z wysłaniem faksu za granicę z powodu złego połączenia, pomoc może włączenie trybu zagranicznego.

Jest to ustawienie tymczasowe i będzie aktywne tylko dla jednego faksu.

- 1 Upewnij się, że urządzenie znajduje się w trybie faksu .
- 2 Włóż dokument.
- 3 Naciśnij przycisk **Menu, 2, 2, 9.**
- 4 Przy użyciu przycisku **▲** lub **▼** wybierz opcję **WŁ. lub WYŁ..**
Naciśnij przycisk **OK.**

Faks opóźniony

W pamięci można zapisać maksymalnie 50 faksów do wysłania w ciągu 24 godzin.

- 1 Upewnij się, że urządzenie znajduje się w trybie faksu .
- 2 Włóż dokument.
- 3 Naciśnij przycisk **Menu, 2, 2, 3.**

- 4 Wprowadź godzinę, o której faks ma zostać wysłany (w formacie 24-godzinnym).
(*Na przykład 19:45 dla godziny 7:45 po południu.*)
Naciśnij przycisk **OK**.



Informacja

Liczba stron, jakie można zeskanować do pamięci, zależy od ilości danych drukowanych na każdej stronie.

Opóźniona transmisja wsadowa

Przed wysłaniem faksów opóźnionych urządzenie zapisze wszystkie fakсы w pamięci, sortując je według miejsca docelowego i zaplanowanej godziny.

Wszystkie fakсы opóźnione, które mają zostać wysłane o tej samej godzinie, pod ten sam numer, zostaną wysłane jako jeden faks, aby skrócić czas transmisji.

- 1 Upewnij się, że urządzenie znajduje się w trybie faksu .
- 2 Naciśnij przycisk **Menu, 2, 2, 4**.
- 3 Przy użyciu przycisku **▲** lub **▼** wybierz opcję **WŁ.** lub **WYŁ.**
Naciśnij przycisk **OK**.
- 4 Naciśnij przycisk **Stop/Zakończ**.

Sprawdzanie i anulowanie oczekujących zadań

Sprawdź, które zadania nadal oczekują w pamięci na wysłanie. Jeśli w pamięci nie ma żadnego zadania, na wyświetlaczu LCD pojawi się komunikat **NIE MA ZADAŃ**. Zadanie faksowania zapisane i oczekujące w pamięci można anulować.

- 1 Naciśnij przycisk **Menu, 2, 7**.
Zostaną wyświetlone zadania do wysłania.
- 2 Naciśnij przycisk **▲** lub **▼**, aby przewinąć zadania oczekujące, i naciśnij zadanie, które chcesz anulować. Naciśnij przycisk **OK**.
- 3 Wykonaj jedną z następujących czynności:
 - Aby anulować zadanie, naciśnij przycisk **1**.
 - Aby wyjść bez anulowania, naciśnij przycisk **2**.
- 4 Po zakończeniu naciśnij przycisk **Stop/Zakończ**.

Elektroniczna strona tytułowa

Funkcja ta *nie* będzie działać, jeśli nie został zaprogramowany ID stacji (patrz *Podręcznik szybkiej obsługi*).

Z każdym faksem automatycznie może być wysyłana strona tytułowa. Strona tytułowa zawiera identyfikator stacji, komentarz i nazwę (lub numer), które zostały zapisane w pamięci wybierania jednoprzyciskowego lub szybkiego wybierania.

Wybierając opcję REZERW. FAXU: WŁ. można również wyświetlić na stronie tytułowej liczbę stron.

Można wybrać jeden z wstępnie ustawionych komentarzy.

1. BEZ NOTATKI
2. ZADZWOŃ
3. PILNE
4. POUFNE

Zamiast używania wstępnie ustawionych komentarzy można wprowadzić dwa własne, składające się z maksymalnie 27 znaków. Pomoc dotyczącą wprowadzania znaków można znaleźć w tabeli w części *Wprowadzanie tekstu w Załączniku C* dokumentu *Podstawowy Podręcznik Użytkownika*.

(Patrz *Tworzenie własnych komentarzy* na stronie 19).

5. (Zdefiniowane przez użytkownika)
6. (Zdefiniowane przez użytkownika)

Tworzenie własnych komentarzy

Można utworzyć dwa własne komentarze.

- 1 Upewnij się, że urządzenie znajduje się w trybie faksu .
- 2 Naciśnij przycisk **Menu, 2, 2, 8**.

- 3 Przy użyciu przycisku ▲ lub ▼ wybierz pozycję 5. lub 6. w celu zapisania własnego komentarza. Naciśnij przycisk **OK**.

- 4 Wprowadź własny komentarz za pomocą klawiatury. Naciśnij przycisk **OK**.

Pomoc dotyczącą wprowadzania znaków można znaleźć w tabeli w części *Wprowadzanie tekstu w Załączniku C* dokumentu *Podstawowy Podręcznik Użytkownika*.

Wysyłanie strony tytułowej tylko z najbliższym faksem

W przypadku wysłania strony tytułowej tylko z najbliższym faksem urządzenie wyświetli prośbę o wprowadzenie liczby stron do wysłania, aby można ją było wydrukować na stronie tytułowej.

- 1 Upewnij się, że urządzenie znajduje się w trybie faksu .
- 2 Włóż dokument.
- 3 Naciśnij przycisk **Menu, 2, 2, 7**.
- 4 Przy użyciu przycisku ▲ lub ▼ wybierz opcję REZERW. FAXU: WŁ. (lub REZERW. FAXU: WYŁ.). Naciśnij przycisk **OK**.
- 5 Przy użyciu przycisku ▲ lub ▼ wybierz komentarz. Naciśnij przycisk **OK**.
- 6 Wprowadź dwie cyfry, aby wyświetlić liczbę wysyłanych stron. Naciśnij przycisk **OK**.
Na przykład, wprowadź **0, 2** dla 2 stron lub **0, 0**, aby pozostawić liczbę stron pustą. W przypadku pomyłki naciśnij przycisk ◀ lub **Wyczyść**, aby się cofnąć i ponownie wprowadzić liczbę stron.

Wysyłanie strony tytułowej ze wszystkimi faksami

Urządzenie można ustawić tak, aby wysyłało stronę tytułową z każdym wysłanym faksem.

- 1 Upewnij się, że urządzenie znajduje się w trybie faksu .
- 2 Naciśnij przycisk **Menu**, **2**, **2**, **7**.
- 3 Przy użyciu przycisku ▲ lub ▼ wybierz opcję **WŁ.** (lub **WYŁ.**). Naciśnij przycisk **OK**.
- 4 Przy użyciu przycisku ▲ lub ▼ wybierz komentarz. Naciśnij przycisk **OK**.

Używanie drukowanej strony tytułowej

Aby użyć drukowanej strony tytułowej, po której można pisać, wydrukuj stronę przykładową i dołącz ją do faksu.

- 1 Upewnij się, że urządzenie znajduje się w trybie faksu .
- 2 Naciśnij przycisk **Menu**, **2**, **2**, **7**.
- 3 Przy użyciu przycisku ▲ lub ▼ wybierz opcję **WYDRUK PRÓBNY**. Naciśnij przycisk **OK**.
- 4 Naciśnij przycisk **Start**.
- 5 Gdy urządzenie wydrukuje kopię strony tytułowej, naciśnij przycisk **Stop/Zakończ**.

Przegląd pollingu

Polling umożliwia ustawienie urządzenia w taki sposób, aby inne osoby płaciły za odbieranie faksów z urządzenia. Funkcja umożliwia wybranie numeru faksu i płatne odebranie faksu. Aby możliwe było korzystanie z funkcji pollingu, należy ją skonfigurować w obydwu urządzeniach. Nie wszystkie urządzenia obsługują polling.

Transmisja pollingu

Przesyłanie przez polling umożliwia skonfigurowanie urządzenia w taki sposób, aby opóźniło wysłanie dokumentu w celu nawiązania połączenia i odebrania dokumentu przez inne urządzenie.

Konfiguracja przesyłania przez polling

- 1 Upewnij się, że urządzenie znajduje się w trybie faksu .
- 2 Włóż dokument.
- 3 Naciśnij przycisk **Menu**, **2**, **2**, **6**.
- 4 Przy użyciu przycisku ▲ lub ▼ wybierz opcję **STANDARD**. Naciśnij przycisk **OK**.
- 5 Gdy na wyświetlaczu LCD pojawi się poniższy komunikat, a nie mają być wprowadzane inne ustawienia, naciśnij przycisk **2**, aby wybrać opcję **2.NIE**:

NASTĘPNE
 1.TAK 2.NIE
- 6 Naciśnij przycisk **Start**.

- 7 W przypadku korzystania z szyby skanera na wyświetlaczu LCD pojawią się następujące opcje:

NASTĘPNA STRONA?
1.TAK 2.NIE

- Naciśnij przycisk **1**, aby wysłać kolejną stronę. Przejdź do kroku 8.
- Naciśnij przycisk **2** lub **Start**, aby wysłać dokument.

- 8 Połóż kolejną stronę na szybie skanera i naciśnij przycisk **OK**. Powtórz czynności 7 oraz 8 dla każdej kolejnej strony.

Dokument zostanie zapisany w pamięci i będzie oczekiwał na wysłanie przez polling.



Informacja

Dokument zostanie zapisany i możliwe będzie odebranie go z dowolnego urządzenia faksowego – do czasu usunięcia go z pamięci.

Aby usunąć faks z pamięci, naciśnij przyciski **Menu**, **2**, **7**. (Patrz *Sprawdzanie i anulowanie oczekujących zadań* na stronie 18).

Konfiguracja przesyłania przez polling z kodem zabezpieczeń

Bezpieczny polling umożliwia zdefiniowanie numerów, z których mogą być pobierane dokumenty (dla których ustawiono polling). Bezpieczny polling jest możliwy tylko w przypadku urządzeń faksowych Brother. W celu pobrania faksu w przypadku ustawienia kodu zabezpieczeń konieczne jest podanie kodu.

- 1 Upewnij się, że urządzenie znajduje się w trybie faksu .
- 2 Włóż dokument.
- 3 Naciśnij przycisk **Menu**, **2**, **2**, **6**.

- 4 Przy użyciu przycisku **▲** lub **▼** wybierz opcję **ZABEZP..**
Naciśnij przycisk **OK**.

- 5 Wprowadź 4-cyfrowy numer.
Naciśnij przycisk **OK**.

- 6 Gdy na wyświetlaczu LCD pojawi się poniższy komunikat, a nie mają być wprowadzane inne ustawienia, naciśnij przycisk **2**, aby wybrać opcję **2.NIE**:

NASTĘPNE
1.TAK 2.NIE

- 7 Naciśnij przycisk **Start**.

- 8 W przypadku korzystania z szyby skanera na wyświetlaczu LCD pojawią się następujące opcje:

NASTĘPNA STRONA?
1.TAK 2.NIE

- Naciśnij przycisk **1**, aby wysłać kolejną stronę.
Przejdź do kroku 9.
- Naciśnij przycisk **2** lub **Start**, aby wysłać dokument.

- 9 Połóż kolejną stronę na szybie skanera i naciśnij przycisk **OK**. Powtórz czynności 8 oraz 9 dla każdej kolejnej strony.
Urządzenie automatycznie wyśle faks.

Opcje zdalnego faksu

Opcje zdalnego faksu umożliwiają zdalne odbieranie faksów, kiedy użytkownik nie jest przy urządzeniu.

Jednocześnie można korzystać *tylko z jednej* opcji zdalnego faksu.

Wysyłka faksów

Funkcja Wysyłka faksów umożliwia automatyczne przesyłanie odebranych faksów do innego urządzenia. Jeśli włączona zostanie opcja drukowania kopii zapasowej, urządzenie również wydrukuje dany faks.

- 1 Naciśnij przycisk **Menu**, **2**, **5**, **1**.
- 2 Przy użyciu przycisku ▲ lub ▼ wybierz opcję PRZEKAZ FAXU.
Naciśnij przycisk **OK**.
Na wyświetlaczu LCD pojawi się komunikat z prośbą o wprowadzenie numeru faksu, na który fakсы mają być przekazywane.
- 3 Wprowadź numer wysyłki (do 20 cyfr).
Naciśnij przycisk **OK**.



Informacja

- Jeśli grupa zostanie zapisana pod klawiszem wybierania jednoprzyciskowego lub w lokalizacji szybkiego wybierania, fakсы będą przekazywane pod wiele numerów faksu.

- Można również wprowadzić adres e-mail, jeśli urządzenie zostało skonfigurowane do obsługi funkcji faksu internetowego. (Aby uzyskać więcej informacji na temat faksu internetowego, patrz *Instrukcja obsługi dla sieci*. Aby znaleźć informacje na temat wysyłki faksów pod adres e-mail, patrz witryna Brother Solutions Center pod adresem <http://solutions.brother.com/>).

- 4 Przy użyciu przycisku ▲ lub ▼ wybierz opcję WŁ. lub WYŁ..
Naciśnij przycisk **OK**.

DRUK ZAPASOWY
WŁ.

- 5 Naciśnij przycisk **Stop/Zakończ**.

! WAŻNE

Jeśli włączona jest opcja drukowania kopii zapasowej, urządzenie wydrukuje faks. Jest to funkcja zabezpieczająca na wypadek awarii zasilania, zanim faks zostanie przesłany lub problemów z urządzeniem odbierającym. (Modele MFC-7360N i MFC-7460DN). Fakсы zapisane w pamięci urządzenia zostaną usunięte.

Zapisywanie faksów

Funkcja Zapisywanie faksów umożliwia zapisywanie odebranych faksów w pamięci urządzenia. Za pomocą poleceń zdalnego odtwarzania można pobrać zapisane fakсы z urządzenia faksującego w innej lokalizacji. (Patrz *Pobieranie faksów* na stronie 26). Urządzenie automatycznie wydrukuje kopię zapisanego faksu.

- 1 Naciśnij przycisk **Menu**, **2**, **5**, **1**.
- 2 Przy użyciu przycisku ▲ lub ▼ wybierz opcję REJESTR DOK..
Naciśnij przycisk **OK**.
- 3 Naciśnij przycisk **Stop/Zakończ**.

Odbieranie faksów przez komputer

Jeśli funkcja odbierania faksów przez komputer jest włączona, urządzenie będzie zapisywać odebrane fakсы w pamięci i automatycznie przysyłać je do komputera. Można wtedy używać komputera do oglądania i zapisywania tych faksów.

Nawet jeśli komputer jest wyłączony (na przykład w nocy lub podczas weekendu), urządzenie odbierze i zapisze fakсы w pamięci. Na wyświetlaczu LCD będzie widoczna liczba zapisanych odebranych faksów, na przykład: WIAD. PC FAX:001.

Po włączeniu komputera i uruchomieniu oprogramowania do dobierania faksów przez komputer urządzenie automatycznie prześle fakсы do komputera.

Aby móc przesłać odebrane fakсы do komputera, na komputerze musi być uruchomione oprogramowanie PC-FAX do odbierania faksów. (Aby poznać szczegóły, patrz *Odbieranie faksów na komputerze* w dokumencie *Instrukcja oprogramowania*).

- 1 Naciśnij przycisk **Menu**, **2**, **5**, **1**.
- 2 Przy użyciu przycisku ▲ lub ▼ wybierz opcję ODBIÓR PC FAX.
Naciśnij przycisk **OK**.

- 3 Na wyświetlaczu LCD zostanie wyświetlone przypomnienie o uruchomieniu programu PC-FAX Receive na komputerze. Po uruchomieniu programu PC-FAX Receive naciśnij przycisk **OK**. Jeśli program PC-FAX Receive nie został jeszcze uruchomiony, patrz część *Odbieranie faksów na komputerze* w dokumencie *Instrukcja oprogramowania*.

- 4 Przy użyciu przycisku ▲ lub ▼ wybierz opcję <USB> lub nazwę komputera, jeśli urządzenie jest podłączone do sieci. Naciśnij przycisk **OK**.

- 5 Przy użyciu przycisku ▲ lub ▼ wybierz opcję WŁ. lub WYŁ..

DRUK ZAPASOWY
WYŁ.

Naciśnij przycisk **OK**.

- 6 Naciśnij przycisk **Stop/Zakończ**.

! WAŻNE

Jeśli włączona jest opcja drukowania kopii zapasowej, urządzenie wydrukuje fakсы. Jest to funkcja zabezpieczająca na wypadek awarii zasilania, zanim fakсы zostaną przesłany lub problemów z urządzeniem odbierającym. (Modele MFC-7360N i MFC-7460DN). Fakсы zapisane w pamięci urządzenia zostaną usunięte.



Informacja

- Przed skonfigurowaniem odbierania faksu przez komputer na komputerze należy zainstalować program MFL-Pro Suite. Należy sprawdzić, czy komputer jest podłączony i włączony. (Aby poznać szczegóły, patrz *Odbieranie faksów na komputerze* w dokumencie *Instrukcja oprogramowania*).

- Jeżeli w urządzeniu wystąpi problem i nie będzie możliwe drukowanie faksów z pamięci, można użyć tego ustawienia do przesyłania faksów do komputera. (Aby poznać szczegóły, patrz *Komunikaty o błędach i konserwacji w Załączniku B dokumentu Podstawowy Podręcznik Użytkownika*).
- Funkcja odbierania faksów przez komputer nie jest obsługiwana w systemach Mac OS. (Patrz *Odbieranie faksów na komputerze* w dokumencie *Instrukcja oprogramowania*).

Przełączanie opcji zdalnego faksu

Jeśli odebrane fakсы znajdują się w pamięci urządzenia w momencie przełączania na inną opcję zdalnego faksu, na wyświetlaczu LCD pojawi się następujący komunikat:

KAS. WSZYS. DOK. ?
1. TAK 2. NIE

lub

DRUK. CAŁY FAX?
1. TAK 2. NIE

- Po naciśnięciu przycisku **1** fakсы zostaną usunięte z pamięci lub wydrukowane przed zmianą ustawień. Jeśli kopia zapasowa została już wydrukowana, nie będzie drukowana ponownie.
- Po naciśnięciu przycisku **2** fakсы zostaną usunięte z pamięci ani wydrukowane, a ustawienie pozostanie bez zmian.

Jeśli odebrane fakсы znajdują się w pamięci urządzenia w momencie przełączania na tryb ODBIÓR PC FAX z innej opcji zdalnego faksu (PRZEKAZ FAXU lub REJESTR DOK.), na wyświetlaczu LCD pojawi się następujący komunikat:

SŁAĆ FAX DO PC?
1. TAK 2. NIE

- Po naciśnięciu przycisku **1** fakсы zostaną wysłane do komputera przed zmianą ustawień.
- Po naciśnięciu przycisku **2** fakсы nie zostaną usunięte z pamięci ani przesłane do komputera, a ustawienie pozostanie bez zmian.

! WAŻNE

Jeśli włączona jest opcja drukowania kopii zapasowej, urządzenie wydrukuje faks. Jest to funkcja zabezpieczająca na wypadek awarii zasilania, zanim faks zostanie przesłany lub problemów z urządzeniem odbierającym. (Modele MFC-7360N i MFC-7460DN). Fakсы zapisane w pamięci urządzenia zostaną usunięte.

Wyłączanie opcji zdalnego faksu

- 1 Naciśnij przycisk **Menu**, **2**, **5**, **1**.
- 2 Przy użyciu przycisku **▲** lub **▼** wybierz opcję WYŁ.. Naciśnij przycisk **OK**.



Informacja

Jeśli w pamięci urządzenia nadal znajdują się fakсы, na wyświetlaczu LCD pojawią się opcje do wyboru. (Patrz *Przełączanie opcji zdalnego faksu* na stronie 24).

- 3 Naciśnij przycisk **Stop/Zakończ**.

Zdalne odbieranie

Funkcja zdalnego odbierania umożliwia zdalne odbieranie zapisanych faksów. Można zadzwonić pod numer swojego urządzenia z dowolnego telefonu tonowego lub faksu, a następnie użyć kodu zdalnego dostępu w celu odebrania wiadomości.

Ustawianie kodu zdalnego dostępu

Funkcja kodu zdalnego dostępu umożliwia uzyskanie dostępu do funkcji zdalnego odbierania, gdy użytkownika nie ma przy urządzeniu. Aby możliwe było użycie funkcji zdalnego dostępu i odbierania, należy skonfigurować swój własny kod. Domyślny kod jest nieaktywny: -- --*.

- 1 Naciśnij przycisk **Menu**, **2**, **5**, **2**.

ZDALNY ODB. FAX
 2. ZDALNY DOSTĘP

- 2 Wprowadź trzycyfrowy kod, używając cyfr **0–9** i symboli ***** lub **#**. Naciśnij przycisk **OK**.

- 3 Naciśnij przycisk **Stop/Zakończ**.



Informacja

NIE WOLNO używać tego samego kodu jako Kodu zdalnej aktywacji (***51**) lub Kodu zdalnej dezaktywacji (**#51**). (Patrz część *Korzystanie z kodów zdalnych* w *Rozdziale 6* dokumentu *Podstawowy Podręcznik Użytkownika*.)

Można zmienić swój kod w dowolnym czasie. Aby dezaktywować swój kod, naciśnij przycisk **Wyczyść** i **OK** w kroku **2** w celu przywrócenia ustawienia domyślnego -- --*.

Korzystanie z kodu zdalnego dostępu

- 1 Wybierz numer swojego faksu z telefonu lub innego urządzenia faksowego, używając wybierania tonowego.
- 2 Gdy urządzenie odpowie, natychmiast wprowadź swój kod zdalnego dostępu.
- 3 Jeśli urządzenie odebrało wiadomości, zasygnalizuje to:
 - *Brak sygnałów*
Nie odebrało żadnych wiadomości.
 - *1 długi sygnał*
Odebrany faks.
- 4 Urządzenie wygeneruje dwa krótkie sygnały, prosząc o wprowadzenie polecenia. Jeżeli upłynie ponad 30 sekund bez wprowadzenia żadnego polecenia, urządzenie rozłączy się. Jeżeli zostanie wprowadzone niewłaściwe polecenie, urządzenie wygeneruje trzy sygnały.
- 5 Po zakończeniu naciśnij przycisk **9 0** w celu zresetowania urządzenia.

- 6 Rozłącz się.



Informacja

Jeśli w urządzeniu ustawiono tryb **RECZNY**, nadal można korzystać z funkcji zdalnego odbierania. Wybierz numer faksu w normalny sposób i pozwól, aby urządzenie dzwoniło. Po upływie 100 sekund zostanie wyemitowany długi sygnał informujący o konieczności wprowadzenia kodu zdalnego dostępu. Wprowadź kod w ciągu 30 sekund.

Pobieranie faksów

- 1 Wybierz numer swojego faksu z telefonu lub innego urządzenia faksowego, używając wybierania tonowego.
- 2 Gdy urządzenie odbierze połączenie, natychmiast wprowadź kod zdalnego dostępu (3 cyfry i *). Jeden długi sygnał oznacza, że zostały odebrane wiadomości faksowe.
- 3 Po usłyszeniu dwóch krótkich sygnałów wprowadź z klawiatury kombinację **9 6 2**.
- 4 Poczekaj na długi sygnał, a następnie za pomocą klawiatury wprowadź numer zdalnego urządzenia faksowego, na który mają być wysłane wiadomości faksowe, a następnie naciśnij **##** (do 20 cyfr).
- 5 Po usłyszeniu sygnału swojego urządzenia odłóż słuchawkę. Urządzenie zadzwoni na numer innego urządzenia faksowego, które następnie wydrukuje wiadomości faksowe.



Informacja

Aby wprowadzić pauzę w numerze faksu, użyj klawisza #.

Zmiana numeru wysyłki faksów

Domyślnie ustawiony numer przekazywania faksów z innego telefonu lub urządzenia faksowego można zmienić za pomocą wybierania tonowego.

- 1 Wybierz numer swojego faksu z telefonu lub innego urządzenia faksowego, używając wybierania tonowego.
- 2 Gdy urządzenie odbierze połączenie, wprowadź kod zdalnego dostępu (3 cyfry i *). Jeden długi sygnał oznacza, że zostały odebrane wiadomości faksowe.
- 3 Po usłyszeniu dwóch krótkich sygnałów wprowadź z klawiatury kombinację **9 5 4**.
- 4 Poczekaj na długi sygnał, a następnie za pomocą klawiatury wprowadź nowy numer zdalnego urządzenia faksowego, na który mają być przekazane wiadomości faksowe. Następnie wprowadź **##** (do 20 cyfr).
- 5 Po zakończeniu naciśnij przycisk **9 0** w celu zresetowania urządzenia.
- 6 Po usłyszeniu sygnału swojego urządzenia odłóż słuchawkę.



Informacja

Aby wprowadzić pauzę w numerze faksu, użyj klawisza #.

Zdalne polecenia faksu

Aby uzyskać dostęp do funkcji podczas przebywania z dala od urządzenia, użyj poniższych poleceń. Po połączeniu z numerem urządzenia i wprowadzeniu swojego kodu zdalnego dostępu (3 cyfry i *) system wyda dwa krótkie sygnały – wprowadź wtedy polecenie zdalne.

Polecenia zdalne		Szczegóły operacji
95	Zmiana ustawień wysyłki lub zapisywania faksów	
	1 WYŁ.	Można wybrać opcję WYŁ. po odebraniu lub usunięciu wszystkich wiadomości.
	2 Przekazywanie faksów	Jeden długi sygnał oznacza zaakceptowanie zmiany. Jeśli słyhać trzy krótkie sygnały, nie można wprowadzić zmiany z powodu niespełnienia warunków (np. rejestracji numeru wysyłki faksu). Można zarejestrować maksymalną liczbę dzwonek. (Patrz <i>Zmiana numeru wysyłki faksów</i> na stronie 26). Po zarejestrowaniu numeru, funkcja wysyłki faksów będzie działać.
	4 Numer przekazywania faksów	
6 Zapisywanie faksów		
96	Odbieranie faksów	
	2 Odbieranie wszystkich faksów	Wprowadź numer zdalnego faksu w celu odebrania zapisanych wiadomości faksowych. (Patrz <i>Pobieranie faksów</i> na stronie 26).
	3 Usuwanie faksów z pamięci	Jeden długi sygnał oznacza, że wiadomości faksowe zostały usunięte z pamięci.
97	Sprawdzanie stanu odbierania	
	1 Faks	Można sprawdzić, czy urządzenie odebrało fakсы. Jeżeli tak, zostanie wyemitowany jeden długi sygnał. Jeżeli nie, zostaną wyemitowane trzy krótkie sygnały.
98	Zmiana trybu odbioru	
	1 Zewnętrzny automat zgłoszeniowy (TAD)	Jeden długi sygnał oznacza, że wprowadzona zmiana została przyjęta.
	2 Faks/telefon	
	3 Tylko faks	
90	Wyjście	Naciśnij przycisk 9 0 w celu wyjścia z trybu zdalnego odtwarzania. Poczekaj na długi sygnał, a następnie odłóż słuchawkę.

Dodatkowe operacje odbierania

Drukowanie zmniejszonego faksu przychodzącego

Jeśli została wybrana opcja **WŁ.**, urządzenie automatycznie zmniejsza każdą stronę przychodzącego faksu, dopasowując ją do rozmiaru papieru A4 lub Letter.

Urządzenie oblicza współczynnik zmniejszenia na podstawie rozmiaru papieru faksu i ustawienia Rozmiar papieru (**Menu, 1, 2, 2**).

- 1 Upewnij się, że urządzenie znajduje się w trybie faksu .
- 2 Naciśnij przycisk **Menu, 2, 1, 5**.
- 3 Przy użyciu przycisku **▲** lub **▼** wybierz opcję **WŁ.** lub **WYŁ.**.
Naciśnij przycisk **OK**.
- 4 Naciśnij przycisk **Stop/Zakończ**.

Drukowanie dwustronne dla trybu faksu (modele MFC-7460DN i MFC-7860DW)

Urządzenie może automatycznie drukować odebrane fakсы po obu stronach papieru, jeśli opcja Druk dwustronny zostanie ustawiona na **WŁ.**.

W tej funkcji można użyć papieru w formacie A4 (od 60 do 105 g/m²).

- 1 Upewnij się, że urządzenie znajduje się w trybie faksu .

- 2 W przypadku modelu MFC-7460DN naciśnij przycisk **Menu, 2, 1, 0**.
W przypadku modelu MFC-7860DW naciśnij przycisk **Menu, 2, 1, 9**.

- 3 Przy użyciu przycisku **▲** lub **▼** wybierz opcję **WŁ.** (lub **WYŁ.**).
Naciśnij przycisk **OK**.

- 4 Naciśnij przycisk **Stop/Zakończ**.



Informacja

Gdy druk dwustronny jest włączony, fakсы przychodzące są automatycznie zmniejszane, aby zmieściły się na papierze z tacy papieru.

Ustawianie stempla odbioru faksu

W urządzeniu można ustawić opcję drukowania daty i godziny odbioru faksu na środku górnej części każdej strony faksu.

- 1 Upewnij się, że urządzenie znajduje się w trybie faksu .
- 2 W przypadku modeli MFC-7360N i MFC-7460DN naciśnij przycisk **Menu, 2, 1, 9**.
W przypadku modelu MFC-7860DW naciśnij przycisk **Menu, 2, 1, 8**.
- 3 Przy użyciu przycisku **▲** lub **▼** wybierz opcję **WŁ.** lub **WYŁ.**.
Naciśnij przycisk **OK**.
- 4 Naciśnij przycisk **Stop/Zakończ**.



Informacja

- Data i godzina odbioru nie będą drukowane w przypadku używania faksu internetowego.
- Upewnij się, że w urządzeniu ustawiono aktualną datę i godzinę. (Patrz *Podręcznik szybkiej obsługi*).

Odbieranie faksów do pamięci (modele MFC-7360N i MFC-7460DN)

Gdy taca papieru opróżni się podczas odbierania faksu, na ekranie zostanie wyświetlony komunikat **BRAK PAPIERU**. Włóż papier do tacy. (Patrz *Ładowanie papieru i nośników druku w Rozdziale 2* dokumentu *Podstawowy Podręcznik Użytkownika*). Jeśli nie można włożyć papieru do tacy, wydarzy się co następuje:

Jeśli dla funkcji **ODB DO PAMIĘCI** wybrano ustawienie **WŁ.** :

Urządzenie będzie nadal odbierać faks, a pozostałe strony zostaną zapisane do pamięci, pod warunkiem że dostępna jest niezbędna ilość pamięci. Kolejne fakсы przychodzące również będą zapisywane w pamięci aż do jej zapelnienia. Jeśli pamięć jest pełna, urządzenie przestanie odbierać połączenia. Aby wydrukować fakсы, włóż papier do tacy i naciśnij przycisk **Start**.

Jeśli dla funkcji **ODB DO PAMIĘCI** wybrano ustawienie **WYŁ.** :

Urządzenie będzie nadal odbierać faks, a pozostałe strony zostaną zapisane do pamięci, pod warunkiem że dostępna jest niezbędna ilość pamięci. Urządzenie automatycznie przestanie odbierać połączenia aż do momentu włożenia nowego papieru do tacy. Aby wydrukować ostatni odebrany faks, włóż papier do tacy.

- 1 Upewnij się, że urządzenie znajduje się w trybie faksu .
- 2 Naciśnij przycisk **Menu**, **2**, **1**, **6**.
- 3 Przy użyciu przycisku **▲** lub **▼** wybierz opcję **WŁ.** lub **WYŁ.**. Naciśnij przycisk **OK**.
- 4 Naciśnij przycisk **Stop/Zakończ**.

Ustawianie gęstości druku

Istnieje możliwość dostosowania gęstości druku w celu drukowania jaśniejszych lub ciemniejszych stron.

- 1 Upewnij się, że urządzenie znajduje się w trybie faksu .
- 2 W przypadku modeli MFC-7360N i MFC-7460DN naciśnij przycisk **Menu**, **2**, **1**, **7**.
W przypadku modelu MFC-7860DW naciśnij przycisk **Menu**, **2**, **1**, **6**.
- 3 Naciśnij przycisk **▶**, aby zwiększyć gęstość wydruku.
Lub naciśnij przycisk **◀**, aby zmniejszyć gęstość wydruku.
Naciśnij przycisk **OK**.
- 4 Naciśnij przycisk **Stop/Zakończ**.

Drukowanie faksu z pamięci

Jeśli używana jest funkcja Zapisywanie faksów (**Menu**, **2**, **5**, **1**), po podejściu do urządzenia można wydrukować faks z pamięci. (Patrz *Zapisywanie faksów* na stronie 22).

- 1 Naciśnij przycisk **Menu**, **2**, **5**, **3**.
- 2 Naciśnij przycisk **Start**.
- 3 Naciśnij przycisk **Stop/Zakończ**.

Odbiór po wyczerpaniu papieru

Gdy taca papieru opróżni się podczas odbierania faksu, na wyświetlaczu LCD zostanie wyświetlony komunikat **BRAK PAPIERU**. Włóż papier do tacy. (Patrz *Ładowanie papieru i nośników druku w Rozdziale 2* dokumentu *Podstawowy Podręcznik Użytkownika*).

Urządzenie będzie nadal odbierać faks, a pozostałe strony zostaną zapisane do pamięci, pod warunkiem że dostępna jest niezbędna ilość pamięci.

Fakсы przychodzące będą zapisane w pamięci, aż pamięć zapełni się lub papier zostanie załadowany do tacy papieru. Jeśli pamięć jest pełna, urządzenie przestanie odbierać połączenia. Aby wydrukować fakсы, włóż papier do tacy i naciśnij przycisk **Start**.

(Modele MFC-7360N i MFC-7460DN)
Aby poznać szczegółowe informacje dotyczące ustawiania ręcznego odbioru do pamięci, patrz *Odbieranie faksów do pamięci (modele MFC-7360N i MFC-7460DN)* na stronie 29.

Przegląd pollingu

Polling umożliwia ustawienie urządzenia w taki sposób, aby inne osoby płaciły za odbieranie faksów z urządzenia. Funkcja umożliwia wybranie numeru faksu i płatne odebranie faksu. Aby możliwe było korzystanie z funkcji pollingu, należy ją skonfigurować w obydwu urządzeniach. Nie wszystkie urządzenia obsługują polling.

Odbieranie przez polling

Odbieranie przez polling umożliwia zadzwonienie na numer innego faksu w celu odebrania faksu.

- 1 Upewnij się, że urządzenie znajduje się w trybie faksu .
- 2 W przypadku modeli MFC-7360N i MFC-7460DN naciśnij przycisk **Menu, 2, 1, 8**.
W przypadku modelu MFC-7860DW naciśnij przycisk **Menu, 2, 1, 7**.
- 3 Przy użyciu przycisku ▲ lub ▼ wybierz opcję **STANDARD**. Naciśnij przycisk **OK**.
- 4 Wprowadź numer faksu dla funkcji pollingu. Naciśnij przycisk **Start**.

Bezpieczny polling

Bezpieczny polling umożliwia zdefiniowanie numerów, z których mogą być pobierane dokumenty (dla których ustawiono polling). Bezpieczny polling jest możliwy tylko w przypadku urządzeń faksowych Brother. Aby pobrać faks z zabezpieczonego urządzenia Brother, wprowadź kod zabezpieczeń.

- 1 Upewnij się, że urządzenie znajduje się w trybie faksu .
- 2 W przypadku modeli MFC-7360N i MFC-7460DN naciśnij przycisk **Menu**, **2**, **1**, **8**.
W przypadku modelu MFC-7860DW naciśnij przycisk **Menu**, **2**, **1**, **7**.
- 3 Przy użyciu przycisku ▲ lub ▼ wybierz opcję ZABEZP..
Naciśnij przycisk **OK**.
- 4 Wprowadź 4-cyfrowy kod zabezpieczeń.
Naciśnij przycisk **OK**.
Jest to kod zabezpieczeń faksu, dla którego ma być zastosowana funkcja pollingu.
- 5 Wprowadź numer faksu dla funkcji pollingu.
- 6 Naciśnij przycisk **Start**.

Opóźniony polling

Opóźniony polling umożliwia takie skonfigurowanie urządzenia, aby rozpoczynało polling w późniejszym terminie. Można zdefiniować *jedną* operację opóźnionego pollingu.

- 1 Upewnij się, że urządzenie znajduje się w trybie faksu .
- 2 W przypadku modeli MFC-7360N i MFC-7460DN naciśnij przycisk **Menu**, **2**, **1**, **8**.
W przypadku modelu MFC-7860DW naciśnij przycisk **Menu**, **2**, **1**, **7**.
- 3 Przy użyciu przycisku ▲ lub ▼ wybierz opcję **TIMER**.
Naciśnij przycisk **OK**.
- 4 Wprowadź godzinę (w formacie 24-godzinnym) rozpoczęcia pollingu.
Na przykład 21:45 dla godziny 9:45 po południu.
Naciśnij przycisk **OK**.
- 5 Wprowadź numer faksu dla funkcji pollingu. Naciśnij przycisk **Start**.
Urządzenie wykona połączenie typu polling we wskazanym czasie.

Polling sekwencyjny

Polling sekwencyjny umożliwia pobieranie dokumentów z kilku urządzeń faksujących w ramach jednej operacji.

- 1 Upewnij się, że urządzenie znajduje się w trybie faksu .
- 2 W przypadku modeli MFC-7360N i MFC-7460DN naciśnij przycisk **Menu, 2, 1, 8**.
W przypadku modelu MFC-7860DW naciśnij przycisk **Menu, 2, 1, 7**.
- 3 Przy użyciu przycisku ▲ lub ▼ wybierz opcję STANDARD, ZABEZP. lub TIMER. Naciśnij przycisk **OK**.
- 4 Wybierz jedną z poniższych opcji.
 - W przypadku wybrania opcji STANDARD przejdź do czynności 5.
 - W przypadku wybrania opcji ZABEZP. wprowadź czterocyfrowy numer, naciśnij przycisk **OK** i przejdź do kroku 5.
 - W przypadku wybrania opcji TIMER wpisz godzinę (w formacie 24-godzinnym), o której chcesz rozpocząć polling, naciśnij przycisk **OK** i przejdź do kroku 5.
- 5 Określ docelowe urządzenia faksowe, które ma zostać odpytane za pomocą przycisków wybierania jednoprzyciskowego, szybkiego wybierania, wyszukiwania, wybierania grupowego lub wybierania za pomocą klawiatury. Pomędzy poszczególnymi pozycjami naciśnij przycisk **OK**.
- 6 Naciśnij przycisk **Start**.

Zatrzymanie pollingu

Aby anulować proces pollingu, naciśnij przycisk **Stop/Zakończ**, gdy urządzenie nawiązuje połączenie.

Aby anulować wszystkie zadania odbierania przez polling sekwencyjny, naciśnij przyciski **Menu, 2, 7**. (Patrz *Sprawdzanie i anulowanie oczekujących zadań* na stronie 18).

Usługi telefoniczne

Konfigurowanie typu linii telefonicznej

Gdy urządzenie jest podłączane do linii wykorzystującej do wysyłania i odbierania faksów centrale PBX lub numery ISDN, należy odpowiednio zmienić ustawienie Typ linii telefonicznej, przeprowadzając następującą procedurę. Gdy używana jest linia korzystająca z centrali PBX, można skonfigurować urządzenie tak, aby zawsze uzyskiwało dostęp do linii zewnętrznej lub nie.

- 1 Naciśnij przycisk **Menu**, **0**, **6**.
- 2 Naciśnij przycisk **▲** lub **▼**, aby wybrać opcję **PBX**, **ISDN** (lub **ZWYKŁA**). Naciśnij przycisk **OK**.
- 3 Wykonaj jedną z następujących czynności:
 - Jeśli wybierzesz opcję **ISDN** lub **ZWYKŁA**, przejdź do kroku 7.
 - Jeśli wybierzesz opcję **PBX**, przejdź do kroku 4.
- 4 Wykonaj jedną z następujących czynności:
 - Aby zmienić bieżący prefiks, naciśnij przycisk **1** i przejdź do kroku 5.
 - Jeśli nie chcesz zmieniać bieżącego prefiksu, naciśnij przycisk **2** i przejdź do kroku 7.
- 5 Wprowadź prefiks (do 5 cyfr) za pomocą klawiatury. Naciśnij przycisk **OK**.



Informacja

- Można używać cyfr od 0 do 9 oraz znaków *, # i !.

(Naciśnij przycisk **Tel./R**, aby wyświetlić znak „!”).

Nie można używać znaku ! bez innych cyfr lub znaków.

Jeśli w systemie telefonicznym wymagane jest wybieranie z przerwami, naciśnij przycisk **Tel./R**, aby wstawić przerwę.

- Jeśli włączony jest tryb wybierania impulsowego, nie można używać znaków * ani #.



- 6 Przy użyciu przycisku **▲** lub **▼** wybierz opcję **WŁĄCZONE** lub **ZAWSZE**. Naciśnij przycisk **OK**.



Informacja

- Po wybraniu opcji **WŁĄCZONE**, naciśnięcie przycisku **Tel./R** (na ekranie wyświetlony zostanie znak „!”) umożliwi dostęp do linii zewnętrznej.
- Po wybraniu opcji **ZAWSZE** dostęp do linii zewnętrznej można uzyskać bez naciśnięcia przycisku **Tel./R**.



- 7 Naciśnij przycisk **Stop/Zakończ**.

PBX i TRANSFER

Początkowym ustawieniem urządzenia jest ZWYKŁA, dzięki czemu urządzenie może się połączyć ze standardową linią PSTN (publiczna sieć telefoniczna). Jednak w wielu biurach stosowane są centralne systemy telefoniczne lub centrale PBX. Urządzenie można podłączyć do większości typów central PBX. Funkcja ponownego wybierania w urządzeniu obsługuje wyłącznie wybieranie z przerwami (TBR). Wybieranie TBR działa w przypadku większości systemów PBX, umożliwiające uzyskiwanie dostępu do linii zewnętrznej lub transferowanie połączeń do innych numerów wewnętrznych. Funkcja działa po naciśnięciu przycisku **Tel./R.**

Dodatkowe działania związane z nawiązywaniem połączeń

Łączenie numerów szybkiego wybierania

Podczas nawiązywania połączenia można połączyć więcej niż jeden numer szybkiego wybierania. Ta funkcja jest bardzo użyteczna w przypadku wybierania kodu dostępu dla tańszych połączeń długodystansowych.

Na przykład numer „555” można zapisać pod numerem szybkiego wybierania #003, a „7000” pod numerem szybkiego wybierania #002. Za pomocą tych dwóch numerów można wybrać numer „555-7000” – w tym celu naciśnij następujące klawisze:

Naciśnij przycisk  (**KSIĄŻKA ADRES.**) **003.**

Naciśnij przycisk  (**KSIĄŻKA ADRES.**) **002** i **Start.**

Numerzy można dodawać ręcznie – w tym celu należy wprowadzić je z klawiatury:

Naciśnij przycisk  (**KSIĄŻKA ADRES.**) **003, 7001** (na klawiaturze) oraz przycisk **Start.**

W ten sposób zostanie wybrany numer „555-7001”. Można również wprowadzić pauzę poprzez naciśnięcie przycisku **Powtórz wybieranie/Pauza.**

Dodatkowe sposoby zapisywania numerów

Konfigurowanie grup do rozsyłania

Jeśli ten sam faks ma zostać wysłany pod wiele numerów, można skonfigurować grupę.

Grupy są zapisywane pod klawiszami wybierania jedнопrzyciskowego lub jako numery szybkiego wybierania. Do każdej grupy przypisany jest osobny klawisz wybierania jedнопrzyciskowego lub lokalizacja szybkiego wybierania. Jeden faks można wysłać do wszystkich numerów zapisanych w grupie, naciskając tylko klawisz wybierania jedнопrzyciskowego lub wprowadzając numer szybkiego wybierania, a następnie naciskając przycisk **Start**.

Przed dodaniem numerów do grupy należy zapisać je pod klawiszami wybierania jedнопrzyciskowego lub jako numery szybkiego wybierania. Maksymalnie można utworzyć 8 małych grup lub można przydzielić maksymalnie 207 numerów do jednej dużej grupy.

- 1 Naciśnij przycisk **Menu**, **2**, **3**, **3**.

KSIĄŻKA ADRES.
 3. USTAW. GRUP

- 2 Wybierz klawisz wybierania jedнопrzyciskowego lub lokalizację szybkiego wybierania, pod którą chcesz zapisać grupę.

- Naciśnij klawisz wybierania jedнопrzyciskowego.
- Naciśnij przycisk  (**KSIĄŻKA ADRES.**), a następnie wprowadź trzycyfrową lokalizację szybkiego wybierania.
Naciśnij przycisk **OK**.

- 3 Przy użyciu klawiatury wprowadź numer grupy (od 1 do 8).
Naciśnij przycisk **OK**.

- 4 Aby dodać numer wybierania jedнопrzyciskowego lub szybkiego, postępuj zgodnie z poniższymi instrukcjami:

- Dla numerów wybierania jedнопrzyciskowego naciskaj kolejno klawisze jedнопrzyciskowe.
- Dla numerów szybkiego wybierania naciśnij przycisk  (**KSIĄŻKA ADRES.**), a następnie wprowadź trzycyfrową lokalizację szybkiego wybierania.

Wyświetlacz LCD pokaże wybrane numery wybierania jedнопrzyciskowego z symbolem * oraz numery szybkiego wybierania z symbolem # (na przykład *006, #009).

- 5 Po zakończeniu dodawania numerów naciśnij przycisk **OK**.

- 6 Wykonaj jedną z następujących czynności:

- Wprowadź nazwę za pomocą klawiatury (do 15 znaków). Pomoc dotyczącą wprowadzania liter można znaleźć w tabeli w części *Wprowadzanie tekstu w Załączniku C dokumentu Podstawowy Podręcznik Użytkownika*.
Naciśnij przycisk **OK**.
- Naciśnij przycisk **OK**, aby zapisać grupę bez nazwy.

- 7 Jeśli wraz z numerem ma zostać zapisana rozdzielczość faksu, wybierz jedną z następujących opcji:
 - Aby zapisać rozdzielczość faksu, przy użyciu przycisku ▲ lub ▼ wybierz opcję STD, WYSOKA, B. WYS. lub FOTO.
Naciśnij przycisk **OK**.
 - Jeśli domyślna rozdzielczość nie ma być zmieniana, naciśnij przycisk **OK**.
- 8 Wykonaj jedną z następujących czynności:
 - Aby zapisać kolejną grupę do rozsyłania, przejdź do czynności ②.
 - Aby zakończyć zapisywanie grup, naciśnij przycisk **Stop/Zakończ**.

Gdy pobrano opcje IFAX oraz E-mail (modele MFC-7460DN i MFC-7860DW)

Opcje konfigurowania grup

W poniższej tabeli przedstawiono dodatkowe możliwości wyboru przy konfigurowaniu numerów grup po pobraniu opcji IFAX oraz E-mail dla modeli MFC-7460DN i MFC-7860DW.

Krok 1 Wprowadź lokalizację grupy	Krok 2 Wprowadź numer grupy	Krok 3 Wybierz typ rejestracji	Krok 4 Dodaj do grupy zapisane klawisze wybierania jednoprzyciskowego i numery szybkiego wybierania	Krok 5 Wprowadź nazwę grupy	Krok 6 Wybierz rozdzielczość	Krok 7 Wybierz typ pliku
Wybieranie jednoprzyciskowe lub szybkie wybieranie	(od 1 do 8)	FAX/IFAX	Numer faksu lub adres e-mail	(Nazwa) Naciśnij przycisk OK .	STD, WYSOKA, B.WYS. ¹ , FOTO	—
		WYŚLIJ PDF KOL	Adres e-mail		100 DPI, 200 DPI, 300 DPI, 600 DPI	PDF, SPDF
		WYŚLIJ JPG KOL			100 DPI, 200 DPI, 300 DPI, 600 DPI	—
		WYŚLIJ XPS KOL			100 DPI, 200 DPI, 300 DPI, 600 DPI	—
		WYŚLIJ PDF SZA			100 DPI, 200 DPI, 300 DPI	PDF, SPDF
		WYŚLIJ JPG SZA			100 DPI, 200 DPI, 300 DPI	—
		WYŚLIJ XPS SZA			100 DPI, 200 DPI, 300 DPI	—
		WYŚLIJ PDF CZ-B			200 DPI, 200X100DPI	PDF, SPDF
		WYŚLIJ TIFF CZB			200 DPI, 200X100DPI	—

¹ Opcja B.WYS. nie jest wyświetlana, jeśli w kroku 4 dodany został adres e-mail.

- 1 Naciśnij przycisk **Menu**, **2**, **3**, **3**.
- 2 Wybierz klawisz wybierania jednoprzyciskowego lub lokalizację szybkiego wybierania, pod którą chcesz zapisać grupę.
 - Naciśnij klawisz wybierania jednoprzyciskowego.
 - Naciśnij przycisk  (**KSIĄŻKA ADRES.**), a następnie wprowadź trzycyfrową lokalizację szybkiego wybierania.

Naciśnij przycisk **OK**.

- 3 Przy użyciu klawiatury wprowadź numer grupy (od 1 do 8).
Naciśnij przycisk **OK**.

- 4 Naciśnij przycisk **▲** lub **▼**, aby wybrać jedną z następujących opcji:

FAX/IFAX
 WYŚLIJ PDF KOL
 WYŚLIJ JPG KOL
 WYŚLIJ XPS KOL
 WYŚLIJ PDF SZA
 WYŚLIJ JPG SZA
 WYŚLIJ XPS SZA
 WYŚLIJ PDF CZ-B
 WYŚLIJ TIFF CZB

Naciśnij przycisk **OK**.

- 5 Aby dodać numer wybierania jednoprzyciskowego lub szybkiego, postępuj zgodnie z poniższymi instrukcjami:

- Dla numerów wybierania jednoprzyciskowego naciśnij kolejno klawisze jednoprzyciskowe.
- Dla numerów szybkiego wybierania naciśnij przycisk  (**KSIĄŻKA ADRES.**), a następnie wprowadź trzycyfrową lokalizację szybkiego wybierania.

Wyświetlacz LCD pokaże wybrane numery wybierania jednoprzyciskowego z symbolem * oraz numery szybkiego wybierania z symbolem # (na przykład *006, #009).



Informacja

W przypadku numerów z przypisanymi adresami e-mail, wszystkie inne numery w grupie muszą być numerami z adresami e-mail.

- 6 Po zakończeniu dodawania numerów naciśnij przycisk **OK**.
- 7 Wykonaj jedną z następujących czynności:
 - Wprowadź nazwę za pomocą klawiatury (do 15 znaków). Pomoc dotyczącą wprowadzania liter można znaleźć w tabeli w części *Wprowadzanie tekstu w Załączniku C dokumentu Podstawowy Podręcznik Użytkownika*.

Naciśnij przycisk **OK**.

 - Naciśnij przycisk **OK**, aby zapisać grupę bez nazwy.
- 8 Aby wybrać rozdzielczość faksu/skanowania dla danego numeru grupy, przejdź do odpowiedniego kroku zgodnie z informacjami z poniższej tabeli.

Opcja wybrana w kroku 4	Przejdź do kroku
FAX/IFAX	9
WYŚLIJ PDF KOL WYŚLIJ JPG KOL WYŚLIJ XPS KOL	10
WYŚLIJ PDF SZA WYŚLIJ JPG SZA WYŚLIJ XPS SZA	11
WYŚLIJ PDF CZ-B WYŚLIJ TIFF CZB	12

- 9 Naciśnij przycisk ▲ lub ▼, aby wybrać opcję STD, WYSOKA, B. WYS.¹ lub FOTO.
Naciśnij przycisk OK, a następnie przejdź do kroku 14.
- ¹ Opcja B.WYS nie jest wyświetlana, jeśli w kroku 6 dodany został adres e-mail.
- 10 Naciśnij przycisk ▲ lub ▼, aby wybrać opcję 100 DPI, 200 DPI, 300 DPI lub 600 DPI.
Naciśnij przycisk OK.
- W przypadku wybrania opcji WYŚLIJ PDF KOL przejdź do kroku 13.
 - W przypadku wybrania opcji WYŚLIJ JPG KOL lub WYŚLIJ XPS KOL przejdź do kroku 14.
- 11 Naciśnij przycisk ▲ lub ▼, aby wybrać opcję 100 DPI, 200 DPI lub 300 DPI.
Naciśnij przycisk OK.
- W przypadku wybrania opcji WYŚLIJ PDF SZA przejdź do kroku 13.
 - W przypadku wybrania opcji WYŚLIJ JPG SZA lub WYŚLIJ XPS SZA przejdź do kroku 14.
- 12 Naciśnij przycisk ▲ lub ▼, aby wybrać opcję 200 DPI lub 200X100DPI.
Naciśnij przycisk OK.
- W przypadku wybrania opcji WYŚLIJ PDF CZ-B przejdź do kroku 13.
 - W przypadku wybrania opcji WYŚLIJ TIFF CZB przejdź do kroku 14.
- 13 Spośród opcji PDF lub SPDF (Secure PDF) wybierz typ plików PDF, który będzie używany przy wysyłaniu do komputera.
Naciśnij przycisk OK, a następnie przejdź do kroku 14.

- 14 Naciśnij przycisk **Stop/Zakończ**.



Informacja

- W przypadku rozsyłania, gdy zapisany jest profil skanowania z numerem lub adresem e-mail, do rozsyłania zostanie użyty profil skanowania wybierania jedнопrzyciskowego lub szybkiego wybierania, który zostanie wybrany jako pierwszy.
- Aby uzyskać szczegółowe informacje na temat formatu pliku, patrz *Instrukcja oprogramowania*.
- Jeśli w kroku 4 wybrano opcję FAX/IFAX i dodano numery wybierania jedнопrzyciskowego lub szybkiego wybierania zapisane jako „IFax”, nie można wybrać opcji B.WYS..

Zmiana numerów grup

Przy próbie zmiany numeru grupy na wyświetlaczu LCD zostanie wyświetlona nazwa lub numer zapisany już w danym miejscu.

- 1 Naciśnij przycisk **Menu, 2, 3, 3**.

KSIĄŻKA ADRES.
3.USTAW. GRUP

- 2 Wybierz klawisz wybierania jedнопrzyciskowego lub numer szybkiego wybierania, gdzie zapisany jest numer grupy.
Wykonaj jedną z następujących czynności:

- Naciśnij klawisz wybierania jedнопrzyciskowego.
- Naciśnij przycisk ▲ (KSIĄŻKA ADRES.), a następnie wprowadź trzycyfrowy numer szybkiego wybierania.
Naciśnij przycisk OK.

Informacja

Jeśli numer grupy, którą próbujesz zmienić, został skonfigurowany jako numer wysyłki faksu, na wyświetlaczu LCD zostanie wyświetlony monit z pytaniem, czy chcesz zmienić nazwę lub numer.

- 3 Wykonaj jedną z następujących czynności:
 - Aby zmienić zapisane dane grupy, naciśnij przycisk **1**. Przejdź do kroku **4**.
 - Aby zamknąć bez dokonywania zmian, naciśnij przycisk **Stop/Zakończ**.

G01:*001*002#001
1.ZMIEN 2.CZYŚĆ

- 4 Można dodać lub usunąć numery wybierania jednoprzyciskowego lub szybkiego wybierania, postępując zgodnie z poniższymi instrukcjami:
 - Aby dodać numery wybierania jednoprzyciskowego, naciśnij przycisk ◀ lub ▶, w celu ustawienia kursora bezpośrednio po ostatnim numerze. Następnie naciśnij dodatkowy klawisz wybierania jednoprzyciskowego.
 - Aby dodać numery szybkiego wybierania, naciśnij przycisk ◀ lub ▶, w celu ustawienia kursora bezpośrednio po ostatnim numerze. Następnie naciśnij przycisk  (KSIĄŻKA ADRES.), a następnie wprowadź dodatkowy trzycyfrowy numer szybkiego wybierania.
 - Aby usunąć numery wybierania jednoprzyciskowego lub szybkiego wybierania, naciśnij przycisk ◀ lub ▶, aby ustawić kursor pod numerem, który chcesz usunąć, a następnie naciśnij przycisk **Wyczyść**.

Naciśnij przycisk **OK**.

- 5 Edytuj nazwę wykonując poniższe czynności. Po zakończeniu edycji naciśnij przycisk **OK**.
 - W przypadku edycji nazwy naciśnij przycisk ◀ lub ▶, aby ustawić kursor pod znakiem, który chcesz zmienić. Następnie naciśnij przycisk **Wyczyść**, aby go usunąć i wprowadź prawidłowy znak za pomocą klawiatury. Po zakończeniu edycji naciśnij przycisk **OK**.
- 6 Aby zmienić rozdzielczość faksu wraz z numerem, naciśnij przycisk ▲ lub ▼ w celu wybrania żądanej rozdzielczości. Naciśnij przycisk **OK**.
- 7 Naciśnij przycisk **Stop/Zakończ**.

Gdy pobrano opcje IFAX oraz E-mail (modele MFC-7460DN i MFC-7860DW)

Przy próbie zmiany numeru grupy na wyświetlaczu LCD zostanie wyświetlona nazwa lub numer zapisany już w danym miejscu.

- 1 Naciśnij przycisk **Menu, 2, 3, 3**.

KSIĄŻKA ADRES.
3.USTAW. GRUP
- 2 Wybierz klawisz wybierania jednoprzyciskowego lub numer szybkiego wybierania, gdzie zapisana została grupa. Wykonaj jedną z następujących czynności:
 - Naciśnij klawisz wybierania jednoprzyciskowego.
 - Naciśnij przycisk  (KSIĄŻKA ADRES.), a następnie wprowadź trzycyfrowy numer szybkiego wybierania. Naciśnij przycisk **OK**.



Informacja

Jeśli numer grupy, którą próbujesz zmienić, został skonfigurowany jako numer wysyłki faksu, na wyświetlaczu LCD zostanie wyświetlony monit z pytaniem, czy chcesz zmienić nazwę lub numer.

3 Wykonaj jedną z następujących czynności:

- Aby zmienić zapisane dane grupy, naciśnij przycisk **1**.
Przejdź do kroku **4**.
- Aby zamknąć bez dokonywania zmian, naciśnij przycisk **Stop/Zakończ**.

G01:*001*002#001
1.ZMIEN 2.CZYŚĆ

4 Naciśnij przycisk ▲ lub ▼, aby wybrać jedną z następujących opcji:

FAX/IFAX
 WYŚLIJ PDF KOL
 WYŚLIJ JPG KOL
 WYŚLIJ XPS KOL
 WYŚLIJ PDF SZA
 WYŚLIJ JPG SZA
 WYŚLIJ XPS SZA
 WYŚLIJ PDF CZ-B
 WYŚLIJ TIFF CZB
 Naciśnij przycisk **OK**.

5 Można dodać lub usunąć numery wybierania jednoprzyciskowego lub szybkiego wybierania, postępując zgodnie z poniższymi instrukcjami:

- Aby dodać numery wybierania jednoprzyciskowego, naciśnij przycisk ◀ lub ▶, w celu ustawienia kursora bezpośrednio po ostatnim numerze. Następnie naciśnij klawisz wybierania jednoprzyciskowego przypisany do numeru, który chcesz dodać.

- Aby dodać numery szybkiego wybierania, naciśnij przycisk ◀ lub ▶, w celu ustawienia kursora bezpośrednio po ostatnim numerze.

Następnie naciśnij przycisk ▲ (KSIĄŻKA ADRES.) i wprowadź trzycyfrową lokalizację szybkiego wybierania dla numeru, który chcesz dodać.

- Aby usunąć numery wybierania jednoprzyciskowego lub szybkiego wybierania, naciśnij przycisk ◀ lub ▶, aby ustawić kursor pod numerem, który chcesz usunąć, a następnie naciśnij przycisk **Wyczyść**.

Naciśnij przycisk **OK**.

6 Edytuj nazwę w następujący sposób:

- W przypadku edycji nazwy naciśnij przycisk ◀ lub ▶, aby ustawić kursor pod znakiem, który chcesz zmienić. Następnie naciśnij przycisk **Wyczyść**, aby go usunąć i wprowadź prawidłowy znak za pomocą klawiatury.

Po zakończeniu edycji naciśnij przycisk **OK**.

7 Aby zmienić rozdzielczość faksu dla grupy, naciśnij przycisk ▲ lub ▼ w celu wybrania żądanej rozdzielczości. Naciśnij przycisk **OK**. Szczegółowe informacje można znaleźć, wykonując instrukcje od kroku **8** w części *Opcje konfigurowania grup*. (Patrz *Opcje konfigurowania grup* na stronie 37).

8 Naciśnij przycisk **Stop/Zakończ**.

Usuwanie numerów grup

Przy próbie usunięcia numeru grupy na wyświetlaczu LCD zostanie wyświetlona nazwa lub numer zapisanej grupy.

- 1 Naciśnij przycisk **Menu**, **2**, **3**, **3**.

```
KSIAŻKA ADRES.
3.USTAW. GRUP
```

- 2 Wybierz klawisz wybierania jednoprzyciskowego lub numer szybkiego wybierania, gdzie zapisana jest grupa.

Wykonaj jedną z następujących czynności:

- Naciśnij klawisz wybierania jednoprzyciskowego.
- Naciśnij przycisk  (**KSIAŻKA ADRES.**), a następnie wprowadź trzycyfrowy numer szybkiego wybierania.

Naciśnij przycisk **OK**.



Informacja

Jeśli numer wybierania jednoprzyciskowego lub szybkiego wybierania, który próbujesz usunąć został skonfigurowany jako numer wysyłki faksu, na wyświetlaczu LCD zostanie wyświetlony monit z pytaniem, czy chcesz zmienić nazwę lub numer.

- 3 Aby usunąć grupę, naciśnij przycisk **2**.

```
G01:*001*002#001
1.ZMIEN 2.CZYŚĆ
```

- 4 Wykonaj jedną z następujących czynności:

- Aby usunąć grupę, naciśnij przycisk **1**.
- Aby wyjść bez usuwania grupy, naciśnij przycisk **2**.

```
SKASOWAĆ DANE?
1.TAK 2.NIE
```

- 5 Naciśnij przycisk **Stop/Zakończ**.

Raporty faksów

Niektóre raporty faksów (weryfikacja transmisji i dziennik faksów) mogą być drukowane automatycznie lub ręcznie.

Raport weryfikacji transmisji

Raport weryfikacji transmisji może służyć jako dowód, że faks został wysłany. (Aby uzyskać szczegółowe informacje na temat konfigurowaniażądanego typu raportu, patrz *Raport weryfikacji transmisji w Rozdziale 4 dokumentu Podstawowy Podręcznik Użytkownika*).

Dziennik faksów

Można skonfigurować urządzenie tak, aby drukowało dziennik faksów (raport o aktywności) z określoną częstotliwością (co 50 faksów, 6, 12 lub 24 godziny, 2 lub 7 dni). Ustawieniem domyślnym jest `CO 50 FAKSÓW`, co oznacza, że urządzenie będzie drukowało dziennik co 50 zapisanych zadań.

Jeśli częstotliwość zostanie ustawiona na `WYŁ.`, raport można nadal wydrukować, wykonując czynności opisane na następnej stronie.

- 1 Naciśnij przycisk **Menu, 2, 4, 2**.
- 2 Przy użyciu przycisku **▲** lub **▼** wybierz odstęp.
Naciśnij przycisk **OK**.
Jeśli wybrana zostanie opcja 7 dni, na wyświetlaczu pojawi się komunikat z prośbą o wybranie dnia, w którym rozpocznie się odliczanie.
Jeśli wybierzesz opcję `CO 50 FAKSÓW`, na wyświetlaczu LCD pojawi się komunikat `AKCEPTACJA`. Następnie przejdź do czynności 4.

- 3 Wprowadź godzinę rozpoczęcia drukowania w formacie 24-godzinnym. Na przykład 19:45 dla godziny 7:45 po południu.
Naciśnij przycisk **OK**.

- 4 Naciśnij przycisk **Stop/Zakończ**.

W przypadku wyboru 6, 12, 24 godzin bądź 2 lub 7 dni, urządzenie będzie drukować raport w wybranym czasie, a następnie usunie wszystkie zadania ze swojej pamięci. Jeżeli w pamięci urządzenia przed upływem określonego czasu znajdzie się 200 zadań, urządzenie wydrukuje dziennik wcześniej, a następnie usunie wszystkie zadania z pamięci.

Jeżeli wymagany jest dodatkowy raport przed nadejściem terminu drukowania, można wydrukować go bez usuwania zadań z pamięci.

Raporty

Dostępne są następujące raporty:

1 WERYF. RAPORT

Pokazuje raport weryfikacji transmisji dla ostatnich 200 faksów wychodzących i drukuje ostatni raport.

2 POMOC

Drukuję listę najczęściej używanych funkcji, aby pomóc w zaprogramowaniu urządzenia.

3 TEL INDEX LIST

Drukuję listę nazw i numerów zapisanych w pamięci wybierania jedнопrzyciskowego i szybkiego wybierania w kolejności liczbowej lub alfabetycznej.

4 DZIENNIK FAXU

Drukuję listę informacji o ostatnich 200 faksach przychodzących oraz wychodzących.
(TX: transmisja). (RX: odbiór).

5 USTAW. UŻYTKOW.

Drukuję listę bieżących ustawień.

6 KONFIG SIECI

Lista ustawień sieciowych.

7 ZAMÓWIENIE

Można wydrukować formularz zamawiania akcesoriów przeznaczony do wypełnienia i wysłania do sprzedawcy produktów Brother.

8 RAPORT WLAN (MFC-7860DW)

Drukuję wyniki diagnostyki komunikacji w bezprzewodowej sieci LAN.

Jak wydrukować raport

- 1 W przypadku modeli MFC-7360N i MFC-7460DN naciśnij przycisk **Menu**, **4**.
W przypadku modelu MFC-7860DW naciśnij przycisk **Menu**, **5**.
- 2 Wykonaj jedną z następujących czynności:
 - Przy użyciu przycisku **▲** lub **▼** wybierz żądany raport.
Naciśnij przycisk **OK**.
 - Wprowadź numer raportu, który ma zostać wydrukowany. Na przykład, naciśnij przycisk **2**, aby wydrukować listę pomocy.
- 3 Naciśnij przycisk **Start**.
- 4 Naciśnij przycisk **Stop/Zakończ**.

Ustawienia kopiowania

Aby szybko zmienić ustawienia kopiowania tylko na czas wykonywania następczej kopii, użyj przycisków tymczasowych **KOPIUJ**. Można stosować różne kombinacje.

MFC-7360N



MFC-7460DN i MFC-7860DW

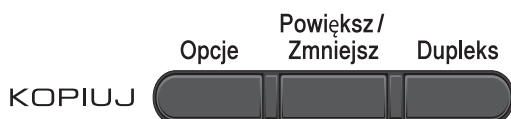

W urządzeniu przywrócone zostają ustawienia domyślne po minucie od kopiowania, chyba że tryb zegara ustawiono na 30 sekund lub mniej. (Patrz *Tryb zegara* na stronie 5).

Aby zmienić ustawienie, naciśnij tymczasowe klawisze **KOPIUJ**. Można użyć klawiszy **Opcje**, **Powiększ/Zmniejsz** lub **Dupleks**¹.

Po zakończeniu wybierania ustawień naciśnij przycisk **Start**.

¹ Modele MFC-7460DN i MFC-7860DW

Zatrzymywanie kopiowania

Aby zatrzymać kopiowanie, naciśnij przycisk **Stop/Zakończ**.

Powiększanie i zmniejszanie kopiowanego obrazu

Można wybrać następujące stopnie powiększania lub zmniejszania:

Naciśnij	100%*
	97% LTR→A4
	94% A4→LTR
	91% CAŁA STR.
	85% LTR→EXE
	83%
	78%
	70% A4→A5
	50%
	WYBÓR (25-400%)
	AUTO
	200%
	141% A5→A4
	104% EXE→LTR

*Ustawienie fabryczne jest oznaczone pogrubioną czcionką i gwiazdką.

Opcja **AUTO** umożliwia ustawienie obliczania przez urządzenie współczynnika zmniejszenia dopasowanego do rozmiaru papieru.

Opcja **AUTO** jest dostępna tylko podczas korzystania z podajnika ADF.

Ustawienie **WYBÓR (25-400%)** umożliwia wprowadzenie współczynnika w zakresie od 25% do 400%.

Aby powiększyć lub zmniejszyć kolejną kopię, wykonaj następujące czynności:

- 1 Upewnij się, że urządzenie znajduje się w trybie kopiowania .
- 2 Włóż dokument.
- 3 Użyj klawiatury w celu wprowadzenia liczby kopii (do 99).
- 4 Naciśnij przycisk **Powiększ/Zmniejsz**.
- 5 Wykonaj jedną z następujących czynności:
 - Przy użyciu przycisku ▲ lub ▼ wybierz żądany stopień powiększenia lub pomniejszenia.
Naciśnij przycisk **OK**.
 - Przy użyciu przycisku ▲ lub ▼ wybierz opcję WYBÓR (25–400%).
Naciśnij przycisk **OK**.
Przy użyciu klawiatury wprowadź współczynnik powiększenia lub zmniejszenia w zakresie od 25% do 400%. (Na przykład, naciśnij przycisk **5 3**, aby wprowadzić wartość 53%).
Naciśnij przycisk **OK**.
- 6 Naciśnij przycisk **Start**.





Informacja

Opcje układu strony 2 W 1 (P), 2 W 1 (L), 2 W 1 (ID), 4 W 1 (P) oraz 4 W 1 (L) *nie* są dostępne w połączeniu z opcją Powiększenie/Zmniejszenie.

Używanie klawisza Opcje

Upewnij się, że urządzenie znajduje się w trybie kopiowania. Przy użyciu przycisku **Opcje** można szybko ustawić następujące opcje dla następnej kopii.

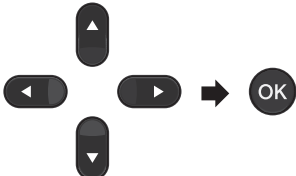
Naciśnij	Pozycje menu	Opcje	Strona
	<p>Naciśnij przycisk ▲ lub ▼, a następnie przycisk OK</p> 	<p>Naciśnij przycisk ▲, ▼, ◀ lub ▶, a następnie przycisk OK</p> 	
	JAKOŚĆ	AUTO* TEKST FOTO WYKRES	48
	PLIK/SORT (Pojawia się, jeśli dokument znajduje się w podajniku ADF)	PLIK* SORT	48
	JASNOŚĆ	-■□□□+ -□■□□+ -□□■□+* -□□□■+ -□□□□+	49
	KONTRAST	-■□□□+ -□■□□+ -□□■□+* -□□□■+ -□□□□+	49
	UKŁAD STRONY	WYŁ. (1 W 1)* 2 W 1 (P) 2 W 1 (L) 2 W 1 (ID.) 4 W 1 (P) 4 W 1 (L)	49
Ustawienia fabryczne zostały oznaczone czcionką pogrubioną i gwiazdką.			

Poprawianie jakości kopiowania

Dostępny jest pełny zakres ustawień jakości. Ustawieniem domyślnym jest **AUTO**.

■ AUTO

Tryb Auto jest zalecany dla zwykłych wydruków. Odpowiedni dla dokumentów zawierających tekst i zdjęcia.

■ TEKST

Tryb odpowiedni w przypadku dokumentów zawierających głównie tekst.

■ FOTO

Lepsza jakość kopiowania zdjęć.

■ WYKRES

Odpowiedni do kopiowania paragonów.

Aby *tymczasowo* zmienić ustawienia jakości, wykonaj następujące czynności:

- 1 Upewnij się, że urządzenie znajduje się w trybie kopiowania .
- 2 Włóż dokument.
- 3 Użyj klawiatury w celu wprowadzenia liczby kopii (do 99).
- 4 Naciśnij przycisk **Opcje**.
Przy użyciu przycisku ▲ lub ▼ wybierz opcję **JAKOŚĆ**.
Naciśnij przycisk **OK**.
- 5 Przy użyciu przycisku ▲ lub ▼ wybierz opcję **AUTO**, **TEKST**, **FOTO** lub **WYKRES**.
Naciśnij przycisk **OK**.
- 6 Naciśnij przycisk **Start**.

Aby zmienić ustawienie *domyślne*, wykonaj następujące czynności:

- 1 Naciśnij przycisk **Menu**, **3**, **1**.
- 2 Przy użyciu przycisku ▲ lub ▼ wybierz jakość kopiowania.
Naciśnij przycisk **OK**.
- 3 Naciśnij przycisk **Stop/Zakończ**.

Sortowanie kopii przy użyciu podajnika ADF

Można sortować wielokrotne kopie. Strony zostaną ułożone na stosie w kolejności: 1 2 3, 1 2 3, 1 2 3 i tak dalej.

- 1 Upewnij się, że urządzenie znajduje się w trybie kopiowania .
- 2 Włóż dokument do podajnika ADF.
- 3 Użyj klawiatury w celu wprowadzenia liczby kopii (do 99).
- 4 Naciśnij przycisk **Opcje**.
Przy użyciu przycisku ▲ lub ▼ wybierz opcję **PLIK/SORT**.
Naciśnij przycisk **OK**.
- 5 Przy użyciu przycisku ▲ lub ▼ wybierz opcję **SORT**.
Naciśnij przycisk **OK**.
- 6 Naciśnij przycisk **Start**.

Regulacja kontrastu i jasności

Kontrast

Wyregulowanie kontrastu pomaga w wyostrzeniu i ożywieniu obrazu.

Aby *tymczasowo* zmienić ustawienia kontrastu, wykonaj następujące czynności:

- 1 Upewnij się, że urządzenie znajduje się w trybie kopiowania .
- 2 Włóż dokument.
- 3 Użyj klawiatury w celu wprowadzenia liczby kopii (do 99).
- 4 Naciśnij przycisk **Opcje**.
Przy użyciu przycisku ▲ lub ▼ wybierz opcję KONTRAST.
Naciśnij przycisk **OK**.
- 5 Przy użyciu przycisku ◀ lub ▶ zwiększ lub zmniejsz kontrast.
Naciśnij przycisk **OK**.
- 6 Naciśnij przycisk **Start**.

Aby zmienić ustawienie *domyślne*, wykonaj następujące czynności:

- 1 Naciśnij przycisk **Menu, 3, 3**.
- 2 Przy użyciu przycisku ◀ lub ▶ zwiększ lub zmniejsz kontrast.
Naciśnij przycisk **OK**.
- 3 Naciśnij przycisk **Stop/Zakończ**.

Jasność

Regulacja jasności pozwala zaciemnić lub rozjaśnić kopie.

Aby *tymczasowo* zmienić ustawienie jasności kopii, wykonaj następujące czynności:

- 1 Upewnij się, że urządzenie znajduje się w trybie kopiowania .
- 2 Włóż dokument.
- 3 Użyj klawiatury w celu wprowadzenia liczby kopii (do 99).
- 4 Naciśnij przycisk **Opcje**.
Przy użyciu przycisku ▲ lub ▼ wybierz opcję JASNOŚĆ.
Naciśnij przycisk **OK**.
- 5 Naciśnij przycisk ◀ lub ▶, aby wykonać jaśniejszą lub ciemniejszą kopię.
Naciśnij przycisk **OK**.
- 6 Naciśnij przycisk **Start**.

Aby zmienić ustawienie *domyślne*, wykonaj następujące czynności:

- 1 Naciśnij przycisk **Menu, 3, 2**.
- 2 Naciśnij przycisk ◀ lub ▶, aby wykonać jaśniejszą lub ciemniejszą kopię.
Naciśnij przycisk **OK**.
- 3 Naciśnij przycisk **Stop/Zakończ**.

Drukowanie N kopii na 1 stronie (układ strony)

Za pomocą funkcji N w 1 można zmniejszyć ilość papieru używanego podczas kopiowania. Ta funkcja umożliwi kopiowanie dwóch lub czterech stron na jednej stronie. Aby kopiować obie strony dowodu tożsamości na jednej stronie, patrz *Kopiowanie dowodu tożsamości 2 w 1* na stronie 51.

! WAŻNE

- Upewnij się, że rozmiar papieru jest ustawiony na LETTER lub A4.
- Ustawienie (P) oznacza układ pionowy, a (L) – poziomy.
- W trybie N w 1 nie można używać funkcji powiększania/zmniejszania.

- 1 Upewnij się, że urządzenie znajduje się w trybie kopiowania .
- 2 Włóż dokument.
- 3 Użyj klawiatury w celu wprowadzenia liczby kopii (do 99).
- 4 Naciśnij przycisk **Opcje**.
Przy użyciu przycisku ▲ lub ▼ wybierz opcję UKŁAD STRONY.
Naciśnij przycisk **OK**.
- 5 Naciśnij przycisk ▲ lub ▼, aby wybrać opcję 2 W 1 (P), 2 W 1 (L), 2 W 1 (ID.)¹, 4 W 1 (P), 4 W 1 (L) lub WYŁ. (1 W 1).
Naciśnij przycisk **OK**.

¹ Aby uzyskać szczegółowe informacje na temat opcji 2 W 1 (ID.), patrz *Kopiowanie dowodu tożsamości 2 w 1* na stronie 51.
- 6 Naciśnij przycisk **Start**, aby zeskanować stronę.
Jeśli dokument jest umieszczony w podajniku ADF, urządzenie zeskanuje strony i rozpocznie drukowanie.
W przypadku korzystania z szyby skanera, przejdź do kroku 7.
- 7 Po zeskanowaniu strony przez urządzenie naciśnij przycisk **1**, aby zeskanować kolejną stronę.

NASTĘPNA STRONA?
 1. TAK 2. NIE
- 8 Połóż kolejną stronę na szybie skanera.
Naciśnij przycisk **OK**.
Powtórz czynności 7 i 8 dla każdej strony układu.
- 9 Aby zakończyć po zeskanowaniu wszystkich stron, naciśnij przycisk **2** w kroku 7.

W przypadku kopiowania z podajnika ADF:

Włóż dokument *zadrukowaną stroną do góry* w kierunku pokazanym poniżej:

■ 2 W 1 (P)



■ 2 W 1 (L)

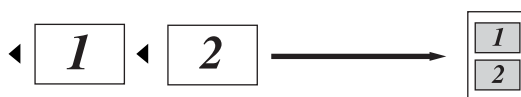

■ 4 W 1 (P)



■ 4 W 1 (L)

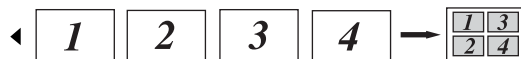

W przypadku kopiowania z szyby skanera:

Włóż dokument *stroną zadrukowaną w dół* w kierunku pokazanym poniżej:

■ 2 W 1 (P)



■ 2 W 1 (L)

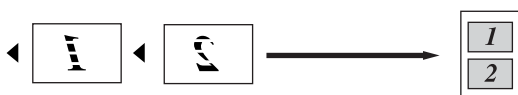

■ 4 W 1 (P)



■ 4 W 1 (L)



Kopiowanie dowodu tożsamości 2 w 1

Obie strony dowodu tożsamości można skopiować na jednej stronie, z zachowaniem oryginalnego rozmiaru dowodu tożsamości.



Informacja

Dowody tożsamości można kopiować w zakresie dozwolonym przez obowiązujące prawo. Patrz *Ograniczenia prawne kopiowania* w broszurze *Bezpieczeństwo i zgodność z prawem*.



1 Naciśnij przycisk  (KOPIUJ).

- 2 Umieść dowód tożsamości *stroną zadrukowaną w dół*, po lewej stronie szyby skanera.

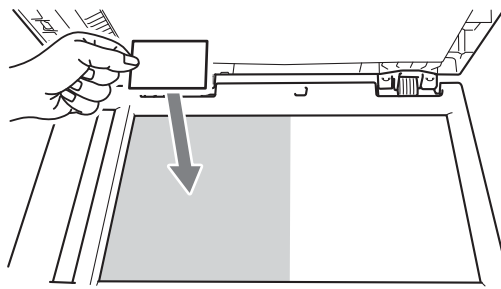

- Nawet jeśli w podajniku ADF zostanie umieszczony dokument, urządzenie będzie skanować dane z szyby skanera.

- 3 Naciśnij przycisk **Opcje**. Przy użyciu przycisku ▲ lub ▼ wybierz opcję UKŁAD STRONY. Naciśnij przycisk **OK**.

- 4 Przy użyciu przycisku ▲ lub ▼ wybierz opcję 2 W 1 (ID.). Naciśnij przycisk **OK**.

- 5 Naciśnij przycisk **Start**. Gdy urządzenie zeskanuje pierwszą stronę dowodu tożsamości, na wyświetlaczu LCD zostanie wyświetlona następująca instrukcja.

PRZEWRÓĆ ID.
I NACIŚNIJ START

- 6 Obróć dowód tożsamości i umieść go po lewej stronie szyby skanera.
- 7 Naciśnij przycisk **Start**. Urządzenie zeskanuje drugą stronę dowodu tożsamości i wydrukuje stronę.



Informacja

W przypadku wybrania opcji Kopiowanie dowodu tożsamości 2 w 1 urządzenie ustawi jakość na FOTO, a kontrast na +2 (-□□□□■+).

Kopiowanie dwustronne (1-stronne na 2-stronne) (modele MFC-7460DN i MFC-7860DW)

Aby użyć funkcji kopiowania dwustronnego, załaduj dokument do podajnika ADF.

Kopiowanie dwustronne (odbicie wzdłuż dłuższej krawędzi)

■ 1-stronne → 2-stronne L

Pionowo

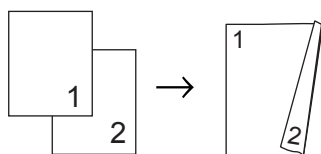

Poziomo

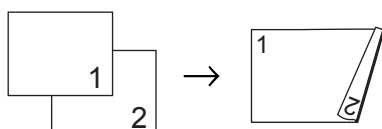

- 1 Upewnij się, że urządzenie znajduje się w trybie kopiowania .
- 2 Włóż dokument.
- 3 Wpisz liczbę kopii (do 99) za pomocą klawiatury.
- 4 Naciśnij przycisk **Dupleks** i **▲** lub **▼**, aby wybrać opcję 1STRON→2STRON D. Naciśnij przycisk **OK**.
- 5 Naciśnij przycisk **Start**, aby skopiować dokument.

Zaawansowane kopiowanie dwustronne (odbicie wzdłuż krótszej krawędzi)

■ 1-stronne → 2-stronne S

Pionowo

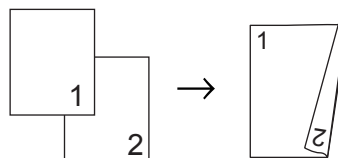

Poziomo

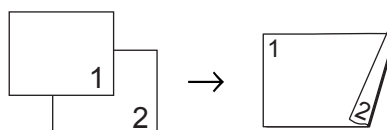

- 1 Upewnij się, że urządzenie znajduje się w trybie kopiowania .
- 2 Włóż dokument.
- 3 Wpisz liczbę kopii (do 99) za pomocą klawiatury.
- 4 Naciśnij przycisk **Dupleks** i **▲** lub **▼**, aby wybrać opcję 1STRON→2STRON K. Naciśnij przycisk **OK**.
- 5 Naciśnij przycisk **Start**, aby skopiować dokument.

Czyszczenie urządzenia

Regularnie czyść zewnętrzne części i wewnątrz urządzenia suchą, niestrzępiącą się szmatką. Przy wymianie toneru lub zespołu bębna pamiętaj o oczyszczeniu wnętrza urządzenia. Aby uzyskać szczegółowe informacje na temat czyszczenia urządzenia, patrz *Podstawowy Podręcznik Użytkownika*.

⚠ OSTRZEŻENIE

NIE używaj środków czyszczących zawierających amoniak, alkohol ani jakichkolwiek rodzajów sprayów lub substancji łatwopalnych do czyszczenia wewnętrznych lub zewnętrznych części urządzenia. Może to doprowadzić do pożaru lub porażenia prądem. Aby uzyskać informacje na temat czyszczenia urządzenia, patrz *Bezpieczne użytkowanie produktu* w broszurze *Bezpieczeństwo i zgodność z prawem*.



Uważaj, aby nie wdychać toneru.

! WAŻNE

Używaj obojętnych detergentów. Czyszczenie przy użyciu środków lotnych, takich jak rozcieńczalniki lub benzyna, może uszkodzić powierzchnię urządzenia.

Sprawdzanie urządzenia

Sprawdzanie liczników stron

Istnieje możliwość wyświetlania liczników kopii, wydrukowanych stron, raportów, list, faksów lub podsumowania.

- 1 W przypadku modeli MFC-7360N i MFC-7460DN naciśnij przycisk **Menu**, **6**, **2**.
W przypadku modelu MFC-7860DW naciśnij przycisk **Menu**, **7**, **2**.
- 2 Naciśnij przycisk ▲ lub ▼, aby wyświetlić CAŁOŚĆ, FAX/LISTY, KOPIA lub WYDRUKI.
- 3 Naciśnij przycisk **Stop/Zakończ**.

Sprawdzanie pozostałego czasu eksploatacji części

Informację o żywotności części urządzenia można odczytać na wyświetlaczu LCD.

- 1 W przypadku modeli MFC-7360N i MFC-7460DN naciśnij przycisk **Menu**, **6**, **3**.
W przypadku modelu MFC-7860DW naciśnij przycisk **Menu**, **7**, **3**.
- 2 Naciśnij przycisk **Stop/Zakończ**.

Pakowanie i transport urządzenia

Informacja

- Jeśli z jakiegoś powodu konieczny jest transport urządzenia, należy uważnie spakować urządzenie w oryginalne opakowanie, aby uniknąć jego uszkodzenia podczas transportu. Urządzenie powinno zostać odpowiednio zabezpieczone u przewoźnika.
- W przypadku zwrotu urządzenia firmy Brother w ramach Usługi wymiany należy zapakować wyłącznie samo urządzenie. Wszystkie osobne części, w tym jednostkę bębna, toner oraz materiały drukowane należy zachować do użytku z urządzeniem uzyskanym „na wymianę”.

- 1** Wyłącz urządzenie przy użyciu przycisku zasilania. Odłącz wszystkie przewody, a następnie odłącz przewód zasilający od wyjścia zasilania. Pozostaw urządzenie wyłączone przez co najmniej 10 minut, aby ostygło.
- 2** Otwórz przednią pokrywę.
- 3** Wymij zespół jednostki bębna i toneru. Pozostaw toner zainstalowany w jednostce bębna.

- 4** Włóż materiał ochronny (1) do urządzenia, tak aby tekst „REMOVE” znalazł się po lewej stronie, jak pokazano na rysunku.

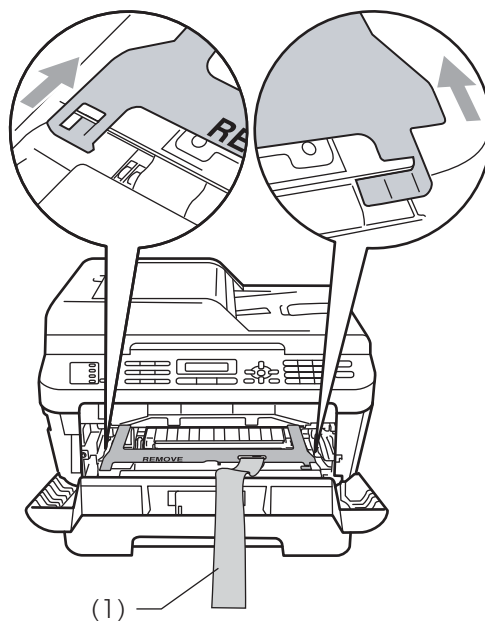

- 5** Włóż zespół jednostki bębna i toner z powrotem do urządzenia.
- 6** Zamocuj taśmę elastyczną wokół uchwytu jednostki bębna w sposób pokazany na rysunku.

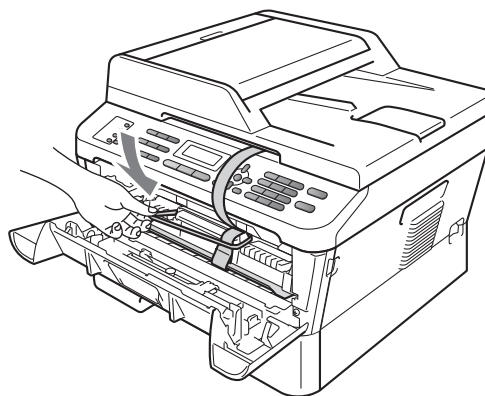

- 7** Zamknij przednią pokrywę.

- 8 Włóż urządzenie do opakowania, w którym zostało dostarczone.
- 9 Zapakuj przewód zasilający i materiały drukowane w oryginalny karton w sposób pokazany poniżej:

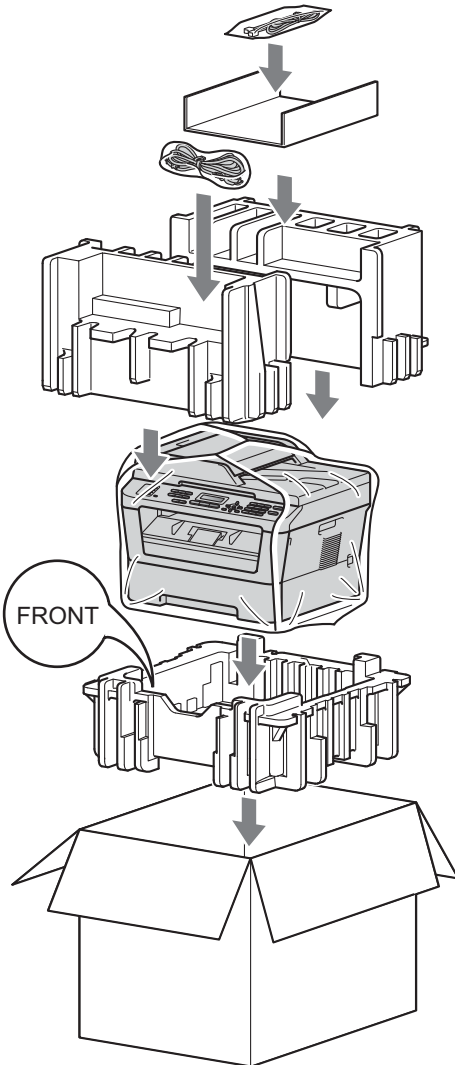

- 10 Zamknij karton i oklej taśmą.

To jest pełne zestawienie funkcji i terminów, które się pojawiają się w instrukcjach obsługi Brother. Dostępność tych funkcji zależy od modelu jaki zakupiłeś.

ADF (automatyczny podajnik dokumentów)

W podajniku ADF można umieścić dokument i strony są z niego drukowane pojedynczo.

Anuluj zadanie

Anuluje zaprogramowane zadanie drukowania i kasuje dane w pamięci urządzenia.

Automatyczna transmisja faksu

Wysyłanie faksu bez podnoszenia słuchawki zewnętrznego telefonu.

Automatyczne wybieranie ponowne

Funkcja umożliwiająca urządzeniu ponowne wybieranie ostatniego numeru faksu po pięciu minutach od momentu, w którym faks nie został wysłany, ponieważ linia była zajęta.

Automatyczne zmniejszanie

Zmniejsza rozmiar przychodzących faksów.

Błąd komunikacji (lub Błąd kom.)

Błąd podczas wysyłania lub odbierania faksu spowodowany zwykle tymczasowym zakłóceniem na linii.

Czas dzwonka F/T

Czas, przez jaki urządzenie Brother generuje szybkie/podwójne dzwonki (jeśli tryb odbierania to faks/telefon), informując o oczekującym połączeniu głosowym.

Dostęp do zdalnego odtwarzania

Możliwość uzyskania zdalnego dostępu do urządzenia z telefonu działającego w trybie wybierania tonowego.

Drukowanie kopii zapasowej

Urządzenie drukuje kopię każdego odbieranego faksu zachowanego w pamięci. Jest to funkcja bezpieczeństwa, dzięki której w przypadku braku zasilania przychodzące wiadomości nie zostaną utracone.

Dziennik faksów

Pokazuje informacje o ostatnich 200 przychodzących oraz wychodzących faksach. TX oznacza transmisję. RX oznacza odbiór.

Faks opóźniony

Wysyła faks z określonym opóźnieniem w danym dniu.

Faks/Tel.

Można odbierać fakсы i połączenia telefoniczne. Nie należy zostawać z tego trybu w przypadku korzystania z telefonu wyposażonego w automat zgłoszeniowy (TAD).

Głośność dzwonienia

Ustawienie głośności dzwonka urządzenia.

Głośność sygnalizatora

Ustawienie głośności sygnału emitowanego przy naciskaniu przycisków i błędach.

Grupa kompatybilności

Zdolność jednego urządzenia faksującego do komunikacji z innym. Kompatybilność jest zapewniona pomiędzy grupami ITU-T.

ID stacji

Zapisane informacje widoczne u góry faksowanych stron. Są wśród nich nazwa i numer faksu nadawcy.

Impulsowe

Metoda obrotowego wybierania numeru na linii telefonicznej.

Kod zdalnego dostępu

Własny czterocyfrowy kod (– – –*) umożliwiający wywoływanie i dostęp do urządzenia z lokalizacji zdalnej.

Kod zdalnej aktywacji

Kod ten (* 5 1) jest wprowadzany w przypadku odpowiadania na połączenie faksowe w telefonie zewnętrznym lub wewnętrznym.

Kontrast

Ustawiany w celu kompensacji ciemnego lub jasnego dokumentu, poprzez wykonywanie jaśniejszych kopii ciemnych dokumentów i ciemniejszych kopii jasnych dokumentów.

Książka adresowa 

Wstępnie zaprogramowany numer do łatwego nawiązywania połączeń. Należy nacisnąć przycisk  (**KSIAŻKA ADRES.**), a następnie wprowadzić trzycyfrową lokalizację szybkiego wybierania i nacisnąć przycisk **Start**, aby rozpocząć proces nawiązywania połączenia.

Elektroniczna, alfabetyczna lista zapisanych numerów wybierania jedнопrzyciskowego, szybkiego wybierania i grup.

LCD (wyświetlacz ciekłokrystaliczny)

Ekran wyświetlacza pokazuje komunikaty interaktywne podczas programowania na ekranie oraz wskazuje, gdy urządzenie działa w trybie spoczynku.

Lista indeksu tel.

Zawiera nazwy i numery zapisane w pamięci wybierania jedнопrzyciskowego i szybkiego, w porządku numerycznym.

Lista pomocy

Wydruk pełnej tabeli menu, z której można korzystać przy programowaniu urządzenia, gdy nie ma się w pobliżu Podręczników użytkownika.

Lista ustawień użytkownika

Wydrukowany raport zawierający bieżące ustawienia urządzenia.

Metoda kodowania

Metoda kodowania informacji zawartych w dokumencie. Wszystkie urządzenia faksujące muszą korzystać z minimalnego standardu kompresji danych Modified Huffman (MH). W urządzeniu mogą być wykorzystywane bardziej zaawansowane metody kompresji, Modified Read (MR), Modified Modified Read (MMR) i JBIG, jeśli urządzenie odbierające ma taką samą możliwość.

Numer grupy

Kombinacja numerów wybierania jedнопrzyciskowego i szybkiego wybierania zaprogramowanych pod klawiszem wybierania jedнопrzyciskowego lub lokalizacją szybkiego wybierania na potrzeby rozsyłania.

OCR (optyczne rozpoznawanie znaków)

Program ScanSoft™ PaperPort™ 12SE with OCR lub Presto! PageManager umożliwiający konwersję obrazu zawierającego tekst na edytowalny tekst.

Odbiór po wyczerpaniu papieru

Odbiera fakсы do pamięci urządzenia, gdy w urządzeniu zabraknie papieru.

Okres sprawozdawczy

Zaprogramowany okres pomiędzy automatycznie drukowanymi raportami z dziennika faksów. Dziennik faksów można również drukować na żądanie bez zakłócania cyklu.

Opóźnienie dzwonienia

Liczba dzwonek przed zainicjowaniem przez urządzenie odpowiedzi w trybach TYLKO FX i FAX/TEL.

Pauza

Pozwala na zastosowanie 3,5-sekundowej przerwy przed wybraniem sekwencji przy nawiązywaniu połączenia za pomocą klawiatury lub zapisywaniu numerów wybierania jednoprzyciskowego lub szybkiego wybierania. Aby wprowadzić dłuższą przerwę, naciśnij przycisk **Powtóż wybieranie/Pauza** kilkakrotnie.

Podwójny dostęp

Urządzenie może skanować wychodzące fakсы lub zaplanowane zadania do pamięci w tym samym czasie, gdy wysyła faks, odbiera lub drukuje przychodzący faks.

Polling

Proces występujący w urządzeniu faksowym, polegający na wywołaniu innego urządzenia faksowego w celu odtworzenia oczekujących wiadomości faksowych.

Raport wysyłania (Raport weryfikacji transmisji)

Informuje o każdej transmisji, jej dacie, godzinie i numerze.

Ręczne faksowanie

Wysyłanie faksu polegające na podniesieniu słuchawki telefonu zewnętrznego i oczekiwaniu na odpowiedź urządzenia odbierającego, a następnie naciśnięciu przycisku **Start** w celu rozpoczęcia transmisji.

Rozdzielczość

Liczba pionowych i poziomych linii na cal.

Wysoka rozdzielczość

Rozdzielczość wynosi 203 × 196 dpi. Jest używana do małych wydruków i do wykresów.

Rozsyłanie

Możliwość wysyłania tego samego faksu do więcej niż jednej lokalizacji.

Skala szarości

Odcienie szarości dostępne w przypadku kopiowania i wysyłania faksem fotografii.

Skanowanie

Proces wysyłania elektronicznego obrazu papierowego dokumentu do komputera.

Szybkie wybieranie

Wstępnie zaprogramowany numer do łatwego nawiązywania połączeń. Naciśnij przycisk  (**KSIAŻKA ADRES.**), a następnie wprowadź trzycyfrową lokalizację szybkiego wybierania i naciśnij przycisk **Start**, aby rozpocząć proces nawiązywania połączenia.

TAD (telefoniczny automat zgłoszeniowy)

Zewnętrzny TAD (telefoniczny automat zgłoszeniowy) można podłączyć do urządzenia.

Telefon wewnętrzny

Telefon korzystający z tego samego numeru co faks, lecz podłączony do oddzielnego gniazdka ściennego.

Telefon zewnętrzny

TAD (telefoniczny automat zgłoszeniowy) lub telefon, który jest podłączony do urządzenia.

Tonowe

Metoda wybierania numeru na linii telefonicznej, stosowana w telefonach z funkcją wybierania tonowego.

Tony CNG

Tony specjalne wysyłane przez urządzenie faksujące podczas automatycznej transmisji, powiadamiające urządzenie odbierające, że dzwoni urządzenie faksujące.

Tony faksu

Sygnaly nadawane przez wysyłające i odbierające urządzenia faksowe podczas przekazywania informacji.

Transmisja

Proces wysyłania faksu za pomocą linii telefonicznej z jednego urządzenia do urządzenia odbierającego.

Transmisja w czasie rzeczywistym

Gdy pamięć jest zapełniona, można wysłać fakсы w czasie rzeczywistym.

Transmisja wsadowa

Funkcja umożliwiająca zmniejszenie kosztów: wszystkie opóźnione fakсы do tego samego numeru faksu są wysyłane w trakcie jednego połączenia.

Tryb ECM (Tryb korekcji błędów)

Wykrywa błędy podczas transmisji faksu i wysyła ponownie strony, w czasie wysyłania których pojawił się błąd.

Tryb menu

Tryb programowania umożliwiający zmianę ustawień urządzenia.

Tryb zagraniczny

Wprowadza tymczasowe zmiany do tonów faksu w celu zniwelowania zakłóceń na międzynarodowych liniach telefonicznych.

Ustawienia tymczasowe

Można wybrać określone opcje dla każdej transmisji faksu i kopii bez zmiany ustawień domyślnych.

Wybieranie jednoprzyciskowe

Klawisze znajdujące się na panelu sterowania urządzenia, którym można przypisać numery, co ułatwia nawiązywanie połączeń. Każdemu klawiszowi można przypisać również drugi numer, wywoływany poprzez jednoczesne naciśnięcie przycisku **Shift** i klawisza wybierania jednoprzyciskowego.

Wykrywanie faksu

Umożliwia urządzeniu odpowiedź na ton CNG w przypadku przerwania odbierania faksu przez podniesienie słuchawki.

Wysyłka faksów

Wysyła odebrany faks zapisany w pamięci na inny wcześniej zaprogramowany numer faksu.

Zadania oczekujące

Można sprawdzić, które zaprogramowane zadania faksowania znajdują się w pamięci i anulować wybrane zadania.

Zapisywanie faksów

Fakсы można zapisywać w pamięci.

A	
Anulowanie	
opcje zdalnego faksu	24
rozsyłanie w toku	16
zadania faksu w pamięci	18
zadania oczekujące na ponowne wybranie	18
zapisywanie faksów	22
Awaria zasilania	1
B	
Bezpieczeństwo	
kontrola dostępu do urządzenia	
hasło administratora	7
Tryb użytkownika publicznego	8
użytkownicy z ograniczonym dostępem	8
D	
Drukowanie	
faks z pamięci	29
raporty	44
F	
Faks, urządzenie wolnostojące	
odbieranie	
do pamięci (zapisywanie faksów)	22
odbieranie przez polling	30
odbieranie z innego miejsca	26, 27
stempel odbioru faksu	28
Tryb kontynuowania	3
wysyłka faksów	27
zmniejszanie w celu dopasowania do papieru	28
wysyłanie	13
anulowanie z pamięci	18
faks opóźniony	17
kontrast	13
opóźniona wsadowa	18
ręczne	15
rozdzielczość	14
rozsyłanie	15
transmisja pollingu	20
transmisja w czasie rzeczywistym	16
z pamięci (podwójny dostęp)	15
za granicę	17
G	
Grupy rozsyłania	35
I	
Informacje o urządzeniu	
liczniki stron	53
sprawdzanie pozostałego czasu eksploatacji części	53
J	
Jakość	
kopiowanie	47, 48
Jednostka bębna	
sprawdzanie (pozostały czas eksploatacji)	53
K	
Klawisz rozdzielczości	14
Klawisz Zwiększenie/Pomniejszenie	45
Kody faksu	
kod zdalnego dostępu	25
zmiana	25
Konserwacja, rutynowa	53
sprawdzanie pozostałego czasu eksploatacji części	53
Kopiowanie	
jakość	48
klawisz Opcje	47
Klawisz Zwiększenie/Pomniejszenie	45
klawisze	45
kontrast	49
Kopiowanie dowodu	
tożsamości 2 w 1	51
korzystanie z szyby skanera	50
N w 1 (układ strony)	49
przy użyciu podajnika ADF	48
sortowanie (tylko podajnik ADF)	48
ustawienia tymczasowe	45
Kopiowanie dwustronne	52

L

LCD (wyświetlacz ciekłokrystaliczny)	
kontrast	4
Lista pomocy	44

N

N w 1 (układ strony)	49
Nawiązywanie połączenia	
Grupy (rozsyłanie)	15
Nawiązywanie połączeń	
ograniczanie nawiązywania połączeń ...	11

O

Opóźniona transmisja wsadowa	18
Oszczędzanie toneru	2

P

Pamięć	
pojemność	1
Podwójny dostęp	15
Polling	
odbieranie przez polling	30
transmisja pollingu	20
POMOC	44
Lista pomocy	44

R

Raporty	43, 44
Dziennik faksów	43, 44
okres sprawozdawczy	43
jak drukować	44
Konfiguracja sieci	44
Lista indeksu tel.	44
Lista pomocy	44
Ustawienia użytkownika	44
Weryfikacja transmisji	43
Ręczna	
transmisja	15
Rozdzielczość	
faks (standardowa, wysoka, bardzo	
wysoka, foto)	14
ustawianie dla następnego faksu	14

Rozsyłanie	15
anulowanie	16
konfigurowanie grup	35

S

Sortowanie	48
Strona tytułowa	19
dla wszystkich faksów	20
drukowana	20
tylko dla najbliższego faksu	19
własne komentarze	19
Szybkie wybieranie	
rozsyłanie	15
korzystanie z grup	15
Wybieranie grupowe	
konfigurowanie grup do rozsyłania	35

T

Tryb głębokiego spoczynku	2
Tryb spoczynku	2
TX Lock	6
Tymczasowe ustawienia kopiowania	45

U

Układ strony (N w 1)	49
Ustawianie hasła	6
Ustawienia toneru (Tryb kontynuowania) ..	3
Użytkownicy z ograniczonym dostępem ...	8

W

Wysyłka faksów	
programowanie numeru	22
zmienianie zdalne	26, 27

Z

Zabezpieczenie	
Blokada ustawień	10
ograniczanie nawiązywania połączeń ...	11
Zapisywanie faksów	22
drukowanie z pamięci	29
włączanie	22
wyłączanie	24
Zdalne odbieranie	25
kod dostępu	25
odbieranie faksów	26
polecenia	27
Zmniejszanie	
faksy przychodzące	28
kopie	45

brother[®]

Te urządzenia są dopuszczone do użytkowania tylko w kraju zakupu. Lokalne przedstawicielstwa firmy Brother lub ich sprzedawcy będą obsługiwać tylko urządzenia zakupione w ich własnych krajach.