

brother®

GUIDE DE L'UTILISATEUR AVANCÉ

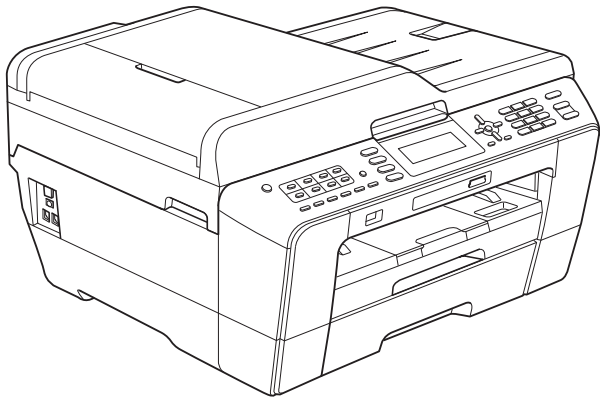

MFC-J6510DW
MFC-J6710DW

Version 0

CAN-FRE

Contenu et emplacement des Guides de l'utilisateur

Quel manuel?	Que contient le manuel?	Où le trouver?
Sécurité et consignes légales	Veillez commencer par lire ce Guide. Veuillez lire les Consignes de sécurité avant d'installer l'appareil. Reportez-vous à ce guide pour les marques et les limitations légales.	Imprimé / Dans la boîte
Guide d'installation rapide	Suivez les instructions de configuration de l'appareil et d'installation des pilotes et des logiciels pour le système d'exploitation et le type de connexion que vous utilisez.	Imprimé / Dans la boîte
Guide de l'utilisateur	Maîtrisez les opérations élémentaires de télécopie, copie, numérisation et de PhotoCapture Center™ et apprenez à remplacer les consommables. Voir les conseils de dépannage des pannes.	Imprimé / Dans la boîte
Guide de l'utilisateur avancé	Découvrez les opérations plus avancées : télécopie, copie, fonctions de sécurité, rapports d'impression et entretien périodique.	Fichier PDF / CD-ROM de documentation
Guide utilisateur - Logiciel	Suivez ces instructions pour l'impression, la numérisation, la numérisation réseau, l'utilisation de PhotoCapture Center™, la configuration à distance, l'utilisation de PC-Fax et de l'utilitaire Brother ControlCenter.	Fichier PDF / CD-ROM de documentation
Glossaire réseau	Ce guide fournit des informations de base sur les fonctions réseau avancées des appareils Brother et donne des explications sur la terminologie courante et sur celle dédiée au réseau.	Fichier PDF / CD-ROM de documentation
Guide utilisateur - Réseau	Ce Guide fournit des informations plus avancées pour la configuration des connexions réseau Ethernet et sans fil. Vous y trouverez en outre des informations sur les utilitaires réseau, l'impression réseau, des conseils de dépannage des pannes et les spécifications réseau prises en charge.	Fichier PDF / CD-ROM de documentation

Table des matières

1	Programmation générale	1
	Mémorisation	1
	Réglages du volume	1
	Volume de la sonnerie	1
	Volume de l'avertisseur sonore	2
	Volume du haut-parleur	2
	Heure d'été automatique	3
	Mode Veille	3
	Écran ACL	4
	Réglage de la luminosité du rétroéclairage	4
	Réglage de la minuterie d'extinction du rétroéclairage	4
	Choix du papier peint	4
	Préfixe de numérotation	5
	Configuration du numéro de préfixe	5
	Modification du numéro du préfixe	6
	Minuterie de mode	6
2	Fonctions de sécurité	7
	Secure Function Lock 2.0 (blocage de sécurité des fonctions)	7
	Avant de commencer à utiliser Secure Function Lock 2.0 (blocage de sécurité des fonctions)	7
	Définition et modification du mot de passe administrateur	8
	Définition d'utilisateurs à droits limités	9
	Activation et désactivation du blocage de sécurité des fonctions	10
	Changement d'utilisateur	11
	Passer en mode Public	11
3	Envoi d'une télécopie	12
	Options d'envoi supplémentaires	12
	Envoi de télécopies en utilisant plusieurs paramètres	12
	Arrêter l'envoi d'une télécopie	12
	Contraste	12
	Modification de la résolution de télécopie	12
	Définition de nouveaux réglages par défaut	13
	Rétablissement des réglages d'usine du télécopieur	14
	Opérations d'envoi supplémentaires	14
	Envoi manuel d'une télécopie	14
	Envoi d'une télécopie à la fin d'une conversation téléphonique	14
	Accès simultané (noir et blanc seulement)	15
	Diffusion (noir et blanc seulement)	15
	Envoi en temps réel	17
	Mode Outre-mer	17
	Télécopie différée (noir et blanc seulement)	17
	Envoi par lot en différé (noir et blanc seulement)	18
	Vérification et annulation de tâches en attente	18

Description de la relève	19
Transmission par relève (noir et blanc seulement)	19

4 Réception d'une télécopie 20

Réception en mémoire (noir et blanc seulement)	20
Réception de télécopies dans la mémoire lorsque le bac à papier est vide	20
Réadressage de télécopie	20
Téléappel	21
Mémorisation de télécopie	22
Impression d'une télécopie à partir de la mémoire	22
Réception PC-Fax (Windows® seulement)	22
Désactivation de la fonction Réception en mémoire	24
Modification des options de la fonction Réception en mémoire	24
Récupération à distance	25
Définition d'un code d'accès à distance	25
Utilisation de votre code d'accès à distance	26
Commandes de télécopie à distance	27
Récupération de télécopies	28
Modification de votre numéro de réadressage de télécopie	28
Opérations de réception supplémentaires	29
Impression réduite d'une télécopie entrante	29
Réception d'une télécopie à la fin d'une conversation téléphonique	29
Description de la relève	30
Relève protégée	30

5 Composition et enregistrement des numéros 31

Opérations vocales	31
Tonalité ou impulsion (Canada seulement)	31
Mode Fax/Tél	31
Identification de la ligne appelante	31
Considérations à propos des lignes téléphoniques spéciales	32
Opérations de numérotation supplémentaires	34
Appel sortant	34
Historique des identifications de la ligne appelante	35
Numérotation de codes d'accès et de numéros de carte de crédit	36
Autres méthodes de mémorisation de numéros	37
Mémorisation de numéros de monotouches à partir d'appels sortants	37
Mémorisation de numéros de monotouches à partir de l'historique des identifications de la ligne appelante	38
Mémorisation de numéros abrégés à partir d'appels sortants	38
Mémorisation de numéros abrégés à partir de l'historique des identifications de la ligne appelante	39
Configuration de groupes de diffusion	40

6 Impression de rapports 43

Rapports des télécopies	43
Rapport de vérification de l'envoi	43
Journal des télécopies (rapport d'activité)	43

Rapports	44
Comment imprimer un rapport	44

7 Fonction de copie 45

Réglages de copie	45
Arrêter la copie	45
Modification de la qualité de copie	45
Agrandissement ou réduction de l'image copiée	46
Copies N en 1 ou affiche (mise en page)	47
Copie de carte d'identité 2 en 1	49
Tri des copies avec le chargeur automatique de documents	50
Réglage de la densité	50
Mode Économie d'encre	51
Copie de papier fin	51
Ajustement de l'inclinaison	52
Copie de livre	52
Copie avec filigrane	53
Copie recto verso	54
Définition de nouveaux réglages par défaut	56
Rétablissement de tous les réglages d'usine	56

8 PhotoCapture Center™ : impression de photos à partir d'une carte mémoire ou d'une clé USB 57

Opérations de PhotoCapture Center™ (Centre saisie photo)	57
Cartes mémoire, clés USB et structures de dossier	57
Impression de clips vidéo	58
Impression d'images	58
Impression d'une page de miniatures	58
Impression de photos	59
Impression de toutes les photos	60
Amélioration des photos	60
Recherche par date	65
Diaporama	65
Rognage	66
Impression en mode DPOF	66
Paramètres d'impression de PhotoCapture Center™ (Centre saisie photo)	67
Qualité d'impression	68
Options de papier	68
Réglage de la luminosité, du contraste et des couleurs	68
Recadrage	70
Impression sans marge	70
Impression de la date	70
Définition de nouveaux réglages par défaut	71
Rétablissement de tous les réglages d'usine	71
Numérisation vers une carte mémoire ou une clé USB	71
Zone de numérisation de la vitre	71
Recadrage automatique	72
Comment définir de nouveaux réglages par défaut	73
Comment rétablir les réglages d'usine	74

9	Impression de photos à partir d'un appareil photo	75
	Impression de photos directement à partir d'un appareil photo PictBridge	75
	Conditions de fonctionnement PictBridge	75
	Configuration de l'appareil photo numérique	75
	Impression d'images	76
	Impression en mode DPOF	76
	Impression de photos directement à partir d'un appareil photo non compatible	
	PictBridge	77
	Impression d'images	78
A	Entretien périodique	79
	Nettoyage et vérification de l'appareil	79
	Nettoyage de l'extérieur de l'appareil	79
	Nettoyage du cylindre de l'imprimante de l'appareil	80
	Nettoyage des rouleaux d'alimentation papier	81
	Nettoyage des rouleaux d'entraînement du papier	81
	Nettoyage des rouleaux d'entraînement du papier pour le bac à papier n° 2 (MFC-J6710DW seulement)	83
	Vérification du volume d'encre	84
	Emballage et transport de l'appareil	84
B	Glossaire	87
C	Index	92

Mémorisation

Même dans l'éventualité d'une panne de courant, vous ne perdrez pas les réglages définis avec la touche **Menu**, car ils sont enregistrés de manière permanente. Vous ne perdrez pas non plus les réglages dans les menus des touches de mode **TÉLÉCOPIER**, **NUMÉRISER**, **COPIER** et **SAISIE PHOTO** si vous avez sélectionné `Fix nv param déf.`. Il est possible que vous ayez à régler de nouveau la date et l'heure.



Remarque

En cas de panne de courant, l'appareil conserve les messages stockés en mémoire pendant 24 heures environ.

Réglages du volume

Volume de la sonnerie

Vous pouvez choisir une plage de niveaux de volume de sonnerie allant de `Haut` à `Désactivé`.

Lorsque l'appareil est inactif, appuyez sur ◀ ou sur ▶ pour ajuster le niveau du volume. L'écran ACL indique le réglage actuel et le volume change chaque fois que vous appuyez sur la touche. L'appareil conserve le nouveau réglage jusqu'à ce que vous le modifiiez.

Vous pouvez également modifier le volume par l'intermédiaire du menu en suivant les instructions ci-dessous :

Réglage du volume de la sonnerie à partir du menu

- 1 Appuyez sur **Menu**.
- 2 Appuyez sur ▲ ou sur ▼ pour sélectionner `Prog. Général`. Appuyez sur **OK**.
- 3 Appuyez sur ▲ ou sur ▼ pour sélectionner `Volume`. Appuyez sur **OK**.
- 4 Appuyez sur ▲ ou sur ▼ pour sélectionner `Sonnerie`.
- 5 Appuyez sur ◀ ou sur ▶ pour sélectionner `Bas`, `Moyen`, `Haut` ou `Désactivé`. Appuyez sur **OK**.
- 6 Appuyez sur **Arrêt/Sortie**.

Volume de l'avertisseur sonore

L'avertisseur sonore étant activé, l'appareil émet un signal sonore quand vous appuyez sur une touche, en cas d'erreur, ou après l'envoi ou la réception de télécopies.

Vous pouvez choisir différents niveaux de volume d'avertisseur sonore de Haut à Désactivé.

- 1 Appuyez sur **Menu**.
- 2 Appuyez sur ▲ ou sur ▼ pour sélectionner Prog. Général.
Appuyez sur **OK**.
- 3 Appuyez sur ▲ ou sur ▼ pour sélectionner Volume.
Appuyez sur **OK**.
- 4 Appuyez sur ▲ ou sur ▼ pour sélectionner Signal sonore.
- 5 Appuyez sur ◀ ou sur ▶ pour sélectionner Bas, Moyen, Haut ou Désactivé.
Appuyez sur **OK**.
- 6 Appuyez sur **Arrêt/Sortie**.

Volume du haut-parleur

Vous pouvez choisir différents niveaux de volume du haut-parleur de Haut à Désactivé.

- 1 Appuyez sur **Menu**.
- 2 Appuyez sur ▲ ou sur ▼ pour sélectionner Prog. Général.
Appuyez sur **OK**.
- 3 Appuyez sur ▲ ou sur ▼ pour sélectionner Volume.
Appuyez sur **OK**.
- 4 Appuyez sur ▲ ou sur ▼ pour sélectionner Haut-parleur.
- 5 Appuyez sur ◀ ou sur ▶ pour sélectionner Bas, Moyen, Haut ou Désactivé.
Appuyez sur **OK**.
- 6 Appuyez sur **Arrêt/Sortie**.

Vous pouvez également régler le volume du haut-parleur en appuyant sur **Tonalité**.

- 1 Appuyez sur **Tonalité**.
- 2 Appuyez sur ▲ ou sur ▼ pour sélectionner Haut-parleur.
Appuyez sur **OK**.
- 3 Appuyez sur ◀ ou sur ▶ pour sélectionner Bas, Moyen, Haut ou Désac.
- 4 Appuyez sur **Tonalité**.

Heure d'été automatique

Vous avez la possibilité de configurer l'appareil de telle sorte qu'il passe automatiquement à l'heure d'été. Son horloge sera réinitialisée automatiquement de façon à avancer d'une heure au printemps et à revenir en arrière d'une heure à l'automne. Assurez-vous que la date et l'heure ont bien été réglées dans le paramètre *Date et heure*.

Le réglage d'usine est *Désactivé*. Vous devez dès lors activer le passage automatique à l'heure d'été comme suit.

- 1 Appuyez sur **Menu**.
- 2 Appuyez sur ▲ ou sur ▼ pour sélectionner *Prog. Général*. Appuyez sur **OK**.
- 3 Appuyez sur ▲ ou sur ▼ pour sélectionner *H avancée auto*.
- 4 Appuyez sur ◀ ou sur ▶ pour sélectionner *Activé (ou Désactivé)*. Appuyez sur **OK**.
- 5 Appuyez sur **Arrêt/Sortie**.

Mode Veille

Vous pouvez choisir le délai (de 1 à 60 minutes) pendant lequel l'appareil doit être inactif avant de passer en mode Veille. La minuterie redémarre à chaque fois qu'une activité est réalisée sur l'appareil.

- 1 Appuyez sur **Menu**.
- 2 Appuyez sur ▲ ou sur ▼ pour sélectionner *Prog. Général*. Appuyez sur **OK**.
- 3 Appuyez sur ▲ ou sur ▼ pour sélectionner *Mode veille*.
- 4 Appuyez sur ◀ ou sur ▶ pour sélectionner *1 Min, 2 Min, 3 Min, 5 Min, 10 Min, 30 Min ou 60 Min*. Appuyez sur **OK**.
- 5 Appuyez sur **Arrêt/Sortie**.

Écran ACL

Réglage de la luminosité du rétroéclairage

Vous pouvez régler la luminosité du rétroéclairage de l'écran ACL. Si vous avez des difficultés à lire ce qui est inscrit sur l'écran ACL, essayez de changer le réglage de la luminosité.

- 1 Appuyez sur **Menu**.
- 2 Appuyez sur ▲ ou sur ▼ pour sélectionner *Prog. Général*. Appuyez sur **OK**.
- 3 Appuyez sur ▲ ou sur ▼ pour sélectionner *Paramètres ACL*. Appuyez sur **OK**.
- 4 Appuyez sur ▲ ou sur ▼ pour sélectionner *Pann. lumineux*.
- 5 Appuyez sur ◀ ou sur ▶ pour sélectionner *Clair, Moyen ou Foncé*. Appuyez sur **OK**.
- 6 Appuyez sur **Arrêt/Sortie**.

Réglage de la minuterie d'extinction du rétroéclairage

Vous pouvez régler le temps pendant lequel le rétroéclairage de l'écran ACL reste en fonction après un retour à l'écran Prêt.

- 1 Appuyez sur **Menu**.
- 2 Appuyez sur ▲ ou sur ▼ pour sélectionner *Prog. Général*. Appuyez sur **OK**.
- 3 Appuyez sur ▲ ou sur ▼ pour sélectionner *Paramètres ACL*. Appuyez sur **OK**.
- 4 Appuyez sur ▲ ou sur ▼ pour sélectionner *Min. veilleuse*.

- 5 Appuyez sur ◀ ou sur ▶ pour sélectionner *10 Sec, 20 Sec, 30 Sec* ou *Désactivé*. Appuyez sur **OK**.

- 6 Appuyez sur **Arrêt/Sortie**.

Choix du papier peint

Vous pouvez changer le papier peint affiché.

- 1 Appuyez sur **Menu**.
- 2 Appuyez sur ▲ ou sur ▼ pour sélectionner *Prog. Général*. Appuyez sur **OK**.
- 3 Appuyez sur ▲ ou sur ▼ pour sélectionner *Paramètres ACL*. Appuyez sur **OK**.
- 4 Appuyez sur ▲ ou sur ▼ pour sélectionner *Papier peint*. Appuyez sur **OK**.
- 5 Appuyez sur ▲ ou sur ▼ pour sélectionner le papier peint parmi les 4 options disponibles. Appuyez sur **OK**.
- 6 Appuyez sur **Arrêt/Sortie**.

Préfixe de numérotation

Une fois le préfixe de numérotation défini, un numéro prédéterminé est composé avant toute composition d'un numéro de télécopie. Par exemple : si votre installation téléphonique requiert la saisie du chiffre 9 pour composer un numéro externe, utilisez ce paramètre pour que ce chiffre soit automatiquement composé pour l'envoi de toutes vos télécopies.

Configuration du numéro de préfixe

- 1 Appuyez sur **Menu**.
- 2 Appuyez sur ▲ ou sur ▼ pour sélectionner **Réglage init.**
Appuyez sur **OK**.
- 3 Appuyez sur ▲ ou sur ▼ pour sélectionner **Préfixe numérot.**
Appuyez sur **OK**.
- 4 Appuyez sur ▲ ou sur ▼ pour sélectionner **Activé (ou Désactivé)**.
Appuyez sur **OK**.
- 5 Entrez le numéro du préfixe (jusqu'à 5 chiffres) sur le pavé de numérotation.
Appuyez sur **OK**.



Remarque

- Si votre installation téléphonique requiert un rappel sur coupure calibrée (flashing), appuyez sur **Tonalité** pour entrer la coupure.
 - Vous pouvez utiliser les chiffres 0 à 9, #, * et ! (appuyez sur **Tonalité** pour afficher !).
- Vous ne pouvez pas utiliser le caractère ! avec d'autres chiffres ou caractères.
- (Canada seulement) Si le mode de numérotation à impulsions est activé, les caractères # et * ne peuvent pas être utilisés.

- 6 Appuyez sur **Arrêt/Sortie**.

Modification du numéro du préfixe

- 1 Appuyez sur **Menu**.
- 2 Appuyez sur ▲ ou sur ▼ pour sélectionner Réglage init.
Appuyez sur **OK**.
- 3 Appuyez sur ▲ ou sur ▼ pour sélectionner Préfixe numérot.
Appuyez sur **OK**.
- 4 Appuyez sur ▲ ou sur ▼ pour sélectionner Activé.
Appuyez sur **OK**.
- 5 Effectuez l'une des opérations suivantes :
 - Pour modifier le numéro du préfixe, appuyez sur ▲ ou sur ▼ pour sélectionner *Changer*.
Appuyez sur **OK**.
 - Pour quitter sans effectuer de modification, appuyez sur ▲ ou sur ▼ pour sélectionner *Sortie*.
Appuyez sur **OK**. Passez à l'étape 7.
- 6 Entrez un nouveau numéro de préfixe (jusqu'à 5 chiffres) sur le pavé de numérotation, puis appuyez sur **OK**.
- 7 Appuyez sur **Arrêt/Sortie**.

Minuterie de mode

L'appareil comprend 4 touches de mode temporaire sur le panneau de commande : **TÉLÉCOPIER**, **NUMÉRISER**, **COPIER** et **SAISIE PHOTO**. Vous pouvez modifier le délai pendant lequel l'appareil attend pour revenir en mode de télécopie après la dernière opération de numérisation, de copie ou du mode Saisie Photo. Si vous sélectionnez *Désactivé*, l'appareil conserve le dernier mode utilisé.

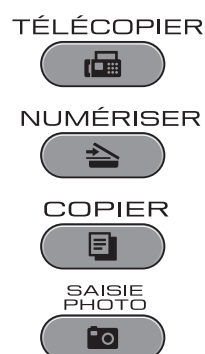

- 1 Appuyez sur **Menu**.
- 2 Appuyez sur ▲ ou sur ▼ pour sélectionner Prog. Général.
Appuyez sur **OK**.
- 3 Appuyez sur ▲ ou sur ▼ pour sélectionner Mode Minuterie.
- 4 Appuyez sur ◀ ou ▶ pour sélectionner 0Sec, 30Sec, 1Min, 2Min, 5Min ou Désactivé.
Appuyez sur **OK**.
- 5 Appuyez sur **Arrêt/Sortie**.

Secure Function Lock 2.0 (blocage de sécurité des fonctions)

Le blocage de sécurité des fonctions vous permet de limiter l'accès public à certaines fonctions de l'appareil :

- Envoi de télécopies
- Réception de télécopie
- Copie
- Numérisation
- PCC
- Impression à partir d'un PC
- Impression couleur
- Limite de page

Cette fonction empêche les utilisateurs de modifier les réglages par défaut de l'appareil en limitant l'accès aux paramètres des menus.

Avant d'utiliser les fonctions de sécurité, vous devez entrer un mot de passe administrateur.

Il est possible d'accéder aux opérations limitées en créant un utilisateur à droits limités. Les utilisateurs à droits limités doivent entrer un mot de passe pour utiliser l'appareil.

Notez avec soin votre mot de passe. Si vous l'oubliez, veuillez appeler le Service à la clientèle de Brother.



Remarque

- Seuls les administrateurs peuvent définir des limitations et effectuer des modifications pour chaque utilisateur.
- Si la fonction d'envoi de télécopies est désactivée, vous ne pouvez utiliser aucune fonction du menu Télécopie.
- La relève protégée n'est activée que lorsque les fonctions d'envoi et de réception de télécopies sont activées.

Avant de commencer à utiliser Secure Function Lock 2.0 (blocage de sécurité des fonctions)

Vous pouvez configurer les paramètres de Secure Function Lock 2.0 à l'aide d'un navigateur Web. Avant toute configuration, les opérations de préparation suivantes sont nécessaires.

- 1 Lancez votre navigateur Web.
- 2 Tapez « `http://machine's IP address/` » dans votre navigateur (où « `machine's IP address` » est l'adresse IP de l'appareil).
 - Par exemple :



```
http://192.168.1.2/
```



Remarque

Vous pouvez trouver l'adresse IP de l'appareil dans la liste de configuration réseau (voir *Impression de la liste de configuration réseau* dans le *Guide utilisateur - Réseau*).

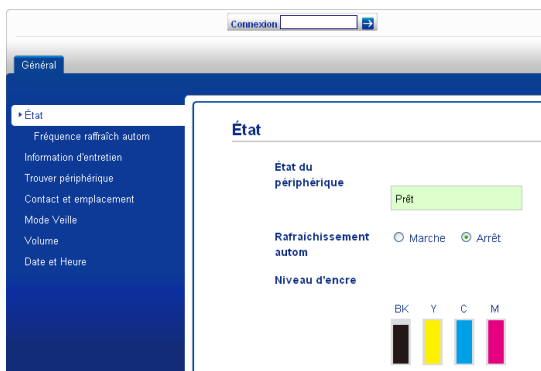
- Entrez un mot de passe dans la zone **Connexion** (il s'agit d'un mot de passe de connexion à la page Web de l'appareil et non du mot de passe administrateur pour accéder au blocage de sécurité des fonctions (Secure Function Lock)). Cliquez sur .



Remarque

Si vous utilisez un navigateur Web pour configurer l'appareil pour la première fois, définissez un mot de passe.

- Cliquez sur **Configurez le mot de passe.**
- Entrez le mot de passe souhaité (jusqu'à 32 caractères).
- Entrez de nouveau le mot de passe dans la zone **Confirmer nouveau mot de passe.**
- Cliquez sur **Envoyer.**

Définition et modification du mot de passe administrateur

Vous pouvez configurer ces paramètres à l'aide d'un navigateur Web. Pour configurer la page Web, voir *Avant de commencer à utiliser Secure Function Lock 2.0 (blocage de sécurité des fonctions)* à la page 7. Suivez ensuite les instructions ci-dessous.

Définition du mot de passe administrateur

Le mot de passe que vous définissez dans cette procédure concerne l'administrateur. Ce mot de passe permet de créer des utilisateurs et d'activer ou désactiver le blocage de sécurité des fonctions (Secure Function Lock) (voir *Définition d'utilisateurs à droits limités* à la page 9 et *Activation et désactivation du blocage de sécurité des fonctions* à la page 10).

- Cliquez sur **Administrateur.**
- Cliquez sur **Blocage sécuritaire fonctions.**
- Entrez un nombre de 4 chiffres pour le mot de passe dans la zone **Nouveau mot de passe.**

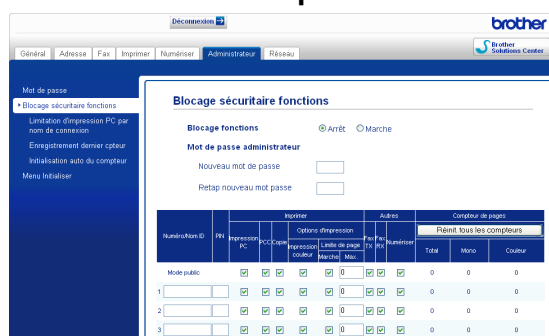

- Entrez de nouveau le mot de passe dans la zone **Retaper le nouveau mot de passe.**
- Cliquez sur **Envoyer.**

Modification du mot de passe administrateur

- 1 Cliquez sur **Administrateur**.
- 2 Cliquez sur **Blocage sécuritaire fonctions**.
- 3 Entrez un nombre de quatre-chiffres pour le nouveau mot de passe dans la zone **Nouveau mot de passe**.
- 4 Entrez de nouveau le mot de passe dans la zone **Retaper le nouveau mot de passe**.
- 5 Cliquez sur **Envoyer**.

Définition d'utilisateurs à droits limités

Vous pouvez définir des utilisateurs disposant de droits limités et d'un mot de passe. Vous pouvez définir jusqu'à 10 utilisateurs à droits limités.

Vous pouvez configurer ces paramètres à l'aide d'un navigateur Web. Pour configurer la page Web, voir *Avant de commencer à utiliser Secure Function Lock 2.0 (blocage de sécurité des fonctions)* à la page 7. Suivez ensuite les instructions ci-dessous.

- 1 Cliquez sur **Administrateur**.
- 2 Cliquez sur **Blocage sécuritaire fonctions**.
- 3 Entrez un nom de groupe ou un nom d'utilisateur comportant jusqu'à 15 caractères alphanumériques dans la zone **Numéro/Nom ID** puis entrez un mot de passe de 4 chiffres dans la zone **PIN**.

Numéro/Nom ID	PIN	Imprimer			Autres			Compteur de pages			
		Impression PC	Impression	Options d'impression	Impression	Limite de page	Max	Min	Total	Micro	Color
Master/public		<input checked="" type="checkbox"/>	<input checked="" type="checkbox"/>	<input checked="" type="checkbox"/>	<input checked="" type="checkbox"/>	<input checked="" type="checkbox"/>	<input checked="" type="checkbox"/>	<input checked="" type="checkbox"/>	0	0	0
1		<input checked="" type="checkbox"/>	<input checked="" type="checkbox"/>	<input checked="" type="checkbox"/>	<input checked="" type="checkbox"/>	<input checked="" type="checkbox"/>	<input checked="" type="checkbox"/>	<input checked="" type="checkbox"/>	0	0	0
2		<input checked="" type="checkbox"/>	<input checked="" type="checkbox"/>	<input checked="" type="checkbox"/>	<input checked="" type="checkbox"/>	<input checked="" type="checkbox"/>	<input checked="" type="checkbox"/>	<input checked="" type="checkbox"/>	0	0	0
3		<input checked="" type="checkbox"/>	<input checked="" type="checkbox"/>	<input checked="" type="checkbox"/>	<input checked="" type="checkbox"/>	<input checked="" type="checkbox"/>	<input checked="" type="checkbox"/>	<input checked="" type="checkbox"/>	0	0	0

- 4 Décochez les fonctions que vous voulez désactiver dans la zone **Imprimer** ou dans la zone **Autres**. Si vous voulez configurer le nombre de pages maximum, cochez la case **Oui** dans la colonne **Limite de page**, puis entrez le nombre de pages dans la colonne **Max**. Cliquez ensuite sur **Envoyer**.



Remarque

- Le mot de passe est spécifique à un utilisateur.
- Vous pouvez définir un utilisateur public. Les utilisateurs publics n'ont pas besoin d'entrer de mot de passe. Pour plus d'informations, reportez-vous au *Guide utilisateur - Réseau*.

Activation et désactivation du blocage de sécurité des fonctions



Remarque

Notez avec soin le mot de passe administrateur. Si vous entrez un mot de passe erroné, l'écran ACL affiche `Erreur m.passe`. Entrez le mot de passe correct. Si vous l'oubliez, veuillez appeler le Service à la clientèle de Brother.

Activation du blocage de sécurité des fonctions

- 1 Appuyez sur **Menu**.
- 2 Appuyez sur **▲** ou sur **▼** pour sélectionner `Prog. Général`. Appuyez sur **OK**.
- 3 Appuyez sur **▲** ou sur **▼** pour sélectionner `Blocage fonct.`. Appuyez sur **OK**.
- 4 Appuyez sur **▲** ou sur **▼** pour sélectionner `Bl. stop→Marche`. Appuyez sur **OK**.
- 5 Entrez votre mot de passe administrateur à 4 chiffres. Appuyez sur **OK**.

Désactivation du blocage de sécurité des fonctions

- 1 Appuyez sur **Menu**.
- 2 Appuyez sur **▲** ou sur **▼** pour sélectionner `Bl. Marche→Stop`. Appuyez sur **OK**.
- 3 Entrez votre mot de passe administrateur à 4 chiffres. Appuyez sur **OK**.

Changement d'utilisateur

Ce paramètre permet à un utilisateur à droits limités de se connecter à l'appareil lorsque le blocage de sécurité des fonctions est activé.

- 1 Maintenez la **Touche Maj.** enfoncée tout en appuyant sur *****.
Ou appuyez sur **Menu**. Appuyez ensuite sur **▲** ou sur **▼** pour sélectionner `Changer usager` et appuyez sur **OK**.
- 2 Appuyez sur **▲** ou sur **▼** pour sélectionner votre nom d'utilisateur et appuyez sur **OK**.
- 3 Entrez votre mot de passe d'utilisateur à 4 chiffres.
Appuyez sur **OK**.

Passer en mode Public

- 1 Appuyez sur **Menu**.
- 2 Appuyez sur **▲** ou sur **▼** pour sélectionner `Mode public`.
Appuyez sur **OK**.



Remarque

Lorsqu'un utilisateur à droits limités a fini d'utiliser l'appareil, ce dernier revient en mode Public dans le délai configuré avec la minuterie de mode (voir *Minuterie de mode* à la page 6).

3

Envoi d'une télécopie

Options d'envoi supplémentaires

Envoi de télécopies en utilisant plusieurs paramètres

Lors de l'envoi d'une télécopie, vous pouvez choisir toute combinaison des paramètres suivants : résolution, contraste, taille de numérisation, etc.

- 1 Appuyez sur  (**TÉLÉCOPIER**).
L'écran ACL affiche :

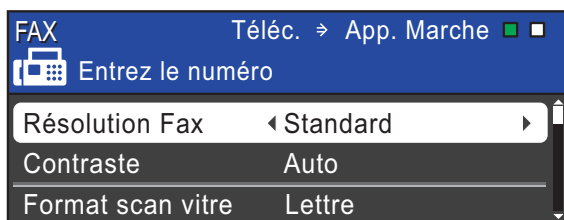

- 2 Appuyez sur ▲ ou sur ▼ pour sélectionner un réglage à modifier.
- 3 Appuyez sur ◀ ou sur ▶ pour sélectionner une option.
Appuyez sur **OK**.
- 4 Répétez les étapes 2 à 3 pour modifier d'autres réglages.



Remarque

- La plupart des réglages sont temporaires ; l'appareil revient aux réglages par défaut après l'envoi d'une télécopie.
- Vous pouvez enregistrer certains des réglages que vous utilisez le plus souvent en les définissant comme réglages par défaut. Ces réglages sont conservés jusqu'à ce que vous les modifiiez de nouveau (voir *Définition de nouveaux réglages par défaut* à la page 13).

Arrêter l'envoi d'une télécopie

Pour arrêter l'envoi d'une télécopie, appuyez sur **Arrêt/Sortie**.

Contraste

Si votre document est trop pâle ou trop sombre, ajustez le contraste en conséquence. Le réglage d'usine *Auto* convient à la plupart des documents. Il choisit automatiquement le contraste adapté à votre document.

Choisissez *Clair* pour envoyer un document clair. Choisissez *Foncé* pour envoyer un document sombre.

- 1 Appuyez sur  (**TÉLÉCOPIER**).
- 2 Appuyez sur ▲ ou sur ▼ pour sélectionner *Contraste*.
- 3 Appuyez sur ◀ ou sur ▶ pour sélectionner *Auto*, *Clair* ou *Foncé*.
Appuyez sur **OK**.



Remarque

Même si vous choisissez *Clair* ou *Foncé*, l'appareil enverra la télécopie à l'aide du réglage *Auto* sous les conditions suivantes :

- Lorsque vous envoyez une télécopie couleur.
- Lorsque vous choisissez *Photo* comme résolution de télécopie.

Modification de la résolution de télécopie

Vous pouvez améliorer la qualité d'une télécopie en changeant sa résolution.

- 1 Appuyez sur  (**TÉLÉCOPIER**).

- 2 Appuyez sur ▲ ou sur ▼ pour sélectionner Résolution Fax.
- 3 Appuyez sur ◀ ou sur ▶ pour choisir la résolution souhaitée. Appuyez sur **OK**.



Remarque

Vous pouvez choisir 4 réglages de résolution différents pour les télécopies noir et blanc et 2 pour les télécopies couleur.

Noir et blanc	
Standard	Convient à la plupart des documents dactylographiés.
Fin	Adapté aux petits caractères ; la transmission est un peu plus lente qu'avec la résolution Standard.
S.Fine	Adapté aux petits caractères ou aux dessins ; la transmission est plus lente qu'avec la résolution pour la résolution Fine.
Photo	À utiliser pour les documents comportant différents niveaux de gris ou pour des photos. La résolution Photo correspond à la transmission la plus lente.

Couleur	
Standard	Convient à la plupart des documents dactylographiés.
Fin	À utiliser lorsque le document est une photo. La transmission est plus lente qu'avec la résolution Standard.

Si vous sélectionnez *S.Fine* ou *Photo* puis utilisez la touche **Couleur Marche** pour envoyer une télécopie, l'appareil envoie la télécopie en utilisant le réglage *Fin*.

Définition de nouveaux réglages par défaut

Vous pouvez enregistrer les réglages de télécopie pour les paramètres Résolution Fax, Contraste, Format scan vitre et TX Immédiat que vous utilisez le plus souvent en les définissant comme valeurs par défaut. Ces réglages sont conservés jusqu'à ce que vous les modifiez de nouveau.

- 1 Appuyez sur  (**TÉLÉCOPIER**).
- 2 Appuyez sur ▲ ou sur ▼ pour sélectionner le réglage à modifier, puis appuyez sur ◀ ou sur ▶ pour sélectionner votre nouvelle option. Appuyez sur **OK**.

Répétez cette étape pour chaque réglage à modifier.
- 3 Une fois le dernier réglage modifié, appuyez sur ▲ ou sur ▼ pour sélectionner *Fix nv param déf*. Appuyez sur **OK**.
- 4 Appuyez sur **1** pour sélectionner *Oui*.
- 5 Appuyez sur **Arrêt/Sortie**.

Rétablissement des réglages d'usine du télécopieur

Vous pouvez rétablir les réglages d'usine du télécopieur pour les paramètres Résolution Fax, Contraste, Format scan vitre et TX Immédiat que vous avez modifiés.

- 1 Appuyez sur  (**TÉLÉCOPIER**).
- 2 Appuyez sur ▲ ou sur ▼ pour sélectionner Réinitial. usine. Appuyez sur **OK**.
- 3 Appuyez sur **1** pour sélectionner Oui.
- 4 Appuyez sur **Arrêt/Sortie**.

Opérations d'envoi supplémentaires

Envoi manuel d'une télécopie

L'envoi manuel permet d'entendre les tonalités de numérotation, de sonnerie et de réception d'une télécopie que vous envoyez.



Remarque

Pour envoyer une télécopie de plusieurs pages, utilisez le chargeur automatique de documents.

- 1 Appuyez sur  (**TÉLÉCOPIER**).
- 2 Chargez votre document.
- 3 Pour entendre une tonalité de numérotation, appuyez sur **Tonalité** ou décrochez le combiné du téléphone externe.
- 4 Composez le numéro de télécopieur.
- 5 Lorsque vous entendez la tonalité du télécopieur, appuyez sur **Mono Marche** ou sur **Couleur Marche**. Si vous utilisez la vitre du scanner, appuyez sur **1** sur l'appareil pour envoyer une télécopie.
- 6 Si vous avez décroché le combiné du téléphone externe, raccrochez.

Envoi d'une télécopie à la fin d'une conversation téléphonique

À la fin d'une conversation téléphonique, vous avez la possibilité d'envoyer une télécopie à votre correspondant avant de raccrocher.

- 1 Demandez à votre correspondant d'attendre la tonalité de télécopie (signaux sonores), puis d'appuyer sur Marche ou Envoi avant de raccrocher.

- 2 Appuyez sur  (TÉLÉCOPIER).
- 3 Chargez votre document.
- 4 Appuyez sur **Mono Marche** ou sur **Couleur Marche**.
 - Si vous utilisez la vitre du scanner, appuyez sur **1** pour envoyer une télécopie.
- 5 Raccrochez le combiné du téléphone externe.

Accès simultané (noir et blanc seulement)

Vous pouvez composer un numéro et commencer à numériser la télécopie dans la mémoire, même si l'appareil est en train d'envoyer à partir de la mémoire, de recevoir des télécopies ou d'imprimer des données en provenance du PC. L'écran ACL indique le nouveau numéro de tâche et l'espace mémoire disponible.

Le nombre de pages pouvant être numérisées et mises en mémoire varie en fonction des données qu'elles contiennent.



Remarque

Si le message *Mémoire épuisée* apparaît au cours de la numérisation d'un document, appuyez sur **Arrêt/Sortie** pour annuler l'opération ou sur **Mono Marche** pour envoyer les pages numérisées.

Diffusion (noir et blanc seulement)

La diffusion est un procédé qui consiste en l'envoi automatique d'une même télécopie à plusieurs destinataires. Vous pouvez inclure dans la même diffusion des groupes, des monotouches, des numéros abrégés et jusqu'à 50 numéros composés manuellement.

Une fois la diffusion achevée, l'appareil imprime un rapport de diffusion.

Avant de commencer la diffusion

Les numéros des monotouches et des touches de numéros abrégés doivent être stockés dans la mémoire de l'appareil avant de pouvoir être utilisés pour une diffusion (voir *Mémorisation de numéros monotouche* et *Mémorisation de numéros abrégés* au chapitre 7 du *Guide de l'utilisateur*).

Les numéros de groupe doivent également être mémorisés dans l'appareil pour pouvoir être utilisés dans une diffusion. Les numéros de groupe contiennent de nombreux numéros de monotouches et de numéros abrégés pour faciliter la numérotation (voir *Configuration de groupes de diffusion* à la page 40).

Comment diffuser une télécopie

- 1 Appuyez sur  (TÉLÉCOPIER).
- 2 Chargez votre document.
- 3 Appuyez sur ▲ ou sur ▼ pour sélectionner *Télédiffusion*. Appuyez sur **OK**.

- 4 Vous pouvez ajouter des numéros à la diffusion de différentes façons :
- Appuyez sur ▲ ou sur ▼ pour sélectionner *Ajouter numéro* et saisissez un numéro à l'aide du pavé de numérotation.
Appuyez sur **OK**.
 - Appuyez sur ▲ ou sur ▼ pour sélectionner *Répertoire* et **OK**.
Appuyez sur ▲ ou sur ▼ pour sélectionner *Ordre alphabét.* ou *Ordre numérique* et **OK**.
Appuyez sur ▲ ou sur ▼ pour sélectionner un numéro et **OK**.



Remarque

*Si vous sélectionnez
Ordre numérique :*

L'emplacement des monotouches commence par *. L'emplacement des numéros abrégés commence par #.

- 5 Lorsque vous avez saisi tous les numéros de télécopieur en répétant l'étape 4, appuyez sur ▲ ou sur ▼ pour sélectionner *Terminé*.
Appuyez sur **OK**.
- 6 Appuyez sur **Mono Marche**.



Remarque

- Si vous n'avez pas utilisé de numéros de groupe, vous pouvez diffuser des télécopies vers un maximum de 266 numéros différents.
- La mémoire disponible de l'appareil varie selon le type de tâches enregistrées et le nombre d'emplacements utilisés pour la diffusion. Si vous effectuez une diffusion au nombre maximum de numéros disponibles, vous ne pourrez plus utiliser la fonction *Accès simultané*, ni utiliser la fonction des télécopies différées.
- Si le message *Mémoire épuisée* apparaît, appuyez sur **Arrêt/Sortie** pour arrêter la tâche. Si plusieurs pages ont été numérisées, appuyez sur **Mono Marche** pour envoyer la partie déjà enregistrée dans la mémoire de l'appareil.

Annulation d'une diffusion en cours

- 1 Appuyez sur **Menu**.
- 2 Appuyez sur ▲ ou sur ▼ pour sélectionner *Fax*.
Appuyez sur **OK**.
- 3 Appuyez sur ▲ ou sur ▼ pour sélectionner *Trav. en att.*
Appuyez sur **OK**.
L'écran ACL affiche le numéro de télécopieur composé ainsi que le numéro de la tâche de diffusion.
- 4 Appuyez sur **OK**.
La question suivante s'affiche sur l'écran ACL :
Annuler tâche?
Oui → Appuyer 1
Non → Appuyer 2
- 5 Appuyez sur **1** pour annuler le numéro de télécopie composé.
L'écran ACL affiche le numéro de la tâche de diffusion.

- 6 Appuyez sur **OK**.
La question suivante s'affiche sur l'écran ACL :
Annuler tâche?
Oui → Appuyer 1
Non → Appuyer 2
- 7 Pour annuler la diffusion, appuyez sur 1.
- 8 Appuyez sur **Arrêt/Sortie**.

Envoi en temps réel

En règle générale, à chaque envoi d'une télécopie, l'appareil numérise le document et le met en mémoire avant de l'envoyer. Ensuite, dès que la ligne téléphonique est libre, l'appareil compose le numéro et effectue l'envoi.

Il se peut parfois que vous souhaitiez envoyer un document important immédiatement sans avoir à attendre la numérisation et la transmission à partir de la mémoire. Pour cela, activez TX Immédiat.

- 1 Appuyez sur  (TÉLÉCOPIER).
- 2 Appuyez sur ▲ ou sur ▼ pour sélectionner TX Immédiat.
- 3 Appuyez sur ◀ ou sur ▶ pour sélectionner Activé (ou Désactivé). Appuyez sur **OK**.



Remarque

- Si la mémoire est saturée et que vous envoyez une télécopie noir et blanc à partir du chargeur automatique de documents, l'appareil envoie le document en temps réel (même si la fonction TX Immédiat est réglée sur Désactivé). Les télécopies numérisées à partir de la vitre du scanner ne pourront être envoyées que si vous libérez de la mémoire.
- Dans le mode Envoi en temps réel, la fonction de recomposition automatique ne fonctionne pas si vous utilisez la vitre du scanner.

Mode Outre-mer

Si des interférences sur la ligne téléphonique rendent difficile l'envoi de télécopies à l'étranger, nous vous conseillons d'activer le mode Outre-mer. Après chaque envoi, le mode Outre-mer se désactive automatiquement.

- 1 Appuyez sur  (TÉLÉCOPIER).
- 2 Chargez votre document.
- 3 Appuyez sur ▲ ou sur ▼ pour sélectionner Mode Outre-mer.
- 4 Appuyez sur ◀ ou sur ▶ pour sélectionner Activé (ou Désactivé). Appuyez sur **OK**.

Télécopie différée (noir et blanc seulement)

Vous pouvez mémoriser jusqu'à 50 télécopies à envoyer dans les 24 heures. Ces télécopies seront envoyées à l'heure que vous saisissez à l'étape 5.

- 1 Appuyez sur  (TÉLÉCOPIER).
- 2 Chargez votre document.

- 3 Appuyez sur ▲ ou sur ▼ pour sélectionner *Envoi différé*.
- 4 Appuyez sur ◀ ou sur ▶ pour sélectionner *Activé*. Appuyez sur **OK**.
- 5 Saisissez l'heure à laquelle la télécopie doit être envoyée (au format 24 heures) (par exemple, entrez 19:45.) Appuyez sur **OK**.



Remarque

- Lorsque vous activez *12h Horloge* dans le réglage *Date et heure*, entrez l'heure au format 12 heures.
- Le nombre de pages pouvant être numérisées et mises en mémoire varie en fonction des données qu'elles contiennent.

Envoi par lot en différé (noir et blanc seulement)

Avant d'envoyer les télécopies différées, l'appareil va contribuer à vous faire faire des économies en triant toutes les télécopies en mémoire par destination et par heure programmée. Toutes les télécopies différées dont l'envoi est programmé à la même heure et au même numéro de télécopieur seront envoyées en une seule transmission, comme s'il s'agissait d'une seule télécopie, pour réduire le temps d'envoi.

- 1 Appuyez sur  (**TÉLÉCOPIER**).
- 2 Appuyez sur ▲ ou sur ▼ pour sélectionner *Transm lot*.
- 3 Appuyez sur ◀ ou sur ▶ pour sélectionner *Activé*. Appuyez sur **OK**.
- 4 Appuyez sur **Arrêt/Sortie**.

Vérification et annulation de tâches en attente

Vous pouvez vérifier s'il y a des tâches en attente dans la mémoire et en annuler (s'il n'y a aucune tâche en attente, l'écran ACL indique *Auc trav attente*).

- 1 Appuyez sur **Menu**.
- 2 Appuyez sur ▲ ou sur ▼ pour sélectionner *Fax*. Appuyez sur **OK**.
- 3 Appuyez sur ▲ ou sur ▼ pour sélectionner *Trav. en att.* Appuyez sur **OK**. Toutes les tâches en attente s'affichent sur l'écran ACL.
- 4 Appuyez sur ▲ ou sur ▼ pour faire défiler les tâches et sélectionner celle que vous voulez annuler. Appuyez sur **OK**.
- 5 Effectuez l'une des opérations suivantes :
 - Pour annuler, appuyez sur **1** pour sélectionner *Oui*.
Si vous souhaitez annuler une autre tâche, allez à l'étape 4.
 - Pour quitter sans annuler, appuyez sur **2** pour sélectionner *Non*.
- 6 Répétez les étapes 4 et 5 pour chaque tâche à annuler.
- 7 Lorsque vous avez terminé, appuyez sur **Arrêt/Sortie**.

Description de la relève

La fonction de relève permet de configurer l'appareil de telle sorte que d'autres personnes puissent en recevoir des télécopies, mais en payant elles-mêmes l'appel. Elle permet également d'appeler le télécopieur d'un correspondant et d'en recevoir une télécopie en payant l'appel. Pour fonctionner, la fonction de relève doit être configurée sur les deux appareils. Tous les télécopieurs ne prennent pas en charge la relève.

Transmission par relève (noir et blanc seulement)

La transmission par relève permet de configurer l'appareil de façon à ce qu'il prépare un document et attende qu'un autre télécopieur l'appelle pour récupérer ce document.

Le document sera mis en mémoire et pourra être récupéré par un autre télécopieur jusqu'à ce que vous l'effaciez (voir *Vérification et annulation de tâches en attente* à la page 18).

Configuration de la transmission par relève

- 1 Appuyez sur  (**TÉLÉCOPIER**).
- 2 Chargez votre document.
- 3 Appuyez sur ▲ ou sur ▼ pour sélectionner Relevé TX.
- 4 Appuyez sur ◀ ou sur ▶ pour sélectionner Activé (ou Désactivé). Appuyez sur **OK**.
- 5 Appuyez sur ▲ ou sur ▼ pour sélectionner le réglage à modifier, puis appuyez sur ◀ ou sur ▶ pour sélectionner votre option et appuyez sur **OK**. Dès qu'un réglage est accepté, vous pouvez en modifier un autre.

- 6 Appuyez sur **Mono Marche**.
- 7 Si vous utilisez la vitre du scanner, l'écran ACL vous invite à choisir une des options.
 - Appuyez sur **1** pour envoyer une autre page. Allez à l'étape 8.
 - Appuyez sur **2** ou sur **Mono Marche** pour envoyer le document.
- 8 Placez la page suivante sur la vitre du scanner. Appuyez sur **OK**. Répétez les étapes 7 et 8 pour chaque page supplémentaire. L'appareil enverra la télécopie automatiquement.

Réception en mémoire (noir et blanc seulement)

Vous ne pouvez effectuer qu'une seule opération Réception en mémoire à la fois :

- Réadressage de télécopie
- Téléappel
- Mémorisation de télécopie
- Réception PC-Fax
- Désactivé

Vous pouvez changer de sélection à tout moment. Si des télécopies reçues se trouvent encore dans la mémoire de l'appareil lorsque vous modifiez le fonctionnement du mode Réception en mémoire, une question s'affiche sur l'écran ACL (voir *Modification des options de la fonction Réception en mémoire* à la page 24).

Réception de télécopies dans la mémoire lorsque le bac à papier est vide

Dès que le bac à papier s'est vidé au cours de la réception d'une télécopie, l'écran ACL affiche *Vérifiez papier*. Placez du papier dans le bac (voir *Chargement de papier et d'autres supports d'impression au chapitre 2 du Guide de l'utilisateur*).

Si vous ne mettez pas de papier dans le bac à papier, l'appareil continuera à recevoir la télécopie en enregistrant les pages restantes dans la mémoire, si celle-ci est suffisante.

Les autres télécopies entrantes seront également mémorisées, jusqu'à saturation de la mémoire. Une fois la mémoire saturée, l'appareil arrêtera de répondre automatiquement aux appels. Pour imprimer les télécopies, placez du papier dans le bac.

Réadressage de télécopie

Lorsque vous choisissez la fonction de réadressage de télécopie, l'appareil met la télécopie reçue en mémoire. Il compose alors le numéro de télécopieur que vous avez programmé et transfère la télécopie.

- 1 Appuyez sur **Menu**.
- 2 Appuyez sur ▲ ou sur ▼ pour sélectionner Fax.
Appuyez sur **OK**.
- 3 Appuyez sur ▲ ou sur ▼ pour sélectionner Réglage récep.
Appuyez sur **OK**.
- 4 Appuyez sur ▲ ou sur ▼ pour sélectionner Récept.mémoire.
Appuyez sur **OK**.
- 5 Appuyez sur ▲ ou sur ▼ pour sélectionner RE-TX Fax.
Appuyez sur **OK**.
- 6 Entrez le numéro de réadressage (max. 20 chiffres).
Appuyez sur **OK**.
- 7 Appuyez sur ▲ ou sur ▼ pour sélectionner Imp sauve:Activ ou Imp sauve:Désact.
Appuyez sur **OK**.

! IMPORTANT

- Si vous sélectionnez `Imp sauve:Activ`, l'appareil imprime également la télécopie pour que vous en gardiez une copie. C'est un mécanisme de sécurité permettant de faire face à une éventuelle coupure de courant pendant le réadressage de la télécopie ou à un problème du côté du destinataire.
- Lorsque vous recevez une télécopie couleur, l'appareil l'imprime localement mais ne l'envoie pas au numéro de réadressage que vous avez programmé.

8 Appuyez sur **Arrêt/Sortie**.

Téléappel

Lorsque vous choisissez Téléappel, l'appareil appelle le numéro de téléphone mobile ou de téléavertisseur que vous avez programmé pour vous prévenir qu'une télécopie a été reçue et mise en mémoire.

Lorsque la fonction Téléappel est activée, une copie de sauvegarde de la télécopie reçue est imprimée automatiquement.

- 1** Appuyez sur **Menu**.
- 2** Appuyez sur **▲** ou sur **▼** pour sélectionner `Fax`. Appuyez sur **OK**.
- 3** Appuyez sur **▲** ou sur **▼** pour sélectionner `Réglage récep.` Appuyez sur **OK**.
- 4** Appuyez sur **▲** ou sur **▼** pour sélectionner `Récept.mémoire`. Appuyez sur **OK**.
- 5** Appuyez sur **▲** ou sur **▼** pour sélectionner `Téléappel`. Appuyez sur **OK**.

- 6** Entrez le numéro de votre téléphone mobile ou téléavertisseur suivi de **##** (maximum 20 chiffres). Appuyez sur **OK**. N'incluez pas l'indicatif régional s'il est identique à celui de l'appareil. Par exemple, appuyez sur les touches suivantes :
1 8 0 0 5 5 1 2 3 4 ##
- 7** Effectuez l'une des opérations suivantes :
 - Si vous programmez votre numéro de téléphone mobile et qu'il n'est pas nécessaire d'entrer un code NIP, appuyez sur **OK**.
 - Si votre téléavertisseur a besoin d'un code NIP, composez ce code, appuyez sur **#** et sur **Recomp/Pause**, puis entrez votre numéro de téléavertisseur suivi de **#**.
Appuyez sur **OK**.
Par exemple, appuyez sur les touches suivantes :
1 2 3 4 5 # Recomp/Pause 1 8 0 0 5 5 6 7 8 9 ##
 - Si votre téléavertisseur n'a pas besoin de code NIP, appuyez sur :
Recomp/Pause, puis entrez votre numéro de téléavertisseur suivi de **#**.
Appuyez sur **OK**.
Par exemple, appuyez sur les touches suivantes :
Recomp/Pause 1 8 0 0 5 5 6 7 8 9 #
- 8** Appuyez sur **Arrêt/Sortie**.

**Remarque**

Il n'est pas possible de modifier un numéro de téléavertisseur ou un code NIP à distance.

Mémorisation de télécopie

Lorsque vous choisissez la fonction de mémorisation de télécopie, l'appareil met la télécopie reçue en mémoire. Vous pourrez récupérer les télécopies d'un autre endroit à l'aide des commandes de récupération à distance.

Lorsque la fonction de mémorisation de télécopie est activée, une copie de sauvegarde est imprimée automatiquement.

- 1 Appuyez sur **Menu**.
- 2 Appuyez sur ▲ ou sur ▼ pour sélectionner **Fax**.
Appuyez sur **OK**.
- 3 Appuyez sur ▲ ou sur ▼ pour sélectionner **Réglage récep.**
Appuyez sur **OK**.
- 4 Appuyez sur ▲ ou sur ▼ pour sélectionner **Récept.mémoire**.
Appuyez sur **OK**.
- 5 Appuyez sur ▲ ou sur ▼ pour sélectionner **Mémoriser fax**.
Appuyez sur **OK**.
- 6 Appuyez sur **Arrêt/Sortie**.



Remarque

Les télécopies couleur ne peuvent pas être mémorisées. En cas de réception d'une télécopie couleur, l'appareil l'imprime localement.

Impression d'une télécopie à partir de la mémoire

En mode Téléappel ou Mémorisation de télécopie, vous pouvez imprimer des télécopies en mémoire à partir de l'appareil (voir *Réception en mémoire (noir et blanc seulement)* à la page 20).

- 1 Appuyez sur **Menu**.

- 2 Appuyez sur ▲ ou sur ▼ pour sélectionner **Fax**.
Appuyez sur **OK**.
- 3 Appuyez sur ▲ ou sur ▼ pour sélectionner **Impr. Document**.
Appuyez sur **OK**.
- 4 Appuyez sur **Mono Marche**.
- 5 Appuyez sur **Arrêt/Sortie**.



Remarque

Lorsque vous imprimez une télécopie à partir de la mémoire, les données de la télécopie sont effacées.

Réception PC-Fax (Windows® seulement)

Si vous activez la fonction Réception PC-Fax, l'appareil met en mémoire les télécopies reçues et les envoie automatiquement à votre ordinateur. Vous pouvez alors utiliser l'ordinateur pour les consulter et les stocker.

L'appareil reçoit et met les télécopies reçues en mémoire même si l'ordinateur est éteint (par exemple la nuit ou la fin de semaine). Le nombre de télécopies reçues mises en mémoire apparaît dans l'angle inférieur gauche de l'écran ACL.

Lorsque vous allumez l'ordinateur, l'appareil transfère automatiquement les télécopies sur votre ordinateur si le logiciel Réception PC-Fax est activé.

Pour recevoir les télécopies reçues sur l'ordinateur, il faut que le logiciel Réception PC-Fax soit en cours d'exécution sur celui-ci (pour plus de détails, voir *Réception PC-FAX* dans le *Guide utilisateur - Logiciel*).

Si vous sélectionnez **Imp sauve:Activ**, l'appareil imprime également la télécopie.

- 1 Appuyez sur **Menu**.

- 2 Appuyez sur ▲ ou sur ▼ pour sélectionner Fax.
Appuyez sur **OK**.
- 3 Appuyez sur ▲ ou sur ▼ pour sélectionner Réglage récep.
Appuyez sur **OK**.
- 4 Appuyez sur ▲ ou sur ▼ pour sélectionner Récept.mémoire.
Appuyez sur **OK**.
- 5 Appuyez sur ▲ ou sur ▼ pour sélectionner Récept PC FAX.
Appuyez sur **OK**.
- 6 L'écran ACL affiche le message Exécutez PC-Fax sur votre ordinateur.
Appuyez sur **OK**.
- 7 Appuyez sur ▲ ou sur ▼ pour sélectionner <USB> ou l'ordinateur sur lequel vous voulez recevoir les télécopies.
Appuyez sur **OK**.
- 8 Appuyez sur ▲ ou sur ▼ pour sélectionner Imp sauve:Activ ou Imp sauve:Désact.
Appuyez sur **OK**.
- 9 Appuyez sur **Arrêt/Sortie**.



Remarque

- La fonction Réception PC-Fax n'est pas compatible avec le système Mac OS.
- Avant de pouvoir configurer la fonction Réception PC-Fax, vous devez installer le logiciel MFL-Pro Suite sur l'ordinateur. Assurez-vous que votre ordinateur est connecté et allumé (pour plus de détails, voir *Réception PC-FAX* dans le *Guide utilisateur - Logiciel*).
- Si un message d'erreur s'affiche et l'appareil ne peut pas imprimer les télécopies en mémoire, vous pouvez utiliser ce réglage pour transférer les télécopies sur votre ordinateur (pour plus de détails, voir *Transfert des télécopies ou rapport du journal de télécopies* dans l'*Annexe B* du *Guide de l'utilisateur*).
- Lorsque vous recevez une télécopie couleur, l'appareil l'imprime localement mais ne l'envoie pas à l'ordinateur.

Modification de l'ordinateur destinataire

- 1 Appuyez sur **Menu**.
- 2 Appuyez sur ▲ ou sur ▼ pour sélectionner Fax.
Appuyez sur **OK**.
- 3 Appuyez sur ▲ ou sur ▼ pour sélectionner Réglage récep.
Appuyez sur **OK**.
- 4 Appuyez sur ▲ ou sur ▼ pour sélectionner Récept.mémoire.
Appuyez sur **OK**.
- 5 Appuyez sur ▲ ou sur ▼ pour sélectionner Récept PC FAX.
Appuyez sur **OK**.
- 6 L'écran ACL affiche le message Exécutez PC-Fax sur votre ordinateur.
Appuyez sur **OK**.

- 7 Appuyez sur ▲ ou sur ▼ pour sélectionner **Changer**.
Appuyez sur **OK**.
- 8 Appuyez sur ▲ ou sur ▼ pour sélectionner **<USB>** ou l'ordinateur sur lequel vous voulez recevoir les télécopies.
Appuyez sur **OK**.
- 9 Appuyez sur ▲ ou sur ▼ pour sélectionner **Imp sauve:Activ** ou **Imp sauve:Désact**.
Appuyez sur **OK**.
- 10 Appuyez sur **Arrêt/Sortie**.

Désactivation de la fonction Réception en mémoire

- 1 Appuyez sur **Menu**.
- 2 Appuyez sur ▲ ou sur ▼ pour sélectionner **Fax**.
Appuyez sur **OK**.
- 3 Appuyez sur ▲ ou sur ▼ pour sélectionner **Réglage récep**.
Appuyez sur **OK**.
- 4 Appuyez sur ▲ ou sur ▼ pour sélectionner **Récept.mémoire**.
Appuyez sur **OK**.
- 5 Appuyez sur ▲ ou sur ▼ pour sélectionner **Désactivé**.
Appuyez sur **OK**.
- 6 Appuyez sur **Arrêt/Sortie**.



Remarque

D'autres options s'afficheront sur l'écran ACL si des télécopies reçues se trouvent encore dans la mémoire de l'appareil (voir *Modification des options de la fonction Réception en mémoire* à la page 24).

Modification des options de la fonction Réception en mémoire

Si des télécopies reçues se trouvent encore dans la mémoire de l'appareil lorsque vous modifiez le fonctionnement du mode Réception en mémoire, une des questions suivantes s'affiche sur l'écran ACL :

- Eff. tous doc.?
 - Oui → Appuyer 1
 - Non → Appuyer 2
- Impr messages?
 - Oui → Appuyer 1
 - Non → Appuyer 2

- Si vous appuyez sur **1**, les télécopies en mémoire sont effacées ou imprimées avant la modification du mode. Si une copie de sauvegarde a déjà été imprimée, elle n'est pas réimprimée.
- Si vous appuyez sur **2**, les télécopies en mémoire ne sont pas effacées ou imprimées, et le mode reste inchangé.

Si des télécopies reçues se trouvent encore dans la mémoire de l'appareil lorsque vous activez la fonction **Récept PC FAX** à partir d'une autre option [**RE-TX Fax**, **Téléappel** ou **Mémoriser fax**], appuyez sur ▲ ou sur ▼ pour sélectionner l'ordinateur.

La question suivante s'affiche sur l'écran ACL :

■ Envoy Fax au PC?

Oui → Appuyer 1

Non → Appuyer 2

- Si vous appuyez sur **1**, les télécopies en mémoire sont envoyées à l'ordinateur avant la modification du mode. Vous serez invité à confirmer si vous voulez activer l'impression de sauvegarde (pour plus d'informations, voir *Réception PC-Fax (Windows® seulement)* à la page 22).
- Si vous appuyez sur **2**, les télécopies en mémoire ne sont pas effacées ou transférées sur l'ordinateur, et le mode reste inchangé.

Récupération à distance

Vous pouvez appeler votre appareil à partir d'un téléphone à clavier ou d'un télécopieur, puis utiliser le code et les commandes d'accès à distance pour récupérer des télécopies.

Définition d'un code d'accès à distance

4

Le code d'accès à distance permet d'accéder aux fonctions de récupération à distance lorsque vous n'êtes pas situé à proximité de l'appareil. Avant de pouvoir utiliser l'accès à distance et les fonctions de récupération, vous devez définir votre propre code. Le code d'usine, c'est-à-dire le code par défaut initial, correspond au code inactif (---*).

- 1 Appuyez sur **Menu**.
- 2 Appuyez sur ▲ ou sur ▼ pour sélectionner **Fax**.
Appuyez sur **OK**.
- 3 Appuyez sur ▲ ou sur ▼ pour sélectionner **Accès à dist.**
- 4 Entrez un code à trois chiffres composé des caractères **0-9**, * ou #.
Appuyez sur **OK** (la présélection « * » ne peut pas être modifiée).



Remarque

N'utilisez pas le même code que votre code de réception de télécopie (* **5 1**) ou que votre code de réponse de téléphone (**# 5 1**) (voir *Utilisation de téléphones externes et supplémentaires* au chapitre 6 du *Guide de l'utilisateur*).

- 5 Appuyez sur **Arrêt/Sortie**.



Remarque

Vous pouvez changer de code à tout moment en entrant un nouveau. Si vous souhaitez rendre votre code inactif, appuyez sur **Effacer** à l'étape ④ pour rétablir le réglage inactif (---*), puis appuyez sur **OK**.



Remarque

Si votre appareil est en mode **Manuel** lorsque vous voulez utiliser les fonctions de récupération à distance, attendez environ 100 secondes après qu'il a commencé à sonner, puis entrez votre code d'accès à distance dans les 30 secondes.

Utilisation de votre code d'accès à distance

- ① Composez votre numéro de télécopieur à partir d'un téléphone à clavier ou d'un autre télécopieur.
- ② Lorsque votre appareil répond, entrez immédiatement votre code d'accès à distance (3 chiffres suivis de *).
- ③ L'appareil signale s'il a reçu des messages :
 - **1 bip long : des télécopies ont été reçues**
 - **Pas de bip : aucune télécopie n'a été reçue**
- ④ Lorsque l'appareil émet deux bips courts, entrez une commande. L'appareil raccroche si vous attendez plus de 30 secondes pour entrer une commande. L'appareil émet 3 bips si vous entrez une commande incorrecte.
- ⑤ Quand vous avez terminé, appuyez sur **9 0** pour mettre fin à l'accès à distance.
- ⑥ Raccrochez.

Commandes de télécopie à distance

Pour accéder aux différentes fonctions de votre appareil lorsque vous n'êtes pas à proximité, reportez-vous aux commandes ci-dessous. Lorsque vous appelez l'appareil et que vous entrez votre code d'accès à distance (3 chiffres suivis de *), le système émet deux bips courts. Vous devez alors entrer une commande à distance.

Commandes à distance		Fonctionnement
95	Modification des réglages Réadressage de télécopie, Téléappel ou Mémorisation de télécopie	
	1 Désactivé	Vous pouvez sélectionner <i>Désactivé</i> après avoir récupéré ou effacé tous vos messages.
	2 Réadressage de télécopie	Un bip long indique que la modification est acceptée. Trois bips courts signalent que vous ne pouvez pas apporter de modification par manque d'un paramètre (par exemple, un numéro de réadressage ou de téléappel n'a pas été enregistré). Vous pouvez enregistrer votre numéro de réadressage de télécopie en entrant 4 (voir <i>Modification de votre numéro de réadressage de télécopie</i> à la page 28). Le réadressage de télécopie fonctionnera une fois le numéro enregistré.
	3 Téléappel	
	4 Numéro de réadressage de télécopie	
6 Mémorisation de télécopie		
96	Récupération d'une télécopie	
	2 Récupération de toutes les télécopies	Saisissez le numéro d'un télécopieur distant qui doit recevoir les télécopies en mémoire (voir <i>Récupération de télécopies</i> à la page 28).
	3 Effacement des télécopies de la mémoire	Un bip long indique que les télécopies ont été effacées de la mémoire.
97	Vérification de l'état de réception	
	1 Télécopie	Vous pouvez vérifier si l'appareil a reçu une ou plusieurs télécopies. Si c'est le cas, vous entendrez un bip long. Dans le cas contraire, vous entendrez trois bips courts.
98	Modification du mode de réception	
	1 Répondeur externe	Un bip long indique que la modification a été acceptée.
	2 Fax/Tél	
	3 Fax uniquement	
90	Sortie	Appuyez sur 9 0 pour quitter la récupération à distance. Attendez le bip long, puis raccrochez.

Récupération de télécopies

Vous pouvez appeler votre appareil depuis n'importe quel téléphone à clavier et faire envoyer vos télécopies à un télécopieur. Avant d'utiliser cette fonction, vous devez activer le mode Mémorisation de télécopie.

- 1 Composez votre numéro de télécopieur.
- 2 Lorsque votre appareil répond, entrez immédiatement votre code d'accès à distance (3 chiffres suivis de *). Un bip long indique que vous avez reçu des messages.
- 3 Lorsque vous entendez deux bips courts, appuyez sur **9 6 2**.
- 4 Attendez un bip long, puis utilisez le pavé de numérotation pour composer le numéro du télécopieur distant où envoyer vos télécopies, suivi de **# #** (maximum 20 chiffres).



Remarque

Vous ne pouvez pas utiliser * et # comme numéro à composer. Vous pouvez toutefois appuyer sur # si vous souhaitez créer une pause.

- 5 Raccrochez après avoir entendu le bip de confirmation de votre appareil. Votre appareil appellera l'autre télécopieur qui imprimera alors vos télécopies.

Modification de votre numéro de réadressage de télécopie

Vous pouvez modifier le réglage par défaut de votre numéro de réadressage de télécopie à partir d'un téléphone à clavier ou d'un autre télécopieur.

- 1 Composez votre numéro de télécopieur.
- 2 Lorsque votre appareil répond, entrez immédiatement votre code d'accès à distance (3 chiffres suivis de *). Un bip long indique que vous avez reçu des messages.
- 3 Lorsque vous entendez deux bips courts, appuyez sur **9 5 4**.
- 4 Attendez le bip long, entrez le nouveau numéro (maximum 20 chiffres) du télécopieur distant vers lequel vous voulez réadresser vos télécopies à l'aide du pavé de numérotation, puis entrez **# #**.



Remarque

Vous ne pouvez pas utiliser * et # comme numéro à composer. Vous pouvez toutefois appuyer sur # si vous souhaitez créer une pause.

- 5 Quand vous avez terminé, appuyez sur **9 0** pour mettre fin à l'accès à distance.
- 6 Raccrochez après avoir entendu le bip de confirmation de votre appareil.

Opérations de réception supplémentaires

Impression réduite d'une télécopie entrante

Si vous sélectionnez l'option *Activé*, l'appareil réduit automatiquement chaque page d'une télécopie entrante pour que celle-ci puisse tenir sur une feuille de format Lettre, Légal, Registre, A4 ou A3. L'appareil calcule le taux de réduction en se servant du format de page de la télécopie et de votre paramètre *Format papier* (voir *Format du papier* au chapitre 2 du *Guide de l'utilisateur*).

- 1 Appuyez sur **Menu**.
- 2 Appuyez sur ▲ ou sur ▼ pour sélectionner *Fax*.
Appuyez sur **OK**.
- 3 Appuyez sur ▲ ou sur ▼ pour sélectionner *Réglage récep.*
Appuyez sur **OK**.
- 4 Appuyez sur ▲ ou sur ▼ pour sélectionner *Auto-réduction*.
- 5 Appuyez sur ◀ ou sur ▶ pour sélectionner *Activé* (ou *Désactivé*).
Appuyez sur **OK**.
- 6 Appuyez sur **Arrêt/Sortie**.

Réception d'une télécopie à la fin d'une conversation téléphonique

À la fin d'une conversation, vous pouvez demander à votre correspondant de vous télécopier des informations avant que vous ne raccrochiez tous les deux.

- 1 Demandez à votre correspondant de placer le document dans son appareil et d'appuyer sur la touche **Marche** ou **Envoi**.
- 2 Lorsque vous entendez les signaux sonores de l'autre appareil (bips répétés lents), appuyez sur **Mono Marche** ou sur **Couleur Marche**.
- 3 Appuyez sur **2** pour recevoir la télécopie.
- 4 Raccrochez le combiné du téléphone externe.

Description de la relève

La fonction de relève permet de configurer l'appareil de telle sorte que d'autres personnes puissent en recevoir des télécopies, mais en payant elles-mêmes l'appel. Elle permet également d'appeler le télécopieur d'un correspondant et d'en recevoir une télécopie en payant l'appel. Pour fonctionner, la fonction de relève doit être configurée sur les deux appareils. Tous les télécopieurs ne prennent pas en charge la relève.

Relève protégée

La relève protégée permet d'appeler un autre télécopieur pour recevoir une télécopie.

Configuration de la relève protégée

- 1 Appuyez sur  (TÉLÉCOPIER).
- 2 Appuyez sur ▲ ou sur ▼ pour sélectionner Relevé RC.
- 3 Appuyez sur ◀ ou sur ▶ pour sélectionner Activé (ou Désactivé). Appuyez sur OK.
- 4 Saisissez le numéro du télécopieur à relever.
- 5 Appuyez sur **Mono Marche** ou sur **Couleur Marche**. L'écran ACL affiche Compos.

Relève séquentielle (noir et blanc seulement)

La relève séquentielle permet de demander des documents à plusieurs télécopieurs en une seule opération. Après quoi un rapport de relève séquentielle s'imprime.

- 1 Appuyez sur  (TÉLÉCOPIER).
- 2 Appuyez sur ▲ ou sur ▼ pour sélectionner Relevé RC.

- 3 Appuyez sur ◀ ou sur ▶ pour sélectionner Activé (ou Désactivé). Appuyez sur OK.
- 4 Appuyez sur ▲ ou sur ▼ pour sélectionner Télédiffusion. Appuyez sur OK.
- 5 Effectuez l'une des opérations suivantes :
 - Appuyez sur ▲ ou sur ▼ pour sélectionner Ajouter numéro et saisissez le numéro à l'aide du pavé de numérotation. Appuyez sur OK.
 - Appuyez sur ▲ ou sur ▼ pour sélectionner Répertoire et OK. Appuyez sur ▲ ou sur ▼ pour sélectionner Ordre alphabét. ou Ordre numérique et OK. Appuyez sur ▲ ou sur ▼ pour sélectionner un numéro et OK.



Remarque

Si vous sélectionnez Ordre numérique :

Le contenu des monotouches commence par *. Le contenu des numéros abrégés commence par #.

- 6 Lorsque vous avez saisi tous les numéros de télécopieur en répétant l'étape 5, appuyez sur ▲ ou sur ▼ pour sélectionner Terminé. Appuyez sur OK.
- 7 Appuyez sur **Mono Marche**. L'appareil appelle chaque numéro ou numéro de groupe l'un après l'autre pour y effectuer la relève d'un document.

Pour annuler le processus de relève, appuyez sur **Arrêt/Sortie** lorsque l'appareil compose un numéro.

Pour annuler toutes les tâches de relève séquentielle, voir *Vérification et annulation de tâches en attente* à la page 18.

Opérations vocales

Des appels vocaux peuvent être passés à l'aide d'un téléphone externe en composant les numéros manuellement ou en utilisant des numéros abrégés.

Tonalité ou impulsion (Canada seulement)

Si vous disposez d'un service de numérotation à impulsions, mais que vous devez envoyer des tonalités (par exemple pour réaliser des opérations bancaires par téléphone), suivez les instructions ci-dessous :

- 1 Décrochez le combiné d'un téléphone externe ou appuyez sur **Tonalité**.
- 2 Appuyez sur **#** sur le panneau de commande de l'appareil. Tous les chiffres composés ultérieurement émettront des signaux de type tonalité.

Quand vous raccrochez, l'appareil revient au mode de numérotation à impulsions.

Mode Fax/Tél

Lorsque l'appareil est en mode Fax/Tél, il émet la sonnerie du télécopieur/téléphone (pseudo-sonnerie/sonnerie double) pour vous inviter à répondre à un appel vocal.

Si vous répondez à partir du téléphone supplémentaire, vous devrez décrocher le combiné durant la sonnerie du télécopieur/téléphone et appuyer sur **# 5 1** entre les pseudo-sonneries/sonneries doubles. Si personne ne répond, ou si quelqu'un veut vous envoyer une télécopie, renvoyez l'appel au télécopieur en appuyant sur *** 5 1**.

Si vous vous trouvez devant l'appareil, décrochez le combiné du téléphone externe, puis appuyez sur **Tonalité** pour répondre.

Identification de la ligne appelante

La fonction d'identification de la ligne appelante vous permet d'utiliser le service d'abonné d'identification de la ligne appelante offert par un grand nombre de compagnies de téléphone. Communiquez avec votre compagnie de téléphone pour obtenir de plus amples détails. Ce service affiche le numéro de téléphone, ou le cas échéant, le nom de votre appelant quand la ligne sonne.

Après quelques sonneries, l'écran ACL présente le numéro de téléphone de la personne qui appelle (et son nom, le cas échéant). Dès que vous répondez à un appel, les informations d'identification de la ligne appelante disparaissent de l'écran ACL, mais restent stockées dans la mémoire d'identification de la ligne appelante.

Vous pouvez consulter la liste ou choisir un de ces numéros pour y envoyer une télécopie, l'ajouter comme monotouche ou numéro abrégé ou le supprimer de l'historique (voir *Historique des identifications de la ligne appelante* à la page 35).

- Les 20 premiers caractères du numéro (ou du nom) sont visibles.
- Le message `# Non dispo` s'affiche si l'appel a été émis en dehors de la zone de service de votre identification de la ligne appelante.
- Le message `Appel privé` signifie que l'appelant a bloqué de façon intentionnelle toute transmission d'information.

Vous pouvez imprimer une liste contenant les informations d'identification de la ligne appelante reçues par votre appareil (voir *Comment imprimer un rapport* à la page 44).



Remarque

- Cette fonction peut ne pas être disponible dans certaines régions des États-Unis et du Canada.
- Le service d'identification de la ligne appelante varie selon les différents fournisseurs de télécommunications. Communiquez avec votre compagnie locale de téléphone pour connaître le type de service disponible.

Configuration de votre indicatif régional (États-Unis uniquement)

Lors du renvoi d'appels à partir de l'historique des identifications de la ligne appelante, l'appareil compose automatiquement le « 1 » plus l'indicatif régional pour tous les appels. Si le système de numérotation local interdit l'utilisation du « 1 » pour les appels dans la même zone, entrez votre indicatif régional dans ce réglage. Avec la configuration de l'indicatif régional, les appels renvoyés de l'historique des identifications de la ligne appelante vers votre indicatif régional sont numérotés en utilisant 10 chiffres (indicatif régional + numéro à 7 chiffres). Si votre système de numérotation ne suit pas le système standard « 1 + indicatif régional + numéro à 7 chiffres » pour les appels à destination d'autres zones, le renvoi automatique d'appels à partir de l'historique des identifications de la ligne appelante peut être problématique. Si cette procédure ne correspond donc pas à votre système de numérotation, vous ne pourrez pas utiliser la fonction de renvoi automatique des appels.

- 1 Appuyez sur **Menu**.
- 2 Appuyez sur ▲ ou sur ▼ pour sélectionner **Fax**.
Appuyez sur **OK**.
- 3 Appuyez sur ▲ ou sur ▼ pour sélectionner **Divers**.
Appuyez sur **OK**.

- 4 Appuyez sur ▲ ou sur ▼ pour sélectionner **ID Appelant**.
Appuyez sur **OK**.
- 5 Utilisez le pavé de numérotation pour entrer votre indicatif régional.
Appuyez sur **OK**.
- 6 Appuyez sur **Arrêt/Sortie**.

Considérations à propos des lignes téléphoniques spéciales

Lignes téléphoniques de substitution

Un système téléphonique de substitution consiste en un groupe de deux lignes téléphoniques distinctes ou plus, capable de transférer l'appel entrant à l'autre ligne si la première est occupée. En règle générale, les appels sont transférés à la ligne la plus proche qui n'est pas occupée, dans un ordre préétabli.

Votre appareil a été conçu pour fonctionner dans un système de substitution en cascade. Il faut pour cela que son numéro soit le dernier de la séquence de sorte qu'il soit impossible de transférer l'appel à une ligne inférieure. Voilà pourquoi il est important de ne pas configurer l'appareil sur le numéro d'une ligne autre que la dernière, car si la ligne à laquelle le télécopieur est relié était occupée et qu'une deuxième télécopie arrivait, cette télécopie serait transférée vers une ligne téléphonique ne pouvant recevoir de fax. **Pour optimiser le fonctionnement de votre appareil, branchez-le sur une ligne distincte.**

Systeme téléphonique à deux lignes

Un système téléphonique à deux lignes consiste en deux numéros de téléphone distincts qui partagent la même prise murale. Chacun des deux numéros peut posséder sa propre prise téléphonique (RJ11) ou être relié à une seule prise (RJ14). Votre appareil, quant à lui, doit être branché sur une prise téléphonique RJ11. Il se peut que les prises RJ11 et RJ14 aient une taille et un aspect identiques et qu'elles soient toutes les deux pourvues de 4 fils (noir, rouge, vert, jaune). Pour savoir de quelle prise il s'agit, branchez un téléphone à deux lignes sur l'une d'elles et vérifiez s'il est possible d'accéder à l'une et à l'autre des deux lignes. Si c'est le cas, vous devez séparer la ligne pour votre appareil (voir *Réception facile* au chapitre 5 du *Guide de l'utilisateur*).

Conversion d'une prise téléphonique murale

Il existe trois méthodes de conversion en prise RJ11. Les deux premières méthodes peuvent nécessiter l'intervention de votre compagnie de téléphone. Vous pouvez transformer une prise murale unique RJ14 en prise murale double RJ11. Ou bien vous pouvez faire poser une prise murale de type RJ11 et y associer un des numéros de téléphone.

La troisième méthode est la plus simple : achetez un adaptateur triplex. Vous pouvez brancher un adaptateur triplex sur une prise RJ14. L'adaptateur triplex sépare les fils en trois prises distinctes : deux prises de type RJ11 (ligne 1, ligne 2) et une prise de type RJ14 (lignes 1 et 2). Si votre appareil est relié à la ligne 1, branchez-le sur l'emplacement L1 de l'adaptateur triplex. Si votre appareil est sur la ligne 2, branchez-le sur l'emplacement L2 de l'adaptateur triplex.

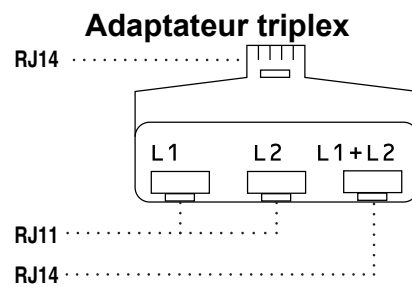

Installation de l'appareil, d'un répondeur externe à deux lignes et d'un téléphone à deux lignes

Lorsque vous installez un répondeur téléphonique externe à deux lignes et un téléphone à deux lignes, veillez à ce que votre appareil soit relié à une ligne isolée sur la prise murale et sur le répondeur. La connexion la plus courante, dont vous trouverez la description ci-dessous, est de raccorder l'appareil à la ligne 2. Le panneau arrière du répondeur à deux lignes doit être doté de deux prises téléphoniques : l'une repérée L1 ou L1/L2, et l'autre L2. Vous devez avoir au moins 3 cordons téléphoniques : le cordon livré avec votre appareil et deux autres cordons pour votre répondeur externe à deux lignes. Si vous ajoutez un téléphone à deux lignes, il vous faudra un quatrième cordon.

- 1 Placez le répondeur à deux lignes et le téléphone à deux lignes à côté de votre appareil.
- 2 Branchez une extrémité du cordon téléphonique de votre appareil dans la prise L2 de l'adaptateur triplex. Branchez l'autre extrémité dans la prise LINE située à l'arrière de l'appareil.
- 3 Branchez une extrémité du premier cordon téléphonique du répondeur dans la prise L1 de l'adaptateur triplex. Branchez l'autre extrémité sur la prise L1 ou L1/L2 du répondeur à deux lignes.

- 4 Branchez une extrémité du second cordon téléphonique du répondeur sur la prise L2 du répondeur à deux lignes. Branchez l'autre extrémité dans la prise EXT. située sur le côté gauche de l'appareil.

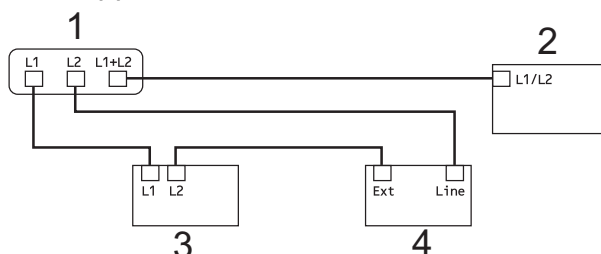

- 1 Adaptateur triplex
- 2 Téléphone à deux lignes
- 3 Répondeur externe à deux lignes
- 4 Appareil

Vous pouvez continuer à utiliser normalement les autres téléphones à deux lignes branchés sur les autres prises murales. Il existe deux méthodes pour ajouter un téléphone à deux lignes à la prise murale de l'appareil. Vous pouvez brancher le cordon téléphonique du téléphone à deux lignes sur la prise L1+L2 de l'adaptateur triplex. Vous pouvez aussi brancher le téléphone à deux lignes sur la prise TEL du répondeur à deux lignes.

Opérations de numérotation supplémentaires

Appel sortant

Les 30 derniers numéros auxquels vous avez envoyé une télécopie sont mémorisés dans l'historique des appels sortants. Vous pouvez choisir un de ces numéros pour y envoyer une télécopie, l'ajouter comme monotouche ou numéro abrégé ou le supprimer de l'historique.

- 1 Appuyez sur **Recomp/Pause**. Vous pouvez également sélectionner `Appel sortant` en appuyant sur  (**TÉLÉCOPIER**).
- 2 Appuyez sur ▲ ou sur ▼ pour sélectionner le numéro souhaité. Appuyez sur **OK**.
- 3 Effectuez l'une des opérations suivantes :
 - Pour envoyer une télécopie, appuyez sur ▲ ou sur ▼ pour sélectionner `Envoyer télécopie`. Appuyez sur **OK**. Appuyez sur **Mono Marche** ou sur **Couleur Marche**.

- Si vous souhaitez mettre le numéro en mémoire, appuyez sur ▲ ou sur ▼ pour sélectionner *Aj. au répertoire*.

Appuyez sur **OK**

(voir *Mémorisation de numéros de monotouches à partir d'appels sortants* à la page 37 ou *Mémorisation de numéros abrégés à partir d'appels sortants* à la page 38).

- Appuyez sur ▲ ou sur ▼ pour sélectionner *Effacer*.

Appuyez sur **OK**.

Appuyez sur **1** pour confirmer.

- 4 Appuyez sur **Arrêt/Sortie**.

Historique des identifications de la ligne appelante

Cette fonction requiert le service d'abonné d'identification de la ligne appelante proposé par un grand nombre de compagnies de téléphone locales (voir *Identification de la ligne appelante* à la page 31).

Le numéro ou le nom, le cas échéant, des 30 derniers appels de télécopieur ou de téléphone que vous avez reçus est enregistré dans l'historique des identifications de la ligne appelante. Vous pouvez consulter la liste ou choisir un de ces numéros pour y envoyer une télécopie, l'ajouter comme monotouche ou numéro abrégé ou le supprimer de l'historique. Lors du 31^e appel, les informations de celui-ci remplacent celles du premier appel.



Remarque

Si vous n'êtes pas abonné au service d'identification de la ligne appelante, l'historique des identifications de la ligne appelante vous permet seulement d'afficher et de supprimer les dates des appels.

- 1 Appuyez sur **Recomp/Pause** puis sur *.
Vous pouvez également sélectionner *Hist Ident appel* en appuyant sur  (**TÉLÉCOPIER**).
- 2 Appuyez sur ▲ ou sur ▼ pour sélectionner le numéro souhaité.
Appuyez sur **OK**.
- 3 Effectuez l'une des opérations suivantes :
 - Pour envoyer une télécopie, appuyez sur ▲ ou sur ▼ pour sélectionner *Envoyer télécopie*.
Appuyez sur **OK**.
Appuyez sur **Mono Marche** ou sur **Couleur Marche**.
 - Si vous voulez mettre le numéro en mémoire, appuyez sur ▲ ou sur ▼ pour sélectionner *Aj. au répertoire*.
Appuyez sur **OK**
(voir *Mémorisation de numéros de monotouches à partir de l'historique des identifications de la ligne appelante* à la page 38 ou *Mémorisation de numéros abrégés à partir de l'historique des identifications de la ligne appelante* à la page 39).
 - Appuyez sur ▲ ou sur ▼ pour sélectionner *Effacer*.
Appuyez sur **OK**.
Appuyez sur **1** pour confirmer.
- 4 Appuyez sur **Arrêt/Sortie**.



Remarque

- (États-Unis uniquement) Si vous voulez recomposer un numéro à partir de l'historique des identifications de la ligne appelante et que ce numéro correspond à une autre zone d'appel, vous devez configurer préalablement votre INDICATIF RÉGIONAL (voir *Configuration de votre indicatif régional (États-Unis uniquement)* à la page 32).
- Vous pouvez imprimer la liste des identifications de la ligne appelante (voir *Comment imprimer un rapport* à la page 44).

Numérotation de codes d'accès et de numéros de carte de crédit

Il peut arriver que vous souhaitiez choisir parmi plusieurs fournisseurs de services interurbains lorsque vous envoyez une télécopie. Les tarifs peuvent varier selon l'heure et la destination. Pour bénéficier de tarifs réduits, vous pouvez enregistrer des codes d'accès de fournisseurs de services interurbains ainsi que des numéros de carte de crédit en tant que monotouches ou numéros abrégés. Vous pouvez enregistrer ces longues séquences de numérotation en les divisant et en les configurant sous la forme de monotouches ou de numéros abrégés séparés selon toute combinaison de votre choix. Vous pouvez même inclure une numérotation manuelle à l'aide du pavé de numérotation (voir *Mémorisation de numéros monotouche* et *Mémorisation de numéros abrégés* au chapitre 7 du *Guide de l'utilisateur*).

Par exemple, vous avez enregistré « 555 » sous

le numéro abrégé 03 et « 7000 » pour la monotouche 02. Vous pouvez les combiner pour composer le « 555-7000 » en appuyant sur les touches suivantes :

- 1 Appuyez sur (Répertoire).
- 2 Appuyez sur ▲ ou sur ▼ pour sélectionner Recherche. Appuyez sur OK.
- 3 Appuyez sur ▲ ou sur ▼ pour sélectionner Ordre numérique. Appuyez sur OK.
- 4 Appuyez sur ▲ ou sur ▼ pour sélectionner #03. Appuyez sur OK.



Remarque

Les emplacements de monotouches commencent par *. Les emplacements des numéros abrégés commencent par #.

- 5 Appuyez sur OK pour sélectionner Envoyer télécopie.
- 6 Appuyez sur ▲ ou sur ▼ pour sélectionner Répertoire. Appuyez sur OK.
- 7 Appuyez sur ▲ ou sur ▼ pour sélectionner Recherche. Appuyez sur OK.
- 8 Appuyez sur ▲ ou sur ▼ pour sélectionner Ordre numérique. Appuyez sur OK.
- 9 Appuyez sur ▲ ou sur ▼ pour sélectionner *02. Appuyez sur OK.
- 10 Appuyez sur OK pour sélectionner Envoyer télécopie.

- 11** Appuyez sur **Mono Marche** ou sur **Couleur Marche**.
Vous allez composer « 555-7000 ».

Pour modifier un numéro de manière temporaire, vous pouvez remplacer une partie du numéro par numérotation manuelle à l'aide du pavé de numérotation. Par exemple, pour composer le numéro 555-7001, vous pouvez appuyer sur  (**Répertoire**), sélectionner Recherche, appuyer sur **03**, puis appuyer sur **7001** à l'aide du pavé de numérotation.



Remarque

Si vous devez attendre une tonalité ou un signal à un stade quelconque de la séquence de numérotation, créez une pause dans le numéro en appuyant sur **Recomp/Pause**. Chaque pression sur la touche ajoute une pause de 3,5 secondes.

Autres méthodes de mémorisation de numéros

Mémorisation de numéros de monotouches à partir d'appels sortants

Vous pouvez mémoriser des numéros de monotouches à partir de l'historique des appels sortants.

- 1** Appuyez sur **Recomp/Pause**.
Vous pouvez également sélectionner Appel sortant en appuyant sur  (**TÉLÉCOPIER**).
- 2** Appuyez sur ▲ ou sur ▼ pour sélectionner le nom ou le numéro à mémoriser.
Appuyez sur **OK**.
- 3** Appuyez sur ▲ ou sur ▼ pour sélectionner Aj. au répertoire.
Appuyez sur **OK**.
- 4** Appuyez sur ▲ ou sur ▼ pour sélectionner le numéro de monotouche à 2 chiffres dans lequel vous voulez mémoriser le numéro.
Appuyez sur **OK**.



Remarque

Les numéros de monotouches commencent par * (par exemple, * **0 2**).

- 5 Effectuez l'une des opérations suivantes :
 - Entrez le nom à l'aide du pavé de numérotation (maximum 16 caractères).
Appuyez sur **OK**
(pour vous aider à saisir les lettres, voir *Saisie de texte* dans l'*Annexe C* du *Guide de l'utilisateur*).
 - Appuyez sur **OK** pour enregistrer le numéro sans nom.
- 6 Appuyez sur **OK** pour confirmer le numéro de télécopieur ou de téléphone.
- 7 Appuyez sur ▲ ou sur ▼ pour sélectionner *Terminé*.
Appuyez sur **OK**.
- 8 Appuyez sur **Arrêt/Sortie**.

Mémorisation de numéros de monotouches à partir de l'historique des identifications de la ligne appelante

Si vous disposez du service d'abonné Identification de la ligne appelante proposé par votre compagnie de téléphone, vous pouvez également mémoriser des numéros de monotouches à partir des appels entrants enregistrés dans l'historique des identifications de la ligne appelante (voir *Identification de la ligne appelante* à la page 31).

- 1 Appuyez sur  (**TÉLÉCOPIER**).
- 2 Appuyez sur ▲ ou sur ▼ pour sélectionner *Hist Ident appel*.
Appuyez sur **OK**.
- 3 Appuyez sur ▲ ou sur ▼ pour sélectionner le numéro à mémoriser.
Appuyez sur **OK**.

- 4 Appuyez sur ▲ ou sur ▼ pour sélectionner *Aj. au répertoire*.
Appuyez sur **OK**.
- 5 Appuyez sur ▲ ou sur ▼ pour sélectionner l'emplacement de monotouche à 2 chiffres dans lequel vous voulez mémoriser le numéro.
Appuyez sur **OK**.



Remarque

Les numéros de monotouches commencent par * (par exemple, * 0 2).

- 6 Effectuez l'une des opérations suivantes :
 - Si vous souhaitez mémoriser le nom affiché, appuyez sur **OK**.
 - Entrez le nom à l'aide du pavé de numérotation (maximum 16 caractères).
Appuyez sur **OK**
(pour vous aider à saisir les lettres, voir *Saisie de texte* dans l'*Annexe C* du *Guide de l'utilisateur*).
 - Appuyez sur **OK** pour enregistrer le numéro sans nom.
- 7 Appuyez sur **OK** pour confirmer le numéro de télécopieur ou de téléphone.
- 8 Appuyez sur ▲ ou sur ▼ pour sélectionner *Terminé*.
Appuyez sur **OK**.
- 9 Appuyez sur **Arrêt/Sortie**.

Mémorisation de numéros abrégés à partir d'appels sortants

Vous pouvez également mémoriser des numéros abrégés à partir de l'historique des appels sortants.

- 1 Appuyez sur **Recomp/Pause**.
Vous pouvez également sélectionner `Appel sortant` en appuyant sur  (**TÉLÉCOPIER**).
- 2 Appuyez sur ▲ ou sur ▼ pour sélectionner le nom ou le numéro à mémoriser.
Appuyez sur **OK**.
- 3 Appuyez sur ▲ ou sur ▼ pour sélectionner `Aj. au répertoire`.
Appuyez sur **OK**.
- 4 Appuyez sur ▲ ou sur ▼ pour sélectionner l'emplacement de numéro abrégé à 2 chiffres dans lequel vous voulez mémoriser le numéro.
Appuyez sur **OK**.



Remarque

Les emplacements de numéro abrégé commencent par # (par exemple, # 0 2).

- 5 Effectuez l'une des opérations suivantes :
 - Entrez le nom à l'aide du pavé de numérotation (maximum 16 caractères).
Appuyez sur **OK**
(pour vous aider à saisir les lettres, voir *Saisie de texte* dans l'*Annexe C* du *Guide de l'utilisateur*).
 - Appuyez sur **OK** pour enregistrer le numéro sans nom.
- 6 Appuyez sur **OK** pour confirmer le numéro de télécopieur ou de téléphone.
- 7 Effectuez l'une des opérations suivantes :
 - Entrez un deuxième numéro de télécopieur ou de téléphone (maximum 20 chiffres).
Appuyez sur **OK**.
 - Si vous ne souhaitez pas mémoriser un deuxième numéro, appuyez sur **OK**.

- 8 Appuyez sur ▲ ou sur ▼ pour sélectionner `Terminé`.
Appuyez sur **OK**.
- 9 Appuyez sur **Arrêt/Sortie**.

Mémorisation de numéros abrégés à partir de l'historique des identifications de la ligne appelante

Si vous disposez du service d'abonné Identification de la ligne appelante proposé par votre compagnie de téléphone, vous pouvez également mémoriser des numéros abrégés à partir des appels entrants enregistrés dans l'historique des identifications de la ligne appelante (voir *Identification de la ligne appelante* à la page 31).

- 1 Appuyez sur **Recomp/Pause** puis sur *.
Vous pouvez également sélectionner `Hist Ident appel` en appuyant sur  (**TÉLÉCOPIER**).
- 2 Appuyez sur ▲ ou sur ▼ pour sélectionner le numéro à mémoriser.
Appuyez sur **OK**.
- 3 Appuyez sur ▲ ou sur ▼ pour sélectionner `Aj. au répertoire`.
Appuyez sur **OK**.
- 4 Appuyez sur ▲ ou sur ▼ pour sélectionner l'emplacement de numéro abrégé à 2 chiffres dans lequel vous voulez mémoriser le numéro.
Appuyez sur **OK**.



Remarque

Les emplacements de numéro abrégé commencent par # (par exemple, # 0 2).

- 5 Effectuez l'une des opérations suivantes :

- Si vous souhaitez mémoriser le nom affiché, appuyez sur **OK**.
- Entrez le nom à l'aide du pavé de numérotation (maximum 16 caractères).

Appuyez sur **OK**

(pour vous aider à saisir les lettres, voir *Saisie de texte* dans l'*Annexe C* du *Guide de l'utilisateur*).

- Appuyez sur **OK** pour enregistrer le numéro sans nom.

6 Appuyez sur **OK** pour confirmer le numéro de télécopieur ou de téléphone.

7 Effectuez l'une des opérations suivantes :

- Entrez un deuxième numéro de télécopieur ou de téléphone (maximum 20 chiffres).

Appuyez sur **OK**.

- Si vous ne souhaitez pas mémoriser un deuxième numéro, appuyez sur **OK**.

8 Appuyez sur ▲ ou sur ▼ pour sélectionner **Terminé**. Appuyez sur **OK**.

9 Appuyez sur **Arrêt/Sortie**.

Configuration de groupes de diffusion

Les groupes, qui peuvent être mémorisés dans des emplacements de monotouche ou de numéro abrégé, permettent d'envoyer une même télécopie à plusieurs numéros de télécopieur en appuyant simplement sur une monotouche ou sur  (**Répertoire**), **Recherche**, **OK**, l'emplacement à deux chiffres et **Mono Marche**.

Vous devez d'abord mémoriser chaque numéro de télécopieur dans un emplacement de monotouche ou de numéro abrégé. Vous pourrez ensuite les inclure en tant que numéros dans le groupe. Chaque groupe utilise un emplacement de monotouche ou de numéro abrégé. Vous pouvez créer jusqu'à 6 groupes ou attribuer jusqu'à 214 numéros à un grand groupe

(voir *Diffusion (noir et blanc seulement)* à la page 15 et *Mémorisation de numéros abrégés* au chapitre 7 du *Guide de l'utilisateur*).

1 Appuyez sur  ▲ (**Répertoire**).

2 Appuyez sur ▲ ou sur ▼ pour sélectionner **Groupement**. Appuyez sur **OK**.

3 Appuyez sur ▲ ou sur ▼ pour sélectionner **GROUPE1**, **GROUPE2**, **GROUPE3**, **GROUPE4**, **GROUPE5** ou **GROUPE6** comme nom de groupe où mémoriser les numéros de télécopieur. Appuyez sur **OK**.

4 Appuyez sur ▲ ou sur ▼ pour sélectionner la monotouche ou l'emplacement de numéro abrégé à 2 chiffres dans lequel vous voulez mémoriser le groupe. Appuyez sur **OK**.



Remarque

Les emplacements de monotouches commencent par *.

Les emplacements de numéros abrégés commencent par #.

5 Si vous souhaitez modifier le nom du groupe, appuyez sur ▲ ou sur ▼ pour sélectionner **Modif nom groupe**, puis appuyez sur **OK**. Entrez le nouveau nom de groupe et appuyez sur **OK**.

6 Appuyez sur ▲ ou sur ▼ pour sélectionner **Ajouter numéro**. Appuyez sur **OK**.

- 7 Pour ajouter des numéros au groupe, appuyez sur ▲ ou sur ▼ pour sélectionner *Ordre alphabét.* ou *Ordre numérique* et **OK**. Appuyez sur ▲ ou sur ▼ pour sélectionner un numéro et **OK**.
- 8 Effectuez l'une des opérations suivantes :
 - Pour ajouter un autre numéro au groupe, répétez les étapes 6 à 7.
 - Lorsque vous avez terminé d'ajouter des numéros au groupe, appuyez sur ▲ ou sur ▼ pour sélectionner *Terminé*.
Appuyez sur **OK**.
- 9 Effectuez l'une des opérations suivantes :
 - Pour mémoriser un autre groupe de diffusion, répétez les étapes 3 à 8.
 - Pour terminer la mémorisation de groupes de diffusion, appuyez sur **Arrêt/Sortie**.



Remarque

Vous pouvez imprimer la liste des monotouches et des numéros abrégés. Les numéros de groupe seront identifiés dans la colonne GROUPE (voir *Rapports* à la page 44).

Modification d'un nom de groupe

- 1 Appuyez sur  (Répertoire).
- 2 Appuyez sur ▲ ou sur ▼ pour sélectionner *Grouperment*. Appuyez sur **OK**.
- 3 Appuyez sur ▲ ou sur ▼ pour sélectionner le nom du groupe à modifier. Appuyez sur **OK**.
- 4 Appuyez sur ▲ ou sur ▼ pour sélectionner *Modif nom groupe*. Appuyez sur **OK**.



Remarque

Comment modifier le nom ou le numéro mémorisé :

Pour modifier un caractère, appuyez sur ◀ ou sur ▶ pour placer le curseur sous le caractère à modifier, puis appuyez sur **Effacer**. Entrez de nouveau le caractère.

- 5 Entrez le nouveau nom à l'aide du pavé de numérotation (maximum 16 caractères). Appuyez sur **OK** (voir *Saisie de texte* dans l'*Annexe C du Guide de l'utilisateur* ; par exemple, tapez NOUVEAUX CLIENTS).
- 6 Appuyez sur ▲ ou sur ▼ pour sélectionner *Terminé*. Appuyez sur **OK**.
- 7 Appuyez sur **Arrêt/Sortie**.

Suppression d'un groupe

- 1 Appuyez sur  (Répertoire).
- 2 Appuyez sur ▲ ou sur ▼ pour sélectionner *Grouperment*. Appuyez sur **OK**.
- 3 Appuyez sur ▲ ou sur ▼ pour sélectionner le groupe à supprimer. Appuyez sur **OK**.
- 4 Appuyez sur ▲ ou sur ▼ pour sélectionner *Effacer*. Appuyez sur **OK**. Appuyez sur 1 pour confirmer.
- 5 Appuyez sur **Arrêt/Sortie**.

Suppression d'un numéro d'un groupe

- 1 Appuyez sur  (Répertoire).
- 2 Appuyez sur ▲ ou sur ▼ pour sélectionner *Grouperment*. Appuyez sur **OK**.

Chapitre 5

- 3 Appuyez sur ▲ ou sur ▼ pour sélectionner le groupe à modifier.
Appuyez sur **OK**.
- 4 Appuyez sur ▲ ou sur ▼ pour sélectionner le numéro à supprimer.
Appuyez sur **OK**.
Appuyez sur **1** pour confirmer.
- 5 Appuyez sur ▲ ou sur ▼ pour sélectionner Terminé.
Appuyez sur **OK**.
- 6 Appuyez sur **Arrêt/Sortie**.

Rapports des télécopies

Vous devez configurer le rapport de vérification de l'envoi et la périodicité du journal avec les touches **Menu**.

Rapport de vérification de l'envoi

Le rapport de vérification de l'envoi sert de preuve d'émission des télécopies. (pour plus d'informations sur la configuration du type de rapport souhaité, voir *Rapport de vérification de l'envoi* au chapitre 4 du *Guide de l'utilisateur*).

Journal des télécopies (rapport d'activité)

Vous avez la possibilité de configurer l'appareil de sorte qu'il imprime un journal selon des intervalles précis (après chaque lot de 50 télécopies ; toutes les 6, 12 ou 24 heures ; tous les 2 ou 7 jours). Si vous réglez l'intervalle sur **Désactivé**, vous pouvez toujours imprimer le rapport en suivant les étapes décrites dans la section *Comment imprimer un rapport* à la page 44. Le réglage par défaut est **Ch 50 télécop**.

- 1 Appuyez sur **Menu**.
- 2 Appuyez sur ▲ ou sur ▼ pour sélectionner **Fax**.
Appuyez sur **OK**.
- 3 Appuyez sur ▲ ou sur ▼ pour sélectionner **Réglage rapp.**.
Appuyez sur **OK**.
- 4 Appuyez sur ▲ ou sur ▼ pour sélectionner **Intervalle act.**

- 5 Appuyez sur ◀ ou sur ▶ pour choisir un intervalle.
Appuyez sur **OK**.
Si vous sélectionnez **Ch 50 télécop**, allez à l'étape 8.

- 6, 12, 24 heures, 2 ou 7 jours

L'appareil imprimera le rapport à l'heure sélectionnée puis supprimera toutes les tâches de sa mémoire. Si la mémoire de l'appareil s'épuise (contient plus de 200 tâches) avant la date spécifiée, celui-ci imprimera le journal plus tôt, puis supprimera toutes les tâches de la mémoire. Si vous voulez un rapport supplémentaire avant l'échéance programmée, vous pouvez l'imprimer sans effacer les tâches de la mémoire.

- **Ch 50 télécop**

L'appareil imprimera le journal dès qu'il aura enregistré 50 tâches dans sa mémoire.

- 6 Saisissez l'heure de l'impression du rapport (au format 24 heures).
Appuyez sur **OK**.
(Par exemple, entrez 19:45.)



Remarque

Lorsque vous activez **12h Horloge** dans le réglage **Date et heure**, entrez l'heure au format 12 heures.

- 7 Si vous sélectionnez **Tous les 7 jours**, l'écran **ACL** vous invite à choisir le premier jour du décompte des 7 jours.
- 8 Appuyez sur **Arrêt/Sortie**.

Rapports

Les rapports suivants sont disponibles :

■ **Transmission**

Imprime un rapport de vérification de l'envoi à l'issue de chaque télécopie envoyée.

■ **Liste d'aide**

Une liste d'aide qui explique comment programmer l'appareil.

■ **Comp abrégée**

Présente la liste des noms et des numéros enregistrés dans la mémoire des monotouches et des numéros abrégés, dans l'ordre alphabétique ou numérique.

■ **Journal fax**

Donne des détails sur les dernières télécopies entrantes et sortantes. (TX : envoi) (RX : réception)

■ **Réglages util**

Dresse la liste de vos réglages.

■ **Config réseau**

Dresse la liste de vos réglages réseau.

■ **Rapport WLAN**

Imprime le résultat de la connexion WLAN.

■ **Hist Ident appel**

Présente la liste des informations d'identification de la ligne appelante disponibles pour les 30 derniers appels de télécopieur et de téléphone reçus.

Comment imprimer un rapport

- 1 Appuyez sur **Menu**.
- 2 Appuyez sur ▲ ou sur ▼ pour sélectionner **Imp. Rapports**. Appuyez sur **OK**.
- 3 Appuyez sur ▲ ou sur ▼ pour sélectionner le rapport souhaité. Appuyez sur **OK**.
- 4 (Composition par numéro abrégé uniquement) Appuyez sur ▲ ou sur ▼ pour sélectionner **Ordre alphabét.** ou **Ordre numérique**. Appuyez sur **OK**.
- 5 Appuyez sur **Mono Marche**.
- 6 Appuyez sur **Arrêt/Sortie**.

Réglages de copie

Vous pouvez modifier temporairement les réglages de copie pour l'exemplaire suivant.

Ces réglages sont temporaires. L'appareil rétablit en effet les réglages par défaut 1 minute après la copie, à moins que vous n'ayez réglé la minuterie de mode à une valeur inférieure ou égale à 30 secondes (voir *Minuterie de mode* à la page 6).

Pour modifier un réglage, appuyez sur **COPIER**, puis sur ▲ ou sur ▼ pour faire défiler les réglages de copie. Lorsque le réglage sélectionné est en surbrillance, appuyez sur ◀ ou sur ▶ pour sélectionner une option, puis appuyez sur **OK**.

Lorsque vous avez fini de sélectionner les réglages, appuyez sur **Mono Marche** ou sur **Couleur Marche**.



Remarque

- Vous pouvez enregistrer certains des réglages utilisés le plus souvent en les définissant comme réglages par défaut. Ces réglages sont conservés jusqu'à ce que vous les modifiiez de nouveau (voir *Définition de nouveaux réglages par défaut* à la page 56).
- Les fonctions *Mode éco encre*, *Copie papier fin*, *Copie livre et Cop. filigrane* sont prises en charges par des technologies mises au point par Reallusion, Inc.



REALLUSION

Arrêter la copie

Pour arrêter la copie, appuyez sur **Arrêt/Sortie**.

Modification de la qualité de copie

Vous pouvez choisir parmi plusieurs niveaux de qualité. Le réglage par défaut est Normale.

■ Rapide

Vitesse de copie élevée et consommation d'encre minimale. Recourez à cette option pour économiser du temps pour imprimer des documents pour relecture, des documents volumineux ou un grand nombre de copies.

■ Normale

Le mode Normal est recommandé pour les impressions courantes. Il produit des copies de bonne qualité à une bonne vitesse.

■ Optimale

Le mode Meilleur est recommandé pour les reproductions d'images précises, telles que des photographies. Il utilise la résolution la plus élevée et la vitesse la plus faible.

- 1 Appuyez sur  (**COPIER**).
- 2 Chargez votre document.
- 3 Entrez le nombre de copies souhaité.
- 4 Appuyez sur ▲ ou sur ▼ pour sélectionner *Qualité*.
- 5 Appuyez sur ◀ ou sur ▶ pour sélectionner *Rapide*, *Normale* ou *Optimale*. Appuyez sur **OK**.
- 6 Si vous ne voulez pas modifier d'autres réglages, appuyez sur **Mono Marche** ou sur **Couleur Marche**.

Agrandissement ou réduction de l'image copiée

Vous pouvez choisir un taux d'agrandissement ou de réduction. Si vous choisissez *Ajuster page*, l'appareil adapte automatiquement la taille au format de papier défini.

- 1 Appuyez sur  (**COPIER**).
- 2 Chargez votre document.
- 3 Entrez le nombre de copies souhaité.
- 4 Appuyez sur ▲ ou sur ▼ pour sélectionner *Agrandir*/*Réduire*.
- 5 Appuyez sur ◀ ou sur ▶ pour sélectionner 100%, *Agrandir*, *Réduire*, *Ajuster page* ou *Person (25-400%)*.
- 6 Effectuez l'une des opérations suivantes :
 - Si vous avez sélectionné *Agrandir* ou *Réduire*, appuyez sur **OK** puis sur ◀ ou sur ▶ pour sélectionner le taux d'agrandissement ou de réduction souhaité. Appuyez sur **OK**.
 - Si vous avez sélectionné *Person (25-400%)*, appuyez sur **OK** puis saisissez un taux d'agrandissement ou de réduction compris entre 25% et 400%. Appuyez sur **OK**.
 - Si vous avez sélectionné 100% ou *Ajuster page*, allez à l'étape 7.

198% 4X6po→A4
186% 4x6po→LTR
130% LTR→LGR
104% EXE→LTR
100%
97% LTR→A4
93% A4→LTR
85 % LTR→EXE
83% LGL→A4
78% LGL→LTR
64% LGR→LTR
46% LTR→4x6po
<i>Ajuster page</i>
<i>Person (25-400%)</i>

- 7 Si vous ne voulez pas modifier d'autres réglages, appuyez sur **Mono Marche** ou sur **Couleur Marche**.



Remarque

- *Visualis page* n'est pas disponible avec *Agrandir*/*Réduire*.
- Les options *Visualis page*, *Copie livre*, *Trier*, *Copie papier fin* et *Cop. filigrane* ne sont pas disponibles avec *Ajuster page*.
- L'option *Ajuster page* ne fonctionne pas correctement quand le document sur la vitre du scanner est incliné de plus de 3°. À l'aide des lignes repères situées en haut à gauche, placez le document dans le coin supérieur gauche, face imprimée vers le bas, sur la vitre du scanner.
- L'option *Ajuster page* n'est pas disponible pour un document de format *Légal*.
- Avec du papier de format *Registre* ou *A3*, l'option *Copie recto verso* n'est pas disponible avec *Agrandir*/*Réduire*.

Copies N en 1 ou affiche (mise en page)

L'option de copie N en 1 vous permet de copier 2 ou 4 pages sur une seule feuille imprimée afin d'économiser du papier.

L'option 1 à 2 copie une page au format Registre ou A3 sur 2 feuilles au format Lettre ou A4. Avec cette option, vous devez utiliser la vitre du scanner.

Vous pouvez aussi créer une affiche. Quand vous utilisez l'option Affiche, votre appareil divise votre document en sections puis les agrandit pour que vous puissiez les assembler en une affiche. Si vous voulez imprimer une affiche, utilisez la vitre du scanner.

! IMPORTANT

- Veillez à utiliser du papier au format Lettre, Registre, A4, A3 ou Exécutif.
- La copie de type Affiche n'est pas disponible pour le papier de format Exécutif.
- Si vous réalisez des copies couleur multiples, l'option N en 1 n'est pas disponible.
- (P) signifie Portrait et (H) Paysage.
- Vous ne pouvez faire qu'une copie de type Affiche et une copie de type 1 à 2 à la fois.
- La copie de type Affiche n'est pas disponible lorsque vous utilisez des transparents.



Remarque

- Les options Cop. filigrane, Copie livre, Trier, Copie papier fin, Mode éco encre et AgrandirRéduire ne sont pas disponibles avec Visualis page.
- L'option Régl. inclin. n'est pas disponible avec la copie de type Affiche et 1 à 2.
- L'option Copie recto verso n'est pas disponible avec la copie de type Affiche.

- 1 Appuyez sur (COPIER).
- 2 Chargez votre document.
- 3 Entrez le nombre de copies souhaité.
- 4 Appuyez sur ▲ ou sur ▼ pour sélectionner Visualis page.
- 5 Appuyez sur ◀ ou sur ▶ pour sélectionner Off(1 en 1), 2 en 1 (P), 2 en 1 (H), 4 en 1 (P), 4 en 1 (H), 1 à 2, Affiche (2x1), Affiche (2x2), Affiche (3x3) ou 2 en 1 (ID) ¹. Appuyez sur OK.

¹ Pour plus de détails sur l'option 2 en 1 (ID), voir *Copie de carte d'identité 2 en 1* à la page 49.

Si vous choisissez 2 en 1 ou Affiche (2x2) avec un format Registre ou A3, allez à l'étape 6 pour choisir le format de papier de votre document.

Si vous sélectionnez un autre réglage, allez à l'étape 7.

- 6 Effectuez l'une des opérations suivantes :
- Si vous avez sélectionné 2 en 1 (P) ou 2 en 1 (H), appuyez sur ▲ ou sur ▼ pour sélectionner *Frmt mise page*. Appuyez sur ◀ ou sur ▶ pour sélectionner LGRx2 → LGRx1, LTRx2 → LTRx1, A3x2 → A3x1 ou A4x2 → A3x1.
 - Si vous avez sélectionné Affiche (2x2), appuyez sur ▲ ou sur ▼ pour sélectionner *Frmt mise page*. Appuyez sur ◀ ou sur ▶ pour sélectionner LGRx1 → LGRx4, LTRx1 → LTRx4, A3x1 → A3x4 ou A4x1 → A3x4.

- 7 Si vous ne voulez pas modifier d'autres réglages, appuyez sur **Mono Marche** ou sur **Couleur Marche** pour numériser la page.
Si vous avez placé le document dans le chargeur automatique de documents ou que vous réalisez une affiche, l'appareil numérise les pages et commence à imprimer.

Si vous utilisez directement la vitre du scanner, passez à l'étape 8.

- 8 Une fois que l'appareil a numérisé la page, appuyez sur **1** pour numériser la page suivante.
- 9 Placez la page suivante sur la vitre du scanner.
Appuyez sur **OK**.
- 10 Répétez les étapes 8 et 9 pour chaque page de la mise en page.
- 11 Une fois que toutes les pages ont été numérisées, appuyez sur **2** pour terminer.



Remarque

Si vous avez choisi le papier photo comme type de papier pour les copies N en 1, l'appareil imprime les images comme si vous aviez sélectionné du papier ordinaire.

Si vous effectuez une copie à partir du chargeur automatique de documents, insérez le document face imprimée vers le haut dans le sens illustré ci-dessous :

- 2 en 1 (P)



- 2 en 1 (H)



- 4 en 1 (P)

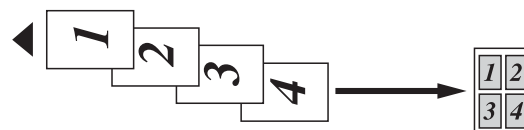

- 4 en 1 (H)



Si vous effectuez une copie à partir de la vitre du scanner, placez le document face imprimée vers le bas dans le sens illustré ci-dessous :

■ 2 en 1 (P)



■ 2 en 1 (H)

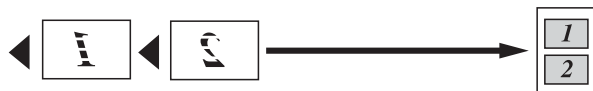

■ 4 en 1 (P)



■ 4 en 1 (H)

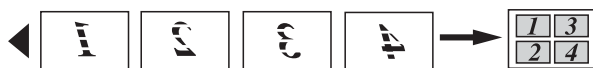

■ 1 à 2



■ Affiche (2x1)

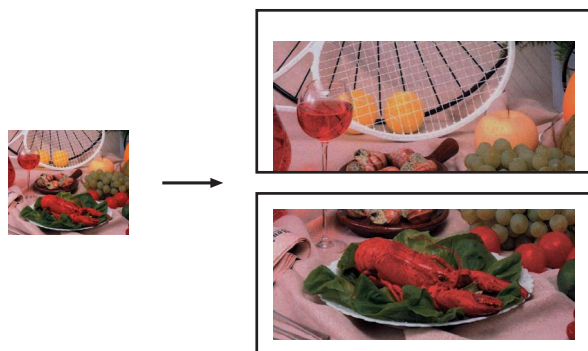

■ Affiche (2x2)

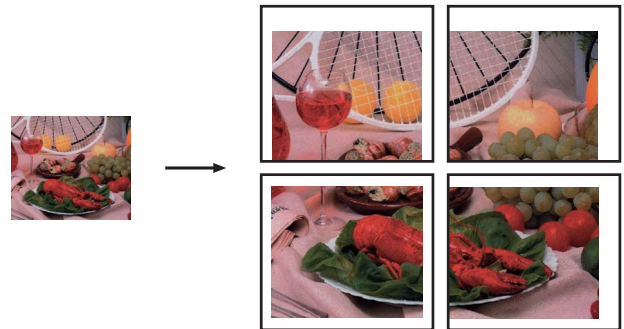

■ Affiche (3x3)

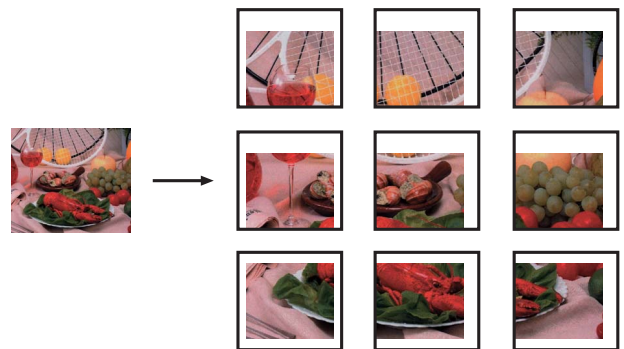

Copie de carte d'identité 2 en 1

Vous pouvez copier les 2 côtés de votre carte d'identité sur une page en conservant la taille de la carte d'origine. Veillez à régler le format du papier sur Lettre ou A4.



Remarque

Vous ne pouvez copier une carte d'identité que si cela est autorisé par les lois en vigueur. Voir *Restrictions juridiques pour la copie* dans le *Fascicule Sécurité et consignes légales*.

- 1 Appuyez sur  (COPIER).

- 2 Placez votre carte d'identité, face imprimée vers le bas, dans l'angle gauche de la vitre du scanner.

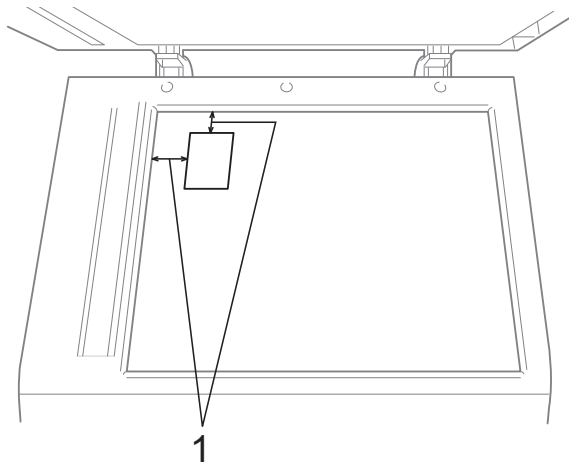

1 0,12 po (3 mm) ou davantage (haut, gauche)

- 3 Entrez le nombre de copies souhaité.
- 4 Appuyez sur ▲ ou sur ▼ pour sélectionner *Visualis page*.
- 5 Appuyez sur ◀ ou sur ▶ pour sélectionner 2 en 1 (ID). Appuyez sur **OK**.
- 6 Appuyez sur **Mono Marche** ou sur **Couleur Marche**. L'appareil commence à numériser la première page.
- 7 Dès qu'un côté est copié, appuyez sur 1. Retournez la carte d'identité et appuyez sur **OK** pour numériser l'autre côté.



Remarque

- Les options *Cop. filigrane*, *Copie livre*, *Trier*, *Copie recto verso*, *Copie papier fin*, *Mode éco encre* et *AgrandirRéduire* ne sont pas disponibles avec 2 en 1 (ID).
- Si vous réalisez des copies couleur multiples, l'option de copie de carte d'identité 2 en 1 n'est pas disponible.

Tri des copies avec le chargeur automatique de documents

Vous pouvez trier les copies multiples. Les pages seront empilées dans l'ordre 321, 321, 321, et ainsi de suite.

- 1 Appuyez sur  (**COPIER**).
- 2 Chargez votre document.
- 3 Entrez le nombre de copies souhaité.
- 4 Appuyez sur ▲ ou sur ▼ pour sélectionner *Pile/Trier*.
- 5 Appuyez sur ◀ ou sur ▶ pour sélectionner *Trier*. Appuyez sur **OK**.
- 6 Si vous ne voulez pas modifier d'autres réglages, appuyez sur **Mono Marche** ou sur **Couleur Marche**.



Remarque

Les options *Ajuster page*, *Visualis page* et *Copie livre* ne sont pas disponibles avec *Trier*.

Réglage de la densité

Vous pouvez adapter la densité des copies pour les rendre plus sombres ou plus claires.

- 1 Appuyez sur  (**COPIER**).
- 2 Chargez votre document.
- 3 Entrez le nombre de copies souhaité.
- 4 Appuyez sur ▲ ou sur ▼ pour sélectionner *Densité*.
- 5 Appuyez sur ▶ pour rendre la copie plus sombre ou sur ◀ pour l'éclaircir. Appuyez sur **OK**.

- 6 Si vous ne voulez pas modifier d'autres réglages, appuyez sur **Mono Marche** ou sur **Couleur Marche**.

Mode Économie d'encre

Le mode Économie d'encre permet d'économiser de l'encre dans une certaine mesure. L'appareil détecte les bords de l'image et imprime son contour.

La quantité d'encre économisée varie en fonction du document.

Mode éco encre: Désactivé

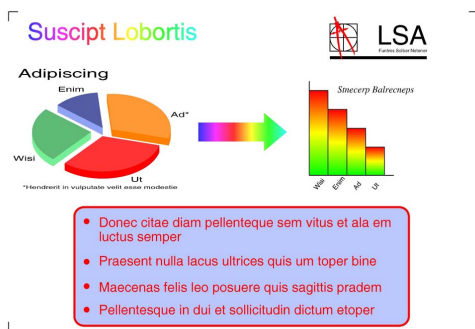

Mode éco encre: Activé

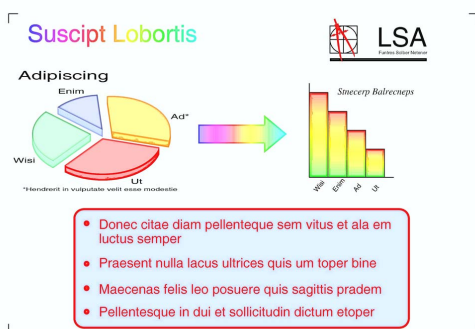

- 1 Appuyez sur  (**COPIER**).
- 2 Chargez votre document.
- 3 Entrez le nombre de copies souhaité.
- 4 Appuyez sur ▲ ou sur ▼ pour sélectionner Param. avancés. Appuyez sur **OK**.

- 5 Appuyez sur ▲ ou sur ▼ pour sélectionner Mode éco encre.

- 6 Appuyez sur **OK**.

- 7 Si vous ne voulez pas modifier d'autres réglages, appuyez sur **Mono Marche** ou sur **Couleur Marche**.

Remarque

- Les options Cop. filigrane, Copie livre, Régl. inclin., Copie papier fin et Visualis page ne sont pas disponibles avec Mode éco encre.
- Lorsque le Mode éco encre est activé, les impressions peuvent différer de votre document original.

Copie de papier fin

Si votre document est un exemplaire recto verso sur papier fin, sélectionnez Copie papier fin afin que l'impression sur l'autre face ne bave pas.

- 1 Appuyez sur  (**COPIER**).
- 2 Chargez votre document.
- 3 Entrez le nombre de copies souhaité.
- 4 Appuyez sur ▲ ou sur ▼ pour sélectionner Param. avancés. Appuyez sur **OK**.
- 5 Appuyez sur ▲ ou sur ▼ pour sélectionner Copie papier fin. Appuyez sur **OK**.
- 6 Appuyez sur **Mono Marche** ou sur **Couleur Marche**.



Remarque

Les options *Ajuster page*, *Visualis page*, *Régl. inclin.*, *Mode éco encre*, *Copie livre* et *Cop. filigrane* ne sont pas disponibles avec *Copie papier fin*.

Ajustement de l'inclinaison

Si le document à numériser est incliné, l'appareil peut corriger ce problème automatiquement. Ce réglage n'est disponible que si vous utilisez la vitre du scanner.

- 1 Appuyez sur  (**COPIER**).
- 2 Chargez votre document.
- 3 Entrez le nombre de copies souhaité.
- 4 Appuyez sur ▲ ou sur ▼ pour sélectionner *Régl. inclin.*
- 5 Appuyez sur ◀ ou sur ▶ pour sélectionner *Auto* (ou *Désactivé*). Appuyez sur **OK**.
- 6 Si vous ne voulez pas modifier d'autres réglages, appuyez sur **Mono Marche** ou sur **Couleur Marche**.



Remarque

- Les options 1 à 2, *Affiche*, *Mode éco encre*, *Copie papier fin*, *Copie livre* et *Cop. filigrane* ne sont pas disponibles avec *Régl. inclin.*
- Vous ne pouvez pas utiliser ce réglage avec du papier au format *Registre* ou *A3* ou d'un format inférieur à 2,52 po × 3,58 po (64 mm × 91 mm).
- Ce réglage n'est disponible que pour du papier de format rectangulaire ou carré.
- Vous ne pouvez pas utiliser ce réglage avec un document épais, un livre par exemple.
- L'ajustement de l'inclinaison n'est disponible que si le document est incliné de moins de 3 degrés.

Copie de livre

La copie de livre corrige les bords sombres et les inclinaisons lorsque la copie est réalisée à partir de la vitre du scanner. L'appareil peut corriger les données automatiquement, ou vous pouvez effectuer des corrections spécifiques.

- 1 Appuyez sur  (**COPIER**).
- 2 Chargez votre document.
- 3 Entrez le nombre de copies souhaité.
- 4 Appuyez sur ▲ ou sur ▼ pour sélectionner *Param. avancés*. Appuyez sur **OK**.
- 5 Appuyez sur ▲ ou sur ▼ pour sélectionner *Copie livre*.
- 6 Appuyez sur **OK**.

- 7 Une fois les corrections effectuées, appuyez sur **Mono Marche** ou sur **Couleur Marche**.



Remarque

Les options Visualis page, Trier, Copie recto verso, Régl. inclin., Mode éco encre, Ajuster page, Copie papier fin et Cop. filigrane ne sont pas disponibles avec Copie livre.

Copie avec filigrane

Vous pouvez placer dans votre document un logo ou un texte comme filigrane. Vous pouvez sélectionner un des filigranes proposés comme modèles, des données d'une carte mémoire ou d'une clé USB, ou des données numérisées.



Remarque

Les options Ajuster page, Visualis page, Copie papier fin, Régl. inclin., Mode éco encre et Copie livre ne sont pas disponibles avec Cop. filigrane.

Utilisation d'un modèle

- 1 Appuyez sur  (**COPIER**).
- 2 Chargez votre document.
- 3 Entrez le nombre de copies souhaité.
- 4 Appuyez sur ▲ ou sur ▼ pour sélectionner Param. avancés. Appuyez sur **OK**.
- 5 Appuyez sur ▲ ou sur ▼ pour sélectionner Cop. filigrane. Appuyez sur **OK**.
- 6 Appuyez sur ▲ ou sur ▼ pour sélectionner Modèle. Appuyez sur **OK**.

- 7 Au besoin, modifiez les réglages dans les options affichées sur l'écran ACL.
- 8 Si vous ne voulez pas modifier d'autres réglages, appuyez sur **Mono Marche** ou sur **Couleur Marche**.

Utilisation d'une carte mémoire ou d'une clé USB

- 1 Appuyez sur  (**COPIER**).
- 2 Chargez votre document.
- 3 Entrez le nombre de copies souhaité.
- 4 Appuyez sur ▲ ou sur ▼ pour sélectionner Param. avancés. Appuyez sur **OK**.
- 5 Appuyez sur ▲ ou sur ▼ pour sélectionner Cop. filigrane. Appuyez sur **OK**.
- 6 Introduisez une carte mémoire ou une clé USB. Appuyez sur ▲ ou sur ▼ pour sélectionner Support.
- 7 Appuyez sur **OK** puis appuyez sur ◀ ou sur ▶ pour choisir les données à utiliser pour le filigrane.
- 8 Appuyez sur **OK** et modifiez tout autre réglage nécessaire dans les options affichées sur l'écran ACL.
- 9 Si vous ne voulez pas modifier d'autres réglages, appuyez sur **Mono Marche** ou sur **Couleur Marche**.

! IMPORTANT

NE retirez PAS la carte mémoire ou la clé USB tant que **SAISIE PHOTO** clignote, au risque de détériorer la carte, la clé USB ou les données enregistrées dessus.

Utilisation d'un document papier numérisé comme filigrane

- 1 Appuyez sur  (**COPIER**).
- 2 Entrez le nombre de copies souhaité.
- 3 Appuyez sur ▲ ou sur ▼ pour sélectionner *Param. avancés*. Appuyez sur **OK**.
- 4 Appuyez sur ▲ ou sur ▼ pour sélectionner *Cop. filigrane*. Appuyez sur **OK**.
- 5 Appuyez sur ▲ ou sur ▼ pour sélectionner *Numériser*. Appuyez sur **OK** et placez la page à utiliser comme filigrane sur la vitre du scanner.
- 6 Appuyez sur **Mono Marche** ou sur **Couleur Marche**.
- 7 Retirez le document du filigrane que vous avez numérisé et chargez le document à copier.
- 8 Appuyez sur ◀ ou sur ▶ pour modifier le réglage de l'option *Transparence* pour le filigrane. Appuyez sur **OK**.
- 9 Si vous ne voulez pas modifier d'autres réglages, appuyez sur **Mono Marche** ou sur **Couleur Marche**.



Remarque

Il n'est pas possible d'agrandir ou de réduire le filigrane numérisé.

Copie recto verso

Vous pouvez réduire la quantité de papier utilisée pour les copies en imprimant sur les 2 faces du papier.

Nous vous recommandons de charger votre document dans le chargeur automatique de documents pour effectuer une copie recto verso. Pour les documents imprimés sur les 2 faces ou les livres, utilisez la vitre du scanner.

(reliure bord long)

Portrait

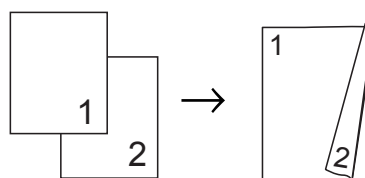

Paysage

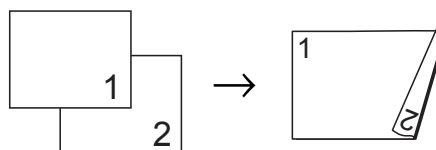

(reliure bord court)

Portrait

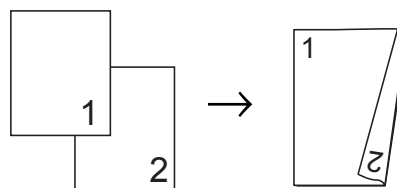

Paysage

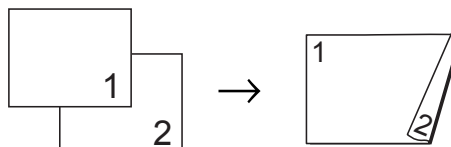

**Remarque**

- Les options 2 en 1 (ID), Affiche et Copie livre ne sont pas disponibles avec Copie recto verso.
- Vous ne pouvez utiliser que du papier ordinaire au format Lettre, Légal, Registre, A4, A5, A3 ou Exécutif.
- Avec du papier de format Registre ou A3, l'option AgrandirRéduire n'est pas disponible avec Copie recto verso.
- (P) signifie Portrait et (L) Paysage.

1

Appuyez sur **Copie recto verso** sur le panneau de commande de l'appareil.

2

Appuyez sur ◀ ou sur ▶ pour sélectionner **Activé** afin d'activer les réglages recto verso.

3

Appuyez sur ▲ ou sur ▼ pour sélectionner **Type de reliure**. Appuyez sur **OK**.

4

Appuyez sur ▲ ou sur ▼ pour sélectionner **Reli. BordLong (P)**, **Reli. BordLong (L)**, **Rel. BordCourt (P)** ou **Rel. BordCourt (L)**. Appuyez sur **OK**.

5

Effectuez l'une des opérations suivantes :

- Si vous copiez un format Registre ou A3, allez à l'étape 6.
- Si vous copiez un format Lettre, Légal, A4 ou Exécutif, allez à l'étape 8.

6

Appuyez sur ▲ ou sur ▼ pour sélectionner **Param. DX A3/Reg.** Appuyez sur **OK**.

**Remarque**

L'option de copie N en 1 n'est pas disponible avec Param. DX A3/Reg.

7

Appuyez sur ▲ ou sur ▼ pour sélectionner **Adapt. à la page** ou **Garder l'échelle**. Appuyez sur **OK**.

**Remarque**

Si vous sélectionnez **Adapt. à la page**, l'appareil réduit automatiquement la taille du document pour qu'il tienne dans la zone imprimable. Si vous sélectionnez **Garder l'échelle**, l'appareil ne modifie pas la taille du document. Selon la taille du document, le haut et le bas risquent d'être coupés.

8

Appuyez sur ▲ ou sur ▼ pour sélectionner **Sortie**. Appuyez sur **OK**.

9

Chargez votre document. Appuyez sur **OK**.

10

Entrez le nombre de copies souhaité.

11

Appuyez sur **Mono Marche** ou sur **Couleur Marche**. Si vous avez placé le document dans le chargeur automatique de documents, l'appareil numérise les pages et commence à imprimer. Si vous utilisez la vitre du scanner, passez à l'étape 12.

- 12 Effectuez l'une des opérations suivantes :
 - Placez la page suivante sur la vitre du scanner.
Appuyez sur **1**. Passez à l'étape 13.
 - Lorsque toutes les pages ont été numérisées, appuyez sur **2**.
- 13 Appuyez sur **OK**.
L'appareil commence à numériser et à imprimer la page.

Ne touchez pas à la feuille imprimée tant qu'elle n'a pas été éjectée pour la deuxième fois. L'appareil imprime le premier côté et éjecte la feuille puis l'entraîne à nouveau pour imprimer le deuxième côté.



Remarque

- En cas de bourrage papier, appuyez sur **▲** ou sur **▼** pour sélectionner *Avancé* puis appuyez sur **OK** à l'issue de l'étape 5 ; appuyez ensuite sur l'un des réglages de prévention des bourrages : *DX1* ou *DX2*. Avec *DX1*, le temps d'impression est plus long pour laisser sécher l'encre. Avec *DX2*, le temps d'impression est plus long et les couleurs sont plus claires.
- Le réglage *DX1* n'est pas disponible pour du papier de format *Registre* ou *A3*.

Définition de nouveaux réglages par défaut

Vous pouvez enregistrer les réglages de copie des paramètres *Qualité*, *Sélect plateau (MFC-J6710DW)*, *AgrandirRéduire*, *Densité*, *Visualis page*, *Régl. inclin.*, *Mode éco encre*, *Copie papier fin* et *Copie recto verso* que vous utilisez le plus souvent en les définissant comme réglages par défaut. Ces réglages sont conservés jusqu'à ce que vous les modifiez de nouveau.

- 1 Appuyez sur  (**COPIER**).
- 2 Appuyez sur **▲** ou sur **▼** et sur **◀** ou sur **▶** pour sélectionner votre nouveau réglage.
Appuyez sur **OK**.
Répétez cette étape pour chaque réglage à modifier.
- 3 Une fois le dernier réglage modifié, appuyez sur **▲** ou sur **▼** pour sélectionner *Fix nv param déf.*
Appuyez sur **OK**.
- 4 Appuyez sur **1** pour sélectionner *Oui*.
- 5 Appuyez sur **Arrêt/Sortie**.

Rétablissement de tous les réglages d'usine

Vous pouvez rétablir les réglages d'usine pour les paramètres de copie

Qualité, *Sélect plateau (MFC-J6710DW)*, *AgrandirRéduire*, *Densité*, *Visualis page*, *Régl. inclin.*, *Mode éco encre*, *Copie papier fin* et *Copie recto verso* que vous avez modifiés.

- 1 Appuyez sur  (**COPIER**).
- 2 Appuyez sur **▲** ou sur **▼** pour sélectionner *Réinitial. usine*.
Appuyez sur **OK**.
- 3 Appuyez sur **1** pour sélectionner *Oui*.
- 4 Appuyez sur **Arrêt/Sortie**.

PhotoCapture Center™ : impression de photos à partir d'une carte mémoire ou d'une clé USB

Opérations de PhotoCapture Center™ (Centre saisie photo)

Cartes mémoire, clés USB et structures de dossier

Votre appareil a été conçu afin d'être compatible avec les fichiers d'image des appareils photo numériques modernes, les cartes mémoire et les clés USB. Pour éviter toute erreur, lisez toutefois attentivement les remarques ci-dessous :

- Les fichiers d'images doivent porter l'extension .JPG (les autres extensions, comme .JPEG, .TIF ou .GIF, ne sont pas prises en charge).
- Les opérations d'impression directe PhotoCapture Center™ doivent se dérouler indépendamment des opérations PhotoCapture Center™ réalisées à l'aide de l'ordinateur (l'impression simultanée n'est pas disponible).
- L'appareil peut lire jusqu'à 999 fichiers sur une carte mémoire ou une clé USB.
- Le format du fichier DPOF sur les cartes mémoire doit être valide (voir *Impression en mode DPOF* à la page 66).

Rappelez-vous que :

- Lors de l'impression d'images ou d'un index, PhotoCapture Center™ imprime toutes les images valides, même si une ou plusieurs d'entre elles sont endommagées. Les images endommagées ne sont pas imprimées.

■ (Utilisateurs de cartes mémoire)

Votre appareil a été conçu pour lire des cartes mémoire qui ont été formatées par un appareil photo numérique.

Quand un appareil photo numérique formate une carte mémoire, il crée un dossier spécial dans lequel il copie les données d'image. Si vous devez modifier sur votre ordinateur les images enregistrées sur une carte mémoire, nous vous conseillons de ne pas modifier la structure du dossier créé par l'appareil photo numérique. Lorsque vous enregistrez des fichiers d'images nouveaux ou modifiés sur la carte mémoire, nous vous recommandons aussi d'utiliser le même dossier que celui utilisé par votre appareil photo numérique. Si les données ne sont pas enregistrées dans le même dossier, l'appareil risque de ne pas pouvoir lire le fichier ou imprimer l'image.

■ (Utilisateurs de clés USB)

Cet appareil prend en charge les clés USB formatées par Windows®.

Impression de clips vidéo

Vous pouvez imprimer les images provenant de fichiers de clip vidéo enregistrés sur une carte mémoire ou une clé USB.

Un fichier de clip vidéo est automatiquement divisé en 9 parties en fonction des heures d'enregistrement du clip vidéo, et placé sur 3 lignes si bien que vous pouvez voir et imprimer les scènes qui ont été automatiquement divisées.



Remarque

- Vous ne pouvez pas choisir une scène de clip vidéo spécifique.
- Vous pouvez utiliser les formats de fichier de clip vidéo AVI ou MOV. Toutefois, si la taille d'un fichier AVI atteint ou dépasse 1 Go (durée de prise de vue d'environ 30 minutes) ou si la taille d'un fichier MOV atteint ou dépasse 2 Go (durée de prise de vue d'environ 60 minutes), vous ne pouvez pas imprimer ces fichiers.

Impression d'images

Impression d'une page de miniatures

PhotoCapture Center™ affecte des numéros aux images (n° 1, n° 2, n° 3, etc.).



→ NO.1
DEI.JPG 01. 01. 2009
100KB

PhotoCapture Center™ ne reconnaît pas d'autres numéros ou noms de fichiers utilisés par votre appareil photo numérique ou votre ordinateur pour identifier les photos. Vous pouvez imprimer une page de miniatures. Cette page présente toutes les photos présentes sur la carte mémoire ou la clé USB.



Remarque

Seuls les noms de fichiers comportant au maximum 8 caractères seront imprimés correctement sur l'index.

- 1 Vérifiez si vous avez inséré la carte mémoire ou la clé USB dans l'emplacement approprié.
Appuyez sur  (**SAISIE PHOTO**).
- 2 Appuyez sur ▲ ou sur ▼ pour sélectionner Imprimer index.
Appuyez sur **OK**.

- 3 Appuyez sur ▲ ou sur ▼ pour sélectionner `Frmt mise page`. Appuyez sur ◀ ou sur ▶ pour sélectionner `6 images/lignes` ou `5 images/lignes`. Appuyez sur **OK**.

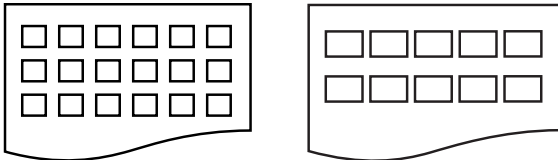

6 images/lignes 5 images/lignes

La vitesse d'impression en mode 5 images/lignes est moins élevée qu'en mode 6 images/lignes, mais la qualité d'impression est meilleure.

- 4 Effectuez l'une des opérations suivantes :
- Appuyez sur ▲ ou sur ▼ pour sélectionner `Type papier`, et appuyez sur ◀ ou sur ▶ pour sélectionner le type de papier que vous utilisez, `Papi. Ordinaire`, `Papi. jet encre`, `Brother BP71`, `Brother BP61` ou `Autre - Glacé`. Appuyez sur **OK**.
 - Appuyez sur ▲ ou sur ▼ pour sélectionner `Taille papier` et appuyez sur ◀ ou sur ▶ pour sélectionner le format de papier que vous utilisez, `Lettre` ou `A4`. Appuyez sur **OK**.
 - Si vous ne souhaitez pas modifier les réglages concernant le papier, allez à l'étape 5.
- 5 Appuyez sur **Couleur Marche** pour imprimer.

Impression de photos

Avant de passer à l'impression d'une image individuelle, il vous faudra connaître son numéro d'image.

- 1 Vérifiez si vous avez inséré la carte mémoire ou la clé USB dans l'emplacement approprié. Appuyez sur  (**SAISIE PHOTO**).
- 2 Imprimez l'index (voir *Impression d'une page de miniatures* à la page 58).
- 3 Appuyez sur ▲ ou sur ▼ pour sélectionner `Imprimer photos`. Appuyez sur **OK**.
- 4 Saisissez le numéro de l'image à imprimer à partir de la page d'index (miniatures). Appuyez sur **OK**.
- 5 Répétez l'étape 4 jusqu'à ce que vous ayez entré tous les numéros des images à imprimer.



Remarque

- Vous pouvez entrer plusieurs numéros à la fois en utilisant la touche * pour entrer une virgule ou la touche # pour entrer un tiret. Par exemple, vous pouvez entrer **1, *, 3, *, 6** pour imprimer les images n° 1, n° 3 et n° 6. Ou **1, #, 5** pour imprimer les images n° 1 à n° 5.
- Vous pouvez entrer jusqu'à 12 caractères (virgules comprises) pour les numéros d'images souhaités.

- 6 Lorsque vous avez sélectionné tous les numéros d'image souhaités, appuyez une nouvelle fois sur **OK**.
- 7 Saisissez le nombre de copies souhaitées à l'aide du pavé de numérotation.

- 8 Effectuez l'une des opérations suivantes :
 - Modifiez les réglages d'impression (voir *Paramètres d'impression de PhotoCapture Center™* (Centre saisie photo) à la page 67).
 - Si vous ne souhaitez pas modifier les réglages, appuyez sur **Couleur Marche** pour lancer l'impression.

Impression de toutes les photos

Vous pouvez imprimer toutes les photos de votre carte mémoire ou de votre clé USB.

- 1 Vérifiez si vous avez inséré la carte mémoire ou la clé USB dans l'emplacement approprié. Appuyez sur  (**SAISIE PHOTO**).
- 2 Appuyez sur ▲ ou sur ▼ pour sélectionner *Impr. tout photo*. Appuyez sur **OK**.
- 3 Saisissez le nombre de copies souhaitées à l'aide du pavé de numérotation.
- 4 Effectuez l'une des opérations suivantes :
 - Modifiez les réglages d'impression (voir *Paramètres d'impression de PhotoCapture Center™* (Centre saisie photo) à la page 67).
 - Si vous ne souhaitez pas modifier les réglages, appuyez sur **Couleur Marche** pour lancer l'impression.

Amélioration des photos

Vous pouvez éditer et ajouter des effets à vos photos et les visualiser sur l'écran ACL avant de les imprimer.



Remarque

- Après l'ajout d'un effet, vous pouvez agrandir la vue de l'image en appuyant sur *. Pour revenir à la taille d'origine, appuyez une nouvelle fois sur *.
- La fonction *Effets photo* est prise en charge par les technologies mises au point par Reallusion, Inc.



REALLUSION

Correction automatique

La fonction Correction automatique est disponible pour la plupart des photos. C'est l'appareil qui détermine l'effet qui convient à votre photo.

- 1 Vérifiez si vous avez inséré la carte mémoire ou la clé USB dans l'emplacement approprié. Appuyez sur  (**SAISIE PHOTO**).
- 2 Appuyez sur ▲ ou sur ▼ pour sélectionner *Effets photo*. Appuyez sur **OK**.
- 3 Appuyez sur ◀ ou sur ▶ pour choisir votre photo. Appuyez sur **OK**.
- 4 Appuyez sur ▲ ou sur ▼ pour sélectionner *Correction auto*. Appuyez sur **OK**.



Remarque

- Si *Élim. œil rouge* apparaît sur l'écran ACL, appuyez sur # pour tenter d'éliminer les yeux rouges de la photo.
- Appuyez sur **Effacer** pour annuler l'effet.

- 5 Appuyez sur **OK** et saisissez le nombre de copies souhaitées à l'aide du pavé de numérotation.
- 6 Effectuez l'une des opérations suivantes :
 - Appuyez sur **OK** et modifiez les réglages d'impression (voir *Paramètres d'impression de PhotoCapture Center™ (Centre saisie photo)* à la page 67).
 - Si vous ne souhaitez pas modifier les réglages, appuyez sur **Couleur Marche** pour lancer l'impression.

Amélioration du teint

La fonction Amélioration du teint convient particulièrement au traitement des portraits. Elle détecte la couleur de la peau sur vos photos et ajuste l'image en conséquence.

- 1 Vérifiez si vous avez inséré la carte mémoire ou la clé USB dans l'emplacement approprié.
Appuyez sur  (**SAISIE PHOTO**).
- 2 Appuyez sur ▲ ou sur ▼ pour sélectionner *Effets photo*.
Appuyez sur **OK**.
- 3 Appuyez sur ◀ ou sur ▶ pour choisir votre photo.
Appuyez sur **OK**.
- 4 Appuyez sur ▲ ou sur ▼ pour sélectionner *Améliorer teint*.
Appuyez sur **OK**.



Remarque

Vous pouvez également régler l'amplitude de l'effet manuellement en appuyant sur ▲ ou sur ▼.

- 5 Appuyez sur **OK** et saisissez le nombre de copies souhaitées à l'aide du pavé de numérotation.
- 6 Effectuez l'une des opérations suivantes :
 - Appuyez sur **OK** et modifiez les réglages d'impression (voir *Paramètres d'impression de PhotoCapture Center™ (Centre saisie photo)* à la page 67).
 - Si vous ne souhaitez pas modifier les réglages, appuyez sur **Couleur Marche** pour lancer l'impression.

Amélioration du paysage

La fonction Amélioration du paysage convient particulièrement au traitement des photos de paysage. Elle met en valeur les zones vertes et bleues de la photo pour que le paysage paraisse plus net et vivant.

- 1 Vérifiez si vous avez inséré la carte mémoire ou la clé USB dans l'emplacement approprié.
Appuyez sur  (**SAISIE PHOTO**).
- 2 Appuyez sur ▲ ou sur ▼ pour sélectionner *Effets photo*.
Appuyez sur **OK**.
- 3 Appuyez sur ◀ ou sur ▶ pour choisir votre photo.
Appuyez sur **OK**.
- 4 Appuyez sur ▲ ou sur ▼ pour sélectionner *Améliorer pays*.
Appuyez sur **OK**.



Remarque

Vous pouvez également régler l'amplitude de l'effet manuellement en appuyant sur ▲ ou sur ▼.

- 5 Appuyez sur **OK** et saisissez le nombre de copies souhaitées à l'aide du pavé de numérotation.
- 6 Effectuez l'une des opérations suivantes :
 - Appuyez sur **OK** et modifiez les réglages d'impression (voir *Paramètres d'impression de PhotoCapture Center™* (Centre saisie photo) à la page 67).
 - Si vous ne souhaitez pas modifier les réglages, appuyez sur **Couleur Marche** pour lancer l'impression.

Élimination des yeux rouges

L'appareil détecte les yeux sur vos photos et tente d'éliminer les yeux rouges.



Remarque

Dans certains cas, il n'est pas possible d'éliminer les yeux rouges :

- lorsque le visage est trop petit sur l'image ;
- lorsque le visage est trop tourné vers le haut, le bas, la gauche ou la droite.

- 1 Vérifiez si vous avez inséré la carte mémoire ou la clé USB dans l'emplacement approprié.
Appuyez sur  (**SAISIE PHOTO**).
- 2 Appuyez sur ▲ ou sur ▼ pour sélectionner *Effets photo*.
Appuyez sur **OK**.
- 3 Appuyez sur ◀ ou sur ▶ pour choisir votre photo.
Appuyez sur **OK**.

- 4 Appuyez sur ▲ ou sur ▼ pour sélectionner *Enlev yeux rges*.
Appuyez sur **OK**.
 - Si l'opération *Enlev yeux rges* est réussie, l'appareil affiche la photo avec l'effet. La partie retouchée est présentée dans un cadre rouge.
 - Si l'opération *Enlev yeux rges* échoue, le texte *Impossible à détecter* s'affiche.
Appuyez sur **OK**.



Remarque

Appuyez sur # pour réessayer l'opération *Enlev yeux rges*.

- 5 Appuyez sur **OK** et saisissez le nombre de copies souhaitées à l'aide du pavé de numérotation.
- 6 Effectuez l'une des opérations suivantes :
 - Appuyez sur **OK** et modifiez les réglages d'impression (voir *Paramètres d'impression de PhotoCapture Center™* (Centre saisie photo) à la page 67).
 - Si vous ne souhaitez pas modifier les réglages, appuyez sur **Couleur Marche** pour lancer l'impression.

Scène nocturne

Le mode Scène nocturne permet d'améliorer le rendu des photos prises la nuit.

- 1 Vérifiez si vous avez inséré la carte mémoire ou la clé USB dans l'emplacement approprié.
Appuyez sur  (**SAISIE PHOTO**).
- 2 Appuyez sur ▲ ou sur ▼ pour sélectionner *Effets photo*.
Appuyez sur **OK**.
- 3 Appuyez sur ◀ ou sur ▶ pour choisir votre photo.
Appuyez sur **OK**.
- 4 Appuyez sur ▲ ou sur ▼ pour sélectionner *Scène nocturne*.
Appuyez sur **OK**.



Remarque

Vous pouvez également régler l'amplitude de l'effet manuellement en appuyant sur ▲ ou sur ▼.

- 5 Appuyez sur **OK** et saisissez le nombre de copies souhaitées à l'aide du pavé de numérotation.
- 6 Effectuez l'une des opérations suivantes :
 - Appuyez sur **OK** et modifiez les réglages d'impression (voir *Paramètres d'impression de PhotoCapture Center™ (Centre saisie photo)* à la page 67).
 - Si vous ne souhaitez pas modifier les réglages, appuyez sur **Couleur Marche** pour lancer l'impression.

Lumière d'appoint

L'option Lumière d'appoint permet d'effectuer des réglages de lumière sur les photos.

- 1 Vérifiez si vous avez inséré la carte mémoire ou la clé USB dans l'emplacement approprié.
Appuyez sur  (**SAISIE PHOTO**).
- 2 Appuyez sur ▲ ou sur ▼ pour sélectionner *Effets photo*.
Appuyez sur **OK**.
- 3 Appuyez sur ◀ ou sur ▶ pour choisir votre photo.
Appuyez sur **OK**.
- 4 Appuyez sur ▲ ou sur ▼ pour sélectionner *Lumière appoint*.
Appuyez sur **OK**.



Remarque

Vous pouvez également régler l'amplitude de l'effet manuellement en appuyant sur ▲ ou sur ▼.

- 5 Appuyez sur **OK** et saisissez le nombre de copies souhaitées à l'aide du pavé de numérotation.
- 6 Effectuez l'une des opérations suivantes :
 - Appuyez sur **OK** et modifiez les réglages d'impression (voir *Paramètres d'impression de PhotoCapture Center™ (Centre saisie photo)* à la page 67).
 - Si vous ne souhaitez pas modifier les réglages, appuyez sur **Couleur Marche** pour lancer l'impression.

Tableau blanc

L'option Tableau blanc permet d'ajuster les photos. Elle détecte des lettres sur un tableau blanc dans vos photos et les rend plus lisibles.

- 1 Vérifiez si vous avez inséré la carte mémoire ou la clé USB dans l'emplacement approprié.
Appuyez sur  (**SAISIE PHOTO**).
- 2 Appuyez sur ▲ ou sur ▼ pour sélectionner *Effets photo*.
Appuyez sur **OK**.
- 3 Appuyez sur ◀ ou sur ▶ pour choisir votre photo.
Appuyez sur **OK**.
- 4 Appuyez sur ▲ ou sur ▼ pour sélectionner *Tableau blanc*.
Appuyez sur **OK**.
- 5 Appuyez sur **OK** et saisissez le nombre de copies souhaitées à l'aide du pavé de numérotation.
- 6 Effectuez l'une des opérations suivantes :
 - Appuyez sur **OK** et modifiez les réglages d'impression (voir *Paramètres d'impression de PhotoCapture Center™ (Centre saisie photo)* à la page 67).
 - Si vous ne souhaitez pas modifier les réglages, appuyez sur **Couleur Marche** pour lancer l'impression.

Monochrome

Vous pouvez convertir vos photos en noir et blanc.

- 1 Vérifiez si vous avez inséré la carte mémoire ou la clé USB dans l'emplacement approprié.
Appuyez sur  (**SAISIE PHOTO**).

- 2 Appuyez sur ▲ ou sur ▼ pour sélectionner *Effets photo*.
Appuyez sur **OK**.
- 3 Appuyez sur ◀ ou sur ▶ pour choisir votre photo.
Appuyez sur **OK**.
- 4 Appuyez sur ▲ ou sur ▼ pour sélectionner *Monochrome*.
Appuyez sur **OK**.
- 5 Appuyez sur **OK** et saisissez le nombre de copies souhaitées à l'aide du pavé de numérotation.
- 6 Effectuez l'une des opérations suivantes :
 - Appuyez sur **OK** et modifiez les réglages d'impression (voir *Paramètres d'impression de PhotoCapture Center™ (Centre saisie photo)* à la page 67).
 - Si vous ne souhaitez pas modifier les réglages, appuyez sur **Couleur Marche** pour lancer l'impression.

Sépia

Vous pouvez convertir les couleurs de vos photos en sépia.

- 1 Vérifiez si vous avez inséré la carte mémoire ou la clé USB dans l'emplacement approprié.
Appuyez sur  (**SAISIE PHOTO**).
- 2 Appuyez sur ▲ ou sur ▼ pour sélectionner *Effets photo*.
Appuyez sur **OK**.
- 3 Appuyez sur ◀ ou sur ▶ pour choisir votre photo.
Appuyez sur **OK**.
- 4 Appuyez sur ▲ ou sur ▼ pour sélectionner *Sépia*.
Appuyez sur **OK**.

- 5 Appuyez sur **OK**. Saisissez ensuite le nombre de copies souhaitées à l'aide du pavé de numérotation.
- 6 Effectuez l'une des opérations suivantes :
 - Appuyez sur **OK** et modifiez les réglages d'impression (voir *Paramètres d'impression de PhotoCapture Center™ (Centre saisie photo)* à la page 67).
 - Si vous ne souhaitez pas modifier les réglages, appuyez sur **Couleur Marche** pour lancer l'impression.
- 6 Répétez les étapes 4 et 5 jusqu'à ce que vous ayez sélectionné toutes les photos souhaitées.
- 7 Lorsque vous avez choisi toutes vos photos, effectuez l'une des opérations suivantes :
 - Appuyez sur **OK** et modifiez les réglages d'impression (voir *Paramètres d'impression de PhotoCapture Center™ (Centre saisie photo)* à la page 67).
 - Si vous ne souhaitez pas modifier les réglages, appuyez sur **Couleur Marche** pour lancer l'impression.

Recherche par date

Vous pouvez rechercher vos photos selon la date.

- 1 Vérifiez si vous avez inséré la carte mémoire ou la clé USB dans l'emplacement approprié. Appuyez sur  (**SAISIE PHOTO**).
- 2 Appuyez sur ▲ ou sur ▼ pour sélectionner Rech. par date. Appuyez sur **OK**.
- 3 Appuyez sur ▲ ou sur ▼ pour sélectionner la date de référence. Appuyez sur **OK**.
- 4 Appuyez sur ◀ ou sur ▶ pour choisir votre photo.



Remarque

Vous pouvez visualiser les photos correspondant à d'autres dates en appuyant en continu sur ◀ ou sur ▶. Appuyez sur ◀ pour visualiser une photo plus ancienne et sur ▶ pour une photo plus récente.

- 5 Saisissez le nombre de copies souhaitées à l'aide du pavé de numérotation.

Diaporama

Vous pouvez visualiser toutes vos photos sur l'écran ACL à l'aide de la fonction Diaporama. Vous pouvez également choisir une photo particulière pendant l'opération.

- 1 Vérifiez si vous avez inséré la carte mémoire ou la clé USB dans l'emplacement approprié. Appuyez sur  (**SAISIE PHOTO**).
- 2 Appuyez sur ▲ ou sur ▼ pour sélectionner Diaporama. Appuyez sur **OK**.
- 3 Appuyez sur **Arrêt/Sortie** pour fermer le diaporama.

Impression d'une photo pendant un diaporama

- 1 Appuyez sur **OK** pour faire un arrêt sur image pendant le déroulement d'un diaporama.
- 2 Saisissez le nombre de copies souhaitées à l'aide du pavé de numérotation.
- 3 Effectuez l'une des opérations suivantes :

- Appuyez sur **OK** et modifiez les réglages d'impression (voir *Paramètres d'impression de PhotoCapture Center™* (Centre saisie photo) à la page 67).
- Si vous ne souhaitez pas modifier les réglages, appuyez sur **Couleur Marche** pour lancer l'impression.

Rognage

Vous pouvez rogner votre photo et en imprimer une partie seulement.



Remarque

Si votre photo est trop petite ou présente une forme irrégulière, il peut ne pas être possible de la rogner. L'écran ACL affichera *Image trop petite* ou *Image trop longue*.

- 1 Vérifiez si vous avez inséré la carte mémoire ou la clé USB dans l'emplacement approprié.
Appuyez sur  (**SAISIE PHOTO**).
- 2 Appuyez sur ▲ ou sur ▼ pour sélectionner *Découper*.
Appuyez sur **OK**.
- 3 Appuyez sur ◀ ou sur ▶ pour choisir votre photo.
Appuyez sur **OK**.
- 4 Ajustez le cadre rouge autour de votre photo.
C'est la partie à l'intérieur du cadre rouge qui sera imprimée.
 - Appuyez sur * ou sur # pour agrandir ou réduire la taille du cadre.
 - Appuyez sur les touches fléchées pour déplacer le cadre.

- Appuyez sur **0** pour faire pivoter le cadre.
- Appuyez sur **OK** lorsque vous avez terminé l'ajustement du cadre.

5 Saisissez le nombre de copies souhaitées à l'aide du pavé de numérotation.

6 Effectuez l'une des opérations suivantes :

- Appuyez sur **OK** et modifiez les réglages d'impression (voir *Paramètres d'impression de PhotoCapture Center™* (Centre saisie photo) à la page 67).
- Si vous ne souhaitez pas modifier les réglages, appuyez sur **Couleur Marche** pour lancer l'impression.

Impression en mode DPOF

L'abréviation DPOF signifie Digital Print Order Format (format de commande d'impression numérique).

Les grands fabricants d'appareils photo numériques (Canon Inc., Eastman Kodak Company, FUJIFILM Corporation, Panasonic Corporation et Sony Corporation) ont mis au point la norme DPOF en vue de simplifier l'impression des images numériques.

Si votre appareil photo numérique est compatible avec DPOF, sélectionnez, à l'aide de son écran, les images et le nombre de copies souhaitées.

Une fois qu'une carte mémoire (Memory Stick™, Memory Stick PRO™, Memory Stick Duo™, Memory Stick PRO Duo™, SD ou SDHC) contenant des informations DPOF est introduite dans l'appareil, l'impression des images sélectionnées s'effectue très facilement.

- 1 Assurez-vous que la carte mémoire est insérée dans l'emplacement approprié. Appuyez sur  (**SAISIE PHOTO**). L'appareil demande s'il convient d'utiliser les réglages DPOF.
- 2 Appuyez sur **1** pour sélectionner **Oui**.
- 3 Effectuez l'une des opérations suivantes :
 - Modifiez les réglages d'impression (voir *Paramètres d'impression de PhotoCapture Center™ (Centre saisie photo)* à la page 67).
 - Si vous ne souhaitez pas modifier les réglages, appuyez sur **Couleur Marche** pour lancer l'impression.



Remarque

Une erreur de fichier DPOF non valide peut se produire si la commande d'impression créée sur l'appareil photo a été endommagée. Pour résoudre ce problème, supprimez la commande d'impression et recréez-la à l'aide de votre appareil photo. Pour savoir comment supprimer ou recréer la commande d'impression, reportez-vous au site Web d'assistance du fabricant de l'appareil photo ou à sa documentation.

Paramètres d'impression de PhotoCapture Center™ (Centre saisie photo)

Vous pouvez modifier temporairement les réglages d'impression pour l'impression suivante.

Ces réglages sont temporaires. L'appareil rétablit en effet les réglages par défaut 3 minutes après l'impression, à moins que vous n'ayez réglé la minuterie de mode à 2 minutes ou moins (voir *Minuterie de mode* à la page 6).



Remarque

Vous pouvez enregistrer les réglages d'impression que vous utilisez le plus souvent en les définissant comme réglages par défaut (voir *Définition de nouveaux réglages par défaut* à la page 71).

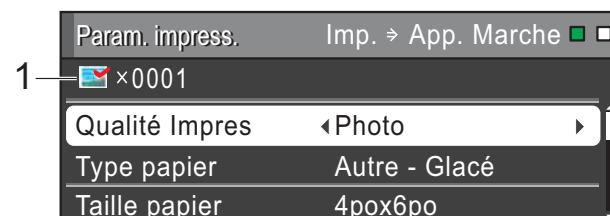

1 Nombre d'impressions

(pour Visualisation de photos, Recherche par date, Diaporama)

Vous pouvez voir le nombre total de photos à imprimer.

(pour Impression de toutes les photos, Impression de photos, Amélioration des photos, Rognage)

Vous pouvez voir le nombre d'exemplaires de chaque photo à imprimer.

(pour Impression en mode DPOF) Cette information n'apparaît pas.

Qualité d'impression

- 1 Appuyez sur ▲ ou sur ▼ pour sélectionner `Qualité Impres.`
- 2 Appuyez sur ◀ ou sur ▶ pour sélectionner `Normale` ou `Photo`. Appuyez sur **OK**.
- 3 Si vous ne souhaitez pas modifier d'autres réglages, appuyez sur **Couleur Marche** pour lancer l'impression.

Options de papier

Type de papier





- 1 Appuyez sur ▲ ou sur ▼ pour sélectionner `Type papier`.
- 2 Appuyez sur ◀ ou sur ▶ pour sélectionner le type de papier que vous utilisez, `Papi. Ordinaire`, `Papi. jet encre`, `Brother BP71`, `Brother BP61` ou `Autre - Glacé`. Appuyez sur **OK**.
- 3 Si vous ne souhaitez pas modifier d'autres réglages, appuyez sur **Couleur Marche** pour lancer l'impression.

Format de papier et d'impression

- 1 Appuyez sur ▲ ou sur ▼ pour sélectionner `Taille papier`.
- 2 Appuyez sur ◀ ou sur ▶ pour choisir le format de papier que vous utilisez, `4pox6po`, `5pox7po`, `Lettre`, `Ledger`, `A4` ou `A3`. Appuyez sur **OK**.

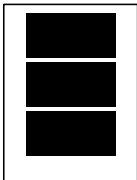
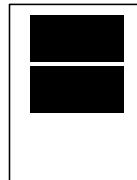
- 3 Si vous avez sélectionné `Lettre` ou `A4`, appuyez sur ▼. Appuyez ensuite sur ◀ ou sur ▶ pour sélectionner le format d'impression. Appuyez sur **OK**.

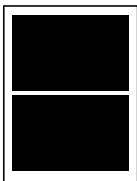
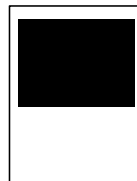
Exemple : position d'impression pour du papier Lettre

1	2	3
3pox4po	3.5pox5po	4pox6po
		
4	5	6
5pox7po	6pox8po	Format max
		

- 4 Si vous ne souhaitez pas modifier d'autres réglages, appuyez sur **Couleur Marche** pour lancer l'impression.

Réglage de la luminosité, du contraste et des couleurs

Luminosité

- 1 Appuyez sur ▲ ou sur ▼ pour sélectionner `Luminosité`.
- 2 Appuyez sur ◀ pour assombrir l'impression ou appuyez sur ▶ pour l'éclaircir. Appuyez sur **OK**.
- 3 Si vous ne souhaitez pas modifier d'autres réglages, appuyez sur **Couleur Marche** pour lancer l'impression.

Contraste

Vous avez la possibilité de définir le niveau de contraste. Le fait d'augmenter le contraste donne aux contours d'images un aspect net et percutant.

- 1 Appuyez sur ▲ ou sur ▼ pour sélectionner **Contraste**.
- 2 Appuyez sur ► pour augmenter le contraste ou sur ◀ pour le réduire. Appuyez sur **OK**.
- 3 Si vous ne souhaitez pas modifier d'autres réglages, appuyez sur **Couleur Marche** pour lancer l'impression.

Accentuation des couleurs (True2Life™)

Vous pouvez activer la fonction Accentuation des couleurs (True2Life™) pour rendre les images imprimées plus éclatantes. La durée d'impression sera plus longue.

- 1 Appuyez sur ▲ ou sur ▼ pour sélectionner **Vraie**. Appuyez sur **OK**.
- 2 Effectuez l'une des opérations suivantes :
 - Si vous souhaitez personnaliser les réglages **Bal blanche**, **Précision** ou **Densité coul.**, appuyez sur ◀ ou sur ► pour sélectionner **Activé**, puis allez à l'étape 3.
 - Si vous ne souhaitez pas personnaliser ces réglages, appuyez sur ◀ ou sur ► pour sélectionner **Désactivé**. Appuyez sur **OK** et allez à l'étape 6.
- 3 Appuyez sur ▲ ou sur ▼ pour sélectionner **Bal blanche**, **Précision** ou **Densité coul.**

- 4 Appuyez sur ◀ ou sur ► pour ajuster l'amplitude du réglage. Appuyez sur **OK**.
- 5 Effectuez l'une des opérations suivantes :
 - Si vous voulez personnaliser un autre réglage d'accentuation des couleurs, appuyez sur ▲ ou sur ▼ pour choisir une autre option.
 - Si vous souhaitez modifier d'autres réglages, appuyez sur ▲ ou sur ▼ pour sélectionner **Sortie**, puis appuyez sur **OK**.
- 6 Si vous ne souhaitez pas modifier d'autres réglages, appuyez sur **Couleur Marche** pour lancer l'impression.



Remarque

• Balance des blancs

Ce réglage ajuste la teinte des zones blanches d'une image. L'éclairage, les réglages de l'appareil photo et d'autres facteurs influencent le rendu du blanc. Les zones blanches d'une photo peuvent être légèrement roses, jaunes ou d'une autre couleur. Ce réglage permet de corriger cet effet et rendre parfaitement blanches les zones blanches de la photo.

• Netteté

Ce réglage améliore le détail des photos, à la manière de la mise au point précise d'un appareil photo. Si l'image n'est pas parfaitement mise au point et que vous ne parvenez pas à voir les détails fins de l'image, réglez sa netteté.

• Densité des couleurs

Ce réglage ajuste l'intensité des couleurs de l'image. Vous pouvez augmenter ou diminuer l'intensité des couleurs d'une image pour améliorer une photo passée ou terne.

Recadrage

Si votre photo est trop longue ou trop large pour rentrer dans l'espace disponible de la mise en page que vous avez sélectionnée, une partie de l'image sera automatiquement tronquée.

Le réglage par défaut est *Activé*. Si vous voulez imprimer toute l'image, réglez ce paramètre sur *Désactivé*. Lorsque vous réglez *Couper* sur *Désactivé*, réglez également *Sans bordure* sur *Désactivé* (voir *Impression sans marge* à la page 70).

- 1 Appuyez sur ▲ ou sur ▼ pour sélectionner *Couper*.
- 2 Appuyez sur ◀ ou sur ▶ pour sélectionner *Désactivé* (ou *Activé*). Appuyez sur **OK**.
- 3 Si vous ne souhaitez pas modifier d'autres réglages, appuyez sur **Couleur Marche** pour lancer l'impression.

Couper: Activé

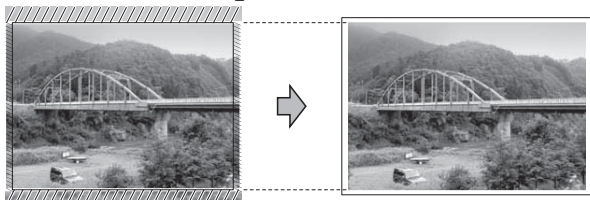

Couper: Désactivé

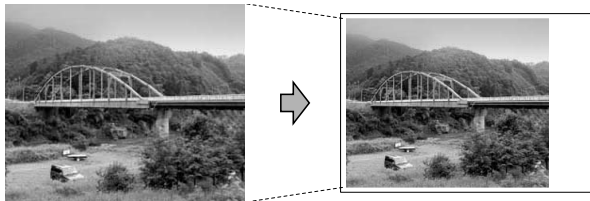

Impression sans marge

Cette fonction vous permet d'agrandir la zone imprimable jusqu'aux bords du papier. La durée d'impression sera légèrement plus longue.

- 1 Appuyez sur ▲ ou sur ▼ pour sélectionner *Sans bordure*.
- 2 Appuyez sur ◀ ou sur ▶ pour sélectionner *Désactivé* (ou *Activé*). Appuyez sur **OK**.
- 3 Si vous ne souhaitez pas modifier d'autres réglages, appuyez sur **Couleur Marche** pour lancer l'impression.

Impression de la date

Vous pouvez imprimer la date, pour autant qu'elle figure déjà dans les données de votre photo. La date est imprimée dans le coin inférieur droit. Si les données ne contiennent pas d'informations sur la date, vous ne pouvez pas utiliser cette fonction.

- 1 Appuyez sur ▲ ou sur ▼ pour sélectionner *Imprimer date*.
- 2 Appuyez sur ◀ ou sur ▶ pour sélectionner *Activé* (ou *Désactivé*). Appuyez sur **OK**.
- 3 Si vous ne souhaitez pas modifier d'autres réglages, appuyez sur **Couleur Marche** pour lancer l'impression.



Remarque

Pour pouvoir utiliser la fonction *Imprimer date*, le réglage DPOF doit être désactivé sur votre appareil photo.

Définition de nouveaux réglages par défaut

Vous pouvez enregistrer les réglages d'impression que vous utilisez le plus souvent en les définissant comme réglages par défaut. Ces réglages sont conservés jusqu'à ce que vous les modifiiez de nouveau.

- 1 Appuyez sur ▲ ou sur ▼ et sur ◀ ou sur ▶ pour sélectionner votre nouveau réglage.
Appuyez sur **OK**.
Répétez cette étape pour chaque réglage à modifier.
- 2 Une fois le dernier réglage modifié, appuyez sur ▲ ou sur ▼ pour sélectionner `Fix nv param déf.`
Appuyez sur **OK**.
- 3 Appuyez sur **1** pour sélectionner `Oui`.
- 4 Appuyez sur **Arrêt/Sortie**.

Rétablissement de tous les réglages d'usine

Vous pouvez rétablir les réglages d'usine des paramètres PhotoCapture

Qualité Impres, Type papier, Taille papier, Luminosité, Contraste, Vraie, Couper, Sans bordure et Imprimer date que vous avez modifiés.

- 1 Appuyez sur ▲ ou sur ▼ pour sélectionner `Réinitial. usine`.
Appuyez sur **OK**.
- 2 Appuyez sur **1** pour sélectionner `Oui`.
- 3 Appuyez sur **Arrêt/Sortie**.

Numérisation vers une carte mémoire ou une clé USB

Zone de numérisation de la vitre

Pour numériser un document Légal, Registre, A3 ou A4, vous devez modifier le réglage `Format scan vitre`. Le réglage par défaut est `Lettre`.

- 1 Appuyez sur  (**NUMÉRISER**).
- 2 Appuyez sur ▲ ou sur ▼ pour sélectionner `Num. média`.
Appuyez sur **OK**.
- 3 Appuyez sur ▲ ou sur ▼ pour sélectionner `Format scan vitre`.
- 4 Appuyez sur ◀ ou sur ▶ pour sélectionner `Lettre, Légal, Ledger, A3 ou A4`.
Appuyez sur **OK**.



Remarque

- Vous pouvez enregistrer le réglage que vous utilisez le plus souvent en le définissant comme réglage par défaut (voir *Définition de nouveaux réglages par défaut* à la page 71).
- Ce réglage est disponible uniquement pour la numérisation de documents à partir de la vitre du scanner.

Recadrage automatique

Vous pouvez numériser ensemble plusieurs documents placés sur la vitre du scanner. Vous pouvez prévisualiser un document individuel sur l'écran ACL avant de l'enregistrer. Lorsque vous sélectionnez *Rognage auto*, l'appareil numérise chaque document et crée des fichiers séparés. Par exemple, si vous placez 3 documents sur la vitre du scanner, l'appareil numérise et crée 3 fichiers distincts. Si vous voulez créer un fichier contenant 3 pages, sélectionnez *PDF* ou *TIFF* pour *Type fichier*

(si vous choisissez *JPEG*, les documents sont créés sous forme de 3 fichiers distincts).

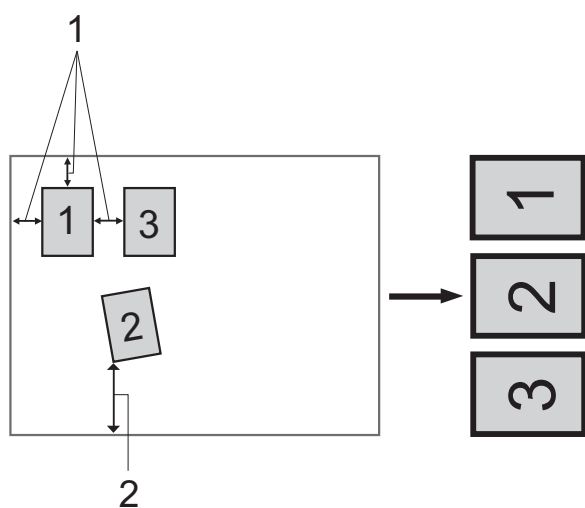

1 0,4 po (10 mm) ou davantage (haut, gauche, droite)

2 0,8 po (20 mm) ou davantage (bas)



Remarque

- L'option *Rognage auto* fonctionne correctement pour tous les réglages de *Format scan vitre*.
- *Rognage auto* est pris en charge par des technologies mises au point par Reallusion, Inc.



- 1 Vérifiez si vous avez inséré la carte mémoire ou la clé USB dans l'emplacement approprié.
- 2 Chargez votre document.
- 3 Appuyez sur  (**NUMÉRISER**).
- 4 Appuyez sur ▲ ou sur ▼ pour sélectionner *Num. média*. Appuyez sur **OK**.
- 5 Appuyez sur ▲ ou sur ▼ pour sélectionner *Rognage auto*.
- 6 Appuyez sur ◀ ou sur ▶ pour sélectionner *Activé*. Appuyez sur **OK**.
- 7 Si vous ne souhaitez pas modifier d'autres réglages, appuyez sur **Mono Marche** ou sur **Couleur Marche** pour lancer la numérisation.
- 8 Le nombre de documents numérisés s'affiche sur l'écran ACL. Appuyez sur **OK**.
- 9 Appuyez sur ◀ ou sur ▶ pour prévisualiser les données de chaque document.
- 10 Appuyez sur **OK** pour enregistrer les données.



Remarque

- Rognage auto est disponible pour du papier dont les quatre coins sont à angle droit (90 °). Si l'un des angles n'est pas droit, Rognage auto ne peut pas détecter le document.
- Si votre document est trop long ou trop large, ce réglage ne fonctionne pas correctement.
- Vous devez éloigner les documents des bords de la vitre du scanner, comme dans l'illustration.
- Vous devez laisser un espace minimum de 0,4 po (10 mm) entre les documents.
- L'option Rognage auto ajuste l'inclinaison du document sur la vitre du scanner. Il n'a cependant pas d'effet si l'inclinaison du document est supérieure à 10 °.
- Le chargeur automatique de documents doit être vide pour que la fonction Rognage auto puisse être utilisée.
- La fonction Rognage auto peut traiter un maximum de 16 documents suivant la taille de ceux-ci.

! IMPORTANT

NE retirez PAS la carte mémoire ou la clé USB tant que **SAISIE PHOTO** clignote, au risque de détériorer la carte, la clé USB ou les données enregistrées dessus.

Comment définir de nouveaux réglages par défaut

Vous pouvez enregistrer les réglages Numérisation vers support (Qualité, Type fichier, Format scan vitre et Rognage auto) que vous utilisez le plus souvent en les définissant comme réglages par défaut. Ces réglages sont conservés jusqu'à ce que vous les modifiez de nouveau.

- 1 Appuyez sur  (**NUMÉRISER**).
- 2 Appuyez sur ▲ ou sur ▼ pour sélectionner Num. média. Appuyez sur **OK**.
- 3 Appuyez sur ▲ ou sur ▼ pour sélectionner Fix nv param déf. Appuyez sur **OK** et sur **1** pour sélectionner Oui.
- 4 Appuyez sur **Arrêt/Sortie**.

Comment rétablir les réglages d'usine

Vous pouvez rétablir tous les réglages d'usine de Numérisation vers support (Qualité, Type fichier, Format scan vitre et Rognage auto) que vous avez modifiés.

- 1 Appuyez sur  (**NUMÉRISER**).
- 2 Appuyez sur ▲ ou sur ▼ pour sélectionner Num. média.
Appuyez sur **OK**.
- 3 Appuyez sur ▲ ou sur ▼ pour sélectionner Réinitial. usine. Appuyez sur **OK** et sur **1** pour sélectionner Oui.
- 4 Appuyez sur **Arrêt/Sortie**.

Impression de photos à partir d'un appareil photo

Impression de photos directement à partir d'un appareil photo PictBridge



PictBridge

Votre appareil Brother prend en charge la norme PictBridge pour vous permettre de connecter tout appareil photo compatible PictBridge et d'imprimer des photos directement depuis ce dernier.

Si votre appareil photo utilise la norme de stockage de masse USB, vous pouvez également imprimer des photos à partir de celui-ci, même s'il n'est pas compatible PictBridge (voir *Impression de photos directement à partir d'un appareil photo non compatible PictBridge* à la page 77).

Conditions de fonctionnement PictBridge

Pour éviter toute erreur, tenez compte des principes suivants :

- L'appareil Brother et l'appareil photo numérique doivent être connectés à l'aide d'un câble USB approprié.
- Les fichiers d'images doivent porter l'extension .JPG (les autres extensions, comme .JPEG, .TIF ou .GIF, ne sont pas prises en charge).
- Les fonctions PhotoCapture Center™ ne peuvent pas être utilisées en combinaison avec la fonctionnalité PictBridge.

Configuration de l'appareil photo numérique

Assurez-vous que l'appareil photo est en mode PictBridge. L'afficheur de votre appareil photo PictBridge peut proposer les réglages suivants.

Certains de ces réglages peuvent ne pas être disponibles en fonction de l'appareil photo.

Options de menu de l'appareil photo	Options
Format du papier	Registre, Lettre, A3, A4, 4 po × 6 po, Paramètres imprimante (réglage par défaut) ²
Type de papier	Papier ordinaire, Papier brillant, Papier jet d'encre, Paramètres imprimante (réglage par défaut) ²
Mise en page	Sans marge : Activé, Sans marge : Désactivé, Paramètres imprimante (réglage par défaut) ²
Réglage DPOF ¹	-
Qualité d'impression	Normale, Fine, Paramètres imprimante (réglage par défaut) ²
Accentuation des couleurs	Activé, Désactivé, Paramètres imprimante (réglage par défaut) ²
Impression de la date	Activé, Désactivé, Paramètres imprimante (réglage par défaut) ²

¹ Voir *Impression en mode DPOF* à la page 76 pour plus de détails.

² Si votre appareil photo est réglé de façon à utiliser les paramètres imprimante (réglage par défaut), l'appareil Brother imprimera les photos selon les réglages ci-dessous.

Réglages	Options
Format du papier	4" x 6"
Type de papier	Papier brillant
Mise en page	Sans marge : Activé
Qualité d'impression	Fine
Accentuation des couleurs	Désactivé
Impression de la date	Désactivé

- Si votre appareil photo ne propose pas d'options de menu, ces réglages sont également appliqués.
- Le nom et la disponibilité de chaque réglage dépendent des caractéristiques techniques de votre appareil photo.

Pour plus d'informations sur la modification des réglages PictBridge, reportez-vous à la documentation fournie avec votre appareil photo.

Impression d'images



Remarque

Retirez toute carte mémoire ou clé USB de l'appareil avant de raccorder un appareil photo numérique.

- 1 Assurez-vous que l'appareil photo est éteint. Raccordez l'appareil photo à l'interface USB directe (1) de l'appareil Brother à l'aide du câble USB.

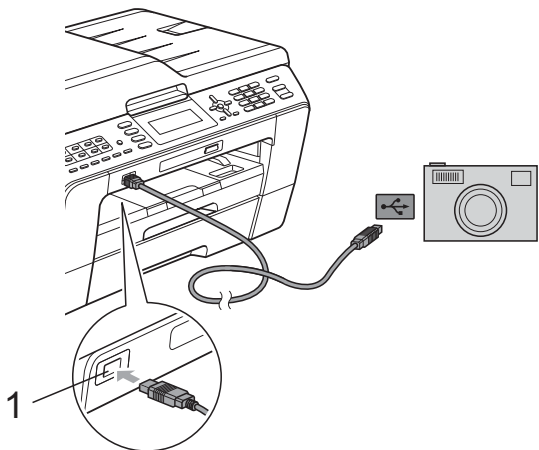

1 Interface USB directe

- 2 Allumez l'appareil photo. Lorsque l'appareil Brother a reconnu l'appareil photo, l'écran ACL affiche *Camera connectée*.
- 3 Choisissez la photo à imprimer en suivant les instructions de l'appareil photo. Lorsque l'appareil commence à imprimer une photo, l'écran ACL affiche *Imp. en cours*.

! IMPORTANT

Pour éviter d'endommager l'appareil Brother, ne connectez pas d'autre périphérique qu'un appareil photo ou qu'une clé USB à l'interface USB directe.

Impression en mode DPOF

L'abréviation DPOF signifie Digital Print Order Format (format de commande d'impression numérique).

Les grands fabricants d'appareils photo numériques (Canon Inc., Eastman Kodak Company, FUJIFILM Corporation, Panasonic Corporation et Sony Corporation) ont mis au point la norme DPOF en vue de simplifier l'impression des images numériques.

Si votre appareil photo numérique est compatible avec DPOF, sélectionnez, à l'aide de son écran, les images et le nombre de copies souhaitées.



Remarque

Une erreur de fichier DPOF non valide peut se produire si la commande d'impression créée sur l'appareil photo a été endommagée. Pour résoudre ce problème, supprimez la commande d'impression et recréez-la à l'aide de votre appareil photo. Pour savoir comment supprimer ou recréer la commande d'impression, reportez-vous au site Web d'assistance du fabricant de l'appareil photo ou à sa documentation.

Impression de photos directement à partir d'un appareil photo non compatible PictBridge

Si votre appareil photo utilise la norme de stockage de masse USB, vous pouvez connecter votre appareil photo en mode de stockage. Ce mode permet d'imprimer des photos à partir de l'appareil photo

(si vous souhaitez imprimer des photos en mode PictBridge, voir *Impression de photos directement à partir d'un appareil photo PictBridge* à la page 75).



Remarque

Le nom, la disponibilité et le mode d'utilisation de cette fonction varient en fonction de l'appareil photo. Pour plus d'informations sur le passage du mode PictBridge au mode de stockage de masse USB, reportez-vous à la documentation fournie avec votre appareil photo.

Impression d'images



Remarque

Retirez toute carte mémoire ou clé USB de l'appareil avant de raccorder un appareil photo numérique.

- 1 Assurez-vous que l'appareil photo est éteint. Raccordez l'appareil photo à l'interface USB directe (1) de l'appareil Brother à l'aide du câble USB.

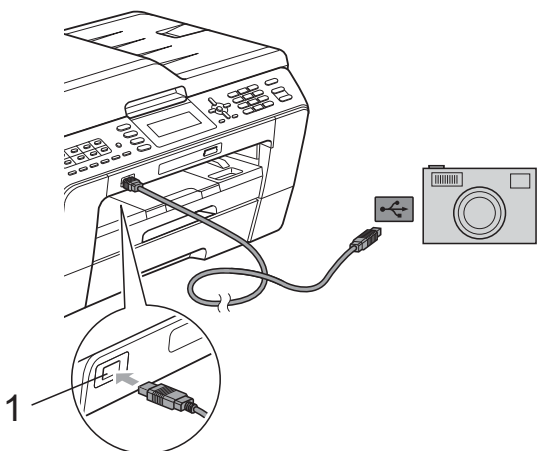

1 Interface USB directe

- 2 Allumez l'appareil photo.
- 3 Suivez les étapes de la section *Impression d'images* à la page 58.



IMPORTANT

Pour éviter d'endommager l'appareil Brother, ne connectez pas d'autre périphérique qu'un appareil photo ou qu'une clé USB à l'interface USB directe.

Nettoyage et vérification de l'appareil

Nettoyage de l'extérieur de l'appareil

! IMPORTANT

- Utilisez du détergent neutre. Ne pas nettoyer avec un liquide volatil comme du diluant ou de la benzine sous peine d'endommager la surface extérieure de l'appareil.
- NE JAMAIS utiliser de produits de nettoyage contenant de l'ammoniac.
- NE JAMAIS utiliser de l'alcool isopropylique pour nettoyer le panneau de commande. Le panneau pourrait se fissurer.

Nettoyez l'extérieur de l'appareil comme suit :

- 1 Retirez complètement les bacs à papier (1) de l'appareil.

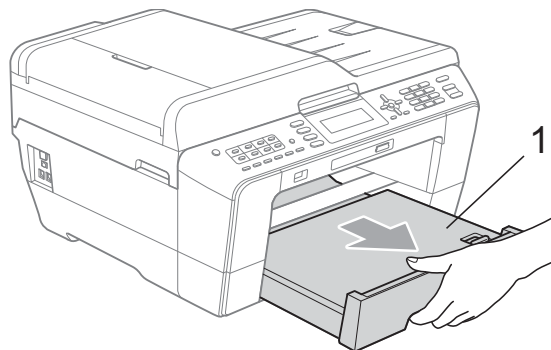
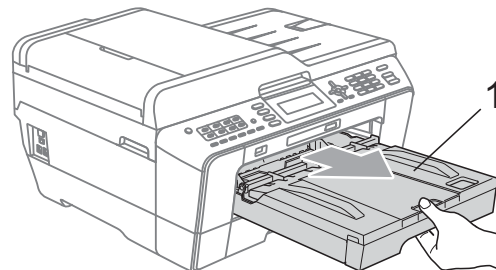

- 2 Essuyez l'extérieur de l'appareil avec un chiffon doux, non pelucheux et sec pour enlever la poussière.



- 3 Soulevez le couvercle du bac de sortie papier et retirez tout élément coincé à l'intérieur.

- 4 Essuyez l'intérieur et l'extérieur du bac à papier avec un chiffon doux non pelucheux et sec pour enlever la poussière.

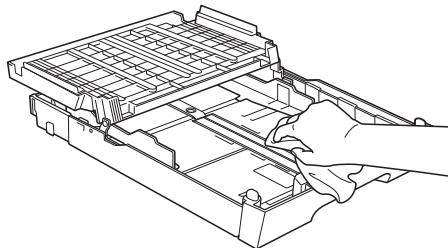

- 5 Fermez le couvercle du bac de sortie papier et remplacez fermement le bac de sortie papier dans l'appareil.

Nettoyage du cylindre de l'imprimante de l'appareil

⚠ ATTENTION

Veillez à débrancher l'appareil de la prise de courant c.a. avant de nettoyer le cylindre de l'imprimante pour éviter tout risque d'électrocution.

- 1 À l'aide des deux mains, utilisez les pattes en plastique des deux côtés de l'appareil pour soulever le couvercle du scanner en position ouverte.

- 2 Nettoyez le cylindre de l'imprimante (1) et ses abords en essuyant toute trace d'encre à l'aide d'un chiffon doux, non pelucheux et sec.

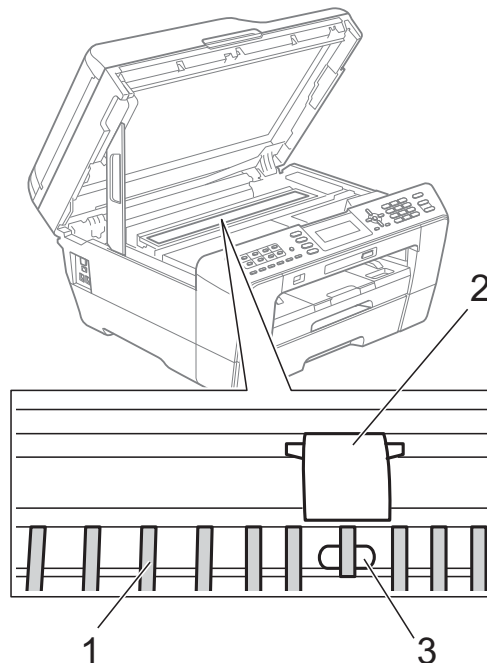

⚠ IMPORTANT

NE PAS toucher la plaque (2) et le levier (3). Sinon, vous risquez d'endommager l'appareil.

Nettoyage des rouleaux d'alimentation papier

Si les rouleaux d'alimentation papier sont maculés d'encre, des problèmes d'entraînement du papier sont à craindre.

- 1 Débranchez l'appareil de la prise de courant c.a. Retirez complètement le bac à papier de l'appareil.

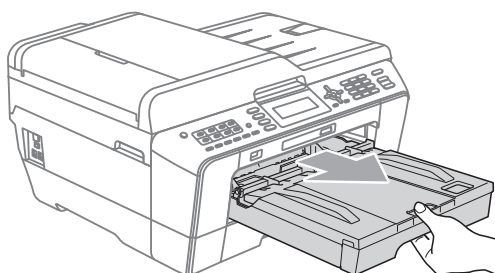

Remarque

Si le volet du support papier est ouvert, fermez-le puis fermez le support papier.

- 2 Nettoyez l'avant des rouleaux d'alimentation papier (1) avec un chiffon doux non pelucheux humecté d'eau en effectuant un mouvement de va-et-vient d'un côté à l'autre. À l'issue du nettoyage, essuyez les rouleaux avec un chiffon doux, non pelucheux et sec pour éliminer l'humidité.

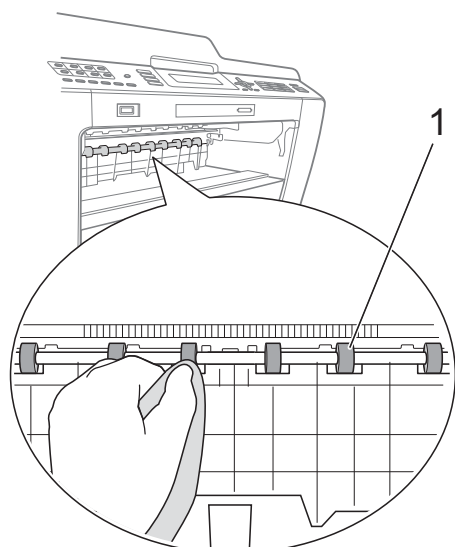

- 3 Soulevez le couvercle d'élimination des bouchages (2), puis nettoyez l'arrière des rouleaux d'alimentation papier (1) avec un chiffon doux non pelucheux humecté d'eau. À l'issue du nettoyage, essuyez les rouleaux avec un chiffon doux, non pelucheux et sec pour éliminer l'humidité.

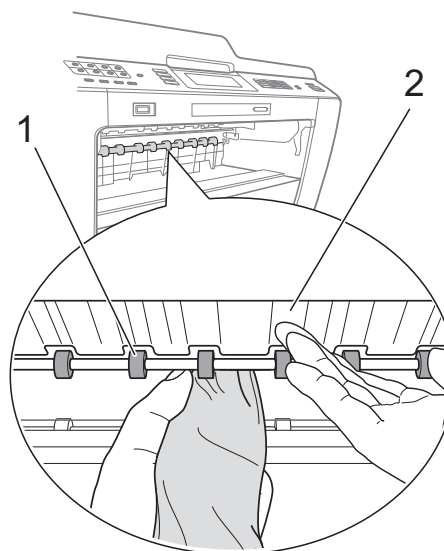

- 4 Remplacez fermement le bac à papier dans l'appareil.
- 5 Rebranchez le cordon d'alimentation.



Remarque

Attendre que les rouleaux soient secs avant d'utiliser l'appareil. L'inobservation de cette consigne risque de provoquer des problèmes d'alimentation du papier.

Nettoyage des rouleaux d'entraînement du papier

- 1 Débranchez l'appareil de la prise de courant c.a.
- 2 Retirez complètement le bac à papier de l'appareil.



Remarque

Si l'appareil entraîne en même temps les quelques dernières feuilles de papier présentes dans le bac, nettoyez le patin de base (1) à l'aide d'un chiffon doux non pelucheux humecté d'eau.

À l'issue du nettoyage, essuyez le patin avec un chiffon doux, non pelucheux et sec pour éliminer l'humidité.

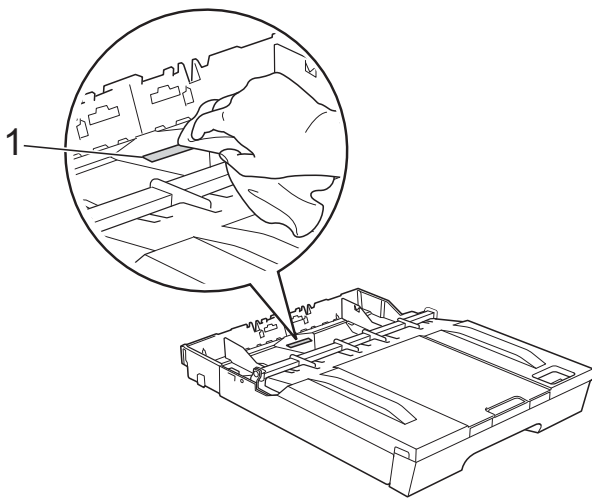

- 3 Ouvrez le couvercle d'élimination des bouchages (1) à l'arrière de l'appareil.

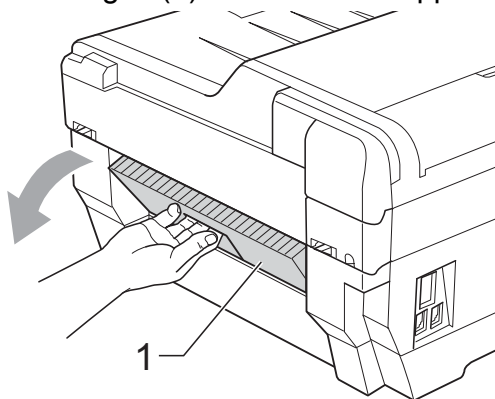

- 4 Nettoyez les rouleaux d'entraînement du papier (1) avec un chiffon doux non pelucheux humecté d'eau. Faites tourner lentement les rouleaux afin de nettoyer toute leur surface. À l'issue du nettoyage, essuyez les rouleaux avec un chiffon doux, non pelucheux et sec pour éliminer l'humidité.

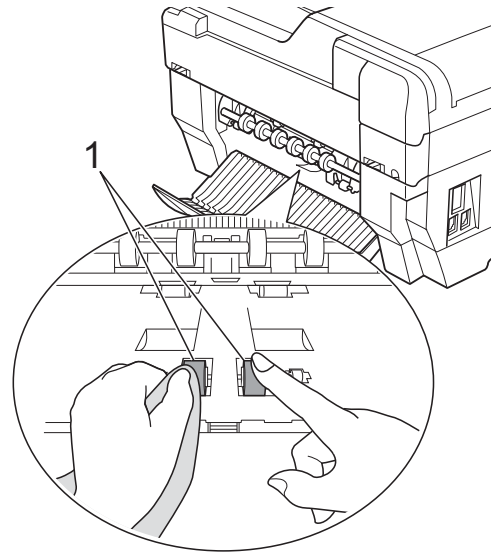

- 5 Nettoyez les rouleaux d'alimentation papier arrière (1) avec un chiffon doux non pelucheux humecté d'eau. Faites tourner lentement les rouleaux afin de nettoyer toute leur surface. À l'issue du nettoyage, essuyez les rouleaux avec un chiffon doux, non pelucheux et sec pour éliminer l'humidité.

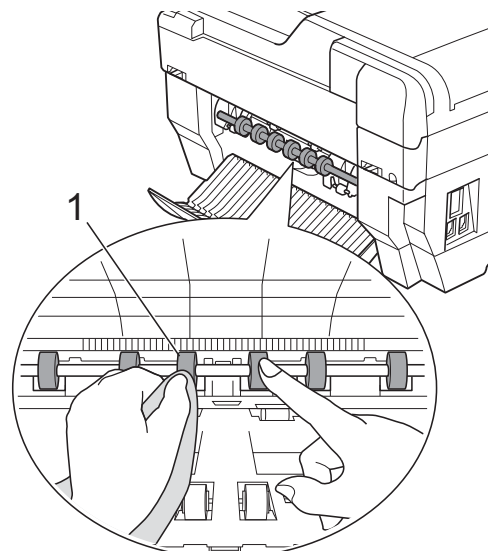

**Remarque**

Ne pas toucher l'axe métallique.

- 6 Fermez le couvercle d'élimination des bouchages.
Assurez-vous que le couvercle est complètement fermé.
- 7 Remplacez fermement le bac à papier dans l'appareil.
- 8 Rebranchez le cordon d'alimentation.

Nettoyage des rouleaux d'entraînement du papier pour le bac à papier n° 2 (MFC-J6710DW seulement)

- 1 Débranchez l'appareil de la prise de courant c.a. Retirez complètement le bac à papier n° 2 de l'appareil.

**Remarque**

Si le volet du support papier est ouvert, fermez-le puis fermez le support papier.

- 2 Nettoyez les rouleaux d'entraînement du papier pour le bac n° 2 (1) avec un chiffon doux non pelucheux humecté d'eau.
Faites tourner lentement les rouleaux afin de nettoyer toute leur surface.
À l'issue du nettoyage, essuyez les rouleaux avec un chiffon doux, non pelucheux et sec pour éliminer l'humidité.

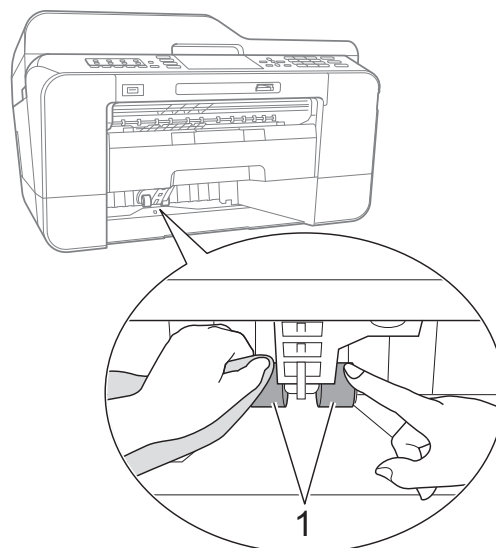

- 3 Remplacez fermement le bac à papier n° 2 dans l'appareil.
- 4 Rebranchez le cordon d'alimentation.

Vérification du volume d'encre

Bien que l'icône du volume d'encre apparaisse sur l'écran ACL, vous pouvez utiliser la touche **Menu** pour voir un plus grand graphique montrant l'encre qui reste dans chaque cartouche.

- 1 Appuyez sur **Menu**.
- 2 Appuyez sur ▲ ou sur ▼ pour sélectionner **Encre**.
Appuyez sur **OK**.
- 3 Appuyez sur ▲ ou sur ▼ pour sélectionner **Volume encre**.
Appuyez sur **OK**.
L'écran ACL indique le volume d'encre.
- 4 Appuyez sur **Arrêt/Sortie**.



Remarque

Vous pouvez vérifier le volume d'encre à partir de votre ordinateur (voir *Impression* pour Windows® ou *Impression et envoi de télécopies* pour Macintosh dans le *Guide utilisateur - Logiciel*).

Emballage et transport de l'appareil

Pour transporter l'appareil, veuillez à utiliser l'emballage d'origine de votre appareil. Tout appareil mal emballé risque d'invalider la garantie en ce qui concerne les dommages occasionnés lors du transport.

! IMPORTANT

Il est essentiel que l'appareil puisse « remettre à sa position initiale » la tête d'impression après une tâche d'impression. Écoutez attentivement l'appareil avant de le débrancher pour vous assurer que tous les bruits mécaniques ont cessé. Si vous ne laissez pas l'appareil terminer ce processus, il peut se produire des problèmes d'impression et la tête d'impression risque même d'être endommagée.

- 1 Débranchez l'appareil de la prise téléphonique murale. Ensuite, retirez le cordon de ligne téléphonique de l'appareil.
- 2 Débranchez l'appareil de la prise de courant c.a.
- 3 À l'aide des deux mains, utilisez les pattes en plastique des deux côtés de l'appareil pour soulever le couvercle du scanner en position ouverte. Ensuite, débranchez le câble d'interface de l'appareil, le cas échéant.

- 4 Retirez l'élément de protection orange de l'angle intérieur droit de l'appareil.

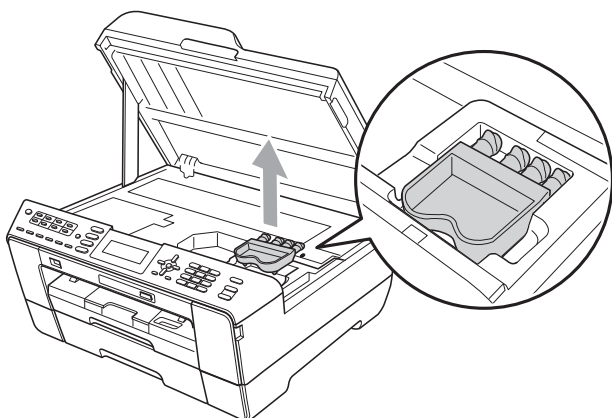

- 5 Fermez doucement le couvercle du scanner en le tenant par les deux pattes en plastique de chaque côté tout en appuyant sur le support du couvercle (1).

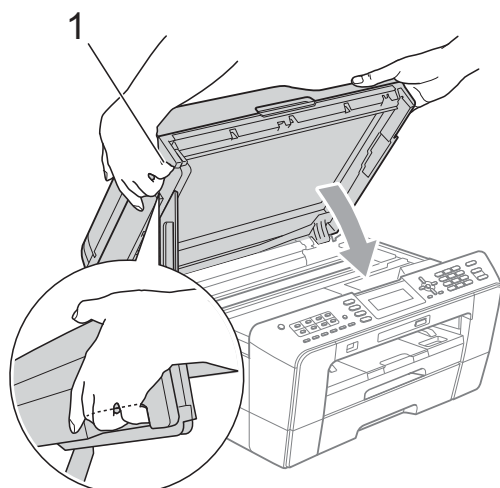

⚠ AVERTISSEMENT

Prenez garde de ne pas laisser vos doigts sous le couvercle du scanner.
Utilisez toujours les logements de préhension situés de part et d'autre du couvercle du scanner pour l'ouvrir et le fermer.

- 6 Ouvrez le couvercle des cartouches d'encre.

- 7 Poussez les leviers de déverrouillage de l'encre afin de libérer les cartouches d'encre, puis retirez-les (voir *Remplacement des cartouches d'encre* dans l'Annexe A du Guide de l'utilisateur).

- 8 Mettez en place l'élément de protection orange et fermez le couvercle des cartouches d'encre.

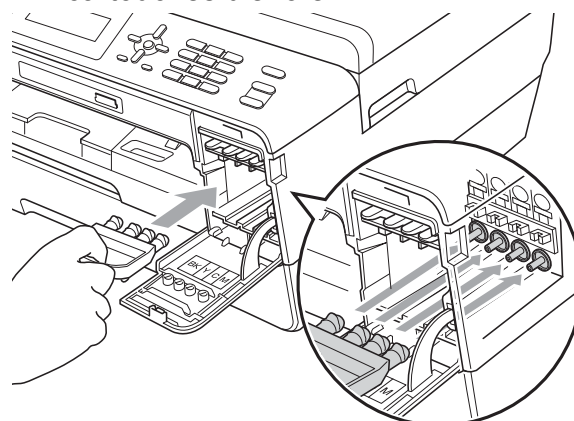

! IMPORTANT

- Assurez-vous que la patte en plastique située sur le côté droit de l'élément de protection orange (1) se met bien en place (2) (un déclic doit être perceptible).

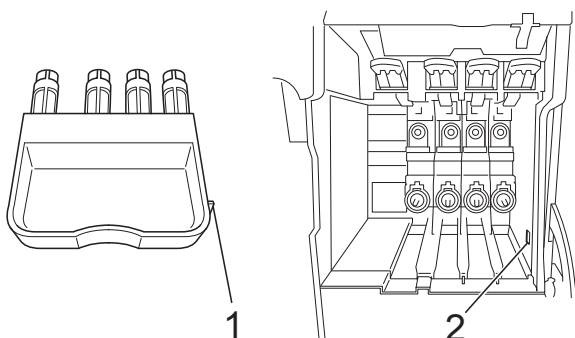

- Si vous avez égaré l'élément de protection orange, NE retirez PAS les cartouches d'encre avant le transport. Lors de l'expédition de l'appareil, il est indispensable qu'il soit équipé de l'élément de protection orange ou que les cartouches d'encre soient en place. Le non-respect de ces instructions pourra endommager votre appareil et annuler la garantie.

- 9 Emballez l'appareil dans un sac en plastique.

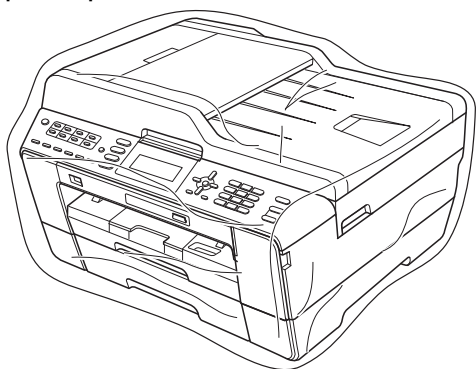

- 10 Emballez l'appareil et la documentation imprimée dans le carton d'origine en employant les matériaux d'emballage d'origine, comme illustré ci-dessous. Ne placez pas les cartouches d'encre usagées dans la boîte.

Remarque

Si vous retournez votre appareil dans le cadre du service d'échange offert par Brother, emballez *seulement* l'appareil. Conservez toutes les pièces amovibles, ainsi que la documentation imprimée, pour pouvoir les utiliser avec votre appareil de rechange.

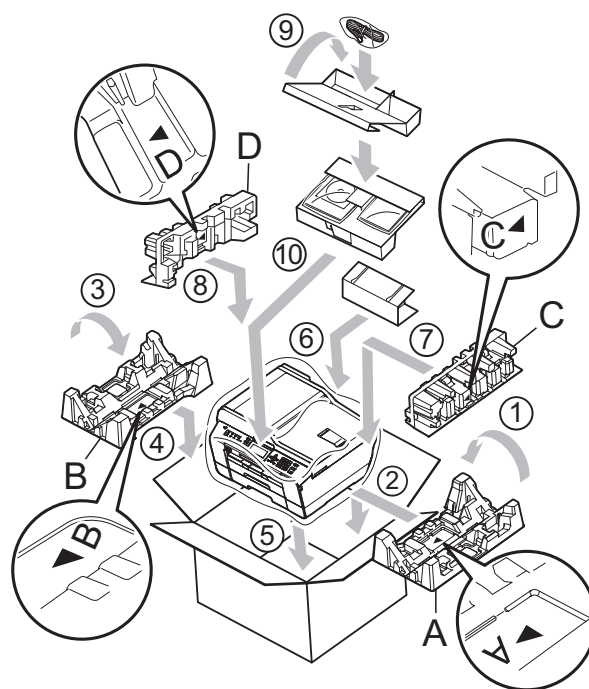

- 11 Fermez la boîte et apposez du ruban adhésif.

Voici une liste complète des caractéristiques et des termes qui apparaissent dans les guides de Brother. La disponibilité de ces caractéristiques dépend du modèle acheté.

Accès pour récupération à distance

Possibilité d'accéder à votre appareil à distance à partir d'un téléphone à clavier.

Accès simultané

Votre appareil peut numériser des télécopies sortantes et des tâches programmées en mémoire en même temps qu'il envoie une télécopie depuis la mémoire, qu'il reçoit une télécopie ou qu'il imprime une télécopie entrante.

**Chargeur automatique de documents
(chargeur automatique de documents)**

Le document peut être placé dans le chargeur automatique de documents pour être numérisé automatiquement une page à la fois.

Code d'accès à distance

Code personnel à 4 chiffres (---*) qui vous permet d'appeler et d'accéder à votre appareil depuis un site distant.

Code de réception de télécopie

Composez ce code (* 5 1) chaque fois que vous répondez à un appel de télécopie sur un téléphone supplémentaire ou un téléphone externe.

**Code de réponse de téléphone
(mode Fax/Tél seulement)**

Chaque fois que l'appareil reçoit un appel vocal, il émet une pseudo-sonnerie/sonnerie double. Vous pouvez répondre à l'appel à partir d'un téléphone supplémentaire en composant ce code (# 5 1).

Contraste

Réglage destiné au traitement de documents trop foncés ou trop clairs : les télécopies ou copies seront respectivement éclaircies ou foncées en conséquence.

Densité

Réglage de la densité permettant de rendre l'ensemble de l'image plus claire ou plus sombre.

Diffusion

Possibilité d'envoyer la même télécopie à plusieurs destinataires.

Durée sonnerie F/T (Fax/Tél)

Temps pendant lequel l'appareil Brother sonne (le mode de réception réglé étant Fax/Tél) pour inviter l'utilisateur à répondre à un appel vocal reçu.

Échelle de gris

Nuances de gris disponibles pour la copie, la numérisation et la télécopie de photos.

ECM (Mode de correction des erreurs)

Mode permettant de détecter les erreurs survenant au cours de la transmission d'une télécopie et de retransmettre les pages erronées de la télécopie.

Écran ACL (Affichage à cristaux liquides)

L'écran ACL de l'appareil présente des messages interactifs au cours de la programmation à l'écran et affiche la date et l'heure lorsque l'appareil est inactif.

Envoi

Processus consistant à transmettre des télécopies par ligne téléphonique de votre appareil vers le télécopieur destinataire.

Envoi en temps réel

Fonction permettant d'envoyer des télécopies en temps réel lorsque la mémoire est saturée.

Envoi par lot

(Télécopies en noir et blanc seulement)
Cette fonction vous permet de réduire les coûts en envoyant en une seule transmission toutes les télécopies différées destinées au même numéro de télécopieur.

Erreur de communication (Erreur comm.)

Erreur pouvant survenir lors de l'émission ou de la réception d'une télécopie, généralement à la suite d'interférences ou de parasites sur la ligne.

Fax/Tél

Vous pouvez recevoir des télécopies et des appels téléphoniques. N'utilisez pas ce mode si vous vous servez d'un répondeur téléphonique.

Groupe de compatibilité

Capacité d'un télécopieur à communiquer avec un autre. La compatibilité est assurée entre les groupes UIT-T.

Identifiant de poste

Informations enregistrées dans la mémoire et figurant en haut de chaque page télécopiée. Elles comprennent le nom et le numéro du télécopieur de l'expéditeur.

Identification de la ligne appelante

Service fourni par la compagnie de téléphone vous permettant d'afficher le numéro (ou le nom) de la personne qui vous appelle.

Impression de sauvegarde

Votre appareil imprime une copie de chaque télécopie reçue et mise en mémoire. Il s'agit d'une fonction de sécurité pour ne perdre aucun message lors d'une panne de courant.

Impulsions (Canada seulement)

Mode de composition d'un numéro de téléphone par impulsions, à l'aide d'un cadran.

Innobella™

Innobella™ est une gamme de consommables authentiques proposée par Brother. Pour obtenir des résultats de qualité supérieure, Brother recommande les encres et papiers Innobella™.

Journal des télécopies

Liste détaillée des 200 dernières télécopies reçues et envoyées. TX signifie transmission (envoi). RX signifie réception.

Liste d'aide

Impression du tableau complet des menus que vous pouvez utiliser pour programmer votre appareil quand vous n'avez pas le guide de l'utilisateur sous la main.

Liste des numéros à composition abrégée

Liste des noms et des numéros stockés dans la mémoire des monotouches ou des numéros abrégés, dans l'ordre numérique.

Longueur de sonnerie

Nombre de sonneries émises avant que l'appareil réponde dans les modes Fax seulement et Fax/Tél.

Luminosité

Réglage de la luminosité permettant de rendre l'image entière plus claire ou plus sombre.

Mémorisation de télécopie

Vous pouvez mettre en mémoire les télécopies reçues.

Méthode d'encodage

Méthode d'encodage des informations d'un document. Tous les télécopieurs doivent utiliser la norme minimale du code Modified Huffman (MH). Votre appareil étant doté de méthodes de compression supérieures, il prend en charge les méthodes Modified Read (MR), Modified Modified Read (MMR) et JPEG pourvu que le télécopieur récepteur possède les mêmes capacités.

Mode Menu

Mode de programmation permettant de modifier les réglages de l'appareil.

Mode Outre-mer

Mode permettant d'apporter provisoirement des modifications à la tonalité de télécopieur pour pallier les interférences et les parasites qui perturbent parfois les lignes téléphoniques à l'étranger.

Monotouche

Touches du panneau de commande de l'appareil dans lesquelles vous pouvez mémoriser des numéros pour faciliter les opérations de numérotation ultérieures. Vous pouvez mémoriser un deuxième numéro dans chaque touche en maintenant la **Touche Maj.** enfoncée tout en appuyant sur la monotouche.

Numérisation

Processus d'envoi de l'image électronique d'un document papier vers l'ordinateur.

Numérisation vers support

Vous pouvez numériser un document noir et blanc ou couleur sur une carte mémoire ou une clé USB. Les images noir et blanc peuvent être au format de fichier TIFF ou PDF et les images couleur au format de fichier PDF ou JPEG.

Numéro abrégé

Numéro préprogrammé destiné à faciliter la numérotation. Vous devez appuyer sur  (**Répertoire**), entrer le code à 2 chiffres et appuyer sur **Mono Marche** ou sur **Couleur Marche** pour lancer le processus de numérotation.

Numéro de groupe

Combinaison de numéros mémorisés dans des emplacements de monotouches et de numéros abrégés en vue d'une diffusion.

Pause

Fonction permettant d'introduire un délai de 3,5 secondes dans la séquence de numérotation en cas de composition à l'aide du pavé de numérotation ou pendant la mémorisation de numéros de monotouches ou de numéros abrégés. Appuyez sur **Recomp/Pause** autant de fois que nécessaire pour augmenter la longueur des pauses.

Périodicité du journal

Intervalle préprogrammé entre les impressions automatiques des rapports du journal des télécopies. Vous pouvez imprimer le journal des télécopies à la demande sans interrompre le cycle.

**PhotoCapture Center™
(Centre saisie photo)**

Utilitaire permettant d'effectuer des impressions de qualité photo en haute résolution à partir d'un appareil photo numérique.

PictBridge

Fonction permettant d'effectuer des impressions de qualité photo en haute résolution directement à partir d'un appareil photo numérique.

Prévisualisation de télécopies

Si vous activez la fonction de prévisualisation des télécopies, vous pourrez visualiser les télécopies entrantes et sortantes sur l'écran ACL en appuyant sur la touche **Aperçu Télécop.**

Rapport de vérification de l'envoi

Informations sous forme de liste présentant la dernière télécopie envoyée, la date, l'heure et le numéro.

Rapport WLAN

Rapport imprimé présentant le résultat de la connexion WLAN.

Réadressage de télécopie

Option permettant d'envoyer une télécopie reçue et mise en mémoire vers un autre numéro de télécopieur préprogrammé.

Réception en mémoire

Fonction permettant de recevoir des télécopies dans la mémoire de l'appareil lorsque le papier est épuisé.

Réception facile

Fonction permettant à votre appareil de répondre aux tonalités CNG même si vous interrompez un appel de télécopie en décrochant le téléphone.

Recherche

Fonction permettant de parcourir la liste électronique, dans l'ordre numérique ou alphabétique, des numéros mémorisés correspondant aux monotouches, aux numéros abrégés et aux numéros de groupe.

Recomposition automatique

Fonction permettant à votre appareil de recomposer le dernier numéro de télécopieur au bout de 5 minutes si la télécopie n'est pas passée parce que la ligne était occupée.

Réduction automatique

Fonction permettant de réduire la taille des télécopies entrantes.

Réglages de l'utilisateur

Rapport imprimé indiquant la configuration actuelle de l'appareil.

Réglages temporaires

Vous pouvez modifier certaines options pour un envoi de télécopie ou une copie sans modifier les réglages par défaut.

Relève

Processus par lequel un télécopieur appelle un autre télécopieur pour récupérer des télécopies en attente.

RÉP (répondeur téléphonique)

Vous pouvez raccorder un répondeur téléphonique externe ou un répondeur à la prise EXT. de votre appareil.

Résolution

Nombre de lignes verticales et horizontales par pouce. Voir : Standard, Fine, Super fine et Photo.

Résolution fine

Résolution de 203 × 196 points par pouce (ppp). C'est la résolution utilisée pour les petits caractères et les graphiques.

Résolution photo (noir et blanc seulement)

Réglage de résolution qui utilise différentes nuances de gris pour une reproduction supérieure des photos.

Résolution standard

203 × 97 ppp. C'est la résolution utilisée pour le texte de taille normale ; elle offre la vitesse de transmission la plus élevée.

Résolution super fine (noir et blanc)

392 × 203 ppp. C'est la résolution recommandée pour les très petits caractères et les dessins au trait.

ROC (reconnaissance optique de caractères)

Le logiciel ScanSoft™ PaperPort™ 12SE avec fonction ROC ou Presto! PageManager convertit une image de texte en texte éditable.

Sonnerie spéciale

Service d'abonné fourni par la compagnie de téléphone permettant d'attribuer un deuxième numéro de téléphone à une ligne téléphonique existante. Votre appareil Brother utilise ce nouveau numéro pour simuler une ligne dédiée aux télécopies.

Tâches en attente

Fonction permettant de vérifier les tâches en attente dans la mémoire et d'annuler des tâches individuellement.

Téléappel

Cette fonction permet à votre appareil d'appeler votre téléavertisseur lorsqu'une télécopie est reçue dans sa mémoire. L'appareil vous avertit également en cas de messages vocaux.

Télécopie différée

Option permettant d'envoyer une télécopie à une heure ultérieure spécifiée.

Télécopie manuelle

Vous pouvez décrocher le combiné du téléphone externe ou appuyer sur **Tonalité** pour écouter la réponse du télécopieur destinataire avant d'appuyer sur **Mono Marche** ou sur **Couleur Marche** pour lancer l'envoi.

Téléphone externe

Téléphone branché sur la prise EXT de l'appareil.

Téléphone supplémentaire

Téléphone utilisant la même ligne que votre télécopieur, mais branché sur une autre prise murale.

Tonalité

Mode de numérotation utilisé avec les téléphones à clavier (multifréquence).

Tonalités CNG

Tonalités spéciales (signaux sonores) émises par le télécopieur pendant l'envoi automatique pour indiquer à l'appareil récepteur qu'un télécopieur appelle.

Tonalités de télécopieur

Signaux émis par les télécopieurs expéditeurs et récepteurs durant la transmission de données.

True2Life™

Fonction permettant d'ajuster la couleur d'une image pour une qualité d'impression supérieure grâce à l'amélioration de la netteté, de l'équilibre des blancs et de la densité des couleurs.

Volume de l'avertisseur sonore

Réglage du volume du signal sonore émis lorsque vous appuyez sur une touche ou en cas d'erreur.

Volume de la sonnerie

Réglage du volume de la sonnerie émise par l'appareil.

C

Index

A

Accès simultané	15
Annulation	
Mémorisation de télécopie	24
Réadressage de télécopie	24, 27
Tâches en attente de recomposition	18
Téléappel	24, 27
Appel sortant	
Ajouter à l'annuaire	34
Envoyer une télécopie	34
Supprimer	34
Apple Macintosh	
Voir le Guide utilisateur - Logiciel.	

B

Branchement	
Répondeur externe ou téléphone à deux lignes	33

C

Cartouches d'encre	
Vérification du volume d'encre	84
Codes d'accès, mémorisation et numérotation	36
Codes de télécopie	
Code d'accès à distance	25
Modification	25
Composition par numéro abrégé	
Codes d'accès et numéros de carte de crédit	36
Diffusion	15
Suppression de groupes	41
Utilisation de groupes	15
Monotouche	
Configuration à partir d'appels sortants	37
Configuration à partir de l'historique des identifications de la ligne appelante	38

Numéro abrégé	
Configuration à partir d'appels sortants	38
Configuration à partir de l'historique des identifications de la ligne appelante	39
Numérotation de groupe	
Configuration de groupes de diffusion	40
Modification	41
Configuration à distance	
Voir le Guide utilisateur - Logiciel.	
ControlCenter	
Voir le Guide utilisateur - Logiciel.	
Copie	
Affiche	47
Agrandissement/réduction	46
Ajustement de l'inclinaison	52
Carte d'identité 2 en 1	49
Définition de nouveaux réglages par défaut	56
Densité	50
Filigrane	53
Utilisation d'un document papier	54
Utilisation d'un modèle	53
Utilisation d'une carte mémoire	53
Utilisation d'une clé USB	53
Livre	52
Mise en page (N en 1)	47
Mode Économie d'encre	51
Papier fin	51
Qualité	45
Recto verso	54
Rétablissement des réglages d'usine	56
Tri (chargeur automatique de documents uniquement)	50
Utilisation du chargeur automatique de documents	50
Copie de carte d'identité	49
Copie de carte d'identité 2 en 1	49

D

Dépistage des pannes	
Vérification du volume d'encre	84

Diffusion	15
Configuration de groupes	40

E

Écran ACL (écran à cristaux liquides)	
Liste d'aide	44
Luminosité	4
Minuterie d'éclairage	4
Emballage et transport de l'appareil	84

G

Groupes de diffusion	40
----------------------------	----

I

Identification de la ligne appelante	31
Configuration de votre indicatif régional	32
Historique des identifications de la ligne appelante	35
Ajouter à l'annuaire	35
Envoyer une télécopie	35
Supprimer	35
Rapport historique des identifications de la ligne appelante	44
Impression	
Rapport	44
Télécopie à partir de la mémoire	22
Voir le Guide utilisateur - Logiciel.	
Impression de clips vidéo	58
Impression directe	
À partir d'un appareil photo non compatible PictBridge	77
À partir d'un appareil photo PictBridge	75

L

Ligne téléphonique	
Lignes de substitution	32
Système téléphonique à deux lignes	33

M

Macintosh	
Voir le Guide utilisateur - Logiciel.	

Manuel	
Envoi	14
Mémorisation	1
Mémorisation de télécopie	22
Activation	22
Désactivation	24
Impression à partir de la mémoire	22
Mode Veille	3
Mode, activation	
Minuterie	6
Monotouche	
Configuration à partir d'appels sortants	37
Configuration à partir de l'historique des identifications de la ligne appelante	38

N

Nettoyage	
Cylindre de l'imprimante	80
Rouleau d'alimentation papier	81
Rouleau d'entraînement du papier	81
Numérisation	
Voir le Guide utilisateur - Logiciel.	
Numéro abrégé	
Configuration à partir d'appels sortants	38
Configuration à partir de l'historique des identifications de la ligne appelante	39
Numérotation	
Appel sortant	34
Codes d'accès et numéros de carte de crédit	36
Groupes (diffusion)	15
Historique des identifications de la ligne appelante	35
Préfixe de numérotation	5

P

Panne de courant	1
PaperPort™ 12SE avec fonction ROC	
Voir le Guide utilisateur - Logiciel. Voir également l'Aide de l'application PaperPort™ 12SE.	
PhotoCapture Center™	
Ajout d'effets	60
Depuis un PC	
Voir le Guide utilisateur - Logiciel.	

Diaporama	65
Effets photo	
Amélioration du paysage	61
Amélioration du teint	61
Correction automatique	60
Élimination des yeux rouges	62
Lumière d'appoint	63
Monochrome	64
Scène nocturne	63
Sépia	64
Tableau blanc	64
Impression	
Index	58
Photos	59
Toutes les photos	60
Impression en mode DPOF	66
Numérisation vers support	
Carte mémoire	71
Clé USB	71
Recadrage automatique	72
Recherche par date	65
Réglages d'impression	
Contraste	69
Définition de nouveaux réglages par défaut	71
Impression de la date	70
Luminosité	68
Qualité	67
Recadrage	70
Rétablissement des réglages d'usine	71
Sans marge	70
Type et format de papier	68
Rognage	66
PictBridge	
Impression en mode DPOF	76
Presto! PageManager	
Voir le Guide utilisateur - Logiciel. Voir également l'Aide de l'application Presto! PageManager.	
Prises	
Conversion en prise RJ11 à l'aide d'un adaptateur triplex	33
EXT	
Répondeur	33

R

Rapports	43
Comment imprimer	44
Configuration du réseau	44
Historique des identifications de la ligne appelante	44
Journal des télécopies	44
Périodicité du journal	43
Liste d'aide	44
Liste des numéros à composition abrégée	44
Rapport WLAN	44
Réglages de l'utilisateur	44
Vérification de l'envoi	43, 44
Réadressage de télécopie	
Modification à distance	27, 28
Programmation d'un numéro	20
Récupération à distance	25
Code d'accès à distance	25, 26
Commandes	27
Récupération de télécopies	28
Réduction	
Copies	46
Télécopies entrantes	29
Répondeur téléphonique, externe	33
Avec prise à deux lignes	33
Réseau	
Impression	
Voir le Guide utilisateur - Réseau.	
Numérisation	
Voir le Guide utilisateur - Logiciel.	
Réseau sans fil	
Voir le Guide d'installation rapide et le Guide utilisateur - Réseau.	
Résolution	
Réglage pour la télécopie suivante	12

S

Sécurité	
Blocage de sécurité des fonctions	
Mot de passe administrateur	8
Utilisateurs à droits limités	9
Système téléphonique à deux lignes	33

T

Téléappel	21
-----------------	----

Télécopie, depuis un PC	
Voir le Guide utilisateur - Logiciel.	
Télécopieur, autonome	
Envoi	12
À la fin d'une conversation	
téléphonique	14
À partir de la mémoire (accès	
simultané)	15
Annulation depuis la mémoire	18
Contraste	12
Définition de nouveaux réglages par	
défaut	13
Diffusion	15
Envoi en temps réel	17
Envoi par lots en différé	18
Manuel	14
Outre-mer	17
Résolution	12
Rétablissement des réglages	
d'usine	14
Télécopie différée	17
Réception	
À la fin d'une conversation	
téléphonique	29
En mémoire	20
Impression à partir de la mémoire	22
Réadressage de télécopie	27
Réception sans papier	20
Récupération à partir d'un site	
distant	27, 28
Réduction en fonction du papier	29
Sur l'ordinateur	22
Téléappel	21
Transport de l'appareil	84

U

Utilisateurs à droits limités	9
-------------------------------------	---

V

Verrouillage de fonction	7
Volume, réglage	
Avertisseur sonore	2
Haut-parleur	2
Sonnerie	1

W

Windows®

 Voir le Guide utilisateur - Logiciel.

Brother International Corporation
100 Somerset Corporate Boulevard
P.O. Box 6911
Bridgewater, NJ 08807-0911 ÉTATS-UNIS
La Corporation internationale Brother (Canada) Ltée.
1, rue Hôtel de Ville,
Dollard-des-Ormeaux (Québec) H9B 3H6 Canada

brother®

Visitez notre site Web mondial
<http://www.brother.com/>

Cet appareil est homologué pour une utilisation dans le pays d'achat seulement. Les filiales locales de Brother ou leurs revendeurs ne fournissent une assistance que pour les appareils achetés dans le pays d'implantation de la filiale ou des revendeurs.