

brother®

# KIBŐVÍTETT HASZNÁLATI ÚTMUTATÓ

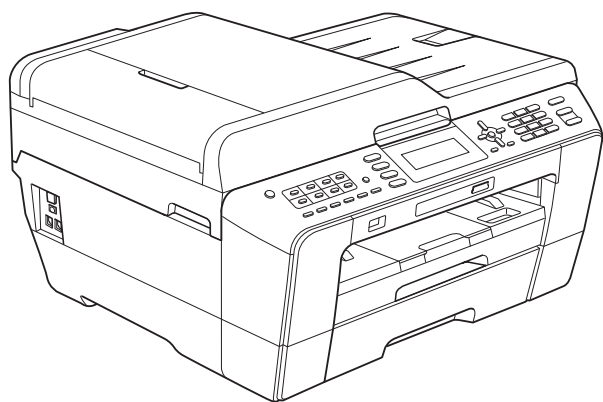

MFC-J6510DW  
MFC-J6710DW

0 verzió

HUN

# A használati útmutatók helye

Melyik kézikönyv?	Mit tartalmaz?	Hol található?
<b>Biztonsági előírások és jogi nyilatkozatok</b>	Először ezt az útmutatót olvassa el. Kérjük, a berendezés használatba vétele előtt olvassa el a biztonsági utasításokat. Lásd ezt az Útmutatót a védjegyekről és a jogi korlátozásokról.	Ki van nyomtatva / A dobozban
<b>Gyors telepítési útmutató</b>	A berendezés üzembe helyezéséhez, az operációs rendszernek és a kapcsolat típusának megfelelő illesztőprogramok telepítéséhez kövesse az utasításokat.	Ki van nyomtatva / A dobozban
<b>Használati útmutató</b>	Ismerje meg az alapvető faxolási, másolási, szkennelési és PhotoCapture Center™ műveleteket és a fogyóeszközök cseréjét. Lásd a hibaelhárítási tanácsokat.	PDF fájl / Dokumentációs CD-ROM
<b>Kibővített használati útmutató</b>	Ismerje meg a haladóknak szóló műveleteket: Fax, másolás, biztonsági funkciók, jelentések nyomtatása és rutinszerű karbantartási műveletek elvégzése.	PDF fájl / Dokumentációs CD-ROM
<b>Szoftver használati útmutató</b>	Nyomtatáshoz, szkenneléshez, hálózati szkenneléshez, PhotoCapture Center™ használatához, távoli beállításhoz, PC faxhoz és a Brother ControlCenter segédprogram használatához kövesse ezeket az utasításokat.	PDF fájl / Dokumentációs CD-ROM
<b>Hálózati szójegyzék</b>	Ez az útmutató alapvető információkat közöl a Brother készülékek speciális hálózati szolgáltatásairól, valamint magyarázattal szolgál az általános hálózatépítéssel és a leggyakoribb kifejezésekkel kapcsolatosan.	PDF fájl / Dokumentációs CD-ROM
<b>Hálózati használati útmutató</b>	Ez az útmutató hasznos információkkal szolgál a Brother készülék által használt vezetékes és vezeték nélküli hálózati beállításokkal és biztonsági beállításokkal kapcsolatosan. Ezenkívül megtalálhatja benne a készüléke által támogatott protokollokat is, illetve a részletes hibaelhárítási tippeket.	PDF fájl / Dokumentációs CD-ROM

# Tartalomjegyzék

<b>1</b>	<b>Általános beállítások</b>	<b>1</b>
	Memóriatár .....	1
	Automatikus nyári időszámítás .....	1
	Készenléti üzemmód .....	2
	LCD kijelző .....	2
	A háttérvilágítás dim időzítőjének beállítása .....	2
	Háttérkép beállítása .....	3
	Üzemmód-időzítő .....	3
<b>2</b>	<b>Biztonsági funkciók</b>	<b>4</b>
	Secure Function Lock 2.0 (Biztonságos funkciózár 2.0) .....	4
	Mielőtt a Secure Function Lock 2.0 (Biztonságos funkciózár 2.0) használatát elkezdené .....	4
	A rendszergazda jelszavának beállítása és módosítása .....	5
	Korlátozott felhasználók beállítása .....	6
	A Secure Function Lock (Biztonságos funkciózár) be-/kikapcsolása .....	6
	Felhasználóváltás .....	7
	Nyilvános módra váltás .....	7
<b>3</b>	<b>Faxküldés</b>	<b>8</b>
	További küldési beállítások .....	8
	Faxok küldése többféle beállítás használatával .....	8
	Faxküldés leállítása .....	8
	Kontraszt .....	8
	Fax felbontásának módosítása .....	8
	Beállítások új alapértelmezésként történő megadása .....	9
	A faxolási beállítások gyári alapértelmezett értékekre való visszaállítása .....	10
	További küldési műveletek .....	10
	Fax kézi küldése .....	10
	Faxküldés a beszélgetés végén .....	10
	Kettős hozzáférés (csak monokróm) .....	11
	Körfaxolás (csak monokróm) .....	11
	Valós idejű adatküldés .....	13
	Tengerentúli üzemmód .....	13
	Késleltetett faxolás (csak monokróm) .....	13
	Késleltetett kötegelt küldés (csak monokróm) .....	14
	Várakozó feladatok ellenőrzése és törlése .....	14
	Lehívás áttekintése .....	15
	Lehívó adás (csak monokróm) .....	15

---

## **4 Fax fogadása** **17**

---

Memóriafogadás (csak monokróm) .....	17
Papír nélküli fogadás .....	17
Fax továbbítása .....	17
Fax tárolása .....	18
Memóriában lévő faxok nyomtatása .....	18
PC-fax fogadás (csak Windows® esetén) .....	18
Fogadási memória műveleteinek kikapcsolása .....	20
Fogadási memória műveleteinek módosítása .....	20
Távoli lekérés .....	21
Távoli hozzáférési kód beállítása .....	21
A távoli hozzáférési kód használata .....	22
Távoli faxparancsok .....	23
Faxüzenetek lekérése .....	24
A faxtovábbítási szám módosítása .....	24
További vételi műveletek .....	25
Kicsinyített bejövő fax nyomtatása .....	25
Lehívás áttekintése .....	25
Lehívó vétel .....	25

---

## **5 Számok hívása és tárolása** **28**

---

Hangalapú műveletek .....	28
Kiegészítő hívási műveletek .....	28
Gyorshívási számok egyesítése .....	28
Számok elmentésének további módjai .....	30
Egygombos számok tárolása kimenő hívásokból .....	30
Gyorshívási számok tárolása kimenő hívásokból .....	30
Csoportok beállítása körfaxoláshoz .....	31

---

## **6 Jelentések nyomtatása** **34**

---

Faxjelentések .....	34
Küldési visszaigazolási jelentés .....	34
Faxnapló (aktivitásjelentés) .....	34
Jelentések .....	35
Hogyan nyomtassunk egy jelentést .....	35

## **7 Másolatok készítése 36**

Másolási beállítások .....	36
Másolás leállítása .....	36
Másolási sebesség és minőség módosítása .....	36
Másolt képek nagyítása vagy kicsinyítése .....	37
„N az 1-ben” (több oldal egy lapon) másolatok vagy poszter készítése (oldalrendezés) .....	38
2 az 1-ben (ID) másolás .....	40
Másolatok szortírozása az automatikus dokumentumadagoló használatával .....	41
Színmélység beállítása .....	41
Festéktakarékos mód .....	42
Másolás vékony papírra .....	43
Elfordulás módosítása .....	43
Könyvmásolás .....	44
Vízjelmásolás .....	44
Kétoldalas másolás .....	46
Beállítások új alapértelmezésként történő megadása .....	48
A gyári alapértelmezett beállítások visszaállítása .....	48

## **8 Fényképek nyomtatása memóriakártyáról vagy USB Flash memóriából 49**

PhotoCapture Center™ műveletek .....	49
Memóriakártyák, USB Flash memóriameghajtó és mappastruktúrák .....	49
Mozinyomtatás .....	50
Képek nyomtatása .....	50
Indexlap nyomtatása (Bélyegképek) .....	50
Fényképnyomtatás .....	51
Minden fénykép nyomtatása .....	52
Fényképek feljavítása .....	52
Keresés dátum alapján .....	58
Diavetítés .....	58
Körülvágás .....	59
DPOF nyomtatás .....	59
PhotoCapture Center™ nyomtatási beállítások .....	60
Nyomtatási minőség .....	60
Papírbeállítások .....	61
Világosság, kontraszt és szín beállítása .....	61
Levágás .....	63
Szegély nélküli nyomtatás .....	63
Dátum nyomtatása .....	63
Beállítások új alapértelmezésként történő megadása .....	64
A gyári alapértelmezett beállítások visszaállítása .....	64
Szkennelés memóriakártyára vagy USB Flash memóriameghajtóra .....	65
Üveg beolvasási mérete .....	65
Automatikus levágás .....	65
Új alapértelmezés beállítása .....	67
A gyári beállítások visszaállítása .....	67

<b>9</b>	<b>Fotók nyomtatása fényképezőgépről</b>	<b>68</b>
	Fotók nyomtatása közvetlenül PictBridge fényképezőgépről .....	68
	PictBridge követelmények .....	68
	A digitális fényképezőgép beállítása .....	68
	Képek nyomtatása .....	69
	DPOF nyomtatás .....	70
	Fotók nyomtatása közvetlenül digitális fényképezőgépről (PictBridge nélkül) .....	70
	Képek nyomtatása .....	71
<b>A</b>	<b>Szokásos karbantartás</b>	<b>72</b>
	A készülék tisztítása és ellenőrzése .....	72
	A készülék külső részének megtisztítása .....	72
	A készülék nyomtatótálcájának tisztítása .....	73
	A papíradagoló hengerek tisztítása .....	73
	A papírfelszedő görgők tisztítása .....	74
	A 2. papírtálca papírfelszedő hengereinek tisztítása (csak MFC-J6710DW esetén) .....	76
	A tintaszint ellenőrzése .....	76
	A készülék csomagolása és szállítása .....	77
<b>B</b>	<b>Szójegyzék</b>	<b>79</b>
<b>C</b>	<b>Index</b>	<b>84</b>

## Memóriatár

Áramszünet esetén sem fognak elveszni a **Menü** gombbal kiválasztott beállítások, mert azok „nem törlődően” tárolódnak el. Ha az Új alapért.áll. opciót választotta, a **FAX, SCAN (Szkennel), COPY (Másolás)** és **PHOTO CAPTURE** üzemmódgomb-menük beállításai nem vesznek el. Elképzelhető, hogy a dátumot és az időt újra be kell állítania.



### Megjegyzés

Áramkimaradás esetén a készülék körülbelül 24 óráig fogja megtartani a memóriában tárolt üzeneteket.

## Automatikus nyári időszámítás

Beállíthatja, hogy a készülék automatikusan nyári időszámításra kapcsoljon át. Tavasszal egy órával előreállítja belső óráját, ősszel pedig egy órával vissza. Bizonyosodjon meg arról, hogy pontosan állította be a dátumot és időt az **Idő&dátum** beállításnál.

- 1 Nyomja meg a **Menu (Menü)** gombot.
- 2 Nyomja meg a ▲ vagy a ▼ gombot az **Ált. beáll. opció** kiválasztásához. Nyomja meg az **OK** gombot.
- 3 Nyomja meg a ▲ vagy a ▼ gombot a **Nyári időszak** opció kiválasztásához.
- 4 Használja a ◀ vagy a ▶ gombot a **Ki (vagy a Be)** opció kiválasztásához. Nyomja meg az **OK** gombot.
- 5 Nyomja meg a **Stop/Exit (Stop/Kilépés)** gombot.

## Készenléti üzemmód

Kiválaszthatja, hogy a készülék mennyi ideig tartó tétlenség (1-60 perc) után lépjen be alvó üzemmódba. Az időkapcsoló újraindul, ha bármilyen műveletet végrehajtanak a készüléken.

- 1 Nyomja meg a **Menu (Menü)** gombot.
- 2 Nyomja meg a ▲ vagy a ▼ gombot az Ált. beáll. opció kiválasztásához. Nyomja meg az **OK** gombot.
- 3 Nyomja meg a ▲ vagy a ▼ gombot az Alvásmód opció kiválasztásához.
- 4 Nyomja meg a ◀ vagy a ▶ gombot az 1Min, 2Min, 3Min, 5Min, 10Min, 30Min vagy 60Min érték kiválasztásához. Nyomja meg az **OK** gombot.
- 5 Nyomja meg a **Stop/Exit (Stop/Kilépés)** gombot.

## LCD kijelző

### A háttérvilágítás dim időzítőjének beállítása

Beállíthatja, mennyi ideig világítson az LCD kijelző háttérvilágítása az utolsó gomb megnyomása után.

- 1 Nyomja meg a **Menu (Menü)** gombot.
- 2 Nyomja meg a ▲ vagy a ▼ gombot az Ált. beáll. opció kiválasztásához. Nyomja meg az **OK** gombot.
- 3 Nyomja meg a ▲ vagy a ▼ gombot az LCD Beáll. opció kiválasztásához. Nyomja meg az **OK** gombot.
- 4 Nyomja meg a ▲ vagy a ▼ gombot a Dim Időzítő opció kiválasztásához.
- 5 Használja a ◀ vagy a ▶ gombot a 10Mp., 20Mp., 30Mp. vagy Ki érték kiválasztásához. Nyomja meg az **OK** gombot.
- 6 Nyomja meg a **Stop/Exit (Stop/Kilépés)** gombot.



## Háttérkép beállítása

A háttérkép módosítható.

- 1 Nyomja meg a **Menu (Menü)** gombot.
- 2 Nyomja meg a ▲ vagy a ▼ gombot az Ált. beáll. opció kiválasztásához. Nyomja meg az **OK** gombot.
- 3 Nyomja meg a ▲ vagy a ▼ gombot az LCD Beáll. opció kiválasztásához. Nyomja meg az **OK** gombot.
- 4 Nyomja meg a ▲ vagy a ▼ gombot a Tapéta opció kiválasztásához. Nyomja meg az **OK** gombot.
- 5 Nyomja meg a ▲ vagy a ▼ gombot a háttérképnek a négy rendelkezésre álló dizájnból történő kiválasztásához. Nyomja meg az **OK** gombot.
- 6 Nyomja meg a **Stop/Exit (Stop/Kilépés)** gombot.

## Üzem mód-időzítő

A készülék négy ideiglenes módgombbal rendelkezik a kezelőpanelen: **FAX**, **SCAN (Szkennel)**, **COPY (Másolás)** és **PHOTO CAPTURE**. Módosíthatja azt az időt, amennyit a készülék kivár, mielőtt az utolsó szkennelési, másolási vagy PhotoCapture művelet után visszatérne Fax üzemmódba. Ha a **Ki** opciót választja, a készülék az utoljára használt üzemmódban marad.



- 1 Nyomja meg a **Menu (Menü)** gombot.
- 2 Nyomja meg a ▲ vagy a ▼ gombot az Ált. beáll. opció kiválasztásához. Nyomja meg az **OK** gombot.
- 3 Nyomja meg a ▲ vagy a ▼ gombot a Mód időzítő opció kiválasztásához.
- 4 Nyomja meg a ◀ vagy a ▶ gombot a 0Mp., 30Mp., 1Min, 2Min, 5Min vagy Ki érték kiválasztásához. Nyomja meg az **OK** gombot.
- 5 Nyomja meg a **Stop/Exit (Stop/Kilépés)** gombot.

## Secure Function Lock 2.0 (Biztonságos funkciózár 2.0)

A Secure Function Lock (Biztonságos funkciózár) lehetővé teszi az Ön számára, hogy a nyilvánosság számára korlátozza a hozzáférést a készülék bizonyos funkcióihoz:

- Fax Tx (Faxküldés)
- Fax Rx (Faxfogadás)
- Másolás
- Szkennelés
- PCC
- Nyomtatás számítógépre
- Színes nyomtatás
- Oldalkorlát

Ez a funkció a menübeállításokhoz való hozzáférés korlátozása révén annak megakadályozására is szolgál, hogy a felhasználók módosítsák a készülék alapértelmezett beállításait.

A biztonsági funkciók használata előtt Önnek meg kell adnia egy rendszergazdajelszót.

A korlátozott műveletekhez való hozzáférést korlátozott felhasználók létrehozásával lehet engedélyezni. A korlátozott felhasználóknak a készülék használatához felhasználói jelszót kell megadniuk.

Gondosan jegyezze föl a jelszavát. Ha elfelejtette, segítségért hívja Brother vizionteladóját.



### Megjegyzés

- Csak rendszergazdai jogosultsággal rendelkezők állíthatnak be korlátokat és végezhetik el az egyes felhasználókra vonatkozó módosításokat.
- Ha a Faxküldés opció le van tiltva, Ön nem használhatja a Fax menü egy funkcióját sem.
- A Lehívó vétel csak akkor használható, ha a faxfogadás és faxküldés funkció be van kapcsolva.

## Mielőtt a Secure Function Lock 2.0 (Biztonságos funkciózár 2.0) használatát elkezdené

A Secure Function Lock 2.0 (Biztonságos funkciózár 2.0) beállítását internetes böngészővel végezheti el. A beállítás előtt a következő előkészületek szükségesek.

- 1 Indítsa el a webböngészőjét.
- 2 Írja be a „http://machine's IP address/” szöveget a böngésző címsorába (ahol a „machine's IP address” a készülék IP címét jelenti).

- Például:

`http://192.168.1.2/`



### Megjegyzés

A készülék IP címét a hálózati konfigurációs listában találhatja meg. (Lásd a *Hálózati konfigurációs lista kinyomtatása* című részt a *Hálózati használati útmutatóban*)

- 3 Adjon meg egy jelszót a **Login** (Belépés) mezőben. (Ez egy a készülék weboldalára történő belépést lehetővé tevő jelszó, nem pedig a Secure Function Lock (Biztonságos funkciózár) funkcióhoz tartozó rendszergazdajelszó.) Kattintson a  gombra.

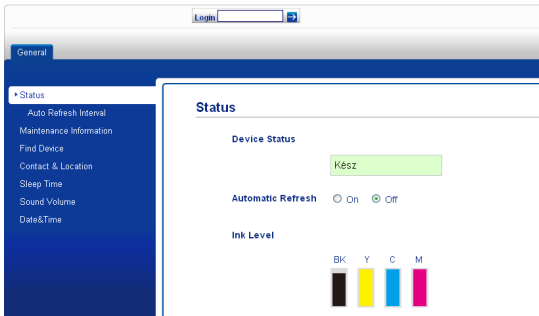

### Megjegyzés

Ha ez az első olyan alkalom, amikor a készülék beállítását webböngésző használatával végzi el, állítson be egy jelszót.

- 1 Kattintson a **Please configure the password** (Jelszó beállítása) opcióra.
- 2 Írja be a használni kívánt jelszót (legfeljebb 32 karakter).
- 3 Adja meg még egyszer a jelszót a **Confirm new password** (Új jelszó megerősítése) mezőben.
- 4 Kattintson a **Submit** (Küldés) gombra.

## A rendszergazda jelszavának beállítása és módosítása

Ezeket a beállításokat internetes böngészővel végezheti el. A weboldal beállításával kapcsolatos részletekért lásd a *Mielőtt a Secure Function Lock 2.0 (Biztonságos funkciózár 2.0) használatát elkezdené* című részt a(z) 4. oldalon! Ezt követően kövesse az alábbi utasításokat.

## A rendszergazda jelszavának beállítása

A következő lépések során beállított jelszó a rendszergazdáé. Ez a jelszó való a felhasználók beállítására és a Secure Function Lock (Biztonságos funkciózár) be-, illetve kikapcsolására. (Lásd a *Korlátozott felhasználók beállítása* című részt a(z) 6. oldalon! és az *A Secure Function Lock (Biztonságos funkciózár) be-/kikapcsolása* című részt a(z) 6. oldalon!)

- 1 Kattintson az **Administrator** (Rendszergazda) gombra.
- 2 Kattintson a **Secure Function Lock** (Biztonsági funkciózár) opcióra.
- 3 Adjon meg jelszóként egy négyjegyű számot az **New Password** (Új jelszó) mezőben.

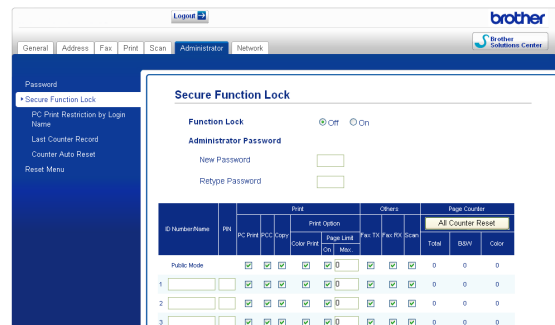

- 4 Adja meg még egyszer a jelszót a **Retype Password** (Jelszó még egyszer) mezőben.
- 5 Kattintson a **Submit** (Küldés) gombra.

## A rendszergazda jelszavának módosítása

- 1 Kattintson az **Administrator** (Rendszergazda) gombra.
- 2 Kattintson a **Secure Function Lock** (Biztonsági funkciózár) opcióra.
- 3 Adjon meg jelszóként egy új négyjegyű számot az **New Password** (Új jelszó) mezőben.

- 4 Adja meg még egyszer a jelszót a **Retype Password** (Jelszó még egyszer) mezőben.
- 5 Kattintson a **Submit** (Küldés) gombra.

## Korlátozott felhasználók beállítása

Korlátozott jogosultságokkal és jelszóval rendelkező felhasználókat is beállíthat. Akár 10 felhasználót is beállíthat.

Ezeket a beállításokat internetes böngészővel végezheti el.

A weboldal beállításával kapcsolatos részletekért lásd a *Mielőtt a Secure Function Lock 2.0 (Biztonságos funkciózár 2.0) használatát elkezdené*

című részt a(z) 4. oldalon! Ezt követően kövesse az alábbi utasításokat.

- 1 Kattintson az **Administrator** (Rendszergazda) gombra.
- 2 Kattintson a **Secure Function Lock** (Biztonsági funkciózár) opcióra.
- 3 Adjon meg egy legföljebb 15 alfanumerikus karakterből álló csoport- vagy felhasználói nevet az **ID Number/Name** (Azonosítószám/Név) mezőben, majd adjon meg egy négy számjegyű jelszót a **PIN** mezőben.

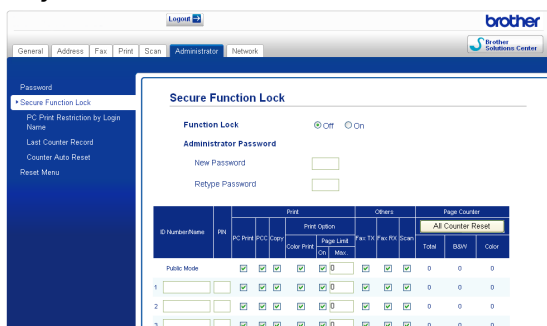

- 4 Törölje a korlátozni kívánt funkciók kijelölését a **Print** (Nyomtatás) mezőben vagy az **Others** (Egyebek) mezőben. Ha meg akarja határozni a maximális oldalszámot, jelölje ki az **On** (Be) mező jelölőnégyzetét a **Page Limit** (Oldalkorlát) mezőben, majd írja be a számot a **Max.** mezőbe. Majd kattintson a **Submit** (Küldés) gombra.



### Megjegyzés

- Nem használhat másik felhasználóéval azonos jelszót.
- Csak egy nyilvános felhasználó beállítására van lehetőség. A nyilvános felhasználóknak nem kell jelszót megadniuk. (További információkért lásd a *Hálózati használati útmutatót.*)

## A Secure Function Lock (Biztonságos funkciózár) be- / kikapcsolása



### Megjegyzés

Ha hibás jelszót ír be, az LCD kijelzőn a **Rossz jelszó** üzenet jelenik meg. Írja be a helyes jelszót.

## A Secure Function Lock (Biztonságos funkciózár) bekapcsolása

- 1 Nyomja meg a **Menu** (Menü) gombot.
- 2 Nyomja meg a **▲** vagy a **▼** gombot az **Ált. beáll.** opció kiválasztásához. Nyomja meg az **OK** gombot.
- 3 Nyomja meg a **▲** vagy a **▼** gombot a **Funkció Zárás** opció kiválasztásához. Nyomja meg az **OK** gombot.
- 4 Nyomja meg a **▲** vagy a **▼** gombot a **Zár Ki→Be** opció kiválasztásához. Nyomja meg az **OK** gombot.

- Adja meg négy számjegyű rendszergazdajelszavát.  
Nyomja meg az **OK** gombot.

### A Secure Function Lock (Biztonságos funkciózár) kikapcsolása

- Nyomja meg a **Menu (Menü)** gombot.
- Nyomja meg a ▲ vagy a ▼ gombot a Zár Be→Ki opció kiválasztásához.  
Nyomja meg az **OK** gombot.
- Adja meg négy számjegyű rendszergazdajelszavát.  
Nyomja meg az **OK** gombot.

### Felhasználóváltás

Ez a beállítás lehetővé teszi, hogy a korlátozott felhasználók beléphessenek a készülékbe, ha a Secure Function Lock (Biztonságos funkciózár) be van kapcsolva.

- Tartsa lenyomva a **Shift (Váltás)** gombot, miközben megnyomja a \* gombot.  
Vagy nyomja meg a **Menu (Menü)** gombot. Ezt követően nyomja meg a ▲ vagy a ▼ gombot a Felhaszn.Változ opció kiválasztásához, majd nyomja meg az **OK** gombot.
- Nyomja meg a ▲ vagy a ▼ gombot a felhasználói nevének kiválasztásához.  
Nyomja meg az **OK** gombot.
- Adja meg négy számjegyű felhasználói jelszavát.  
Nyomja meg az **OK** gombot.

### Nyilvános módra váltás

- Nyomja meg a **Menu (Menü)** gombot.
- Nyomja meg a ▲ vagy a ▼ gombot a Nyilvánosra opció kiválasztásához.  
Nyomja meg az **OK** gombot.



#### Megjegyzés

Ha egy korlátozott felhasználó befejezte a készülék használatát, a készülék az üzemmód-időzítő beállítással egyidőben visszavált a nyilvános beállításra. (Lásd az *Üzemmód-időzítő* című részt a(z) 3. oldalon!)

## További küldési beállítások

### Faxok küldése többféle beállítás használatával

Fax küldésekor az alábbi beállítások szabadon kombinálhatók: felbontás, kontraszt, beolvasási méret stb.

- 1 Nyomja meg a  (FAX) gombot. Az LCD ezt mutatja:

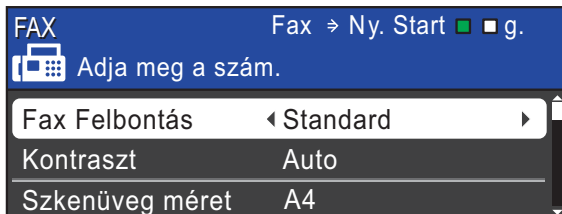

- 2 Nyomja meg a ▲ vagy a ▼ gombot a módosítani kívánt beállítás kiválasztásához.
- 3 Nyomja meg a ◀ vagy a ▶ gombot a kívánt opció kiválasztásához. Nyomja meg az **OK** gombot.
- 4 Ha több beállítást is módosítani szeretne, menjen vissza a 2 lépéshez.



#### Megjegyzés

- A legtöbb beállítás ideiglenes, és a készülék a faxküldés után visszatér az alapértelmezett beállításokhoz.
- A leggyakrabban használt beállításokat úgy mentheti el, ha alapértelmezettként állítja be őket. Ezek a beállítások mindaddig megmaradnak, amíg újra nem módosítja őket. (Lásd a *Beállítások új alapértelmezésként történő megadása* című részt a(z) 9. oldalon!)

## Faxküldés leállítása

A faxolás leállításához nyomja meg a **Stop/Exit (Stop/Kilépés)** gombot.

## Kontraszt

Ha a dokumentum nagyon világos vagy sötét, elképzelhető, hogy módosítani kíván a kontrasztot. A legtöbb dokumentum esetében az alapértelmezett **Auto** beállítás alkalmazható. Ez automatikusan kiválasztja a legmegfelelőbb kontrasztot a dokumentum számára.

Válassza a **Világos** opciót, ha világos dokumentumot küld. Válassza a **Sötét** opciót, ha sötét dokumentumot küld.

- 1 Nyomja meg a  (FAX) gombot.
- 2 Nyomja meg a ▲ vagy a ▼ gombot a **Kontraszt** opció kiválasztásához.
- 3 Használja a ◀ vagy a ▶ gombot az **Auto**, **Világos** vagy a **Sötét** opció kiválasztásához. Nyomja meg az **OK** gombot.



#### Megjegyzés

Még ha a **Világos** vagy a **Sötét** opciót választotta is, a készülék akkor is az **Auto** beállítást fogja használni, ha az alábbi körülmények bármelyike fennáll:

- Ha színes faxot küld.
- Ha a kiválasztott faxfelbontás **Fotó**.

## Fax felbontásának módosítása

A küldött fax minősége a faxfelbontás módosításával javítható.

- 1 Nyomja meg a  (FAX) gombot.

- 2 Nyomja meg a ▲ vagy a ▼ gombot a Fax Felbontás opció kiválasztásához.
- 3 Nyomja meg a ◀ vagy a ▶ gombot a kívánt felbontás kiválasztásához. Nyomja meg az OK gombot.



### Megjegyzés

Monokróm faxok esetében négy, színes faxok esetén két különböző felbontás közül választhat.

Monokróm	
Standard	A legtöbb típusú dokumentumhoz alkalmas.
Finom	Kisebb nyomatokhoz megfelelő, de az átküldés lassabb a Standard felbontásénál.
Szuperfinom	Kisebb nyomatokhoz és grafikákhoz megfelelő, de az átküldés lassabb a Finom felbontásénál.
Fotó	Akkor használja, ha a dokumentum a szürke változatos árnyalatait tartalmazza vagy ha a dokumentum fénykép. A fényképek átvitele ennél a beállításnál a leglassabb.

Színes	
Standard	A legtöbb típusú dokumentumhoz alkalmas.
Finom	Akkor használja, ha a dokumentum fénykép. Az átvitel lassabb a Standard felbontásénál.

Ha Szuperfinom vagy Fotó felbontást választ, és a fax küldéséhez a **Colour Start (Színes Start)** gombot nyomja meg, a készülék Finom beállítással küldi a dokumentumot.

## Beállítások új alapértelmezésként történő megadása

A Fax Felbontás, Kontraszt, Szkenüveg méret és Közvetl.küld opciók faxoláskor leggyakrabban használt beállításait úgy mentheti el, ha alapértelmezésként állítja be őket. Ezek a beállítások mindaddig megmaradnak, amíg újra nem módosítja őket.

- 1 Nyomja meg a  (FAX) gombot.
  - 2 Nyomja meg a ▲ vagy a ▼ gombot annak a menübeállításnak a kiválasztásához, amelyiket módosítani szeretné. Nyomja meg a ◀ vagy a ▶ gombot az új beállítás kiválasztásához.
- Ismételje meg ezt a lépést minden módosítani kívánt beállításnál.
- 3 Az utolsó módosítást követően nyomja meg a ▲ vagy a ▼ gombot az Új alapért.áll. opció kiválasztásához. Nyomja meg az OK gombot.
  - 4 Nyomja meg az 1-es gombot az Igen opció kiválasztásához.
  - 5 Nyomja meg a **Stop/Exit (Stop/Kilépés)** gombot.

## A faxolási beállítások gyári alapértelmezett értékekre való visszaállítása

A megváltoztatott Fax Felbontás, Kontraszt, Szkenüveg méret és Közvetl. küld faxolási beállításokat visszaállíthatja a gyári alapértelmezett értékekre.

- 1 Nyomja meg a  (FAX) gombot.
- 2 Nyomja meg a ▲ vagy a ▼ gombot a Gyári visszaáll. opció kiválasztásához.  
Nyomja meg az OK gombot.
- 3 Nyomja meg az 1-es gombot az Igen opció kiválasztásához.
- 4 Nyomja meg a **Stop/Exit (Stop/Kilépés)** gombot.

## További küldési műveletek

### Fax kézi küldése

A kézi küldés lehetővé teszi a hívás, a csengetés és a faxvétel hangjelzéseinek követését a fax küldése közben.



#### Megjegyzés

Több oldalas faxok küldéséhez használja az automatikus dokumentumadagolót.

- 1 Nyomja meg a  (FAX) gombot.
- 2 Helyezze be a dokumentumot.
- 3 A hívási hang meghallgatásához vegye fel a külső telefon kézibeszélőjét.
- 4 Hívja a faxszámot.
- 5 Ha hallja a faxhangot, nyomja meg a **Mono Start** vagy a **Colour Start (Színes Start)** gombot.  
Ha a szkennerrüveget használja, a faxküldéshez nyomja meg a készülék 1-es gombját.
- 6 Helyezze vissza a külső telefon kagylóját.

### Faxküldés a beszélgetés végén

A beszélgetés végén, mielőtt a hívást bármelyik fél megszakítaná, a másik félnek faxot küldhet.

- 1 Kérje meg a másik felet, hogy várja meg a faxhangot (sípólások), majd a hívás megszakítása előtt nyomja meg a Start vagy a Küldés gombot.
- 2 Nyomja meg a  (FAX) gombot.
- 3 Helyezze be a dokumentumot.



- 4 Nyomja meg a **Mono Start** vagy a **Colour Start (Színes Start)** gombot.
  - Ha a szkennerveget használja, a faxküldéshez nyomja meg az **1-es** gombot.
- 5 Helyezze vissza a külső telefon kagylóját.

## Kettős hozzáférés (csak monokróm)

Hívhat egy számot, és elkezdheti beolvasni a faxot a memóriába – akkor is, ha a készülék memóriából küld, oda fogad, vagy számítógépes adatokat nyomtat. Az LCD megjeleníti az új feladat számát és a rendelkezésre álló memóriát.

A memóriába beolvasható oldalak száma a rájuk nyomtatott információktól függ.



### Megjegyzés

Ha megjelenik a *Memória megtelt* üzenet, nyomja meg a **Stop/Exit (Stop/Kilépés)** gombot a megszakításhoz, vagy a **Mono Start** gombot az eddig beolvasott oldalak elküldéséhez.

## Körfaxolás (csak monokróm)

Körfaxolásnak nevezzük, ha ugyanazt a faxot automatikusan több faxszámra küldjük el. Egyazon körfaxolás során használhatók a csoportok, az egygombos vagy gyorsívási számok, valamint akár 50 kézilég hívott szám is.

Ha a körfaxolás befejeződött, körfaxolási jelentés kerül kinyomtatásra.

### Mielőtt a körfaxolást elkezdené

Az egygombos és gyorsívási számok csak akkor használhatók körfaxoláshoz, ha már el vannak tárolva a készülék memóriájában. (Lásd az *Egygombos hívószámok tárolása* című részt és a *Gyorsívási számok tárolása* című részt a *Használati útmutató 7. fejezetében.*)

A csoportos számok is csak akkor használhatók körfaxoláshoz, ha már el vannak tárolva a készülék memóriájában. A csoportszámok az egyszerűbb hívás érdekében több tárolt egygombos hívószámot és gyorsívási számot is tartalmazhat. (Lásd a *Csoportok beállítása körfaxoláshoz* című részt a(z) 31. oldalon!)

### Körfaxolás módja

- 1 Nyomja meg a  (**FAX**) gombot.
- 2 Helyezze be a dokumentumot.
- 3 Nyomja meg a **▲** vagy a **▼** gombot a **Körfaxolás** opció kiválasztásához. Nyomja meg az **OK** gombot.
- 4 A körfaxoláshoz az alábbi módokon adhat hozzá számokat:
  - Nyomja meg a **▲** vagy a **▼** gombot az *Adjon hozzá szám. opció* kiválasztásához, majd írja be a számot a hívópanellel. Nyomja meg az **OK** gombot.



## Megjegyzés

*Ha letöltötte az internetfaxot:*

Ha e-mail cím használatával körfaxolást szeretne végrehajtani, nyomja meg a **▲** vagy a **▼** gombot a *Hívás típusa* opció kiválasztásához, majd nyomja meg a **◀** vagy a **▶** gombot a beállítás

E-mail cím opcióra történő átállításához, majd adja meg az e-mail címet, ezt követően pedig nyomja meg az **OK** gombot. (Lásd a *Szöveg bevitele* című részt a *Használati útmutató C függelékében*.)

- Használja a **▲** vagy a **▼** gombot a *Telefonkönyv* opció kiválasztásához, majd nyomja meg az **OK** gombot. Nyomja meg a **▲** vagy a **▼** gombot az *ABC sorrend* vagy a *Számsorrend* opció kiválasztásához, majd nyomja meg az **OK** gombot. Nyomja meg a **▲** vagy a **▼** gombot a kívánt szám kiválasztásához, majd nyomja meg az **OK** gombot.



## Megjegyzés

*Ha a Számsorrend opciót választotta:*

A gyorshívási számok # karakterrel kezdődnek.  
Az egygombos számok \* karakterrel kezdődnek.

- 5 Ha a 4 lépés ismételtetésével beírta az összes faxszámot, nyomja meg a **▲** vagy a **▼** gombot a *Kész* kiválasztásához. Nyomja meg az **OK** gombot.
- 6 Nyomja meg a **Mono Start** gombot.



## Megjegyzés

- Ha nem használta fel egyik számot sem csoportoknak, akkor akár 266 különböző számra is „körfaxolhat”.
- A rendelkezésre álló memória nagysága függ a memóriában lévő feladatok típusától és a körfaxolásba bevont helyek számától. Ha körfaxoláskor kihasználja a maximális számot, nem tudja használni a kettős hozzáférés és a késleltetett fax funkciót.
- Ha megjelenik a *Memória megtelt* üzenet, nyomja meg a **Stop/Exit (Stop/Kilépés)** gombot a megszakításhoz, vagy a **Mono Start** gombot az eddig beolvasott oldalak elküldéséhez.

## Folyamatban lévő körfaxolás megszakítása

- 1 Nyomja meg a **Menu (Menü)** gombot.
- 2 Nyomja meg a **▲** vagy a **▼** gombot a *Fax* opció kiválasztásához. Nyomja meg az **OK** gombot.
- 3 Nyomja meg a **▲** vagy a **▼** gombot a *Feladattörlés* opció kiválasztásához. Nyomja meg az **OK** gombot. Az LCD kijelzőn megjelenik az éppen hívott szám és a körfaxolás feladatszámja.
- 4 Nyomja meg az **OK** gombot. Az LCD kijelzőn a következő kérdés jelenik meg:  
Munka Leáll?  
Igen → Nyomjon 1  
Nem → Nyomjon 2
- 5 Nyomja meg az **1-es** gombot az éppen hívott szám hívásának megszakításához. Az LCD kijelzőn látható lesz a körfaxolás feladatszámja.

- 6 Nyomja meg az **OK** gombot.  
Az LCD kijelzőn a következő kérdés jelenik meg:  
Munka Leáll?  
Igen → Nyomjon 1  
Nem → Nyomjon 2
- 7 A körfaxolás megszakításához nyomja meg az **1**-es gombot.
- 8 Nyomja meg a **Stop/Exit (Stop/Kilépés)** gombot.

## Valós idejű adatküldés

Ha faxot küld, a készülék küldés(ük) előtt beolvassa a dokumentumokat a memóriájába. Amint szabad a telefonvonal, a készülék elkezd hívni és küldeni.

Előfordulhat, hogy egy fontos dokumentumot gyorsan akar elküldeni, anélkül, hogy meg akarná várni a memóriából történő küldést. Ezt a **Közvetl.küld** opció bekapcsolásával teheti meg.

- 1 Nyomja meg a  (**FAX**) gombot.
- 2 Nyomja meg a ▲ vagy a ▼ gombot a **Közvetl.küld** opció kiválasztásához.
- 3 Használja a ◀ vagy a ▶ gombot a **Be** (vagy a **Ki**) opció kiválasztásához. Nyomja meg az **OK** gombot.



### Megjegyzés

- Ha a memória megtelt, és Ön fekete-fehér faxot küld az automatikus dokumentumadagolóból, a készülék közvetlenül, valós időben fog küldeni (még akkor is, ha a **Közvetl.küld** opció **Ki** értékre van állítva). A szkennerrüvegről addig nem küldhetők faxok, amíg nem szabadít fel helyet a memóriából.
- Közvetlen küldéskor, szkennerrüveg használatakor az automatikus újrahívás nem működik.

## Tengerentúli üzemmód

Ha esetleges telefonvonal interferencia miatt problémái vannak a faxok tengerentúltra küldésével, javasoljuk a tengerentúli üzemmód bekapcsolását. A funkció automatikusan kikapcsol, miután használatával elküldte a faxot.

- 1 Nyomja meg a  (**FAX**) gombot.
- 2 Helyezze be a dokumentumot.
- 3 Nyomja meg a ▲ vagy a ▼ gombot a **Tengertúli-mód** opció kiválasztásához.
- 4 Használja a ◀ vagy a ▶ gombot a **Be** (vagy a **Ki**) opció kiválasztásához. Nyomja meg az **OK** gombot.

## Késleltetett faxolás (csak monokróm)

A memóriában 24 órán belüli elküldésre akár 50 fax is tárolható. Ezek a faxok akkor lesznek elküldve, amikorra azt az 5 lépésben beállította.

- 1 Nyomja meg a  (**FAX**) gombot.
- 2 Helyezze be a dokumentumot.
- 3 Nyomja meg a ▲ vagy a ▼ gombot az **Időzítő** opció kiválasztásához.
- 4 Nyomja meg a ◀ vagy a ▶ gombot a **Be** opció kiválasztásához. Nyomja meg az **OK** gombot.
- 5 Adja meg a fax elküldésének az idejét 24 órás formátumban. (pl.: írja be, hogy 19:45, ha délután 7:45 van) Nyomja meg az **OK** gombot.



## Megjegyzés

A memóriába beolvasható oldalak száma az egyes oldalakra nyomtatott információ mennyiségétől függ.

## Késleltetett kötegelt küldés (csak monokróm)

A késleltetett faxok elküldése előtt az optimalizálás érdekében az Ön készüléke segíteni fog elrendezni a memóriában minden tárolt faxot a cím és a beütemezett időpont szerint. Az azonos küldési időpontra beütemezett, azonos faxszámra menő késleltetett faxok a küldési idővel való takarékoskodás érdekében egyetlen faxként lesznek elküldve.

- 1 Nyomja meg a  (FAX) gombot.
- 2 Nyomja meg a ▲ vagy a ▼ gombot a Körfax opció kiválasztásához.
- 3 Nyomja meg a ◀ vagy a ▶ gombot a Be opció kiválasztásához. Nyomja meg az OK gombot.
- 4 Nyomja meg a Stop/Exit (Stop/Kilépés) gombot.

## Várakozó feladatok ellenőrzése és törlése

Ellenőrizheti, hogy mely feladatok várakoznak elküldésre a memóriában, vagy törölheti őket.

(Ha nincs függőben lévő feladat, az LCD ezt mutatja: Nincs feladat.)

- 1 Nyomja meg a **Menu (Menü)** gombot.
- 2 Nyomja meg a ▲ vagy a ▼ gombot a Fax opció kiválasztásához. Nyomja meg az **OK** gombot.
- 3 Nyomja meg a ▲ vagy a ▼ gombot a Feladattörlés opció kiválasztásához. Nyomja meg az **OK** gombot. A várakozó feladatok megjelennek az LCD kijelzőn.
- 4 Nyomja meg a ▲ vagy a ▼ gombot a feladatok áttekintéséhez, és a törlendő feladat kiválasztásához. Nyomja meg az **OK** gombot.
- 5 Válasszon az alábbi lehetőségek közül:
  - Ha törölni kívánja, nyomja meg az **1**-es gombot az **Igen** opció kiválasztásához.  
Ha törölni szeretne egy másik feladatot, ugorjon a **4** lépéshez.
  - Ha törlés nélkül ki szeretne lépni, nyomja meg a **2**-es gombot a **Nem** opció kiválasztásához.
- 6 Ha befejezte, nyomja meg a **Stop/Exit (Stop/Kilépés)** gombot.

## Lehívás áttekintése

A lehívás segítségével beállíthatja a készülékét úgy, hogy ha mások faxot kapnak Öntől, a hívás díját ők fizetik. Lehetővé teszi, hogy felhívja más faxkészülékét, és arról faxot fogadjon, de a hívás díját Ön fogja állni. Ennek működéséhez a lehívás funkciót mindkét készüléken be kell állítani. Nem minden faxkészülék támogatja a lekérést.

### Lehívó adás (csak monokróm)

A Lehívó adás funkció segítségével beállítja a készüléket, hogy várakoztassa a dokumentumot, hogy azt egy másik hívó faxkészülék lekérje.

A dokumentum el lesz tárolva, és azt bármilyen másik faxkészülék lekérheti egészen addig, amíg Ön a memóriából ki nem törli. (Lásd a *Várakozó feladatok ellenőrzése és törlése* című részt a(z) 14. oldalon!)

### Lehívó adás beállítása

- 1 Nyomja meg a  (**FAX**) gombot.
- 2 Helyezze be a dokumentumot.
- 3 Nyomja meg a ▲ vagy a ▼ gombot a *Lehívó adás* opció kiválasztásához.
- 4 Nyomja meg a ◀ vagy a ▶ gombot a *Standard* opció kiválasztásához. Nyomja meg az **OK** gombot.
- 5 Nyomja meg a ▲ vagy a ▼ gombot a módosítani kívánt beállítások kiválasztásához, majd nyomja meg a ◀ vagy a ▶ gombot a kívánt opció kiválasztásához, ezt követően pedig nyomja meg az **OK** gombot. Az egyes beállítások elfogadását követően tovább folytathatja a beállítások módosítását.
- 6 Nyomja meg a **Mono Start** gombot.

- 7 Ha a szkennerrüveget használja, az LCD kijelzőn üzenet fog megjelenni, hogy válasszon ki egyet az opciók közül.
  - További oldal elküldéséhez nyomja meg az **1-es** gombot. Ugorjon a **8** lépéshez.
  - Nyomja meg a **2-es Mono Start** gombot a dokumentumküldéshez.
- 8 Helyezze a következő oldalt a szkennerrüvegre. Nyomja meg az **OK** gombot. Minden további oldalnál ismételve meg a **7** és a **8** lépést. A készülék automatikusan el fogja küldeni a faxot.

### Biztonsági kódos lehívó adás beállítása

A biztonságos lehívás segítségével beállíthatja, hogy ki kérheti le az Ön által beállított lehívható dokumentumokat.

A biztonságos lehívás csak Brother faxkészülékek esetén működik. Ha valaki az Ön készülékről faxot szeretne lekérni, meg kell adnia a biztonsági kódot.

- 1 Nyomja meg a  (**FAX**) gombot.
- 2 Helyezze be a dokumentumot.
- 3 Nyomja meg a ▲ vagy a ▼ gombot a *Lehívó adás* opció kiválasztásához.
- 4 Nyomja meg a ◀ vagy a ▶ gombot a *Védett* opció kiválasztásához. Nyomja meg az **OK** gombot.
- 5 Írjon be egy négyjegyű számot. Nyomja meg az **OK** gombot.

- 6 Nyomja meg a ▲ vagy a ▼ gombot a módosítani kívánt beállítások kiválasztásához, majd nyomja meg a ◀ vagy a ▶ gombot a kívánt opció kiválasztásához, ezt követően pedig nyomja meg az **OK** gombot. Az egyes beállítások elfogadását követően tovább folytathatja a beállítások módosítását.
- 7 Nyomja meg a **Mono Start** gombot.
- 8 Ha a szkennerrüveget használja, az LCD kijelzőn üzenet fog megjelenni, hogy válasszon ki egyet az opciók közül.
  - További oldal elküldéséhez nyomja meg az **1**-es gombot. Ugorjon a 9 lépéshez.
  - Nyomja meg a **2-es Mono Start** gombot a dokumentumküldéshez.
- 9 Helyezze a következő lapot a szkennerrüvegre, majd nyomja meg az **OK** gombot. Minden további oldalnál ismétlje meg a 8 és a 9 lépést. A készülék automatikusan el fogja küldeni a faxot.

## Memóriafogadás (csak monokróm)

Egyszerre csak egy memóriafogadási műveletet használhat:

- Fax továbbítása
- Fax tárolása
- PC-fax fogadás
- Ki

Választását bármikor módosíthatja. Ha a memóriafogadási művelet módosításakor a készülék memóriájában még mindig vannak fogadott faxüzenetek, az LCD kijelzőn egy üzenet jelenik meg. (Lásd a *Fogadási memória műveleteinek módosítása* című részt a(z) 20. oldalon!)

## Papír nélküli fogadás

Ha fax vétele során kifogy a papír, az LCD kijelzőn a *Nincs papír* üzenet jelenik meg. Tegyen papírt a papírtálcába. (Lásd a *Papír és egyéb nyomtatási média betöltése* című részt a *Használati útmutató 2. fejezetében.*)

Ha nem tesz papírt a papírtálcába, a készülék folytatja a fax fogadását, a további oldalak pedig a memóriában fognak tárolódni, ha van ott hely.

Amíg a memória meg nem telik, az összes bejövő fax a memóriában fog tárolódni. A faxok kinyomtatásához töltsön be papírt a tálcába. Amint a memória megtelik, a készülék nem fogad több faxot.

## Fax továbbítása

Ha a Fax küldés opciót választja, a készülék a fogadott faxokat a memóriájába fogja tárolni. A készülék ezt követően hívni fogja az Ön által beprogramozott faxszámot, és továbbítani fogja a faxüzenetet.

- 1 Nyomja meg a **Menu (Menü)** gombot.
- 2 Nyomja meg a ▲ vagy a ▼ gombot a Fax opció kiválasztásához. Nyomja meg az **OK** gombot.
- 3 Nyomja meg a ▲ vagy a ▼ gombot a Fogadás beáll. opció kiválasztásához. Nyomja meg az **OK** gombot.
- 4 Nyomja meg a ▲ vagy a ▼ gombot a Memóriavétel opció kiválasztásához. Nyomja meg az **OK** gombot.
- 5 Nyomja meg a ▲ vagy a ▼ gombot a Fax küldés opció kiválasztásához. Nyomja meg az **OK** gombot.
- 6 Írja be a faxtovábbítási számot (legfeljebb 20 számjegy). Nyomja meg az **OK** gombot.
- 7 Használja a ▲ vagy a ▼ gombot a Hátter.nyomt:Be vagy a Hátter.nyomt:Ki opció kiválasztásához. Nyomja meg az **OK** gombot.

### ! FONTOS

- Ha a Hátter.nyomt:Be opciót választja, a készülék az Ön készülékén is ki fogja nyomtatni a faxot, hogy Önnek is legyen arról másolata. Ez egy biztonsági funkció arra az esetre, ha a fax továbbítása előtt áramszünet következne be, vagy a fogadó készülékkel probléma történne.
- Ha színes faxot kap, a készülék azt az Ön számítógépére fogja kinyomtatni, de nem fogja elküldeni a faxot a beprogramozott faxtovábbítási számra.

- 8 Nyomja meg a **Stop/Exit (Stop/Kilépés)** gombot.

## Fax tárolása

Ha a Fax tárolása opciót választja, a készülék a fogadott faxokat a memóriájába fogja tárolni. A faxüzeneteket egy másik helyről így a távoli lekérésparancsok használatával le fogja tudni kérni.

Ha a Fax tárolása opciót állította be, a készülék automatikusan ki fog nyomtatni egy biztonsági másolatot.

- 1 Nyomja meg a **Menu (Menü)** gombot.
- 2 Nyomja meg a ▲ vagy a ▼ gombot a Fax opció kiválasztásához. Nyomja meg az **OK** gombot.
- 3 Nyomja meg a ▲ vagy a ▼ gombot a Fogadás beáll. opció kiválasztásához. Nyomja meg az **OK** gombot.
- 4 Nyomja meg a ▲ vagy a ▼ gombot a Memóriavétel opció kiválasztásához. Nyomja meg az **OK** gombot.
- 5 Nyomja meg a ▲ vagy a ▼ gombot a Fax tárolása opció kiválasztásához. Nyomja meg az **OK** gombot.
- 6 Nyomja meg a **Stop/Exit (Stop/Kilépés)** gombot.



### Megjegyzés

Színes faxok nem tárolhatók a memóriában. Ha színes faxot kap, a készülék azt az Ön számítógépére fogja kinyomtatni.

## Memóriában lévő faxok nyomtatása

Ha a Fax tárolása funkciót kiválasztotta, a memóriából továbbra is ki fogja tudni nyomtatni a faxüzeneteket, de csak akkor, ha Ön a készülékénél van.

- 1 Nyomja meg a **Menu (Menü)** gombot.

- 2 Nyomja meg a ▲ vagy a ▼ gombot a Fax opció kiválasztásához. Nyomja meg az **OK** gombot.
- 3 Nyomja meg a ▲ vagy a ▼ gombot a Doku nyomtatás opció kiválasztásához. Nyomja meg az **OK** gombot.
- 4 Nyomja meg a **Mono Start** gombot.
- 5 Nyomja meg a **Stop/Exit (Stop/Kilépés)** gombot.



### Megjegyzés

Ha memóriában lévő faxot nyomtat, a faxadatok törlődnek.

## PC-fax fogadás (csak Windows® esetén)

Ha bekapcsolja a PC-fax fogadás funkciót, a készülék a fogadott faxokat a memóriába fogja tárolni, és automatikusan elküldi őket az Ön számítógépére. Ezt követően Ön a számítógépén megtekintheti és eltárolhatja ezeket a faxokat.

Ha a számítógépe nincs bekapcsolva (például éjszaka vagy a hétvégén), a készüléke akkor is fogadni fogja a faxokat, és azokat a memóriájában eltárolja. A memóriában tárolt bejövő faxok száma az LCD kijelző bal alsó sarkában látható.

Ha bekapcsolja a számítógépét, és a PC-FAX vételi szoftver fut, a készülék automatikusan el fogja küldeni a faxait az Ön számítógépére.

A fogadott faxok számítógépre való átküldéséhez szükséges, hogy a számítógépén fusson a PC-FAX vételi szoftver. (A részletekért lásd a *PC-FAX fogadása* című részt a *Szoftver használati útmutatóban*.)

Ha a *Háttér.nyomt:Be* opciót választja, a készülék is ki fogja nyomtatni a faxot.

- 1 Nyomja meg a **Menu (Menü)** gombot.



- 2 Nyomja meg a ▲ vagy a ▼ gombot a Fax opció kiválasztásához.  
Nyomja meg az OK gombot.
- 3 Nyomja meg a ▲ vagy a ▼ gombot a Fogadás beáll. opció kiválasztásához.  
Nyomja meg az OK gombot.
- 4 Nyomja meg a ▲ vagy a ▼ gombot a Memóriavétel opció kiválasztásához.  
Nyomja meg az OK gombot.
- 5 Nyomja meg a ▲ vagy a ▼ gombot a PC fax fogadás opció kiválasztásához.  
Nyomja meg az OK gombot.
- 6 Az LCD ezt az üzenetet mutatja:  
Futtassa a PC-Fax prog a számítógépen.  
Nyomja meg az OK gombot.
- 7 Nyomja meg a ▲ vagy a ▼ gombot az <USB> opció vagy a faxokat fogadó számítógép kiválasztásához.  
Nyomja meg az OK gombot.
- 8 Használja a ▲ vagy a ▼ gombot a Háttér.nyomt:Be vagy a Háttér.nyomt:Ki opció kiválasztásához.  
Nyomja meg az OK gombot.
- 9 Nyomja meg a Stop/Exit (Stop/Kilépés) gombot.



### Megjegyzés

- A PC-fax fogadás funkciót a Mac OS operációs rendszer nem támogatja.
- A PC-fax fogadás funkció beállítása előtt Önnek telepítenie kell az MFL-Pro Suite szoftvert a számítógépen. Ellenőrizze, hogy a számítógépe csatlakoztatva van-e és be van-e kapcsolva. (A részletekért lásd a *PC-FAX fogadása* című részt a *Szoftver használati útmutatóban*.)
- Ha hibaüzenetet kap, és a készülék nem tudja a memóriában tárolt faxokat kinyomtatni, ezzel a beállítással a faxokat a számítógépére küldheti át. (A részletekért lásd a *Faxok vagy a faxnapló jelentés továbbítása* című részt a *Használati útmutató B függelékében*.)
- Ha színes faxot kap, a készülék azt az Ön számítógépére fogja kinyomtatni, de nem fogja elküldeni a faxot az Ön számítógépének.

### A célállomásnak kiválasztott számítógép módosítása.

- 1 Nyomja meg a **Menu (Menü)** gombot.
- 2 Nyomja meg a ▲ vagy a ▼ gombot a Fax opció kiválasztásához.  
Nyomja meg az OK gombot.
- 3 Nyomja meg a ▲ vagy a ▼ gombot a Fogadás beáll. opció kiválasztásához.  
Nyomja meg az OK gombot.
- 4 Nyomja meg a ▲ vagy a ▼ gombot a Memóriavétel opció kiválasztásához.  
Nyomja meg az OK gombot.
- 5 Nyomja meg a ▲ vagy a ▼ gombot a PC fax fogadás opció kiválasztásához.  
Nyomja meg az OK gombot.

- 6 Az LCD ezt az üzenetet mutatja:  
Futtassa a PC-Fax  
prog a számítógépen.  
Nyomja meg az **OK** gombot.
- 7 Nyomja meg a ▲ vagy a ▼ gombot a  
Változtatás opció kiválasztásához.  
Nyomja meg az **OK** gombot.
- 8 Nyomja meg a ▲ vagy a ▼ gombot az  
<USB> opció vagy a faxokat fogadó  
számítógép kiválasztásához.  
Nyomja meg az **OK** gombot.
- 9 Használja a ▲ vagy a ▼ gombot a  
Háttér.nyomt:Be vagy a  
Háttér.nyomt:Ki opció  
kiválasztásához.  
Nyomja meg az **OK** gombot.
- 10 Nyomja meg a  
**Stop/Exit (Stop/Kilépés)** gombot.

## Fogadási memória műveleteinek kikapcsolása

- 1 Nyomja meg a **Menu (Menü)** gombot.
- 2 Nyomja meg a ▲ vagy a ▼ gombot a  
Fax opció kiválasztásához.  
Nyomja meg az **OK** gombot.
- 3 Nyomja meg a ▲ vagy a ▼ gombot a  
Fogadás beáll. opció  
kiválasztásához.  
Nyomja meg az **OK** gombot.
- 4 Nyomja meg a ▲ vagy a ▼ gombot a  
Memóriavétel opció kiválasztásához.  
Nyomja meg az **OK** gombot.
- 5 Nyomja meg a ▲ vagy a ▼ gombot a Ki  
opció kiválasztásához.  
Nyomja meg az **OK** gombot.
- 6 Nyomja meg a  
**Stop/Exit (Stop/Kilépés)** gombot.



### Megjegyzés

Ha a készülék memóriájában még mindig vannak fogadott faxüzenetek, az LCD kijelzőn további opciók jelennek meg. (Lásd a *Fogadási memória műveleteinek módosítása* című részt a(z) 20. oldalon!)

## Fogadási memória műveleteinek módosítása

Ha a memóriefogadási műveletek módosításakor a készülék memóriájában még mindig vannak fogadott faxüzenetek, az LCD kijelzőn a következő kérdések egyike jelenik meg:

#### ■ Össz.dok.törl.?

Igen → Nyomjon 1

Nem → Nyomjon 2

#### ■ Össz. fax nyomt?

Igen → Nyomjon 1

Nem → Nyomjon 2

- Ha az **1-es** gombot nyomja meg, a beállítás módosítása előtt a memóriában tárolt faxokat a készülék törölni fogja vagy kinyomtatja. Ha egy biztonsági másolat már ki lett nyomtatva, az még egyszer már nem lesz kinyomtatva.
- Ha a **2-es** gombot nyomja meg, a memóriában tárolt faxok nem vesznek el és nem lesznek kinyomtatva, és a beállítás megmarad.

Ha egy másik opcióról (Fax küldés vagy Fax tárolása) a PC fax fogadás opcióra történő kapcsoláskor a készülék memóriájában még vannak fogadott faxüzenetek, nyomja meg a ▲ vagy a ▼ gombot a számítógép kiválasztásához.

Az LCD kijelzőn a következő kérdés jelenik meg:

■ Faxküldés PC-nek

Igen → Nyomjon 1

Nem → Nyomjon 2

- Ha megnyomja az **1**-es gombot, a memóriában lévő faxüzenetet a készülék a beállítás módosítása előtt még elküldi a számítógépre. A készülék megkérdezi, hogy be akarja-e kapcsolni a biztonsági másolati nyomtatást. (A részletekért lásd a *PC-fax fogadás (csak Windows® esetén)* című részt a(z) 18. oldalon!)
- Ha a **2**-es gombot nyomja meg, a memóriában tárolt faxok nem vesznek el és nem lesznek átküldve az Ön számítógépre, és a beállítás megmarad.

## Távoli lekérés

A készülékét bármilyen nyomógombos-hangkódos telefonról vagy faxkészülékről fel lehet hívni, majd ezt követően a távoli hozzáférési kód megadásával és a távoli parancsok használatával le lehet kérni a faxüzeneteket.

## Távoli hozzáférési kód beállítása

A távoli hozzáférési kód lehetővé teszi, hogy elérje a távoli lekérési funkciókat, amikor nincs a készüléke közelében. A távoli hozzáférési és lekérési funkciókat csak akkor fogja tudni használni, ha előtte beállítja a saját kódját. A gyárilag beállított kód az inaktív kód (---\*).

- 1 Nyomja meg a **Menu (Menü)** gombot.
- 2 Nyomja meg a ▲ vagy a ▼ gombot a Fax opció kiválasztásához. Nyomja meg az **OK** gombot.
- 3 Nyomja meg a ▲ vagy a ▼ gombot a Táv.hozzáfér. opció kiválasztásához.
- 4 A **0-9** számokkal és a \* vagy a # karakterrel adja meg a három számjegyű kódot. Nyomja meg az **OK** gombot. (A gyárilag beállított „\*” érték nem módosítható.)



### Megjegyzés

Ne használjon a távoli aktiválási kóddal (\* 5 1), vagy a távoli deaktiválási kóddal (# 5 1) azonos kódot. (Lásd az *Üzemeltetés külső vagy melléktelefonról* című részt a *Használati útmutató 6. fejezetében.*)

- 5 Nyomja meg a **Stop/Exit (Stop/Kilépés)** gombot.



### Megjegyzés

---

Kódját új megadásával bármikor módosíthatja. Ha a kódot deaktiválni kívánja, az deaktivált beállítás (---\*) visszaállítása érdekében a 4 lépésben nyomja meg a **Clear (Törlés)** gombot, majd nyomja meg az **OK** gombot.

---

## A távoli hozzáférési kód használata

---

- 1 Hívja fel a faxszámát egy nyomógombos-hangkódos telefonról vagy egy másik faxkészületről.
- 2 Ha a készüléke fogadja a hívást, adja meg egyszerre a távoli hozzáférési kódot (3 számjegy és \*).
- 3 A készülék jelzi, ha vannak fogadott üzenetek:
  - 1 hosszú sípszó – Faxüzenetek
  - Nincs sípszó – Nincs üzenet
- 4 Ha a készülék két rövid sípszót hallat, adjon meg egy parancsot. Ha 30 másodpercnél hosszabb ideig nem ad ki parancsot, a készülék megszakítja a hívást. Ha érvénytelen parancsot ad meg, a készülék hármat fog sípolni.
- 5 Ha befejezte, nyomja meg a **9 0** gombot.
- 6 Szakítsa meg a hívást.



### Megjegyzés

---

Ha az Ön készüléke a **Kézi** üzemmódra van beállítva, és használni szeretné a távoli lekérési funkciókat, a csengetéstől számítva várjon nagyjából 100 másodpercet, majd 30 másodpercen belül adja meg a távoli hozzáférési kódot.

---

## Távoli faxparancsok

Ha nincs a készüléke közelében, használja az alábbi parancsokat a funkciók eléréséhez. Ha felhívja a készüléket, és megadja a távoli hozzáférési kódot (3 számjegy és egy \*), a rendszer két rövid sípszót hallat, Önnek pedig meg kell adnia egy távoli parancsot.

Távoli parancsok		Működés részletei
<b>95</b>	<b>A faxtovábbítási és faxtárolási beállítások módosítása</b>	
	1 KI	A <b>Ki</b> opciót akkor választhatja, ha az összes üzenetét lekérdezte vagy törölte.
	2 Fax továbbítása	Egy hosszú sípszó azt jelenti, hogy a módosítás sikerült. Ha három rövid sípszót hall, az azt jelenti, hogy a módosítás nem lett elfogadva, mert valami nem lett beállítva (például egy faxtovábbítási szám nem lett megadva). Faxtovábbítási számát a 4-es kód beírásával adhatja meg. (Lásd <i>A faxtovábbítási szám módosítása</i> című részt a(z) 24. oldalon!) A szám megadását követően a Fax továbbítása funkció működni fog.
	4 Faxtovábbítási szám	
6 Fax tárolása		
<b>96</b>	<b>Fax lekérése</b>	
	2 Minden fax lekérése	Adja meg annak a távoli faxkészüléknek a számát, amelyen a tárolt faxüzeneteket fogadni kívánja. (Lásd a <i>Faxüzenetek lekérése</i> című részt a(z) 24. oldalon!)
	3 Faxok kitörlése a memóriából	Ha egy hosszú sípszót hall, az azt jelenti, hogy a faxüzeneteket a rendszer törölte a memóriából.
<b>97</b>	<b>A fogadási állapot ellenőrzése</b>	
	1 Fax	Ellenőrizheti, hogy a készülékére érkezett-e faxüzenet. Ha igen, azt egy hosszú sípszó fogja jelezni. Ha nem, azt három rövid sípszó fogja jelezni.
<b>98</b>	<b>Vételi mód módosítása</b>	
	1 Külső TAD (telefonos üzenetrögzítő készülék)	Ha egy hosszú sípszót hall, az azt jelenti, hogy a módosítás sikerült.
	2 Fax/Tel	
	3 Csak fax	
<b>90</b>	<b>Kilépés</b>	A <b>9 0</b> megnyomásával kiléphet a távoli lekérésből. Várja meg a hosszú sípszót, majd tegye le a telefonkagylót.

## Faxüzenetek lekérése

---

A készülékét bármilyen nyomógombos-hangkódos telefonról fel lehet hívni, és a faxüzeneteit egy másik készülékre lehet küldeni. Ennek a funkciónak a használata előtt be kell kapcsolnia a Fax tárolása funkciót.

- 1 Hívja a faxszámát.
- 2 Ha a készüléke fogadja a hívást, adja meg egyszerre a távoli hozzáférési kódot (3 számjegy és \*). Ha egy hosszú sípszót hall, az azt jelenti, hogy Önnek üzenete van.
- 3 Amikor a két rövid sípszót meghallja, nyomja meg a **9 6 2** gombot.
- 4 Várja meg a hosszú sípszót, írja be annak a távoli faxkészüléknek az új számát (legfeljebb 20 számjegy) a hívópanellel, melyre faxüzeneteit továbbítani kívánja, majd írja be a **# #** kódot.



### Megjegyzés

---

A \* és a # gombokat hívószámként nem használhatja. Ha azonban szünetet akar beiktatni, nyomja meg a # gombot.

- 5 Ha a készülék sípolni kezd, szakítsa meg a hívást. A készüléke fel fogja hívni a másik faxkészüléket, mely ezt követően ki fogja nyomtatni az Ön faxüzeneteit.

## A faxtovábbítási szám módosítása

---

A faxtovábbítási szám alapértelmezett beállítását egy másik nyomógombos-hangkódos telefonról vagy faxkészülékről módosítani lehet.

- 1 Hívja a faxszámát.
- 2 Ha a készüléke fogadja a hívást, adja meg egyszerre a távoli hozzáférési kódot (3 számjegy és \*). Ha egy hosszú sípszót hall, az azt jelenti, hogy Önnek üzenete van.
- 3 Amikor a két rövid sípszót meghallja, nyomja meg a **9 5 4** gombot.
- 4 Várja meg a hosszú sípszót, írja be annak a távoli faxkészüléknek az új számát (legfeljebb 20 számjegy) a hívópanellel, melyre faxüzeneteit továbbítani kívánja, majd írja be a **# #** kódot.



### Megjegyzés

---

A \* és a # gombokat hívószámként nem használhatja. Ha azonban szünetet akar beiktatni, nyomja meg a # gombot.

- 5 Ha befejezte, nyomja meg a **9 0** gombot.
- 6 Ha a készülék sípolni kezd, szakítsa meg a hívást.

## További vételi műveletek

### Kicsinyített bejövő fax nyomtatása

Ha a **Be** opciót választja, akkor a készülék automatikusan lekicsinyíti a bejövő fax minden oldalát, hogy az ráférjen egy A4-es, A3-as, Letter, Legal vagy Ledger méretű lapra. A készülék a kicsinyítési arányt a fax oldalméretének és az Ön papírbeállításának alapján számolja ki. (Lásd a *Papírméret* című részt a *Használati útmutató 2. fejezetében.*)

- 1 Nyomja meg a **Menu (Menü)** gombot.
- 2 Nyomja meg a **▲** vagy a **▼** gombot a **Fax** opció kiválasztásához. Nyomja meg az **OK** gombot.
- 3 Nyomja meg a **▲** vagy a **▼** gombot a **Fogadás beáll.** opció kiválasztásához. Nyomja meg az **OK** gombot.
- 4 Nyomja meg a **▲** vagy a **▼** gombot az **Aut.kicsinyít.** opció kiválasztásához.
- 5 Használja a **◀** vagy a **▶** gombot a **Be** (vagy a **Ki**) opció kiválasztásához. Nyomja meg az **OK** gombot.
- 6 Nyomja meg a **Stop/Exit (Stop/Kilépés)** gombot.

## Lehívás áttekintése

A hívás segítségével beállíthatja a készülékét úgy, hogy ha mások faxot kapnak Öntől, a hívás díját ők fizetik. Lehetővé teszi, hogy felhívja más faxkészülékét, és arról faxot fogadjon, de a hívás díját Ön fogja állni. Ennek működéséhez a hívás funkciót mindkét készüléken be kell állítani. Nem minden faxkészülék támogatja a lekérést.

### Lehívó vétel

A hívó vétel funkció segítségével felhívhat egy másik faxkészüléket, hogy fogadjon egy faxot.

#### Beállítás hívó vételhez

- 1 Nyomja meg a  (**FAX**) gombot.
- 2 Nyomja meg a **▲** vagy a **▼** gombot a **Lehívó vétel** opció kiválasztásához.
- 3 Nyomja meg a **◀** vagy a **▶** gombot a **Standard** opció kiválasztásához. Nyomja meg az **OK** gombot.
- 4 Adja meg a hívni kívánt faxszámot.
- 5 Nyomja meg a **Mono Start** vagy a **Colour Start (Színes Start)** gombot.

#### Beállítás biztonsági kódos hívó vételhez

A biztonságos hívás segítségével beállíthatja, hogy ki kérheti le az Ön által beállított lehívható dokumentumokat.

A biztonságos hívás csak Brother faxkészülékek esetén működik. Ha védelemmel ellátott Brother készülékről szeretne faxot lekérni, meg kell adnia a biztonsági kódot.

- 1 Nyomja meg a  (**FAX**) gombot.
- 2 Nyomja meg a **▲** vagy a **▼** gombot a **Lehívó vétel** opció kiválasztásához.

- 3 Nyomja meg a ◀ vagy a ▶ gombot a **Védett** opció kiválasztásához. Nyomja meg az **OK** gombot.
- 4 Írjon be egy négyjegyű biztonsági kódot. Ez ugyanaz, mint a lehívott faxkészülék biztonsági kódja. Nyomja meg az **OK** gombot.
- 5 Adja meg a lehívni kívánt faxszámot.
- 6 Nyomja meg a **Mono Start** vagy a **Colour Start (Színes Start)** gombot.

### Beállítás késleltetett lehívó vételhez

A késleltetett lehívás segítségével beállíthatja a készülékét úgy, hogy a lehívó vételt később kezdje el. Csak egy késleltetett lehívási művelet beállítására van lehetőség.

- 1 Nyomja meg a  (**FAX**) gombot.
- 2 Nyomja meg a ▲ vagy a ▼ gombot a **Lehívó vétel** opció kiválasztásához.
- 3 Nyomja meg a ◀ vagy a ▶ gombot az **Időzítés** opció kiválasztásához. Nyomja meg az **OK** gombot.
- 4 Adja meg a lehívás elkezdésének az idejét 24 órás formátumban. Pl.: írja be, hogy 21:45, ha délután 9:45 van. Nyomja meg az **OK** gombot.
- 5 Adja meg a lehívni kívánt faxszámot.
- 6 Nyomja meg a **Mono Start** vagy a **Colour Start (Színes Start)** gombot. A készülék a beírás időpontjában elvégzi a lehívó hívást.

### Körle hívás (csak monokróm)

A körle hívás lehetővé teszi, hogy egy művelettel több faxkészülekről is lekérjen dokumentumokat.

- 1 Nyomja meg a  (**FAX**) gombot.
- 2 Nyomja meg a ▲ vagy a ▼ gombot a **Lehívó vétel** opció kiválasztásához.
- 3 Használja a ◀ vagy a ▶ gombot a **Standard**, **Védett** vagy az **Időzítés** opció kiválasztásához.
- 4 Válasszon az alábbi lehetőségek közül:
  - Ha a **Standard** opciót választotta, nyomja meg az **OK** gombot, majd ugorjon az ⑤ lépéshez.
  - Ha a **Védett** opciót választotta, nyomja meg az **OK** gombot, majd írjon be egy négyjegyű számot. Nyomja meg az **OK** gombot, majd ugorjon az ⑤ lépéshez.
  - Ha a **Időzítés** opciót választotta, nyomja meg az **OK** gombot, majd adja meg a lehívás elkezdésének az idejét 24 órás formátumban. Nyomja meg az **OK** gombot, majd ugorjon az ⑤ lépéshez.
- 5 Nyomja meg a ▲ vagy a ▼ gombot a **Körfaxolás** opció kiválasztásához. Nyomja meg az **OK** gombot.



**6** Válasszon az alábbi lehetőségek közül:

- Nyomja meg a ▲ vagy a ▼ gombot az *Adjon hozzá szám. opció* kiválasztásához, majd írja be a számot hívópanellel.  
Nyomja meg az **OK** gombot.
- Használja a ▲ vagy a ▼ gombot a *Telefonkönyv opció* kiválasztásához, majd nyomja meg az **OK** gombot. Nyomja meg a ▲ vagy a ▼ gombot az *ABC sorrend* vagy a *Számsorrend opció* kiválasztásához, majd nyomja meg az **OK** gombot. Nyomja meg a ▲ vagy a ▼ gombot a kívánt szám kiválasztásához, majd nyomja meg az **OK** gombot.



### Megjegyzés

*Ha a Számsorrend opciót választotta:*

A gyorshívási számok # karakterrel kezdődnek.

Az egygombos számok \* karakterrel kezdődnek.

- 7** Ha a **6** lépés ismételtetésével beírta az összes faxszámot, nyomja meg a ▲ vagy a ▼ gombot a *Kész* kiválasztásához.  
Nyomja meg az **OK** gombot.

- 8** Nyomja meg a **Mono Start** gombot.  
A készülék sorban lehív minden számot vagy csoportot egy dokumentumért.

A hívási folyamat megszakításához a hívás közben nyomja meg a **Stop/Exit (Stop/Kilépés)** gombot.

Az összes körlehívó vételi feladat törlésével kapcsolatos részletekért lásd a *Várakozó feladatok ellenőrzése és törlése* című részt a(z) 14. oldalon!

## Hangalapú műveletek

Telefonhívások bonyolíthatók másod- vagy külső telefonról, kézi hívással vagy a gyorsívási számok használatával.

## Kiegészítő hívási műveletek







### Gyorsívási számok egyesítése

---

Előfordulhat, hogy különböző távolsági szolgáltatók közül szeretne választani fax küldésekor. A díjtételek az időszaktól és a célállomástól függően eltérőek lehetnek. Az alacsony tarifák kihasználása érdekében lehetősége van a távolsági szolgáltatók elérési kódjának és a bankkártyaszámoknak egygombos, illetve gyorsívási számokként való tárolására. Ezeket a hosszú hívási számokat beállíthatja úgy, hogy feldarabolja őket, és külön egygombos, illetve gyorsívási számok kombinációjaként tárolja. A hívópanellel kézi hívásokat is kezdeményezhet. (Lásd az *Egygombos hívószámok tárolása* című részt vagy a *Gyorsívási számok tárolása* című részt a *Használati útmutató 7. fejezetében.*)

Például, ha „555”-öt

a 03-as gyorsívási helyen a „7000”-et pedig a 02-es egygombos gombon tárolja. Ennek a két gyorsívási számnak a használatával hívni tudja az „555-7000”-es számot, ha megnyomja az alábbi gombokat:

- 1 Nyomja meg a  (Telefonkönyv) gombot.
- 2 Nyomja meg a  vagy a  gombot a *Keres* opció kiválasztásához. Nyomja meg az **OK** gombot.
- 3 Nyomja meg a  vagy a  gombot a *Számsorrend* opció kiválasztásához. Nyomja meg az **OK** gombot.
- 4 Nyomja meg a  vagy a  gombot a #03 érték kiválasztásához. Nyomja meg az **OK** gombot.



### Megjegyzés

A gyorsívási számok # karakterrel kezdődnek.  
Az egygombos számok \* karakterrel kezdődnek.

- 5 Nyomja meg az **OK** gombot a *Küldjön egy faxot* opció kiválasztásához.
- 6 Nyomja meg a ▲ vagy a ▼ gombot a *Telefonkönyv* opció kiválasztásához. Nyomja meg az **OK** gombot.
- 7 Nyomja meg a ▲ vagy a ▼ gombot a *Keres* opció kiválasztásához. Nyomja meg az **OK** gombot.
- 8 Nyomja meg a ▲ vagy a ▼ gombot a *Számsorrend* opció kiválasztásához. Nyomja meg az **OK** gombot.
- 9 Nyomja meg a ▲ vagy a ▼ gombot a \*02-es érték kiválasztásához. Nyomja meg az **OK** gombot.
- 10 Nyomja meg az **OK** gombot a *Küldjön egy faxot* opció kiválasztásához.
- 11 Nyomja meg a **Mono Start** vagy a **Colour Start (Színes Start)** gombot. A készülék az „555-7000” számot fogja hívni.

Egy szám ideiglenes módosításához a szám egy részét kézzel átjavíthatja a hívópanellel. Például a szám 555-7001-re módosításához nyomja meg a  (**Telefonkönyv**) gombot, válassza ki a *Keres* opciót, nyomja meg a **03**-as gyorsívási hely gombját, majd írja be a **7001**-es számot a hívópanellel.



### Megjegyzés

Ha a hívás folyamatában bárhol hívási hangra vagy jelre kell várakoznia, a **Redial/Pause (Újratárcsáz/Leállít)** gomb megnyomásával iktasson be szünetet a számba. Minden egyes gombnyomás 3,5 másodperces késleltetést rendel a híváshoz.

## Számok elmentésének további módjai

### Egygombos számok tárolása kimenő hívásokból

Egygombos számokat a kimenő hívástörténetből is tárolhat.

- 1 Nyomja meg a **Redial/Pause (Újratárcsáz/Leállít)** gombot. A **Kimenő hívás** opciót is kiválaszthatja a  (**FAX**) gomb megnyomásával.
- 2 Nyomja meg a **▲** vagy a **▼** gombot a tárolni kívánt név vagy szám kiválasztásához. Nyomja meg az **OK** gombot.
- 3 Nyomja meg a **▲** vagy a **▼** gombot az **Adja telkönyvhöz** opció kiválasztásához. Nyomja meg az **OK** gombot.
- 4 Nyomja meg a **▲** vagy a **▼** gombot annak az egygombos számnak a kiválasztásához, ahol a számot tárolni akarja. Nyomja meg az **OK** gombot.



#### Megjegyzés

Az egygombos hívószámok a \* karakterrel kezdődnek (például: \* 0 2).

- 5 Válasszon az alábbi lehetőségek közül:
  - Írja be a nevet (legfeljebb 16 karakter) a hívópanellel. Nyomja meg az **OK** gombot. (A betűk beírásának megkönnyítéséhez lásd a *Szöveg bevitele* című részt a *Használati útmutató C függelékében*.)
  - A szám név nélkül való tárolásához nyomja meg az **OK** gombot.

- 6 Nyomja meg az **OK** gombot a fax- vagy telefonszám megerősítéséhez.
- 7 Nyomja meg a **▲** vagy a **▼** gombot a **Kész** opció kiválasztásához. Nyomja meg az **OK** gombot.
- 8 Nyomja meg a **Stop/Exit (Stop/Kilépés)** gombot.

### Gyorshívási számok tárolása kimenő hívásokból

Gyorshívási számokat a kimenő hívástörténetből is tárolhat.

- 1 Nyomja meg a **Redial/Pause (Újratárcsáz/Leállít)** gombot. A **Kimenő hívás** opciót is kiválaszthatja a  (**FAX**) gomb megnyomásával.
- 2 Nyomja meg a **▲** vagy a **▼** gombot a tárolni kívánt név vagy szám kiválasztásához. Nyomja meg az **OK** gombot.
- 3 Nyomja meg a **▲** vagy a **▼** gombot az **Adja telkönyvhöz** opció kiválasztásához. Nyomja meg az **OK** gombot.
- 4 Nyomja meg a **▲** vagy a **▼** gombot annak a 2 számjegyű gyorsívási helynek a kiválasztásához, ahol a számot tárolni akarja. Nyomja meg az **OK** gombot.



#### Megjegyzés

A gyorsívási számok # karakterrel kezdődnek (például: # 0 2).

- 5 Válasszon az alábbi lehetőségek közül:
- Írja be a nevet (legfeljebb 16 karakter) a hívópanellel.  
Nyomja meg az **OK** gombot.  
(A betűk beírásának megkönnyítéséhez lásd a *Szöveg bevitele* című részt a *Használati útmutató C függelékében.*)
  - A szám név nélkül való tárolásához nyomja meg az **OK** gombot.
- 6 Nyomja meg az **OK** gombot a fax- vagy telefonszám megerősítéséhez.
- 7 Válasszon az alábbi lehetőségek közül:
- Írja be a második fax- vagy telefonszámot (legfeljebb 20 számjegy).  
Nyomja meg az **OK** gombot.
  - Ha nem akar második számot tárolni, nyomja meg az **OK** gombot.
- 8 Nyomja meg a ▲ vagy a ▼ gombot a *Kész* opció kiválasztásához.  
Nyomja meg az **OK** gombot.
- 9 Nyomja meg a **Stop/Exit (Stop/Kilépés)** gombot.

## Csoportok beállítása körfaxoláshoz

Az egygombos vagy gyorsívási helyeken elmenthető csoportok lehetővé teszik, hogy Ön ugyanazt a faxüzenetet több számra is elküldhesse csupán egy egygombos gomb megnyomásával, vagy a  (**Telefonkönyv**) gomb megnyomásával, a *Keres* opció kiválasztásával, az **OK** gomb megnyomásával, a kétszámjegyű memóriahely megadásával és a **Mono Start** gomb megnyomásával.

Először minden egyes számot el kell mentenie egy egygombos vagy gyorsívási helyen. Ezt követően bevonhatja őket a *Csoportba*. Minden csoport egy egygombos vagy gyorsívási helyet foglal el. Akár hat csoportot is elmenthet, vagy 215 számot rendelhet egyetlen nagy csoportba.

(Lásd a *Körfaxolás (csak monokróm)* című részt a(z) 11. oldalon! és a *Gyorsívási számok tárolása* című részt a *Használati útmutató 7. fejezetében.*)

- 1 Nyomja meg a  (**Telefonkönyv**) gombot.
- 2 Nyomja meg a ▲ vagy a ▼ gombot a *Csoport beállítás* opció kiválasztásához.  
Nyomja meg az **OK** gombot.
- 3 Nyomja meg a ▲ vagy a ▼ gombot a *CSOP. 1, CSOP. 2, CSOP. 3, CSOP. 4, CSOP. 5 vagy CSOP. 6* értéknek a faxszámok tárolására szolgáló csoportnév számára történő kiválasztásához.  
Nyomja meg az **OK** gombot.
- 4 Nyomja meg a ▲ vagy a ▼ gombot annak a két számjegyű egygombos vagy gyorsívási helynek a kiválasztásához, ahol a csoportot tárolni akarja.  
Nyomja meg az **OK** gombot.



### Megjegyzés

A gyorsívási számok # karakterrel kezdődnek.  
Az egygombos számok \* karakterrel kezdődnek.

- 5 Nyomja meg a ▲ vagy a ▼ gombot az *Adjon hozzá szám. opció* kiválasztásához.  
Nyomja meg az **OK** gombot.
- 6 Ha számokat szeretne hozzáadni a csoporthoz, nyomja meg a ▲ vagy a ▼ gombot az *ABC sorrend* vagy a *Számsorrend* opció kiválasztásához, majd nyomja meg az **OK** gombot.  
Nyomja meg a ▲ vagy a ▼ gombot a kívánt szám kiválasztásához, majd nyomja meg az **OK** gombot.
- 7 Válasszon az alábbi lehetőségek közül:
  - Újabb számnak a csoporthoz rendeléséhez ismételje meg az 5-6 lépéseket.
  - Ha végzett a számok hozzáadásával, nyomja meg a ▲ vagy a ▼ gombot a *Kész* opció kiválasztásához.  
Nyomja meg az **OK** gombot.
- 8 Válasszon az alábbi lehetőségek közül:
  - További körfaxolási csoport tárolásához ismételje meg a 3-7 lépéseket.
  - A csoportok körfaxoláshoz való tárolásának befejezéséhez nyomja meg a **Stop/Exit (Stop/Kilépés)** gombot.



### Megjegyzés

Az egygombos és gyorsívási számok listája kinyomtatható. A csoportszámok a CSOPORT oszlopban lesznek megjelölve. (Lásd a *Jelentések* című részt a(z) 35. oldalon!)

### Csoportnév módosítása

- 1 Nyomja meg a (Telefonkönyv) gombot.
- 2 Nyomja meg a ▲ vagy a ▼ gombot a *Csoport beállítás opció* kiválasztásához.  
Nyomja meg az **OK** gombot.
- 3 Nyomja meg a ▲ vagy a ▼ gombot a módosítani kívánt csoportnév kiválasztásához.  
Nyomja meg az **OK** gombot.
- 4 Nyomja meg a ▲ vagy a ▼ gombot a *Csoport név vált. opció* kiválasztásához.  
Nyomja meg az **OK** gombot.



### Megjegyzés

*Tárolt név vagy szám megváltoztatása:*

Karakter megváltoztatásához nyomja meg a ◀ vagy a ▶ gombot, ezzel a megváltoztatni kívánt karakter alá helyezheti a kurzort, majd nyomja meg a **Clear (Törlés)** gombot. Írja be újból a karaktert.

- 5 Írja be az új nevet (legfeljebb 16 karakter) a hívópanellel.  
Nyomja meg az **OK** gombot.  
(Lásd a *Szöveg bevitele* című részt a *Használati útmutató C függelékében*. Például írja be, hogy „ÚJ ÜGYFELEK”.)
- 6 Nyomja meg a ▲ vagy a ▼ gombot a *Kész* opció kiválasztásához.  
Nyomja meg az **OK** gombot.
- 7 Nyomja meg a **Stop/Exit (Stop/Kilépés)** gombot.

## Csoport törlése

- 1 Nyomja meg a  (Telefonkönyv) gombot.
- 2 Nyomja meg a ▲ vagy a ▼ gombot a Csoport beállítás opció kiválasztásához.  
Nyomja meg az **OK** gombot.
- 3 Nyomja meg a ▲ vagy a ▼ gombot a törölni kívánt csoport kiválasztásához.  
Nyomja meg az **OK** gombot.
- 4 Nyomja meg a ▲ vagy a ▼ gombot a Töröl opció kiválasztásához.  
Nyomja meg az **OK** gombot.  
A megerősítéshez nyomja meg az **1** gombot.
- 5 Nyomja meg a **Stop/Exit (Stop/Kilépés)** gombot.

## Szám csoportból való törlése

- 1 Nyomja meg a  (Telefonkönyv) gombot.
- 2 Nyomja meg a ▲ vagy a ▼ gombot a Csoport beállítás opció kiválasztásához.  
Nyomja meg az **OK** gombot.
- 3 Nyomja meg a ▲ vagy a ▼ gombot a módosítani kívánt csoport kiválasztásához.  
Nyomja meg az **OK** gombot.
- 4 Nyomja meg a ▲ vagy a ▼ gombot a törölni kívánt szám kiválasztásához.  
Nyomja meg az **OK** gombot.  
A megerősítéshez nyomja meg az **1** gombot.
- 5 Nyomja meg a ▲ vagy a ▼ gombot a Kész opció kiválasztásához.  
Nyomja meg az **OK** gombot.
- 6 Nyomja meg a **Stop/Exit (Stop/Kilépés)** gombot.

## Faxjelentések

A **Menu (Menü)** gombok használatával be kell állítania a küldési igazolási jelentést és a naplózási időközt.

## Küldési visszaigazolási jelentés

A küldési visszaigazolási jelentést felhasználhatja a fax elküldésének bizonyítására. (A kívánt jelentéstípus beállításával kapcsolatos részletekért lásd a *Küldésigazolási jelentés* című részt a *Használati útmutató 4. fejezetében.*)

## Faxnapló (aktivitásjelentés)

Beállíthatja, hogy a készülék milyen időközönként nyomtasson naplót (minden 50. fax után, 6, 12 vagy 24 óránként, 2 vagy 7 naponként). Ha a periódust **Ki** értékre állítja, akkor a jelentést akkor is kinyomtathatja – ennek lépéseit lásd a *Hogyan nyomtassunk egy jelentést* című részt a(z) 35. oldalon! Az alapbeállítás: Minden 50 fax.

- 1 Nyomja meg a **Menu (Menü)** gombot.
- 2 Nyomja meg a ▲ vagy a ▼ gombot a **Fax** opció kiválasztásához. Nyomja meg az **OK** gombot.
- 3 Nyomja meg a ▲ vagy a ▼ gombot a **Visszaigazolás** opció kiválasztásához. Nyomja meg az **OK** gombot.
- 4 Nyomja meg a ▲ vagy a ▼ gombot a **Napló időköz** opció kiválasztásához.

- 5 Nyomja meg a ◀ vagy a ▶ gombot a kívánt időköz kiválasztásához. Nyomja meg az **OK** gombot. Ha a **Minden 50 fax** opciót választja, ugorjon a 8 lépéshez.

- 6, 12, 24 óra, 2 vagy 7 nap

A készülék a megadott periódust figyelembe véve fogja kinyomtatni a jelentést, és törölni a feladatokat a memóriájából. Ha a készülék memóriája a megadott periódus előtt megtelik a maximálisan tárolható 200 feladattal, akkor a készülék azonnal kinyomtatja a naplót, és töröl minden feladatot a memóriájából. Ha egy külön jelentést kíván nyomtatni az automatikus nyomtatás előtt, akkor ezt megteheti a memória törlése nélkül.

- Minden 50. Fax

A készülék akkor nyomtatja ki a naplót, ha a tárolt feladatok száma eléri az 50-et.

- 6 Adja meg a nyomtatás elkezdésének az idejét 24 órás formátumban. Nyomja meg az **OK** gombot. (pl.: írja be, hogy 19:45, ha délután 7:45 van)
- 7 Ha a **7naponta** opciót választja, nyomja meg a ▲ vagy a ▼ gombot a **Nap:** opció kiválasztásához, majd nyomja meg a ◀ vagy a ▶ gombot a 7 napos visszaszámlálás első napjának kiválasztásához.
- 8 Nyomja meg a **Stop/Exit (Stop/Kilépés)** gombot.



## Jelentések

Lekérhető jelentések:

- Adásigaz. Ell.  
Kinyomtatja az utolsó átvitel küldésigazolási jelentését.
- Segítség  
Súgólista, amely bemutatja a készülék programozását.
- Gyorstárcsázás  
Kilistázza az egygombos és a gyorsívási memóriában tárolt neveket és számokat ábécé-, illetve számsorrendben.
- Fax Napló  
Feltünteti az utolsó bejövő és kimenő faxok információit.  
(TX: Küld) (RX: Fogadás)
- Felhasz.Beáll.  
Felsorolja a beállításait.
- Hálózat Beáll.  
Felsorolja a hálózati beállításokat.
- WLAN jelentés  
Jelentést nyomtat a WLAN kapcsolatról.

## Hogyan nyomtassunk egy jelentést

- 1 Nyomja meg a **Menu (Menü)** gombot.
- 2 Nyomja meg a ▲ vagy a ▼ gombot a Jelent.nyomt. opció kiválasztásához.  
Nyomja meg az **OK** gombot.
- 3 A jelentést a ▲ vagy a ▼ gomb megnyomásával választhatja ki.  
Nyomja meg az **OK** gombot.
- 4 (Csak gyorsívás esetén) Nyomja meg a ▲ vagy a ▼ gombot az Ábécé sorrend vagy a Számsorrend opció kiválasztásához.  
Nyomja meg az **OK** gombot.
- 5 Nyomja meg a **Mono Start** gombot.
- 6 Nyomja meg a **Stop/Exit (Stop/Kilépés)** gombot.

## Másolási beállítások

Ideiglenesen megváltoztathatja a másolási beállításokat, ha több másolatot szeretne készíteni.

A készülék 1 perc elteltével visszaáll az alapértelmezett beállításokra, vagy ha az üzemmód-időzítő visszaállítja a készüléket fax üzemmódra. (Lásd az *Üzemmód-időzítő* című részt a(z) 3. oldalon!)

Beállítás módosításához nyomja meg a **COPY (Másolás)** gombot, majd nyomja meg a ▲ vagy a ▼ gombot a másolási beállítások közti navigáláshoz. Miután kijelölte a kívánt beállítást, nyomja meg a ◀ vagy a ▶ gombot a beállítás kiválasztásához, majd nyomja meg az **OK** gombot.

Ha kiválasztotta a beállítást, nyomja meg a **Mono Start** vagy a **Colour Start (Színes Start)** gombot.



### Megjegyzés

- A leggyakrabban használt másolási beállításokat úgy mentheti el, ha alapértelmezettként állítja be őket. Ezek a beállítások mindaddig megmaradnak, amíg újra nem módosítja őket. (Lásd a *Beállítások új alapértelmezésként történő megadása* című részt a(z) 48. oldalon!)
- A *Festéktak. mód*, *Vékony pap. másol.*, *Könyv másolás* és *Vízjel másolás* funkciók használatát a Reallusion, Inc.



**REALLUSION**

technológiája teszi lehetővé.

## Másolás leállítása

A másolás leállításához nyomja meg a **Stop/Exit (Stop/Kilépés)** gombot.

## Másolási sebesség és minőség módosítása

Egy sor különböző sebesség- és minőségbeállítás közül választhat. Az alapbeállítás: **Normál**.

### ■ Gyors

Nagy másolási sebesség és a legkisebb tintafogyasztás. Használja nagyméretű, sokpéldányos vagy ellenőrizni kívánt dokumentumok időtakarékos nyomtatásához.

### ■ Normál

A Normál opciót a hagyományos nyomatok készítéséhez ajánljuk. Ezzel jó másolási minőség érhető el, jó másolási sebességgel.

### ■ Legjobb

A Legjobb módot precíz részletek, például fényképek másolásához használja. Ez a legnagyobb felbontást biztosítja a legalacsonyabb sebesség mellett.

- 1 Nyomja meg a  gombot. (**COPY (Másolás)**) gombot.
- 2 Helyezze be a dokumentumot.
- 3 Adja meg a másolatok számát.
- 4 Nyomja meg a ▲ vagy a ▼ gombot a **Minőség** opció kiválasztásához.
- 5 Használja a ◀ vagy a ▶ gombot a **Gyors**, **Normál** vagy a **Legjobb** opció kiválasztásához. Nyomja meg az **OK** gombot.
- 6 Ha semmilyen további beállítást nem akar módosítani, akkor nyomja meg a **Mono Start** vagy a **Colour Start (Színes Start)** gombot.

## Másolt képek nagyítása vagy kicsinyítése

Megadhatja a nagyítás vagy a kicsinyítés mértékét. Ha a **Laphoz igazít.** opciót választja, akkor a készülék a méret beállítását automatikusan, a papír méretéhez igazítva végzi el.

- 1 Nyomja meg a  (COPY (Másolás)) gombot.
- 2 Helyezze be a dokumentumot.
- 3 Adja meg a másolatok számát.
- 4 Nyomja meg a ▲ vagy a ▼ gombot a Nagyít/Kics. opció kiválasztásához.
- 5 A ◀ vagy ▶ gombbal válassza ki a 100%, Nagyítás, Kicsinyítés, Laphoz igazít. vagy Egyéni (25-400%) opciót.
- 6 Válasszon az alábbi lehetőségek közül:
  - Ha a Nagyítás vagy Kicsinyítés elemet választja, akkor nyomja meg az OK gombot, majd nyomja meg a ◀ vagy a ▶ gombot a nagyítási vagy kicsinyítési arány megadásához. Nyomja meg az OK gombot.
  - Ha az Egyéni (25-400%) opciót választotta, nyomja meg az OK gombot, majd írjon be egy 25% és 400% közötti kicsinyítési arányt. Nyomja meg az OK gombot.
  - Ha a 100% vagy a Laphoz igazít. opciót választotta, ugorjon a 7 lépéshez.

198% 10x15cm→A4
186% 10x15cm→LTR
141% A4→A3, A5→A4
100%
97% LTR→A4
93% A4→LTR
83% LGL→A4
69% A3→A4, A4→A5
47% A4→10x15cm
Laphoz igazít.
Egyéni (25-400%)

- 7 Ha semmilyen további beállítást nem akar módosítani, akkor nyomja meg a **Mono Start** vagy a **Colour Start (Színes Start)** gombot.



### Megjegyzés

- Az Oldal beáll. opció nem használható a Nagyít/Kics. opcióval.
- A készülék Oldal beáll., Könyv másolás, Rendez, Vékony pap. másol és Vízjel másolás opciói nem használhatók a Laphoz igazít. opcióval.
- A Laphoz igazít. funkció nem működik megfelelően, ha a szkennervegen levő dokumentum 3 foknál nagyobb mértékben van elfordítva. A bal oldali és a felső dokumentumvezető használatával helyezze a dokumentumot lefelé fordítva a szkennerveg bal felső sarkába.
- A Laphoz igazít. opció nem használható a Legal papírméret esetében.
- A3 vagy Ledger méretű papír használata esetén a Kétold. másolás opció nem használható a Nagyít/Kics. opcióval.

## „N az 1-ben” (több oldal egy lapon) másolatok vagy poszter készítése (oldalelrendezés)

A több oldal egy lapon szolgáltatás segítségével papírt takaríthat meg, ha két vagy négy lapot másol egy oldalra.

Az 1 és 2 között funkció egy A3-as vagy Ledger méretű oldalt két A4-es vagy levélméretű oldalra másolja rá. Ha ezt a beállítást választja, használja a szkennerrüveget.

Készíthet posztert is. Ha a poszterfunkciót használja, a készülék a dokumentumot részekre osztja, majd felnagyítja őket, így posztert alakíthat ki belőlük. Ha posztert akar nyomtatni, használja a szkennerrüveget.

### ! FONTOS

- Bizonyosodjon meg arról, hogy a papírméret beállítása A4, A3, Letter vagy Ledger.
- A több oldal egy lapon funkció színes másolatok készítése esetén nem használható.
- Az (Á) opció álló, az (F) opció pedig fekvő laphasználatot jelent.
- Egyszerre csak egy Poszter vagy 1 és 2 között másolatot készíthet.
- A Poszter másolási opció nem használható, ha fóliát használ.



### Megjegyzés

- A készülék *Vízjel másolás*, *Könyv másolás*, *Rendez*, *Vékony pap. másol*, *Festéktak. mód* és *Nagyít/Kics.* opciói nem használhatók az *Oldal beáll.* opcióval.
- Az *Ferdeség beáll.* opció nem használható a *Poszter* és az 1 és 2 között másolási funkcióval.
- A *Kétold. másolás* opció nem használható a *Poszter* másolási funkcióval.

- 1 Nyomja meg a (COPY (Másolás)) gombot.
- 2 Helyezze be a dokumentumot.
- 3 Adja meg a másolatok számát.
- 4 Nyomja meg a ▲ vagy a ▼ gombot az *Oldal beáll.* opció kiválasztásához.
- 5 Nyomja meg a ◀ vagy a ▶ gombot a *Ki(1 az 1), 2 az 1-ben(Á)*, *2 az 1-ben(F)*, *4 az 1-ben(Á)*, *4 az 1-ben(F)*, *1 és 2 között*, *Poszter(2 x 1)*, *Poszter(2 x 2)*, *Poszter(3 x 3)* vagy *2az1-ben(ID)* opció kiválasztásához <sup>1</sup>.  
Nyomja meg az **OK** gombot.

<sup>1</sup> A 2 az 1-ben (ID) opcióval kapcsolatos részletekért lásd a *2 az 1-ben (ID) másolás* című részt a(z) 40. oldalon!

Ha a 2 az 1-ben vagy a *Poszter(2 x 2)* opciót választotta ki az A3 vagy Ledger méretű papírhoz, a dokumentum papírméretének kiválasztáshoz ugorjon a 6 lépéshez. Ha másik beállítást választ, ugorjon a 7 lépéshez.

**6** Válasszon az alábbi lehetőségek közül:

- Ha a 2 az 1-ben(Á) vagy a 2 az 1-ben(F) opciót választotta, akkor nyomja meg a ▲ vagy a ▼ gombot az Elrend. form. opció kiválasztásához. A ◀ vagy ▶ gombbal válassza ki az LGRx2 → LGRx1, LTRx2 → LTRx1, A3x2 → A3x1 vagy A4x2 → A3x1 opciót.
- Ha a Poszter(2 x 2) opciót választotta, nyomja meg a ▲ vagy a ▼ gombot az Elrend. form. opció kiválasztásához. A ◀ vagy ▶ gombbal válassza ki az LGRx1 → LGRx4, LTRx1 → LTRx4, A3x1 → A3x4 vagy A4x1 → A3x4 opciót.

- 7** Ha semmilyen további beállítást nem akar módosítani, akkor nyomja meg a **Mono Start** vagy a **Colour Start (Színes Start)** gombot az oldal szkenneléséhez. Ha az automatikus dokumentumadagolóba helyezte a dokumentumot, vagy posztert készít, akkor a készülék beolvassa a dokumentumot, és elkezd a nyomtatást.

**Ha a szkennerveget használja, ugorjon a 8 lépéshez.**

- 8** Ha a készülék beolvasta az oldalt, a következő oldal beolvasásához nyomja meg az 1-es gombot.
- 9** Helyezze a következő oldalt a szkennervegre. Nyomja meg az OK gombot.
- 10** Ismétlje meg a 8 és a 9 lépést az elrendezés minden oldalával.
- 11** Miután megtörtént minden oldal beolvasása, a befejezéshez nyomja meg a 2-es gombot.



### Megjegyzés

Ha a Papírtípus beállításainál papírtípusként fotópapírt választott a több oldal egy lapon másolási szolgáltatáshoz, akkor a kép úgy kerül kinyomtatásra, mintha sima papírt választott volna.

**Ha az automatikus dokumentumadagolóból másol, helyezze be a dokumentumot felfelé fordítva, az alábbi módon:**

- 2 az 1-ben(Á)



- 2 az 1-ben(F)



- 4 az 1-ben(Á)

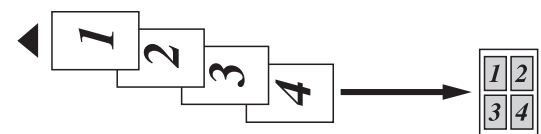

- 4 az 1-ben(F)



**Ha a szkennervegről másol, helyezze el a dokumentumot lefelé fordítva, az alábbi módon:**

- 2 az 1-ben(Á)



- 2 az 1-ben(F)

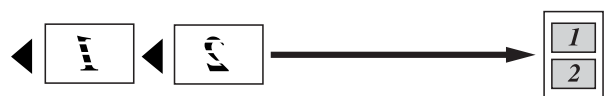

- 4 az 1-ben(Á)



■ 4 az 1-ben (F)



■ 1 és 2 között



■ Poszter (2 x 1)

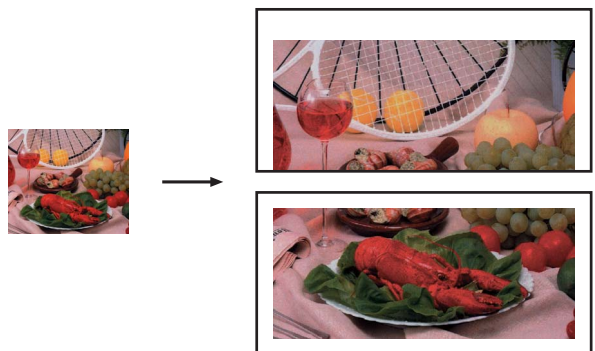

■ Poszter (2 x 2)

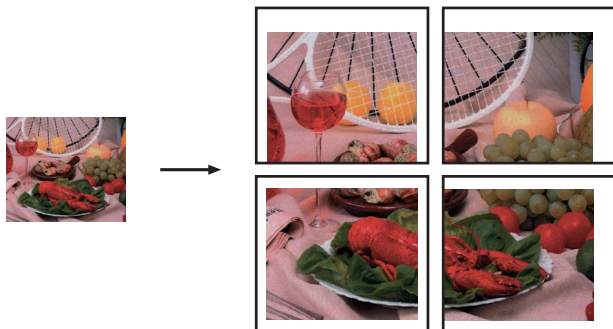

■ Poszter (3 x 3)

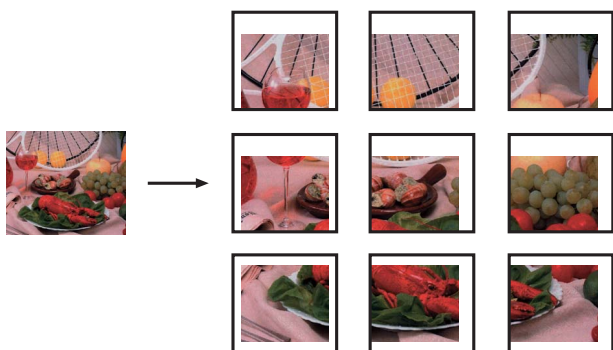

## 2 az 1-ben (ID) másolás

Személyazonosító igazolványának mindkét oldalát egy oldalra másolhatja, megtartva az eredeti kártyaméretet. Bizonyosodjon meg arról, hogy a papírméret beállítása A4 vagy Letter.

 **Megjegyzés**

A személyazonosító igazolványt a hatályos jogszabályok által engedélyezett mértékig másolhatja. Lásd *A másolóberendezés törvénytelen használata* című részt a *Biztonsági előírások és jogi nyilatkozatok útmutatóban*.

- 1 Nyomja meg a  **(COPY (Másolás))** gombot.
- 2 Helyezze a személyazonosító igazolványát lefelé fordítva a bal sarokba a szkennerrüvegben.

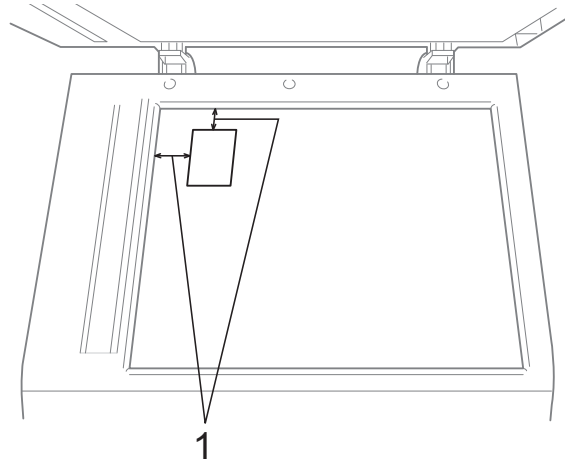

1 3 mm vagy nagyobb (felül, balra)

- 3 Adja meg a másolatok számát.
- 4 Nyomja meg a ▲ vagy a ▼ gombot az Oldal beáll. opció kiválasztásához.
- 5 Nyomja meg a ◀ vagy a ▶ gombot a 2az1-ben (ID) opció kiválasztásához. Nyomja meg az OK gombot.

- 6 Nyomja meg a **Mono Start** vagy a **Colour Start (Színes Start)** gombot. A készülék elindítja az első oldal beolvasását.
- 7 Ha a készülék elkészült az egyik oldal másolásával, nyomja meg az **1-es** gombot. Fordítsa meg a személyazonosító igazolványát, és a másik oldal beolvasásához nyomja meg az **OK** gombot.



### Megjegyzés

- A készülék **Vízjel másolás**, **Könyv másolás**, **Rendez**, **Kétold. másolás**, **Vékony pap. másol**, **Festéktak. mód** és **Nagyít/Kics.** opciói nem használhatók a **2az1-ben (ID)** opcióval.
- A **2 az 1-ben (ID)** opció színes másolatok készítése esetén nem használható.

## Másolatok szortírozása az automatikus dokumentumadagoló használatával

Több másolatot szortírozhat. Az oldalak 321, 321, 321 stb. sorrendben fogják követni egymást.

- 1 Nyomja meg a  gombot. (**COPY (Másolás)**) gombot.
- 2 Helyezze be a dokumentumot.
- 3 Adja meg a másolatok számát.
- 4 Nyomja meg a **▲** vagy a **▼** gombot a **Gyűjt/rendez** opció kiválasztásához.
- 5 Nyomja meg a **◀** vagy a **▶** gombot a **Rendez** opció kiválasztásához. Nyomja meg az **OK** gombot.

- 6 Ha semmilyen további beállítást nem akar módosítani, akkor nyomja meg a **Mono Start** vagy a **Colour Start (Színes Start)** gombot.



### Megjegyzés

A készülék **Laphoz igazít.**, **Oldal beáll.** és **Könyv másolás** opciói nem használhatók a **Rendez** opcióval.

## Színmélység beállítása

Beállíthatja a másolás színmélységét, hogy a másolatok sötétebbek vagy világosabbak legyenek.

- 1 Nyomja meg a  gombot. (**COPY (Másolás)**) gombot.
- 2 Helyezze be a dokumentumot.
- 3 Adja meg a másolatok számát.
- 4 Nyomja meg a **▲** vagy a **▼** gombot a **Színmélység** opció kiválasztásához.
- 5 Világosabb vagy sötétebb másolat készítéséhez használja a **◀** vagy a **▶** gombot. Nyomja meg az **OK** gombot.
- 6 Ha semmilyen további beállítást nem akar módosítani, akkor nyomja meg a **Mono Start** vagy a **Colour Start (Színes Start)** gombot.

## Festéktakarékos mód

A Festéktakarékos mód a festék gazdaságosabb felhasználását teszi lehetővé. A készülék a színeket világosabb árnyalatban nyomtatja, a képeket pedig az alábbi ábrán szemléltetett módon építi fel.

Az így megtakarított festék mennyisége az aktuálisan nyomtatott dokumentumtól függ.

### Festéktak. mód: Ki

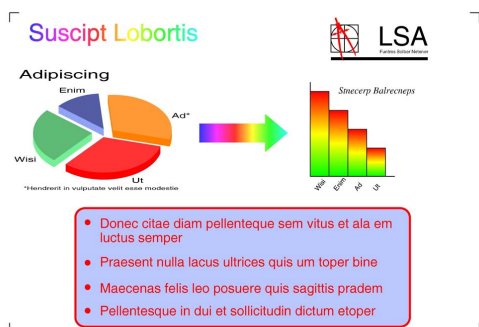

### Festéktak. mód: Be

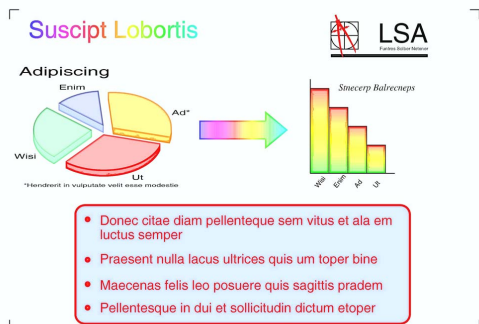

- 1 Nyomja meg a  gombot.
- 2 Helyezze be a dokumentumot.
- 3 Adja meg a másolatok számát.
- 4 Nyomja meg a ▲ vagy a ▼ gombot a Speciális beáll. opció kiválasztásához.  
Nyomja meg az OK gombot.

- 5 Nyomja meg a ▲ vagy a ▼ gombot a Festéktak. mód opció kiválasztásához.
- 6 Nyomja meg az OK gombot.
- 7 Ha semmilyen más további beállítást nem akar módosítani, akkor nyomja meg a **Mono Start** vagy a **Colour Start (Színes Start)** gombot.



### Megjegyzés

- A készülék Vízjel másolás, Könyv másolás, Ferdeség beáll., Vékony pap. másol és Oldal beáll. opciói nem használhatók a Festéktak. mód opcióval.
- A Festéktak. mód opciót használva előfordulhat, hogy a nyomatok az eredeti dokumentumtól eltérő megjelenésben kerülnek nyomtatásra.



## Másolás vékony papírra

Ha a dokumentuma kétoldalas, és a papír vékony, válassza a *Vékony pap. másol* opciót, így a másik oldal nyomata nem fog átütni.

- 1 Nyomja meg a  gombot. (**COPY (Másolás)**) gombot.
- 2 Helyezze be a dokumentumot.
- 3 Adja meg a másolatok számát.
- 4 Nyomja meg a ▲ vagy a ▼ gombot a *Speciális beáll. opció* kiválasztásához.  
Nyomja meg az **OK** gombot.
- 5 Nyomja meg a ▲ vagy a ▼ gombot a *Vékony pap. másol* opció kiválasztásához.  
Nyomja meg az **OK** gombot.
- 6 Nyomja meg a **Mono Start** vagy a **Colour Start (Színes Start)** gombot.



### Megjegyzés

A készülék *Laphoz igazít.*, *Oldal beáll.*, *Ferdeség beáll.*, *Festéktak. mód*, *Könyv másolás* és *Vízjel másolás* opciói nem használhatók a *Vékony pap. másol* opcióval.

## Elfordulás módosítása

Ha a szkennelt másolat ferde, a készülék automatikusan korigálhatja az adatokat. Ez a beállítás csak a szkennerveg használata esetén elérhető.

- 1 Nyomja meg a  gombot. (**COPY (Másolás)**) gombot.
- 2 Helyezze be a dokumentumot.
- 3 Adja meg a másolatok számát.
- 4 Nyomja meg a ▲ vagy a ▼ gombot a *Ferdeség beáll. opció* kiválasztásához.
- 5 Használja a ◀ vagy a ▶ gombot az *Auto* (vagy a *Ki*) opció kiválasztásához.  
Nyomja meg az **OK** gombot.
- 6 Ha semmilyen további beállítást nem akar módosítani, akkor nyomja meg a **Mono Start** vagy a **Colour Start (Színes Start)** gombot.



### Megjegyzés

- A készülék 1 és 2 között, *Poszter*, *Festéktak. mód*, *Vékony pap. másol*, *Könyv másolás* és *Vízjel másolás* opciói nem használhatók a *Ferdeség beáll. opcióval*.
- Ez a beállítás *Ledger*, *A3* vagy *64 mm × 91 mm*-esnél kisebb papírméretetek esetén nem használható.
- Ez a beállítás csak a téglalap vagy négyzet alakú papírral használható.
- Az *Elfordulás módosítása* funkció csak akkor használható, ha a dokumentum 3 foknál kisebb mértékben van elfordítva.
- Ha a dokumentum túl hosszú vagy túl széles, előfordulhat, hogy a *Ferdeség beáll. funkció* nem működik megfelelően.

## Könyvmásolás

A könyvmásolás funkció szkennervegről történő másolásakor kijavítja a sötét kereteket és az elfordulást. A készülék automatikusan ki tudja javítani az adatokat, de bizonyos javítások külön is végezhetők.

- 1 Nyomja meg a  (COPY (Másolás)) gombot.
- 2 Helyezze be a dokumentumot.
- 3 Adja meg a másolatok számát.
- 4 Nyomja meg a ▲ vagy a ▼ gombot a Speciális beáll. opció kiválasztásához.  
Nyomja meg az OK gombot.
- 5 Nyomja meg a ▲ vagy a ▼ gombot a Könyv másolás opció kiválasztásához.
- 6 Nyomja meg az OK gombot.
- 7 Ha végzett a módosításokkal, nyomja meg a **Mono Start** vagy a **Colour Start (Színes Start)** gombot.



### Megjegyzés

A készülék Oldal beáll., Rendez, Kétold. másolás, Ferdeség beáll., Festéktak. mód, Laphoz igazít., Vékony pap. másol és Vízjel másolás opciói nem használhatók a Könyv másolás opcióval.

## Vízjelmásolás

Vízjelként emblémát vagy szöveget tehet a dokumentumba. Kiválaszthatja a sablon vízjelek egyikét, adatokat a médiakártyákról vagy USB Flash memóriameghajtóról, illetve szkennelt adatokat is.



### Megjegyzés

A készülék Laphoz igazít., Oldal beáll., Vékony pap. másol, Ferdeség beáll., Festéktak. mód és Könyv másolás opciói nem használhatók a Vízjel másolás opcióval.

## Sablon használata

- 1 Nyomja meg a  (COPY (Másolás)) gombot.
- 2 Helyezze be a dokumentumot.
- 3 Adja meg a másolatok számát.
- 4 Nyomja meg a ▲ vagy a ▼ gombot a Speciális beáll. opció kiválasztásához.  
Nyomja meg az OK gombot.
- 5 Nyomja meg a ▲ vagy a ▼ gombot a Vízjel másolás opció kiválasztásához.  
Nyomja meg az OK gombot.
- 6 Nyomja meg a ▲ vagy a ▼ gombot a Sablon opció kiválasztásához. Nyomja meg az OK gombot.
- 7 Szükség esetén módosítsa a beállításokat az LCD-n megjelenő opciók segítségével.
- 8 Ha semmilyen további beállítást nem akar módosítani, akkor nyomja meg a **Mono Start** vagy a **Colour Start (Színes Start)** gombot.

## Médiakártyák vagy USB Flash memóriameghajtó adatainak használata

- 1 Nyomja meg a  (COPY (Másolás)) gombot.
- 2 Helyezze be a dokumentumot.
- 3 Adja meg a másolatok számát.
- 4 Nyomja meg a ▲ vagy a ▼ gombot a Speciális beáll. opció kiválasztásához.  
Nyomja meg az OK gombot.
- 5 Nyomja meg a ▲ vagy a ▼ gombot a Vízjel másolás opció kiválasztásához.  
Nyomja meg az OK gombot.
- 6 Helyezze be a médiakártyát vagy az USB Flash memóriameghajtót. Nyomja meg a ▲ vagy a ▼ gombot a Média opció kiválasztásához.
- 7 Nyomja meg az OK gombot, majd a vízjelként használni kívánt adatok kiválasztásához nyomja meg a ◀ vagy a ▶ gombokat.
- 8 Nyomja meg az OK gombot, és módosítsa a további beállításokat az LCD-n megjelenő opciók segítségével.
- 9 Ha semmilyen további beállítást nem akar módosítani, akkor nyomja meg a Mono Start vagy a Colour Start (Színes Start) gombot.

### ! FONTOS

NE vegye ki a memóriakártyát vagy az USB Flash memória-meghajtót, miközben a **PHOTO CAPTURE** villog, különben rongálódhat a kártya, az USB Flash memóriameghajtó, vagy elveszhetnek a tárolt adatok.

## Szkennelt papírdokumentum használata vízjelként

- 1 Nyomja meg a  (COPY (Másolás)) gombot.
- 2 Adja meg a másolatok számát.
- 3 Nyomja meg a ▲ vagy a ▼ gombot a Speciális beáll. opció kiválasztásához.  
Nyomja meg az OK gombot.
- 4 Nyomja meg a ▲ vagy a ▼ gombot a Vízjel másolás opció kiválasztásához.  
Nyomja meg az OK gombot.
- 5 Nyomja meg a ▲ vagy a ▼ gombot a Beolvasás opció kiválasztásához.  
Nyomja meg az OK gombot, és helyezze a vízjelként használni kívánt oldalt a szkennervegre.
- 6 Nyomja meg a Mono Start vagy a Colour Start (Színes Start) gombot.
- 7 Vegye ki a vízjelként beolvasott dokumentumot, és töltsse be a másolni kívánt dokumentumot.
- 8 Nyomja meg a ◀ vagy a ▶ gombot a vízjel Fólia lehetőségének módosításához.  
Nyomja meg az OK gombot.
- 9 Ha semmilyen más további beállítást nem akar módosítani, akkor nyomja meg a Mono Start vagy a Colour Start (Színes Start) gombot.



### Megjegyzés

A beolvasott vízjelet nem lehet nagyítani vagy kicsinyíteni.

## Kétoldalas másolás

A másolathoz használt papír mennyiségét csökkentheti, ha a papírnak mind a két oldalára másol.

A kétoldalas nyomtatáshoz azt javasoljuk, hogy a dokumentumát töltsse be az automatikus dokumentumadagolóba. Kétoldalas dokumentumok és könyvek esetén használja a szkennerveget.

### (fűzés a hosszanti oldalon)

Álló

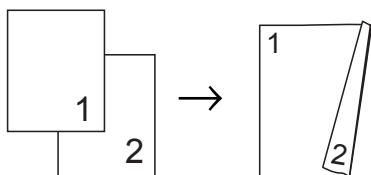

Fekvő

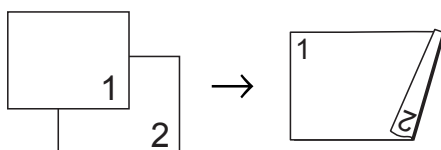

### (fűzés a rövid oldalon)

Álló

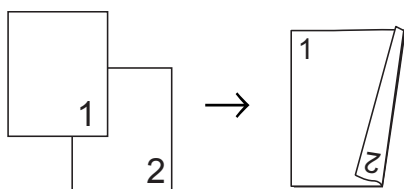

Fekvő

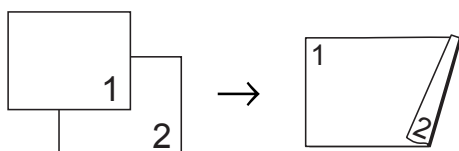

## Megjegyzés

- A készülék 2az1-ben (ID), Poszter, Könyv másolás és Laphoz igazít. opciói nem használhatók a Kétold. másolás opcióval.
- Csak A4, A5, A3, Letter, Legal vagy Ledger méretű normál papírt használhat a választásakor.
- A3 vagy Ledger méretű papír használata esetén a Nagyít/Kics. opció nem használható a Kétold. másolás opcióval.
- Az (Á) opció álló, az (F) opció pedig fekvő laphasználatot jelent.

- 1 Nyomja meg a **Duplex Copy (Duplex másolás)** gombot a készülék paneljén.
- 2 Nyomja meg a ◀ vagy a ▶ gombot a Be opció kétoldalas beállítások bekapcsolása érdekében történő kiválasztásához.
- 3 Nyomja meg a ▲ vagy a ▼ gombot a Tükrözés típusa opció kiválasztásához. Nyomja meg az **OK** gombot.
- 4 A ▲ vagy ▼ gombbal válassza ki a Hosszúél tükr(Á), Hosszúél tükr(F), Rövidél tükr(Á) vagy Rövidél tükr(F) opciót. Nyomja meg az **OK** gombot.
- 5 Válasszon az alábbi lehetőségek közül:
  - Ha A3 vagy Ledger méretű papírt másol, ugorjon a 6 lépéshez.
  - Ha A4-es, A5-ös, Letter vagy Legal méretű papírt másol, ugorjon a 8 lépéshez.
- 6 Nyomja meg a ▲ vagy a ▼ gombot az A3/LGR DX beáll. opció kiválasztásához. Nyomja meg az **OK** gombot.



## Megjegyzés

A több oldal egy lapon funkció nem használható az A3/LGR DX beáll. opcióval.

- 7 Használja a ▲ vagy a ▼ gombot a Papírhoz igazít vagy az Eredeti méret opció kiválasztásához.  
Nyomja meg az OK gombot.



## Megjegyzés

Ha a Papírhoz igazít opciót választja, akkor a készülék a dokumentum méretét automatikusan a nyomtatható terület méretére fogja csökkenteni.

Ha az Eredeti méret opciót választja, akkor a készülék nem fogja módosítani a dokumentum méretét. A dokumentum méretétől függően előfordulhat, hogy az oldalak teteje és alja le lesz vágva.

- 8 Nyomja meg a ▲ vagy a ▼ gombot a Kilépés opció kiválasztásához.  
Nyomja meg az OK gombot.
- 9 Helyezze be a dokumentumot.  
Nyomja meg az OK gombot.
- 10 Adja meg a másolatok számát.
- 11 Nyomja meg a **Mono Start** vagy a **Colour Start (Színes Start)** gombot.  
Ha az automatikus dokumentumadagolóba helyezte a dokumentumot, akkor a készülék beolvassa az oldalakat, és elkezdi a nyomtatást.  
Ha a szkennerveget használja, ugorjon a 12 lépéshez.

- 12 Válasszon az alábbi lehetőségek közül:

- Helyezze a következő oldalt a szkennervegre.  
Nyomja meg az 1-es gombot.  
Ugorjon a 13 lépéshez.
- Miután megtörtént minden oldal beolvasása, nyomja meg a 2-es gombot.

- 13 Nyomja meg az OK gombot.  
A készülék elindítja a dokumentum beolvasását és nyomtatását.

NE érjen a kinyomtatott oldalakhoz addig, amíg azok másodszer ki nem jönnek a készülékből. A készülék először az egyik oldalt fogja kinyomtatni és kiadni, majd visszaszívja a papírt, hogy kinyomtassa a másik oldalt.



## Megjegyzés

- Ha a dokumentum elakadna, próbálja ki a különleges kétoldalas nyomtatási beállítások egyikét. Nyomja meg a ▲ vagy a ▼ gombot a Haladó opció kiválasztásához, majd az 5 lépés után nyomja meg az OK gombot. Nyomja meg a ▲ vagy a ▼ gombot a DX1 vagy a DX2 opció kiválasztásához.  
A DX1 opció a tinta száradására biztosított hosszabb idő révén segít elkerülni a másolás során jelentkező papírelakadást. A DX2 funkció hosszabb időt biztosít a tinta számára, hogy az megszáradjon, egyúttal kevesebb tintát is használ.
- A DX1 opció nem használható A3 és Ledger papírméret esetében.

## Beállítások új alapértelmezésként történő megadása

A Minőség, Adagoló kivál. (MFC-J6710DW), Nagyít/Kics., Színmélység, Oldal beáll., Ferdeség beáll., Festéktak. mód, Vékony pap. másol és a Kétold. másolás opciók másolásakor leggyakrabban használt beállításait úgy mentheti el, ha alapértelmezétként állítja be azokat. Ezek a beállítások mindaddig megmaradnak, amíg újra nem módosítja őket.

- 1 Nyomja meg a  (COPY (Másolás)) gombot.
- 2 Nyomja meg a ▲ vagy a ▼ és a ◀ vagy a ▶ gombokat az új beállítás kiválasztásához.  
Nyomja meg az OK gombot.  
Ismételje meg ezt a lépést minden módosítani kívánt beállításnál.
- 3 Az utolsó módosítást követően nyomja meg a ▲ vagy a ▼ gombot az Új alapért.áll. opció kiválasztásához.  
Nyomja meg az OK gombot.
- 4 Nyomja meg az 1-es gombot az Igen opció kiválasztásához.
- 5 Nyomja meg a Stop/Exit (Stop/Kilépés) gombot.

## A gyári alapértelmezett beállítások visszaállítása

A megváltoztatott

Minőség, Adagoló kivál. (MFC-J6710DW), Nagyít/Kics., Színmélység, Oldal beáll., Ferdeség beáll., Festéktak. mód, Vékony pap. másol és Kétold. másolás másolási beállításokat visszaállíthatja a gyári alapértelmezett értékekre.

- 1 Nyomja meg a  (COPY (Másolás)) gombot.
- 2 Nyomja meg a ▲ vagy a ▼ gombot a Gyári visszaáll. opció kiválasztásához.  
Nyomja meg az OK gombot.
- 3 Nyomja meg az 1-es gombot az Igen opció kiválasztásához.
- 4 Nyomja meg a Stop/Exit (Stop/Kilépés) gombot.

# Fényképek nyomtatása memóriakártyáról vagy USB Flash memóriából

## PhotoCapture Center™ műveletek

### Memóriakártyák, USB Flash memóriameghajtó és mappastruktúrák

Készüléke kompatibilis a modern digitális fényképezőgépek képformátumaival, az USB Flash memóriameghajtókkal és a memóriakártyákkal, a hibák elkerülése végett azonban olvassa el az alábbi pontokat:

- A fájlformátum kizárólag .JPG lehet (más fájlformátumokat, mint például .JPEG, .TIF, .GIF stb. a készülék nem ismer fel).
- A közvetlen PhotoCapture Center™ nyomtatásnak a számítógépet használó PhotoCapture Center™ műveletektől elkülönülten kell történnie. (Egyidejű működtetés nem lehetséges.)
- A készülék egy memóriakártyán vagy USB Flash memóriameghajtón maximum 999 fájlt képes olvasni.
- A memóriakártyákon tárolt DPOF fájlnak érvényes DPOF formátumban kell lennie. (Lásd a *DPOF nyomtatás* című részt a(z) 59. oldalon!)

Ne feledje a következőket:

- A tárgymutató vagy képek nyomtatása során a PhotoCapture Center™ az összes érvényes képet kinyomtatja, még akkor is, ha egy vagy több kép sérült. A sérült képeket nem nyomtatja ki.

- (Memóriakártyát használóknak)

A készülék digitális fényképezőgéppel formázott memóriakártyák használatát támogatja.

Ha egy digitális fényképezőgép megformáz egy memóriakártyát, létrehoz egy speciális mappát, amelybe a képadatokat másolja. Ha számítógépével módosítani kell a memóriakártyán tárolt képeket, ne módosítsa a digitális fényképezőgép által létrehozott könyvtárszerkezetet. Ajánlatos továbbá új vagy módosított képek memóriakártyára mentése során ugyanazt a mappát használni, mint amelyet a digitális fényképezőgép használ. Ha az adatokat nem ugyanabba a mappába menti, előfordulhat, hogy a készülék nem fogja tudni beolvasni a fájlt vagy kinyomtatni a képet.

- (USB Flash memóriameghajtót használóknak)

Ez a készülék Windows® által formázott USB Flash memóriameghajtók használatát támogatja.

## Mozinyomtatás

---

Kinyomtathat képeket a memóriakártyán vagy USB Flash memóriameghajtón tárolt mozgóképfájlokból.

A mozgóképfájlok hosszuk alapján automatikusan 9 részre, 3 sorba kerülnek felosztásra, hogy lássa és kinyomtathassa a jeleneteket.



### Megjegyzés

---

- Nem választhat ki egy tetszőleges jelenetet.
- AVI vagy MOV mozgókép formátumokat használhat (csak Motion JPEG). Ha azonban egy AVI fájl mérete nagyobb, mint 1 GB (a felvétel kb. 30 perc hosszú) vagy a MOV fájl mérete nagyobb, mint 2 GB (a felvétel kb. 60 perc hosszú), akkor ezeket a fájlokat nem lehet kinyomtatni.

## Képek nyomtatása

### Indexlap nyomtatása (Bélyegképek)

---

A PhotoCapture Center™ számokat rendel a képekhez (pl. 1., 2., 3. stb.).



→ NO.1  
DEI.JPG      01.01.2009  
100KB

A PhotoCapture Center™ ezekkel a számokkal azonosítja az egyes képeket. Kinyomtathat egy a bélyegképeket tartalmazó oldalt, amely a memóriakártyán vagy USB Flash memóriameghajtón található összes képet megjeleníti.



### Megjegyzés

---

Az indexlapon csak a 8 karakteres vagy annál rövidebb fájlnevek jelennek meg helyesen.

- 1 Ellenőrizze, hogy a memóriakártyát vagy USB Flash memóriameghajtót a megfelelő helyre illesztette-e be. Nyomja meg a  (PHOTO CAPTURE) gombot.
- 2 Nyomja meg a ▲ vagy a ▼ gombot az Index nyomtat opció kiválasztásához. Nyomja meg az OK gombot.



- 3 Nyomja meg a ▲ vagy a ▼ gombot az Elrend. form. opció kiválasztásához. Használja a ◀ vagy a ▶ gombot a 6 kép/vonal vagy az 5 kép/vonal opció kiválasztásához. Nyomja meg az OK gombot.

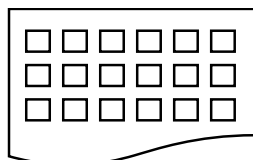

6 kép/vonal



5 kép/vonal

A nyomtatási idő az 5 kép/vonal opció esetében hosszabb lesz, mint a 6 kép/vonal opció esetében, de az első esetben jobb a minőség.

- 4 Válasszon az alábbi lehetőségek közül:
- Nyomja meg a ▲ vagy a ▼ gombot a Papír típus opció kiválasztásához, majd nyomja meg a ◀ vagy a ▶ gombot a használni kívánt papír méretének Sima Papír, Tintasu. Papír, Brother BP71, Brother BP61 vagy Egyéb Fényes értékre állításához. Nyomja meg az OK gombot.
  - Nyomja meg a ▲ vagy a ▼ gombot a Papír méret opció kiválasztásához, majd nyomja meg a ◀ vagy a ▶ gombot a használni kívánt papír méretének A4 vagy Letter értékre állításához. Nyomja meg az OK gombot.
  - Ha nem akarja módosítani a papírbeállításokat, akkor ugorjon az 5 lépéshez.
- 5 Nyomja meg a **Colour Start (Színes Start)** gombot a nyomtatás megkezdéséhez.

## Fényképnymtatás

Ahhoz, hogy egy adott képet ki tudjon nyomtatni, ismernie kell az adott kép számát.

- 1 Ellenőrizze, hogy a memóriakártyát vagy USB Flash memóriameghajtót a megfelelő helyre illesztette-e be. Nyomja meg a  (PHOTO CAPTURE) gombot.
- 2 Nyomtassa ki az indexlapot. (Lásd az *Indexlap nyomtatása (Bélyegképek)* című részt a(z) 50. oldalon!)
- 3 Nyomja meg a ▲ vagy a ▼ gombot a Nyomt.ki a fotót opció kiválasztásához. Nyomja meg az OK gombot.
- 4 Adja meg a kinyomtatni kívánt kép számát, amellyel a bélyegképeket tartalmazó indexképen szerepel. Nyomja meg az OK gombot.
- 5 Ismétlje a 4 lépést addig, amíg a kinyomtatni kívánt képek számát meg nem adta.



### Megjegyzés

- Egyszerre is beírhatja a számokat – ekkor vessző helyett használja a \* karaktert, kötőjel helyett pedig a # karaktert. Például nyomja meg sorban az 1, \*, 3, \*, 6 gombokat az 1., 3. és 6. képek nyomtatásához. Nyomja meg az 1, #, 5 gombokat az 1-5. számú kép kinyomtatásához.
- A nyomtatandó képszám megadásához (vesszőkkel együtt) legfeljebb 12 karaktert adhat meg.

- 6 Miután kiválasztotta a kép számát, nyomja meg ismét az OK gombot.
- 7 Írja be a másolatok kívánt számát a hívópanellel.

- 8 Válasszon az alábbi lehetőségek közül:
- Módosítsa a nyomtatási beállításokat. (Lásd a *PhotoCapture Center™ nyomtatási beállítások* című részt a(z) 60. oldalon!)
  - Ha semmilyen további beállítást nem akar módosítani, akkor nyomja meg a **Colour Start (Színes Start)** gombot a nyomtatáshoz.

## Minden fénykép nyomtatása

Kinyomtathatja a médiakártyán vagy az USB Flash memóriameghajtón található összes fényképet.

- 1 Ellenőrizze, hogy a memóriakártyát vagy USB Flash memóriameghajtót a megfelelő helyre illesztette-e be. Nyomja meg a  (**PHOTO CAPTURE**) gombot.
- 2 Nyomja meg a ▲ vagy a ▼ gombot az *Össz. fotó nyomt. opció* kiválasztásához. Nyomja meg az **OK** gombot.
- 3 Írja be a másolatok kívánt számát a hívópanellel.
- 4 Válasszon az alábbi lehetőségek közül:
  - Módosítsa a nyomtatási beállításokat. (Lásd a *PhotoCapture Center™ nyomtatási beállítások* című részt a(z) 60. oldalon!)
  - Ha semmilyen további beállítást nem akar módosítani, akkor nyomja meg a **Colour Start (Színes Start)** gombot a nyomtatáshoz.

## Fényképek feljavítása

A nyomtatás előtt szerkesztheti a képeket, valamint különböző effektusokat adhat hozzájuk, és megtekintheti azokat az LCD-n.



### Megjegyzés

- Az egyes effektusok hozzáadása után a \* gomb megnyomásával kinagyíthatja a képet. Az eredeti mérethez való visszatéréshez nyomja meg ismét a \* gombot.
- Az *Fotó Effektek* funkció használatát a Reallusion, Inc.



technológiája teszi lehetővé.

## Automatikus javítás

Az Automatikus javítás funkció a legtöbb fényképhez elérhető. Ilyenkor a gép dönti el, hogy melyik effektus a legmegfelelőbb a fénykép számára.

- 1 Ellenőrizze, hogy a memóriakártyát vagy USB Flash memóriameghajtót a megfelelő helyre illesztette-e be. Nyomja meg a  (**PHOTO CAPTURE**) gombot.
- 2 Nyomja meg a ▲ vagy a ▼ gombot a *Fotó Effektek* opció kiválasztásához. Nyomja meg az **OK** gombot.
- 3 Használja a ◀ vagy a ▶ gombot a fénykép kiválasztásához. Nyomja meg az **OK** gombot.
- 4 Nyomja meg a ▲ vagy a ▼ gombot az *Aut. javítás* opció kiválasztásához. Nyomja meg az **OK** gombot.



## Megjegyzés

- Ha a **Vörösszem csök.** opció megjelenik az LCD kijelzőn, a vörös szemek fényképről való eltávolításához nyomja meg a **#** gombot.
- Nyomja meg a **Clear (Törlés)** gombot a művelet visszavonásához.

5 Nyomja meg az **OK** gombot, és írja be a másolatok kívánt számát a hívópanellel.

6 Válasszon az alábbi lehetőségek közül:

- Nyomja meg az **OK** gombot, és módosítsa a nyomtatási beállításokat. (Lásd a *PhotoCapture Center™ nyomtatási beállítások* című részt a(z) 60. oldalon!)
- Ha semmilyen további beállítást nem akar módosítani, akkor nyomja meg a **Colour Start (Színes Start)** gombot a nyomtatáshoz.

## Felületszín-fokozás

A Felületszín-fokozás opció leginkább a portréfényképek feljavítására használható. Érzékeli az emberi bőr színét a képen és módosítja a képet.

1 Ellenőrizze, hogy a memóriakártyát vagy USB Flash memóriameghajtót a megfelelő helyre illesztette-e be.

Nyomja meg a  gombot. (**PHOTO CAPTURE**) gombot.

2 Nyomja meg a **▲** vagy a **▼** gombot a **Fotó Effektek** opció kiválasztásához. Nyomja meg az **OK** gombot.

3 Használja a **◀** vagy a **▶** gombot a fénykép kiválasztásához. Nyomja meg az **OK** gombot.

4 Nyomja meg a **▲** vagy a **▼** gombot a **Tónus fokozása** opció kiválasztásához. Nyomja meg az **OK** gombot.

5 Válasszon az alábbi lehetőségek közül:

- Ha semmilyen beállítást nem szeretne módosítani, nyomja meg az **OK** gombot.
- Nyomja meg a **▲** vagy a **▼** gombot az effektus szintjének kézi beállításához.

Ha befejezte, nyomja meg az **OK** gombot.

6 Írja be a másolatok kívánt számát a hívópanellel.

7 Válasszon az alábbi lehetőségek közül:

- Nyomja meg az **OK** gombot, és módosítsa a nyomtatási beállításokat. (Lásd a *PhotoCapture Center™ nyomtatási beállítások* című részt a(z) 60. oldalon!)
- Ha semmilyen további beállítást nem akar módosítani, akkor nyomja meg a **Colour Start (Színes Start)** gombot a nyomtatáshoz.

## Látványfokozás

A Látványfokozás opció leginkább a tájképfényképek módosítására használható. Kiemeli a zöld és kék területeket a fényképen, így a tájkép élesebb és élénkebb lesz.

1 Ellenőrizze, hogy a memóriakártyát vagy USB Flash memóriameghajtót a megfelelő helyre illesztette-e be.

Nyomja meg a  gombot. (**PHOTO CAPTURE**) gombot.

2 Nyomja meg a **▲** vagy a **▼** gombot a **Fotó Effektek** opció kiválasztásához. Nyomja meg az **OK** gombot.

3 Használja a **◀** vagy a **▶** gombot a fénykép kiválasztásához. Nyomja meg az **OK** gombot.

- 4 Nyomja meg a ▲ vagy a ▼ gombot a *Látvány fokozás* opció kiválasztásához. Nyomja meg az **OK** gombot.
- 5 Válasszon az alábbi lehetőségek közül:
  - Ha semmilyen beállítást nem szeretne módosítani, nyomja meg az **OK** gombot.
  - Nyomja meg a ▲ vagy a ▼ gombot az *effektus szintjének kézi beállításához*.

Ha befejezte, nyomja meg az **OK** gombot.
- 6 Írja be a másolatok kívánt számát a hívópanellel.
- 7 Válasszon az alábbi lehetőségek közül:
  - Nyomja meg az **OK** gombot, és módosítsa a nyomtatási beállításokat. (Lásd a *PhotoCapture Center™ nyomtatási beállítások* című részt a(z) 60. oldalon!)
  - Ha semmilyen további beállítást nem akar módosítani, akkor nyomja meg a **Colour Start (Színes Start)** gombot a nyomtatáshoz.

## Vörösszemcsökkentés

A készülék érzékeli a szemeket a fényképen és megpróbálja eltávolítani a piros szemet a fotóról.



### Megjegyzés

Bizonyos esetekben a piros szemet nem lehet eltávolítani.

- Amikor az arc túl kicsi a képen.
- Amikor az arc túlságosan felfelé, lefelé, balra vagy jobbra néz.

- 1 Ellenőrizze, hogy a memóriakártyát vagy USB Flash memóriameghajtót a megfelelő helyre illesztette-e be. Nyomja meg a  (**PHOTO CAPTURE**) gombot.
- 2 Nyomja meg a ▲ vagy a ▼ gombot a *Fotó Effektek* opció kiválasztásához. Nyomja meg az **OK** gombot.
- 3 Használja a ◀ vagy a ▶ gombot a fénykép kiválasztásához. Nyomja meg az **OK** gombot.
- 4 Nyomja meg a ▲ vagy a ▼ gombot a *Vörösszem csök.* opció kiválasztásához. Nyomja meg az **OK** gombot.
  - Amikor a *Vörösszem csök.* sikeresen megtörtént, megjelenik a fénykép az effektussal. A módosított rész egy piros keretben lesz látható.
  - Amikor a *Vörösszem csök.* sikertelen, akkor a következő üzenet jelenik meg:  
*Nem lehet azonosítani.*  
Nyomja meg az **OK** gombot az előző menüszintre való visszatéréshez.



## Megjegyzés

Nyomja meg a **#** gombot a Vörösszem csök. funkció újrakipróbálásához.

- 5 Nyomja meg az **OK** gombot, és írja be a másolatok kívánt számát a hívópanellel.
- 6 Válasszon az alábbi lehetőségek közül:
  - Nyomja meg az **OK** gombot, és módosítsa a nyomtatási beállításokat. (Lásd a *PhotoCapture Center™ nyomtatási beállítások* című részt a(z) 60. oldalon!)
  - Ha semmilyen további beállítást nem akar módosítani, akkor nyomja meg a **Colour Start (Színes Start)** gombot a nyomtatáshoz.

## Éjszakai felvétel

Az Éjszakai felvétel opció leginkább az éjszakai fényképek módosítására használható, hogy azok élénkebbek legyenek.

- 1 Ellenőrizze, hogy a memóriakártyát vagy USB Flash memóriameghajtót a megfelelő helyre illesztette-e be. Nyomja meg a  (**PHOTO CAPTURE**) gombot.
- 2 Nyomja meg a **▲** vagy a **▼** gombot a Fotó Effektek opció kiválasztásához. Nyomja meg az **OK** gombot.
- 3 Használja a **◀** vagy a **▶** gombot a fénykép kiválasztásához. Nyomja meg az **OK** gombot.
- 4 Nyomja meg a **▲** vagy a **▼** gombot az Éjszakai felv. opció kiválasztásához. Nyomja meg az **OK** gombot.



## Megjegyzés

A **▲** vagy a **▼** gomb megnyomásával az effektus szintjét kézzel is be lehet állítani.

- 5 Nyomja meg az **OK** gombot, és írja be a másolatok kívánt számát a hívópanellel.
- 6 Válasszon az alábbi lehetőségek közül:
  - Nyomja meg az **OK** gombot, és módosítsa a nyomtatási beállításokat. (Lásd a *PhotoCapture Center™ nyomtatási beállítások* című részt a(z) 60. oldalon!)
  - Ha semmilyen további beállítást nem akar módosítani, akkor nyomja meg a **Colour Start (Színes Start)** gombot a nyomtatáshoz.

## Enyhe megvilágítás

Az Enyhe megvilágítás opció leginkább a szembefényben készített fényképek módosítására használható.

- 1 Ellenőrizze, hogy a memóriakártyát vagy USB Flash memóriameghajtót a megfelelő helyre illesztette-e be. Nyomja meg a  (**PHOTO CAPTURE**) gombot.
- 2 Nyomja meg a ▲ vagy a ▼ gombot a *Fotó Effektek* opció kiválasztásához. Nyomja meg az **OK** gombot.
- 3 Használja a ◀ vagy a ▶ gombot a fénykép kiválasztásához. Nyomja meg az **OK** gombot.
- 4 Nyomja meg a ▲ vagy a ▼ gombot az *Enyhe megvilág.* opció kiválasztásához. Nyomja meg az **OK** gombot.



### Megjegyzés

A ▲ vagy a ▼ gomb megnyomásával az effektus szintjét kézzel is be lehet állítani.

- 5 Nyomja meg az **OK** gombot, és írja be a másolatok kívánt számát a hívópanellel.
- 6 Válasszon az alábbi lehetőségek közül:
  - Nyomja meg az **OK** gombot, és módosítsa a nyomtatási beállításokat. (Lásd a *PhotoCapture Center™ nyomtatási beállítások* című részt a(z) 60. oldalon!)
  - Ha semmilyen további beállítást nem akar módosítani, akkor nyomja meg a **Colour Start (Színes Start)** gombot a nyomtatáshoz.

## Falitábla

A Falitábla opció leginkább a fényképek módosítására használható. Érzékeli a falitáblára írt betűket a fényképen, és olvashatóbbá teszi őket.

- 1 Ellenőrizze, hogy a memóriakártyát vagy USB Flash memóriameghajtót a megfelelő helyre illesztette-e be. Nyomja meg a  (**PHOTO CAPTURE**) gombot.
- 2 Nyomja meg a ▲ vagy a ▼ gombot a *Fotó Effektek* opció kiválasztásához. Nyomja meg az **OK** gombot.
- 3 Használja a ◀ vagy a ▶ gombot a fénykép kiválasztásához. Nyomja meg az **OK** gombot.
- 4 Nyomja meg a ▲ vagy a ▼ gombot a *Falitábla* opció kiválasztásához. Nyomja meg az **OK** gombot.
- 5 Nyomja meg az **OK** gombot, és írja be a másolatok kívánt számát a hívópanellel.
- 6 Válasszon az alábbi lehetőségek közül:
  - Nyomja meg az **OK** gombot, és módosítsa a nyomtatási beállításokat. (Lásd a *PhotoCapture Center™ nyomtatási beállítások* című részt a(z) 60. oldalon!)
  - Ha semmilyen további beállítást nem akar módosítani, akkor nyomja meg a **Colour Start (Színes Start)** gombot a nyomtatáshoz.

## Monokróm

A fényképeket monokrómmá alakíthatja.

- 1 Ellenőrizze, hogy a memóriakártyát vagy USB Flash memóriameghajtót a megfelelő helyre illesztette-e be.  
Nyomja meg a  (PHOTO CAPTURE) gombot.
- 2 Nyomja meg a ▲ vagy a ▼ gombot a **Fotó Effektek** opció kiválasztásához.  
Nyomja meg az **OK** gombot.
- 3 Használja a ◀ vagy a ▶ gombot a fénykép kiválasztásához.  
Nyomja meg az **OK** gombot.
- 4 Nyomja meg a ▲ vagy a ▼ gombot a **Fekete-fehér** opció kiválasztásához.  
Nyomja meg az **OK** gombot.
- 5 Nyomja meg az **OK** gombot, és írja be a másolatok kívánt számát a hívópanellel.
- 6 Válasszon az alábbi lehetőségek közül:
  - Nyomja meg az **OK** gombot, és módosítsa a nyomtatási beállításokat. (Lásd a *PhotoCapture Center™ nyomtatási beállítások* című részt a(z) 60. oldalon!)
  - Ha semmilyen további beállítást nem akar módosítani, akkor nyomja meg a **Colour Start (Színes Start)** gombot a nyomtatáshoz.

## Szépia

A fénykép színeit szépiára alakíthatja.

- 1 Ellenőrizze, hogy a memóriakártyát vagy USB Flash memóriameghajtót a megfelelő helyre illesztette-e be.  
Nyomja meg a  (PHOTO CAPTURE) gombot.
- 2 Nyomja meg a ▲ vagy a ▼ gombot a **Fotó Effektek** opció kiválasztásához.  
Nyomja meg az **OK** gombot.
- 3 Használja a ◀ vagy a ▶ gombot a fénykép kiválasztásához.  
Nyomja meg az **OK** gombot.
- 4 Nyomja meg a ▲ vagy a ▼ gombot a **Szépia** opció kiválasztásához.  
Nyomja meg az **OK** gombot.
- 5 Nyomja meg az **OK** gombot. Majd írja be a másolatok kívánt számát a hívópanellel.
- 6 Válasszon az alábbi lehetőségek közül:
  - Nyomja meg az **OK** gombot, és módosítsa a nyomtatási beállításokat. (Lásd a *PhotoCapture Center™ nyomtatási beállítások* című részt a(z) 60. oldalon!)
  - Ha semmilyen további beállítást nem akar módosítani, akkor nyomja meg a **Colour Start (Színes Start)** gombot a nyomtatáshoz.

## Keresés dátum alapján

Megkeresheti a fényképeket a dátum alapján.

- 1 Ellenőrizze, hogy a memóriakártyát vagy USB Flash memóriameghajtót a megfelelő helyre illesztette-e be. Nyomja meg a  (PHOTO CAPTURE) gombot.
- 2 Nyomja meg a ▲ vagy a ▼ gombot a Dátumról keres opció kiválasztásához. Nyomja meg az OK gombot.
- 3 Nyomja meg a ▲ vagy a ▼ gombot annak a dátumnak a megadásához, amelyiktől keresni szeretne. Nyomja meg az OK gombot.
- 4 Használja a ◀ vagy a ▶ gombot a fénykép kiválasztásához.



### Megjegyzés

Más dátummal rendelkező képek a ◀ vagy ▶ gomb folyamatos nyomva tartásával tekinthetők meg. Nyomja meg a ◀ gombot egy régebbi kép megtekintéséhez, vagy a ▶ gombot egy frissebb kép megtekintéséhez.

- 5 Írja be a másolatok kívánt számát a hívópanellel.
- 6 Ismétlje a 4 és az 5 lépéseket addig, amíg minden fényképet ki nem választott.
- 7 Az összes fénykép kiválasztása után válasszon az alábbi lehetőségek közül:
  - Nyomja meg az OK gombot, és módosítsa a nyomtatási beállításokat. (Lásd a *PhotoCapture Center™ nyomtatási beállítások* című részt a(z) 60. oldalon!)
  - Ha semmilyen további beállítást nem akar módosítani, akkor nyomja meg a **Colour Start (Színes Start)** gombot a nyomtatáshoz.

## Diavetítés

A Bemutató opció segítségével az LCD-n megtekintheti az összes fényképet. A művelet alatt kiválaszthat fényképet is.

- 1 Ellenőrizze, hogy a memóriakártyát vagy USB Flash memóriameghajtót a megfelelő helyre illesztette-e be. Nyomja meg a  (PHOTO CAPTURE) gombot.
- 2 Nyomja meg a ▲ vagy a ▼ gombot a Bemutató opció kiválasztásához. Nyomja meg az OK gombot.
- 3 Nyomja meg a **Stop/Exit (Stop/Kilépés)** gombot a diavetítés befejezéséhez.

### Fénykép nyomtatása diavetítés alatt

- 1 Ellenőrizze, hogy a memóriakártyát vagy USB Flash memóriameghajtót a megfelelő helyre illesztette-e be. Nyomja meg a  (PHOTO CAPTURE) gombot.
- 2 Nyomja meg a ▲ vagy a ▼ gombot a Bemutató opció kiválasztásához. Nyomja meg az OK gombot.
- 3 Nyomja meg az OK gombot, hogy megálljon egy fényképnél a diavetítés közben.
- 4 Írja be a másolatok kívánt számát a hívópanellel.
- 5 Válasszon az alábbi lehetőségek közül:
  - Nyomja meg az OK gombot, és módosítsa a nyomtatási beállításokat. (Lásd a *PhotoCapture Center™ nyomtatási beállítások* című részt a(z) 60. oldalon!)
  - Ha semmilyen további beállítást nem akar módosítani, akkor nyomja meg a **Colour Start (Színes Start)** gombot a nyomtatáshoz.



## Körülvágás

Kivághatja a képet és kinyomtathatja annak csak egy részét.



### Megjegyzés

Ha a fénykép nagyon kicsi, vagy szabálytalan arányokkal rendelkezik, akkor a képet nem lehet körülvágni. Az LCD-n a következő lesz látható:

Kép túl kicsi vagy  
Kép túl hosszú.

- 1 Ellenőrizze, hogy a memóriakártyát vagy USB Flash memóriameghajtót a megfelelő helyre illesztette-e be. Nyomja meg a  (**PHOTO CAPTURE**) gombot.
- 2 Nyomja meg a ▲ vagy a ▼ gombot a Vágás opció kiválasztásához. Nyomja meg az **OK** gombot.
- 3 Használja a ◀ vagy a ▶ gombot a fénykép kiválasztásához. Nyomja meg az **OK** gombot.
- 4 Állítsa be a piros keretet a kép köré. A piros kereten belüli rész kerül kinyomtatásra.
  - Nyomja meg a \* vagy a # gombot a keret méretének növeléséhez vagy csökkentéséhez.
  - Nyomja meg a nyílombokat a keret mozgatásához.
  - Nyomja meg a 0-s gombot a keret elforgatásához.
  - Amikor befejezte a keret beállítását, nyomja meg az **OK** gombot.
- 5 Írja be a másolatok kívánt számát a hívópanellel.

- 6 Válasszon az alábbi lehetőségek közül:
  - Nyomja meg az **OK** gombot, és módosítsa a nyomtatási beállításokat. (Lásd a *PhotoCapture Center™ nyomtatási beállítások* című részt a(z) 60. oldalon!)
  - Ha semmilyen további beállítást nem akar módosítani, akkor nyomja meg a **Colour Start (Színes Start)** gombot a nyomtatáshoz.

## DPOF nyomtatás

A DPOF jelentése „digitális nyomat-rendelési formátum”.

A legismertebb digitális fényképezőgépgyártó vállalatok (Canon Inc., Eastman Kodak Company, FUJIFILM Corporation, Panasonic Corporation és Sony Corporation) készítették ezt a szabványt a digitális fényképezőgépekről való egyszerű nyomtatás támogatásához.

Ha digitális fényképezőgépe támogatja a DPOF nyomtatást, akkor a digitális fényképezőgép kijelzőjén kiválaszthatja a képeket és megadhatja, hány példányt kíván nyomtatni.

Ha a DPOF-információkat tartalmazó memóriakártyát behelyezik a készülékbe, akkor egyszerűen kinyomtathatja a kiválasztott képet.

- 1 Bizonyosodjon meg arról, hogy a memóriakártyát a megfelelő nyílásba helyezte. Nyomja meg a  (**PHOTO CAPTURE**) gombot. A készülék megkérdezi, hogy a DPOF beállításokat szeretné-e használni.
- 2 Nyomja meg az 1-es gombot az Igen opció kiválasztásához.

- 3 Válasszon az alábbi lehetőségek közül:
- Módosítsa a nyomtatási beállításokat. (Lásd a *PhotoCapture Center™ nyomtatási beállítások* című részt a(z) 60. oldalon!)
  - Ha semmilyen további beállítást nem akar módosítani, akkor nyomja meg a **Colour Start (Színes Start)** gombot a nyomtatáshoz.



### Megjegyzés

DPOF fájlhiba léphet fel, ha a fényképezőgépen létrehozott nyomtatási sorrend sérül. A fényképezőgép használatával törölje, és újból hozza létre a nyomtatási sorrendet a probléma kijavításához. A nyomtatási sorrend törlésére és ismételt létrehozására vonatkozó utasításokért lásd a fényképezőgép gyártójának támogató weboldalát vagy a fényképezőgéphez kapott dokumentációt.

## PhotoCapture Center™ nyomtatási beállítások

Ideiglenesen megváltoztathatja a nyomtatási beállításokat.

A készülék visszaáll az alapértelmezett beállításokra 3 perc elteltével, vagy ha az üzemmód-időzítő visszaállítja a készüléket fax üzemmódra. (Lásd az *Üzemmód-időzítő* című részt a(z) 3. oldalon!)



### Megjegyzés

A leggyakrabban használt nyomtatási beállításokat úgy mentheti el, ha alapértelmezettként állítja be őket. (Lásd a *Beállítások új alapértelmezésként történő megadása* című részt a(z) 64. oldalon!)



#### 1 Nyomatok száma

(Fotó(k) megtekintése, Keresés dátum szerint, Diavetítés)

Láthatja a nyomtatásra kerülő fényképek teljes számát.

(Összes fénykép nyomtatása, Fényképek nyomtatása, Fényképek feljavítása, Körülvágás)

Láthatja a nyomtatásra kerülő egyes fényképek másolatainak számát.

(DPOF nyomtatás) Ez nem jelenik meg.

## Nyomtatási minőség

- 1 Nyomja meg a ▲ vagy a ▼ gombot a *Nyomt. Minőség* opció kiválasztásához.

- 2 Használja a ◀ vagy a ▶ gombot a Normál vagy a Fotó opció kiválasztásához.  
Nyomja meg az OK gombot.
- 3 Ha semmilyen további beállítást nem akar módosítani, akkor nyomja meg a **Colour Start (Színes Start)** gombot a nyomtatáshoz.

## Papírbeállítások

### Papírtípus

- 1 Nyomja meg a ▲ vagy a ▼ gombot a Papír típus opció kiválasztásához.
- 2 Nyomja meg a ◀ vagy a ▶ gombot a használni kívánt papír típusának Sima Papír, Tintasú. Papír, Brother BP71, Brother BP61 vagy Egyéb Fényes értékre állításához.  
Nyomja meg az OK gombot.
- 3 Ha semmilyen további beállítást nem akar módosítani, akkor nyomja meg a **Colour Start (Színes Start)** gombot a nyomtatáshoz.

### Papír- és nyomtatási méret

- 1 Nyomja meg a ▲ vagy a ▼ gombot a Papír méret opció kiválasztásához.
- 2 Nyomja meg a ◀ vagy a ▶ gombot a használni kívánt papír méretének 10x15cm, 13x18cm, A4, A3, Letter vagy Ledger értékre állításához.  
Nyomja meg az OK gombot.
- 3 Ha az A4 vagy Letter opciót választotta, nyomja meg a ▼ gombot. Ezután nyomja meg a ◀ vagy a ▶ gombot a nyomtatási méret megadásához.  
Nyomja meg az OK gombot.

**Példa:** Nyomtatási pozíció A4-es papír esetén

1	2	3
8x10cm	9x13cm	10x15cm
4	5	6
13x18cm	15x20cm	Max. méret

- 4 Ha semmilyen további beállítást nem akar módosítani, akkor nyomja meg a **Colour Start (Színes Start)** gombot a nyomtatáshoz.

## Világosság, kontraszt és szín beállítása

### Világosság

- 1 Nyomja meg a ▲ vagy a ▼ gombot a Világosság opció kiválasztásához.
- 2 Használja a ◀ vagy a ▶ gombot, hogy világosabb vagy sötétebb nyomatokat készíthessen.  
Nyomja meg az OK gombot.
- 3 Ha semmilyen további beállítást nem akar módosítani, akkor nyomja meg a **Colour Start (Színes Start)** gombot a nyomtatáshoz.

## Kontraszt

Kiválaszthatja a kontraszt beállítását. A kontraszt növelésével a kép élesebbnek és élénkebbnek látszik.

- 1 Nyomja meg a ▲ vagy a ▼ gombot a **Kontraszt** opció kiválasztásához.
- 2 Nyomja meg a ◀ vagy a ▶ gombot a kontraszt módosításához. Nyomja meg az **OK** gombot.
- 3 Ha semmilyen további beállítást nem akar módosítani, akkor nyomja meg a **Colour Start (Színes Start)** gombot a nyomtatáshoz.

## Színfokozás

Élénkebb képek nyomtatásához bekapcsolhatja a színfokozás funkciót. A nyomtatási idő megnő.

- 1 Nyomja meg a ▲ vagy a ▼ gombot a **Színfokozás** opció kiválasztásához. Nyomja meg az **OK** gombot.
- 2 Válasszon az alábbi lehetőségek közül:
  - Ha be kívánja állítani a **Fehéregyensúly**, **Élesség** vagy a **Színsűrűség** opciókat, akkor nyomja meg a ◀ vagy a ▶ gombot a **Be érték** kiválasztásához, majd ugorjon a 3 lépéshez.
  - Ha nem szeretné módosítani ezeket, akkor nyomja meg a ◀ vagy a ▶ gombot a **Ki érték** kiválasztásához. Nyomja meg az **OK** gombot, majd ugorjon a 6 lépéshez.
- 3 Használja a ▲ vagy a ▼ gombot a **Fehéregyensúly**, **Élesség** vagy a **Színsűrűség** opció kiválasztásához.
- 4 A beállítás értékét módosítsa a ◀ vagy a ▶ gomb megnyomásával. Nyomja meg az **OK** gombot.

- 5 Válasszon az alábbi lehetőségek közül:
  - Ha egy másik színfokozási beállítást szeretne módosítani, akkor nyomja meg a ▲ vagy a ▼ gombot egy másik opció kiválasztásához.
  - Ha további beállításokat szeretne végezni, akkor nyomja meg a ▲ vagy a ▼ gombot az **Kilép** opció kiválasztásához, majd nyomja meg az **OK** gombot.
- 6 Ha semmilyen további beállítást nem akar módosítani, akkor nyomja meg a **Colour Start (Színes Start)** gombot a nyomtatáshoz.



## Megjegyzés

### • Fehéregyensúly

Ez a beállítás a kép fehér területeinek árnyalatát állítja be. A megvilágítás, a fényképezőgép és más tényezők hatással vannak a fehér megjelenésére. A kép fehér területei kissé rózsaszínűek, sárgák, vagy más színűek lehetnek. Ezzel a beállítással a jelenség kijavítható, és a fehér területek újra tiszta fehérek lehetnek.

### • Élesség

Ez a beállítás javítja a kép részleteit, hasonlóan egy fényképezőgép fókuszának finombeállításához. Ha a kép nem tökéletes fókusszal volt rögzítve és az apró részletek nem látszanak, akkor állítsa be az élességet.

### • Színmélység

Ez a beállítás módosítja a kép összes színmennyiségét. Növelheti vagy csökkentheti a szín teljes mennyiségét a képen, az elmosódott vagy gyenge minőségű kép javításához.

## Levágás

Ha a fénykép túl hosszú vagy széles ahhoz, hogy elférjen a kiválasztott elrendezésben, a kép egy részét a rendszer automatikusan levágja.

Az alapbeállítás: **Be**. Ha az egész képet ki szeretné nyomtatni, állítsa ezt a beállítást **Ki** értékre. Amikor a **Levágás** opciót **Ki** értékre állítja, akkor állítsa a **Szegély nélkül** opciót is **Ki** értékre. (Lásd a **Szegély nélküli nyomtatás** című részt a(z) 63. oldalon!)

- 1 Nyomja meg a ▲ vagy a ▼ gombot a **Levágás** opció kiválasztásához.
- 2 Használja a ◀ vagy a ▶ gombot a **Ki** (vagy a **Be**) opció kiválasztásához. Nyomja meg az **OK** gombot.
- 3 Ha semmilyen további beállítást nem akar módosítani, akkor nyomja meg a **Colour Start (Színes Start)** gombot a nyomtatáshoz.

Levágás: **Be**

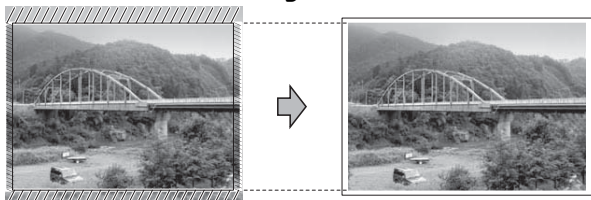

Levágás: **Ki**

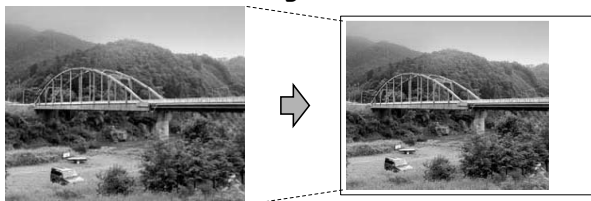

## Szegély nélküli nyomtatás

Ez a funkció a nyomtatható területet megnöveli a papír széleig. A nyomtatási idő valamivel megnő.

- 1 Nyomja meg a ▲ vagy a ▼ gombot a **Szegély nélkül** opció kiválasztásához.
- 2 Használja a ◀ vagy a ▶ gombot a **Ki** (vagy a **Be**) opció kiválasztásához. Nyomja meg az **OK** gombot.
- 3 Ha semmilyen további beállítást nem akar módosítani, akkor nyomja meg a **Colour Start (Színes Start)** gombot a nyomtatáshoz.

## Dátum nyomtatása

Nyomtathat dátumot, ha az a fénykép adatai között szerepel. A dátum a jobb alsó sarokba kerül. Ha az adatok között nem szerepel a dátum, nem használhatja ezt a funkciót.

- 1 Nyomja meg a ▲ vagy a ▼ gombot a **Dátum nyomt.** opció kiválasztásához.
- 2 Használja a ◀ vagy a ▶ gombot a **Be** (vagy a **Ki**) opció kiválasztásához. Nyomja meg az **OK** gombot.
- 3 Ha semmilyen további beállítást nem akar módosítani, akkor nyomja meg a **Colour Start (Színes Start)** gombot a nyomtatáshoz.



### Megjegyzés

A fényképezőgép DPOF beállításainak kikapcsolva kell lennie, ha használni szeretné a **Dátum nyomt.** funkciót.

## Beállítások új alapértelmezésként történő megadása

A leggyakrabban használt nyomtatási beállításokat úgy mentheti el, ha alapértelmezésként állítja be őket. Ezek a beállítások mindaddig megmaradnak, amíg újra nem módosítja őket.

- 1 Nyomja meg a ▲ vagy a ▼ és a ◀ vagy a ▶ gombokat az új beállítás kiválasztásához.  
Nyomja meg az **OK** gombot.  
Ismételje meg ezt a lépést minden módosítani kívánt beállításnál.
- 2 Az utolsó módosítást követően nyomja meg a ▲ vagy a ▼ gombot az Új alapért.áll. opció kiválasztásához.  
Nyomja meg az **OK** gombot.
- 3 Nyomja meg az 1-es gombot az Igen opció kiválasztásához.
- 4 Nyomja meg a **Stop/Exit (Stop/Kilépés)** gombot.

## A gyári alapértelmezett beállítások visszaállítása

A megváltoztatott PhotoCapture beállítások

Nyomt. Minőség, Papír típus, Papír méret, Világosság, Kontraszt, Színfokozás, Levágás, Szegély nélkül és Dátum nyomt. értékeit visszaállíthatja a gyári alapértelmezett értékekre.

- 1 Nyomja meg a ▲ vagy a ▼ gombot a Gyári visszaáll. opció kiválasztásához.  
Nyomja meg az **OK** gombot.
- 2 Nyomja meg az 1-es gombot az Igen opció kiválasztásához.
- 3 Nyomja meg a **Stop/Exit (Stop/Kilépés)** gombot.

## Szkennelés memóriakártyára vagy USB Flash memóriameghajtóra

### Üveg beolvasási mérete

Letter, Legal, Ledger vagy A3 méretű dokumentumok beolvasásához Önnek módosítania kell a Szkenüveg méret beállítását. Az alapértelmezett beállítás: A4.

- 1 Nyomja meg a  (SCAN (Szkennel)) gombot.
- 2 Nyomja meg a ▲ vagy a ▼ gombot a KártyáraSzken. opció kiválasztásához. Nyomja meg az OK gombot.
- 3 Nyomja meg a ▲ vagy a ▼ gombot a Szkenüveg méret opció kiválasztásához.
- 4 A ◀ vagy ▶ gombbal válassza ki az A4, A3, Letter, Legal vagy Ledger opciót. Nyomja meg az OK gombot.



#### Megjegyzés

- A leggyakrabban használt beállításokat úgy mentheti el, ha alapértelmezettként állítja be őket. (Lásd a *Beállítások új alapértelmezésként történő megadása* című részt a(z) 64. oldalon!)
- Ez a beállítás csak a szkennerrüvegről történő dokumentumszkenneléshez elérhető.

## Automatikus levágás

Több dokumentumot is helyezhet a szkennerrüvegre. A mentés előtt a dokumentumok egyenként megtekinthetők az LCD kijelzőn. Ha az Auto méretezés opciót választja, akkor a készülék minden dokumentumot beolvas, és külön fájlokba ment el. Például, ha három dokumentumot helyez a szkennerrüvegre, akkor a készülék három, egymástól elkülönülő szkennelést végez, és eredményként három fájlt hoz létre. Ha egyetlen, három oldalas dokumentumot kíván létrehozni, akkor válassza a PDF formátum vagy TIFF opciót a Fájl Típus menüben.

(Ha a JPEG formátum opciót választja, akkor minden egyes dokumentumból három külön fájl kerül létrehozásra.)

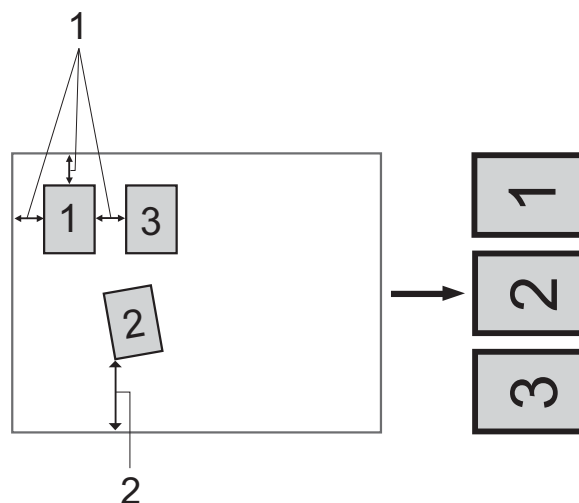

- 1 10 mm vagy nagyobb (felül, balra, jobbra)
- 2 20 mm vagy nagyobb (alul)



#### Megjegyzés

- Az Auto méretezés funkció minden Szkenüveg méret beállítással megfelelően működik.
- Auto méretezés használatát a Reallusion, Inc. technológiája teszi lehetővé.



REALLUSION

- 1 Ellenőrizze, hogy a memóriakártyát vagy USB Flash memóriameghajtót a megfelelő helyre illesztette-e be.
- 2 Helyezze be a dokumentumot.
- 3 Nyomja meg a  (SCAN (Szkennel)) gombot.
- 4 Nyomja meg a ▲ vagy a ▼ gombot a KártyáraSzen. opció kiválasztásához. Nyomja meg az OK gombot.
- 5 Nyomja meg a ▲ vagy a ▼ gombot az Auto méretezés opció kiválasztásához.
- 6 Nyomja meg a ◀ vagy a ▶ gombot a Be opció kiválasztásához. Nyomja meg az OK gombot.
- 7 Ha semmilyen további beállítást nem akar módosítani, akkor nyomja meg a **Mono Start** vagy a **Colour Start (Színes Start)** gombot a szkennelés elindításához.
- 8 A szkennelt dokumentumok száma megjelenik az LCD kijelzőn. Nyomja meg az OK gombot.
- 9 Nyomja meg a ◀ vagy a ▶ gombot a dokumentumadatok előnézetéhez.
- 10 Kattintson az OK gombra az adatok mentéséhez.



## Megjegyzés

- Az Auto méretezés funkció olyan papír esetén használható, melynek mind a négy oldala 90 fokos szöget zár be. Ha nem minden szög derékszög, akkor az Auto méretezés funkció nem képes a dokumentum érzékelésére.
- Ha a dokumentum túl hosszú vagy túl széles, akkor ez a beállítás nem működik megfelelően.
- A dokumentumokat a szkennerveg széleitől távol kell elhelyeznie, az ábrán mutatott módon.
- A dokumentumokat egymástól legalább 10 mm-es távolságra kell elhelyezni.
- Az Auto méretezés funkció magától javítja a ferdén elhelyezett dokumentumok pozícióját, de ha a dokumentumok egymással bezárt szöge nagyobb 10 foknál, akkor ez a beállítás sem képes az elrendezést javítani.
- Az Auto méretezés funkció használatakor üresnek kell lennie az automatikus dokumentumadagolónak.
- Az Auto méretezés funkció maximum 16 dokumentum esetében használható, a dokumentumok méretétől függően.

## ! FONTOS

NE vegye ki a memóriakártyát vagy az USB Flash memóriameghajtót miközben a **PHOTO CAPTURE** villog, különben rongálódhat a kártya, az USB Flash memória-meghajtó, vagy elveszhetnek a tárolt adatok.



## Új alapértelmezés beállítása

A Szkenelés médiára beállításokat (Minőség, Fájl Típus, Szkenüveg méret és Auto méretezés) úgy mentheti el, ha alapértelmezettként állítja be őket. Ezek a beállítások mindaddig megmaradnak, amíg újra nem módosítja őket.

- 1 Nyomja meg a  gombot. (**SCAN (Szkennel)**) gombot.
- 2 Nyomja meg a ▲ vagy a ▼ gombot a KártyáraSzken. opció kiválasztásához. Nyomja meg az **OK** gombot.
- 3 Nyomja meg a ▲ vagy a ▼ gombot az Új alapért.áll. opció kiválasztásához. Nyomja meg az **OK** gombot, majd nyomja meg az **1-es** gombot az Igen opció kiválasztásához.
- 4 Nyomja meg a **Stop/Exit (Stop/Kilépés)** gombot.

## A gyári beállítások visszaállítása

Az összes Szkenelés médiára beállítást (Minőség, Fájl Típus, Szkenüveg méret és Auto méretezés), melyeket megváltoztatott, visszaállíthat a gyári alapértékekre.

- 1 Nyomja meg a  gombot. (**SCAN (Szkennel)**) gombot.
- 2 Nyomja meg a ▲ vagy a ▼ gombot a KártyáraSzken. opció kiválasztásához. Nyomja meg az **OK** gombot.
- 3 Nyomja meg a ▲ vagy a ▼ gombot a Gyári visszaáll. opció kiválasztásához. Nyomja meg az **OK** gombot, majd nyomja meg az **1-es** gombot az Igen opció kiválasztásához.
- 4 Nyomja meg a **Stop/Exit (Stop/Kilépés)** gombot.

## Fotók nyomtatása közvetlenül PictBridge fényképezőgépről



Brother készüléke támogatja a PictBridge szabványt, lehetővé téve fotók közvetlen nyomtatását PictBridge-kompatibilis digitális fényképezőgépekről.

Ha a fényképezőgép támogatja a USB Mass Storage szabványt, a PictBridge nélkül is nyomtathatók fotók digitális fényképezőgépekről. (Lásd a *Fotók nyomtatása közvetlenül digitális fényképezőgépről (PictBridge nélkül)* című részt a(z) 70. oldalon!)

### PictBridge követelmények

A hibák elkerülése érdekében figyeljen az alábbiakra:

- A készülékhez a digitális fényképezőgépet a megfelelő USB kábellel csatlakoztassa.
- A fájlformátum kizárólag .JPG lehet (más fájlformátumokat, mint például .JPEG, .TIF, .GIF stb. a készülék nem ismer fel).
- A PhotoCapture Center™ műveletek nem használhatók a PictBridge funkcióval egyszerre.

## A digitális fényképezőgép beállítása

Ellenőrizze, hogy fényképezőgépe PictBridge üzemmódban van-e. A PictBridge-kompatibilis fényképezőgépe LCD kijelzőjéről a következő PictBridge beállítások érhetők el.

Fényképezőgépétől függően egyes beállítások esetleg hiányozhatnak.

Fényképezőgép menüválasztéka	Opciók
Papírméret	A4, A3, Ledger, Letter, 10 × 15 cm, Nyomtató beállítások (alapértelmezett beállítás) <sup>2</sup>
Papírtípus	Sima Papír, Fényes Papír, Tintasu. Papír, Nyomtató beállítások (alapértelmezett beállítás) <sup>2</sup>
Elrendezés	Szegély nélküli: Be, Szegély nélküli: Ki, Nyomtató beállítások (alapértelmezett beállítás) <sup>2</sup>
DPOF beállítás <sup>1</sup>	-
Nyomtatási minőség	Normál, Finom, Nyomtató beállítások (alapértelmezett beállítás) <sup>2</sup>
Színfokozás	Be, Ki, Nyomtató beállítások (alapértelmezett beállítás) <sup>2</sup>
Dátum nyomtatása	Be, Ki, Nyomtató beállítások (alapértelmezett beállítás) <sup>2</sup>

<sup>1</sup> További részletekért lásd a *DPOF nyomtatás* című részt a(z) 70. oldalon!

<sup>2</sup> Ha fényképezőgépe a nyomtató beállításainak (alapértelmezett beállítás) használatára van beállítva, a készülék a fényképet az alábbi beállítások szerint nyomtatja ki.

Beállítások	Opciók
Papírméret	10 × 15 cm
Papírtípus	Fényes papír
Elrendezés	Szegély nélküli: Be
Nyomtatási minőség	Finom
Színfokozás	Ki
Dátum nyomtatása	Ki

- Ha fényképezőgépén nincsenek menüválasztási lehetőségek, akkor ezek a beállítások is használhatók.
- Az egyes beállítások neve és használhatósága a fényképezőgép specifikációjától függ.

Bővebb információkért olvassa el a fényképezőgéphez tartozó dokumentáció PictBridge beállítások módosításáról szóló részeit.

## Képek nyomtatása



### Megjegyzés

Távolítson el minden memóriakártyát vagy USB Flash memóriameghajtót a készülékből, mielőtt a digitális fényképezőgépet csatlakoztatja.

- 1 Bizonyosodjon meg arról, hogy a fényképezőgép ki van kapcsolva. Az USB kábelt használva csatlakoztassa a fényképezőgépet a készülék USB direkt interfészéhez (1).

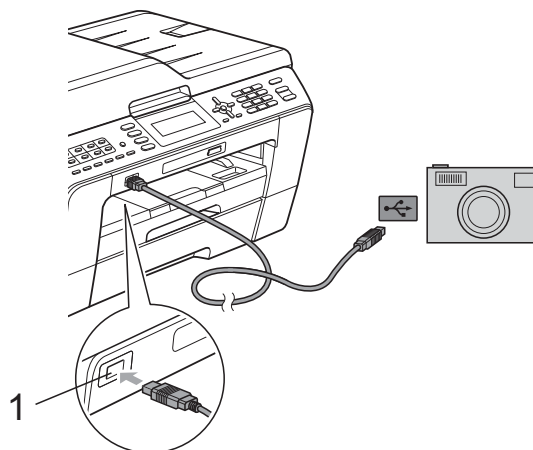

#### 1 USB direkt interfész

- 2 Kapcsolja be a fényképezőgépet. Amikor a készülék felismerte a fényképezőgépet, akkor az LCD-n a következő látható:  
Gép Csatlakozott.
- 3 A fényképezőgép utasításai szerint válassza ki a nyomtatni kívánt fotót. Ha a gép nyomtatni kezdi a fotót, az LCD-n az alábbi látható: Nyomtatás.

### ! FONTOS

A készülék megsérülésének megelőzése érdekében csakis digitális fényképezőgépet vagy USB Flash memóriameghajtót csatlakoztasson a közvetlen USB-interfészhez.

## DPOF nyomtatás

---

A DPOF jelentése „digitális nyomat-rendelési formátum”.

A legismertebb digitális fényképezőgépgyártó vállalatok (Canon Inc., Eastman Kodak Company, FUJIFILM Corporation, Panasonic Corporation és Sony Corporation) készítették ezt a szabványt a digitális fényképezőgépekről való egyszerű nyomtatás támogatásához.

Ha digitális fényképezőgépe támogatja a DPOF nyomtatást, akkor a digitális fényképezőgép kijelzőjén kiválaszthatja a képeket és megadhatja, hány példányt kíván nyomtatni.



### Megjegyzés

---

DPOF fájlhiba léphet fel, ha a fényképezőgépen létrehozott nyomtatási sorrend sérül. A fényképezőgép használatával törölje, és újból hozza létre a nyomtatási sorrendet a probléma kijavításához. A nyomtatási sorrend törlésére és ismételt létrehozására vonatkozó utasításokért lásd a fényképezőgép gyártójának támogató weboldalát vagy a fényképezőgéphez kapott dokumentációt.

---

## Fotók nyomtatása közvetlenül digitális fényképezőgépről (PictBridge nélkül)

Ha a fényképezőgép támogatja az USB Mass Storage szabványt, tároló üzemmódban csatlakoztathatja gépét. Ez lehetővé teszi a fotók nyomtatását a fényképezőgépről.

(Ha PictBridge üzemmódban kíván fotókat nyomtatni, lásd: *Fotók nyomtatása közvetlenül PictBridge fényképezőgépről* című részt a(z) 68. oldalon!)



### Megjegyzés

---

A megnevezések, a hozzáférhetőség és a műveletek digitális fényképezőnként eltérhetnek. Részletes információkért kérjük, olvassa el a fényképezőgéphez mellékelt ismertetőt, pl. arra vonatkozóan, hogyan lehet PictBridge üzemmódból háttértár üzemmódba váltani.

---

## Képek nyomtatása



### Megjegyzés

Távolítson el minden memóriakártyát vagy USB Flash memóriameghajtót a készülékből, mielőtt a digitális fényképezőgépet csatlakoztatja.

- 1 Bizonyosodjon meg arról, hogy a fényképezőgép ki van kapcsolva. Az USB kábelt használva csatlakoztassa a fényképezőgépet a készülék USB direkt interfészéhez (1).

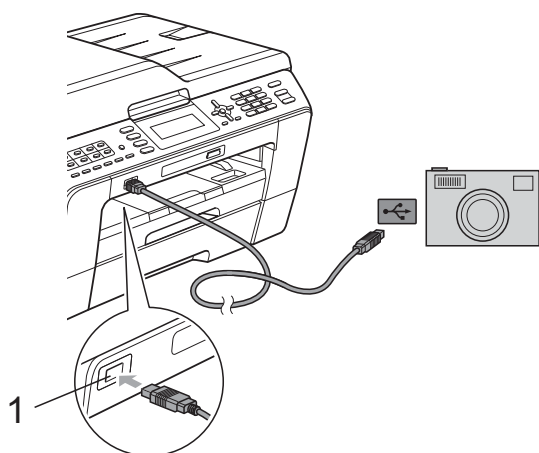

#### 1 USB direkt interfész

- 2 Kapcsolja be a fényképezőgépet.
- 3 Kövesse az alábbi lépéseket: *Képek nyomtatása* című részt a(z) 50. oldalon!

### ! FONTOS

A készülék megsérülésének megelőzése érdekében csakis digitális fényképezőgépet vagy USB Flash memóriameghajtót csatlakoztasson a közvetlen USB-interfészhez.

# A

## Szokásos karbantartás

### A készülék tisztítása és ellenőrzése

#### A készülék külső részének megtisztítása

##### ! FONTOS

- Használjon semleges tisztítószerket. Az illékony folyadékokkal, például hígítóval vagy benzinnel végzett tisztítás károsítja a készülék külső felületét.
- NE használjon ammóniát tartalmazó tisztítószerket.
- A kezelőpanelen lévő szennyeződés eltávolításához NE használjon izopropil-alkoholt. A szertől a panel elrepedhet.

#### A készülék külsejét az alábbiak szerint tisztítsa meg:

- 1 Teljesen húzza ki a papírtálcákat (1) a készülékből.

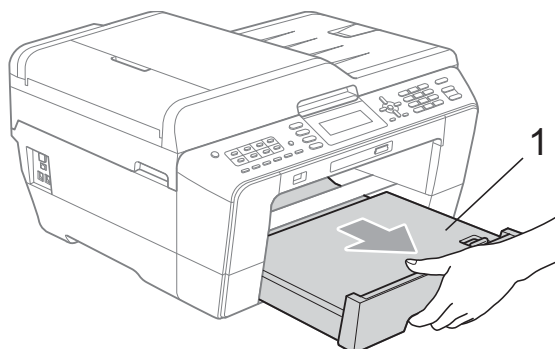
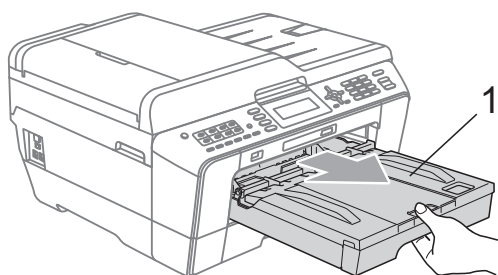

- 2 Törölje le a port a készülék burkolatáról *száraz, puha, szőszmentes ruhával*.



- 3 Emelje fel a kimeneti papírtálca fedelét, és vegyen ki minden olyan tárgyat, ami a papírtálcába szorult.

- 4 Törölje le a port a papírtálcáról *száraz, szőszmentes, puha ruhával*.

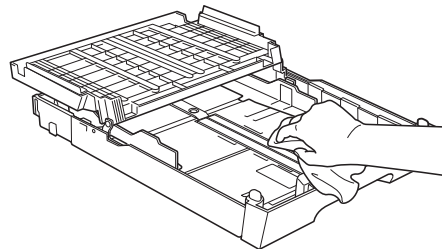

- 5 Zárja le a kimeneti papírtálca fedelét, és határozott mozdulattal tegye vissza a kimeneti papírtálcát a készülékbe.

## A készülék nyomtatótálcájának tisztítása

### ⚠ VIGYÁZAT

A nyomtatólemez tisztítása előtt feltétlenül húzza ki a készülék tápkábelét az elektromos csatlakozóaljzattól.

- 1 Két kézzel fogja meg a szkener fedelét a készülék két oldalánál az ujjak számára kialakított tartónál fogva, és tegye a helyére.
- 2 Tisztítsa meg a készülék nyomtatótálcáját (1) és annak környezetét; *száraz, puha, szőszmentes ruhával* törölje le a szétszóródott tintát.

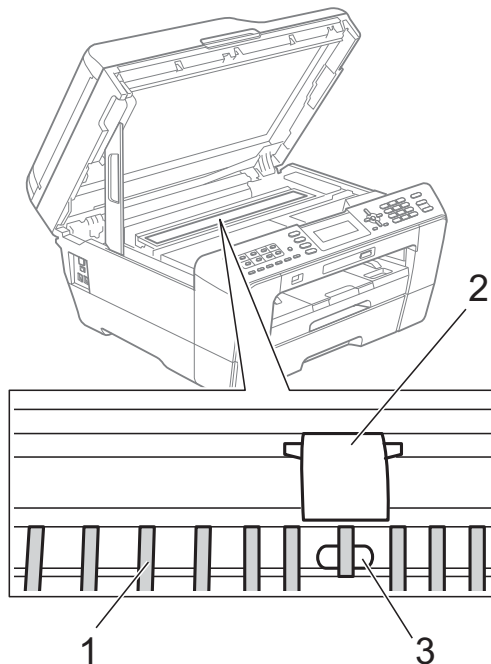

### ! FONTOS

NE érintse meg a lemezt (2) és a kart (3). Ez a készülék sérülését okozhatja.

## A papíradagoló hengerek tisztítása

Ha a papíradagoló hengerek tintával be vannak szennyezve, papíradagolási problémák merülhetnek föl.

- 1 Húzza ki a készülék hálózati kábelét az elektromos aljzattól. Teljesen húzza ki a papírtálcát a készülékből.

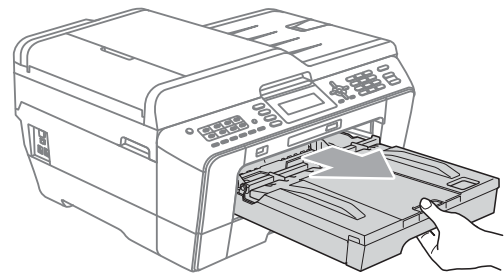

### Megjegyzés

Ha a papírtartó szárny nyitva van, csukja le, majd zárja be a papírtartót.

- 2 Oldalirányú, oda-vissza mozgást alkalmazva, tisztítsa meg a papíradagoló hengerek elülső oldalát (1) puha, szőszmentes, vízzel megnedvesített ruhával. A tisztítás után törölje le alaposan a nedvességet a hengerekről *száraz, szőszmentes, puha ruhával*.

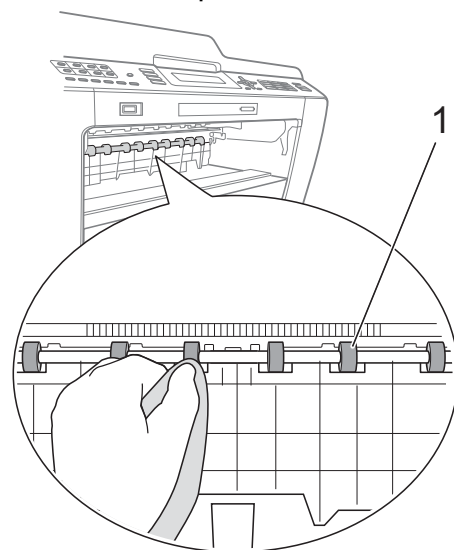

- 3 Emelje föl az elakadáselhárító fedelet (2), és ezt követően tisztítsa meg a papíradagoló hengerek hátoldalát (1) puha, szőszmentes, vízzel megnedvesített ruhával. A tisztítás után törölje le alaposan a nedvességet a hengerekről **száraz**, szőszmentes, puha ruhával.

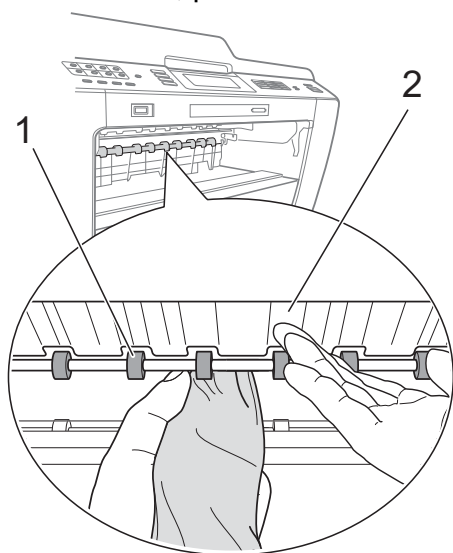

- 4 Határozott mozdulattal tolja vissza a papírtálcát a készülékbe.
- 5 Dugja vissza a tápkábelt.

#### **Megjegyzés**

Csak akkor használja a készüléket, ha hengerek már megszáradtak. Ha a készüléket úgy használja, hogy a hengerek még nem száradtak meg, papíradagolási problémák merülhetnek föl.

## A papírfelszedő görgők tisztítása

- 1 Húzza ki a készülék hálózati kábelét az elektromos aljzatból.
- 2 Teljesen húzza ki a papírtálcát a készülékből.

#### **Megjegyzés**

Ha a készülék több oldalt is felvesz, amikor a tálcában csak néhány lap van, tisztítsa meg az alappanelt (1) puha, szőszmentes, vízzel megnedvesített ruhával.

A tisztítás után törölje le alaposan a nedvességet a panelről **száraz**, szőszmentes, puha ruhával.

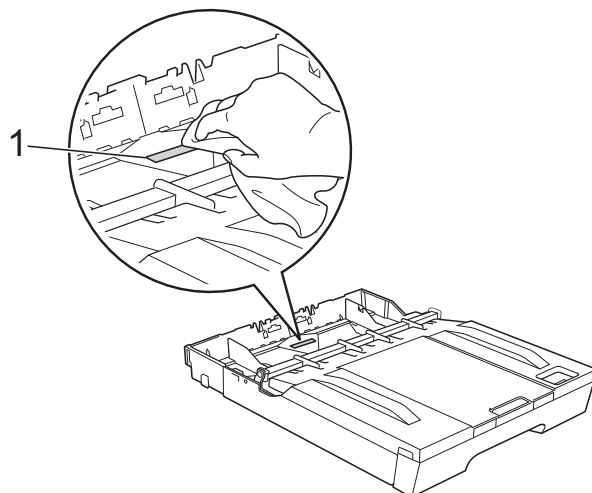



- 3 Nyissa ki az elakadáselhárító fedelet (1) a készülék hátoldalánál.

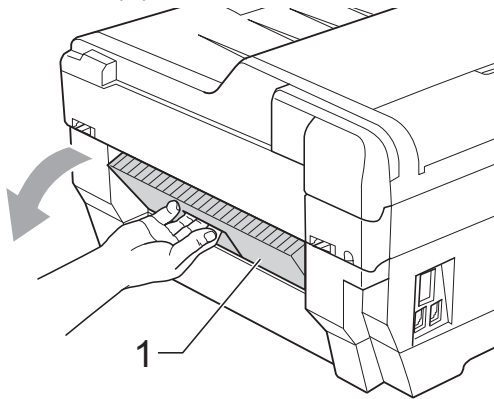

- 4 Tisztítsa meg a papírfelszedő hengereket (1) puha, szőszmentes, vízzel megnedvesített ruhával. Lassan forgassa el a hengereket, hogy a teljes felülete meg legyen tisztítva. A tisztítás után törölje le alaposan a nedvességet a hengerekről száraz, szőszmentes, puha ruhával.

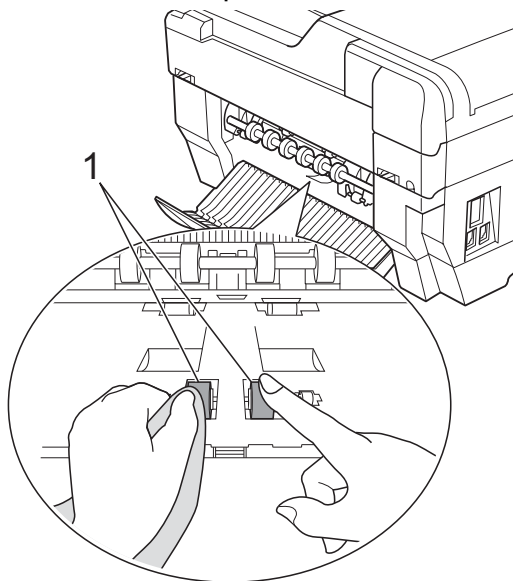

- 5 Tisztítsa meg a hátsó papíradagoló hengereket (1) puha, szőszmentes, vízzel megnedvesített ruhával. Lassan forgassa el a hengereket, hogy a teljes felülete meg legyen tisztítva. A tisztítás után törölje le alaposan a nedvességet a hengerekről száraz, szőszmentes, puha ruhával.

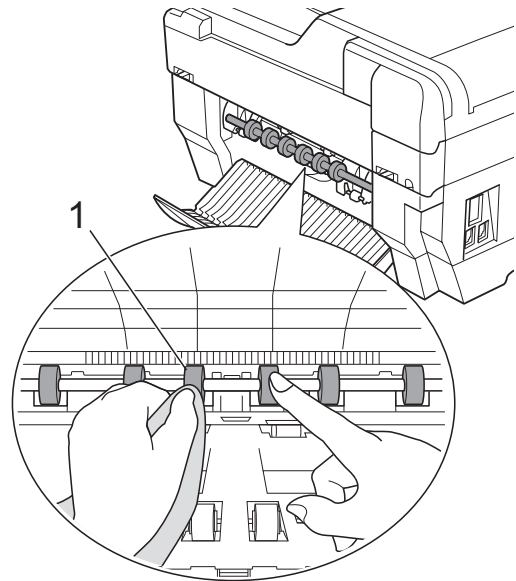

### Megjegyzés

Ne érintse meg a fémtengelyt.

- 6 Zárja le az elakadáselhárító fedelet. Ellenőrizze, hogy megfelelően zárta-e le a fedelet.
- 7 Határozott mozdulattal tolja vissza a papírtálcát a készülékbe.
- 8 Dugja vissza a tápkábelt.

A

## A 2. papírtálca papírfelszedő hengereinek tisztítása (csak MFC-J6710DW esetén)

- 1 Húzza ki a készülék hálózati kábelét az elektromos aljzatból. Húzza ki teljesen a 2. papírtálcát a készülékből.



### Megjegyzés

Ha a papírtartó szárny nyitva van, csukja le, majd zárja be a papírtartót.

- 2 Tisztítsa meg a 2. tálcá papírfelszedő hengereit (1) puha, szőszmentes, vízzel megnedvesített ruhával. Lassan forgassa el a hengereket, hogy a teljes felülete meg legyen tisztítva. A tisztítás után törölje le alaposan a nedvességet a hengerekről *száraz*, szőszmentes, puha ruhával.

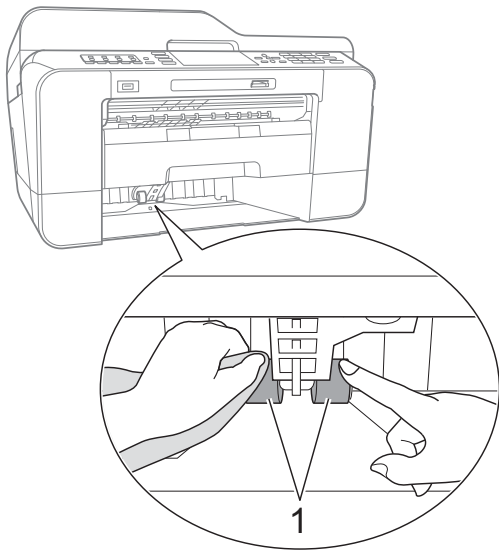

- 3 Határozott mozdulattal tolja vissza a 2. tálcát a készülékbe.
- 4 Dugja vissza a tápkábelt.

## A tintaszint ellenőrzése

Ugyan egy, a tintaszintet jelző ikon megjelenik az LCD-n, az egyes patronokban lévő tinta mennyiségét jelző nagyobb ábra megjelenítéséhez használja a **Menu (Menü)** gombot.

- 1 Nyomja meg a **Menu (Menü)** gombot.
- 2 Nyomja meg a **▲** vagy a **▼** gombot a **Tinta Vezérlés** opció kiválasztásához. Nyomja meg az **OK** gombot.
- 3 Nyomja meg a **▲** vagy a **▼** gombot a(z) **Tinta mennyis.** opció kiválasztásához. Nyomja meg az **OK** gombot. Az LCD-n megjelenik a tintamennyiség.
- 4 Nyomja meg a **Stop/Exit (Stop/Kilépés)** gombot.



### Megjegyzés

A tinta mennyiségét ellenőrizheti a számítógépről. (Windows® esetén lásd a *Nyomtatás* című részt vagy Macintosh esetén a *Nyomtatás és faxolás* című részt a *Szoftver használati útmutatóban*.)

## A készülék csomagolása és szállítása

A készülék szállítása során használja a hozzá kapott csomagolóanyagokat. A készülék helyes csomagolásához kövesse az alábbi utasításokat. A szavatosság nem terjed ki a készülék szállítás közben való sérülésére.

### ! FONTOS

Fontos, hogy a készülék nyomtatófejét hagyja teljesen „leállni” nyomtatás után. Mielőtt kikapcsolná a készüléket, bizonyosodjon meg arról, hogy minden mechanikai zaj megszűnt. Ha nem hagy időt a teljes leálláshoz, az nyomtatási problémákat eredményezhet és károsíthatja a nyomtatófejet.

- 1 Húzza ki a telefonvezetéket a fali telefonaljzatból, majd a készülékből.
- 2 Húzza ki a készülék hálózati kábelét az elektromos aljzatból.
- 3 Két kézzel fogja meg a szkennert fedelét a készülék két oldalánál az ujjak számára kialakított tartónál fogva, és tegye a helyére. Majd húzza ki az interfészkábel a készülékből, ha be van dugva.
- 4 Távolítsa el a narancssárga védőelemet a készülék belsejének jobb sarkából.

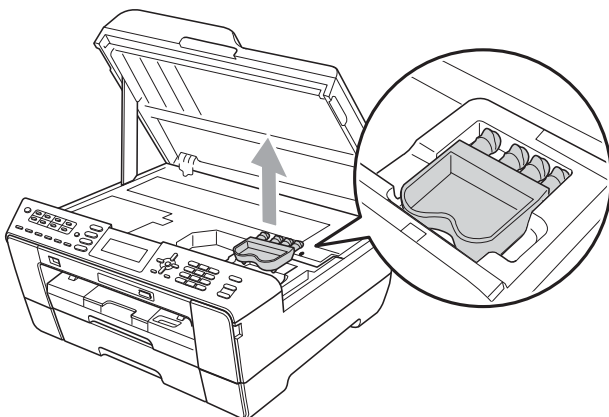

- 5 Óvatosan zárja le a szkennert fedelét az ujjak számára kialakított tartónál, mindkét oldalon.

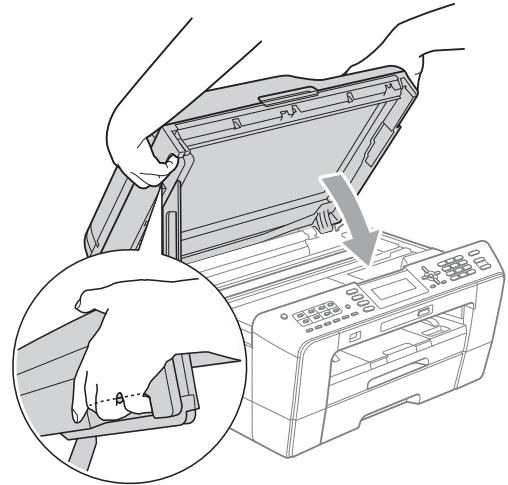

### ! FIGYELEM

Vigyázzon, nehogy az ujjai beszoruljanak a szkennert fedele alá.

Mindig a szkennert fedél két oldalán az ujjaknak kialakított tartót fogja, amikor kinyitja vagy lezárja a fedelet.

- 6 Nyissa ki a tintapatrontartó fedelét.
- 7 Távolítsa el mind a négy tintapatront. A tintapatronok kioldásához nyomja meg a patronok fölötti kioldókarokat. (Lásd *A tintapatronok cseréje* című részt a *Használati útmutató A függelékében.*)
- 8 Szerelje fel a narancssárga védőelemet, majd zárja le a festékpatron fedelét.

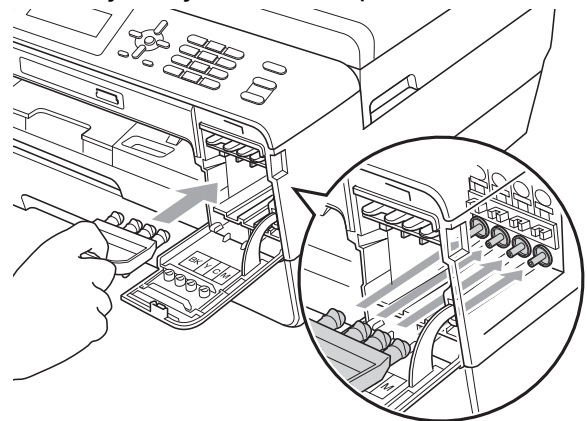

## ! FONTOS

- Bizonyosodjon meg arról, hogy a narancssárga védő rész jobb oldalán található műanyag fül (1) biztosan a helyére kattant (2).

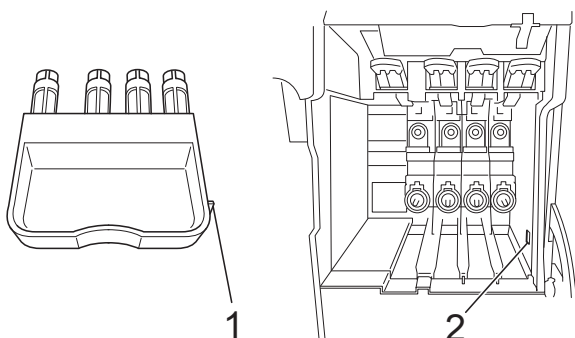

- Ha nem sikerül a narancssárga védőelemet megtalálni, NE távolítsa el a festékpátronokat szállítás előtt. Fontos, hogy a készüléket kizárólag úgy szállítsák, hogy a narancssárga védőelem vagy a festékpátronok a helyükön vannak. Ettől eltérő szállítás kárt tehet a készülékben és semmissé teheti a jótállást.

- 9 A készüléket csomagolja be a nejlonba.

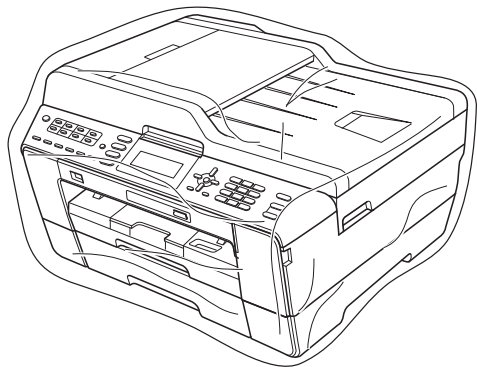

- 10 A készüléket és a hozzá kapott nyomtatványokat az eredeti csomagolóanyagokat használva helyezze az eredeti dobozába a lentebb látható módon. Ne helyezze a használt tintapátronokat a dobozba.

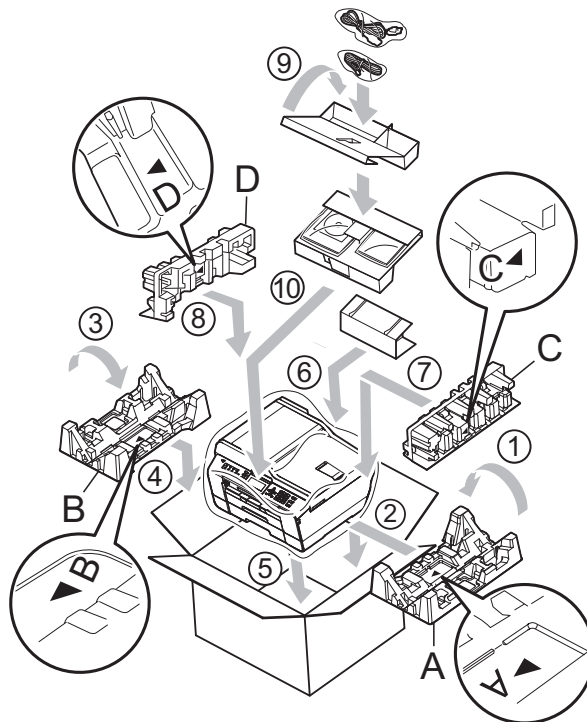

- 11 Csukja vissza a dobozt, és ragasztószalaggal zárja le.

Ez a jellemzők és kifejezések egy minden részletre kiterjedő listája, ami Brother kézikönyvekben található. Ezen tulajdonságok érvényessége a vásárolt modell típusától függ.

**ADF (automatikus dokumentumadagoló)**

A dokumentumot be lehet tenni az automatikus dokumentumadagolóba, ahonnan a készülék automatikusan oldalanként beolvassa.

**Automatikus faxküldés**

Fax küldése a külső telefon kagylójának felvétele nélkül.

**Automatikus kicsinyítés**

Csökkenti a beérkező faxok méretét.

**Automatikus újrahívás**

Egy olyan funkció, mely lehetővé teszi, hogy a készülék öt perc elteltével újrahívja a legutóbb hívott faxszámot, ha az a vonal foglalt állapota miatt nem sikerült.

**Állomás azonosítója**

A tárolt adatok, melyek a faxolt oldalak tetején megjelennek. Tartalmazza a küldő nevét és faxszámát.

**Biztonsági másolati nyomtatás**

A készülék minden fogadott és memóriában tárolt faxot kinyomtat. Ez egy biztonsági funkció, hogy áramkimaradás esetén se vesszenek el az üzenetek.

**CNG hangok**

A faxkészülékek által automatikus küldés esetén küldött különleges hangkódok (sípszók), melyek tudatják a fogadó készülékkel, hogy egy faxkészülék telefonál.

**Csengetés hangereje**

A készülék csengetésének hangerőbeállítása.

**Csengetési késleltetés**

A csengetések száma, mielőtt a készülék fogadná a hívást Csak fax és Fax/Tel üzemmódban.

**Csoportszám**

Az egygombos és gyorshívási számok olyan kombinációja, mely egygombos gombon vagy gyorshívási helyen van tárolva körfaxolás céljából.

**ECM (Hibaelhárítás módja)**

Érzékeli a faxküldés során jelentkező hibákat, és újraküldi a hibás faxoldalakat.

**Egygombos**

Gombok a készülék kezelőpanelén, ahol a könnyű hívás érdekében számok tárolhatók. Minden gombnál lehetőség van egy második szám tárolására is, ha az egygombos gomb megnyomásával egyidejűleg lenyomva tartja a **Shift (Váltás)** gombot.

**F/T csengetési idő**

A Brother készülék azon csengetésének időtartama (ha a vételi mód beállítása Fax/Tel), mely arra figyelmezteti Önt, hogy vegyen fel egy telefonhívást, melyet a készülék fogadott.

**Fax tárolása**

A fogadott faxokat a memóriában is tárolhatja.

**Fax továbbítása**

Egy memóriába elmentett bejövő faxüzenetet egy előre beprogramozott másik faxszámra küld el.

**Fax/Tel**

Faxokat és telefonhívásokat fogadhat. Ne használja ezt az üzemmódot, ha telefonos üzenetrögzítő készüléket (TAD) használ.

**Faxelőnézet**

A Faxelőnézet kiválasztása esetén megtekintheti a fogadott faxokat az LCD képernyőn, ha megnyomja a **Fax Preview (Fax előnézet)** gombot.

## Faxészlelés

Lehetővé teszi, hogy a készülék reagáljon a CNG hangokra, ha Ön a hívás fogadásával megszakít egy faxhívást.

## Faxhangok

Az adatkommunikálás során a küldő és fogadó faxkészülékek által küldött jelek.

## Faxnapló

Feltünteti az utolsó 200 bejövő és kimenő fax információit. TX jelentése küld. RX jelentése fogadás.

## Felbontás

A függőleges és vízszintes vonalak hüvelykenkénti száma. Lásd: Standard, Finom, Szuperfinom és Fotó.

## Felhasználói beállítások

Nyomatott jelentés a készülék aktuális beállításairól.

## Fénykép felbontása (csak monokróm)

Felbontási beállítás, mely a szürke változatos árnyalatait használja a fényképek legjobb megjelenése érdekében.

## Finom felbontás

A felbontás 203 × 196 dpi. Kisebb nyomatokhoz és grafikonokhoz használatos.

## Gyorshívás

Egy előre beprogramozott szám a könnyű hívás érdekében. A hívási folyamat elindításához meg kell nyomni a  (Telefonkönyv) gombot, a két számjegyjű kódot, és a **Mono Start** vagy a **Colour Start (Színes Start)** gombot.

## Gyorshívási lista

Az egygombos és a gyorsívási memóriában tárolt nevek és számok számsorban rendezett listája.

## Hang

A hívás nyomógombos-hangkódos telefonokra jellemző telefonvonal leképezése.

## Hangjelzés hangereje

A gombnyomások vagy hiba esetén hallható sípszó hangerőbeállítása.

## Ideiglenes beállítások

Minden egyes faxküldés és másolat esetében módosíthat bizonyos opciókat, anélkül, hogy az alapértelmezett beállításokat megváltoztatná.

## Impulzus

A tekerőtárcsázás egyik telefonvonal leképezése.

## Innobella™

Az Innobella™ a Brother által felkínált eredeti kellékanyagok terméksora. A legjobb minőség érdekében a Brother az Innobella™ márkájú tinta és papír használatát javasolja.

## Keresés

A tárolt egygombos, gyorsívási és csoportszámok elektronikus, szám- vagy ábécésorrendbe rendezett listája.

## Kettős hozzáférés

A készülék a beütemezett feladatokat a fax memóriából való elküldésével, illetve a bejövő fax kinyomtatásával vagy fogadásával egyidejűleg be tudja olvasni a memóriába.

## Késleltetett fax

Az Ön faxüzenetét egy meghatározott későbbi időpontban fogja elküldeni.

## Kézi faxküldés

Ha felveszi a külső telefon telefonkagylóját, hallhatja, hogy a fogadó faxkészülék fogadja a hívást, mielőtt Ön a faxküldés indításához megnyomja a **Mono Start** vagy a **Colour Start (Színes Start)** gombot.

## Kommunikációs hiba (Komm. hiba)

A faxküldés vagy -fogadás során általában a vonal zajossága vagy az elektrosztatikusság miatt bekövetkező hiba.

**Kompatibilitási csoport**

Egy faxkészüléknek az a képessége, hogy egy másikkal kommunikálni tud. Az ITU-T csoportok közti kompatibilitás garantált.

**Kontraszt**

Sötét vagy világos dokumentumok kiegyenlítését szolgáló beállítás, melynek eredményeként a sötét dokumentumokról készült fax vagy másolat világosabb, a világos pedig sötétebb lesz.

**Kódolási módszer**

A dokumentumban lévő információk kódolásának módja. Minden faxkészüléknek be kell tartania a Modified Huffman (MH) minimumelőírást. Az Ön készüléke nagyobb tömörítésre is képes – Modified Read (MR), Modified Modified Read (MMR) és JPEG – ha a fogadó készüléknek is megvannak ugyanezek a képességei.

**Körfaxolás**

A lehetősége, hogy egynél több számra is elküldheti ugyanazt a faxüzenetet.

**Kötegelt küldés**

(Csak fekete-fehér faxok esetén) Az azonos faxszámra menő késleltetett faxok a küldési idővel való takarékoskodás érdekében egyetlen faxként is elküldhetők.

**Küldés**

A faxoknak telefonvonalon keresztül, az Ön készülékéről a fogadó faxkészülékre való elküldésének folyamata.

**Külső telefon**

A készülékhez csatlakoztatott TAD (telefonos üzenetrögzítő készülék), vagy telefon.

**LCD (Folyadékkristályos kijelző)**

A készülék kijelzője, amely interaktív üzeneteket mutat képernyőről végzett programozás közben, illetve amely a készülék készenléti állapotában a dátumot és időt mutatja.

**Lehívás**

Egy faxkészülék azon folyamata, mely során az egy másik faxkészüléket felhív, hogy fogadja várakozó faxüzeneteket.

**Melléktelefon**

Egy telefon, mely bár ugyanazt a vonalat használja, mint a faxkészülék, de más fali csatlakozóaljzatba van bekötve.

**Memóriefogadás**

A fogadott faxokat a készülék memóriájába menti, ha a készülékből kifogyott a papír.

**Menü üzemmód**

A készülék beállításainak módosítására való programozási üzemmód.

**Naplózási időköz**

Az automatikusan nyomtatott faxnaplójelentések közötti előre beállított időköz. Szükség esetén a ciklus megszakítása nélkül kinyomtathatja a faxnaplót.

**OCR (optikai karakterfelismerés)**

A ScanSoft™ PaperPort™ 12SE az OCR vagy Presto! PageManager szoftveralkalmazással egy szöveg képét olyan szöveggé konvertálja, amely már szerkeszthető.

**PhotoCapture Center™**

Lehetővé teszi digitális fényképek nagy felbontásban való nyomtatását médiakártyákról fotóminőségű nyomatok készítéséhez.

**PictBridge**

Lehetővé teszi fényképek nagy felbontásban való közvetlen nyomtatását médiakártyákról fotóminőségű nyomatok készítéséhez.

**Standard felbontás**

203 × 97 dpi. Ez a normál méretű szövegekhez használatos, és a leggyorsabb átküldést biztosítja.

## Súgó lista

A komplett menütablázat kinyomtatása, melyet a készülék programozására használhat, ha nincs Önnél a használati útmutató.

## Színfokozás

A kép színét állítja a jobb nyomtatási minőség eléréséhez az élesség, a fehéregyensúly és a színmélység javításával.

## Színmélység

A Színmélység értékének megváltoztatásával az egész kép világosítható vagy sötétíthető.

## Szkennelés

Papírdokumentumról készült elektronikus kép küldése a számítógépre.

## Szkennelés médiára

Monokróm vagy színes dokumentumait memóriakártyára vagy USB Flash memóriameghajtóra szkennelheti. A monokróm képek TIFF vagy PDF fájlformátumban, a színes képek PDF vagy JPEG fájlformátumban lehetnek.

## Szuperfinom felbontás (csak monokróm)

392 × 203 dpi. A nagyon kicsi méretű nyomatokhoz és vonalmintákhoz ez a legjobb.

## Szünet

Ez lehetővé teszi, hogy 3,5 másodperces késleltetést iktasson be a hívási folyamatba olyankor, ha épp hívópanellel hív vagy egygombos, illetve gyorsívási számokat rögzít. Nagyobb szünetekhez annyiszor nyomja meg a **Redial/Pause (Újratárcsáz/Leállít)** gombot, amennyiszer szükséges.

## Szürkeárnyalat

A szürkének a fényképek másolásakor, beolvasásakor és faxolásakor rendelkezésre álló árnyalatai.

## Távoli aktiválási kód

Akkor nyomja meg ezt a kódot (\* 5 1), ha mellék- vagy külső telefonon fogad faxhívást.

## Távoli deaktiválási kód (Csak Fax/Tel. üzemmódnál)

Ha a készülék fogad egy telefonhívást, álkettős csengetést hallat. Ha megnyomja ezt a kódot (# 5 1), fogadhatja a hívást egy mellékelefonon.

## Távoli hozzáférési kód

Az Ön négy számjegyű kódja (---\*), mely lehetővé teszi, hogy távoli helyről is felhívhassa és elérhesse a készülékét.

## Távoli lekérési hozzáférés

A készülék nyomógombos-hangkódos telefonról való távoli elérésének a képessége.

## Tengerentúli üzemmód

Ideiglenes módosításokat eszközöl a faxhangokban, hogy alkalmazkodjon a tengerentúli telefonvonalak zaj- és elektrosztatikussági jellemzőihez.

## Üzenetrögzítő (TAD) (telefonos üzenetrögzítő készülék)

A készülékhez egy telefonos üzenetrögzítő készüléket is csatlakoztathat.

## Valós idejű adatküldés

Ha a memória megtelt, a faxokat valós időben küldheti.

## Várakozó feladatok

Ellenőrizheti, hogy mely feladatok várakoznak elküldésre a memóriában, illetve egyenként törölheti őket.

## Világosság

A Világosság értékének megváltoztatásával az egész kép világosítható vagy sötétíthető.

## WLAN jelentés

Egy nyomtatott jelentés a WLAN kapcsolódás eredményéről.



**Xmit jelentés (Küldési visszaigazolási jelentés)**

Egy lista, mely minden küldött faxot tartalmaz, azok küldési dátumával, idejével és számával együtt.

# C

# Index

## Számjegyek

---

2 az 1-ben (ID) másolás ..... 40

## A

---

A készülék csomagolása és szállítása .... 77

A készülék szállítása ..... 77

Apple Macintosh

Lásd a Szoftver használati útmutatót.

## Á

---

Áramkimaradás ..... 1

## B

---

Biztonság

Secure Function Lock (Biztonságos funkciózár)

korlátozott felhasználók ..... 6

rendszergazdajelszó ..... 5

## C

---

ControlCenter

Lásd a Szoftver használati útmutatót.

## CS

---

Csoportok körfaxoláshoz ..... 31

## E

---

Egygombos

beállítás kimenő hívásokból ..... 30

## F

---

Fax tárolása ..... 18

bekapcsolás ..... 18

kikapcsolás ..... 20

nyomtatás memóriából ..... 18

Fax továbbítása

szám beprogramozása ..... 17

távoli módosítás ..... 23, 24

Fax, önálló

fogadás

a memóriába ..... 17

Fax továbbítása ..... 23

lekérés távoli helyről ..... 23, 24

lekicsinyítés lapméretre ..... 25

nyomtatás memóriából ..... 18

papír nélküli fogadás ..... 17

PC-re ..... 18

küldés ..... 8

a beszélgetés végén ..... 10

Felbontás ..... 8

gyári alapértelmezett beállítások

visszaállítása ..... 10

késleltetett fax ..... 13

késleltetett köteget küldés ..... 14

kézi ..... 10

kontraszt ..... 8

Körfaxolás ..... 11

memóriából (Kettős hozzáférés) ..... 11

tengerentúli ..... 13

törlés memóriából ..... 14

új alapértelmezett érték beállítása ..... 9

Valós idejű adatküldés ..... 13

Fax, PC-ről

Lásd a Szoftver használati útmutatót.

Faxkódok

megváltoztatás ..... 21

Távoli hozzáférési kód ..... 21

Felbontás

következő fax beállítása ..... 8

Funkciózár ..... 4

## GY

---

Gyorshívás

beállítás kimenő hívásokból ..... 30

Csoportos hívás

csoportok beállítása körfaxoláshoz .... 31

módosítás ..... 32

Egygombos

beállítás kimenő hívásokból ..... 30

Gyorshívás

beállítás kimenő hívásokból ..... 30

Körfaxolás ..... 11

csoportok használata ..... 11

csoportok törlése ..... 33

## H

Hálózat	
Nyomtatás	
Lásd a Hálózati használati útmutatót.	
Szkennelés	
Lásd a Szoftver használati útmutatót.	
Hibaelhárítás	
tintaszt ellenőrzése .....	76
Hívás	
Csoportok (körfaxoláshoz) .....	11
Hozzáférési kódok, tárolás és hívás .....	28

## I

ID másolás .....	40
------------------	----

## J

Jelentések .....	34
Faxnapló .....	35
Naplózási időköz .....	34
Felhasználói beállítások .....	35
Gyorsívási lista .....	35
Hálózati konfiguráció .....	35
hogyan nyomtassunk .....	35
Küldési visszaigazolás .....	34, 35
Súgó lista .....	35
WLAN jelentés .....	35

## K

Kettős hozzáférés .....	11
Készenléti üzemmód .....	2
Kézi	
küldés .....	10
Kicsinyítés	
bejövő faxok .....	25
másolatok .....	37
Korlátozott felhasználók .....	6
Körfaxolás .....	11
csoportok beállítása .....	31
Közvetlen nyomtatás	
nem PictBridge-kompatibilis	
fényképezőgépről .....	70
PictBridge fényképezőgépről .....	68

## L

LCD (folyadékkristályos kijelző)	
Dim időzítő .....	2
Súgó lista .....	35

## M

Macintosh	
Lásd a Szoftver használati útmutatót.	
Másolás	
2 az 1-ben (ID) .....	40
az automatikus dokumentumadagoló	
használat .....	41
elfordulás módosítása .....	43
festéktakarékos mód .....	42
gyári alapértelmezett beállítások	
visszaállítása .....	48
kétoldalas .....	46
könyv .....	44
minőség .....	36
nagyítás/kicsinyítés .....	37
oldaltördelés (több oldal egy lapon) .....	38
poszter .....	38
rendezés (csak automatikus	
dokumentumadagoló) .....	41
színmélység .....	41
új alapértelmezés megadása .....	48
vékony papír .....	43
Vízjel .....	44
médiakártya használatával .....	45
papírdokumentum használatával .....	45
sablon használatával .....	44
USB Flash memóriameghajtó	
használatával .....	45
Memóriabiztonság .....	15
Memóriatár .....	1
Mozinyomtatás .....	50
Mód, belépés	
Időzítő .....	3

## NY

Nyomtatás	
faxolás memóriából .....	18
jelentés .....	35
Lásd a Szoftver használati útmutatót.	

## O

---

### OCR-es PaperPort™ 12SE

Lásd a Szoftver használati útmutatót. Lásd még a Súgót a PaperPort™ 12SE alkalmazásban.

## P

---

### PhotoCapture Center™

Diavetítés .....	58
DPOF nyomtatás .....	59
Effekt hozzáadása .....	52
Fotóeffektek	
Automatikus javítás .....	52
Enyhe megvilágítás .....	56
Éjszakai felvétel .....	55
Felületszín-fokozás .....	53
Látványfokozás .....	53
Monokróm .....	57
Szépia .....	57
Vörösszemcsökkentés .....	54
Whiteboard .....	56
Keresés dátum alapján .....	58
Körülvágás .....	59
Nyomtatás	
fényképek .....	51
indexlap .....	50
minden fénykép .....	52
Nyomtatási beállítások	
Dátum nyomtatása .....	63
Kontraszt .....	62
Levágás .....	63
Minőség .....	60
Papírtípus és papírméret .....	61
Szegély nélkül .....	63
Színfokozás .....	62
Új alapértelmezett érték beállítása ....	64
Világosság .....	61
Visszaállítás a gyári alapértékekre ....	64
PC-ről	
Lásd a Szoftver használati útmutatót.	
Szkennelés médiára	
automatikus méretezés .....	65
memóriakártya .....	65
USB Flash memória .....	65
PictBridge	
DPOF nyomtatás .....	70

### Presto! PageManager

Lásd a Szoftver használati útmutatót. Lásd még a Súgót a Presto! PageManager alkalmazásban.

## SZ

---

### Szkennelés

Lásd a Szoftver használati útmutatót.

## T

---

### Távoli beállítás

Lásd a Szoftver használati útmutatót.

Távoli lekérés .....	21
faxok lekérése .....	24
parancsok .....	23
távoli hozzáférési kód .....	21, 22
Tintapatronok	
tintaszint ellenőrzése .....	76
Tisztítás	
nyomtatótálca .....	73
papíradagoló henger .....	73
Törlés	
Fax tárolása .....	20
Fax továbbítása .....	20, 23
újrahívásra váró feladatok .....	14

## V

---

### Vezeték nélküli hálózat

Lásd a Gyors telepítési útmutatót és a Hálózati használati útmutatót.

## W

---

### Windows®

Lásd a Szoftver használati útmutatót.

**brother**®

**Látogasson meg bennünket a világhálón  
<http://www.brother.com/>**

Ez a készülék kizárólag abban az országban használható, ahol megvásárolták. A helyi Brother vállalatok vagy viszonteladók kizárólag az adott országban megvásárolt készülékekhez nyújtanak műszaki támogatást.