

brother®

GUÍA AVANZADA DEL USUARIO

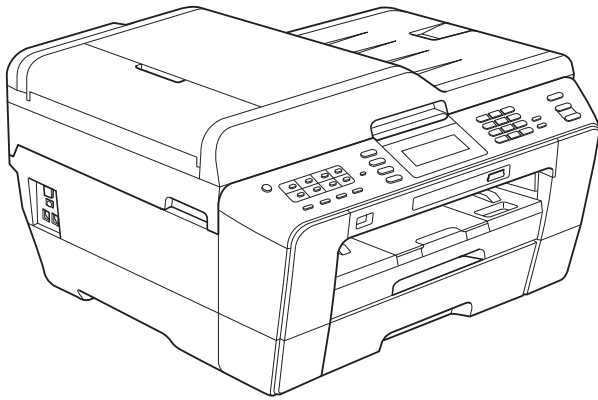

MFC-J6910DW

Versión 0

SPA

Guías del usuario y dónde encontrarlas

¿Qué manual?	¿Qué incluye?	¿Dónde está?
Avisos sobre seguridad y legales	Lea esta Guía primero. Lea las Instrucciones de seguridad antes de configurar el equipo. Consulte esta Guía para obtener información sobre marcas comerciales y limitaciones legales.	Impreso / En la caja
Guía de configuración rápida	Siga las instrucciones de configuración del equipo e instalación de los controladores y el software para el sistema operativo y tipo de conexión que esté utilizando.	Impreso / En la caja
Guía básica del usuario	Familiarícese con las funciones básicas de fax, copia, escáner, PhotoCapture Center™ y sustitución de consumibles. Consulte los consejos para la solución de problemas.	Impreso / En la caja
Guía avanzada del usuario	Familiarícese con las operaciones más avanzadas: funciones de fax, copia, seguridad, impresión de informes y realización de un mantenimiento rutinario.	Archivo PDF / CD-ROM de la documentación
Guía del usuario de software	Siga estas instrucciones para la impresión, escaneado, escaneado en red, PhotoCapture Center™, instalación remota, PC-FAX y empleo de la utilidad de Brother ControlCenter.	Archivo PDF / CD-ROM de la documentación
Glosario de red	Esta Guía incluye información básica sobre las funciones de red avanzadas de los equipos de Brother, así como las explicaciones de terminología común y de red en general.	Archivo PDF / CD-ROM de la documentación
Guía del usuario en red	Esta Guía incluye información útil sobre la configuración de la red cableada e inalámbrica, así como sobre la configuración de seguridad mediante el equipo de Brother. También puede encontrar la información de protocolo compatible para el equipo y los consejos detallados para la solución de problemas.	Archivo PDF / CD-ROM de la documentación

Tabla de contenido

1	Configuración general	1
	Almacenamiento en memoria	1
	Horario de verano automático	1
	Modo espera	2
	Pantalla LCD	2
	Configuración del temporizador para apagar la retroiluminación	2
	Modo Temporizador	3
2	Funciones de seguridad	4
	Bloqueo función de seguridad 2.0	4
	Antes de empezar a utilizar Bloqueo función de seguridad 2.0	4
	Configuración y modificación de la contraseña del administrador	5
	Configuración de usuarios limitados	6
	Activación/Desactivación de Bloqueo función de seguridad	6
	Conmutación de usuarios	7
	Cambio al modo público	7
3	Envío de un fax	8
	Opciones adicionales de envío	8
	Envío de faxes con múltiples configuraciones	8
	Detención del envío de fax	8
	Contraste	8
	Cambio de resolución de fax	8
	Ajuste de los cambios como una nueva configuración predeterminada	9
	Restablecimiento de los ajustes de fax a la configuración de fábrica	10
	Operaciones adicionales de envío	10
	Envío de un fax dúplex (2 caras) desde la unidad ADF	10
	Envío manual de un fax	11
	Envío de un fax al final de la conversación	11
	Acceso doble (solo blanco y negro)	11
	Multienvío (solo blanco y negro)	12
	Transmisión en tiempo real	13
	Modo satélite	14
	Fax diferido (solo blanco y negro)	14
	Transmisión diferida por lotes (solo blanco y negro)	14
	Comprobación y cancelación de trabajos en espera	15
	Información general de sondeo	15
	Transmisión por sondeo (solo blanco y negro)	15

4 Recepción de un fax 17

Recepción de memoria (solo blanco y negro)	17
Recepción sin papel	17
Reenvío de faxes	17
Almacenado fax	18
Impresión de un fax desde la memoria	18
Recepción PC-FAX (solo para Windows®)	18
Desactivación de las operaciones de Recepción de memoria	20
Modificación de las operaciones de recepción de memoria	20
Recuperación remota	21
Configuración de un código de acceso remoto	21
Uso del código de acceso remoto	21
Comandos de fax remoto	22
Recuperación de los mensajes de fax	23
Cambio del número de reenvío de faxes	23
Operaciones de recepción adicionales	24
Impresión de un fax entrante reducido	24
Información general de sondeo	24
Recepción de sondeo	24

5 Marcación y almacenamiento de números 27

Operaciones de voz	27
Operaciones de marcación adicionales	27
Combinación de números de marcación abreviada	27
Otras formas de almacenar números	28
Almacenamiento de números de 1 marcación a partir de llamadas salientes	28
Almacenamiento de números de 1 marcación a partir del historial de ID de llamada	29
Almacenamiento de números de marcación rápida a partir de llamadas salientes	30
Almacenamiento de números de marcación rápida a partir del historial de ID de llamada	30
Configuración de grupos para multienvío	31

6 Impresión de informes 34

Informes de fax	34
Informe Verificación de la transmisión	34
Diario del fax (informe de actividad)	34
Informes	35
Cómo imprimir un informe	35

7 Cómo hacer copias 36

Configuración de copia	36
Detención de la copia	36
Cambio de velocidad y calidad de copia	36
Ampliación o reducción de la imagen copiada	37
Realización de copias N en 1 o un póster (formato de página)	38
Copia 2 en 1 (ID)	40
Clasificación de las copias utilizando la unidad ADF	41
Ajuste de la densidad	41
Modo de ahorro de tinta	42
Copia de papel fino	42
Ajuste de la inclinación	43
Copia libro	43
Copia de marca de agua	44
Copia dúplex (2 caras)	45
Establecimiento de configuraciones favoritas	48

8 Impresión de fotos desde una tarjeta de memoria o una unidad de memoria flash USB 49

Operaciones de PhotoCapture Center™	49
Tarjetas de memoria, unidad de memoria flash USB y estructuras de carpetas	49
Impresión de películas	50
Impresión de imágenes	50
Impresión de índice (imágenes en miniatura)	50
Impresión de fotografías	51
Mejora de fotografías	52
Impresión DPOF	54
Configuración de impresión de PhotoCapture Center™	55
Calidad de impresión	55
Opciones de papel	55
Ajuste de brillo, contraste y color	56
Recorte	57
Impresión sin bordes	58
Impresión de fecha	58
Ajuste de los cambios como una nueva configuración predeterminada	58
Restablecimiento de todos los ajustes a la configuración de fábrica	58
Escaneado a una tarjeta de memoria o una unidad de memoria flash USB	59
Tamaño de escaneado del cristal	59
Recorte automático	59
Cómo establecer una nueva configuración predeterminada	61
Cómo restaurar la configuración predeterminada de fábrica	61

9 Impresión de fotografías desde una cámara 62

Impresión de fotografías directamente desde una cámara con PictBridge	62
Requisitos de PictBridge	62
Configuración de su cámara digital	62
Impresión de imágenes	64
Impresión DPOF	64

Impresión de fotografías directamente desde una cámara digital (sin PictBridge)	65
Impresión de imágenes	65

A	Mantenimiento rutinario	66
----------	--------------------------------	-----------

Limpieza y comprobación del equipo	66
Limpieza de la parte exterior del equipo	66
Limpieza de la placa de impresión del equipo	67
Limpieza de los rodillos de alimentación del papel	68
Limpieza de los rodillos de recogida de papel	68
Limpieza de los rodillos de recogida de papel de la bandeja de papel n°2	70
Comprobación del volumen de tinta	70
Embalaje y transporte del equipo	71

B	Glosario	74
----------	-----------------	-----------

C	Índice	79
----------	---------------	-----------

Almacenamiento en memoria

Incluso si se produce un corte del suministro eléctrico, no perderá la configuración que ha seleccionado con el botón **MENÚ**, dado que se almacena permanentemente. Tampoco perderá la configuración de los menús de los botones de modo **FAX**, **DIGITALIZAR**, **COPIAR** y **PHOTO CAPTURE** si ha seleccionado **Ajustar nuevo predetermin.** o **Ajustes favoritos**. Es posible que tenga que reajustar la fecha y hora.



Nota

Durante un corte de suministro eléctrico, el equipo conservará los mensajes de la memoria durante aproximadamente 24 horas.

Horario de verano automático

Puede configurar el equipo para que cambie automáticamente al horario de verano. Con ello, el horario se adelanta una hora en primavera y se retrasa una hora en otoño. Asegúrese de haber ajustado la fecha y la hora correctamente en la configuración de **Fecha y hora**.

- 1 Pulse **MENÚ**.
- 2 Pulse **▲** o **▼** para mostrar **Config. gral.**
- 3 Pulse **Config. gral.**
- 4 Pulse **▲** o **▼** para mostrar **Luz día auto.**
- 5 Pulse **Luz día auto.**
- 6 Pulse **No** (o **Sí**).
- 7 Pulse **Parar**.

Modo espera

Puede seleccionar el tiempo de inactividad del equipo (de 1 a 60 minutos) antes de acceder al modo espera. El temporizador se reiniciará cuando no se realice ninguna operación en el equipo.

- 1 Pulse **MENÚ**.
- 2 Pulse **▲** o **▼** para mostrar **Config. gral.**
- 3 Pulse **Config. gral.**
- 4 Pulse **▲** o **▼** para mostrar **Modo espera.**
- 5 Pulse **Modo espera.**
- 6 Pulse **1 min, 2 min, 3 min, 5 min, 10 min, 30 min o 60 min, que es el tiempo durante el cual el equipo permanecerá inactivo antes de acceder al modo espera.**
- 7 Pulse **Parar.**

Pantalla LCD

Configuración del temporizador para apagar la retroiluminación

Puede configurar cuánto tiempo permanece encendida la retroiluminación de la pantalla LCD después de la última pulsación de botón.

- 1 Pulse **MENÚ**.
- 2 Pulse **▲** o **▼** para mostrar **Config. gral.**
- 3 Pulse **Config. gral.**
- 4 Pulse **▲** o **▼** para mostrar **Configur. LCD.**
- 5 Pulse **Configur. LCD.**
- 6 Pulse **Temporiz.atenu.**
- 7 Pulse **10 seg, 20 seg, 30 seg o No.**
- 8 Pulse **Parar.**

Modo Temporizador

El equipo dispone de cuatro botones de modos temporales en el panel de control: **FAX, DIGITALIZAR, COPIAR** y **PHOTO CAPTURE**. Se puede cambiar el tiempo que debe tardar el equipo en volver al modo de fax después de la última operación de escaneado, copia o PhotoCapture. Si selecciona **No**, el equipo permanecerá en el último modo utilizado.

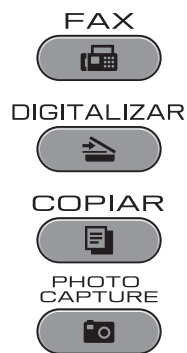

- 1 Pulse **MENÚ**.
- 2 Pulse **▲** o **▼** para mostrar Config. gral.
- 3 Pulse Config. gral.
- 4 Pulse **▲** o **▼** para mostrar Temporiz. modo.
- 5 Pulse Temporiz. modo.
- 6 Pulse 0 Seg., 30 seg, 1 min, 2 min, 5 min o No.
- 7 Pulse **Parar**.

Bloqueo función de seguridad 2.0

Bloqueo función de seguridad le permite limitar el acceso público a determinadas funciones del equipo:

- Fax Tx (Transmisión Fax)
- Fax Rx (Recepción Fax)
- Copia
- Escaneado
- PCC
- Impresión desde PC
- Impresión en color
- Límite de página

Asimismo, esta función impide que los usuarios modifiquen la configuración predeterminada del equipo limitando el acceso a la configuración del menú.

Antes de utilizar las funciones de seguridad, debe primero especificar una contraseña de administrador.

Se puede permitir el acceso a las operaciones limitadas mediante la creación de un usuario limitado. Los usuarios limitados pueden introducir una contraseña de usuario para utilizar el equipo.

Anote la contraseña en un lugar seguro. Si la olvida, llame a su distribuidor Brother para obtener asistencia técnica.



Nota

- Únicamente los administradores pueden configurar las limitaciones y aplicar cambios para cada usuario.
- Al desactivar Transmisión Fax, no se puede utilizar ninguna función del menú de fax.
- La recepción de sondeo se activa únicamente al activar Transmisión Fax y Recepción Fax.

Antes de empezar a utilizar Bloqueo función de seguridad 2.0

Puede configurar los ajustes de Bloqueo función de seguridad 2.0 mediante un navegador Web. Antes de iniciar la configuración, se debe realizar lo siguiente.

- 1 Inicie el navegador Web.
- 2 Escriba “`http://machine's IP address/`” en la barra de dirección del navegador (donde “`machine's IP address`” es la dirección IP del equipo).
 - Por ejemplo:
`http://192.168.1.2/`



Nota

Puede encontrar la dirección IP del equipo en la lista de configuración de red. (Consulte *Imprimir la lista de configuración de red* en la *Guía del usuario en red*).

- 3 Escriba una contraseña en el cuadro de diálogo **Inicio de sesión**. (Ésta es la contraseña de inicio de sesión en la página Web del equipo y no la contraseña del administrador para Bloqueo función de seguridad). Haga clic en .

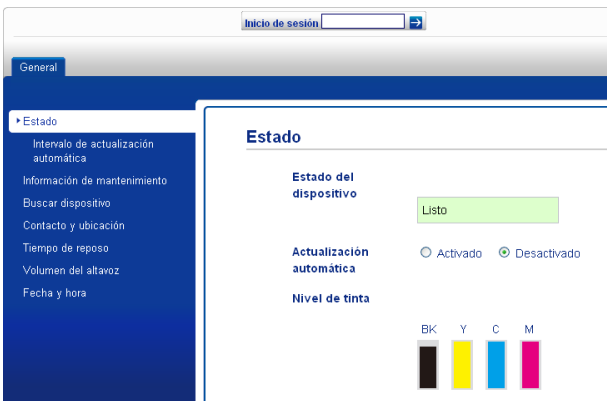

Nota

Defina una contraseña si utiliza un navegador Web para configurar el ajuste del equipo por primera vez.

- 1 Haga clic en **Configure la contraseña**.
- 2 Introduzca la contraseña que desee utilizar (hasta 32 caracteres).
- 3 Introduzca nuevamente la contraseña en el cuadro de diálogo **Confirmar nueva contraseña**.
- 4 Haga clic en **Enviar**.

Configuración y modificación de la contraseña del administrador

Puede configurar estos ajustes con un navegador Web. Para configurar la página Web, consulte *Antes de empezar a utilizar Bloqueo función de seguridad 2.0* en la página 4. A continuación, siga las instrucciones que se incluyen.

Configuración de la contraseña del administrador

La contraseña que se configura en estos pasos es para el administrador. Esta contraseña se utiliza para configurar usuarios y activar o desactivar Bloqueo función de seguridad. (Consulte *Configuración de usuarios limitados* en la página 6 y *Activación/Desactivación de Bloqueo función de seguridad* en la página 6).

- 1 Haga clic en **Administrador**.
- 2 Haga clic en **Bloqueo función de seguridad**.
- 3 Introduzca un número de cuatro dígitos para la contraseña en el cuadro de diálogo **Nueva contraseña**.

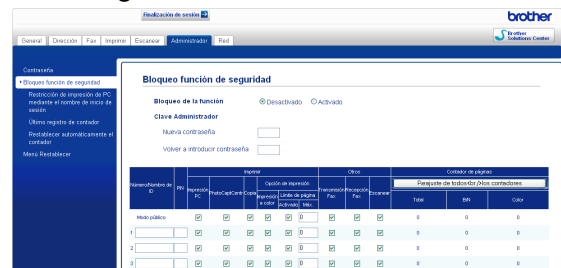

- 4 Introduzca nuevamente la contraseña en el cuadro de diálogo **Volver a introducir contraseña**.
- 5 Haga clic en **Enviar**.

Modificación de la contraseña del administrador

- 1 Haga clic en **Administrador**.
- 2 Haga clic en **Bloqueo función de seguridad**.
- 3 Introduzca un número de cuatro dígitos para la contraseña nueva en el cuadro de diálogo **Nueva contraseña**.
- 4 Vuelva a introducir la contraseña nueva en el cuadro de diálogo **Volver a introducir contraseña**.
- 5 Haga clic en **Enviar**.

Configuración de usuarios limitados

Puede configurar usuarios con limitaciones y una contraseña. Puede configurar hasta 10 usuarios.

Puede configurar estos ajustes con un navegador Web.

Para configurar la página Web, consulte *Antes de empezar a utilizar Bloqueo función de seguridad 2.0* en la página 4. A continuación, siga las instrucciones que se incluyen.

- 1 Haga clic en **Administrador**.
- 2 Haga clic en **Bloqueo función de seguridad**.
- 3 Escriba un nombre de grupo o nombre de usuario alfanumérico (de 15 dígitos) en el cuadro de diálogo **Número/Nombre de ID** y, a continuación, escriba una contraseña de cuatro dígitos en el cuadro de diálogo **PIN**.



- 4 Desactive las funciones que desee limitar en el cuadro de diálogo **Imprimir** o el cuadro de diálogo **Otros**. Para configurar el máximo recuento de páginas, active el cuadro de diálogo **Activado en Límite de página** y, a continuación, introduzca el número en el cuadro de diálogo **Máx.** A continuación, haga clic en **Enviar**.



Nota

- No puede utilizar la misma contraseña que la utilizada por otro usuario.
- Puede configurar un usuario público. Los usuarios públicos no necesitan la especificación de una contraseña. Para obtener más información, consulte la *Guía del usuario en red*.

Activación/Desactivación de Bloqueo función de seguridad



Nota

Si introduce una contraseña incorrecta, la pantalla LCD mostrará **Clave errónea**. Especifique la contraseña correcta.

Activación de Bloqueo función de seguridad



- 1 Pulse **MENÚ**.
- 2 Pulse **Config. gral.**
- 3 Pulse **▲** o **▼** para mostrar **Bloqueo func.**
- 4 Pulse **Bloqueo func.**
- 5 Pulse **Bloquear No→Sí**.
- 6 Introduzca la contraseña de administrador de cuatro dígitos mediante los botones que aparecen en la pantalla LCD. Pulse **OK**.

Desactivación de Bloqueo función de seguridad

- 1 Pulse  Modo público.
- 2 Pulse Bloquear Sí→No.
- 3 Introduzca la contraseña de administrador de cuatro dígitos mediante los botones que aparecen en la pantalla LCD.
Pulse OK.

Conmutación de usuarios

Esta configuración permite a un usuario limitado iniciar la sesión en el equipo cuando Bloqueo función de seguridad está activado.

- 1 Mantenga pulsado **9-16** mientras pulsa *.
O bien, en la pantalla LCD, pulse  Modo público o  xxxxx (donde xxxxx es el nombre de usuario).
A continuación, pulse Cambie usuario.
- 2 Pulse ▲ o bien ▼ para mostrar el nombre de usuario.
- 3 Pulse el nombre de usuario.
- 4 Introduzca la contraseña de usuario de cuatro dígitos mediante los botones que aparecen en la pantalla LCD.
Pulse OK.

Cambio al modo público

- 1 Pulse  xxxxx (donde xxxxx es el nombre de usuario).
- 2 Pulse Ir a Público.



Nota

Una vez que un usuario limitado haya terminado de utilizar el equipo, éste volverá a la configuración pública transcurrido el tiempo configurado en el modo Temporizador. (Consulte *Modo Temporizador* en la página 3).

3

Envío de un fax



Opciones adicionales de envío

Envío de faxes con múltiples configuraciones

Al enviar un fax se puede seleccionar cualquier combinación de estas configuraciones: resolución, contraste, tamaño de escaneado, etc.

- 1 Pulse  (**FAX**).
En la pantalla LCD aparecerá lo siguiente:



- 2 Pulse   para mostrar una configuración que desee cambiar. Cuando aparezca la configuración, púlsela.
- 3 Pulse una opción.
- 4 Regrese al paso 2 para cambiar más configuraciones.



Nota



- La mayoría de ajustes son temporales y el equipo vuelve a la configuración predeterminada después de enviar un fax.
- Puede guardar algunas de las configuraciones que use más a menudo. Para ello, puede seleccionarlas como predeterminadas. Estas configuraciones quedarán tal como están hasta que las modifique. (Consulte *Ajuste de los cambios como una nueva configuración predeterminada* en la página 9).

Detención del envío de fax

Para detener el fax, pulse **Parar**.

Contraste

Si el documento es demasiado claro o demasiado oscuro, puede que desee modificar el contraste. En la mayoría de documentos se puede utilizar la configuración predeterminada de fábrica **Automático**. Ésta selecciona automáticamente el contraste adecuado para el documento. Seleccione **Claro** al enviar un documento claro. Seleccione **Oscuro** al enviar un documento oscuro.

- 1 Pulse  (**FAX**).
- 2 Pulse   para mostrar **Contraste**.
- 3 Pulse **Contraste**.
- 4 Pulse **Automático**, **Claro** o **Oscuro**.



Nota

Independientemente de que seleccione **Claro** u **Oscuro**, el equipo enviará el fax utilizando la configuración **Automático** en cualquiera de las siguientes condiciones:

- Cuando envía un fax en color.
- Cuando selecciona la resolución de fax **Foto**.

Cambio de resolución de fax

La calidad de un fax se puede mejorar cambiando su resolución.

- 1 Pulse  (**FAX**).
- 2 Pulse   para mostrar **Resolución de fax**.

- 3 Pulse Resolución de fax.
- 4 Pulse la resolución que desee.



Nota

Existen cuatro opciones de configuración de la resolución para faxes en blanco y negro y dos para faxes en color.

Blanco y negro	
Estándar	La opción más idónea para la mayoría de los documentos mecanografiados.
Fina	Opción idónea para letra pequeña; la velocidad de transmisión es un poco más lenta que la de la resolución Normal.
Superfina	Idónea para letra pequeña o gráficos; la velocidad de transmisión es más lenta que la de la resolución Fina.
Foto	Utilice esta opción si el documento contiene distintas tonalidades de gris o es una fotografía. La velocidad de transmisión de la resolución Foto es la más lenta.

Color	
Estándar	La opción más idónea para la mayoría de los documentos mecanografiados.
Fina	Utilice esta opción cuando el documento sea una fotografía. La velocidad de transmisión es más lenta que la de la resolución Normal.

Si selecciona **Superfina** o **Foto** y, a continuación, utiliza el botón **Iniciar Color** para enviar un fax, el equipo enviará el fax utilizando la configuración **Fina**.

Ajuste de los cambios como una nueva configuración predeterminada

Puede guardar la configuración de fax de Resolución de fax, Contraste, Tamaño área escaneado, Vista previa y Transmis. en tiempo real que utilice más a menudo como predeterminada. Estas configuraciones quedarán tal como están hasta que las modifique.

- 1 Pulse  (**FAX**).
 - 2 Pulse ◀ o ▶ para seleccionar la opción de menú que desee modificar. Pulse la nueva opción.
- Repita este paso para cada configuración que desee cambiar.
- 3 Después de cambiar la última configuración, pulse ◀ o ▶ para mostrar **Ajustr nuevo predetermin.**
 - 4 Pulse **Ajustr nuevo predetermin.**
 - 5 Pulse **Sí**.
 - 6 Pulse **Parar**.

Restablecimiento de los ajustes de fax a la configuración de fábrica

Puede restablecer todas las configuraciones de fax que haya cambiado a las predeterminadas de fábrica. Estas configuraciones quedarán tal como están hasta que las modifique.

- 1 Pulse  (**FAX**).
- 2 Pulse ◀ o ▶ para mostrar Restaurar predetermin.
- 3 Pulse Restaurar predetermin.
- 4 Pulse Sí.
- 5 Pulse **Parar**.

Operaciones adicionales de envío

Envío de un fax dúplex (2 caras) desde la unidad ADF

Puede enviar documentos impresos por ambas caras de tamaño legal desde la unidad ADF.

- 1 Pulse **Dúplex** en el panel del equipo.
- 2 Cargue el documento en la unidad ADF.
- 3 Pulse Fax.
- 4 Realice una de las siguientes acciones:
 - Si se gira el documento por el lado largo, pulse EscanDúplex: BordeLargo.

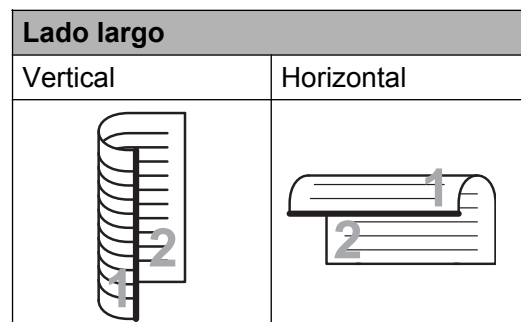

- Si se gira el documento por el lado corto, pulse EscanDúplex: BordeCorto.

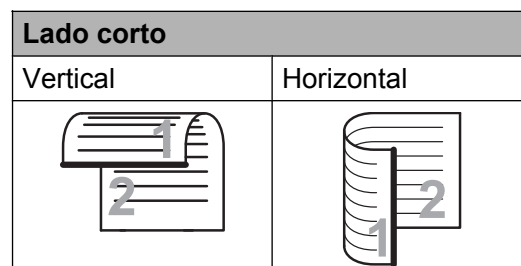

- 5 Introduzca el número de fax.

- 6 Pulse **Iniciar Mono** o **Iniciar Color**.

El equipo inicia ahora el escaneado y envía el documento.

Envío manual de un fax

La transmisión manual permite escuchar la marcación, el timbre y los tonos de recepción del fax durante el envío de un fax.



Nota

Para enviar un fax de varias páginas, utilice la unidad ADF.

- 1 Pulse  (**FAX**).
- 2 Cargue el documento.
- 3 Para escuchar el tono de marcación, levante el auricular del teléfono externo.
- 4 Marque el número de fax.



Nota

Si la red admite el protocolo LDAP, puede buscar información sobre números de fax y direcciones de correo electrónico en el servidor. (Consulte *Función LDAP* en la *Guía del usuario en red*).

- 5 Cuando escuche el tono de fax, pulse **Iniciar Mono** o **Iniciar Color**.
Si está utilizando el cristal de escaneado, pulse **Enviar** en la pantalla LCD para enviar el fax.
- 6 Cuelgue el auricular del teléfono externo.

Envío de un fax al final de la conversación

Al final de la conversación, puede enviar un fax al interlocutor antes de colgar.

- 1 Pida al interlocutor que espere a los tonos de fax (pitidos) y, a continuación, pulse el botón **Inicio** o **Enviar** antes de colgar.
- 2 Pulse  (**FAX**).
- 3 Cargue el documento.
- 4 Pulse **Iniciar Mono** o **Iniciar Color**.
 - Si está utilizando el cristal de escaneado, pulse **Enviar** para enviar el fax.
- 5 Cuelgue el auricular del teléfono externo.

Acceso doble (solo blanco y negro)

Se puede marcar un número y comenzar a escanear el fax en la memoria, incluso cuando el equipo está enviando desde la memoria, recibiendo faxes o imprimiendo datos del PC. En la pantalla LCD podrá verse el nuevo número de trabajo y la memoria disponible.

El número de páginas que puede escanear para que queden guardadas en la memoria dependerá de la cantidad de información que contengan.



Nota

Si aparece el mensaje **Sin memoria**, pulse **Parar** para cancelar o **Iniciar Mono** para enviar las páginas escaneadas hasta el momento.

Multienvío (solo blanco y negro)

Se entiende por multienvío el envío automático del mismo mensaje de fax a más de un número de fax. Puede incluir grupos, números de 1 marcación, números de marcación rápida y un máximo de 50 números marcados manualmente en el mismo multienvío.

Una vez finalizado el multienvío, se imprimirá un informe del mismo.

Antes de iniciar el multienvío

Los números de 1 marcación y de marcación rápida se deben guardar en la memoria del equipo antes de poder utilizarlos en un multienvío. (Consulte *Almacenamiento de números de teclas de 1 marcación y Almacenamiento de números de marcación rápida* en el capítulo 7 de la *Guía básica del usuario*).

Asimismo, los números de un grupo se deben guardar en la memoria del equipo antes de poder utilizarlos en un multienvío. Los números de un grupo incluyen varios números de 1 marcación y de marcación rápida guardados para facilitar la marcación. (Consulte *Configuración de grupos para multienvío* en la página 31).

Cómo realizar un multienvío de un fax

- 1 Pulse  (FAX).
- 2 Cargue el documento.
- 3 Pulse ◀ o ▶ para mostrar **Multienvío**.
- 4 Pulse **Multienvío**.
- 5 Puede añadir números al multienvío del siguiente modo:
 - Pulse **Añadir número** e introduzca un número utilizando los botones de la pantalla LCD.

Pulse **OK**.



Nota

Si ha descargado fax por Internet:

Si desea realizar un multienvío a través de la dirección de correo electrónico, pulse , introduzca la dirección de correo electrónico y pulse **OK**. (Consulte *Introducción de texto* en el *Apéndice C* de la *Guía básica del usuario*).

- Pulse **Agenda de tel.**
Pulse  para buscar por orden alfabético o por orden numérico. Pulse las entradas que desea añadir al multienvío.
Pulse **OK**.



Nota

Si ha seleccionado el orden numérico:

Los números de marcación rápida empiezan por #.
Los números de 1 marcación empiezan por *.

- 6 Cuando haya introducido todos los números de fax, mediante la repetición del paso 5, pulse **OK**.
- 7 Pulse **Iniciar Mono**.

**Nota**

- Si no ha utilizado ninguno de los números para grupos, puede realizar un "multienvío" de faxes a un máximo de 266 números distintos.
- No obstante, la cantidad de memoria disponible dependerá de los tipos de trabajos que haya en la memoria, así como del número de localizaciones utilizadas para el multienvío. Si pretende realizar un multienvío al número máximo disponible, no podrá utilizar las funciones de acceso doble y fax diferido.
- Si aparece el mensaje *Sin memoria*, pulse **Parar** para cancelar o **Iniciar Mono** para enviar las páginas escaneadas hasta el momento.

Cancelación de un multienvío en curso

- 1 Pulse **Parar**.
- 2 Realice una de las siguientes acciones:
 - Para cancelar todo el multienvío, pulse *Emisión completa*. Vaya al paso ③.
 - Para cancelar el trabajo actual, pulse el botón que muestra el número que se está marcando. Vaya al paso ④.
 - Para salir sin cancelar, pulse **Parar**.
- 3 Cuando la pantalla LCD le pregunte si desea cancelar todo el multienvío, realice una de las siguientes acciones:
 - Pulse *Sí* para confirmar.
 - Para salir sin cancelar, pulse *No* o **Parar**.
- 4 Realice una de las siguientes acciones:
 - Para cancelar el trabajo actual, pulse *Sí*.
 - Para salir sin cancelar, pulse *No* o **Parar**.

Transmisión en tiempo real

Al enviar un fax, el equipo escaneará los documentos en la memoria antes de enviarlos. Seguidamente, en cuanto la línea telefónica esté libre, el equipo comenzará el proceso de marcación y envío.

A veces, es posible que desee enviar un documento importante inmediatamente, sin esperar a la transmisión desde la memoria.

Para ello hay que activar

Transmis. en tiempo real.

- 1 Pulse  (**FAX**).
- 2 Cargue el documento.
- 3 Pulse ◀ o ▶ para mostrar *Transmis. en tiempo real*.
- 4 Pulse *Transmis. en tiempo real*.
- 5 Pulse *Sí*.

**Nota**

- Si la memoria está llena y va a enviar un fax en blanco y negro desde la unidad ADF, el equipo enviará el documento en tiempo real (incluso si *Transmis. en tiempo real* se ha configurado en *No*). Los faxes del cristal de escaneado no se pueden enviar hasta que se libere memoria.
- Durante la transmisión en tiempo real, la función de remarcación automática no funciona al utilizar el cristal de escaneado.

Modo satélite

Si tiene problemas para enviar un fax al extranjero (debido a posibles interferencias en la línea telefónica), recomendamos activar el modo satélite. Después de enviar un fax con esta función, ésta se desactivará automáticamente.

- 1 Pulse  (FAX).
- 2 Cargue el documento.
- 3 Pulse ◀ o ▶ para mostrar Modo satélite.
- 4 Pulse Modo satélite.
- 5 Pulse Sí (o No).

Fax diferido (solo blanco y negro)

Puede almacenar un máximo de 50 faxes en la memoria que se enviarán en un plazo de 24 horas. Estos faxes se enviarán en el momento del día que seleccione en el paso 6.

- 1 Pulse  (FAX).
- 2 Cargue el documento.
- 3 Pulse ◀ o ▶ para mostrar Fax diferido.
- 4 Pulse Fax diferido.
- 5 Pulse Sí.
- 6 Introduzca la hora a la que desee que se envíe el fax (en formato de 24 horas) mediante los botones que aparecen en la pantalla LCD.
(Por ejemplo, introduzca 19:45 si desea que se realice a las 7:45 p.m.).
Pulse OK.



Nota

El número de páginas que puede escanear para que queden guardadas en la memoria dependerá de la cantidad de información impresa en cada página.

Transmisión diferida por lotes (solo blanco y negro)

Antes de enviar los faxes diferidos, el equipo puede ayudarle a ahorrar dinero ordenando todos los faxes en la memoria por destino y hora programada. Todos los faxes diferidos que estén programados para enviarse a la misma hora y al mismo número de fax se enviarán como un solo fax para ahorrar tiempo de transmisión.

- 1 Pulse  (FAX).
- 2 Pulse ◀ o ▶ para mostrar Transmisión por lotes.
- 3 Pulse Transmisión por lotes.
- 4 Pulse Sí.
- 5 Pulse Parar.

Comprobación y cancelación de trabajos en espera

Puede comprobar qué trabajos siguen en espera de envío en la memoria, o cancelar un trabajo.

(Si no existe ningún trabajo pendiente, la pantalla LCD muestra el mensaje Ningún trabajo).

- 1 Pulse **MENÚ**.
- 2 Pulse **▲** o **▼** para mostrar **Fax**.
- 3 Pulse **Fax**.
- 4 Pulse **▲** o **▼** para mostrar **Trab restantes**.
- 5 Pulse **Trab restantes**.
En la pantalla LCD aparecerán los trabajos en espera.
- 6 Pulse **▲** o **▼** para desplazarse por los trabajos y pulse el trabajo que desee cancelar.
Pulse **OK**.
- 7 Realice una de las siguientes acciones:
 - Para cancelar, pulse **Sí**.
Si desea cancelar otro trabajo, vaya al paso 6.
 - Para salir sin cancelar, pulse **No**.
- 8 Cuando haya finalizado, pulse **Parar**.

Información general de sondeo

El sondeo le permite configurar el equipo para que otras personas puedan recibir faxes de usted y que ellos paguen la llamada. También le permite llamar al fax de otra persona y recibir un fax de ésta, pagando usted la llamada. Es necesario configurar la función de sondeo en los dos equipos para que funcione. No todos los equipos de fax son compatibles con esta función de sondeo.

Transmisión por sondeo (solo blanco y negro)

La transmisión por sondeo le permite configurar el equipo para que retenga un documento de manera que otro equipo pueda llamar y recuperarlo.

El documento se almacena y lo puede recuperar cualquier otro equipo de fax mientras no lo borre de la memoria. (Consulte *Comprobación y cancelación de trabajos en espera* en la página 15).

Configuración para transmisión por sondeo

- 1 Pulse  (**FAX**).
- 2 Cargue el documento.
- 3 Pulse **◀** o **▶** para mostrar **Transmisión por sondeo**.
- 4 Pulse **Transmisión por sondeo**.
- 5 Pulse **Estándar**.
- 6 Pulse **◀** o **▶** para mostrar cualquier configuración que desee cambiar y púlsela. A continuación, seleccione su opción. Una vez aceptada cada configuración, podrá continuar cambiando más opciones.
- 7 Pulse **Iniciar Mono**.

- 8 Si utiliza el cristal de escaneado, la pantalla LCD le pedirá que seleccione una de las opciones siguientes:
 - Pulse **Sí** para escanear otra página. Vaya al paso 9.
 - Pulse **No** o **Iniciar Mono** para enviar el documento.
- 9 Coloque la página siguiente en el cristal de escaneado y pulse **Iniciar Mono**. Repita los pasos 8 y 9 para cada página adicional. El equipo enviará el fax automáticamente cuando se produzca el sondeo.
- 9 Si utiliza el cristal de escaneado, la pantalla LCD le pedirá que seleccione una de las opciones siguientes:
 - Pulse **Sí** para escanear otra página. Vaya al paso 10.
 - Pulse **No** o **Iniciar Mono** para enviar el documento.
- 10 Coloque la página siguiente en el cristal de escaneado y pulse **Iniciar Mono**. Repita los pasos 9 y 10 para cada página adicional. El equipo enviará el fax automáticamente.

Configuración de transmisión por sondeo con código de seguridad

El sondeo seguro le permite restringir el acceso a los documentos configurados para que se sondeen.

El sondeo seguro solo funciona con equipos de fax Brother. Si otra persona desea recuperar un fax de su equipo, debe introducir el código de seguridad.

- 1 Pulse  (**FAX**).
- 2 Cargue el documento.
- 3 Pulse ◀ o ▶ para mostrar **Transmisión por sondeo**.
- 4 Pulse **Transmisión por sondeo**.
- 5 Pulse **Seguro**.
- 6 Introduzca un número de cuatro dígitos. Pulse **OK**.
- 7 Pulse ◀ o ▶ para mostrar cualquier configuración que desee cambiar y púlsela. A continuación, seleccione su opción. Una vez aceptada cada configuración, podrá continuar cambiando más opciones.
- 8 Pulse **Iniciar Mono**.

Recepción de memoria (solo blanco y negro)

Solo puede utilizar una operación de Recepción de memoria a la vez:

- Reenvío de faxes
- Almacenado fax
- Recepción PC-FAX
- Desactivado

Puede cambiar la opción seleccionada en cualquier momento. Si los faxes recibidos siguen estando en la memoria del equipo cuando cambie la operación Recepción de memoria, aparecerá un mensaje en la pantalla LCD. (Consulte *Modificación de las operaciones de recepción de memoria* en la página 20).

Recepción sin papel

Tan pronto como se vacíe la bandeja de papel durante la recepción de faxes, en la pantalla LCD se mostrará *Comprobar papel*. Debe poner papel en la bandeja de papel. (Consulte *Carga de papel y otros soportes de impresión* en el capítulo 2 de la *Guía básica del usuario*).

Si no coloca papel en la bandeja de papel, el equipo seguirá recibiendo el fax y las páginas restantes se almacenarán en la memoria siempre y cuando haya espacio suficiente disponible.

Los faxes entrantes posteriores se almacenarán igualmente en la memoria hasta que ésta se llene. Para imprimir los faxes, coloque papel nuevo en la bandeja. Cuando la memoria se llene, el equipo dejará automáticamente de contestar llamadas.

Reenvío de faxes

Cuando seleccione la función Reenvío de faxes, el equipo almacenará el fax recibido en la memoria. A continuación, el equipo marcará el número de fax programado y reenviará el mensaje de fax.

- 1 Pulse **MENÚ**.
- 2 Pulse **▲** o **▼** para mostrar **Fax**.
- 3 Pulse **Fax**.
- 4 Pulse **▲** o **▼** para mostrar **Conf. recepción**.
- 5 Pulse **Conf. recepción**.
- 6 Pulse **▲** o **▼** para mostrar **Recep. memoria**.
- 7 Pulse **Recep. memoria**.
- 8 Pulse **Reenvío fax**.
- 9 Introduzca el número de reenvío (hasta 20 dígitos) mediante los botones que aparecen en la pantalla LCD. Pulse **OK**.
- 10 Pulse **Impr. faxes: Sí** o **Impr. faxes: No**.

! IMPORTANTE

- Si selecciona `Impr. faxes: Sí`, el equipo también imprimirá el fax en su equipo para que tenga una copia. Se trata de una función de seguridad por si se produce un corte del suministro eléctrico antes de que se reenvíe el fax o surge un problema en el equipo receptor.
- Cuando recibe un fax en color, el equipo lo imprime en su equipo pero no lo envía al número de reenvío de faxes que ha programado.

- 11 Pulse **Parar**.

Almacenado fax

Cuando seleccione Almacenado fax, el equipo almacenará el fax recibido en la memoria. Podrá recuperar los mensajes de fax desde otra ubicación mediante los comandos de recuperación remota.

Si ha configurado Almacenado fax, se imprimirá automáticamente una copia de seguridad en el equipo.

- 1 Pulse `MENÚ`.
- 2 Pulse `▲` o `▼` para mostrar `Fax`.
- 3 Pulse `Fax`.
- 4 Pulse `▲` o `▼` para mostrar `Conf. recepción`.
- 5 Pulse `Conf. recepción`.
- 6 Pulse `▲` o `▼` para mostrar `Recep. memoria`.
- 7 Pulse `Recep. memoria`.
- 8 Pulse `Almacenado fax`.
- 9 Pulse **Parar**.



Nota

Los faxes en color no pueden guardarse en la memoria. Cuando reciba un fax en color, éste se imprimirá en su equipo.

Impresión de un fax desde la memoria

Si ha seleccionado el almacenamiento de faxes, puede imprimir un fax desde la memoria cuando esté junto al equipo.

- 1 Pulse `MENÚ`.
- 2 Pulse `▲` o `▼` para mostrar `Fax`.
- 3 Pulse `Fax`.
- 4 Pulse `▲` o `▼` para mostrar `Imprimir doc.`
- 5 Pulse `Imprimir doc.`
- 6 Pulse **Iniciar Mono**.
- 7 Pulse **Parar**.



Nota

Si imprime un fax desde la memoria, los datos del fax se eliminarán.

Recepción PC-FAX (solo para Windows®)

Si activa la opción Recepción PC-FAX, el equipo almacenará los faxes recibidos en la memoria y los enviará a su ordenador de forma automática. Puede utilizar el ordenador para ver y almacenar estos faxes.

Incluso si tiene el ordenador apagado (por ejemplo, por la noche o durante los fines de semana), el equipo recibirá y almacenará los faxes en la memoria. El número de faxes recibidos que se guardan en la memoria aparecerá en la pantalla LCD.

Cuando inicie el ordenador y se ejecute el software de recepción PC-FAX, el equipo transferirá los faxes al ordenador automáticamente.

Para transferir los faxes recibidos a su ordenador debe ejecutar el software de recepción PC-FAX en el ordenador. (Para obtener información más detallada, consulte *Recepción de PC-FAX* en la *Guía del usuario de software*).

Si selecciona `Impr. faxes: Sí`, el equipo también imprimirá el fax.

- 1 Pulse `MENÚ`.
- 2 Pulse `▲` o `▼` para mostrar `Fax`.
- 3 Pulse `Fax`.
- 4 Pulse `▲` o `▼` para mostrar `Conf. recepción`.
- 5 Pulse `Conf. recepción`.
- 6 Pulse `▲` o `▼` para mostrar `Recep. memoria`.
- 7 Pulse `Recep. memoria`.
- 8 Pulse `Recibir PC Fax`.
- 9 En la pantalla LCD se muestra el mensaje `Ejecute PC-Fax` en su ordenador.
Pulse `OK`.
- 10 Pulse `<USB>` o el ordenador en el que desea recibir los faxes.
- 11 Pulse `OK`.
- 12 Pulse `Impr. faxes: Sí` o `Impr. faxes: No`.
- 13 Pulse **Parar**.



Nota

- La opción `Recepción PC-FAX` no es compatible con Mac OS.
- Antes de configurar `Recepción PC-FAX`, debe instalar el software `MFL-Pro Suite` en el ordenador. Compruebe que el ordenador está conectado y activado. (Para obtener información más detallada, consulte *Recepción de PC-FAX* en la *Guía del usuario de software*).
- Si se produce un mensaje de error y el equipo no puede imprimir los faxes de la memoria, puede utilizar esta configuración para transferir los faxes al ordenador. (Para obtener información más detallada, consulte *Transferencia de faxes o informe Diario del fax* en el *Apéndice B* de la *Guía básica del usuario*).
- Cuando reciba un fax en color, éste se imprimirá en su equipo pero no lo enviará al ordenador.

Cambio del ordenador de destino

- 1 Pulse `MENÚ`.
- 2 Pulse `▲` o `▼` para mostrar `Fax`.
- 3 Pulse `Fax`.
- 4 Pulse `▲` o `▼` para mostrar `Conf. recepción`.
- 5 Pulse `Conf. recepción`.
- 6 Pulse `▲` o `▼` para mostrar `Recep. memoria`.
- 7 Pulse `Recep. memoria`.
- 8 Pulse `Recibir PC Fax`.
- 9 En la pantalla LCD se muestra el mensaje `Ejecute PC-Fax` en su ordenador.
Pulse `OK`.

- 10 Pulse <USB> o el ordenador en el que desea recibir los faxes.
- 11 Pulse OK.
- 12 Pulse Impr. faxes:Sí o Impr. faxes:No.
- 13 Pulse **Parar**.

Desactivación de las operaciones de Recepción de memoria

- 1 Pulse MENÚ.
- 2 Pulse ▲ o ▼ para mostrar Fax.
- 3 Pulse Fax.
- 4 Pulse ▲ o ▼ para mostrar Conf.recepción.
- 5 Pulse Conf.recepción.
- 6 Pulse ▲ o ▼ para mostrar Recep. memoria.
- 7 Pulse Recep. memoria.
- 8 Pulse No.
- 9 Pulse **Parar**.



Nota

La pantalla LCD le ofrecerá más opciones si aún quedan faxes recibidos en la memoria del equipo. (Consulte *Modificación de las operaciones de recepción de memoria* en la página 20).

Modificación de las operaciones de recepción de memoria

Si los faxes recibidos permanecen en la memoria del equipo al cambiar las operaciones de recepción de memoria, la pantalla LCD realizará alguna de las siguientes preguntas:

- Borrar todo doc?
- Imprimir faxes?
 - Si pulsa Sí, los faxes guardados en la memoria se borrarán o se imprimirán antes de efectuar los cambios de configuración. Si ya se ha imprimido una copia de seguridad, no se volverá a imprimir.
 - Si pulsa No, los faxes de la memoria no se borrarán ni se imprimirán; tampoco se efectuarán los cambios de configuración.

Si deja los faxes recibidos en la memoria del equipo al cambiar a Recibir PC Fax desde otra opción [Reenvío fax o Almacenado fax], pulse ▲ o ▼ para seleccionar el ordenador.

En la pantalla LCD aparecerá la siguiente pregunta:

- Enviar Fax a PC?
 - Si pulsa Sí, los faxes de la memoria se enviarán al ordenador antes de efectuar los cambios de configuración. Se le preguntará si desea activar Impresión de seguridad. (Para obtener información más detallada, consulte *Recepción PC-FAX (solo para Windows®)* en la página 18).
 - Si pulsa No, los faxes de la memoria no se borrarán ni se enviarán al ordenador; tampoco se efectuarán los cambios de configuración.

Recuperación remota

Puede llamar al equipo desde cualquier equipo de teléfono o de fax de marcación por tonos y, a continuación, utilizar el código de acceso remoto y los comandos remotos para recuperar los mensajes de fax.

Configuración de un código de acceso remoto

El código de acceso remoto le permite tener acceso a las funciones de recuperación remota cuando no esté junto al equipo. Para poder utilizar las funciones de acceso remoto y de recuperación, deberá configurar su propio código. El código predeterminado de fábrica es un código inactivo (---*).

- 1 Pulse **MENÚ**.
- 2 Pulse **▲** o **▼** para mostrar **Fax**.
- 3 Pulse **Fax**.
- 4 Pulse **▲** o **▼** para mostrar **Acceso remoto**.
- 5 Pulse **Acceso remoto**.
- 6 Introduzca un código de tres dígitos mediante los números del 0 al 9, *, o # pulsando los botones que aparecen en la pantalla LCD.
Pulse **OK**.
(El código predeterminado "*" no se puede cambiar).



Nota

No utilice el mismo código que el de activación remota (* 5 1) o desactivación remota (# 5 1). (Consulte *Operación desde teléfonos externos y extensiones telefónicas* en el capítulo 6 de la *Guía básica del usuario*).

- 7 Pulse **Parar**.



Nota

Puede cambiar el código cuando desee introduciendo uno nuevo. Para que el código quede inactivo, pulse **Borra** en el paso 6 para restablecer la configuración inactiva (---*) y pulse **OK**.

Uso del código de acceso remoto

- 1 Marque el número de fax desde un teléfono u otro equipo de fax de marcación por tonos.
- 2 Cuando el equipo conteste, introduzca inmediatamente el código de acceso remoto (3 dígitos seguidos de *).
- 3 El equipo emite señales si se han recibido mensajes:
 - 1 pitido largo — Mensajes de fax
 - Ningún pitido — No hay mensajes
- 4 Cuando el equipo emita dos pitidos cortos, introduzca un comando. El equipo colgará si tarda más de 30 segundos en introducir un comando. El equipo pitará tres veces si introduce un comando no válido.
- 5 Pulse **9 0** para detener el acceso remoto cuando haya terminado.
- 6 Cuelgue.



Nota

Si el equipo está configurado en el modo **Manual** y desea utilizar las funciones de recuperación remota, espere 100 segundos a partir de que comience a sonar y, a continuación, introduzca el código de acceso remoto en 30 segundos.

Comandos de fax remoto

Siga los comandos que se indican a continuación para tener acceso a las funciones cuando no esté junto al equipo. Cuando llame al equipo e introduzca el código de acceso remoto (3 dígitos seguidos de *), el sistema emitirá dos pitidos cortos tras lo cual deberá introducir un comando remoto.

Comandos remotos		Detalles del funcionamiento
95	Cambio de la configuración de Reenvío de faxes o de Almacenado fax	
	1 NO	Puede seleccionar NO una vez recuperados o borrados todos los mensajes.
	2 Reenvío de faxes	Un pitido largo indicará que el cambio se ha aceptado. Si escucha tres pitidos cortos, el cambio no se ha aceptado debido a que hay algún elemento que no se ha configurado (por ejemplo, no se ha registrado un número de reenvío de faxes). Para registrar el número de reenvío de faxes, introduzca 4. (Consulte <i>Cambio del número de reenvío de faxes</i> en la página 23). Una vez registrado el número, la función de reenvío de faxes funcionará.
	4 Número de reenvío de faxes	
	6 Almacenado fax	
96	Recuperación de un fax	
	2 Recuperación de todos los faxes	Introduzca el número de un equipo de fax remoto para recibir los mensajes de fax almacenados. (Consulte <i>Recuperación de los mensajes de fax</i> en la página 23).
	3 Borrado de los faxes de la memoria	Si escucha un pitido largo, los mensajes de fax se han borrado de la memoria.
97	Comprobación del estado de recepción	
	1 Fax	Puede comprobar si el equipo ha recibido algún fax. En caso afirmativo, escuchará un pitido largo. En caso negativo, escuchará tres pitidos cortos.
98	Cambio del modo de recepción	
	1 TAD externo	Si escucha un pitido largo, se ha aceptado el cambio.
	2 Fax/Tel	
	3 Solo fax	
90	Salir	Si pulsa 9 0 , podrá salir de la recuperación remota. Espere hasta escuchar un pitido largo y cuelgue el auricular.

Recuperación de los mensajes de fax

Puede llamar a su equipo desde cualquier teléfono de marcación por tonos y enviar los mensajes de fax a otro equipo. Antes de utilizar esta función, debe activar la opción Almacenado fax.

- 1 Marque el número de su equipo de fax.
- 2 Cuando el equipo conteste, introduzca inmediatamente el código de acceso remoto (3 dígitos seguidos de *). Si escucha un pitido largo, tiene mensajes.
- 3 Si escucha dos pitidos cortos, pulse **9 6 2**.
- 4 Espere un pitido largo y, a continuación, utilice el teclado de marcación para introducir el número del equipo de fax remoto al que desee enviar los mensajes de fax seguido de **# #** (un máximo de 20 dígitos).



Nota

No puede utilizar * y # como números de marcación. Sin embargo, pulse # si desea crear una pausa.

- 5 Cuelgue después de escuchar el pitido del equipo. Su equipo llamará al otro equipo de fax que, seguidamente, imprimirá los mensajes de fax.

Cambio del número de reenvío de faxes

Puede cambiar la configuración predeterminada del número de reenvío de faxes desde otro equipo de teléfono o de fax de marcación por tonos.

- 1 Marque el número de su equipo de fax.
- 2 Cuando el equipo conteste, introduzca inmediatamente el código de acceso remoto (3 dígitos seguidos de *). Si escucha un pitido largo, tiene mensajes.
- 3 Si escucha dos pitidos cortos, pulse **9 5 4**.
- 4 Espere hasta escuchar un pitido largo, introduzca el nuevo número (hasta 20 dígitos) del equipo de fax remoto al que desee reenviar los mensajes de fax mediante el teclado de marcación y, a continuación, introduzca **# #**.



Nota

No puede utilizar * y # como números de marcación. Sin embargo, pulse # si desea crear una pausa.

- 5 Pulse **9 0** para detener el acceso remoto cuando haya terminado.
- 6 Cuelgue después de escuchar el pitido del equipo.

Operaciones de recepción adicionales

Impresión de un fax entrante reducido

Si selecciona **SÍ**, el equipo reduce automáticamente cada página de un fax entrante para ajustarlo en una página de papel de tamaño A4, A3, Carta, Legal o Doble carta. El equipo calcula el porcentaje de reducción mediante el tamaño de página del fax y la configuración de tamaño de papel. (Consulte *Tamaño de papel* en el capítulo 2 de la *Guía básica del usuario*).

- 1 Pulse **MENÚ**.
- 2 Pulse **▲** o **▼** para mostrar **Fax**.
- 3 Pulse **Fax**.
- 4 Pulse **▲** o **▼** para mostrar **Conf. recepción**.
- 5 Pulse **Conf. recepción**.
- 6 Pulse **▲** o **▼** para mostrar **Reducción auto**.
- 7 Pulse **Reducción auto**.
- 8 Pulse **SÍ** (o **No**).
- 9 Pulse **Parar**.

Información general de sondeo

El sondeo le permite configurar el equipo para que otras personas puedan recibir faxes de usted y que ellos paguen la llamada. También le permite llamar al fax de otra persona y recibir un fax de ésta, pagando usted la llamada. Es necesario configurar la función de sondeo en los dos equipos para que funcione. No todos los equipos de fax son compatibles con esta función de sondeo.

Recepción de sondeo

La recepción de sondeo le permite llamar a otro equipo para recibir un fax.

Configuración para recibir un sondeo

- 1 Pulse  (**FAX**).
- 2 Pulse **◀** o **▶** para mostrar **Recepción por sondeo**.
- 3 Pulse **Recepción por sondeo**.
- 4 Pulse **Estándar**.
- 5 Introduzca el número de fax que desee sondear mediante 1 marcación, **Agenda telef.** o el teclado de marcación del panel de control.
- 6 Pulse **Iniciar Mono** o **Iniciar Color**.

Configuración de la recepción de sondeo con un código de seguridad

El sondeo seguro le permite restringir el acceso a los documentos configurados para que se sondeen.

El sondeo seguro solo funciona con equipos de fax Brother. Si desea obtener un fax de un equipo Brother que esté protegido, debe introducir el código de seguridad.

- 1 Pulse  (**FAX**).

- 2 Pulse ◀ o ▶ para mostrar
Recepción por sondeo.
- 3 Pulse *Recepción por sondeo*.
- 4 Pulse *Seguro*.
- 5 Introduzca un código seguro de cuatro dígitos mediante los botones que aparecen en la pantalla LCD. Éste debe ser el mismo que el código de seguridad del equipo de fax al que desee sondear.
Pulse *OK*.
- 6 Introduzca el número de fax que desee sondear mediante 1 marcación, *Agenda telef.* o el teclado de marcación del panel de control.
- 7 Pulse **Iniciar Mono** o **Iniciar Color**.

Configuración para recibir un sondeo diferido



Los sondeos diferidos le permiten configurar el equipo para comenzar la recepción de sondeo más adelante. Solo puede configurar una operación de sondeo diferido.

- 1 Pulse  (**FAX**).
- 2 Pulse ◀ o ▶ para mostrar
Recepción por sondeo.
- 3 Pulse *Recepción por sondeo*.
- 4 Pulse *Diferido*.
- 5 Especifique la hora en que desee que comience el sondeo (en formato de 24 horas).
Por ejemplo, introduzca 21:45 si desea que se realice a las 9:45 p.m.
Pulse *OK*.
- 6 Introduzca el número de fax que desee sondear mediante 1 marcación, *Agenda telef.* o el teclado de marcación del panel de control.

- 7 Pulse **Iniciar Mono** o **Iniciar Color**.
El equipo realiza la llamada de sondeo a la hora especificada.

Sondeo secuencial (solo blanco y negro)

El sondeo secuencial le permite solicitar documentos de varios equipos de fax en una sola operación.

- 1 Pulse  (**FAX**).
- 2 Pulse ◀ o ▶ para mostrar
Recepción por sondeo.
- 3 Pulse *Recepción por sondeo*.
- 4 Pulse *Estándar*, *Seguro* o *Diferido*.
- 5 Realice una de las siguientes acciones:
 - Si ha seleccionado *Estándar*, vaya al paso 6.
 - Si selecciona *Seguro*, introduzca un número de cuatro dígitos, pulse *OK* y vaya al paso 6.
 - Si ha seleccionado *Diferido*, especifique la hora (en formato de 24 horas) en la que desee que comience el sondeo, pulse *OK* y después vaya al paso 6.
- 6 Pulse ◀ o ▶ para mostrar *Multienvío*.
- 7 Pulse *Multienvío*.
- 8 Realice una de las siguientes acciones:
 - Pulse *Añadir número* e introduzca un número utilizando los botones de la pantalla LCD.
Pulse *OK*.
 - Pulse *Agenda de tel.* Pulse  para realizar la selección por orden alfabético o por orden numérico. Pulse ▲ o ▼ para seleccionar un número.
Pulse *OK*.



Nota

Si ha seleccionado el orden numérico:

Los números de marcación rápida

empiezan por #.

Los números de 1 marcación empiezan por *.

9 Cuando haya introducido todos los números de fax, mediante la repetición del paso 8, pulse OK.

10 Pulse **Iniciar Mono**.
El equipo realiza sondeos de cada número o grupo en orden para un documento.

Pulse **Parar** cuando el equipo esté marcando para cancelar el proceso de sondeo.

Para cancelar todos los trabajos de recepción por sondeo secuencial, consulte *Comprobación y cancelación de trabajos en espera* en la página 15.

Cancelación de un trabajo de sondeo secuencial

1 Pulse **Parar**.

2 Realice una de las siguientes acciones:

- Para cancelar todo el trabajo de sondeo secuencial, pulse *Sondeo sec. completo*. Vaya al paso 3.
- Para cancelar el trabajo actual, pulse el botón que muestra el número que se está marcando. Vaya al paso 4.
- Para salir sin cancelar, pulse **Parar**.

3 Cuando la pantalla LCD le pregunte si desea cancelar todo el trabajo de sondeo secuencial, realice una de las siguientes acciones:

- Pulse *Sí* para confirmar.
- Para salir sin cancelar, pulse *No* o **Parar**.

4 Realice una de las siguientes acciones:

- Para cancelar el trabajo actual, pulse *Sí*.
- Para salir sin cancelar, pulse *No* o **Parar**.

Operaciones de voz

Las llamadas de voz se pueden realizar a través de una extensión telefónica o un teléfono externo mediante marcación manual, o bien con números de marcación abreviada.

Operaciones de marcación adicionales

Combinación de números de marcación abreviada

A veces, es conveniente seleccionar entre una serie de compañías de larga distancia al enviar un fax. Las tarifas pueden variar según el tiempo y el destino. Para aprovechar las tarifas bajas, puede almacenar los códigos de acceso de las compañías de larga distancia y los números de las tarjetas de crédito como números de 1 marcación y marcación rápida. Puede almacenar estas secuencias de marcación larga dividiéndolas para configurarlas como números de 1 marcación y marcación rápida independientes para cualquier combinación. También puede incluir la marcación manual con el teclado de marcación. (Consulte *Almacenamiento de números de teclas de 1 marcación* o *Almacenamiento de números de marcación rápida* en el capítulo 7 de la *Guía básica del usuario*).

Por ejemplo, puede haber almacenado '555' en

Marcación rápida: 03 y '7000' en 1 marcación: 02. También, puede utilizar los dos para marcar '555-7000' si pulsa las siguientes teclas:

- 1 Pulse  (Agenda de tel.).
- 2 Pulse #03.



Nota

Los números de marcación rápida empiezan por #.

Los números de 1 marcación empiezan por *.

- 3 Pulse Envíe un fax.

- 4 Pulse **Agenda telef.**
- 5 Pulse ***02**.
- 6 Pulse **Envíe un fax**.
- 7 Pulse **Iniciar Mono** o **Iniciar Color**. Marque '555-7000'.

Para cambiar un número de forma temporal, puede sustituir parte del número con la marcación manual mediante el teclado de marcación. Por ejemplo, para cambiar el número a 555-7001, podría pulsar

 (Agenda de tel.), pulsar #03, pulsar **Envíe un fax** y, a continuación, pulsar 7001 mediante el teclado de marcación.



Nota

Si tiene que esperar otro tono de marcado o señal en algún punto de la secuencia de marcación, cree una pausa en el número pulsando **Remarcar/Pausa**. Cada vez que pulse el botón añadirá un retraso de 3,5 segundos.

Otras formas de almacenar números

Almacenamiento de números de 1 marcación a partir de llamadas salientes

Puede almacenar números de 1 marcación desde el historial de llamadas salientes.

- 1 Pulse **Remarcar/Pausa**. También puede seleccionar si pulsa  (Histor. llam.).
- 2 Pulse la pestaña **Llam. saliente**.
- 3 Pulse **▲** o **▼** para mostrar el número que desea guardar.
- 4 Pulse el número que desea guardar.
- 5 Pulse **Más**.
- 6 Pulse **Añadir a 1 marcación**.
- 7 Para seleccionar la ubicación en la que se guardará el número, realice una de las siguientes acciones:
 - Para aceptar la próxima ubicación de 1 marcación disponible que aparece, pulse **OK**.
 - Para especificar una ubicación de 1 marcación distinta, pulse un número usando los botones de la pantalla LCD.
Pulse **OK**.



Nota

Si la ubicación de 1 marcación seleccionada ya está ocupada, el botón **OK** de la pantalla LCD no funcionará. Seleccione una ubicación distinta.

8 Realice una de las siguientes acciones:

- Introduzca el nombre (hasta 16 caracteres) mediante los botones que aparecen en la pantalla LCD. Pulse **OK**.

(Para ayudarle a introducir letras, consulte *Introducción de texto* en el *Apéndice C* de la *Guía básica del usuario*).

- Para guardar el número sin ningún nombre, pulse **OK**.

9 Pulse **OK** para aceptar el número de fax o teléfono mostrado.

10 Una vez la pantalla LCD muestre la configuración, pulse **OK** para confirmar.

11 Pulse **Parar**.

Almacenamiento de números de 1 marcación a partir del historial de ID de llamada

Si tiene el servicio de suscripción de ID de llamada de su compañía telefónica, también puede almacenar los números de 1 marcación de las llamadas entrantes en el historial de ID de llamada. (Consulte *ID de llamada* en el *capítulo 6* de la *Guía básica del usuario*).

1 Pulse  (Histor. llam.).

2 Pulse la pestaña **Hist.ID llamada**.

3 Pulse **▲** o **▼** para mostrar el número que desea guardar.

4 Pulse el número que desea guardar.

5 Pulse **Más**.

6 Pulse **Añadir a 1 marcación**.

7 Para seleccionar la ubicación en la que se guardará el número, realice una de las siguientes acciones:

- Para aceptar la próxima ubicación de 1 marcación disponible que aparece, pulse **OK**.

- Para especificar una ubicación de 1 marcación distinta, pulse un número usando los botones de la pantalla LCD. Pulse **OK**.



Nota

Si la ubicación de 1 marcación seleccionada ya está ocupada, el botón **OK** de la pantalla LCD no funcionará. Seleccione una ubicación distinta.

8 Realice una de las siguientes acciones:

- Introduzca el nombre (hasta 16 caracteres) mediante los botones que aparecen en la pantalla LCD. Pulse **OK**.

(Para ayudarle a introducir letras, consulte *Introducción de texto* en el *Apéndice C* de la *Guía básica del usuario*).

- Para guardar el número sin ningún nombre, pulse **OK**.

9 Pulse **OK** para confirmar el número de teléfono o fax.

10 Una vez la pantalla LCD muestre la configuración, pulse **OK** para confirmar.

11 Pulse **Parar**.

Almacenamiento de números de marcación rápida a partir de llamadas salientes

También puede almacenar números de marcación rápida desde el historial de llamadas salientes.

- 1 Pulse **Remarcar/Pausa**. También puede seleccionar el número pulsando  (Histor. llam.).
- 2 Pulse la pestaña **Llam. saliente**.
- 3 Pulse **▲** o **▼** para mostrar el nombre o el número que desea guardar.
- 4 Pulse el nombre o número que desea guardar.
- 5 Pulse **Más**.
- 6 Pulse **Añada a marc rápida**.
- 7 Realice una de las siguientes acciones:
 - Introduzca el nombre (hasta 16 caracteres) mediante los botones que aparecen en la pantalla LCD. Pulse **OK**.

(Para ayudarle a introducir letras, consulte *Introducción de texto* en el *Apéndice C* de la *Guía básica del usuario*).
 - Para guardar el número sin ningún nombre, pulse **OK**.
- 8 Pulse **OK** para confirmar el número de fax o teléfono que desea guardar.
- 9 Realice una de las siguientes acciones:
 - Introduzca el segundo número de fax o teléfono (máximo 20 dígitos) mediante los botones que aparecen en la pantalla LCD. Pulse **OK**.
 - Si no desea guardar un segundo número, pulse **OK**.

- 10 Para seleccionar la ubicación en la que se guardará el número, realice una de las siguientes acciones:
 - Para aceptar la próxima ubicación de marcación rápida disponible que aparece, pulse **OK**.
 - Para especificar una ubicación de marcación rápida distinta, pulse un número de 2 dígitos mediante los botones que aparecen en la pantalla LCD. Pulse **OK**.



Nota

- Los números de marcación rápida empiezan por **#** (por ejemplo, **# 0 2**).
- Si la ubicación de marcación rápida de 2 dígitos seleccionada ya está ocupada, el botón **OK** de la pantalla LCD no funcionará. Seleccione una ubicación distinta.

- 11 Una vez la pantalla LCD muestre la configuración, pulse **OK** para confirmar.
- 12 Pulse **Parar**.

Almacenamiento de números de marcación rápida a partir del historial de ID de llamada

Si tiene el servicio de suscripción de ID de llamada de su compañía telefónica, también puede almacenar los números de marcación rápida de las llamadas entrantes en el historial de ID de llamada. (Consulte *ID de llamada* en el *capítulo 6* de la *Guía básica del usuario*).

- 1 Pulse  (Histor. llam.).
- 2 Pulse la pestaña **Hist.ID llamada**.
- 3 Pulse **▲** o **▼** para mostrar el número que desea guardar.
- 4 Pulse el número que desea guardar.

- 5 Pulse Más.
- 6 Pulse *Añada a marc rápida*.
- 7 Realice una de las siguientes acciones:
 - Introduzca el nombre (hasta 16 caracteres) mediante los botones que aparecen en la pantalla LCD.
Pulse **OK**.

(Para ayudarle a introducir letras, consulte *Introducción de texto* en el *Apéndice C* de la *Guía básica del usuario*).
 - Para guardar el número sin ningún nombre, pulse **OK**.
- 8 Pulse **OK** para confirmar el número de fax o teléfono que desea guardar.
- 9 Realice una de las siguientes acciones:
 - Introduzca un segundo número de fax o teléfono (máximo 20 dígitos) mediante los botones que aparecen en la pantalla LCD.
Pulse **OK**.
 - Si no desea guardar un segundo número, pulse **OK**.
- 10 Para seleccionar la ubicación en la que se guardará el número, realice una de las siguientes acciones:
 - Para aceptar la próxima ubicación de marcación rápida disponible que aparece, pulse **OK**.
 - Para especificar una ubicación de marcación rápida distinta, pulse un número de 2 dígitos mediante los botones que aparecen en la pantalla LCD.
Pulse **OK**.



Nota

- Los números de marcación rápida empiezan por # (por ejemplo, # 0 2).
- Si la ubicación de marcación rápida de 2 dígitos seleccionada ya está ocupada, el botón **OK** de la pantalla LCD no funcionará. Seleccione una ubicación distinta.

- 11 Una vez la pantalla LCD muestre la configuración, pulse **OK** para confirmar.
- 12 Pulse **Parar**.

Configuración de grupos para multienvío

Los grupos, que se pueden guardar en una ubicación de 1 marcación o marcación rápida, le permiten enviar el mismo mensaje de fax a muchos números de fax pulsando únicamente un botón de 1 marcación o  (Agenda de tel.), la ubicación de dos dígitos, **Envíe un fax** e **Iniciar Mono**.

En primer lugar, es necesario almacenar cada número de fax en una ubicación de 1 marcación o marcación rápida. A continuación, hay que incluirlos en un grupo. Cada grupo utiliza una ubicación de 1 marcación o marcación rápida. Puede tener hasta seis grupos, o asignar hasta 215 números a un grupo más grande.

(Consulte *Multienvío (solo blanco y negro)* en la página 12 y *Almacenamiento de números de marcación rápida* en el capítulo 7 de la *Guía básica del usuario*).

- 1 Pulse  (Agenda de tel.).
- 2 Pulse Más.
- 3 Pulse **Conf. grupos**.
- 4 Pulse **Conf.marc.ráp. o Config 1 marcación**.
Si selecciona **Conf.marc.ráp.**, vaya al paso 6.

- 5 Para aceptar el siguiente número de botón de 1 marcación disponible, pulse OK.
- 6 Introduzca el nombre del grupo (hasta 16 caracteres) mediante los botones que aparecen en la pantalla LCD. Pulse OK.
- 7 Cuando la pantalla LCD muestre el siguiente número de grupo disponible, pulse OK.
Este número y nombre de grupo se asignará automáticamente a la siguiente ubicación de marcación rápida disponible.
- 8 Añada números de 1 marcación o marcación rápida al grupo pulsándolos para mostrar una marca de verificación en rojo. Pulse OK.
Si desea mostrar los números por orden alfabético, pulse .



Nota

Los números de marcación rápida empiezan por #.
Los números de 1 marcación empiezan por *.

- 9 Cuando la pantalla LCD muestre el nombre de grupo y los números, pulse OK para confirmar.
- 10 Realice una de las siguientes acciones:
 - Para almacenar otro grupo para multienvío, repita los pasos del 2 al 9.
 - Para terminar de almacenar grupos para multienvío, pulse **Parar**.



Nota

Puede imprimir una lista de todos los números de 1 marcación y marcación rápida. Los números de cada grupo aparecen en la columna GRUPO. (Consulte *Informes* en la página 35).

Modificación del nombre de un grupo

- 1 Pulse  (Agenda de tel.).
- 2 Pulse Más.
- 3 Pulse Cambiar.
- 4 Pulse ▲ o ▼ para mostrar el grupo que desea cambiar.
- 5 Pulse el grupo.
- 6 Pulse Nomb :.
- 7 Introduzca el nuevo nombre (hasta 16 caracteres) mediante los botones que aparecen en la pantalla LCD. Pulse OK.
(Consulte *Introducción de texto* en el Apéndice C de la *Guía básica del usuario*. Por ejemplo, escriba CLIENTES NUEVOS).



Nota

Cómo cambiar el nombre o el número almacenado:

Si desea cambiar un carácter, pulse ◀ o ▶ para colocar el cursor debajo del carácter que desea cambiar y, a continuación, pulse . Vuelva a introducir el carácter.

- 8 Pulse OK.
- 9 Pulse **Parar**.

Eliminación de un grupo

- 1 Pulse  (Agenda de tel.).
- 2 Pulse Más.
- 3 Pulse Eliminar.
- 4 Pulse ▲ o ▼ para mostrar el grupo que desea eliminar.
- 5 Pulse el nombre de grupo.

6 Pulse **OK**.
Pulse **Sí** para confirmar.

7 Pulse **Parar**.

Eliminación de un número de un grupo

1 Pulse  (Agenda de tel.).

2 Pulse **Más**.

3 Pulse **Cambiar**.

4 Pulse **▲** o **▼** para mostrar el grupo que desea cambiar.

5 Pulse el grupo.

6 Pulse **Añad/Elim**.

7 Pulse **▲** o **▼** para mostrar el número que desea eliminar del grupo.

8 Pulse la casilla de verificación del número que desea eliminar para desactivarla.
Pulse **OK** para confirmar.

9 Pulse **OK**.

10 Pulse **Parar**.

6

Impresión de informes

Informes de fax

Utilice los botones **MENÚ** de la pantalla LCD para configurar el informe de verificación de la transmisión y la frecuencia de informes.

Informe Verificación de la transmisión

El informe Verificación de la transmisión se puede utilizar como comprobante del envío de faxes. (Para obtener información más detallada acerca de cómo configurar el tipo de informe que desea, consulte *Informe Verificación de la transmisión* en el capítulo 4 de la *Guía básica del usuario*).

Diario del fax (informe de actividad)

Se puede configurar el equipo para imprimir informes a intervalos específicos (cada 50 faxes; cada 6, 12 o 24 horas; cada 2 o 7 días). Si configura el intervalo como **No**, aún puede imprimir el informe si sigue los pasos indicados en *Cómo imprimir un informe* en la página 35. La configuración predeterminada de fábrica es Cada 50 faxes.

- 1 Pulse **MENÚ**.
- 2 Pulse **▲** o **▼** para mostrar **Fax**.
- 3 Pulse **Fax**.
- 4 Pulse **▲** o **▼** para mostrar **Ajus. informes**.
- 5 Pulse **Ajus. informes**.
- 6 Pulse **Frec. informe**.

- 7 Pulse **◀** o **▶** para seleccionar un intervalo.
Si selecciona **Cada 50 faxes**, vaya al paso 10.

- 6, 12, 24 horas, 2 o 7 días

El equipo imprimirá el informe a la hora seleccionada y, a continuación, borrará todos los trabajos de la memoria. Si la memoria del equipo se llena con el máximo de 200 trabajos antes de haberse alcanzado la hora especificada, el equipo imprimirá el informe en ese momento y, a continuación, borrará todos los trabajos de la memoria. Si desea imprimir un informe adicional antes de que llegue el momento especificado para imprimirlo, podrá hacerlo sin borrar los trabajos de la memoria.

- Cada 50 faxes

El equipo imprimirá el informe cuando el equipo tenga almacenados 50 trabajos.

- 8 Especifique la hora en que debe iniciarse la impresión, en formato de 24 horas.
Pulse **OK**.
(Por ejemplo, introduzca 19:45 si desea que se realice a las 7:45 p.m.).
- 9 Si selecciona **Cada 7 días**, en la pantalla LCD aparecerá un mensaje en el que se pide que seleccione el primer día en el que debe iniciarse la cuenta atrás de estos 7 días.
- 10 Pulse **Parar**.

Informes

Se pueden utilizar los siguientes tipos de informe:

- Verif. trans.
Imprime el informe Verificación de la transmisión correspondiente a la última transmisión.
- Ayuda
Una lista de ayuda para que pueda programar el equipo.
- Marc. rápida
Enumera los nombres y números almacenados en la memoria de 1 marcación y marcación rápida por orden numérico o alfabético.
- Diario del fax
Enumera la información sobre los últimos faxes entrantes y salientes.
(TX: Transmisión). (RX: Recepción).
- Ajuste usuario
Presenta una lista de la configuración.
- Configur. red
Presenta una lista de la configuración de la red.
- Informe WLAN
Imprime un informe de la conexión de WLAN.
- Hist. ID llamada
Muestra la información de ID de llamada relativa a los últimos 30 faxes y llamadas telefónicas recibidos.

Cómo imprimir un informe

- 1 Pulse **MENÚ**.
- 2 Pulse **▲** o **▼** para mostrar **Imp. informes**.
- 3 Pulse **Imp. informes**.
- 4 Pulse el informe que desee.
- 5 (Solo Marcación abreviada) Pulse **Orden alfabético** o **Orden numérico**.
- 6 Pulse **Iniciar Mono**.
- 7 Pulse **Parar**.

Configuración de copia

Puede cambiar temporalmente la configuración de copia para varias copias.

El equipo vuelve a su configuración predeterminada después de 1 minuto, o bien si el modo Temporizador activa el modo de fax. (Consulte *Modo Temporizador* en la página 3).

Para cambiar una configuración, pulse **COPIAR** y, a continuación, ◀ o ▶ para desplazarse por la configuración de copia. Cuando aparezca la configuración deseada, púlsela y seleccione su opción.

Cuando termine de seleccionar las configuraciones, pulse **Iniciar Mono** o **Iniciar Color**.



Nota

- Puede guardar algunas de las configuraciones que use más a menudo. Para ello, puede seleccionarlas como predeterminadas. Estas configuraciones quedarán tal como están hasta que las modifique. (Consulte *Establecimiento de configuraciones favoritas* en la página 48).
- Las funciones *Modo ahorro de tinta*, *Copia en papel fino*, *Copia libro* y *Copia marca ag* son compatibles gracias a la tecnología de Reallusion, Inc.



Detención de la copia

Para detener la copia, pulse **Parar**.

Cambio de velocidad y calidad de copia

Puede seleccionar un rango de los ajustes de calidad y velocidad. La configuración predeterminada de fábrica es *Normal*.

■ Rápida

La copia se realizará a mayor velocidad y se utilizará la menor cantidad de tinta. Este modo se emplea para ahorrar tiempo de impresión con borradores, documentos voluminosos o numerosas copias.

■ Normal

El modo normal es el recomendado para las impresiones habituales. Produce una buena calidad de copia a buena velocidad de copia.

■ Alta

Utilice este modo para copiar imágenes de gran nitidez, como por ejemplo fotografías. Este modo ofrece la resolución más alta y la velocidad más lenta.

- 1 Pulse  (**COPIAR**).
- 2 Cargue el documento.
- 3 Introduzca el número de copias que desea.
- 4 Pulse ◀ o ▶ para mostrar *Calidad*.
- 5 Pulse *Calidad*.
- 6 Pulse *Rápida*, *Normal* o *Alta*.
- 7 Si no desea cambiar más configuraciones, pulse **Iniciar Mono** o **Iniciar Color**.

Ampliación o reducción de la imagen copiada

Puede seleccionar un porcentaje de ampliación o reducción. Si selecciona **Ajustr a pág**, el equipo ajustará el tamaño automáticamente al tamaño del papel que configure.

- 1 Pulse  (**COPIAR**).
- 2 Cargue el documento.
- 3 Introduzca el número de copias que desea.
- 4 Pulse **◀** o **▶** para mostrar **Ampliar/Reducir**.
- 5 Pulse **Ampliar/Reducir**.
- 6 Pulse **100%**, **Ampliar**, **Reducir**, **Ajustr a pág** o **Personalizar (25-400%)**.
- 7 Realice una de las siguientes acciones:
 - Si ha seleccionado **Ampliar** o **Reducir**, pulse el porcentaje de ampliación o reducción que desee.
 - Si ha seleccionado **Personalizar (25-400%)**, introduzca un porcentaje de ampliación o reducción de 25% a 400%.
Pulse **OK**.
 - Si ha seleccionado **100%** o **Ajustr a pág**, vaya al paso 8.

198% 10x15cm→A4
186% 10x15cm→LTR
141% A4→A3, A5→A4
100%
97% LTR→A4
93% A4→LTR
83% LGL→A4
69% A3→A4, A4→A5
47% A4→10x15cm
Ajustr a pág
Personalizar (25-400%)

- 8 Si no desea cambiar más configuraciones, pulse **Iniciar Mono** o **Iniciar Color**.



Nota

- Formato pág. **no** está disponible con **Ampliar/Reducir**.
- Formato pág., **Copia libro**, **Ordenar**, **Copia en papel fino** y **Copia marca ag** **no** están disponibles **con** **Ajustr a pág**.
- **Ajustr a pág** **no** funciona correctamente si el documento situado en el cristal de escaneado aparece inclinado en más de 3 grados. Siguiendo las directrices sobre documentos de la parte izquierda y superior, coloque la esquina superior izquierda del documento hacia abajo en el cristal de escaneado.
- **Ajustr a pág** **no** está disponible para un documento de tamaño **Legal**.
- Al utilizar papel de tamaño **A3** o **Doble carta**, **1cara→2cara** y **2cara→2cara** de **Copia dúplex** **no** están disponibles con **Ampliar/Reducir**.

Realización de copias N en 1 o un póster (formato de página)

La función N en 1 puede ayudarle a ahorrar papel permitiéndole copiar dos o cuatro páginas en una página impresa.

La función 1 en 2 copia una página de tamaño A3 o Doble carta en dos páginas de tamaño A4 o Carta. Si utiliza esta configuración, utilice el cristal de escaneado.

También puede hacer un póster. Al utilizar la función de póster, el equipo divide el documento en secciones y, a continuación, las amplía para poder unir las y formar un póster. Si desea imprimir un póster, utilice el cristal de escaneado.

! IMPORTANTE

- Asegúrese de que el tamaño del papel esté configurado en A4, A3, Carta o Doble carta.
- Si está realizando varias copias en color, la opción de copia N en 1 no está disponible.
- (Vert) significa Vertical y (Hori) significa Horizontal.
- Solo puede crear una copia de póster y una copia 1 en 2 a la vez.
- La copia de póster no se encuentra disponible al utilizar transparencias.

Nota

- Copia marca ag, Copia libro, Ordenar, Copia en papel fino, Modo ahorro de tinta y Ampliar/Reducir no están disponibles con Formato pág.
- Ajuste de inclinación no se encuentra disponible con la copia de póster y la copia 1 en 2.
- Copia dúplex no se encuentra disponible con la copia de póster.
- 2cara→2cara y 2cara→1cara de Copia dúplex no están disponibles con 1 a 2.

1 Pulse  (COPIAR).

2 Cargue el documento.

3 Introduzca el número de copias que desea.

4 Pulse ◀ o ▶ para mostrar Formato pág.

5 Pulse Formato pág.

6 Pulse ◀ o ▶ para mostrar Normal (1 en 1), 2 en 1 (Vert), 2 en 1 (Hori), 4 en 1 (Vert), 4 en 1 (Hori), 1 a 2, Póster (2 x 1), Póster (2 x 2), Póster (3 x 3) o 2 en 1 (ID)¹.

¹ Para obtener información detallada acerca de la copia 2 en 1 (ID), consulte *Copia 2 en 1 (ID)* en la página 40.

Si ha seleccionado 2 en 1 o

Póster (2 x 2) con A3 o Doble carta, vaya al paso 7 para seleccionar el tamaño de papel del documento.

Si selecciona otra configuración, vaya al paso 8.

7 Realice una de las siguientes acciones:

- Si ha seleccionado 2 en 1 (Vert) o 2 en 1 (Hori), pulse LGRx2 → LGRx1, LTRx2 → LGRx1, A3x2 → A3x1 o A4x2 → A3x1.
- Si ha seleccionado Póster (2 x 2), pulse LGRx1 → LGRx4, LTRx1 → LGRx4, A3x1 → A3x4 o A4x1 → A3x4.

8 Si no desea cambiar más configuraciones, pulse **Iniciar Mono** o **Iniciar Color** para escanear la página. Si ha colocado el documento en la unidad ADF o si está creando un póster, el equipo escanea el documento e inicia la impresión.

Si está utilizando el cristal de escaneado, vaya al paso 9.

9 Después de que el equipo haya escaneado la página, pulse **Sí** para escanear la página siguiente.

10 Coloque la siguiente página sobre el cristal de escaneado. Pulse **Iniciar Mono** o **Iniciar Color** para escanear el documento si no desea ajustar más configuraciones. Repita los pasos 9 y 10 para cada página de la composición.

11 Una vez escaneadas todas las páginas, pulse **No** para terminar.



Nota

Si ha seleccionado papel fotográfico como tipo de papel para copias N en 1, el equipo imprimirá las imágenes como si se hubiera elegido papel normal.

Si copia desde la unidad ADF, introduzca el documento cara arriba en la dirección que se muestra a continuación:

■ 2 en 1 (Vert)



■ 2 en 1 (Hori)



■ 4 en 1 (Vert)

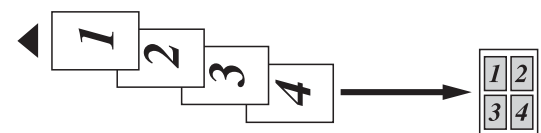

■ 4 en 1 (Hori)

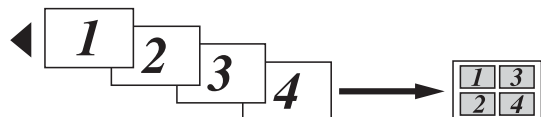

Si copia desde el cristal de escaneado, coloque el documento cara abajo en la dirección que se muestra a continuación:

■ 2 en 1 (Vert)



■ 2 en 1 (Hori)

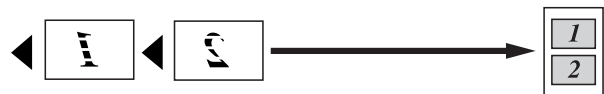

■ 4 en 1 (Vert)



■ 4 en 1 (Hori)

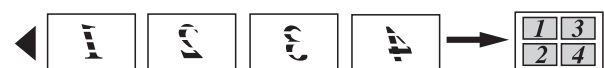

■ 1 a 2



■ **Póster (2 x 1)**

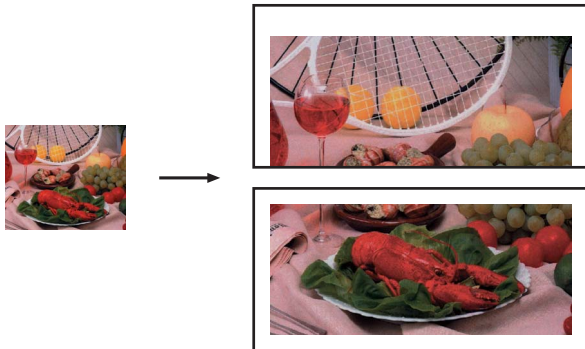

■ **Póster (2 x 2)**

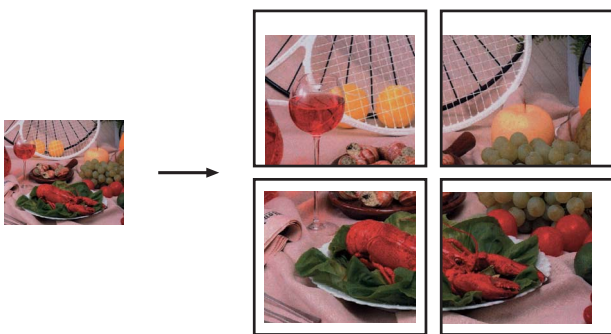

■ **Póster (3 x 3)**

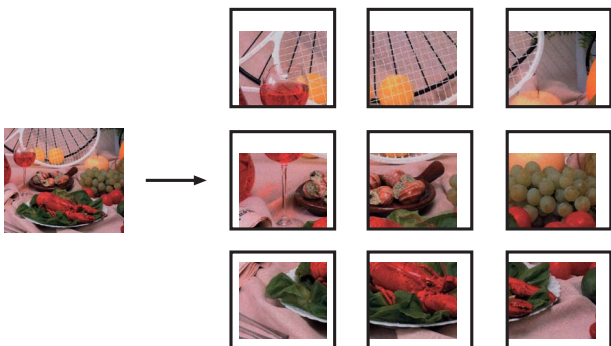

Copia 2 en 1 (ID)

Puede copiar ambas caras de la tarjeta de identificación en una página, manteniendo el tamaño de la tarjeta original. Asegúrese de que el tamaño del papel esté configurado en A4 o Carta.



Nota

Puede copiar una tarjeta de identificación de acuerdo con los límites establecidos legalmente. Consulte *Uso ilegal del equipo de copia* en el folleto *Avisos sobre seguridad y legales*.

- 1 Pulse  (**COPIAR**).
- 2 Coloque la tarjeta de identificación cara abajo en la esquina izquierda del cristal de escaneado.

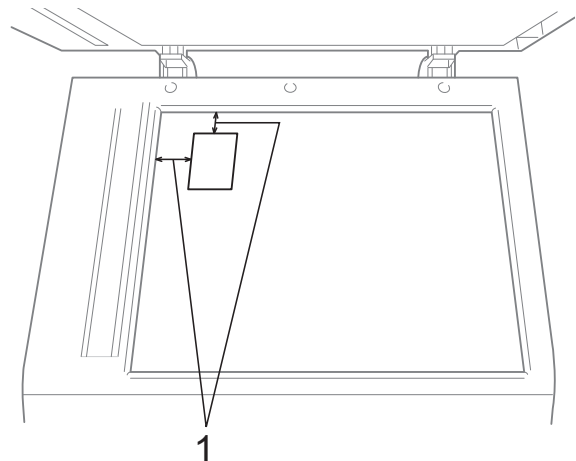

1 3 mm o más (superior, izquierda)

- 3 Introduzca el número de copias que desea.
- 4 Pulse ◀ o ▶ para mostrar Formato pág.
- 5 Pulse Formato pág.
- 6 Pulse ◀ o ▶ para mostrar 2 en 1 (Id).
- 7 Pulse 2 en 1 (Id).

- 8 Pulse **Iniciar Mono** o **Iniciar Color**. El equipo comienza a escanear la primera página.
- 9 Una vez el equipo copia una cara, pulse **Sí**. Gire la tarjeta de identificación y pulse **Iniciar Mono** o **Iniciar Color** para escanear la otra cara.



Nota

- Copia marca ag, Copia libro, Ordenar, Copia dúplex, Copia en papel fino, Modo ahorro de tinta y Ampliar/Reducir no están disponibles con 2 en 1 (ID).
- Si está realizando varias copias en color, la opción de copia 2 in 1 (ID) no está disponible.

Clasificación de las copias utilizando la unidad ADF

Puede ordenar varias copias. Las páginas se apilarán en el orden 321, 321, 321, etc.

- 1 Pulse  (**COPIAR**).
- 2 Cargue el documento.
- 3 Introduzca el número de copias que desea.
- 4 Pulse ◀ o ▶ para mostrar Apilar/Ordenar.
- 5 Pulse Apilar/Ordenar.
- 6 Pulse Ordenar.
- 7 Si no desea cambiar más configuraciones, pulse **Iniciar Mono** o **Iniciar Color**.



Nota

Ajustar a pág, Formato pág. y Copia libro no están disponibles con Ordenar.

Ajuste de la densidad

Se puede ajustar la densidad de la copia para hacerla más clara o más oscura.

- 1 Pulse  (**COPIAR**).
- 2 Cargue el documento.
- 3 Introduzca el número de copias que desea.
- 4 Pulse ◀ o ▶ para mostrar Densidad.
- 5 Pulse Densidad.
- 6 Pulse ◀ o ▶ para oscurecer o aclarar una copia, respectivamente. Pulse OK.
- 7 Si no desea cambiar más configuraciones, pulse **Iniciar Mono** o **Iniciar Color**.

Modo de ahorro de tinta

El modo de ahorro de tinta puede ayudarle a ahorrar tinta. El equipo imprime los colores más claros y realza los perfiles de las imágenes, como se muestra a continuación:

La cantidad de tinta que se ahorra varía en función del documento.

Modo ahorro de tinta: No

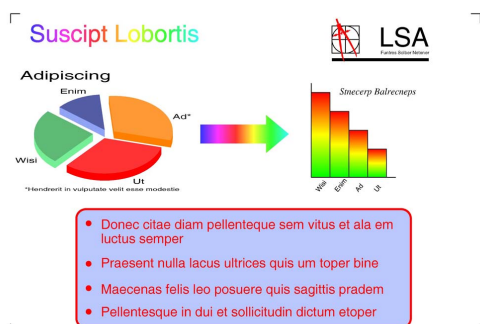

Modo ahorro de tinta: Sí

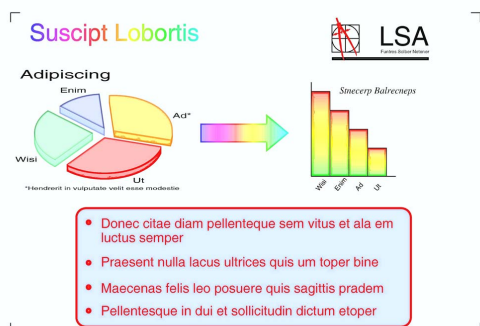

- 1 Pulse (COPIAR).
- 2 Cargue el documento.
- 3 Introduzca el número de copias que desea.
- 4 Pulse para mostrar Configurac. avanzada.
- 5 Pulse Configurac. avanzada.
- 6 Pulse Modo ahorro de tinta.

- 7 Si no desea cambiar ninguna otra configuración, pulse **Iniciar Mono** o **Iniciar Color**.



Nota

- Copia marca ag, Copia libro, Ajuste de inclinación, Copia en papel fino y Formato pág. **no** están disponibles con Modo ahorro de tinta.
- Modo ahorro de tinta puede hacer que las impresiones tengan un aspecto distinto al documento original.

Copia de papel fino

Si el documento es una copia dúplex en papel fino, seleccione Copia en papel fino de modo que no afecte a la impresión de la otra cara.

- 1 Pulse (COPIAR).
- 2 Cargue el documento.
- 3 Introduzca el número de copias que desea.
- 4 Pulse para mostrar Configurac. avanzada.
- 5 Pulse Configurac. avanzada.
- 6 Pulse Copia en papel fino.
- 7 Pulse **Iniciar Mono** o **Iniciar Color**.



Nota

Ajustr a pág, Formato pág., Ajuste de inclinación, Modo ahorro de tinta, Copia libro y Copia marca ag **no** están disponibles con Copia en papel fino.

Ajuste de la inclinación

Si al escanear la copia ésta aparece inclinada, el equipo puede corregir los datos automáticamente. Esta configuración solo está disponible al utilizar el cristal de escaneado.

- 1 Pulse  (**COPIAR**).
- 2 Cargue el documento.
- 3 Introduzca el número de copias que desea.
- 4 Pulse ◀ o ▶ para mostrar Ajuste de inclinación.
- 5 Pulse Ajuste de inclinación.
- 6 Pulse Automático (o No).
- 7 Si no desea cambiar más configuraciones, pulse **Iniciar Mono** o **Iniciar Color**.



Nota

- 1 a 2, Póster, Modo ahorro de tinta, Copia en papel fino, Copia libro, Copia marca ag, 2cara→2cara y 2cara→1cara **de** Copia dúplex **no** están disponibles con Ajuste de inclinación.
- No puede utilizar esta configuración con Doble carta, A3 o papel cuyo tamaño sea inferior a 64 mm × 91 mm.
- Esta configuración solo está disponible para papel rectangular o cuadrado.
- El ajuste de la inclinación del papel solo se encuentra disponible si el documento aparece inclinado en menos de 3 grados.
- Es posible que Ajuste de inclinación no funcione correctamente si el documento es demasiado denso.

Copia libro

La copia de libros corrige los bordes oscuros y la inclinación al copiar desde el cristal de escaneado. El equipo puede corregir los datos automáticamente o puede realizar correcciones específicas.

- 1 Pulse  (**COPIAR**).
- 2 Cargue el documento.
- 3 Introduzca el número de copias que desea.
- 4 Pulse ◀ o ▶ para mostrar Configurac. avanzada.
- 5 Pulse Configurac. avanzada.
- 6 Pulse Copia libro.
- 7 Si ha terminado de realizar correcciones, pulse **Iniciar Mono** o **Iniciar Color**.



Nota

Formato pág., Ordenar, Copia dúplex, Ajuste de inclinación, Modo ahorro de tinta, Ajuste a pág, Copia en papel fino y Copia marca ag **no** están disponibles con Copia libro.

Copia de marca de agua

Puede colocar un logotipo o un texto en el documento como una marca de agua. Puede seleccionar una de las plantillas de marca de agua, datos de las tarjetas de soporte o de la unidad de memoria flash USB, o datos escaneados.



Nota

Ajustr a pág, Formato pág.,
Copia en papel fino,
Ajuste de inclinación,
Modo ahorro de tinta y
Copia libro **no** están disponibles con
Copia marca ag.

Uso de una plantilla

- 1 Pulse  (**COPIAR**).
- 2 Cargue el documento.
- 3 Introduzca el número de copias que desea.
- 4 Pulse **◀o▶** para mostrar *Configurac. avanzada*.
- 5 Pulse *Configurac. avanzada*.
- 6 Pulse *Copia marca ag.*
- 7 Pulse *Editar plantilla*.
- 8 Modifique la configuración de las opciones que aparecen en la pantalla LCD si fuera necesario.
- 9 Pulse **OK** para confirmar la utilización de la marca de agua.
- 10 Si no desea cambiar más configuraciones, pulse **Iniciar Mono** o **Iniciar Color**.

Utilización de datos de las tarjetas de soporte o de la unidad de memoria flash USB

- 1 Pulse  (**COPIAR**).
- 2 Cargue el documento.
- 3 Introduzca el número de copias que desea.
- 4 Pulse **◀o▶** para mostrar *Configurac. avanzada*.
- 5 Pulse *Configurac. avanzada*.
- 6 Pulse *Copia marca ag.*
- 7 Pulse *Usar imagen*.
- 8 Introduzca una tarjeta de memoria o una unidad de memoria flash USB. Pulse *Soporte*.
- 9 Pulse los datos que desea utilizar para la marca de agua.
- 10 Modifique cualquier configuración adicional de las opciones que aparecen en la pantalla LCD.
- 11 Pulse **OK** para confirmar la utilización de la marca de agua.
- 12 Si no desea cambiar más configuraciones, pulse **Iniciar Mono** o **Iniciar Color**.

IMPORTANTE

NO extraiga la tarjeta de memoria ni la unidad de memoria flash USB mientras **PHOTO CAPTURE** está parpadeando para evitar daños en la tarjeta, en la unidad de memoria flash USB o en los datos almacenados en ellas.

Utilización de un documento de papel escaneado como marca de agua

- 1 Pulse  (**COPIAR**).
- 2 Introduzca el número de copias que desea.
- 3 Pulse ◀▶ para mostrar *Configurac. avanzada*.
- 4 Pulse *Configurac. avanzada*.
- 5 Pulse *Copia marca ag.*
- 6 Pulse *Usar imagen*.
- 7 Pulse *Escáner*. Coloque la página que desea utilizar como marca de agua en el cristal de escaneado.
- 8 Pulse **Iniciar Mono** o **Iniciar Color**.
- 9 Extraiga el documento de marca de agua escaneado y cargue el documento que desea copiar.
- 10 Pulse *Transparencia y, a continuación, pulse ◀▶ para cambiar la Transparencia de la marca de agua*. Pulse **OK**.
- 11 Pulse **OK**.
- 12 Pulse **OK** para confirmar la utilización de la marca de agua.
- 13 Si no desea cambiar ninguna otra configuración, pulse **Iniciar Mono** o **Iniciar Color**.



Nota

No puede ampliar o reducir la marca de agua escaneada.

Copia dúplex (2 caras)

Puede reducir la cantidad de papel usado para las copias copiando en ambas caras del papel.

Le recomendamos que cargue el documento en la unidad ADF para la copia dúplex.



Nota

- Puede copiar documentos impresos por ambas caras de tamaño Legal desde la unidad ADF.
- Solo puede utilizar tamaños de papel normal A4, A5, A3, Carta, Legal o Doble carta.

- 1 Pulse **Dúplex** en el panel del equipo.
- 2 Cargue el documento.
Si desea copiar un documento impreso por ambas caras, cargue el documento en la unidad ADF.
- 3 Pulse *Copiar*.
- 4 Realice una de las siguientes acciones:
 - Si copia papel de tamaño A3 o Doble carta, vaya al paso 5.
 - Si copia papel de tamaño A4, A5, Carta o Legal, vaya al paso 8.
- 5 Pulse *Más*.
- 6 Pulse *Ajuste copia dúplex A3/LGR*.



Nota

La copia N en 1 no se encuentra disponible con *Ajuste copia dúplex A3/LGR*.

- 7 Pulse *Ajustar a página o Mantener escala*.



Nota

Si selecciona **Ajustar a página**, el equipo reducirá automáticamente el tamaño del documento para que se ajuste al área imprimible.

Si selecciona **Mantener escala**, el equipo no modificará el tamaño del documento. La parte superior e inferior pueden aparecer cortadas en función del tamaño del documento.

- 8 Pulse ◀ o ▶ para mostrar el tipo de copia dúplex que desea y púselo. (Consulte *Tipo de copia dúplex* en la página 47).
- 9 Introduzca el número de copias que desea.
- 10 Pulse **Iniciar Mono** o **Iniciar Color**. Si colocó el documento en la unidad ADF, el equipo escanea las páginas e inicia la impresión. Si está utilizando el cristal de escaneado, vaya al paso 11.
- 11 Pulse **Escanear** y coloque la siguiente página sobre el cristal de escaneado. Pulse **Iniciar Mono** o **Iniciar Color**. (Repita este paso para cada página adicional).
- 12 Una vez escaneadas todas las páginas, pulse **Completado**. El equipo inicia la impresión.

NO toque las páginas impresas hasta que se expulsen por segunda vez. El equipo imprimirá y expulsará la primera cara para, a continuación, volver a tomar el papel e imprimir la segunda cara.



Nota

- Si el documento ocasiona atascos de papel, intente utilizar una de las configuraciones de copia dúplex especiales. Pulse **Más** después del paso 3. Pulse **Avanzada y**, a continuación, pulse una de las configuraciones de prevención de atascos: **DX1** o **DX2**.
DX1 evita los atascos de papel al copiar permitiendo disponer de más tiempo para el secado de la tinta.
DX2 permite más tiempo para el secado de la tinta y utiliza menos tinta.
- DX1 no está disponible para papel de tamaño A3 o Doble carta.
- 2 en 1 (Id), Póster y Copia libro no están disponibles con Copia dúplex.
- 1 a 2 y Ajuste de inclinación no están disponibles con 2cara→2cara y 2cara→1cara.
- Al utilizar papel de tamaño A3 o Doble carta, **Ampliar/Reducir** no está disponible con 1cara→2cara y 2cara→2cara.
- **Ajustar a pág** no está disponible con 1cara→2cara y 2cara→2cara.

Tipo de copia dúplex

■ **1 cara → 2 caras**

(girar por el lado largo)

Vertical

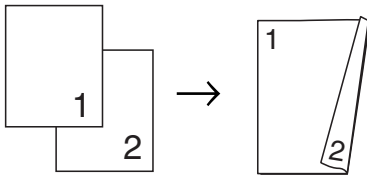

Horizontal

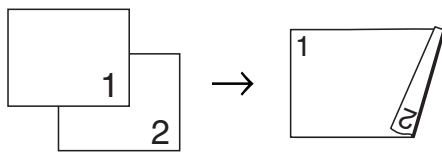

(girar por el lado corto)

Vertical

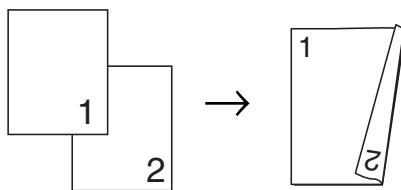

Horizontal

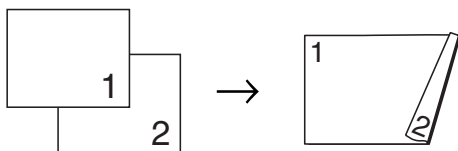

■ **2 caras → 2 caras**

Vertical

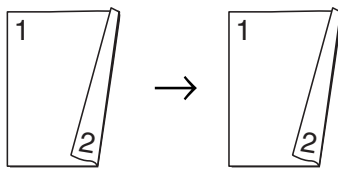

Horizontal

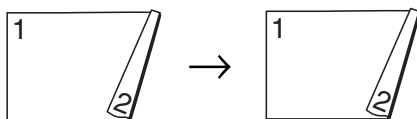

■ **2 caras → 1 cara**

(girar por el lado largo)

Vertical

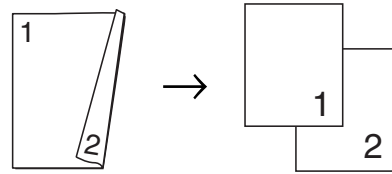

Horizontal

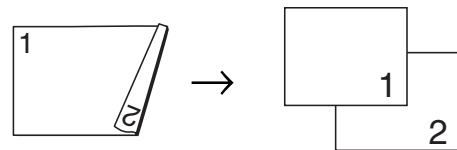

(girar por el lado corto)

Vertical

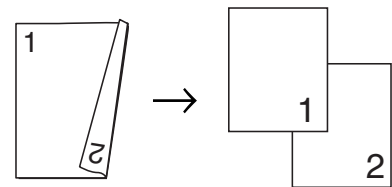

Horizontal

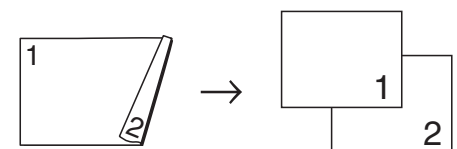

Establecimiento de configuraciones favoritas

Puede guardar las configuraciones de copia que utilice con más frecuencia. Para ello, puede establecerlas como configuraciones favoritas. Se puede establecer un máximo de tres configuraciones favoritas.

- 1 Pulse  (**COPIAR**).
- 2 Seleccione la opción de copia y la configuración que desee guardar.
- 3 Pulse ◀ o ▶ para mostrar Ajustes favoritos.
- 4 Pulse Ajustes favoritos.
- 5 Pulse Guardar.



Nota

Configure Copia marca ag en No o Plantilla al guardar Ajustes favoritos.

- 6 Pulse la ubicación en la que desea guardar la configuración de Favorito:1, Favorito:2 o Favorito:3.
- 7 Realice una de las siguientes acciones:
 - Si desea cambiar el nombre de la configuración, pulse  para borrar los caracteres. A continuación, introduzca el nuevo nombre (hasta un máximo de 12 caracteres).
Pulse OK. (Consulte *Introducción de texto* en el *Apéndice C* de la *Guía básica del usuario*).
 - Si no desea cambiar el nombre de la configuración, pulse OK.

Recuperación de la configuración favorita

Podrá recuperar uno de sus juegos favoritos de configuraciones siempre que desee utilizarlo.

- 1 Pulse  (**COPIAR**).
- 2 Pulse Favorito.
- 3 Pulse la configuración favorita que desee recuperar.

Cambio del nombre de la configuración favorita

Una vez se ha guardado la configuración favorita, se puede cambiar el nombre.

- 1 Pulse  (**COPIAR**).
- 2 Pulse ◀ o ▶ para mostrar Ajustes favoritos.
- 3 Pulse Ajustes favoritos.
- 4 Pulse Cambiar nombre.
- 5 Pulse la configuración favorita a la que desee cambiar el nombre.
- 6 Introduzca el nuevo nombre (hasta 12 caracteres). (Consulte *Introducción de texto* en el *Apéndice C* de la *Guía básica del usuario*).
- 7 Pulse OK.

Impresión de fotos desde una tarjeta de memoria o una unidad de memoria flash USB

Operaciones de PhotoCapture Center™

Tarjetas de memoria, unidad de memoria flash USB y estructuras de carpetas

El equipo se ha diseñado para que sea compatible con los archivos de imágenes y tarjetas de memoria de las cámaras digitales modernas y unidades de memoria flash USB; no obstante, es aconsejable leer los puntos que se exponen a continuación para evitar errores:

- La extensión de los archivos de imágenes debe ser .JPG (cualquier otra extensión, como por ejemplo .JPEG, .TIF, .GIF, etc., no será reconocida).
- La impresión directa mediante PhotoCapture Center™ se debe realizar independientemente de las operaciones de PhotoCapture Center™ que utilice el PC. (El funcionamiento simultáneo no es posible).
- El equipo puede leer hasta 999 archivos guardados en una tarjeta de memoria o en una unidad de memoria flash USB.
- El archivo DPOF en las tarjetas de memoria debe tener un formato DPOF válido. (Consulte *Impresión DPOF* en la página 54).

Tenga en cuenta lo siguiente:

- Al imprimir un índice o una imagen, PhotoCapture Center™ imprimirá todas las imágenes válidas, incluso aunque una o más de las mismas estén dañadas. Las imágenes dañadas no se imprimirán.

- (Usuarios de tarjeta de memoria)

El equipo ha sido diseñado para leer tarjetas de memoria que hayan sido formateadas con una cámara digital.

Cuando la cámara digital formatea una tarjeta de memoria, se crea una carpeta especial en la que se copian los datos de imagen. Si necesita modificar los datos de imagen almacenados en una tarjeta de memoria con su ordenador, le recomendamos que no modifique la estructura de la carpeta creada por la cámara digital. Cuando guarde archivos de imágenes nuevas o modificadas en la tarjeta de memoria, también le recomendamos que use la misma carpeta que utiliza su cámara digital. Si los datos no se han guardado en la misma carpeta, es posible que el equipo no lea el archivo ni imprima la imagen.

- (Usuarios de unidad de memoria flash USB)

Este equipo es compatible con unidades de memoria flash USB formateadas en Windows®.

Impresión de películas

Puede imprimir imágenes de archivos de películas almacenados en la tarjeta de memoria o en la unidad de memoria flash USB.

Los archivos de películas se dividen automáticamente por duración en nueve partes y se colocan en tres líneas para poder ver e imprimir las escenas.



Nota

- No puede seleccionar una escena determinada de la película.
- Puede utilizar formatos de archivos de película AVI o MOV (solo JPEG en movimiento). No obstante, si el tamaño de un archivo AVI es de 1 GB o más (el tiempo de grabación es de unos 30 minutos) o el de un archivo MOV es de 2 GB o más (el tiempo de grabación es aproximadamente de 60 minutos), estos archivos no se podrán imprimir.

Impresión de imágenes

Impresión de índice (imágenes en miniatura)

PhotoCapture Center™ asigna números a cada imagen (como nº 1, nº 2, nº 3, etc.).



→ NO.1
DEI.JPG 01.01.2009
100KB

PhotoCapture Center™ utiliza estos números para identificar cada imagen. Puede imprimir una página de imágenes en miniatura para mostrar todas las imágenes en la tarjeta de memoria o en la unidad de memoria flash USB.



Nota

Solo los nombres de archivos que tienen 8 caracteres o menos se imprimirán correctamente en la hoja del índice.

- 1 Asegúrese de haber introducido la tarjeta de memoria o la unidad de memoria flash USB en la ranura correcta.
Pulse  (PHOTO CAPTURE).
- 2 Pulse Índice impr.

3 Pulse Hoja índice y seleccione

6 Imágen./Línea 0

5 Imágen./Línea.

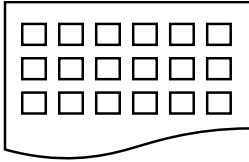

6 Imágen./Línea 5 Imágen./Línea

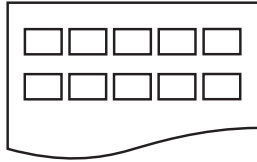

El tiempo de impresión para 5 Imágen./Línea será más lento que para 6 Imágen./Línea, pero la calidad será mejor.

4 Realice una de las siguientes acciones:

- Pulse Ajuste impresión para cambiar el tipo de papel o el tamaño de papel que esté utilizando.
- Si no desea cambiar la configuración del papel, vaya al paso **7**.

5 Pulse Tipo d papel.

Seleccione el tipo de papel que esté utilizando, Papel normal, Papel tinta, Brother BP71, Brother BP61 u Otro brillo.

6 Pulse Tamaño papel.

Seleccione el tamaño de papel que esté utilizando, A4 o Carta.

7 Pulse **Iniciar Color** para imprimir.

Impresión de fotografías

Antes de imprimir una imagen individual, tiene que saber cuál es el número de la misma.

- 1** Asegúrese de haber introducido la tarjeta de memoria o la unidad de memoria flash USB en la ranura correcta. Pulse  (**PHOTO CAPTURE**).
- 2** Imprima el índice. (Consulte *Impresión de índice (imágenes en miniatura)* en la página 50).
- 3** Pulse Índice impr.
- 4** Pulse Imprima fotos.
- 5** Introduzca el número de la imagen que desee imprimir de las imágenes en miniatura impresas en la página Índice. Una vez seleccionados los números de las imágenes, pulse OK.



Nota

- Puede introducir varios números al mismo tiempo utilizando una coma o un guión. Por ejemplo, introduzca 1,3,6 para imprimir las imágenes nº 1, nº 3 y nº 6. Introduzca 1-5 para imprimir las imágenes comprendidas entre el nº 1 y el nº 5.
- Puede introducir hasta 12 caracteres (incluidas las comas) para los números de las imágenes que desea imprimir.

- 6** Introduzca el número de copias que desee pulsando directamente el cuadro de número e introduzca el número que desee o pulse + o -.

- 7 Realice una de las siguientes acciones:
 - Pulse **Ajuste impresión** para cambiar la configuración de impresión. (Consulte página 55).
 - Si no desea cambiar otra configuración, pulse **Iniciar Color** para imprimir.

Mejora de fotografías

Puede editar y añadir efectos a las fotografías y verlas en la pantalla LCD antes de imprimirlas.



Nota

La función **Mejorar fotos** se incluye gracias a la tecnología de Reallusion, Inc.



REALLUSION

- 1 Asegúrese de haber introducido una tarjeta de memoria o una unidad de memoria flash USB en la ranura correcta.
Pulse  (**PHOTO CAPTURE**).

- 2 Pulse **Mejorar fotos**.



Nota









- Se muestran cuatro imágenes en miniatura a la vez con el número de página actual y el número total de páginas enumeradas debajo de las imágenes en miniatura.
- Pulse **◀** o **▶** repetidamente para seleccionar cada página de fotografías, o mantenga pulsada la tecla para desplazarse por todas las páginas de fotografías.
- Pulse  para iniciar Vista de diapositivas.



- 3 Pulse una fotografía de las imágenes en miniatura.
- 4 Pulse **Mejorar** o **Recorte**. También puede seleccionar ambas opciones. Pulse **OK**.
- 5 Realice una de las siguientes acciones:
 - Si ha seleccionado **Mejorar**, pulse **OK**, vaya al paso 6.
 - Si ha seleccionado **Recorte**, pulse **OK**, vaya al paso 7.
- 6 Pulse el efecto que desea añadir. Pulse **OK**.
Vaya al paso 8.









Nota

- Dispone de 10 formas distintas para añadir efectos a la fotografía.

	(Autocorrección) El equipo decide el efecto más apropiado para la fotografía.
	(Mejor tono piel) Opción idónea para el ajuste de retratos. Ajusta el color de la piel humana. Pulse ◀ o ▶ para ajustar el nivel de contraste.
	(Mejorar paisaje) Opción idónea para el ajuste de paisajes. Resalta las áreas verdes y azules de la fotografía. Pulse ◀ o ▶ para ajustar el nivel de contraste.
	(Quita ojosrojos) El equipo intentará eliminar el efecto de ojos rojos de la fotografía. Si falla la detección de ojos rojos, puede pulsar el botón Volver a intentr para detectarla de nuevo.
	(Escena nocturna) Escena nocturna es una opción especialmente indicada para ajustar fotografías nocturnas con el fin de que tengan un aspecto más vivo.
	(Retroiluminar) Luz de relleno es una opción especialmente indicada para ajustar fotografías a contraluz.
	(Pizarra blanca) Whiteboard o pizarra blanca es una opción especialmente indicada para ajustar fotografías. Detecta las letras en una pizarra en la fotografía y las hace más legibles.
	(Blanco y negro) Puede convertir su fotografía a blanco y negro.

	(Sepia) Puede convertir el color de la fotografía a sepia.
	(Correcc. auto y Elim.ojos rojos) El equipo decide los efectos más apropiados para la fotografía. Asimismo, intentará eliminar el efecto de ojos rojos de la fotografía.

- En algunos casos, los ojos rojos no se pueden eliminar.
 - Cuando en la imagen la cara es demasiado pequeña.
 - Cuando la cara está mirando excesivamente hacia arriba, abajo, hacia la izquierda o la derecha.
- Después de añadir cada efecto, puede ampliar la vista de la imagen pulsando . Para volver al tamaño original, pulse .
- Mientras se amplía la imagen, puede desplazarse por la imagen con las teclas **arriba** () , **abajo** () , **izquierda** () y **derecha** () .
- Pulse **Cancelar** para volver a la lista de efectos.

- 7 Ajuste el marco rojo alrededor de la fotografía.
Se imprimirá la parte que se encuentra dentro del mismo.
 - Pulse **+** o **-** para ampliar o reducir el tamaño del marco.
 - Pulse **▲**, **▼**, **◀** o **▶** para mover la posición del marco.
 - Pulse  para girar el marco.

Pulse **OK** cuando haya terminado de ajustar la configuración del marco.
Pulse **OK** para confirmar.



Nota

Si la fotografía es muy pequeña o tiene proporciones desiguales, es posible que no se pueda recortar. En la pantalla LCD aparecerá el mensaje

Imagen muy pequeña 0

Imagen muy larga.

- 8 Introduzca el número de copias que desee pulsando directamente el cuadro de número e introduzca el número que desee o pulse + o -.
Pulse **OK**.

- 9 Realice una de las siguientes acciones:
 - Pulse **Ajuste impresión** y cambie la configuración de impresión. (Consulte página 55).
 - Si no desea cambiar otra configuración, pulse **Iniciar Color** para imprimir.

Impresión DPOF

DPOF son las siglas, en inglés, de Digital Print Order Format.

Los principales fabricantes de cámaras digitales (Canon Inc., Eastman Kodak Company, FUJIFILM Corporation, Panasonic Corporation y Sony Corporation) han creado este estándar para facilitar la impresión de imágenes procedentes de una cámara digital.

Si su cámara digital es compatible con la impresión de archivos en formato DPOF, podrá seleccionar en el visor de la cámara digital las imágenes y el número de copias que desea imprimir.

Cuando se coloca una tarjeta de memoria que contiene información DPOF en el equipo, puede imprimir fácilmente la imagen seleccionada.

- 1 Asegúrese de haber introducido la tarjeta de memoria en la ranura correcta. Pulse  (**PHOTO CAPTURE**). El equipo le preguntará si desea utilizar la configuración DPOF.
- 2 Pulse **Sí**.
- 3 Realice una de las siguientes acciones:
 - Pulse **Ajuste impresión** para cambiar la configuración de impresión. (Consulte página 55).
 - Si no desea cambiar otra configuración, pulse **Iniciar Color** para imprimir.



Nota

Se puede producir un error de archivo DPOF si se ha dañado el orden de impresión creado en la cámara. Elimine y vuelva a crear el orden de impresión con la cámara para corregir este problema. Si desea instrucciones sobre cómo eliminar o volver a crear el orden de impresión, consulte el sitio Web de servicio técnico del fabricante de la cámara o la documentación que la acompaña.

Configuración de impresión de PhotoCapture Center™

Puede cambiar temporalmente la configuración de impresión.

El equipo vuelve a su configuración predeterminada después de 3 minutos, o si el modo Temporizador activa el modo de fax. (Consulte *Modo Temporizador* en la página 3).



Nota

Puede guardar como predeterminada la configuración de impresión que use más a menudo. (Consulte *Ajuste de los cambios como una nueva configuración predeterminada* en la página 58).



Calidad de impresión

- 1 Pulse **Ajuste impresión**.
- 2 Pulse **▲** o **▼** para mostrar **Calidad impre.**
- 3 Pulse **Calidad impre.**
- 4 Pulse **Normal** o **Foto**.
- 5 Si no desea cambiar más configuraciones, pulse . Pulse **Iniciar Color** para imprimir.

Opciones de papel

Tipo de papel



- 1 Pulse **Ajuste impresión**.
- 2 Pulse **▲** o **▼** para mostrar **Tipo d papel**.
- 3 Pulse **Tipo d papel**.
- 4 Pulse el tipo de papel que esté utilizando, **Papel normal**, **Papel tinta**, **Brother BP71**, **Brother BP61** u **Otro brillo**.
- 5 Si no desea cambiar más configuraciones, pulse . Pulse **Iniciar Color** para imprimir.

Tamaño de papel e impresión

- 1 Pulse **Ajuste impresión**.
- 2 Pulse **▲** o **▼** para mostrar **Tamaño papel**.
- 3 Pulse **Tamaño papel**.
- 4 Pulse el tipo de papel que esté utilizando, **10x15cm**, **13x18cm**, **A4**, **A3**, **Carta** u **Ledger**.
Realice una de las siguientes acciones:
 - Si ha seleccionado el tamaño **Carta** o **A4**, vaya al paso 5.
 - Si ha seleccionado otro tamaño de papel, vaya al paso 6.

- 5 Pulse el tamaño de impresión.

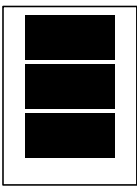
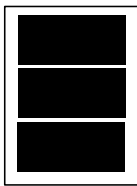
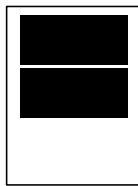
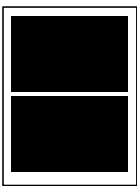
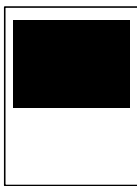
Ejemplo: posición de impresión para papel de tamaño A4

1 8x10cm	2 9x13cm	3 10x15cm
		
4 13x18cm	5 15x20cm	6 Tamaño Máximo
		

- 6 Si no desea cambiar más configuraciones, pulse . Pulse **Iniciar Color** para imprimir.

Ajuste de brillo, contraste y color

Brillo

- 1 Pulse **Ajuste impresión**.
- 2 Pulse **▲** o **▼** para mostrar **Brillo**.
- 3 Pulse **Brillo**.
- 4 Pulse **◀** o **▶** para aclarar u oscurecer la impresión. Pulse **OK**.
- 5 Si no desea cambiar más configuraciones, pulse . Pulse **Iniciar Color** para imprimir.

Contraste

Se puede seleccionar el nivel de contraste. Cuanto mayor sea el contraste, mayor será la definición y vivacidad de la imagen.

- 1 Pulse **Ajuste impresión**.
- 2 Pulse **▲** o **▼** para mostrar **Contraste**.
- 3 Pulse **Contraste**.
- 4 Pulse **◀** o **▶** para cambiar el contraste. Pulse **OK**.
- 5 Si no desea cambiar más configuraciones, pulse . Pulse **Iniciar Color** para imprimir.

Mejora del color

Puede activar la función de mejora del color para imprimir imágenes más vivas. El tiempo necesario para la impresión aumentará.

- 1 Pulse **Ajuste impresión**.
- 2 Pulse **▲** o **▼** para mostrar **Mejora color**.
- 3 Pulse **Mejora color**.
- 4 Realice una de las siguientes acciones:
 - Si desea personalizar las opciones **Nivel blanco**, **Definición** o **Densidad color**, pulse **Sí** y, a continuación, vaya al paso 5.
 - Si no desea personalizar estas opciones, pulse **No**. Vaya al paso 8.
- 5 Pulse **Nivel blanco**, **Definición** o **Densidad color**.
- 6 Pulse **◀** o **▶** para ajustar el nivel de la configuración. Pulse **OK**.

7 Realice una de las siguientes acciones:

- Si desea personalizar otra mejora del color, repita del paso 5 al paso 6.
- Para cambiar otras configuraciones, pulse  para mostrar el menú de configuración de impresión y pulse la configuración que desee cambiar. (Consulte página 55).

8 Si no desea cambiar más configuraciones, pulse . Pulse **Iniciar Color** para imprimir.



Nota

• **Nivel de blanco**

Esta configuración ajusta el matiz de las áreas blancas de una imagen. La luz, los ajustes de la cámara y otros factores pueden afectar a la apariencia del blanco. Las áreas blancas de una imagen a veces pueden aparecer ligeramente rosadas, amarillentas o con sombras de otro color. Esta configuración permite corregir dichos efectos y recuperar el blanco original de la imagen.

• **Definición**

Esta configuración mejora el detalle de una imagen, de forma similar al ajuste del objetivo de una cámara. Si la imagen no está enfocada correctamente y no pueden verse los detalles de la misma, ajuste la definición.

• **Densidad de color**

Esta configuración permite ajustar la cantidad de color total de la imagen. La cantidad de color de una imagen puede aumentarse o disminuirse para retocar fotos descoloridas.

Recorte

Si una fotografía tiene un largo o ancho excesivo para el espacio disponible en el formato de página seleccionado, parte de la imagen se recortará automáticamente.

La configuración predeterminada de fábrica es **Sí**. Si desea imprimir toda la imagen, cambie esta configuración a **No**. Cuando configure **Recortar** en **No**, configure también **Sin bordes** como **No**. (Consulte *Impresión sin bordes* en la página 58).

- 1 Pulse **Ajuste impresión**.
- 2 Pulse **▲** o **▼** para mostrar **Recortar**.
- 3 Pulse **Recortar**.
- 4 Pulse **No** (o **Sí**).
- 5 Si no desea cambiar más configuraciones, pulse . Pulse **Iniciar Color** para imprimir.

Recortar: Sí

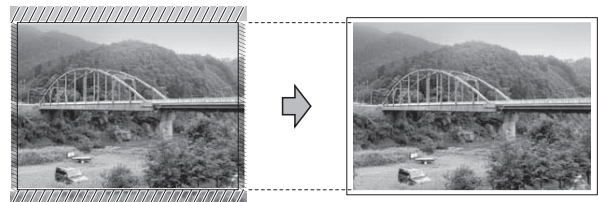

Recortar: No

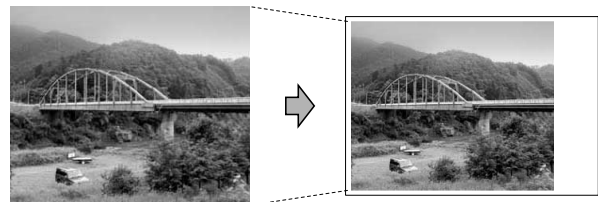

Impresión sin bordes

Esta función aumenta el tamaño del área de impresión hasta los bordes del papel. El tiempo necesario para la impresión aumentará ligeramente.

- 1 Pulse **Ajuste impresión**.
- 2 Pulse **▲** o **▼** para mostrar **Sin bordes**.
- 3 Pulse **Sin bordes**.
- 4 Pulse **No** (o **Sí**).
- 5 Si no desea cambiar más configuraciones, pulse . Pulse **Iniciar Color** para imprimir.

Impresión de fecha

Puede imprimir la fecha que se incluye en los datos de la fotografía. La fecha se imprimirá en la esquina inferior derecha. No podrá utilizar esta función si los datos no incluyen la información de fecha.

- 1 Pulse **Ajuste impresión**.
- 2 Pulse **▲** o **▼** para mostrar **Imprimir fecha**.
- 3 Pulse **Imprimir fecha**.
- 4 Pulse **Sí** (o **No**).
- 5 Si no desea cambiar más configuraciones, pulse . Pulse **Iniciar Color** para imprimir.



Nota

Se debe desactivar la configuración DPOF de la cámara para utilizar la función **Imprimir fecha**.

Ajuste de los cambios como una nueva configuración predeterminada

Puede guardar como predeterminada la configuración de impresión que use más a menudo. Estas configuraciones quedarán tal como están hasta que las modifique.

- 1 Pulse la nueva configuración. Repita este paso para cada configuración que desee cambiar.
- 2 Después de cambiar la última configuración, pulse **▲** o **▼** para seleccionar **Ajus.Nuev.Predet.**
- 3 Pulse **Ajus.Nuev.Predet.**
- 4 Pulse **Sí** para confirmar.
- 5 Pulse **Parar**.

Restablecimiento de todos los ajustes a la configuración de fábrica

Puede restaurar las configuraciones de PhotoCapture

Calidad impre., Tipo d papel, Tamaño papel, Brillo, Contraste, Mejora color, Recortar, Sin bordes e Imprimir fecha que haya cambiado a las predeterminadas de fábrica.

- 1 Pulse **Ajuste impresión**.
- 2 Pulse **▲** o **▼** para mostrar **Rest.Predeterm.**
- 3 Pulse **Rest.Predeterm.**
- 4 Pulse **Sí** para confirmar.
- 5 Pulse **Parar**.

Escaneado a una tarjeta de memoria o una unidad de memoria flash USB

Tamaño de escaneado del cristal

Para escanear un documento de tamaño Carta, Legal, Doble carta o A3, debe cambiar la configuración

Tamaño área escaneado. La configuración predeterminada es A4.

- 1 Pulse  (**DIGITALIZAR**).
- 2 Pulse a soporte.
- 3 Pulse ◀ o ▶ para mostrar Tamaño área escaneado.
- 4 Pulse Tamaño área escaneado.
- 5 Pulse A4, A3, Carta, Legal o Ledger.



Nota

- Puede guardar la configuración más utilizada estableciéndola como predeterminada. (Consulte *Ajuste de los cambios como una nueva configuración predeterminada* en la página 58).
- Esta configuración solo se encuentra disponible para el escaneado de documentos desde el cristal de escaneado.

Recorte automático

Puede escanear múltiples documentos colocados en el cristal de escaneado. Puede ver una vista previa de un documento concreto en la pantalla LCD antes de guardarlo. Cuando seleccione **Recorte automático**, el equipo escaneará cada uno de los documentos y creará archivos independientes. Por ejemplo, si coloca tres documentos en el cristal de escaneado, el equipo escaneará y creará tres archivos independientes. Si desea crear un archivo de tres páginas, seleccione **PDF** o **TIFF** para Tipo archivo.

(Si selecciona **JPEG**, cada documento se crea en tres archivos diferentes).

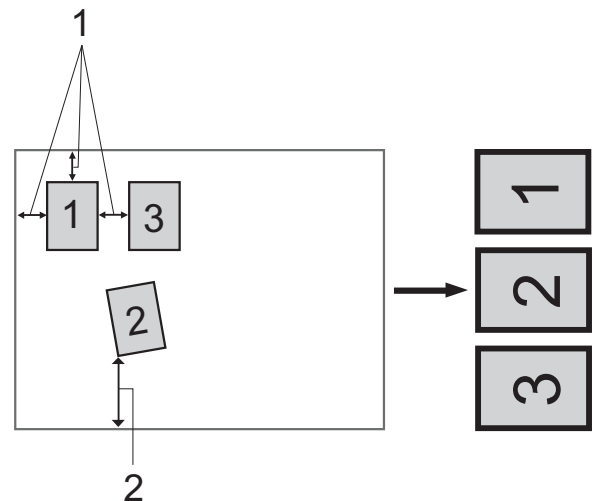

- 1 10 mm o más (superior, izquierda, derecha)
- 2 20 mm o más (inferior)



Nota

- Recorte automático funciona correctamente en todas las configuraciones de Tamaño área escaneado.
- Recorte automático se incluye gracias a la tecnología de Reallusion, Inc.



REALLUSION

- 1 Asegúrese de haber introducido la tarjeta de memoria o la unidad de memoria flash USB en la ranura correcta.
- 2 Cargue el documento.
- 3 Pulse  (**DIGITALIZAR**).
- 4 Pulse a soporte.
- 5 Pulse ◀ o ▶ para mostrar `Recorte automático`.
- 6 Pulse `Recorte automático`.
- 7 Pulse `Sí`.
- 8 Si no desea cambiar más configuraciones, pulse **Iniciar Mono** o **Iniciar Color** para iniciar el escaneo.
- 9 El número de documentos escaneados aparece en la pantalla LCD. Pulse `OK`.
- 10 Pulse ◀ o ▶ para ver una vista previa de los datos de cada documento.
- 11 Pulse `Guardar todo` para guardar los datos.



Nota

- `Recorte automático` está disponible para papel cuyas cuatro esquinas tengan un ángulo recto de 90 grados. Si uno de los ángulos no es cuadrado, `Recorte automático` no puede detectar el documento.
- Si el documento es demasiado largo o ancho, esta configuración no funciona correctamente.
- Debe colocar los documentos alejados de los bordes del cristal de escaneado, tal como se muestra en la ilustración.
- Debe colocar los documentos con una separación mínima de 10 mm entre ellos.
- `Recorte automático` ajusta la inclinación del documento en el cristal de escaneado, pero si el documento está inclinado más de 10 grados, esta configuración no funcionará.
- La unidad ADF debe estar vacía para utilizar `Recorte automático`.
- La función `Recorte automático` está disponible para un máximo de 16 documentos, según el tamaño de los mismos.

! IMPORTANTE

NO extraiga la tarjeta de memoria ni la unidad de memoria flash USB mientras **PHOTO CAPTURE** está parpadeando para evitar daños en la tarjeta, en la unidad de memoria flash USB o en los datos almacenados en ellas.

Cómo establecer una nueva configuración predeterminada

Puede guardar como predeterminada la configuración de escaneo a soporte (Calidad, Tipo archivo, Tamaño área escaneado y Recorte automático) que use más a menudo. Estas configuraciones quedarán tal como están hasta que las modifique.

- 1 Pulse  (**DIGITALIZAR**).
- 2 Pulse a soporte.
- 3 Pulse ◀ o ▶ para mostrar Ajuste nuevo predetermin.
- 4 Pulse Ajuste nuevo predetermin.
- 5 Pulse **Sí** para confirmar.
- 6 Pulse **Parar**.

Cómo restaurar la configuración predeterminada de fábrica

Puede restaurar toda la configuración de escaneo a soporte (Calidad, Tipo archivo, Tamaño área escaneado y Recorte automático) que haya cambiado a la configuración de fábrica.

- 1 Pulse  (**DIGITALIZAR**).
- 2 Pulse a soporte.
- 3 Pulse ◀ o ▶ para seleccionar Restaurar predetermin.
- 4 Pulse Restaurar predetermin.
- 5 Pulse **Sí** para confirmar.
- 6 Pulse **Parar**.

Impresión de fotografías directamente desde una cámara con PictBridge



Su equipo Brother es compatible con el estándar PictBridge, permitiéndole la conexión e impresión de fotografías directamente desde cualquier cámara digital compatible con PictBridge.

Si su cámara está utilizando el estándar de almacenamiento masivo USB, también puede imprimir fotografías desde una cámara digital sin PictBridge. (Consulte *Impresión de fotografías directamente desde una cámara digital (sin PictBridge)* en la página 65).

Requisitos de PictBridge

Para evitar errores, recuerde los puntos siguientes:

- El equipo y la cámara digital deben conectarse usando un cable USB adecuado.
- La extensión de los archivos de imágenes debe ser .JPG (cualquier otra extensión, como por ejemplo .JPEG, .TIF, .GIF, etc., no será reconocida).
- Las operaciones con PhotoCapture Center™ no están disponibles al usar la función PictBridge.

Configuración de su cámara digital

Asegúrese de que su cámara está en modo PictBridge. La siguiente configuración de PictBridge estará disponible en la pantalla LCD de la cámara compatible con PictBridge.

En función de la cámara, es posible que algunos ajustes no estén disponibles.

Selecciones de menú de la cámara	Opciones
Tamaño de papel	A4, A3, Doble carta, Carta, 10 × 15 cm, Configuración de impresora (configuración predeterminada) ²
Tipo de papel	Papel normal, Papel satinado, Papel para inyección de tinta, Configuración de impresora (configuración predeterminada) ²
Formato de página	Sin bordes: Sí, Sin bordes: No, Configuración de impresora (configuración predeterminada) ²
Configuración DPOF ¹	-
Calidad de impresión	Normal, Fina, Configuración de impresora (configuración predeterminada) ²
Mejora del color	Sí, No, Configuración de impresora (configuración predeterminada) ²
Imprimir fecha	Sí, No, Configuración de impresora (configuración predeterminada) ²

¹ Consulte *Impresión DPOF* en la página 64 para obtener más información.

² Si su cámara está configurada para utilizar Configuración de impresora (configuración predeterminada), el equipo imprimirá la fotografía mediante las configuraciones siguientes.

Configuración	Opciones
Tamaño de papel	10 × 15 cm
Tipo de papel	Papel satinado
Formato de página	Sin bordes: Sí
Calidad de impresión	Fina
Mejora del color	Desactivado
Imprimir fecha	Desactivado

- Cuando la cámara no cuenta con ninguna selección de menú, también se utiliza esta configuración.
- Los nombres y disponibilidad de cada configuración dependen de las especificaciones de la cámara.

Consulte la documentación de la cámara para obtener información más detallada acerca de los cambios de configuraciones de PictBridge.

Impresión de imágenes



Nota

Extraiga cualquier tarjeta de memoria o unidad de memoria flash USB del equipo antes de conectar una cámara digital.

- 1 Asegúrese de que la cámara esté apagada. Conecte la cámara a la interfaz directa de USB (1) del equipo mediante el cable USB.

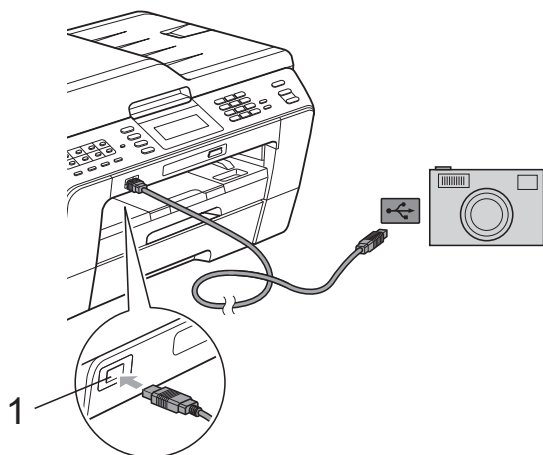

1 Interfaz directa de USB

- 2 Encienda la cámara. Cuando el equipo ha reconocido la cámara, la pantalla LCD muestra *Cámara conectada*.
- 3 Seleccione la foto que desea imprimir siguiendo las instrucciones que se indican en la cámara. Cuando el equipo inicia la impresión de una foto, en la pantalla LCD aparecerá *Imprimiendo*.

! IMPORTANTE

Para evitar daños al equipo, no conecte ningún dispositivo distinto de la cámara digital o de la unidad de memoria flash USB a la interfaz directa de USB.

Impresión DPOF

DPOF son las siglas, en inglés, de Digital Print Order Format.

Los principales fabricantes de cámaras digitales (Canon Inc., Eastman Kodak Company, FUJIFILM Corporation, Panasonic Corporation y Sony Corporation) han creado este estándar para facilitar la impresión de imágenes procedentes de una cámara digital.

Si su cámara digital es compatible con la impresión de archivos en formato DPOF, podrá seleccionar en el visor de la cámara digital las imágenes y el número de copias que desea imprimir.



Nota

Se puede producir un error de archivo DPOF si se ha dañado el orden de impresión creado en la cámara. Elimine y vuelva a crear el orden de impresión con la cámara para corregir este problema. Si desea instrucciones sobre cómo eliminar o volver a crear el orden de impresión, consulte el sitio Web del servicio técnico del fabricante de la cámara o la documentación que la acompaña.

Impresión de fotografías directamente desde una cámara digital (sin PictBridge)

Si su cámara es compatible con el almacenamiento masivo USB estándar, puede conectar su cámara en modo de almacenamiento. Esto le permite imprimir fotografías desde su cámara.

(Si desea imprimir fotos en modo PictBridge, consulte *Impresión de fotografías directamente desde una cámara con PictBridge* en la página 62).



Nota

El nombre, la disponibilidad y el funcionamiento varían en función de la cámara digital. Consulte la documentación proporcionada con la cámara para obtener más información, por ejemplo, la relativa a cómo pasar del modo PictBridge al modo de almacenamiento masivo USB.

Impresión de imágenes



Nota

Extraiga cualquier tarjeta de memoria o unidad de memoria flash USB del equipo antes de conectar una cámara digital.

- 1 Asegúrese de que la cámara esté apagada. Conecte la cámara a la interfaz directa de USB (1) del equipo mediante el cable USB.

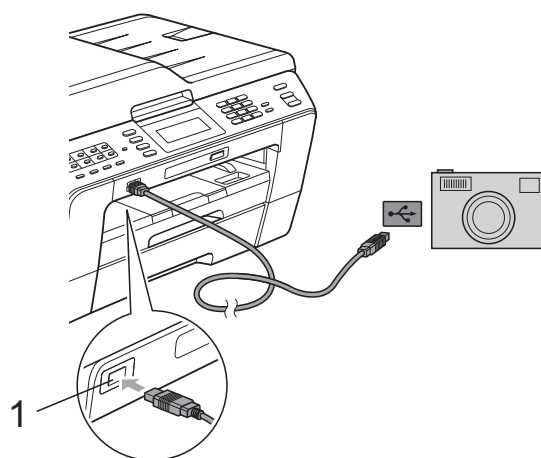

1 Interfaz directa de USB

- 2 Encienda la cámara.
- 3 Siga los pasos que se describen en *Impresión de imágenes* en la página 50.

! IMPORTANTE

Para evitar daños al equipo, no conecte ningún dispositivo distinto de la cámara digital o de la unidad de memoria flash USB a la interfaz directa de USB.

A

Mantenimiento rutinario

Limpieza y comprobación del equipo

Limpieza de la parte exterior del equipo

Limpie la pantalla táctil de la siguiente manera:

! IMPORTANTE

- Desconecte el interruptor de alimentación cuando vaya a limpiar la pantalla táctil.
- NO utilice ningún producto de limpieza líquido (incluido etanol).

- 1 Limpie la pantalla táctil con un paño seco, suave y sin pelusa.

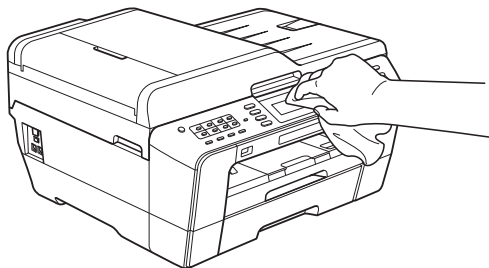

Limpie la parte exterior del equipo de la siguiente manera:

! IMPORTANTE

- Utilice detergentes neutros. Si utiliza líquidos volátiles como, por ejemplo, disolvente o bencina, dañará la superficie exterior del equipo.
- NO utilice productos de limpieza que contengan amoníaco.
- NO utilice alcohol isopropílico para quitar la suciedad del panel de control. Podría agrietar el panel.

- 1 Tire de las bandejas de papel (1) para sacarlas totalmente del equipo.

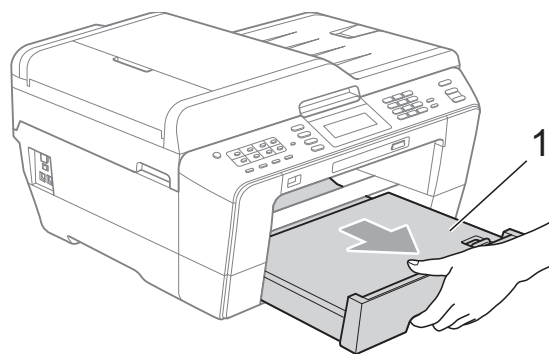
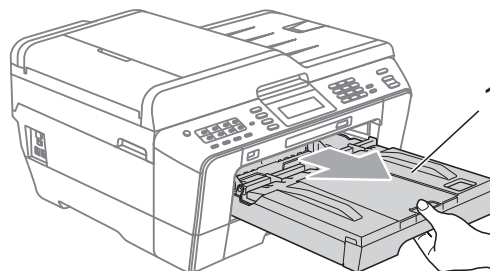

- 2 Limpie el exterior del equipo con un paño seco, suave y sin pelusa para eliminar el polvo.



- 3 Levante la cubierta de la bandeja de salida del papel y extraiga cualquier objeto que se haya atascado en la bandeja de papel.
- 4 Limpie la bandeja de papel con un paño seco, suave y sin pelusa para eliminar el polvo.

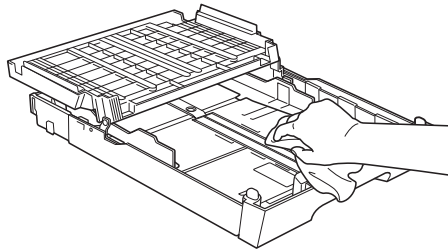

- 5 Cierre la cubierta de la bandeja de salida del papel y vuelva a colocar la bandeja firmemente en el equipo.

Limpieza de la placa de impresión del equipo

⚠ AVISO

Asegúrese de desenchufar el equipo de la toma de corriente antes de limpiar la placa de impresión.

- 1 Utilizando ambas manos, use los orificios para colocar los dedos de ambos lados del equipo para levantar la cubierta del escáner y colocarla en la posición abierta.
- 2 Limpie la placa de impresión del equipo (1) y la zona de alrededor, eliminando la tinta derramada con un paño suave, seco y sin pelusa.

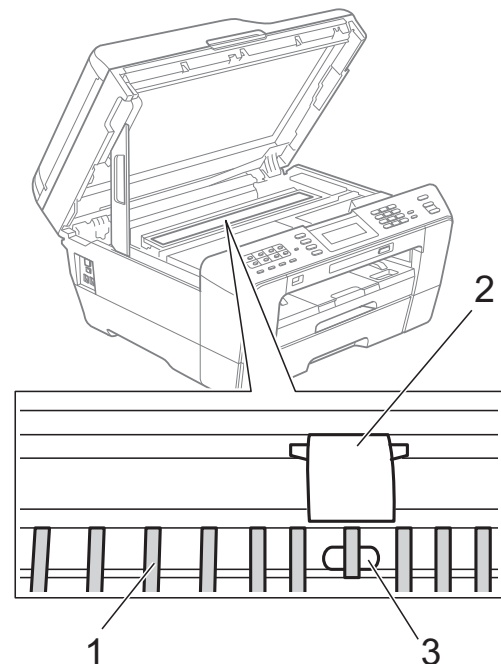

⚠ IMPORTANTE

NO toque la placa (2) ni la palanca (3). Si lo hiciera, podría dañar el equipo.

Limpieza de los rodillos de alimentación del papel

Si los rodillos de alimentación del papel se manchan con tinta, se podrían producir problemas de alimentación de papel.

- 1 Desenchufe el equipo de la toma de corriente. Tire de la bandeja de papel para sacarla por completo del equipo.

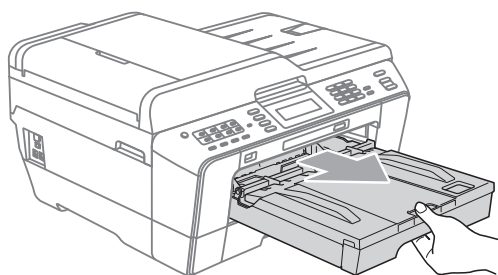

Nota

Si la lengüeta del soporte del papel está abierta, ciérrela y, a continuación, cierre el soporte del papel.

- 2 Limpie la parte delantera de los rodillos de alimentación del papel (1) con un paño suave y sin pelusa humedecido en agua, empleando un movimiento lateral. Una vez finalizada la limpieza, limpie los rodillos con un paño *seco*, suave y sin pelusa para quitar toda la humedad.

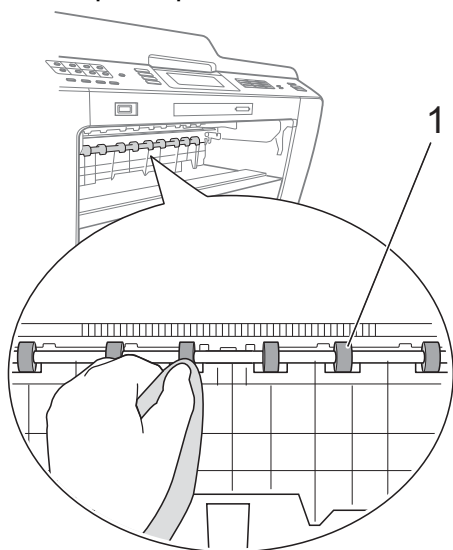

- 3 Levante la lengüeta para el desatascado de papel (2) y, a continuación, limpie la parte posterior de los rodillos de alimentación del papel (1) con un paño suave y sin pelusa humedecido en agua. Una vez finalizada la limpieza, limpie los rodillos con un paño *seco*, suave y sin pelusa para quitar toda la humedad.

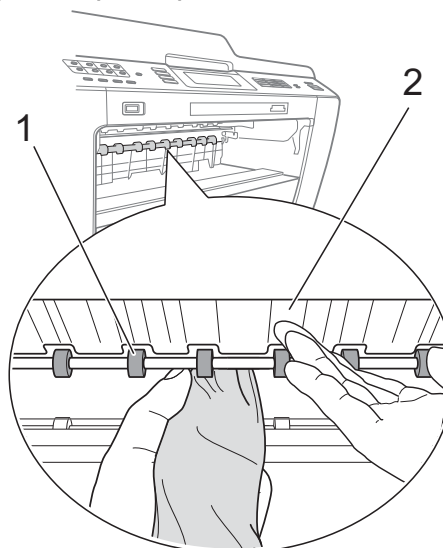

- 4 Vuelva a colocar la bandeja de papel firmemente en el equipo.
- 5 Vuelva a enchufar el cable de alimentación.

Nota

No vuelva a utilizar el equipo hasta que se sequen los rodillos. Si se utiliza el equipo antes de que se sequen los rodillos, se podrían producir problemas de alimentación de papel.

Limpieza de los rodillos de recogida de papel

- 1 Desenchufe el equipo de la toma de corriente.
- 2 Tire de la bandeja de papel para sacarla por completo del equipo.



Nota

Si el equipo inicia la alimentación múltiple de las últimas hojas de papel de la bandeja, limpie la almohadilla base (1) con un paño suave y sin pelusa humedecido en agua.

Una vez finalizada la limpieza, limpie la almohadilla con un paño seco, suave y sin pelusa para quitar toda la humedad.

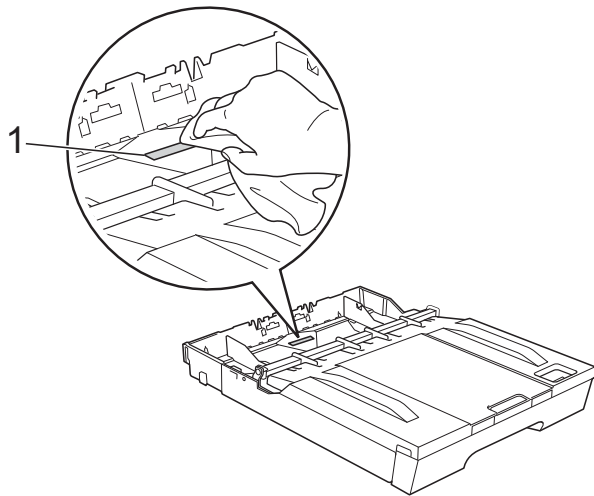

- 3 Abra la cubierta para el desatasco de papel (1) de la parte posterior del equipo.

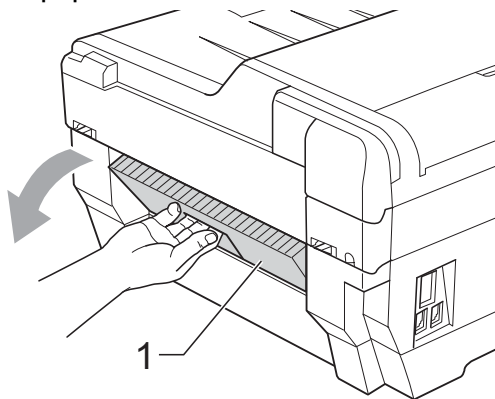

- 4 Limpie los rodillos de recogida de papel (1) con un paño suave y sin pelusa humedecido en agua. Gire lentamente los rodillos de modo que se limpie toda la superficie.

Una vez finalizada la limpieza, limpie los rodillos con un paño seco, suave y sin pelusa para quitar toda la humedad.

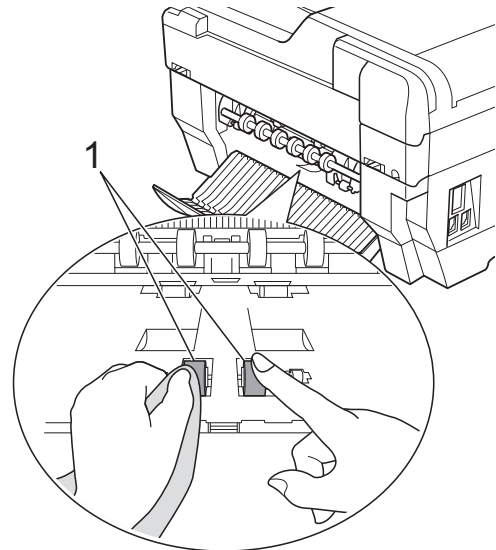

- 5 Limpie los rodillos de alimentación del papel posteriores (1) con un paño suave y sin pelusa humedecido en agua. Gire lentamente los rodillos de modo que se limpie toda la superficie. Una vez finalizada la limpieza, limpie los rodillos con un paño seco, suave y sin pelusa para quitar toda la humedad.

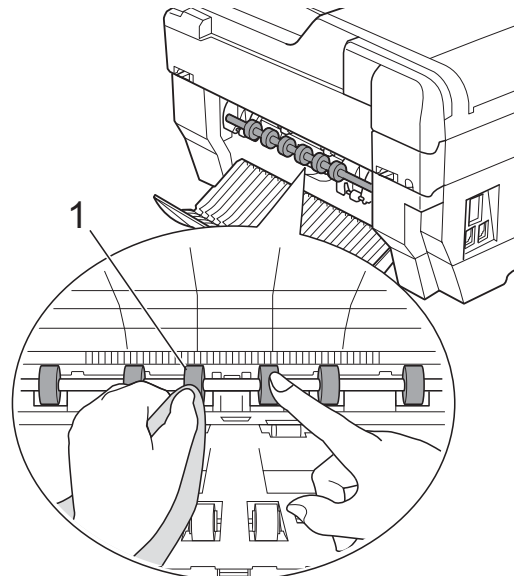

Nota

No toque el eje de metal.

- 6 Cierre la cubierta para el desatasco de papel.
Asegúrese de que la cubierta se ha cerrado completamente.
- 7 Vuelva a colocar la bandeja de papel firmemente en el equipo.
- 8 Vuelva a enchufar el cable de alimentación.

Limpieza de los rodillos de recogida de papel de la bandeja de papel nº 2

- 1 Desenchufe el equipo de la toma de corriente. Extraiga por completo la bandeja nº 2 del equipo.



Nota

Si la lengüeta del soporte del papel está abierta, ciérrala y, a continuación, cierre el soporte del papel.

- 2 Limpie los rodillos de recogida de papel de la bandeja nº 2 (1) con un paño suave y sin pelusa humedecido en agua. Gire lentamente los rodillos de modo que se limpie toda la superficie. Una vez finalizada la limpieza, limpie los rodillos con un paño seco, suave y sin pelusa para quitar toda la humedad.

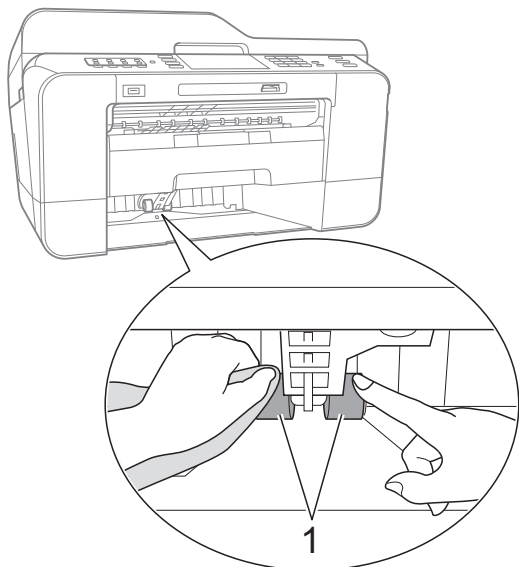

- 3 Vuelva a colocar la bandeja nº 2 firmemente en el equipo.
- 4 Vuelva a enchufar el cable de alimentación.

Comprobación del volumen de tinta

Aunque aparece un icono de volumen de tinta en la pantalla LCD, puede utilizar el menú de tinta para ver un gráfico de gran tamaño que muestra la tinta que queda en cada cartucho.

- 1 Pulse .
- 2 Pulse **Tinta restante**.
En la pantalla LCD aparecerá indicado el volumen de tinta.
- 3 Pulse **Parar**.



Nota

Puede comprobar el volumen de tinta desde su ordenador. (Consulte *Impresión para Windows®* o *Impresión y envío de faxes para Macintosh* en la *Guía del usuario de software*).

Embalaje y transporte del equipo

Siempre que transporte el equipo, utilice los materiales de embalaje originales del equipo. Siga las instrucciones que se exponen a continuación para embalar el equipo correctamente. Los daños ocasionados al equipo durante el transporte pueden no estar cubiertos por la garantía.

! IMPORTANTE

Es importante permitir que el equipo "estacione" adecuadamente el cabezal de impresión después de haber finalizado la impresión. Escuche atentamente el equipo antes de desenchufarlo para asegurarse de que no emite ningún ruido mecánico. Si no deja que el equipo complete este proceso de estacionamiento, puede que se produzcan problemas de impresión y que se deteriore el cabezal de impresión.

- 1 Desenchufe el equipo de la toma del teléfono de la pared y retire el cable de la línea telefónica del equipo.
- 2 Desenchufe el equipo de la toma de corriente.
- 3 Utilizando ambas manos, use los orificios para colocar los dedos de ambos lados del equipo para levantar la cubierta del escáner y colocarla en la posición abierta. A continuación, desenchufe el cable de interfaz del equipo, en caso de que esté conectado.

- 4 Extraiga la pieza de protección de color naranja de la esquina derecha interior del equipo.

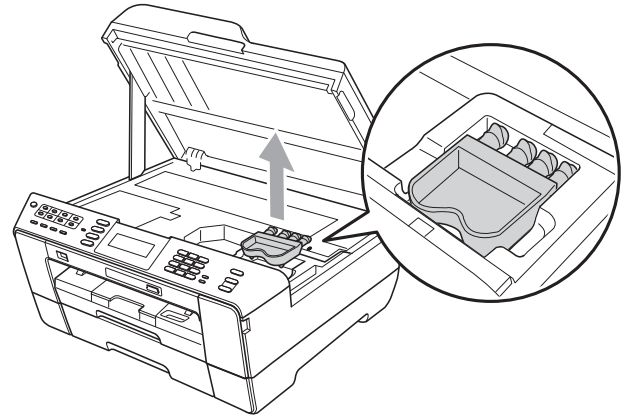

- 5 Cierre suavemente la cubierta del escáner utilizando los orificios para colocar los dedos de ambos lados del equipo.

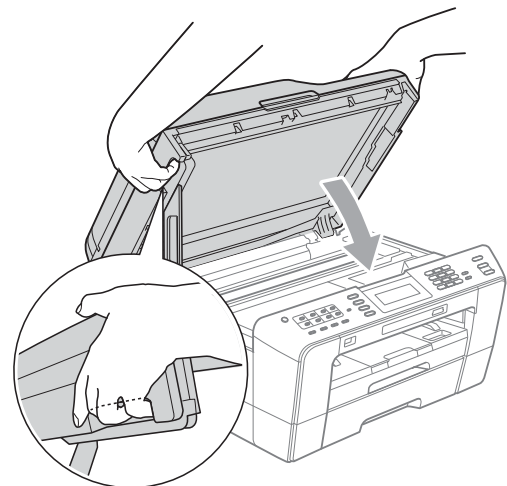

! ADVERTENCIA

Intente no colocar los dedos debajo de la cubierta del escáner. Utilice siempre los orificios para colocar los dedos provistos en los laterales de la cubierta del escáner al abrirla y cerrarla.

- 6 Abra la cubierta del cartucho de tinta.

- 7 Extraiga los cuatro cartuchos de tinta. Pulse la palanca de desbloqueo de tinta situada encima de cada cartucho para liberarlos. (Consulte *Sustitución de los cartuchos de tinta* en el *Apéndice A* de la *Guía básica del usuario*).

- 8 Instale la pieza de protección de color naranja y, a continuación, cierre la cubierta del cartucho de tinta.

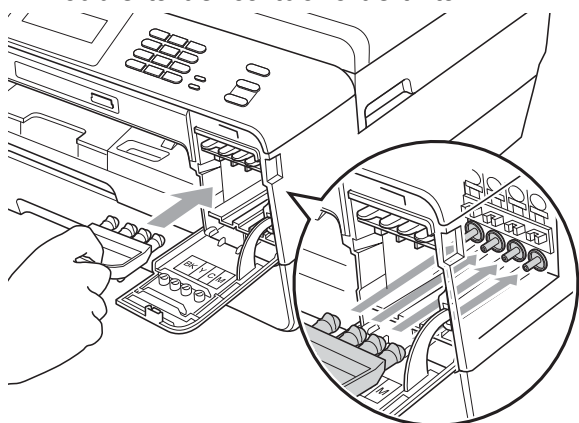

! IMPORTANTE

- Asegúrese de que la lengüeta de plástico del lado derecho de la pieza de protección de color naranja (1) se ha encajado firmemente con un clic en (2).

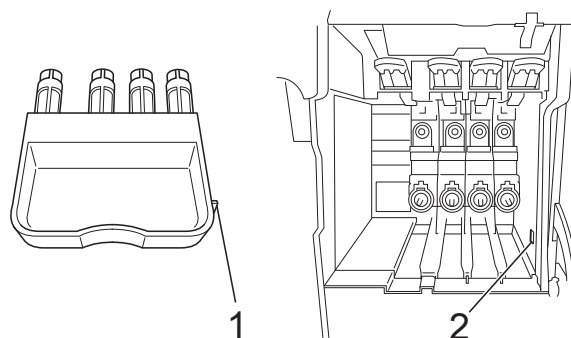

- Si no encuentra la pieza de protección de color naranja, NO extraiga los cartuchos de tinta antes de transportar el equipo. Es fundamental que el equipo se transporte con la pieza de protección de color naranja o los cartuchos de tinta correctamente instalados. De lo contrario, el equipo podría averiarse y la garantía quedar anulada.

- 9 Envuelva el equipo en la bolsa.

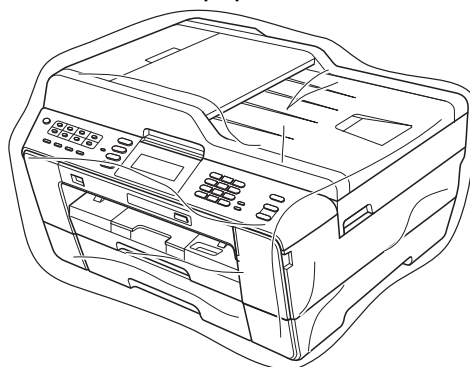

- 10** Guarde el equipo y los materiales impresos en la caja de cartón original con el material de embalaje original tal y como se muestra a continuación. No guarde los cartuchos de tinta usados en la caja de cartón.

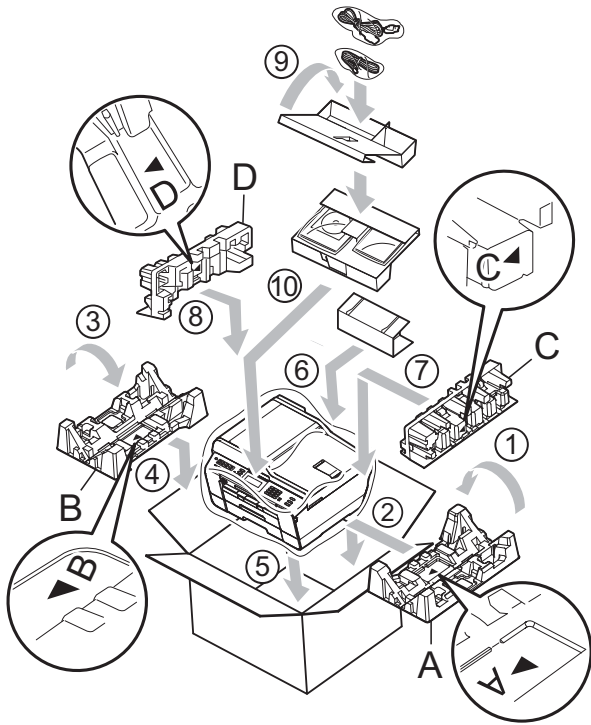

- 11** Cierre la caja y precíntela.

B

Glosario

Esta lista contiene todas las funciones y términos que aparecen en los manuales Brother. La disponibilidad de estas funciones se encuentra en función del modelo adquirido.

1 marcación

Botones del panel de control del equipo en los que se pueden almacenar números para una marcación fácil. Puede guardar un segundo número en cada botón si mantiene pulsado el botón **9-16** mientras pulsa el botón de 1 marcación.

Acceso a recuperación remota

Capacidad de acceso al equipo de forma remota desde un teléfono de marcación por tonos.

Acceso doble

El equipo puede escanear en la memoria faxes salientes o tareas programadas al mismo tiempo que está enviando un fax desde la memoria, o bien recibiendo o imprimiendo un fax entrante.

Almacenado fax

Permite almacenar los faxes recibidos en la memoria.

Brillo

Al cambiar el brillo, toda la imagen se hace más clara o más oscura.

Búsqueda

Un listado alfabético, numérico o electrónico de los números de 1 marcación, marcación rápida y de grupo almacenados.

Código de acceso remoto

Código propio de cuatro dígitos (---*) que le permite llamar y acceder a su equipo desde una ubicación remota.

Código de activación remota

Pulse este código (* **5 1**) al contestar una llamada de fax desde una extensión telefónica o desde un teléfono externo.

Código de desactivación remota (solo para modo Fax/Tel)

Cuando el equipo contesta una llamada de voz, emite un semitimbre/doble timbre. Puede contestar desde una extensión telefónica pulsando este código (**# 5 1**).

Configuración temporal

Se puede seleccionar una serie de opciones para cada transmisión de fax y cada copia sin modificar la configuración predeterminada.

Contraste

Opción de configuración para compensar documentos demasiado claros o demasiado oscuros que permite aclarar los faxes o las copias de documentos oscuros y oscurecer los claros.

Densidad

Al cambiar la densidad, toda la imagen se hace más clara o más oscura.

Detección de fax

Permite que el equipo responda a tonos CNG si el usuario interrumpe una llamada de fax contestándola.

Diario del fax

Enumera la información sobre los últimos 200 faxes entrantes y salientes. TX significa Transmisión. RX significa Recepción.

Duración del timbre F/T

Periodo de tiempo durante el cual suena el timbre del equipo Brother (si el modo de recepción está configurado como Fax/Tel) para indicarle que debe atender una llamada de voz que se ha contestado.

ECM (Modo de corrección de error)

Función que detecta errores durante la transmisión de faxes y vuelve a enviar las páginas del fax en las que se detectó un error.

Error de comunicación (Error com.)

Error que se produce al enviar o recibir un fax, normalmente como consecuencia del ruido o de la estática en la línea.

Escala de grises

Las tonalidades de gris disponibles para copiar, escanear y enviar fotografías por fax.

Escaneado

El proceso de envío de una imagen electrónica de un documento en papel al ordenador.

Escaneado a soporte

Puede escanear un documento en blanco y negro o en color en una tarjeta de memoria o en una unidad de memoria flash USB. Las imágenes monocromas pueden estar en formato de archivo TIFF o PDF y las imágenes en color pueden estar en formato de archivo PDF o JPEG.

Extensión telefónica

Teléfono que utiliza la misma línea que el fax, pero que está enchufado a una toma diferente de la pared.

Fax diferido

Permite enviar su fax en un momento posterior especificado.

Fax manual

Cuando levante el auricular del teléfono externo podrá escuchar la respuesta del fax receptor antes de pulsar

Iniciar Mono o **Iniciar Color** para comenzar a enviar el fax.

Fax/Tel

Esta modalidad permite recibir llamadas de fax y de teléfono. No la utilice si está empleando un contestador automático (TAD).

Frecuencia de informes

Período de tiempo previamente programado entre las impresiones automáticas de informes Diario del fax. Puede imprimir el diario del fax en cualquier momento sin que ello interrumpa el ciclo especificado.

Grupo de compatibilidad

Capacidad de una unidad de fax para comunicarse con otra unidad de fax. Está garantizada la compatibilidad entre grupos ITU-T.

ID de la estación

Información almacenada que aparece en la parte superior de las páginas enviadas por fax. Incluye el nombre y número de fax del remitente.

ID de llamada

Servicio adquirido a la compañía telefónica que le permite ver el número (o nombre) del interlocutor que le está llamando.

Impresión de seguridad

El equipo imprime una copia de cada fax recibido y almacenado en la memoria. Se trata de una función de seguridad para evitar que se pierdan mensajes en caso de producirse un corte del suministro eléctrico.

Informe Ajustes de usuario

Informe impreso que muestra la configuración actual del equipo.

Informe WLAN

Informe impreso que muestra el resultado de la conexión de WLAN.

Informe Xmit (Informe Verificación de la transmisión)

Listado de cada fax enviado que indica su fecha, hora y número.

Innobella™

Innobella™ es una gama de consumibles originales ofrecidos por Brother. Para obtener los mejores resultados en cuanto a calidad, Brother recomienda tinta y papel Innobella™.

LCD (Pantalla de cristal líquido)

Pantalla del equipo que presenta los mensajes interactivos durante el proceso de programación en pantalla y que muestra la fecha y hora cuando el equipo está inactivo.

Lista de Ayuda

Copia impresa de la tabla de menús completa, que puede utilizarse para programar el equipo si no tiene la Guía básica del usuario a mano.

Lista de marcación abreviada

Un listado de los nombres y números guardados en la memoria de 1 marcación y marcación rápida, clasificados por orden numérico.

Marcación rápida

Un número previamente programado para facilitar la marcación. Debe pulsar



(Agenda de tel.), el código de dos dígitos e **Iniciar Mono** o

Iniciar Color para iniciar el proceso de marcación.

Mejora del color

Permite ajustar el color de la imagen para obtener una calidad de impresión más alta, mejorando la definición, el nivel de blanco y la densidad del color.

Método de codificación

Método para codificar la información contenida en un documento. Todos los equipos de fax deben utilizar como mínimo el estándar Modified Huffman (MH). El equipo admite métodos para una mayor compresión, Modified Read (MR), Modified Modified Read (MMR) y JPEG, siempre y cuando el aparato receptor sea compatible con dichos métodos.

Modo Menú

Modo de programación para cambiar la configuración del equipo.

Modo satélite

Efectúa cambios temporales en los tonos de fax para adaptarse a los ruidos y a la estática en líneas telefónicas del extranjero.

Multienvío

Capacidad de enviar el mismo mensaje de fax a más de un destinatario.

Número de grupo

Una combinación de números de 1 marcación y marcación rápida que se guardan en un botón de 1 marcación o en una ubicación de marcación rápida para el multienvío.

Número de timbres

Número de timbres emitidos antes de que el equipo conteste en los modos

Sólo fax y Fax/Tel.

OCR (Reconocimiento óptico de caracteres)

La aplicación de software ScanSoft™ PaperPort™ 12SE con OCR o Presto! PageManager convierte una imagen de texto en texto que puede ser modificado por el usuario.

Pausa

Permite insertar un retraso de 3,5 segundos en la secuencia de marcación mientras está marcando con el teclado de marcación o mientras está almacenando números de 1 marcación o de marcación rápida. Pulse el botón **Remarcar/Pausa** en el panel de control o el botón *Pausa* en la pantalla LCD tantas veces como sea necesario para insertar pausas más prolongadas.

PhotoCapture Center™

Permite imprimir fotos digitales con alta resolución desde una cámara digital para obtener una impresión de calidad fotográfica.

PictBridge

Permite imprimir fotos con alta resolución directamente desde una cámara digital para obtener una impresión de calidad fotográfica.

Pulsos

Una forma de marcación rotativa en una línea telefónica.

Recepción de memoria

Opción que permite recibir faxes en la memoria del equipo cuando se ha agotado el papel.

Reducción auto

Reduce el tamaño de los faxes entrantes.

Reenvío de faxes

Permite enviar un fax recibido en la memoria a otro número de fax programado previamente.

Remarcación automática

Una función que permite que el equipo vuelva a marcar el último número de fax marcado transcurridos cinco minutos, si el fax no se pudo enviar por estar la línea ocupada.

Resolución

Número de líneas verticales y horizontales por pulgada. Consulte: Normal, Fina, Superfina y Foto.

Resolución fina

Una resolución de 203 × 196 ppp. Se utiliza para letra pequeña y gráficos.

Resolución Foto (solo blanco y negro)

Un ajuste de resolución que utiliza diversas tonalidades de gris para representar mejor las fotografías.

Resolución normal

203 × 97 ppp. Se utiliza para texto de tamaño normal y para agilizar las transmisiones.

Resolución superfina (solo blanco y negro)

392 × 203 ppp. Idónea para texto muy pequeño y líneas.

Sondeo

Proceso mediante el cual un fax llama a otro para recuperar los mensajes de fax en espera.

TAD (contestador automático)

Se puede conectar un TAD externo al equipo.

Tareas restantes

Se puede comprobar qué tareas hay pendientes en la memoria, así como cancelarlas una por una.

Teléfono externo

Un TAD (contestador automático) o teléfono conectado al equipo.

Tonos

Forma de marcación telefónica utilizada por los teléfonos de marcación por tonos.

Tonos CNG

Tonos especiales (pitidos) que los equipos de fax envían durante la transmisión automática para indicar al equipo receptor que proceden de un equipo de fax.

Tonos de fax

Señales enviadas por los equipos de fax remitente y destinatario al intercambiar información.

Transmisión

Proceso de envío de faxes, a través de la línea telefónica, desde el equipo a un aparato de fax receptor.

Transmisión automática de fax

Permite enviar un fax sin descolgar el auricular de un teléfono externo.

Transmisión en tiempo real

Si la memoria está llena, existe la posibilidad de enviar mensajes de fax en tiempo real.

Transmisión por lotes

(Solo faxes en blanco y negro) Es una función de ahorro de costes que permite que todos los faxes diferidos del mismo número se puedan enviar en una única transmisión.

Unidad ADF (alimentador automático de documentos)

El documento puede colocarse en la unidad ADF y se puede escanear automáticamente una página cada vez.

Vista previa de fax

Si selecciona la vista previa de un fax, podrá ver los faxes recibidos en la pantalla LCD pulsando la tecla **Vista prev. Fax** o el botón `Vist pre fax` en la pantalla LCD.

Volumen de la alarma

Configuración del volumen del pitido de la alarma al pulsar un botón o producirse un error.

Volumen del timbre

Ajuste del volumen del timbre del equipo.

Caracteres numéricos

1 marcación	
configuración a partir de llamadas salientes	28
configuración a partir del historial de ID de llamada	29

A

Acceso doble	11
Almacenado fax	18
activación	18
desactivación	20
impresión desde memoria	18
Almacenamiento en memoria	1
Apple Macintosh	
Consulte la Guía del usuario de software.	

B

Bloqueo de función	4
--------------------------	---

C

Cancelación	
Almacenado fax	20
Reenvío de faxes	20, 22
trabajos en espera de remarcación	15
Cartuchos de tinta	
comprobación del volumen de tinta	70
Códigos de acceso, almacenamiento y marcación	27
Códigos de fax	
cambio	21
Código de acceso remoto	21
ControlCenter	
Consulte la Guía del usuario de software.	
Copia	
2 en 1 (ID)	40
ajuste de inclinación	43
alargar/reducir	37
calidad	36
configuraciones favoritas	48

densidad	41
dúplex	45
formato de página (N en 1)	38
libro	43
Marca de agua	44
con un documento de papel	45
con una plantilla	44
con una tarjeta de memoria	44
utilización de una unidad de memoria flash USB	44
modo de ahorro de tinta	42
ordenar (solo unidad ADF)	41
papel fino	42
póster	38
uso de la unidad ADF	41
Copia (ID)	40
Copia 2 en 1 (ID)	40
Corte del suministro eléctrico	1

D

Dúplex (2 caras)	
copia	45
fax	10

E

Embalaje y transporte del equipo	71
En red	
Escaneado	
Consulte la Guía del usuario de software.	
Impresión	
Consulte la Guía del usuario en red.	
Escaneado	
Consulte la Guía del usuario de software.	

F

Fax, desde el PC	
Consulte la Guía del usuario de software.	

Fax, independiente	
envío	8
ajustar nuevo predeterminado	9
al final de la conversación	11
cancelación desde la memoria	15
contraste	8
desde la memoria (Acceso doble)	11
dúplex (2 caras)	10
fax diferido	14
manual	11
Multienvío	12
Resolución	8
restablecimiento a la configuración de fábrica	10
satélite	14
transmisión diferida por lotes	14
Transmisión en tiempo real	13
recepción	
en el ordenador	18
en la memoria	17
impresión desde memoria	18
recepción sin papel	17
recuperación desde fuera	22, 23
reducción para ajustarlo al papel	24
Reenvío de faxes	22

G

Grupos para multienvío	31
------------------------------	----

I

ID de llamada	
Informe del historial de ID de llamada	35
Impresión	
Consulte la Guía del usuario de software.	
fax desde memoria	18
informe	35
Impresión de películas	50
Impresión directa	
desde una cámara con PictBridge	62
desde una cámara sin PictBridge	65
Informes	34
Ajust. usuario	35
cómo imprimir	35
Configuración de la red	35

Diario del fax	35
Frecuencia de informes	34
ID de llamada	35
Informe de WLAN	35
Informe del historial de ID de llamada	35
Lista de Ayuda	35
Lista de marcación abreviada	35
Verificación de la transmisión	34, 35
Instalación remota	
Consulte la Guía del usuario de software.	

L

LCD (pantalla de cristal líquido)	
Lista de Ayuda	35
Temporizador para apagar la retroiluminación	2
Limpieza	
placa de impresión	67
rodillo de alimentación del papel	68

M

Macintosh	
Consulte la Guía del usuario de software.	
Manual	
transmisión	11
Marcación	
Grupos (multienvío)	12
Marcación abreviada	
1 marcación	
configuración a partir de llamadas salientes	28
configuración a partir del historial de ID de llamada	29
Marcación de grupos	
cambio	32
configuración de grupos para multienvío	31
Marcación rápida	
configuración a partir del historial de ID de llamada	30
configuración de llamadas salientes	30

Multienvío	12
eliminación de grupos	33
utilización de grupos	12
Marcación rápida	
configuración a partir de llamadas salientes	30
configuración a partir del historial de ID de llamada	30
Modo espera	2
Modo, entrada	
Temporizador	3
Multienvío	12
configuración de grupos para	31

P

PaperPort™ 12SE con OCR	
Consulte la Guía del usuario de software.	
Consulte también la Ayuda de la aplicación PaperPort™ 12SE.	
PhotoCapture Center™	
Adición de efectos	52
Configuración de impresión	
Ajustar nuevo predeterminado	58
Brillo	56
Calidad	55
Contraste	56
Impresión de fecha	58
Mejora del color	56
Recorte	57
Restablecimiento a la configuración de fábrica	58
Sin bordes	58
Tipo y tamaño de papel	55
desde el PC	
Consulte la Guía del usuario de software.	
Efectos foto	
Blanco y negro	52
Corrección automática	52
Eliminar ojos rojos	52
Escena nocturna	52
Luz de relleno	52
Mejorar paisaje	52
Mejorar tono piel	52
Recorte	52
Sepia	52
Whiteboard	52

Escaneado a soporte	
recorte automático	59
tarjeta de memoria	59
Unidad de memoria flash USB	59
Impresión	
fotografías	51
índice	50
Impresión DPOF	54
PictBridge	
Impresión DPOF	64
Presto! PageManager	
Consulte la Guía del usuario de software.	
Consulte también la Ayuda de la aplicación Presto! PageManager.	

R

Recuperación remota	21
código de acceso remoto	21
comandos	22
recuperar los faxes	23
Red inalámbrica	
Consulte la Guía de configuración rápida y la Guía del usuario en red.	
Reducción	
copias	37
faxes entrantes	24
Reenvío de faxes	
cambio remoto	22, 23
programación de un número	17
Resolución	
configuración para el siguiente fax	8

S

Seguridad	
Bloqueo función de seguridad	
contraseña del administrador	5
usuarios limitados	6
Seguridad de la memoria	15
Solución de problemas	
comprobación del volumen de tinta	70

T

Transporte del equipo	71
-----------------------------	----

U

Usuarios limitados 6

W

Windows®

Consulte la Guía del usuario de software.

brother®

Visite nuestra página
<http://www.brother.com/>

Este equipo puede utilizarse solamente en el país donde se haya adquirido. Las compañías locales Brother o sus distribuidores darán soporte técnico únicamente a aquellos equipos que se hayan adquirido en sus respectivos países.