



# MANUAL DO USUÁRIO DE SOFTWARE

Para usuários DCP; esta documentação é para os ambos os modelos MFC e DCP. Onde aparecer 'MFC' neste manual do usuário, leia 'MFC' como 'DCP'.

Nem todos os modelos estão disponíveis em todos os países.



## Modelos aplicáveis

Este Manual do Usuário aplica-se aos modelos a seguir.

MFC-J280W/J425W/J430W/J435W/J625DW/J825DW/J835DW/J5910DW

## Definições de notas

Utilizamos os ícones a seguir ao longo deste Manual do Usuário:

 CUIDADO	<u>CUIDADO</u> indica uma situação potencialmente perigosa que, se não evitada, pode resultar em ferimentos menores ou moderados.
 IMPORTANTE	<u>IMPORTANTE</u> indica uma situação potencialmente perigosa que, se não evitada, pode resultar em danos à propriedade ou perda de funcionalidade do produto.
 Observação	Observações lhe dizem como responder a uma situação que possa surgir ou dão dicas sobre como a operação funciona com outros recursos.

## Aviso de compilação e publicação

Este manual foi compilado e publicado sob a supervisão da Brother Industries, Ltd., cobrindo as descrições e especificações de produto mais recentes.

O conteúdo deste manual e as especificações deste produto estão sujeitos a alterações sem aviso.

A Brother reserva-se o direito de fazer alterações sem aviso nas especificações e materiais contidos aqui e não deverá ser responsável por quaisquer danos (inclusive consequenciais) causados pela confiança nos materiais apresentados, inclusive, mas não limitados a erros tipográficos e outros erros relacionados à publicação.

©2011 Brother Industries, Ltd.

## AVISO IMPORTANTE

- Este produto está aprovado somente para o uso no país onde foi comprado. Não utilize este produto fora do país de aquisição já que ele pode violar as normas de telecomunicações sem fio e de energia de alguns países.
- Windows® XP neste documento representa o Windows® XP Professional, o Windows® XP Professional x64 Edition e o Windows® XP Home Edition.
- Windows Server® 2003 neste documento representa o Windows Server® 2003, o Windows Server® 2003 x64 Edition, o Windows Server® 2003 R2 e o Windows Server® 2003 R2 x64 Edition.
- Windows Server® 2008 neste documento representa o Windows Server® 2008 e o Windows Server® 2008 R2.
- Este manual, quando não especificado, utilizou as mensagens de display do MFC-J825DW.

# Índice

## Seção I Windows®

<b>1</b>	<b>Impressão</b>	<b>2</b>
	Utilizando o controlador (driver) da impressora Brother .....	2
	Funções .....	2
	Escolhendo o tipo correto de papel .....	3
	Impressão, escaneamento e envio de fax simultâneos .....	3
	Eliminando dados da memória .....	3
	Status Monitor .....	4
	Monitorando o status do aparelho .....	4
	Desligando o Status Monitor .....	5
	Configurações do controlador (driver) da impressora .....	6
	Acessando as configurações do controlador (driver) da impressora .....	6
	Guia Básica .....	7
	Tipo de mídia .....	8
	Qualidade de impressão .....	8
	Tamanho do Papel .....	9
	Modo de Cor .....	10
	Orientação .....	11
	Cópias .....	11
	Múltiplas páginas .....	12
	Duplex / Folheto .....	12
	Guia Avançada .....	14
	Colorida/Escala de Cinza .....	15
	Configurações de Cor .....	16
	Modo de Economia de Tinta .....	17
	Utilizar Marca D'água .....	17
	Configurações de marca d'água .....	18
	Impressão de cabeçalho e rodapé .....	20
	Outras Opções de Impressão .....	21
	Guia Perfis de Impressão .....	27
	Adicionar Perfil .....	28
	Excluir Perfil .....	28
	Suporte .....	29
	Impressão de foto de teste (não disponível para MFC-J280W/J425W/J430W/J435W/J5910DW) .....	30
	Utilizando o FaceFilter Studio para imprimir fotos com REALLUSION .....	31
	Inicializando o FaceFilter Studio com o aparelho Brother ligado .....	32
	Inicializando o FaceFilter Studio com o aparelho Brother desligado .....	33
	Imprimindo uma imagem .....	34
	Retrato inteligente .....	36
	Redução de olhos vermelhos .....	36
	Lista de expressões de impressão .....	37
	Desinstalando o FaceFilter Studio .....	37
	Usando o Homepage Print 2 da Corpus (não disponível para MFC-J5910DW) .....	38
	Instalar o Homepage Print 2 .....	38

## 2 Escaneamento 39

Escaneando um documento utilizando o controlador (driver) TWAIN .....	40
Escaneando um documento para o computador .....	40
Pré-escaneando para cortar a seção que pretende escanear .....	41
Corte Automático .....	43
Configurações na caixa de diálogo Configuração do scanner .....	44
Escaneando um documento utilizando o controlador (driver) WIA .....	48
Compatível com WIA .....	48
Escaneando um documento para o computador .....	48
Pré-escaneando e cortando uma parte utilizando o vidro do scanner .....	50
Escaneando um documento utilizando o controlador (driver) WIA (usuários da Galeria de Fotos do Windows® e do Fax e Scanner do Windows®) .....	53
Escaneando um documento para o computador .....	53
Pré-escaneando e cortando uma parte utilizando o vidro do scanner .....	55
Utilizando o ScanSoft™ PaperPort™ 12SE com o OCR da NUANCE™ .....	56
Visualizando itens .....	56
Organização dos itens em pastas .....	57
Atalhos rápidos para outros aplicativos .....	57
O ScanSoft™ PaperPort™ 12SE com OCR permite converter textos de imagens em textos editáveis .....	58
Importando itens de outros aplicativos .....	58
Exportando itens para outros formatos .....	58
Desinstalando o ScanSoft™ PaperPort™ 12SE com OCR .....	59
Usando o BookScan Enhancer e o Whiteboard Enhancer da REALLUSION .....	60
Instalando o BookScan Enhancer e o Whiteboard Enhancer .....	60

## 3 ControlCenter4 61

Visão geral .....	61
Alterando a interface do usuário .....	61
Utilizando o ControlCenter4 no Modo Inicial .....	62
Funções do ControlCenter4 para usuários do Modo Inicial .....	63
Guia foto .....	64
Copiando imagens de um cartão de memória ou de uma unidade de memória flash USB (para o MFC-J625DW/J825DW/J835DW/J5910DW) .....	64
Abrindo a árvore de pastas do ControlCenter4 .....	65
Abrindo a árvore de pastas .....	65
Imprimindo imagens .....	65
Editando imagens .....	66
Anexando imagens a e-mails .....	66
Abrindo imagens com um aplicativo .....	66
Guia Escanear .....	67
Tipos de arquivos .....	68
Tamanho do Documento .....	68
Salvando a imagem escaneada .....	68
Imprimindo a imagem escaneada .....	69
Abrindo uma imagem escaneada com um aplicativo .....	69
Anexando os dados escaneados ao e-mail .....	70
Utilizando a função OCR .....	70

Guia PC-FAX (para modelos MFC) .....	71
Enviando um arquivo de imagem do computador .....	72
Enviando uma imagem escaneada .....	72
Visualizando e imprimindo dados de PC-FAX recebido (para MFC-J625DW/J825DW/J835DW/ J5910DW) .....	73
Guia Configurações de dispositivo .....	74
Definindo a configuração remota (para MFC-J625DW/J825DW/J835DW/J5910DW) .....	74
Acessando a discagem rápida (para MFC-J625DW/J825DW/J835DW/J5910DW) .....	74
Ajustando as configurações da tecla DIGITALIZAR .....	75
Inicializando o utilitário BRAdmin .....	77
Guia Suporte .....	78
Abrindo a Ajuda do ControlCenter .....	78
Utilizando o Brother Solutions Center .....	78
Acessando o Brother CreativeCenter .....	78
Utilizando o ControlCenter4 no modo Avançado .....	79
Funções do ControlCenter4 para usuários do modo Avançado .....	80
Guia Escanear .....	82
Tipos de arquivos .....	83
Tamanho do Documento .....	83
Abrindo uma imagem escaneada com um aplicativo .....	84
Utilizando a função OCR .....	84
Anexando os dados escaneados ao e-mail .....	84
Salvando a imagem escaneada .....	85
Como alterar as configurações padrão de cada botão .....	85
Guia PC-Copy .....	86
Imprimindo a imagem escaneada .....	86
Guia foto .....	86
Imprimindo/editando imagens .....	87
Abrindo a pasta da CFC (CFC: PhotoCapture Center™) (para MFC-J625DW/J825DW/J835DW/ J5910DW) .....	88
Copiando arquivos da pasta da CFC (para MFC-J625DW/J825DW/J835DW/J5910DW) .....	88
Copiando arquivos para um aplicativo (para MFC-J625DW/J825DW/J835DW/J5910DW) .....	88
Guia PC-FAX (para modelos MFC) .....	89
Enviando um arquivo de imagem do computador .....	89
Enviando uma imagem escaneada .....	89
Visualizando e imprimindo dados de PC-FAX recebido (para MFC-J625DW/J825DW/J835DW/ J5910DW) .....	90
Guia Configurações de dispositivo .....	91
Definindo a configuração remota (para MFC-J625DW/J825DW/J835DW/J5910DW) .....	91
Acessando a discagem rápida (para MFC-J625DW/J825DW/J835DW/J5910DW) .....	91
Definindo as configurações da tecla DIGITALIZAR .....	92
Inicializando o utilitário BRAdmin .....	94
Guia Suporte .....	95
Abrindo a Ajuda do ControlCenter .....	95
Utilizando o Brother Solutions Center .....	95
Acessando o Brother CreativeCenter .....	95
Guia personalizada .....	96
Criando uma guia personalizada .....	96
Criando um botão personalizado .....	97

<b>4</b>	<b>Configuração remota (para MFC-J625DW/J825DW/J835DW/J5910DW)</b>	<b>98</b>
	Configuração remota .....	98

---

**5 Software PC-FAX da Brother (apenas modelos MFC) 100**

---

Envio de PC-FAX .....	100
Configurando informações do usuário .....	100
Configuração do envio .....	101
Configurando uma folha de rosto .....	102
Inserindo as informações da folha de rosto .....	102
Enviando um arquivo como um PC-FAX usando a interface do usuário estilo Facsimile .....	103
Enviando um arquivo como um PC-FAX usando a interface do usuário estilo Simples .....	104
Agenda .....	106
Agenda Brother .....	107
Configurando um membro na agenda .....	107
Configuração da discagem abreviada .....	108
Configurando um grupo para envio de mala direta .....	109
Editando as informações de membros .....	110
Excluindo um membro ou grupo .....	110
Exportando a Agenda .....	110
Importando para a Agenda .....	112
Recebendo PC-FAX (para MFC-J625DW/J825DW/J835DW/J5910DW) .....	114
Habilitando o software de recepção de PC-FAX em seu aparelho .....	115
Executando o software de recepção de PC-FAX no computador .....	117
Configurando o computador .....	117
Definindo as configurações de recepção de PC-FAX em rede .....	118
Visualizando as novas mensagens de PC-FAX .....	119

---

**6 PhotoCapture Center™ (para MFC-J625DW/J825DW/J835DW/J5910DW) 120**

---

Utilizando o PhotoCapture Center™ .....	120
Para usuários de rede .....	121

---

**7 Configurações de firewall (para usuários de rede) 122**

---

Antes de usar o software da Brother .....	122
Usuários do Windows® XP SP2 ou superior .....	122
Usuários do Windows Vista® .....	124
Usuários do Windows® 7 .....	126

## Seção II Apple Macintosh

---

**8 Imprimindo e enviando fax 132**

---

Configurando o computador .....	132
Escolhendo o tipo correto de papel .....	132
Impressão, escaneamento e envio de fax simultâneos .....	132
Eliminando dados da memória .....	132
Status Monitor .....	133
Utilizando o controlador (driver) da impressora Brother .....	135
Escolhendo opções de configuração de página .....	135
Impressão duplex .....	137
Escolhendo opções de impressão .....	139

Configurações de impressão .....	140
Tipo de mídia .....	140
Qualidade de impressão .....	141
Colorida/Escala de Cinza .....	141
Configurações avançadas .....	142
Configurações de Cor .....	145
Configurações de Cor Avançadas .....	145
Enviando um fax (apenas modelos MFC) .....	147
Arraste um vCard do aplicativo Agenda do Mac OS X (Mac OS X 10.4.11) .....	150
Usando o painel Endereços do Mac OS X 10.5.x a 10.6.x .....	152

## **9 Escaneamento 154**

Escaneando um documento utilizando o controlador (driver) TWAIN .....	154
Acessando o controlador (driver) TWAIN .....	154
Escaneando uma imagem para o computador .....	155
Pré-escaneando uma imagem .....	156
Configurações na janela Scanner .....	157
Escaneando um documento usando o controlador (driver) ICA (Mac OS X 10.6.x) .....	160
Usando o Image Capture .....	160
Escaneando diretamente da seção Impressão e Fax .....	163
Usando o Presto! PageManager .....	166
Funções .....	166
Requisitos de sistema para o Presto! PageManager .....	166
Suporte técnico .....	167

## **10 ControlCenter2 169**

Usando o ControlCenter2 .....	169
Desativando a função de carregamento automático .....	170
ESCANEAMENTO .....	171
Tipos de arquivos .....	172
Tamanho do documento .....	172
Imagem (exemplo: Apple Preview) .....	173
OCR (aplicativo de processamento de texto) .....	175
E-mail .....	176
Arquivo .....	177
ESCANEAMENTO PERSONALIZADO .....	178
Tipos de arquivos .....	179
Tamanho do documento .....	179
Botão definido pelo usuário .....	179
Escanear para imagem .....	180
Escanear para OCR .....	181
Escanear para E-mail .....	182
Escanear para arquivo .....	183
CÓPIA / PC-FAX (PC-FAX apenas para modelos MFC) .....	184
CONFIGURAÇÕES DO APARELHO .....	186
Configuração remota (para MFC-J625DW/J825DW/J835DW/J5910DW) .....	187
Discagem rápida (para MFC-J625DW/J825DW/J835DW/J5910DW) .....	188
Nível de tinta .....	188

<b>11</b>	<b>Configuração remota e PhotoCapture Center™ (para MFC-J625DW/J825DW/J835DW/J5910DW)</b>	<b>189</b>
	Configuração remota .....	189
	PhotoCapture Center™ .....	191
	Para usuários de cabo USB .....	191
	Para usuários da rede .....	192

## Seção III Usando a tecla Escanear

<b>12</b>	<b>Escaneamento com cabo USB</b>	<b>194</b>
	Usando a tecla Escanear com uma conexão de cabo USB .....	194
	Escanear para E-mail .....	194
	Escanear para imagem .....	195
	Escanear para OCR .....	197
	Escanear para arquivo .....	198
	Escanear para mídia (para MFC-J625DW/J825DW/J835DW/J5910DW) .....	200
	Como configurar um novo valor padrão para Escanear para Mídia .....	203

<b>13</b>	<b>Escaneamento em Rede</b>	<b>205</b>
	Antes de usar o Escaneamento em Rede .....	205
	Licença de rede (Windows®) .....	205
	Configurando o Escaneamento em Rede para Windows® .....	206
	Configurando o escaneamento em rede para Macintosh .....	208
	Usando a tecla DIGITALIZAR na rede .....	210
	Escanear para E-mail (PC) .....	210
	Escanear para E-mail (Servidor de E-mail) (para MFC-J5910DW) .....	211
	Escanear para imagem .....	212
	Escanear para OCR .....	213
	Escanear para arquivo .....	215
	Escanear para FTP (para MFC-J5910DW) .....	218
	Escanear para FTP usando perfis de servidor de FTP (para MFC-J5910DW) .....	220
	Escanear para rede (para MFC-J5910DW) .....	221
	Escanear para Rede usando perfis de Escanear para Rede (para MFC-J5910DW) .....	224
	Usando Web Services para escanear em sua rede (Windows Vista® SP2 ou superior e Windows® 7) .....	225
	Usando Web Services para escanear em sua rede a partir de um computador (Windows Vista® SP2 ou superior e Windows® 7) .....	225
	Usando Web Services para escanear em sua rede a partir do aparelho Brother (Windows Vista® SP2 ou superior e Windows® 7) .....	227

## Seção IV Imprimindo em um disco

<b>14</b>	<b>Imprimindo em um disco (apenas MFC-J825DW/J835DW)</b>	<b>231</b>
	Como colocar um disco imprimível .....	231



Impressão por cópia .....	234
Copiando um rótulo de disco ou imagem de documento .....	234
Ajustar a posição de impressão .....	236
Impressão a partir de mídia .....	237
Imprimir a partir de um computador (Windows®) .....	240
Instalar o NewSoft CD Labeler .....	240
Como imprimir um rótulo de disco a partir do computador .....	240
Imprimir a partir de um computador (Macintosh) .....	242
Instalar o NewSoft CD Labeler .....	242
Como imprimir um rótulo de disco a partir do computador .....	242

---

**A Índice remissivo****244**



# Windows®

---

<b>Impressão</b>	<b>2</b>
<b>Escaneamento</b>	<b>39</b>
<b>ControlCenter4</b>	<b>61</b>
<b>Configuração remota (para MFC-J625DW/J825DW/ J835DW/J5910DW)</b>	<b>98</b>
<b>Software PC-FAX da Brother (apenas modelos MFC)</b>	<b>100</b>
<b>PhotoCapture Center™ (para MFC-J625DW/J825DW/ J835DW/J5910DW)</b>	<b>120</b>
<b>Configurações de firewall (para usuários de rede)</b>	<b>122</b>

**Observação**

- As telas desta seção são do Windows® XP. As telas em seu computador podem variar, dependendo do sistema operacional.
- Se o seu computador estiver protegido por um firewall e você não conseguir fazer impressões em rede, escanear em rede ou transferir PC-Fax, talvez seja necessário ajustar as configurações do firewall. Se você estiver usando o firewall do Windows® e tiver instalado o MFL-Pro Suite do CD-ROM, as configurações de firewall necessárias já foram feitas. Se não tiver instalado do CD-ROM, consulte *Configurações de firewall (para usuários de rede)* >> página 122 para configurar o firewall do Windows®. Se estiver utilizando outro software de firewall pessoal, consulte o manual do usuário do seu software ou entre em contato com o fabricante.

## Utilizando o controlador (driver) da impressora Brother

Um controlador (driver) de impressora traduz os dados do aplicativo e, usando uma linguagem de descrição de página, converte esses dados em um formato que possa ser entendido pela impressora/dispositivo multifuncional.

Você encontrará controladores (drivers) apropriados no CD-ROM fornecido com o aparelho. Instale esses controladores (drivers) seguindo a *Guia de Configuração Rápida*. Você também pode fazer o download dos controladores (drivers) mais recentes no Brother Solutions Center:

<http://solutions.brother.com/>

## Funções

Este aparelho oferece muitas das funções que você encontrará em uma impressora de jato de tinta de alta qualidade.

### Resultados excelentes e de alta qualidade

Impressão de até 1200 × 6000 dpi em papel brilhante para obter a melhor resolução possível. O controlador (driver) da impressora aceita N em 1, impressão de marca d'água, tecnologia de Aprimoramento de cores e muitas outras funções.

### Baixo custo de utilização

Sempre que uma determinada cor de tinta precisar ser substituída, basta substituir o cartucho da cor em questão.

### USB

A interface USB possibilita a comunicação rápida com seu computador.

### Ethernet (para modelos de rede cabeada)

A interface Ethernet permite que o aparelho se comunique com vários computadores conectados a uma rede. Esta função está disponível apenas para modelos de rede cabeada.

### LAN sem fio (IEEE802.11b/g/n)

O recurso de LAN sem fio permite que o aparelho se comunique com outros dispositivos sem fio por meio do uso do padrão sem fio IEEE802.11b/g/n nos modos Infraestrutura e Ad-hoc. >>Manual do Usuário de Rede

## Escolhendo o tipo correto de papel

Para fazer impressões de alta qualidade, é importante escolher o tipo correto de papel. Certifique-se de ler *Colocação de papel* e *Colocando documentos* no *Manual Básico do Usuário* antes de comprar papel, e de determinar a área imprimível dependendo das configurações do controlador (driver) da impressora.

## Impressão, escaneamento e envio de fax simultâneos

O aparelho pode imprimir a partir de um computador durante o envio ou o recebimento de um fax na memória ou durante o escaneamento de um documento no computador. O envio do fax não será interrompido durante a impressão a partir do computador.

No entanto, quando o aparelho estiver copiando ou recebendo um fax impresso, ele pausará a operação de impressão do computador e retomará a impressão quando a cópia ou o recebimento do fax tiverem sido concluídos.

Se o display mostrar `Pouca tinta`, um ou mais cartuchos de tinta estão com pouca tinta. Se o aparelho de envio tiver um fax colorido a enviar, o “handshake” de seu aparelho pedirá que esse fax seja enviado como preto e branco. Se o aparelho de envio tiver a capacidade de conversão, o fax colorido será impresso em seu aparelho como um fax preto e branco. Você pode continuar imprimindo até que o display mostre `Impossível impr.`

## Eliminando dados da memória

Se o display mostrar `Restam dados`, você poderá eliminar os dados restantes na memória da impressora pressionando a tecla **Parar/Sair** no painel de controle.

## Status Monitor

O utilitário Status Monitor é uma ferramenta de software configurável para monitorar o status de um ou mais dispositivos, permitindo que você obtenha uma notificação imediata de mensagens de erro, como ausência de papel, obstrução de papel ou necessidade de substituição de tinta.



Para verificar o status do dispositivo a qualquer momento, clique duas vezes no ícone na bandeja de tarefas ou escolha **Status Monitor**, localizado em **Iniciar/Todos os programas/Brother/MFC-XXXX** no seu computador.

Também há um link para o **website de Suprimentos Genuínos Brother**. Clique no botão **Visite o website de Suprimentos Genuínos** para obter mais informações sobre os suprimentos genuínos Brother.

Clique no botão **Solução de Problemas** para acessar o site de solução de problemas.

### Observação

Para obter mais informações sobre como usar o software Status Monitor, clique com o botão direito do mouse no ícone **Brother Status Monitor** e escolha **Ajuda**.

## Monitorando o status do aparelho

Depois que o computador for iniciado, o ícone Brother Status Monitor aparecerá na bandeja de tarefas.

- Um ícone verde indica a condição de espera normal.



- Um ícone amarelo indica um aviso.



- Um ícone vermelho indica que ocorreu um erro.



O **Status Monitor** pode ser visualizado na bandeja de tarefas ou na área de trabalho do computador.

## Desligando o Status Monitor

---

Para desligar o interruptor do Status Monitor, siga estes passos:

- 1 Clique com o botão direito do mouse no ícone ou na janela do **Brother Status Monitor** e clique em **Carregar Status Monitor ao inicializar** para desmarcar a seleção.
- 2 Clique no botão direito do mouse novamente e clique em **Sair**.



### Observação

---

Mesmo que o Status Monitor esteja desligado, você poderá verificar o status do aparelho a qualquer momento clicando em **Status Monitor** no menu **Iniciar** do computador.

---

## Configurações do controlador (driver) da impressora

Você poderá alterar as seguintes configurações da impressora quando imprimir a partir do computador:

- Tipo de Mídia
- Qualidade de Impressão
- Tamanho do Papel
- Orientação
- Colorida / Escala de Cinzas
- Modo de Economia de Tinta
- Dimensionamento

## Acessando as configurações do controlador (driver) da impressora

- 1 Em um aplicativo como o Bloco de Notas da Microsoft®, clique em **Arquivo** e em **Imprimir** no aplicativo.
- 2 Escolha **Brother MFC-XXXX Printer** (onde XXXX é o nome do modelo) e clique em **Preferências**. A janela do controlador (driver) da impressora será exibida.

# Guia Básica

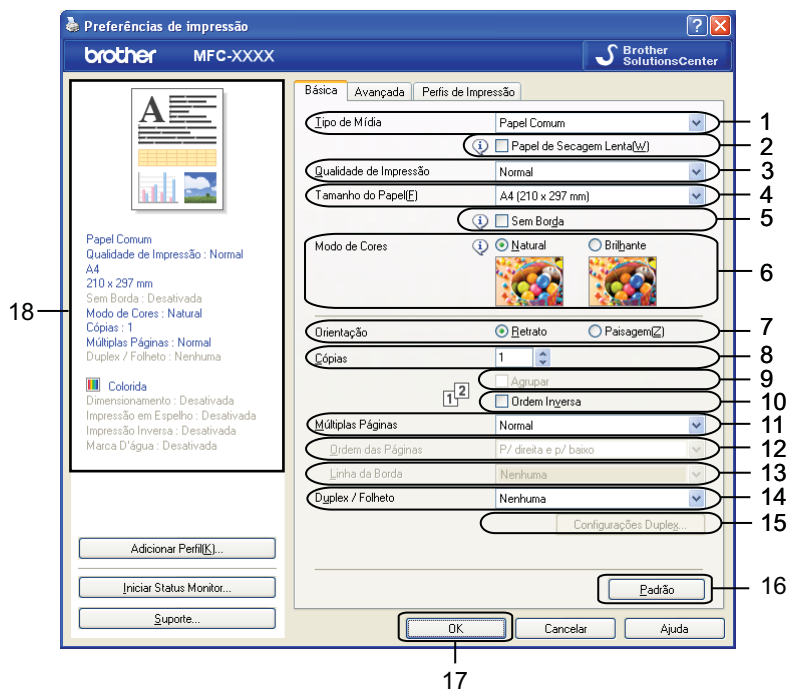

- 1 Lista suspensa **Tipo de Mídia**
- 2 Caixa de seleção **Papel de Secagem Lenta**
- 3 Lista suspensa **Qualidade de Impressão**
- 4 Lista suspensa **Tamanho do Papel**
- 5 Caixa de seleção **Sem Borda**
- 6 Opção **Modo de Cores**
- 7 Opção **Orientação**
- 8 Opção **Cópias**
- 9 Caixa de seleção **Agrupar**
- 10 Caixa de seleção **Ordem Inversa**
- 11 Lista suspensa **Múltiplas Páginas**
- 12 Lista suspensa **Ordem das Páginas**
- 13 Lista suspensa **Linha da Borda**
- 14 Lista suspensa **Duplex / Folheto**
- 15 Botão **Configurações Duplex**
- 16 Botão **Padrão**
- 17 Botão **OK**
- 18 Visualização das configurações atuais

1 Escolha as configurações de **Tipo de Mídia**, **Papel de Secagem Lenta** e **Qualidade de Impressão**.





### Observação

---

Marque **Papel de Secagem Lenta** quando imprimir com papel comum no qual a tinta seca lentamente. Essa configuração pode deixar o texto um pouco borrado.

---

- 2 Escolha **Tamanho do Papel**, **Sem Borda**, **Modo de Cores**, **Orientação**, número de **Cópias** e ordem das páginas, **Agrupar**, **Ordem Inversa**, **Múltiplas Páginas**, **Ordem das Páginas**, **Linha da Borda e Duplex / Folheto** (se necessário).
- 3 Clique em **OK** para aplicar as configurações escolhidas.  
Para retornar às configurações padrão, clique em **Padrão** e em **OK**.

## Tipo de mídia

---

Para obter os melhores resultados de impressão, a mídia para impressão deve ser selecionada no controlador (driver). O aparelho altera a forma de impressão dependendo do tipo de mídia selecionado.

- **Papel Comum**
- **Papel para Jato de Tinta**
- **Papel Fotográfico Brother BP71**
- **Papel Fotográfico Brother BP61**
- **Papel Fosco Brother BP60**
- **Outros Papéis Fotográficos**
- **Disco Imprimível** (para MFC-J825DW/J835DW)
- **Disco Imprimível Brilhante** (para MFC-J825DW/J835DW)
- **Transparências**



### Observação

---

(Para impressão de disco)

Se a imagem impressa ultrapassar os limites do disco pode ser necessário ajustar a posição de impressão. (Consulte *Ajustar a posição de impressão* ►► página 236).

---

## Qualidade de impressão

---

A seleção **Qualidade de Impressão** permite que você altere a resolução de impressão. Como a qualidade e a velocidade da impressão estão relacionadas, quanto maior a qualidade, mais demorada será a impressão do documento. As seleções de qualidade disponíveis variam dependendo do tipo de mídia escolhido.

### ■ Melhor

Use para imprimir imagens precisas, como fotografias. Esse modo tem a melhor resolução e a velocidade mais lenta.

### ■ Fotos

Use para imprimir fotografias. Como os dados a serem impressos são muito maiores do que em um documento normal, os tempos de processamento, de transferência de dados e de impressão serão mais longos.

### ■ Alta

Qualidade de impressão melhor do que no modo **Normal** e velocidade mais alta do que de **Fotos**.

### ■ Normal

Qualidade de impressão boa com velocidade típica.

### ■ Rápida

O modo de impressão mais rápido e com o menor consumo de tinta. Use para imprimir documentos de grande volume ou de prova.

Tipo de Mídia	Colorida/Escala de Cinza	Seleção da Qualidade de Impressão
Papel Comum	Colorida / Escala de Cinzas	Rápida, <b>Normal</b> , Alta, Melhor
Papel para Jato de Tinta ou Papel Fosco Brother BP60	Colorida / Escala de Cinzas	Normal, <b>Fotos</b>
Papel Fotográfico Brother BP71, Papel Fotográfico Brother BP61 ou Outros Papéis Fotográficos	Colorida / Escala de Cinzas	Rápida, <b>Fotos</b> , Melhor
Disco Imprimível (para MFC-J825DW/J835DW)	Colorida / Escala de Cinzas	<b>Normal</b> , Secagem Lenta
Disco Imprimível Brilhante (para MFC-J825DW/J835DW)	Colorida / Escala de Cinzas	<b>Normal</b>
Transparências	Colorida / Escala de Cinzas	<b>Normal</b>

### Observação

As configurações padrão são exibidas em negrito.

## Tamanho do Papel

A lista suspensa **Tamanho do Papel** inclui uma grande seleção de tamanhos de papel padrão. Se desejar, você pode criar um tamanho personalizado variando de 88,9 × 127,0 mm (3,5 × 5 pol.) a 215,9 × 355,6 mm (8,5 × 14 pol.) (para MFC-J5910DW, 287 × 431,8 mm (11,3 × 17 pol.)). Na lista suspensa, escolha o **Tamanho do Papel** que está usando.

Tamanho do Papel[E]  ▼

Para criar um tamanho personalizado, escolha **Definido pelo Usuário**. Especifique os valores **Largura** e **Altura** e digite qualquer nome para o tamanho personalizado. Escolha a espessura correta de papel para aprimorar a qualidade da impressão.

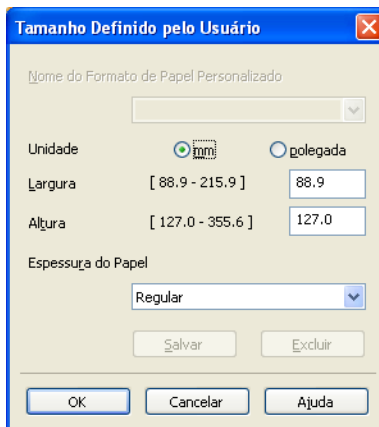

## Para fazer a impressão sem borda

Marque a caixa de seleção **Sem Borda**.



### Observação

(para MFC-J5910DW)

- Caso suas impressões aparentem borradas ao usar papel Ledger, seu papel pode ser de fibra curta. Selecione **Ledger** para evitar borrões. Consulte a embalagem do papel ou o fabricante do mesmo para obter as especificações do papel.
- A impressão será mais lenta ao se usar a configuração **Ledger**.

## Modo de Cor

A Cor é ajustada para obter a correspondência de cor mais próxima a do monitor.

- **Natural**: use para imagens fotográficas. A cor é ajustada para imprimir cores mais naturais.
- **Brilhante**: use para gráficos empresariais, como tabelas, gráficos e texto. A cor é ajustada para imprimir cores mais intensas.

## Orientação

**Orientação** escolhe a posição na qual o documento será impresso (em **Retrato** ou **Paisagem**).

Orientação  Retrato  Paisagem

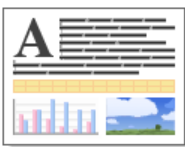
Retrato (vertical)	Paisagem (horizontal)
	

### Observação

Se o software do aplicativo tiver uma função similar, recomendamos que você use a função do aplicativo.

## Cópias

A seleção **Cópias** define o número de cópias que serão impressas (1 a 999).

### Agrupar

Com a opção **Agrupar** marcada, uma cópia completa do documento será impressa e reimpressa de acordo com o número de cópias escolhidas. Se a opção **Agrupar** for desmarcada, cada página será impressa de acordo com o número de cópias escolhido antes de a próxima página do documento ser impressa.

**Cópias** 2  Agrupar  Ordem Inversa



**Cópias** 2  Agrupar  Ordem Inversa

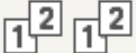

### Ordem inversa

**Ordem Inversa** imprime as páginas do documento na ordem inversa. A última página do documento será impressa primeiro.

**Cópias** 2  Agrupar  Ordem Inversa



## Múltiplas páginas

A opção **Múltiplas Páginas** permite que você escolha as opções N em 1 ou as opções 1 em N. As opções N em 1 imprimem 2, 4, 9 ou 16 páginas de um documento em uma folha de papel. As opções 1 em N aumentam o tamanho de impressão e imprimem o documento no modo de impressão de pôster.

### Ordem das páginas

Quando a opção N em 1 é selecionada, a **Ordem das Páginas** pode ser selecionada na lista suspensa.

### Linha de borda

Quando a opção N em 1 está selecionada você pode optar por ter uma borda sólida, uma borda pontilhada ou nenhuma borda ao redor de cada página na folha.

## Duplex / Folheto

Quando desejar imprimir um folheto ou impressão duplex, use esta função.

### ■ Nenhuma

Desabilita a impressão duplex.

### ■ Duplex / Duplex (Manual)

Quando desejar fazer impressão duplex, utilize estas opções.

- **Duplex** (para MFC-J625DW/J825DW/J835DW/J5910DW)

O aparelho imprime em ambos os lados do papel automaticamente.

- **Duplex (Manual)** (para MFC-J280W/J425W/J430W/J435W)

O aparelho imprime todas as páginas ímpares primeiro. Então o controlador (driver) de impressora irá parar e mostrar as instruções necessárias para recolocar o papel. Ao clicar em **OK** as páginas pares serão impressas.

Quando você seleciona **Duplex** ou **Duplex (Manual)**, o botão **Configurações Duplex** se torna disponível para escolha. Você pode definir as configurações a seguir na caixa de diálogo **Configurações Duplex**.

- **Tipo de Duplex**

Existem quatro tipos de direções de encadernação duplex disponíveis para cada orientação.

- **Margem para Encadernação**

Ao marcar a opção **Margem para Encadernação**, você também poderá especificar a margem da encadernação em polegadas ou milímetros.

### ■ Folheto / Folheto (Manual)

Use esta opção para imprimir um documento no formato folheto usando a impressão duplex; ela organizará o documento de acordo com o número de páginas correto e permitirá que você faça uma dobra no centro da impressão sem precisar alterar a ordem do número de páginas.

- **Folheto** (para MFC-J625DW/J825DW/J835DW/J5910DW)

O aparelho imprime em ambos os lados do papel automaticamente.

- **Folheto (Manual)** (para MFC-J280W/J425W/J430W/J435W)

O aparelho imprime todas as páginas pares primeiro. Então o controlador (driver) de impressora irá parar e mostrar as instruções necessárias para recolocar o papel. Ao clicar em **OK** as páginas ímpares serão impressas.

Quando você seleciona **Folheto** ou **Folheto (Manual)**, o botão **Configurações Duplex** fica disponível para escolha. Você pode definir as configurações a seguir na caixa de diálogo **Configurações Duplex**.

- **Tipo de Duplex**

Existem dois tipos de direções de encadernação duplex disponíveis para cada orientação.

- **Método de Impressão de Folhetos**

Quando **Dividir em Jogos** está selecionado:

Essa opção permite imprimir todo o folheto em conjuntos de folhetos individuais menores. Ainda será possível fazer uma dobra no centro dos conjuntos de folhetos individuais menores sem precisar alterar a ordem de numeração das páginas. Você pode especificar o número de folhas em cada conjunto de folhetos menor, de 1 a 15. Esta opção pode ser útil para fazer dobras em um folheto impresso que tenha um grande número de páginas.

- **Margem para Encadernação**

Ao marcar a opção **Margem para Encadernação**, você também poderá especificar a margem da encadernação em polegadas ou milímetros.



#### **Observação**

A função **Sem Borda** não está disponível para a impressão duplex e para a impressão de folheto.

## Guia Avançada

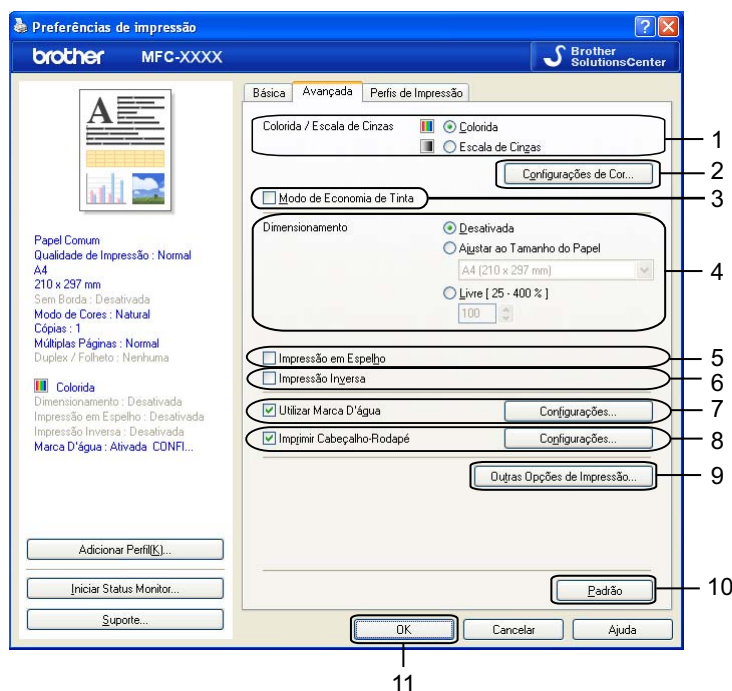

- 1 Opção **Colorida / Escala de Cinzas**
- 2 Botão **Configurações de Cor**
- 3 Caixa de seleção **Modo de Economia de Tinta**
- 4 Opção **Dimensionamento**
- 5 Caixa de seleção **Impressão em Espelho**
- 6 Caixa de seleção **Impressão Inversa**
- 7 Caixa de seleção **Utilizar Marca D'água**
- 8 Caixa de seleção **Imprimir Cabeçalho-Rodapé**
- 9 Botão **Outras Opções de Impressão**
- 10 Botão **Padrão**
- 11 Botão **OK**

- 1 Escolha a configuração **Colorida / Escala de Cinzas**.
- 2 Escolha **Modo de Economia de Tinta** para ajudar a reduzir o consumo de tinta.
- 3 Escolha a configuração da função **Dimensionamento**.
  - Escolha **Desativada** para imprimir o documento como ele aparece na tela.
  - Escolha **Ajustar ao Tamanho do Papel** para aumentar ou reduzir o documento para ajustá-lo ao tamanho do papel.
  - Escolha **Livre** para alterar o tamanho.

- 4 Você pode escolher as opções de impressão inversa.
  - Marque **Impressão em Espelho** para inverter os dados da esquerda para a direita.
  - Marque **Impressão Inversa** para inverter os dados de cima para baixo.

 **Observação**

---

A **Impressão em Espelho** não estará disponível ao se selecionar **Transparências** como **Tipo de Mídia**.

---

- 5 Você pode imprimir um logotipo ou um texto no documento como marca d'água. Você pode escolher uma das marcas d'água predefinidas ou usar um arquivo de bitmap ou um arquivo de texto criado por você.
- 6 Você pode imprimir a data e horário do relógio do sistema de seu computador e o nome de usuário de login no computador ou o texto digitado no documento usando **Imprimir Cabeçalho-Rodapé**.

 **Observação**

---

**Imprimir Cabeçalho-Rodapé** não estará disponível caso você esteja utilizando **Sem Borda**.

---

- 7 Clique em **Outras Opções de Impressão** para configurar mais funções da impressora.
- 8 Clique em **OK** para aplicar as configurações escolhidas.  
Para retornar às configurações padrão, clique em **Padrão** e depois em **OK**.

## Colorida/Escala de Cinza

---

Esta função pode ser usada para imprimir documentos em cores ou em preto e branco usando a escala de cinza.



## Configurações de Cor

Clique em **Configurações de Cor** na guia **Avançada** para ver as opções de configuração de impressão aperfeiçoadas.



### Melhoramento da Cor (True2Life)

Marcar a opção **Melhoramento da Cor (True2Life)** habilita a função **True2Life**. Essa função analisa a imagem para aprimorar a nitidez, o equilíbrio de branco e a densidade da cor. Esse processo pode demorar vários minutos dependendo do tamanho da imagem e das especificações de seu computador.

#### ■ Densidade da Cor

Ajusta a quantidade total de cor na imagem. Você pode aumentar ou diminuir a quantidade de cor em uma imagem para aprimorar uma imagem desbotada ou com aparência envelhecida.

#### ■ Equilíbrio de Branco

Ajusta o matiz das áreas brancas de uma imagem. A iluminação, as configurações da câmera e outras influências afetarão a aparência do branco. As áreas brancas de uma imagem podem ficar ligeiramente rosas, amarelas ou de alguma outra cor. Ajustando o equilíbrio do branco, você pode ajustar essas áreas brancas.

#### ■ Brilho

Ajusta o brilho de toda a imagem. Para clarear ou escurecer a imagem, mova a barra deslizante para a direita ou esquerda.

#### ■ Contraste

Ajusta o contraste de uma imagem. Isso escurecerá as áreas mais escuras e clareará as áreas mais claras. Aumente o contraste quando desejar que uma imagem fique mais clara. Diminua o contraste quando desejar que uma imagem fique mais suave.

#### ■ Vermelho

Aumenta a intensidade do **Vermelho** na imagem para torná-la mais vermelha.

### ■ Verde

Aumenta a intensidade do **Verde** na imagem para torná-la mais verde.

### ■ Azul

Aumenta a intensidade do **Azul** na imagem para torná-la mais azul.

## Impressão Bidirecional

Quando a opção **Impressão Bidirecional** for marcada, o cabeçote de impressão imprimirá nas duas direções, oferecendo velocidades de impressão mais altas. Quando essa opção for desmarcada, o cabeçote de impressão só imprimirá em uma direção, possibilitando impressões de mais qualidade, mas com velocidades de impressão mais baixas.

## Melhorar a impressão da imagem

Selecione a opção **Melhorar a impressão da imagem** se os preenchimentos e padrões nas impressões não tiverem a mesma aparência exibida na tela.

## Modo de Economia de Tinta

Quando você escolher **Modo de Economia de Tinta**, o aparelho imprimirá as cores em tons mais claros e enfatizará os contornos das imagens. A quantidade de tinta economizada varia dependendo do tipo de documento que está sendo impresso.

O **Modo de Economia de Tinta** pode fazer com que as impressões não tenham a mesma aparência exibida na tela.

### Modo de Economia de Tinta



## Utilizar Marca D'água

Você pode imprimir um logotipo ou um texto no documento como marca d'água. Você pode escolher uma das marcas d'água predefinidas ou usar um arquivo de bitmap ou um arquivo de texto criado por você.

Marque **Utilizar Marca D'água** e clique em **Configurações** na guia **Avançada**.

## Configurações de marca d'água

Escolha a marca d'água que deseja usar ou editar em **Selecionar Marca D'água**.

1

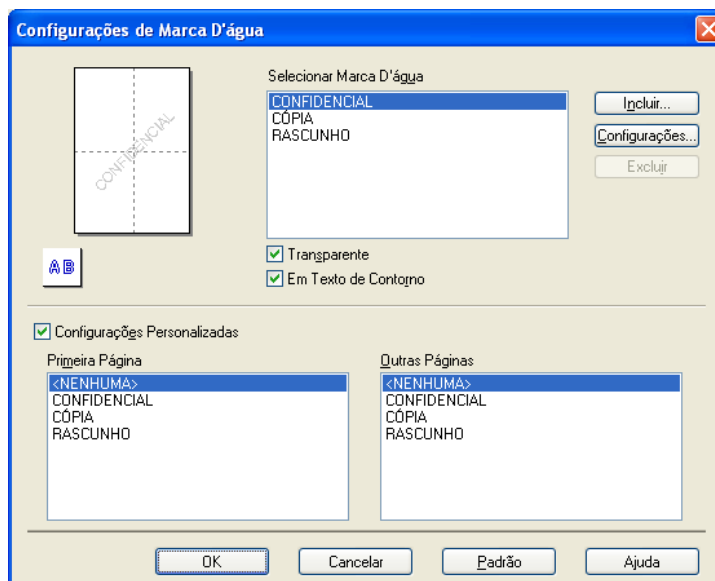

### Transparente

Marque **Transparente** para imprimir a marca d'água em segundo plano no documento. Se essa função for desmarcada, a marca d'água será impressa no primeiro plano do documento.

### Em Texto de Contorno

Marque **Em Texto de Contorno** se desejar imprimir apenas um contorno da marca d'água. Essa função está disponível durante a escolha de uma marca d'água de texto.

## Configurações personalizadas

Você pode escolher uma marca d'água para ser impressa na primeira página ou nas outras páginas. Você pode alterar as configurações de marca d'água e adicionar uma nova marca d'água. Clique em **Configurações** para alterar as configurações ou em **Incluir** para adicionar uma nova marca d'água.

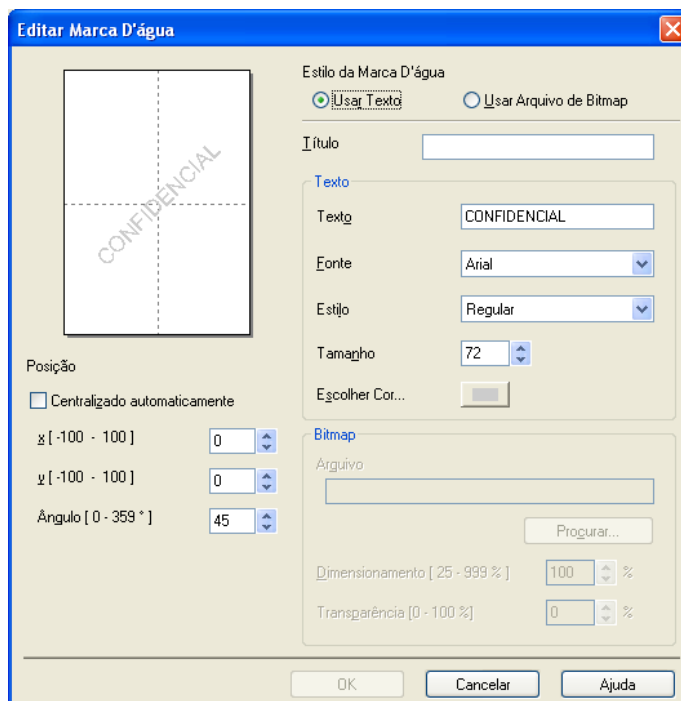

Você pode alterar as configurações de marca d'água com essa função. Caso deseje adicionar uma nova marca d'água, digite o **Título** e escolha **Usar Texto** ou **Usar Arquivo de Bitmap** em **Estilo da Marca D'água**.

### ■ Título

Digite um título no campo ao adicionar uma nova marca d'água. A marca d'água escolhida é substituída por esse título.

### ■ Texto

Digite a marca d'água de texto em **Texto** e escolha **Fonte**, **Estilo**, **Tamanho** e **Escolher Cor**.

### ■ Bitmap

Digite o nome de arquivo e a localização da imagem bitmap em **Arquivo** ou clique em **Procurar** para procurar o arquivo. Você também pode configurar as dimensões e a transparência da imagem.

### ■ Posição

Use essa configuração se quiser ajustar a posição da marca d'água na página.

## Impressão de cabeçalho e rodapé

Você pode imprimir a data e horário do relógio do sistema de seu computador e o nome de usuário de login no computador ou o texto digitado no documento. Para personalizar as configurações, clique em **Configurações** na guia **Avançada**.

1

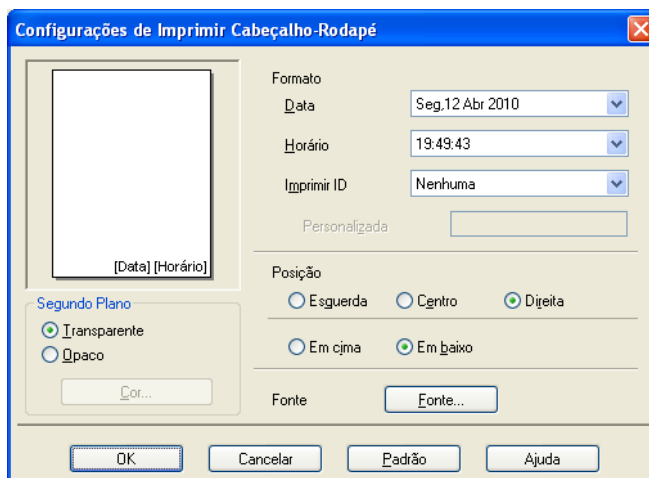

### Imprimir ID

Você pode escolher o nome de usuário de login no computador ou o texto inserido como um cabeçalho ou um rodapé das seguintes maneiras:

- Escolha **Nome de Login do Usuário** para imprimir o nome de login do usuário no computador.
- Escolha **Personalizada** para imprimir o texto digitado na caixa de texto **Personalizada**.

## Outras Opções de Impressão

Clique em **Outras Opções de Impressão** na guia **Avançada** para configurar mais funções da impressora:



### Observação

A tela mostrada nesta seção pode variar de acordo com o seu aparelho.

### Ajuda da bandeja de papel fotográfico (para MFC-J625DW/J825DW/J835DW)

Defina a **Ajuda da Bandeja de Papel Fotográfico** como **Ativada** para exibir instruções de ajuda sobre como usar a bandeja de papel fotográfico ao selecionar papel 10,16 cm x 15,24 cm (4 x 6 pol.), 8,90 cm x 12,70 cm (3,5 x 5 pol.) ou cartão postal.

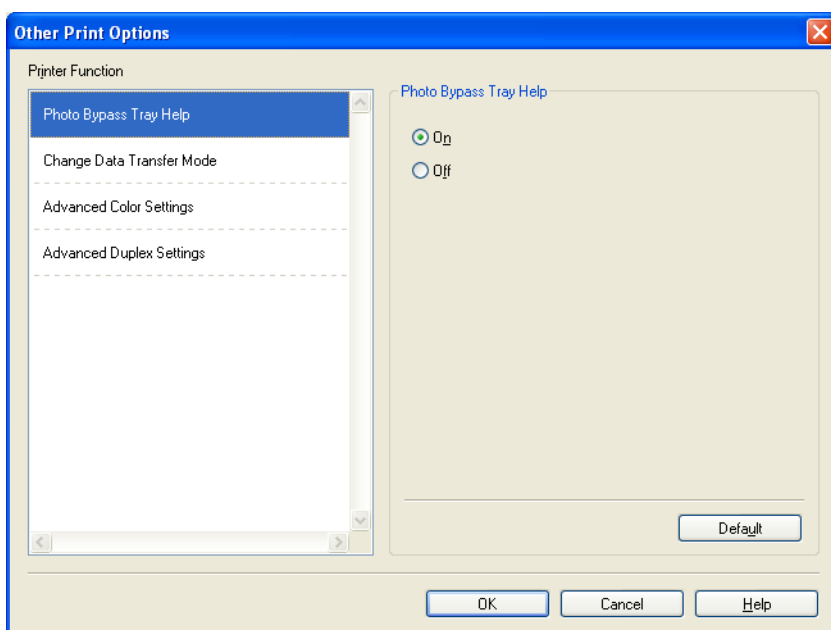

## Alterar Modo de Transferência de Dados

A função **Alterar Modo de Transferência de Dados** permite escolher um modo de transferência de dados de impressão para aprimorar a qualidade ou a velocidade de impressão.

### ■ Configuração Recomendada

Selecione **Configuração Recomendada** para uso geral.

### ■ Qualidade de Impressão Melhorada

Selecione **Qualidade de Impressão Melhorada** para melhorar a qualidade de impressão. A velocidade de impressão pode ser ligeiramente reduzida, dependendo dos dados a serem impressos.

### ■ Velocidade de Impressão Melhorada

Selecione **Velocidade de Impressão Melhorada** para aumentar a velocidade de impressão. A qualidade da impressão pode ser ligeiramente reduzida, dependendo dos dados a serem impressos.

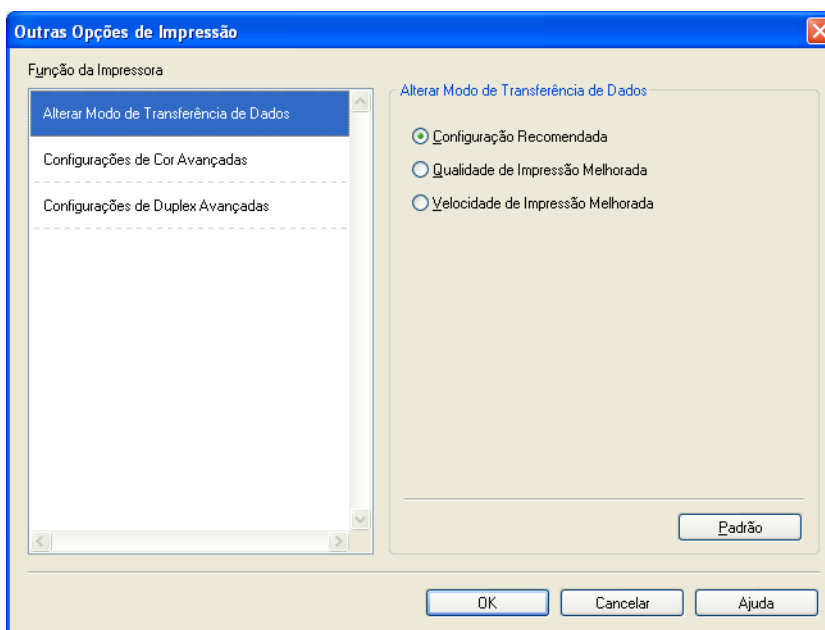

## Configurações de Cor Avançadas

Você pode configurar as opções **Padrão de Meios-tons** e **Igual ao Monitor** para fazer mais ajustes de cor.

### ■ Padrão de Meios-tons

O aparelho pode usar dois métodos (**Difusão** ou **Pontilhamento**) para organizar pontos para expressar efeitos de meio-tom. Você pode escolher alguns padrões predefinidos para o seu documento.

#### • Difusão

Os pontos são posicionados aleatoriamente para criar os meios-tons. Use para imprimir fotografias que apresentem sombras ou gráficos delicados.

#### • Pontilhamento

Os pontos são organizados em um padrão predefinido para criar meios-tons. Use para imprimir gráficos que tenham limites definidos de cor ou para imprimir tabelas empresariais.

### ■ Igual ao Monitor

A Cor é ajustada para obter a correspondência de cor mais próxima a do monitor.

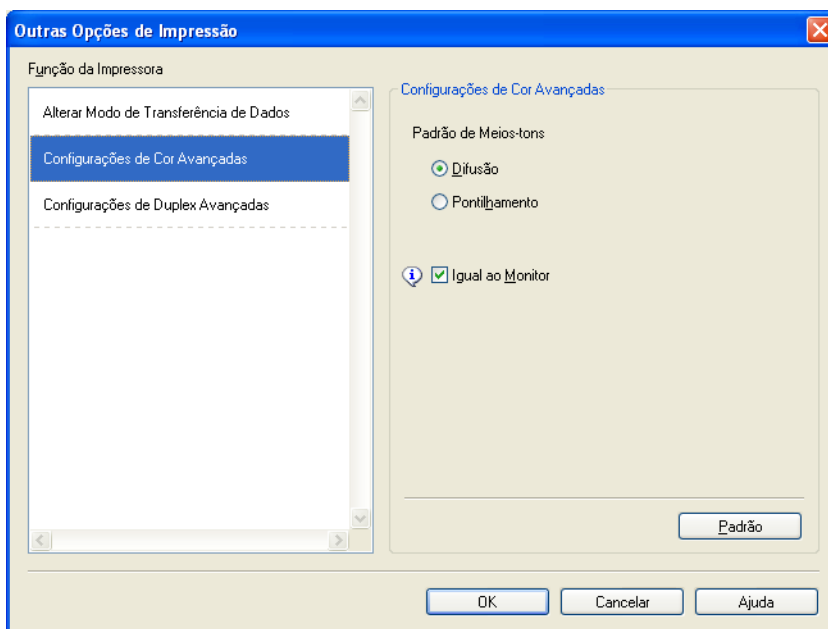



## Configurações de Duplex Avançadas

Alguns tipos de mídia de impressão podem precisar de mais tempo de secagem ao usar a função duplex. Altere as **Configurações de Duplex Avançadas** se tiver problemas com impressões duplex borradas ou obstruções de papel.

### ■ Normal

Selecione **Normal** para imprimir na velocidade normal, usando uma quantidade normal de tinta.

### ■ Duplex 1 (Velocidade de impressão mais lenta)

Selecione **Duplex 1** para imprimir em uma velocidade mais baixa, usando uma quantidade normal de tinta.

### ■ Duplex 2 (Velocidade de impressão mais lenta e menos tinta)

Selecione **Duplex 2** para imprimir com a mesma velocidade do **Duplex 1**, mas com menos tinta.

### Observação

(para MFC-J5910DW)

**Duplex 1 (Velocidade de impressão mais lenta)** não está disponível para os tamanhos de papel Ledger ou A3.

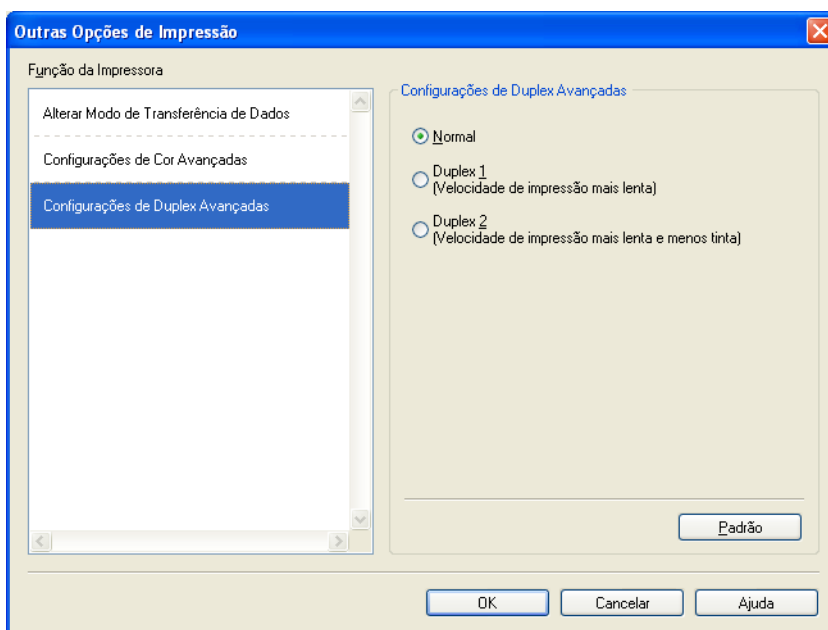

## Recuperar dados de cores da impressora

Esta configuração ajuda a melhorar a qualidade de impressão recuperando os dados de cor de seu dispositivo específico. Utilize esta opção quando tiver substituído o dispositivo ou alterado o dispositivo conectado à rede.

1

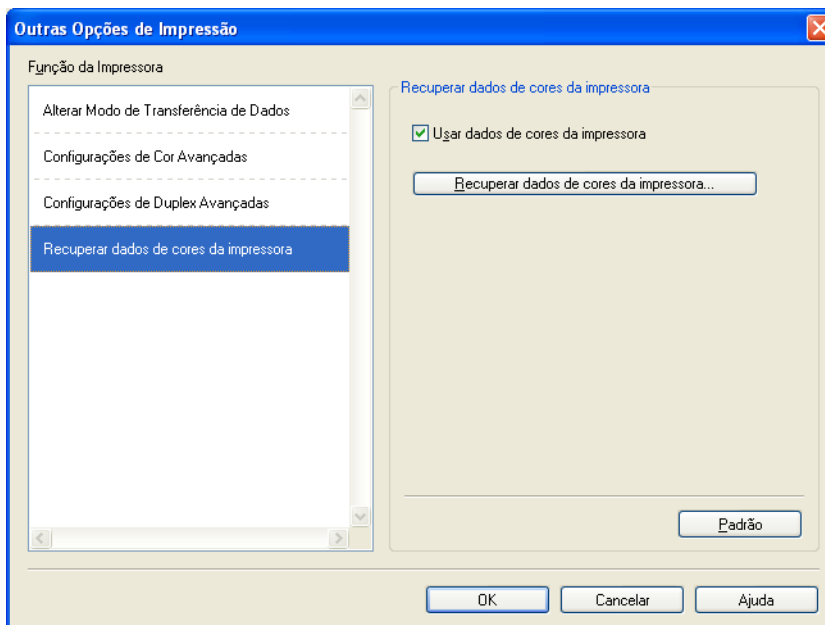

### ■ Usar dados de cores da impressora

Marque esta caixa se desejar usar os dados de cor da impressora. Desmarque esta caixa se não desejar usar as informações.

### ■ Recuperar dados de cores da impressora

Se você clicar neste botão, o controlador (driver) da impressora começará a recuperar dados de cores do dispositivo. Isso pode demorar. Dependendo do status do dispositivo, o controlador (driver) da impressora pode não conseguir recuperar dados de cores.



### Observação

---

- Para mostrar esta função, abra a janela do controlador (driver) da impressora usando o procedimento apropriado abaixo e depois clique em **Outras Opções de Impressão** na guia **Avançada**.

(Windows® XP)

Escolha **Brother MFC-XXXX** (onde XXXX é o nome de seu modelo) localizado em **Iniciar/Impressoras e aparelhos de fax** e clique com o botão direito do mouse e depois escolha **Preferências de impressão**.

(Windows Vista®)

Escolha **Brother MFC-XXXX** (onde XXXX é o nome de seu modelo) localizado em  **/Painel de Controle/Hardware e Sons/Impressoras**, clique com o botão direito e depois escolha **Preferências de Impressão**.

(Windows® 7)

Escolha **Brother MFC-XXXX** (onde XXXX é o nome de seu modelo) localizado em  **/Dispositivos e Impressoras**, clique com o botão direito do mouse e escolha **Preferências de impressão**.

- Quando uma caixa de diálogo de erro aparecer, confirme se seu computador e seu aparelho Brother estão corretamente conectados e tente novamente.
  - Uma vez recuperados os dados de cores da impressora, seu computador salvará os dados e os aplicará à impressão.
  - Caso seu aparelho Brother esteja conectado a múltiplos computadores, execute esta função em cada computador conectado.
  - Você somente pode recuperar os dados de cores da impressora a partir do servidor de impressão, caso a impressora seja compartilhada.
-

## Guia Perfis de Impressão

**Perfis de Impressão** são predefinições editáveis criadas para oferecer acesso rápido a configurações de impressão usadas com frequência.

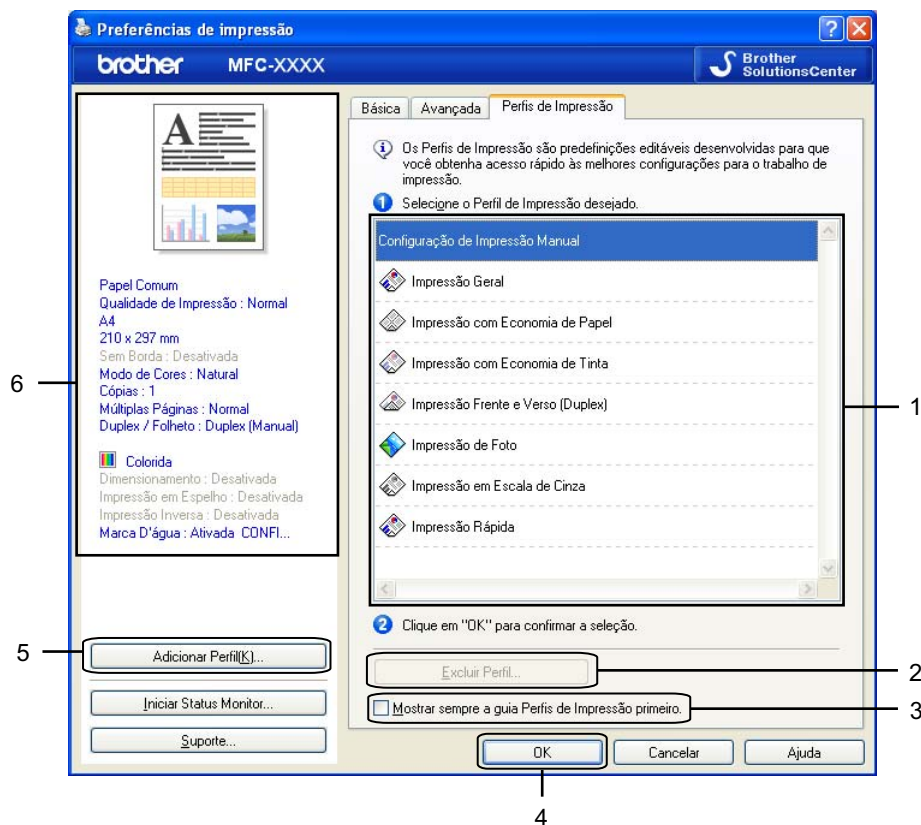

- 1 Caixa Lista de perfis de impressão
- 2 Botão **Excluir Perfil**
- 3 Caixa de seleção **Mostrar sempre a guia Perfis de Impressão primeiro**
- 4 Botão **OK**
- 5 Botão **Adicionar Perfil**
- 6 Visualização do perfil de impressão atual

- 1 Escolha o seu perfil na caixa Lista de perfis de impressão.
- 2 Se desejar exibir a guia **Perfis de Impressão** na parte frontal da janela na próxima vez que fizer uma impressão, marque **Mostrar sempre a guia Perfis de Impressão primeiro**.
- 3 Clique em **OK** para aplicar o perfil escolhido.

## Adicionar Perfil

---

A caixa de diálogo **Adicionar Perfil** aparece ao se clicar em **Adicionar Perfil**. Você pode adicionar 20 novos perfis com suas configurações preferidas.

- 1 Informe o título desejado em **Nome**.
- 2 Escolha o ícone que deseja utilizar na lista de ícones e depois clique em **OK**.
- 3 As configurações atuais mostradas no lado esquerdo da janela do controlador (driver) de impressora serão salvos.

## Excluir Perfil

---

A caixa de diálogo **Excluir Perfil** aparece ao se clicar em **Excluir Perfil**. Você pode excluir qualquer um dos perfis que tenha adicionado.

- 1 Escolha o perfil que deseja excluir na caixa de listagem de perfis.
- 2 Clique em **Excluir**.
- 3 O perfil selecionado será excluído.

## Suporte

A janela **Suporte** mostra a versão do controlador (driver) e as informações sobre a configuração. Essa janela também possui links para o **Brother Solutions Center** e para o **Site de Suprimentos Originais**.

Clique em **Suporte** na janela do controlador (driver) da impressora para exibir a janela **Suporte**:



### ■ Brother Solutions Center

O **Brother Solutions Center** é um site que oferece informações sobre produtos da Brother, incluindo FAQs (perguntas frequentes), manuais do usuário, atualizações de controladores (drivers) e dicas de uso do aparelho.

### ■ Site de Suprimentos Originais

O **Site de Suprimentos Originais** oferece informações sobre os suprimentos originais da Brother.

### ■ Brother CreativeCenter

O **Brother CreativeCenter** é um site GRATUITO onde é possível acessar várias ideias e recursos para uso pessoal e profissional.

### ■ Verificar Configuração

Esta função fornece informações sobre as configurações atuais do controlador (driver) da impressora.

### ■ Sobre

Esta função fornece informações sobre o controlador (driver) da impressora instalado no seu aparelho Brother.

## Impressão de foto de teste (não disponível para MFC-J280W/ J425W/J430W/J435W/J5910DW)



Após sua primeira instalação do MFL-Pro Suite a partir do CD-ROM, a janela da **Brother Trial Photo Print** aparecerá automaticamente. Esta função mostra a qualidade da impressão fotográfica com seu aparelho Brother e suprimentos genuínos.

A janela **Brother Trial Photo Print** aparecerá apenas uma vez após a reinicialização. Para imprimir uma foto consulte *Imprimindo imagens* >> página 65 ou *Imprimindo/editando imagens* >> página 87.

## Utilizando o FaceFilter Studio para imprimir fotos com REALLUSION

O FaceFilter Studio é um aplicativo de impressão de fotos sem borda fácil de usar. O FaceFilter Studio também permite que você edite dados da foto. Você pode adicionar efeitos à foto, como redução de olhos vermelhos ou ajuste do tom de pele.

FaceFilter Studio  
Brother Edition

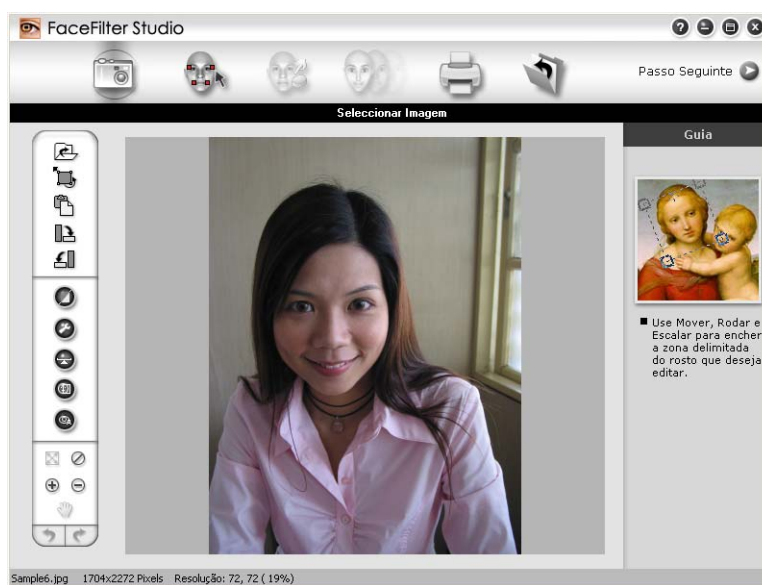

Para usar o FaceFilter Studio, é necessário instalar o aplicativo FaceFilter Studio do CD-ROM fornecido com o aparelho. Para instalar o FaceFilter Studio e fazer download da Ajuda do FaceFilter Studio, siga as instruções no *Guia de Configuração Rápida*.

Para iniciar o FaceFilter Studio, clique em **Iniciar/Todos os programas/Reallusion/FaceFilter Studio/FaceFilter Studio**.

Antes de iniciar o FaceFilter Studio pela primeira vez, certifique-se de que o aparelho Brother esteja ligado e conectado ao computador. Isso permitirá que você acesse todas as funções do FaceFilter Studio.

### Observação

Se o aparelho Brother não estiver ligado ou conectado ao computador, o FaceFilter Studio será iniciado com funções limitadas. Não será possível usar a função **Imprimir**.

Este capítulo apresenta apenas as funções básicas do software. Para obter mais detalhes, consulte a Ajuda do FaceFilter Studio.

Para visualizar toda a Ajuda do FaceFilter Studio, escolha **Iniciar/Todos os programas/Reallusion/FaceFilter Studio/FaceFilter Studio Help**.



## Inicializando o FaceFilter Studio com o aparelho Brother ligado

- 1 Quando você iniciar o FaceFilter Studio pela primeira vez, esta tela será exibida. Se o aparelho Brother estiver ligado e conectado ao computador, FaceFilter Studio detectará o seu aparelho Brother.



- 2 Depois que você clicar em **Continuar**, no passo 1, esta tela será exibida. O FaceFilter Studio está pronto para ser usado com todas as suas funções.

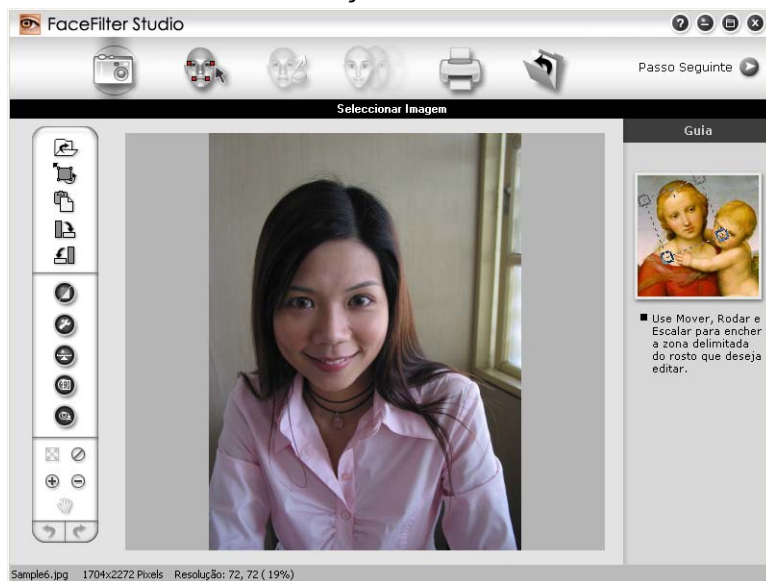

## Inicializando o FaceFilter Studio com o aparelho Brother desligado

- 1 Quando você iniciar o FaceFilter Studio pela primeira vez, se o aparelho Brother estiver desligado ou não estiver conectado ao computador, esta tela será exibida.



- 2 Clique em **Detectar**, no passo 1, para exibir esta tela. Ligue o aparelho Brother, verifique se ele está conectado ao computador e clique em **Sim**.

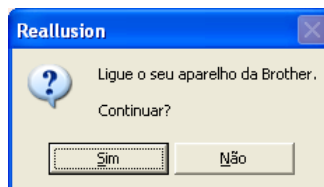

- 3 Se o FaceFilter Studio não detectar o aparelho Brother, esta tela será exibida. Certifique-se de que o aparelho Brother esteja ligado e clique em **Repetir**.

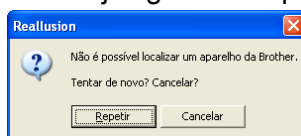

Se o FaceFilter Studio ainda não detectar o aparelho Brother no passo 3, clique em **Cancelar**.

- 4 Se tiver clicado em **Cancelar** no passo 3, esta tela será exibida.

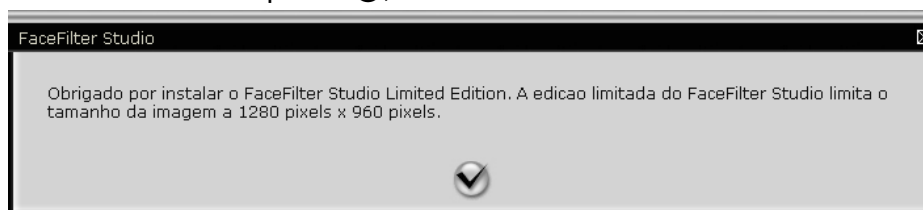

- 5 Depois que você clicar na marca de seleção no passo 4, o FaceFilter Studio será iniciado com funcionalidades limitadas. O ícone Imprimir, no menu superior, ficará desabilitado e não será possível usar a função Imprimir.



### Observação

- Quando o FaceFilter Studio for iniciado com funcionalidades limitadas, o arquivo de imagem será salvo com uma marca d'água.
- Para iniciar o FaceFilter Studio com todas as funções, consulte *Inicializando o FaceFilter Studio com o aparelho Brother ligado* >> página 32.

## Imprimindo uma imagem

- 1 Clique no ícone **Abrir** para escolher o arquivo de imagem.

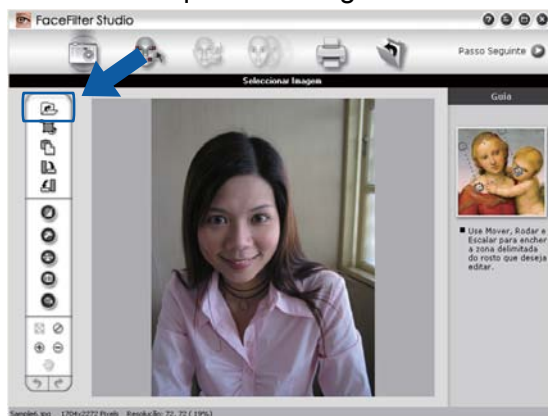

- 2 Clique no ícone Imprimir, na barra de menu superior, para acessar a tela de impressão.



- 3 Clique no ícone Imprimir, à esquerda, para abrir a caixa de diálogo Configurações de Impressão.

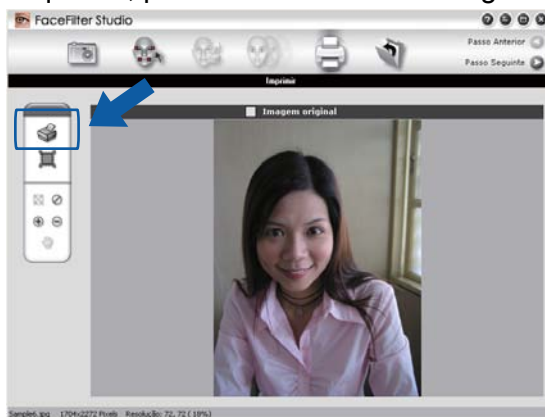

- 4 Escolha **Tamanho do Papel**, **Origem do Papel**, **Orientação**, número de **Cópias**, **Escala** e **Área de Impressão**.



 **Observação**

Se desejar imprimir uma foto sem bordas, escolha **Fotografia de Página Inteira** em **Escala**.

- 5 Clique em **Configuração da Impressão** e escolha o seu aparelho Brother. Clique em **OK**.

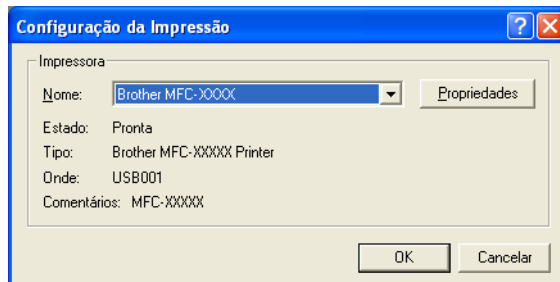

### Observação

Se desejar usar papel fotográfico, clique em **Propriedades** e configure o **Tipo de Mídia** e a **Qualidade de Impressão** na caixa de diálogo do controlador (driver) da impressora.

- 6 Clique em **Imprimir** na caixa de diálogo Configurações de impressão e sua foto será impressa.

## Retrato inteligente

A função **Retrato Inteligente** detecta rostos na foto e ajusta o brilho do tom de pele automaticamente.

- 1 Abra o arquivo de imagem.
- 2 Clique no ícone **Retrato Inteligente** para detectar rostos automaticamente.
- 3 Você pode modificar o **Ajuste da luminosidade** arrastando a barra deslizante.
- 4 Clique em **OK**.

## Redução de olhos vermelhos

A função **Redução de Olhos Vermelhos** permite que você reduza os olhos vermelhos em fotos.

- 1 Abra o arquivo de imagem.
- 2 Clique no ícone **Redução de Olhos Vermelhos** para reduzir os olhos vermelhos automaticamente.
- 3 **Deteção Automática de Olhos Vermelhos** localiza todos os olhos vermelhos na imagem e os marca como caixas pontilhadas. Você pode usar a barra deslizante **Limiar dos Olhos Vermelhos** para ajustar a cor das áreas marcadas.
- 4 Clique em **OK**.

## Lista de expressões de impressão

O FaceFilter Studio permite que você modifique uma expressão facial aplicando um modelo de expressão ou fazendo um ajuste manual. No passo **Selecionar Expressão**, você pode visualizar ou imprimir a lista de expressões de sua preferência.

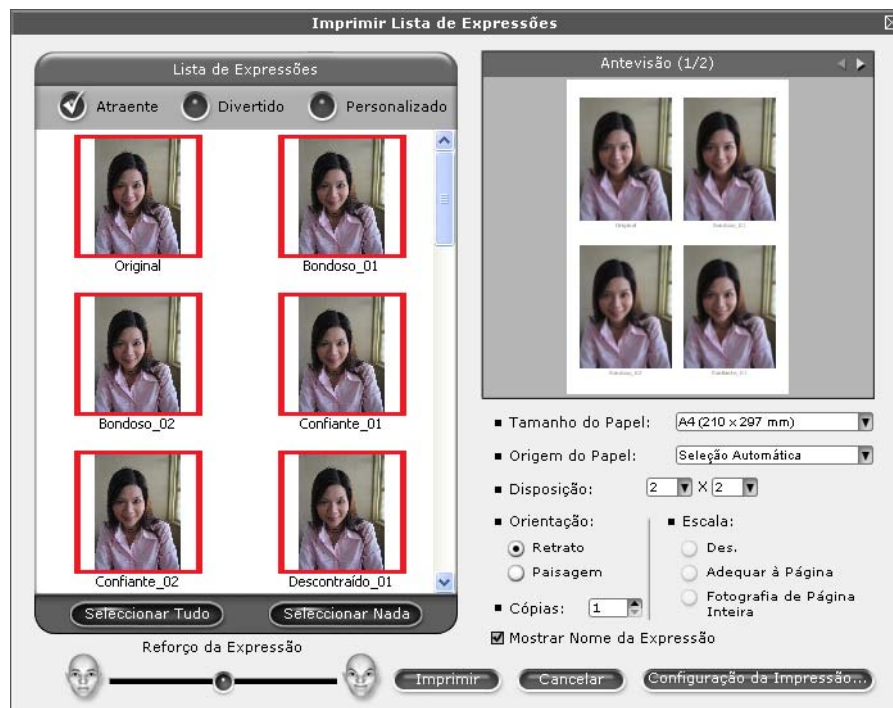

## Desinstalando o FaceFilter Studio

Para desinstalar o FaceFilter Studio, escolha **Iniciar/Todos os programas/Reallusion/FaceFilter Studio/Desinstalar o FaceFilter Studio**.

## Usando o Homepage Print 2 da Corpus (não disponível para MFC-J5910DW)

O Homepage Print 2 fornece uma maneira fácil de capturar e imprimir sites como são exibidos em seu navegador. Você também pode criar conteúdo recortando imagens de sites, organizando o layout e adicionando notas.

### Instalar o Homepage Print 2

---

- 1 Insira o CD-ROM fornecido em sua unidade de CD-ROM.
- 2 O menu superior do CD-ROM aparecerá. Escolha o idioma desejado e então clique em **Aplicativos Adicionais**.
- 3 Clique em **Homepage Print 2**.  
Siga as instruções da tela.

Para iniciar o Homepage Print 2, escolha **Homepage Print 2** localizado em **Iniciar/Todos os programas/ Homepage Print 2**.



#### Observação

---

- O aparelho deve estar ligado e conectado ao computador.
  - O computador deve estar conectado à Internet.
  - Assegure-se de estar conectado com privilégios de acesso de Administrador.
  - Este aplicativo está disponível apenas para o Microsoft® Internet Explorer® 7.0/8.0 e Firefox® 3.6.
  - Este aplicativo não está disponível para a série Windows Server® 2003/2008.
  - Se a tela da Brother não aparecer automaticamente, entre em **Meu computador (Computador)**, clique duas vezes no ícone do CD-ROM e clique duas vezes sobre **start.exe**.
-

As operações de escaneamento e os controladores (drivers) usados serão diferentes dependendo do sistema operacional ou do aplicativo de escaneamento utilizado.

Dois controladores (drivers) de scanner foram instalados. Um controlador (driver) de scanner compatível com TWAIN (consulte *Escaneando um documento utilizando o controlador (driver) TWAIN* >> página 40) e um controlador (driver) Windows® Imaging Acquisition (WIA) (consulte *Escaneando um documento utilizando o controlador (driver) WIA* >> página 48).

Os usuários do Windows® XP/Windows Vista®/Windows® 7 podem selecionar um desses dois controladores (drivers) quando escanarem documentos.



## Observação

---

- Para ScanSoft™ PaperPort™ 12SE, consulte *Utilizando o ScanSoft™ PaperPort™ 12SE com o OCR da NUANCE™* >> página 56.
  - Se seu computador estiver protegido por um firewall e não for possível escanear em rede, poderá ser necessário definir as configurações do firewall para permitir a comunicação através das portas número 54925 e 137. Se estiver usando o firewall do Windows® e tiver instalado o MFL-Pro Suite a partir do CD-ROM, as configurações de firewall necessárias já terão sido feitas. Para obter mais informações, consulte *Configurações de firewall (para usuários de rede)* >> página 122.
-



## Escaneando um documento utilizando o controlador (driver) TWAIN

O software Brother MFL-Pro Suite inclui um controlador (driver) de scanner compatível com TWAIN. Os controladores (drivers) TWAIN seguem o protocolo universal padrão de comunicação entre scanners e aplicativos. Isso significa que você pode escanear imagens diretamente para o visualizador PaperPort™ 12SE, fornecido pela Brother com o seu aparelho, e escanear imagens diretamente para centenas de aplicativos de software que aceitam o escaneamento de TWAIN. Estes aplicativos incluem programas populares, como Adobe® Photoshop®, CorelDRAW® e vários outros.

### Escaneando um documento para o computador

Existem duas maneiras de escanear uma página inteira. Você pode usar o alimentador automático de documentos ou o vidro do scanner.

- 1 Coloque seu documento no aparelho.
- 2 Inicie o software ScanSoft™ PaperPort™ 12SE que foi instalado com o MFL-Pro Suite para escanear um documento.



#### Observação

- O ScanSoft™ PaperPort™ 12SE pode não estar disponível, dependendo do modelo de seu aparelho. Se não estiver disponível, utilize outros aplicativos de software.
- As instruções de escaneamento neste manual referem-se ao uso do ScanSoft™ PaperPort™ 12SE. Os passos do escaneamento podem variar quando outros aplicativos de software são usados.

- 3 Clique em **Configurações de digitalização** na guia **Área de trabalho** da faixa de opções. O painel **Digitalizar ou obter foto** será exibido no lado esquerdo da tela.
- 4 Clique em **Selecionar**.
- 5 Escolha **TWAIN: TW-Brother MFC-XXXX** ou **TWAIN: TW-Brother MFC-XXXX LAN** na lista **Scanners disponíveis**.  
(Onde XXXX é o nome do modelo).
- 6 Marque a opção **Exibir caixa de diálogo do scanner** no painel **Digitalizar ou obter foto**.
- 7 Clique em **Digitalizar**.  
A caixa de diálogo **Configuração do scanner** é exibida.

- 8 Se necessário, ajuste as seguintes configurações na caixa de diálogo Configuração do scanner:

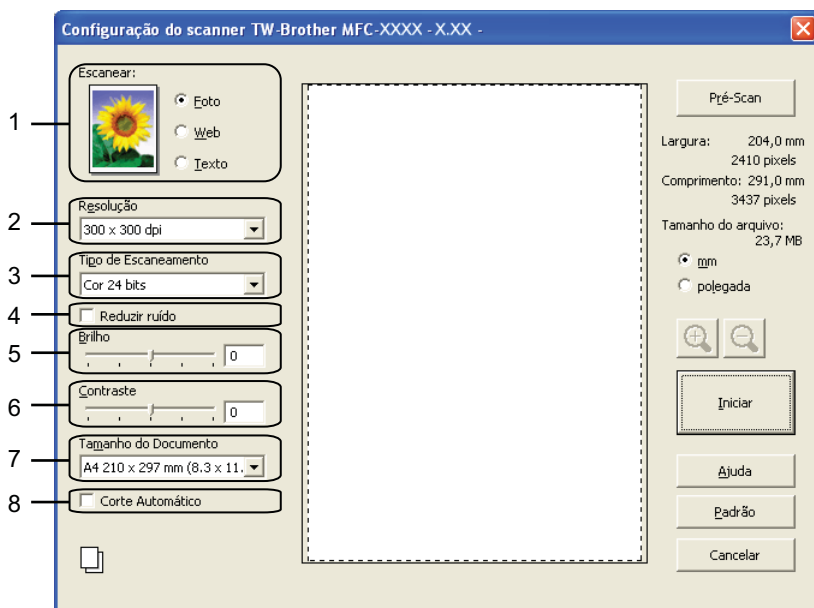

- 1 Escanear (Tipo de Imagem)
- 2 Resolução
- 3 Tipo de Escaneamento
- 4 Reduzir ruído
- 5 Brilho
- 6 Contraste
- 7 Tamanho do Documento
- 8 Corte Automático

- 9 Clique em **Iniciar**.  
Quando o escaneamento for concluído, clique em **Cancelar** para retornar à janela do PaperPort™ 12SE.



#### Observação

Após selecionar um tamanho de documento, você poderá fazer outros ajustes na área de escaneamento clicando no botão esquerdo do mouse e arrastando-o. Isso é necessário quando uma imagem é cortada para o escaneamento.

## Pré-escaneando para cortar a seção que pretende escanear

Você pode visualizar uma imagem e cortar partes indesejadas antes de escanear usando o botão **Pré-Scan**. Quando estiver satisfeito com a visualização, clique em **Iniciar** na caixa de diálogo Configuração do scanner para escanear a imagem.

- 1 Siga os passos de 1 a 7 de *Escaneando um documento para o computador* >> página 40.

- Defina as configurações para **Escanear** (Tipo de Imagem), **Resolução**, **Tipo de Escaneamento**, **Brilho**, **Contraste** e **Tamanho do Documento** conforme necessário.

 **Observação**

A pré-digitalização não estará disponível ao se escolher **Corte Automático**.

- Clique em **Pré-Scan**.  
A imagem inteira é escaneada para o computador e exibida na área de escaneamento da caixa de diálogo Configuração do scanner.
- Pressione e mantenha pressionado o botão esquerdo do mouse e arraste-o sobre a parte que deseja escanear.

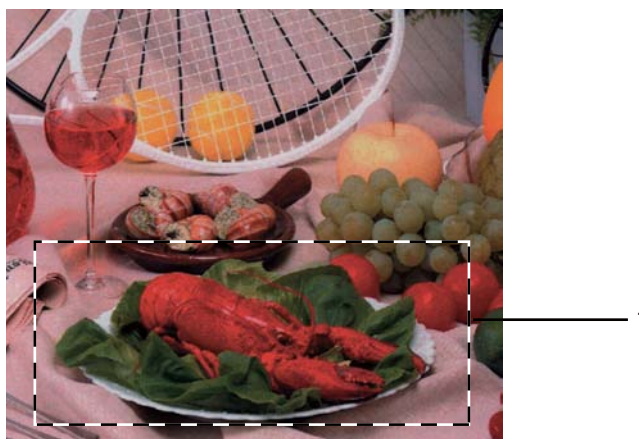

1 Área de escaneamento

 **Observação**

Você pode aumentar a imagem com o ícone  e usar o ícone  para restaurar o tamanho original da imagem.

- Carregue o documento novamente.

 **Observação**

Ignore este passo se tiver colocado o documento sobre o vidro do scanner no passo 1.

- Clique em **Iniciar**.  
Desta vez, apenas a área escolhida do documento será exibida na janela do PaperPort™ 12SE (ou na janela do seu aplicativo).
- Na janela do PaperPort™ 12SE, use as opções disponíveis para refinar a imagem.

## Corte Automático

Para escanear vários documentos colocados no vidro do scanner, marque a opção **Corte Automático**. Ao usar o **Corte Automático**, o aparelho escaneará cada documento e criará arquivos separados. Por exemplo, se você colocar três documentos no vidro do scanner, o aparelho escaneará e criará três documentos separados. Caso deseje criar um arquivo com três páginas, escaneie os documentos no formato PDF.

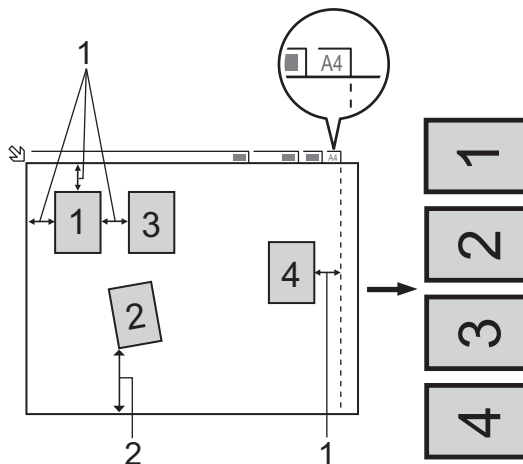

- 1 10 mm (0,4 pol.) ou maior
- 2 20 mm (0,8 pol.) ou maior (parte inferior)

### Diretrizes para o Corte Automático

- Esta configuração só está disponível para documentos retangulares ou quadrados.
- Se o documento for muito comprido ou largo, esta configuração não funcionará corretamente.
- Quando usar esta configuração, você deverá usar o vidro do scanner.
- Quando usar esta configuração, você deverá escolher um **Tamanho do Documento** diferente de **Automático**.
- Você deve colocar os documentos afastados das bordas do vidro do scanner como mostrado na ilustração.
- Coloque os documentos a pelo menos 10 mm (0,4 pol.) de distância uns dos outros.
- O **Corte Automático** ajusta a inclinação do documento no vidro do scanner, mas se o documento estiver inclinado mais de 10 graus, esta configuração não funcionará.
- O **Corte Automático** está disponível para, no máximo, 16 documentos, dependendo do tamanho de seus documentos.
- Se você marcar **Corte Automático** não poderá escolher **Pré-Scan**.

## Configurações na caixa de diálogo Configuração do scanner

### Escanear (Tipo de Imagem)

Escolha se o tipo de imagem será **Foto**, **Web** ou **Texto**. As opções **Resolução** e **Tipo de Escaneamento** serão alteradas automaticamente para cada uma das configurações padrão.

As configurações padrão estão listadas na tabela abaixo:

Escanear (Tipo de Imagem)		Resolução	Tipo de Escaneamento
<b>Foto</b>	Use para escanear fotos	300 x 300 dpi	Cor 24 bits
<b>Web</b>	Use para anexar a imagem escaneada a páginas da Web	100 x 100 dpi	Cor 24 bits
<b>Texto</b>	Use para escanear documentos com texto	200 x 200 dpi	Preto e Branco

### Resolução

Você pode escolher uma resolução de escaneamento na lista suspensa **Resolução**. As resoluções mais altas consomem mais memória e tempo de transferência, mas produzem uma imagem com qualidade superior. A tabela a seguir mostra as resoluções e cores disponíveis.

Resolução	Preto e Branco/ Cinza (Difusão de erro)	256 Cores	Cinza verdadeiro/Cor de 24 bits
100 x 100 dpi	Sim	Sim	Sim
150 x 150 dpi	Sim	Sim	Sim
200 x 200 dpi	Sim	Sim	Sim
300 x 300 dpi	Sim	Sim	Sim
400 x 400 dpi	Sim	Sim	Sim
600 x 600 dpi	Sim	Sim	Sim
1200 x 1200 dpi	Sim	Não	Sim
2400 x 2400 dpi	Sim	Não	Sim
4800 x 4800 dpi	Sim	Não	Sim
9600 x 9600 dpi	Sim	Não	Sim
19200 x 19200 dpi	Sim	Não	Sim

### Tipo de Escaneamento

#### ■ Preto e Branco

Use para texto ou imagens de arte de linhas.

#### ■ Cinza (Difusão de erro)

Use para imagens fotográficas ou gráficos. (Difusão de erro é um método de criação de imagens cinza simuladas, sem usar pontos cinza verdadeiros. Pontos pretos são dispostos em um padrão específico para criar uma aparência de cinza).

### ■ Cinza verdadeiro

Use para imagens fotográficas ou gráficos. Este modo é mais exato devido ao uso de até 256 tons de cinza.

### ■ 256 Cores

Usa até 256 cores para escanear a imagem.

### ■ Cor 24 bits

Usa até 16,8 milhões de cores para escanear a imagem.

Embora o uso de **Cor 24 bits** crie uma imagem com a reprodução de cor mais precisa, o tamanho do arquivo da imagem será aproximadamente três vezes maior que um arquivo criado usando a opção **256 Cores**. Essa opção é a que mais memória consome e é a mais demorada.

## Reduzir ruído

Você pode melhorar e aprimorar a qualidade das imagens escaneadas com esta seleção. A configuração **Reduzir ruído** estará disponível ao se usar **Cor 24 bits** e resoluções de escaneamento de 300 × 300 dpi, 400 × 400 dpi ou 600 × 600 dpi.

## Corte Automático

É possível escanear vários documentos colocados no vidro do scanner. Se desejar usar o **Corte Automático**, consulte *Corte Automático* >> página 43.

## Brilho

Ajuste a configuração (-50 a 50) para obter a melhor imagem. O valor predefinido é 0, que representa uma média e geralmente é adequado para a maioria das imagens.

Para configurar o nível de **Brilho**, arraste a barra deslizante para a direita ou para a esquerda para clarear ou escurecer a imagem. Também é possível inserir um valor na caixa para definir o nível.

Se a imagem escaneada estiver muito clara, defina um nível de **Brilho** mais baixo e escaneie o documento novamente. Se a imagem estiver muito escura, defina um nível de **Brilho** mais alto e escaneie o documento novamente.



### Observação

---

A configuração **Brilho** somente estará disponível ao se definir **Tipo de Escaneamento** como **Preto e Branco**, **Cinza (Difusão de erro)**, **Cinza verdadeiro** ou **Cor 24 bits**.

---

## Contraste

Você pode aumentar ou diminuir o nível de contraste movendo a barra deslizante para a direita ou para a esquerda. Um aumento enfatiza as áreas escuras e claras da imagem e uma diminuição revela mais detalhes em áreas cinza. Também é possível inserir um valor na caixa para definir o **Contraste**.



### Observação

---

A configuração **Contraste** somente estará disponível ao se definir **Tipo de Escaneamento** como **Cinza (Difusão de erro)**, **Cinza verdadeiro** ou **Cor 24 bits**.

---

Ao escanear fotografias ou outras imagens para uso em um processador de texto ou outro aplicativo gráfico, experimente configurações diferentes para **Resolução**, **Tipo de Escaneamento**, **Brilho** e **Contraste** para ver qual atende melhor às suas necessidades.

### Tamanho do Documento

Selecione um dos seguintes tamanhos:

■ Automático

Você pode escanear um documento com tamanho padrão sem fazer outros ajustes de **Tamanho do Documento**. Se desejar usar **Corte Automático**, escolha um **Tamanho do Documento** diferente de **Automático**.

- A4 210 x 297 mm (8,3 x 11,7 pol.)
- JIS B5 182 x 257 mm (7,2 x 10,1 pol.)
- Carta 215,9 x 279,4 mm (8 1/2 x 11 pol.)
- Ofício 215,9 x 355,6 mm (8 1/2 x 14 pol.)  
(disponível em modelos com alimentador)
- A5 148 x 210 mm (5,8 x 8,3 pol.)
- Executivo 184,1 x 266,7 mm (7 1/4 x 10 1/2 pol.)
- Cartão de visita 90 x 60 mm (3,5 x 2,4 pol.)

Para escanear cartões de visita, escolha o tamanho **Cartão de visita** e coloque o cartão de visita voltado para baixo no canto superior esquerdo do vidro do scanner.

- 10 x 15 cm (4 x 6 pol.)
- 13 x 20 cm (5 x 8 pol.)
- 9 x 13 cm (3,5 x 5 pol.)
- 13 x 18 cm (5 x 7 pol.)
- Postal 1 100 x 148 mm (3,9 x 5,8 pol.)
- Postal 2 (Duplo) 148 x 200 mm (5,8 x 7,9 pol.)
- Personalizado

Se você escolher o tamanho **Personalizado**, a caixa de diálogo **Tamanho personalizado do documento** será exibida.

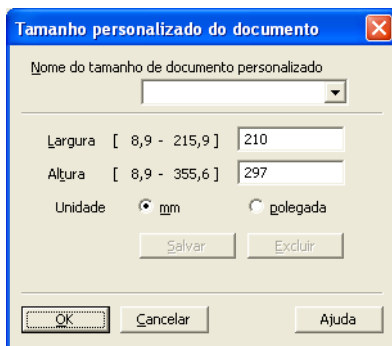

Digite o **Nome**, a **Largura** e a **Altura** do documento.

Você pode escolher “mm” ou “polegada” como a unidade de **Largura e Altura**.

 **Observação**

O tamanho de papel escolhido pode ser visualizado na tela.

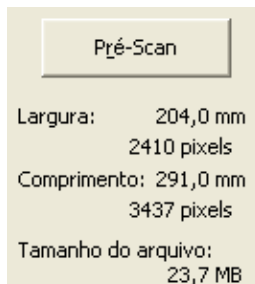

- **Largura:** mostra a largura da área de escaneamento.
- **Altura:** mostra a altura da área de escaneamento.
- **Tamanho do arquivo:** mostra o tamanho aproximado dos dados no formato Bitmap. O tamanho varia dependendo do tipo de arquivo, da resolução e do número de cores usadas.



## Escaneando um documento utilizando o controlador (driver) WIA

### Compatível com WIA

No Windows® XP/Windows Vista®/Windows® 7, você pode escolher o WIA (Windows® Imaging Acquisition) ao escanear imagens. Isso significa que você pode escanear imagens diretamente para o visualizador PaperPort™ 12SE, fornecido pela Brother com o seu aparelho, e escanear imagens diretamente para qualquer outro aplicativo que aceite o escaneamento por meio de WIA ou TWAIN.

### Escaneando um documento para o computador

Existem duas maneiras de escanear uma página inteira. Você pode usar o alimentador ou o vidro do scanner de mesa.

Se desejar escanear e, em seguida, cortar uma parte de uma página após o pré-escaneamento do documento, será preciso escanear usando o vidro do scanner (mesa). (Consulte *Pré-escaneando e cortando uma parte utilizando o vidro do scanner* >> página 50).

- 1 Coloque seu documento no aparelho.
- 2 Inicie o software ScanSoft™ PaperPort™ 12SE que foi instalado com o MFL-Pro Suite para escanear um documento.



#### Observação

- Dependendo do seu modelo, o ScanSoft™ PaperPort™ 12SE poderá não estar incluído. Se ele não estiver incluído, use outros aplicativos de software que aceitem escaneamento.
- As instruções de escaneamento neste manual referem-se ao ScanSoft™ PaperPort™ 12SE. O processo sofrerá variações quando outros aplicativos de escaneamento forem utilizados.

- 3 Clique em **Configurações de digitalização** na guia **Área de trabalho** da faixa de opções. O painel **Digitalizar ou obter foto** será exibido no lado esquerdo da tela.
- 4 Clique em **Selecionar**.
- 5 Escolha **WIA: Brother MFC-XXXX** ou **WIA: Brother MFC-XXXX LAN** na lista **Scanners disponíveis**. (Onde XXXX é o nome do modelo).



#### Observação

Se você escolher **TW-Brother MFC-XXXX**, o controlador (driver) TWAIN será iniciado.

- 6 Marque a opção **Exibir caixa de diálogo do scanner** no painel **Digitalizar ou obter foto**.
- 7 Clique em **Digitalizar**.  
A caixa de diálogo Escanear é exibida.

- 8 Se necessário, ajuste as seguintes configurações na caixa de diálogo Configuração do scanner:

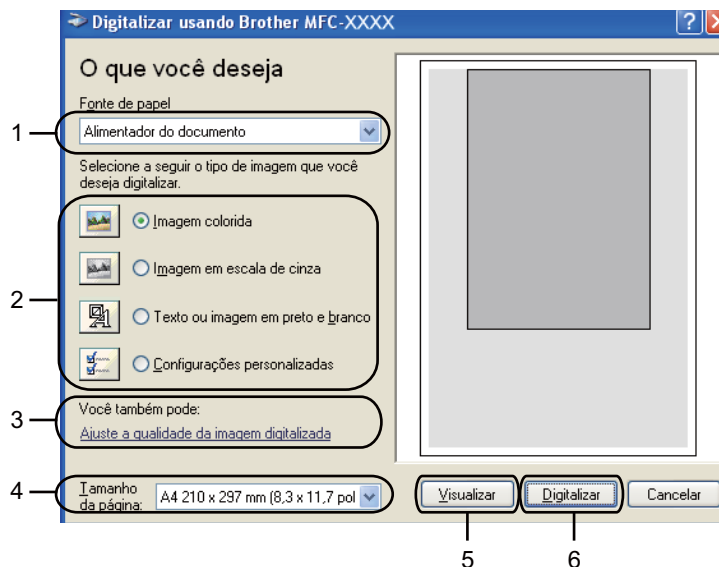

- 1 Fonte de papel
- 2 Tipo de imagem
- 3 Ajuste a qualidade da imagem digitalizada
- 4 Tamanho da página
- 5 Visualizar
- 6 Digitalizar

- 9 Escolha **Alimentador do documento** ou **Mesa** na lista suspensa **Fonte de papel**.



**Observação**

Se seu aparelho não possuir um alimentador você não poderá escolher **Alimentador do documento**.

- 10 Escolha o tipo de imagem.
- 11 Escolha o **Tamanho da página** na lista suspensa.

- 12 Se desejar alterar algumas configurações avançadas, clique em **Ajuste a qualidade da imagem digitalizada**. Você pode escolher **Brilho**, **Contraste**, **Resolução** e **Tipo de imagem** em **Propriedades avançadas**. Clique em **OK** após escolher as configurações.



**Observação**

Por padrão, a resolução do scanner pode ser configurada para no máximo 1200 dpi. Se desejar escanear com resoluções mais altas, use o **Utilitário de Scanner**. (Consulte *Utilitário de Scanner* >> página 51).

- 13 Clique em **Digitalizar** na caixa de diálogo Escanear. O aparelho começa a escanear o documento.

**Pré-escaneando e cortando uma parte utilizando o vidro do scanner**

O botão **Visualizar** é usado para visualizar uma imagem para cortar qualquer parte indesejada. Quando estiver satisfeito com a visualização, clique em **Digitalizar** na caixa de diálogo Escanear para escanear a imagem.

- 1 Siga os passos de 1 a 7 de *Escaneando um documento para o computador* >> página 48.
- 2 Escolha **Mesa** na lista suspensa **Fonte de papel**.

**Observação**

Se seu aparelho não possuir um alimentador você não precisará especificar a **Fonte de papel**.

- 3 Escolha o tipo de imagem.
- 4 Clique em **Visualizar**.  
A imagem inteira é escaneada para o computador e exibida na área de escaneamento.

- 5 Pressione e mantenha pressionado o botão esquerdo do mouse e arraste-o sobre a parte que deseja escanear.



- 6 Se precisar fazer configurações avançadas, clique em **Ajuste a qualidade da imagem digitalizada**. Você pode escolher **Brilho**, **Contraste**, **Resolução** e **Tipo de imagem** em **Propriedades avançadas**. Clique em **OK** após escolher as configurações.



- 7 Clique em **Digitalizar** na caixa de diálogo Escanear. O aparelho começa a escanear o documento. Desta vez, apenas a área escolhida do documento será exibida na janela do PaperPort™ 12SE (ou na janela do seu aplicativo).

### Utilitário de Scanner

O **Utilitário de Scanner** é usado para configurar o controlador (driver) de scanner WIA com resoluções maiores que 1200 dpi.

#### Observação

Se você escanear o documento com uma resolução superior a 1200 dpi, o tamanho do arquivo poderá ficar muito grande. Certifique-se de que existam memória e espaço em disco rígido suficientes para o tamanho do arquivo que você está tentando escanear. Em caso negativo, o computador poderá travar e você poderá perder o arquivo.

■ Execução do utilitário

Para executar o utilitário, clique na opção **Utilitário de Scanner**, localizada em **Iniciar/Todos os programas/Brother/Menu do MFC-XXXX** (onde XXXX é o nome do modelo)/**Configurações do scanner**.

As telas do computador podem variar dependendo do sistema operacional ou do modelo do seu aparelho.



 **Observação**

(Windows Vista® e Windows® 7)

Quando a tela **Controle de Conta de Usuário** for exibida, faça o seguinte.

- Para usuários que têm direitos de administrador: clique em **Permitir** ou **Sim**.

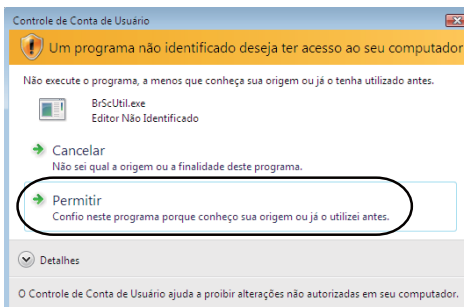

- Para usuários que não têm direitos de administrador: digite a senha do administrador e clique em **OK** ou em **Sim**.

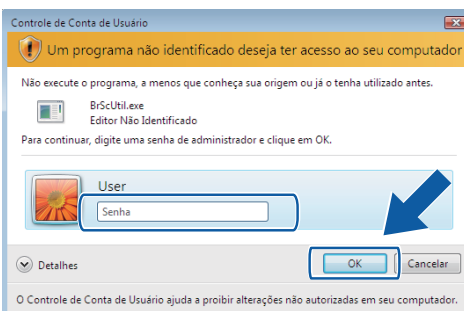

## Escaneando um documento utilizando o controlador (driver) WIA (usuários da Galeria de Fotos do Windows® e do Fax e Scanner do Windows®)

### Escaneando um documento para o computador

---

Existem duas maneiras de escanear uma página inteira. Você pode usar o alimentador ou o vidro do scanner de mesa.

Se desejar escanear e, em seguida, cortar uma parte de uma página após o pré-escaneamento do documento, será preciso escanear usando o vidro do scanner (mesa). (Consulte *Pré-escaneando e cortando uma parte utilizando o vidro do scanner* >> página 55).

- 1 Coloque seu documento no aparelho.
- 2 Abra o aplicativo de software para escanear o documento.
- 3 Execute uma das alternativas:
  - Galeria de Fotos do Windows®  
Clique em **Arquivo** e em **Importar de Câmera ou Scanner**.
  - Fax e Scanner do Windows®  
Clique em **Arquivo, Novo** e em **Digitalizar**.
- 4 Escolha o scanner que deseja utilizar.
- 5 Clique em **Importar**.  
A caixa de diálogo Escanear é exibida.

- 6 Se necessário, ajuste as seguintes configurações na caixa de diálogo Scanner:

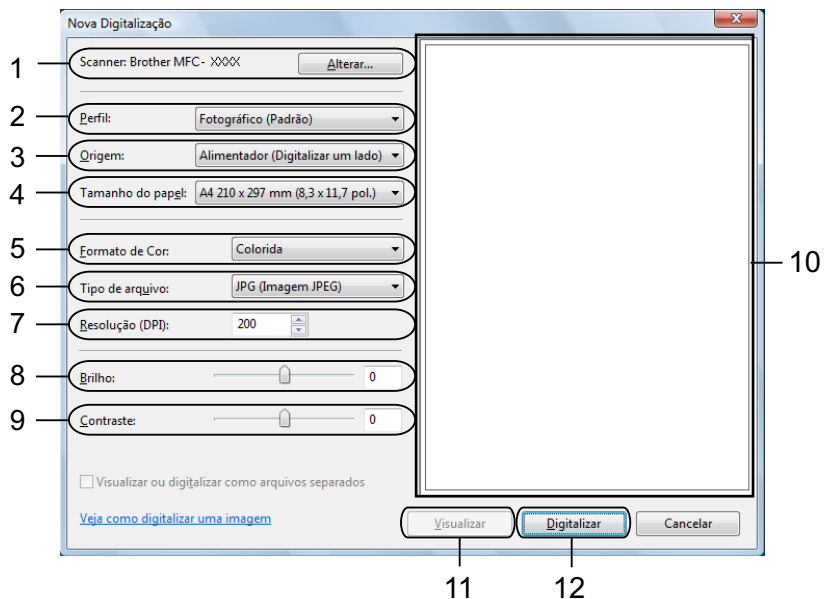

- 1 **Scanner**
- 2 **Perfil**
- 3 **Origem**
- 4 **Tamanho do papel**
- 5 **Formato de Cor**
- 6 **Tipo de arquivo**
- 7 **Resolução**
- 8 **Brilho**
- 9 **Contraste**
- 10 **Área de escaneamento**
- 11 **Visualizar**
- 12 **Digitalizar**

 **Observação**

- Por padrão, a resolução do scanner pode ser configurada para no máximo 1200 dpi. Se desejar escanear com resoluções mais altas, use o **Utilitário de Scanner**. (Consulte *Utilitário de Scanner* >> página 51).
- Se desejar utilizar serviços web para escanear, escolha um scanner que aceite serviços web.

- 7 Clique em **Digitalizar** na caixa de diálogo Escanear. O aparelho começa a escanear o documento.

## Pré-escaneando e cortando uma parte utilizando o vidro do scanner

O botão **Visualizar** é usado para visualizar uma imagem para cortar qualquer parte indesejada. Quando estiver satisfeito com a visualização, clique em **Digitalizar** na caixa de diálogo Escanear para escanear a imagem.

- 1 Siga os passos de 1 a 5 de *Escaneando um documento para o computador* >> página 53.
- 2 Coloque o documento virado para baixo no vidro do scanner.
- 3 Escolha **Mesa** na lista suspensa **Origem**. Se necessário, ajuste as seguintes configurações na caixa de diálogo Scanner.



### Observação

Se seu aparelho não possuir um alimentador você não precisará especificar a **Origem**.

- 4 Clique em **Visualizar**.  
A imagem inteira é escaneada para o computador e exibida na área de escaneamento.
- 5 Pressione e mantenha pressionado o botão esquerdo do mouse e arraste-o sobre a parte que deseja escanear.



- 6 Clique em **Digitalizar** na caixa de diálogo Escanear.  
O aparelho começa a escanear o documento.  
Desta vez, apenas a área escolhida do documento será exibida na janela do aplicativo.



# Utilizando o ScanSoft™ PaperPort™ 12SE com o OCR da NUANCE™

## Observação

O ScanSoft™ PaperPort™ 12SE só aceita Windows® XP (SP3 ou superior), XP Professional x64 Edition (SP3 ou superior), Windows Vista® (SP2 ou superior) e Windows® 7.

O ScanSoft™ PaperPort™ 12SE da Brother é um aplicativo de gerenciamento de documentos. Você pode usar o PaperPort™ 12SE para visualizar os documentos escaneados.

O PaperPort™ 12SE possui um sistema de arquivamento sofisticado, mas fácil de usar, que ajuda a organizar gráficos e documentos de texto. Ele permite que você combine ou ‘empilhe’ documentos de diferentes formatos para imprimi-los, enviá-los por fax ou arquivá-los.

Esta seção apresenta apenas as funções básicas do software. Para obter mais detalhes, consulte o **Manual de introdução** do ScanSoft™. Para visualizar o **Manual de introdução** do ScanSoft™ PaperPort™ 12SE na íntegra, escolha a faixa de opções **Ajuda** e clique em **Manual de introdução**. Quando você instalar o MFL-Pro Suite, o ScanSoft™ PaperPort™ 12SE da Brother será instalado automaticamente. Você pode acessar o ScanSoft™ PaperPort™ 12SE por meio do grupo de programas ScanSoft™ PaperPort™ 12SE, localizado em **Iniciar/Todos os programas/Nuance PaperPort 12** no seu computador.

## Visualizando itens

O ScanSoft™ PaperPort™ 12SE oferece várias formas de visualizar itens:

**Área de trabalho** exibe o item na pasta escolhida como uma miniatura (um gráfico pequeno que mostra cada item em uma área de trabalho ou pasta) ou um ícone.

Você pode visualizar itens do PaperPort™ 12SE (arquivos MAX) e itens que não fazem parte do PaperPort™ 12SE (arquivos criados usando outros aplicativos).

Todos os arquivos gráficos (\*.max do PaperPort™ 12SE e outros) serão exibidos com um ícone que indica o aplicativo ao qual o arquivo específico está associado ou com o qual foi criado. Os arquivos não gráficos são indicados por uma pequena miniatura retangular e não são exibidos como imagens reais.

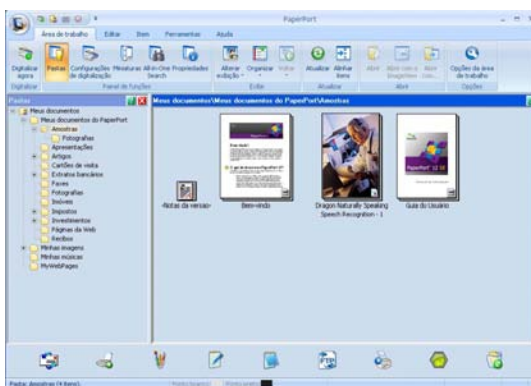

**ImageView** exibe uma imagem de uma única página. Para abrir um item do PaperPort™ 12SE, clique no botão **Abrir com o ImageView** na guia da faixa de opções **Área de trabalho**.

Contanto que você tenha o aplicativo apropriado no seu computador para exibi-lo, você também poderá abrir um item que não faça parte do PaperPort™ 12SE clicando duas vezes nesse item.

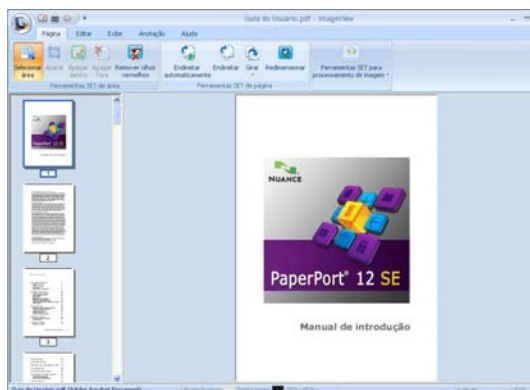

## Organização dos itens em pastas

O PaperPort™ 12SE possui um sistema de arquivamento fácil de usar para organizar itens. O sistema de arquivamento é composto por pastas e itens que você escolhe para visualizar na **Área de trabalho**. Um item pode ser do PaperPort™ 12SE ou não:

- As pastas são organizadas em uma estrutura de 'árvore' na Visualização de Pastas. Esta seção é usada para escolher pastas e visualizar seus itens na **Área de trabalho**.
- Você pode simplesmente arrastar e soltar um item dentro de uma pasta. Quando a pasta estiver selecionada, solte o botão do mouse para armazenar o item nessa pasta.
- As pastas podem ser 'aninhadas' — isto é, armazenadas em outras pastas.
- Quando você clicar duas vezes em uma pasta, seu conteúdo (os arquivos MAX do PaperPort™ 12SE e os arquivos que não fazem parte do PaperPort™ 12SE) será exibido na **Área de trabalho**.
- O Windows® Explorer também pode ser usado para gerenciar as pastas e os itens mostrados na **Área de trabalho**.

## Atalhos rápidos para outros aplicativos

O ScanSoft™ PaperPort™ 12SE reconhece automaticamente vários outros aplicativos no computador e cria um 'atalho de trabalho' para esses aplicativos.

A barra na parte inferior da área de trabalho do PaperPort™ 12SE mostra os programas que podem ser usados com o PaperPort™ 12SE.



Para enviar um item do PaperPort™ 12SE para outro programa, basta arrastar o item da área de trabalho do PaperPort™ 12SE e soltá-lo no ícone do programa na barra. O PaperPort™ 12SE converte automaticamente o item para o formato preferido.

Se o PaperPort™ 12SE não reconhecer um dos aplicativos no seu computador automaticamente, você poderá criar um atalho manualmente usando o botão **Novo link** na guia **Ferramentas** da faixa de opções.

## O ScanSoft™ PaperPort™ 12SE com OCR permite converter textos de imagens em textos editáveis

O ScanSoft™ PaperPort™ 12SE pode converter rapidamente uma imagem de um documento de texto em texto editável com um aplicativo de edição de textos.

O PaperPort™ 12SE usa o software de reconhecimento óptico de caracteres (OCR) fornecido com o PaperPort™ 12SE. O PaperPort™ 12SE pode usar outro aplicativo OCR de sua preferência, caso já esteja instalado em seu computador. Você pode converter todo o item ou, usando o botão **Copiar texto** na guia **Item** da faixa de opções, pode escolher apenas uma parte do texto para fazer a conversão.

Arrastar um item para um ícone de atalho do processador de texto inicia o aplicativo OCR integrado ao PaperPort™ 12SE, mas você também pode usar seu próprio aplicativo OCR.



## Importando itens de outros aplicativos

Além de escanear itens, você pode importá-los para o PaperPort™ 12SE e convertê-los em arquivos (MAX) do PaperPort™ 12SE de várias formas:

- Imprimir na **Área de trabalho** de outro aplicativo, como o Microsoft® Word.
- Importar arquivos salvos em outros formatos, como Windows® Bitmap (BMP) ou Tagged Image File Format (TIFF).

## Exportando itens para outros formatos

Você pode exportar ou salvar itens do PaperPort™ 12SE em vários formatos de arquivo populares, como BMP, JPEG, TIFF ou PDF.

### Exportando um arquivo de imagem

- 1 Clique em **Salvar como** no botão PaperPort.  
A caixa de diálogo Salvar 'XXXXX' como é exibida.
- 2 Escolha a unidade (drive) e a pasta nas quais deseja armazenar o arquivo.
- 3 Digite o nome do novo arquivo e escolha o tipo de arquivo.
- 4 Clique em **Salvar** para salvar o arquivo ou em **Cancelar** para retornar ao PaperPort™ 12SE sem salvá-lo.

## Desinstalando o ScanSoft™ PaperPort™ 12SE com OCR

---

### (Windows® XP)

- 1 Clique em **Iniciar**, **Painel de controle**, **Adicionar ou remover programas** e no ícone **Alterar ou remover programas**.
- 2 Escolha **Nuance PaperPort 12** na lista e clique em **Alterar** ou em **Remover**.

### (Windows Vista® e Windows® 7)

- 1 Clique no botão , **Painel de Controle**, **Programas e Programas e Recursos**.
- 2 Escolha **Nuance PaperPort 12** na lista e clique em **Desinstalar**.

## Usando o BookScan Enhancer e o Whiteboard Enhancer da REALLUSION

O BookScan Enhancer e Whiteboard Enhancer são aplicações de processamento de imagens. O BookScan Enhancer pode corrigir automaticamente imagens escaneadas de livros. O Whiteboard Enhancer pode limpar e melhorar textos e imagens em fotos tiradas de um quadro branco.

2

### Instalando o BookScan Enhancer e o Whiteboard Enhancer

---

- 1 Insira o CD-ROM fornecido em sua unidade de CD-ROM.
- 2 O menu superior do CD-ROM aparecerá automaticamente. Escolha o idioma desejado e então clique em **Aplicativos Adicionais**.
- 3 Clique em **BookScan&Whiteboard Suite**.  
Siga as instruções da tela.

Para obter maiores detalhes, consulte a **BookScan&Whiteboard Suite Help** localizada em **Iniciar/Todos os programas/Reallusion/BookScan&Whiteboard Suite** no seu computador.



#### Observação

---

- O aparelho deve estar ligado e conectado ao computador.
  - O computador deve estar conectado à Internet.
  - Assegure-se de estar conectado com privilégios de acesso de Administrador.
  - Estes aplicativos não estão disponíveis para as séries Windows Server® 2003/2008.
  - Se a tela da Brother não aparecer automaticamente, entre em **Meu computador (Computador)**, clique duas vezes no ícone do CD-ROM e clique duas vezes sobre **start.exe**.
-

## Visão geral

O ControlCenter4 é um utilitário de software que possibilita o acesso rápido e fácil aos aplicativos usados com frequência. O uso do ControlCenter4 acaba com a necessidade de iniciar aplicativos específicos manualmente.

O ControlCenter4 também controla as configurações do botão **DIGITALIZAR** em seu aparelho Brother. Para maiores informações sobre como ajustar as configurações para o botão **DIGITALIZAR** no aparelho, consulte *Ajustando as configurações da tecla DIGITALIZAR* >> página 75 para o **Modo Inicial** ou *Definindo as configurações da tecla DIGITALIZAR* >> página 92 para o **Modo Avançado**.

O ControlCenter4 possui duas interfaces de usuário: **Modo Inicial** e **Modo Avançado**.

### ■ Modo Inicial

O **Modo Inicial** oferece acesso fácil às principais funções do aparelho. Consulte *Utilizando o ControlCenter4 no Modo Inicial* >> página 62.

### ■ Modo Avançado

O **Modo Avançado** oferece mais controle sobre detalhes das funções do aparelho. Você pode adicionar até três guias personalizadas às configurações originais. Consulte *Utilizando o ControlCenter4 no modo Avançado* >> página 79.

## Alterando a interface do usuário

- 1 Clique em **Configuração** e selecione **Selecionar modo**.
- 2 Selecione **Modo Inicial** ou **Modo Avançado** na caixa de diálogo Modo.

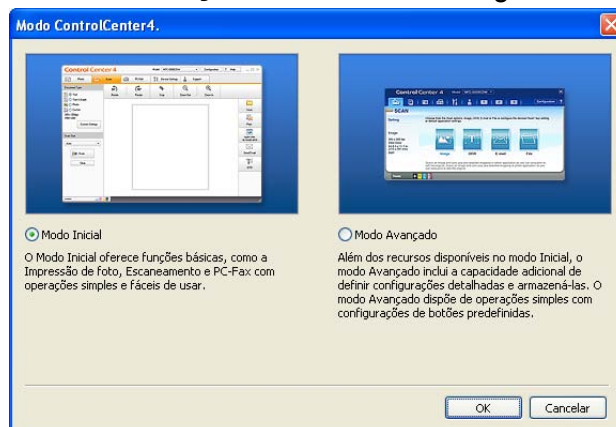

## Utilizando o ControlCenter4 no Modo Inicial

Esta seção explica resumidamente as funções do ControlCenter4 no **Modo Inicial**. Para obter mais detalhes de cada função, clique em **?** (**Ajuda**).

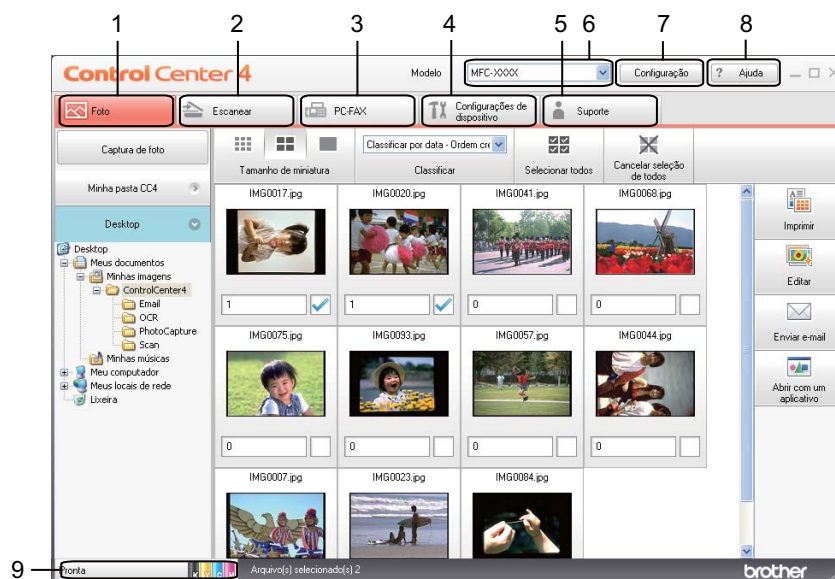

- 1 Imprima ou edite imagens, anexe imagens a e-mails, abra imagens com um aplicativo e copie imagens de um cartão de memória ou de uma unidade de memória flash USB.
- 2 Escaneie diretamente para um arquivo, e-mail, processador de texto ou aplicativo gráfico de sua escolha.
- 3 Acesse os aplicativos PC-FAX disponíveis para o dispositivo. (para modelos MFC)
- 4 Acesse as configurações disponíveis para configurar seu dispositivo.
- 5 Link para o Brother Solutions Center, o Brother CreativeCenter ou o arquivo de **Ajuda**.
- 6 Você pode selecionar o aparelho que irá conectar ao ControlCenter4 na lista suspensa **Modelo**.
- 7 Você pode alterar as preferências da interface do usuário e do ControlCenter4.
- 8 Acesse o arquivo de **Ajuda**.
- 9 Acesse o **Status Monitor** clicando no botão status do dispositivo.

## Funções do ControlCenter4 para usuários do Modo Inicial

---

**Foto** (Consulte *Guia foto* >> página 64).

- Consulte *Copiando imagens de um cartão de memória ou de uma unidade de memória flash USB (para o MFC-J625DW/J825DW/J835DW/J5910DW)* >> página 64.
- Consulte *Abrindo a árvore de pastas do ControlCenter4* >> página 65.
- Consulte *Abrindo a árvore de pastas* >> página 65.
- Consulte *Imprimindo imagens* >> página 65.
- Consulte *Editando imagens* >> página 66.
- Consulte *Anexando imagens a e-mails* >> página 66.
- Consulte *Abrindo imagens com um aplicativo* >> página 66.

**Escanear** (Consulte *Guia Escanear* >> página 67).

- Consulte *Tipos de arquivos* >> página 68.
- Consulte *Tamanho do Documento* >> página 68.
- Consulte *Salvando a imagem escaneada* >> página 68.
- Consulte *Imprimindo a imagem escaneada* >> página 69.
- Consulte *Abrindo uma imagem escaneada com um aplicativo* >> página 69.
- Consulte *Anexando os dados escaneados ao e-mail* >> página 70.
- Consulte *Utilizando a função OCR* >> página 70.

**PC-FAX** (Consulte *Guia PC-FAX (para modelos MFC)* >> página 71).

- Consulte *Enviando um arquivo de imagem do computador* >> página 72.
- Consulte *Enviando uma imagem escaneada* >> página 72.
- Consulte *Visualizando e imprimindo dados de PC-FAX recebido (para MFC-J625DW/J825DW/J835DW/J5910DW)* >> página 73.

**Configurações de dispositivo** (Consulte *Guia Configurações de dispositivo* >> página 74).

- Consulte *Definindo a configuração remota (para MFC-J625DW/J825DW/J835DW/J5910DW)* >> página 74.
- Consulte *Acessando a discagem rápida (para MFC-J625DW/J825DW/J835DW/J5910DW)* >> página 74.
- Consulte *Ajustando as configurações da tecla DIGITALIZAR* >> página 75.
- Consulte *Inicializando o utilitário BRAdmin* >> página 77.

**Suporte** (Consulte *Guia Suporte* >> página 78).

- Consulte *Abrindo a Ajuda do ControlCenter* >> página 78.
- Consulte *Utilizando o Brother Solutions Center* >> página 78.
- Consulte *Acessando o Brother CreativeCenter* >> página 78.



## Guia foto

Possui cinco funções: **Imprimir**, **Editar**, **Abrir com um aplicativo**, **Enviar e-mail** e **Captura de foto**. Esta seção descreve estas funções resumidamente. Para obter mais detalhes de cada função, clique em **? (Ajuda)**.



- 1 Botão **Captura de foto** (para o MFC-J625DW/J825DW/J835DW/J5910DW)
- 2 Botão **Minha pasta CC4**
- 3 Botão **Desktop**
- 4 Botão **Imprimir**
- 5 Botão **Editar**
- 6 Botão **Enviar e-mail**
- 7 Botão **Abrir com um aplicativo**

### Copiando imagens de um cartão de memória ou de uma unidade de memória flash USB (para o MFC-J625DW/J825DW/J835DW/J5910DW)

O botão **Captura de foto** permite que você copie imagens de um cartão de memória ou unidade de memória flash USB para uma pasta no disco rígido.

- 1 Clique em **Captura de foto** e a caixa de diálogo **Captura de foto** aparecerá.
- 2 Defina as configurações para a **Pasta de destino** e clique em **OK**.
- 3 As imagens em um cartão de memória ou unidade de memória flash USB serão copiadas para uma pasta no disco rígido.

## Abrindo a árvore de pastas do ControlCenter4

---

O botão **Minha pasta CC4** permite que você abra a pasta ControlCenter4 que fica localizada na pasta Minhas imagens no computador. Você pode escolher as imagens que deseja imprimir, editar, anexar a um e-mail e abrir diretamente com um aplicativo específico na pasta ControlCenter4.

## Abrindo a árvore de pastas

---

O botão **Desktop** permite que você abra a árvore de pastas na área de trabalho para escolher as imagens que deseja imprimir, editar, anexar a um e-mail ou abrir diretamente com um aplicativo específico.

## Imprimindo imagens

---

O botão  (**Imprimir**) permite que você imprima imagens.

- 1 Para escolher as imagens que deseja imprimir, clique na imagem no visualizador de imagens, marque a caixa de seleção embaixo da imagem e digite o número de cópias que deseja imprimir (1 a 99).
- 2 Clique em  (**Imprimir**). A janela de configuração de impressão aparecerá.
- 3 Defina as configurações de **Tamanho do papel**, **Tipo de mídia** e **Layout**.
- 4 Clique em **Propriedades** para configurar a **Qualidade de Impressão**, **Colorida / Escala de Cinzas** e **Modo de Cores** se necessário. Clique em **OK**.



### Observação

(Não disponível para MFC-J280W/J425W/J430W/J435W/J5910DW)

Para imprimir suas imagens com a mesma qualidade que a impressão de foto de teste (►►Guia de Configuração Rápida), ajuste as configurações como segue:

**Tamanho do papel:** 10 x 15 cm (4 x 6 pol.)

**Tipo de mídia:** Papel fotográfico Brother BP71



**Layout:** 1 em 1 sem bordas

- 5 Clique em  (**Iniciar impressão**).

## Editando imagens

---

O botão  (**Editar**) permite que você edite imagens com várias funções.

- 1 Para escolher as imagens que você deseja editar, clique na imagem no visualizador de imagens.
- 2 Clique em  (**Editar**). A janela de edição aparecerá.
- 3 Edite as imagens usando as funções **Aparar**, **Correção de imagem** e **Aprimoramento de imagem**.
- 4 Clique em  (**Salvar**).

## Anexando imagens a e-mails

---

O botão  (**Enviar e-mail**) permite que você anexe imagens ao aplicativo de e-mail predefinido.

- 1 Escolha as imagens que deseja anexar ao e-mail no visualizador de imagens.
- 2 Clique em  (**Enviar e-mail**) para iniciar o aplicativo de e-mail predefinido e exibir um novo e-mail com anexos.

## Abrindo imagens com um aplicativo

---

O botão  (**Abrir com um aplicativo**) permite que você abra imagens diretamente com um aplicativo específico.

- 1 Para escolher as imagens que você deseja abrir, clique na imagem no visualizador de imagens.
- 2 Clique em  (**Abrir com um aplicativo**).
- 3 Selecione o aplicativo na lista suspensa e clique em **OK**.
- 4 A imagem será exibida no aplicativo escolhido.

## Guia Escanear

Existem cinco opções de escaneamento: **Salvar**, **Imprimir**, **Abrir com um aplicativo**, **Enviar e-mail** e **OCR**.

Esta seção explica resumidamente a função da guia **Escanear**. Para obter mais detalhes de cada função, clique em **?** (**Ajuda**).

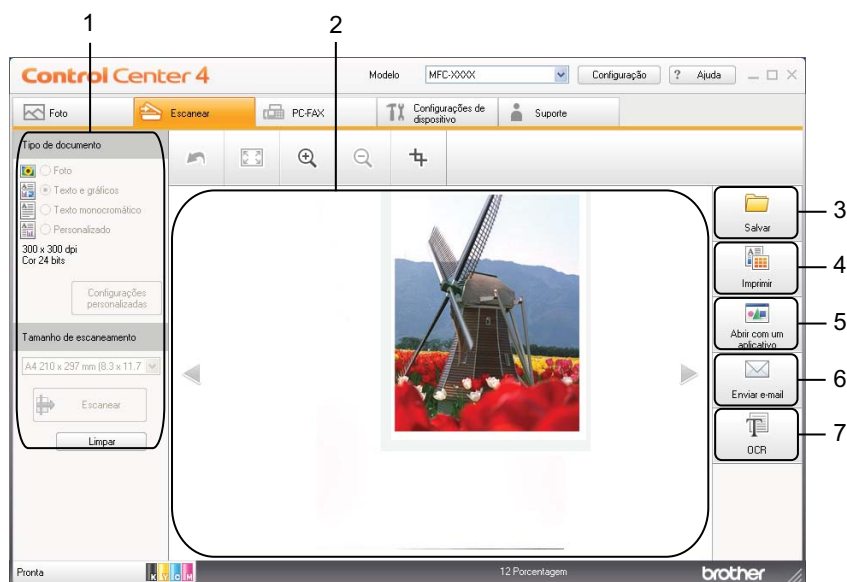

- 1 Área de configuração do PC Scan
- 2 Visualizador de imagens
- 3 Botão **Salvar**
- 4 Botão **Imprimir**
- 5 Botão **Abrir com um aplicativo**
- 6 Botão **Enviar e-mail**
- 7 Botão **OCR**

## Tipos de arquivos

---

Você pode escolher o tipo de arquivo para salvar as imagens escaneadas a partir da lista a seguir.

### Para Salvar e Enviar e-mail

- Windows® Bitmap (\*.bmp)
- JPEG (\*.jpg)
- TIFF (\*.tif)
- TIFF Multi-Page (\*.tif)
- Portable Network Graphics (\*.png)
- PDF (\*.pdf)
- PDF Seguro (\*.pdf)
- XML Paper Specification (\*.xps)

### Para OCR

- HTML (\*.htm)
- Excel (\*.xls)
- Rich Text Format (\*.rtf)
- Word Perfect (.wpd)
- Texto (\*.txt)



### Observação

- O XML Paper Specification está disponível para Windows Vista®, Windows® 7 ou quando se usam aplicativos que aceitam arquivos XML Paper Specification.
- Se você definir o tipo de arquivo como TIFF ou TIFF Multi-Page, poderá escolher **Descompactado** ou **Compactado**.

## Tamanho do Documento

---

Você pode selecionar o tamanho do documento a partir da lista suspensa **Tamanho de escaneamento**. Se você escolher um tamanho de documento de 1 em 2, como **1 a 2 (A4)**, a imagem escaneada será dividida em dois documentos A5.

## Salvando a imagem escaneada

---

O botão  (**Salvar**) permite que você escaneie uma imagem para uma pasta no disco rígido em um dos tipos de arquivo mostrados na lista de anexos de arquivos.



- 1 Defina as configurações na área de configuração do PC Scan.
- 2 Clique em  (**Escanear**).

- 3 Confirme e edite (se necessário) a imagem escaneada no visualizador de imagens.
- 4 Clique em  (**Salvar**).
- 5 A caixa de diálogo **Salvar** será exibida. Selecione a **Pasta de destino** e outras configurações. Clique em **OK**.
- 6 A imagem será salva na pasta escolhida.

## Imprimindo a imagem escaneada

---



Você pode escanear uma página no aparelho e imprimir cópias usando qualquer uma das funções do controlador (driver) de impressora da Brother, que é aceito pelo ControlCenter4.

- 1 Selecione a guia **Escanear**.
- 2 Defina as configurações na área de configuração do PC Scan.
- 3 Clique em  (**Escanear**).
- 4 Confirme e edite (se necessário) a imagem escaneada no visualizador de imagens.
- 5 Clique em  (**Imprimir**).
- 6 Defina as configurações de impressão e clique em  (**Iniciar impressão**).

## Abrindo uma imagem escaneada com um aplicativo

---



O botão  (**Abrir com um aplicativo**) permite que você escaneie uma imagem diretamente no aplicativo gráfico para editá-la.

- 1 Selecione a guia **Escanear**.
- 2 Defina as configurações na área de configuração do PC Scan.
- 3 Clique em  (**Escanear**).
- 4 Confirme e edite (se necessário) a imagem escaneada no visualizador de imagens.
- 5 Clique em  (**Abrir com um aplicativo**).
- 6 Selecione o aplicativo na lista suspensa e clique em **OK**.
- 7 A imagem será exibida no aplicativo escolhido.

## Anexando os dados escaneados ao e-mail

---



O botão  (**Enviar e-mail**) permite que você escaneie um documento no aplicativo de e-mail predefinido, para enviar o trabalho escaneado como um anexo.

- 1 Selecione a guia **Escanear**.
- 2 Defina as configurações na área de configuração do PC Scan.
- 3 Clique em  (**Escanear**).
- 4 Confirme e edite (se necessário) a imagem escaneada no visualizador de imagens.
- 5 Clique em  (**Enviar e-mail**).
- 6 Defina as configurações do arquivo anexado e clique em **OK**.
- 7 O aplicativo de e-mail predefinido será aberto e a imagem será anexada a um novo e-mail em branco.

## Utilizando a função OCR

---

O botão  (**OCR**) permite que você escaneie um documento e o converta em texto. Você pode editar esse texto usando o software de processamento de palavras de sua preferência.

- 1 Selecione a guia **Escanear**.
- 2 Defina as configurações na área de configuração do PC Scan.
- 3 Clique em  (**Escanear**).
- 4 Confirme e edite (se necessário) a imagem escaneada no visualizador de imagens.
- 5 Clique em  (**OCR**).
- 6 Defina as configurações de OCR e clique em **OK**.
- 7 O aplicativo escolhido será aberto com os dados do texto convertido.

## Guia PC-FAX (para modelos MFC)

Esta seção descreve resumidamente a função da guia **PC-FAX**. Para obter mais detalhes de cada função, clique em **?** (Ajuda).

### Observação

O software PC-FAX só pode enviar documentos de fax em Preto e Branco.

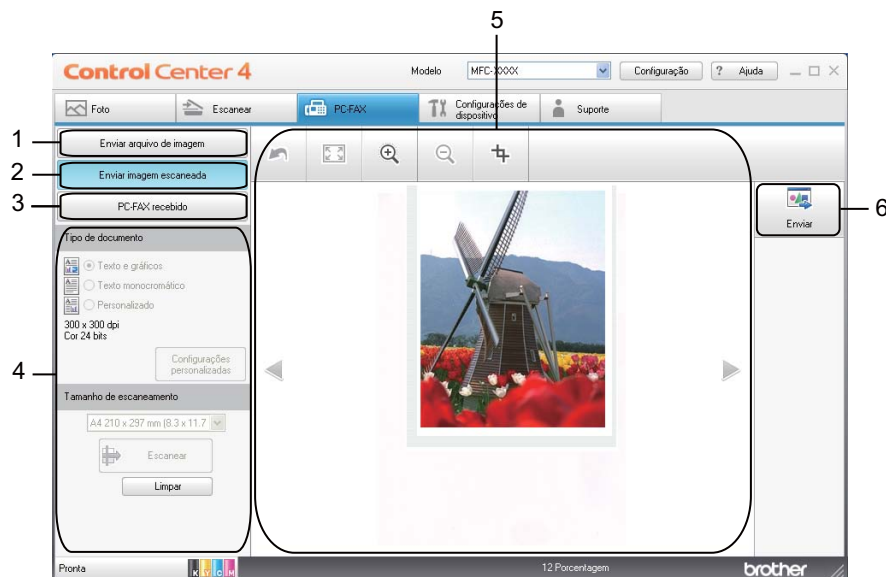

- 1 Botão **Enviar arquivo de imagem**
- 2 Botão **Enviar imagem escaneada**
- 3 Botão **PC-FAX recebido** (para MFC-J625DW/J825DW/J835DW/J5910DW)
- 4 Área de configuração do PC Scan
- 5 Área de escaneamento de imagens
- 6 Botão **Enviar**



## Enviando um arquivo de imagem do computador

---



O botão **Enviar arquivo de imagem** permite que você envie um arquivo de imagem como fax a partir do computador, usando o software PC-FAX da Brother.

- 1 Selecione a guia **PC-FAX**.
- 2 Clique em **Enviar arquivo de imagem**.
- 3 Clique na árvore de pastas para navegar e acessar a pasta na qual a imagem que você deseja enviar está localizada. Em seguida, selecione o arquivo que deseja enviar.
- 4 Clique em  (**Enviar**).
- 5 A caixa de diálogo de envio de PC-FAX será exibida. Digite um número de fax e clique em **Iniciar**.

## Enviando uma imagem escaneada



---

O botão **Enviar imagem escaneada** permite que você escaneie uma página ou um documento e envie automaticamente a imagem como um fax a partir do computador usando o software PC-FAX da Brother.

- 1 Selecione a guia **PC-FAX**.
- 2 Clique em **Enviar imagem escaneada**.
- 3 Defina as configurações na área de configuração do PC Scan.
- 4 Clique em  (**Escanear**).
- 5 Confirme e edite (se necessário) a imagem escaneada no visualizador de imagens.
- 6 Clique em  (**Enviar**).
- 7 A caixa de diálogo de envio de PC-FAX será exibida. Digite um número de fax e clique em **Iniciar**.

## Visualizando e imprimindo dados de PC-FAX recebido (para MFC-J625DW/J825DW/J835DW/J5910DW)

O botão **PC-FAX recebido** permite que você visualize e imprima dados de fax recebidos usando o software PC-FAX da Brother. **Antes de usar a função PC-FAX recebido, você deve selecionar a opção PC-FAX recebido no menu do painel de controle do aparelho Brother.** (Consulte *Habilitando o software de recepção de PC-FAX em seu aparelho* >> página 115).

- 1 Selecione a guia **PC-FAX**.
- 2 Clique em **PC-FAX recebido**.
- 3 A função de recepção de PC-FAX é ativada e começa a receber dados de fax do seu aparelho. Os dados recebidos serão exibidos. Para visualizar os dados, clique em  (**Exibir**).
- 4 Se desejar imprimir os dados recebidos, selecione-os e clique em  (**Imprimir**).
- 5 Defina as configurações de impressão e clique em  (**Iniciar impressão**).

## Guia Configurações de dispositivo

Esta seção explica resumidamente as funções da guia **Configurações de dispositivo**. Para obter mais detalhes de cada função, clique em **? (Ajuda)**.

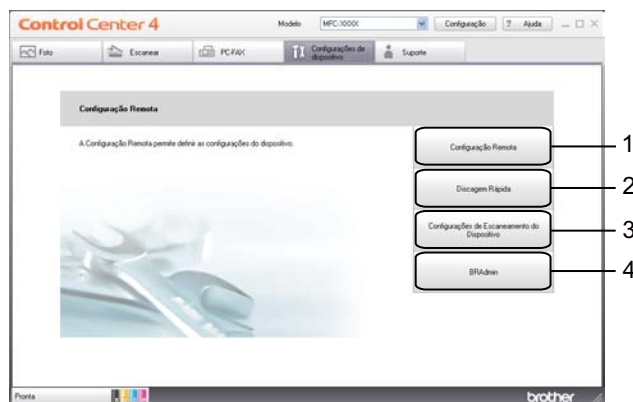

- 1 Botão **Configuração Remota** (para MFC-J625DW/J825DW/J835DW/J5910DW)
- 2 Botão **Discagem Rápida** (para MFC-J625DW/J825DW/J835DW/J5910DW)
- 3 Botão **Configurações de Escaneamento do Dispositivo**
- 4 Botão **BRAdmin**

### Definindo a configuração remota (para MFC-J625DW/J825DW/J835DW/J5910DW)

O botão **Configuração Remota** permite que você abra a janela do programa de configuração remota para configurar a maioria dos menus de configuração do aparelho e da rede.

- 1 Selecione a guia **Configurações de dispositivo**.
- 2 Clique em **Configuração Remota**.
- 3 A janela do programa de configuração remota será exibida. Para ajustar a configuração remota, consulte *Configuração remota (para MFC-J625DW/J825DW/J835DW/J5910DW)* >> página 98.

### Acessando a discagem rápida (para MFC-J625DW/J825DW/J835DW/J5910DW)

O botão **Discagem Rápida** permite que você abra a janela **Conf.Disc.Ráp** no programa de configuração remota. Em seguida, você poderá registrar ou alterar facilmente os números de discagem rápida no seu computador.

- 1 Selecione a guia **Configurações de dispositivo**.
- 2 Clique em **Discagem Rápida**.
- 3 A janela **Conf.Disc.Ráp** aparecerá. Para o ajuste da configuração remota, consulte *Configuração remota (para MFC-J625DW/J825DW/J835DW/J5910DW)* >> página 98.

## Ajustando as configurações da tecla DIGITALIZAR

O botão **Configurações de Escaneamento do Dispositivo** permite que você defina as configurações da tecla **DIGITALIZAR** do aparelho.

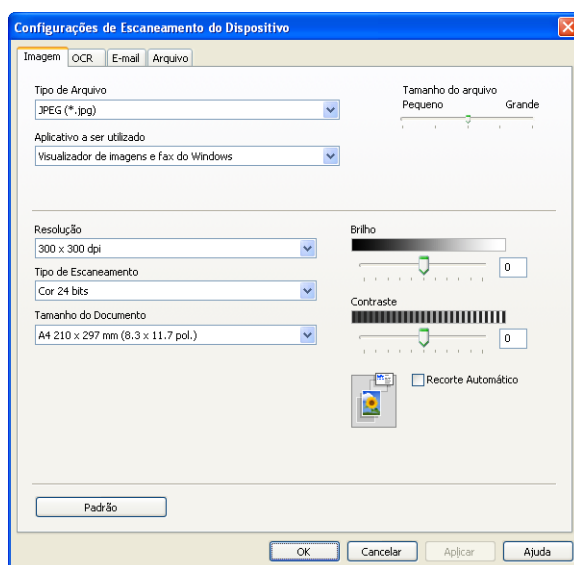
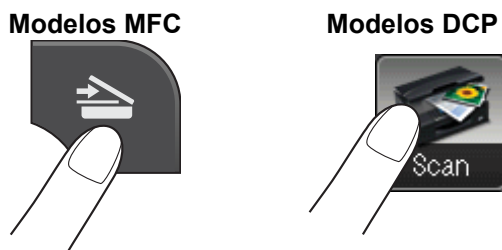

Há quatro funções de escaneamento que podem ser configuradas para atender as suas necessidades de escaneamento.

Para configurar cada função de escaneamento, selecione a guia **Configurações de dispositivo** e depois clique em **Configurações de Escaneamento do Dispositivo**. A caixa de diálogo **Configurações de Escaneamento do Dispositivo** será exibida.

### Guia Imagem

Permite que você ajuste as configurações de escaneamento para imagem ao pressionar a tecla **DIGITALIZAR** em seu aparelho Brother.

Escolha as configurações para **Tipo de Arquivo**, **Aplicativo a ser utilizado**, **Tamanho do arquivo**, **Resolução**, **Tipo de Escaneamento**, **Tamanho do Documento**, **Brilho**, **Contraste** e **Recorte Automático** conforme necessário. Clique em **OK**.

Caso escolha PDF Seguro a partir da lista suspensa **Tipo de Arquivo** clique no botão  (**Definir senha do PDF**). A caixa de diálogo **Definir senha do PDF** aparecerá. Digite sua senha nas caixas **Senha** e **Digite a senha novamente** e clique em **OK**.



### Observação

---

- PDF Seguro também está disponível para Escanear para E-mail e Escanear para Arquivo.
  - Você pode alterar a taxa de compressão de dados da imagem escaneada com **Tamanho do arquivo**.
- 

### Guia OCR

Permite que você ajuste as configurações de Escaneamento para OCR ao pressionar a tecla **DIGITALIZAR** em seu aparelho Brother.

Escolha as configurações para **Tipo de Arquivo, Aplicativo a ser utilizado, Idioma de OCR, Resolução, Tipo de Escaneamento, Tamanho do Documento, Brilho e Contraste** conforme necessário. Clique em **OK**.

### Guia E-mail

Permite que você ajuste as configurações de Escaneamento para E-mail ao pressionar a tecla **DIGITALIZAR** em seu aparelho Brother.

Escolha as configurações para **Tipo de Arquivo, Tamanho do arquivo, Resolução, Tipo de Escaneamento, Tamanho do Documento, Brilho, Contraste e Recorte Automático** conforme necessário. Clique em **OK**.



### Observação

---

Você pode alterar a taxa de compressão de dados da imagem escaneada com **Tamanho do arquivo**.

---

### Guia Arquivo

Permite que você ajuste as configurações de Escaneamento para Arquivo ao pressionar a tecla **DIGITALIZAR** em seu aparelho Brother.

Escolha as configurações para **Tipo de Arquivo, Nome do arquivo, Pasta de destino, Mostrar Pasta, Tamanho do arquivo, Resolução, Tipo de Escaneamento, Tamanho do Documento, Brilho, Contraste e Recorte Automático** conforme necessário. Clique em **OK**.



### Observação

---

- Se **Mostrar Pasta** for marcado, o destino para gravação da imagem escaneada será mostrado após o escaneamento.
  - Você pode alterar a taxa de compressão de dados da imagem escaneada com **Tamanho do arquivo**.
-

## Inicializando o utilitário BRAdmin

---

Se você tiver instalado o BRAdmin Light ou o BRAdmin Professional 3, o botão **BRAdmin** permitirá que você abra os utilitários BRAdmin Light ou BRAdmin Professional 3.

O utilitário BRAdmin Light foi criado para definir a configuração inicial dos dispositivos conectados à rede da Brother. Ele também pode procurar produtos da Brother em um ambiente TCP/IP, exibir o status e definir configurações de rede básicas, como o endereço IP. Consulte o guia referido abaixo para obter informações sobre a instalação do BRAdmin Light a partir do CD-ROM fornecido.

►►Manual do Usuário de Rede

Se precisar fazer um gerenciamento mais avançado do aparelho, use a versão mais recente do utilitário BRAdmin Professional 3 que está disponível como um download em <http://solutions.brother.com/>.

- 1 Selecione a guia **Configurações de dispositivo**.
- 2 Clique em **BRAdmin**. A caixa de diálogo dos utilitários BRAdmin Light ou BRAdmin Professional 3 é exibida.



### Observação

---

Se você tiver instalado o BRAdmin Light e o BRAdmin Professional, o ControlCenter4 iniciará o BRAdmin Professional 3.

---

## Guia Suporte

Esta seção explica resumidamente a função da guia **Suporte**. Para obter mais detalhes de cada função, clique em  (**Ajuda**).

### Abrindo a Ajuda do ControlCenter

---

A **Ajuda do ControlCenter** permite que você abra o arquivo de **Ajuda** para obter informações detalhadas sobre o ControlCenter.

- 1 Selecione a guia **Suporte**.
- 2 Clique em **Ajuda do ControlCenter**.
- 3 A página principal da **Ajuda do ControlCenter** será exibida.

### Utilizando o Brother Solutions Center

---

O botão **Brother Solutions Center** permite que você abra o site do Brother Solutions Center, que oferece informações sobre o seu produto Brother, incluindo FAQs (perguntas mais frequentes), Manuais do Usuário, atualizações de controlador (driver) e dicas de uso do aparelho.

- 1 Selecione a guia **Suporte**.
- 2 Clique em **Brother Solutions Center**.
- 3 O site do Brother Solutions Center será exibido no seu navegador da Web.

### Acessando o Brother CreativeCenter

---

O botão **Brother CreativeCenter** permite que você acesse nosso site para obter soluções online gratuitas e fáceis de usar para usuários corporativos e domésticos.

- 1 Selecione a guia **Suporte**.
- 2 Clique em **Brother CreativeCenter**. O ControlCenter4 iniciará o navegador da Web e abrirá o site do Brother CreativeCenter.

## Utilizando o ControlCenter4 no modo Avançado

Esta seção explica resumidamente a função ControlCenter4 no **Modo Avançado**. Para obter mais detalhes de cada função, clique em  (**Ajuda**).

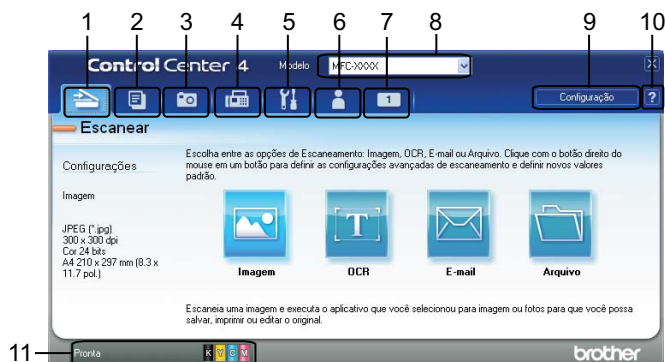

- 1 Escaneie diretamente para um arquivo, e-mail, processador de texto ou aplicativo gráfico de sua escolha.
- 2 Acesse a função **PC-Copy** disponível em seu computador.
- 3 Imprima ou edite imagens, abra imagens em um cartão de memória ou unidade de memória flash USB, copie arquivos em um cartão de memória ou unidade de memória flash USB e copie arquivos em um cartão de memória ou unidade de memória flash USB e exiba-os com um aplicativo específico.
- 4 Acesse os aplicativos **PC-FAX** disponíveis para o seu dispositivo.
- 5 Acesse as configurações disponíveis para configurar seu dispositivo.
- 6 Link para o Brother Solutions Center, o Brother CreativeCenter ou a **Ajuda**.
- 7 Você pode configurar a guia de configurações originais clicando com o botão direito do mouse na área da guia.
- 8 Você pode selecionar o aparelho que irá conectar ao ControlCenter4 na lista suspensa **Modelo**.
- 9 Você pode abrir a janela de configuração de cada função de escaneamento e alterar o modo da interface do usuário.
- 10 Acesse o arquivo de **Ajuda**.
- 11 Acesse o **Status Monitor** clicando no botão status do dispositivo.



## Funções do ControlCenter4 para usuários do modo Avançado

---

**Escanear** (Consulte *Guia Escanear* >> página 82).

- Consulte *Tipos de arquivos* >> página 83.
- Consulte *Tamanho do Documento* >> página 83.
- Consulte *Abrindo uma imagem escaneada com um aplicativo* >> página 84.
- Consulte *Utilizando a função OCR* >> página 84.
- Consulte *Anexando os dados escaneados ao e-mail* >> página 84.
- Consulte *Salvando a imagem escaneada* >> página 85.

**PC-Copy** (Consulte *Guia PC-Copy* >> página 86).

- Consulte *Imprimindo a imagem escaneada* >> página 86.

**Foto** (Consulte *Guia foto* >> página 86).

- Consulte *Imprimindo/editando imagens* >> página 87.
- Consulte *Abrindo a pasta da CFC (CFC: PhotoCapture Center™) (para MFC-J625DW/J825DW/J835DW/J5910DW)* >> página 88.
- Consulte *Copiando arquivos da pasta da CFC (para MFC-J625DW/J825DW/J835DW/J5910DW)* >> página 88.
- Consulte *Copiando arquivos para um aplicativo (para MFC-J625DW/J825DW/J835DW/J5910DW)* >> página 88.

**PC-FAX** (Consulte *Guia PC-FAX (para modelos MFC)* >> página 89).

- Consulte *Enviando um arquivo de imagem do computador* >> página 89.
- Consulte *Enviando uma imagem escaneada* >> página 89.
- Consulte *Visualizando e imprimindo dados de PC-FAX recebido (para MFC-J625DW/J825DW/J835DW/J5910DW)* >> página 90.

**Configurações de dispositivo** (Consulte *Guia Configurações de dispositivo* >> página 91).

- Consulte *Definindo a configuração remota (para MFC-J625DW/J825DW/J835DW/J5910DW)* >> página 91.
- Consulte *Acessando a discagem rápida (para MFC-J625DW/J825DW/J835DW/J5910DW)* >> página 91.
- Consulte *Definindo as configurações da tecla DIGITALIZAR* >> página 92.
- Consulte *Inicializando o utilitário BRAdmin* >> página 94.

**Suporte** (Consulte *Guia Suporte* >> página 95).

- Consulte *Abrindo a Ajuda do ControlCenter* >> página 95.
- Consulte *Utilizando o Brother Solutions Center* >> página 95.
- Consulte *Acessando o Brother CreativeCenter* >> página 95.

**Personalizada** (Consulte *Guia personalizada* >> página 96).

- Consulte *Criando uma guia personalizada* >> página 96.
- Consulte *Criando um botão personalizado* >> página 97.

## Guia Escanear

Existem quatro opções de escaneamento: **Imagem**, **OCR**, **E-mail** e **Arquivo**.

Esta seção explica resumidamente a função da guia **Escanear**. Para obter mais detalhes de cada função, clique em  (**Ajuda**).

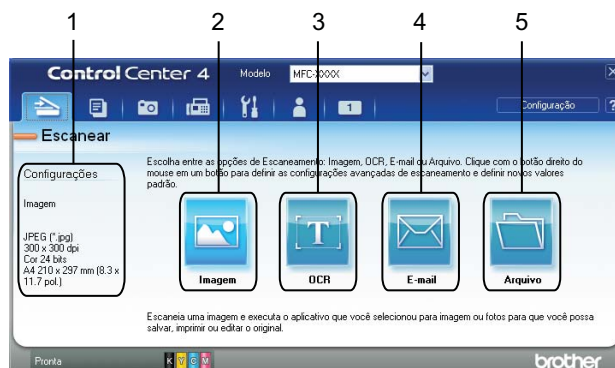

- 1 Área de configuração do PC Scan
- 2 Botão **Imagem**
- 3 Botão **OCR**
- 4 Botão **E-mail**
- 5 Botão **Arquivo**

## Tipos de arquivos

---

Você pode escolher o tipo de arquivo para salvar as imagens escaneadas a partir da lista a seguir.

### Para Imagem, E-mail e Arquivo

- Windows® Bitmap (\*.bmp)
- JPEG (\*.jpg)
- TIFF (\*.tif)
- TIFF Multi-Page (\*.tif)
- Portable Network Graphics (\*.png)
- PDF (\*.pdf)
- PDF Seguro (\*.pdf)
- XML Paper Specification (\*.xps)

### Para OCR

- HTML (\*.htm)
- Excel (\*.xls)
- Rich Text Format (\*.rtf)
- Word Perfect (.wpd)
- Texto (\*.txt)



### Observação

- O XML Paper Specification está disponível para Windows Vista®, Windows® 7 ou quando se usam aplicativos que aceitam arquivos XML Paper Specification.
  - Se você definir o tipo de arquivo como TIFF ou TIFF Multi-Page, poderá escolher **Descompactado** ou **Compactado**.
- 

## Tamanho do Documento



---

Você pode selecionar o tamanho do documento a partir da lista suspensa **Tamanho do Documento**. Se você escolher um tamanho de documento de 1 em 2, como **1 a 2 (A4)**, a imagem escaneada será dividida em dois documentos A5.

## Abrindo uma imagem escaneada com um aplicativo

---



O botão  (**Imagem**) permite escanear uma imagem diretamente no aplicativo gráfico para editá-la.

- 1 Selecione a guia **Escanear**.
- 2 Caso deseje alterar as configurações de escaneamento, clique com o botão direito em  (**Imagem**) e altere as configurações. Se desejar visualizar e configurar a imagem escaneada, marque **Pré-Scan**. Clique em **OK**.
- 3 Clique em  (**Imagem**).
- 4 A imagem será exibida no aplicativo escolhido.

## Utilizando a função OCR

---



O botão  (**OCR**) permite que você escaneie um documento e o converta em texto. Você pode editar esse texto usando o software de processamento de palavras de sua preferência.

- 1 Selecione a guia **Escanear**.
- 2 Caso deseje alterar as configurações de escaneamento, clique com o botão direito em  (**OCR**) e altere as configurações. Se desejar visualizar e configurar a imagem escaneada, marque **Pré-Scan**. Clique em **OK**.
- 3 Clique em  (**OCR**).
- 4 O aplicativo de processamento de palavras predefinido será aberto com os dados do texto convertido.

## Anexando os dados escaneados ao e-mail

---



O botão  (**E-mail**) permite que você escaneie um documento no aplicativo de E-mail predefinido, para enviar o trabalho escaneado como um anexo.

- 1 Selecione a guia **Escanear**.
- 2 Caso deseje alterar as configurações de escaneamento, clique com o botão direito do mouse em  (**E-mail**) e altere as configurações. Se desejar visualizar e configurar a imagem escaneada, marque **Pré-Scan**. Clique em **OK**.
- 3 Clique em  (**E-mail**).
- 4 O aplicativo de e-mail predefinido será aberto e a imagem será anexada a um novo e-mail em branco.

## Salvando a imagem escaneada





---

O botão  (**Arquivo**) permite que você escaneie uma imagem para uma pasta no disco rígido em um dos tipos de arquivo mostrados na lista de anexos de arquivos.

- 1 Selecione a guia **Escanear**.
- 2 Caso deseje alterar as configurações de escaneamento, clique com o botão direito do mouse em  (**Arquivo**) e altere as configurações. Se desejar visualizar e configurar a imagem escaneada, marque **Pré-Scan**. Clique em **OK**.
- 3 Clique em  (**Arquivo**).
- 4 A imagem será salva na pasta escolhida.

## Como alterar as configurações padrão de cada botão

---

Você pode alterar as configurações padrão dos botões  (**Imagem**),  (**OCR**),  (**E-mail**) e  (**Arquivo**).

- 1 Clique com o botão direito do mouse no botão que deseja configurar e clique em **Configurações de botão**. A caixa de diálogo de configuração será exibida.
- 2 Selecione as configurações para **Tipo de Arquivo**, **Pré-Scan**, **Resolução**, **Tipo de Escaneamento**, **Tamanho do Documento**, **Brilho**, **Contraste**, **Escanear várias páginas manualmente** e **Recorte Automático** conforme necessário.
- 3 Clique em **OK**. As novas configurações serão usadas como as configurações padrão.

### **Observação**

- Para visualizar e configurar a imagem escaneada, marque **Pré-Scan** na caixa de diálogo de configurações.
  - **Recorte Automático** não está disponível para Escanear para OCR.
-

## Guia PC-Copy

### Imprimindo a imagem escaneada

Você pode escanear uma página no aparelho e imprimir cópias usando qualquer uma das funções do controlador (driver) de impressora da Brother, que é aceito pelo ControlCenter4.

- 1 Selecione a guia **PC-Copy**.
- 2 Caso deseje alterar as configurações de escaneamento, clique com o botão direito do mouse no botão que deseja alterar e altere as configurações. Se desejar visualizar e configurar a imagem escaneada, marque **Pré-Scan**. Clique em **OK**.
- 3 Clique em **Cópia colorida**, **Cópia monocromática**, **Cópia 2 em 1** ou **Cópia 4 em 1**.
- 4 A imagem escaneada será impressa.

## Guia foto

Possui quatro funções: **Impressão de foto**, **Abrir Pasta da CFC**, **Copiar da CFC** e **Copiar para o aplicativo**. Esta seção descreve as funções resumidamente. Para obter mais detalhes de cada função, clique em  (**Ajuda**).





- 1 Botão **Impressão de foto**
- 2 Botão **Abrir Pasta da CFC** (para MFC-J625DW/J825DW/J835DW/J5910DW)
- 3 Botão **Copiar da CFC** (para MFC-J625DW/J825DW/J835DW/J5910DW)
- 4 Botão **Copiar para o aplicativo** (para MFC-J625DW/J825DW/J835DW/J5910DW)

## Imprimindo/editando imagens

---

O botão  (**Impressão de foto**) permite que você imprima ou edite imagens.

### Imprimindo imagens

- 1 Clique em  (**Impressão de foto**) para exibir o visualizador de imagens.
- 2 Para escolher as imagens que deseja imprimir, clique na imagem no visualizador de imagens, marque a caixa de seleção embaixo da imagem e digite o número de cópias que deseja imprimir (1 a 99).
- 3 Clique em  (**Imprimir**) e a janela **Impressão de foto** aparecerá.
- 4 Defina as configurações de **Tamanho do papel**, **Tipo de mídia** e **Layout**.
- 5 Clique em **Propriedades** para configurar a **Qualidade de Impressão**, **Colorida / Escala de Cinzas** e **Modo de Cores** se necessário. Clique em **OK**.



#### Observação

(Não disponível para MFC-J280W/J425W/J430W/J435W/J5910DW)

Para imprimir suas imagens com a mesma qualidade que a impressão de foto de teste (►►Guia de Configuração Rápida), ajuste as configurações como segue:



**Tamanho do papel:** 10 x 15 cm (4 x 6 pol.)

**Tipo de mídia:** Papel fotográfico Brother BP71

**Layout:** 1 em 1 sem bordas

- 6 Clique em  (**Iniciar impressão**).

### Editando imagens

- 1 Clique em  (**Impressão de foto**). O visualizador de imagens aparecerá.
- 2 Para escolher as imagens que deseja editar, clique na imagem no visualizador de imagens, marque a caixa de seleção embaixo da imagem e digite o número de cópias que deseja imprimir (1 a 99).
- 3 Clique em  (**Editar**). A janela **Impressão de foto** aparecerá.
- 4 Edite as imagens usando as funções **Aparar**, **Correção de imagem** e **Aprimoramento de imagem**.
- 5 Clique em  (**Salvar**).



## Abrindo a pasta da CFC (CFC: PhotoCapture Center™) (para MFC-J625DW/J825DW/J835DW/J5910DW)

---

O botão  (**Abrir Pasta da CFC**) inicia o Windows® Explorer e exibe arquivos e pastas em um cartão de memória ou unidade de memória flash USB conectados ao aparelho da Brother.

## Copiando arquivos da pasta da CFC (para MFC-J625DW/J825DW/J835DW/J5910DW)

---

O botão  (**Copiar da CFC**) permite que você copie arquivos em um cartão de memória ou unidade de memória flash USB no disco rígido. Você pode definir as configurações de **Pasta de destino**, **Copiar Pasta** e **Copiar Arquivos** no menu mostrado clicando em **Configuração**.

## Copiando arquivos para um aplicativo (para MFC-J625DW/J825DW/J835DW/J5910DW)

---

O botão  (**Copiar para o aplicativo**) permite que você copie arquivos de um cartão de memória ou unidade de memória flash USB no disco rígido e inicie um aplicativo específico para exibir a pasta de destino da cópia. Você pode definir as configurações de **Copiar Pasta** e **Copiar Arquivos** no menu mostrado clicando em **Configuração**.

## Guia PC-FAX (para modelos MFC)

Esta seção descreve resumidamente a função da guia **PC-FAX**. Para obter mais detalhes de cada função, clique em  (**Ajuda**).





### Observação

O software PC-FAX só pode enviar documentos de fax em Preto e Branco.

3



## Enviando um arquivo de imagem do computador

O botão  (**Enviar arquivo de imagem**) permite que você envie um arquivo de imagem como fax a partir do PC, usando o software PC-FAX da Brother.

- 1 Selecione a guia **PC-FAX**.
- 2 Clique em  (**Enviar arquivo de imagem**).
- 3 Clique na árvore de pastas para navegar e acessar a pasta na qual a imagem que você deseja enviar está localizada. Em seguida, selecione o arquivo que deseja enviar.
- 4 Clique em  (**Enviar**).
- 5 A caixa de diálogo de envio de PC-FAX será exibida. Digite um número de fax e clique em **Iniciar**.





## Enviando uma imagem escaneada

O botão  (**Enviar imagem escaneada**) permite que você escaneie uma página ou um documento e envie automaticamente a imagem como um fax a partir do PC usando o software PC-FAX da Brother.

- 1 Selecione a guia **PC-FAX**.
- 2 Caso deseje alterar as configurações de escaneamento, clique com o botão direito do mouse em  (**Enviar imagem escaneada**) e altere as configurações. Se desejar visualizar e configurar a imagem escaneada, marque **Pré-Scan**. Clique em **OK**.
- 3 Clique em  (**Enviar imagem escaneada**).
- 4 A caixa de diálogo de envio de PC-FAX será exibida. Digite um número de fax e clique em **Iniciar**.

## Visualizando e imprimindo dados de PC-FAX recebido (para MFC-J625DW/J825DW/J835DW/J5910DW)

O botão  (**PC-FAX recebido**) permite que você visualize e imprima dados de fax recebidos usando o software PC-FAX da Brother. Antes de usar a função PC-FAX recebido, **you deve selecionar a opção PC-FAX recebido no menu do painel de controle do aparelho da Brother.** (Consulte *Habilitando o software de recepção de PC-FAX em seu aparelho* >> página 115).

- 1 Selecione a guia **PC-FAX**.
- 2 Clique em  (**PC-FAX recebido**).
- 3 A função de recepção de PC-FAX é ativada e começa a receber dados de fax do seu aparelho. Os dados recebidos serão exibidos. Para visualizar os dados, clique em  (**Exibir**).
- 4 Se desejar imprimir os dados recebidos, selecione-os e clique em  (**Imprimir**).
- 5 Defina as configurações de impressão e clique em  (**Iniciar impressão**).

## Guia Configurações de dispositivo

Esta seção explica resumidamente as funções da guia **Configurações de dispositivo**. Para obter mais detalhes de cada função, clique em  (**Ajuda**).

### Definindo a configuração remota (para MFC-J625DW/J825DW/J835DW/J5910DW)

3

O botão  (**Configuração Remota**) permite que você abra a janela do programa de configuração remota para configurar a maioria dos menus de configuração do aparelho e da rede.

- 1 Selecione a guia **Configurações de dispositivo**.
- 2 Clique em  (**Configuração Remota**).
- 3 A janela do programa de configuração remota será exibida. Para ajustar a configuração remota, consulte *Configuração remota (para MFC-J625DW/J825DW/J835DW/J5910DW)* >> página 98.

### Acessando a discagem rápida (para MFC-J625DW/J825DW/J835DW/J5910DW)

O botão  (**Discagem Rápida**) permite abrir a janela **Conf.Disc.Ráp** no programa de configuração remota. Em seguida, você poderá registrar ou alterar facilmente os números de discagem rápida no seu computador.

- 1 Selecione a guia **Configurações de dispositivo**.
- 2 Clique em  (**Discagem Rápida**).
- 3 A janela **Conf.Disc.Ráp** aparecerá. Para o ajuste da configuração remota, consulte *Configuração remota (para MFC-J625DW/J825DW/J835DW/J5910DW)* >> página 98.

## Definindo as configurações da tecla DIGITALIZAR

O botão  (**Configurações de Escaneamento do Dispositivo**) permite que você defina as configurações da tecla **DIGITALIZAR** do aparelho.

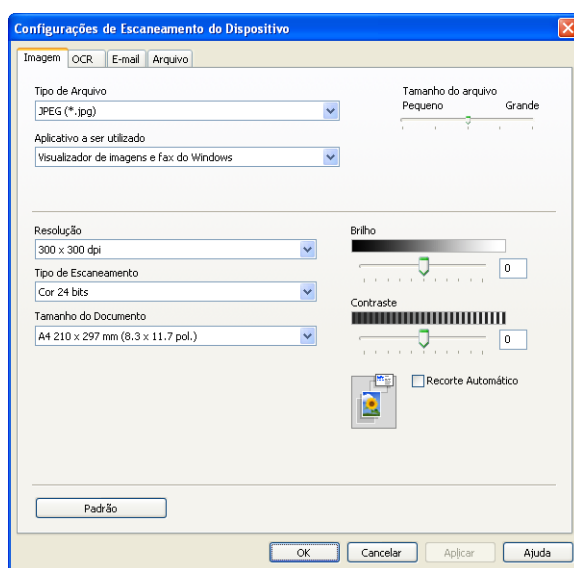
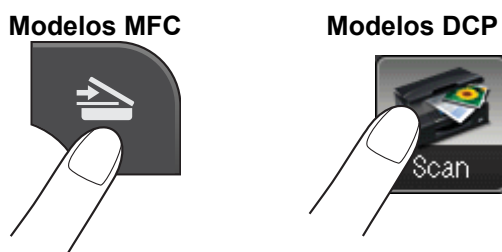

Há quatro funções de escaneamento que podem ser configuradas para atender as suas necessidades de escaneamento.

Para configurar cada função de escaneamento, selecione a guia **Configurações de dispositivo** e depois clique em **Configurações de Escaneamento do Dispositivo**. A caixa de diálogo **Configurações de Escaneamento do Dispositivo** será exibida.

### Guia Imagem

Permite que você ajuste as configurações de escaneamento para imagem ao pressionar a tecla **DIGITALIZAR** em seu aparelho Brother.

Escolha as configurações para **Tipo de Arquivo**, **Aplicativo a ser utilizado**, **Tamanho do arquivo**, **Resolução**, **Tipo de Escaneamento**, **Tamanho do Documento**, **Brilho**, **Contraste** e **Recorte Automático** conforme necessário. Clique em **OK**.

Caso escolha PDF Seguro a partir da lista suspensa **Tipo de Arquivo** clique no botão  (**Definir senha do PDF**). A caixa de diálogo **Definir senha do PDF** aparecerá. Digite sua senha nas caixas **Senha** e **Digite a senha novamente** e clique em **OK**.



### Observação

---

- PDF Seguro também está disponível para Escanear para E-mail e Escanear para Arquivo.
  - Você pode alterar a taxa de compressão de dados da imagem escaneada com **Tamanho do arquivo**.
- 

### Guia OCR

Permite que você ajuste as configurações de Escaneamento para OCR ao pressionar a tecla **DIGITALIZAR** em seu aparelho Brother.

Escolha as configurações para **Tipo de Arquivo**, **Aplicativo a ser utilizado**, **Idioma de OCR**, **Resolução**, **Tipo de Escaneamento**, **Tamanho do Documento**, **Brilho** e **Contraste** conforme necessário. Clique em **OK**.

### Guia E-mail

Permite que você ajuste as configurações de Escaneamento para E-mail ao pressionar a tecla **DIGITALIZAR** em seu aparelho Brother.

Escolha as configurações para **Tipo de Arquivo**, **Tamanho do arquivo**, **Resolução**, **Tipo de Escaneamento**, **Tamanho do Documento**, **Brilho**, **Contraste** e **Recorte Automático** conforme necessário. Clique em **OK**.



### Observação

---

Você pode alterar a taxa de compressão de dados da imagem escaneada com **Tamanho do arquivo**.

---

### Guia Arquivo

Permite que você ajuste as configurações de Escaneamento para Arquivo ao pressionar a tecla **DIGITALIZAR** em seu aparelho Brother.

Escolha as configurações para **Tipo de Arquivo**, **Nome do arquivo**, **Pasta de destino**, **Mostrar Pasta**, **Tamanho do arquivo**, **Resolução**, **Tipo de Escaneamento**, **Tamanho do Documento**, **Brilho**, **Contraste** e **Recorte Automático** conforme necessário. Clique em **OK**.



### Observação

---

- Se **Mostrar Pasta** for marcado, o destino para gravação da imagem escaneada será mostrado após o escaneamento.
  - Você pode alterar a taxa de compressão de dados da imagem escaneada com **Tamanho do arquivo**.
-

## Inicializando o utilitário BRAdmin

---

Se você tiver instalado o BRAdmin Light ou o BRAdmin Professional 3, o botão  (**BRAdmin**) permitirá que você abra os utilitários BRAdmin Light ou BRAdmin Professional 3.

O utilitário BRAdmin Light foi criado para definir a configuração inicial dos dispositivos conectados à rede da Brother. Ele também pode procurar produtos Brother em um ambiente TCP/IP, exibir o status e definir configurações de rede básicas, como o endereço IP. Consulte o guia referido abaixo para obter informações sobre a instalação do BRAdmin Light a partir do CD-ROM fornecido.

➤➤Manual do Usuário de Rede

Se precisar fazer um gerenciamento mais avançado do aparelho, use a versão mais recente do BRAdmin Professional 3 que está disponível como um download em <http://solutions.brother.com/>.

- 1 Selecione a guia **Configurações de dispositivo**.
- 2 Clique em  (**BRAdmin**). A caixa de diálogo dos utilitários BRAdmin Light ou BRAdmin Professional 3 é exibida.



### Observação

---

Se você tiver instalado o BRAdmin Light e o BRAdmin Professional, o ControlCenter4 iniciará o BRAdmin Professional 3.

---

## Guia Suporte

Esta seção explica resumidamente a função da guia **Suporte**. Para obter mais detalhes de cada função, clique em  (**Ajuda**).

### Abrindo a Ajuda do ControlCenter

---

O botão  (**Ajuda do ControlCenter**) permite que você abra o arquivo de **Ajuda** para obter informações detalhadas sobre o ControlCenter.

- 1 Selecione a guia **Suporte**.
- 2 Clique em  (**Ajuda do ControlCenter**).
- 3 A página principal da **Ajuda do ControlCenter** será exibida.

### Utilizando o Brother Solutions Center

---

O botão  (**Brother Solutions Center**) permite que você abra o site do Brother Solutions Center, que oferece informações sobre o seu produto Brother, incluindo FAQs (perguntas frequentes), Manuais do Usuário, atualizações de controlador (driver) e dicas de uso do aparelho.

- 1 Selecione a guia **Suporte**.
- 2 Clique em  (**Brother Solutions Center**).
- 3 O site do Brother Solutions Center será exibido no seu navegador da Web.

### Acessando o Brother CreativeCenter

---

O botão  (**Brother CreativeCenter**) permite que você acesse nosso site para obter soluções online gratuitas e fáceis de usar para usuários corporativos e domésticos.

- 1 Selecione a guia **Suporte**.
- 2 Clique em  (**Brother CreativeCenter**). O ControlCenter4 iniciará o navegador da Web e abrirá o site do Brother CreativeCenter.



## Guia personalizada

Esta seção explica resumidamente a adição de guias do tipo **Personalizada**. Para obter mais detalhes, clique em  (**Ajuda**).

### Criando uma guia personalizada

Você pode criar até três guias personalizadas com até cinco botões personalizados com as configurações de sua preferência.

- 1 Clique em **Configuração** e selecione **Criar guia personalizada**.

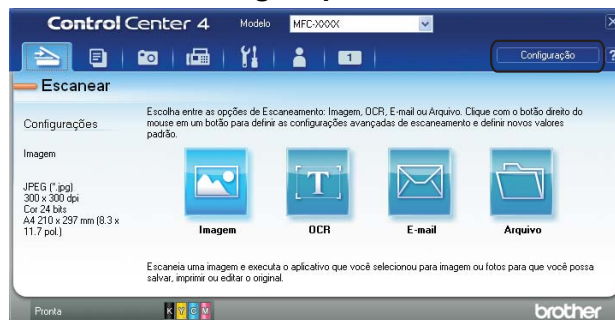

## Criando um botão personalizado

- 1 Clique em **Configuração** e selecione **Criar botão personalizado**. Selecione um botão que deseja criar no menu. A caixa de diálogo de configuração será exibida.



- 2 Digite o nome do botão e altere as configurações se necessário. Clique em **OK**. (As opções de configuração variam dependendo do botão criado).

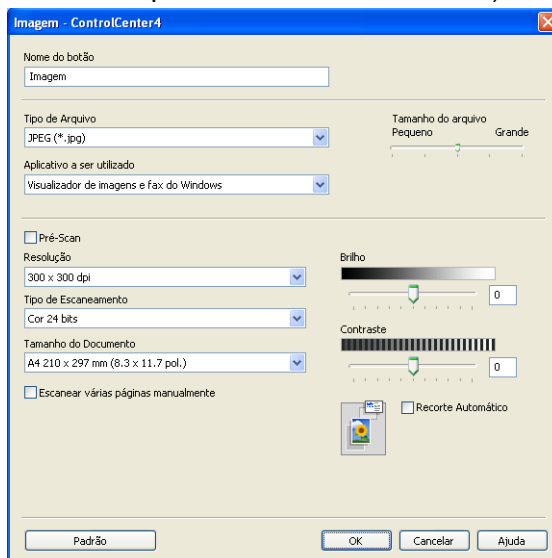

### Observação

Você pode alterar ou remover a guia, o botão ou as configurações criadas. Clique em **Configuração** e siga o menu.

## Configuração remota

O programa Configuração Remota permite que você defina várias configurações do aparelho a partir de um aplicativo do Windows®. Quando você iniciar esse aplicativo, as configurações no aparelho serão baixadas automaticamente para o computador e exibidas na tela. Se as configurações forem alteradas, elas poderão ser carregadas diretamente no aparelho.

Clique em **Iniciar**, **Todos os programas**, **Brother**, **MFC-XXXX** e **Configuração Remota**.

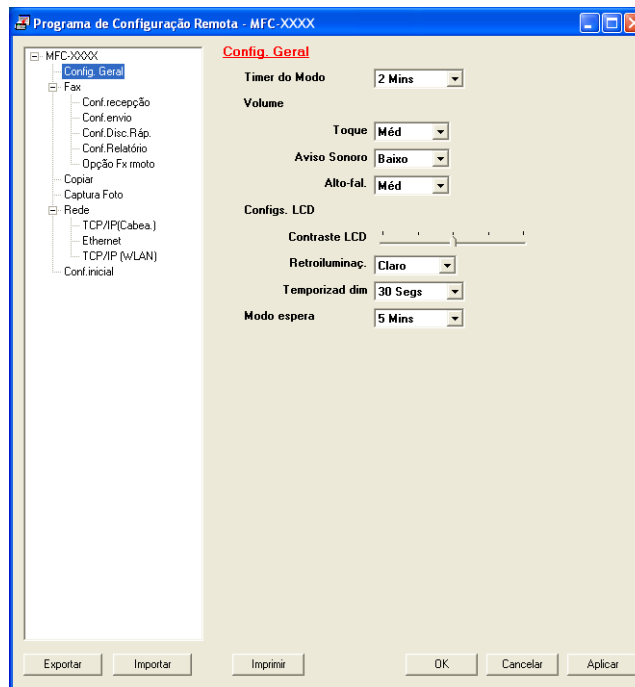

### ■ OK

Permite que você inicie o carregamento de dados no aparelho e saia do aplicativo Configuração Remota. Se uma mensagem de erro for exibida, digite os dados corretos novamente e clique em **OK**.

### ■ Cancelar

Permite que você saia do aplicativo Configuração Remota sem carregar dados no aparelho.

### ■ Aplicar

Permite que você carregue dados no aparelho sem sair do aplicativo Configuração Remota.

### ■ Imprimir

Permite que você imprima os itens escolhidos no aparelho. Só será possível imprimir dados depois que eles forem carregados no aparelho. Clique em **Aplicar** para carregar os novos dados no aparelho e clique em **Imprimir**.

### ■ Exportar

Permite que você salve as definições da configuração atual em um arquivo.

## ■ Importar

Permite que você leia as configurações de um arquivo.



### Observação

---

- Você pode usar o botão **Exportar** para salvar todas as suas configurações de seu aparelho.
  - Se o computador estiver protegido por um firewall e não conseguir usar a **Configuração Remota**, talvez seja necessário definir as configurações do firewall para permitir a comunicação através da porta número 137. Para obter mais informações, consulte *Configurações de firewall (para usuários de rede)* >> página 122.
  - Se estiver usando o firewall do Windows® e tiver instalado o MFL-Pro Suite a partir do CD-ROM, as configurações de firewall necessárias já terão sido feitas.
-

## Envio de PC-FAX

A função Brother PC-FAX permite que você use o computador para enviar um arquivo de documento a partir de um aplicativo como se fosse um fax normal. Você pode enviar um arquivo criado em qualquer aplicativo no computador como PC-FAX. É possível até anexar uma folha de rosto. Tudo que você precisa fazer é configurar os destinatários como membros ou grupos na Agenda do PC-FAX ou simplesmente inserir o endereço de destino ou o número do fax na interface do usuário. Você pode usar a função Pesquisa da Agenda para localizar rapidamente os membros que receberão o documento.

Para obter as informações mais recentes e atualizações da função PC-FAX da Brother visite a página principal de seu modelo no Brother Solutions Center (<http://solutions.brother.com/>). Para atualizar o software PC-FAX entre na página de Downloads e faça o download do pacote completo de controlador (driver) e software para seu sistema operacional e idioma e depois instale-o. Se tiver quaisquer questões ou problemas vá para a página de perguntas frequentes e resolução de problemas.



### Observação

O software PC-FAX só pode enviar documentos de fax em Preto e Branco.

## Configurando informações do usuário



### Observação

Você pode acessar **Informações do usuário** na caixa de diálogo Envio de FAX clicando no ícone .

(Consulte *Enviando um arquivo como um PC-FAX usando a interface do usuário estilo Facsimile* >> página 103).

- 1 Clique em **Iniciar, Todos os programas, Brother, MFC-XXXX** (onde XXXX é o nome do modelo), **Envio do PC-FAX** e **Configuração do PC-FAX**.

A caixa de diálogo **Configuração do PC-FAX da Brother** será exibida:

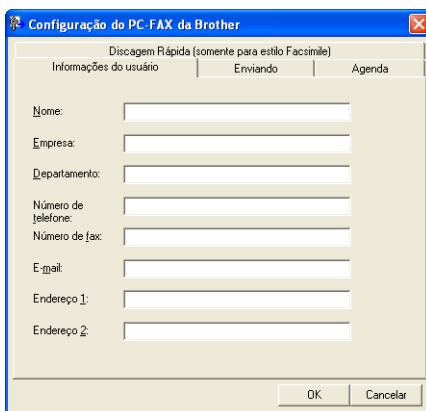

- 2 Digite essas informações para criar o cabeçalho e a folha de rosto do fax.
- 3 Clique em **OK** para salvar as **Informações do usuário**.

## Observação

Você pode configurar as **Informações do usuário** separadamente para cada conta do Windows®.

## Configuração do envio

Na caixa de diálogo **Configuração do PC-FAX da Brother**, selecione a guia **Enviando** para exibir a tela abaixo.

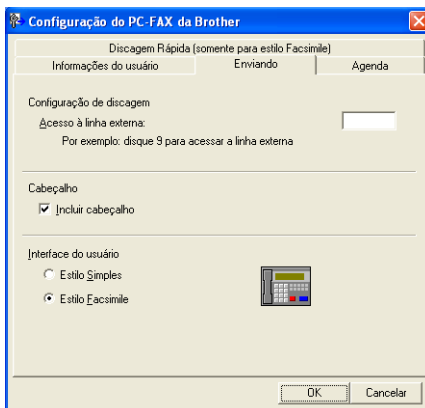

### ■ Acesso à linha externa

Informe aqui os caracteres utilizados para acessar uma linha externa. Podem ser informados até cinco caracteres (inclusive números, !, #, \*, -, + e W). Às vezes, isso é exigido pelos sistemas de telefonia de escritório (por exemplo, discar #09 para acessar a linha externa no seu escritório).

### ■ Incluir cabeçalho

Para adicionar as informações do cabeçalho digitadas na guia **Informações do usuário** à parte superior dos faxes enviados, marque a caixa **Incluir cabeçalho**. Consulte *Configurando informações do usuário* >> página 100.

Para adicionar informações do cabeçalho à parte superior das páginas de fax, marque **Incluir cabeçalho**.

### ■ Interface do usuário

Escolha uma dessas duas opções de interface do usuário: **Estilo Simples** ou **Estilo Facsimile**.



## Configurando uma folha de rosto

Na caixa de diálogo PC-FAX, clique no ícone  para acessar a tela **Configuração da folha de rosto do Brother PC-FAX**.

A caixa de diálogo **Configuração da folha de rosto do Brother PC-FAX** é exibida:

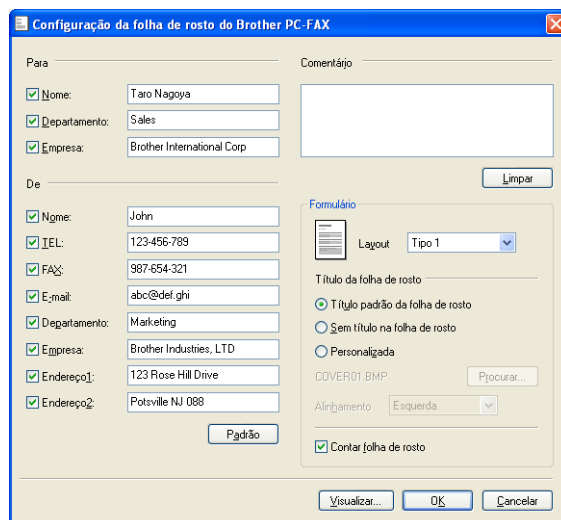

## Inserindo as informações da folha de rosto

### Observação

Se você estiver enviando um fax para mais de um destinatário, as informações do destinatário não serão impressas na folha de rosto.

#### ■ Para

Escolha as informações do destinatário que deseja adicionar à folha de rosto.

#### ■ De

Escolha as informações do remetente que deseja adicionar à folha de rosto.

#### ■ Comentário

Insira o comentário que deseja adicionar à folha de rosto.

#### ■ Formulário

Escolha o formato de folha de rosto que deseja usar.

#### ■ Título da folha de rosto

Se você escolher **Personalizada**, poderá colocar um arquivo de bitmap, como o logotipo da sua empresa, na folha de rosto.

Clique em **Procurar** para escolher o arquivo BMP e escolha o estilo de alinhamento.

### ■ Contar folha de rosto

Quando a opção **Contar folha de rosto** for marcada, a folha de rosto será incluída na numeração de páginas. Quando a opção **Contar folha de rosto** for desmarcada, a folha de rosto não será incluída.

## Enviando um arquivo como um PC-FAX usando a interface do usuário estilo Facsimile

- 1 Crie um arquivo em qualquer aplicativo do seu computador.
- 2 Clique em **Arquivo** e depois em **Imprimir**.  
A caixa de diálogo **Imprimir** será exibida:

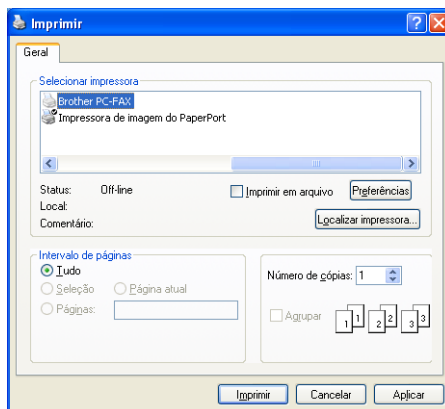

- 3 Selecione **Brother PC-FAX** como a sua impressora e clique em **Imprimir**.  
A interface do usuário estilo Facsimile será exibida:



### Observação

Se a interface do usuário do estilo Simples for exibida, altere a configuração de seleção da interface do usuário. (Consulte *Configuração do envio* >> página 101).



- 4 Digite um número de fax usando um dos seguintes métodos:
  - Use o teclado numérico para digitar o número.
  - Use o teclado do computador para digitar o número.
  - Clique em qualquer um dos 10 botões de **Discagem Rápida**.
  - Clique no botão **Agenda** e escolha um membro ou um grupo na Agenda.Se cometer um erro, clique em **Limpar** para excluir todas as entradas.

- 5 Para incluir uma folha de rosto, clique em  **Com folha de rosto**.

#### **Observação**

Você também pode clicar no ícone folha de rosto  para criar ou editar uma folha de rosto.

- 6 Clique em **Iniciar** para enviar o fax.

#### **Observação**

- Caso deseje cancelar o fax, clique em **Parar**.
- Caso deseje rediscar um número, clique em **Rediscar** para percorrer os últimos cinco números de fax, escolha um número e clique em **Iniciar**.

## Enviando um arquivo como um PC-FAX usando a interface do usuário estilo Simples

- 1 Crie um arquivo em qualquer aplicativo do seu computador.
- 2 Clique em **Arquivo** e depois em **Imprimir**.  
A caixa de diálogo **Imprimir** será exibida:

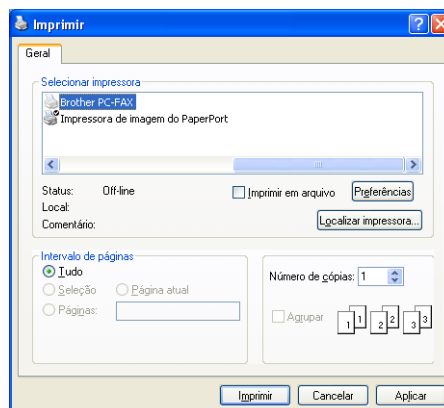

- 3 Selecione **Brother PC-FAX** como a sua impressora e clique em **Imprimir**. A interface do usuário estilo Simples será exibida:

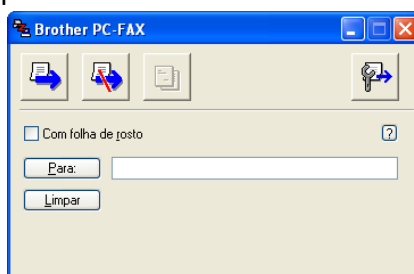

#### **Observação**

Se a interface do usuário estilo Facsimile for exibida, altere a configuração de seleção da interface do usuário. (Consulte *Configuração do envio* >> página 101).

5

- 4 Digite o número de fax usando um dos seguintes métodos:
  - Digite o número de fax no campo **Para:**.
  - Clique no botão **Para:** e escolha números de fax de destino na Agenda.Se cometer um erro, clique em **Limpar** para excluir todas as entradas.
- 5 Para enviar uma folha de rosto e uma anotação, marque **Com folha de rosto**.

#### **Observação**

Você também pode clicar no ícone  para criar ou editar uma folha de rosto.

- 6 Clique no ícone de envio .

#### **Observação**

Caso deseje cancelar o fax, clique no ícone de cancelamento .

## Agenda

Se o Outlook, o Outlook Express ou o Windows Mail estiverem instalados no seu computador, você poderá selecionar na lista suspensa **Selecionar Agenda** a agenda que será usada para enviar PC-FAX. Existem quatro tipos de agenda: Agenda Brother, Outlook, Outlook Express, Windows Mail Address ou Windows Contacts.

Para o arquivo da agenda, você precisa inserir o caminho e o nome do arquivo de banco de dados que contém as informações da agenda.

Clique em **Procurar** para escolher o arquivo do banco de dados.

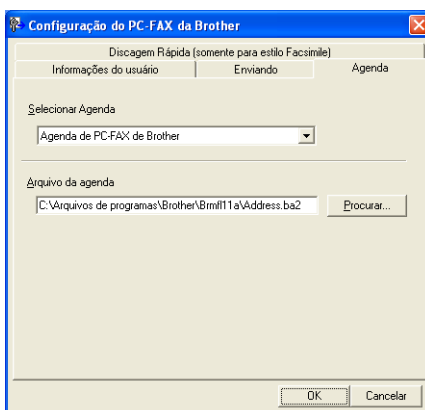

Se você escolher Outlook ou Outlook Express, poderá usar o Catálogo de endereços do Outlook ou do Outlook Express (Windows® XP), o Windows Mail Address (Windows Vista®) ou o Windows Contacts (Windows® 7) clicando no botão **Agenda** da caixa de diálogo Envio de FAX.

### Catálogo de endereços do Outlook Express

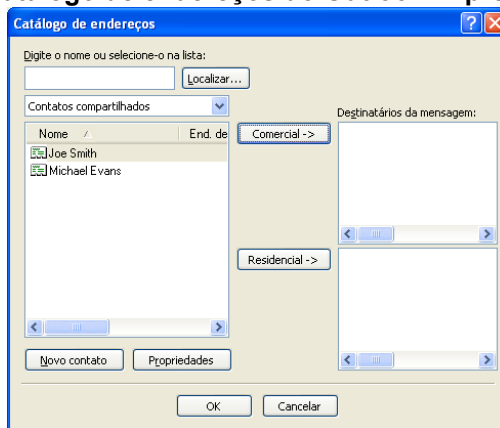

### Observação

Para usar o Catálogo de endereços do Outlook, você precisa selecionar o Microsoft® Outlook® 2002, 2003 ou 2007 como seu aplicativo de e-mail predefinido.

## Agenda Brother

- 1 Clique em **Iniciar, Todos os programas, Brother, MFC-XXXX** (onde XXXX é o nome do modelo), **Envio do PC-FAX e Agenda do PC-FAX**.

A caixa de diálogo **Agenda Brother** é exibida:

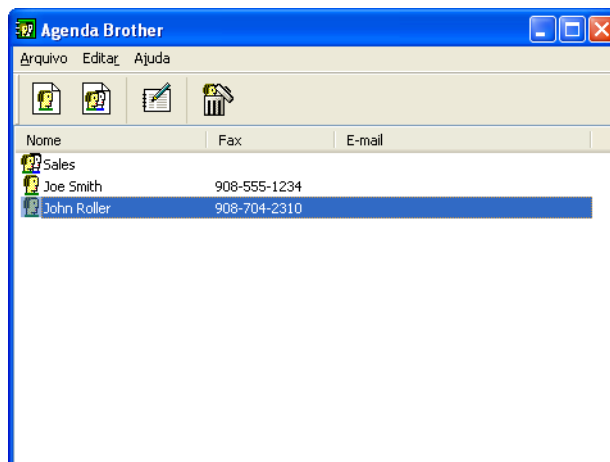

## Configurando um membro na agenda

Na caixa de diálogo **Agenda Brother**, você pode adicionar, editar e excluir membros e grupos.

- 1 Na caixa de diálogo Agenda, clique no ícone  para adicionar um membro.

A caixa de diálogo **Configuração de membro da Agenda Brother** é exibida:



The screenshot shows the 'Configuração de membro da Agenda Brother' dialog box. It contains several input fields for member information:

- Nome:** Joe Smith
- Título:** Mr.
- Empresa:** Brother International Corp.
- Departamento:** Sales
- Cargo:** Sales Rep.
- Endereço:** 100 Some Street
- Cidade:** [empty]
- Estado:** NJ
- CEP:** 08807
- País:** USA
- Telefone comercial:** 908-551-1234
- Telefone residencial:** [empty]
- Fax:** 908-555-1234
- Celular:** [empty]
- E-mail:** joe.smith@xxxxx.com

At the bottom, there are 'OK' and 'Cancelar' buttons.

- 2 Na caixa de diálogo Configuração de membro, digite as informações do membro. **Nome** é um campo obrigatório. Clique em **OK** para salvar as informações.

## Configuração da discagem abreviada

Na caixa de diálogo **Configuração do PC-FAX da Brother**, escolha a guia **Discagem Rápida**. (Para usar essa função, você precisa escolher a interface do usuário **Estilo Facsimile**).

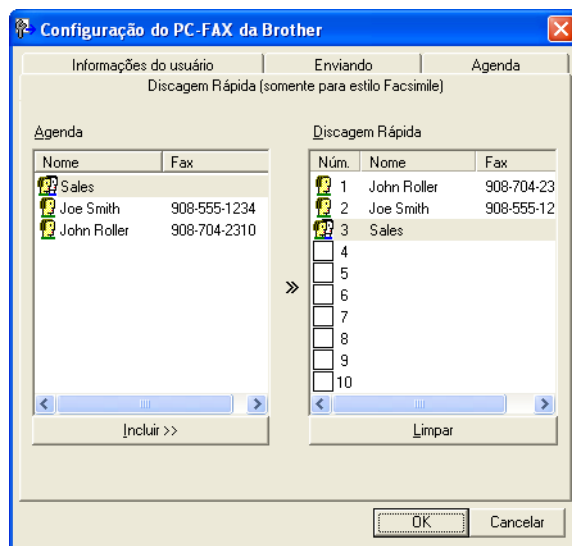

Você pode registrar um membro ou um grupo em cada um dos dez botões de **Discagem Rápida**.

### Registrando um endereço em um botão de discagem abreviada

- 1 Clique no botão **Discagem Rápida** que deseja programar.
- 2 Clique no membro ou no grupo que deseja armazenar no botão **Discagem Rápida**.
- 3 Clique em **Incluir >>**.

### Excluindo um botão de discagem abreviada

- 1 Clique no botão **Discagem Rápida** que deseja excluir.
- 2 Clique em **Limpar**.

## Observação

Você pode selecionar uma discagem rápida na interface PC-FAX para facilitar e otimizar o envio de um documento.



5

## Configurando um grupo para envio de mala direta

Você pode criar um grupo para enviar o mesmo PC-FAX para vários destinatários de uma vez.

- 1 Na caixa de diálogo **Agenda Brother**, clique no ícone  para criar um Grupo.

A caixa de diálogo **Configuração de grupo na Agenda Brother** é exibida:

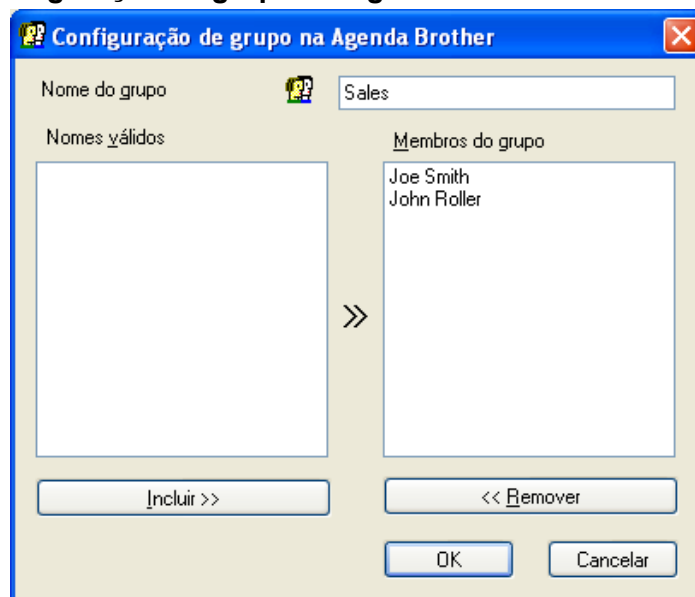

- 2 Digite o nome do novo grupo no campo **Nome do grupo**.
- 3 Na caixa **Nomes válidos**, escolha os membros que serão incluídos no grupo e clique em **Incluir >>**. Os membros adicionados ao grupo serão exibidos na caixa **Membros do grupo**.
- 4 Depois que todos os membros desejados forem adicionados, clique em **OK**.



### Observação

Você pode adicionar até 50 membros a um grupo.

## Editando as informações de membros

- 1 Escolha o membro ou o grupo que deseja editar.
- 2 Clique no ícone de edição .
- 3 Altere as informações do membro ou do grupo.
- 4 Clique em **OK**.

## Excluindo um membro ou grupo

- 1 Escolha o membro ou o grupo que deseja excluir.
- 2 Clique no ícone de exclusão .
- 3 Quando a caixa de diálogo de confirmação for exibida, clique em **OK**.

## Exportando a Agenda

Você pode exportar toda a Agenda para um arquivo de texto ASCII (\*.csv). Você pode também criar um vCard para um membro da agenda de endereços que pode ser anexo a um e-mail de saída (um vCard é um cartão de visita eletrônico que contém as informações de contato do remetente). Você pode também exportar a Agenda como dados de discagem de configuração remota que podem ser usados pela aplicação de configuração remota de seu aparelho. (Consulte *Configuração remota (para MFC-J625DW/J825DW/J835DW/J5910DW)* >> página 98). Se estiver criando um vCard, você precisará clicar primeiro no membro da agenda para o qual deseja criar o vCard.

## Exportando a Agenda atual

### Observação

Se estiver criando um vCard, primeiro deverá escolher um membro.

Se você escolher **vCard** em ❶, **Salvar como tipo:** será **vCard (\*.vcf)**.

- 1 Execute uma das alternativas:
  - Na Agenda, clique em **Arquivo, Exportar** e depois em **Texto**.
  - Na Agenda, clique em **Arquivo, Exportar** e depois em **vCard** e vá para ❷.
  - Na Agenda, clique em **Arquivo, Exportar** e depois em **Dados de discagem da Configuração Remota** e vá para ❸.
- 2 Na coluna **Itens disponíveis**, escolha os campos de dados que deseja exportar e clique em **Incluir >>**.

### Observação

Escolha os itens na ordem em que deseja que eles sejam listados.

- 3 Se estiver exportando para um arquivo ASCII, escolha **Tabulação** ou **Vírgula** em **Caractere de divisão**. Essa opção permite escolher **Tabulação** ou **Vírgula** para separar os campos de dados.
- 4 Clique em **OK** para salvar os dados.

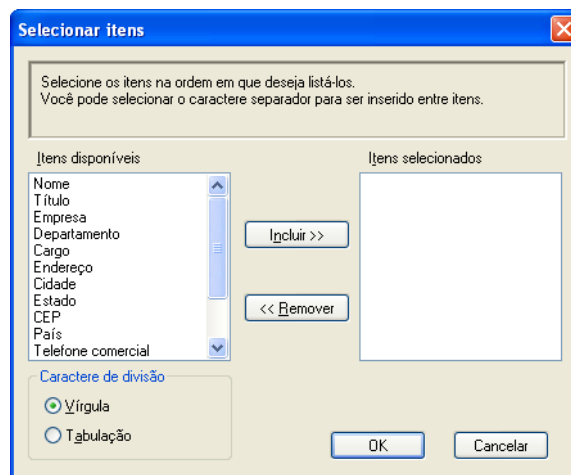

- 5 Digite o nome do arquivo e clique em **Salvar**.



## Importando para a Agenda

Você pode importar arquivos de texto ASCII (\*.csv), vCards (cartões de visita eletrônicos) ou **Dados de discagem da Configuração Remota** para a Agenda.

- 1 Execute uma das alternativas:
  - Na Agenda, clique em **Arquivo, Importar** e depois em **Texto**.
  - Na Agenda, clique em **Arquivo, Importar** e depois em **vCard** e vá para 5.
  - Na Agenda, clique em **Arquivo, Importar** e depois em **Dados de discagem da Configuração Remota** e vá para 5.

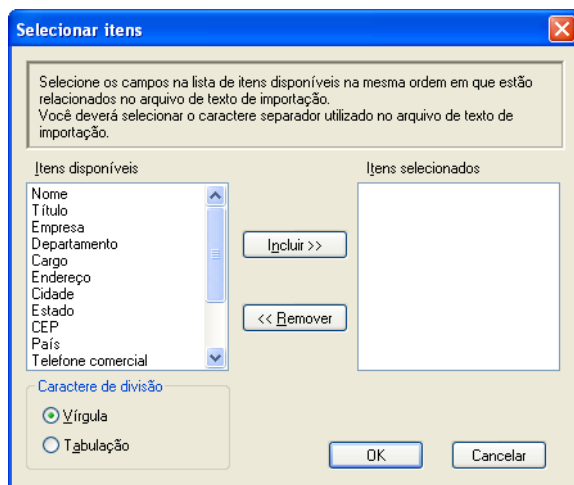

- 2 Na coluna **Itens disponíveis**, escolha os campos de dados que deseja importar e clique em **Incluir >>**.



### Observação

Na lista **Itens disponíveis**, escolha os campos na mesma ordem em que deseja que eles sejam listados no arquivo de texto de importação.

- 3 Escolha **Tabulação** ou **Vírgula** com base no formato de arquivo que está importando de **Caractere de divisão**.
- 4 Clique em **OK** para importar os dados.

- 5 Digite o nome do arquivo e clique em **Abrir**.

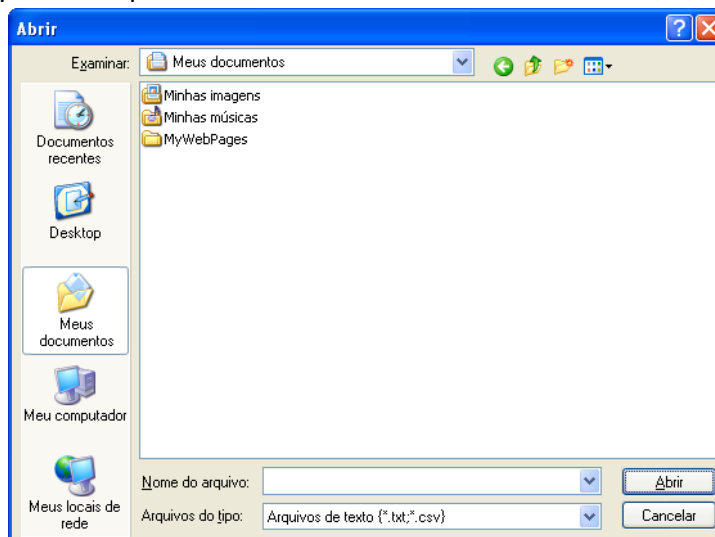

**Observação**

Se você escolher **Texto** em ❶, **Arquivos do tipo:** será **Arquivos de texto (\*.txt;\*.csv)**.

## Recebendo PC-FAX (para MFC-J625DW/J825DW/J835DW/J5910DW)

O software de recepção de PC-FAX da Brother permite que você visualize e armazene faxes em seu computador. Ele é automaticamente instalado quando você instala o MFL-Pro Suite e funciona em aparelhos conectados localmente ou em rede.

Quando estiver ligado, o aparelho receberá faxes em sua memória. Depois que o fax for recebido, ele será automaticamente enviado para o computador.

Se você desligar o computador, o aparelho continuará recebendo e armazenando faxes em sua memória. O display do aparelho exibirá o número de faxes armazenados recebidos, por exemplo:



Quando você ligar o computador, o software de recepção de PC-FAX transferirá automaticamente os faxes para o computador.

Para ativar o software de recepção de PC-FAX, faça o seguinte:

- **Antes de usar a função Recepção de PC-FAX, você precisa selecionar Recepção de PC-FAX no menu do aparelho.**
- Execute o software de recepção de PC-FAX da Brother no computador. (Recomendamos que você marque a caixa de seleção da pasta Adicionar à Inicialização, para que o software seja executado automaticamente e possa transferir faxes na inicialização do computador).

## Observação

- Consulte o manual e o site relacionados abaixo para obter maiores informações.
  - Manual Básico do Usuário: *Resolução de problemas*
  - Brother Solutions Center (<http://solutions.brother.com/>)
- Para utilizar a recepção PC-FAX em um computador protegido por um firewall, o programa de recepção de rede PC-FAX deve ser excluído da configuração do firewall. Se estiver usando o firewall do Windows® e tiver instalado o MFL-Pro Suite a partir do CD-ROM, as configurações de firewall necessárias já terão sido feitas. Para obter mais informações, consulte *Configurações de firewall (para usuários de rede)* ➤➤ página 122.



- (para MFC-J5910DW)

Caso receba um fax contendo vários tamanhos de papel (por exemplo, uma página de dados em tamanho Carta e uma página de dados em tamanho Ledger), o equipamento criará um novo arquivo cada vez que receber um tamanho diferente de papel. Quando seu computador estiver desligado, o equipamento armazenará os arquivos em sua memória. O display mostrará que mais de um trabalho de fax foi recebido.

## Habilitando o software de recepção de PC-FAX em seu aparelho

Você pode ativar a opção de Impressão de Backup. Quando essa opção for ativada, o aparelho imprimirá uma cópia do fax antes de o fax ser enviado para o computador ou antes de o computador ser desligado.

### Para MFC-J825DW/J835DW

- 1 Pressione Menu.
- 2 Pressione ▲ ou ▼ para selecionar Fax.
- 3 Pressione ▲ ou ▼ para selecionar Conf. recepção.
- 4 Pressione ▲ ou ▼ para selecionar Receber memór.
- 5 Pressione Recep. Pc fax.  
Pressione OK.

- 6 Pressione ▲ ou ▼ para selecionar <USB> ou o nome do seu computador se ele estiver conectado a uma rede.  
Pressione OK.
- 7 Pressione `Impr.Backup:Lig` ou `Impr.Backup:Desl`.
- 8 Pressione **Parar/Sair**.



#### Observação

---

Se você selecionar `Impr.Backup:Lig`, o aparelho imprimirá o fax, para que você tenha uma cópia caso haja uma queda de energia antes de o fax ser enviado para o computador. As mensagens de fax serão apagadas automaticamente da memória do aparelho quando forem impressas e enviadas com sucesso para o computador. Quando você selecionar `Impr.Backup:Desl`, as mensagens de fax serão apagadas automaticamente da memória do aparelho quando forem enviadas com sucesso para o computador.

### Para MFC-J625DW/J5910DW

- 1 Pressione `Menu`.
- 2 Pressione ▲ ou ▼ para selecionar `Fax`.
- 3 Pressione ▲ ou ▼ para selecionar `Conf.recepção`.
- 4 Pressione ▲ ou ▼ para selecionar `Receber memór.`
- 5 Pressione ▲ ou ▼ para selecionar `Recep. Pc fax`.  
Pressione OK.
- 6 Pressione ▲ ou ▼ para selecionar <USB> ou o nome do seu computador se ele estiver conectado a uma rede.
- 7 Pressione `Impr.Backup:Lig` ou `Impr.Backup:Desl`.
- 8 Pressione **Parar/Sair**.



#### Observação

---

Se você selecionar `Impr.Backup:Lig`, o aparelho imprimirá o fax, para que você tenha uma cópia caso haja uma queda de energia antes de o fax ser enviado para o computador. As mensagens de fax serão apagadas automaticamente da memória do aparelho quando forem impressas e enviadas com sucesso para o computador. Quando você selecionar `Impr.Backup:Desl`, as mensagens de fax serão apagadas automaticamente da memória do aparelho quando forem enviadas com sucesso para o computador.

## Executando o software de recepção de PC-FAX no computador

Clique em **Iniciar**, **Todos os programas**, **Brother**, **MFC-XXXX**, **Recepção de PC-FAX** e **Receber**.

A caixa de diálogo **Recepção de PC-Fax** será exibida. Confirme a mensagem e clique em **OK**.

O ícone PC-FAX aparece na bandeja de tarefas do computador.



## Configurando o computador

- 1 Clique com o botão direito do mouse no ícone PC-FAX  na bandeja de tarefas de seu computador e depois clique em **Configuração do PC-FAX Rx**. A caixa de diálogo **Configuração do PC-FAX Rx** é exibida:

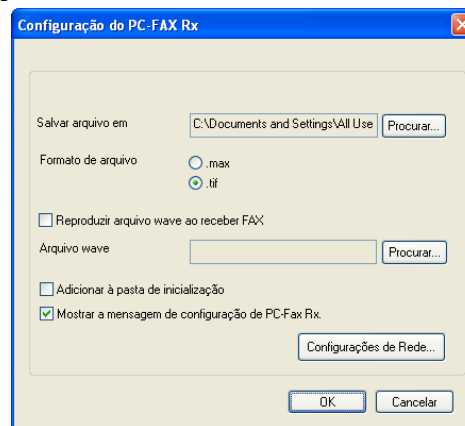

- 2 Em **Salvar arquivo em**, clique em **Procurar** se desejar alterar o caminho no qual os arquivos PC-FAX são salvos.
- 3 Em **Formato de arquivo**, escolha **.tif** ou **.max** como o formato do documento recebido. O formato predefinido é **.tif**.
- 4 Para reproduzir arquivos wave (arquivos de som .wav) ao receber um fax, marque **Reproduzir arquivo wave ao receber FAX** e digite o caminho do arquivo wave.
- 5 Para iniciar automaticamente o software de recepção de PC-FAX quando iniciar o Windows®, marque **Adicionar à pasta de inicialização**.
- 6 Se desejar usar o software de recepção de PC-FAX na rede, consulte *Definindo as configurações de recepção de PC-FAX em rede* >> página 118.

## Definindo as configurações de recepção de PC-FAX em rede

As configurações para enviar faxes recebidos para o computador foram configuradas automaticamente durante a instalação do MFL-Pro Suite. >>Guia de Configuração Rápida

Se você estiver usando um aparelho diferente do que foi registrado no seu computador durante a instalação do software MFL-Pro Suite, siga os passos a seguir.

- 1 Na caixa de diálogo **Configuração do PC-FAX Rx**, clique em **Configurações de Rede**. A caixa de diálogo **Configurações de Rede** é exibida.
- 2 Você precisa especificar o endereço IP e o nome do nó do aparelho. Escolha o método de conexão apropriado.

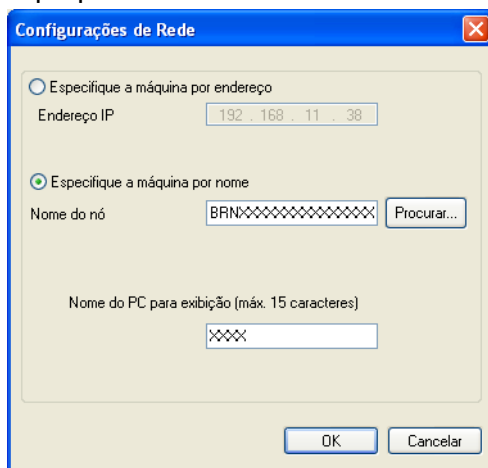

### Especifique a máquina por endereço

Digite o endereço IP do aparelho em **Endereço IP**.

### Especifique a máquina por nome

Digite o nome do nó do aparelho em **Nome do nó** ou clique em **Procurar** e escolha o aparelho Brother correto na lista.

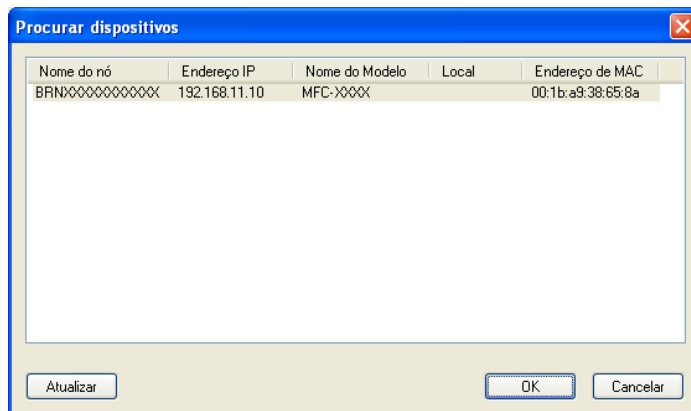







### Nome do PC para exibição

Você pode especificar o nome do computador que será exibido no visor do aparelho. Para alterar o nome, digite o novo nome em **Nome do PC para exibição**.

## Visualizando as novas mensagens de PC-FAX

---

Sempre que o computador receber um PC-FAX, o ícone alternará entre  e . Depois que o fax for recebido, o ícone será alterado para . O ícone  será alterado para  depois que o fax recebido for visualizado.

- 1 Clique duas vezes em  para executar o ScanSoft™ PaperPort™ 12SE.
- 2 Abra a pasta Fax Recebido.
- 3 Clique duas vezes em novos faxes para abri-los e visualizá-los.



### Observação

---

O nome da mensagem do computador não lida será a data e horário em que a mensagem foi recebida até você atribuir um nome ao arquivo. Por exemplo 'Fax 2-20-2011 16:40:21.tif'.

---



# PhotoCapture Center™ (para MFC-J625DW/J825DW/J835DW/ J5910DW)

## ⚠ CUIDADO

NÃO inicie o computador com um cartão de memória ou uma unidade de memória flash USB instalada na unidade de mídia do aparelho. Você pode perder os dados ou danificar a mídia.



### Observação

- O PhotoCapture Center™ lerá apenas a mídia que foi colocada primeiro.
- Enquanto o aparelho estiver imprimindo a partir do PhotoCapture Center™, o computador não poderá acessar o PhotoCapture Center™ para executar qualquer outra operação.

## Utilizando o PhotoCapture Center™

- 1 Coloque um cartão de memória ou uma unidade de memória flash USB no aparelho.
- 2 No Windows® Explorer, clique no ícone **Disco removível**<sup>1</sup>. Os arquivos e as pastas no cartão de memória ou na unidade de memória flash USB serão exibidos na tela. Você pode editar um arquivo e salvá-lo em outra unidade no computador.

<sup>1</sup> Se você estiver usando o Windows® XP/Windows Vista®/Windows® 7 e criar um nome para a identificação de volume do cartão de memória ou da unidade de memória flash USB, esse nome será exibido no lugar de **Disco removível**.

**Quando remover um cartão de memória ou uma unidade de memória flash USB, execute o seguinte procedimento para evitar danos ao cartão de memória ou à unidade de memória flash USB:**

- 1 No Windows® Explorer, clique com o botão direito do mouse no ícone do disco removível e escolha **Ejetar**.
- 2 Aguarde até que o LED de status ou a tecla **FOTO** pare de piscar antes de remover a mídia.

## ⚠ CUIDADO

NÃO remova o cartão de memória ou a unidade de memória flash USB enquanto o LED de status ou a tecla **FOTO** estiver piscando para evitar danos ao cartão, à unidade de memória flash USB ou aos dados armazenados no cartão.

Se você remover o cartão de memória ou a unidade de memória flash USB enquanto o LED de status ou a tecla **FOTO** estiver piscando, será necessário reiniciar o computador imediatamente antes de colocar o mesmo cartão de memória ou a unidade de memória flash USB no aparelho. Se você não reiniciar o computador, os dados na mídia poderão ser destruídos.

## Para usuários de rede

- 1 Coloque um cartão de memória ou uma unidade de memória flash USB no aparelho.
- 2 Inicie o software de navegação que aceita o FTP. O software do navegador acessa a mídia usando o protocolo FTP e o Nome do Host da rede usada pelo aparelho. Também é possível acessar a mídia digitando ftp://XXX.XXX.XXX.XXX (onde XXX.XXX.XXX.XXX é o endereço IP do aparelho da Brother) no navegador da Web.
- 3 Clique no nome do arquivo que deseja visualizar.



### Observação

O uso de determinados caracteres ou símbolos em um nome de arquivo no cartão de memória ou na unidade de memória flash USB pode causar um problema de acesso ao arquivo. Recomendamos usar somente combinações dos caracteres a seguir em um nome de arquivo.

1234567890  
ABCDEFGHIJKLMNOPQRSTUVWXYZ  
abcdefghijklmnopqrstuvwxyz  
! # \$ % & ' ( ) - , @ ^ \_ ' { } ~

**Quando remover um cartão de memória ou uma unidade de memória flash USB, execute o seguinte procedimento para evitar danos ao cartão de memória ou à unidade de memória flash USB:**

- 1 Feche o navegador.
- 2 Aguarde até o LED de status ou a tecla **FOTO** parar de piscar antes de remover o cartão de memória ou a unidade de memória flash USB.

### **⚠ CUIDADO**

NÃO remova o cartão de memória ou a unidade de memória flash USB enquanto o LED de status ou a tecla **FOTO** estiver piscando para evitar danos ao cartão, à unidade de memória flash USB ou aos dados armazenados no cartão.

Se você remover o cartão de memória ou a unidade de memória flash USB enquanto o LED de status ou a tecla **FOTO** estiver piscando, será necessário reiniciar o computador imediatamente antes de colocar o mesmo cartão de memória ou a unidade de memória flash USB no aparelho. Se você não reiniciar o computador, os dados na mídia poderão ser destruídos.

## Antes de usar o software da Brother

As configurações de firewall no computador podem rejeitar a conexão de rede necessária para a impressão e o escaneamento em rede e o PC-Fax. Se estiver usando o firewall do Windows® e tiver instalado o MFL-Pro Suite a partir do CD-ROM, as configurações de firewall necessárias já terão sido feitas. Se não tiver instalado do CD-ROM, siga as instruções abaixo para configurar o Windows® Firewall. Se estiver utilizando outro software de firewall pessoal, consulte o manual do usuário do seu software ou entre em contato com o fabricante.

### Informações de número de porta UDP para a configuração do firewall

Porta UDP	Escaneamento em rede	PC-Fax em rede	Escaneamento e PC-Fax <sup>1</sup> em rede
Número de porta externa	54925	54926	137
Número de porta interna	54925	54926	137

<sup>1</sup> Adicione o número de porta 137 se ainda tiver problemas com a configuração de rede após ter adicionado as portas 54925 e 54926. O número de porta 137 também aceita impressão, PhotoCapture Center™ e Configuração Remota pela rede.

## Usuários do Windows® XP SP2 ou superior

- 1 Clique em **Iniciar**, **Painel de controle**, **Conexões de rede e de Internet** e em **Firewall do Windows**. Verifique se **Firewall do Windows** na guia **Geral** está definido como **Ativado**.
- 2 Selecione a guia **Avançado** e clique em **Configurações**.

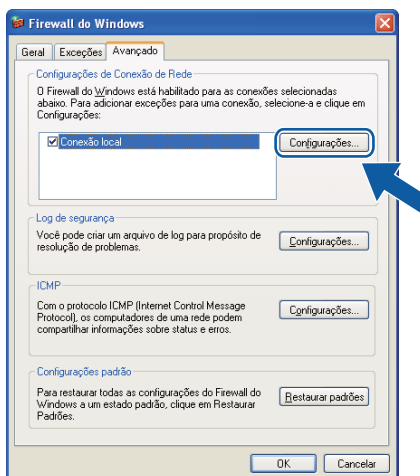

- 3 Clique em **Adicionar**.
- 4 Adicione a porta **54925** para escaneamento em rede, digitando as seguintes informações:
  - 1 Em **Descrição do serviço**: digite qualquer descrição, por exemplo "Scanner da Brother".

- 2 Em **Nome ou endereço IP (por exemplo, 192.168.0.12) do computador que hospeda este serviço na sua rede**: digite “Localhost”.
- 3 Em **Número da porta externa para este serviço**: digite “54925”.
- 4 Em **Número da porta interna para este serviço**: digite “54925”.
- 5 Certifique-se de que **UDP** esteja selecionado.
- 6 Clique em **OK**.

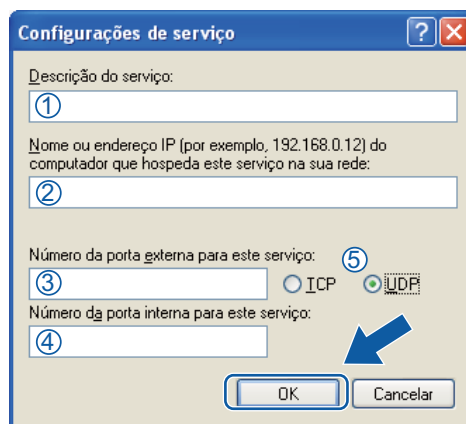

- 5 Clique em **Adicionar**.
- 6 Adicione a porta **54926** para PC-Fax em rede, digitando as seguintes informações:
  - 1 Em **Descrição do serviço**: digite qualquer descrição, por exemplo, “PC-Fax da Brother”.
  - 2 Em **Nome ou endereço IP (por exemplo, 192.168.0.12) do computador que hospeda este serviço na sua rede**: digite “Localhost”.
  - 3 Em **Número da porta externa para este serviço**: digite “54926”.
  - 4 Em **Número da porta interna para este serviço**: digite “54926”.
  - 5 Certifique-se de que **UDP** esteja selecionado.
  - 6 Clique em **OK**.
- 7 Se ainda tiver problemas com sua conexão de rede, clique em **Adicionar**.
- 8 Adicione a porta **137** para escaneamento e recepção de PC-Fax em rede, digitando as seguintes informações:
  - 1 Em **Descrição do serviço**: digite qualquer descrição, por exemplo “Impressora de rede da Brother”.
  - 2 Em **Nome ou endereço IP (por exemplo, 192.168.0.12) do computador que hospeda este serviço na sua rede**: digite “Localhost”.
  - 3 Em **Número da porta externa para este serviço**: digite “137”.
  - 4 Em **Número da porta interna para este serviço**: digite “137”.
  - 5 Certifique-se de que **UDP** esteja selecionado.
  - 6 Clique em **OK**.
- 9 Certifique-se de que a nova configuração foi adicionada e marcada e, em seguida, clique em **OK**.

## Usuários do Windows Vista®

- 1 Clique no botão , **Painel de Controle, Rede e Internet, Firewall do Windows** e em **Alterar configurações**.
- 2 Quando a tela **Controle de Conta de Usuário** for exibida, faça o seguinte:
  - Para usuários que têm direitos de administrador: clique em **Continuar**.

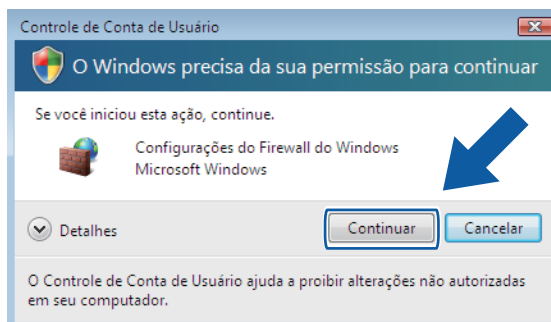

- Para usuários que não têm direitos de administrador: digite a senha do administrador e clique em **OK**.

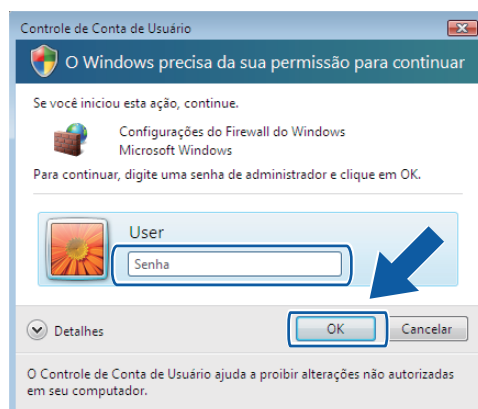

- 3 Verifique se **Firewall do Windows** na guia **Geral** está definido como **Ativado**.

4 Selecione a guia **Exceções**.

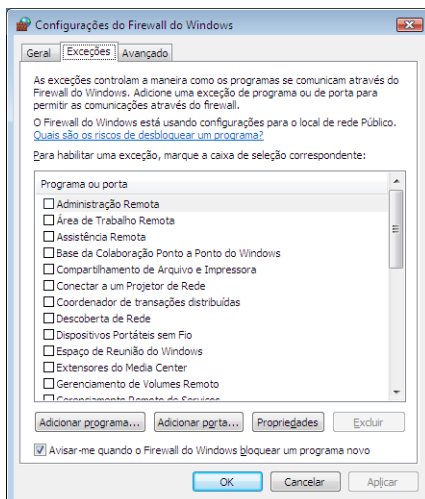

5 Clique em **Adicionar porta**.

6 Para adicionar a porta **54925** para escaneamento em rede, digite as seguintes informações:

- 1 Em **Nome**: digite qualquer descrição, por exemplo "Scanner da Brother".
- 2 Em **Número da porta**: digite "54925".
- 3 Certifique-se de que **UDP** esteja selecionado.  
Em seguida, clique em **OK**.

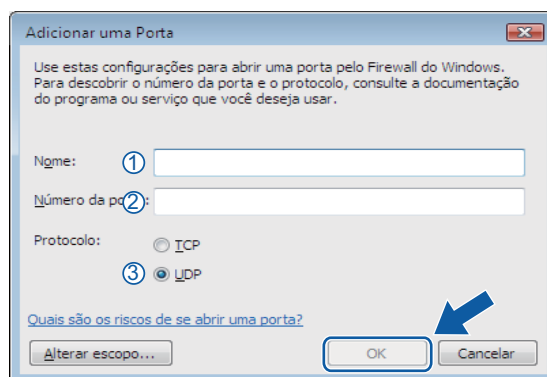

7 Clique em **Adicionar porta**.

8 Para adicionar a porta **54926** para PC-Fax em rede, digite as seguintes informações:

- 1 Em **Nome**: digite qualquer descrição, por exemplo "PC-Fax da Brother".
- 2 Em **Número da porta**: digite "54926".
- 3 Certifique-se de que **UDP** esteja selecionado.  
Em seguida, clique em **OK**.

9 Certifique-se de que a nova configuração foi adicionada e marcada e, em seguida, clique em **OK**.

- Se ainda tiver problemas com a conexão de rede, como Escaneamento ou Impressão em Rede, marque a caixa **Compartilhamento de Arquivo e Impressora** na guia **Exceções** e clique em **OK**.

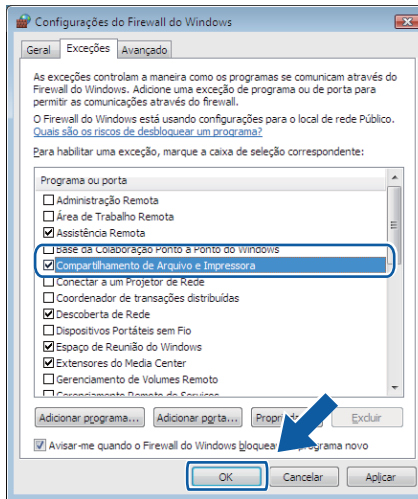

## Usuários do Windows® 7

- Clique no botão , **Painel de Controle, Sistema e Segurança** e em **Firewall do Windows**. Verifique se **Estado do Firewall do Windows** está definido como **Ativado**.
- Clique em **Configurações avançadas**. A janela **Firewall do Windows com Segurança Avançada** é exibida.
- Clique em **Regras de Entrada**.

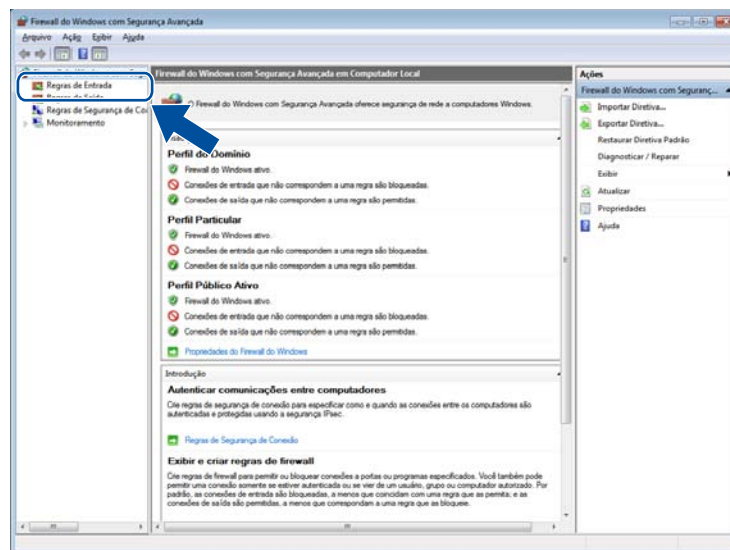

4 Clique em **Nova Regra**.

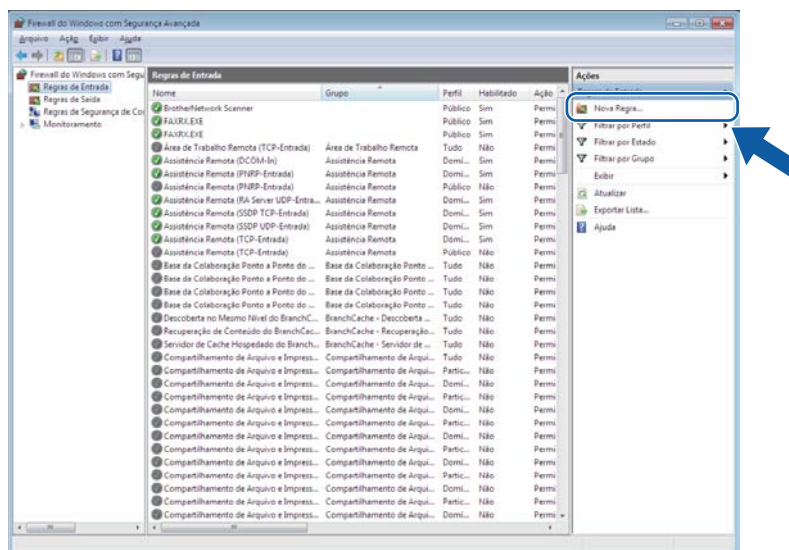

5 Selecione **Porta** e clique em **Avançar**.

6 Para adicionar a porta, digite as seguintes informações:

- Para escaneamento em rede  
Selecione **UDP** e digite **"54925"** em **Portas locais específicas**.  
Clique em **Avançar**.
- Para PC-Fax em rede  
Selecione **UDP** e digite **"54926"** em **Portas locais específicas**.  
Clique em **Avançar**.

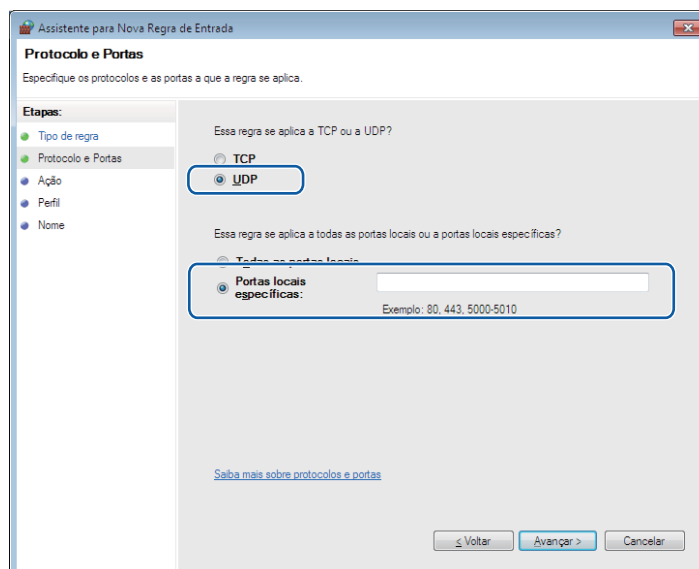

7 Selecione **Permitir a conexão** e clique em **Avançar**.



- 8 Marque os itens relevantes e clique em **Avançar**.
- 9 Digite qualquer descrição em **Nome:** (por exemplo “Scanner da Brother” ou “PC-Fax da Brother”) e clique em **Concluir**.

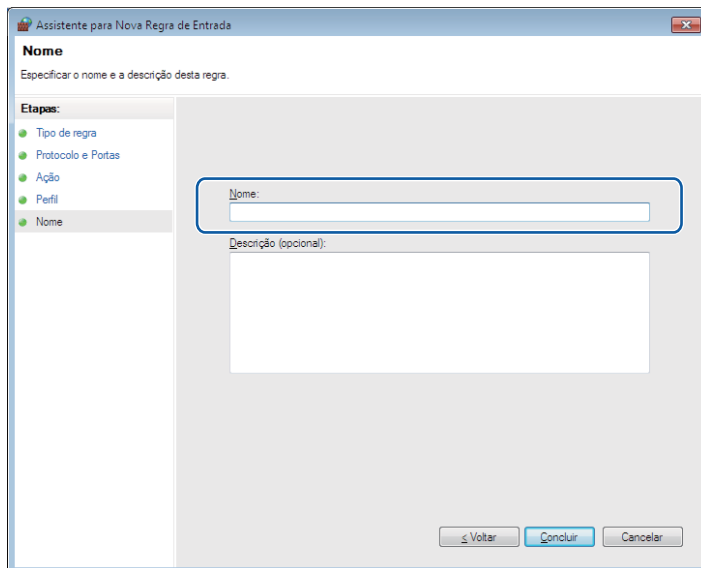

- 10 Verifique se a nova configuração foi adicionada e marcada.
- 11 Clique em **Regras de Saída**.

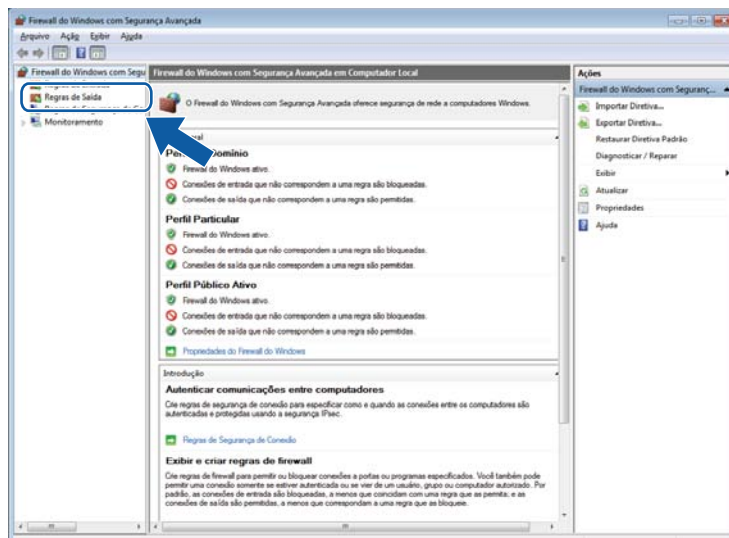

12 Clique em **Nova Regra**.

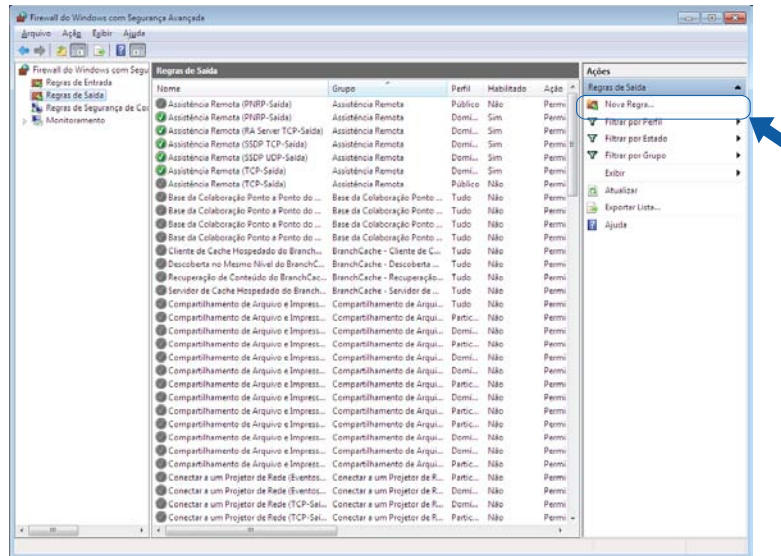

13 Selecione **Porta** e clique em **Avançar**.

14 Para adicionar a porta, digite as seguintes informações:

- Para escaneamento em rede  
Selecione **UDP** e digite “**54925**” em **Portas remotas específicas**.  
Clique em **Avançar**.
- Para PC-Fax em rede  
Selecione **UDP** e digite “**54926**” em **Portas remotas específicas**.  
Clique em **Avançar**.

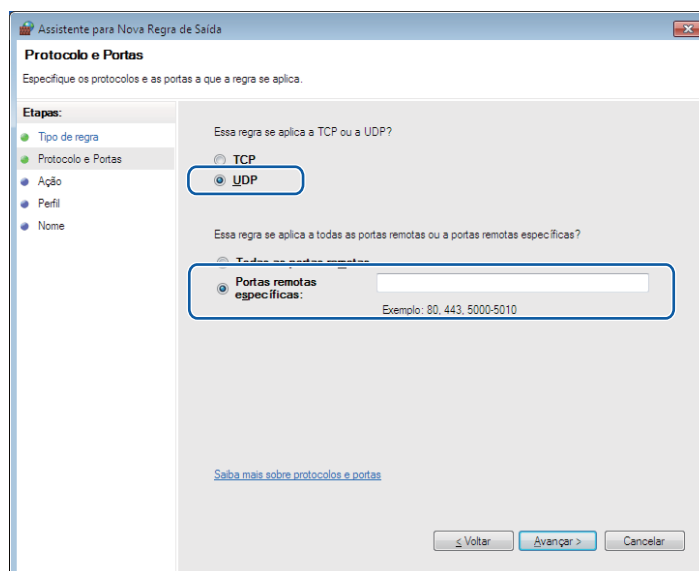

- 15 Selecione **Permitir a conexão** e clique em **Avançar**.
- 16 Marque os itens relevantes e clique em **Avançar**.
- 17 Digite qualquer descrição em **Nome:** (por exemplo “Scanner da Brother” ou “PC-Fax da Brother”) e clique em **Concluir**.

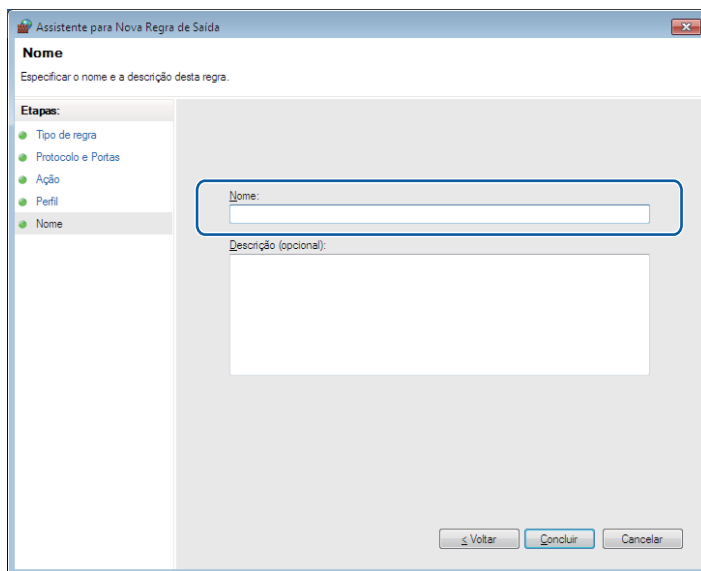

- 18 Verifique se a nova configuração foi adicionada e marcada.



# Apple Macintosh

---

<b>Imprimindo e enviando fax</b>	132
<b>Escaneamento</b>	154
<b>ControlCenter2</b>	169
<b>Configuração remota e PhotoCapture Center™ (para MFC-J625DW/J825DW/J835DW/J5910DW)</b>	189

## Configurando o computador

### Observação

- As telas mostradas nesta seção são do Mac OS X 10.5.x. As telas em seu computador poderão variar, dependendo de seu sistema operacional e do aplicativo.
- Antes de conectar o aparelho ao computador é necessário comprar um cabo USB (tipo A/B) de no máximo 2 metros (6 pés) de comprimento.

### IMPORTANTE

NÃO conecte o aparelho a uma porta USB em um teclado ou hub USB sem alimentação.

## Escolhendo o tipo correto de papel

Para fazer impressões de alta qualidade, é importante escolher o tipo correto de papel. Certifique-se de ler *Colocação de papel* e *Colocando documentos* no *Manual Básico do Usuário* antes de comprar papel, e de determinar a área imprimível dependendo das configurações do controlador (driver) da impressora.

## Impressão, escaneamento e envio de fax simultâneos

O aparelho pode imprimir a partir de um computador durante o envio ou o recebimento de um fax na memória ou durante o escaneamento de um documento no computador. O envio do fax não será interrompido durante a impressão a partir do computador.

No entanto, quando o aparelho estiver copiando ou recebendo um fax impresso, ele pausará a operação de impressão do computador e continuará a impressão quando a cópia ou o recebimento do fax tiver sido concluído.

Se o display mostrar *Pouca tinta*, um ou mais cartuchos de tinta estão com pouca tinta. Se o aparelho de envio tiver um fax colorido a enviar, o “handshake” de seu aparelho pedirá que esse fax seja enviado como preto e branco. Se o aparelho de envio tiver a capacidade de conversão, o fax colorido será impresso em seu aparelho como um fax preto e branco. Você pode continuar imprimindo até que o display mostre *Impossível impr.*

## Eliminando dados da memória

Se o display mostrar *Restam dados*, você poderá eliminar os dados restantes na memória da impressora pressionando a tecla **Parar/Sair** no painel de controle.

## Status Monitor

O utilitário Status Monitor é uma ferramenta de software configurável para monitorar o status do aparelho, possibilitando ver mensagens de erro como ausência de papel, obstrução de papel ou necessidade de substituição de tinta em intervalos predefinidos. Antes de poder usar a ferramenta, você deverá escolher seu aparelho na lista suspensa **Modelo** no ControlCenter2.

Você pode verificar o status do dispositivo carregando o Brother Status Monitor através destes passos:  
(Mac OS X 10.4.11)

- 1 Execute o **Utilitário Configuração de Impressora** (a partir do menu **Ir** selecione **Aplicativos, Utilitários**), e depois escolha o aparelho.

- 2 Clique no **Utilitário**. O Status Monitor será iniciado.

(Mac OS X 10.5.x)

- 1 Execute **Preferências do Sistema**, selecione **Impressão e Fax** e selecione o aparelho.

- 2 Clique em **Abrir Fila de Impressão** e em **Utilitário**. O Status Monitor será iniciado.

(Mac OS X 10.6.x)

- 1 Execute **Preferências do Sistema**, selecione **Impressão e Fax** e selecione o aparelho.

- 2 Clique em **Abrir Fila de Impressão** e depois em **Configuração de Impressora**. Selecione a guia **Utilitário** e clique em **Abrir o Utilitário de Impressão**. O Status Monitor será iniciado.

É possível verificar o status do dispositivo clicando no ícone **Nível de Tinta** na guia **CONFIGURAÇÕES DO APARELHO** do ControlCenter2 ou inicializando o **Brother Status Monitor** em **Macintosh HD/Biblioteca/Printers/Brother/Utilities**.

### ■ Atualizando o status do aparelho

Se desejar ver o status mais recente do aparelho enquanto a janela **Status Monitor** estiver aberta, clique no botão de atualização (1).

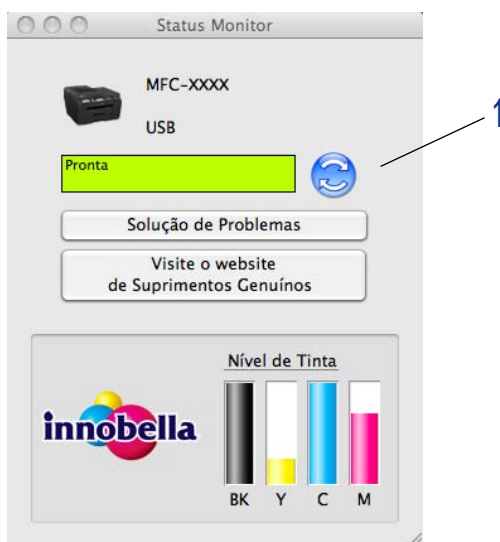

Você pode definir o intervalo em que o software atualizará as informações de status do aparelho. Vá para a barra de menu, **Brother Status Monitor** e selecione **Preferências**.

#### ■ Ocultando ou exibindo a janela

Após iniciar o **Status Monitor**, você poderá ocultar ou exibir a janela. Para ocultar a janela, vá para a barra de menu, **Brother Status Monitor** e selecione **Ocultar Status Monitor**. Para exibir a janela, clique no ícone **Brother Status Monitor** no dock ou no botão **Nível de Tinta** na guia **CONFIGURAÇÕES DO APARELHO** do ControlCenter2.



#### ■ Encerrando a janela

Clique em **Brother Status Monitor** na barra de menu e selecione **Encerrar Status Monitor** na lista suspensa.

#### ■ Gerenciamento via Web (MFC-J5910DW)

É possível acessar o sistema de gerenciamento via Web clicando no ícone do aparelho na tela do **Status Monitor**. Um navegador da Web padrão pode ser usado para gerenciar o aparelho usando HTTP (Hyper Text Transfer Protocol). Consulte o manual referido abaixo para obter maiores informações sobre o sistema de gerenciamento via Web.

➤➤Manual do Usuário de Rede: *Gerenciamento via Web*

#### ■ Recuperar dados de cores da impressora

Esta configuração ajuda a melhorar a qualidade de impressão recuperando os dados de cor de seu dispositivo específico. Utilize esta opção quando tiver substituído o dispositivo ou alterado o dispositivo conectado à rede. Para ajustar a configuração, vá para a barra de menu, selecione **Controle** e depois **Recuperar dados de cores da impressora**.

#### Observação

- Quando uma caixa de diálogo de erro aparecer, confirme se seu computador e seu aparelho Brother estão corretamente conectados e tente novamente.
- Uma vez recuperados os dados de cores da impressora, seu computador salvará os dados e os aplicará à impressão.
- Caso seu aparelho Brother esteja conectado a múltiplos computadores, execute esta função em cada computador conectado.
- Você somente pode recuperar os dados de cores da impressora a partir do servidor de impressão, caso a impressora seja compartilhada.

# Utilizando o controlador (driver) da impressora Brother

## Escolhendo opções de configuração de página

- 1 Em um aplicativo como o Apple TextEdit, clique em **Arquivo** e em **Configurar Página**. Verifique se **Brother MFC-XXXX** (onde XXXX é o nome do modelo) está selecionado na lista suspensa **Formatar para**. É possível alterar as configurações para **Tamanho do Papel**, **Orientação** e **Ajustar Tamanho**. Em seguida, clique em **OK**.

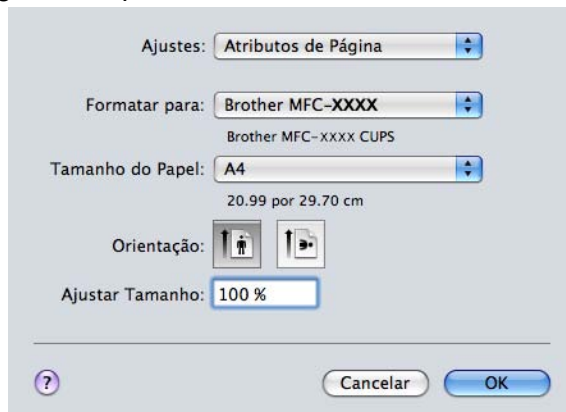

### Observação

O controlador (driver) da impressora não aceita impressão de marca d'água.

- 2 Em um aplicativo como o Apple TextEdit, clique em **Arquivo** e em **Imprimir** para iniciar a impressão. Você pode escolher uma predefinição da lista suspensa **Pré-ajustes** para selecionar um conjunto de configurações de impressão pré-ajustadas.

- (Mac OS X 10.4.11)

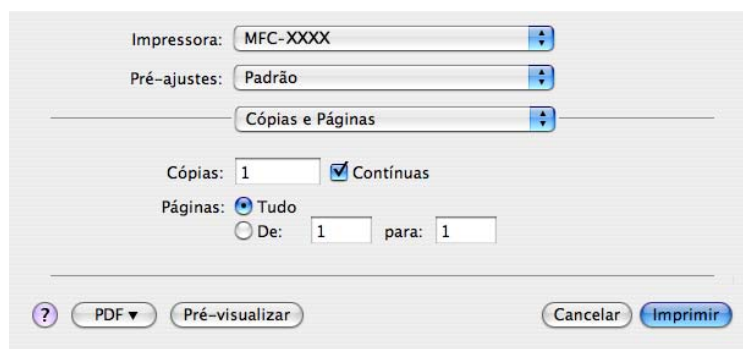



■ (Mac OS X 10.5.x a 10.6.x)

Para mais opções de configuração de página, clique no triângulo ao lado da lista suspensa **Impressora**.

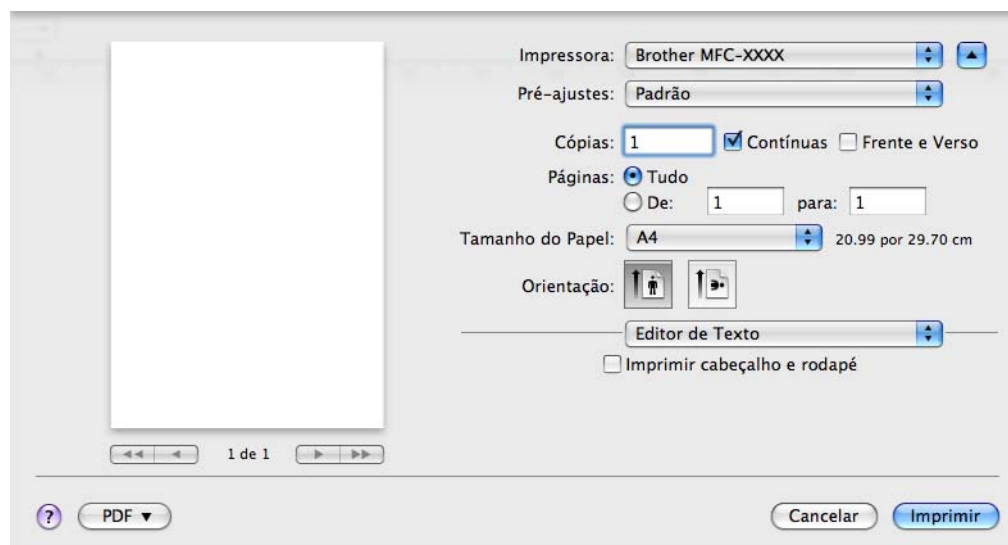

 **Observação**

Você pode salvar as configurações atuais como uma predefinição selecionando **Salvar como** a partir da lista suspensa **Pré-ajustes**.

**Para fazer a impressão sem borda**

A partir da lista suspensa **Tamanho do Papel**, selecione o tamanho de papel que deseja imprimir, como **Carta EUA (Sem bordas)** ou **Tablóide (Sem bordas)** (apenas para MFC-J5910DW).

 **Observação**

(para MFC-J5910DW)

- Caso suas impressões aparentem borradas ao usar papel Ledger, seu papel pode ser de fibra curta. Selecione **Tablóide (fibra curta)** para evitar borrões. Consulte a embalagem do papel ou o fabricante do mesmo para obter as especificações do papel.
- A impressão será mais lenta ao usar a configuração **Tablóide (fibra curta)**.

## Impressão duplex

### ■ Impressão duplex automática (para MFC-J625DW/J825DW/J835DW/J5910DW)

- 1 Selecione **Leiaute**.
- 2 Selecione **Encadernação com Margem Grande** ou **Encadernação de Margem Pequena** em **Frente e Verso**.

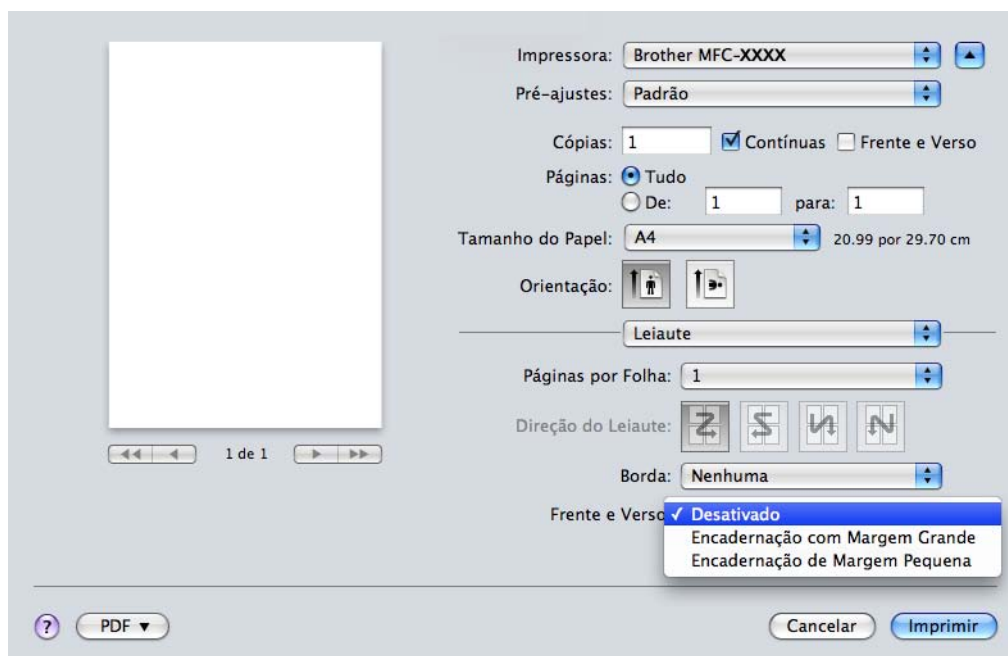

### Observação

A função **Sem Borda** não está disponível para impressão duplex.

### ■ Impressão duplex manual (para MFC-J280W/J425W/J430W/J435W)

O aparelho imprime primeiro todas as páginas pares em um lado do papel. Antes de reinserir o papel, alinhe-o bem ou poderá ter uma obstrução de papel. Papéis muito finos ou muito grossos não são recomendados.

- 1 Selecione **Gestão do Papel**.

- 2 (Mac OS X 10.4.11)  
Selecione **Páginas pares numeradas** e imprima. Em seguida, selecione **Páginas ímpares numeradas** e imprima.

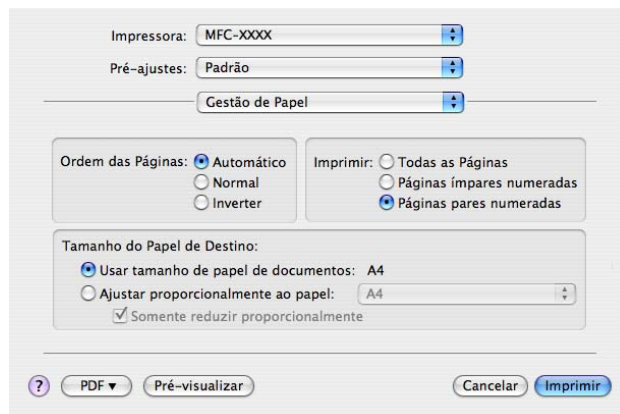

- (Mac OS X 10.5.x a 10.6.x)  
Selecione **Somente Pares** e imprima. Em seguida, selecione **Somente Ímpares** e imprima.

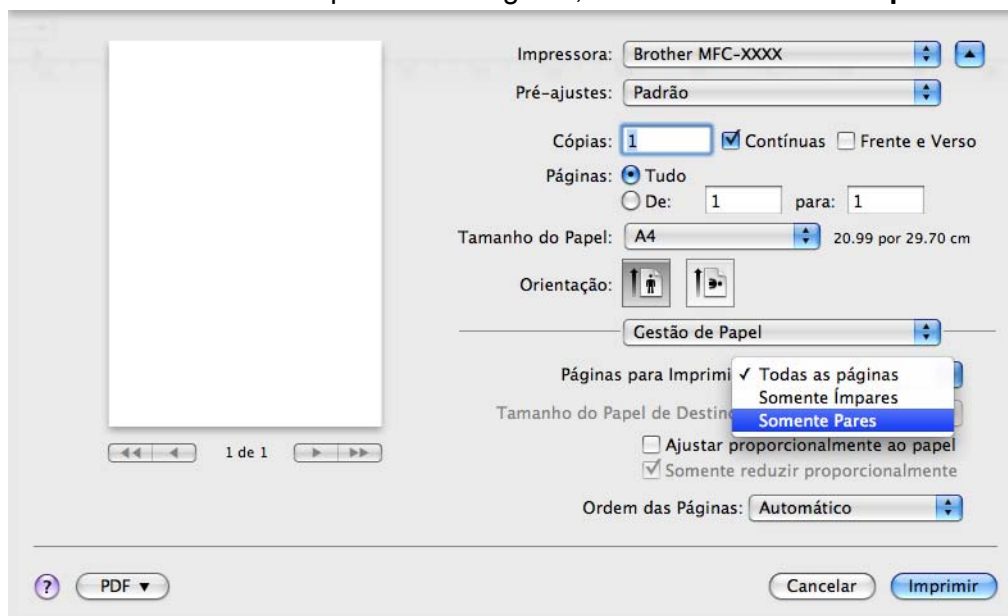

## Escolhendo opções de impressão

Para usar funções especiais de impressão, selecione **Configurações de Impressão** ou **Configurações de Cor** na caixa de diálogo Impressão.

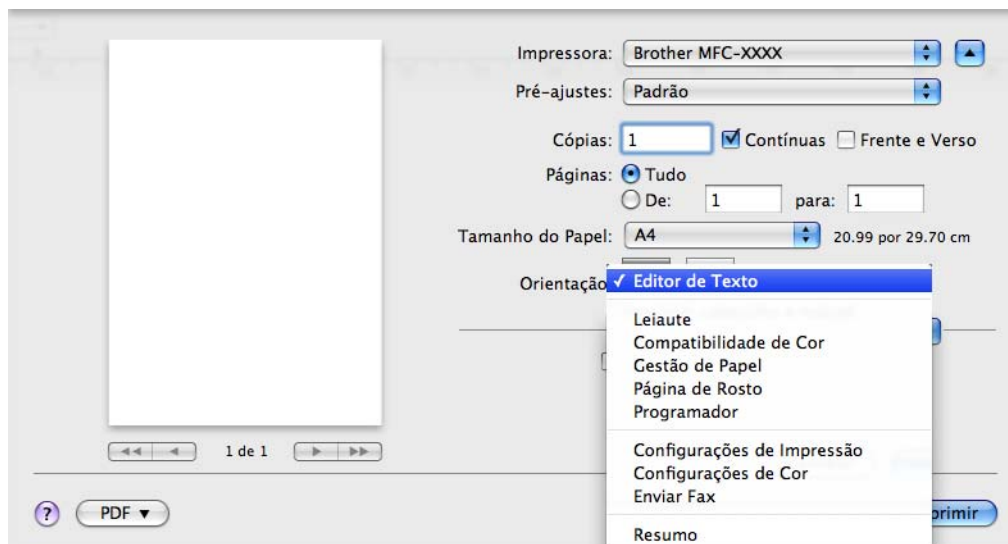

## Configurações de impressão

Você pode escolher o **Tipo de Mídia**, **Papel de Secagem Lenta**, **Qualidade de Impressão** e **Colorida / Escala de Cinzas**.

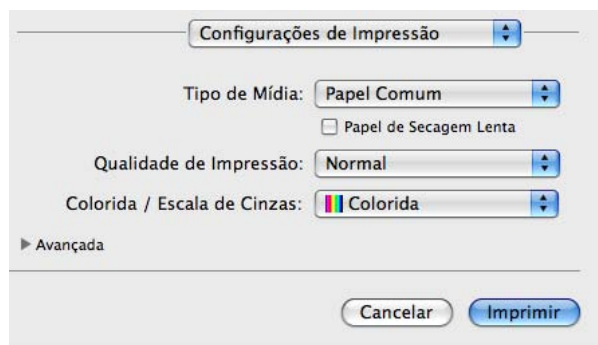

### Observação

Marque **Papel de Secagem Lenta** quando imprimir com papel comum no qual a tinta seca lentamente. Essa configuração pode deixar o texto um pouco borrado.

## Tipo de mídia

Para obter os melhores resultados de impressão, a mídia para impressão deve ser selecionada no controlador (driver). O aparelho altera a forma de impressão dependendo do tipo de mídia selecionado.

- **Papel Comum**
- **Papel para Jato de Tinta**
- **Papel Fotográfico Brother BP71**
- **Papel Fotográfico Brother BP61**
- **Papel Fosco Brother BP60**
- **Outros Papéis Fotográficos**
- **Disco Imprimível** (para MFC-J825DW/J835DW)
- **Disco Imprimível Brilhante** (para MFC-J825DW/J835DW)
- **Transparências**

### Observação

(Para impressão de disco)

Se a imagem impressa ultrapassar os limites do disco pode ser necessário ajustar a posição de impressão. (Consulte *Ajustar a posição de impressão* >> página 236).

## Qualidade de impressão

A seleção de qualidade permite escolher a resolução de impressão desejada para o documento. A qualidade e a velocidade de impressão estão relacionadas. Quanto maior a qualidade, mais demorada será a impressão do documento. As seleções de qualidade disponíveis variam dependendo do tipo de mídia escolhido.

### ■ Rápida

O modo de impressão mais rápido e com o menor consumo de tinta. Use para imprimir documentos de grande volume ou de prova.

### ■ Normal

Qualidade de impressão boa com velocidade típica.

### ■ Alta

Qualidade de impressão melhor do que no modo **Normal** e velocidade mais alta do que de **Fotos**.

### ■ Fotos

Use para imprimir fotografias. Como os dados a serem impressos são muito maiores do que em um documento normal, os tempos de processamento, de transferência de dados e de impressão serão mais longos.

### ■ Melhor

Use para imprimir imagens precisas, como fotografias. Esse modo tem a melhor resolução e a velocidade mais lenta.

Tipo de Mídia	Colorida/Escala de Cinza	Seleção da Qualidade de Impressão
Papel Comum	Colorida/Escala de Cinza	Rápida, <b>Normal</b> , Alta, Melhor
Papel para Jato de Tinta ou Papel Fosco Brother BP60	Colorida/Escala de Cinza	Normal, <b>Fotos</b>
Papel Fotográfico Brother BP71, Papel Fotográfico Brother BP61 ou Outros Papéis Fotográficos	Colorida/Escala de Cinza	Rápida, <b>Fotos</b> , Melhor
Disco Imprimível (para MFC-J825DW/J835DW)	Colorida/Escala de Cinza	<b>Normal</b> , Secagem Lenta
Disco Imprimível Brilhante (para MFC-J825DW/J835DW)	Colorida/Escala de Cinza	<b>Normal</b>
Transparências	Colorida/Escala de Cinza	<b>Normal</b>

### Observação

As configurações padrão são exibidas em negrito.

## Colorida/Escala de Cinza

Esta função pode ser usada para imprimir documentos coloridos em preto e branco usando escala de cinza.

## Configurações avançadas

Clique em **Avançada** para definir as configurações de **Leiaute**, **Alterar Modo de Transferência de Dados**, **Configurações de Duplex Avançadas** e **Outras Opções de Impressão**.

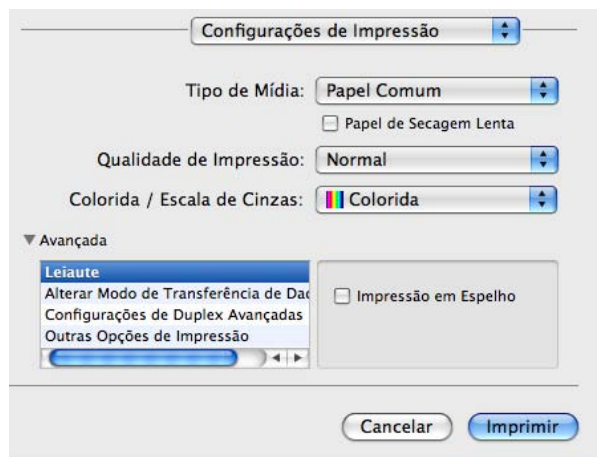

### Impressão em espelho

Marque **Impressão em Espelho** para inverter os dados da esquerda para a direita.



#### Observação

(Para usuários Mac OS X 10.4.11 e Mac OS X 10.5.x)

**Impressão em Espelho** não estará disponível ao se selecionar **Transparências** como **Tipo de Mídia**.

## Impressão inversa

Marque **Impressão Inversa** para inverter os dados de cima para baixo.

### Observação

(para usuários Mac OS X 10.5.x)

**Impressão Inversa** é exibida como **Inverter Orientação da Página** no menu instantâneo **Leiaute**.

(para usuários Mac OS X 10.6.x)

**Impressão em Espelho** e **Impressão Inversa** são exibidas como **Virar horizontalmente** e **Inverter orientação da página** no menu instantâneo **Leiaute**.

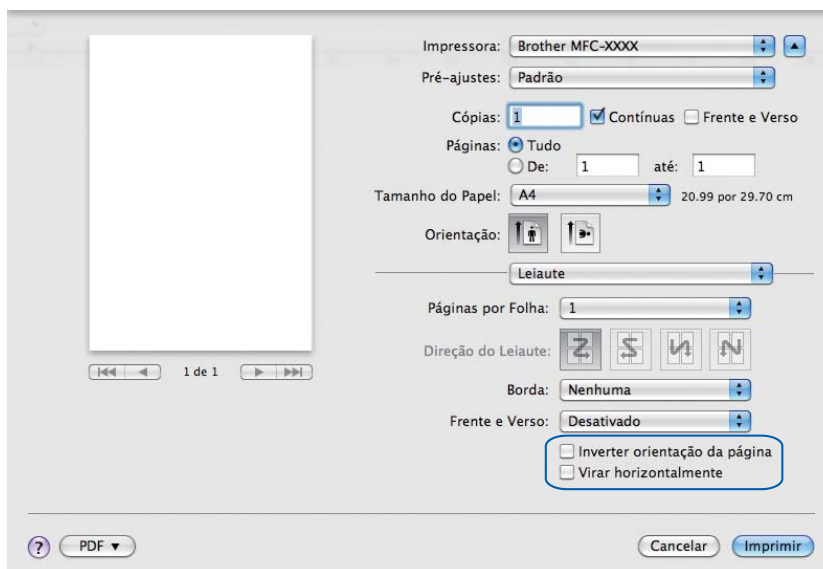

## Alterar Modo de Transferência de Dados

A função **Alterar Modo de Transferência de Dados** permite escolher o modo de transferência de dados de impressão para aprimorar a qualidade ou a velocidade de impressão.

### ■ Configuração Recomendada

Selecione **Configuração Recomendada** para uso geral.

### ■ Qualidade de Impressão Melhorada

Selecione **Qualidade de Impressão Melhorada** para melhorar a qualidade de impressão. A velocidade de impressão pode ser ligeiramente reduzida, dependendo dos dados a serem impressos.

### ■ Velocidade de Impressão Melhorada

Selecione **Velocidade de Impressão Melhorada** para aumentar a velocidade de impressão.



## Configurações de Duplex Avançadas

Alguns tipos de mídia de impressão podem precisar de mais tempo de secagem ao usar a função duplex. Altere as **Configurações de Duplex Avançadas** se tiver problemas com impressões duplex borradas ou obstruções de papel.

### ■ Normal

Selecione **Normal** para imprimir na velocidade normal, usando uma quantidade normal de tinta.

### ■ Duplex 1 (Velocidade de impressão mais lenta)

Selecione **Duplex 1** para imprimir em uma velocidade mais baixa, usando uma quantidade normal de tinta.

### ■ Duplex 2 (Velocidade de impressão mais lenta e menos tinta)

Selecione **Duplex 2** para imprimir com a mesma velocidade do **Duplex 1**, mas com menos tinta.



### Observação

(para MFC-J5910DW)

**Duplex 1 (Velocidade de impressão mais lenta)** não está disponível para os tamanhos de papel Ledger ou A3.

## Outras Opções de Impressão

Você pode selecionar as configurações de **Espessura do Papel** e **Impressão Bidirecional**.

### ■ Espessura do Papel

Você pode selecionar a **Espessura do Papel** entre **Regular**, **Grosso** e **Envelope**.

### ■ Impressão Bidirecional

Quando a opção **Impressão Bidirecional** for marcada, o cabeçote de impressão imprimirá nas duas direções, oferecendo velocidades de impressão mais altas. Quando essa opção for desmarcada, o cabeçote de impressão só imprimirá em uma direção, possibilitando impressões de mais qualidade, mas com velocidades de impressão mais baixas.

## Configurações de Cor

A Cor é ajustada para obter a correspondência de cor mais próxima a do monitor.

- **Natural:** use para imagens fotográficas. A cor é ajustada para imprimir cores mais naturais.
- **Brilhante:** use para gráficos empresariais, como tabelas, gráficos e texto. A cor é ajustada para imprimir cores mais intensas.
- **Nenhuma**



- **ColorSync** (Mac OS X 10.5.x a 10.6.x): esta opção é exibida e usada automaticamente quando se seleciona **ColorSync** em **Compatibilidade de Cor**.

## Configurações de Cor Avançadas

Clique em **Configurações de Cor Avançadas** para definir as configurações de **Melhoramento da Cor** e **Padrão de Meios-tons**.



## Melhoramento da cor

### ■ Brilho

Ajusta o brilho de toda a imagem. Para clarear ou escurecer a imagem, mova a barra deslizante para a direita ou esquerda.

### ■ Contraste

Ajusta o contraste de uma imagem. Isso escurecerá as áreas mais escuras e clareará as áreas mais claras. Aumente o contraste quando desejar que uma imagem fique mais clara. Diminua o contraste quando desejar que uma imagem fique mais suave.

### ■ Vermelho

Aumenta a intensidade do **Vermelho** na imagem para torná-la mais vermelha.

### ■ Verde

Aumenta a intensidade do **Verde** na imagem para torná-la mais verde.

### ■ Azul

Aumenta a intensidade do **Azul** na imagem para torná-la mais azul.

## Padrão de meio-tom

O aparelho pode usar dois métodos (**Difusão** ou **Pontilhamento**) para organizar pontos para expressar efeitos de meio-tom. Você pode escolher alguns padrões predefinidos para o seu documento.

### ■ Difusão

Os pontos são posicionados aleatoriamente para criar os meios-tons. Use para imprimir fotografias que apresentem sombras ou gráficos delicados.

### ■ Pontilhamento

Os pontos são organizados em um padrão predefinido para criar meios-tons. Use para imprimir gráficos que tenham limites definidos de cor ou para imprimir tabelas empresariais.

## Enviando um fax (apenas modelos MFC)

É possível enviar um fax diretamente de um aplicativo.

- 1 Crie um documento em um aplicativo.
- 2 Em um aplicativo como o Apple TextEdit, clique em **Arquivo** e em **Imprimir**.
  - (Mac OS X 10.4.11)

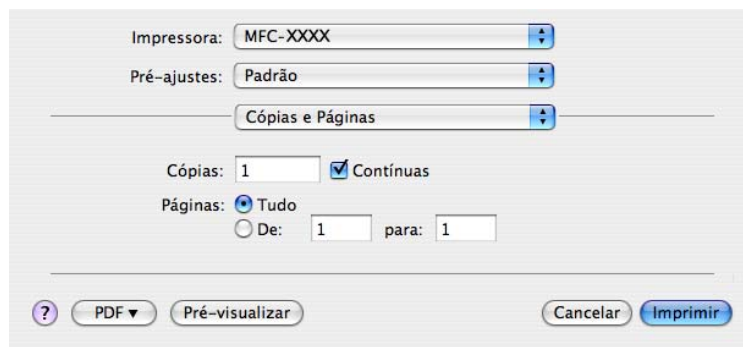

- (Mac OS X 10.5.x a 10.6.x)

Clique no triângulo ao lado da lista suspensa **Impressora**.

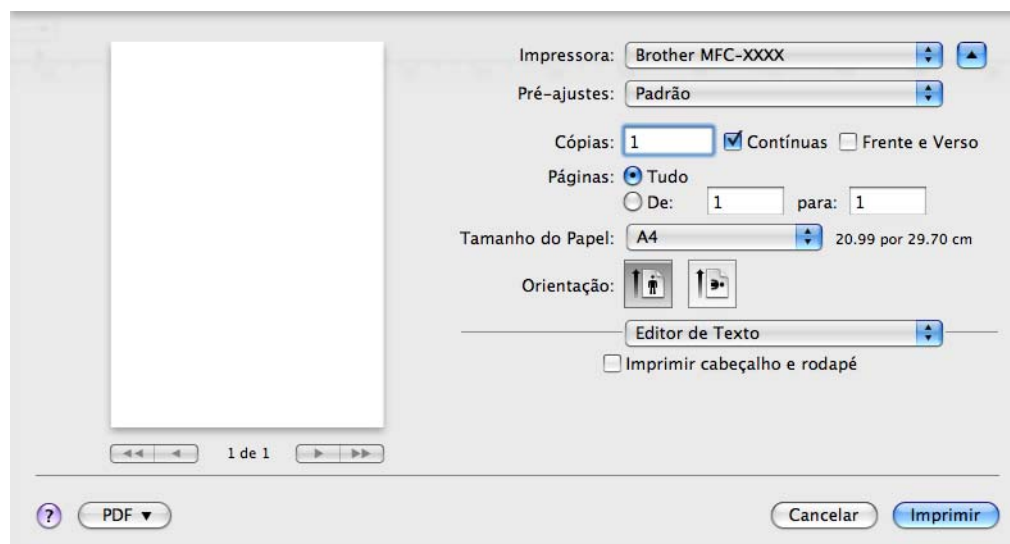

- 3 Selecione **Enviar Fax** na lista suspensa.

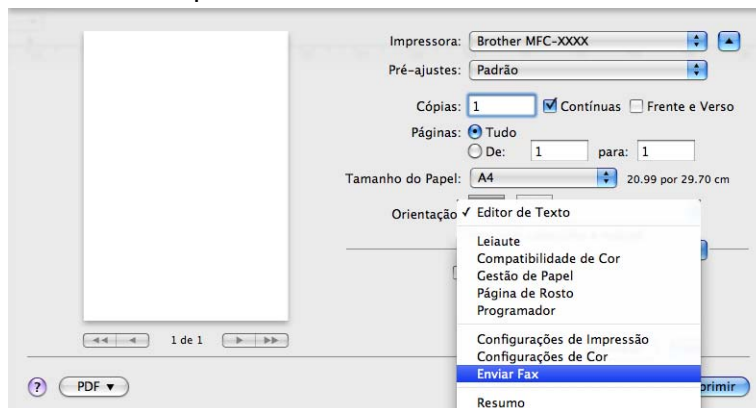

- 4 Selecione **Aparelho de fax** na lista suspensa **Saída**.

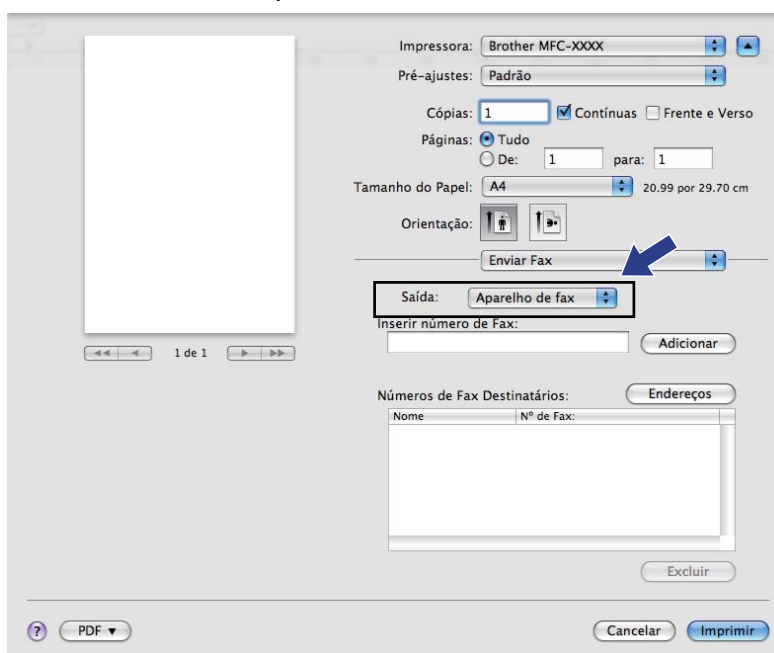

- 5 Digite um número de fax na caixa **Inserir número de Fax** e depois clique em **Imprimir** para enviar o fax.

### Observação

Se desejar enviar um fax para mais de um número, clique em **Adicionar** após inserir o primeiro número de fax. Os números de fax de destino serão listados no campo **Números de Fax Destinatários**.

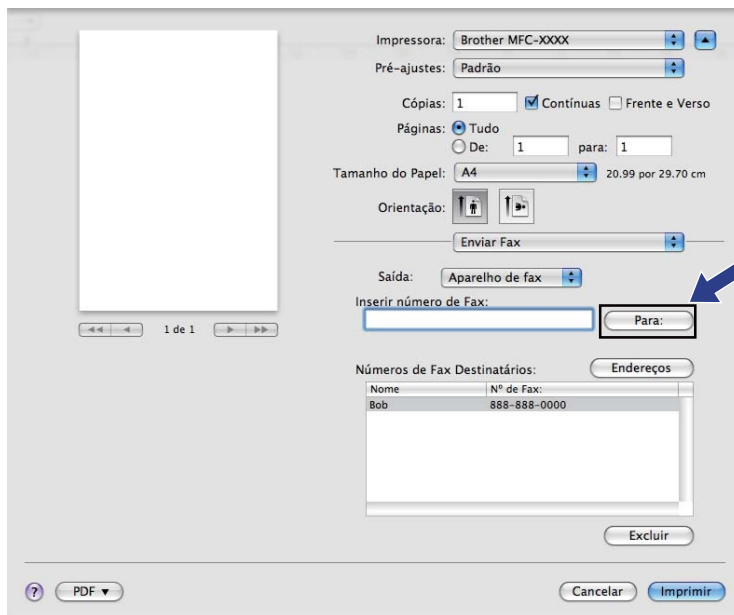

## Arraste um vCard do aplicativo Agenda do Mac OS X (Mac OS X 10.4.11)

Você pode endereçar um número de fax usando um vCard (um cartão de visita eletrônico) do aplicativo **Agenda** do Mac OS X.

- 1 Clique em **Agenda**.
- 2 Arraste um vCard do aplicativo **Agenda** do Mac OS X para o campo **Números de Fax Destinatários**.

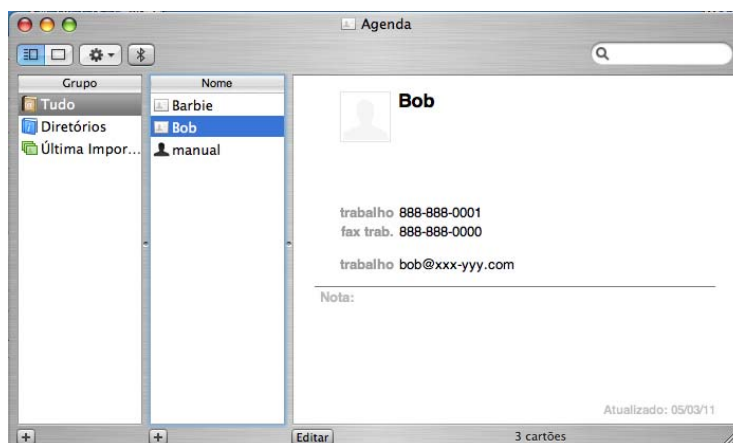
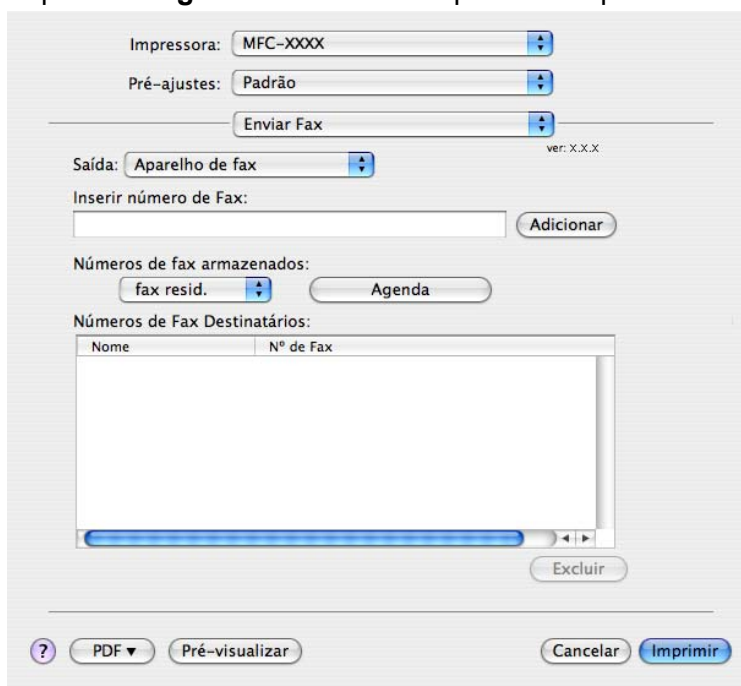

### Observação

Se os números de fax residencial e comercial estiverem armazenados na Agenda do Mac OS X, selecione **fax trab** ou **fax resid** na lista suspensa **Números de fax armazenados** e arraste um vCard.

- 3 Quando terminar de endereçar o fax, clique em **Imprimir** para enviá-lo.

The screenshot shows a software interface for sending a fax. At the top, there are dropdown menus for 'Impressora:' (set to 'MFC-XXXX') and 'Pré-ajustes:' (set to 'Padrão'). Below these is a 'Enviar Fax' dropdown menu. The 'Saída:' dropdown is set to 'Aparelho de fax'. A text input field for 'Inserir número de Fax:' is empty, with an 'Adicionar' button to its right. Below this is a section for 'Números de fax armazenados:' with a dropdown set to 'fax resid.' and an 'Agenda' button. The 'Números de Fax Destinatários:' section contains a table with two columns: 'Nome' and 'Nº de Fax'. One entry is visible: 'Bob' with the number '888-888-0000'. Below the table is an 'Excluir' button. At the bottom of the interface are buttons for '?', 'PDF', 'Pré-visualizar', 'Cancelar', and 'Imprimir'.

Nome	Nº de Fax
Bob	888-888-0000



### Observação

O vCard usado deverá conter um número de **fax trab** ou **fax resid.**



## Usando o painel Endereços do Mac OS X 10.5.x a 10.6.x

É possível endereçar um número de fax usando o botão **Endereços**.

- 1 Clique em **Endereços**.

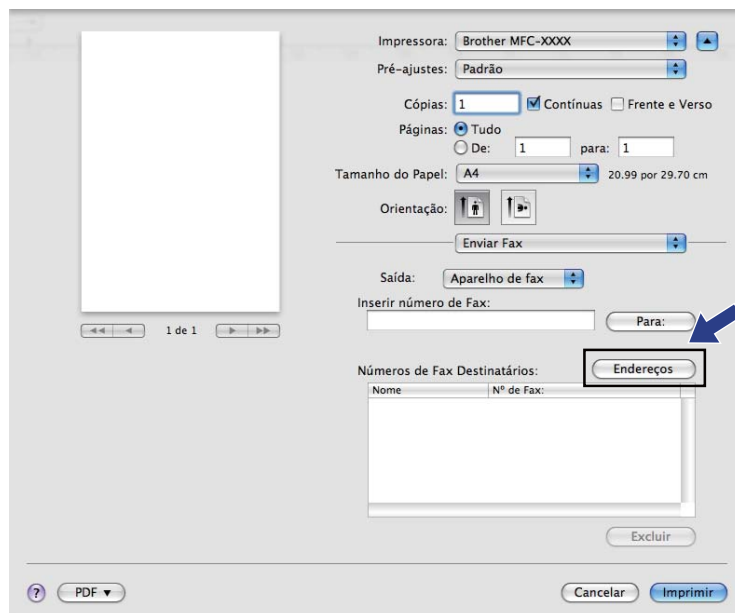

- 2 Escolha o número de fax no painel **Endereços** e clique em **To**.

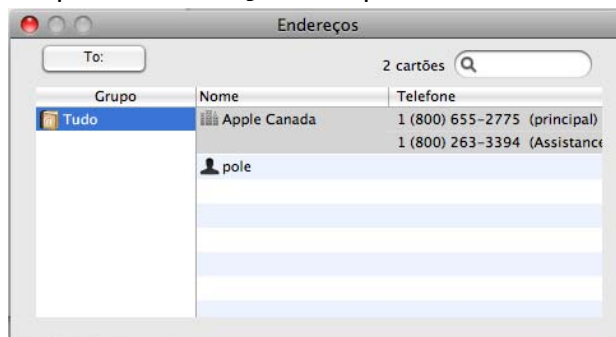

- Quando terminar de endereçar o fax, clique em **Imprimir** para enviá-lo.

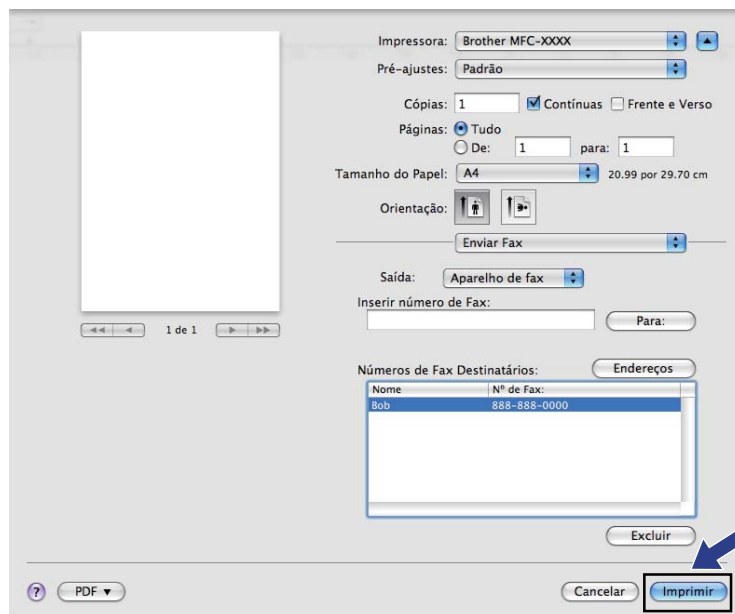

## Escaneando um documento utilizando o controlador (driver) TWAIN

O software do aparelho Brother inclui um controlador (driver) de scanner TWAIN para Macintosh. É possível usar esse controlador (driver) de scanner TWAIN com qualquer aplicativo que aceite as especificações TWAIN.

Quando um documento é escaneado, é possível usar o alimentador ou o vidro do scanner de mesa.

Consulte o manual referido abaixo para obter maiores informações sobre a colocação de documentos.

►► Manual Básico do Usuário: *Usando o alimentador*

►► Manual Básico do Usuário: *Usando o vidro do scanner*



### Observação

Se desejar escanear de um aparelho em rede, selecione o aparelho em rede no aplicativo Seletor de Dispositivo localizado em **Macintosh HD/Biblioteca/Printers/Brother/Utilities/DeviceSelector** ou a partir da lista suspensa **Modelo** do ControlCenter2.

## Acessando o controlador (driver) TWAIN

Execute o aplicativo compatível com TWAIN para Macintosh. Na primeira vez que usar o controlador (driver) Brother TWAIN, defina-o como o controlador (driver) padrão, escolhendo **Selecionar origem** (ou outro nome de menu para selecionar o controlador (driver) predefinido). Para cada documento escaneado depois disso, selecione **Adquirir dados de imagem** ou **Adquirir**. A caixa de diálogo de configuração do scanner é exibida.

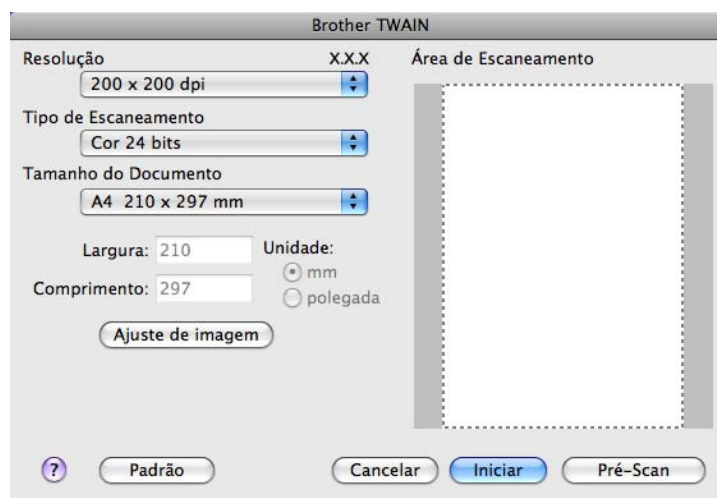

### Observação

O método de selecionar o controlador (driver) predefinido ou de escanear um documento pode variar, dependendo do aplicativo usado.

## Escaneando uma imagem para o computador

---

É possível escanear uma página inteira ou somente uma parte, pré-escaneando o documento.

### Escaneando uma página inteira

- 1 Coloque seu documento no aparelho.
- 2 Se necessário, ajuste as seguintes configurações na caixa de diálogo Configuração do scanner:
  - **Resolução**
  - **Tipo de Escaneamento**
  - **Área de Escaneamento**
  - **Tamanho do Documento**
  - **Ajuste de imagem**
    - **Brilho**
    - **Contraste**
- 3 Clique em **Iniciar**.  
Quando o escaneamento for concluído, a imagem aparecerá em seu aplicativo gráfico.

## Pré-escaneando uma imagem

O botão **Pré-Scan** é usado para visualizar e também permite cortar áreas indesejadas da imagem. Quando estiver satisfeito com a visualização, clique no botão **Iniciar**, na caixa de diálogo Configuração do scanner, para escanear a imagem.

- 1 Coloque seu documento no aparelho.
- 2 Clique em **Pré-Scan**.  
A imagem inteira é escaneada para o computador e exibida na **Área de Escaneamento**.
- 3 Arraste o ponteiro do mouse sobre a parte que deseja escanear (1).



- 4 Carregue o documento novamente.



### Observação

Ignore este passo se tiver colocado o documento sobre o vidro do scanner no passo 1.

- 5 Ajuste as configurações de **Resolução**, **Tipo de Escaneamento**, **Brilho** e **Contraste** na caixa de diálogo Configuração do scanner, conforme necessário.
- 6 Clique em **Iniciar**.  
Desta vez, apenas a área escolhida do documento será exibida na janela do aplicativo.
- 7 É possível refinar a imagem no software de edição.

## Configurações na janela Scanner

### Resolução

Você pode alterar a resolução de escaneamento na lista suspensa **Resolução**. As resoluções mais altas consomem mais memória e tempo de transferência, mas produzem uma imagem com qualidade superior. A tabela a seguir mostra as resoluções e cores disponíveis.

Resolução	Preto e Branco/ Cinza (Difusão de erro)	256 Cores	Cinza verdadeiro/Cor de 24 bits
100 x 100 dpi	Sim	Sim	Sim
150 x 150 dpi	Sim	Sim	Sim
200 x 200 dpi	Sim	Sim	Sim
300 x 300 dpi	Sim	Sim	Sim
400 x 400 dpi	Sim	Sim	Sim
600 x 600 dpi	Sim	Sim	Sim
1200 x 1200 dpi	Sim	Não	Sim
2400 x 2400 dpi	Sim	Não	Sim
4800 x 4800 dpi	Sim	Não	Sim
9600 x 9600 dpi	Sim	Não	Sim
19200 x 19200 dpi	Sim	Não	Sim

### Tipo de Escaneamento

#### ■ Preto e Branco

Use para texto ou imagens de arte de linhas.

#### ■ Cinza (Difusão de erro)

Use para imagens fotográficas ou gráficos. (Difusão de erro é um método de criação de imagens cinza simuladas, sem usar pontos cinza verdadeiros. Pontos pretos são dispostos em um padrão específico para criar uma aparência de cinza).

#### ■ Cinza verdadeiro

Use para imagens fotográficas ou gráficos. Este modo é mais exato devido ao uso de até 256 tons de cinza.

#### ■ 256 Cores

Usa até 256 cores para escanear a imagem.

#### ■ Cor 24 bits

Usa até 16,8 milhões de cores para escanear a imagem.

Embora o uso de **Cor 24 bits** crie uma imagem com a reprodução de cor mais precisa, o tamanho do arquivo da imagem será aproximadamente três vezes maior que um arquivo criado usando a opção **256 Cores**. Essa opção é a que mais memória consome e é a mais demorada.

## Tamanho do Documento

Selecione um dos seguintes tamanhos:

■ Automático

Você pode escanear um documento com tamanho padrão sem fazer outros ajustes de **Tamanho do Documento**.

■ A4 210 x 297 mm

■ JIS B5 182 x 257 mm

■ Carta 215,9 x 279,4 mm

■ Ofício 215,9 x 355,6 mm

(disponível em modelos com alimentador)

■ A5 148 x 210 mm

■ Executive 184,1 x 266,7 mm

■ Cartão de visita 90 x 60 mm

Para escanear cartões de visita, escolha o tamanho **Cartão de visita** e coloque o cartão de visita voltado para baixo no canto superior esquerdo do vidro do scanner.

■ 10 x 15 cm

■ 13 x 20 cm

■ 9 x 13 cm

■ 13 x 18 cm

■ Postal 1 100 x 148 mm

■ Postal 2 (Duplo) 148 x 200 mm

■ Personalizado

Quando escolher um tamanho personalizado, poderá ajustar a área de escaneamento. Clique e segure o botão do mouse conforme arrasta o mouse para cortar a imagem.

**Largura:** digite a largura do tamanho personalizado.

**Comprimento:** digite a altura do tamanho personalizado.

## Ajustando a imagem

### ■ Brilho

Ajuste a configuração (-50 a 50) para obter a melhor imagem. O valor predefinido é 0, que representa uma média e geralmente é adequado para a maioria das imagens.

Para configurar o nível de **Brilho**, arraste a barra deslizante para a direita ou para a esquerda para clarear ou escurecer a imagem. Também é possível inserir um valor na caixa para definir o nível.



Se a imagem escaneada estiver muito clara, defina um nível de **Brilho** mais baixo e escaneie o documento novamente.

Se a imagem estiver muito escura, defina um nível de **Brilho** mais alto e escaneie o documento novamente.



### Observação

A configuração **Brilho** somente estará disponível ao se definir **Tipo de Escaneamento** como **Preto e Branco**, **Cinza (Difusão de erro)**, **Cinza verdadeiro** ou **Cor 24 bits**.

### ■ Contraste

Você pode aumentar ou diminuir o nível de contraste movendo a barra deslizante para a direita ou para a esquerda. Um aumento enfatiza as áreas escuras e claras da imagem e uma diminuição revela mais detalhes em áreas cinza. Também é possível inserir um valor na caixa para definir o **Contraste**.



### Observação

A configuração **Contraste** somente estará disponível ao se definir **Tipo de Escaneamento** como **Cinza (Difusão de erro)**, **Cinza verdadeiro** ou **Cor 24 bits**.

### ■ Reduzir ruído

Você pode melhorar e aprimorar a qualidade das imagens escaneadas com esta seleção. A configuração **Reduzir ruído** estará disponível ao se usar **Cor 24 bits** e resoluções de escaneamento de 300 × 300 dpi, 400 × 400 dpi ou 600 × 600 dpi.

Ao escanear fotografias ou outras imagens para uso em um processador de texto ou outro aplicativo gráfico, experimente configurações diferentes para **Resolução**, **Tipo de Escaneamento**, **Brilho** e **Contraste** para ver qual atende melhor às suas necessidades.



## Escaneando um documento usando o controlador (driver) ICA (Mac OS X 10.6.x)

É possível escanear um documento usando um dos seguintes métodos:

- Usando o aplicativo Image Capture
- Escaneando diretamente da seção **Impressão e Fax**

### Usando o Image Capture

Para poder usar o Image Capture incluído com o Mac OS X 10.6.x, é necessário o Controlador (driver) de Scanner ICA. O Controlador (driver) da impressora CUPS da Brother para Mac OS X 10.6.x contém o Controlador (driver) de Scanner ICA. Para instalar o Controlador (driver) de Scanner ICA, execute o Software Update de seu Mac ou vá para a seleção de downloads na página principal do seu modelo no Brother Solutions Center (<http://solutions.brother.com/>).

- 1 Conecte o aparelho Brother ao computador usando um cabo USB. Ou conecte o aparelho Brother à mesma LAN (se estiver usando um modelo de rede) ou rede sem fios onde o computador está conectado.
- 2 Inicie o aplicativo **Captura de Imagem**.

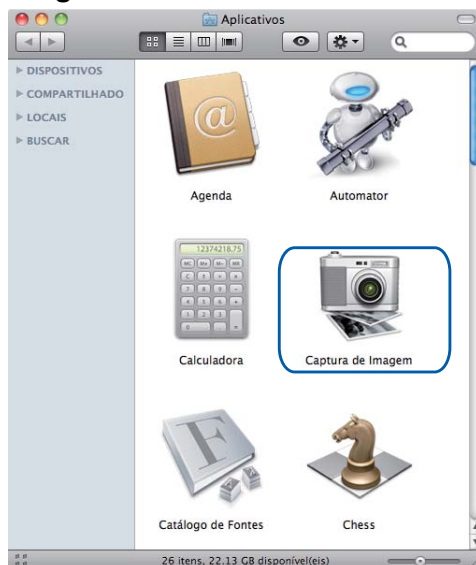

- 3 Seleccione o aparelho na lista no lado esquerdo da tela. Se tiver conectado o aparelho Brother e o computador com um cabo USB, você verá o aparelho na área **DISPOSITIVOS**. Se tiver conectado via LAN ou rede sem fios, verá o aparelho na área **COMPARTILHADA**.



- 4 Coloque seu documento no alimentador ou no vidro do scanner. Se colocou o documento no alimentador, selecione **Alimentador de Doc** em **Modo** e o tamanho do documento em **Tam. Escaneamento**.



Se colocar o documento no vidro do scanner, selecione **Scanner de Mesa** em **Modo**.

 **Observação**

- Caso seu aparelho Brother não possua alimentador, a opção **Modo** não aparecerá.
- Quando a caixa **Detectar Itens Separados** estiver desmarcada, o documento será escaneado como um item e salvo como um arquivo. Quando a caixa **Detectar Itens Separados** estiver marcada, o programa detectará cada imagem e as salvará como arquivos separados. Se o programa não cortar os documentos automaticamente conforme desejado, você poderá fazer isso manualmente, arrastando o ponteiro do mouse sobre a parte que deseja escanear na caixa de diálogo, que pode ser acessada clicando em **Mostrar Detalhes**.

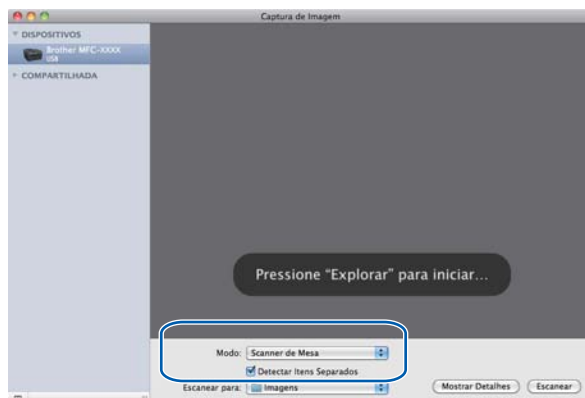

- 5 Seleccione a pasta ou o aplicativo de destino em **Escanear para**.

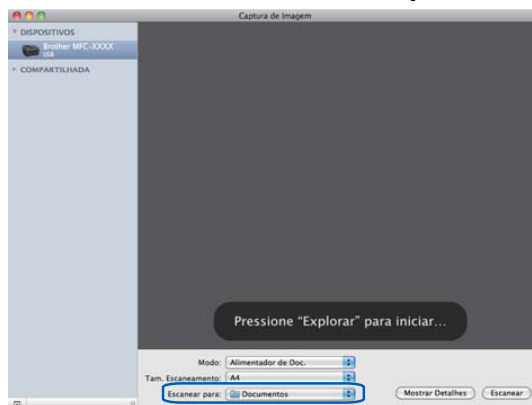

Se necessário, você poderá ajustar as seguintes configurações na caixa de diálogo acessada clicando em **Mostrar Detalhes**. Observe que o nome do item e o valor atribuível poderão variar, dependendo do aparelho.

- **Modo de Escaneamento:** selecione Alimentador de Documento ou Mesa.
- **Tipo:** selecione Colorido, Preto e Branco ou Texto.
- **Resolução:** selecione a resolução desejada para escanear o documento.
- **Tam. Escaneamento** ou **Tamanho:** selecione o tamanho de papel do documento sendo escaneado no Alimentador de Documentos ou na área de escaneamento da mesa.
- **Orientação** ou **Ângulo de Rotação:** selecione a orientação do documento no Alimentador de Documentos ou o ângulo de escaneamento na mesa.

- **Escanear para:** selecione a pasta ou o aplicativo de destino.
- **Nome:** digite o texto de prefixo usado para o nome da imagem escaneada.
- **Formato:** selecione o formato de arquivo dos dados escaneados.
- **Correção da Imagem:** na configuração manual é possível ajustar o Brilho, a Tonalidade, a Temperatura e a Saturação.

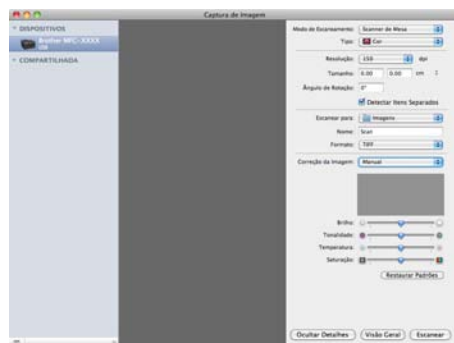

- 6 Clique em **Escanear** para iniciar o escaneamento.

## Escaneando diretamente da seção Impressão e Fax

Se você já tiver adicionado o aparelho Brother à seção **Impressão e Fax**, poderá escanear diretamente dela. Siga os passos abaixo:

- 1 Conecte o aparelho Brother ao computador usando um cabo USB. Ou conecte o aparelho Brother à mesma LAN (se estiver usando um modelo de rede) ou rede sem fios onde o computador está conectado.
- 2 Selecione **Preferências do Sistema** no menu Apple.
- 3 Clique no ícone **Impressão e Fax**.
- 4 Selecione o aparelho na lista no lado esquerdo da tela e clique em **Abrir Fila de Impressão**.

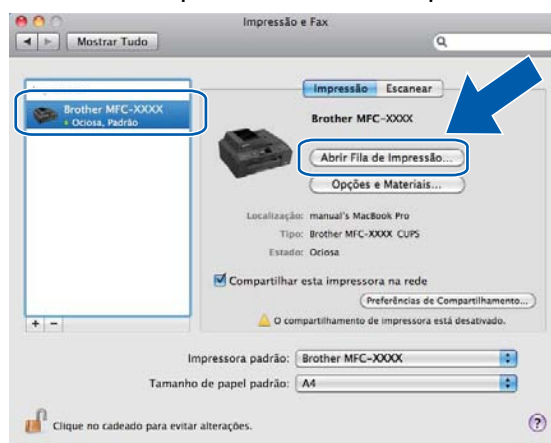

- 5 Clique no ícone **Scanner**.

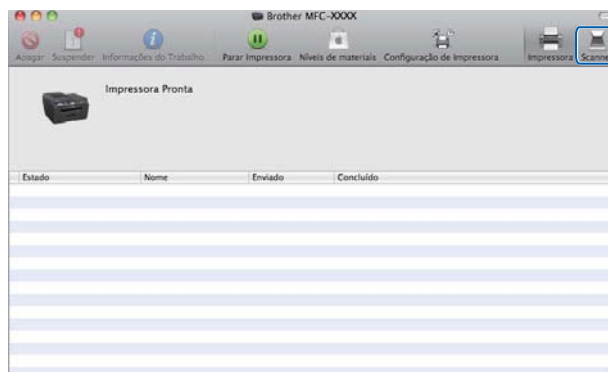

- 6 Coloque seu documento no alimentador ou no vidro do scanner.  
Se colocou o documento no alimentador, selecione **Alimentador de Doc** em **Modo** e o tamanho do documento em **Tam. Escaneamento**.

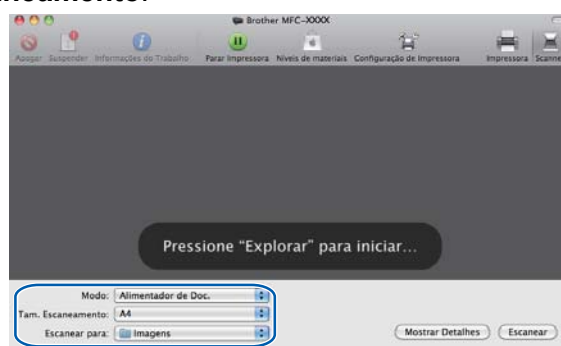

Se colocar o documento no vidro do scanner, selecione **Scanner de Mesa** em **Modo**.

### Observação

- Caso seu aparelho Brother não possua alimentador, a opção **Modo** não aparecerá.
- Quando a caixa **Detectar Itens Separados** estiver desmarcada, o documento será escaneado como um item e salvo como um arquivo. Quando a caixa **Detectar Itens Separados** estiver marcada, o programa detectará cada imagem e as salvará como arquivos separados. Se o programa não cortar os documentos automaticamente conforme desejado, você poderá fazer isso manualmente, arrastando o ponteiro do mouse sobre a parte que deseja escanear na caixa de diálogo, que pode ser acessada clicando em **Mostrar Detalhes**.



**7** Selecione a pasta ou o aplicativo de destino em **Escanear para**.



Se necessário, você poderá ajustar as seguintes configurações na caixa de diálogo acessada clicando em **Mostrar Detalhes**. Observe que o nome do item e o valor atribuível poderão variar, dependendo do aparelho.

- **Modo de Escaneamento:** selecione Alimentador de Documento ou Mesa.
- **Tipo:** selecione Colorido, Preto e Branco ou Texto.
- **Resolução:** selecione a resolução desejada para escanear o documento.
- **Tam. Escaneamento** ou **Tamanho:** selecione o tamanho de papel do documento sendo escaneado no Alimentador de Documentos ou na área de escaneamento da mesa.
- **Orientação** ou **Ângulo de Rotação:** selecione a orientação do documento no Alimentador de Documentos ou o ângulo de escaneamento na mesa.
- **Escanear para:** selecione a pasta ou o aplicativo de destino.
- **Nome:** digite o texto de prefixo usado para o nome da imagem escaneada.
- **Formato:** selecione o formato de arquivo dos dados escaneados.
- **Correção da Imagem:** na configuração manual é possível ajustar o Brilho, a Tonalidade, a Temperatura e a Saturação.

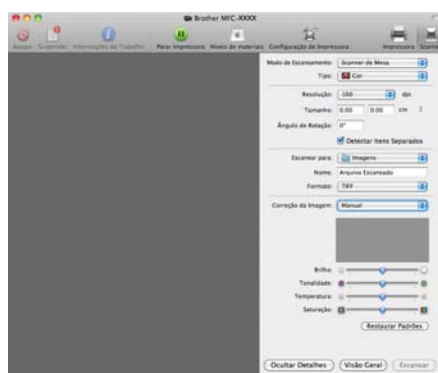

**8** Clique em **Escanear** para iniciar o escaneamento.

## Usando o Presto! PageManager

O Presto! PageManager é um aplicativo para o gerenciamento de documentos no computador. Como é compatível com a maioria dos editores de imagem e programas de processamento de texto, o Presto! PageManager oferece controle sem igual de seus arquivos. Você poderá gerenciar documentos, editar e-mails e arquivos e ler documentos facilmente com o software de OCR integrado do Presto! PageManager.

Se você usa o aparelho como um scanner, recomendamos instalar o Presto! PageManager. Você pode instalar o Presto! PageManager a partir do Suporte Brother no CD-ROM de instalação ou entrar em [http://nj.newsoft.com.tw/download/brother/PM9SEInstaller\\_BR\\_multilang.dmg](http://nj.newsoft.com.tw/download/brother/PM9SEInstaller_BR_multilang.dmg)



### Observação

---

O Manual do Usuário completo do NewSoft Presto! PageManager 9 pode ser visualizado em **Ajuda** na barra de menu do NewSoft Presto! PageManager 9.

---

## Funções

---

- OCR: em um passo é possível escanear uma imagem, reconhecer o texto e editá-lo com um processador de texto.
- Edição de imagem: melhore, corte e gire imagens ou abra-as com o programa de edição de imagem de sua escolha.
- Anotação: adicione notas, selos e desenhos removíveis às imagens.
- Janela de pastas: visualize e organize sua hierarquia de pastas para facilitar o acesso.
- Janela de visualização: visualize os arquivos como miniaturas, listas ou capas para fácil identificação.

## Requisitos de sistema para o Presto! PageManager

---

- Mac OS X 10.4.11, 10.5.x, 10.6.x
- Unidade de disco rígido com pelo menos 400 MB de espaço livre

## Suporte técnico

---

### EUA

Nome da empresa: NewSoft America Inc.  
Endereço postal: 47102 Mission Falls Court, Suite 202 Fremont CA 94539  
Telefone: 510-770-8900  
Fax: 510-770-8980  
Endereço de e-mail: [contactus@newsoftinc.com](mailto:contactus@newsoftinc.com)  
URL: <http://www.newsoftinc.com/>

### Canadá

Endereço de e-mail: [contactus@newsoftinc.com](mailto:contactus@newsoftinc.com)

### Alemanha

Nome da empresa: SoftBay GmbH  
Endereço postal: Carlstraße 50, D-52531, Übach-Palenberg, Alemanha  
Telefone: 0900 1 409640  
Endereço de e-mail: [de.nsc@newsoft.eu.com](mailto:de.nsc@newsoft.eu.com)  
URL: <http://de.newsoft.eu.com/>

### Reino Unido

Nome da empresa: Avanquest UK  
Endereço postal: The Software Centre East Way, Lee Mill Industrial Estate Plymouth Devon.  
PL21 9GE  
Telefone: 44-01752-201148  
Fax: 44-01752-894833  
Endereço de e-mail: [uk.nsc@newsoft.eu.com](mailto:uk.nsc@newsoft.eu.com)  
URL: <http://uk.newsoft.eu.com/>

### França

Nome da empresa: 5CA  
Telefone: 089-965-01-09  
Endereço de e-mail: [fr.nsc@newsoft.eu.com](mailto:fr.nsc@newsoft.eu.com)  
URL: <http://fr.newsoft.eu.com/>



Escaneamento

### **Itália**

Nome da empresa: 5CA  
Telefone: 0899399878  
Endereço de e-mail: [it.nsc@newsoft.eu.com](mailto:it.nsc@newsoft.eu.com)  
URL: <http://it.newsoft.eu.com/>

### **Espanha**

Nome da empresa: 5CA  
Telefone: 0807505598  
Endereço de e-mail: [sp.nsc@newsoft.eu.com](mailto:sp.nsc@newsoft.eu.com)

### **Outros países**

Endereço de e-mail: [tech@newsoft.eu.com](mailto:tech@newsoft.eu.com)



### Observação

- As telas mostradas nesta seção são do Mac OS X 10.5.x. As telas em seu computador poderão variar, dependendo de seu sistema operacional e do aplicativo.
- As funções disponíveis no ControlCenter2 podem variar dependendo do número do modelo de seu aparelho.

## Usando o ControlCenter2

O ControlCenter2 é um utilitário de software que possibilita o acesso rápido e fácil aos aplicativos usados com frequência. O uso do ControlCenter2 acaba com a necessidade de iniciar aplicativos específicos manualmente. O ícone aparecerá na barra de menu. Para abrir a janela do ControlCenter2, clique no ícone



e selecione **Abrir**. O ControlCenter2 tem as seguintes operações:

- 1 Escaneie diretamente para um arquivo, e-mail, processador de texto ou aplicativo gráfico de sua escolha. (1)
- 2 Os botões de Escaneamento Personalizado permitem configurar um botão para usar o aplicativo conforme suas necessidades. (2)
- 3 Acesse as funções de Cópia disponíveis através do computador e acesse os aplicativos PC-FAX disponíveis para seu dispositivo. (3)
- 4 Acesse as configurações disponíveis para configurar seu dispositivo. (4)
- 5 Você pode selecionar o aparelho que irá conectar ao ControlCenter2 na lista suspensa **Modelo**. (5) Você também pode abrir a janela **Seletor de dispositivo** selecionando **Outros** na lista suspensa **Modelo**.
- 6 Você também pode abrir a janela de configuração para cada função clicando em **Configuração**. (6)

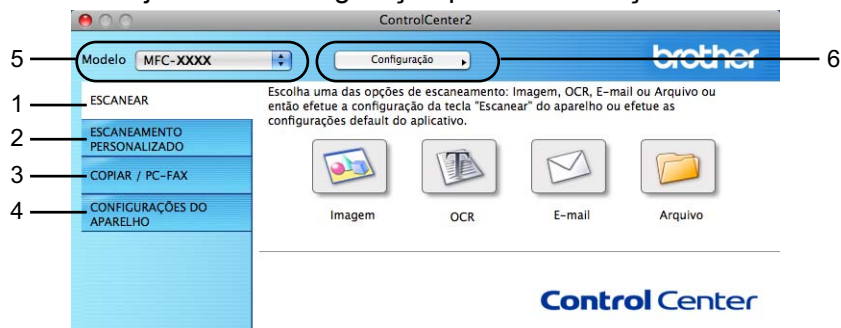

## Desativando a função de carregamento automático

---

Se você não deseja que o ControlCenter2 seja executado automaticamente sempre que o computador for iniciado, faça o seguinte.

- 1 Clique no ícone do ControlCenter2 na barra de menu e selecione **Preferências**.  
A janela de preferências do ControlCenter2 é exibida.
- 2 Desmarque **Iniciar o ControlCenter ao inicializar o computador**.
- 3 Clique em **OK** para fechar a janela.

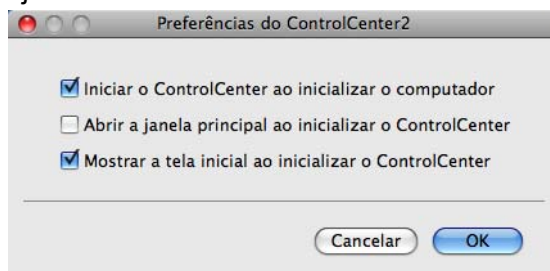

### Observação

O ícone do aplicativo ControlCenter2 está em **Macintosh HD/Biblioteca/Printers/Brother/Utilities/ControlCenter**.

---

# ESCANEAMENTO

Há quatro botões de escaneamento para os aplicativos **Escanear Imagem**, **Escanear para OCR**, **Escanear para E-mail** e **Escanear para Arquivo**.

## ■ Imagem (Padrão: Apple Preview)

Permite escanear uma página diretamente para qualquer aplicativo de visualização/edição de gráficos. É possível escolher o aplicativo de destino, como Adobe® Photoshop® ou outro tipo de aplicativo de edição de imagem no computador.

## ■ OCR (Predefinido: Apple TextEdit)

Permite escanear uma página ou documento, executar o aplicativo OCR automaticamente e colocar o texto (não um gráfico) em um aplicativo de processamento de texto. É possível escolher o aplicativo alvo de processamento de texto, como o Microsoft® Word ou qualquer outro aplicativo de processamento de texto no computador. É necessário fazer download do Presto! PageManager e instalá-lo no computador. Para obter informações de instalação, consulte *Usando o Presto! PageManager* >> página 166.

## ■ E-mail (Predefinido: seu software de e-mail predefinido)

Permite escanear uma página ou documento diretamente para um aplicativo de e-mail como um anexo padrão. É possível escolher o tipo e a resolução do arquivo anexo.

## ■ Arquivo

Permite escanear diretamente para um arquivo em disco. É possível alterar o tipo de arquivo e a pasta de destino conforme necessário.

O ControlCenter2 oferece a possibilidade de configurar a tecla do hardware **DIGITALIZAR** em seu aparelho e o botão do software do ControlCenter2 para cada função de escaneamento. Para configurar a tecla do hardware **DIGITALIZAR** em seu aparelho, selecione a guia **Botão do Aparelho** no menu de configuração para cada um dos botões **ESCANEAR**. Para configurar o botão do software do ControlCenter2, selecione a guia **Botão do Software** no menu de configuração para cada um dos botões **ESCANEAR**.

## Observação

É possível configurar a tecla **DIGITALIZAR** do aparelho para cada botão do ControlCenter2 na guia **Botão do Aparelho**. Para alterar as configurações padrão, clique no botão enquanto mantém pressionada a tecla **Ctrl** e selecione a guia **Botão do Aparelho**.



## Tipos de arquivos

---

Selecione o tipo de arquivo para salvar as imagens escaneadas na lista suspensa.

### Para Imagem, E-mail e Arquivo

- Windows® Bitmap (\*.bmp)
- JPEG (\*.jpg)
- TIFF (\*.tif)
- TIFF Multi-Page (\*.tif)
- Portable Network Graphics (\*.png)
- PDF (\*.pdf)
- PDF Seguro (\*.pdf)

### Para OCR

- Texto (\*.txt)
- Rich Text Format (\*.rtf)
- HTML (\*.htm)
- Excel 97 (\*.xls)



### Observação

Se você definir o tipo de arquivo como TIFF ou TIFF Multi-Page, poderá escolher **Descompactado** ou **Compactado**.

---

## Tamanho do documento

---

Você pode escolher o tamanho do documento na lista suspensa. Se você escolher um tamanho de documento de 1 em 2, como **1 a 2 (A4)**, a imagem escaneada será dividida em dois documentos A5.

## Imagem (exemplo: Apple Preview)

A função **Escanear Imagem** permite escanear uma imagem diretamente no aplicativo gráfico para editá-la. Para alterar as configurações padrão, clique no botão enquanto mantém pressionada a tecla **Ctrl** e selecione o **Botão do Software**.



Se desejar escanear e cortar uma parte de uma página após o pré-escaneamento do documento, marque a caixa **Mostrar Interface do Scanner**.

Se necessário, altere as outras configurações.

Para alterar o aplicativo de destino, selecione o aplicativo adequado na lista suspensa **Aplicativo a ser utilizado**. É possível adicionar um aplicativo à lista clicando em **Incluir**.

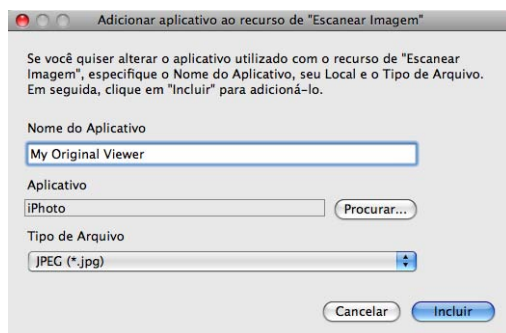

Digite o **Nome do Aplicativo** (até 30 caracteres) e escolha o aplicativo preferido clicando no botão **Procurar**. Selecione também o **Tipo de Arquivo** na lista suspensa.

É possível excluir um aplicativo que tenha sido adicionado. Selecione o **Nome do Aplicativo** e clique no botão **Excluir**.

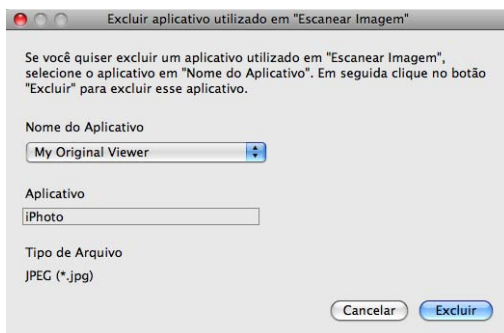

### Observação

Essa função também está disponível para **Escanear para E-mail** e **Escanear para OCR**. A janela poderá variar, dependendo da função.

Se você selecionar **PDF Seguro** na lista **Tipo de Arquivo**, a caixa de diálogo **Definir senha do PDF** será exibida. Digite sua senha nas caixas **Senha** e **Digite a senha novamente** e clique em **OK**.

### Observação

**PDF Seguro** também está disponível para Escanear para E-mail e Escanear para Arquivo.

## OCR (aplicativo de processamento de texto)

**Escanear para OCR** converte os dados da imagem da página de gráfico para texto que pode ser editado por qualquer aplicativo de processamento de texto. Você pode alterar o aplicativo de processamento de texto padrão.

Para configurar **Escanear para OCR**, clique no botão enquanto mantém pressionada a tecla **Ctrl** e selecione o **Botão do Software**.

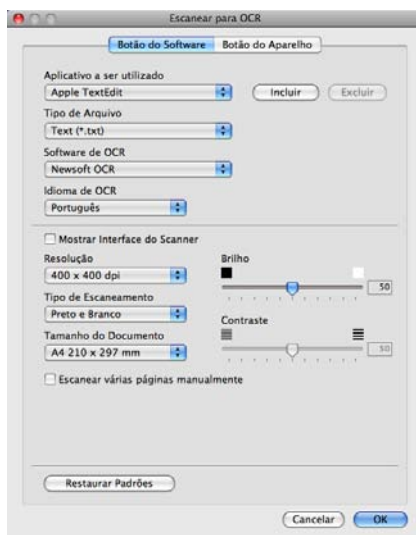

Para alterar o aplicativo de processamento de texto, escolha o aplicativo alvo na lista suspensa **Aplicativo a ser utilizado**. É possível adicionar um aplicativo à lista clicando no botão **Incluir**. Para excluir um aplicativo, clique no botão **Excluir**.

Se desejar escanear e cortar uma parte de uma página após o pré-escaneamento do documento, marque a caixa **Mostrar Interface do Scanner**.



## E-mail

A função **Escanear para E-mail** permite que você escaneie um documento no aplicativo de e-mail padrão, para enviar o trabalho escaneado como um anexo. Para alterar o aplicativo padrão de e-mail ou tipo de arquivo do anexo, clique no botão enquanto mantém pressionada a tecla **Ctrl** e selecione o **Botão do Software**.



Para alterar o aplicativo de e-mail, selecione o aplicativo de e-mail preferido na lista suspensa **Aplicativo de E-mail**. É possível adicionar um aplicativo às listas clicando em **Incluir**<sup>1</sup>. Para excluir um aplicativo, clique em **Excluir**.

<sup>1</sup> Quando o ControlCenter2 é iniciado pela primeira vez, aparece uma lista padrão de aplicativos de e-mail compatíveis na lista suspensa. Se tiver problemas ao usar um aplicativo personalizado com o ControlCenter2, selecione um aplicativo da lista.

Se desejar escanear e cortar uma parte de uma página após o pré-escaneamento do documento, marque a caixa **Mostrar Interface do Scanner**.

## Arquivo

O botão **Escanear para Arquivo** permite escanear uma imagem para uma pasta no disco rígido, em qualquer formato de arquivo. Isso permite arquivar facilmente seus documentos impressos. Para configurar o tipo de arquivo e a pasta, clique no botão enquanto mantém pressionada a tecla **Ctrl** e selecione o **Botão do Software**.

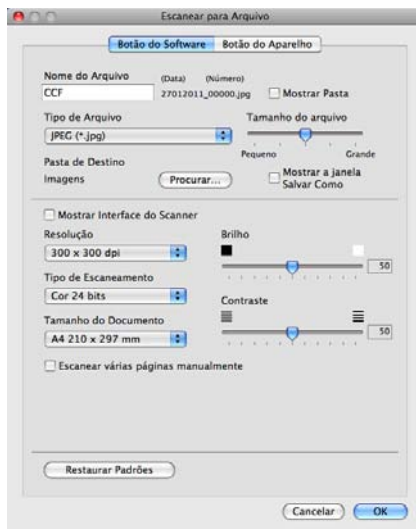

É possível alterar o Nome do Arquivo. Insira o nome de arquivo que deseja usar para o documento (até 100 caracteres) na caixa **Nome do Arquivo**. O nome do arquivo será o nome de arquivo registrado, a data atual e o número sequencial.

Selecione o tipo de arquivo para a imagem salva na lista suspensa **Tipo de Arquivo**. É possível salvar o arquivo na pasta padrão ou selecionar a pasta preferida clicando em **Procurar**.

Para mostrar onde a imagem escaneada é salva quando o escaneamento é concluído, marque a caixa **Mostrar Pasta**. Para especificar sempre o destino da imagem escaneada, marque a caixa **Mostrar a janela Salvar Como**.

Se desejar escanear e cortar uma parte de uma página após o pré-escaneamento do documento, marque a caixa **Mostrar Interface do Scanner**.

## ESCANEAMENTO PERSONALIZADO

Há quatro botões que podem ser configurados para atender as suas necessidades de escaneamento.

Para personalizar um botão, clique nele enquanto mantém pressionada a tecla **Ctrl**, e a janela de configuração será exibida. Há quatro funções de escaneamento: **Escanear Imagem**, **Escanear para OCR**, **Escanear para E-mail** e **Escanear para Arquivo**.

### ■ Escanear Imagem

Permite escanear uma página diretamente para qualquer software de visualizador de imagens e edição. É possível selecionar qualquer aplicativo de editor de imagens no computador como destino.

### ■ Escanear para OCR

Converte documentos escaneados em arquivos de texto editáveis. É possível selecionar o aplicativo de destino para o texto editável. É necessário fazer download do Presto! PageManager e instalá-lo no computador. Para obter informações de instalação, consulte *Usando o Presto! PageManager* >> página 166.

### ■ Escanear para E-mail

Anexa as imagens escaneadas a uma mensagem de e-mail. Também é possível escolher o tipo de anexo de arquivo e criar uma lista de envio rápido de endereços de e-mail selecionados a partir da sua agenda.

### ■ Escanear para Arquivo

Permite salvar uma imagem escaneada em qualquer pasta da unidade de disco rígido local ou da rede. Também é possível selecionar o tipo de arquivo a ser usado.



## Tipos de arquivos

---

Selecione o tipo de arquivo para salvar as imagens escaneadas na lista suspensa.

### Para Imagem, E-mail e Arquivo

- Windows® Bitmap (\*.bmp)
- JPEG (\*.jpg)
- TIFF (\*.tif)
- TIFF Multi-Page (\*.tif)
- Portable Network Graphics (\*.png)
- PDF (\*.pdf)
- PDF Seguro (\*.pdf)

### Para OCR

- Texto (\*.txt)
- Rich Text Format (\*.rtf)
- HTML (\*.htm)
- Excel 97 (\*.xls)



#### Observação

Se você definir o tipo de arquivo como TIFF ou TIFF Multi-Page, poderá escolher **Descompactado** ou **Compactado**.

---

## Tamanho do documento

---

Você pode escolher o tamanho do documento na lista suspensa. Se você escolher um tamanho de documento de 1 em 2, como **1 a 2 (A4)**, a imagem escaneada será dividida em dois documentos A5.

## Botão definido pelo usuário

---

Para personalizar um botão, clique nele enquanto mantém pressionada a tecla **Ctrl**, e a janela de configuração será exibida. Siga estas diretrizes para a configuração do botão.

## Escanear para imagem

### ■ Guia Geral

Digite um nome em **Nome de Personalizado** (até 30 caracteres) para criar o nome do botão.  
 Selecione o tipo de escaneamento no campo **Ação de Escaneamento**.



### ■ Guia Configurações

Escolha as configurações **Aplicativo a ser utilizado**, **Tipo de Arquivo**, **Resolução**, **Tipo de Escaneamento**, **Tamanho do Documento**, **Mostrar Interface do Scanner**, **Brilho** e **Contraste**.

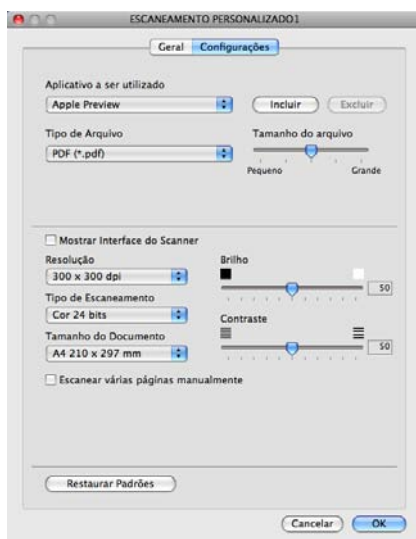

Se você selecionar **PDF Seguro** na lista **Tipo de Arquivo**, a caixa de diálogo **Definir senha do PDF** será exibida. Digite sua senha nas caixas **Senha** e **Digite a senha novamente** e clique em **OK**.

### Observação

**PDF Seguro** também está disponível para Escanear para E-mail e Escanear para Arquivo.

## Escanear para OCR

### ■ Guia Geral

Digite um nome em **Nome de Personalizado** (até 30 caracteres) para criar o nome do botão.  
 Selecione o tipo de escaneamento no campo **Ação de Escaneamento**.



### ■ Guia Configurações

Escolha as configurações **Aplicativo a ser utilizado**, **Tipo de Arquivo**, **Software de OCR**, **Idioma de OCR**, **Resolução**, **Tipo de Escaneamento**, **Tamanho do Documento**, **Mostrar Interface do Scanner**, **Brilho** e **Contraste**.

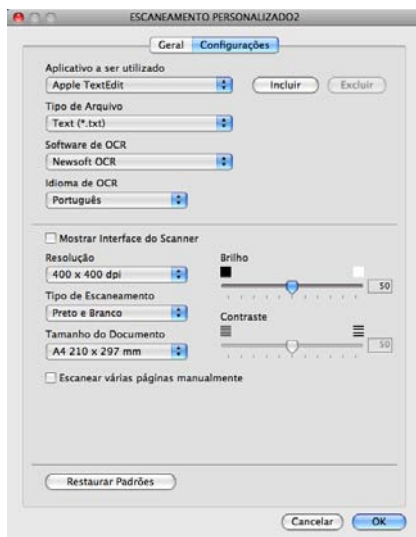

## Escanear para E-mail

### ■ Guia Geral

Digite um nome em **Nome de Personalizado** (até 30 caracteres) para criar o nome do botão.

Selecione o tipo de escaneamento no campo **Ação de Escaneamento**.



### ■ Guia Configurações

Escolha as configurações **Aplicativo de E-mail**, **Tipo de Arquivo**, **Resolução**, **Tipo de Escaneamento**, **Tamanho do Documento**, **Mostrar Interface do Scanner**, **Brilho** e **Contraste**.



## Escanear para arquivo

### ■ Guia Geral

Digite um nome em **Nome de Personalizado** (até 30 caracteres) para criar o nome do botão.

Selecione o tipo de escaneamento no campo **Ação de Escaneamento**.



### ■ Guia Configurações

Selecione o formato de arquivo na lista suspensa **Tipo de Arquivo**. Salve o arquivo na pasta padrão ou escolha a pasta preferida clicando no botão **Procurar**.

Escolha as configurações **Resolução**, **Tipo de Escaneamento**, **Tamanho do Documento**, **Mostrar Interface do Scanner**, **Brilho** e **Contraste**.

Se desejar especificar o destino da imagem escaneada, marque **Mostrar a janela Salvar Como**.

Se desejar escanear e cortar uma parte de uma página após o pré-escaneamento do documento, marque a caixa **Mostrar Interface do Scanner**.

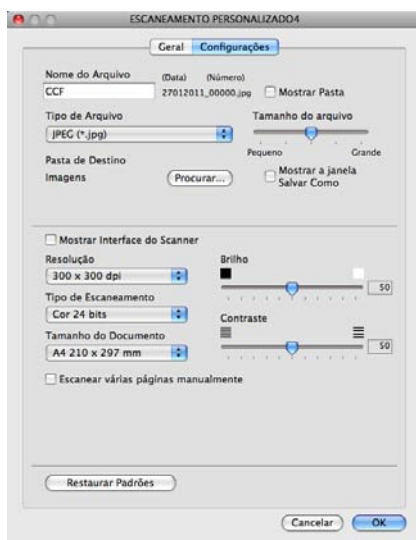



## CÓPIA / PC-FAX (PC-FAX apenas para modelos MFC)

**CÓPIA** - permite usar o computador e qualquer controlador (driver) de impressora para operações de cópia avançadas. Você pode escanear uma página no aparelho e imprimir as cópias usando qualquer uma das funções do controlador (driver) de impressão do aparelho, ou pode direcionar o resultado para qualquer controlador (driver) de impressora padrão instalado no computador, incluindo impressoras de rede.

**PC-FAX** - permite escanear uma página ou documento e enviar a imagem automaticamente como um fax a partir do computador.

É possível definir as configurações preferidas em até quatro botões.

Os botões **Cópia1-Cópia4** podem ser personalizados para possibilitar o uso das funções avançadas de cópia e fax, como impressão N em 1.



Para usar os botões de **Cópia**, configure o controlador (driver) da impressora clicando no botão enquanto mantém pressionada a tecla **Ctrl**.

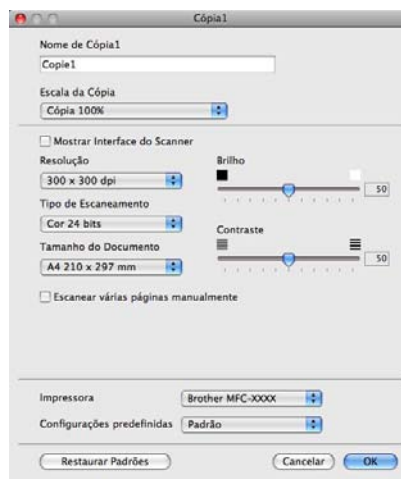

Digite um nome em **Nome de Cópia** (até 30 caracteres) e selecione **Escala da Cópia**.

Escolha as configurações de **Resolução**, **Tipo de Escaneamento**, **Tamanho do Documento**, **Mostrar Interface do Scanner**, **Brilho** e **Contraste** a serem utilizadas.

Antes de concluir a configuração do botão de **Cópia**, defina a **Impressora**. Selecione as configurações de impressora da lista suspensa **Configurações predefinidas** e depois clique em **OK** para fechar a caixa de diálogo. Clicando no botão de cópia configurado se abre a caixa de diálogo.

**(Mac OS X 10.4.11)**

Para copiar, selecione **Cópias e Páginas** na lista suspensa.

Para enviar um fax, selecione **Enviar Fax** na lista suspensa. (Consulte *Enviando um fax (apenas modelos MFC)* >>> página 147).

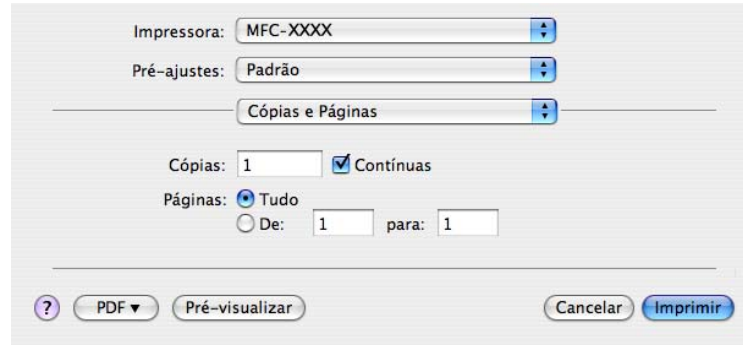
**(Mac OS X 10.5.x a 10.6.x)**

Para mais opções, clique no triângulo ao lado da lista suspensa **Impressora**.

Para copiar, clique em **Imprimir**.

Para enviar um fax, clique no triângulo ao lado da lista suspensa **Impressora** e depois selecione **Enviar Fax** na lista suspensa. (Consulte *Enviando um fax (apenas modelos MFC)* >>> página 147).

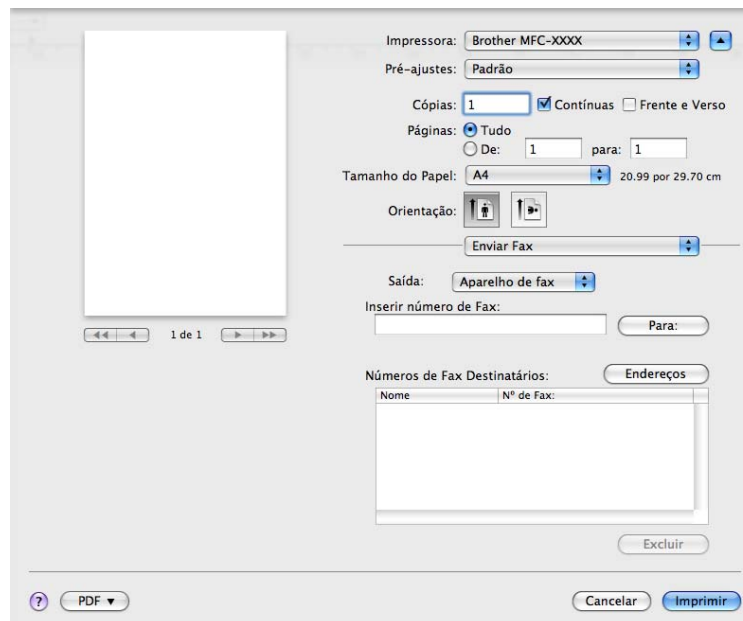

## CONFIGURAÇÕES DO APARELHO

É possível definir as configurações do aparelho ou verificar os níveis de tinta clicando em um botão.

■ **Configuração Remota** (para MFC-J625DW/J825DW/J835DW/J5910DW)

Permite abrir o programa de Configuração Remota. (Consulte *Configuração remota* >> página 189).

■ **Discagem Rápida** (para MFC-J625DW/J825DW/J835DW/J5910DW)

Permite abrir a janela Definir Discagem Rápida, da Configuração Remota. (Consulte *Configuração remota* >> página 189).

■ **Nível de Tinta**

Permite abrir o Brother Status Monitor, que exibe o nível de tinta para cada cartucho.



## Configuração remota (para MFC-J625DW/J825DW/J835DW/J5910DW)

O botão **Configuração Remota** permite abrir a janela do programa de Configuração Remota, para configurar os menus de configuração do aparelho.



### Observação

Para obter mais detalhes, consulte *Configuração remota* >> página 189.

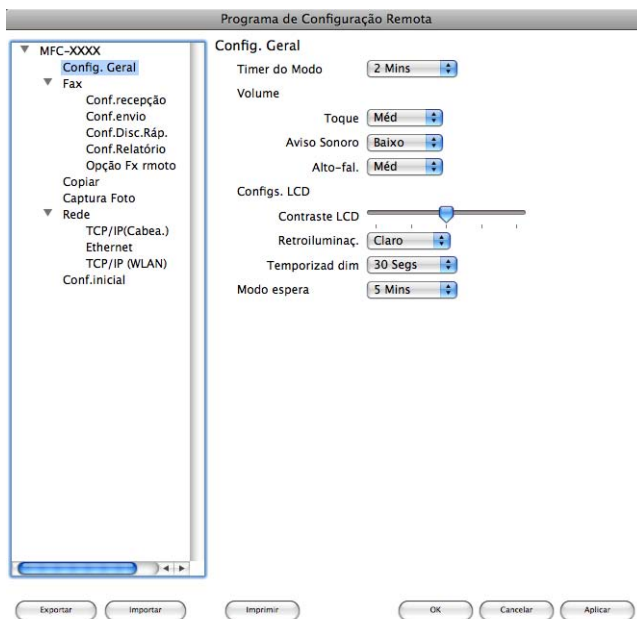

## Discagem rápida (para MFC-J625DW/J825DW/J835DW/J5910DW)

O botão **Discagem Rápida** permite abrir a janela **Conf.Disc.Ráp** no programa de Configuração Remota, para você poder registrar facilmente ou alterar os números de discagem do computador.

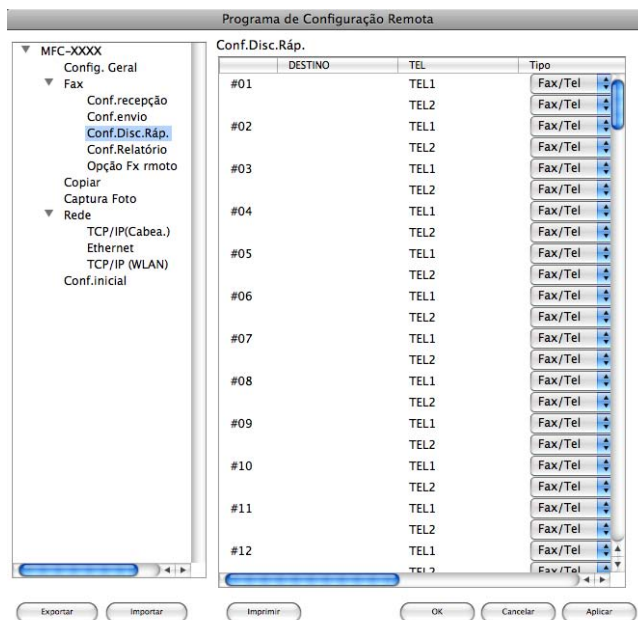

## Nível de tinta

O botão **Nível de Tinta** abre a janela **Status Monitor**, que exibe o nível de tinta de cada cartucho.



### Observação

O aplicativo Brother Status Monitor fica em **Macintosh HD/Biblioteca/Printers/Brother/Utilities**.



# Configuração remota e PhotoCapture Center™ (para MFC-J625DW/J825DW/J835DW/J5910DW)

## Configuração remota

O aplicativo **Configuração Remota** permite definir várias configurações do aparelho a partir de um aplicativo. Quando você inicia esse aplicativo, as configurações em seu aparelho serão baixadas automaticamente para o computador e exibidas na tela. Se as configurações forem alteradas, elas poderão ser carregadas diretamente no aparelho.



### Observação

O ícone da **RemoteSetup** está em **Macintosh HD/Biblioteca/Printers/Brother/Utilities**.

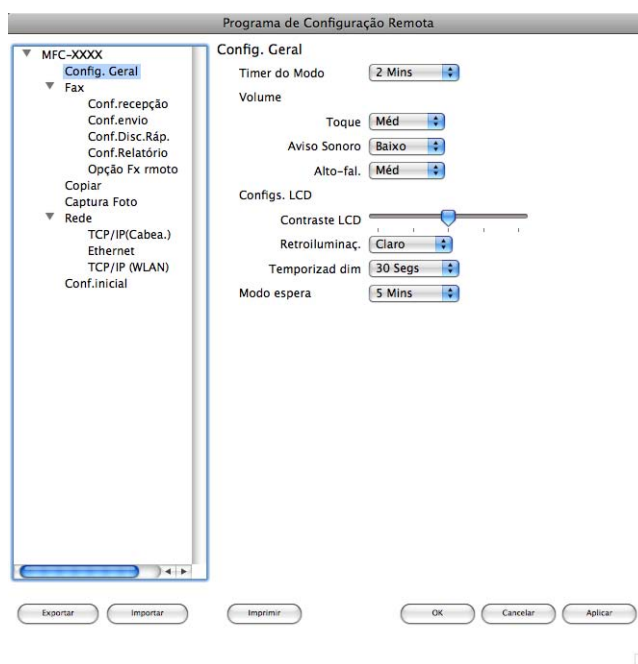

#### ■ OK

Permite que você inicie o carregamento de dados no aparelho e saia do aplicativo Configuração Remota. Se uma mensagem de erro for exibida, digite os dados corretos novamente e clique em **OK**.

#### ■ Cancelar

Permite que você saia do aplicativo Configuração Remota sem carregar dados no aparelho.

#### ■ Aplicar

Permite que você carregue dados no aparelho sem sair do aplicativo Configuração Remota.

#### ■ Imprimir

Permite que você imprima os itens escolhidos no aparelho. Só será possível imprimir dados depois que eles forem carregados no aparelho. Clique em **Aplicar** para carregar os novos dados no aparelho e clique em **Imprimir**.

### ■ Exportar

Permite que você salve a definição da configuração atual em um arquivo.

### ■ Importar

Permite que você leia a configuração de um arquivo.



### Observação

---

- Você pode usar o botão **Exportar** para salvar todas as suas configurações de seu aparelho.
  - Se precisar alterar o aparelho que foi registrado em seu computador durante a instalação do MFL-Pro Suite (►►Guia de Configuração Rápida) ou se o ambiente de rede foi alterado, você precisará especificar o novo aparelho. Abra o **Seletor de dispositivo** e selecione o novo aparelho. (Somente para usuários de rede)
-

## PhotoCapture Center™

É possível acessar um cartão de memória ou unidade de memória flash USB instalada no aparelho a partir de um computador.

### CUIDADO

NÃO inicie o computador com um cartão de memória ou uma unidade de memória flash USB instalada na unidade de mídia do aparelho. Você pode perder os dados ou danificar a mídia.

### Observação

- O PhotoCapture Center™ lerá apenas a mídia que foi colocada primeiro.
- Enquanto o aparelho estiver imprimindo a partir do PhotoCapture Center™, o computador não poderá acessar o PhotoCapture Center™ para executar qualquer outra operação.

## Para usuários de cabo USB

- 1 Coloque um cartão de memória ou uma unidade de memória flash USB no aparelho.

### Observação

Se você criar um nome para a identificação de volume do cartão de memória ou da unidade de memória flash USB, o nome será exibido no lugar de **Disco removível**.

- 2 Clique duas vezes no ícone **Disco removível**. Os arquivos e as pastas no cartão de memória ou na unidade de memória flash USB serão exibidos na tela.
- 3 Você pode editar um arquivo e salvá-lo em outra unidade no computador.
- 4 Feche todos os aplicativos que estão executando dados armazenados no cartão de memória ou na unidade de memória flash USB e arraste o ícone **Disco removível** para o ícone do **Lixo** antes de remover o cartão de memória ou a unidade de memória flash USB do aparelho.

### CUIDADO

NÃO remova o cartão de memória ou a unidade de memória flash USB enquanto o LED de status ou a tecla **FOTO** estiver piscando para evitar danos ao cartão, à unidade de memória flash USB ou aos dados armazenados no cartão.

Se você remover o cartão de memória ou a unidade de memória flash USB enquanto o LED de status ou a tecla **FOTO** estiver piscando, será necessário reiniciar o computador imediatamente antes de colocar o mesmo cartão de memória ou a unidade de memória flash USB no aparelho. Se você não reiniciar o computador, os dados na mídia poderão ser destruídos.



## Para usuários da rede

- 1 Coloque um cartão de memória ou uma unidade de memória flash USB no aparelho.
- 2 Inicie qualquer software de FTP ou navegador da Web que aceite FTP.  
O software do navegador acessa o cartão de memória ou a unidade de memória flash USB usando o protocolo FTP e o nome do host da rede do aparelho. Na barra de endereço, digite ftp://XXX.XXX.XXX.XXX (onde XXX.XXX.XXX.XXX é o endereço IP do aparelho Brother).  
Aparece o software do navegador e uma lista de nomes de arquivos é exibida no cartão de memória ou na unidade de memória flash USB.
- 3 Clique no nome do arquivo que deseja visualizar.



### Observação

O uso de determinados caracteres ou símbolos em um nome de arquivo no cartão de memória ou na unidade de memória flash USB pode causar um problema de acesso ao arquivo. Recomendamos usar somente combinações dos caracteres a seguir em um nome de arquivo.

1234567890  
ABCDEFGHIJKLMNOPQRSTUVWXYZ  
abcdefghijklmnopqrstuvwxyz  
! # \$ % & ' ( ) - , @ ^ \_ ' { } ~

**Quando remover um cartão de memória ou uma unidade de memória flash USB, execute o seguinte procedimento para evitar danos ao cartão de memória ou à unidade de memória flash USB:**

- 1 Feche o navegador.
- 2 Aguarde até o LED de status ou a tecla **FOTO** parar de piscar antes de remover o cartão de memória ou a unidade de memória flash USB.

### **⚠ CUIDADO**

NÃO remova o cartão de memória ou a unidade de memória flash USB enquanto o LED de status ou a tecla **FOTO** estiver piscando para evitar danos ao cartão, à unidade de memória flash USB ou aos dados armazenados no cartão.

Se você remover o cartão de memória ou a unidade de memória flash USB enquanto o LED de status ou a tecla **FOTO** estiver piscando, será necessário reiniciar o computador imediatamente antes de colocar o mesmo cartão de memória ou a unidade de memória flash USB no aparelho. Se você não reiniciar o computador, os dados na mídia poderão ser destruídos.



# Usando a tecla Escanear

---



Escaneamento com cabo USB	194
Escaneamento em Rede	205

## Usando a tecla Escanear com uma conexão de cabo USB

### Observação

Se você usa a tecla **DIGITALIZAR** em uma rede, consulte *Escaneamento em Rede* >> página 205.

Você pode usar a tecla  (**DIGITALIZAR**) no painel de controle para escanear documentos diretamente em seu editor de textos, gráficos ou aplicativo de e-mail, para uma pasta em seu computador, para um cartão de memória ou unidade de memória flash USB (para MFC-J625DW/J825DW/J835DW/J5910DW).

Antes de poder usar a tecla  (**DIGITALIZAR**), é necessário instalar o software MFL-Pro Suite da Brother e conectar o aparelho ao computador. Se tiver instalado o MFL-Pro Suite a partir do CD-ROM fornecido, os controladores (drivers) corretos e o software do ControlCenter estarão instalados. O escaneamento com a tecla  (**DIGITALIZAR**) usa a configuração da tela **Configurações de Escaneamento do Dispositivo** do ControlCenter4 ou da guia **Botão do Aparelho** do ControlCenter2. (Para Windows®, consulte *Guia Escanear* >> página 67 ao selecionar **Modo Inicial**, consulte *Guia Escanear* >> página 82 ao selecionar **Modo Avançado**. Para Macintosh, consulte *ESCANEAMENTO* >> página 171). Para obter detalhes sobre como definir as configurações de escaneamento e iniciar o aplicativo de sua escolha usando a tecla  (**DIGITALIZAR**), consulte *ControlCenter4* >> página 61 (Windows®) ou *ControlCenter2* >> página 169 (Macintosh).

### Escanear para E-mail

É possível escanear um documento preto e branco ou colorido para o aplicativo de e-mail como um arquivo anexo.

#### Para MFC-J825DW/J835DW

- 1 Coloque seu documento no aparelho.
- 2 Pressione  (**DIGITALIZAR**).
- 3 Pressione ◀ ou ▶ para selecionar *para E-mail*.
- 4 Pressione **Iniciar (Preto)** ou **Iniciar (Colorido)**.  
O aparelho começa a escanear o documento, cria um arquivo anexo e inicia o aplicativo de e-mail, exibindo a nova mensagem aguardando para ser endereçada.

#### Para MFC-J280W/J625DW/J5910DW

- 1 Coloque seu documento no aparelho.
- 2 Pressione  (**DIGITALIZAR**).

- 3 Pressione ▲ ou ▼ para exibir **Escanear para e-mail**.
- 4 Pressione **Escanear para e-mail**.
- 5 Pressione **Iniciar**.  
O aparelho começa a escanear o documento, cria um arquivo anexo e inicia o aplicativo de e-mail, exibindo a nova mensagem aguardando para ser endereçada.

#### Para MFC-J425W/J430W/J435W

- 1 Coloque seu documento no aparelho.
- 2 Pressione  (**DIGITALIZAR**).
- 3 Pressione ▲ ou ▼ para selecionar **Escan.p/e-mail**.  
Pressione **OK**.
- 4 Pressione **Iniciar (Preto)** ou **Iniciar (Colorido)**.  
O aparelho começa a escanear o documento, cria um arquivo anexo e inicia o aplicativo de e-mail, exibindo a nova mensagem aguardando para ser endereçada.

#### **Observação**

##### (Windows®)

- O tipo de escaneamento depende das configurações na tela **Configurações de Escaneamento do Dispositivo** do ControlCenter4. **Iniciar (Preto)** ou **Iniciar (Colorido)** não alteram as configurações.
- Se desejar alterar entre escaneamento colorido e preto e branco, clique em **Ajuda** no ControlCenter4.

##### (Macintosh)

- O tipo de escaneamento depende das configurações na guia **Botão do Aparelho** do ControlCenter2. **Iniciar (Preto)** ou **Iniciar (Colorido)** não alteram as configurações.
- Se desejar alterar entre escaneamento colorido e preto e branco, selecione colorido ou preto e branco na opção de tipo de escaneamento na guia **Botão do Aparelho** da tela de configuração do ControlCenter2. (Consulte **ESCANEAR** >> página 171).

## Escanear para imagem

É possível escanear um documento preto e branco ou colorido para o aplicativo gráfico, para visualização e edição.

#### Para MFC-J825DW/J835DW

- 1 Coloque seu documento no aparelho.
- 2 Pressione  (**DIGITALIZAR**).
- 3 Pressione ◀ ou ▶ para selecionar **para Imagem**.

- 4 Pressione **Iniciar (Preto)** ou **Iniciar (Colorido)**.  
O aparelho inicia o processo de escaneamento.

#### Para MFC-J280W/J625DW/J5910DW

- 1 Coloque seu documento no aparelho.
- 2 Pressione  (**DIGITALIZAR**).
- 3 Pressione ▲ ou ▼ para exibir *Escanear para Imagem*.
- 4 Pressione *Escanear para Imagem*.
- 5 Pressione *Iniciar*.  
O aparelho inicia o processo de escaneamento.

#### Para MFC-J425W/J430W/J435W

- 1 Coloque seu documento no aparelho.
- 2 Pressione  (**DIGITALIZAR**).
- 3 Pressione ▲ ou ▼ para selecionar *Escan.p/imagem*.  
Pressione **OK**.
- 4 Pressione **Iniciar (Preto)** ou **Iniciar (Colorido)**.  
O aparelho inicia o processo de escaneamento.



#### Observação

##### (Windows®)

- O tipo de escaneamento depende das configurações na tela **Configurações de Escaneamento do Dispositivo** do ControlCenter4. **Iniciar (Preto)** ou **Iniciar (Colorido)** não alteram as configurações.
- Se desejar alterar entre escaneamento colorido e preto e branco, clique em **Ajuda** no ControlCenter4.

##### (Macintosh)

- O tipo de escaneamento depende das configurações na guia **Botão do Aparelho** do ControlCenter2. **Iniciar (Preto)** ou **Iniciar (Colorido)** não alteram as configurações.
- Se desejar alterar entre colorido e preto e branco, selecione colorido ou preto e branco na opção de tipo de escaneamento na guia **Botão do Aparelho** da tela de configuração do ControlCenter2.  
(Consulte *ESCANEAMENTO* >> página 171).

## Escanear para OCR

---

Se o documento original for texto, você poderá usar ScanSoft™ PaperPort™ 12SE ou Presto! PageManager para escaneá-lo e convertê-lo em um arquivo de texto que pode ser editado em seu software favorito de processamento de texto.

### Para MFC-J825DW/J835DW

- 1 Coloque seu documento no aparelho.
- 2 Pressione  (**DIGITALIZAR**).
- 3 Pressione ◀ ou ▶ para selecionar para OCR.
- 4 Pressione **Iniciar (Preto)** ou **Iniciar (Colorido)**.  
O aparelho inicia o processo de escaneamento.

### Para MFC-J280W/J625DW/J5910DW

- 1 Coloque seu documento no aparelho.
- 2 Pressione  (**DIGITALIZAR**).
- 3 Pressione ▲ ou ▼ para exibir Escanear para OCR.
- 4 Pressione Escanear para OCR.
- 5 Pressione **Iniciar**.  
O aparelho inicia o processo de escaneamento.

### Para MFC-J425W/J430W/J435W

- 1 Coloque seu documento no aparelho.
- 2 Pressione  (**DIGITALIZAR**).
- 3 Pressione ▲ ou ▼ para selecionar Escan.p/ocr.  
Pressione **OK**.
- 4 Pressione **Iniciar (Preto)** ou **Iniciar (Colorido)**.  
O aparelho inicia o processo de escaneamento.

## Observação

### (Windows®)

- O tipo de escaneamento depende das configurações na tela **Configurações de Escaneamento do Dispositivo** do ControlCenter4. **Iniciar (Preto)** ou **Iniciar (Colorido)** não alteram as configurações.
- Se desejar alterar entre escaneamento colorido e preto e branco, clique em **Ajuda** no ControlCenter4.
- O ScanSoft™ PaperPort™ 12SE deve estar instalado no computador.

### (Macintosh)

- O tipo de escaneamento depende das configurações na guia **Botão do Aparelho** do ControlCenter2. **Iniciar (Preto)** ou **Iniciar (Colorido)** não alteram as configurações.
- É necessário fazer download do Presto! PageManager e instalá-lo no computador para a função OCR funcionar na tecla **DIGITALIZAR** ou no ControlCenter2. Para obter informações de instalação, consulte *Usando o Presto! PageManager* >> página 166.
- A função Escanear para OCR está disponível em inglês, francês, alemão, holandês, italiano, espanhol, português, dinamarquês, sueco, japonês, chinês tradicional, chinês simplificado e coreano.

## Escanear para arquivo

É possível escanear um documento preto e branco ou colorido para seu computador e salvá-lo como um arquivo na pasta selecionada. O tipo de arquivo e a pasta específica são determinados pelas configurações escolhidas na tela Escanear para Arquivo do ControlCenter. (Para Windows®, consulte *Guia Escanear* >> página 67 ao selecionar **Modo Inicial**, consulte *Guia Escanear* >> página 82 ao selecionar **Modo Avançado**. Para Macintosh, consulte *ESCANEAMENTO* >> página 171).

### Para MFC-J825DW/J835DW

- 1 Coloque seu documento no aparelho.
- 2 Pressione  (**DIGITALIZAR**).
- 3 Pressione ◀ ou ▶ para selecionar para Arquivo.
- 4 Pressione **Iniciar (Preto)** ou **Iniciar (Colorido)**.  
O aparelho inicia o processo de escaneamento.

### Para MFC-J280W/J625DW/J5910DW

- 1 Coloque seu documento no aparelho.
- 2 Pressione  (**DIGITALIZAR**).
- 3 Pressione ▲ ou ▼ para exibir Escanear para Arquivo.
- 4 Pressione Escanear para Arquivo.

- 5 Pressione **Iniciar**.  
O aparelho inicia o processo de escaneamento.

#### Para MFC-J425W/J430W/J435W

- 1 Coloque seu documento no aparelho.
- 2 Pressione  (**DIGITALIZAR**).
- 3 Pressione ▲ ou ▼ para selecionar **Escan.p/arquivo**.  
Pressione **OK**.
- 4 Pressione **Iniciar (Preto)** ou **Iniciar (Colorido)**.  
O aparelho inicia o processo de escaneamento.



#### Observação

---

##### (Windows®)

- O tipo de escaneamento depende das configurações na tela **Configurações de Escaneamento do Dispositivo** do ControlCenter4. **Iniciar (Preto)** ou **Iniciar (Colorido)** não alteram as configurações.
- Se desejar alterar entre escaneamento colorido e preto e branco ou alterar o nome dos documentos escaneados, clique em **Ajuda** no ControlCenter4.

##### (Macintosh)

- O tipo de escaneamento depende das configurações na guia **Botão do Aparelho** do ControlCenter2. **Iniciar (Preto)** ou **Iniciar (Colorido)** não alteram as configurações.
- Se desejar alterar entre escaneamento colorido e preto e branco, selecione colorido ou preto e branco na opção de tipo de escaneamento na guia **Botão do Aparelho** da tela de configuração do ControlCenter2. (Consulte **ESCANAMENTO >>** página 171).
- Se desejar alterar o nome de arquivo dos documentos escaneados, digite o nome do arquivo na seção **Nome do Arquivo** na guia **Botão do Aparelho** da tela de configuração do ControlCenter2. (Consulte **ESCANAMENTO >>** página 171).



## Escanear para mídia (para MFC-J625DW/J825DW/J835DW/J5910DW)

É possível escanear documentos preto e branco e coloridos diretamente para um cartão de memória ou unidade de memória flash USB. Os documentos preto e branco serão armazenados nos formatos PDF (\*.PDF) ou TIFF (\*.TIF). Os documentos coloridos poderão ser armazenados nos formatos PDF (\*.PDF) ou JPEG (\*.JPG). Os nomes dos arquivos são determinados pela data atual. Por exemplo, a quinta imagem escaneada em 01 de julho de 2011 será nomeada 07011105.PDF. É possível alterar a cor, a qualidade e o nome do arquivo.

Resolução	Opções de formato de arquivo	Formato de arquivo predefinido
P/B 100	TIFF / PDF	PDF
P/B 200	TIFF / PDF	PDF
P/B 300	TIFF / PDF	PDF
Cor 100	JPEG / PDF	PDF
Cor 200	JPEG / PDF	PDF
Cor 300	JPEG / PDF	PDF
Cor 300	JPEG / PDF	PDF

### Corte Automático (MFC-J825DW/J835DW)

É possível escanear vários documentos colocados no vidro do scanner. Um documento individual pode ser visualizado no display antes de ser salvo. Ao selecionar Corte Automático, o aparelho escaneará cada documento e criará arquivos separados. Por exemplo, se você colocar três documentos no vidro do scanner, o aparelho escaneará e criará três documentos separados. Se quiser criar um arquivo com três páginas, selecione TIFF ou PDF em Tipo de arquivo.

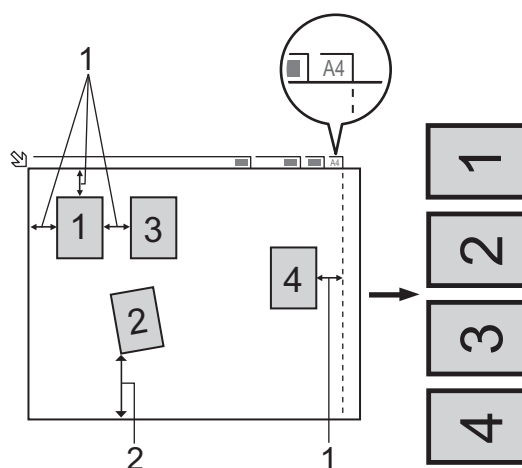

- 1 10 mm (0,4 pol.) ou maior**
- 2 20 mm (0,8 pol.) ou maior (parte inferior)**

## Observação

A função Corte Automático é aceita pela tecnologia da Reallusion, Inc.



## Diretrizes para o Corte Automático

- Esta configuração só está disponível para documentos retangulares ou quadrados.
- Se o documento for muito comprido ou largo, esta configuração não funcionará corretamente.
- Você deve colocar os documentos afastados das bordas do vidro do scanner como mostrado na ilustração.
- Coloque os documentos a pelo menos 10 mm (0,4 pol.) de distância uns dos outros.
- O Corte Automático ajusta a inclinação do documento no vidro do scanner, mas se o documento estiver inclinado mais de 10 graus, esta configuração não funcionará.
- O alimentador deverá estar vazio para o Corte Automático poder ser usado.
- A função Corte Automático está disponível para, no máximo, 16 documentos, dependendo de seus tamanhos.

## Para MFC-J825DW/J835DW

- 1 Coloque um cartão de memória ou uma unidade de memória flash USB no aparelho.

### CUIDADO

NÃO remova o cartão de memória ou a unidade de memória flash USB enquanto o LED de status estiver piscando para evitar danificar o cartão, a unidade de memória flash USB ou os dados armazenados neles.

Se você remover o cartão de memória ou a unidade de memória flash USB enquanto o LED de status estiver piscando, será necessário reiniciar o computador imediatamente antes de colocar o mesmo cartão de memória ou unidade de memória flash USB no aparelho. Se você não reiniciar o computador, os dados na mídia poderão ser destruídos.

- 2 Coloque seu documento no aparelho.
- 3 Pressione  (**DIGITALIZAR**).
- 4 Pressione ◀ ou ▶ para selecionar `para Mídia`.
  - Se desejar alterar a qualidade, vá para 5.
  - Se desejar iniciar o escaneamento sem alterar nenhuma configuração, vá para 8.
- 5 Pressione ◀ ou ▶ para selecionar `Qualidade` e a qualidade desejada.
  - Se desejar alterar o tipo de arquivo, vá para o passo 6.
  - Se desejar iniciar o escaneamento sem alterar nenhuma configuração, vá para 8.

- Pressione ◀ ou ▶ para selecionar `Tipo de arquivo` e o tipo de arquivo desejado.

#### Observação

- Se escolher cor na configuração de qualidade, não poderá selecionar `TIFF`.
- Se escolher preto e branco na configuração de qualidade, não poderá selecionar `JPEG`.

- O nome de arquivo é definido automaticamente. Entretanto, você pode criar um nome de sua escolha usando as teclas de caracteres no painel de controle. Pressione `Nome do arquivo` e então informe o nome do arquivo. Somente é possível alterar os 6 primeiros dígitos do nome do arquivo. Pressione `OK`.

- Pressione **Iniciar (Preto)** ou **Iniciar (Colorido)** para iniciar o escaneamento. Se estiver usando o vidro do scanner, o display mostrará `Página seguinte?`. Pressione `Sim` ou `Não`. Após concluir o escaneamento, certifique-se de escolher `Não` antes de remover a unidade de memória flash USB ou o cartão de memória do aparelho.

#### Observação

O tipo de escaneamento depende das configurações selecionadas nos passos 5 a 6. **Iniciar (Preto)** ou **Iniciar (Colorido)** não altera a configuração.

### Para MFC-J625DW/J5910DW

- Coloque um cartão de memória ou uma unidade de memória flash USB no aparelho.

#### CUIDADO

NÃO remova o cartão de memória ou a unidade de memória flash USB enquanto o LED de status ou a tecla **FOTO** estiver piscando para evitar danos ao cartão, à unidade de memória flash USB ou aos dados armazenados neles.



Se você remover o cartão de memória ou a unidade de memória flash USB enquanto o LED de status ou a tecla **FOTO** estiver piscando, será necessário reiniciar o computador imediatamente antes de colocar o mesmo cartão de memória ou a unidade de memória flash USB no aparelho. Se você não reiniciar o computador, os dados na mídia poderão ser destruídos.

- Coloque seu documento no aparelho.

- Pressione  (**DIGITALIZAR**).

- Pressione `Escanear para Mídia`. Execute uma das alternativas:

- Se quiser alterar a qualidade, pressione `Opções` e então vá para 5.
- Pressione `Iniciar` para iniciar o escaneamento sem alterar mais nenhuma configuração. Vá para 9.

- 5 Pressione ▲ ou ▼ para selecionar *Qualidade* e a qualidade desejada.  
Execute uma das alternativas:
  - Se desejar alterar o tipo de arquivo, vá para o passo 6.
  - Pressione  e depois *Iniciar* para iniciar o escaneamento sem alterar mais nenhuma configuração. Vá para 9.
- 6 Pressione ▲ ou ▼ para selecionar *Tipo arquivo* e o tipo de arquivo desejado.  
Execute uma das alternativas:
  - Se desejar alterar o nome de arquivo, vá para o passo 7.
  - Pressione  e depois *Iniciar* para iniciar o escaneamento sem alterar mais nenhuma configuração. Vá para 9.



#### Observação

---

- Se escolher cor na configuração de qualidade, não poderá selecionar *TIFF*.
  - Se escolher preto e branco na configuração de qualidade, não poderá selecionar *JPEG*.
- 

- 7 O nome de arquivo é definido automaticamente. No entanto, é possível definir um nome de sua escolha. Somente é possível alterar os 6 primeiros dígitos do nome do arquivo.  
Pressione ▲ ou ▼ para selecionar *Nome arquivo*.  
Informe o nome do arquivo e pressione *OK*.  
Pressione .



#### Observação

---

Use o teclado para digitar as letras.

---

- 8 Pressione *Iniciar*.
- 9 Se estiver usando o vidro do scanner, o display mostrará *Página seguinte?*. Após concluir o escaneamento, certifique-se de escolher *Não* antes de remover o cartão de memória ou a unidade de memória flash USB do aparelho.

## Como configurar um novo valor padrão para Escanear para Mídia

---

Você pode definir suas próprias configurações predefinidas.

### Definindo o novo padrão (para MFC-J825DW/J835DW)

- 1 Pressione  (**DIGITALIZAR**).
- 2 Pressione ◀ ou ▶ para selecionar *para Mídia*.
- 3 Pressione ◀ ou ▶ para escolher *Qualidade* e então a qualidade que deseja definir como novo padrão.
- 4 Pressione ◀ ou ▶ para escolher *Tipo de arquivo* e então o tipo de arquivo que deseja definir como novo padrão.

- 5 Pressione ◀ ou ▶ para selecionar `Config Nova Definição`.
- 6 Pressione `Sim`.
- 7 Pressione **Parar/Sair**.

#### Redefinir para as configurações de fábrica (para MFC-J825DW/J835DW)

- 1 Pressione  (**DIGITALIZAR**).
- 2 Pressione ◀ ou ▶ para selecionar `para Mídia`.
- 3 Pressione ◀ ou ▶ para selecionar `Definição de fábrica`.
- 4 Pressione `Sim`.
- 5 Pressione **Parar/Sair**.

#### Definindo o novo padrão (para MFC-J625DW/J5910DW)

- 1 Pressione  (**DIGITALIZAR**).
- 2 Pressione ▲ ou ▼ para selecionar `Escanear para Mídia`.  
Pressione `Opções`.
- 3 Pressione ▲ ou ▼ para escolher `Qualidade` e então a qualidade que deseja definir como novo padrão.
- 4 Pressione ▲ ou ▼ para escolher `Tipo arquivo` e então o tipo de arquivo que deseja definir como novo padrão.
- 5 Pressione ▲ ou ▼ para selecionar `Config Predefin.`  
Pressione `OK`.
- 6 Pressione `Sim`.
- 7 Pressione **Parar/Sair**.

#### Redefinir para as configurações de fábrica (para MFC-J625DW/J5910DW)

- 1 Pressione  (**DIGITALIZAR**).
- 2 Pressione ▲ ou ▼ para selecionar `Escanear para Mídia`.  
Pressione `Opções`.
- 3 Pressione ▲ ou ▼ para selecionar `Config. Fábrica`.
- 4 Pressione `Sim`.
- 5 Pressione **Parar/Sair**.

Para usar o aparelho como um scanner de rede, ele deverá ser configurado com um endereço TCP/IP. É possível definir ou alterar as configurações de endereço no painel de controle (►►Manual do Usuário de Rede: *Configuração do painel de controle*) ou usando o software BRAdmin Light. Se você tiver instalado o aparelho seguindo as instruções para usuário de rede no *Guia de Configuração Rápida*, ele já deverá estar configurado para sua rede.



## Observação

---

- Para o escaneamento em rede, no máximo 25 clientes poderão estar conectados a um aparelho em uma rede. Por exemplo, se 30 clientes tentarem se conectar ao mesmo tempo, 5 desses clientes não aparecerão no display.

- **(Windows®)**

Se seu computador estiver protegido por um firewall e não for possível escanear em rede, poderá ser necessário definir as configurações do firewall. Se estiver usando o firewall do Windows® e tiver instalado o MFL-Pro Suite a partir do CD-ROM, as configurações de firewall necessárias já terão sido feitas. Para obter mais informações, consulte *Configurações de firewall (para usuários de rede)* ►► página 122.

---

## Antes de usar o Escaneamento em Rede

### Licença de rede (Windows®)

---

Este produto inclui uma licença para computador de até 2 usuários.

Esta licença aceita a instalação do software MFL-Pro Suite incluindo ScanSoft™ PaperPort™ 12SE em até 2 PCs na rede.

Se desejar usar mais de 2 PCs com o ScanSoft™ PaperPort™ 12SE instalado, adquira o pacote NL-5 da Brother, que é um pacote de acordo de licenças múltiplas de computador para até 5 usuários adicionais. Para adquirir o pacote NL-5, entre em contato com seu representante da Brother.



## Observação



---

Dependendo do seu modelo, o ScanSoft™ PaperPort™ 12SE poderá não estar incluído. Se ele não estiver incluído, use outros aplicativos de software que aceitem escaneamento.

---

## Configurando o Escaneamento em Rede para Windows®

Se você estiver usando um aparelho diferente do que foi registrado no seu computador durante a instalação do software MFL-Pro Suite, siga os passos a seguir.

- 1 (Windows® XP)  
Clique no botão **Iniciar, Painel de controle, Impressoras e outros itens de hardware** e em **Scanners e câmeras** (ou **Painel de controle, Scanners e câmeras**).  
(Windows Vista®)  
Clique no botão , **Painel de Controle, Hardware e Sons** e em **Scanners e Câmeras**.  
(Windows® 7)  
Clique no botão , **Todos os Programas, Brother, MFC-XXXX, Configurações do scanner** e em **Scanners e Câmeras**.
- 2 Execute uma das alternativas:
  - Windows® XP  
Clique o botão direito do mouse no ícone Dispositivo do Scanner e selecione **Propriedades**.  
A caixa de diálogo Propriedades do Scanner de Rede é exibida.
  - Windows Vista® e Windows® 7  
Clique no botão **Propriedades**.

 **Observação**

(Windows Vista® e Windows® 7)

Se a tela **Controle de Conta de Usuário** for exibida, faça o seguinte:

- Para usuários que têm direitos de administrador: clique em **Continuar** ou em **Sim**.

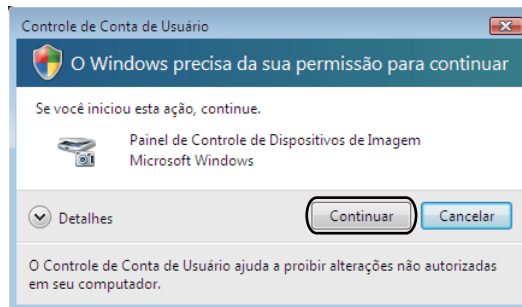

- Para usuários que não têm direitos de administrador: digite a senha do administrador e clique em **OK** ou em **Sim**.

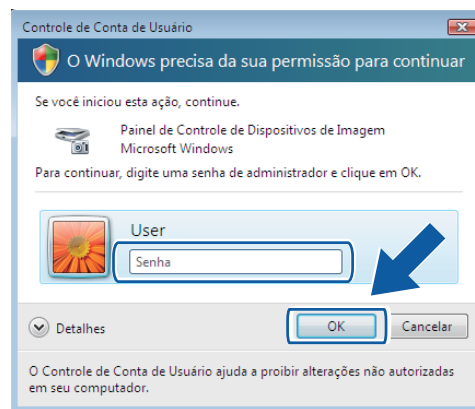

- 3 Clique na guia **Configuração de rede** e selecione o método de conexão adequado.

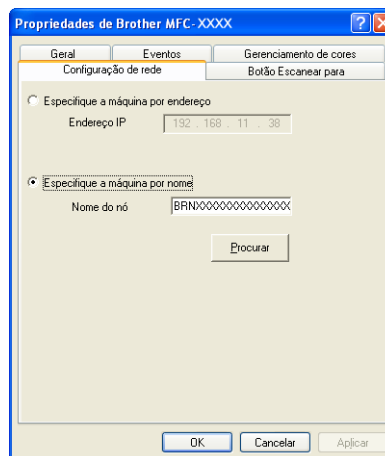

**Especifique a máquina por endereço**

Digite o endereço IP do aparelho no **Endereço IP** e clique em **Aplicar** ou **OK**.



### Especifique a máquina por nome

- 1 Digite o nome do nó do aparelho em **Nome do nó** ou clique em **Procurar** e escolha o aparelho que deseja usar.
- 2 Clique em **OK**.

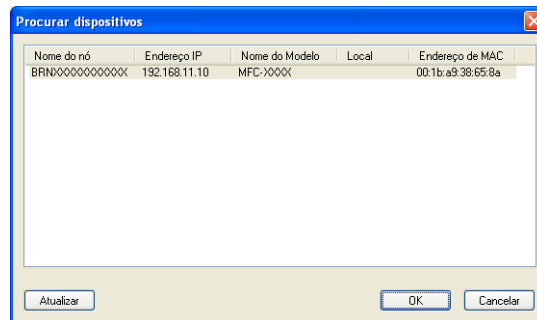

- 4 Clique na guia **Botão Escanear para** e digite o nome do computador no campo **Nome de exibição**. O display do aparelho exibe o nome digitado. A configuração padrão é o nome do computador. É possível digitar qualquer nome que desejar.

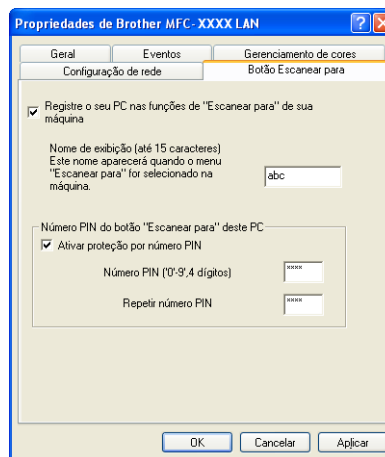

- 5 Se você quiser evitar o recebimento de documentos indesejados, digite um número PIN de 4 dígitos nos campos **Número PIN** e **Repetir número PIN**. Para enviar dados para um computador protegido por um número PIN, o display solicitará que o número PIN seja inserido antes de o documento poder ser escaneado e enviado para o computador. (Consulte *Usando a tecla DIGITALIZAR na rede* >> página 210).

## Configurando o escaneamento em rede para Macintosh

Se desejar escanear de um aparelho em rede, selecione o aparelho em rede no aplicativo Seletor de Dispositivo localizado em **Macintosh HD/Biblioteca/Printers/Brother/Utilities/DeviceSelector** ou a partir da lista suspensa **Modelo** na tela principal do ControlCenter2. Se você já tiver instalado o software MFL-Pro Suite seguindo os passos de instalação em rede no *Guia de Configuração Rápida* essa seleção já estará indicada.

Para usar o aparelho como um scanner de rede, ele deverá ser configurado com um endereço TCP/IP. É possível definir ou alterar as configurações de endereço no painel de controle. >>Manual do Usuário de Rede: *Configuração do painel de controle*

- 1 Em **Biblioteca**, selecione **Printers, Brother, Utilities e DeviceSelector** e clique duas vezes em **Seletor de dispositivo**.

A janela **Seletor de dispositivo** é exibida. Essa janela também pode ser aberta a partir do ControlCenter2.

Para obter mais informações, consulte *Usando o ControlCenter2* >> página 169.

- 2 Especifique o endereço IP ou o nome do serviço mDNS do aparelho. Para alterar o endereço IP, digite o novo endereço.

Também é possível escolher um aparelho na lista de aparelhos disponíveis. Clique em **Procurar** para mostrar a lista.

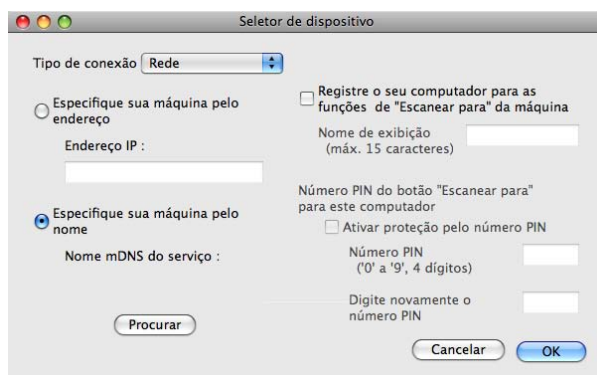

- 3 Clique em **OK**.

### Observação

- Para usar as funções da tecla **DIGITALIZAR** no aparelho, clique na caixa de seleção de **Registre o seu computador para as funções de "Escanear para" da máquina**. Digite o nome que deseja exibir no display do aparelho para o computador. Você pode usar até 15 caracteres.
- Você pode evitar receber documentos indesejados configurando um número PIN de 4 dígitos. Digite o número PIN nos campos **Número PIN** e **Digite novamente o número PIN**. Para enviar dados para um computador protegido por um número PIN, o display solicitará que o número PIN seja inserido antes de o documento poder ser escaneado e enviado para os aparelhos. (Consulte *Usando a tecla DIGITALIZAR na rede* >> página 210).

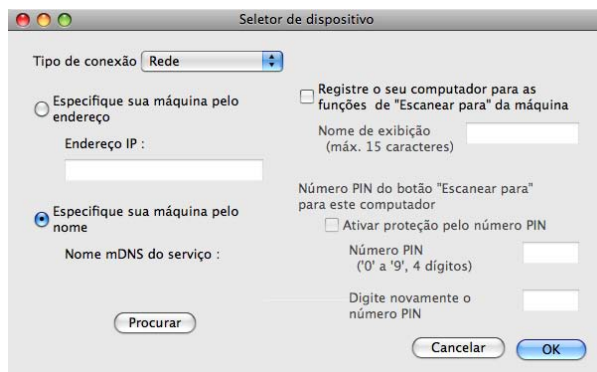

## Usando a tecla DIGITALIZAR na rede

### Observação

Se estiver conectado usando um USB, consulte *Escaneamento com cabo USB* >> página 194.

### Escanear para E-mail (PC)

Quando você selecionar Escanear para E-mail (PC), seu documento será escaneado e enviado diretamente para o computador designado na rede. O software do ControlCenter iniciará o aplicativo de e-mail padrão no computador designado. É possível escanear e enviar um documento preto e branco ou colorido no computador como um anexo de e-mail.

#### Para MFC-J825DW/J835DW

- 1 Coloque seu documento no aparelho.
- 2 Pressione  (**DIGITALIZAR**).
- 3 Pressione ◀ ou ▶ para exibir para E-mail.
- 4 Pressione para E-mail.
- 5 Pressione ▲ ou ▼ para exibir o computador de destino que deseja usar para enviar seu documento por e-mail.
- 6 Pressione o computador de destino e depois OK.  
Se o display solicitar um número PIN, digite o número PIN de 4 dígitos para o computador de destino no painel de controle.  
Pressione OK.
- 7 Pressione **Iniciar (Preto)** ou **Iniciar (Colorido)**.  
O aparelho inicia o processo de escaneamento.

#### Para MFC-J280W/J625DW/J5910DW

- 1 Coloque seu documento no aparelho.
- 2 Pressione  (**DIGITALIZAR**).
- 3 Pressione ▲ ou ▼ para exibir Escanear para e-mail.
- 4 Pressione Escanear para e-mail.
- 5 Pressione ▲ ou ▼ para exibir o computador de destino que deseja usar para enviar seu documento por e-mail.  
Pressione PC. (para MFC-J5910DW)

- 6 Pressione o computador de destino.  
Se o display solicitar um número PIN, digite o número PIN de 4 dígitos para o computador de destino no painel de controle.  
Pressione OK.
- 7 Pressione **Iniciar**.  
O aparelho inicia o processo de escaneamento.

#### Para MFC-J425W/J430W/J435W

- 1 Coloque seu documento no aparelho.
- 2 Pressione  (**DIGITALIZAR**).
- 3 Pressione ▲ ou ▼ para selecionar **Escan.p/e-mail**.  
Pressione **OK**.
- 4 Pressione ▲ ou ▼ para exibir o computador de destino que deseja usar para enviar seu documento por e-mail.  
Pressione **OK**.  
Se o display solicitar um número PIN, digite o número PIN de 4 dígitos para o computador de destino no painel de controle.  
Pressione **OK**.
- 5 Pressione **Iniciar (Preto)** ou **Iniciar (Colorido)**.  
O aparelho inicia o processo de escaneamento.



#### Observação

##### (Windows®)

- O tipo de escaneamento depende das configurações na tela **Configurações de Escaneamento do Dispositivo** do ControlCenter4. **Iniciar (Preto)** ou **Iniciar (Colorido)** não alteram as configurações.
- Se desejar alterar entre escaneamento colorido e preto e branco, clique em **Ajuda** no ControlCenter4.

##### (Macintosh)

- O tipo de escaneamento depende das configurações na guia **Botão do Aparelho** do ControlCenter2. **Iniciar (Preto)** ou **Iniciar (Colorido)** não alteram as configurações.
- Se desejar alterar entre escaneamento colorido e preto e branco, selecione colorido ou preto e branco na opção de tipo de escaneamento na guia **Botão do Aparelho** da tela de configuração do ControlCenter2. (Consulte **ESCANAMENTO** >> página 171).

## Escanear para E-mail (Servidor de E-mail) (para MFC-J5910DW)

Escanear para E-mail (Servidor de E-mail) pode atribuir um endereço de e-mail, possibilitando enviar, receber ou encaminhar documentos em uma rede de área local ou na Internet para computadores ou outros aparelhos de Fax via Internet. Para usar esta função, faça o download do software necessário no Brother Solutions Center (<http://solutions.brother.com/>).

Quando você selecionar Escanear para E-mail (Servidor de E-mail), poderá escanear um documento preto e branco ou colorido e enviá-lo diretamente do aparelho para um endereço de e-mail. É possível selecionar PDF ou TIFF para preto e branco e PDF ou JPEG para colorido.

## Escanear para imagem

---

Quando você selecionar Escanear para Imagem, seu documento será escaneado e enviado diretamente para o computador designado na rede. O software do ControlCenter iniciará o aplicativo gráfico padrão no computador designado.

### Para MFC-J825DW/J835DW

- 1 Coloque seu documento no aparelho.
- 2 Pressione  (**DIGITALIZAR**).
- 3 Pressione ◀ ou ▶ para exibir para Imagem.
- 4 Pressione para Imagem.
- 5 Pressione ▲ ou ▼ para selecionar o computador de destino para o qual deseja enviar o documento.
- 6 Pressione o computador de destino e depois OK.  
Se o display solicitar um número PIN, digite o número PIN de 4 dígitos para o computador de destino no painel de controle.  
Pressione OK.
- 7 Pressione **Iniciar (Preto)** ou **Iniciar (Colorido)**.  
O aparelho inicia o processo de escaneamento.

### Para MFC-J280W/J625DW/J5910DW

- 1 Coloque seu documento no aparelho.
- 2 Pressione  (**DIGITALIZAR**).
- 3 Pressione ▲ ou ▼ para exibir Escanear para Imagem.
- 4 Pressione Escanear para Imagem.
- 5 Pressione ▲ ou ▼ para selecionar o computador de destino para o qual deseja enviar o documento.
- 6 Pressione o computador de destino.  
Se o display solicitar um número PIN, digite o número PIN de 4 dígitos para o computador de destino no painel de controle.  
Pressione OK.
- 7 Pressione Iniciar.  
O aparelho inicia o processo de escaneamento.

### Para MFC-J425W/J430W/J435W

- 1 Coloque seu documento no aparelho.
- 2 Pressione  (**DIGITALIZAR**).
- 3 Pressione ▲ ou ▼ para selecionar `Escan.p/imagem`. Pressione **OK**.
- 4 Pressione ▲ ou ▼ para selecionar o computador de destino para o qual deseja enviar o documento. Pressione **OK**. Se o display solicitar um número PIN, digite o número PIN de 4 dígitos para o computador de destino no painel de controle. Pressione **OK**.
- 5 Pressione **Iniciar (Preto)** ou **Iniciar (Colorido)**. O aparelho inicia o processo de escaneamento.



#### Observação

##### (Windows®)

- O tipo de escaneamento depende das configurações na tela **Configurações de Escaneamento do Dispositivo** do ControlCenter4. **Iniciar (Preto)** ou **Iniciar (Colorido)** não alteram as configurações.
- Se desejar alterar entre escaneamento colorido e preto e branco, clique em **Ajuda** no ControlCenter4.

##### (Macintosh)

- O tipo de escaneamento depende das configurações na guia **Botão do Aparelho** do ControlCenter2. **Iniciar (Preto)** ou **Iniciar (Colorido)** não alteram as configurações.
- Se desejar alterar entre escaneamento colorido e preto e branco, selecione colorido ou preto e branco na opção de tipo de escaneamento na guia **Botão do Aparelho** da tela de configuração do ControlCenter2. (Consulte **ESCANAMENTO** >> página 171).

## Escanear para OCR

Quando você selecionar Escanear para OCR, seu documento será escaneado e enviado diretamente para o computador designado na rede. O software do ControlCenter inicia o ScanSoft™ PaperPort™ 12SE com o software OCR ou o Presto! PageManager e converte o documento para texto, que pode ser visualizado e editado em um aplicativo de processamento de texto no computador designado.

### Para MFC-J825DW/J835DW

- 1 Coloque seu documento no aparelho.
- 2 Pressione  (**DIGITALIZAR**).
- 3 Pressione ◀ ou ▶ para exibir `para OCR`.
- 4 Pressione `para OCR`.

- 5 Pressione ▲ ou ▼ para selecionar o computador de destino para o qual deseja enviar o documento.
- 6 Pressione o computador de destino e depois OK.  
Se o display solicitar um número PIN, digite o número PIN de 4 dígitos para o computador de destino no painel de controle.  
Pressione OK.
- 7 Pressione **Iniciar (Preto)** ou **Iniciar (Colorido)**.  
O aparelho inicia o processo de escaneamento.

#### Para MFC-J280W/J625DW/J5910DW

- 1 Coloque seu documento no aparelho.
- 2 Pressione  (**DIGITALIZAR**).
- 3 Pressione ▲ ou ▼ para exibir Escanear para OCR.
- 4 Pressione Escanear para OCR.
- 5 Pressione ▲ ou ▼ para selecionar o computador de destino para o qual deseja enviar o documento.
- 6 Pressione o computador de destino.  
Se o display solicitar um número PIN, digite o número PIN de 4 dígitos para o computador de destino no painel de controle.  
Pressione OK.
- 7 Pressione Iniciar.  
O aparelho inicia o processo de escaneamento.

#### Para MFC-J425W/J430W/J435W

- 1 Coloque seu documento no aparelho.
- 2 Pressione  (**DIGITALIZAR**).
- 3 Pressione ▲ ou ▼ para selecionar Escan.p/ocr.  
Pressione **OK**.
- 4 Pressione ▲ ou ▼ para selecionar o computador de destino para o qual deseja enviar o documento.  
Pressione **OK**.  
Se o display solicitar um número PIN, digite o número PIN de 4 dígitos para o computador de destino no painel de controle.  
Pressione **OK**.
- 5 Pressione **Iniciar (Preto)** ou **Iniciar (Colorido)**.  
O aparelho inicia o processo de escaneamento.



## Observação

### (Windows®)

- O tipo de escaneamento depende das configurações na tela **Configurações de Escaneamento do Dispositivo** do ControlCenter4. **Iniciar (Preto)** ou **Iniciar (Colorido)** não alteram as configurações.
- Se desejar alterar entre escaneamento colorido e preto e branco, clique em **Ajuda** no ControlCenter4.
- O ScanSoft™ PaperPort™ 12SE deve estar instalado no computador.

### (Macintosh)

- O tipo de escaneamento depende das configurações na guia **Botão do Aparelho** do ControlCenter2. **Iniciar (Preto)** ou **Iniciar (Colorido)** não alteram as configurações.
- É necessário fazer download do Presto! PageManager e instalá-lo no computador para a função OCR funcionar na tecla **DIGITALIZAR** ou no ControlCenter2. Para obter informações de instalação, consulte *Usando o Presto! PageManager* >>> página 166.
- A função Escanear para OCR está disponível em inglês, francês, alemão, holandês, italiano, espanhol, português, dinamarquês, sueco, japonês, chinês tradicional, chinês simplificado e coreano.

## Escanear para arquivo

Quando você selecionar Escanear para Arquivo, poderá escanear um documento preto e branco ou colorido e enviá-lo diretamente para o computador que você designar na rede. O arquivo será salvo na pasta e no formato configurados no ControlCenter.

### Para MFC-J825DW/J835DW

- 1 Coloque seu documento no aparelho.
- 2 Pressione  (**DIGITALIZAR**).
- 3 Pressione ◀ ou ▶ para exibir para Arquivo.
- 4 Pressione para Arquivo.
- 5 Pressione ▲ ou ▼ para selecionar o computador de destino para o qual deseja enviar o documento.
- 6 Pressione o computador de destino e depois OK.  
Se o display solicitar um número PIN, digite o número PIN de 4 dígitos para o computador de destino no painel de controle.  
Pressione OK.
- 7 Pressione **Iniciar (Preto)** ou **Iniciar (Colorido)**.  
O aparelho inicia o processo de escaneamento.



### Para MFC-J280W/J625DW/J5910DW

- 1 Coloque seu documento no aparelho.
- 2 Pressione  (**DIGITALIZAR**).
- 3 Pressione ▲ ou ▼ para exibir Escanear para Arquivo.
- 4 Pressione Escanear para Arquivo.
- 5 Pressione ▲ ou ▼ para selecionar o computador de destino para o qual deseja enviar o documento.
- 6 Pressione o computador de destino.  
Se o display solicitar um número PIN, digite o número PIN de 4 dígitos para o computador de destino no painel de controle.  
Pressione OK.
- 7 Pressione Iniciar.  
O aparelho inicia o processo de escaneamento.

### Para MFC-J425W/J430W/J435W

- 1 Coloque seu documento no aparelho.
- 2 Pressione  (**DIGITALIZAR**).
- 3 Pressione ▲ ou ▼ para selecionar Escan.p/arquivo.  
Pressione **OK**.
- 4 Pressione ▲ ou ▼ para selecionar o computador de destino para o qual deseja enviar o documento.  
Pressione **OK**.  
Se o display solicitar um número PIN, digite o número PIN de 4 dígitos para o computador de destino no painel de controle.  
Pressione **OK**.
- 5 Pressione **Iniciar (Preto)** ou **Iniciar (Colorido)**.  
O aparelho inicia o processo de escaneamento.



## Observação

---

### (Windows®)

- O tipo de escaneamento depende das configurações na tela **Configurações de Escaneamento do Dispositivo** do ControlCenter4. **Iniciar (Preto)** ou **Iniciar (Colorido)** não alteram as configurações.
- Se desejar alterar entre escaneamento colorido e preto e branco ou alterar o nome dos documentos escaneados, clique em **Ajuda** no ControlCenter4.

### (Macintosh)

- O tipo de escaneamento depende das configurações na guia **Botão do Aparelho** do ControlCenter2. **Iniciar (Preto)** ou **Iniciar (Colorido)** não alteram as configurações.
  - Se desejar alterar entre escaneamento colorido e preto e branco, selecione colorido ou preto e branco na opção de tipo de escaneamento na guia **Botão do Aparelho** da tela de configuração do ControlCenter2. (Consulte *ESCANAMENTO* >> página 171).
  - Se desejar alterar o nome de arquivo dos documentos escaneados, digite o nome do arquivo na seção Nome do Arquivo na guia **Botão do Aparelho** da tela de configuração do ControlCenter2. (Consulte *ESCANAMENTO* >> página 171).
-

## Escanear para FTP (para MFC-J5910DW)

---

Quando você selecionar Escanear para FTP, poderá escanear um documento preto e branco ou colorido diretamente para um servidor de FTP na rede local ou na Internet.

Os detalhes necessários para usar Escanear para FTP podem ser inseridos usando o Gerenciamento via Web para pré-configurar e armazenar os detalhes em um perfil FTP.

### Observação

---

- Escanear para FTP está disponível quando os perfis FTP são configurados usando o gerenciamento via Web.
  - Recomendamos o uso do Microsoft® Internet Explorer® 7.0/8.0 ou do Firefox® 3.6 para Windows® e do Safari 4.0/5.0 para Macintosh. Certifique-se de que o JavaScript e os Cookies sempre estejam disponíveis no navegador usado. Se um navegador da Web diferente for usado, verifique se ele é compatível com HTTP 1.0 e HTTP 1.1.
- 

Para utilizar o Gerenciamento via Web, digite `http://xxx.xxx.xxx.xxx` (onde xxx.xxx.xxx.xxx é o endereço IP de seu aparelho) no navegador e então você pode configurar ou alterar as configurações em **Scan to FTP/Network** (Escanear para FTP/Rede) na guia **Scan** (Escanear). É possível configurar até cinco perfis de servidor de FTP, e você pode selecionar quais números de perfil (1 a 5) usar para as configurações de Escanear para FTP em **Scan to FTP/Network Profile** (Escanear para Perfil de FTP/Rede).

### Observação

---

Consulte o guia referido abaixo para maiores informações sobre como localizar o endereço IP de seu aparelho.

➤➤Manual do Usuário de Rede: *Imprimindo o Relatório de configuração de rede*

---

Além dos sete nomes de arquivo predefinidos, é possível armazenar dois nomes de arquivos definidos pelo usuário, que podem ser usados para criar um perfil de servidor de FTP.

Selecione **Scan to FTP/Network** (Escanear para FTP/Rede) no Gerenciamento via Web. Em **Create a User Defined File Name** (Criar um Nome de Arquivo Definido pelo Usuário), digite um nome de arquivo em um dos dois campos definidos pelo usuário e clique em **Submit** (Enviar). É possível digitar até 15 caracteres em cada um dos campos de nome definido pelo usuário.

 **Observação**

Não use caracteres não aceitos no nome do arquivo (por exemplo ?, /, \ ou \*). Eles podem causar um erro de envio ao usar Escanear para FTP.

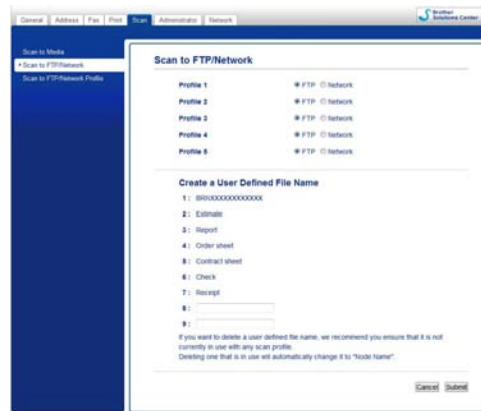

**Definindo as configurações padrão de FTP**

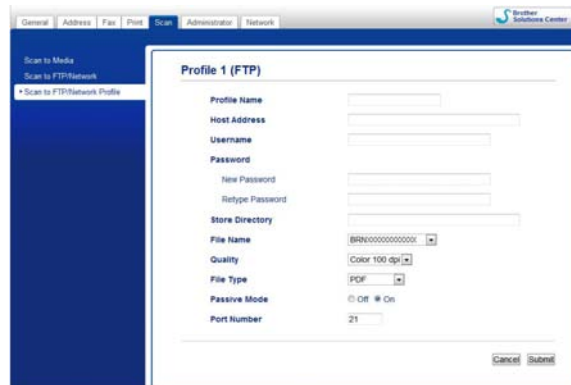

É possível definir **Passive Mode** (Modo Passivo) como **Off** (Desativada) ou **On** (Ativada), dependendo da configuração do servidor de FTP e do firewall de rede. Por padrão esta configuração é **On** (Ativada). Também é possível alterar o número de porta usado para acessar o servidor de FTP. O valor padrão para essa configuração é porta 21. Na maioria dos casos, essas duas configurações podem permanecer como padrão.

- 1 Selecione **FTP** em **Scan to FTP/Network** (Escanear para FTP/Rede) na guia **Scan** (Escanear). Clique em **Submit** (Enviar).
- 2 Selecione o perfil que deseja configurar em **Scan to FTP/Network Profile** (Escanear para Perfil de FTP/Rede).
- 3 Digite o nome que deseja usar para o perfil do servidor de FTP. Esse nome será exibido no display do aparelho e pode ter até 15 caracteres.
- 4 O endereço do host é o nome de domínio do servidor de FTP. Digite o endereço do host (por exemplo, ftp.exemplo.com) (até 64 caracteres) ou o endereço IP (por exemplo, 192.23.56.189).
- 5 Digite o nome de usuário que foi registrado com o servidor de FTP para o aparelho (até 32 caracteres).

- 6 Digite a senha para acessar o servidor de FTP (até 32 caracteres).
- 7 Digite a pasta de destino onde o documento será armazenado no servidor de FTP (por exemplo brother \abc) (até 60 caracteres).
- 8 Selecione o nome de arquivo que deseja usar para o documento escaneado. É possível selecionar entre sete nomes de arquivo predefinidos e dois definidos pelo usuário. O nome de arquivo que será usado para o documento será o nome selecionado mais os últimos 6 dígitos do contador do scanner de mesa/alimentador mais a extensão de arquivo (por exemplo, Estimativa\_098765.pdf).
- 9 Selecione a qualidade do escaneamento na lista suspensa. É possível escolher **Color 100 dpi** (Cor 100 dpi), **Color 200 dpi** (Cor 200 dpi), **Color 300 dpi** (Cor 300 dpi), **Color 600 dpi** (Cor 600 dpi), **B&W 100 dpi** (P/B 100 dpi), **B&W 200 dpi** (P/B 200 dpi) ou **B&W 300 dpi** (P/B 300 dpi).
- 10 Selecione o tipo de arquivo para o documento na lista suspensa. É possível selecionar **PDF** ou **JPEG** para documentos coloridos e **PDF** ou **TIFF** para documentos em P/B.
- 11 Clique em **Submit** (Enviar).

## Escanear para FTP usando perfis de servidor de FTP (para MFC-J5910DW)

- 1 Coloque seu documento no aparelho.
- 2 Pressione  (**DIGITALIZAR**).
- 3 Pressione ▲ ou ▼ para selecionar Escanear p/ FTP.
- 4 Pressione Escanear p/ FTP.
- 5 Pressione ▲ ou ▼ para selecionar um dos perfis de servidor de FTP listados.
  - Se o perfil de Escanear para FTP estiver completo, você irá automaticamente para 11.
  - Se o perfil de Escanear para FTP não estiver completo, por exemplo, o nome e a senha da conta de login estão faltando ou a qualidade ou tipo de arquivo não foi selecionado, você será solicitado a inserir as informações ausentes nos passos a seguir.
- 6 Selecione uma das seguintes opções:
  - Pressione ▲ ou ▼ para selecionar Cor 100 dpi, Cor 200 dpi, Cor 300 dpi ou Cor 600 dpi. Vá para 7.
  - Pressione ▲ ou ▼ para selecionar P/B 100 dpi, P/B 200 dpi ou P/B 300 dpi. Vá para 8.
- 7 Pressione PDF ou JPEG para documentos coloridos. Vá para 9.
- 8 Pressione PDF ou TIFF para documentos P/B. Vá para 9.
- 9 Digite o nome de usuário.
- 10 Digite a senha.
- 11 Pressione Iniciar.

- 12 O display mostra *Conectando*. Quando a conexão com o servidor de FTP for estabelecida com sucesso, o aparelho iniciará o processo de escaneamento. Se estiver usando o vidro do scanner, o display mostrará *Página seguinte?*. Pressione *Sim* ou *Não*.

## Escanear para rede (para MFC-J5910DW)

---

Quando selecionar Escanear para Rede, você poderá escanear documentos diretamente para uma pasta compartilhada em um servidor CIFS localizado na rede local ou na Internet. Consulte o manual referido abaixo para obter maiores informações sobre servidores CIFS.

➤➤Glossário de Rede

A função Escanear para Rede aceita autenticação NTLMv2.

Os detalhes necessários para usar Escanear para Rede podem ser inseridos usando o Gerenciamento via Web para pré-configurar e armazenar os detalhes em um perfil de Escanear para Rede. O perfil de Escanear para Rede armazena informações de usuário e configurações para uso em uma rede ou na Internet.

### Observação

---

- Escanear para Rede está disponível quando perfis de Escanear para Rede são configurados usando o Gerenciamento via Web.
  - Recomendamos o uso do Microsoft® Internet Explorer® 7.0/8.0 ou do Firefox® 3.6 para Windows® e do Safari 4.0/5.0 para Macintosh. Certifique-se de que o JavaScript e os Cookies sempre estejam disponíveis no navegador usado. Se um navegador da Web diferente for usado, verifique se ele é compatível com HTTP 1.0 e HTTP 1.1.
- 

Para utilizar o Gerenciamento via Web, digite `http://xxx.xxx.xxx.xxx` (onde xxx.xxx.xxx.xxx é o endereço IP de seu aparelho) no navegador e então você pode configurar ou alterar as configurações em **Scan to FTP/Network** (Escanear para FTP/Rede) na guia **Scan** (Escanear). É possível configurar até cinco perfis de Escanear para Rede, e você pode selecionar quais números de perfil (1 a 5) usar para as configurações de Escanear para Rede em **Scan to FTP/Network Profile** (Escanear para Perfil de FTP/Rede).

Além dos sete nomes de arquivo predefinidos, é possível armazenar dois nomes de arquivos definidos pelo usuário, que podem ser usados para criar um perfil de Escanear para Rede.

Selecione **Scan to FTP/Network** (Escanear para FTP/Rede) no Gerenciamento via Web. Em **Create a User Defined File Name** (Criar um Nome de Arquivo Definido pelo Usuário), digite um nome de arquivo em um dos dois campos definidos pelo usuário e clique em **Submit** (Enviar). É possível digitar até 15 caracteres em cada um dos campos de nome definido pelo usuário.

 **Observação**

Não use caracteres não aceitos no nome do arquivo (por exemplo ?, /, \ ou \*). Eles podem causar um erro de envio ao usar Escanear para Rede.

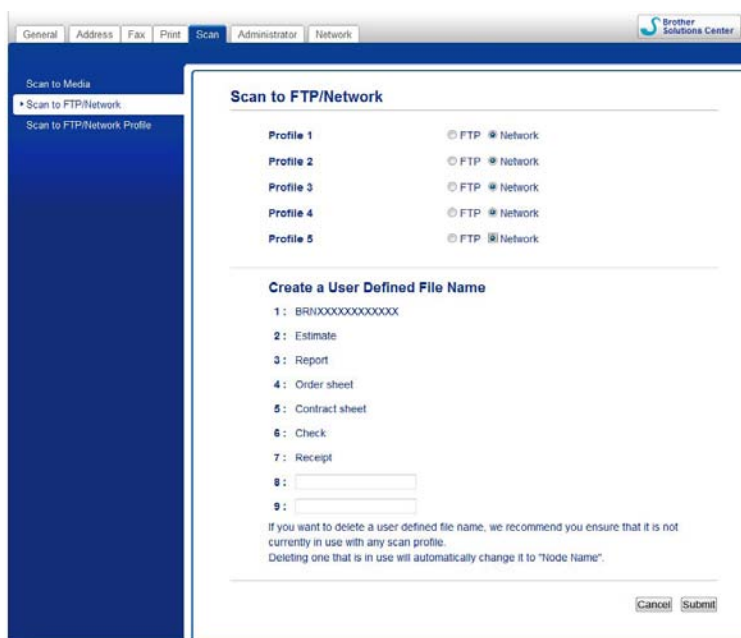

**Definindo as Configurações Predefinidas de Escanear para Rede**

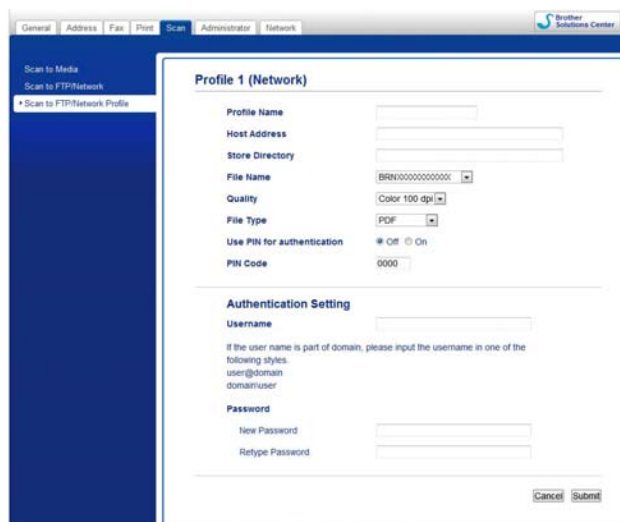

- 1 Seleccione **Network** (Rede) em **Scan to FTP/Network** (Escanear para FTP/Rede) na guia **Scan** (Escanear). Clique em **Submit** (Enviar).
- 2 Seleccione o perfil que deseja configurar em **Scan to FTP/Network Profile** (Escanear para Perfil de FTP/Rede).

- 3 Digite o nome que deseja usar para o perfil de Escanear para Rede. Esse nome será exibido no display do aparelho e pode ter até 15 caracteres.
- 4 O endereço do host é o nome de domínio do servidor CIFS. Digite o endereço do host (por exemplo, ftp.exemplo.com) (até 64 caracteres) ou o endereço IP (por exemplo, 192.23.56.189).
- 5 Digite a pasta de destino onde o documento será armazenado no servidor CIFS (por exemplo brother \abc) (até 60 caracteres).
- 6 Selecione o nome de arquivo que deseja usar para o documento escaneado. É possível selecionar entre sete nomes de arquivo predefinidos e dois definidos pelo usuário. O nome de arquivo que será usado para o documento será o nome selecionado mais os últimos 6 dígitos do contador do scanner de mesa/alimentador mais a extensão de arquivo (por exemplo, Estimativa\_098765.pdf).
- 7 Selecione a qualidade do escaneamento na lista suspensa. É possível escolher **Color 100 dpi** (Cor 100 dpi), **Color 200 dpi** (Cor 200 dpi), **Color 300 dpi** (Cor 300 dpi), **Color 600 dpi** (Cor 600 dpi), **B&W 100 dpi** (P/B 100 dpi), **B&W 200 dpi** (P/B 200 dpi) ou **B&W 300 dpi** (P/B 300 dpi).
- 8 Selecione o tipo de arquivo para o documento na lista suspensa. É possível selecionar **PDF** ou **JPEG** para documentos coloridos e **PDF** ou **TIFF** para documentos em P/B.
- 9 Se desejar proteger o perfil, selecione **On** (Ativada) em **Use PIN for authentication** (Usar PIN para autenticação) e digite um número PIN de 4 dígitos em **PIN Code** (Código PIN).
- 10 Digite o **Username** (Nome de Usuário) que foi registrado com o servidor CIFS para o aparelho (até 96 caracteres).
- 11 Digite a **Password** (Senha) para acessar o servidor CIFS (até 32 caracteres).
- 12 Clique em **Submit** (Enviar).
- 13 Selecione **Date&Time** (Data e Horário) na guia **General** (Geral).
- 14 Informe a data e horário usados no servidor CIFS.
- 15 Selecione o fuso horário a partir da lista suspensa.
- 16 Clique em **Submit** (Enviar).



## Escanear para Rede usando perfis de Escanear para Rede (para MFC-J5910DW)

- 1 Coloque seu documento no aparelho.
- 2 Pressione  (DIGITALIZAR).
- 3 Pressione ▲ ou ▼ para selecionar Escanear p/ Rede.
- 4 Pressione Escanear p/ Rede.
- 5 Pressione ▲ ou ▼ para selecionar um dos perfis de Escanear para Rede listados.
  - Se o perfil de Escanear para Rede estiver completo, você irá automaticamente para 11.
  - Se o perfil de Escanear para Rede não estiver completo, por exemplo, não houver nome e senha da conta de login ou a qualidade ou tipo de arquivo não tiverem sido selecionados, você será solicitado a inserir as informações ausentes nos passos a seguir.
- 6 Selecione uma das seguintes opções:
  - Pressione ▲ ou ▼ para selecionar Cor 100 dpi, Cor 200 dpi, Cor 300 dpi ou Cor 600 dpi. Vá para 7.
  - Pressione ▲ ou ▼ para selecionar P/B 100 dpi, P/B 200 dpi ou P/B 300 dpi. Vá para 8.
- 7 Pressione PDF ou JPEG para documentos coloridos. Vá para 9.
- 8 Pressione PDF ou TIFF para documentos P/B. Vá para 9.
- 9 Digite o nome de usuário.
- 10 Digite a senha.
- 11 Pressione Iniciar.
- 12 O display mostra Conectando. Quando a conexão com a Rede for estabelecida com sucesso, o aparelho iniciará o processo de escaneamento. Se estiver usando o vidro do scanner, o display mostrará Página seguinte?. Pressione Sim ou Não.

## Usando Web Services para escanear em sua rede (Windows Vista® SP2 ou superior e Windows® 7)

O protocolo de Web Services permite que os usuários do Windows Vista® (SP2 ou superior) e Windows® 7 escaneiem usando um aparelho Brother na rede. Você deve instalar o controlador (driver) via Web Services. Consulte o Glossário de rede referido abaixo para maiores informações sobre a instalação de Web Services.

►► Glossário de Rede: *Instalando os controladores (drivers) usados para impressão e escaneamento via Web Services (Windows Vista® e Windows® 7)*

### Observação

- Para o escaneamento em rede, no máximo 5 clientes poderão estar conectados a um aparelho na rede. Por exemplo, se 8 clientes tentarem se conectar ao mesmo tempo, 3 desses clientes não aparecerão no display.
- Podem ser adicionados cinco clientes à lista mostrada no display. Se já forem mostrados cinco clientes na lista, você pode adicionar mais clientes desinstalando os Web Services de um ou mais clientes mostrados no display, instalando os Web Services no computador correspondente ao cliente que deseja adicionar e depois desligando e ligando o aparelho Brother.

Para desinstalar os Web Services de um computador, siga as instruções abaixo.

#### 1 (Windows Vista®)

Clique no botão  e depois selecione **Rede**.

(Windows® 7)

Clique no botão , **Painel de Controle, Rede e Internet** e depois em **Exibir computadores e dispositivos de rede**.

#### 2 O nome dos Web Services do aparelho será mostrado com o ícone da impressora. Clique com o botão direito do mouse no aparelho que deseja desinstalar.

#### 3 A partir do menu suspenso, clique em **Desinstalar**.

- Se seu computador estiver protegido por um firewall e não for possível escanear em rede, poderá ser necessário ajustar as configurações do firewall. Para obter mais informações, consulte *Configurações de firewall (para usuários de rede)* ►► página 122.
- Você pode escanear vários documentos a partir do alimentador automático.

## Usando Web Services para escanear em sua rede a partir de um computador (Windows Vista® SP2 ou superior e Windows® 7)

Escanear usando o protocolo de Web Services também está disponível a partir de seu computador.

- 1 Coloque seu documento no aparelho.
- 2 Abra o aplicativo de software para escanear o documento.
- 3 Execute uma das alternativas:

- Galeria de Fotos do Windows®  
Clique em **Arquivo** e em **Importar de Câmera ou Scanner**.
- Fax e Scanner do Windows®  
Clique em **Arquivo**, **Novo** e em **Digitalizar**.

- 4 Escolha o scanner que deseja utilizar.
- 5 Clique em **Importar**.  
A caixa de diálogo Escanear é exibida.
- 6 Se necessário, ajuste as seguintes configurações na caixa de diálogo Scanner:

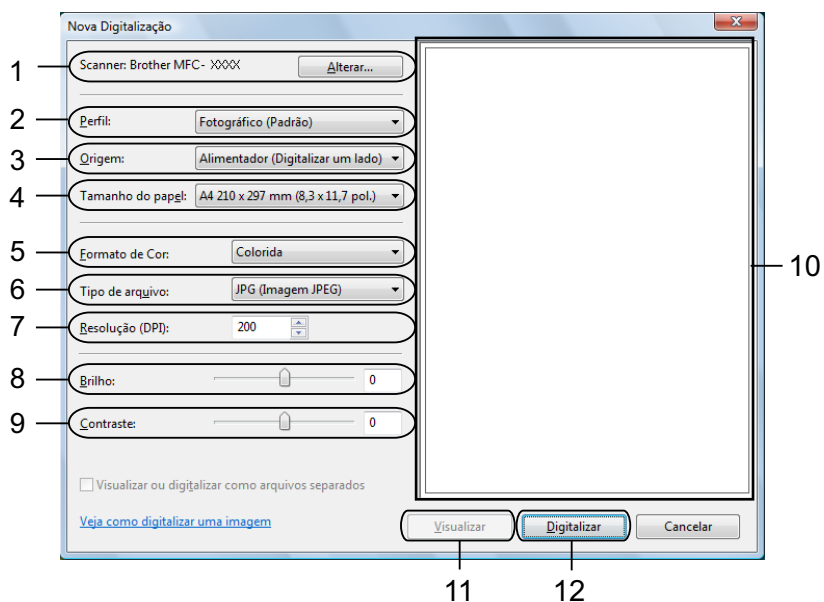

- 1 **Scanner**
- 2 **Perfil**
- 3 **Origem**
- 4 **Tamanho do papel**
- 5 **Formato de Cor**
- 6 **Tipo de arquivo**
- 7 **Resolução** (até 300 dpi)
- 8 **Brilho**
- 9 **Contraste**
- 10 Área de escaneamento
- 11 **Visualizar**
- 12 **Digitalizar**

- 7 Clique em **Digitalizar** na caixa de diálogo Escanear.  
O aparelho começa a escanear o documento.

### Observação

Se o display mostrar *Memória Cheia*, diminua a configuração **Tamanho do papel** ou a configuração **Resolução**.

## Usando Web Services para escanear em sua rede a partir do aparelho Brother (Windows Vista® SP2 ou superior e Windows® 7)

O menu que permite que você utilize Web Services para escanear será exibido no display de seu aparelho Brother se você tiver instalado o controlador (driver) para escanear via Web Services. >> Glossário de Rede: *Instalando os controladores (drivers) usados para impressão e escaneamento via Web Services (Windows Vista® e Windows® 7)*

### Observação

- Certos caracteres nas mensagens exibidas no display podem ser substituídos por espaços quando as configurações de idioma de seu sistema operacional e de seu aparelho Brother forem diferentes.
- Se o display mostrar *Memória Cheia*, diminua a configuração **Tamanho do papel** ou a configuração **Resolução**. Para obter mais detalhes, consulte *Ajustando as configurações para escaneamento* >> página 229.
- Você pode escanear vários documentos a partir do alimentador automático.

### Para MFC-J825DW/J835DW

- 1 Coloque seu documento no aparelho.
- 2 Pressione  (**DIGITALIZAR**).
- 3 Pressione ◀ ou ▶ para exibir *Serviço Web*.  
Pressione *Serviço Web*.
- 4 Pressione ▲ ou ▼ para exibir o tipo de escaneamento que você deseja fazer.  
Pressione o tipo de escaneamento.
- 5 Pressione ▲ ou ▼ para selecionar o computador de destino para o qual deseja enviar o documento.  
Pressione o computador de destino.
- 6 Pressione **Iniciar (Preto)** ou **Iniciar (Colorido)**.  
O aparelho inicia o processo de escaneamento.

### Para MFC-J280W/J625DW/J5910DW



- 1 Coloque seu documento no aparelho.
- 2 Pressione  (**DIGITALIZAR**).
- 3 Pressione ▲ ou ▼ para exibir Serviço Web.  
Pressione Serviço Web.
- 4 Pressione ▲ ou ▼ para exibir o tipo de escaneamento que você deseja fazer.  
Pressione o tipo de escaneamento.
- 5 Pressione ▲ ou ▼ para selecionar o computador de destino para o qual deseja enviar o documento.  
Pressione o computador de destino.
- 6 Pressione **Iniciar**.  
O aparelho inicia o processo de escaneamento.

### Para MFC-J425W/J430W/J435W

- 1 Coloque seu documento no aparelho.
- 2 Pressione  (**DIGITALIZAR**).
- 3 Pressione ▲ ou ▼ para selecionar Serviço Web.  
Pressione **OK**.
- 4 Pressione ▲ ou ▼ para selecionar o tipo de escaneamento que você deseja fazer.  
Pressione **OK**.
- 5 Pressione ▲ ou ▼ para selecionar o computador de destino para o qual deseja enviar o documento.  
Pressione **OK**.
- 6 Pressione **Iniciar (Preto)** ou **Iniciar (Colorido)**.  
O aparelho inicia o processo de escaneamento.

## Ajustando as configurações para escaneamento

Se o display mostrar **Memória Cheia**, diminua a configuração **Tamanho do papel** ou a configuração **Resolução**.

- 1 (Windows Vista®)  
Clique no botão , **Painel de Controle, Hardware e Sons** e em **Scanners e Câmeras**.  
(Windows® 7)  
Clique no botão , **Todos os Programas, Brother, MFC-XXXX, Configurações do scanner** e em **Scanners e Câmeras**.
- 2 Clique em seu aparelho e depois clique no botão **Perfis de Digitalização**.  
A caixa de diálogo **Perfis de Digitalização** aparecerá.
- 3 Escolha o perfil de escaneamento que deseja utilizar. Assegure-se de que o scanner selecionado em **Scanner** seja um aparelho Brother que suporte Web Services para escaneamento.  
Clique em **Definir como Padrão**.
- 4 Clique em **Editar**. A caixa de diálogo **Editar Perfil** aparecerá.
- 5 Escolha as configurações de **Origem, Tamanho do papel, Formato de Cor., Tipo de Arquivo, Resolução, Brilho e Contraste**.
- 6 Clique em **Salvar Perfil**. As configurações serão aplicadas ao escanear usando o protocolo de Web Services.



### Observação

Caso seja solicitado que você escolha um aplicativo de software para escanear, selecione Windows® Fax e Scan ou a Galeria de fotos do Windows® a partir da lista.



# Imprimindo em um disco

---

Imprimindo em um disco (apenas MFC-J825DW/  
J835DW)

231

## Imprimindo em um disco (apenas MFC-J825DW/J835DW)

Seu aparelho Brother pode imprimir diretamente em uma mídia de disco imprimível, inclusive discos CD-R/RW, DVD-R/RW e Blu-ray Disc™. Existem três maneiras de imprimir em uma mídia de disco imprimível:

- Impressão por cópia
- Impressão a partir de mídia
- Impressão a partir de um computador (Windows®/Macintosh)



### Observação

Consulte o manual indicado abaixo ao imprimir um rótulo de CD/DVD/BD.

➤➤ Guia de Segurança de Produto: *Limites legais para cópias*

## Como colocar um disco imprimível

A bandeja de discos somente acomoda discos com 12 cm.



### Observação

Se quiser fazer um teste de impressão em papel, NÃO coloque um CD/DVD/BD.

- 1 Abra a tampa do scanner e remova a bandeja de discos.

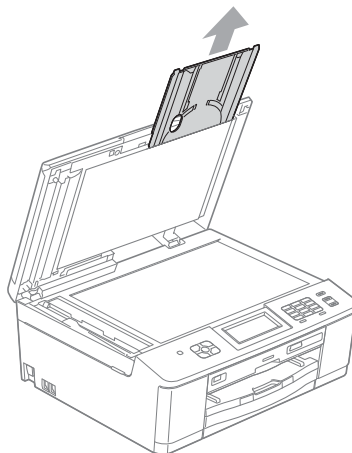



- 2 Empurre e puxe para baixo a guia de disco para abri-la.

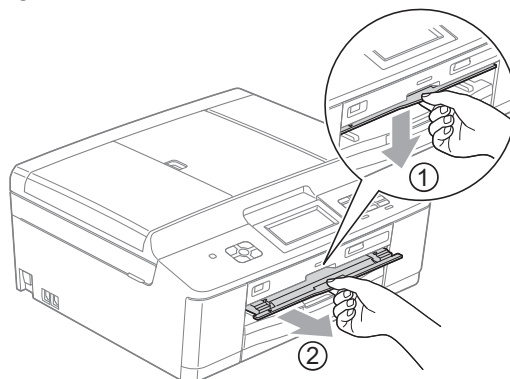

- 3 Assegure-se de que há mais de 10 cm (4 pol.) de espaço livre atrás do aparelho.

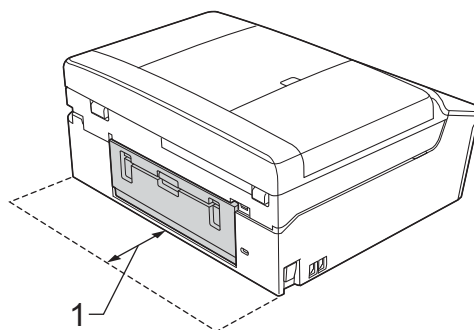

1 10 cm (4 pol.)

- 4 Coloque um disco imprimível na bandeja de discos.

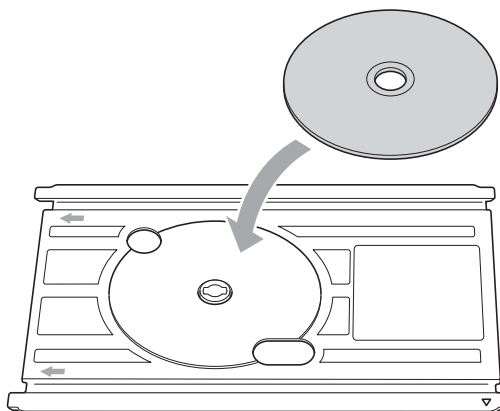

 **Observação**

- Assegure-se de que o disco seja colocado com a superfície impressa voltada para cima na bandeja de discos.
- Assegure-se de que não haja sujeira na bandeja de discos.

Imprimindo em um disco (apenas MFC-J825DW/J835DW)

- 5 Insira a bandeja de discos na guia de discos e alinhe as marcas triangulares.

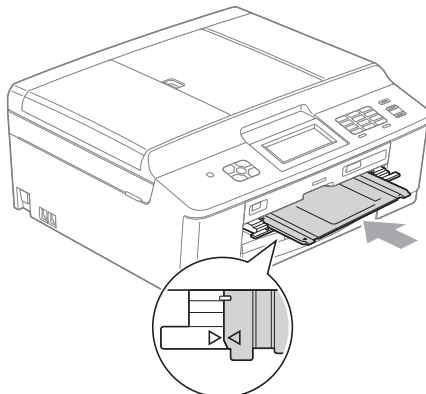

- 6 Após concluir a impressão do disco, feche a guia de disco e armazene a bandeja de discos de volta na tampa do scanner.

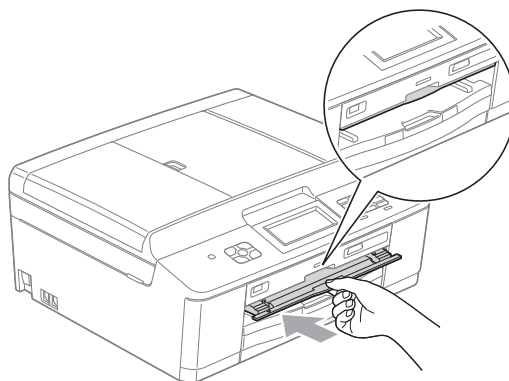

## Impressão por cópia

Você pode copiar a imagem de um rótulo de disco existente ou um documento quadrado como uma foto e imprimir a imagem em um disco imprimível.



### Observação

- Assegure-se de que o alimentador esteja vazio.
- Você pode copiar imagens de rótulos de disco de 12 cm.

## Copiando um rótulo de disco ou imagem de documento

- 1 Pressione **Disco**.



### Observação

Você pode também iniciar o procedimento de impressão com a abertura da guia de disco.

- 2 Execute uma das alternativas:

- Se quiser copiar a imagem de um rótulo de disco, pressione **Copiar do disco**.
- Se quiser copiar uma imagem de documento, pressione **Copiar da foto**.

O display pedirá que você disponibilize espaço atrás do aparelho Brother.  
Pressione **OK**.



### Observação

Assegure-se de que há mais de 10 cm (4 pol.) de espaço livre atrás do aparelho.

- 3 O display pedirá que você abra a tampa do scanner e remova a bandeja de discos.  
Pressione **OK**.
- 4 O display pedirá que você ajuste o diâmetro interno e externo na próxima tela.  
Pressione **OK**.
- 5 Pressione **▲** ou **▼** para definir os diâmetros externo e interno da área imprimível do disco.  
Pressione **OK**.



### Observação

Consulte a embalagem do disco imprimível para obter as medidas de diâmetro externo e interno.

- 6 Coloque o disco ou o documento que deseja copiar no vidro do scanner.  
Pressione **OK**.

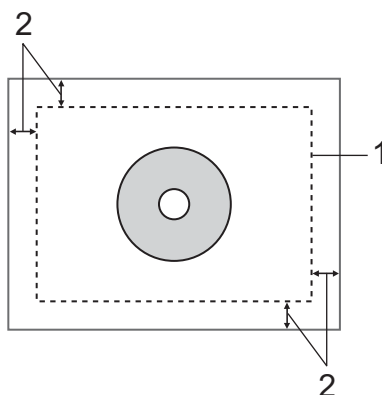

- 1 Área de escaneamento  
2 20 mm (0,8 pol.) ou maior

- 7 Pressione **Iniciar (Colorido)**.  
O aparelho inicia o escaneamento da imagem e a visualização de impressão será exibida no display.
- 8 Assegure-se de que a imagem que você deseja imprimir está dentro do quadro no display. A área contida no quadro será impressa.
- Pressione **▲**, **▼**, **◀** ou **▶** para mover a posição da imagem.
  - Pressione **+** ou **-** para alterar o tamanho da imagem.
- Execute uma das alternativas:
- Se deseja fazer um teste de impressão em papel, pressione **Imp. teste** e vá para 9.
  - Se deseja imprimir no disco, pressione **OK** e vá para 11.



#### Observação

Se a guia de disco abrir, feche-a antes de executar um teste de impressão.

- 9 Se houver um disco na bandeja de discos, remova-o.  
Assegure-se de que o papel de tamanho Carta esteja colocado na bandeja de papel.  
Pressione **Iniciar (Colorido)**.  
O aparelho inicia a impressão da imagem de teste.



#### Observação

Você pode apenas usar o papel de tamanho Carta para um teste de impressão.

- 10 Execute uma das alternativas:
- Se o resultado do teste de impressão estiver OK, pressione **OK** e vá para 11.
  - Caso contrário, reajuste a área imprimível da imagem.  
Vá para 8.

Imprimindo em um disco (apenas MFC-J825DW/J835DW)

- 11 Informe o número de cópias pressionando a caixa de número diretamente ou pressionando + ou - e depois faça uma das alternativas a seguir:
  - Se quiser alterar as configurações de impressão, pressione `Conf. Impr.` e vá para 12.
  - Se não quiser alterar nenhuma configuração, vá para 14.
- 12 Escolha o tipo de seu disco imprimível.
  - Caso escolha `Disco Imprimível`, vá para 13.
  - Caso escolha `Disco Brilhoso`, vá para 14.
- 13 Pressione `Normal` ou `Secagem lenta`.  
Use `Secagem lenta` se a impressão estiver borrada.
- 14 Pressione `Disco imp.`
- 15 Coloque um disco imprimível na bandeja. (Consulte *Como colocar um disco imprimível* >> página 231).  
Pressione `OK`.
- 16 Pressione **Iniciar (Colorido)**.  
O aparelho inicia a impressão no disco.  
Execute uma das alternativas:
  - Se você estiver imprimindo apenas um disco, a mensagem de conclusão aparece no display do aparelho. Pressione `OK`.
  - Se estiver imprimindo mais de um disco, substitua o disco por um novo e pressione `OK`.  
Pressione **Iniciar (Colorido)**.  
O aparelho inicia a impressão do próximo disco.  
(Repita este passo para cada disco adicional).

## Ajustar a posição de impressão

---

Se a imagem impressa ultrapassar os limites do disco pode ser necessário ajustar a posição de impressão.

- 1 Pressione `Menu`.
- 2 Pressione ▲ ou ▼ para exibir `Conf.inicial`.
- 3 Pressione `Conf.inicial`.
- 4 Pressione ▲ ou ▼ para exibir `Alinhamento da imp disco`.
- 5 Pressione `Alinhamento da imp disco`.
- 6 Ajuste a posição de impressão pressionando ▲, ▼, ◀ ou ▶.
- 7 Pressione `OK`.

## Impressão a partir de mídia

Você pode selecionar uma imagem armazenada em um cartão de memória ou em uma unidade de memória flash USB e imprimi-la em um disco imprimível.



### Observação

Você pode imprimir oito imagens de um arquivo de filme em um disco imprimível. As imagens são extraídas do arquivo de filme e estabelecidas automaticamente.

- 1 Insira um cartão de memória ou uma unidade de memória flash USB no aparelho Brother.
- 2 Pressione **Parar/Sair**.
- 3 Pressione **Disco**.



### Observação

Você pode também iniciar o procedimento de impressão com a abertura da guia de disco.

- 4 Pressione **Copiar do cartão**.  
O display pede que você disponibilize espaço para colocar um disco.  
Pressione **OK**.



### Observação

Assegure-se de que há mais de 10 cm (4 pol.) de espaço livre atrás do aparelho.

- 5 O display pedirá que você abra a tampa do scanner e remova a bandeja de discos.  
Pressione **OK**.
- 6 O display pedirá que você ajuste o diâmetro interno e externo na próxima tela.  
Pressione **OK**.
- 7 Pressione **▲** ou **▼** para definir os diâmetros externo e interno da área imprimível do disco.  
Pressione **OK**.



### Observação

Consulte a embalagem do disco imprimível para obter as medidas de diâmetro externo e interno.

- 8 As imagens armazenadas na mídia aparecerão no display.  
Pressione **◀** ou **▶** para exibir a imagem que você deseja imprimir.
- 9 Pressione a imagem que você deseja.  
Uma visualização de impressão será exibida no display.

- 10 Assegure-se de que a imagem que você deseja imprimir está dentro do quadro no display. A área contida no quadro será impressa.

- Pressione ▲ ou ▼ e ◀ ou ▶ para mover a posição da imagem.
- Pressione + ou - para alterar o tamanho da imagem.

Execute uma das alternativas:

- Se deseja fazer um teste de impressão em papel, pressione `Imp. teste` e vá para 11.
- Se deseja imprimir no disco, pressione `OK` e vá para 13.



### Observação

Se a guia de disco abrir, feche-a antes de executar um teste de impressão.

- 11 Se houver um disco na bandeja de discos, remova-o. Assegure-se de que o papel de tamanho Carta esteja colocado na bandeja de papel. Pressione **Iniciar (Colorido)**. O aparelho inicia a impressão da imagem de teste.



### Observação

Você pode apenas usar o papel de tamanho Carta para um teste de impressão.

- 12 Execute uma das alternativas:
- Se o resultado do teste de impressão estiver OK, pressione `OK` e vá para 13.
  - Caso contrário, reajuste a área imprimível da imagem. Vá para 10.
- 13 Informe o número de cópias pressionando a caixa de número diretamente ou pressionando + ou - e depois faça uma das alternativas a seguir:
- Se quiser alterar as configurações de impressão, pressione `Conf. Impr.` e vá para 14.
  - Se não quiser alterar nenhuma configuração, vá para 16.
- 14 Escolha o tipo de seu disco imprimível.
- Caso escolha `Disco Imprimível`, vá para 15.
  - Caso escolha `Disco Brilhoso`, vá para 16.
- 15 Pressione `Normal` ou `Secagem lenta`. Use `Secagem lenta` se a impressão estiver borrada.
- 16 Pressione `Disco imp.`
- 17 Coloque um disco imprimível na bandeja. (Consulte *Como colocar um disco imprimível* >> página 231). Pressione `OK`.

- 18** Pressione **Iniciar (Colorido)**.  
O aparelho inicia a impressão no disco.  
Execute uma das alternativas:

- Se você estiver imprimindo apenas um disco, a mensagem de conclusão aparece no display do aparelho. Pressione **OK**.
- Se estiver imprimindo mais de um disco, substitua o disco por um novo e pressione **OK**.  
Pressione **Iniciar (Colorido)**.  
O aparelho inicia a impressão do próximo disco.  
(Repita este passo para cada disco adicional).



#### **Observação**

---

Se a imagem impressa ultrapassar os limites do disco pode ser necessário ajustar a posição de impressão.  
(Consulte *Ajustar a posição de impressão* ►► página 236).

---



## Imprimir a partir de um computador (Windows®)

A Brother oferece um aplicativo fácil de usar para imprimir diretamente em mídia de disco imprimível. O aplicativo NewSoft CD Labeler oferece modelos para criação de rótulos de disco com as capas correspondentes ou a criação de seus próprios rótulos personalizados de disco.

### Instalar o NewSoft CD Labeler

---

Para utilizar o NewSoft CD Labeler, você deve instalar o aplicativo NewSoft CD Labeler a partir do CD-ROM fornecido com seu aparelho. Instale o NewSoft CD Labeler como explicado abaixo:

- 1 Insira o CD-ROM fornecido em sua unidade de CD-ROM. A tela de abertura aparecerá automaticamente. Se a tela de nome de modelo aparecer, escolha seu aparelho. Se a tela de idioma aparecer, escolha seu idioma.
- 2 O menu principal do CD-ROM aparecerá. Clique em **Aplicativos Adicionais**.
- 3 Clique em **NewSoft CD Labeler**. Siga as instruções da tela.



#### Observação

---

- Se a tela da Brother não aparecer automaticamente, vá para **Meu computador (Computador)**, clique duas vezes no ícone do CD-ROM e depois clique duas vezes em **start.exe**.
  - A tela exibida em seu computador pode variar, dependendo de sua região.
- 

Você pode iniciar o NewSoft CD Labeler selecionando **NewSoft CD Labeler** localizado em **Iniciar/Todos os programas/NewSoft CD Labeler** em seu computador.

Para obter informações sobre como criar uma imagem de rótulo, consulte o manual do usuário do NewSoft CD Labeler clicando em **Iniciar/Todos os programas/NewSoft CD Labeler/NewSoft CD Labeler Help**.

### Como imprimir um rótulo de disco a partir do computador

---

- 1 Após criar seu rótulo de disco no aplicativo NewSoft CD Labeler, selecione o comando Imprimir.
- 2 Escolha o nome de seu aparelho na caixa de diálogo Imprimir e clique em **Propriedades**. A janela do controlador (driver) da impressora será exibida.
- 3 Escolha suas configurações para as opções a seguir na guia **Básica**.
  - **Tipo de Mídia**: escolha **Disco Imprimível** ou **Disco Imprimível Brilhante**.
  - **Qualidade de Impressão**: escolha **Normal** ou **Secagem Lenta**. (Apenas discos imprimíveis).
  - **Tamanho do Papel**: escolha **Disco de 12 cm (4.7 pol.)**.
  - **Cópias**: escolha o número de cópias desejado.

Altere outras configurações como desejar. (Para maiores detalhes, consulte *Configurações do controlador (driver) da impressora* >> página 6).  
Clique em **OK**.

- 4 A caixa de diálogo de mensagem pede que você utilize o software de rotulagem de CD fornecido pela Brother para imprimir a mídia de disco imprimível.  
Clique em **OK**.
- 5 Clique em **OK**.
- 6 A caixa de diálogo de mensagem pedirá que você disponibilize espaço atrás do aparelho Brother.  
Clique em **OK**.
- 7 O display no aparelho Brother pede que você disponibilize espaço atrás do aparelho Brother.  
Pressione **OK**.
- 8 A tela de LCD no aparelho Brother pedirá que você abra a tampa do scanner e remova a bandeja de discos.  
Pressione **OK**.
- 9 O display no aparelho Brother pede que você coloque um disco imprimível na bandeja.  
Coloque um disco imprimível na bandeja. (Consulte *Como colocar um disco imprimível* >> página 231).  
Pressione **OK**.
- 10 Pressione **Iniciar (Preto)** ou **Iniciar (Colorido)**.  
O aparelho inicia a impressão no disco.  
Execute uma das alternativas:
  - Se você estiver imprimindo apenas um disco, a mensagem de conclusão aparece no display do aparelho. Pressione **OK**.
  - Se estiver imprimindo mais de um disco, a mensagem no display solicita que você coloque o próximo disco. Substitua o disco por um novo e pressione **OK** e depois pressione **Iniciar (Preto)** ou **Iniciar (Colorido)**. O aparelho inicia a impressão do próximo disco. (Repita este passo para cada disco adicional).



#### Observação

- Utilize o software de impressão de disco fornecido pela Brother para imprimir em um CD/DVD/BD. Imprimir a partir de outros aplicativos pode manchar o interior do aparelho.
- Se a imagem impressa ultrapassar os limites do disco pode ser necessário ajustar a posição de impressão. (Consulte *Ajustar a posição de impressão* >> página 236).

## Imprimir a partir de um computador (Macintosh)

A Brother oferece um aplicativo fácil de usar para imprimir diretamente em mídia de disco imprimível. O aplicativo NewSoft CD Labeler oferece modelos para criação de rótulos de disco com as capas correspondentes ou a criar seus próprios rótulos personalizados de disco.

### Instalar o NewSoft CD Labeler

---

Para utilizar o NewSoft CD Labeler, você deve instalar o aplicativo NewSoft CD Labeler a partir do CD-ROM fornecido com seu aparelho. Instale o NewSoft CD Labeler como explicado abaixo:

- 1 Insira o CD-ROM de instalação fornecido em sua unidade de CD-ROM. Clique duas vezes no ícone **MFL\_PRO Suite** em sua área de trabalho.
- 2 Clique duas vezes em **Suporte Brother**.
- 3 Na tela **Suporte Brother**, clique no ícone **NewSoft CD Labeler** para ir para o site de download do NewSoft CD Labeler e siga as instruções da tela.  
Você pode iniciar o NewSoft CD Labeler clicando no ícone **NewSoft CD Labeler** localizado em **Macintosh HD/Applications** (Aplicações).

Para obter informações sobre como criar uma imagem de rótulo, consulte o manual do usuário do NewSoft CD Labeler clicando em **Ajuda** na barra de menu e depois em **NewSoft CD Labeler Help**.

### Como imprimir um rótulo de disco a partir do computador

---

- 1 Após criar seu rótulo de disco no aplicativo NewSoft CD Labeler, clique em **Arquivo** e depois em **Imprimir**. Assegure-se de que seu aparelho esteja selecionado na caixa de diálogo Imprimir.
- 2 Escolha **Disco de 12 cm** na lista suspensa **Tamanho do Papel**. Clique em **Avançada**.
- 3 Escolha **Configurações de Impressão** na caixa de diálogo Imprimir.
- 4 Escolha suas configurações para as opções a seguir.
  - **Tipo de Mídia**: escolha **Disco Imprimível** ou **Disco Imprimível Brilhante**.
  - **Qualidade de Impressão**: escolha **Normal** ou **Secagem Lenta**. (Apenas discos imprimíveis).Altere outras configurações como desejar. (Para maiores detalhes, consulte *Utilizando o controlador (driver) da impressora Brother* ►► página 135).
- 5 (para usuários Mac OS X 10.6.x)  
Informe o número de cópias desejado.



#### Observação

---

(para usuários Mac OS X 10.4.11 a 10.5.x)

Você pode apenas imprimir um disco por vez.

---

- 6 Clique em **Imprimir**.

- 7 A caixa de diálogo de mensagem pede que você utilize o software de rotulagem de CD fornecido pela Brother para imprimir a mídia de disco imprimível.  
Clique em **OK**.
- 8 O display no aparelho Brother pede que você disponibilize espaço atrás do aparelho Brother.  
Pressione **OK**.
- 9 A tela de LCD no aparelho Brother pedirá que você abra a tampa do scanner e remova a bandeja de discos.  
Pressione **OK**.
- 10 O display no aparelho Brother pede que você coloque um disco imprimível na bandeja. Coloque um disco imprimível na bandeja. (Consulte *Como colocar um disco imprimível* ►► página 231).  
Pressione **OK**.
- 11 Pressione **Iniciar (Preto)** ou **Iniciar (Colorido)**.  
O aparelho inicia a impressão no disco.  
Execute uma das alternativas:
  - Se você estiver imprimindo apenas um disco, a mensagem de conclusão aparece no display do aparelho. Pressione **OK**.
  - Se estiver imprimindo mais de um disco, a mensagem no display aparece e solicita que você coloque o próximo disco. Substitua o disco por um novo e pressione **OK**. Pressione **Iniciar (Preto)** ou **Iniciar (Colorido)**. O aparelho inicia a impressão do próximo disco. (Repita este passo para cada disco adicional).



#### Observação

- Utilize o software de impressão de disco fornecido pela Brother para imprimir em um CD/DVD/BD. Imprimir a partir de outros aplicativos pode manchar o interior do aparelho.
- Se a imagem impressa ultrapassar os limites do disco pode ser necessário ajustar a posição de impressão. (Consulte *Ajustar a posição de impressão* ►► página 236).

## C

Configuração remota	
Macintosh .....	189
Windows® .....	98
ControlCenter2	
Macintosh .....	169
ControlCenter4	
Windows® .....	61

## D

Drivers	
Macintosh	
Controlador (driver) da impressora Brother .....	135
TWAIN .....	154
Windows®	
Controlador (driver) da impressora Brother .....	2, 6
TWAIN .....	39, 40
WIA .....	48

## E

Escaneamento	
Macintosh	
Compatível com TWAIN .....	154
OCR .....	166
Presto! PageManager .....	166
Resolução .....	157
Tecla Escanear	
Rede .....	205, 210
USB .....	194
Windows®	
Compatível com TWAIN .....	40
Compatível com WIA .....	48
Resolução .....	44

## F

FaceFilter Studio .....	31
FAX (PC-FAX)	
Macintosh	
enviando .....	147, 150

Windows® .....	100
agenda .....	107
envio .....	101
estilo facsimile .....	103
estilo simples .....	104
folha de rosto .....	102
grupo .....	109
recepção .....	114

## I

Impressão	
Macintosh	
Controlador (driver) da impressora Brother .....	135
Windows®	
Controlador (driver) da impressora Brother .....	6
Impressão de folheto .....	12
Impressão duplex .....	12
Imprimindo em um disco .....	231

## P

PaperPort™ 12SE (Windows®) .....	56, 58, 59
exportação .....	58
importação .....	58
PhotoCapture Center™	
Macintosh .....	191
Windows® .....	120
Presto! PageManager (Macintosh) .....	166

## S

Seletor de dispositivo .....	154, 190, 209
Status Monitor	
Macintosh .....	133
Windows® .....	4

**brother**<sup>®</sup>

**Visite-nos na World Wide Web**  
**<http://www.brother.com.br/>**

Este produto é aprovado somente para uso no país onde foi comprado. As empresas Brother locais e seus revendedores somente oferecem suporte a aparelhos comprados no mesmo país.