

# PŘÍRUČKA UŽIVATELE PROGRAMŮ

Pro uživatele DCP; Tato dokumentace je pro modely MFC a DCP. Veškerá označení MFC v této příručce uživatele čtete jako DCP.

Některé modely nejsou k dispozici ve všech zemích.



## Příslušné modely

Tato Příručka uživatele se vztahuje na následující modely.

MFC-J430W/J432W/J625DW/J825DW/J5910DW a DCP-J525W/J725DW/J925DW

## Definice poznámek

V celé Příručce uživatele používáme následující ikony:

 UPOZORNĚNÍ	<u>UPOZORNĚNÍ</u> označuje situaci, ve které hrozí možné nebezpečí; při zanedbání tohoto upozornění by mohlo hrozit nebezpečí menších nebo středních zranění.
 DŮLEŽITÉ	<u>DŮLEŽITÉ</u> označuje situaci, ve které hrozí možné nebezpečí; dojde-li k této situaci, může to mít za následek majetkové škody nebo nefunkčnost výrobku.
 Poznámka	Poznámky uvádějí, jak reagovat na situaci, která může nastat, nebo poskytují tipy, jak operace funguje s jinými procesy.

## Upozornění k sestavení a vydání

Tato příručka byla sestavena a vydána pod dohledem společnosti Brother Industries, Ltd. tak, aby obsahovala nejaktuálnější popisy a technické údaje týkající se výrobku.

Obsah této příručky a technické údaje tohoto výrobku se mohou měnit bez předchozího upozornění.

Společnost Brother si vyhrazuje právo měnit technické údaje a materiály uvedené v této příručce bez předchozího upozornění a vylučuje jakoukoli odpovědnost za veškeré škody (včetně následných) způsobené důvěrou v uvedené materiály, a to nejen kvůli typografickým a dalším chybám souvisejícím s touto publikací.

©2011 Brother Industries, Ltd.

## DŮLEŽITÁ POZNÁMKA

- Používání tohoto zařízení bylo schváleno pouze v zemi, ve které bylo zakoupeno. Nepoužívejte tento produkt mimo zemi zakoupení, protože byste tak mohli porušit zákonná ustanovení příslušné země o bezdrátové komunikaci a elektrických zařízeních.
- Windows® XP v tomto dokumentu označuje operační systémy Windows® XP Professional, Windows® XP Professional x64 Edition a Windows® XP Home Edition.
- Windows Server® 2003 v tomto dokumentu označuje operační systémy Windows Server® 2003, Windows Server® 2003 x64 Edition, Windows Server® 2003 R2 a Windows Server® 2003 R2 x64 Edition.
- Windows Server® 2008 v tomto dokumentu označuje operační systémy Windows Server® 2008 a Windows Server® 2008 R2.
- V této příručce se používají LCD zprávy z modelu MFC-J625DW, pokud není uveden jiný konkrétní model.

# Obsah

## Oddíl I Windows®

<b>1</b>	<b>Tisk</b>	<b>2</b>
	Použití ovladače tiskárny Brother .....	2
	Funkce .....	2
	Výběr správného typu papíru .....	3
	Současný tisk, skenování a faxování .....	3
	Vymazání dat z paměti .....	3
	Status Monitor .....	3
	Sledování stavu zařízení .....	4
	Vypnutí nástroje Status Monitor .....	4
	Nastavení ovladače tiskárny .....	5
	Přístup k nastavení ovladače tiskárny .....	5
	Karta Základní .....	6
	Typ papíru .....	7
	Kvalita tisku .....	7
	Rozměr papíru .....	8
	Barevný režim .....	9
	Orientace .....	9
	Kopie .....	9
	Soutisk .....	10
	Duplex / brožura .....	11
	Karta Pokročilé .....	13
	Barva / Stupně šedi .....	14
	Nastavení barev .....	14
	Režim úspory inkoustu .....	15
	Použití vodoznaku .....	16
	Nastavení vodoznaku .....	16
	Tisk záhlaví-zápatí .....	18
	Další možnosti tisku .....	19
	Karta Tiskové profily .....	25
	Přidat profil .....	26
	Odstranit profil .....	26
	Podpora .....	27
	Zkušební fotografický tisk (není k dispozici pro MFC-J430W/J432W/J5910DW) .....	28
	Používání aplikace FaceFilter Studio od společnosti REALLUSION pro tisk fotografií .....	29
	Spuštění aplikace FaceFilter Studio při zapnutí tiskárny Brother .....	30
	Spuštění aplikace FaceFilter Studio, pokud je tiskárna Brother vypnuta .....	31
	Tisk obrázku .....	32
	Smart Portrait (Chytrý portrét) .....	34
	Red-eye Reduction (Redukce červených očí) .....	34
	Seznam tištěných výrazů .....	35
	Odinstalování aplikace FaceFilter Studio .....	35
	Používání programu Homepage Print 2 společnosti Corpus (není k dispozici pro MFC-J5910DW) .....	36
	Instalace programu Homepage Print 2 .....	36

## 2 Skenování 37

Skenování dokumentu pomocí ovladače TWAIN .....	37
Skenování dokumentu do počítače .....	37
Vytváření náhledu pro oříznutí části, kterou chcete skenovat .....	39
Automatické oříznutí .....	40
Nastavení v dialogovém okně skener – vlastnosti .....	41
Skenování dokumentu pomocí ovladače WIA .....	45
Kompatibilní se standardem WIA .....	45
Skenování dokumentu do počítače .....	45
Vytváření náhledu a oříznutí při použití skla skeneru .....	47
Skenování dokumentu při použití ovladače WIA (uživatelé Windows® Photo Gallery a Windows® Fax a skenování) .....	50
Skenování dokumentu do počítače .....	50
Vytváření náhledu a oříznutí při použití skla skeneru .....	52
Používání ScanSoft™ PaperPort™12SE s OCR společnosti NUANCE™ (není k dispozici pro DCP-J525W) .....	52
Zobrazení položek .....	53
Organizace položek ve složkách .....	54
Rychlé odkazy na jiné aplikace .....	54
Aplikace ScanSoft™ PaperPort™12SE s funkcí OCR umožňuje převedení obrázku na text, který lze upravit .....	55
Import položek z jiných aplikací .....	55
Export položek do jiných formátů .....	55
Odinstalování aplikace ScanSoft™ PaperPort™12SE s funkcí OCR .....	56
Používání aplikací BookScan Enhancer a Whiteboard Enhancer značky REALLUSION .....	57
Instalace aplikací BookScan Enhancer a Whiteboard Enhancer .....	57

## 3 ControlCenter4 58

Přehled .....	58
Změna uživatelského rozhraní .....	58
Používání ControlCenter4 v Domácím režimu .....	59
Funkce ControlCenter4 pro uživatele Domácího režimu .....	60
Karta Foto .....	61
Kopírování obrázků z paměťové karty nebo z paměťové jednotky USB Flash (pro MFC-J625DW/ J825DW/J5910DW/DCP-J725DW/J925DW) .....	61
Otevření stromu složek ControlCenter4 .....	61
Otevření stromu složek .....	62
Tisk obrázků .....	62
Úprava obrázků .....	62
Přikládání obrázků k e-mailům .....	63
Otevírání obrázků v aplikacích .....	63
Karta Skenování .....	64
Typy souborů .....	65
Velikost dokumentu .....	65
Uložení naskenovaného obrázku .....	65
Tisk naskenovaného obrázku .....	66
Otevření naskenovaného obrázku v aplikaci .....	66
Přiložení naskenovaných dat k e-mailu .....	67
Používání funkce OCR (není k dispozici pro DCP-J525W) .....	67

Karta PC-FAX (pro modely MFC) .....	68
Odeslání obrazového souboru z vašeho počítače .....	69
Odeslání naskenovaného obrázku .....	69
Prohlížení a tisk přijatých dat PC-FAX (pro MFC-J625DW/J825DW/J5910DW) .....	70
Karta Nastavení zařízení .....	71
Konfigurace programu Vzdálené nastavení (pro MFC-J625DW/J825DW/J5910DW) .....	71
Přístup k rychlému vytáčení (pro MFC-J625DW/J825DW/J5910DW) .....	71
Konfigurace nastavení tlačítka Skenovat .....	72
Spuštění aplikace BRAdmin .....	74
Karta Podpora .....	75
Otevření nápovědy ControlCenter .....	75
Používání Brother Solutions Center .....	75
Přístup ke středisku Brother CreativeCenter .....	75
Používání ControlCenter4 v Pokročilém režimu .....	76
Funkce ControlCenter4 pro uživatele Pokročilého režimu .....	77
Karta Skenování .....	78
Typy souborů .....	79
Velikost dokumentu .....	79
Otevření naskenovaného obrázku v aplikaci .....	80
Používání funkce OCR (není k dispozici pro DCP-J525W) .....	80
Přiložení naskenovaných dat k e-mailu .....	80
Uložení naskenovaného obrázku .....	81
Pokyny pro změnu výchozích nastavení jednotlivých tlačítek .....	81
Karta PC-kopírování .....	82
Tisk naskenovaného obrázku .....	82
Karta Foto .....	82
Tisk/úprava obrázků .....	83
Otevření složky PCC (PCC: PhotoCapture Center™) (pro MFC-J625DW/J825DW/J5910DW/ DCP-J725DW/J925DW) .....	84
Kopírování souborů ze složky PCC (pro MFC-J625DW/J825DW/J5910DW/DCP-J725DW/ J925DW) .....	84
Kopírování souborů do aplikace (pro MFC-J625DW/J825DW/J5910DW/DCP-J725DW/ J925DW) .....	84
Karta PC-FAX (pro modely MFC) .....	85
Odeslání obrazového souboru z vašeho počítače .....	85
Odeslání naskenovaného obrázku .....	85
Prohlížení a tisk přijatých dat PC-FAX (pro MFC-J625DW/J825DW/J5910DW) .....	86
Karta Nastavení zařízení .....	87
Konfigurace programu Vzdálené nastavení (pro MFC-J625DW/J825DW/J5910DW) .....	87
Přístup k rychlému vytáčení (pro MFC-J625DW/J825DW/J5910DW) .....	87
Konfigurace nastavení tlačítka Skenovat .....	88
Spuštění aplikace BRAdmin .....	90
Karta Podpora .....	91
Otevření nápovědy ControlCenter .....	91
Používání Brother Solutions Center .....	91
Přístup ke středisku Brother CreativeCenter .....	91
Uživatelská karta .....	92
Vytvoření uživatelské karty .....	92
Vytvoření uživatelského tlačítka .....	93

## **4 Vzdálené nastavení (pro MFC-J625DW/J825DW/J5910DW) 94**

Vzdálené nastavení .....	94
--------------------------	----

---

## **5 Program Brother PC-FAX (pouze modely MFC) 96**

---

PC-FAX vysílání .....	96
Nastavení informací o uživateli .....	96
Nastavení odesílání .....	97
Nastavení titulního listu .....	98
Zadání informace o titulním listu .....	98
Odesílání souboru jako PC-FAX s uživatelským rozhraním faxového stylu .....	99
Odesílání souboru jako PC-FAX s uživatelským rozhraním v jednoduchém stylu .....	100
Adresář .....	102
Adresář Brother .....	103
Nastavení kontaktu v adresáři .....	103
Nastavení krátké volby .....	104
Nastavení skupiny pro rozeslání .....	105
Editace informací o kontaktu .....	105
Odstranění kontaktu nebo skupiny .....	106
Export adresáře .....	106
Import do adresáře .....	107
PC-FAX příjem (pro MFC-J625DW/J825DW/J5910DW) .....	109
Aktivace programu PC-FAX – příjem v zařízení .....	110
Spuštění programu PC-FAX – příjem v počítači .....	111
Nastavení počítače .....	112
Konfigurace nastavení funkce Síťový PC-FAX – příjem .....	113
Zobrazení nových zpráv PC-FAX .....	114

## **6 PhotoCapture Center™ (pro MFC-J625DW/J825DW/J5910DW/DCP-J725DW/J925DW) 115**

---

Používání aplikace PhotoCapture Center™ .....	115
Pro síťové uživatele .....	116

## **7 Nastavení brány firewall (pro síťové uživatele) 117**

---

Než použijete program Brother .....	117
Uživatelé systému Windows® XP SP2 nebo vyššího .....	117
Uživatelé operačního systému Windows Vista® .....	119
Uživatelé systému Windows® 7 .....	121

# **Oddíl II Apple Macintosh**

## **8 Tisk a faxování 126**

---

Nastavení počítače .....	126
Výběr správného typu papíru .....	126
Současný tisk, skenování a faxování .....	126
Vymazání dat z paměti .....	126
Status Monitor .....	127
Použití ovladače tiskárny Brother .....	130
Výběr možností vzhledu stránky .....	130
Duplexní tisk .....	132
Výběr možností tisku .....	134

Nastavení tisku .....	135
Typ papíru .....	135
Kvalita tisku .....	136
Barva / Stupně šedi .....	136
Pokročilá nastavení .....	137
Nastavení barev .....	140
Pokročilé nastavení barev .....	140
Odesílání faxu (pouze pro modely MFC) .....	142
Přetažení vizitky vCard z aplikace Mac OS X Address Book (pro systém Mac OS X 10.4.11) .....	145
Používání panelu adres systému Mac OS X 10.5.x až 10.6.x .....	147

## **9 Skenování 149**

Skenování dokumentu pomocí ovladače TWAIN .....	149
Přístup k ovladači TWAIN .....	149
Skenování obrazu do počítače .....	150
Vytváření náhledu obrazu .....	151
Nastavení v okně skeneru .....	152
Skenování dokumentu pomocí ovladače ICA (Mac OS X 10.6.x) .....	155
Používání aplikace Image Capture .....	155
Skenování přímo z části Tisk a faxování .....	158
Používání aplikace Presto! PageManager (není k dispozici pro DCP-J525W) .....	162
Funkce .....	162
Systémové požadavky pro aplikaci Presto! PageManager .....	162
Technická pomoc .....	163

## **10 ControlCenter2 165**

Používání ControlCenter2 .....	165
Vypnutí funkce AutoLoad .....	166
SKENOVÁNÍ .....	167
Typy souborů .....	168
Velikost dokumentu .....	168
Obrázek (například: Apple Preview) .....	169
OCR (aplikace textového editoru) (není k dispozici pro DCP-J525W) .....	171
E-mail .....	172
Soubor .....	173
UŽIVATELSKÉ PROFILY SKENOVÁNÍ .....	174
Typy souborů .....	175
Velikost dokumentu .....	175
Uživatелеm definované tlačítko .....	175
Skenování do obrázku .....	176
Skenování do OCR (není k dispozici pro DCP-J525W) .....	177
Skenování do e-mailu .....	178
Skenování do souboru .....	179
KOPÍROVÁNÍ / PC-FAX (PC-FAX pouze pro modely MFC) .....	180
NASTAVENÍ ZAŘÍZENÍ .....	182
Vzdálené nastavení (pro MFC-J625DW/J825DW/J5910DW) .....	183
Rychlé vytáčení (pro MFC-J625DW/J825DW/J5910DW) .....	184
Množství inkoustu .....	185

<b>11</b>	<b>Vzdálené nastavení a PhotoCapture Center™</b>	<b>186</b>
	Vzdálené nastavení (pro MFC-J625DW/J825DW/J5910DW) .....	186
	PhotoCapture Center™ (pro MFC-J625DW/J825DW/J5910DW/DCP-J725DW/J925DW) .....	188
	Pro uživatele USB kabelu .....	188
	Pro síťové uživatele .....	189

## Oddíl III Používání tlačítka Scan (Sken)

<b>12</b>	<b>Skenování prostřednictvím kabelu USB</b>	<b>191</b>
	Používání tlačítka Scan (Sken) při připojení kabelem USB .....	191
	Skenování do e-mailu .....	191
	Skenování do obrázku .....	192
	Skenování do OCR (není k dispozici pro DCP-J525W) .....	194
	Skenování do souboru .....	195
	Skenování na média (pro MFC-J625DW/J825DW/J5910DW/DCP-J725DW/J925DW) .....	197
	Jak nastavit nové výchozí nastavení pro skenování na média .....	201

<b>13</b>	<b>Síťové skenování</b>	<b>203</b>
	Před používáním síťového skenování .....	203
	Síťová licence (Windows®) .....	203
	Konfigurace síťového skenování pro systém Windows® .....	203
	Konfigurace síťového skenování pro systém Macintosh .....	206
	Používání tlačítka Scan (Sken) v síti .....	208
	Skenování do e-mailu (PC) .....	208
	Skenování do e-mailu (e-mailový server) (pro MFC-J5910DW) .....	210
	Skenování do obrázku .....	210
	Skenování do OCR (není k dispozici pro DCP-J525W) .....	211
	Skenování do souboru .....	213
	Skenování do FTP (pro MFC-J5910DW) .....	215
	Skenování do FTP s použitím profilů FTP serveru (pro MFC-J5910DW) .....	217
	Skenování po síti (pro MFC-J5910DW) .....	218
	Skenování po síti s použitím profilů skenování po síti (pro MFC-J5910DW) .....	221
	Používání Webových služeb pro skenování po síti (operační systém Windows Vista® SP2 nebo novější a Windows® 7) .....	222
	Používání Webových služeb pro skenování po síti z počítače (operační systém Windows Vista® SP2 nebo novější a Windows® 7) .....	222
	Používání Webových služeb pro skenování po síti ze zařízení Brother (operační systém Windows Vista® SP2 nebo novější a Windows® 7) .....	224

## Oddíl IV Tisk na disk

<b>14</b>	<b>Tisk na disk (pouze modely MFC-J825DW/DCP-J925DW)</b>	<b>228</b>
	Pokyny pro vložení potiskutelného disku .....	228



Tisk kopírováním .....	231
Kopírování štítku disku nebo obrázku dokumentu .....	231
Upravte polohu tisku .....	233
Tisk z média .....	234
Tisk z počítače (operační systém Windows®) .....	237
Nainstalujte NewSoft CD Labeler .....	237
Pokyny pro tisk štítku disku z počítače .....	237
Tisk z počítače (operační systém Macintosh) .....	239
Nainstalujte NewSoft CD Labeler .....	239
Pokyny pro tisk štítku disku z počítače .....	239



# Windows®

---

<b>Tisk</b>	2
<b>Skenování</b>	37
<b>ControlCenter4</b>	58
<b>Vzdálené nastavení (pro MFC-J625DW/J825DW/ J5910DW)</b>	94
<b>Program Brother PC-FAX (pouze modely MFC)</b>	96
<b>PhotoCapture Center™ (pro MFC-J625DW/J825DW/ J5910DW/DCP-J725DW/J925DW)</b>	115
<b>Nastavení brány firewall (pro síťové uživatele)</b>	117

**Poznámka**

- Obrazovky v tomto oddíle jsou ze systému Windows® XP. V závislosti na používaném operačním systému se obrazovky na vašem počítači mohou lišit.
- Pokud je váš počítač chráněn bránou firewall a nemůžete na síti tisknout, skenovat nebo používat PC-Fax, budete muset nakonfigurovat nastavení brány firewall. Pokud používáte bránu firewall systému Windows® a nainstalovali jste si z disku CD-ROM program MFL-Pro Suite, byla již potřebná nastavení brány firewall provedena. Pokud jste z disku CD-ROM neinstalovali, nahlédněte pro informace o konfiguraci brány firewall systému Windows® do *Nastavení brány firewall (pro síťové uživatele)* ►► strana 117. Pokud používáte jiný program osobní brány firewall, nahlédněte do příručky uživatele daného programu nebo kontaktujte výrobce programového vybavení.

## Použití ovladače tiskárny Brother

Ovladač tiskárny předává údaje z aplikace ve vašem počítači a pomocí jazyka pro popis stránky převádí stránku do formátu, kterému rozumí tiskárna/multifunkční zařízení.

Příslušné ovladače naleznete na disku CD-ROM, který je dodáván společně se zařízením. Nainstalujte je podle pokynů ve *Stručném návodu k obsluze*. Také si můžete stáhnout nejnovější verze ovladačů z Brother Solutions Center na adrese:

<http://solutions.brother.com/>

## Funkce

Toto zařízení nabízí mnoho funkcí, které mají vysoce kvalitní inkoustové tiskárny.

### Skvělý vysoce kvalitní tisk

Tiskem na lesklý papír v kvalitě až 1 200 × 6 000 dpi získáte to největší možné rozlišení. Ovladač tiskárny podporuje tisk N na 1, tisk vodoznaků, technologii zvýraznění barvy a mnoho dalších funkcí.

### Nízké provozní náklady

Kdykoli je třeba vyměnit inkoust pro některou barvu, stačí vyměnit pouze tuto konkrétní kazetu.

### USB

Rozhraní Universal Serial Bus umožňuje rychlou komunikaci s vaším počítačem.

### Síť ethernet (pro modely pro drátové síťové rozhraní)

Rozhraní Ethernet umožňuje zařízení komunikovat s několika počítači připojenými do sítě. Tato funkce je dostupná pouze pro modely pro kabelové síťové rozhraní.

### Bezdrátová síť LAN (IEEE802.11b/g/n)

Díky možnosti bezdrátové LAN může vaše zařízení komunikovat s ostatními zařízeními pomocí bezdrátového standardu IEEE802.11b/g/n v režimech Infrastructure a Ad-hoc. ►► Příručka síťových aplikací

## Výběr správného typu papíru

Pro vysoce kvalitní tisk je důležité vybrat správný typ papíru. Před zakoupením papíru si přečtěte část *Vkládání papíru a Vkládání dokumentů v Základní příručce uživatele* a stanovte tisknutelnou oblast v závislosti na nastavení ovladače tiskárny.

## Současný tisk, skenování a faxování

Vaše zařízení může tisknout z počítače, zatímco odesíláte či přijímáte fax do paměti nebo skenujete dokument do počítače. Během tisku z počítače nebude odesílání faxu zastaveno.

Když však probíhá kopírování nebo příjem faxu s tiskem na papír, zastaví se operace tisku z počítače. Jakmile bude kopírování nebo příjem faxu ukončeno, bude tisk pokračovat.

Pokud je na displeji LCD zobrazeno *Dochází inkoust*, jedna či více inkoustových kazet dosáhly téměř konce životnosti. Pokud má odesílající zařízení barevný fax k odeslání, požádá funkce „handshake“ vašeho zařízení, aby byl fax odeslán jako černobílý. Pokud má odesílající zařízení schopnost jeho konverze, barevný fax bude vytištěn na vašem zařízení jako černobílý fax. Můžete pokračovat v tisku, dokud se na displeji LCD nezobrazí *Nelze tisknout*.

## Vymazání dat z paměti

Pokud se na LCD displeji zobrazí *Zbývá data*, můžete vymazat data z paměti tiskárny tím, že stisknete tlačítko **Stop/Exit (Stop/Konec)** na ovládacím panelu.

## Status Monitor

Nástroj Status Monitor je konfigurovatelný programový nástroj pro monitorování stavu jednoho nebo více zařízení, který vám umožní dostávat okamžité chybové zprávy, jako je nedostatek papíru, uvíznutý papír nebo potřeba výměny inkoustu.



Stav zařízení můžete kdykoli kontrolovat poklepnutím na ikonu na hlavním panelu počítače nebo tak, že v počítači vyberete položku **Status Monitor** umístěnou v nabídce **Start/Všechny programy/Brother/MFC-XXXX**.

Je zde i odkaz na **webové stránky originálního spotřebního materiálu Brother**. Klepnutím na tlačítko **Navštivte webovou stránku originálního spotřebního materiálu**, získáte další informace o originálním spotřebním materiálu značky Brother.

Klepnutím na tlačítko **Řešení potíží** přejdete na webovou stránku s pokyny pro odstraňování problémů.



#### Poznámka

Více informací o použití programu Status Monitor získáte klepnutím pravým tlačítkem myši na ikonu **Brother Status Monitor** a výběrem položky **Nápověda**.

## Sledování stavu zařízení

Po spuštění počítače se na hlavním panelu zobrazí ikona Brother Status Monitor.

- Zelená ikona znamená normální pohotovostní stav.

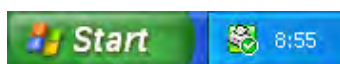

- Žlutá ikona znamená varování.

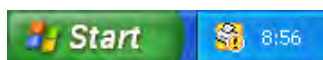

- Červená ikona znamená, že došlo k chybě.

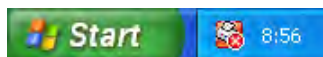

Nástroj **Status Monitor** lze zobrazit na hlavním panelu nebo na pracovní ploše počítače.

## Vypnutí nástroje Status Monitor

Pokud chcete vypnout Status Monitor, postupujte takto:

- 1 Klepněte pravým tlačítkem myši na ikonu nebo okno **Brother Status Monitor** a klepněte na **Po spuštění počítače otevřít Status Monitor** a odstraňte zaškrtnutí políčka.
- 2 Znovu klepněte pravým tlačítkem myši a poté klepněte na **Ukončit**.



#### Poznámka

I když je funkce Status Monitor vypnutá, stav zařízení můžete kdykoli zkontrolovat klepnutím na položku **Status Monitor** v nabídce **Start** vašeho počítače.

## Nastavení ovladače tiskárny

Při tisku z počítače můžete změnit následující nastavení tiskárny:

- Typ papíru
- Kvalita tisku
- Rozměr papíru
- Orientace
- Barva / Stupně šedi
- Režim úspory inkoustu
- Zvětšení/zmenšení

## Přístup k nastavení ovladače tiskárny

- 1 V aplikaci, jako je například Microsoft® Notepad, klepněte na nabídku **Soubor** a vyberte položku **Tisk**.
- 2 Vyberte **Brother MFC-XXXX Printer** (kde XXXX je název vašeho modelu) a potom klepněte na **Předvolby**.  
Otevře se okno ovladače tiskárny.

## Karta Základní

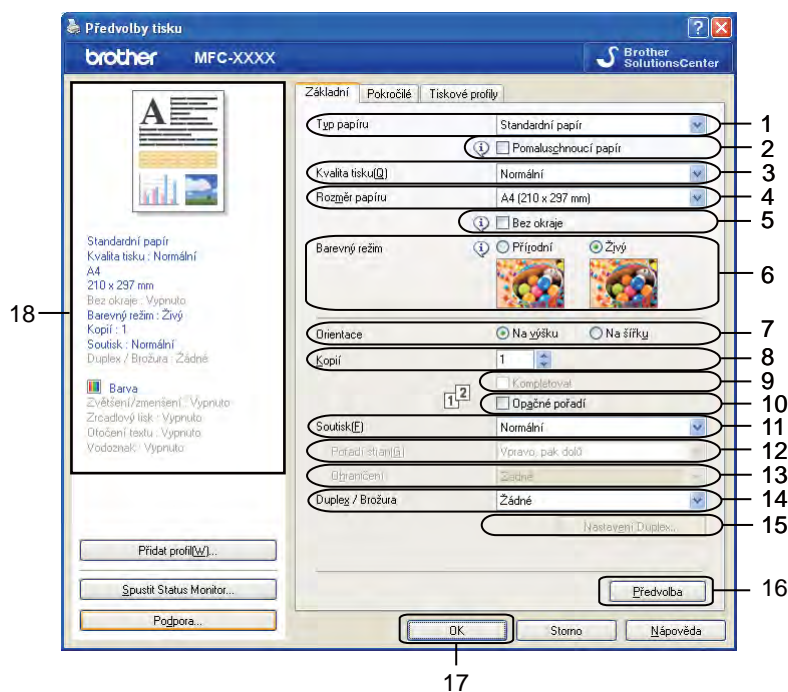

- 1 Rozevírací seznam **Typ papíru**
- 2 Zaškrťovací políčko **Pomaluschnoucí papír**
- 3 Rozevírací seznam **Kvalita tisku**
- 4 Rozevírací seznam **Rozměr papíru**
- 5 Zaškrťovací políčko **Bez okraje**
- 6 Volba **Barevný režim**
- 7 Volba **Orientace**
- 8 Volba **Kopíí**
- 9 Zaškrťovací políčko **Kompletovat**
- 10 Zaškrťovací políčko **Opačné pořadí**
- 11 Rozevírací seznam **Soutisk**
- 12 Rozevírací seznam **Pořadí stran**
- 13 Rozevírací seznam **Ohraničení**
- 14 Rozevírací seznam **Duplex / Brožura**
- 15 Tlačítko **Nastavení Duplex**
- 16 Tlačítko **Předvolba**
- 17 Tlačítko **OK**
- 18 Prohlížení aktuálního nastavení

1 Zadejte nastavení **Typ papíru**, **Pomaluschnoucí papír** a **Kvalita tisku**.

**Poznámka**

Při tisku na standardní papír, na kterém inkoust zasychá pomalu, zaškrtněte políčko **Pomaluschnoucí papír**. Toto nastavení může způsobit lehké rozmazání textu.

- 2 Vyberte **Rozměr papíru**, **Bez okraje**, **Barevný režim**, **Orientace**, počet **Kopíí** a pořadí stránek, **Kompletovat**, **Opačné pořadí**, **Soutisk**, **Pořadí stran**, **Ohraničení** a **Duplex / Brožura** (je-li třeba).
- 3 Chcete-li použít zvolené nastavení, klepněte na tlačítko **OK**.  
K výchozímu nastavení se vrátíte klepnutím na položku **Předvolba** a pak na tlačítko **OK**.

## Typ papíru

Chcete-li dosáhnout co nejlepších výsledků tisku, je třeba v ovladači vybrat typ papíru, na který tisknete. Toto zařízení mění způsob tisku podle vybraného typu papíru.

- **Standardní papír**
- **Inkjet papír**
- **Fotopapír Brother BP71**
- **Fotopapír Brother BP61**
- **Matný papír Brother BP60**
- **Další fotopapír**
- **Potisknutelný disk** (pro MFC-J825DW/DCP-J925DW)
- **Lesklý potisknutelný disk** (pro MFC-J825DW/DCP-J925DW)
- **Průsvitný papír**

**Poznámka**

(Pro tisk na disk)

Pokud vytištěný obrázek přesahuje okraje disku, pravděpodobně bude třeba upravit polohu tisku. (Viz *Upravte polohu tisku* >> strana 233.)

## Kvalita tisku

Volba **Kvalita tisku** vám umožňuje zvolit rozlišení tisku. Kvalita a rychlost tisku spolu souvisejí. Platí, že čím vyšší kvalita, tím trvá tisk dokumentu déle. To, jakou kvalitu lze zvolit, závisí na typu zvoleného papíru.

**■ Nejlepší**

Použijte pro tisk precizních obrázků jako např. fotografií. Toto je nejvyšší rozlišení s nejmenší rychlostí.

**■ Foto**

Použijte pro tisk fotografií. Vzhledem k tomu, že jsou tisková data mnohem větší než běžný dokument, bude zpracování, přenos dat a tisk trvat déle.

**■ Vysoká**

Vyšší kvalita tisku než v režimu **Normální** a vyšší rychlost tisku než v režimu **Foto**.



### ■ Normální

Dobrá kvalita tisku při běžné rychlosti tisku.

### ■ Rychlá

Nejrychlejší režim tisku a nejnižší spotřeba inkoustu. Použijte pro tisk velkého množství dokumentů nebo dokumentů pro kontrolu.

Typ papíru	Barva / Stupně šedi	Výběr kvality tisku
Standardní papír	Barva / Stupně šedi	Rychlá, <b>Normální</b> , Vysoká, Nejlepší
Inkjet papír nebo Matný papír Brother BP60	Barva / Stupně šedi	Normální, <b>Foto</b>
Fotopapír Brother BP71, Fotopapír Brother BP61 nebo Další fotopapír	Barva / Stupně šedi	Rychlá, <b>Foto</b> , Nejlepší
Potisknutelný disk (pro MFC-J825DW/DCP-J925DW)	Barva / Stupně šedi	<b>Normální</b> , Pomaluschnoucí
Lesklý potisknutelný disk (pro MFC-J825DW/DCP-J925DW)	Barva / Stupně šedi	<b>Normální</b>
Průsvitný papír	Barva / Stupně šedi	<b>Normální</b>

### Poznámka

Výchozí nastavení je uvedeno tučně.

## Rozměr papíru

Rozevírací seznam **Rozměr papíru** zahrnuje velký výběr standardních velikostí papíru. Chcete-li, můžete si vytvořit vlastní rozměr v rozsahu od 88,9 x 127,0 mm (3,5 x 5 palců) do 215,9 x 355,6 mm (8,5 x 14 palců) (pro MFC-J5910DW, 287 x 431,8 mm (11,3 x 17 palců)). Z rozevíracího seznamu vyberte **Rozměr papíru**, který používáte.

Rozměr papíru A4 (210 x 297 mm)

Můžete nastavit vlastní velikost výběrem **Uživatelský**. Zadejte hodnoty pro **Šířku** a **Výšku** a zadejte jakýkoli název, který chcete pro toto vlastní nastavení velikosti. Pro zvýšení kvality tisku vyberte správnou tloušťku papíru.

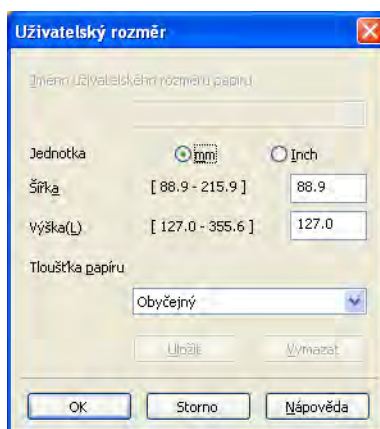

## Tisk bez okraje

Zaškrtněte políčko **Bez okraje**.



### Poznámka

(Pro MFC-J5910DW)

Pokud se na vašem tisku objeví bílé horizontální linky při použití papíru A3, váš papír může být papír s dlouhým vláknem. Vyberte **A3 (dlouhé vlákno)**, abyste zamezili horizontálním linkám. Specifikace papíru naleznete na balení papíru nebo u jeho výrobce.

## Barevný režim



Barva je upravena tak, aby co nejpřesněji odpovídala barvě na monitoru.

- **Přírodní:** použijte pro fotografické obrázky. Barva je nastavena tak, aby se tiskly přirozenější barvy.
- **Živý:** použijte pro obchodní tisky, například grafy, grafiku a text. Barva je nastavena tak, aby se tiskly živější barvy.

## Orientace

**Orientace** umožní nastavit pozici, ve které bude dokument vytištěn (**Na výšku** nebo **Na šířku**).

Orientace  Na výšku  Na šířku

Na výšku (svisle)	Na šířku (vodorovně)
	



### Poznámka

Pokud vaše aplikace obsahuje podobnou funkci, jako je tato, doporučujeme vám použít funkci v aplikaci.

## Kopie

Výběr **Kopíí** nastaví počet kopií, které budou vytištěny (1 až 999).

## Kompletovat

Je-li zvolena možnost **Kompletovat**, vytiskne se jedna kompletní sada dokumentu a poté budou vytištěny další sady, podle zvoleného počtu kopií. Pokud není vybráno **Kompletovat**, každá stránka je vytištěna v nastaveném počtu kopií předtím, než je vytištěna další stránka dokumentu.

The image shows two screenshots of a print settings dialog. The top screenshot shows the 'Kopíí' field set to 2, with a diagram of two pages labeled '1' and '2'. The 'Kompletovat' checkbox is unchecked, and the 'Opačné pořadí' checkbox is also unchecked. The bottom screenshot shows the same dialog, but the 'Kompletovat' checkbox is checked, and the 'Opačné pořadí' checkbox is unchecked. The diagram now shows two pages labeled '2' and '1', indicating that the second page is printed first.

## Opačné pořadí

**Opačné pořadí** umožní tisk stránek dokumentu v opačném pořadí. Poslední stránka dokumentu bude vytištěna jako první.

The image shows a screenshot of a print settings dialog. The 'Kopíí' field is set to 2. The diagram shows two pages labeled '2' and '1', indicating that the second page is printed first. The 'Kompletovat' checkbox is checked, and the 'Opačné pořadí' checkbox is also checked.

## Soutisk

Možnost **Soutisk** vám umožní výběr možností N na 1 nebo možností 1 na N. Při výběru možnosti N na 1 se tisknou 2, 4, 9 nebo 16 stran na 1 list papíru. Při výběru možnosti 1 na N se zvětší velikost tisku a dokument se vytiskne v režimu tisku plakátu.

## Pořadí stránek

Je-li vybrána možnost N na 1, lze v rozevíracím seznamu vybrat položku **Pořadí stran**.

## Okraj

Pokud je vybrána možnost N na 1, můžete si zvolit, zda budete mít okolo každé stránky na listu plný okraj, čárkovaný okraj nebo žádný okraj.

## Duplex / brožura

Tuto funkci použijte, pokud chcete tisknout brožuru nebo provádět duplexní tisk.

### ■ Žádné

Zakázat oboustranný tisk.

### ■ Duplex / Duplex (ručně)

Chcete-li provádět duplexní tisk, použijte tyto možnosti.

- **Duplex** (pro MFC-J625DW/J825DW/J5910DW/DCP-J725DW/J925DW)

Zařízení automaticky tiskne na obě strany papíru.

- **Duplex (ručně)** (pro MFC-J430W/J432W/DCP-J525W)

Zařízení nejdříve vytiskne všechny liché stránky. Pak se ovladač tiskárny zastaví a zobrazí pokyny týkající se opětovného vložení papíru. Jakmile klepnete na tlačítko **OK**, vytisknou se sudé stránky.

Když vyberete **Duplex** nebo **Duplex (ručně)**, bude tlačítko **Nastavení Duplex** aktivní. V dialogovém okně **Nastavení Duplex** můžete provádět následující nastavení.

- **Typ duplexního tisku**

Pro každou orientaci existují čtyři typy směrů vazby při duplexním tisku.

- **Okraj pro vazbu**

Zaškrtnete-li možnost **Okraj pro vazbu**, můžete také zadat odsazení vazby v palcích nebo milimetrech.

### ■ Brožura / Brožura (ručně)

Tuto volbu použijte k tisku dokumentu ve formátu brožury s použitím duplexního tisku; funkce dokument uspořádá podle správného číslování stránek a umožní vám výtisky pouze přeložit uprostřed, aniž byste museli měnit pořadí stránek.

- **Brožura** (pro MFC-J625DW/J825DW/J5910DW/DCP-J725DW/J925DW)

Zařízení automaticky tiskne na obě strany papíru.

- **Brožura (ručně)** (pro MFC-J430W/J432W/DCP-J525W)

Zařízení nejdříve vytiskne všechny sudé strany. Pak se ovladač tiskárny zastaví a zobrazí pokyny týkající se opětovného vložení papíru. Jakmile klepnete na tlačítko **OK**, vytisknou se liché strany.

Když vyberete **Brožura** nebo **Brožura (ručně)**, bude tlačítko **Nastavení Duplex** aktivní. V dialogovém okně **Nastavení Duplex** můžete provádět následující nastavení.

- **Typ duplexního tisku**

Pro každou orientaci existují dva typy směrů vazby při duplexním tisku.

- **Metoda tisku brožury**

Když je vybráno **Rozdělit do sad**:

Tato volba vám umožňuje vytisknout celou brožuru v menších sadách výtisků; i zde můžete výtisky přeložit uprostřed, aniž byste museli měnit pořadí stránek. Můžete zadat počet listů v každé sadě výtisků od 1 do 15. Tato volba vám pomůže při překládání vytištěné brožury, která má větší počet stránek.

- **Okraj pro vazbu**

Zaškrtnete-li možnost **Okraj pro vazbu**, můžete také zadat odsazení vazby v palcích nebo milimetrech.



#### **Poznámka**

---

Funkce **Bez okraje** není k dispozici pro duplexní tisk a tisk brožury.

---

## Karta Pokročilé

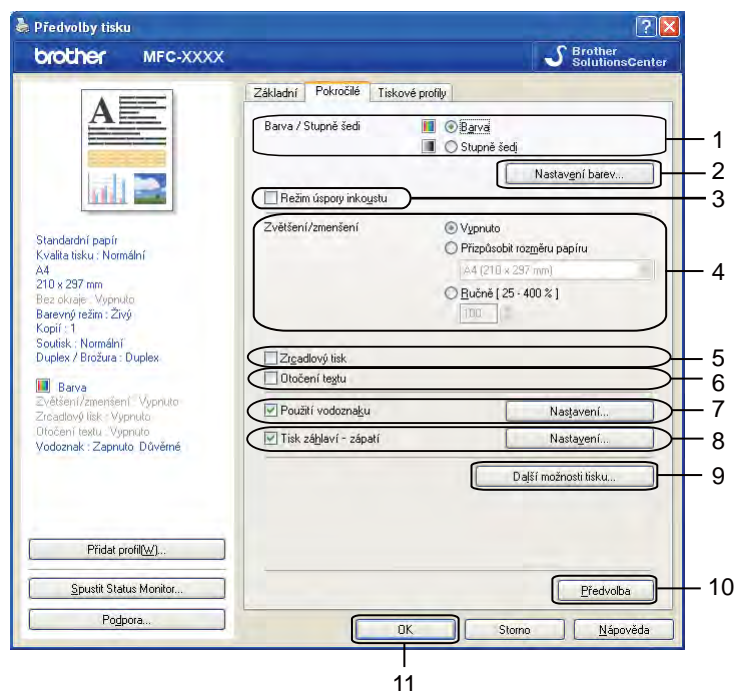

- 1 Volba **Barva / Stupně šedi**
- 2 Tlačítko **Nastavení barev**
- 3 Zaškrtačací políčko **Režim úspory inkoustu**
- 4 Volba **Zvětšení/zmenšení**
- 5 Zaškrtačací políčko **Zrcadlový tisk**
- 6 Zaškrtačací políčko **Otočení textu**
- 7 Zaškrtačací políčko **Použití vodoznaku**
- 8 Zaškrtačací políčko **Tisk záhlaví – zápatí**
- 9 Tlačítko **Další možnosti tisku**
- 10 Tlačítko **Předvolba**
- 11 Tlačítko **OK**

- 1 Vyberte své nastavení pro **Barva / Stupně šedi**.
- 2 Spotřebu inkoustu lze snížit výběrem možnosti **Režim úspory inkoustu**.
- 3 Vyberte své nastavení pro funkci **Zvětšení/zmenšení**.
  - Chcete-li vytisknout dokument tak, jak je zobrazen na obrazovce, vyberte možnost **Vypnuto**.
  - Chcete-li dokument zvětšit nebo zmenšit tak, aby odpovídal rozměru papíru, vyberte volbu **Přizpůsobit rozměru papíru**.
  - Chcete-li změnit velikost, vyberte možnost **Ručně**.

- 4 Můžete zvolit nastavení obráceného tisku.
- Pro obrácení tisku dat zleva doprava označte políčko **Zrcadlový tisk**.
  - Pro obrácený tisk údajů shora dolů označte políčko **Otočení textu**.



#### Poznámka

**Zrcadlový tisk** není k dispozici při výběru **Průsvitný papír** jako **Typ papíru**.

- 5 Na dokument můžete vytisknout logo nebo text jako vodoznak. Můžete si vybrat jeden z přednastavených vodoznaků nebo můžete použít bitmapový nebo textový soubor, který jste vytvořili.
- 6 Na dokument můžete vytisknout datum a čas systémových hodin operačního systému a přihlašovací uživatelské jméno do vašeho počítače nebo vámi zadaný text pomocí funkce **Tisk záhlaví – zápatí**.



#### Poznámka

**Tisk záhlaví – zápatí** není k dispozici, pokud používáte možnost **Bez okraje**.

- 7 Chcete-li nastavit další funkce tiskárny, klepněte na tlačítko **Další možnosti tisku**.
- 8 Chcete-li použít zvolené nastavení, klepněte na tlačítko **OK**.  
K výchozímu nastavení se vrátíte klepnutím na položku **Předvolba** a pak na tlačítko **OK**.

## Barva / Stupně šedi

Tuto funkci lze použít pro tisk dokumentů barevně nebo černobíle pomocí stupňů šedi.

## Nastavení barev

Klepnutím na tlačítko **Nastavení barev** na kartě **Pokročilé** zobrazíte možnosti pro pokročilé nastavení tisku.

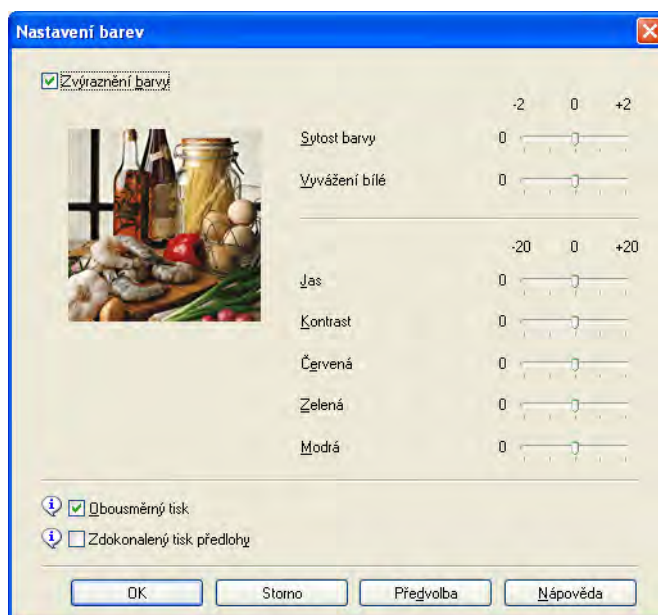

## Zvýraznění barvy

Tato funkce analyzuje váš obrázek pro zlepšení ostroty, vyvážení bílé a sytosti barvy. Tento proces může trvat několik minut v závislosti na velikosti obrázku a na parametrech vašeho počítače.

### ■ Sytost barvy

Upravuje celkové množství barvy v obrázku. Můžete zvětšit nebo zmenšit množství barvy v obrázku pro zlepšení nejasných nebo slabých barev na obrázku.

### ■ Vyvážení bílé

Upravuje barevný odstín v bílých částech obrázku. Osvětlení, nastavení fotoaparátu a další skutečnosti ovlivňují vzhled bílých míst. Bílé části obrázku mohou být lehce narůžovělé, žluté nebo jiné barvy. Upravením vyvážení bílé můžete tato bílá místa upravit.

### ■ Jas

Upravuje jas celého obrázku. Pro zesvětlení nebo ztmavení obrázku nastavte úroveň přetažením posuvníku doprava nebo doleva.

### ■ Kontrast

Upravuje kontrast obrázku. To způsobí, že tmavší části budou tmavší a světlejší části světlejší. Kontrast zvětšete, pokud chcete, aby byl obrázek jasnější. Kontrast zmenšete, pokud chcete, aby byl obrázek matnější.

### ■ Červená

Zvětšuje intenzitu **Červené** v obrázku, aby byl obrázek červenější.

### ■ Zelená

Zvětšuje intenzitu **Zelené** v obrázku, aby byl obrázek zelenější.

### ■ Modrá

Zvětšuje intenzitu **Modré** v obrázku, aby byl obrázek modřejší.

## Obousměrný tisk

Pokud je zaškrtnuta možnost **Obousměrný tisk**, tisková hlava tiskne v obou směrech, takže tisk je rychlejší. Pokud zaškrtnuta není, tisková hlava tiskne pouze v jednom směru a tisk bude kvalitnější, ale pomalejší.

## Zdokonalený tisk předlohy

Vyberte **Zdokonalený tisk předlohy**, pokud jsou natištěné vzory odlišné od toho, jak vypadají na obrazovce počítače.

## Režim úspory inkoustu

Pokud vyberete možnost **Režim úspory inkoustu**, zařízení vytiskne barvy jako světlejší a zvýrazní obrysy obrázků. Množství ušopeného inkoustu závisí na typu tištěných dokumentů.



V **Režimu úspory inkoustu** mohou výtisky vypadat jinak než na obrazovce počítače.

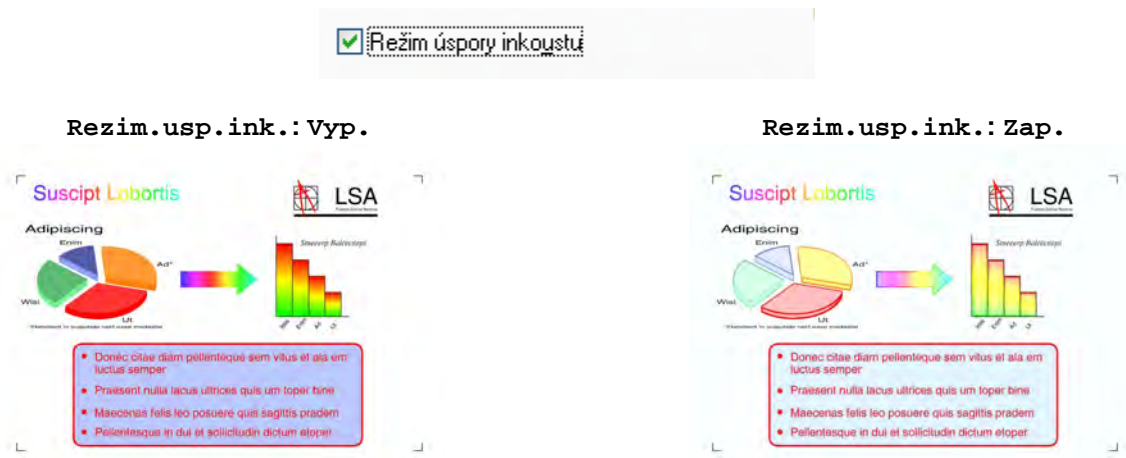

## Použití vodoznaku

Na dokument můžete vytisknout logo nebo text jako vodoznak. Můžete si vybrat jeden z přednastavených vodoznaků nebo můžete použít bitmapový nebo textový soubor, který jste vytvořili.

Zaškrtněte políčko **Použití vodoznaku** a klepněte na tlačítko **Nastavení** na kartě **Pokročilé**.

## Nastavení vodoznaku

Z nabídky **Vyberte vodoznak** vyberte vodoznak, který chcete použít nebo upravit.

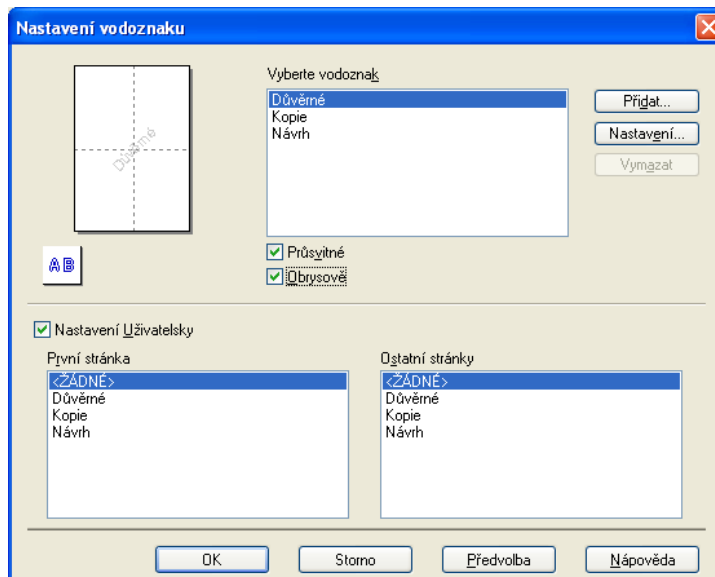

### Průsvitné

Pro tisk vodoznaku na pozadí dokumentu označte políčko **Průsvitné**. Není-li tato volba zaškrtnuta, vytiskne se vodoznak v předěí dokumentu.

## Obrysově

Označte políčko **Obrysově**, pokud chcete vytisknout pouze obrys vodoznaku. Tato funkce je k dispozici při výběru textového vodoznaku.

## Nastavení Uživatelsky

Můžete vybrat vodoznak, který se má vytisknout na první straně nebo na ostatních stranách.

Můžete změnit nastavení vodoznaku nebo přidat nový vodoznak. Chcete-li změnit nastavení, klepněte na **Nastavení**, pro přidání nového vodoznaku klepněte na **Přidat**.

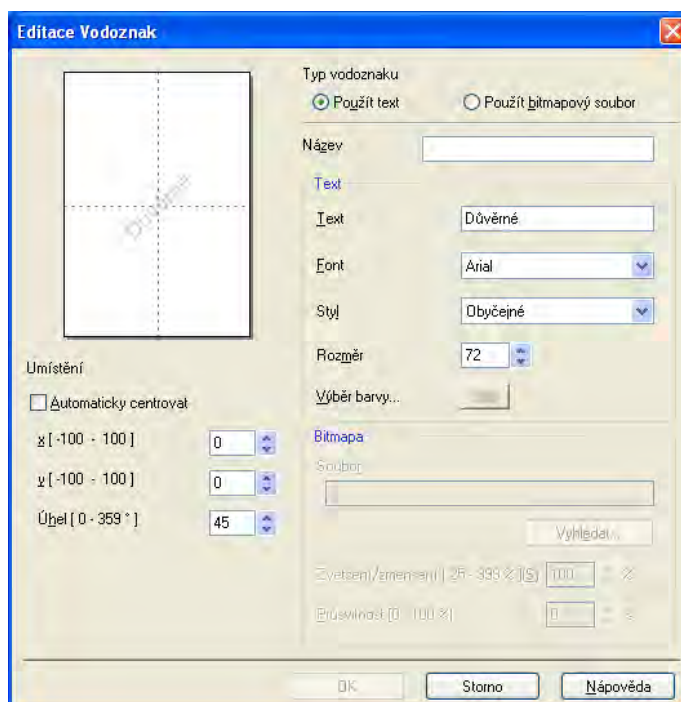

Pomocí této funkce můžete změnit nastavení vodoznaku. Chcete-li přidat nový vodoznak, zadejte jeho **Název** a vyberte možnost **Použít text** nebo **Použít bitmapový soubor** v nabídce **Typ vodoznaku**.

### ■ Název

Při přidávání nového vodoznaku zadejte do pole vhodný název. Vámi zvolený vodoznak se přepíše tímto souborem.

### ■ Text

Do pole **Text** zadejte text vodoznaku a potom vyberte **Font**, **Styl**, **Rozměr** a **Výběr barvy**.

### ■ Bitmapa

Zadejte název a umístění souboru s bitmapovým obrázkem do pole **Soubor** nebo klepněte na tlačítko **Vyhledat** a soubor vyhledejte. Můžete nastavit i změnu měřítka a průhlednosti obrázku.

### ■ Umístění

Toto nastavení použijte, pokud chcete upravit umístění vodoznaku na stránce.

## Tisk záhlaví-zápatí

Na dokument můžete vytisknout datum a čas systémových hodin operačního systému a přihlašovací jméno do vašeho počítače nebo vámi zadaný text. Chcete-li upravit nastavení, klepněte na tlačítko **Nastavení** na kartě **Pokročilé**.

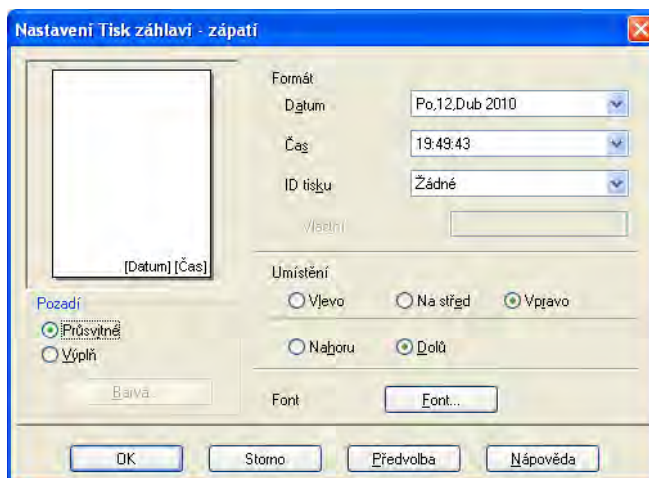

### ID tisku

Uživatelské jméno do vašeho počítače nebo vámi zadaný text můžete nastavit jako záhlaví nebo zápatí následujícími způsoby:

- Výběrem **Přihlášení – uživatelské jméno** vytisknete uživatelské jméno pro přihlášení do vašeho počítače.
- Výběrem možnosti **Vlastní** vytisknete text, který jste zadali do textového pole **Vlastní**.

## Další možnosti tisku

Chcete-li nastavit další funkce tiskárny, klepněte na tlačítko **Další možnosti tisku** na kartě **Pokročilé**.



### Poznámka

Okno zobrazené v tomto oddíle se může lišit v závislosti na zařízení.

### Nápověda k bočnímu zásobníku fotopapíru (pro MFC-J625DW/J825DW/DCP-J725DW/J925DW)

Nastavením možnosti **Nápověda k bočnímu zásobníku fotopapíru** na hodnotu **Zapnuto** lze zobrazit pokyny k používání zásobníku fotopapíru při výběru papíru 10 x 15 cm, 9 x 13 cm nebo Postcard.

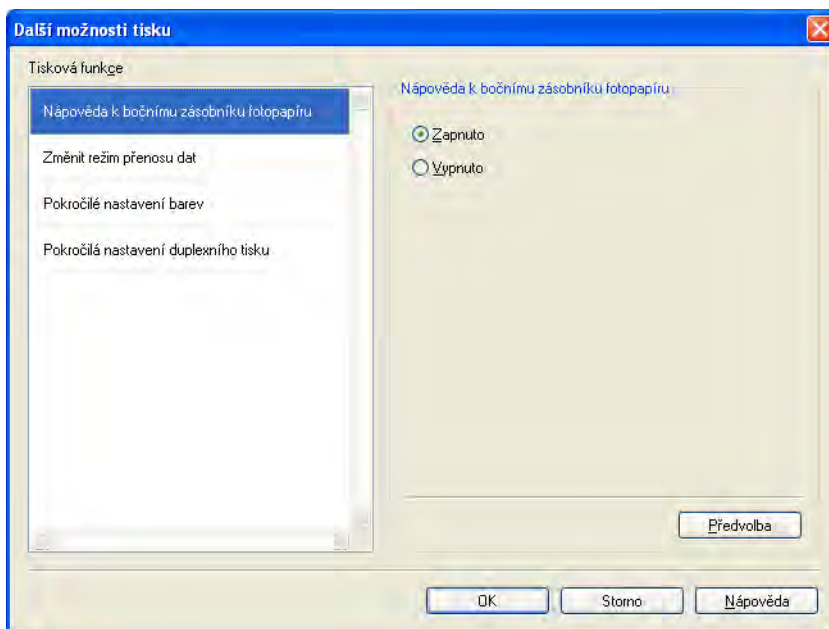

## Změnit režim přenosu dat

Funkce **Změnit režim přenosu dat** vám umožní změnit režim přenosu tiskových dat pro zlepšení kvality tisku nebo rychlosti tisku.

### ■ Doporučené nastavení

Pro všeobecné použití vyberte **Doporučené nastavení**.

### ■ Kvalitnější tisk

Pro lepší kvalitu tisku vyberte možnost **Kvalitnější tisk**. Rychlost tisku může být o něco menší v závislosti na tiskových datech.

### ■ Rychlejší tisk

Pro větší rychlost tisku vyberte možnost **Rychlejší tisk**. Kvalita tisku může být o něco menší v závislosti na tiskových datech.

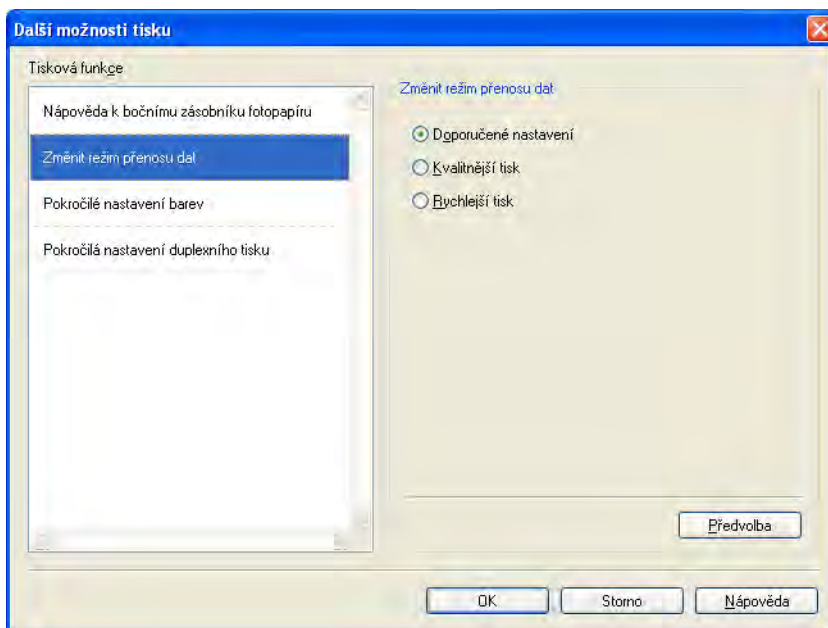

## Pokročilé nastavení barev

Můžete nastavit **Polotónový vzorek** a **Shoda s obrazovkou** pro další nastavení barev.

### ■ Polotónový vzorek

Zařízení může použít dva postupy (**Difúze** nebo **Rozklad**) pro úpravu teček k reprodukci půltónů. Existují předem definované vzory a vy si můžete vybrat, který chcete pro váš dokument použít.

#### • Difúze

Tečky jsou rozmístěny tak, aby vytvořily půltóny. Použijte pro tisk fotografií, které mají jemné stíny, a pro tisk obrázků.

#### • Rozklad

Tečky jsou uspořádány v předem definovaném vzoru pro dosažení půltónů. Použijte pro tisk obrázků, které mají přesné barevné okraje, nebo pro tisk grafů, jako jsou obchodní grafy.

### ■ Shoda s obrazovkou

Barva je upravena tak, aby co nejpřesněji odpovídala barvě na monitoru.

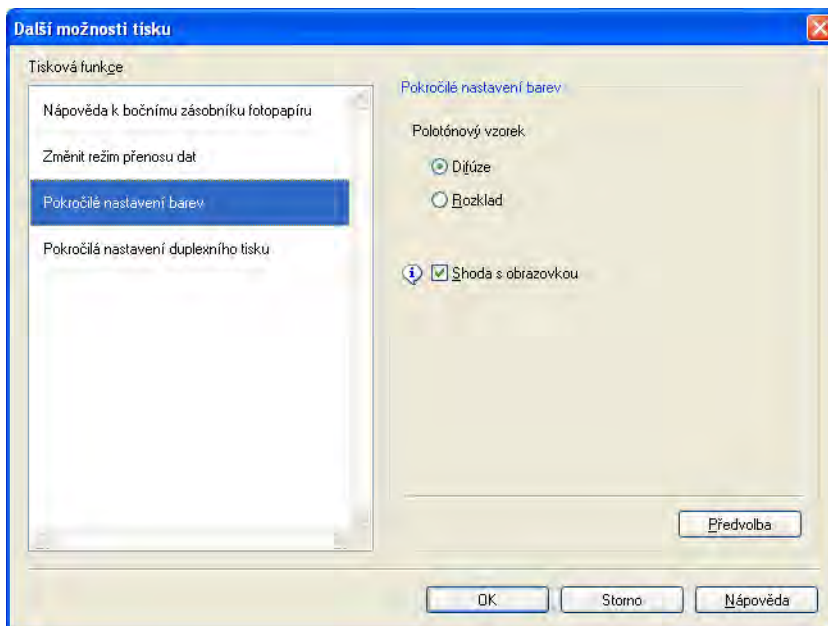

## Pokročilá nastavení duplexního tisku

U některých typů tiskových médií je třeba při duplexním tisku delšího času pro zaschnutí. Máte-li problémy s rozmazanými oboustrannými výtisky nebo uvíznutím papíru, upravte **Pokročilá nastavení duplexního tisku**.

### ■ Normální

Vyberete-li možnost **Normální**, bude se tisknout normální rychlostí s použitím normálního množství inkoustu.

### ■ Duplex 1 (pomalejší tisk)

Vyberete-li možnost **Duplex 1**, bude se tisknout pomaleji s použitím normálního množství inkoustu.

### ■ Duplex 2 (pomalejší tisk a méně inkoustu)

Vyberete-li možnost **Duplex 2**, bude se tisknout stejnou rychlostí jako u **Duplex 1**, ale s menším množstvím inkoustu.



### Poznámka

(Pro MFC-J5910DW)

**Duplex 1 (pomalejší tisk)** není k dispozici pro papír velikosti Ledger nebo A3.

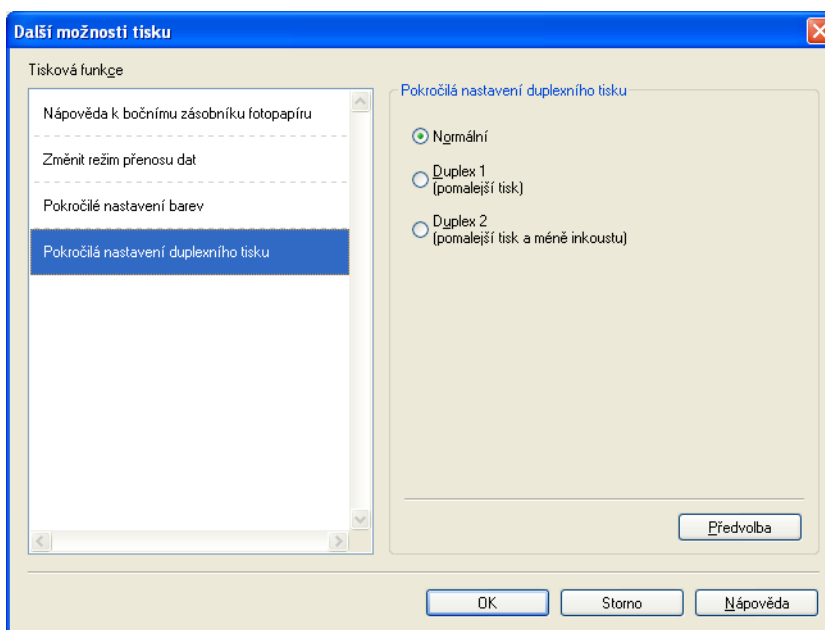

## Načíst data barev tiskárny

Toto nastavení pomáhá optimalizovat kvalitu tisku načtením dat barev z vašeho konkrétního zařízení. Tuto funkci použijte, když jste nahradili zařízení nebo změnili zařízení připojené k síti.

1

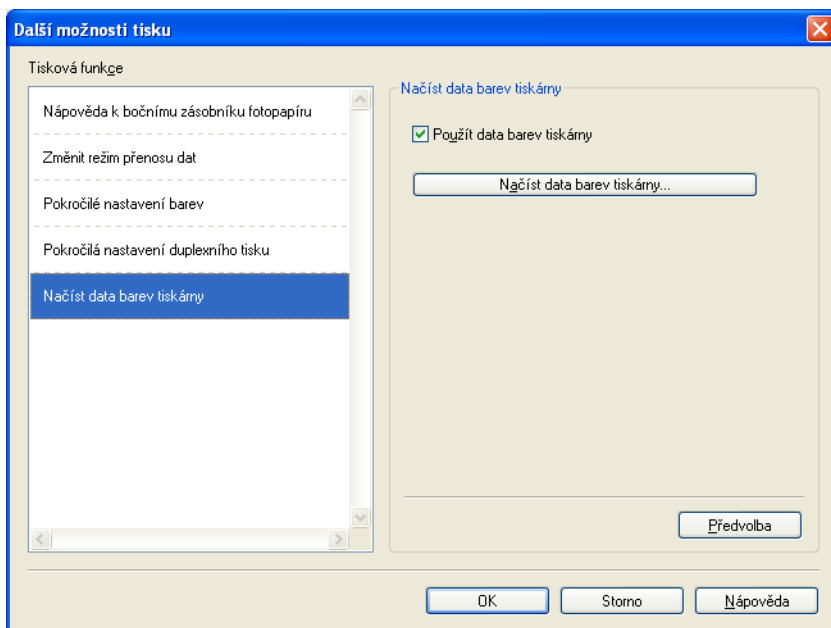

### ■ Použít data barev tiskárny

Zaškrtněte toto políčko, pokud chcete použít barevná data tiskárny. Nechcete-li použít informace o zařízení, zrušte zaškrtnutí tohoto políčka.

### ■ Načíst data barev tiskárny

Klepnete-li na toto tlačítko, začne ovladač tiskárny načítat informace o barvách vašeho zařízení. To může chvíli trvat. V závislosti na stavu zařízení nemusí ovladač tiskárny barevná data načíst.





### Poznámka

---

- Chcete-li zobrazit tuto funkci, podle příslušného postupu níže otevřete okno ovladače tiskárny a potom klepněte na **Další možnosti tisku** na kartě **Pokročilé**.

(Windows® XP)

Vyberte a klepněte pravým tlačítkem myši na **Brother MFC-XXXX** (kde XXXX je název vašeho modelu) v nabídce **Start/Tiskárny a faxy** a potom vyberte **Předvolby tisku**.

(Windows Vista®)

Vyberte a klepněte pravým tlačítkem myši na **Brother MFC-XXXX** (kde XXXX je název vašeho modelu) v  **Ovládací panely/Hardware a zvuk/Tiskárny** a potom vyberte **Předvolby tisku**.

(Windows® 7)

Vyberte a klepněte pravým tlačítkem myši na **Brother MFC-XXXX** (kde XXXX je název vašeho modelu) v  **Zařízení a tiskárny** a potom vyberte **Předvolby tisku**.

- Když se zobrazí dialogové okno se zprávou o chybě, ověřte, zda jsou váš počítač a zařízení Brother správně propojeny a potom opakujte akci.
  - Po načtení dat barev tiskárny počítač uloží data a použije je při tisku.
  - Pokud je zařízení Brother připojeno k více počítačům, proveďte tuto funkci v každém připojeném počítači.
  - Pokud je tiskárna sdílená, lze načíst data barev tiskárny pouze ze serveru tiskárny.
-

## Karta Tiskové profily

**Tiskové profily** jsou upravovatelné předvolby pro rychlý přístup k často používaným konfiguracím tisku.

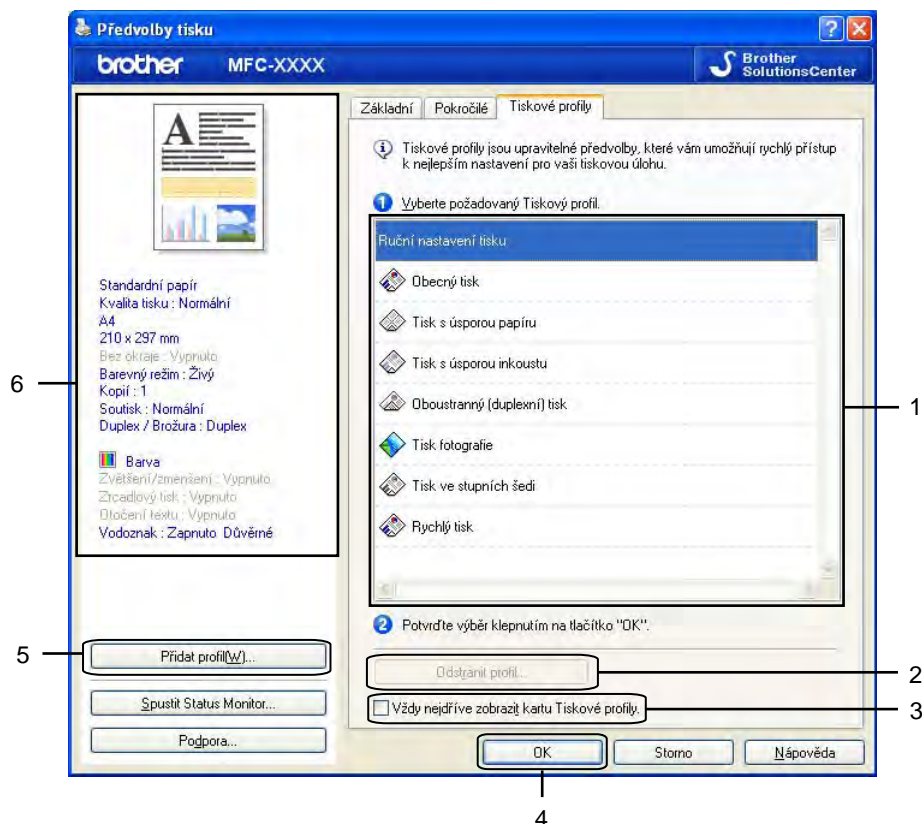

- 1 Seznam Tiskový profil
- 2 Tlačítko **Odstranit profil**
- 3 Zaškrťovací políčko **Vždy nejdříve zobrazit kartu Tiskové profily**
- 4 Tlačítko **OK**

5 Tlačítko **Přidat profil**

6 Zobrazení aktuálního tiskového profilu

- 1 Vyberte ze seznamu váš tiskový profil.
- 2 Chcete-li od příštího tisku zobrazit kartu **Tiskové profily** v popředí okna, zaškrtněte políčko **Vždy nejdříve zobrazit kartu Tiskové profily**.
- 3 Chcete-li použít zvolený profil, klepněte na tlačítko **OK**.

## Přidat profil

---

Dialogové okno **Přidat profil** se zobrazí klepnutím na **Přidat profil**. Můžete přidat 20 nových profilů s vašimi upřednostňovanými nastaveními.

- 1 Zadejte požadovaný název do pole **Název**.
- 2 Ze Seznamu ikon vyberte ikonu, kterou chcete použít, a potom klepněte na **OK**.
- 3 Budou uložena aktuální nastavení zobrazená na levé straně okna ovladače tiskárny.

## Odstranit profil

---

Dialogové okno **Odstranit profil** se zobrazí klepnutím na **Odstranit profil**. Můžete odstranit libovolné profily, které jste přidali.

- 1 Vyberte profil, který chcete odstranit, v poli se seznamem profilů.
- 2 Klepněte na **Vymazat**.
- 3 Vybraný profil bude odstraněn.

## Podpora

V okně **Podpora** se zobrazí verze ovladače a informace o nastavení. Také jsou zde odkazy na **Brother Solutions Center** a na **Webové stránky originálního spotřebního materiálu**.

Klepnutím na tlačítko **Podpora** v okně ovladače tiskárny otevřete okno **Podpora**:



### ■ Brother Solutions Center

**Brother Solutions Center** jsou stránky, které nabízejí informace o výrobcích Brother, včetně často kladených otázek, uživatelské příručky, aktualizací ovladače a tipů na používání vašeho zařízení.

### ■ Webové stránky originálního spotřebního materiálu

**Webové stránky originálního spotřebního materiálu** nabízejí informace o originálním spotřebním materiálu značky Brother.

### ■ Brother CreativeCenter

Na **BEZPLATNÝCH** webových stránkách **Brother CreativeCenter** získáte přístup k mnoha nápadům a zdrojům pro osobní a profesionální použití.

### ■ Kontrola nastavení

Tato funkce poskytuje informace o aktuálním nastavení ovladače tiskárny.

### ■ O aplikaci

Tato funkce poskytuje informace o ovladači tiskárny nainstalovaném pro vaše zařízení Brother.

## Zkušební fotografický tisk (není k dispozici pro MFC-J430W/J432W/J5910DW)

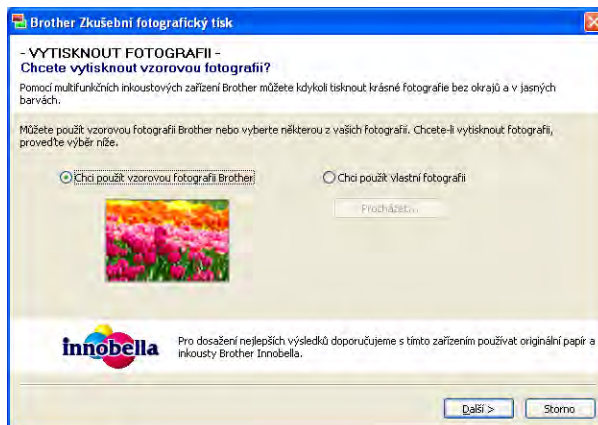

Po první instalaci programu MFL-Pro Suite z disku CD-ROM se automaticky zobrazí okno **Brother Zkušební fotografický tisk**. Tato funkce ukazuje kvalitu fotografického tisku se zařízením Brother a originálním spotřebním materiálem Brother.

Okno **Brother Zkušební fotografický tisk** se zobrazí pouze jednou po restartování. Chcete-li vytisknout fotografii, viz *Tisk obrázků* >> strana 62 nebo *Tisk/úprava obrázků* >> strana 83.

## Používání aplikace FaceFilter Studio od společnosti REALLUSION pro tisk fotografií

Aplikace FaceFilter Studio je snadno ovladatelná aplikace pro tisk fotografií bez okrajů. Aplikace FaceFilter Studio vám zároveň umožňuje fotografická data upravovat. Můžete přidat různé efekty, jako např. redukci červených očí nebo úpravu odstínu pokožky.

### FaceFilter Studio

Brother Edition

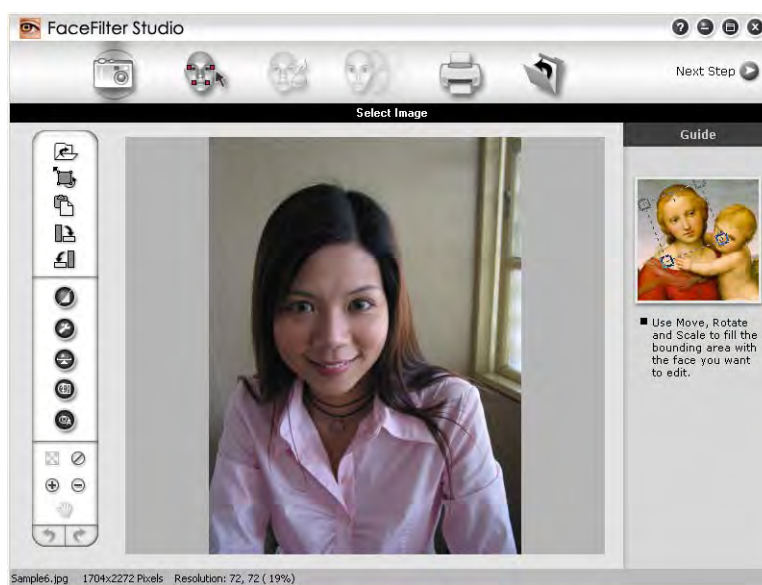

Pro použití aplikace FaceFilter Studio musíte aplikaci nainstalovat z disku CD-ROM, který jste obdrželi k tiskárně. Nainstalujte aplikaci FaceFilter Studio a stáhněte náповědu k aplikaci FaceFilter Studio dle následujících pokynů ve *Stručném návodu k obsluze*.

Aplikaci FaceFilter Studio spustíte klepnutím na položky **Start/Všechny programy/Reallusion/FaceFilter Studio/FaceFilter Studio**.



#### Poznámka

Pokud není tiskárna Brother zapnuta nebo připojena k počítači, aplikace FaceFilter Studio se spustí s omezenými funkcemi. Nebudete moci používat funkci **Tisk**.

V této kapitole budou představeny pouze základní funkce programu. Více podrobností naleznete v náповědě k aplikaci FaceFilter Studio.

Chcete-li zobrazit kompletní náповědu k aplikaci FaceFilter Studio, klepněte na **Start/Všechny programy/Reallusion/FaceFilter Studio/FaceFilter Studio Help** (Náповěda k aplikaci FaceFilter Studio).

## Spuštění aplikace FaceFilter Studio při zapnuté tiskárně Brother

- 1 Když spouštíte aplikaci FaceFilter Studio poprvé, pak pokud je tiskárna Brother zapnuta a připojena k počítači, detekuje aplikace FaceFilter Studio tiskárnu Brother a zobrazí se toto okno.



- 2 Po klepnutí na **Continue** (Pokračovat) v kroku 1 se zobrazí toto okno. Aplikace FaceFilter Studio je připravena k použití se všemi funkcemi.

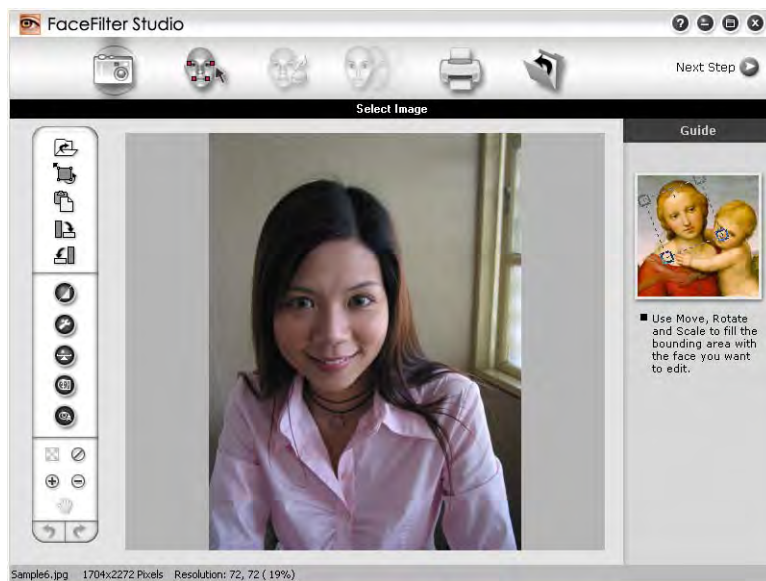

## Spuštění aplikace FaceFilter Studio, pokud je tiskárna Brother vypnuta

- 1 Když spouštíte aplikaci FaceFilter Studio poprvé, pak pokud je tiskárna Brother vypnuta nebo není připojena k vašemu počítači, zobrazí se toto okno.



- 2 Klepněte na **Detect** (Detekovat) v kroku 1 a zobrazí se toto okno. Zapněte tiskárnu Brother a zkontrolujte, zda je připojena k vašemu počítači, a poté klepněte na tlačítko **Ano**.

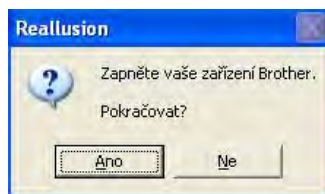

- 3 Pokud aplikace FaceFilter Studio nedetekuje zařízení Brother, zobrazí se toto okno. Ujistěte se, že je tiskárna Brother zapnuta, a klepněte na tlačítko **Opakovat**.

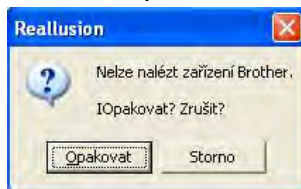

Pokud aplikace FaceFilter Studio nedetekuje tiskárnu Brother ani v kroku 3, klepněte na tlačítko **Storno**.

- 4 Pokud jste v kroku 3 klepli na tlačítko **Storno**, zobrazí se toto okno.

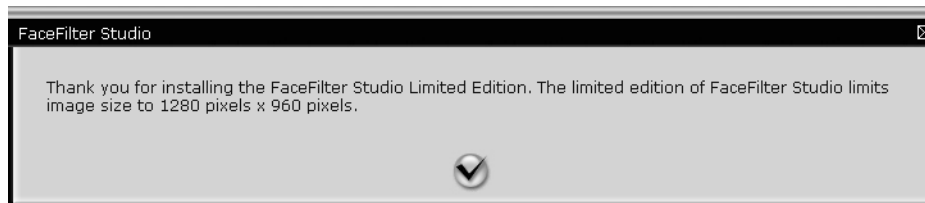



- 5 Po klepnutí na symbol zaškrtnutí v kroku 4 se aplikace FaceFilter Studio spustí s omezenou funkcností. Ikona tisku v horní části menu bude šedá a nebudete mít možnost použít funkci tisku.

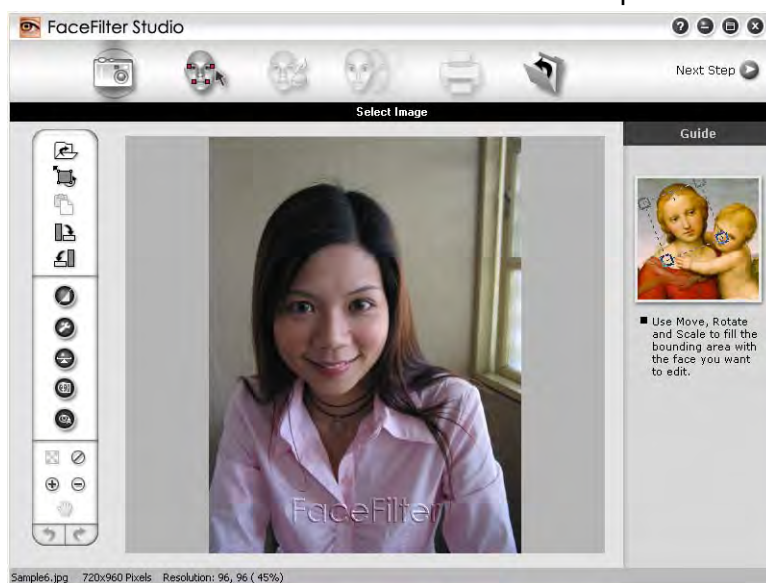

### Poznámka

- Pokud je aplikace FaceFilter Studio spuštěna s omezenou funkcností, obrazový soubor bude uložen s vodoznakem.
- Postup spuštění aplikace FaceFilter Studio se všemi funkcemi viz *Spuštění aplikace FaceFilter Studio při zapnuté tiskárně Brother* >> strana 30.

## Tisk obrázku

- 1 Klepněte na ikonu **Open** (Otevřít) a vyberte obrazový soubor.

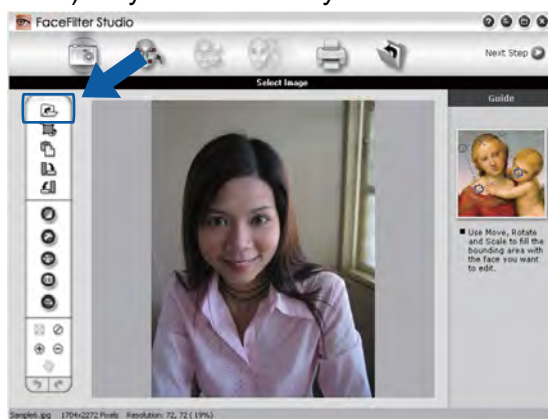

- 2 Klepněte na ikonu tisku v horní části panelu nabídek pro přesun do obrazovky tisku.



- 3 Klepnutím na ikonu tisku na levé straně otevřete dialogové okno nastavení tisku.

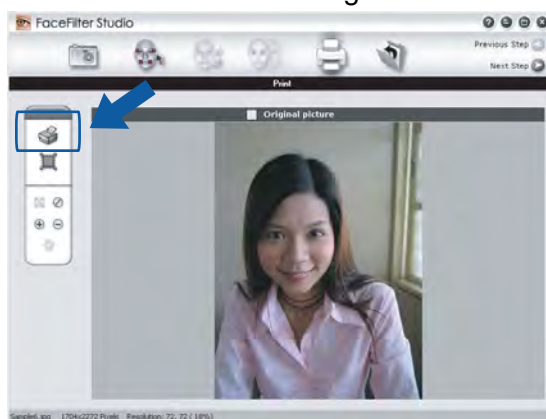

- 4 Vyberte **Paper Size** (Rozměr papíru), **Paper Source** (Zdroj papíru), **Orientation** (Orientace), **Copies** (Počet kopií), **Scaling** (Zvětšení/zmenšení) a **Printing Area** (Oblast tisku).



#### **Poznámka**

Chcete-li vytisknout fotografii bez okrajů, vyberte **Full Page Photo** (Fotografie na celou stránku) v nabídce **Scaling** (Zvětšení/zmenšení).

- 5 Klepněte na položku **Print Setting** (Nastavení tisku) a vyberte tiskárnu Brother. Klepněte na tlačítko **OK**.

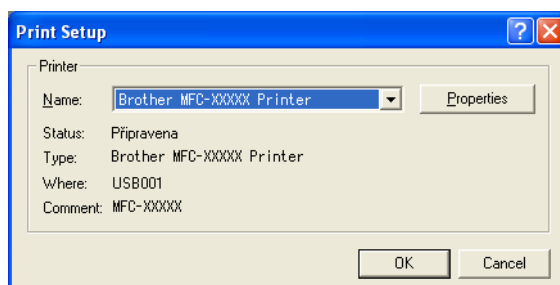

### Poznámka

Pokud chcete použít fotopapír, klepněte na tlačítko **Properties** (Vlastnosti) a nastavte hodnoty **Typ papíru** a **Kvalita tisku** v dialogovém okně ovladače tiskárny.

- 6 Klepnutím na tlačítko **Print** (Tisk) v dialogovém okně nastavení tisku fotografii vytiskněte.

## Smart Portrait (Chytrý portrét)

Funkce **Smart Portrait** (Chytrý portrét) detekuje obličeje ve fotografii a automaticky upraví jas pleti.

- 1 Otevřete obrazový soubor.
- 2 Klepněte na ikonu **Smart Portrait** (Chytrý portrét)  pro automatickou detekci obličejů.
- 3 Přetažením jezdce můžete upravit **Brightness adjustment** (Nastavení jasu).
- 4 Klepněte na tlačítko **OK**.

## Red-eye Reduction (Redukce červených očí)

Funkce **Red Eye Reduction** (Redukce červených očí) vám umožní odstranit červené oči na vaší fotografii.

- 1 Otevřete obrazový soubor.
- 2 K automatickému odstranění červených očí klepněte na ikonu **Red Eye Reduction** (Redukce červených očí) .
- 3 Funkce **Auto Red eye Detection** (Automatická detekce červených očí) nalezne všechny červené oči na obrázku a označí je tečkovanými poli. Posuvníkem **RedEye Threshold** (Limit pro červené oči) můžete upravit barvy označených oblastí.
- 4 Klepněte na tlačítko **OK**.

## Seznam tištěných výrazů

Aplikace FaceFilter Studio vám umožní upravit výraz obličeje tím, že použijete výrazovou šablonu nebo úpravu provedete ručně. V kroku **Select Expression** (Výběr výrazu) můžete vidět nebo vytisknout seznam výrazů dle vašeho výběru.



## Odinstalování aplikace FaceFilter Studio

Chcete-li aplikaci FaceFilter Studio odinstalovat, vyberte položky **Start/Všechny programy/Reallusion/FaceFilter Studio/Uninstall FaceFilter Studio**.

# Používání programu Homepage Print 2 společnosti Corpus (není k dispozici pro MFC-J5910DW)

Program Homepage Print 2 poskytuje snadný způsob zacházení a tisku webových stránek tak, jak se zobrazují ve vašem prohlížeči. Můžete rovněž vytvářet obsah ořezáváním obrázků z webových stránek, uspořádáním rozložení a přidáváním poznámek.

## Instalace programu Homepage Print 2

---

- 1 Vložte dodaný disk CD-ROM do jednotky CD-ROM.
- 2 Zobrazí se hlavní nabídka disku CD-ROM. Vyberte požadovaný jazyk a potom klepněte na **Přídavné aplikace**.
- 3 Klepněte na **Homepage Print 2**.  
Postupujte podle zobrazených pokynů.

Chcete-li spustit program Homepage Print 2, vyberte **Homepage Print 2** v nabídce **Start/Všechny programy/Homepage Print 2**.



### Poznámka

---

- Zařízení musí být zapnuté a připojené k počítači.
  - Počítač musí být připojen k Internetu.
  - Dbejte na to, abyste byli přihlášení s přístupovými oprávněními správce.
  - Tato aplikace je k dispozici pouze pro programy Microsoft® Internet Explorer® 7.0/8.0 a Firefox® 3.6.
  - Tato aplikace není k dispozici pro Windows Server® řady 2003/2008.
  - Nezobrazí-li se okno programu Brother automaticky, přejděte na položku **Tento počítač (Počítač)**, poklepejte na ikonu disku CD-ROM a potom poklepejte na soubor **start.exe**.
-

Operace při skenování a použité ovladače se budou lišit v závislosti na vašem operačním systému nebo na používaném skenovacím programu.

Jsou nainstalovány dva ovladače skeneru. Ovladač skeneru kompatibilní se standardem TWAIN (viz *Skenování dokumentu pomocí ovladače TWAIN* >> strana 37) a ovladač Windows® Imaging Acquisition (WIA) (viz *Skenování dokumentu pomocí ovladače WIA* >> strana 45).

Uživatelé operačního systému Windows® XP/Windows Vista®/Windows® 7 si mohou pro skenování dokumentů vybrat libovolný ovladač.



## Poznámka

- Pro aplikaci ScanSoft™ PaperPort™12SE, viz *Používání ScanSoft™ PaperPort™12SE s OCR společnosti NUANCE™ (není k dispozici pro DCP-J525W)* >> strana 52.
- Pokud je váš počítač chráněn bránou firewall a nemá přístup k síťovému skenování, budete muset nakonfigurovat bránu firewall, aby umožňovala komunikaci prostřednictvím portu číslo 54925 a 137. Pokud používáte bránu firewall systému Windows® a nainstalovali jste si z disku CD-ROM program MFL-Pro Suite, byla již potřebná nastavení brány firewall provedena. Další informace viz *Nastavení brány firewall (pro síťové uživatele)* >> strana 117.

## Skenování dokumentu pomocí ovladače TWAIN

Program Brother MFL-Pro Suite obsahuje ovladač skeneru kompatibilní se standardem TWAIN. Ovladače TWAIN vyhovují standardnímu univerzálnímu protokolu pro komunikaci mezi skenery a aplikacemi. To znamená, že můžete nejen skenovat přímo do prohlížeče PaperPort™12SE, který společnost Brother dodala k tiskárně, ale můžete také skenovat obrázky přímo do stovek jiných aplikací, které podporují TWAIN skenování. Mezi tyto aplikace patří populární programy jako Adobe® Photoshop®, CorelDRAW® a řada dalších.

## Skenování dokumentu do počítače

Existují dvě možnosti skenování celé stránky. Můžete použít automatický podavač dokumentů (ADF) nebo sklo skeneru.

- 1 Vložte dokument.
- 2 Chcete-li naskenovat dokument, spusťte aplikaci ScanSoft™ PaperPort™12SE, která byla nainstalována při instalaci programu MFL-Pro Suite.



## Poznámka

- Aplikace ScanSoft™ PaperPort™12SE nemusí být k dispozici v závislosti na modelu vašeho zařízení. Pokud není k dispozici, použijte jiné programové aplikace.
- Pokyny pro skenování v této příručce jsou určeny pro použití s aplikací ScanSoft™ PaperPort™12SE. Kroky skenování se mohou lišit při použití jiných aplikací.

- 3 Klepněte na **Nastavení skenování** na kartu **Podokno funkcí** na liště.  
Na levé straně obrazovky se zobrazí panel **Skenovat nebo získat fotografie**.
- 4 Klepněte na tlačítko **Vybrat**.
- 5 Vyberte **TWAIN: TW-Brother MFC-XXXX** nebo **TWAIN: TW-Brother MFC-XXXX LAN** ze seznamu **Dostupné skenery**.  
(Kde XXXX je označení modelu.)
- 6 Zaškrtněte políčko **Zobrazit dialogové okno skeneru** na panelu **Skenovat nebo získat fotografie**.
- 7 Klepněte na **Skenovat**.  
Zobrazí se dialogové okno **skener - vlastnosti**.
- 8 Pokud je potřeba, upravte v dialogovém okně skener – vlastnosti následující nastavení:

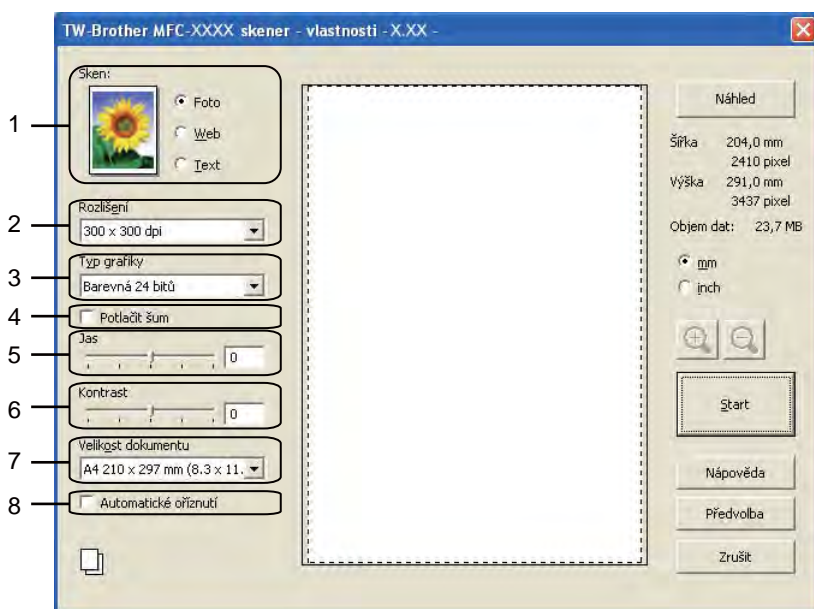

- 1 Sken (typ obrázku)
- 2 Rozlišení
- 3 Typ grafiky
- 4 Potlačit šum
- 5 Jas
- 6 Kontrast
- 7 Velikost dokumentu
- 8 Automatické oříznutí
- 9 Klepněte na **Start**.  
Až skenování skončí, klepněte na **Zrušit** pro návrat do okna PaperPort™12SE.

**Poznámka**

Po výběru velikosti dokumentu můžete upravit oblast skenování přetažením myši při stisknutém levém tlačítku. To je třeba udělat při ořezávání obrázku pro skenování.

**Vytváření náhledu pro oříznutí části, kterou chcete skenovat**

Tlačítkem **Náhled** můžete zobrazit váš obrázek a před skenováním oříznout části, které nepotřebujete. Pokud jste s náhledem spokojeni, klepněte na tlačítko **Start** v dialogovém okně skener – vlastnosti, čímž obrázek naskenujete.

- 1 Postupujte podle kroků 1 až 7 z kapitoly *Skenování dokumentu do počítače* ►► strana 37.
- 2 Podle potřeby vyberte nastavení pro položky **Sken** (Typ obrázku), **Rozlišení**, **Typ grafiky**, **Jas**, **Kontrast** a **Velikost dokumentu**.

**Poznámka**



Předběžné skenování není k dispozici při výběru volby **Automatické oříznutí**.

- 3 Klepněte na tlačítko **Náhled**.  
Celý obrázek je naskenován do počítače a zobrazí se v oblasti skenování v dialogovém okně skener – vlastnosti.
- 4 Stiskněte a držte levé tlačítko myši a přetáhněte ji přes část, kterou chcete skenovat.



1 Oblast skenování

**Poznámka**

Obrázek můžete zvětšit pomocí ikony  a poté použít ikonu  pro obnovu obrázku do původní velikosti.

- 5 Znovu vložte dokument.

**Poznámka**

Přeskočte tento krok, pokud jste dokument v kroku 1 vložili na sklo skeneru.



- 6 Klepněte na **Start**.  
Tentokrát se v okně PaperPort™12SE (nebo v okně vaší aplikace) objeví pouze vybraná oblast dokumentu.
- 7 V okně PaperPort™12SE použijte možnosti, které jsou k dispozici pro úpravu obrázku.

## Automatické oříznutí

Zaškrtnete-li možnost **Automatické oříznutí**, můžete skenovat více dokumentů umístěných na skle skeneru. Použijete-li možnost **Automatické oříznutí**, zařízení naskenuje všechny dokumenty a vytvoří samostatné soubory. Pokud například na sklo skeneru umístíte tři dokumenty, zařízení naskenuje a vytvoří tři samostatné soubory. Chcete-li vytvořit třístránkový soubor, naskenujte dokumenty jako PDF.

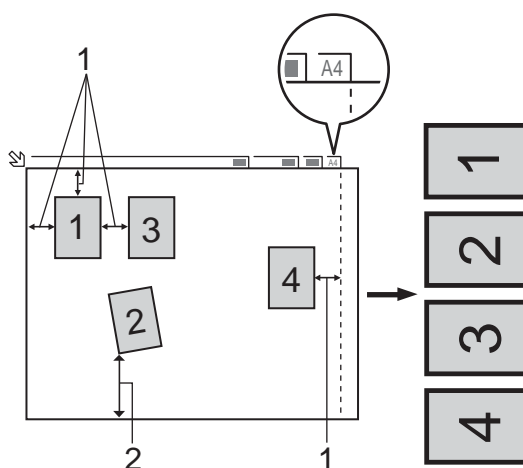

- 1 10 mm nebo větší
- 2 20 mm nebo větší (dolní část)

### Pokyny pro funkci automatického oříznutí

- Toto nastavení je dostupné pouze pro obdélníkové nebo čtvercové dokumenty.
- Pokud je dokument příliš dlouhý nebo široký, nastavení nebude fungovat správně.
- Pokud vyberete toto nastavení, je třeba použít sklo skeneru.
- Používáte-li toto nastavení, musíte vybrat **Velikost dokumentu** jinou než **Automatická**.
- Dokumenty je třeba umístit dále od okrajů skla skeneru, jak je naznačeno na obrázku.
- Mezi dokumenty je třeba ponechat mezeru alespoň 10 mm.
- Funkce **Automatické oříznutí** upraví natočení dokumentu na skle skeneru, pokud je však dokument natočen o více než 10 stupňů, toto nastavení nebude fungovat.
- Možnost **Automatické oříznutí** je dostupná maximálně pro 16 dokumentů, v závislosti na velikosti dokumentů.
- Zaškrtnete-li políčko **Automatické oříznutí**, nelze vybrat **Náhled**.

## Nastavení v dialogovém okně skener – vlastnosti

### Sken (typ obrázku)

Vyberte typ výstupního obrázku z možností **Foto**, **Web** nebo **Text**. **Rozlišení** a **Typ grafiky** budou automaticky upraveny pro každé výchozí nastavení.

Výchozí nastavení jsou uvedena v tabulce níže:

Sken (typ obrázku)		Rozlišení	Typ skenování
<b>Foto</b>	Používejte pro skenování fotografií	300 x 300 dpi	Barevná 24 bitů
<b>Web</b>	Používejte pro přiložení naskenovaného obrázku na webové stránky	100 x 100 dpi	Barevná 24 bitů
<b>Text</b>	Používejte pro skenování textových dokumentů	200 x 200 dpi	Černobílá

### Rozlišení

Rozlišení skenování můžete vybrat z rozevíracího seznamu **Rozlišení**. Vyšší rozlišení je náročnější na paměť a dobu převodu, ale výsledkem je přesněji naskenovaný obrázek. V následující tabulce jsou uvedena rozlišení, která si můžete vybrat a také barvy, které jsou k dispozici.

Rozlišení	Černobílá/ Šedá (chybová difúze)	Barevná 256 barev	Stupně šedi/Barevná 24 bitů
100 x 100 dpi	Ano	Ano	Ano
150 x 150 dpi	Ano	Ano	Ano
200 x 200 dpi	Ano	Ano	Ano
300 x 300 dpi	Ano	Ano	Ano
400 x 400 dpi	Ano	Ano	Ano
600 x 600 dpi	Ano	Ano	Ano
1200 x 1200 dpi	Ano	Ne	Ano
2400 x 2400 dpi	Ano	Ne	Ano
4800 x 4800 dpi	Ano	Ne	Ano
9600 x 9600 dpi	Ano	Ne	Ano
19200 x 19200 dpi	Ano	Ne	Ano

### Typ skenování

#### ■ Černobílá

Používejte pro text nebo pro náčrtky.

#### ■ Šedá (chybová difúze)

Používejte pro fotografie nebo obrázky. (Chybová difúze je metoda pro vytvoření simulovaných šedých obrázků bez použití skutečných šedých teček. Černé tečky jsou sestaveny do specifického vzoru, aby vypadaly jako šedé.)

#### ■ Stupně šedi

Používejte pro fotografie nebo obrázky. Tento režim je přesnější díky využití až 256 odstínů šedé.

### ■ Barevná 256 barev

Používá až 256 barev pro skenování obrázku.

### ■ Barevná 24 bitů

Pro skenování obrázku se použije až 16,8 miliónu barev.

Přestože použití **Barevná 24 bitů** vytvoří obraz s nejpřesnější reprodukcí barev, velikost obrazového souboru bude asi třikrát větší než u souboru vytvořeného pomocí možnosti **Barevná 256 barev**. Vyžaduje to nejvíce paměti a přenos souboru trvá nejdéle.

## Potlačit šum

Tato volba umožňuje vylepšit a zvýšit kvalitu naskenovaných obrázků. Nastavení **Potlačit šum** je k dispozici při použití možnosti **Barevná 24 bitů** a rozlišení skenování 300 x 300 dpi, 400 x 400 dpi nebo 600 x 600 dpi.

## Automatické oříznutí

Je možné skenovat několik dokumentů umístěných na sklo skeneru. Chcete-li použít funkci **Automatické oříznutí**, viz *Automatické oříznutí* >> strana 40.

## Jas

Upravte nastavení (-50 až 50), abyste dosáhli co nejlepšího obrázku. Původní hodnota je 0, představuje průměr a obvykle je vhodná pro většinu obrázků.

Chcete-li obrázek zesvětlit nebo ztmavit, můžete upravit úroveň **Jasu** přetažením posuvníku doprava nebo doleva. Také můžete zadat hodnotu do okna pro nastavení úrovně.

Pokud je naskenovaný obrázek příliš světlý, nastavte nižší **Jas** a naskenujte dokument znovu. Pokud je obrázek příliš tmavý, nastavte vyšší **Jas** a naskenujte dokument znovu.



### Poznámka

---

Nastavení **Jas** je k dispozici pouze v případě, že je jako **Typ grafiky** vybrána možnost **Černobílá, Šedá (chybová difuze), Stupně šedi** nebo **Barevná 24 bitů**.

---

## Kontrast

Můžete zvýšit nebo snížit úroveň kontrastu pohybem posuvníku doprava nebo doleva. Zvýšení zvýrazní tmavé a světlé oblasti obrázku, zatímco snížení odhalí více detailů v šedých oblastech. Můžete také zadat hodnotu do okna pro nastavení **Kontrastu**.



### Poznámka

---

Nastavení **Kontrast** je k dispozici pouze v případě, že je jako **Typ grafiky** vybrána možnost **Šedá (chybová difuze), Stupně šedi** nebo **Barevná 24 bitů**.

---

Při skenování fotografií nebo jiných obrázků, které použijete v textovém editoru nebo jiné grafické aplikaci, vyzkoušejte různé nastavení pro **Rozlišení**, **Typ grafiky**, **Jas** a **Kontrast**, abyste zjistili, jaké nastavení je pro vás nejlepší.

## Velikost dokumentu

Vyberte jeden z následujících formátů:

### ■ Automatický

Možnost Automatická je zobrazena jako výchozí hodnota nastavení **Velikost dokumentu** (pro ADF pouze velikosti papíru A4). Dokument standardní velikosti můžete skenovat bez dalších úprav pro **Velikost dokumentu**. Chcete-li použít možnost **Automatické oříznutí**, vyberte jako **Velikost dokumentu** jinou možnost než **Automatická**.

- A4 210 x 297 mm (8.3 x 11.7 in)
- JIS B5 182 x 257 mm (7.2 x 10.1 in)
- Letter 215.9 x 279.4 mm (8 1/2 x 11 in)
- Legal 215.9 x 355.6 mm (8 1/2 x 14 in)  
(k dispozici u modelů s ADF)
- A5 148 x 210 mm (5.8 x 8.3 in)
- Executive 184.1 x 266.7 mm (7 1/4 x 10 1/2 in)
- Navštívenka 90 x 60 mm (3.5 x 2.4 in)

Pro skenování vizitek vyberte velikost **Navštívenka** a poté navštívenku položte potištěnou stranou dolů na horní levou stranu skla skeneru.

- 10 x 15 cm (4 x 6 in)
- 13 x 20 cm (5 x 8 in)
- 9 x 13 cm (3.5 x 5 in)
- 13 x 18 cm (5 x 7 in)
- Pohlednice 100 x 148 mm (3.9 x 5.8 in)
- Pohlednice 2 (dvojitá) 148 x 200 mm (5.8 x 7.9 in)
- Uživatelský

Pokud pro rozměr dokumentu vyberete možnost **Uživatelský**, objeví se dialogové okno **Uživatelský rozměr dokumentu**.

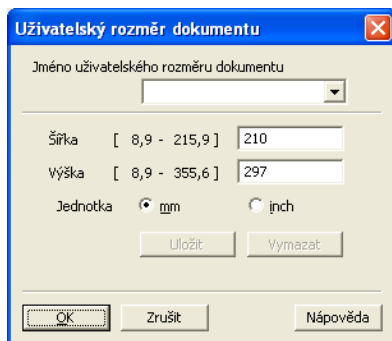

Jako jednotku pro **Šířka** a **Výška** můžete vybrat mm nebo inch (palec).



## Poznámka

Také zde vidíte aktuální velikost papíru, kterou jste vybrali.

Náhled	
Šířka	204,0 mm 2410 pixel
Výška	291,0 mm 3437 pixel
Objem dat:	23,7 MB

- **Šířka:** ukazuje šířku skenované oblasti.
- **Výška:** ukazuje výšku skenované oblasti.
- **Objem dat:** ukazuje přibližnou velikost dat v bitmapovém formátu. Velikost se bude lišit podle typu souboru, rozlišení a počtu použitých barev.

# Skenování dokumentu pomocí ovladače WIA

## Kompatibilní se standardem WIA

Pro Windows® XP/Windows Vista®/Windows® 7 můžete při skenování obrázků vybrat ovladač Windows® Imaging Acquisition (WIA). Můžete naskenovat obrázky přímo do prohlížeče PaperPort™12SE, který společnost Brother dodala s tiskárnou, nebo můžete naskenovat obrázky přímo do jiné aplikace, která podporuje skenování WIA nebo TWAIN.

## Skenování dokumentu do počítače

Existují dvě možnosti skenování celé stránky. Můžete použít automatický podavač dokumentů (ADF) nebo sklo skeneru.

Pokud chcete naskenovat a poté po vytvoření náhledu dokumentu oříznout část stránky, je třeba skenování provést pomocí skla skeneru. (Viz *Vytváření náhledu a oříznutí při použití skla skeneru* ►► strana 47.)

- 1 Vložte dokument.
- 2 Chcete-li naskenovat dokument, spusťte aplikaci ScanSoft™ PaperPort™12SE, která byla nainstalována při instalaci programu MFL-Pro Suite.



### Poznámka

- V závislosti na modelu vašeho zařízení nemusí být aplikace ScanSoft™ PaperPort™12SE zahrnuta. Není-li zahrnuta, použijte jiné programové aplikace, které podporují skenování.
- Pokyny pro skenování v této příručce jsou založeny na aplikaci ScanSoft™ PaperPort™12SE. Proces bude odlišný, pokud budete skenovat z jiných aplikací.

- 3 Klepněte na **Nastavení skenování** na kartu **Podokno funkcí** na liště. Na levé straně obrazovky se zobrazí panel **Skenovat nebo získat fotografii**.
- 4 Klepněte na tlačítko **Vybrat**.
- 5 Vyberte **WIA:Brother MFC-XXXX** nebo **WIA:Brother MFC-XXXX LAN** ze seznamu **Dostupné skenery**. (Kde XXXX je označení modelu.)



### Poznámka

Pokud vyberete **TW-Brother MFC-XXXX**, spustí se ovladač TWAIN.

- 6 Zaškrtněte políčko **Zobrazit dialogové okno skeneru** na panelu **Skenovat nebo získat fotografii**.
- 7 Klepněte na **Skenovat**. Objeví se dialogové okno skenování.

- 8 Pokud je potřeba, upravte v dialogovém okně skener – vlastnosti následující nastavení:

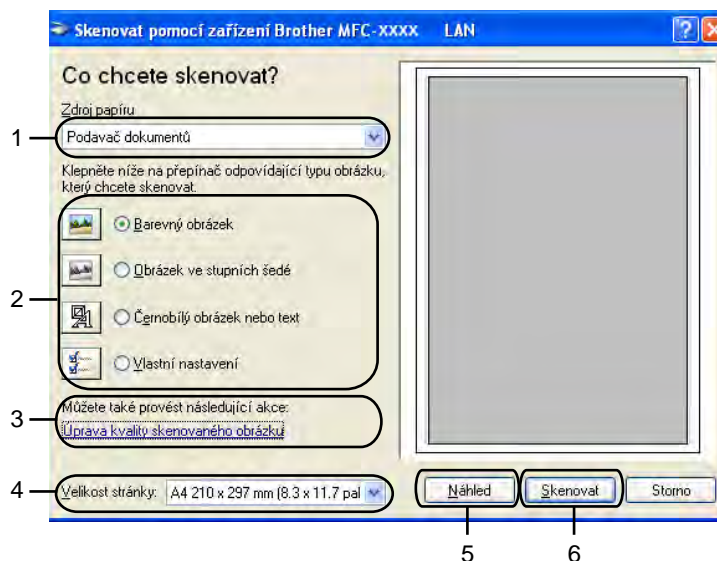

- 1 Zdroj papíru
- 2 Typ obrázku
- 3 Úprava kvality skenovaného obrázku
- 4 Velikost stránky
- 5 Náhled
- 6 Skenovat

- 9 Vyberte **Podavač dokumentů** nebo **Stolní skener** z rozevíracího seznamu **Zdroj papíru**.



#### Poznámka

Pokud vaše zařízení nemá automatický podavač dokumentů (ADF), nelze použít **Podavač dokumentů**.

- 10 Vyberte typ obrázku.
- 11 Z rozevírací nabídky vyberte **Velikost stránky**.

- 12 Chcete-li změnit některá pokročilá nastavení, klepněte na **Úprava kvality skenovaného obrázku**. V okně **Upřesnit vlastnosti** pak můžete zvolit **Jas**, **Kontrast**, **Rozlišení** a **Typ obrázku**. Po úpravách nastavení klepněte na tlačítko **OK**.

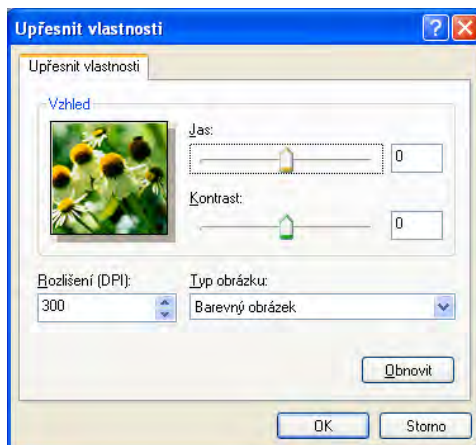

### Poznámka

Původně je rozlišení skeneru nastaveno na maximálních 1 200 dpi. Pokud chcete skenovat ve vyšším rozlišení, použijte **utility skeneru**. (Viz *Utility skeneru* >> strana 48.)

- 13 Klepněte na tlačítko **Skenovat** v dialogovém okně skenování. Zařízení začne skenovat dokument.

## Vytváření náhledu a oříznutí při použití skla skeneru

Tlačítko **Náhled** se používá pro náhled obrázku pro oříznutí nechtěných částí obrázku. Pokud jste s náhledem spokojeni, klepněte v dialogovém okně skenování na tlačítko **Skenovat** a obrázek naskenujte.

- 1 Postupujte podle kroků 1 až 7 z kapitoly *Skenování dokumentu do počítače* >> strana 45.
- 2 Vyberte **Stolní skener** z rozevíracího seznamu **Zdroj papíru**.



### Poznámka

Pokud váš přístroj nemá automatický podavač dokumentů (ADF), nepotřebujete zadávat **Zdroj papíru**.

- 3 Vyberte typ obrázku.
- 4 Klepněte na tlačítko **Náhled**. Celý obrázek se naskenuje do počítače a zobrazí se v oblasti skenování.



- 5 Stiskněte a držte levé tlačítko myši a přetáhněte ji přes část, kterou chcete skenovat.



- 6 Potřebujete-li pokročilá nastavení, klepněte na **Úpravu kvality skenovaného obrázku**. V okně **Upřesnit vlastnosti** pak můžete zvolit **Jas**, **Kontrast**, **Rozlišení** a **Typ obrázku**. Po úpravě nastavení klepněte na tlačítko **OK**.

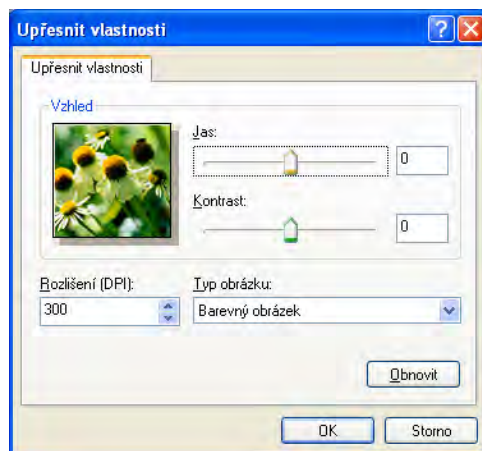

- 7 Klepněte na tlačítko **Skenovat** v dialogovém okně skenování. Zařízení začne skenovat dokument. Tentokrát se v okně PaperPort™ 12SE (nebo v okně vaší aplikace) objeví pouze vybraná oblast dokumentu.

## Utility skeneru

Okno **utility skeneru** slouží ke konfiguraci ovladače skeneru WIA pro rozlišení větší než 1 200 dpi.



### Poznámka

Pokud naskenujete dokument v rozlišení větším než 1 200 dpi, může být velikost souboru velmi velká. Ujistěte se, že máte dostatek paměti a prostoru na pevném disku pro soubor, který se pokoušíte naskenovat. Pokud nemáte dostatek paměti nebo prostoru na pevném disku, může počítač přestat reagovat a mohli byste soubor ztratit.

### ■ Používání utility

Utilitu můžete spustit klepnutím na položku **utility skeneru** umístěnou v nabídce **Start/Všechny programy/Brother/MFC-XXXX** (kde XXXX je název vašeho modelu)/**Nastavení skeneru**.

Obrazovky na vašem počítači se mohou lišit v závislosti na vašem operačním systému nebo na modelu vašeho zařízení.

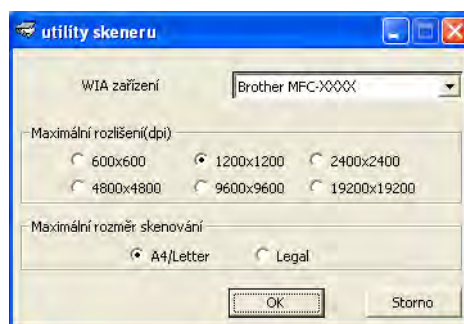

### Poznámka

(Windows Vista® a Windows® 7)

Když se zobrazí okno **Řízení uživatelských účtů**, proveďte následující.

- V případě uživatelů, kteří mají práva správce počítače: klepněte na tlačítko **Povolit** nebo **Ano**.

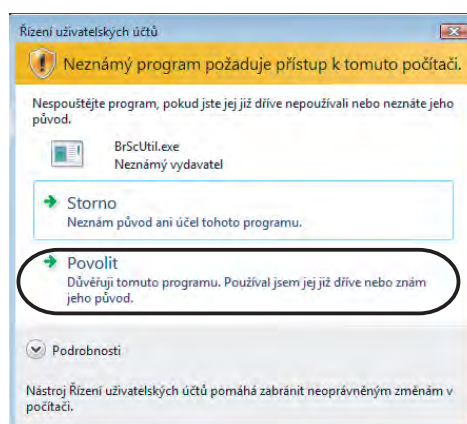

- V případě uživatelů, kteří nemají oprávnění správce počítače: zadejte heslo správce počítače a klepněte na tlačítko **OK** nebo **Ano**.

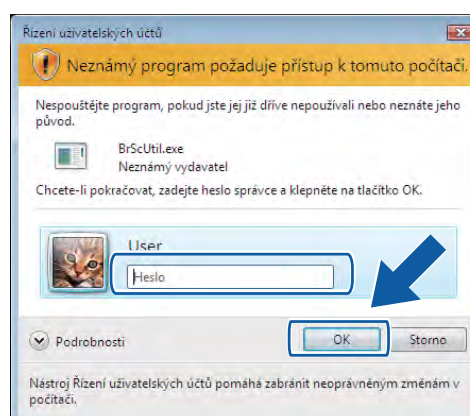

## Skenování dokumentu při použití ovladače WIA (uživatelé Windows® Photo Gallery a Windows® Fax a skenování)

### Skenování dokumentu do počítače

---

Existují dvě možnosti skenování celé stránky. Můžete použít automatický podavač dokumentů (ADF) nebo sklo skeneru.

Pokud chcete naskenovat a poté po vytvoření náhledu dokumentu oříznout část stránky, je třeba skenování provést pomocí skla skeneru. (Viz *Vytváření náhledu a oříznutí při použití skla skeneru* >> strana 52.)

- 1 Vložte dokument.
- 2 Otevřete aplikaci pro skenování dokumentu.
- 3 Postupujte jedním z následujících způsobů:
  - Windows® Photo Gallery  
Klepněte na **Soubor** a potom na **Importovat z kamery nebo skeneru**.
  - Windows® Fax a skenování  
Klepněte na **Soubor**, **Nový** a potom **Naskenovaný soubor**.
- 4 Vyberte skener, který chcete použít.
- 5 Klepněte na **Import**.  
Objeví se dialogové okno skenování.

- 6 Pokud je to potřeba upravte v dialogovém okně skeneru následující nastavení:

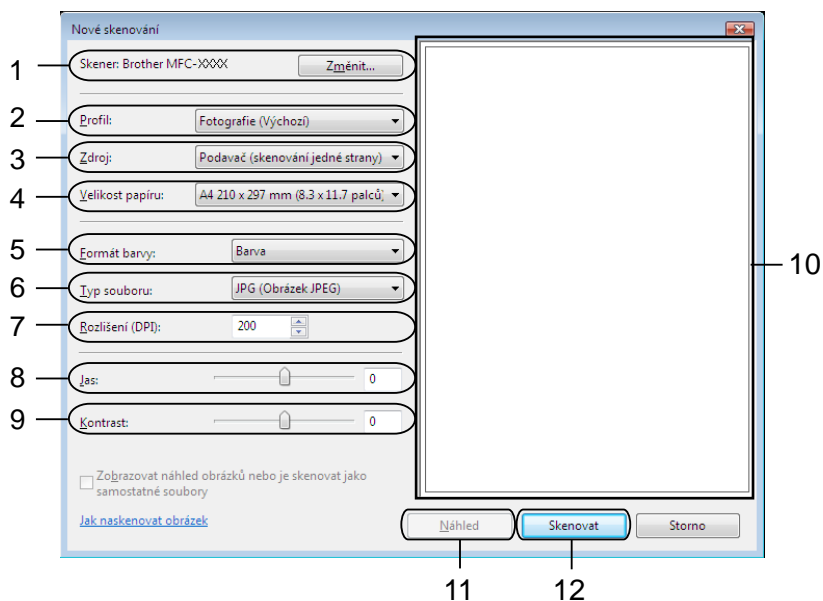

- 1 **Skener**
- 2 **Profil**
- 3 **Zdroj**
- 4 **Velikost papíru**
- 5 **Formát barvy**
- 6 **Typ souboru**
- 7 **Rozlišení**
- 8 **Jas**
- 9 **Kontrast**
- 10 Oblast skenování
- 11 **Náhled**
- 12 **Skenovat**



#### Poznámka

- Původně je rozlišení skeneru nastaveno na maximálních 1 200 dpi. Pokud chcete skenovat ve vyšším rozlišení, použijte **utility skeneru**. (Viz *Utility skeneru* ►► strana 48.)
- Chcete-li použít Webové služby ke skenování, vyberte skener, který podporuje Webové služby.

- 7 Klepněte na tlačítko **Skenovat** v dialogovém okně skenování. Zařízení začne skenovat dokument.

## Vytváření náhledu a oříznutí při použití skla skeneru

Tlačítko **Náhled** se používá pro náhled obrázku pro oříznutí nechtěných částí obrázku. Pokud jste s náhledem spokojeni, klepněte v dialogovém okně skenování na tlačítko **Skenovat** a obrázek naskenujte.

- 1 Postupujte podle kroků 1 až 5 z kapitoly *Skenování dokumentu do počítače* >> strana 50.
- 2 Umístěte dokument potištěnou stranou na sklo skeneru.
- 3 Vyberte **Stolní skener** z rozevíracího seznamu **Zdroj**. Pokud je to potřeba upravte v dialogovém okně skeneru následující nastavení.



### Poznámka

Pokud váš přístroj nemá automatický podavač dokumentů (ADF), nepotřebujete specifikovat **Zdroj**.

- 4 Klepněte na tlačítko **Náhled**.  
Celý obrázek se naskenuje do počítače a zobrazí se v oblasti skenování.
- 5 Stiskněte a držte levé tlačítko myši a přetáhněte ji přes část, kterou chcete skenovat.



- 6 Klepněte na tlačítko **Skenovat** v dialogovém okně skenování.  
Zařízení začne skenovat dokument.  
V okně aplikace se nyní objeví pouze vybraná oblast dokumentu.

## Používání ScanSoft™ PaperPort™12SE s OCR společnosti NUANCE™ (není k dispozici pro DCP-J525W)



### Poznámka

ScanSoft™ PaperPort™12SE podporuje pouze operační systémy Windows® XP (SP3 nebo vyšší), XP Professional x64 Edition (SP3 nebo vyšší), Windows Vista® (SP2 nebo vyšší) a Windows® 7.

ScanSoft™ PaperPort™12SE pro Brother je aplikace pro správu dokumentů. Aplikaci PaperPort™12SE můžete použít k zobrazení skenovaných dokumentů.

Aplikace PaperPort™12SE má sofistikovaný, ale jednoduše použitelný systém pro řazení do složek, který vám pomůže zorganizovat vaše obrazové a textové dokumenty. Umožňuje vám směšovat nebo vrstvit dokumenty, které mají různé formáty, pro tisk, faxování nebo evidenci.

V tomto oddíle jsou představeny pouze základní funkce programu. Pro více podrobností použijte **Příručku Začínáme** pro aplikaci ScanSoft™. Pro zobrazení kompletní **Příručky Začínáme** pro aplikaci ScanSoft™ PaperPort™12SE vyberte kartu **Nápověda** na liště a klepněte na **Příručka Začínáme**. Při instalaci programu MFL-Pro Suite, se aplikace ScanSoft™ PaperPort™12SE pro Brother nainstaluje automaticky. Aplikaci ScanSoft™ PaperPort™12SE lze spustit prostřednictvím programové skupiny ScanSoft™ PaperPort™12SE umístěné v nabídce **Start/Všechny programy/Nuance PaperPort 12** ve vašem počítači.

## Zobrazení položek

Aplikace ScanSoft™ PaperPort™12SE vám umožní zobrazit položky několika způsoby:

Při režimu **Pracovní plocha** je položka zobrazena ve vybrané složce jako miniatura (malý obrázek, který ukazuje každou položku na pracovní ploše nebo ve složce) nebo ikona.

Můžete vidět jak položky PaperPort™12SE (MAX soubory), tak položky, které nejsou z PaperPort™12SE (soubory vytvořené pomocí jiných aplikací).

Všechny grafické soubory (PaperPort™12SE \*.max a další) se zobrazí a budou obsahovat ikonu, která indikuje aplikaci, k níž je specifický typ souboru přiřazen nebo s níž je vytvářen. Soubory, které nejsou grafické, jsou uvedeny malou obdélníkovou miniaturou a nejsou zobrazené jako skutečné obrázky.

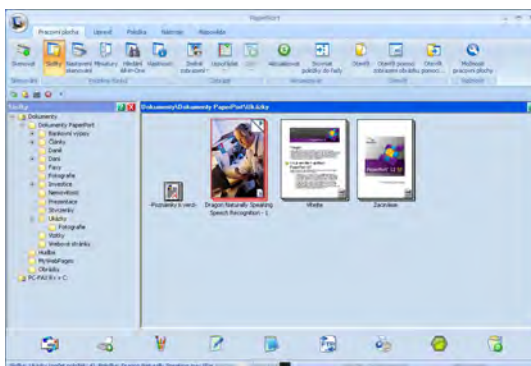

**ImageView** zobrazí zvětšený pohled na jednotlivou stránku. Položku PaperPort™12SE můžete otevřít klepnutím na tlačítko **Otevřít pomocí zobrazení obrázku** na kartě **Pracovní plocha** na liště.

Pokud máte ve vašem počítači příslušnou aplikaci pro zobrazení, můžete také otevřít položku, která není položkou PaperPort™12SE, a to tak, že na ni poklepete.

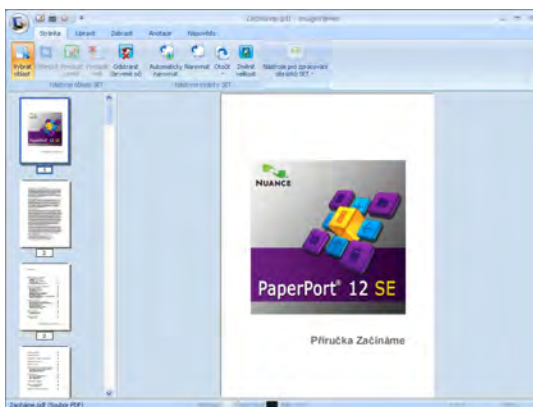

## Organizace položek ve složkách

Aplikace PaperPort™12SE má snadný systém pro organizování vašich položek do složek. Systém organizace do složek spočívá v položkách a v adresářích, které si vyberete pro zobrazení v režimu zobrazení **Pracovní plocha**. Položka může, ale nemusí být položkou PaperPort™12SE:

- Složky jsou v zobrazení složek řazeny do stromové struktury. Tento oddíl použijte pro výběr složek a pro zobrazení jejich položek v režimu zobrazení **Pracovní plocha**.
- Stačí pouze označit a přetáhnout položku do složky. Pokud je složka zvýrazněná, uvolněte tlačítko myši, čímž se položka uloží do uvedené složky.
- Složky mohou být „vnořené“ – to znamená uložené v jiných složkách.
- Když na složku poklepete, její obsah (položky PaperPort™12SE MAX i jiné položky) se zobrazí v režimu **Pracovní plocha**.
- Pro organizaci složek a položek zobrazených v režimu zobrazení **Pracovní plocha** můžete použít také Windows® Explorer.

## Rychlé odkazy na jiné aplikace

ScanSoft™ PaperPort™12SE automaticky rozpozná mnoho dalších aplikací ve vašem počítači a vytvoří na ně „pracovní odkaz“.

Panel v dolní části pracovní plochy aplikace PaperPort™12SE ukazuje programy, které lze použít s PaperPort™12SE.



Pro zaslání položky z aplikace PaperPort™12SE do jiného programu stačí pouze přetáhnout položku z pracovní plochy aplikace PaperPort™12SE na ikonu programu na liště. Aplikace PaperPort™12SE automaticky převede položku do preferovaného formátu.

Pokud aplikace PaperPort™12SE automaticky nerozpozná některou z aplikací ve vašem počítači, můžete odkaz vytvořit ručně pomocí tlačítka **Nové propojení** na kartě **Nástroje** na liště.

## Aplikace ScanSoft™ PaperPort™12SE s funkcí OCR umožňuje převedení obrázku na text, který lze upravit

Aplikace ScanSoft™ PaperPort™12SE dokáže rychle převést obrázek na text, který můžete editovat v textovém editoru.

Aplikace PaperPort™12SE používá program pro optické rozpoznávání znaků (OCR), který se dodává s aplikací PaperPort™12SE. Aplikace PaperPort™12SE může použít vámi preferovanou aplikaci OCR, pokud je již na vašem počítači. Můžete převést celou položku nebo pomocí tlačítka **Kopírovat text** na kartě **Položka** na liště vybrat pouze část textu, kterou chcete převést.

Přetažením položky do ikony textového editoru se spustí aplikace OCR integrovaná v aplikaci PaperPort™12SE nebo můžete použít vlastní aplikaci OCR.



## Import položek z jiných aplikací

Stejně jako při skenování položek můžete položky přenést do aplikace PaperPort™12SE a převést je na soubory PaperPort™12SE (MAX) několika různými způsoby:

- Tisk do režimu zobrazení **Pracovní plocha** z jiné aplikace, jako je Microsoft® Word.
- Import souborů uložených v jiných formátech souboru, jako je Bitmapová grafika Windows® (BMP) nebo Tagged Image File Format (TIFF).

## Export položek do jiných formátů

Položky PaperPort™12SE můžete exportovat nebo uložit do různých populárních formátů souborů jako je BMP, JPEG, TIFF nebo PDF.

### Exportování obrazového souboru

- 1 Klepněte na tlačítko **Uložit jako** v okně PaperPort. Zobrazí se dialogové okno uložit „XXXXX“ jako.
- 2 Vyberte disk a složku, kam chcete soubor uložit.
- 3 Zadejte nové jméno souboru a vyberte typ souboru.
- 4 Klepněte na **Uložit** pro uložení vašeho souboru nebo na **Storno** pro návrat zpět do PaperPort™12SE bez uložení.



## **Odinstalování aplikace ScanSoft™ PaperPort™12SE s funkcí OCR**

---

### **(Windows® XP)**

- 1 Klepněte na **Start, Ovládací panely, Přidat nebo odebrat programy** a klepněte na ikonu **Změnit nebo odebrat programy**.
- 2 V seznamu vyberte **Nuance PaperPort 12** a klepněte na tlačítko **Změnit** nebo **Odebrat**.

### **(Windows Vista® a Windows® 7)**

- 1 Klepněte na tlačítko , **Ovládací panely, Programy a Programy a funkce**.
- 2 V seznamu vyberte **Nuance PaperPort 12** a klepněte na tlačítko **Odinstalovat**.

## Používání aplikací BookScan Enhancer a Whiteboard Enhancer značky REALLUSION

BookScan Enhancer a Whiteboard Enhancer jsou aplikace pro zpracování obrazu. BookScan Enhancer dokáže automaticky opravovat obrázky naskenované z knih. Whiteboard Enhancer dokáže vyčistit a vylepšit text a obrázky v pořízených fotografiích bílé tabule.

### Instalace aplikací BookScan Enhancer a Whiteboard Enhancer

---

- 1 Vložte dodaný disk CD-ROM do jednotky CD-ROM.
- 2 Automaticky se zobrazí hlavní nabídka disku CD-ROM. Vyberte požadovaný jazyk a potom klepněte na **Přídavné aplikace**.
- 3 Klepněte na **BookScan&Whiteboard Suite**.  
Postupujte podle zobrazených pokynů.

Podrobnosti viz **BookScan&Whiteboard Suite Help** v nabídce **Start/Všechny programy/Reallusion/BookScan&Whiteboard Suite** v počítači.



#### Poznámka

---

- Zařízení musí být zapnuté a připojené k počítači.
  - Počítač musí být připojen k Internetu.
  - Dbejte na to, abyste byli přihlášení s přístupovými oprávněními správce.
  - Tyto aplikace nejsou k dispozici pro Windows Server® řady 2003/2008.
  - Nezobrazí-li se okno programu Brother automaticky, přejděte na položku **Tento počítač (Počítač)**, poklepejte na ikonu disku CD-ROM a potom poklepejte na soubor **start.exe**.
-

## Přehled

ControlCenter4 je programová utilita, která vám umožňuje rychlý a snadný přístup k často používaným aplikacím. Používání ControlCenter4 eliminuje nutnost manuálního spouštění konkrétních aplikací.

ControlCenter4 rovněž kontroluje nastavení tlačítka **SCAN (Sken)** na zařízení Brother. Pokyny pro konfiguraci nastavení tlačítka **SCAN (Sken)** na zařízení viz *Konfigurace nastavení tlačítka Skenovat* >> strana 72 pro **Domácí režim** nebo *Konfigurace nastavení tlačítka Skenovat* >> strana 88 pro **Pokročilý režim**.

ControlCenter4 má dvě uživatelská rozhraní: **Domácí režim** a **Pokročilý režim**.

### ■ Domácí režim

**Domácí režim** umožňuje snadný přístup k hlavním funkcím vašeho zařízení. Viz *Používání ControlCenter4 v Domácím režimu* >> strana 59.

### ■ Pokročilý režim

**Pokročilý režim** poskytuje větší kontrolu nad podrobnostmi funkcí zařízení. Do původních nastavení můžete přidat až tři karty upravené podle vaší potřeby. Viz *Používání ControlCenter4 v Pokročilém režimu* >> strana 76.

## Změna uživatelského rozhraní

- 1 Klepněte na položku **Konfigurace** a vyberte **Výběr režimu**.
- 2 Vyberte **Domácí režim** nebo **Pokročilý režim** v dialogovém okně pro volbu režimu.

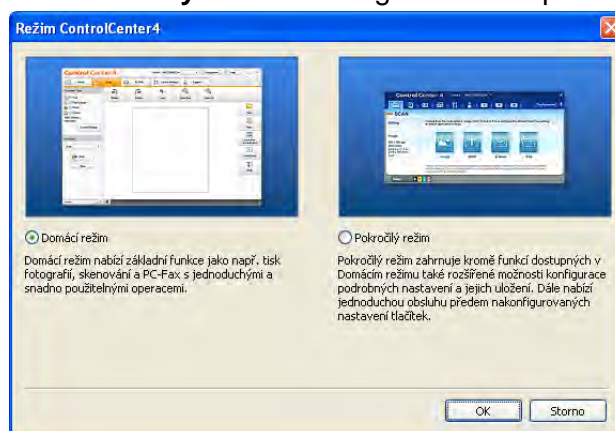

## Používání ControlCenter4 v Domácím režimu

Tento oddíl stručně popisuje funkce ControlCenter4 v **Domácím režimu**. Pro více podrobností o každé funkci klepněte na **?** (**Nápověda**).

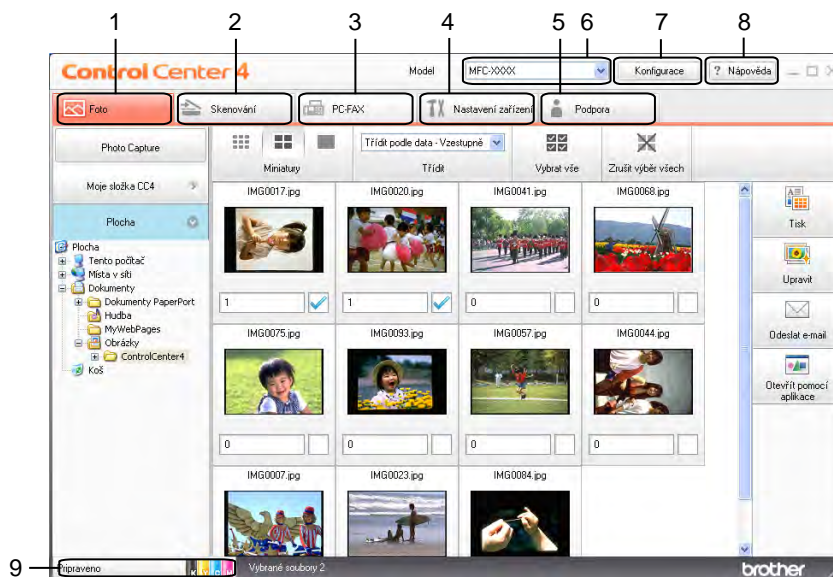

- 1 Tisk nebo úprava obrázků, přidávání obrázků k e-mailům, otevírání obrázků v aplikaci a kopírování obrázků z paměťové karty nebo z paměťové jednotky USB Flash.
- 2 Skenování přímo do souboru, e-mailu, textového editoru nebo grafické aplikace dle vašeho výběru.
- 3 Přístup do aplikací PC-FAX, které jsou k dispozici pro vaše zařízení. (Pro modely MFC)
- 4 Přístup k nastavením, která jsou k dispozici pro konfiguraci vašeho zařízení.
- 5 Odkaz na Brother Solutions Center, Brother CreativeCenter nebo soubor **Nápovědy**.
- 6 Z rozevíracího seznamu **Model** si můžete vybrat, ke kterému zařízení se ControlCenter4 připojí.
- 7 Můžete změnit uživatelské rozhraní a nastavení ControlCenter4.
- 8 Přístup k souboru **Nápověda**.
- 9 K funkci **Status Monitor** se dostanete klepnutím na tlačítko stavu zařízení.

## Funkce ControlCenter4 pro uživatele Domácího režimu

---

### Foto (Viz Karta Foto >> strana 61.)

- Viz *Kopírování obrázků z paměťové karty nebo z paměťové jednotky USB Flash (pro MFC-J625DW/J825DW/J5910DW/DCP-J725DW/J925DW)* >> strana 61.
- Viz *Otevření stromu složek ControlCenter4* >> strana 61.
- Viz *Otevření stromu složek* >> strana 62.
- Viz *Tisk obrázků* >> strana 62.
- Viz *Úprava obrázků* >> strana 62.
- Viz *Přikládání obrázků k e-mailům* >> strana 63.
- Viz *Otevírání obrázků v aplikacích* >> strana 63.

### Skenování (Viz Karta Skenování >> strana 64.)

- Viz *Typy souborů* >> strana 65.
- Viz *Velikost dokumentu* >> strana 65.
- Viz *Uložení naskenovaného obrázku* >> strana 65.
- Viz *Tisk naskenovaného obrázku* >> strana 66.
- Viz *Otevření naskenovaného obrázku v aplikaci* >> strana 66.
- Viz *Přiložení naskenovaných dat k e-mailu* >> strana 67.
- Viz *Používání funkce OCR (není k dispozici pro DCP-J525W)* >> strana 67.

### PC-FAX (Viz Karta PC-FAX (pro modely MFC) >> strana 68.)

- Viz *Odeslání obrazového souboru z vašeho počítače* >> strana 69.
- Viz *Odeslání naskenovaného obrázku* >> strana 69.
- Viz *Prohlížení a tisk přijatých dat PC-FAX (pro MFC-J625DW/J825DW/J5910DW)* >> strana 70.

### Nastavení zařízení (Viz Karta Nastavení zařízení >> strana 71.)

- Viz *Konfigurace programu Vzdálené nastavení (pro MFC-J625DW/J825DW/J5910DW)* >> strana 71.
- Viz *Přístup k rychlému vytáčení (pro MFC-J625DW/J825DW/J5910DW)* >> strana 71.
- Viz *Konfigurace nastavení tlačítka Skenovat* >> strana 72.
- Viz *Spuštění aplikace BRAdmin* >> strana 74.

### Podpora (Viz Karta Podpora >> strana 75.)

- Viz *Otevření nápovědy ControlCenter* >> strana 75.
- Viz *Používání Brother Solutions Center* >> strana 75.
- Viz *Přístup ke středisku Brother CreativeCenter* >> strana 75.

## Karta Foto

K dispozici je pět funkcí: **Tisk**, **Upravit**, **Otevřít pomocí aplikace**, **Odeslat e-mail** a **Photo Capture**. Tento oddíl stručně popisuje tyto funkce. Pro více podrobností o každé funkci klepněte na **?** (**Nápověda**).



- 1 Tlačítko **Photo Capture** (pro MFC-J625DW/J825DW/J5910DW/DCP-J725DW/J925DW)
- 2 Tlačítko **Moje složka CC4**
- 3 Tlačítko **Plocha**
- 4 Tlačítko **Tisk**
- 5 Tlačítko **Upravit**
- 6 Tlačítko **Odeslat e-mail**
- 7 Tlačítko **Otevřít pomocí aplikace**

## Kopírování obrázků z paměťové karty nebo z paměťové jednotky USB Flash (pro MFC-J625DW/J825DW/J5910DW/DCP-J725DW/J925DW)

Tlačítko **Photo Capture** umožňuje kopírovat obrázky z paměťové karty nebo paměťové jednotky USB Flash do složky na pevném disku.

- 1 Klepněte na **Photo Capture**; otevře se dialogové okno **Photo Capture**.
- 2 Nakonfigurujte nastavení pro **Cílovou složku** a klepněte na tlačítko **OK**.
- 3 Obrázky na paměťové kartě nebo na paměťové jednotce USB Flash budou zkopírovány do složky na pevném disku.

## Otevření stromu složek ControlCenter4

Tlačítko **Moje složka CC4** umožňuje otevřít složku ControlCenter4 umístěnou ve složce Obrázky v počítači. Můžete vybírat obrázky, které chcete tisknout, upravovat, přiložit k novému e-mailu nebo otevřít v konkrétní aplikaci přímo ve složce ControlCenter4.

## Otevření stromu složek

Tlačítko **Plocha** umožňuje otevřít strom složek z pracovní plochy pro přímý výběr obrázků, které chcete tisknout, upravovat, přiložit k novému e-mailu nebo otevřít v konkrétní aplikaci.

## Tisk obrázků

Tlačítko  (**Tisk**) umožňuje tisk obrázků.

- 1 Vyberte obrázky, které chcete vytisknout, klepnutím na obrázek v prohlížeči obrázků, zaškrtněte políčko pod obrázkem a potom zadejte počet kopií, které chcete vytisknout (1 až 99).
- 2 Klepněte na tlačítko  (**Tisk**). Zobrazí se okno nastavení tisku.
- 3 Nakonfigurujte nastavení **Formát papíru**, **Typ média** a **Rozložení**.
- 4 Klepněte na **Vlastnosti** a podle potřeby nakonfigurujte položky **Kvalita tisku**, **Barva / Stupně šedi** a **Barevný režim**. Klepněte na tlačítko **OK**.



### Poznámka

(Není k dispozici pro MFC-J430W/J432W/J5910DW)

Chcete-li tisknout vaše obrázky ve stejné kvalitě, jako Zkušební fotografický tisk (►► Stručný návod k obsluze), nakonfigurujte následující nastavení:

**Formát papíru:** 10 x 15 cm



**Typ média:** Brother BP71 Photo Paper (Fotopapír Brother BP71)

**Rozložení:** 1 v 1 bez ohraničení

- 5 Klepněte na tlačítko  (**Zahájit tisk**).

## Úprava obrázků

Tlačítko  (**Upravit**) umožňuje upravovat obrázky pomocí různých funkcí.

- 1 Vyberte obrázky, které chcete upravit, klepnutím na obrázek v prohlížeči obrázků.
- 2 Klepněte na tlačítko  (**Upravit**). Zobrazí se okno úprav.
- 3 Upravte obrázky pomocí funkcí **Ořez**, **Korekce obrázku** a **Vylepšení obrázku**.
- 4 Klepněte na tlačítko  (**Uložit**).

## Přikládání obrázků k e-mailům

---

Tlačítko  (**Odeslat e-mail**) umožňuje přiložit obrázky k vaší výchozí e-mailové aplikaci.

- 1 Vyberte v prohlížeči obrázky, které chcete přiložit k e-mailu.
- 2 Klepněte na  (**Odeslat e-mail**) a spustí se vaše výchozí e-mailová aplikace a zobrazí se nový e-mail s přílohami.

## Otevírání obrázků v aplikacích

---

Tlačítko  (**Otevřít pomocí aplikace**) vám umožňuje otevírat obrázky přímo v určené aplikaci.

- 1 Vyberte obrázky, které chcete otevřít, klepnutím na obrázek v prohlížeči obrázků.
- 2 Klepněte na  (**Otevřít pomocí aplikace**).
- 3 Vyberte z rozevíracího seznamu aplikaci a klepněte na **OK**.
- 4 Obrázek se otevře ve vybrané aplikaci.



## Karta Skenování

K dispozici je pět funkcí skenování: **Uložit**, **Tisk**, **Otevřít pomocí aplikace**, **Odeslat e-mail** a **OCR**.

Tento oddíl stručně popisuje práci s kartou **Skenování**. Pro více podrobností o každé funkci klepněte na **?** (**Nápověda**).

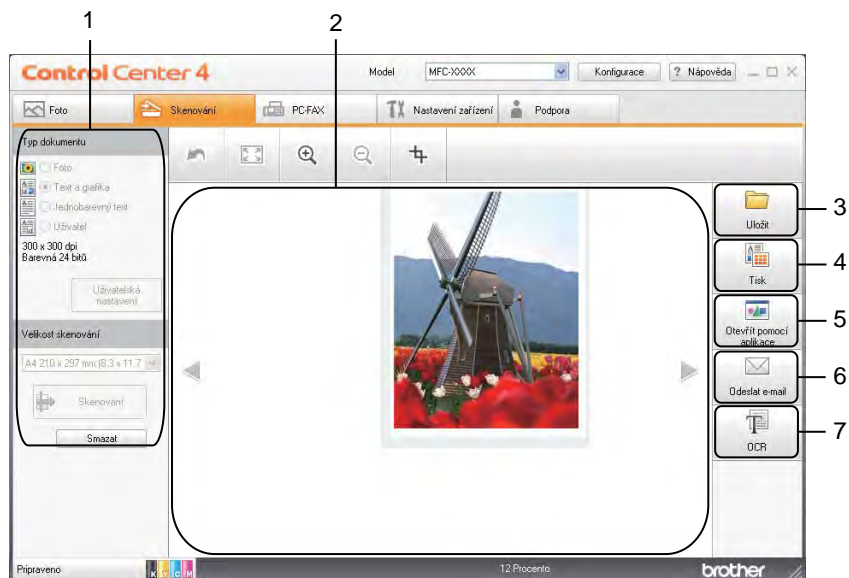

- 1 Oblast nastavení skenování do PC
- 2 Prohlížeč obrázků
- 3 Tlačítko **Uložit**
- 4 Tlačítko **Tisk**
- 5 Tlačítko **Otevřít pomocí aplikace**
- 6 Tlačítko **Odeslat e-mail**
- 7 Tlačítko **OCR** (není k dispozici pro DCP-J525W)

## Typy souborů

Můžete vybrat typ souboru pro uložení naskenovaných obrázků z následujícího seznamu.

### Pro Uložit a Odeslat e-mail

- Bitmapová grafika Windows® (\*.bmp)
- JPEG (\*.jpg)
- TIFF (\*.tif)
- TIFF vícestránkový (\*.tif)
- PNG (typ bitmapové grafiky) (\*.png)
- PDF (\*.pdf)
- Zabezpečené PDF (\*.pdf)
- Specifikace papíru XML (\*.xps)

### Pro OCR

- HTML (\*.htm)
- Excel (\*.xls)
- Rich Text Format (\*.rtf)
- Word Perfect (\*.wpd)
- Text (\*.txt)



### Poznámka

- Specifikace papíru XML je k dispozici pro operační systém Windows Vista® a Windows® 7 nebo při používání aplikací, které podporují soubory Specifikace papíru XML.
- Jestliže nastavíte typ souboru na TIFF nebo TIFF vícestránkový, můžete vybrat **Nekomprimovaný** nebo **Komprimovaný**.

## Velikost dokumentu

Z rozevírací nabídky **Velikost skenování** můžete vybrat velikost dokumentu. Vyberete-li velikost dokumentu 1 na 2, např. **1 na 2 (A4)**, bude naskenovaný obrázek rozdělen na dva dokumenty formátu A5.

## Uložení naskenovaného obrázku



Tlačítko  (**Uložit**) vám umožňuje naskenovat obrázek do složky na pevném disku v jednom z formátů souboru uvedených v seznamu příloh.

- 1 Nastavení nakonfigurujte v oblasti nastavení skenování do PC.
- 2 Klepněte na  (**Skenování**).

- 3 Potvrďte a upravte (je-li to nutné) naskenovaný obrázek v prohlížeči obrázků.
- 4 Klepněte na tlačítko  (**Uložit**).
- 5 Zobrazí se dialog **Uložit**. Vyberte **Cílovou složku** a ostatní nastavení. Klepněte na tlačítko **OK**.
- 6 Obrázek bude uložen do zvolené složky.



## Tisk naskenovaného obrázku

Pomocí libovolných funkcí ovladače tiskárny pro zařízení Brother, podporovaného aplikací ControlCenter4, můžete na zařízení naskenovat stránku a vytisknout její kopie.

- 1 Vyberte kartu **Skenování**.
- 2 Nastavení nakonfigurujte v oblasti nastavení skenování do PC.
- 3 Klepněte na  (**Skenování**).
- 4 Potvrďte a upravte (je-li to nutné) naskenovaný obrázek v prohlížeči obrázků.
- 5 Klepněte na  (**Tisk**).
- 6 Nakonfigurujte nastavení tisku a klepněte na tlačítko  (**Zahájit tisk**).

## Otevření naskenovaného obrázku v aplikaci



Tlačítko  (**Otevřít pomocí aplikace**) umožňuje naskenovat obrázek přímo do grafické aplikace pro úpravu obrázků.

- 1 Vyberte kartu **Skenování**.
- 2 Nastavení nakonfigurujte v oblasti nastavení skenování do PC.
- 3 Klepněte na  (**Skenování**).
- 4 Potvrďte a upravte (je-li to nutné) naskenovaný obrázek v prohlížeči obrázků.
- 5 Klepněte na  (**Otevřít pomocí aplikace**).
- 6 Vyberte z rozevíracího seznamu aplikaci a klepněte na **OK**.
- 7 Obrázek se otevře ve vybrané aplikaci.

## Příložení naskenovaných dat k e-mailu

---



Tlačítko  (**Odeslat e-mail**) umožňuje naskenovat dokument do vaší výchozí e-mailové aplikace, takže jej pak můžete odeslat jako přílohu.

- 1 Vyberte kartu **Skenování**.
- 2 Nastavení nakonfigurujte v oblasti nastavení skenování do PC.
- 3 Klepněte na  (**Skenování**).
- 4 Potvrďte a upravte (je-li to nutné) naskenovaný obrázek v prohlížeči obrázků.
- 5 Klepněte na  (**Odeslat e-mail**).
- 6 Upravte nastavení příloženého souboru a klepněte na **OK**.
- 7 Spustí se vaše výchozí e-mailová aplikace a obrázek se připojí k novému, prázdnému e-mailu jako příloha.

## Používání funkce OCR (není k dispozici pro DCP-J525W)

---

Tlačítko  (**OCR**) vám umožňuje naskenovat obrázek a převést jej na text. Tento text lze upravit pomocí textového editoru vlastního výběru.

- 1 Vyberte kartu **Skenování**.
- 2 Nastavení nakonfigurujte v oblasti nastavení skenování do PC.
- 3 Klepněte na  (**Skenování**).
- 4 Potvrďte a upravte (je-li to nutné) naskenovaný obrázek v prohlížeči obrázků.
- 5 Klepněte na  (**OCR**).
- 6 Upravte nastavení OCR a klepněte na **OK**.
- 7 Otevře se zvolená aplikace s převedeným textem.

## Karta PC-FAX (pro modely MFC)

Tento oddíl stručně popisuje funkce na kartě **PC-FAX**. Pro více podrobností o každé funkci klepněte na **?** (Nápověda).



### Poznámka

Program PC-FAX může posílat pouze černobílé faxové dokumenty.

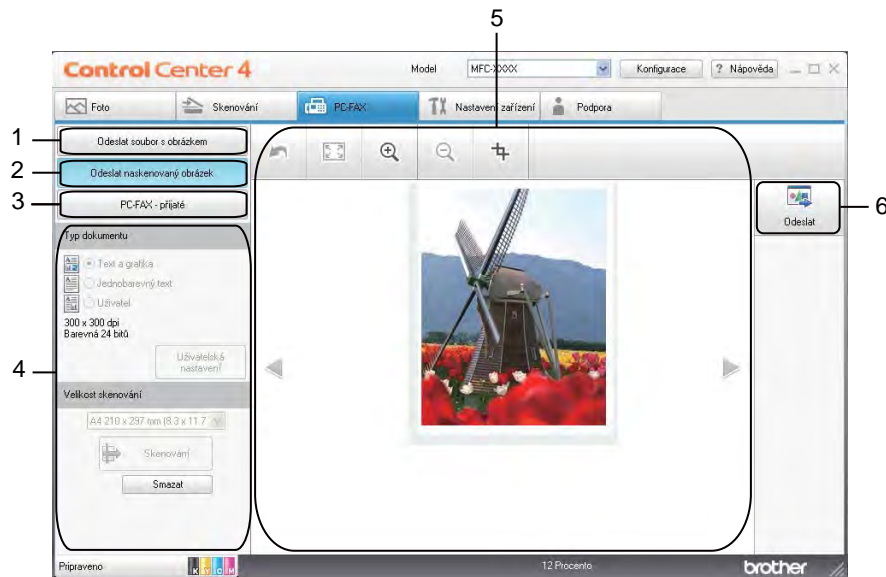

- 1 Tlačítko **Odeslat soubor s obrázkem**
- 2 Tlačítko **Odeslat naskenovaný obrázek**
- 3 Tlačítko **PC-FAX - přijaté** (pro MFC-J625DW/J825DW/J5910DW)
- 4 Oblast nastavení skenování do PC
- 5 Oblast skenování obrázku
- 6 Tlačítko **Odeslat**

## Odeslání obrazového souboru z vašeho počítače

---



Tlačítko **Odeslat soubor s obrázkem** umožňuje odeslat obrazový soubor z počítače jako fax pomocí programu Brother PC-FAX.

- 1 Vyberte kartu **PC-FAX**.
- 2 Klepněte na **Odeslat soubor s obrázkem**.
- 3 Klepnutím na strom složek vyhledejte složku, ve které se nachází obrázek, který chcete odeslat. Potom vyberte soubor, který chcete odeslat.
- 4 Klepněte na  (**Odeslat**).
- 5 Otevře se okno PC-FAX vysílání. Zadejte faxové číslo a klepněte na **Start**.

## Odeslání naskenovaného obrázku



---

Tlačítko **Odeslat naskenovaný obrázek** umožňuje naskenovat stránku nebo dokument a automaticky jej odeslat jako fax z počítače pomocí programu Brother PC-FAX.

- 1 Vyberte kartu **PC-FAX**.
- 2 Klepněte na **Odeslat naskenovaný obrázek**.
- 3 Nastavení nakonfigurujte v oblasti nastavení skenování do PC.
- 4 Klepněte na  (**Skenování**).
- 5 Potvrďte a upravte (je-li to nutné) naskenovaný obrázek v prohlížeči obrázků.
- 6 Klepněte na  (**Odeslat**).
- 7 Otevře se okno PC-FAX vysílání. Zadejte faxové číslo a klepněte na **Start**.

## Prohlížení a tisk přijatých dat PC-FAX (pro MFC-J625DW/J825DW/J5910DW)

Tlačítko **PC-FAX - přijaté** umožňuje zobrazit a vytisknout přijatý fax pomocí programu Brother PC-FAX. **Před použitím funkce PC-Fax příjem je třeba vybrat možnost PC-Fax příjem z nabídky ovládacího panelu zařízení Brother.** (Viz *Aktivace programu PC-FAX – příjem v zařízení* ►► strana 110.)

- 1 Vyberte kartu **PC-FAX**.
- 2 Klepněte na **PC-FAX - přijaté**.
- 3 Funkce PC-Fax – příjem se aktivuje a začne přijímat faxová data z vašeho zařízení. Přijatá data se zobrazí. Chcete-li zobrazit data, klepněte na  (**Zobrazit**).
- 4 Chcete-li přijatá data vytisknout, klepněte na  (**Tisk**).
- 5 Nakonfigurujte nastavení tisku a klepněte na tlačítko  (**Zahájit tisk**).

## Karta Nastavení zařízení

Tento oddíl stručně popisuje práci s kartou **Nastavení zařízení**. Pro více podrobností o každé funkci klepněte na **?** (**Nápověda**).



- 1 Tlačítko **Vzdálené nastavení** (pro MFC-J625DW/J825DW/J5910DW)
- 2 Tlačítko **Rychlé vytáčení** (pro MFC-J625DW/J825DW/J5910DW)
- 3 Tlačítko **Nastavení zařízení pro skenování**
- 4 Tlačítko **BRAdmin**

## Konfigurace programu Vzdálené nastavení (pro MFC-J625DW/J825DW/J5910DW)

Tlačítko **Vzdálené nastavení** slouží k otevření okna programu Vzdálené nastavení, ve kterém lze upravit většinu nastavení zařízení a sítě.

- 1 Vyberte kartu **Nastavení zařízení**.
- 2 Klepněte na **Vzdálené nastavení**.
- 3 Otevře se okno programu Vzdálené nastavení. Konfigurace programu Vzdálené nastavení viz *Vzdálené nastavení (pro MFC-J625DW/J825DW/J5910DW)* >> strana 94.

## Přístup k rychlému vytáčení (pro MFC-J625DW/J825DW/J5910DW)

Tlačítko **Rychlé vytáčení** umožňuje otevřít okno **Nas. pam. stanic** v programu Vzdálené nastavení. Potom můžete snadno registrovat nebo měnit čísla rychlého vytáčení v zařízeních z počítače.

- 1 Vyberte kartu **Nastavení zařízení**.
- 2 Klepněte na **Rychlé vytáčení**.
- 3 Zobrazí se okno **Nas. pam. stanic**. Konfigurace programu Vzdálené nastavení viz *Vzdálené nastavení (pro MFC-J625DW/J825DW/J5910DW)* >> strana 94.



## Konfigurace nastavení tlačítka Skenovat

Tlačítko **Nastavení zařízení pro skenování** umožňuje konfigurovat nastavení tlačítka **SCAN (Sken)** zařízení.

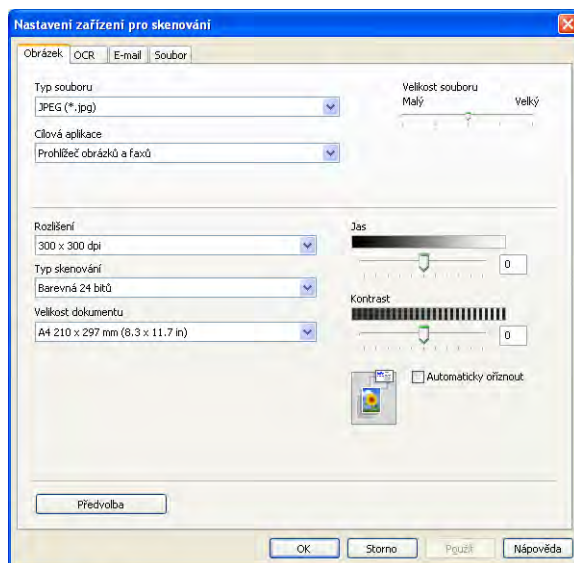
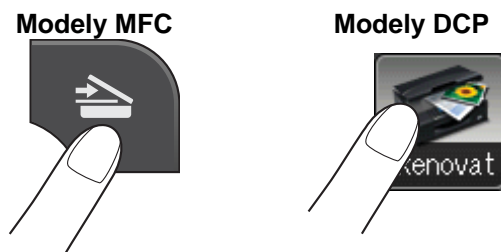

Existují čtyři funkce skenování, které si můžete nakonfigurovat podle svých potřeb při skenování.

Chcete-li konfigurovat jednotlivé funkce skenování, vyberte kartu **Nastavení zařízení** a potom klepněte na **Nastavení zařízení pro skenování**. Zobrazí se dialog **Nastavení zařízení pro skenování**.

### Karta Obrázek

Umožňuje konfigurovat nastavení pro funkci Skenovat do obrázku stisknutím tlačítka **SCAN (Sken)** na zařízení Brother.

Podle potřeby vyberte nastavení pro položky **Typ souboru**, **Cílová aplikace**, **Velikost souboru**, **Rozlišení**, **Typ skenování**, **Velikost dokumentu**, **Jas**, **Kontrast** a **Automaticky oříznout**. Klepněte na tlačítko **OK**.

Vyberete-li **Zabezpečené PDF** z rozevíracího seznamu **Typ souboru**, klepněte na tlačítko  (**Nastavit heslo PDF**). Zobrazí se dialogové okno **Nastavit heslo PDF**. Zadejte heslo do pole **Heslo** a do pole **Znovu zadejte heslo** a potom klepněte na **OK**.

### Poznámka

- Zabezpečené PDF je rovněž k dispozici pro funkce Skenování do e-mailu a Skenování do souboru.
- Pomocí nastavení **Velikost souboru** můžete měnit poměr komprese dat naskenovaného obrázku.

### Karta OCR (není k dispozici pro DCP-J525W)

Umožňuje konfigurovat nastavení pro funkci Skenovat do OCR stisknutím tlačítka **SCAN (Sken)** na zařízení Brother.

Podle potřeby vyberte nastavení pro položky **Typ souboru**, **Cílová aplikace**, **Jazyk OCR**, **Rozlišení**, **Typ skenování**, **Velikost dokumentu**, **Jas** a **Kontrast**. Klepněte na tlačítko **OK**.

### Karta E-mail

Umožňuje konfigurovat nastavení pro funkci Skenovat do e-mailu stisknutím tlačítka **SCAN (Sken)** na zařízení Brother.

Podle potřeby vyberte nastavení pro položky **Typ souboru**, **Velikost souboru**, **Rozlišení**, **Typ skenování**, **Velikost dokumentu**, **Jas**, **Kontrast** a **Automaticky oříznout**. Klepněte na tlačítko **OK**.



#### Poznámka

Pomocí nastavení **Velikost souboru** můžete měnit poměr komprese dat naskenovaného obrázku.

### Karta Soubor

Umožňuje konfigurovat nastavení pro funkci Skenovat do souboru stisknutím tlačítka **SCAN (Sken)** na zařízení Brother.

Podle potřeby vyberte nastavení pro položky **Typ souboru**, **Jméno souboru**, **Cílová složka**, **Zobrazení složky**, **Velikost souboru**, **Rozlišení**, **Typ skenování**, **Velikost dokumentu**, **Jas**, **Kontrast** a **Automaticky oříznout**. Klepněte na tlačítko **OK**.



#### Poznámka

- Pokud je zaškrtnuto políčko **Zobrazení složky**, po skenování bude zobrazen cíl naskenovaného obrázku pro uložení.
- Pomocí nastavení **Velikost souboru** můžete měnit poměr komprese dat naskenovaného obrázku.

## Spuštění aplikace BRAdmin

---

Pokud jste nainstalovali aplikaci BRAdmin Light nebo BRAdmin Professional 3, tlačítko **BRAdmin** umožňuje otevřít aplikaci BRAdmin Light nebo BRAdmin Professional 3.

Aplikace BRAdmin Light je určena k počátečnímu nastavení zařízení Brother připojených do sítě. Dokáže též vyhledat zařízení Brother v prostředí TCP/IP, zobrazit stav a konfigurovat jednoduchá síťová nastavení, jako je např. adresa IP. Pokyny pro instalaci BRAdmin Light z dodaného disku CD-ROM viz níže uvedená příručka.  
▶▶Příručka síťových aplikací

Pokud požadujete pokročilejší správu zařízení, použijte nejnovější verzi aplikace BRAdmin Professional 3, která je dostupná ke stažení na adrese <http://solutions.brother.com/>.

- 1 Vyberte kartu **Nastavení zařízení**.
- 2 Klepněte na **BRAdmin**. Zobrazí se dialog aplikace BRAdmin Light nebo BRAdmin Professional 3.



### Poznámka

---

Pokud jste nainstalovali obě aplikace BRAdmin Light a BRAdmin Professional, ControlCenter4 spustí BRAdmin Professional 3.

---

## Karta Podpora

Tento oddíl stručně popisuje funkce karty **Podpora**. Pro více podrobností o každé funkci klepněte na **?** (**Nápověda**).

### Otevření nápovědy ControlCenter

---

Položka **Nápověda ControlCenter** umožňuje otevřít soubor **Nápověda** s podrobnými informacemi o programu ControlCenter.

3

- 1 Vyberte kartu **Podpora**.
- 2 Klepněte na **Nápověda ControlCenter**.
- 3 Otevře se hlavní stránka **Nápovědy ControlCenter**.

### Používání Brother Solutions Center

---

Tlačítko **Brother Solutions Center** umožňuje otevřít webovou stránku Brother Solutions Center, která nabízí informace o vašem produktu Brother včetně často kladených otázek, Příruček uživatele, aktualizace ovladačů a tipů pro používání vašeho zařízení.

- 1 Vyberte kartu **Podpora**.
- 2 Klepněte na **Brother Solutions Center**.
- 3 Webová stránka Brother Solutions Center se otevře ve vašem prohlížeči.

### Přístup ke středisku Brother CreativeCenter

---

Tlačítko **Brother CreativeCenter** umožňuje přistupovat k naší webové stránce pro bezplatná a snadná online řešení pro firemní a domácí uživatele.

- 1 Vyberte kartu **Podpora**.
- 2 Klepněte na **Brother CreativeCenter**. ControlCenter4 spustí váš webový prohlížeč a potom otevře webovou stránku střediska Brother CreativeCenter.

## Používání ControlCenter4 v Pokročilém režimu

Tento oddíl stručně popisuje funkce ControlCenter4 v **Pokročilém režimu**. Pro více podrobností o každé funkci klepněte na **?** (**Nápověda**).

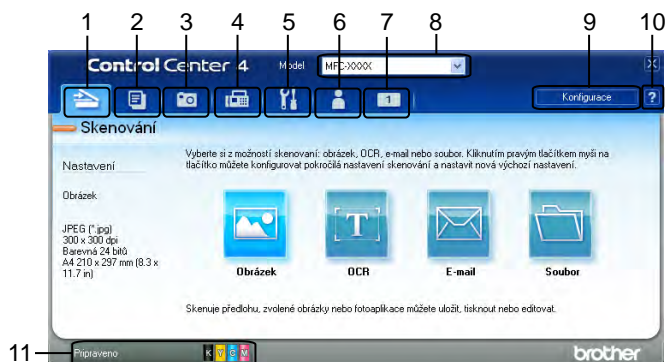

- 1 Skenování přímo do souboru, e-mailu, textového editoru nebo grafické aplikace dle vašeho výběru.
- 2 Přístup k funkci **PC kopírování**, která je k dispozici prostřednictvím vašeho počítače.
- 3 Tisk nebo úpravy obrázků, otevírání obrázků na paměťové kartě nebo na paměťové jednotce USB Flash, kopírování souborů na paměťové kartě nebo na paměťové jednotce USB Flash a kopírování souborů na paměťové kartě nebo paměťové jednotce USB Flash a zobrazování souborů v konkrétní aplikaci.
- 4 Přístup do aplikací **PC-FAX**, které jsou k dispozici pro vaše zařízení.
- 5 Přístup k nastavením, která jsou k dispozici pro konfiguraci vašeho zařízení.
- 6 Odkaz na Brother Solutions Center, Brother CreativeCenter nebo **Nápovědu**.
- 7 Klepnutím pravým tlačítkem v oblasti karty můžete provést svoje vlastní nastavení.
- 8 Z rozevíracího seznamu **Model** si můžete vybrat, ke kterému zařízení se ControlCenter4 připojí.
- 9 Můžete otevřít okno konfigurace pro každou funkci skenování a změnit režim uživatelského rozhraní.
- 10 Přístup k souboru **Nápověda**.
- 11 Přejděte na **Status Monitor** klepnutím na tlačítko stavu zařízení.

## Funkce ControlCenter4 pro uživatele Pokročilého režimu

### Skenování (Viz *Karta Skenování* >> strana 78.)

- Viz *Typy souborů* >> strana 79.
- Viz *Velikost dokumentu* >> strana 79.
- Viz *Otevření naskenovaného obrázku v aplikaci* >> strana 80.
- Viz *Používání funkce OCR (není k dispozici pro DCP-J525W)* >> strana 80.
- Viz *Přiložení naskenovaných dat k e-mailu* >> strana 80.
- Viz *Uložení naskenovaného obrázku* >> strana 81.

### PC-kopírování (Viz *Karta PC-kopírování* >> strana 82.)

- Viz *Tisk naskenovaného obrázku* >> strana 82.

### Foto (Viz *Karta Foto* >> strana 82.)

- Viz *Tisk/úprava obrázků* >> strana 83.
- Viz *Otevření složky PCC (PCC: PhotoCapture Center™) (pro MFC-J625DW/J825DW/J5910DW/DCP-J725DW/J925DW)* >> strana 84.
- Viz *Kopírování souborů ze složky PCC (pro MFC-J625DW/J825DW/J5910DW/DCP-J725DW/J925DW)* >> strana 84.
- Viz *Kopírování souborů do aplikace (pro MFC-J625DW/J825DW/J5910DW/DCP-J725DW/J925DW)* >> strana 84.

### PC-FAX (Viz *Karta PC-FAX (pro modely MFC)* >> strana 85.)

- Viz *Odeslání obrazového souboru z vašeho počítače* >> strana 85.
- Viz *Odeslání naskenovaného obrázku* >> strana 85.
- Viz *Prohlížení a tisk přijatých dat PC-FAX (pro MFC-J625DW/J825DW/J5910DW)* >> strana 86.

### Nastavení zařízení (Viz *Karta Nastavení zařízení* >> strana 87.)

- Viz *Konfigurace programu Vzdálené nastavení (pro MFC-J625DW/J825DW/J5910DW)* >> strana 87.
- Viz *Přístup k rychlému vytáčení (pro MFC-J625DW/J825DW/J5910DW)* >> strana 87.
- Viz *Konfigurace nastavení tlačítka Skenovat* >> strana 88.
- Viz *Spuštění aplikace BRAdmin* >> strana 90.

### Podpora (Viz *Karta Podpora* >> strana 91.)

- Viz *Otevření nápovědy ControlCenter* >> strana 91.
- Viz *Používání Brother Solutions Center* >> strana 91.
- Viz *Přístup ke středisku Brother CreativeCenter* >> strana 91.

### Uživatelská (Viz *Uživatelská karta* >> strana 92.)

- Viz *Vytvoření uživatelské karty* >> strana 92.
- Viz *Vytvoření uživatelského tlačítka* >> strana 93.

## Karta Skenování

Existují čtyři možnosti skenování: **Obrázek**, **OCR**, **E-mail** a **Soubor**.

Tento oddíl stručně popisuje práci s kartou **Skenování**. Pro více podrobností o každé funkci klepněte na  (**Nápověda**).

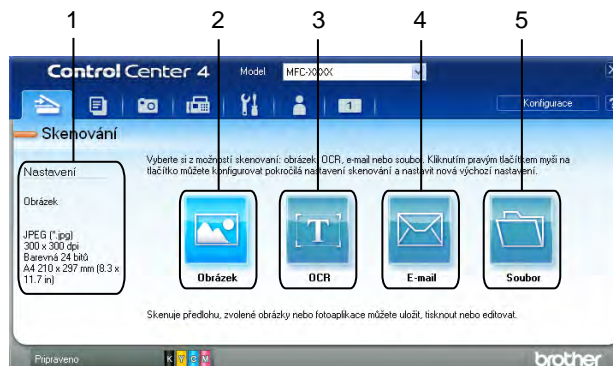

- 1 Oblast nastavení skenování do PC
- 2 Tlačítko **Obrázek**
- 3 Tlačítko **OCR** (není k dispozici pro DCP-J525W)
- 4 Tlačítko **E-mail**
- 5 Tlačítko **Soubor**

## Typy souborů

---

Můžete vybrat typ souboru pro uložení naskenovaných obrázků z následujícího seznamu.

### Pro Obrázek, E-mail a Soubor

- Bitmapová grafika Windows® (\*.bmp)
- JPEG (\*.jpg)
- TIFF (\*.tif)
- TIFF vícestránkový (\*.tif)
- PNG (typ bitmapové grafiky) (\*.png)
- PDF (\*.pdf)
- Zabezpečené PDF (\*.pdf)
- Specifikace papíru XML (\*.xps)

### Pro OCR

- HTML (\*.htm)
- Excel (\*.xls)
- Rich Text Format (\*.rtf)
- Word Perfect (\*.wpd)
- Text (\*.txt)



### Poznámka

---

- Specifikace papíru XML je k dispozici pro operační systém Windows Vista® a Windows® 7 nebo při používání aplikací, které podporují soubory Specifikace papíru XML.
  - Jestliže nastavíte typ souboru na TIFF nebo TIFF vícestránkový, můžete vybrat **Nekomprimovaný** nebo **Komprimovaný**.
- 

## Velikost dokumentu



---

Z rozevírací nabídky **Velikost dokumentu** můžete vybrat velikost dokumentu. Vyberete-li velikost dokumentu 1 na 2, např. **1 na 2 (A4)**, bude naskenovaný obrázek rozdělen na dva dokumenty formátu A5.





## Otevření naskenovaného obrázku v aplikaci

Tlačítko  (**Obrázek**) umožňuje naskenovat obrázek přímo do grafické aplikace pro úpravu obrázků.

- 1 Vyberte kartu **Skenování**.
- 2 Chcete-li upravit nastavení skenování, klepněte pravým tlačítkem na  (**Obrázek**) a proveďte nastavení. Chcete-li zobrazit náhled a upravit nastavení naskenovaného obrázku, zaškrtněte políčko **Náhled**. Klepněte na tlačítko **OK**.
- 3 Klepněte na  (**Obrázek**).
- 4 Obrázek se otevře ve vybrané aplikaci.



## Používání funkce OCR (není k dispozici pro DCP-J525W)

Tlačítko  (**OCR**) vám umožňuje naskenovat obrázek a převést jej na text. Tento text lze upravit pomocí textového editoru vlastního výběru.

- 1 Vyberte kartu **Skenování**.
- 2 Chcete-li upravit nastavení skenování, klepněte pravým tlačítkem na  (**OCR**) a proveďte nastavení. Chcete-li zobrazit náhled a upravit nastavení naskenovaného obrázku, zaškrtněte políčko **Náhled**. Klepněte na tlačítko **OK**.
- 3 Klepněte na  (**OCR**).
- 4 Otevře se váš výchozí textový editor a zobrazí se převedená textová data.



## Přiložení naskenovaných dat k e-mailu

Tlačítko  (**E-mail**) umožňuje naskenovat dokument do vaší výchozí e-mailové aplikace, takže jej pak můžete odeslat jako přílohu.

- 1 Vyberte kartu **Skenování**.
- 2 Chcete-li upravit nastavení skenování, klepněte pravým tlačítkem na  (**E-mail**) a proveďte nastavení. Chcete-li zobrazit náhled a upravit nastavení naskenovaného obrázku, zaškrtněte políčko **Náhled**. Klepněte na tlačítko **OK**.
- 3 Klepněte na  (**E-mail**).
- 4 Spustí se vaše výchozí e-mailová aplikace a obrázek se připojí k novému, prázdnému e-mailu jako příloha.

## Uložení naskenovaného obrázku

Tlačítko  (**Soubor**) vám umožní skenovat obrázek do složky na pevném disku v jednom z typů souborů uvedených v seznamu příloh.

- 1 Vyberte kartu **Skenování**.
- 2 Chcete-li upravit nastavení skenování, klepněte pravým tlačítkem na  (**Soubor**) a proveďte nastavení. Chcete-li zobrazit náhled a upravit nastavení naskenovaného obrázku, zaškrtněte políčko **Náhled**. Klepněte na tlačítko **OK**.
- 3 Klepněte na  (**Soubor**).
- 4 Obrázek bude uložen do zvolené složky.

## Pokyny pro změnu výchozích nastavení jednotlivých tlačítek

Můžete měnit výchozí nastavení tlačítek  (**Obrázek**),  (**OCR**),  (**E-mail**) a  (**Soubor**).

- 1 Pravým tlačítkem myši klepněte na tlačítko, které chcete konfigurovat, a potom klepněte na **Nastavení tlačítka**. Zobrazí se dialog nastavení.
- 2 Podle potřeby vyberte nastavení pro položky **Typ souboru**, **Náhled**, **Rozlišení**, **Typ skenování**, **Velikost dokumentu**, **Jas**, **Kontrast**, **Ruční skenování více stran** a **Automaticky oříznout**.
- 3 Klepněte na tlačítko **OK**. Nová nastavení budou použita jako výchozí.



### Poznámka

- Chcete-li zobrazit náhled a nakonfigurovat naskenovaný obrázek, zaškrtněte **Náhled** v dialogu nastavení.
- Funkce **Automaticky oříznout** není k dispozici pro možnost Skenovat do OCR.

## Karta PC-kopírování

### Tisk naskenovaného obrázku

Pomocí libovolných funkcí ovladače tiskárny pro zařízení Brother, podporovaného aplikací ControlCenter4, můžete na zařízení naskenovat stránku a vytisknout její kopie.

- 1 Vyberte kartu **PC kopírování**.
- 2 Chcete-li změnit nastavení skenování, klepněte pravým tlačítkem myši na tlačítko, které chcete změnit, a upravte jeho nastavení. Chcete-li zobrazit náhled a upravit nastavení naskenovaného obrázku, zaškrtněte políčko **Náhled**. Klepněte na tlačítko **OK**.
- 3 Klepněte na **Barevné kopírování**, **Černobílé kopírování**, **Kopírování 2 na 1** nebo **Kopírování 4 na 1**.
- 4 Naskenovaný obrázek se vytiskne.

### Karta Foto

K dispozici jsou čtyři funkce: **Tisk fotografií**, **Otevřít soubor PCC**, **Kopírovat z PCC** a **Kopírovat do aplikace**. Tento oddíl funkce stručně popisuje. Pro více podrobností o každé funkci klepněte na  (**Nápověda**).

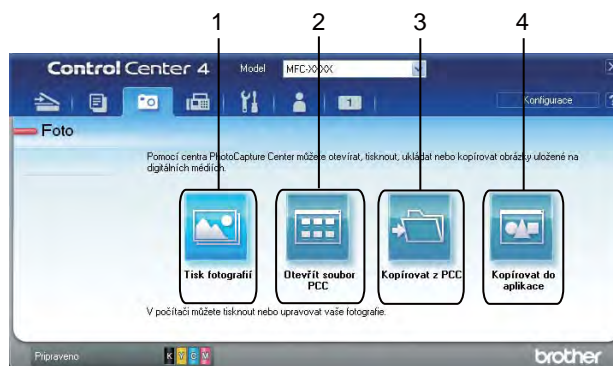



- 1 Tlačítko **Tisk fotografií**
- 2 Tlačítko **Otevřít soubor PCC** (pro MFC-J625DW/J825DW/J5910DW/DCP-J725DW/J925DW)
- 3 Tlačítko **Kopírovat z PCC** (pro MFC-J625DW/J825DW/J5910DW/DCP-J725DW/J925DW)
- 4 Tlačítko **Kopírovat do aplikace** (pro MFC-J625DW/J825DW/J5910DW/DCP-J725DW/J925DW)

## Tisk/úprava obrázků

Tlačítko  (**Tisk fotografií**) umožňuje tisk nebo úpravy obrázků.

### Tisk obrázků

- 1 Klepněte na  (**Tisk fotografií**) a potom se zobrazí prohlížeč obrázků.
- 2 Vyberte obrázky, které chcete vytisknout, klepnutím na obrázek v prohlížeči obrázků, zaškrtněte políčko pod obrázkem a potom zadejte počet kopií, které chcete vytisknout (1 až 99).
- 3 Klepnutím na  (**Tisk**) se zobrazí okno **Tisk fotografií**.
- 4 Nakonfigurujte nastavení **Formát papíru**, **Typ média** a **Rozložení**.
- 5 Klepněte na **Vlastnosti** a podle potřeby nakonfigurujte položky **Kvalita tisku**, **Barva / Stupně šedi** a **Barevný režim**. Klepněte na tlačítko **OK**.



#### Poznámka

(Není k dispozici pro MFC-J430W/J432W/J5910DW)

Chcete-li tisknout vaše obrázky ve stejné kvalitě, jako Zkušební fotografický tisk (►► Stručný návod k obsluze), nakonfigurujte následující nastavení:



**Formát papíru:** 10 x 15 cm

**Typ média:** Brother BP71 Photo Paper (Fotopapír Brother BP71)

**Rozložení:** 1 v 1 bez ohraničení

- 6 Klepněte na tlačítko  (**Zahájit tisk**).

### Úprava obrázků

- 1 Klepněte na  (**Tisk fotografií**). Zobrazí se prohlížeč obrázků.
- 2 Vyberte obrázky, které chcete upravit, klepnutím na obrázek v prohlížeči obrázků, zaškrtněte políčko pod obrázkem a potom zadejte počet kopií, které chcete vytisknout (1 až 99).
- 3 Klepněte na tlačítko  (**Upravit**). Zobrazí se okno **Tisk fotografií**.
- 4 Upravte obrázky pomocí funkcí **Ořez**, **Korekce obrázku** a **Vylepšení obrázku**.
- 5 Klepněte na tlačítko  (**Uložit**).

## Otevření složky PCC (PCC: PhotoCapture Center™) (pro MFC-J625DW/J825DW/J5910DW/DCP-J725DW/J925DW)

---

Tlačítko  (**Otevřít soubor PCC**) spustí aplikaci Windows® Explorer a zobrazí soubory a složky na paměťové kartě nebo paměťové jednotce USB Flash připojené k vašemu zařízení Brother.

## Kopírování souborů ze složky PCC (pro MFC-J625DW/J825DW/J5910DW/DCP-J725DW/J925DW)

---

Tlačítko  (**Kopírovat z PCC**) umožňuje kopírovat soubory z paměťové karty nebo paměťové jednotky USB Flash do složky na pevném disku. Můžete upravit nastavení možností **Cílová složka**, **Kopírovat složku** a **Kopírovat soubory** z nabídky, kterou otevřete klepnutím na **Konfigurace**.

## Kopírování souborů do aplikace (pro MFC-J625DW/J825DW/J5910DW/DCP-J725DW/J925DW)

---

Tlačítko  (**Kopírovat do aplikace**) umožňuje kopírovat soubory na paměťové kartě nebo paměťové jednotce USB Flash na váš pevný disk a spustit určitou aplikaci s otevřeným cílovým souborem. Můžete upravit nastavení možností **Kopírovat složku** a **Kopírovat soubory** z nabídky, kterou otevřete klepnutím na **Konfigurace**.

## Karta PC-FAX (pro modely MFC)

Tento oddíl stručně popisuje funkce na kartě **PC-FAX**. Pro více podrobností o každé funkci klepněte na  (Nápověda).





### Poznámka

Program PC-FAX může posílat pouze černobílé faxové dokumenty.

3



## Odeslání obrazového souboru z vašeho počítače

Tlačítko  (**Odeslat soubor s obrázkem**) umožňuje odeslat obrazový soubor z počítače jako fax pomocí programu Brother PC-FAX.

- 1 Vyberte kartu **PC-FAX**.
- 2 Klepněte na  (**Odeslat soubor s obrázkem**).
- 3 Klepnutím na strom složek vyhledejte složku, ve které se nachází obrázek, který chcete odeslat. Potom vyberte soubor, který chcete odeslat.
- 4 Klepněte na  (**Odeslat**).
- 5 Otevře se okno PC-FAX vysílání. Zadejte faxové číslo a klepněte na **Start**.





## Odeslání naskenovaného obrázku

Tlačítko  (**Odeslat naskenovaný obrázek**) umožňuje naskenovat stránku nebo dokument a automaticky jej odeslat jako fax z počítače pomocí programu Brother PC-FAX.

- 1 Vyberte kartu **PC-FAX**.
- 2 Chcete-li upravit nastavení skenování, klepněte pravým tlačítkem na  (**Odeslat naskenovaný obrázek**) a potom změňte nastavení. Chcete-li zobrazit náhled a upravit nastavení naskenovaného obrázku, zaškrtněte políčko **Náhled**. Klepněte na tlačítko **OK**.
- 3 Klepněte na  (**Odeslat naskenovaný obrázek**).
- 4 Otevře se okno PC-FAX vysílání. Zadejte faxové číslo a klepněte na **Start**.

## Prohlížení a tisk přijatých dat PC-FAX (pro MFC-J625DW/J825DW/J5910DW)

Tlačítko  (**PC-FAX - přijaté**) umožňuje zobrazit a vytisknout přijatá faxová data pomocí programu Brother PC-FAX. Před použitím funkce PC-Fax - příjem **je třeba vybrat možnost PC-Fax - příjem z nabídky ovládacího panelu zařízení Brother.** (Viz *Aktivace programu PC-FAX – příjem v zařízení* ►► strana 110.)

- 1 Vyberte kartu **PC-FAX**.
- 2 Klepněte na  (**PC-FAX - přijaté**).
- 3 Funkce PC-FAX – příjem se aktivuje a začne přijímat faxová data z vašeho zařízení. Přijatá data se zobrazí. Chcete-li zobrazit data, klepněte na  (**Zobrazit**).
- 4 Chcete-li přijatá data vytisknout, klepněte na  (**Tisk**).
- 5 Nakonfigurujte nastavení tisku a klepněte na tlačítko  (**Zahájit tisk**).

## Karta Nastavení zařízení

Tento oddíl stručně popisuje práci s kartou **Nastavení zařízení**. Pro více podrobností o každé funkci klepněte na  (Nápověda).

### Konfigurace programu Vzdálené nastavení (pro MFC-J625DW/J825DW/J5910DW)

3

Tlačítko  (**Vzdálené nastavení**) slouží k otevření okna programu Vzdálené nastavení, ve kterém lze upravit většinu nastavení zařízení a sítě.

- 1 Vyberte kartu **Nastavení zařízení**.
- 2 Klepněte na  (**Vzdálené nastavení**).
- 3 Otevře se okno programu Vzdálené nastavení. Konfigurace programu Vzdálené nastavení viz *Vzdálené nastavení (pro MFC-J625DW/J825DW/J5910DW)* ►► strana 94.

### Přístup k rychlému vytáčení (pro MFC-J625DW/J825DW/J5910DW)

Tlačítko  (**Rychlé vytáčení**) umožňuje otevřít okno **Nas. pam. stanic** v programu Vzdálené nastavení. Potom můžete snadno registrovat nebo měnit čísla rychlého vytáčení z počítače.

- 1 Vyberte kartu **Nastavení zařízení**.
- 2 Klepněte na  (**Rychlé vytáčení**).
- 3 Zobrazí se okno **Nas. pam. stanic**. Konfigurace programu Vzdálené nastavení viz *Vzdálené nastavení (pro MFC-J625DW/J825DW/J5910DW)* ►► strana 94.



## Konfigurace nastavení tlačítka Skenovat

Tlačítko  (**Nastavení zařízení pro skenování**) umožňuje konfigurovat nastavení tlačítka **SCAN (Sken)** zařízení.

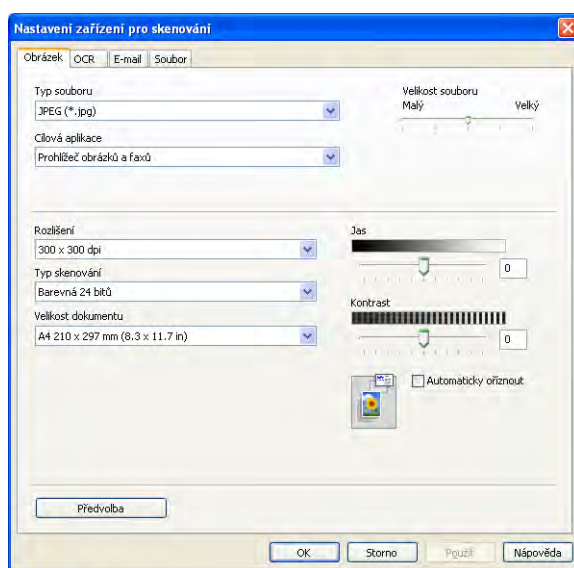
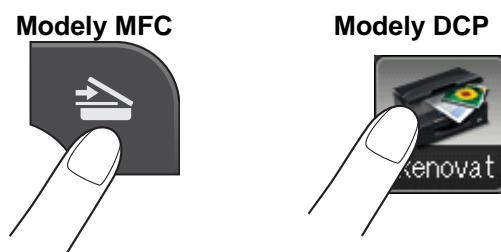

Existují čtyři funkce skenování, které si můžete nakonfigurovat podle svých potřeb při skenování.

Chcete-li konfigurovat jednotlivé funkce skenování, vyberte kartu **Nastavení zařízení** a potom klepněte na **Nastavení zařízení pro skenování**. Zobrazí se dialog **Nastavení zařízení pro skenování**.

### Karta Obrázek

Umožňuje konfigurovat nastavení pro funkci Skenovat do obrázku stisknutím tlačítka **SCAN (Sken)** na zařízení Brother.

Podle potřeby vyberte nastavení pro položky **Typ souboru**, **Cílová aplikace**, **Velikost souboru**, **Rozlišení**, **Typ skenování**, **Velikost dokumentu**, **Jas**, **Kontrast** a **Automaticky oříznout**. Klepněte na tlačítko **OK**.

Vyberete-li **Zabezpečené PDF** z rozevíracího seznamu **Typ souboru**, klepněte na tlačítko  (**Nastavit heslo PDF**). Zobrazí se dialogové okno **Nastavit heslo PDF**. Zadejte heslo do pole **Heslo** a do pole **Znovu zadejte heslo** a potom klepněte na **OK**.

**Poznámka**

- Zabezpečené PDF je rovněž k dispozici pro funkce Skenování do e-mailu a Skenování do souboru.
- Pomocí nastavení **Velikost souboru** můžete měnit poměr komprese dat naskenovaného obrázku.

**Karta OCR (není k dispozici pro DCP-J525W)**

Umožňuje konfigurovat nastavení pro funkci Skenovat do OCR stisknutím tlačítka **SCAN (Sken)** na zařízení Brother.

Podle potřeby vyberte nastavení pro položky **Typ souboru**, **Cílová aplikace**, **Jazyk OCR**, **Rozlišení**, **Typ skenování**, **Velikost dokumentu**, **Jas** a **Kontrast**. Klepněte na tlačítko **OK**.

**Karta E-mail**

Umožňuje konfigurovat nastavení pro funkci Skenovat do e-mailu stisknutím tlačítka **SCAN (Sken)** na zařízení Brother.

Podle potřeby vyberte nastavení pro položky **Typ souboru**, **Velikost souboru**, **Rozlišení**, **Typ skenování**, **Velikost dokumentu**, **Jas**, **Kontrast** a **Automaticky oříznout**. Klepněte na tlačítko **OK**.

**Poznámka**

Pomocí nastavení **Velikost souboru** můžete měnit poměr komprese dat naskenovaného obrázku.

**Karta Soubor**

Umožňuje konfigurovat nastavení pro funkci Skenovat do souboru stisknutím tlačítka **SCAN (Sken)** na zařízení Brother.

Podle potřeby vyberte nastavení pro položky **Typ souboru**, **Jméno souboru**, **Cílová složka**, **Zobrazení složky**, **Velikost souboru**, **Rozlišení**, **Typ skenování**, **Velikost dokumentu**, **Jas**, **Kontrast** a **Automaticky oříznout**. Klepněte na tlačítko **OK**.

**Poznámka**

- Pokud je zaškrtnuto políčko **Zobrazení složky**, po skenování bude zobrazen cíl naskenovaného obrázku pro uložení.
- Pomocí nastavení **Velikost souboru** můžete měnit poměr komprese dat naskenovaného obrázku.

## Spuštění aplikace BRAdmin

---

Pokud jste nainstalovali aplikaci BRAdmin Light nebo BRAdmin Professional 3, tlačítko  (**BRAdmin**) umožňuje otevřít aplikaci BRAdmin Light nebo BRAdmin Professional 3.

Aplikace BRAdmin Light je určena k počátečnímu nastavení zařízení Brother připojených do sítě. Dokáže též vyhledat zařízení Brother v prostředí TCP/IP, zobrazit stav a konfigurovat jednoduchá síťová nastavení, jako je např. adresa IP. Pokyny pro instalaci BRAdmin Light z dodaného disku CD-ROM viz níže uvedená příručka.

►► Příručka síťových aplikací

Pokud požadujete pokročilejší správu zařízení, použijte nejnovější verzi aplikace BRAdmin Professional 3, která je dostupná ke stažení na adrese <http://solutions.brother.com/>.

- 1 Vyberte kartu **Nastavení zařízení**.
- 2 Klepněte na  (**BRAdmin**). Zobrazí se dialog aplikace BRAdmin Light nebo BRAdmin Professional 3.



### Poznámka

---

Pokud jste nainstalovali obě aplikace BRAdmin Light a BRAdmin Professional, ControlCenter4 spustí BRAdmin Professional 3.

---

## Karta Podpora

Tento oddíl stručně popisuje funkce karty **Podpora**. Pro více podrobností o každé funkci klepněte na  (**Nápověda**).

### Otevření nápovědy ControlCenter

---

Tlačítko  (**Nápověda ControlCenter**) umožňuje otevřít soubor **Nápověda** s podrobnými informacemi o programu ControlCenter.

- 1 Vyberte kartu **Podpora**.
- 2 Klepněte na  (**Nápověda ControlCenter**).
- 3 Otevře se hlavní stránka **Nápovědy ControlCenter**.

### Používání Brother Solutions Center

---

Tlačítko  (**Brother Solutions Center**) umožňuje otevřít webovou stránku Brother Solutions Center, která nabízí informace o vašem produktu Brother včetně často kladených otázek, Příruček uživatele, aktualizace ovladačů a tipů pro používání vašeho zařízení.

- 1 Vyberte kartu **Podpora**.
- 2 Klepněte na  (**Brother Solutions Center**).
- 3 Webová stránka Brother Solutions Center se otevře ve vašem prohlížeči.

### Přístup ke středisku Brother CreativeCenter

---

Tlačítko  (**Brother CreativeCenter**) umožňuje přistupovat k naší webové stránce pro bezplatná a snadná online řešení pro firemní a domácí uživatele.

- 1 Vyberte kartu **Podpora**.
- 2 Klepněte na  (**Brother CreativeCenter**). ControlCenter4 spustí váš webový prohlížeč a potom otevře webovou stránku střediska Brother CreativeCenter.

## Uživatelská karta

Tento oddíl stručně popisuje přidávání karet **Uživatel**. Pro více podrobností klepněte na  (**Nápověda**).

### Vytvoření uživatelské karty

Můžete vytvořit až tři uživatelské karty včetně až pěti uživatelských tlačítek s vaším upřednostňovaným nastavením.

- 1 Klepněte na **Konfigurace** a potom vyberte **Vytvořit uživatelskou kartu**.

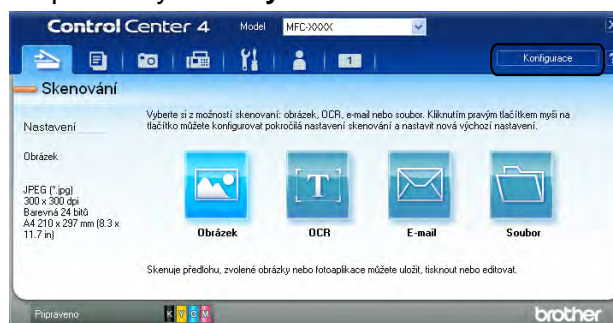

## Vytvoření uživatelského tlačítka

- 1 Klepněte na **Konfigurace** a potom vyberte **Vytvořit uživatelské tlačítko**. Vyberte tlačítko, které chcete vytvořit z nabídky. Zobrazí se dialog nastavení.

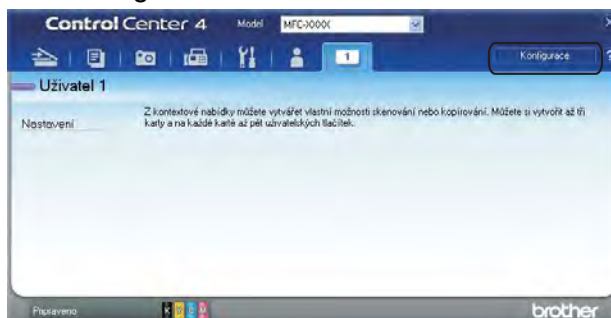

- 2 Zadejte název tlačítka a podle potřeby změňte nastavení. Klepněte na tlačítko **OK**. (Možnosti nastavení se liší v závislosti na vytvořeném tlačítku.)

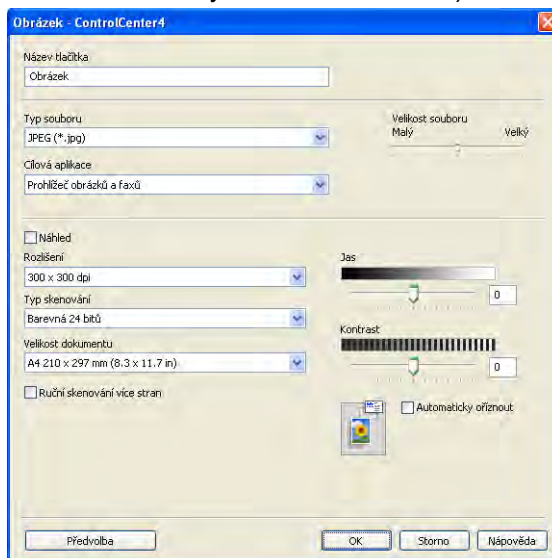

### Poznámka

Můžete změnit nebo odebrat vytvořenou kartu, tlačítko nebo nastavení. Klepněte na **Konfigurace** a postupujte podle nabídky.

## Vzdálené nastavení

Program Vzdálené nastavení umožňuje konfigurovat mnoho nastavení zařízení z aplikace systému Windows®. Při spuštění této aplikace budou nastavení zařízení automaticky stažena do počítače a zobrazena na obrazovce počítače. Pokud nastavení změníte, máte možnost odeslat je přímo do zařízení.

Klepněte na **Start**, **Všechny programy**, **Brother**, **MFC-XXXX** a **Vzdálené nastavení**.

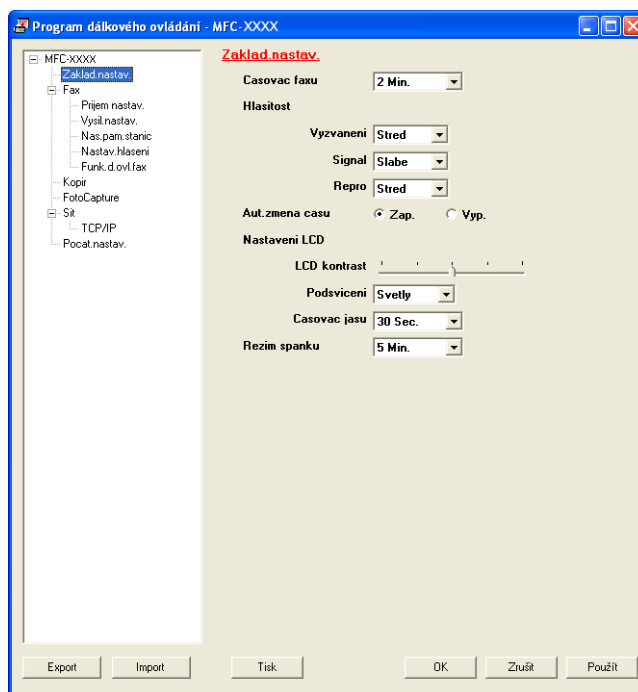

### ■ OK

Slouží k zahájení nahrávání dat do zařízení a ukončení aplikace Vzdálené nastavení. Pokud se zobrazí chybové hlášení, zadejte znovu správná data a poté klepněte na tlačítko **OK**.

### ■ Zrušit

Slouží k ukončení aplikace Vzdálené nastavení, aniž by se data nahrála do zařízení.

### ■ Použít

Slouží k nahrání dat do zařízení bez ukončení aplikace Vzdálené nastavení.

### ■ Tisk

Slouží k vytištění vybraných položek v zařízení. Data nelze vytisknout, dokud je nenahrajete do zařízení. Klepnutím na tlačítko **Použít** nahrajte nová data do zařízení a poté klepněte na tlačítko **Tisk**.

### ■ Export

Slouží k uložení aktuálních nastavení konfigurace do souboru.

### ■ Import

Slouží k načtení nastavení ze souboru.



### Poznámka

---

- Tlačítkem **Export** můžete ukládat veškerá nastavení související s tiskárnou.
  - Pokud je váš počítač chráněn bránou firewall a nemá přístup k aplikaci **Vzdálené nastavení**, je třeba nakonfigurovat nastavení brány firewall tak, aby umožňovala komunikaci prostřednictvím portu číslo 137. Další informace viz *Nastavení brány firewall (pro síťové uživatele)* ►► strana 117.
  - Pokud používáte bránu firewall systému Windows® a nainstalovali jste si z disku CD-ROM program MFL-Pro Suite, byla již potřebná nastavení brány firewall provedena.
-



## PC-FAX vysílání

Funkce Brother PC-FAX vám umožní používat váš počítač k odesílání souboru dokumentu z aplikace jako standardní fax. Můžete dokonce připojit i titulní list. Stačí pouze nastavit přijímací strany jako kontakty nebo skupiny ve vašem adresáři PC-FAX nebo jednoduše zadat cílovou adresu nebo faxové číslo do uživatelského rozhraní. Můžete použít funkci vyhledávání v adresáři pro rychlé nalezení kontaktů, kterým chcete fax zaslat.

Aktuální informace a aktualizace funkce Brother PC-FAX najdete na hlavní stránce pro váš model na webu Brother Solutions Center (<http://solutions.brother.com/>). Chcete-li zaktualizovat program PC-FAX, přejděte na stránku **Ke stažení**, stáhněte **Kompletní balík ovladačů a programového vybavení** pro váš operační systém a jazyk a potom nainstalujte balík. Máte-li dotazy nebo problémy, přejděte na stránku **FAQ a odstraňování problémů**.



### Poznámka

Program PC-FAX může posílat pouze černobílé faxové dokumenty.

## Nastavení informací o uživateli



### Poznámka

Přístup k položce **Informace o uživateli** z dialogového okna PC-FAX vysílání získáte klepnutím na ikonu



(Viz *Odesílání souboru jako PC-FAX s uživatelským rozhraním faxového stylu* ►► strana 99.)

- 1 Klepněte na **Start, Všechny programy, Brother, MFC-XXXX** (kde XXXX je název modelu), **PC-FAX vysílání** a poté na položku **PC-FAX - nastavení**. Zobrazí se dialogové okno **Brother PC-FAX - vlastnosti**:

- 2 Zadejte výše uvedené údaje, které budou tvořit hlavičku faxu a titulní list.
- 3 Klepnutím na tlačítko **OK** uložíte **Informace o uživateli**.

## Poznámka

**Informace o uživateli** můžete zadat zvlášť pro každý účet ve Windows®.

## Nastavení odesílání

V dialogovém okně **Brother PC-FAX - vlastnosti** vyberte položku **Odesílání**; otevře se níže zobrazené okno.

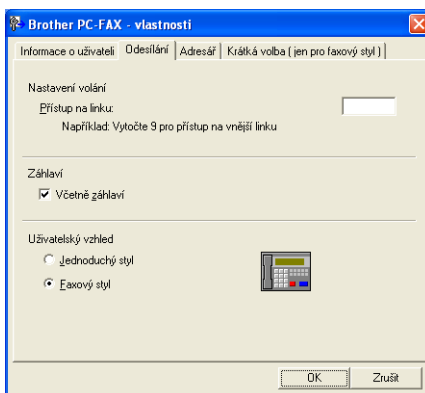

### ■ Přístup na linku

Zde zadejte znaky používané pro přístup k vnější lince. Lze zadat až pět znaků (včetně číslic a !, #, \*, -, + a W). Toto číslo bývá vyžadováno u kancelářských telefonních systémů (například pro volání na vnější linku musíte z kanceláře nejdříve vytočit #09).

### ■ Včetně záhlaví

Chcete-li do horní části vámi zasílaných faxů přidat jako záhlaví informace, které jste zadali na kartě **Informace o uživateli**, označte políčko **Včetně záhlaví**. Viz *Nastavení informací o uživateli* >> strana 96.

Chcete-li přidat informace záhlaví do horní části faxových zpráv, zaškrtněte políčko **Včetně záhlaví**.

### ■ Uživatelský vzhled

Vyberte si uživatelské rozhraní ze dvou možností: **Jednoduchý styl** nebo **Faxový styl**.

**Jednoduchý styl**

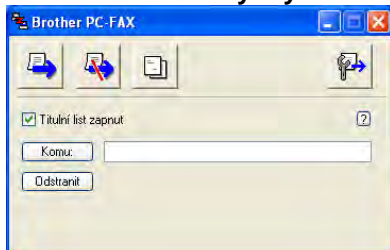

**Faxový styl**

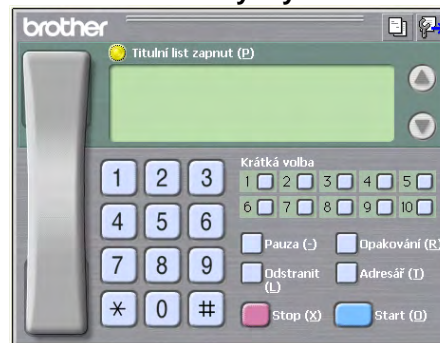

## Nastavení titulního listu

V dialogovém okně PC-FAX klepněte na ikonu  pro přístup na obrazovku **Brother PC-FAX Titulní list - vlastnosti**.

Zobrazí se dialogové okno **Brother PC-FAX Titulní list - vlastnosti**:

## Zadání informace o titulním listu



### Poznámka

Pokud zasíláte fax více než jednomu příjemci, informace o příjemci nebudou na titulním listu uvedeny.

#### ■ Komu

Vyberte informace o příjemci, které chcete přidat na titulní list.

#### ■ Od

Vyberte informace o odesílateli, které chcete přidat na titulní list.

#### ■ Poznámka

Zadejte komentář, který chcete přidat na titulní list.

#### ■ Formulář

Vyberte formát titulního listu, který chcete použít.

#### ■ Hlavička titulního listu

Pokud vyberete **Uživatelská**, můžete na titulní list umístit bitmapový soubor, například logo společnosti. Klepněte na tlačítko **Procházet**, vyberte soubor BMP a potom vyberte styl zarovnání.

#### ■ Započtení titulního listu

Když zaškrtnete položku **Započtení titulního listu**, titulní list bude zahrnut do číslování stránek. Když není položka **Započtení titulního listu** zaškrtnuta, titulní list nebude zahrnut do číslování stránek.

## Odesílání souboru jako PC-FAX s uživatelským rozhraním faxového stylu

- 1 Vytvořte soubor v jakékoliv aplikaci v počítači.
- 2 Klepněte na **Soubor** a potom na **Tisk**.  
Zobrazí se dialogové okno **Tisk**:

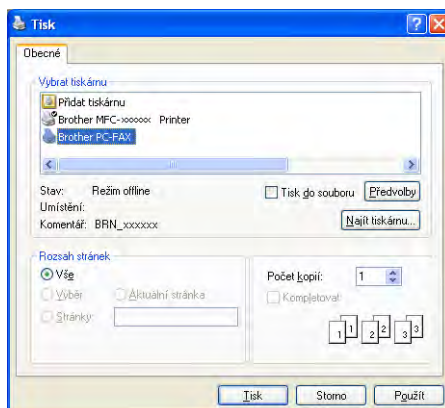

- 3 Jako tiskárnu vyberte **Brother PC-FAX** a potom klepněte na tlačítko **Tisk**.  
Zobrazí se uživatelské rozhraní faxového stylu:



### **Poznámka**

Pokud se objeví rozhraní v jednoduchém stylu, změňte nastavení uživatelského rozhraní. (Viz *Nastavení odesílání* ►► strana 97.)

- 4 Jedním z následujících způsobů zadejte faxové číslo:
  - Zadejte číslo pomocí číselné klávesnice.
  - Pro zadání čísla použijte klávesnici počítače.
  - Klepněte na jedno z 10 tlačítek **Krátká volba**.
  - Klepněte na tlačítko **Adresář** a v adresáři vyberte kontakt nebo skupinu.Uděláte-li chybu, klepnutím na tlačítko **Odstranit** odstraníte všechny položky.
- 5 Chcete-li zahrnout titulní list, označte možnost  **Titulní list zapnut**.

### **Poznámka**

Chcete-li vytvořit nebo upravit titulní list, můžete rovněž klepnout na ikonu titulního listu .

- 6 Klepnutím na tlačítko **Start** odešlete fax.

### **Poznámka**

- Pokud chcete fax zrušit, klepněte na **Stop**.
- Pokud chcete znovu vytočit číslo, klepněte na **Opakování** pro prohledání posledních pěti faxových čísel, vyberte číslo a poté klepněte na **Start**.

## Odesílání souboru jako PC-FAX s uživatelským rozhraním v jednoduchém stylu

5

- 1 Vytvořte soubor v jakékoliv aplikaci v počítači.
- 2 Klepněte na **Soubor** a potom na **Tisk**.  
Zobrazí se dialogové okno **Tisk**:

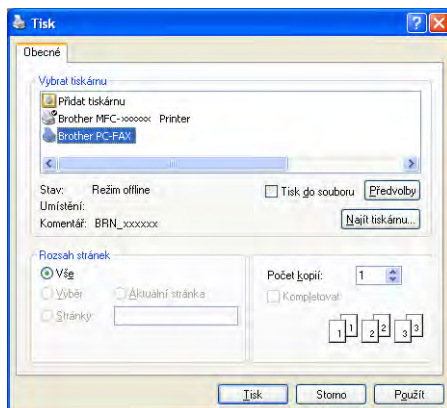

- 3 Jako tiskárnu vyberte **Brother PC-FAX** a potom klepněte na tlačítko **Tisk**.  
Zobrazí se uživatelské rozhraní v jednoduchém stylu:

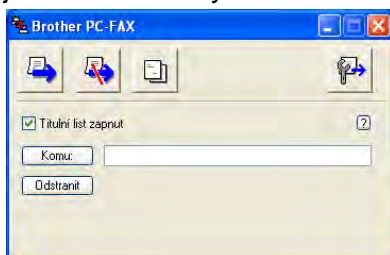

### **Poznámka**

Pokud se objeví uživatelské rozhraní ve faxovém stylu, změňte nastavení uživatelského rozhraní. (Viz *Nastavení odesílání* ►► strana 97.)

- 4 Jedním z následujících způsobů zadejte faxové číslo:
  - Zadejte faxové číslo do pole **Komu:**.
  - Klepněte na tlačítko **Komu:** a poté vyberte cílová faxová čísla z adresáře.Uděláte-li chybu, klepnutím na tlačítko **Odstranit** odstraníte všechny položky.
- 5 Pro odeslání titulního listu a poznámky označte políčko **Titulní list zapnut**.



**Poznámka**

Pro vytvoření nebo editaci titulního listu můžete také klepnout na ikonu .

- 6 Klepněte na ikonu odeslání .



**Poznámka**

Pokud chcete fax zrušit, klepněte na ikonu zrušení .

## Adresář

Je-li na vašem počítači nainstalován Outlook, Outlook Express nebo Windows Mail, můžete v rozbalovací nabídce **Zvolte Adresář** vybrat adresář, který bude použit pro PC-FAX vysílání. Existují čtyři typy: Adresář Brother, Outlook, Outlook Express, E-mailový adresář Windows nebo Kontakty Windows.

Pro soubor adresáře musíte zadat cestu a název souboru databáze, která obsahuje adresářové informace. Klepněte na tlačítko **Procházet** a vyberte soubor databáze.

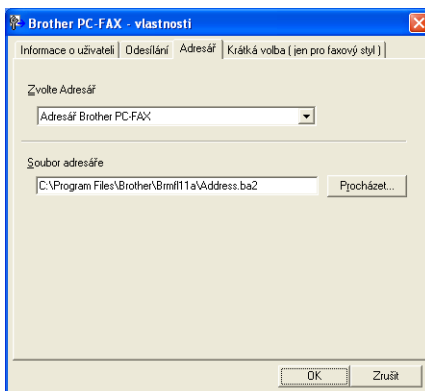

Vyberete-li aplikaci Outlook nebo Outlook Express, můžete použít adresář aplikace Outlook nebo Outlook Express (operační systém Windows® XP), E-mailový adresář Windows (operační systém Windows Vista®) nebo Kontakty Windows (Windows® 7) klepnutím na tlačítko **Adresář** v dialogovém okně FAX vysílání.

### Adresář Outlook Express

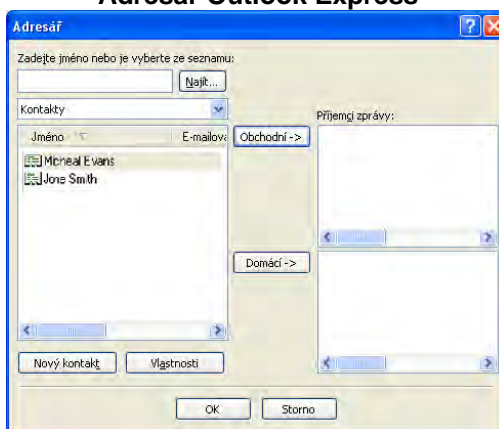

#### Poznámka

Pro použití adresáře aplikace Outlook musíte vybrat Microsoft® Outlook® 2002, 2003 nebo 2007 jako vaši výchozí e-mailovou aplikaci.

## Adresář Brother

- 1 Klepněte na tlačítko **Start, Všechny programy, Brother, MFC-XXXX** (kde XXXX je název modelu), **PC-FAX vysílání** a poté na položku **PC-FAX adresář**.  
Zobrazí se dialogové okno **Adresář Brother**:

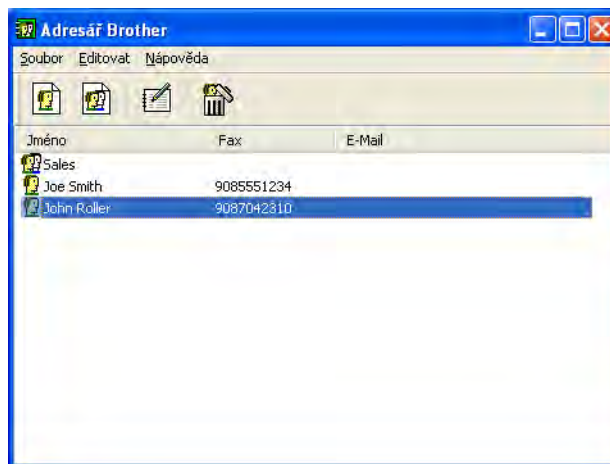

## Nastavení kontaktu v adresáři

V dialogovém okně **Adresář Brother** můžete přidávat, editovat a mazat kontakty a skupiny.

- 1 Pro přidání kontaktu klepněte v dialogovém okně Adresář Brother na ikonu .  
Zobrazí se dialogové okno **Zadání položky adresáře Brother**:

- 2 V dialogovém okně zadání položky zadejte informace o kontaktu. **Jméno** je povinné pole. Informace uložte klepnutím na **OK**.



## Nastavení krátké volby

V dialogovém okně **Brother PC-FAX - vlastnosti** vyberte kartu **Krátká volba**. (Pro použití této funkce musíte vybrat **Faxový styl** uživatelského rozhraní.)

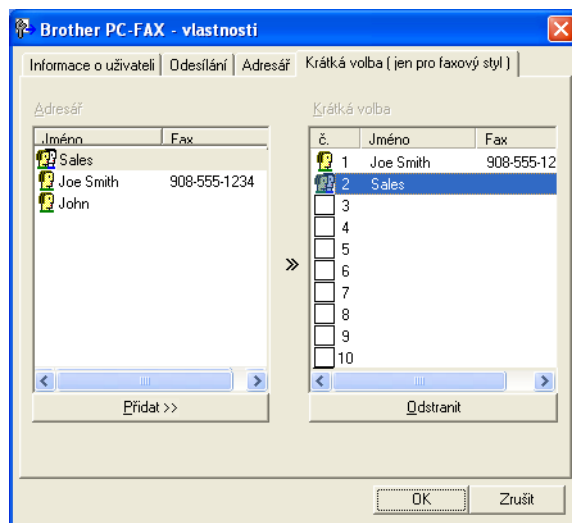

Kontakt nebo skupinu můžete registrovat pro každé z deseti tlačítek **Krátká volba**.

### Registrace adresy na tlačítku Krátká volba

- 1 Klepněte na tlačítko **Krátká volba**, které chcete naprogramovat.
- 2 Klepněte na kontakt nebo na skupinu, které chcete uložit na tlačítku **Krátká volba**.
- 3 Klepněte na **Přidat >>**.

### Vymazání tlačítka Krátká volba

- 1 Klepněte na tlačítko **Krátká volba**, které chcete vymazat.
- 2 Klepněte na **Odstranit**.



#### Poznámka

Krátkou volbu z rozhraní PC-FAX můžete používat pro snadnější a rychlejší odeslání dokumentů.



## Nastavení skupiny pro rozeslání

Můžete vytvořit skupinu pro rozeslání stejného PC-FAXu několika příjemcům najednou.

- 1 V dialogovém okně **Adresář Brother** klepněte pro vytvoření skupiny na ikonu . Zobrazí se dialogové okno **Zadání Skupiny adresáře Brother**:

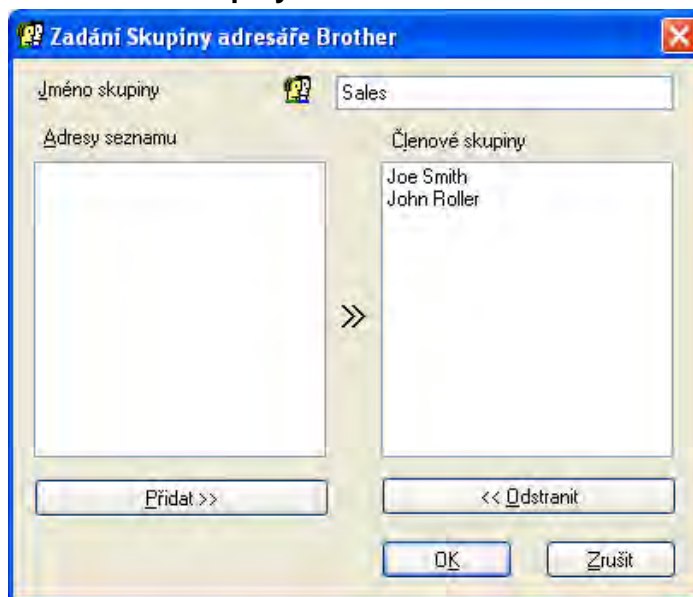

- 2 Zadejte název nové skupiny do pole **Jméno skupiny**.
- 3 V okně **Adresy seznamu** si vyberte každého člena, kterého chcete zahrnout do skupiny, a poté klepněte na **Přidat >>**. Členové přidání do skupiny se objeví v okně **Členové skupiny**.
- 4 Poté, co byli přidáni všichni členové, které jste chtěli, klepněte na **OK**.



### Poznámka

Ve skupině můžete mít až 50 členů.

## Editace informací o kontaktu

- 1 Vyberte kontakt nebo skupinu, kterou chcete editovat.
- 2 Klepněte na ikonu editace .
- 3 Změňte informace o kontaktu nebo o skupině.
- 4 Klepněte na tlačítko **OK**.

## Odstranění kontaktu nebo skupiny

---

- 1 Vyberte kontakt nebo skupinu, kterou chcete odstranit.
- 2 Klepněte na ikonu odstranění .
- 3 Když se objeví dialogové okno pro potvrzení, klepněte na **OK**.

## Export adresáře

---

Celý adresář můžete exportovat do textového souboru ASCII (\*.csv). Můžete také vytvořit vizitku vCard pro konkrétní kontakt z adresáře a připojit ji k odchozímu e-mailu (vCard je elektronická vizitka, která obsahuje kontaktní informace o odesilateli). Adresář lze také exportovat jako data vytáčení vzdáleného nastavení, která může používat aplikace Vzdálené nastavení zařízení. (Viz *Vzdálené nastavení (pro MFC-J625DW/J825DW/J5910DW)* ►► strana 94.) Chcete-li vytvořit vizitku vCard, je třeba nejdříve klepnout v adresáři na kontakt, pro nějž chcete vizitku vCard vytvořit.

## Export aktuálního adresáře



### Poznámka

Pokud vytváříte vCard, musíte nejdříve vybrat kontakt.

Vyberete-li **vCard** v ❶, **Uložit jako typ**: bude **vCard (\*.vcf)**.

---

- 1 Postupujte jedním z následujících způsobů:
  - V adresáři klepněte na **Soubor, Export** a potom **Text**.
  - V adresáři klepněte na **Soubor, Export** a potom **vCard** a přejděte ke kroku ❷.
  - V adresáři klepněte na **Soubor, Export** a potom na položku **Data vytáčení vzdálené instalace** a přejděte ke kroku ❷.
- 2 Ze sloupce **Položky seznamu** vyberte datová pole, která chcete exportovat, a poté klepněte na **Přidat >>**.



### Poznámka

Položky vyberte v pořadí, ve kterém je chcete uvést.

---

- 3 Pokud provádíte export do souboru ASCII, vyberte **Tabulátor** nebo **Čárka** v části **Dělicí znak**. **Tabulátor** nebo **Čárka** pak budou dělit jednotlivá datová pole.

- 4 Klepnutím na **OK** data uložte.

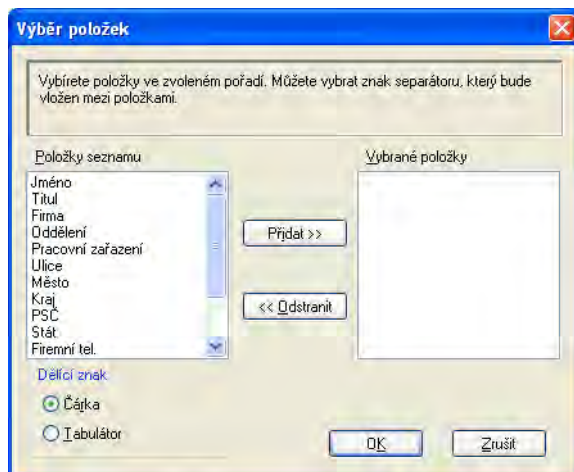

- 5 Zadejte název souboru a klepněte na tlačítko **Uložit**.

## Import do adresáře

Do adresáře lze importovat textové soubory ASCII (\*.csv), vizitky vCard (elektronické vizitky) nebo **Data vytáčení vzdálené instalace**.

- 1 Postupujte jedním z následujících způsobů:
  - V adresáři klepněte na **Soubor, Import** a potom **Text**.
  - V adresáři klepněte na **Soubor, Import** a potom **vCard** a přejděte ke kroku 5.
  - V adresáři klepněte na položky **Soubor, Import** a potom na položku **Data vytáčení vzdálené instalace** a přejděte ke kroku 5.

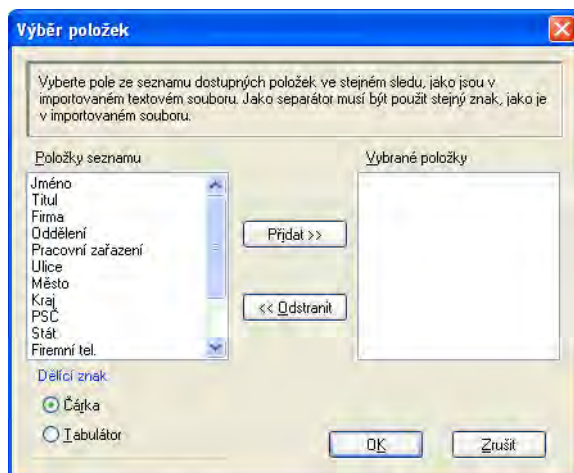

- 2 Ze sloupce **Položky seznamu** vyberte datová pole, která chcete importovat, a poté klepněte na **Přidat >>**.

 **Poznámka**

V části Dostupné položky vyberte pole ve stejném pořadí, v jakém jsou uvedena v textovém souboru pro import.

- 3 V části **Dělicí znak** vyberte **Tabulátor** nebo **Čárka** podle formátu souboru, který importujete.
- 4 Pro import dat klepněte na **OK**.
- 5 Zadejte název souboru a klepněte na tlačítko **Otevřít**.

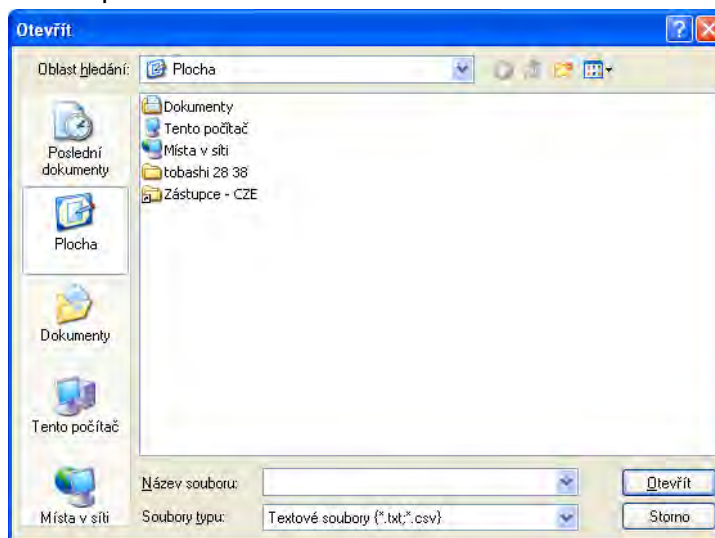

 **Poznámka**

Jestliže vyberete **Text** v kroku 1, volba **Soubory typu:** bude **Textové soubory (\*.txt;\*.csv)**.

## PC-FAX příjem (pro MFC-J625DW/J825DW/J5910DW)

Program pro příjem faxů Brother PC-FAX umožňuje zobrazovat faxy a ukládat je do počítače. Program se automaticky nainstaluje při instalaci sady MFL-Pro Suite a pracuje na místních nebo síťových zařízeních.

Je-li program aktivní, zařízení bude přijímat faxy do paměti. Po přijetí bude fax automaticky odeslán do počítače.

Pokud počítač vypnete, zařízení bude faxy nadále přijímat a ukládat je do paměti. Zařízení LCD zobrazí počet uložených příchozích faxů, například:



Po zapnutí počítače program PC-FAX – příjem faxy automaticky přenesou do počítače.

Program PC-FAX – příjem lze aktivovat následujícím způsobem:

- Před používáním funkce PC-Fax – příjem je třeba vybrat položku PC-Fax – příjem v nabídce zařízení.
- Spustíte program Brother PC-Fax – příjem v počítači. (Doporučujeme zaškrtnout políčko Přidat do složky Start, aby se program spouštěl automaticky a aby se faxy do počítače přenášely při spuštění.)

### Poznámka

- Další informace viz příručka a webová stránka uvedené níže.
  - Základní příručka uživatele: *Odstraňování problémů*
  - Brother Solutions Center (<http://solutions.brother.com/>)
- Chcete-li funkci pro příjem faxů PC-FAX používat s počítačem, který je chráněn branou firewall, je třeba program pro příjem faxů Network PC-FAX vyloučit z nastavení brány firewall. Pokud používáte bránu firewall systému Windows® a nainstalovali jste si z disku CD-ROM program MFL-Pro Suite, byla již potřebná nastavení brány firewall provedena. Další informace viz *Nastavení brány firewall (pro síťové uživatele)* ➤➤ strana 117.

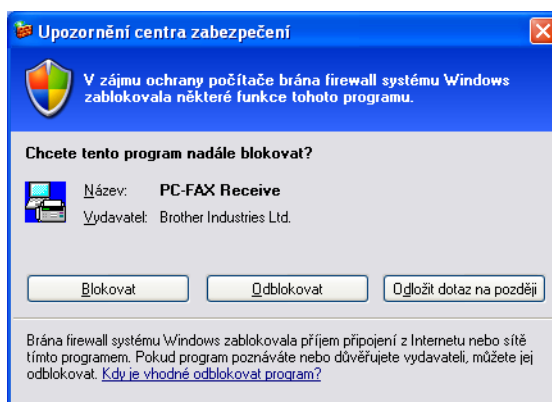

- (Pro MFC-J5910DW)

Pokud dostanete fax, který obsahuje několik velikostí papíru (například, stránku A4 a stránku A3), přístroj vytvoří nový soubor pokaždé, když přijímá různou velikost papíru. Když je váš počítač vypnutý, přístroj ukládá soubory ve své paměti. Na LCD se zobrazí zpráva, že byl přijat více než jeden fax.

## Aktivace programu PC-FAX – příjem v zařízení

---

Volitelně lze aktivovat také možnost Backup Print (Záložní tisk). Pokud je tato možnost aktivní, zařízení před odesláním faxu do počítače nebo před vypnutím počítače vytiskne kopii faxu.

### Pro MFC-J825DW

- 1 Stiskněte Menu.
- 2 Stisknutím tlačítka ▲ nebo ▼ vyberte Fax.
- 3 Stisknutím tlačítka ▲ nebo ▼ vyberte Prijem nastav.
- 4 Stisknutím tlačítka ▲ nebo ▼ vyberte Prij.do pameti.
- 5 Stiskněte PC Fax prijem.  
Stiskněte OK.
- 6 Stisknutím tlačítka ▲ nebo ▼ vyberte možnost <USB> nebo název počítače, pokud je připojen k síti.  
Stiskněte OK.
- 7 Stiskněte tlačítko Zalozni tisk:Zap nebo Zalozni tisk:Vyp.
- 8 Stiskněte **Stop/Exit (Stop/Konec)**.



#### Poznámka

Pokud vyberete možnost Zalozni tisk:Zap, zařízení fax vytiskne, takže vám v případě, že by před odesláním faxu do počítače došlo k výpadku napájení, zůstane kopie. Faxové zprávy budou po jejich úspěšném vytištění a odeslání do počítače automaticky vymazány z paměti zařízení. Pokud vyberete Zalozni tisk:Vyp, faxové zprávy budou z paměti zařízení automaticky vymazány po úspěšném odeslání do počítače.

---

### Pro MFC-J625DW/J5910DW

- 1 Stiskněte Menu.
- 2 Stisknutím tlačítka ▲ nebo ▼ vyberte Fax.
- 3 Stisknutím tlačítka ▲ nebo ▼ vyberte Prijem nastav.
- 4 Stisknutím tlačítka ▲ nebo ▼ vyberte Prij.do pameti.
- 5 Stisknutím tlačítka ▲ nebo ▼ vyberte PC Fax prijem.  
Stiskněte OK.
- 6 Stisknutím tlačítka ▲ nebo ▼ vyberte možnost <USB> nebo název počítače, pokud je připojen k síti.
- 7 Stiskněte tlačítko Zalozni tisk:Zap nebo Zalozni tisk:Vyp.
- 8 Stiskněte **Stop/Exit (Stop/Konec)**.

### **Poznámka**

Pokud vyberete možnost `Zalozni tisk:Zap`, zařízení fax vytiskne, takže vám v případě, že by před odesláním faxu do počítače došlo k výpadku napájení, zůstane kopie. Faxové zprávy budou po jejich úspěšném vytištění a odeslání do počítače automaticky vymazány z paměti zařízení. Pokud vyberete `Zalozni tisk:Vyp`, faxové zprávy budou z paměti zařízení automaticky vymazány po úspěšném odeslání do počítače.

## **Spuštění programu PC-FAX – příjem v počítači**

Klepněte na **Start, Všechny programy, Brother, MFC-XXXX, PC-Fax příjem a Přijímat**.

Zobrazí se dialogové okno **PC-Fax příjem**. Potvrďte zprávu a klepněte na **OK**.

Na hlavním panelu počítače se zobrazí ikona PC-FAX.





## Nastavení počítače

- 1 Pravým tlačítkem myši klepněte na ikonu PC-FAX  2:16 PM na hlavním panelu počítače a poté klepněte na položku **Nastavení PC-Fax - příjem**. Zobrazí se dialogové okno **Nastavení PC-Fax - příjem**:

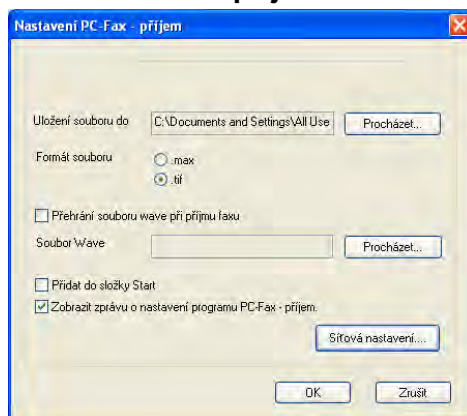

- 2 Pokud chcete změnit cestu uložení souborů PC-FAX, klepněte v nabídce **Uložení souboru do** na tlačítko **Procházet**.
- 3 V nabídce **Formát souboru** vyberte formát příchozího dokumentu **.tif** nebo **.max**. Výchozí formát je **.tif**.
- 4 Chcete-li při přijetí faxu přehrát soubory wave (zvukové soubory .wav), zaškrtněte políčko **Přehrání souboru wave při příjmu faxu** a zadejte cestu k souboru wave.
- 5 Chcete-li program PC-FAX pro příjem faxů spouštět automaticky při spuštění systému Windows®, zaškrtněte políčko **Přidat do složky Start**.
- 6 Informace o používání programu PC-Fax – příjem v síti najdete v části *Konfigurace nastavení funkce Síťový PC-FAX – příjem* >> strana 113.

## Konfigurace nastavení funkce Síťový PC-FAX – příjem

Nastavení odesílání příchozích faxů do počítače byla automaticky nakonfigurována během instalace sady MFL-Pro Suite. >>> Stručný návod k obsluze

Jestliže používáte jiné zařízení než to, které bylo při instalaci programu MFL-Pro Suite registrováno v počítači, postupujte podle níže uvedených kroků.

- 1 V dialogovém okně **Nastavení PC-Fax - příjem** klepněte na tlačítko **Síťová nastavení**. Zobrazí se dialogové okno **Síťová nastavení**.
- 2 Je třeba zadat IP adresu nebo název uzlu zařízení. Vyberte vhodnou metodu připojení.

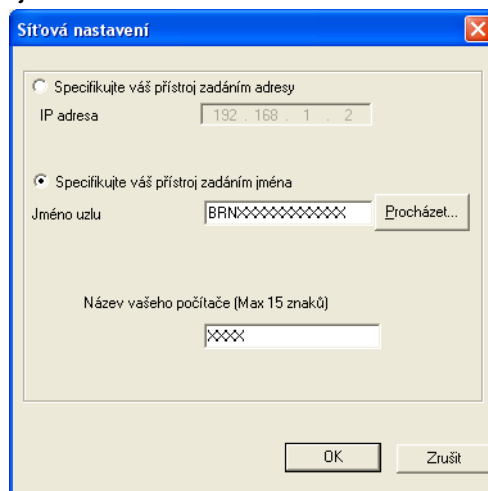

### Specifikujte váš přístroj zadáním adresy

Do pole **IP adresa** zadejte adresu IP zařízení.

### Specifikujte váš přístroj zadáním jména

Do pole **Jméno uzlu** zadejte název uzlu zařízení nebo klepněte na tlačítko **Procházet** a ze seznamu vyberte zařízení Brother, které chcete použít.

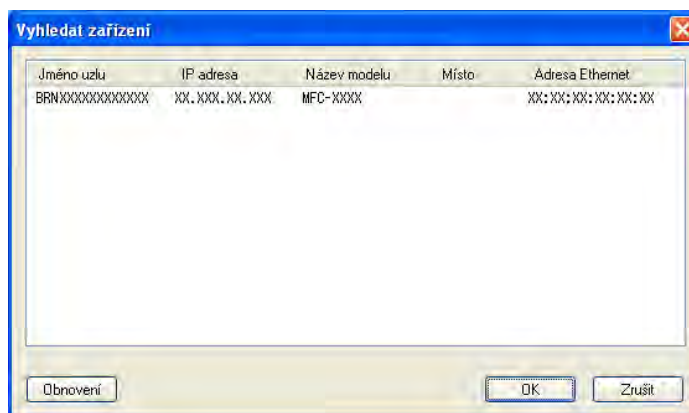







### Název vašeho počítače

Máte možnost zadat název počítače, který se bude zobrazovat na displeji zařízení. Chcete-li název změnit, zadejte do pole **Název vašeho počítače** nový název.

## Zobrazení nových zpráv PC-FAX

---

Když počítač přijímá zprávu PC-FAX, zobrazuje se střídavě ikona  a . Po příjmu faxu se na displeji zobrazí ikona . Ikona  se po zobrazení příchozího faxu změní na .

- 1 Poklepáním na ikonu  spustíte aplikaci ScanSoft™ PaperPort™12SE.
- 2 Otevřete složku Fax Received (Příchozí faxy).
- 3 Poklepáním otevřete a zobrazte nové faxy.



### Poznámka

---

Dokud nepřečtené zprávě počítače nepřidáte název souboru, její název vychází z data a času, kdy byla zpráva přijata. Například „Fax 20-2-2011 16:40:21.tif“.

---

# PhotoCapture Center™ (pro MFC-J625DW/J825DW/J5910DW/ DCP-J725DW/J925DW)

## ⚠ UPOZORNĚNÍ

Počítač NESPOUŠTĚJTE, když je v paměťové jednotce zařízení vložena paměťová karta nebo paměťová jednotka USB Flash. Může dojít ke ztrátě dat nebo poškození média.



### Poznámka

- Aplikace PhotoCapture Center™ přečte pouze média, která byla vložena jako první.
- Tiskne-li zařízení z aplikace PhotoCapture Center™, nebude mít váš počítač přístup k žádné jiné operaci v PhotoCapture Center™.

## Používání aplikace PhotoCapture Center™

- 1 Vložte paměťovou kartu nebo paměťovou jednotku USB Flash do zařízení.
- 2 V Průzkumníku Windows® klepněte na ikonu **Vyměnitelný disk**<sup>1</sup>. Na obrazovce se zobrazí soubory a složky uložené na paměťové kartě nebo paměťové jednotce USB Flash. Soubory můžete upravovat a ukládat na jiný disk v počítači.

<sup>1</sup> Používáte-li operační systém Windows® XP/Windows Vista®/ Windows® 7 a vytvoříte název svazku paměťové karty nebo paměťové jednotky USB Flash, tento název se zobrazí místo položky **Vyměnitelný disk**.

**Při vyjímání paměťové karty nebo paměťové jednotky USB Flash dodržujte následující opatření, abyste zabránili poškození paměťové karty nebo paměťové jednotky USB Flash:**

- 1 V Průzkumníku Windows® klepněte pravým tlačítkem myši na ikonu vyjímatelného disku a vyberte příkaz **Vysunout**.
- 2 Před vyjmutím média počkejte, než přestane blikat indikátor LED stavu nebo tlačítko **PHOTO (Fotocapture)**.

## ⚠ UPOZORNĚNÍ

Paměťovou kartu nebo paměťovou jednotku USB Flash NEVYJÍMEJTE, pokud stavový indikátor LED nebo tlačítko **PHOTO (Fotocapture)** bliká. Mohlo by dojít k poškození paměťové karty, paměťové jednotky USB Flash nebo dat uložených na kartě.

Pokud paměťovou kartu nebo paměťovou jednotku USB Flash vyjmete, když stavový indikátor LED nebo tlačítko **PHOTO (Fotocapture)** bliká, je třeba počítač ihned restartovat. Teprve pak budete moci do zařízení znovu vložit stejnou paměťovou kartu nebo paměťovou jednotku USB Flash. Pokud počítač nerestartujete, může dojít k poškození dat na médiu.

## Pro síťové uživatele

- 1 Vložte paměťovou kartu nebo paměťovou jednotku USB Flash do zařízení.
- 2 Spusťte prohlížeč, který podporuje FTP. Váš prohlížeč získá přístup na médium prostřednictvím protokolu FTP a síťového hostitelského názvu zařízení. Přístup na médium získáte také zadáním ftp://XXX.XXX.XXX.XXX (kde XXX.XXX.XXX.XXX představuje IP adresu zařízení Brother) v prohlížeči internetu.
- 3 Klepněte na název souboru, který chcete zobrazit.



### Poznámka

Používání některých znaků a symbolů v názvu souboru na paměťové kartě nebo paměťové jednotce USB Flash může způsobit problémy při otevírání souboru. Doporučujeme v názvech souborů používat pouze kombinace následujících znaků.

```
1234567890
ABCDEFGHIJKLMN
OPQRSTUVWXYZ
abcdefghijklmn
opqrstuvwxyz
!#$%&'()-,@^_`{|}~
```

**Při vyjímání paměťové karty nebo paměťové jednotky USB Flash dodržujte následující opatření, abyste zabránili poškození paměťové karty nebo paměťové jednotky USB Flash:**

- 1 Zavřete prohlížeč.
- 2 Před vyjmutím paměťové karty nebo paměťové jednotky USB Flash vyčkejte, až přestane blikat stavový indikátor LED nebo tlačítko **PHOTO (Fotocapture)**.

## **⚠ UPOZORNĚNÍ**

Paměťovou kartu nebo paměťovou jednotku USB Flash **NEVYJÍMEJTE**, pokud stavový indikátor LED nebo tlačítko **PHOTO (Fotocapture)** bliká. Mohlo by dojít k poškození paměťové karty, paměťové jednotky USB Flash nebo dat uložených na kartě.

Pokud paměťovou kartu nebo paměťovou jednotku USB Flash vyjmete, když stavový indikátor LED nebo tlačítko **PHOTO (Fotocapture)** bliká, je třeba počítač ihned restartovat. Teprve pak budete moci do zařízení znovu vložit stejnou paměťovou kartu nebo paměťovou jednotku USB Flash. Pokud počítač nerestartujete, může dojít k poškození dat na médiu.

# Nastavení brány firewall (pro síťové uživatele)

## Než použijete program Brother

Nastavení brány firewall na vašem počítači může zabránit v síťovém připojení potřebném pro síťový tisk, síťové skenování a PC-Fax. Pokud používáte bránu firewall systému Windows® a nainstalovali jste si z disku CD-ROM program MFL-Pro Suite, byla již potřebná nastavení brány firewall provedena. Pokud jste z disku CD-ROM neinstalovali, postupujte podle níže uvedených pokynů pro konfiguraci brány firewall systému Windows®. Pokud používáte jiný program osobní brány firewall, nahlédněte do příručky uživatele daného programu nebo kontaktujte výrobce programového vybavení.

### Čísla portů UDP pro konfiguraci brány Firewall

Port UDP	Síťové skenování	Síťový PC-Fax	Síťové skenování a Síťový PC-Fax <sup>1</sup>
Číslo externího portu	54925	54926	137
Číslo interního portu	54925	54926	137

<sup>1</sup> Pokud máte potíže se síťovým připojením i po přidání portů 54925 a 54926, přidejte port číslo 137. Port číslo 137 podporuje také tisk a používání aplikací PhotoCapture Center™ a Vzdálená instalace v síti.

## Uživatelé systému Windows® XP SP2 nebo vyššího

- 1 Klepněte na nabídku **Start**, **Ovládací panely**, **Připojení k síti a Internetu** a poté na položku **Brána firewall systému Windows**.  
Ujistěte se, že je **Brána firewall systému Windows** na kartě **Obecné** nastavena na **Zapnuto**.
- 2 Vyberte kartu **Upřesnit** a klepněte na **Nastavení**.

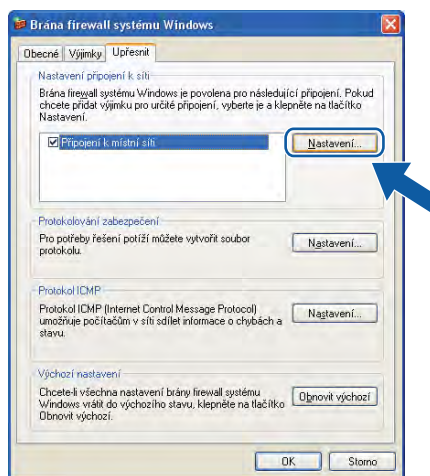

- 3 Klepněte na **Přidat**.
- 4 Pro síťové skenování přidejte port číslo **54925**, a to zadáním následujících údajů:
  - 1 V poli **Popis služby**: zadejte jakýkoliv popis, např. „Skenér Brother“.

- 2 V poli **Název nebo adresa IP (například 192.168.0.12) počítače v síti, ve kterém je služba spuštěna**: zadejte „Localhost“.
- 3 V poli **Číslo externího portu pro tuto službu**: zadejte „54925“.
- 4 V poli **Číslo interního portu pro tuto službu**: zadejte „54925“.
- 5 Ujistěte se, že je vybráno **UDP**.
- 6 Klepněte na tlačítko **OK**.

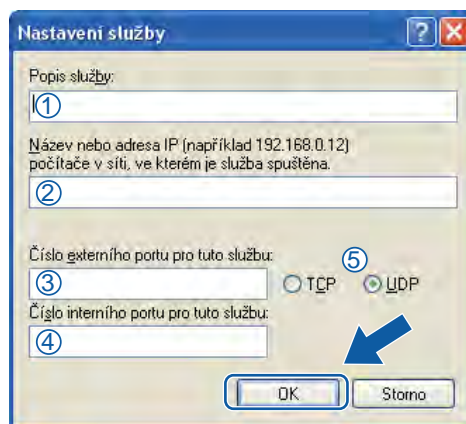

- 5 Klepněte na **Přidat**.
- 6 Pro síťový PC-Fax přidejte port číslo **54926**, a to zadáním následujících údajů:
  - 1 V poli **Popis služby**: zadejte jakýkoliv popis, např. „PC-Fax Brother“.
  - 2 V poli **Název nebo adresa IP (například 192.168.0.12) počítače v síti, ve kterém je služba spuštěna**: zadejte „Localhost“.
  - 3 V poli **Číslo externího portu pro tuto službu**: zadejte „54926“.
  - 4 V poli **Číslo interního portu pro tuto službu**: zadejte „54926“.
  - 5 Ujistěte se, že je vybráno **UDP**.
  - 6 Klepněte na tlačítko **OK**.
- 7 Pokud máte i nadále potíže se síťovým připojením, klepněte na tlačítko **Přidat**.
- 8 Pro síťové skenování a příjem síťového PC-Fax přidejte port číslo **137**, a to zadáním následujících údajů:
  - 1 V poli **Popis služby**: zadejte jakýkoliv popis, např. „Síťový tisk Brother“.
  - 2 V poli **Název nebo adresa IP (například 192.168.0.12) počítače v síti, ve kterém je služba spuštěna**: zadejte „Localhost“.
  - 3 V poli **Číslo externího portu pro tuto službu**: zadejte „137“.
  - 4 V poli **Číslo interního portu pro tuto službu**: zadejte „137“.
  - 5 Ujistěte se, že je vybráno **UDP**.
  - 6 Klepněte na tlačítko **OK**.
- 9 Ujistěte se, že je nové nastavení přidáno a označeno a poté klepněte na tlačítko **OK**.

## Uživatelé operačního systému Windows Vista®

- 1 Klepněte na tlačítko , **Ovládací panely, Síť a Internet, Brána firewall systému Windows** a klepněte na **Změna nastavení**.
- 2 Když se zobrazí okno **Řízení uživatelských účtů**, proveďte následující:
  - Uživatelé, kteří mají práva správce počítače: klepněte na tlačítko **Pokračovat**.

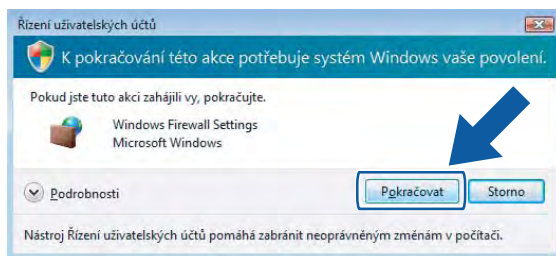

- V případě uživatelů, kteří nemají práva správce počítače: zadejte heslo správce počítače a klepněte na tlačítko **OK**.

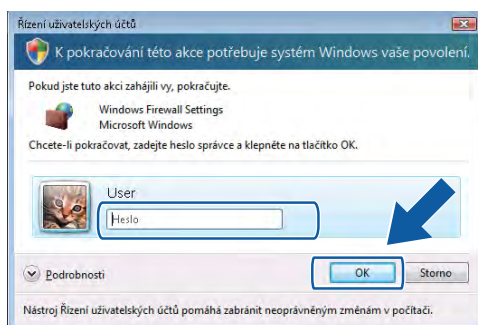

- 3 Ujistěte se, že je **Brána firewall systému Windows** na kartě **Obecné** nastavena na **Zapnuto**.
- 4 Vyberte kartu **Výjimky**.

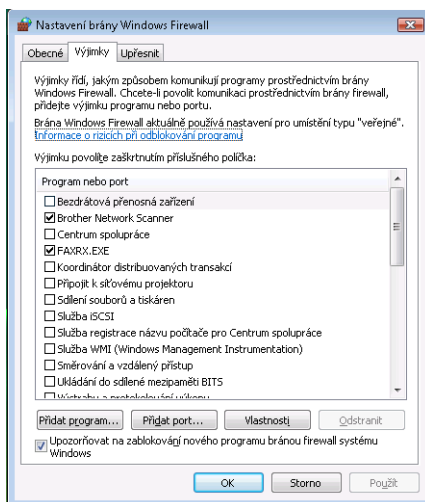

- 5 Klepněte na **Přidat port**.



- 6 Pro síťové skenování přidejte port číslo **54925**, a to zadáním následujících údajů:
  - 1 V poli **Název**: zadejte jakýkoliv popis, např. „Skener Brother“.
  - 2 V poli **Číslo portu**: zadejte „54925“.
  - 3 Ujistěte se, že je vybráno **UDP**.Poté klepněte na tlačítko **OK**.

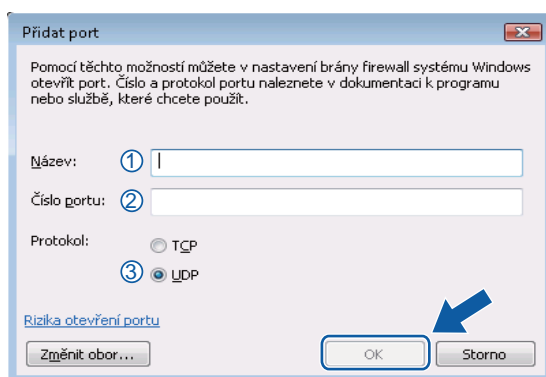

- 7 Klepněte na **Přidat port**.
- 8 Pro Síťový PC-Fax přidejte port číslo **54926**, a to zadáním následujících údajů:
  - 1 V poli **Název**: zadejte jakýkoliv popis, např. „PC-Fax Brother“.
  - 2 V poli **Číslo portu**: zadejte „54926“.
  - 3 Ujistěte se, že je vybráno **UDP**.Poté klepněte na tlačítko **OK**.
- 9 Ujistěte se, že je nové nastavení přidáno a označeno a poté klepněte na tlačítko **OK**.
- 10 Pokud máte i nadále potíže se síťovým připojením jako např. se síťovým skenováním nebo tiskem, zaškrtněte políčko **Sdílení souborů a tiskáren na kartě Výjimky** a poté klepněte na tlačítko **OK**.

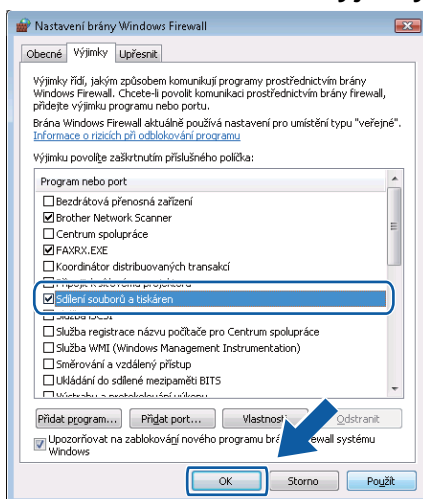

## Uživatelé systému Windows® 7

- 1 Klepněte na tlačítko , **Ovládací panely, Systém a zabezpečení** a potom **Brána Windows Firewall**. Zkontrolujte, zda je **Stav brány Windows Firewall** nastaveno na **Zapnuto**.
- 2 Klepněte na **Upřesnit nastavení**. Zobrazí se okno **Brána Windows Firewall s pokročilým zabezpečením**.
- 3 Klepněte na **Příchozí pravidla**.

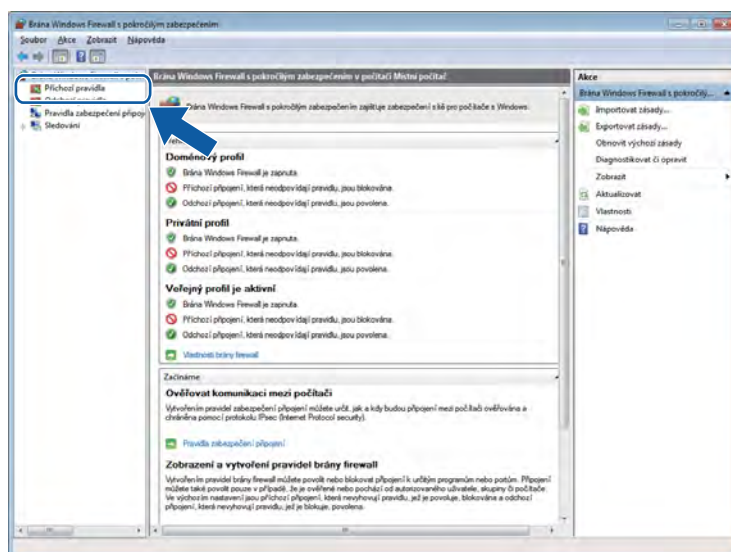

- 4 Klepněte na **Nové pravidlo**.

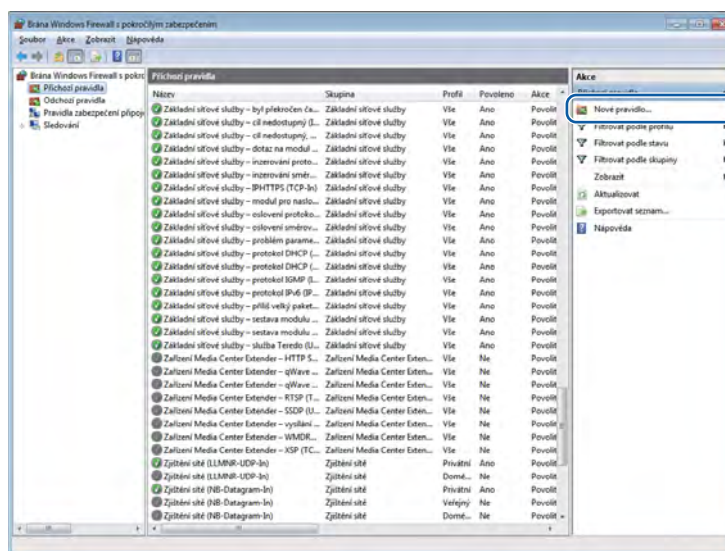

- 5 Vyberte **Port** a klepněte na **Další**.
- 6 Chcete-li přidat port, zadejte následující informace:

## Nastavení brány firewall (pro síťové uživatele)

- Pro síťové skenování  
Vyberte **UDP** a zadejte „**54925**“ do **Konkrétní místní porty**.  
Klepněte na **Další**.
- Pro Síťový PC-Fax  
Vyberte **UDP** a zadejte „**54926**“ do **Konkrétní místní porty**.  
Klepněte na **Další**.

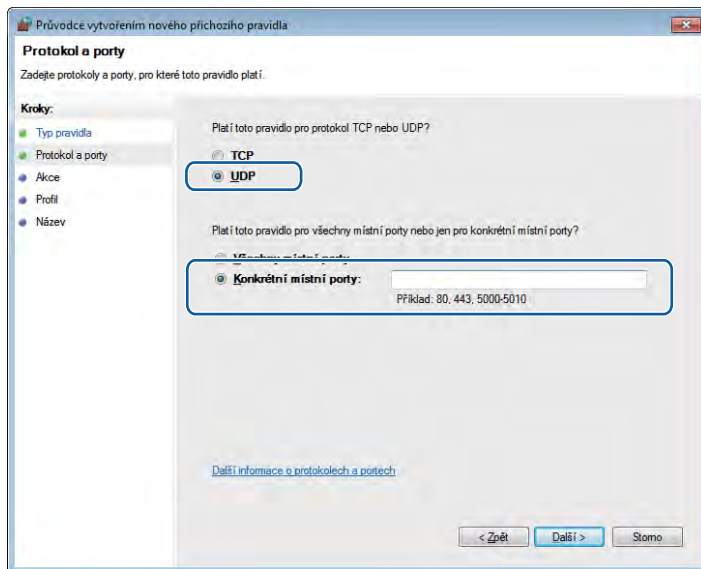

- 7 Vyberte **Povolit připojení** a klepněte na **Další**.
- 8 Zaškrtněte použitelné políčka a klepněte na **Další**.
- 9 Zadejte popis do pole **Název**: (například „Skener Brother“ nebo „PC-Fax Brother“) a klepněte na **Dokončit**.

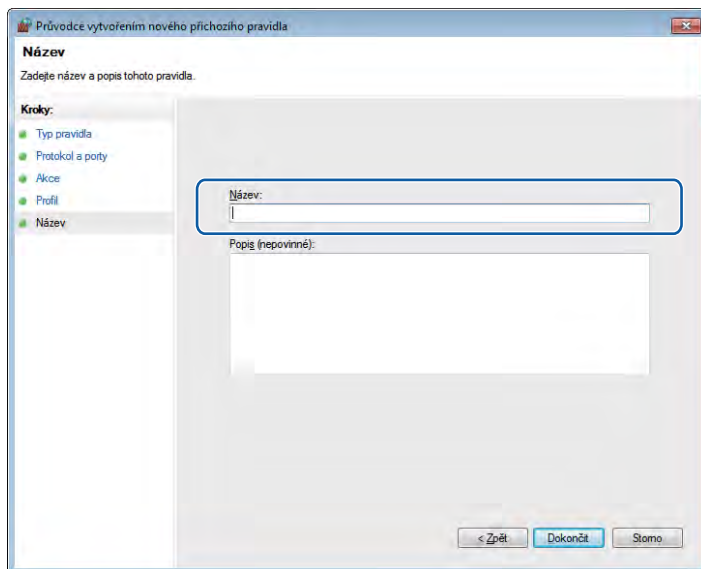

## Nastavení brány firewall (pro síťové uživatele)

- 10 Zkontrolujte, zda je nové nastavení přidáno a zaškrtnuto.
- 11 Klepněte na **Odchozí pravidla**.

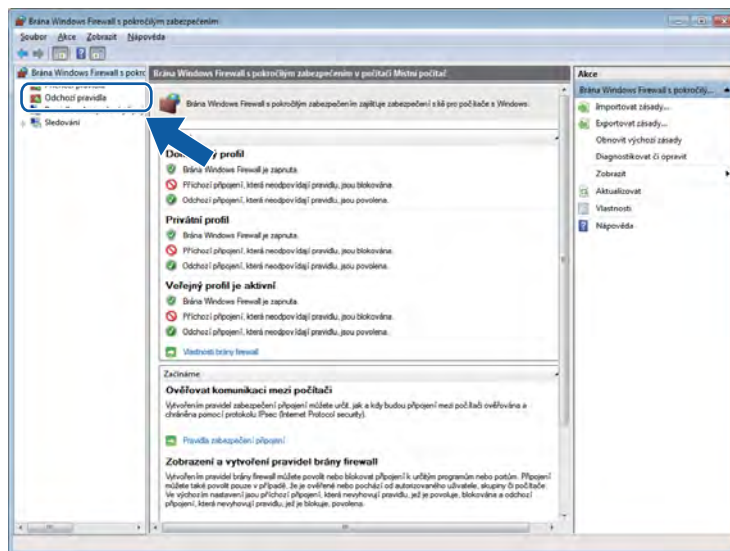

- 12 Klepněte na **Nové pravidlo**.

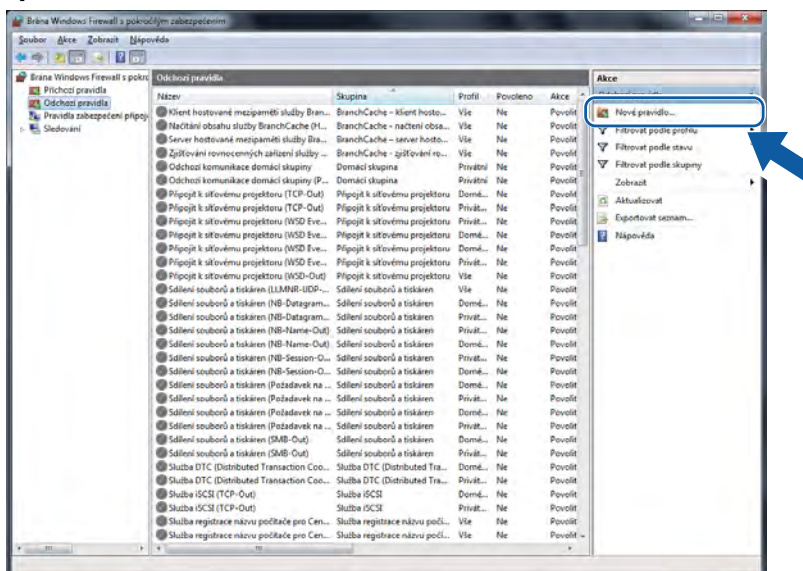

- 13 Vyberte **Port** a klepněte na **Další**.
- 14 Chcete-li přidat port, zadejte následující informace:
  - Pro síťové skenování  
Vyberte **UDP** a zadejte „54925“ do **Konkrétní vzdálené porty**.  
Klepněte na **Další**.

■ Pro Síťový PC-Fax

Vyberte **UDP** a zadejte „54926“ do **Konkrétní vzdálené porty**.

Klepněte na **Další**.

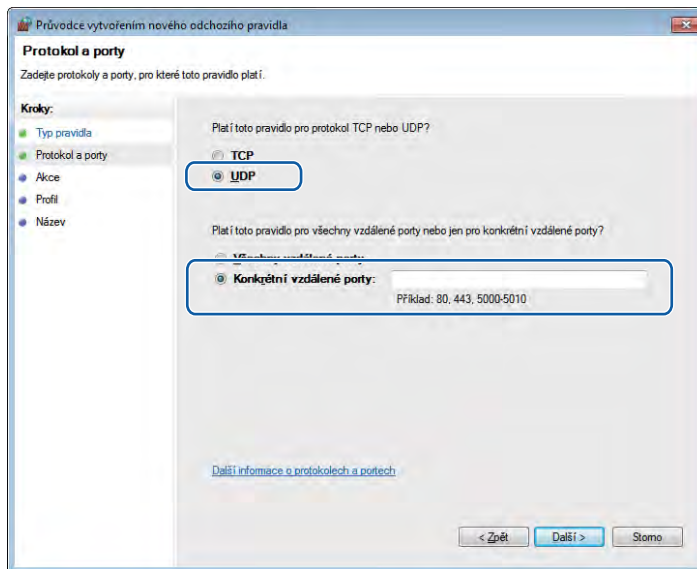

15 Vyberte **Povolit připojení** a klepněte na **Další**.

16 Zaškrtněte použitelné políčka a klepněte na **Další**.

17 Zadejte popis do pole **Název**: (například „Skener Brother“ nebo „PC-Fax Brother“) a klepněte na **Dokončit**.

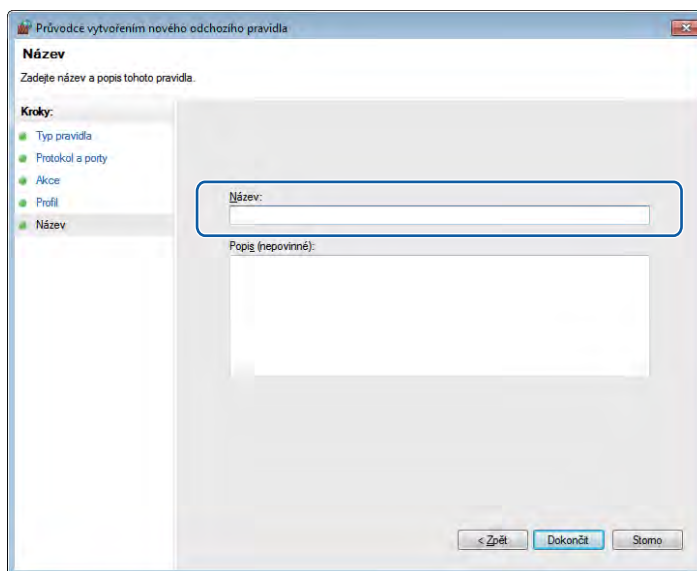

18 Zkontrolujte, zda je nové nastavení přidáno a zaškrtnuto.



# Apple Macintosh

---

<b>Tisk a faxování</b>	126
<b>Skenování</b>	149
<b>ControlCenter2</b>	165
<b>Vzdálené nastavení a PhotoCapture Center™</b>	186

## Nastavení počítače



### Poznámka

- Obrazovky uvedené tomto oddíle pocházejí ze systému Mac OS X 10.5.x. Obrazovky na vašem počítači se mohou lišit v závislosti na vašem operačním systému a aplikaci.
- Abyste mohli zařízení připojit k počítači, je třeba zakoupit kabel USB o délce maximálně 2 metry.

### ! DŮLEŽITÉ

NEPŘIPOJUJTE přístroj do USB portu na klávesnici nebo do USB zdířky, která nemá elektrické napájení.

## Výběr správného typu papíru

Pro vysoce kvalitní tisk je důležité vybrat správný typ papíru. Před zakoupením papíru si přečtěte část *Vkládání papíru a Vkládání dokumentů v Základní příručce uživatele* a stanovte tisknutelnou oblast v závislosti na nastavení ovladače tiskárny.

## Současný tisk, skenování a faxování

Vaše zařízení může tisknout z počítače, zatímco odesíláte či přijímáte fax do paměti nebo skenujete dokument do počítače. Během tisku z počítače nebude odesílání faxu zastaveno.

Když však probíhá kopírování nebo příjem faxu s tiskem na papír, zastaví se operace tisku z počítače. Jakmile bude kopírování nebo příjem faxu ukončeno, bude tisk pokračovat.

Pokud je na displeji LCD zobrazeno *Dochází inkoust*, jedna či více inkoustových kazet dosáhly téměř konce životnosti. Pokud má odesílající zařízení barevný fax k odeslání, požádá funkce „handshake“ vašeho zařízení, aby byl fax odeslán jako černobílý. Pokud má odesílající zařízení schopnost jeho konverze, barevný fax bude vytištěn na vašem zařízení jako černobílý fax. Můžete pokračovat v tisku, dokud se na displeji LCD nezobrazí *Nelze tisknout*.

## Vymazání dat z paměti

Pokud se na LCD displeji zobrazí *Zbývá data*, můžete vymazat data z paměti tiskárny tím, že stisknete tlačítko **Stop/Exit (Stop/Konec)** na ovládacím panelu.

## Status Monitor

---

Status Monitor je konfigurovatelný programový nástroj pro monitorování stavu přístroje, který vám umožní dostávat v předvolených časových intervalech informativní zprávy, například o nedostatku papíru, uvíznutém papíru nebo o požadované výměně inkoustu. Nástroj můžete použít poté, co vyberete svoje zařízení v rozevírací nabídce **Model** v ControlCenter2.

Můžete zkontrolovat stav zařízení spuštěním programu Brother Status Monitor podle následujících kroků: (Mac OS X 10.4.11)

1 Spustíte **Printer Setup Utility** (Nástroj pro nastavení tiskárny) (z nabídky **Go** (Provést), vyberte **Applications** (Aplikace), **Utilities**) a potom vyberte zařízení.

2 Klepněte na **Utility**. Spustí se Status Monitor.

(Mac OS X 10.5.x)

1 Otevřete **System Preferences** (Předvolby systému), vyberte **Print & Fax** (Tisk a faxování) a vyberte zařízení.

2 Klepněte na **Open Print Queue** (Otevřít tiskovou frontu) a potom klepněte na **Utility**. Spustí se Status Monitor.

(Mac OS X 10.6.x)

1 Otevřete **System Preferences** (Předvolby systému), vyberte **Print & Fax** (Tisk a faxování) a vyberte zařízení.

2 Klepněte na **Open Print Queue** (Otevřít tiskovou frontu) a potom klepněte na **Printer Setup** (Nastavení tiskárny). Vyberte kartu **Utility** a potom klepněte na **Open Printer Utility** (Otevřít utilitu pro tisk). Spustí se Status Monitor.

Stav zařízení můžete rovněž ověřit klepnutím na ikonu **Ink Level** (Množství inkoustu) na kartě **DEVICE SETTINGS** (NASTAVENÍ ZAŘÍZENÍ) nástroje ControlCenter2 nebo spuštěním **Brother Status Monitor** v části **Macintosh HD/Library/Printers/Brother/Utilities**.



### ■ Aktualizace stavu zařízení

Pokud chcete znát aktuální stav zařízení, zatímco je okno **Status Monitor** otevřené, klepněte na tlačítko aktualizace (1).

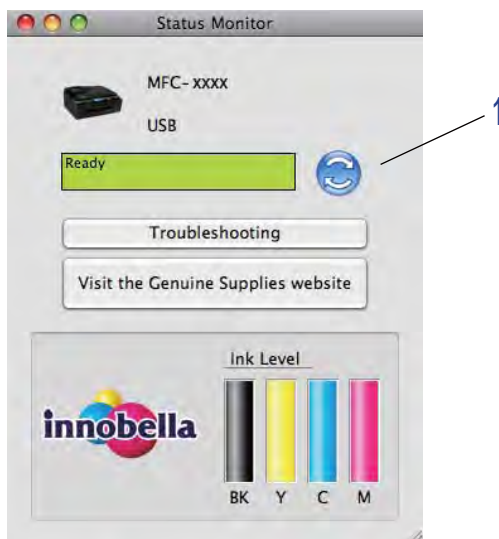

Můžete nastavit interval, při kterém bude program aktualizovat informace o stavu přístroje. Přejděte na panel nabídek, **Brother Status Monitor** a vyberte **Preferences** (Preference).

### ■ Skrytí nebo zobrazení okna

Po spuštění nástroje **Status Monitor** můžete skrýt nebo zobrazit okno. Pro skrytí okna přejděte na panel nabídek, **Brother Status Monitor** a vyberte **Hide Status Monitor** (Skrýt sledování stavu). Pro zobrazení okna klepněte na ikonu **Brother Status Monitor** nebo klepněte na tlačítko **Ink Level** (Množství inkoustu) na kartě **DEVICE SETTINGS** (NASTAVENÍ ZAŘÍZENÍ) v ControlCenter2.



### ■ Zavření okna

Klepněte na **Brother Status Monitor** na panelu nabídek a potom vyberte **Quit Status Monitor** (Ukončit sledování stavu) v rozevírací nabídce.

### ■ Aplikace Web Based Management (webová správa) (MFC-J5910DW)

K aplikaci Web Based Management (webová správa) se dostanete klepnutím na ikonu zařízení na obrazovce **Status Monitor**. Ke správě zařízení lze použít standardní webový prohlížeč používající protokol HTTP (Hyper Text Transfer Protocol). Další informace o aplikaci Web Based Management (webová správa) viz následující příručky.

➤➤ Příručka síťových aplikací: *Aplikace Web Based Management*

#### ■ Načíst data barev tiskárny

Toto nastavení pomáhá optimalizovat kvalitu tisku načtením dat barev z vašeho konkrétního zařízení. Tuto funkci použijte, když jste nahradili zařízení nebo změnili zařízení připojené k síti. Chcete-li toto nastavení nakonfigurovat, přejděte na panel nabídek, vyberte **Control** (Ovládání) a potom **Retrieve Printer's Color Data** (Načíst data barev tiskárny).



#### Poznámka

---

- Když se zobrazí dialogové okno se zprávou o chybě, ověřte, zda jsou váš počítač a zařízení Brother správně propojeny a potom opakujte akci.
  - Po načtení dat barev tiskárny počítač uloží data a použije je při tisku.
  - Pokud je zařízení Brother připojeno k více počítačům, proveďte tuto funkci v každém připojeném počítači.
  - Pokud je tiskárna sdílená, lze načíst data barev tiskárny pouze ze serveru tiskárny.
-

## Použití ovladače tiskárny Brother

### Výběr možností vzhledu stránky

- 1 V aplikaci, jako je například aplikace Apple TextEdit, klepněte na položku **File** (Soubor) poté na položku **Page Setup** (Nastavení stránky). Ujistěte se, že je vybráno **Brother MFC-XXXX** (kde XXXX je název vašeho modelu) v rozevírací nabídce **Format for** (Formát pro). Můžete změnit nastavení pro **Paper Size** (Velikost papíru), **Orientation** (Orientace) a **Scale** (Měřítko), poté klepněte na **OK**.

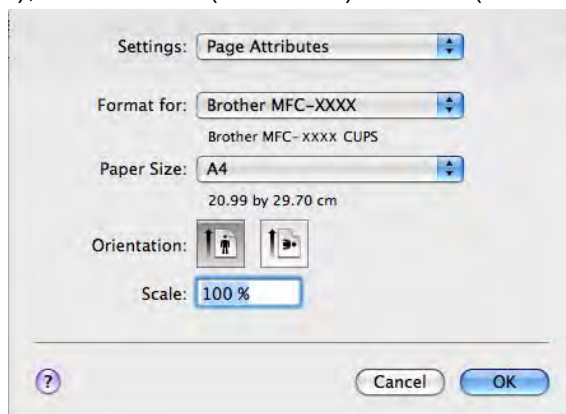

#### Poznámka

Ovladač tiskárny nepodporuje tisk vodoznaků.

- 2 V aplikacích, jako je například aplikace Apple TextEdit, lze tisk zahájit klepnutím na tlačítko **File** (Soubor) a poté klepnutím na položku **Print** (Tisk). V rozevíracím seznamu **Presets** (Předvolby) můžete vybrat dříve nakonfigurovanou sadu nastavení tisku.

- (Mac OS X 10.4.11)

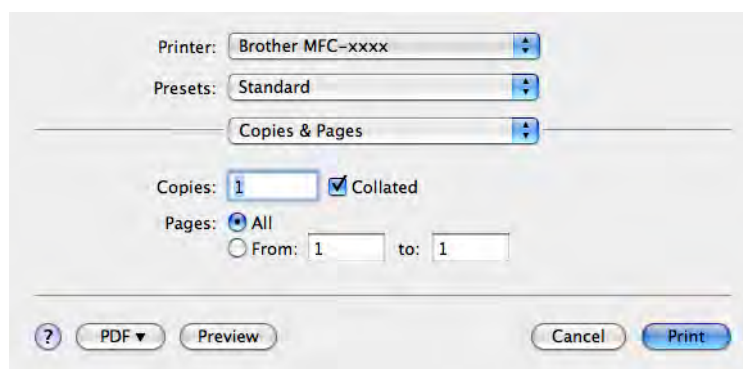

■ (Mac OS X 10.5.x až 10.6.x)

Chcete-li zobrazit více možností vzhledu stránky, klepněte na šipku vedle rozevírací nabídky **Printer** (Tiskárna).

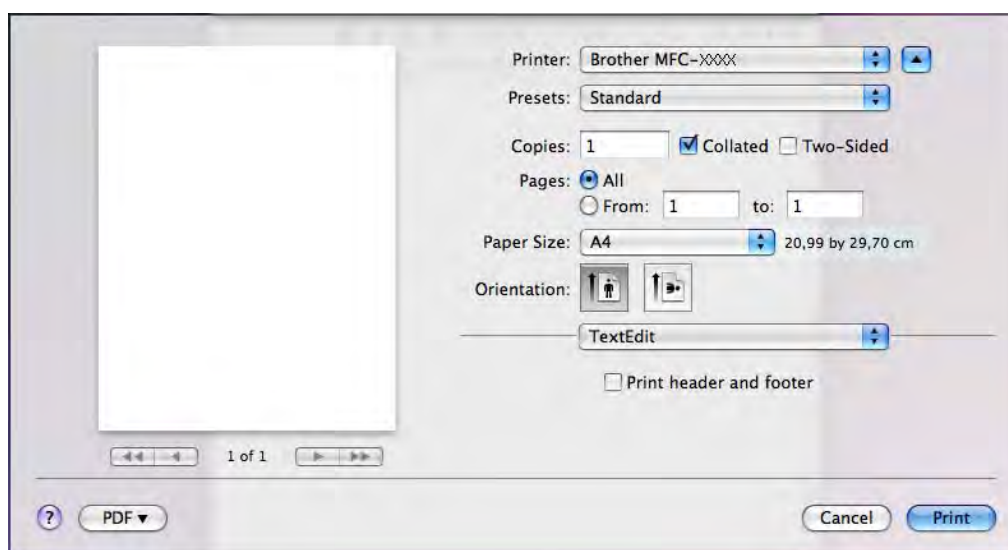
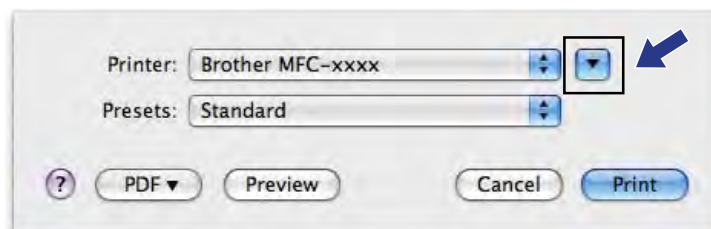

 **Poznámka**

Chcete-li uložit aktuální nastavení jako předvolbu, vyberte **Save As** (Uložit jako) v rozevíracím seznamu **Presets** (Předvolby).

## Tisk bez okraje

V rozevíracím seznamu **Paper Size** (Velikost papíru) vyberte velikost papíru, na který chcete tisknout, například **A4 (Borderless)** (A4 (bez okraje)) nebo **A3 (Borderless)** (A3 (bez okraje)) (pouze pro MFC-J5910DW).

 **Poznámka**

(Pro MFC-J5910DW)

Pokud se na vašem tisku objeví bílé horizontální linky při použití papíru A3, váš papír může být papír s dlouhým vláknem. Vyberte **A3 (Long Grain)** (A3 (dlouhé vlákno)), abyste zamezili horizontálním linkám. Specifikace papíru naleznete na balení papíru nebo u jeho výrobce.

## Duplexní tisk

### ■ Automatický duplexní tisk (pro MFC-J625DW/J825DW/J5910DW/DCP-J725DW/J925DW)

- 1 Vyberte **Layout** (Rozvržení).
- 2 Vyberte nastavení **Long-edge binding** (Vazba na šířku) nebo **Short-edge binding** (Vazba na délku) v nabídce **Two-Sided** (Oboustranná).

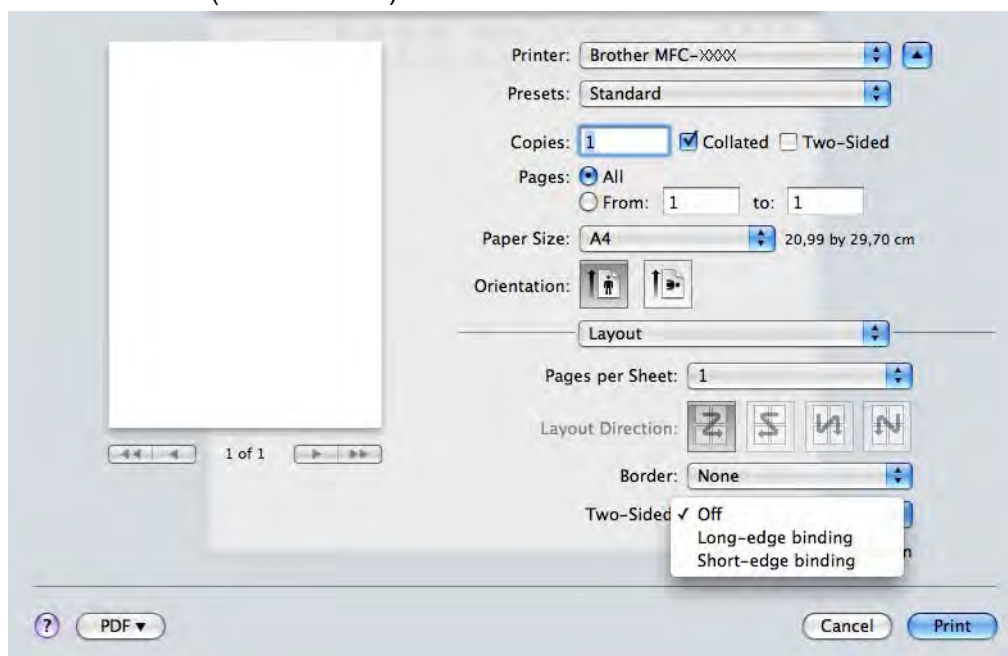

### Poznámka

Funkce **Borderless** (Bez okraje) není k dispozici pro duplexní tisk.

### ■ Ruční duplexní tisk (pro MFC-J430W/J432W/DCP-J525W)

Zařízení nejdříve vytiskne na jednu stranu papíru všechny sudé stránky. Než papír znovu vložíte, dobře jej vyrovnejte, aby neuvízl. Nedoporučujeme ani příliš tenký, ani příliš tlustý papír.

- 1 Vyberte **Paper Handling** (Manipulace s papírem).

- 2 (Mac OS X 10.4.11)  
 Vyberte **Even numbered pages** (Sudé stránky) a vytiskněte, pak vyberte **Odd numbered pages** (Liché stránky) a vytiskněte.

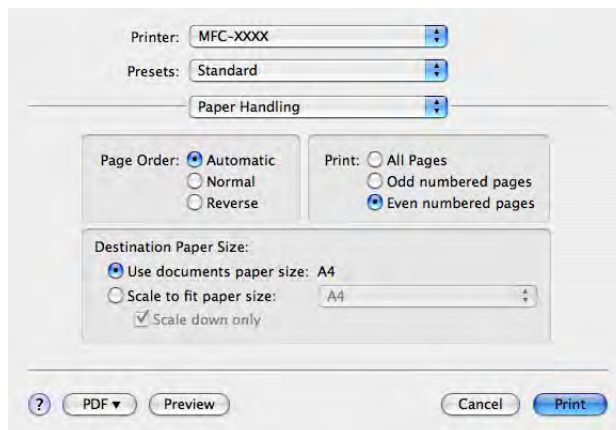

- (Mac OS X 10.5.x až 10.6.x)  
 Vyberte **Even Only** (Pouze sudé) a vytiskněte, pak vyberte **Odd Only** (Pouze liché) a vytiskněte.

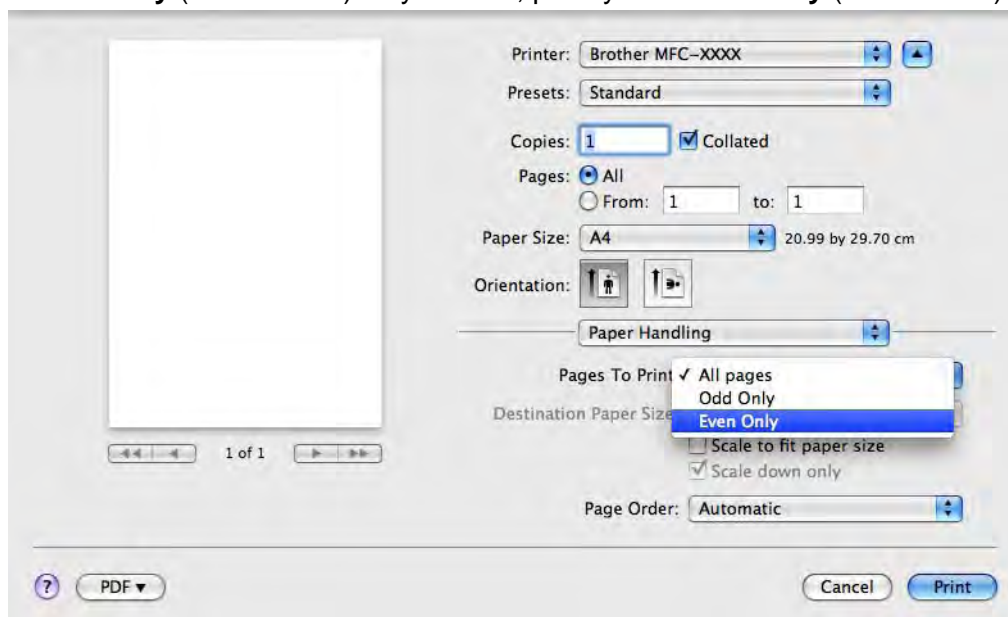

## Výběr možností tisku

Chcete-li použít speciální funkce tisku, vyberte **Print Settings** (Nastavení tisku) nebo **Color Settings** (Nastavení barev) v dialogovém okně Tisk.

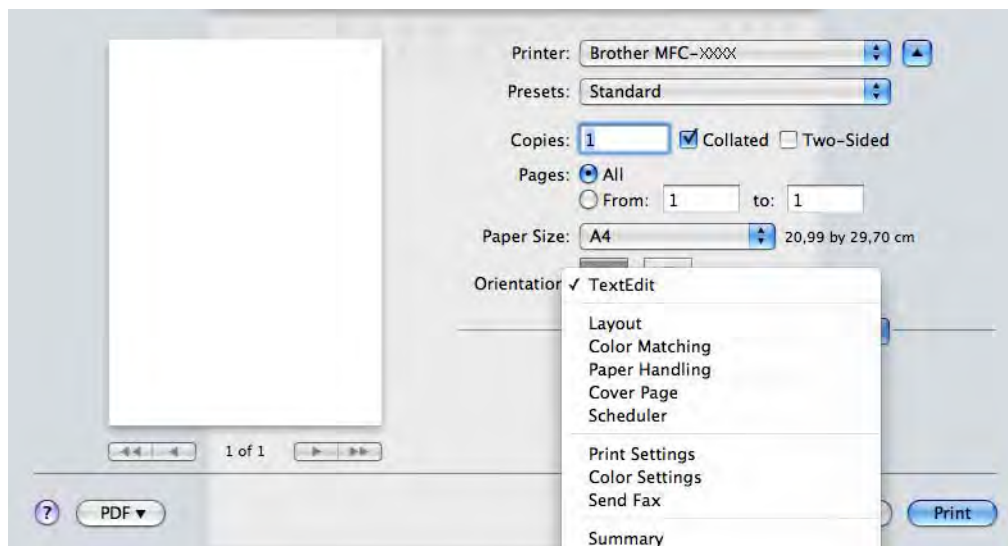

## Nastavení tisku

Můžete vybrat nastavení **Media Type** (Typ papíru), **Slow Drying Paper** (Pomalou schnoucí papír), **Print Quality** (Kvalita tisku) a **Color/Grayscale** (Barva/Stupně šedé).

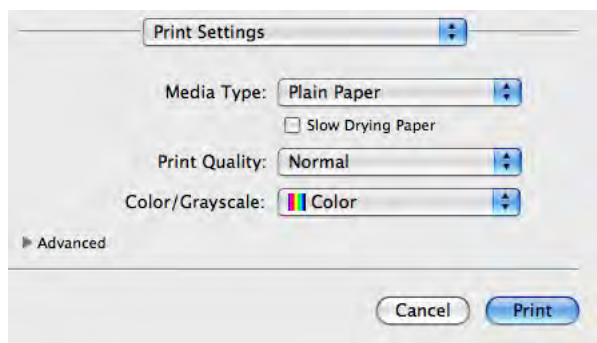

### Poznámka

Při tisku na standardní papír, na kterém inkoust pomalu zasychá, zaškrtněte políčko **Slow Drying Paper** (Pomalou schnoucí papír). Toto nastavení může způsobit lehké rozmazání textu.

## Typ papíru

Chcete-li dosáhnout co nejlepších výsledků tisku, je třeba v ovladači vybrat typ papíru, na který tisknete. Toto zařízení mění způsob tisku podle vybraného typu papíru.

- **Plain Paper** (Standardní papír)
- **Inkjet Paper** (Inkjet papír)
- **Brother BP71 Photo Paper** (Fotopapír Brother BP71)
- **Brother BP61 Photo Paper** (Fotopapír Brother BP61)
- **Brother BP60 Matt Paper** (Matný papír Brother BP60)
- **Other Photo Paper** (Další fotopapír)
- **Printable Disc** (Potisknutelný disk) (pro MFC-J825DW/DCP-J925DW)
- **Glossy Printable Disc** (Lesklý potisknutelný disk) (pro MFC-J825DW/DCP-J925DW)
- **Transparencies** (Průsvitný papír)

### Poznámka

(Pro tisk na disk)

Pokud vytištěný obrázek přesahuje okraje disku, pravděpodobně bude třeba upravit polohu tisku. (Viz *Upravte polohu tisku* ►► strana 233.)



## Kvalita tisku

Výběr kvality vám umožní vybrat požadované pro váš dokument rozlišení tisku. Kvalita a rychlost tisku spolu souvisejí. Čím vyšší je kvalita, tím déle trvá vytištění dokumentu. To, jakou kvalitu lze zvolit, závisí na typu zvoleného papíru.

### ■ Fast (Rychlý)

Nejrychlejší režim tisku a nejnižší spotřeba inkoustu. Použijte pro tisk velkého množství dokumentů nebo dokumentů pro kontrolu.

### ■ Normal (Normální)

Dobrá kvalita tisku při běžné rychlosti tisku.

### ■ High (Vysoká)

Vyšší kvalita tisku než v režimu **Normal** (Normální) a vyšší rychlost tisku než v režimu **Photo** (Foto).

### ■ Photo (Foto)

Použijte pro tisk fotografií. Vzhledem k tomu, že jsou tisková data mnohem větší než běžný dokument, bude zpracování, přenos dat a tisk trvat déle.

### ■ Best (Nejlepší)

Použijte pro tisk precizních obrázků jako např. fotografií. Toto je nejvyšší rozlišení s nejmenší rychlostí.

Typ papíru	Barva / Stupně šedi	Výběr kvality tisku
Plain Paper (Standardní papír)	Barva / Stupně šedi	Fast (Rychlý), <b>Normal</b> (Normální), High (Vysoká), Best (Nejlepší)
Inkjet Paper (Inkjet papír) nebo Brother BP60 Matt Paper (Matný papír Brother BP60)	Barva / Stupně šedi	Normal (Normální), <b>Photo</b> (Foto)
Brother BP71 Photo Paper (Fotopapír Brother BP71), Brother BP61 Photo Paper (Fotopapír Brother BP61) nebo Other Photo Paper (Další fotopapír)	Barva / Stupně šedi	Fast (Rychlý), <b>Photo</b> (Foto), Best (Nejlepší)
Printable Disc (Potisknutelný disk) (pro MFC-J825DW/DCP-J925DW)	Barva / Stupně šedi	<b>Normal</b> (Normální), Slow Drying (Pomaluschnoucí)
Glossy Printable Disc (Lesklý potisknutelný disk) (pro MFC-J825DW/DCP-J925DW)	Barva / Stupně šedi	<b>Normal</b> (Normální)
Transparencies (Průsvitný papír)	Barva / Stupně šedi	<b>Normal</b> (Normální)



### Poznámka

Výchozí nastavení je uvedeno tučně.

## Barva / Stupně šedi

Tuto funkci lze využít pro černobílý tisk barevných dokumentů ve stupních šedi.

## Pokročilá nastavení

Klepnutím na **Advanced** (Pokročilé) můžete nakonfigurovat nastavení **Layout** (Rozvržení), **Change Data Transfer Mode** (Změnit režim přenosu dat), **Advanced Duplex Settings** (Pokročilá duplexní nastavení) a **Other Print Options** (Další možnosti tisku).

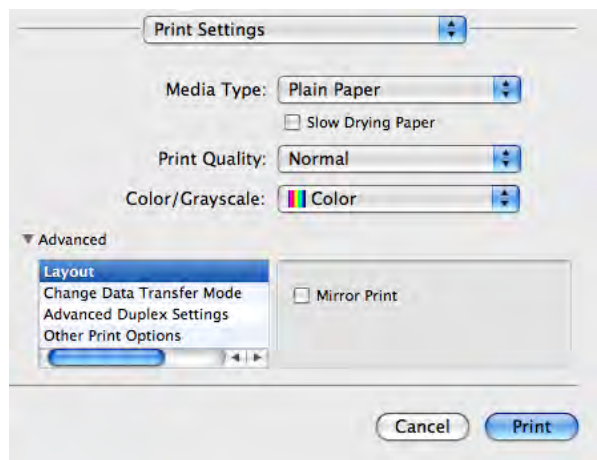

### Zrcadlový tisk

Pro obrácený tisk dat zleva doprava označte políčko **Mirror Print** (Zrcadlový tisk).



#### Poznámka

(Pro uživatele Mac OS X 10.4.11 a uživatele Mac OS X 10.5.x)

**Mirror Print** (Zrcadlový tisk) není k dispozici, jestliže jako **Media Type** (Typ papíru) vyberete **Transparencies** (Průsvitný papír).

### Otočení textu

Pro obrácený tisk údajů shora dolů označte políčko **Reverse Print** (Otočení textu).

## Poznámka

(Pro uživatele Mac OS X 10.5.x)

**Reverse Print** (Otočení textu) se zobrazuje jako **Reverse Page Orientation** (Opačná orientace stránky) v místní nabídce **Layout** (Rozvržení).

(Pro uživatele Mac OS X 10.6.x)

**Mirror Print** (Zrcadlový tisk) a **Reverse Print** (Otočení textu) se zobrazuje jako **Flip horizontally** (Překlopit vodorovně) a **Reverse page orientation** (Opačná orientace stránky) v místní nabídce **Layout** (Rozvržení).

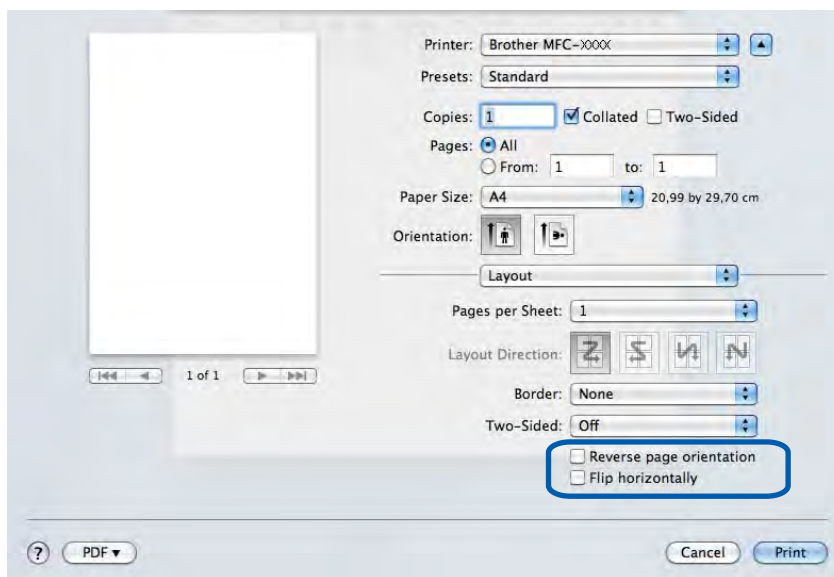

## Změnit režim přenosu dat

Funkce **Change Data Transfer Mode** (Změnit režim přenosu dat) vám umožňuje zvolit režim přenosu tiskových dat pro zlepšení kvality tisku nebo rychlosti tisku.

### ■ Recommended Setting (Doporučené nastavení)

Pro všeobecné použití vyberte **Recommended Setting** (Doporučené nastavení).

### ■ Improved Print Quality (Kvalitnější tisk)

Pro lepší kvalitu tisku vyberte možnost **Improved Print Quality** (Kvalitnější tisk). Rychlost tisku může být o něco menší v závislosti na tiskových datech.

### ■ Improved Print Speed (Rychlejší tisk)

Pro větší rychlost tisku vyberte možnost **Improved Print Speed** (Rychlejší tisk).

## Pokročilá nastavení duplexního tisku

U některých typů tiskových médií je třeba při duplexním tisku delšího času pro zaschnutí. Máte-li problémy s rozmazanými oboustrannými výtisky nebo uvíznutím papíru, upravte **Advanced Duplex Settings** (Pokročilá duplexní nastavení).

### ■ Normal (Normální)

Vyberete-li možnost **Normal** (Normální), bude se tisknout normální rychlostí s použitím normálního množství inkoustu.

### ■ Duplex 1 (Slower print speed) (Duplex 1 (pomalejší tisk))

Vyberete-li možnost **Duplex 1**, bude se tisknout pomaleji s použitím normálního množství inkoustu.

### ■ Duplex 2 (Slower print speed & less ink) (Duplex 2 (pomalejší tisk a méně inkoustu))

Vyberete-li možnost **Duplex 2**, bude se tisknout stejnou rychlostí jako u **Duplex 1**, ale s menším množstvím inkoustu.



### Poznámka

(Pro MFC-J5910DW)

**Duplex 1 (Slower print speed)** (Duplex 1 (pomalejší tisk)) není k dispozici pro papír velikosti Ledger nebo A3.

## Další možnosti tisku

Můžete zvolit nastavení **Paper Thickness** (Tloušťka papíru) a **Bi-Directional Printing** (Obousměrný tisk).

### ■ Paper Thickness (Tloušťka papíru)

Můžete vybrat nastavení **Paper Thickness** (Tloušťka papíru) z možností **Regular** (Obyčejný), **Thick** (Tlustý) a **Envelope** (Obálka).

### ■ Bi-Directional Printing (Obousměrný tisk)

Pokud je zaškrtnuta možnost **Bi-Directional Printing** (Obousměrný tisk), tisková hlava tiskne v obou směrech, takže tisk je rychlejší. Pokud zaškrtnuta není, tisková hlava tiskne pouze v jednom směru a tisk bude kvalitnější, ale pomalejší.

## Nastavení barev

Barva je upravena tak, aby co nejpřesněji odpovídala barvě na monitoru.

- **Natural** (Přírodní): použijte pro fotografické obrázky. Barva je nastavena tak, aby se tiskly přirozenější barvy.
- **Vivid** (Živá): použijte pro obchodní tisky, například grafy, obrázky a text. Barva je nastavena tak, aby se tiskly živější barvy.
- **None** (Žádné)



- **ColorSync** (Mac OS X 10.5.x až 10.6.x): Tato volba se zobrazí a použije automaticky, vyberete-li možnost **ColorSync** v **Color Matching** (Vyrovnání barev).

## Pokročilé nastavení barev

Klepnete-li na **Advanced Color Settings** (Pokročilé nastavení barev), můžete nakonfigurovat nastavení **Color Enhancement** (Zlepšení barev) a **Halftone Pattern** (Polotónový vzorek).

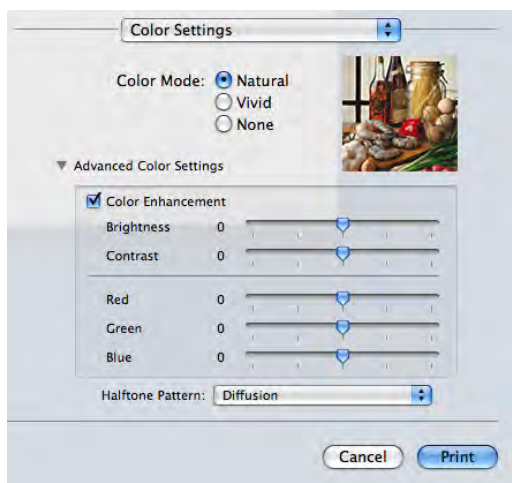

## Zvýraznění barvy

### ■ **Brightness** (Jas)

Upravuje jas celého obrázku. Pro zesvětlení nebo ztmavení obrázku nastavte úroveň přetažením posuvníku doprava nebo doleva.

### ■ **Contrast** (Kontrast)

Upravuje kontrast obrázku. To způsobí, že tmavší části budou tmavší a světlejší části světlejší. Kontrast zvětšíte, pokud chcete, aby byl obrázek jasnější. Kontrast zmenšíte, pokud chcete, aby byl obrázek matnější.

### ■ **Red** (Červená)

Zvětšuje intenzitu **Red** (Červené) v obrázku, aby byl obrázek červenější.

### ■ **Green** (Zelená)

Zvětšuje intenzitu **Green** (Zelené) v obrázku, aby byl obrázek zelenější.

### ■ **Blue** (Modrá)

Zvětšuje intenzitu **Blue** (Modré) v obrázku, aby byl obrázek modřejší.

## Polotónový vzorek

Zařízení může použít dva postupy (**Diffusion** (Difúze) nebo **Dither** (Rozklad)) pro úpravu teček k reprodukci půltónů. Existují předem definované vzory a vy si můžete vybrat, který chcete pro váš dokument použít.

### ■ **Diffusion** (Difúze)

Tečky jsou rozmístěny tak, aby vytvořily půltóny. Použijte pro tisk fotografií, které mají jemné stíny, a pro tisk obrázků.

### ■ **Dither** (Rozklad)

Tečky jsou uspořádány v předem definovaném vzoru pro dosažení půltónů. Použijte pro tisk obrázků, které mají přesné barevné okraje, nebo pro tisk grafů, jako jsou obchodní grafy.

## Odesílání faxu (pouze pro modely MFC)

Fax můžete poslat přímo z aplikace.

- 1 Vytvořte dokument v aplikaci.
- 2 V aplikaci, jako je například aplikace Apple TextEdit, klepněte na položku **File** (Soubor) a poté na položku **Print** (Tisk).
  - (Mac OS X 10.4.11)

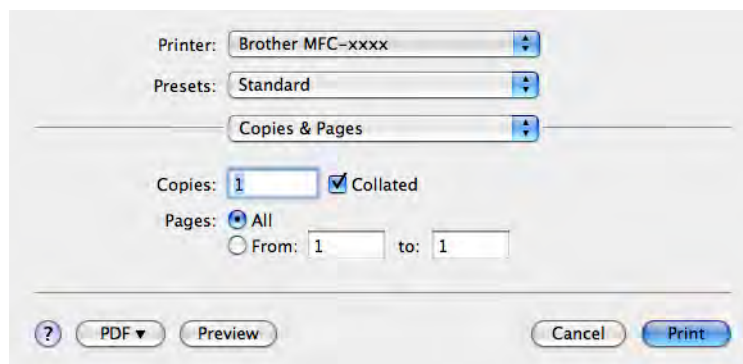

- (Mac OS X 10.5.x až 10.6.x)

Klepněte na šipku vedle rozevírací nabídky **Printer** (Tiskárna).

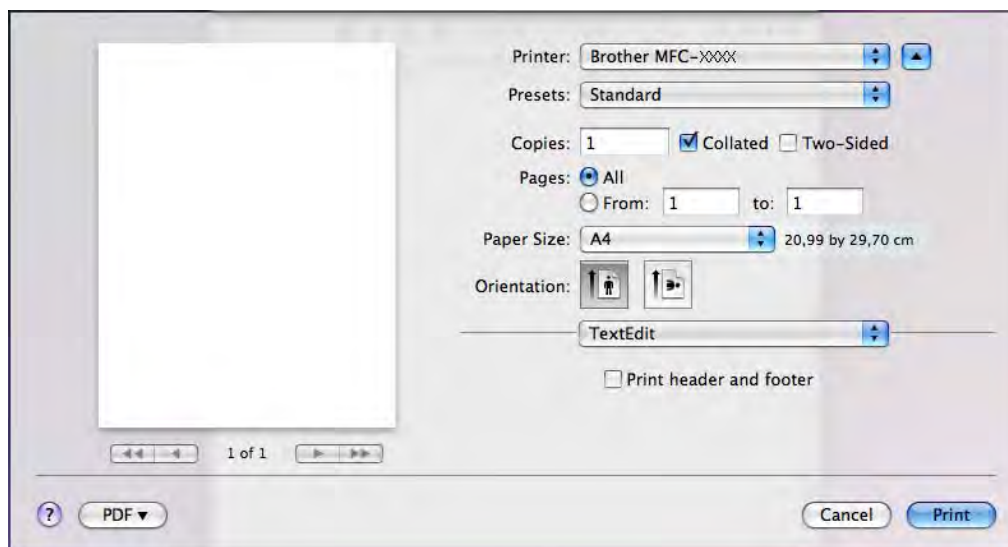
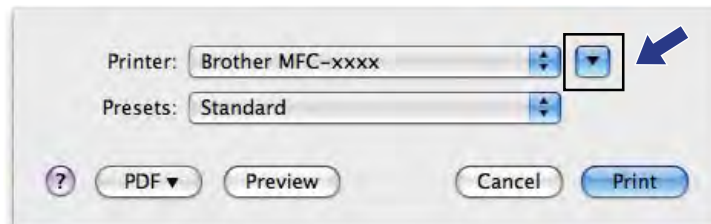

- 3 Z rozevírací nabídky vyberte **Send Fax** (Odeslat fax).

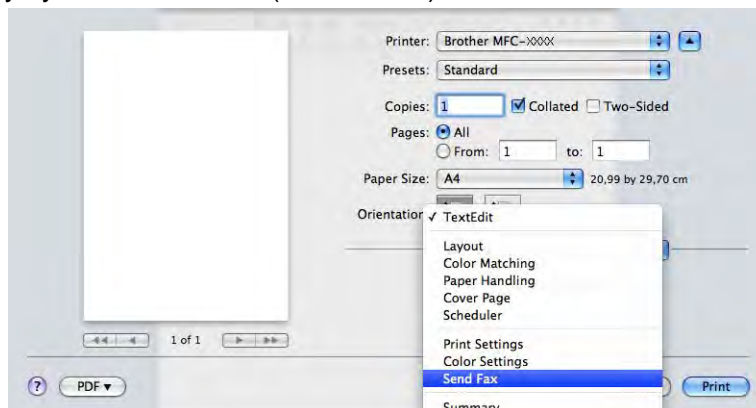

- 4 Vyberte **Facsimile** (Faxová zpráva) z rozevírací nabídky **Output** (Výstup).

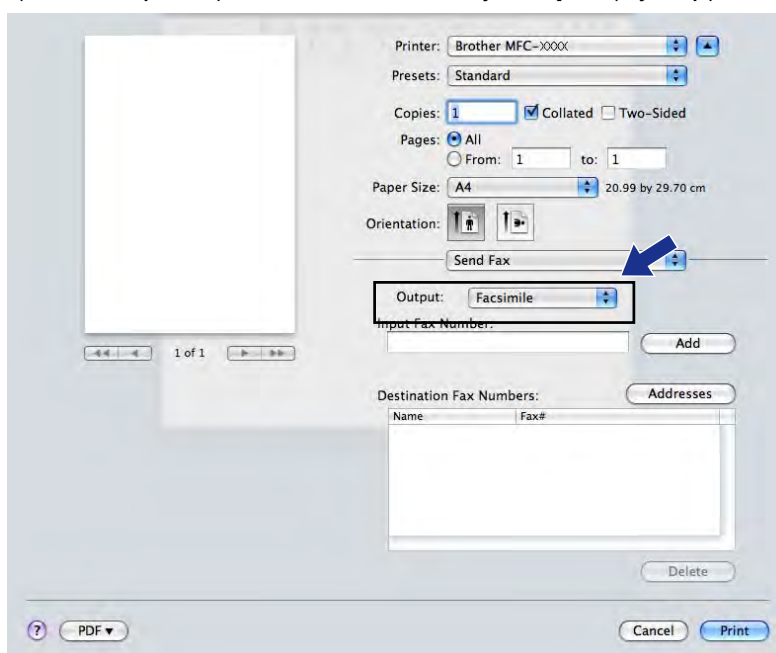

- 5 Pro odeslání faxu zadejte v okně **Input Fax Number** (Zadání faxového čísla) faxové číslo a poté klepněte na **Print** (Tisk).



 **Poznámka**

Pokud chcete poslat fax na více než jedno číslo, po zadání prvního faxového čísla klepněte na **Add** (Přidat). Cílová faxová čísla budou uvedena v poli **Destination Fax Numbers** (Cílová faxová čísla).

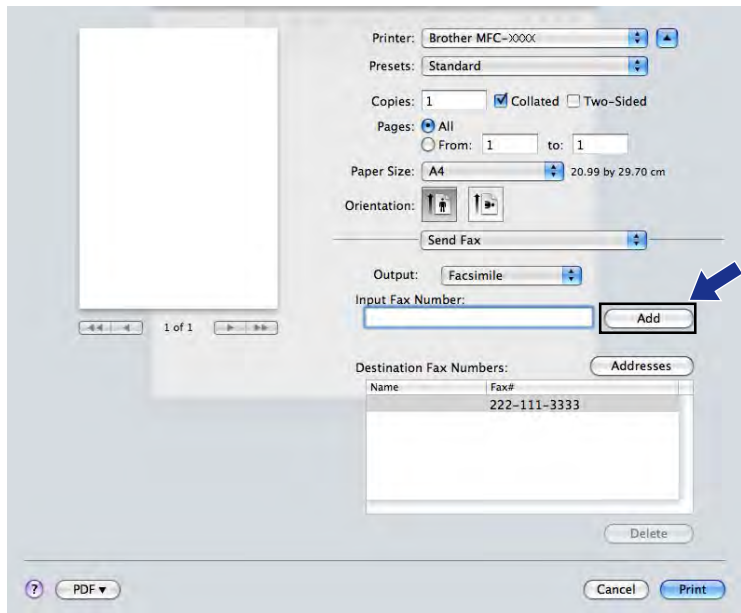

## Přetažení vizitky vCard z aplikace Mac OS X Address Book (pro systém Mac OS X 10.4.11)

Faxová čísla můžete zadávat pomocí vizitky vCard (elektronická vizitka) z aplikace **Address Book** (Adresář) systému Mac OS X.

- 1 Klepněte na položku **Address Book** (Adresář).
- 2 Přetáhněte vizitku vCard z aplikace **Address Book** (Adresář) systému Mac OS X do pole **Destination Fax Numbers** (Cílová faxová čísla).

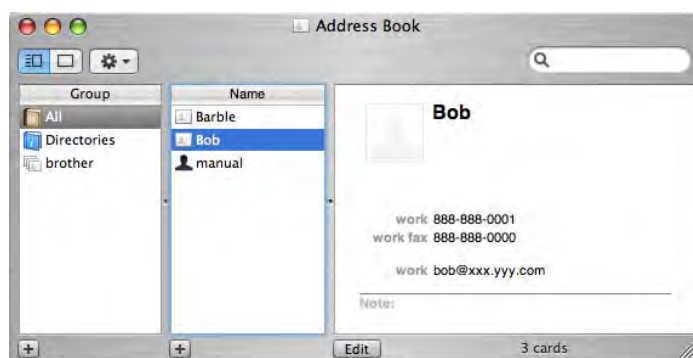
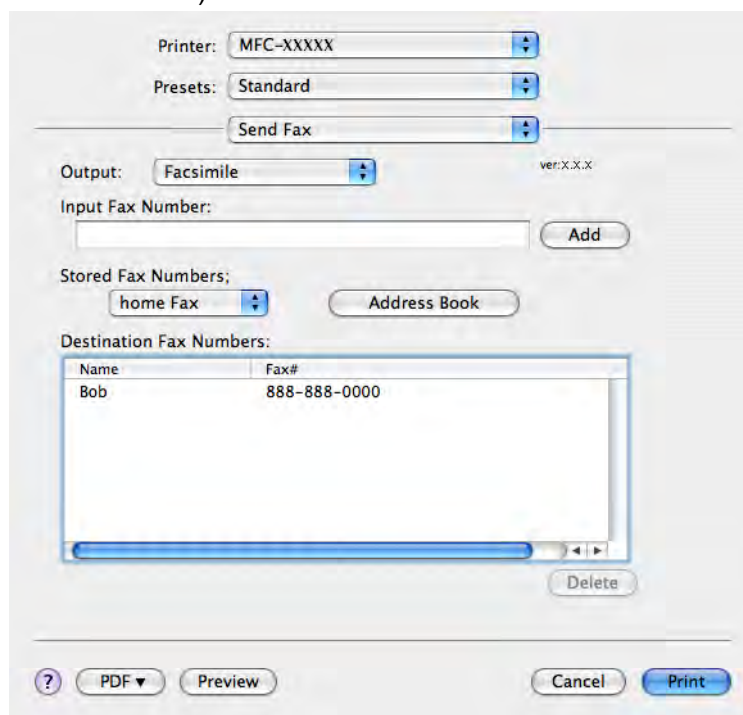

### Poznámka

Pokud je v adresáři systému Mac OS X uvedeno soukromé i pracovní číslo, vyberte z rozevírací nabídky **Stored Fax Numbers** (Uložená faxová čísla) možnost **work Fax** (pracovní fax) nebo **home Fax** (soukromý fax) a poté vizitku vCard přetáhněte.

- 3 Pokud jste skončili s volbou příjemců faxu, klepněte na **Print** (Tisk) pro odeslání faxu.

The screenshot shows a software window for sending a fax. At the top, there are dropdown menus for 'Printer' (set to 'MFC-XXXX'), 'Presets' (set to 'Standard'), and 'Send Fax'. Below these, the 'Output' is set to 'Facsimile' with a version indicator 'ver:XXX'. There is an 'Input Fax Number' field with an 'Add' button. Under 'Stored Fax Numbers', there is a dropdown set to 'home Fax' and an 'Address Book' button. The 'Destination Fax Numbers' section contains a table with one entry: 'Bob' with fax number '888-888-0000'. A 'Delete' button is located below the table. At the bottom of the window, there are buttons for '?', 'PDF', 'Preview', 'Cancel', and 'Print'.

Name	Fax#
Bob	888-888-0000



**Poznámka**

Vizitka vCard musí obsahovat číslo **work Fax** (pracovní fax) nebo **home Fax** (soukromý fax).

## Používání panelu adres systému Mac OS X 10.5.x až 10.6.x

Pomocí tlačítka **Addresses** (Adresy) můžete zvolit číslo příjemce faxu.

- 1 Klepněte na **Addresses** (Adresy).

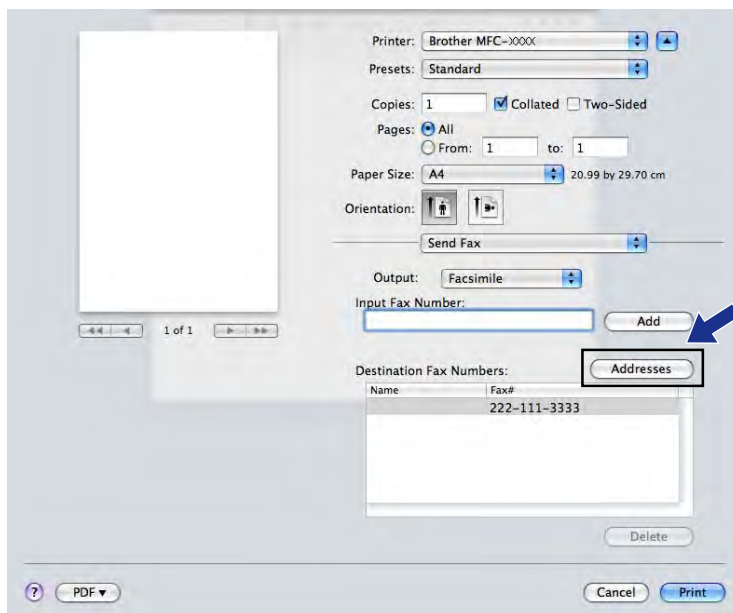

- 2 Vyberte faxové číslo z panelu **Addresses** (Adresy) a poté klepněte na **To** (Komu).

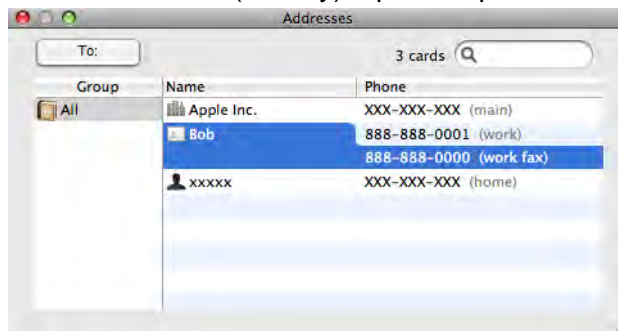

- 3 Pokud jste skončili s volbou příjemců faxu, klepněte na **Print** (Tisk) pro odeslání faxu.

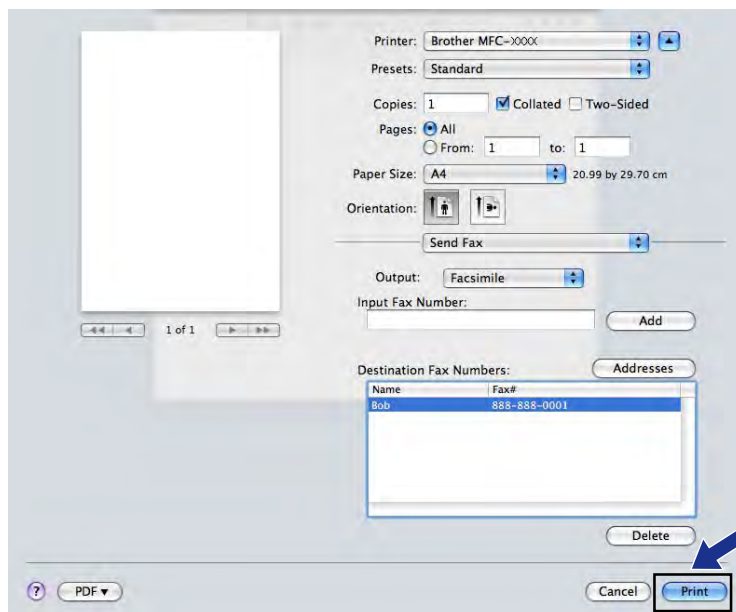

## Skenování dokumentu pomocí ovladače TWAIN

Součástí programu zařízení Brother je ovladač skeneru TWAIN pro systém Macintosh. Tento ovladač skeneru TWAIN můžete použít s jakýmkoli programem, který podporuje parametry rozhraní TWAIN.

Při skenování dokumentu můžete použít automatický podavač dokumentů (ADF) nebo sklo skeneru.

Další informace o vkládání dokumentů viz následující příručka.

➤➤ Základní příručka uživatele: *Používání ADF*

➤➤ Základní příručka uživatele: *Používání skla skeneru*



### Poznámka

Pokud chcete skenovat z přístroje v síti, vyberte síťový přístroj v aplikaci Device Selector (Volič zařízení), umístěné v **Macintosh HD/Library/Printers/Brother/Utilities/DeviceSelector** nebo z rozbalovací nabídky **Model** v ControlCenter2.

## Přístup k ovladači TWAIN

Spusťte aplikaci Macintosh kompatibilní se standardem TWAIN. Při prvním použití ovladače Brother TWAIN jej nastavte jako výchozí ovladač výběrem **Select Source** (Vybrat zdroj) (nebo názvu jiné nabídky pro výběr výchozího ovladače). Pro každý dokument, který budete následně skenovat, vyberte **Acquire Image Data** (Načíst data obrazu) nebo **Acquire** (Načíst). Zobrazí se dialogové okno nastavení skeneru.

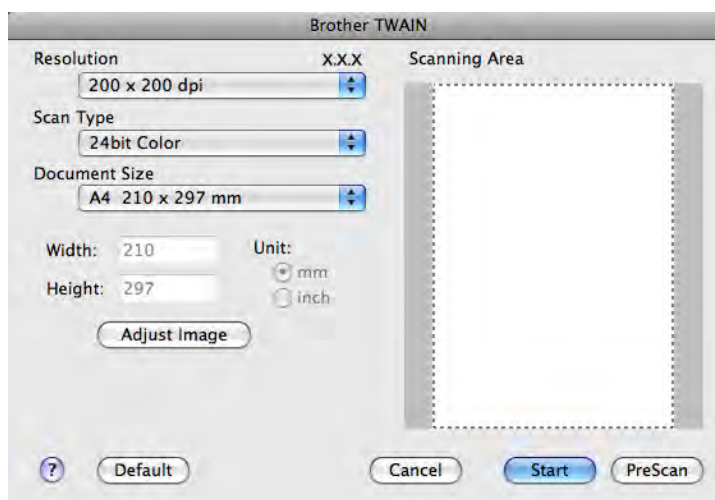

### Poznámka

Způsob výběru výchozího ovladače nebo skenování dokumentu se může lišit podle aplikace, kterou používáte.

## Skenování obrazu do počítače

---

Můžete skenovat celou stránku nebo jen část, pomocí vytvoření náhledu dokumentu.

### Skenování celé stránky

- 1 Vložte dokument.
- 2 Pokud je potřeba, upravte v dialogovém okně scanner setup (skener – vlastnosti) následující nastavení:
  - **Resolution** (Rozlišení)
  - **Scan Type** (Typ skenování)
  - **Scanning Area** (Oblast skenování)
  - **Document Size** (Formát dokumentu)
  - **Adjust Image** (Přizpůsobit obrázek)
    - **Brightness** (Jas)
    - **Contrast** (Kontrast)
- 3 Klepněte na **Start**.  
Po dokončení skenování se obraz objeví ve vaší grafické aplikaci.

## Vytváření náhledu obrazu

Tlačítko **PreScan** (Náhled) slouží k zobrazení náhledu a také vám umožňuje z obrazu oříznout jakékoli nežádoucí části. Pokud jste s náhledem spokojeni, klepněte na tlačítko **Start** v dialogovém okně Scanner Setup (skener – vlastnosti), čímž obrázek naskenujete.

- 1 Vložte dokument.
- 2 Klepněte na **PreScan** (Náhled).  
Celý obraz se naskenuje do počítače a objeví se v poli **Scanning Area** (Oblast skenování).
- 3 Přetáhněte ukazatel myši přes část, kterou chcete skenovat (1).

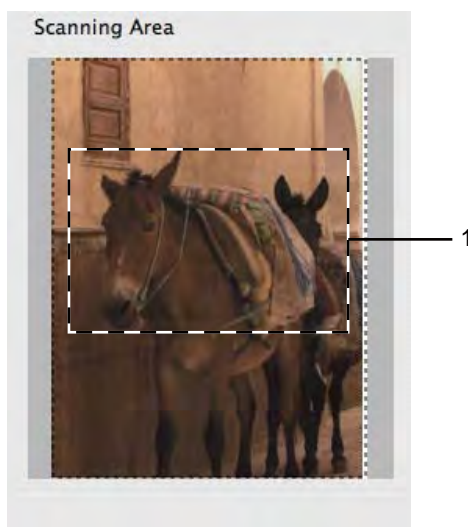

- 4 Znovu vložte dokument.



### Poznámka

Přeskočte tento krok, pokud jste dokument v kroku 1 vložili na sklo skeneru.

- 5 Dle potřeby upravte nastavení pro **Resolution** (Rozlišení), **Scan Type** (Typ skenování), **Brightness** (Jas) a **Contrast** (Kontrast) v dialogovém okně Scanner Setup (skener – vlastnosti).
- 6 Klepněte na **Start**.  
Nyní se v okně aplikace objeví pouze vybraná oblast dokumentu.
- 7 V editačním programu můžete obraz ještě dále upravit.



## Nastavení v okně skeneru

### Rozlišení

Rozlišení skenování můžete změnit z rozbalovací nabídky **Resolution** (Rozlišení). Vyšší rozlišení je náročnější na paměť a dobu převodu, ale výsledkem je přesněji naskenovaný obrázek. V následující tabulce jsou uvedena rozlišení, která si můžete vybrat a také barvy, které jsou k dispozici.

Rozlišení	Černobílá/ Šedá (chybová difúze)	256 barev	Stupně šedi/Barevná 24 bitů
100 x 100 dpi	Ano	Ano	Ano
150 x 150 dpi	Ano	Ano	Ano
200 x 200 dpi	Ano	Ano	Ano
300 x 300 dpi	Ano	Ano	Ano
400 x 400 dpi	Ano	Ano	Ano
600 x 600 dpi	Ano	Ano	Ano
1200 x 1200 dpi	Ano	Ne	Ano
2400 x 2400 dpi	Ano	Ne	Ano
4800 x 4800 dpi	Ano	Ne	Ano
9600 x 9600 dpi	Ano	Ne	Ano
19200 x 19200 dpi	Ano	Ne	Ano

### Typ skenování

#### ■ Black & White (Černobíle)

Používejte pro text nebo pro náčrtky.

#### ■ Gray (Error Diffusion) (Šedá (chybová difúze))

Používejte pro fotografie nebo obrázky. (Chybová difúze je metoda pro vytvoření simulovaných šedých obrázků bez použití skutečných šedých teček. Černé tečky jsou sestaveny do specifického vzoru, aby vypadaly jako šedé.)

#### ■ True Gray (Stupně šedi)

Používejte pro fotografie nebo obrázky. Tento režim je přesnější, jelikož používá až 256 odstínů šedé.

#### ■ 256 Color (Barevná 256 barev)

Používá až 256 barev pro skenování obrázku.

#### ■ 24bit Color (Barevná 24 bitů)

Pro skenování obrázku se použije až 16,8 miliónu barev.

Přestože použití **24bit Color** (Barevná 24 bitů) vytvoří obraz s nejpřesnější reprodukcí barev, velikost obrazového souboru bude asi třikrát větší než u souboru vytvořeného pomocí možnosti **256 Color** (Barevná 256 barev). Vyžaduje to nejvíce paměti a přenos souboru trvá nejdéle.

## Velikost dokumentu

Vyberte jeden z následujících formátů:

■ Auto

Dokument standardní velikosti můžete skenovat bez dalších úprav pro **Document Size** (Formát dokumentu).

■ A4 210 x 297 mm

■ JIS B5 182 x 257 mm

■ Letter 215.9 x 279.4 mm

■ Legal 215.9 x 355.6 mm

(k dispozici u modelů s ADF)

■ A5 148 x 210 mm

■ Executive 184.1 x 266.7 mm

■ Business Card (Navštívenka) 90 x 60 mm

Pro skenování vizitek vyberte velikost **Business Card** (Navštívenka) a poté navštívenku položte potištěnou stranou dolů na horní levou stranu skla skeneru.

■ 10 x 15 cm

■ 13 x 20 cm

■ 9 x 13 cm

■ 13 x 18 cm

■ Postcard 1 (Pohlednice 1) 100 x 148 mm

■ Postcard 2 (Double) (Pohlednice 2 (dvojitá)) 148 x 200 mm

■ Custom (Vlastní)

Když vyberete formát Custom (Vlastní), můžete upravit oblast skenování. Klepněte a podržte tlačítko myši a tažením označte oblast oříznutí obrazu.

**Width** (Šířka): zadejte šířku vlastního formátu.

**Height** (Výška): zadejte výšku vlastního formátu.

## Úprava obrazu

### ■ Brightness (Jas)

Upravte nastavení (-50 až 50), abyste dosáhli co nejlepšího obrázku. Původní hodnota je 0, představuje průměr a obvykle je vhodná pro většinu obrázků.

Chcete-li obrázek zesvětlit nebo ztmavit, můžete upravit úroveň **Brightness** (Jas) přetažením posuvníku doprava nebo doleva. Také můžete zadat hodnotu do okna pro nastavení úrovně.

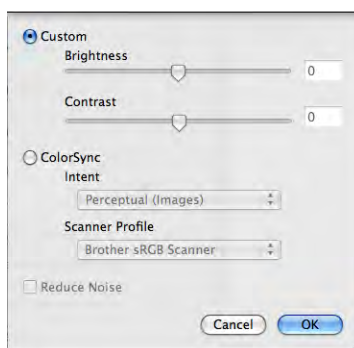

Pokud je naskenovaný obrázek příliš světlý, nastavte nižší úroveň **Brightness** (Jas) a naskenujte dokument znovu.

Pokud je obrázek příliš tmavý, nastavte vyšší úroveň **Brightness** (Jas) a naskenujte dokument znovu.

### Poznámka

Nastavení **Brightness** (Jas) je k dispozici pouze tehdy, je-li **Scan Type** (Typ skenování) nastaven na **Black & White** (Černobíle), **Gray (Error Diffusion)** (Šedá (chybová difuze)), **True Gray** (Stupně šedi) nebo **24bit Color** (Barevná 24 bitů).

### ■ Contrast (Kontrast)

Můžete zvýšit nebo snížit úroveň kontrastu pohybem posuvníku doprava nebo doleva. Zvýšení zvýrazní tmavé a světlé oblasti obrázku, zatímco snížení odhalí více detailů v šedých oblastech. Můžete také zadat hodnotu do okna pro nastavení **Contrast** (Kontrast).

### Poznámka

Nastavení **Contrast** (Kontrast) je k dispozici pouze tehdy, je-li **Scan Type** (Typ skenování) nastaven na **Gray (Error Diffusion)** (Šedá (chybová difuze)), **True Gray** (Stupně šedi) nebo **24bit Color** (Barevná 24 bitů).

### ■ Reduce Noise (Potlačit šum)

Tato volba umožňuje vylepšit a zvýšit kvalitu naskenovaných obrázků. Nastavení **Reduce Noise** (Potlačit šum) je k dispozici při použití možnosti **24bit Color** (Barevná 24 bitů) a rozlišení skenování 300 x 300 dpi, 400 x 400 dpi nebo 600 x 600 dpi.

Při skenování fotografií nebo jiných obrázků, které použijete v textovém editoru nebo jiné grafické aplikaci, vyzkoušejte různé nastavení pro **Resolution** (Rozlišení), **Scan Type** (Typ skenování), **Brightness** (Jas) a **Contrast** (Kontrast), abyste zjistili, jaké nastavení je pro vás nejlepší.

## Skenování dokumentu pomocí ovladače ICA (Mac OS X 10.6.x)

Můžete skenovat dokument jedním z následujících způsobů:

- Pomocí aplikace Image Capture
- Skenování přímo z části **Print & Fax** (Tisk a faxování)

### Používání aplikace Image Capture

Aby bylo možné používat aplikaci Image Capture, která je součástí systému Mac OS X 10.6.x, je vyžadován ovladač skeneru ICA. Ovladač tiskárny Brother CUPS pro systém Mac OS X 10.6.x obsahuje ovladač skeneru ICA. Chcete-li nainstalovat ovladač skeneru ICA, spusťte aktualizaci programového vybavení pro váš počítač Mac nebo přejděte k výběru souborů ke stažení na hlavní stránce pro váš model v Brother Solutions Center (<http://solutions.brother.com/>).

- 1 Připojte zařízení Brother k počítači pomocí kabelu USB. Nebo připojte zařízení Brother ke stejné místní síti LAN (používáte-li síťový model) nebo k bezdrátové místní síti LAN, ke které je připojen počítač.
- 2 Spusťte aplikaci **Image Capture** (Zachytávání obrazu).

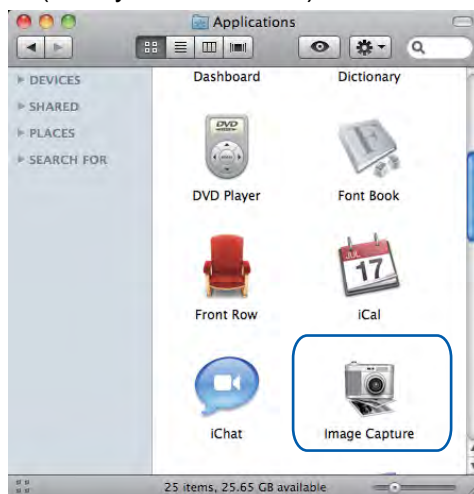

- 3 Vyberte zařízení v seznamu na levé straně obrazovky. Pokud jste propojili zařízení Brother a počítač kabelem USB, zařízení se zobrazí v části **DEVICES** (ZAŘÍZENÍ). Pokud jste provedli připojení prostřednictvím místní sítě LAN nebo bezdrátové místní sítě LAN, zařízení se zobrazí v části **SHARED** (SDÍLENÉ).

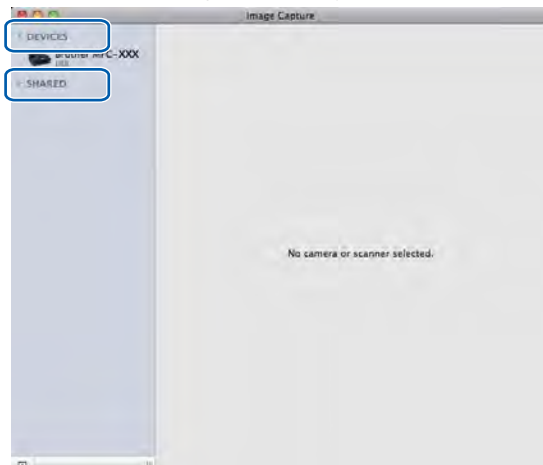

- 4 Umístěte dokument do ADF nebo na sklo skeneru. Umístíte-li dokument do ADF, vyberte **Document Feeder** (Podavač dokumentů) pro **Mode** (Režim) a velikost dokumentu pro **Scan Size** (Velikost skenování).

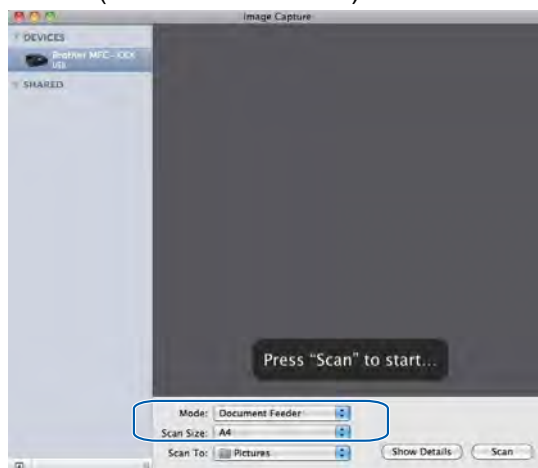

Umístíte-li dokument na sklo skeneru, vyberte **Flatbed** (Stolní skener) pro **Mode** (Režim).

## Poznámka

- Pokud vaše zařízení Brother nemá ADF, volba **Mode** (Režim) se neobjeví.
- Když políčko **Detect Separate Items** (Rozpoznávat samostatné položky) není zaškrtnuto, dokument bude naskenován jako jedna položka a uložen do jednoho souboru. Když je políčko **Detect Separate Items** (Rozpoznávat samostatné položky) zaškrtnuté, program rozpozná každý obrázek a uloží je do samostatných souborů. Pokud program automaticky neořízne dokument tak, jak si přejete, ořízněte jej ručně přetažením ukazatele myši na část, kterou chcete naskenovat, z dialogového pole, do kterého lze vstoupit klepnutím na **Show Details** (Zobrazit podrobnosti).

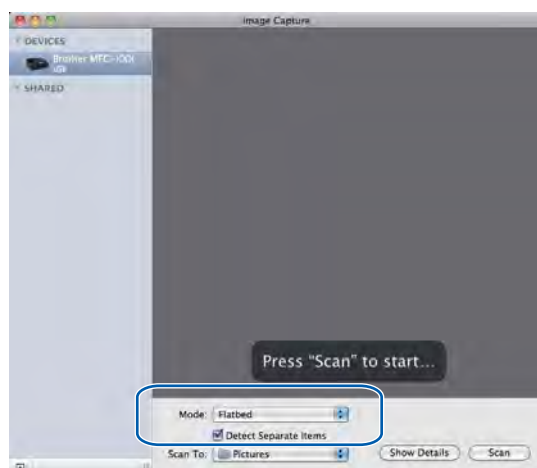

- 5 Vyberte cílovou složku nebo cílovou aplikaci pro **Scan To** (Skenovat do).

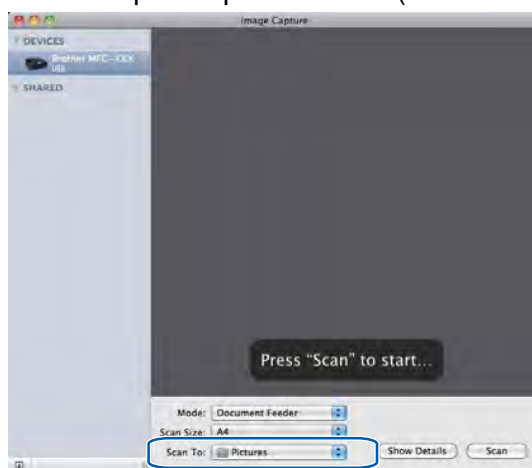

Podle potřeby můžete upravit následující nastavení v dialogovém poli, do kterého lze vstoupit klepnutím na **Show Details** (Zobrazit podrobnosti). Upozorňujeme vás, že název položky a přiřaditelná hodnota se mohou lišit v závislosti na zařízení.

- **Scan Mode** (Režim skenování): Vyberte Podavač dokumentů nebo Stolní skener.
- **Kind** (Druh): Vyberte Barevně, Černobíle nebo Text.
- **Resolution** (Rozlišení): Vyberte rozlišení, ve kterém chcete dokument naskenovat.
- **Scan Size** (Velikost skenování) nebo **Size** (Rozměr): Vyberte velikost papíru skenovaného dokumentu z Podavače dokumentů nebo oblast skenování ze Stolního skeneru.

- **Orientation** (Orientace) nebo **Rotation Angle** (Úhel otočení): Vyberte orientaci dokumentu z Podavače dokumentů nebo úhel skenování ze Stolního skeneru.
- **Scan To** (Skenovat do): Vyberte cílovou složku nebo cílovou aplikaci.
- **Name** (Název): Zadejte počáteční text použitý pro název skenovaného obrázku.
- **Format** (Formát): Vyberte formát souboru skenovaných dat.
- **Image Correction** (Korekce obrázku): Z ručních nastavení můžete upravit položky Jas, Odstín, Teplota a Sytost.

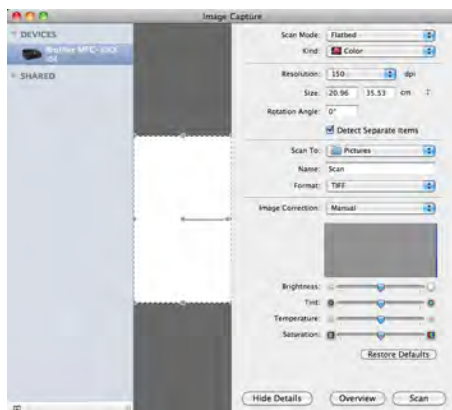

- 6 Klepnutím na **Scan** (Skenovat) zahajte skenování.

## Skenování přímo z části Tisk a faxování

Pokud jste již přidali zařízení Brother do části **Print & Fax** (Tisk a faxování), můžete skenovat přímo z této části. Postupujte podle následujících kroků:

- 1 Připojte zařízení Brother k počítači pomocí kabelu USB. Nebo připojte zařízení Brother ke stejné místní síti LAN (používáte-li síťový model) nebo k bezdrátové místní síti LAN, ke které je připojen počítač.
- 2 Vyberte **System Preferences** (Předvolby systému) v části Nabídka Apple.
- 3 Klepněte na ikonu **Print & Fax** (Tisk a faxování).

- 4 Vyberte zařízení v seznamu na levé straně obrazovky a klepněte na **Open Print Queue** (Otevřít tiskovou frontu).



- 5 Klepněte na ikonu **Scanner** (Skener).

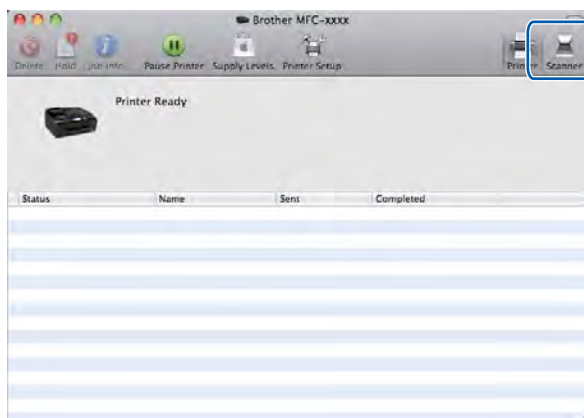

- 6 Umístěte dokument do ADF nebo na sklo skeneru. Umístíte-li dokument do ADF, vyberte **Document Feeder** (Podavač dokumentů) pro **Mode** (Režim) a velikost dokumentu pro **Scan Size** (Velikost skenování).

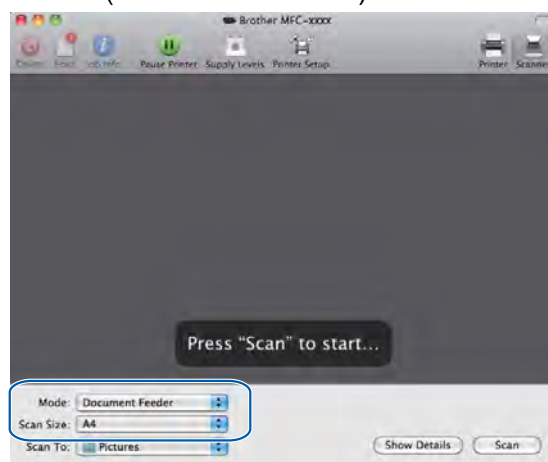

Umístíte-li dokument na sklo skeneru, vyberte **Flatbed** (Stolní skener) pro **Mode** (Režim).



## Poznámka

- Pokud vaše zařízení Brother nemá ADF, volba **Mode** (Režim) se neobjeví.
- Když políčko **Detect Separate Items** (Rozpoznávat samostatné položky) není zaškrtnuto, dokument bude naskenován jako jedna položka a uložen do jednoho souboru. Když je políčko **Detect Separate Items** (Rozpoznávat samostatné položky) zaškrtnuté, program rozpozná každý obrázek a uloží je do samostatných souborů. Pokud program automaticky neořízne dokument tak, jak si přejete, ořízněte jej ručně přetažením ukazatele myši na část, kterou chcete naskenovat, z dialogového pole, do kterého lze vstoupit klepnutím na **Show Details** (Zobrazit podrobnosti).

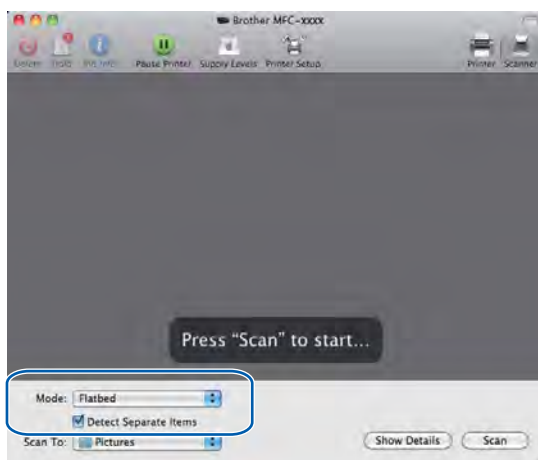

- 7 Vyberte cílovou složku nebo cílovou aplikaci pro **Scan To** (Skenovat do).

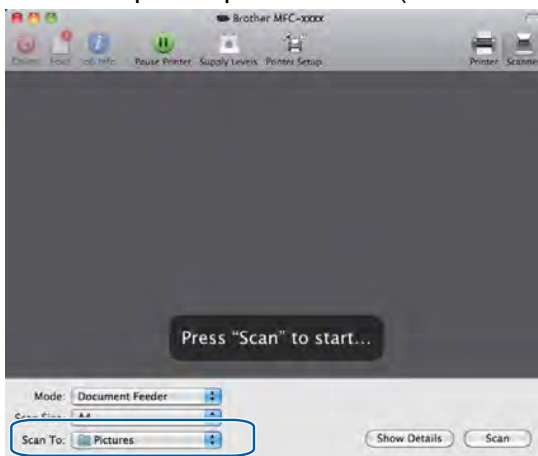

Podle potřeby můžete upravit následující nastavení v dialogovém poli, do kterého lze vstoupit klepnutím na **Show Details** (Zobrazit podrobnosti). Upozorňujeme vás, že název položky a přiřaditelná hodnota se mohou lišit v závislosti na zařízení.

- **Scan Mode** (Režim skenování): Vyberte Podavač dokumentů nebo Stolní skener.
- **Kind** (Druh): Vyberte Barevně, Černobíle nebo Text.
- **Resolution** (Rozlišení): Vyberte rozlišení, ve kterém chcete dokument naskenovat.
- **Scan Size** (Velikost skenování) nebo **Size** (Rozměr): Vyberte velikost papíru skenovaného dokumentu z Podavače dokumentů nebo oblast skenování ze Stolního skeneru.

- **Orientation** (Orientace) nebo **Rotation Angle** (Úhel otočení): Vyberte orientaci dokumentu z Podavače dokumentů nebo úhel skenování ze Stolního skeneru.
- **Scan To** (Skenovat do): Vyberte cílovou složku nebo cílovou aplikaci.
- **Name** (Název): Zadejte počáteční text použitý pro název skenovaného obrázku.
- **Format** (Formát): Vyberte formát souboru skenovaných dat.
- **Image Correction** (Korekce obrázku): Z ručních nastavení můžete upravit položky Jas, Odstín, Teplota a Sytost.

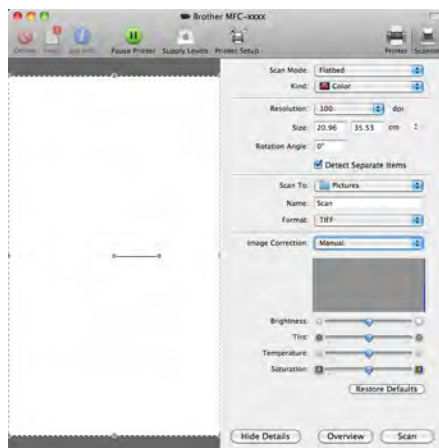

- 8 Klepnutím na **Scan** (Skenovat) zahajte skenování.

## Používání aplikace Presto! PageManager (není k dispozici pro DCP-J525W)

Presto! PageManager je aplikace pro správu dokumentů v počítači. Protože je tento nástroj kompatibilní s většinou grafických a textových editorů, poskytuje vám bezkonkurenční kontrolu nad soubory v počítači. Můžete snadno spravovat vaše dokumenty, upravovat své e-maily a soubory a číst dokumenty pomocí OCR programu integrovaného do aplikace Presto! PageManager.

Pokud zařízení používáte jako skener, doporučujeme vám nainstalovat Presto! PageManager. Aplikaci Presto! PageManager můžete nainstalovat z Brother Support na dodaném disku CD-ROM.



### Poznámka

Úplnou příručku uživatele NewSoft Presto! PageManager 9 můžete otevřít klepnutím na **Help** (Nápověda) na panelu nabídky v aplikaci NewSoft Presto! PageManager 9.

## Funkce

- OCR: v jednom kroku můžete naskenovat obraz, rozpoznat text a upravit jej v textovém editoru.
- Úprava obrazu: zvětšete, ořízněte a otočte obraz, nebo jej otevřete v programu pro úpravu obrazů dle vlastního výběru.
- Anotace: vložte do obrazů odstranitelné poznámky, razítka a nákresy.
- Okno složek: prohlížejte a uspořádejte strukturu svých složek pro snadný přístup.
- Okno prohlížení: prohlížejte soubory jako náhledy, seznam nebo katalog obálek pro snadnou identifikaci.

## Systémové požadavky pro aplikaci Presto! PageManager

- Mac OS X 10.4.11, 10.5.x, 10.6.x
- Pevný disk s alespoň 400 MB volného místa

## Technická pomoc

---

### Pro USA

Název společnosti: NewSoft America Inc.  
Poštovní adresa: 47102 Mission Falls Court, Suite 202 Fremont CA 94539  
Telefon: 510-770-8900  
Fax: 510-770-8980  
E-mailová adresa: [contactus@newsoftinc.com](mailto:contactus@newsoftinc.com)  
URL: <http://www.newsoftinc.com/>

### Pro Kanadu

E-mailová adresa: [contactus@newsoftinc.com](mailto:contactus@newsoftinc.com)

### Německo

Název společnosti: SoftBay GmbH  
Poštovní adresa: Carlstraße 50, D-52531, Übach-Palenberg, Germany  
Telefon: 0900 1 409640  
E-mailová adresa: [de.nsc@newsoft.eu.com](mailto:de.nsc@newsoft.eu.com)  
URL: <http://de.newsoft.eu.com/>

### Velká Británie

Název společnosti: Avanquest UK  
Poštovní adresa: The Software Centre East Way, Lee Mill Industrial Estate Plymouth Devon.  
PL21 9GE  
Telefon: 44-01752-201148  
Fax: 44-01752-894833  
E-mailová adresa: [uk.nsc@newsoft.eu.com](mailto:uk.nsc@newsoft.eu.com)  
URL: <http://uk.newsoft.eu.com/>

### Francie

Název společnosti: 5CA  
Telefon: 089-965-01-09  
E-mailová adresa: [fr.nsc@newsoft.eu.com](mailto:fr.nsc@newsoft.eu.com)  
URL: <http://fr.newsoft.eu.com/>

Skenování

### **Itálie**

Název společnosti: 5CA  
Telefon: 0899399878  
E-mailová adresa: it.nsc@newsoft.eu.com  
URL: <http://it.newsoft.eu.com/>

### **Španělsko**

Název společnosti: 5CA  
Telefon: 0807505598  
E-mailová adresa: sp.nsc@newsoft.eu.com

### **Další země**

E-mailová adresa: tech@newsoft.eu.com

# 10 ControlCenter2

## Poznámka

- Obrazovky uvedené tomto oddíle pocházejí ze systému Mac OS X 10.5.x. Obrazovky na vašem počítači se mohou lišit v závislosti na vašem operačním systému a aplikaci.
- Vlastnosti, které jsou k dispozici ve vašem ControlCenter2, se mohou lišit v závislosti na čísle modelu vašeho zařízení.

## Používání ControlCenter2

ControlCenter2 je programový nástroj, který vám umožňuje rychlý a snadný přístup k často používaným aplikacím. Používání nástroje ControlCenter2 eliminuje nutnost manuálního spouštění konkrétních aplikací.

Na panelu nabídek se zobrazí ikona. Okno ControlCenter2 otevřete klepnutím na ikonu  a volbou

**Open** (Otevřít). Nástroj ControlCenter2 umožňuje následující operace:

- 1 Skenování přímo do souboru, e-mailu, textového editoru nebo grafické aplikace dle vašeho výběru. (1)
- 2 Tlačítka pro vlastní skenování vám umožní konfigurovat tlačítko tak, aby to vyhovovalo potřebám vašich aplikací. (2)
- 3 Používejte funkce kopírování dostupné prostřednictvím počítače a aplikace PC-FAX dostupné pro vaše zařízení. (3)
- 4 Přístup k nastavením, která jsou k dispozici pro konfiguraci vašeho zařízení. (4)
- 5 Z rozevírací nabídky **Model** si můžete vybrat, ke kterému zařízení se nástroj ControlCenter2 připojí. (5) Můžete otevřít i okno **Device Selector** (Volič zařízení) výběrem **Other** (Ostatní) z rozevírací nabídky **Model**.
- 6 Můžete otevřít i okno konfigurace pro každou funkci klepnutím na tlačítko **Configuration** (Konfigurace). (6)

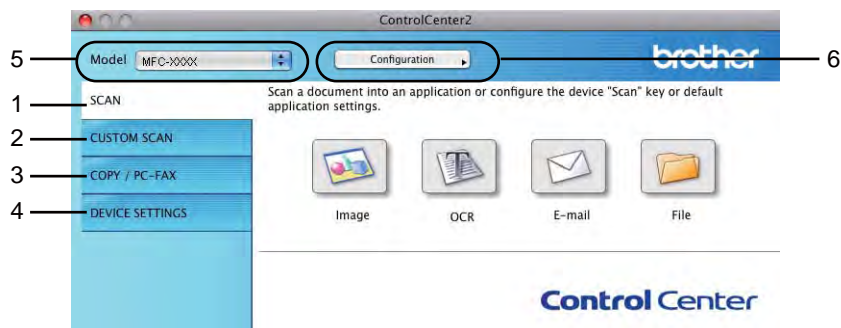

## Vypnutí funkce AutoLoad

---

Pokud nechcete aplikaci ControlCenter2 spouštět automaticky při každém spuštění vašeho počítače, postupujte následujícím způsobem.

- 1 Klepněte na ikonu ControlCenter2 na panelu nabídek a vyberte **Preferences** (Preference). Objeví se okno předvoleb aplikace ControlCenter2.
- 2 Zrušte zaškrtnutí políčka **Start ControlCenter on computer startup** (Spustit ControlCenter po spuštění počítače).
- 3 Zavřete okno klepnutím na tlačítko **OK**.



### Poznámka

---

Ikona aplikace ControlCenter2 je v umístění **Macintosh HD/Library/Printers/Brother/Utilities/ControlCenter** (Macintosh HD/Knihovna/Tiskárny/Brother/Nástroje/ControlCenter).

---

## SKENOVÁNÍ

K dispozici jsou čtyři tlačítka skenování pro aplikace **Scan To Image** (Skenovat do obrázku), **Scan To OCR** (Skenování do OCR), **Scan To E-mail** (Skenování do e-mailu) a **Scan To File** (Skenovat do souboru).

### ■ Image (Obrázek) (Výchozí: Apple Preview)

Umožňuje naskenovat stránku přímo do libovolného prohlížeče/editoru obrázků. Můžete zvolit cílovou aplikaci, například Adobe® Photoshop® nebo jakoukoli aplikaci pro úpravu obrázků v počítači.

### ■ OCR (Výchozí: Apple TextEdit) (není k dispozici pro DCP-J525W)

Umožňuje naskenovat stránku nebo dokument, automaticky spustit aplikaci OCR a vložit text (nikoli obrázek) do aplikace pro úpravu textu. Můžete zvolit cílovou aplikaci textového editoru, například Microsoft® Word nebo jiný textový editor v počítači. Musíte stáhnout aplikaci Presto! PageManager a nainstalovat ji do vašeho počítače. Pokyny pro instalaci viz *Používání aplikace Presto! PageManager (není k dispozici pro DCP-J525W)* >> strana 162.

### ■ E-mail (Výchozí: výchozí e-mailový program)

Umožňuje naskenovat stránku nebo dokument přímo do e-mailové aplikace jako standardní přílohu. Pro přílohu můžete zvolit typ souboru a rozlišení.

### ■ File (Soubor)

Umožňuje skenovat přímo do souboru na disku. Typ souboru a cílovou složku můžete podle potřeby změnit.

Nástroj ControlCenter2 umožňuje nakonfigurovat tlačítko **SCAN (Sken)** na zařízení a softwarové tlačítko nástroje ControlCenter2 pro jednotlivé funkce skenování. Chcete-li nakonfigurovat tlačítko zařízení **SCAN (Sken)**, vyberte kartu **Device Button** (Tlačítko zařízení) v nabídce konfigurace pro každé z tlačítek **SCAN (SKEN)**. Chcete-li nakonfigurovat softwarové tlačítko v aplikaci ControlCenter2, vyberte kartu **Software Button** (Softwarové tlačítko) v nabídce konfigurace pro každé z tlačítek **SCAN (SKEN)**.

### Poznámka

Tlačítko **SCAN (Sken)** zařízení můžete nakonfigurovat pro každé tlačítko ControlCenter2 na kartě **Device Button** (Tlačítko zařízení). Výchozí nastavení můžete změnit klepnutím na tlačítko a současným podržením klávesy **Ctrl** a volbou karty **Device Button** (Tlačítko zařízení).





## Typy souborů

---

Z rozevírací nabídky vyberte typ souboru, do kterého chcete uložit naskenované obrázky.

### Pro Image (Obrázek), E-mail a File (Soubor)

- Bitmapová grafika Windows® (\*.bmp)
- JPEG (\*.jpg)
- TIFF (\*.tif)
- TIFF vícestránkový (\*.tif)
- PNG (typ bitmapové grafiky) (\*.png)
- PDF (\*.pdf)
- Zabezpečené PDF (\*.pdf)

### Pro OCR

- Text (\*.txt)
- Rich Text Format (\*.rtf)
- HTML (\*.htm)
- Excel 97 (\*.xls)



#### Poznámka

Jestliže nastavíte typ souboru na TIFF nebo TIFF vícestránkový, můžete vybrat **Uncompressed** (Nekomprimovaný) nebo **Compressed** (Komprimovaný).

## Velikost dokumentu

---

Z rozevírací nabídky můžete vybrat velikost dokumentu. Vyberete-li velikost dokumentu 1 na 2, např. **1 to 2 (A4)** (1 na 2 (A4)), bude naskenovaný obrázek rozdělen na dva dokumenty formátu A5.

## Obrázek (například: Apple Preview)

Funkce **Scan To Image** (Skenovat do obrázku) vám umožňuje skenovat obrázek přímo do vaší grafické aplikace pro úpravu obrázků. Výchozí nastavení můžete změnit klepnutím na tlačítko a současným podržením klávesy **Ctrl** a volbou **Software Button** (Softwarové tlačítko).

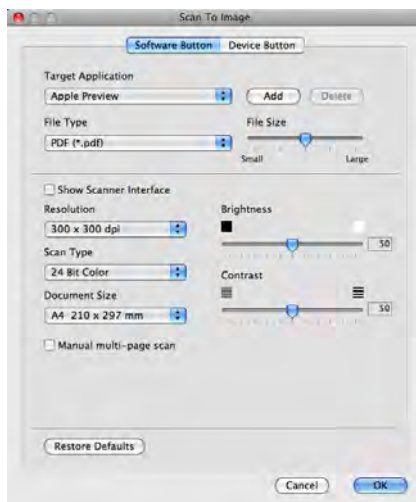

Pokud chcete skenovat a po vytvoření náhledu dokumentu oříznout část stránky, označte políčko **Show Scanner Interface** (Zobrazení vlastností skeneru).

Změňte další nastavení, pokud je to třeba.

Pro změnu cílové aplikace vyberte příslušnou aplikaci z rozevírací nabídky **Target Application** (Cílová aplikace). Aplikaci můžete do seznamu přidat klepnutím na tlačítko **Add** (Přidat).

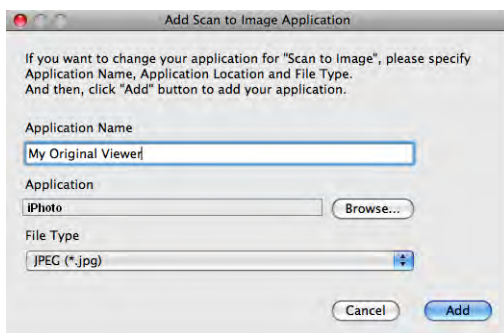

Zadejte **Application Name** (Název aplikace) (až 30 znaků) a vyberte svou oblíbenou aplikaci klepnutím na tlačítko **Browse** (Procházet). Dále vyberte z rozevírací nabídky **File Type** (Typ souboru).

Vámi přidanou aplikaci můžete odstranit. Vyberte možnost **Application Name** (Název aplikace) a klepněte na tlačítko **Delete** (Odstranit).

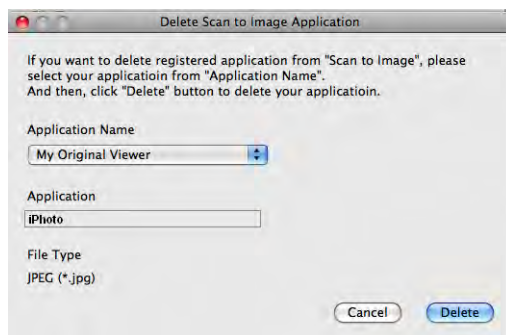

### **Poznámka**

Tato funkce je rovněž k dispozici pro **Scan To E-mail** (Skenování do e-mailu) a **Scan To OCR** (Skenování do OCR). Okno se může lišit v závislosti na funkci.

Jestliže vyberete **Secure PDF** (Zabezpečené PDF) ze seznamu **File Type** (Typ souboru), zobrazí se dialogové okno **Set PDF Password** (Nastavit heslo PDF). Zadejte heslo do pole **Password** (Heslo) a do pole **Re-type Password** (Znovu zadejte heslo) a potom klepněte na tlačítko **OK**.

### **Poznámka**

**Secure PDF** (Zabezpečené PDF) je rovněž k dispozici pro funkce **Scan to E-mail** (Skenování do e-mailu) a **Scan to File** (Skenování do souboru).

## OCR (aplikace textového editoru) (není k dispozici pro DCP-J525W)

Funkce **Scan To OCR** (Skenování do OCR) převádí data grafické stránky obrázku na text, který lze upravovat libovolným textovým editorem. Výchozí textový editor můžete změnit.

Pro konfiguraci funkce **Scan To OCR** (Skenování do OCR) klepněte na tlačítko a současně podržte klávesu **Ctrl** a vyberte **Software Button** (Softwarové tlačítko).

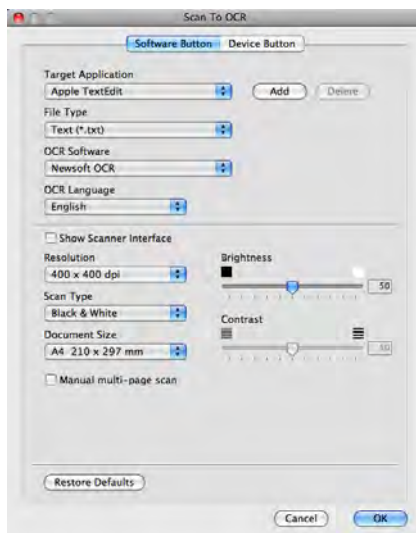

Pro změnu textového editoru vyberte umístění textového editoru z rozevřací nabídky **Target Application** (Cílová aplikace). Pokud chcete přidat aplikaci do seznamu, klepněte na tlačítko **Add** (Přidat). Pro odstranění aplikace klepněte na tlačítko **Delete** (Odstranit).

Pokud chcete skenovat a po vytvoření náhledu dokumentu oříznout část stránky, označte políčko **Show Scanner Interface** (Zobrazení vlastností skeneru).

## E-mail

Funkce **Scan To E-mail** (Skenování do e-mailu) vám umožňuje naskenovat dokument do vaší výchozí e-mailové aplikace, takže budete moci sken odeslat jako přílohu. Pro změnu výchozí e-mailové aplikace nebo typu souboru přílohy klepněte na tlačítko a současně podržte klávesu **Ctrl** a vyberte **Software Button** (Softwarové tlačítko).



Pro změnu e-mailové aplikace vyberte preferovanou e-mailovou aplikaci z rozevřací nabídky **E-mail Application** (E-mailová aplikace). Aplikaci můžete do seznamů přidat klepnutím na tlačítko **Add** (Přidat) <sup>1</sup>. Pro odstranění aplikace klepněte na tlačítko **Delete** (Odstranit).

<sup>1</sup> Po prvním spuštění ControlCenter2 se v rozevřacím seznamu objeví seznam kompatibilních e-mailových aplikací. Pokud máte problémy při použití individuální aplikace s ControlCenter2, měli byste si vybrat aplikaci ze seznamu.

Pokud chcete skenovat a po vytvoření náhledu dokumentu oříznout část stránky, označte políčko **Show Scanner Interface** (Zobrazení vlastností skeneru).

## Soubor

Tlačítko **Scan To File** (Skenovat do souboru) vám umožňuje naskenovat obraz v jakémkoli formátu souboru do složky na vašem pevném disku. Takto můžete snadno archivovat své dokumenty. Pro konfiguraci typu souboru a složky klepněte na tlačítko a současně podržte klávesu **Ctrl** a vyberte **Software Button** (Softwarové tlačítko).

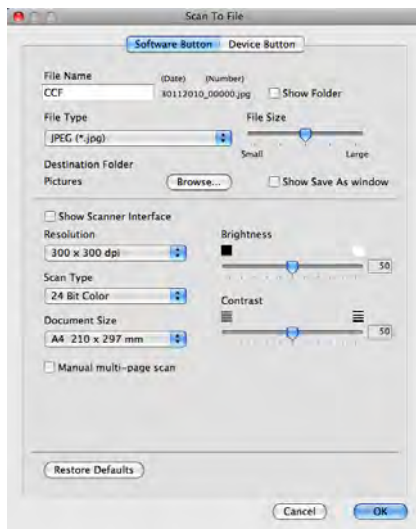

Můžete změnit název souboru. Do okna **File Name** (Název souboru) zadejte název souboru, který chcete použít pro dokument (až 100 znaků). Název souboru bude název, který jste zadali, aktuální datum a pořadové číslo.

Vyberte typ souboru pro uložený obrázek z rozevírací nabídky **File Type** (Typ souboru). Soubor můžete uložit do výchozí složky nebo si vyberte vaší preferovanou složku klepnutím na tlačítko **Browse** (Procházet).

Zaškrtněte políčko **Show Folder** (Zobrazit složku), aby se zobrazilo místo, kam se naskenovaný obrázek uložil, až skenování skončí. Pokud chcete pokaždé určit umístění naskenovaného obrazu, zaškrtněte políčko **Show Save As window** (Zobrazit okno Uložit jako).

Pokud chcete skenovat a po vytvoření náhledu dokumentu oříznout část stránky, označte políčko **Show Scanner Interface** (Zobrazení vlastností skeneru).

## UŽIVATELSKÉ PROFILY SKENOVÁNÍ

Existují čtyři tlačítka, která si můžete nakonfigurovat podle svých potřeb při skenování.

Tlačítko můžete přizpůsobit. Když na něj klepnete a zároveň podržíte klávesu **Ctrl**, objeví se okno konfigurace. K dispozici jsou čtyři funkce skenování: **Scan to Image** (Skenovat do obrázku), **Scan to OCR** (Skenovat do OCR), **Scan to E-mail** (Skenovat do e-mailu) a **Scan to File** (Skenovat do souboru).

### ■ Scan to Image (Skenovat do obrázku)

Umožňuje naskenovat stránku přímo do libovolného prohlížeče/editoru obrázků. Jako cílovou aplikaci můžete na svém počítači zvolit jakýkoli editor obrázků.

### ■ Scan to OCR (Skenovat do OCR) (není k dispozici pro DCP-J525W)

Konvertuje naskenované dokumenty na editovatelné textové soubory. Můžete vybrat cílovou aplikaci pro editovatelný text. Musíte stáhnout aplikaci Presto! PageManager a nainstalovat ji do vašeho počítače. Pokyny pro instalaci viz *Používání aplikace Presto! PageManager (není k dispozici pro DCP-J525W)* >> strana 162.

### ■ Scan to E-mail (Skenovat do e-mailu)

Přiloží naskenované obrázky do e-mailové zprávy. Také můžete vybrat typ přiloženého souboru a vytvořit rychlý seznam rozesílání pro e-mailové adresy vybrané z kontaktů e-mailů.

### ■ Scan to File (Skenovat do souboru)

Můžete uložit naskenovaný obrázek do jakékoliv složky na místním nebo síťovém pevném disku. Můžete také vybrat typ souboru, který se má použít.

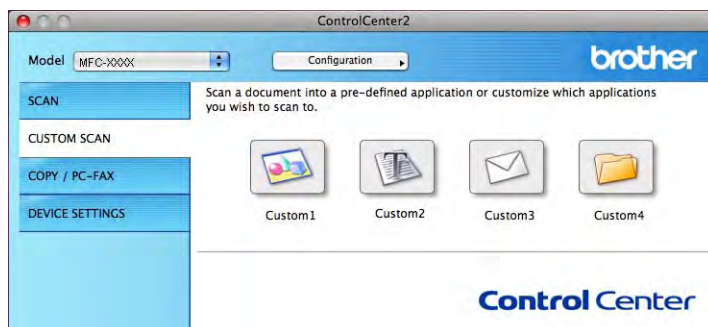

## Typy souborů

---

Z rozevírací nabídky vyberte typ souboru, do kterého chcete uložit naskenované obrázky.

### Pro Image (Obrázek), E-mail a File (Soubor)

- Bitmapová grafika Windows® (\*.bmp)
- JPEG (\*.jpg)
- TIFF (\*.tif)
- TIFF vícestránkový (\*.tif)
- PNG (typ bitmapové grafiky) (\*.png)
- PDF (\*.pdf)
- Zabezpečené PDF (\*.pdf)

### Pro OCR

- Text (\*.txt)
- Rich Text Format (\*.rtf)
- HTML (\*.htm)
- Excel 97 (\*.xls)



#### Poznámka

Jestliže nastavíte typ souboru na TIFF nebo TIFF vícestránkový, můžete vybrat **Uncompressed** (Nekomprimovaný) nebo **Compressed** (Komprimovaný).

---

## Velikost dokumentu

---

Z rozevírací nabídky můžete vybrat velikost dokumentu. Vyberete-li velikost dokumentu 1 na 2, např. **1 to 2 (A4)** (1 na 2 (A4)), bude naskenovaný obrázek rozdělen na dva dokumenty formátu A5.

## Uživatelsky definované tlačítko

---

Tlačítko můžete přizpůsobit. Když na něj klepnete a zároveň podržíte klávesu **Ctrl**, objeví se okno konfigurace. Při konfiguraci tlačítka postupujte podle těchto pokynů.



## Skenování do obrázku

### ■ Karta **General** (Obecné)

Zadáním názvu do pole **Name for Custom** (Vlastní název) (až 30 znaků) vytvoříte název tlačítka.

V poli **Scan Action** (Skenovací akce) vyberte typ skenování.



### ■ Karta **Settings** (Nastavení)

Vyberte nastavení **Target Application** (Cílová aplikace), **File Type** (Typ souboru), **Resolution** (Rozlišení), **Scan Type** (Typ skenování), **Document Size** (Velikost dokumentu), **Show Scanner Interface** (Zobrazení vlastností skeneru), **Brightness** (Jas) a **Contrast** (Kontrast).

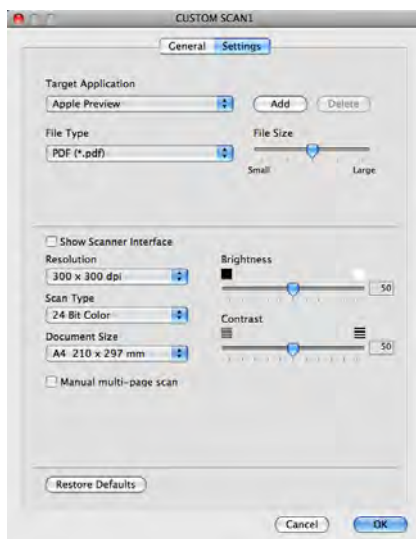

Jestliže vyberete **Secure PDF** (Zabezpečené PDF) ze seznamu **File Type** (Typ souboru), zobrazí se dialogové okno **Set PDF Password** (Nastavit heslo PDF). Zadejte heslo do pole **Password** (Heslo) a do pole **Re-type Password** (Znovu zadejte heslo) a potom klepněte na tlačítko **OK**.

## Poznámka

**Secure PDF** (Zabezpečené PDF) je rovněž k dispozici pro funkce Scan to E-mail (Skenování do e-mailu) a Scan to File (Skenování do souboru).

## Skenování do OCR (není k dispozici pro DCP-J525W)

### ■ Karta **General** (Obecné)

Zadáním názvu do pole **Name for Custom** (Vlastní název) (až 30 znaků) vytvoříte název tlačítka.

V poli **Scan Action** (Skenovací akce) vyberte typ skenování.



### ■ Karta **Settings** (Nastavení)

Vyberte nastavení **Target Application** (Cílová aplikace), **File Type** (Typ souboru), **OCR Software** (Program OCR), **OCR Language** (Jazyk OCR), **Resolution** (Rozlišení), **Scan Type** (Typ skenování), **Document Size** (Velikost dokumentu), **Show Scanner Interface** (Zobrazení vlastností skeneru), **Brightness** (Jas) a **Contrast** (Kontrast).

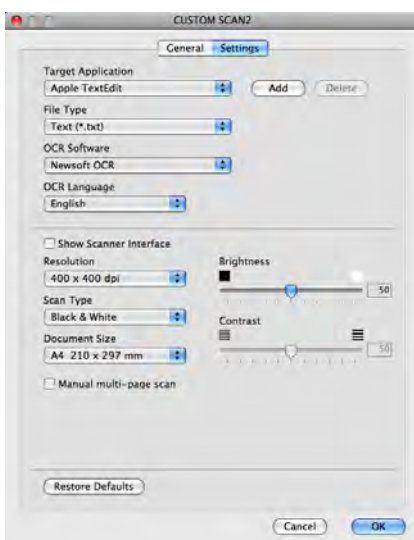

## Skenování do e-mailu

### ■ Karta **General** (Obecné)

Zadáním názvu do pole **Name for Custom** (Vlastní název) (až 30 znaků) vytvoříte název tlačítka.

V poli **Scan Action** (Skenovací akce) vyberte typ skenování.



### ■ Karta **Settings** (Nastavení)

Vyberte nastavení **E-mail Application** (E-mailová aplikace), **File Type** (Typ souboru), **Resolution** (Rozlišení), **Scan Type** (Typ skenování), **Document Size** (Velikost dokumentu), **Show Scanner Interface** (Zobrazení vlastností skeneru), **Brightness** (Jas) a **Contrast** (Kontrast).

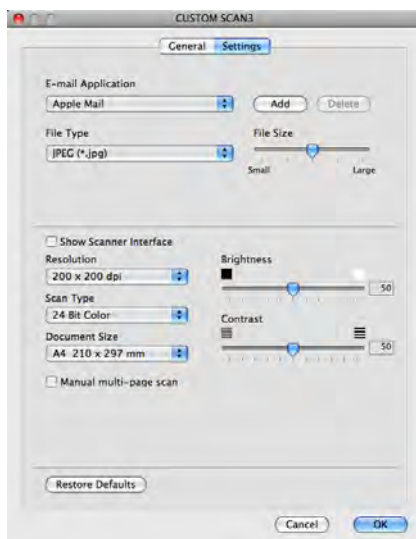

## Skenování do souboru

### ■ Karta **General** (Obecné)

Zadáním názvu do pole **Name for Custom** (Vlastní název) (až 30 znaků) vytvoříte název tlačítka.

V poli **Scan Action** (Skenovací akce) vyberte typ skenování.



### ■ Karta **Settings** (Nastavení)

Z rozevírací nabídky **File Type** (Typ souboru) vyberte formát souboru. Uložte soubor do výchozí složky nebo si vyberte vaši preferovanou složku klepnutím na tlačítko **Browse** (Procházet).

Vyberte nastavení **Resolution** (Rozlišení), **Scan Type** (Typ skenování), **Document Size** (Velikost dokumentu), **Show Scanner Interface** (Zobrazení vlastností skeneru), **Brightness** (Jas) a **Contrast** (Kontrast).

Pokud chcete určit cíl naskenovaného obrazu, zaškrtněte políčko **Show Save As Window** (Zobrazit okno Uložit jako).

Pokud chcete skenovat a po vytvoření náhledu dokumentu oříznout část stránky, označte políčko **Show Scanner Interface** (Zobrazení vlastností skeneru).

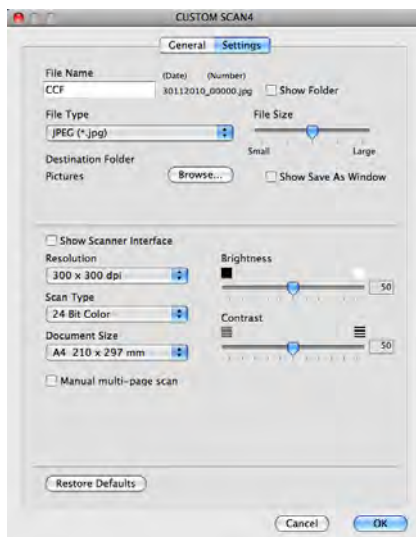

## KOPÍROVÁNÍ / PC-FAX (PC-FAX pouze pro modely MFC)

**KOPÍROVÁNÍ** - Umožňuje provádět rozšířené funkce kopírování pomocí počítače a jakéhokoli ovladače tiskárny. Je například možné v zařízení naskenovat stránku a poté vytisknout její kopie pomocí libovolných funkcí ovladače tiskárny zařízení nebo pro výstup kopie zvolit jakýkoli standardní ovladač tiskárny nainstalovaný na vašem počítači, včetně síťových tiskáren.

**PC-FAX** - Umožňuje naskenovat stránku nebo dokument a obraz automaticky odeslat jako fax z počítače. Vaše preferovaná nastavení můžete nakonfigurovat až na čtyřech tlačítkách.

Tlačítka **Copy1** (Kopie1)-**Copy4** (Kopie4) lze přizpůsobit rozšířeným funkcím kopírování a faxu, jako je tisk N na 1.



Abyste mohli používat tlačítka **Copy** (Kopírování), nakonfigurujte ovladač tiskárny klepnutím na tlačítko a současným podržením klávesy **Ctrl**.



Zadejte název do pole **Name for Copy** (Název kopie) (až 30 znaků) a vyberte **Copy Ratio** (Poměr kopírování). Vyberte nastavení **Resolution** (Rozlišení), **Scan Type** (Typ skenování), **Document Size** (Velikost dokumentu), **Show Scanner Interface** (Zobrazení vlastností skeneru), **Brightness** (Jas) a **Contrast** (Kontrast), která mají být použita.

Před dokončením konfigurace tlačítka **Copy** (Kopírování) nastavte položku **Printer** (Tiskárna). Pak vyberte nastavení tiskárny z rozevřacího menu **Presets** (Předvolby) a klepnutím na **OK** zavřete dialogové okno. Po klepnutí na nakonfigurované tlačítko kopírování se otevře dialogové okno tisku.

**(Mac OS X 10.4.11)**

Chcete-li kopírovat, vyberte z rozevřací nabídky položku **Copies & Pages** (Kopie a stránky).  
 Chcete-li poslat fax, vyberte z rozevřací nabídky **Send Fax** (Odeslat fax). (Viz *Odesílání faxu (pouze pro modely MFC)* >> strana 142.)

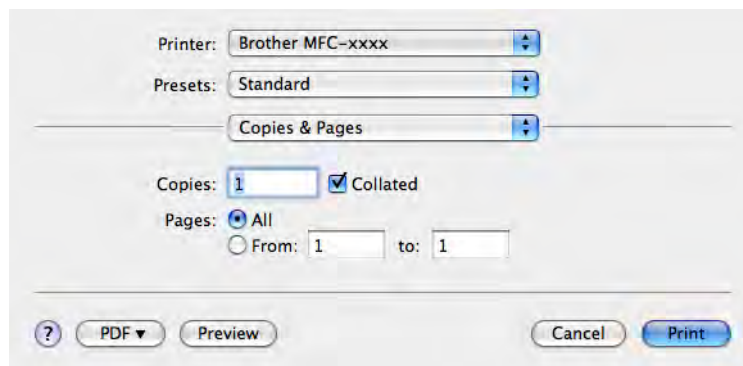
**(Mac OS X 10.5.x až 10.6.x)**

Pro více možností klepněte na šipku vedle rozevřací nabídky **Printer** (Tiskárna).  
 Chcete-li kopírovat, klepněte na **Print** (Tisk).  
 Chcete-li odeslat fax, klepněte na šipku vedle rozevřací nabídky **Printer** (Tiskárna) a vyberte z ní **Send Fax** (Odeslat fax). (Viz *Odesílání faxu (pouze pro modely MFC)* >> strana 142.)

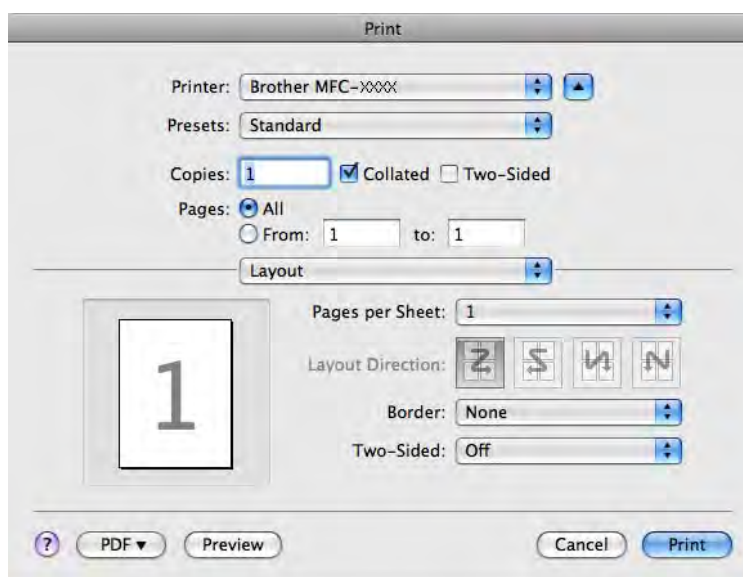

## NASTAVENÍ ZAŘÍZENÍ

Klepnutím na jedno tlačítko můžete konfigurovat nastavení zařízení nebo zkontrolovat množství inkoustu.

- **Remote Setup** (Vzdálená instalace) (pro MFC-J625DW/J825DW/J5910DW)

Slouží k otevření okna programu Vzdálené nastavení. (Viz *Vzdálené nastavení (pro MFC-J625DW/J825DW/J5910DW)* ►► strana 186.)

- **Quick-Dial** (Rychlé vytáčení) (pro MFC-J625DW/J825DW/J5910DW)

Slouží k otevření okna Set Quick-Dial (Nastavit rychlé vytáčení) aplikace Vzdálené nastavení. (Viz *Vzdálené nastavení (pro MFC-J625DW/J825DW/J5910DW)* ►► strana 186.)

- **Ink Level** (Množství inkoustu)

Umožní vám otevřít Brother Status Monitor (Sledování stavu Brother), čímž zobrazíte množství inkoustu v každé kazetě.



## Vzdálené nastavení (pro MFC-J625DW/J825DW/J5910DW)

Tlačítko **Remote Setup** (Vzdálená instalace) slouží k otevření okna programu Vzdálené nastavení, ve kterém lze provést konfiguraci nabídek nastavení zařízení.



### Poznámka

Podrobnosti najdete v části *Vzdálené nastavení (pro MFC-J625DW/J825DW/J5910DW)* ►► strana 186.

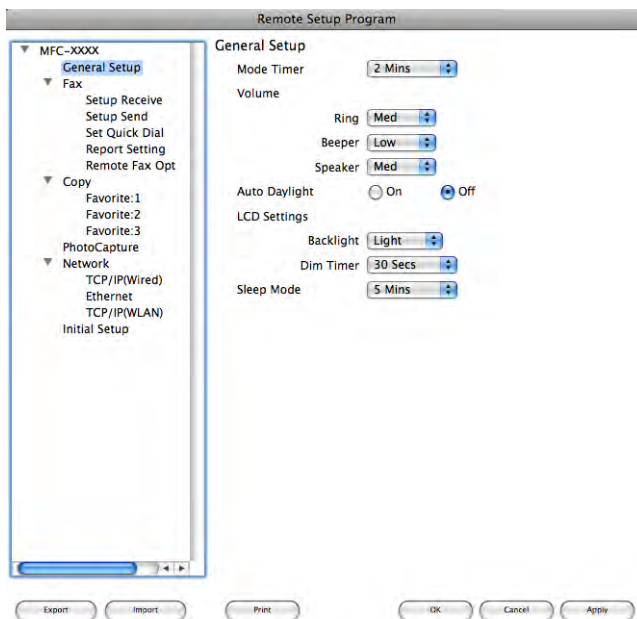



## Rychlé vytáčení (pro MFC-J625DW/J825DW/J5910DW)

Tlačítko **Quick-Dial** (Rychlé vytáčení) slouží k otevření okna **Set Quick Dial** (Nastavit rychlé vytáčení) v programu Vzdálené nastavení, v němž lze snadno zaregistrovat nebo změnit čísla vytáčení pomocí počítače.

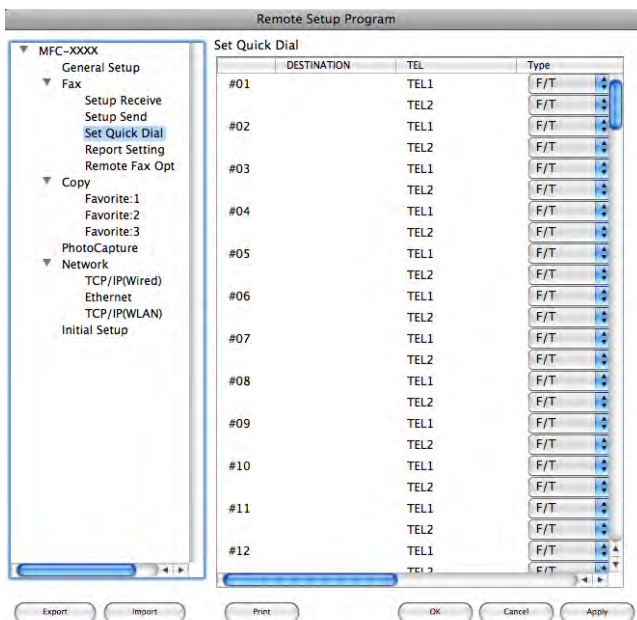

## Množství inkoustu

Tlačítko **Ink Level** (Množství inkoustu) otevře okno **Status Monitor**, kde je zobrazeno množství inkoustu v každé kazetě.

### Poznámka

Aplikace Brother Status Monitor (Sledování stavu Brother) se nachází v umístění **Macintosh HD/Library/Printers/Brother/Utilities** (Macintosh HD/Knihovna/Tiskárny/Brother/Nástroje).



## Vzdálené nastavení (pro MFC-J625DW/J825DW/J5910DW)

Aplikace **Remote Setup** (Vzdálená instalace) umožňuje konfigurovat mnoho nastavení zařízení pomocí aplikace. Při přístupu k této aplikaci budou nastavení zařízení automaticky stažena do počítače a zobrazena na obrazovce počítače. Pokud nastavení změňte, máte možnost odeslat je přímo do zařízení.



### Poznámka

Ikona aplikace **RemoteSetup** (Vzdálená instalace) se nachází ve složce **Macintosh HD/Library/Printers/Brother/Utilities**.

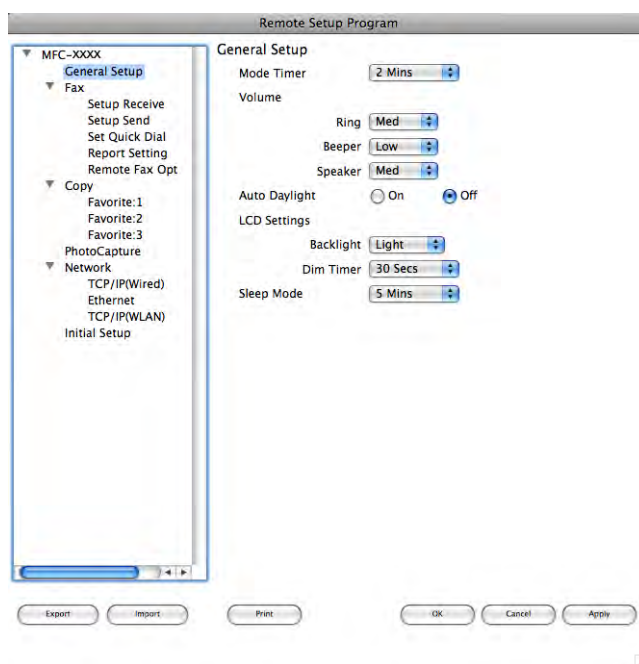

#### ■ OK

Slouží k zahájení nahrávání dat do zařízení a ukončení aplikace Vzdálené nastavení. Pokud se zobrazí chybové hlášení, zadejte znovu správná data a poté klepněte na tlačítko **OK**.

#### ■ Cancel (Zrušit)

Slouží k ukončení aplikace Vzdálené nastavení, aniž by se data nahrála do zařízení.

#### ■ Apply (Použít)

Slouží k nahrání dat do zařízení bez ukončení aplikace Vzdálené nastavení.

#### ■ Print (Tisk)

Slouží k vytištění vybraných položek v zařízení. Data nelze vytisknout, dokud je nenahrajete do zařízení. Klepnutím na tlačítko **Apply** (Použít) nahrajte nová data do zařízení a poté klepněte na tlačítko **Print** (Tisk).

#### ■ Export

Slouží k uložení aktuálního nastavení konfigurace do souboru.

## ■ Import

Slouží k načtení nastavení ze souboru.



### Poznámka

---

- Tlačítkem **Export** můžete ukládat veškerá nastavení související s tiskárnou.
  - Pokud potřebujete změnit zařízení registrované pro počítač během instalace programu MFL-Pro Suite (►► Stručný návod k obsluze) nebo pokud bylo změněno síťové prostředí, je třeba určit nové zařízení. Otevřete nabídku **Device Selector** (Volič zařízení) a vyberte nové zařízení. (Pouze pro síťové uživatele)
-

## PhotoCapture Center™ (pro MFC-J625DW/J825DW/J5910DW/DCP-J725DW/J925DW)

Paměťovou kartu nebo paměťovou jednotku USB Flash instalovanou v zařízení lze otevřít z počítače.

### UPOZORNĚNÍ

Počítač NESPOUŠTĚJTE, když je v paměťové jednotce zařízení vložena paměťová karta nebo paměťová jednotka USB Flash. Může dojít ke ztrátě dat nebo poškození média.

#### Poznámka

- Aplikace PhotoCapture Center™ přečte pouze média, která byla vložena jako první.
- Tiskne-li zařízení z aplikace PhotoCapture Center™, nebude mít váš počítač přístup k žádné jiné operaci v PhotoCapture Center™.

### Pro uživatele USB kabelu

- 1 Vložte paměťovou kartu nebo paměťovou jednotku USB Flash do zařízení.

#### Poznámka

Pokud vytvoříte název svazku paměťové karty nebo paměťové jednotky USB Flash, tento název se zobrazí místo položky **Removable Disk** (Vyjímatelný disk).

- 2 Poklepejte na ikonu **Removable Disk** (Vyjímatelný disk). Na obrazovce se zobrazí soubory a složky uložené na paměťové kartě nebo paměťové jednotce USB Flash.
- 3 Soubory můžete upravovat a ukládat na jiný disk v počítači.
- 4 Před vyjmutím paměťové karty nebo paměťové jednotky USB Flash ze zařízení ukončete všechny aplikace, které používají data uložená na paměťové kartě nebo paměťové jednotce USB Flash a přetáhněte ikonu **Removable Disk** (Vyjímatelný disk) do ikony **Trash** (Koš).

### UPOZORNĚNÍ

Paměťovou kartu nebo paměťovou jednotku USB Flash NEVYJÍMEJTE, pokud stavový indikátor LED nebo tlačítko **PHOTO (Fotocapture)** bliká. Mohlo by dojít k poškození paměťové karty, paměťové jednotky USB Flash nebo dat uložených na kartě.

Pokud paměťovou kartu nebo paměťovou jednotku USB Flash vyjmete, když stavový indikátor LED nebo tlačítko **PHOTO (Fotocapture)** bliká, je třeba počítač ihned restartovat. Teprve pak budete moci do zařízení znovu vložít stejnou paměťovou kartu nebo paměťovou jednotku USB Flash. Pokud počítač nerestartujete, může dojít k poškození dat na médiu.

## Pro síťové uživatele

- 1 Vložte paměťovou kartu nebo paměťovou jednotku USB Flash do zařízení.
- 2 Spustěte jakýkoli FTP program nebo jakýkoli webový prohlížeč, který podporuje FTP. Váš prohlížeč získá přístup na paměťovou kartu nebo paměťovou jednotku USB Flash prostřednictvím protokolu FTP a síťového hostitelského názvu zařízení. V adrese zadejte ftp://XXX.XXX.XXX.XXX (kde XXX.XXX.XXX.XXX je IP adresa vašeho přístroje Brother). Váš prohlížeč zobrazí seznam názvů souborů na paměťové kartě nebo na paměťové jednotce USB Flash.
- 3 Klepněte na název souboru, který chcete zobrazit.



### Poznámka

Používání některých znaků a symbolů v názvu souboru na paměťové kartě nebo paměťové jednotce USB Flash může způsobit problémy při otevírání souboru. Doporučujeme v názvech souborů používat pouze kombinace následujících znaků.

1234567890

ABCDEFGHIJKLMNOPQRSTUVWXYZ

abcdefghijklmnopqrstuvwxyz

! # \$ % & ' ( ) - , @ ^ \_ ' { } ~

**Při vyjímání paměťové karty nebo paměťové jednotky USB Flash dodržujte následující opatření, abyste zabránili poškození paměťové karty nebo paměťové jednotky USB Flash:**

- 1 Zavřete prohlížeč.
- 2 Před vyjmutím paměťové karty nebo paměťové jednotky USB Flash vyčkejte, až přestane blikat stavový indikátor LED nebo tlačítko **PHOTO (Fotocapture)**.

## **⚠ UPOZORNĚNÍ**

Paměťovou kartu nebo paměťovou jednotku USB Flash **NEVYJÍMEJTE**, pokud stavový indikátor LED nebo tlačítko **PHOTO (Fotocapture)** bliká. Mohlo by dojít k poškození paměťové karty, paměťové jednotky USB Flash nebo dat uložených na kartě.

Pokud paměťovou kartu nebo paměťovou jednotku USB Flash vyjmete, když stavový indikátor LED nebo tlačítko **PHOTO (Fotocapture)** bliká, je třeba počítač ihned restartovat. Teprve pak budete moci do zařízení znovu vložit stejnou paměťovou kartu nebo paměťovou jednotku USB Flash. Pokud počítač nerestartujete, může dojít k poškození dat na médiu.



# Používání tlačítka Scan (Sken)

---

**Skenování prostřednictvím kabelu USB**

191

**Síťové skenování**



203

## Používání tlačítka Scan (Sken) při připojení kabelem USB

### Poznámka

Používáte-li tlačítko **SCAN (Sken)** v síti, viz *Síťové skenování* >> strana 203.

Tlačítkem  (**SCAN (Sken)**) na ovládacím panelu nebo *Skenovat* na dotykovém displeji můžete skenovat dokumenty přímo do aplikace textového editoru, grafické aplikace nebo e-mailové aplikace, do složky v počítači, na paměťovou kartu nebo paměťovou jednotku USB Flash (pro MFC-J625DW/J825DW/J5910DW/DCP-J725DW/J925DW).

Aby bylo možné používat tlačítko  (**SCAN (Sken)**) nebo *Skenovat*, musíte nejdříve nainstalovat sadu programů Brother MFL-Pro a připojit zařízení k počítači. Pokud jste nainstalovali program MFL-Pro Suite z dodaného disku CD-ROM, byly nainstalovány správné ovladače a program ControlCenter. Při skenování pomocí tlačítka  (**SCAN (Sken)**) nebo *Skenovat* se používá konfigurace z obrazovky

**Nastavení zařízení pro skenování** aplikace ControlCenter4 nebo z karty **Device Button** (Tlačítko zařízení) aplikace ControlCenter2. (U systému Windows® viz *Karta Skenování* >> strana 64, jestliže jste zvolili režim **Domácí režim**, nebo viz *Karta Skenování* >> strana 78, jestliže jste zvolili režim **Pokročilý režim**. Pokyny pro operační systém Macintosh najdete v části *SKENOVÁNÍ* >> strana 167.) Podrobné pokyny pro konfiguraci nastavení skenování a spuštění vámi zvolené aplikace pomocí tlačítka  (**SCAN (Sken)**) nebo *Skenovat* viz *ControlCenter4* >> strana 58 (Windows®) nebo *ControlCenter2* >> strana 165 (Macintosh).

### Skenování do e-mailu

Do e-mailové aplikace můžete jako přílohu naskenovat černobílý nebo barevný dokument.

#### Pro MFC-J825DW/DCP-J925DW

- 1 Vložte dokument.
- 2 Stiskněte  (**SCAN (Sken)**) nebo *Skenovat*.
- 3 Stisknutím tlačítka ◀ nebo ▶ vyberte do e-mailu.
- 4 Stiskněte tlačítko **Mono Start (Start Mono)** nebo **Colour Start (Start Barva)**.  
Zařízení naskenuje dokument, vytvoří přílohu a spustí e-mailovou aplikaci, ve které bude zobrazena nová zpráva, pro kterou stačí vybrat adresáta.

#### Pro MFC-J625DW/J5910DW/DCP-J525W/J725DW

- 1 Vložte dokument.
- 2 Stiskněte tlačítko  (**SCAN (Sken)**) nebo *Skenovat*.



- 3 Stisknutím tlačítka ▲ nebo ▼ zobrazte funkci Sken do mailu.
- 4 Stiskněte Sken do mailu.
- 5 Stiskněte Start.  
Zařízení naskenuje dokument, vytvoří přílohu a spustí e-mailovou aplikaci, ve které bude zobrazena nová zpráva, pro kterou stačí vybrat adresáta.

### Pro MFC-J430W/J432W

- 1 Vložte dokument.
- 2 Stiskněte tlačítko  (**SCAN (Sken)**).
- 3 Stisknutím tlačítka ▲ nebo ▼ vyberte Sken do mailu.  
Stiskněte **OK**.
- 4 Stiskněte tlačítko **Mono Start (Start Mono)** nebo **Colour Start (Start Barva)**.  
Zařízení naskenuje dokument, vytvoří přílohu a spustí e-mailovou aplikaci, ve které bude zobrazena nová zpráva, pro kterou stačí vybrat adresáta.



#### Poznámka

##### (Windows®)

- Typ skenování závisí na nastavení na obrazovce **Nastavení zařízení pro skenování** aplikace ControlCenter4. **Mono Start (Start Mono)** nebo **Colour Start (Start Barva)** tato nastavení nemění.
- Chcete-li přepínat mezi barevným a černobílým skenováním, klepněte na **Nápovědu** v aplikaci ControlCenter4.

##### (Macintosh)

- Typ skenování závisí na nastavení na kartě **Device Button** (Tlačítko zařízení) aplikace ControlCenter2. **Mono Start (Start Mono)** nebo **Colour Start (Start Barva)** tato nastavení nemění.
- Chcete-li přepínat mezi barevným a černobílým skenováním, vyberte možnost barevného nebo černobílého typu skenování na kartě **Device Button** (Tlačítko zařízení) konfigurační obrazovky aplikace ControlCenter2. (Viz **SKENOVÁNÍ** ►► strana 167.)

## Skenování do obrázku

Můžete naskenovat černobílý nebo barevný dokument do vaší grafické aplikace pro zobrazení a editaci.

### Pro MFC-J825DW/DCP-J925DW

- 1 Vložte dokument.
- 2 Stiskněte  (**SCAN (Sken)**) nebo Skenovat.
- 3 Stisknutím tlačítka ◀ nebo ▶ vyberte do obrázku.

- 4 Stiskněte tlačítko **Mono Start (Start Mono)** nebo **Colour Start (Start Barva)**. Zařízení začne skenovat.

#### Pro MFC-J625DW/J5910DW/DCP-J525W/J725DW

- 1 Vložte dokument.
- 2 Stiskněte tlačítko  (**SCAN (Sken)**) nebo Skenovat.
- 3 Stisknutím tlačítka ▲ nebo ▼ zobrazte funkci Sken do obraz.
- 4 Stiskněte Sken do obraz.
- 5 Stiskněte Start.  
Zařízení začne skenovat.

#### Pro MFC-J430W/J432W

- 1 Vložte dokument.
- 2 Stiskněte tlačítko  (**SCAN (Sken)**).
- 3 Stisknutím tlačítka ▲ nebo ▼ vyberte Sken do grafiky.  
Stiskněte **OK**.
- 4 Stiskněte tlačítko **Mono Start (Start Mono)** nebo **Colour Start (Start Barva)**.  
Zařízení začne skenovat.



#### Poznámka

##### (Windows®)

- Typ skenování závisí na nastavení na obrazovce **Nastavení zařízení pro skenování** aplikace ControlCenter4. **Mono Start (Start Mono)** nebo **Colour Start (Start Barva)** tato nastavení nemění.
- Chcete-li přepínat mezi barevným a černobílým skenováním, klepněte na **Nápovědu** v aplikaci ControlCenter4.

##### (Macintosh)

- Typ skenování závisí na nastavení na kartě **Device Button** (Tlačítko zařízení) aplikace ControlCenter2. **Mono Start (Start Mono)** nebo **Colour Start (Start Barva)** tato nastavení nemění.
- Chcete-li přepínat mezi barevným a černobílým skenováním, vyberte možnost barevného nebo černobílého typu skenování na kartě **Device Button** (Tlačítko zařízení) konfigurační obrazovky aplikace ControlCenter2. (Viz **SKENOVÁNÍ** >> strana 167.)

## Skenování do OCR (není k dispozici pro DCP-J525W)

Pokud je originálním dokumentem text, můžete jej pomocí aplikace ScanSoft™ PaperPort™12SE nebo Presto! PageManager naskenovat a převést na textový soubor, který lze poté upravit ve vašem oblíbeném programu pro úpravu textu.

### Pro MFC-J825DW/DCP-J925DW

- 1 Vložte dokument.
- 2 Stiskněte  (**SCAN (Sken)**) nebo **Skenovat**.
- 3 Stisknutím tlačítka ◀ nebo ▶ vyberte do OCR.
- 4 Stiskněte tlačítko **Mono Start (Start Mono)** nebo **Colour Start (Start Barva)**. Zařízení začne skenovat.

### Pro MFC-J625DW/J5910DW/DCP-J725DW

- 1 Vložte dokument.
- 2 Stiskněte tlačítko  (**SCAN (Sken)**) nebo **Skenovat**.
- 3 Stisknutím tlačítka ▲ nebo ▼ zobrazte funkci Sken do OCR.
- 4 Stiskněte **Sken** do OCR.
- 5 Stiskněte **Start**. Zařízení začne skenovat.

### Pro MFC-J430W/J432W

- 1 Vložte dokument.
- 2 Stiskněte tlačítko  (**SCAN (Sken)**).
- 3 Stisknutím tlačítka ▲ nebo ▼ vyberte **Sken** do OCR. Stiskněte **OK**.
- 4 Stiskněte tlačítko **Mono Start (Start Mono)** nebo **Colour Start (Start Barva)**. Zařízení začne skenovat.

## Poznámka

### (Windows®)

- Typ skenování závisí na nastavení na obrazovce **Nastavení zařízení pro skenování** aplikace ControlCenter4. **Mono Start (Start Mono)** nebo **Colour Start (Start Barva)** tato nastavení nemění.
- Chcete-li přepínat mezi barevným a černobílým skenováním, klepněte na **Nápovědu** v aplikaci ControlCenter4.
- V počítači musíte mít nainstalovanou aplikaci ScanSoft™ PaperPort™12SE.

### (Macintosh)

- Typ skenování závisí na nastavení na kartě **Device Button** (Tlačítko zařízení) aplikace ControlCenter2. **Mono Start (Start Mono)** nebo **Colour Start (Start Barva)** tato nastavení nemění.
- Aby funkce OCR fungovala z tlačítka **SCAN (Sken)** v aplikaci ControlCenter2, musíte stáhnout aplikaci Presto! PageManager a nainstalovat ji do počítače. Pokyny pro instalaci viz *Používání aplikace Presto! PageManager (není k dispozici pro DCP-J525W)* ►► strana 162.
- Funkce Skenování do OCR je k dispozici pro angličtinu, francouzštinu, němčinu, holandštinu, italštinu, španělštinu, portugalštinu, dánštinu, švédštinu, japonštinu, tradiční čínštinu, zjednodušenou čínštinu a korejštinu.

## Skenování do souboru

Černobílý nebo barevný dokument můžete naskenovat do počítače a uložit jej jako soubor do složky podle vlastního výběru. Nastavení typu souboru a konkrétní složky se provádí podle nastavení, která jste zvolili na obrazovce konfigurace Skenování do souboru nástroje ControlCenter. (U systému Windows® viz *Karta Skenování* ►► strana 64, jestliže jste zvolili režim **Domácí režim**, nebo viz *Karta Skenování* ►► strana 78, jestliže jste zvolili režim **Pokročilý režim**. Pokyny pro operační systém Macintosh najdete v části *SKENOVÁNÍ* ►► strana 167.)

### Pro MFC-J825DW/DCP-J925DW

- 1 Vložte dokument.
- 2 Stiskněte  (**SCAN (Sken)**) nebo Skenovat.
- 3 Stisknutím tlačítka ◀ nebo ▶ vyberte do souboru.
- 4 Stiskněte tlačítko **Mono Start (Start Mono)** nebo **Colour Start (Start Barva)**. Zařízení začne skenovat.

### Pro MFC-J625DW/J5910DW/DCP-J525W/J725DW

- 1 Vložte dokument.
- 2 Stiskněte tlačítko  (**SCAN (Sken)**) nebo Skenovat.
- 3 Stisknutím tlačítka ▲ nebo ▼ zobrazte funkci Sken do soub.
- 4 Stiskněte Sken do soub.
- 5 Stiskněte Start.  
Zařízení začne skenovat.

### Pro MFC-J430W/J432W

- 1 Vložte dokument.
- 2 Stiskněte tlačítko  (**SCAN (Sken)**).
- 3 Stisknutím tlačítka ▲ nebo ▼ vyberte Sken do soub.  
Stiskněte **OK**.
- 4 Stiskněte tlačítko **Mono Start (Start Mono)** nebo **Colour Start (Start Barva)**.  
Zařízení začne skenovat.



#### Poznámka

##### (Windows®)

- Typ skenování závisí na nastavení na obrazovce **Nastavení zařízení pro skenování** aplikace ControlCenter4. **Mono Start (Start Mono)** nebo **Colour Start (Start Barva)** tato nastavení nemění.
- Chcete-li přepínat mezi barevným a černobílým skenováním nebo změnit název souboru skenovaných dokumentů, klepněte na **Nápovědu** v aplikaci ControlCenter4.

##### (Macintosh)

- Typ skenování závisí na nastavení na kartě **Device Button** (Tlačítko zařízení) aplikace ControlCenter2. **Mono Start (Start Mono)** nebo **Colour Start (Start Barva)** tato nastavení nemění.
- Chcete-li přepínat mezi barevným a černobílým skenováním, vyberte možnost barevného nebo černobílého typu skenování na kartě **Device Button** (Tlačítko zařízení) konfigurační obrazovky aplikace ControlCenter2. (Viz **SKENOVÁNÍ** >> strana 167.)
- Chcete-li změnit název souboru skenovaných dokumentů, zadejte název souboru do části **File Name** (Název souboru) na kartě **Device Button** (Tlačítko zařízení) konfigurační obrazovky aplikace ControlCenter2. (Viz **SKENOVÁNÍ** >> strana 167.)

## Skenování na média (pro MFC-J625DW/J825DW/J5910DW/DCP-J725DW/J925DW)

Černobílé a barevné dokumenty lze skenovat přímo na paměťovou kartu nebo paměťovou jednotku USB Flash. Černobílé dokumenty budou uloženy jako soubory ve formátu PDF (\*.PDF) nebo TIFF (\*.TIF). Barevné dokumenty lze uložit jako soubory ve formátu PDF (\*.PDF) nebo JPEG (\*.JPG). Názvy souborů vycházejí z aktuálního data. Například pátý obrázek naskenovaný 1. července 2011 by měl název 01071105.PDF. Můžete měnit barvu, kvalitu a název souboru.

Rozlišení	Možnosti formátu souboru	Výchozí formát souboru
C/B 100 dpi	TIFF / PDF	PDF
C/B 200 dpi	TIFF / PDF	PDF
C/B 300 dpi	TIFF / PDF	PDF
Barevné 100 dpi	JPEG / PDF	PDF
Barevné 200 dpi	JPEG / PDF	PDF
Barevné 300 dpi	JPEG / PDF	PDF
Barevné 600 dpi	JPEG / PDF	PDF

### Automatické oříznutí (MFC-J825DW/DCP-J925DW)

Je možné skenovat několik dokumentů umístěných na sklo skeneru. Před uložením lze na displeji LCD zobrazit náhledy jednotlivých dokumentů. Pokud vyberete možnost Automatické oříznutí, zařízení naskenuje všechny dokumenty a vytvoří samostatné soubory. Pokud například na sklo skeneru umístíte tři dokumenty, zařízení naskenuje a vytvoří tři samostatné soubory. Pokud chcete vytvořit třístránkový soubor, vyberte možnost TIFF nebo PDF pro Typ souboru.

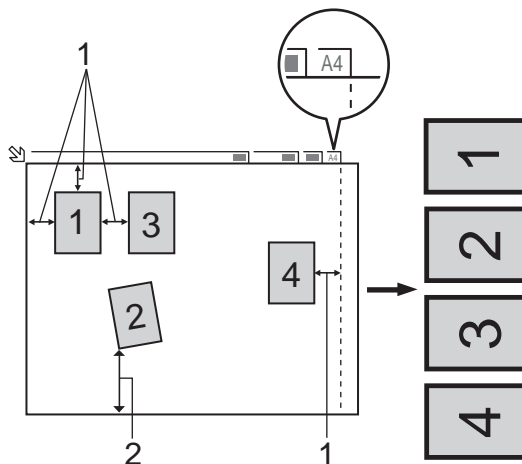

**1 10 mm nebo větší**

**2 20 mm nebo větší (dolní část)**

## Poznámka

Funkce automatického oříznutí je podporována technologií společnosti Reallusion, Inc.



## Pokyny pro funkci automatického oříznutí

- Toto nastavení je dostupné pouze pro obdélníkové nebo čtvercové dokumenty.
- Pokud je dokument příliš dlouhý nebo široký, nastavení nebude fungovat správně.
- Dokumenty je třeba umístit dále od okrajů skla skeneru, jak je naznačeno na obrázku.
- Mezi dokumenty je třeba ponechat mezeru alespoň 10 mm.
- Funkce automatického oříznutí umožňuje upravit natočení dokumentu na skle skeneru, pokud je však dokument natočen o více než 10 stupňů, toto nastavení nebude fungovat.
- Aby bylo možné použít funkci automatického oříznutí, musí být automatický podavač dokumentů prázdný.
- Funkce automatického oříznutí je dostupná maximálně pro 16 dokumentů, v závislosti na velikosti dokumentů.

## Pro MFC-J825DW/DCP-J925DW

- 1 Vložte paměťovou kartu nebo paměťovou jednotku USB Flash do zařízení.

### UPOZORNĚNÍ

Paměťovou kartu nebo paměťovou jednotku USB Flash NEVYJÍMEJTE, pokud stavový indikátor LED bliká. Mohlo by dojít k poškození paměťové karty, paměťové jednotky USB Flash nebo dat uložených na kartě.

Pokud paměťovou kartu nebo paměťovou jednotku USB Flash vyjmete, když stavový indikátor LED bliká, je třeba počítač ihned restartovat. Teprve pak budete moci do zařízení znovu vložit stejnou paměťovou kartu nebo paměťovou jednotku USB Flash. Pokud počítač nerestartujete, může dojít k poškození dat na médiu.

- 2 Vložte dokument.
- 3 (Pro DCP-J925DW)  
Stiskněte **Stop/Exit (Stop/Konec)**.
- 4 Stiskněte  (**SCAN (Sken)**) nebo Skenovat.
- 5 Stisknutím tlačítka ◀ nebo ▶ vyberte do media.
  - Chcete-li změnit kvalitu, přejděte ke kroku 6.
  - Chcete-li zahájit skenování bez změn nastavení, přejděte ke kroku 9.

- 6 Stisknutím ◀ nebo ▶ vyberte **Kvalita** a potom požadovanou kvalitu.
  - Pokud chcete změnit typ souboru, přejděte ke kroku 7.
  - Chcete-li zahájit skenování bez změn nastavení, přejděte ke kroku 9.
- 7 Stisknutím ◀ nebo ▶ vyberte **Typ souboru** a potom požadovaný typ souboru.



#### Poznámka

- Pokud v nastavení kvality vyberete barvu, nemůžete vybrat **TIFF**.
- Pokud v nastavení kvality vyberete černobílé, nemůžete vybrat **JPEG**.

- 8 Název souboru se nastaví automaticky. Pomocí znakových kláves na ovládacím panelu však můžete vytvořit vlastní název. Stiskněte tlačítko **Jmeno souboru** a poté zadejte název souboru. Můžete změnit pouze 6 prvních číslic názvu souboru. Stiskněte **OK**.
- 9 Stisknutím **Mono Start (Start Mono)** nebo **Colour Start (Start Barva)** zahajte skenování. Pokud používáte sklo skeneru, na displeji LCD se zobrazí **Dalsi stranka?**. Stiskněte tlačítko **Ano** nebo **Ne**. Po skončení skenování nezapomeňte před vyjmutím paměťové jednotky USB Flash nebo paměťové karty ze zařízení vybrat možnost **Ne**.



#### Poznámka

Typ skenování závisí na nastaveních, která jste zvolili v krocích 6 až 7, možnosti **Mono Start (Start Mono)** ani **Colour Start (Start Barva)** nastavení nemění.

### Pro MFC-J625DW/J5910DW/DCP-J725DW

- 1 Vložte paměťovou kartu nebo paměťovou jednotku USB Flash do zařízení.

## ⚠ UPOZORNĚNÍ

Paměťovou kartu nebo paměťovou jednotku USB Flash **NEVYJÍMEJTE**, pokud stavový indikátor LED nebo tlačítko **PHOTO (Fotocapture)** bliká. Mohlo by dojít k poškození paměťové karty, paměťové jednotky USB Flash nebo dat uložených na kartě.

Pokud paměťovou kartu nebo paměťovou jednotku USB Flash vyjmete, když stavový indikátor LED nebo tlačítko **PHOTO (Fotocapture)** bliká, je třeba počítač ihned restartovat. Teprve pak budete moci do zařízení znovu vložit stejnou paměťovou kartu nebo paměťovou jednotku USB Flash. Pokud počítač nerestartujete, může dojít k poškození dat na médiu.

- 2 Vložte dokument.
- 3 Stiskněte  (**SCAN (Sken)**) nebo **Skenovat**.



- 4 Stiskněte **Sken do media**.  
Postupujte jedním z následujících způsobů:
  - Chcete-li změnit kvalitu, stiskněte **Možnosti** a potom přejděte ke kroku 5.
  - Stisknutím **Start** spusťte skenování beze změny dalších nastavení. Přejděte ke kroku 9.
- 5 Stisknutím **▲** nebo **▼** vyberte **Kvalita** a potom požadovanou kvalitu.  
Postupujte jedním z následujících způsobů:
  - Pokud chcete změnit typ souboru, přejděte ke kroku 6.
  - Stisknutím tlačítka **↩** a potom **Start** spusťte skenování beze změny dalších nastavení. Přejděte ke kroku 9.
- 6 Stisknutím **▲** nebo **▼** vyberte **Typ souboru** a potom požadovaný typ souboru.  
Postupujte jedním z následujících způsobů:
  - Pokud chcete změnit název souboru, přejděte ke kroku 7.
  - Stisknutím tlačítka **↩** a potom **Start** spusťte skenování beze změny dalších nastavení. Přejděte ke kroku 9.



#### Poznámka

---

- Pokud v nastavení kvality vyberete barvu, nemůžete vybrat **TIFF**.
  - Pokud v nastavení kvality vyberete černobílé, nemůžete vybrat **JPEG**.
- 

- 7 Název souboru se nastaví automaticky. Nicméně můžete nastavit vlastní název. Můžete změnit pouze 6 prvních číslic názvu souboru.  
Stisknutím tlačítka **▲** nebo **▼** vyberte **Jmeno souboru**.  
Zadejte název souboru a stiskněte **OK**.  
Stiskněte **↩**.



#### Poznámka

---

Zadejte znaky pomocí číselné klávesnice.

---

- 8 Stiskněte **Start**.
- 9 Pokud používáte sklo skeneru, na displeji LCD se zobrazí **Dalsi stranka?**. Po skončení skenování nezapomeňte před vyjmutím paměťové karty nebo paměťové jednotky USB Flash ze zařízení vybrat možnost **Ne**.

## Jak nastavit nové výchozí nastavení pro skenování na média

Můžete nastavit vaše vlastní výchozí nastavení.

### Nastavení nových výchozích hodnot (pro MFC-J825DW/DCP-J925DW)

- 1 Stiskněte  (**SCAN (Sken)**) nebo Skenovat.
- 2 Stisknutím tlačítka ◀ nebo ▶ vyberte do media.
- 3 Stisknutím ◀ nebo ▶ vyberte *Kvalita* a potom vyberte kvalitu, kterou chcete nastavit jako nové výchozí nastavení.
- 4 Stisknutím ◀ nebo ▶ vyberte *Typ souboru* a potom vyberte typ souboru, který chcete nastavit jako nové výchozí nastavení.
- 5 Stisknutím tlačítka ◀ nebo ▶ vyberte *Uložit novou předvolbu*.
- 6 Stiskněte *Ano*.
- 7 Stiskněte **Stop/Exit (Stop/Konec)**.

### Obnovení továrního nastavení (pro MFC-J825DW/DCP-J925DW)

- 1 Stiskněte  (**SCAN (Sken)**) nebo Skenovat.
- 2 Stisknutím tlačítka ◀ nebo ▶ vyberte do media.
- 3 Stisknutím tlačítka ◀ nebo ▶ vyberte *Tovarni nastaveni*.
- 4 Stiskněte *Ano*.
- 5 Stiskněte **Stop/Exit (Stop/Konec)**.

### Nastavení nových výchozích hodnot (pro MFC-J625DW/J5910DW/DCP-J725DW)

- 1 Stiskněte  (**SCAN (Sken)**) nebo Skenovat.
- 2 Stisknutím tlačítka ▲ nebo ▼ vyberte *Sken do media*.  
Stiskněte *Moznosti*.
- 3 Stisknutím ▲ nebo ▼ vyberte *Kvalita* a potom vyberte kvalitu, kterou chcete nastavit jako nové výchozí nastavení.
- 4 Stisknutím ▲ nebo ▼ vyberte *Typ souboru* a potom typ vyberte souboru, který chcete nastavit jako nové výchozí nastavení.
- 5 Stisknutím tlačítka ▲ nebo ▼ vyberte *Uloz .nov .predv.*  
Stiskněte *OK*.

Skenování prostřednictvím kabelu USB

- 6 Stiskněte **Ano**.
- 7 Stiskněte **Stop/Exit (Stop/Konec)**.

#### **Obnovení továrního nastavení (pro MFC-J625DW/J5910DW/DCP-J725DW)**

- 1 Stiskněte  (**SCAN (Sken)**) nebo Skenovat.
- 2 Stisknutím tlačítka ▲ nebo ▼ vyberte Sken do media.  
Stiskněte Možnosti.
- 3 Stisknutím tlačítka ▲ nebo ▼ vyberte Tovarni nastav.
- 4 Stiskněte **Ano**.
- 5 Stiskněte **Stop/Exit (Stop/Konec)**.

# 13 Síťové skenování

Pro použití přístroje jako síťového skeneru je nutné přístroj nakonfigurovat a přiřadit mu adresu TCP/IP. Můžete nastavit či změnit adresu z ovládacího panelu (►► Příručka síťových aplikací: *Nastavení pomocí ovládacího panelu*) nebo použitím programu BRAdmin Light. Pokud jste instalovali přístroj dle instrukcí pro síťového uživatele v *Stručném návodu k obsluze*, měl by již přístroj být nakonfigurován pro vaši síť.

## Poznámka

- Pro síťové skenování může být na jeden přístroj v síti připojeno maximálně 25 klientů. Například, pokud se pokouší najednou připojit 30 klientů, 5 z těchto klientů se nezobrazí na LCD displeji.

### • (Windows®)

Pokud je váš počítač chráněn bránou firewall a není možné použít skenování na síti, musíte nakonfigurovat nastavení brány firewall. Pokud používáte bránu firewall systému Windows® a nainstalovali jste si z disku CD-ROM program MFL-Pro Suite, byla již potřebná nastavení brány firewall provedena. Další informace viz *Nastavení brány firewall (pro síťové uživatele)* ►► strana 117.

## Před používáním síťového skenování

### Síťová licence (Windows®)

Tento výrobek obsahuje počítačovou licenci až pro 2 uživatele.

Tato licence podporuje instalaci programu MFL-Pro Suite včetně nástroje ScanSoft™ PaperPort™12SE až pro 2 počítačů v síti.

Pokud chcete používat více než 2 počítačů s nainstalovanou aplikací ScanSoft™ PaperPort™12SE, je třeba zakoupit Brother NL-5 pack, který obsahuje licenční smlouvu pro dalších 5 uživatelů. Pro zakoupení NL-5 pack kontaktujte prodejce Brother.

## Poznámka

V závislosti na modelu vašeho zařízení nemusí být aplikace ScanSoft™ PaperPort™12SE zahrnuta. Není-li zahrnuta, použijte jiné programové aplikace, které podporují skenování.

13

### Konfigurace síťového skenování pro systém Windows®

Jestliže používáte jiné zařízení než to, které bylo při instalaci programu MFL-Pro Suite původně registrováno v počítači, postupujte podle níže uvedených kroků.

- 1 (Windows® XP)  
Klepněte na tlačítko **Start, Ovládací panely, Tiskárny a jiný hardware** a poté na položku **Skenery a fotoaparáty** (nebo **Ovládací panely, Skenery a fotoaparáty**).

(Windows Vista®)

Klepněte na tlačítko , **Ovládací panely, Hardware a zvuk** a potom na **Skenery a fotoaparáty**.

(Windows® 7)

Klepněte na tlačítko , **Všechny programy, Brother, MFC-XXXX, Nastavení skeneru** a potom na **Skenery a fotoaparáty**.

- 2 Postupujte jedním z následujících způsobů:

- Windows® XP

Klepněte pravým tlačítkem na ikonu Zařízení typu skener a vyberte **Vlastnosti**.

Zobrazí se dialogové okno Vlastnosti síťového skeneru.

- Windows Vista® a Windows® 7

Klepněte na tlačítko **Vlastnosti**.

### Poznámka

(Windows Vista® a Windows® 7)

Jestliže se zobrazí se okno **Řízení uživatelských účtů**, proveďte následující:

- V případě uživatelů, kteří mají oprávnění správce počítače: klepněte na tlačítko **Pokračovat** nebo **Ano**.

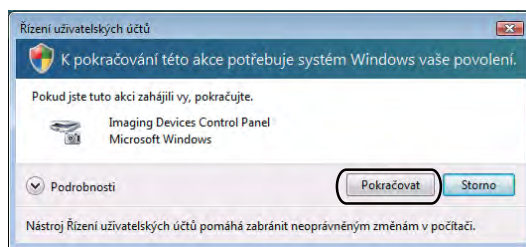

- V případě uživatelů, kteří nemají oprávnění správce počítače: zadejte heslo správce počítače a klepněte na tlačítko **OK** nebo **Ano**.

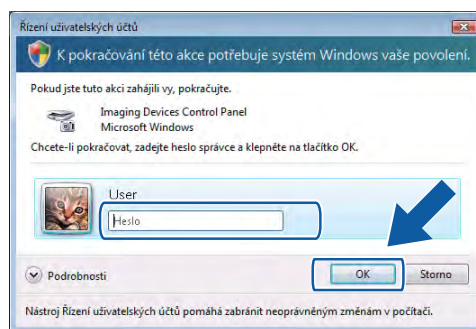

- 3 Klepněte na kartu **Sítová nastavení** a vyberte vhodný způsob připojení.



### Specifikujte váš přístroj zadáním adresy

Do pole **IP adresa** zadejte adresu IP zařízení a potom klepněte na tlačítko **Použít** nebo **OK**.

### Specifikujte váš přístroj zadáním jména

- 1 Do pole **Jméno uzlu** zadejte název uzlu zařízení nebo klepněte na tlačítko **Procházet** a vyberte zařízení, které chcete použít.
- 2 Klepněte na tlačítko **OK**.

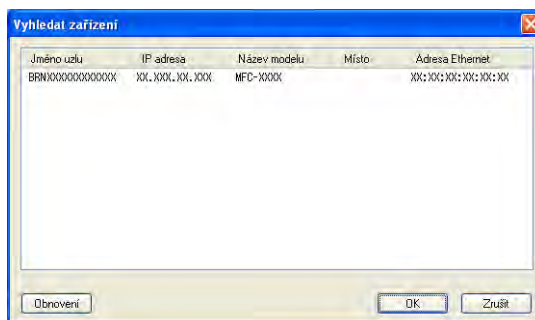

- 4 Klepněte na kartu **Tlačítko Scan To** a do pole **Jméno pro displej** zadejte název počítače. Zadaný název se zobrazí na LCD displeji zařízení. Výchozím nastavením je název počítače. Můžete zadat libovolný název.

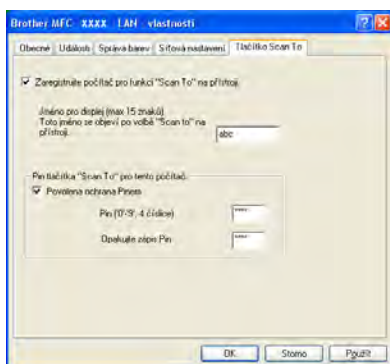

- 5 Chcete-li zabránit přijímání nežádoucích dokumentů, zadejte do polí **Pin** a **Opakujte zápis Pin** 4číselný kód PIN. Dříve než budete moci naskenovat a odeslat dokument do počítače chráněného kódem PIN, zobrazí se na LCD displeji výzva k zadání kódu PIN. (Viz *Používání tlačítka Scan (Sken) v síti* >> strana 208.)

## Konfigurace síťového skenování pro systém Macintosh

Pokud chcete skenovat ze zařízení v síti, vyberte síťový přístroj v aplikaci Device Selector, umístěné v **Macintosh HD/Library/Printers/Brother/Utilities/DeviceSelector** (Macintosh HD/Knihovna/Tiskárny/Brother/Nástroje/Volič zařízení) nebo z rozevírací nabídky **Model** v hlavní nabídce aplikace ControlCenter2. Pokud jste již nainstalovali program MFL-Pro Suite podle kroků síťové instalace v *Stručném návodu k obsluze*, byl tento výběr již proveden.

Pro použití přístroje jako síťového skeneru je nutné přístroj nakonfigurovat a přiřadit mu adresu TCP/IP. Adresu můžete nastavit nebo změnit z ovládacího panelu. >>Příručka síťových aplikací: *Nastavení pomocí ovládacího panelu*

- 1 V položce **Library** vyberte **Printers, Brother, Utilities** a **DeviceSelector** a potom poklepejte na **Device Selector** (Volič zařízení).  
Zobrazí se okno **Device Selector** (Volič zařízení). Toto okno lze také otevřít z aplikace ControlCenter2. Další informace viz *Používání ControlCenter2* >> strana 165.
- 2 Pro své zařízení zadejte adresu IP nebo název služby mDNS. Chcete-li změnit adresu IP, zadejte novou adresu IP.  
Zařízení můžete také vybrat ze seznamu dostupných zařízení. Seznam zobrazíte klepnutím na **Browse** (Procházet).



- 3 Klepněte na tlačítko **OK**.

 **Poznámka**

- Abyste mohli používat funkce tlačítka **SCAN (Sken)** na zařízení, zaškrtněte políčko u možnosti **Register your computer with the "Scan To" functions at the machine** (Propojit počítač s funkcemi zařízení „Skenovat do“). Poté zadejte pro váš počítač název, který chcete zobrazovat na displeji LCD zařízení. Můžete použít až 15 znaků.
- Můžete zabránit přijímání nechtěných dokumentů nastavením čtyřmístného čísla PIN. Zadejte své číslo PIN do pole **PIN number** (Číslo PIN) a **Retype PIN number** (Kontrolní číslo PIN). Dříve než budete moci naskenovat a odeslat dokument do zařízení chráněných kódem PIN, zobrazí se na LCD displeji výzva k zadání kódu PIN. (Viz *Používání tlačítka Scan (Sken) v síti* ►► strana 208.)





## Používání tlačítka Scan (Sken) v síti

### Poznámka

Pokud jste připojeni pomocí USB, přečtěte si *Skenování prostřednictvím kabelu USB* >> strana 191.

### Skenování do e-mailu (PC)

Pokud vyberete možnost Skenovat do e-mailu (PC), bude dokument naskenován a odeslán přímo do počítače v síti, který jste určili. Program ControlCenter spustí na zvoleném počítači výchozí e-mailovou aplikaci. Z tohoto počítače můžete naskenovat a odeslat černobílý nebo barevný dokument jako přílohu e-mailu.

#### Pro MFC-J825DW/DCP-J925DW

- 1 Vložte dokument.
- 2 Stiskněte  (**SCAN (Sken)**) nebo Skenovat.
- 3 Stisknutím tlačítka ◀ nebo ▶ zobrazte funkci do e-mailu.
- 4 Stiskněte do e-mailu.
- 5 Stisknutím tlačítka ▲ nebo ▼ zobrazte cílový počítač, který chcete použít pro odeslání dokumentu e-mailem.
- 6 Stiskněte cílový počítač a potom stiskněte OK.  
Pokud se na LCD displeji zobrazí výzva k zadání kódu PIN, prostřednictvím ovládacího panelu zadejte 4 číselný kód PIN cílového počítače.  
Stiskněte OK.
- 7 Stiskněte tlačítko **Mono Start (Start Mono)** nebo **Colour Start (Start Barva)**.  
Zařízení začne skenovat.

#### Pro MFC-J625DW/J5910DW/DCP-J525W/J725DW

- 1 Vložte dokument.
- 2 Stiskněte tlačítko  (**SCAN (Sken)**) nebo Skenovat.
- 3 Stisknutím tlačítka ▲ nebo ▼ zobrazte funkci Sken do mailu.
- 4 Stiskněte Sken do mailu.
- 5 Stiskněte PC. (Pro MFC-J5910DW)  
Stisknutím tlačítka ▲ nebo ▼ zobrazte cílový počítač, který chcete použít pro odeslání dokumentu e-mailem.

- 6 Stiskněte cílový počítač.  
Pokud se na LCD displeji zobrazí výzva k zadání kódu PIN, prostřednictvím ovládacího panelu zadejte 4 číselný kód PIN cílového počítače.  
Stiskněte **OK**.
- 7 Stiskněte **Start**.  
Zařízení začne skenovat.

### Pro MFC-J430W/J432W

- 1 Vložte dokument.
- 2 Stiskněte tlačítko  (**SCAN (Sken)**).
- 3 Stisknutím tlačítka ▲ nebo ▼ vyberte **Sken do mailu**.  
Stiskněte **OK**.
- 4 Stisknutím tlačítka ▲ nebo ▼ zobrazte cílový počítač, který chcete použít pro odeslání dokumentu e-mailem.  
Stiskněte **OK**.  
Pokud se na LCD displeji zobrazí výzva k zadání kódu PIN, prostřednictvím ovládacího panelu zadejte 4 číselný kód PIN cílového počítače.  
Stiskněte **OK**.
- 5 Stiskněte tlačítko **Mono Start (Start Mono)** nebo **Colour Start (Start Barva)**.  
Zařízení začne skenovat.



#### Poznámka

##### (Windows®)

- Typ skenování závisí na nastavení na obrazovce **Nastavení zařízení pro skenování** aplikace ControlCenter4. **Mono Start (Start Mono)** nebo **Colour Start (Start Barva)** tato nastavení nemění.
- Chcete-li přepínat mezi barevným a černobílým skenováním, klepněte na **Nápovědu** v aplikaci ControlCenter4.

##### (Macintosh)

- Typ skenování závisí na nastavení na kartě **Device Button** (Tlačítko zařízení) aplikace ControlCenter2. **Mono Start (Start Mono)** nebo **Colour Start (Start Barva)** tato nastavení nemění.
- Chcete-li přepínat mezi barevným a černobílým skenováním, vyberte možnost barevného nebo černobílého typu skenování na kartě **Device Button** (Tlačítko zařízení) konfigurační obrazovky aplikace ControlCenter2. (Viz **SKENOVÁNÍ** ►► strana 167.)

## Skenování do e-mailu (e-mailový server) (pro MFC-J5910DW)

Skenování do e-mailu (e-mailový server) může přiřadit e-mailovou adresu, která umožňuje odesílání, příjem nebo přeposílání dokumentů prostřednictvím místní sítě nebo internetu na další počítače nebo internetová faxová zařízení. Abyste mohli tuto funkci používat, stáhněte si příslušný program ze stránek centra podpory Brother Solutions Center (<http://solutions.brother.com/>).

Když vyberete Skenování do e-mailu (e-mailový server), můžete naskenovat černobílý nebo barevný dokument a odeslat jej přímo na e-mailovou adresu ze zařízení. Pro černobílé skenování můžete zvolit formát PDF nebo TIFF a pro barevné skenování můžete zvolit formát PDF nebo JPEG.

## Skenování do obrázku

Pokud vyberete možnost Skenovat do obrázku, bude dokument naskenován a odeslán přímo do počítače v síti, který jste určili. Program ControlCenter spustí na zvoleném počítači výchozí aplikaci pro úpravu obrázků.

### Pro MFC-J825DW/DCP-J925DW

- 1 Vložte dokument.
- 2 Stiskněte  (**SCAN (Sken)**) nebo Skenovat.
- 3 Stisknutím tlačítka ◀ nebo ▶ zobrazte funkci do obrázku.
- 4 Stiskněte do obrázku.
- 5 Stisknutím tlačítka ▲ nebo ▼ zobrazte cílový počítač, do kterého chcete výsledek skenování odeslat.
- 6 Stiskněte cílový počítač a potom stiskněte OK.  
Pokud se na LCD displeji zobrazí výzva k zadání kódu PIN, prostřednictvím ovládacího panelu zadejte 4 číselný kód PIN cílového počítače.  
Stiskněte OK.
- 7 Stiskněte tlačítko **Mono Start (Start Mono)** nebo **Colour Start (Start Barva)**.  
Zařízení začne skenovat.

### Pro MFC-J625DW/J5910DW/DCP-J525W/J725DW

- 1 Vložte dokument.
- 2 Stiskněte tlačítko  (**SCAN (Sken)**) nebo Skenovat.
- 3 Stisknutím tlačítka ▲ nebo ▼ zobrazte funkci Sken do obraz.
- 4 Stiskněte Sken do obraz.
- 5 Stisknutím tlačítka ▲ nebo ▼ zobrazte cílový počítač, do kterého chcete výsledek skenování odeslat.

- 6 Stiskněte cílový počítač.  
Pokud se na LCD displeji zobrazí výzva k zadání kódu PIN, prostřednictvím ovládacího panelu zadejte 4 číselný kód PIN cílového počítače.  
Stiskněte OK.
- 7 Stiskněte **Start**.  
Zařízení začne skenovat.

### Pro MFC-J430W/J432W

- 1 Vložte dokument.
- 2 Stiskněte tlačítko  (**SCAN (Sken)**).
- 3 Stisknutím tlačítka ▲ nebo ▼ vyberte Sken do grafiky.  
Stiskněte **OK**.
- 4 Stisknutím tlačítka ▲ nebo ▼ zobrazte cílový počítač, do kterého chcete výsledek skenování odeslat.  
Stiskněte **OK**.  
Pokud se na LCD displeji zobrazí výzva k zadání kódu PIN, prostřednictvím ovládacího panelu zadejte 4 číselný kód PIN cílového počítače.  
Stiskněte **OK**.
- 5 Stiskněte tlačítko **Mono Start (Start Mono)** nebo **Colour Start (Start Barva)**.  
Zařízení začne skenovat.



#### Poznámka

##### (Windows®)

- Typ skenování závisí na nastavení na obrazovce **Nastavení zařízení pro skenování** aplikace ControlCenter4. **Mono Start (Start Mono)** nebo **Colour Start (Start Barva)** tato nastavení nemění.
- Chcete-li přepínat mezi barevným a černobílým skenováním, klepněte na **Nápovědu** v aplikaci ControlCenter4.

##### (Macintosh)

- Typ skenování závisí na nastavení na kartě **Device Button** (Tlačítko zařízení) aplikace ControlCenter2. **Mono Start (Start Mono)** nebo **Colour Start (Start Barva)** tato nastavení nemění.
- Chcete-li přepínat mezi barevným a černobílým skenováním, vyberte možnost barevného nebo černobílého typu skenování na kartě **Device Button** (Tlačítko zařízení) konfigurační obrazovky aplikace ControlCenter2. (Viz **SKENOVÁNÍ** ►► strana 167.)

## Skenování do OCR (není k dispozici pro DCP-J525W)

Pokud vyberete možnost Skenovat do OCR, bude dokument naskenován a odeslán přímo do počítače v síti, který jste určili. Program ControlCenter spustí ScanSoft™ PaperPort™ 12SE s programem OCR nebo Presto! PageManager a převede dokument na text, který lze zobrazit a upravovat pomocí aplikace pro úpravu textu, která se nachází na cílovém počítači.

### Pro MFC-J825DW/DCP-J925DW

- 1 Vložte dokument.
- 2 Stiskněte  (**SCAN (Sken)**) nebo Skenovat.
- 3 Stisknutím tlačítka ◀ nebo ▶ zobrazte funkci do OCR.
- 4 Stiskněte do OCR.
- 5 Stisknutím tlačítka ▲ nebo ▼ zobrazte cílový počítač, do kterého chcete výsledek skenování odeslat.
- 6 Stiskněte cílový počítač a potom stiskněte OK.  
Pokud se na LCD displeji zobrazí výzva k zadání kódu PIN, prostřednictvím ovládacího panelu zadejte 4 číselný kód PIN cílového počítače.  
Stiskněte OK.
- 7 Stiskněte tlačítko **Mono Start (Start Mono)** nebo **Colour Start (Start Barva)**.  
Zařízení začne skenovat.

### Pro MFC-J625DW/J5910DW/DCP-J725DW

- 1 Vložte dokument.
- 2 Stiskněte tlačítko  (**SCAN (Sken)**) nebo Skenovat.
- 3 Stisknutím tlačítka ▲ nebo ▼ zobrazte funkci Sken do OCR.
- 4 Stiskněte Sken do OCR.
- 5 Stisknutím tlačítka ▲ nebo ▼ zobrazte cílový počítač, do kterého chcete výsledek skenování odeslat.
- 6 Stiskněte cílový počítač.  
Pokud se na LCD displeji zobrazí výzva k zadání kódu PIN, prostřednictvím ovládacího panelu zadejte 4 číselný kód PIN cílového počítače.  
Stiskněte OK.
- 7 Stiskněte Start.  
Zařízení začne skenovat.

### Pro MFC-J430W/J432W

- 1 Vložte dokument.
- 2 Stiskněte tlačítko  (**SCAN (Sken)**).
- 3 Stisknutím tlačítka ▲ nebo ▼ vyberte Sken do OCR.  
Stiskněte **OK**.

- 4 Stisknutím tlačítka ▲ nebo ▼ zobrazte cílový počítač, do kterého chcete výsledek skenování odeslat. Stiskněte **OK**.  
Pokud se na LCD displeji zobrazí výzva k zadání kódu PIN, prostřednictvím ovládacího panelu zadejte 4 číselný kód PIN cílového počítače.  
Stiskněte **OK**.
- 5 Stiskněte tlačítko **Mono Start (Start Mono)** nebo **Colour Start (Start Barva)**.  
Zařízení začne skenovat.



### Poznámka

#### (Windows®)

- Typ skenování závisí na nastavení na obrazovce **Nastavení zařízení pro skenování** aplikace ControlCenter4. **Mono Start (Start Mono)** nebo **Colour Start (Start Barva)** tato nastavení nemění.
- Chcete-li přepínat mezi barevným a černobílým skenováním, klepněte na **Nápovědu** v aplikaci ControlCenter4.
- V počítači musíte mít nainstalovanou aplikaci ScanSoft™ PaperPort™12SE.

#### (Macintosh)

- Typ skenování závisí na nastavení na kartě **Device Button** (Tlačítko zařízení) aplikace ControlCenter2. **Mono Start (Start Mono)** nebo **Colour Start (Start Barva)** tato nastavení nemění.
- Aby funkce OCR fungovala z tlačítka **SCAN (Sken)** v aplikaci ControlCenter2, musíte stáhnout aplikaci Presto! PageManager a nainstalovat ji do počítače. Pokyny pro instalaci viz *Používání aplikace Presto! PageManager (není k dispozici pro DCP-J525W)* ►► strana 162.
- Funkce Skenování do OCR je k dispozici pro angličtinu, francouzštinu, němčinu, holandštinu, italštinu, španělštinu, portugalštinu, dánštinu, švédštinu, japonštinu, tradiční čínštinu, zjednodušenou čínštinu a korejštinu.

## Skenování do souboru

Pokud vyberete možnost Skenovat do souboru, bude černobílý nebo barevný dokument naskenován a odeslán přímo do počítače v síti, který jste určili. Soubor bude uložen ve složce a ve formátu souboru, dle konfigurace provedené v programu ControlCenter.

### Pro MFC-J825DW/DCP-J925DW

- 1 Vložte dokument.
- 2 Stiskněte  (**SCAN (Sken)**) nebo Skenovat.
- 3 Stisknutím tlačítka ◀ nebo ▶ zobrazte funkci do souboru.
- 4 Stiskněte do souboru.
- 5 Stisknutím tlačítka ▲ nebo ▼ zobrazte cílový počítač, do kterého chcete výsledek skenování odeslat.

- 6 Stiskněte cílový počítač a potom stiskněte OK.  
Pokud se na LCD displeji zobrazí výzva k zadání kódu PIN, prostřednictvím ovládacího panelu zadejte 4 číselný kód PIN cílového počítače.  
Stiskněte OK.
- 7 Stiskněte tlačítko **Mono Start (Start Mono)** nebo **Colour Start (Start Barva)**.  
Zařízení začne skenovat.

#### Pro MFC-J625DW/J5910DW/DCP-J525W/J725DW

- 1 Vložte dokument.
- 2 Stiskněte tlačítko  (**SCAN (Sken)**) nebo Skenovat.
- 3 Stisknutím tlačítka ▲ nebo ▼ zobrazte funkci Sken do soub.
- 4 Stiskněte Sken do soub.
- 5 Stisknutím tlačítka ▲ nebo ▼ zobrazte cílový počítač, do kterého chcete výsledek skenování odeslat.
- 6 Stiskněte cílový počítač.  
Pokud se na LCD displeji zobrazí výzva k zadání kódu PIN, prostřednictvím ovládacího panelu zadejte 4 číselný kód PIN cílového počítače.  
Stiskněte OK.
- 7 Stiskněte Start.  
Zařízení začne skenovat.

#### Pro MFC-J430W/J432W

- 1 Vložte dokument.
- 2 Stiskněte tlačítko  (**SCAN (Sken)**).
- 3 Stisknutím tlačítka ▲ nebo ▼ vyberte Sken do soub.  
Stiskněte OK.
- 4 Stisknutím tlačítka ▲ nebo ▼ zobrazte cílový počítač, do kterého chcete výsledek skenování odeslat.  
Stiskněte OK.  
Pokud se na LCD displeji zobrazí výzva k zadání kódu PIN, prostřednictvím ovládacího panelu zadejte 4 číselný kód PIN cílového počítače.  
Stiskněte OK.
- 5 Stiskněte tlačítko **Mono Start (Start Mono)** nebo **Colour Start (Start Barva)**.  
Zařízení začne skenovat.

 **Poznámka****(Windows®)**

- Typ skenování závisí na nastavení na obrazovce **Nastavení zařízení pro skenování** aplikace ControlCenter4. **Mono Start (Start Mono)** nebo **Colour Start (Start Barva)** tato nastavení nemění.
- Chcete-li přepínat mezi barevným a černobílým skenováním nebo změnit název souboru skenovaných dokumentů, klepněte na **Nápovědu** v aplikaci ControlCenter4.

**(Macintosh)**

- Typ skenování závisí na nastavení na kartě **Device Button** (Tlačítko zařízení) aplikace ControlCenter2. **Mono Start (Start Mono)** nebo **Colour Start (Start Barva)** tato nastavení nemění.
- Chcete-li přepínat mezi barevným a černobílým skenováním, vyberte možnost barevného nebo černobílého typu skenování na kartě **Device Button** (Tlačítko zařízení) konfigurační obrazovky aplikace ControlCenter2. (Viz **SKENOVÁNÍ** >> strana 167.)
- Chcete-li změnit název souboru skenovaných dokumentů, zadejte název souboru do části **Název souboru** na kartě **Device Button** (Tlačítko zařízení) konfigurační obrazovky aplikace ControlCenter2. (Viz **SKENOVÁNÍ** >> strana 167.)

## Skenování do FTP (pro MFC-J5910DW)

Vyberete-li možnost Skenovat do FTP, můžete naskenovat černobílý nebo barevný dokument přímo na server FTP ve vaší místní síti nebo na internetu.

Detaily potřebné pro použití funkce Skenovat do FTP lze zadat pomocí aplikace Web Based Management, kde lze nakonfigurovat a uložit detaily do FTP profilu.

 **Poznámka**

- Funkce Skenovat do FTP je k dispozici, jsou-li pomocí aplikace Web Based Management nakonfigurovány FTP profily.
- Doporučujeme používat aplikaci Microsoft® Internet Explorer® 7.0/8.0 nebo Firefox® 3.6 pro systém Windows® a aplikaci Safari 4.0/5.0 pro systém Macintosh. Zajistěte také, aby byly vždy povoleny možnosti JavaScript a Cookies, ať už používáte kterýkoli prohlížeč. Používáte-li jiný webový prohlížeč, zkontrolujte, zda je kompatibilní s HTTP 1.0 a HTTP 1.1.

Chcete-li použít aplikaci Web Based Management, zadejte do prohlížeče adresu `http://xxx.xxx.xxx.xxx` (kde `xxx.xxx.xxx.xxx` je adresa IP vašeho zařízení) a pak můžete nakonfigurovat nebo změnit nastavení **Scan to FTP/Network** (Skenovat do FTP/sítě) na kartě **Scan** (Skenovat). V části **Scan to FTP/Network Profile** (Skenovat do FTP/síťového profilu) můžete nakonfigurovat až pět profilů FTP serveru a můžete zvolit, který profil (1 až 5) se bude používat pro funkci Skenovat do FTP.

 **Poznámka**

Pokyny pro vyhledání adresy IP vašeho zařízení viz níže uvedená příručka.

>> Příručka síťových aplikací: *Tisk zprávy konfigurace sítě*



Kromě sedmi přednastavených názvů souborů můžete uložit dva vlastní názvy souborů, která lze použít pro vytvoření profilu FTP serveru.

Vyberte v aplikaci Web Based Management položku **Scan to FTP/Network** (Skenovat do FTP/sítě). V části **Create a User Defined File Name** (Vytvořit uživatelem definovaný název souboru) zadejte do jednoho ze dvou uživatelsky definovaných polí název souboru a klepněte na tlačítko **Submit** (Potvrdit). Do každého z polí pro vlastní název lze zadat nejvýše 15 znaků.

 **Poznámka**

Nepoužívejte nevhodné znaky v názvu souboru (například ?, /, \ nebo \*). Mohou způsobit chybu odesílání při používání Skenování do FTP.

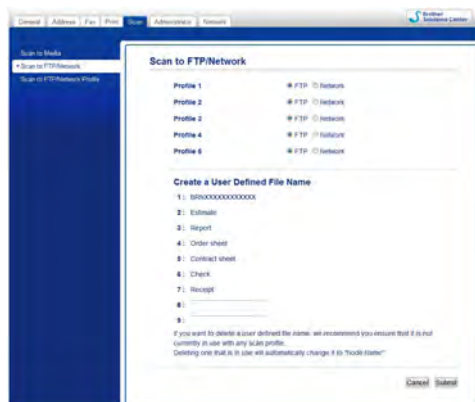

### Konfigurace výchozího nastavení FTP

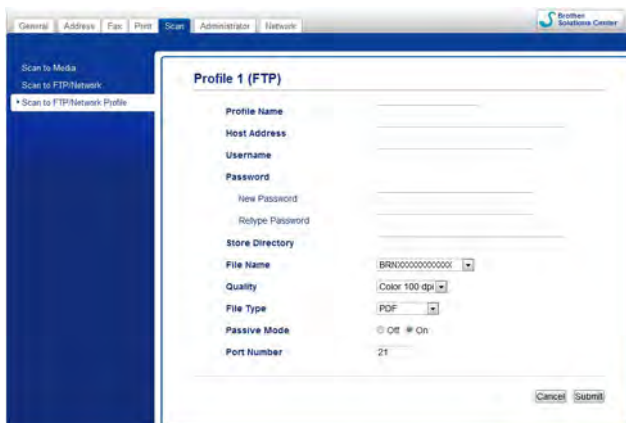

Režim **Passive Mode** (Pasivní režim) můžete nastavit na hodnotu **Off** (Vypnuto) nebo **On** (Zapnuto) podle konfigurace FTP serveru a síťové brány firewall. Ve výchozím stavu je nastavena hodnota **On** (Zapnuto). Můžete také změnit číslo portu používaného pro přístup k FTP serveru. Výchozí číslo portu je 21. Ve většině případů lze tato dvě nastavení ponechat ve výchozím stavu.

- 1 Na kartě **Scan** (Skenovat) vyberte v části **Scan to FTP/Network** (Skenovat do FTP/sítě) položku **FTP**. Klepněte na **Submit** (Potvrdit).
- 2 V části **Scan to FTP/Network Profile** (Skenovat do FTP/síťového profilu) vyberte profil, který chcete konfigurovat.

- 3 Zadejte název, který chcete používat pro profil FTP serveru. Tento název se zobrazí na LCD displeji zařízení a může se skládat nejvýše z 15 znaků.
- 4 Adresa hostitele je doménový název FTP serveru. Zadejte adresu hostitele (např. ftp.prikklad.com) (nejvýše 64 znaků) nebo adresu IP (např. 192.23.56.189).
- 5 Zadejte uživatelské jméno, které bylo zaregistrováno na FTP serveru pro zařízení (nejvýše 32 znaků).
- 6 Zadejte heslo pro přístup na server FTP (nejvýše 32 znaků).
- 7 Zadejte cílovou složku, kam bude dokument na FTP serveru uložen (např. brother\abc) (nejvýše 60 znaků).
- 8 Vyberte název souboru, který chcete použít pro skenovaný dokument. Můžete si vybrat ze sedmi přednastavených a dvou uživatelských názvů. Název souboru, který bude použit pro váš dokument, bude tvořen vybraným názvem souboru, 6 číslicemi z počítačové kontaktního skenování ADF a rozšířením souboru (např. Estimate\_098765.pdf).
- 9 Z rozevírací nabídky vyberte kvalitu skenování. Můžete vybrat **Color 100 dpi** (Barva 100 dpi), **Color 200 dpi** (Barva 200 dpi), **Color 300 dpi** (Barva 300 dpi), **Color 600 dpi** (Barva 600 dpi), **B&W 100 dpi** (C/B 100 dpi), **B&W 200 dpi** (C/B 200 dpi) nebo **B&W 300 dpi** (C/B 300 dpi).
- 10 Z rozevíracího seznamu vyberte typ souboru pro dokument. Můžete vybrat **PDF** nebo **JPEG** pro barevné dokumenty, **PDF** nebo **TIFF** pro černobílé dokumenty.
- 11 Klepněte na **Submit** (Potvrdit).

## Skenování do FTP s použitím profilů FTP serveru (pro MFC-J5910DW)

- 1 Vložte dokument.
- 2 Stiskněte tlačítko  (**SCAN (Sken)**).
- 3 Stisknutím tlačítka ▲ nebo ▼ vyberte Sken do FTP.
- 4 Stiskněte Sken do FTP.
- 5 Stisknutím ▲ nebo ▼ vyberte jeden ze seznamu profilů FTP serveru.
  - Je-li profil FTP serveru kompletní, přejdete automaticky ke kroku 11.
  - Jestliže není profil FTP serveru kompletní (například chybí-li přihlašovací jméno a heslo účtu nebo není-li zvolena kvalita či typ souboru), budete v následujících krocích vyzváni k zadání veškerých chybějících údajů.
- 6 Vyberte jednu z níže uvedených možností:
  - Stisknutím tlačítka ▲ nebo ▼ vyberte Barevné 100 dpi, Barevné 200 dpi, Barevné 300 dpi nebo Barevné 600 dpi. Přejděte ke kroku 7.
  - Stisknutím tlačítka ▲ nebo ▼ vyberte C/B 100 dpi, C/B 200 dpi nebo C/B 300 dpi. Přejděte ke kroku 8.

- 7 Stiskněte **PDF** nebo **JPEG** pro barevné dokumenty. Přejděte ke kroku 9.
- 8 Stiskněte **PDF** nebo **TIFF** pro černobílé dokumenty. Přejděte ke kroku 9.
- 9 Zadejte uživatelské jméno.
- 10 Zadejte heslo.
- 11 Stiskněte **Start**.
- 12 Na displeji LCD se zobrazí **Spojuji**. Proběhne-li připojení k serveru FTP úspěšně, zahájí zařízení proces skenování.  
Pokud používáte sklo skeneru, na displeji LCD se zobrazí **Dalsi stranka?**. Stiskněte tlačítko **Ano** nebo **Ne**.

## Skenování po síti (pro MFC-J5910DW)

Vyberete-li možnost Skenování po síti, můžete skenovat dokumenty přímo do sdílené složky na serveru CIFS umístěné ve vaší místní síti nebo na Internetu. Další informace o serverech CIFS viz následující příručka.

### »»Síťový glosář

Funkce Skenování po síti podporuje autorizaci NTLMv2.

Údaje potřebné pro používání funkce Skenování po síti lze zadat pomocí aplikace Web Based Management, kde lze údaje nakonfigurovat a uložit v profilu skenování po síti. Profil skenování po síti obsahuje uživatelské údaje a nastavení pro použití v síti nebo na Internetu.



### Poznámka

- Funkce Skenování po síti je k dispozici pouze tehdy, jsou-li s použitím aplikace Web Based Management nakonfigurovány profily skenování po síti.
- Doporučujeme používat aplikaci Microsoft® Internet Explorer® 7.0/8.0 nebo Firefox® 3.6 pro systém Windows® a aplikaci Safari 4.0/5.0 pro systém Macintosh. Zajistěte také, aby byly vždy povoleny možnosti JavaScript a Cookies, ať už používáte kterýkoli prohlížeč. Používáte-li jiný webový prohlížeč, zkontrolujte, zda je kompatibilní s HTTP 1.0 a HTTP 1.1.

Chcete-li použít aplikaci Web Based Management, zadejte do prohlížeče adresu `http://xxx.xxx.xxx.xxx` (kde `xxx.xxx.xxx.xxx` je adresa IP vašeho zařízení) a pak můžete nakonfigurovat nebo změnit nastavení **Scan to FTP/Network** (Skenovat do FTP/sítě) na kartě **Scan** (Skenovat). V části **Scan to FTP/Network Profile** (Skenovat do FTP/síťového profilu) můžete nakonfigurovat až pět profilů skenování po síti a můžete zvolit, který profil (1 až 5) se bude používat pro funkci Skenování po síti.

Kromě sedmi přednastavených názvů souborů můžete uložit dva vlastní názvy souborů, které lze použít pro vytvoření profilu skenování po síti.

Vyberte v aplikaci Web Based Management položku **Scan to FTP/Network** (Skenovat do FTP/sítě). V části **Create a User Defined File Name** (Vytvořit uživatelem definovaný název souboru) zadejte do jednoho ze dvou uživatelsky definovaných polí název souboru a klepněte na tlačítko **Submit** (Potvrdit). Do každého z polí pro vlastní název lze zadat nejvýše 15 znaků.

**Poznámka**

Nepoužívejte nevhodné znaky v názvu souboru (například ?, /, \ nebo \*). Mohou způsobit chybu odesílání při používání Skenování do sítě.

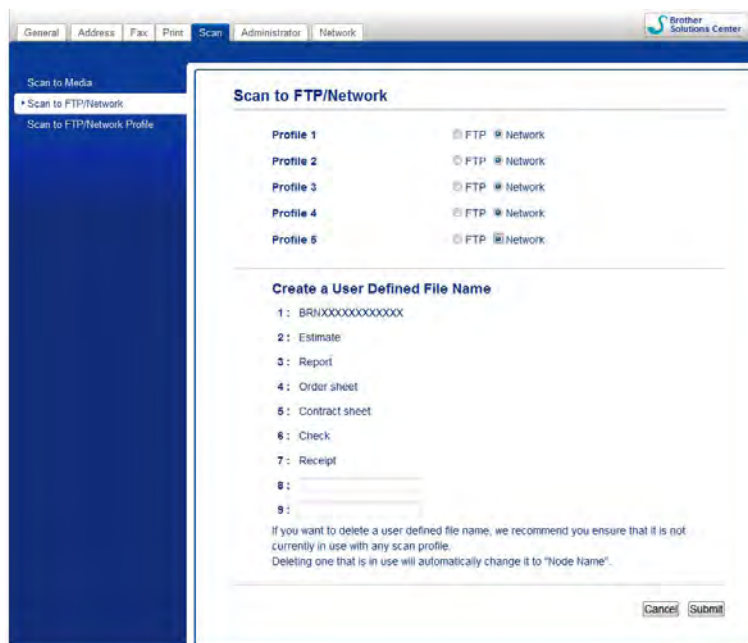
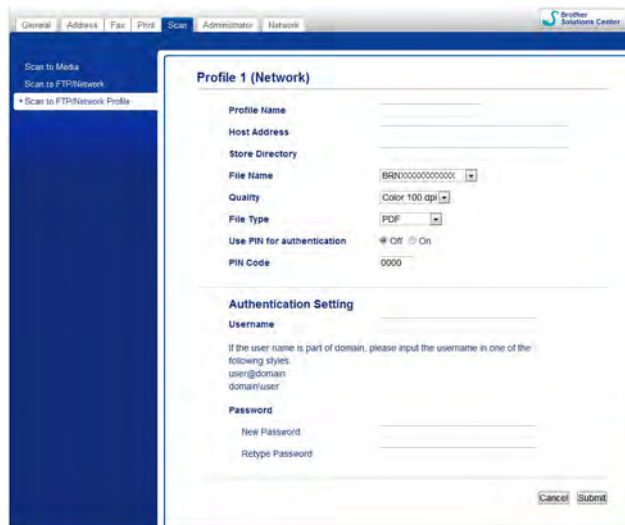
**Konfigurace výchozího nastavení funkce Skenování po síti**

- 1 Vyberte položku **Network (Síť)** v **Scan to FTP/Network** (Skenovat do FTP/sítě) na kartě **Scan** (Skenovat). Klepněte na **Submit** (Potvrdit).
- 2 V části **Scan to FTP/Network Profile** (Skenovat do FTP/sít'ového profilu) vyberte profil, který chcete konfigurovat.

- 3 Zadejte jméno, které chcete používat pro profil skenování po síti. Tento název se zobrazí na LCD displeji zařízení a může se skládat nejvýše z 15 znaků.
- 4 Adresa hostitele je doménový název serveru CIFS. Zadejte adresu hostitele (např. ftp.priklad.com) (nejvýše 64 znaků) nebo adresu IP (např. 192.23.56.189).
- 5 Zadejte cílovou složku, kam bude dokument na CIFS serveru uložen (např. brother\abc) (nejvýše 60 znaků).
- 6 Vyberte název souboru, který chcete použít pro skenovaný dokument. Můžete si vybrat ze sedmi přednastavených a dvou uživatelských názvů. Název souboru, který bude použit pro váš dokument, bude tvořen vybraným názvem souboru, 6 číslicemi z počítačové klávesnice na kontaktním skle/v ADF a rozšířením souboru (např. Estimate\_098765.pdf).
- 7 Z rozevírací nabídky vyberte kvalitu skenování. Můžete vybrat **Color 100 dpi** (Barva 100 dpi), **Color 200 dpi** (Barva 200 dpi), **Color 300 dpi** (Barva 300 dpi), **Color 600 dpi** (Barva 600 dpi), **B&W 100 dpi** (C/B 100 dpi), **B&W 200 dpi** (C/B 200 dpi) nebo **B&W 300 dpi** (C/B 300 dpi).
- 8 Z rozevíracího seznamu vyberte typ souboru pro dokument. Můžete vybrat **PDF** nebo **JPEG** pro barevné dokumenty, **PDF** nebo **TIFF** pro černobílé dokumenty.
- 9 Chcete-li, aby byl profil chráněn, vyberte u položky **Use PIN for authentication** (Použít PIN pro ověřování) možnost **On** (Zapnuto) a do pole **PIN Code** (Kód PIN) zadejte 4místné číslo PIN.
- 10 Zadejte do pole **Username** (Uživatelské jméno) uživatelské jméno, které bylo zaregistrováno na FTP serveru pro zařízení (nejvýše 96 znaků).
- 11 Zadejte **Password** (Heslo) pro přístup k serveru CIFS (nejvýše 32 znaků).
- 12 Klepněte na **Submit** (Potvrdit).
- 13 Vyberte položku **Date&Time** (Datum a čas) na kartě **General** (Obecné).
- 14 Zadejte datum a čas používané na tomto serveru CIFS.
- 15 Vyberte časové pásmo z rozevírací nabídky.
- 16 Vyberte volbu **Auto Daylight** (Automatická změna času). Je-li vybráno **On** (Zapnuto), datum a čas budou automaticky měněny při zahájení a ukončení letního času.
- 17 Klepněte na **Submit** (Potvrdit).

## Skenování po síti s použitím profilů skenování po síti (pro MFC-J5910DW)

- 1 Vložte dokument.
- 2 Stiskněte tlačítko  (**SCAN (Sken)**).
- 3 Stisknutím tlačítka ▲ nebo ▼ vyberte Sken do site.
- 4 Stiskněte Sken do site.
- 5 Stiskněte tlačítko ▲ nebo ▼ a vyberte ze seznamu jeden z profilů skenování po síti.
  - Je-li profil skenování po síti serveru kompletní, přejdete automaticky ke kroku 11.
  - Jestliže není profil skenování po síti serveru kompletní (například chybí-li přihlašovací jméno a heslo účtu nebo není-li zvolena kvalita či typ souboru), budete v následujících krocích vyzváni k zadání veškerých chybějících údajů.
- 6 Vyberte jednu z níže uvedených možností:
  - Stisknutím tlačítka ▲ nebo ▼ vyberte Barevné 100 dpi, Barevné 200 dpi, Barevné 300 dpi nebo Barevné 600 dpi. Přejděte ke kroku 7.
  - Stisknutím tlačítka ▲ nebo ▼ vyberte C/B 100 dpi, C/B 200 dpi nebo C/B 300 dpi. Přejděte ke kroku 8.
- 7 Stiskněte PDF nebo JPEG pro barevné dokumenty. Přejděte ke kroku 9.
- 8 Stiskněte PDF nebo TIFF pro černobílé dokumenty. Přejděte ke kroku 9.
- 9 Zadejte uživatelské jméno.
- 10 Zadejte heslo.
- 11 Stiskněte Start.
- 12 Na displeji LCD se zobrazí Spojuji. Proběhne-li připojení k síti úspěšně, zahájí zařízení proces skenování.  
Pokud používáte sklo skeneru, na displeji LCD se zobrazí Další stránka?. Stiskněte tlačítko Ano nebo Ne.

## Používání Webových služeb pro skenování po síti (operační systém Windows Vista® SP2 nebo novější a Windows® 7)

Protokol Webových služeb umožňuje uživatelům operačního systému Windows Vista® (SP2 nebo vyššího) a Windows® 7 skenovat pomocí zařízení Brother po síti. Musíte nainstalovat ovladač prostřednictvím Webových služeb. Pokyny pro instalaci Webových služeb viz níže uvedený Sítový glosář.

➤➤ Sítový glosář: *Instalování ovladačů používaných pro tisk a skenování prostřednictvím Webových služeb (Windows Vista® a Windows® 7)*

### Poznámka

- Pro sítové skenování může být na jeden přístroj po síti připojeno maximálně 5 klientů. Například, pokud se pokouší najednou připojit 8 klientů, 3 z těchto klientů se nezobrazí na LCD displeji.
- Do seznamu zobrazeného na displeji LCD lze přidat pět klientů. Pokud je v seznamu již zobrazeno pět klientů, můžete přidávat další klienty tak, že nejdříve odinstalujete Webové služby z jednoho nebo více klientů zobrazených na displeji LCD, nainstalujete Webové služby do počítače, který odpovídá klientovi, kterého chcete přidat a potom vypnete a zapnete zařízení Brother.

Při odinstalování Webových služeb z počítače postupujte podle následujících pokynů.

#### 1 (Windows Vista®)

Klepněte na tlačítko , potom vyberte možnost **Sít**.

(Windows® 7)

Klepněte na tlačítko , **Ovládací panely, Sít a Internet** a potom **Zobrazit počítače a zařízení v síti**.

#### 2 Název Webových služeb přístroje se zobrazí s ikonou tiskárny. Klepněte pravým tlačítkem myši na zařízení, které chcete odinstalovat.

#### 3 V rozevírací nabídce klepněte na položku **Odinstalovat**.

- Pokud je váš počítač chráněn bránou firewall a není možné použít skenování na síti, musíte nakonfigurovat nastavení brány firewall. Další informace viz *Nastavení brány firewall (pro sítové uživatele)* ➤➤ strana 117.
- Můžete skenovat více dokumentů z ADF (automatického podavače dokumentů).

## Používání Webových služeb pro skenování po síti z počítače (operační systém Windows Vista® SP2 nebo novější a Windows® 7)

Skenování pomocí protokolu Webové služby je rovněž k dispozici z počítače.

- 1 Vložte dokument.
- 2 Otevřete aplikaci pro skenování dokumentu.

- 3 Postupujte jedním z následujících způsobů:
  - Windows® Photo Gallery  
Klepněte na **Soubor** a potom na **Importovat z kamery nebo skeneru**.
  - Windows® Fax a skenování  
Klepněte na **Soubor**, **Nový** a potom **Naskenovaný soubor**.
- 4 Vyberte skener, který chcete použít.
- 5 Klepněte na **Import**.  
Objeví se dialogové okno skenování.
- 6 Pokud je to potřeba upravte v dialogovém okně skeneru následující nastavení:

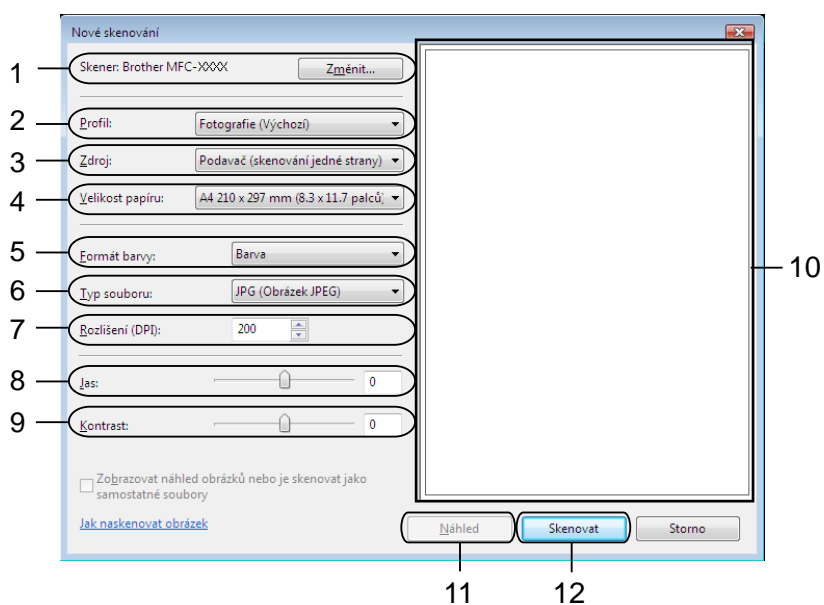

- 1 **Skener**
- 2 **Profil**
- 3 **Zdroj**
- 4 **Velikost papíru**
- 5 **Formát barvy**
- 6 **Typ souboru**
- 7 **Rozlišení (Až 300 dpi)**
- 8 **Jas**
- 9 **Kontrast**
- 10 Oblast skenování
- 11 **Náhled**
- 12 **Skenovat**



- 7 Klepněte na tlačítko **Skenovat** v dialogovém okně skenování. Zařízení začne skenovat dokument.



#### Poznámka

Pokud se na displeji LCD zobrazí *Preplněna pamet*, snižte nastavení **Velikost papíru** nebo nastavení **Rozlišení**.

## Používání Webových služeb pro skenování po síti ze zařízení Brother (operační systém Windows Vista® SP2 nebo novější a Windows® 7)

Pokud jste nainstalovali ovladač pro skenování prostřednictvím Webových služeb, na displeji LCD zařízení Brother se zobrazí nabídka, která umožňuje používat Webové služby ke skenování. >>Síťový glosář: *Instalování ovladačů používaných pro tisk a skenování prostřednictvím Webových služeb (Windows Vista® a Windows® 7)*



#### Poznámka

- Když se nastavení jazyka operačního systému a zařízení Brother liší, některé znaky ve zprávách zobrazených na displeji LCD mohou být nahrazeny mezerami.
- Pokud se na displeji LCD zobrazí *Preplněna pamet*, snižte nastavení **Velikost papíru** nebo nastavení **Rozlišení**. Podrobnosti najdete v části *Konfigurování nastavení pro skenování* >> strana 225.
- Můžete skenovat více dokumentů z ADF (automatického podavače dokumentů).

### Pro MFC-J825DW/DCP-J925DW

- 1 Vložte dokument.
- 2 Stiskněte tlačítko  (**SCAN (Sken)**) nebo **Skenovat**.
- 3 Stisknutím tlačítka ◀ nebo ▶ zobrazte funkci *Webova služba*. Stiskněte *Webova služba*.
- 4 Stisknutím ▲ nebo ▼ zobrazte typ skenování, které chcete provést. Stiskněte typ skenování.
- 5 Stisknutím tlačítka ▲ nebo ▼ zobrazte cílový počítač, do kterého chcete výsledek skenování odeslat. Stiskněte cílový počítač.
- 6 Stiskněte tlačítko **Mono Start (Start Mono)** nebo **Colour Start (Start Barva)**. Zařízení začne skenovat.

### Pro MFC-J625DW/J5910DW/DCP-J525W/J725DW

- 1 Vložte dokument.
- 2 Stiskněte tlačítko  (**SCAN (Sken)**) nebo **Skenovat**.



- 3 Stisknutím tlačítka ▲ nebo ▼ zobrazte funkci **Web. služba**.  
Stiskněte **Web. služba**.
- 4 Stisknutím ▲ nebo ▼ zobrazte typ skenování, které chcete provést.  
Stiskněte **typ skenování**.
- 5 Stisknutím tlačítka ▲ nebo ▼ zobrazte cílový počítač, do kterého chcete výsledek skenování odeslat.  
Stiskněte **cílový počítač**.
- 6 Stiskněte **Start**.  
Zařízení začne skenovat.

### Pro MFC-J430W/J432W

- 1 Vložte dokument.
- 2 Stiskněte tlačítko  (**SCAN (Sken)**).
- 3 Stisknutím tlačítka ▲ nebo ▼ vyberte **Web. služba**.  
Stiskněte **OK**.
- 4 Stisknutím ▲ nebo ▼ vyberte typ skenování, které chcete provést.  
Stiskněte **OK**.
- 5 Stisknutím tlačítka ▲ nebo ▼ zobrazte cílový počítač, do kterého chcete výsledek skenování odeslat.  
Stiskněte **OK**.
- 6 Stiskněte tlačítko **Mono Start (Start Mono)** nebo **Colour Start (Start Barva)**.  
Zařízení začne skenovat.

### Konfigurování nastavení pro skenování

Pokud se na displeji LCD zobrazí **Preplněna pamet**, snižte nastavení **Velikost papíru** nebo nastavení **Rozlišení**.

- 1 (Windows Vista®)  
Klepněte na tlačítko , **Ovládací panely, Hardware a zvuk** a potom na **Skenery a fotoaparáty**.  
(Windows® 7)  
Klepněte na tlačítko , **Všechny programy, Brother, MFC-XXXX, Nastavení skeneru** a potom na **Skenery a fotoaparáty**.
- 2 Klepněte na vaše zařízení a potom klepněte na tlačítko **Profily skenování**.  
Zobrazí se dialogové okno **Profily skenování**.
- 3 Vyberte profil skenování, který chcete použít. Zkontrolujte, zda skener vybraný v části **Skener** je zařízení Brother, které podporuje **Webové služby pro skenování**.  
Klepněte na **Nastavit jako výchozí**.
- 4 Klepněte na **Upravit**. Zobrazí se dialogové okno **Upravit profil**.

- 5 Vyberte nastavení **Zdroj**, **Velikost papíru**, **Formát barvy**, **Typ souboru**, **Rozlišení**, **Jas** a **Kontrast**.
- 6 Klepněte na **Uložit profil**. Nastavení budou použita při skenování pomocí protokolu Webových služeb.



**Poznámka**

---

Budete-li vyzváni, abyste vybrali programovou aplikaci pro skenování, vyberte ze seznamu Windows® Fax a skenování nebo Windows® Photo Gallery.

---



# Tisk na disk

---

Tisk na disk (pouze modely MFC-J825DW/  
DCP-J925DW)

228

## Tisk na disk (pouze modely MFC-J825DW/ DCP-J925DW)

Toto zařízení Brother může tisknout přímo na potisknutelné diskové médium, včetně disků CD-R/RW, DVD-R/RW a Blu-ray Disc™. Existují tři způsoby tisku na potisknutelné tiskové médium:

- Tisk kopírováním
- Tisk z média
- Tisk z počítače (operační systém Windows®/Macintosh)



### Poznámka

Při tisku štítku na disk CD/DVD/BD viz níže uvedená příručka.

➤➤Příručka bezpečnosti výrobku: *Nezákonné používání kopírovacího zařízení*

## Pokyny pro vložení potiskutelného disku

Do zásobníku na disku lze vložit pouze 12 cm disky.



### Poznámka

Chcete-li provést zkušební tisk na papír, NEVKLÁDEJTE disk CD/DVD/BD.

- 1 Otevřete kryt skeneru a vyjměte zásobník na disky.

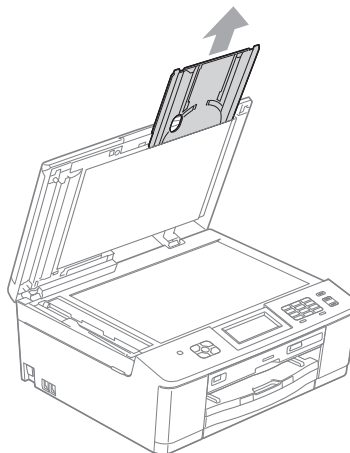

- 2 Stiskněte a vytáhněte vodítko disků. Vodítko se otevře.

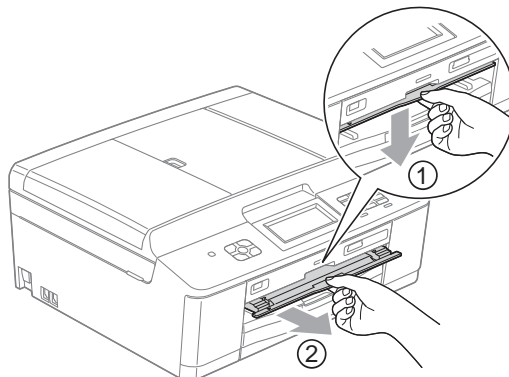

- 3 Zkontrolujte, zda je za zařízením více než 10 cm volného prostoru.

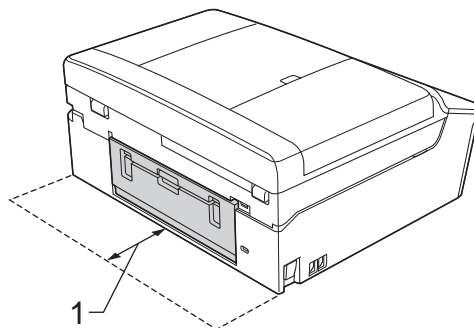

1 10 cm

- 4 Vložte potisknutelný disk pevně do zásobníku na disky.

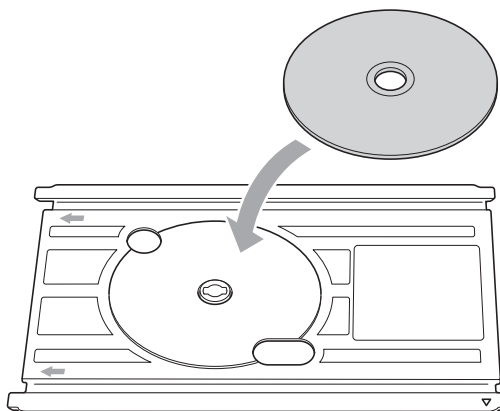

 **Poznámka**

- Zkontrolujte, zda je disk vložen v zásobníku na disky potisknutelnou stranou vzhůru.
- Zkontrolujte, zda v zásobníku na disky nejsou žádné nečistoty.

- 5 Zasuňte zásobník na disky do vodička disků a zarovnejte s trojúhelníkovými značkami.

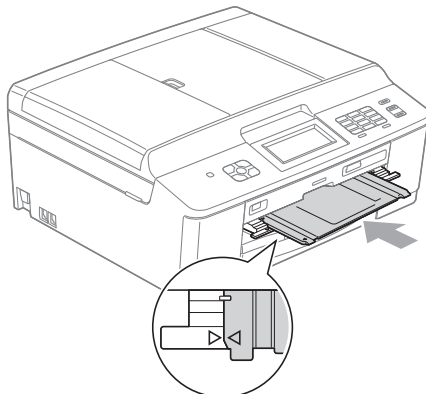

- 6 Po dokončení tisku na disk zavřete vodičko disků a uložte zásobník na disky zpět do krytu skeneru.

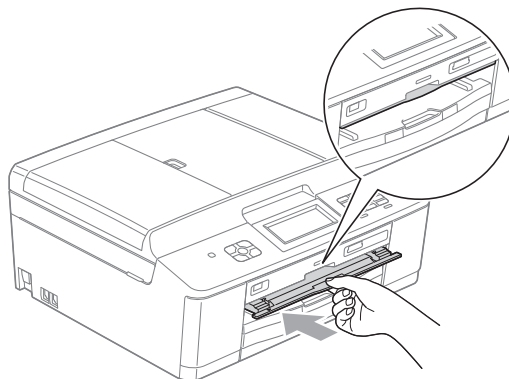

## Tisk kopírováním

Můžete okopírovat obrázek stávajícího štítku disku nebo čtvercový dokument, například fotografii, a vytisknout obrázek na potisknutelný disk.



### Poznámka

- Zkontrolujte, zda je ADF prázdný.
- Můžete kopírovat obrázky štítků 12 cm disků.

## Kopírování štítku disku nebo obrázku dokumentu

1

(Pro DCP-J925DW)

Stisknutím tlačítka ◀ nebo ▶ zobrazte funkci **Disk**.

2

Stiskněte **Disk**.



### Poznámka

Postup pro tisk můžete rovněž začít otevřením vodítka disků.

3

Postupujte jedním z následujících způsobů:

- Chcete-li okopírovat obrázek štítku disku, stiskněte **Kopírovat z disku**.
- Chcete-li okopírovat obrázek dokumentu, stiskněte **Kopírovat z fotogr.**

Displej LCD vás požádá, abyste uvolnili prostor za zařízením Brother.

Stiskněte **OK**.



### Poznámka

Zkontrolujte, zda je za zařízením více než 10 cm volného prostoru.

4

Displej LCD vás požádá, abyste otevřeli kryt skeneru a vyjmuli zásobník na disky.

Stiskněte **OK**.

5

Displej LCD vás požádá, abyste nastavili vnitřní a vnější průměr na další obrazovce.

Stiskněte **OK**.

6

Stisknutím ▲ nebo ▼ nastavte vnější a vnitřní průměr potisknutelné oblasti disku.

Stiskněte **OK**.



### Poznámka

Rozměry vnitřního a vnějšího průměru potisknutelné oblasti disku viz obal potisknutelného disku.



- 7 Položte disk nebo dokument, který chcete kopírovat, na sklo skeneru. Stiskněte OK.

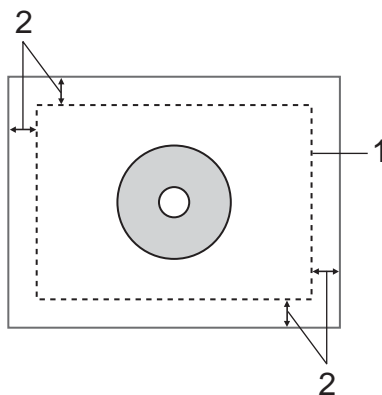

1 Oblast skenování

2 20 mm nebo více

- 8 Stiskněte **Colour Start (Start Barva)**. Zařízení začne skenovat obrázek a na displeji LCD se zobrazí náhled tisku.
- 9 Zkontrolujte, zda se obrázek, který chcete vytisknout, nachází v rámečku na displeji LCD. Oblast uvnitř rámečku bude vytištěna.
- Stisknutím tlačítka ▲, ▼, ◀ nebo ▶ přesuňte pozici obrázku.
  - Stisknutím + nebo - změňte velikost obrázku.
- Postupujte jedním z následujících způsobů:
- Chcete-li provést zkušební tisk na papír, stiskněte `Test.tisk` a přejděte ke kroku 10.
  - Chcete-li tisknout na disk, stiskněte OK a přejděte ke kroku 12.



#### Poznámka

Pokud se otevře vodítko disků, před provedením zkušebního tisku jej zavřete.

- 10 Pokud se ve vodítku disků nachází disk, vyjměte jej. Zkontrolujte, zda je v zásobník papíru vložen papír A4. Stiskněte **Colour Start (Start Barva)**. Zařízení začne tisknout zkušební obrázek.



#### Poznámka

Pro zkušební tisk lze použít pouze papír velikosti A4.

- 11 Postupujte jedním z následujících způsobů:
- Pokud je výsledek zkušebního tisku v pořádku, stiskněte OK a přejděte ke kroku 12.
  - Pokud výsledek zkušebního tisku není v pořádku, znovu upravte potisknutelnou oblast obrázku. Přejděte ke kroku 9.

- 12 Zadejte požadovaný počet kopií buď přímo stisknutím číselného políčka a nebo stisknutím tlačítka **+** nebo **-** a potom proveďte jeden z následujících postupů:
  - Chcete-li změnit nastavení tisku, stiskněte `Nastav. tisku` a přejděte ke kroku 13.
  - Pokud nechcete měnit žádná nastavení, přejděte ke kroku 15.
- 13 Vyberte typ potisknutelného disku.
  - Pokud jste zvolili možnost `Potisknutelny disk`, přejděte ke kroku 14.
  - Pokud jste zvolili možnost `Leskly disk`, přejděte ke kroku 15.
- 14 Stiskněte tlačítka `Normalni` nebo `Pomalu schnouci`.  
Pokud je tisk rozmazaný, použijte `Pomalu schnouci`.
- 15 Stiskněte `Potisk disku`.
- 16 Vložte potisknutelný disk do zásobníku. (Viz *Pokyny pro vložení potiskutelného disku* ►► strana 228.)  
Stiskněte `OK`.
- 17 Stiskněte **Colour Start (Start Barva)**.  
Zařízení začne tisknout na disk.  
Postupujte jedním z následujících způsobů:
  - Tisknete-li pouze jeden disk, na displeji LCD zařízení se zobrazí zpráva o dokončení. Stiskněte `OK`.
  - Tisknete-li více disků, vyměňte disk za nový a stiskněte `OK`.  
Stiskněte **Colour Start (Start Barva)**.  
Zařízení začne tisknout na další disk.  
(Tento krok zopakujte s každým dalším diskem.)

## Upravte polohu tisku

Pokud vytištěný obrázek přesahuje okraje disku, pravděpodobně bude třeba upravit polohu tisku.

- 1 Stiskněte `Menu`.
- 2 Stisknutím tlačítka **▲** nebo **▼** zobrazte funkci `Pocat. nastav.`
- 3 Stiskněte `Pocat. nastav.`
- 4 Stisknutím tlačítka **▲** nebo **▼** zobrazte funkci `Zarovnani potisku disku`.
- 5 Stiskněte `Zarovnani potisku disku`.
- 6 Upravte polohu tisku stisknutím **▲**, **▼**, **◀** nebo **▶**.
- 7 Stiskněte `OK`.

## Tisk z média

Můžete vybrat obrázek uložený na paměťové kartě nebo na paměťové jednotce USB Flash a vytisknout jej na potisknutelný disk.



### Poznámka

Na potisknutelný disk můžete vytisknout osm obrázků ze souboru videa. Obrázky jsou extrahovány ze souboru videa a rozvrženy automaticky.

- 1 Zasuňte paměťovou kartu nebo paměťovou jednotku USB Flash do zařízení Brother.
- 2 Stiskněte **Stop/Exit (Stop/Konec)**.
- 3 (Pro DCP-J925DW)  
Stisknutím tlačítka ◀ nebo ▶ zobrazte funkci **Disk**.
- 4 Stiskněte **Disk**.



### Poznámka

Postup pro tisk můžete rovněž začít otevřením vodítka disků.

- 5 Stiskněte **Tisk z karty**.  
Displej LCD vás požádá, abyste udělali místo pro nastavení disku.  
Stiskněte **OK**.



### Poznámka

Zkontrolujte, zda je za zařízením více než 10 cm volného prostoru.

- 6 Displej LCD vás požádá, abyste otevřeli kryt skeneru a vyjmuli zásobník na disky.  
Stiskněte **OK**.
- 7 Displej LCD vás požádá, abyste nastavili vnitřní a vnější průměr na další obrazovce.  
Stiskněte **OK**.
- 8 Stisknutím ▲ nebo ▼ nastavte vnější a vnitřní průměr potisknutelné oblasti disku.  
Stiskněte **OK**.



### Poznámka

Rozměry vnitřního a vnějšího průměru potisknutelné oblasti disku viz obal potisknutelného disku.

- 9 Obrázky uložené na médiu se zobrazí na displeji LCD.  
Stisknutím ◀ nebo ▶ zobrazte obrázek, který chcete vytisknout.
- 10 Stiskněte požadovaný obrázek.  
Na displeji LCD se zobrazí náhled tisku.

- 11 Zkontrolujte, zda se obrázek, který chcete vytisknout, nachází uvnitř rámečku na displeji LCD. Oblast uvnitř rámečku bude vytištěna.
- Stisknutím tlačítka ▲ nebo ▼, ◀ nebo ▶ přesuňte pozici obrázku.
  - Stisknutím + nebo - změňte velikost obrázku.
- Postupujte jedním z následujících způsobů:
- Chcete-li provést zkušební tisk na papír, stiskněte `Test . tisk` a přejděte ke kroku 12.
  - Chcete-li tisknout na disk, stiskněte `OK` a přejděte ke kroku 14.



#### Poznámka

Pokud se otevře vodítko disků, před provedením zkušební tisku jej zavřete.

- 12 Pokud se ve vodítku disků nachází disk, vyjměte jej. Zkontrolujte, zda je v zásobník papíru vložen papír A4. Stiskněte **Colour Start (Start Barva)**. Zařízení začne tisknout zkušební obrázek.



#### Poznámka

Pro zkušební tisk lze použít pouze papír velikosti A4.

- 13 Postupujte jedním z následujících způsobů:
- Pokud je výsledek zkušební tisku v pořádku, stiskněte `OK` a přejděte ke kroku 14.
  - Pokud výsledek zkušební tisku není v pořádku, znovu upravte potisknutelnou oblast obrázku. Přejděte ke kroku 11.
- 14 Zadejte požadovaný počet kopií buď přímo stisknutím číselného políčka a nebo stisknutím tlačítka + nebo - a potom proveďte jeden z následujících postupů:
- Chcete-li změnit nastavení tisku, stiskněte `Nastav. tisku` a přejděte ke kroku 15.
  - Pokud nechcete měnit žádná nastavení, přejděte ke kroku 17.
- 15 Vyberte typ potisknutelného disku.
- Pokud jste zvolili možnost `Potisknutelny disk`, přejděte ke kroku 16.
  - Pokud jste zvolili možnost `Leskly disk`, přejděte ke kroku 17.
- 16 Stiskněte tlačítko `Normalni` nebo `Pomalu schnouci`. Pokud je tisk rozmazaný, použijte `Pomalu schnouci`.
- 17 Stiskněte `Potisk disku`.
- 18 Vložte potisknutelný disk do zásobníku. (Viz *Pokyny pro vložení potiskutelného disku* ►► strana 228.) Stiskněte `OK`.

**19** Stiskněte **Colour Start (Start Barva)**.

Zařízení začne tisknout na disk.

Postupujte jedním z následujících způsobů:

- Tisknete-li pouze jeden disk, na displeji LCD zařízení se zobrazí zpráva o dokončení. Stiskněte OK.
- Tisknete-li více disků, vyměňte disk za nový a stiskněte OK.  
Stiskněte **Colour Start (Start Barva)**.  
Zařízení začne tisknout na další disk.  
(Tento krok zopakujte s každým dalším diskem.)



**Poznámka**

Pokud vytištěný obrázek přesahuje okraje disku, pravděpodobně bude třeba upravit polohu tisku. (Viz *Upravte polohu tisku* ►► strana 233.)

## Tisk z počítače (operační systém Windows®)

Společnost Brother nabízí aplikaci pro snadný tisk přímo na potisknutelné diskové médium. Aplikace NewSoft CD Labeler nabízí šablony pro vytváření štítků disků společně s odpovídajícími poštkami a vytváření vlastních přizpůsobených štítků disků.

### Nainstalujte NewSoft CD Labeler

Aby bylo možné používat aplikaci NewSoft CD Labeler, je nezbytné nainstalovat aplikaci NewSoft CD Labeler z disku CD-ROM dodaného se zařízením. Při instalaci aplikace NewSoft CD Labeler postupujte podle následujících pokynů:

- 1 Vložte dodaný disk CD-ROM do jednotky CD-ROM. Automaticky se zobrazí úvodní obrazovka. Pokud se zobrazí okno s názvy modelů, vyberte svůj přístroj. Pokud se zobrazí obrazovka jazyků, vyberte svůj jazyk.
- 2 Zobrazí se hlavní nabídka disku CD-ROM. Klepněte na **Přidavné aplikace**.
- 3 Klepněte na **NewSoft CD Labeler**. Postupujte podle zobrazených pokynů.



#### Poznámka

- Nezobrazí-li se okno programu Brother automaticky, přejděte na položku **Tento počítač (Počítač)**, poklepejte na ikonu disku CD-ROM a potom poklepejte na soubor **start.exe**.
- Zobrazení na monitoru vašeho počítače se může lišit v závislosti na regionu.

Aplikaci NewSoft CD Labeler můžete spustit výběrem **NewSoft CD Labeler** v nabídce **Start/Všechny programy/NewSoft CD Labeler** v počítači.

Pokyny pro vytvoření obrázku štítku viz příručka uživatele NewSoft CD Labeler klepnutím na **Start/Všechny programy/NewSoft CD Labeler/NewSoft CD Labeler Help**.

### Pokyny pro tisk štítku disku z počítače

- 1 Po vytvoření štítku disku v aplikaci NewSoft CD Labeler vyberte příkaz Tisk.
- 2 Vyberte název vašeho zařízení v dialogovém okně Tisk a klepněte na **Properties**. Otevře se okno ovladače tiskárny.
- 3 Na kartě **Základní** vyberte vaše nastavení pro následující volby.
  - **Typ papíru:** vyberte **Potisknutelný disk** nebo **Lesklý potisknutelný disk**.
  - **Kvalita tisku:** vyberte **Normální** nebo **Pomaluschnoucí**. (Pouze potisknutelný disk.)
  - **Rozměr papíru:** vyberte **Disk 12 cm (120 mm)**.
  - **Kopíí:** vyberte požadovaný počet kopíí.

Podle potřeby změňte další nastavení. (Podrobnosti viz *Nastavení ovladače tiskárny* ►► strana 5.) Klepněte na tlačítko **OK**.

- 4 Zobrazí se dialogové okno s žádostí, abyste použili dodaný program pro tisk štítku na disky CD společnosti Brother pro tisk na potisknutelné tiskové médium. Klepněte na tlačítko **OK**.
- 5 Klepněte na tlačítko **OK**.
- 6 Zobrazí dialogové okno s žádostí, abyste uvolnili prostor za zařízením Brother. Klepněte na tlačítko **OK**.
- 7 Displej LCD zařízení Brother vás požádá, abyste uvolnili prostor za zařízením Brother. Stiskněte **OK**.
- 8 Displej LCD zařízení Brother vás požádá, abyste otevřeli kryt skeneru a vyjmuli zásobník na disky. Stiskněte **OK**.
- 9 Displej LCD zařízení Brother vás požádá, abyste do zásobníku vložili potisknutelný disk. Vložte potisknutelný disk do zásobníku. (Viz *Pokyny pro vložení potiskutelného disku* ►► strana 228.) Stiskněte **OK**.
- 10 Stiskněte tlačítko **Mono Start (Start Mono)** nebo **Colour Start (Start Barva)**. Zařízení začne tisknout na disk. Postupujte jedním z následujících způsobů:
  - Tisknete-li pouze jeden disk, na displeji LCD zařízení se zobrazí zpráva o dokončení. Stiskněte **OK**.
  - Tisknete-li více disků, zpráva na displeji LCD vás vyzve, abyste připravili další disk. Vyměňte disk za nový a stiskněte **OK** a potom stiskněte **Mono Start (Start Mono)** nebo **Colour Start (Start Barva)**. Zařízení začne tisknout na další disk. (Tento krok zopakujte s každým dalším diskem.)



#### **Poznámka**

- K tisku na disky CD/DVD/BD používejte tiskový program na disku dodaném společností Brother. Při tisku z jiných aplikací může dojít k potřísnění vnitřku zařízení.
- Pokud vytištěný obrázek přesahuje okraje disku, pravděpodobně bude třeba upravit polohu tisku. (Viz *Upravte polohu tisku* ►► strana 233.)

## Tisk z počítače (operační systém Macintosh)

Společnost Brother nabízí aplikaci pro snadný tisk přímo na potisknutelné diskové médium. Aplikace NewSoft CD Labeler nabízí šablony pro vytváření štítků disků společně s odpovídajícími pošetkami a vytváření vlastních přizpůsobených štítků disků.

### Nainstalujte NewSoft CD Labeler

Aby bylo možné používat aplikaci NewSoft CD Labeler, je nezbytné nainstalovat aplikaci NewSoft CD Labeler z disku CD-ROM dodaného se zařízením. Při instalaci aplikace NewSoft CD Labeler postupujte podle následujících pokynů:

- 1 Vložte dodaný instalační disk CD-ROM do jednotky CD-ROM. Poklepejte na ikonu **MFL\_PRO Suite** na pracovní ploše.
- 2 Poklepejte na **Brother Support** (Podpora Brother).
- 3 Na obrazovce **Brother Support** (Podpora Brother) klepnutím na ikonu **NewSoft CD Labeler** přejděte na stránku pro stažení aplikace NewSoft CD Labeler a postupujte podle zobrazených pokynů. Aplikaci NewSoft CD Labeler můžete spustit klepnutím na ikonu **NewSoft CD Labeler** v **Macintosh HD/Applications** (Aplikace).

Pokyny pro vytvoření obrázku štítku viz příručka uživatele NewSoft CD Labeler klepnutím na **Help** (Nápověda) na panelu nabídek a potom **NewSoft CD Labeler Help**.

### Pokyny pro tisk štítku disku z počítače

- 1 Po vytvoření štítku disku v aplikaci NewSoft CD Labeler klepněte na **File** (Soubor) a potom **Print** (Tisk). Zkontrolujte, zda je vaše zařízení vybráno v dialogovém okně Tisk.
- 2 Vyberte **12 cm Disc** (Disk 12 cm) v rozevíracím seznamu **Paper Size** (Velikost papíru). Klepněte na **Advanced** (Pokročilé).
- 3 Vyberte **Print Settings** (Nastavení tisku) v dialogovém okně Tisk.
- 4 Vyberte nastavení pro následující volby.
  - **Media Type** (Typ papíru): vyberte **Printable Disc** (Potisknutelný disk) nebo **Glossy Printable Disc** (Lesklý potisknutelný disk).
  - **Print Quality** (Kvalita tisku): vyberte **Normal** (Normální) nebo **Slow Drying** (Pomaluschnoucí). (Pouze potisknutelný disk.)Podle potřeby změňte další nastavení. (Podrobnosti viz *Použití ovladače tiskárny Brother* ➤➤ strana 130.)
- 5 (Pro uživatele Mac OS X 10.6.x)  
Zadejte požadovaný počet kopií.





### Poznámka

---

(Pro uživatele Mac OS X 10.4.11 až 10.5.x)

Můžete tisknout pouze jeden disk najednou.

---

- 6 Klepněte na **Print** (Tisk).
- 7 Zobrazí se dialogové okno s žádostí, abyste použili dodaný program pro tisk štítku na disky CD společnosti Brother pro tisk na potisknutelné tiskové médium. Klepněte na tlačítko **OK**.
- 8 Displej LCD zařízení Brother vás požádá, abyste uvolnili prostor za zařízením Brother. Stiskněte **OK**.
- 9 Displej LCD zařízení Brother vás požádá, abyste otevřeli kryt skeneru a vyjmuli zásobník na disky. Stiskněte **OK**.
- 10 Displej LCD zařízení Brother vás požádá, abyste do zásobníku vložili potisknutelný disk. Vložte potisknutelný disk do zásobníku. (Viz *Pokyny pro vložení potiskutelného disku* ►► strana 228.) Stiskněte **OK**.
- 11 Stiskněte tlačítko **Mono Start (Start Mono)** nebo **Colour Start (Start Barva)**. Zařízení začne tisknout na disk. Postupujte jedním z následujících způsobů:
  - Tisknete-li pouze jeden disk, na displeji LCD zařízení se zobrazí zpráva o dokončení. Stiskněte **OK**.
  - Tisknete-li více disků, zobrazí se dialogové okno s výzvou, abyste připravili další disk. Vyměňte disk za nový a stiskněte **OK**. Stiskněte tlačítko **Mono Start (Start Mono)** nebo **Colour Start (Start Barva)**. Zařízení začne tisknout na další disk. (Tento krok zopakujte s každým dalším diskem.)



### Poznámka

---

- K tisku na disky CD/DVD/BD používejte tiskový program na disku dodaném společností Brother. Při tisku z jiných aplikací může dojít k potřísnění vnitřku zařízení.
  - Pokud vytištěný obrázek přesahuje okraje disku, pravděpodobně bude třeba upravit polohu tisku. (Viz *Upravte polohu tisku* ►► strana 233.)
-

## C

ControlCenter2	
Macintosh .....	165
ControlCenter4	
Windows® .....	58

## D

Device Selector (Volič zařízení) .....	149, 187, 206
--	---------------

## F

FaceFilter Studio .....	29
FAX (PC-FAX)	
Macintosh	
odesílání .....	142, 145
Windows® .....	96
adresář .....	103
faxový styl .....	99
jednoduchý styl .....	100
odesílání .....	97
příjem .....	109
skupina .....	105
titulní list .....	98

## O

Ovladače	
Macintosh	
Ovladač tiskárny Brother .....	130
TWAIN .....	149
Windows®	
Ovladač tiskárny Brother .....	2, 5
TWAIN .....	37
WIA .....	45

## P

PaperPort™12SE (Windows®) .....	52, 55, 56
Export .....	55
Import .....	55
PhotoCapture Center™	
Macintosh .....	188
Windows® .....	115
Presto! PageManager (Macintosh) .....	162

## S

Skenování	
Macintosh	
Kompatibilní se standardem TWAIN .....	149
OCR .....	162
Presto! PageManager .....	162
Rozlišení .....	152
Tlačítko Scan (Sken)	
Síť .....	203, 208
USB .....	191
Windows®	
Kompatibilní se standardem TWAIN .....	37
Kompatibilní se standardem WIA .....	45
Rozlišení .....	41
Status Monitor	
Macintosh .....	127
Windows® .....	3

## T

Tisk	
Macintosh	
Ovladač tiskárny Brother .....	130
Windows®	
Oboustranný tisk .....	11
Ovladač tiskárny Brother .....	5
Tisk brožury .....	11
Tisk na disk .....	228

## V

Vzdálené nastavení	
Macintosh .....	186
Windows® .....	94

**brother**<sup>®</sup>

**Navštivte naše internetové stránky  
<http://www.brother.com/>**

Používání tohoto zařízení bylo schváleno pouze v zemi, ve které bylo zakoupeno. Místní distributoři společnosti Brother nebo jejich prodejci poskytnou podporu pouze pro zařízení, která byla zakoupena v jejich zemích.