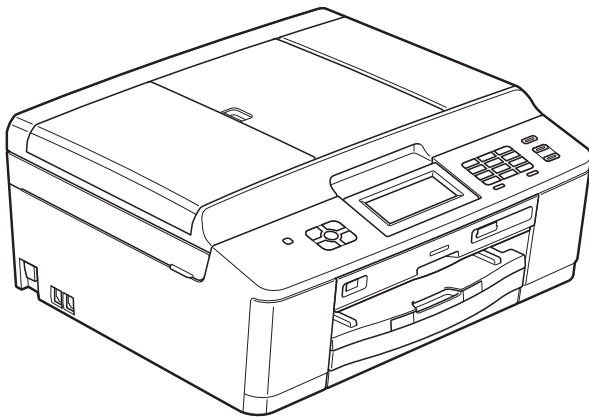


brother®

GUIDE DE L'UTILISATEUR



MFC-J825DW

Version 0

FRE

Si vous devez appeler le service à la clientèle

Veillez fournir les informations suivantes pour pouvoir vous y référer ultérieurement :

Référence du modèle : MFC-J825DW

Numéro de série : ¹ _____

Date d'achat : _____

Lieu d'achat : _____

¹ Le numéro de série se trouve à l'arrière de l'appareil. Gardez ce Guide de l'utilisateur avec votre ticket d'achat comme preuve de la date d'achat de votre appareil en cas de vol, d'incendie ou de service de garantie.

Enregistrez votre produit en ligne à l'adresse

<http://www.brother.com/registration/>

Guides de l'utilisateur : où les trouver ?

Quel manuel ?	Que contient-il ?	Où est-il ?
Guide de Sécurité du Produit	Veillez lire ce guide en premier. Veillez lire les instructions de sécurité avant de configurer votre appareil. Consultez ce guide pour connaître les marques commerciales et les limitations légales.	Imprimé / Dans l'emballage
Guide d'installation rapide	Suivez les instructions pour configurer votre appareil et installer les pilotes et logiciels correspondant au système d'exploitation et au type de connexion que vous utilisez.	Imprimé / Dans l'emballage
Guide de l'utilisateur	Apprenez les opérations de base : fax, copie, numérisation et PhotoCapture Center™, et comment remplacer les consommables. Consultez les conseils de dépannage des pannes.	Imprimé / Dans l'emballage
Guide de l'utilisateur avancé	Apprenez les opérations plus avancées : fax, copie, fonctions de sécurité, impression de rapports et entretien courant.	Fichier PDF / CD-ROM
Guide utilisateur - Logiciel	Suivez ces instructions pour l'impression, la numérisation, la numérisation réseau, PhotoCapture Center™, la configuration à distance, les PC-Fax, l'impression sur disque, les services de la toile (numérisation) et l'utilisation de l'utilitaire ControlCenter de Brother.	Fichier PDF / CD-ROM
Glossaire réseau	Ce guide contient des informations de base sur les fonctions réseau avancées des appareils Brother ainsi que des explications sur les termes courants ou généraux en matière de réseau.	Fichier PDF / CD-ROM
Guide utilisateur - Réseau	Ce guide fournit des informations utiles sur les paramètres d'un réseau câblé et d'un réseau sans fil et sur les paramètres de sécurité à utiliser avec l'appareil Brother. Vous trouverez également des informations sur les protocoles pris en charge par l'appareil ainsi que des conseils détaillés de dépannage des pannes.	Fichier PDF / CD-ROM
Guide mobile Print/Scan	Ce guide fournit des informations utiles sur l'impression de données d'impression à partir de votre téléphone mobile et sur l'envoi de données numérisées de votre appareil Brother à votre téléphone mobile.	Fichier PDF / Brother Solutions Center ¹

¹ Visitez notre site Web à l'adresse <http://solutions.brother.com/>.

Table des matières

(GUIDE DE L'UTILISATEUR)

1	Informations générales	1
	Utilisation de la documentation	1
	Symboles et conventions utilisés dans la documentation	1
	Accès au Guide de l'utilisateur avancé, au Guide utilisateur - Logiciel, au Guide utilisateur - Réseau et au Glossaire réseau	2
	Consultation de la documentation	2
	Accès au support Brother (Windows®)	4
	Accès au support Brother (Macintosh)	5
	Vue d'ensemble du panneau de commande	6
	Indications sur l'écran LCD	8
	LED d'état	9
	Opérations de base	9
	Réglages du volume	10
	Volume de la sonnerie	10
	Volume du bip sonore	10
	Volume du haut-parleur	11
	Écran LCD	11
	Réglage de la luminosité du rétroéclairage	11
2	Chargement du papier	12
	Chargement du papier et d'autres supports d'impression	12
	Chargement d'enveloppes et de cartes postales	14
	Chargement de papier photo	16
	Zone imprimable	19
	Réglages du papier	20
	Type de papier	20
	Format du papier	20
	Papier et autres supports d'impression acceptables	21
	Supports d'impression recommandés	21
	Manipulation et utilisation des supports d'impression	22
	Sélection du support d'impression approprié	23
3	Chargement de documents	25
	Comment charger des documents	25
	Utilisation du chargeur	25
	Utilisation de la vitre du scanner	26
	Zone non numérisable	27

4	Envoi d'un fax	28
	Comment envoyer un fax.....	28
	Arrêt de l'envoi de fax.....	30
	Réglage du format de la vitre du scanner pour l'envoi de fax.....	30
	Envoi d'un fax en couleur	30
	Annulation d'un fax en cours	30
	Comment prévisualiser un fax sortant.....	30
	Rapport de vérification de l'envoi.....	31
5	Réception d'un fax	33
	Modes de réception	33
	Sélection du mode de réception	33
	Utilisation des modes de réception.....	34
	Fax uniquement.....	34
	Fax/Tél.....	34
	Manuel.....	34
	Répondeur externe.....	34
	Réglages du mode de réception.....	35
	Longueur de la sonnerie.....	35
	Durée son. F/T (mode Fax/Tél uniquement)	35
	Détection fax.....	36
	Prévisu fax (monochrome uniquement).....	37
	Comment prévisualiser un fax reçu	37
	Désactivation de la fonction Prévisu fax.....	39
6	Téléphone et appareils externes	40
	Opérations vocales.....	40
	Mode Fax/Tél.....	40
	ID appelant	40
	Services téléphoniques.....	41
	Réglage du type de ligne téléphonique	41
	Branchement d'un répondeur téléphonique externe.....	42
	Réglages des branchements.....	43
	Enregistrement d'un message sortant sur un répondeur externe.....	43
	Branchements multilignes (PBX).....	43
	Téléphones externes et supplémentaires.....	44
	Branchement d'un téléphone externe ou supplémentaire	44
	Fonctionnement depuis des téléphones externes et supplémentaires.....	44
	Utilisation d'un téléphone externe sans fil	45
	Utilisation de codes à distance	45

7	Composition et enregistrement des numéros	47
	Comment composer	47
	Composition manuelle	47
	Composition par numéro abrégé	47
	Recomposition du numéro de fax	47
	Opérations de composition supplémentaires.....	48
	Historique des appels sortants	48
	Historique d'ID appelant	48
	Enregistrement de numéros	49
	Enregistrement d'une pause	49
	Enregistrement de numéros abrégés	49
	Modification des numéros ou des noms des numéros abrégés	50
8	Réalisation de copies	52
	Comment effectuer des copies	52
	Arrêt de la copie	52
	Réglages de copie	53
	Options de papier	53
9	Impression de photos à partir d'une carte mémoire ou d'une clé USB mémoire flash	55
	Opérations PhotoCapture Center™ (mode PHOTO)	55
	Utilisation d'une carte mémoire ou d'une clé USB mémoire flash	55
	Pour commencer	56
	Impression d'images	58
	Affichage des photos	58
	Réglages d'impression de PhotoCapture Center™	59
	Comment numériser vers une carte mémoire ou une clé USB mémoire flash ...	59
10	Comment imprimer depuis un ordinateur	61
	Impression d'un document.....	61
11	Comment numériser vers un ordinateur	62
	Numérisation d'un document	62
	Numérisation à l'aide de la touche SCAN.....	62
	Numérisation à l'aide d'un pilote de scanner	63
	Numérisation à l'aide de ControlCenter	63
12	Comment imprimer sur un disque (CD/DVD/BD)	64
	Généralités	64
	Comment charger un disque (CD/DVD/BD)	64

A	Entretien courant	67
	Remplacement des cartouches d'encre	67
	Nettoyage et vérification de l'appareil	70
	Nettoyage de la vitre du scanner	70
	Nettoyage de la tête d'impression	71
	Vérification de la qualité d'impression	71
	Vérification de l'alignement de l'impression	73
B	Dépistage des pannes	74
	Messages d'erreur et d'entretien	74
	Affichage des animations de correction des erreurs	84
	Transfert de vos fax ou du rapport du journal des fax	84
	Bourrage de documents	86
	Bourrage dans l'imprimante ou bourrage de papier	87
	Disque coincé	93
	Dépistage des pannes	95
	En cas de difficultés avec l'appareil.....	95
	Détection de tonalité.....	104
	Interférences sur la ligne téléphonique/VoIP	104
	Informations sur l'appareil.....	105
	Vérification du numéro de série	105
	Fonctions de réinitialisation	105
	Comment réinitialiser l'appareil.....	105
C	Menu et fonctions	106
	Programmation à l'écran.....	106
	Tableau des menus	107
	Saisie de texte	129
	Insertion d'espaces	129
	Corrections	129
	Répétition de lettres.....	129
D	Caractéristiques techniques	130
	Généralités	130
	Supports d'impression	132
	Fax.....	133
	Copie	134
	PhotoCapture Center™	135
	PictBridge	136
	Scanner	137
	Imprimante.....	138
	Interfaces.....	139
	Configuration requise de l'ordinateur.....	140
	Consommables.....	141
	Réseau (local).....	142
E	Index	143

Table des matières

(GUIDE DE L'UTILISATEUR AVANCÉ)

Le Guide de l'utilisateur avancé explique les fonctions et opérations suivantes.

Vous pouvez consulter le Guide de l'utilisateur avancé sur le CD-ROM.

1 Configuration générale

REMARQUE IMPORTANTE

Mémoire permanente

Heure d'été automatique

(MFC-J825DW seulement)

Mode Veille

Mise hors tension automatique

(DCP-J925DW seulement)

Écran LCD

Temporisation de mode

(MFC-J825DW seulement)

2 Fonctions de sécurité (MFC-J825DW seulement)

Sécurité mémoire

3 Envoi d'un fax (MFC-J825DW seulement)

Options d'envoi supplémentaires

Opérations d'envoi supplémentaires

Description de la relève

4 Réception d'un fax (MFC-J825DW seulement)

Réception en mémoire

(monochrome seulement)

Extraction à distance

Opérations de réception

supplémentaires

Description de la relève

5 Composition et mémorisation des numéros (MFC-J825DW seulement)

Opérations vocales

Opérations de composition

supplémentaires

Autres façons d'enregistrer des

numéros

6 Impression de rapports

Rapports de fax

(MFC-J825DW seulement)

Rapports

7 Réalisation de copies

Réglages de copie

8 Impression de photos à partir d'une carte mémoire ou d'une mémoire flash USB

Opérations PhotoCapture Center™

Impression d'images

Réglages d'impression de

PhotoCapture Center™

Numérisation vers une carte mémoire

ou une mémoire flash USB

9 Impression de photos à partir d'un appareil photo

Impression de photos directement à

partir d'un appareil photo PictBridge

Impression de photos directement à

partir d'un appareil photo numérique

(sans PictBridge)

A Entretien courant

Nettoyage et vérification de l'appareil

Emballage et expédition de l'appareil

B Glossaire

C Index

Utilisation de la documentation

Nous vous remercions d'avoir acheté un appareil Brother ! La lecture de la documentation vous aidera à tirer le meilleur parti de votre appareil.

Symboles et conventions utilisés dans la documentation

Les symboles et conventions suivants sont utilisés dans l'ensemble de la documentation.

Caractères gras Les caractères gras permettent d'identifier des boutons spécifiques sur le panneau de commande de l'appareil ou sur l'écran de l'ordinateur.

Caractères en italique Les caractères en italique mettent l'accent sur un point important ou vous renvoient à un thème lié.

`Courier New` Le texte écrit avec la police Courier New permet d'identifier les messages qui apparaissent sur l'écran LCD de l'appareil.

AVERTISSEMENT

AVERTISSEMENT indique une situation potentiellement dangereuse qui, si elle n'est pas évitée, pourrait provoquer des blessures graves, voire mortelles.

ATTENTION

ATTENTION indique une situation potentiellement dangereuse qui, si elle n'est pas évitée, peut provoquer des blessures mineures ou modérées.

IMPORTANT

IMPORTANT signale une situation potentiellement dangereuse qui, si elle n'est pas évitée, peut entraîner des dommages matériels ou une panne du produit.



Les remarques vous indiquent comment réagir face à une situation qui se présente ou vous donnent des conseils sur la façon dont l'opération fonctionne avec d'autres fonctions.



Les icônes de risque électrique vous avertissent d'un risque d'électrocution.

Accès au Guide de l'utilisateur avancé, au Guide utilisateur - Logiciel, au Guide utilisateur - Réseau et au Glossaire réseau

Le présent Guide de l'utilisateur ne contient pas toutes les informations relatives à l'appareil, telles que la façon d'utiliser les fonctions avancées : fax, copie, PhotoCapture Center™, imprimante, scanner, PC-Fax et réseau. Une fois que vous vous sentirez prêt à en apprendre plus sur ces opérations, vous pourrez lire le **Guide de l'utilisateur avancé**, le **Guide utilisateur - Logiciel**, le **Guide utilisateur - Réseau** et le **Glossaire réseau** qui se trouvent sur le CD-ROM.

Consultation de la documentation

Consultation de la documentation (Windows®)

Pour consulter la documentation, dans le menu **démarrer**, sélectionnez **Brother**, **MFC-XXXX** (où XXXX est le nom de votre modèle) dans la liste des programmes, puis sélectionnez **Guides d'utilisateur**.

Si vous n'avez pas installé les logiciels, vous pouvez trouver la documentation sur le CD-ROM en procédant comme suit :

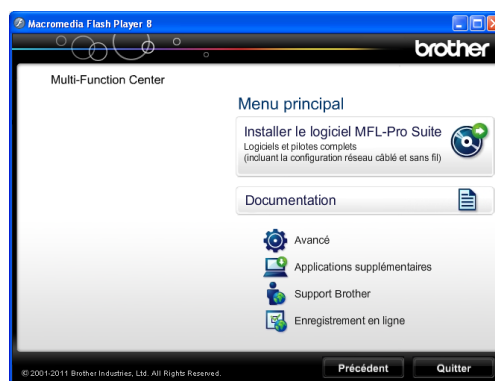
- 1 Mettez votre ordinateur sous tension. Insérez le CD-ROM Brother dans votre lecteur de CD-ROM.



Remarque

Si l'écran Brother n'apparaît pas automatiquement, allez à **Poste de travail (Ordinateur)**, double-cliquez sur l'icône du CD-ROM, puis double-cliquez sur **start.exe**.

- 2 Si l'écran du nom de modèle s'affiche, cliquez sur le nom de votre modèle.
- 3 Si l'écran de la langue s'affiche, cliquez sur votre langue. Le menu principal du CD-ROM s'affiche.



- 4 Cliquez sur **Documentation**.
- 5 Cliquez sur **Documents PDF**. Si l'écran des pays s'affiche, choisissez votre pays. Lorsque la liste des guides est affichée, choisissez le guide que vous voulez consulter.

Consultation de la documentation (Macintosh)

- 1 Mettez votre Macintosh sous tension. Insérez le CD-ROM Brother dans votre lecteur de CD-ROM. La fenêtre suivante s'affiche :



- 2 Double-cliquez sur l'icône **Documentation**.
- 3 Double-cliquez sur le dossier correspondant à votre langue.
- 4 Double-cliquez sur **top.pdf**. Si l'écran des pays s'affiche, choisissez votre pays.
- 5 Lorsque la liste des guides est affichée, choisissez le guide que vous voulez consulter.

Comment trouver les instructions de numérisation

Il existe plusieurs façons de numériser des documents. Vous pouvez trouver les instructions comme suit :

Guide utilisateur - Logiciel

- *Numérisation*
- *ControlCenter*
- *Numérisation en réseau*

Guides pratiques de ScanSoft™ PaperPort™ 12SE avec OCR (Utilisateurs de Windows®)

- Les guides pratiques complets de ScanSoft™ PaperPort™ 12SE avec OCR peuvent être consultés dans la section Aide de l'application ScanSoft™ PaperPort™ 12SE.

Guide de l'utilisateur de Presto! PageManager (Utilisateurs de Macintosh)



Remarque

Presto! PageManager doit être téléchargé et installé pour pouvoir être utilisé. Voir *Accès au support Brother (Macintosh)* >> page 5 pour de plus amples instructions.

- Le Guide de l'utilisateur complet de Presto! PageManager peut être consulté dans la section Aide de l'application Presto! PageManager.

Comment trouver les instructions de configuration du réseau

Votre appareil peut être connecté à un réseau sans fil ou câblé.

Instructions relatives à la configuration de base >>>Guide d'installation rapide

Si votre point d'accès sans fil ou votre routeur sans fil prend en charge Wi-Fi Protected Setup ou AOSS™

>>>Guide d'installation rapide

Configuration du réseau

>>>Guide utilisateur - Réseau

Accès au support Brother (Windows®)

Vous trouverez tous les contacts dont vous pourrez avoir besoin, tels que le site Web de support (Brother Solutions Center), sur le CD-ROM.

- Cliquez sur **Support Brother** dans le **Menu principal**. L'écran suivant s'affiche :

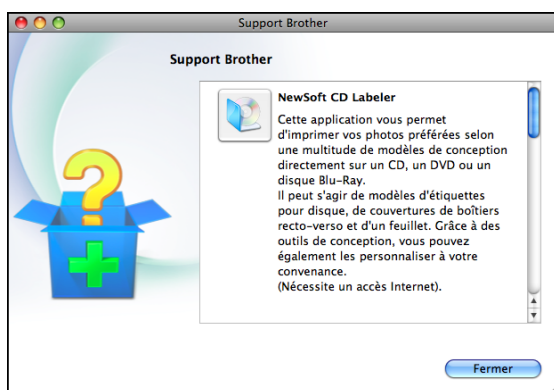


- Pour accéder à notre site Web (<http://www.brother.com/>), cliquez sur **Page d'accueil Brother**.
- Pour les dernières nouveautés et informations sur le support du produit (<http://solutions.brother.com/>), cliquez sur **Brother Solutions Center**.
- Pour visiter notre site Web afin de vous procurer des fournitures Brother d'origine (<http://www.brother.com/original/>), cliquez sur **Informations sur les fournitures**.
- Pour accéder au Brother CreativeCenter (<http://www.brother.com/creativecenter/>) afin d'obtenir GRATUITEMENT des projets photo et des téléchargements imprimables, cliquez sur **Brother CreativeCenter**.
- Pour retourner au menu principal, cliquez sur **Précédent** ou, si vous avez terminé, cliquez sur **Quitter**.

Accès au support Brother (Macintosh)

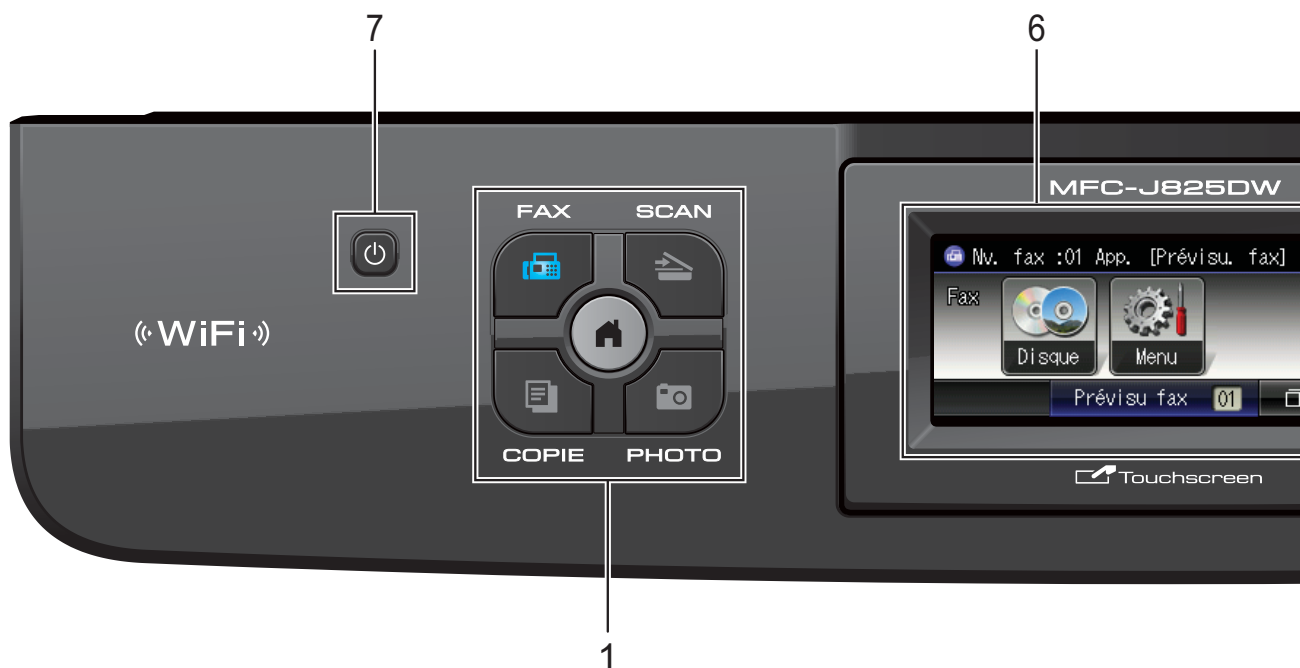
Vous trouverez tous les contacts dont vous pourrez avoir besoin, tels que le site Web de support (Brother Solutions Center), sur le CD-ROM.

- Double-cliquez sur l'icône **Support Brother**. L'écran suivant s'affiche :








- Pour télécharger et installer NewSoft CD Labeler, cliquez sur **NewSoft CD Labeler**.
- Pour télécharger et installer Presto! PageManager, cliquez sur **Presto! PageManager**.
- Pour enregistrer votre appareil depuis la page d'enregistrement des produits Brother (<http://www.brother.com/registration/>), cliquez sur **Enregistrement en ligne**.
- Pour les dernières nouveautés et informations sur le support du produit (<http://solutions.brother.com/>), cliquez sur **Brother Solutions Center**.
- Pour visiter notre site Web afin de vous procurer des fournitures Brother d'origine (<http://www.brother.com/original/>), cliquez sur **Informations sur les fournitures**.

Vue d'ensemble du panneau de commande



1 Touches de mode :

-  **FAX**
Permet d'accéder au mode FAX.
-  **SCAN**
Permet d'accéder au mode SCAN (numérisation).
-  **COPIE**
Permet d'accéder au mode COPIE.
-  **PHOTO**
Permet d'accéder au mode PHOTO.
- 
Permet de revenir au mode Prêt.



2 Touches du téléphone :

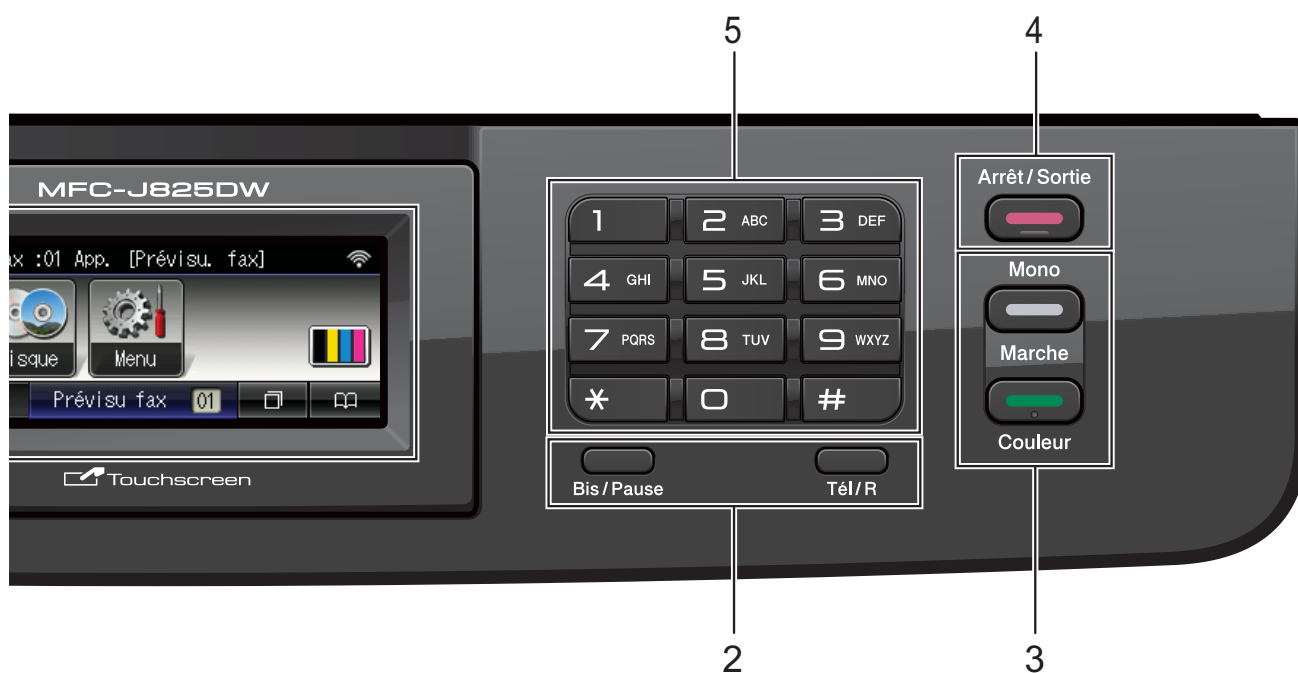
- **Bis/Pause**
Recompose les 30 derniers numéros appelés. Elle permet également d'insérer une pause pendant la composition.

■ Tél/R

Cette touche permet d'avoir une conversation téléphonique après avoir décroché le combiné externe pendant la sonnerie F/T (double-sonnerie rapide). Quand vous êtes connecté à un réseau PBX, vous pouvez également utiliser cette touche pour accéder à une ligne extérieure ou pour transférer un appel vers un autre poste.

3 Touches de marche :

-  **Marche Mono**
Permet d'envoyer des fax ou de faire des copies en monochrome. Permet également de démarrer une opération de numérisation (en couleur ou en monochrome, selon le réglage de la numérisation dans le logiciel ControlCenter).
-  **Marche Couleur**
Permet d'envoyer des fax ou de faire des copies en couleur. Permet également de démarrer une opération de numérisation (en couleur ou en monochrome, selon le réglage de la numérisation dans le logiciel ControlCenter).



4 Arrêt/Sortie

Permet d'arrêter une opération ou de quitter le menu.

5 **Pavé numérique**


Utilisez ces touches pour composer des numéros de téléphone et de fax ; elles tiennent également lieu de clavier pour saisir des informations dans l'appareil.


6 **LCD (écran à cristaux liquides)**

L'écran LCD est un écran tactile. Vous pouvez accéder aux menus et aux options en appuyant sur les boutons affichés à l'écran. Vous pouvez également régler l'inclinaison de l'écran LCD en le soulevant.


7

Permet de mettre l'appareil sous et hors tension.

Appuyez sur  pour mettre l'appareil sous tension.

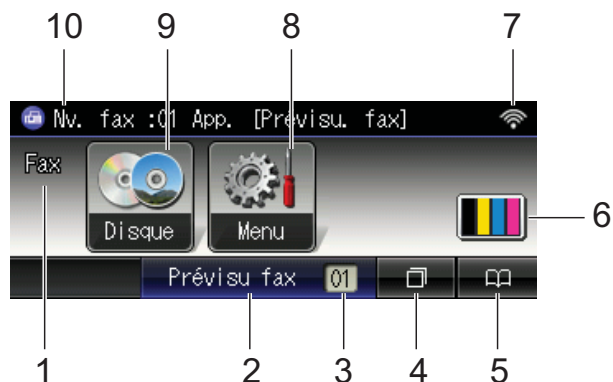
Appuyez sur la touche  et maintenez-la enfoncée pour mettre l'appareil hors tension. L'écran LCD indique *Arrêt en cours* et reste allumé pendant quelques secondes avant de s'éteindre.

Si vous avez raccordé un téléphone externe ou un répondeur téléphonique, celui-ci est toujours disponible.

Lorsque vous mettez l'appareil hors tension à l'aide du bouton , un nettoyage de la tête d'impression sera effectué périodiquement pour maintenir la qualité d'impression. Pour prolonger la durée de vie de la tête d'impression, économiser au mieux la cartouche d'encre et maintenir la qualité d'impression, vous devez laisser votre appareil branché en permanence sur le secteur.

Indications sur l'écran LCD

L'écran LCD affiche l'état actuel de l'appareil lorsque celui-ci est inactif.



1 Mode de réception actuel

Permet de voir le mode de réception actuel.

- Fax (Fax uniquement)
- F/T (Fax/Tél)
- REP (Répondeur externe)
- Man (Manuel)

2 Prévisu fax

Permet de prévisualiser les fax reçus.

3 Fax en mémoire

Affiche le nombre de fax reçus qui sont en mémoire.

4 Historique d'appels



Permet de consulter une liste d'appels sortants et l'historique de l'identification de l'appelant.

Cette touche permet également d'envoyer un fax au numéro que vous avez choisi dans les listes.

5 Numéro abrégé



Permet de configurer les numéros abrégés et les numéros de groupe.

Vous pouvez aussi chercher le numéro que vous souhaitez composer.

6 Témoin d'encre

Permet de voir le volume d'encre disponible.

Permet également d'accéder au menu **Encre**.

7 État sans fil

Un témoin à quatre niveaux indique la force actuelle du signal sans fil si vous utilisez une connexion sans fil.



8 Menu

Permet d'accéder au menu principal.


9 Disque

Permet d'imprimer sur des supports imprimables, notamment sur des CD-R/RW, DVD-R/RW et Blu-ray Disc™.

(>>Guide utilisateur - Logiciel : *Impression sur un disque*)

10 Nouveau(x) fax

Lorsque **Prévisu fax** est réglé sur **Oui**, vous pouvez voir le nombre de nouveaux fax que vous avez reçus.

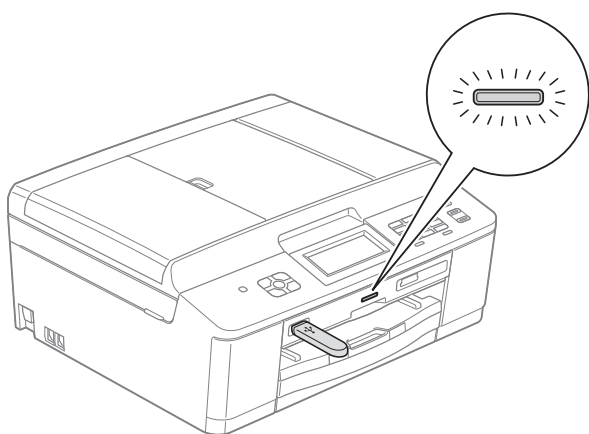
L'icône d'avertissement  apparaît quand il y a un message d'erreur ou d'entretien. Pour en savoir plus, voir *Messages d'erreur et d'entretien* >> page 74.

LED d'état

Lorsque vous mettez l'appareil sous tension, la LED d'état s'allume.

Lors d'opérations de lecture ou d'écriture sur une carte mémoire ou une clé USB mémoire flash, la LED d'état clignote.

Lorsque l'appareil est en mode Veille, la DEL d'état est éteinte.



Opérations de base

Pour utiliser l'écran tactile, appuyez sur le bouton **Menu** ou d'option directement sur l'écran tactile. Pour afficher et accéder à tous les menus ou toutes les options de réglage sur l'écran, appuyez sur ◀▶ ou sur ▲▼ pour les faire défiler.

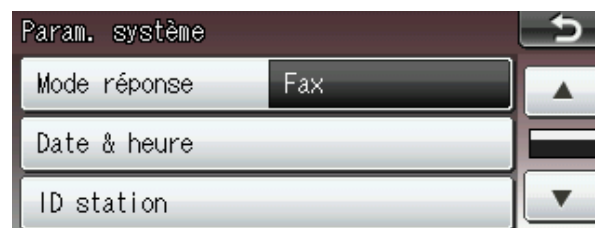
Les étapes suivantes montrent comment modifier un réglage dans l'appareil. Dans cet exemple, le réglage du mode de réception passe de **Fax** à **Fax/Tél.**

- 1 Appuyez sur **Menu**.
- 2 Appuyez sur ▲ ou sur ▼ pour afficher **Param. système**.



- 3 Appuyez sur **Param. système**.

- 4 Appuyez sur ▲ ou sur ▼ pour afficher **Mode réponse**.



- 5 Appuyez sur **Mode réponse**.

- 6 Appuyez sur **Fax/Tél.**



Remarque

Au besoin, appuyez sur ◀ pour revenir au niveau précédent.

- 7 Appuyez sur **Arrêt/Sortie**.

Réglages du volume

Volume de la sonnerie

Vous pouvez sélectionner un niveau de volume de la sonnerie parmi une gamme de différents niveaux allant de **Haut** à **Non**. L'appareil conserve votre nouveau réglage par défaut jusqu'à ce que vous le modifiez.

Réglage du volume de la sonnerie à partir du menu

- 1 Appuyez sur **Menu**.
- 2 Appuyez sur **▲** ou sur **▼** pour afficher **Param. général**.
- 3 Appuyez sur **Param. général**.
- 4 Appuyez sur **▲** ou sur **▼** pour afficher **Volume**.
- 5 Appuyez sur **Volume**.
- 6 Appuyez sur **Sonnerie**.
- 7 Appuyez sur **Bas, Moyen, Haut** ou **Non**.
- 8 Appuyez sur **Arrêt/Sortie**.

Volume du bip sonore

Quand le bip sonore est activé, l'appareil émet un bip sonore chaque fois que vous appuyez sur une touche, que vous faites une erreur ou après chaque envoi ou réception d'un fax.

Vous pouvez sélectionner un niveau de volume du bip sonore parmi une gamme de différents niveaux allant de **Haut** à **Non**.

- 1 Appuyez sur **Menu**.
- 2 Appuyez sur **▲** ou sur **▼** pour afficher **Param. général**.
- 3 Appuyez sur **Param. général**.
- 4 Appuyez sur **▲** ou sur **▼** pour afficher **Volume**.
- 5 Appuyez sur **Volume**.
- 6 Appuyez sur **Bip sonore**.
- 7 Appuyez sur **Bas, Moyen, Haut** ou sur **Non**.
- 8 Appuyez sur **Arrêt/Sortie**.

Volume du haut-parleur

Vous pouvez sélectionner un niveau de volume du haut-parleur parmi une gamme de différents niveaux allant de Haut à Non.

- 1 Appuyez sur Menu.
- 2 Appuyez sur ▲ ou sur ▼ pour afficher Param. général.
- 3 Appuyez sur Param. général.
- 4 Appuyez sur ▲ ou sur ▼ pour afficher Volume.
- 5 Appuyez sur Volume.
- 6 Appuyez sur Haut parleur.
- 7 Appuyez sur Bas, Moyen, Haut ou sur Non.
- 8 Appuyez sur **Arrêt/Sortie**.

Écran LCD

Réglage de la luminosité du rétroéclairage

Si vous avez des difficultés à lire l'écran LCD, essayez de modifier le réglage de la luminosité.

- 1 Appuyez sur Menu.
- 2 Appuyez sur ▲ ou sur ▼ pour afficher Param. général.
- 3 Appuyez sur Param. général.
- 4 Appuyez sur ▲ ou sur ▼ pour afficher Réglage LCD.
- 5 Appuyez sur Réglage LCD.
- 6 Appuyez sur Éclair.arrière.
- 7 Appuyez sur Clair, Moyen ou sur Foncé.
- 8 Appuyez sur **Arrêt/Sortie**.

2

Chargement du papier

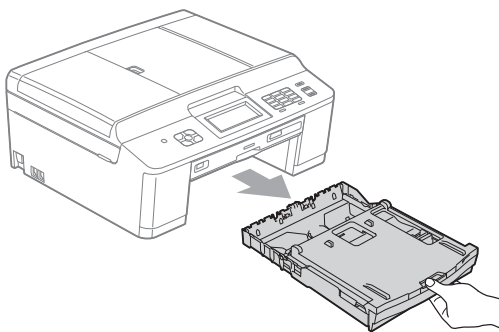
Chargement du papier et d'autres supports d'impression

Remarque

Pour imprimer sur du papier Photo (10 × 15 cm) ou Photo L (89 × 127 mm), vous devez utiliser le bac à papier photo (voir *Chargement de papier photo* >> page 16).

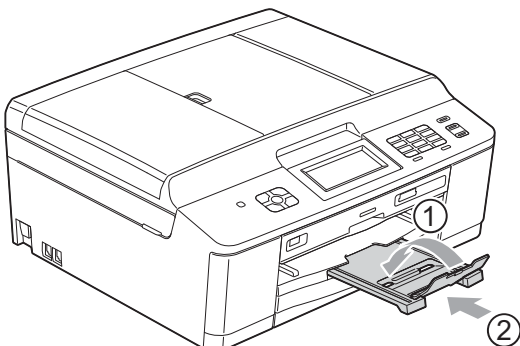
Chargez un seul format de papier et un seul type de papier à la fois dans le bac à papier.

- 1 Retirez complètement le bac à papier de l'appareil.

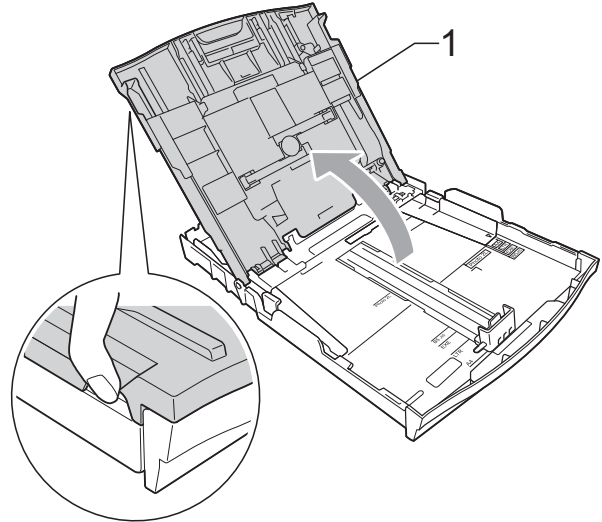


Remarque

Si le volet du support papier (1) est ouvert, fermez-le, puis fermez le support papier (2).

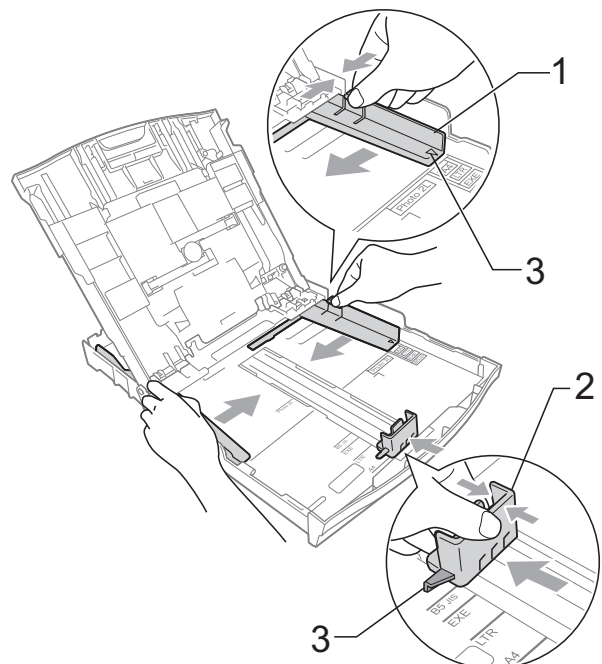


- 2 Soulevez le capot du bac de sortie (1).

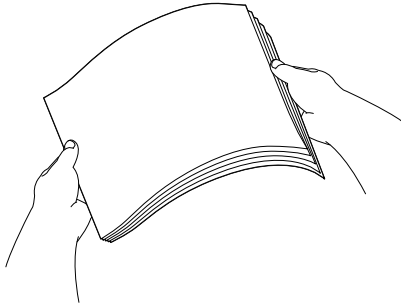


- 3 Des deux mains, appuyez sans forcer sur les guides-papier latéraux (1) et sur le guide de longueur papier (2) et faites-les coulisser en fonction du format de papier.

Assurez-vous que les repères en forme de triangle (3) figurant sur les guides-papier latéraux (1) et sur le guide de longueur papier (2) s'alignent bien sur les repères correspondant au format de papier que vous utilisez.



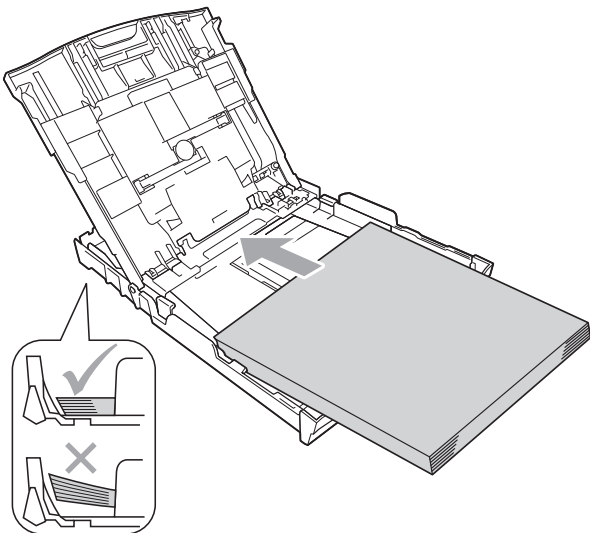
- 4 Déramez bien toutes les feuilles de la pile de papier pour éviter les bourrages et les problèmes d'entraînement du papier.



 **Remarque**

Vérifiez systématiquement que le papier n'est pas gondolé ou froissé.

- 5 Sans forcer, insérez le papier dans le bac à papier, face à imprimer vers le bas et bord supérieur en premier. Vérifiez que le papier repose à plat dans le bac.



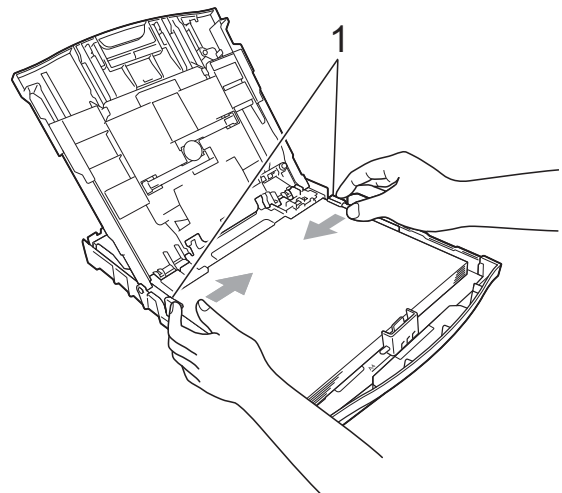
! IMPORTANT

Prenez soin de ne pas pousser le papier trop loin ; il pourrait remonter à l'arrière du bac et causer des problèmes d'entraînement du papier.

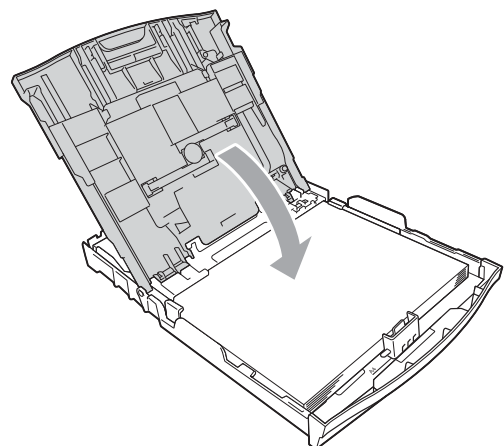
 **Remarque**

S'il ne reste que quelques feuilles de papier dans le bac à papier, il se peut qu'elles soient mal entraînées par l'appareil. Chargez au moins 10 feuilles de papier dans le bac à papier.

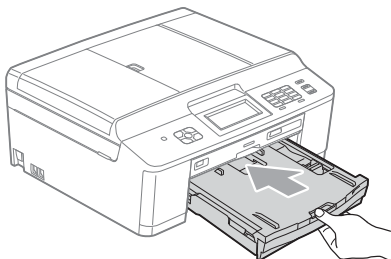
- 6 Réglez sans forcer les guides-papier latéraux (1) avec les deux mains en fonction du format de papier. Vérifiez que les guides-papier latéraux touchent les bords du papier.



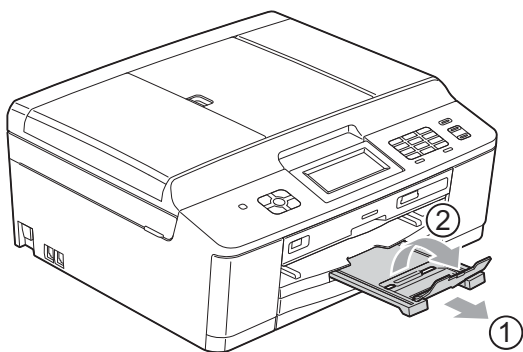
- 7 Fermez le capot du bac de sortie.



- 8 Poussez *lentement* et entièrement le bac à papier dans l'appareil.



- 9 Tout en maintenant le bac à papier en place, tirez le support papier (1) jusqu'à entendre un déclic, puis déployez le volet du support papier (2).



Chargement d'enveloppes et de cartes postales

À propos des enveloppes

- Utilisez des enveloppes dont le grammage est compris entre 80 et 95 g/m².
- Pour certaines enveloppes, il est nécessaire de régler la marge dans l'application. Veillez à effectuer d'abord une impression d'essai avant d'imprimer un grand nombre d'enveloppes.

! IMPORTANT

N'utilisez AUCUN des types d'enveloppe suivants, car ils risquent de créer des problèmes d'entraînement du papier :

- Enveloppes à soufflets.
- Enveloppes à fenêtres.
- Enveloppes embossées (qui comportent une écriture en relief).
- Enveloppes avec fermoirs ou agrafes.
- Enveloppes pré-imprimées à l'intérieur.

Colle	Double rabat

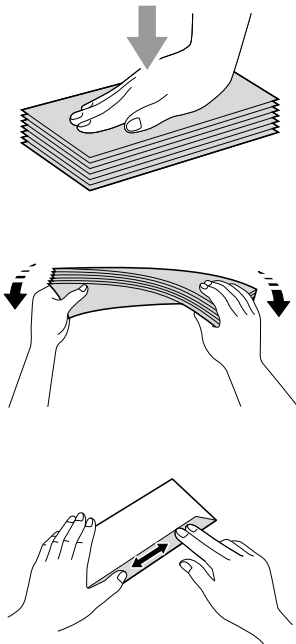
De temps en temps, l'épaisseur, le format et la forme du rabat des enveloppes utilisées risquent de créer des problèmes d'entraînement du papier.

Chargement d'enveloppes et de cartes postales

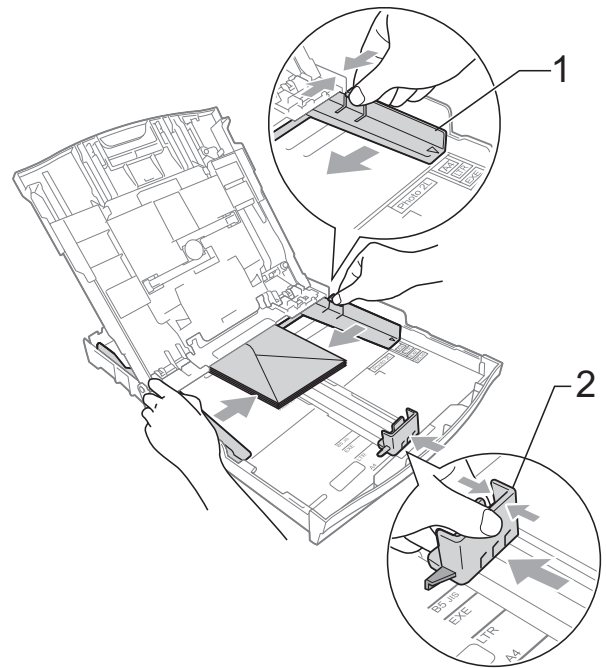
- 1 Avant de les charger, appuyez sur les angles et les côtés des enveloppes ou des cartes postales pour les aplatir le plus possible.

! IMPORTANT

Si plusieurs enveloppes ou cartes postales sont entraînées ensemble, placez une seule enveloppe ou une seule carte postale à la fois dans le bac à papier.

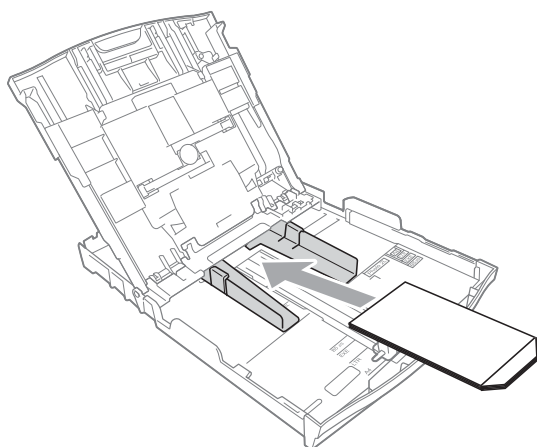


- 2 Placez des enveloppes ou des cartes postales dans le bac à papier, le côté adresse vers le bas et le petit côté (haut des enveloppes) en premier, comme représenté sur l'illustration. Des deux mains, appuyez sans forcer et faites coulisser les guides-papier latéraux (1) et le guide de longueur papier (2) en fonction du format des enveloppes ou des cartes postales.



Si vous rencontrez des problèmes d'impression avec des enveloppes dont le rabat se situe sur le petit côté, essayez de procéder comme suit :

- 1 Ouvrez le rabat de l'enveloppe.
- 2 Placez l'enveloppe dans le bac à papier, côté adresse vers le bas et rabat positionné comme sur l'illustration.



- 3 Sélectionnez **Impression inversée** dans la boîte de dialogue du pilote d'imprimante, puis réglez le format et la marge dans votre application.

➤➤ Guide utilisateur - Logiciel :

Impression (Windows®)

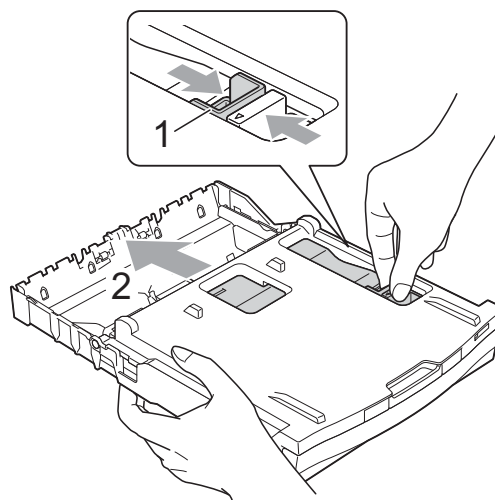
➤➤ Guide utilisateur - Logiciel :

Impression et télécopie (Macintosh)

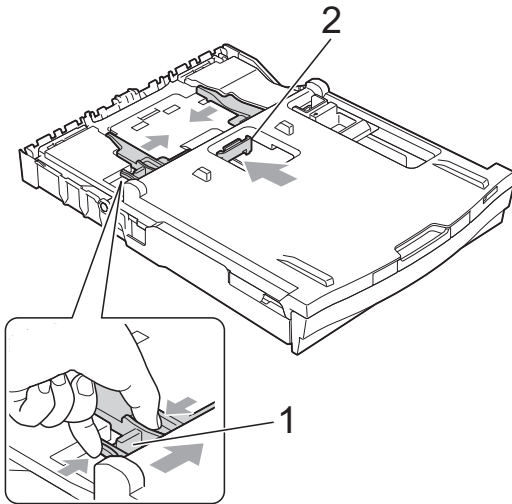
Chargement de papier photo

Pour imprimer sur du papier Photo (10 × 15 cm) et Photo L (89 × 127 mm), utilisez le bac à papier photo qui a été installé sur le capot du bac de sortie. Lorsque vous utilisez le bac à papier photo, vous n'avez pas besoin de retirer le papier qui se trouve dans le bac situé en dessous (pour connaître le nombre maximum de cartes photo que vous pouvez charger, voir *Grammage du papier, épaisseur et capacité* ➤➤ page 24).

- 1 Pincez le bouton bleu (1) de déverrouillage du bac à papier photo entre l'index et le pouce droit, puis poussez le bac à papier photo vers l'avant jusqu'à ce qu'un déclic confirme qu'il se trouve bien sur la position (2) correspondant à l'impression de photos.



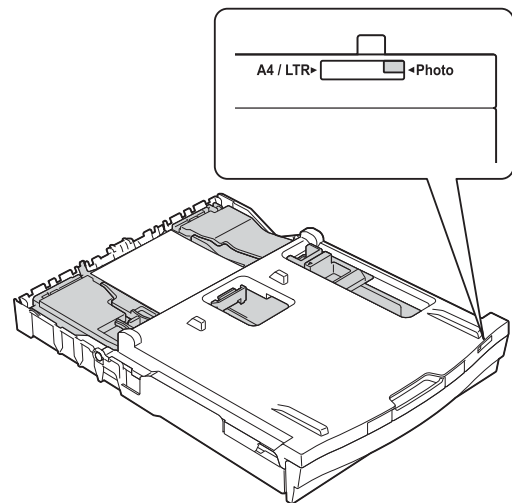
- 2 Appuyez sur les guides-papier latéraux (1) et sur le guide de longueur papier (2) et faites-les coulisser en fonction du format de papier.



- 3 Placez le papier photo dans le bac à papier photo et réglez sans forcer les guides latéraux en fonction du format de papier. Vérifiez que les guides-papier latéraux touchent les bords du papier. Vérifiez que le papier repose à plat dans le bac.

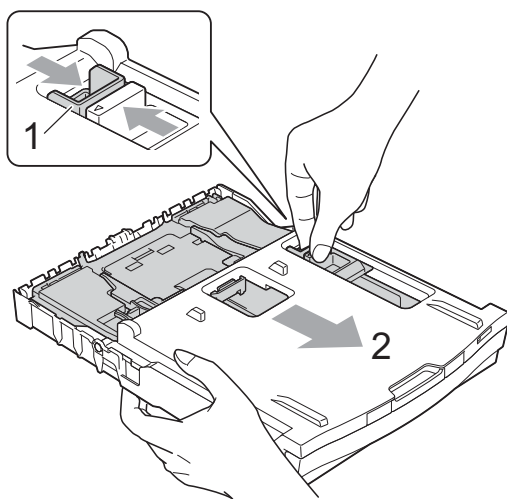
Remarque

- Vérifiez systématiquement que le papier n'est pas gondolé ou froissé.
- L'indicateur Photo confirme que le bac à papier photo se trouve sur la position d'impression *Photo*. L'indicateur A4/LTR confirme que le bac à papier photo se trouve sur la position d'impression *Normal*.



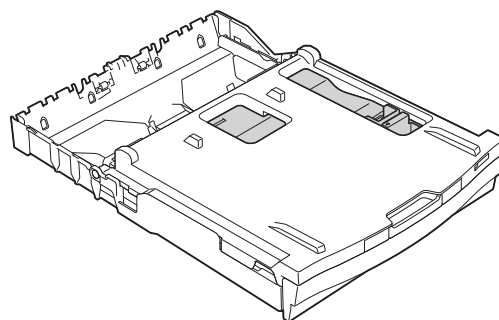
- 4 Une fois l'impression de photos terminée, remplacez le bac à papier photo sur la position d'impression *Normale*. Si vous ne procédez pas ainsi, vous verrez apparaître un message d'erreur *Vérifier papier* lorsque vous utiliserez du papier de format A4.

Pincez le bouton bleu (1) de déverrouillage du bac à papier photo entre l'index et le pouce droit, puis tirez le bac à papier photo vers l'arrière jusqu'à ce qu'un déclic soit perceptible (2).

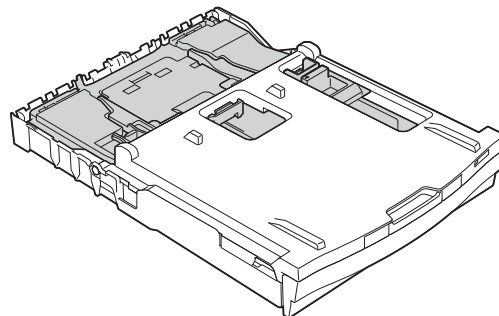


! IMPORTANT

Si vous ne remplacez pas le bac à papier photo à la position d'impression *Normale* après avoir imprimé des photos, vous verrez apparaître un message d'erreur *Vérifier papier* lorsque vous utiliserez des feuilles.



Bac à papier photo dans la position d'impression normale



Bac à papier photo dans la position d'impression photo

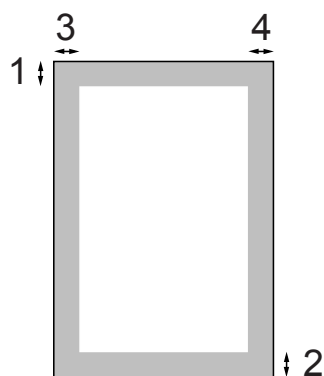
Zone imprimable

La zone imprimable dépend des réglages dans l'application utilisée. Les figures ci-dessous montrent les zones non imprimables sur les feuilles de papier et sur les enveloppes. L'appareil peut imprimer sur les parties sombres des feuilles de papier quand la fonction d'impression Sans bordure est disponible et activée.

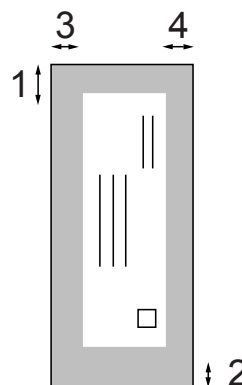
➤➤ Guide utilisateur - Logiciel : *Impression* (Windows®)

➤➤ Guide utilisateur - Logiciel : *Impression et télécopie* (Macintosh)

Feuilles de papier



Enveloppes



	Haut (1)	Bas (2)	Gauche (3)	Droite (4)
Feuilles	3 mm	3 mm	3 mm	3 mm
Enveloppes	22 mm	22 mm	3 mm	3 mm



Remarque

La fonction Sans bordure n'est pas disponible pour l'impression sur enveloppes et pour l'impression recto verso.

Réglages du papier

Type de papier

Pour obtenir la meilleure qualité d'impression possible, configurez l'appareil pour le type de papier que vous utilisez.

- 1 Appuyez sur **Menu**.
- 2 Appuyez sur **▲** ou sur **▼** pour afficher **Param. général**.
- 3 Appuyez sur **Param. général**.
- 4 Appuyez sur **▲** ou sur **▼** pour afficher **Type papier**.
- 5 Appuyez sur **Type papier**.
- 6 Appuyez sur **Papier Normal**, **Pap. jet d'encre**, **Brother BP71**, **Brother BP61**, **Autre-Glacé** ou sur **Transparent**.
- 7 Appuyez sur **Arrêt/Sortie**.



Remarque

L'appareil éjecte le papier, face imprimée vers le haut, sur le bac à papier qui se trouve à l'avant. Lorsque vous utilisez des transparents ou du papier glacé, retirez immédiatement chaque feuille pour éviter le maculage ou les bourrages de papier.

Format du papier

Vous pouvez utiliser quatre formats de papier pour l'impression de copies : A4, A5, Letter et 10 × 15 cm, ainsi que deux formats pour l'impression de fax : A4 et Letter. Quand vous changez le format du papier chargé dans l'appareil, vous devez également modifier le réglage du format de papier pour que l'appareil puisse adapter tout fax entrant sur la page.

- 1 Appuyez sur **Menu**.
- 2 Appuyez sur **▲** ou sur **▼** pour afficher **Param. général**.
- 3 Appuyez sur **Param. général**.
- 4 Appuyez sur **▲** ou sur **▼** pour afficher **Format papier**.
- 5 Appuyez sur **Format papier**.
- 6 Appuyez sur **A4**, **A5**, **10x15cm** ou sur **Letter**.
- 7 Appuyez sur **Arrêt/Sortie**.

Papier et autres supports d'impression acceptables

La qualité d'impression peut dépendre du type de papier utilisé dans l'appareil.

Pour obtenir la meilleure qualité d'impression pour les réglages sélectionnés, configurez systématiquement l'option Type papier en fonction du type de papier chargé dans le bac.

Vous pouvez utiliser du papier ordinaire, du papier jet d'encre (papier couché), du papier glacé, des transparents et des enveloppes.

Nous vous recommandons de tester plusieurs types de papier avant d'en acheter en grandes quantités.

Pour obtenir les meilleurs résultats, utilisez du papier Brother.

- Lorsque vous imprimez sur du papier jet d'encre (papier couché), des transparents ou du papier glacé, sélectionnez le support d'impression correct dans l'onglet **Elémentaire** du pilote d'imprimante ou dans le réglage Type papier du menu (voir *Type de papier* >> page 20).
- Lorsque vous imprimez sur du papier photo Brother, chargez une feuille supplémentaire du même papier photo dans le bac à papier. Une feuille supplémentaire a été incluse dans le paquet de papier à cet effet.
- Lorsque vous utilisez des transparents, chargez une feuille supplémentaire dans le bac à papier.
- Lorsque vous utilisez des transparents ou du papier photo, retirez immédiatement chaque feuille pour éviter le maculage ou les bourrages de papier.
- Évitez de toucher la face imprimée du papier immédiatement après son impression, car il se peut qu'elle ne soit pas tout à fait sèche et tache vos doigts.

Supports d'impression recommandés

Nous vous suggérons d'utiliser du papier Brother pour obtenir la meilleure qualité d'impression (voir le tableau ci-dessous).

Si le papier Brother n'est pas disponible dans votre pays, nous vous recommandons de tester plusieurs papiers avant d'en acheter en grandes quantités.

Pour l'impression sur transparents, nous recommandons « 3M Transparency Film ».

Papier Brother

Type de papier	Article
Ordinaire A4	BP60PA
Photo glacé A4	BP71GA4
Jet d'encre A4 (mat)	BP60MA
Photo glacé 10 × 15 cm	BP71GP

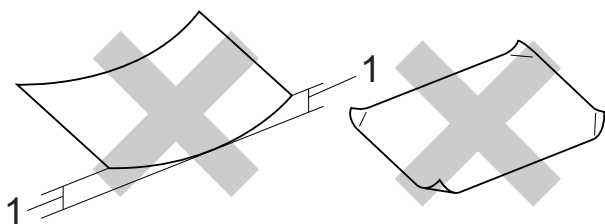
Manipulation et utilisation des supports d'impression

- Conservez le papier dans son emballage d'origine et gardez-le fermé. Conservez le papier à plat et à l'abri de l'humidité, de la lumière directe du soleil et de la chaleur.
- Évitez de toucher le côté brillant (couché) du papier photo. Chargez le papier photo côté brillant vers le bas.
- Évitez de toucher les transparents, car ils absorbent facilement l'eau et la transpiration et ceci peut amoindrir la qualité de l'impression. Les transparents conçus pour les imprimantes/photocopieuses laser peuvent tacher le document suivant. N'utilisez que les transparents recommandés pour l'impression jet d'encre.

! IMPORTANT

N'utilisez PAS les types de papier suivants :

- Papier endommagé, gondolé, froissé ou de forme irrégulière



1 Un gondolement de 2 mm ou plus peut provoquer des bourrages.

- Papier extrêmement brillant ou très texturé
- Papier impossible à empiler uniformément
- Papier à grain court

Volume de papier du capot du bac de sortie

Jusqu'à 50 feuilles de papier de format A4 de 80 g/m².

- Les transparents et le papier photo doivent être retirés du capot du bac de sortie une page à la fois pour éviter le maculage.

Sélection du support d'impression approprié

Type et format de papier pour chaque opération

Type de papier	Format du papier		Utilisation			
			Fax	Copie	Photo-Capture	Impri-mante
Feuilles	A4	210 × 297 mm (8,3 × 11,7 po)	Oui	Oui	Oui	Oui
	Letter	215,9 × 279,4 mm (8 1/2 × 11 po)	Oui	Oui	Oui	Oui
	Executive	184 × 267 mm (7 1/4 × 10 1/2 po)	–	–	–	Oui
	JIS B5	182 × 257 mm (7,2 × 10,1 po)	–	–	–	Définie par l'utilisateur
	A5	148 × 210 mm (5,8 × 8,3 po)	–	Oui	–	Oui
	A6	105 × 148 mm (4,1 × 5,8 po)	–	–	–	Oui
Cartes		10 × 15 cm (4 × 6 po)	–	Oui	Oui	Oui
		89 × 127 mm (3 1/2 × 5 po)	–	–	–	Oui
		13 × 18 cm (5 × 7 po)	–	–	Oui	Oui
		127 × 203 mm (5 × 8 po)	–	–	–	Oui
	Carte postale 1	100 × 148 mm (3,9 × 5,8 po)	–	–	–	Définie par l'utilisateur
	Carte postale 2 (Double)	148 × 200 mm (5,8 × 7,9 po)	–	–	–	Définie par l'utilisateur
Enveloppes	Enveloppe C5	162 × 229 mm (6,4 × 9 po)	–	–	–	Oui
	Enveloppe DL	110 × 220 mm (4,3 × 8,7 po)	–	–	–	Oui
	COM-10	105 × 241 mm (4 1/8 × 9 1/2 po)	–	–	–	Oui
	Monarch	98 × 191 mm (3 7/8 × 7 1/2 po)	–	–	–	Oui
	Enveloppe Y4	105 × 235 mm (4,1 × 9,3 po)	–	–	–	Définie par l'utilisateur
Transparents	A4	210 × 297 mm (8,3 × 11,7 po)	–	Oui	–	Oui
	Letter	215,9 × 279,4 mm (8 1/2 × 11 po)	–	Oui	–	Oui
	A5	148 × 210 mm (5,8 × 8,3 po)	–	Oui	–	Oui

Grammage du papier, épaisseur et capacité

Type de papier		Grammage	Épaisseur	Nombre de feuilles
Feuilles	Papier ordinaire	64 à 120 g/m ²	0,08 à 0,15 mm	100 ¹
	Papier jet d'encre	64 à 200 g/m ²	0,08 à 0,25 mm	20
	Papier glacé	Jusqu'à 220 g/m ²	Jusqu'à 0,25 mm	20 ^{2 3}
Cartes	Carte photo	Jusqu'à 220 g/m ²	Jusqu'à 0,25 mm	20 ^{2 3}
	Fiche	Jusqu'à 120 g/m ²	Jusqu'à 0,15 mm	30
	Carte postale	Jusqu'à 200 g/m ²	Jusqu'à 0,25 mm	30
Enveloppes		75 à 95 g/m ²	Jusqu'à 0,52 mm	10
Transparents		–	–	10

¹ Jusqu'à 100 feuilles de papier de 80 g/m².

² Pour le papier Photo 10 × 15 cm et Photo L 89 × 127 mm, utilisez le bac à papier photo (voir *Chargement de papier photo* ►► page 16).

³ Le papier BP71 (260 g/m²) a été spécialement conçu pour les imprimantes à jet d'encre Brother.

3

Chargement de documents

Comment charger des documents

Vous pouvez envoyer un fax, faire des copies et numériser à partir du chargeur automatique de documents et à partir de la vitre du scanner.

Utilisation du chargeur

Le chargeur accepte jusqu'à 15 pages¹ et entraîne chaque feuille individuellement. Utilisez du papier de 90 g/m² et déramez systématiquement les feuilles avant de les placer dans le chargeur.

- ¹ Le chargeur peut accepter jusqu'à 20 pages si vous décalez les pages et respectez les conditions suivantes :
- Température : 20 à 26 °C
 - Humidité : 40 à 50 % sans condensation
 - Papier : XEROX4200 75 g/m²

Format et grammage des documents

Longueur :	148 à 355,6 mm
Largeur :	148 à 215,9 mm
Grammage :	64 à 90 g/m ²

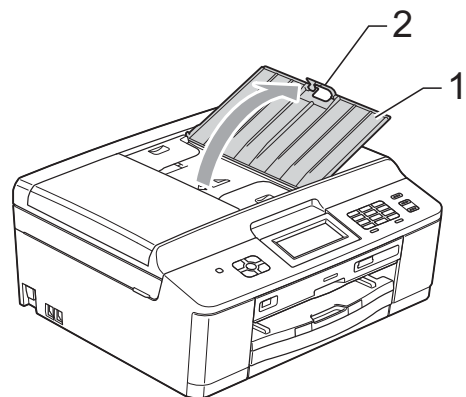
Comment charger des documents

! IMPORTANT

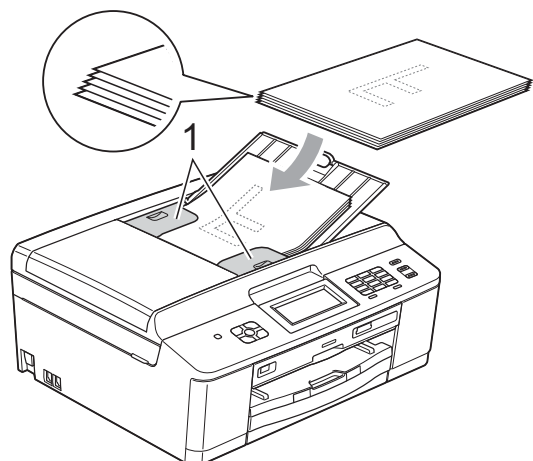
- NE tirez PAS sur le document quand il est entraîné.
- N'utilisez PAS de papier gondolé, froissé, plié, déchiré ou comportant des agrafes, des trombones, des collages ou du ruban adhésif.
- N'utilisez PAS de carton, de papier journal ni de tissu.

Assurez-vous que les documents écrits à l'encre ou comportant des modifications effectuées à l'aide d'un liquide de correction sont complètement secs.

- 1 Dépliez le support de documents (1) du chargeur et le volet (2) du support de documents du chargeur.



- 2 Déramez bien les feuilles.
- 3 Réglez les guides-papier (1) en fonction de la largeur de vos documents.

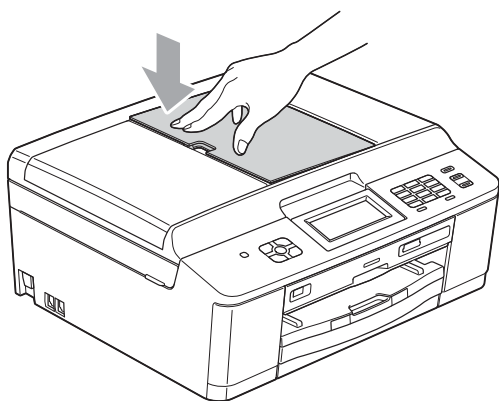


- 4 Placez vos documents dans le chargeur sous les guides, **face imprimée vers le bas, bord supérieur en premier**, jusqu'à ce que vous sentiez qu'ils touchent les rouleaux d'alimentation. Le message ADF prêt s'affiche sur l'écran.

! IMPORTANT

NE laissez PAS de documents épais sur la vitre du scanner. Sinon, les documents pourraient se coincer dans le chargeur.

- 5 Lorsque vous n'utilisez plus le chargeur, repliez le volet du support de documents du chargeur puis fermez le support de documents. Appuyez ensuite sur la partie supérieure gauche du support de documents du chargeur pour le fermer complètement.

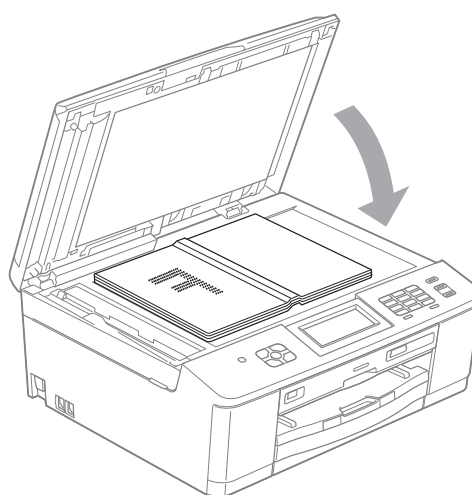
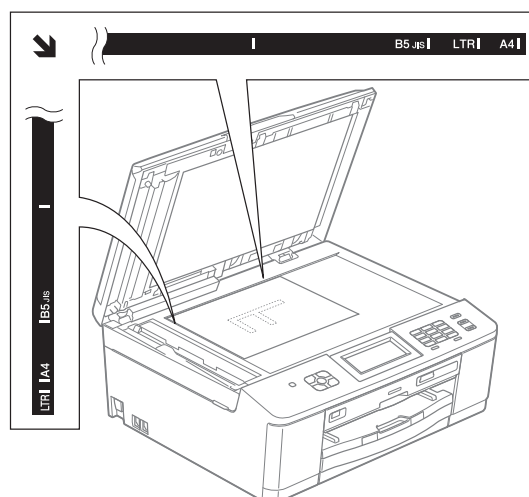


Comment charger des documents

Remarque

Pour pouvoir utiliser la vitre du scanner, le chargeur doit être vide.

- 1 Soulevez le capot document.
- 2 À l'aide des lignes repères pour document situées sur la gauche et le haut, placez le document **face imprimée vers le bas** dans le coin supérieur gauche de la vitre du scanner.



- 3 Fermez le capot document.

Utilisation de la vitre du scanner

Vous pouvez utiliser la vitre du scanner pour faxer, copier ou numériser les pages d'un livre ou une page à la fois.

Formats de document pris en charge

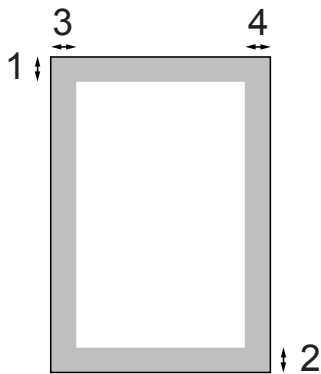
Longueur :	Jusqu'à 297 mm
Largeur :	Jusqu'à 215,9 mm
Poids :	Jusqu'à 2 kg

! IMPORTANT

Si vous numérisez un livre ou un document épais, NE refermez PAS violemment le capot et n'appuyez pas dessus.

Zone non numérisable

La zone numérisable dépend des réglages dans l'application utilisée. Les zones non numérisables sont illustrées dans les figures ci-dessous.



Utilisation	Format du document	Haut (1) Bas (2)	Gauche (3) Droite (4)
Fax	A4	3 mm	3 mm ¹
	Letter		4 mm
	Legal		
Copie	Tous les formats de papier		3 mm
Numérisation			

¹ La zone non numérisable est de 1 mm quand vous utilisez le chargeur.


4

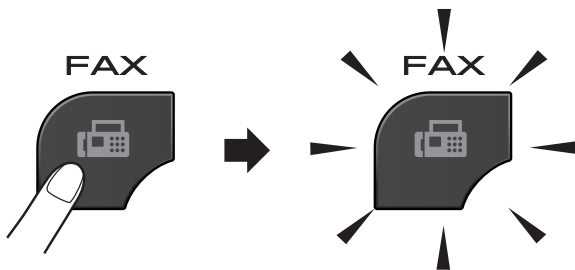
Envoi d'un fax

Comment envoyer un fax

Les étapes suivantes décrivent comment envoyer un fax.

- 1 Lorsque vous souhaitez envoyer un fax ou modifier les réglages d'envoi ou de réception de fax, appuyez sur la touche

 (FAX). Elle s'allume en bleu.



- L'écran LCD affiche :



- 2 Effectuez l'une des actions suivantes pour charger votre document :
 - Placez le document dans le chargeur, *face imprimée vers le bas* (voir *Utilisation du chargeur* >> page 25).
 - Chargez votre document sur la vitre du scanner, *face imprimée vers le bas* (voir *Utilisation de la vitre du scanner* >> page 26).

Remarque

- Pour envoyer des fax en couleur de plusieurs pages, utilisez le chargeur.
- Si vous envoyez un fax en monochrome depuis le chargeur quand la mémoire est saturée, l'envoi sera effectué en temps réel.
- Vous pouvez utiliser la vitre du scanner pour faxer les pages d'un livre une par une. Le format maximal des documents acceptés est A4 ou Letter.
- Étant donné que vous ne pouvez numériser qu'une seule page à la fois, il est plus facile d'utiliser le chargeur si vous voulez envoyer un document de plusieurs pages.

- 3 Vous pouvez modifier les réglages d'envoi de fax suivants. Appuyez sur **FAX**, puis sur ◀ ou sur ▶ pour faire défiler les réglages de fax. Lorsque le réglage voulu s'affiche, appuyez dessus et sélectionnez votre option.

(Guide de l'utilisateur)

Pour des détails sur la modification des réglages d'envoi de fax suivants, voir les pages 30 à 32.

- Format scan vitre
- Envoi de fax en couleur
- Prévisu fax sortant
- Rapport de vérification de la transmission (configuration)

(Guide de l'utilisateur avancé)

Pour des opérations et réglages d'envoi de fax avancés

➤➤ Guide de l'utilisateur avancé : *Envoi d'un fax (MFC-J825DW seulement)*

- Contraste
- Résolution fax
- Régl. nouv. défaut
- Réinit usine
- Envoi de fax à la fin de l'appel
- Diffusion
- Envoi en temps réel
- Mode International
- Fax différé
- Envoi par lot
- Annulation des tâches en attente
- Transmission par relève

- 4 Saisissez le numéro de fax.

À l'aide du pavé numérique

À l'aide d'un numéro abrégé

- Numéro abrégé

À l'aide de l'historique des appels

- Appel sortant
- Hist.ID appel.



Remarque

Vous pouvez prévisualiser un fax avant de l'envoyer en réglant *Aperçu* sur *Oui* (voir *Comment prévisualiser un fax sortant* ➤➤ page 30).

- 5 Appuyez sur **Marche Mono** ou sur **Marche Couleur**.

Envoi de fax depuis le chargeur

- L'appareil commence à numériser le document à envoyer.

Envoi de fax à partir de la vitre du scanner

- Lorsque vous appuyez sur **Marche Mono**, l'appareil commence à numériser la première page. Passez à l'étape 6.
- Si vous avez appuyé sur **Marche Couleur**, un message affiché sur l'écran LCD vous demande si vous voulez envoyer un fax couleur. Appuyez sur *Oui* pour confirmer. L'appareil lance la numérisation et l'envoi du document.

- 6 Lorsque le message *Page suivante?* s'affiche sur l'écran LCD, effectuez l'une des actions suivantes :

- Pour envoyer une seule page, appuyez sur *Non* (ou appuyez de nouveau sur **Marche Mono**).
L'appareil commence à envoyer le document.
- Pour envoyer plusieurs pages, appuyez sur *Oui*, puis passez à l'étape 7.



- 7 Placez la page suivante sur la vitre du scanner.
Appuyez sur **Marche Mono** ou sur **Marche Couleur**.
L'appareil commence à numériser la page (répétez les étapes 6 et 7 pour chaque page supplémentaire).

Arrêt de l'envoi de fax

Pour arrêter l'envoi de fax, appuyez sur **Arrêt/Sortie**.

Réglage du format de la vitre du scanner pour l'envoi de fax

Quand les documents sont au format Letter, vous devez régler le format de numérisation sur Letter. Sinon, la partie latérale des fax sera tronquée.

- 1 Appuyez sur  (FAX).
- 2 Appuyez sur ◀ ou sur ▶ pour afficher Paramètres avancés.
- 3 Appuyez sur Paramètres avancés.
- 4 Appuyez sur ▲ ou sur ▼ pour afficher Format scan vitre.
- 5 Appuyez sur Format scan vitre.
- 6 Appuyez sur A4 ou sur Letter.
- 7 Appuyez sur .



Remarque

- Vous pouvez enregistrer le réglage le plus utilisé comme réglage par défaut. (►►Guide de l'utilisateur avancé : *Définition de vos modifications en tant que nouveau réglage par défaut*)
- Ce réglage est disponible uniquement pour envoyer des documents à partir de la vitre du scanner.

Envoi d'un fax en couleur

Votre appareil peut envoyer un fax en couleur aux appareils qui prennent cette fonction en charge.



Les fax en couleur ne peuvent pas être enregistrés en mémoire. Quand vous envoyez un fax en couleur, l'envoi est effectué en temps réel (même si Env tps réel est réglé sur Non).

Annulation d'un fax en cours











Si vous voulez annuler un fax pendant que l'appareil est en train de numériser, de composer ou d'envoyer, appuyez sur **Arrêt/Sortie**.

Comment prévisualiser un fax sortant

Vous pouvez prévisualiser un fax avant de l'envoyer. Pour pouvoir utiliser cette fonction, vous devez régler l'envoi en temps réel et la réception de relève sur Non.

- 1 Appuyez sur  (FAX).
- 2 Appuyez sur ◀ ou sur ▶ pour afficher Paramètres avancés.
- 3 Appuyez sur Paramètres avancés.
- 4 Appuyez sur ▲ ou sur ▼ pour afficher Aperçu.
- 5 Appuyez sur Aperçu.
- 6 Appuyez sur Oui.
- 7 Chargez le document.
- 8 Appuyez sur .
- 9 Saisissez le numéro de fax à l'aide du pavé numérique ou d'un numéro abrégé.

- 10** Appuyez sur **Marche Mono**.
L'appareil commence à numériser le document et le fax sortant apparaît sur l'écran LCD.
Lorsque le fax est affiché, appuyez sur **Menu**. Les boutons s'affichent sur l'écran LCD. Ils permettent d'effectuer les opérations indiquées ci-dessous.

Bouton	Description
	Permet d'agrandir le fax.
	Permet de réduire le fax.
 ou 	Permet de défiler verticalement.
 ou 	Permet de défiler horizontalement.
	Permet de tourner le fax dans le sens des aiguilles d'une montre.
	Permet de revenir à la page précédente.
	Permet d'accéder à la page suivante.
	Permet de fermer le tableau de prévisualisation.

Remarque

N'utilisez pas Prévisu fax pour envoyer un fax couleur.

- 11** Appuyez sur **Marche Mono**.

Remarque

Le fax en mémoire est envoyé puis effacé lorsque vous appuyez sur **Marche Mono**.

Rapport de vérification de l'envoi

Vous pouvez utiliser le rapport de vérification de l'envoi comme preuve d'envoi d'un fax. Ce rapport indique le nom ou le numéro de fax de l'expéditeur, l'heure et la date d'envoi, la durée de l'envoi, le nombre de pages envoyées et la réussite ou l'échec de l'envoi.

Plusieurs réglages sont disponibles pour le rapport de vérification de l'envoi :

- **Oui** : Permet d'imprimer un rapport après chaque fax envoyé.
- **Oui+Image** : Permet d'imprimer un rapport après chaque fax envoyé. Une partie de la première page du fax apparaît sur le rapport.
- **Non** : Permet d'imprimer un rapport si votre fax n'a pas pu être envoyé pour cause d'erreur de transmission. Le réglage par défaut est **Non**.
- **Non+Image** : Permet d'imprimer un rapport si votre fax n'a pas pu être envoyé pour cause d'erreur de transmission. Une partie de la première page du fax apparaît sur le rapport.

- 1 Appuyez sur **Menu**.
- 2 Appuyez sur **▲** ou sur **▼** pour afficher **Fax**.
- 3 Appuyez sur **Fax**.
- 4 Appuyez sur **▲** ou sur **▼** pour afficher **Param. Rapport**.
- 5 Appuyez sur **Param. Rapport**.
- 6 Appuyez sur **Rap. transmis**.

- 7 Appuyez sur **Oui**, **Oui+Image**, **Non** ou sur **Non+Image**.
- 8 Appuyez sur **Arrêt/Sortie**.



Remarque

- Si vous sélectionnez **Oui+Image** ou **Non+Image**, l'image n'apparaîtra sur le rapport de vérification de l'envoi que si l'envoi en temps réel est réglé sur **Non**. (►►Guide de l'utilisateur avancé : *Envoi en temps réel*)
 - Si votre envoi a réussi, la mention « OK » apparaît à côté de « RESULT » sur le rapport de vérification de l'envoi. Si l'envoi n'a pas réussi, la mention « ERREUR » apparaît à côté de « RESULT ».
-

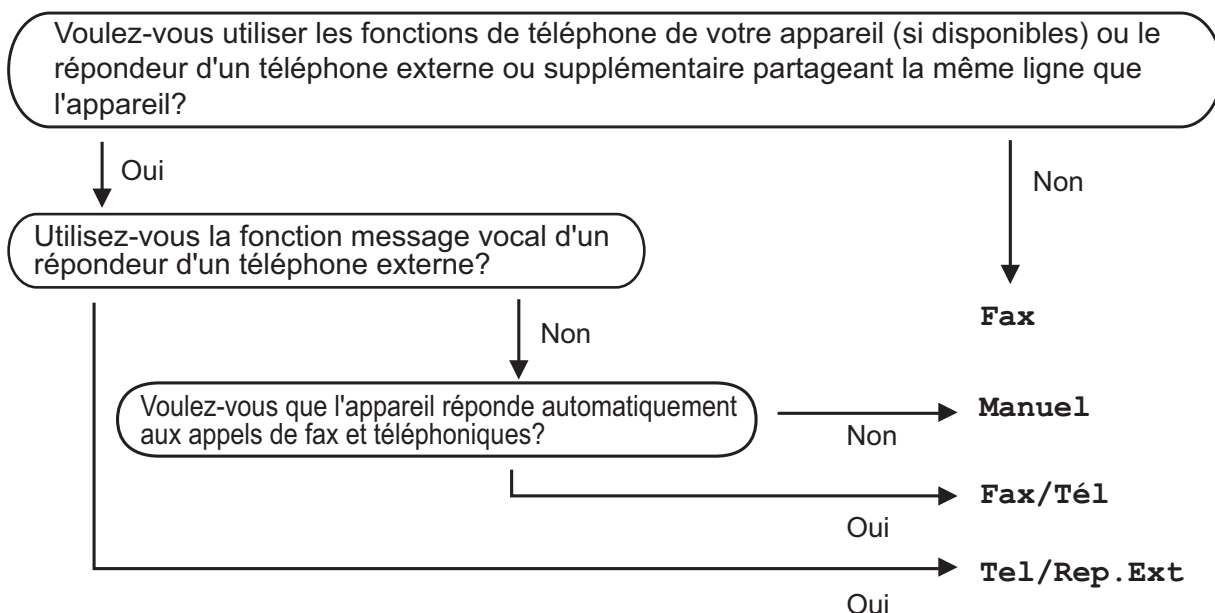
Modes de réception

Vous devez sélectionner un mode de réception en fonction des appareils externes et des services téléphoniques de votre ligne.

Sélection du mode de réception

Par défaut, l'appareil reçoit automatiquement tous les fax qui lui sont envoyés. Le schéma suivant vous aidera à sélectionner le mode approprié.

Pour des informations plus détaillées concernant les modes de réception, voir *Utilisation des modes de réception* >> page 34.



Suivez les instructions ci-dessous pour configurer le mode de réception :

- 1 Appuyez sur **Menu**.
- 2 Appuyez sur **▲** ou sur **▼** pour afficher **Param. système**.
- 3 Appuyez sur **Param. système**.
- 4 Appuyez sur **▲** ou sur **▼** pour afficher **Mode réponse**.
- 5 Appuyez sur **Mode réponse**.
- 6 Appuyez sur **Fax**, **Fax/Tél**, **Tel/Rep.Ext** ou sur **Manuel**.
- 7 Appuyez sur **Arrêt/Sortie**.
Le mode de réception actuel s'affiche sur l'écran LCD.

Utilisation des modes de réception

Certains modes de réception permettent de répondre automatiquement (Fax et Fax/Tél). Vous pouvez choisir de modifier la longueur de sonnerie avant d'utiliser ces modes (voir *Longueur de la sonnerie* >> page 35).

Fax uniquement

En mode Fax uniquement, l'appareil répondra automatiquement à chaque appel en considérant qu'il s'agit d'un appel provenant d'un télécopieur.

Fax/Tél

Le mode Fax/Tél vous aide à gérer automatiquement les appels entrants en reconnaissant s'il s'agit de fax ou d'appels vocaux, et en les traitant d'une des façons suivantes :

- Les fax sont reçus automatiquement.
- Les appels vocaux lancent la sonnerie F/T pour vous inviter à décrocher. La sonnerie F/T est une double sonnerie rapide émise par votre appareil

(voir aussi *Durée son. F/T (mode Fax/Tél uniquement)* >> page 35 et *Longueur de la sonnerie* >> page 35).

Manuel

Le mode Manuel désactive toutes les fonctions de réponse automatique.

Pour recevoir un fax en mode Manuel, décrochez le combiné d'un téléphone externe. Quand vous entendez des tonalités de fax (des bips sonores courts et répétés), appuyez sur **Marche Mono** ou sur **Marche Couleur**, puis sélectionnez **Recevoir**. Vous pouvez également utiliser la fonction Détection fax pour recevoir des fax en décrochant un combiné qui se trouve sur la même ligne que l'appareil

(voir aussi *Détection fax* >> page 36).

Répondeur externe

Le mode Répondeur externe permet à un répondeur externe de gérer vos appels entrants. Les appels entrants sont traités d'une des façons suivantes :

- Les fax sont reçus automatiquement.
- Les appelants vocaux peuvent enregistrer un message sur le répondeur externe

(pour plus d'informations, voir *Branchement d'un répondeur téléphonique externe* >> page 42).

Réglages du mode de réception

Longueur de la sonnerie

La fonction Long. sonnerie permet de régler le nombre de sonneries émises par l'appareil avant qu'il ne réponde en mode Fax ou Fax/Tél. Si des téléphones externes ou supplémentaires sont branchés sur la même ligne que l'appareil, sélectionnez le nombre maximum de sonneries

(voir *Fonctionnement depuis des téléphones externes et supplémentaires* >> page 44 et *Détection fax* >> page 36).

- 1 Appuyez sur **Menu**.
- 2 Appuyez sur **▲** ou sur **▼** pour afficher **Fax**.
- 3 Appuyez sur **Fax**.
- 4 Appuyez sur **▲** ou sur **▼** pour afficher **Param.RC**.
- 5 Appuyez sur **Param.RC**.
- 6 Appuyez sur **▲** ou sur **▼** pour afficher **Long. sonnerie**.
- 7 Appuyez sur **Long. sonnerie**.
- 8 Appuyez pour choisir le nombre de sonneries que l'appareil émettra avant de répondre.
- 9 Appuyez sur **Arrêt/Sortie**.

Durée son. F/T (mode Fax/Tél uniquement)

Quand quelqu'un appelle votre appareil, vous et l'appelant entendez le son normal d'une sonnerie de téléphone. Le nombre de sonneries se règle grâce au réglage Long. sonnerie.

Si l'appel est un fax, votre appareil le reçoit ; cependant, s'il s'agit d'un appel vocal, l'appareil fait retentir la sonnerie F/T (une double sonnerie rapide) pendant la durée que vous avez réglée dans le réglage Durée son. F/T. Si vous entendez la sonnerie F/T, ceci signifie que l'appel est un appel vocal.

Comme la sonnerie F/T est émise par l'appareil, les téléphones supplémentaires et externes ne sonnent *pas* ; vous pouvez néanmoins répondre à l'appel sur n'importe quel téléphone en utilisant un code d'accès à distance (pour plus d'informations, voir *Utilisation de codes à distance* >> page 45).

- 1 Appuyez sur **Menu**.
- 2 Appuyez sur **▲** ou sur **▼** pour afficher **Fax**.
- 3 Appuyez sur **Fax**.
- 4 Appuyez sur **▲** ou sur **▼** pour afficher **Param.RC**.
- 5 Appuyez sur **Param.RC**.
- 6 Appuyez sur **▲** ou sur **▼** pour afficher **Durée son. F/T**.
- 7 Appuyez sur **Durée son. F/T**.
- 8 Appuyez pour choisir la durée pendant laquelle la sonnerie de l'appareil va retentir pour vous prévenir d'un appel vocal (20, 30, 40 ou 70 secondes).
- 9 Appuyez sur **Arrêt/Sortie**.



Remarque

Même si l'appelant raccroche au cours de la double sonnerie rapide, l'appareil continuera de sonner pour la durée spécifiée.

Détection fax

Si Détection fax est réglé sur **Oui** :

L'appareil reçoit tout appel de fax automatiquement, même si vous répondez à l'appel. Lorsque le message *Réception* est affiché sur l'écran LCD ou lorsque vous entendez des bips stridents dans le combiné que vous utilisez, il vous suffit de raccrocher. Votre appareil fera le reste.

Si Détection fax est réglé sur **Non** :

Si vous vous trouvez près de l'appareil et répondez à un appel de fax en décrochant le combiné, appuyez sur **Marche Mono** ou sur **Marche Couleur**, puis appuyez sur *Recevoir* pour recevoir le fax.

Si vous avez répondu sur un téléphone supplémentaire ou externe, appuyez sur * **5 1** (voir *Fonctionnement depuis des téléphones externes et supplémentaires* >> page 44).



Remarque

- Si cette fonction est réglée sur *Oui*, mais que votre appareil ne prend pas l'appel de fax quand vous soulevez le combiné d'un téléphone supplémentaire ou externe, tapez le code d'activation à distance * **5 1**.
- Si vous avez envoyé des fax depuis un ordinateur sur la même ligne téléphonique et que l'appareil les intercepte, réglez Détection fax sur *Non*.

- 1 Appuyez sur *Menu*.
- 2 Appuyez sur ▲ ou sur ▼ pour afficher *Fax*.
- 3 Appuyez sur *Fax*.
- 4 Appuyez sur ▲ ou sur ▼ pour afficher *Param.RC*.
- 5 Appuyez sur *Param.RC*.

- 6 Appuyez sur ▲ ou sur ▼ pour afficher *Détection fax*.
- 7 Appuyez sur *Détection fax*.
- 8 Appuyez sur *Oui* (ou sur *Non*).
- 9 Appuyez sur **Arrêt/Sortie**.

Prévisu fax (monochrome uniquement)

Comment prévisualiser un fax reçu

Vous pouvez consulter les fax reçus sur l'écran LCD en appuyant sur le bouton `Prévisu fax` de l'écran LCD. Lorsque l'appareil est en mode Prêt, un message contextuel apparaît sur l'écran LCD pour vous signaler de nouveaux fax.

Réglage de Prévisu fax

- 1 Appuyez sur `Menu`.
- 2 Appuyez sur `▲` ou sur `▼` pour afficher `Fax`.
- 3 Appuyez sur `Fax`.
- 4 Appuyez sur `▲` ou sur `▼` pour afficher `Param.RC`.
- 5 Appuyez sur `Param.RC`.
- 6 Appuyez sur `▲` ou sur `▼` pour afficher `Prévisu fax`.
- 7 Appuyez sur `Prévisu fax`.
- 8 Appuyez sur `Oui` (ou sur `Non`).
- 9 Appuyez sur `Oui`.
- 10 Un message affiché sur l'écran LCD vous informe que les fax qui seront reçus ne seront pas imprimés. Appuyez sur `Oui`.
- 11 Appuyez sur **Arrêt/Sortie**.



Remarque

Lorsque la fonction Prévisu fax est activée, une copie de sauvegarde des fax reçus n'est pas imprimée pour les opérations de réadressage de fax et de réception de PC-Fax, même si vous avez réglé l'impression de sauvegarde sur `Oui`.

Utilisation de Prévisu fax

Lorsque vous recevez un fax, un message contextuel s'affiche sur l'écran LCD (par exemple : `Nv. fax :01`
`App. [Prévisu. fax]`)

- 1 Appuyez sur `Prévisu fax`.
La liste des nouveaux fax s'affiche sur l'écran LCD.



Remarque

Vous pouvez également consulter la liste de vos anciens fax en appuyant sur l'onglet `Anc. fax` de l'écran LCD. Appuyez sur l'onglet `Nouv. Fax` pour revenir à la liste de vos nouveaux fax.














- 2 Appuyez sur `▲` ou sur `▼` pour afficher le numéro du fax que vous voulez consulter.
- 3 Appuyez sur le fax que vous voulez afficher.



Remarque


- Si votre fax est volumineux, il peut s'afficher sur l'écran LCD avec un léger décalage.
- L'écran LCD indique le numéro de la page en cours et le nombre total de pages du fax. Lorsque votre fax dépasse 99 pages, le nombre total de pages est affiché sous la forme « `XX` ».

Les boutons s'affichent sur l'écran LCD. Ils permettent d'effectuer les opérations indiquées ci-dessous.

Bouton	Description
	Permet d'agrandir le fax.
	Permet de réduire le fax.
 ou 	Permet d'effectuer un défilement vertical.
 ou 	Permet d'effectuer un défilement horizontal.
	Permet de tourner le fax dans le sens des aiguilles d'une montre.
	Permet de supprimer le fax. Appuyez sur Oui pour confirmer.
	Permet de revenir à la page précédente.
	Permet d'accéder à la page suivante.
	Permet de revenir à la liste des fax.
	Permet d'imprimer le fax. Effectuez l'une des actions suivantes : <ul style="list-style-type: none"> ■ Appuyez sur Impr. total pages pour imprimer l'intégralité du fax. ■ Appuyez sur Impr. page actuelle pour imprimer uniquement la page affichée. ■ Appuyez sur Imp depuis pge actu. pour imprimer le contenu du fax entre la page affichée et la dernière page.
	Permet de fermer le tableau de prévisualisation. Pour accéder à nouveau aux boutons de l'écran LCD, appuyez sur Plus .

4 Appuyez sur **Arrêt/Sortie**.

Comment imprimer un fax

- 1 Appuyez sur **Prévisu fax**.
- 2 Appuyez sur le fax que vous voulez afficher.
- 3 Appuyez sur  (**Imprimer**).
 - Si le fax comporte plusieurs pages, passez à l'étape 4.
 - Si le fax ne comporte qu'une seule page, l'impression démarre. Passez à l'étape 5.
- 4 Effectuez l'une des actions suivantes :
 - Appuyez sur **Impr. total pages** pour imprimer toutes les pages du fax. Passez à l'étape 5.
 - Appuyez sur **Impr. page actuelle** pour imprimer la page affichée. Passez à l'étape 6.
 - Appuyez sur **Imp depuis pge actu.** pour imprimer le contenu du fax entre la page affichée et la dernière page. Passez à l'étape 6.
- 5 Effectuez l'une des actions suivantes :
 - Pour supprimer le fax, appuyez sur **Oui**.
 - Pour garder le fax en mémoire, appuyez sur **Non**.
- 6 Appuyez sur **Arrêt/Sortie**.

Comment imprimer tous les fax de la liste

- 1 Appuyez sur **Prévisu fax**.
- 2 Appuyez sur **Plus**.
- 3 Appuyez sur **Imprimer tt**.
- 4 Appuyez sur **Arrêt/Sortie**.

Comment supprimer tous les fax de la liste

- 1 Appuyez sur `Prévisu fax`.
- 2 Appuyez sur `Plus`.
- 3 Appuyez sur `Effacer tout`.
Appuyez sur `Oui` pour confirmer.
- 4 Appuyez sur **Arrêt/Sortie**.

Désactivation de la fonction Prévisu fax

- 1 Appuyez sur `Prévisu fax`.
- 2 Appuyez sur `Plus`.
- 3 Appuyez sur
`Désactiver Prévisu fax`.
- 4 Appuyez sur `Oui` pour confirmer.
- 5 Si des fax sont enregistrés en mémoire, effectuez l'une des actions suivantes :
 - Si vous ne souhaitez pas imprimer les fax mémorisés, appuyez sur `Continuer`.
L'appareil vous demande de confirmer la suppression des fax mémorisés.
Appuyez sur `Oui` pour confirmer.
Vos fax sont supprimés.
 - Si vous souhaitez imprimer tous les fax mémorisés, appuyez sur `Impr. ts les fax`.
 - Si vous ne souhaitez pas désactiver la fonction `Prévisu fax`, appuyez sur `Annuler`.
Appuyez sur **Arrêt/Sortie**.

Opérations vocales

Mode Fax/Tél

Quand l'appareil est en mode Fax/Tél, il utilise la sonnerie F/T (double sonnerie rapide) pour vous inviter à décrocher afin de recevoir un appel vocal.

Si vous êtes près d'un téléphone externe, décrochez le combiné du téléphone externe, puis appuyez sur **Tél/R** pour répondre.

Si vous êtes près d'un téléphone supplémentaire, il vous faut décrocher le combiné pendant la durée de sonnerie F/T, puis appuyer sur **# 5 1** entre les doubles sonneries rapides. Si personne n'est en ligne ou si quelqu'un veut vous envoyer un fax, renvoyez l'appel à l'appareil en appuyant sur *** 5 1**.

ID appelant

La fonction ID appelant vous permet d'utiliser le service d'abonné d'identification de l'appelant offert par de nombreuses compagnies de téléphone locales. Contactez votre compagnie de téléphone pour plus de détails. Ce service permet de voir le numéro de téléphone ou, s'il est disponible, le nom de l'appelant quand le téléphone sonne.

Après plusieurs sonneries, le numéro de téléphone de l'appelant (et son nom, le cas échéant) s'affiche sur l'écran LCD. Dès que vous répondez à l'appel, les informations d'identification de l'appelant disparaissent de l'écran LCD, mais celles relatives à l'appel sont conservées dans la mémoire d'identification de l'appelant.

Vous pouvez consulter la liste ou sélectionner l'un de ces numéros pour lui envoyer un fax, l'ajouter aux numéros abrégés ou le supprimer de l'historique (voir *Historique d'ID appelant* >> page 48).

- Le message ID *inconnue* signifie que l'appel provient de l'extérieur de votre zone de service d'identification de l'appelant.
- Le message ID *Refusé* signifie que l'appelant a délibérément bloqué la transmission des informations.

Vous pouvez imprimer une liste des informations d'identification de l'appelant reçues par votre appareil.

(>> Guide de l'utilisateur avancé : *Comment imprimer un rapport*)



Remarque

Le service d'identification de l'appelant varie selon la compagnie de télécommunications. Contactez votre compagnie de téléphone locale pour en savoir plus sur le type de service disponible dans votre région.

Réglage de la fonction ID appelant sur Oui

Si vous disposez du service d'identification de l'appelant sur votre ligne, cette fonction doit alors être réglée sur **Oui** pour pouvoir afficher le numéro de téléphone de l'appelant sur l'écran LCD quand le téléphone sonne.

- 1 Appuyez sur **Menu**.
- 2 Appuyez sur **▲** ou sur **▼** pour afficher **Fax**.
- 3 Appuyez sur **Fax**.
- 4 Appuyez sur **▲** ou sur **▼** pour afficher **Divers**.
- 5 Appuyez sur **Divers**.
- 6 Appuyez sur **ID appelant**.
- 7 Appuyez sur **Oui** (ou sur **Non**).
- 8 Appuyez sur **Arrêt/Sortie**.

Services téléphoniques

Votre appareil prend en charge le service téléphonique d'abonné d'identification de l'appelant proposé par certaines compagnies de téléphone.

Les fonctions telles que Messagerie vocale, Appel en attente, Appel en attente/ID appelant, permanence téléphonique, systèmes d'alarme ou autres fonctions personnalisées qui partagent la même ligne téléphonique peuvent perturber le fonctionnement de votre appareil.

Réglage du type de ligne téléphonique

Si vous branchez l'appareil sur une ligne dotée d'une fonctionnalité PBX ou RNIS pour envoyer et recevoir des fax, il est également nécessaire de modifier le type de ligne téléphonique en conséquence en procédant comme suit :

- 1 Appuyez sur **Menu**.
- 2 Appuyez sur **▲** ou sur **▼** pour afficher **Param. système**.
- 3 Appuyez sur **Param. système**.
- 4 Appuyez sur **▲** ou sur **▼** pour afficher **Param. ligne**.
- 5 Appuyez sur **Param. ligne**.
- 6 Appuyez sur **PBX, ISDN** (ou sur **Normale**).
- 7 Appuyez sur **Arrêt/Sortie**.

PBX et TRANSFERT

Au départ, l'appareil est réglé sur *Normale*, ce qui vous permet de le brancher sur une ligne RTPC (réseau téléphonique public commuté) standard. De nombreux bureaux, cependant, utilisent un central téléphonique ou un autocommutateur privé (PBX). Votre appareil peut se brancher à la plupart des types de PBX. La fonction de rappel de l'appareil ne prend en charge que les rappels de type pause minutée (TBR). La fonction TBR fonctionne avec la plupart des systèmes PBX, ce qui vous permet d'avoir accès à une ligne extérieure ou de transférer des appels vers un autre poste. Pour utiliser cette fonction, il faut appuyer sur le bouton **R** de l'écran LCD ou sur la touche **Tél/R** du panneau de commande.



Remarque

Vous pouvez programmer un appui sur le bouton **R** dans un numéro enregistré dans un emplacement de numéro abrégé. Pour programmer le numéro abrégé, appuyez d'abord sur **R** (le symbole « ! » s'affiche sur l'écran LCD), puis saisissez le numéro de téléphone. Cela fait, vous n'aurez plus besoin d'appuyer chaque fois sur **Tél/R** avant de composer à l'aide d'un emplacement de numéro abrégé (voir *Enregistrement de numéros* >> page 49). Toutefois, si PBX n'a pas été sélectionné dans le réglage du type de ligne téléphonique sur l'appareil, vous ne pourrez pas utiliser l'emplacement de numéro abrégé dans lequel l'appui sur **R** est programmé.

Branchement d'un répondeur téléphonique externe

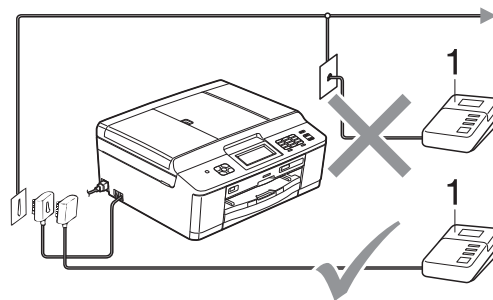
Si vous le souhaitez, vous pouvez brancher un répondeur externe. Cependant, si un répondeur **externe** est branché sur la même ligne téléphonique que l'appareil, le répondeur répond à tous les appels et l'appareil reste à l'écoute de tonalités d'appel de fax (CNG). S'il détecte ces tonalités, l'appareil intercepte l'appel et reçoit le fax. S'il ne détecte pas de tonalités CNG, l'appareil laisse le répondeur lire le reste de votre message sortant pour que l'appelant puisse vous laisser un message vocal.

Le répondeur doit répondre au bout de quatre sonneries (le réglage recommandé est de deux sonneries). L'appareil ne peut détecter les tonalités CNG que lorsque le répondeur a répondu à l'appel ; s'il est réglé sur quatre sonneries, il ne reste que 8 à 10 secondes de tonalités CNG pour permettre la « prise de contact » entre les télécopieurs. Veuillez à bien suivre les instructions figurant dans ce guide pour l'enregistrement de votre message sortant. Nous vous déconseillons d'utiliser la fonction Économiseur de communications sur votre répondeur externe s'il y a plus de cinq sonneries.



Remarque

Si vous ne recevez pas tous vos fax, diminuez le réglage Long. sonnerie de votre répondeur externe.



1 Répondeur téléphonique

Quand le répondeur répond à un appel, le message **Téléphone** s'affiche sur l'écran LCD.

! IMPORTANT

NE branchez PAS de répondeur ailleurs sur la même ligne téléphonique.

Réglages des branchements

Le répondeur externe doit être branché comme indiqué dans l'illustration précédente.

- 1 Réglez votre répondeur externe sur une ou deux sonneries (le réglage Long. sonnerie de l'appareil ne s'applique pas ici).
- 2 Enregistrez le message sortant sur votre répondeur externe.
- 3 Configurez le répondeur pour qu'il réponde aux appels.
- 4 Réglez le mode de réception sur `Tel/Rep.Ext` (voir *Sélection du mode de réception* >> page 33).

Enregistrement d'un message sortant sur un répondeur externe

Le respect d'un certain minutage est important pour l'enregistrement de ce message.

- 1 Enregistrez un silence de 5 secondes au début de votre message (ceci donne le temps à votre appareil de détecter les tonalités CNG de fax produites par les transmissions automatiques avant qu'elles ne s'arrêtent).
- 2 Limitez votre message parlé à 20 secondes.

**Remarque**

Nous vous recommandons de commencer votre message sortant par un silence initial de 5 secondes, car l'appareil ne peut pas détecter des tonalités de fax couvertes par une voix résonante ou forte. Vous pouvez essayer d'omettre cette pause, mais en cas de problème de réception sur votre appareil, vous devrez alors réenregistrer le message sortant pour l'y inclure.

Branchements multilignes (PBX)

Nous vous suggérons de demander à la compagnie qui a installé votre PBX de brancher votre appareil. Si vous avez un système multilignes, nous vous conseillons de demander à l'installateur de brancher l'appareil à la dernière ligne du système. Ceci empêche que l'appareil ne s'active à chaque fois que le système reçoit des appels téléphoniques. Si tous les appels entrants sont pris en charge par un standardiste, nous vous recommandons de régler le mode de réception sur `Manuel`.

Nous ne pouvons pas garantir le bon fonctionnement de votre appareil dans toutes les circonstances lorsqu'il est branché à un PBX. Tout problème d'envoi ou de réception de fax doit être signalé en premier lieu à la compagnie qui s'occupe de votre PBX.

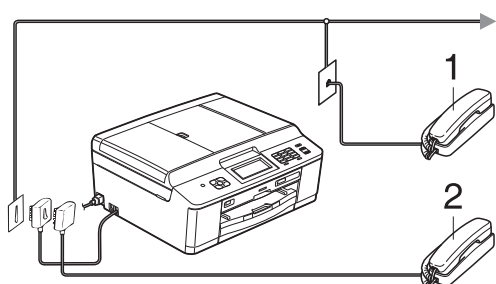
**Remarque**

Veillez à ce que le type de ligne téléphonique soit bien réglé sur PBX (voir *Réglage du type de ligne téléphonique* >> page 41).

Téléphones externes et supplémentaires

Branchement d'un téléphone externe ou supplémentaire

Vous pouvez brancher un autre téléphone sur votre appareil comme indiqué dans le schéma ci-dessous.



1 Téléphone supplémentaire

2 Téléphone externe

Quand vous utilisez un téléphone sur la même ligne téléphonique, le message *Téléphone* s'affiche sur l'écran LCD.



Remarque

Veillez vous assurer que le câble de votre téléphone externe ne dépasse pas 3 mètres de long.

Fonctionnement depuis des téléphones externes et supplémentaires

Si vous répondez à un appel de fax sur un téléphone supplémentaire ou un téléphone externe, vous pouvez laisser l'appareil prendre l'appel en composant le code d'activation à distance. Quand vous saisissez le code d'activation à distance * 5 1, l'appareil commence à recevoir le fax.

Si l'appareil reçoit un appel vocal et émet une double sonnerie rapide pour vous inviter à prendre l'appel, utilisez le code de désactivation à distance # 5 1 pour prendre l'appel sur un téléphone supplémentaire (voir *Durée son. F/T (mode Fax/Tél uniquement)* >> page 35).

Si vous répondez à un appel et que personne n'est en ligne :

Vous êtes sans doute en train de recevoir un fax manuel.

Appuyez sur * 5 1 et attendez la tonalité du fax ou l'affichage du message *Réception* sur l'écran LCD, puis raccrochez.



Remarque

Vous pouvez également utiliser la fonction *Détection fax* pour que votre appareil prenne l'appel automatiquement (voir *Détection fax* >> page 36).

Utilisation d'un téléphone externe sans fil

Une fois l'unité de base du téléphone sans fil branchée sur la même ligne téléphonique que l'appareil (voir *Téléphones externes et supplémentaires* >> page 44), il vous sera plus facile de répondre aux appels pendant la longueur de sonnerie définie si vous gardez le combiné sans fil sur vous.

Si vous laissez l'appareil répondre en premier, vous devrez vous rendre jusqu'à l'appareil et appuyer sur **TÉL/R** pour envoyer l'appel vers le combiné sans fil.

Utilisation de codes à distance

Code d'activation à distance

Si vous répondez à un appel de fax sur un téléphone supplémentaire ou un téléphone externe, vous pouvez forcer votre appareil à le recevoir en composant le code d'activation à distance * **5 1**. Attendez les bips stridents, puis raccrochez le combiné (voir *Détection fax* >> page 36).

Si vous répondez à un appel de fax sur un téléphone externe, vous pouvez forcer l'appareil à recevoir le fax en appuyant sur **Marche Mono** et en sélectionnant **Recevoir**.

Code de désactivation à distance

Si vous recevez un appel vocal et que l'appareil est en mode Fax/Tél, ce dernier commence à émettre la sonnerie F/T (double sonnerie rapide) une fois la longueur de sonnerie initiale terminée. Si vous répondez à l'appel sur un téléphone supplémentaire, vous pouvez désactiver la sonnerie F/T en appuyant sur **# 5 1** (veillez à bien saisir ce code *entre* les sonneries).

Si l'appareil répond à un appel vocal et émet une double sonnerie rapide pour vous inviter à décrocher, vous pouvez prendre l'appel sur le téléphone externe en appuyant sur **TÉL/R**.

Modification des codes à distance

Si vous voulez utiliser le système d'activation à distance, vous devez activer les codes à distance. Le code d'activation à distance pré-réglé est * **5 1**. Le code de désactivation à distance pré-réglé est **# 5 1**. Si vous le souhaitez, vous pouvez les remplacer par vos propres codes.

- 1 Appuyez sur **Menu**.
- 2 Appuyez sur **▲** ou sur **▼** pour afficher **Fax**.
- 3 Appuyez sur **Fax**.
- 4 Appuyez sur **▲** ou sur **▼** pour afficher **Param.RC**.
- 5 Appuyez sur **Param.RC**.
- 6 Appuyez sur **▲** ou sur **▼** pour afficher **Code distance**.
- 7 Appuyez sur **Code distance**.
- 8 Appuyez sur **Oui** (ou sur **Non**).
- 9 Effectuez l'une des actions suivantes :
 - Si vous souhaitez modifier le code d'activation à distance, saisissez le nouveau code.
Appuyez sur **OK** et passez à l'étape 10.
 - Si vous ne souhaitez pas modifier le code d'activation à distance, appuyez sur **OK** et passez à l'étape 10.
- 10 Effectuez l'une des actions suivantes :
 - Si vous souhaitez modifier le code de désactivation à distance, saisissez le nouveau code.
Appuyez sur **OK** et passez à l'étape 11.
 - Si vous ne souhaitez pas modifier le code de désactivation à distance, appuyez sur **OK** et passez à l'étape 11.
- 11 Appuyez sur **Arrêt/Sortie**.



Remarque

- Si vous êtes systématiquement déconnecté quand vous accédez à votre répondeur externe à distance, essayez de remplacer le code d'activation à distance et le code de désactivation à distance par un autre code à trois chiffres qui utilise les chiffres **0** à **9**, *****, **#**.
 - Les codes à distance peuvent ne pas fonctionner avec certains systèmes téléphoniques.
-




Comment composer

Composition manuelle

Composez tous les chiffres du numéro de fax ou de téléphone.



Composition par numéro abrégé

- 1 Appuyez sur .
Vous pouvez également sélectionner Numéro abrégé en appuyant sur  (FAX).
- 2 Appuyez sur le numéro à deux chiffres que vous souhaitez appeler. Vous pouvez également afficher les numéros par ordre alphabétique en appuyant sur  sur l'écran LCD.



Remarque

Le message Non assigné s'affiche sur l'écran LCD lorsque vous saisissez ou recherchez un numéro abrégé n'ayant pas été enregistré à cet emplacement.

- 3 Pour envoyer un fax, appuyez sur Envoyer un fax et passez à l'étape 4.
L'appareil compose le numéro de téléphone.

- 4 Appuyez sur **Marche Mono** ou sur **Marche Couleur**.
L'appareil numérise et envoie le fax.

Recomposition du numéro de fax

Bis/Pause ne fonctionne que si vous avez composé à partir du panneau de commande. Si vous envoyez un fax automatiquement et que la ligne est occupée, l'appareil recompose automatiquement le numéro jusqu'à trois fois à cinq minutes d'intervalle.

- 1 Appuyez sur **Bis/Pause**.
- 2 Appuyez sur le numéro que vous voulez recomposer.
- 3 Appuyez sur Envoyer un fax.
- 4 Appuyez sur **Marche Mono** ou sur **Marche Couleur**.




Remarque

Lors de la transmission en temps réel, la fonction de recomposition automatique ne fonctionne pas en cas d'utilisation de la vitre du scanner.

Opérations de composition supplémentaires

Historique des appels sortants

Les 30 derniers numéros auxquels vous avez envoyé un fax sont enregistrés dans l'historique des appels sortants. Vous pouvez sélectionner un de ces numéros pour lui envoyer un fax, l'ajouter aux numéros abrégés, ou le supprimer de l'historique.

- 1 Appuyez sur **Bis/Pause**.
Vous pouvez également appuyer sur .
- 2 Appuyez sur l'onglet `Appel sortant`.
- 3 Appuyez sur le numéro de votre choix.
- 4 Effectuez l'une des actions suivantes :
 - Pour envoyer un fax, appuyez sur `Envoyer un fax`. Appuyez sur **Marche Mono** ou sur **Marche Couleur**.
 - Si vous souhaitez enregistrer le numéro, appuyez sur `Plus`, puis sur `Ajouter au num. abrégé`.
(>> Guide de l'utilisateur avancé : *Enregistrement de numéros abrégés à partir d'appels sortants*)
 - Si vous souhaitez effacer le numéro de la liste de l'historique des appels sortants, appuyez sur `Plus`, puis sur `Effacer`.
Appuyez sur `Oui` pour confirmer.
Appuyez sur **Arrêt/Sortie**.

Historique d'ID appelant


Cette fonction nécessite le service d'abonné d'identification de l'appelant proposé par un grand nombre de compagnies de téléphone locales (voir *ID appelant* >>> page 40).

Les numéros, ou les noms, s'ils sont disponibles, des 30 derniers fax et appels téléphoniques reçus sont enregistrés dans l'historique d'identification de l'appelant. Vous pouvez consulter la liste ou sélectionner l'un de ces numéros pour lui envoyer un fax, l'ajouter aux numéros abrégés ou le supprimer de l'historique. Au trente et unième appel reçu sur l'appareil, les informations de ce dernier remplacent les informations du premier appel.



Remarque

Si vous n'utilisez pas le service d'abonné d'identification de l'appelant, vous pouvez néanmoins consulter les dates des appels dans l'historique d'identification de l'appelant et supprimer des entrées de la liste.

- 1 Appuyez sur **Bis/Pause**.
Vous pouvez également appuyer sur .
- 2 Appuyez sur `Hist.ID appel`.
- 3 Appuyez sur `▲` ou sur `▼` pour afficher le numéro ou le nom que vous souhaitez appeler.
- 4 Appuyez sur le numéro ou le nom que vous souhaitez appeler.

5 Effectuez l'une des actions suivantes :

- Pour envoyer un fax, appuyez sur `Envoyer un fax`. Appuyez sur **Marche Mono** ou sur **Marche Couleur**.
- Si vous souhaitez enregistrer le numéro, appuyez sur `Plus`, puis sur `Ajouter au num. abrégé`.

(▶▶ Guide de l'utilisateur avancé : *Enregistrement de numéros abrégés à partir de l'historique d'ID appelant*)

- Si vous souhaitez effacer le numéro de la liste de l'historique des ID appelants, appuyez sur `Plus`, puis sur `Effacer`.

Appuyez sur `Oui` pour confirmer.

Appuyez sur **Arrêt/Sortie**.



Remarque

Vous pouvez imprimer la liste des ID appelants.

(▶▶ Guide de l'utilisateur avancé : *Comment imprimer un rapport*)

Enregistrement de numéros

Vous pouvez configurer votre appareil pour qu'il effectue les types de composition facile suivants : numéros abrégés et numéros de groupes pour la diffusion de fax. Quand vous utilisez la numérotation rapide, le numéro s'affiche sur l'écran LCD.




Remarque


Même en cas de coupure électrique, la numérotation rapide est conservée en mémoire.

Enregistrement d'une pause

Lorsque vous mémorisez des numéros abrégés, vous avez la possibilité d'insérer une ou plusieurs pauses de 3,5 secondes en appuyant sur le bouton `Pause` sur l'écran tactile.

Enregistrement de numéros abrégés

Vous pouvez mémoriser jusqu'à 100 noms et numéros dans des emplacements de numéros abrégés à 2 chiffres. Vous pouvez mémoriser 2 numéros pour chaque nom. Pour composer, vous aurez simplement à appuyer sur quelques boutons sur l'écran tactile (par exemple : appuyer sur , le numéro que vous voulez appeler et `Envoyer un fax`).

- 1 Appuyez sur .
- 2 Appuyez sur `Plus`.
- 3 Appuyez sur `Régler le num. abrégé`.

- 4 Effectuez l'une des actions suivantes :
- Saisissez le nom (jusqu'à 16 caractères) à l'aide des boutons de l'écran tactile.
Appuyez sur **OK**
(pour faciliter la saisie des lettres, voir *Saisie de texte* >>> page 129).
 - Pour enregistrer le numéro sans inclure de nom, appuyez sur **OK**.
- 5 Entrez le premier numéro de fax ou de téléphone (jusqu'à 20 chiffres) en appuyant sur les boutons de l'écran tactile.
Appuyez sur **OK**.
- 6 Effectuez l'une des actions suivantes :
- Entrez le deuxième numéro de fax ou de téléphone (jusqu'à 20 chiffres) en appuyant sur les boutons de l'écran tactile.
Appuyez sur **OK**.
 - Si vous ne voulez pas enregistrer un deuxième numéro, appuyez sur **OK**.
- 7 Pour sélectionner l'emplacement d'enregistrement du numéro, effectuez l'une des actions suivantes :
- Pour accepter l'emplacement de numéro abrégé disponible suivant qui s'affiche, appuyez sur **OK**.
 - Pour saisir un emplacement de numéro abrégé différent, appuyez sur **ⓧ** et sur un numéro à 2 chiffres à l'aide des boutons de l'écran tactile.
Appuyez sur **OK**.



Remarque

Si l'emplacement de numéro abrégé à 2 chiffres sélectionné est déjà pris, le bouton **OK** de l'écran LCD ne fonctionnera pas. Sélectionnez un emplacement différent.

- 8 Lorsque vos réglages sont affichés sur l'écran LCD, appuyez sur **OK** pour confirmer.
- 9 Effectuez l'une des actions suivantes :
- Pour enregistrer un autre numéro abrégé, répétez les étapes 2 à 8.
 - Pour terminer de mémoriser des numéros, appuyez sur **Arrêt/Sortie**.

Modification des numéros ou des noms des numéros abrégés

Vous pouvez modifier un numéro ou un nom de numéro abrégé déjà enregistré.


- 1 Appuyez sur **☎**.
- 2 Appuyez sur **Plus**.
- 3 Effectuez l'une des actions suivantes :
- Appuyez sur **Changer** pour modifier les noms ou les numéros.
 - Appuyez sur **Effacer** pour supprimer toutes les informations d'un emplacement de numéro abrégé.
Appuyez sur le numéro que vous voulez supprimer.
Appuyez sur **OK**.
Appuyez sur **Oui** pour confirmer.
Passez à l'étape 8.
- 4 Appuyez sur **▲** ou sur **▼** pour afficher le numéro que vous voulez modifier.
- 5 Appuyez sur le numéro que vous voulez modifier.

- 6 Effectuez l'une des actions suivantes :
- Si vous souhaitez changer le nom, appuyez sur **Nom** : .
Entrez le nouveau nom (jusqu'à 16 caractères) à l'aide des boutons de l'écran tactile (voir *Saisie de texte* >> page 129).
Appuyez sur **OK**.
 - Si vous voulez modifier le premier numéro de fax/téléphone, appuyez sur **Fax/Tel1** : .
Entrez le nouveau numéro de fax ou de téléphone (jusqu'à 20 chiffres) à l'aide des boutons de l'écran tactile.
Appuyez sur **OK**.
 - Si vous voulez modifier le deuxième numéro de fax ou de téléphone, appuyez sur **Fax/Tel2** : .
Entrez le nouveau numéro de fax ou de téléphone (jusqu'à 20 chiffres) à l'aide des boutons de l'écran tactile.
Appuyez sur **OK**.



Remarque

Comment modifier le nom ou le numéro enregistré :


Si vous voulez modifier un caractère, appuyez sur ◀ ou sur ▶ pour placer le curseur sous le caractère à modifier, puis appuyez sur . Saisissez une nouvelle fois le caractère.

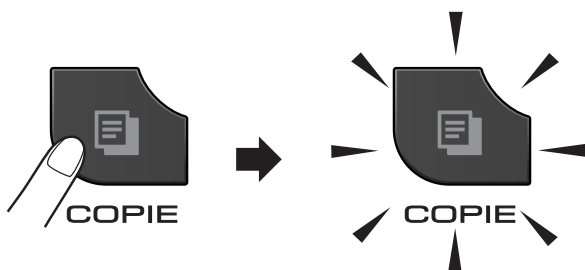
- 7 Vos réglages s'affichent sur l'écran LCD.
Effectuez l'une des actions suivantes :
- Appuyez sur **OK** pour terminer.
Pour modifier un autre emplacement de numéro abrégé, répétez les étapes 2 à 6.
 - Pour modifier d'autres détails, passez à l'étape 6.
- 8 Appuyez sur **Arrêt/Sortie**.

Comment effectuer des copies

Les étapes suivantes expliquent l'opération de copie de base.

- 1 Veillez à ce que l'appareil soit bien en mode Copie, puis appuyez sur la touche

 (**COPIE**). Elle s'allume en bleu.





- L'aspect de l'écran LCD est le suivant :



1 Nombre de copies

Appuyez sur la case du nombre (1) et saisissez le nombre d'exemplaires de votre choix.

Vous pouvez également entrer le nombre de copies en appuyant sur

 ou sur  à l'écran (comme indiqué ci-dessus).

Remarque

Le réglage par défaut est le mode FAX. Vous avez la possibilité de modifier le délai durant lequel l'appareil reste en mode COPIE après la dernière opération de copie.

(>>> Guide de l'utilisateur avancé : *Temporisation de mode (MFC-J825DW seulement)*)

- 2 Effectuez l'une des actions suivantes pour charger votre document :

- Placez le document dans le chargeur, *face imprimée vers le bas* (voir *Utilisation du chargeur* >> page 25).
- Placez le document sur la vitre du scanner, *face imprimée vers le bas* (voir *Utilisation de la vitre du scanner* >> page 26).

- 3 Si vous voulez obtenir plusieurs copies, saisissez le nombre voulu (jusqu'à 99).

- 4 Appuyez sur **Marche Mono** ou sur **Marche Couleur**.

Arrêt de la copie

Pour arrêter la copie, appuyez sur **Arrêt/Sortie**.

Réglages de copie

Vous pouvez modifier les réglages de copie suivants. Appuyez sur **COPIE**, puis sur ◀ ou sur ▶ pour faire défiler les réglages de copie. Lorsque le réglage voulu s'affiche, appuyez dessus et sélectionnez votre option.

(Guide de l'utilisateur)

Pour plus de détails sur la façon de modifier les réglages de copie suivants >> page 53.

- Type papier
- Format papier

(Guide de l'utilisateur avancé)

Pour plus de détails sur la façon de modifier les réglages de copie suivants >>> Guide de l'utilisateur avancé : *Réglages de copie*.

- Qualité
- Agrandir/Réduire
- Mise en page
- 2en1 (ID)
- Empil./Trier
- Densité
- Mode économie d'encre
- Copie papier fin
- Copie livre
- Cop. filigrane
- Copie recto-verso
- Paramètres favoris



Remarque

Si vous voulez trier des copies, utilisez le chargeur.

Options de papier

Type de papier

Si vous faites une copie sur un type de papier spécial, réglez l'appareil sur le type de papier que vous utilisez pour obtenir la meilleure qualité d'impression.

- 1 Appuyez sur (**COPIE**).
- 2 Chargez votre document.
- 3 Saisissez le nombre de copies voulu.
- 4 Appuyez sur ◀ ou sur ▶ pour afficher Type papier.
- 5 Appuyez sur Type papier.
- 6 Appuyez sur Papier Normal, Pap.jet d'encre, Brother BP71, Brother BP61, Autre-Glacé ou sur Transparent.
- 7 Si vous ne voulez modifier aucun réglage supplémentaire, appuyez sur **Marche Mono** ou sur **Marche Couleur**.

Format du papier

Si vous copiez sur du papier d'un format différent du format A4, vous devrez modifier le paramètre Format papier. Vous ne pouvez copier que sur du papier de format A4, A5, Photo 10 × 15 cm ou Letter.

- 1 Appuyez sur (**COPIE**).
- 2 Chargez votre document.
- 3 Saisissez le nombre de copies voulu.
- 4 Appuyez sur ◀ ou sur ▶ pour afficher Format papier.
- 5 Appuyez sur Format papier.
- 6 Appuyez sur A4, A5, 10x15cm ou sur Letter.

- 7 Si vous ne voulez modifier aucun réglage supplémentaire, appuyez sur **Marche Mono** ou sur **Marche Couleur**.

Impression de photos à partir d'une carte mémoire ou d'une clé USB mémoire flash

Opérations PhotoCapture Center™ (mode PHOTO)

Même si votre appareil n'est *pas* raccordé à votre ordinateur, vous pouvez imprimer des photos directement à partir d'un appareil photo numérique ou d'une clé USB mémoire flash (voir *Impression d'images* >> page 58).

Vous pouvez numériser des documents et les enregistrer directement sur une carte mémoire ou une clé USB mémoire flash (voir *Comment numériser vers une carte mémoire ou une clé USB mémoire flash* >> page 59).

Si votre appareil est raccordé à un ordinateur, vous pouvez accéder depuis votre ordinateur à une carte mémoire ou à une clé USB mémoire flash insérée à l'avant de l'appareil.

>> Guide utilisateur - Logiciel : *PhotoCapture Center™* (Windows®)

>> Guide utilisateur - Logiciel : *Configuration à distance et PhotoCapture Center™* (Macintosh)

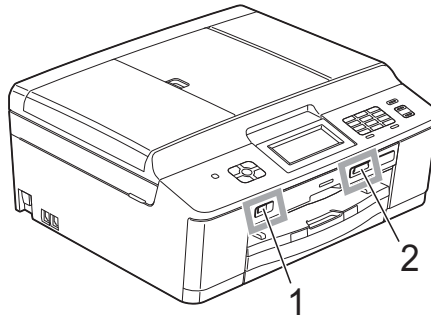
Utilisation d'une carte mémoire ou d'une clé USB mémoire flash

Votre appareil Brother possède des lecteurs de supports (fentes) destinés aux supports d'appareil photo numérique populaires suivants : Memory Stick™, Memory Stick PRO™, Memory Stick Duo™, Memory Stick PRO Duo™, SD, SDHC, SDXC, MultiMedia Card, MultiMedia Card Plus et mémoire flash USB.

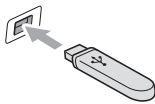
La fonction PhotoCapture Center™ permet d'imprimer des photos numériques à partir d'un appareil photo numérique à haute résolution pour une impression de qualité photo.

Pour commencer

Insérez fermement une carte mémoire ou une clé USB mémoire flash dans la fente appropriée.



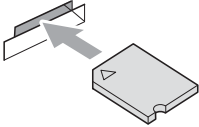



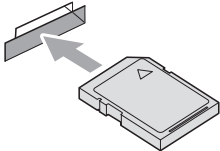


1 Clé USB mémoire flash



! IMPORTANT

L'interface directe USB ne prend en charge qu'une mémoire flash USB et un appareil photo compatible PictBridge ou un appareil photo numérique utilisant une mémoire de masse USB en standard. Aucun autre périphérique USB n'est pris en charge.

2 Fente pour carte mémoire

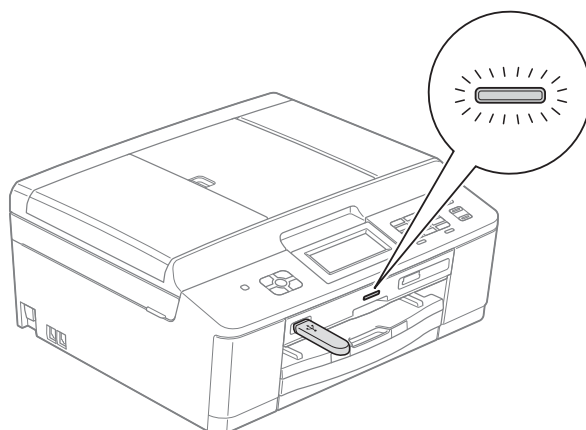
Fente	Cartes mémoire compatibles	
Fente supérieure 		Memory Stick™ Memory Stick PRO™
		Memory Stick Duo™ Memory Stick PRO Duo™
		Memory Stick Micro™ (adaptateur requis)
Fente inférieure 		Carte mémoire SD Carte mémoire SDHC Carte mémoire SDXC MultiMedia Card MultiMedia Card plus
		mini SD (adaptateur requis) mini SDHC (adaptateur requis) micro SD (adaptateur requis) micro SDHC (adaptateur requis) MultiMedia Card mobile (adaptateur requis)

! IMPORTANT

N'insérez PAS de Memory Stick Duo™ dans la fente SD inférieure, car ceci pourrait endommager l'appareil.

LED d'état

Lors d'opérations de lecture ou d'écriture sur une carte mémoire ou une clé USB mémoire flash, la LED d'état clignote.



! IMPORTANT

Veillez à NE PAS débrancher le cordon d'alimentation ni retirer la carte mémoire ou la clé USB mémoire flash du lecteur de supports (fente) ou de l'interface directe USB pendant que l'appareil est en cours de lecture ou d'écriture sur la carte mémoire ou la clé USB mémoire flash (quand la LED d'état clignote). **Vous risquez de perdre vos données ou d'endommager la carte.**

L'appareil ne peut lire qu'un seul périphérique à la fois.

Impression d'images


Affichage des photos


Vous pouvez prévisualiser vos photos sur l'écran LCD avant de les imprimer. Si vos photos sont des fichiers volumineux, l'affichage de chaque photo sur l'écran LCD risque de ne pas être immédiat.

- 1 Vérifiez que vous avez bien inséré la carte mémoire ou la clé USB mémoire flash dans la fente appropriée.
Appuyez sur  (**PHOTO**).
- 2 Appuyez sur `Aff. photo(s)`.
Effectuez l'une des actions suivantes :
 - Si vous souhaitez sélectionner des photos à imprimer ou imprimer plusieurs exemplaires d'une image, passez à l'étape 3.
 - Si vous souhaitez imprimer toutes les photos, appuyez sur .
Appuyez sur `Oui` pour confirmer.
Passez à l'étape 6.



Remarque

- Quatre miniatures s'affichent à la fois avec le numéro de la page en cours et le nombre total de pages indiqués sous les miniatures.
- Appuyez à plusieurs reprises sur ◀ ou sur ▶ pour sélectionner chaque page de photos, ou maintenez l'appui pour faire défiler toutes les pages de photos.
- Appuyez sur  pour démarrer le diaporama.

- 3 Appuyez sur une photo dans la miniature.
- 4 Saisissez le nombre de copies voulu en appuyant sur la case du nombre et en saisissant le nombre voulu, ou en appuyant sur + ou sur -. Appuyez sur `OK`.
- 5 Répétez les étapes 3 et 4 jusqu'à ce que vous ayez sélectionné toutes les photos que vous souhaitez imprimer.
- 6 Une fois toutes les photos sélectionnées, appuyez sur `OK`. Vous avez désormais les options suivantes :
 - Pour ajouter l'effet `Correction auto` à vos photos sélectionnées, appuyez sur .
(▶▶ Guide de l'utilisateur avancé : *Effets Photo*)
 - Si vous souhaitez modifier les réglages d'impression, appuyez sur `Param. impress.` (voir page 59).
 - Si vous ne voulez modifier aucun réglage, passez à l'étape 7.
- 7 Appuyez sur **Marche Couleur** pour imprimer.

Réglages d'impression de PhotoCapture Center™

Vous pouvez modifier provisoirement les réglages pour l'impression suivante.

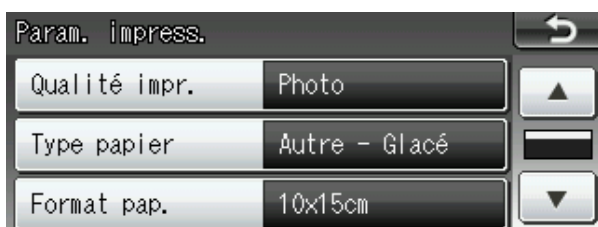
Les réglages par défaut de l'appareil sont rétablis au bout de 3 minutes ou si la temporisation de mode réactive le mode Fax sur l'appareil.

(►► Guide de l'utilisateur avancé :
Temporisation de mode (MFC-J825DW
seulement))

Remarque

Vous pouvez enregistrer les réglages d'impression les plus utilisés en les définissant comme réglages par défaut.

(►► Guide de l'utilisateur avancé :
Définition de vos modifications en tant que
nouveau réglage par défaut)



Comment numériser vers une carte mémoire ou une clé USB mémoire flash

Vous pouvez numériser des documents en monochrome et en couleur sur une carte mémoire ou une clé USB mémoire flash. Les documents en monochrome seront enregistrés au format de fichier PDF (*.PDF) ou TIFF (*.TIF). Les documents en couleur peuvent être enregistrés au format de fichier PDF (*.PDF) ou JPEG (*.JPG). Le réglage par défaut est Couleur 200 ppp et le format de fichier par défaut est PDF.


L'appareil crée automatiquement des noms de fichier en fonction de la date actuelle. (►► Guide d'installation rapide) Par exemple, la cinquième image numérisée le 1^{er} juillet 2011 serait nommée 01071105.PDF. Vous pouvez modifier la couleur et la qualité.

Qualité	Format de fichier sélectionnable
Couleur 100 ppp	JPEG / PDF
Couleur 200 ppp	JPEG / PDF
Couleur 300 ppp	JPEG / PDF
Couleur 600 ppp	JPEG / PDF
N/B 100 ppp	TIFF / PDF
N/B 200 ppp	TIFF / PDF
N/B 300 ppp	TIFF / PDF

- 1 Vérifiez que vous avez bien inséré la carte mémoire ou la clé USB mémoire flash dans la fente appropriée.

IMPORTANT

NE retirez PAS la carte mémoire ou la clé USB mémoire flash lorsque la LED d'état clignote au risque d'endommager la carte, la clé USB ou les données enregistrées dessus.

- 2 Chargez votre document.
- 3 Appuyez sur  (SCAN).
- 4 Appuyez sur ◀ ou sur ▶ pour afficher vers support.
- 5 Appuyez sur vers support.
- 6 Effectuez l'une des actions suivantes :
 - Pour modifier la qualité, appuyez sur ◀ ou sur ▶ pour afficher Qualité. Appuyez sur Qualité et sélectionnez Couleur 100 ppp, Couleur 200 ppp, Couleur 300 ppp, Couleur 600 ppp, N/B 100 ppp, N/B 200 ppp ou N/B 300 ppp.
 - Pour modifier le type de fichier, appuyez sur ◀ ou sur ▶ pour afficher Type fichier. Appuyez sur Type fichier et sélectionnez PDF, JPEG ou TIFF.
 - Si vous souhaitez modifier le nom du fichier, appuyez sur ◀ ou sur ▶ pour afficher Nom de fichier. Appuyez sur Nom de fichier et entrez le nom du fichier.

Vous ne pouvez modifier que les 6 premiers caractères.

Appuyez sur OK.
 - Pour commencer la numérisation sans modifier d'autres réglages, passez à l'étape 7.



Remarque

- Si vous avez choisi Couleur comme paramètre de résolution, vous ne pouvez pas sélectionner le type de fichier TIFF.
- Si vous avez choisi Monochrome comme paramètre de résolution, vous ne pouvez pas sélectionner le type de fichier JPEG.

- 7 Appuyez sur **Marche Mono** ou sur **Marche Couleur**.



Remarque

Vous pouvez placer plusieurs documents sur la vitre du scanner et les numériser en tant que fichiers séparés.

(▶▶ Guide de l'utilisateur avancé : *Rognage auto*)

Impression d'un document

L'appareil peut recevoir des données envoyées par votre ordinateur et les imprimer. Pour imprimer depuis un ordinateur, vous devez installer le pilote d'imprimante.

➤➤ Guide utilisateur - Logiciel : *Impression* (Windows®)

➤➤ Guide utilisateur - Logiciel : *Impression et télécopie* (Macintosh)

- 1 Installez le pilote d'imprimante Brother qui se trouve sur le CD-ROM.
(➤➤ Guide d'installation rapide)
- 2 Depuis votre application, sélectionnez la commande Imprimer.
- 3 Sélectionnez le nom de votre appareil dans la boîte de dialogue **Imprimer** et cliquez sur **Préférences**.
- 4 Sélectionnez les réglages que vous voulez modifier dans la boîte de dialogue Propriétés.
 - **Type de support**
 - **Qualité d'impression**
 - **Format papier**
 - **Orientation**
 - **Couleur / Echelle de gris**
 - **Mode d'économie d'encre**
 - **Mise à l'échelle**
- 5 Cliquez sur **OK**.
- 6 Cliquez sur **Imprimer** pour démarrer l'impression.

Numérisation d'un document


Il existe plusieurs façons de numériser des documents. Vous pouvez utiliser la touche **SCAN** de l'appareil ou les pilotes de scanner de votre ordinateur.

- 1 Pour utiliser l'appareil comme scanner, vous devez installer un pilote de scanner. Si l'appareil fait partie d'un réseau, configurez-le avec une adresse TCP/IP.
 - Installez les pilotes de scanner qui se trouvent sur le CD-ROM.
(>>Guide d'installation rapide)
 - Configurez l'appareil avec une adresse TCP/IP si la numérisation réseau ne fonctionne pas.
>>Guide utilisateur - Logiciel : *Configuration de la numérisation en réseau pour Windows®*
>>Guide utilisateur - Logiciel : *Configuration de la numérisation en réseau pour Macintosh*
- 2 Chargez votre document (voir *Comment charger des documents* >> page 25).
 - Utilisez le chargeur pour numériser plusieurs pages de documents. Il entraîne chaque feuille automatiquement.
 - Utilisez la vitre du scanner pour numériser une page d'un livre ou une seule feuille à la fois.
- 3 Effectuez l'une des actions suivantes :
 - Pour numériser à l'aide de la touche **SCAN**, allez à *Numérisation à l'aide de la touche SCAN*.
 - Pour numériser à l'aide d'un pilote de scanner depuis votre ordinateur, allez à *Numérisation à l'aide d'un pilote de scanner*.

Numérisation à l'aide de la touche SCAN

Pour plus d'informations,

>>Guide utilisateur - Logiciel : *Utilisation de la touche Scan*

- 1 Appuyez sur  (**SCAN**).
 - 2 Sélectionnez le mode de numérisation que vous souhaitez utiliser.
 - vers fichier
 - vers support
 - vers email
 - vers OCR¹
 - vers image
 - Service Web²
(numérisation par services de la toile)
- ¹ (Utilisateurs de Macintosh)
Il est nécessaire de télécharger et d'installer Presto! PageManager avant de pouvoir l'utiliser. Voir *Accès au support Brother (Macintosh)* >> page 5 pour de plus amples instructions.
- ² Utilisateurs de Windows® seulement
(>>Guide utilisateur - Logiciel : *Utilisation de la numérisation par Services Web (Windows Vista® SP2 ou supérieur et Windows® 7) sur votre réseau*)
- 3 (Pour les utilisateurs d'un réseau)
Sélectionnez l'ordinateur auquel vous voulez envoyer les données.
 - 4 Appuyez sur **Marche** pour démarrer la numérisation.

Numérisation à l'aide d'un pilote de scanner

➤➤ Guide utilisateur - Logiciel : *Numérisation d'un document à l'aide d'un pilote TWAIN* (Windows®)

➤➤ Guide utilisateur - Logiciel : *Numérisation d'un document à l'aide du pilote WIA* (Windows®)

➤➤ Guide utilisateur - Logiciel : *Numérisation d'un document à l'aide d'un pilote TWAIN* (Macintosh)

➤➤ Guide utilisateur - Logiciel : *Numérisation d'un document à l'aide du pilote ICA* (Mac OS X 10.6.x)

- 1 Démarrez une application de numérisation et cliquez sur le bouton **Numériser**.
- 2 Configurez les réglages tels que **Résolution**, **Luminosité** et **Type de numérisation** dans la boîte de dialogue **Paramétrage du Scanner**.
- 3 Cliquez sur **Démarrer** ou sur **Numériser** pour commencer la numérisation.

Numérisation à l'aide de ControlCenter

➤➤ Guide utilisateur - Logiciel : *ControlCenter4* (Windows®)

➤➤ Guide utilisateur - Logiciel : *ControlCenter2* (Macintosh)

Généralités

Votre appareil Brother peut imprimer sur des supports imprimables, notamment sur des CD-R/RW, DVD-R/RW et Blu-ray Disc™.

Il existe trois façons d'imprimer sur un support imprimable :

■ Impression par copie

Vous pouvez copier l'image de l'étiquette d'un disque existant ou encore un document classique, comme une photo, et l'imprimer sur un disque imprimable.

■ Impression à partir d'un support

Vous pouvez sélectionner une image stockée sur une carte mémoire ou sur une clé USB mémoire flash et l'imprimer sur un disque imprimable.

■ Impression à partir d'un ordinateur (Windows®/Macintosh)

Vous pouvez créer une image d'étiquette à l'aide de Presto! CD Labeler et l'imprimer sur un disque imprimable.

Comment charger un disque (CD/DVD/BD)

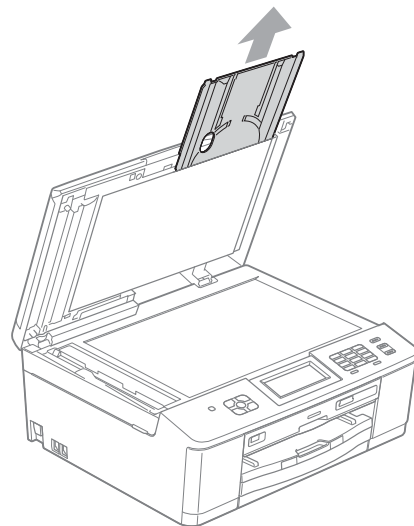
Le plateau CD/DVD n'accepte que les disques de 12 cm.



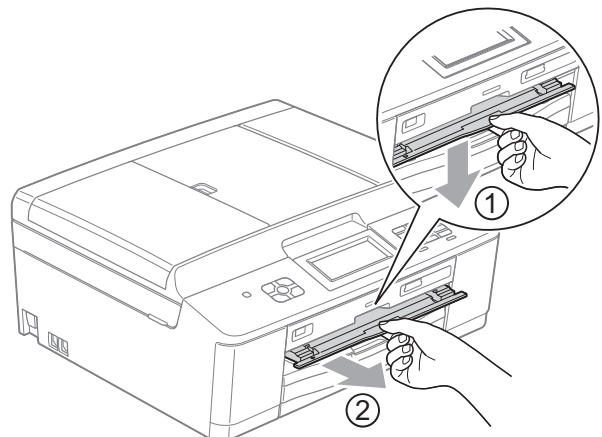
Remarque

Si vous voulez faire un test d'impression sur papier, **NE CHARGEZ PAS** un CD/DVD/BD.

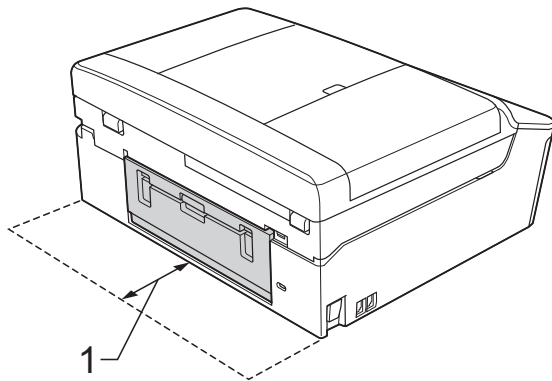
- 1 Ouvrez le capot du scanner et retirez le plateau CD/DVD.



- 2 Appuyez vers le bas sur le guide-disque, puis tirez sur celui-ci. Le guide-disque s'ouvre.

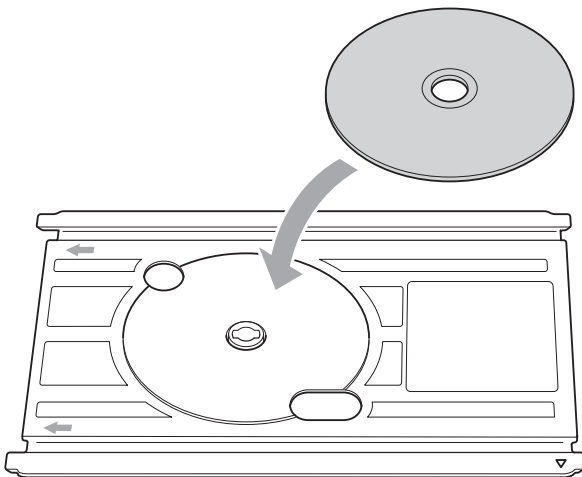


- 3 Veillez à laisser un espace libre de 10 cm derrière l'appareil.



1 10 cm

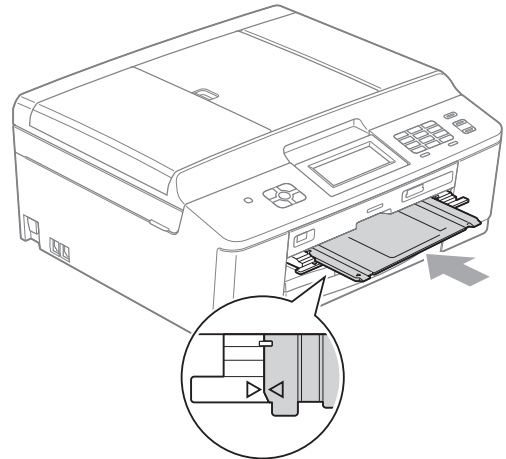
- 4 Placez un disque imprimable sur le plateau CD/DVD.



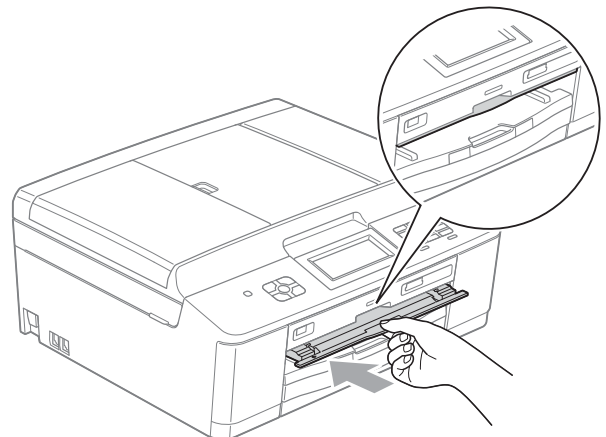
 **Remarque**

- Veillez à placer le disque dans le plateau CD/DVD, face à imprimer vers le haut.
- Veillez à ce que le plateau CD/DVD ne soit pas poussiéreux.

- 5 Insérez le plateau CD/DVD dans le guide-disque en veillant à aligner les repères en forme de triangle.



- 6 Une fois le disque imprimé, fermez le guide-disque et rangez le plateau CD/DVD dans le capot du scanner.



 **Remarque**

Pour savoir comment imprimer sur un disque (CD/DVD/BD) à partir de votre ordinateur.

➤➤ Guide utilisateur - Logiciel :
Impression sur un disque

! IMPORTANT

- Si l'impression est décalée et se produit sur le plateau CD/DVD ou sur la zone transparente proche du centre du disque, essuyez immédiatement l'encre de ces zones.
- Une fois l'impression terminée, veillez à systématiquement fermer le guide-disque et à ranger le plateau CD/DVD dans le capot du scanner. En cas d'inobservation de cette consigne, le plateau CD/DVD risquerait d'être déformé ou plié et de provoquer un mauvais fonctionnement de l'appareil à la prochaine utilisation.

Remplacement des cartouches d'encre

Votre appareil est équipé d'un compteur de points d'encre. Le compteur de points d'encre contrôle automatiquement le niveau d'encre dans chacune des quatre cartouches. Lorsque l'appareil détecte qu'une cartouche d'encre est presque vide, un message s'affiche sur l'écran LCD.

L'écran LCD vous indique quelle cartouche d'encre est presque vide ou doit être remplacée. Prenez soin de suivre les invites affichées sur l'écran LCD pour remplacer les cartouches d'encre dans le bon ordre.

Bien que le message affiché sur l'appareil vous invite à remplacer une cartouche d'encre, celle-ci contient encore une petite quantité d'encre. Il est nécessaire de laisser un peu d'encre dans la cartouche d'encre pour empêcher que l'air ne dessèche et n'endommage l'ensemble de la tête d'impression.

⚠ ATTENTION

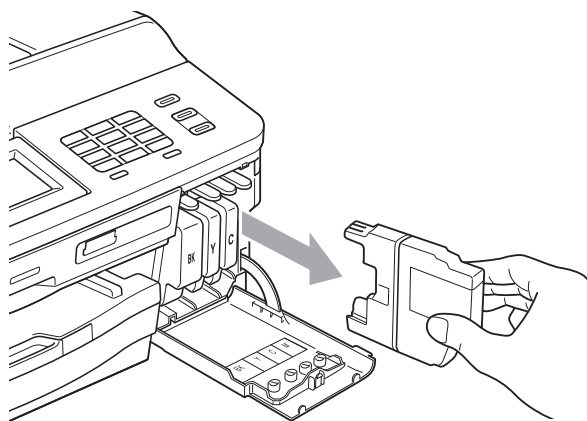
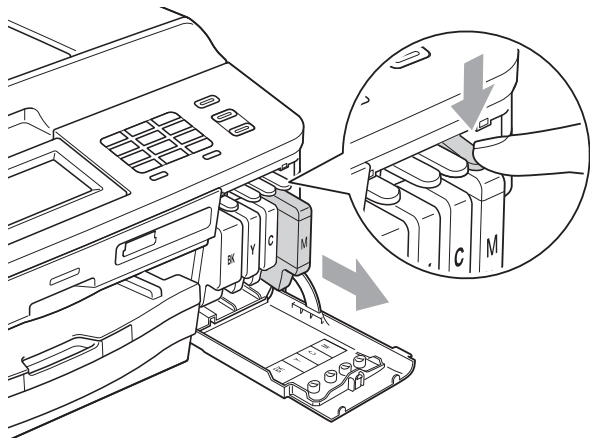
En cas de projection d'encre dans les yeux, lavez immédiatement avec de l'eau et, en cas de doute, consultez un médecin.

! IMPORTANT

Les appareils multifonction Brother sont conçus pour fonctionner avec une encre dont les caractéristiques techniques sont particulières et offrent un niveau optimal de performance et de fiabilité lorsqu'ils sont utilisés avec des cartouches d'encre d'origine Brother. Brother ne peut pas garantir ces performances et cette fiabilité optimales si de l'encre ou des cartouches d'encre de caractéristiques techniques différentes sont utilisées. Par conséquent, Brother déconseille l'utilisation de cartouches autres que les cartouches d'origine Brother, ainsi que le remplissage de cartouches usagées avec de l'encre provenant d'autres sources. Si la tête d'impression ou d'autres pièces de cet appareil sont endommagées suite à l'utilisation de produits incompatibles avec cet appareil, il est possible que les réparations résultantes ne soient pas couvertes par la garantie.

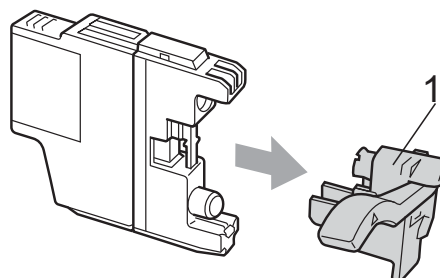
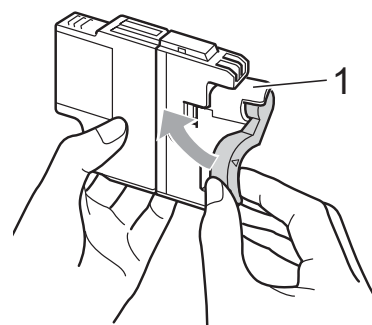
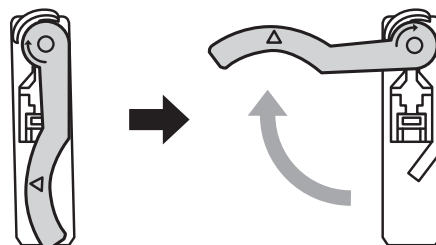
- 1 Ouvrez le couvercle des cartouches d'encre.
Si une ou plusieurs cartouches d'encre ont atteint la fin de leur durée de vie, le message `Impr. mono uniq.` ou `Impress. imposs.` s'affiche sur l'écran LCD.

- 2 Appuyez sur le levier de déverrouillage, comme illustré, pour libérer la cartouche indiquée sur l'écran LCD. Retirez la cartouche de l'appareil.

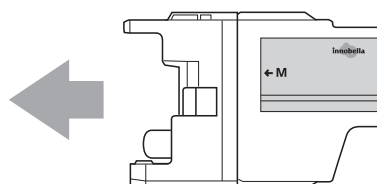


- 3 Ouvrez l'emballage de la cartouche d'encre neuve qui correspond à la couleur indiquée sur l'écran LCD, puis sortez la cartouche d'encre.

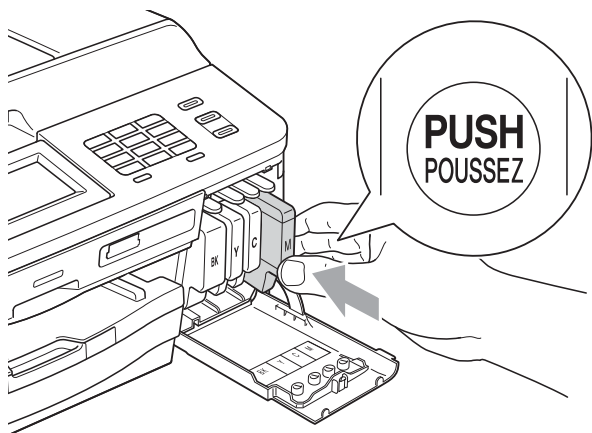
- 4 Tournez le levier de déverrouillage vert sur l'emballage de protection orange (1) dans le sens des aiguilles d'une montre jusqu'au déclic pour libérer le joint hermétique. Retirez ensuite l'emballage de protection orange comme indiqué.



- 5 Chaque couleur possède son emplacement déterminé. Insérez la cartouche d'encre dans le sens de la flèche indiquée sur l'étiquette.



- 6 Poussez sans forcer l'arrière de la cartouche d'encre à l'endroit portant la mention « PUSH » (POUSSEZ) jusqu'au déclic, puis fermez le couvercle de la cartouche d'encre.



- 7 L'appareil réinitialise automatiquement le compteur de points d'encre.



Remarque

- Si vous avez remplacé une cartouche d'encre, par exemple la noire, un message affiché sur l'écran LCD peut vous inviter à vérifier que la cartouche est neuve (par exemple, *Avez-vous changé BK Noir*). Pour chaque cartouche neuve installée, appuyez sur **Oui** pour réinitialiser automatiquement le compteur de points d'encre pour cette couleur. Si la cartouche d'encre que vous avez installée n'est pas neuve, veillez à bien appuyer sur **Non**.
- Si le message *Pas de cartouche ou Détection impos.* s'affiche sur l'écran LCD après l'installation des cartouches d'encre, vérifiez qu'il s'agit de cartouches d'origine Brother neuves et qu'elles sont correctement installées.

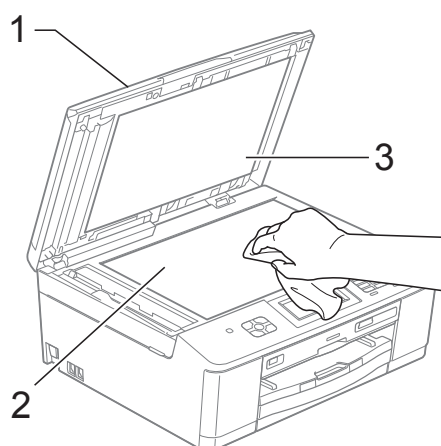
! IMPORTANT

- Veillez à NE PAS enlever les cartouches d'encre si vous n'avez pas besoin de les remplacer. Si vous le faites, ceci peut réduire la quantité d'encre et l'appareil ne connaîtra pas la quantité d'encre restante dans la cartouche.
- Veillez à NE PAS toucher les logements d'insertion des cartouches. Sinon, l'encre risque de tacher votre peau.
- Si votre peau ou vos vêtements sont souillés par de l'encre, lavez immédiatement avec du savon ou du détergent.
- Si vous mélangez les couleurs en installant une cartouche d'encre à un emplacement incorrect, réinstallez la cartouche à l'emplacement approprié et nettoyez plusieurs fois la tête d'impression.
- Une fois que vous avez ouvert une cartouche d'encre, installez-la dans l'appareil et utilisez-la dans les six mois. Utilisez les cartouches d'encre non ouvertes avant la date d'expiration qui figure sur l'emballage des cartouches.
- Veillez à NE PAS démonter ni modifier la cartouche d'encre, car cela pourrait provoquer une fuite d'encre.

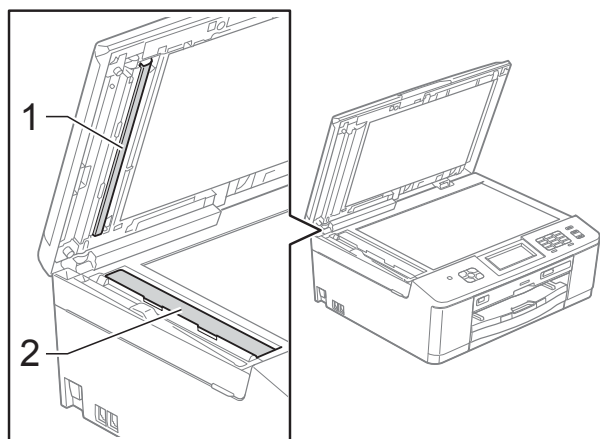
Nettoyage et vérification de l'appareil

Nettoyage de la vitre du scanner

- 1 Débranchez l'appareil de la prise de courant.
- 2 Soulevez le capot document (1). Nettoyez la vitre du scanner (2) et le plastique blanc (3) à l'aide d'un chiffon doux non pelucheux imbibé d'un nettoyant pour vitre non inflammable.



- 3 Dans le chargeur, nettoyez la barre blanche (1) et la bande de verre (2) à l'aide d'un chiffon non pelucheux imbibé d'un nettoyant pour vitre non inflammable.



Remarque

Après avoir nettoyé la bande de verre avec un nettoyant pour vitre non inflammable, passez l'extrémité de votre doigt sur la bande de verre pour voir si vous sentez quelque chose dessus. Si vous sentez des saletés ou des corps étrangers, nettoyez la bande de verre à nouveau en vous concentrant sur cette zone. Il se peut que vous deviez répéter la procédure de nettoyage trois ou quatre fois. Pour tester, faites une copie après chaque tentative de nettoyage.



Lorsque la bande de verre est souillée par de la saleté ou du liquide de correction, une ligne verticale apparaît sur l'échantillon imprimé.



Cette ligne verticale disparaît une fois la bande de verre nettoyée.

Nettoyage de la tête d'impression


Pour maintenir une bonne qualité d'impression, l'appareil nettoie automatiquement la tête d'impression lorsque cela est nécessaire. Vous pouvez lancer manuellement la procédure de nettoyage si un problème de qualité d'impression survient.

Nettoyez la tête d'impression si une ligne horizontale apparaît sur le texte ou les graphiques ou si du texte n'apparaît pas sur vos pages imprimées. Vous pouvez choisir de nettoyer uniquement le noir ou trois couleurs à la fois (jaune/cyan/magenta) ou encore les quatre couleurs à la fois.

Le nettoyage de la tête d'impression entraîne une consommation d'encre. Un nettoyage trop fréquent entraîne une consommation d'encre inutile.

! IMPORTANT

Veillez à NE PAS toucher la tête d'impression. Le fait de toucher la tête d'impression risque de l'endommager définitivement et d'invalider sa garantie.

- 1 Appuyez sur .
- 2 Appuyez sur `Nettoyage`.
- 3 Appuyez sur `Noir`, `Couleur` ou sur `Tout`.
L'appareil nettoie la tête d'impression. Lorsque le nettoyage est terminé, l'appareil revient automatiquement au mode Prêt.

Remarque

Si, après au moins cinq nettoyages de la tête d'impression, vous ne constatez aucune amélioration de l'impression, essayez d'installer une cartouche d'encre Innobella™ d'origine Brother neuve pour chaque couleur qui pose problème. Essayez de nettoyer la tête impression de nouveau jusqu'à cinq fois de plus. Si l'impression ne s'est pas améliorée, contactez votre revendeur Brother.

Vérification de la qualité d'impression

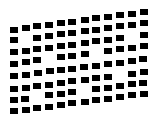
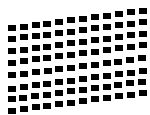
Si les couleurs et le texte sont ternes ou font apparaître des traînées sur les épreuves imprimées, il se peut que certaines buses de la tête d'impression soient colmatées. Vous pouvez le vérifier en imprimant la page de contrôle de la qualité d'impression et en contrôlant le motif de vérification des buses.

- 1 Appuyez sur .
- 2 Appuyez sur `Test imp.`
- 3 Appuyez sur `Qual.impression`.
- 4 Appuyez sur **Marche Couleur**.
L'appareil commence à imprimer la page de contrôle de la qualité d'impression.
- 5 Vérifiez la qualité des quatre blocs de couleur sur la page.

- 6 Un message affiché sur l'écran LCD vous invite à indiquer si la qualité d'impression est satisfaisante. Effectuez l'une des actions suivantes :
- Si toutes les lignes sont nettes et visibles, appuyez sur **Oui** pour terminer le contrôle de la qualité d'impression et passez à l'étape 10.
 - Si vous remarquez qu'il manque de courtes lignes, comme illustré ci-dessous, appuyez sur **Non**.

Satisfaisant

Non satisfaisant



- 7 Un message affiché sur l'écran LCD vous invite à indiquer si la qualité d'impression est satisfaisante pour le noir puis pour les trois couleurs. Appuyez sur **Oui** ou sur **Non**.
- 8 Un message affiché sur l'écran LCD vous invite à indiquer si vous voulez commencer le nettoyage. Appuyez sur **Marche Couleur**. L'appareil commence le nettoyage de la tête d'impression.
- 9 À l'issue de la procédure de nettoyage, appuyez sur **Marche Couleur**. L'appareil recommence à imprimer la page de contrôle de la qualité d'impression, puis répète la procédure à partir de l'étape 5.

- 10 Appuyez sur **Arrêt/Sortie**. Si vous répétez cette procédure au moins cinq fois sans constater d'amélioration de la qualité d'impression, remplacez la cartouche d'encre de couleur dont les buses sont colmatées. Après remplacement de la cartouche d'encre, vérifiez la qualité d'impression. Si le problème persiste, répétez au moins cinq fois les procédures de nettoyage et de test d'impression avec la cartouche d'encre neuve. S'il manque toujours de l'encre, contactez votre revendeur Brother.

! IMPORTANT

Veillez à NE PAS toucher la tête d'impression. Le fait de toucher la tête d'impression risque de l'endommager définitivement et d'invalider sa garantie.

Remarque




Lorsqu'une buse de la tête d'impression est colmatée, voici à quoi ressemble l'échantillon imprimé.

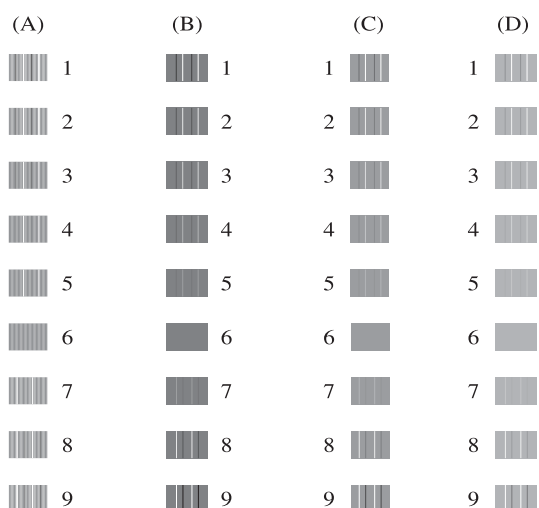


Après le nettoyage de la buse de la tête d'impression, les lignes horizontales ont disparu.

Vérification de l'alignement de l'impression

Si le texte imprimé devient flou ou si les images sont ternes après avoir transporté l'appareil, il se peut que vous deviez ajuster l'alignement de l'impression.

- 1 Appuyez sur .
- 2 Appuyez sur `Test imp.`
- 3 Appuyez sur `Cadrage`.
- 4 Appuyez sur **Marche Mono** ou sur **Marche Couleur**.
L'appareil commence à imprimer la page de contrôle de l'alignement.



- 5 Pour le motif « A », appuyez sur le numéro du test d'impression dont les bandes verticales sont les moins visibles (de 1 à 9).
- 6 Pour le motif « B », appuyez sur le numéro du test d'impression dont les bandes verticales sont les moins visibles (de 1 à 9).
- 7 Pour le motif « C », appuyez sur le numéro du test d'impression dont les bandes verticales sont les moins visibles (de 1 à 9).


- 8 Pour le motif « D », appuyez sur le numéro du test d'impression dont les bandes verticales sont les moins visibles (de 1 à 9).
- 9 Appuyez sur **Arrêt/Sortie**.

Messages d'erreur et d'entretien

Comme pour tout équipement de bureau sophistiqué, des erreurs peuvent survenir et les consommables peuvent avoir besoin d'être remplacés. Si tel est le cas, votre appareil identifie l'erreur et affiche un message d'erreur. Les messages d'erreur et d'entretien les plus fréquents sont présentés ci-dessous.

Vous pouvez corriger vous-même la plupart des situations d'erreur et d'entretien courant. Si vous avez besoin d'une aide supplémentaire, le Brother Solutions Center vous permet de consulter la FAQ (foire aux questions) et les conseils de dépistage des pannes les plus récents.

Visitez notre site Web à l'adresse <http://solutions.brother.com/>.

Message d'erreur	Cause	Action
Abs. encre quasi-plein	Le boîtier d'absorption d'encre ou le boîtier de rinçage est presque plein.	Contactez le service clientèle de Brother/votre revendeur Brother.
Absorbeur encre plein	<p>Le boîtier d'absorption d'encre ou le boîtier de rinçage est plein. Ces composants sont des éléments à entretien périodique dont le remplacement peut s'avérer nécessaire au bout d'un certain temps pour garantir un fonctionnement optimal de votre appareil Brother. S'agissant d'articles à entretien périodique, leur remplacement n'est pas couvert par la garantie. Le délai admissible avant le remplacement de ces articles dépend du nombre de purges et du nombre de rinçages requis pour nettoyer le circuit d'encre. Ces boîtiers reçoivent une certaine quantité d'encre pendant les différentes opérations de purge et de rinçage. La fréquence des purges et des rinçages varie en fonction du mode d'utilisation de l'appareil. Par exemple, si l'appareil est fréquemment mis en marche et arrêté, les cycles de nettoyage sont nombreux puisqu'une opération de nettoyage se produit à chaque mise en marche de l'appareil. L'utilisation d'une encre non fournie par Brother peut provoquer de fréquents nettoyages car elle risque de produire une impression de faible qualité, un problème dont la résolution fait appel au nettoyage. Ces boîtiers se remplissent d'autant plus rapidement que le nombre de nettoyages est important.</p> <p> Remarque</p> <p><i>Des réparations requises par suite de l'utilisation de fournitures ne provenant pas de Brother risquent de ne pas être couvertes par la garantie du produit.</i></p>	<p>Le boîtier d'absorption d'encre ou le boîtier de rinçage doivent être remplacés. Pour faire entretenir votre appareil, contactez le service clientèle de Brother ou votre centre d'entretien agréé par Brother.</p> <p>Les autres raisons susceptibles d'entraîner un nettoyage sont les suivantes :</p> <ol style="list-style-type: none"> 1 Après l'élimination d'un bourrage papier, l'appareil effectue automatiquement un nettoyage avant d'imprimer les fax reçus suivants. 2 L'appareil effectue automatiquement un nettoyage au bout d'une période supérieure à 30 jours sans utilisation (utilisation peu fréquente). 3 L'appareil effectue automatiquement un nettoyage lorsque les cartouches d'encre ont été remplacées 12 fois.
Basse températ.	La tête d'impression est trop froide.	Laissez l'appareil monter en température.


Message d'erreur	Cause	Action
Bourr. pap. [Avt, Arr.]	Du papier est coincé dans l'appareil.	Retirez le papier coincé en suivant les étapes de la section <i>Bourrage papier à l'avant et à l'arrière de l'appareil</i> >> page 89. Vérifiez que le guide de longueur papier est réglé sur le format de papier correct.
Bourrage disque [arrière]	Le disque s'est coincé pendant l'impression.	Vérifiez qu'il y a suffisamment d'espace derrière l'appareil. Soulevez le capot du scanner. Poussez sans forcer le plateau CD/DVD vers l'arrière de l'appareil et retirez le plateau CD/DVD (voir <i>Le disque est coincé à l'arrière de l'appareil</i> >> page 93).
Bourrage disque [avant]	Le disque s'est coincé pendant l'impression. Le plateau CD/DVD a été éjecté automatiquement de l'avant de l'appareil.	Retirez le plateau CD/DVD du guide-disque (voir <i>Le disque est coincé à l'avant de l'appareil</i> >> page 93).
Bourrage papier [Arr.]	Du papier est coincé dans l'appareil.	Retirez le papier coincé en suivant les étapes de la section <i>Du papier est coincé à l'arrière de l'appareil</i> >> page 88. Vérifiez que le guide de longueur papier est réglé sur le format de papier correct.
	De la poussière de papier s'est accumulée sur la surface des rouleaux d'entraînement du papier.	Nettoyez les rouleaux d'entraînement du papier. (>> Guide de l'utilisateur avancé : <i>Nettoyage des rouleaux d'entraînement du papier</i>)
Bourrage papier [Avt]	Du papier est coincé dans l'appareil.	Retirez le papier coincé en suivant les étapes de la section <i>Du papier est coincé à l'avant de l'appareil</i> >> page 87. Vérifiez que le guide de longueur papier est réglé sur le format de papier correct.
Capot ouvert	Le capot du scanner n'est pas fermé correctement.	Soulevez le capot du scanner et refermez-le.
	Le couvercle de la cartouche d'encre n'est pas fermé correctement.	Refermez bien le couvercle de la cartouche d'encre jusqu'à entendre un déclic.
Concentrateur inutil.	Un concentrateur ou une clé USB mémoire flash avec concentrateur a été branché(e) sur l'interface directe USB.	Les concentrateurs ou les clés USB mémoire flash avec concentrateur ne sont pas pris en charge. Débranchez le périphérique de l'interface directe USB.

Message d'erreur	Cause	Action
Déconnecté	Votre correspondant ou son télécopieur a interrompu l'appel.	Essayez d'envoyer ou de recevoir à nouveau. Si les appels sont interrompus à plusieurs reprises et que vous utilisez un système VoIP (Voix sur IP), essayez de modifier le réglage Compatibilité sur Base (pour VoIP) (voir <i>Interférences sur la ligne téléphonique/VoIP</i> >> page 104).
Détection impos.	Vous avez installé une cartouche d'encre neuve trop rapidement et l'appareil ne l'a pas détectée.	Enlevez la cartouche d'encre neuve et réinstallez-la lentement jusqu'à entendre un déclic.
	Si vous utilisez une cartouche d'encre d'origine autre que Brother, il se peut que l'appareil ne puisse pas la détecter.	Remplacez la cartouche par une cartouche d'encre d'origine Brother. Si le message d'erreur persiste, contactez votre revendeur Brother.
	Une cartouche d'encre est mal installée.	Enlevez la cartouche d'encre neuve et réinstallez-la lentement jusqu'à entendre un déclic (voir <i>Remplacement des cartouches d'encre</i> >> page 67).
Données mém.	Il reste des données d'impression dans la mémoire de l'appareil.	Appuyez sur Arrêt/Sortie . L'appareil annule la tâche et l'efface de la mémoire. Essayez d'imprimer de nouveau.
Echec initialisat. écran tactile	Une pression a été exercée sur l'écran tactile avant la fin de l'initialisation à la mise sous tension.	Vérifiez qu'aucun objet ne touche l'écran tactile ou ne repose dessus.
	Des corps étrangers sont peut-être coincés entre la partie inférieure de l'écran tactile et son cadre.	Insérez un morceau de papier-carton entre la partie inférieure de l'écran tactile et son cadre, et faites des mouvements de va-et-vient pour dégager les corps étrangers.
Erreur com.	La mauvaise qualité de la ligne téléphonique a provoqué une erreur de communication.	Si le problème persiste, contactez votre compagnie de téléphone pour qu'elle vérifie votre ligne téléphonique.
Erreur connexion	Vous avez tenté de relever un télécopieur qui n'est pas en mode Attente de relève.	Vérifiez la configuration de relève de l'autre télécopieur.
Erreur média	La carte mémoire est altérée, incorrectement formatée ou présente un problème.	Réinsérez fermement la carte dans la fente pour vous assurer qu'elle est bien dans la bonne position. Si l'erreur persiste, vérifiez le lecteur de supports (fente) de l'appareil en insérant une autre carte mémoire dont le bon fonctionnement est avéré.

Message d'erreur	Cause	Action
Format papier incorrect	Le réglage Format papier ne correspond pas au format du papier dans le bac. Il se peut également que les guides-papier dans le bac ne sont pas placés sur les indicateurs correspondant au format de papier utilisé.	<ol style="list-style-type: none"> 1 Vérifiez que le format du papier que vous avez choisi correspond au papier présent dans le bac. 2 Vérifiez que vous avez chargé le papier dans la position Portrait en plaçant les guides-papier sur les indicateurs correspondant au format de papier que vous utilisez. 3 Après avoir vérifié le format et la position du papier, appuyez sur Marche Mono ou sur Marche Couleur.
Haute températ.	La tête d'impression est trop chaude.	Laissez refroidir l'appareil.
Image trop longue	Les proportions de votre photo sont trop irrégulières pour que vous puissiez ajouter des effets.	Choisissez une image aux proportions régulières.
Image trop petite	Votre photo est trop petite pour être tronquée ou améliorée.	Choisissez une image plus grande.
Impossible de détecter l'original	L'appareil n'a pas détecté l'original (disque ou photo) lors de la numérisation.	<p>Effectuez l'une des actions suivantes :</p> <ul style="list-style-type: none"> ■ Nettoyez la vitre du scanner. ■ Avant de numériser, choisissez le type de document (disque ou papier). ■ Fermez le capot du scanner pendant la numérisation. ■ Placez une seule feuille sur la vitre du scanner. ■ Vérifiez que le document est correctement placé sur la vitre du scanner.

Message d'erreur	Cause	Action
<p>Impr. mono uniq. Changez encre</p>	<p>Une ou plusieurs des cartouches d'encre couleur ont atteint la fin de leur durée de vie.</p> <p>Vous pouvez utiliser l'appareil en mode monochrome pendant environ quatre semaines, selon le nombre de pages que vous imprimez.</p> <p>Quand ce message apparaît sur l'écran LCD, chaque opération fonctionne de la façon suivante :</p> <ul style="list-style-type: none"> ■ Impression <p>Si vous choisissez Échelle de gris dans l'onglet Avancé du pilote d'imprimante, vous pouvez utiliser l'appareil comme une imprimante monochrome.</p> ■ Copie <p>Si le type de papier est réglé sur Papier Normal, vous pouvez faire des copies en monochrome.</p> <p>La copie recto verso n'est pas disponible lorsque ce message apparaît.</p> ■ Fax <p>Si le type de papier est réglé sur Papier Normal ou sur Pap.jet d'encre, l'appareil reçoit et imprime les fax en monochrome.</p> <p>Si un appareil expéditeur lance l'envoi d'un fax en couleur, le protocole de « prise de contact » de l'appareil demande que le fax lui soit envoyé en monochrome.</p> <p>Si le type de papier est réglé sur Autre-Glacé, Brother BP71 ou sur Brother BP61, l'appareil arrête toutes les opérations d'impression.</p>	<p>Remplacez les cartouches d'encre (voir <i>Remplacement des cartouches d'encre</i> >> page 67).</p> <p><i>Si vous débranchez l'appareil ou retirez la cartouche d'encre, vous ne pourrez plus utiliser l'appareil tant que vous n'aurez pas inséré une cartouche d'encre neuve.</i></p>
<p>Impress. imposs. Changez encre</p>	<p>Une ou plusieurs des cartouches d'encre ont atteint la fin de leur durée de vie. L'appareil arrête toutes les opérations d'impression. Tant qu'il reste de l'espace en mémoire, les fax en monochrome sont enregistrés en mémoire. Si l'appareil expéditeur a un fax en couleur à envoyer, lors de la « prise de contact », l'appareil demande que le fax lui soit envoyé en monochrome.</p>	<p>Remplacez les cartouches d'encre (voir <i>Remplacement des cartouches d'encre</i> >> page 67).</p>

Message d'erreur	Cause	Action
Le plat. du dis. touche à l'arr.	Il n'y a pas assez d'espace derrière l'appareil pour permettre l'entraînement du plateau CD/DVD. Le plateau CD/DVD a été éjecté automatiquement de l'avant de l'appareil.	Retirez le plateau CD/DVD du guide-disque (voir <i>Le disque est coincé à l'avant de l'appareil</i> >> page 93).
	Le plateau CD/DVD est resté à l'intérieur de l'appareil, à l'arrière.	Vérifiez qu'il y a suffisamment d'espace derrière l'appareil. Soulevez le capot du scanner. Poussez sans forcer le plateau CD/DVD vers l'arrière de l'appareil et retirez le plateau CD/DVD (voir <i>Le disque est coincé à l'arrière de l'appareil</i> >> page 93).
Le plateau du disque ne fonct.pas	Le plateau CD/DVD n'est pas inséré dans le guide-disque.	Après avoir placé un disque dans le plateau CD/DVD, insérez ce dernier dans le guide-disque et alignez-le sur les repères en forme de triangle. Appuyez sur Marche .
Mauvaise couleur encre	Une cartouche d'encre couleur a été installée à l'emplacement de la cartouche d'encre noire.	Vérifiez quelles cartouches d'encre ne sont pas à l'emplacement correspondant à leur couleur, et mettez-les à l'emplacement correct.
Mémoire fax saturée	La mémoire des fax est pleine.	Effectuez l'une des actions suivantes : <ul style="list-style-type: none"> ■ Effacez les données en mémoire. Pour libérer de la mémoire supplémentaire, vous pouvez désactiver la fonction de réception en mémoire. (>> Guide de l'utilisateur avancé : <i>Désactivation des opérations de réception en mémoire</i>) ■ Imprimez les fax en mémoire. (>> Guide de l'utilisateur avancé : <i>Impression d'un fax depuis la mémoire</i>)
Mémoire saturée	La mémoire de l'appareil est pleine.	Si une opération de copie est en cours Appuyez sur Arrêt/Sortie et attendez la fin des autres opérations en cours, puis réessayez.
	La carte mémoire ou la clé USB mémoire flash que vous utilisez ne possède pas l'espace suffisant pour numériser les documents.	Appuyez sur Arrêt/Sortie . Supprimez les fichiers non utilisés qui se trouvent sur votre carte mémoire ou votre clé USB mémoire flash pour libérer de l'espace, puis réessayez.

Message d'erreur	Cause	Action
Nettoy. Imposs. XX Initial. Imposs. XX Impress.imposs. XX Numér. Imposs. XX	L'appareil présente un problème mécanique. —OU— Un corps étranger, tel qu'un trombone ou du papier déchiré, s'est logé dans l'appareil.	Ouvrez le capot du scanner et enlevez tout élément étranger et tout morceau de papier de l'intérieur de l'appareil. Si le message d'erreur persiste, débranchez l'appareil de la source d'alimentation pendant plusieurs minutes et rebranchez-le (l'appareil peut être mis hors tension pendant 24 heures environ sans perdre les fax enregistrés en mémoire. Voir <i>Transfert de vos fax ou du rapport du journal des fax</i> >> page 84).
Niveau encre bas	Une ou plusieurs des cartouches d'encre ont pratiquement atteint la fin de leur durée de vie. Si un appareil expéditeur lance l'envoi d'un fax en couleur, le protocole de « prise de contact » de l'appareil demande que le fax lui soit envoyé en monochrome. Si l'appareil expéditeur est capable de le convertir, le fax en couleur s'imprime en monochrome sur votre appareil.	Commandez une cartouche d'encre neuve. Vous pouvez continuer l'impression jusqu'à ce que l'écran LCD indique <i>Impress. imposs.</i> (voir <i>Remplacement des cartouches d'encre</i> >> page 67).
Non assigné	Vous avez essayé d'accéder à un numéro abrégé qui n'est pas programmé.	Configurez le numéro abrégé (voir <i>Enregistrement de numéros abrégés</i> >> page 49).
Pas de cartouche	Une cartouche d'encre est mal installée.	Enlevez la cartouche d'encre neuve et réinstallez-la lentement jusqu'à entendre un déclic (voir <i>Remplacement des cartouches d'encre</i> >> page 67).
Pas de fichier	La carte mémoire ou la clé USB mémoire flash insérée dans le support ne contient pas de fichier .JPG.	Insérez à nouveau la carte mémoire ou la clé USB mémoire flash appropriée dans la fente.
Pas ID appelant	Il n'y a pas d'historique des appels entrants. Vous n'avez pas reçu d'appels ou vous n'êtes pas abonné au service d'identification de l'appelant de votre compagnie de téléphone.	Si vous voulez utiliser la fonction d'identification de l'appelant, appelez votre compagnie de téléphone (voir <i>ID appelant</i> >> page 40).
Pas Rép/Occupé	Le numéro que vous avez composé ne répond pas ou est occupé.	Vérifiez le numéro et réessayez.
Périph inutilis. Débranchez le périphérique du connecteur avant et mettez l'appareil hors puis sous tension	Un périphérique défectueux a été branché sur l'interface directe USB.	Débranchez le périphérique de l'interface directe USB, puis appuyez sur  pour mettre l'appareil hors puis sous tension.

Message d'erreur	Cause	Action
Périph inutilis. Veuillez déconnecter le périphérique USB.	Un périphérique USB ou une clé USB mémoire flash non pris(e) en charge a été branché(e) sur l'interface directe USB. Pour de plus amples informations, visitez notre site Web à l'adresse http://solutions.brother.com/ .	Débranchez le périphérique de l'interface directe USB. Mettez l'appareil hors puis sous tension.
Support saturé.	La carte mémoire ou la clé USB mémoire flash que vous utilisez est pleine ou contient déjà 999 fichiers.	Votre appareil ne peut enregistrer sur votre carte mémoire ou votre clé USB mémoire flash que si elle contient moins de 999 fichiers. Supprimez les fichiers inutilisés pour libérer de la place et réessayez.
Vérif. document	Le document n'a pas été inséré ou entraîné correctement, ou le document numérisé à partir du chargeur était trop long.	(Voir <i>Utilisation du chargeur</i> >> page 25.) (Voir <i>Bouffrage de documents</i> >> page 86.)

Message d'erreur	Cause	Action
Vérifier papier	Le bac à papier photo est sur la position d'impression <i>Photo</i> .	Vérifiez que le bac à papier photo est sur la position d'impression <i>Normale</i> (voir l'étape ④ et la note importante à la section <i>Chargement de papier photo</i> >> page 16).
	L'appareil est à court de papier ou le papier n'est pas chargé correctement dans le bac à papier.	Effectuez l'une des actions suivantes : <ul style="list-style-type: none"> ■ Placez du papier dans le bac à papier, puis appuyez sur Marche Mono ou sur Marche Couleur. ■ Retirez le papier et rechargez-le, puis appuyez sur Marche Mono ou sur Marche Couleur (voir <i>Chargement du papier et d'autres supports d'impression</i> >> page 12).
	Le papier est coincé dans l'appareil.	Retirez le papier coincé en suivant les étapes de la section <i>Bourrage dans l'imprimante ou bourrage de papier</i> >> page 87.
		Si cette erreur se produit souvent pendant la copie recto verso ou l'impression recto verso, il se peut que les rouleaux d'alimentation du papier soient tachés d'encre. Nettoyez les rouleaux d'alimentation du papier (>>Guide de l'utilisateur avancé : <i>Nettoyage des rouleaux d'alimentation du papier</i>)
	De la poussière de papier s'est accumulée sur la surface des rouleaux d'entraînement du papier.	Nettoyez les rouleaux d'entraînement du papier. (>>Guide de l'utilisateur avancé : <i>Nettoyage des rouleaux d'entraînement du papier</i>)
	Le couvercle d'élimination du bourrage n'est pas refermé correctement.	Vérifiez que le couvercle d'élimination du bourrage est bien fermé des deux côtés (voir <i>Bourrage dans l'imprimante ou bourrage de papier</i> >> page 87).
Vérifiez le disque imprimable	Impossible d'imprimer sur le disque.	Retirez le disque et placez un disque imprimable sur le plateau CD/DVD. Insérez le plateau CD/DVD dans le guide-disque en veillant à aligner les repères en forme de triangle. Appuyez sur Marche .
	Il n'y a pas de disque dans le plateau CD/DVD.	Veillez à insérer correctement un disque dans le plateau CD/DVD.

Affichage des animations de correction des erreurs

Des animations de correction des erreurs illustrent les instructions à suivre étape par étape lorsque du papier se coince. Vous pouvez lire les étapes à votre propre rythme en appuyant sur ► pour consulter l'étape suivante et sur ◀ pour revenir à l'étape précédente.

Transfert de vos fax ou du rapport du journal des fax

Si l'un des messages suivants est affiché sur l'écran LCD :

- Nettoy. Imposs. XX
- Initial. Imposs. XX
- Impress. imposs. XX
- Numér. Imposs. XX

Nous vous conseillons de transférer vos fax vers un autre télécopieur ou vers votre ordinateur (voir *Transfert de fax vers un autre télécopieur* ►► page 84 ou *Transfert des fax vers votre ordinateur* ►► page 85).

Vous pouvez également transférer le rapport du journal des fax pour voir s'il y a des fax que vous devez transférer (voir *Transfert du rapport du journal des fax vers un autre télécopieur* ►► page 85).

Transfert de fax vers un autre télécopieur

Si vous n'avez pas configuré votre ID station, vous ne pouvez pas passer au mode Transfert de fax.

(►► Guide d'installation rapide : *Saisissez les informations personnelles (ID station)*)

- 1 Appuyez sur **Arrêt/Sortie** pour interrompre l'erreur provisoirement.
- 2 Appuyez sur **Menu**.
- 3 Appuyez sur ▲ ou sur ▼ pour afficher **Entretien**.
- 4 Appuyez sur **Entretien**.
- 5 Appuyez sur **Transf. données**.
- 6 Appuyez sur **Transfert fax**.
- 7 Effectuez l'une des actions suivantes :
 - Si l'écran LCD affiche **Aucunes données**, il ne reste aucun fax dans la mémoire de l'appareil.
Appuyez sur **Arrêt/Sortie**.
 - Saisissez le numéro de fax vers lequel vous désirez réadresser les fax.
- 8 Appuyez sur **Marche Mono**.

Transfert des fax vers votre ordinateur

Vous pouvez transférer les fax depuis la mémoire de l'appareil vers votre ordinateur.

- 1 Appuyez sur **Arrêt/Sortie** pour interrompre l'erreur provisoirement.
- 2 Vérifiez que vous avez bien installé **MFL-Pro Suite** sur votre ordinateur, puis activez la **Réception PC-FAX** sur l'ordinateur.
(>>Guide utilisateur - Logiciel : *Réception PC-FAX*)
- 3 Vérifiez que vous sélectionné la réception PC-Fax sur l'appareil.
(>>Guide de l'utilisateur avancé : *Réception PC-Fax (Windows® seulement)*)
S'il reste des fax dans la mémoire de l'appareil lorsque vous configurez la fonction de réception PC-Fax, un message affiché sur l'écran LCD vous invite à indiquer si vous souhaitez transférer les fax vers votre ordinateur.
- 4 Effectuez l'une des actions suivantes :
 - Pour transférer tous les fax vers votre ordinateur, appuyez sur **Oui**. Vous êtes invité à préciser si vous voulez également activer l'option d'impression de sauvegarde.
 - Pour quitter et laisser les fax en mémoire, appuyez sur **Non**.
- 5 Appuyez sur **Arrêt/Sortie**.

Transfert du rapport du journal des fax vers un autre télécopieur

Si vous n'avez pas configuré votre ID station, vous ne pouvez pas passer au mode Transfert de fax.

(>>Guide d'installation rapide : *Saisissez les informations personnelles (ID station)*)

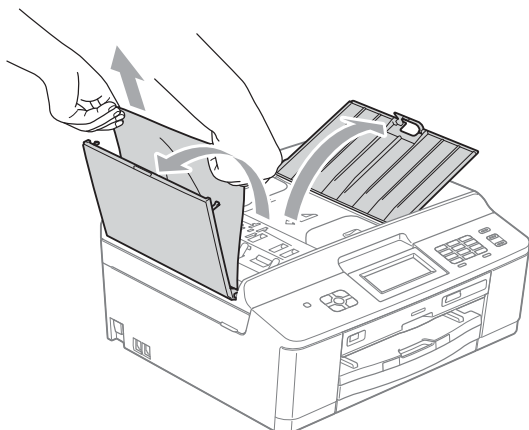
- 1 Appuyez sur **Arrêt/Sortie** pour interrompre l'erreur provisoirement.
- 2 Appuyez sur **Menu**.
- 3 Appuyez sur **▲** ou sur **▼** pour afficher **Entretien**.
- 4 Appuyez sur **Entretien**.
- 5 Appuyez sur **Transf. données**.
- 6 Appuyez sur **Transf. édition**.
- 7 Saisissez le numéro de fax vers lequel le rapport du journal des fax sera réadressé.
- 8 Appuyez sur **Marche Mono**.

Bourrage de documents

Les documents peuvent se coincer dans le chargeur s'ils ne sont pas insérés ou entraînés correctement, ou s'ils sont trop longs. Suivez les étapes ci-dessous pour dégager un bourrage de documents.

Le document est coincé dans le haut du chargeur

- 1 Retirez du chargeur tout papier qui n'est pas coincé.
- 2 Ouvrez le capot du chargeur.
- 3 Retirez le document coincé en le tirant vers le haut.



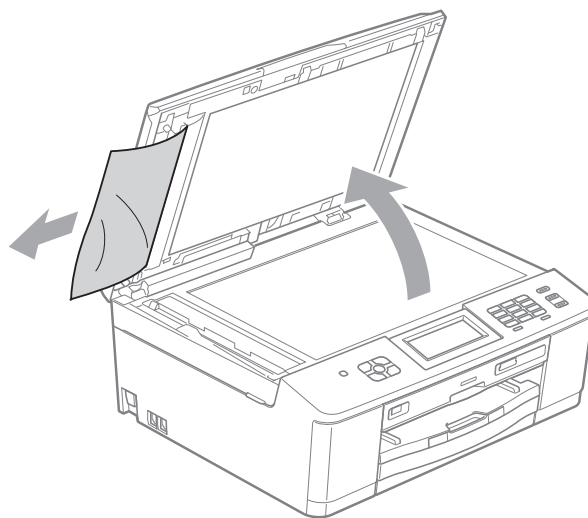
- 4 Fermez le capot du chargeur.
- 5 Appuyez sur **Arrêt/Sortie**.

! IMPORTANT

Pour éviter tout bourrage de document, fermez le capot du chargeur correctement en appuyant dessus sans forcer sur sa partie du milieu.

Le document est coincé à l'intérieur du chargeur

- 1 Retirez du chargeur tout papier qui n'est pas coincé.
- 2 Soulevez le capot document.
- 3 Retirez le document coincé en le tirant vers la gauche.



- 4 Fermez le capot document.
- 5 Appuyez sur **Arrêt/Sortie**.

Bourrage dans l'imprimante ou bourrage de papier

Retirez le papier coincé en fonction de la position du bourrage dans l'appareil.

Du papier est coincé à l'avant de l'appareil

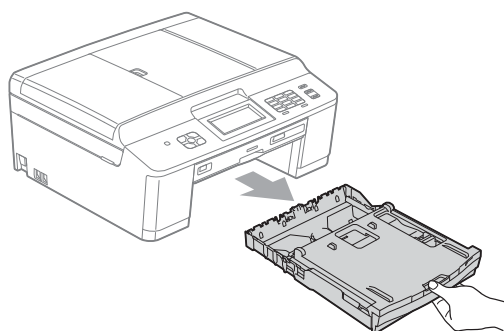
Si le message `Bourrage papier [Avt]` s'affiche sur l'écran LCD, procédez comme suit :

- 1 Débranchez l'appareil de la prise de courant.

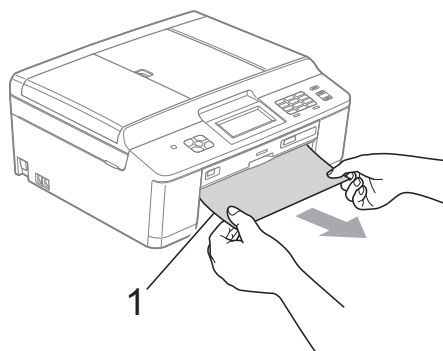
! IMPORTANT

Avant de débrancher l'appareil de la source d'alimentation, vous pouvez transférer les fax mémorisés dans l'appareil vers votre ordinateur ou vers un autre télécopieur afin de ne perdre aucun message important (voir *Transfert de vos fax ou du rapport du journal des fax* >> page 84).

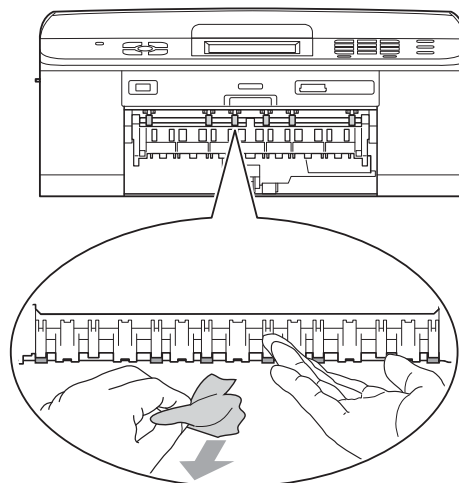
- 2 Si le volet du support papier est ouvert, fermez-le, puis fermez le support papier. Retirez complètement le bac à papier de l'appareil.



- 3 Retirez le papier coincé (1).



- 4 Soulevez le volet d'élimination des bourrages et retirez le papier coincé.



- 5 Poussez le bac à papier fermement dans l'appareil.
- 6 Tout en maintenant le bac à papier en place, tirez le support papier jusqu'à ce qu'un déclic soit perceptible, puis déployez le volet du support papier. Veillez à bien tirer le support papier jusqu'à entendre le déclic.
- 7 Rebranchez le cordon d'alimentation.

Du papier est coincé à l'arrière de l'appareil

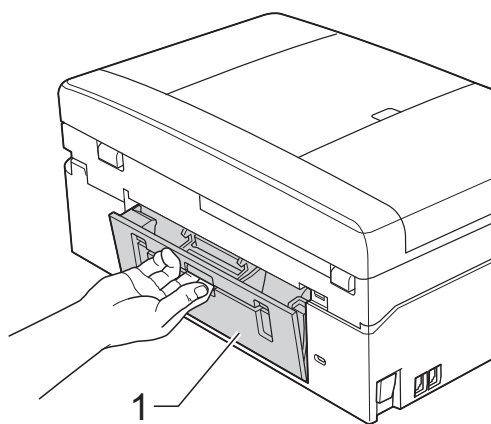
Si le message *Bourrage papier [Arr.]* s'affiche sur l'écran LCD, procédez comme suit :

- 1 Débranchez l'appareil de la prise de courant.

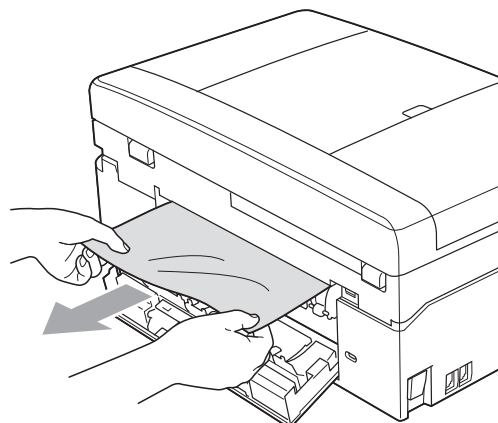
! IMPORTANT

Avant de débrancher l'appareil de la source d'alimentation, vous pouvez transférer les fax mémorisés dans l'appareil vers votre ordinateur ou vers un autre télécopieur afin de ne perdre aucun message important (voir *Transfert de vos fax ou du rapport du journal des fax* >> page 84).

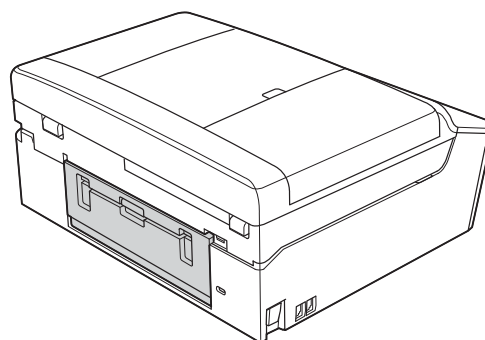
- 2 Ouvrez le couvercle d'élimination du bourrage (1) à l'arrière de l'appareil.



- 3 Retirez le papier coincé de l'appareil.



- 4 Fermez le couvercle d'élimination du bourrage. Vérifiez que le couvercle est fermé correctement.



- 5 Rebranchez le cordon d'alimentation.

Bourrage papier à l'avant et à l'arrière de l'appareil

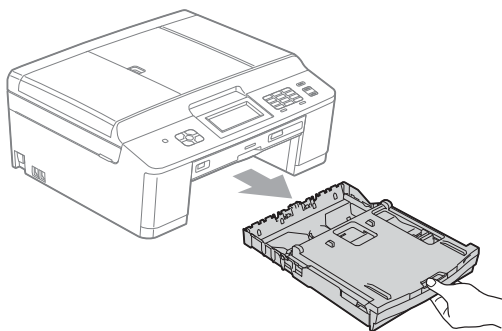
Si le message **Bourr. pap.** [Avt, Arr.] s'affiche sur l'écran LCD, procédez comme suit :

- 1 Débranchez l'appareil de la prise de courant.

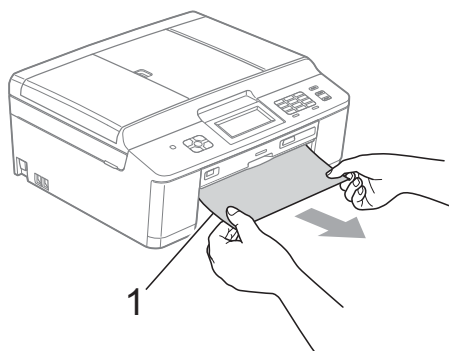
! IMPORTANT

Avant de débrancher l'appareil de la source d'alimentation, vous pouvez transférer les fax mémorisés dans l'appareil vers votre ordinateur ou vers un autre télécopieur afin de ne perdre aucun message important (voir *Transfert de vos fax ou du rapport du journal des fax* >> page 84).

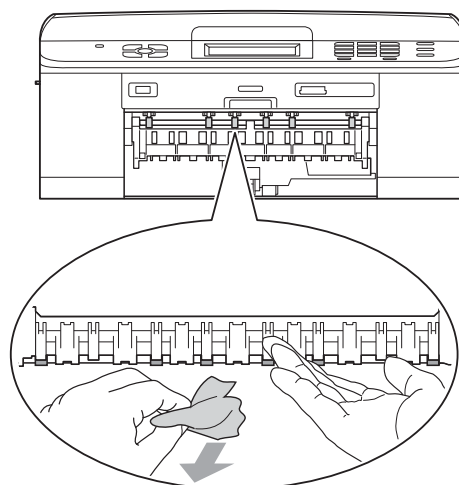
- 2 Si le volet du support papier est ouvert, fermez-le, puis fermez le support papier. Retirez complètement le bac à papier de l'appareil.



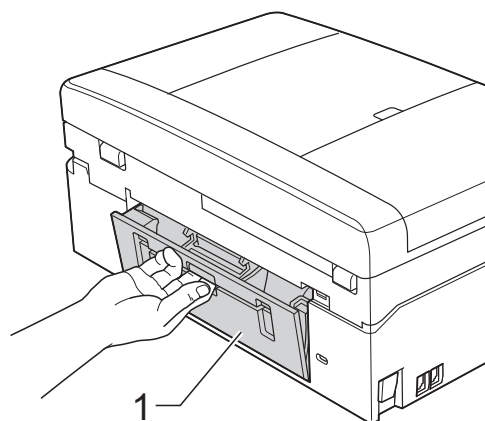
- 3 Retirez le papier coincé (1).



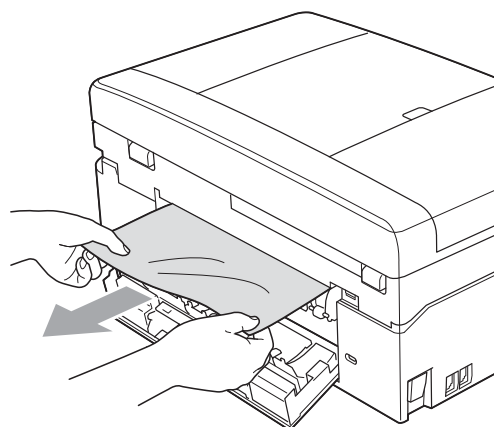
- 4 Soulevez le volet d'élimination des bourrages et retirez le papier coincé.



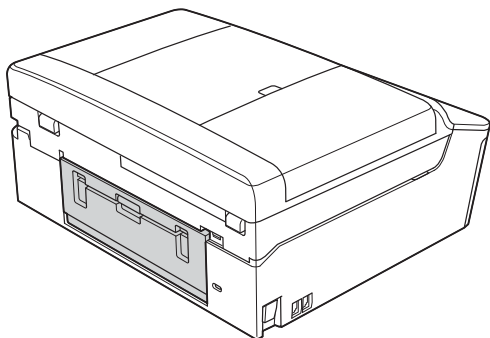
- 5 Ouvrez le couvercle d'élimination du bourrage (1) à l'arrière de l'appareil.



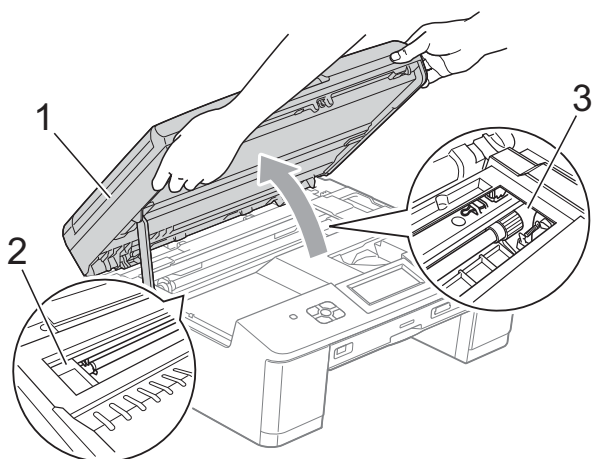
- 6 Retirez le papier coincé de l'appareil.



- 7 Fermez le couvercle d'élimination du bouchage.
Vérifiez que le couvercle est fermé correctement.



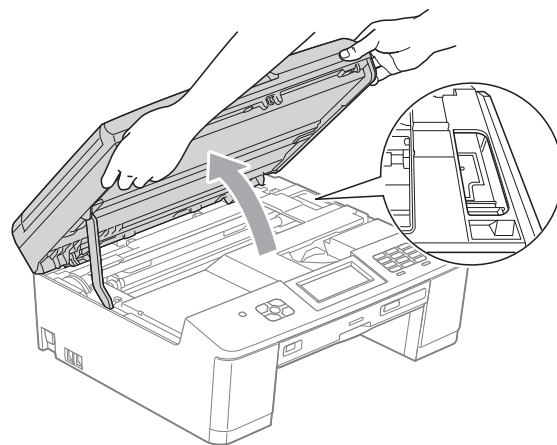
- 8 Des deux mains, soulevez le capot du scanner (1) jusqu'à la position ouverte en vous aidant des pattes en plastique situées de part et d'autre de l'appareil.



Déplacez la tête d'impression (au besoin) pour retirer tout papier qui serait encore coincé. Assurez-vous qu'il ne reste aucun papier coincé dans les coins (2) et (3) de l'appareil.

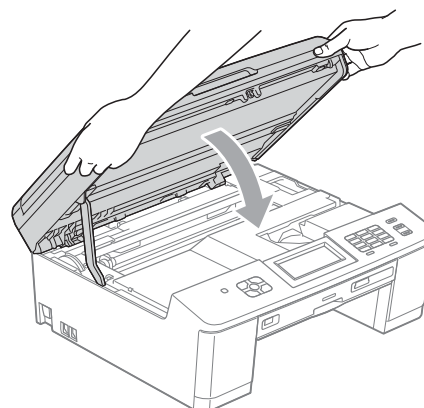
! IMPORTANT

- Si le papier est coincé sous la tête d'impression, débranchez l'appareil de la source d'alimentation, puis déplacez la tête d'impression pour retirer le papier.
- Si la tête d'impression s'est arrêtée dans le coin droit, comme sur l'illustration, vous ne pourrez pas la déplacer. Rebranchez le cordon d'alimentation. Maintenez **Arrêt/Sortie** enfoncé jusqu'à ce que la tête d'impression se déplace vers le milieu. Débranchez ensuite l'appareil de la source d'alimentation, puis retirez le papier.



- Si de l'encre tache votre peau, lavez immédiatement avec du savon et de l'eau en abondance.

- 9 Saisissez des deux mains les pattes en plastique situées de part et d'autre de l'appareil et fermez délicatement le capot du scanner.



- 10 Poussez le bac à papier fermement dans l'appareil.
- 11 Tout en maintenant le bac à papier en place, tirez le support papier jusqu'à ce qu'un déclic soit perceptible, puis dépliez le volet du support papier. Veillez à bien tirer le support papier jusqu'à entendre le déclic.
- 12 Rebranchez le cordon d'alimentation.

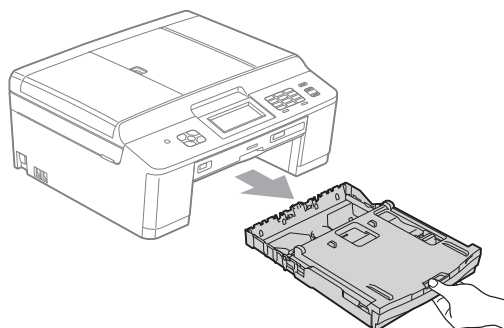
Autres opérations de résolution des bourrages papier

- 1 Débranchez l'appareil de la prise de courant.

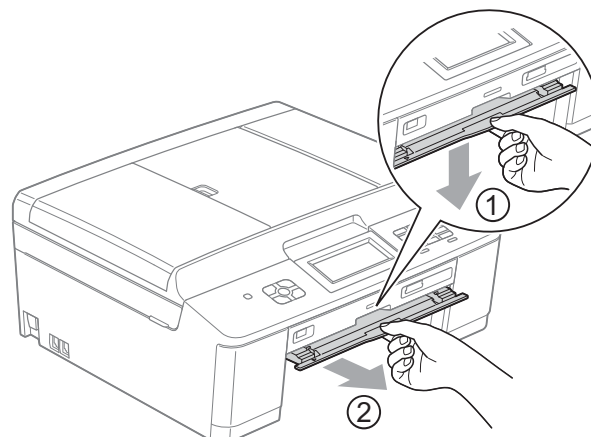
! IMPORTANT

Avant de débrancher l'appareil de la source d'alimentation, vous pouvez transférer les fax mémorisés dans l'appareil vers votre ordinateur ou vers un autre télécopieur afin de ne perdre aucun message important (voir *Transfert de vos fax ou du rapport du journal des fax* ►► page 84).

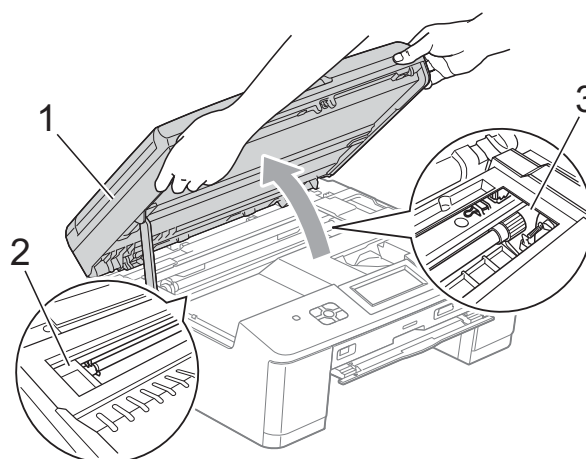
- 2 Si le volet du support papier est ouvert, fermez-le, puis fermez le support papier. Retirez complètement le bac à papier de l'appareil.



- 3 Ouvrez le guide-disque.



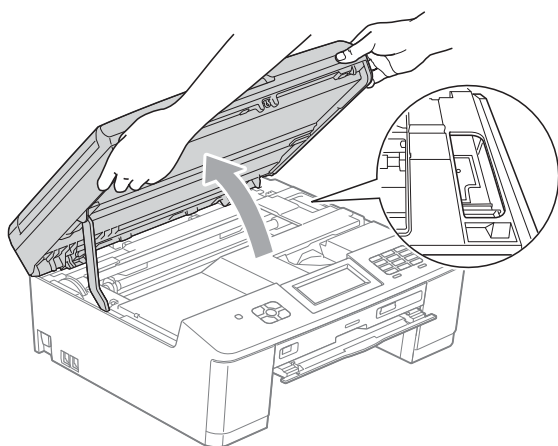
- 4 Des deux mains, soulevez le capot du scanner (1) jusqu'à la position ouverte en vous aidant des pattes en plastique situées de part et d'autre de l'appareil.



Déplacez la tête d'impression (au besoin) pour retirer tout papier qui serait encore coincé. Assurez-vous qu'il ne reste aucun papier coincé dans les coins (2) et (3) de l'appareil.

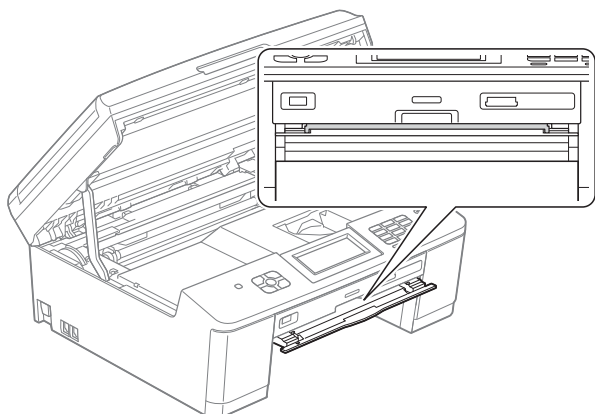
! IMPORTANT

- Si le papier est coincé sous la tête d'impression, débranchez l'appareil de la source d'alimentation, puis déplacez la tête d'impression pour retirer le papier.
- Si la tête d'impression s'est arrêtée dans le coin droit, comme sur l'illustration, vous ne pourrez pas la déplacer. Rebranchez le cordon d'alimentation. Maintenez **Arrêt/Sortie** enfoncé jusqu'à ce que la tête d'impression se déplace vers le milieu. Débranchez ensuite l'appareil de la source d'alimentation, puis retirez le papier.

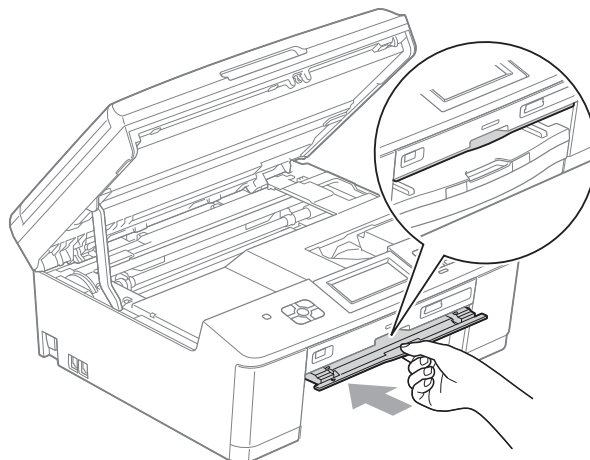


- Si de l'encre tache votre peau, lavez immédiatement avec du savon et de l'eau en abondance.

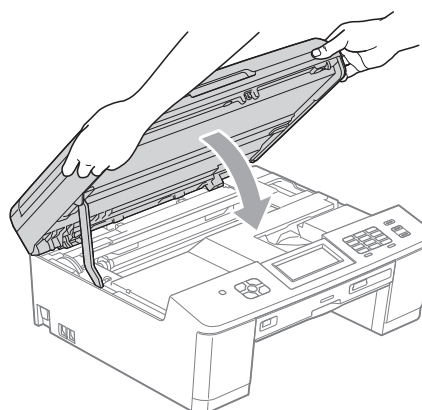
- 5 Vérifiez que tout le papier coincé a été retiré du guide-disque.



- 6 Fermez le guide-disque.



- 7 Saisissez des deux mains les pattes en plastique situées de part et d'autre de l'appareil et fermez délicatement le capot du scanner.



- 8 Poussez le bac à papier fermement dans l'appareil.

- 9 Tout en maintenant le bac à papier en place, tirez le support papier jusqu'à ce qu'un déclic soit perceptible, puis déployez le volet du support papier. Veillez à bien tirer le support papier jusqu'à entendre le déclic.

- 10 Rebranchez le cordon d'alimentation.

Disque coincé

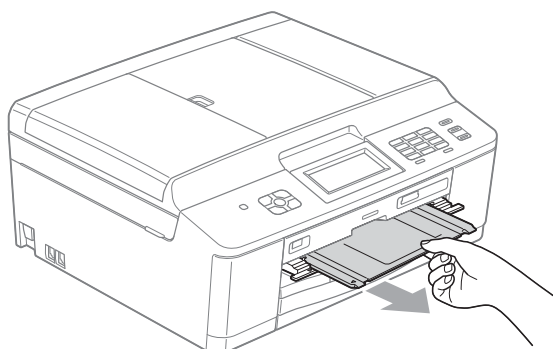
Retirez le plateau CD/DVD en fonction de l'endroit où le disque est coincé dans l'appareil.

Le disque est coincé à l'avant de l'appareil

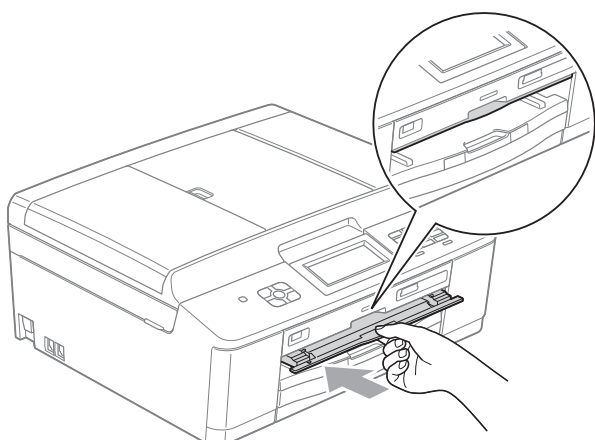
Si le message

Bourrage disque [avant] s'affiche sur l'écran LCD, procédez comme suit :

- 1 Débranchez l'appareil de la prise de courant.
- 2 Retirez le plateau CD/DVD du guide-disque.



- 3 Fermez le guide-disque.



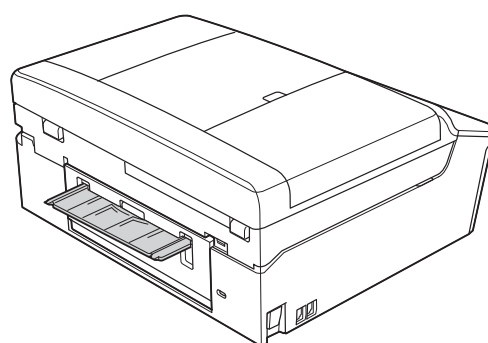
- 4 Rebranchez le cordon d'alimentation.

Le disque est coincé à l'arrière de l'appareil

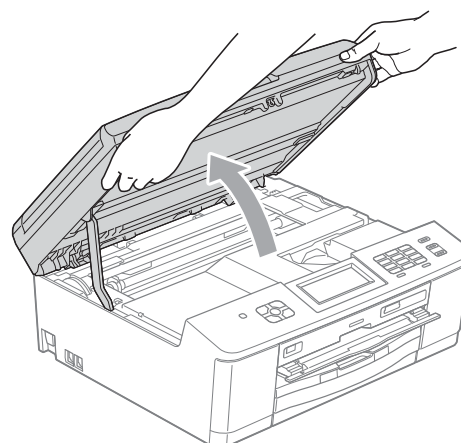
Si le message

Bourrage disque [arrière] s'affiche sur l'écran LCD, procédez comme suit :

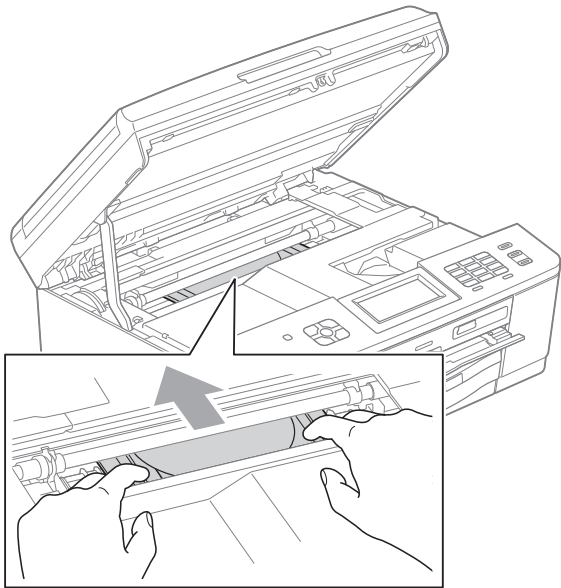
- 1 Débranchez l'appareil de la prise de courant.
- 2 Veillez à laisser suffisamment de place à l'arrière de l'appareil pour retirer le plateau CD/DVD.



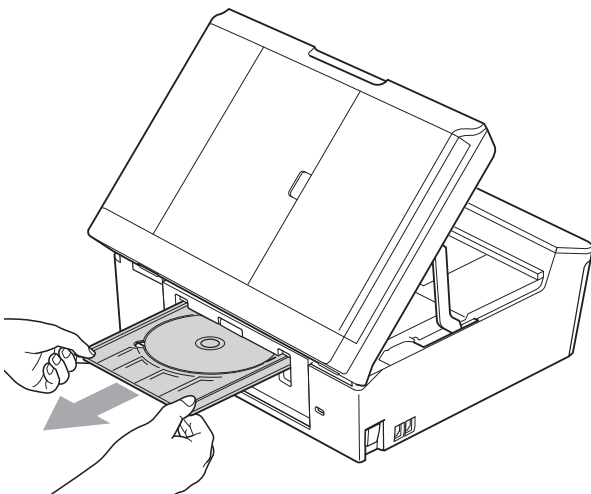
- 3 Des deux mains, soulevez le capot du scanner jusqu'à la position ouverte en vous aidant des pattes en plastique situées de part et d'autre de l'appareil.



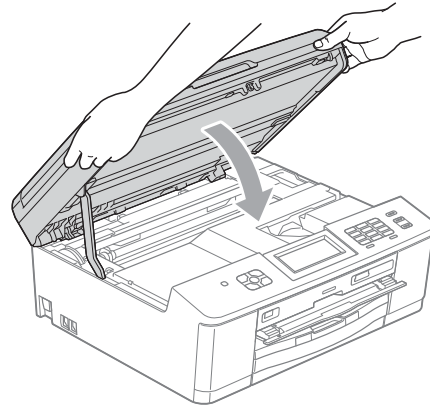
- 4 Poussez sans forcer le plateau CD/DVD vers l'arrière de l'appareil.



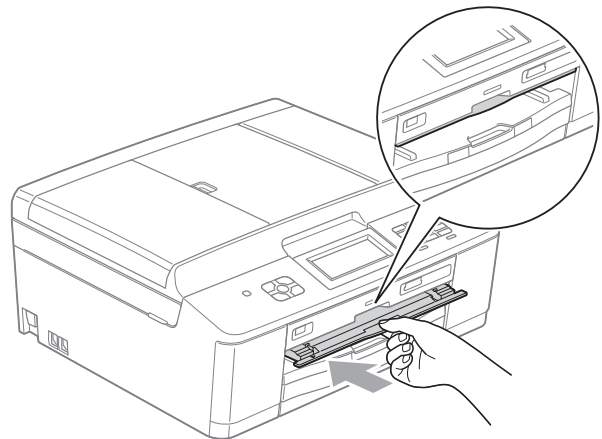
- 5 Retirez le plateau CD/DVD par l'arrière de l'appareil.



- 6 Saisissez des deux mains les pattes en plastique situées de part et d'autre de l'appareil et fermez délicatement le capot du scanner.



- 7 Fermez le guide-disque.



- 8 Rebranchez le cordon d'alimentation.

Dépistage des pannes


Si vous pensez que votre appareil présente un problème, consultez le tableau ci-dessous et suivez les conseils de dépistage des pannes.

Vous pouvez facilement résoudre la plupart des problèmes par vous-même. Si vous avez besoin d'une aide supplémentaire, le Brother Solutions Center vous permet de consulter la FAQ (foire aux questions) et les conseils de dépistage des pannes les plus récents.

Visitez notre site Web à l'adresse <http://solutions.brother.com/>.

En cas de difficultés avec l'appareil

Impression

Difficulté	Suggestions
Pas d'épreuve imprimée.	Vérifiez le branchement du câble d'interface ou la connexion sans fil sur l'appareil et sur votre ordinateur. (➤➤Guide d'installation rapide)
	Vérifiez si l'appareil est bien branché et si la touche d'alimentation () est allumée.
	Une ou plusieurs cartouches d'encre ont atteint la fin de leur durée de vie (voir <i>Remplacement des cartouches d'encre</i> ➤➤ page 67).
	Regardez si un message d'erreur est affiché sur l'écran LCD (voir <i>Messages d'erreur et d'entretien</i> ➤➤ page 74).
	Si les messages <i>Impress. imposs.</i> et <i>Changez encre</i> sont affichés sur l'écran LCD, voir <i>Remplacement des cartouches d'encre</i> ➤➤ page 67.
	Vérifiez que le pilote d'imprimante approprié a été installé et sélectionné.
	(Utilisateurs de Windows® seulement) Vérifiez que l'appareil est en ligne. Cliquez sur démarrer , puis sur Imprimantes et télécopieurs . Cliquez avec le bouton droit de la souris et sélectionnez Brother MFC-XXXXX (XXXXX étant le nom de votre modèle) et vérifiez que l'option Utiliser l'imprimante hors connexion n'est pas cochée.

Impression (Suite)

Difficulté	Suggestions
Mauvaise qualité d'impression.	Vérifiez la qualité d'impression (voir <i>Vérification de la qualité d'impression</i> >> page 71).
	Vérifiez que le réglage Type de support dans le pilote d'imprimante ou le réglage <i>Type papier</i> dans le menu de l'appareil correspond au type de papier utilisé. Voir <i>Type de papier</i> >> page 20. >>Guide utilisateur - Logiciel : <i>Impression</i> (Windows®) >>Guide utilisateur - Logiciel : <i>Impression et télécopie</i> (Macintosh)
	Vérifiez que les cartouches d'encre sont récentes. Dans les situations suivantes, il est possible que l'encre puisse colmater les buses : <ul style="list-style-type: none"> ■ La date d'expiration inscrite sur l'emballage de la cartouche est dépassée (les cartouches d'origine Brother restent utilisables jusqu'à deux ans si elles sont conservées dans leur emballage d'origine). ■ La cartouche d'encre est installée dans l'appareil depuis plus de six mois. ■ Il se peut que la cartouche d'encre ait été mal entreposée avant utilisation.
	Vérifiez que vous utilisez bien l'encre Innobella™ d'origine Brother. Brother déconseille l'utilisation de cartouches autres que les cartouches d'origine Brother ainsi que le remplissage de cartouches usagées avec de l'encre provenant d'autres sources.
	Essayez d'utiliser les types de papier recommandés (voir <i>Papier et autres supports d'impression acceptables</i> >> page 21).
	La température ambiante recommandée pour votre appareil est comprise entre 20 °C et 33 °C.
Des lignes blanches horizontales apparaissent dans le texte ou les graphiques.	Nettoyez la tête d'impression (voir <i>Nettoyage de la tête d'impression</i> >> page 71).
	Vérifiez que vous utilisez bien l'encre Innobella™ d'origine Brother.
	Essayez d'utiliser les types de papier recommandés (voir <i>Papier et autres supports d'impression acceptables</i> >> page 21).
L'appareil imprime des pages vierges.	Nettoyez la tête d'impression (voir <i>Nettoyage de la tête d'impression</i> >> page 71).
	Vérifiez que vous utilisez bien l'encre Innobella™ d'origine Brother.
Les caractères et les lignes sont flous.	Vérifiez l'alignement de l'impression (voir <i>Vérification de l'alignement de l'impression</i> >> page 73).
Le texte ou les images imprimés sont de travers.	Vérifiez que le papier est chargé correctement dans le bac à papier et que les guides-papier latéraux sont réglés correctement (voir <i>Chargement du papier et d'autres supports d'impression</i> >> page 12).
	Vérifiez que le couvercle d'élimination du brouillage est fermé correctement.
Maculage ou tache dans la partie centrale haute de la page imprimée.	Vérifiez que le papier n'est pas trop épais ou gondolé (voir <i>Papier et autres supports d'impression acceptables</i> >> page 21).
L'impression semble sale ou l'encre semble couler.	Veillez à utiliser les types de papier recommandés (voir <i>Papier et autres supports d'impression acceptables</i> >> page 21). Ne manipulez pas le papier tant que l'encre n'est pas sèche.
	Vérifiez que vous utilisez bien l'encre Innobella™ d'origine Brother.
	Si vous utilisez du papier photo, veillez à régler le type de papier correct. Si vous imprimez une photo à partir de votre ordinateur, réglez le Type de support du pilote d'imprimante.

Impression (Suite)

Difficulté	Suggestions
Des taches apparaissent au verso ou au bas de la page.	Veillez à ce que le cylindre de l'imprimante ne soit pas souillé d'encre. (>> Guide de l'utilisateur avancé : <i>Nettoyage du cylindre de l'imprimante de l'appareil</i>)
	Vérifiez que vous utilisez bien l'encre Innobella™ d'origine Brother.
	Veillez à utiliser le volet du support papier (voir <i>Chargement du papier et d'autres supports d'impression</i> >> page 12).
	Veillez à ce que le rouleau d'alimentation du papier ne soit pas souillé d'encre. (>> Guide de l'utilisateur avancé : <i>Nettoyage des rouleaux d'alimentation du papier</i>)
L'appareil imprime des lignes denses sur la page.	Cochez Ordre inversé dans l'onglet Elémentaire du pilote d'imprimante.
Les épreuves imprimées sont froissées.	(Utilisateurs de Windows®) Dans l'onglet Avancé du pilote d'imprimante, cliquez sur Paramètres de couleur et désélectionnez Impression bidirectionnelle .
	(Utilisateurs de Macintosh) Dans le pilote d'imprimante, choisissez Paramètres d'impression , cliquez sur Avancé , sélectionnez Autres options d'impression , puis désélectionnez Impression bidirectionnelle .
	Vérifiez que vous utilisez bien l'encre Innobella™ d'origine Brother.
Impossible d'imprimer selon la « Mise en page ».	Vérifiez que le réglage Format papier est identique dans l'application et dans le pilote d'imprimante.
La vitesse d'impression est trop faible.	Essayez de modifier le réglage du pilote d'imprimante. Une plus haute résolution nécessite un temps plus important pour le traitement, l'envoi et l'impression des données. Essayez les autres réglages de qualité de l'onglet Avancé (Windows®) ou Paramètres d'impression (Macintosh) du pilote d'imprimante. Cliquez également sur Paramètres de couleur et décochez Ajustement des couleurs .
	Désactivez la fonction Sans bordure. L'impression sans bordure est plus lente que l'impression normale.
	>> Guide utilisateur - Logiciel : <i>Impression</i> (Windows®) >> Guide utilisateur - Logiciel : <i>Impression et télécopie</i> (Macintosh)
Amélioration des couleurs ne fonctionne pas correctement.	Si les données de l'image ne sont pas en pleine couleur dans votre application (par exemple, 256 couleurs), Amélioration des couleurs ne fonctionne pas. Utilisez des données couleur d'au moins 24 bits avec la fonction Amélioration des couleurs.
Le papier photo n'est pas entraîné correctement.	Lorsque vous imprimez sur du papier photo Brother, chargez une feuille supplémentaire du même papier photo dans le bac à papier. Une feuille supplémentaire a été incluse dans le paquet de papier à cet effet.
	Nettoyez les rouleaux d'entraînement du papier. (>> Guide de l'utilisateur avancé : <i>Nettoyage des rouleaux d'entraînement du papier</i>)
L'appareil entraîne plusieurs pages.	Vérifiez que le papier est chargé correctement dans le bac à papier (voir <i>Chargement du papier et d'autres supports d'impression</i> >> page 12).
Bourrage papier.	Vérifiez que le guide de longueur papier est réglé sur le format de papier correct (voir <i>Bourrage dans l'imprimante ou bourrage de papier</i> >> page 87).

Impression (Suite)

Difficulté	Suggestions
Le papier se coince lorsque vous effectuez une copie recto verso ou une impression recto verso.	<p>Utilisez l'un des réglages de prévention des bourrages : DX1 ou DX2.</p> <p>Pour la copie</p> <p>➤➤ Guide de l'utilisateur avancé : <i>Copie recto verso (2 faces)</i></p> <p>Pour l'impression</p> <p>➤➤ Guide utilisateur - Logiciel : <i>recto verso / Livret (Windows®)</i></p> <p>➤➤ Guide utilisateur - Logiciel : <i>Impression recto verso (Macintosh)</i></p> <p>Si le papier se coince souvent lors de la copie recto verso ou de l'impression recto verso, il est possible que les rouleaux d'alimentation du papier soient tachés d'encre. Nettoyez les rouleaux d'alimentation du papier.</p> <p>(➤➤ Guide de l'utilisateur avancé : <i>Nettoyage des rouleaux d'alimentation du papier</i>)</p>
Les pages imprimées ne s'empilent pas impeccablement.	<p>Veillez à utiliser le volet du support papier (voir <i>Chargement du papier et d'autres supports d'impression</i> ➤➤ page 12).</p>
L'appareil n'imprime pas à partir d'Adobe® Illustrator®.	<p>Essayez de réduire la résolution d'impression.</p> <p>➤➤ Guide utilisateur - Logiciel : <i>Impression (Windows®)</i></p> <p>➤➤ Guide utilisateur - Logiciel : <i>Impression et télécopie (Macintosh)</i></p>
L'encre fait des bavures ou coule sur du papier photo glacé.	<p>Vérifiez bien les 2 faces du papier. Placez le papier avec la face glacée (la surface à imprimer) vers le bas (voir <i>Type de papier</i> ➤➤ page 20).</p> <p>Si vous utilisez du papier photo glacé, veillez à bien régler le paramètre du type de papier.</p>
Lors d'une impression sur disque, le plateau CD/DVD est sali par de l'encre.	<p>Utilisez l'application d'impression d'étiquettes pour imprimer sur le disque.</p> <p>Ajustez la position d'impression</p> <p>➤➤ Guide utilisateur - Logiciel : <i>Ajustement de la position d'impression</i></p>

Impression des fax reçus

Difficulté	Suggestions
Impression condensée et stries blanches sur la page, ou le haut et le bas des phrases sont coupés.	Votre connexion était probablement mauvaise en raison de la présence d'électricité statique ou d'interférences sur la ligne téléphonique. Demandez à votre correspondant de vous renvoyer le fax.
Lignes verticales noires à la réception.	Le scanner de l'expéditeur est peut-être sale. Demandez à l'expéditeur d'effectuer une copie pour voir si le problème provient de l'appareil expéditeur. Essayez de recevoir un fax d'un autre télécopieur.
Les fax en couleur reçus ne s'impriment qu'en noir et blanc.	Remplacez les cartouches d'encre couleur qui ont atteint la fin de leur durée de vie, puis demandez à votre correspondant de vous renvoyer le fax en couleur (voir <i>Remplacement des cartouches d'encre</i> >> page 67).
Les marges de gauche et de droite sont coupées ou une page simple s'imprime sur deux pages.	Activez la fonction de réduction automatique. (>> Guide de l'utilisateur avancé : <i>Impression d'un fax entrant réduit</i>)


Ligne téléphonique ou branchements

Difficulté	Suggestions
La composition ne fonctionne pas (pas de tonalité).	Vérifiez que l'appareil est bien branché et sous tension.
	Vérifiez les branchements du cordon de la ligne.
	Modifiez le réglage Tonalité/Impulsion. (>> Guide d'installation rapide)
	Soulevez le combiné du téléphone externe et écoutez s'il y a une tonalité. Si vous n'entendez aucune tonalité, demandez à votre compagnie de téléphone de vérifier la ligne et/ou la prise.
L'appareil ne répond pas aux appels.	Vérifiez que le mode de réception de l'appareil correspond à votre configuration (voir <i>Sélection du mode de réception</i> >> page 33). Vérifiez s'il y a une tonalité. Si possible, appelez votre appareil pour l'entendre répondre. S'il ne répond toujours pas, vérifiez le branchement du cordon de la ligne téléphonique. Si aucune sonnerie ne retentit lorsque vous appelez votre appareil, demandez à votre compagnie de téléphone de vérifier la ligne.

Réception de fax

Difficulté	Suggestions
Impossible de recevoir un fax.	Si vous raccordez votre appareil à un PBX ou un RNIS, configurez le réglage du menu de type de ligne téléphonique en fonction de votre type de ligne (voir <i>Réglage du type de ligne téléphonique</i> >> page 41).

Envoi de fax

Difficulté	Suggestions
Impossible d'envoyer un fax.	Vérifiez tous les branchements de cordon de ligne. Vérifiez que le cordon de ligne téléphonique est branché dans la prise téléphonique murale et dans la prise LINE de l'appareil.
	Vérifiez que la touche FAX  est allumée.
	Demandez à votre correspondant de vérifier que l'appareil récepteur ne manque pas de papier.
	Imprimez le rapport de vérification de la transmission et vérifiez s'il y a une erreur. (>> Guide de l'utilisateur avancé : <i>Rapports</i>)

Envoi de fax (Suite)

Difficulté	Suggestions
Le rapport de vérification de la transmission indique « RESULT : ERREUR ».	<p>La ligne est probablement soumise provisoirement à du bruit ou à de l'électricité statique. Essayez d'envoyer le fax à nouveau. Si vous envoyez un PC-FAX et que vous obtenez « RESULT : ERREUR » sur le rapport de vérification de la transmission, il est possible que la mémoire de votre appareil soit saturée. Pour avoir de la mémoire supplémentaire, vous pouvez désactiver la fonction de réception en mémoire (➤➤Guide de l'utilisateur avancé : <i>Désactivation des opérations de réception en mémoire</i>), imprimer les fax présents dans la mémoire de l'appareil (➤➤Guide de l'utilisateur avancé : <i>Impression d'un fax depuis la mémoire</i>) ou annuler un fax différé ou une tâche de relève (voir <i>Annulation d'un fax en cours</i> ➤➤ page 30).</p> <p>(➤➤Guide de l'utilisateur avancé : <i>Vérification et annulation de tâches en attente</i>)</p> <p>Si le problème persiste, demandez à votre compagnie de téléphone de vérifier votre ligne téléphonique.</p>
	<p>Si vous obtenez souvent des erreurs de transmission provoquées par de possibles interférences sur la ligne téléphonique, essayez de modifier le réglage Compatibilité du menu sur Base (pour VoIP) (voir <i>Interférences sur la ligne téléphonique/VoIP</i> ➤➤ page 104).</p>
	<p>Si vous raccordez votre appareil à un PBX ou un RNIS, configurez le réglage du menu de type de ligne téléphonique en fonction de votre type de ligne (voir <i>Réglage du type de ligne téléphonique</i> ➤➤ page 41).</p>
Mauvaise qualité d'envoi de fax.	<p>Essayez de modifier votre résolution sur Fin ou sur Sup. fin. Faites une copie pour vérifier le fonctionnement du scanner de votre appareil. Si la qualité de la copie n'est pas bonne, nettoyez le scanner (voir <i>Nettoyage de la vitre du scanner</i> ➤➤ page 70).</p>
Lignes verticales noires lors de l'envoi.	<p>Les lignes verticales noires sur les fax envoyés sont généralement provoquées par des saletés ou du liquide de correction sur la bande de verre. Nettoyez la bande de verre (voir <i>Nettoyage de la vitre du scanner</i> ➤➤ page 70).</p>


Gestion des appels entrants

Difficulté	Suggestions
L'appareil interprète une communication vocale comme une tonalité CNG.	<p>Si Détection fax est réglé sur Oui, votre appareil est plus sensible aux sons. Il peut alors interpréter certaines voix ou de la musique sur la ligne comme étant un appel de télécopieur et répondre avec des tonalités de réception de fax. Désactivez l'appareil en appuyant sur Arrêt/Sortie. Essayez d'éviter ce problème en réglant Détection fax sur Non (voir <i>Détection fax</i> ➤➤ page 36).</p>
Envoi d'un appel de fax vers l'appareil.	<p>Si vous avez répondu sur un téléphone supplémentaire ou un téléphone externe, saisissez votre code d'activation à distance (le réglage par défaut est * 5 1). Si vous avez répondu sur un téléphone externe, appuyez sur Marche pour recevoir le fax. Quand l'appareil répond, raccrochez.</p>

Gestion des appels entrants (Suite)

Difficulté	Suggestions
Fonctions personnalisées sur une ligne unique.	<p>Si vous disposez de fonctions telles que Appel en attente, Appel en attente/ID appelant, un système d'alarme ou n'importe quelle autre fonction personnalisée sur une ligne téléphonique unique, cela peut créer des problèmes d'envoi ou de réception de fax.</p> <p>Par exemple : si vous vous êtes abonné au service Appel en attente ou à un autre service personnalisé et que son signal parcourt la ligne pendant que votre appareil envoie ou reçoit un fax, le signal peut interrompre ou perturber provisoirement les fax. La fonction ECM (mode de correction des erreurs) de Brother devrait vous aider à résoudre ce problème. Ce problème est lié au système téléphonique et se produit communément sur les appareils qui envoient et reçoivent des informations sur une ligne unique partagée munie de fonctions personnalisées. S'il est crucial pour votre entreprise d'éviter même la plus courte interruption, nous vous recommandons de prendre une ligne téléphonique séparée sans fonction personnalisée.</p>

Difficultés de copie

Difficulté	Suggestions
Impossible de faire une copie.	Vérifiez que la touche COPIE  est allumée.
Mauvais résultats de copie en utilisant le chargeur.	Essayez d'utiliser la vitre du scanner (voir <i>Utilisation de la vitre du scanner</i> >> page 26).
Des lignes noires ou des stries verticales apparaissent sur les copies.	Les lignes noires ou les stries verticales sur les copies sont habituellement provoquées par la présence de saletés ou de liquide de correction sur la bande de verre. Nettoyez la bande de verre (voir <i>Nettoyage de la vitre du scanner</i> >> page 70).
Ajuster page ne fonctionne pas correctement.	Vérifiez que votre document source n'est pas de travers. Repositionnez le document et réessayez.

Difficultés de numérisation

Difficulté	Suggestions
Des erreurs TWAIN ou WIA surviennent quand vous commencez la numérisation. (Windows®)	Vérifiez que le pilote TWAIN ou WIA Brother est sélectionné comme source principale dans votre application de numérisation. Par exemple, dans PaperPort™ 12SE avec OCR, cliquez sur Paramètres de numérisation , Sélectionner pour choisir le pilote TWAIN/WIA Brother.
Des erreurs TWAIN ou ICA surviennent quand vous commencez la numérisation. (Macintosh)	Vérifiez que le pilote TWAIN Brother est sélectionné comme source principale. Dans PageManager, cliquez sur Fichier , Sélectionner la source , puis sélectionnez le pilote TWAIN Brother. Les utilisateurs de Mac OS X 10.6.x peuvent également numériser des documents à l'aide du pilote de scanner ICA. >> Guide utilisateur - Logiciel : <i>Numérisation d'un document à l'aide du pilote ICA (Mac OS X 10.6.x)</i>
Mauvais résultats de numérisation en utilisant le chargeur.	Essayez d'utiliser la vitre du scanner (voir <i>Utilisation de la vitre du scanner</i> >> page 26).
La reconnaissance de caractères (OCR) ne fonctionne pas.	<p>Essayez d'augmenter la résolution du scanner.</p> <p>(Utilisateurs de Macintosh)</p> <p>Il est nécessaire de télécharger et d'installer Presto! PageManager avant de pouvoir l'utiliser. Voir <i>Accès au support Brother (Macintosh)</i> >> page 5 pour de plus amples instructions.</p>

Difficultés de logiciel

Difficulté	Suggestions
Impossible d'installer le logiciel ou d'imprimer.	(Utilisateurs de Windows® uniquement) Exécutez le programme Réparer MFL-Pro Suite qui se trouve sur le CD-ROM. Ce programme sert à réparer et à réinstaller le logiciel.
« Périphérique occupé »	Vérifiez que l'appareil n'affiche aucun message d'erreur sur l'écran LCD.
Impossible d'imprimer des images à partir de FaceFilter Studio.	Pour utiliser FaceFilter Studio, vous devez installer l'application FaceFilter Studio qui se trouve sur le CD-ROM fourni avec votre appareil. (►►Guide d'installation rapide) De plus, avant d'utiliser FaceFilter Studio pour la première fois, vous devez vérifier que votre appareil Brother est bien sous tension et raccordé à votre ordinateur. Ceci vous permet d'accéder à toutes les fonctions de FaceFilter Studio.

Difficultés avec PhotoCapture Center™

Difficulté	Suggestions
Le disque amovible ne fonctionne pas correctement.	<ol style="list-style-type: none"> 1 Retirez la carte mémoire ou la clé USB mémoire flash, et réinsérez-la. 2 Si vous avez essayé la commande « Éjecter » à partir de Windows®, retirez la carte mémoire ou la clé USB mémoire flash avant de continuer. 3 Si un message d'erreur s'affiche lors de la tentative d'éjection de la carte mémoire ou de la clé USB mémoire flash, cela signifie que la carte est active. Patientez un moment, puis réessayez. 4 Si la procédure ci-dessus ne fonctionne pas, mettez l'ordinateur et l'appareil hors tension, puis de nouveau sous tension
Impossible d'accéder au disque amovible depuis l'icône du Bureau.	Vérifiez que vous avez inséré correctement la carte mémoire ou la clé USB mémoire flash.
Une partie de ma photo est manquante à l'impression.	Veillez à ce que les options Sans bordure et Recadrer soient désactivées. (►►Guide de l'utilisateur avancé : <i>Impression sans bordure</i> et <i>Recadrer</i>)

Difficultés de réseau

Difficulté	Suggestions
Impossible d'imprimer sur le réseau.	Vérifiez que l'appareil est sous tension, qu'il est en ligne et qu'il est en mode Prêt. Imprimez un rapport de configuration du réseau (►►Guide de l'utilisateur avancé : <i>Rapports</i>) et vérifiez les réglages réseau actuels figurant sur cette liste. Rebranchez le câble réseau local au concentrateur pour vérifier que le câblage et les connexions réseau sont corrects. Si possible, essayez de brancher l'appareil sur un port différent du concentrateur en utilisant un autre câble. Si les branchements sont bons, le message LAN Actif s'affiche pendant 2 secondes sur l'appareil. Si vous utilisez une connexion sans fil ou si vous rencontrez des problèmes de réseau ►►Guide utilisateur - Réseau : <i>Dépistage des pannes</i>

Difficultés de réseau (Suite)

Difficulté	Suggestions
La fonction de numérisation réseau ne fonctionne pas.	<p>(Utilisateurs de Windows®)</p> <p>Il est nécessaire de configurer le logiciel de sécurité/pare-feu tiers afin qu'il autorise la numérisation réseau. Pour ajouter le port 54925 pour la numérisation réseau, saisissez les informations ci-dessous :</p> <p>Dans le champ Nom : saisissez n'importe quelle description, par exemple Numérisation réseau Brother.</p> <p>Dans le champ Numéro de port : saisissez 54925.</p> <p>Dans le champ Protocole : UDP est sélectionné.</p> <p>Veillez vous reporter au manuel d'instructions qui accompagnait votre logiciel de sécurité/pare-feu tiers ou contactez le fabricant du logiciel.</p> <p>(Utilisateurs de Macintosh)</p> <p>Resélectionnez votre appareil dans l'application Sélecteur de périphérique située dans Macintosh HD/Bibliothèque/Printers/Brother/Utilities/DeviceSelector ou dans la liste des modèles de ControlCenter2.</p>
La fonction de réception de PC-Fax en réseau ne fonctionne pas.	<p>(Utilisateurs de Windows® uniquement)</p> <p>Il est nécessaire de configurer le logiciel de sécurité/pare-feu tiers de sorte à ce qu'il permette la réception de PC-FAX. Pour ajouter le port 54926 pour la réception de PC-FAX sur le réseau, saisissez les informations ci-dessous :</p> <p>Dans le champ Nom : saisissez n'importe quelle description, par exemple Réception PC-FAX Brother.</p> <p>Dans le champ Numéro de port : saisissez 54926.</p> <p>Dans le champ Protocole : UDP est sélectionné.</p> <p>Veillez vous reporter au manuel d'instructions qui accompagnait votre logiciel de sécurité/pare-feu tiers ou contactez le fabricant du logiciel.</p>
Impossible d'installer le logiciel Brother.	<p>(Utilisateurs de Windows®)</p> <p>Autorisez les programmes suivants à accéder au réseau si votre logiciel de sécurité affiche un message d'alerte pendant l'installation de MFL-Pro Suite.</p> <p>(Utilisateurs de Macintosh)</p> <p>Si vous utilisez la fonction de pare-feu d'un logiciel anti-espion ou d'un logiciel de sécurité antivirus, désactivez-la provisoirement, puis installez le logiciel Brother.</p>
Impossible de se connecter au réseau sans fil.	<p>Recherchez le problème à l'aide de Rapport WLAN.</p> <p>Appuyez sur Menu, puis sur ▲ ou sur ▼ pour afficher Impr. rapports. Appuyez sur Impr. rapports. Appuyez sur ▲ ou sur ▼ pour afficher Rapport WLAN, puis appuyez sur Rapport WLAN.</p> <p>(>>Guide utilisateur - Réseau)</p>
Réinitialisez les réglages du réseau.	<p>Appuyez sur Menu, puis sur ▲ ou sur ▼ pour afficher Réseau. Appuyez sur Réseau. Appuyez sur ▲ ou sur ▼ pour afficher Réinit. réseau, puis appuyez sur Réinit. réseau.</p> <p>(>>Guide utilisateur - Réseau)</p>

Problèmes liés à l'écran tactile

Difficulté	Suggestions
Le pavé numérique ne fonctionne pas lors de la saisie de numéros ou de caractères.	Utilisez les boutons de l'écran tactile pour saisir des informations.

Détection de tonalité

Quand vous envoyez un fax automatiquement, votre appareil attend par défaut pendant un certain temps prédéfini avant de commencer à composer le numéro. En modifiant le réglage Tonalité sur *Détection*, votre appareil peut composer le numéro dès qu'il détecte une tonalité. Ce réglage peut permettre d'économiser un peu de temps lors de l'envoi de fax à de nombreux numéros différents. Si vous remarquez des problèmes lors de la composition après avoir modifié le réglage, revenez au réglage *Délect.Impossib.*

- 1 Appuyez sur *Menu*.
- 2 Appuyez sur ▲ ou sur ▼ pour afficher *Param. système*.
- 3 Appuyez sur *Param. système*.
- 4 Appuyez sur ▲ ou sur ▼ pour afficher *Tonalité*.
- 5 Appuyez sur *Tonalité*.
- 6 Appuyez sur *Détection* ou sur *Délect.Impossib.*
- 7 Appuyez sur **Arrêt/Sortie**.

Interférences sur la ligne téléphonique/VoIP

Si vous avez des problèmes pour envoyer ou recevoir un fax à cause d'interférences possibles sur la ligne téléphonique, vous pouvez modifier le réglage *Compatibilité* afin de réduire la vitesse du modem et ainsi minimiser les erreurs.

- 1 Appuyez sur *Menu*.
- 2 Appuyez sur ▲ ou sur ▼ pour afficher *Param. système*.
- 3 Appuyez sur *Param. système*.
- 4 Appuyez sur ▲ ou sur ▼ pour afficher *Compatibilité*.
- 5 Appuyez sur *Compatibilité*.
- 6 Appuyez sur *Elevée*, *Normale* ou sur *Base (pour VoIP)*.
 - *Base (pour VoIP)* réduit la vitesse du modem à 9 600 bits/s et désactive la fonction de réception des fax en couleur et la fonction ECM, excepté pour l'envoi de fax en couleur. Sauf si vous avez régulièrement des problèmes d'interférences sur votre ligne téléphonique, mieux vaut peut-être n'utiliser ce réglage que lorsqu'il est nécessaire.

Pour améliorer la compatibilité avec la plupart des services VoIP, Brother recommande de modifier le réglage *Compatibilité* sur *Base (pour VoIP)*.
 - *Normale* règle la vitesse du modem à 14 400 bits/s.
 - *Elevée* augmente la vitesse du modem à 33 600 bits/s (réglage par défaut).
- 7 Appuyez sur **Arrêt/Sortie**.



Remarque

VoIP (Voix sur IP) est un type de système téléphonique qui utilise une connexion Internet au lieu d'une ligne téléphonique traditionnelle.

Informations sur l'appareil

Vérification du numéro de série

Vous pouvez afficher le numéro de série de l'appareil sur l'écran LCD.

- 1 Appuyez sur `Menu`.
- 2 Appuyez sur `▲` ou sur `▼` pour afficher `Info. appareil`.
- 3 Appuyez sur `Info. appareil`.
- 4 Appuyez sur **Arrêt/Sortie**.

Fonctions de réinitialisation

Les fonctions de réinitialisation suivantes sont disponibles :

1 Réseau

Vous pouvez réinitialiser les réglages par défaut du serveur d'impression comme le mot de passe et l'adresse IP.

2 Num. Abrégé&Fax

Num. Abrégé&Fax permet de réinitialiser les réglages suivants :

- Numéro abrégé
(Numéros abrégés et groupes configurés)
- Tâches de fax programmées en mémoire
(Transmission par relève, fax différé et transmission par lot en différé)
- ID station
(Nom et numéro)
- Options de fax à distance
(Réadressage de fax)

- Réglages des rapports
(Rapport de vérification de la transmission, liste des numéros à numérotation rapide et journal des fax)
- Historique
(Historique d'ID appelant et appels sortants)
- Fax en mémoire

3 Ts paramètres

Vous pouvez rétablir la valeur par défaut de tous les réglages.

Brother vous recommande d'effectuer cette procédure avant de céder ou de mettre au rebut cet appareil.



Remarque

Débranchez le câble d'interface avant de sélectionner `Réseau` ou `Ts paramètres`.

Comment réinitialiser l'appareil

- 1 Appuyez sur `Menu`.
- 2 Appuyez sur `▲` ou sur `▼` pour afficher `Param. système`.
- 3 Appuyez sur `Param. système`.
- 4 Appuyez sur `▲` ou sur `▼` pour afficher `Init.`
- 5 Appuyez sur `Init.`
- 6 Appuyez pour choisir la fonction que vous voulez réinitialiser.
- 7 Appuyez sur `Oui` pour confirmer.
- 8 Appuyez sur `Oui` pendant 2 secondes pour redémarrer l'appareil.

Programmation à l'écran


L'appareil est conçu pour être facile à l'emploi grâce à la programmation sur l'écran LCD et les boutons de menu de l'écran tactile. La programmation conviviale vous permettra de tirer pleinement parti de toutes les sélections de menus proposées par votre appareil.


Comme la programmation se fait sur l'écran LCD, nous avons créé des instructions pas à pas qui s'affichent sur l'écran pour vous aider à programmer votre appareil. Il vous suffit donc de suivre les instructions qui vous guident dans les sélections de menu et les options de programmation.

Tableau des menus

Le tableau des menus vous aide à comprendre les sélections et les options de menu que vous pouvez trouver dans les programmes de l'appareil. Les réglages par défaut sont affichés en caractères gras avec un astérisque.

Menu

Niveau 1	Niveau 2	Niveau 3	Options	Descriptions	Page	
Param. général	Mode Chrono.	—	Non 0 Sec 30 Secs 1 Min 2 Mins* 5 Mins	Permet de définir le délai avant que l'appareil ne revienne au mode FAX.	Voir ♦.	
	Type papier	—	Papier Normal* Pap.jet d'encre Brother BP71 Brother BP61 Autre-Glacé Transparent	Permet de configurer le type de papier dans le bac à papier.	20	
	Format papier	—	A4* A5 10x15cm Letter	Permet de configurer le format de papier dans le bac à papier.	20	
	Volume	Sonnerie		Non Bas Moyen* Haut	Permet de régler le volume de la sonnerie.	10
		Bip sonore		Non Bas* Moyen Haut	Permet de régler le volume du bip sonore.	10
Haut parleur			Non Bas Moyen* Haut	Permet de régler le volume du haut-parleur.	11	
Heure été auto	—	Oui* Non	Permet de passer à l'heure d'été automatiquement.	Voir ♦.		
♦ Guide de l'utilisateur avancé						
 Les réglages par défaut sont affichés en caractères gras avec un astérisque.						

Niveau 1	Niveau 2	Niveau 3	Options	Descriptions	Page
Param. général (suite)	Réglage LCD	Éclair.arrière	Clair* Moyen Foncé	Permet de régler la luminosité du rétroéclairage LCD.	11
		Tempor. attén.	Non 10 Secs 20 Secs 30 Secs*	Permet de configurer la durée d'illumination du rétroéclairage de l'écran LCD après le dernier appui sur une touche.	Voir ♦.
	Mode veille	—	1 Min 2 Mins 3 Mins 5 Mins* 10 Mins 30 Mins 60 Mins	Permet de sélectionner la durée pendant laquelle l'appareil reste inactif avant de passer en mode Veille.	
Fax	Param.RC.	Long. sonnerie	3* 4 5	Permet de configurer le nombre de sonneries avant que l'appareil ne réponde en mode Fax uniquement ou en mode Fax/Tél.	35
		Durée son. F/T	20 Secs 30 Secs* 40 Secs 70 Secs	Permet de régler la durée de la double sonnerie rapide en mode Fax/Tél.	35
		Prévisu fax	Oui Non*	Permet de prévisualiser les fax reçus.	37
		Détection fax	Oui* Non	Permet de recevoir des fax automatiquement quand vous répondez à un appel et entendez une tonalité de fax.	36
		Code distance	Oui* (*51, #51) Non	Permet de répondre à tous les appels sur un téléphone supplémentaire ou externe et d'utiliser des codes pour mettre l'appareil sous ou hors tension. Vous pouvez personnaliser ces codes.	45
		Réduction auto	Oui* Non	Permet de réduire le format des fax entrants pour qu'ils tiennent sur le format de papier utilisé.	Voir ♦.
♦ Guide de l'utilisateur avancé					
 Les réglages par défaut sont affichés en caractères gras avec un astérisque.					

Niveau 1	Niveau 2	Niveau 3	Options	Descriptions	Page	
Fax (suite)	Param. RC. (suite)	Récep. en mém.	Non* Réadressage fax Mémoriser fax Récept. PC-FAX	Permet de configurer l'appareil pour qu'il réadresse les fax, enregistre les fax entrants dans la mémoire (afin que vous puissiez les récupérer lorsque vous êtes éloigné de l'appareil) ou envoie les fax à votre ordinateur. Si vous sélectionnez Réadressage fax ou Récept. PC-Fax, vous pouvez activer la fonction d'impression de sauvegarde (fonction de sécurité).	Voir ♦.	
		Param. Rapport	Rap. transmis.	Oui Oui+Image Non* Non+Image	Choisissez la configuration initiale du rapport de vérification de la transmission.	31
		Périod. journal	Non Tous les 50 fax* Toutes les 6hrs Toutes les 12hrs Toutes les 24hrs Tous les 2 jours Tous les 7 jours	Permet de paramétrer l'intervalle pour l'impression automatique du journal des fax. Si vous n'avez pas sélectionné les options suivantes : Non et Tous les 50 fax, vous pouvez régler l'heure pour l'option choisie. Si vous avez choisi Tous les 7 jours, vous pouvez définir le jour de la semaine.	Voir ♦.	
	Imprime doc.	—	—	Permet d'imprimer les fax entrants enregistrés en mémoire.		
	Accès distance	—	---*	Permet de définir votre code personnel pour la récupération à distance.		
	Job en attente	—	—	Permet de vérifier les tâches qui se trouvent en mémoire et d'annuler les tâches sélectionnées.		
	Divers	Sécurité mem	—	—	Permet d'empêcher la plupart des fonctions à l'exception de la réception des fax en mémoire.	
		ID appelant	Oui Non*	—	Permet d'afficher ou d'imprimer une liste des 30 derniers ID appelants en mémoire.	40

♦ Guide de l'utilisateur avancé



Les réglages par défaut sont affichés en caractères gras avec un astérisque.


Menu Réseau

Niveau 1	Niveau 2	Niveau 3	Niveau 4	Options	Descriptions	Page
Réseau	LAN câblé	TCP/IP	Méthode BOOT	Auto* Statique RARP BOOTP DHCP	Permet de sélectionner la méthode de démarrage qui correspond le mieux à vos besoins.	Voir + .
			Adresse IP	[000-255]. [000-255]. [000-255]. [000-255]	Permet de saisir l'adresse IP.	
			Masq. SS. réseau	[000-255]. [000-255]. [000-255]. [000-255]	Permet de saisir le masque de sous-réseau.	
			Passerelle	[000-255]. [000-255]. [000-255]. [000-255]	Permet de saisir l'adresse de la passerelle.	
			Nom du nœud	BRNXXXXXXXXXXXXX	Permet de saisir le nom du nœud.	
			Config. WINS	Auto* Statique	Permet de sélectionner le mode de configuration WINS.	
			Serveur WINS	(Primaire) 000.000.000.000 (Secondaire) 000.000.000.000	Permet de spécifier l'adresse IP du serveur WINS primaire ou secondaire.	
			Serveur DNS	(Primaire) 000.000.000.000 (Secondaire) 000.000.000.000	Permet de spécifier l'adresse IP du serveur DNS primaire ou secondaire.	
			APIPA	Oui* Non	Permet d'attribuer automatiquement l'adresse IP à partir de la gamme d'adresses liaison-locale.	

+ Guide utilisateur - Réseau



Les réglages par défaut sont affichés en caractères gras avec un astérisque.

Niveau 1	Niveau 2	Niveau 3	Niveau 4	Options	Descriptions	Page	
Réseau (suite)	LAN câblé (suite)	Ethernet	—	Auto* 100B-FD 100B-HD 10B-FD 10B-HD	Permet de sélectionner le mode de liaison Ethernet.	Voir + .	
		Adresse MAC	—	—	Permet de consulter l'adresse MAC de votre appareil.		
	WLAN	TCP/IP	Méthode BOOT	—	Auto* Statique RARP BOOTP DHCP		Permet de sélectionner la méthode de démarrage qui correspond le mieux à vos besoins.
			Adresse IP	—	[000-255]. [000-255]. [000-255]. [000-255]		Permet de saisir l'adresse IP.
			Masq. SS. réseau	—	[000-255]. [000-255]. [000-255]. [000-255]		Permet de saisir le masque de sous-réseau.
			Passerelle	—	[000-255]. [000-255]. [000-255]. [000-255]		Permet de saisir l'adresse de la passerelle.
			Nom du nœud	—	BRWXXXXXXXXXXXXX		Permet de saisir le nom du nœud.
			Config. WINS	—	Auto* Statique		Permet de sélectionner le mode de configuration WINS.
			Serveur WINS	—	(Primaire) 000.000.000.000 (Secondaire) 000.000.000.000		Permet de spécifier l'adresse IP du serveur WINS primaire ou secondaire.
			Serveur DNS	—	(Primaire) 000.000.000.000 (Secondaire) 000.000.000.000		Permet de spécifier l'adresse IP du serveur DNS primaire ou secondaire.
+ Guide utilisateur - Réseau							
	Les réglages par défaut sont affichés en caractères gras avec un astérisque.						


Niveau 1	Niveau 2	Niveau 3	Niveau 4	Options	Descriptions	Page
Réseau (suite)	WLAN (suite)	TCP/IP (suite)	APIPA	Oui* Non	Permet d'attribuer automatiquement l'adresse IP à partir de la gamme d'adresses liaison-locale.	Voir + .
		Assis. config.	—	—	Permet de configurer votre serveur d'impression manuellement pour un réseau sans fil.	
		WPS/AOSS	—	—	Permet de configurer facilement vos réglages de réseau sans fil à l'aide d'un seul bouton.	
		WPS avec PIN	—	—	Permet de configurer facilement vos réglages de réseau sans fil en utilisant le WPS avec un code PIN.	
		Etat WLAN	Etat	—	Permet de consulter l'état actuel du réseau sans fil.	
			Signal	—	Permet d'afficher la force actuelle du signal du réseau sans fil.	
			SSID	—	Permet de consulter le SSID actuel.	
			Mode de commu.	—	Permet de voir le mode de communication actuel.	
		Adresse MAC	—	—	Permet de consulter l'adresse MAC de votre appareil.	
		Interface rés.	—	LAN câblé* WLAN	—	
	Réinit. réseau	—	—	—	Permet de rétablir tous les réglages réseau par défaut.	


+ Guide utilisateur - Réseau






Les réglages par défaut sont affichés en caractères gras avec un astérisque.

Menu (suite)

Niveau 1	Niveau 2	Niveau 3	Options	Descriptions	Page
Impr. rapports	Rapp. Trans.	—	—	Permet d'imprimer ces listes et ces rapports.	Voir ◆.
	No. abrégés	—	Ordre alphabétique Ordre numérique		
	Journal Fax	—	—		
	Config.Util	—	—		
	Config Réseau	—	—		
	Rapport WLAN	—	—		
	Hist.ID appel.	—	—		
Info. appareil	No. de série	—	—	Permet de vérifier le numéro de série de votre appareil.	105
Param. système	Mode réponse	—	Fax* Fax/Tél Tel/Rep.Ext Manuel	Permet de sélectionner le mode de réception qui correspond le mieux à vos besoins.	33
	Date & heure	—	—	Permet de mettre la date et l'heure sur l'écran LCD et sur les en-têtes des fax que vous envoyez.	Voir ‡.
	ID station	—	Fax: Nom:	Permet de saisir votre nom et votre numéro de fax pour qu'ils apparaissent sur chaque page que vous faxez.	
	Tonal/Impuls.	—	Tonal.* Impuls.	Permet de sélectionner le mode de composition.	
	Tonalité	—	Détection Délect.Impossib.*	Permet d'activer ou de désactiver la fonction de détection de la tonalité.	104
	Param. ligne	—	Normale* PBX ISDN	Permet de sélectionner le type de ligne téléphonique.	41
	Compatibilité	—	Elevée* Normale Base (pour VoIP)	Permet de régler la vitesse du modem pour aider à résoudre les problèmes de transmission.	104
<p>◆ Guide de l'utilisateur avancé</p> <p>‡ Guide d'installation rapide</p> <p>□ Guide utilisateur - Logiciel</p>					
<p> Les réglages par défaut sont affichés en caractères gras avec un astérisque.</p>					

Niveau 1	Niveau 2	Niveau 3	Options	Descriptions	Page
Param. système (suite)	Init.	Réseau	—	Permet de rétablir les réglages par défaut du serveur d'impression comme le mot de passe et l'adresse IP.	105
		Num. Abrégé&Fax	—	Permet de supprimer tous les numéros abrégés et tous les fax enregistrés et de rétablir les réglages par défaut de l'ID station, de la liste des numéros à numérotation rapide, du rapport de vérification de la transmission et du journal des fax.	
		Ts paramètres	—	Permet de rétablir tous les réglages par défaut de l'appareil.	
	Alignement impr. disque	—	—	Permet d'aligner la position d'impression.	Voir <input type="checkbox"/> .
<p>◆ Guide de l'utilisateur avancé</p> <p>‡ Guide d'installation rapide</p> <p><input type="checkbox"/> Guide utilisateur - Logiciel</p>					
<p> Les réglages par défaut sont affichés en caractères gras avec un astérisque.</p>					

FAX

Niveau 1	Niveau 2	Niveau 3	Options	Descriptions	Page
Histor. app.	Appel sortant	Envoyer un fax	—	Vous pouvez sélectionner un numéro dans l'historique des appels sortants puis lui envoyer un fax, l'ajouter aux numéros abrégés ou le supprimer.	48
		Plus	Ajouter au num. abrégé		
			Effacer		
	Hist.ID appel.	Envoyer un fax	—	Permet de sélectionner un numéro dans l'historique des ID appelant et de lui envoyer un fax, l'ajouter aux numéros abrégés ou le supprimer.	48
Plus		Ajouter au num. abrégé			
	Numéro abrégé	—	Envoyer un fax	—	Permet de composer un numéro en n'appuyant que sur quelques touches (et sur Marche).
Plus			Régler le num. abrégé	Permet d'enregistrer des numéros abrégés afin de pouvoir les composer en n'appuyant que sur quelques boutons sur l'écran tactile (et sur Marche).	49
			Groupement	Permet de configurer des numéros de groupe pour la diffusion.	Voir  .
			Changer	Permet de modifier des numéros abrégés.	50
			Effacer	Permet de supprimer des numéros abrégés.	
Résolution fax	—	—	Standard* Fin Sup.fin Photo	Permet de régler la résolution des fax sortants.	Voir  .
Contraste	—	—	Auto* Clair Foncé	Permet d'éclaircir ou d'assombrir les fax que vous envoyez.	
◆ Guide de l'utilisateur avancé					
 Les réglages par défaut sont affichés en caractères gras avec un astérisque.					


Niveau 1	Niveau 2	Niveau 3	Options	Descriptions	Page
Paramètres avancés	Diffusion	Ajouter numéro	—	Permet d'envoyer le même fax à plusieurs numéros de fax.	Voir ◆.
		Numéro abrégé	—		
	Aperçu	—	Oui Non*	Permet de prévisualiser un fax avant de l'envoyer.	30
	Fax différé	—	Oui Non*	Permet de configurer l'heure au format 24-heures pour l'envoi des fax différés.	Voir ◆.
	Envoi par lot	—	Oui Non*	Permet d'associer des fax différés envoyés au même numéro de fax en une seule transmission à la même heure de la journée.	
	Env tps réel	—	Oui Non*	Permet d'envoyer un fax sans utiliser la mémoire.	30
	Env par relèv	—	Standard Protégé Non*	Permet de configurer le document dans votre appareil pour qu'il soit récupéré par un autre télécopieur.	
	Relève récept	—	Standard Protégé Envoi différé Non*	Permet de configurer votre appareil pour relever un autre télécopieur.	
	Mode Internat	—	Oui Non*	En cas de difficultés pour envoyer des fax à l'étranger, réglez cette option sur Oui.	30
Format scan vitre	—	A4* Letter	Permet de configurer le format de numérisation de la vitre pour les fax.		
Régl. nouv. défaut	—	—	Résolution fax Contraste Aperçu Env tps réel Format scan vitre	Permet d'enregistrer vos réglages de fax.	Voir ◆.
Réinit. usine	—	—	—	Permet de rétablir la valeur par défaut de tous les réglages.	


◆ Guide de l'utilisateur avancé





Les réglages par défaut sont affichés en caractères gras avec un astérisque.

SCAN ()

Niveau 1	Option 1	Option 2	Option 3	Descriptions	Page
vers fichier	—	—	—	Permet de numériser un document en monochrome ou en couleur sur votre ordinateur.	Voir □.
vers support (quand une carte mémoire ou une clé USB mémoire flash est insérée)	Qualité	—	Couleur 100 ppp Couleur 200 ppp* Couleur 300 ppp Couleur 600 ppp N/B 100 ppp N/B 200 ppp N/B 300 ppp	Permet de sélectionner la résolution de numérisation et le format de fichier de votre document.	59
	Type fichier	—	(si vous sélectionnez l'option Couleur du réglage Qualité) PDF* JPEG		
			(si vous sélectionnez l'option Mono du réglage Qualité) TIFF PDF*		
	Nom de fichier	—	—	Permet de renommer le fichier.	
	Rognage auto	—	Oui Non*	Permet de numériser un à la fois plusieurs documents placés sur la vitre du scanner vers une carte mémoire ou une clé USB mémoire flash.	Voir ◆.
	Régl. nouv. défaut	—	Qualité Type fichier Rognage auto	Permet d'enregistrer vos réglages de numérisation comme réglages par défaut.	
Réinit. usine	—	—	Permet de rétablir la valeur par défaut d'origine de tous les réglages.		
<p>□ Guide utilisateur - Logiciel</p> <p>◆ Guide de l'utilisateur avancé</p>					
<p> Les réglages par défaut sont affichés en caractères gras avec un astérisque.</p>					

Niveau 1	Option 1	Option 2	Option 3	Descriptions	Page
vers email	—	—	—	Permet de numériser un document en monochrome ou en couleur vers votre application de messagerie.	Voir <input type="checkbox"/> .
vers OCR (disponible pour les utilisateurs de Macintosh après téléchargement de Presto! PageManager. Voir <i>Accès au support Brother (Macintosh)</i> >> page 5).	—	—	—	Permet de convertir votre document texte en un fichier de texte modifiable.	
vers image	—	—	—	Permet de numériser une image en couleur vers votre application graphique.	
Service Web (s'affiche lorsque vous installez une fonctionnalité Web Services Scan (numérisation par Services Web), qui s'affiche dans Windows® Explorer sur votre ordinateur).	Scan	—	—	Permet de numériser des données en utilisant le protocole Web Services.	
	Num. pr courr. él.	—	—		
	Numériser pour OCR	—	—		
	Num. pr télécopie	—	—		
	Num. pr impression	—	—		
<input type="checkbox"/> Guide utilisateur - Logiciel <input checked="" type="checkbox"/> Guide de l'utilisateur avancé					
 Les réglages par défaut sont affichés en caractères gras avec un astérisque.					

COPIE ()

Niveau 1	Niveau 2	Niveau 3	Options	Descriptions	Page
Qualité	—	—	Rapide Normale* Meilleure	Permet de sélectionner la résolution de copie pour la copie suivante.	Voir  .
Type papier	—	—	Papier Normal* Pap.jet d'encre Brother BP71 Brother BP61 Autre-Glacé Transparent	Permet de sélectionner le type de papier qui correspond au papier présent dans le bac.	53
Format papier	—	—	A4* A5 10x15cm Letter	Permet de sélectionner le format du papier qui correspond au papier présent dans le bac.	53
Agrandir/ Réduire	100%*	—	—	—	Voir  .
	Agrandir	—	198% 10x15cm→A4 186% 10x15cm→LTR 141% A5→A4	Permet de sélectionner le facteur d'agrandissement de la copie suivante.	
	Réduire	—	97% LTR→A4 93% A4→LTR 83% LGL→A4 69% A4→A5 47% A4→10x15cm	Permet de sélectionner le facteur de réduction de la copie suivante.	
	Ajuster page	—	—	L'appareil règle automatiquement le format en fonction du format de papier défini.	
	Manuel (25-400%)	—	—	Permet de sélectionner le facteur d'agrandissement ou de réduction pour votre type de document.	

◆ Guide de l'utilisateur avancé



Les réglages par défaut sont affichés en caractères gras avec un astérisque.


Niveau 1	Niveau 2	Niveau 3	Options	Descriptions	Page
Densité	—	—		Permet de régler la densité des copies.	Voir .
Empil./Trier	—	—	Empil.* Trier	Permet d'empiler ou de trier les copies multiples.	
Mise en page	—	—	Non (1en1)* 2en1 (P) 2en1 (L) 2en1 (ID) 4en1 (P) 4en1 (L) Poster (2x1) Poster (2x2) Poster (3x3)	Permet de faire des copies N en 1, 2 en 1, d'identité ou poster.	
Copie recto-verso	Oui	Avancé	Normal* DX1 DX2	Permet de sélectionner les réglages d'impression recto verso.	
		Portrait Inv. bord long	—		
Paysage Inv. bord long		—			
Portrait Inv. bord crt		—			
Paysage Inv. bord crt	—				
	Non*	—	—		
Paramètres avancés	—	—	Non* Mode économie d'encre Copie papier fin Copie livre Cop. filigrane	Permet de sélectionner divers réglages de copie tels que Copie livre et Cop. filigrane.	
Paramètres favoris	stocker	—	Favori:1	Permet de sauvegarder vos réglages favoris.	
	renommer		Favori:2 Favori:3		

◆ Guide de l'utilisateur avancé



Les réglages par défaut sont affichés en caractères gras avec un astérisque.

Réglages de copie avec filigrane

Option 1	Option 2	Option 3	Option 4	Descriptions	Page
Modifier modèle	Texte	—	CONFIDENTIEL* BROUILLON COPIE	Permet d'utiliser un modèle pour placer du texte dans votre document sous forme de filigrane.	Voir  .
	Position		A B C D E* F G H I Modèle		
	Format		Petit Moyen* Grand		
	Angle		-90° -45°* 0° +45° +90°		
	Transparent		-2 -1 0* +1 +2		
	Couleur		Noir* Vert Bleu Violet Rouge Orange Jaune		

◆ Guide de l'utilisateur avancé



Les réglages par défaut sont affichés en caractères gras avec un astérisque.


















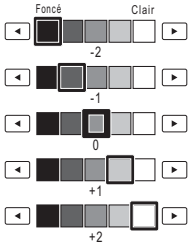

Option 1	Option 2	Option 3	Option 4	Descriptions	Page	
Utiliser image	Numériser (définissez le filigrane et appuyez sur Marche).	Transparent	-2 -1 0* +1 +2	Permet d'introduire un logo ou du texte dans votre document sous forme de filigrane en numérisant un document papier.	Voir ◆ .	
	Support (sélectionnez une image sur un support).	Position	A B C D E* F G H I Modèle	Permet d'insérer un logo ou du texte dans votre document sous forme de filigrane en utilisant une image d'un support amovible.		
			Format			Petit Moyen* Grand
			Angle			-90° -45°* 0° +45° +90°
			Transparent			-2 -1 0* +1 +2
◆ Guide de l'utilisateur avancé						
	Les réglages par défaut sont affichés en caractères gras avec un astérisque.					

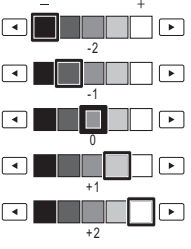
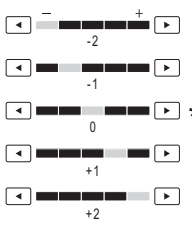
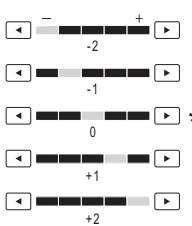
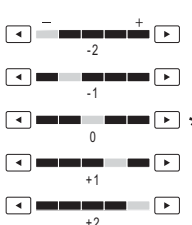

PHOTO ()


Niveau 1	Niveau 2	Niveau 3	Options	Descriptions	Page
Aff. photo(s)	 (Imprimer toutes les photos)	 (Correction auto)	Voir les réglages d'impression dans le tableau suivant.	Permet d'imprimer toutes les photos de votre carte mémoire ou de votre clé USB mémoire flash.	58
	 (Diaporama)			L'appareil démarre un diaporama de vos photos.	
Amél. photo	Améliorer	 (Correction auto)	Voir les réglages d'impression dans le tableau suivant.	Permet d'ajuster vos photos à l'aide de ces réglages.	Voir  .
		 (Amél.coul. peau)			
 (Amél. Paysage)					
 (Elim.oeil rouge)					
 (Scène de nuit)					
 (Lumière appoint)					
 (Tableau blanc)					
 (Noir & blanc)					
	Centrage	 (Sépia)			
		 (Correct auto & eff. yeux roug)			
		—		Permet de tronquer votre photo et d'imprimer une partie de l'image.	
◆ Guide de l'utilisateur avancé					
	Les réglages par défaut sont affichés en caractères gras avec un astérisque.				

Niveau 1	Niveau 2	Niveau 3	Options	Descriptions	Page
Impress index	Feuille d'index	6 Images/Ligne 5 Images/Ligne	Voir <i>Paramètres d'impression pour fiches</i> ➤ page 126.	Permet d'imprimer une page de miniatures.	Voir ◆ .
	Imprimer photos	—	Voir les réglages d'impression dans le tableau suivant.	Permet d'imprimer une image individuelle.	
◆ Guide de l'utilisateur avancé					
 Les réglages par défaut sont affichés en caractères gras avec un astérisque.					


Réglages d'impression

Option 1	Option 2	Option 3	Option 4	Descriptions	Page
Qualité impr. (non disponible pour l'impression DPOF.)	Normale Photo*	—	—	Permet de sélectionner la qualité d'impression.	Voir ◆ .
Type papier	Papier Normal Pap.jet enc. Brother BP71 Brother BP61 Autre-Glacé*	—	—	Permet de sélectionner le type de papier.	
Format pap.	10x15cm* 13x18cm A4 Letter	(lorsque le format A4 ou Letter est sélectionné) 8x10cm 9x13cm 10x15cm 13x18cm 15x20cm Format max.*	—	Permet de sélectionner le format de papier et d'impression.	
Luminosité (non disponible quand Améliorer est sélectionné.)		—	—	Permet de régler la luminosité.	
◆ Guide de l'utilisateur avancé					
 Les réglages par défaut sont affichés en caractères gras avec un astérisque.					



Option 1	Option 2	Option 3	Option 4	Descriptions	Page
Contraste (non disponible quand Améliorer est sélectionné.)		—	—	Permet de régler le contraste.	Voir ◆ .
Rehaus. coul. (non disponible quand Améliorer est sélectionné.)	Oui Non*	Balance blancs		Permet de régler la tonalité des zones blanches.	
		Netteté		Permet de rehausser le détail de l'image.	
		Densité coul.		Permet de régler la quantité totale de couleur dans l'image.	
Recadrer	Oui* Non	—	—	Permet de recadrer l'image autour de la marge pour l'adapter au format du papier ou au format d'impression. Désactivez cette fonction si vous voulez imprimer les images entières ou éviter tout recadrage non désiré.	
Sans bordure	Oui* Non	—	—	Permet d'agrandir la zone imprimable jusqu'aux bords du papier.	
Impress. date (non disponible pour l'impression DPOF).	Oui Non*	—	—	Permet d'imprimer la date sur votre photo.	
◆ Guide de l'utilisateur avancé					
 Les réglages par défaut sont affichés en caractères gras avec un astérisque.					

Option 1	Option 2	Option 3	Option 4	Descriptions	Page
Régl. nouv. défaut	Qualité impr. Type papier Format pap. Luminosité Contraste Rehaus. coul. Recadrer Sans bordure Impress. date	—	—	Permet d'enregistrer vos réglages d'impression comme réglages par défaut.	Voir ◆ .
Réinit usine	—	—	—	Permet de rétablir la valeur par défaut de tous les réglages.	
◆ Guide de l'utilisateur avancé					
 Les réglages par défaut sont affichés en caractères gras avec un astérisque.					


Paramètres d'impression pour fiches

Option1	Option2	Option3	Option 4	Descriptions	Page
Type papier	Papier Normal* Pap. jet enc. Brother BP71 Brother BP61 Autre-Glacé	—	—	Permet de sélectionner le type de papier.	Voir ◆ .
Format pap.	A4* Letter	—	—	Permet de sélectionner le format de papier.	
◆ Guide de l'utilisateur avancé					
 Les réglages par défaut sont affichés en caractères gras avec un astérisque.					


Numéro abrégé ()

Niveau 1	Niveau 2	Niveau 3	Options	Descriptions	Page
Numéro abrégé	Envoyer un fax	—	—	Permet de composer un numéro en n'appuyant que sur quelques touches (et sur Marche).	47
	Plus	Régler le num. abrégé	—	Permet d'enregistrer des numéros abrégés afin de pouvoir les composer en n'appuyant que sur quelques boutons sur l'écran tactile (et sur Marche).	49
		Groupement	—	Permet de configurer des numéros de groupe pour la diffusion.	Voir  .
		Changer	—	Permet de modifier des numéros abrégés.	50
		Effacer	—	Permet de supprimer des numéros abrégés.	
◆ Guide de l'utilisateur avancé					
 Les réglages par défaut sont affichés en caractères gras avec un astérisque.					


Histor. app. ()

Niveau 1	Niveau 2	Niveau 3	Options	Descriptions	Page
Histor. app.	Appel sortant	Envoyer un fax	—	Vous pouvez sélectionner un numéro dans l'historique des appels sortants puis lui envoyer un fax, l'ajouter aux numéros abrégés ou le supprimer.	48
		Plus	Ajouter au num. abrégé		
			Effacer		
	Hist.ID appel.	Envoyer un fax	—	Permet de sélectionner un numéro dans l'historique des ID appelant et de lui envoyer un fax, l'ajouter aux numéros abrégés ou le supprimer.	48
		Plus	Ajouter au num. abrégé		
			Effacer		
 Les réglages par défaut sont affichés en caractères gras avec un astérisque.					


Prévisu fax

Niveau 1	Niveau 2	Niveau 3	Options	Descriptions	Page
Prévisu fax	—	—	Oui Non*	Permet d'afficher les fax que vous recevez sur l'écran LCD.	37
 Les réglages par défaut sont affichés en caractères gras avec un astérisque.					


Encre ()

Niveau 1	Niveau 2	Niveau 3	Options	Descriptions	Page
Encre	Test imp.	—	Qual.impression Cadrage	Permet de vérifier la qualité ou l'alignement de l'impression.	71
	Nettoyage	—	Noir Couleur Tout	Permet de nettoyer la tête d'impression.	71
	Volume d'encre	—	—	Permet de vérifier le volume d'encre disponible.	Voir ◆ .
◆ Guide de l'utilisateur avancé					
 Les réglages par défaut sont affichés en caractères gras avec un astérisque.					

Disque




Niveau 1	Niveau 2	Niveau 3	Options	Descriptions	Page
Disque	Copier du disque	—	—	Vous pouvez imprimer sur des supports imprimables, notamment sur des CD-R/RW, DVD-R/RW et Blu-ray Disc™.	Voir □ .
	Copier de la photo	—	—		
	Impr. de la carte	—	—		
□ Guide utilisateur - Logiciel					
 Les réglages par défaut sont affichés en caractères gras avec un astérisque.					

Saisie de texte

Quand vous configurez certaines sélections de menu, il se peut que vous ayez besoin de saisir du texte dans l'appareil. Appuyez sur  pour basculer entre les lettres, les chiffres et les caractères spéciaux. Un maximum de quatre lettres est assigné à chaque bouton de lettre de l'écran LCD. En appuyant plusieurs fois sur le bouton approprié, vous pouvez accéder au caractère souhaité.



Insertion d'espaces


Pour entrer un espace, appuyez sur  pour choisir les caractères spéciaux, puis appuyez sur le bouton espace  ou .




Remarque

Les caractères disponibles peuvent varier en fonction du pays.

Corrections

Si vous avez saisi un caractère incorrect et que vous voulez le modifier, utilisez les boutons fléchés pour déplacer le curseur sous le caractère incorrect. Appuyez ensuite sur . Saisissez une nouvelle fois le caractère correct. Vous pouvez aussi insérer des caractères en déplaçant le curseur et en saisissant un caractère.

Répétition de lettres

Si vous devez saisir un caractère qui se trouve sur le même bouton que la lettre précédente, appuyez sur  pour déplacer le curseur vers la droite avant d'appuyer à nouveau sur le même bouton.

Généralités



Remarque

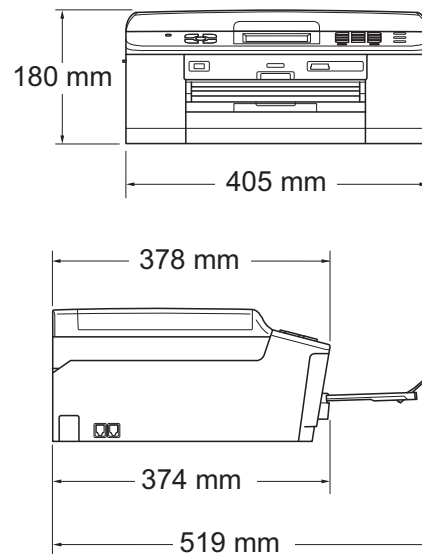
Ce chapitre propose une synthèse des caractéristiques techniques de l'appareil. Pour d'autres caractéristiques techniques, visitez notre site Web à l'adresse <http://www.brother.com/>.

Type d'imprimante	Jet d'encre	
Tête d'impression	Mono :	Piézo avec 210 × 1 buse
	Couleur :	Piézo avec 210 × 3 buses
Capacité de la mémoire	64 Mo	
LCD (écran à cristaux liquides)	Écran tactile LCD couleur à matrice active de 3,3 pouces (82,8 mm)	
Source d'alimentation	220 à 240 V CA, 50/60 Hz	
Consommation électrique ¹	Mode Copie :	24 W environ ²
	Mode Prêt :	6,5 W environ
	Mode Veille :	2,5 W environ
	Hors tension :	0,15 W environ

¹ Mesure effectuée lorsque l'appareil est connecté à l'interface USB.

² Lorsque vous utilisez le chargeur automatique de documents, impression recto, résolution : standard / document : motif imprimé ISO/CEI 24712.

Dimension



Poids	9,3 kg
Bruit	En fonctionnement : $LP_{Am} \leq 50 \text{ dB}^1$
Niveau de bruit conforme à ISO9296	Copie : $LW_{Ad} = 6,27 \text{ B(A)}^2$ (mono) $LW_{Ad} = 5,83 \text{ B(A)}$ (couleur)
	Prêt : $LW_{Ad} = 3,1 \text{ B(A)}$ (mono/couleur)
Température	En fonctionnement : 10 à 35 °C Meilleure qualité d'impression : 20 à 33 °C
Humidité	En fonctionnement : 20 à 80 % (sans condensation) Meilleure qualité d'impression : 20 à 80 % (sans condensation)
Chargeur (chargeur automatique de documents)	Jusqu'à 15 pages ³ (papier : 90 g/m ² , format A4 ou Letter) Jusqu'à 20 pages sous certaines conditions ⁴
Format du document	Largeur du chargeur : 148 mm à 215,9 mm Longueur du chargeur : 148 mm à 355,6 mm Largeur de la vitre du scanner : max. 215,9 mm Longueur de la vitre du scanner : max. 297 mm

¹ Le niveau de bruit dépend des conditions d'impression.

² Un équipement de bureau avec $LW_{Ad} > 6,30 \text{ B(A)}$ ne convient pas pour une utilisation dans une pièce où s'effectuent des tâches essentiellement intellectuelles. Cet équipement doit être placé dans des pièces séparées en raison du bruit qu'il émet.

³ Avec du papier standard de 64 à 90 g/m².

⁴ Avec du papier XEROX4200 de 75 g/m², une température comprise entre 20 et 26 °C et une humidité comprise entre 40 et 50 % sans condensation.

Supports d'impression

Entrée papier

Bac à papier

- Type de papier :

Papier ordinaire, papier jet d'encre (papier couché), papier glacé ¹ et transparents ^{1 2}

- Format du papier :

A4, Executive, Letter, A5, A6, Enveloppes (commercial No.10, DL, C5, Monarch), Photo 10 × 15 cm, Photo 2L 13 × 18 cm, Fiche 127 × 203 mm ³

Largeur : 98 mm - 215,9 mm

Longueur : 148 mm - 297 mm

Pour plus de détails, voir *Grammage du papier, épaisseur et capacité* >> page 24.

- Capacité maximale du bac à papier :

Environ 100 feuilles de papier ordinaire de 80 g/m²

Bac à papier photo

- Type de papier :

Papier ordinaire, papier jet d'encre (papier couché) et papier glacé ¹

- Format du papier :

Photo 10 × 15 cm et Photo L 89 × 127 mm

Largeur : 89 mm - 102 mm

Longueur : 127 mm - 152 mm

- Capacité maximale du bac à papier :

20 feuilles environ

Sortie papier

Jusqu'à 50 feuilles de papier ordinaire de format A4 (sortie face imprimée vers le haut dans le bac de sortie papier) ¹

¹ Pour le papier glacé et les transparents, retirez les pages imprimées du bac de sortie papier dès leur impression afin d'éviter le maculage.

² N'utilisez que les transparents recommandés pour l'impression jet d'encre.

³ Voir *Type et format de papier pour chaque opération* >> page 23.

Fax

Compatibilité	ITU-T super groupe 3
Vitesse du modem	Repli automatique 33 600 bits/s
Largeur de numérisation	Chargeur : 208 mm (A4) Vitre du scanner : 204 mm (A4)
Largeur d'impression	210 mm
Échelle de gris	Niveaux : 64 (noir et blanc)/256 (couleur)
Résolution	Standard 203 × 98 ppp (mono) 203 × 196 ppp (couleur) Fin 203 × 196 ppp (mono/couleur) Super fin 203 × 392 ppp (mono) Photo 203 × 196 ppp (mono)
Numéro abrégé	100 emplacement de 2 numéros
Groupes	Jusqu'à 6
Diffusion	250 (200 numéros abrégés/50 numéros manuels)
Recomposition automatique	3 fois à 5 minutes d'intervalle
Transmission depuis la mémoire	Jusqu'à 400 ¹ pages
Réception sans papier	Jusqu'à 400 ¹ pages

¹ « Pages » fait référence au « Tableau d'essai ITU-T N° 1 » (une lettre commerciale type, résolution standard, code MMR). Les caractéristiques techniques et la documentation imprimée peuvent faire l'objet de modifications sans préavis.

Copie

Couleur/Monochrome

Oui/Oui

Largeur de copie

Max. 210 mm

Copies multiples

Empile/trie jusqu'à 99 pages

**Agrandissement/
Réduction**

25 % à 400 % (par incréments de 1 %)

Résolution

Imprime jusqu'à 1 200 × 1 200 ppp

Recto verso (2 faces)

■ Type de papier :

Papier ordinaire

■ Format du papier :

A4, Letter, A5

PhotoCapture Center™

Supports compatibles ¹	<p>Memory Stick™ (16 Mo à 128 Mo) Memory Stick PRO™ (256 Mo à 32 Go) Memory Stick Duo™ (16 Mo à 128 Mo) Memory Stick PRO Duo™ (256 Mo à 32 Go) Memory Stick Micro™ (M2™) avec adaptateur MultiMedia Card (32 Mo à 2 Go) MultiMedia Card Plus (128 Mo à 4 Go) MultiMedia Card Mobile avec adaptateur (64 Mo à 1 Go) carte mémoire SD (16 Mo à 2 Go) miniSD avec adaptateur microSD avec adaptateur carte mémoire SDHC (4 Go à 32 Go) miniSDHC avec adaptateur microSDHC avec adaptateur mémoire flash USB ² carte mémoire SDXC (48 Go à 64 Go)</p>
Résolution	Jusqu'à 1 200 × 2 400 ppp
Extension de fichier (Format du support)	DPOF (ver. 1.0, ver. 1.1), Exif DCF (jusqu'à ver. 2.1)
(Format de l'image)	Impression de photos : JPEG ³ , AVI ⁴ , MOV ⁴ Scan > Média : JPEG, PDF (couleur) TIFF, PDF (monochrome)
Nombre de fichiers	Jusqu'à 999 fichiers (le dossier qui se trouve sur les cartes mémoire ou la clé USB mémoire flash est également comptabilisé).
Dossier	Le fichier doit être enregistré au 4 ^e niveau de dossier sur la carte mémoire ou sur la clé USB mémoire flash.
Sans bordure	A4, Letter, Photo 10 × 15 cm, Photo 2L 13 × 18 cm ⁵

¹ Les cartes mémoire, les adaptateurs et la clé USB mémoire flash ne sont pas inclus.

² Norme USB 2.0
 Norme de stockage de masse USB de 16 Mo à 32 Go
 Formatage : FAT12/FAT16/FAT32/exFAT

³ Le format Progressive JPEG n'est pas pris en charge.

⁴ Motion JPEG uniquement

⁵ Voir *Type et format de papier pour chaque opération* >> page 23.

PictBridge

Compatibilité

Prend en charge la norme PictBridge CIPA DC-001 (Camera & Imaging Products Association).

Pour plus d'informations, visitez le site Web <http://www.cipa.jp/pictbridge/>.

Interface

Interface directe USB

Scanner

Couleur/Monochrome	Oui/Oui
Compatible TWAIN	Oui (Windows® XP ¹ /Windows Vista®/Windows® 7) Mac OS X 10.4.11, 10.5.x, 10.6.x ²
Compatible WIA	Oui (Windows® XP ¹ /Windows Vista®/Windows® 7)
Compatible ICA	Oui (Mac OS X 10.6.x)
Profondeur de couleur	Traitement couleur 48 bits (entrée) Traitement couleur 24 bits (sortie)
Résolution	Jusqu'à 19 200 × 19 200 ppp (interpolé) ³ Jusqu'à 2 400 × 2 400 ppp (optique) (vitre du scanner) Jusqu'à 2 400 × 1 200 ppp (optique) (chargeur)
Largeur et longueur de numérisation	(vitre du scanner) Largeur : jusqu'à 210 mm Longueur : jusqu'à 291 mm (chargeur automatique de documents) Largeur : jusqu'à 210 mm Longueur : jusqu'à 349,6 mm
Échelle de gris	256 niveaux

¹ Windows® XP dans le présent Guide de l'utilisateur comprend Windows® XP Édition Familiale, Windows® XP Professionnel et Windows® XP Professionnel Édition x64.

² Pour les mises à jour de pilote les plus récentes pour le système Mac OS X que vous utilisez, visitez notre site Web à l'adresse <http://solutions.brother.com/>.

³ Numérisation à 1 200 × 1 200 ppp maximum avec le pilote WIA pour Windows® XP, Windows Vista® et Windows® 7 (une résolution pouvant aller jusqu'à 19 200 × 19 200 ppp peut être sélectionnée en utilisant l'utilitaire Brother Scanner Utility).

Imprimante

Résolution	Jusqu'à 1 200 × 6 000 ppp
Largeur d'impression ³	204 mm [210 mm (sans bordure) ¹]
Sans bordure ²	A4, Letter, A6, Photo 10 × 15 cm, Fiche 127 × 203 mm, Photo L 89 × 127 mm, Photo 2L 13 × 18 cm
Recto verso (2 faces)	■ Type de papier : Papier ordinaire ■ Format du papier : A4, Letter, A5, A6, Executive
Vitesse d'impression ⁴	

¹ Lorsque la fonction Sans bordure est réglée sur Oui.

² Voir *Type et format de papier pour chaque opération* >> page 23.

³ Lors d'une impression sur du papier de format A4.

⁴ Pour des caractéristiques techniques détaillées, visitez notre site Web à l'adresse <http://www.brother.com/>.

Interfaces

USB ^{1 2}	Un câble d'interface USB 2.0 de longueur inférieure ou égale à 2 m.
Câble réseau local ³	Câble UTP Ethernet de catégorie 5 ou supérieure.
Réseau local sans fil	IEEE 802.11b/g/n (mode Infrastructure/Ad-hoc)

¹ Votre appareil possède une interface USB 2.0 haute vitesse. Il peut également être raccordé à un ordinateur équipé d'une interface USB 1.1.

² Les ports USB tiers ne sont pas pris en charge.

³ Voir *Réseau (local)* >> page 142.

>> Guide utilisateur - Réseau : *Protocoles et fonctions de sécurité pris en charge*

Configuration requise de l'ordinateur

SYSTÈMES D'EXPLOITATION ET FONCTIONS LOGICIELLES PRIS EN CHARGE								
Plate-forme informatique et version du système d'exploitation		Fonctions de logiciels de l'ordinateur prises en charge	Interface avec l'ordinateur	Vitesse minimale du processeur	Mémoire vive (RAM) minimum	Mémoire vive (RAM) recommandée	Espace libre sur le disque dur pour l'installation	
							Pour les pilotes	Pour les applications
Système d'exploitation Windows®	Windows® XP Édition familiale ^{1 4}	Impression, PC-Fax ³ , numérisation, disque amovible ⁵	USB, 10/100 Base TX (Ethernet), sans fil 802.11b/g/n	Intel® Pentium® II ou équivalent	128 Mo	256 Mo	150 Mo	1 Go
	Windows® XP Professionnel ^{1 4}			Processeur 64 bits (Intel® 64 ou AMD64) pris en charge	256 Mo	512 Mo	150 Mo	1 Go
	Windows Vista® ^{1 4}			Intel® Pentium® 4 ou équivalent	512 Mo	1 Go	500 Mo	1,3 Go
	Windows® 7 ^{1 4}			Processeur 64 bits (Intel® 64 ou AMD64) pris en charge	1 Go (32 bits) 2 Go (64 bits)	1 Go (32 bits) 2 Go (64 bits)	650 Mo	1,3 Go
	Windows Server® 2003 (impression uniquement via le réseau)	Impression	10/100 Base TX (Ethernet), sans fil 802.11b/g/n	Intel® Pentium® III ou équivalent	256 Mo	512 Mo	50 Mo	S.O.
	Windows Server® 2003 Édition x64 (impression uniquement via le réseau)			Processeur 64 bits (Intel® 64 ou AMD64) pris en charge				
	Windows Server® 2003 R2 (impression uniquement via le réseau)			Intel® Pentium® III ou équivalent				
Windows Server® 2003 R2 Édition x64 (impression uniquement via le réseau)	Processeur 64 bits (Intel® 64 ou AMD64) pris en charge			512 Mo	1 Go			
Windows Server® 2008 (impression uniquement via le réseau)	Intel® Pentium® 4 ou processeur 64 bits équivalent (Intel® 64 ou AMD64) pris en charge				2 Go			
Windows Server® 2008 R2 (impression uniquement via le réseau)	Processeur 64 bits (Intel® 64 ou AMD64) pris en charge							
Système d'exploitation Macintosh	Mac OS X 10.4.11, 10.5.x	Impression, envoi de PC-Fax ³ , numérisation, disque amovible ⁵	USB ² , 10/100 Base TX (Ethernet), sans fil 802.11b/g/n	PowerPC G4/G5	512 Mo	1 Go	80 Mo	550 Mo
	Mac OS X 10.6.x			Processeur Intel®				

Conditions :

- ¹ Pour WIA, résolution 1 200 × 1 200. L'utilitaire Brother Scanner Utility permet d'améliorer la résolution jusqu'à 19 200 × 19 200 ppp.
- ² Les ports USB tiers ne sont pas pris en charge.
- ³ PC-Fax ne prend en charge que le noir et blanc.
- ⁴ PaperPort™ 12SE prend en charge Windows® XP Édition Familiale (SP3 ou supérieur), XP Professionnel (SP3 ou supérieur), XP Professionnel Édition x64 (SP2 ou supérieur), Windows Vista® (SP2 ou supérieur) et Windows® 7.
- ⁵ Le disque amovible est une fonction de PhotoCapture Center™.

Pour obtenir les dernières mises à jour de pilotes, visitez notre site Web à l'adresse <http://solutions.brother.com/>.

Toutes les marques commerciales et tous les noms de marque et de produit sont la propriété de leurs compagnies respectives.

Consommables

Encre

L'appareil utilise des cartouches d'encre noire, jaune, cyan et magenta individuelles qui sont séparées de la tête d'impression.

Durée de vie des cartouches d'encre

Lorsque vous installez un jeu de cartouches d'encre pour la première fois, l'appareil consomme une petite quantité d'encre pour remplir les tubes d'alimentation en encre afin de garantir des épreuves imprimées de haute qualité. Cette procédure ne s'exécute qu'une seule fois. Une fois cette procédure terminée, les cartouches fournies avec votre appareil ont une capacité inférieure à celle des cartouches standard (80 %). Avec toutes les cartouches d'encre suivantes, vous pourrez imprimer le nombre de pages indiqué.

Consommables de rechange

<Noir capacité standard> LC1220BK
<Jaune capacité standard> LC1220Y
<Cyan capacité standard> LC1220C
<Magenta capacité standard> LC1220M

Noir, Jaune, Cyan et Magenta - Environ 300 pages ¹

<Noir haute capacité> LC1240BK
<Jaune haute capacité> LC1240Y
<Cyan haute capacité> LC1240C
<Magenta haute capacité> LC1240M

Noir, Jaune, Cyan et Magenta - Environ 600 pages ¹

¹ Le rendement approximatif des cartouches est déclaré conforme à la norme ISO/CEI 24711.

Pour plus d'informations sur les consommables de rechange, visitez notre site Web à l'adresse <http://www.brother.com/pageyield/>.

Innobella™, qu'est-ce que c'est ?

Innobella™ est une marque de consommables d'origine proposée par Brother. Le nom « Innobella™ » est dérivé des mots « Innovation » et « Bella » (qui signifie « Belle » en italien) et représente la technologie « innovante » qui vous offre une impression « belle » et « durable ».

Pour imprimer des photos, Brother recommande le papier photo glacé Innobella™ (série BP71) pour une haute qualité. Avec de l'encre et du papier Innobella™, l'obtention de tirages éclatants n'a jamais été aussi facile.



Réseau (local)



Remarque

Pour plus d'informations sur les caractéristiques techniques du réseau

➤➤ Guide utilisateur - Réseau

Réseau local	Vous pouvez brancher votre appareil sur un réseau pour l'impression réseau, la numérisation réseau, l'envoi de PC-Fax, la réception de PC-Fax (Windows® uniquement), la configuration à distance et accéder à des photos depuis PhotoCapture Center™ ¹ . Le logiciel de gestion de réseau BRAdmin Light ² Brother est aussi inclus.	
Sécurité du réseau sans fil	SSID (32 car.), WEP 64/128 bits, WPA-PSK (TKIP/AES), WPA2-PSK (AES)	
Utilitaire d'assistance à la configuration	AOSS™	Oui
	WPS	Oui

¹ Voir le tableau de la configuration requise de l'ordinateur à la page 140.

² Si vous avez besoin d'une gestion d'imprimante plus avancée, utilisez la version la plus récente de l'utilitaire BRAdmin Professional Brother que vous pouvez télécharger depuis le site Web à l'adresse <http://solutions.brother.com/>.

A

Aide	
Messages de l'écran LCD	106
Tableau des menus	107
Appel sortant	
Ajouter aux numéros abrégés	48
Envoyer un fax	48
Supprimer	48
Apple Macintosh	
Consultez le Guide utilisateur - Logiciel.	
Automatique	
réception de fax	33
Détection fax	36

B

Bac à papier photo	16
Bis/Pause	47
Bourrages	
document	86
papier	87
Branchement	
répondeur externe	42, 43
téléphone externe	44
Branchements multilignes (PBX)	43
Brother	
CreativeCenter	4

C

Cartouches d'encre	
compteur de points d'encre	67
remplacement	67
CD/DVD/BD	64
Chargeur automatique de documents	25
Codes de fax	
Code d'activation à distance	36, 44, 45
Code de désactivation à	
distance	44, 45
modification	45
utilisation	45

Composition	
Appel sortant	48
codes d'accès et numéros de carte de	
crédit	50
Historique d'ID appelant	48
manuelle	47
Numéro abrégé	47
une pause	49
Configuration à distance	
Consultez le Guide utilisateur - Logiciel.	
Consommables	141
ControlCenter	
Consultez le Guide utilisateur - Logiciel.	
Copie	
format du papier	53
type de papier	53
utilisation de la vitre du scanner	26

D

Dépistage des pannes	95
bourrage de documents	86
bourrage de papier	87
en cas de difficultés	
appels entrants	100
bourrage de documents	86
copie	101
écran tactile	103
impression	95
impression des fax reçus	99
ligne téléphonique ou	
branchements	99
logiciel	102
numérisation	101
PhotoCapture Center™	102
réception de fax	99
réseau	102
messages d'entretien sur l'écran	
LCD	74
messages d'erreur sur l'écran LCD	74
Détection fax	36
Document	
chargement	25, 26

E

Échelle de gris	133, 137
Entretien, courant	
remplacement des cartouches	
d'encre	67
Enveloppes	14, 15, 23, 24

F

Fax, à partir d'un ordinateur	
Consultez le Guide utilisateur - Logiciel.	
Fax, autonome	
envoi	28
difficultés	99
fax en couleur	30
interférences sur la ligne	
téléphonique/VoIP	104
modifier le format de la vitre	
du scanner	30
Prévisu fax	30
Rapport de vérification de l'envoi	31
réception	33
avec un téléphone	
supplémentaire	44, 45
Détection fax	36
difficultés	99
Durée son. F/T, réglage	35
interférences sur la ligne	
téléphonique/VoIP	104
Long. sonnerie, réglage	35
Prévisu fax	37, 39
Fiches	
EXT	
Téléphone externe	44
Fonctions téléphoniques personnalisées	
sur une ligne unique	101

I

ID appelant	40
Historique d'ID appelant	48
Ajouter aux numéros abrégés	48
Envoyer un fax	48
Supprimer	48
Impression	
bourrages de papier	87
caractéristiques techniques	138
Consultez le Guide utilisateur - Logiciel.	
difficultés	95
résolution	138
zone imprimable	19
Innobella™	141

L

LCD (écran à cristaux liquides)	106
Luminosité	11
Ligne téléphonique	
branchements	43
difficultés	99
interférences / VoIP	104
multilignes (PBX)	43
type	41
Long. sonnerie, réglage	35

M

Macintosh	
Consultez le Guide utilisateur - Logiciel.	
Manuel	
composition	47
réception	33
Messages d'erreur sur l'écran LCD	74
Abs.encre quasi-plein	75
Absorbeur encre plein	75
Bourrage papier	76
Capot ouvert	76
Détection impos.	77
Données mém.	77
Erreur com.	77
Format papier incorrect	78
Impr. mono uniq.	79
Impress. imposs.	79, 81
Initial. Imposs.	81
Mémoire saturée	80
Nettoy. Imposs.	81
Niveau encre bas	81
Non assigné	47, 81
Numér. Imposs.	81
Pas de cartouche	81
Vérif. document	82
Vérifier papier	83
Mode de réception	
Fax	33
Fax/Tél	33
Manuel	33
Tél/Rép.Ext (répondeur externe)	33
Mode Fax/Tél	
Code d'activation à distance	44, 45
Code de désactivation à distance	44, 45
Long. sonnerie	35
répondre sur un téléphone supplémentaire	44, 45
Mode, passage	
COPIE	6
FAX	6
PHOTO	6
SCAN	6

N

Nettoyage	
scanner	70
tête d'impression	71
Numérisation	
Consultez le Guide utilisateur - Logiciel.	
Numéro de série	
comment trouver Voir à l'intérieur de la première page de couverture	
Numéro abrégé	
configuration	49
modification	50
utilisation	47
Numérotation rapide	
Numéro abrégé	
modification	50
utilisation	47
Numérotation de groupe	
modification	50

P

PaperPort™ 12SE avec OCR	
Consultez le Guide utilisateur - Logiciel.	
Consultez également la section Aide de l'application PaperPort™ 12SE.	
Papier	21, 132
chargement	12, 14
chargement d'enveloppes et de cartes postales	14
chargement de papier photo	16
format	20
format du document	25
type	20, 23
volume	24
zone imprimable	19

PhotoCapture Center™	
à partir d'un ordinateur	
Consultez le Guide utilisateur - Logiciel.	
caractéristiques techniques	135
Carte mémoire SD	55
Carte mémoire SDHC	55
Carte mémoire SDXC	55
Diaporama	58
Impression	
toutes les photos	58
Memory Stick PRO™	55
Memory Stick™	55
MultiMedia Card	55
Prévisualisation des photos	58
Réglages d'impression	
Qualité	59
Scan > Média	
modification du nom de fichier	59
Plateau CD/DVD	64
Presto! PageManager	
Consultez le Guide utilisateur - Logiciel.	
Consultez également la section Aide de	
l'application Presto! PageManager.	
Prises	
EXT	
Téléphone externe	44
Programmation de votre appareil	106

R

Répondeur téléphonique	42
branchement	43
Répondeur téléphonique, externe	33, 42
branchement	42, 43
enregistrement d'un message	
sortant	43
mode de réception	33
Réseau	
Impression	
Consultez le Guide utilisateur - Réseau.	
Numérisation	
Consultez le Guide utilisateur - Logiciel.	
Réseau sans fil	
Consultez le Guide d'installation rapide et	
le Guide utilisateur - Réseau.	
Résolution	
copie	134
fax	133
impression	138
numérisation	137

T

Téléphone externe, branchement	44
Téléphone sans fil	45
Téléphone supplémentaire, utilisation	45
Texte, saisie	129
Transfert de vos fax ou du rapport du	
journal des fax	84
Transparents	21, 22, 23, 24, 132

V

Volume, réglage	
bip sonore	10
haut-parleur	11
sonnerie	10
Vue d'ensemble du panneau	
de commande	6

W

Windows®	
Consultez le Guide utilisateur - Logiciel.	

Z

Zone non numérisable	27
----------------------	----

brother[®]

**Visitez notre site Web
<http://www.brother.com/>**

Cet appareil est homologué pour une utilisation dans le pays d'achat uniquement. Les filiales locales de Brother ou leurs revendeurs ne prendront en charge que les appareils achetés dans leur propre pays.