

brother®

ОСНОВНО РЪКОВОДСТВО ЗА ПОТРЕБИТЕЛЯ

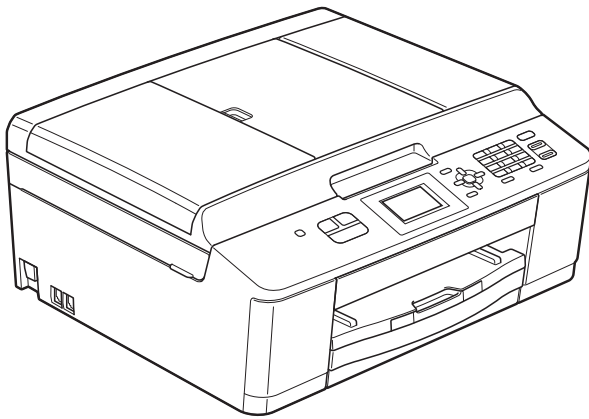

MFC-J430W

Вариант 0

BUL

**Ако трябва да се обадите на отдела за
работа с клиенти**

**Моля, попълнете следната информация за бъдеща
справка:**

Модел номер: MFC-J430W

Сериен номер: ¹ _____

Дата на закупуване: _____

Място на закупуване: _____

- ¹ Сериеният номер е на гърба на устройството.
Пазете това Ръководство за потребителя с
касовата бележка като доказателство за покупка в
случай на кражба, пожар или при гаранционно
обслужване.**

Ръководства за потребителя и къде мога да ги намеря?

Кое ръководство?	Какво има в него?	Къде е то?
Ръководство за безопасност	Първо прочетете това ръководство. Преди да инсталирате вашето устройство, моля прочетете Инструкциите за безопасност. Вижте това ръководство за търговски марки и правни ограничения.	Печатно / В кутията
Ръководство за бързо инсталиране	Следвайте инструкциите за инсталиране на вашето устройство, драйверите и софтуера за операционната система и типа връзка, който използвате.	Печатно / В кутията
Основно ръководство за потребителя	Научете основните операции за факс, копиране и сканиране и как да сменяте консумативите. Вижте съвети за отстраняване на неизправности.	PDF файл / компактдиск
Ръководство за допълнителни функции	Научете повече за допълнителните операции: факс, копиране, защитни функции, печатане на доклади и извършване на текуща поддръжка.	PDF файл / компактдиск
Ръководство за потребителя на софтуера	Следвайте тези инструкции за печат, сканиране, мрежово сканиране, PC-Fax изпращане, уеб услуги (сканиране) и използване на помощната програма Brother ControlCenter.	PDF файл / компактдиск
Мрежови речник	Това ръководство осигурява основна информация за допълнителните мрежови функции на устройствата Brother, заедно с основни обяснения за работата в мрежа и общи термини.	PDF файл / компактдиск
Ръководство за мрежовия потребител	Това ръководство осигурява информация за настройките за безжични мрежи и за настройките за защита при употребата на устройството Brother. Можете също така да намерите информация за поддържаните протоколи за вашето устройство и подробни съвети за отстраняване на неизправности.	PDF файл / компактдиск

Съдържание

(ОСНОВНО РЪКОВОДСТВО ЗА ПОТРЕБИТЕЛЯ)

1	Обща информация	1
	Използване на документацията.....	1
	Символи и условни обозначения, използвани в документацията	1
	Достъп до Ръководството за допълнителни функции, Ръководството за потребителя на софтуера, Ръководството за мрежовия потребител и Мрежовия речник.....	2
	Преглед на документацията	2
	Достъп до поддръжката на Brother (Windows®).....	4
	Достъп до поддръжката на Brother (Macintosh).....	5
	Преглед на контролния панел	6
	Съобщения на течнокристалния дисплей	8
	Основни операции	8
	Настройки за сила на звука.....	9
	Сила на звука на звънене	9
	Сила на звуковия сигнал.....	9
	Сила на звука на високоговорителя.....	10
	Течнокристален дисплей.....	10
	Настройка на яркостта на осветяването.....	10
2	Зареждане на хартия	11
	Зареждане на хартия и други носители за печат	11
	Зареждане на пликосе и пощенски картички	13
	Печатна площ.....	16
	Настройки за хартия	17
	Тип хартия	17
	Размер на хартията	17
	Допустим тип хартия и други носители за печат.....	18
	Препоръчвани носители за печат	18
	Работа и използване на носители за печат.....	19
	Избор на правилен носител за печат.....	20
3	Зареждане на документи	22
	Начин на зареждане на документи.....	22
	Работа с автоматичното листоподаващо устройство (ADF).....	22
	Използване на стъклото на скенера	23
	Неразрешена за сканиране зона	24
4	Изпращане на факс	25
	Как да изпращате факс	25
	Прекратяване на изпращането на факс	27
	Задаване на размер за стъклото на скенера за изпращане на факс.....	27
	Изпращане на цветен факс.....	27
	Отмяна на факс в процес на изпълнение.....	27
	Отчет за потвърждаване на предаването	28

5 Получаване на факс 29

Режими на получаване	29
Избор на режим на получаване	29
Използване на режимите на получаване	30
Само факс	30
Факс/Телефон	30
Ръчно	30
Външен телефонен секретар	30
Настройки на режим на получаване	31
Брой извънзвонявания	31
Време за звънене Ф/Т (Само режим Факс/Телефон)	31
Откриване на факс	32

6 Телефон и външни устройства 33

Операции с телефонни повиквания	33
Режим Факс/Телефон	33
Телефонни услуги	33
Задаване на тип телефонна линия	33
Свързване на външен телефонен секретар	34
Настройки за свързване	35
Записване на изходящо съобщение (ИС) на външен телефонен секретар	35
Включване на множество линии (PBX)	36
Външен и вътрешен телефон	36
Свързване на външен или вътрешен телефон	36
Работа с вътрешен и външен телефон	37
Използване на безжичен външен телефон	37
Използване на дистанционни кодове	37

7 Набиране и запаметяване на номера 39

Как да набирате	39
Ръчно набиране	39
Бързо набиране	39
Търсене	40
Повторно набиране на факс	40
Допълнителни операции за набиране	41
История на изходящите повиквания	41
Запаметяване на номера	42
Запаметяване на пауза	42
Запаметяване на номера за Бързо набиране	42
Промяна на имена и номера за Бързо набиране	43

8	Изготвяне на копия	44
	Как се копира.....	44
	Спиране на копирането.....	44
	Настройки за копиране.....	45
	Опции за хартия.....	45
9	Как да печатаме от компютър	47
	Отпечатване на документ.....	47
10	Как да сканираме към компютър	48
	Сканиране на документ.....	48
	Сканиране чрез бутона СКАНИРАНЕ.....	48
	Сканиране чрез драйвера на скенера.....	49
	Сканиране чрез ControlCenter.....	49
A	Текуща поддръжка	50
	Смяна на мастилниците.....	50
	Почистване и проверка на устройството.....	53
	Почистване на стъклото на скенера.....	53
	Почистване на печатащата глава.....	54
	Проверка на качеството на печат.....	54
	Проверка на подравняването на отпечатването.....	56
B	Отстраняване на неизправности	57
	Съобщения за грешка и поддръжка.....	57
	Показване на анимации за грешка.....	63
	Прехвърляне на вашите факсове или на справка на дневника на факсовете.....	63
	Засядане на документ.....	64
	Задръстване на принтера или засядане на хартия.....	65
	Отстраняване на неизправности.....	68
	Ако имате затруднения с устройството.....	68
	Откриване на тон за набиране.....	75
	Смущения в телефонната линия / VoIP.....	75
	Информация за устройството.....	76
	Проверка на серийния номер.....	76
	Функции за нулиране.....	76
	Как да нулирате настройките на устройството.....	76
C	Меню и функции	77
	Програмиране от екрана.....	77
	Таблица на менютата.....	78
	Въвеждане на текст.....	91
	Въвеждане на интервали.....	91
	Извършване на корекции.....	91
	Повтаряне на букви.....	91
	Специални знаци и символи.....	91

D Спецификации 92

Обща информация	92
Носители за печат	94
Факс.....	95
Копиране.....	96
Скенер.....	97
Принтер	98
Интерфейси.....	99
Изисквания към компютъра	100
Консумативи	101
Мрежа (LAN).....	102

E Индекс 103

Съдържание (РЪКОВОДСТВО ЗА ДОПЪЛНИТЕЛНИ ФУНКЦИИ)

Ръководство за допълнителни функции обяснява следните функции и операции.

Можете да прегледате Ръководство за допълнителни функции на компактдиска.

1 Общи настройки

Запазване в паметта
Автоматично лятно часово
време
Дежурен режим
Течнокристален дисплей
Режим Таймер

2 Функции за защита

ТХ Блокиране

3 Изпращане на факс

Допълнителни опции за
изпращане
Допълнителни операции на
изпращане

4 Получаване на факс

Допълнителни операции по
получаване

5 Набиране и запаметяване на номера

Гласови операции
Допълнителни операции по
набиране
Допълнителни начини за
запаметяване на номера

6 Отпечатване на отчети

Факс отчети
Отчети

7 Правене на копия

Настройки за копиране

A Текуща профилактика

Почистване и проверка на
устройството
Опаковане и транспортиране на
устройството

B Кратък речник

C Индекс

Използване на документацията

Благодарим ви, че закупихте устройство Brother! Прочитането на документацията ще ви помогне да го използвате възможно най-ефективно.

Символи и условни обозначения, използвани в документацията

В документацията са използвани следните символи и условни обозначения.

Получерен шрифт	Получерният шрифт обозначава специфични бутони на контролния панел на устройството или на екрана на компютъра.
<i>Курсив</i>	Курсивният шрифт подчертава важна информация или насочва към свързана тема.
Courier New	Шрифтът Courier New обозначава съобщенията, показвани на дисплея на устройството.

ВНИМАНИЕ

ВНИМАНИЕ показва потенциално опасна ситуация, която, ако не бъде избегната, може да доведе до смърт или сериозни наранявания.

ПРЕДУПРЕЖДЕНИЕ

ПРЕДУПРЕЖДЕНИЕ показва потенциално опасна ситуация, която, ако не бъде избегната, може да доведе до малки или средни наранявания.

ВАЖНО

ВАЖНО показва потенциално опасна ситуация, която, ако не бъде избегната, може да доведе до имуществени щети или загуба на функционалност на продукта.



Забележките ви информират как да реагирате в дадена ситуация или ви дават полезни съвети за това как работата взаимодейства с други функции.



Иконите за опасност от електрически ток ви предупреждават за възможни токови удари.

Достъп до Ръководството за допълнителни функции, Ръководството за потребителя на софтуера, Ръководството за мрежовия потребител и Мрежовия речник

Основното ръководство за потребителя не съдържа цялата информация за устройството, като например как да използвате допълнителните функции за факс, копиране, принтера, скенера, PC-Fax и мрежата. Когато сте готови да научите подробна информация за тези операции, прочетете

Ръководство за допълнителни функции,
Ръководство за потребителя на софтуера,
Ръководство за мрежовия потребител
и Мрежови речник, които се намират на компактдиска.

Преглед на документацията

Преглед на документацията (Windows®)

За да видите документацията, от меню **старт** изберете **Brother, MFC-XXXX** (където XXXX е името на вашия модел) от списъка с програми, и след това изберете **Ръководства за потребителя.**

Ако не сте инсталирали софтуера, можете да намерите документацията на компактдиска, като следвате инструкциите по-долу:

- 1 Включете компютъра. Поставете компактдиска на Brother в CD-ROM устройството.



Забележка

Ако екранът на Brother не се появи автоматично, отидете на **Моят компютър (Компютър)**, щракнете двукратно върху иконата на компактдиска, а след това двукратно върху **start.exe**.

- 2 Ако се покаже екранът с имена на модели, щракнете върху вашия модел.
- 3 Ако се покаже екранът за език, щракнете върху вашия език. Ще се покаже главното меню на компактдиска.

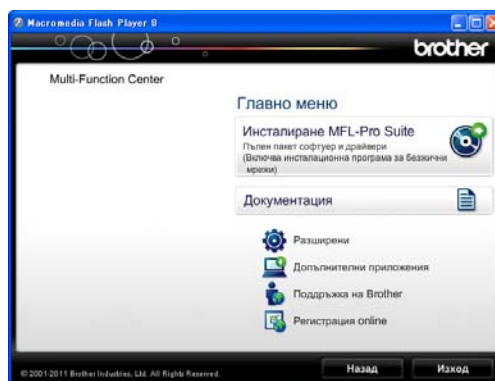

- 4 Щракнете върху **Документация.**
- 5 Щракнете върху **Документи в PDF формат.** Ако се покаже екранът за избор на държава, изберете вашата. След като се покаже списъкът с ръководства за потребителя, изберете това, което искате да прочетете.

Преглед на документацията (Macintosh)

- 1 Включете вашия Macintosh. Поставете компактдиска на Brother в CD-ROM устройството. Ще се покаже следният прозорец.



- 2 Щракнете двукратно върху иконата **Documentation** (Документация).
- 3 Щракнете двукратно върху папката за вашия език.
- 4 Щракнете двукратно върху **top.pdf**. Ако се покаже екранът за избор на държава, изберете вашата.
- 5 След като се покаже списъкът с ръководства за потребителя, изберете това, което искате да прочетете.

Как да намерим инструкциите за сканиране

Има няколко начина за сканиране на документи. Можете да намерите инструкциите, както следва:

Ръководство за потребителя на софтуера

- *Сканиране*
- *ControlCenter*
- *Мрежово сканиране*

ScanSoft™ PaperPort™ 12SE с ръководства за работа с OCR (за потребители на Windows®)

- Пълното издание на ScanSoft™ PaperPort™ 12SE с ръководствата за работа с OCR може да бъде прегледано в раздел Помощ в приложението ScanSoft™ PaperPort™ 12SE.

Ръководство на потребителя за Presto! PageManager (за потребители на Macintosh)



Забележка

Преди употреба трябва да бъде изтеглен и инсталиран Presto! PageManager. Вижте *Достъп до поддръжката на Brother (Macintosh)* >> стр. 5 за допълнителни инструкции.

- Пълното ръководство за потребителя за Presto! PageManager може да бъде прегледано в раздел Помощ на приложението Presto! PageManager.

Как да намерим инструкциите за настройка на мрежата

Устройството може да бъде свързано към безжична мрежа.

Инструкции за основна настройка

>>> Ръководство за бързо инсталиране

Ако вашата точка за безжичен достъп или маршрутизатор поддържа Wi-Fi Protected Setup или AOSS™

>>> Ръководство за бързо инсталиране

Мрежова настройка

>>> Ръководство за мрежовия потребител

Достъп до поддръжката на Brother (Windows®)

В компактдиска можете да намерите всички връзки, от които се нуждаете, като уеб-базирана поддръжка (Brother Solutions Center).

- Щракнете върху **Поддръжка на Brother** в **Главно меню**. Ще се появи следният екран:



- За достъп до нашия уебсайт (<http://www.brother.com/>) щракнете върху **Начална страница на Brother**.
- За последните новини и информация относно поддръжката на продукт (<http://solutions.brother.com/>) щракнете върху **Brother Solutions Center**.
- За да посетите нашия уебсайт за оригинални консумативи на Brother (<http://www.brother.com/original/>) щракнете върху **Информация за доставките**.

- За достъп до Brother CreativeCenter (<http://www.brother.com/creativecenter/>) за БЕЗПЛАТНИ фотопроекти и материали за печат щракнете върху **Brother CreativeCenter**.
- За да се върнете в главното меню, щракнете върху **Назад**, а ако сте приключили — върху **Изход**.

Достъп до поддръжката на Brother (Macintosh)

В компактдиска можете да намерите всички връзки, от които се нуждаете, като уеб-базирана поддръжка (Brother Solutions Center).

- Щракнете двукратно върху иконата **Brother Support** (Поддръжка на Brother). Ще се появи следният екран:

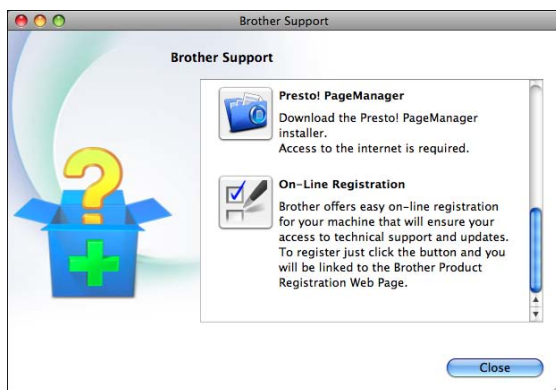



- За да изтеглите и инсталирате Presto! PageManager, щракнете върху **Presto! PageManager**.
- За да регистрирате вашето устройство от страницата на Brother за регистрация на продукти (<http://www.brother.com/registration/>), щракнете върху **On-Line Registration** (Регистрация online).
- За последните новини и информация относно поддръжката на продукт (<http://solutions.brother.com/>) щракнете върху **Brother Solutions Center**.
- За да посетите нашия уебсайт за оригинални консумативи на Brother (<http://www.brother.com/original/>), щракнете върху **Supplies Information** (Информация за доставките).

Преглед на контролния панел



1 Бутони за режими:

-  **FAX (Факс)**
Дава възможност за достъп до режим ФАКС.
-  **SCAN (Сканиране)**
Дава възможност за достъп до режим СКАНИРАНЕ.
-  **COPY (Копиране)**
Дава възможност за достъп до режим КОПИРАНЕ.

2 Бутони за телефон:

- **Redial/Pause (Повторно набирање/пауза)**
Набира повторно последните 30 набрани номера. Вмъква пауза при набирањето.
- **Tel/R (Тел/П)**
Този бутон се използва за провеждане на телефонен разговор след вдигане на външната слушалка при позвъняване Ф/Т (бързо двойно-позвъняване). Също така, при връзка към PBX централа можете да използвате този бутон, за да получите достъп до външна линия или да прехвърлите обаждане към друг вътрешен телефон.

3 Клавиши за стартиране:

-  **Mono Start (Старт Черно-бяло)**
Дава ви възможност да стартирате изпращане на факсове или да правите черно-бели копия. Също така дава възможност да започнете да сканирате (цветно или черно-бяло, в зависимост от настройките за сканиране в софтуера ControlCenter).
-  **Colour Start (Старт Цветно)**
Дава ви възможност да стартирате изпращане на факсове или да правите пълноцветни копия. Също така дава възможност да започнете да сканирате (цветно или черно-бяло, в зависимост от настройките за сканиране в софтуера ControlCenter).

4 Stop/Exit (Стоп/Излез)

Прекъсва операцията или излиза от менюто.

5 Клавиатура за набирање

Използвайте тези бутони, за да набирате телефонни и факс номера и като клавиатура за въвеждане на информация в устройството.



6 Бутони на менюто:

■ Бутони за ниво на звука



Когато устройството е неактивно, можете да натиснете тези бутони, за да регулирате силата на звънене.

■ Бързо набирание бутон



Позволява да съхранявате, откривате и набирате номера, които са запазени в паметта.

■ ◀ или ▶

Натиснете ◀ или ▶, за да преместите избраната област наляво или надясно по течнокристалния дисплей.

■ ▲ или ▼

Натиснете ▲ или ▼, за да преминавате през менютата и опциите.

■ Menu (Меню)

Достъп до главното меню.

■ Clear (Изчисти)

Натиснете, за да изтриете символи или да се върнете към предходното ниво на менюто.

■ OK (OK)

Позволява да избирате настройка.

7 LCD (течнокристален дисплей)

Извежда съобщения на екрана, за да ви помогне при настройването и използването на устройството.



Можете да включвате и изключвате устройството.

Натиснете , за да включите устройството.

Натиснете и задръжте , за да изключите устройството. Течнокристалният дисплей ще покаже *Изключване* и ще остане включен няколко секунди, преди да изгасне. Ако сте свързали външен телефон или телефонен секретар, те ще останат достъпни винаги.

Ако изключите устройството чрез бутона



, то ще продължи да почиства печатащата глава периодично, за да поддържа качеството на печат. За да удължите живота на печатащата глава, за най-добра икономия на мастило и качество на печата, трябва да държите устройството включено в електрическата мрежа през цялото време.

Съобщения на течнокристалния дисплей

Когато устройството е неактивно, течнокристалният дисплей показва текущото му състояние.



1 Статус на безжичния сигнал

Индикатор с четири нива показва текущото ниво на безжичния сигнал, ако използвате безжична връзка.



2 Текущ режим на получаване

Позволява да видите текущия режим на получаване.

- Fax (Само Факс)
- F/T (Факс/Телефон)
- TAD (Външен телефонен секретар)
- Mnl (Ръчно)

3 Статус на паметта

Позволява да видите обема на свободната памет в устройството.

4 Индикатор за мастило

Позволява да видите обема на наличното мастило.

Предупредителната икона  се появява при грешка или съобщение за поддръжка. За подробности вижте *Съобщения за грешка и поддръжка* >> стр. 57.

Основни операции

Следните стъпки показват как да смените настройката на устройството. В този пример настройката за режим на получаване се променя от Само Факс на Факс/тел.

- 1 Натиснете **Menu (Меню)**.
- 2 Натиснете **▲** или **▼**, за да изберете **Инициал. настр.**

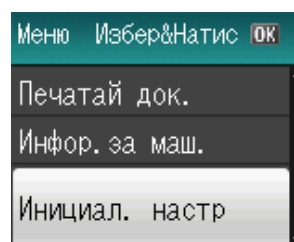

Натиснете **OK (OK)**.

- 3 Натиснете **▲** или **▼**, за да изберете **Режим получ.**

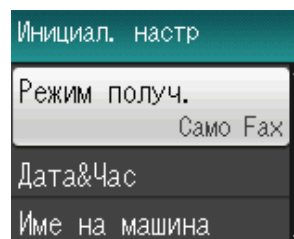

Натиснете **OK (OK)**.

- 4 Натиснете **▲** или **▼**, за да изберете **Факс/тел.**

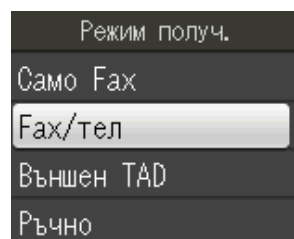

Натиснете **OK (OK)**.

Можете да видите текущите настройки на течнокристалния дисплей:

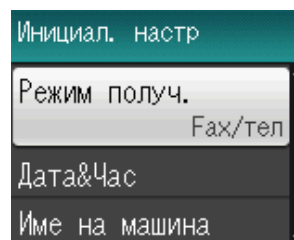





- 5 Натиснете **Stop/Exit (Стоп/Излез)**.

Настройки за сила на звука

Сила на звука на звънене

Можете да изберете диапазон на степените на сила на звука на звънене от **Високо ДО Изкл.**

Когато устройството е неактивно, натиснете   или  , за да регулирате силата на звука. Течнокристалният дисплей показва текущата настройка и, при всяко натискане на бутона, силата на звука ще се промени до следващото ниво. Устройството ще запази вашата нова настройка, докато не я промените.

Можете да променяте също силата на звука чрез менюто, като следвате инструкциите по-долу:

Задаване на сила на звука на звънене от менюто

- 1 Натиснете **Menu (Меню)**.
- 2 Натиснете **▲** или **▼**, за да изберете **Общи настройки**. Натиснете **OK (OK)**.
- 3 Натиснете **▲** или **▼**, за да изберете **Сила на звука**. Натиснете **OK (OK)**.
- 4 Натиснете **▲** или **▼**, за да изберете **Звънене**. Натиснете **OK (OK)**.
- 5 Натиснете **▲** или **▼**, за да изберете **Ниско, Средно, Високо или Изкл.** Натиснете **OK (OK)**.
- 6 Натиснете **Stop/Exit (Стоп/Излез)**.

Сила на звуковия сигнал

Когато функцията за звукови сигнали е активирана, устройството ще възпроизвежда звуков сигнал, когато натиснете бутон, направите грешка или след като изпратите или получите факс.

Можете да изберете диапазон на степените на силата на звуковия сигнал от **Високо ДО Изкл.**

- 1 Натиснете **Menu (Меню)**.
- 2 Натиснете **▲** или **▼**, за да изберете **Общи настройки**. Натиснете **OK (OK)**.
- 3 Натиснете **▲** или **▼**, за да изберете **Сила на звука**. Натиснете **OK (OK)**.
- 4 Натиснете **▲** или **▼**, за да изберете **Аларма**. Натиснете **OK (OK)**.
- 5 Натиснете **▲** или **▼**, за да изберете **Ниско, Средно, Високо или Изкл.** Натиснете **OK (OK)**.
- 6 Натиснете **Stop/Exit (Стоп/Излез)**.

Сила на звука на високоговорителя

Можете да изберете диапазон на степените на сила на звука на високоговорителя от *Високо* до *Изкл.*

- 1 Натиснете **Menu (Меню)**.
- 2 Натиснете **▲** или **▼**, за да изберете *Общи настройки*. Натиснете **OK (OK)**.
- 3 Натиснете **▲** или **▼**, за да изберете *Сила на звука*. Натиснете **OK (OK)**.
- 4 Натиснете **▲** или **▼**, за да изберете *Говорители*. Натиснете **OK (OK)**.
- 5 Натиснете **▲** или **▼**, за да изберете *Ниско, Средно, Високо* или *Изкл.* Натиснете **OK (OK)**.
- 6 Натиснете **Stop/Exit (Стоп/Излез)**.

Течнокристален дисплей

Настройка на яркостта на осветяването

Ако имате проблеми с четенето от течнокристалния дисплей, опитайте да промените настройките за яркост.

- 1 Натиснете **Menu (Меню)**.
- 2 Натиснете **▲** или **▼**, за да изберете *Общи настройки*. Натиснете **OK (OK)**.
- 3 Натиснете **▲** или **▼**, за да изберете *LCD настройки*. Натиснете **OK (OK)**.
- 4 Натиснете **▲** или **▼**, за да изберете *Светлина*. Натиснете **OK (OK)**.
- 5 Натиснете **▲** или **▼**, за да изберете *Светъл, Средно* или *Тъмен*. Натиснете **OK (OK)**.
- 6 Натиснете **Stop/Exit (Стоп/Излез)**.

2

Зареждане на хартия

Зареждане на хартия и други носители за печат

Винаги зареждайте в тавата за хартия само един тип и размер хартия едновременно.

- 1 Издърпайте тавата за хартия извън устройството.

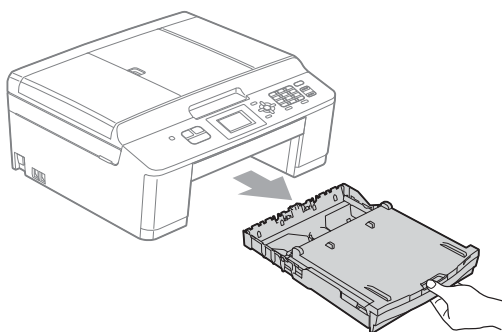

Забележка

Ако капакът на опората за хартия (1) е отворен, го затворете и след това затворете опората за хартия (2).

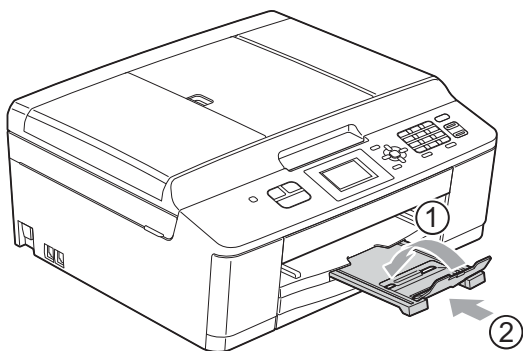

- 2 Повдигнете капака на изходната тава за хартия (1).

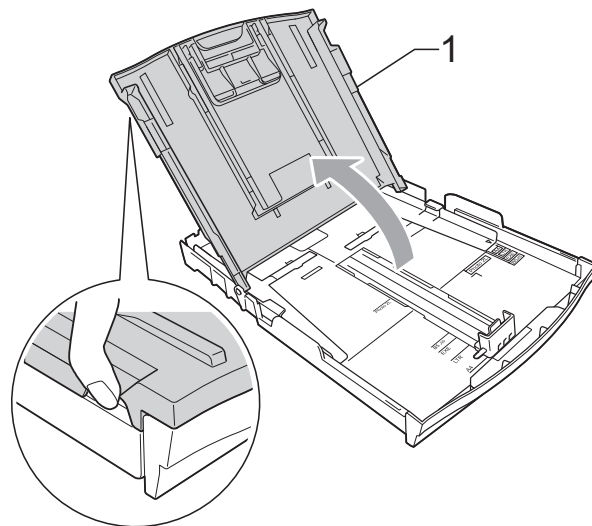

- 3 С две ръце внимателно притиснете и плъзнете страничните водачи на хартията (1) и след това водача за дължина на хартията (2) според размера на хартията. Уверете се, че триъгълните знаци (3) на страничните водачи на хартията (1) и водачът за дължина на хартията (2) съвпадат със знаците за размера хартия, която използвате.

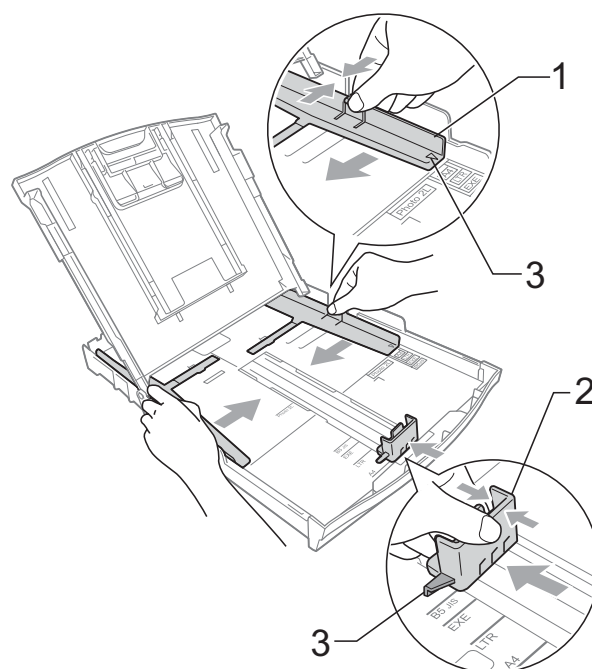

- 4 Разгърнете листата добре, за да избегнете задръстване или непоемане на хартия.

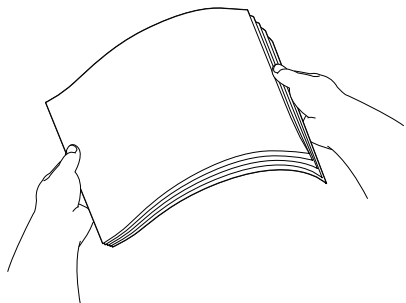

Забележка

Винаги се уверявайте, че хартията не е нагъната или смачкана.

- 5 Поставете внимателно хартията в тавата за хартия, със страната за печат надолу и горния ръб най-напред. Проверете дали хартията е поставена плътно в тавата.

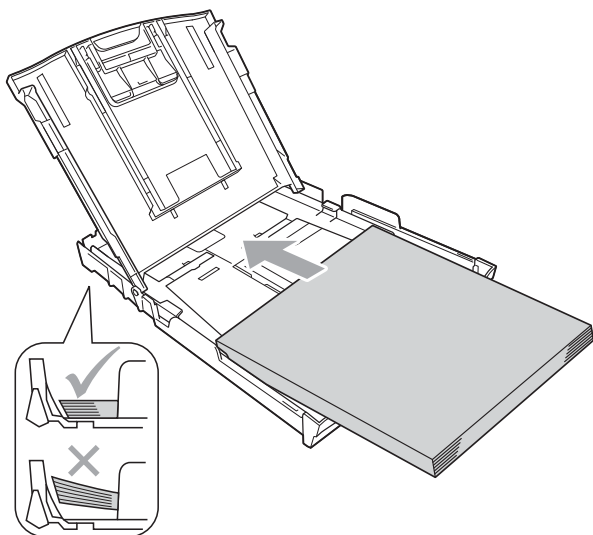

! ВАЖНО

Внимавайте да не бутнете хартията твърде навътре, това може да повдигне задната част на тавата и да доведе до проблеми с подаването на хартия.



Забележка

Когато в тавата за хартия са останали само няколко листа, устройството може да започне да ги подава неправилно. Заредете поне 10 листа хартия в тавата за хартия.

- 6 С двете ръце внимателно регулирайте страничните водачи на хартията (1) според размера на хартията. Уверете се, че страничните водачи докосват ръбовете на хартията.

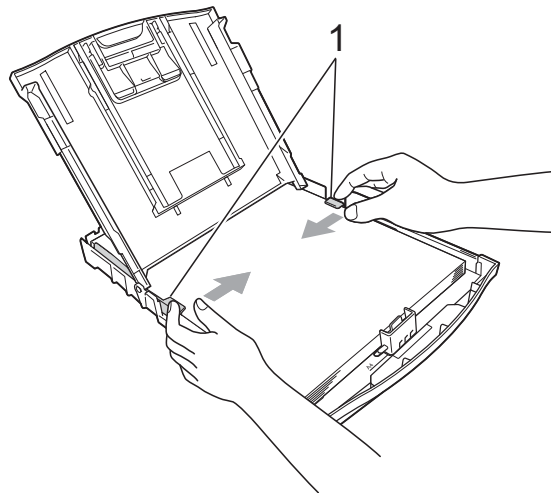

- 7 Затворете капака на изходната тава за хартията.

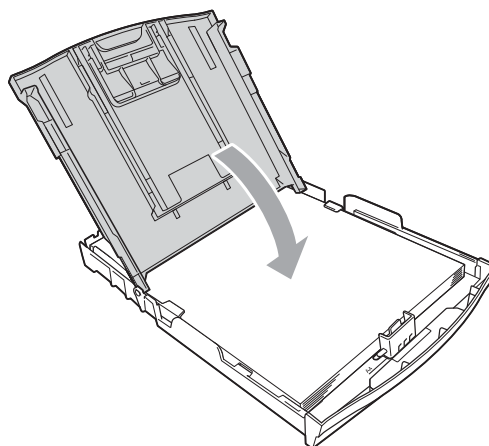

- 8 Бавно бутнете обратно тавата за хартия изцяло в устройството.

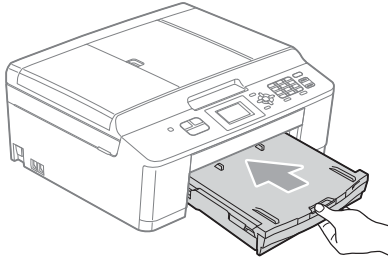

- 9 Придържайки тавата за хартия на място, издърпайте опората за хартия (1), докато щракне, и след това отворете капака на опората за хартия (2).

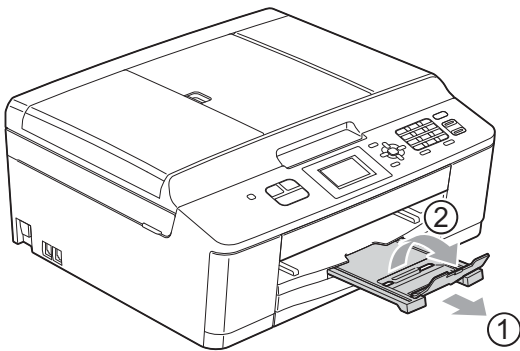

Зареждане на пликосе и пощенски картички

За пликосете

- Използвайте пликосе с тегло между 80 и 95 g/m².
- За някои пликосе трябва да настроите полетата от приложението, с което работите. Преди да започнете печат на много пликосе, непременно извършете пробен печат.

! ВАЖНО

НЕ използвайте следните типове пликосе, тъй като те могат да доведат до проблеми с подаването на хартия:

- Такива с издута форма.
- Такива с прозорче.
- Които са релефни (имат релефни букви по тях).
- Такива със закопчалки или телчета.
- Предварително отпечатани от вътрешната страна.

С лепило	Двойно затварящи се

Понякога може да има проблеми с подаването на хартията, причинени от дебелината, размера и формата на капачката на пликосете, които използвате.

Зареждане на пликосе и пощенски картички

- 1 Преди да заредите, натиснете краищата и страните на пликосете или пощенските картички, за да ги направите възможно най-плоски.

! ВАЖНО

Ако пликосете или пощенските картички са „двустрани“, поставяйте само по един плик или пощенска картичка в тавата за хартия.

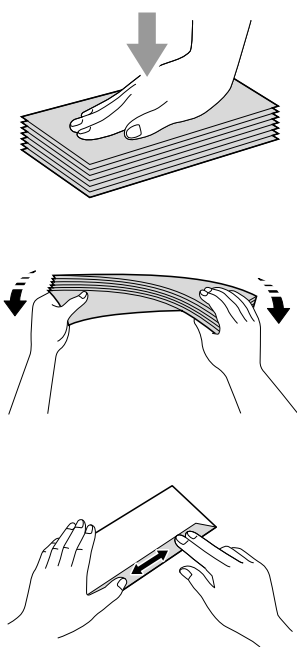

- 2 Поставете пликосете или пощенските картички в тавата за хартия със страната за адресиране надолу и водещата страна (горната част на пликосете) отпред, както е показано на илюстрацията. С двете ръце внимателно натиснете и плъзнете страничните водачи на хартията (1) и водача за дължина на хартията (2), докато паснат с размера на пликосете или картичките.

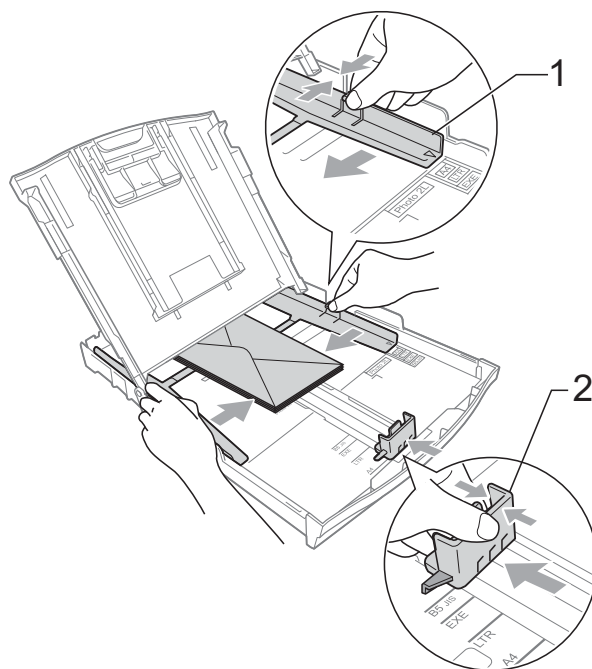

Ако имате проблеми с печата върху пликове с капаче на късата страна, опитайте следното:

- 1 Отворете плика.
- 2 Поставете плика в тавата за хартия със страната за адресиране надолу и капаче, разположено както е показано на илюстрацията.

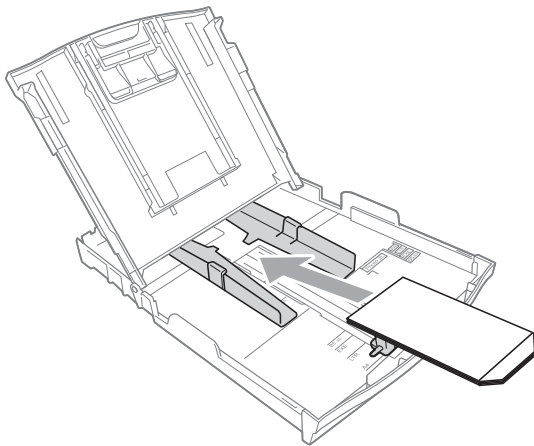

- 3 В диалоговия прозорец на драйвера на принтера изберете **Обърнат печат** и след това коригирайте размера и границата в приложението.
 - Ръководство за потребителя на софтуера: *Печатане* (Windows®)
 - Ръководство за потребителя на софтуера: *Печат и Изпращане на факс* (Macintosh)

Печатна площ

Печатната площ зависи от настройките в приложението, което използвате. Фигурите по-долу показват неразрешените за печат зони върху предварително нарязана хартия и пликове. Когато функцията Печат без бяло поле е налична и включена, устройството може да печата в потъмнените области на листовите.

➤➤Ръководство за потребителя на софтуера: *Печатане* (Windows®)

➤➤Ръководство за потребителя на софтуера: *Печат и Изпращане на факс* (Macintosh)

Хартия на листове

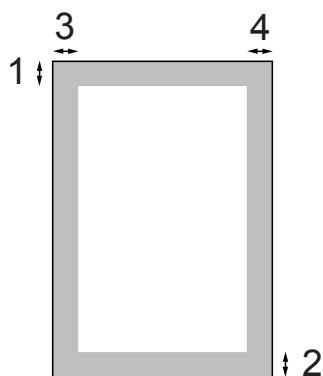

Пликове

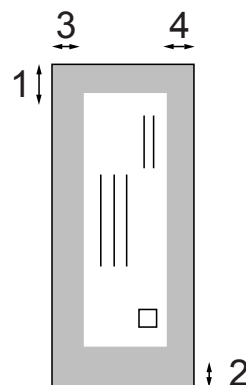

	Горе (1)	Долу (2)	Ляво (3)	Дясно (4)
Хартия на листове	3 mm	3 mm	3 mm	3 mm
Пликове	22 mm	22 mm	3 mm	3 mm



Забележка

Функцията Без бяло поле не е налична за пликове.

Настройки за хартия

Тип хартия

За най-добро качество на печат задайте в устройството типа хартия, който използвате.

- 1 Натиснете **Menu (Меню)**.
- 2 Натиснете **▲** или **▼**, за да изберете *Общи настройки*.
Натиснете **OK (OK)**.
- 3 Натиснете **▲** или **▼**, за да изберете *Вид хартия*.
Натиснете **OK (OK)**.
- 4 Натиснете **▲** или **▼**, за да изберете *Обикн. хартия, Inkjet Хартия, Brother BP71, Brother BP61, Друга гланцова или Прозрачно фолио*.
Натиснете **OK (OK)**.
- 5 Натиснете **Stop/Exit (Стоп/Излез)**.



Забележка

Устройството изважда хартията с отпечатаната повърхност нагоре върху тавата за хартия в предната му част. Когато използвате прозрачно фолио или гланцирана хартия, отстранявайте веднага всеки лист, за да избегнете размазване или засядане на хартия.

Размер на хартията

Можете да използвате четири размера хартия за отпечатване на копия: A4, A5, Letter и 10 × 15 cm, и два размера хартия за отпечатване на факсове: A4 и Letter. Когато зареждате хартия с различен размер в устройството, трябва също и да смените настройката за размер на хартия, за да може устройството да вмества входящия факс върху страницата.

- 1 Натиснете **Menu (Меню)**.
- 2 Натиснете **▲** или **▼**, за да изберете *Общи настройки*.
Натиснете **OK (OK)**.
- 3 Натиснете **▲** или **▼**, за да изберете *Разм. хартия*.
Натиснете **OK (OK)**.
- 4 Натиснете **▲** или **▼**, за да изберете *A4, A5, 10x15cm или Letter*.
Натиснете **OK (OK)**.
- 5 Натиснете **Stop/Exit (Стоп/Излез)**.

Допустим тип хартия и други носители за печат

Качеството на печат може да бъде повлияно от типа хартия, който използвате в устройството.

За да получите най-доброто качество на печат за избраните настройки, винаги задавайте типа хартия така, че да съответства на типа хартия, заредена в тавата.

Можете да използвате обикновена хартия, хартия за мастиленоструйни принтери (с покритие), гланцирана хартия, прозрачни фолио и пликосе.

Препоръчваме ви да изпробвате различни типове хартия, преди да закупите големи количества.

За най-добри резултати използвайте хартия Brother.

- При печат върху хартия за мастиленоструйни принтери (с покритие), прозрачно фолио и гланцирана хартия, се уверявайте, че избирате правилния носител за печат в раздел „**Основни**“ на драйвера за принтер или в Настройка на типа хартия в менюто. (Вижте *Тип хартия* >> стр. 17.)
- Когато печатате върху фотохартия Brother, заредете допълнителен лист от същата хартия в тавата. За тази цел в пакета с хартия е включен допълнителен лист.
- Когато печатате върху прозрачно фолио, заредете един допълнителен лист в тавата за хартия.
- Когато използвате прозрачно фолио или фотохартия, отстранявайте веднага всеки лист, за да избегнете размазване или засядане на хартия.

- Избягвайте да докосвате отпечатаната страна на хартията веднага след отпечатване; повърхността може да не е изсъхнала и да изцапате пръстите си.

Препоръчвани носители за печат

За да получите най-добро качество на печат, ви предлагаме да използвате хартия Brother. (Вижте таблицата по-долу.)

Ако хартията Brother не се продава във вашата страна, ви препоръчваме да тествате различни марки хартия, преди да закупите големи количества.

При печат върху прозрачно фолио ви препоръчваме да използвате „Прозрачна лента 3М“.

Хартия Brother

Тип хартия	Елемент
A4 обикновена	BP60PA
A4 гланцирана фотохартия	BP71GA4
A4 мастиленоструйна (мат)	BP60MA
Гланцирана фотохартия 10 × 15 cm	BP71GP

Работа и използване на носители за печат

- Съхранявайте хартията в оригиналната опаковка и я дръжте запечатана. Дръжте хартията хоризонтално и далеч от влага, директна слънчева светлина и топлина.
- Избягвайте докосване на лъскавата (с покритието) страна на фотохартията. Заредете фотохартията с лъскавата страна надолу.
- Избягвайте докосване и на двете страни на прозрачното фолио, тъй като то лесно абсорбира вода и пот и това може да доведе до влошено качество на печата. Прозрачно фолио, предназначено за лазерни принтери/копири, може да зацапа следващия документ. Използвайте само прозрачно фолио, което е препоръчано за мастиленоструен печат.

! ВАЖНО

НЕ използвайте следните видове хартия:

- Повредена, нагъната, набръчкана или с неправилна форма

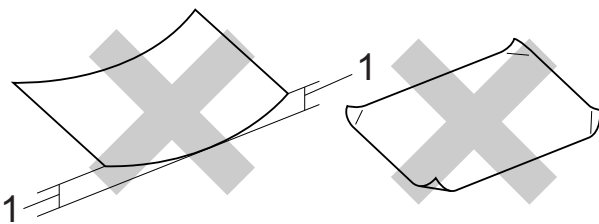

1 Нагъване 2 mm или повече може да доведе до задръстване.

- Изключително лъскава или релефна хартия
- Хартия, която не може да бъде поставена в равен куп
- Хартия с къси влакна

Капацитет на капака на изходната тава за хартия

До 50 листа хартия от 80 g/m², формат А4.

- Прозрачното фолио и фотохартията трябва да се вземат от капака на изходната тава за хартия страница по страница, за да се избегне размазване.

Избор на правилен носител за печат

Размер и тип на хартията за всяка операция

Тип хартия	Размер на хартията		Използване		
			Факс	Копиране	Принтер
Хартия на листове	A4	210 × 297 mm	Да	Да	Да
	Letter	215,9 × 279,4 mm	Да	Да	Да
	Executive	184 × 267 mm	–	–	Да
	JIS B5	182 × 257 mm	–	–	Определени от потребителя
	A5	148 × 210 mm	–	Да	Да
	A6	105 × 148 mm	–	–	Да
Картички		10 × 15 cm	–	Да	Да
		13 × 18 cm	–	–	Да
		127 × 203 mm	–	–	Да
	Пощенска картичка 1	100 × 148 mm	–	–	Определени от потребителя
	Пощенска картичка 2 (Двустранна)	148 × 200 mm	–	–	Определени от потребителя
Пликове	Плик C5	162 × 229 mm	–	–	Да
	Плик DL	110 × 220 mm	–	–	Да
	COM-10	105 × 241 mm	–	–	Да
	Monarch	98 × 191 mm	–	–	Да
	Плик Y4	105 × 235 mm	–	–	Определени от потребителя
Прозрачно фолио	A4	210 × 297 mm	–	Да	Да
	Letter	215,9 × 279,4 mm	–	Да	Да
	A5	148 × 210 mm	–	Да	Да

Тегло, дебелина и капацитет на хартията

Тип хартия		Тегло	Дебелина	Брой листове
Хартия на листове	Обикновена хартия	От 64 до 120 g/m ²	От 0,08 до 0,15 mm	100 ¹
	Хартия за мастиленоструйни принтери	От 64 до 200 g/m ²	От 0,08 до 0,25 mm	20
	Гланцирана хартия	До 220 g/m ²	До 0,25 mm	20 ²
Картички	Фото картичка	До 220 g/m ²	До 0,25 mm	20 ²
	Картотечна хартия	До 120 g/m ²	До 0,15 mm	30
	Пощенска картичка	До 200 g/m ²	До 0,25 mm	30
Пликове		От 75 до 95 g/m ²	До 0,52 mm	10
Прозрачно фолио		–	–	10

¹ До 100 листа хартия от 80 g/m².

² Хартията BP71 (260 g/m²) е предназначена специално за мастиленоструйните устройства на Brother.

Начин на зареждане на документи

Можете да изпращате факс, да правите копия и да сканирате от ADF (автоматично листоподаващо устройство) и от стъклото на скенера.

Работа с автоматичното листоподаващо устройство (ADF)

ADF може да поеме до 15 страници¹ и зарежда всеки лист поотделно.

Използвайте хартия 90 g/m² и винаги разлиствайте краищата, преди да я поставите в ADF.

¹ В ADF можете да заредите до 20 страници, ако разделите страниците и спазвате следните условия:
Температура: 20 - 26 °C
Влажност: 40 - 50 % без кондензация
Хартия: XEROX4200 75 g/m²

Размери и тегла на документи

Дължина:	От 148 до 355,6 mm
Ширина:	От 148 до 215,9 mm
Тегло:	От 64 до 90 g/m ²

Начин на зареждане на документи

! ВАЖНО

- НЕ дърпайте документите по време на подаването им.
- НЕ използвайте хартия, която е огъната, набръчкана, сгъната, набраздена, прихваната с телбод или кламер, лепена с лепило или тиксо.
- НЕ използвайте картон, вестникарска хартия или текстил.

Уверете се, че документи, написани с мастило или коригирани с коректор, са напълно изсъхнали.

- 1 Разтворете опората за документи на ADF (1) и нейния капак (2).

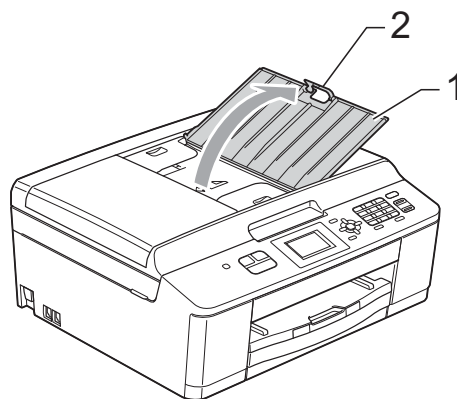

- 2 Разлистете добре хартията.
- 3 Регулирайте водачите за хартия (1) така, че да съвпадат с ширината на вашите документи. Разлистете листовите на документите и ги поставете с печатната страна надолу, с горния ръб напред в ADF под водачите, докато усетите, че докосват подаващите ролки. На екрана ще се покаже ADF ГОТОВО.

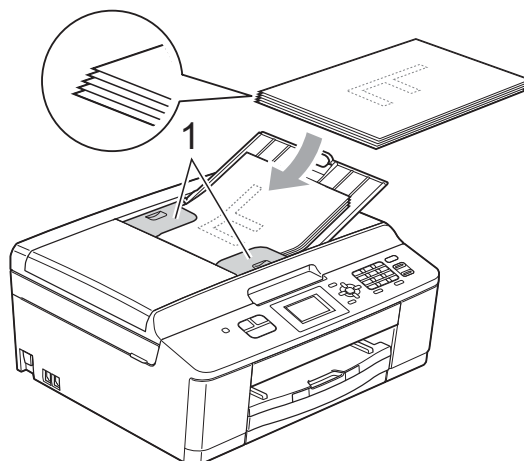

! ВАЖНО

НЕ оставяйте обемисти документи върху стъклото на скенера. Това може да доведе до задръстване на ADF.

- 4 След като използвате ADF, затворете капака на опората за документи и натиснете горната лява част на опората, за да я затворите напълно.

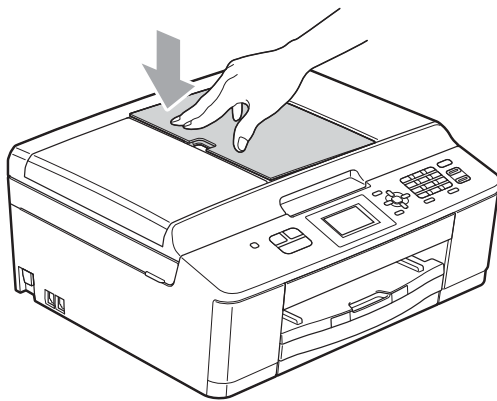

Използване на стъклото на скенера

Можете да използвате стъклото на скенера, за да изпращате по факс, копирате или сканирате страници на книга или отделна страница.

Поддържани размери на документи

Дължина:	До 297 mm
Ширина:	До 215,9 mm
Тегло:	До 2 kg

Начин на зареждане на документи

Забележка

За да използвате стъклото на скенера, ADF трябва да бъде празно.

- 1 Вдигнете капака за документи.
- 2 Като използвате водещите линии за документи в горната лява част, поставете документа **с лицето надолу** в горния ляв ъгъл на стъклото на скенера.

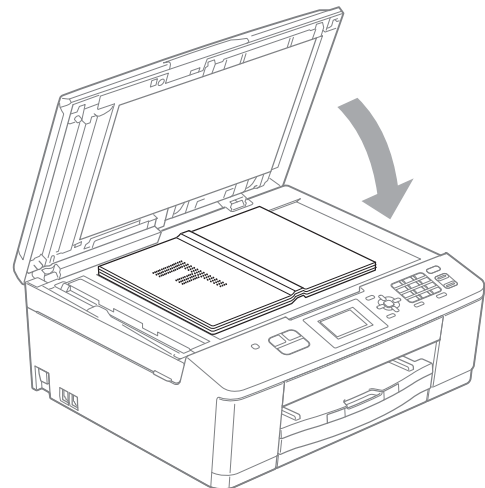
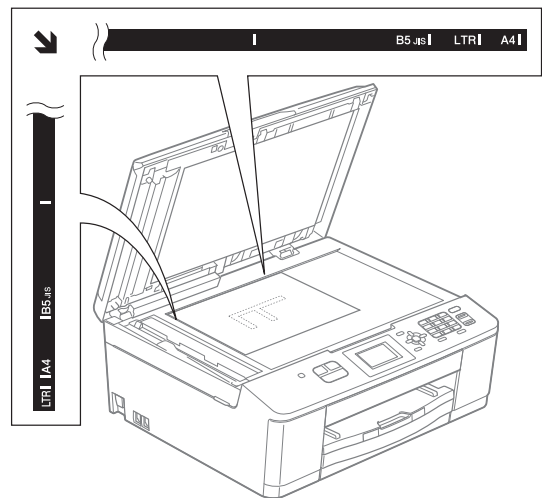

- 3 Затворете капака за документи.

! ВАЖНО

Ако сканирате книга или обемист документ, НЕ затръшвайте капака надолу и не го натискайте.

Неразрешена за сканиране зона

Областта на сканиране зависи от настройките на приложението, което използвате. Фигурите по-долу показват неразрешените за сканиране зони.

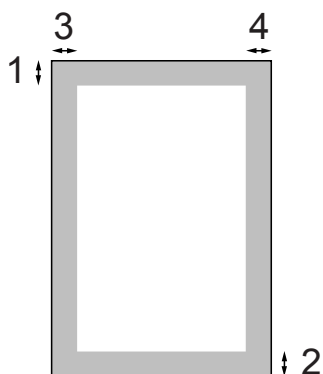

Използване	Размер на документа	Горе (1) Долу (2)	Ляво (3) Дясно (4)
Факс	A4	3 mm	3 mm ¹
	Letter		4 mm
	Legal		
Копиране	Всички размери хартия		3 mm
Сканиране			

¹ Зоната, която не може да бъде сканирана, е 1 mm, когато използвате ADF.

Как да изпращате факс

Стъпките по-долу показват как да изпратите факс.

- 1 Когато желаете да изпратите факс или да промените настройките за изпращане или получаване на факсове, натиснете

 (FAX (Факс)).



- Течнокристалният дисплей показва:

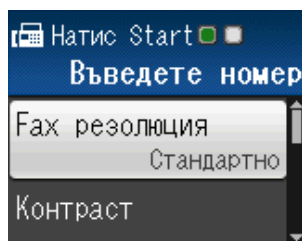

- 2 За да заредите вашия документ, направете някое от следните неща:
 - Поставете документа с *печатната страна надолу* в ADF. (Вижте *Работа с автоматичното листоподаващо устройство (ADF)* >> стр. 22.)
 - Поставете документа с *печатната страна надолу* върху стъклото на скенера. (Вижте *Използване на стъклото на скенера* >> стр. 23.)

Забележка

- За да изпращате цветни факсове с множество страници, използвайте ADF.
- Ако изпращате черно-бял факс от ADF, когато паметта е пълна, факсът ще се изпрати в реално време.
- Можете да използвате стъклото на скенера, за да изпращате по факс страници от книга поединично. Документите могат да бъдат с размер до A4 или Letter.
- Тъй като можете да сканирате страниците само поединично, по-лесно е да използвате ADF, ако изпращате документ с множество страници.

- 3 Можете да промените следните настройки за изпращане на факс. Натиснете ▲ или ▼, за да преминете през настройките за факс. Когато се покаже желаната от вас настройка, натиснете **OK (OK)** и изберете вашата опция.

(Основно ръководство за потребителя)

За подробности относно промяната на описаните по-долу настройки за изпращане на факс, вижте страници от 27 до 28.

- Размер на сканиране чрез стъклото
- Изпращане на цветен факс

(Ръководство за допълнителни функции)

За допълнителни настройки и операции за изпращане на факс
 >> Ръководство за допълнителни функции: *Изпращане на факс*

- Избор на множество настройки
- Контраст
- Факс резолюция
- Задаване на нови настройки по подразбиране
- Възстановяване на фабричните настройки
- Двустранен достъп
- Факс в края на повикването
- Разпращане
- Предаване в реално време
- Междуконтинентален режим
- Отмяна на изчакващи задачи

- 4 Въведете факс номер.

Чрез клавиатурата за набиране

Чрез Бързо набиране

- Бързо набиране

Чрез историята на повикванията

- Изходящо обаж.

- 5 Натиснете **Mono Start (Старт Черно-бяло)** или **Colour Start (Старт Цветно)**.

Изпращане на факс от ADF

- Устройството започва да сканира документа за изпращане.

Изпращане на факс от стъклото на скенера

- Ако сте натиснали **Mono Start (Старт Черно-бяло)**, устройството започва да сканира първата страница. Преминете към стъпка 6.
- Ако сте натиснали **Colour Start (Старт Цветно)**, течнокристалният дисплей ви пита дали желаете да изпратите цветен факс. Натиснете **1**, за да изберете Да (Прати), за да потвърдите. Устройството започва да сканира и изпраща документа.

- 6 Когато течнокристалният дисплей ви попита Следваща стр.?, направете едно от следните неща:

- За да изпратите една страница, натиснете **2**, за да изберете Не (изпр.) (или натиснете **Mono Start (Старт Черно-бяло)** отново).

Устройството започва да изпраща документа.

- За да изпратите повече от една страница, натиснете **1**, за да изберете Да и преминете към стъпка 7.

- 7 Поставете следващата страница върху стъклото на скенера. Натиснете **OK (OK)**. Устройството започва да сканира страницата. (Повторете стъпки 6 и 7 за всяка допълнителна страница.)
- 8 Когато всички страници са сканирани, натиснете **2** или **Mono Start (Старт Черно-бяло)** за стартиране.

Прекратяване на изпращането на факс

За да спрете изпращането на факс, натиснете **Stop/Exit (Стоп/Излез)**.

Задаване на размер за стъклото на скенера за изпращане на факс

Когато документите са с размер Letter, трябва да зададете Letter за размер на сканиране. В противен случай, страничната зона от факсовете ще липсва.

- 1 Натиснете  (**FAX (Факс)**).
- 2 Натиснете ▲ или ▼, за да изберете **Разширени настр.**
Натиснете **OK (OK)**.
- 3 Натиснете ▲ или ▼, за да изберете **Разм.скан стъкло.**
Натиснете **OK (OK)**.
- 4 Натиснете ▲ или ▼, за да изберете **A4** или **Letter**.
Натиснете **OK (OK)**.



Забележка

- Можете да запаметите често използваните настройки, задавайки ги като настройки по подразбиране. (▶▶Ръководство за допълнителни функции: *Задаване на направените промени като нова настройка по подразбиране*)
- Тази настройка е достъпна само за изпращане на документи от стъклото на скенера.

Изпращане на цветен факс

Вашето устройство може да изпраща цветен факс към устройства, които поддържат тази функция.

Цветните факсове не могат да бъдат съхранявани в паметта. Когато изпращате цветен факс, устройството ще го изпрати в реално време (дори ако **Реално времеТХ** е с настройка **Изкл.**).

Отмяна на факс в процес на изпълнение

Ако желаете да отмените факс докато устройството сканира, набира номер или изпраща, натиснете **Stop/Exit (Стоп/Излез)**.

Отчет за потвърждаване на предаването

Можете да използвате Отчета за потвърждаване на предаването като доказателство, че сте изпратили факс. Този отчет съдържа името или факс номера на подателя, часа и датата на изпращане, продължителността на изпращане, броя изпратени страници и информация дали изпращането е било успешно или не.

Достъпни са няколко настройки за Отчет за потвърждаване на предаването:

- **Вкл. :** Отпечатва отчет след изпращането на всеки факс.
- **Вкл. +Репорт:** Отпечатва отчет след изпращането на всеки факс. Част от първата страница на факса е включена в отчета.
- **Изкл. :** Отпечатва отчет, ако изпращането на факс е неуспешно поради грешка. *Изкл.* е настройката по подразбиране.
- **Изкл. +Репорт:** Отпечатва отчет, ако изпращането на факса е неуспешно поради грешка. Част от първата страница на факса е включена в отчета.

- 1 Натиснете **Menu (Меню)**.
- 2 Натиснете ▲ или ▼, за да изберете **Фак.**
Натиснете **OK (OK)**.
- 3 Натиснете ▲ или ▼, за да изберете **Докл. настр.**
Натиснете **OK (OK)**.
- 4 Натиснете ▲ или ▼, за да изберете **ХМИТ доклад.**
Натиснете **OK (OK)**.

- 5 Натиснете ▲ или ▼, за да изберете **Вкл. , Вкл. +Репорт, Изкл. или Изкл. +Репорт.**
Натиснете **OK (OK)**.

- 6 Натиснете **Stop/Exit (Стоп/Излез)**.



Забележка

- Ако изберете **Вкл. +Репорт** или **Изкл. +Репорт**, изображението ще се появи в Отчета за потвърждаване на предаването, ако Предаване в реално време е с настройка **Изкл.** (►►Ръководство за допълнителни функции: *Предаване в реално време*)
- Ако изпращането е успешно, „OK” ще се появи до „РЕЗУЛТАТ” в Отчета за потвърждаване на предаването. Ако изпращането е неуспешно, „ГРЕШКА” ще се появи до „РЕЗУЛТАТ”.

Режими на получаване

Трябва да изберете режим на получаване в зависимост от външните устройства и телефонните услуги на вашата линия.

Избор на режим на получаване

По подразбиране вашето устройство автоматично получава факсовете, които са изпратени към него. Схемата по-долу ще ви помогне да изберете правилния режим.

За повече подробности относно режимите на получаване вижте *Използване на режимите на получаване* >> стр. 30.

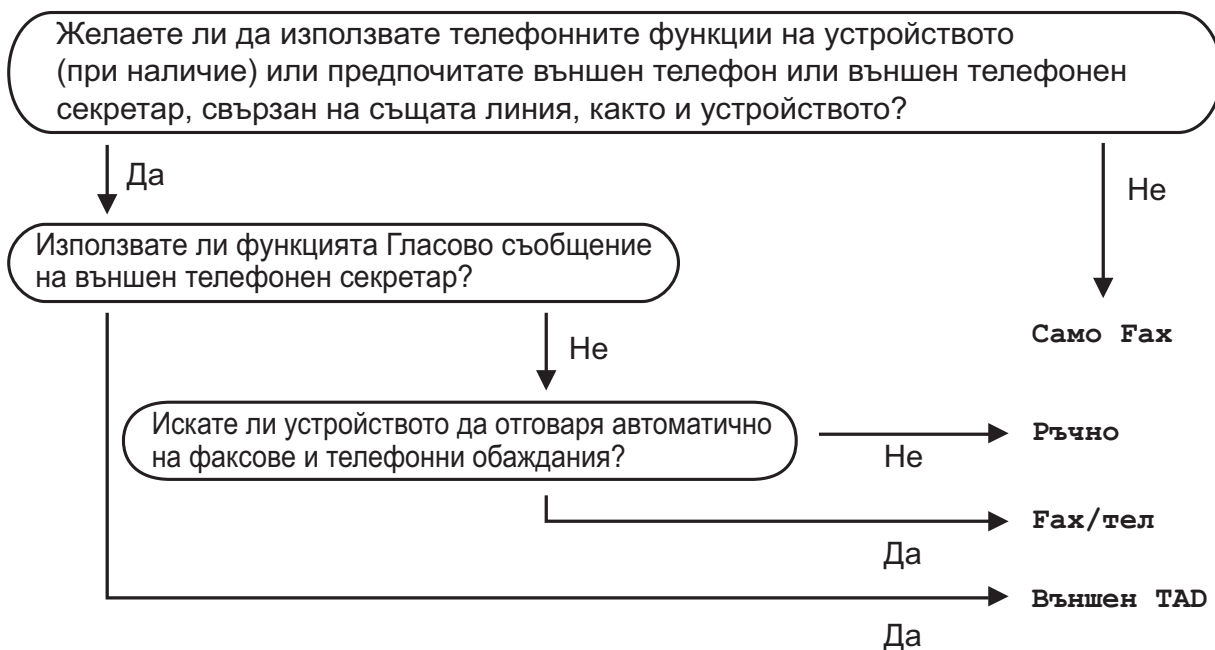

За да зададете режим на получаване, следвайте инструкциите по-долу:

- 1 Натиснете **Menu (Меню)**.
- 2 Натиснете **▲** или **▼**, за да изберете **Инициал. настр.**
Натиснете **OK (OK)**.
- 3 Натиснете **▲** или **▼**, за да изберете **Режим получ.**
Натиснете **OK (OK)**.
- 4 Натиснете **▲** или **▼**, за да изберете **Само Факс, Факс/тел, Външен TAD** или **Ръчно**.
Натиснете **OK (OK)**.
- 5 Натиснете **Stop/Exit (Стоп/Излез)**.
Течнокристалният дисплей ще покаже текущия режим на получаване.

Използване на режимите на получаване

Някои режими на получаване работят автоматично (Само Факс и Факс/тел). Може да желаете да промените настройката за брой иззвънявания, преди да използвате тези режими. (Вижте *Брой иззвънявания* >> стр. 31.)

Само факс

Режим Само факс автоматично отговаря на всяко повикване като на факс повикване.

Факс/Телефон

Режим Факс/Телефон ви помага автоматично да управлявате входящите повиквания, като разпознава дали те са факс повиквания или телефонни обаждания, и отговаря по един от следните начини:

- Факсовете се получават автоматично.
- Телефонните обаждания стартират с позвъняване Ф/Т, за да вдигнете слушалката. Позвъняването Ф/Т е бързо двойно-позвъняване от устройството.

(Вижте също *Време за звънене Ф/Т (Само режим Факс/Телефон)* >> стр. 31 и *Брой иззвънявания* >> стр. 31.)

Ръчно

Ръчният режим изключва всички автоматични функции за автоматичен отговор.

За да получите факс в Ръчен режим, вдигнете слушалката на външния телефон. Когато чуete тоновете на факса (кратки повтарящи се звукови сигнали), натиснете **Mono Start (Старт Черно-бяло)** или **Colour Start (Старт Цветно)**, след това натиснете **2**, за да изберете *Получи*. Можете да използвате функцията *Откриване на факс*, за да получите факсове, като вдигнете слушалката на линията на устройството.

(Вижте също *Откриване на факс* >> стр. 32.)

Външен телефонен секретар

Режимът Външен телефонен секретар позволява на външен телефонен секретар да отговаря на входящите повиквания. На входящите повиквания ще се отговаря по един от следните начини:

- Факсовете се получават автоматично.
- При телефонно обаждане, повикващият може да запише съобщение на външния телефонен секретар.

(За повече информация вижте *Свързване на външен телефонен секретар* >> стр. 34.)

Настройки на режим на получаване

Брой иззвънявания

Функцията Брой иззвънявания задава колко пъти да иззвъни устройството, преди да отговори в режим Само Факс или Факс/тел. Ако има външен или вътрешен телефон, свързан към линията на устройството, изберете максималния брой иззвънявания.

(Вижте *Работа с вътрешен и външен телефон* >> стр. 37 и *Откриване на факс* >> стр. 32.)

- 1 Натиснете **Menu (Меню)**.
- 2 Натиснете ▲ или ▼, за да изберете Факс.
Натиснете **OK (OK)**.
- 3 Натиснете ▲ или ▼, за да изберете Настр. получ.
Натиснете **OK (OK)**.
- 4 Натиснете ▲ или ▼, за да изберете Забавено звън.
Натиснете **OK (OK)**.
- 5 Натиснете ▲ или ▼, за да изберете колко пъти желаете устройството да позвъни преди да отговори.
Натиснете **OK (OK)**.
Ако изберете 0, устройството ще отговори веднага на повикването и линията няма да иззвъни.
- 6 Натиснете **Stop/Exit (Стоп/Излез)**.

Време за звънене Ф/Т (Само режим Факс/Телефон)

Когато има повикване към устройството, вие и повикващият ще чуete нормално телефонно звънене. Броят позвънявания е зададен от функцията за брой позвънявания.

Ако повикването е факс, вашето устройство ще го получи. Ако е телефонно обаждане, устройството ще възпроизведе позвъняване Ф/Т (бързо двойно позвъняване) за времето, което сте задали за Време за звънене Ф/Т. Ако чуete позвъняване Ф/Т, това означава, че на линията има телефонно обаждане.

Тъй като позвъняването Ф/Т се възпроизвежда от устройството, вътрешните и външните телефони *няма* да звънат, но можете да отговорите на обаждането от всеки свързан телефон чрез дистанционен код. (За повече информация вижте *Използване на дистанционни кодове* >> стр. 37.)

- 1 Натиснете **Menu (Меню)**.
- 2 Натиснете ▲ или ▼, за да изберете Факс.
Натиснете **OK (OK)**.
- 3 Натиснете ▲ или ▼, за да изберете Настр. получ.
Натиснете **OK (OK)**.
- 4 Натиснете ▲ или ▼, за да изберете Ф/Т прод. звън.
Натиснете **OK (OK)**.
- 5 Натиснете ▲ или ▼, за да изберете колко дълго устройството да звъни, сигнализирайки за телефонно обаждане (20, 30, 40 или 70 секунди).
Натиснете **OK (OK)**.
- 6 Натиснете **Stop/Exit (Стоп/Излез)**.



Забележка

Дори ако повикващият прекъсне връзката по време на бързото двойно позвъняване, устройството ще продължи да звъни за зададеното време.

Откриване на факс

Ако Откриване на факс е с настройка **Вкл.** :

Устройството получава факс автоматично дори ако отговорите на повикването за факс. Когато видите **Получаване** на течнокристалния дисплей или когато чуете специфичен звуков сигнал в слушалката, затворете я. Устройството ще се погрижи за останалото.

Ако Откриване на факс е с настройка **Изкл.** :

Ако сте близо до устройството и отговорите на повикване за факс, като вдигнете слушалката, натиснете **Mono Start (Старт Черно-бяло)** или **Colour Start (Старт Цветно)**, след това натиснете **2**, за да получите факса.

Ако сте отговорили на повикването от вътрешен или външен телефон, натиснете * **5 1**. (Вижте *Работа с вътрешен и външен телефон* >> стр. 37.)



Забележка

- Ако тази функция е с настройка **Вкл.**, но вашето устройство не се свързва с повикването за факс, когато вдигнете слушалката на вътрешния или външния телефон, въведете кода за дистанционно активиране * **5 1**.
- Ако изпращате факсове от компютър чрез същата телефонна линия и устройството ги прекъсва, задайте за Откриване на факс настройка **Изкл.**

- 1 Натиснете **Menu (Меню)**.
- 2 Натиснете **▲** или **▼**, за да изберете **Факс**.
Натиснете **OK (OK)**.

- 3 Натиснете **▲** или **▼**, за да изберете **Настр. получ.**.
Натиснете **OK (OK)**.
- 4 Натиснете **▲** или **▼**, за да изберете **Засич. Факс**.
Натиснете **OK (OK)**.
- 5 Натиснете **▲** или **▼**, за да изберете **Вкл. (или Изкл.)**.
Натиснете **OK (OK)**.
- 6 Натиснете **Stop/Exit (Стоп/Излез)**.

Операции с телефонни повиквания

Режим Факс/Телефон

Когато устройството е в режим Факс/Телефон, то ще използва позвъняване Ф/Т (бързо двойно-позвъняване), сигнализирайки ви да отговорите на телефонно обаждане.

Ако сте близо до външен телефон, вдигнете слушалката на външния телефон и след това натиснете **Tel/R (Тел/П)**, за да отговорите.

Ако сте близо до вътрешен телефон, трябва да вдигнете слушалката по време на позвъняването Ф/Т и след това да натиснете **# 5 1** между бързите двойно-позвънявания. Ако никой не отговаря или ако някой желае да ви изпрати факс, изпратете повикването обратно към устройството, като натиснете *** 5 1**.

Телефонни услуги

Вашето устройство поддържа абонаментна телефонна услуга, която някои телефонни компании предлагат.

Функции като Гласова поща, Изчакващо обаждане, услуги за телефонен секретар, аларми или други потребителски функции на телефонната линия, може да причинят проблеми в работата на устройството.

Задаване на тип телефонна линия

Ако сте свързали устройството към линия, която използва PBX или ISDN централа, за да изпраща и получава факсове, трябва също да промените настройката за Тип телефонна линия, като изпълните следните стъпки.

- 1 Натиснете **Menu (Меню)**.
- 2 Натиснете **▲** или **▼**, за да изберете **Инициал. настр.**
Натиснете **OK (OK)**.
- 3 Натиснете **▲** или **▼**, за да изберете **Комп. тел. линия.**
Натиснете **OK (OK)**.
- 4 Натиснете **▲** или **▼**, за да изберете **Нормално, PBX или ISDN.**
Натиснете **OK (OK)**.
- 5 Натиснете **Stop/Exit (Стоп/Излез)**.

РВХ централа и ТРАНСФЕР

Устройството е с първоначална настройка Нормално, което му позволява да се свърже към стандартна линия от PSTN (Обществена комутируема телефонна мрежа). Много офиси използват централна телефонна система или РВХ (Частна телефонна централа). Вашето устройство може да бъде свързано към повечето типове РВХ централа.

Функцията за прехвърляне на устройството поддържа само прехвърляне с ограничен времеви период (ТВР). Прехвърлянето с ограничен времеви период (ТВР) ще работи с повечето РВХ системи, като ви позволява достъп до външна линия или прехвърляне на повикванията към друг вътрешен телефон. Функцията работи, когато натиснете бутона **Tel/R (Тел/П)** на контролния панел.



Забележка

Можете да програмирате натискането на бутона **Tel/R (Тел/П)** като част от номер, запаметен в позиция за Бързо набиране. Когато програмирате номер за Бързо набиране, натиснете първо **Tel/R (Тел/П)** (течнокристалният дисплей показва „!“) и след това въведете телефонния номер. Ако направите това, не е необходимо да натискате **Tel/R (Тел/П)** всеки път, преди да наберете чрез позиция за Бързо набиране. (Вижте *Запаметяване на номера* >> стр. 42.) Ако в устройството за Тип телефонна линия не е зададена РВХ централа, не можете да използвате позиция за Бързо набиране, която съдържа **Tel/R (Тел/П)**.

Свързване на външен телефонен секретар

Може да изберете да свържете външен телефонен секретар. Когато свържете **външен** телефонен секретар към телефонната линия на устройството, телефонният секретар отговаря на телефонните повиквания, а устройството следи за тонове за факс повикване (CNG). Ако ги разпознае, устройството поема повикването и получава факса. Ако не разпознае CNG-тонове, Устройството оставя телефонния секретар да възпроизведе вашето изходящо съобщение, за да може повикващият да остави гласово съобщение.

Телефонният секретар трябва да отговори в рамките на четири позвънявания (препоръчителната настройка е две позвънявания). Устройството не може да разпознае CNG-тонове, докато телефонният секретар не отговори на повикването, и в рамките на четири позвънявания то разполага само с 8 до 10 секунди за разпознаване на CNG-тонове и установяване на факс комуникация и синхронизиране. Уверете се, че изпълнявате внимателно инструкциите в това ръководство за запис на изходящи съобщения. Не ви препоръчваме да използвате функцията за пестене на разходи на външния телефонен секретар, ако тя надвишава пет позвънявания.



Забележка

Ако не получите всички факсове, намалете настройката за Брой извънявания на външния телефонен секретар.

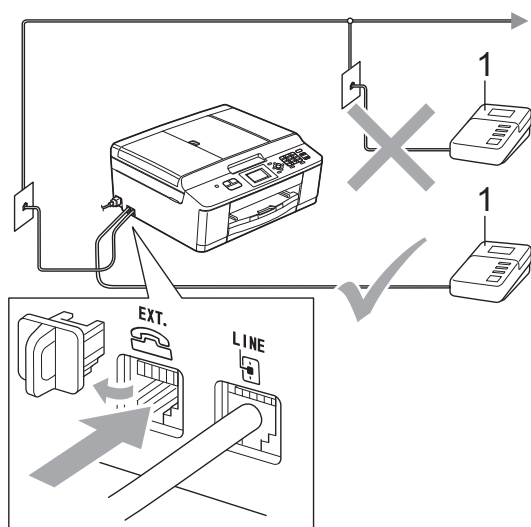

1 Телефонен секретар

Когато телефонният секретар отговори на повикване, течнокристалният дисплей показва Телефон.

! ВАЖНО

НЕ свързвайте телефонен секретар на друго място към същата линия.

Настройки за свързване

Външният телефонен секретар трябва да е свързан както е показано на предходната илюстрация.

- 1 Настройте външния телефонен секретар за едно или две повънявания. (настройката за Брой извънявания на устройството не се прилага.)
- 2 Запишете изходящото съобщение на външния телефонен секретар.
- 3 Настройте телефонния секретар така, че да отговаря на повиквания.
- 4 Задайте за режим на получаване настройка Външен TAD. (Вижте Избор на режим на получаване >> стр. 29.)

Записване на изходящо съобщение (ИС) на външен телефонен секретар

При записа на това съобщение е важно времето синхронизиране.

- 1 Запишете 5 секунди тишина в началото на съобщението. (Това осигурява време на устройството да „прослуша“ за факс CNG-тонове на автоматични изпращания, преди да спрат.)
- 2 Ограничете съобщението до 20 секунди.



Забележка

Препоръчваме ви да започнете своето ИС с първоначални 5 секунди тишина, защото устройството не може да „прослуша“ за факс тонове, когато има резониращ силен глас. Може да опитате да пропуснете тази пауза, но ако устройството има затруднения при получаване, тогава трябва да презапишете ИС с пауза.

Включване на множество линии (PBX)

Съветваме ви да се обърнете към компанията, която е инсталирана вашата PBX централа, за да свърже устройството. Ако разполагате със система с множество линии, ви съветваме да се обърнете към инсталатора, за да свърже модула към последната линия в системата. Това предотвратява активиране на устройството всеки път, когато системата получава телефонни обаждания. Ако всички входящи повиквания се поемат от телефонен оператор, съветваме ви да зададете за режим на получаване настройка РЪЧНО.

Не можем да гарантираме, че вашето устройство ще работи правилно при всякакви обстоятелства, когато е свързано към PBX централа. За всякакви затруднения при изпращане или получаване на факсове се обърнете първо към компанията, която поддържа вашата PBX централа.



Забележка

Уверете се, че за Тип телефонна линия е зададена настройка PBX. (Вижте *Задаване на тип телефонна линия* >> стр. 33.)

Външен и вътрешен телефон

Свързване на външен или вътрешен телефон

Можете да свържете отделен телефон към устройството, както е показано на диаграмата по-долу.

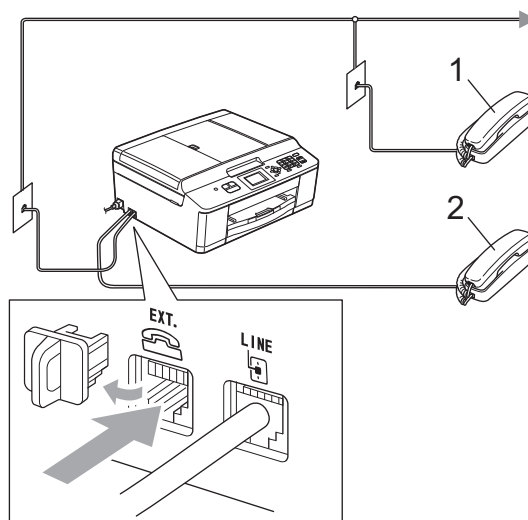

1 Вътрешен телефон

2 Външен телефон

Когато използвате телефон със същата линия, течнокристалният дисплей показва Телефон.



Забележка

Уверете се, че използвате външен телефон с кабел не по-дълъг от 3 метра.

Работа с вътрешен и външен телефон

Ако отговоряте на факс повикване чрез вътрешен или външен телефон, можете да накарате устройството да поема повикването, като използвате Код за дистанционно активиране. Когато изберете Кода за дистанционно активиране * **5 1**, устройството стартира получаването на факс.

Ако устройството отговори телефонно обаждане и бързо двойно-позвъняване, което е за вас, използвайте Кода за дистанционно деактивиране # **5 1**, за да поемете обаждането чрез вътрешен телефон. (Вижте *Време за звънене Ф/Т (Само режим Факс/Телефон)* >> стр. 31.)

Ако отговорите на повикване и няма никой на линия:

Вероятно получавате ръчно изпращан факс.

Натиснете * **5 1** и изчакайте за специфичния звуков сигнал или докато на течнокристалния дисплей се появи *Получаване*, и след това затворете слушалката.



Забележка

Можете също да използвате функцията *Откриване на факс*, за да оставите устройството автоматично да поеме повикването. (Вижте *Откриване на факс* >> стр. 32.)

Използване на безжичен външен телефон

След като базовият модул на безжичния телефон е свързан към телефонната линия на устройството (вижте *Външен и вътрешен телефон* >> стр. 36), ще ви бъде по-лесно да отговоряте на повиквания в рамките на зададения брой извънявания, ако носите безжичната слушалка със себе си.

Ако оставите устройството да отговори първо, ще трябва да идете до устройството и да натиснете **Tel/R (Тел/П)**, за да прехвърлите повикването към безжичния телефон.

Използване на дистанционни кодове

Код за дистанционно активиране

Ако отговорите на факс повикване чрез вътрешен или външен телефон, можете да накарате устройството да го получи, като наберете Код за дистанционно активиране * **5 1**. Изчакайте за специфичния звуков сигнал и след това затворете слушалката. (Вижте *Откриване на факс* >> стр. 32.)

Ако отговорите на факс повикване чрез външен телефон, можете да накарате устройството да получи факса, като натиснете **Mono Start (Старт Черно-бяло)** и **2**, за да изберете *Получи*.

Код за дистанционно деактивиране

Ако получите телефонно обаждане и устройството е в Режим Факс/Телефон, то ще стартира позвъняване Ф/Т (бързо двойно-позвъняване) след първоначалния брой иззвънявания. Ако приемете повикването чрез вътрешен телефон, можете да изключите опцията за позвъняване Ф/Т, като натиснете **# 5 1** (уверете се, че сте натиснали това между позвъняванията).

Ако устройството отговори на телефонното обаждане и стартира бързо двойно-позвъняване, за да поемете повикването, можете да отговорите на обаждането чрез външен телефон, като натиснете **Tel/R (Тел/П)**.

Промяна на дистанционните кодове

Ако желаете да използвате Дистанционно активиране, трябва да активирате дистанционните кодове. Предварително зададеният Код за дистанционно активиране е * **5 1**. Предварително зададеният Код за дистанционно деактивиране е **# 5 1**. Ако желаете, можете да ги замените със свои кодове.

- 1 Натиснете **Menu (Меню)**.
- 2 Натиснете **▲** или **▼**, за да изберете **Факс**.
Натиснете **OK (OK)**.
- 3 Натиснете **▲** или **▼**, за да изберете **Настр. получ.**
Натиснете **OK (OK)**.
- 4 Натиснете **▲** или **▼**, за да изберете **Отдалечен код**.
Натиснете **OK (OK)**.
- 5 Натиснете **▲** или **▼**, за да изберете **Вкл. (или Изкл.)**.
Натиснете **OK (OK)**.
- 6 Въведете новия код за дистанционно активиране.
Натиснете **OK (OK)**.

- 7 Въведете новия код за дистанционно деактивиране.
Натиснете **OK (OK)**.

- 8 Натиснете **Stop/Exit (Стоп/Излез)**.



Забележка

- Ако връзката постоянно прекъсва, когато осъществявате дистанционен достъп до външния телефонен секретар, опитайте да промените Кода за дистанционно активиране и Кода за дистанционно деактивиране към друг трицифрен код чрез цифрите **0-9**, *****, **#**.
- Дистанционните кодове може да не работят с някои телефонни системи.

Как да набирате

Ръчно набиране

Въведете всички цифри на факс номера или телефонния номер.



Бързо набиране

- 1 Натиснете  (**Speed Dial (Бързо набиране)**).



Можете също да изберете Бързо набиране, като натиснете



- 2 Натиснете ▲ или ▼, за да изберете Търсене. Натиснете **OK (OK)**.

- 3 Направете някои от следните неща:
 - Натиснете ▲ или ▼, за да изберете Азбучен ред или Цифрова посл. Натиснете **OK (OK)**.
 - Въведете 2-цифрения номер за Бързо набиране, като използвате клавиатурата за набиране. (Вижте *Запаметяване на номера за Бързо набиране* >> стр. 42.)





Забележка

Ако течнокристалният дисплей показва Нерегистриран, когато въведете или търсите номер за Бързо набиране, който не е бил запаметен в тази позиция.

- 4 Натиснете ▲ или ▼, за да изберете номера, който желаете да наберете. Натиснете **OK (OK)**.
- 5 Натиснете **OK (OK)**, за да изберете Изпр. на факс.

Търсене

Можете да търсите имена, които сте запаметили в паметта за Бързо набиране.

- 1 Натиснете  (**Speed Dial (Бързо набиране)**).
Можете също да изберете Бързо набиране, като натиснете  (**FAX (Факс)**).
- 2 Натиснете ▲ или ▼, за да изберете Търсене.
Натиснете **OK (OK)**.
- 3 Натиснете ▲ или ▼, за да изберете Алфавитен ред или Цифрова посл.
Натиснете **OK (OK)**.
- 4 Ако изберете Алфавитен ред в стъпка 3, използвайте клавиатурата за набиране, за да въведете първата буква от името и след това натиснете ▲ или ▼, за да изберете името и номера, който желаете да наберете.
Натиснете **OK (OK)**.

Повторно набиране на факс

Redial/Pause (Повторно набиране/пауза) работи, само ако сте набрали от контролния панел. Ако изпращате факс автоматично и линията е заета, устройството автоматично ще набере повторно до три пъти през интервал от пет минути.

- 1 Натиснете **Redial/Pause (Повторно набиране/пауза)**.
- 2 Натиснете ▲ или ▼, за да изберете номера, който желаете да наберете повторно.
Натиснете **OK (OK)**.
- 3 Натиснете ▲ или ▼, за да изберете Изпр. на факс.
Натиснете **OK (OK)**.
- 4 Натиснете **Mono Start (Старт Черно-бяло)** или **Colour Start (Старт Цветно)**.



Забележка

В режим Предаване в реално време функцията за автоматично повторно набиране не работи, когато използвате стъклото на скенера.

Допълнителни операции за набиране

История на изходящите повиквания

Последните 30 номера, към които сте изпращали факс, ще бъдат съхранени в историята на изходящите повиквания. Можете да изберете един от тези номера, за да изпратите факс към него, да го добавите към Бързо набиране или да го изтриете от историята.

- 1 Натиснете **Redial/Pause (Повторно набиране/пауза)**.
Можете също да изберете **Изходящо обаж.**, като натиснете  **(FAX (Факс))**.
- 2 Натиснете ▲ или ▼, за да изберете номера, който желаете.
Натиснете **OK (OK)**.

- 3 Направете някое от следните неща:
 - За да изпратите факс, натиснете ▲ или ▼, за да изберете **Изпр. на факс**.
Натиснете **OK (OK)**.
Натиснете **Mono Start (Старт Черно-бяло)** или **Colour Start (Старт Цветно)**.
 - Ако желаете да запаметите номера, натиснете ▲ или ▼, за да изберете **Доб СкорИзбир**.
Натиснете **OK (OK)**.
(>>Ръководство за допълнителни функции: *Запаметяване на номера за бързо набиране от изходящите повиквания*)
 - Ако желаете да изтриете номера от списъка на историята на изходящите повиквания, натиснете ▲ или ▼, за да изберете **Изтрий**.
Натиснете **OK (OK)**.
Натиснете **1**, за да потвърдите.
- 4 Натиснете **Stop/Exit (Стоп/Излез)**.

Запаметяване на номера

Можете да настроите устройството така, че да набира лесно по следните начини: Бързо набирање и Група за разпраќање на факсове. Когато набирате номер за Съкратено набирање, течнокристалниот дисплей покажува номера.





Забележка



Ако захранването отпадне, номерата за Съкратено набирање в паметта няма да се загубят.





Запаметяване на пауза

Натиснете **Redial/Pause (Повторно набирање/пауза)**, за да оставите пауза од 3,5 секунди меѓу номерата. Ако набирате меѓуконтинентално, можете да натиснете **Redial/Pause (Повторно набирање/пауза)** толкува пати, колкото е необходимо, за да увеличите паузата.

Запаметяване на номера за Бързо набирање

Можете да запаметите 40 2-цифрени различни номера за Бързо набирање с име и за всяко име ќе се запамети един номер. Когато ќе набирате, само треба да натиснете неколку бутона (на пример:  (**Speed Dial (Бързо набирање)**),  Търсене, **OK (OK)**, двуцифрениот номер и **Mono Start (Старт Черно-бяло)** или **Colour Start (Старт Цветно)**).

- 1 Натиснете  (**Speed Dial (Бързо набирање)**).
- 2 Натиснете  или , за да изберете Задав. бър. набир. Натиснете **OK (OK)**.

- 3 Натиснете  или , за да изберете позицијата на 2-цифрениот номер за бързо набирање, кадето желаете да го запаметите. Натиснете **OK (OK)**.
- 4 Направете некое од следните неща:
 - Въведете името (до 16 символа) чрез клавиатурата за набирање. Натиснете **OK (OK)**.
(За помош при въвеждането на букви вижте *Въвеждане на текст* >> стр. 91.)
 - За да запаметите номера без име, натиснете **OK (OK)**.
- 5 Въведете факс или телефонен номер (до 20 цифри). Натиснете **OK (OK)**.
- 6 Натиснете  или , за да изберете Завършено. Натиснете **OK (OK)**.
- 7 Направете некое од следните неща:
 - За да запаметите друг номер за Бързо набирање, преминете на стъпка 3.
 - Ако сте завършили със запаметяването на номерата, натиснете **Stop/Exit (Стоп/Излез)**.

Промяна на имена и номера за Бързо набиране

Можете да промените име или номер за Бързо набиране, които вече са запаметени.

- 1 Натиснете  (**Speed Dial (Бързо набиране)**).
- 2 Натиснете ▲ или ▼, за да изберете **Задав. бър. набир.**
Натиснете **OK (OK)**.
- 3 Натиснете ▲ или ▼, за да изберете позицията на 2-цифрения номер за бързо набиране, което желаете да промените.
Натиснете **OK (OK)**.
- 4 Направете някое от следните неща:
 - Натиснете ▲ или ▼, за да изберете **Промени**.
Натиснете **OK (OK)**.
 - Натиснете ▲ или ▼, за да изберете **Изтрий**.
Натиснете **OK (OK)**.
Натиснете **1**, за да потвърдите.
Преминете към стъпка 8.



Забележка

Как да променяте запаметените име или номер:

Ако желаете да промените символ, натиснете ◀ или ▶, за да позиционирате курсора под символа, който желаете да промените, и след това натиснете **Clear (Изчисти)**. Въведете отново символ.

- 5 Ако желаете да промените името, натиснете ▲ или ▼, за да изберете **Име**, след това натиснете **OK (OK)** и въведете новото име, като използвате клавиатурата за набиране (до 16 символа).
Натиснете **OK (OK)**.
(Вижте *Въвеждане на текст* >> стр. 91.)
- 6 Ако желаете да промените факс или телефонния номер, натиснете ▲ или ▼, за да изберете **Факс/тел.:**, след това натиснете **OK (OK)** и въведете новия номер на факс или телефонен номер, като използвате клавиатурата за набиране (до 20 символа).
Натиснете **OK (OK)**.
- 7 Натиснете ▲ или ▼, за да изберете **Завършено**.
Натиснете **OK (OK)**.
- 8 Натиснете **Stop/Exit (Стоп/Излез)**.

Как се копира

Следващите стъпки показват основния начин на работа при копиране.

- 1 Уверете се, че сте в режим на копиране, натиснете

 (COPY (Копиране)).



- Течнокристалният дисплей показва:

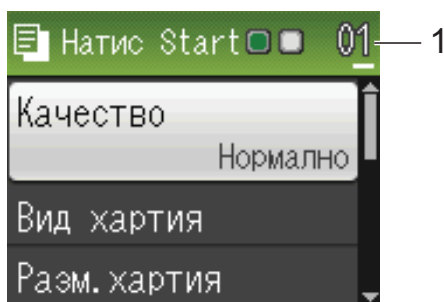

1 Брой копия

Можете да въведете желан брой копия като използвате клавиатурата за набиране.



Забележка

Настройката по подразбиране е режим ФАКС. Можете да промените продължителността от време, през което устройството остава в режим КОПИРАНЕ след последната операция за копиране.

(>>>Ръководство за допълнителни функции: *Режим Таймер*)

- 2 За да заредите вашия документ, направете някое от следните неща:

- Поставете документа с *печатната страна надолу* в ADF.

(Вижте *Работа с автоматичното листоподаващо устройство (ADF)* >> стр. 22.)

- Поставете документа с *печатната страна надолу* на скенерното стъкло.

(Вижте *Използване на стъклото на скенера* >> стр. 23.)

- 3 Ако желаете повече от едно копие, въведете брой (до 99).

- 4 Натиснете **Mono Start (Старт Черно-бяло)** или **Colour Start (Старт Цветно)**.

Спиране на копирането

За да спрете копирането, натиснете **Stop/Exit (Стоп/Излез)**.

Настройки за копиране

Можете да променяте следните настройки за копиране. Натиснете **COPY (Копиране)**, а след това ▲ или ▼, за да преминете през настройките за копиране. Когато желаната настройка бъде маркирана, натиснете **OK (OK)**.

(Основно ръководство за потребителя)

За подробности за промяна на следните настройки за копиране ►►стр. 45.

- Вид хартия
- Разм. хартия

(Ръководство за допълнителни функции)

За подробности за промяна на следните настройки за копиране

►►Ръководство за допълнителни функции: *Настройки за копиране*

- Качество
- Увеличи/намали
- Съдържание стр.
- 2в1 (ИД)
- Нареди/сортирай
- Наситеност
- Посочи нов подр.
- Фабрични наст.



Забележка

Ако желаете да сортирате копията, използвайте ADF.

Опции за хартия

Тип хартия

Ако копирате на специален тип хартия, задайте в устройството типа хартия, който използвате, за да получите най-добро качество на печат.

- 1 Натиснете  (**COPY (Копиране)**).
- 2 Заредете документа.
- 3 Въведете желания брой копия.
- 4 Натиснете ▲ или ▼, за да изберете Вид хартия. Натиснете **OK (OK)**.
- 5 Натиснете ▲ или ▼, за да изберете Обикн. хартия, Inkjet Хартия, Brother BP71, Brother BP61, Друга гланцова или Прозрачно фолио. Натиснете **OK (OK)**.
- 6 Ако не желаете да променяте допълнителните настройки, натиснете **Mono Start (Старт Черно-бяло)** или **Colour Start (Старт Цветно)**.

Размер на хартията

Ако копирате на хартия с размер, различен от A4, трябва да промените настройките за размера на хартията. Можете да копирате само на хартия с размер A4, A5, фотохартия 10 × 15 cm или Letter.

- 1 Натиснете  (**COPY (Копиране)**).
- 2 Заредете документа.
- 3 Въведете желания брой копия.

- 4 Натиснете ▲ или ▼, за да изберете
Разм. хартия.
Натиснете **OK (OK)**.
- 5 Натиснете ▲ или ▼, за да изберете A4,
A5, 10x15cm или Letter.
Натиснете **OK (OK)**.
- 6 Ако не желаете да променят
допълнителните настройки,
натиснете **Mono Start (Старт
Черно-бяло)** или **Colour Start (Старт
Цветно)**.

Отпечатване на документ

Устройството може да получава данни от вашия компютър и да ги отпечата. За отпечатване от вашия компютър трябва да инсталирате драйвера за принтера.

- Ръководство за потребителя на софтуера: *Печатане* (Windows®)
- Ръководство за потребителя на софтуера: *Изпращане на факс* (Macintosh)

- 1 Инсталирайте драйвера за принтера Brother от компактдиска.
(➤➤Ръководство за бързо инсталиране)
- 2 От вашето приложение изберете командата за печат.
- 3 Изберете името на вашето устройство в диалоговия прозорец **Печат** и щракнете върху **Предпочитания**.
- 4 Изберете желаните настройки за промяна в диалоговия прозорец **Свойства**.
 - **Тип на носителя за печат**
 - **Качество на Печат**
 - **Размер на хартията**
 - **Ориентация**
 - **Цвят / Скала на сивия цвят**
 - **Режим на пестене на мастило**
 - **Мащаб**
- 5 Щракнете върху **ОК**.
- 6 За да започнете печат, щракнете върху **Печат**.

Сканиране на документ

Има няколко начина за сканиране на документи. Можете да използвате клавиша **SCAN (Сканиране)** на устройството или драйверите за скенера в компютъра си.

- 1 За да използвате устройството като скенер, трябва да инсталирате драйвер за скенер. Ако устройството е включено в мрежа, го конфигурирайте с TCP/IP адрес.
 - Инсталирайте драйверите на скенера от компактдиска. (➤➤Ръководство за бързо инсталиране)
 - Ако мрежовото сканиране не действа, конфигурирайте устройството с TCP/IP адрес.
 - Ръководство за потребителя на софтуера: *Конфигуриране на мрежово сканиране за Windows®*
 - Ръководство за потребителя на софтуера: *Конфигуриране на мрежово сканиране за Macintosh*
- 2 Заредете документа. (Вижте *Начин на зареждане на документи* ➤➤ стр. 22.)
 - Използвайте ADF, за да сканирате голям брой страници документи. То подава всеки от листовите автоматично.
 - Използвайте стъклото на скенера за сканиране на страници от книга или на отделен лист.
- 3 Направете някое от следните неща:
 - За сканиране чрез клавиша **SCAN (Сканиране)** отидете на *Сканиране чрез бутон SCANIРАНЕ*.
 - За сканиране чрез драйвера на скенера във вашия компютър, отидете на *Сканиране чрез драйвера на скенера*.

Сканиране чрез бутона СКАНИРАНЕ

За повече информация

➤➤Ръководство за потребителя на софтуера: *Използване на бутона за Сканиране*

- 1 Натиснете  (**SCAN (Сканиране)**).
 - 2 Изберете желаните от вас режими на сканиране.
 - Скан. във файл
 - Скан към имейл
 - Скан към OCR¹
 - Скан към изоб.
 - Уеб услуга (Уеб услуги за сканиране)²
- ¹ (За потребители на Macintosh)
Преди употреба трябва да бъде изтеглен и инсталиран Presto! PageManager. Вижте *Достъп до поддръжката на Brother (Macintosh)* ➤➤ стр. 5 за допълнителни инструкции.
- ² (Само за потребители на Windows®)
(➤➤Ръководство за потребителя на софтуера: *Използване на Web Services за сканиране във вашата мрежа (Windows Vista® SP2 или по-нова версия и Windows® 7)*)
- 3 (За мрежови потребители)
Изберете компютъра, на който желаете да изпратите данните.
 - 4 Натиснете **Start (Старт)**, за да започнете да сканирате.

Сканиране чрез драйвера на скенера

➤➤Ръководство за потребителя на софтуера: *Сканиране на документ с помощта на TWAIN драйвер (Windows®)*

➤➤Ръководство за потребителя на софтуера: *Сканиране на документ с помощта на WIA драйвер (Windows®)*

➤➤Ръководство за потребителя на софтуера: *Сканиране на документ с помощта на TWAIN драйвер (Macintosh)*

➤➤Ръководство за потребителя на софтуера: *Сканиране на документ с ICA драйвер (Mac OS X 10.6.x)*

- 1 Стартирайте приложение за сканиране и щракнете върху бутона **Сканирай**.
- 2 Задайте настройките, като например **Резолюция**, **Яркост** и **Тип сканиране**, в диалоговия прозорец **Настойка на скенера**.
- 3 Щракнете върху **старт** или **Сканирай**, за да започнете сканиране.

Сканиране чрез ControlCenter

➤➤Ръководство за потребителя на софтуера: *ControlCenter4 (Windows®)*

➤➤Ръководство за потребителя на софтуера: *ControlCenter2 (Macintosh)*

Смяна на мастилниците

Вашето устройство е оборудвано с брояч за мастило. Той автоматично наблюдава нивото на мастилото във всяка една от четирите мастилници. Когато устройството установи, че количеството мастило в някоя от мастилниците е намаляло, на течнокристалния дисплей ще се появи съобщение, което ви уведомява.

Течнокристалният дисплей ще ви покаже коя мастилка е с намаляващо мастило или трябва да се смени. При замяна на мастилниците следвайте указанията на течнокристалния дисплей в правилната последователност.

Дори когато устройството изисква да смените мастилка, в нея все още има малко количество мастило. Това е необходимо, за да не се допусне изсъхване на мастилото и повреда на печатащата глава.

⚠ ПРЕДУПРЕЖДЕНИЕ

Ако в очите ви попадне мастило, незабавно ги измийте с вода и се свържете с лекар, ако прецените, че е необходимо.

! ВАЖНО

Мултифункционалните устройства Brother са проектирани да работят с мастило с определени спецификации и ще работят оптимално и надеждно, когато се зареждат с оригиналните мастилници с марка Brother. Brother не може да гарантира тази оптимална ефективност и надеждност, ако се използват мастилници с други спецификации. Следователно Brother не препоръчва използването на мастилници, различни от оригиналните мастилници с марка Brother, нито пълнене на използвани мастилници от други източници. Ако бъде причинена повреда на печатащата глава или други части на устройството поради използване на несъвместими с него продукти, всички необходими ремонти може и да не се покрият от гаранцията.

- 1 Отворете капака на мастилницата. Ако една или повече от мастилниците е достигнала края на експлоатацията си, течнокристалният дисплей показва Печат само Ч&Б или Невъзм. печат.

- 2** Натиснете лоста за отпускане на затвора както е показано, за да освободите мастилницата, обозначена на течнокристалния дисплей. Извадете мастилницата от устройството.

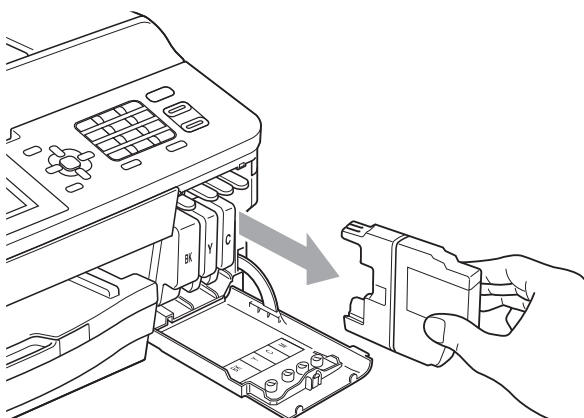
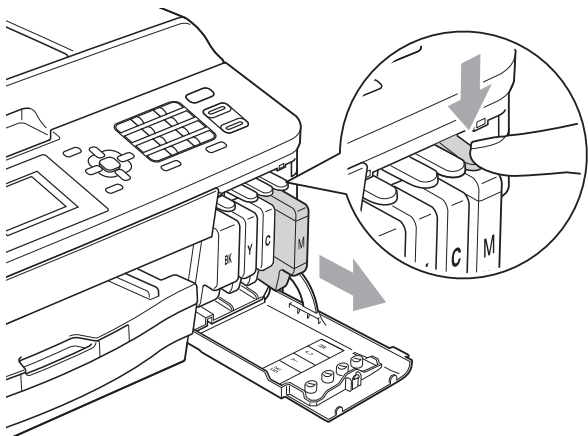

- 3** Отворете опаковката с новата мастилница за цвета, посочен на течнокристалния дисплей, и извадете мастилницата.

- 4** Завъртете зелената освобождаваща ръчка върху оранжевата защитна опаковка (1) по посока на часовниковата стрелка, докато щракне, за да освободите вакуума. След това отстранете оранжевата защитна опаковка, както е показано.

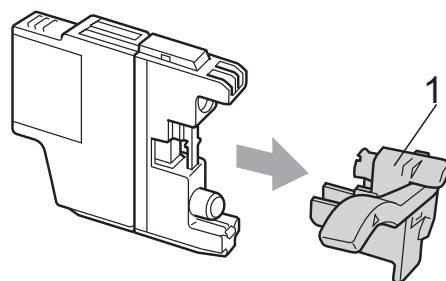
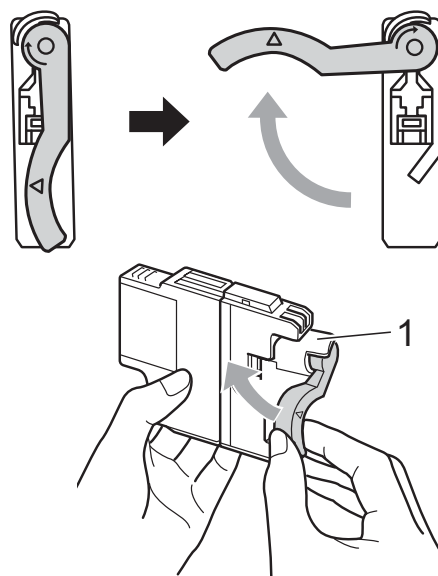

- 5** Всеки цвят има своя правилна позиция. Поставете мастилницата по посока на стрелката от етикета.

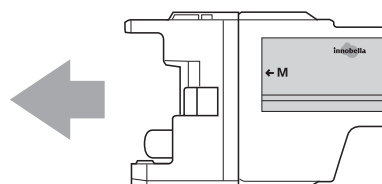

- 6 Леко бутнете задната част на мастилницата, обозначена с „PUSH“ (НАТИСНИ), докато щракне, след което затворете капака ѝ.

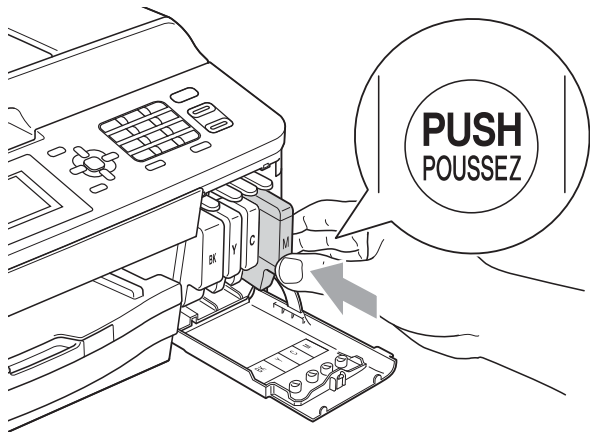

- 7 Устройството ще нулира автоматично брояча за мастило.

Забележка

- Ако сте сменили мастилница, например черната, е възможно да получите на течнокристалния дисплей искане за потвърждение, че мастилницата е нова (например, Смени ли **ВК** Черно). За всяка поставена нова мастилница натиснете **1** (Да) за автоматично нулиране на брояча за този цвят. Ако поставената мастилница не е нова, непременно натиснете **2** (Не).
- Ако след поставяне на мастилниците на течнокристалния дисплей се покаже Няма мастилница или Не открива, проверете дали мастилниците са нови, оригинални, произведена от Brother и дали са поставени правилно.

ВАЖНО

- НЕ вадете мастилниците, ако не се налага да ги заменят. Ако го направите, това може да намали количеството на мастилото и устройството няма да може да разпознае колко мастило е останало в мастилницата.
- НЕ докосвайте слотовете за поставяне на мастилницата. Ако го направите, може да изцапате кожата си с мастило.
- Ако върху кожата или дрехите ви попадне мастило, веднага го измийте със сапун или миещ препарат.
- Ако смесите цветовете чрез поставяне на мастилницата на погрешно място, почистете главата няколко пъти след правилното поставяне на мастилницата.
- Веднъж отворена, мастилницата трябва да се постави в устройството и да се използва в рамките на шест месеца след това. Използвайте неотворените мастилници преди да е изтекъл срокът на годност, указан на опаковката.
- НЕ разглобявайте и не поправяйте мастилницата, това може да доведе до изтичане на мастило.

Почистване и проверка на устройството

Почистване на стъклото на скенера

- 1 Изключете устройството от електрическия контакт.
- 2 Вдигнете капака за документи (1). Почистете стъклото на скенера (2) и бялата пластмаса (3) с мека кърпа без влакна, навлажнена с незапалим почистващ препарат за стъкло.

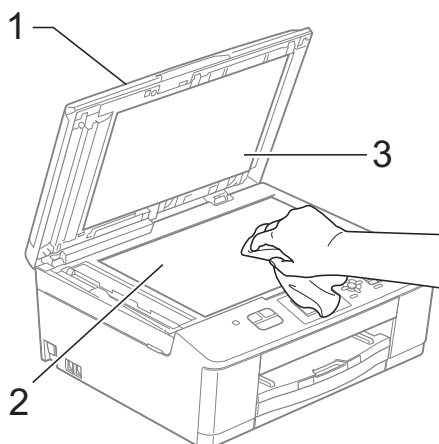

- 3 За ADF, почистете бялата лента (1) и стъклената лента (2) с мека кърпа без влакна, навлажнена с незапалим почистващ препарат за стъкло.

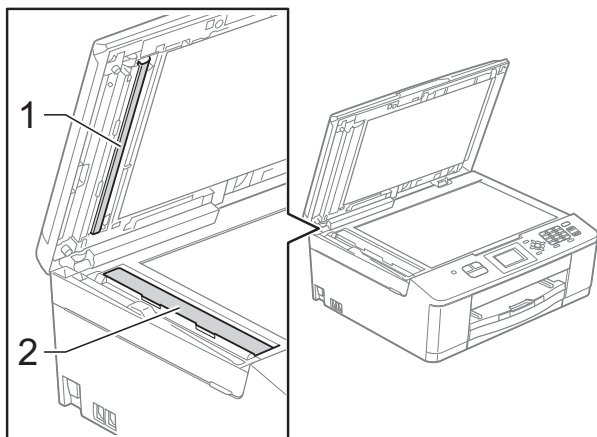

Забележка

След почистване на стъклото на скенера с незапалим почистващ препарат за стъкло, прекарайте пръста си по стъклената лента, за да видите дали ще почувствате нещо. Ако почувствате наличие на прах или замърсяване, отново почистете стъклото, като обърнете особено внимание на замърсената област. Може да се наложи да повторите почистването три или четири пъти. За проверка, правете копие след всяко почистване.



Когато върху стъклената лента има замърсяване или коректор, на разпечатките се вижда вертикална линия.



След почистване на стъклената лента вертикална линия не се появява.

Почистване на печатащата глава

За да се поддържа добро качество на печат, устройството автоматично ще почиства печатащата глава, когато е необходимо. Ако има проблем с качеството на печат, можете да стартирате почистването ръчно.

Почистете печатащата глава, ако се появи хоризонтална линия в текста или графиката или празно пространство в текста на отпечатаните страници. Можете да почистите само черното, трите цвята едновременно (жълт/син/червен) или всичките четири цвята едновременно.

Почистването на печатащата глава изразходва мастило. Твърде честото почистване води до ненужно изразходване на мастило.

! ВАЖНО

НЕ пипайте печатащата глава.

Пипането на печатащата глава може да я повреди трайно и да анулира нейната гаранция.

- 1 Натиснете **Menu (Меню)**.
- 2 Натиснете ▲ или ▼, за да изберете **Мастило**.
Натиснете **OK (OK)**.
- 3 Натиснете ▲ или ▼, за да изберете **Изчистване**.
Натиснете **OK (OK)**.
- 4 Натиснете ▲ или ▼, за да изберете **Черно, Цвят или Всичко**.
Натиснете **OK (OK)**.
Устройството почиства печатащата глава.
Когато почистването приключи, устройството автоматично ще се върне в режим на готовност.

Забележка

Ако почистите печатащата глава най-малко пет пъти, без да се подобри качеството, опитайте да поставите нова оригинална мастилница Innobella™ на Brother за всеки проблематичен цвят. Опитайте да почистите печатащата глава отново, до пет пъти. Ако качеството на печат не се е подобрило, се свържете с вашия дилър на Brother.

Проверка на качеството на печат

Ако на разпечатките се появи избледняване или ивици на цветовете и текста, може би някои от дюзите на печатащата глава са запушени. Можете да проверите това, като отпечатате Страницата за проверка на качеството на печат и разгледате образеца за проверка на дюзите.

- 1 Натиснете **Menu (Меню)**.
- 2 Натиснете ▲ или ▼, за да изберете **Мастило**.
Натиснете **OK (OK)**.
- 3 Натиснете ▲ или ▼, за да изберете **Пробен печат**.
Натиснете **OK (OK)**.
- 4 Натиснете ▲ или ▼, за да изберете **Качест на печат**.
Натиснете **OK (OK)**.
- 5 Натиснете **Colour Start (Старт Цветно)**.
Устройството започва да разпечатва Страницата за проверка на качеството на печат.
- 6 Проверете качеството на четирите цветни квадратчета на страницата.

- 7** Течнокристалният дисплей ви пита дали качеството на печат е добро. Направете някое от следните неща:
- Ако всички редове са ясни и видими, натиснете **1 (Да)**, за да приключите проверката на качеството на печат, и преминете към стъпка **11**.
 - Ако забележите липсващи къси линии като показаните по-долу, натиснете **2**, за да изберете **Не**.

ОК

Лошо

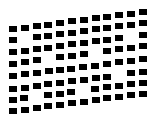
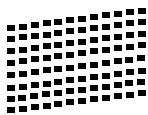

- 8** Течнокристалният дисплей ви пита дали качеството на печат е добро за черното, а след това за трите цвята. Натиснете **1 (Да)** или **2 (Не)**.
- 9** Течнокристалният дисплей ви пита дали искате да започне почистване. Натиснете **1 (Да)**. Устройството започва да почиства печатащата глава.
- 10** След завършване на почистващата процедура натиснете **Colour Start (Старт Цветно)**. Устройството отново започва печат на страницата за проверка на качеството на печат; повторете процедурата от стъпка **6**.

- 11** Натиснете **Stop/Exit (Стоп/Излез)**. Ако повторите тази процедура поне пет пъти и качеството на печат все още е лошо, подменете мастилницата на некачествения цвят. След подмяна на мастилницата проверете качеството на печат. Ако проблемът още е налице, повторете поне пет пъти процедурите по почистване и проверка с новата мастилница. Ако мастилото все още липсва, се обадете на дилър на Brother.

! ВАЖНО

НЕ пипайте печатащата глава.

Пипането на печатащата глава може да я повреди трайно и да анулира нейната гаранция.

Забележка



Когато е запушена дюза на печатащата глава, отпечатаният образец изглежда така.

След почистването на дюзите на печатащата глава хоризонталните линии изчезват.

A

Проверка на подравняването на отпечатването

Ако след транспортиране на устройството отпечатаният текст е размазан или изображенията са бледи, може да се наложи да регулирате подравняването на отпечатването.

- 1 Натиснете **Menu (Меню)**.
- 2 Натиснете ▲ или ▼, за да изберете **Мастило**.
Натиснете **OK (OK)**.
- 3 Натиснете ▲ или ▼, за да изберете **Пробен печат**.
Натиснете **OK (OK)**.
- 4 Натиснете ▲ или ▼, за да изберете **Подредба**.
Натиснете **OK (OK)**.
- 5 Натиснете **Mono Start (Старт Черно-бяло)** или **Colour Start (Старт Цветно)**.
Устройството разпечатва Страницата за проверка на подравняването.

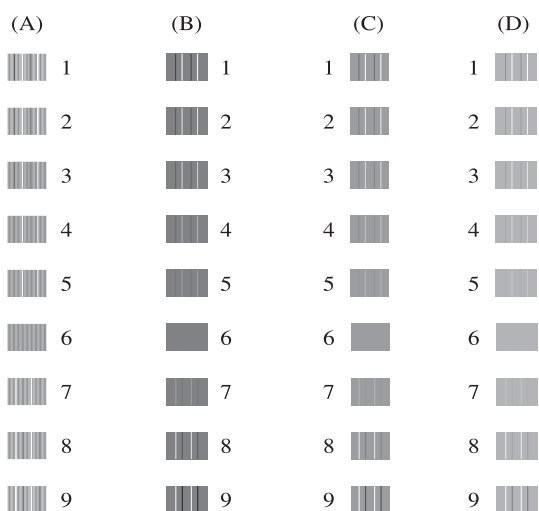

- 6 За образец „А“ натиснете номера на тестовата разпечатка, която има най-слабо видими вертикални ивици (1-9).

- 7 За образец „В“ натиснете номера на тестовата разпечатка, която има най-слабо видими вертикални ивици (1-9).
- 8 За образец „С“ натиснете номера на тестовата разпечатка, която има най-слабо видими вертикални ивици (1-9).
- 9 За образец „D“ натиснете номера на тестовата разпечатка, която има най-слабо видими вертикални ивици (1-9).
- 10 Натиснете **Stop/Exit (Стоп/Излез)**.

Съобщения за грешка и поддръжка

Както при всеки сложен офис продукт, могат да се появят грешки и да се наложи смяна на консумативи. Ако това се случи, устройството идентифицира грешката и показва съобщение за грешка. Най-често срещаните съобщения за грешка и поддръжка са показани в следващата таблица.

Можете да коригирате повечето грешки и да осъществявате текущата поддръжка сами. Ако имате нужда от допълнителна помощ, Brother Solutions Center ви предлага най-новите най-често задавани въпроси и съвети за отстраняване на неизправности.

Посетете ни на адрес <http://solutions.brother.com/>.

Съобщение за грешка	Причина	Действие
Висока темп.	Печатащата глава е прекалено топла.	Оставете устройството да се охлади.
Гр. цвят мастило	На мястото на мастилницата с черно мастило е поставена цветна мастилница.	Проверете кои мастилници не съответстват на местата според цвета мастило и ги преместете на правилните места.
Грешен разм. хар.	Настройката за размер на хартията не съответства на размера на хартията в тавата. Или не сте подравнили водачите за хартия в тавата с обозначенията за размера на хартията, която използвате.	<ol style="list-style-type: none"> 1 Уверете се, че избраният от вас размер хартия съответства на този на хартията в тавата. 2 Уверете се, че сте поставили хартията в положение Портрет, като подравните водачите с обозначенията за вашия размер хартия. 3 След като сте проверили размера на хартията и позицията ѝ, натиснете Mono Start (Старт Черно-бяло) или Colour Start (Старт Цветно).
Задръстен док.	Документът не е поставен или подаден правилно или сканираният от автоматичното листоподаващо устройство (ADF) документ е твърде дълъг.	<p>(Вижте <i>Работа с автоматичното листоподаващо устройство (ADF)</i> >> стр. 22.)</p> <p>(Вижте <i>Засядане на документ</i> >> стр. 64.)</p>
Изключен кабел	Отсрещната страна или факс устройството на отсрещната страна са прекратили повикването.	<p>Опитайте да изпратите или получите отново.</p> <p>Ако повикванията се прекратяват многократно и вие използвате VoIP система (Гласови услуги през интернет протокол), опитайте да промените настройката за съвместимост към Основен (за VoIP). (Вижте <i>Смущения в телефонната линия / VoIP</i> >> стр. 75.)</p>

Съобщение за грешка	Причина	Действие
Ком. Грешка	Ниско качество на телефонната линия е причинило комуникационна грешка.	Ако проблемът продължава, свържете се с телефонната компания и помолете за проверка на вашата телефонна линия.
Маст. абсорб. поч.пъл	Камерата за попиване на мастило или камерата за промиване е почти пълна.	Обадете се на отдела за работа с клиенти на Brother/на вашия дилър на Brother.
Маст. абсорб. Пълнен	<p>Камерата за попиване на мастило или камерата за промиване е пълна. Тези компоненти изискват периодична поддръжка, която може да изисква смяна след определен период от време, за да се осигури оптимална работа на устройството Brother. Тъй като тези компоненти изискват периодична поддръжка, смяната им не се покрива от гаранцията. Необходимостта за смяна и периодът от време преди смяната зависят от броя почиствания и промивания, необходими за почистване на мастилената система. Тези камери попиват мастило по време на различните операции по почистване и промиване. Броят пъти, когато устройството почиства и промива, варира при различните ситуации. Например, честото включване и изключване на устройството ще доведе до голям брой почистващи цикли, тъй като при включване то автоматично извършва почистване. Употребата на мастила с марка, различна от Brother, може да доведе до често почистване, тъй като тези мастила могат да доведат до лошо качество на разпечатките, което може да се предотврати само след почистване. От колкото повече почистване се нуждае устройството, толкова по-бързо се напълват тези камери.</p> <p> Забележка</p> <p><i>Поправки в резултат на използване на консумативи с марка, различна от Brother, може да не се покриват от гаранцията на продукта.</i></p>	<p>Камерата за попиване на мастило или камерата за промиване ще трябва да бъде сменена. Свържете се с отдела за работа с клиенти на Brother или местния оторизиран сервизен център за обслужване на устройството.</p> <p>Други причини за почистване са:</p> <ol style="list-style-type: none"> 1 След отстраняване на заседнала хартия устройството автоматично се почиства, преди да отпечата следващия получен факс. 2 Устройството автоматично се почиства след бездействие за повече от 30 дни (рядка употреба). 3 Устройството автоматично се почиства след 12 смени на мастилниците за всеки цвят.

Съобщение за грешка	Причина	Действие
<p>Не може да изч.ХХ</p> <p>Не може да иниц.ХХ</p> <p>Не може да отпечХХ</p> <p>Не може да скан.ХХ</p>	<p>Устройството има механичен проблем.</p> <p>—ИЛИ—</p> <p>В устройството има външен предмет като кламер или разкъсана хартия.</p>	<p>Отворете капака на скенера и отстранете чуждите предмети и разкъсаната хартия от вътрешността на устройството. Ако съобщението за грешка не изчезне, вижте <i>Прехвърляне на вашите факсове или на справка на дневника на факсовете</i> >> стр. 63, преди да изключите устройството, за да не загубите важни съобщения. След това, изключете устройството от захранването за няколко минути и го включете отново.</p>
Не открива	<p>Поставили сте новата мастилница твърде бързо и устройството не може да я открие.</p>	<p>Извадете новата мастилница и я поставете отново бавно, докато щракне.</p>
	<p>Ако не използвате оригинално мастило Brother, устройството може да не открие мастилницата.</p>	<p>Заменете мастилницата с оригинална мастилница Brother. Ако съобщението за грешка остане, се свържете с дилър на Brother.</p>
	<p>Мастилницата не е поставена правилно.</p>	<p>Извадете новата мастилница и я поставете отново бавно, докато щракне. (Вижте <i>Смяна на мастилниците</i> >> стр. 50.)</p>
<p>Невъзм. печат</p> <p>Смени мастилото</p>	<p>Една или повече мастилници са достигнали края на експлоатационния си живот. Устройството ще спре всички печатни операции. Докато има свободна памет, черно-белите факсове ще се съхраняват в паметта. Ако изпращащото устройство има цветен факс, неговата функция за комуникация и синхронизиране с получаващото устройство ще провери дали факсът да бъде изпратен в черно-бяло.</p>	<p>Заменете мастилниците. (Вижте <i>Смяна на мастилниците</i> >> стр. 50.)</p>
Нерегистриран	<p>Опитали сте се да получите достъп до номер за бързо набиране, който не е програмиран.</p>	<p>Конфигурирайте номер за бързо набиране. (Вижте <i>Запаметяване на номера за Бързо набиране</i> >> стр. 42.)</p>
Ниска темп.	<p>Печатащата глава е прекалено студена.</p>	<p>Оставете устройството да загрее.</p>

Съобщение за грешка	Причина	Действие
Ниско ниво маст.	Една или повече мастилници почти са достигнали края на експлоатационния си живот. Ако изпращащото устройство има цветен факс за изпращане, функцията на вашето устройство за комуникация и синхронизиране с друго устройство ще провери дали факсът да бъде изпратен в черно-бяло. Ако изпращащото устройство има способността да го конвертира, цветният факс ще бъде отпечатан като монохромен факс от вашето устройство.	Поръчайте нова мастилница. Можете да продължите да печатате, докато на течнокристалния дисплей се покаже <i>Невъзм. печат.</i> (Вижте <i>Смяна на мастилниците</i> >> стр. 50.)
Няма мастилница	Мастилницата не е поставена правилно.	Извадете новата мастилница и я поставете отново бавно, докато щракне. (Вижте <i>Смяна на мастилниците</i> >> стр. 50.)
Няма отг./заето	Набраният от вас номер не отговаря или е зает.	Проверете номера и опитайте отново.
Няма памет	Паметта на устройството е пълна.	Ако протича операция по копиране Натиснете Stop/Exit (Стоп/Излез) и изчакайте завършването на другите започнали операции, след това опитайте отново.

Съобщение за грешка	Причина	Действие
Няма хартия	Хартията в устройството е свършила или не е правилно заредена в тавата.	Направете някои от следните неща: <ul style="list-style-type: none"> ■ Поставете отново хартия в тавата и натиснете Mono Start (Старт Черно-бяло) или Colour Start (Старт Цветно). ■ Извадете хартията, поставете я отново и натиснете Mono Start (Старт Черно-бяло) или Colour Start (Старт Цветно). (Вижте <i>Зареждане на хартия и други носители за печат</i> >> стр. 11.)
	Хартията е заседнала вътре в устройството.	Извадете я и следвайте стъпките в <i>Задръстване на принтера или засядане на хартия</i> >> стр. 65.
	По повърхността на поемащите ролки за хартия се е натрупал хартиен прах.	Почистете поемащите ролки за хартия. (>>Ръководство за допълнителни функции: <i>Почистване на поемащите ролки за хартия</i>)
	Капакът за отстраняване на задръствания не е затворен правилно.	Проверете дали капакът за отстраняване на задръствания е затворен еднакво в двата края. (Вижте <i>Задръстване на принтера или засядане на хартия</i> >> стр. 65.)
Оставащи данни	В паметта на устройството са останали данни за печат.	Натиснете Stop/Exit (Стоп/Излез) . Устройството ще отмени задачата и ще я изчисти от паметта. Опитайте да разпечатате отново.
Отворен капак	Капакът на скенера не е напълно затворен.	Повдигнете го и след това отново го затворете.
	Капакът на мастилницата не е напълно затворен.	Затворете го напълно, докато щракне на място.

Съобщение за грешка	Причина	Действие
<p>Печат само Ч&Б</p> <p>Смени мастилото</p>	<p>Една или повече мастилници с цветно мастило са достигнали края на експлоатационния си живот.</p> <p>Можете да използвате устройството в едноцветен режим в продължение на около четири седмици, в зависимост от броя на копията, които печатате.</p> <p>Докато на течнокристалния дисплей се появява това съобщение, всяка операция действа по следния начин:</p> <ul style="list-style-type: none"> ■ Печат <p>Ако изберете Скала на сивия цвят в раздел Разширени на драйвера на принтера, можете да използвате устройството като черно-бял принтер.</p> ■ Копиране <p>Ако типът на хартията е зададен на Обикн. хартия, можете да правите черно-бели копия.</p> ■ Работа с факс <p>Ако за тип хартия е зададена настройка Обикн. хартия или Inkjet Хартия, устройството ще получава и отпечатва факсове в черно-бяло.</p> <p>Ако изпращащото устройство има цветен факс, неговата функция за комуникация и синхронизиране с получаващото устройство ще провери дали факсът да бъде изпратен в черно-бяло.</p> <p>Ако типът на хартията е зададен на Друга гланцова, Brother BP71 или Brother BP61, устройството ще спре всички операции по печата.</p>	<p>Заменете мастилниците. (Вижте <i>Смяна на мастилниците</i> >> стр. 50.)</p> <p><i>Ако изключите устройството или извадите мастилницата, няма да можете да го използвате, докато не поставите нова мастилница.</i></p>
<p>Смачкана хартия</p>	<p>Вътре в устройството е заседнала хартия.</p>	<p>Извадете я и следвайте стъпките в <i>Задръстване на принтера или засядане на хартия</i> >> стр. 65.</p> <p>Уверете се, че водачът за дължина на хартията е настроен на правилния размер хартия.</p>

Показване на анимации за грешка

Анимацията за грешка показва подробни инструкции при задръстване на хартия. Можете да прочетете инструкциите с удобна за вас скорост, натискайки ► за преглед на следващата стъпка, и ◀ за връщане с една стъпка назад.

Прехвърляне на вашите факсове или на справка на дневника на факсовете

Ако течнокристалният дисплей показва:

- Не може да изч.ХХ
- Не може да иниц.ХХ
- Не може да отпечХХ
- Не може да скан.ХХ

Препоръчваме прехвърляне на факсовете към друго факс устройство. (Вижте *Прехвърляне на факсове в друго факс устройство* ►► стр. 63.)

Можете също да прехвърлите справката на дневника на факсовете, за да видите дали има факсове, които трябва да прехвърлите. (Вижте *Прехвърляне на справката на дневника на факсовете в друго факс устройство* ►► стр. 63.)

Прехвърляне на факсове в друго факс устройство

Ако не сте настроили ID на станция, не можете да влезете в режим на прехвърляне на факс.

(►►Ръководство за бързо инсталиране: *Въвеждане на лична информация (Идентификация на устройство)*)

- 1 Натиснете **Stop/Exit (Стоп/Излез)**, за да прекъснете грешката временно.
- 2 Натиснете **Menu (Меню)**.
- 3 Натиснете ▲ или ▼, за да изберете Сервиз.
Натиснете **OK (OK)**.

- 4 Натиснете ▲ или ▼, за да изберете **Трансфер данни**.
Натиснете **OK (OK)**.
- 5 Натиснете ▲ или ▼, за да изберете **Трансфер Fax**.
Натиснете **OK (OK)**.
- 6 Направете някое от следните неща:
 - Ако течнокристалният дисплей показва **Няма данни**, това означава, че няма останали факсове в паметта на устройството.
Натиснете **Stop/Exit (Стоп/Излез)**.
 - Въведете факс номера, към който да се препратят факсовете.
- 7 Натиснете **Mono Start (Старт Черно-бяло)**.

Прехвърляне на справката на дневника на факсовете в друго факс устройство

Ако не сте настроили ID на станция, не можете да влезете в режим на прехвърляне на факс.

(►►Ръководство за бързо инсталиране: *Въвеждане на лична информация (Идентификация на устройство)*)

- 1 Натиснете **Stop/Exit (Стоп/Излез)**, за да прекъснете грешката временно.
- 2 Натиснете **Menu (Меню)**.
- 3 Натиснете ▲ или ▼, за да изберете Сервиз.
Натиснете **OK (OK)**.
- 4 Натиснете ▲ или ▼, за да изберете **Трансфер данни**.
Натиснете **OK (OK)**.
- 5 Натиснете ▲ или ▼, за да изберете **Трансфер съоб.**
Натиснете **OK (OK)**.
- 6 Въведете факс номера, към който да се препрати справката на дневника на факсовете.
- 7 Натиснете **Mono Start (Старт Черно-бяло)**.

Засядане на документ

В ADF могат да заседнат документи, ако не са поставени или подадени правилно, или ако са твърде дълги. Следвайте стъпките по-долу, за да изчистите заседналия документ.

Засядане на документи в най-горната част на ADF

- 1 Извадете от ADF хартията, която не е заседнала.
- 2 Отворете капака на ADF.
- 3 Отстранете заседналия документ, като го издърпате нагоре.

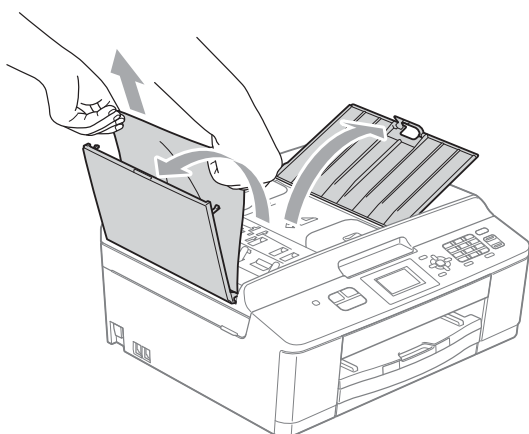

- 4 Затворете капака на ADF.
- 5 Натиснете **Stop/Exit (Стоп/Излез)**.

! ВАЖНО

За да избегнете засядане на хартия, затворете капака на ADF чрез внимателно натискане в средата му.

Засядане на документи в ADF

- 1 Извадете от ADF хартията, която не е заседнала.
- 2 Вдигнете капака за документи.
- 3 Издърпайте заседналия документ наляво.

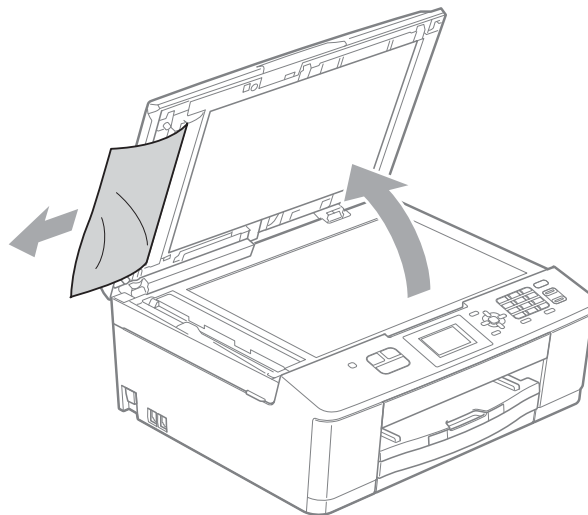

- 4 Затворете капака за документи.
- 5 Натиснете **Stop/Exit (Стоп/Излез)**.

Задръстване на принтера или засядане на хартия

Извадете заседналата хартия в зависимост от това, къде в устройството е заседнала.

Ако течнокристалният дисплей показва Смачкана хартия, следвайте тези стъпки:

! ВАЖНО

Преди да изключите устройството от захранването, можете да прехвърлите своите факсове, съхранени в паметта, към друго факс устройство, за да не загубите важни съобщения. (Вижте *Прехвърляне на вашите факсове или на справка на дневника на факсовете* ►► стр. 63.)

- 1 Изключете устройството от електрическия контакт.
- 2 Ако капакът на опората за хартия е отворен, го затворете и след това затворете опората за хартия. Издърпайте тавата за хартия извън устройството.

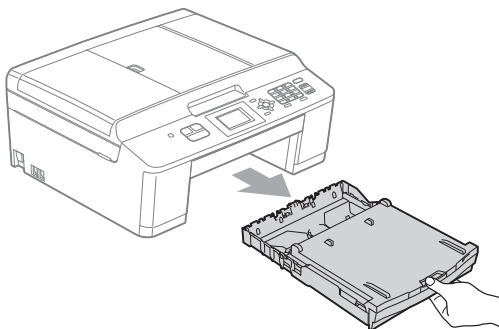

- 3 Издърпайте двата зелени лоста във вътрешността на устройството, за да освободите заседналата хартия.

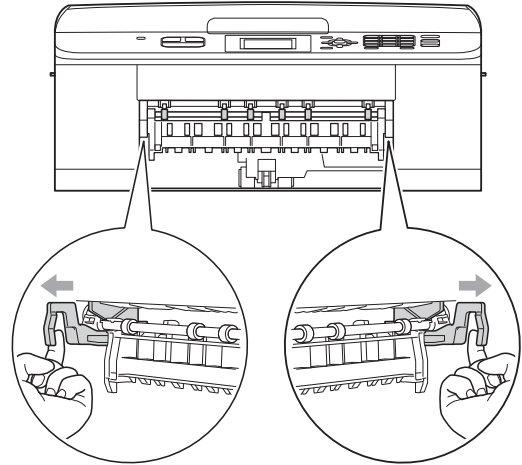

- 4 Издърпайте заседналата хартия (1).

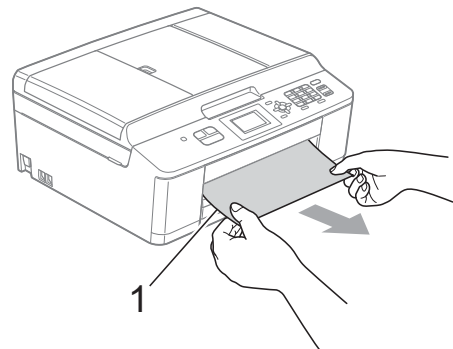

- 5 Вдигнете преградата за отстраняване на задръствания и отстранете заседналата хартия.

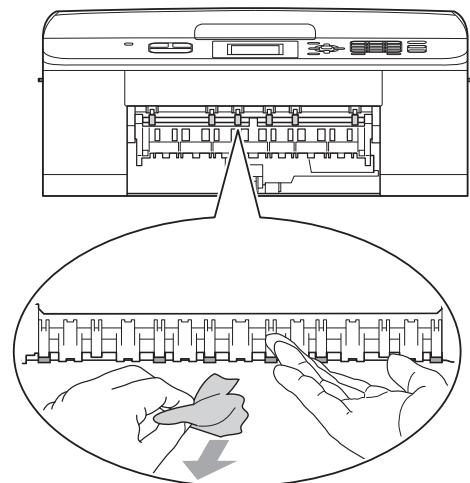

- 6 Отворете капака за отстраняване на задръствания (1) в задната част на устройството.

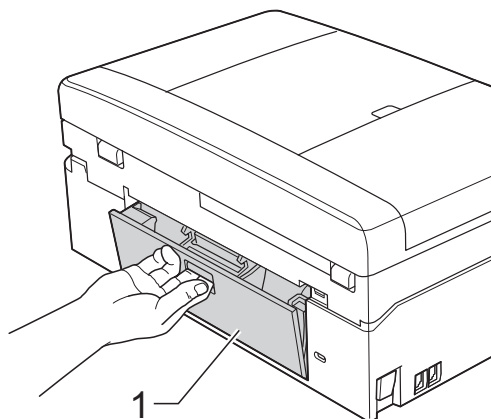

- 7 Извадете заседналата хартия от устройството.

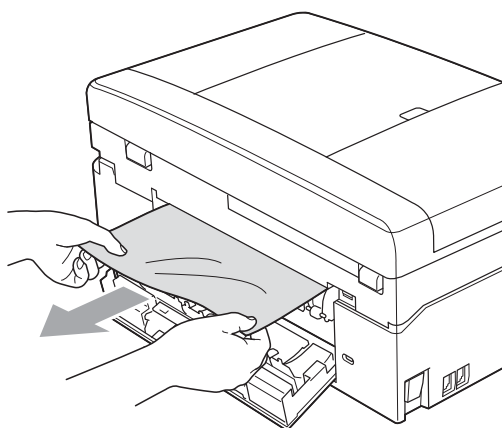

- 8 Затворете капака за отстраняване на задръствания. Уверете се, че капакът е затворен правилно.

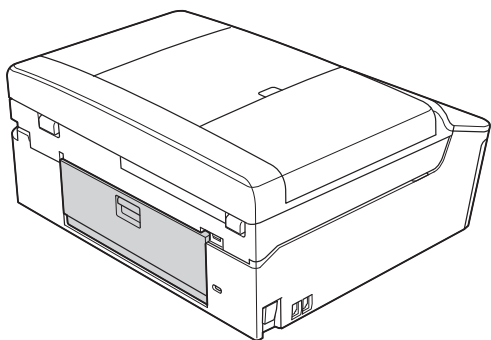

- 9 Като използвате двете си ръце, хванете пластмасовите ушички от двете страни на устройството, за да повдигнете капака на скенера (1) до отворено положение.

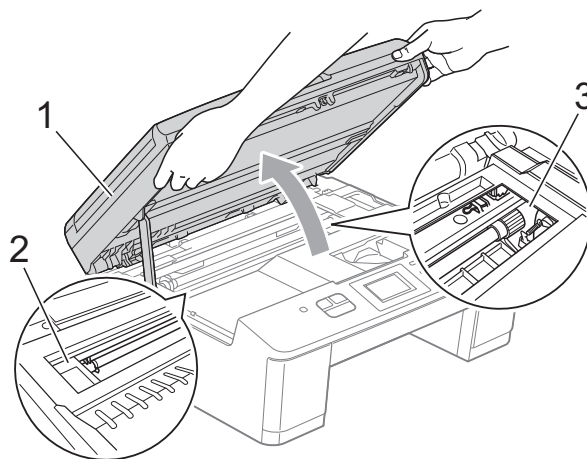

Ако има останала хартия в тази зона, преместете печатащата глава (при необходимост), за да я извадите. Уверете се, че в ъгли (2) и (3) на устройството не е останала заседнала хартия.

! ВАЖНО

- Ако има заседнала хартия под печатащата глава, изключете устройството от захранването и я преместете, за да извадите хартията.
- Ако печатащата глава е в десния ъгъл, както е показано на илюстрацията, не можете да я преместите. Включете отново захранващия кабел. Задръжте натиснат бутона **Stop/Exit (Стоп/Излез)**, докато печатащата глава се премести в средата. След това изключете устройството от източника на захранване и извадете хартията.

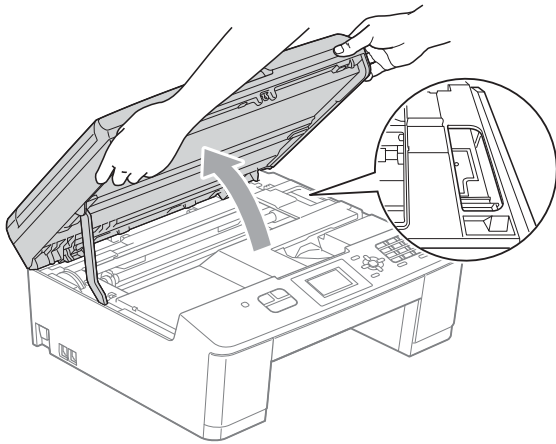

- Ако върху кожата ви попадне мастило, незабавно го измийте обилно с вода и сапун.

- 10 Като използвате двете си ръце, хванете пластмасовите ушички от двете страни на устройството и внимателно затворете капака на скенера.

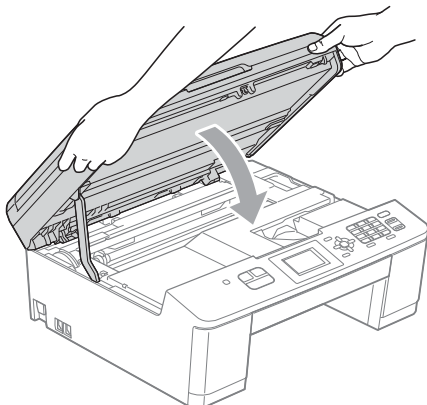

- 11 Натиснете двата зелени лоста обратно в първоначалните им позиции.

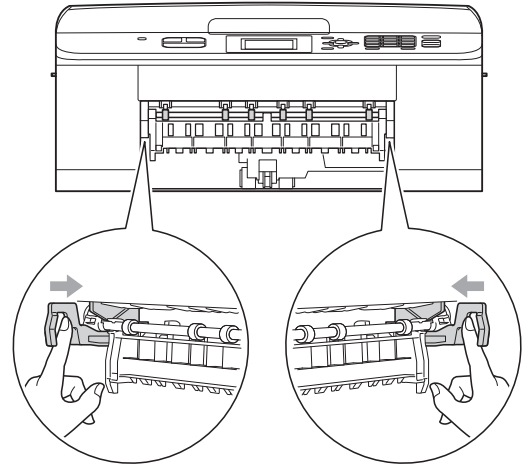

- 12 Бутнете тавата за хартия обратно в устройството.

- 13 Придържайки тавата за хартия на място, издърпайте опората за хартия (1), докато щракне, и отворете капака на опората за хартия (2).

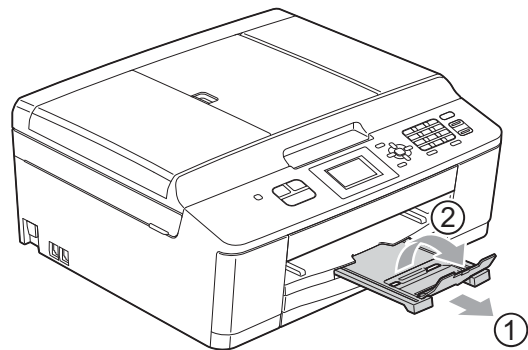

Непременно издърпайте опората за хартия, докато щракне.

- 14 Включете отново захранващия кабел.

Отстраняване на неизправности



Ако мислите, че с устройството ви има проблем, проверете в таблицата по-долу и следвайте съветите за отстраняване на неизправности.

Повечето проблеми можете лесно да разрешите сами. Ако имате нужда от допълнителна помощ, Brother Solutions Center ви предлага последните най-често задавани въпроси и съветите за отстраняване на неизправности.

Посетете ни на <http://solutions.brother.com/>.

Ако имате затруднения с устройството

Печат

Затруднение	Предложения
Няма разпечатка.	Проверете интерфейсия кабел или безжичната връзка на устройството и на компютъра. (►►Ръководство за бързо инсталиране)
	Уверете се, че устройството е свързано към захранването и бутонът  е включен.
	Една или повече мастилници са достигнали края на експлоатационния си живот. (Вижте <i>Смяна на мастилниците</i> ►► стр. 50.)
	Проверете дали течнокристалният дисплей показва съобщение за грешка. (Вижте <i>Съобщения за грешка и поддръжка</i> ►► стр. 57.)
	Ако течнокристалният дисплей показва <i>Невъзм. печат</i> и <i>Смени мастилото</i> , вижте <i>Смяна на мастилниците</i> ►► стр. 50.
	Проверете дали е избран и инсталиран правилният драйвер за принтера.
	Уверете се, че устройството е онлайн. (Windows® XP) Щракнете върху старт , след това върху Принтери и факсове . Щракнете с десен бутон на мишката върху Brother MFC-XXXXX (където XXXXX е името на вашия модел). Ако принтерът е оф-лайн, той ще показва Използвай принтера онлайн . Изберете тази опция, за да включите принтера. (Windows Vista®) Щракнете върху  , Контролен панел, Хардуер и звук , след това върху Принтери . Щракнете с десен бутон на мишката върху Brother MFC-XXXXX (където XXXXX е името на вашия модел). Ако принтерът е оф-лайн, той ще показва Използвай принтера онлайн . Изберете тази опция, за да включите принтера. (Windows® 7) Щракнете върху  , след това върху Устройства и принтери . Щракнете с десен бутон на мишката върху Brother MFC-XXXXX (където XXXXX е името на вашия модел) и изберете Какво се отпечатва . Щракнете върху Принтер и се уверете, че Използвай принтера офлайн не е отменено.

Печат (Продължение)

Затруднение	Предложения
Лошо качество на печат.	Проверете качеството на печат. (Вижте <i>Проверка на качеството на печат</i> >> стр. 54.)
	Уверете се, че настройката Тип на носителя за печат в драйвера за принтера или настройката Вид хартия в менюто на устройството съвпадат с използвания от вас тип хартия. Вижте <i>Тип хартия</i> >> стр. 17. >>>Ръководство за потребителя на софтуера: <i>Печатане (Windows®)</i> >>>Ръководство за потребителя на софтуера: <i>Печат и Изпращане на факс (Macintosh)</i>
	Уверете се, че мастилниците са нови. Следното може да причини сгъстяване на мастилото: <ul style="list-style-type: none"> ■ Срокът на годност, посочен на опаковката на мастилницата, е изтекъл. (Оригиналните мастилници Brother са годни до две години, ако се съхраняват в оригиналните опаковки.) ■ Мастилницата е била в устройството повече от шест месеца. ■ Мастилницата може да не е била съхранявана правилно преди употреба.
	Уверете се, че използвате оригинално мастило Brother Innobella™. Brother не препоръчва използването на мастилници, различни от оригиналните с марка Brother, нито пълнене на използвани мастилници от други източници.
	Опитайте се да използвате препоръчания тип хартия. (Вижте <i>Допустим тип хартия и други носители за печат</i> >> стр. 18.)
	Препоръчваме температурата в помещението, в което е устройството, да бъде между 20 °C и 33 °C.
В текста или графиката се появяват бели хоризонтални линии.	Почистете печатащата глава. (Вижте <i>Почистване на печатащата глава</i> >> стр. 54.)
	Уверете се, че използвате оригинално мастило Brother Innobella™.
	Опитайте се да използвате препоръчания тип хартия. (Вижте <i>Допустим тип хартия и други носители за печат</i> >> стр. 18.)
Устройството отпечатва празни страници.	Почистете печатащата глава. (Вижте <i>Почистване на печатащата глава</i> >> стр. 54.)
	Уверете се, че използвате оригинално мастило Brother Innobella™.
Символите и редовете се наслагат.	Проверете подравняването на отпечатването. (Вижте <i>Проверка на подравняването на отпечатването</i> >> стр. 56.)
Отпечатаните изображения или текст са изкривени.	Проверете дали хартията е заредена правилно в тавата за хартия и дали страничните водачи на хартията са регулирани правилно. (Вижте <i>Зареждане на хартия и други носители за печат</i> >> стр. 11.)
	Проверете дали капакът за отстраняване на задръствания е затворен правилно.
	Почистете поемащите ролки за хартия. (>>>Ръководство за допълнителни функции: <i>Почистване на поемащите ролки за хартия</i>)
Размазване или петна в централната горна част на разпечатаната страница.	Проверете дали хартията не е прекалено дебела или намачкана. (<i>Допустим тип хартия и други носители за печат</i> >> стр. 18)
Разпечатката е замърсена или има изтичане на мастило.	Уверете се, че използвате препоръчаните типове хартия. (Вижте <i>Допустим тип хартия и други носители за печат</i> >> стр. 18.) Не пипайте хартията, докато мастилото не изсъхне.
	Уверете се, че използвате оригинално мастило Brother Innobella™.
	Ако използвате фотохартия, проверете дали сте задали правилния тип хартия. Ако печатате снимка от вашия компютър, задайте Тип на носителя за печат в драйвера на принтера.

Печат (Продължение)

Затруднение	Предложения
На задната страна или в долната част на страницата се появяват петна.	Проверете дали валикът на принтера не е замърсен с мастило. (►►Ръководство за допълнителни функции: <i>Почистване на валика на принтера</i>)
	Уверете се, че използвате оригинално мастило Brother Innobella™.
	Проверете дали удължителят на капака на опората за хартия е отворен. (Вижте <i>Зареждане на хартия и други носители за печат</i> ►► стр. 11.)
Устройството разпечатва сгъстени линии на страницата.	Проверете Обратен ред в раздела Основни на драйвера на принтера.
Разпечатките са набръчкани.	(За потребители на Windows®) В раздела Разширени на драйвера на принтера щракнете върху Цветови настройки и махнете отметката от Двупосочен печат .
	(За потребители на Macintosh) В драйвера на принтера изберете Print Settings (Настройки за печат), щракнете върху Advanced (Разширени), изберете Other Print Options (Други печатни опции) и махнете отметката от Bi-Directional Printing (Двупосочен печат).
	Уверете се, че използвате оригинално мастило Brother Innobella™.
Не може да се изпълни печат „С оформление на страница“.	Проверете дали настройките на размера на хартията в програмата и тези на драйвера на принтера са еднакви.
Скоростта на печат е много ниска.	Опитайте да промените настройките на драйвера на принтера. По-високата резолюция се нуждае от по-дълго време за обработка, изпращане и разпечатване. Пробвайте други настройки за качество в раздел Разширени (Windows®) или Print Settings (Настройки за печат) (Macintosh) в драйвера на принтера. Щракнете също върху Цветови настройки и не пропускайте да махнете отметката от Засилване на цветовете .
	Изключете функцията за печат без бяло поле. Отпечатването без бяло поле е по-бавно от нормалното.
	►►Ръководство за потребителя на софтуера: <i>Печатане</i> (Windows®) ►►Ръководство за потребителя на софтуера: <i>Печат и Изпращане на факс</i> (Macintosh)
Функцията за усилване на цвета не работи правилно.	Ако данните за изображението не са в пълен цветови набор в приложението (например 256 цвята), Усилване на цвета няма да функционира. С функцията Усилване на цвета използвайте данни с най-малко 24-битов цвят.
Фотохартията не се поема правилно.	Когато печатате върху фотохартия Brother, заредете допълнителен лист от същата хартия в тавата. За тази цел в пакета с хартия е включен допълнителен лист.
	Почистете поемащите ролки за хартия. (►►Ръководство за допълнителни функции: <i>Почистване на поемащите ролки за хартия</i>)
Устройството подава едновременно няколко страници.	Уверете се, че хартията е заредена правилно в тавата за хартия. (Вижте <i>Зареждане на хартия и други носители за печат</i> ►► стр. 11.)
Има заседнала хартия.	Уверете се, че водачът за дължина на хартията е настроен на правилния размер хартия. (Вижте <i>Задръстване на принтера или засядане на хартия</i> ►► стр. 65.)
Отпечатаните страници не се подреждат добре.	Проверете дали удължителят на капака на опората за хартия е отворен. (Вижте <i>Зареждане на хартия и други носители за печат</i> ►► стр. 11.)

Печат (Продължение)

Затруднение	Предложения
Устройството не разпечатва от Adobe® Illustrator®.	Опитайте се да намалите резолюцията на печата. >>>Ръководство за потребителя на софтуера: <i>Печатане (Windows®)</i> >>>Ръководство за потребителя на софтуера: <i>Печат и Изпращане на факс (Macintosh)</i>
Мастилото е размазано или протича при използване на гланцирана фотохартия.	Непременно проверете предната и задната страна на хартията. Поставете гланцираната повърхност (повърхността за печат) надолу. (Вижте <i>Тип хартия</i> >> стр. 17.)
	Ако използвате гланцирана фотохартия, се уверете, че типът хартия е зададен правилно.

Печат на получени факсове

Затруднение	Предложения
В страницата има сбит печат и бели ивици или горната и долната част на изреченията е изрязана.	Вероятно вашата телефонна линия е с лоша връзка, статичен шум или смущения. Помолете отсрещната страна да изпрати факса отново.
Вертикални черни линии в получения факс.	Скенерът на подателя може да е замърсен. Помолете подателя да направи копие, за да провери дали проблемът е в изпращащото устройство. Опитайте да получите факс от друго факс устройство.
Полученият цветен факс се отпечатва само в черно-бяло.	Сменете цветните мастилници, които са достигнали края на експлоатационния си живот, и след това помолете отсрещната страна да изпрати цветния факс отново. (Вижте <i>Смяна на мастилниците</i> >> стр. 50.)
Лявото и дясното поле са изрязани или една страница се отпечатва върху две страници.	Изключете функцията Автоматично намаляване. (>>>Ръководство за допълнителни функции: <i>Отпечатване на редуциран входящ факс</i>)

Телефонна линия или връзки

Затруднение	Предложения
Набирането не работи. (Няма тон за набиране)	Уверете се, че устройството е свързано към захранването и включено.
	Проверете свързването на кабела на линията.
	Променете настройката за Тон/Импулс. (>>>Ръководство за бързо инсталиране)
	Вдигнете външната слушалка на телефона и проверете дали чувате тон за набиране. Ако няма тон за набиране, свържете се с телефонната компания, за да проверите линията и/или контакта.
Устройството не отговаря при повикване.	Уверете се, че устройството е в правилния режим на получаване за вашите настройки. (Вижте <i>Избор на режим на получаване</i> >> стр. 29.) Проверете тона за набиране. Ако е възможно, осъществете повикване към устройството, за да чуete сигнала при отговор. Ако все още няма отговор, проверете свързването на кабела на телефонната линия. Ако не чувате позвъняване по време на повикването към устройството, поискайте от вашата телефонна компания да провери линията.

Получаване на факсове

Затруднение	Предложения
Не може да бъде получен факс.	Ако свързвате своето устройство към PBX или ISDN централа, задайте в менюто настройка за тип телефонна линия, съответстваща на типа на вашата телефонна линия. (Вижте <i>Задаване на тип телефонна линия</i> >> стр. 33.)

Изпращане на факсове

Затруднение	Предложения
Не може да бъде изпратен факс.	Проверете всички кабелни връзки на линията. Уверете се, че кабелът на телефонната линия е свързан към телефонната розетка и към порта LINE на устройството.
	Помолете отсрещната страна да провери дали в получаващото устройство има хартия.
	Отпечатайте Отчет за потвърждаване на предаването и проверете за грешка. (▶▶Ръководство за допълнителни функции: <i>Отчети</i>)
В отчетът за потвърждаване на предаването пише „РЕЗУЛТАТ:ГРЕШКА”.	По линията вероятно има временен или статичен шум. Опитайте да изпратите факса отново. Ако изпращате съобщение от PC fax и в отчета за потвърждаване на предаването пише „РЕЗУЛТАТ:ГРЕШКА”, вашето устройство може да не разполага със свободна памет. Ако проблемът продължава, помолете телефонната компания да провери вашата телефонна линия.
	Ако често възникват грешки при изпращане поради възможни смущения в телефонната линия, опитайте да промените в менюто настройката за съвместимост към Основен (заVoIP) . (Вижте <i>Смущения в телефонната линия / VoIP</i> >> стр. 75.)
	Ако свързвате своето устройство към PBX или ISDN централа, задайте в менюто настройка за тип телефонна линия, съответстваща на типа на вашата телефонна линия. (Вижте <i>Задаване на тип телефонна линия</i> >> стр. 33.)
Ниско качество на изпращане на факс.	Опитайте да промените резолюцията към <i>Фино</i> или <i>Супер фино</i> . Направете копие, за да проверите работата на скенера на вашето устройство. Ако качеството на копието е ниско, почистете скенера. (Вижте <i>Почистване на стъклото на скенера</i> >> стр. 53.)
Вертикални черни линии при изпращане на факс.	Вертикалните черни линии върху факсовете, които изпращате, обикновено са причинени от замърсяване или коригираща течност върху стъклената лента. Почистете стъклената лента. (Вижте <i>Почистване на стъклото на скенера</i> >> стр. 53.)

Работа с входящи повиквания

Затруднение	Предложения
Устройството „чува” гласа като CNG тон.	Ако функцията Откриване на факс е с настройка Вкл., вашето устройство е по-чувствително към звуци. То може погрешка да интерпретира някои гласове или музика по линията като повикване от факс устройство и да реагира с тон за получаване на факс. Деактивирайте устройството, като натиснете Stop/Exit (Стой/Излез) . Опитайте да избегнете този проблем, като зададете за Откриване на факс настройка Изкл. (Вижте <i>Откриване на факс</i> >> стр. 32.)

Работа с входящи повиквания (Продължение)

Затруднение	Предложения
Изпращане на факс обаждане към устройството.	Ако сте отговорили на вътрешен или външен телефон, натиснете своя код за дистанционно активиране (фабричната настройка е * 5 1). Ако сте отговорили на външен телефон, натиснете Start (Старт) , за да получите факса. Когато вашето устройство отговори, затворете слушалката.
Потребителски функции чрез една линия.	Ако имате Изчакващо обаждане, алармена система или друга потребителска функция чрез една телефонна линия във вашето устройство, може да възникне проблем при изпращане или получаване на факсове. Например: Ако сте се абонирали за Изчакващо обаждане или друга потребителска услуга и сигналът от тях преминава по линията, докато устройството изпраща или получава факс, сигналът може временно да прекъсне или да разруши факсовете. Режимът ECM (Режим Корекция на грешките) на Brother може да помогне за отстраняването на проблема. Това състояние е свързано с индустрията на телефонните услуги и е характерно за всички устройства, които изпращат и получават информация чрез една споделена линия с потребителски функции. Ако за вашата работа е важно да се избегнат дори кратки прекъсвания, ви препоръчваме използване на отделна телефонна линия без потребителски функции.

Затруднения при копиране

Затруднение	Предложения
Нискокачествени копия при използване на ADF.	Опитайте да използвате стъклото на скенера. (Вижте <i>Използване на стъклото на скенера</i> >> стр. 23.)
На копията се появяват вертикални черни линии и ивици.	Вертикалните черни линии или ивици върху копията обикновено са причинени от замърсяване или коригираща течност върху стъклената лента. Почистете стъклената лента. (Вижте <i>Почистване на стъклото на скенера</i> >> стр. 53.)
Функцията Печат на цял лист не работи правилно.	Уверете се, че оригиналният документ не е разместен. Поставете документа отново и опитайте пак.

Затруднения при сканиране

Затруднение	Предложения
При започване на сканиране се появяват грешки в TWAIN или WIA. (Windows®)	Уверете се, че в приложението за сканиране като главен източник е избран драйвер Brother TWAIN или WIA. Например, в PaperPort™ 12SE с OCR, щракнете върху Настройки на сканиране, Избор , за да изберете драйвер Brother TWAIN/WIA.
При започване на сканиране се появяват грешки в TWAIN или ICA. (Macintosh)	Уверете се, че като главен източник е избран Brother TWAIN драйвер. В PageManager, щракнете върху File (Файл), Select Source (Избор на източник) и изберете Brother TWAIN драйвер. Потребители на Mac OS X 10.6.x могат да сканират документи също и с драйвер за скенер ICA. >>Ръководство за потребителя на софтуера: <i>Сканиране на документ с ICA драйвер (Mac OS X 10.6.x)</i>
Ниско качество на сканираното копие при използване на ADF.	Опитайте да използвате стъклото на скенера. (Вижте <i>Използване на стъклото на скенера</i> >> стр. 23.)
OCR не работи.	Опитайте да увеличите резолюцията на скенера. (За потребители на Macintosh) Преди употреба трябва да бъде изтеглен и инсталиран Presto! PageManager. Вижте <i>Достъп до поддръжката на Brother (Macintosh)</i> >> стр. 5 за допълнителни инструкции.

Затруднения със софтуера

Затруднение	Предложения
Не мога да инсталирам софтуера или да печатам.	(Само за потребители на Windows®) Стартирайте програмата Ремонт MFL-Pro Suite на инсталационния компактдиск. Програмата ще поправи и преинсталира софтуера.
„Устройството е заето“	Проверете дали устройството не показва съобщение за грешка на течнокристалния дисплей.
Не могат да се отпечатват изображения от FaceFilter Studio.	За да използвате FaceFilter Studio, трябва да инсталирате приложението FaceFilter Studio от компактдиска, доставен с устройството. (►►Ръководство за бързо инсталиране) Също така, преди да използвате FaceFilter Studio за първи път, се уверете, че устройството Brother е включено и свързано с вашия компютър. Това ще ви даде достъп до всички функции на FaceFilter Studio.

Затруднения с мрежата

Затруднение	Предложения
Невъзможност за печат през мрежата.	Уверете се, че устройството е включено, че е онлайн и в режим на готовност. Отпечатайте справка за конфигурацията на мрежата (►►Ръководство за допълнителни функции: <i>Отчети</i>) и проверете текущите мрежови настройки, отпечатани в списъка. Ако използвате безжична връзка или имате мрежови проблеми ►►Ръководство за мрежовия потребител: <i>Отстраняване на неизправности</i>
Функцията за мрежово сканиране не работи.	(За потребители на Windows®) За да се разреши мрежово сканиране, е необходимо да се конфигурира софтуер за защита/защитна стена от трета страна. За да добавите порт 54925 за мрежово сканиране, въведете посочената по-долу информация: Входящо име: Въведете произволно описание, например Brother NetScan. Номер на входящ порт: Въведете 54925. Входящ протокол: Избран е UDP. Моля, вижте ръководството за работа, доставено с вашия софтуер за защита/защитна стена от трета страна, или се свържете с производителя. (За потребители на Macintosh) Отново изберете устройството в приложението Device Selector (Избор на устройство) в Macintosh HD/Library (Библиотека)/ Printers (Принтери)/ Brother/Utilities (Помощни програми)/ DeviceSelector (Избор на устройство) или от списъка с моделите в ControlCenter2.
Софтуерът на Brother не може да бъде инсталиран.	(За потребители на Windows®) Осигурете мрежов достъп до следните програми, ако вашият защитен софтуер покаже предупредително съобщение при инсталирането на MFL-Pro Suite. (За потребители на Macintosh) Ако използвате функцията защитна стена от приложение срещу шпиониране или антивирусен софтуер, временно ги изключете и инсталирайте софтуера на Brother.
Не може да се осъществи връзка с безжична мрежа.	Проучете проблема с помощта на WLAN доклад. Натиснете бутона Menu (Меню) , изберете Печатай док. и след това натиснете OK (OK) . Изберете WLAN доклад . (►►Ръководство за мрежовия потребител)
Нулиране на мрежовите настройки.	Натиснете бутона Menu (Меню) , изберете Мрежа и след това натиснете OK (OK) . Изберете Мрежово нул. (►►Ръководство за мрежовия потребител)

Откриване на тон за набиране

Когато изпращате факс автоматично, по подразбиране вашето устройство ще изчака за определен интервал от време, преди да започне да набира номера. Променяйки настройката за Тон за набиране към **Откриване**, можете да настроите вашето устройство да набира веднага щом открие тон за набиране. Тази настройка може да ви спести малко време, когато изпращате факс към множество различни номера. Ако промените настройката и започнат да възникват проблеми при набиране, трябва да върнете настройката **Няма откриване**.

- 1 Натиснете **Menu (Меню)**.
- 2 Натиснете ▲ или ▼, за да изберете **Инициал. настр.**
Натиснете **OK (OK)**.
- 3 Натиснете ▲ или ▼, за да изберете **Тон на избір.**
Натиснете **OK (OK)**.
- 4 Натиснете ▲ или ▼, за да изберете **Откриване** или **Няма откриване**.
Натиснете **OK (OK)**.
- 5 Натиснете **Stop/Exit (Стоп/Излез)**.

Смущения в телефонната линия / VoIP

Ако имате проблеми с изпращането или получаването на факс поради възможни смущения в телефонната линия, можете да смените настройката за съвместимост, която понижава скоростта на модема, за да минимизира грешките.

- 1 Натиснете **Menu (Меню)**.
- 2 Натиснете ▲ или ▼, за да изберете **Инициал. настр.**
Натиснете **OK (OK)**.
- 3 Натиснете ▲ или ▼, за да изберете **Съвместимост**.
Натиснете **OK (OK)**.
- 4 Натиснете ▲ или ▼, за да изберете **Нормално** или **Основен (заVoIP)**.
Натиснете **OK (OK)**.
 - **Основен (заVoIP)** понижава скоростта на модема до 9 600 bps и изключва получаване на цветен факс и режим ECM (Режим Корекция на грешки), с изключение на изпращане на цветен факс. Освен ако смущенията не са редовен проблем за вашата телефонна линия, можете да използвате настройката само когато е необходимо.

За да подобрите съвместимостта с повечето VoIP услуги, Brother ви препоръчва да промените настройката за съвместимост към **Основен (заVoIP)**.

 - **Нормално** задава скорост на модема 14 400 bps.

- 5 Натиснете **Stop/Exit (Стоп/Излез)**.



Забележка

VoIP (Гласови услуги през интернет протокол) е тип телефонна система, която използва интернет връзка вместо традиционна телефонна линия.

Информация за устройството

Проверка на серийния номер

Можете да видите серийния номер на течнокристалния дисплей.

- 1 Натиснете **Menu (Меню)**.
- 2 Натиснете **▲** или **▼**, за да изберете **Инфор. за маш.**
Натиснете **OK (OK)**.
- 3 Натиснете **▲** или **▼**, за да изберете **Сериен номер**.
Натиснете **OK (OK)**.
- 4 Натиснете **Stop/Exit (Стоп/Излез)**.

Функции за нулиране

Налице са следните функции за нулиране:

1 Мрежа

Можете да нулирате печатния сървър до неговите фабрични настройки по подразбиране, като информацията за парола и IP адрес.

2 Б.наб. и факс

Бързо набиране & Факс нулира следните настройки:

- Бързо набиране
(Бързо набиране и Конфигурирани групи)
- ID на станция
(Име и Номер)
- Настройки за справки
(Отчет за потвърждаване на предаването, Списък за бързо набиране и Дневник на факсовете)
- История
(Изходящо повикване)
- Факсове в паметта

3 Всички настр.

Можете да възстановите всички фабрични настройки по подразбиране.

Brother горещо препоръчва изпълнението на тази процедура преди предаване или изхвърляне на устройството.

Как да нулирате настройките на устройството

- 1 Натиснете **Menu (Меню)**.
- 2 Натиснете **▲** или **▼**, за да изберете **Инициал. настр.**
Натиснете **OK (OK)**.
- 3 Натиснете **▲** или **▼**, за да изберете **Reset**.
Натиснете **OK (OK)**.
- 4 Натиснете **▲** или **▼**, за да изберете типа нулиране (**Мрежа, Б.наб. и факс или Всички настр.**), което желаете да използвате.
Натиснете **OK (OK)**.
Натиснете **1**, за да потвърдите.
- 5 Натиснете **1** за рестартиране на устройството.

Програмиране от екрана



Устройството е проектирано за лесно боравене чрез програмиране от течнокристалния дисплей с помощта на бутоните от менюто. Удобното програмиране ви помага да извлечете максималното от всички опции на менюто, които устройството предлага.

Тъй като програмирането се извършва на течнокристалния дисплей, ние съставихме подробни поетапни инструкции на дисплея, за да ви помогнем да програмирате устройството. Необходимо е само да ги следвате, докато ви насочват сред опциите за избор на меню и за програмиране.

Таблица на менютата

Таблицата с менютата ще ви помогне да разберете възможностите за избор от менютата и опциите, които се намират в програмите на устройството. Настройките на производителя са показани с получен шрифт и със звездичка.

Меню (Меню)

Ниво 1	Ниво 2	Ниво 3	Опции	Описания	Страница
Мастило	Пробен печат	—	Качест на печат Подредба	Позволява ви да проверявате качеството на печат или подравняването.	54
	Изчистване	—	Черно Цвят Всичко	Позволява ви да почиствате печатащата глава.	54
	Обем мастило	—	—	Позволява да проверявате обема на наличното мастило.	Вижте  .
Общи настройки	Програм. таймер	—	Изкл. 0Сек. 30Сек. 1Мин. 2Мин.* 5Мин.	Задава периода от време, след който устройството се връща към режим ФАКС.	
	Вид хартия	—	Обикн. хартия* Inkjet Хартия Brother BP71 Brother BP61 Друга гланцова Прозрачно фолио	Определя типа хартия в тавата за хартия.	17
	Разм. хартия	—	A4* A5 10x15cm Letter	Определя размера на хартията в тавата за хартия.	17
◆ Ръководство за допълнителни функции					
 Настройките на производителя са показани с получен шрифт и със звездичка.					

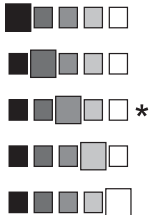
Ниво 1	Ниво 2	Ниво 3	Опции	Описания	Страница
Общи настройки (Продължение)	Сила на звука	Звънене	Изкл. Ниско Средно* Високо	Настройва силата на звука.	9
		Аларма	Изкл. Ниско* Средно Високо	Регулира силата на звуковия сигнал.	9
		Говорители	Изкл. Ниско Средно* Високо	Настройва силата на високоговорителя.	10
	Авто дн. свет.	—	Вкл.* Изкл.	Автоматично настройва лятното часово време.	Вижте ◆.
	LCD настройки	LCD Контраст		Настройва контраста на течнокристалния дисплей.	
		Светлина	Светъл* Средно Тъмен	Можете да регулирате яркостта на осветлението на течнокристалния дисплей.	
Свет. таймер		Изкл. 10Сек. 20Сек. 30Сек.*	Можете да зададете за колко време осветлението на течнокристалния дисплей да остане включено след последното натискане на клавиш.	Вижте ◆.	
Режим почивка	—	1Мин. 2Мин. 3Мин. 5Мин.* 10Мин. 30Мин. 60Мин.	Можете да изберете колко дълго устройството да бъде неактивно, преди да премине в режим Sleep.		

◆ Ръководство за допълнителни функции



Настройките на производителя са показани с получен шрифт и със звездичка.

Ниво 1	Ниво 2	Ниво 3	Опции	Описания	Страница
Факс	Настр. получ.	Забавено звън.	0 1 2* 3 4 5 6 7 8	Задава броя позвънявания, преди устройството да отговори в режим Само факс или Режим Факс/Телефон.	31
		Ф/Т прод.звън.	20Сек. 30Сек.* 40Сек. 70Сек.	Задава продължителността за бързо двойно позвъняване в Режим Факс/Телефон.	31
		Засич. Факс	Вкл.* Изкл.	Автоматично получава факс съобщения, когато отговорите на повикване и чуete тон на факса.	32
		Отдалечен код	Вкл.* (*51, #51) Изкл.	Позволява да отговорите на всички повиквания на вътрешен или външен телефон и да използвате кодове, за да изключите или включите устройството. Можете да персонализирате тези кодове.	37
		Авто редукция	Вкл.* Изкл.	Намалява формата на входящите факсове така, че да се вмести във формата на хартията.	Вижте ♦.
Настр. бързо наб.	Настр. бързо наб.	Задав. бър. набир.	—	Запаметява номера за Бързо набиране, за да можете да набирате чрез натискане само на няколко бутона (и Start (Старт)).	42
		Настр. Групи	—	Можете да конфигурирате номера в групи за разпращане.	Вижте ♦.

♦ Ръководство за допълнителни функции



Настройките на производителя са показани с получен шрифт и със звездичка.

Ниво 1	Ниво 2	Ниво 3	Опции	Описания	Страница
Факс (Продължение)	Докл. настр.	ХМИТ доклад	Вкл. Вкл. + Репорт Изкл. * Изкл. + Репорт	Избира началните настройки за Отчет за потвърждаване на предаването.	28
		Отчетен период	Изкл. Всеки 50 Факс-а* На всеки 6 часа На всеки 12 часа На всеки 24 часа На всеки 2 дни На всеки 7 дни	Задава интервала за автоматично отпечатване на Дневника на факсовете. Ако сте избрали опция, различна от Изкл. или Всеки 50 Факс-а, можете да настроите времевия период за избраната опция. Ако сте избрали На всеки 7 дни, можете да зададете деня от седмицата.	Вижте ◆.
	Оставащи зад.	—	—	Проверете задачите в паметта и отменете избраните задачи.	
	Тел. услуги	ТХ заключване	—	Забранява повечето функции с изключение на получаване на факсове.	
◆ Ръководство за допълнителни функции					
 Настройките на производителя са показани с получен шрифт и със звездичка.					

Мрежово меню

Ниво 1	Ниво 2	Ниво 3	Опции	Описания	Страница
Мрежа	TCP/IP	BOOT Method	Авто* Статично RARP BOOTP DHCP	Избира метода за зареждане, който най-добре удовлетворява вашите нужди.	Вижте + .
		IP адрес	[000-255]. [000-255]. [000-255]. [000-255]	Въведете IP адреса.	
		Subnet маска	[000-255]. [000-255]. [000-255]. [000-255]	Въведете подмрежовата маска.	
		Gateway	[000-255]. [000-255]. [000-255]. [000-255]	Въведете адреса на шлюза.	
		Име на разклон	BRWXXXXXXXXXXXXX	Въведете името на възела.	
		Конфиг. WIN	Авто* Статично	Избира конфигурационния режим в WINS.	
		WINS сървър	(Първо) 000.000.000.000 (Второ) 000.000.000.000	Указва IP адреса на първичния или вторичния сървър.	
		DNS сървър	(Първо) 000.000.000.000 (Второ) 000.000.000.000	Указва IP адреса на първичния или вторичния сървър.	
		APIPA	Вкл.* Изкл.	Автоматично присвоява IP адрес от диапазона на локалните адреси за свързване.	
	Помощ. за настр	—	—	Можете да конфигурирате ръчно вашия печатен сървър за безжична мрежа.	
WPS/AOSS	—	—	Можете лесно да конфигурирате настройките на вашата безжична мрежа с помощта на метода с натискане на един бутон.		
+ Ръководство за мрежовия потребител					
 Настройките на производителя са показани с получен шрифт и със звездичка.					





Ниво 1	Ниво 2	Ниво 3	Опции	Описания	Страница
Мрежа (Продължение)	Код WPS с PIN	—	—	Можете лесно да конфигурирате настройките на безжичната мрежа с помощта на WPS с PIN код.	Вижте + .
	Статус WLAN	Статус	—	Можете да видите текущото състояние на безжичната мрежа.	
		Сигнал	—	Можете да видите текущата сила на сигнала на безжичната мрежа.	
		SSID	—	Можете да видите текущия SSID.	
		Общ режим	—	Можете да видите текущия комуникационен режим.	
	MAC адрес	—	—	Можете да видите MAC адреса на вашето устройство от контролния панел.	
	Позволи WLAN	—	Вкл. Изкл.*	Позволява да използвате безжична мрежова връзка.	
	Мрежово нул.	—	—	Възстановява всички фабрични мрежови настройки по подразбиране.	
+ Ръководство за мрежовия потребител					
	Настройките на производителя са показани с получен шрифт и със звездичка.				

Меню (Меню) (Menu) (продължение)

Ниво 1	Ниво 2	Ниво 3	Опции	Описания	Страница
Печатай док.	ХМИТ Проверка	—	—	Разпечатва тези списъци и отчети.	Вижте ◆.
	Бързо набиране	—	Азбучен ред Цифрова посл.		
	Фак отчет	—	—		
	Потреб. настр.	—	—		
	Мрежова конфигу	—	—		
	WLAN доклад	—	—		
Инфор. за маш.	Сериен номер	—	—	Позволява да проверите серийния номер на вашето устройство.	76
Инициал. настр	Режим получ.	—	Само Фак* Фак/тел Външен TAD Ръчно	Изберете режима на поучаване, който е най-подходящ за вашите нужди.	29
	Дата&Час	—	—	Задава датата и часа на течнокристалния дисплей в горния колонтитул на факсовете, които изпращате.	Вижте ‡.
	Име на машина	—	Фак: Име:	Въведете своето име и факс номер, за да фигурират във всеки изпращан факс.	
	Тон/Импулс	—	Тон* Пулс	Изберете режим на набиране.	
	Тон на избир.	—	Откриване Няма откриване*	Включва и изключва функцията Откриване на тон за набиране.	75
	Комп. тел. линия	—	Нормално* PBX ISDN	Изберете типа на телефонната линия.	33
	Съвместимост	—	Нормално* Основен (заVoIP)	Настройва скоростта на модема, за да предотврати проблеми при изпращането.	75
◆ Ръководство за допълнителни функции					
‡ Ръководство за бързо инсталиране					
 Настройките на производителя са показани с получен шрифт и със звездичка.					

Ниво 1	Ниво 2	Ниво 3	Опции	Описания	Страница
Инициал. настр (Продължение)	Reset	Мрежа	—	Възстановява фабричните настройки на печатния сървър като например информацията за парола и IP адрес.	76
		Б. наб. и факс	—	Изтрива всички запаметени номера за бързо набиране и факсове, възстановява фабричните настройки за ID на станция, списък за съкратено набиране, отчет за потвърждаване на предаването и дневник на факсовете.	
		Всички настр.	—	Възстановява всички фабрични настройки на устройството.	
	Локален език	—	Английски* Чешки унгарски Български Румънски Словашки Турски Хърватски Словенски	Можете да смените езика, на който се извеждат съобщенията на течнокристалния дисплей.	Вижте ‡ .
◆ Ръководство за допълнителни функции ‡ Ръководство за бързо инсталиране					
 Настройките на производителя са показани с получен шрифт и със звездичка.					

Факс ()





Ниво 1	Ниво 2	Ниво 3	Опции	Описания	Страница
Факс резолюция	—	—	Стандартно* Фино Супер фино Снимка	Задава резолюцията за изходящи факсове.	Вижте  .
Контраст	—	—	Авто* Светъл Тъмен	Променя светлите и тъмните зони на изпращаните от вас факсове.	
Бързо набиране	Търсене	—	Азбучен ред Цифрова посл.	Можете да набирате само чрез натискане на няколко бутона (и Start (Старт)).	39
	Задав. бър. набир.	—	—	Запаметява номера за Бързо набиране, за да можете да набирате чрез натискане само на няколко бутона (и Start (Старт)).	42
	Настр. Групи	—	—	Можете да конфигурирате номера в групи за разпращане.	Вижте  .
Изходящо обаж.	Изпр. на факс Доб СкорИзбир Изтрий	—	—	Можете да изберете номер от История на изходящите повиквания и след това да изпратите факс към него, да го добавите към номерата за бързо набиране или да го изтриете.	41
Разширени настр.	Емисия	Добави номер	—	Можете да изпратите едно и също факс съобщение към няколко факс номера.	Вижте  .
		Бързо набиране	Азбучен ред Цифрова посл.		
		Завършено	—		
	Реално времеТХ	—	Вкл. Изкл.*	Можете да изпращате факс, без да използвате паметта.	
	Режим далечен	—	Вкл. Изкл.*	Ако имате затруднения при изпращане на междуконтинентални факсове, задайте настройка Вкл. за тази опция.	
Разм. скан стъкло	—	—	Letter A4*	Задава размера на сканиране чрез стъклото за факсове.	27
 Ръководство за допълнителни функции					
 Настройките на производителя са показани с получен шрифт и със звездичка.					

Ниво 1	Ниво 2	Ниво 3	Опции	Описания	Страница
Посочи нов подр.	—	—	—	Можете да запаметявате факс настройките си.	Вижте  .
Фабрични наст.	—	—	—	Можете да възстановите всички настройки към фабричните стойности по подразбиране.	
◆ Ръководство за допълнителни функции					
 Настройките на производителя са показани с получен шрифт и със звездичка.					

Сканиране ()

Ниво 1	Опция 1	Опция 2	Опция 3	Описания	Страница
Скан. във файл	—	—	—	Можете да сканирате черно-бял или цветен документ в компютъра си.	Вижте <input type="checkbox"/> .
Скан към имейл	—	—	—	Можете да сканирате черно-бял или цветен документ в свое имейл приложение.	
Скан към OCR (На разположение за потребители на Macintosh след изтегляне и инсталиране на Presto! PageManager. Вижте <i>Достъп до поддръжката на Brother (Macintosh)</i> >> стр. 5.)	—	—	—	Можете да конвертирате текстови документи в редактируем текстов файл.	
Скан към изоб.	—	—	—	Можете да сканирате цветна картина в графично приложение.	
Уеб услуга (Показва се, когато инсталирате Уеб услуги за сканиране, които се показват в Windows® Explorer на вашия компютър.)	Сканирай	—	—	Можете да сканирате данни чрез използване на протокола за уеб услуги.	
	Скан. за E-mail	—	—		
	Сканиране за OCR	—	—		
	Сканиране за факс	—	—		
	Сканиране за печат	—	—		
<input type="checkbox"/> Ръководство за потребителя на софтуера					
 Настройките на производителя са показани с получен шрифт и със звездичка.					

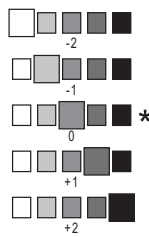
Копиране ()

Ниво 1	Ниво 2	Ниво 3	Опции	Описания	Страница
Качество	—	—	Бързо Нормално* Най-добро	Изберете Резолюция при копиране за следващото копие.	Вижте  .
Вид хартия	—	—	Обикн. хартия* Inkjet Хартия Brother BP71 Brother BP61 Друга гланцова Прозрачно фолио	Изберете типа на хартията, който съответства на хартията в тавата.	45
Разм. хартия	—	—	A4* A5 10x15cm Letter	Изберете размера на хартията, който съответства на размера на хартията в тавата.	45
Увеличи/намали	100%*	—	—	—	Вижте  .
	Увеличение	—	198% 10x15cm→A4 186% 10x15cm→LTR 141% A5→A4	Можете да изберете съотношението на увеличение за следващото копие.	
	Намаление	—	97% LTR→A4 93% A4→LTR 83% LGL→A4 69% A4→A5 47% A4→10x15cm	Можете да изберете съотношението на намаление за следващото копие.	
	Побери на стр.	—	—	Устройството ще настрои размера автоматично спрямо размера на заредената хартия.	
	Custom (25-400%)	—	—	Можете да изберете съотношението на увеличение или намаление за типа на документа.	
Наситеност	—	—		Регулира гъстотата на копията.	
◆ Ръководство за допълнителни функции					
 Настройките на производителя са показани с получен шрифт и със звездичка.					



Ниво 1	Ниво 2	Ниво 3	Опции	Описания	Страница
Нареди/сортирай	—	—	Куп* Сортиране	При множество копия можете да избирате дали се поставят едно върху друго или да се сортират.	Вижте ◆.
Съдържание стр.	—	—	Изкл. (1в1)* 2в1 (P) 2в1 (L) 2в1 (ИД) 4в1 (P) 4в1 (L) Плакат (2x1) Плакат (2x2) Плакат (3x3)	Можете да направите N в 1, 2 в 1 ID копия или копия на плакат.	
Посочи нов подр.	—	—	—	Можете да запаметите настройките си за копиране.	
Фабрични наст.	—	—	—	Можете да възстановите всички настройки към фабричните стойности.	
◆ Ръководство за допълнителни функции					
 Настройките на производителя са показани с получен шрифт и със звездичка.					

Бързо набирание (📖)

Ниво 1	Ниво 2	Ниво 3	Опции	Описания	Страница
Търсене	—	—	Азбучен ред Цифрова посл.	Можете да търсите имена, които сте запаметили в паметта за Бързо набирание.	39
Задав. бър. набир.	—	—	—	Запаметява номера за Бързо набирание, за да можете да набирате чрез натискане само на няколко бутона (и Start (Старт)).	42
Настр. Групи	—	—	—	Задава номера в група за разпращане.	Вижте ◆.
◆ Ръководство за допълнителни функции					
 Настройките на производителя са показани с получен шрифт и със звездичка.					

Повторно набирање/пауза ()

Redial / Pause

Ниво 1	Ниво 2	Ниво 3	Опции	Описания	Страница
История изх. обаждания	Изпр. на факс Доб СкорИзбир Изтриј	—	—	Можете да изберете номер от История на изходящите повиквания и след това да изпратите факс към него, да го добавите към номерата за бързо набирање или да го изтриете.	Вижте  .
◆ Ръководство за допълнителни функции					
 Настройките на производителя са показани с получен шрифт и със звездичка.					

Въвеждане на текст

Когато настройвате определени опции от менюто, например ID на станция, може да е необходимо да въведете текст в устройството. Повечето бутони от клавиатурата за набиране имат три или четири букви, изписани върху тях. Бутоните **0**, **#** и ***** нямат отпечатани върху тях букви, тъй като те се използват за специални символи.

Натиснете подходящия бутон от клавиатурата за набиране, толкова пъти, колкото е показано в таблицата за справки в това ръководство, за да достигнете до желанния символ.

Натиснет-еклавиш	един път	Два пъти	Три пъти	Четири пъти	пет пъти	шест пъти	седем пъти
2	A	B	C	Б	Г	Д	2
3	D	E	F	Ж	З	И	3
4	G	H	I	Й	Л	П	4
5	J	K	L	У	Ф	Ц	5
6	M	N	O	Ч	Ш	6	M
7	P	Q	R	S	Щ	Ъ	7
8	T	U	V	Ы	Ь	Э	8
9	W	X	Y	Z	Ю	Я	9

Въвеждане на интервали

За да въведете интервал в номера на факса, натиснете един път ► между цифрите. За да въведете интервал в име, натиснете ► два пъти между символите.

Извършване на корекции

Ако сте въвели погрешна буква и искате да я промените, натиснете ◀, за да придвижите курсора под сгрешения знак. След това натиснете **Clear (Изчисти)**. Въведете отново правилния символ. Можете също да изтривате и вмъквате букви.

Повтаряне на букви

Ако трябва да въведете буква, която е на един и същ бутон с предпоследната въведена, натиснете ►, за да преместите курсора надясно, преди отново да натиснете бутона.

Специални знаци и символи

Натиснете *****, **#** или **0** няколко пъти, докато видите специалния знак или символ, който желаете.

Натиснете *	за	(интервал) ! " # \$ % & ' () * + , - . / €
Натиснете #	за	: ; < = > ? @ [] ^ _
Натиснете 0	за	Ё 0

Обща информация



Забележка

В настоящата глава е представено обобщение на спецификациите на устройството. За допълнителни спецификации посетете <http://www.brother.com/> за подробности.

Тип на принтера	Мастиленоструен	
Печатаща глава	Черно-бяла:	Пиезо глава с 210 дюзи × 1
	Цветна:	Пиезо глава с 210 дюзи × 3
Капацитет на паметта	40 MB	
LCD (течнокристален дисплей)	1,9-инчов (49,0 mm) Цветен STN течнокристален дисплей	
Захранващ източник	Променливо напрежение от 220 до 240V, 50/60Hz	
Консумация на електроенергия ¹	Режим на копиране:	Приблиз. 19 W ²
	Режим на готовност:	Приблиз. 5,5 W
	Режим Sleep:	Приблиз. 2 W
	Изключен:	Приблиз. 0,15 W

¹ Измерени, когато устройството е свързано към USB интерфейс.

² При работа с ADF, резолюция: стандартна/документ: отпечатан образец съгласно ISO/IEC 24712.

Размери

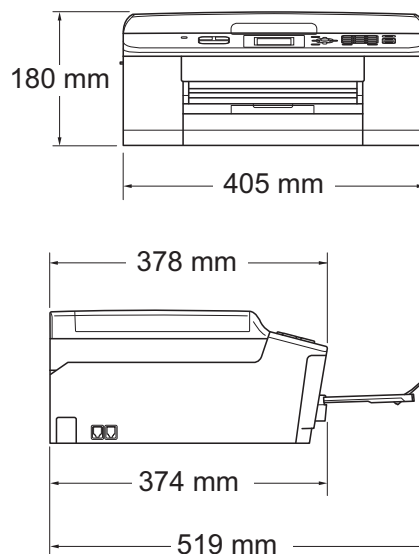

Тегло	9 kg
Шум	В работен режим: $L_{pAm} = 50 \text{ dB}$ или по-малко ¹
Ниво на шума според ISO9296	При копиране: $L_{WAd} = 6,24 \text{ B(A)}^2$ (Черно-бяло)
	$L_{WAd} = 5,82 \text{ B(A)}$ (Цветно)
Температура	В режим Готовност: $L_{WAd} = 3,00 \text{ B(A)}$ (Черно-бяло/Цветно)
	В работен режим: от 10 до 35 °C
Влажност	Най-добро качество на печат: от 20 до 33 °C
	В работен режим: от 20 до 80 % (без кондензация)
ADF (автоматично листоподаващо устройство)	Най-добро качество на печат: от 20 до 80 % (без кондензация)
	До 15 страници ³ (Хартия: 90 g/m ² с размер A4 или Letter)
Размер на документа	До 20 страници с условия ⁴
	Ширина при ADF: 148 mm до 215,9 mm
	Дължина при ADF: 148 mm до 355,6 mm
	Ширина на стъклото на скенера: макс. 215,9 mm
	Дължина на стъклото на скенера: макс. 297 mm

¹ Шумът зависи от условията на отпечатване.

² Офис оборудване с $L_{WAd} > 6,30 \text{ B(A)}$ не се препоръчва за помещения, в които се извършва предимно интелектуален труд. Такова оборудване трябва да бъде поставено в отделна стая поради генерирания шум.

³ Използване на стандартна хартия от 64 до 90 g/m².

⁴ Използване на хартия XEROX4200 75 g/m², температура 20 - 26 °C, влажност 40 - 50 % без кондензация.

Носители за печат

Вход за хартията

Тава за хартия

■ Тип хартия:

Обикновена хартия, хартия за мастиленоструйни принтери (с покритие), гланцирана хартия ¹ и прозрачно фолио ^{1 2}

■ Размер на хартията ³:

A4, Executive, Letter, A5, A6, Пликове (Commercial No.10, DL, C5, Monarch), Фотохартия 10 × 15 cm, Фотохартия 2L 13 × 18 cm и Картотечна хартия 127 × 203 mm

Ширина: 98 mm - 215,9 mm

Дължина: 148 mm - 297 mm

За подробности вижте *Тегло, дебелина и капацитет на хартията* >> стр. 21.

■ Максимален капацитет на тавата за хартия:

Прибл. 100 листа обикновена хартия от 80 g/m²

Изход за хартията

До 50 листа обикновена хартия, формат A4 (извеждане на хартията върху изходната тава за хартия, с лице нагоре) ¹

¹ За гланцирана и прозрачна хартия извадете отпечатаните страници от изходната тава за хартия незабавно след тяхното излизане от устройството, за да се избегне размазване на мастилото.

² Използвайте само прозрачно фолио, което е препоръчано за мастиленоструен печат.

³ Вижте *Размер и тип на хартията за всяка операция* >> стр. 20.

Факс

Съвместимост	ITU-T Група 3
Скорост на модема	Автоматично включване на аварийен режим 14 400 bps
Ширина на сканиране	ADF: 208 mm (A4) Стъкло на скенера: 204 mm (A4)
Ширина на печат	210 mm
Скала на сивия цвят	Нива: 64 (Ч&Б) / 256 (Цветно)
Резолюция	Стандартна 203 × 98 dpi (Черно-бяло) 203 × 196 dpi (Цветно) Фина 203 × 196 dpi (Черно-бяло/Цветно) Суперфина 203 × 392 dpi (Черно-бяло)
Бързо набиране	Снимка 203 × 196 dpi (Черно-бяло)
Групи	40 позиции
Разпращане	До 6
Автоматично повторно набиране	90 (40 Бързо набиране / 50 Ръчно набиране)
Предаване от паметта	3 пъти през интервал от 5 минути
Получаване при липса на хартия	До 170 ¹ страници

¹ „Страници“ се отнася за „ITU-T Test Chart #1“ (типичен бизнес документ, Стандартна резолюция, Кодирани MMR). Спецификациите и отпечатаните материали подлежат на промяна без предупреждение.

Копиране

Цветно/Черно-бяло

Да/Да

Ширина на копиране

Макс. 210 mm

Множество копия

Подрежда/Сортира до 99 страници

Увеличаване/намаляване

от 25 % до 400 % (със стъпка от 1 %)

Резолуция

Печата до 1 200 × 1 200 dpi

Скенер

Цветно/Черно-бяло	Да/Да
Съвместимост с TWAIN	Да (Windows® XP ¹ /Windows Vista®/Windows® 7) Mac OS X 10.4.11, 10.5.x, 10.6.x ²
Съвместимост с WIA	Да (Windows® XP ¹ /Windows Vista®/Windows® 7)
Съвместимост с ICA	Да (Mac OS X 10.6.x)
Дълбочина на цвета	Обработване на 36-битов цвят (вход) Обработване на 24-битов цвят (изход)
Резолюция	До 19 200 × 19 200 dpi (интерполирана) ³ До 1 200 × 2 400 dpi (оптична) (стъкло на скенера) До 1 200 × 600 dpi (оптична) (ADF)
Ширина и дължина на сканиране	(Стъкло на скенера) Ширина: до 210 mm Дължина: до 291 mm (ADF) Ширина: до 210 mm Дължина: до 349,6 mm
Скала на сивия цвят	256 нива

¹ В това ръководство на потребителя Windows® XP включва Windows® XP Home Edition, Windows® XP Professional и Windows® XP Professional x64 Edition.

² За последните актуализации на драйвери за системата Mac OS X, която използвате, ни посетете на <http://solutions.brother.com/>.

³ Максимална резолюция на сканиране 1 200 × 1 200 dpi при използване на WIA драйвер за Windows® XP, Windows Vista® и Windows® 7 (може да бъде избрана резолюция до 19 200 × 19 200 dpi чрез използване на програмата на Brother за скенер).

Принтер

Резолюция	До 1 200 × 6 000 dpi
Ширина на печат ³	204 mm [210 mm (без бяло поле) ¹]
Без бяло поле ²	A4, Letter, A6, Фотохартия 10 × 15 cm, Картотечна хартия 127 × 203 mm, Фотохартия 2L 13 × 18 cm
Скорост на печат ⁴	

¹ Когато функцията Без бяло поле е включена.

² Вижте *Размер и тип на хартията за всяка операция* >> стр. 20.

³ Ако печатате на хартия с размер A4.

⁴ За подробни спецификации посетете <http://www.brother.com/>.

Интерфейси

USB^{1 2} Интерфейсен кабел за USB 2.0, не по-дълъг от 2 m.

Безжична LAN IEEE 802.11b/g/n (Инфраструктурен/Ad-hoc режим)

¹ Вашето устройство има високоскоростен USB 2.0 интерфейс. Устройството може да бъде включено и към компютър с интерфейс USB 1.1.

² Не се поддържат USB портове от трети производители.

Изисквания към компютъра

ПОДДЪРЖАНИ ОПЕРАЦИОННИ СИСТЕМИ И СОФТУЕРНИ ФУНКЦИИ								
Компютърна платформа и версия на операционната система		Поддържани софтуерни компютърни функции	Компютърен интерфейс	Минимална скорост на процесора	Минимална RAM	Препоръчителна RAM	Свободно пространство на твърдия диск за инсталиране	
							За драйвери	За приложения
Операционна система Windows®	Windows® XP Home ^{1 4}	Печат, PC-Fax ³ , Сканиране	USB, Безжичен 802.11b/g/n	Intel® Pentium® II или еквивалентен	128 MB	256 MB	150 MB	1 GB
	Windows® XP Professional ^{1 4}							
	Windows® XP Professional x64 Edition ^{1 4}			64-битов (Intel® 64 или AMD64) поддържан процесор	256 MB	512 MB	150 MB	1 GB
	Windows Vista® ^{1 4}			Intel® Pentium® 4 или еквивалентен	512 MB	1 GB	500 MB	1,3 GB
	Windows® 7 ^{1 4}		64-битов (Intel® 64 или AMD64) поддържан процесор	1 GB (32 бита) 2 GB (64 бита)	1 GB (32 бита) 2 GB (64 бита)	650 MB	1,3 GB	
	Windows Server® 2003 (печат само през мрежа)	Печат	Безжичен 802.11b/g/n	Intel® Pentium® III или еквивалентен	256 MB	512 MB	50 MB	неприложимо
	Windows Server® 2003 x64 Edition (печат само през мрежа)			64-битов (Intel® 64 или AMD64) поддържан процесор				
	Windows Server® 2003 R2 (печат само през мрежа)			Intel® Pentium® III или еквивалентен				
	Windows Server® 2003 R2 x64 Edition (печат само през мрежа)			64-битов (Intel® 64 или AMD64) поддържан процесор	512 MB	1 GB		
	Windows Server® 2008 (печат само през мрежа)			Intel® Pentium® 4 или еквивалентен 64-битов (Intel® 64 или AMD64) поддържан процесор		2 GB		
Windows Server® 2008 R2 (печат само през мрежа)	64-битов (Intel® 64 или AMD64) поддържан процесор							
Операционна система Macintosh	Mac OS X 10.4.11, 10.5.x	Печат, PC-Fax Изпращане ³ , Сканиране	USB ² , Безжичен 802.11b/g/n	PowerPC G4/G5	512 MB	1 GB	80 MB	550 MB
	Mac OS X 10.6.x			Intel® процесор	1 GB	2 GB		

Условия:

- ¹ За WIA, резолюция 1 200 × 1 200. Програмата за скенер на Brother позволява увеличаване до 19 200 × 19 200 dpi.
- ² Не се поддържат USB портове от трети производители.
- ³ PC-Fax поддържа само черно-бял режим. (Поддържа се само PC-Fax изпращане.)
- ⁴ PaperPort™ 12SE поддържа Windows® XP Home (SP3 или следваща версия), XP Professional (SP3 или следваща версия), XP Professional x64 Edition (SP2 или следваща версия), Windows Vista® (SP2 или следваща версия) и Windows® 7.

За най-новите актуализации на драйвера посетете <http://solutions.brother.com/>.

Всички търговски марки, марки и имена на продукти са собственост на съответните компании.

Консумативи

Масило	Устройството използва индивидуални мастилници за черно, жълто, синьо и червено, които са отделни от печатащата глава.
Експлоатационен живот на мастилницата	Когато поставяте мастилниците за първи път, устройството ще използва известно количество мастило, необходимо за запълване на тръбичките, за висококачествен печат. Този процес ще се изпълни само веднъж. След завършването му мастилниците, предоставени с вашето устройство, ще имат по-ниска производителност от стандартните мастилници (80 %). Със следващите мастилници можете да отпечатате посочения брой страници.
Резервни консумативи	<p><Стандартна мастилница черно> LC1220BK <Стандартна мастилница жълто> LC1220Y <Стандартна мастилница синьо> LC1220C <Стандартна мастилница червено> LC1220M</p> <p>Черно, жълто, синьо и червено - около 300 страници ¹</p> <p><Високодобивна мастилница черно> LC1240BK <Високодобивна мастилница жълто> LC1240Y <Високодобивна мастилница синьо> LC1240C <Високодобивна мастилница червено> LC1240M</p> <p>Черно, жълто, синьо и червено - около 600 страници ¹</p> <p>¹ Приблизителната производителност на една мастилница е в съответствие с ISO/IEC 24711.</p> <p>За повече информация относно резервните консумативи посетете http://www.brother.com/pageyield/.</p>

Какво е Innobella™?

Innobella™ е гама от оригинални консумативи, предлагани от Brother. Името „Innobella™“ е производно на думите „Innovation“ (иновация) и „Bella“ (от италиански – „красив“) и е символ на „иновативна“ технология, предоставяща „красиви“ и „дълготрайни“ резултати при печат.

Когато печатате снимки, за високо качество Brother препоръчва гланцирана фотохартия Innobella™ (серия BP71). Брилянтните разпечатки се постигат по-лесно с мастило и хартия Innobella™.



Мрежа (LAN)



Забележка

За повече информация относно спецификациите на мрежата

➤➤ Ръководство за мрежовия потребител

LAN	Можете да свържете вашето устройство към мрежа за мрежов печат, мрежово сканиране и PC-Fax изпращане ¹ . Включен е също и софтуерът за управление на мрежи Brother BRAdmin Light ² .
Защита на безжичната мрежа	SSID (32 зн.), WEP 64/128 бита, WPA-PSK (TKIP/AES), WPA2-PSK (AES)
Помощна програма за поддръжка на настройката	AOSS™ Да WPS Да

¹ Вижте таблицата за изисквания към компютъра на страница 100.

² Ако се нуждаете от по-усъвършенствано управление на принтера, използвайте най-новата версия на помощната програма Brother BRAdmin Professional, която можете да изтеглите от <http://solutions.brother.com/>.

A

ADF (автоматично листоподаващо устройство)22
 Apple Macintosh
 Вижте Ръководство за потребителя на софтуера.

B

Brother
 CreativeCenter4

C

ControlCenter
 Вижте Ръководство за потребителя на софтуера.

I

Innobella™ 101

L

LCD (течнокристален дисплей) 77
 Яркост 10

M

Macintosh
 Вижте Ръководство за потребителя на софтуера.

P

PaperPort™ 12SE с OCR
 Вижте Ръководство за потребителя на софтуера. Вижте също Помощ в приложението PaperPort™ 12SE.
 Presto! PageManager
 Вижте Ръководство за потребителя на софтуера. Вижте също Помощ в приложението Presto! PageManager.

W

Windows®
 Вижте Ръководство за потребителя на софтуера.

A

Автоматично
 получаване на факс 29
 Откриване на факс 32

Б

Безжичен телефон 37
 Безжична мрежа
 Вижте Ръководство за бързо инсталиране и Ръководство за мрежовия потребител.
 Брой иззвънявания, настройка 31
 Бързо набиране
 използване 39
 настройване 42
 промяна 43

B

Включване на множество
 линии (PBX) 36
 Външен телефон, свързване 36
 Вътрешен телефон, използване 37

Д

Документ
 зареждане 22, 23

Ж

Жакове
 ВНШ
 Външен телефон 36

З

Засядане	
документ	64
на хартия	65

И

Изходящо повикване	
Добавяне към Бързо набиране	41
Изпращане на факс	41
Изтриване	41

К

Консумативи	101
Копиране	
от стъклото на скенера	23
размер на хартията	45
тип хартия	45

М

Мастилници	
брояч за мастило	50
смяна	50
Мрежов	
Печат	
Вижте Ръководство за мрежовия потребител.	
Сканиране	
Вижте Ръководство за потребителя на софтуера.	

Н

Набиране	
Изходящо повикване	41
кодове за достъп и номера на кредитни карти	43
на пауза	42
ръчно	39
с Бързо набиране	39
Неразрешена за сканиране зона	24

О

Откриване на факс	32
Отстраняване на неизправности	68
ако имате затруднения при	
входящи повиквания	72
засядане на документ	64
копиране	73
мрежата	74
печат	68
печат на получени факсове	71
получаване на факсове	72
сканиране	73
софтуера	74
телефонна линия или връзки	71
засядане на документ	64
засядане на хартия	65
съобщения за грешка на течнокристалния дисплей	57
съобщения за поддръжка на течнокристалния дисплей	57

П

Печат	
Вижте Ръководство за потребителя на софтуера.	
засядане на хартия	65
затруднения	68
печатна площ	16
резолюция	98
спецификации	98
Пликове	13, 14, 20, 21
Повторно набиране/Пауза	40
Поддръжка, текуща	
смяна на мастилниците	50
Помощ	
Съобщения на течнокристалния дисплей	77
Таблица с менюта	78
Портове	
ВНШ	
Външен телефон	36
Потребителски функции на телефона чрез една линия	73
Почистване на	
печатащата глава	54
скенера	53

Преглед на контролния панел	6
Прехвърляне на вашите факсове или на справка на дневника на факсовете	63
Програмиране на устройството	77
Програмиране от екрана	77
Прозрачно фолио	18, 19, 21, 94

P

Режим на получаване	
Външен телефонен секретар	29
Ръчно	29
Само факс	29
Факс/Телефон	29
Режим Факс/Телефон	
Брой иззвънявания	31
Код за дистанционно активиране	37
Код за дистанционно деактивиране	37, 38
отговор чрез вътрешен телефон	37
Режим, влизане	
КОПИРАНЕ	6
СКАНИРАНЕ	6
ФАКС	6
Резолюция	
копиране	96
печат	98
сканиране	97
факс	95
Ръчно	
набиране	39
получаване	29

C

Свързване	
външен телефонен секретар	34, 35
на външен телефон	36
Сериен номер	
как да намерите	Вижте от вътрешната страна на предния капак
Сила на звука, настройка	
високоговорител	10
звук сигнал	9
звънене	9
Скала на сивия цвят	95, 97
Сканиране	
Вижте Ръководство за потребителя на софтуера.	
Съкратено набиране	
Бързо набиране	
използване	39
промяна	43
Групово набиране	
промяна	43
Пауза	42
Търсене	40
Съобщения за грешка на течнокристалния дисплей	57
Грешен разм.хар.	57
Задръстен док.	57
Ком. Грешка	58
Маст. абсорб. поч.пъл	58
Маст. абсорб. Пълен	58
Не може да изч.	59
Не може да иниц.	59
Не може да отпеч	59
Не може да скан.	59
Не открива	59
Невъзм. печат	59
Нерегистриран	39, 59
Ниско ниво маст.	60
Няма мастилница	60
Няма памет	60
Няма хартия	61
Оставащи данни	61
Отворен капак	61
Печат само Ч&Б	62
Смачкана хартия	62

T

Текст, въвеждане	91
специални знаци	91
Телефонен секретар	34
свързване	35
Телефонен секретар, външен	29, 34
записване на изходящо съобщение (ИС)	35
режим на получаване	29
свързване	34, 35
Телефонна линия	
затруднения	71
множество линии (PBX)	36
свързване	35
смущения / VoIP	75
тип	33

У

Уеб услуги (Сканиране)	48, 87
------------------------------	--------

Ф

Факс кодове	
използване	37
Код за дистанционно активиране	32, 37
Код за дистанционно деактивиране	37, 38
промяна	38
Факс, от РС	
Вижте Ръководство за потребителя на софтуера.	

Факс, самостоятелен	
изпращане	25
затруднения	72
Отчет за потвърждаване на предаването	28
промяна на размера за стъклото на скенера	27
смущения в телефонната линия / VoIP	75
цветен факс	27
получаване	29
Брой извънзявания, настройка	31
Време за звънене Ф/Т, настройка	31
затруднения	71, 72
от вътрешен телефон	37
Откриване на факс	32
смущения в телефонната линия / VoIP	75

X

Хартия	18, 94
зареждане	11, 13
зареждане на пликосе и пощенски картички	13
капацитет	21
печатна площ	16
размер	17
размер на документа	22
тип	17, 20

brother®

Посетете ни в Интернет
<http://www.brother.com/>

Този продукт е одобрен за употреба само в държавата, в която е закупен. Местните дружества, предлагащи търговската марка Brother, или техните дилъри, поддържат само устройствата, закупени в съответната държава.