

brother®

ZÁKLADNÍ PŘÍRUČKA UŽIVATELE

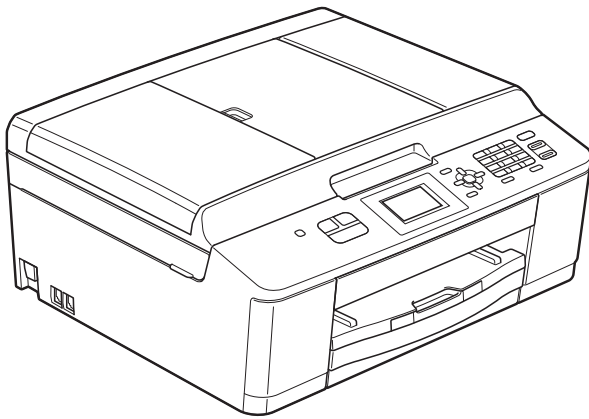

MFC-J430W

Verze 0

CZE

**Pokud potřebujete volat službu pro
zákazníky**

Vyplňte následující informace pro budoucí použití:

Číslo modelu: MFC-J430W

Výrobní číslo: ¹ _____

Datum koupě: _____

Místo koupě: _____

¹ Výrobní číslo je na zadní straně jednotky. Uschovejte si tuto Příručku uživatele společně s prodejní stvrzenkou jako trvalý doklad o nákupu pro případ odcizení, požáru nebo záručního servisu.

Příručky uživatele a kde je hledat

Která příručka?	Co obsahuje?	Kde se nachází?
Příručka bezpečnosti výrobku	Nejdříve si přečtěte tuto příručku. Před nastavením zařízení si přečtěte bezpečnostní pokyny. V této příručce najdete ochranné známky a právní omezení.	Výtisk / V krabici
Stručný návod k obsluze	Postupujte podle pokynů pro nastavení zařízení a instalaci ovladačů a programů pro operační systém a typ připojení, které používáte.	Výtisk / V krabici
Základní příručka uživatele	Základní informace o faxování, kopírování a skenování a o výměně spotřebního materiálu. Přečtěte si tipy pro odstraňování problémů.	Soubor PDF / disk CD-ROM
Podrobná příručka uživatele	Naučte se pokročilejší operace: faxování, kopírování, funkce zabezpečení, tisk hlášení a provádění běžné údržby.	Soubor PDF / disk CD-ROM
Příručka uživatele programů	Přečtěte si pokyny pro tisk, skenování, síťové skenování, odesílání přes PC Fax, webové služby (skenování) a pro používání nástroje Brother ControlCenter.	Soubor PDF / disk CD-ROM
Síťový glosář	Tato příručka poskytuje základní informace o pokročilých síťových funkcích zařízení Brother a vysvětlení obecných termínů z oblasti sítí a běžných pojmů.	Soubor PDF / disk CD-ROM
Příručka síťových aplikací	Tato příručka poskytuje užitečné informace o nastaveních bezdrátových sítí a o bezpečnostních nastaveních pomocí zařízení Brother. K dispozici jsou rovněž informace o podporovaných protokolech pro toto zařízení a podrobné tipy pro odstraňování problémů.	Soubor PDF / disk CD-ROM

Obsah

(ZÁKLADNÍ PŘÍRUČKA UŽIVATELE)

1	Obecné informace	1
	Používání dokumentace	1
	Symboly a konvence použité v dokumentaci	1
	Přístup k Podrobné příručce uživatele, Příručce uživatele programů, Příručce síťových aplikací a k Síťovému glosáři	2
	Prohlížení dokumentace	2
	Přístup k podpoře společnosti Brother (Windows®)	4
	Přístup k podpoře společnosti Brother (Macintosh)	5
	Přehled ovládacího panelu	6
	Indikace na displeji LCD	8
	Základní operace	8
	Nastavení hlasitosti	9
	Hlasitost vyzvánění	9
	Hlasitost signálu	10
	Hlasitost reproduktoru	10
	Displej LCD	10
	Nastavení jasu podsvícení	10
2	Vkládání papíru	11
	Vkládání papíru a dalších tiskových médií	11
	Vkládání obálek a pohlednic	13
	Potisknutelná oblast	16
	Nastavení papíru	17
	Typ papíru	17
	Formát papíru	17
	Přijatelný papír a další tisková média	18
	Doporučovaná tisková média	18
	Manipulace s tiskovými médii a jejich používání	19
	Výběr správného tiskového média	20
3	Vkládání dokumentů	22
	Jak vkládat dokumenty	22
	Používání ADF	22
	Používání skla skeneru	23
	Oblast, kterou nelze skenovat	24
4	Odeslání faxu	25
	Pokyny pro odeslání faxu	25
	Zastavení faxování	27
	Nastavení velikosti skla skeneru pro faxování	27
	Přenos barevného faxu	27
	Zrušení probíhajícího faxu	27
	Hlášení o ověření přenosu	27

5	Příjem faxu	29
	Režimy přijímání	29
	Volba režimu příjmu	29
	Používání režimů přijímání	30
	Jen fax	30
	Fax/Tel	30
	Ručně	30
	Externí TAD	30
	Nastavení režimu příjmu	31
	Počet zvonění	31
	Doba vyzvánění F/T (pouze režim Fax/Tel)	31
	Detekce faxu	32
6	Telefonická a externí zařízení	33
	Hlasové operace	33
	Režim Fax/Tel	33
	Telefonní služby	33
	Nastavení typu telefonní linky	33
	Připojování externího TAD (telefonního záznamníku)	34
	Nastavení připojení	35
	Záznam ohlášení (OGM) na externí záznamník	35
	Vícelinkové připojení (pobočková ústředna)	36
	Externí telefon a společné linky	36
	Připojování externího telefonu nebo společné linky	36
	Operace z externích a linkových telefonů	37
	Použití bezdrátového externího telefonu	37
	Používání dálkových kódů	37
7	Vytáčení a ukládání čísel	39
	Jak vytáčet	39
	Ruční vytáčení	39
	Krátká volba	39
	Hledání	39
	Opakování vytáčení faxu	40
	Dodatečné operace vytáčení	40
	Historie odchozích volání	40
	Ukládání čísel	41
	Ukládání pauzy	41
	Ukládání čísel krátké volby	41
	Změna jmen nebo čísel krátké volby	42

8	Kopírování	43
	Postup při kopírování	43
	Zastavení kopírování	43
	Nastavení kopírování	44
	Volby papíru	44
9	Tisk z počítače	45
	Tisk dokumentu	45
10	Skenování do počítače	46
	Skenování dokumentu	46
	Skenování pomocí tlačítka Skenovat	46
	Skenování pomocí ovladače skeneru	47
	Skenování pomocí programu ControlCenter	47
A	Běžná údržba	48
	Výměna inkoustových kazet	48
	Čištění a kontrola zařízení	51
	Čištění skla skeneru	51
	Čištění tiskové hlavy	52
	Kontrola kvality tisku	52
	Kontrola zarovnání tisku	53
B	Odstraňování problémů	55
	Chybové zprávy a zprávy údržby	55
	Zobrazení animací chyb	61
	Přenos vašich faxů nebo hlášení faxového deníku	61
	Uvznutí dokumentu	62
	Zaseknutí tiskárny nebo uvznutí papíru	63
	Odstraňování problémů	66
	Pokud máte se zařízením potíže	66
	Rozpoznání oznamovacího tónu	73
	Rušení na telefonní lince / VoIP	73
	Informace o zařízení	74
	Zjištění výrobního čísla	74
	Resetovací funkce	74
	Postup při resetování zařízení	74
C	Nabídka a funkce	75
	Programování na displeji	75
	Tabulka nabídky	76
	Zadávání textu	89
	Vkládání mezer	89
	Provádění oprav	89
	Opakování písmen	89
	Zvláštní znaky a symboly	89

D Technické údaje 90

Obecné	90
Tisková média.....	92
Fax.....	93
Kopírování	94
Skener	95
Tiskárna	96
Rozhraní	97
Požadavky na počítač.....	98
Spotřební materiál	99
Síť (LAN).....	100

E Rejstřík 101

Obsah

(PODROBNÁ PŘÍRUČKA UŽIVATELE)

Podrobná příručka uživatele obsahuje vysvětlení následujících funkcí a operací.

Dokument Podrobná příručka uživatele můžete zobrazit na disku CD-ROM.

1 *Obecné nastavení*

Ukládání do paměti
Automatický letní čas
Režim spánku
Displej LCD
Časovač faxu

2 *Bezpečnostní funkce*

Blokování vysílání

3 *Odesílání faxů*

Dodatečné možnosti odeslání
Další operace odesílání

4 *Příjem faxu*

Další operace příjmu

5 *Vytáčení a ukládání čísel*

Hlasové operace
Další operace vytáčení
Další způsoby ukládání čísel

6 *Tisk zpráv*

Faxové zprávy
Zprávy

7 *Kopírování*

Nastavení kopírování

A *Běžná údržba*

Čištění a kontrola zařízení
Balení a přeprava zařízení

B *Glosář*

C *Rejstřík*

Používání dokumentace

Děkujeme, že jste si zakoupili zařízení značky Brother! Přečtení dokumentace vám pomůže využít zařízení co nejlépe.

Symboly a konvence použité v dokumentaci

V této dokumentaci jsou použity následující symboly a konvence.

Tučné	Tučným písmem jsou označena speciální tlačítka na ovládacím panelu zařízení nebo displeji počítače.
<i>Kurzíva</i>	Kurzíva zdůrazňuje důležitý bod nebo odkazuje na příbuzné téma.
Courier New	Písmem Courier New jsou označeny zprávy na displeji LCD zařízení.

VAROVÁNÍ

VAROVÁNÍ signalizuje potenciálně nebezpečnou situaci, při které by mohlo dojít k úmrtí nebo k vážným poraněním.

UPOZORNĚNÍ

UPOZORNĚNÍ označuje potenciálně nebezpečnou situaci, při které by mohlo dojít k menším nebo středním poraněním.

DŮLEŽITÉ

DŮLEŽITÉ označuje potenciálně nebezpečnou situaci, při které může dojít ke škodám na majetku nebo ke ztrátě funkčnosti produktu.



Z poznámek se dovíte, jak máte reagovat na situaci, která může nastat, nebo jak popisovaná operace spolupracuje s dalšími funkcemi.



Ikony Nebezpečí úrazu elektrickým proudem varují před možným zasažením elektrickým proudem.

Přístup k Podrobné příručce uživatele, Příručce uživatele programů, Příručce síťových aplikací a k Síťovému glosáři

Tato Základní příručka uživatele neobsahuje vyčerpávající informace o zařízení, například o používání pokročilých funkcí faxování, kopírování, tiskárny, skeneru nebo funkce PC-Fax a sítě. Až budete připraveni na seznámení s podrobnými informacemi o těchto operacích, přečtěte si **Podrobnou příručku uživatele, Příručku uživatele programů, Příručku síťových aplikací a Síťový glosář** na disku CD-ROM.

Prohlížení dokumentace

Prohlížení dokumentace (Windows®)

Chcete-li zobrazit dokumentaci, otevřete nabídku **Start** a v seznamu programů vyberte položku **Brother, MFC-XXXX** (kde XXXX je název vašeho modelu) a klepněte na položku **Příručky uživatele**.

Pokud jste nenainstalovali program, můžete dokumentaci najít na disku CD-ROM podle následujících pokynů:

- 1 Zapněte počítač. Vložte disk CD-ROM Brother do jednotky CD-ROM.



Poznámka

Pokud se automaticky nezobrazí okno Brother, přejděte k položce **Tento počítač (Počítač)**, poklepejte na ikonu jednotky CD-ROM a potom poklepejte na soubor **start.exe**.

- 2 Pokud se zobrazí okno s názvy modelů, klepněte na název vašeho modelu.
- 3 Pokud se zobrazí okno s jazyky, klepněte na váš jazyk. Zobrazí se horní nabídka disku CD-ROM.



- 4 Klepněte na položku **Dokumentace**.
- 5 Klepněte na položku **Dokumenty PDF**. Pokud se zobrazí okno zemí, vyberte vaši zemi. Jakmile se zobrazí seznam příruček uživatele, vyberte příručku, kterou chcete číst.

Prohlížení dokumentace (Macintosh)

- 1 Zapněte počítač Macintosh. Vložte disk CD-ROM Brother do jednotky CD-ROM. Zobrazí se následující okno.



- 2 Poklepejte na ikonu **Documentation** (Dokumentace).
- 3 Poklepejte na složku vašeho jazyka.
- 4 Poklepejte na soubor **top.pdf**. Pokud se zobrazí okno zemí, vyberte vaši zemi.
- 5 Jakmile se zobrazí seznam příruček uživatele, vyberte příručku, kterou chcete číst.

Jak najít pokyny ke skenování

Existuje několik způsobů, jak skenovat dokumenty. Pokyny můžete vyhledat následovně:

Příručka uživatele programů

- *Skenování*
- *ControlCenter*
- *Síťové skenování*

Příručka Jak na... ScanSoft™ PaperPort™ 12SE s OCR

(uživatelé systému Windows®)

- Kompletní příručky Jak na... aplikace ScanSoft™ PaperPort™ 12SE s OCR lze prohlížet v části *Nápověda* v aplikaci ScanSoft™ PaperPort™ 12SE.

Příručka uživatele programu Presto! PageManager

(uživatelé systému Macintosh)



Poznámka

Program Presto! PageManager je před použitím nezbytné stáhnout a nainstalovat. Další pokyny naleznete v části *Přístup k podpoře společnosti Brother (Macintosh)* >> strana 5.

- Kompletní Příručku uživatele programu Presto! PageManager lze prohlížet v části *Nápověda* v aplikaci Presto! PageManager.

Jak najít pokyny k síťové instalaci

Vaše zařízení lze připojit k bezdrátové síti.

Základní pokyny pro instalaci

>> Stručný návod k obsluze

Pokud váš bezdrátový přístupový bod nebo směrovač podporuje funkci Wi-Fi Protected Setup nebo AOSS™

>> Stručný návod k obsluze

Síťová instalace

>> Příručka síťových aplikací

Přístup k podpoře společnosti Brother (Windows®)

Všechny potřebné kontakty, jako např. webovou podporu (Brother Solutions Center), najdete na disku CD-ROM.

- Klepněte na položku **Podpora Brother** v **Hlavní nabídce**. Zobrazí se následující okno:

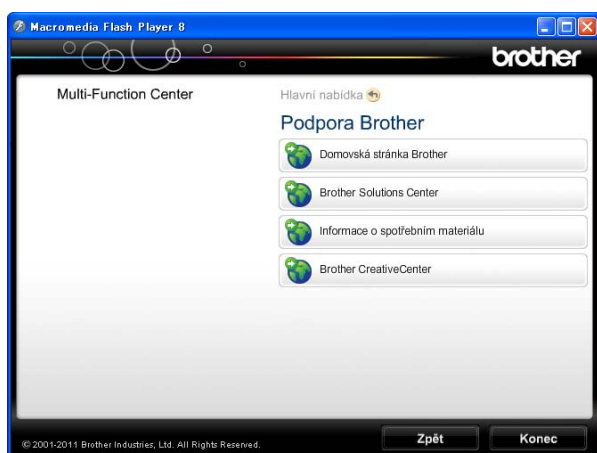

- Chcete-li navštívit naše webové stránky (<http://www.brother.com/>), klepněte na položku **Domovská stránka Brother**.
- Chcete-li získat nejnovější zprávy a informace o podpoře produktů (<http://solutions.brother.com/>), klepněte na položku **Brother Solutions Center**.
- Chcete-li navštívit naše webové stránky a zjistit více o originálních spotřebních materiálech Brother (<http://www.brother.com/original/>), klepněte na položku **Informace o spotřebním materiálu**.

- Chcete-li získat přístup ke středisku Brother CreativeCenter (<http://www.brother.com/creativecenter/>), kde jsou k dispozici BEZPLATNÉ fotografické projekty a tisknutelné soubory ke stažení, klepněte na položku **Brother CreativeCenter**.
- Chcete-li se vrátit do horní nabídky, klepněte na tlačítko **Zpět**. Pokud jste skončili, klepněte na tlačítko **Konec**.

Přístup k podpoře společnosti Brother (Macintosh)

Všechny potřebné kontakty, jako např. webovou podporu (Brother Solutions Center), najdete na disku CD-ROM.

- Poklepejte na ikonu **Brother Support** (Podpora Brother). Zobrazí se následující okno:



- Chcete-li stáhnout a nainstalovat program Presto! PageManager, klepněte na položku **Presto! PageManager**.
- Chcete-li zaregistrovat vaše zařízení prostřednictvím registrační stránky produktů Brother (<http://www.brother.com/registration/>), klepněte na položku **On-Line Registration** (ON-Line registrace).
- Chcete-li získat nejnovější zprávy a informace o podpoře produktů (<http://solutions.brother.com/>), klepněte na položku **Brother Solutions Center**.
- Chcete-li navštívit naše webové stránky a zjistit více o originálních spotřebních materiálech Brother (<http://www.brother.com/original/>), klepněte na položku **Supplies Information** (Informace o spotřebním materiálu).

Přehled ovládacího panelu



1 Tlačítka režimu:

- **FAX**
Slouží ke vstupu do režimu faxu.
- **SCAN (Sken)**
Slouží ke vstupu do režimu skenování.
- **COPY (Kopie)**
Slouží ke vstupu do režimu kopírování.

2 Tlačítka telefonu:

- **Redial/Pause (Opakování/Pauza)**
Zopakuje vytočení posledních 30 volaných čísel. Také vkládá pauzu při vytáčení.
- **Tel/R**
Toto tlačítko se používá, pokud chcete provést telefonní hovor po zvednutí externího sluchátka během F/T vyzvánění (rychlé dvojitě vyzvánění).
Toto tlačítko můžete také použít při připojení k pobočkové ústředně pro získání přístupu k vnější lince nebo přepojení hovoru na jinou linku.

3 Spouštěcí tlačítka:

- **Mono Start (Start Mono)**
Umožňuje zahájit odesílání faxů nebo vytváření kopií černobíle. Slouží také ke spuštění operace skenování (barevně nebo černobíle v závislosti na nastavení skenování v programu ControlCenter).
- **Colour Start (Start Barva)**
Umožňuje zahájit odesílání faxů nebo vytváření kopií v plných barvách. Slouží také ke spuštění operace skenování (barevně nebo černobíle v závislosti na nastavení skenování v programu ControlCenter).

- 4 **Stop/Exit (Stop/Konec)**
Slouží k zastavení operace nebo ukončení nabídky.

5 Číselná klávesnice

Tato tlačítka používejte pro vytáčení telefonních a faxových čísel a jako klávesnici pro zadávání informací do zařízení.



6 Tlačítka nabídky:

■ Tlačítka hlasitosti



Když je přístroj nečinný, můžete pomocí těchto tlačítek nastavit hlasitost vyzvánění.

■ Krátká volba



Toto tlačítko umožňuje ukládat, vyhledávat a vytáčet čísla uložená v paměti.

■ ◀ nebo ▶

Stisknutím tlačítka ◀ nebo ▶ přesunete vybranou oblast na LCD displeji vlevo nebo vpravo.

■ ▲ nebo ▼

Pomocí tlačítek ▲ a ▼ můžete procházet nabídky a volby.

■ Menu

Pomocí tohoto tlačítka otevřete hlavní nabídku.

■ Clear (Zrušit)

Stisknutím tohoto tlačítka odstraníte zadané znaky nebo přejdete na předchozí úroveň nabídky.

■ OK

Pomocí tohoto tlačítka zvolíte požadované nastavení.

7 Displej LCD (displej z tekutých krystalů)

Na displeji se zobrazují zprávy, které slouží jako vodítko při nastavování a používání přístroje.



Slouží k zapnutí a vypnutí zařízení.

Stisknutím tlačítka  zařízení zapnete.

Stisknutím a podržením tlačítka  zařízení vypnete. Na displeji LCD se zobrazí zpráva *Usporný režim*. Ta zůstane zobrazená několik sekund, pak zmizí.

Pokud jste připojili externí telefon nebo telefonní záznamník, je vždy k dispozici.

Pokud zařízení vypnete tlačítkem , bude pravidelně čistit tiskovou hlavu, aby byla zachována kvalita tisku. Chcete-li prodloužit životnost tiskové hlavy, dosáhnout maximální úspory inkoustových kazet a zachovat kvalitu tisku, zařízení by mělo být trvale připojeno ke zdroji napájení.

Indikace na displeji LCD

Displej LCD zobrazuje aktuální stav nečinného zařízení.



1 Stav bezdrátového připojení

Čtyřúrovňový indikátor ukazuje aktuální sílu bezdrátového signálu, pokud používáte bezdrátové připojení.



2 Aktuální režim příjmu

Zobrazuje aktuální režim příjmu.

- Fax (Jen fax)
- F/T (Fax/Tel)
- TAD (Externí TAD)
- Ruč (Ručně)

3 Stav paměti

Informuje o dostupné paměti přístroje.

4 Indikátor úrovně inkoustu

Zobrazuje dostupné množství inkoustu.

Výstražná ikona  se zobrazí, když se objeví chybová zpráva nebo zpráva údržby. Podrobné informace najdete v části *Chybové zprávy a zprávy údržby* >> strana 55.

Základní operace

Následující kroky ilustrují postup při provádění změn nastavení zařízení. V tomto příkladu je nastavení režimu příjmu změněno z možnosti *Jen fax* na *Fax/Tel*.

- 1 Stiskněte tlačítko **Menu**.
- 2 Pomocí tlačítka **▲** nebo **▼** vyberte možnost *Pocat.nastav.*

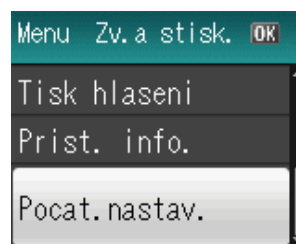

Stiskněte tlačítko **OK**.

- 3 Pomocí tlačítka **▲** nebo **▼** vyberte možnost *Rezim prijmu*.

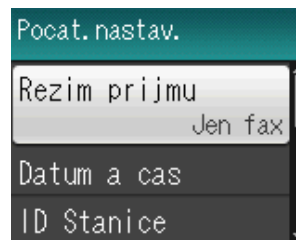

Stiskněte tlačítko **OK**.

- 4 Pomocí tlačítka ▲ nebo ▼ vyberte možnost Fax/Tel.

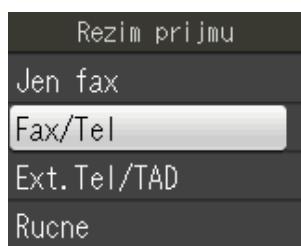

Stiskněte tlačítko **OK**.
Na LCD displeji se zobrazí aktuální nastavení:

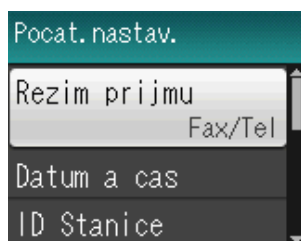

- 5 Stiskněte tlačítko **Stop/Exit (Stop/Konec)**.

Nastavení hlasitosti

Hlasitost vyzvánění

Přístroj nabízí několik úrovní hlasitosti vyzvánění – Silne až Vyp.

Hlasitost lze nastavit pomocí tlačítka **⏪** nebo **⏩**, když je přístroj nečinný. Na LCD displeji se zobrazí aktuální nastavení a každým stisknutím tlačítka se hlasitost zvýší či sníží o jednu úroveň. Přístroj nové nastavení uchová, dokud jej nezměníte.

Hlasitost můžete změnit také prostřednictvím nabídky, podle níže uvedených pokynů:

Nastavení hlasitosti vyzvánění z nabídky

- 1 Stiskněte tlačítko **Menu**.
- 2 Pomocí tlačítka ▲ nebo ▼ vyberte možnost `Zaklad.nastav.`. Stiskněte tlačítko **OK**.
- 3 Pomocí tlačítka ▲ nebo ▼ vyberte možnost `Hlasitost`. Stiskněte tlačítko **OK**.
- 4 Pomocí tlačítka ▲ nebo ▼ vyberte možnost `Vyzvaneni`. Stiskněte tlačítko **OK**.
- 5 Pomocí tlačítka ▲ nebo ▼ vyberte možnost `Slabe, Stred, Silne` nebo `Vyp.`. Stiskněte tlačítko **OK**.
- 6 Stiskněte tlačítko **Stop/Exit (Stop/Konec)**.

Hlasitost signálu

Pokud je akustický signál zapnutý, zařízení vydá signál při stisknutí tlačítka, když uděláte chybu nebo po odeslání nebo přijetí faxu.

Přístroj nabízí několik úrovní hlasitosti signálu – *Silne až Vyp.*

- 1 Stiskněte tlačítko **Menu**.
- 2 Pomocí tlačítka ▲ nebo ▼ vyberte možnost *Zaklad.nastav.*
Stiskněte tlačítko **OK**.
- 3 Pomocí tlačítka ▲ nebo ▼ vyberte možnost *Hlasitost.*
Stiskněte tlačítko **OK**.
- 4 Pomocí tlačítka ▲ nebo ▼ vyberte možnost *Signal.*
Stiskněte tlačítko **OK**.
- 5 Pomocí tlačítka ▲ nebo ▼ vyberte možnost *Slabe, Stred, Silne* nebo *Vyp.*
Stiskněte tlačítko **OK**.
- 6 Stiskněte tlačítko **Stop/Exit (Stop/Konec)**.

Hlasitost reproduktoru

Můžete vybrat řadu úrovní hlasitosti reproduktoru od *Silne* po *Vyp.*

- 1 Stiskněte tlačítko **Menu**.
- 2 Pomocí tlačítka ▲ nebo ▼ vyberte možnost *Zaklad.nastav.*
Stiskněte tlačítko **OK**.
- 3 Pomocí tlačítka ▲ nebo ▼ vyberte možnost *Hlasitost.*
Stiskněte tlačítko **OK**.
- 4 Pomocí tlačítka ▲ nebo ▼ vyberte možnost *Repro.*
Stiskněte tlačítko **OK**.
- 5 Pomocí tlačítka ▲ nebo ▼ vyberte možnost *Slabe, Stred, Silne* nebo *Vyp.*
Stiskněte tlačítko **OK**.
- 6 Stiskněte tlačítko **Stop/Exit (Stop/Konec)**.

Displej LCD

Nastavení jasu podsvícení

Pokud máte potíže se čtením displeje LCD, zkuste změnit nastavení jasu.

- 1 Stiskněte tlačítko **Menu**.
- 2 Pomocí tlačítka ▲ nebo ▼ vyberte možnost *Zaklad.nastav.*
Stiskněte tlačítko **OK**.
- 3 Pomocí tlačítka ▲ nebo ▼ vyberte možnost *Nastaveni LCD.*
Stiskněte tlačítko **OK**.
- 4 Pomocí tlačítka ▲ nebo ▼ vyberte možnost *Podsviceni.*
Stiskněte tlačítko **OK**.
- 5 Pomocí tlačítka ▲ nebo ▼ vyberte možnost *Svetly, Stred* nebo *Tmavy.*
Stiskněte tlačítko **OK**.
- 6 Stiskněte tlačítko **Stop/Exit (Stop/Konec)**.

Vkládání papíru a dalších tiskových médií

Vždy vkládejte do zásobníku papíru pouze jednu velikost a jeden typ papíru.

- 1 Vytáhněte zásobník papíru zcela ze zařízení.

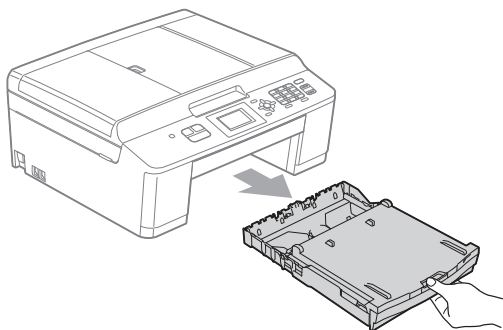

Poznámka

Je-li rozkládací podpěra papíru (1) rozložena, zavřete ji a potom zavřete podpěru papíru (2).

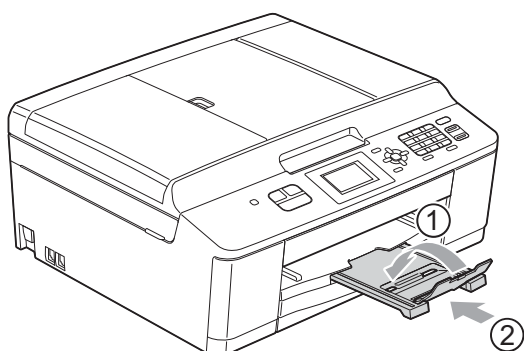

- 2 Zvedněte kryt výstupního zásobníku papíru (1).

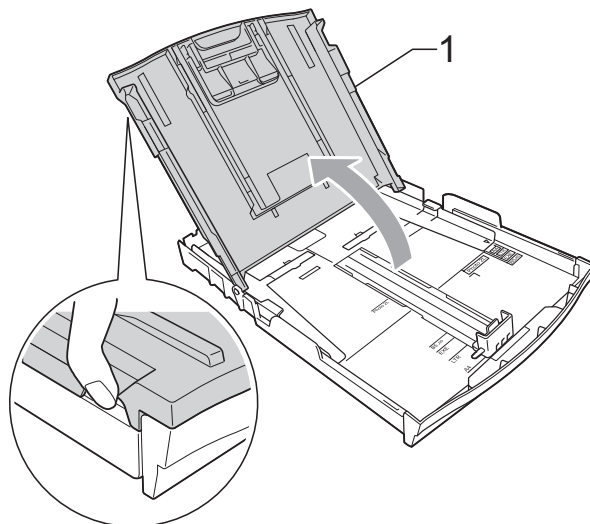

- 3 Oběma rukama opatrně stiskněte a posuňte boční vodítka papíru (1) a potom podélné vodítko papíru (2) tak, aby odpovídala formátu papíru. Trojúhelníkové značky (3) na bočních vodítkách papíru (1) a podélném vodítku papíru (2) musí být zarovnány se značkami pro použitý formát papíru.

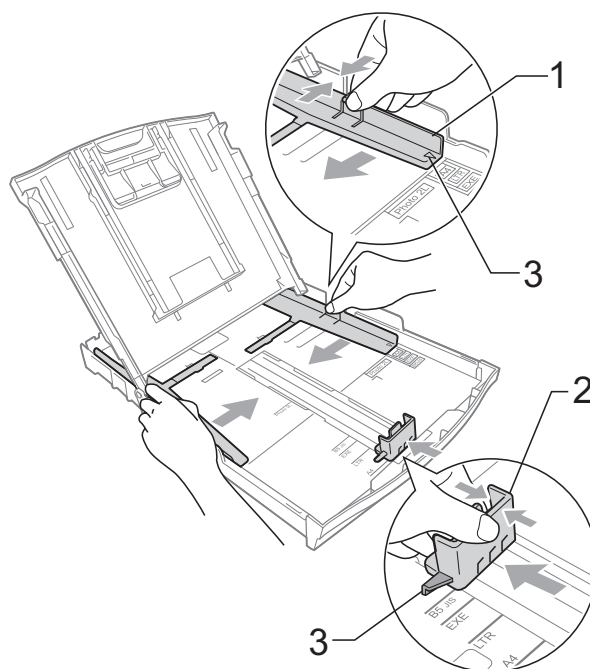

- 4 Hromádku papírů prolistujte palcem, abyste se vyhnuli uvíznutí a chybnému zavedení papíru.

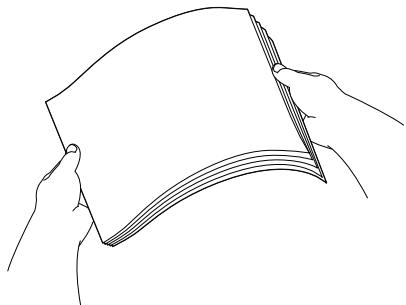

 **Poznámka**

Vždy se ujistěte, že papír není zkroucený nebo zmačkaný.

- 5 Opatrně vložte papír do zásobníku papíru tiskovou stranou dolů a horním okrajem dopředu. Zkontrolujte, zda papír leží v zásobníku naplocho.

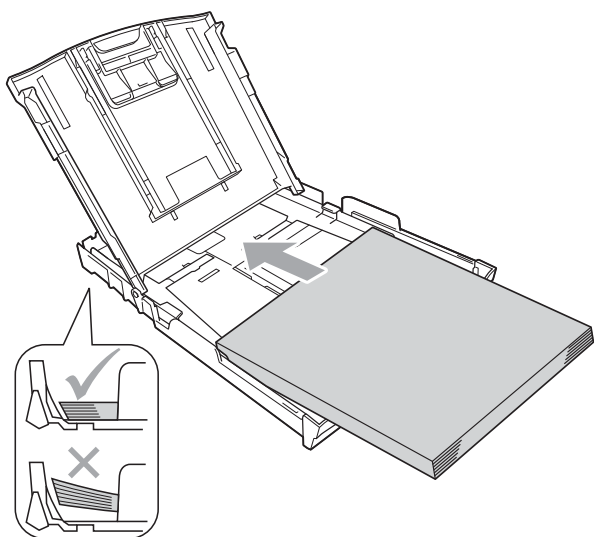

! DŮLEŽITÉ

Nezasunujte papír příliš hluboko, mohl by se v zadní části zásobníku zvednout a způsobit problémy při podávání.

 **Poznámka**

Pokud v zásobníku papíru zbývá pouze několik listů, zařízení může začít zavádět papír nesprávně. Vložte do zásobníku papíru alespoň 10 listů.

- 6 Oběma rukama opatrně nastavte boční vodítka papíru (1) na velikost papíru. Ujistěte se, že se boční vodítka papíru dotýkají stran papíru.

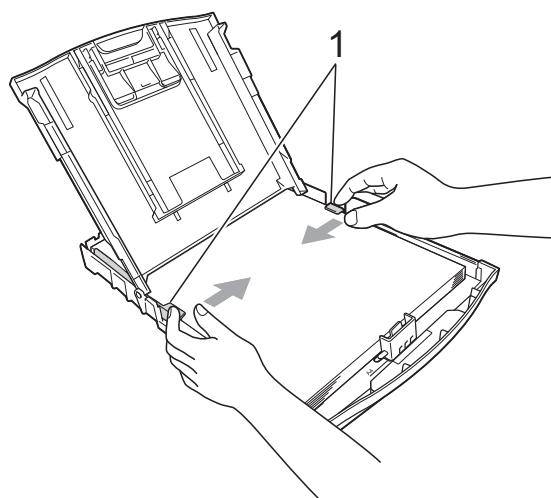

- 7 Zavřete kryt výstupního zásobníku papíru.

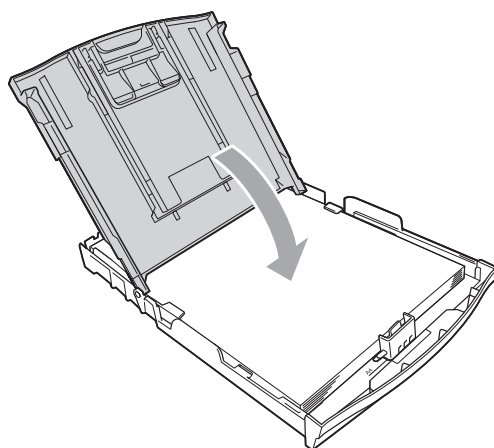

- 8 Pomalu zasuňte zásobník papíru zcela do zařízení.

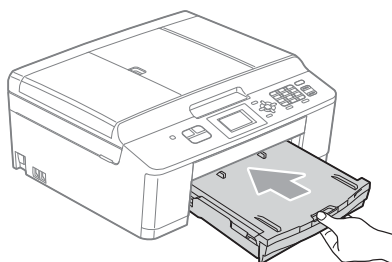

- 9 Přidržte zásobník papíru na místě a vytahujte podpěru papíru (1), dokud neklapne, pak rozložte rozkládací podpěru papíru (2).

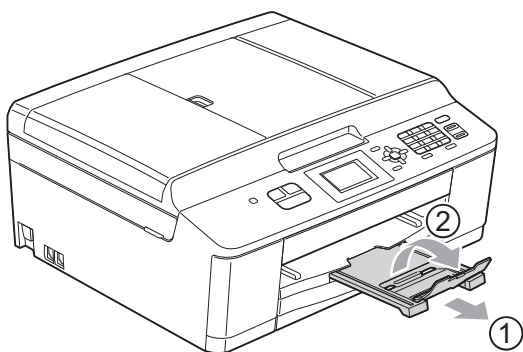

Vkládání obálek a pohlednic

Obálky

- Používejte obálky s gramáží v rozmezí 80 až 95 g/m².
- Některé obálky vyžadují nastavení okrajů v aplikaci. Před tiskem většího počtu obálek proveďte nejprve zkušební tisk.

! DŮLEŽITÉ

NEPOUŽÍVEJTE žádný z následujících typů obálek, protože mohou způsobit problémy při podávání:

- Obálky ve tvaru sáčku.
- Obálky s okénky.
- Obálky s reliéfem (mají vyvýšený nápis).
- Obálky sešité sešívačkou nebo obsahující svorky.
- Obálky, které jsou uvnitř předtištěné.

Lepidlo	Dvojitě chlopně

Příležitostně se můžete setkat s problémy při podávání papíru, které jsou způsobeny tloušťkou, velikostí a tvarem chlopní obálek, které používáte.

Vkládání obálek a pohlednic

- 1 Před vkládáním stiskněte rohy a okraje obálek a pohlednic, aby byly co nejplošší.

! DŮLEŽITÉ

Pokud je podáváno více obálek nebo pohlednic najednou, vkládejte do zásobníku papíru vždy jen jednu obálku nebo pohlednici.

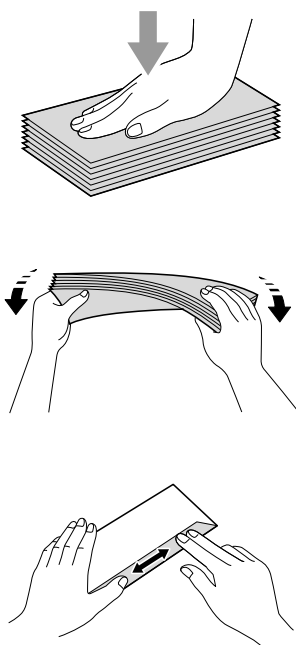

- 2 Obálky nebo pohlednice vkládejte do zásobníku papíru stranou pro adresu dolů a předním okrajem (horní částí obálky) napřed podle obrázku. Oběma rukama opatrně stiskněte a přesuňte boční vodička papíru (1) a podélné vodičko papíru (2) tak, aby odpovídala velikosti obálek nebo pohlednic.

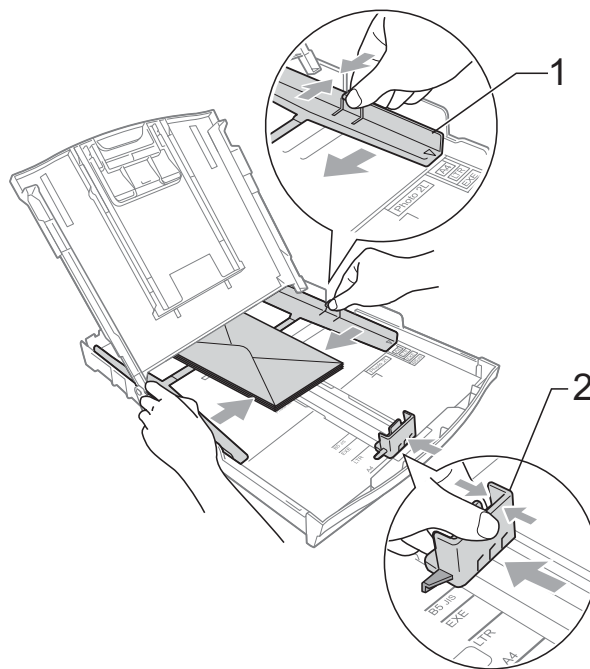

Máte-li potíže s tiskem na obálky s chlopní na krátké straně, vyzkoušejte následující postup:

- 1 Otevřete chlopeň obálky.
- 2 Vložte obálku do zásobníku papíru stranou pro adresu dolů a s chlopní v poloze znázorněné na obrázku.

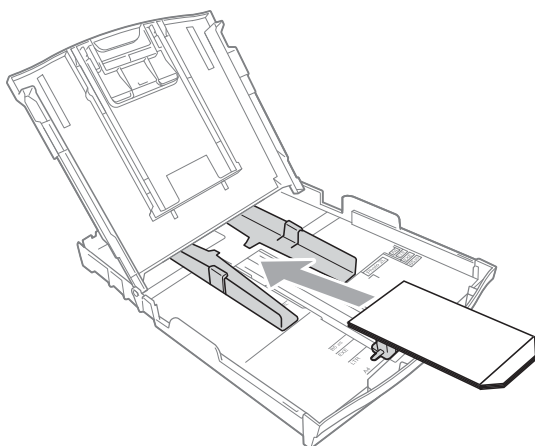

- 3 V dialogovém okně ovladače tiskárny vyberte možnost **Otočení textu** a upravte velikost a okraje v použité aplikaci.
 - Příručka uživatele programů: *Tisk* (Windows®)
 - Příručka uživatele programů: *Tisk a faxování* (Macintosh)

Potisknutelná oblast

Potisknutelná oblast závisí na nastaveních v aplikaci, kterou používáte. Následující ilustrace zobrazují nepotisknutelné oblasti na řezaném papíru a obálkách. Zařízení může tisknout v šedých oblastech řezaného papíru, pokud je dostupná a zapnutá funkce tisku Bez ohraničení.

➤➤Příručka uživatele programů: *Tisk* (Windows®)

➤➤Příručka uživatele programů: *Tisk a faxování* (Macintosh)

Řezaný papír

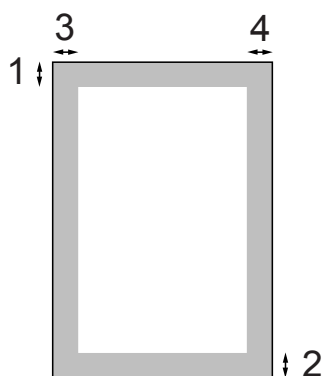

Obálky

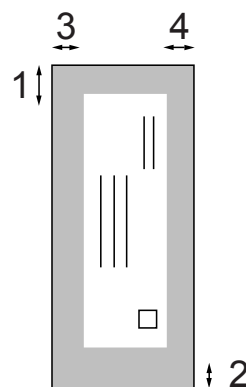

	Horní (1)	Dolní (2)	Levá (3)	Pravá (4)
Řezaný papír	3 mm	3 mm	3 mm	3 mm
Obálky	22 mm	22 mm	3 mm	3 mm



Poznámka

Při tisku na obálky není k dispozici funkce Bez ohraničení.

Nastavení papíru

Typ papíru

Chcete-li získat nejlepší možnou kvalitu tisku, nastavte zařízení na typ papíru, který používáte.

- 1 Stiskněte tlačítko **Menu**.
- 2 Pomocí tlačítka ▲ nebo ▼ vyberte možnost `Zaklad.nastav.`
Stiskněte tlačítko **OK**.
- 3 Pomocí tlačítka ▲ nebo ▼ vyberte možnost `Typ papiru.`
Stiskněte tlačítko **OK**.
- 4 Pomocí tlačítka ▲ nebo ▼ vyberte možnost `Stand.papir,`
`Inkjet papir, Brother BP71,`
`Brother BP61, Dalsi leskle` nebo
`Prusvitny.`
Stiskněte tlačítko **OK**.
- 5 Stiskněte tlačítko **Stop/Exit (Stop/Konec)**.



Poznámka

Přístroj vysouvá papír potištěnou stranou nahoru na zásobník papíru v přední části přístroje. Pokud používáte fólie nebo lesklý papír, každý list ihned vyjměte, abyste zabránili rozmazání nebo uvíznutí papíru.

Formát papíru

Pro tisk kopií můžete používat čtyři velikosti papíru: A4, A5, Letter a 10 × 15 cm a dvě velikosti pro tisk faxů: A4 a Letter. Když změníte formát papíru, který vkládáte do zařízení, budete muset současně změnit nastavení formátu papíru tak, aby zařízení mohlo umístit příchozí fax na stránku.

- 1 Stiskněte tlačítko **Menu**.
- 2 Pomocí tlačítka ▲ nebo ▼ vyberte možnost `Zaklad.nastav.`
Stiskněte tlačítko **OK**.
- 3 Pomocí tlačítka ▲ nebo ▼ vyberte možnost `Format papiru.`
Stiskněte tlačítko **OK**.
- 4 Pomocí tlačítka ▲ nebo ▼ vyberte možnost `A4, A5, 10x15cm` nebo `Letter.`
Stiskněte tlačítko **OK**.
- 5 Stiskněte tlačítko **Stop/Exit (Stop/Konec)**.

Přijatelný papír a další tisková média

Kvalita tisku může být ovlivněna typem papíru, který v zařízení použijete.

Abyste získali nejlepší možnou kvalitu tisku u nastavení, která jste vybrali, vždy nastavujte typ papíru odpovídající typu papíru vloženému do zásobníku.

Můžete použít standardní papír, papír pro inkoustové tiskárny (křídový papír), papír s lesklým povrchem, průhledné fólie a obálky.

Před nákupem velkých množství různých typů papíru doporučujeme odzkoušení.

Chcete-li dosáhnout nejlepších výsledků, používejte papír Brother.

- Pokud tisknete na papír pro inkoustové tiskárny (křídový papír), fólie a lesklý papír, vyberte správné tiskové médium na kartě „**Základní**“ ovladače tiskárny nebo v nastavení Typ papíru nabídky. (Viz *Typ papíru* >> strana 17.)
- Tisknete-li na fotografický papír Brother, vložte do zásobníku papíru jeden list stejného fotografického papíru navíc. Do balíčku papíru byl pro tento účel vložen jeden list navíc.
- Tisknete-li na fólie, vložte do zásobníku papíru jeden list navíc.
- Pokud používáte fólie nebo fotografický papír, každý list ihned vyjměte, abyste zabránili rozmazání nebo uvíznutí papíru.
- Nedotýkejte se potištěného povrchu papíru bezprostředně po tisku; povrch nemusí být zcela suchý a může zanechat skvrny na prstech.

Doporučovaná tisková média

Pro dosažení nejlepší kvality tisku doporučujeme papír Brother. (Viz následující tabulka.)

Pokud ve vaší zemi není papír Brother k dispozici, doporučujeme před nákupem velkých množství papírů odzkoušení.

Pro tisk na fólie doporučujeme typ „Průhledná fólie 3M“.

Papír Brother

Typ papíru	Položka
A4 standardní	BP60PA
A4 lesklý fotografický	BP71GA4
A4 pro inkoustové tiskárny (matný)	BP60MA
10 × 15 cm lesklý fotografický	BP71GP

Manipulace s tiskovými médii a jejich používání

- Papír skladujte v původním obalu a udržujte jej hermeticky uzavřený. Ukládejte jej naplocho a mimo dosah vlhkosti, přímého slunečního světla a tepla.
- Nedotýkejte se lesklé (potažené) strany fotografického papíru. Fotografický papír vkládejte lesklou stranou dolů.
- Nedotýkejte se žádné z obou stran fólií, protože snadno absorbují vodu a pot, což může způsobit sníženou kvalitu výstupu. Fólie určené pro laserové tiskárny/kopírky mohou způsobit skvrny na dalším dokumentu. Používejte pouze fólie doporučené pro tisk v inkoustových tiskárnách.

! DŮLEŽITÉ

NEPOUŽÍVEJTE následující druhy papíru:

- Poškozený, zkroucený, pomačkaný papír nebo papír s nepravidelným tvarem

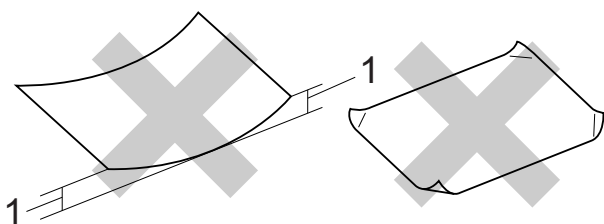

1 Deformace vysoká 2 mm nebo více může způsobit uvíznutí.

- Extrémně lesklý nebo vysoce zrnitý papír
- Papír, který při stohování nelze rovnoměrně uspořádat
- Papír s krátkými vlákny

Kapacita krytu výstupního zásobníku papíru

Až 50 listů papíru A4 s gramáží 80 g/m².

- Fólie a fotografický papír musí být odebírány z krytu výstupního zásobníku papíru jednotlivě, aby nedošlo k rozmazání.

Výběr správného tiskového média

Typ a formát papíru pro jednotlivé operace

Typ papíru	Formát papíru		Použití		
			Fax	Kopírování	Tiskárna
Řezaný papír	A4	210 × 297 mm	Ano	Ano	Ano
	Letter	215,9 × 279,4 mm	Ano	Ano	Ano
	Executive	184 × 267 mm	–	–	Ano
	JIS B5	182 × 257 mm	–	–	Uživatelský
	A5	148 × 210 mm	–	Ano	Ano
	A6	105 × 148 mm	–	–	Ano
Karty		10 × 15 cm	–	Ano	Ano
		13 × 18 cm	–	–	Ano
		127 × 203 mm	–	–	Ano
	Pohlednice 1	100 × 148 mm	–	–	Uživatelský
	Pohlednice 2 (dvojitá)	148 × 200 mm	–	–	Uživatelský
Obálky	Obálka C5	162 × 229 mm	–	–	Ano
	Obálka DL	110 × 220 mm	–	–	Ano
	COM-10	105 × 241 mm	–	–	Ano
	Monarch	98 × 191 mm	–	–	Ano
	Obálka Y4	105 × 235 mm	–	–	Uživatelský
Fólie	A4	210 × 297 mm	–	Ano	Ano
	Letter	215,9 × 279,4 mm	–	Ano	Ano
	A5	148 × 210 mm	–	Ano	Ano

Hmotnost, tloušťka a kapacita papíru

Typ papíru		Hmotnost	Tloušťka	Počet listů
Řezaný papír	Standardní papír	64 až 120 g/m ²	0,08 až 0,15 mm	100 ¹
	Papír pro inkoustové tiskárny	64 až 200 g/m ²	0,08 až 0,25 mm	20
	Lesklý papír	Až 220 g/m ²	Až 0,25 mm	20 ²
Karty	Fotografická karta	Až 220 g/m ²	Až 0,25 mm	20 ²
	Štítek	Až 120 g/m ²	Až 0,15 mm	30
	Pohlednice	Až 200 g/m ²	Až 0,25 mm	30
Obálky		75 až 95 g/m ²	Až 0,52 mm	10
Fólie		–	–	10

¹ Až 100 listů papíru 80 g/m².

² Papír BP71 (260 g/m²) je určen zejména pro inkoustové tiskárny Brother.

3

Vkládání dokumentů

Jak vkládat dokumenty

Můžete odeslat fax, kopírovat a skenovat z ADF (automatický podavač dokumentů) a ze skla skeneru.

Používání ADF

ADF pojme až 15 stránek¹ a podává listy jednotlivě. Používejte papír s gramáží 90 g/m² a než ho vložíte do ADF, vždy prolistujte okraje stránek.

- ¹ ADF pojme až 20 stránek, pokud je rozložíte rovnoměrně a splníte následující podmínky:
Teplota: 20 – 26 °C
Vlhkost: 40 – 50% bez kondenzace
Papír: XEROX4200 75 g/m²

Velikosti a hmotnosti dokumentů

Délka:	148 až 355,6 mm
Šířka:	148 až 215,9 mm
Hmotnost:	64 až 90 g/m ²

Jak vkládat dokumenty

! DŮLEŽITÉ

- NEVYTAHUJTE dokument, pokud je právě podáván.
- NEPOUŽÍVEJTE papír, který je zkroucený, pomačkaný, složený, roztržený, sešitý, sepnutý sponkou, slepený nebo spojený páskou.
- NEPOUŽÍVEJTE kartón, noviny ani textilii.

Dokumenty napsané inkoustem nebo upravené korekční kapalinou musí být zcela suché.

- 1 Rozložte podpěru dokumentů ADF (1) a vysouvací podpěru dokumentů ADF (2).

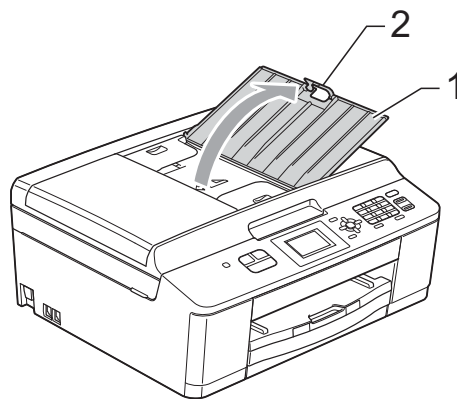

- 2 Důkladně stránky prolistujte.
- 3 Nastavte vodítka papíru (1) tak, aby odpovídala šířce dokumentů. Rozložte rovnoměrně stránky dokumentů a umístěte je **lícem dolů a horním okrajem dopředu** do ADF pod vodítka, dokud neucítíte, že se dotýkají podávacích válečků. Na displeji se zobrazí zpráva Podavac připrav.

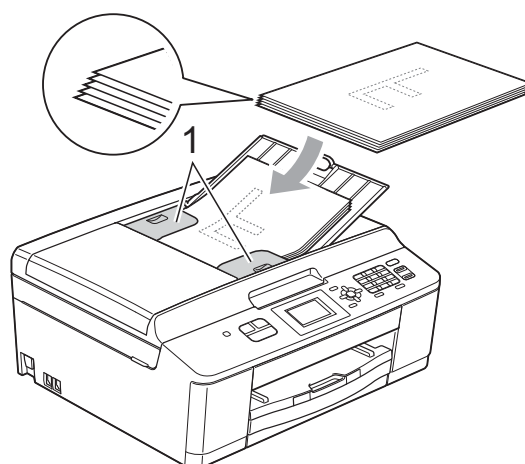

! DŮLEŽITÉ

NENECHÁVEJTE silné dokumenty na skle skeneru. Mohlo by dojít k zaseknutí ADF.

- 4 Až přestanete používat ADF, zavřete vysouvací podpěru dokumentů ADF, zatlačte na levou horní část podpěry dokumentů ADF a zcela ji zavřete.

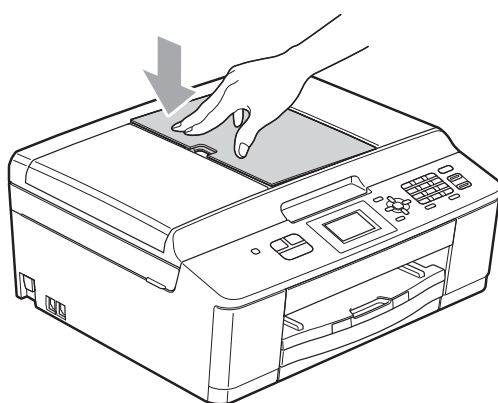
**Používání skla skeneru**

Sklo skeneru můžete použít pro faxování, kopírování nebo skenování stránek knihy nebo jednotlivých stránek.

Podporované velikosti dokumentů

Délka:	Až 297 mm
Šířka:	Až 215,9 mm
Hmotnost:	Až 2 kg

Jak vkládat dokumenty**Poznámka**

Chcete-li použít sklo skeneru, musí být ADF prázdný.

- 1 Zvedněte kryt dokumentu.
- 2 Pomocí vodících čar na levé straně a vpředu umístěte dokument **lícem dolů** do levého horního rohu skla skeneru.

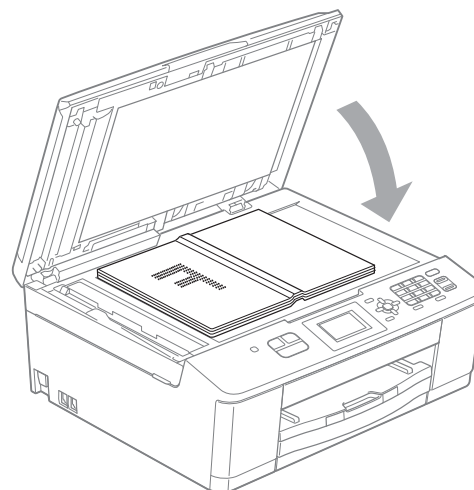
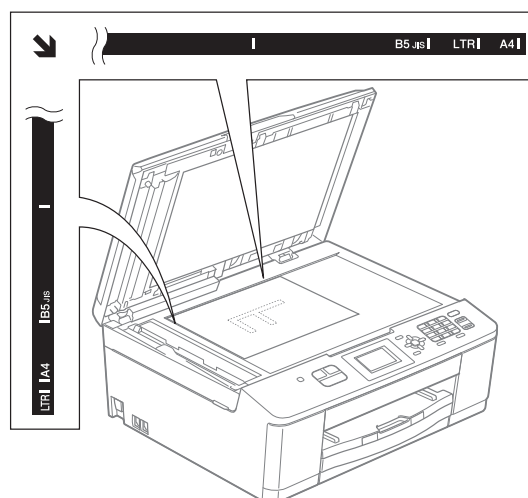

- 3 Zavřete kryt dokumentu.

! DŮLEŽITÉ

Pokud skenujete knihu nebo silný dokument, **NEZAVÍREJTE** prudce kryt ani na něj **NETLAČTE**.

Oblast, kterou nelze skenovat

Skenovatelná oblast závisí na nastaveních v aplikaci, kterou používáte. Údaje uvedené níže označují oblasti, které nelze skenovat.

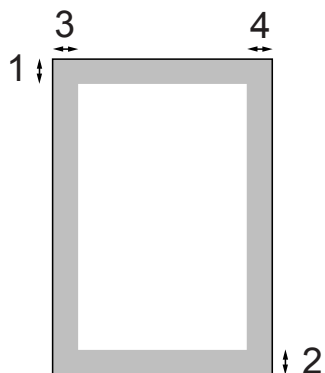

Použití	Velikost dokumentu	Horní (1) Dolní (2)	Levá (3) Pravá (4)
Fax	A4	3 mm	3 mm ¹
	Letter		4 mm
	Legal		
Kopírování	Všechny velikosti papíru		3 mm
Skenování			

¹ Oblast, kterou nelze skenovat, je 1 mm při použití ADF.

Pokyny pro odeslání faxu

Následující kroky zobrazují odeslání faxu.

- 1 Pokud chcete odeslat fax nebo změnit nastavení pro odesílání a přijímání faxů, stiskněte tlačítko  (FAX).



- Na displeji LCD se zobrazí:

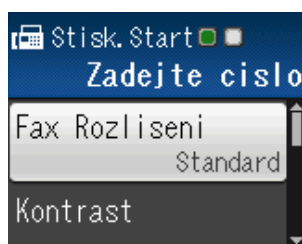

- 2 Vložte dokument jedním z následujících postupů:
 - Položte dokument *lícem dolů* do ADF. (Viz *Používání ADF* >> strana 22.)
 - Umístěte dokument *lícem dolů* na sklo skeneru. (Viz *Používání skla skeneru* >> strana 23.)



Poznámka

- Pro odesílání barevných faxů o více stránkách použijte ADF.
- Odešlete-li černobílý fax z ADF, když je paměť plná, bude odeslán v reálném čase.
- Sklo skeneru můžete použít k faxování stránek knížky jednu po druhé. Dokumenty mohou mít velikost formátu až A4 nebo Letter.
- Protože současně můžete skenovat pouze jednu stránku, je jednodušší použít ADF, pokud odesíláte dokument s více stránkami.

- 3 Můžete měnit následující nastavení odesílání faxů. Stisknutím tlačítka ▲ nebo ▼ můžete procházet nastavení faxování. Až se zobrazí požadované nastavení, stiskněte tlačítka **OK** a vyberte některou z voleb.

(Základní příručka uživatele)

Podrobné pokyny ke změně následujících nastavení odesílání faxu najdete na stránkách 27 až 28.

- Velikost skla skeneru
- Přenos barevného faxu

(Podrobná příručka uživatele)

Pokročilejší operace a nastavení odesílání faxů

►► Podrobná příručka uživatele:

Odesílání faxů

- Výběr několika nastavení
- Kontrast
- Rozlišení faxu
- Nastavení nových výchozích hodnot
- Obnovení továrního nastavení
- Souběh činností
- Faxování na konci hovoru
- Oběžník
- Přenos v reálném čase
- Zámořský režim
- Rušení čekajících úloh

- 4 Zadejte faxové číslo.

Pomocí číselné klávesnice

Používání krátké volby

- Krátka volba

Pomocí historie volání

- Odchozí volání

- 5 Stiskněte tlačítka **Mono Start (Start Mono)** nebo **Colour Start (Start Barva)**.

Faxování z ADF

- Zařízení začne skenovat dokument pro odeslání.

Faxování ze skla skeneru

- Pokud jste stiskli **Mono Start (Start Mono)**, zařízení začne skenovat první stránku. Přejděte ke kroku 6.
- Pokud jste stiskli **Colour Start (Start Barva)**, na displeji LCD se zobrazí dotaz, zda chcete odeslat barevný fax. Stisknutím tlačítka **1** vyberte možnost **Ano (Odeslat)** a potvrďte operaci. Zařízení začne skenovat a odesílat dokument.

- 6 Jakmile se na LCD displeji objeví *Dalsi stranka?*, proveďte jeden z následujících úkonů:

- Chcete-li odeslat pouze jednu stránku, vyberte stisknutím tlačítka **2** možnost **Ne (odeslat)** (nebo znovu stiskněte tlačítka **Mono Start (Start Mono)**). Zařízení začne odesílat dokument.
- Chcete-li odeslat více stránek, vyberte stisknutím tlačítka **1** možnost **Ano** a přejděte ke kroku 7.

- 7 Umístěte další stránku na sklo skeneru. Stiskněte tlačítka **OK**. Zařízení začne skenovat stránku. (Opakujte kroky 6 a 7 pro každou další stránku.)

- 8 Po naskenování všech stránek spusťte stisknutím tlačítka **2** nebo stisknutím tlačítka **Mono Start (Start Mono)** faxování.

Zastavení faxování

Chcete-li faxování zastavit, stiskněte tlačítko **Stop/Exit (Stop/Konec)**.

Nastavení velikosti skla skeneru pro faxování

Pokud jsou dokumenty formátu Letter, musíte nastavit formát skenování na Letter. Pokud to neuděláte, budou chybět boční části faxů.

- 1 Stiskněte tlačítko  (**FAX**).
- 2 Pomocí tlačítka ▲ nebo ▼ vyberte možnost *Pokročila nastav.* Stiskněte tlačítko **OK**.
- 3 Pomocí tlačítka ▲ nebo ▼ vyberte možnost *Rozmer skla.* Stiskněte tlačítko **OK**.
- 4 Pomocí tlačítka ▲ nebo ▼ vyberte možnost *A4* nebo *Letter*. Stiskněte tlačítko **OK**.



Poznámka

- Nastavení, která nejčastěji používáte, můžete uložit tak, že je nastavíte jako výchozí.
(►► Podrobná příručka uživatele: *Nastavení vašich změn jako nové výchozí nastavení*)
- Toto nastavení je k dispozici pouze pro odesílání dokumentů ze skla skeneru.

Přenos barevného faxu

Vaše zařízení může odesílat barevný fax na zařízení, která tuto funkci podporují.

Barevné faxy nelze ukládat do paměti. Když odesíláte barevný fax, zařízení jej odešle v reálném čase (i když je *Cekajici vys* nastaveno na *Vyp.*).

Zrušení probíhajícího faxu

Pokud chcete zrušit fax, zatímco zařízení skenuje, vytáčí nebo odesílá, stiskněte tlačítko **Stop/Exit (Stop/Konec)**.

Hlášení o ověření přenosu

Hlášení o ověření přenosu můžete použít jako doklad, že jste odeslali fax. Toto hlášení uvádí jméno odesilatele nebo číslo faxu, čas a datum přenosu, dobu trvání přenosu, počet odeslaných stránek, a jestli přenos byl nebo nebyl úspěšný.

Pro hlášení o ověření přenosu je k dispozici několik nastavení:

- **Zap.** : Vytiskne hlášení po každém odeslaném faxu.
- **Zap. +Vzorek**: Vytiskne hlášení po každém odeslaném faxu. V hlášení se objeví část první stránky faxu.
- **Vyp.** : Vytiskne hlášení v případě, že fax nebyl úspěšný z důvodu chyby přenosu. Výchozí nastavení je *Vyp.*
- **Vyp. +Vzorek**: Vytiskne hlášení v případě, že fax nebyl úspěšný z důvodu chyby přenosu. V hlášení se objeví část první stránky faxu.

- 1 Stiskněte tlačítko **Menu**.
- 2 Pomocí tlačítka ▲ nebo ▼ vyberte možnost *Fax*. Stiskněte tlačítko **OK**.
- 3 Pomocí tlačítka ▲ nebo ▼ vyberte možnost *Nastav.hlaseni*. Stiskněte tlačítko **OK**.
- 4 Pomocí tlačítka ▲ nebo ▼ vyberte možnost *Hlaseni o vys*. Stiskněte tlačítko **OK**.

- 5 Pomocí tlačítka ▲ nebo ▼ vyberte možnost Zap., Zap.+Vzorek, Vyp. nebo Vyp.+Vzorek. Stiskněte tlačítko **OK**.
- 6 Stiskněte tlačítko **Stop/Exit (Stop/Konec)**.



Poznámka

- Vyberete-li nastavení Zap.+Vzorek nebo Vyp.+Vzorek obrázek se objeví v Hlášení o ověření přenosu pouze, pokud je přenos v reálném čase nastavený na Vypnuto.
(►►Podrobná příručka uživatele: *Přenos v reálném čase*)
 - Pokud je přenos úspěšný, objeví se „OK“ vedle položky „VYSL.“ na hlášení o ověření přenosu. Pokud přenos není úspěšný, objeví se „CHYBA“ vedle položky „VYSL.“.
-

Režimy přijímání

Musíte vybrat režim příjmu podle externích zařízení a telefonních služeb, které jsou na lince k dispozici.

Volba režimu příjmu

Ve výchozím nastavení bude zařízení automaticky přijímat všechny faxy, které jsou do něj odesílány. Následující tabulka vám pomůže vybrat správný režim.

Podrobnější informace o režimech příjmu viz *Používání režimů přijímání* ►► strana 30.

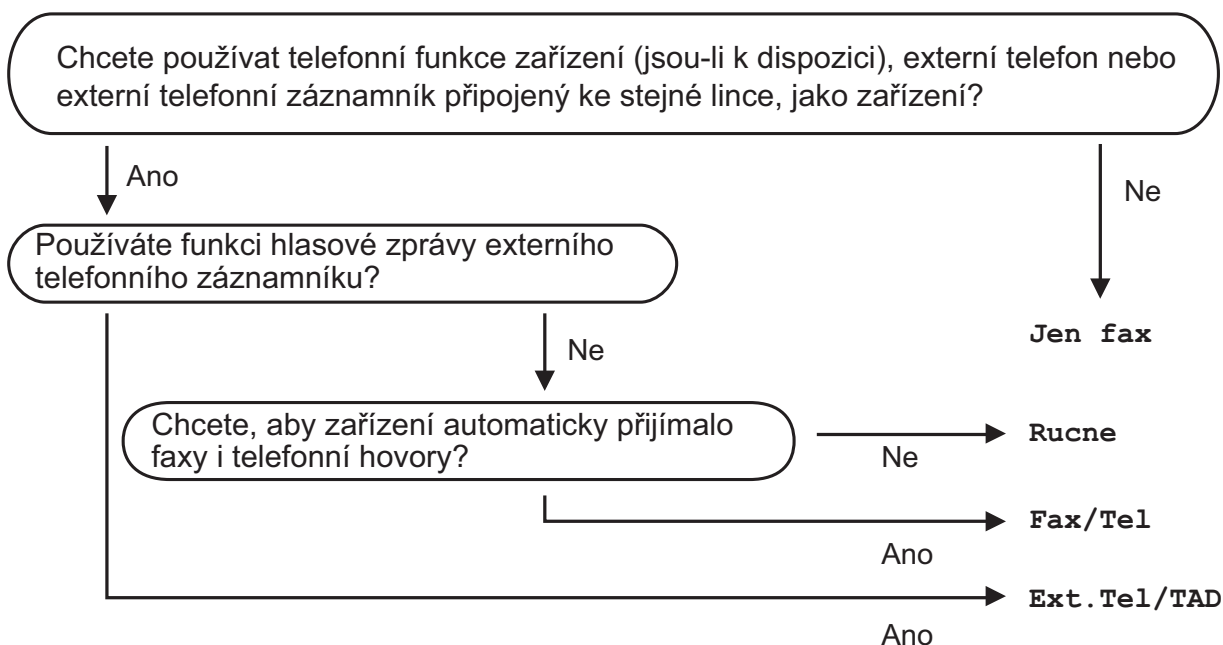

Při nastavování režimu příjmu postupujte podle následujících pokynů:

- 1 Stiskněte tlačítko **Menu**.
- 2 Pomocí tlačítka ▲ nebo ▼ vyberte možnost *Pocat.nastav.*
Stiskněte tlačítko **OK**.
- 3 Pomocí tlačítka ▲ nebo ▼ vyberte možnost *Rezim prijmu.*
Stiskněte tlačítko **OK**.
- 4 Pomocí tlačítka ▲ nebo ▼ vyberte možnost *Jen fax, Fax/Tel, Ext.Tel/TAD* nebo *Ručne*.
Stiskněte tlačítko **OK**.
- 5 Stiskněte tlačítko **Stop/Exit (Stop/Konec)**.
LCD displej zobrazí aktuální režim příjmu.

Používání režimů přijímání

Některé režimy přijímání odpovídají automaticky (*Jen fax a Fax/Tel*). Před použitím těchto režimů je vhodné změnit počet zvonění. (Viz *Počet zvonění* >> strana 31.)

Jen fax

Režim Jen fax automaticky odpoví na každé volání jako na fax.

Fax/Tel

Režim Fax/Tel pomáhá uživateli automaticky spravovat příchozí volání rozpoznáním faxů a hlasových volání a jejich zpracováním následujícími způsoby:

- Faxy budou automaticky přijaty.
- Hlasové hovory spustí vyzvánění F/T, které vás vyzve k přijetí hovoru na lince. Vyzvánění F/T je rychlé dvojité vyzvánění zařízení.

(Viz též *Doba vyzvánění F/T (pouze režim Fax/Tel)* >> strana 31 a *Počet zvonění* >> strana 31.)

Ručně

Ruční režim vypne všechny funkce automatického odpovídání.

Chcete-li přijmout fax v ručním režimu, zvedněte sluchátko externího telefonu. Slyšíte-li tóny faxu (krátké opakující se signály), stiskněte tlačítko

Mono Start (Start Mono) nebo **Colour Start (Start Barva)** a stisknutím tlačítka **2** vyberte možnost *Prijem*. Můžete také použít funkci Detekce faxu k přijímání faxů zvednutím sluchátka na stejné lince jako zařízení.

(Viz též *Detekce faxu* >> strana 32.)

Externí TAD

Režim Externí TAD umožňuje externímu záznamníku spravovat vaše příchozí volání. Příchozí volání budou zpracovávána některým z následujících způsobů:

- Faxy budou automaticky přijaty.
- Hlasoví volající mohou zanechat zprávu na externím TAD.

(Další informace viz *Připojování externího TAD (telefonního záznamníku)*

>> strana 34.)

Nastavení režimu příjmu

Počet zvonění

Počet zvonění nastavuje počet vyzvánění zařízení před přijetím v režimu *Jen fax* nebo *Fax/Tel.* Máte-li na stejné lince jako zařízení také externí nebo linkové telefony, vyberte maximální počet zvonění.

(Viz *Operace z externích a linkových telefonů* >> strana 37 a *Detekce faxu* >> strana 32.)

- 1 Stiskněte tlačítko **Menu**.
- 2 Pomocí tlačítka ▲ nebo ▼ vyberte možnost *Fax*.
Stiskněte tlačítko **OK**.
- 3 Pomocí tlačítka ▲ nebo ▼ vyberte možnost *Prijem nastav.*
Stiskněte tlačítko **OK**.
- 4 Pomocí tlačítka ▲ nebo ▼ vyberte možnost *Pocet zvoneni.*
Stiskněte tlačítko **OK**.
- 5 Pomocí tlačítka ▲ nebo ▼ vyberte, kolikrát má přístroj zazvonit, než odpoví.
Stiskněte tlačítko **OK**.
Vyberete-li 0, zařízení ihned odpoví a linka nebude vůbec vyzvánět.
- 6 Stiskněte tlačítko **Stop/Exit (Stop/Konec)**.

Doba vyzvánění F/T (pouze režim Fax/Tel)

Když někdo volá vaše zařízení, vy a volající uslyšíte normální vyzvánění telefonu. Počet vyzvánění je určen výběrem počtu zvonění.

Pokud je volání prováděno z faxového přístroje, zařízení ho přijme; pokud je to ovšem hlasový hovor, zařízení bude vydávat zvuk vyzvánění F/T (rychlé dvojité vyzvánění) po dobu, kterou jste nastavili v nastavení doby vyzvánění F/T. Pokud slyšíte vyzvánění F/T, znamená to, že máte na lince hlasového volajícího.

Protože je vyzvánění F/T vytvářeno zařízením, *nebudou* společné linky a externí telefony vyzvánět, nicméně můžete i tak odpovědět na hovor na jakémkoliv telefonu pomocí dálkového kódu. (Další informace viz *Používání dálkových kódů* >> strana 37.)

- 1 Stiskněte tlačítko **Menu**.
- 2 Pomocí tlačítka ▲ nebo ▼ vyberte možnost *Fax*.
Stiskněte tlačítko **OK**.
- 3 Pomocí tlačítka ▲ nebo ▼ vyberte možnost *Prijem nastav.*
Stiskněte tlačítko **OK**.
- 4 Pomocí tlačítka ▲ nebo ▼ vyberte možnost *Doba vyzv.F/T.*
Stiskněte tlačítko **OK**.
- 5 Pomocí tlačítka ▲ nebo ▼ vyberte, jak dlouho má přístroj vyzváněním upozorňovat na příchozí hlasové volání (20, 30, 40 nebo 70 sekund).
Stiskněte tlačítko **OK**.
- 6 Stiskněte tlačítko **Stop/Exit (Stop/Konec)**.



Poznámka

I když volající během rychlého dvojitého vyzvánění zavěsí, bude zařízení pokračovat ve vyzvánění po nastavenou dobu.

Detekce faxu

Pokud je detekce faxu nastavena na Zap. :

Zařízení přijme faxové volání automaticky, i když na volání odpovíte. Když na displeji LCD vidíte **Prijem** nebo když ve vašem sluchátku slyšíte „cvrlikání“, pouze sluchátko zavěste. Zařízení provede zbylé činnosti.

Pokud je detekce faxu nastavena na Vyp. :

Pokud jste u přístroje a odpovíte na faxové volání zvednutím sluchátka, stiskněte tlačítko **Mono Start (Start Mono)** nebo **Colour Start (Start Barva)** a poté tlačítko **2**, aby mohl být přijat fax.

Pokud jste odpověděli na společné lince nebo na externím telefonu, stiskněte * **5 1**. (Viz *Operace z externích a linkových telefonů* >> strana 37.)



Poznámka

- Je-li tato funkce nastavená na **Zap.**, ale přístroj nepřipojuje faxová volání po zvednutí sluchátka externího nebo linkového telefonu, zadejte kód pro dálkovou aktivaci * **5 1**.
- Pokud odesíláte faxy z počítače na stejné telefonní lince a zařízení je zadržívá, nastavte detekci faxu na **Vyp.**

- 1 Stiskněte tlačítko **Menu**.
- 2 Pomocí tlačítka ▲ nebo ▼ vyberte možnost **Fax**.
Stiskněte tlačítko **OK**.
- 3 Pomocí tlačítka ▲ nebo ▼ vyberte možnost **Prijem nastav.**
Stiskněte tlačítko **OK**.
- 4 Pomocí tlačítka ▲ nebo ▼ vyberte možnost **Detek. faxu**.
Stiskněte tlačítko **OK**.

- 5 Pomocí tlačítka ▲ nebo ▼ vyberte možnost **Zap.** (nebo **Vyp.**).
Stiskněte tlačítko **OK**.
- 6 Stiskněte tlačítko **Stop/Exit (Stop/Konec)**.

Hlasové operace

Režim Fax/Tel

Když je zařízení v režimu Fax/Tel, bude používat vyzvánění F/T (rychlé dvojité vyzvánění), aby vás upozornilo, že máte vyzvednout hlasový hovor.

Jste-li na externím telefonu, zvedněte sluchátko externího telefonu a potom přijměte volání stisknutím tlačítka **Tel/R**.

Pokud jste u společné linky, budete muset zvednout sluchátko během doby vyzvánění F/T a poté stisknout tlačítko **# 5 1** mezi rychlými dvojitými vyzváněními. Pokud na lince nikdo není nebo pokud vám chce někdo poslat fax, odešlete volání zpět na zařízení stisknutím tlačítka *** 5 1**.

Telefonní služby

Toto zařízení podporuje odběr telefonních služeb, které nabízejí některé telefonní společnosti.

Funkce jako například hlasová pošta, čekající hovor, záznamníkové služby, alarmy nebo jiné speciální funkce na jedné telefonní lince mohou způsobit problémy s fungováním tohoto zařízení.

Nastavení typu telefonní linky

Pokud připojujete zařízení k lince, která k odesílání a příjmu faxů používá pobočkovou ústřednu nebo ISDN, je nutné příslušným způsobem změnit typ telefonní linky pomocí následujících kroků.

- 1 Stiskněte tlačítko **Menu**.
- 2 Pomocí tlačítka **▲** nebo **▼** vyberte možnost **Pocat.nastav.**
Stiskněte tlačítko **OK**.
- 3 Pomocí tlačítka **▲** nebo **▼** vyberte možnost **Typ tel.linky**.
Stiskněte tlačítko **OK**.
- 4 Pomocí tlačítka **▲** nebo **▼** vyberte možnost **Standardni**,
Pob.ustredna nebo **ISDN**.
Stiskněte tlačítko **OK**.
- 5 Stiskněte tlačítko **Stop/Exit (Stop/Konec)**.

POBOČKOVÁ ÚSTŘEDNA a PŘENOS

Ve výchozí konfiguraci je zařízení nastaveno na typ *Standardni*, který umožňuje připojit zařízení ke standardní telefonní lince PSTN (veřejná telefonní síť). Mnoho kanceláří ovšem používá centrální telefonní systém nebo pobočkovou ústřednu (PBX). Vaše zařízení lze připojit k většině typů pobočkových ústředn. Funkce zpětného zavolání zařízení podporuje pouze zpětnou aktivaci s časovým přerušením (TBR). TBR bude fungovat s většinou pobočkových systémů a umožňuje vám získat přístup k venkovní lince nebo předat hovor na jinou linku. Tato funkce je aktivní, když je stisknuté tlačítko **Tel/R** na ovládacím panelu.



Poznámka

Stisknutí tlačítka **Tel/R** lze naprogramovat jako součást čísla uloženého v umístění krátké volby. Při programování čísla krátké volby nejprve stiskněte tlačítko **Tel/R** (na LCD displeji se zobrazí symbol „!“) a poté zadejte telefonní číslo. Pokud tak učiníte, nebude třeba stisknout **Tel/R** pokaždé před vytáčením pomocí umístění krátké volby. (Viz *Ukládání čísel* >> strana 41.) Pokud však váš typ telefonní linky není nastaven na zařízení na pobočkovou ústřednu, nemůžete použít umístění krátké volby, pro které je tlačítko **Tel/R** naprogramováno.

Připojování externího TAD (telefonního záznamníku)

Můžete vybrat připojení externího záznamníku. Pokud ovšem máte **externí** záznamník na stejné telefonní lince jako zařízení, záznamník odpovídá na všechny hovory a zařízení čeká na tóny faxového volání (CNG). Pokud je uslyší, převezme hovor a přijme fax. Pokud zařízení neuslyší tóny CNG, nechá záznamník pokračovat v přehrávání vaší odesílané zprávy, takže vám volající může zanechat hlasovou zprávu.

Záznamník musí odpovědět do čtyř vyzvánění (doporučené nastavení jsou dvě vyzvánění). Zařízení neslyší tóny CNG, dokud záznamník neodpoví na volání. Během čtyř zazvonění je k dispozici pouze 8 až 10 sekund tónů CNG pro „handshake - vzájemnou komunikaci“ faxu. Ujistěte se, že při záznamu vaší odesílané zprávy pečlivě postupujete podle pokynů v této příručce. Nedoporučujeme používání funkce úspory poplatků na vašem externím záznamníku, pokud překročí pět vyzvánění.



Poznámka

Pokud nepřijímáte všechny faxy, zkratěte nastavení počtu zvonění na externím záznamníku.

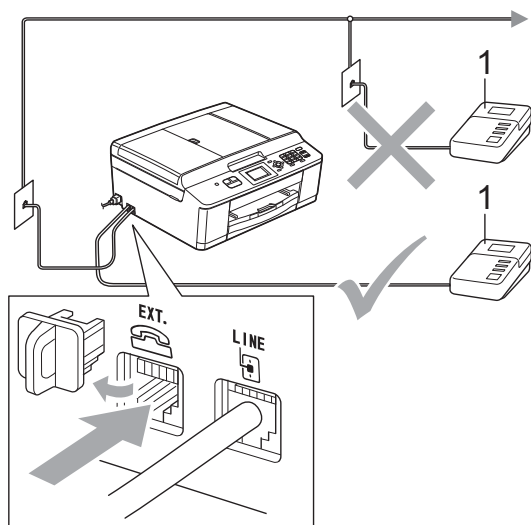

1 TAD

Když telefonní záznamník odpoví na volání, na LCD displeji se zobrazí zpráva *Telefon.*

! DŮLEŽITÉ

NEPŘIPOJUJTE TAD nikam jinam na stejnou telefonní linku.

Nastavení připojení

Externí záznamník musí být připojen tak, jak je zobrazeno na předchozím obrázku.

- 1 Nastavte externí telefonní záznamník na jedno nebo dvě vyzvánění. (Nastavení počtu zvonění zařízení se nepoužije.)
- 2 Zaznamenejte ohlášení na váš externí záznamník.
- 3 Nastavte telefonní záznamník tak, aby odpovídal na hovory.
- 4 Nastavte režim příjmu na *Ext. Tel/TAD*. (Viz *Volba režimu příjmu* >> strana 29.)

Záznam ohlášení (OGM) na externí záznamník

Při záznamu této zprávy je důležité načasování.

- 1 Na začátku vaší zprávy nahrajte 5 sekund ticha. (To dává vašemu zařízení čas pro zaslechnutí tónů CNG faxu automatického přenosu předtím, než ustanou.)
- 2 Omezte vaši řeč na 20 sekund.



Poznámka

Doporučujeme začít vaši zprávu OGM počátečními 5 sekundami ticha, protože zařízení nemůže slyšet tóny faxu přes rezonující nebo hlasitý hlas. Můžete zkusit tuto pauzu vynechat, ale pokud má vaše zařízení problémy s příjmem faxu, musíte znovu nahrát zprávu OGM, aby ji obsahovala.

Vícelinkové připojení (pobočková ústředna)

Doporučujeme, abyste o připojení vašeho zařízení požádali společnost, která instalovala pobočkovou ústřednu. Pokud máte vícelinkový systém, doporučujeme, abyste požádali instalační firmu o připojení zařízení k poslední lince v systému. To zabraňuje, aby se zařízení aktivovalo pokaždé, když systém přijímá telefonní hovory. Pokud bude na všechny příchozí hovory odpovídat operátor ústředny, doporučujeme, abyste nastavili režim příjmu na *Ručne*.

Pokud je připojeno k pobočkové ústředně, nemůžeme zaručit, že vaše zařízení bude fungovat správně za všech okolností. Jakékoliv problémy s odesíláním nebo příjmem faxů by měly být nejprve nahlášený společnosti, která má na starost vaši pobočkovou ústřednu.



Poznámka

Ujistěte se, že je typ telefonní linky nastaven na pobočkovou ústřednu. (Viz *Nastavení typu telefonní linky* ►► strana 33.)

Externí telefon a společné linky

Připojování externího telefonu nebo společné linky

K tomuto zařízení můžete připojit samostatný telefon, jak je zobrazeno na následujícím schématu.

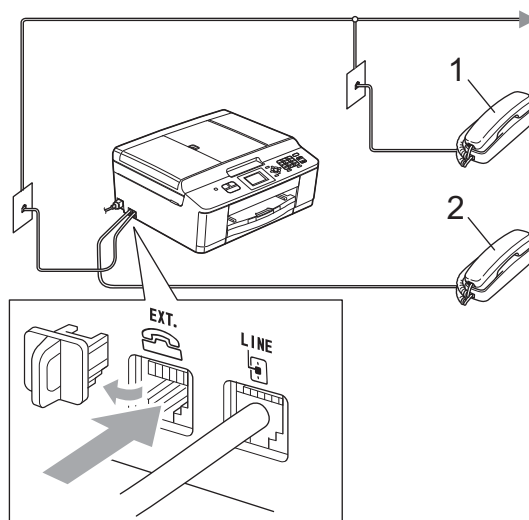

1 Linkový telefon

2 Externí telefon

Když používáte telefon na stejné telefonní lince, displej LCD zobrazuje *Telefon*.



Poznámka

Ujistěte se, že používáte externí telefon s kabelem o délce ne větší než 3 metry.

Operace z externích a linkových telefonů

Přijmete-li faxové volání na linkovém telefonu nebo na externím telefonu, můžete zařízení nechat volání přijmout pomocí kódu pro dálkovou aktivaci. Když stisknete kód dálkové aktivace * 5 1, zařízení začne přijímat fax.

Pokud zařízení odpovídá na hlasový hovor a rychle dvojitě vyzvání, abyste ho převzali, pomocí kódu pro dálkovou deaktivaci # 5 1 převezmete hovor na linkovém telefonu. (Viz *Doba vyzvánění F/T (pouze režim Fax/Tel)* >> strana 31.)

Pokud odpovídáte na volání a nikdo není na lince:

Měli byste předpokládat, že přijímáte ruční fax.

Stiskněte tlačítko * 5 1 a počkejte na cvrlikání, nebo dokud displej LCD nezobrazí *Prijem* a potom zavěste.



Poznámka

Můžete také použít funkci Detekce faxu a nechat vaše zařízení automaticky převzít volání. (Viz *Detekce faxu* >> strana 32.)

Použití bezdrátového externího telefonu

Jakmile byla jednotka základny bezdrátového telefonu připojena ke stejné telefonní lince jako zařízení (viz *Externí telefon a společné linky* >> strana 36), je jednodušší odpovídat na hovory během počtu zvonění, pokud máte u sebe bezdrátové sluchátko.

Pokud necháte nejprve odpovědět zařízení, budete k němu muset jít a stisknout tlačítko **Tel/R** pro odeslání hovoru na bezdrátové sluchátko.

Používání dálkových kódů

Kód pro dálkovou aktivaci

Pokud odpovídáte na faxový přenos na externím nebo linkovém telefonu, můžete přístroji určit, aby jej přijal, a to zadáním kódu dálkové aktivace * 5 1. Počkejte na zvuk cvrlikání a potom zavěste sluchátko. (Viz *Detekce faxu* >> strana 32.)

Pokud přijmete faxové volání na externím telefonu, a chcete, aby přístroj fax přijal, stiskněte tlačítko **Mono Start (Start Mono)** a poté stisknutím tlačítka **2** zvolte možnost *Prijem*.

Kód dálkové deaktivace

Pokud přijmete hlasový hovor a zařízení je v režimu Fax/Tel., začne po počátečním počtu zvonění vydávat zvuk vyzvánění F/T (rychlé dvojitě vyzvánění). Pokud hovor přijmete na linkovém telefonu, můžete vypnout vyzvánění F/T stisknutím tlačítka # 5 1 (nezapomeňte stisknutí provést mezi vyzváněními).

Pokud zařízení odpovídá na hlasový hovor a rychle dvojitě vyzvání abyste ho převzali, můžete převzít hovor na externím telefonu stisknutím **Tel/R**.

Změna dálkových kódů

Chcete-li použít dálkovou aktivaci, musíte zapnout dálkové kódy. Přednastavený kód dálkové aktivace je * 5 1. Přednastavený kód dálkové deaktivace je # 5 1. Pokud chcete, můžete je nahradit svými vlastními kódy.

- 1 Stiskněte tlačítko **Menu**.
- 2 Pomocí tlačítka ▲ nebo ▼ vyberte možnost **Fax**.
Stiskněte tlačítko **OK**.
- 3 Pomocí tlačítka ▲ nebo ▼ vyberte možnost **Prijem nastav.**
Stiskněte tlačítko **OK**.
- 4 Pomocí tlačítka ▲ nebo ▼ vyberte možnost **Dalkovy kod.**
Stiskněte tlačítko **OK**.
- 5 Pomocí tlačítka ▲ nebo ▼ vyberte možnost **Zap. (nebo Vyp.)**.
Stiskněte tlačítko **OK**.
- 6 Zadejte nový kód pro dálkovou aktivaci.
Stiskněte tlačítko **OK**.
- 7 Zadejte nový kód pro dálkovou deaktivaci.
Stiskněte tlačítko **OK**.
- 8 Stiskněte tlačítko **Stop/Exit (Stop/Konec)**.



Poznámka

- Pokud jste při dálkovém přístupu k vašemu externímu telefonnímu záznamníku vždy odpojeni, zkuste změnit kód dálkové aktivace a kód dálkové deaktivace na jiný trojmístný kód pomocí číslic **0-9**, *****, **#**.
 - Dálkové kódy nemusí s některými telefonními systémy fungovat.
-

Jak vytáčet

Ruční vytáčení

Stiskněte všechny číslice faxového nebo telefonního čísla.



Krátká volba

- 1 Stiskněte tlačítko  (**Speed Dial (Krátká volba)**).



Můžete rovněž vybrat **Kratka volba** stisknutím  (**FAX**).

- 2 Pomocí tlačítka ▲ nebo ▼ vyberte možnost **Hledat**. Stiskněte tlačítko **OK**.

- 3 Proveďte jeden z následujících postupů:
 - Pomocí tlačítka ▲ nebo ▼ vyberte možnost **Abecedni poradi** nebo **Ciselne poradi**. Stiskněte tlačítko **OK**.
 - Zadejte 2-místné číslo krátké volby pomocí číselné klávesnice. (Viz *Ukládání čísel krátké volby* >> strana 41.)





Poznámka

Pokud se na displeji LCD zobrazí **Neobsazeno** když zadáte nebo vyhledáte číslo krátké volby, které nebylo uloženo v tomto umístění.

- 4 Pomocí tlačítka ▲ nebo ▼ vyberte číslo, které chcete vytočit. Stiskněte tlačítko **OK**.
- 5 Stisknutím tlačítka **OK** vyberte možnost **Odeslat fax**.

Hledání

Pomocí této možnosti můžete vyhledávat jména uložená v paměti čísel krátké volby.

- 1 Stiskněte tlačítko  (**Speed Dial (Krátká volba)**). Můžete rovněž vybrat **Kratka volba** stisknutím  (**FAX**).
- 2 Pomocí tlačítka ▲ nebo ▼ vyberte možnost **Hledat**. Stiskněte tlačítko **OK**.
- 3 Pomocí tlačítka ▲ nebo ▼ vyberte možnost **Abecedni poradi** nebo **Ciselne poradi**. Stiskněte tlačítko **OK**.

- 4 Pokud jste v kroku 3 vybrali možnost *Abecední poradí*, zadejte pomocí číselné klávesnice první písmeno jména a poté pomocí tlačítka ▲ nebo ▼ vyberte jméno a číslo, které chcete vytočit. Stiskněte tlačítko **OK**.

Opakování vytáčení faxu

Redial/Pause (Opakování/Pauza) funguje jen tehdy, když jste vytáčeli přes ovládací panel. Pokud odesíláte fax automaticky a linka je obsazena, přístroj automaticky vytáčení třikrát zopakuje v pětiminutových intervalech.

- 1 Stiskněte tlačítko **Redial/Pause (Opakování/Pauza)**.
- 2 Pomocí tlačítka ▲ nebo ▼ vyberte číslo, pro které chcete zopakovat vytáčení. Stiskněte tlačítko **OK**.
- 3 Pomocí tlačítka ▲ nebo ▼ vyberte možnost *Odeslat fax*. Stiskněte tlačítko **OK**.
- 4 Stiskněte tlačítko **Mono Start (Start Mono)** nebo **Colour Start (Start Barva)**.



Poznámka

Při přenosu v reálném čase nefunguje funkce automatického opakování vytáčení při používání skla skeneru.

Dodatečné operace vytáčení

Historie odchozích volání

Posledních 30 čísel, na která jste odeslali fax, bude uloženo do historie odchozích volání. Jedno z těchto čísel můžete vybrat pro faxování, pro přidání do krátké volby nebo pro odstranění z historie.

- 1 Stiskněte tlačítko **Redial/Pause (Opakování/Pauza)**. Můžete rovněž vybrat *Odchozí volání* stisknutím  **(FAX)**.
- 2 Pomocí tlačítka ▲ nebo ▼ vyberte požadované číslo. Stiskněte tlačítko **OK**.
- 3 Proveďte jeden z následujících postupů:
 - Chcete-li odeslat fax, pomocí tlačítka ▲ nebo ▼ vyberte možnost *Odeslat fax*. Stiskněte tlačítko **OK**. Stiskněte tlačítko **Mono Start (Start Mono)** nebo **Colour Start (Start Barva)**.
 - Chcete-li číslo uložit, pomocí tlačítka ▲ nebo ▼ vyberte možnost *Přid.krat.vol.* Stiskněte tlačítko **OK**.
(>>Podrobná příručka uživatele: *Ukládání čísel Krátké volby z odchozích volání*)
 - Chcete-li číslo odstranit ze seznamu historie odchozích volání, pomocí tlačítka ▲ nebo ▼ vyberte možnost *Vymaz.* Stiskněte tlačítko **OK**. Stisknutím tlačítka **1** výběr potvrďte.
- 4 Stiskněte tlačítko **Stop/Exit (Stop/Konec)**.

Ukládání čísel

Zařízení můžete nastavit pro provádění následujících typů snadného vytáčení: Krátká volba a Skupiny pro hromadné odesílání faxů. Když vyberete číslo z paměti stanic, toto číslo se zobrazí na displeji LCD.



Poznámka

Pokud dojde k výpadku elektrického napájení, čísla paměti stanic uložená v paměti se neztratí.

Ukládání pauzy

Stisknutím tlačítka **Redial/Pause (Opakování/Pauza)** můžete mezi čísla vložit 3,5sekundovou pauzu. Při vytáčení čísel v zámoří můžete tlačítko **Redial/Pause (Opakování/Pauza)** stisknout tolikrát, kolikrát potřebujete, a pauzu tak libovolně prodloužit.

Ukládání čísel krátké volby

Přístroj umožňuje uložení až 40 dvoumístných čísel krátké volby se jménem, přičemž ke každému jménu je přiřazeno jedno číslo. Při vytáčení pak stačí stisknout jen několik tlačítek (například:

 **(Speed Dial (Krátká volba))**, **Hledat**, **▲** **OK**, dvoumístné číslo a tlačítko **Mono Start (Start Mono)** nebo **Colour Start (Start Barva)**).

- 1 Stiskněte tlačítko  **(Speed Dial (Krátká volba))**.
- 2 Pomocí tlačítka **▲** nebo **▼** vyberte možnost *Zad. Kratkou volbu*. Stiskněte tlačítko **OK**.
- 3 Pomocí tlačítka **▲** nebo **▼** vyberte dvoumístné umístění krátké volby, do kterého chcete číslo uložit. Stiskněte tlačítko **OK**.
- 4 Proveďte jeden z následujících postupů:
 - Pomocí číselné klávesnice zadejte jméno (až 16 znaků).
Stiskněte tlačítko **OK**.
(Chcete-li pomoci při zadávání písmen, viz *Zadávání textu* >> strana 89.)
 - Chcete-li uložit číslo bez jména, stiskněte tlačítko **OK**.
- 5 Zadejte faxové nebo telefonní číslo (až 20 číslic).
Stiskněte tlačítko **OK**.
- 6 Pomocí tlačítka **▲** nebo **▼** vyberte možnost *Dokončit*.
Stiskněte tlačítko **OK**.

- 7 Provedte jeden z následujících postupů:
- Chcete-li uložit další číslo krátké volby, přejděte ke kroku ③.
 - Až uložíte všechna potřebná čísla, stiskněte tlačítko **Stop/Exit (Stop/Konec)**.

Změna jmen nebo čísel krátké volby

Můžete změnit uložené jméno nebo číslo krátké volby.

- 1 Stiskněte tlačítko  (**Speed Dial (Krátká volba)**).
- 2 Pomocí tlačítka ▲ nebo ▼ vyberte možnost *Zad. Krátkou volbu*. Stiskněte tlačítko **OK**.
- 3 Pomocí tlačítka ▲ nebo ▼ vyberte dvoumístné umístění krátké volby, které chcete změnit. Stiskněte tlačítko **OK**.
- 4 Provedte jeden z následujících postupů:
- Pomocí tlačítka ▲ nebo ▼ vyberte možnost *Zmena*. Stiskněte tlačítko **OK**.
 - Pomocí tlačítka ▲ nebo ▼ vyberte možnost *Vymaz*. Stiskněte tlačítko **OK**. Stisknutím tlačítka 1 výběr potvrďte. Přejděte ke kroku ⑧.



Poznámka

Pokyny pro změnu uloženého jména nebo čísla:

Chcete-li změnit některý znak, stisknutím ◀ nebo ▶ umístíte kurzor pod znak, který chcete změnit, a potom stiskněte **Clear (Zrušit)**. Znovu zadejte znak.

- 5 Chcete-li změnit jméno, pomocí tlačítka ▲ nebo ▼ vyberte možnost *Jmeno*, poté stiskněte tlačítko **OK** a pomocí číselné klávesnice zadejte nové jméno (až 16 znaků). Stiskněte tlačítko **OK**. (Viz *Zadávání textu* >> strana 89.)
- 6 Chcete-li změnit faxové nebo telefonní číslo, pomocí tlačítka ▲ nebo ▼ vyberte možnost *Fax/Tel. :*, poté stiskněte tlačítko **OK** a pomocí číselné klávesnice zadejte nové faxové nebo telefonní číslo (až 20 číslic). Stiskněte tlačítko **OK**.
- 7 Pomocí tlačítka ▲ nebo ▼ vyberte možnost *Dokoncit*. Stiskněte tlačítko **OK**.
- 8 Stiskněte tlačítko **Stop/Exit (Stop/Konec)**.

Postup při kopírování

Následující kroky ilustrují základní postup při kopírování.

- 1 Zkontrolujte, zda je zařízení v režimu kopírování, a stiskněte tlačítko

 (COPY (Kopie)).



- Na displeji LCD se zobrazí:

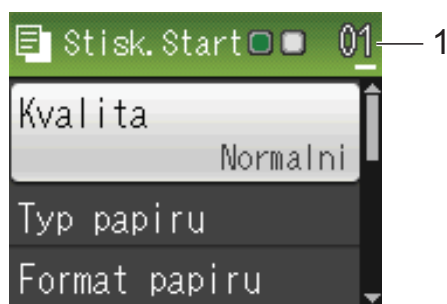

1 Počet kopií

Pomocí číselné klávesnice můžete zadat požadovaný počet kopií.



Poznámka

Výchozí nastavení je režim faxu. Můžete změnit dobu, po kterou zařízení zůstane v režimu kopírování po poslední operaci kopírování.

(>>Podrobná příručka uživatele: *Časovač faxu*)

- 2 Vložte dokument jedním z následujících postupů:

- Položte dokument *lícem dolů* do ADF.

(Viz *Používání ADF* >> strana 22.)

- Položte dokument *lícem dolů* na sklo skeneru.

(Viz *Používání skla skeneru* >> strana 23.)

- 3 Chcete-li vytisknout více než jednu kopii, zadejte číslo (do 99).

- 4 Stiskněte tlačítko **Mono Start (Start Mono)** nebo **Colour Start (Start Barva)**.

Zastavení kopírování

Chcete-li kopírování zastavit, stiskněte tlačítko **Stop/Exit (Stop/Konec)**.

Nastavení kopírování

Můžete měnit následující nastavení kopírování. Stiskněte tlačítko **COPY (Kopie)** a potom stisknutím tlačítka ▲ nebo ▼ procházejte nastavení kopírování. Až bude označeno požadované nastavení, stiskněte tlačítko **OK**.

(Základní příručka uživatele)

Podrobné informace o změnách následujících nastavení kopírování >>str. 44.

- Typ papíru
- Format papíru

(Podrobná příručka uživatele)

Podrobné informace o změnách následujících nastavení kopírování >>Podrobná příručka uživatele: *Nastavení kopírování*

- Kvalita
- Zvets./Zmens.
- Soutisk
- 2na1 (ID)
- Netridit/Tridit
- Sytost
- Uloz.nov.predv.
- Tovarni nastav



Poznámka

Chcete-li kopie třídít, použijte ADF.

Volby papíru

Typ papíru

Pokud kopírujete na speciální typ papíru, nastavte zařízení na použitý typ papíru, abyste získali nejlepší možnou kvalitu tisku.

- 1 Stiskněte tlačítko  (**COPY (Kopie)**).
- 2 Vložte dokument.
- 3 Zadejte požadovaný počet kopií.
- 4 Pomocí tlačítka ▲ nebo ▼ vyberte možnost *Typ papíru*. Stiskněte tlačítko **OK**.
- 5 Pomocí tlačítka ▲ nebo ▼ vyberte možnost *Stand.papir*, *Inkjet papir*, *Brother BP71*, *Brother BP61*, *Dalsi leskle* nebo *Prusvitny*. Stiskněte tlačítko **OK**.
- 6 Pokud nechcete měnit další nastavení, stiskněte tlačítko **Mono Start (Start Mono)** nebo **Colour Start (Start Barva)**.

Formát papíru

Při kopírování na papír jiného formátu než A4 je nutné změnit nastavení *Formát papíru*. Můžete kopírovat pouze na papír A4, A5, Fotografie 10 × 15 cm nebo Letter.

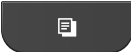
- 1 Stiskněte tlačítko  (**COPY (Kopie)**).
- 2 Vložte dokument.
- 3 Zadejte požadovaný počet kopií.
- 4 Pomocí tlačítka ▲ nebo ▼ vyberte možnost *Format papíru*. Stiskněte tlačítko **OK**.
- 5 Pomocí tlačítka ▲ nebo ▼ vyberte možnost *A4*, *A5*, *10x15cm* nebo *Letter*. Stiskněte tlačítko **OK**.
- 6 Pokud nechcete měnit další nastavení, stiskněte tlačítko **Mono Start (Start Mono)** nebo **Colour Start (Start Barva)**.

Tisk dokumentu

Toto zařízení může přijímat data z počítače a tisknout je. Chcete-li tisknout z počítače, musíte nainstalovat ovladač tiskárny.

➤➤Příručka uživatele programů: *Tisk*

(Windows®)

➤➤Příručka uživatele programů: *Tisk a faxování* (Macintosh)

- 1 Z disku CD-ROM nainstalujte ovladač tiskárny Brother.
(➤➤Stručný návod k obsluze)
- 2 V používané aplikaci zvolte příkaz **Tisk**.
- 3 V dialogovém okně **Tisk** vyberte název vašeho zařízení a klepněte na položku **Předvolby**.
- 4 V dialogovém okně **Vlastnosti** vyberte nastavení, která chcete změnit.
 - **Typ papíru**
 - **Kvalita tisku**
 - **Rozměr papíru**
 - **Orientace**
 - **Barva / Stupně šedi**
 - **Režim úspory inkoustu**
 - **Zvětšení/zmenšení**
- 5 Klepněte na tlačítko **OK**.
- 6 Klepnutím na tlačítko **Tisk** zahajte tisk.

Skenování dokumentu

Existuje několik způsobů, jak skenovat dokumenty. Můžete použít tlačítko **SCAN (Sken)** na zařízení nebo ovladače skeneru v počítači.

- 1 Chcete-li toto zařízení používat jako skener, musíte nainstalovat ovladač skeneru. Pokud je zařízení v síti, nakonfigurujte jeho adresu TCP/IP.
 - Z disku CD-ROM nainstalujte ovladače skeneru.
(>> Stručný návod k obsluze)
 - Pokud síťové skenování nefunguje, nakonfigurujte v zařízení adresu TCP/IP.
>> Příručka uživatele programů: *Konfigurace síťového skenování pro systém Windows®*
>> Příručka uživatele programů: *Konfigurace síťového skenování pro systém Macintosh*
- 2 Vložte dokument. (Viz *Jak vkládat dokumenty* >> strana 22.)
 - Pro skenování vícestránkových dokumentů použijte ADF. ADF podává jednotlivé listy automaticky.
 - Sklo skeneru můžete použít ke skenování stránky knihy nebo jednotlivých listů.
- 3 Proveďte jeden z následujících postupů:
 - Chcete-li skenovat pomocí tlačítka **SCAN (Sken)**, přejděte do části *Skenování pomocí tlačítka Skenovat*.
 - Chcete-li skenovat pomocí ovladače skeneru ve vašem počítači, přejděte do části *Skenování pomocí ovladače skeneru*.

Skenování pomocí tlačítka Skenovat

Další informace

>> Příručka uživatele programů: *Používání tlačítka Scan (Sken)*

- 1 Stiskněte tlačítko  (**SCAN (Sken)**).
 - 2 Zvolte požadovaný režim skenování.
 - Sken do soub.
 - Sken do mailu
 - Sken do OCR¹
 - Sken do grafiky
 - Web. služba (skenování pomocí protokolu webových služeb)²
- ¹ (Uživatelé systému Macintosh)
Program Presto! PageManager je před použitím nezbytné stáhnout a nainstalovat. Další pokyny naleznete v části *Přístup k podpoře společnosti Brother (Macintosh)* >> strana 5.
- ² (Pouze pro uživatele systému Windows®)
(>> Příručka uživatele programů: *Používání Webových služeb pro skenování po síti (operační systém Windows Vista® SP2 nebo novější a Windows® 7)*)
- 3 (Síťový uživatelé)
Zvolte počítač, do kterého chcete odeslat data.
 - 4 Stisknutím tlačítka **Start** zahajte skenování.

Skenování pomocí ovladače skeneru

➤➤Příručka uživatele programů: *Skenování dokumentu pomocí ovladače TWAIN* (Windows®)

➤➤Příručka uživatele programů: *Skenování dokumentu pomocí ovladače WIA* (Windows®)

➤➤Příručka uživatele programů: *Skenování dokumentu pomocí ovladače TWAIN* (Macintosh)

➤➤Příručka uživatele programů: *Skenování dokumentu pomocí ovladače ICA* (Mac OS X 10.6.x)

- 1 Spustíte skenovací aplikaci a klepněte na tlačítko **Skenovat**.
- 2 Nastavení, jako například **Rozlišení**, **Jas** a **Typ grafiky**, upravte v dialogovém okně **Skener - vlastnosti**.
- 3 Klepnutím na tlačítko **Start** nebo **Skenovat** zahajete skenování.

Skenování pomocí programu ControlCenter

➤➤Příručka uživatele programů: *ControlCenter4* (Windows®)

➤➤Příručka uživatele programů: *ControlCenter2* (Macintosh)

Výměna inkoustových kazet

Zařízení je vybaveno čítačem inkoustových bodů. Čítač inkoustových bodů automaticky sleduje úroveň inkoustu v každé ze čtyř kazet. Když zařízení zjistí, že v kazetě dochází inkoust, na displeji LCD se zobrazí zpráva.

Na displeji LCD se zobrazí informace, ve které kazetě dochází inkoust nebo která potřebuje výměnu. Je nutné, abyste pokyny k výměně inkoustových kazet zobrazené na displeji LCD plnili ve správném pořadí.

I když zařízení hlásí, že je nutno vyměnit inkoustovou kazetu, vždy v ní zůstane malé množství inkoustu. V inkoustové kazetě je nutné ponechat určité množství inkoustu, aby nedošlo k vysušení a poškození sestavy tiskové hlavy vzduchem.

⚠ UPOZORNĚNÍ

Pokud vám vnikne inkoust do očí, ihned ho vypláchněte vodou a v případě obav vyhledejte lékaře.

! DŮLEŽITÉ

Multifunkční zařízení Brother jsou navržena pro práci s inkoustem určité specifikace a maximální výkon a spolehlivost vykazují s originálními inkoustovými kazetami Brother. Společnost Brother nemůže zaručit optimální výkon a spolehlivost v případě používání inkoustu nebo inkoustových kazet jiných specifikací. Proto společnost Brother nedoporučuje používání jiných než originálních kazet značky Brother ani doplňování prázdných kazet inkoustem z jiných zdrojů. Pokud dojde k poškození tiskové hlavy nebo jiné části tohoto zařízení v důsledku používání nekompatibilních produktů s tímto zařízením, na případné nezbytné opravy se nemusí vztahovat záruka.

- 1 Otevřete kryt inkoustových kazet. Pokud jedna nebo více inkoustových kazet dosáhne konce životnosti, na displeji LCD se zobrazí hlášení
Pouze CB tisk nebo
Nelze tisknout.

- 2 Stiskněte páčku pro uvolnění zámku, jak je znázorněno na obrázku, a uvolněte kazetu označenou na displeji LCD. Vyměňte kazetu ze zařízení.

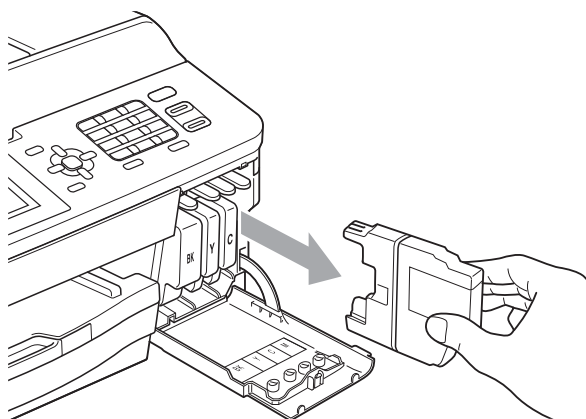
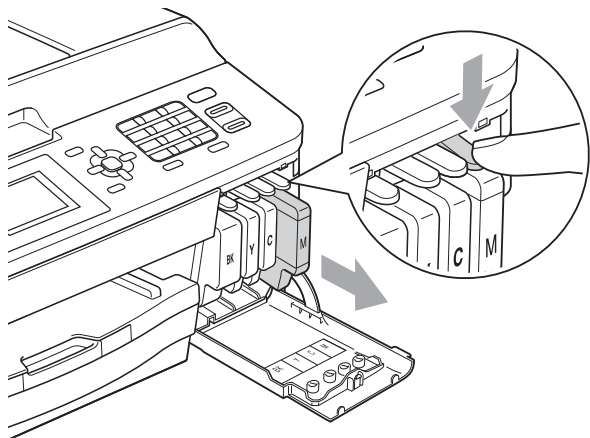

- 3 Otevřete obal nové inkoustové kazety barvy zobrazené na displeji a vyjměte inkoustovou kazetu.

- 4 Otáčejte zelenou uvolňovací páčku na oranžové ochranné krytce (1) ve směru hodinových ručiček, dokud necvakne a neuvolní vakuové těsnění. Potom odstraňte oranžovou ochrannou krytku podle obrázku.

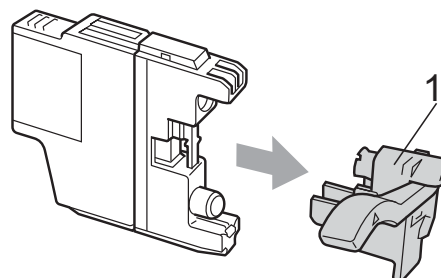
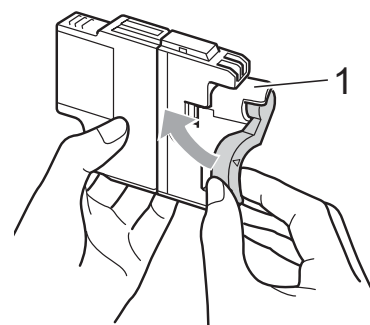
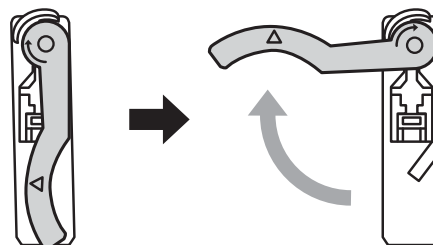

- 5 Každá barva má svoji vlastní správnou polohu. Zasuňte inkoustovou kazetu ve směru šipky na štítku.

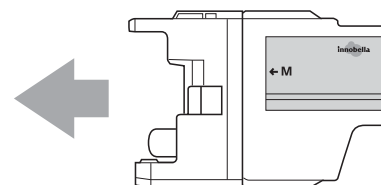

A

- 6 Jemně zatlačte na zadní stranu inkoustové kazety s označením „PUSH“ (TLAČIT), dokud nezaklapne, a zavřete kryt inkoustových kazet.

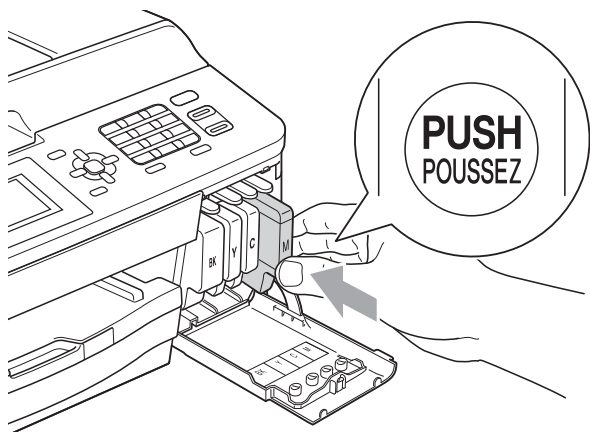

- 7 Zařízení automaticky vynuluje čítač inkoustových bodů.

Poznámka

- Pokud jste vyměnili inkoustovou kazetu, například černou, na displeji LCD se může zobrazit výzva, abyste ověřili, že byla nová (například Vymenil jsi BK K). Po instalaci každé nové kazety stiskněte tlačítko **1** (Ano). Tím se automaticky vynuluje čítač inkoustových bodů pro danou barvu. Pokud inkoustová kazeta, kterou jste nainstalovali, není nová, stiskněte tlačítko **2** (Ne).
- Pokud se na displeji LCD po instalaci inkoustových kazet zobrazí zpráva Chybi ink. patr. nebo Nelze rozpoznat, ověřte, zda se jedná o originální kazety značky Brother a zda jsou nainstalovány správně.

DŮLEŽITÉ

- **NEVYJÍMEJTE** inkoustové kazety, pokud je nepotřebujete vyměnit. Pokud tak učiníte, může se snížit množství inkoustu a zařízení nezjistí množství zbývajících inkoustu v kazetě.
- **NEDOTÝKEJTE** se štěrbin pro vložení kazet. Mohli byste si potřísnit ruce inkoustem.
- Pokud se inkoust dostane na pokožku nebo oděv, okamžitě ho smyjte mýdlem nebo saponátem.
- Pokud instalací inkoustové kazety do nesprávné pozice zaměníte barvy a pak instalaci opravíte, vyčistěte několikrát tiskovou hlavu.
- Jakmile otevřete inkoustovou kazetu, nainstalujte ji do zařízení a spotřebujte ji do šesti měsíců od instalace. Neotevřené inkoustové kazety používejte do data ukončení použitelnosti uvedeného na obalu.
- **NEROZEBÍREJTE** inkoustovou kazetu ani s ní nemanipulujte, mohlo by dojít k úniku inkoustu z kazety.

Čištění a kontrola zařízení

Čištění skla skeneru

- 1 Odpojte zařízení z elektrické zásuvky.
- 2 Zvedněte kryt dokumentu (1). Vyčistěte sklo skeneru (2) a bílý plast (3) měkkou látkou, ze které se neuvolňují vlákna, zvlhčenou nehořlavým čisticím prostředkem na sklo.

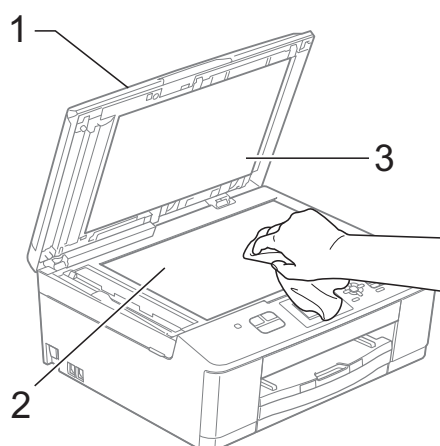

- 3 V jednotce ADF vyčistěte bílý pruh (1) a skleněný proužek (2) látkou, ze které se neuvolňují vlákna, zvlhčenou nehořlavým čisticím prostředkem na sklo.

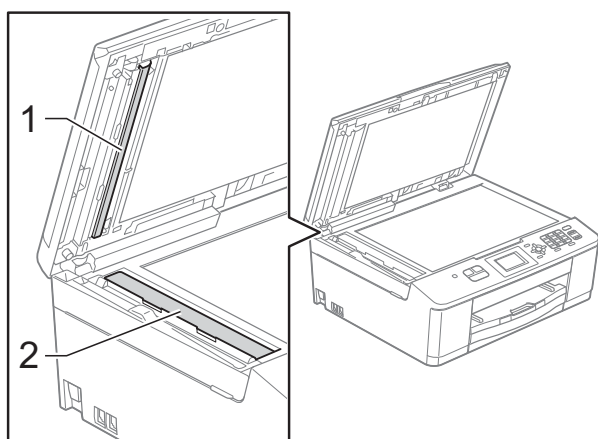

Poznámka

Kromě čištění skleněného proužku nehořlavým čisticím prostředkem na sklo přejeďte konečky prstů přes skleněný proužek, zda na něm nenahmatáte cizí předměty. Pokud ucítíte nečistoty nebo zbytky, vyčistěte skleněný proužek znovu a zaměřte se na znečištěné místo. Možná budete muset čištění zopakovat třikrát nebo čtyřikrát. Výsledek každého čištění ověřte vyhotovením kopie.



Pokud je na skleněném proužku skvrna nečistot nebo korekční kapaliny, na vytištěném vzorku bude svislá čára.

Po vyčištění skleněného proužku svislá čára zmizí.

Čištění tiskové hlavy

Aby byla zachována kvalita tisku, zařízení v případě potřeby automaticky vyčistí tiskovou hlavu. Pokud se zhorší kvalita tisku, můžete čištění zahájit ručně.

Tiskovou hlavu vyčistěte, pokud bude na vytištěných stránkách vodorovná čára v textu nebo grafice, případně vynechaný text. Můžete čistit pouze černou, tři barvy (žlutou/azurovou/purpurovou) nebo všechny čtyři barvy zároveň.

Při čištění tiskové hlavy se spotřebovává inkoust. Příliš časté čištění znamená zbytečnou spotřebu inkoustu.

! DŮLEŽITÉ

NEDOTÝKEJTE se tiskové hlavy. Pokud byste se tiskové hlavy dotkli, mohlo by dojít k trvalému poškození a ztrátě záruky na tiskovou hlavu.

- 1 Stiskněte tlačítko **Menu**.
- 2 Pomocí tlačítka **▲** nebo **▼** vyberte možnost **Inkoust**. Stiskněte tlačítko **OK**.
- 3 Pomocí tlačítka **▲** nebo **▼** vyberte možnost **Cistení**. Stiskněte tlačítko **OK**.
- 4 Pomocí tlačítka **▲** nebo **▼** vyberte možnost **K**, **Barva** nebo **Vsechny**. Stiskněte tlačítko **OK**. Zařízení vyčistí tiskovou hlavu. Po dokončení čištění se zařízení automaticky vrátí do režimu **Připraven**.



Poznámka

Pokud se kvalita tisku nezlepší ani po pěti čištěních tiskové hlavy, zkuste pro každou z problémových barev nainstalovat novou originální inkoustovou kazetu Brother Innobella™. Zkuste tiskovou hlavu vyčistit znovu maximálně pětkrát za sebou. Pokud se kvalita tisku ani potom nezlepší, kontaktujte prodejce společnosti Brother.

Kontrola kvality tisku

Pokud jsou barvy a text na výtiscích vybledlé nebo pruhované, mohou být ucpané některé trysky tiskové hlavy. Tuto možnost můžete ověřit vytištěním kontrolního vzorku kvality tisku a prohlídkou kontrolní šablony trysek.

- 1 Stiskněte tlačítko **Menu**.
- 2 Pomocí tlačítka **▲** nebo **▼** vyberte možnost **Inkoust**. Stiskněte tlačítko **OK**.
- 3 Pomocí tlačítka **▲** nebo **▼** vyberte možnost **Test tisku**. Stiskněte tlačítko **OK**.
- 4 Pomocí tlačítka **▲** nebo **▼** vyberte možnost **Kvalita tisku**. Stiskněte tlačítko **OK**.
- 5 Stiskněte tlačítko **Colour Start (Start Barva)**. Zařízení začne tisknout kontrolní vzorek kvality tisku.
- 6 Ve vzorku zkontrolujte kvalitu čtyř barevných bloků.
- 7 Na displeji LCD se zobrazí dotaz, zda je kvalita tisku v pořádku. Provedte jeden z následujících postupů:
 - Jsou-li všechny čáry ostré a dobře viditelné, stisknutím tlačítka **1 (Ano)** dokončete kontrolu kvality tisku a přejděte ke kroku **11**.
 - Pokud některé krátké čáry chybí (viz obrázek níže), stisknutím tlačítka **2** vyberte možnost **Ne**.

V pořádku

Špatné

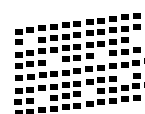
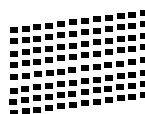

- 8 Na displeji LCD se zobrazí dotaz, zda je v pořádku kvalita tisku černé a pak tří barev. Stiskněte tlačítko **1 (Ano)** nebo **2 (Ne)**.

- 9 Na displeji LCD se zobrazí dotaz, zda chcete zahájit čištění.
Stiskněte tlačítko **1** (Ano).
Zařízení začne čistit tiskovou hlavu.
- 10 Po dokončení čištění stiskněte tlačítko **Colour Start (Start Barva)**.
Zařízení začne znovu tisknout kontrolní vzorek kvality tisku a zopakuje postup od kroku 6.
- 11 Stiskněte tlačítko **Stop/Exit (Stop/Konec)**.
Pokud jste tento postup provedli alespoň pětkrát a kvalita tisku stále není uspokojivá, vyměňte inkoustovou kazetu se zaschlou barvou.
Po výměně inkoustové kazety zkontrolujte kvalitu tisku. Pokud problém přetrvává, zopakujte u nové inkoustové kazety alespoň pětkrát čištění a zkušební tisk. Pokud inkoust i nadále chybí, kontaktujte prodejce společnosti Brother.

! DŮLEŽITÉ

NEDOTÝKEJTE se tiskové hlavy. Pokud byste se tiskové hlavy dotkli, mohlo by dojít k trvalému poškození a ztrátě záruky na tiskovou hlavu.



Poznámka



Když je tryska tiskové hlavy ucpaná, vypadá vytištěný vzorek následovně.



Po vyčištění trysky tiskové hlavy vodorovné čáry zmizí.

Kontrola zarovnání tisku

Pokud je po přemístění zařízení tištěný text rozmazaný nebo jsou obrázky vybledlé, bude možná zapotřebí upravit zarovnání tisku.

- 1 Stiskněte tlačítko **Menu**.
- 2 Pomocí tlačítka **▲** nebo **▼** vyberte možnost **Inkoust**.
Stiskněte tlačítko **OK**.
- 3 Pomocí tlačítka **▲** nebo **▼** vyberte možnost **Test tisku**.
Stiskněte tlačítko **OK**.
- 4 Pomocí tlačítka **▲** nebo **▼** vyberte možnost **Zarovnaní**.
Stiskněte tlačítko **OK**.
- 5 Stiskněte tlačítko **Mono Start (Start Mono)** nebo **Colour Start (Start Barva)**.
Zařízení začne tisknout kontrolní vzorek zarovnání.

(A)	(B)	(C)	(D)
1	1	1 1	1 1
2	2	2 2	2 2
3	3	3 3	3 3
4	4	4 4	4 4
5	5	5 5	5 5
6	6	6 6	6 6
7	7	7 7	7 7
8	8	8 8	8 8
9	9	9 9	9 9

- 6 Pro vzorek „A“ stiskněte číslo zkušebního tisku, který má nejméně viditelné svislé pruhy (1–9).
- 7 Pro vzorek „B“ stiskněte číslo zkušebního tisku, který má nejméně viditelné svislé pruhy (1–9).

- 8 Pro vzorek „C“ stiskněte číslo zkušebního tisku, který má nejméně viditelné svislé pruhy (1–9).
- 9 Pro vzorek „D“ stiskněte číslo zkušebního tisku, který má nejméně viditelné svislé pruhy (1–9).
- 10 Stiskněte tlačítko **Stop/Exit (Stop/Konec)**.

Chybové zprávy a zprávy údržby

Stejně jako u jakéhokoli složitého kancelářského produktu může docházet k chybám a může být nutné vyměnit spotřební materiál. Pokud k tomu dojde, zařízení chybu identifikuje a zobrazí chybové hlášení. V následující tabulce jsou uvedeny nejčastější chybové zprávy a zprávy údržby.

Většinu činností souvisejících s opravami chyb a běžnou údržbou můžete provést vlastními silami. Pokud potřebujete další pomoc, centrum podpory Brother Solutions Center nabízí nejnovější často kladené dotazy a tipy pro odstraňování problémů.

Nahlédněte na webové stránky <http://solutions.brother.com/>.

Chybové hlášení	Příčina	Akce
Dochází inkoust	Jedna nebo více inkoustových kazet se blíží konci životnosti. Pokud má odesílající zařízení barevný fax k odeslání, požádá funkce „handshake“ vašeho zařízení, aby byl fax odeslán jako černobílý. Pokud má odesílající zařízení schopnost jeho konverze, barevný fax bude vytištěn na vašem zařízení jako černobílý fax.	Objednejte novou inkoustovou kazetu. Pokračujte v tisku, dokud se na displeji LCD nezobrazí zpráva Nelze tisknout. (Viz <i>Výměna inkoustových kazet</i> ►► strana 48.)
Chybi ink. patr.	Inkoustová kazeta není správně nainstalovaná.	Vyjměte novou inkoustovou kazetu a instalujte ji na místo, dokud nezaklapne. (Viz <i>Výměna inkoustových kazet</i> ►► strana 48.)
Chybná barva ink.	Do pozice pro černou inkoustovou kazetu byla nainstalována barevná inkoustová kazeta.	Zjistěte, které inkoustové kazety se neshodují podle barvy se svými pozicemi, a přemístěte je do správných pozic.
Komun. chyba	Špatná kvalita telefonní linky způsobila chybu komunikace.	Pokud problém přetrvává, zavolejte telefonní společnost a požádejte ji o zkontrolování vaší telefonní linky.
Nehlasí se/obsaz	Číslo, které jste vytočili, neodpovídá nebo je obsazeno.	Ověřte číslo a zkuste to znovu.
Nelze cistitXX Nelze inicializ.XX Nelze tisknoutXX Nelze skenovatXX	Došlo k mechanické závadě zařízení. —NEBO— V zařízení se nachází cizí předmět, například svorka nebo útržek papíru.	Otevřete kryt skeneru a vyjměte zevnitř zařízení všechny cizí předměty a útržky papíru. Pokud chybové hlášení nezmizí, viz <i>Přenos vašich faxů nebo hlášení faxového deníku</i> ►► strana 61 před odpojením zařízení, abyste neztratili žádné důležité zprávy. Následně na několik minut odpojte zařízení od zdroje napájení a znovu ho připojte.

Chybové hlášení	Příčina	Akce
Nelze rozpoznat	Instalace nové inkoustové kazety proběhla příliš rychle a zařízení ji nerozpoznalo.	Vyjměte novou inkoustovou kazetu a nainstalujte ji znovu pomalu, aby zaklapla.
	Používáte-li jiný inkoust než originální inkoust Brother, zařízení nemusí kazetu rozpoznat.	Nahraďte kazetu originální inkoustovou kazetou Brother. Pokud chyba přetrvává, obraťte se na prodejce výrobků Brother.
	Inkoustová kazeta není správně nainstalovaná.	Vyjměte novou inkoustovou kazetu a nainstalujte ji znovu pomalu, aby zaklapla. (Viz <i>Výměna inkoustových kazet</i> >> strana 48.)
Nelze tisknout Vymen ink.	Jedna nebo více inkoustových kazet dosáhlo konce životnosti. Zařízení ukončí všechny tiskové operace. Dokud je k dispozici paměť, budou černobílé faxy ukládány do paměti. Pokud má odesílající zařízení barevný fax, požádá funkce „handshake“, aby byl fax odeslán jako černobílý.	Vyměňte inkoustové kazety. (Viz <i>Výměna inkoustových kazet</i> >> strana 48.)
Neobsazeno	Pokusili jste se o přístup k číslu krátké volby, které není naprogramováno.	Nastavte číslo krátké volby. (Viz <i>Ukládání čísel krátké volby</i> >> strana 41.)
Nizka teplota	Tisková hlava má příliš nízkou teplotu.	Nechte zařízení zahřát.
Otevreny kryt	Kryt skeneru není zcela zavřený.	Zvedněte kryt skeneru a znovu ho zavřete.
	Kryt inkoustových kazet není zcela zavřený.	Zavřete kryt inkoustových kazet tak, aby zaklapl.

Chybové hlášení	Příčina	Akce
Plný absorber ink.	<p>Nádobka absorberu inkoustu nebo proplachovací nádobka je plná. Tyto součásti jsou položky pravidelné údržby, které mohou po určité době vyžadovat výměnu, aby byl u zařízení Brother zajištěn optimální výkon. Protože jsou tyto součásti položkami pravidelné údržby, na jejich výměnu se nevztahuje záruka. Potřeba výměny těchto položek a doba mezi výměnami závisí na počtu vyprázdnění a propláchnutí nutných k vyčištění inkoustového systému. Tyto nádobky zachytí během různých operací vyprázdnění a propláchnutí značné množství inkoustu. Počet vyprázdnění a propláchnutí zařízení v rámci čištění je v různých situacích různý. Například časté zapínání a vypínání zařízení má za následek velký počet cyklů čištění, protože se zařízení automaticky vyčistí po každém zapnutí. Používání jiného inkoustu než inkoustu Brother může vést k častému čištění, protože inkousty od jiných výrobců mohou způsobovat nízkou kvalitu tisku, což se řeší čištěním. Čím častější čištění zařízení vyžaduje, tím rychleji se tyto nádobky naplní.</p> <p> Poznámka</p> <p><i>Na opravy závad způsobených používáním jiných spotřebních materiálů než od společnosti Brother se nemusí vztahovat uvedená záruka na výrobek.</i></p>	<p>Nádobku absorberu inkoustu nebo proplachovací nádobku bude nutné vyměnit. Chcete-li dát zařízení do servisu, kontaktujte službu pro zákazníky společnosti Brother nebo místní autorizované servisní centrum společnosti Brother.</p> <p>Další důvody čištění:</p> <ol style="list-style-type: none"> 1 Zařízení se čistí automaticky po odstranění uvíznutí papíru před vytisknutím dalšího přijatého faxu. 2 Zařízení se čistí automaticky po době nečinnosti delší než 30 dní (málo časté používání). 3 Zařízení se čistí automaticky po dvanácté výměně inkoustových kazet.

Chybové hlášení	Příčina	Akce
Pouze CB tisk Vymen ink.	<p>Jedna nebo více inkoustových kazet dosáhlo konce životnosti.</p> <p>Zařízení můžete používat v černobílém režimu po dobu asi čtyř týdnů v závislosti na počtu stránek, které tisknete.</p> <p>Zobrazí-li se na displeji LCD tato zpráva, každá z operací probíhá následovně:</p> <ul style="list-style-type: none"> ■ Tisk <p>Pokud vyberete na kartě Pokročilé v ovladači tiskárny možnost Stupně šedi, můžete zařízení používat jako černobílou tiskárnu.</p> ■ Kopírování <p>Je-li typ papíru nastaven na <i>Stand.papir</i>, můžete tisknout černobílé kopie.</p> ■ Faxování <p>Je-li typ papíru nastaven na <i>Stand.papir</i> nebo <i>Inkjet papir</i>, zařízení bude přijímat a tisknout faxy černobíle.</p> <p>Pokud má odesílající zařízení barevný fax, požádá funkce „handshake“, aby byl fax odeslán jako černobílý.</p> <p>Je-li typ papíru nastaven na <i>Dalsi leskle</i>, <i>Brother BP71</i> nebo <i>Brother BP61</i> zařízení zastaví všechny tiskové operace.</p>	<p>Vyměňte inkoustové kazety. (Viz <i>Výměna inkoustových kazet</i> >> strana 48.)</p> <p><i>Pokud odpojíte zařízení od napájení nebo vyjmete inkoustovou kazetu, nebudete moci zařízení používat, dokud nenainstalujete novou inkoustovou kazetu.</i></p>
Preplněna pamet	Paměť zařízení je zaplněna.	<p>Pokud probíhá kopírování</p> <p>Stiskněte tlačítko Stop/Exit (Stop/Konec) a počkejte, dokud neskončí ostatní probíhající operace, pak pokus zopakujte.</p>
Rozpojeni	Druhá strana nebo faxové zařízení druhé strany zastavilo volání.	<p>Zkuste odeslání nebo příjem znovu. Pokud jsou volání opakovaně zastavována a používáte systém VoIP (Voice over IP), zkuste změnit nastavení Kompatibility na Základní (VoIP). (Viz <i>Rušení na telefonní lince / VoIP</i> >> strana 73.)</p>

Chybové hlášení	Příčina	Akce
Spatný form. pap	Nastavení Formát papíru se neshoduje s formátem papíru v zásobníku. Také je možné, že jste vodítka papíru v zásobníku nenastavili na značky pro používaný formát papíru.	<ol style="list-style-type: none"> 1 Zkontrolujte, zda se vybraný formát papíru shoduje s formátem papíru v zásobníku. 2 Zkontrolujte, zda jste vložili papír v poloze na výšku nastavením vodítek papíru na značky pro používaný formát papíru. 3 Po kontrole formátu a polohy papíru stiskněte tlačítko Mono Start (Start Mono) nebo Colour Start (Start Barva).
Temer plný abs. ink.	Nádobka absorberu inkoustu nebo proplachovací nádobka je téměř plná.	Zavolejte zákaznický servis společnosti Brother / prodejce společnosti Brother.
Vysoká teplota	Tisková hlava má vysokou teplotu.	Nechte zařízení vychladnout.
Zaseknutý papír	V zařízení uvízl papír.	<p>Odstraňte uvíznutý papír a řiďte se přitom kroky popsány v části <i>Zaseknutí tiskárny nebo uvíznutí papíru</i> >> strana 63.</p> <p>Ujistěte se, že je podélné vodítko papíru nastaveno na správný formát papíru.</p>
Zbyvají data	V paměti zařízení zůstala tisková data.	Stiskněte tlačítko Stop/Exit (Stop/Konec) . Zařízení zruší úlohu a odstraní ji z paměti. Zkuste tisknout znovu.
Zkontr.original	Dokument nebyl vložen nebo podán správně nebo byl dokument naskenovaný z ADF příliš dlouhý.	<p>(Viz <i>Používání ADF</i> >> strana 22.)</p> <p>(Viz <i>Uvíznutí dokumentu</i> >> strana 62.)</p>

Chybové hlášení	Příčina	Akce
Zkontr.papír	V zařízení došel papír nebo papír v zásobníku papíru není správně vložen.	Provedte jeden z následujících postupů: <ul style="list-style-type: none"> ■ Doplněte do zásobníku papír a stiskněte tlačítko Mono Start (Start Mono) nebo Colour Start (Start Barva). ■ Vyjměte papír a znovu jej vložte, poté stiskněte tlačítko Mono Start (Start Mono) nebo Colour Start (Start Barva). (Viz <i>Vkládání papíru a dalších tiskových médií</i> >> strana 11.)
	V zařízení uvízl papír.	Odstraňte uvíznutý papír a řiďte se přitom kroky popsány v části <i>Zaseknutí tiskárny nebo uvíznutí papíru</i> >> strana 63.
	Na povrchu válečků podavače papíru se nahromadil prach z papíru.	Vyčistěte válečky podavače papíru. (>>Podrobná příručka uživatele: <i>Čištění válečků pro zavádění papíru</i>)
	Kryt pro odstranění uvíznutého papíru není správně zavřený.	Zkontrolujte, zda je kryt pro odstranění uvíznutého papíru zavřený rovnoměrně na obou koncích. (Viz <i>Zaseknutí tiskárny nebo uvíznutí papíru</i> >> strana 63.)

Zobrazení animací chyb

Animace chyb zobrazují podrobné pokyny pro případ uvíznutí papíru. Jednotlivé kroky můžete sledovat vlastním tempem, stisknutím tlačítka ► zobrazíte další krok a tlačítkem ◀ se vrátíte o krok zpět.

Přenos vašich faxů nebo hlášení faxového deníku

Pokud se na displeji LCD zobrazí:

- Nelze cistitXX
- Nelze inicializ.XX
- Nelze tisknoutXX
- Nelze skenovatXX

Doporučujeme vám, abyste své faxy přenesli na jiný faxový přístroj. (Viz *Přenos faxů do jiného faxového zařízení* ►► strana 61.)

Můžete také přenést hlášení faxového deníku, abyste viděli, jestli existují nějaké faxy, které je potřeba přenést. (Viz *Přenos hlášení faxového deníku do jiného faxového zařízení* ►► strana 61.)

Přenos faxů do jiného faxového zařízení

Pokud jste nenastavili ID vaší stanice, nemůžete vstoupit do režimu přenosu faxu. (►► Stručný návod k obsluze: *Zadání osobních údajů (ID stanice)*)

- 1 Stisknutím **Stop/Exit (Stop/Konec)** dočasně přerušíte chybu.
- 2 Stiskněte tlačítko **Menu**.
- 3 Pomocí tlačítka ▲ nebo ▼ vyberte možnost **Sluzba**. Stiskněte tlačítko **OK**.
- 4 Pomocí tlačítka ▲ nebo ▼ vyberte možnost **Prenos dat.** Stiskněte tlačítko **OK**.

- 5 Pomocí tlačítka ▲ nebo ▼ vyberte možnost **Prenos faxu**. Stiskněte tlačítko **OK**.
- 6 Provedte jeden z následujících postupů:
 - Pokud se na displeji LCD zobrazí **Chybi udaje**, paměť zařízení neobsahuje žádné faxy. Stiskněte tlačítko **Stop/Exit (Stop/Konec)**.
 - Zadejte faxové číslo, na které budou faxy přeposílány.
- 7 Stiskněte tlačítko **Mono Start (Start Mono)**.

Přenos hlášení faxového deníku do jiného faxového zařízení

Pokud jste nenastavili ID vaší stanice, nemůžete vstoupit do režimu přenosu faxu. (►► Stručný návod k obsluze: *Zadání osobních údajů (ID stanice)*)

- 1 Stisknutím **Stop/Exit (Stop/Konec)** dočasně přerušíte chybu.
- 2 Stiskněte tlačítko **Menu**.
- 3 Pomocí tlačítka ▲ nebo ▼ vyberte možnost **Sluzba**. Stiskněte tlačítko **OK**.
- 4 Pomocí tlačítka ▲ nebo ▼ vyberte možnost **Prenos dat.** Stiskněte tlačítko **OK**.
- 5 Pomocí tlačítka ▲ nebo ▼ vyberte možnost **Prenos hlaseni**. Stiskněte tlačítko **OK**.
- 6 Zadejte číslo faxu, na které bude předáno hlášení faxového deníku.
- 7 Stiskněte tlačítko **Mono Start (Start Mono)**.

Uváznutí dokumentu

Dokumenty mohou v jednotce ADF uváznout, pokud nejsou správně vloženy nebo zavedeny nebo jsou příliš dlouhé. Chcete-li odstranit uváznutý dokument, postupujte podle následujících kroků.

Dokument uvázl v horní části jednotky ADF

- 1 Vyjměte z ADF veškerý papír, který neuvázl.
- 2 Otevřete kryt ADF.
- 3 Tažením vzhůru odstraňte uváznutý dokument.

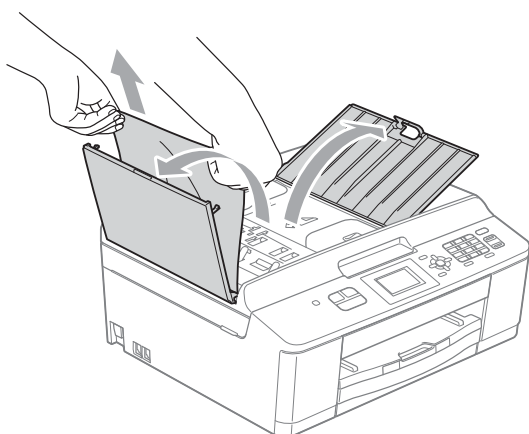

- 4 Zavřete kryt ADF.
- 5 Stiskněte tlačítko **Stop/Exit (Stop/Konec)**.

! DŮLEŽITÉ

Abyste zabránili uváznutí dokumentu, zavřete kryt ADF správně jemným zatlačením ve střední části.

Dokument uvázl uvnitř jednotky ADF

- 1 Vyjměte z ADF veškerý papír, který neuvázl.
- 2 Zvedněte kryt dokumentu.
- 3 Vytáhněte uváznutý dokument směrem doleva.

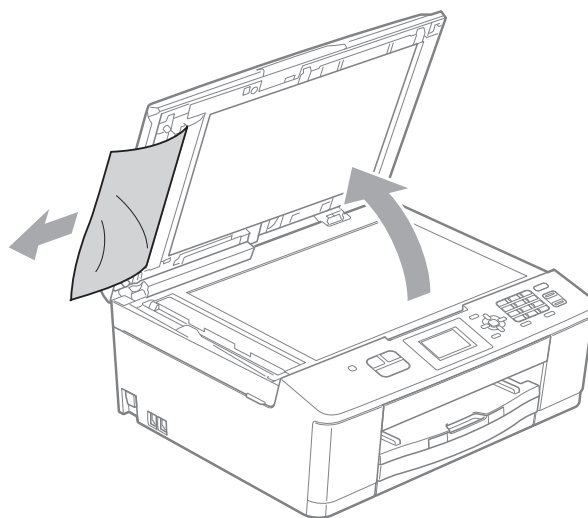

- 4 Zavřete kryt dokumentu.
- 5 Stiskněte tlačítko **Stop/Exit (Stop/Konec)**.

Zaseknutí tiskárny nebo uvíznutí papíru

Uvíznutý papír odstraňujte podle toho, kde v zařízení uvízl.

Pokud se na LCD displeji zobrazí zpráva Zaseknuty papír, postupujte podle následujících kroků:

! DŮLEŽITÉ

Abyste neztratili žádné důležité zprávy, před odpojením zařízení od zdroje napájení můžete přenést faxy uložené v paměti do jiného faxového přístroje. (Viz *Přenos vašich faxů nebo hlášení faxového deníku* ►► strana 61.)

- 1 Odpojte zařízení z elektrické zásuvky.
- 2 Je-li rozkládací podpěra papíru rozložená, složte ji a zasuňte podpěru papíru. Vytáhněte zásobník papíru zcela ze zařízení.

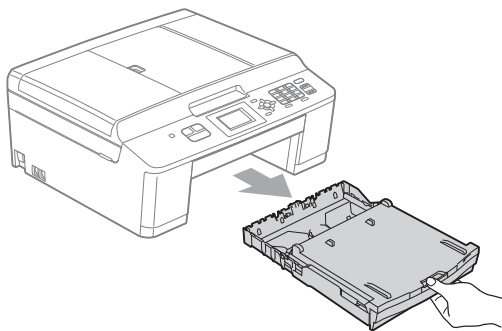

- 3 Zatažením za dvě zelené páčky uvnitř zařízení uvolníte uvíznutý papír.

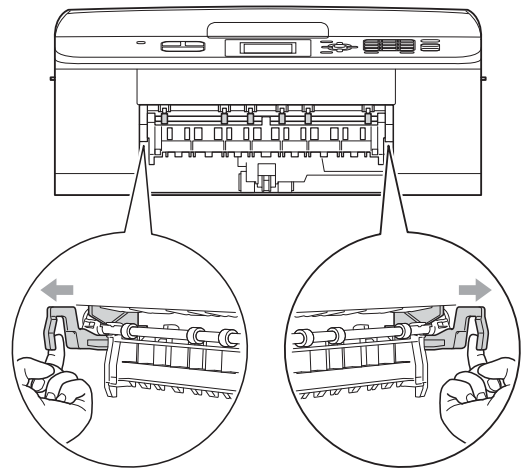

- 4 Vytáhněte uvíznutý papír (1).

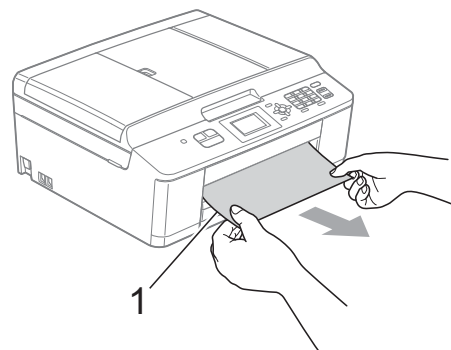

- 5 Zvedněte klapku pro odstranění uvíznutého papíru a odstraňte uvíznutý papír.

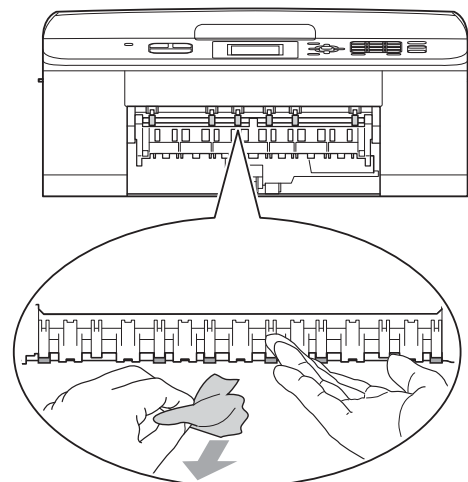

- 6 Otevřete kryt pro odstranění uvíznutého papíru (1) na zadní straně zařízení.

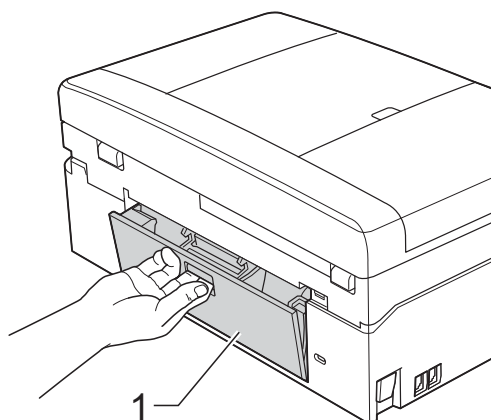

- 7 Vytáhněte uvíznutý papír ze zařízení.

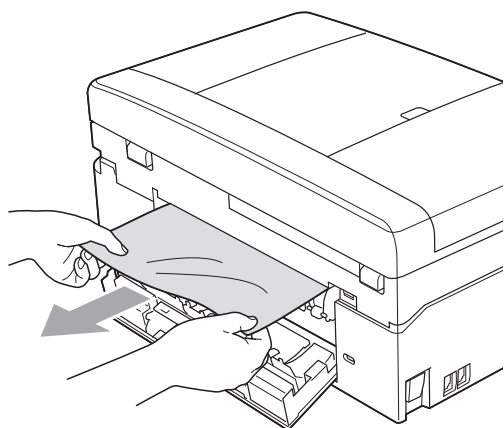

- 8 Zavřete kryt pro odstranění uvíznutého papíru.
Zkontrolujte, zda je kryt správně uzavřen.

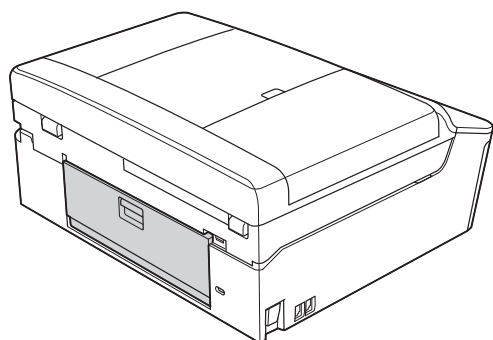

- 9 Oběma rukama uchopte plastové výstupky na obou stranách zařízení a zvedněte kryt skeneru (1) do otevřené polohy.

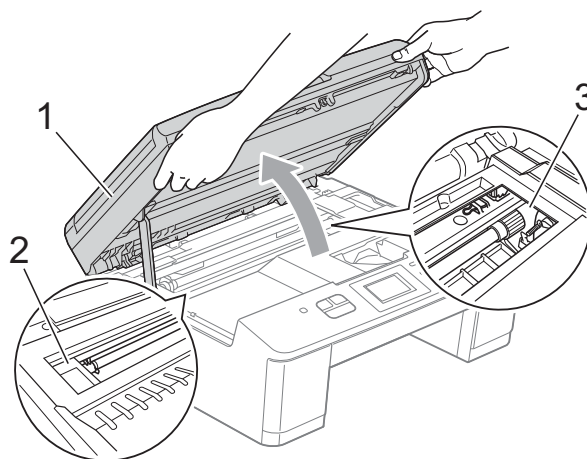

Posuňte tiskovou hlavu (podle potřeby), aby bylo možné odstranit papír, který zůstal v této části. Zkontrolujte, zda žádný uvíznutý papír nezůstal v rozích zařízení (2) a (3).

! DŮLEŽITÉ

- Pokud papír uvízl pod tiskovou hlavou, odpojte zařízení od zdroje napájení, přesuňte tiskovou hlavu a odstraňte papír.
- Pokud se tisková hlava nachází v pravém rohu, jak je znázorněno na obrázku, nemůžete ji posunout. Připojte kabel napájení. Stiskněte a podržte tlačítko **Stop/Exit (Stop/Konec)**, dokud se tisková hlava neposune doprostřed. Potom odpojte zařízení od zdroje napájení a vyjměte papír.

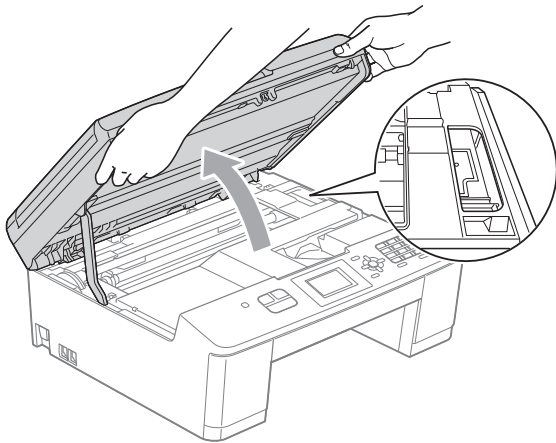

- Pokud se inkoust dostane na pokožku, ihned zasažené místo omyjte mýdlem a velkým množstvím vody.

- 10 Oběma rukama uchopte plastové výstupky na obou stranách zařízení a opatrně zavřete kryt skeneru.

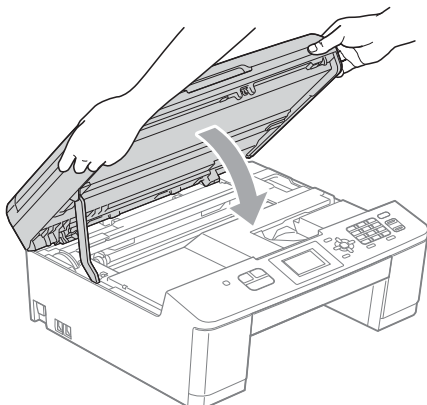

- 11 Zatlačte obě zelené páčky do původní polohy.

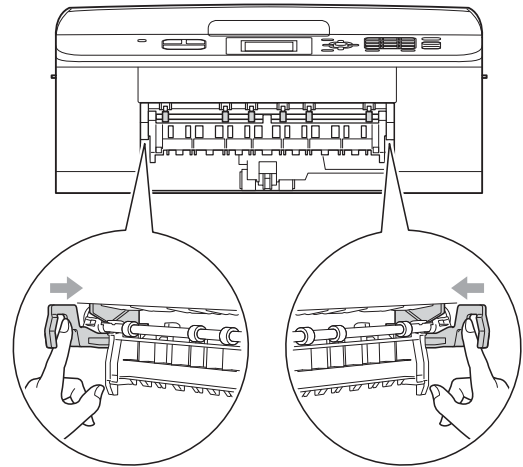

- 12 Zatlačte zásobník papíru silně zpět do zařízení.

- 13 Přidržte zásobník papíru na místě a vytahujte podpěru papíru (1), dokud neklapne, pak rozložte rozkládací podpěru papíru (2).

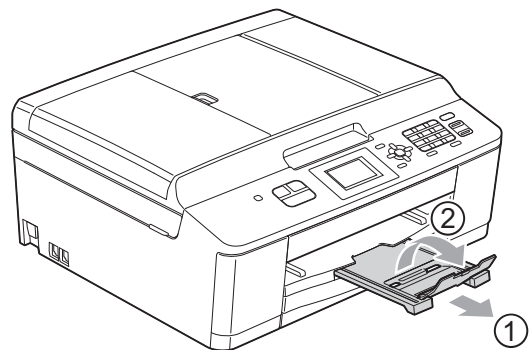

Táhněte podpěru papíru ven, dokud neklapne.

- 14 Připojte kabel napájení.

Odstraňování problémů



Pokud se domníváte, že se zařízením není něco v pořádku, projděte si následující tabulku a postupujte podle tipů pro odstraňování problémů.

Většinu problémů lze snadno vyřešit vlastními silami. Pokud potřebujete další pomoc, centrum podpory Brother Solutions Center nabízí nejnovější často kladené dotazy a tipy pro odstraňování problémů.

Nahlédněte na webové stránky <http://solutions.brother.com/>.

Pokud máte se zařízením potíže

Tisk

Problém	Doporučení
Zařízení netiskne.	Zkontrolujte připojení kabelu rozhraní nebo bezdrátové připojení k zařízení i k počítači. (►► Stručný návod k obsluze)
	Zkontrolujte, zda je zařízení zapojeno, a že je zařízení zapnuto pomocí tlačítka  .
	Jedna nebo více inkoustových kazet dosáhlo konce životnosti. (Viz <i>Výměna inkoustových kazet</i> ►► strana 48.)
	Zkontrolujte, zda není na displeji LCD zobrazeno chybové hlášení. (Viz <i>Chybové zprávy a zprávy údržby</i> ►► strana 55.)
	Pokud se na displeji LCD zobrazí zpráva <i>Nelze tisknout a Vymen ink.</i> , přečtěte si část <i>Výměna inkoustových kazet</i> ►► strana 48.
	Zkontrolujte, zda byl nainstalován a zvolen správný ovladač tiskárny.
	Zkontrolujte, zda je zařízení online. (Windows® XP) Klepněte na tlačítko Start a poté na možnost Tiskárny a faxy . Pravým tlačítkem klepněte na možnost Brother MFC-XXXXX (kde XXXXX je název modelu). Pokud je tiskárna v režimu offline, zobrazí se hlášení Použit tiskárnu v režimu online . Výběrem této možnosti tiskárnu povolíte. (Windows Vista®) Klepněte na tlačítko  a poté na možnost Ovládací panely, Hardware a zvuk a Tiskárny . Pravým tlačítkem klepněte na možnost Brother MFC-XXXXX (kde XXXXX je název modelu). Pokud je tiskárna v režimu offline, zobrazí se hlášení Použit tiskárnu v režimu online . Výběrem této možnosti tiskárnu povolíte. (Windows® 7) Klepněte na tlačítko  a poté na možnost Zařízení a tiskárny . Pravým tlačítkem klepněte na možnost Brother MFC-XXXXX (kde XXXXX je název modelu) a vyberte možnost Zobrazit aktuální tiskové úlohy . Klepněte na možnost Tiskárna a zkontrolujte, zda není zaškrtnuto políčko Používat tiskárnu offline .

Tisk (Pokračování)

Problém	Doporučení
Špatná kvalita tisku.	Zkontrolujte kvalitu tisku. (Viz <i>Kontrola kvality tisku</i> >> strana 52.)
	Přesvědčte se, že nastavení Typ papíru v ovladači tiskárny nebo nastavení <i>Typ papíru</i> v nabídce zařízení odpovídá typu papíru, který používáte. Viz <i>Typ papíru</i> >> strana 17. >>Příručka uživatele programů: <i>Tisk</i> (Windows®) >>Příručka uživatele programů: <i>Tisk a faxování</i> (Macintosh)
	Zkontrolujte, zda jsou inkoustové kazety nové. Následující případy mohou vést k zaschnutí inkoustu: <ul style="list-style-type: none"> ■ Datum konce použitelnosti vytištěné na obalu inkoustových prošlo. (Originální kazety Brother jsou použitelné po dobu až dvou let, jsou-li uchovávány v původním balení.) ■ Inkoustová kazeta je v zařízení déle než šest měsíců. ■ Inkoustová kazeta pravděpodobně nebyla před použitím správně uskladněna.
	Používejte originální inkoust Brother Innobella™. Společnost Brother nedoporučuje používat jiné než originální kazety značky Brother ani doplňovat prázdné kazety inkoustem jiných výrobců.
	Zkuste použít doporučené typy papíru. (Viz <i>Přijatelný papír a další tisková média</i> >> strana 18.)
	Doporučená okolní teplota pro zařízení je mezi 20 °C a 33 °C.
Na textu nebo obrázcích se objevují vodorovné bílé čáry.	Vyčistěte tiskovou hlavu. (Viz <i>Čištění tiskové hlavy</i> >> strana 52.)
	Používejte originální inkoust Brother Innobella™.
	Zkuste použít doporučené typy papíru. (Viz <i>Přijatelný papír a další tisková média</i> >> strana 18.)
Zařízení tiskne prázdné stránky.	Vyčistěte tiskovou hlavu. (Viz <i>Čištění tiskové hlavy</i> >> strana 52.)
	Používejte originální inkoust Brother Innobella™.
Znaky a řádky jsou rozmazané.	Zkontrolujte zarovnání tisku. (Viz <i>Kontrola zarovnání tisku</i> >> strana 53.)
Vytištěný text nebo obrázky jsou zkosené.	Zkontrolujte, zda je papír v zásobníku papíru správně uložen a zda jsou boční vodítka papíru správně nastavená. (Viz <i>Vkládání papíru a dalších tiskových médií</i> >> strana 11.)
	Zkontrolujte, zda je kryt pro odstranění uvíznutého papíru správně uzavřen.
	Vyčistěte válečky podavače papíru. (>>Podrobná příručka uživatele: <i>Čištění válečků pro zavádění papíru</i>)
Rozmazání nebo skvrna uprostřed horního okraje vytištěné stránky.	Ujistěte se, že papír není příliš silný nebo zkroucený. (<i>Přijatelný papír a další tisková média</i> >> strana 18)
Tisk je rozmazaný nebo stéká inkoust.	Zkontrolujte, zda používáte doporučené typy papíru. (Viz <i>Přijatelný papír a další tisková média</i> >> strana 18.) Nedotýkejte se papíru, dokud inkoust nezaschne.
	Používejte originální inkoust Brother Innobella™.
	Používáte-li fotografický papír, ujistěte se, že jste nastavili správný typ papíru. Pokud tisknete fotografii z počítače, nastavte v ovladači tiskárny položku Typ papíru .
Na zadní straně nebo při dolním okraji stránky se objevují skvrny.	Zkontrolujte, zda podložka tiskárny není znečištěna inkoustem. (>>Podrobná příručka uživatele: <i>Čištění tiskové desky</i>)
	Používejte originální inkoust Brother Innobella™.
	Používejte rozkládací podpěru papíru. (Viz <i>Vkládání papíru a dalších tiskových médií</i> >> strana 11.)

Tisk (Pokračování)

Problém	Doporučení
Zařízení tiskne na stránce husté čáry.	Na kartě Základní v ovladači tiskárny zaškrtněte Opačné pořadí .
Výtisky jsou pomačkané.	(Uživatelé systému Windows®) Na kartě Pokročilé v ovladači tiskárny klepněte na položku Nastavení barev a zrušte zaškrtnutí políčka Obousměrný tisk . (Uživatelé systému Macintosh) V ovladači tiskárny vyberte možnost Print Settings (Nastavení tisku), klepněte na položku Advanced (Pokročilé), vyberte možnost Other Print Options (Další možnosti tisku) a zrušte zaškrtnutí políčka Bi-Directional Printing (Obousměrný tisk). Používejte originální inkoust Brother Innobella™.
Nelze provést tisk „rozvržení stránky“.	Zkontrolujte, zda je nastavení Formát papíru v používané aplikaci a v ovladači tiskárny stejné.
Rychlost tisku je příliš nízká.	Zkuste změnit nastavení ovladače tiskárny. Nejvyšší rozlišení vyžaduje delší dobu zpracování, odesílání a tisku dat. Zkuste použít jiné nastavení kvality tisku v ovladači tiskárny na kartě Pokročilé (Windows®) nebo Print Settings (Nastavení tisku) (Macintosh). Rovněž klepněte na kartu Nastavení barev a zkontrolujte, zda není zaškrtnuto políčko Zvýraznění barvy . Vypněte funkci Bez ohraničení. Tisk bez ohraničení je pomalejší než normální tisk. ►►Příručka uživatele programů: <i>Tisk</i> (Windows®) ►►Příručka uživatele programů: <i>Tisk a faxování</i> (Macintosh)
Funkce Zvýraznění barvy nepracuje správně.	Pokud data obrázků nejsou ve vaší aplikaci v plné barvě (jako např. 256 barev), nebude funkce Zvýraznění barvy fungovat. Pro funkci Zvýraznění barvy používejte data s nejméně 24bitovými barvami.
Fotografický papír není správně podáván.	Tisknete-li na fotografický papír Brother, vložte do zásobníku papíru jeden list stejného fotografického papíru navíc. Do balíčku papíru byl pro tento účel vložen jeden list navíc. Vyčistěte válečky podavače papíru. (►►Podrobná příručka uživatele: <i>Čištění válečků pro zavádění papíru</i>)
Zařízení podává více stránek najednou.	Zkontrolujte, zda je papír v zásobníku papíru správně vložen. (Viz <i>Vkládání papíru a dalších tiskových médií</i> ►► strana 11.)
Došlo k uvíznutí papíru.	Ujistěte se, že je podélné vodítko papíru nastaveno na správný formát papíru. (Viz <i>Zaseknutí tiskárny nebo uvíznutí papíru</i> ►► strana 63.)
Vytištěné stránky nejsou složeny rovně.	Používejte rozkládací podpěru papíru. (Viz <i>Vkládání papíru a dalších tiskových médií</i> ►► strana 11.)
Zařízení netiskne z aplikace Adobe® Illustrator®.	Zkuste snížit rozlišení tisku. ►►Příručka uživatele programů: <i>Tisk</i> (Windows®) ►►Příručka uživatele programů: <i>Tisk a faxování</i> (Macintosh)
Při používání lesklého fotografického papíru je inkoust rozmazaný nebo stéká.	Zkontrolujte přední a zadní stranu papíru. Položte papír lesklým povrchem (povrchem určeným k tisku) dolů. (Viz <i>Typ papíru</i> ►► strana 17.) Pokud používáte lesklý fotografický papír, zkontrolujte správnost nastavení typu papíru.

Tisk přijatých faxů

Problém	Doporučení
Zhuštěný tisk a bílé pruhy napříč stránky nebo horní a spodní strana vět jsou odříznuty.	Pravděpodobně jste měli špatné připojení se statickou elektřinou nebo rušením na telefonní lince. Požádejte druhou stranu, aby fax poslala znovu.
Svislé černé čáry během příjmu.	Skener odesílatele může být špinavý. Požádejte odesílatele, aby udělal kopii a podíval se, jestli je problém s odesílajícím zařízením. Zkuste příjem z jiného faxového zařízení.
Přijatý barevný fax se tiskne pouze černobíle.	Vyměňte barevné inkoustové kazety, které dosáhly konce své životnosti a požádejte druhou stranu, aby poslala barevný fax znovu. (Viz <i>Výměna inkoustových kazet</i> >> strana 48.)
Levý a pravý okraj jsou ořezány nebo se jedna stránka vytiskne na dvou stránkách.	Zapněte automatické zmenšení. (>>>Podrobná příručka uživatele: <i>Tisk zmenšeného příchozího faxu</i>)

Telefonní linka nebo připojení

Problém	Doporučení
Vytáčení nefunguje. (Žádný oznamovací tón)	Ujistěte se, že je zařízení připojeno do zásuvky a je zapnuté.
	Zkontrolujte všechna kabelová spojení linky.
	Změňte nastavení tónové nebo pulzní volby. (>>>Stručný návod k obsluze)
	Zvedněte sluchátko externího telefonu a počkejte na oznamovací tón. Pokud neslyšíte oznamovací tón, požádejte vaši telefonní společnost, aby zkontrolovala linku a/nebo zásuvku.
Zařízení po zavolání neodpovídá.	Přesvědčte se, že je přístroj ve správném režimu příjmu pro vaše nastavení. (Viz <i>Volba režimu příjmu</i> >> strana 29.) Zkontrolujte oznamovací tón. Pokud je to možné, zavolejte vaše zařízení, abyste slyšeli jeho odpověď. Pokud stále neodpovídá, zkontrolujte připojení kabelu telefonní linky. Pokud neslyšíte žádné vyzvánění, když zavoláte vaše zařízení, požádejte vaši telefonní společnost o kontrolu linky.

Přijímání faxů

Problém	Doporučení
Nelze přijmout fax.	Pokud připojíte zařízení k pobočkové ústředně nebo ISDN, nastavte nastavení nabídky Typ telefonní linky na váš typ telefonu. (Viz <i>Nastavení typu telefonní linky</i> >> strana 33.)

Odesílání faxů

Problém	Doporučení
Nelze odeslat fax.	Zkontrolujte všechna připojení kabelu linky. Ověřte, zda je kabel telefonní linky zapojený do telefonní zásuvky a do zásuvky na zařízení označené LINE.
	Požádejte druhou stranu, aby zkontrolovala, že má přijímající zařízení papír.
	Vytiskněte Hlášení o ověření přenosu a ověřte, zda nejsou hlášeny chyby. (►► Podrobná příručka uživatele: <i>Zprávy</i>)
Hlášení o ověření přenosu zní „VYSL.:CHYBA“.	Pravděpodobně je na lince dočasný šum nebo statická elektřina. Zkuste odeslat fax znovu. Pokud odešlete zprávu PC FAX a v hlášení o ověření přenosu bude uvedeno „VYSL.:CHYBA“, zařízení pravděpodobně nemá volnou paměť. Pokud problém přetrvává, požádejte telefonní společnost, aby zkontrolovala stav vaší telefonní linky.
	Pokud máte často chyby při přenosu kvůli možnému rušení na telefonní lince, zkuste změnit nastavení nabídky Kompatibilita na Základní (VoIP). (Viz <i>Rušení na telefonní lince / VoIP</i> ►► strana 73.)
	Pokud připojíte zařízení k pobočkové ústředně nebo ISDN, nastavte nastavení nabídky Typ telefonní linky na váš typ telefonu. (Viz <i>Nastavení typu telefonní linky</i> ►► strana 33.)
Špatná kvalita odeslaného faxu.	Zkuste změnit rozlišení na <i>Jemne</i> nebo <i>Ex. Jemne</i> . Udělejte kopii, abyste ověřili funkčnost skeneru vašeho zařízení. Pokud není kvalita kopie dobrá, vyčistěte skener. (Viz <i>Čištění skla skeneru</i> ►► strana 51.)
Svislé černé čáry během odesílání.	Svislé černé čáry na faxech, které odesíláte, jsou obvykle způsobeny nečistotami nebo korekční kapalinou na skleněném proužku. Vyčistěte skleněný proužek. (Viz <i>Čištění skla skeneru</i> ►► strana 51.)

Zpracovávání příchozích volání

Problém	Doporučení
Zařízení „slyší“ hlas jako tón CNG.	Pokud je zapnuta funkce Detekce faxu, je zařízení citlivější na zvuky. Některé hlasy nebo hudbu na lince pak může chybně interpretovat jako volání faxového přístroje, a proto na ně může odpovědět tóny pro příjem faxu. Deaktivujte zařízení stisknutím tlačítka Stop/Exit (Stop/Konec) . Problému můžete předejít vypnutím funkce Detekce faxu. (Viz <i>Detekce faxu</i> ►► strana 32.)
Odeslání faxového volání do zařízení.	Pokud jste odpověděli na externím telefonu nebo společné lince, stiskněte váš kód dálkové aktivace (tovární nastavení je * 5 1). Pokud jste odpověděli na externím telefonu, stisknutím Start přijmete fax. Když vaše zařízení odpoví, zavěste.
Vlastní funkce na jediné lince.	Pokud máte na jedné lince se zařízením funkce čekající hovor, poplachový systém nebo jiné speciální funkce, může to způsobit při odesílání nebo přijímání faxů problém. Například: pokud si objednáte funkci Čekajícího hovoru nebo jinou speciální službu, jejíž signál přichází linkou, zatímco přístroj odesílá nebo přijímá fax, může signál dočasně narušit nebo přerušit faxy. Funkce ECM (režim korekce chyb) společnosti Brother by měla pomoci překonat tento problém. Tento stav je spojený s oborem telefonních systémů a je běžný u všech zařízení, která odesílají a přijímají informace na jediné, sdílené lince s vlastními funkcemi. Pokud je pro vaše podnikání podstatné zabránit i malým narušením, doporučuje se použít samostatnou telefonní linku bez jakýchkoliv vlastních funkcí.

Obtíže při kopírování

Problém	Doporučení
Špatné výsledky kopírování při použití ADF.	Zkuste použít sklo skeneru. (Viz <i>Používání skla skeneru</i> >> strana 23.)
Na kopiích se objevují svislé černé čáry nebo pruhy.	Svislé černé čáry nebo pruhy na kopiích jsou obvykle způsobeny nečistotou nebo korekční kapalinou na skleněném proužku. Vyčistěte skleněný proužek. (Viz <i>Čištění skla skeneru</i> >> strana 51.)
Funkce Přizpůsobit stránce nepracuje správně.	Ujistěte se, že zdrojový dokument není vložen nakřivo. Upravte polohu dokumentu a pokus opakujte.

Potíže při skenování

Problém	Doporučení
Při zahájení skenování se objeví chyby TWAIN nebo WIA. (Windows®)	Zkontrolujte, zda je jako primární zdroj v aplikaci pro skenování vybrán ovladač Brother TWAIN nebo WIA. Například v aplikaci PaperPort™ 12SE s OCR klepněte na položku Nastavení skenování , Vybrat a vyberte ovladač Brother TWAIN/WIA.
Při zahájení skenování se objeví chyby TWAIN nebo ICA. (Macintosh)	Zkontrolujte, zda je jako primární zdroj vybrán ovladač Brother TWAIN. V aplikaci PageManager klepněte na položku File (Soubor), Select Source (Vybrat zdroj) a vyberte možnost Ovladač Brother TWAIN. Uživatelé systému Mac OS X 10.6.x mohou rovněž skenovat dokumenty pomocí ovladače skeneru ICA. >> Příručka uživatele programů: <i>Skenování dokumentu pomocí ovladače ICA (Mac OS X 10.6.x)</i>
Špatné výsledky skenování při použití ADF.	Zkuste použít sklo skeneru. (Viz <i>Používání skla skeneru</i> >> strana 23.)
Funkce OCR (optické rozpoznávání znaků) nepracuje.	Zkuste zvýšit rozlišení skeneru. (Uživatelé systému Macintosh) Program Presto! PageManager je před použitím nezbytné stáhnout a nainstalovat. Další pokyny naleznete v části <i>Přístup k podpoře společnosti Brother (Macintosh)</i> >> strana 5.

Potíže s programovým vybavením

Problém	Doporučení
Nelze nainstalovat program nebo tisknout.	(Pouze pro uživatele systému Windows®) Spusťte program Oprava MFL-Pro Suite na disku CD-ROM. Tento program aplikaci opraví a znovu nainstaluje.
„Zařízení je zaneprázdněno“	Zkontrolujte, zda není na displeji LCD zařízení zobrazeno chybové hlášení.
Z aplikace FaceFilter Studio nelze tisknout obrázky.	Abyste mohli používat aplikaci FaceFilter Studio, musíte ji nainstalovat z disku CD-ROM dodaného společně se zařízením. (>> Stručný návod k obsluze) Než aplikaci FaceFilter Studio poprvé spustíte, musíte rovněž zkontrolovat, zda je zařízení Brother zapnuto a připojeno k počítači. Tím získáte přístup ke všem funkcím aplikace FaceFilter Studio.

Potíže se sítí

Problém	Doporučení
Nelze tisknout prostřednictvím sítě.	Zkontrolujte, zda je přístroj zapnutý, online a v režimu Připraven. Vytiskněte Zprávu konfigurace sítě (►►Podrobná příručka uživatele: <i>Zprávy</i>) a zkontrolujte aktuální síťová nastavení vytištěná v tomto seznamu. Pokud používáte bezdrátové připojení nebo máte problémy se sítí ►►Příručka síťových aplikací: <i>Odstraňování problémů</i>
Nefunguje funkce síťového skenování.	(Uživatelé systému Windows®) Aby bylo možné síťové skenování, je nezbytné nakonfigurovat zabezpečovací program/bránu firewall třetích stran. Chcete-li pro síťové skenování přidat port 54925, zadejte následující informace: Do pole Název: zadejte libovolný popis, například Brother NetScan. Do pole Číslo portu: zadejte 54925. Do pole Protokol: je vybráno UDP. Další informace vyhledejte v návodu k obsluze dodaném se zabezpečovacím programem/bránou firewall třetích stran nebo kontaktujte výrobce programu. (Uživatelé systému Macintosh) Vyberte znovu zařízení v aplikaci Device Selector (Volič zařízení) umístěné ve složce Macintosh HD/Library (Knihovna)/ Printers (Tiskárny)/ Brother/Utilities (Nástroje)/ DeviceSelector (Volič zařízení) nebo v seznamu modelů v programu ControlCenter2.
Program Brother nelze nainstalovat.	(Uživatelé systému Windows®) Pokud váš zabezpečovací program zobrazí během instalace sady MFL-Pro Suite upozornění povolte síťový přístup k následujícím programům. (Uživatelé systému Macintosh) Používáte-li funkci brány firewall antispywarového nebo antivirového bezpečnostního programu, dočasně ji deaktivujte a potom nainstalujte program Brother.
Nelze se připojit k bezdrátové síti.	Zjistěte podstatu problému pomocí tlačítka <i>Zprava WLAN</i> . Stiskněte tlačítko Menu , vyberte možnost <i>Tisk hlasení</i> a poté stiskněte tlačítko OK . Vyberte možnost <i>Zprava WLAN</i> . (►►Příručka síťových aplikací)
Resetujte síťová nastavení.	Stiskněte tlačítko Menu , vyberte možnost <i>Sít</i> a poté stiskněte tlačítko OK . Vyberte možnost <i>Nulování sítě</i> . (►►Příručka síťových aplikací)

Rozpoznání oznamovacího tónu

Když odesíláte fax automaticky, bude ve výchozím nastavení vaše zařízení čekat před vytočením čísla pevně stanovenou dobu. Změnou nastavení oznamovacího tónu na *Detekce* můžete nechat zařízení vytáčet, jakmile detekuje oznamovací tón. Toto nastavení může ušetřit malé množství času, když odesíláte fax na mnoho různých čísel. Pokud jste začali mít po změně tohoto nastavení potíže při vytáčení, změňte jej zpět na nastavení *Bez detekce*.

- 1 Stiskněte tlačítko **Menu**.
- 2 Pomocí tlačítka ▲ nebo ▼ vyberte možnost *Pocat.nastav.*
Stiskněte tlačítko **OK**.
- 3 Pomocí tlačítka ▲ nebo ▼ vyberte možnost *Volaci ton.*
Stiskněte tlačítko **OK**.
- 4 Pomocí tlačítka ▲ nebo ▼ vyberte možnost *Detekce* nebo *Bez detekce*.
Stiskněte tlačítko **OK**.
- 5 Stiskněte tlačítko **Stop/Exit (Stop/Konec)**.

Rušení na telefonní lince / VoIP

Pokud máte kvůli možnému rušení na telefonní lince potíže při odesílání nebo přijímání faxu, můžete změnit nastavení kompatibility, čímž se omezí rychlost modemu pro minimalizaci chyb.

- 1 Stiskněte tlačítko **Menu**.
- 2 Pomocí tlačítka ▲ nebo ▼ vyberte možnost *Pocat.nastav.*
Stiskněte tlačítko **OK**.
- 3 Pomocí tlačítka ▲ nebo ▼ vyberte možnost *Kompatibilita*.
Stiskněte tlačítko **OK**.
- 4 Pomocí tlačítka ▲ nebo ▼ vyberte možnost *Normalni* nebo *Zakladni (VoIP)*.
Stiskněte tlačítko **OK**.
 - Nastavení *Zakladni (VoIP)* sníží rychlost modemu na 9 600 bps a vypne přijímání barvených faxů a ECM vyjma odesílání barevných faxů. Pokud rušení není periodickým problémem na vaší telefonní lince, můžete dát přednost použití této funkce pouze když je to třeba.
 - Pro vylepšení kompatibility s většinou služeb VoIP společnost Brother doporučuje změnit nastavení kompatibility na *Zakladni (VoIP)*.
 - Nastavení *Normalni* nastaví rychlost modemu na 14 400 bps.
- 5 Stiskněte tlačítko **Stop/Exit (Stop/Konec)**.



Poznámka

VoIP (Voice over IP) je typ telefonního systému, který využívá internetové připojení, nikoli běžnou telefonní linku.

Informace o zařízení

Zjištění výrobního čísla

Výrobní číslo zařízení můžete zobrazit na displeji LCD.

- 1 Stiskněte tlačítko **Menu**.
- 2 Pomocí tlačítka ▲ nebo ▼ vyberte možnost `Prist. info.`
Stiskněte tlačítko **OK**.
- 3 Pomocí tlačítka ▲ nebo ▼ vyberte možnost `Vyrobni cislo.`
Stiskněte tlačítko **OK**.
- 4 Stiskněte tlačítko **Stop/Exit (Stop/Konec)**.

Resetovací funkce

K dispozici jsou následující resetovací funkce:

- 1 `Sit`
Tiskový server lze resetovat zpět na výchozí tovární nastavení, například heslo a adresu IP.
- 2 `Krat.vol.a fax`
Krátká volba a Fax resetují následující nastavení:
 - Krátká volba
(Krátká volba a Skupiny nastavení)
 - ID stanice
(Jméno a Číslo)
 - Nastavení hlášení
(Hlášení o ověření přenosu, Paměť stanic a Faxový deník)
 - Historie
(Odchozí volání)
 - Faxy v paměti

3 `Vsechna nastav`

Veškerá nastavení lze obnovit na tovární hodnoty.

Společnost Brother důrazně doporučuje provést tento postup před předáním nebo likvidací zařízení.

Postup při resetování zařízení

- 1 Stiskněte tlačítko **Menu**.
- 2 Pomocí tlačítka ▲ nebo ▼ vyberte možnost `Pocat.nastav.`
Stiskněte tlačítko **OK**.
- 3 Pomocí tlačítka ▲ nebo ▼ vyberte možnost `Nulovani.`
Stiskněte tlačítko **OK**.
- 4 Pomocí tlačítka ▲ nebo ▼ vyberte, který typ resetování (`Sit`, `Krat.vol.a fax` nebo `Vsechna nastav`) chcete použít.
Stiskněte tlačítko **OK**.
Stisknutím tlačítka **1** výběr potvrďte.
- 5 Stisknutím tlačítka **1** restartujte přístroj.

Programování na displeji



Tento přístroj lze jednoduchým způsobem ovládat pomocí LCD displeje a tlačítek nabídky. Snadno ovladatelné programování vám pomůže plně využít všech možností nabídek, které zařízení nabízí.



Protože programování probíhá na displeji LCD, vytvořili jsme podrobné pokyny, které se zobrazují na displeji a pomohou vám s programováním zařízení. Stačí postupovat podle pokynů, které vás provedou výběry nabídek a možnostmi programování.

Tabulka nabídky

Tato tabulka nabídky vám pomůže pochopit volby nabídky a možnosti, které se nacházejí v programech zařízení. Tovární nastavení jsou zobrazena tučně s hvězdičkou.

Menu

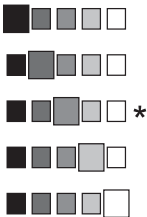
Úroveň 1	Úroveň 2	Úroveň 3	Volby	Popisy	Stránka
Inkoust	Test tisku	—	Kvalita tisku Zarovnaní	Umožňuje kontrolu kvality nebo zarovnání tisku.	52
	Cistení	—	K Barva Vsechny	Umožňuje čištění tiskové hlavy.	52
	Mnozství ink.	—	—	Umožňuje zjištění dostupného množství inkoustu.	Viz  .
Zaklad.nastav.	Casovac faxu	—	Vyp. 0Sec. 30Sec. 1Min 2Min.* 5Min.	Nastavuje dobu, než se zařízení vrátí do režimu faxu.	
	Typ papíru	—	Stand.papír* Inkjet papír Brother BP71 Brother BP61 Dalsi leskle Prusvitny	Slouží k nastavení typu papíru v zásobníku papíru.	17
	Format papíru	—	A4* A5 10x15cm Letter	Slouží k nastavení velikosti papíru v zásobníku papíru.	17
◆ Podrobná příručka uživatele					
 Tovární nastavení jsou zobrazena tučně s hvězdičkou.					

Úroveň 1	Úroveň 2	Úroveň 3	Volby	Popisy	Stránka	
Zaklad.nastav. (pokračování)	Hlasitost	Vyzvaneni	Vyp. Slabe Stred* Silne	Nastavuje hlasitost vyzvánění.	9	
		Signal	Vyp. Slabe* Stred Silne	Slouží k nastavení hlasitosti signálu.	10	
		Repro	Vyp. Slabe Stred* Silne	Nastavuje hlasitost reproduktoru.	10	
	Aut.zmena casu	—	Zap.* Vyp.	Automaticky přepíná na letní čas.	Viz ♦.	
	Nastaveni LCD	LCD kontrast		Nastavuje kontrast LCD displeje.		
		Podsviceni	Svetly* Stred Tmavy	Můžete upravit jas podsvícení displeje LCD.	10	
		Casovac jasu	Vyp. 10Sec. 20Sec. 30Sec.*	Můžete nastavit dobu, po kterou zůstane podsvícení displeje LCD zapnuté po posledním stisknutí tlačítka.	Viz ♦.	
	Rezim spanku	—	1Min. 2Min. 3Min. 5Min.* 10Min. 30Min. 60Min.	Můžete vybrat dobu, po kterou bude zařízení nečinné, než přejde do režimu spánku.		
	♦ Podrobná příručka uživatele					
		Tovární nastavení jsou zobrazena tučně s hvězdičkou.				

Úroveň 1	Úroveň 2	Úroveň 3	Volby	Popisy	Stránka
Fax	Prijem nastav.	Pocet zvoneni	0 1 2* 3 4 5 6 7 8	Nastavuje počet vyzvánění předtím, než zařízení odpoví v režimu Jen fax nebo Fax/Tel.	31
		Doba vyzv.F/T	20Sec. 30Sec.* 40Sec. 70Sec.	Slouží k nastavení doby dvojitého vyzvánění v režimu Fax/Tel.	31
		Detek. faxu	Zap.* Vyp.	Automaticky přijímá faxové zprávy, když odpovíte na volání a uslyšíte tóny faxu.	32
		Dalkovy kod	Zap.* (*51, #51) Vyp.	Umožňuje odpovídat na všechna volání pomocí společné linky nebo externího telefonu a používat kódy pro zapínání nebo vypínání zařízení. Tyto kódy si můžete přizpůsobit.	37
		Autom. zmenseni	Zap.* Vyp.	Ořízne velikost příchozích faxů na velikost papíru.	Viz ♦.
	Zadani krat. volby	Zad. Kratkou volbu	—	Ukládá čísla krátké volby, aby bylo možné tato čísla vytáčet stisknutím pouze několika tlačítek (a tlačítka Start).	41
		Nastaveni skupiny	—	Zde můžete nastavit čísla skupin pro odesílání oběžníku.	Viz ♦.
♦ Podrobná příručka uživatele					
 Tovární nastavení jsou zobrazena tučně s hvězdičkou.					





Úroveň 1	Úroveň 2	Úroveň 3	Volby	Popisy	Stránka
Fax (pokračování)	Nastav.hlaseni	Hlaseni o vys.	Zap. Zap.+Vzorek Vyp.* Vyp.+Vzorek	Vyberte výchozí nastavení pro Hlášení o ověření přenosu.	27
		Perioda deniku	Vyp. Po 50 faxech* Perioda 6 hodin Perioda 12 hodin Perioda 24 hodin Perioda 2 dny Perioda 7 dni	Nastaví interval pro automatický tisk faxového deníku. Pokud jste vybrali jinou volbu než Vyp. nebo Po 50 faxech, můžete pro vybranou volbu nastavit konkrétní čas. Pokud jste vybrali Perioda 7 dni, můžete nastavit den v týdnu.	Viz ♦.
	Zbyva uloh	—	—	Zkontrolujte, které úlohy jsou v paměti, a zrušte vybrané úlohy.	
	Dalsi nastav.	Vysil.blok.	—	Zakazuje většinu funkcí kromě přijímání faxů.	
♦ Podrobná příručka uživatele					
 Tovární nastavení jsou zobrazena tučně s hvězdičkou.					

Nabídka Sít'

Úroveň 1	Úroveň 2	Úroveň 3	Volby	Popisy	Stránka
Sít	TCP/IP	BOOT metoda	Auto* Static RARP BOOTP DHCP	Slouží k výběru metody BOOT, která nejlépe vyhovuje vašim potřebám.	Viz +.
		IP adresa	[000-255]. [000-255]. [000-255]. [000-255]	Zadejte adresu IP.	
		Maska podsítě	[000-255]. [000-255]. [000-255]. [000-255]	Zadejte masku podsítě.	
		Brana	[000-255]. [000-255]. [000-255]. [000-255]	Zadejte adresu brány.	
		Jmeno uzlu	BRWXXXXXXXXXXXX	Zadejte název uzlu.	
		WINS Nastav.	Auto* Static	Slouží k výběru režimu konfigurace WINS.	
		WINS server	(Primarni) 000.000.000.000 (Sekundarni) 000.000.000.000	Určuje adresu IP primárního nebo sekundárního serveru.	
		DNS server	(Primarni) 000.000.000.000 (Sekundarni) 000.000.000.000	Určuje adresu IP primárního nebo sekundárního serveru.	
		APIPA	Zap.* Vyp.	Automaticky přidělí adresu IP z rozsahu adres v rámci propojení.	
		Průvodce nast.	—	—	
WPS/AOSS	—	—	Pomocí metody stisknutí jediného tlačítka můžete snadno nakonfigurovat nastavení bezdrátové sítě.		
+ Příručka síťových aplikací					
 Tovární nastavení jsou zobrazena tučně s hvězdičkou.					





Úroveň 1	Úroveň 2	Úroveň 3	Volby	Popisy	Stránka
Sit (pokračování)	WPS + PIN kod	—	—	Prostřednictvím WPS s kódem PIN můžete snadno nakonfigurovat nastavení bezdrátové sítě.	Viz + .
	Stav WLAN	Stav	—	Můžete zobrazit aktuální stav bezdrátové sítě.	
		Signal	—	Můžete zobrazit aktuální sílu signálu bezdrátové sítě.	
		SSID	—	Můžete zobrazit aktuální SSID.	
		Komunik. režim	—	Můžete zobrazit aktuální režim komunikace.	
	MAC adresa	—	—	Adresu MAC vašeho zařízení najdete pomocí ovládacího panelu.	
	WLAN povolena	—	Zap. Vyp.*	Umožňuje vám používat bezdrátové síťové připojení.	
Nulovani site	—	—	U všech síťových nastavení obnoví tovární nastavení.		
+ Příručka síťových aplikací					
	Tovární nastavení jsou zobrazena tučně s hvězdičkou.				

Menu () (pokračování)

Úroveň 1	Úroveň 2	Úroveň 3	Volby	Popisy	Stránka
Tisk hlasení	Vysílání over.	—	—	Vytiskne tyto seznamy a hlášení.	Viz  .
	Paměť stanic	—	Abecední pořadí Číselné pořadí		
	Deník	—	—		
	Konfigurace	—	—		
	Sit.konfig.	—	—		
	Zpráva WLAN	—	—		
Příst. info.	Výrobní číslo	—	—	Slouží ke zjištění výrobního čísla zařízení.	74
Pocat.nastav.	Režim příjmu	—	Jen fax* Fax/Tel Ext.Tel/TAD Ručně	Vyberte režim příjmu, který nejlépe vyhovuje vašim potřebám.	29
	Datum a čas	—	—	Umožňuje nastavit datum a čas, které se zobrazují na LCD displeji a v záhlaví odesílaných faxů.	Viz  .
	ID Stanice	—	Fax: Jméno:	Umísťuje vaše jméno a faxové číslo tak, aby se objevilo na každé odfaxované straně.	
	Tonova/Pulsni	—	Tonova* Pulsni	Vyberte režim vytáčení.	
	Volací ton	—	Detekce Bez detekce*	Zapíná a vypíná detekci oznamovacího tónu.	73
	Typ tel.linky	—	Standardní* Pob.ústředna ISDN	Vyberte typ telefonní linky.	33
	Kompatibilita	—	Normalní* Základní (VoIP)	Upraví rychlost modemu jako pomoc při odstraňování přenosových problémů.	73
<p> Podrobná příručka uživatele</p> <p> Stručný návod k obsluze</p>					
<p> Tovární nastavení jsou zobrazena tučně s hvězdičkou.</p>					

Úroveň 1	Úroveň 2	Úroveň 3	Volby	Popisy	Stránka
Pocat.nastav. (pokračování)	Nulovani	Sit	—	Obnoví tovární nastavení tiskového serveru, např. heslo a adresu IP.	74
		Krat.vol.a fax	—	Odstraní všechna uložená čísla krátké volby a faxy a obnoví tovární nastavení ID stanice, seznamu paměti stanic, hlášení o ověření přenosu a faxového deníku.	
		Vsechna nastav	—	Nastaví všechna nastavení zařízení zpět na tovární nastavení.	
	Místní jazyk	—	Anglicky* Cesky Madarsky Bulharsky Rumunsky Slovensky Turecky Chorvatsky Slovinsky	Můžete změnit jazyk, ve kterém se zobrazují zprávy na displeji LCD.	Viz ‡.
<p>◆ Podrobná příručka uživatele</p> <p>‡ Stručný návod k obsluze</p>					
<p> Tovární nastavení jsou zobrazena tučně s hvězdičkou.</p>					

FAX ()





Úroveň 1	Úroveň 2	Úroveň 3	Volby	Popisy	Stránka
Fax Rozliseni	—	—	Standard* Jemne Ex. Jemne Foto	Slouží k nastavení rozlišení odchozích faxů.	Viz  .
Kontrast	—	—	Auto* Svetly Tmavy	Změní světlost nebo tmavost faxů, které odesíláte.	
Kratka volba	Hledat	—	Abecedni poradi Ciselne poradi	Můžete vytáčet stisknutím pouze několika tlačítek (a tlačítka Start).	39
	Zad. Kratkou volbu	—	—	Ukládá čísla krátké volby, aby bylo možné tato čísla vytáčet stisknutím pouze několika tlačítek (a tlačítka Start).	41
	Nastaveni skupiny	—	—	Zde můžete nastavit čísla skupin pro odesílání oběžníku.	Viz  .
Odchozi volani	Odeslat fax Prid. krat. vol Vymaz	—	—	Umožňuje vybrat číslo ze seznamu odchozích volání a poté na něj odeslat fax, přidat jej do krátké volby nebo jej odstranit.	40
Pokrocila nastav.	Obeznik	Pridat cislo	—	Můžete odeslat stejnou faxovou zprávu na více než jedno faxové číslo.	Viz  .
		Kratka volba	Abecedni poradi Ciselne poradi		
		Dokoncit	—		
	Cekajici vys	—	Zap. Vyp.*	Fax můžete odeslat bez využití paměti.	
	Zamorsky Mod	—	Zap. Vyp.*	Tuto možnost zapněte, máte-li problémy s odesláním faxů do zámoří.	
	Rozmer skla	—	Letter A4*	Slouží k nastavení velikosti skla skeneru pro faxy.	27
◆ Podrobná příručka uživatele					
 Tovární nastavení jsou zobrazena tučně s hvězdičkou.					

Úroveň 1	Úroveň 2	Úroveň 3	Volby	Popisy	Stránka
Ulož.nov.predv.	—	—	—	Můžete uložit vaše nastavení faxu.	Viz ◆.
Tovarní nastav	—	—	—	Všechna nastavení můžete vrátit zpět na tovární nastavení.	
◆ Podrobná příručka uživatele					
 Tovární nastavení jsou zobrazena tučně s hvězdičkou.					

Sken ()

Úroveň 1	Volba 1	Volba 2	Volba 3	Popisy	Stránka
Sken do soub.	—	—	—	Černobílý nebo barevný dokument můžete naskenovat do počítače.	Viz □.
Sken do mailu	—	—	—	Černobílý nebo barevný dokument můžete naskenovat do e-mailové aplikace.	
Sken do OCR (Uživatelům systému Macintosh je k dispozici po stažení a instalaci aplikace Presto! PageManager. Viz <i>Přístup k podpoře společnosti Brother (Macintosh)</i> ►► strana 5.)	—	—	—	Textový dokument lze převést na upravitelný textový soubor.	
Sken do grafiky	—	—	—	Barevný obrázek lze naskenovat do grafické aplikace.	
Web. služba (K dispozici po instalaci webové služby pro skenování, která je zobrazena v Průzkumníku Windows® v počítači.)	Skenovani	—	—	Data lze skenovat pomocí protokolu webových služeb.	
	Sken do mailu	—	—		
	Sken do OCR	—	—		
	Sken do faxu	—	—		
	Sken pro tisk	—	—		
<input type="checkbox"/> Příručka uživatele programů					
 Tovární nastavení jsou zobrazena tučně s hvězdičkou.					

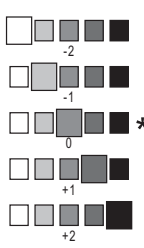
Kopie ()

Úroveň 1	Úroveň 2	Úroveň 3	Volby	Popisy	Stránka
Kvalita	—	—	Rychly Normalni* Nejlepsi	Slouží k výběru rozlišení kopírování pro další kopii.	Viz  .
Typ papíru	—	—	Stand. papir* Inkjet papir Brother BP71 Brother BP61 Dalsi leskle Prusvitny	Slouží k výběru typu papíru, který odpovídá papíru v zásobníku.	44
Format papíru	—	—	A4* A5 10x15cm Letter	Slouží k výběru formátu papíru, který odpovídá papíru v zásobníku.	44
Zvets./Zmens.	100%*	—	—	—	Viz  .
	Zvetsit	—	198% 10x15cm→A4 186% 10x15cm→LTR 141% A5→A4	Můžete vybrat poměr zvětšení pro další kopii.	
	Zmensit	—	97% LTR→A4 93% A4→LTR 83% LGL→A4 69% A4→A5 47% A4→10x15cm	Můžete vybrat poměr zmenšení pro další kopii.	
	Upravit na str	—	—	Zařízení upraví velikost automaticky podle nastaveného formátu papíru.	
	Rucne (25-400%)	—	—	Můžete vybrat poměr zvětšení nebo zmenšení pro použitý typ dokumentu.	
Sytost	—	—		Slouží k úpravě sytosti kopíí.	
◆ Podrobná příručka uživatele					
 Tovární nastavení jsou zobrazena tučně s hvězdičkou.					

Úroveň 1	Úroveň 2	Úroveň 3	Volby	Popisy	Stránka
Netridit/Tridit	—	—	Netridit* Tridit	Můžete uspořádat nebo třídít vícenásobné kopie.	Viz ♦.
Soutisk	—	—	Vyp. (1na1)* 2na1 (V) 2na1 (S) 2na1 (ID) 4na1 (V) 4na1 (S) Poster (2x1) Poster (2x2) Poster (3x3)	Můžete kopírovat v rozvržení N na 1, 2 na 1 (ID) nebo Poster.	
Ulož. nov. predv.	—	—	—	Můžete uložit vaše nastavení kopírování.	
Tovarní nastav	—	—	—	Pro všechna nastavení můžete kdykoli znovu nastavit hodnoty z výroby.	
♦ Podrobná příručka uživatele					
 Tovární nastavení jsou zobrazena tučně s hvězdičkou.					

Krátká volba (▲)

Úroveň 1	Úroveň 2	Úroveň 3	Volby	Popisy	Stránka
Hledat	—	—	Abecední poradi Císelne poradi	Pomocí této možnosti můžete vyhledávat jména uložená v paměti čísel krátké volby.	39
Zad. Krátkou volbu	—	—	—	Ukládá čísla krátké volby, aby bylo možné tato čísla vytáčet stisknutím pouze několika tlačítek (a tlačítka Start).	41
Nastavení skupiny	—	—	—	Slouží k nastavení čísel skupin po odesílání oběžníku.	Viz ♦.
♦ Podrobná příručka uživatele					
 Tovární nastavení jsou zobrazena tučně s hvězdičkou.					

Opakování/Pauza ()

Redial/Pause

Úroveň 1	Úroveň 2	Úroveň 3	Volby	Popisy	Stránka
Hist.odchozích hovorů	Odeslat fax Přid.krat.vol Vymaz	—	—	Umožňuje vybrat číslo ze seznamu odchozích volání a poté na něj odeslat fax, přidat jej do krátké volby nebo jej odstranit.	Viz ♦.
♦ Podrobná příručka uživatele					
 Tovární nastavení jsou zobrazena tučně s hvězdičkou.					

Zadávání textu

Při nastavování některých voleb nabídky, například ID stanice, je třeba na přístroji zadat text. Většina tlačítek číselné klávesnice je označena třemi nebo čtyřmi písmeny. Tlačítka **0**, **#** a ***** nejsou označeny žádnými písmeny, protože se používají k zadávání zvláštních znaků.

Chcete-li zadat konkrétní znak, stiskněte příslušné tlačítko číselné klávesnice tolikrát, kolikrát je uvedeno v této referenční tabulce.

Stiskněte tlačítko	jednou	dvakrát	třikrát	čtyřikrát	pětkrát
2	A	B	C	2	A
3	D	E	F	3	D
4	G	H	I	4	G
5	J	K	L	5	J
6	M	N	O	6	M
7	P	Q	R	S	7
8	T	U	V	8	T
9	W	X	Y	Z	9

Vkládání mezer

Chcete-li do faxového čísla vložit mezeru, stiskněte mezi zadáváním číslic tlačítko ►. Chcete-li vložit mezeru do jména, stiskněte tlačítko ► mezi zadáním příslušných znaků dvakrát.

Provádění oprav

Pokud jste zadali nesprávné písmeno a chcete jej změnit, stisknutím tlačítka ◀ posuňte kurzor na nesprávný znak. Potom stiskněte tlačítko **Clear (Zrušit)**. Zadejte správný znak. Kurzorem se můžete také vrátit a poté vložit požadovaná písmena.

Opakování písmen

Chcete-li zadat písmeno, které se nachází na stejném tlačítku jako předešlé písmeno, stisknutím tlačítka ► posuňte kurzor doprava a poté tlačítko stiskněte znovu.

Zvláštní znaky a symboly

Opakovaně stiskněte tlačítko *****, **#** nebo **0**, dokud se nezobrazí požadovaný zvláštní znak nebo symbol.

Stisknutím tlačítka *	zadáte	(mezeru) ! " # \$ % & ' () * + , - . / €
Stisknutím tlačítka #	zadáte	: ; < = > ? @ [] ^ _
Stisknutím tlačítka 0	zadáte	Á É Í Ó Ö Ő Ú Ü 0

Obecné



Poznámka

Tato kapitola obsahuje souhrn technických údajů k tomuto zařízení. Další podrobné technické údaje naleznete na stránkách <http://www.brother.com/>.

Typ tiskárny	Inkoustová tiskárna
Tisková hlava	Černobílá: Piezoelektrická, 210 trysek × 1 Barevná: Piezoelektrická, 210 trysek × 3
Kapacita paměti	40 MB
Displej LCD (displej z tekutých krystalů)	Barevný LCD displej s úhlopříčkou 1,9 palce (49,0 mm)
Zdroj napájení	Střídavý 220 až 240 V 50/60 Hz
Spotřeba energie ¹	Režim kopírování: Přibl. 19 W ² Režim Připraven: Přibl. 5,5 W Režim spánku: Přibl. 2 W Vypnuto: Přibl. 0,15 W

¹ Měřeno u zařízení připojeného k rozhraní USB.

² Při použití ADF, rozlišení: standardní / dokument: ISO/IEC 24712, vytištěný vzorek.

Rozměry

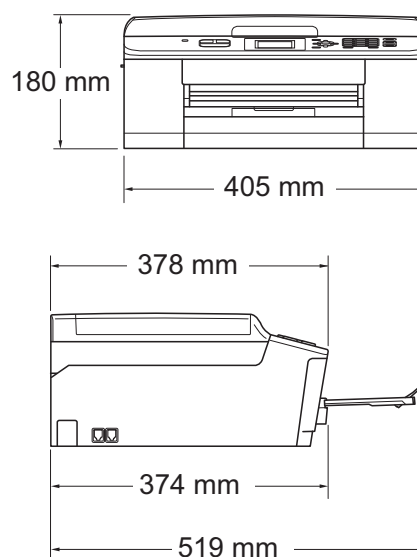

Hmotnost	9 kg
Hlučnost	Provoz: LPAM = 50 dB nebo méně ¹
Hlučnost dle normy ISO9296	Kopírování: LWAd = 6,24 B(A) ² (černobíle) LWAd = 5,82 B(A) (barevně)
Teplota	Připraven: LWAd = 3,00 B(A) (černobíle/barevně) Provoz: 10 až 35 °C Nejlepší kvalita tisku: 20 až 33 °C
Vlhkost	Provoz: 20 až 80% (bez kondenzace) Nejlepší kvalita tisku: 20 až 80% (bez kondenzace)
ADF (automatický podavač dokumentů)	Až 15 stránek ³ (papír: 90 g/m ² , formát A4 nebo Letter) Do 20 stránek s podmínkami ⁴
Velikost dokumentu	Šířka ADF: 148 mm až 215,9 mm Délka ADF: 148 mm až 355,6 mm Šířka skla skeneru: max. 215,9 mm Délka skla skeneru: max. 297 mm

¹ Hluk závisí na podmínkách tisku.

² Kancelářská zařízení s hodnotou LWAd > 6,30 B(A) nejsou vhodná pro instalaci do místnosti, kde se lidé věnují hlavně duševní práci. Kvůli hlukovým emisím by taková zařízení měla být umístěna v oddělených místnostech.

³ Při použití standardního papíru s gramáží 64 až 90 g/m².

⁴ Při použití papíru XEROX4200 s gramáží 75 g/m², při teplotě 20 – 26 °C a vlhkosti 40 – 50% bez kondenzace.

Tisková média

Vstup papíru

Zásobník papíru

■ Typ papíru:

Standardní papír, papír pro inkoustové tiskárny (křídový papír), lesklý papír¹ a fólie^{1 2}

■ Formát papíru³:

A4, Executive, Letter, A5, A6, Obálky (komerční č. 10, DL, C5, Monarch), Fotografie 10 × 15 cm, Fotografie 2L 13 × 18 cm a Štítek 127 × 203 mm

Šířka: 98 mm – 215,9 mm

Délka: 148 mm – 297 mm

Podrobnější informace najdete v části *Hmotnost, tloušťka a kapacita papíru* ►► strana 21.

■ Maximální kapacita zásobníku papíru:

Přibl. 100 listů standardního papíru s gramáží 80 g/m²

Výstup papíru

Až 50 listů standardního papíru A4 (přísun do výstupního zásobníku papíru přední stranou nahoru)¹

¹ V případě lesklého papíru nebo fólií odstraňte vytištěné stránky z výstupního zásobníku papíru okamžitě po výstupu ze zařízení, aby nedošlo k rozmazání.

² Používejte pouze fólie doporučené pro tisk v inkoustových tiskárnách.

³ Viz *Typ a formát papíru pro jednotlivé operace* ►► strana 20.

Fax

Kompatibilita	ITU-T skupina 3
Rychlost modemu	Automatické přizpůsobení přenosové rychlosti 14 400 bps
Šířka skenování	ADF: 208 mm (A4) Sklo skeneru: 204 mm (A4)
Šířka tisku	210 mm
Stupně šedé	Úrovně: 64 (černobíle) / 256 (barva)
Rozlišení	Standardní 203 × 98 dpi (černobíle) 203 × 196 dpi (barva) Jemné 203 × 196 dpi (černobíle/barva) SuperJemné 203 × 392 dpi (černobíle) Fotografie 203 × 196 dpi (černobíle)
Krátká volba	40 stanic
Skupiny	Až 6
Oběžník	90 (40 krátkých voleb / 50 ručních voleb)
Automatické opakování vytáčení	3krát v 5minutových intervalech
Přenos z paměti	Až 170 ¹ stránek
Příjem bez papíru	Až 170 ¹ stránek

¹ „Stránky“ představují „Č. 1 Zkušební tabulky ITU-T“ (typický obchodní dopis, standardní rozlišení, kód MMR).
Technické údaje a tištěné materiály se mohou změnit bez předchozího upozornění.

Kopírování

Barevně/Černobíle

Ano/Ano

Šířka kopie

Max. 210 mm

Vícenásobné kopie

Uspořádá/roztřídí až 99 stránek

Zvětšování/Zmenšování

25% až 400% (v přírůstcích 1%)

Rozlišení

Tisk až 1 200 × 1 200 dpi

Skener

Barevně/Černobíle	Ano/Ano
Kompatibilní se standardem TWAIN	Ano (Windows® XP ¹ / Windows Vista®/ Windows® 7) Mac OS X 10.4.11, 10.5.x, 10.6.x ²
Kompatibilní se standardem WIA	Ano (Windows® XP ¹ / Windows Vista®/ Windows® 7)
Kompatibilní se standardem ICA	Ano (Mac OS X 10.6.x)
Hloubka barev	Zpracování 36bitových barev (vstup) Zpracování 24bitových barev (výstup)
Rozlišení	Až 19 200 × 19 200 dpi (interpolované) ³ Až 1 200 × 2 400 dpi (optické) (sklo skeneru) Až 1 200 × 600 dpi (optické) (ADF)
Šířka a délka skenování	(Sklo skeneru) Šířka: až 210 mm Délka: až 291 mm (ADF) Šířka: až 210 mm Délka: až 349,6 mm
Stupně šedé	256 úrovní

¹ Windows® XP v této příručce uživatele zahrnuje Windows® XP Home Edition, Windows® XP Professional a Windows® XP Professional x64 Edition.

² Nejnovější aktualizace ovladačů pro používaný systém Mac OS X najdete na stránkách <http://solutions.brother.com/>.

³ Skenování maximálně 1 200 × 1 200 dpi při použití ovladače WIA pro Windows® XP, Windows Vista® a Windows® 7 (rozlišení až 19 200 × 19 200 dpi lze vybrat pomocí nástroje pro skenování Brother).

Tiskárna

Rozlišení	Až 1 200 × 6 000 dpi
Šířka tisku ³	204 mm [210 mm (bez ohraničení) ¹]
Bez ohraničení ²	A4, Letter, A6, Fotografie 10 × 15 cm, Štítek 127 × 203 mm, Fotografie 2L 13 × 18 cm

Rychlost tisku⁴

¹ Když je funkce Bez ohraničení zapnutá.

² Viz *Typ a formát papíru pro jednotlivé operace* ►► strana 20.

³ Při tisku na papír formátu A4.

⁴ Podrobné technické údaje naleznete na stránkách <http://www.brother.com/>.

Rozhraní

USB^{1 2} Kabel rozhraní USB 2.0, který není delší než 2,0 m.

Bezdrátová síť LAN IEEE 802.11b/g/n (režim infrastruktury/ad hoc)

¹ Zařízení má vysokorychlostní rozhraní USB 2.0. Zařízení lze také připojit k počítači, který je vybaven rozhraním USB 1.1.

² Porty USB třetích stran nejsou podporovány.

Požadavky na počítač

PODPOROVANÉ OPERAČNÍ SYSTÉMY A PROGRAMOVÉ FUNKCE

Počítačová platforma a verze operačního systému		Podporované funkce počítačového programu	Rozhraní počítače	Minimální rychlost procesoru	Minimální velikost paměti RAM	Doporučená velikost paměti RAM	Místo na pevném disku potřebné pro instalaci	
							Pro ovladače	Pro aplikace
Operační systém Windows®	Windows® XP Home ^{1 4} Windows® XP Professional ^{1 4}	Tisk, PC Fax ³ , skenování	USB, bezdrátová síť 802.11b/g/n	Intel® Pentium® II nebo ekvivalentní	128 MB	256 MB	150 MB	1 GB
	Windows® XP Professional x64 Edition ^{1 4}			Podpora 64bitových procesorů (Intel® 64 nebo AMD64)	256 MB	512 MB	150 MB	1 GB
	Windows Vista® ^{1 4}			Intel® Pentium® 4 nebo ekvivalentní	512 MB	1 GB	500 MB	1,3 GB
	Windows® 7 ^{1 4}			Podpora 64bitových procesorů (Intel® 64 nebo AMD64)	1 GB (32 bitů) 2 GB (64 bitů)	1 GB (32 bitů) 2 GB (64 bitů)	650 MB	1,3 GB
Operační systém Macintosh	Mac OS X 10.4.11, 10.5.x	Tisk, Odesílání přes PC Fax ³ , skenování	USB ² , Bezdrátová síť 802.11b/g/n	Intel® Pentium® III nebo ekvivalentní	256 MB	512 MB	50 MB	Neuvedeno
	Mac OS X 10.6.x			Podpora 64bitových procesorů (Intel® 64 nebo AMD64)	512 MB	1 GB		
	Windows Server® 2003 (tisk pouze prostřednictvím sítě)			Intel® Pentium® III nebo ekvivalentní	256 MB	512 MB	50 MB	Neuvedeno
	Windows Server® 2003 x64 Edition (tisk pouze prostřednictvím sítě)			Podpora 64bitových procesorů (Intel® 64 nebo AMD64)	512 MB	1 GB		
	Windows Server® 2003 R2 (tisk pouze prostřednictvím sítě)			Intel® Pentium® III nebo ekvivalentní	256 MB	512 MB	50 MB	Neuvedeno
	Windows Server® 2003 R2 x64 Edition (tisk pouze prostřednictvím sítě)			Podpora 64bitových procesorů (Intel® 64 nebo AMD64)	512 MB	1 GB		
Windows Server® 2008 (tisk pouze prostřednictvím sítě)	Intel® Pentium® 4 nebo ekvivalentní Podpora 64bitových procesorů (Intel® 64 nebo AMD64)	256 MB	512 MB	50 MB	Neuvedeno			
Windows Server® 2008 R2 (tisk pouze prostřednictvím sítě)	Podpora 64bitových procesorů (Intel® 64 nebo AMD64)	256 MB	512 MB	50 MB	Neuvedeno			
Operační systém Macintosh	Mac OS X 10.4.11, 10.5.x	Tisk, Odesílání přes PC Fax ³ , skenování	USB ² , Bezdrátová síť 802.11b/g/n	PowerPC G4/G5 Procesor Intel®	512 MB	1 GB	80 MB	550 MB
Mac OS X 10.6.x	Procesor Intel®			1 GB	2 GB			

Podmínky:

- ¹ V případě ovladače WIA je rozlišení 1 200 × 1 200. Nástroj pro skenování Brother umožňuje zvýšit rozlišení až na 19 200 × 19 200 dpi.
- ² Porty USB třetích stran nejsou podporovány.
- ³ PC Fax podporuje pouze černobílé dokumenty. (Podporována je pouze funkce Odesílání přes PC Fax.)
- ⁴ Aplikace PaperPort™ 12SE podporuje operační systém Windows® XP Home (SP3 nebo vyšší), XP Professional (SP3 nebo vyšší), XP Professional x64 Edition (SP2 nebo vyšší), Windows Vista® (SP2 nebo vyšší) a Windows® 7.

Nejnovější aktualizace ovladačů najdete na stránkách <http://solutions.brother.com/>.

Všechny ochranné známky, názvy značek a produktů jsou vlastnictvím příslušných společností.

Spotřební materiál

Inkoust	Toto zařízení používá samostatné kazety s černým, žlutým, azurovým a purpurovým inkoustem, které jsou oddělené od sestavy tiskové hlavy.
Životnost inkoustové kazety	Po prvním vložení inkoustových kazet spotřebuje zařízení více inkoustu, protože musí naplnit přívodní trubičky inkoustu pro výtisky s vysokou kvalitou. Tento postup bude proveden pouze jednou. Po dokončení tohoto postupu budou mít kazety dodané se zařízením nižší výtěžnost než standardní kazety (80%). Se všemi následujícími inkoustovými kazetami vytisknete uvedený počet stránek.
Náhradní spotřební materiál	<p><Černá se standardní výtěžností> LC1220BK <Žlutá se standardní výtěžností> LC1220Y <Azurová se standardní výtěžností> LC1220C <Purpurová se standardní výtěžností> LC1220M</p> <p>Černá, žlutá, azurová a purpurová – přibližně 300 stránek ¹</p> <p><Černá s vysokou výtěžností> LC1240BK <Žlutá s vysokou výtěžností> LC1240Y <Azurová s vysokou výtěžností> LC1240C <Purpurová s vysokou výtěžností> LC1240M</p> <p>Černá, žlutá, azurová a purpurová – přibližně 600 stránek ¹</p> <p>¹ Přibližná výtěžnost kazet je uvedena v souladu se standardem ISO/IEC 24711.</p> <p>Další informace o náhradním spotřebním materiálu naleznete na webových stránkách http://www.brother.com/pageyield/.</p>

Co je Innobella™?

Innobella™ je řada originálních spotřebních materiálů nabízených společností Brother. Název „Innobella™“ je odvozen od slov „Innovation“ (inovace) a „Bella“ (italsky „krásná“) a představuje „inovativní“ technologii, která vám poskytuje „krásné“ a „dlouho trvající“ výsledky tisku.

Pokud tisknete fotografické obrázky, společnost Brother doporučuje pro dosažení vysoké kvality lesklý fotografický papír Innobella™ (řada BP71). Brilantních tisků dosáhnete snáze s inkoustem a papírem Innobella™.



Sít' (LAN)



Poznámka

Další informace o technických údajích sítě >>Příručka síťových aplikací

LAN	Přístroj lze připojit k síti a využít síťový tisk, síťové skenování a funkci Odesílání přes PC Fax ¹ . Součástí dodávky je také program pro správu sítě Brother BRAdmin Light ² .	
Zabezpečení bezdrátové sítě	SSID (32 znaků), WEP 64/128 bitů, WPA-PSK (TKIP/AES), WPA2-PSK (AES)	
Nástroj pro podporu instalace	AOSS™	Ano
	WPS	Ano

¹ Viz tabulka Požadavky na počítač na straně 98.

² Jestliže požadujete pokročilejší správu tiskárny, použijte nejnovější verzi nástroje Brother BRAdmin Professional, který si můžete stáhnout z webových stránek <http://solutions.brother.com/>.

A

ADF (automatický podavač dokumentů)	22
Apple Macintosh Viz Příručka uživatele programů.	
Automatický příjem faxu	29
Detekce faxu	32

B

Bezdrátová síť Viz Stručný návod k obsluze a Příručka síťových aplikací.	
Bezdrátový telefon	37
Brother CreativeCenter	4

C

ControlCenter Viz Příručka uživatele programů.	
---	--

Č

Čištění skener	51
tisková hlava	52

D

Detekce faxu	32
Displej LCD (displej z tekutých krystalů)	75
Jas	10
Dokument vkládání	22, 23

E

Externí telefon, připojování	36
------------------------------------	----

F

Fax, samostatný odesílání	
barevný fax	27
problémy	70
rušení na telefonní lince / VoIP	73
změna velikosti skla skeneru	27
odeslání	25
hlášení o ověření přenosu	27
příjem	29
Detekce faxu	32
Doba vyzvánění F/T, nastavení	31
Počet zvonění, nastavení	31
problémy	69
rušení na telefonní lince / VoIP	73
ze společné linky	37
Faxování, z počítače Viz Příručka uživatele programů.	
Faxové kódy	
Kód dálkové aktivace	32, 37
Kód dálkové deaktivace	37
používání	37
změna	38
Fólie	18, 19, 21, 92

H

Hlasitost, nastavení	
reproduktor	10
signál	10
vyzvánění	9

CH

Chybové zprávy na displeji LCD	55
Dochází inkoust	55
Chybi ink. patr.	55
Komun.chyba	55
Nelze čistit	55
Nelze inicializ.	55
Nelze rozpoznat	56
Nelze skenovat	55
Nelze tisknout	55, 56
Neobsazeno	39, 56
Otevřený kryt	56
Plný absorber ink.	57
Pouze CB tisk	58
Preplněná paměť	58
Spatný form. pap	59
Temer plný abs. ink.	59
Zaseknutý papír	59
Zbývají data	59
Zkontr.original	59
Zkontr.papír	60

I

Inkoustové kazety	
čítač inkoustových bodů	48
výměna	48
Innobella™	99

K

Konektory jack	
EXT	
Externí telefon	36
Kopírování	
formát papíru	44
používání skla skeneru	23
typ papíru	44
Krátká volba	
nastavení	41
používání	39
změna	42

L

Linkový telefon, použití	37
--------------------------------	----

M

Macintosh	
Viz Příručka uživatele programů.	

N

Nápověda	
Tabulka nabídky	76
zprávy na displeji LCD	75

O

Obálky	13, 14, 20, 21
Oblast, kterou nelze skenovat	24
Odchozí volání	
Odeslat fax	40
Odstranit	40
přidat do krátké volby	40
Odstraňování problémů	66
chybové zprávy na LCD displeji	55
uvíznutí dokumentu	62
uvíznutí papíru	63
v případě potíží	
kopírování	71
program	71
s přijímáním faxů	69
s příchozími hovory	70
s telefonní linkou nebo připojením	69
s tiskem přijatých faxů	69
síť	72
skenování	71
tisk	66
uvíznutí dokumentu	62
zprávy údržby na displeji LCD	55
Opakování vytáčení/pauza	40

P

Paměť stanic	
Krátká volba	
používání	39
změna	42
Skupinové vytáčení	
změna	42
Paměť stanic	
hledání	39
pauza	41
PaperPort™ 12SE s OCR	
Viz Příručka uživatele programů. Viz též	
náповěda v aplikaci PaperPort™ 12SE.	
Papír	18, 92
formát	17
kapacita	21
potisknutelná oblast	16
typ	17, 20
velikost dokumentu	22
vkládání	11, 13
vkládání obálek a pohlednic	13
Počet zvonění, nastavení	31
Presto! PageManager	
Viz Příručka uživatele programů. Viz též	
náповěda v aplikaci Presto! PageManager.	
Programování na displeji	75
Programování zařízení	75
Přehled ovládacího panelu	6
Přenos vašich faxů nebo hlášení faxového	
deníku	61
Připojování	
externí TAD (záznamník)	34, 35
externí telefon	36

R

Režim Fax/Tel	
Kód dálkové aktivace	37
Kód dálkové deaktivace	37
odpovídání na společných	
linkách	37
Počet zvonění	31
Režim příjmu	
Externí TAD	29
Fax/Tel	29
Jen fax	29
Ručně	29
Režim, vstup	
Fax	6
Kopírování	6
Skenování	6
Rozlišení	
fax	93
kopírování	94
skenování	95
tisk	96
Ručně	
příjem	29
vytáčení	39

S

Sít'	
skenování	
Viz Příručka uživatele programů.	
tisk	
Viz Příručka síťových aplikací.	
Skenování	
Viz Příručka uživatele programů.	
Spotřební materiál	99
Stupně šedé	93, 95

T

TAD (telefonní záznamník),	
externí	29, 34
připojování	34, 35
režim příjmu	29
záznam OGM	35
Telefonní linka	
problémy	69
připojení	35
rušení / VoIP	73
typ	33
vícelinková (pobočková ústředna)	36
Telefonní záznamník (TAD)	34
připojování	35
Text, zadávání	89
zvláštní znaky	89
Tisk	
obtíže	66
potisknutelná oblast	16
rozišení	96
technické údaje	96
uvíznutí papíru	63
Viz Příručka uživatele programů.	

U

Uvíznutí	
dokumentu	62
papír	63

Ú

Údržba, běžná	
výměna inkoustových kazet	48

V

Vícelinkové připojení	
(pobočková ústředna)	36
Vlastní telefonní funkce na jediné lince ...	70
Vytáčení	
Krátká volba	39
Odchozí volání	40
pauza	41
přístupové kódy a čísla kreditních	
karet	42
ruční	39
Výrobní číslo	
jak najít	Na vnitřní straně obálky

W

Webové služby (skenování)	46, 85
Windows®	
Viz Příručka uživatele programů.	

Z

Zásuvky	
EXT	
Externí telefon	36

brother®

**Navštivte naše internetové stránky
<http://www.brother.com/>**

Používání tohoto zařízení bylo schváleno pouze pro zemi, ve které bylo zakoupeno. Místní společnosti Brother nebo jejich prodejci poskytnou podporu pouze pro zařízení, která byla zakoupena v zemích, kde sídlí.