

brother®

# GRUNNLEGGENDE BRUKERMANUAL

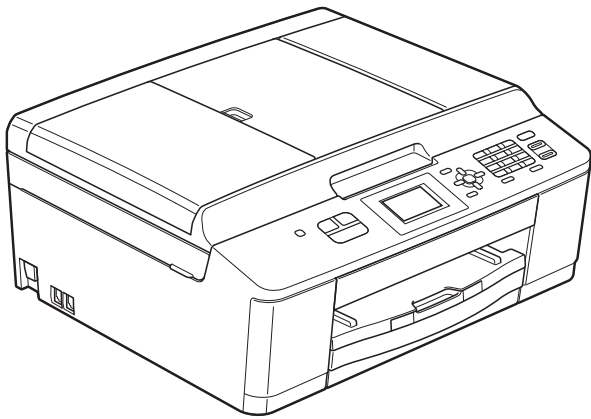

MFC-J430W

Version 0

NOR

## Hvis du trenger å kontakte kundeservice

Fyll ut følgende informasjon for fremtidig referanse:

Modellnummer: MFC-J430W

Serienummer: <sup>1</sup> \_\_\_\_\_

Kjøpsdato: \_\_\_\_\_

Forhandler: \_\_\_\_\_

<sup>1</sup> Serienummeret er plassert på baksiden av enheten. Ta vare på denne veiledningen sammen med kjøpskvitteringen som bevis på kjøpet, i tilfelle tyveri, brann eller garantiservice.

Registrer produktet ditt på nettet på adressen:

<http://www.brother.com/registration/>

# Brukermanualer og informasjon om hvor du finner dem

Hvilken håndbok?	Hva inneholder den?	Hvor finner jeg den?
<b>Produktsikkerhetsguide</b>	Les denne veiledningen først. Les sikkerhetsinstruksjonene før maskinen installeres. Du finner informasjon om varemerker og juridiske begrensninger i denne veiledningen.	Trykt / i emballasjen
<b>Hurtigstartguide</b>	Følg instruksjonene for oppsett av maskinen og installasjon av driverne og programvaren for operativsystemet og tilkoblingstypen du bruker.	Trykt / i emballasjen
<b>Grunnleggende brukermanual</b>	Lær om grunnleggende sending av faks, kopiering, skanning, og finn ut hvordan du bytter forbruksmateriell. Se feilsøkingstips.	Trykt / i emballasjen
<b>Avansert brukermanual</b>	Lær om mer avanserte funksjoner for sending av faks, kopiering, sikkerhetsfunksjoner, utskriftsrapporter og utføring av rutinemessig vedlikehold.	PDF-fil / CD-ROM
<b>Programvarehåndbok</b>	Følg disse instruksjonene for utskrift, skanning, nettverksskanning, PC-faks Send, webtjenester (skanning) og bruk av Brother ControlCenter-verktøy.	PDF-fil / CD-ROM
<b>Nettverksordliste</b>	I denne veiledningen finner du grunnleggende informasjon om avanserte nettverksfunksjoner i Brother-maskiner, i tillegg til forklaring av vanlige ord og uttrykk knyttet til nettverk.	PDF-fil / CD-ROM
<b>Brukerhåndbok for nettverket</b>	Denne veiledningen inneholder praktisk informasjon om innstillinger for trådløse nettverk og sikkerhetsinnstillinger ved bruk av Brother-maskinen. Du kan også finne informasjon om protokollinformasjoner for maskinen samt detaljerte tips om feilsøking.	PDF-fil / CD-ROM
<b>Guide for mobil utskrift og skanning</b>	Denne veiledningen inneholder nyttig informasjon om utskrift av data fra din mobiltelefon samt overføring av skannede data fra Brother-maskinen til din mobiltelefon.	PDF-fil / Brother Solutions Center <sup>1</sup>

<sup>1</sup> Besøk oss på <http://solutions.brother.com/>.

# Innholdsfortegnelse

## (GRUNNLEGGENDE BRUKERMANUAL)

<b>1</b>	<b>Generell informasjon</b>	<b>1</b>
	Bruke dokumentasjonen .....	1
	Symboler og konvensjoner som brukes i dokumentasjonen .....	1
	Tilgang til Avansert brukermanual, Programvarehåndbok, Brukerhåndbok for nettverket og Nettverksordliste .....	2
	Vise dokumentasjonen .....	2
	Tilgang til Brother kundestøtte (Windows®).....	4
	Tilgang til Brother kundestøtte (Macintosh) .....	5
	Oversikt over kontrollpanelet .....	6
	Indikasjoner på displayet .....	8
	Grunnleggende funksjoner .....	8
	Voluminnstillinger.....	9
	Ringe volum.....	9
	Lydsignallvolum.....	9
	Høytalervolum .....	9
	Display (LCD) .....	10
	Angi bakgrunnsbelysningens styrke .....	10
<b>2</b>	<b>Legge i papir</b>	<b>11</b>
	Legge i papir og andre utskriftsmedier .....	11
	Legge i konvolutter og postkort .....	13
	Utskriftsområde .....	16
	Papirinnstillinger .....	17
	Papirtype .....	17
	Papirstørrelse .....	17
	Papir og utskriftsmedier som kan brukes.....	18
	Anbefalte utskriftsmedier .....	18
	Håndtere og bruke vanlige utskriftsmedier .....	19
	Velg riktig utskriftsmedium.....	20
<b>3</b>	<b>Legge i dokumenter</b>	<b>22</b>
	Slik legger du i dokumenter .....	22
	Bruke den automatiske dokumentmateren.....	22
	Bruke skannerglassplaten .....	23
	Område som ikke kan skannes .....	24
<b>4</b>	<b>Sende en faks</b>	<b>25</b>
	Slik sender du en faks .....	25
	Stoppe en faks.....	26
	Stille inn størrelsen til skannerglassplaten for sending av faks .....	26
	Fargefaksoverføring .....	26
	Avbryte en faks som er i gang .....	27
	Sendingsverifiseringsrapport.....	27

<b>5</b>	<b>Motta en faks</b>	<b>28</b>
	Mottaksmoduser .....	28
	Velge mottaksmodus .....	28
	Bruke mottaksmoduser .....	29
	Kun telefaks .....	29
	Faks/Tel .....	29
	Manuell .....	29
	Ekstern telefonsvarer .....	29
	Innstillinger for mottaksmodus .....	30
	Ringeforsinkelse .....	30
	F/T-ringetid (kun Fax/Tel-modus) .....	30
	Faksdeteksjon .....	31
<b>6</b>	<b>Telefon og eksterne enheter</b>	<b>32</b>
	Talefunksjoner .....	32
	Fax/Tel-modus .....	32
	Anroper-ID .....	32
	Telefontjenester .....	33
	Stille inn telefonlinjetype .....	33
	Koble til en ekstern telefonsvarer (TAD) .....	34
	Koblingsinnstillinger .....	34
	Spille inn en utgående melding (OGM) på en ekstern telefonsvarer .....	34
	Flerlinjetilkoblinger (hussentral) .....	35
	Eksterne apparater og biapparater .....	35
	Tilkoble en ekstern telefon eller et biapparat .....	35
	Betjening fra biapparater og eksterne telefoner .....	36
	Bruke en trådløs, ekstern telefon .....	36
	Bruke fjernkoder .....	36
<b>7</b>	<b>Slå og lagre numre</b>	<b>38</b>
	Hvordan slå et nummer .....	38
	Taste sifre manuelt .....	38
	Hurtigvalg .....	38
	Søk .....	38
	Faksgjenoppringning .....	39
	Flere oppringningsfunksjoner .....	39
	Utgående anrop-historikk .....	39
	Anroper-ID-historikk .....	40
	Lagre numre .....	41
	Lagre en pause .....	41
	Lagre hurtigvalgnumre .....	41
	Endre hurtigvalgnavn eller -nummer .....	42
<b>8</b>	<b>Kopiere</b>	<b>43</b>
	Slik kopierer du .....	43
	Stanse kopiering .....	43
	Kopieringsinnstillinger .....	44
	Papiralternativer .....	44

<b>9</b>	<b>Slik skriver du ut fra datamaskin</b>	<b>45</b>
	Skrive ut dokumenter .....	45
<b>10</b>	<b>Slik skanner du til datamaskin</b>	<b>46</b>
	Skanne dokumenter .....	46
	Skanne med skannetasten .....	46
	Skanne med skannerdriver .....	47
	Skanne med ControlCenter .....	47
<b>A</b>	<b>Rutinemessig vedlikehold</b>	<b>48</b>
	Bytte ut blekkpatronene .....	48
	Rengjøre og kontrollere maskinen .....	51
	Rengjøre skannerglassplaten .....	51
	Rengjøre skrivehodet .....	52
	Kontrollere utskriftskvaliteten .....	52
	Kontrollere innrettingen av papiret .....	53
<b>B</b>	<b>Feilsøking</b>	<b>54</b>
	Feil- og vedlikeholdsmeldinger .....	54
	Feilanimasjon .....	59
	Overføre faksene eller faksaktivitetsrapporten .....	59
	Papirstopp .....	60
	Skriverstopp eller papirstopp .....	61
	Feilsøking .....	64
	Hvis du har problemer med maskinen .....	64
	Summetonedetektering .....	71
	Støy på telefonlinjen / VoIP .....	71
	Maskininformasjon .....	72
	Kontrollere serienummeret .....	72
	Nullstillingsfunksjoner .....	72
	Nullstille maskinen .....	72
<b>C</b>	<b>Meny og funksjoner</b>	<b>73</b>
	Programmering i displayet .....	73
	Menytabell .....	74
	Skrive inn tekst .....	87
	Sette inn mellomrom .....	87
	Korrigere .....	87
	Gjenta bokstaver .....	87
	Spesialtegn og symboler .....	87

---

**D      Spesifikasjoner** **88**

---

Generelt .....	88
Utskriftsmedier .....	90
Faks .....	91
Kopiering .....	92
Skanner .....	93
Skriver.....	94
Grensesnitt for datamaskin.....	95
Krav til datamaskin .....	96
Forbruksmaterieil .....	97
Nettverk (LAN).....	98

---

**E      Stikkordliste** **99**

---

# Innholdsfortegnelse

## (AVANSERT BRUKERMANUAL)

Avansert brukermanual forklarer følgende funksjoner og betjening.

Du kan se Avansert brukermanual på CD-ROM-en.

### **1 Hovedoppsett**

---

*Lagring i minnet*  
*Automatisk skifte mellom*  
*sommertid/vintertid*  
*Hvilemodus*  
*Display (LCD)*  
*Modustimer*

### **2 Sikkerhetsfunksjoner**

---

*TX-lås*

### **3 Sende en faks**

---

*Flere alternativer for sending*  
*Andre alternativer ved sending*

### **4 Motta en faks**

---

*Ekstra mottaksfunksjoner*

### **5 Slå og lagre numre**

---

*Taleoperasjoner*  
*Andre ringefunksjoner*  
*Flere lagringsmåter for numre*

### **6 Skrive ut rapporter**

---

*Faksrapporter*  
*Rapporter*

### **7 Kopiere**

---

*Kopieringsinnstillinger*

### **A Rutinemessig vedlikehold**

---

*Rengjøre og kontrollere maskinen*  
*Pakke og sende maskinen*

### **B Ordliste**

---

### **C Stikkordliste**

---



## Bruke dokumentasjonen

Takk for at du kjøpte en Brother-maskin! Les dokumentasjonen for å kunne utnytte maskinen best mulig.

## Symboler og konvensjoner som brukes i dokumentasjonen

---

Følgende symboler og konvensjoner er brukt i dokumentasjonen.

<b>Fet skrift</b>	Fet skrift angir bestemte knapper på maskinens kontrollpanel eller på datamaskinskjermen.
<i>Kursiv</i>	Tekst i kursiv fremhever et viktig punkt eller refererer til et relatert emne.
Courier New	Tekst i skrifttypen Courier New viser meldinger i displayet på maskinen.

### **ADVARSEL**

ADVARSEL viser en potensielt farlig situasjon som kan føre til dødsfall eller alvorlige personskader hvis den ikke unngås.

### **FORSIKTIG**

FORSIKTIG viser en potensielt farlig situasjon som kan føre til små eller mellomstore personskader hvis den ikke unngås.

### **VIKTIG**

VIKTIG indikerer en potensielt farlig situasjon som, dersom den ikke unngås, kan føre til skade på eiendom eller tapt produktfunksjonalitet.



Merknader gir informasjon om hva du bør gjøre i en bestemt situasjon, eller gir tips om hvordan betjeningen fungerer sammen med andre funksjoner.



Elfare-ikoner varsler deg om faren for elektriske støt.

# Tilgang til Avansert brukermanual, Programvarehåndbok, Brukerhåndbok for nettverket og Nettverksordliste

Denne grunnleggende brukermanualen inneholder ikke all informasjon om denne maskinen, som for eksempel bruk av de avanserte innstillingene for faksing, kopiering, skriver, skanner, PC-faks og nettverk. Når du er klar til å få detaljert informasjon om denne typen betjening, kan du lese **Avansert brukermanual**, **Programvarehåndbok** og **Brukerhåndbok for nettverket**, og **Nettverksordliste** som du finner på CD-ROM-en.

## Vise dokumentasjonen

### Se dokumentasjon (Windows®)

Når du vil se på se dokumentasjonen, går du til **Start**-menyen og velger **Brother, MFC-XXXX** (der XXXX er modellnavnet) fra programlisten, og deretter velger du **Brukermanualer**.

Hvis du ikke har installert programvaren, kan du finne dokumentasjonen på CD-ROM-en ved å gjøre som følger:

- 1 Skru på PC-en. Sett inn dokumentasjons-CD-ROM-en i CD-ROM-stasjonen.



### Merk

Gå til **Min datamaskin (Datamaskin)**, dobbeltklikk på CD-ROM-ikonet, og dobbeltklikk på **start.exe** hvis Brother-skjermen ikke vises automatisk.

- 2 Klikk på ditt modellnavn hvis skjermen for modellnavn vises.
- 3 Klikk på språket ditt hvis skjermen for språkvalg vises. Den øverste CD-ROM-menyen vil vises.

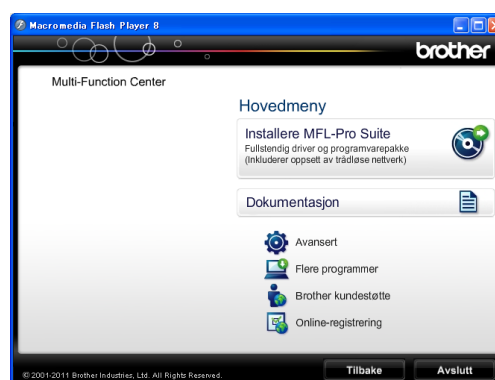

- 4 Klikk **Dokumentasjon**.
- 5 Klikk **PDF-dokumenter**. Velg ditt land hvis skjermen for valg av land vises. Velg håndboken du vil lese når listen over brukerhåndbøker vises.

## Se dokumentasjon (Macintosh)

- 1 Skru på din Macintosh. Sett inn dokumentasjons-CD-ROM-en i CD-ROM-stasjonen. Følgende vindu vil vises.



- 2 Dobbeltklikk på **Dokumentasjon**-ikonet.
- 3 Dobbeltklikk på språkmappen din.
- 4 Dobbeltklikk på **top.pdf**. Velg ditt land hvis skjermen for valg av land vises.
- 5 Velg håndboken du vil lese når listen over brukerhåndbøker vises.

## Slik finner du skanneinstruksjoner

Du kan skanne dokumenter på flere måter. Du finner instruksjonene her:

### Programvarehåndbok

- *Skanning*
- *ControlCenter*
- *Nettverksskanning*

### Bruerveiledninger for ScanSoft™ PaperPort™ 12SE med OCR

#### (Windows®-brukere)

- Du finner hele brukerveiledningene for ScanSoft™ PaperPort™ 12SE med OCR under Hjelp i programmet ScanSoft™ PaperPort™ 12SE.

### Brukerhåndbok for Presto! PageManager (Macintosh-brukere)



#### Merk

Presto! PageManager må lastes ned og installeres før bruk. Se *Tilgang til Brother kundestøtte (Macintosh)* >> side 5 for ytterligere instruksjoner.

- Du finner en fullstendig brukerhåndbok for Presto! PageManager i Hjelp-delen i Presto! PageManager-programmet.

## Slik finner du instruksjoner for nettverksoppsett

Maskinen kan kobles til et trådløst nettverk.

Grunnleggende oppsettsanvisninger

➤➤ Hurtigstartguide

Hvis det trådløse tilgangspunktet ditt støtter Wi-Fi Protected Setup eller AOSS™

➤➤ Hurtigstartguide

Nettverksoppsett

➤➤ Brukerhåndbok for nettverket

## Tilgang til Brother kundestøtte (Windows®)

Her finner du all kontaktinformasjonen du trenger, som kundestøtte for Internett (Brother Solutions Center), på CD-ROM-en.

- Klikk på **Brother kundestøtte i Hovedmeny**. Følgende skjermbilde vises:

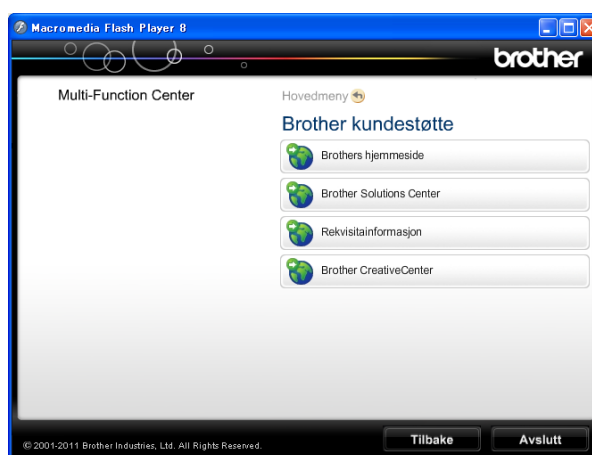

- Gå til vårt webområde (<http://www.brother.com/>) ved å klikke på **Brothers hjemmeside**.
- Klikk på **Brother Solutions Center** for å få tilgang til de siste nyhetene og informasjon om produktstøtte (<http://solutions.brother.com/>).
- Du kan gå til vårt webområde for originale Brother-rekvisita (<http://www.brother.com/original/>) ved å klikke på **Rekvisitainformasjon**.
- Klikk på **Brother CreativeCenter** for å få tilgang til Brother CreativeCenter (<http://www.brother.com/creativecenter/>) med GRATIS fotoprojekter og nedlastinger.
- Hvis du vil gå tilbake til hovedmenyen, klikker du på **Tilbake**. Hvis du er ferdig, klikker du på **Avslutt**.

# Tilgang til Brother kundestøtte (Macintosh)

Her finner du all kontaktinformasjonen du trenger, som kundestøtte for Internett (Brother Solutions Center), på CD-ROM-en.

- Dobbeltklikk på **Brother kundestøtte**-ikonet. Følgende skjermbilde vises:



- Klikk på **Presto! PageManager** for å laste ned og installere Presto! PageManager.
- Klikk på **Online-registrering** for å registrere maskinen fra Brothers produktregistreringsside (<http://www.brother.com/registration/>).
- Klikk på **Brother Solutions Center** for å få tilgang til de siste nyhetene og informasjon om produktstøtte (<http://solutions.brother.com/>).
- Du kan gå til vårt nettsted for originale Brother-rekvisita (<http://www.brother.com/original/>) ved å klikke på **Rekvisitainformasjon**.

# Oversikt over kontrollpanelet



## 1 Modustaster:

- **FAX**  
Gir deg tilgang til faksmodus.
- **SCAN**  
Gir deg tilgang til skannemodus.
- **COPY**  
Gir deg tilgang til kopieringsmodus.

## 2 Telefontaster:

- **Redial/Pause**  
Ringer de 30 sist ringte numrene på nytt. Legger også inn en pause når du slår numre.
- **Tel/R**  
Denne tasten brukes når du ønsker å snakke i telefonen etter å ha løftet av røret på en ekstern telefon i F/T-ringemodus (rask, dobbel ringetone).  
Bruk også denne tasten til å få tilgang til en ekstern linje, eller til å overføre en samtale til et annet internummer når maskinen er koblet til en hussentral.

## 3 Starttaster:

- **Mono Start**  
Brukes til å starte sending av fakser eller kopiering i svart-hvitt. Du kan også starte en skanneoperasjon (i farger eller svart-hvitt, avhengig av skanneinnstillingen i programmet ControlCenter).
- **Colour Start**  
Brukes til å starte sending av fakser eller kopiering i fullfarge. Du kan også starte en skanneoperasjon (i farger eller svart-hvitt, avhengig av skanneinnstillingen i programmet ControlCenter).

## 4 Stop/Exit

Stopper en handling eller avslutter menyen.

## 5 Talltastatur

Disse tastene brukes til å slå telefon- og faksnnumre og som et tastatur for inntasting av informasjon til maskinen.



## 6 Menytester:

### ■ Volumtaster



Når maskinen er i hvilemodus, kan du trykke disse tastene for å justere ringevolumet.

### ■ Hurtigvalg -tast



Lar deg lagre, slå opp og ringe numrene som er lagret i minnet.

### ■ ◀ eller ▶

Trykk ◀ eller ▶ for å flytte det valgte området til venstre eller høyre på displayet.

### ■ ▲ eller ▼

Trykk ▲ eller ▼ for å rulle gjennom menyene og alternativene.

### ■ Menu

Åpne hovedmenyen.

### ■ Clear

Trykk for å slette tegn eller for å gå tilbake til forrige menynivå.

### ■ OK

Lar deg velge innstilling.

## 7 LCD-display (Liquid Crystal Display)

Viser meldinger på skjermen for å hjelpe deg med å sette opp og bruke maskinen.



8 Du kan slå maskinen på og av.

Trykk  for å slå maskinen på.

Trykk og hold inne  for å slå maskinen av.

Displayet vil vise meldingen **Avslutter**, og vil forbli på i noen sekunder før det slår seg av.

Hvis du har koblet til en ekstern telefon eller telefonsvarer, er den alltid tilgjengelig.

Selv om du slår av maskinen ved hjelp av

knappen , vil den rengjøre skrivehodet jevnlig for å bevare utskriftskvaliteten.

Maskinen bør hele tiden være tilkoblet for å forlenge levetiden til skrivehodet, få mest mulig ut av blekkpatronene og opprettholde utskriftskvaliteten.

## Indikasjoner på displayet

Displayet viser nåværende maskinstatus når maskinen er inaktiv.



### 1 Trådløs status

En indikator med fire nivåer viser gjeldende styrke på trådløst signal hvis du bruker trådløs tilkobling.



### 2 Nåværende mottaksmodus

Viser gjeldende mottaksmodus.

- Fax (kun faks)
- F/T (faks/tel)
- TAD (ekstern telefonsvarer)
- Man (manuell)

### 3 Minnestatus

Viser tilgjengelig minne på maskinen.

### 4 Blekkindikator

Viser blekknivået.

Varselikonet  vises ved feil eller hvis vedlikeholdsmeldinger vises. Hvis du trenger mer informasjon, kan du se *Feil- og vedlikeholdsmeldinger* >> side 54.

## Grunnleggende funksjoner

Følgende trinn viser hvordan du endrer en innstilling i maskinen. I dette eksemplet endres Mottaksmodus-innstillingen fra Kun fax til Fax/Tel.

- 1 Trykk **Menu**.
- 2 Trykk **▲** eller **▼** for å velge Grunn oppsett.



Trykk **OK**.

- 3 Trykk **▲** eller **▼** for å velge Svarmodus.



Trykk **OK**.

- 4 Trykk **▲** eller **▼** for å velge Fax/Tel.

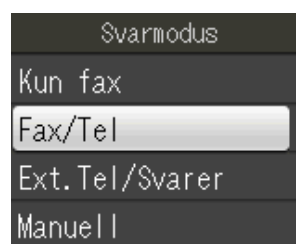

Trykk **OK**.

Du kan se nåværende innstilling på displayet:





- 5 Trykk **Stop/Exit**.



# Voluminnstillinger

## Ringevolum

Du kan velge forskjellig ringevolumnivå, fra Høy til Av.

Når maskinen er i hvilemodus, trykk  ◀ eller ▶  for å justere volumnivået. Displayet viser nåværende innstilling, og hvert tastetrykk endrer volumet til det neste nivået. Maskinen beholder den nye innstillingen til du endrer den.

Du kan også endre volumet med menyen ved å følge instruksjonene nedenfor:

### Stille inn ringevolumet fra menyen

- 1 Trykk **Menu**.
- 2 Trykk ▲ eller ▼ for å velge Hovedoppsett.  
Trykk **OK**.
- 3 Trykk ▲ eller ▼ for å velge Volum.  
Trykk **OK**.
- 4 Trykk ▲ eller ▼ for å velge Ringelyd.  
Trykk **OK**.
- 5 Trykk ▲ eller ▼ for å velge Lav, Med, Høy eller Av.  
Trykk **OK**.
- 6 Trykk **Stop/Exit**.

## Lydsignalvolum

Når pipetonen er aktivert, gir maskinen et signal hver gang du trykker en tast eller gjør en feil samt etter avsluttet fakssending og -mottak.

Du kan velge forskjellig lydsignalvolumnivå, fra Høy til Av.

- 1 Trykk **Menu**.
- 2 Trykk ▲ eller ▼ for å velge Hovedoppsett.  
Trykk **OK**.
- 3 Trykk ▲ eller ▼ for å velge Volum.  
Trykk **OK**.
- 4 Trykk ▲ eller ▼ for å velge Signal.  
Trykk **OK**.
- 5 Trykk ▲ eller ▼ for å velge Lav, Med, Høy eller Av.  
Trykk **OK**.
- 6 Trykk **Stop/Exit**.

## Høytalervolum

Du kan velge forskjellige høytalervolumnivåer, fra Høy til Av.

- 1 Trykk **Menu**.
- 2 Trykk ▲ eller ▼ for å velge Hovedoppsett.  
Trykk **OK**.
- 3 Trykk ▲ eller ▼ for å velge Volum.  
Trykk **OK**.
- 4 Trykk ▲ eller ▼ for å velge Høytaler.  
Trykk **OK**.
- 5 Trykk ▲ eller ▼ for å velge Lav, Med, Høy eller Av.  
Trykk **OK**.
- 6 Trykk **Stop/Exit**.

# Display (LCD)

## Angi bakgrunnsbelysningens styrke

---

Hvis du har problemer med å lese det som står i displayet, kan du prøve å endre lysstyrkeinnstillingen.

- 1 Trykk **Menu**.
- 2 Trykk ▲ eller ▼ for å velge Hovedoppsett.  
Trykk **OK**.
- 3 Trykk ▲ eller ▼ for å velge LCD-innst.  
Trykk **OK**.
- 4 Trykk ▲ eller ▼ for å velge Bakgrunnsbel.  
Trykk **OK**.
- 5 Trykk ▲ eller ▼ for å velge Lys, Med eller Mørk.  
Trykk **OK**.
- 6 Trykk **Stop/Exit**.

# 2

## Legge i papir

### Legge i papir og andre utskriftsmedier

Du må kun legge én papirstørrelse og én papirtype i papirmagasinet samtidig.

- 1 Trekk papirmagasinet helt ut av maskinen.

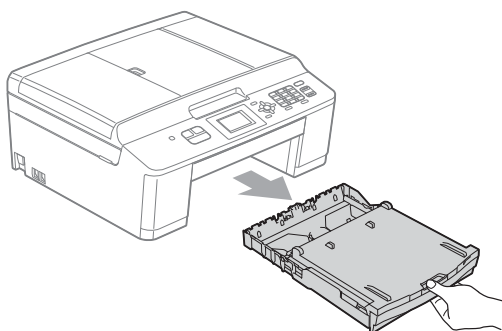

#### Merk

Hvis papirstøtteklaffen (1) er åpen, må du lukke denne, og deretter lukke papirstøtten (2).

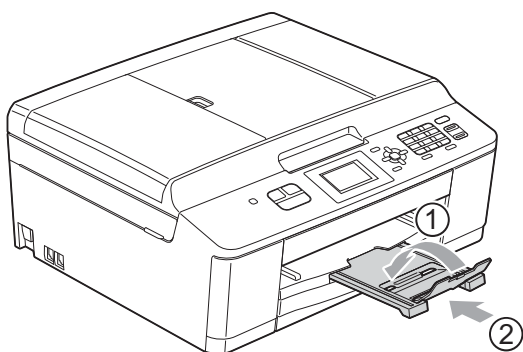

- 2 Løft dekselet på papirmagasinet (1).

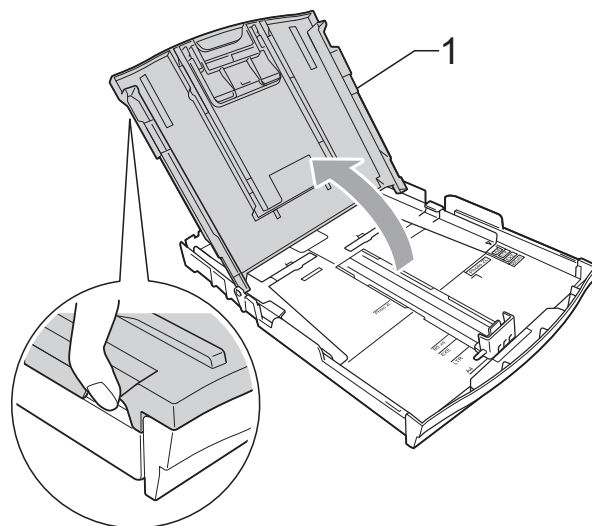

- 3 Bruk begge hendene til å trykke forsiktig ned og skyve papirsidedeførerne (1) og papirlengdeføreren (2) slik at de passer til papirstørrelsen. Kontroller at trekantene (3) på papirsidedeførerne (1) og papirlengdeføreren (2) er på linje med merkene for papirstørrelsen du bruker.

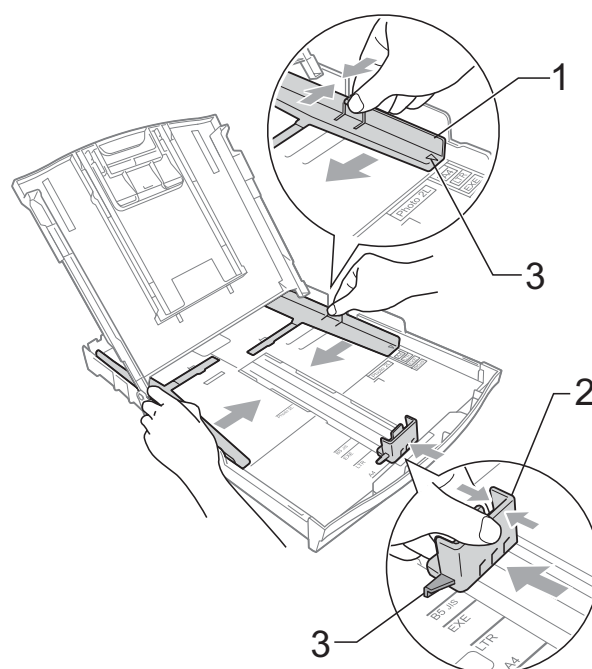

- 4 Luft papirbunken godt for å unngå papirstopp og feilinnmating.

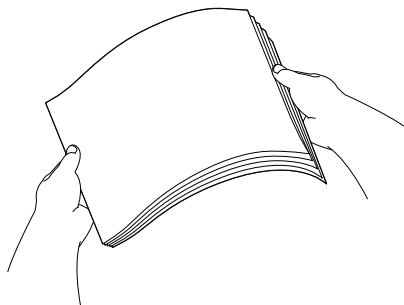

### Merk

Kontroller alltid at papiret ikke er brettet eller rynkete.

- 5 Legg papiret forsiktig i papirmagasinet med utskriftssiden ned og toppkanten først. Kontroller at papiret ligger flatt i papirmagasinet.

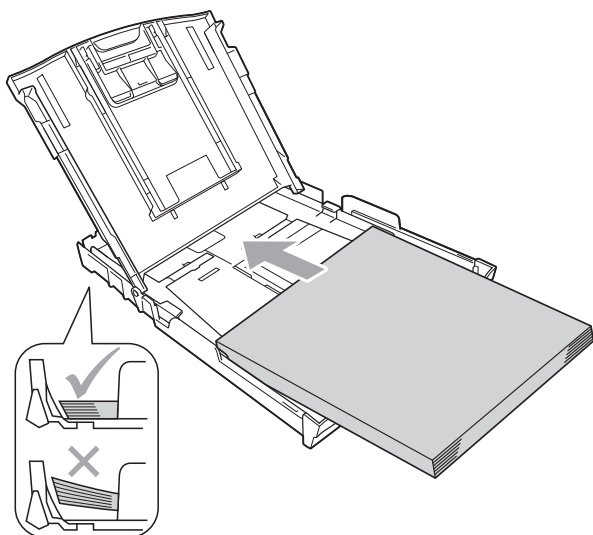

## ! VIKTIG

Ikke skyv papiret for langt inn, da det kan bli bøyd oppover og skape problemer i mateprosessen.



### Merk

Maskinen kan bli feilmatet hvis det kun er noen få papirark igjen i magasinet. Legg alltid minst ti papirark i magasinet.

- 6 Bruk begge hender til å forsiktig justere papirsidførerne (1) slik at de passer til papiret. Sørg for at papirsidførerne berører papirets sidekanter.

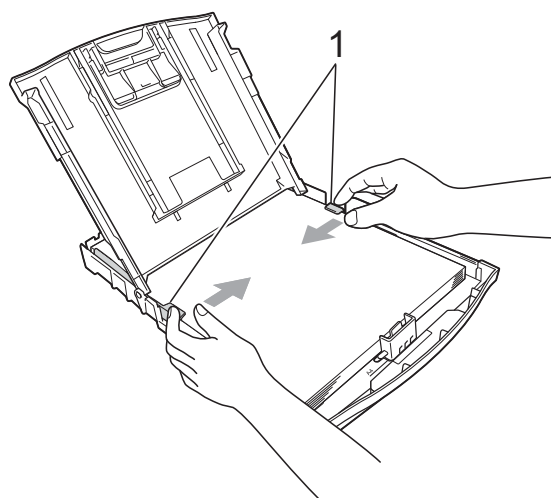

- 7 Lukk dekselet på papirmagasinet.

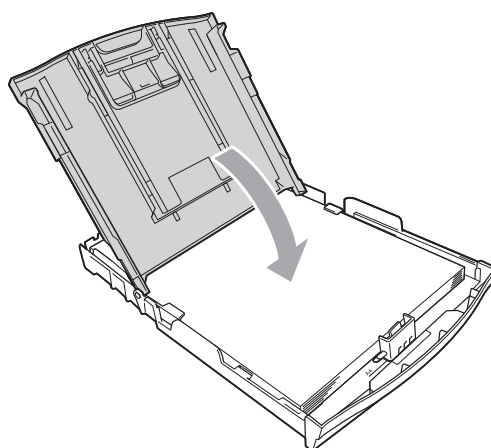

- 8 Skyv papirmagasinet *sakte* helt inn i maskinen.

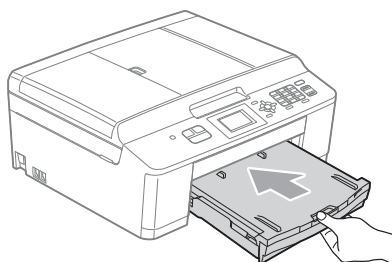

- 9 Mens du holder papirmagasinet på plass, må du trekke ut papirstøtten (1) slik at den låser seg på plass og deretter brette ut papirstøtteklaffen (2).

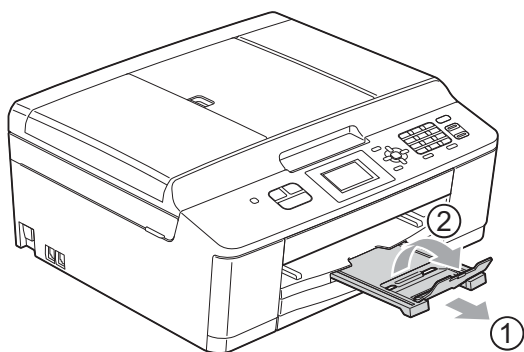

## Legge i konvolutter og postkort

### Om konvolutter

- Bruk konvolutter som veier mellom 80 og 95 g/m<sup>2</sup>.
- For enkelte konvolutter må det angis marginstillinger i programmet. Husk å ta en testutskrift før du skriver ut på mange konvolutter.

### ! VIKTIG

IKKE bruk noen av følgende konvolutttyper, da det vil gi innmatingsproblemer:

- Som har en posete utforming.
- Som har vinduer.
- Som er preget (har hevet skrift).
- Som har binders eller stifter.
- Som er forhåndstrykt på innsiden.

Lim	Doble klaffer

Enkelte ganger kan du oppleve papirmatningsproblemer pga. tykkelsen, størrelsen og formen på klaffen til konvoluttene du bruker.

## Legge i konvolutter og postkort

- 1 Før du legger i mediene, må du trykke sammen hjørnene og sidene på konvoluttene eller postkortene slik at de ligger så flatt som mulig.

### ! VIKTIG

Hvis konvoluttene eller postkortene mates inn "dobbel", må du legge i én konvolutt eller ett postkort om gangen i papirmagasinet.

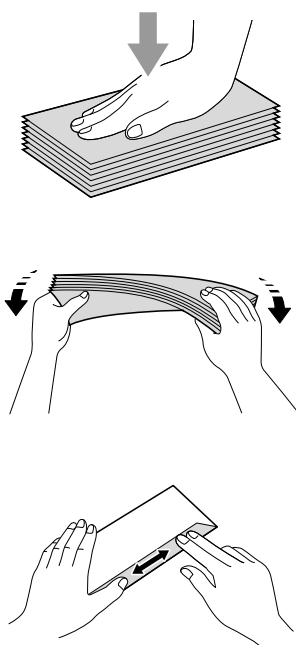

- 2 Legg inn konvoluttene eller postkortene i papirmagasinet med adressesiden ned og den øvre kanten (toppen av konvoluttene) inn først som vist på figuren. Bruk begge hendene og trykk ned og skyv papirlengdeførerne (1) og papirsideføreren (2) forsiktig slik at de passer til størrelsen på konvoluttene eller postkortene.

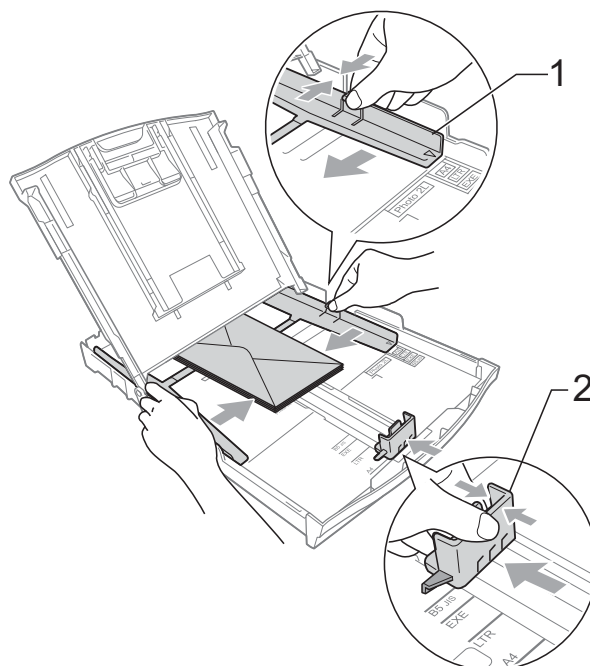

**Prøv følgende ved problemer med utskrift på konvolutter med snippen på kortsiden:**

- 1 Åpne konvoluttklaffen.
- 2 Legg konvolutten i papirmagasinet med adressen ned og snippen som vist på figuren.

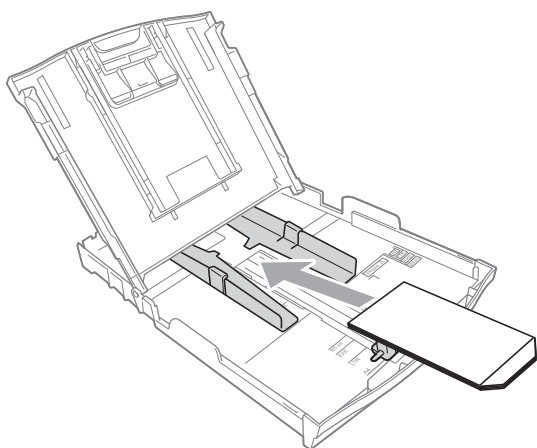

- 3 Velg **Rotert utskrift** i skriverdriverens dialogboks, og juster deretter størrelse og marg i programmet du bruker.
  - Programvarehåndbok: *Utskrift* (Windows®)
  - Programvarehåndbok: *Skrive ut og fakse* (Macintosh)

## Utskriftsområde

Utskriftsområdet avhenger av innstillingene i programmet du bruker. Illustrasjonene nedenfor viser hvilke områder på enkeltark og konvolutter det ikke kan skrives på. Maskinen kan skrive ut på de skyggelagte områdene på enkeltark når funksjonen Utskrift uten kanter er tilgjengelig og aktivert.

➤➤Programvarehåndbok: *Utskrift* (Windows®)

➤➤Programvarehåndbok: *Skrive ut og fakse* (Macintosh)

### Enkeltark

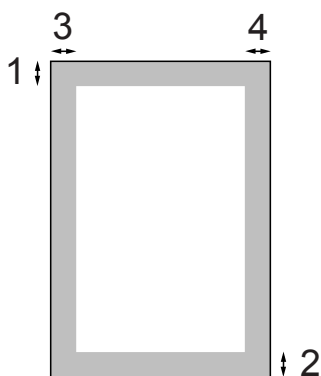

### Konvolutter

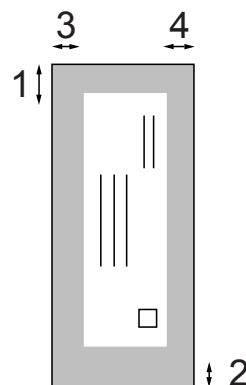

	Øverst (1)	Nederst (2)	Venstre (3)	Høyre (4)
Enkeltark	3 mm	3 mm	3 mm	3 mm
Konvolutter	22 mm	22 mm	3 mm	3 mm



### Merk

Uten kanter-funksjonen er ikke tilgjengelig for konvolutter.



## Papirinnstillinger

### Papirtype

Still inn maskinen for den papirtypen du bruker for å oppnå best mulig utskriftskvalitet.

- 1 Trykk **Menu**.
- 2 Trykk ▲ eller ▼ for å velge Hovedoppsett.  
Trykk **OK**.
- 3 Trykk ▲ eller ▼ for å velge Papirtype.  
Trykk **OK**.
- 4 Trykk ▲ eller ▼ for å velge Vanlig papir, Blk. skr. papir, Brother BP71, Brother BP61, Annet glanset eller Transp.  
Trykk **OK**.
- 5 Trykk **Stop/Exit**.



#### Merk

Maskinen løser ut utskrevne ark med forsiden opp til papirmagasinet foran på maskinen. Når du bruker transparenter eller glanset papir, må du umiddelbart fjerne hvert enkelt ark for å unngå flekker eller papirstopp.

### Papirstørrelse

Du kan bruke fire papirstørrelser for kopiutskrift: A4, A5, Letter og 10 × 15 cm, og to størrelser for faksutskrift: A4 og Letter. Når du legger papir av en ny størrelse i maskinen, må du samtidig endre papirstørrelseinnstillingen, slik at maskinen kan tilpasse innkommende fakser til arket.

- 1 Trykk **Menu**.
- 2 Trykk ▲ eller ▼ for å velge Hovedoppsett.  
Trykk **OK**.
- 3 Trykk ▲ eller ▼ for å velge Papirstørrelse.  
Trykk **OK**.
- 4 Trykk ▲ eller ▼ for å velge A4, A5, 10x15cm eller Letter.  
Trykk **OK**.
- 5 Trykk **Stop/Exit**.

## Papir og utskriftsmedier som kan brukes

Utskriftskvaliteten kan påvirkes av typen papir du bruker i maskinen.

Sørg alltid for at innstillingen for papirtype er den samme som papirtypen i magasinet for å få best mulig utskriftskvalitet for innstillingene du har valgt.

Du kan bruke vanlig papir, blekkskriverpapir (bestrøket papir), glanset papir, transparente eller konvolutter.

Vi anbefaler at du tester ulike typer papir før du kjøper inn store kvanta.

Bruk av Brother-papir gir de beste resultatene.

- Når du skriver ut på blekkskriverpapir (bestrøket papir), transparente og glanset papir, må du velge riktig utskriftsmedium i kategorien “**Grunnleggende**” i skriverdriveren eller under Innstilling for papirtype på menyen. (Se *Papirtype* >> side 17.)
- Når du skriver ut på Brother-fotopapir, skal du legge i ett ekstra ark av det samme fotopapiret i papirmagasinet. Det følger med et ekstra ark i pakken til dette formålet.
- Legg inn et ekstra ark i papirmagasinet når du skriver ut transparente.
- Når du bruker transparente eller fotopapir, må du umiddelbart fjerne hvert enkelt ark for å unngå flekker eller papirstopp.
- Unngå å ta på trykksverten på utskriften rett etter at den er skrevet ut. Overflaten er kanskje ikke tørket, og den kan smitte av på fingrene dine.

## Anbefalte utskriftsmedier

For å få best utskriftskvalitet anbefaler vi at du benytter Brother-papir. (Se tabellen nedenfor.)

Hvis Brother-papir ikke er tilgjengelig i ditt land, anbefaler vi at du tester forskjellige papirtyper før du går til anskaffelse av store kvanta.

Vi anbefaler at du benytter “3M Transparency Film” når du skriver ut på transparente.

### Brother-papir

Papirtype	Artikkel
A4 Normal	BP60PA
A4 Glanset foto	BP71GA4
A4 Inkjet (Matt)	BP60MA
10 × 15 cm Glanset foto	BP71GP

## Håndtere og bruke vanlige utskriftsmedier

- Oppbevar papir i originalemballasjen, og hold den forseglet. La papiret ligge flatt og beskyttet mot fuktighet, direkte sollys og varme.
- Unngå å berøre den blanke (bestrøkte) siden av fotopapiret. Legg i fotopapir med den blanke siden vendt ned.
- Ikke berør noen av sidene på transparenter, da disse lett trekker til seg vann og svette, noe som kan forringe utskriftskvaliteten. Transparenter som er laget for laserskrivere/kopimaskiner, kan sette flekker på det neste dokumentet. Bruk bare transparenter som er anbefalt for blekkskrivere.

### ! VIKTIG

Følgende papirtyper må IKKE brukes:

- Skadet, brettet eller krøllete papir eller papir med ujevn fasong

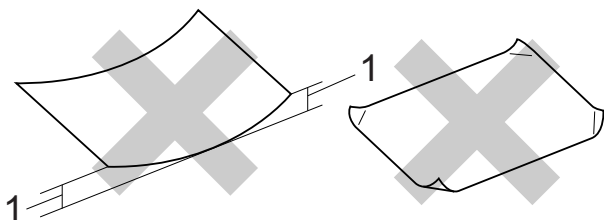

**1 En brett på 2 mm eller større kan forårsake papirstans.**

- Papir som er svært blankt eller sterkt teksturert
- Papir som ikke kan stables jevnt
- Papir med korte fibrer

## Papirmagasinetts kapasitet

Opptil 50 ark med 80 g/m<sup>2</sup> A4-papir.

- Transparenter og fotopapir må tas ut av papirmagasinet ett ark om gangen for å unngå flekker.

## Velge riktig utskriftsmedium

### Papirtype og størrelse for hver funksjon

Papirtype	Papirstørrelse		Bruk		
			Faks	Kopiering	Skriver
Enkeltark	A4	210 × 297 mm (8,3 × 11,7 tommer)	Ja	Ja	Ja
	Letter	215,9 × 279,4 mm (8 1/2 × 11 tommer)	Ja	Ja	Ja
	Executive	184 × 267 mm (7 1/4 × 10 1/2 tommer)	–	–	Ja
	JIS B5	182 × 257 mm (7,2 × 10,1 tommer)	–	–	Bruker- definert
	A5	148 × 210 mm (5,8 × 8,3 tommer)	–	Ja	Ja
	A6	105 × 148 mm (4,1 × 5,8 tommer)	–	–	Ja
Kort		10 × 15 cm (4 × 6 tommer)	–	Ja	Ja
		13 × 18 cm (5 × 7 tommer)	–	–	Ja
		127 × 203 mm (5 × 8 tommer)	–	–	Ja
	Postkort 1	100 × 148 mm (3,9 × 5,8 tommer)	–	–	Bruker- definert
	Postkort 2 (doble)	148 × 200 mm (5,8 × 7,9 tommer)	–	–	Bruker- definert
Konvolutter	C5-konvolutt	162 × 229 mm (6,4 × 9 tommer)	–	–	Ja
	DL-konvolutt	110 × 220 mm (4,3 × 8,7 tommer)	–	–	Ja
	COM-10	105 × 241 mm (4 1/8 × 9 1/2 tommer)	–	–	Ja
	Monarch	98 × 191 mm (3 7/8 × 7 1/2 tommer)	–	–	Ja
	Y4-konvolutt	105 × 235 mm (4,1 × 9,3 tommer)	–	–	Bruker- definert
Transparenter	A4	210 × 297 mm (8,3 × 11,7 tommer)	–	Ja	Ja
	Letter	215,9 × 279,4 mm (8 1/2 × 11 tommer)	–	Ja	Ja
	A5	148 × 210 mm (5,8 × 8,3 tommer)	–	Ja	Ja

## Papirvekt, papirtykkelse og kapasitet

Papirtype		Vekt	Tykkelse	Antall ark
Enkeltark	Vanlig papir	64 til 120 g/m <sup>2</sup>	0,08 til 0,15 mm	100 <sup>1</sup>
	Blk.skr.papir	64 til 200 g/m <sup>2</sup>	0,08 til 0,25 mm	20
	Glanset papir	Opptil 220 g/m <sup>2</sup>	Opptil 0,25 mm	20 <sup>2</sup>
Kort	Fotokort	Opptil 220 g/m <sup>2</sup>	Opptil 0,25 mm	20 <sup>2</sup>
	Indekskort	Opptil 120 g/m <sup>2</sup>	Opptil 0,15 mm	30
	Postkort	Opptil 200 g/m <sup>2</sup>	Opptil 0,25 mm	30
Konvolutter		75 til 95 g/m <sup>2</sup>	Opptil 0,52 mm	10
Transparenter		–	–	10

<sup>1</sup> Opptil 100 ark 80 g/m<sup>2</sup>-papir.

<sup>2</sup> Papiret BP71 (260 g/m<sup>2</sup>) er spesiallaget for Brother blekkskrivermaskiner.

# 3

## Legge i dokumenter

### Slik legger du i dokumenter

Du kan sende en faks, kopiere og skanne fra den automatiske dokumentmateren (ADF) eller fra skannerglassplaten.

### Bruke den automatiske dokumentmateren

Den automatiske dokumentmateren har plass til opptil 15 sider <sup>1</sup>, og den mater ett ark om gangen. Bruk papir på 90 g/m<sup>2</sup>, og luft alltid sidekantene før du legger dem i den automatisk dokumentmateren.

- <sup>1</sup> Den automatiske dokumentmateren rommer opptil 20 sider hvis du sprer dem og overholder følgende forhold:  
Temperatur: 20–26 °C  
Fuktighet: 40–50 % uten kondensering  
Papir: XEROX4200 75 g/m<sup>2</sup>

### Dokumentstørrelser og -vekt

Lengde:	148 til 355,6 mm
Bredde:	148 til 215,9 mm
Vekt:	64 til 90 g/m <sup>2</sup>

### Slik legger du i dokumenter

#### ! VIKTIG

- IKKE dra i dokumentet mens det mates.
- IKKE bruk papir som er krøllet, skrukket, brettet eller istykkerrevet, som har stifter eller binders, eller som har vært limt eller tapet.
- IKKE bruk papp, avispapir eller tekstiler.

Sørg for at dokumenter skrevet med blekk eller rettet med korrekturlakk er helt tørre.

- 1 Brett ut støtten for den automatiske dokumentmateren (1) og klaffen på forlengelsen på dokumentutgangsstøtten (2).

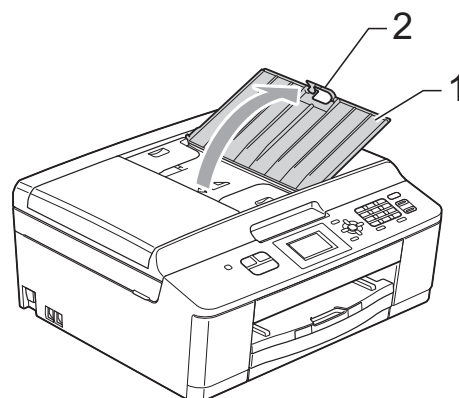

- 2 Luft arkene godt.
- 3 Juster papirførerne (1) slik at de er tilpasset bredden på dokumentene. Rett av dokumentarkene til en rett bunke og legg dem **med forsiden ned og med toppkanten først** inn i den automatiske dokumentmateren, under papirførerne, så du kjenner at de berører materrullene. Skjermen vil vise ADF klar.

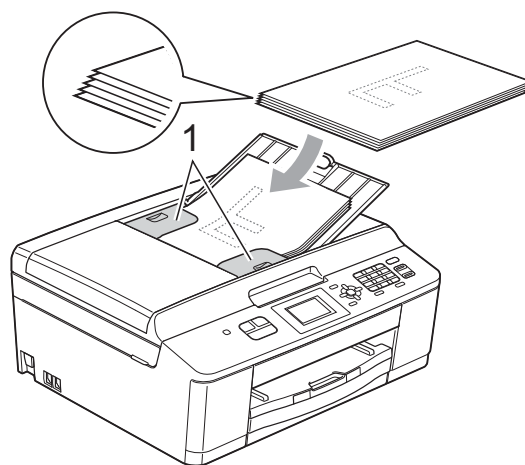

**! VIKTIG**

IKKE la tykke dokumenter bli liggende på skannerglassplaten. Hvis du gjør det, kan dokumentmateren låse seg.

- 4 Etter bruk av automatisk dokumentmater, lukk støtteklaffen for automatisk dokumentmater og trykk på den øvre venstre delen av støtten for å lukke den helt.

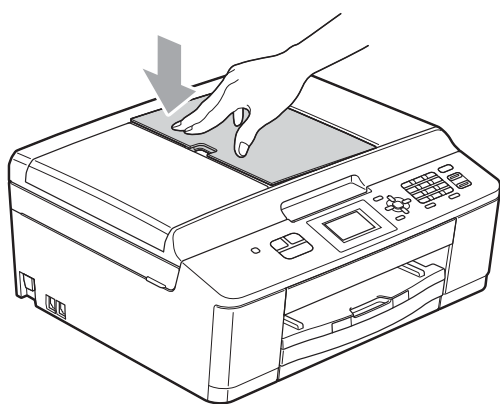
**Bruke skannerglassplaten**

Du kan bruke skannerglassplaten til å fakse, kopiere eller skanne sider i en bok eller én side om gangen.

**Støttede dokumentstørrelser**

Lengde:	Opptil 297 mm
Bredde:	Opptil 215,9 mm
Vekt:	Opptil 2 kg

**Slik legger du i dokumenter****Merk**

Dokumentmateren må være tom når du skal bruke skannerglassplaten.

- 1 Åpne dokumentdekselet.
- 2 Bruk dokumentindikasjonene til venstre og øverst som hjelp til å plassere dokumentet **med forsiden ned** øverst til venstre på skannerglassplaten.

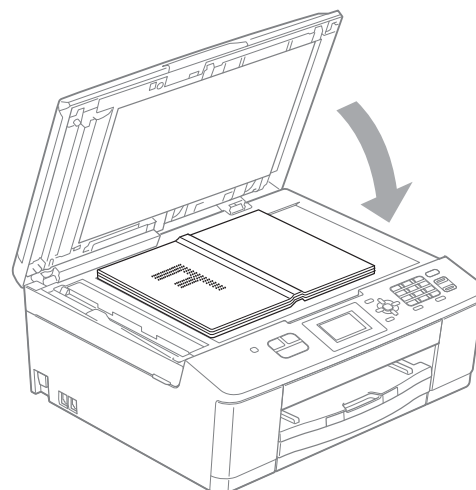
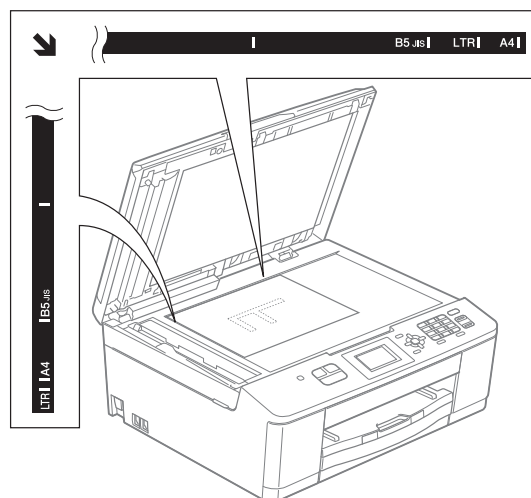

- 3 Lukk dokumentdekselet.

**! VIKTIG**

Hvis du skanner en bok eller et tykt dokument, må du IKKE slå dekkelet hardt igjen eller trykke det ned.

## Område som ikke kan skannes

Skanneområdet avhenger av innstillingene i programmet du bruker. Tallene nedenfor angir områder som ikke kan skannes.

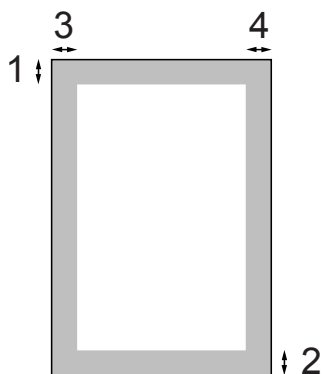

Bruk	Dokumentstørrelse	Øverst (1) Nederst (2)	Venstre (3) Høyre (4)
Faks	A4	3 mm	3 mm <sup>1</sup>
	Letter		4 mm
	Legal		
Kopiering	Alle papirstørrelser		3 mm
Skanning			

<sup>1</sup> Området som ikke kan skannes, er 1 mm når du bruker den automatiske dokumentmaterialet.



## Slik sender du en faks

Følgende trinn viser hvordan du sender en faks.

- 1 Når du vil sende en faks eller endre innstillingene for sending og mottak av fakser, trykker du  (FAX).



- Følgende vises på displayet:

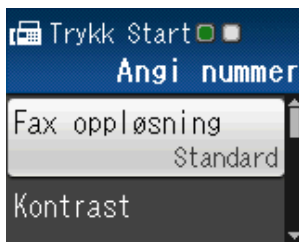

- 2 Last inn dokumentet på én av følgende måter:
  - Legg dokumentet i dokumentmateren med *forsiden ned*. (Se *Bruke den automatiske dokumentmateren* >> side 22.)
  - Legg dokumentet med *forsiden ned* på skannerglassplaten. (Se *Bruke skannerglassplaten* >> side 23.)



### Merk

- Bruk den automatiske dokumentmateren til å sende fargefakser med flere sider.
- Hvis du sender en svart-hvitt-faks fra den automatiske dokumentmateren når minnet er fullt, vil den bli sendt i sanntid.
- Du kan bruke skannerglassplaten til å fakse én side om gangen fra en bok. Dokumentene kan ha en størrelse på opptil Letter eller A4.
- Siden du kun kan skanne én side om gangen, er det lettere å bruke den automatiske dokumentmateren hvis du skal sende et dokument på flere sider.

- 3 Du kan endre følgende innstillinger for fakssending. Trykk ▲ eller ▼ for å bla gjennom faksinnstillingene. Når den ønskede innstillingen vises, trykk **OK** og velg ønsket alternativ.

(Grunnleggende brukermanual)

For mer informasjon om å endre følgende innstillinger for fakssending, se sider 26 til 27.

- Glasskanningsstørrelse
- Fargefaksoverføring

(Avansert brukermanual)

For mer avanserte fakssendingsfunksjoner og -innstillinger >>> Avansert brukermanual: *Sende en faks*

- Velge flere innstillinger
- Kontrast
- Faksoppløsning
- Angi nye standardinnstillinger
- Tilbakestilling til fabrikkinnstilling
- Dobbel tilgang
- Fakse ved slutten av samtale
- Gruppesending
- Sending i sanntid
- Oversjøisk modus
- Avbryte jobber som venter

- 4 Slå faksnummeret.
- Bruke talltastaturet**
- Bruke kortnummer**
- Hurtigvalg
- Bruke anropshistorikk**
- Utg. samtale
  - Anrops-ID hist.
- 5 Trykk **Mono Start** eller **Colour Start**.

### Fakse fra den automatiske dokumentmateren

- Maskinen starter skanning av dokumentene som skal sendes.

### Fakse fra skannerglassplaten

- Hvis du trykket **Mono Start**, begynner maskinen å skanne den første siden. Gå til trinn 6.
- Hvis du trykket **Colour Start**, spør displayet om du vil sende en fargefaks. Trykk **1** for å velge *Ja (Send)* for å bekrefte. Maskinen begynner å skanne og sende dokumentet.

- 6 Når displayet viser *Neste Side?*, må du gjøre ett av følgende:
- For å sende en enkel side, trykk **2** for å velge *Nei (send)* (eller trykk **Mono Start** igjen).
- Maskinen begynner å sende dokumentet.
- Hvis du skal sende flere sider, trykk **1** for å velge *Ja*, og gå til trinn 7.
- 7 Legg neste side på skannerglassplaten. Trykk **OK**. Maskinen begynner å skanne siden. (Repetér trinn 6 og 7 for hver av de neste sidene.)
- 8 Etter at alle sidene er skannet, trykk **2** eller **Mono Start** for å starte.

## Stoppe en faks

Hvis du vil stanse faksingen, trykker du **Stop/Exit**.

## Stille inn størrelsen til skannerglassplaten for sending av faks

Når dokumenter har formatet Letter, må du sette skannermålet til Letter. Hvis du ikke gjør det, vil sidedelen av faksene mangle.

- 1 Trykk  (FAX).
- 2 Trykk ▲ eller ▼ for å velge *Avans. innst.*  
Trykk **OK**.
- 3 Trykk ▲ eller ▼ for å velge *Glasspl. skannest.*  
Trykk **OK**.
- 4 Trykk ▲ eller ▼ for å velge *A4* eller *Letter*.  
Trykk **OK**.



### Merk

- Du kan lagre innstillingen du bruker oftest ved å angi den som standard. (►►Avansert brukermanual: *Sette endringene dine som en ny standard*)
- Denne innstillingen gjelder kun sending av dokumenter fra skannerglassplaten.

## Fargefaksoverføring

Maskinen kan sende en fargefaks til maskiner som støtter denne funksjonen.

Fargefakser kan ikke lagres i minnet. Når du sender en fargefaks, vil maskinen sende den i sanntid (selv om *Sendetid* er satt til *Av*).

## Avbryte en faks som er i gang

Hvis du vil avbryte en faks mens maskinen skanner, slår numre eller sender, trykker du på **Stop/Exit**.

## Sendingsverifiseringsrapport

Du kan bruke sendingsverifiseringsrapporten som bevis på at du har sendt en faks. Rapporten viser avsenderens navn eller faksnummer, klokkeslett og dato for sendingen, sendingens varighet, antall sendte sider og om sendingen var vellykket eller ikke.

Det er mange innstillinger for sendingsverifiseringsrapporten.

- **På:** Skriver ut en rapport etter hver faks du sender.
- **På+Bilde:** Skriver ut en rapport etter hver faks du sender. En del av faksens førsteside vises i rapporten.
- **Av:** Skriver ut en rapport hvis faksen ikke sendes på grunn av en overføringsfeil. **Av** er standardinnstilling.
- **Av+Bilde:** Skriver ut en rapport hvis faksen ikke sendes på grunn av en overføringsfeil. En del av faksens førsteside vises i rapporten.

- 1 Trykk **Menu**.
- 2 Trykk ▲ eller ▼ for å velge **Fax**.  
Trykk **OK**.
- 3 Trykk ▲ eller ▼ for å velge **Rapport innst**.  
Trykk **OK**.
- 4 Trykk ▲ eller ▼ for å velge **Sende rapport**.  
Trykk **OK**.
- 5 Trykk ▲ eller ▼ for å velge **På**, **På+Bilde**, **Av** eller **Av+Bilde**.  
Trykk **OK**.
- 6 Trykk **Stop/Exit**.



### Merk

- Hvis du velger **På+Bilde** eller **Av+Bilde**, vil bildet kun vises i sendingsverifiseringsrapporten dersom sending i sanntid er slått av. (►►Avansert brukermanual: *Overføring i sanntid*)
- Hvis sendingen ikke er vellykket, vises "OK" ved siden av "RES." i sendingsverifiseringsrapporten. Hvis sendingen ikke er vellykket, vises "FEIL" ved siden av "RES.".

# 5

## Motta en faks

### Mottaksmoduser

Du må velge en mottaksmodus som passer til de eksterne enhetene og telefontjenestene du har på linjen.

### Velge mottaksmodus

Som standard vil maskinen automatisk motta alle fakser som sendes til den. Bruk diagrammet nedenfor til hjelp for å velge korrekt modus.

For mer informasjon om mottaksmoduser, se *Bruke mottaksmoduser* ►► side 29.

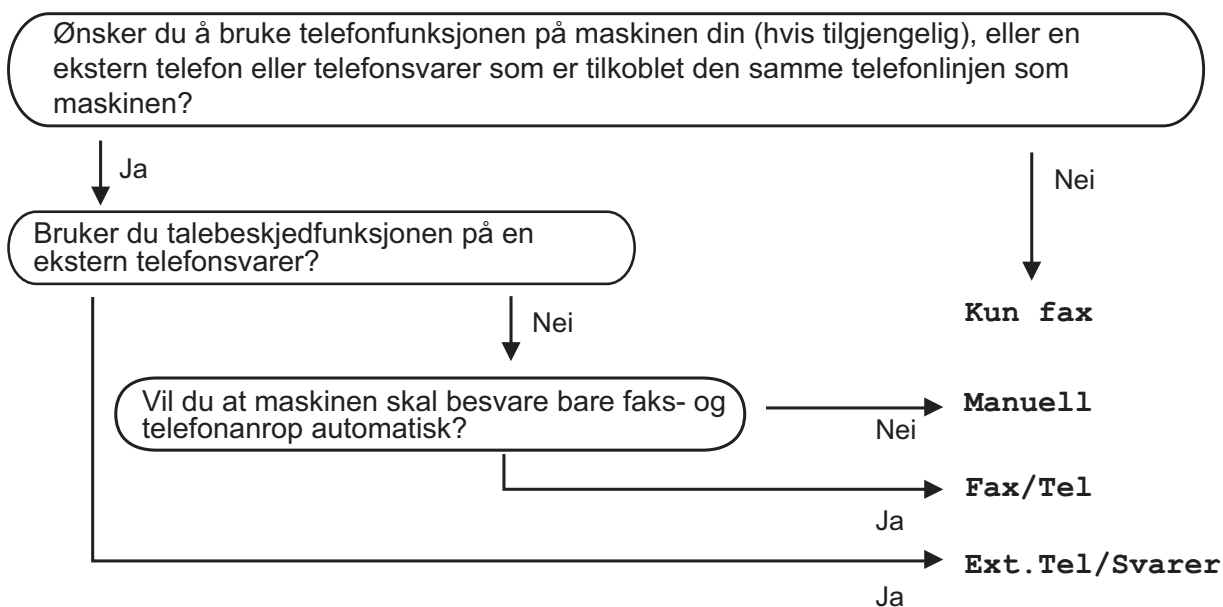

Følg instruksjonene nedenfor for å angi en mottaksmodus:

- 1 Trykk **Menu**.
- 2 Trykk ▲ eller ▼ for å velge **Grunn oppsett**. Trykk **OK**.
- 3 Trykk ▲ eller ▼ for å velge **Svarmodus**. Trykk **OK**.
- 4 Trykk ▲ eller ▼ for å velge **Kun fax**, **Fax/Tel**, **Ext. Tel/Svarer** eller **Manuell**. Trykk **OK**.
- 5 Trykk **Stop/Exit**. Displayet viser valgt mottaksmodus.

## Bruke mottaksmoduser

Enkelte mottaksmoduser svarer automatisk (Kun fax og Fax/Tel). Det kan hende du ønsker å endre ringeforsinkelsen før du bruker disse modusene. (Se *Ringeforsinkelse* >> side 30.)

### Kun telefaks

Kun faks-modus vil automatisk svare hvert anrop som et faksanrop.

### Faks/Tel

Med Fax/Tel-modus kan du styre alle innkommende anrop automatisk ved at de gjenkjennes som faks- eller taleanrop og håndtere dem på én av følgende måter:

- Fakser blir mottatt automatisk.
- Taleanrop starter F/T-ringing i maskinen for å varsle deg om at du må ta opp røret. F/T-ringelyden er en rask, dobbel ringetone i maskinen.

(Se også *F/T-ringetid (kun Fax/Tel-modus)* >> side 30 og *Ringeforsinkelse* >> side 30.)

### Manuell

Manuell modus slår av alle automatiske svarefunksjoner.

Du kan motta en faks i manuell modus ved å ta av røret på en ekstern telefon. Når du hører fakstoner (korte, gjentatte lydsignaler), trykker du på **Mono Start** eller **Colour Start** og velger **2** for å velge *Motta*. Du kan også bruke funksjonen *Fakseteksjon* til å motta fakser. Dette gjøres ved å løfte av røret på samme linje som maskinen er tilkoblet.

(Se også *Fakseteksjon* >> side 31.)

## Ekstern telefonsvarer

Ekstern telefonsvarer-modus gjør det mulig for en ekstern telefonsvarer å styre dine innkommende anrop. Innkommende anrop håndteres på en av følgende måter:

- Fakser blir mottatt automatisk.
- Taleanropere kan spille inne en melding på den eksterne telefonsvareren (TAD).

(For mer informasjon, se *Koble til en ekstern telefonsvarer (TAD)* >> side 34.)

## Innstillinger for mottaksmodus

### Ringeforsinkelse

Ringeforsinkelsen angir hvor mange ganger maskinen skal ringe før den svarer i Kun fax- eller Fax/Tel-modus. Hvis du har et biapparat eller en ekstern telefon på samme linje som maskinen, velger du maksimalt antall ringesignaler.

(Se *Betjening fra biapparater og eksterne telefoner* >> side 36 og *Faksdeteksjon* >> side 31.)

- 1 Trykk **Menu**.
- 2 Trykk ▲ eller ▼ for å velge Fax. Trykk **OK**.
- 3 Trykk ▲ eller ▼ for å velge Mottak oppsett. Trykk **OK**.
- 4 Trykk ▲ eller ▼ for å velge Utsatt svar. Trykk **OK**.
- 5 Trykk ▲ eller ▼ for å velge hvor mange ganger maskinen skal ringe før den svarer. Trykk **OK**.  
Hvis du velger 0, svarer maskinen umiddelbart, og det vil ikke være noen ringing på telefonlinjen.
- 6 Trykk **Stop/Exit**.

### F/T-ringetid (kun Fax/Tel-modus)

Når noen ringer maskinen, vil du og anroperen høre normal telefonringelyd. Antall ringesignaler angis med innstillingen for ringeforsinkelse.

Hvis anropet er en faks, mottar den faksen. Hvis du imidlertid mottar et taleanrop, høres F/T-ringelyden (et raskt, dobbelt ringesignal) i det tidsrommet du har angitt i innstillingen for F/T-ringetid. Dersom du hører F/T-ringelyden betyr det at det er en person som ringer.

Siden F/T-ringingen utføres av maskinen, vil biapparater og eksterne telefoner *ikke* ringe. Du kan imidlertid ta imot samtalen på hvilken som helst telefon ved hjelp av en fjernkode. (For mer informasjon, se *Bruke fjernkoder* >> side 36.)

- 1 Trykk **Menu**.
- 2 Trykk ▲ eller ▼ for å velge Fax. Trykk **OK**.
- 3 Trykk ▲ eller ▼ for å velge Mottak oppsett. Trykk **OK**.
- 4 Trykk ▲ eller ▼ for å velge F/T ringe tid. Trykk **OK**.
- 5 Trykk ▲ eller ▼ for å velge hvor lenge maskinen skal ringe for å varsle at du har et taleanrop (20, 30, 40 eller 70 sekunder). Trykk **OK**.
- 6 Trykk **Stop/Exit**.



#### Merk

Selv om oppringeren legger på under raskt, dobbelt ringesignal, vil maskinen fortsette å ringe i angitt tid.

## Faksdeteksjon

---

### Hvis faksdeteksjon er På:

Maskinen vil motta faksene automatisk, selv om du besvarer anropet. Når displayet viser **Mottar** eller når du hører "sprakelyder" i røret, må du legge på. Maskinen vil ta hånd om resten.

### Hvis faksdeteksjon er Av:

Hvis du er ved maskinen og svarer på et faksanrop ved å løfte av røret, trykk **Mono Start** eller **Colour Start**. Trykk deretter **2** for å motta faksen.

Hvis du svarte på en ekstern telefon, må du trykke på \* **5 1**. (Se *Betjening fra biapparater og eksterne telefoner* >> side 36.)



### Merk

---

- Hvis denne funksjonen er satt til På, men maskinen likevel ikke kobler til et faksanrop når du løfter av telefonrøret på et biapparat eller en ekstern telefon, må du angi aktiveringskoden for fjerntilgang \* **5 1**.
- Hvis du sender fakser fra en datamaskin på samme telefonlinje og maskinen fanger dem opp, angir du Faksdeteksjon til Av.

- 1 Trykk **Menu**.
- 2 Trykk ▲ eller ▼ for å velge **Fax**.  
Trykk **OK**.
- 3 Trykk ▲ eller ▼ for å velge **Mottak oppsett**.  
Trykk **OK**.
- 4 Trykk ▲ eller ▼ for å velge **Fax deteksjon**.  
Trykk **OK**.
- 5 Trykk ▲ eller ▼ for å velge **På** (eller **Av**).  
Trykk **OK**.
- 6 Trykk **Stop/Exit**.

## Talefunksjoner

### Fax/Tel-modus

Når maskinen er i Fax/Tel-modus, bruker den F/T-ringetid (rask, dobbel ringetone) for å varsle deg om at du må besvare et taleanrop.

Hvis du befinner deg ved en ekstern telefon, løfter du av røret på den eksterne telefonen og trykker **Tel/R** for å svare.

Hvis du svarer på et biapparat, må du løfte opp røret under F/T-ringetid og trykke på **# 5 1** mellom de raske, doble ringetonene. Hvis det ikke er noen på linjen, eller hvis noen vil sende deg en faks, sender du anropet tilbake til maskinen ved å taste \* **5 1**.

### Anroper-ID

Anroper-ID-funksjonen gjør at du kan bruke tjenesten anroper-ID som mange telefonselskaper tilbyr. Ta kontakt med ditt telefonselskap for å få ytterligere informasjon. Denne tjenesten viser telefonnummeret, eller navnet hvis det er tilgjengelig, for den som ringer deg.

Etter et par ringesignaler viser displayet telefonnummeret på den som ringer (og navnet hvis det er tilgjengelig). Når du har besvart et anrop, vil anroper-ID-en forsvinne fra displayet, men anropsinformasjonen vil bli lagret i anropshistorikken.

Du kan vise listen eller velge et av disse numrene å sende faks til, legge til i hurtigvalg eller slette fra historikken. (Se *Anroper-ID-historikk* >> side 40.)

- Meldingen **ID ukjent** betyr at anropet fant sted utenfor dekningsområdet for anroper-ID-tjenesten.
- Meldingen **Skjult nummer** betyr at anroperen har blokkert informasjonsoverføringen.

Du kan skrive ut listen med anroper-ID-informasjon som maskinen har mottatt. (>> Avansert brukermanual: *Slik skriver du ut en rapport*)



#### Merk

Anroper-ID-tjenesten vil variere etter hvilken operatør du benytter. Ta kontakt med ditt telefonselskap for å finne ut hva slags type tjeneste som er tilgjengelig for deg.

### Slå på funksjonen Anroper-ID

Hvis du har anroper-ID på linjen, skal denne funksjonen konfigureres til **På** for å vise telefonnummeret til anroperen på displayet når telefonen ringer.

- 1 Trykk **Menu**.
- 2 Trykk **▲** eller **▼** for å velge **Fax**. Trykk **OK**.
- 3 Trykk **▲** eller **▼** for å velge **Diverse**. Trykk **OK**.
- 4 Trykk **▲** eller **▼** for å velge **Oppringer ID**. Trykk **OK**.
- 5 Trykk **▲** eller **▼** for å velge **På** (eller **Av**). Trykk **OK**.
- 6 Trykk **Stop/Exit**.



## Telefontjenester

Maskinen støtter anroper-ID-tjenesten som noen telefonselskaper tilbyr.

Funksjoner som talepost, Samtale venter, Samtale venter / Anroper-ID, telefonsvarertjenester, alarmsystem eller en annen spesialtjeneste på én telefonlinje kan skape problemer med betjening av maskinen.

### Stille inn telefonlinjetype

Hvis du kobler maskinen til en telefonlinje som bruker hussentral eller ISDN til å sende og motta fakser, må du endre telefonlinjetyper ved å følge fremgangsmåten nedenfor.

- 1 Trykk **Menu**.
- 2 Trykk ▲ eller ▼ for å velge *Grunn oppsett*.  
Trykk **OK**.
- 3 Trykk ▲ eller ▼ for å velge *Linje Valg*.  
Trykk **OK**.
- 4 Trykk ▲ eller ▼ for å velge *Normal*, *PBX* eller *ISDN*.  
Trykk **OK**.
- 5 Trykk **Stop/Exit**.

## HUSSENTRAL (PBX) og OVERFØRING

I utgangspunktet er maskinen konfigurert for *Normal*, som gjør det mulig å koble maskinen til en vanlig offentlig telefonlinje (PSTN – Public Switched Telephone Network). Mange kontorer bruker imidlertid et sentralt telefonsystem eller en hussentral (PBX). Maskinen kan kobles til de fleste typer hussentraler (PBX-er). Maskinens tilbakeringsfunksjon støtter bare TBR ("Timed Break Recall" eller "Tidsbestemt gjenoppringning"). TBR vil fungere med de fleste hussentraler, slik at du får tilgang til bylinje eller kan overføre samtaler til et annet biapparat. Funksjonen fungerer når **Tel/R**-tasten på kontrollpanelet trykkes inn.



### Merk

Du kan programmere et **Tel/R**-tastetrykk som en del av et nummer lagret på en hurtigvalgposisjon. Når du programmerer hurtigvalgnnummeret, trykk først **Tel/R** (displayet viser '!') og legg deretter inn telefonnummeret. Hvis du gjør dette, trenger du ikke trykke **Tel/R** hver gang du skal ringe opp ved hjelp av et hurtignummer. (Se *Lagre numre* >> side 41.) Hvis imidlertid telefonlinjetyper ikke er satt til *PBX* på maskinen, kan du ikke bruke hurtigvalgposisjonen som **Tel/R** er programmert til.

## Koble til en ekstern telefonsvarer (TAD)

Du har mulighet til å koble til en ekstern telefonsvarer. Når du har en **ekstern** telefonsvarer på samme telefonlinje som maskinen, er det imidlertid telefonsvareren som besvarer alle anrop, mens maskinen "lytter" etter CNG-toner (faksringetoner). Hvis den hører CNG-toner, overtar maskinen anropet og mottar faksen. Hvis den ikke hører CNG-toner, lar maskinen telefonsvareren fortsette å spille av den utgående meldingen slik at innringeren kan legge igjen en talebeskjed.

Telefonsvareren må svare innen fire ringesignaler (anbefalt innstilling er to ringesignaler). Maskinen kan ikke høre CNG-toner før telefonsvareren har besvart anropet, og med fire ringesignaler blir det bare 8 til 10 sekunder med CNG-toner igjen til "fakshåndtrykket". Følg instruksjonene i denne manualen nøye når du spiller inn den utgående beskjeden. Hvis den eksterne telefonsvareren ringer mer enn fem ganger, anbefaler vi ikke bruk av funksjonen for tellerskrittsparing.



### Merk

Hvis du ikke mottar alle fakser, må du redusere innstillingen for ringeforsinkelse på den eksterne telefonsvareren.

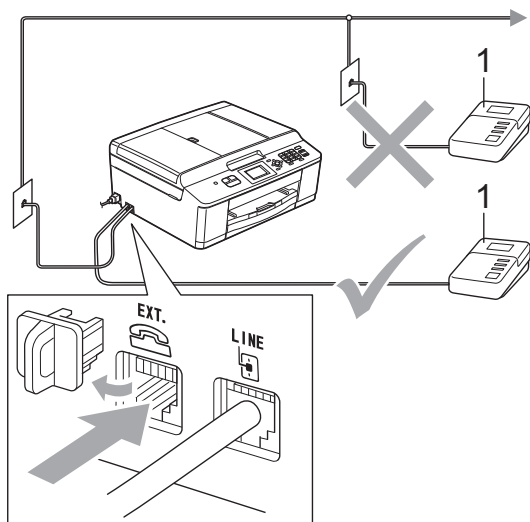

### 1 Telefonsvarer

Når telefonsvareren svarer på et anrop, vises **Telefon** på displayet.

## ! VIKTIG

Du må **IKKE** tilkoble en telefonsvarer et annet sted på samme telefonlinje.

## Koblingsinnstillinger

Den eksterne telefonsvareren må kobles til slik det er vist ovenfor.

- 1 Still inn den eksterne telefonsvareren til å ringe én eller to ganger. (Maskinens innstilling for ringeforsinkelse gjelder ikke.)
- 2 Spill inn den utgående meldingen på den eksterne telefonsvareren.
- 3 Still inn telefonsvareren slik at den besvarer anrop.
- 4 Sett mottaksmodus til **Ext. Tel/Svarer**. (Se *Velge mottaksmodus* >> side 28.)

## Spille inn en utgående melding (OGM) på en ekstern telefonsvarer

Tidsaspektet er viktig når du leser inn den utgående meldingen.

- 1 Meldingen bør starte med fem sekunders stillhet. (Da får maskinen tid til å lytte etter CNG-toner fra faks fra automatisk sending før de stopper.)
- 2 Snakk ikke i mer enn 20 sekunder.



### Merk

Vi anbefaler deg å starte den utgående beskjeden med en innledende pause på fem sekunder, da maskinen ikke kan høre fakstoner over en stemme som er sterk eller gir gjenlyd. Du kan prøve å utelate denne pausen, men hvis maskinen har problemer med å motta, må du spille inn den utgående beskjeden på nytt for å få lagt inn pausen.

## Flerlinjetilkoblinger (hussentral)

Vi anbefaler at du ber selskapet som monterte hussentralen om må koble til maskinen. Hvis maskinen skal kobles til et flerlinjesystem, be da installatøren å koble enheten til den siste linjen på systemet. Dette forhindrer at maskinen blir aktivert hver gang systemet mottar telefonanrop. Hvis alle innkommende anrop skal besvares av en sentralbordoperatør, anbefaler vi at du setter mottaksmodus på *Manuell*.

Vi kan ikke garantere at maskinen vil fungere som den skal under alle forhold når den er tilkoblet en hussentral. Eventuelle problemer med å sende eller motta fakser bør først rapporteres til selskapet som er ansvarlig for hussentralen.

### **Merk**

Sørg for at telefonlinjetyperen er satt til PBX.  
(Se *Stille inn telefonlinjetype* ►► side 33.)

## Eksterne apparater og biapparater

### Tilkoble en ekstern telefon eller et biapparat

Du kan koble til en separat telefon som vist i figuren nedenfor.

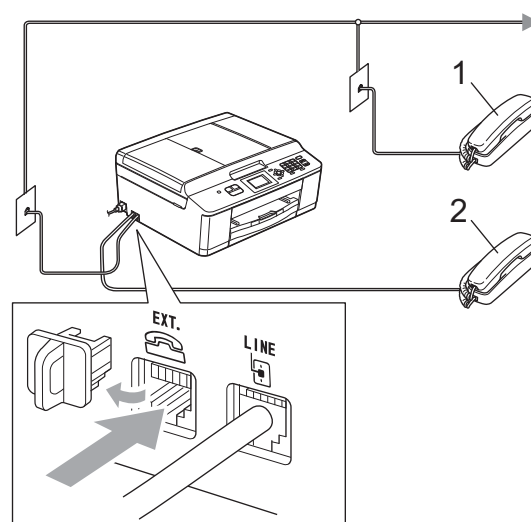

- 1 Biapparat
- 2 Ekstern telefon

Når du bruker en telefon på samme telefonlinje, viser displayet *Telefon*.

### **Merk**

Sørg for å bruke en ekstern telefon med en kabel som ikke er over 3 meter lang.

## Betjening fra biapparater og eksterne telefoner

Hvis du besvarer et faksanrop på et biapparat eller en ekstern telefon, kan du få maskinen til å ta over anropet ved hjelp av aktiveringskoden for fjerntilgang. Når du trykker aktiveringskoden for fjerntilgang \* 5 1, begynner maskinen å motta faksen.

Hvis maskinen svarer på et taleanrop og avgir raske, doble ringetoner for at du skal ta over, kan du bruke fjerndeaktiveringskoden # 5 1 til å besvare samtalen fra et biapparat. (Se *F/T-ringetid (kun Fax/Tel-modus)* >> side 30.)

### Hvis du besvarer et anrop, men det er ingen på linjen:

Du bør anta at du mottar en manuell faks.

Trykk \* 5 1 og vent på sprakelyden eller at displayet viser *Mottar* før du legger på.



#### Merk

Du kan også bruke funksjonen Faksdeteksjon til å få maskinen til å besvare anropet automatisk. (Se *Faksdeteksjon* >> side 31.)

## Bruke en trådløs, ekstern telefon

Når basisenheten på den trådløse telefonen er blitt koblet til den samme telefonlinjen som maskinen (se *Eksterne apparater og biapparater* >> side 35), er det enklere å besvare anrop under ringeforsinkelsen hvis du bærer det trådløse håndsettet med deg.

Hvis du lar maskinen svare først, blir du nødt til å gå til maskinen og trykke **Tel/R** for å sende samtalen til det trådløse håndsettet.

## Bruke fjernkoder

### Aktiveringskode for fjerntilgang

Hvis du besvarer et faksanrop fra et biapparat eller en ekstern telefon, kan du få maskinen til å ta over anropet ved å slå aktiveringskoden for fjerntilgang \* 5 1. Vent på kvitrelydene og legg deretter på røret. (Se *Faksdeteksjon* >> side 31.)

Hvis du besvarer et faksanrop på den eksterne telefonen, kan du få maskinen til å motta faksen ved trykke på **Mono Start** og **2** for å velge *Motta*.

### Fjerndeaktiveringskode

Hvis du mottar et taleanrop og maskinen står i Fax/Tel-modus, vil den avgis F/T-signaler (raske, doble ringetoner) etter den første ringeforsinkelsen. Hvis du svarer på et anrop på et biapparat, kan du slå av F/T-ringingen ved å trykke på # 5 1 (sørg for at du trykker på denne *mellom* ringesignalene).

Hvis maskinen besvarer et taleanrop og ringer med raske, doble ringetoner for at du skal ta over, kan du svare med den eksterne telefonen ved å trykke på **Tel/R**.

## Endre fjernkodene

Hvis du vil bruke Fjernaktivering, må du aktivere fjernkodene. Den forhåndsinnstilte aktiveringskoden for fjerntilgang er \* 5 1. Den forhåndsinnstilte fjerndeaktiveringskoden er # 5 1. Hvis du vil, kan du erstatte dem med dine egne koder.

- 1 Trykk **Menu**.
- 2 Trykk ▲ eller ▼ for å velge **Fax**.  
Trykk **OK**.
- 3 Trykk ▲ eller ▼ for å velge  
**Mottak oppsett**.  
Trykk **OK**.
- 4 Trykk ▲ eller ▼ for å velge  
**Fjernakt. kode**.  
Trykk **OK**.
- 5 Trykk ▲ eller ▼ for å velge **På (eller Av)**.  
Trykk **OK**.
- 6 Angi den nye aktiveringskoden for  
fjerntilgang.  
Trykk **OK**.
- 7 Angi den nye deaktiveringskoden for  
fjerntilgang.  
Trykk **OK**.
- 8 Trykk **Stop/Exit**.



### Merk

- Hvis forbindelsen alltid blir brutt ved fjerntilgang til den eksterne telefonsvareren, kan du prøve å endre aktiveringskoden for fjerntilgang og deaktiveringskoden for fjerntilgang til en annen tresifret kode ved hjelp av tallene **0-9, \*, #**.
- Det kan hende at fjernkoder ikke fungerer på enkelte telefonsystemer.

## Hvordan slå et nummer

### Taste sifre manuelt

Tast inn alle sifrene i faks- eller telefonnummeret.



### Hurtigvalg

- 1 Trykk  (**Hurtigvalg**).



Du kan også velge Hurtigvalg ved å trykke  (**FAX**).

- 2 Trykk ▲ eller ▼ for å velge Søk. Trykk **OK**.
- 3 Gjør ett av følgende:
  - Trykk ▲ eller ▼ for å velge Alfab. rekkefølge eller Num. rekkefølge. Trykk **OK**.
  - Angi det tosifrede hurtigvalgnnummeret ved hjelp av talltastaturet. (Se *Lagre hurtigvalgnnumre* >> side 41.)





### Merk

Hvis displayet viser *Ikke registrert* når du taster inn eller søker etter et hurtigvalgnnummer, er det ikke lagret et nummer for denne posisjonen.

- 4 Trykk ▲ eller ▼ for å velge nummeret du vil ringe. Trykk **OK**.
- 5 Trykk **OK** for å velge *Send en faks*.

### Søk

Du kan søke etter navn du har lagret i hurtigvalgminnet.

- 1 Trykk  (**Hurtigvalg**). Du kan også velge Hurtigvalg ved å trykke  (**FAX**).
- 2 Trykk ▲ eller ▼ for å velge Søk. Trykk **OK**.
- 3 Trykk ▲ eller ▼ for å velge Alfab. rekkefølge eller Num. rekkefølge. Trykk **OK**.
- 4 Hvis du velger Alfab. rekkefølge i trinn 3, bruk talltastaturet til å angi den første bokstaven, og trykk deretter ▲ eller ▼ for å velge navnet og nummeret du vil ringe. Trykk **OK**.

## Faksgjenoppringning

**Redial/Pause** fungerer bare hvis du har slått nummeret fra kontrollpanelet. *Hvis du sender en faks automatisk* og linjen er opptatt, slår maskinen automatisk nummeret om igjen opptil tre ganger med fem minutters mellomrom.

- 1 Trykk **Redial/Pause**.
- 2 Trykk ▲ eller ▼ for å velge nummeret du vil ringe på nytt.  
Trykk **OK**.
- 3 Trykk ▲ eller ▼ for å velge  
Send en faks.  
Trykk **OK**.
- 4 Trykk **Mono Start** eller **Colour Start**.



### Merk

Hvis sendingen er i sanntid, vil ikke den automatiske gjenoppringningsfunksjonen fungere når du benytter skannerglassplaten.

## Flere oppringningsfunksjoner

### Utgående anrop-historikk

De siste 30 numrene du sendte en faks til, vil bli lagret i historikken for utgående anrop. Du kan velge et av disse numrene å sende faks til, legge til i hurtigvalg eller slette fra historikken.

- 1 Trykk **Redial/Pause**.  
Du kan også velge **Utg. samtale** ved å trykke  (**FAX**).
- 2 Trykk ▲ eller ▼ for å velge nummeret du ønsker.  
Trykk **OK**.
- 3 Gjør ett av følgende:
  - For å sende en faks, trykk ▲ eller ▼ for å velge **Send en faks**.  
Trykk **OK**.  
Trykk **Mono Start** eller **Colour Start**.
  - Hvis du vil lagre nummeret, trykker du ▲ eller ▼ for å velge + hurtigtast.  
Trykk **OK**.  
(►►Avansert brukermanual: *Lagre hurtigvalgnumre fra utgående anrop*)
  - Hvis du vil slette nummeret fra historikklisten over utgående anrop, trykker du ▲ eller ▼ for å velge **Slette**.  
Trykk **OK**.  
Trykk **1** for å bekrefte.
- 4 Trykk **Stop/Exit**.

## Anroper-ID-historikk

Denne funksjonen krever at du abonnerer på en nummervisningstjeneste, som tilbys av mange lokale telefonselskaper. (Se *Anroper-ID* ►► side 32.)

Numre, eller navn om tilgjengelig, fra de siste 30 faksene og telefonsamtalene du har mottatt, lagres i anroper-ID-historikken. Du kan vise listen eller velge et av disse numrene å sende faks til, legge til i hurtigvalg eller slette fra historikken. Når det 31. anropet mottas av maskinen, erstatter det informasjonen fra det første anropet.



### Merk

Hvis du ikke abonnerer på tjenesten for anroper-ID ("hvem ringer"), kan du likevel se datoene for anropene i anroper-ID-historikken og slette anrop fra listen.

- 1 Trykk **Redial/Pause** og trykk **\***.  
Du kan også velge *Anrops-ID hist.* ved å trykke  (**FAX**).
- 2 Trykk **▲** eller **▼** for å velge nummeret du ønsker.  
Trykk **OK**.
- 3 Gjør ett av følgende:
  - For å sende en faks, trykk **▲** eller **▼** for å velge *Send en faks*.  
Trykk **OK**.  
Trykk **Mono Start** eller **Colour Start**.
  - Hvis du vil lagre nummeret, trykker du **▲** eller **▼** for å velge *+ hurtigtast*.  
Trykk **OK**.  
(►►Avansert brukermanual: *Lagre hurtigvalgunmre fra historikken for anroper-ID*)
  - Hvis du vil slette nummeret fra historikklisen over anroper-ID, trykker du **▲** eller **▼** for å velge *Slette*.  
Trykk **OK**.  
Trykk **1** for å bekrefte.

- 4 Trykk **Stop/Exit**.



### Merk

Du kan skrive ut listen anroper-ID.  
(►►Avansert brukermanual: *Slik skriver du ut en rapport*)



## Lagre numre

Du kan stille inn maskinen til følgende enkle måter for å slå numre: Hurtigvalg og Grupper for gruppesending av fakser. Når du slår et hurtignummer, viser displayet dette nummeret.



### Merk

Du mister ikke hurtignumrene i minnet selv om strømmen går.

## Lagre en pause

Trykk **Redial/Pause** for å legge inn en 3,5 sekunders pause mellom numrene. Hvis du ringer fra utlandet, kan du trykke **Redial/Pause** så mange ganger som nødvendig for å øke pause lengden.

## Lagre hurtigvalgnnumre

Du kan lagre opptil 40 ulike tosifrede hurtigvalgnnumre med navn, og hvert navn har ett nummer. Når du ringer må du bare trykke noen få taster (for eksempel:  (**Hurtigvalg**), **Søk**, **OK**, det tosifrede nummeret og **Mono Start** eller **Colour Start**).

- 1 Trykk  (**Hurtigvalg**).
- 2 Trykk **▲** eller **▼** for å velge Angi hurtigvalg.  
Trykk **OK**.
- 3 Trykk **▲** eller **▼** for å velge den tosifrede hurtigvalgposisjonen du vil lagre nummeret i.  
Trykk **OK**.
- 4 Gjør ett av følgende:
  - Angi navnet (opptil 16 tegn) med talltastaturet.  
Trykk **OK**.  
(Se *Skrive inn tekst* >> side 87 for å få vite hvordan du angir bokstaver.)
  - Hvis du vil lagre nummeret uten et navn, trykker du **OK**.
- 5 Angi faks- eller telefonnummeret (opptil 20 sifre).  
Trykk **OK**.
- 6 Trykk **▲** eller **▼** for å velge **Fullført**.  
Trykk **OK**.
- 7 Gjør ett av følgende:
  - For å lagre flere hurtigvalgnnumre, gå til trinn 3.
  - Hvis du er ferdig med å lagre numre, trykk **Stop/Exit**.

## Endre hurtigvalgnavn eller -nummer

---

Du kan endre et hurtigvalgnavn eller -nummer som allerede er lagret.

- 1 Trykk  (**Hurtigvalg**).
- 2 Trykk ▲ eller ▼ for å velge `Angi hurtigvalg`.  
Trykk **OK**.
- 3 Trykk ▲ eller ▼ for å velge den tosfrede hurtigvalgposisjonen du vil endre.  
Trykk **OK**.
- 4 Gjør ett av følgende:
  - Trykk ▲ eller ▼ for å velge `Endre`.  
Trykk **OK**.
  - Trykk ▲ eller ▼ for å velge `Slette`.  
Trykk **OK**.  
Trykk **1** for å bekrefte.  
Gå til trinn 8.



### Merk

---

*Slik endrer du det lagrede navnet eller nummeret:*

Hvis du vil endre et tegn, trykker du ◀ eller ▶ for å plassere markøren under tegnet du vil endre, og deretter trykker du **Clear**.  
Skriv inn tegnet på nytt.

- 5 Hvis du vil endre navnet, trykk ▲ eller ▼ for å velge `Navn`, trykk deretter **OK** og angi det nye navnet med talltastaturet (opptil 16 tegn).  
Trykk **OK**.  
(Se *Skrive inn tekst* ►► side 87.)
- 6 Hvis du vil endre faks- eller telefonnummeret, trykk ▲ eller ▼ for å velge `Faks/tlf. :`, trykk deretter **OK** og angi det nye faks- eller telefonnummeret med talltastaturet (opptil 20 tegn).  
Trykk **OK**.

- 7 Trykk ▲ eller ▼ for å velge `Fullført`.  
Trykk **OK**.
- 8 Trykk **Stop/Exit**.

## Slik kopierer du

Følgende trinn viser grunnleggende kopiering.

- 1 Kontroller at du er i kopieringsmodus, og trykk  (**COPY**).

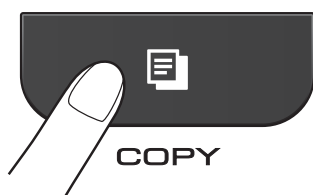

- Følgende vises på displayet:

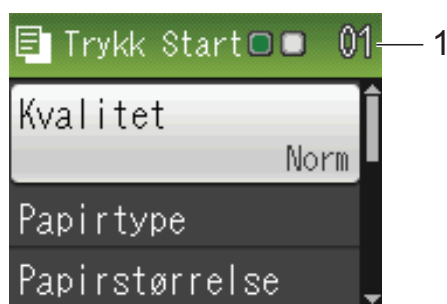

### 1 Antall kopier

Du kan angi antall kopier med talltastaturet.



### Merk

Standardinnstillingen er faksmodus. Du kan endre tiden som maskinen skal være i kopieringsmodus etter siste kopieringsjobb.

(>> Avansert brukermanual: *Modustimer*)

- 2 Last inn dokumentet på én av følgende måter:
  - Legg dokumentet i dokumentmateren med *forsiden ned*.  
(Se *Bruke den automatiske dokumentmateren* >> side 22.)
  - Legg dokumentet med *forsiden ned* på skannerglassplaten.  
(Se *Bruke skannerglassplaten* >> side 23.)
- 3 Hvis du vil ha flere enn én kopi, angi antall (opptil 99).
- 4 Trykk **Mono Start** eller **Colour Start**.

## Stanse kopiering

Hvis du vil stanse kopieringen, trykker du **Stop/Exit**.

## Kopieringsinnstillinger

Du kan endre følgende kopieringsinnstillinger. Trykk **COPY** og trykk deretter ▲ eller ▼ for å bla gjennom kopieringsinnstillingene. Når ønsket innstilling er uthevet, trykk **OK**.

(Grunnleggende brukermanual)

For mer informasjon om å endre de følgende kopieringsinnstillingene ►►side 44.

- Papirtype
- Papirstørrelse

(Avansert brukermanual)

For mer informasjon om endring av de påfølgende kopieringsinnstillingene ►►Avansert brukermanual:

**Kopieringsinnstillinger**

- Kvalitet
- Øke/Redusere
- Side oppsett
- 2i1 (ID)
- Stable/Sorter
- Tetthet
- Angi ny std.
- Fabrikkinnst.



### Merk

Hvis du ønsker å sortere kopiene, bruker du den automatiske dokumentmateren.

## Papiralternativer

### Papirtype

Husk å bruke innstillingene for papirtypen du skal bruke ved kopiering på spesielle papirtyper, for slik å få best mulig utskriftskvalitet.

- 1 Trykk  (**COPY**).
- 2 Legg i dokumentet.
- 3 Angi antallet kopier du vil ha.
- 4 Trykk ▲ eller ▼ for å velge Papirtype. Trykk **OK**.
- 5 Trykk ▲ eller ▼ for å velge Vanlig papir, Blk. skr. papir, Brother BP71, Brother BP61, Annet glanset eller Transp. Trykk **OK**.
- 6 Hvis du ikke vil endre flere innstillinger, trykker du **Mono Start** eller **Colour Start**.

### Papirstørrelse

Hvis du kopierer på annet enn A4-papir, må du endre innstillingen for papirstørrelse. Du kan kun kopiere på papir av typen A4, A5, Foto 10 × 15 cm eller Letter.

- 1 Trykk  (**COPY**).
- 2 Legg i dokumentet.
- 3 Angi antallet kopier du vil ha.
- 4 Trykk ▲ eller ▼ for å velge Papirstørrelse. Trykk **OK**.
- 5 Trykk ▲ eller ▼ for å velge A4, A5, 10x15cm eller Letter. Trykk **OK**.
- 6 Hvis du ikke vil endre flere innstillinger, trykker du **Mono Start** eller **Colour Start**.

## Skrive ut dokumenter

Maskinen kan motta og skrive ut data fra datamaskinen. Installer skriverdriveren for å skrive ut fra datamaskin.

➤➤Programvarehåndbok: *Utskrift*

(Windows®)

➤➤Programvarehåndbok: *Skrive ut og fakse*  
(Macintosh)

- 1 Installer Brother-driveren for printere fra CD-ROM-en. (➤➤Hurtigstartguide)
- 2 Velg Skriv ut fra programmet.
- 3 Velg maskinens navn i dialogboksen **Skriv ut**, og klikk på **Innstillinger**.
- 4 Velg ønskede innstillinger i dialogboksen Egenskaper.
  - **Medietype**
  - **Utskriftskvalitet**
  - **Papirstørrelse**
  - **Orientering**
  - **Farge / Gråtone**
  - **Blekksparemodus**
  - **Skalering**
- 5 Klikk **OK**.
- 6 Klikk **Skriv ut** for å starte utskriften.

## Skanne dokumenter

Dokumenter kan skannes på flere måter. Du kan bruke **SCAN**-tasten på maskinen eller skannerdriverne på datamaskinen.

- 1 Installer en skannerdriver for å bruke maskinen som skanner. Hvis maskinen er koblet til et nettverk, må dette konfigureres med en TCP/IP-adresse.
  - Installer skannerdriverne fra CD-ROM-en. (►►Hurtigstartguide)
  - Konfigurer maskinen med en TCP/IP-adresse hvis nettverksskanning ikke fungerer.
    - Programvarehåndbok: *Konfigurere nettverksskanning for Windows®*
    - Programvarehåndbok: *Konfigurere nettverksskanning for Macintosh*
- 2 Legg i dokumentet. (Se *Slik legger du i dokumenter* ►► side 22.)
  - Bruk den automatiske dokumentmaterialet til å skanne flersidige dokumenter. Den mater hvert ark automatisk.
  - Bruk skannerglassplaten til å skanne en side i en bok eller ett ark om gangen.
- 3 Gjør ett av følgende:
  - Hvis du ønsker å skanne med **SCAN**-tasten, går du til *Skanne med skannetasten*.
  - Hvis du ønsker å skanne med en skannerdriver på datamaskinen, kan du gå til *Skanne med skannerdriver*.

## Skanne med skannetasten

For mer informasjon

►►Programvarehåndbok: *Bruke Scan-tasten*

- 1 Trykk  (**SCAN**).
- 2 Velg ønsket skannemodus.
  - Scan > fil
  - Scan > E-Mail
  - Scan > OCR<sup>1</sup>
  - Scan > bilde
  - Nettjeneste (Skanning av webtjenester)<sup>2</sup>
- <sup>1</sup> (Macintosh-brukere)  
Presto! PageManager må lastes ned og installeres før bruk. Se *Tilgang til Brother kundestøtte (Macintosh)* ►► side 5 for ytterligere instruksjoner.
- <sup>2</sup> (Kun Windows®-brukere)  
(►►Programvarehåndbok: *Bruke Web Services for skanning på nettverket ditt (Windows Vista® SP2 eller nyere og Windows® 7)*)
- 3 (For nettverksbrukere)  
Velg datamaskinen du ønsker å sende data til.
- 4 Trykk **Start** for å starte skanningen.

## Skanne med skannerdriver

- Programvarehåndbok: *Skanne et dokument ved hjelp av TWAIN-driveren* (Windows®)
- Programvarehåndbok: *Skanne et dokument ved hjelp av WIA-driveren* (Windows®)
- Programvarehåndbok: *Skanne et dokument ved hjelp av TWAIN-driveren* (Macintosh)
- Programvarehåndbok: *Skanne et dokument ved å bruke ICA-driveren (Mac OS X 10.6.x)*

- 1 Start et skanneprogram og klikk **Skann**-knappen.
- 2 Juster innstillingene som **Oppløsning**, **Lyshet** og **Skann Type** i **Skanner instillinger**-dialogboksen.
- 3 Klikk **Start** eller **Skann** for å starte skanningen.

## Skanne med ControlCenter

- Programvarehåndbok: *ControlCenter4* (Windows®)
- Programvarehåndbok: *ControlCenter2* (Macintosh)

## Bytte ut blekkpatronene

Maskinen er utstyrt med en blekkdråpeteller. Blekkdråpetelleren overvåker automatisk blekknivået i hver av de fire patronene. Det vises en melding i displayet når maskinen merker at en blekkpatron er i ferd med å gå tom for blekk.

Displayet viser hvilken blekkpatron som har lite blekk eller må skiftes ut. Følg instruksjonene i displayet slik at du bytter blekkpatronene i riktig rekkefølge.

Selv om det vises en melding om at en blekkpatron må byttes ut, vil det fortsatt være en liten mengde blekk igjen i patronen. Det må være litt blekk igjen i patronen, slik at luft ikke tørker ut og skader skrivehodet.

### **FORSIKTIG**

Hvis du får blekk i øynene, må du øyeblikkelig skylle med vann og eventuelt oppsøke lege.

### **VIKTIG**

Brothers multifunksjonsmaskiner er utviklet for bruk med blekk av en bestemt spesifisering, og vil yte optimalt og pålitelig når du bruker originale Brother-blekkpatroner. Brother kan ikke garantere slik optimal ytelse og pålitelighet hvis det brukes blekk eller blekkpatroner med andre spesifikasjoner. Brother fraråder derfor bruk av andre blekkpatroner enn originale Brother-blekkpatroner, eller påfylling av brukte patroner med blekk fra andre leverandører. Hvis skrivehodet eller andre deler i denne maskinen blir skadet som følge av bruk av produkter som ikke er kompatible med denne maskinen, er det ikke sikkert at eventuelle reparasjoner vil bli dekket av garantien.

- 1 Åpne blekkpatrondekselet.  
Hvis én eller flere av blekkpatronene er oppbrukt, viser displayet  
Kun svart/hvitt eller  
Utskrift umulig.



- 2 Trykk hver låsespak som vist for å ta ut patronen som vises på displayet. Ta patronen ut av maskinen.

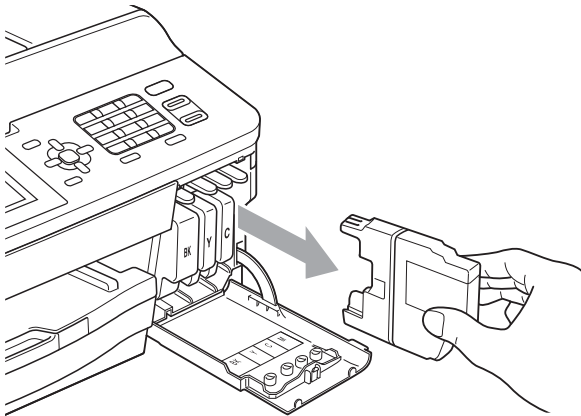
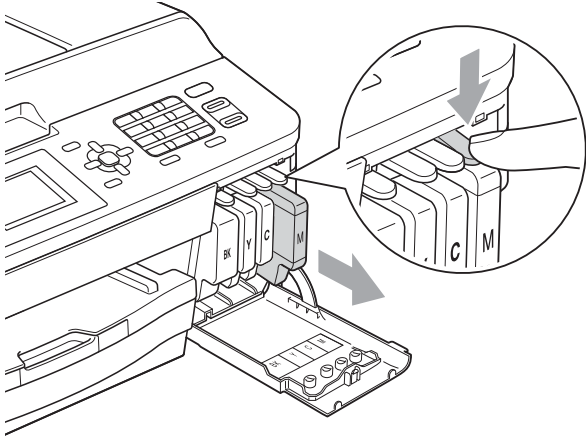

- 3 Åpne posen med den nye blekkpatronen med fargen som er angitt i displayet, og ta deretter ut blekkpatronen.

- 4 Vri den grønne låsespaken på den oransje beskyttelsen (1) med klokken til den klikker på plass for å frigjøre vakuumsforseglingen. Deretter fjerner du den oransje beskyttelseen som vist.

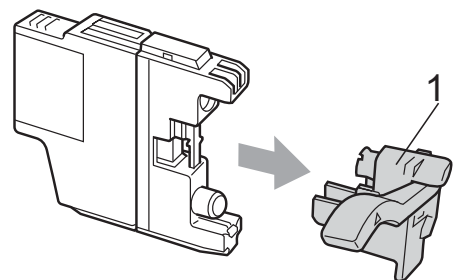
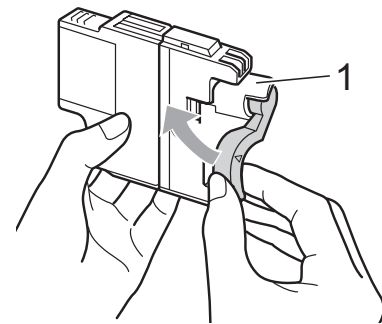
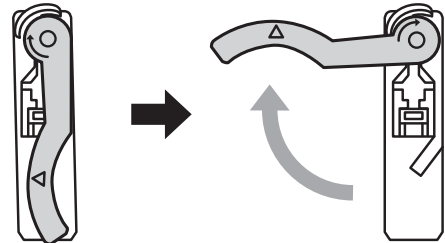

- 5 Hver farge har sin faste plass. Sett inn blekkpatronen i retningen til pilen på etiketten.

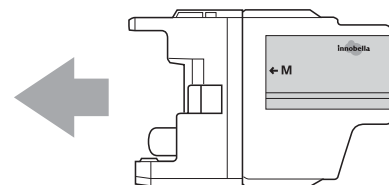

- 6 Skyv baksiden av blekkpatronen som er merket med "PUSH" (SKYV) forsiktig inn til du hører et klikk, og lukk deretter blekkpatrondekselet.

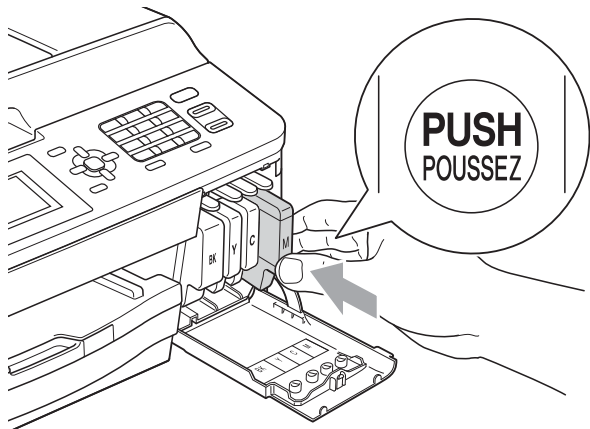

- 7 Maskinen vil automatisk nullstille blekkdråpetelleren.



### Merk

- Hvis du for eksempel byttet ut en svart blekkpatron, vil du bli bedt om å bekrefte at det er en helt ny blekkpatron du har installert (for eksempel Endret du **BK** Sort). For hver ny patron du har installert, trykk **1** (Ja) for å tilbakestille blekkdråpetelleren for denne fargen automatisk. Hvis du satte inn en blekkpatron som ikke var helt ny, må du trykke **2** (Nei).
- Sjekk at blekkpatronene er helt nye og originale Brother-patroner som har blitt satt inn riktig hvis LCD-skjermen viser Ingen blekkpat. eller Finner ikke etter at patronene har blitt installert.

### ! VIKTIG

- Blekkpatronene må IKKE tas ut med mindre det er behov for å bytte dem. Hvis du gjør det, reduseres blekkmengden og maskinen vil ikke vite hvor mye blekk det er igjen i patronen.
- Berør IKKE patronens innsettningsspor. Hvis du gjør det, kan du få blekkflekker på huden.
- Hvis du får blekk på huden eller klærne skyller du umiddelbart med såpe eller vaskemiddel.
- Hvis du blander fargene ved å installere en blekkpatron på feil sted, må du rengjøre skrivehodet flere ganger etter at du har satt patronene på riktig plass.
- Når du først har åpnet en blekkpatron, skal du installere den i maskinen og bruke den opp innen seks måneder. Bruk uåpnede blekkpatroner innen utløpsdatoen som er trykt på pakningen.
- Blekkpatronene må IKKE tas fra hverandre eller på annen måte ødelegges. Dette kan føre til at blekket lekker ut av patronene.

# Rengjøre og kontrollere maskinen

## Rengjøre skannerglassplaten

- 1 Trekk ut maskinens støpsel fra stikkkontakten.
- 2 Løft dokumentdekselet (1). Rengjør skannerglassplaten (2) og den hvite platen (3) med en myk og løfri klut fuktet med et ikke-antennelig vindusvaskemiddel.

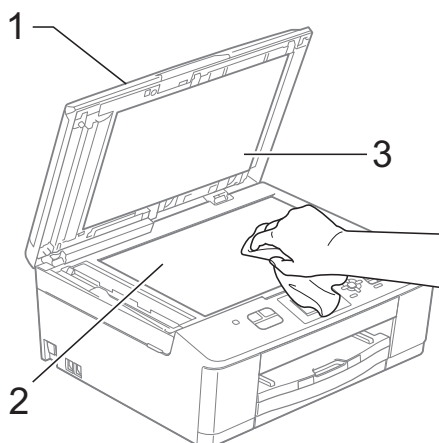

- 3 Rengjør den hvite listen (1) og glasslisten (2) i den automatiske dokumentmateren (ADF) med en løfri klut fuktet med et ikke-antennelig glassrengjøringsmiddel.

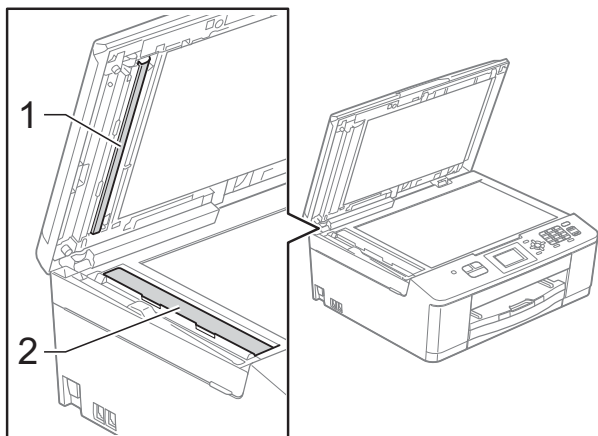

### Merk

I tillegg til å rengjøre glasslisten med ikke-brennbart rengjøringsmiddel for glass, kan du prøve å kjenne med fingeren på glasslisten. Hvis du kjenner skitt eller avfall, må du rengjøre denne delen av glasslisten igjen. Det kan hende at du må gjenta rengjøringsprosessen tre eller fire ganger. Test ved å lage en kopi etter hver rengjøring.



Det kommer en vertikal linje på utskriften hvis det er skitt eller korrekturlakk på glasslisten.



Linjen forsvinner når glasslisten rengjøres.

## Rengjøre skrivehodet

For å opprettholde god utskriftskvalitet vil maskinen rengjøre skrivehodet automatisk ved behov. Du kan starte prosessen manuelt hvis du har problemer med utskriftskvaliteten.

Rengjør skrivehodet hvis du får en horisontal strek eller tomme partier i teksten eller grafikken på utskriftene. Du kan rengjøre kun svart, tre farger samtidig (gul/cyan/magenta), eller alle fire fargene samtidig.

Det går mye blekk med til å rengjøre skrivehodet. Hyppig rengjøring øker blekkforbruket.

### ! VIKTIG

Du må IKKE berøre skrivehodet. Berøring av skrivehoder kan forårsake varig skade og medføre at garantien bortfaller.

- 1 Trykk **Menu**.
- 2 Trykk ▲ eller ▼ for å velge **Blekk**. Trykk **OK**.
- 3 Trykk ▲ eller ▼ for å velge **Rengjør**. Trykk **OK**.
- 4 Trykk ▲ eller ▼ for å velge **Sort, Farge** eller **Alle**. Trykk **OK**. Maskinen rengjør skrivehodet. Når rengjøringen er fullført, går maskinen automatisk tilbake til Driftsklar.



### Merk

Hvis du rengjør skriverhodet minst fem ganger uten at utskriften blir bedre, kan du prøve å installere en original Brother Innobella™-blekkpatron for hver problemfarge. Prøv å rengjøre skrivehodet opptil fem ganger til. Hvis utskriften ikke er blitt bedre, kontakter du Brother-forhandleren.

## Kontrollere utskriftskvaliteten

Hvis det vises svake eller overstrekede farger og tekst på utskriften, kan det hende at noen av dysene på skrivehodet er tilstoppet. Du kan undersøke dette ved å skrive ut kontrollarket for utskriftskvalitet og se på dysesjekk-mønstret.

- 1 Trykk **Menu**.
- 2 Trykk ▲ eller ▼ for å velge **Blekk**. Trykk **OK**.
- 3 Trykk ▲ eller ▼ for å velge **Test utskrift**. Trykk **OK**.
- 4 Trykk ▲ eller ▼ for å velge **Utskriftskval**. Trykk **OK**.
- 5 Trykk **Colour Start**. Maskinen begynner å skrive ut kontrollarket for utskriftskvalitet.
- 6 Kontroller kvaliteten på de fire fargeblokkene på arket.
- 7 Du blir spurt om utskriftskvaliteten er OK. Gjør ett av følgende:
  - Hvis alle strekene er klare og tydelige, trykk **1 (Ja)** for å avslutte kontroll av utskriftskvaliteten, og gå til trinn 11.
  - Hvis du kan se manglende korte linjer som vist nedenfor, trykk **2** for å velge **Nei**.

OK

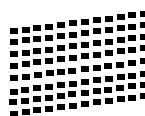

Dårlig

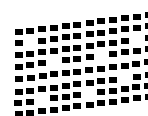

- 8 Du blir spurt om utskriftskvaliteten er OK for svart og de tre fargene. Trykk **1 (Ja)** eller **2 (Nei)**.

- 9 Du blir spurt om du vil begynne rengjøringen.  
Trykk **1** (Ja).  
Maskinen begynner å rengjøre skrivehodet.
- 10 Trykk **Colour Start** etter at rengjøringen er fullført.  
Maskinen vil nå skrive ut kontrollarket for utskriftskvalitet på nytt. Gjenta prosedyren fra trinn 6.
- 11 Trykk **Stop/Exit**.  
Hvis du gjentar denne fremgangsmåten minst fem ganger og utskriftskvaliteten fremdeles er dårlig, bør du bytte ut blekkpatronen for den tilstoppede fargen.  
Kontroller utskriftskvaliteten på nytt når du har skiftet blekkpatron. Hvis problemet vedvarer, må du gjenta prosedyrene for rengjøring og testutskrift minst fem ganger for den nye blekkpatronen. Hvis det fremdeles mangler blekk, kontakt din Brother-forhandler.

## ! VIKTIG

Du må IKKE berøre skrivehodet. Berøring av skrivehoder kan forårsake varig skade og medføre at garantien bortfaller.

## Merk



Når en skrivehodedyser er tett, ser utskriften slik ut.







































Når skrivehodedyseren er rengjort, er de horisontale strekene borte.

## Kontrollere innrettingen av papiret

Det kan hende du trenger å justere innrettingen av papiret etter transport av maskinen hvis teksten blir uskarp og bildene blir svakere.

- 1 Trykk **Menu**.
- 2 Trykk **▲** eller **▼** for å velge **Blekk**.  
Trykk **OK**.
- 3 Trykk **▲** eller **▼** for å velge **Test utskrift**.  
Trykk **OK**.
- 4 Trykk **▲** eller **▼** for å velge **Justering**.  
Trykk **OK**.
- 5 Trykk **Mono Start** eller **Colour Start**.  
Maskinen begynner å skrive ut kontrollarket for innretting.

(A)	(B)	(C)	(D)
 1	 1	1 	1 
 2	 2	2 	2 
 3	 3	3 	3 
 4	 4	4 	4 
 5	 5	5 	5 
 6	 6	6 	6 
 7	 7	7 	7 
 8	 8	8 	8 
 9	 9	9 	9 

- 6 For "A"-mønsteret trykker du nummeret på testutskriften som har minst synlige vertikale striper (1–9).
- 7 For "B"-mønsteret trykker du nummeret på testutskriften som har minst synlige vertikale striper (1–9).
- 8 For "C"-mønsteret trykker du nummeret på testutskriften som har minst synlige vertikale striper (1–9).
- 9 For "D"-mønsteret trykker du nummeret på testutskriften som har minst synlige vertikale striper (1–9).
- 10 Trykk **Stop/Exit**.

# B

## Feilsøking

### Feil- og vedlikeholdsmeldinger

Det kan oppstå feil, som i et hvilket som helst avansert kontorprodukt. Det kan være behov for å erstatte forbruksmateriell. Hvis dette skulle skje, identifiserer maskinen feilen og viser en feilmelding. De vanligste feil- og vedlikeholdsmeldingene vises i følgende tabell.

Du kan selv korrigere de fleste feil og utføre rutinemessig vedlikehold. Hvis du trenger mer hjelp, inneholder Brother Solutions Center de siste spørsmål og svar, samt tips om feilsøking.

Besøk oss på <http://solutions.brother.com/>.

Feilmelding	Årsak	Tiltak
Avbrutt	Mottakeren eller dennes faksmaskin avbrøt anropet.	Prøv å sende eller motta igjen. Hvis anrop stanses gjentatte ganger og du bruker et VoIP (Voice over IP)-system, kan du prøve å endre kompatibiliteten til Grunnleggende (for VoIP). (Se <i>Støy på telefonlinjen / VoIP</i> >> side 71.)
Blekks. nesten full	Blekkoppsamlerboksen eller skylleboksen er nesten full.	Ring Brother kundeservice / din Brother-forhandler.

Feilmelding	Årsak	Tiltak
Blekksamler full	<p>Blekkoppsamlerboksen eller skylleboksen er full. Disse komponentene trenger vedlikehold nå og da, og må muligens også byttes ut etter en viss periode for å garantere optimal ytelse fra Brother-maskinen din. Siden disse komponentene trenger vedlikehold nå og da, dekkes ikke bytte av garantien. Behovet for å bytte ut disse komponentene og tiden det tar før dette behovet oppstår avhenger av antallet tømninger og skyllinger som trengs for å rengjøre blekksystemet. Disse boksene samler opp blekk under de ulike tømningene og skyllingene. Antallet ganger maskinen tømmer og skyller for rensing varierer avhengig av ulike situasjoner. For eksempel vil det resultere i mange rengjøringer hvis man ofte slår maskinen av og på, da maskinen automatisk rengjøres ved oppstart. Bruk av blekk som ikke er produsert av Brother kan føre til mange rengjøringer, da slikt blekk kan føre til dårlig utskriftskvalitet som korrigeres ved rengjøring. Jo flere rengjøringer som er nødvendig, jo raskere vil boksene fylles opp.</p> <p> <b>Merk</b></p> <p><i>Reparasjoner som følge av bruk av rekvisita som ikke er produsert av Brother kan muligens ikke være dekket av den gitte produktgarantien.</i></p>	<p>Blekkoppsamlerboksen eller skylleboksen må erstattes. Ta kontakt med Brothers kundeservice eller ditt autoriserte Brother-servicesenter for å få service utført på din maskin.</p> <p>Andre grunner for rengjøring inkluderer:</p> <ol style="list-style-type: none"> <li>1 Etter at en papirstopp er fjernet, vil maskinen automatisk rengjøre seg selv før neste mottatte faks skrives ut.</li> <li>2 Maskinen rengjør seg selv automatisk etter ikke å ha vært i bruk lengre enn 30 dager (sjelden bruk).</li> <li>3 Maskinen rengjør seg selv automatisk etter at blekkpatronene for hver farge har blitt skiftet ut tolv ganger.</li> </ol>
Data i minnet	Det finnes utskriftsdata i maskinens minne.	Trykk <b>Stop/Exit</b> . Maskinen vil avbryte jobben og slette den fra minnet. Prøv å skrive ut på nytt.
Dekselet åpent	Skannerdekselet er ikke helt lukket.	Åpne skannerdekselet, og lukk det igjen.
	Blekkpatrondekselet er ikke helt lukket.	Lukk dette dekselet godt til du hører ett klikk.
Feil blekkfarge	En fargeblekkpatron har blitt installert i posisjonen for svarte blekkpatroner.	Kontroller hvilke blekkpatroner som har en farge som ikke stemmer overens med posisjonen av blekkpatronen, og flytt dem til riktig posisjon.



Feilmelding	Årsak	Tiltak
Feil papirstr. (Feil papirstørrelse)	Innstillingen for papirstørrelse stemmer ikke overens med papirstørrelsen i magasinet. Eller du har ikke justert papirførerne i magasinet til indikatorene for papirstørrelsen du bruker.	<ol style="list-style-type: none"> <li>1 Kontroller at papirstørrelsen du velger, stemmer overens med papirstørrelsen i magasinet.</li> <li>2 Påse at du har satt i papiret i stående posisjon ved å justere papirførerne til indikatorene for papirstørrelsen du bruker.</li> <li>3 Trykk <b>Mono Start</b> eller <b>Colour Start</b> etter du har sjekket papirstørrelsen og papirstillingen.</li> </ol>
Finner ikke	Du installerte en ny blekkpatron for raskt, og maskinen registrerte det ikke.	Ta ut den nye blekkpatronen og sett den forsiktig inn igjen til den klikker på plass.
	Dersom du bruker en blekkpatron som ikke er en original Brother-blekkpatron, er det mulig at maskinen ikke registrerer blekkpatronen.	Bytt ut patronen med en original Brother-blekkpatron. Dersom feilen vedvarer, kontakt din Brother-forhandler.
	En blekkpatron er ikke satt inn riktig.	Ta ut den nye blekkpatronen og sett den forsiktig inn igjen til den klikker på plass. (Se <i>Bytte ut blekkpatronene</i> >> side 48.)
Høy temperatur	Skrivehodene er for varme.	La maskinen få avkjøle seg.
Ikke registrert	Du prøvde å slå et hurtigvalgnnummer som ikke er programmert.	Programmer hurtigvalgnnummeret. (Se <i>Lagre hurtigvalgnnumre</i> >> side 41.)
Ikke Svar/Oppt.	Nummeret du ringte svarer ikke eller er opptatt.	Kontroller nummeret og prøv på nytt.
Ingen blekkpat.	En blekkpatron er ikke satt inn riktig.	Ta ut den nye blekkpatronen og sett den forsiktig inn igjen til den klikker på plass. (Se <i>Bytte ut blekkpatronene</i> >> side 48.)
Ingen ID	Det finnes ingen historikk over innkommende anrop. Du har ikke mottatt anrop, eller du har ikke abonnert på anroper-ID-tjenesten fra ditt telefonselskap.	Hvis du vil bruke anroper-ID-funksjonen, må du ta kontakt med telefonselskapet. (Se <i>Anroper-ID</i> >> side 32.)
Kan ikke rengj.XX Oppstart umuligXX Utskrift umuligXX Skanning umuligXX	Maskinen har et mekanisk problem. <b>—ELLER—</b> Et fremmedlegeme, som en binders eller istykkerrevet papir, har kommet inn i maskinen.	Åpne skannerdekselet og fjern eventuelle fremmedlegemer og papirbiter i maskinen. Hvis feilmeldingen fortsatt er til stede, må du lese <i>Overføre faksene eller faksaktivitetsrapporten</i> >> side 59 før du frakobler maskinen, slik at du ikke mister viktige meldinger. La deretter maskinen være frakoblet fra strømmen flere minutter, og koble den så til igjen.
Komm.feil	Det oppstod en kommunikasjonsfeil på grunn av dårlig linjekvalitet.	Hvis problemet vedvarer, bør du ta kontakt med telefonselskapet for å få kontrollert telefonlinjen.



Feilmelding	Årsak	Tiltak
Kontrollerer papir	Maskinen er tom for papir, eller papiret er ikke lagt riktig inn i papirmagasinet.	Gjør ett av følgende: <ul style="list-style-type: none"> <li>■ Legg mer papir i papirmagasinet, og trykk deretter <b>Mono Start</b> eller <b>Colour Start</b>.</li> <li>■ Fjern papiret og legg det inn igjen, og trykk deretter <b>Mono Start</b> eller <b>Colour Start</b>. (Se <i>Legge i papir og andre utskriftsmedier</i> &gt;&gt; side 11.)</li> </ul>
	Papiret sitter fast i maskinen.	Ta ut det fastkjørte papiret i samsvar med trinnene i <i>Skriverstopp eller papirstopp</i> >> side 61.
	Papirstøv har samlet seg opp på overflaten av valsene for papiropphenting.	Rengjør valsene for papiropphenting. (>>Avansert brukermanual: <i>Rengjøre valsene for papiropphenting</i> )
	Papirstoppdekselet er ikke lukket på riktig måte.	Kontroller at papirstoppdekselet er jevnt lukket på begge sider. (Se <i>Skriverstopp eller papirstopp</i> >> side 61.)
Kun svart/hvitt Skift ut blekk	<p>Én eller flere av fargeblekkpatronene er oppbrukt.</p> <p>Du kan bruke maskinen i svart-hvittmodus i ca. fire uker, avhengig av hvor mange sider du skriver ut.</p> <p>Når denne meldingen vises på displayet, fungerer hver enkelt operasjon på følgende måte:</p> <ul style="list-style-type: none"> <li>■ Utskrift Hvis du klikker på <b>Gråtone</b> i <b>Avansert</b>-kategorien i skriverdriveren, kan du bruke maskinen som en svart-hvitt-skriver.</li> <li>■ Kopiering Hvis papirtypen er satt til <i>Vanlig papir</i>, kan du kopiere i svart-hvitt.</li> <li>■ Faksing Hvis papirtypen er satt til <i>Vanlig papir</i> eller <i>Blk. skr. papir</i>, mottar og skriver maskinen fakser i svart-hvitt. Hvis en avsendermaskin har en faks i farger, vil maskinens "håndtrykk" be om at faksen sendes i svart-hvitt.</li> </ul> <p>Hvis papirtypen er innstilt til <i>Annet glanset</i>, Brother BP71 eller Brother BP61, stanser maskinen alle utskrifter.</p>	<p>Bytt ut blekkpatronene. (Se <i>Bytte ut blekkpatronene</i> &gt;&gt; side 48.)</p> <p><i>Hvis du trekker ut støpselet, eller tar ut den tomme blekkpatronen, må du sette i en ny blekkpatron før du kan bruke maskinen igjen.</i></p>

Feilmelding	Årsak	Tiltak
Lav Temperatur	Skrivehodene er for kalde.	La maskinen få varme seg opp.
Lite blekk	Én eller flere av blekkpatronene er nesten oppbrukt. Hvis en avsendermaskin har en faks i farger som skal sendes, vil maskinens "håndtrykk" be om at faksen sendes i svart-hvitt. Hvis avsendermaskinen har muligheten til å konvertere den, vil fargefaksen bli skrevet ut på maskinen i svart-hvitt.	Bestill en ny blekkpatron. Du kan fortsette utskriften til displayet viser Utskrift umulig. (Se <i>Bytte ut blekkpatronene</i> >> side 48.)
Minnet er fullt	Maskinens minne er fullt.	<b>Hvis kopiering er i gang</b> Trykk <b>Stop/Exit</b> , vent til andre pågående operasjoner er fullført, og prøv på nytt.
Papirkrøll	Papiret sitter fast inne i maskinen.	Ta ut det fastkjørte papiret i samsvar med trinnene i <i>Skriverstopp eller papirstopp</i> >> side 61. Kontroller at papirlengdeføreren er tilpasset papirformatet.
Sjekk dokument	Dokumentet ble ikke satt inn eller matet riktig. Dokumentet som ble skannet fra den automatiske dokumentmateria kan også ha vært for langt.	(Se <i>Bruke den automatiske dokumentmateria</i> >> side 22.) (Se <i>Papirstopp</i> >> side 60.)
Utskrift umulig Skift ut blekk	Én eller flere av blekkpatronene er oppbrukt. Maskinen stanser all utskriftsaktivitet. Så lenge det er ledig minnekapasitet, blir svart-hvitt-fakser lagret i minnet. Hvis en avsendermaskin har en faks i farger, vil maskinens "håndtrykk" be om at faksen sendes i svart-hvitt.	Bytt ut blekkpatronene. (Se <i>Bytte ut blekkpatronene</i> >> side 48.)

## Feilanimasjon

Under feilanimasjon finner du trinnvise instruksjoner når papiret setter seg fast. Du kan gå igjennom disse instruksjonene i ditt eget tempo ved å trykke ► for å se det neste trinnet, eller ◀ for å gå tilbake til forrige trinn.

## Overføre faksene eller faksaktivitetsrapporten

Hvis displayet viser:

- Kan ikke rengj.XX
- Oppstart umuligXX
- Utskrift umuligXX
- Skanning umuligXX

Vi anbefaler å overføre faksene til en annen faksmaskin. (Se *Overføre fakser til en annen faksmaskin* ►► side 59.)

Du kan også overføre faksaktivitetsrapporten for å se om det er noen fakser du må sende. (Se *Overføre faksaktivitetsrapporten til en annen faksmaskin* ►► side 59.)

### Overføre fakser til en annen faksmaskin

Hvis du ikke har innstilt apparat-ID-en, kan du ikke åpne faksoverføringsmodus. (►►Hurtigstartguide: *Angi personlig informasjon (stasjons-ID)*)

- 1 Trykk **Stop/Exit** for å midlertidig avbryte feilen.
- 2 Trykk **Menu**.
- 3 Trykk ▲ eller ▼ for å velge *Service*. Trykk **OK**.
- 4 Trykk ▲ eller ▼ for å velge *Dataoverfør*. Trykk **OK**.
- 5 Trykk ▲ eller ▼ for å velge *Faksoverfør*. Trykk **OK**.

- 6 Gjør ett av følgende:
  - Hvis displayet viser *Ingen data*, finnes det ingen fakser i maskinens minne. Trykk **Stop/Exit**.
  - Angi faksnummeret som faksene skal videresendes til.

- 7 Trykk **Mono Start**.

### Overføre faksaktivitetsrapporten til en annen faksmaskin

Hvis du ikke har innstilt apparat-ID-en, kan du ikke åpne faksoverføringsmodus. (►►Hurtigstartguide: *Angi personlig informasjon (stasjons-ID)*)

- 1 Trykk **Stop/Exit** for å midlertidig avbryte feilen.
- 2 Trykk **Menu**.
- 3 Trykk ▲ eller ▼ for å velge *Service*. Trykk **OK**.
- 4 Trykk ▲ eller ▼ for å velge *Dataoverfør*. Trykk **OK**.
- 5 Trykk ▲ eller ▼ for å velge *Overfør.rapp*. Trykk **OK**.
- 6 Angi faksnummeret som faksaktivitetsrapporten skal videresendes til.
- 7 Trykk **Mono Start**.

## Papirstopp

Dokumenter kan sette seg fast i den automatiske dokumentmateren hvis de ikke settes inn eller mates riktig, eller hvis de er for lange. Følg trinnene nedenfor for å fjerne et fastkjørt papir.

### Dokumentstans øverst i dokumentmaterenheten

- 1 Fjern papir som ikke sitter fast fra dokumentmateren.
- 2 Åpne dekselet på dokumentmateren.
- 3 Fjern det fastkjørte dokumentet ved å dra det oppover.

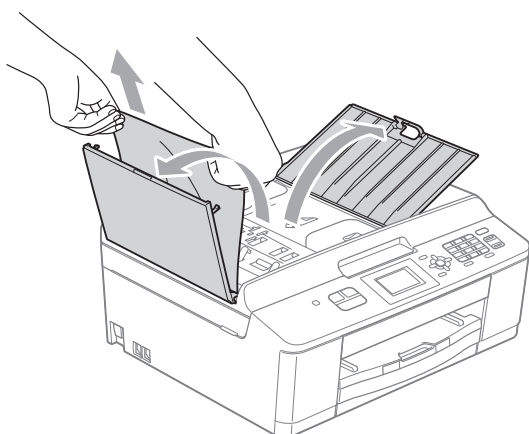

- 4 Lukk dokumentmaterdekselet.
- 5 Trykk **Stop/Exit**.

### ! VIKTIG

Unngå at dokumenter kjøres fast ved å trykke lett på midten av den automatiske dokumentmateren slik at den lukkes ordentlig.

### Dokumentstans inne i dokumentmaterenheten

- 1 Fjern papir som ikke sitter fast fra dokumentmateren.
- 2 Åpne dokumentdekselet.
- 3 Trekk det fastkjørte dokumentet ut mot venstre.

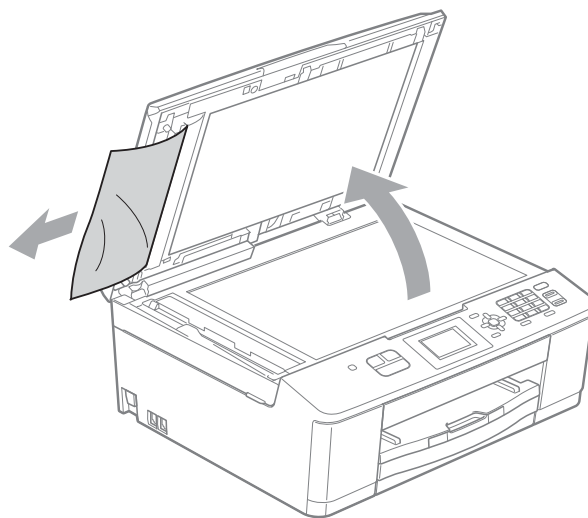

- 4 Lukk dokumentdekselet.
- 5 Trykk **Stop/Exit**.

## Skriverstopp eller papirstopp

Fjern det fastkjørte papiret i den relevante delen av maskinen.

Hvis displayet viser *Papirkrøll*, følg disse trinnene:

### ! VIKTIG

Før du kobler maskinen fra strømkilden kan du overføre faksene som er lagret i minnet til en annen faksmaskin, slik at du ikke mister viktige meldinger. (Se *Overføre faksene eller faksaktivitetsrapporten* >> side 59.)

- 1 Trekk ut maskinens støpsel fra stikkontakten.
- 2 Hvis papirstøtteklaffen er åpen, må du lukke denne, og deretter lukke papirstøtten. Trekk papirmagasinet helt ut av maskinen.

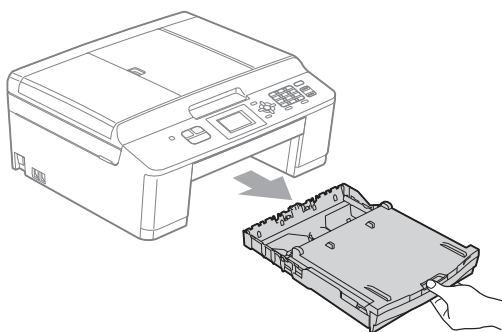

- 3 Trekk i de to grønne spakene inne i maskinen for å løsne det fastkjørte papiret.

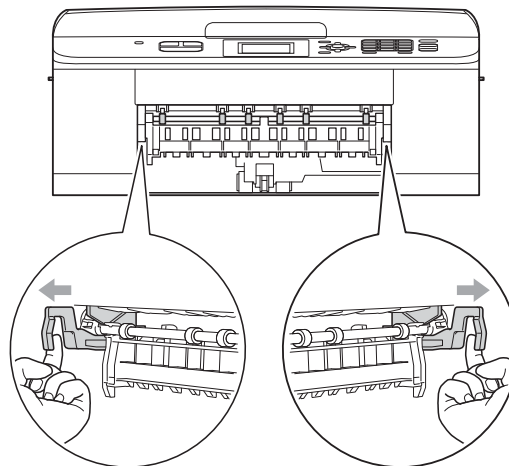

- 4 Trekk ut det fastkjørte papiret (1).

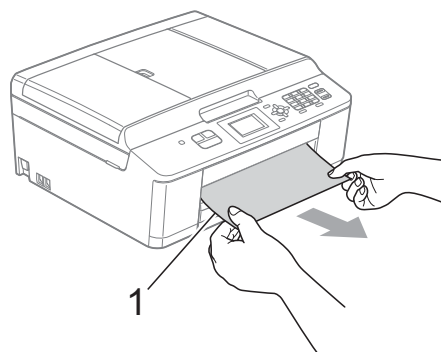

- 5 Løft papirstoppklaffen og fjern det fastkjørte papiret.

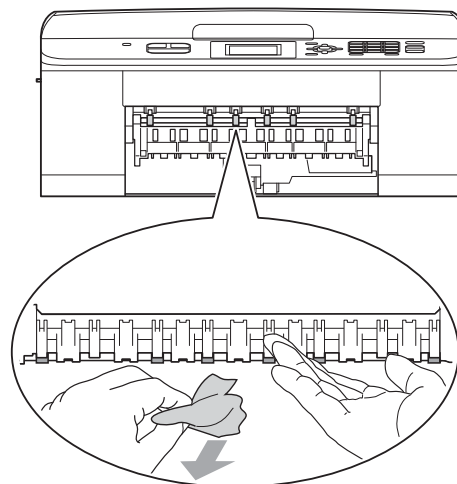

- 6** Åpne papirstoppdekselet (1) på baksiden av maskinen.

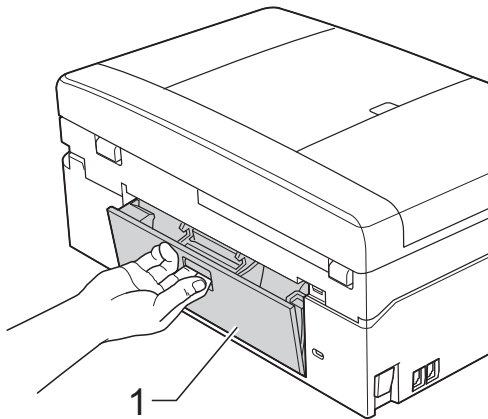

- 7** Trekk det fastkjørte papiret ut av maskinen.

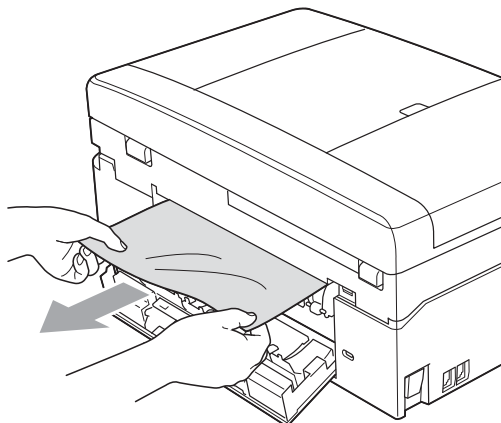

- 8** Lukk papirstoppdekselet.  
Forsikre deg om at dekkelet er lukket ordentlig.

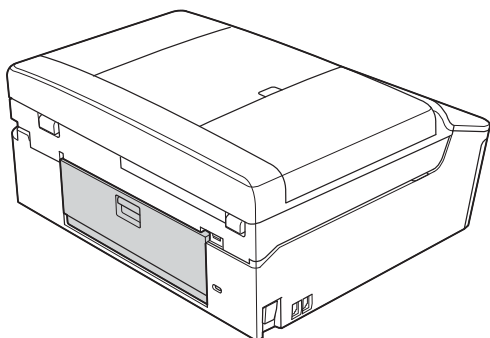

- 9** Legg begge hender på plastikkhakene på begge sider av maskinen, og løft skannerdekselet (1) til åpen stilling.

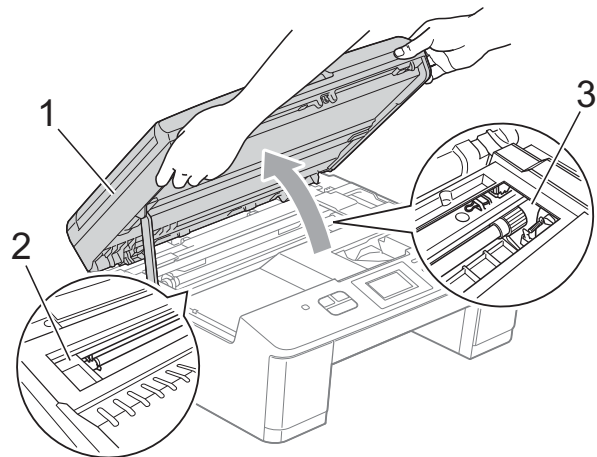

Flytt på skriverhodet (om nødvendig) for å ta ut papiret. Kontroller at hjørnene på det fastkjørte papiret ikke sitter igjen i maskin (2) og (3).

**! VIKTIG**

- Hvis papiret sitter fast under skrivehodet, må du trekke ut maskinens støpsel og deretter flytte skrivehodet for å ta ut papiret.
- Hvis skriverhodet er i høyre hjørne som vist på figuren, kan du ikke bevege det. Sett inn støpselet igjen. Hold **Stop/Exit** nede til skrivehodet flytter seg til midten. Trekk deretter ut maskinens støpsel, og ta ut papiret.

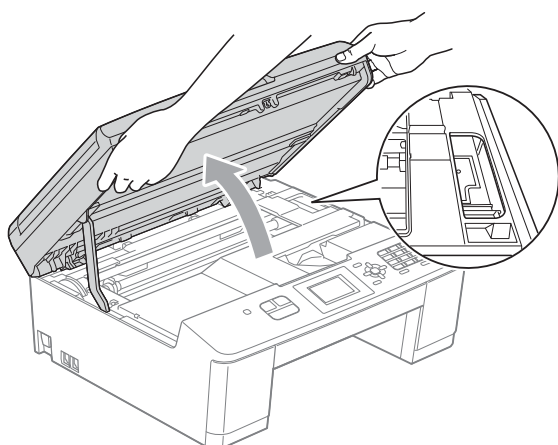

- Hvis du får blekk på huden, må du umiddelbart vaske deg med såpe og rikelig med vann.

- 10** Legg begge hender på plastikkhakene på begge sider av maskinen, og lukk skannerdekslet forsiktig.

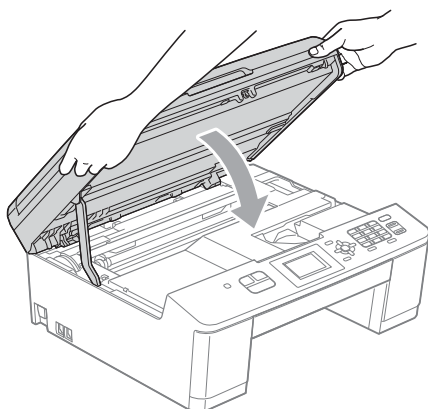

- 11** Skyv de to grønne spakene tilbake til opprinnelig posisjon.

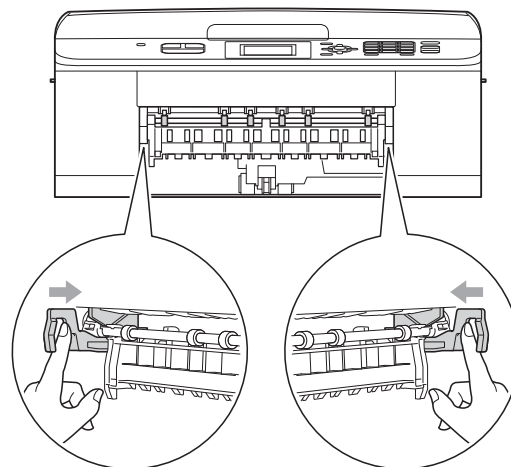

- 12** Skyv papirmagasinet godt på plass i maskinen igjen.

- 13** Mens du holder papirmagasinet på plass, må du trekke ut papirstøtten (1) slik at den låser seg på plass og deretter brette ut papirstøtteklaffen (2).

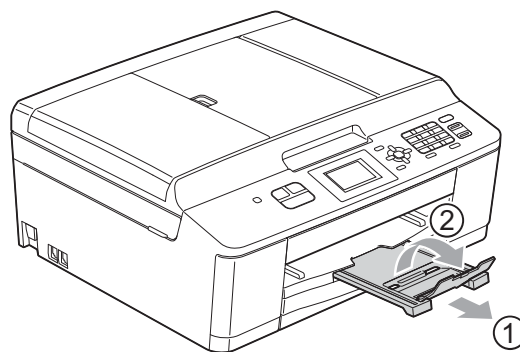

Forsikre deg om at du har trukket ut papirstøtten til den klikker på plass.

- 14** Sett inn støpselet igjen.

# Feilsøking



Hvis du tror det er feil på maskinen, sjekker du i diagrammet under og følger feilsøkingstipsene.

Du løser de fleste problemene enkelt selv. Hvis du trenger mer hjelp, inneholder Brother Solutions Center de siste spørsmål og svar, samt tips om feilsøking.

Besøk oss på <http://solutions.brother.com/>.

## Hvis du har problemer med maskinen

### Utskrift

Problem	Forslag
Ingen utskrift.	Kontroller grensesnittkabelen eller den trådløse tilkoblingen på både maskinen og datamaskinen. (►►Hurtigstartguide)
	Kontroller at maskinens strømledning er koblet til, og at  -bryteren er på.
	Én eller flere av blekkpatronene er oppbrukt. (Se <i>Bytte ut blekkpatronene</i> ►► side 48.)
	Sjekk om det vises en feilmelding i displayet. (Se <i>Feil- og vedlikeholdsmeldinger</i> ►► side 54.)
	Hvis displayet viser <i>Utskrift umulig</i> og <i>Skift ut blekk</i> , se <i>Bytte ut blekkpatronene</i> ►► side 48.
	Kontroller at riktig skriverdriver er blitt installert og valgt.
	Kontroller at maskinen er tilkoblet.  (Windows® XP) Klikk <b>Start</b> og deretter <b>Skrivere og telefakser</b> . Høyreklikk <b>Brother MFC-XXXXX</b> (der XXXXX er navnet til din modell). Hvis skriveren er frakoblet, viser den <b>Bruk skriveren når tilkoblet</b> . Velg dette alternativet for å koble til skriveren.
	(Windows Vista®) Klikk  , <b>Kontrollpanel, Maskinvare og lyd</b> og deretter <b>Skrivere</b> . Høyreklikk <b>Brother MFC-XXXXX</b> (der XXXXX er navnet til din modell). Hvis skriveren er frakoblet, viser den <b>Bruk skriveren når tilkoblet</b> . Velg dette alternativet for å koble til skriveren.
	(Windows® 7) Klikk  , og deretter <b>Enheter og skrivere</b> . Høyreklikk <b>Brother MFC-XXXXX</b> (der XXXXX er navnet til din modell) og velg <b>Se hva som skrives ut</b> . Klikk <b>Skriver</b> og kontroller at <b>Bruk skriver frakoblet</b> ikke er krysset av.



## Utskrift (fortsettelse)

Problem	Forslag
Dårlig utskriftskvalitet.	Kontroller utskriftskvaliteten. (Se <i>Kontrollere utskriftskvaliteten</i> >> side 52.)
	Kontroller at innstillingen for <b>Medietype</b> i utskriftsdriveren eller <i>Papirtype</i> -innstillingen i maskinens meny stemmer overens med papirtypen du bruker. Se <i>Papirtype</i> >> side 17. >>Programvarehåndbok: <i>Utskrift</i> (Windows®) >>Programvarehåndbok: <i>Skrive ut og fakse</i> (Macintosh)
	Kontroller at blekkpatronene er nye. Følgende kan føre til at blekket klumper seg: <ul style="list-style-type: none"> <li>■ Datoen som er skrevet på patronesken er utløpt. (Originale Brother-patroner er holdbare i opptil to år hvis de oppbevares i originalemballasjen.)</li> <li>■ Blekkpatronen har stått i maskinen i over seks måneder.</li> <li>■ Det kan hende at blekkpatronen ikke har vært lagret på riktig måte før bruk.</li> </ul>
	Kontroller at du bruker originalt Brother Innobella™-blekk. Brother fraråder bruk av andre blekkpatroner enn originale Brother-blekkpatroner, eller påfylling av brukte patroner med blekk fra andre leverandører.
	Prøv å bruke de anbefalte papirtypene. (Se <i>Papir og utskriftsmedier som kan brukes</i> >> side 18.)
	Anbefalt miljøtemperatur for maskinen er på mellom 20 °C og 33 °C.
Horisontale hvite streker i tekst eller grafikk.	Rengjør skrivehodene. (Se <i>Rengjøre skrivehodet</i> >> side 52.)
	Kontroller at du bruker originalt Brother Innobella™-blekk.
	Prøv å bruke de anbefalte papirtypene. (Se <i>Papir og utskriftsmedier som kan brukes</i> >> side 18.)
Maskinen skriver ut tomme sider.	Rengjør skrivehodene. (Se <i>Rengjøre skrivehodet</i> >> side 52.)
	Kontroller at du bruker originalt Brother Innobella™-blekk.
Tegn og linjer er uskarpe.	Kontroller innrettingen av papiret. (Se <i>Kontrollere innrettingen av papiret</i> >> side 53.)
Utskrevet tekst eller bilder er skjeve.	Kontroller at papiret ligger riktig i papirmagasinet, og at papirsidførerne er riktig justert. (Se <i>Legge i papir og andre utskriftsmedier</i> >> side 11.)
	Kontroller at papirstoppdekslet er lukket ordentlig.
	Rengjør valsene for papiropphenting. (>>Avansert brukermanual: <i>Rengjøre valsene for papiropphenting</i> )
Flekk eller smuss øverst på midten av utskriftssiden.	Kontroller at papiret ikke er for tykt, og at det ikke er krøllet. ( <i>Papir og utskriftsmedier som kan brukes</i> >> side 18)
Utskriften ser skitten ut, eller blekket later til å renne.	Kontroller at du bruker de anbefalte papirtypene. (Se <i>Papir og utskriftsmedier som kan brukes</i> >> side 18.) Ikke ta på papiret før blekket er tørt.
	Kontroller at du bruker originalt Brother Innobella™-blekk.
	Hvis du bruker fotonpapir, må du passe på at du stiller inn riktig papirtype. Still inn <b>Medietype</b> for printerdriveren hvis du skal skrive ut et foto fra PC.
Det er flekker på baksiden eller nederst på arket.	Kontroller at det ikke er blekkflekker på skriverplaten. (>>Avansert brukermanual: <i>Rengjøre maskinens skriverplate</i> )
	Kontroller at du bruker originalt Brother Innobella™-blekk.
	Kontroller at du bruker papirstøtteklaffen. (Se <i>Legge i papir og andre utskriftsmedier</i> >> side 11.)

## Utskrift (fortsettelse)

Problem	Forslag
Maskinen skriver ut tykke linjer på siden.	Merk av for <b>Omvendt rekkefølge</b> i kategorien <b>Grunnleggende</b> i skriverdriveren.
Utskriftene er krøllet.	(Windows®-brukere) I skriverdriverens <b>Avansert</b> -kategori, klikk <b>Fargeinnstillinger</b> og fjern merket for <b>Toveis utskrift</b> .  (Macintosh-brukere) I skriverdriver, velg <b>Skriv ut innstillinger, Avansert, Andre utskriftsalternativer</b> og fjern merket for <b>Toveis utskrift</b> .  Kontroller at du bruker originalt Brother Innobella™-blekk.
Kan ikke utføre "sideoppsett"-utskrift.	Kontroller at innstillingen for papirstørrelse er den samme både i brukerprogrammet og i skriverdriveren.
Utskriftshastigheten er for lav.	Prøv å endre innstillingene for skriverdriveren. Høyeste oppløsning trenger lengre tid til databehandling, sending og utskrift. Prøv de andre kvalitetsinnstillingene i skriverdriverens <b>Avansert</b> -kategori (Windows®) eller <b>Skriv ut innstillinger</b> (Macintosh). Klikk i tillegg <b>Fargeinnstillinger</b> , og fjern merket for <b>Fargeforsterkning</b> .  Deaktiver funksjonen Uten kanter. Utskrift uten kanter er tregere enn normal utskrift. ➤➤Programvarehåndbok: <i>Utskrift</i> (Windows®) ➤➤Programvarehåndbok: <i>Skrive ut og fakse</i> (Macintosh)
Fargeforsterkning fungerer ikke riktig.	Hvis billedataene ikke er satt til full farge i brukerprogrammet (for eksempel 256 farger), vil ikke Fargeforsterkning fungere. Bruk minimum 24-biters fargedata sammen med funksjonen Fargeforsterkning.
Fotopapir mates ikke på korrekt måte.	Når du skriver ut på Brother-fotopapir, skal du legge i ett ekstra ark av det samme fotopapiret i papirmagasinet. Det følger med et ekstra ark i pakken til dette formålet.  Rengjør valsene for papiropphenting. (➤➤Avansert brukermanual: <i>Rengjøre valsene for papiropphenting</i> )
Maskinen mater flere sider samtidig.	Kontroller at papiret er lagt riktig i papirmagasinet. (Se <i>Legge i papir og andre utskriftsmedier</i> ➤➤ side 11.)
Papirstopp.	Kontroller at papirlengdeføreren er tilpasset papirformatet. (Se <i>Skriverstopp eller papirstopp</i> ➤➤ side 61.)
Utskrevne sider stables ikke pent.	Kontroller at du bruker papirstøtteklaffen. (Se <i>Legge i papir og andre utskriftsmedier</i> ➤➤ side 11.)
Maskinen skriver ikke ut fra Adobe® Illustrator®.	Prøv å redusere utskriftsoppløsningen. ➤➤Programvarehåndbok: <i>Utskrift</i> (Windows®) ➤➤Programvarehåndbok: <i>Skrive ut og fakse</i> (Macintosh)
Blekket er gnidd utover eller renner ved bruk av glanset fotopapir.	Sørg for å sjekke begge sider av papiret. Legg den glansede overflaten (utskriftsoverflaten) ned. (Se <i>Papirtype</i> ➤➤ side 17.)  Sørg for at innstillingen for papirtype er riktig hvis du skal bruke glanset fotopapir.

## Utskrift av mottatte fakser

Problem	Forslag
Fortettet skrift og hvite streker tvers over siden, eller topp og bunn på setninger blir kuttet av.	Du har trolig hatt en dårlig tilkobling med statiske forstyrrelser eller interferens på telefonlinjen. Be avsenderen om å sende faksen på nytt.
Vertikale svarte streker ved mottak.	Avsenderens skanner kan være skitten. Be avsenderen skrive ut en kopi for å se om problemet ligger i avsendermaskinen. Prøv å motta fra en annen faksmaskin.
Mottatte fargefakser skrives kun ut i svart-hvitt.	Skift fargeblekkpatroner som er oppbrukt, og be den andre personen om å sende fargefaksen på nytt. (Se <i>Bytte ut blekkpatronene</i> >> side 48.)
Venstre- og høyremarger kuttes av, eller en enkeltside skrives ut på to sider.	Aktiver autoreduksjon. (>>Avansert brukermanual: <i>Skrive ut en forminskett innkommende faks</i> )

## Telefonlinje eller koblinger

Problem	Forslag
Kan ikke slå telefonnumre. (Ingen summetone)	Kontroller at maskinen er koblet til og slått på.
	Kontroller telefonkontaktkoblingene.
	Løft opp røret til den eksterne telefonen og kontroller at det er en summetone. Hvis det ikke er noen summetone, må du be telefonselskapet kontrollere linjen og/eller uttaket.
Maskinen besvarer ikke anrop.	Kontroller at maskinen er i korrekt mottaksmodus for oppsettet. (Se <i>Velge mottaksmodus</i> >> side 28.) Kontroller om du får summetonen. Ring eventuelt opp maskinen for å høre om den svarer. Hvis den fremdeles ikke svarer, kontrollerer du tilkoblingen til telefonledningen. Hvis du ikke får noen ringetone når du ringer opp maskinen, må du be telefonselskapet om å kontrollere linjen.

## Faksmottak

Problem	Forslag
Kan ikke motta faks.	Hvis du kobler maskinen til PBX eller ISDN, stiller du menyinnstillingen for Telefonlinjetype til din telefontype. (Se <i>Stille inn telefonlinjetype</i> >> side 33.)

## Sende fakser

Problem	Forslag
Kan ikke sende faks	Kontroller alle telefonkontaktkoblingene. Kontroller at telefonledningen er koblet til veggkontakten til telefonen og maskinens LINE-kontakt.
	Be mottakeren sjekke om mottakermaskinen har papir.
	Skriv ut sendingsverifiseringsrapporten, og kontroller om det er noen feil. (►►Avansert brukermanual: <i>Rapporter</i> )
Sendingsverifiseringsrapporten oppgir "RES.:FEIL".	Det er sannsynligvis midlertidig støy eller statiske forstyrrelser på linjen. Prøv å sende faksen på nytt. Hvis du sender en PC-faks-melding og får "RES.:FEIL" på sendingsverifiseringsrapporten, kan det være at maskinen ikke har mer minnekapasitet. Hvis problemet fortsetter, be telefonselskapet om å kontrollere telefonlinjen din.
	Hvis du ofte får sendefeil med mulig støy på telefonlinjen, kan du prøve å endre menyinnstillingen for kompatibilitet til Grunnl. (VoIP). (Se <i>Støy på telefonlinjen / VoIP</i> ►► side 71.)
	Hvis du kobler maskinen til PBX eller ISDN, stiller du menyinnstillingen for Telefonlinjetype til din telefontype. (Se <i>Stille inn telefonlinjetype</i> ►► side 33.)
Dårlig kvalitet på fakssending.	Prøv å endre oppløsningen til Fin eller S.Fin. Skriv ut en kopi for å kontrollere maskinens skannerfunksjon. Hvis kopikvaliteten er dårlig, rengjør du skanneren. (Se <i>Rengjøre skannerglassplaten</i> ►► side 51.)
Vertikale, svarte streker ved sending.	Svarte, vertikale linjer på fakser du sender, forårsakes vanligvis av skitt eller korrekturlakk på glasslisten. Rengjør glasslisten. (Se <i>Rengjøre skannerglassplaten</i> ►► side 51.)

## Håndtere innkommende anrop

Problem	Forslag
Maskinen "hører" en stemme som en CNG-tone.	Hvis Faksdeteksjon er på er maskinen mer følsom for lyder. Maskinen kan feiltolke enkelte stemmer eller musikk på linjen som et faksanrop, og svare med faksmottakstener. Deaktiver maskinen ved å trykke på <b>Stop/Exit</b> . Prøv å unngå problemet ved å deaktivere Faksdeteksjon. (Se <i>Faksdeteksjon</i> ►► side 31.)
Sende et faksanrop til maskinen.	Hvis du svarer på et biapparat eller en ekstern telefon, angi din aktiveringskode for fjerntilgang (fabrikkinnstillingen er * 5 1). Hvis du svarer på en ekstern telefon, trykker du på <b>Start</b> for å motta faksen. Legg på røret når maskinen svarer.
Tilpassede funksjoner på en enkeltlinje.	Hvis du har Samtale venter, Samtale venter/Anroper-ID, et alarmsystem eller en annen spesialfunksjon på den samme telefonlinjen som maskinen er tilkoblet, kan dette skape problemer ved sending og mottak av fakser.  <b>For eksempel:</b> Hvis du abonnerer på Samtale venter eller en annen tilpasset tjeneste og signalet kommer på linjen mens maskinen sender eller mottar en faks, kan signalet midlertidig avbryte eller forstyrre faksene. Brothers ECM-funksjon vil normalt bidra til å overvinne dette problemet. Dette forholdet er knyttet til telefonisystemene og er et vanlig problem for alt utstyr som sender og mottar informasjon på enkeltlinje der båndbredden deles med spesialtjenester. Dersom virksomheten er avhengig av en mest mulig pålitelig og avbruddssikker fakstelefonitjeneste, anbefales det at du oppretter en separat telefonlinje uten spesialtjenester.

## Kopieringsproblemer

Problem	Forslag
Dårlige kopieringsresultater ved bruk av den automatiske dokumentmateren (ADF).	Forsøk å bruke skannerglassplaten. (Se <i>Bruke skannerglassplaten</i> >> side 23.)
Vertikale, svarte linjer eller streker vises på kopier.	Vertikale, svarte streker på kopiene forårsakes vanligvis av skitt eller korrekturlakk på glasslisten. Rengjør glasslisten. (Se <i>Rengjøre skannerglassplaten</i> >> side 51.)
Tilpass side fungerer ikke på korrekt måte.	Kontroller at kildedokumentet ikke ligger skjevt. Plasser dokumentet på nytt og prøv igjen.

## Skanneproblemer

Problem	Forslag
TWAIN- eller WIA-feil oppstår når du begynner å skanne. (Windows®)	Kontroller at Brother TWAIN- eller WIA-driver er valgt som primærkilde i skanneprogrammet. For PaperPort™ 12SE med OCR, for eksempel, klikk <b>Skanningsinnstillinger</b> og <b>Velg</b> for å velge Brother TWAIN/WIA-driveren.
TWAIN- eller ICA-feil oppstår når du begynner å skanne. (Macintosh)	Kontroller at Brother TWAIN-driveren er valgt som primærkilde. I PageManager, klikk <b>File</b> (Fil), <b>Select Source</b> (Velg kilde) og velg Brother TWAIN-driveren. Mac OS X 10.6.x-brukere kan også skanne dokumenter ved hjelp av ICA-skannerdriveren. >>Programvarehåndbok: <i>Skanne et dokument ved å bruke ICA-driveren (Mac OS X 10.6.x)</i>
Dårlige skannerresultater ved bruk av den automatiske dokumentmateren (ADF).	Forsøk å bruke skannerglassplaten. (Se <i>Bruke skannerglassplaten</i> >> side 23.)
OCR fungerer ikke.	Prøv å øke skanneroppløsningen. (Macintosh-brukere)  Presto! PageManager må lastes ned og installeres før bruk. Se <i>Tilgang til Brother kundestøtte (Macintosh)</i> >> side 5 for ytterligere instruksjoner.

## Programvareproblemer

Problem	Forslag
Kan ikke installere programvare eller skrive ut.	(Kun Windows®) Kjør programmet <b>Reparere MFL-Pro Suite</b> på CD-ROM-en. Dette programmet reparerer og installerer programmet på nytt.
"Enhet opptatt"	Kontroller at det ikke vises noen feilmelding i displayet.
Kan ikke skrive ut bilder fra FaceFilter Studio.	Hvis du ønsker å bruke FaceFilter Studio, må du installere FaceFilter Studio-programmet fra CD-ROM-en som fulgte med maskinen. (>>Hurtigstartguide)  Før du bruker FaceFilter Studio for første gang, må du også sørge for at Brother-maskinen er slått på og koblet til datamaskinen. Dette vil gi deg tilgang til alle funksjonene i FaceFilter Studio.

## Nettverksproblemer

Problem	Forslag
Kan ikke skrive ut via nettverket.	Kontroller at maskinen er slått på, tilkoblet og driftsklar. Skriv ut en nettverkskonfigurasjonsrapport (►►Avansert brukermanual: <i>Rapporter</i> ) og sjekk de gjeldende nettverksinnstillingene på denne listen.  Hvis du bruker en trådløs tilkobling eller har nettverksproblemer ►►Brukerhåndbok for nettverket: <i>Feilsøking</i>
Funksjonen for nettverksskanning fungerer ikke.	(Windows®-brukere)  Tredjeparters sikkerhets-/brannmurprogramvare må stilles inn til å tillate nettverksskanning. Tast inn informasjonen under for å legge til port 54925 for nettverksskanning:  Navn: Tast inn en beskrivelse, som Brother NetScan.  Portnummer: Tast inn 54925.  Protokoll: UDP skal være valgt.  Se instruksjonsmanualen som fulgte med tredjeparts sikkerhets-/brannmurprogramvare eller ta kontakt med programvareprodusenten.  (Macintosh-brukere)  Velg maskinen på nytt i programmet <b>Enhetsvelger</b> som du finner under <b>Macintosh HD/Bibliotek/Printers/Brother/Utilities/DeviceSelector</b> , eller fra modellisten i ControlCenter2.
Brother-programvaren kan ikke installeres.	(Windows®-brukere)  Tillat nettverkstilgang til følgende programmer hvis sikkerhetsprogrammet viser en varselmelding under installasjon av MFL-Pro Suite.  (Macintosh-brukere)  Hvis du bruker brannmursfunksjonen i et antispion- eller antivirusprogram, må du slå den av midlertidig mens du installerer Brother-programvaren.
Ikke mulig å koble til trådløst nettverk.	Undersøk problemet ved hjelp av WLAN-rapport. Trykk <b>Menu</b> -tasten, velg <b>Skriv rapport</b> og trykk deretter <b>OK</b> . Velg WLAN-rapport. (►►Brukerhåndbok for nettverket)
Tilbakestill nettverksinnstillingene.	Trykk <b>Menu</b> -tasten, velg <b>Nettverk</b> og trykk deretter <b>OK</b> . Velg Nullst. nettv. (►►Brukerhåndbok for nettverket)

## Summetonedetektering

Når du sender en faks automatisk, vil maskinen som standard vente en angitt tid før den starter å slå nummeret. Ved å endre innstillingen for summetone til

*Detektering*, kan du få maskinen til å ringe så snart den detekterer en ringetone. Denne innstillingen kan spare deg for litt tid når du sender en faks til mange forskjellige numre. Hvis du endrer innstillingen og får problemer når du slår telefonnumre, bør du endre tilbake til *Ingen detektert*-innstillingen.

- 1 Trykk **Menu**.
- 2 Trykk ▲ eller ▼ for å velge *Grunn oppsett*. Trykk **OK**.
- 3 Trykk ▲ eller ▼ for å velge *Ringetone*. Trykk **OK**.
- 4 Trykk ▲ eller ▼ for å velge *Detektering* eller *Ingen detektert*. Trykk **OK**.
- 5 Trykk **Stop/Exit**.

## Støy på telefonlinjen / VoIP

Hvis du har problemer med å sende eller motta en faks pga. mulig støy på telefonlinjen, kan du endre kompatibilitetsinnstillingene som reduserer modemhastigheten for å minimere feil.

- 1 Trykk **Menu**.
- 2 Trykk ▲ eller ▼ for å velge *Grunn oppsett*. Trykk **OK**.
- 3 Trykk ▲ eller ▼ for å velge *Kompatibilitet*. Trykk **OK**.
- 4 Trykk ▲ eller ▼ for å velge *Normal* eller *Grunnl. (VoIP)*. Trykk **OK**.
  - *Grunnl. (VoIP)* reduserer modemhastigheten til 9.600 bps og slår av fargefaksmottak og ECM, unntatt for sending av faks i farger. Med mindre det normalt er mye støy på telefonlinjen din, vil du kanskje bare bruke den ved behov.
  - For å forbedre kompatibilitet med de fleste VoIP-tjenester, anbefaler Brother at du endrer kompatibilitetsinnstillingene til *Grunnl. (VoIP)*.
  - *Normal* angir modemhastigheten til 14.400 bps.
- 5 Trykk **Stop/Exit**.



### Merk

VoIP (Voice over IP) er en type telefonsystem som bruker en Internett-tilkobling i stedet for en tradisjonell telefonlinje.

# Maskininformasjon

## Kontrollere serienummeret

Du kan se maskinens serienummer på displayet.

- 1 Trykk **Menu**.
- 2 Trykk ▲ eller ▼ for å velge **Maskin Info**.  
Trykk **OK**.
- 3 Trykk ▲ eller ▼ for å velge **Serienummer**.  
Trykk **OK**.
- 4 Trykk **Stop/Exit**.

## Nullstillingsfunksjoner

Følgende nullstillingsfunksjoner er tilgjengelig:

### 1 Nettverk

Du kan nullstille utskriftsserveren til standardinnstillingene, for eksempel passord og IP-adresse.

### 2 Hurtigv. & faks

Hurtigvalg og faks nullstiller følgende innstillinger:

- Hurtigvalg  
(hurtigvalg og innstillingsgrupper)
- Apparat-ID  
(navn og nummer)
- Rapportinnstillinger  
(sendingsverifiseringsrapport, hurtig oppringning og faksaktivitetsrapport)
- Historikk  
(anroper-ID-historikk og utgående anrop)
- Fakser i minne

### 3 Alle innst.

Du kan gjenopprette alle innstillinger til standardinnstillingene.

Brother anbefaler på det sterkeste å utføre denne prosedyren før levering eller avhending av maskinen.

## Nullstille maskinen

- 1 Trykk **Menu**.
- 2 Trykk ▲ eller ▼ for å velge **Grunn oppsett**.  
Trykk **OK**.
- 3 Trykk ▲ eller ▼ for å velge **Nullstill**.  
Trykk **OK**.
- 4 Trykk ▲ eller ▼ for å velge **tilbakestillingstype** (**Nettverk**, **Hurtigv. & faks** eller **Alle innst.**) du vil bruke.  
Trykk **OK**.  
Trykk **1** for å bekrefte.
- 5 Trykk **1** for å starte opp maskinen på nytt.



## Programmering i displayet



Maskinen er utviklet slik at den skal være enkel å bruke med programmering i displayet ved hjelp av menytabene. Ved hjelp av brukervennlig programmering kan du dra full nytte av alle menyvalgene som maskinen inneholder.



Ettersom programmeringen gjøres i displayet, har vi laget trinnvise displaytekster for å hjelpe deg med å programmere maskinen. Alt du trenger å gjøre, er å følge instruksjonene etter hvert som de fører deg gjennom menyvalgene og programmeringsalternativene.

# Menytabell

Med menytabellen er det enklere å forstå menyvalgene og alternativene som finnes i programmene i maskinen. Standardinnstillingene vises i fet skrift med en stjerne.

## Menu

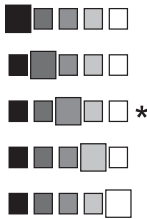
Nivå 1	Nivå 2	Nivå 3	Alternativer	Beskrivelser	Side
Blekk	Test utskrift	—	Utskriftskval. Justering	Brukes til å kontrollere utskriftskvaliteten eller -justeringen.	52
	Rengjør	—	Sort Farge Alle	Brukes til å rengjøre skriverhodet.	52
	Blekknivå	—	—	Viser blekknivået.	Se  .
Hovedoppsett	Modus timer	—	Av 0Sek 30Sek 1Min <b>2Min*</b> 5Min	Angir hvor lang tid som skal gå før maskinen går tilbake til faksmodus.	
	Papirtype	—	<b>Vanlig papir*</b> Blk. skr. papir Brother BP71 Brother BP61 Annet glanset Transp.	Stiller inn papirtypen i papirmagasinet.	17
	Papirstørrelse	—	<b>A4*</b> A5 10x15cm Letter	Stiller inn papirstørrelsen i papirmagasinet.	17
 Avansert brukermanual					
 Standardinnstillingene vises i fet skrift med en stjerne.					

Nivå 1	Nivå 2	Nivå 3	Alternativer	Beskrivelser	Side	
Hovedoppsett (fortsettelse)	Volum	Ringelyd	Av Lav <b>Med*</b> Høy	Justerer ringevolumet.	9	
		Signal	Av <b>Lav*</b> Med Høy	Justerer volum på pipetone.	9	
		Høyttaler	Av Lav <b>Med*</b> Høy	Justerer høyttalervolumet.	9	
	Auto sommertid	—	<b>På*</b> Av	Skifter automatisk til sommertid.	Se ♦.	
	LCD-innst.	LCD Kontrast		Justerer kontrasten på displayet.		
		Bakgrunnsbel.	<b>Lys*</b> Med Mørk	Du kan justere lysstyrken på bakgrunnsbelysningen i displayet.	10	
		Dimme-timer	Av 10Sek 20Sek <b>30Sek*</b>	Du kan angi hvor lenge bakgrunnsbelysningen i displayet skal være på etter siste tastetrykk.	Se ♦.	
	Hvilemodus	—	1Min 2Min 3Min <b>5Min*</b> 10Min 30Min 60Min	Du kan velge hvor lenge maskinen vil være inaktiv før den går i hvilemodus.		
	♦ Avansert brukermanual					
	 Standardinnstillingene vises i fet skrift med en stjerne.					

Nivå 1	Nivå 2	Nivå 3	Alternativer	Beskrivelser	Side
Fax	Mottak oppsett	Utsatt svar	0 1 <b>2*</b> 3 4 5	Stiller inn antall ringesignaler før maskinen skal svare i Kun faks- eller Faks/Tel-modus.	30
		F/T ringe tid	20Sek <b>30Sek*</b> 40Sek 70Sek	Angir lengden for raskt dobbelt ringesignal i Fax/Tel-modus.	30
		Fax deteksjon	På* Av	Mottar faksmeldinger automatisk når du besvarer et anrop og hører fakstoner.	31
		Fjernakt. kode	På* (*51, #51) Av	Gjør det mulig å besvare alle anrop fra et biapparat eller en ekstern telefon og bruke koder til å slå maskinen på eller av. Du kan personliggjøre disse kodene.	36
		Auto reduksjon	På* Av	Reduserer størrelsen på innkommende fakser slik at de tilpasses papirstørrelsen.	Se ♦.
	Innst.for hurtigt.	Angi hurtigvalg	—	Lagrer hurtigvalgnumre slik at du kan ringe ved å trykke noen få taster (og <b>Start</b> ).	41
		Lage gruppe	—	Du kan angi gruppenumre for gruppesending.	Se ♦.

♦ Avansert brukermanual



Standardinnstillingene vises i fet skrift med en stjerne.





Nivå 1	Nivå 2	Nivå 3	Alternativer	Beskrivelser	Side	
Fax (fortsettelse)	Rapport innst.	Sende rapport	På På+Bilde <b>Av*</b> Av+Bilde	Velg første oppsett for Sendingsverifiseringsrapport.	27	
		Akt. Rapp. Int.	Av <b>Hver 50 Fax*</b> Hver 6. time Hver 12. time Hver 24. time Hver 2. dag Hver 7. dag	Stiller inn intervallet for automatisk utskrift av faksaktivitetsrapporten. Hvis du har valgt et annet alternativ enn Av eller Hver 50 Fax, kan du stille inn tiden for det valgte alternativet. Hvis du har valgt Hver 7. dag, kan du angi ukedagen.	Se ♦.	
	Jobb I Kjø	—	—	Kontrollerer hvilke jobber som er i minnet, og avbryter valgte jobber.		
	Diverse	Sendelås	—	—	Forhindrer de fleste funksjonene bortsett fra faksmottak.	
		Oppringer ID	På* Av	—	Vis eller skriv ut en liste over de siste 30 oppringer-ID-ene som er lagret i minnet.	32
♦ Avansert brukermanual						
 Standardinnstillingene vises i fet skrift med en stjerne.						

## Nettverkmeny

Nivå 1	Nivå 2	Nivå 3	Alternativer	Beskrivelser	Side
Nettverk	TCP/IP	<b>BOOT method</b>	<b>Auto*</b> Statisk RARP BOOTP DHCP	Velger den BOOT-metoden som passer best for deg.	Se +.
		<b>IP adresse</b>	[000-255]. [000-255]. [000-255]. [000-255]	Angi IP-adressen.	
		<b>Subnet mask</b>	[000-255]. [000-255]. [000-255]. [000-255]	Angi nettverksmasken.	
		<b>Gateway</b>	[000-255]. [000-255]. [000-255]. [000-255]	Angi gateway-adressen.	
		<b>Nodenavn</b>	BRWXXXXXXXXXXXXX	Skriv inn navnet på noden.	
		<b>WINS config</b>	<b>Auto*</b> Statisk	Velger modus for konfigurasjon av WINS.	
		<b>WINS server</b>	(Primær) 000.000.000.000 (Sekundær) 000.000.000.000	Spesifiserer IP-adressen for den primære eller sekundære serveren.	
		<b>DNS server</b>	(Primær) 000.000.000.000 (Sekundær) 000.000.000.000	Spesifiserer IP-adressen for den primære eller sekundære serveren.	
		<b>APIPA</b>	<b>På*</b> Av	IP-adressen tildeles automatisk fra koblingens lokale adresseområde.	
	<b>Inst.veiviser</b>	—	—	Du kan konfigurere utskriftsserveren til et trådløst nettverk manuelt.	
<b>WPS/AOSS</b>	—	—	Du kan enkelt konfigurere trådløse nettverksinnstillinger ved hjelp av ettrykksknapper.		
+ Brukerhåndbok for nettverket					
 Standardinnstillingene vises i fet skrift med en stjerne.					

Nivå 1	Nivå 2	Nivå 3	Alternativer	Beskrivelser	Side
Nettverk (fortsettelse)	WPS m/PIN-kode	—	—	Du kan enkelt konfigurere trådløse nettverksinnstillinger ved hjelp av WPS med PIN-kode.	Se +.
	WLAN status	Status	—	Du kan vise gjeldende status for trådløst nettverk.	
		Signal	—	Du kan vise gjeldende signalstyrke for trådløst nettverk.	
		SSID	—	Du kan vise gjeldende SSID.	
		Komm. modus	—	Du kan vise gjeldende kommunikasjonsmodus.	
	MAC-adresse	—	—	Du kan vise maskinens MAC-adresse fra kontrollpanelet.	
	WLAN aktivt	—	På Av*	Lar deg bruke den trådløse nettverkstilkoblingen.	
Nullst. nettv.	—	—	Gjenopprett alle nettverksinnstillinger til standardinnstillinger.		
+ Brukerhåndbok for nettverket					
	Standardinnstillingene vises i fet skrift med en stjerne.				





## Menu ( ) (fortsettelse)



Nivå 1	Nivå 2	Nivå 3	Alternativer	Beskrivelser	Side
Skriv rapport	Sende rapport	—	—	Skriver ut disse listene og rapportene.	Se  .
	Kortnummer	—	Alfab. rekkefølge Num. rekkefølge		
	Fax Journal	—	—		
	Bruker valg	—	—		
	Nettverk Konf.	—	—		
	WLAN-rapport	—	—		
	Anrops-ID hist.	—	—		
Maskin Info	Serienummer	—	—	Lar deg kontrollere maskinens serienummer.	72
Grunn oppsett	Svarmodus	—	<b>Kun fax*</b> Fax/Tel Ext.Tel/Svarer Manuell	Velg den mottaksmodusen som passer best for deg.	28
	Dato og klokke	—	—	Angir dato og klokkeslett på displayet og i topptekster på fakser du sender.	Se  .
	Apparatets ID	—	Fax: Navn:	Skriv inn ditt navn og faksnummer som skal vises på hver side du fakser.	
	Ringetone	—	Detektering <b>Ingen detektert*</b>	Slår detektering av summetone på eller av.	71
	Linje Valg	—	<b>Normal*</b> PBX ISDN	Velg telefonlinjetypen.	33
	Kompatibilitet	—	<b>Normal*</b> Grunnl. (VoIP)	Justerer modemhastigheten for å løse sendeproblemer.	71
	<p> Avansert brukermanual</p> <p> Hurtigstartguide</p> <p> Standardinnstillingene vises i fet skrift med en stjerne.</p>				



Nivå 1	Nivå 2	Nivå 3	Alternativer	Beskrivelser	Side
Grunn oppsett (fortsettelse)	Nullstill	Nettverk	—	Tilbakestiller utskriftsserveren til fabrikkinnstillingene, for eksempel passord og IP-adresseinformasjon.	72
		Hurtigv. &faks	—	Sletter alle lagrede hurtigvalgnumre og fakser, gjenoppretter apparat-ID, hurtig oppringning, sendingsverifiseringsrapporten og faksaktivitetsrapporten til fabrikkinnstillingene.	
		Alle innst.	—	Tilbakestiller maskinens innstillinger til fabrikkinnstillingene.	
	Lokalt språk	—	Norsk* Engelsk Svensk Dansk Finsk	Du kan endre visningsspråket for meldinger på displayet.	Se ‡ .
<p>◆ Avansert brukermanual</p> <p>‡ Hurtigstartguide</p>					
<p> Standardinnstillingene vises i fet skrift med en stjerne.</p>					

## FAX ( )





Nivå 1	Nivå 2	Nivå 3	Alternativer	Beskrivelser	Side
Fax oppløsning	—	—	<b>Standard*</b> Fin S.Fin Foto	Angir oppløsningen for utgående fakser.	Se  .
Kontrast	—	—	<b>Auto*</b> Lys Mørk	Endrer lysheten eller mørkheten på fakser du sender.	
Hurtigvalg	<b>Søk</b>	—	Alfab. rekkefølge Num. rekkefølge	Du kan slå nummeret ved å trykke på noen få taster (og <b>Start</b> ).	38
	Angi hurtigvalg	—	—	Lagrer hurtigvalgnumre slik at du kan ringe ved å trykke noen få taster (og <b>Start</b> ).	41
	Lage gruppe	—	—	Du kan angi gruppenumre for gruppesending.	Se  .
Utg. samtale	<b>Send en faks + hurtigtast Slette</b>	—	—	Du kan velge et nummer fra historikken for utgående anrop og deretter sende en faks til nummeret, legge det til i hurtigvalg eller slette det.	39
Anrops-ID hist.	<b>Send en faks + hurtigtast Slette</b>	—	—	Du kan velge et nummer fra historikken anroper-ID og deretter sende en faks til nummeret, legge det til i hurtigvalg eller slette det.	40
Avans. innst.	<b>Gruppesending</b>	Legg til nummer	—	Du kan sende samme faksmelding til mer enn ett faksnummer.	Se  .
		Hurtigvalg	Alfab. rekkefølge Num. rekkefølge		
		Fullført	—		
	<b>Sendetid</b>	—	På <b>Av*</b>	Du kan sende en faks uten å bruke minnet.	
	<b>Oversjø.send.</b>	—	På <b>Av*</b>	Hvis du har vanskeligheter med å sende fakser til utlandet, stiller du denne til På.	
	<b>Glasspl.skannest.</b>	—	Letter <b>A4*</b>	Angir glasskannestørrelse for fakser.	26
 Avansert brukermanual					
 Standardinnstillingene vises i fet skrift med en stjerne.					

Nivå 1	Nivå 2	Nivå 3	Alternativer	Beskrivelser	Side
Angi ny std.	—	—	—	Du kan lagre faksinnstillingene.	Se  .
Fabrikkinnst.	—	—	—	Du kan tilbakestille alle innstillingene til fabrikkinnstillingene.	
 Avansert brukermanual					
 Standardinnstillingene vises i fet skrift med en stjerne.					

## SCAN

Nivå 1	Alternativ 1	Alternativ 2	Alternativ 3	Beskrivelser	Side
Scan > fil	—	—	—	Du kan skanne et dokument i svart-hvitt eller farger til datamaskinen.	Se <input type="checkbox"/> .
Scan > E-Mail	—	—	—	Du kan skanne et dokument i svart-hvitt eller farger til e-postprogrammet.	
Scan > OCR (Tilgjengelig for Macintosh-brukere etter at Presto! PageManager har blitt lastet ned og installert. Se <i>Tilgang til Brother kundestøtte (Macintosh)</i> >> side 5.)	—	—	—	Du kan konvertere tekstdokumenter til redigerbare tekstfiler.	
Scan > bilde	—	—	—	Du kan skanne et fargebilde til grafikkprogrammet.	
Nettjeneste (Vises når du installerer en webtjenesteskanner, som vises i Windows® Explorer.)	Skanne	—	—	Du kan skanne data ved hjelp av webtjenesteprotokollen.	
	Skann for e-post	—	—		
	Skann for OCR	—	—		
	Skann for telefaks	—	—		
	Skann for utskrift	—	—		
<input type="checkbox"/> Programvarehåndbok					
 Standardinnstillingene vises i fet skrift med en stjerne.					

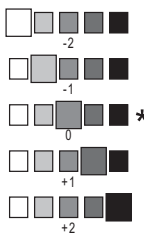
# COPY ( )

Nivå 1	Nivå 2	Nivå 3	Alternativer	Beskrivelser	Side
<b>Kvalitet</b>	—	—	Rask <b>Norm*</b> Best	Velg kopieringsoppløsningen for neste kopi.	Se  .
<b>Papirtype</b>	—	—	<b>Vanlig papir*</b> Blk. skr. papir Brother BP71 Brother BP61 Annet glanset Transp.	Velg papirtypen som samsvarer med den som er i papirmagasinet.	44
<b>Papirstørrelse</b>	—	—	<b>A4*</b> A5 10x15cm Letter	Velg papirstørrelsen som samsvarer med den som er i papirmagasinet.	44
<b>Øke/Redusere</b>	<b>100%*</b>	—	—	—	Se  .
	Forstørr	—	198% 10x15cm→A4 186% 10x15cm→LTR 141% A5→A4	Du kan velge forstørrelsesforholdet for neste kopi.	
	Reduser	—	97% LTR→A4 93% A4→LTR 83% LGL→A4 69% A4→A5 47% A4→10x15cm	Du kan velge forminskingsforholdet for neste kopi.	
	Tilpass siden	—	—	Maskinen justerer størrelsen automatisk til papirstørrelsen du angir.	
	Definer 25-400%	—	—	Du kan velge forstørrelses- og forminskingsforholdet for dokumenttypen.	
<b>Tetthet</b>	—	—		Justerer kopiens tetthet.	
 Avansert brukermanual					
 Standardinnstillingene vises i fet skrift med en stjerne.					

Nivå 1	Nivå 2	Nivå 3	Alternativer	Beskrivelser	Side
Stable/Sorter	—	—	<b>Stable*</b> Sorter	Du kan velge å stable eller sortere flere kopier.	Se ♦.
Side oppsett	—	—	<b>Av (1i1) *</b> 2i1 (S) 2i1 (L) 2i1 (ID) 4i1 (S) 4i1 (L) Plakat (2x1) Plakat (2x2) Plakat (3x3)	Du kan lage N i 1-kopier, 2 i 1-ID eller plakatkopier.	
Angi ny std.	—	—	—	Du kan lagre kopieringsinnstillingene.	
Fabrikkinnst.	—	—	—	Du kan tilbakestille alle innstillingene til fabrikkinnstillingene.	
♦ Avansert brukermanual					
 Standardinnstillingene vises i fet skrift med en stjerne.					

## Hurtigvalg (▲)

Nivå 1	Nivå 2	Nivå 3	Alternativer	Beskrivelser	Side
Søk	—	—	Alfab. rekkefølge Num. rekkefølge	Du kan søke etter navn du har lagret i hurtigvalgminnet.	38
Angi hurtigvalg	—	—	—	Lagrer hurtigvalgnumre slik at du kan ringe ved å trykke noen få taster (og <b>Start</b> ).	41
Lage gruppe	—	—	—	Stiller inn gruppenumre for gruppesending.	Se ♦.
♦ Avansert brukermanual					
 Standardinnstillingene vises i fet skrift med en stjerne.					

## Redial/Pause ( )

Redial/ Pause

Nivå 1	Nivå 2	Nivå 3	Alternativer	Beskrivelser	Side
Utgående anropshist.	<b>Send en faks</b> <b>+ hurtigtast</b> <b>Slette</b>	—	—	Du kan velge et nummer fra historikken for utgående anrop og deretter sende en faks til nummeret, legge det til i hurtigvalg eller slette det.	Se <b>◆</b> .
Anrops-ID hist.	<b>Send en faks</b> <b>+ hurtigtast</b> <b>Slette</b>	—	—	Du kan velge et nummer fra Oppringer-ID-historikken og deretter sende en faks til nummeret, legge til nummeret i hurtigvalg eller slette nummeret.	
<b>◆ Avansert brukermanual</b>					
 Standardinnstillingene vises i fet skrift med en stjerne.					

## Skrive inn tekst

Når du stiller inn enkelte menyvalg, som apparat-ID, må du kanskje skrive inn tekst på maskinen. De fleste talltaster har tre eller fire bokstaver trykt på hver talltast. Tastene for **0**, **#** og **\*** har ikke trykte bokstaver fordi de brukes til spesialtegn.

Trykk riktig talltast det antall ganger som vises i denne referansetabellen for tilgang til tegnet du vil ha.

Trykk tasten	én gang	to ganger	tre ganger	fire ganger	fem ganger
<b>2</b>	A	B	C	2	A
<b>3</b>	D	E	F	3	D
<b>4</b>	G	H	I	4	G
<b>5</b>	J	K	L	5	J
<b>6</b>	M	N	O	6	M
<b>7</b>	P	Q	R	S	7
<b>8</b>	T	U	V	8	T
<b>9</b>	W	X	Y	Z	9

## Sette inn mellomrom

For å legge inn et mellomrom i et faksnummer, trykk ► én gang mellom sifrene. For å legge inn et mellomrom i et navn, trykk ► to ganger mellom tegnene.

## Korrigere

Hvis du har skrevet inn feil tegn og vil korrigere det, trykk ◀ for å flytte markøren til den står under tegnet som er feil. Trykk så **Clear**. Skriv inn korrekt tegn på nytt. Du kan også gå tilbake og sette inn bokstaver.

## Gjenta bokstaver

Hvis du skal skrive inn en bokstav som finnes på samme tast som forrige bokstav, trykk ► for å flytte markøren til høyre, og trykk deretter tasten igjen.

## Spesialtegn og symboler

Trykk \*, # eller 0 gjentatte ganger til du ser spesialtegnet eller symbolet du vil ha.

Trykk \* for (mellomrom) ! " # \$ % & ' ( ) \* + , - . / €

Trykk # for ; < = > ? @ [ ] ^ \_

Trykk 0 for Ä Ë Ö Ü Æ Ø Å Ñ 0

## Generelt



### Merk

Dette kapittelet gir en oppsummering av maskinens spesifikasjoner. For ytterligere spesifikasjoner, gå til <http://www.brother.com/> for mer informasjon.

<b>Skrivertype</b>	Blekkskriver	
<b>Skriverhode</b>	Svart-hvitt:	Piezo med 210 dyser × 1
	Farge:	Piezo med 210 dyser × 3
<b>Minnekapasitet</b>	40 MB	
<b>LCD-display (Liquid Crystal Display)</b>	1,9 tommer (49,0 mm) STN-fargedisplay	
<b>Strømkilde</b>	AC 220 til 240 V 50/60 Hz	
<b>Strømforbruk <sup>1</sup></b>	Kopieringsmodus:	Ca. 19 W <sup>2</sup>
	Driftsklar modus:	Ca. 5,5 W
	Hvilemodus:	Ca. 2 W
	Av:	Ca. 0,15 W

<sup>1</sup> Målt når maskinen er tilkoblet USB-grensesnittet.

<sup>2</sup> Ved bruk av automatisk dokumentmater, oppløsning: standard/dokument: ISO/IEC 24712 utskrevet mønster.

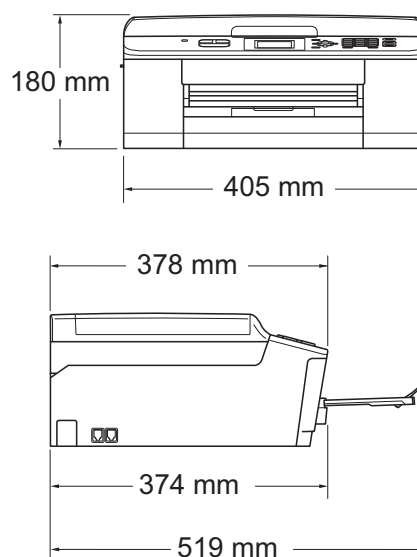

**Mål**

<b>Vekt</b>	9 kg
<b>Støy</b>	Under drift: LPAM = 50 dB eller mindre <sup>1</sup>
<b>Støy iht. ISO9296</b>	Kopiering: LWAd = 6,24 B(A) <sup>2</sup> (svart-hvitt) LWAd = 5,82 B(A) (farge)
	Klar: LWAd = 3,00 B(A) (svart-hvitt/farge)
<b>Temperatur</b>	Under drift: 10 til 35 °C Beste utskriftskvalitet: 20 til 33 °C
<b>Luftfuktighet</b>	Under drift: 20 til 80 % (uten kondensering) Beste utskriftskvalitet: 20 til 80 % (uten kondensering)
<b>Automatisk dokumentmater</b>	Opptil 15 sider <sup>3</sup> (Papir: 90 g/m <sup>2</sup> A4- eller Letter-størrelse) Opptil 20 sider med forutsetninger <sup>4</sup>
<b>Dokumentstørrelse</b>	Bredde automatisk dokumentmater: 148 mm til 215,9 mm Lengde automatisk dokumentmater: 148 mm til 355,6 mm Bredde for skannerglassplate: Maks. 215,9 mm Lengde for skannerglassplate: Maks. 297 mm

<sup>1</sup> Støy avhenger av utskriftsforholdene.

<sup>2</sup> Kontorutstyr med LWAd > 6,30 B(A) passer ikke til bruk i rom hvor det primært jobbes med kunnskapsarbeid. Slikt utstyr bør plasseres i separate rom på grunn av støyutslippet.

<sup>3</sup> Bruker standardpapir på 64 til 90 g/m<sup>2</sup>.

<sup>4</sup> Bruker XEROX4200-papir på 75 g/m<sup>2</sup>, temperatur 20–26 °C, fuktighet 40–50 % uten kondensering.

# Utskriftsmedier

## Papirinngang

## Papirmagasin

### ■ Papirtype:

Vanlig papir, blk.skr.papir (bestrøket papir),  
glanset papir<sup>1</sup> og transparente<sup>1 2</sup>

### ■ Papirstørrelse<sup>3</sup>:

A4, Executive, Letter, A5, A6, Konvolutter (kommersiell nr. 10, DL, C5, Monarch), Foto 10 × 15 cm, Foto 2L 13 × 18 cm og Indeks-kort 127 × 203 mm

Bredde: 98–215,9 mm

Lengde: 148–297 mm

For mer informasjon, se *Papirvekt, papirtykkelse og kapasitet*  
➤➤ side 21.

### ■ Maksimal papirkapasitet:

Ca. 100 ark med 80 g/m<sup>2</sup> vanlig papir

## Papirutgang

Opptil 50 ark vanlig A4-papir (utlevering med utskriften opp i papirmagasinet)<sup>1</sup>

<sup>1</sup> For glanset papir eller transparente, fjern utskriftene fra papirmagasinet straks de kommer ut av maskinen for å unngå flekker.

<sup>2</sup> Bruk bare transparente som er anbefalt for blekkskrivere.

<sup>3</sup> Se *Papirtype og størrelse for hver funksjon* ➤➤ side 20.

# Faks

<b>Kompatibilitet</b>	ITU-T gruppe 3
<b>Modemhastighet</b>	Automatisk skifte til lavere hastighet 14.400 bps
<b>Skanningsbredde</b>	Automatisk dokumentmater: 208 mm (A4) Skannerglassplate: 204 mm (A4)
<b>Utskriftsbredde</b>	210 mm
<b>Gråtoner</b>	Nivåer: 64 (svart-hvitt) / 256 (farge)
<b>Oppløsning</b>	Standard 203 × 98 dpi (svart-hvitt) 203 × 196 dpi (farge) Fin 203 × 196 dpi (svart-hvitt/farge) Superfin 203 × 392 dpi (svart-hvitt)
<b>Hurtigvalg</b>	Bilder 203 × 196 dpi (svart-hvitt) 40 apparater
<b>Grupper</b>	Opptil 6
<b>Gruppesending</b>	90 (40 hurtigvalg / 50 manuelle valg)
<b>Automatisk gjenoppringning</b>	3 ganger med 5 minutters mellomrom
<b>Sending fra minnet</b>	Opptil 170 <sup>1</sup> sider
<b>Mottak ved tom for papir</b>	Opptil 170 <sup>1</sup> sider

<sup>1</sup> "Sider" refererer til "ITU-T Test Chart #1" (et typisk forretningsbrev, standard oppløsning, MMR-kode). Spesifikasjoner og dokumentasjon kan endres uten forutgående varsel.

# Kopiering

**Farge/Svart-hvitt**

Ja/Ja

**Kopieringsbredde**

Maks. 210 mm

**Flere kopier**

Stabler/sorterer opptil 99 sider

**Forstørre/Forminske**

25 % til 400 % (i trinnvis økning på 1 %)

**Oppløsning**

Skriver ut opptil 1200 × 1200 dpi

# Skanner

<b>Farge/Svart-hvitt</b>	Ja/Ja
<b>TWAIN-kompatibilitet</b>	Ja (Windows® XP <sup>1</sup> /Windows Vista®/Windows® 7) Mac OS X 10.4.11, 10.5.x, 10.6.x <sup>2</sup>
<b>WIA-kompatibilitet</b>	Ja (Windows® XP <sup>1</sup> /Windows Vista®/Windows® 7)
<b>ICA-kompatibel</b>	Ja (Mac OS X 10.6.x)
<b>Farge dybde</b>	36-biters farge (inn) 24-biters farge (ut)
<b>Oppløsning</b>	Opptil 19200 × 19200 dpi (interpolert) <sup>3</sup> Opptil 1200 × 2400 dpi (optisk) (skannerglassplate) Opptil 1200 × 600 dpi (optisk) (automatisk dokumentmater)
<b>Skannebredde og -lengde</b>	(skannerglassplate) Bredde: Opptil 210 mm Lengde: Opptil 291 mm (automatisk dokumentmater) Bredde: Opptil 210 mm Lengde: Opptil 349,6 mm
<b>Gråtoner</b>	256 nivåer

<sup>1</sup> Windows® XP i denne brukermanualen omfatter Windows® XP Home Edition, Windows® XP Professional og Windows® XP Professional x64 Edition.

<sup>2</sup> Gå til <http://solutions.brother.com/> for å finne de nyeste driveroppdateringene for Mac OS X.

<sup>3</sup> Maksimal skanning på 1200 × 1200 dpi ved bruk av WIA-driveren for Windows® XP, Windows Vista® og Windows® 7 (oppløsning på opptil 19200 × 19200 dpi kan velges ved bruk av Brother skannerverktøy).

# Skriver

## Oppløsning

Opptil 1200 × 6000 dpi

## Utskriftsbredde<sup>3</sup>

204 mm [210 mm (uten kanter)<sup>1</sup>]

## Uten kanter<sup>2</sup>

A4, Letter, A6, Foto 10 × 15 cm,  
Indekskort 127 × 203 mm, Foto 2L 13 × 18 cm

## Utskriftshastighet<sup>4</sup>

<sup>1</sup> Når funksjonen Uten kanter brukes.

<sup>2</sup> Se *Papirtype og størrelse for hver funksjon* ►► side 20.

<sup>3</sup> Ved utskrift på A4-papir.

<sup>4</sup> For detaljerte spesifikasjoner, gå til <http://www.brother.com/>.

# Grensesnitt for datamaskin

**USB**<sup>1 2</sup> En USB 2.0-grensesnittkabel som ikke er lenger enn 2 meter.

**Trådløst lokalt nettverk** IEEE 802.11b/g/n (infrastruktur-/Ad-hoc-modus)

<sup>1</sup> Maskinen har et høyhastighets USB 2.0-grensesnitt. Maskinen kan også kobles til en datamaskin som har et USB 1.1-grensesnitt.

<sup>2</sup> Tredjeparts USB-porter støttes ikke.

# Krav til datamaskin

STØTTEDE OPERATIVSYSTEM OG PROGRAMVAREFUNKSJONER								
Datamaskinplattform og versjon av operativsystemet		Støttede programvarefunksjoner for PC	PC-grensesnitt	Minimum prosessorhastighet	Minimum RAM	Anbefalt RAM	Plass på harddisk for installasjon	
							For drivere	For programmer
Windows®-operativsystem	Windows® XP Home <sup>1 4</sup>	Utskrift, PC-faks <sup>3</sup> , skanning	USB, trådløs 802.11b/g/n	Intel® Pentium® II eller tilsvarende	128 MB	256 MB	150 MB	1 GB
	Windows® XP Professional <sup>1 4</sup>			64-biters (Intel® 64 eller AMD64) støttet prosessor	256 MB	512 MB	150 MB	1 GB
	Windows® XP Professional x64 Edition <sup>1 4</sup>			Intel® Pentium® 4 eller tilsvarende	512 MB	1 GB	500 MB	1,3 GB
	Windows Vista® <sup>1 4</sup>			64-biters (Intel® 64 eller AMD64) støttet prosessor	1 GB (32-biter) 2 GB (64-biter)	1 GB (32-biter) 2 GB (64-biter)	650 MB	1,3 GB
	Windows® 7 <sup>1 4</sup>							
	Windows Server® 2003 (utskrift bare via nettverk)	Utskrift	Trådløs 802.11b/g/n	Intel® Pentium® III eller tilsvarende	256 MB	512 MB	50 MB	I/A
	Windows Server® 2003 x64 Edition (utskrift bare via nettverk)			64-biters (Intel® 64 eller AMD64) støttet prosessor				
	Windows Server® 2003 R2 (utskrift bare via nettverk)			Intel® Pentium® III eller tilsvarende				
	Windows Server® 2003 R2 x64 Edition (utskrift bare via nettverk)			64-biters (Intel® 64 eller AMD64) støttet prosessor	512 MB	1 GB		
	Windows Server® 2008 (utskrift bare via nettverk)			Intel® Pentium® 4 eller tilsvarende 64-biters (Intel® 64 eller AMD64) støttet prosessor		2 GB		
Windows Server® 2008 R2 (utskrift bare via nettverk)	64-biters (Intel® 64 eller AMD64) støttet prosessor							
Macintosh-operativsystem	Mac OS X 10.4.11, 10.5.x	Utskrift, PC-faks Send <sup>3</sup> , skanning	USB <sup>2</sup> , trådløs 802.11b/g/n	PowerPC G4/G5	512 MB	1 GB	80 MB	550 MB
	Intel®-prosessor							
	Mac OS X 10.6.x			Intel®-prosessor	1 GB	2 GB		

**Forutsetninger:**

<sup>1</sup> For WIA, 1200 × 1200 oppløsning. Med Brothers skannerverktøy kan du forbedre dette til opptil 19200 × 19200 dpi.

<sup>2</sup> Tredjeparts USB-porter støttes ikke.

<sup>3</sup> PC-faks støtter kun svart-hvitt. (PC-faks Send er kun støttet.)

<sup>4</sup> PaperPort™ 12SE støtter Windows® XP Home (SP3 eller nyere), XP Professional (SP3 eller nyere), XP Professional x64 Edition (SP2 eller nyere), Windows Vista® (SP2 eller nyere) og Windows® 7.

Du finner de nyeste driveroppdateringene på <http://solutions.brother.com/>.  
Alle registrerte varemerker, merkenavn og produkt navn tilhører de respektive selskapene.



## Forbruksmaterieill

<b>Blekk</b>	Maskinen bruker individuelle blekkpatroner for svart, gul, cyan og magenta som er adskilte fra skrivehodet.
<b>Blekkpatronenes levetid</b>	Første gangen du installerer blekkpatroner vil maskinen bruke en viss mengde blekk for å fylle blekkleveringsrørene, slik at utskriftene får høyest mulig kvalitet. Dette vil skje kun én gang. Når denne prosessen er ferdig, vil blekkpatronene som følger med maskinen, ha mindre blekk enn vanlige patroner (80 %). Deretter vil nye blekkpatroner brukes til å skrive ut det angitte antall sider.
<b>Forbruksmaterieill</b>	<p>&lt;Svart for standard ytelse&gt; LC1220BK          &lt;Gul for standard ytelse&gt; LC1220Y          &lt;Cyan for standard ytelse&gt; LC1220C          &lt;Magenta for standard ytelse&gt; LC1220M</p> <p>Svart, gul, cyan, magenta – cirka 300 sider <sup>1</sup></p> <p>&lt;Svart for høy ytelse&gt; LC1240BK          &lt;Gul for høy ytelse&gt; LC1240Y          &lt;Cyan for høy ytelse&gt; LC1240C          &lt;Magenta for høy ytelse&gt; LC1240M</p> <p>Svart, gul, cyan, magenta – cirka 600 sider <sup>1</sup></p> <p><sup>1</sup> Omtrentlig yteevne for patron er angitt i henhold til ISO/IEC 24711.</p> <p>Du finner mer informasjon om forbruksmaterieill på <a href="http://www.brother.com/pageyield/">http://www.brother.com/pageyield/</a>.</p>

### Hva er Innobella™?

Innobella™ er en serie ekte forbruksartikler som leveres av Brother. Navnet "Innobella™" er sammensatt av ordene "innovasjon", som betyr "nyskapende", og "bella", som betyr "vakker" på italiensk. Navnet gjenspeiler den nyskapende teknologien som gir deg "vakre" utskriftsresultater som holder lenge.

Når du skriver ut fotografier, anbefaler Brother det glansede fotopapiret fra Innobella™ i BP71-serien for høy kvalitet. Klare utskrifter blir enklere med blekk og papir fra Innobella™.



# Nettverk (LAN)



## Merk

For mer informasjon om nettverksspesifikasjoner >> Brukerhåndbok for nettverket

<b>LAN</b>	Du kan koble maskinen til et nettverk for nettverksutskrift, nettverksskanning og PC-faks Send <sup>1</sup> . Programvaren Brother BRAdmin Light <sup>2</sup> for nettverksadministrasjon er også inkludert.	
<b>Trådløs nettverkssikkerhet</b>	SSID (32 tegn), WEP 64/128-biter, WPA-PSK (TKIP/AES), WPA2-PSK (AES)	
<b>Oppsettsveiviser</b>	<b>AOSS™</b>	Ja
	<b>WPS</b>	Ja

<sup>1</sup> Se oversikten over krav til datamaskinen på side 96.

<sup>2</sup> Hvis du trenger mer avanserte administrasjonsverktøy for skriveren, kan du bruke den nyeste versjonen av verktøyet Brother BRAdmin Professional, som du kan laste ned fra <http://solutions.brother.com/>.

# E

# Stikkordliste

## A

Anroper-ID .....	32
anroper-ID-historikk .....	40
legge til i hurtigvalg .....	40
sende en faks .....	40
slette .....	40
Apple Macintosh	
Se Programvarehåndbok.	
Automatisk	
faksmottak .....	28
faksdeteksjon .....	31
Automatisk dokumentmater .....	22

## B

Biapparat, bruke .....	36
Blekkpatroner	
blekkdråpeteller .....	48
bytte ut .....	48
Brother	
CreativeCenter .....	4

## C

ControlCenter	
Se Programvarehåndbok.	

## D

Dokument	
legge i .....	22, 23

## E

Ekstern telefon, koble til .....	35
----------------------------------	----

## F

Faks, fra PC	
Se Programvarehåndbok.	

Faks, frittstående	
mottak .....	28
F/T-ringetid, stille inn .....	30
faksdeteksjon .....	31
fra biapparat .....	36
problemer .....	67
støy på telefonlinjen / VoIP .....	71
Utsatt svar, stille inn .....	30
sende .....	25
endre størrelse på	
skannerglassplate .....	26
fargefaks .....	26
problemer .....	68
sendingsverifiseringsrapport .....	27
støy på telefonlinjen / VoIP .....	71
Faksdeteksjon .....	31
Fakskoder	
aktiveringskode for fjerntilgang .....	31, 36
bruke .....	36
endre .....	37
fjerndeaktiveringskode .....	36
Fax/Tel-modus	
aktiveringskode for fjerntilgang .....	36
fjerndeaktiveringskode .....	36
svare med biapparat .....	36
Utsatt svar .....	30
Feilmeldinger på displayet .....	54
Blekks. nesten full .....	54
Blekksamler full .....	55
Data i minnet .....	55
Dekselet åpent .....	55
Feil papirstr. ....	56
Finner ikke .....	56
Ikke registrert .....	38, 56
Ingen blekkpat. ....	56
Kan ikke rengj. ....	56
Komm.feil .....	56
Kontroller papir .....	57
Kun svart/hvitt .....	57
Lite blekk .....	58
Minnet er fullt .....	58
Oppstart umulig .....	56
Papirkrøll .....	58
Sjekk dokument .....	58
Skanning umulig .....	56
Utskrift umulig .....	56, 58

Feilsøking .....	64
feilmeldinger på displayet .....	54
hvis du har problemer med	
faksmottak .....	67
innkommende anrop .....	68
kopiere .....	69
nettverk .....	70
papirstopp .....	60
programvare .....	69
skanning .....	69
telefonlinje eller koblinger .....	67
utskrift .....	64
utskrift av mottatte fakser .....	67
papirstopp .....	60, 61
vedlikeholdsmeldinger på displayet .....	54
Flerlinjetilkoblinger (hussentral) .....	35
Forbruksmaterieill .....	97

## G

---

Gjenoppringning/pause .....	39
Gråtoner .....	91, 93

## H

---

Hjelp	
Meldinger i displayet .....	73
Menytabell .....	74
Hurtigoppringning	
gruppenummer	
endre .....	42
hurtigvalg	
bruke .....	38
endre .....	42
Pause .....	41
Søk .....	38
Hurtigvalg	
bruke .....	38
endre .....	42
innstilling .....	41

## I

---

Innobella™ .....	97
------------------	----

## K

---

Koble til	
ekstern telefon .....	35
ekstern telefonsvarer (TAD) .....	34

Kontakter	
EXT	
ekstern telefon .....	35
Konvolutter .....	13, 14, 20, 21
Kopiere	
bruke skannerglassplaten .....	23
papirstørrelse .....	44
papirtype .....	44

## L

---

LCD-display (Liquid Crystal Display) .....	73
lysstyrke .....	10

## M

---

Macintosh	
Se Programvarehåndbok.	
Manuelt	
mottak .....	28
slå numre .....	38
Modus, aktivere	
faksing .....	6
kopiering .....	6
skanning .....	6
Mottaksmodus	
Ekstern telefonsvarer .....	28
Faks/Tel .....	28
Kun faks .....	28
Manuell .....	28

## N

---

Nettverk	
Skanning	
Se Programvarehåndbok.	
Utskrift	
Se Brukerhåndbok for nettverket.	

## O

---

Område som ikke kan skannes .....	24
Oppløsning	
faks .....	91
kopi .....	92
skann .....	93
utskrift .....	94
Overføre faksene eller	
faksaktivitetsrapporten .....	59
Oversikt over kontrollpanelet .....	6

## P

---

PaperPort™ 12SE med OCR	
Se Programvarehåndbok. Se også Hjelp i programmet PaperPort™ 12SE.	
Papir	18, 90
dokumentstørrelse	22
kapasitet	21
legge i	11, 13
legge i konvolutter og postkort	13
størrelse	17
type	17, 20
utskriftsområde	16
Papirstopp	
dokument	60
papir	61
Presto! PageManager	
Se Programvarehåndbok. Se også Hjelp i programmet Presto! PageManager.	
Programmere maskinen	73
Programmering i displayet	73

## R

---

Rengjøre	
skanner	51
skrivehodet	52
Ringeforsinkelse, stille inn	30

## S

---

Serienummer	
hvordan finner du det	..... Se på innsiden av frontdekselet
Skanning	
Se Programvarehåndbok.	
Skrive ut	
Se Programvarehåndbok.	
Slå numre	
anroper-ID-historikk	40
en pause	41
hurtigvalg	38
manuelt	38
tilgangskoder og kredittkortnumre	42
utgående anrop	39

## T

---

Tekst, skrive inn	87
spesialtegn	87

Telefonlinje	
flerlinje (hussentral)	35
koblinger	34
problemer	67
støy / VoIP	71
type	33
Telefonsvarer (TAD)	34
koble til	34
Telefonsvarer (TAD), ekstern	28, 34
koble til	34
mottaksmodus	28
spille inn utgående beskjed	34
Tilpassede telefonfunksjoner på en enkeltlinje	68
Transparenter	18, 19, 21, 90
Trådløs telefon	36
Trådløst nettverk	
Se Hurtigstartguide og Brukerhåndbok for nettverket.	

## U

---

Utgående anrop	
legge til i hurtigvalg	39
sende en faks	39
slette	39
Utskrift	
oppløsning	94
papirstopp	61
problemer	64
spesifikasjoner	94
utskriftsområde	16

## V

---

Vedlikehold, rutine	
bytte blekkpatroner	48
Volum, stille inn	
høytaler	9
lydsignal	9
ring	9

## W

---

Webtjenester (skanning)	46, 83
Windows®	
Se Programvarehåndbok.	

# brother®

**Besøk oss på Internett**  
**<http://www.brother.com/>**

Denne maskinen er bare godkjent for bruk i det landet der den ble kjøpt. Lokale Brother-selskaper og deres forhandlere tilbyr bare støtte til kunder som har kjøpt maskinene i deres eget land.