

brother®

# PODSTAWOWY PODREĆCZNIK UŻYTKOWNIKA

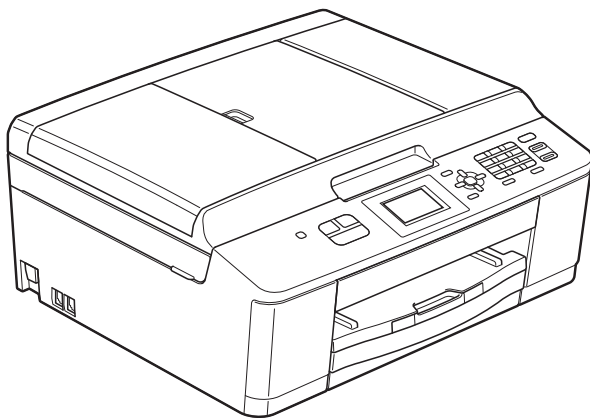

## MFC-J430W

Wersja 0

POL

## **Jeśli wymagana jest pomoc działu obsługi klienta**

**Prosimy o wprowadzenie poniższych informacji, co  
umożliwi ich wykorzystanie w przyszłości:**

**Numer modelu: MFC-J430W**

**Numer seryjny:** <sup>1</sup> \_\_\_\_\_

**Data zakupu:** \_\_\_\_\_

**Miejsce zakupu:** \_\_\_\_\_

- <sup>1</sup> Numer seryjny można znaleźć z tyłu urządzenia.  
Zachowaj niniejszy Podręcznik Użytkownika wraz z  
paragonem (fakturą) jako potwierdzenie dokonania  
zakupu produktu w przypadku kradzieży, pożaru czy  
roszczeń gwarancyjnych.

# Instrukcje i gdzie można je znaleźć?

Jaki podręcznik?	Co zawiera?	Gdzie jest?
<b>Przewodnik Bezpieczeństwa Produktu</b>	Najpierw zapoznaj się z tym podręcznikiem. Przed skonfigurowaniem urządzenia zapoznaj się z instrukcją Środki ostrożności. Zapoznaj się z tym podręcznikiem aby uzyskać informacje o znakach towarowych i ograniczeniach prawnych.	Wydrukowany / w opakowaniu
<b>Podręcznik szybkiej obsługi</b>	Postępuj zgodnie z instrukcjami konfiguracji urządzenia oraz instalacji sterowników i oprogramowania dla użytkowanego systemu operacyjnego i typu połączenia.	Wydrukowany / w opakowaniu
<b>Podstawowy podręcznik użytkownika</b>	Zapoznaj się z podstawowymi operacjami faksowania, kopiowania oraz skanowania, a także ze sposobami wymiany materiałów eksploatacyjnych. Zapoznaj się ze wskazówkami rozwiązywania problemów.	Plik PDF / płyta CD-ROM
<b>Rozszerzony podręcznik użytkownika</b>	Dowiedz się więcej o operacjach zaawansowanych: faksowaniu, kopiowaniu, funkcjach zabezpieczeń, drukowaniu raportów i przeprowadzaniu rutynowych czynności konserwacyjnych.	Plik PDF / płyta CD-ROM
<b>Instrukcja oprogramowania</b>	Postępuj zgodnie z tymi instrukcjami w celu drukowania, skanowania, skanowania sieciowego, wysyłania PC Fax, korzystania z usługi Web Services (skanowanie) oraz korzystania z narzędzia Brother ControlCenter.	Plik PDF / płyta CD-ROM
<b>Przewodnik Sieciowy</b>	Ten podręcznik zapewnia podstawowe informacje o zaawansowanych funkcjach sieciowych urządzeń Brother oraz wyjaśnienie pojęć dotyczących sieci i innych ogólnych pojęć.	Plik PDF / płyta CD-ROM
<b>Instrukcja obsługi dla sieci</b>	Ten podręcznik zapewnia przydatne informacje o ustawieniach sieci bezprzewodowej oraz o ustawieniach zabezpieczeń w urządzeniach Brother. Znajdują się w nim także informacje o protokołach obsługiwanych przez urządzenie oraz szczegółowe wskazówki dotyczące rozwiązywania problemów.	Plik PDF / płyta CD-ROM

# Spis Treści

## (PODSTAWOWY PODRĘCZNIK UŻYTKOWNIKA)

<b>1</b>	<b>Informacje ogólne</b>	<b>1</b>
	Korzystanie z dokumentacji .....	1
	Symbole i konwencje użyte w dokumentacji .....	1
	Uzyskiwanie dostępu do Rozszerzonego Podręcznika Użytkownika, Instrukcji oprogramowania, Instrukcji obsługi dla sieci oraz Przewodnika Sieciowego .....	2
	Przeglądanie dokumentacji .....	2
	Dostęp do pomocy technicznej Brother (Windows®) .....	4
	Dostęp do pomocy technicznej Brother (Macintosh) .....	5
	Przegląd panelu sterowania .....	6
	Układ ekranu LCD .....	8
	Operacje podstawowe .....	8
	Ustawienia głośności .....	9
	Głośność dzwonienia .....	9
	Głośność sygnalizatora .....	10
	Głośność głośnika .....	10
	Wyświetlacz LCD .....	10
	Ustawianie jasności podświetlenia .....	10
<b>2</b>	<b>Ładowanie papieru</b>	<b>11</b>
	Ładowanie papieru i innych nośników .....	11
	Ładowanie kopert i kart pocztowych .....	13
	Obszar wydruku .....	16
	Ustawienia papieru .....	17
	Rodzaj papieru .....	17
	Rozmiar papieru (format) .....	17
	Akceptowany papier i inne nośniki .....	18
	Zalecane nośniki .....	18
	Przechowywanie i używanie nośników .....	19
	Wybór prawidłowego nośnika .....	20
<b>3</b>	<b>Ładowanie dokumentów</b>	<b>22</b>
	Sposób ładowania dokumentów .....	22
	Korzystanie z podajnika ADF .....	22
	Korzystanie z szyby skanera .....	23
	Nieskanowany obszar .....	24
<b>4</b>	<b>Wysyłanie faksu</b>	<b>25</b>
	Sposób wysyłania faksu .....	25
	Zatrzymywanie faksowania .....	27
	Ustawienie rozmiaru skanowania szyby skanera w celu faksowania .....	27
	Wysyłanie faksów kolorowych .....	27
	Anulowanie faksu w toku .....	27
	Raport weryfikacji transmisji .....	28

<b>5</b>	<b>Odbieranie faksu</b>	<b>29</b>
	Tryby odbierania .....	29
	Wybieranie trybu odbierania .....	29
	Korzystanie z trybów odbierania .....	30
	Tylko faks .....	30
	Faks/Tel .....	30
	Ręczne .....	30
	Zewnętrzny automat zgłoszeniowy (TAD) .....	30
	Ustawienia trybu odbioru .....	31
	Liczba dzwonek .....	31
	Czas dzwonka F/T (tylko tryb Fax/Tel) .....	31
	Wykrywanie faksu .....	32
<b>6</b>	<b>Telefon i urządzenia zewnętrzne</b>	<b>33</b>
	Operacje głosowe .....	33
	Tryb faks/telefon .....	33
	Usługi telefoniczne .....	33
	Ustawienie typu linii telefonicznej .....	33
	Podłączanie zewnętrznego urządzenia TAD (automat zgłoszeniowy) .....	34
	Ustawienia połączeń .....	35
	Nagrywanie wiadomości wychodzącej (OGM) na zewnętrznym automacie TAD .....	35
	Połączenia wieloliniowe (PBX) .....	35
	Telefony zewnętrzne i wewnętrzne .....	36
	Podłączanie telefonu zewnętrznego lub wewnętrznego .....	36
	Czynności wykonywane z telefonu zewnętrznego i wewnętrznego .....	36
	Korzystanie z zewnętrznego telefonu bezprzewodowego .....	37
	Używanie kodów zdalnych .....	37
<b>7</b>	<b>Wybieranie i zapisywanie numerów</b>	<b>38</b>
	Sposób wybierania numerów .....	38
	Ręczne wybieranie .....	38
	Wybieranie szybkie .....	38
	Wyszukiwanie .....	38
	Ponowne wybieranie numeru faksu .....	39
	Dodatkowe operacje funkcji wybierania .....	39
	Historia połączeń wychodzących .....	39
	Zapisywanie numerów .....	40
	Zapisywanie pauzy .....	40
	Zapisywanie numerów wybierania szybkiego .....	40
	Zmiana nazw lub numerów wybierania szybkiego .....	41
<b>8</b>	<b>Tworzenie kopii</b>	<b>42</b>
	Sposób kopiowania .....	42
	Kończenie kopiowania .....	42
	Ustawienia kopiowania .....	43
	Opcje papieru .....	43

<b>9</b>	<b>Sposób drukowania z komputera</b>	<b>44</b>
	Drukowanie dokumentu .....	44
<b>10</b>	<b>Sposób skanowania do komputera</b>	<b>45</b>
	Skanowanie dokumentu .....	45
	Skanowanie za pomocą przycisku SKANUJ .....	45
	Skanowanie za pomocą sterownika skanera.....	46
	Skanowanie przy pomocy programu ControlCenter .....	46
<b>A</b>	<b>Rutynowa obsługa konserwacyjna</b>	<b>47</b>
	Wymiana wkładów atramentowych.....	47
	Czyszczenie i sprawdzanie urządzenia .....	50
	Czyszczenie szyby skanera .....	50
	Czyszczenie głowicy drukującej .....	51
	Kontrola jakości wydruku .....	51
	Sprawdzanie wyrównania wydruku .....	53
<b>B</b>	<b>Rozwiązywanie problemów</b>	<b>54</b>
	Komunikaty o błędach i konserwacji .....	54
	Wyświetlane animacje błędów.....	61
	Przesyłanie faksów lub raportu dziennika faksów .....	61
	Zacięcie dokumentu .....	62
	Zacięcie drukarki lub zacięcie papieru.....	63
	Rozwiązywanie problemów .....	66
	W przypadku problemów z urządzeniem.....	66
	Detekcja tonu wybierania .....	73
	Zakłócenia linii telefonicznej / VoIP .....	73
	Informacje o urządzeniu .....	74
	Sprawdzanie numeru seryjnego .....	74
	Funkcje resetowania.....	74
	Resetowanie urządzenia .....	74
<b>C</b>	<b>Menu i funkcje</b>	<b>75</b>
	Programowanie na wyświetlaczu.....	75
	Tabela menu.....	76
	Wprowadzanie tekstu .....	89
	Wstawianie spacji .....	89
	Dokonywanie poprawek .....	89
	Powtarzanie liter .....	89
	Znaki i symbole specjalne .....	89

---

**D Dane techniczne 90**

---

Ogólne .....	90
Nośniki do drukowania.....	92
Faks .....	93
Kopiowanie .....	94
Skaner .....	95
Drukarka .....	96
Interfejsy .....	97
Wymagania dotyczące komputera.....	98
Materiały eksploatacyjne .....	99
Sieć (LAN) .....	100

---

**E Indeks 101**

---

# Spis Treści

## (ROZSZERZONY PODRĘCZNIK UŻYTKOWNIKA)

Rozszerzony Podręcznik Użytkownika jest poświęcony objaśnieniu poniższych funkcji i operacji.

Rozszerzony Podręcznik Użytkownika można znaleźć na płycie CD-ROM.

### **1 Ustawienia ogólne**

---

*Przechowywanie danych w pamięci*  
*Automatyczna zmiana czasu*  
*Tryb spoczynku*  
*Wyświetlacz LCD*  
*Tryb zegara*

### **2 Funkcje zabezpieczeń**

---

*Blokada transmisji*

### **3 Wysyłanie faksu**

---

*Dodatkowe opcje wysyłania*  
*Dodatkowe operacje wysyłania*

### **4 Odbieranie faksu**

---

*Dodatkowe operacje odbioru*

### **5 Wybieranie i zapisywanie numerów**

---

*Operacje głosowe*  
*Dodatkowe operacje wybierania*  
*Dodatkowe sposoby zapisywania numerów*

### **6 Drukowanie raportów**

---

*Raporty faksów*  
*Raporty*

### **7 Tworzenie kopii**

---

*Ustawienia kopiowania*

### **A Rutynowa obsługa konserwacyjna**

---

*Czyszczenie i sprawdzanie urządzenia*  
*Pakowanie i transport urządzenia*

### **B Słownik**

---

### **C Indeks**

---



## Korzystanie z dokumentacji

Dziękujemy za zakup urządzenia firmy Brother! Zapoznanie się z dokumentacją pozwoli na optymalne wykorzystanie urządzenia.

## Symbole i konwencje użyte w dokumentacji

W dokumentacji zostały użyte poniższe symbole oraz konwencje.

<b>Wytłuszczenie</b>	Druk wytłuszczony oznacza przyciski na panelu sterowania urządzenia lub na ekranie komputera.
<i>Kursywa</i>	Tekst pisany kursywą uwydatnia ważny punkt lub kieruje do pokrewnego tematu.
Courier New	Czcionką Courier New zapisane są komunikaty pokazywane na wyświetlaczu LCD urządzenia.

## OSTRZEŻENIE

OSTRZEŻENIE oznacza sytuację potencjalnie niebezpieczną, która jeśli nie zostanie uniknięta, może doprowadzić do śmierci lub poważnych obrażeń.

## UWAGA

UWAGA oznacza sytuację potencjalnie niebezpieczną, która jeśli nie zostanie uniknięta, może doprowadzić do niewielkich lub średnich obrażeń.

## WAŻNE

WAŻNE oznacza sytuację potencjalnie niebezpieczną, która jeśli nie zostanie uniknięta, może doprowadzić do szkód materialnych lub uszkodzenia urządzenia.



Te informacje dotyczą postępowania w różnego rodzaju sytuacjach i współpracy danej operacji z innymi funkcjami.



Te ikony ostrzegawcze ostrzegają przed porażeniem prądem elektrycznym.

# Uzyskiwanie dostępu do Rozszerzonego Podręcznika Użytkownika, Instrukcji oprogramowania, Instrukcji obsługi dla sieci oraz Przewodnika Sieciowego

Niniejszy Podstawowy Podręcznik Użytkownika nie zawiera wszystkich informacji o urządzeniu, np. informacji dotyczących korzystania z zaawansowanych funkcji faksowania, kopiowania, drukarki, skanera, PC-Fax i sieci. W celu zapoznania się ze szczegółowymi informacjami na temat tych operacji należy przeczytać następujące instrukcje: **Rozszerzony Podręcznik Użytkownika, Instrukcja oprogramowania, Instrukcja obsługi dla sieci i Przewodnik Sieciowy**, które znajdują się na płycie CD-ROM.

## Przeglądanie dokumentacji

### Przeglądanie dokumentacji (Windows®)

Aby wyświetlić dokumentację, należy w menu **Start** wybrać na liście programów pozycję **Brother, MFC-XXXX** (gdzie XXXX oznacza nazwę modelu), a następnie wybrać **Podręczniki użytkownika**.

Jeśli oprogramowanie nie zostało zainstalowane, dokumentację można znaleźć na płycie CD-ROM, postępując zgodnie z instrukcjami podanymi poniżej.

- 1 Włącz komputer. Włóż płytę CD-ROM Brother do napędu CD-ROM.



### Informacja

Jeśli ekran Brother nie zostanie wyświetlony automatycznie, przejdź do **Mój komputer (Komputer)**, kliknij dwukrotnie ikonę napędu CD-ROM, a następnie kliknij dwukrotnie plik **start.exe**.

- 2 Jeśli wyświetlony zostanie ekran z nazwami modeli, kliknij nazwę posiadanego modelu urządzenia.
- 3 Jeśli wyświetlony zostanie ekran wyboru języka, kliknij swój język. Zostanie wyświetlone górne menu CD-ROM.



- 4 Kliknij **Dokumentacja**.
- 5 Kliknij **Dokumenty w formacie PDF**. Jeśli zostanie wyświetlony ekran kraju, wybierz swój kraj. Po wyświetleniu listy podręczników użytkownika wybierz podręcznik, który chcesz przeczytać.

## Przeglądanie dokumentacji (Macintosh)

- 1 Włącz komputer Macintosh. Włóż płytę CD-ROM Brother do napędu CD-ROM. Zostanie wyświetlone następujące okno.



- 2 Kliknij dwukrotnie ikonę **Documentation** (Dokumentacja).
- 3 Kliknij dwukrotnie folder Twojego języka.
- 4 Kliknij dwukrotnie plik **top.pdf**. Jeśli zostanie wyświetlony ekran kraju, wybierz swój kraj.
- 5 Po wyświetleniu listy podręczników użytkownika wybierz podręcznik, który chcesz przeczytać.

## Wyszukiwanie instrukcji skanowania

Istnieje kilka sposobów skanowania dokumentów. Instrukcje można znaleźć w sposób następujący:

### Instrukcja oprogramowania

- Skanowanie
- ControlCenter
- Skanowanie sieciowe

## Instrukcje dla aplikacji ScanSoft™ PaperPort™ 12SE z OCR (dotyczy użytkowników systemów Windows®)

- Pełne instrukcje dla programu ScanSoft™ PaperPort™ 12SE z OCR można wyświetlić, korzystając z menu Pomoc w aplikacji ScanSoft™ PaperPort™ 12SE.

## Podręcznik użytkownika programu Presto! PageManager (dotyczy użytkowników komputerów Macintosh)



### Informacja

Przed rozpoczęciem użytkowania należy pobrać i zainstalować program Presto! PageManager. Dodatkowe instrukcje, patrz *Dostęp do pomocy technicznej Brother (Macintosh)* >> strona 5.

- Pełny podręcznik użytkownika programu Presto! PageManager można wyświetlić, korzystając z menu Pomoc w aplikacji Presto! PageManager.

## Wyszukiwanie instrukcji konfiguracji sieci

Urządzenie można podłączyć do sieci bezprzewodowej.

Instrukcje dotyczące konfiguracji podstawowej >>> Podręcznik szybkiej obsługi

Jeśli bezprzewodowy punkt dostępu lub router obsługuje technologię Wi-Fi Protected Setup lub AOSS™

>>> Podręcznik szybkiej obsługi

Konfiguracja sieciowa

>>> Instrukcja obsługi dla sieci

## Dostęp do pomocy technicznej Brother (Windows®)

Wszystkie wymagane informacje kontaktowe, umożliwiające na przykład skontaktowanie się z pomocą techniczną przez Internet (Brother Solutions Center), można znaleźć na płycie CD-ROM.

- Kliknij pozycję **Pomoc techniczna Brother** w **Górnym menu**. Zostanie wyświetlony poniższy ekran:

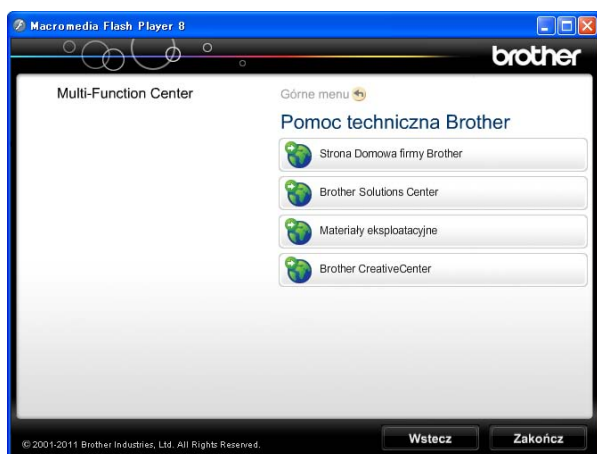

- Aby przejść do strony internetowej producenta (<http://www.brother.com/>), kliknij pozycję **Strona Domowa firmy Brother**.
- Aby przejść do strony zawierającej najnowsze wiadomości i informacje o produktach (<http://solutions.brother.com/>), kliknij pozycję **Brother Solutions Center**.
- Aby przejść do strony zawierającej informacje o oryginalnych materiałach eksploatacyjnych Brother (<http://www.brother.com/original/>), kliknij pozycję **Materiały eksploatacyjne**.

- Aby przejść do strony internetowej Brother CreativeCenter (<http://www.brother.com/creativecenter/>) w celu pobrania BEZPŁATNYCH projektów fotograficznych i plików przeznaczonych do wydruku, kliknij **Brother CreativeCenter**.
- Aby powrócić do górnego menu, kliknij przycisk **Wstecz**. Aby zakończyć, kliknij przycisk **Zakończ**.

# Dostęp do pomocy technicznej Brother (Macintosh)

Wszystkie wymagane informacje kontaktowe, umożliwiające na przykład skontaktowanie się z pomocą techniczną przez Internet (Brother Solutions Center), można znaleźć na płycie CD-ROM.

- Kliknij dwukrotnie ikonę **Brother Support** (Pomoc techniczna Brother). Zostanie wyświetlony poniższy ekran:

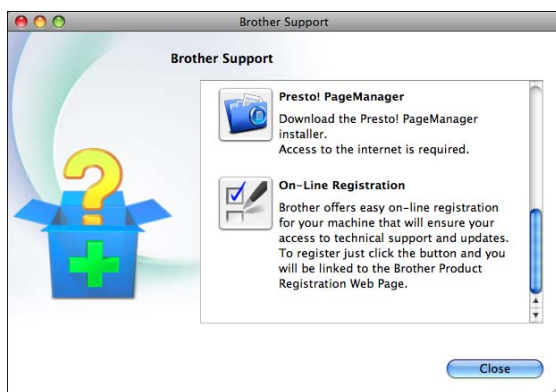

- Aby pobrać i zainstalować program Presto! PageManager, kliknij pozycję **Presto! PageManager**.
- Aby zarejestrować urządzenie na stronie rejestracji produktów firmy Brother (<http://www.brother.com/registration/>), kliknij pozycję **On-Line Registration** (Rejestracja online).
- Aby przejść do strony zawierającej najnowsze wiadomości i informacje o produktach (<http://solutions.brother.com/>), kliknij pozycję **Brother Solutions Center**.
- Aby przejść do strony zawierającej informacje o oryginalnych materiałach eksploatacyjnych firmy Brother (<http://www.brother.com/original/>), kliknij pozycję **Supplies Information** (Materiały eksploatacyjne).

# Przegląd panelu sterowania



## 1 Przyciski wyboru trybu:

- **FAKS**  
Umożliwia przejście do trybu faksu.
- **SKANUJ**  
Umożliwia przejście do trybu skanowania.
- **KOPIUJ**  
Umożliwia przejście do trybu kopiowania.

## 2 Przyciski telefonu:

- **Powtórz wybieranie/Pauza**  
Umożliwia ponowne wybranie jednego z 30 ostatnio wybieranych numerów. Wstawia również pauzę przy wybieraniu numeru.
- **Tel./R**  
Ten przycisk umożliwia rozmowę telefoniczną po podniesieniu zewnętrznej słuchawki podczas dzwonka F/T (szybki podwójny dzwonek).  
W przypadku podłączenia do centrali PBX za pomocą tego przycisku można także uzyskać dostęp do linii zewnętrznej lub przekierować połączenie na inny numer wewnętrzny.

## 3 Przyciski startu:

- **Start Mono**  
Umożliwia wysyłanie faksu i wykonywanie kopii monochromatycznych. Umożliwia także skanowanie (w kolorze lub w trybie monochromatycznym, w zależności od ustawień skanowania w programie ControlCenter).
- **Start Kolor**  
Umożliwia wysyłanie faksów i wykonywanie kopii w pełnym kolorze. Umożliwia także skanowanie (w kolorze lub w trybie monochromatycznym, w zależności od ustawień skanowania w programie ControlCenter).

- 4 **Stop/Zakończ**  
Zatrzymuje operację lub wychodzi z menu.

- 5 **Klawiatura**  
Klawiatura umożliwia wybieranie numerów telefonów i faksów oraz wprowadzanie informacji do urządzenia.



## 6 Przyciski menu:

### ■ Przyciski ustawiania poziomu głośności



Kiedy urządzenie nie pracuje, za pomocą przycisków można ustawić prawidłowy poziom głośności dzwonka.

### ■ Szybkie wybieranie przycisk



▲ Pozwala na zapisywanie, wyszukiwanie i wybieranie numerów znajdujących się w pamięci.

### ■ ◀ lub ▶

Naciśnij ◀ lub ▶, aby przesunąć zaznaczony obszar w prawo lub w lewo na ekranie LCD.

### ■ ▲ lub ▼

Naciśnij ▲ lub ▼, aby przewijać poszczególne menu i opcje.

### ■ Menu

Dostęp do menu głównego.

### ■ Wyczyść

Naciśnij, aby usunąć znaki lub powrócić do poprzedniego menu.

### ■ OK

Pozwala na wybór ustawienia.

## 7 LCD (wyświetlacz ciekłokrystaliczny)

Wyświetla na ekranie komunikaty, które ułatwiają ustawianie i użytkowanie maszyny.



8 Naciśnięcie powoduje włączenie lub wyłączenie urządzenia.

Naciśnij przycisk , aby włączyć urządzenie.

Naciśnij i przytrzymaj przycisk , aby włączyć urządzenie. Na ekranie LCD będzie wyświetlany przez kilka sekund komunikat Wyłączenie, a następnie ekran zostanie wyłączony.

Jeśli podłączony jest telefon zewnętrzny lub automat zgłoszeniowy, urządzenia te są zawsze dostępne.

Jeśli urządzenie zostanie wyłączone za

pomocą przycisku , będzie ono czyściło okresowo głowicę drukującą, aby zachować jakość drukowania. Aby przedłużyć żywotność głowicy drukującej, zapewnić najlepszą wydajność wkładów atramentowych i zachować jakość wydruku, urządzenie powinno być zawsze podłączone do zasilania.

## Układ ekranu LCD

Na ekranie LCD wyświetlany jest aktualny stan urządzenia, gdy urządzenie nie pracuje.



### 1 Stan sieci bezprzewodowej

W przypadku korzystania z połączenia bezprzewodowego czteropoziomowy wskaźnik przedstawia aktualną siłę sygnału połączenia bezprzewodowego.



### 2 Bieżący tryb odbioru

Umożliwia sprawdzenie bieżącego trybu odbioru.

- Fax (tylko faks)
- F/T (faks/telefon)
- TAD (zewnętrzny automat zgłoszeniowy)
- Ręć (ręczny)

### 3 Stan pamięci

Pozwala na sprawdzenie dostępnej pamięci urządzenia.

### 4 Wskaźnik poziomu atramentu

Pokazuje dostępną ilość atramentu.

Ikona ostrzeżenia  jest wyświetlana, gdy wystąpi komunikat o błędzie lub dostępna jest wskazówka dotycząca obsługi urządzenia. Aby uzyskać szczegółowe informacje, patrz *Komunikaty o błędach i konserwacji* >> strona 54.

## Operacje podstawowe

Aby zmienić ustawienia urządzenia, należy wykonać następujące czynności. W tym przykładzie ustawienie trybu odbioru zmieniono z Tylko fx na Fax/tel.

- 1 Naciśnij przycisk **Menu**.
- 2 Naciśnij przycisk **▲** lub **▼**, aby wybrać Wstępne ustaw.

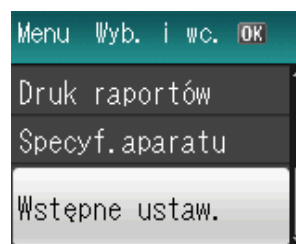

Naciśnij przycisk **OK**.

- 3 Naciśnij przycisk **▲** lub **▼**, aby wybrać Tryb odbioru.

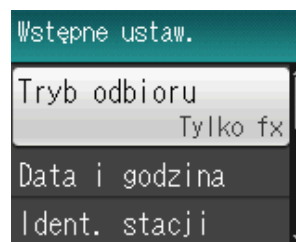

Naciśnij przycisk **OK**.



- 4 Naciśnij przycisk ▲ lub ▼, aby wybrać Fax/tel.

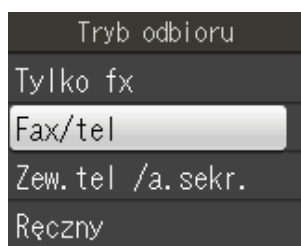

Naciśnij przycisk **OK**.  
Na ekranie LCD widoczne są obecne ustawienia:

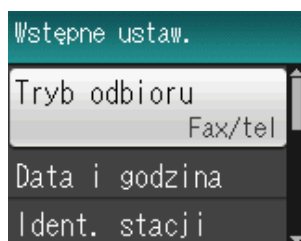

- 5 Naciśnij przycisk **Stop/Zakończ**.

## Ustawienia głośności

### Głośność dzwonienia

Dostępnych jest wiele poziomów głośności, od Głośno do Wył.

Kiedy urządzenie jest wyłączone, naciśnij **⏸** lub **⏪** lub **⏩**, aby wyregulować poziom głośności dzwonka. Na ekranie LCD wyświetlane jest obecne ustawienie. Każde naciśnięcie przycisku spowoduje zmianę poziomu głośności dzwonka. Nowe ustawienie urządzenia będzie obowiązywać do czasu wprowadzenia kolejnej zmiany.

Poziom głośności dzwonka można także zmienić korzystając z menu, postępując według poniższych instrukcji:

### Ustawianie poziomu głośności dzwonka za pomocą menu

- 1 Naciśnij przycisk **Menu**.
- 2 Naciśnij przycisk ▲ lub ▼, aby wybrać **Ustawienia**.  
Naciśnij przycisk **OK**.
- 3 Naciśnij przycisk ▲ lub ▼, aby wybrać **Poziom**.  
Naciśnij przycisk **OK**.
- 4 Naciśnij przycisk ▲ lub ▼, aby wybrać **Dzwonek**.  
Naciśnij przycisk **OK**.
- 5 Naciśnij przycisk ▲ lub ▼, aby wybrać **Cicho, Średnio, Głośno lub Wył.**  
Naciśnij przycisk **OK**.
- 6 Naciśnij przycisk **Stop/Zakończ**.

## Głośność sygnalizatora

---

Jeśli sygnalizator jest włączony, urządzenie będzie generować sygnał po każdym naciśnięciu przycisku, popełnieniu błędu albo wysłaniu lub odebraniu faksu.

Dostępnych jest wiele poziomów głośności sygnalizatora, od **Głośno** do **Wył.**

- 1 Naciśnij przycisk **Menu**.
- 2 Naciśnij przycisk ▲ lub ▼, aby wybrać **Ustawienia**.  
Naciśnij przycisk **OK**.
- 3 Naciśnij przycisk ▲ lub ▼, aby wybrać **Poziom**.  
Naciśnij przycisk **OK**.
- 4 Naciśnij przycisk ▲ lub ▼, aby wybrać **Sygnał**.  
Naciśnij przycisk **OK**.
- 5 Naciśnij przycisk ▲ lub ▼, aby wybrać **Cicho, Średnio, Głośno lub Wył.**  
Naciśnij przycisk **OK**.
- 6 Naciśnij przycisk **Stop/Zakończ**.

## Głośność głośnika

---

Dostępnych jest wiele poziomów głośności, od **Głośno** do **Wył.**

- 1 Naciśnij przycisk **Menu**.
- 2 Naciśnij przycisk ▲ lub ▼, aby wybrać **Ustawienia**.  
Naciśnij przycisk **OK**.
- 3 Naciśnij przycisk ▲ lub ▼, aby wybrać **Poziom**.  
Naciśnij przycisk **OK**.
- 4 Naciśnij przycisk ▲ lub ▼, aby wybrać **Głośnik**.  
Naciśnij przycisk **OK**.
- 5 Naciśnij przycisk ▲ lub ▼, aby wybrać **Cicho, Średnio, Głośno lub Wył.**  
Naciśnij przycisk **OK**.
- 6 Naciśnij przycisk **Stop/Zakończ**.

## Wyświetlacz LCD

### Ustawianie jasności podświetlenia

---

W przypadku trudności z odczytaniem informacji wyświetlanych na ekranie LCD spróbuj zmienić ustawienia jasności.

- 1 Naciśnij przycisk **Menu**.
- 2 Naciśnij przycisk ▲ lub ▼, aby wybrać **Ustawienia**.  
Naciśnij przycisk **OK**.
- 3 Naciśnij przycisk ▲ lub ▼, aby wybrać **Ustawienia LCD**.  
Naciśnij przycisk **OK**.
- 4 Naciśnij przycisk ▲ lub ▼, aby wybrać **Podświetlenie**.  
Naciśnij przycisk **OK**.
- 5 Naciśnij przycisk ▲ lub ▼, aby wybrać **Jasny, Średnio lub Ciemny**.  
Naciśnij przycisk **OK**.
- 6 Naciśnij przycisk **Stop/Zakończ**.

## Ładowanie papieru i innych nośników

Na tacy papieru jednocześnie umieszczaj papier tylko jednego rozmiaru i typu.

- 1 Wyciągnij tacę papieru z urządzenia.

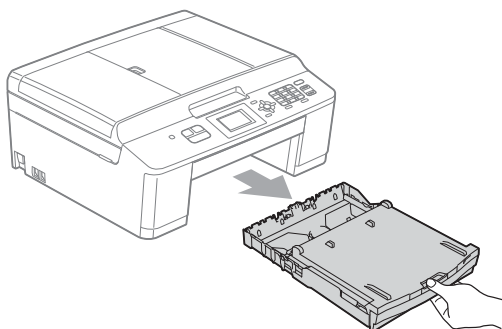

### Informacja

Jeśli klapka podpory papieru (1) jest otwarta, zamknij ją, a następnie zamknij podporę papieru (2).

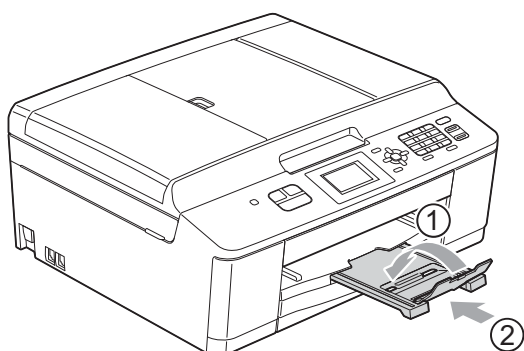

- 2 Podnieś pokrywę tacy wyjściowej papieru (1).

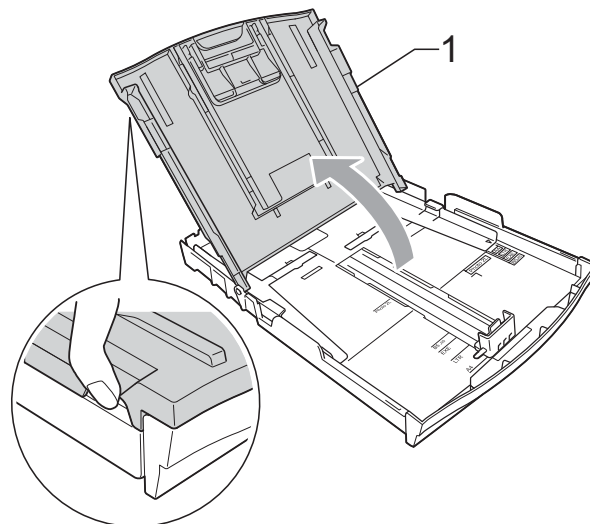

- 3 Obiema rękami naciśnij i przesuń prowadnice boczne papieru (1), a następnie prowadnicę długości papieru (2), aby dostosować je do rozmiaru papieru. Sprawdź, czy trójkątne oznaczenia (3) na prowadnicach bocznych papieru (1) i na prowadnicy długości papieru (2) są wyrównane z oznaczeniami rozmiaru używanego papieru.

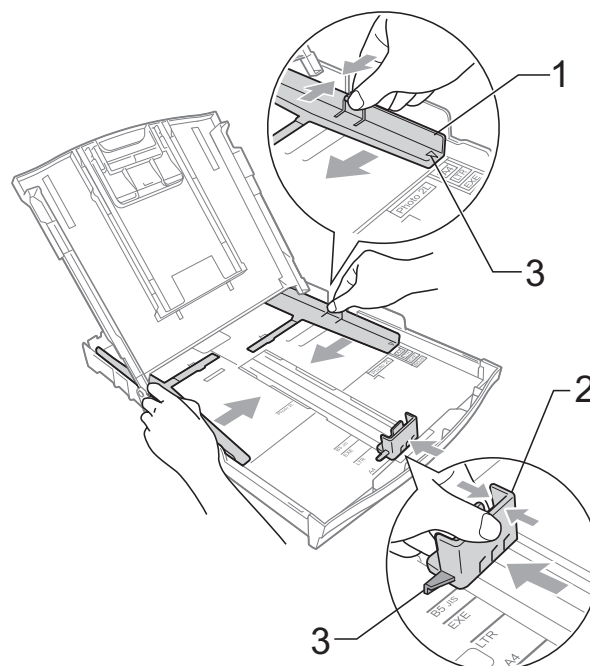

- 4 Dokładnie przekartkuj stos papieru, aby zapobiec blokowaniu i niewłaściwemu podawaniu.

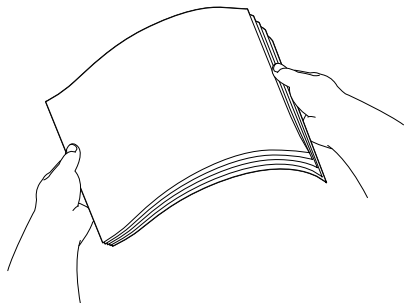

 **Informacja**

Zawsze sprawdzaj, czy papier się nie zwija lub marszczy.

- 5 Delikatnie włóż papier do tacy papieru stroną do drukowania w dół i górną krawędzią do przodu. Sprawdź, czy papier leży płasko w podajniku.

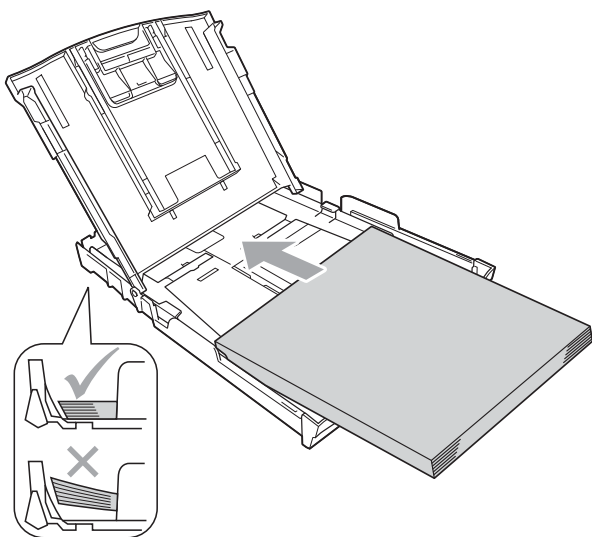

 **Informacja**

Kiedy w podajniku pozostanie tylko kilka arkuszy papieru, urządzenie może źle podawać papier. Załaduj na tacę co najmniej 10 arkuszy papieru.

- 6 Delikatnie dopasuj obiema rękami boczne prowadnice papieru (1) do papieru. Upewnij się, że boczne prowadnice papieru dotykają brzegów papieru.

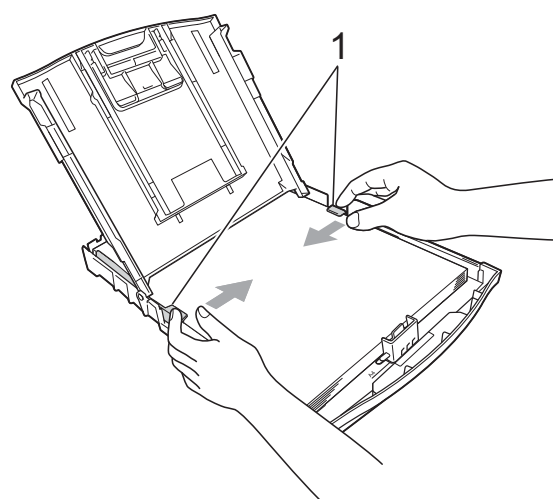

- 7 Zamknij pokrywę tacy wyjściowej papieru.

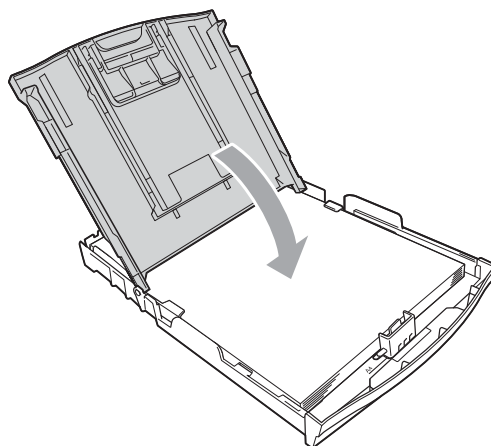

 **WAŻNE**

Uważaj, aby nie wsunąć papieru zbyt daleko, ponieważ może on unieść się na tylnej części podajnika i spowodować problemy z podawaniem papieru.

- 8 Powoli wsuń całą tacę papieru do urządzenia.

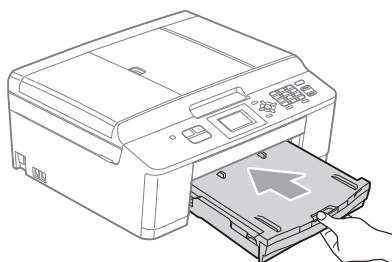

- 9 Trzymając tacę papieru, wyciągnij podporę papieru (1) aż do zatrzaśnięcia, a następnie rozłóż klapkę podpory papieru (2).

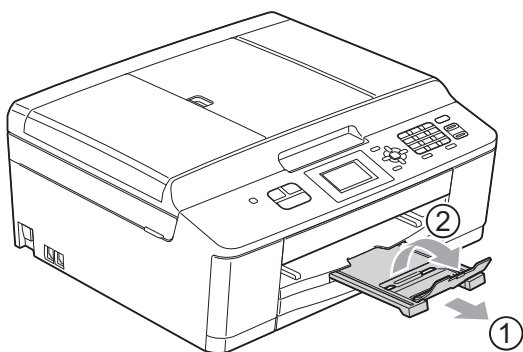

## Ładowanie kopert i kart pocztowych

### Koperty

- Należy używać kopert o gramaturze od 80 do 95 g/m<sup>2</sup>.
- Niektóre koperty wymagają zmiany ustawień parametrów marginesów w aplikacji. Przed rozpoczęciem drukowania większej ilości kopert wykonaj wydruk testowy.

### ! WAŻNE

NIE należy używać następujących typów kopert, ponieważ może to spowodować problemy z pobieraniem:

- Niezbyt sztywnych, o luźnej konstrukcji.
- Z okienkami.
- Wytłaczanych (z wypukłym napisem).
- Z zapięciami.
- Z nadrukiem od wewnątrz.

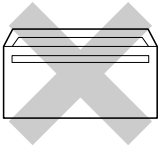
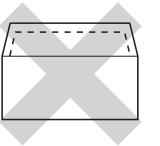
Z klejem	Z podwójnym skrzydełkiem
	

Czasem mogą występować problemy z pobieraniem papieru spowodowane grubością, rozmiarem i kształtem klapki używanej koperty.

## Ładowanie kopert i kart pocztowych

- 1 Przed załadowaniem kopert lub pocztówek dociśnij ich narożniki i krawędzie, aby maksymalnie je spłaszczyć.

### ! WAŻNE

Jeśli koperty lub karty pocztowe są pobierane po dwie, należy umieszczać je na tacy papieru pojedynczo.

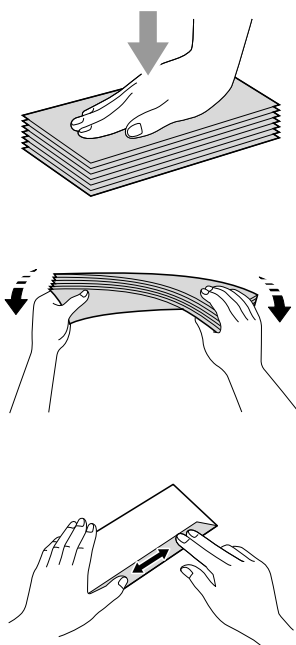

- 2 Umieść koperty lub karty pocztowe na tacy stroną adresową skierowaną do dołu i przednią krawędzią (górną częścią koperty) do przodu, jak przedstawiono na ilustracji. Obiema rękami delikatnie naciśnij i przesuwaj boczne prowadnice papieru (1) oraz prowadnicę długości papieru (2) w taki sposób, aby dopasować je do rozmiaru kopert lub kart pocztowych.

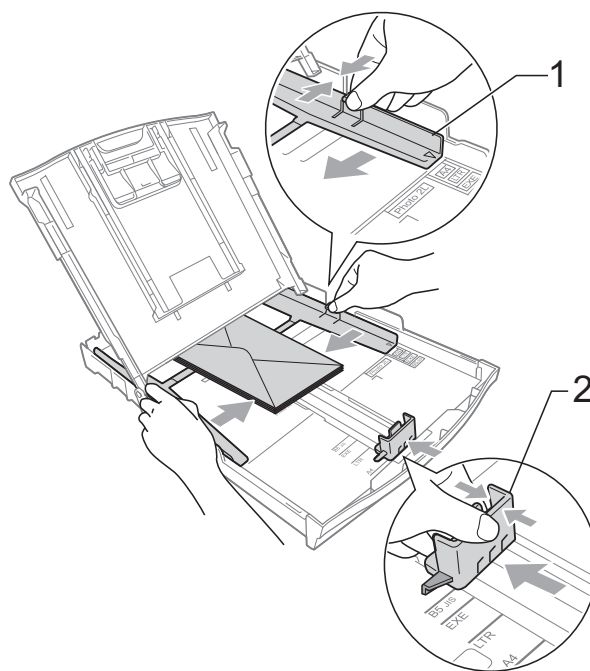

**W przypadku problemów z drukowaniem na kopertach z klapką umieszczoną na krótszej krawędzi, wypróbuj poniższą metodę:**

- 1 Otwórz klapkę koperty.
- 2 Umieść kopertę na tacy papieru stroną adresową skierowaną w dół, tak aby jej klapka znajdowała się w pozycji przedstawionej na ilustracji.

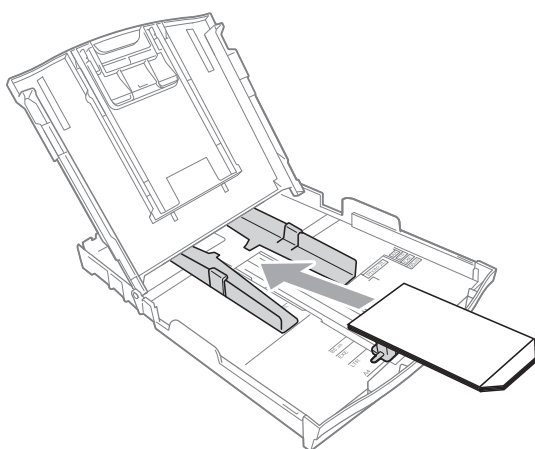

- 3 W oknie dialogowym sterownika drukarki wybierz opcję **Druk odwrócony**, a następnie dostosuj rozmiar i marginesy w aplikacji.  
➤➤Instrukcja oprogramowania:  
*Drukowanie (Windows®)*  
➤➤Instrukcja oprogramowania:  
*Drukowanie i faksowanie (Macintosh)*

## Obszar wydruku

Rozmiar obszaru drukowania zależy od aktualnych ustawień używanej aplikacji. Na ilustracjach poniżej przedstawiono obszary niezadrukowane na arkuszach ciętych i kopertach. Urządzenie może drukować na zacieniowanym obszarze ciętego arkusza papieru tylko wtedy, gdy jest dostępna i włączona funkcja drukowania bez obramowania.

- Instrukcja oprogramowania: *Drukowanie* (Windows®)
- Instrukcja oprogramowania: *Drukowanie i faksowanie* (Macintosh)

### Arkusze cięte

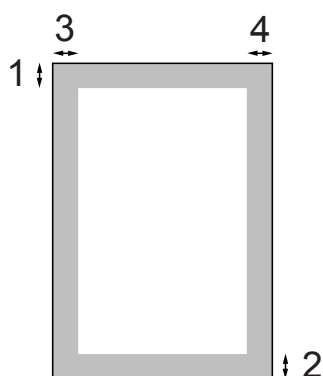

### Koperty

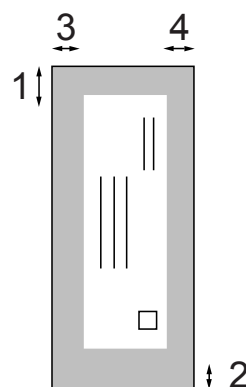

	Góra (1)	Dół (2)	Lewa strona (3)	Prawa strona (4)
Arkusze cięte	3 mm	3 mm	3 mm	3 mm
Koperty	22 mm	22 mm	3 mm	3 mm



### Informacja

Funkcja drukowania bez ramki nie jest dostępna dla kopert.



# Ustawienia papieru

## Rodzaj papieru

Aby uzyskać optymalną jakość wydruku, ustaw odpowiednio typ papieru używanego w urządzeniu.

- 1 Naciśnij przycisk **Menu**.
- 2 Naciśnij przycisk ▲ lub ▼, aby wybrać Ustawienia.  
Naciśnij przycisk **OK**.
- 3 Naciśnij przycisk ▲ lub ▼, aby wybrać Typ papieru.  
Naciśnij przycisk **OK**.
- 4 Naciśnij przycisk ▲ lub ▼, aby wybrać Papier zwykły, Papier inkjet, Brother BP71, Brother BP61, Inny błyszczący lub Folia.  
Naciśnij przycisk **OK**.
- 5 Naciśnij przycisk **Stop/Zakończ**.



### Informacja

Urządzenie wysuwa papier na tacę papieru znajdującą się z przodu urządzenia zadrukowaną stroną skierowaną do góry. W przypadku stosowania folii przezroczystej lub papieru błyszczącego każdy arkusz należy wyjmować natychmiast po wydrukowaniu, aby zapobiec rozmazaniu lub zacięciu papieru.

## Rozmiar papieru (format)

Do drukowania kopii można użyć papieru w czterech rozmiarach: A4, A5, Letter oraz 10 × 15 cm. Do drukowania faksów można użyć papieru w dwóch rozmiarach: A4 oraz Letter. W przypadku załadowania do urządzenia papieru o innym rozmiarze wymagana jest również zmiana ustawienia rozmiaru papieru, aby urządzenie mogło zmieścić przychodzące fakсы na stronie.

- 1 Naciśnij przycisk **Menu**.
- 2 Naciśnij przycisk ▲ lub ▼, aby wybrać Ustawienia.  
Naciśnij przycisk **OK**.
- 3 Naciśnij przycisk ▲ lub ▼, aby wybrać Rozm.papieru.  
Naciśnij przycisk **OK**.
- 4 Naciśnij przycisk ▲ lub ▼, aby wybrać A4, A5, 10x15cm lub Letter.  
Naciśnij przycisk **OK**.
- 5 Naciśnij przycisk **Stop/Zakończ**.

## Akceptowany papier i inne nośniki

Na jakość druku może wpływać typ papieru używanego w urządzeniu.

Aby uzyskać optymalną jakość wydruku dla wybranych ustawień, należy zawsze ustawiać typ papieru na taki, jaki znajduje się na tacy.

W urządzeniu można stosować papier zwykły, papier do drukarek atramentowych (papier powlekany), papier błyszczący, folie i koperty.

Przed kupnem większej partii zalecamy sprawdzenie danego typu papieru.

Aby uzyskać najlepsze rezultaty, używaj papieru Brother.

- Podczas drukowania na papierze do drukarek atramentowych (papierze powlekanym), foliach i papierze fotograficznym należy pamiętać, aby wybrać prawidłowy nośnik na karcie „**Ustawienia Podstawowe**” sterownika drukarki lub w ustawieniach typu papieru. (Patrz *Rodzaj papieru* >> strona 17).
- Podczas drukowania na papierze fotograficznym Brother na tacę należy załadować dodatkowy arkusz tego samego papieru fotograficznego. Dodatkowy arkusz przeznaczony do tego celu znajduje się w opakowaniu papieru.
- Podczas drukowania na folii na tacę należy załadować dodatkowy arkusz folii.
- W przypadku używania folii lub papieru fotograficznego pojedynczy arkusz należy wyjmować bardzo szybko, co pozwoli zapobiec rozmazywaniu atramentu i zacięciom.
- Unikaj kontaktu z powierzchnią wydruku zaraz po wydrukowaniu; może być ona jeszcze wilgotna i popłamić palce.

## Zalecane nośniki

W celu uzyskania najwyższej jakości wydruku zalecamy używanie papieru Brother. (Patrz tabela poniżej).

Jeśli papier Brother nie jest dostępny, zalecamy przetestowanie różnych typów papieru przed zakupieniem dużych ilości.

W przypadku drukowania na foliach zalecamy stosowanie nośnika „Folia 3M”.

### Papier Brother

Rodzaj papieru	Artykuł
Zwykły A4	BP60PA
Błyszczący fotograficzny A4	BP71GA4
A4 do drukarek atramentowych (matowy)	BP60MA
Błyszczący fotograficzny 10 × 15 cm	BP71GP

## Przechowywanie i używanie nośników

- Papier należy przechowywać w oryginalnym, zamkniętym opakowaniu. Powinien on leżeć płasko i nie być narażony na działanie wilgoci, bezpośrednio działanie światła słonecznego oraz ciepła.
- Należy unikać dotykania błyszczącej (powlekanej) strony papieru fotograficznego. Papier należy umieścić w drukarce błyszczącą stroną skierowaną do dołu.
- Należy unikać dotykania folii z którejkolwiek strony, ponieważ folie łatwo absorbują wodę i pot. Może to powodować obniżenie jakości wydruku. Folie przeznaczone do drukarek/kopiarek laserowych mogą spowodować poplamienie następnego dokumentu. Należy używać wyłącznie materiałów przeznaczonych dla drukarek atramentowych.

### ! WAŻNE

NIE należy używać papieru:

- Uszkodzonego, zwijającego się, sfaldowanego lub o nietypowych kształtach

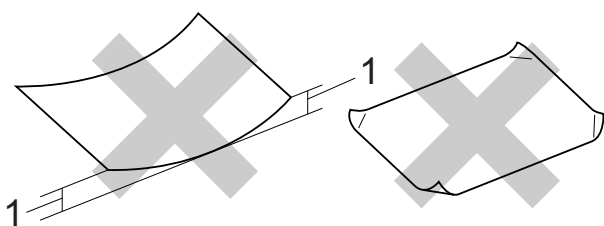

**1 Zagięcie krawędzi o długości 2 mm lub większej może spowodować zacięcie papieru.**

- O silnym połysku lub dobrze zaznaczonej fakturze
- Nie dającego się ułożyć w równy stos
- Papier o krótkich włóknach

## Pojemność pokrywy tacy wyjściowej papieru

50 arkuszy papieru A4 o gramaturze 80 g/m<sup>2</sup>.

- Folie lub papier fotograficzny należy odbierać z tacy pojedynczo, aby uniknąć rozmazywania.

## Wybór prawidłowego nośnika

### Typ i rozmiar papieru dla poszczególnych operacji

Rodzaj papieru	Rozmiar papieru (format)		Zastosowanie		
			Faks	Kopiowanie	Drukarka
Arkusze cięte	A4	210 × 297 mm	Tak	Tak	Tak
	Letter	215,9 × 279,4 mm	Tak	Tak	Tak
	Executive	184 × 267 mm	–	–	Tak
	JIS B5	182 × 257 mm	–	–	Definiowany przez użytkownika
	A5	148 × 210 mm	–	Tak	Tak
	A6	105 × 148 mm	–	–	Tak
Karty		10 × 15 cm	–	Tak	Tak
		13 × 18 cm	–	–	Tak
		127 × 203 mm	–	–	Tak
	Karta pocztowa 1	100 × 148 mm	–	–	Definiowany przez użytkownika
	Karta pocztowa 2 (podwójna)	148 × 200 mm	–	–	Definiowany przez użytkownika
Koperty	Koperta C5	162 × 229 mm	–	–	Tak
	Koperta DL	110 × 220 mm	–	–	Tak
	COM-10	105 × 241 mm	–	–	Tak
	Monarch	98 × 191 mm	–	–	Tak
	Koperta Y4	105 × 235 mm	–	–	Definiowany przez użytkownika
Folie	A4	210 × 297 mm	–	Tak	Tak
	Letter	215,9 × 279,4 mm	–	Tak	Tak
	A5	148 × 210 mm	–	Tak	Tak

## Gramatura, grubość i wydajność papieru

Rodzaj papieru		Gramatura	Grubość	Liczba arkuszy
Arkusze cięte	Papier zwykły	64 do 120 g/m <sup>2</sup>	0,08 do 0,15 mm	100 <sup>1</sup>
	Papier do drukarek atramentowych	64 do 200 g/m <sup>2</sup>	0,08 do 0,25 mm	20
	Papier błyszczący	Do 220 g/m <sup>2</sup>	Do 0,25 mm	20 <sup>2</sup>
Karty	Karta fotograficzna	Do 220 g/m <sup>2</sup>	Do 0,25 mm	20 <sup>2</sup>
	Karta indeksu	Do 120 g/m <sup>2</sup>	Do 0,15 mm	30
	Kartka pocztowa	Do 200 g/m <sup>2</sup>	Do 0,25 mm	30
Koperty		75 do 95 g/m <sup>2</sup>	Do 0,52 mm	10
Folie		–	–	10

<sup>1</sup> Do 100 arkuszy papieru 80 g/m<sup>2</sup>.

<sup>2</sup> Papier BP71 (260 g/m<sup>2</sup>) jest przeznaczony specjalnie do drukarek atramentowych firmy Brother.

## Sposób ładowania dokumentów

Do wysyłania faksów, wykonywania kopii i skanowania służy podajnik ADF (automatyczny podajnik dokumentów) oraz szyba skanera.

### Korzystanie z podajnika ADF

Do podajnika ADF można włożyć do 15 arkuszy<sup>1</sup>, które są następnie podawane indywidualnie. Używaj standardowego papieru o gramaturze 90 g/m<sup>2</sup> i zawsze pamiętaj o przekartkowaniu stron przed umieszczeniem ich w podajniku ADF.

<sup>1</sup> W podajniku ADF mieści się maks. 20 stron, jeśli strony są ułożone oraz zostaną spełnione następujące warunki:  
Temperatura: 20 - 26 °C  
Wilgotność: 40 - 50% bez kondensacji  
Papier: XEROX4200 75 g/m<sup>2</sup>

### Rozmiary i gramatura dokumentów

Długość:	148 do 355,6 mm
Szerokość:	148 do 215,9 mm
Gramatura:	64 do 90 g/m <sup>2</sup>

### Sposób ładowania dokumentów

#### ! WAŻNE

- NIE próbuj wyciągać dokumentu w trakcie jego podawania.
- NIE używaj papieru, który jest skręcony, pomarszczony, zgięty, rozerwany, zszywany, spięty spinaczem, sklejonny lub oklejony taśmą.
- NIE używaj kartonu, papieru gazetowego ani tkaniny.

Upewnij się, że dokumenty napisane piórem atramentowym lub poprawione korektorem są całkowicie suche.

- 1 Rozłóż podporę dokumentów podajnika ADF (1) oraz klapkę podpory dokumentów podajnika ADF (2).

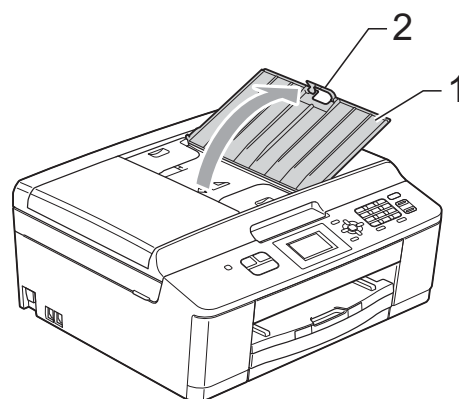

- 2 Odpowiednio przekartkuj strony.
- 3 Wyreguluj prowadnice papieru (1), dopasowując je do szerokości dokumentów. Ułóż strony i umieść je w podajniku ADF **przednią stroną w dół, górną krawędzią do przodu**. Wkładaj je, aż dotkną rolek podawania. Na ekranie zostanie wyświetlony komunikat **Adf gotowy**.

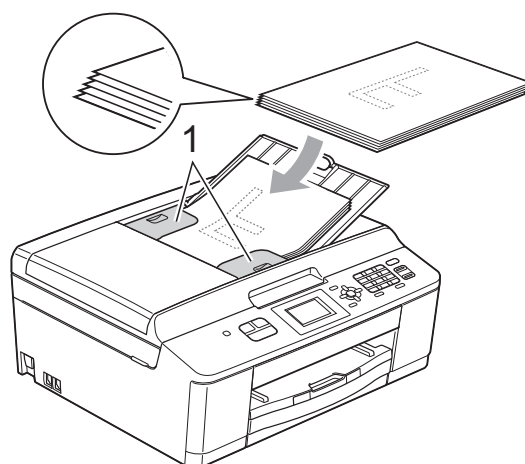

**! WAŻNE**

NIE pozostawiaj grubych dokumentów na szybie skanera. Może to spowodować zacięcie się podajnika ADF.

- 4 Po użyciu podajnika ADF złóż klapkę podpory dokumentów i naciśnij lewą górną część podpory dokumentów, aby całkowicie zamknąć podajnik.

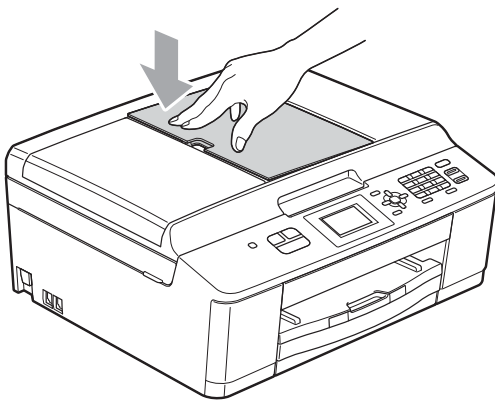
**Korzystanie z szyby skanera**

Szyby skanera można używać do faksowania, kopiowania i skanowania stron książki lub pojedynczych stron.

**Obsługiwane rozmiary dokumentów**

Długość:	Do 297 mm
Szerokość:	Do 215,9 mm
Gramatura:	Do 2 kg

**Sposób ładowania dokumentów****Informacja**

Podczas korzystania z szyby skanera podajnik ADF musi być pusty.

- 1 Podnieś pokrywę dokumentu.
- 2 Korzystając ze wskaźników położenia dokumentu po lewej stronie i u góry, ustaw dokument w lewym górnym rogu szyby skanera stroną do kopiowania skierowaną w dół.

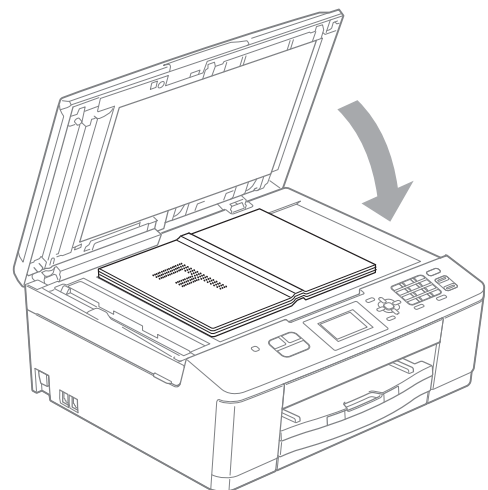
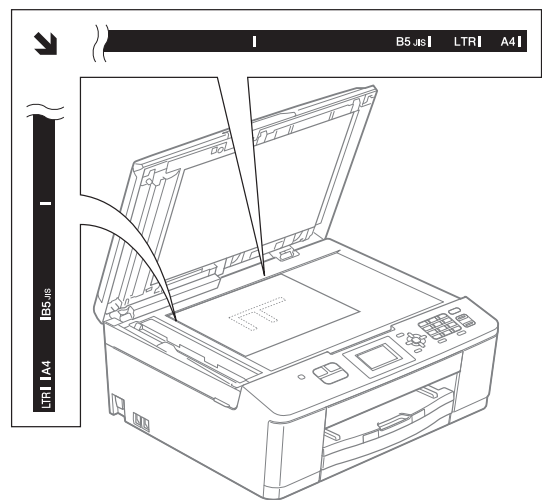

- 3 Zamknij pokrywę dokumentu.

**! WAŻNE**

W przypadku skanowania książki lub grubego dokumentu NIE zatraskuj pokrywy, ani jej nie dociskaj.

## Nieskanowany obszar

Rozmiar obszaru skanowania zależy od aktualnych ustawień używanej aplikacji. Na ilustracji poniżej przedstawiono obszar, który nie jest skanowany.

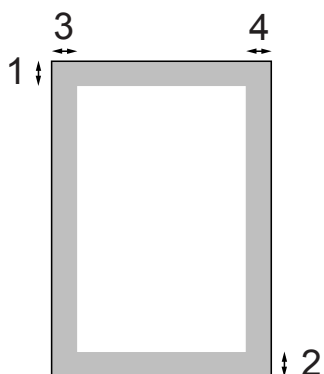

Zastosowanie	Rozmiar dokumentu	Góra (1) Dół (2)	Lewa strona (3) Prawa strona (4)
Faks	A4	3 mm	3 mm <sup>1</sup>
	Letter		4 mm
	Legal		
Kopowanie	Wszystkie rozmiary papieru		3 mm
Skaner			

<sup>1</sup> W przypadku korzystania z podajnika ADF wymiar obszaru, który nie jest skanowany, wynosi 1 mm.



## Sposób wysyłania faksu

Aby wysłać faks, wykonaj poniższe czynności.

- 1 Aby wysłać faks lub zmienić ustawienia wysyłania lub odbierania faksów, naciśnij  (FAKS).



- Zawartość ekranu LCD:

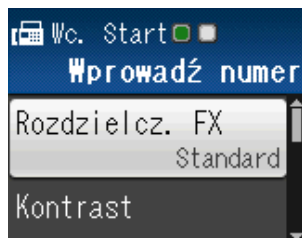

- 2 Aby załadować dokument, wykonaj jedną z następujących czynności:
  - Umieść dokument w podajniku ADF stroną przeznaczoną do skanowania skierowaną w dół. (Patrz *Korzystanie z podajnika ADF* >> strona 22).
  - Umieść dokument na szybie skanera stroną przeznaczoną do skanowania skierowaną w dół. (Patrz *Korzystanie z szyby skanera* >> strona 23).



### Informacja

- Do wysyłania wielostronicowych faksów kolorowych należy użyć podajnika ADF.
- Jeśli podczas wysyłania faksu czarno-białego przy użyciu podajnika ADF nastąpi przepełnienie pamięci, faks zostanie wysłany w czasie rzeczywistym.
- Szyby skanera można używać do faksowania pojedynczych stron książki. Maksymalny rozmiar dokumentów to A4 lub Letter.
- Ponieważ można skanować tylko pojedyncze strony, przy wysyłaniu dokumentów wielostronicowych łatwiejsze jest korzystanie z podajnika ADF.

- 3 Istnieje możliwość zmiany poniższych ustawień wysyłania faksów. Naciśnij ▲ lub ▼, aby przewinąć ustawienia faksu. Po wyświetleniużądanego ustawienia naciśnij **OK** i wybierzżądaną opcję.

(Podstawowy podręcznik użytkownika)

Aby uzyskać szczegółowe informacje dotyczące zmiany poniższych ustawień wysyłania faksów, patrz strony od 27 do 28.

- Rozmiar skanowania szyby skanera
- Wysyłanie faksów kolorowych

(Rozszerzony podręcznik użytkownika)

Aby uzyskać szczegółowe informacje dotyczące wysyłania faksów oraz ustawień, patrz

►►Rozszerzony Podręcznik Użytkownika: *Wysyłanie faksu*

- Wybór wielu ustawień
- Kontrast
- Rozdzielczość faksu
- Określanie nowych ustawień domyślnych
- Przywrócenie domyślnych ustawień fabrycznych
- Podwójny dostęp
- Przesyłanie faksu na koniec połączenia
- Rozsyłanie
- Transmisja w czasie rzeczywistym
- Tryb zagraniczny
- Anulowanie oczekujących zadań

- 4 Wprowadź numer faksu.

**Za pomocą klawiatury**

**Za pomocą Wybierania szybkiego**

- Szybkie wybieranie

**Za pomocą historii połączeń**

- Tel. wych

- 5 Naciśnij przycisk **Start Mono** lub **Start Kolor**.

**Faksowanie z podajnika ADF**

- Urządzenie rozpocznie skanowanie dokumentu do wysłania.

**Faksowanie z szyby skanera**

- W przypadku naciśnięcia przycisku **Start Mono** urządzenie rozpocznie skanowanie pierwszej strony. Przejdź do kroku 6.
- W przypadku naciśnięcia przycisku **Start Kolor** na ekranie LCD zostanie wyświetlone pytanie, czy wysłać faks kolorowy. Naciśnij przycisk **1**, aby wybrać **Tak (Wyślij)** w celu zatwierdzenia. Urządzenie rozpocznie skanowanie i wysłanie dokumentu.

- 6 Kiedy na ekranie LCD zostanie wyświetlone pytanie *Następna strona?*, wykonaj jedną z poniższych czynności:

- Aby wysłać pojedynczą stronę, naciśnij przycisk **2** w celu wybrania **Nie (wyślij)** (lub ponownie naciśnij przycisk **Start Mono**).

Urządzenie rozpocznie wysyłanie dokumentu.

- Aby wysłać więcej niż jedną stronę, naciśnij przycisk **1** w celu wybrania **Tak** i przejdź do kroku 7.

- 7 Połóż na szybie skanera następną stronę.

Naciśnij przycisk **OK**.

Urządzenie rozpocznie skanowanie strony. (Powtarzaj kroki 6 i 7 dla każdej kolejnej strony).

- 8 Po zeskanowaniu wszystkich stron naciśnij przycisk **2** lub **Start Mono**, aby rozpocząć.

## Zatrzymywanie faksowania

Aby zakończyć faksowanie, naciśnij przycisk **Stop/Zakończ**.

## Ustawienie rozmiaru skanowania szyby skanera w celu faksowania

Jeśli dokumenty są w formacie Letter, należy ustawić rozmiar skanowania na Letter. W przeciwnym wypadku boki faksów zostaną obcięte.

- 1 Naciśnij przycisk  (**FAKS**).
- 2 Naciśnij przycisk ▲ lub ▼, aby wybrać Ustawienia zaawan.  
Naciśnij przycisk **OK**.
- 3 Naciśnij przycisk ▲ lub ▼, aby wybrać Rozm.z szyby skan.  
Naciśnij przycisk **OK**.
- 4 Naciśnij przycisk ▲ lub ▼, aby wybrać A4 lub Letter.  
Naciśnij przycisk **OK**.



### Informacja

- Najczęściej używane ustawienia można zapisać, określając je jako domyślne.  
(►►Rozszerzony Podręcznik Użytkownika: *Ustawianie wprowadzonych zmian jako nowych ustawień domyślnych*)
- To ustawienie jest dostępne tylko podczas wysyłania dokumentów z szyby skanera.

## Wysyłanie faksów kolorowych

Urządzenie pozwala na wysyłanie faksów kolorowych do innych urządzeń obsługujących tę funkcję.

Faksów kolorowych nie można zapisać w pamięci. Faksy kolorowe są wysyłane tylko w czasie rzeczywistym (nawet jeśli dla ustawienia Nd.-czas rz. została wybrana wartość Wył).

## Anulowanie faksu w toku

Aby anulować faks w trakcie skanowania, wybierania numeru lub wysyłania, naciśnij przycisk **Stop/Zakończ**.

## Raport weryfikacji transmisji

Raport transmisji może służyć za dowód wysłania faksu. Raport zawiera nazwę nadawcy lub numer faksu, godzinę i datę transmisji, czas trwania transmisji, liczbę wysłanych stron oraz informację, czy transmisja się powiodła.

Dla raportu weryfikacji transmisji dostępnych jest kilka ustawień:

- **Wł. .**: Drukuje raport po wysłaniu każdego faksu.
- **Wł. +obraz**: Drukuje raport po wysłaniu każdego faksu. Na raporcie jest drukowany fragment pierwszej strony faksu.
- **wył.**: Drukuje raport, jeśli wysyłanie faksu nie powiodło się z powodu błędu transmisji. Domyślnym ustawieniem jest **wył.**
- **wył. +obraz**: Drukuje raport, jeśli wysyłanie faksu nie powiodło się z powodu błędu transmisji. Na raporcie jest drukowany fragment pierwszej strony faksu.

- 1 Naciśnij przycisk **Menu**.
- 2 Naciśnij przycisk ▲ lub ▼, aby wybrać **Fax**.  
Naciśnij przycisk **OK**.
- 3 Naciśnij przycisk ▲ lub ▼, aby wybrać **Ustaw. raportu**.  
Naciśnij przycisk **OK**.
- 4 Naciśnij przycisk ▲ lub ▼, aby wybrać **Raport trans.**  
Naciśnij przycisk **OK**.
- 5 Naciśnij przycisk ▲ lub ▼, aby wybrać **Wł. , Wł. +obraz, Wył lub Wył. +obraz**.  
Naciśnij przycisk **OK**.
- 6 Naciśnij przycisk **Stop/Zakończ**.



### Informacja

- Po wybraniu pozycji **Wł. +obraz** lub **Wył. +obraz** obraz nie pojawi się na raporcie weryfikacji transmisji, jeśli dla funkcji transmisji w czasie rzeczywistym zostało wybrane ustawienie **Wył.** (►►Rozszerzony Podręcznik Użytkownika: *Transmisja w czasie rzeczywistym*)
- Po pomyślnym wysłaniu faksu w raporcie weryfikacji transmisji obok pozycji „WYNIK” pojawi się pozycja „OK”. W przypadku nieudanej próby wysłania faksu obok pozycji „WYNIK” pojawi się pozycja „BŁĄD”.

## Tryby odbierania

Zależnie od używanych urządzeń zewnętrznych oraz usług telefonicznych należy wybrać właściwy tryb odbierania.

## Wybieranie trybu odbierania

Domyślnie urządzenie będzie automatycznie odbierać wszystkie fakсы, które zostaną do niego wysłane. Poniższy schemat pomoże wybrać odpowiedni tryb.

Aby uzyskać szczegółowe informacje dotyczące trybów odbierania, patrz *Korzystanie z trybów odbierania* >> strona 30.

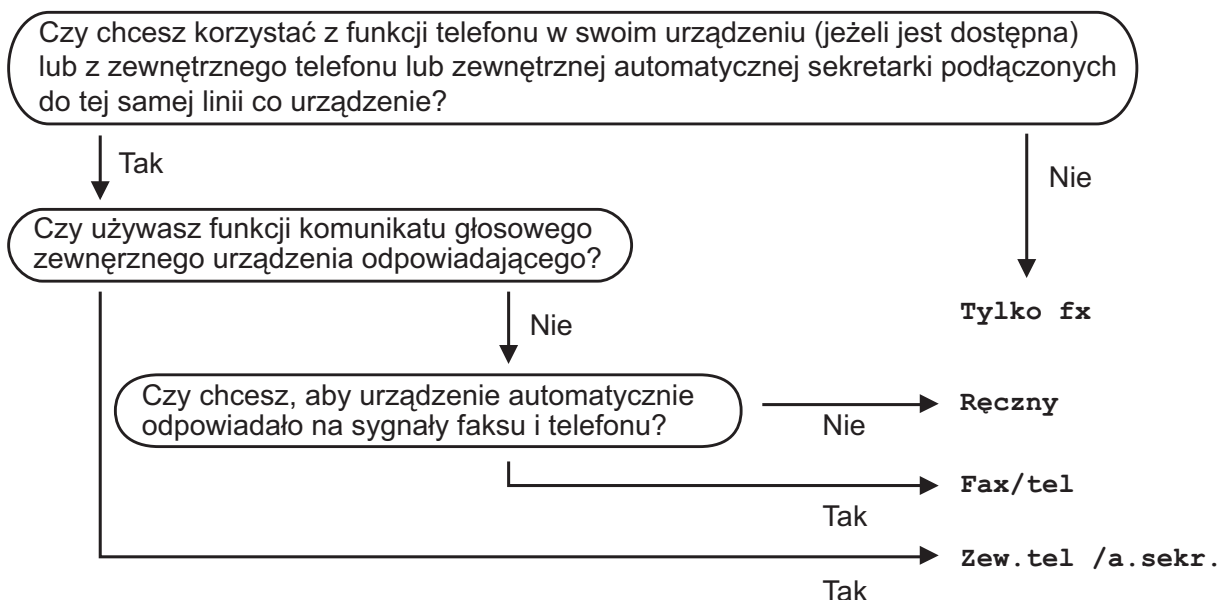

Aby ustawić tryb odbierania, postępuj zgodnie z poniższymi instrukcjami:

- 1 Naciśnij przycisk **Menu**.
- 2 Naciśnij przycisk ▲ lub ▼, aby wybrać *Wstępne ustaw.*  
Naciśnij przycisk **OK**.
- 3 Naciśnij przycisk ▲ lub ▼, aby wybrać *Tryb odbioru*.  
Naciśnij przycisk **OK**.
- 4 Naciśnij przycisk ▲ lub ▼, aby wybrać *Tylko fx, Fax/tel, Zew. tel /a.sekr. lub Ręczny*.  
Naciśnij przycisk **OK**.
- 5 Naciśnij przycisk **Stop/Zakończ**.  
Na wyświetlaczu LCD zostanie wyświetlony bieżący tryb odbierania.

## Korzystanie z trybów odbierania

W niektórych trybach odbierania połączenia odbierane są automatycznie (Tylko fax i Fax/tel). W niektórych przypadkach przed ustawieniem tych trybów zalecana jest zmiana liczby dzwonek. (Patrz *Liczba dzwonek* >> strona 31).

### Tylko faks

W trybie Tylko faks urządzenie odpowiada automatycznie na każde połączenie telefoniczne jako faks.

### Faks/Tel

Tryb Faks/Tel pomaga automatycznie zarządzać połączeniami przychodzącymi, poprzez rozpoznawanie, czy jest to faks, czy połączenie głosowe, a następnie odebranie z wykorzystaniem jednego z następujących sposobów:

- Faksy będą automatycznie odbierane.
- Połączenia głosowe będą uruchamiały dzwonek F/T informujący o konieczności odebrania połączenia. Dzwonek F/T to dwa szybkie dzwonki generowane przez urządzenie.

(Patrz także *Czas dzwonka F/T (tylko tryb Fax/Tel)* >> strona 31 i *Liczba dzwonek* >> strona 31).

## Ręczne

Tryb ręczny wyłącza wszystkie automatyczne funkcje odpowiadania.

Aby odebrać faks w trybie ręcznym, podnieś słuchawkę telefonu zewnętrznego. Po usłyszeniu tonów faksu (krótkie powtarzalne sygnały) naciśnij przycisk **Start Mono** lub **Start Kolor**, a następnie przycisk **2**, aby wybrać **Odbiór**. Można również skorzystać z funkcji wykrywania faksu, aby odbierać fakсы poprzez podniesienie słuchawki na tej samej linii, na której znajduje się urządzenie.

(Patrz również *Wykrywanie faksu* >> strona 32).

## Zewnętrzny automat zgłoszeniowy (TAD)

Zewnętrzny tryb TAD umożliwia odbieranie połączeń przychodzących za pomocą zewnętrznego automatu zgłoszeniowego. Przychodzące połączenia można odbierać w jeden z następujących sposobów:

- Faksy będą automatycznie odbierane.
- Połączenia głosowe mogą zostać nagrane na zewnętrznym urządzeniu TAD.

(Aby uzyskać dodatkowe informacje, patrz *Podłączenie zewnętrznego urządzenia TAD (automat zgłoszeniowy)* >> strona 34).

## Ustawienia trybu odbioru

### Liczba dzwonek

Za pomocą funkcji Liczba dzwonek można określić, ile razy urządzenie ma wyemitować sygnał dzwonka, zanim odpowie w trybie *Tylko fx* lub *Fax/tel.* Jeśli telefony zewnętrzne lub wewnętrzne są podłączone do tej samej linii, do której jest podłączone urządzenie, wybierz maksymalną liczbę dzwonek.

(Patrz *Czynności wykonywane z telefonu zewnętrznego i wewnętrznego* >> strona 36 i *Wykrywanie faksu* >> strona 32).

- 1 Naciśnij przycisk **Menu**.
- 2 Naciśnij przycisk ▲ lub ▼, aby wybrać *Fax*.  
Naciśnij przycisk **OK**.
- 3 Naciśnij przycisk ▲ lub ▼, aby wybrać *Ustaw.odbiór*.  
Naciśnij przycisk **OK**.
- 4 Naciśnij przycisk ▲ lub ▼, aby wybrać *Liczba dzwonek*.  
Naciśnij przycisk **OK**.
- 5 Naciśnij przycisk ▲ lub ▼, aby wybrać liczbę sygnałów o nadejściu połączenia przed jego odebraniem.  
Naciśnij przycisk **OK**.  
W przypadku wybrania opcji 0 urządzenie natychmiast odbierze połączenie, a dzwonki nie będą emitowane.
- 6 Naciśnij przycisk **Stop/Zakończ**.

### Czas dzwonka F/T (tylko tryb Fax/Tel)

Gdy ktoś zadzwoni na numer urządzenia, obaj rozmówcy będą słyszeli dzwonek telefonu emitowany w normalny sposób. Liczbę dzwonek zmienia się za pomocą opcji ustawiania liczby dzwonek.

W przypadku połączenia faksowego urządzenie odbierze połączenie, natomiast jeśli jest to połączenie głosowe, urządzenie będzie generowało dzwonek F/T (dwa szybkie sygnały) przez czas ustawiony dla dzwonka F/T. Dzwonek F/T oznacza połączenie głosowe.

Ponieważ dzwonek F/T jest emitowany przez urządzenie, telefony wewnętrzne i zewnętrzne *nie* będą dzwoniły. Niemniej jednak rozmowę będzie można przeprowadzić z dowolnego telefonu przy użyciu zdalnego kodu. (Aby uzyskać dodatkowe informacje, patrz *Używanie kodów zdalnych* >> strona 37).

- 1 Naciśnij przycisk **Menu**.
- 2 Naciśnij przycisk ▲ lub ▼, aby wybrać *Fax*.  
Naciśnij przycisk **OK**.
- 3 Naciśnij przycisk ▲ lub ▼, aby wybrać *Ustaw.odbiór*.  
Naciśnij przycisk **OK**.
- 4 Naciśnij przycisk ▲ lub ▼, aby wybrać *F/T czas dzw*.  
Naciśnij przycisk **OK**.
- 5 Naciśnij przycisk ▲ lub ▼, aby wybrać czas, przez który urządzenie ma sygnalizować nadejście połączenia głosowego (20, 30, 40 lub 70 sekund).  
Naciśnij przycisk **OK**.
- 6 Naciśnij przycisk **Stop/Zakończ**.



#### Informacja

Jeśli dzwoniący zakończy połączenie w trakcie podwójnego dzwonka, urządzenie mimo tego będzie sygnalizować nadejście połączenia przez ustawiony czas.

## Wykrywanie faksu

### Jeśli dla funkcji wykrywania faksu zostało wybrane ustawienie **wł . .** :

Urządzenie będzie odbierać fakсы automatycznie, nawet w przypadku prowadzenia rozmowy. Jeśli na wyświetlaczu wyświetlany jest komunikat *Przyjm. fax* lub jeśli w słuchawce słycać dźwięk „ćwierkania”, odłóż słuchawkę. Urządzenie wykona pozostałe operacje.

### Jeśli dla funkcji wykrywania faksu zostało wybrane ustawienie **wył**:

W przypadku odebrania wezwania faksu przez podniesienie słuchawki, naciśnij przycisk **Start Mono** lub **Start Kolor**, a następnie **2**, aby odebrać faks.

Jeśli połączenie zostało odebrane przy użyciu telefonu wewnętrznego lub zewnętrznego, naciśnij \* **5 1**. (Patrz *Czynności wykonywane z telefonu zewnętrznego i wewnętrznego* >> strona 36).



### Informacja

- Jeśli dla tej funkcji została ustawiona wartość **wł . .**, a urządzenie nie łączy wezwania faksu po podniesieniu słuchawki telefonu zewnętrznego lub wewnętrznego, wprowadź kod zdalnej aktywacji \* **5 1**.
- Jeśli urządzenie przechwytyje fakсы wysyłane z komputera podłączonego do tej samej linii telefonicznej, wybierz dla wykrywania faksu ustawienie **wył**.

- 1 Naciśnij przycisk **Menu**.
- 2 Naciśnij przycisk ▲ lub ▼, aby wybrać **Fax**.  
Naciśnij przycisk **OK**.
- 3 Naciśnij przycisk ▲ lub ▼, aby wybrać **Ustaw.odbiór**.  
Naciśnij przycisk **OK**.

- 4 Naciśnij przycisk ▲ lub ▼, aby wybrać **Aut. rozp. fax**.  
Naciśnij przycisk **OK**.
- 5 Naciśnij przycisk ▲ lub ▼, aby wybrać **wł . (lub wyl)**.  
Naciśnij przycisk **OK**.
- 6 Naciśnij przycisk **Stop/Zakończ**.



## Operacje głosowe

### Tryb faks/telefon

---

Gdy urządzenie znajduje się w trybie faks/telefon, dzwonek F/T (podwójny dzwonek) powiadamia o nadejściu połączenia głosowego.

W przypadku przebywania przy telefonie zewnętrznym podnieś słuchawkę telefonu zewnętrznego, a następnie naciśnij przycisk **Tel./R**, aby odebrać połączenie.

W przypadku przebywania przy telefonie wewnętrznym podnieś słuchawkę podczas dzwonka F/T, a następnie naciśnij **# 5 1** pomiędzy podwójnymi dzwonekami. Jeśli nikogo nie ma na linii lub rozmówca chce wysłać faks, uruchom połączenie zwrotne do urządzenia, naciskając **\* 5 1**.

## Usługi telefoniczne

Urządzenie obsługuje usługi telefoniczne świadczone przez niektóre firmy telekomunikacyjne.

Funkcje takie jak poczta głosowa, połączenie oczekujące, usługi zgłoszeniowe, systemy alarmowe lub inne niestandardowe funkcje na linii telefonicznej mogą powodować problemy w działaniu urządzenia.

### Ustawienie typu linii telefonicznej

---

Jeśli urządzenie zostało podłączone do linii, w której do wysyłania i odbierania faksów jest używana technologia PBX lub ISDN, konieczna jest również zmiana typu linii telefonicznej. W tym celu należy wykonać następujące czynności:

- 1 Naciśnij przycisk **Menu**.
- 2 Naciśnij przycisk **▲** lub **▼**, aby wybrać `Wstępne ustaw.`  
Naciśnij przycisk **OK**.
- 3 Naciśnij przycisk **▲** lub **▼**, aby wybrać `Ust.linii tel.`  
Naciśnij przycisk **OK**.
- 4 Naciśnij przycisk **▲** lub **▼**, aby wybrać `Zwykła, PBX lub ISDN.`  
Naciśnij przycisk **OK**.
- 5 Naciśnij przycisk **Stop/Zakończ**.

## PBX i TRANSFER

W urządzeniu wstępnie ustawiona jest opcja *Zwykła*, która umożliwia łączenie ze standardową linią PSTN (publiczna sieć telefoniczna). Jednak w wielu biurach używa się centralnych systemów telefonicznych lub central telefonicznych (PBX). Urządzenie można podłączyć do większości typów systemów PBX. Funkcja oddzwaniania w urządzeniu obsługuje wyłącznie tryb TBR. Tryb TBR działa w większości systemów PBX, umożliwiając dostęp do linii zewnętrznej lub przekazywanie połączeń do innych telefonów wewnętrznych. Funkcja jest uruchamiana po naciśnięciu przycisku **Tel./R** na panelu sterowania.



### Informacja

Naciśnięcie przycisku **Tel./R** można zaprogramować jako część numeru zapisanego w lokalizacji szybkiego wybierania. Programując numer szybkiego wybierania, w pierwszej kolejności naciśnij przycisk **Tel./R** (na wyświetlaczu LCD zostanie wyświetlony symbol „!”), a następnie wprowadź numer telefonu. W takim przypadku nie będzie wymagane naciskanie przycisku **Tel./R** za każdym razem przed wybraniem numeru przy użyciu lokalizacji wybierania szybkiego. (Patrz *Zapisywanie numerów* >> strona 40). Jeśli jednak typ linii telefonicznej w urządzeniu nie jest ustawiony jako PBX, nie jest możliwe korzystanie z lokalizacji wybierania szybkiego zaprogramowanej dla przycisku **Tel./R**.

## Podłączanie zewnętrznego urządzenia TAD (automat zgłoszeniowy)

Istnieje możliwość podłączenia zewnętrznego automatu zgłoszeniowego. Jeśli jednak **zewnętrzny** automat zgłoszeniowy jest podłączony do tej samej linii telefonicznej, co urządzenie, będzie on odbierał wszystkie połączenia, a urządzenie będzie wykrywało sygnały połączeń faksowych (CNG). W przypadku zarejestrowania takiego sygnału urządzenie przejmie połączenie i odbierze faks. Jeśli tony CNG nie wystąpią, urządzenie zezwoli automatu TAD na kontynuację odtwarzania wiadomości wychodzącej, aby dzwoniący mógł zostawić swoją wiadomość głosową.

Automat TAD musi odpowiedzieć w czasie trwania czterech dzwonek (zalecane ustawienie to dwa dzwonki). Urządzenie nie może rejestrować tonów CNG, dopóki automat TAD nie odbierze połączenia; przy czterech dzwonekach pozostaje tylko 8 do 10 sekund tonów CNG, podczas których musi zostać uzgodniony protokół transmisji faksu. Upewnij się, że zawarte w tym podręczniku instrukcje dotyczące nagrywania wiadomości wychodzącej są dokładnie przestrzegane. Nie zalecamy stosowania funkcji redukcji kosztów połączeń w zewnętrznym automacie zgłoszeniowym, jeśli przekracza pięć dzwonek.



### Informacja

Jeśli nie można odebrać wszystkich faksów, skróć ustawienie liczby dzwonek w zewnętrznym automacie TAD.

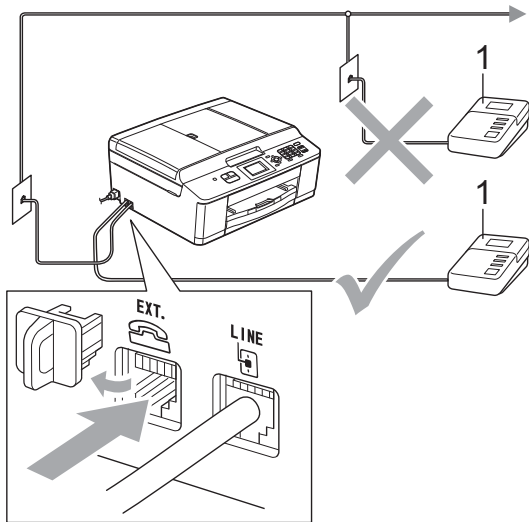

## 1 TAD

Gdy automat TAD odbiera połączenie, na wyświetlaczu LCD wyświetlany jest komunikat *Telefon*.

### ! WAŻNE

NIE podłączaj automatu TAD w innym miejscu tej samej linii telefonicznej.

## Ustawienia połączeń

Zewnętrzny automat TAD musi zostać podłączony w sposób pokazany na poprzedniej ilustracji.

- 1 Ustaw zewnętrzny automat TAD na jeden lub dwa dzwonki. (Ustawienie liczby dzwonków w urządzeniu nie ma zastosowania do automatu).
- 2 Nagraj wiadomość na zewnętrzny automat TAD.
- 3 Ustaw automat TAD na odpowiadanie na połączenia.
- 4 Ustaw tryb odbierania na *Zew.tel /a.sekr.* (Patrz *Wybieranie trybu odbierania* >> strona 29).

## Nagrywanie wiadomości wychodzącej (OGM) na zewnętrznym automacie TAD

Podczas nagrywania tej wiadomości ważna jest synchronizacja czasowa.

- 1 Nagraj 5 sekund ciszy na początku wiadomości. (Dzięki temu urządzenie zyskuje czas na nasłuchiwanie tonów CNG transmisji automatycznej, zanim przestaną być nadawane).
- 2 Ogranicz czas trwania wiadomości do 20 sekund.



### Informacja

Zalecamy rozpoczęcie wiadomości wychodzącej od nagrania 5 sekund ciszy, ponieważ urządzenie nie będzie mogło nasłuchiwać tonów faksu, jeśli będzie słycał głos. Można spróbować pominąć nagranie ciszy, ale jeśli w urządzeniu występują problemy z odbieraniem, należy ponownie nagrać wiadomość wychodzącą zawierającą ciszę.

## Połączenia wieloliniowe (PBX)

Zalecamy, aby podłączenie urządzenia zlecić firmie, która instalowała centralę PBX. W przypadku systemu wieloliniowego zalecane jest, aby monter podłączył urządzenie do ostatniej linii w systemie. Dzięki temu urządzenie nie będzie włączane za każdym razem, gdy system odbierze połączenie telefoniczne. Jeśli połączenia przychodzące są odbierane przez operatora, zalecamy ustawienie trybu odbioru na *Ręczny*.

Producent nie może zagwarantować, że urządzenie będzie prawidłowo działało we wszystkich przypadkach podłączenia do centrali PBX. Wszelkie trudności związane z wysyłaniem i odbieraniem faksów należy w pierwszej kolejności zgłaszać do firmy obsługującej centralę PBX.



### Informacja

Upewnij się, że typ linii telefonicznej ustawiony jest na PBX. (Patrz *Ustawienie typu linii telefonicznej* >> strona 33).

## Telefony zewnętrzne i wewnętrzne

### Podłączanie telefonu zewnętrznego lub wewnętrznego

Do urządzenia można podłączyć bezpośrednio osobny telefon w sposób przedstawiony na schemacie poniżej.

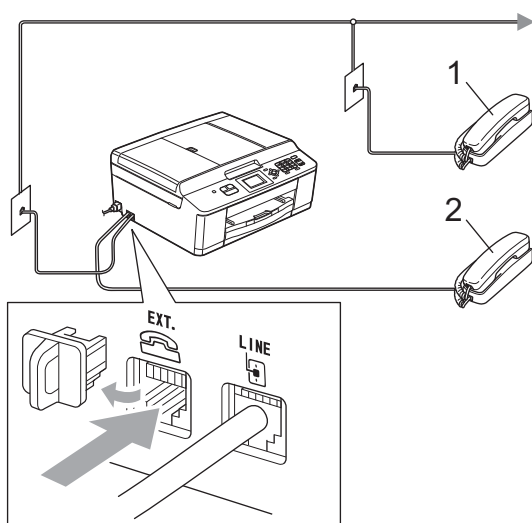

1 Telefon wewnętrzny

2 Telefon zewnętrzny

W przypadku korzystania z telefonu na tej samej linii telefonicznej na wyświetlaczu LCD pojawi się komunikat *Telefon*.

#### Informacja

Upewnij się, że przewód telefonu zewnętrznego jest krótszy niż 3 metry.

### Czynności wykonywane z telefonu zewnętrznego i wewnętrznego

Jeśli połączenie faksu zostanie odebrane na telefonie zewnętrznym lub wewnętrznym, za pomocą kodu zdalnej aktywacji można polecić urządzeniu, aby przejęło połączenie. Po naciśnięciu kodu zdalnej aktywacji \* 5 1 urządzenie rozpocznie odbiór faksu.

Jeśli urządzenie sygnalizuje nadejście połączenia głosowego podwójnym dzwonkiem, wprowadź kod zdalnej dezaktywacji # 5 1, aby odebrać połączenie za pomocą telefonu wewnętrznego. (Patrz *Czas dzwonka F/T (tylko tryb Fax/Tel)* >> strona 31).

#### Jeśli połączenie zostało odebrane, ale nie słychać rozmówcy:

W takim przypadku najprawdopodobniej jest odbierany faks, który został wysłany ręcznie.

Naciśnij \* 5 1 i poczekaj na dźwięk „ćwierkania” lub na pojawienie się na wyświetlaczu LCD komunikatu *Przyjm. fax*, a następnie odłóż słuchawkę.

#### Informacja

Aby urządzenie odbierało połączenie automatycznie, można użyć funkcji wykrywania faksu. (Patrz *Wykrywanie faksu* >> strona 32).

## Korzystanie z zewnętrznego telefonu bezprzewodowego

Jeśli stacja bazowa telefonu bezprzewodowego została podłączona do tej samej linii telefonicznej, do której jest podłączone urządzenie (patrz *Telefony zewnętrzne i wewnętrzne* ►► strona 36), odebranie rozmowy w trakcie emitowania przez urządzenie wybranej liczby dzwonek jest łatwiejsze, jeśli słuchawka bezprzewodowa znajduje się przy użytkowniku.

Jeśli urządzenie odebrało połączenie, wymagane jest podejście do urządzenia i naciśnięcie przycisku **Tel./R** w celu wysłania połączenia do słuchawki bezprzewodowej.

## Używanie kodów zdalnych

### Kod zdalnej aktywacji

W przypadku odebrania połączenia faksowego z telefonu wewnętrznego lub zewnętrznego można zlecić jego odbiór urządzeniu poprzez wprowadzenie kodu zdalnej aktywacji \* **5 1**. Poczekaj na dźwięki „ćwierkania”, a następnie odłóż słuchawkę. (Patrz *Wykrywanie faksu* ►► strona 32).

W przypadku odebrania połączenia faksu przy użyciu telefonu zewnętrznego można przekazać je do urządzenia, naciskając przyciski **Start Mono** i **2**, aby wybrać **Odbiór**.

### Kod zdalnej dezaktywacji

Jeśli urządzenie pracuje w trybie faks/telefon, po odebraniu połączenia głosowego zacznie emitować dźwięk dzwonka F/T (szybki podwójny dzwonek) po początkowym wyemitowaniu liczby dzwonek. W przypadku odebrania połączenia na telefonie wewnętrznym można wyłączyć dzwonek F/T, naciskając kod **# 5 1** (pamiętaj, aby nacisnąć go *pomiędzy* dzwonekami).

Jeśli urządzenie odbierze połączenie głosowe i wyemituje szybki podwójny dzwonek nakazujący odebranie połączenia, można je odebrać przy użyciu telefonu zewnętrznego, naciskając przycisk **Tel./R**.

## Zmiana kodów zdalnych

Aby możliwe było korzystanie ze zdalnej aktywacji, należy włączyć kody zdalne. Wstępnie ustawionym kodem zdalnej aktywacji jest \* **5 1**. Wstępnie ustawionym kodem zdalnej dezaktywacji jest **# 5 1**. Możliwe jest ich zastąpienie własnymi kodami.

- 1 Naciśnij przycisk **Menu**.
- 2 Naciśnij przycisk ▲ lub ▼, aby wybrać **Fax**.  
Naciśnij przycisk **OK**.
- 3 Naciśnij przycisk ▲ lub ▼, aby wybrać **Ustaw.odbiór**.  
Naciśnij przycisk **OK**.
- 4 Naciśnij przycisk ▲ lub ▼, aby wybrać **Kod zdal.ster**.  
Naciśnij przycisk **OK**.
- 5 Naciśnij przycisk ▲ lub ▼, aby wybrać **Wł.** (lub **Wył.**).  
Naciśnij przycisk **OK**.
- 6 Wprowadź nowy kod zdalnej aktywacji.  
Naciśnij przycisk **OK**.
- 7 Wprowadź nowy kod zdalnej dezaktywacji.  
Naciśnij przycisk **OK**.
- 8 Naciśnij przycisk **Stop/Zakończ**.



### Informacja

- Jeśli podczas prób zdalnego dostępu do zewnętrznego automatu zgłoszeniowego TAD następuje zawsze rozłączenie, spróbuj zmienić kod zdalnej aktywacji i dezaktywacji na inny trzycyfrowy kod, używając przycisków **0-9**, **\***, **#**.
- Kody zdalne mogą nie działać w niektórych systemach telefonicznych.

## Sposób wybierania numerów

### Ręczne wybieranie

Wciśnij wszystkie cyfry z numeru faksu lub numeru telefonicznego.



### Wybieranie szybkie

- 1 Naciśnij przycisk  (**Szybkie wybieranie**).



Pozycję Szybkie wybieranie można wybrać także, naciskając przycisk  (**FAKS**).

- 2 Naciśnij przycisk ▲ lub ▼, aby wybrać Szukaj. Naciśnij przycisk **OK**.

- 3 Wykonaj jedną z następujących czynności:
  - Naciśnij ▲ lub ▼, aby wybrać Porządek alfab. lub Porządek numer. Naciśnij przycisk **OK**.
  - Naciśnij dwucyfrowy numer szybkiego wybierania, używając klawiatury. (Patrz *Zapisywanie numerów wybierania szybkiego* >> strona 40).





### Informacja

Jeśli podczas wprowadzania lub wyszukiwania numeru szybkiego wybierania na wyświetlaczu LCD zostanie wyświetlony komunikat *Nie wpisane*, oznacza to, że numer nie został zapisany w tej lokalizacji.

- 4 Naciśnij przycisk ▲ lub ▼, aby wyświetlić numer, który chcesz wybrać. Naciśnij przycisk **OK**.
- 5 Naciśnij przycisk **OK**, aby wybrać Wyślij faks.

### Wyszukiwanie

Można wyszukać nazwy zapisane w pamięci opcji szybkiego wybierania.

- 1 Naciśnij przycisk  (**Szybkie wybieranie**). Pozycję Szybkie wybieranie można wybrać także, naciskając przycisk  (**FAKS**).
- 2 Naciśnij przycisk ▲ lub ▼, aby wybrać Szukaj. Naciśnij przycisk **OK**.

- 3 Naciśnij ▲ lub ▼, aby wybrać Porządek alfabetyczny lub Porządek numeryczny. Naciśnij przycisk **OK**.
- 4 Jeśli w kroku 3 wybrano opcję Porządek alfabetyczny, za pomocą klawiatury wpisz pierwszą literę nazwiska, a następnie naciśnij przycisk ▲ lub ▼, aby wybrać nazwisko i numer, z którym chcesz się połączyć. Naciśnij przycisk **OK**.

## Ponowne wybieranie numeru faksu

Przycisk **Powtórz wybieranie/Pauza** działa tylko pod warunkiem, że numer został wybrany z panelu sterowania. *Jeśli podczas automatycznego wybierania numeru faksu linia jest zajęta, urządzenie trzykrotnie automatycznie ponowi wybieranie numeru przy zachowaniu pięciominutowych przerw.*

- 1 Naciśnij przycisk **Powtórz wybieranie/Pauza**.
- 2 Naciśnij przycisk ▲ lub ▼, aby wyświetlić numer, który ma zostać ponownie wybrany. Naciśnij przycisk **OK**.
- 3 Naciśnij przycisk ▲ lub ▼, aby wybrać **Wyślij faks**. Naciśnij przycisk **OK**.
- 4 Naciśnij przycisk **Start Mono** lub **Start Kolor**.



### Informacja

Jeśli podczas transmisji w czasie rzeczywistym używana jest szyba skanera, funkcja automatycznego powtarzania wybierania nie będzie działać.

## Dodatkowe operacje funkcji wybierania

### Historia połączeń wychodzących

Numery 30 ostatnich połączeń faksowych są zapisane w historii połączeń wychodzących. Można wybrać dowolny z tych numerów w celu wysłania faksu, dodania do wybierania szybkiego lub usunięcia z historii.

- 1 Naciśnij przycisk **Powtórz wybieranie/Pauza**. Pozycję **Tel. wych** można wybrać także, naciskając przycisk  (**FAKS**).
- 2 Naciśnij przycisk ▲ lub ▼, aby wybrać żądany numer. Naciśnij przycisk **OK**.
- 3 Wykonaj jedną z następujących czynności:
  - Aby wysłać faks, naciśnij przycisk ▲ lub ▼, aby wybrać **Wyślij faks**. Naciśnij przycisk **OK**. Naciśnij przycisk **Start Mono** lub **Start Kolor**.
  - Aby zapisać numer, naciśnij przycisk ▲ lub ▼, aby wybrać **Dod. sz. wyb.** Naciśnij przycisk **OK**. (►►Rozszerzony Podręcznik Użytkownika: *Zapisywanie numerów wybierania szybkiego z połączeń wychodzących*)
  - Aby usunąć numer z listy historii połączeń wychodzących, naciśnij przycisk ▲ lub ▼, aby wybrać **Kasuj**. Naciśnij przycisk **OK**. Naciśnij przycisk **1**, aby zatwierdzić.
- 4 Naciśnij przycisk **Stop/Zakończ**.

## Zapisywanie numerów

W urządzeniu można zaprogramować następujące rodzaje łatwego wybierania: wybieranie szybkie i grupy rozsyłania faksów. Po wybraniu numeru szybkiego wybierania na wyświetlaczu LCD pojawi się numer.



### Informacja

W przypadku wyłączenia zasilania numery szybkiego wybierania zapisane w pamięci nie zostaną utracone.

## Zapisywanie pauzy

Naciśnij przycisk **Powtórz wybieranie/Pauza**, aby pomiędzy kolejnymi numerami wstawić 3,5-sekundową pauzę. Jeśli chcesz wybrać numer międzynarodowy, możesz nacisnąć przycisk **Powtórz wybieranie/Pauza** kilka razy, aby zwiększyć długość pauzy.

## Zapisywanie numerów wybierania szybkiego

Możesz zapisać do 40 różnych 2-cyfrowych numerów szybkiego wybierania wraz z nazwą (do każdej nazwy przypisany jest jeden numer). Podczas wybierania wystarczy nacisnąć kilka przycisków (np.:

 (**Szybkie wybieranie**), **Szukaj**, **OK**, numer dwucyfrowy oraz **Start Mono** lub **Start Kolor**).

- 1 Naciśnij przycisk  (**Szybkie wybieranie**).
- 2 Naciśnij przycisk **▲** lub **▼**, aby wybrać *Ustaw. szyb. wyb.*  
Naciśnij przycisk **OK**.
- 3 Naciśnij przycisk **▲** lub **▼**, aby wybrać lokalizację, w której chcesz zapisać 2-cyfrowy numer szybkiego wybierania. Naciśnij przycisk **OK**.
- 4 Wykonaj jedną z następujących czynności:
  - Wprowadź nazwę (do 16 znaków), korzystając z klawiatury.  
Naciśnij przycisk **OK**.  
(Aby uzyskać pomoc dotyczącą wprowadzania liter, patrz *Wprowadzanie tekstu* >> strona 89).
  - Aby zapisać numer bez nazwy, naciśnij przycisk **OK**.
- 5 Wprowadź numer faksu lub telefonu (do 20 cyfr).  
Naciśnij przycisk **OK**.
- 6 Naciśnij przycisk **▲** lub **▼**, aby wybrać *Zakończone*.  
Naciśnij przycisk **OK**.



- 7 Wykonaj jedną z następujących czynności:
- Aby zapisać kolejny numer szybkiego wybierania, przejdź do kroku 3.
  - Jeśli zakończyłeś zapisywanie numerów, naciśnij przycisk **Stop/Zakończ**.

## Zmiana nazw lub numerów wybierania szybkiego

Zapisany numer lub numer wybierania szybkiego można zmienić.

- 1 Naciśnij przycisk  (**Szybkie wybieranie**).
- 2 Naciśnij przycisk ▲ lub ▼, aby wybrać *Ustaw szyb. wyb.*  
Naciśnij przycisk **OK**.
- 3 Naciśnij przycisk ▲ lub ▼, aby wybrać lokalizację 2-cyfrowego numeru szybkiego wybierania, którą chcesz zmienić.  
Naciśnij przycisk **OK**.
- 4 Wykonaj jedną z następujących czynności:
  - Naciśnij przycisk ▲ lub ▼, aby wybrać *Zmiana*.  
Naciśnij przycisk **OK**.
  - Naciśnij przycisk ▲ lub ▼, aby wybrać *Kasuj*.  
Naciśnij przycisk **OK**.  
Naciśnij przycisk **1**, aby zatwierdzić.  
Przejdź do kroku 8.



### Informacja

*Jak zmienić zapisaną nazwę lub numer:*

Jeśli chcesz zmienić znak, naciśnij przycisk ◀ lub ▶, aby ustawić kursor pod tym znakiem, po czym naciśnij przycisk **Wyczyść**. Wpisz ponownie znak.

- 5 Jeśli chcesz zmienić nazwę, naciśnij przycisk ▲ lub ▼, aby wybrać *Nazwa*, a następnie naciśnij przycisk **OK** i za pomocą klawiatury wprowadź nową nazwę (do 16 znaków).  
Naciśnij przycisk **OK**.  
(Patrz *Wprowadzanie tekstu* >> strona 89).
- 6 Jeśli chcesz zmienić numer faksu lub telefonu, naciśnij przycisk ▲ lub ▼, aby wybrać *Faks/Tel. :*, a następnie naciśnij przycisk **OK** i za pomocą klawiatury wprowadź nowy numer faksu lub telefonu (do 20 cyfr).  
Naciśnij przycisk **OK**.
- 7 Naciśnij przycisk ▲ lub ▼, aby wybrać *Zakończone*.  
Naciśnij przycisk **OK**.
- 8 Naciśnij przycisk **Stop/Zakończ**.

## Sposób kopiowania

Poniżej opisano czynności umożliwiające wykonanie podstawowych operacji kopiowania.

- 1 W trybie kopiowania naciśnij przycisk

 (KOPIUJ).



- Zawartość ekranu LCD:

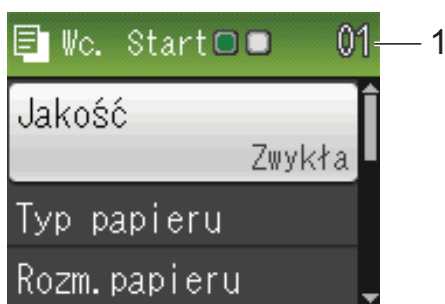

### 1 Liczba kopii

Za pomocą klawiatury można wprowadzić żądaną liczbę kopii.



### Informacja

Domyślnie ustawiony jest tryb faksu. Istnieje możliwość zmiany czasu, przez który urządzenie pozostaje w trybie kopiowania po ostatniej operacji kopiowania.

(>>>Rozszerzony Podręcznik Użytkownika: *Tryb zegara*)

- 2 Aby załadować dokument, wykonaj jedną z następujących czynności:

- Umieść dokument w podajniku ADF stroną przeznaczoną do skanowania skierowaną *w dół*.

(Patrz *Korzystanie z podajnika ADF* >> strona 22).

- Umieść dokument na szybie skanera stroną przeznaczoną do skanowania skierowaną *w dół*.

(Patrz *Korzystanie z szyby skanera* >> strona 23).

- 3 Aby wykonać więcej niż jedną kopię, wprowadź liczbę (do 99).

- 4 Naciśnij przycisk **Start Mono** lub **Start Kolor**.

## Kończenie kopiowania

Aby zakończyć kopiowanie, naciśnij przycisk **Stop/Zakończ**.

## Ustawienia kopiowania

Istnieje możliwość zmiany poniższych ustawień kopiowania. Naciśnij przycisk **KOPIUJ**, a następnie naciśnij przycisk ▲ lub ▼, aby przewinąć ustawienia kopiowania. Po podświetleniu wybranego ustawienia naciśnij **OK**.

(Podstawowy podręcznik użytkownika)

Aby uzyskać szczegółowe informacje dotyczące zmiany poniższych ustawień kopiowania, patrz >> Strona 43.

- Typ papieru
- Rozm.papieru

(Rozszerzony podręcznik użytkownika)

Aby uzyskać szczegółowe informacje dotyczące zmiany poniższych ustawień kopiowania, patrz >>Rozszerzony Podręcznik Użytkownika: *Ustawienia kopiowania*

- Jakość
- Pow./zmniejsz
- Układ strony
- 2na1 (ID)
- Plik/sort
- Gęstość
- Nowe ustawienia
- Reset ustawień



### Informacja

Do sortowania kopii wykorzystaj podajnik ADF.

## Opcje papieru

### Rodzaj papieru

W przypadku kopiowania na papierze specjalnym ustaw w urządzeniu typ używanego papieru, co pozwoli uzyskać optymalną jakość wydruku.

- 1 Naciśnij przycisk  (**KOPIUJ**).
- 2 Włóż dokument.
- 3 Wprowadź wymaganą liczbę kopii.
- 4 Naciśnij przycisk ▲ lub ▼, aby wybrać Typ papieru. Naciśnij przycisk **OK**.
- 5 Naciśnij przycisk ▲ lub ▼, aby wybrać Papier zwykły, Papier inkjet, Brother BP71, Brother BP61, Inny błyszczący lub Folia. Naciśnij przycisk **OK**.
- 6 Jeśli dodatkowe ustawienia nie mają być zmieniane, naciśnij **Start Mono** lub **Start Kolor**.

### Rozmiar papieru (format)

W przypadku kopiowania na papierze w formacie innym niż A4 należy zmienić ustawienie rozmiaru papieru. Kopiowanie jest możliwe wyłącznie na papierze formatu A4, A5, Fotografie 10 × 15 cm oraz Letter.

- 1 Naciśnij przycisk  (**KOPIUJ**).
- 2 Włóż dokument.
- 3 Wprowadź wymaganą liczbę kopii.
- 4 Naciśnij przycisk ▲ lub ▼, aby wybrać Rozm.papieru. Naciśnij przycisk **OK**.
- 5 Naciśnij przycisk ▲ lub ▼, aby wybrać A4, A5, 10x15cm lub Letter. Naciśnij przycisk **OK**.
- 6 Jeśli dodatkowe ustawienia nie mają być zmieniane, naciśnij **Start Mono** lub **Start Kolor**.

## Drukowanie dokumentu

Urządzenie może odbierać dane z komputera i je drukować. Aby drukować z komputera, należy zainstalować sterownik drukarki.

➤➤ Instrukcja oprogramowania: *Drukowanie* (Windows®)

➤➤ Instrukcja oprogramowania: *Drukowanie i faksowanie* (Macintosh)

- 1 Zainstaluj sterownik drukarki Brother z płyty CD-ROM.  
(➤➤ Podręcznik szybkiej obsługi)
- 2 W używanej aplikacji wybierz polecenie Drukuj.
- 3 W oknie dialogowym **Drukuj** wybierz nazwę urządzenia, a następnie kliknij pozycję **Preferencje**.
- 4 W oknie dialogowym Właściwości wybierz ustawienia, które chcesz zmienić.
  - **Typ nośnika**
  - **Jakość druku**
  - **Format papieru**
  - **Orientacja**
  - **Kolor / Odcienie szarości**
  - **Tryb oszczędzania atramentu**
  - **Skalowanie**
- 5 Kliknij przycisk **OK**.
- 6 Kliknij przycisk **Drukuj**, aby rozpocząć drukowanie.

## Skanowanie dokumentu

Istnieje kilka sposobów skanowania dokumentów. Istnieje możliwość użycia przycisku **SKANUJ** na urządzeniu lub sterowników skanera w komputerze.

- 1 Aby korzystać z funkcji skanera w urządzeniu, należy zainstalować sterownik skanera. Jeśli urządzenie jest podłączone do sieci, należy skonfigurować jego adres TCP/IP.
  - Zainstaluj sterowniki skanera z płyty CD-ROM. (➤➤Podręcznik szybkiej obsługi)
  - Jeśli funkcja skanowania sieciowego nie działa, skonfiguruj adres TCP/IP urządzenia.
    - Instrukcja oprogramowania: *Konfigurowanie skanowania sieciowego dla systemu Windows®*
    - Instrukcja oprogramowania: *Konfigurowanie skanowania sieciowego dla systemu Macintosh*
- 2 Włóż dokument. (Patrz *Sposób ładowania dokumentów* ➤➤ strona 22).
  - Do skanowania wielu stron dokumentów wykorzystaj podajnik ADF. Pozwala on na automatyczne podawanie kolejnych arkuszy dokumentu.
  - Szyba skanera pozwala na skanowanie jednocześnie jednej strony książki lub jednego arkusza.
- 3 Wykonaj jedną z następujących czynności:
  - Aby skanować za pomocą przycisku **SKANUJ**, przejdź do *Skanowanie za pomocą przycisku SKANUJ*.
  - Aby skanować za pomocą sterownika skanera w komputerze, przejdź do *Skanowanie za pomocą sterownika skanera*.

## Skanowanie za pomocą przycisku SKANUJ

Aby uzyskać więcej informacji, patrz ➤➤Instrukcja oprogramowania: *Używanie przycisku skanowania*

- 1 Naciśnij przycisk  (**SKANUJ**).
  - 2 Wybierz odpowiedni tryb skanowania.
    - Skan do pliku
    - Skan do e-mail
    - Skan do OCR<sup>1</sup>
    - Skan do obrazu
    - Us.sieci Web (usługa Web Services Scan)<sup>2</sup>
- <sup>1</sup> (Dotyczy użytkowników komputerów Macintosh)  
Przed rozpoczęciem użytkowania należy pobrać i zainstalować program Presto! PageManager. Dodatkowe instrukcje, patrz *Dostęp do pomocy technicznej Brother (Macintosh)* ➤➤ strona 5.
- <sup>2</sup> (Tylko dla użytkowników systemu Windows®)  
(➤➤Instrukcja oprogramowania: *Korzystanie z Usług internetowych podczas skanowania sieciowego (dotyczy systemu Windows Vista® z dodatkiem SP2 lub nowszym oraz systemu Windows® 7)*)
- 3 (Dotyczy użytkowników sieci)  
Wybierz komputer, do którego mają zostać przesłane dane.
  - 4 Naciśnij przycisk **Start**, aby rozpocząć skanowanie.

## Skanowanie za pomocą sterownika skanera

➤➤ Instrukcja oprogramowania: *Skanowanie dokumentu za pomocą sterownika zgodnego ze standardem TWAIN (Windows®)*

➤➤ Instrukcja oprogramowania: *Skanowanie dokumentu za pomocą sterownika zgodnego ze standardem WIA (Windows®)*

➤➤ Instrukcja oprogramowania: *Skanowanie dokumentu za pomocą sterownika zgodnego ze standardem TWAIN (Macintosh)*

➤➤ Instrukcja oprogramowania: *Skanowanie dokumentu przy użyciu sterownika ICA (Mac OS X 10.6.x)*

- 1 Uruchom aplikację do skanowania, a następnie kliknij przycisk **Skanuj**.
- 2 Zmodyfikuj ustawienia, takie jak **Rozdzielczość**, **Jasność** i **Typ skanowania** w oknie dialogowym **Ustawienia skanera**.
- 3 Kliknij **Start** lub **Skanuj**, aby rozpocząć skanowanie.

## Skanowanie przy pomocy programu ControlCenter

➤➤ Instrukcja oprogramowania: *ControlCenter4 (Windows®)*

➤➤ Instrukcja oprogramowania: *ControlCenter2 (Macintosh)*

## Wymiana wkładów atramentowych

Urządzenie jest wyposażone w licznik kropli atramentu. Licznik kropli atramentu automatycznie monitoruje poziom atramentu w każdym z czterech wkładów. Gdy urządzenie wykryje, że wkład atramentowy wyczerpuje się, wyświetli odpowiedni komunikat na wyświetlaczu LCD.

Komunikat na wyświetlaczu LCD poinformuje, który wkład się wyczerpuje lub wymaga wymiany. Postępuj zgodnie z poleceniami wyświetlanymi na wyświetlaczu, aby wymienić wkłady atramentowe w prawidłowej kolejności.

Mimo, że urządzenie informuje o konieczności wymiany wkładu atramentowego, może się w nim jeszcze znajdować niewielka ilość atramentu. Wymagane jest zachowanie niewielkiej ilości atramentu we wkładzie, aby zapobiec jego wysuszeniu przez powietrze i uszkodzeniu zespołu głowicy drukującej.

### **⚠ UWAGA**

Jeśli atrament dostanie się do oczu, należy natychmiast przemyć je wodą. W przypadku podrażnienia oczu należy skontaktować się z lekarzem.

### **! WAŻNE**

Wielofunkcyjne urządzenia firmy Brother są przeznaczone do pracy z atramentem o specjalnych właściwościach i funkcjonują optymalnie pod warunkiem używania oryginalnych wkładów atramentowych marki Brother. Firma Brother nie może zagwarantować optymalnej i wydajnej pracy urządzenia, jeśli używane są atramenty lub wkłady atramentowe o innych właściwościach. Z tego powodu firma Brother nie zaleca stosowania wkładów innych niż oryginalne wkłady marki Brother ani też ponownego napełniania używanych wkładów atramentem z innych źródeł. Jeśli uszkodzenie głowicy drukującej lub innej części urządzenia jest spowodowane używaniem niezgodnych produktów, wszelkie wynikające z tego naprawy nie są objęte gwarancją.

- 1 Otwórz pokrywę wkładów atramentowych.  
Jeśli jeden lub kilka wkładów atramentowych osiągnęło koniec czasu eksploatacji, na wyświetlaczu zostanie wyświetlony komunikat  
Tylko druk mono lub  
Druk niemożliwy.

- 2 Naciśnij dźwignię zwalniania blokady w przedstawiony sposób, aby zwolnić wkład wskazany na wyświetlaczu LCD. Usuń wkład z urządzenia.

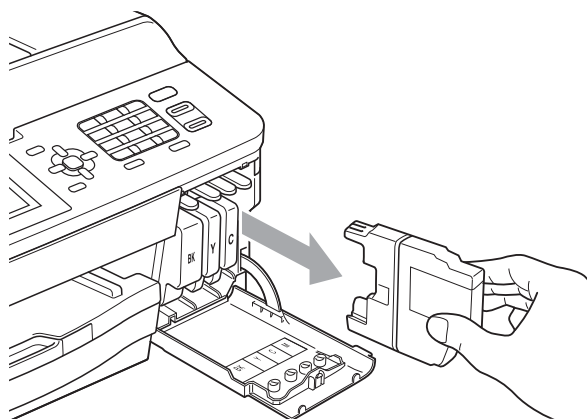
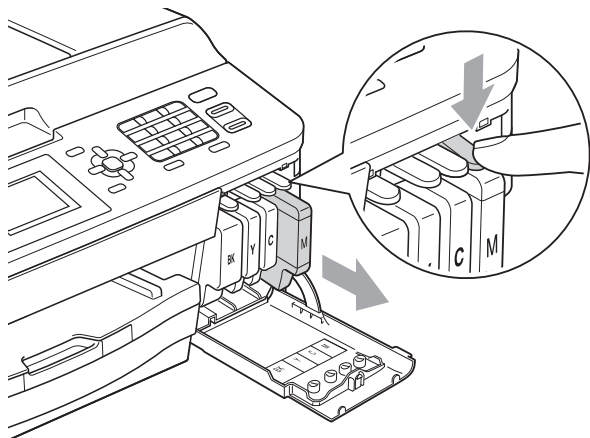

- 3 Otwórz nowe opakowanie z wkładem atramentowym dla koloru wskazanego na ekranie LCD, a następnie wyjmij wkład.

- 4 Obróć w prawo zieloną dźwignię zwalniania na pomarańczowym opakowaniu ochronnym (1) aż do usłyszenia dźwięku rozszczelnienia opakowania próżniowego. Następnie zdejmij pomarańczowe opakowanie ochronne w przedstawiony sposób.

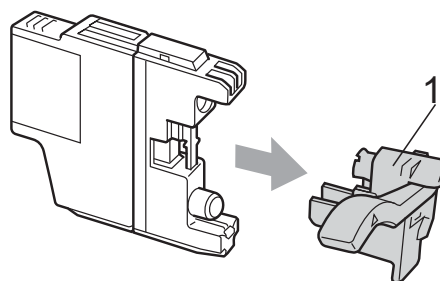
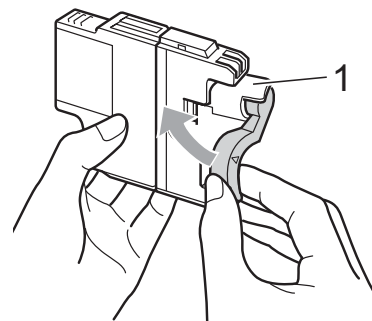
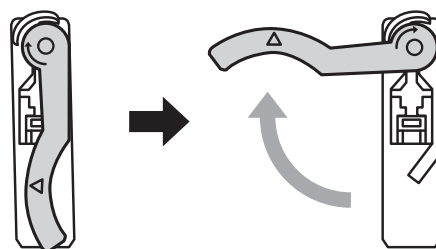

- 5 Każdy kolor ma swoją prawidłową pozycję. Włóż wkład atramentowy w kierunku wskazanym strzałką znajdującą się na etykiecie.

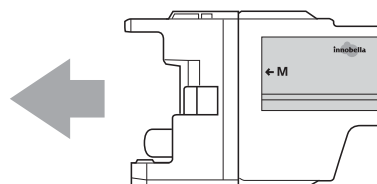



- 6 Delikatnie naciśnij tylną część wkładu oznaczoną symbolem „PUSH” (Naciśnij) aż do zatrzaśnięcia, a następnie zamknij pokrywę wkładów atramentowych.

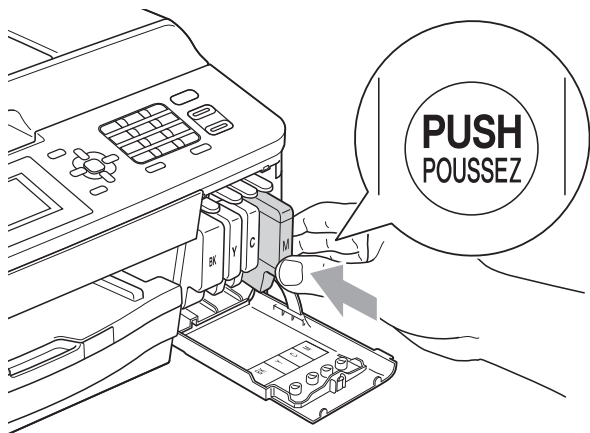

- 7 Urządzenie automatycznie wyzeruje licznik kropli atramentu.



### Informacja

- Po dokonaniu wymiany wkładu atramentowego, na przykład czarnego, na wyświetlaczu LCD może pojawić się komunikat o sprawdzenie, czy jest on fabrycznie nowy (Czy wymieniłeś BK czarny). Dla każdego nowo zainstalowanego wkładu naciśnij przycisk **1** (Tak), aby automatycznie wyzerować licznik kropli dla danego koloru. Jeśli zainstalowany wkład nie jest fabrycznie nowy, naciśnij przycisk **2** (Nie).
- Jeśli na wyświetlaczu LCD wyświetlany jest komunikat Brak wkładu atr. lub Nie można wykryć po zainstalowaniu wkładu, sprawdź, czy wkłady atramentowe są nowe i pochodzą od producenta marki Brother oraz czy są zainstalowane prawidłowo.

## ! WAŻNE

- NIE wyjmuj wkładu atramentowego, jeśli nie ma potrzeby jego wymiany. Przy wyjmowaniu może się zmniejszyć ilość atramentu i urządzenie nie będzie znało ilości atramentu, jaka pozostała we wkładzie.
- NIE dotykaj gniazd wkładów. Atrament może poplamieć skórę.
- Jeśli atrament poplamie skórę lub ubranie, należy natychmiast przemyć je wodą z mydłem lub innym detergentem.
- Jeśli doszło do pomyłki kolorów, należy zmienić gniazdo i przed rozpoczęciem drukowania kilkakrotnie wykonać procedurę czyszczenia głowicy.
- Po rozpakowaniu wkładu atramentowego należy zainstalować go w urządzeniu i zużyć w ciągu 6 miesięcy od zainstalowania. Należy stosować wyłącznie nierozpakowane wkłady atramentowe, na których widnieje data ważności.
- NIE należy rozkładać lub rozmontowywać wkładów atramentowych, ponieważ może dojść do wycieku atramentu na zewnątrz.

# Czyszczenie i sprawdzanie urządzenia

## Czyszczenie szyby skanera

- 1 Odłącz urządzenie z gniazda elektrycznego.
- 2 Podnieś pokrywę dokumentu (1). Wyczyść szybę skanera (2) i biały plastik (3) przy użyciu delikatnej, niestrzępiącej się ściereczki, zwilżonej niepalnym środkiem do czyszczenia szkła.

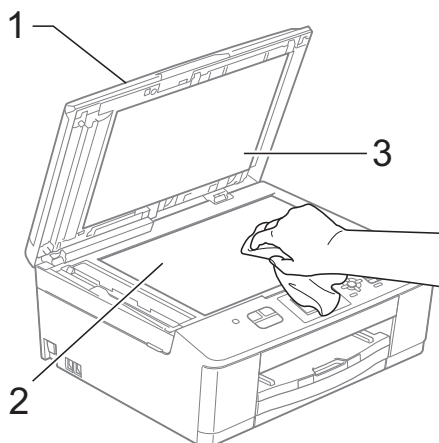

- 3 W zespole ADF wyczyść białą listwę (1) i pasek szyby (2) przy użyciu niestrzępiącej się szmatki, zwilżonej niepalnym środkiem do czyszczenia szyb.

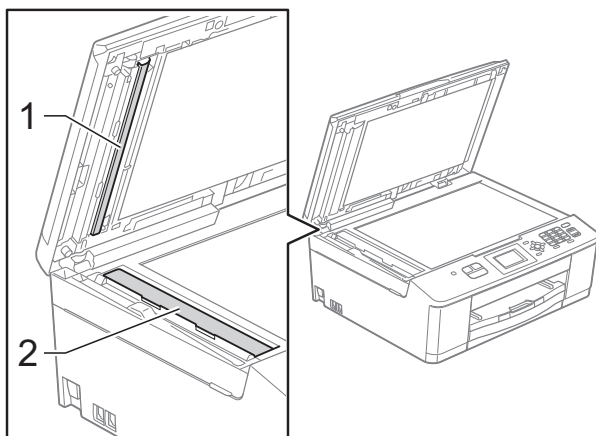

## Informacja

Po wyczyszczeniu szyby skanera i paska szyby niepalnym środkiem do czyszczenia szkła przesuń palcem po pasku szyby, aby sprawdzić, czy nie znajdują się na niej żadne zanieczyszczenia. W przypadku wykrycia zanieczyszczeń ponownie wyczyść szybę w tym obszarze. Może być konieczne trzykrotne lub czterokrotne powtórzenie procesu czyszczenia. W celu sprawdzenia czystości wykonaj kopię po każdym czyszczeniu.



Jeśli na pasku szyby znajdują się zanieczyszczenia lub płyn korekcyjny, na wydrukowanej próbce będzie widać pionową linię.



Po wyczyszczeniu paska szyby pionowa linia zniknie.

## Czyszczenie głowicy drukującej

Aby zapewnić wysoką jakość wydruków, urządzenie w razie potrzeby automatycznie czyści głowicę drukującą. W przypadku problemów z jakością wydruku, proces czyszczenia można uruchomić ręcznie.

Głowicę należy wyczyścić, jeśli w tekście lub na grafice pojawiają się puste miejsca lub poziome linie. Czyszczenie można wykonać tylko dla koloru czarnego, trzech kolorów jednocześnie (żółty/cyjan/magenta) lub wszystkich czterech kolorów jednocześnie.

Podczas czyszczenia głowicy zużywany jest atrament. Zbyt częste czyszczenie powoduje nadmierne, niepotrzebne zużycie atramentu.

### ! WAŻNE

NIE DOTYKAJ głowicy drukującej. Dotyknięcie głowicy drukującej może spowodować jej trwałe uszkodzenie i unieważnienie jej gwarancji.

- 1 Naciśnij przycisk **Menu**.
- 2 Naciśnij przycisk ▲ lub ▼, aby wybrać **Atrament**.  
Naciśnij przycisk **OK**.
- 3 Naciśnij przycisk ▲ lub ▼, aby wybrać **Czyszczenie**.  
Naciśnij przycisk **OK**.
- 4 Naciśnij przycisk ▲ lub ▼, aby wybrać **Czarny, Kolor lub Wszystkie**.  
Naciśnij przycisk **OK**.  
Urządzenie rozpocznie czyszczenie głowicy drukującej.  
Po zakończeniu czyszczenia urządzenie przejdzie automatycznie do trybu gotowości.



### Informacja

W przypadku co najmniej pięciokrotnego czyszczenia głowicy drukującej i braku polepszenia jakości druku spróbuj zainstalować nowy, oryginalny wkład zastępczy Innobella™ firmy Brother dla każdego koloru, z którym występuje problem. Spróbuj ponownie wyczyścić głowicę do pięciu razy. Jeśli jakość wydruku nie poprawi się, skontaktuj się z przedstawicielem firmy Brother.

## Kontrola jakości wydruku

Jeśli tekst i kolory na wydrukach są wyblakłe lub w paski, niektóre z dysz głowicy drukującej mogą być zatkane. Można to sprawdzić przez wydrukowanie arkusza sprawdzania jakości wydruku i obejrzenie próbki.

- 1 Naciśnij przycisk **Menu**.
- 2 Naciśnij przycisk ▲ lub ▼, aby wybrać **Atrament**.  
Naciśnij przycisk **OK**.
- 3 Naciśnij przycisk ▲ lub ▼, aby wybrać **Wydruk testowy**.  
Naciśnij przycisk **OK**.
- 4 Naciśnij przycisk ▲ lub ▼, aby wybrać **Jakość druku**.  
Naciśnij przycisk **OK**.
- 5 Naciśnij przycisk **Start Kolor**.  
Urządzenie wydrukuje arkusz sprawdzania jakości wydruku.
- 6 Sprawdź jakość czterech bloków koloru na arkuszu.

7 Na ekranie LCD zostanie wyświetlone pytanie, czy jakość druku jest właściwa. Wykonaj jedną z następujących czynności:

- Jeśli wszystkie linie są wyraźne i widoczne, naciśnij przycisk **1** (Tak), aby zakończyć kontrolę jakości wydruku i przejść do kroku 11.
- Jeśli brakuje linii krótkich, co zostało przedstawione poniżej, naciśnij przycisk **2**, aby wybrać Nie.

OK

Jakość słaba

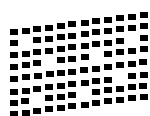
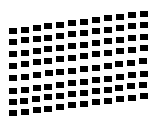

8 Na wyświetlaczu LCD zostanie wyświetlone pytanie, czy jakość drukowania dla koloru czarnego i trzech pozostałych kolorów jest odpowiednia. Naciśnij przycisk **1** (Tak) lub **2** (Nie).

9 Na wyświetlaczu LCD zostanie wyświetlony monit o rozpoczęcie czyszczenia. Naciśnij przycisk **1** (Tak). Urządzenie rozpocznie czyszczenie głowicy drukującej.

10 Po zakończeniu procedury czyszczenia naciśnij przycisk **Start Kolor**. Urządzenie ponownie wydrukuje arkusz sprawdzania jakości wydruku i powróci do kroku 6.

11 Naciśnij przycisk **Stop/Zakończ**. Jeśli po co najmniej pięciokrotnym powtórzeniu tej procedury jakość wydruków nie poprawi się, wymień wkład atramentowy zablokowanego koloru. Po wymianie wkładu sprawdź jakość drukowania. Jeśli problem nadal występuje, powtórz czyszczenie i procedury testowe co najmniej pięć razy po zainstalowaniu nowego wkładu atramentowego. Jeśli atrament w danym kolorze nadal się nie pojawia, skontaktuj się z dealerem firmy Brother.

## ! WAŻNE

NIE DOTYKAJ głowicy drukującej. Dotyknięcie głowicy drukującej może spowodować jej trwałe uszkodzenie i unieważnienie jej gwarancji.

## Informacja



Jeśli dysza głowicy drukującej jest zatkana, wydrukowana próbka wygląda w ten sposób.



Po oczyszczeniu dyszy głowicy drukującej linie poziome znikają.

## Sprawdzanie wyrównania wydruku

Po transporcie urządzenia może zająć konieczność regulacji wyrównania wydruku, jeśli drukowany tekst jest rozmyty lub obrazy są wyblakłe.

- 1 Naciśnij przycisk **Menu**.
- 2 Naciśnij przycisk ▲ lub ▼, aby wybrać **Atrament**.  
Naciśnij przycisk **OK**.
- 3 Naciśnij przycisk ▲ lub ▼, aby wybrać **Wydruk testowy**.  
Naciśnij przycisk **OK**.
- 4 Naciśnij przycisk ▲ lub ▼, aby wybrać **Ustaw. W linii**.  
Naciśnij przycisk **OK**.
- 5 Naciśnij przycisk **Start Mono** lub **Start Kolor**.  
Urządzenie rozpocznie drukowanie arkusza sprawdzania wyrównania.

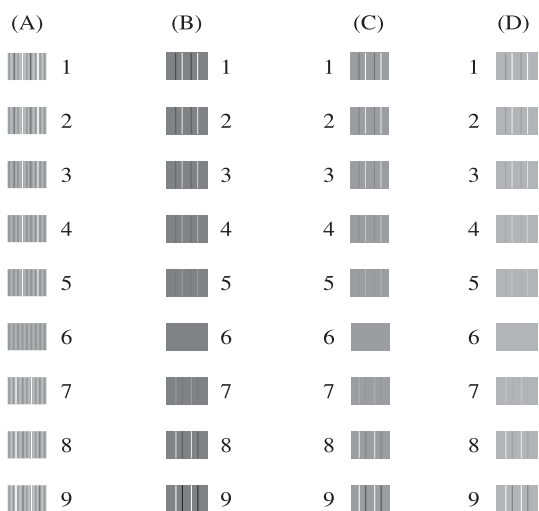

- 6 W przypadku wzoru „A” naciśnij numer wydruku testowego, w którym pionowe pasy są najmniej widoczne (1-9).
- 7 W przypadku wzoru „B” naciśnij numer wydruku testowego, w którym pionowe pasy są najmniej widoczne (1-9).

- 8 W przypadku wzoru „C” naciśnij numer wydruku testowego, w którym pionowe pasy są najmniej widoczne (1-9).
- 9 W przypadku wzoru „D” naciśnij numer wydruku testowego, w którym pionowe pasy są najmniej widoczne (1-9).
- 10 Naciśnij przycisk **Stop/Zakończ**.

## Komunikaty o błędach i konserwacji

Jak w przypadku każdego zaawansowanego produktu biurowego urządzenie to może zgłaszać błędy i może wystąpić potrzeba wymiany zużywających się części. W takim przypadku urządzenie identyfikuje problem i wyświetla odpowiedni komunikat o błędzie. Najczęściej występujące komunikaty o błędach i konserwacji przedstawiono w poniższej tabeli.

Korekcję większości błędów i rutynowe czynności konserwacyjne można wykonywać samodzielnie. Jeśli wymagana jest dodatkowa pomoc, w centrum Brother Solutions Center dostępne są najnowsze wskazówki i odpowiedzi na najczęściej zadawane pytania dotyczące rozwiązywania problemów.

Odwiedź witrynę internetową <http://solutions.brother.com/>.

Komunikat o błędzie	Przyczyna	Działanie
Błąd łącza	Niska jakość linii telefonicznej spowodowała błąd komunikacji.	Jeśli problem nadal występuje, skontaktuj się z firmą telekomunikacyjną i zleć sprawdzenie linii telefonicznej.
Brak pamięci	Pamięć urządzenia jest pełna.	<b>Jeśli trwa operacja kopiowania</b> Naciśnij przycisk <b>Stop/Zakończ</b> i poczekaj, aż zakończą się inne wykonywane operacje, a następnie spróbuj ponownie.

Komunikat o błędzie	Przyczyna	Działanie
Brak papieru	W urządzeniu brakuje papieru lub papier nie jest prawidłowo umieszczony na tacy papieru.	Wykonaj jedną z następujących czynności: <ul style="list-style-type: none"> <li>■ Uzupełnij papier, a następnie naciśnij przycisk <b>Start Mono</b> lub <b>Start Kolor</b>.</li> <li>■ Wyjmij papier i włóż go z powrotem, a następnie naciśnij przycisk <b>Start Mono</b> lub <b>Start Kolor</b>. (Patrz <i>Ładowanie papieru i innych nośników</i> &gt;&gt; strona 11).</li> </ul>
	Papier zaciął się wewnątrz urządzenia.	Usuń zacięty papier, postępując zgodnie ze wskazówkami, patrz <i>Zacięcie drukarki lub zacięcie papieru</i> >> strona 63.
	Na powierzchni rolek pobierania papieru nagromadził się pył papierowy.	Wyczyść wałki podawania papieru. (>>Rozszerzony Podręcznik Użytkownika: <i>Czyszczenie rolek pobierania papieru</i> )
	Pokrywa usuwania zacięć nie jest prawidłowo zamknięta.	Sprawdź, czy pokrywa usuwania zacięć jest równo zamknięta po obu stronach. (Patrz <i>Zacięcie drukarki lub zacięcie papieru</i> >> strona 63).
Brak wkładu atr.	Wkład atramentowy nie jest prawidłowo zainstalowany.	Wyjmij nowy wkład i włóż go powoli z powrotem aż do zatrzaśnięcia. (Patrz <i>Wymiana wkładów atramentowych</i> >> strona 47).
Czyszcz.niemożl.XX Rozpocz.niemożl.XX Druk niemożliwyXX Skan. niemożliweXX	W urządzeniu wystąpił problem mechaniczny.  —LUB— W urządzeniu znajduje się obcy przedmiot, taki jak spinacz lub zmięty papier.	Otwórz pokrywę skanera i usuń obce przedmioty oraz kawałki papieru z wnętrza urządzenia. Jeśli komunikat o błędzie występuje nadal, zobacz <i>Przesyłanie faksów lub raportu dziennika faksów</i> >> strona 61, zanim odłączysz urządzenie, co uchroni przed utratą ważnych wiadomości. Następnie odłącz urządzenie od zasilania na kilka minut i podłącz je z powrotem.

Komunikat o błędzie	Przyczyna	Działanie
Druk niemożliwy Wymienić atram.	Jeden lub kilka wkładów atramentowych wyczerpało się. Urządzenie zatrzyma wszystkie operacje drukowania. Jeśli pamięć jest dostępna, fakсы czarno-białe będą zapisywane w pamięci. Jeśli urządzenie wysyłające chce wysłać faks kolorowy, podczas procesu uzgadniania protokołu transmisji zostanie wysłane pytanie, czy urządzenie wysyłające może wysłać faks w trybie monochromatycznym.	Wymień wkłady. (Patrz <i>Wymiana wkładów atramentowych</i> >> strona 47).
Konczy się tusz	Jeden lub kilka wkładów atramentowych wkrótce się wyczerpie. Jeśli urządzenie wysyłające chce wysłać faks kolorowy, podczas procesu uzgadniania protokołu transmisji zostanie wysłane pytanie, czy urządzenie wysyłające może wysłać faks w trybie monochromatycznym. Jeśli urządzenie wysyłające może skonwertować dokument kolorowy na czarno-biały, faks kolorowy zostanie wydrukowany jako czarno-biały.	Zamów nowy wkład. Można kontynuować drukowanie, aż na wyświetlaczu pojawi się Druk niemożliwy. (Patrz <i>Wymiana wkładów atramentowych</i> >> strona 47).
Nie można wykryć	Nowy wkład atramentowy został zainstalowany zbyt szybko i urządzenie go nie wykryło.	Wyjmij nowy wkład i włóż go powoli z powrotem aż do zatrzaśnięcia.
	W przypadku używania atramentu innego niż oryginalny atrament Brother urządzenie może go nie wykryć.	Wymień wkład na oryginalny wkład atramentowy Brother. Jeśli komunikat o błędzie nie przestanie być wyświetlany, skontaktuj się z przedstawicielem firmy Brother.
	Wkład atramentowy nie jest prawidłowo zainstalowany.	Wyjmij nowy wkład i włóż go powoli z powrotem aż do zatrzaśnięcia. (Patrz <i>Wymiana wkładów atramentowych</i> >> strona 47).
Nie odp./zajęte	Wybierany numer nie odpowiedział lub jest zajęty.	Sprawdź numer i spróbuj ponownie.
Nie wpisane	Próbowano wybrać niezaprogramowany numer wybierania szybkiego.	Zaprogramuj numer wybierania szybkiego. (Patrz <i>Zapisywanie numerów wybierania szybkiego</i> >> strona 40).
Niska temperat.	Głowica drukująca jest zbyt zimna.	Poczekaj, aż urządzenie się rozgrzeje.



Komunikat o błędzie	Przyczyna	Działanie
Otwarta Obudowa	Pokrywa skanera nie jest całkowicie zamknięta.	Podnieś pokrywę skanera i ponownie zamknij.
	Pokrywa wkładów atramentowych nie jest całkowicie zamknięta.	Odpowiednio mocno domknij pokrywę wkładów atramentowych aż do zatrzaśnięcia.
Pochł. atr. pełny	<p>Pochłaniacz atramentu lub pojemnik płukania jest pełny. Podzespoły te wymagają okresowej konserwacji, co w perspektywie może wiązać się z ich wymianą w celu zapewnienia optymalnej wydajności urządzenia firmy Brother. Wobec powyższego wymiana tych podzespołów nie jest objęta gwarancją. Zarówno konieczność wymiany tych elementów, jak i okres przed jej zaistnieniem zależą od liczby oczyszczeń i płukań wymaganych w celu wyczyszczenia systemu atramentowego. Pojemniki te zbierają pewną ilość atramentu podczas różnych operacji związanych z oczyszczaniem i płukaniem. Liczba operacji czyszczenia i płukania wykonywanych przez urządzenie zależy od sytuacji. Na przykład, częste włączanie i wyłączenie urządzenia powoduje uruchamianie szeregu cykli czyszczenia, ponieważ urządzenie dokonuje automatycznego czyszczenia po włączeniu. Używanie atramentu innego niż firmy Brother może być przyczyną wzrostu liczby cykli czyszczenia, ponieważ atrament taki może pogarszać jakość wydruku, co jest korygowane przez proces czyszczenia. Wzrost liczby cykli czyszczenia skutkuje szybszym wypełnianiem się pojemników.</p> <p> <b>Informacja</b></p> <p><i>Wszelkie naprawy wynikające z użytkowania materiałów eksploatacyjnych innych niż firmy Brother mogą nie być objęte gwarancją.</i></p>	<p>Konieczna będzie wymiana pochłaniacza atramentu lub pojemnika płukania. Celem przeprowadzenia czynności serwisowych należy skontaktować się z działem obsługi klienta lub autoryzowanym centrum serwisowym firmy Brother.</p> <p>Inne powody zaistnienia konieczności czyszczenia:</p> <ol style="list-style-type: none"> <li>1 Po usunięciu zacięcia papieru urządzenie dokonuje automatycznego czyszczenia przed wydrukowaniem następnego odebranego faksu.</li> <li>2 Urządzenie dokonuje automatycznego czyszczenia po ponad 30 dniach bezczynności (użytkowanie sporadyczne).</li> <li>3 Urządzenie dokonuje automatycznego czyszczenia po dwunastokrotnej wymianie wkładów atramentowych danego koloru.</li> </ol>
Pochł. atr. pr. pełny	Pochłaniacz atramentu lub pojemnik płukania jest prawie pełny.	Skontaktuj się z działem obsługi klienta / przedstawicielem firmy Brother.

Komunikat o błędzie	Przyczyna	Działanie
Pozostałe dane	Dane wydruku pozostały w pamięci urządzenia.	Naciśnij przycisk <b>Stop/Zakończ</b> . Urządzenie anuluje zadanie i usunie je z pamięci. Spróbuj drukować ponownie.
Rozłączone	Druga osoba lub urządzenie faksowe drugiej osoby zatrzymało wzywanie.	Spróbuj wysłać lub odebrać ponownie. Jeśli połączenia są przez cały czas zrywane w przypadku korzystania z systemu VoIP (Voice over IP), spróbuj dla ustawienia Zgodność wybrać wartość Podstawowa (dla systemu VoIP). (Patrz <i>Zakłócenia linii telefonicznej / VoIP</i> >> strona 73).
Sprawdź oryginał	Dokument nie został prawidłowo umieszczony lub podany albo dokument skanowany z podajnika ADF był zbyt długi.	(Patrz <i>Korzystanie z podajnika ADF</i> >> strona 22). (Patrz <i>Zacięcie dokumentu</i> >> strona 62).

Komunikat o błędzie	Przyczyna	Działanie
<p>Tylko druk mono Wymienić atram.</p>	<p>Jeden lub kilka kolorowych wkładów atramentowych wyczerpało się.</p> <p>Urządzenia można używać w trybie monochromatycznym przez około cztery tygodnie, w zależności od ilości drukowanych stron.</p> <p>Jeśli na wyświetlaczu LCD zostanie wyświetlony ten komunikat, wszystkie funkcje będą działać w następujący sposób:</p> <ul style="list-style-type: none"> <li>■ Drukowanie <p>Po wybraniu opcji <b>Odcienie szarości</b> na karcie <b>Ustawienia Zaawansowane</b> sterownika drukarki urządzenie może być używane jako drukarka monochromatyczna.</p> </li> <li>■ Kopiowanie <p>Jeśli dla typu papieru wybrano ustawienie <i>Papier zwykły</i>, można tworzyć kopie czarno-białe.</p> </li> <li>■ Faksowanie <p>Jeśli jako typ papieru została wybrana opcja <i>Papier zwykły</i> lub <i>Papier inkjet</i>, urządzenie będzie odbierać i drukować fakсы w trybie monochromatycznym.</p> <p>Jeśli urządzenie wysyłające chce wysłać faks kolorowy, podczas procesu uzgadniania protokołu transmisji zostanie wysłane pytanie, czy urządzenie wysyłające może wysłać faks w trybie monochromatycznym.</p> </li> </ul> <p>Jeśli dla typu papieru wybrano ustawienie <i>Inny błyszczący</i>, <b>Brother BP71</b> lub <b>Brother BP61</b>, urządzenie zatrzyma wszystkie operacje drukowania.</p>	<p>Wymień wkłady. (Patrz <i>Wymiana wkładów atramentowych</i> &gt;&gt; strona 47).</p> <p><i>Po odłączeniu urządzenia lub wyjęciu wkładu atramentowego nie będzie można używać urządzenia do momentu włożenia nowego wkładu.</i></p>

Komunikat o błędzie	Przyczyna	Działanie
Wysoka temperat.	Głowica drukująca jest zbyt ciepła.	Poczekaj, aż urządzenie ostygnie.
Zator papieru	Papier zaciął się wewnątrz urządzenia.	<p>Usuń zacięty papier, postępując zgodnie ze wskazówkami, patrz <i>Zacięcie drukarki lub zacięcie papieru</i> &gt;&gt; strona 63.</p> <p>Upewnij się, że prowadnica długości papieru jest ustawiona zgodnie z rozmiarem papieru.</p>
Zły kolor tuszu	Wkład z kolorowym atramentem został zainstalowany w miejscu wkładu z czarnym atramentem.	Sprawdź, które wkłady atramentowe nie odpowiadają kolorom pozycji wkładów, a następnie przełóż je w prawidłowe pozycje.
Zły rozmiar pap.	Ustawienie rozmiaru papieru nie odpowiada rozmiarowi papieru na tacy. Być może także prowadnice papieru na tacy nie zostały ustawione zgodnie ze wskaźnikami używanego rozmiaru papieru.	<ol style="list-style-type: none"> <li>1 Sprawdź, czy wybrany rozmiar papieru odpowiada rozmiarowi papieru na tacy.</li> <li>2 Upewnij się, że papier został załadowany w pozycji pionowej przez ustawienie prowadnic papieru zgodnie ze wskaźnikami dla używanego rozmiaru papieru.</li> <li>3 Po sprawdzeniu rozmiaru i umiejscowienia papieru naciśnij przycisk <b>Start Mono</b> lub <b>Start Kolor</b>.</li> </ol>

## Wyświetlane animacje błędów

W przypadku zacięcia papieru animacje błędu przedstawiają szczegółowe instrukcje usuwania zacięcia. Z kolejnymi krokami można się zapoznawać w dowolnym tempie, naciskając przycisk ►, aby przejść dalej, lub przycisk ◀, aby cofnąć.

## Przesyłanie faksów lub raportu dziennika faksów

Jeśli na ekranie LCD wyświetlane jest:

- Czyszcz.niemożl.XX
- Rozpocz.niemożl.XX
- Druk niemożliwyXX
- Skan. niemożliweXX

Zalecamy przesłanie faksów do innego urządzenia faksowego. (Patrz *Przesyłanie faksów do innego urządzenia faksowego* ►► strona 61).

Można także przesłać raport dziennika faksów, aby sprawdzić, czy występują fakсы, które należy przesłać. (Patrz *Transfer raportu dziennika faksów do innego urządzenia faksowego* ►► strona 61).

### Przesyłanie faksów do innego urządzenia faksowego

Jeśli identyfikator stacji nie został skonfigurowany, przejście w tryb przesyłania faksów nie będzie możliwe. (►►Podręcznik szybkiej obsługi: *Wprowadź informacje osobiste (identyfikator stacji)*)

- 1 Naciśnij przycisk **Stop/Zakończ**, aby tymczasowo anulować błąd.
- 2 Naciśnij przycisk **Menu**.
- 3 Naciśnij przycisk ▲ lub ▼, aby wybrać **Serwis**.  
Naciśnij przycisk **OK**.

- 4 Naciśnij przycisk ▲ lub ▼, aby wybrać **Przekaz danych**.  
Naciśnij przycisk **OK**.
- 5 Naciśnij przycisk ▲ lub ▼, aby wybrać **Przekaz faksu**.  
Naciśnij przycisk **OK**.
- 6 Wykonaj jedną z następujących czynności:
  - Jeśli na ekranie LCD jest wyświetlany komunikat **Brak danych**, w pamięci urządzenia nie ma żadnych faksów.  
Naciśnij przycisk **Stop/Zakończ**.
  - Wprowadź numer faksu, na który mają być przesyłane fakсы.
- 7 Naciśnij przycisk **Start Mono**.

### Transfer raportu dziennika faksów do innego urządzenia faksowego

Jeśli identyfikator stacji nie został skonfigurowany, przejście w tryb przesyłania faksów nie będzie możliwe.

(►►Podręcznik szybkiej obsługi: *Wprowadź informacje osobiste (identyfikator stacji)*)

- 1 Naciśnij przycisk **Stop/Zakończ**, aby tymczasowo anulować błąd.
- 2 Naciśnij przycisk **Menu**.
- 3 Naciśnij przycisk ▲ lub ▼, aby wybrać **Serwis**.  
Naciśnij przycisk **OK**.
- 4 Naciśnij przycisk ▲ lub ▼, aby wybrać **Przekaz danych**.  
Naciśnij przycisk **OK**.
- 5 Naciśnij przycisk ▲ lub ▼, aby wybrać **Przekaz rap.**  
Naciśnij przycisk **OK**.
- 6 Wprowadź numer faksu, na który ma być przesłany raport dziennika faksów.
- 7 Naciśnij przycisk **Start Mono**.

## Zacięcie dokumentu

Jeśli dokumenty nie zostały prawidłowo ułożone, podane lub są zbyt długie, mogą zaciąć się w podajniku ADF. Wykonaj poniższe czynności, aby usunąć zacięcie dokumentu.

### Dokument zaciął się na górze zespołu ADF

- 1 Wyjmij z podajnika ADF papier, który nie jest zacięty.
- 2 Otwórz pokrywę podajnika ADF.
- 3 Usuń zacięty dokument, wyciągając go do góry.

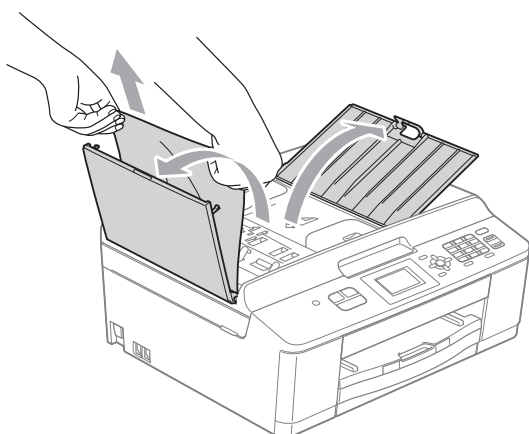

- 4 Zamknij pokrywę podajnika ADF.
- 5 Naciśnij przycisk **Stop/Zakończ**.

### ! WAŻNE

Aby uniknąć zacięć papieru, zamykaj prawidłowo pokrywę podajnika ADF, naciskając ją delikatnie na środku.

### Dokument zacięty wewnątrz podajnika ADF

- 1 Wyjmij z podajnika ADF papier, który nie jest zacięty.
- 2 Podnieś pokrywę dokumentu.
- 3 Wyciągnij zacięty dokument w lewo.

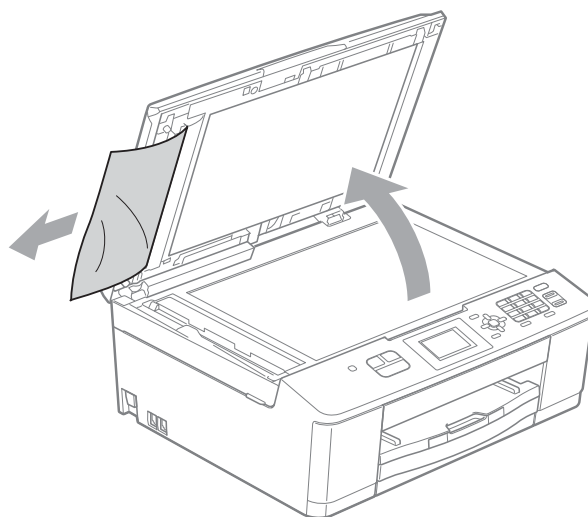

- 4 Zamknij pokrywę dokumentu.
- 5 Naciśnij przycisk **Stop/Zakończ**.

## Zacięcie drukarki lub zacięcie papieru

Wyciągnij zacięty papier w zależności od miejsca zacięcia.

Jeśli na wyświetlaczu LCD widoczny jest komunikat *Zator papieru*, wykonaj następujące czynności:

### ! WAŻNE

Przed odłączeniem urządzenia od źródła zasilania można przesłać fakсы przechowywane w jego pamięci do innego faksu, aby zapobiec utracie ważnych wiadomości. (Patrz *Przesyłanie faksów lub raportu dziennika faksów* >> strona 61).

- 1 Odłącz urządzenie z gniazda elektrycznego.
- 2 Jeśli klapka podpory papieru jest otwarta, zamknij ją, a następnie zamknij podporę papieru. Wyciągnij tacę papieru z urządzenia.

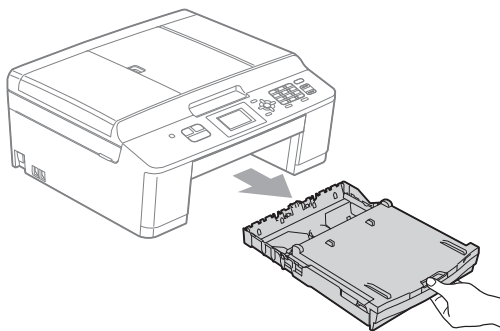

- 3 Pociągnij za dwie zielone dźwignie znajdujące się wewnątrz urządzenia, aby odblokować zacięty papier.

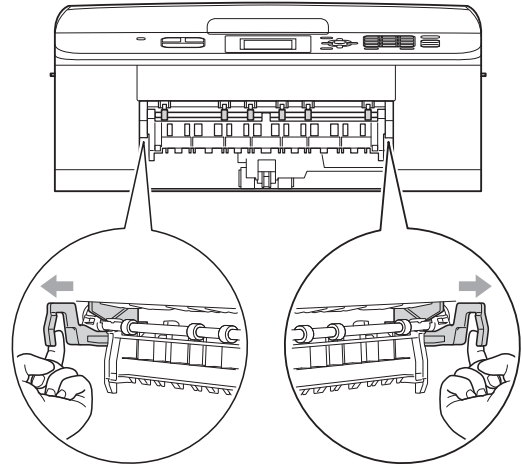

- 4 Wyciągnij zacięty papier (1).

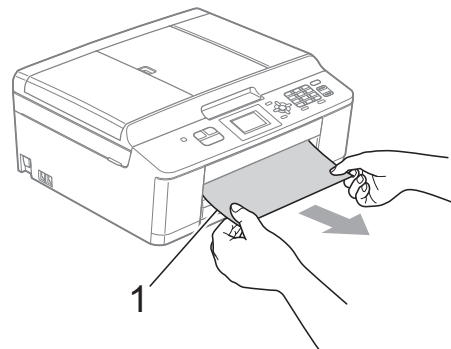

- 5 Podnieś pokrywę usuwania zacięć i wyjmij zacięty papier.

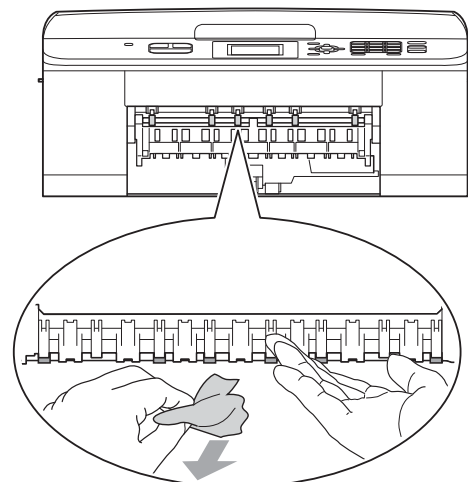

- 6 Otwórz pokrywę usuwania zacięć (1) z tyłu urządzenia.

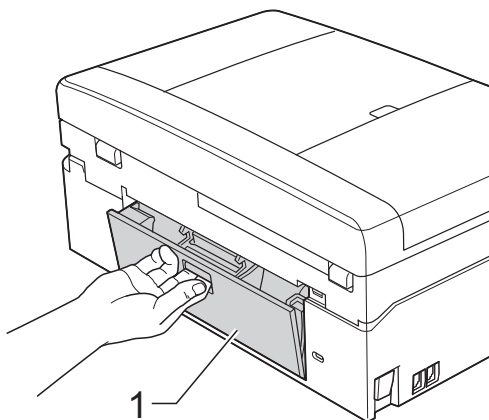

- 7 Wyciągnij zacięty papier z urządzenia.

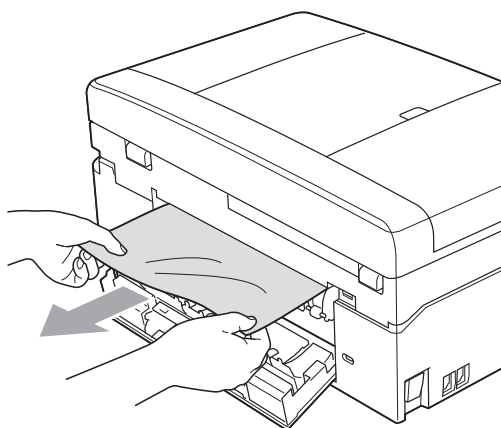

- 8 Zamknij pokrywę usuwania zacięć. Upewnij się, że pokrywa została prawidłowo zamknięta.

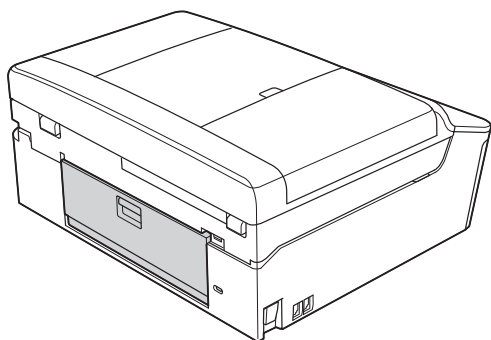

- 9 Obiema rękami chwyć za plastikowe zakładki po obu stronach urządzenia i podnieś pokrywę skanera (1) do położenia otwartego.

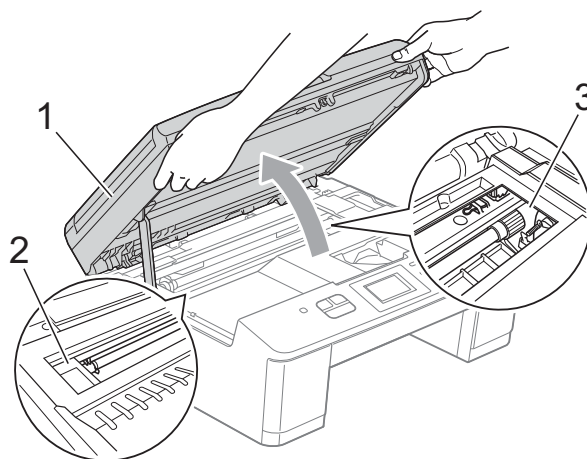

W razie potrzeby przesunij głowicę drukującą, aby wyjąć pozostały papier z tego obszaru. Upewnij się, że zakleszczony papier nie pozostał w rogach urządzenia (2) i (3).



**! WAŻNE**

- Jeśli papier zablokował się pod głowicą drukującą, odłącz urządzenie od zasilania, przesunij głowicę i wyjmij papier.
- Jeśli głowica drukująca znajduje się w prawym rogu, jak przedstawiono na ilustracji, nie będzie można jej przesunąć. Podłącz ponownie przewód zasilający. Naciśnij i przytrzymaj przycisk **Stop/Zakończ**, aż głowica drukująca przesunie się na środek. Następnie odłącz urządzenie od zasilania i wyjmij papier.

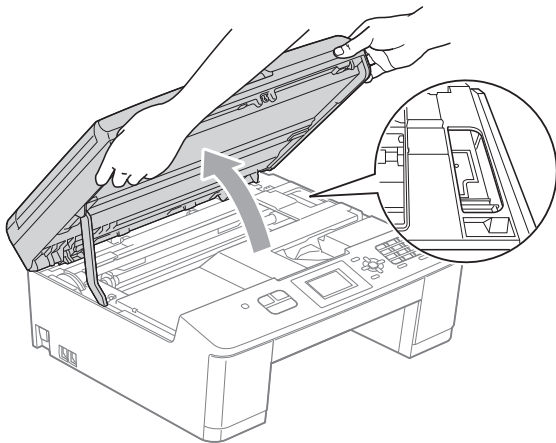

- Jeśli atrament poplamie skórę lub ubranie, należy natychmiast przemyć je mydłem i dużą ilością wody.

- 10** Obiema rękami chwycić za plastikowe zakładki po obu stronach urządzenia i ostrożnie zamknij pokrywę skanera.

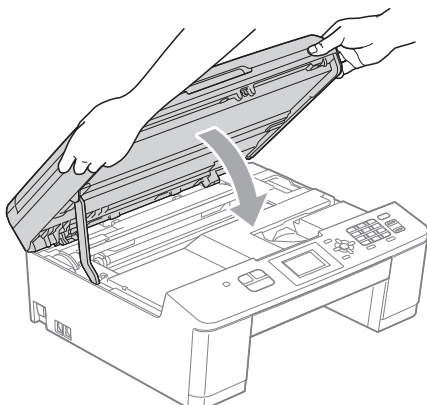

- 11** Pchnij dwie zielone dźwignie z powrotem do ich poprzedniego położenia.

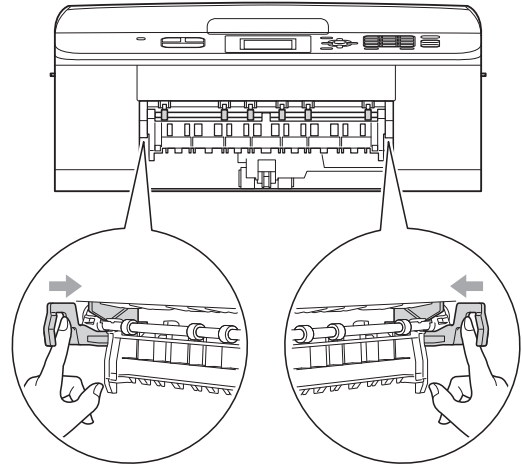

- 12** Odpowiednio wsuń tacę papieru z powrotem do urządzenia.

- 13** Trzymając tacę papieru, wyciągaj podporę papieru (1) aż do zatrzaśnięcia, a następnie rozłóż klapkę podpory papieru (2).

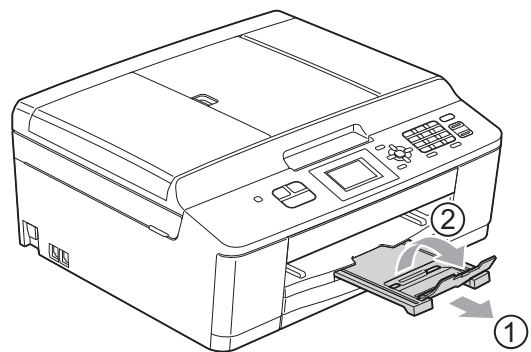

Upewnij się, że podpora papieru została wyciągnięta aż do zatrzaśnięcia.

- 14** Podłącz ponownie przewód zasilający.

# Rozwiązywanie problemów



Jeśli występują problemy z urządzeniem, w celu rozwiązania problemów wykonaj działania opisane w tabeli poniżej.

Większość problemów można rozwiązać samodzielnie. Jeśli wymagana jest dodatkowa pomoc, w centrum Brother Solutions Center dostępna jest najnowsza wersja najczęściej zadawanych pytań (FAQ) oraz wskazówki dotyczące rozwiązywania problemów.

Odwiedź witrynę internetową <http://solutions.brother.com/>.

## W przypadku problemów z urządzeniem

### Drukowanie

Problem	Zalecenia
Brak wydruku.	Sprawdź podłączenie przewodu interfejsu lub połączenie bezprzewodowe w urządzeniu i w komputerze. (►►Podręcznik szybkiej obsługi)
	Sprawdź, czy urządzenie jest włączone oraz czy świeci przycisk zasilania (  ).
	Jeden lub więcej wkładów wyczerpało się. (Patrz <i>Wymiana wkładów atramentowych</i> ►► strona 47).
	Sprawdź, czy wyświetlacz LCD wyświetla komunikat o błędzie. (Patrz <i>Komunikaty o błędach i konserwacji</i> ►► strona 54).
	Jeśli na wyświetlaczu LCD wyświetlany jest komunikat <i>Druk niemożliwy i Wymienić atram.</i> , patrz <i>Wymiana wkładów atramentowych</i> ►► strona 47.
	Sprawdź, czy został wybrany i zainstalowany właściwy sterownik drukarki.  Upewnij się, że urządzenie jest w trybie on-line.  (Windows® XP) Kliknij przycisk <b>Start</b> , a następnie opcję <b>Drukarki i faksy</b> . Kliknij prawym przyciskiem <b>Brother MFC-XXXXX</b> (gdzie XXXXX jest nazwą używanego modelu). Jeśli drukarka jest w trybie offline, ukaże się komunikat <b>Użyj drukarki online</b> . Wybierz tę opcję, aby uruchomić drukarkę.  (Windows Vista®) Kliknij  , <b>Panel sterowania, Sprzęt i dźwięk</b> , a następnie <b>Drukarki</b> . Kliknij prawym przyciskiem <b>Brother MFC-XXXXX</b> (gdzie XXXXX jest nazwą używanego modelu). Jeśli drukarka jest w trybie offline, ukaże się komunikat <b>Użyj drukarki online</b> . Wybierz tę opcję, aby uruchomić drukarkę.  (Windows® 7) Kliknij  , a następnie opcję <b>Urządzenia i drukarki</b> . Kliknij prawym przyciskiem <b>Brother MFC-XXXXX</b> (gdzie XXXXX jest nazwą używanego modelu) i wybierz opcję <b>Zobacz, co jest drukowane</b> . Kliknij <b>Drukarka</b> i upewnij się, że pole <b>Użyj drukarki w trybie offline</b> jest odznaczone.

## Drukowanie (Ciąg dalszy)

Problem	Zalecenia
Zła jakość drukowania.	Sprawdź jakość drukowania. (Patrz <i>Kontrola jakości wydruku</i> >> strona 51).
	Upewnij się, że ustawienie <b>Typ nośnika</b> w sterowniku drukarki lub ustawienie <i>Typ papieru</i> w menu urządzenia są zgodne z używanym typem papieru. Patrz <i>Rodzaj papieru</i> >> strona 17. >>Instrukcja oprogramowania: <i>Drukowanie</i> (Windows®) >>Instrukcja oprogramowania: <i>Drukowanie i faksowanie</i> (Macintosh)
	Upewnij się, że wkłady atramentowe są świeże. Przyczyny zatkania się wkładu mogą być następujące: <ul style="list-style-type: none"> <li>■ Data ważności na opakowaniu wkładu minęła. (Oryginalne wkłady firmy Brother nadają się do użytku przez dwa lata, jeśli są przechowywane w oryginalnych opakowaniach).</li> <li>■ Wkład atramentowy znajdował się w urządzeniu ponad sześć miesięcy.</li> <li>■ Wkład nie był prawidłowo przechowywany przed użyciem.</li> </ul>
	Upewnij się, że używany jest oryginalny atrament Innobella™ firmy Brother. Firma Brother nie zaleca stosowania wkładów innych niż oryginalne wkłady marki Brother ani też ponownego napełniania używanych wkładów atramentem z innych źródeł.
	Spróbuj użyć zalecanych typów papieru. (Patrz <i>Akceptowany papier i inne nośniki</i> >> strona 18).
	Zalecane warunki pracy urządzenia to temperatura od 20 °C do 33 °C.
Na tekście lub na grafice pojawiają się białe poziome linie.	Wyczyść głowicę drukującą. (Patrz <i>Czyszczenie głowicy drukującej</i> >> strona 51).
	Upewnij się, że używany jest oryginalny atrament Innobella™ firmy Brother.
	Spróbuj użyć zalecanych typów papieru. (Patrz <i>Akceptowany papier i inne nośniki</i> >> strona 18).
Urządzenie drukuje czyste strony.	Wyczyść głowicę drukującą. (Patrz <i>Czyszczenie głowicy drukującej</i> >> strona 51).
	Upewnij się, że używany jest oryginalny atrament Innobella™ firmy Brother.
Znaki i linie są rozmazane.	Sprawdź wyrównanie wydruku. (Patrz <i>Sprawdzanie wyrównania wydruku</i> >> strona 53).
Drukowany test lub obrazy są pochyle.	Upewnij się, że papier jest poprawnie włożony do tacy papieru i boczne prowadnice papieru do niego przylegają. (Patrz <i>Ładowanie papieru i innych nośników</i> >> strona 11).
	Upewnij się, że pokrywa usuwania zacięć jest poprawnie zamknięta.
	Wyczyść wałki podawania papieru. (>>Rozszerzony Podręcznik Użytkownika: <i>Czyszczenie rolek pobierania papieru</i> )
W górnej środkowej części drukowanej strony pojawiają się plamy.	Upewnij się, że papier nie jest zbyt gruby lub pomarszczony. ( <i>Akceptowany papier i inne nośniki</i> >> strona 18)
Drukowane strony są zabrudzone lub wycieka atrament.	Upewnij się, że używany jest właściwy typ papieru. (Patrz <i>Akceptowany papier i inne nośniki</i> >> strona 18). Nie przenoś papieru, dopóki atrament nie wyschnie.
	Upewnij się, że używany jest oryginalny atrament Innobella™ firmy Brother.
	W przypadku używania papieru fotograficznego, upewnij się, że został ustawiony prawidłowy typ papieru. W przypadku drukowania zdjęcia z komputera ustaw opcję <b>Typ nośnika</b> sterownika drukarki.

## Drukowanie (Ciąg dalszy)

Problem	Zalecenia
Na odwrotnej stronie lub na dole strony pojawiają się plamy.	Upewnij się, że wałek drukarki nie jest zabrudzony atramentem. (>>Rozszerzony Podręcznik Użytkownika: <i>Czyszczenie płyty drukarki</i> )
	Upewnij się, że używany jest oryginalny atrament Innobella™ firmy Brother.
	Upewnij się, że jest używana klapka podpory papieru. (Patrz <i>Ładowanie papieru i innych nośników</i> >> strona 11).
Urządzenie drukuje gęste linie na stronie.	Zaznacz opcję <b>Kolejność odwrócona</b> na karcie <b>Ustawienia Podstawowe</b> sterownika drukarki.
Wydruki są pomarszczone.	(dotyczy użytkowników systemów Windows®) Na karcie <b>Ustawienia Zaawansowane</b> sterownika drukarki kliknij opcję <b>Ustawienia kolorów</b> , a następnie usuń zaznaczenie opcji <b>Druk dwukierunkowy</b> .
	(dotyczy użytkowników komputerów Macintosh) W sterowniku drukarki wybierz pozycję <b>Print Settings</b> (Ustawienia drukowania), kliknij opcję <b>Advanced</b> (Ustawienia Zaawansowane), wybierz pozycję <b>Other Print Options</b> (Inne opcje drukowania), a następnie usuń zaznaczenie pola wyboru <b>Bi-Directional Printing</b> (Druk dwukierunkowy).
	Upewnij się, że używany jest oryginalny atrament Innobella™ firmy Brother.
Nie można wykonać drukowania „Układu strony”.	Sprawdź, czy ustawienia rozmiaru papieru w aplikacji i w sterowniku drukarki są takie same.
Prędkość drukowania jest za niska.	Spróbuj zmienić ustawienia sterownika drukarki. Najwyższa rozdzielczość wymaga dłuższego przetwarzania danych, wysyłania i czasu drukowania. Sprawdź inne ustawienia jakości wydruku na karcie <b>Ustawienia Zaawansowane</b> (Windows®) lub <b>Print Settings</b> (Ustawienia drukowania) (Macintosh) sterownika drukarki. Kliknij również kartę <b>Ustawienia kolorów</b> i upewnij się, że nie została zaznaczona opcja <b>Polepszanie koloru</b> .
	Wyłącz funkcję drukowania bez obramowania. Drukowanie bez obramowania jest wolniejsze niż zwykle drukowanie. >>Instrukcja oprogramowania: <i>Drukowanie</i> (Windows®) >>Instrukcja oprogramowania: <i>Drukowanie i faksowanie</i> (Macintosh)
Wzmocnienie koloru działa niewłaściwie.	Jeśli w używanej aplikacji dane obrazu nie są w standardzie „kolor pełny” (ale np. „256 kolorów”), funkcja Wzmocnienie koloru nie będzie działać. Funkcja Wzmocnienie koloru wymaga przynajmniej koloru 24-bitowego.
Papier fotograficzny nie jest podawany prawidłowo.	Podczas drukowania na papierze fotograficznym Brother na tacę należy załadować dodatkowy arkusz tego samego papieru fotograficznego. Dodatkowy arkusz przeznaczony do tego celu znajduje się w opakowaniu papieru.
	Wyczyść wałki podawania papieru. (>>Rozszerzony Podręcznik Użytkownika: <i>Czyszczenie rolek pobierania papieru</i> )
Urządzenie podaje wiele arkuszy jednocześnie.	Upewnij się, że papier jest prawidłowo umieszczony na tacy papieru. (Patrz <i>Ładowanie papieru i innych nośników</i> >> strona 11).
Wystąpiło zacięcie papieru.	Upewnij się, że prowadnica długości papieru jest ustawiona zgodnie z rozmiarem papieru. (Patrz <i>Zacięcie drukarki lub zacięcie papieru</i> >> strona 63).
Drukowane strony nie są prawidłowo ułożone.	Upewnij się, że jest używana klapka podpory papieru. (Patrz <i>Ładowanie papieru i innych nośników</i> >> strona 11).
Urządzenie nie drukuje z programu Adobe® Illustrator®.	Spróbuj zmniejszyć rozdzielczość drukowania. >>Instrukcja oprogramowania: <i>Drukowanie</i> (Windows®) >>Instrukcja oprogramowania: <i>Drukowanie i faksowanie</i> (Macintosh)
W przypadku używania błyszczącego papieru fotograficznego pojawiają się smugi lub zacieki atramentowe.	Należy sprawdzić przednią i tylną stronę papieru. Połóż papier stroną błyszczącą (do nadruku) w dół. (Patrz <i>Rodzaj papieru</i> >> strona 17).
	Jeśli używasz błyszczącego papieru fotograficznego, upewnij się, że ustawiony jest prawidłowy typ papieru.

## Drukowanie odebranych faksów

Problem	Zalecenia
Zagęszczony druk i białe smugi w poprzek strony lub odcięta góra i dół zdań.	Prawdopodobnie połączenie jest słabej jakości z powodu zakłóceń i szumu na linii telefonicznej. Poproś nadawcę o ponowne wysłanie faksu.
Pionowe czarne linie podczas odbioru.	Skaner nadawcy może być zabrudzony. Poproś nadawcę, aby wykonał kopię w celu sprawdzenia, czy nie ma problemu w urządzeniu wysyłającym. Spróbuj odebrać innym urządzeniem faksowym.
Odbierane fakсы kolorowe są drukowane jako czarno-białe.	Wymień zużyte kolorowe wkłady atramentowe, a następnie poproś nadawcę o ponowne wysłanie kolorowego faksu. (Patrz <i>Wymiana wkładów atramentowych</i> >> strona 47).
Lewy i prawy margines jest obcięty lub jedna strona jest drukowana na dwóch stronach.	Włącz automatyczne zmniejszanie. (>>Rozszerzony Podręcznik Użytkownika: <i>Drukowanie zmniejszonego faksu przychodzącego</i> )

## Linia telefoniczna lub połączenia

Problem	Zalecenia
Nie można nawiązać połączenia. (brak tonu wybierania)	Upewnij się, że urządzenie jest podłączone i włączone.
	Sprawdź połączenia przewodu linii.
	Zmień ustawienia wybierania tonowego/impulsowego. (>>Podręcznik szybkiej obsługi)
	Podnieś słuchawkę telefonu zewnętrznego i sprawdź ton wybierania. Jeśli nie słychać sygnału wybierania, poproś firmę telekomunikacyjną o sprawdzenie linii telefonicznej i/lub gniazda.
Urządzenie nie odpowiada na wezwania.	Upewnij się, że urządzenie jest w trybie odbioru właściwym dla tej konfiguracji. (Patrz <i>Wybieranie trybu odbierania</i> >> strona 29). Sprawdź ton wybierania. Jeśli to możliwe, zadzwoń na numer urządzenia, aby usłyszeć jego odpowiedź. Jeśli nadal nie ma odpowiedzi, sprawdź, czy przewód linii telefonicznej jest poprawnie podłączony. Jeśli podczas wykonywania połączenia urządzenie nie dzwoni, poproś firmę telefoniczną o sprawdzenie linii.

## Odbieranie faksów

Problem	Zalecenia
Nie można odebrać faksu.	Jeśli urządzenie zostało podłączone do centrali PBX lub ISDN, skonfiguruj ustawienia menu typu linii telefonicznej odpowiednio dla typu używanej linii. (Patrz <i>Ustawienie typu linii telefonicznej</i> >> strona 33).

## Wysyłanie faksów

Problem	Zalecenia
Nie można wysłać faksu.	<p>Sprawdź wszystkie połączenia przewodu linii. Upewnij się, że przewód linii telefonicznej jest podłączony do gniazdka telefonicznego w ścianie oraz gniazda LINE na urządzeniu.</p> <p>Poproś stronę odbierającą o sprawdzenie, czy w urządzeniu odbierającym znajduje się papier.</p> <p>Wydrukuj raport weryfikacji transmisji i poszukaj błędów. (►► Rozszerzony Podręcznik Użytkownika: <i>Raporty</i>)</p>
Treść raportu weryfikacji transmisji brzmi „WYNIK:BŁĄD”.	<p>Prawdopodobnie wystąpiło tymczasowe zakłócenie na linii. Spróbuj wysłać faks ponownie. Jeśli faks jest wysyłany przy użyciu aplikacji PC Fax, komunikat „WYNIK:BŁĄD” w raporcie weryfikacji transmisji może oznaczać, że pamięć urządzenia jest zapełniona. Jeśli problem nadal występuje, zleć firmie telekomunikacyjnej sprawdzenie linii telefonicznej.</p> <p>Jeśli na linii telefonicznej często występują zakłócenia, spróbuj zmienić ustawienia menu zgodności na <i>Podst. (VoIP)</i>. (Patrz <i>Zakłócenia linii telefonicznej / VoIP</i> ►► strona 73).</p> <p>Jeśli urządzenie zostało podłączone do centrali PBX lub ISDN, skonfiguruj ustawienia menu typu linii telefonicznej odpowiednio dla typu używanej linii. (Patrz <i>Ustawienie typu linii telefonicznej</i> ►► strona 33).</p>
Słaba jakość wysyłanych faksów.	<p>Spróbuj zmienić rozdzielczość na <i>Wysoka</i> lub <i>B. wysoka</i>. Wykonaj kopię, aby sprawdzić działanie skanera urządzenia. Jeśli jakość kopii jest nieprawidłowa, wyczyść skaner. (Patrz <i>Czyszczenie szyby skanera</i> ►► strona 50).</p>
Pionowe czarne linie podczas wysyłania.	<p>Pionowe czarne linie na wysyłanych faksach są zazwyczaj spowodowane zanieczyszczeniem lub płynem korekcyjnym znajdującym się na pasku szyby. Wyczyść pasek szyby. (Patrz <i>Czyszczenie szyby skanera</i> ►► strona 50).</p>

## Obsługa przychodzących połączeń

Problem	Zalecenia
Urządzenie „rozpoznaje” głos jako ton CNG.	<p>Jeśli funkcja wykrywania faksu jest włączona, urządzenie jest bardziej czułe na dźwięki. Urządzenie może błędnie interpretować głosy lub muzykę na linii jako wezwania urządzenia faksowego i odpowiadać tonami odbierania faksu. Dezaktywuj funkcję w urządzeniu, naciskając <b>Stop/Zakończ</b>. Spróbuj rozwiązać ten problem, wyłączając funkcję wykrywania faksu. (Patrz <i>Wykrywanie faksu</i> ►► strona 32).</p>
Wysyłanie wezwania faksu do urządzenia.	<p>Jeśli połączenie zostało odebrane przy użyciu telefonu wewnętrznego lub zewnętrznego, naciśnij Kod zdalnej aktywacji (fabrycznym ustawieniem domyślnym jest * 5 1). Jeśli połączenie zostało odebrane przy użyciu telefonu zewnętrznego, naciśnij przycisk <b>Start</b>, aby odebrać faks. Gdy urządzenie odpowie, odłóż słuchawkę.</p>
Funkcje własne na jednej linii.	<p>Jeśli jest dostępna funkcja połączenia oczekującego, system alarmowy lub inna własna funkcja na jednej linii z urządzeniem, może to powodować problem podczas wysyłania lub odbierania faksów.</p> <p><b>Na przykład:</b> jeśli dostępna jest funkcja połączenia oczekującego lub inna usługa własna i jej sygnał przechodzi przez linię, gdy urządzenie wysyła lub odbiera faks, ten sygnał może czasowo zakłócić lub uniemożliwić wysyłanie lub odbieranie faksu. Funkcja Brother ECM (Error Correction Mode - Tryb korekcji błędów) powinna pomóc w rozwiązaniu tego problemu. Ten problem związany jest z przemyśleniem systemów telefonicznych i jest powszechny dla wszystkich urządzeń, które wysyłają i odbierają informacje na jednej linii współdzielonej z funkcjami własnymi. Jeśli uniknięcie niewielkich zakłóceń jest ważne dla firmy, zalecana jest oddzielna linia bez funkcji własnych.</p>

## Problemy z kopiowaniem

Problem	Zalecenia
Podczas używania ADF powstają złej jakości kopie.	Spróbuj korzystać z szyby skanera. (Patrz <i>Korzystanie z szyby skanera</i> >> strona 23).
Na kopiach pojawiają się pionowe czarne linie lub smugi.	Pionowe czarne linie lub smugi na kopiach są zazwyczaj spowodowane zanieczyszczeniem lub płynem korekcyjnym znajdującym się na pasku szyby. Wyczyść pasek szyby. (Patrz <i>Czyszczenie szyby skanera</i> >> strona 50).
Funkcja rozciągnięcia do strony nie działa prawidłowo.	Upewnij się, że dokument źródłowy nie jest przechylony. Popraw ułożenie dokumentu i ponów próbę.

## Problemy ze skanowaniem

Problem	Zalecenia
Pojawiają się komunikaty o błędach TWAIN lub WIA przy rozpoczęciu skanowania. (Windows®)	Upewnij się, że jako główne źródło w aplikacji skanowania został wybrany sterownik Brother TWAIN lub WIA. Na przykład, dla programu PaperPort™ 12SE z funkcją OCR kliknij <b>Ustawienia skanowania</b> , <b>Wybierz</b> , aby wybrać sterownik Brother TWAIN/WIA.
Pojawiają się komunikaty o błędach TWAIN lub ICA przy rozpoczęciu skanowania. (Macintosh)	Upewnij się, że jako główne źródło został wybrany sterownik Brother TWAIN. W programie PageManager kliknij <b>File</b> (Plik), <b>Select Source</b> (Wybierz źródło), a następnie wybierz sterownik Brother TWAIN. Użytkownicy systemu Mac OS X 10.6.x mogą także skanować dokumenty przy użyciu sterownika skanera ICA. >> Instrukcja oprogramowania: <i>Skanowanie dokumentu przy użyciu sterownika ICA (Mac OS X 10.6.x)</i>
Podczas korzystania z podajnika ADF powstają kopie złej jakości.	Spróbuj korzystać z szyby skanera. (Patrz <i>Korzystanie z szyby skanera</i> >> strona 23).
Funkcja OCR nie działa.	Spróbuj zwiększyć rozdzielczość skanera. (dotyczy użytkowników komputerów Macintosh) Przed rozpoczęciem użytkowania należy pobrać i zainstalować program Presto! PageManager. Dodatkowe instrukcje, patrz <i>Dostęp do pomocy technicznej Brother (Macintosh)</i> >> strona 5.

## Problemy z oprogramowaniem

Problem	Zalecenia
Nie można zainstalować oprogramowania lub drukować.	(dotyczy tylko użytkowników systemów Windows®) Uruchom program <b>Napraw pakiet MFL-Pro</b> znajdujący się na płycie CD-ROM. Ten program naprawi i ponownie zainstaluje oprogramowanie.
„Urządzenie jest zajęte”	Upewnij się, że urządzenie nie wyświetla komunikatu o błędzie na wyświetlaczu LCD.
Nie można drukować obrazów z programu FaceFilter Studio.	Aby użyć FaceFilter Studio, należy zainstalować aplikację FaceFilter Studio z płyty CD-ROM dołączonej do urządzenia. (>> Podręcznik szybkiej obsługi) Przed uruchomieniem programu FaceFilter Studio po raz pierwszy należy upewnić się, że urządzenie Brother jest włączone i podłączone do komputera. Umożliwi to korzystanie ze wszystkich funkcji programu FaceFilter Studio.

## Problemy z siecią

Problem	Zalecenia
Nie można drukować w sieci.	<p>Upewnij się, że urządzenie jest włączone oraz znajduje się w trybie online i w trybie gotowości. Wydrukuj raport konfiguracji sieci (►►Rozszerzony Podręcznik Użytkownika: <i>Raporty</i>) i sprawdź bieżące ustawienia sieci znajdujące się na liście.</p> <p>Jeśli korzystasz z połączenia bezprzewodowego lub występują problemy z siecią ►►Instrukcja obsługi dla sieci: <i>Rozwiązywanie problemów</i></p>
Funkcja skanowania sieciowego nie działa.	<p>(dotyczy użytkowników systemów Windows®)</p> <p>Aby można było korzystać z funkcji skanowania sieciowego, wymagane jest skonfigurowanie oprogramowania zabezpieczeń/zapory innych producentów. Aby dodać port 54925 do skanowania sieciowego, wprowadź poniższe informacje:</p> <p>W polu Name (Nazwa): wprowadź dowolny opis, na przykład Brother NetScan.</p> <p>W polu Port: wprowadź 54925.</p> <p>W polu Protocol (Protokół): wybierz opcję UDP.</p> <p>Zapoznaj się z instrukcją dostarczoną wraz z oprogramowaniem zabezpieczeń/zapory innego producenta lub skontaktuj się z producentem oprogramowania.</p> <p>(dotyczy użytkowników komputerów Macintosh)</p> <p>Ponownie wybierz urządzenie w aplikacji <b>Device Selector</b> (Wybór urządzenia) znajdującej się w katalogu <b>Macintosh HD/Library</b> (Biblioteka)/<b>Printers</b> (Drukarki)/<b>Brother/Utilities</b> (Narzędzia)/<b>DeviceSelector</b> (Wybór urządzenia) lub z listy modeli w ControlCenter2.</p>
Nie można zainstalować oprogramowania Brother.	<p>(dotyczy użytkowników systemów Windows®)</p> <p>Jeśli podczas instalacji MFL-Pro Suite oprogramowanie zabezpieczeń wyświetla komunikat alarmowy, zezwól na dostęp sieciowy dla poniższych programów.</p> <p>(dotyczy użytkowników komputerów Macintosh)</p> <p>W przypadku używania zapory sieciowej, oprogramowania typu „anti-spyware” lub oprogramowania antywirusowego, wyłącz je tymczasowo, a następnie zainstaluj oprogramowanie Brother.</p>
Nie można uzyskać połączenia z siecią bezprzewodową.	<p>Sprawdź dokładnie problem za pomocą raportu <i>Raport WLAN</i>.</p> <p>Naciśnij przycisk <b>Menu</b>, wybierz <i>Druk raportów</i>, a następnie naciśnij <b>OK</b>. Wybierz <i>Raport WLAN</i>.</p> <p>(►►Instrukcja obsługi dla sieci)</p>
Zresetuj ustawienia sieciowe.	<p>Naciśnij przycisk <b>Menu</b>, wybierz <i>Sieć</i>, a następnie naciśnij <b>OK</b>. Wybierz <i>Resetuj sieć</i>.</p> <p>(►►Instrukcja obsługi dla sieci)</p>



## Detekcja tonu wybierania

Podczas automatycznego wysyłania faksu urządzenie odczeka ustawiony czas, a następnie rozpoczyna wybieranie numeru. Poprzez zmianę ustawienia tonu wybierania na *Wykrywanie*, urządzenie może się połączyć natychmiast po wykryciu tonu wybierania. To ustawienie może zaoszczędzić pewien czas podczas wysyłania faksu do wielu różnych numerów. Jeśli po zmianie tego ustawienia występują problemy z nawiązywaniem połączenia, należy przywrócić ustawienie do wartości fabrycznej *Brak wykrywania*.

- 1 Naciśnij przycisk **Menu**.
- 2 Naciśnij przycisk ▲ lub ▼, aby wybrać *Wstępne ustaw.*  
Naciśnij przycisk **OK**.
- 3 Naciśnij przycisk ▲ lub ▼, aby wybrać *Wybieranie ton.*  
Naciśnij przycisk **OK**.
- 4 Naciśnij przycisk ▲ lub ▼, aby wybrać *Wykrywanie* lub *Brak wykrywania*.  
Naciśnij przycisk **OK**.
- 5 Naciśnij przycisk **Stop/Zakończ**.

## Zakłócenia linii telefonicznej / VoIP

W przypadku problemów podczas wysyłania lub odbierania faksów z powodu możliwych zakłóceń na linii telefonicznej, można skorzystać z ustawień zgodności obniżających prędkość modemu, co pozwoli zredukować liczbę błędów.

- 1 Naciśnij przycisk **Menu**.
- 2 Naciśnij przycisk ▲ lub ▼, aby wybrać *Wstępne ustaw.*  
Naciśnij przycisk **OK**.
- 3 Naciśnij przycisk ▲ lub ▼, aby wybrać *Kompatybilność*.  
Naciśnij przycisk **OK**.
- 4 Naciśnij przycisk ▲ lub ▼, aby wybrać *Normalna* lub *Podst. (VoIP)*.  
Naciśnij przycisk **OK**.
  - *Podst. (VoIP)* redukuje prędkość modemu do 9 600 bps i wyłącza odbieranie faksów kolorowych oraz funkcję ECM z wyjątkiem wysyłania faksów kolorowych. O ile zakłócenia nie są powtarzającym się problemem używanej linii telefonicznej, można korzystać z tego ustawienia tylko w razie potrzeby.

Aby poprawić zgodność z większością usług VoIP, firma Brother zaleca zmianę ustawienia zgodności na *Podst. (VoIP)*.

  - *Normalna* ustawia szybkość modemu na 14 400 bps.
- 5 Naciśnij przycisk **Stop/Zakończ**.



### Informacja

VoIP (Voice over IP) to rodzaj systemu telefonicznego, który wykorzystuje połączenie internetowe zamiast tradycyjnej linii telefonicznej.

# Informacje o urządzeniu

## Sprawdzanie numeru seryjnego

Na wyświetlaczu można wyświetlić numer seryjny urządzenia.

- 1 Naciśnij przycisk **Menu**.
- 2 Naciśnij przycisk ▲ lub ▼, aby wybrać *Specyf. aparatu*.  
Naciśnij przycisk **OK**.
- 3 Naciśnij przycisk ▲ lub ▼, aby wybrać *Nr seryjny*.  
Naciśnij przycisk **OK**.
- 4 Naciśnij przycisk **Stop/Zakończ**.

## Funkcje resetowania

Dostępne są następujące funkcje resetowania:

### 1 Sieć

Pozwala zresetować serwer wydruku do domyślnych ustawień fabrycznych (np. hasło i adres IP).

### 2 Szyb. wyb&fax

Wybór pozycji Wybieranie szybkie i faks pozwala zresetować następujące ustawienia:

- Wybieranie szybkie  
(Wybieranie szybkie i ustawienia grup)
- Identyfikator stacji  
(Nazwa i numer)
- Ustawienia raportu  
(Raport weryfikacji transmisji, Lista szybkiego wybierania i Dziennik faksów)
- Historia  
(Połączenia wychodzące)
- Faksy w pamięci

### 3 Ustawienia

Pozwala przywrócić wartości fabryczne wszystkich ustawień.

Firma Brother zaleca przeprowadzenie tej procedury przed przekazaniem lub pozbyciem się urządzenia.

## Resetowanie urządzenia

- 1 Naciśnij przycisk **Menu**.
- 2 Naciśnij przycisk ▲ lub ▼, aby wybrać *Wstępne ustaw.*  
Naciśnij przycisk **OK**.
- 3 Naciśnij przycisk ▲ lub ▼, aby wybrać *Reset*.  
Naciśnij przycisk **OK**.
- 4 Naciśnij przycisk ▲ lub ▼, aby wybrać rodzaj resetowania, który chcesz zastosować (*Sieć*, *Szyb. wyb&fax* lub *Ustawienia*).  
Naciśnij przycisk **OK**.  
Naciśnij przycisk **1**, aby zatwierdzić.
- 5 Naciśnij przycisk **1**, aby ponownie uruchomić urządzenie.

## Programowanie na wyświetlaczu

Urządzenie umożliwia łatwe programowanie na wyświetlaczu LCD za pomocą przycisków menu. Łatwe w użyciu programowanie pozwala na pełne wykorzystanie wszystkich opcji menu urządzenia.

Ponieważ programowanie odbywa się na wyświetlaczu LCD, opracowaliśmy instrukcje, które są wyświetlane na wyświetlaczu i pomagają użytkownikowi krok po kroku zaprogramować urządzenie. Wystarczy postępować zgodnie z instrukcjami, które prowadzą użytkownika przez poszczególne pozycje menu i opcje programowania.

# Tabela menu

Tabela menu pomaga zrozumieć wybory menu oraz opcje, znajdujące się w oprogramowaniu urządzenia. Ustawienia fabryczne są wytłuszczone i oznaczone gwiazdką.



## Menu

Poziom1	Poziom2	Poziom3	Opcje	Opisy	Strona
Atrament	Wydruk testowy	—	Jakość druku Ustaw. W linii	Umożliwia sprawdzenie jakości lub wyrównania wydruku.	51
	Czyszczenie	—	Czarny Kolor Wszystkie	Umożliwia wyczyszczenie głowicy drukującej.	51
	Poziom atram.	—	—	Pozwala sprawdzić ilość dostępnego atramentu.	Patrz  .
Ustawienia	Timer trybu	—	Wył 0Sek 30Sek. 1Min <b>2Min.*</b> 5Min.	Ustawia limit czasu, po którym urządzenia powraca do trybu FAX.	
	Typ papieru	—	<b>Papier zwykły*</b> Papier inkjet Brother BP71 Brother BP61 Inny błyszczący Folia	Ustawia typ papieru znajdującego się na tacy papieru.	17
	Rozm. papieru	—	<b>A4*</b> A5 10x15cm Letter	Ustawia rozmiar papieru znajdującego się na tacy papieru.	17



 Rozszerzony Podręcznik Użytkownika

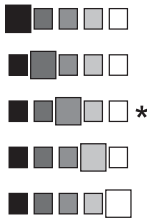

Ustawienia fabryczne są wytłuszczone i oznaczone gwiazdką.

Poziom1	Poziom2	Poziom3	Opcje	Opisy	Strona	
Ustawienia (Ciąg dalszy)	Poziom	Dzwonek	Wył Cicho <b>Średnio*</b> Głośno	Reguluje głośność dzwonka.	9	
		Sygnał	Wył <b>Cicho*</b> Średnio Głośno	Reguluje poziom głośności sygnalizatora.	10	
		Głośnik	Wył Cicho <b>Średnio*</b> Głośno	Reguluje poziom głośności głośnika.	10	
	Auto zm. czasu	—	<b>Wł.*</b> Wył	Automatycznie zmienia czas (letni/zimowy).	Patrz <b>◆</b> .	
	Ustawienia LCD	Kontrast LCD		Dostosowuje kontrast wyświetlacza LCD.		
		Podświetlenie	<b>Jasny*</b> Średnio Ciemny	Pozwala dostosować jasność wyświetlacza LCD.		10
			Wł. timera	Wył 10Sek. 20Sek. <b>30Sek.*</b>	Pozwala ustawić czas, przez który podświetlenie wyświetlacza LCD pozostaje włączone po ostatnim naciśnięciu przycisku.	Patrz <b>◆</b> .
		Tryb oczekiw.	—	1Min. 2Min. 3Min. <b>5Min.*</b> 10Min. 30Min. 60Min.	Pozwala wybrać czas, przez który urządzenie będzie pozostawać bezczynne, zanim przejdzie w tryb uśpienia.	
	<b>◆ Rozszerzony Podręcznik Użytkownika</b>					
 Ustawienia fabryczne są wytłuszczone i oznaczone gwiazdką.						

Poziom1	Poziom2	Poziom3	Opcje	Opisy	Strona
Fax	Ustaw.odbiór	Liczba dzwonk.	0 1 2* 3 4 5 6 7 8	Ustawia liczbę dzwonek przed zainicjowaniem przez urządzenie odpowiedzi w trybie Tylko faks lub Faks/telefon.	31
		F/T czas dzw.	20Sek. 30Sek.* 40Sek. 70Sek.	Ustawia długość czasu trwania podwójnego dzwonka w trybie Faks/Telefon.	31
		Aut. rozp. fax	Wł.* Wył	Odbiera fakсы automatycznie, w przypadku odebrania połączenia i usłyszenia sygnałów faksu.	32
		Kod zdal.ster.	Wł.* (*51, #51) Wył	Umożliwia odbieranie wszystkich rozmów za pomocą telefonu wewnętrznego lub zewnętrznego oraz wykorzystanie kodów do włączania i wyłączania urządzenia. Kody można spersonalizować.	37
		Auto redukcja	Wł.* Wył	Zmniejsza rozmiar przychodzących faksów w celu dostosowania do rozmiaru papieru.	Patrz ♦.
	Ust. sz. wybier.	Ustaw szyb. wyb.	—	Zapisuje numery szybkiego wybierania, dzięki czemu można wybierać numery przez naciśnięcie tylko kilku przycisków (oraz <b>Start</b> ).	40
		Konfiguruj grupy	—	Pozwala skonfigurować numery grupy na potrzeby rozsyłania.	Patrz ♦.
♦ Rozszerzony Podręcznik Użytkownika					
 Ustawienia fabryczne są wytłuszczone i oznaczone gwiazdką.					

Poziom1	Poziom2	Poziom3	Opcje	Opisy	Strona
Fax (Ciąg dalszy)	Ustaw. raportu	Raport trans.	Wł. Wł.+obraz <b>Wył*</b> Wył.+obraz	Wybór konfiguracji początkowej dla raportu weryfikacji transmisji.	28
		Journal	Wył <b>Co 50 faksów*</b> Co 6 godzin Co 12 godzin Co 24 godziny Co 2 dni Co 7 dni	Ustala częstotliwość automatycznego drukowania dziennika faksów. Jeśli wybrano jakąkolwiek opcję inną niż Wył lub Co 50 faksów, można ustawić czas dla wybranej opcji. Jeśli wybrano ustawienie Co 7 dni, można ustawić dzień tygodnia.	Patrz  .
	Fax w oczekiw.	—	—	Pozwala sprawdzić, które zadania znajdują się w pamięci i anulować wybrane zadania.	
	Różne	Blok. klawiszy	—	Blokuje większość funkcji za wyjątkiem odbierania faksów.	
◆ Rozszerzony Podręcznik Użytkownika					
 Ustawienia fabryczne są wytłuszczone i oznaczone gwiazdką.					

## Menu sieci

Poziom1	Poziom2	Poziom3	Opcje	Opisy	Strona
Sieć	TCP/IP	Boot method	Auto* Static RARP BOOTP DHCP	Umożliwia wybór metody uruchamiania najlepiej odpowiadającej potrzebom użytkownika.	Patrz +.
		Adres IP	[000-255]. [000-255]. [000-255]. [000-255]	Wprowadź adres IP.	
		Subnet mask	[000-255]. [000-255]. [000-255]. [000-255]	Wprowadź maskę podsieci.	
		Gateway	[000-255]. [000-255]. [000-255]. [000-255]	Wprowadź adres bramy.	
		Nazwa węzła	BRWXXXXXXXXXXXXX	Wprowadź nazwę węzła.	
		Konfig.WINS	Auto* Static	Umożliwia wybór trybu konfiguracji usługi WINS.	
		Wins server	(Podstawowa) 000.000.000.000  (Zapasowa) 000.000.000.000	Określa adres IP podstawowego lub pomocniczego serwera.	
		DNS server	(Podstawowa) 000.000.000.000  (Zapasowa) 000.000.000.000	Określa adres IP podstawowego lub pomocniczego serwera.	
		Apipa	Wł.* Wył	Automatycznie przypisuje adres IP z zakresu adresów lokalnych.	
		Kreator konf.	—	—	
WPS/AOSS	—	—	Pozwala w łatwy sposób skonfigurować ustawienia sieci bezprzewodowej za pomocą tylko jednego przycisku.		

+ Instrukcja obsługi dla sieci









Ustawienia fabryczne są wytluszczone i oznaczone gwiazdką.





Poziom1	Poziom2	Poziom3	Opcje	Opisy	Strona
Sieć (Ciąg dalszy)	<b>WPS + kod PIN</b>	—	—	Pozwala łatwo skonfigurować ustawienia sieci bezprzewodowej za pomocą WPS i kodu PIN.	Patrz <b>+</b> .
	<b>WLAN status</b>	<b>Status</b>	—	Pozwala wyświetlić stan bieżącej sieci bezprzewodowej.	
		<b>Sygnał</b>	—	Pozwala wyświetlić bieżącą wartość siły sygnału sieci bezprzewodowej.	
		<b>SSID</b>	—	Pozwala wyświetlić bieżący identyfikator SSID.	
		<b>Tryb łącz.</b>	—	Pozwala wyświetlić bieżący tryb komunikacji.	
	<b>Adres MAC</b>	—	—	Pozwala wyświetlić adres MAC urządzenia na jego panelu sterowania.	
	<b>WLAN wł.</b>	—	Wł. <b>Wył*</b>	Pozwala używać bezprzewodowego połączenia sieciowego.	
	<b>Resetuj sieć</b>	—	—	Przywraca wartości fabryczne wszystkich ustawień.	
+ Instrukcja obsługi dla sieci					
	Ustawienia fabryczne są wytłuszczone i oznaczone gwiazdką.				

## Menu ( ) (ciąg dalszy)

Poziom1	Poziom2	Poziom3	Opcje	Opisy	Strona
Druk raportów	Weryf.raport	—	—	Drukuje te listy i raporty.	Patrz  .
	Szybk. wybier.	—	Porządek alfabetyczny. Porządek numeryczny.		
	Dziennik faxu	—	—		
	Ustaw.użytkow.	—	—		
	Konfig sieci	—	—		
	Raport WLAN	—	—		
Specyf.aparatu	Nr seryjny	—	—	Pozwala sprawdzić numer seryjny urządzenia.	74
Wstępne ustaw.	Tryb odbioru	—	<b>Tylko fx*</b> Fax/tel Zew.tel /a.sekr. Ręczny	Umożliwia wybór trybu odbioru, który najbardziej odpowiada potrzebom użytkownika.	29
	Data i godzina	—	—	Ustawia datę i godzinę na ekranie oraz jej umieszczenie w nagłówkach wysyłanych faksów.	Patrz  .
	Ident. stacji	—	Fax: Nazwa:	Wstawia nazwę i numer faksu na każdej przesyłanej faksem stronie.	
	Tonowe/impuls	—	<b>Tonowe*</b> Impuls	Ustawia tryb wybierania.	
	Wybieranie ton	—	Wykrywanie <b>Brak wykrywania*</b>	Włącza i wyłącza wykrywanie tonowego.	73
	Ust.linii tel.	—	<b>Zwykła*</b> PBX ISDN	Wybiera typ linii telefonicznej.	33
	Kompatybilność	—	<b>Normalna*</b> Podst. (VoIP)	Pozwala ustawić prędkość modemu, ułatwiając rozwiązywanie problemów z transmisją.	73
<p> Rozszerzony Podręcznik Użytkownika</p> <p> Podręcznik szybkiej obsługi</p>					
<p> Ustawienia fabryczne są wytłuszczone i oznaczone gwiazdką.</p>					

Poziom1	Poziom2	Poziom3	Opcje	Opisy	Strona
Wstępne ustaw. (Ciąg dalszy)	Reset	Sieć	—	Przywraca ustawienia fabryczne serwera wydruku, takie jak hasło i adres IP.	74
		Szyb. wyb&fax	—	Usuwa wszystkie zapisane numery wybierania szybkiego i numery faksów, przywraca fabryczne ustawienia funkcji Identyfikator stacji, Lista szybkiego wybierania, Raport weryfikacji transmisji i Dziennik faksów.	
		Ustawienia	—	Przywraca ustawienia fabryczne wszystkich funkcji urządzenia.	
	Miejscowy jęz.	—	Polski* Angielski	Pozwala na zmianę języka komunikatów wyświetlanych na ekranie LCD.	Patrz ‡ .
<p>◆ Rozszerzony Podręcznik Użytkownika</p> <p>‡ Podręcznik szybkiej obsługi</p>					
<p> Ustawienia fabryczne są wytłuszczone i oznaczone gwiazdką.</p>					



## FAKS

Poziom1	Poziom2	Poziom3	Opcje	Opisy	Strona
Rozdzielcz. FX	—	—	<b>Standard*</b> Wysoka B.wysoka Foto	Ustawia rozdzielczość wychodzących faksów.	Patrz  .
Kontrast	—	—	<b>Auto*</b> Jasny Ciemny	Umożliwia rozjaśnienie lub przyciemnienie wysyłanego faksu.	
Szybkie wybieranie	Szukaj	—	Porządek alfab. Porządek numer.	Numer można wybrać, naciskając tylko kilka przycisków (i przycisk <b>Start</b> ).	38
	Ustaw szyb. wyb.	—	—	Zapisuje numery szybkiego wybierania, dzięki czemu można wybierać numery przez naciśnięcie tylko kilku przycisków (oraz <b>Start</b> ).	40
	Konfiguruj grupy	—	—	Pozwala skonfigurować numery grupy na potrzeby rozsyłania.	Patrz  .
Tel. wych	Wyślij faks Dod. sz. wyb. Kasuj	—	—	Pozwala wybrać numer z historii połączeń wychodzących, a następnie wysłać faks, dodać numer do wybierania szybkiego lub go usunąć.	39
Ustawienia zaawan.	Nadawanie	Dodaj numer	—	Pozwala wysłać ten sam faks na więcej niż jeden numer.	Patrz  .
		Szybkie wybieranie	Porządek alfab. Porządek numer.		
		Zakończone	—		
	Nd.-czas rz.	—	Wł. <b>Wył*</b>	Pozwala wysłać faks bez korzystania z pamięci.	
	Tryb międzyn.	—	Wł. <b>Wył*</b>	W razie trudności z wysyłaniem faksów za granicę ustawienie należy zmienić na wartość Wł.	
	Rozm. z szyby skan.	—	Letter <b>A4*</b>	Ustawia rozmiar skanowania szyby skanera dla faksów.	27

 Rozszerzony Podręcznik Użytkownika







Ustawienia fabryczne są wytłuszczone i oznaczone gwiazdką.

Poziom1	Poziom2	Poziom3	Opcje	Opisy	Strona
Nowe ustawienia	—	—	—	Pozwala zapisać własne ustawienia faksu.	Patrz  .
Reset ustawień	—	—	—	Pozwala przywrócić wartości fabryczne wszystkich ustawień.	
 Rozszerzony Podręcznik Użytkownika					
 Ustawienia fabryczne są wytłuszczone i oznaczone gwiazdką.					

## SKANUJ ()

Poziom1	Opcja1	Opcja2	Opcja3	Opisy	Strona
Skan do pliku	—	—	—	Umożliwia skanowanie dokumentu czarno-białego lub kolorowego do komputera.	Patrz <input type="checkbox"/> .
Skan do e-mail	—	—	—	Umożliwia skanowanie dokumentu czarno-białego lub kolorowego do programu poczty e-mail.	
Skan do OCR (Dostępne po pobraniu i instalacji aplikacji Presto! PageManager dla użytkowników komputerów Macintosh. Patrz <i>Dostęp do pomocy technicznej Brother (Macintosh)</i> >> strona 5).	—	—	—	Umożliwia przekonwertowanie dokumentu tekstowego do edytowalnego pliku tekstowego.	
Skan do obrazu	—	—	—	Umożliwia skanowanie kolorowego zdjęcia do programu graficznego.	
Us. sieci Web (Pojawia się po zainstalowaniu usługi Web Services Scanner, która jest wyświetlana w eksploratorze systemu Windows®).	Skan	—	—	Pozwala na skanowanie danych przy pomocy protokołu Web Services.	
	Skan w cel. e-mail	—	—		
	Skanuj w celu OCR	—	—		
	Skan. w celu faks.	—	—		
	Skan. w celu druk.	—	—		
<input type="checkbox"/> Instrukcja oprogramowania					
 Ustawienia fabryczne są wytłuszczone i oznaczone gwiazdką.					

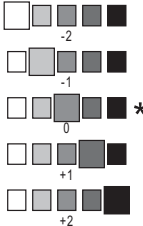
## KOPIUJ ( )



Poziom1	Poziom2	Poziom3	Opcje	Opisy	Strona
Jakość	—	—	Szybko <b>Zwykła*</b> Najlepiej	Pozwala wybrać rozdzielczość kopiowania dla następnej kopii.	Patrz  .
Typ papieru	—	—	<b>Papier zwykły*</b> Papier inkjet Brother BP71 Brother BP61 Inny błyszczący Folia	Pozwala wybrać typ papieru odpowiadający papierowi na tacy.	43
Rozm. papieru	—	—	<b>A4*</b> A5 10x15cm Letter	Pozwala wybrać rozmiar papieru odpowiadający papierowi na tacy.	43
Pow. /zmniejsz	100%*	—	—	—	Patrz  .
	Powiększ	—	198% 10x15cm→A4 186% 10x15cm→LTR 141% A5→A4	Można wybrać stopień powiększenia dla następnej kopii.	
	Pomniejsz	—	97% LTR→A4 93% A4→LTR 83% LGL→A4 69% A4→A5 47% A4→10x15cm	Można wybrać stopień pomniejszenia dla następnej kopii.	
	Dopas. do str.	—	—	Urządzenie automatycznie dostosuje rozmiar do ustawionego przez użytkownika rozmiaru papieru.	
	Wybór (25-400%)	—	—	Pozwala wybrać stopień powiększenia lub pomniejszenia dla danego typu dokumentu.	
Gęstość	—	—		Umożliwia dostosowanie gęstości kopii.	
◆ Rozszerzony Podręcznik Użytkownika					
 Ustawienia fabryczne są wytłuszczone i oznaczone gwiazdką.					

Poziom1	Poziom2	Poziom3	Opcje	Opisy	Strona
Plik/sort	—	—	<b>Układaj*</b> Sortuj	Pozwala wybrać układanie kopii bez sortowania lub z sortowaniem podczas wykonywania wielu kopii.	Patrz <b>◆</b> .
Układ strony	—	—	<b>Wył. (1na1)*</b> 2na1 (P) 2na1 (L) 2na1 (ID) 4na1 (P) 4na1 (L) Poster (2x1) Poster (2x2) Poster (3x3)	Pozwala wykonać N kopii na jednym arkuszu, 2 kopie na jednym arkuszu lub kopie plakatów.	
Nowe ustawienia	—	—	—	Pozwala zapisać ustawienia kopiowania.	
Reset ustawień	—	—	—	Pozwala przywrócić wartości fabryczne wszystkich ustawień.	
<b>◆ Rozszerzony Podręcznik Użytkownika</b>					
 Ustawienia fabryczne są wytłuszczone i oznaczone gwiazdką.					

## Szybkie wybieranie (📖)

Poziom1	Poziom2	Poziom3	Opcje	Opisy	Strona
Szukaj	—	—	Porządek alfabetyczny. Porządek numeryczny.	Można wyszukać nazwy zapisane w pamięci opcji szybkiego wybierania.	38
Ustaw szyb. wyb.	—	—	—	Zapisuje numery szybkiego wybierania, dzięki czemu można wybierać numery przez naciśnięcie tylko kilku przycisków (oraz <b>Start</b> ).	40
Konfiguruj grupy	—	—	—	Ustawia numery grup na potrzeby rozsyłania.	Patrz <b>◆</b> .
<b>◆ Rozszerzony Podręcznik Użytkownika</b>					
 Ustawienia fabryczne są wytłuszczone i oznaczone gwiazdką.					

**Powtórz wybieranie/Pauza**  (Powtórz wybieranie /  
Pauza

Poziom1	Poziom2	Poziom3	Opcje	Opisy	Strona
Hist. połą- wych.	Wyślij faks Dod. sz. wyb. Kasuj	—	—	Pozwala wybrać numer z historii połączeń wychodzących, a następnie wysłać faks, dodać numer do wybierania szybkiego lub go usunąć.	Patrz  .
◆ Rozszerzony Podręcznik Użytkownika					
 Ustawienia fabryczne są wytłuszczone i oznaczone gwiazdką.					



## Wprowadzanie tekstu

Podczas konfigurowania określonych ustawień w menu, np. identyfikatora stacji, może być konieczne wprowadzenie tekstu do urządzenia. Na większości klawiszy są trzy lub cztery litery. Przyciski **0**, **#** oraz **\*** nie posiadają nadrukowanych liter, gdyż używane są do wprowadzania znaków specjalnych.

Aby wyświetlił się właściwy znak, należy nacisnąć wybrany przycisk odpowiednią ilość razy (wartości podane zostały w tabeli).

Naciśnij przycisk	raz	dwa razy	trzy razy	cztery razy	pięć razy
2	A	B	C	2	A
3	D	E	F	3	D
4	G	H	I	4	G
5	J	K	L	5	J
6	M	N	O	6	M
7	P	Q	R	S	7
8	T	U	V	8	T
9	W	X	Y	Z	9

## Wstawianie spacji

Aby wprowadzić znak spacji w numerze faksu, należy nacisnąć ► raz pomiędzy numerami. Aby wprowadzić znak spacji w nazwie, należy nacisnąć ► dwukrotnie pomiędzy znakami.

## Dokonywanie poprawek

W przypadku wprowadzenia nieprawidłowej litery i konieczności jej zmiany, naciśnij ◀, aby przesunąć kursor pod nieprawidłowy znak. Następnie naciśnij przycisk **Wyczyść**. Wpisz ponownie prawidłowy znak. Możesz również wymazać wpisane znaki i wprowadzić odpowiednie litery.

## Powtarzanie liter

Jeśli wymagane jest wprowadzenie litery znajdującej się na tym samym przycisku, na którym znajduje się poprzednio wprowadzona litera, przed ponownym naciśnięciem przycisku naciśnij przycisk ►, aby przesunąć kursor w prawo.

## Znaki i symbole specjalne

Należy naciskać **\***, **#** lub **0** tak długo, aż pojawi się odpowiedni znak lub symbol specjalny.

Naciśnij przycisk <b>*</b>	dla	(spacja) ! " # \$ % & ' ( ) * + , - . / €
Naciśnij przycisk <b>#</b>	dla	: ; < = > ? @ [ ] ^ _
Naciśnij <b>0</b>	dla	Ą Ć Ę Ł Ń Ó Ś Ź Ż 0

## Ogólne



### Informacja

Niniejszy rozdział zawiera zestawienie danych technicznych urządzenia. Szczegółowe dane techniczne można znaleźć na stronie internetowej <http://www.brother.com/>.

<b>Typ drukarki</b>	Atramentowa	
<b>Głowica drukująca</b>	Mono:	Piezoelektryczna, dysze 210 × 1
	Kolor:	Piezoelektryczna, dysze 210 × 3
<b>Pojemność pamięci</b>	40 MB	
<b>LCD (wyświetlacz ciekłokrystaliczny)</b>	Kolorowy ekran LCD STN o przekątnej 1,9 cala (49,0 mm)	
<b>Źródło zasilania</b>	Prąd przemienny o napięciu od 220 do 240 V, 50/60 Hz	
<b>Zużycie energii <sup>1</sup></b>	Tryb kopiowania:	Okolo 19 W <sup>2</sup>
	Tryb gotowości:	Okolo 5,5 W
	Tryb uśpienia:	Okolo 2 W
	Wył.:	Okolo 0,15 W

<sup>1</sup> Pomiar wykonany przy urządzeniu podłączonym za pomocą interfejsu USB.

<sup>2</sup> Drukowanie wzoru określonego normą ISO/IEC 24712 w rozdzielczości standardowej/dokumentowej z wykorzystaniem podajnika ADF.

## Wymiary

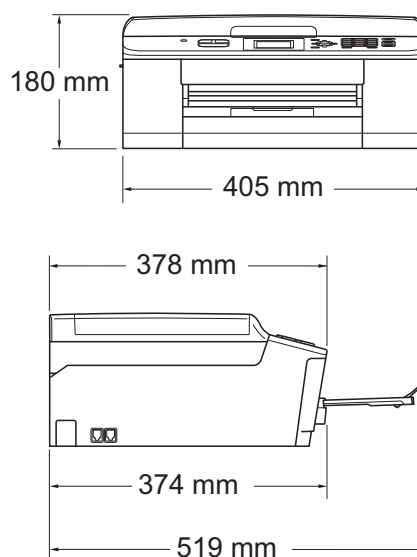

<b>Waga</b>	9 kg
<b>Hałas</b>	Praca: LPAm = 50 dB lub mniej <sup>1</sup>
<b>Hałas wg ISO9296</b>	Kopiowanie: LWAd = 6,24 B(A) <sup>2</sup> (mono) LWAd = 5,82 B(A) (kolor)
	Gotowość: LWAd = 3,00 B(A) (mono/kolor)
<b>Temperatura</b>	Praca: od 10 do 35 °C Najlepsza jakość drukowania: od 20 do 33 °C
<b>Wilgotność</b>	Praca: od 20 do 80% (bez kondensacji) Najlepsza jakość drukowania: od 20 do 80% (bez kondensacji)
<b>ADF (automatyczny podajnik dokumentów)</b>	Do 15 stron <sup>3</sup> (Papier: 90 g/m <sup>2</sup> , rozmiar A4 lub Letter) Do 20 stron z warunkami <sup>4</sup>
<b>Rozmiar dokumentu</b>	Szerokość podajnika ADF: 148 mm do 215,9 mm Długość podajnika ADF: 148 mm do 355,6 mm Szerokość szyby skanera: maks. 215,9 mm Długość szyby skanera: maks. 297 mm

<sup>1</sup> Hałas zależy od warunków drukowania.

<sup>2</sup> Urządzenia biurowe o poziomie LWAd > 6,30 B(A) nie nadają się do użytku w pomieszczeniach, w których ludzie wykonują głównie prace umysłowe. Ze względu na wysoki poziom hałasu, urządzenia takie należy ustawić w osobnych pomieszczeniach.

<sup>3</sup> Wykorzystuje papier standardowy o gramaturze od 64 do 90 g/m<sup>2</sup>.

<sup>4</sup> Wykorzystuje papier XEROX4200 o gramaturze 75 g/m<sup>2</sup>, temperatura: 20 – 26 °C, wilgotność 40 – 50% bez kondensacji.

# Nośniki do drukowania

## Wejście papieru

## Taca papieru

### ■ Typ papieru:

Papier zwykły, papier do drukarek atramentowych (papier powlekany), papier błyszczący<sup>1</sup> i folie<sup>1 2</sup>

### ■ Rozmiar papieru<sup>3</sup>:

A4, Executive, Letter, A5, A6, Koperty (rozmiar handlowy nr 10, DL, C5, Monarch), Fotografie 10 × 15 cm, Fotografie 2L 13 × 18 cm i Karta indeksu 127 × 203 mm

Szerokość: 98 mm - 215,9 mm

Długość: 148 mm - 297 mm

Szczegółowe informacje, patrz *Gramatura, grubość i wydajność papieru* >> strona 21.

### ■ Maksymalna pojemność tacy papieru:

Okolo 100 arkuszy papier zwykły o gramaturze 80 g/m<sup>2</sup>

## Wyjście papieru

Do 50 arkuszy papier zwykły A4 (podawanie do tacy wyjściowej papieru wydrukiem do góry)<sup>1</sup>

<sup>1</sup> W przypadku folii i papieru błyszczącego należy usuwać wydrukowane strony z tacy wyjściowej papieru natychmiast po ich wysunięciu z urządzenia, co pozwoli uniknąć smug.

<sup>2</sup> Należy używać wyłącznie materiałów przeznaczonych dla drukarek atramentowych.

<sup>3</sup> Patrz *Typ i rozmiar papieru dla poszczególnych operacji* >> strona 20.

# Faks

<b>Zgodność</b>	ITU-T Group 3
<b>Szybkość modemu</b>	Automatyczna renegocjacja warunków połączenia 14 400 bps
<b>Szerokość skanowania</b>	ADF: 208 mm (A4) Szyba skanera: 204 mm (A4)
<b>Szerokość drukowania</b>	210 mm
<b>Skala szarości</b>	Poziomy: 64 (czarno-białe) / 256 (kolor)
<b>Rozdzielczość</b>	Standardowa 203 × 98 dpi (mono) 203 × 196 dpi (kolor) Wysoka 203 × 196 dpi (mono/kolor) Bardzo wysoka 203 × 392 dpi (mono) Fotografie 203 × 196 dpi (mono)
<b>Wybieranie szybkie</b>	40 stacji
<b>Grupy</b>	Do 6
<b>Rozsyłanie</b>	90 (40 dla wybierania szybkiego / 50 dla wybierania ręcznego)
<b>Automatyczne wybieranie ponowne</b>	3-krotne w odstępach co 5 minut
<b>Pamięć transmisji</b>	Do 170 <sup>1</sup> stron
<b>Odbiór po wyczerpaniu papieru</b>	Do 170 <sup>1</sup> stron

<sup>1</sup> Termin „Strony” odnosi się do „Karty Testu ITU-T nr 1” (typowy list firmowy, rozdzielczość standardowa, kod MMR). Do danych technicznych i materiałów drukowanych mogą zostać wprowadzone zmiany bez uprzedniego powiadomienia.

# Kopiowanie

**Kolor/Czarno-białe**

Tak/Tak

**Szerokość kopiowania**

Maks. 210 mm

**Kopie wielokrotne**

Układa/sortuje do 99 stron

**Powiększanie/pomniejszanie**

25% do 400% (w przyrostach co 1%)

**Rozdzielczość**

Wydruki do 1 200 × 1 200 dpi

# Skaner

<b>Kolor/Czarno-białe</b>	Tak/Tak
<b>Zgodny z TWAIN</b>	Tak (Windows® XP <sup>1</sup> / Windows Vista® / Windows® 7) Mac OS X 10.4.11, 10.5.x, 10.6.x <sup>2</sup>
<b>Zgodny z WIA</b>	Tak (Windows® XP <sup>1</sup> / Windows Vista® / Windows® 7)
<b>Zgodny z ICA</b>	Tak (Mac OS X 10.6.x)
<b>Głębia koloru</b>	36-bitowa obróbka koloru (wejściowa) 24-bitowa obróbka koloru (wyjściowa)
<b>Rozdzielczość</b>	Do 19 200 × 19 200 dpi (interpolowana) <sup>3</sup> Do 1 200 × 2 400 dpi (optyczna) (szyba skanera) Do 1 200 × 600 dpi (optyczna) (podajnik ADF)
<b>Szerokość i długość skanowania</b>	(Szyba skanera) Szerokość: do 210 mm Długość: do 291 mm (Podajnik ADF) Szerokość: do 210 mm Długość: do 349,6 mm
<b>Skala szarości</b>	256 poziomów

<sup>1</sup> System Windows® XP opisany w niniejszym Podręczniku użytkownika to wersja Windows® XP Home Edition, Windows® XP Professional, i Windows® XP Professional x64 Edition.

<sup>2</sup> Najnowsze aktualizacje sterowników dla systemów Mac OS X można znaleźć pod adresem <http://solutions.brother.com/>.

<sup>3</sup> Maksymalna rozdzielczość skanowania przy użyciu sterownika WIA dla systemu Windows® XP, Windows Vista® i Windows® 7: 1 200 × 1 200 dpi (rozdzielczość do 19 200 × 19 200 dpi można wybrać przy użyciu narzędzia skanera Brother).

# Drukarka

<b>Rozdzielczość</b>	Do 1 200 × 6 000 dpi
<b>Szerokość drukowania</b> <sup>3</sup>	204 mm [210 mm (bez obramowania) <sup>1</sup> ]
<b>Bez obramowania</b> <sup>2</sup>	A4, Letter, A6, Fotografie 10 × 15 cm, Karta indeksu 127 × 203 mm, Fotografie 2L 13 × 18 cm
<b>Prędkość drukowania</b> <sup>4</sup>	

<sup>1</sup> Po włączeniu funkcji drukowania bez obramowania.

<sup>2</sup> Patrz *Typ i rozmiar papieru dla poszczególnych operacji* ►► strona 20.

<sup>3</sup> Podczas drukowania na papierze w formacie A4.

<sup>4</sup> Szczegółowe dane techniczne można znaleźć na stronie internetowej <http://www.brother.com/>.



# Interfejsy

## **USB**<sup>1 2</sup>

Przewód interfejsu USB 2.0 nie może być dłuższy niż 2 m.

## **Bezprzewodowa sieć LAN**

IEEE 802.11b/g/n (tryb infrastruktury/tryb ad-hoc)

<sup>1</sup> Urządzenie jest wyposażone w interfejs Hi-Speed USB 2.0. Urządzenie może zostać również podłączone do komputera z interfejsem USB 1.1.

<sup>2</sup> Porty USB innych systemów nie są obsługiwane.

# Wymagania dotyczące komputera

OBSŁUGIWANE SYSTEMY OPERACYJNE I FUNKCJE OPROGRAMOWANIA								
System komputerowy i wersja systemu operacyjnego		Obsługiwane funkcje oprogramowania PC	Interfejs PC	Minimalna szybkość procesora	Minimalna ilość pamięci RAM	Zalecana ilość pamięci RAM	Ilość miejsca na dysku twardym wymagana do instalacji	
							Dla sterowników	Dla aplikacji
System operacyjny Windows®	Windows® XP Home <sup>1 4</sup> Windows® XP Professional <sup>1 4</sup>	Drukowanie, PC Fax <sup>3</sup> , skanowanie	USB, sieć bezprzewodowa 802.11b/g/n	Intel® Pentium® II lub odpowiednik	128 MB	256 MB	150 MB	1 GB
	Windows® XP Professional x64 Edition <sup>1 4</sup>			Obsługiwany procesor 64-bitowy (Intel® 64 lub AMD64)	256 MB	512 MB	150 MB	1 GB
	Windows Vista® <sup>1 4</sup>			Intel® Pentium® 4 lub odpowiednik	512 MB	1 GB	500 MB	1,3 GB
	Windows® 7 <sup>1 4</sup>			Obsługiwany procesor 64-bitowy (Intel® 64 lub AMD64)	1 GB (32-bitowy) 2 GB (64-bitowy)	1 GB (32-bitowy) 2 GB (64-bitowy)	650 MB	1,3 GB
	Windows Server® 2003 (druk tylko poprzez sieć)	Drukowanie	Sieć bezprzewodowa 802.11b/g/n	Intel® Pentium® III lub odpowiednik	256 MB	512 MB	50 MB	nd.
	Windows Server® 2003 x64 Edition (druk tylko poprzez sieć)			Obsługiwany procesor 64-bitowy (Intel® 64 lub AMD64)				
	Windows Server® 2003 R2 (druk tylko poprzez sieć)			Intel® Pentium® III lub odpowiednik				
Windows Server® 2003 R2 x64 Edition (druk tylko poprzez sieć)	Obsługiwany procesor 64-bitowy (Intel® 64 lub AMD64)			512 MB	1 GB			
Windows Server® 2008 (druk tylko poprzez sieć)	Intel® Pentium® 4 lub odpowiednik Obsługiwany procesor 64-bitowy (Intel® 64 lub AMD64)				2 GB			
Windows Server® 2008 R2 (druk tylko poprzez sieć)	Obsługiwany procesor 64-bitowy (Intel® 64 lub AMD64)							
System operacyjny Macintosh	Mac OS X 10.4.11, 10.5.x	Drukowanie, wysyłanie PC Fax <sup>3</sup> , skanowanie	USB <sup>2</sup> , sieć bezprzewodowa 802.11b/g/n	PowerPC G4/G5 Procesor Intel®	512 MB	1 GB	80 MB	550 MB
	Mac OS X 10.6.x			Procesor Intel®	1 GB	2 GB		

## Warunki:

- <sup>1</sup> Dla WIA, rozdzielczość 1 200 × 1 200. Narzędzie Brother Scanner Utility umożliwia zwiększenie rozdzielczości do 19 200 × 19 200 dpi.
- <sup>2</sup> Porty USB innych systemów nie są obsługiwane.
- <sup>3</sup> Program PC Fax obsługuje tylko format czarno-biały. (Obsługiwane jest wyłącznie wysyłanie PC Fax).
- <sup>4</sup> PaperPort™ 12SE obsługuje system Windows® XP Home (SP3 lub nowszy), XP Professional (SP3 lub nowszy), XP Professional x64 Edition (SP2 lub nowszy), Windows Vista® (SP2 lub nowszy) oraz Windows® 7.

Najnowsze aktualizacje sterowników można znaleźć na stronie internetowej <http://solutions.brother.com/>.  
Wszystkie znaki towarowe, logo i nazwy produktów są własnością ich prawnych właścicieli.

## Materiały eksploatacyjne

<b>Atrament</b>	Urządzenie korzysta z wkładów atramentowych: czarnego, żółtego, cyjan oraz magenta, które są oddzielone od głowicy drukującej.
<b>Trwałość użytkowa wkładu atramentowego</b>	Po pierwszej instalacji wkładów atramentowych urządzenie wykorzysta pewną ilość atramentu do napełnienia przewodów doprowadzających atrament w celu osiągnięcia wydruków wysokiej jakości. Ten proces jest wykonywany tylko raz. Po zakończeniu tego procesu wkłady dostarczone z urządzeniem mają mniejszą pojemność niż standardowe wkłady (80%). Przy użyciu kolejnych wkładów można wydrukować podaną liczbę stron.
<b>Zamienne materiały eksploatacyjne</b>	<p>&lt;Czarny o standardowej pojemności&gt; LC1220BK          &lt;Żółty o standardowej pojemności&gt; LC1220Y          &lt;Cyjan o standardowej pojemności&gt; LC1220C          &lt;Magenta o standardowej pojemności&gt; LC1220M</p> <p>Czarny, żółty, cyjan i magenta - około 300 stron <sup>1</sup></p> <p>&lt;Czarny o dużej pojemności&gt; LC1240BK          &lt;Żółty o dużej pojemności&gt; LC1240Y          &lt;Cyjan o dużej pojemności&gt; LC1240C          &lt;Magenta o dużej pojemności&gt; LC1240M</p> <p>Czarny, żółty, cyjan i magenta - około 600 stron <sup>1</sup></p> <p><sup>1</sup> Średnia pojemność wkładu jest zadeklarowana zgodnie z normą ISO/IEC 24711.</p> <p>Dodatkowe informacje dotyczące materiałów eksploatacyjnych można znaleźć na stronie internetowej <a href="http://www.brother.com/pageyield/">http://www.brother.com/pageyield/</a>.</p>

### Co to jest Innobella™?

Innobella™ to gama materiałów eksploatacyjnych oferowanych przez firmę Brother. Nazwa „Innobella™” pochodzi od słów „Innowacja” i „Bella” (co oznacza „piękna” w języku włoskim) i reprezentuje „innovacyjną” technologię zapewniającą „piękne” i „trwałe” wyniki drukowania.

Aby podczas drukowania zdjęć uzyskać wysoką jakość, firma Brother zaleca stosowanie błyszczącego papieru Innobella™ (seria BP71). Doskonałe wydruki można łatwiej uzyskać dzięki zastosowaniu papieru fotograficznego i atramentu Innobella™.



# Sieć (LAN)



## Informacja

---

Więcej informacji na temat specyfikacji sieciowych >> Instrukcja obsługi dla sieci

---

<b>LAN</b>	Urządzenie można podłączyć do sieci w celu drukowania sieciowego, skanowania sieciowego i wysyłania PC Fax <sup>1</sup> . Dostępne jest także oprogramowanie Brother BRAdmin Light <sup>2</sup> służące do zarządzania siecią.
<b>Zabezpieczenia sieci bezprzewodowej</b>	SSID (32 znaki), WEP 64/128 bitów, WPA-PSK (TKIP/AES), WPA2-PSK (AES)
<b>Narzędzie konfiguracyjne</b>	<b>AOSS™</b> Tak <b>WPS</b> Tak

<sup>1</sup> Patrz tabela Wymagania dotyczące komputera na stronie 98.

<sup>2</sup> Jeśli wymagane jest bardziej zaawansowane narzędzie do zarządzania drukarkami, skorzystaj z najnowszej wersji narzędzia Brother BRAdmin Professional, które można pobrać ze strony internetowej <http://solutions.brother.com/>.

## A

ADF (automatyczny podajnik dokumentów) .....	22
Apple Macintosh	
Patrz Instrukcja oprogramowania.	
Automat zgłoszeniowy (TAD) .....	34
podłączanie .....	35
Automatyczne	
odbieranie faksu .....	29
wykrywanie faksu .....	32

## B

Brother	
CreativeCenter .....	4

## C

ControlCenter	
Patrz Instrukcja oprogramowania.	
Czyszczenie	
głowica drukująca .....	51
skaner .....	50

## D

Dokument	
ładowanie .....	22, 23
Drukowanie	
dane techniczne .....	96
obszar wydruku .....	16
Patrz Instrukcja oprogramowania.	
problemy .....	66
rozdzielczość .....	96
zacięcia papieru .....	63

## F

Faks, wolnostojący	
odbieranie .....	29
czas dzwonka F/T, ustawienie .....	31
liczba dzwonek, ustawienie .....	31
problemy .....	69
wykrywanie faksu .....	32
z telefonu wewnętrznego .....	36, 37
zakłócenia linii telefonicznej / VoIP ...	73
wysyłanie .....	25
faks kolorowy .....	27
problemy .....	70
raport weryfikacji transmisji .....	28
zakłócenia linii telefonicznej / VoIP ...	73
zmiana rozmiaru skanowania szyby skanera .....	27
Faks, z komputera	
Patrz Instrukcja oprogramowania.	
Folie .....	18, 19, 21, 92
Funkcje własne telefonu na pojedynczej linii .....	70

## G

Głośność, ustawienie	
dzwonek .....	9
głośnik .....	10
sygnalizator .....	10
Gniazda	
EXT	
telefon zewnętrzny .....	36

## I

Innobella™ .....	99
------------------	----

## K

Kody faksu	
kod zdalnej aktywacji .....	32, 36, 37
kod zdalnej dezaktywacji .....	36, 37
korzystanie .....	37
zmiana .....	37
Komunikaty o błędach na wyświetlaczu	
LCD .....	54
Błąd łącza .....	54
Brak pamięci .....	54
Brak papieru .....	55
Brak wkładu atr. ....	55
Czyszczenie niemożliwe .....	55
Druk niemożliwy .....	55, 56
Konczy się tusz .....	56
Nie można wykryć .....	56
Nie wpisane .....	38, 56
Otwarta Obudowa .....	57
Pochł. atr. pełny .....	57
Pochł. atr. pr. pełny .....	57
Pozostałe dane .....	58
Rozpoczęcie niemożliwe .....	55
Skanowanie niemożliwe .....	55
Sprawdź oryginał .....	58
Tylko druk mono .....	59
Zator papieru .....	60
Zły rozmiar pap. ....	60
Konserwacja, rutynowa	
wymiana wkładów atramentowych .....	47
Koperty .....	13, 14, 20, 21
Kopiowanie	
korzystanie z szyby skanera .....	23
rozmiar papieru .....	43
typ papieru .....	43

## L

LCD (wyświetlacz ciekłokrystaliczny) .....	75
Jasność .....	10
Liczba dzwonek, ustawienie .....	31
Linia telefoniczna	
połączenia .....	35
problemy .....	69
typ .....	33
wieloliniowe (PBX) .....	35
zakłócenia / VoIP .....	73

## M

Macintosh	
Patrz Instrukcja oprogramowania.	
Materiały eksploatacyjne .....	99

## N

Nieskanowany obszar .....	24
Numer seryjny	
odnalezienie .... Zobacz wewnątrz pokrywy przedniej	

## P

PaperPort™ 12SE z OCR	
Patrz Instrukcja oprogramowania. Patrz również Pomoc w aplikacji PaperPort™ 12SE.	
Papier .....	18, 92
ilość .....	21
ładowanie .....	11, 13
ładowanie kopert i kartek pocztowych .....	13
obszar wydruku .....	16
rozmiar .....	17
rozmiar dokumentu .....	22
typ .....	17, 20
Podłączanie	
telefon zewnętrzny .....	36
zewnętrzne urządzenie TAD (automat zgłoszeniowy) .....	34, 35
Połączenia wieloliniowe (PBX) .....	35
Połączenie wychodzące	
dodawanie do Wybierania szybkiego ...	39
usuwanie .....	39
wysyłanie faksu .....	39
Pomoc	
komunikaty LCD .....	75
Tabela menu .....	76
Ponowne wybieranie/pauza .....	39
Presto! PageManager	
Patrz Instrukcja oprogramowania. Patrz również Pomoc w aplikacji Presto! PageManager.	
Programowanie na wyświetlaczu .....	75
Programowanie urządzenia .....	75
Przegląd panelu sterowania .....	6
Przesyłanie faksów lub raportu dziennika faksów .....	61

## R

Ręczne	
odbieranie .....	29
wybieranie .....	38
Rozdzielczość	
drukowanie .....	96
faks .....	93
kopiowanie .....	94
skanowanie .....	95
Rozwiązywanie problemów .....	66
komunikaty o błędach na wyświetlaczu LCD .....	54
komunikaty o pracach konserwacyjnych na wyświetlaczu LCD .....	54
w przypadku problemów	
drukowanie .....	66
drukowanie odebranych faksów .....	69
kopiowanie .....	71
linia telefoniczna lub połączenia .....	69
odbieranie faksów .....	69
oprogramowanie .....	71
połączenia przychodzące .....	70
sieć .....	72
skanowanie .....	71
zacięcie dokumentu .....	62
zacięcie dokumentu .....	62
zacięcie papieru .....	63

## S

Sieć	
Drukowanie	
Patrz Instrukcja obsługi dla sieci.	
Skanowanie	
Patrz Instrukcja oprogramowania.	
Sieć bezprzewodowa	
Patrz Podręcznik szybkiej obsługi i Instrukcja obsługi dla sieci.	
Skala szarości .....	93, 95
Skanowanie	
Patrz Instrukcja oprogramowania.	
Szybkie wybieranie	
Pauza .....	40
Wybieranie grupowe	
zmiana .....	41
Wybieranie szybkie	
korzystanie .....	38
zmiana .....	41
Wyszukiwanie .....	38

## T

TAD (automat zgłoszeniowy), zewnętrzny .....	29, 34
nagrywanie wiadomości wychodzącej .....	35
podłączanie .....	34, 35
tryb odbierania .....	29
Tekst, wprowadzanie .....	89
znaków specjalnych .....	89
Telefon bezprzewodowy .....	37
Telefon wewnętrzny, korzystanie .....	37
Telefon zewnętrzny, podłączanie .....	36
Tryb faks/telefon	
kod zdalnej aktywacji .....	36, 37
kod zdalnej dezaktywacji .....	36, 37
liczba dzwonek .....	31
odbiór z telefonu wewnętrznego .....	36, 37
Tryb odbierania	
faks/telefon .....	29
ręczny .....	29
tylko faks .....	29
zewnętrzny automat zgłoszeniowy (TAD) .....	29
Tryb, aktywacja	
Faks .....	6
Kopiowanie .....	6
Skanowanie .....	6

## W

Web Services (skanowanie) .....	45, 85
Windows®	
Patrz Instrukcja oprogramowania.	
Wkłady atramentowe	
licznik kropli atramentu .....	47
wymiana .....	47
Wybieranie	
kody dostępu i numery kart kredytowych .....	41
pauza .....	40
połączenie wychodzące .....	39
ręczne .....	38
wybieranie szybkie .....	38
Wybieranie szybkie	
konfigurowanie .....	40
korzystanie .....	38
zmiana .....	41
Wykrywanie faksu .....	32

## Z

---

Zacięcia	
dokument .....	62
papier .....	63



# brother®

**Odwiedź naszą stronę w Internecie**  
**<http://www.brother.com/>**

To urządzenie jest dopuszczone do użycia tylko w kraju, w którym zostało zakupione. Lokalne filie firmy Brother lub ich przedstawiciele obsługują tylko urządzenia zakupione w ich krajach.