

**brother**®

# РЪКОВОДСТВО ЗА ДОПЪЛНИТЕЛНИ ФУНКЦИИ

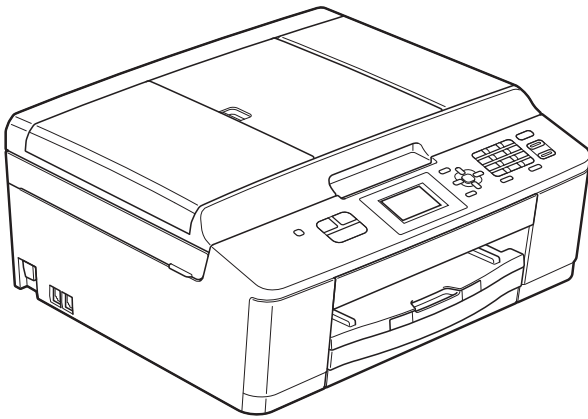

**MFC-J430W**

Вариант 0

BUL

# Ръководства за потребителя и къде мога да ги намеря?

Кое ръководство?	Какво има в него?	Къде е то?
<b>Ръководство за безопасност</b>	Първо прочетете това ръководство. Преди да инсталирате вашето устройство, прочетете Инструкциите за безопасност. Вижте това ръководство за търговски марки и правни ограничения.	Печатно / В кутията
<b>Ръководство за бързо инсталиране</b>	Следвайте инструкциите за инсталиране на вашето устройство, драйверите и софтуера за операционната система и типа връзка, който използвате.	Печатно / В кутията
<b>Основно ръководство за потребителя</b>	Запознайте се с основните операции за факс, копиране и сканиране и с процедурите за смяна на консумативи. Вижте съвети за отстраняване на неизправности.	PDF файл / Компактдиск
<b>Ръководство за допълнителни функции</b>	Научете повече за допълнителните операции: факс, копиране, защитни функции, печатане на доклади и извършване на текуща поддръжка.	PDF файл / Компактдиск
<b>Ръководство за потребителя на софтуера</b>	Следвайте тези инструкции за печат, сканиране, мрежово сканиране, изпращане на PC-Fax, уеб услуги (сканиране) и използване на помощната програма Brother ControlCenter.	PDF файл / Компактдиск
<b>Мрежови речник</b>	Това ръководство осигурява основна информация за допълнителните мрежови функции на устройствата Brother, заедно с основни обяснения за работата в мрежа и общи термини.	PDF файл / Компактдиск
<b>Ръководство за мрежовия потребител</b>	Това ръководство осигурява информация за настройките за безжични мрежи и за настройките за защита при употребата на устройството Brother. Можете също така да намерите информация за поддържаните протоколи за вашето устройство и подробни съвети за отстраняване на неизправности.	PDF файл / Компактдиск

# Съдържание

<b>1</b>	<b>Общи настройки</b>	<b>1</b>
	Запазване в паметта .....	1
	Автоматично лятно часово време .....	1
	Дежурен режим .....	2
	Течнокристален дисплей .....	2
	Контраст на течнокристалния дисплей .....	2
	Настройка на таймера за затъмняване на дисплея .....	3
	Режим Таймер .....	3
<b>2</b>	<b>Функции за защита</b>	<b>4</b>
	ТХ Блокиране .....	4
	Задаване и промяна на паролата за ТХ Блокиране .....	4
	Включване/изключване на ТХ Блокиране .....	5
<b>3</b>	<b>Изпращане на факс</b>	<b>6</b>
	Допълнителни опции за изпращане .....	6
	Изпращане на факсове с помощта на няколко настройки .....	6
	Спиране изпращането на факс .....	6
	Контраст .....	6
	Промяна на резолюцията на факса .....	7
	Задаване на направените промени като нова настройка по подразбиране .....	8
	Възстановяване фабрични настройки на факса .....	8
	Допълнителни операции на изпращане .....	9
	Ръчно изпращане на факс .....	9
	Изпращане на факс в края на разговора .....	9
	Двустранен достъп (Само едноцветно) .....	9
	Разпращане (Само едноцветно) .....	10
	Предаване в реално време .....	12
	Международен режим .....	12
	Проверка и отменяне на чакащи задания .....	13
<b>4</b>	<b>Получаване на факс</b>	<b>14</b>
	Допълнителни операции по получаване .....	14
	Отпечатване на редуциран входящ факс .....	14
	Приемане при липса на хартия .....	14
<b>5</b>	<b>Набиране и запаметяване на номера</b>	<b>15</b>
	Гласови операции .....	15
	Допълнителни операции по набиране .....	15
	Комбиниране на номера за бързо набиране .....	15

Допълнителни начини за запаметяване на номера .....	16
Запаметяване на номера за бързо набиране от изходящите повиквания .....	16
Задаване на групи за разпращане .....	17
<b>6 Отпечатване на отчети</b>	<b>19</b>
Факс отчети .....	19
Отчет за потвърждаване на предаването .....	19
Дневник за факсовете (отчет за извършените операции) .....	19
Отчети .....	20
Как да отпечатаме отчет .....	20
<b>7 Правене на копия</b>	<b>21</b>
Настройки за копиране .....	21
Спиране на копирането .....	21
Промяна на скоростта и качеството на копиране .....	21
Увеличаване или редуциране на копираното изображение .....	22
Създаване на N в 1 копия или плакат (Оформление на страница) .....	23
Копиране 2 в 1 (лична карта) .....	25
Сортиране на копия чрез ADF .....	25
Настройка на плътността .....	26
Задаване на вашите промени като нова настройка по подразбиране .....	26
Възстановяване на всички фабрични настройки .....	26
<b>A Текуща профилактика</b>	<b>27</b>
Почистване и проверка на устройството .....	27
Почистване на външния корпус на устройството .....	27
Почистване на валика на принтера .....	28
Почистване на поемащите ролки за хартия .....	28
Проверка на количеството мастило .....	29
Опаковане и транспортиране на устройството .....	30
<b>B Кратък речник</b>	<b>33</b>
<b>C Индекс</b>	<b>37</b>

## Запазване в паметта

Дори и да има спиране на тока, няма да загубите настройките, които сте променили през **Menu (Меню)**, тъй като те са трайно запазени. Също така, няма да загубите настройките за режимите **FAX (Факс)** и **COPY (Копиране)**, ако сте избрали **Посочи нов подр.** Все пак, може да се наложи да нулирате настройката за дата и час.

## Автоматично лятно часово време

Можете да настроите устройството автоматично да преминава към лятно часово време. То ще се настрои с един час напред през пролетта и с един час назад през есента. Уверете се, че сте въвели правилната дата и час в настройката **Дата&Час**.

- 1 Натиснете **Menu (Меню)**.
- 2 Натиснете **▲** или **▼**, за да изберете **Общи настройки**.  
Натиснете **OK (OK)**.
- 3 Натиснете **▲** или **▼**, за да изберете **Авто дн. свет.**  
Натиснете **OK (OK)**.
- 4 Натиснете **▲** или **▼**, за да изберете **Изкл. (или Вкл.)**.  
Натиснете **OK (OK)**.
- 5 Натиснете **Stop/Exit (Стоп/Излез)**.

## Дежурен режим

Можете да изберете колко време устройството да бъде неактивно (до 60 минути), преди да премине в дежурен режим. Таймерът ще се рестартира при всяко използване на устройството.

- 1 Натиснете **Menu (Меню)**.
- 2 Натиснете **▲** или **▼**, за да изберете *Общи настройки*.  
Натиснете **OK (OK)**.
- 3 Натиснете **▲** или **▼**, за да изберете *Режим почивка*.  
Натиснете **OK (OK)**.
- 4 Натиснете **▲** или **▼**, за да изберете *1Мин., 2Мин., 3Мин., 5Мин., 10Мин., 30Мин. или 60Мин.*, за да изберете времето, през което устройството да е неактивно, преди да влезе в дежурен режим.  
Натиснете **OK (OK)**.
- 5 Натиснете **Stop/Exit (Стоп/Излез)**.

## Течнокристален дисплей

### Контраст на течнокристалния дисплей

---

Можете да настроите контраста на течнокристалния дисплей. Ако изпитвате затруднения при четенето на съобщенията на течнокристалния дисплей, опитайте да промените настройката за контраст.

- 1 Натиснете **Menu (Меню)**.
- 2 Натиснете **▲** или **▼**, за да изберете *Общи настройки*.  
Натиснете **OK (OK)**.
- 3 Натиснете **▲** или **▼**, за да изберете *LCD настройки*.  
Натиснете **OK (OK)**.
- 4 Натиснете **▲** или **▼**, за да изберете *LCD Контраст*.  
Натиснете **OK (OK)**.
- 5 Натиснете **◀**, за да увеличите контраста или натиснете **▶**, за да намалите контраста.  
Натиснете **OK (OK)**.
- 6 Натиснете **Stop/Exit (Стоп/Излез)**.

## Настройка на таймера за затъмняване на дисплея

Можете да настроите колко дълго подсветката на течнокристалния дисплей да остане включена след последното натискане на бутон.

- 1 Натиснете **Menu (Меню)**.
- 2 Натиснете ▲ или ▼, за да изберете **Общи настройки**.  
Натиснете **OK (OK)**.
- 3 Натиснете ▲ или ▼, за да изберете **LCD настройки**.  
Натиснете **OK (OK)**.
- 4 Натиснете ▲ или ▼, за да изберете **Свет. таймер**.  
Натиснете **OK (OK)**.
- 5 Натиснете ▲ или ▼, за да изберете **10Сек., 20Сек., 30Сек. или Изкл.**.  
Натиснете **OK (OK)**.
- 6 Натиснете **Stop/Exit (Стоп/Излез)**.

## Режим Таймер

Върху контролния панел на устройството има три бутона за временен режим: **FAX (Факс)**, **SCAN (Сканиране)** и **COPY (Копиране)**. Можете да промените времето за връщане към режим Факс след последното сканиране или копиране. Ако изберете **Изкл.**, устройството остава в последния използван режим.



- 1 Натиснете **Menu (Меню)**.
- 2 Натиснете ▲ или ▼, за да изберете **Общи настройки**.  
Натиснете **OK (OK)**.
- 3 Натиснете ▲ или ▼, за да изберете **Програм. таймер**.  
Натиснете **OK (OK)**.
- 4 Натиснете ▲ или ▼, за да изберете **0Сек., 30Сек., 1Мин., 2Мин., 5Мин. или Изкл.**.  
Натиснете **OK (OK)**.
- 5 Натиснете **Stop/Exit (Стоп/Излез)**.

## ТХ Блокиране

ТХ Блокиране ви позволява да предотвратите неоторизиран достъп до устройството.

Когато е включена ТХ Блокиране са възможни следните операции:

- Получаване на факсове

Когато е включена ТХ Блокиране, НЕ са възможни следните операции:

- Изпращане на факсове
- Копиране
- Разпечатване от компютър
- Сканиране
- Работа с контролния панел



### Забележка

Ако забравите паролата за ТХ Блокиране, обърнете се към Обслужване на клиенти на Brother.

## Задаване и промяна на паролата за ТХ Блокиране



### Забележка

Ако вече сте задали парола, няма нужда да я задавате отново.

### Задаване на парола

Внимателно запишете вашата парола.

- 1 Натиснете **Menu (Меню)**.
- 2 Натиснете **▲** или **▼**, за да изберете **Факс**.  
Натиснете **OK (OK)**.
- 3 Натиснете **▲** или **▼**, за да изберете **Тел. услуги**.  
Натиснете **OK (OK)**.
- 4 Натиснете **▲** или **▼**, за да изберете **ТХ заключване**.  
Натиснете **OK (OK)**.
- 5 Въведете 4-цифрено число за паролата.  
Натиснете **OK (OK)**.
- 6 Когато на течнокристалния дисплей се покаже **Потвърди:**, въведете повторно паролата.  
Натиснете **OK (OK)**.
- 7 Натиснете **Stop/Exit (Стоп/Излез)**.



## Промяна на паролата

- 1 Натиснете **Menu (Меню)**.
- 2 Натиснете ▲ или ▼, за да изберете **Фах**.  
Натиснете **OK (OK)**.
- 3 Натиснете ▲ или ▼, за да изберете **Тел. услуги**.  
Натиснете **OK (OK)**.
- 4 Натиснете ▲ или ▼, за да изберете **ТХ заключване**.  
Натиснете **OK (OK)**.
- 5 Натиснете ▲ или ▼, за да изберете **Сложи парола**.  
Натиснете **OK (OK)**.
- 6 Въведете 4-цифреното число на текущата парола.  
Натиснете **OK (OK)**.
- 7 Въведете 4-цифрено число за новата парола.  
Натиснете **OK (OK)**.
- 8 Когато на течнокристалния дисплей се покаже **Потвърди:**, въведете повторно новата парола.  
Натиснете **OK (OK)**.
- 9 Натиснете **Stop/Exit (Стоп/Излез)**.

## Включване/изключване на ТХ Блокиране

### Включване на ТХ Блокиране

- 1 Натиснете **Menu (Меню)**.
- 2 Натиснете ▲ или ▼, за да изберете **Фах**.  
Натиснете **OK (OK)**.
- 3 Натиснете ▲ или ▼, за да изберете **Тел. услуги**.  
Натиснете **OK (OK)**.
- 4 Натиснете ▲ или ▼, за да изберете **ТХ заключване**.  
Натиснете **OK (OK)**.
- 5 Натиснете ▲ или ▼, за да изберете **Настр. ТХ заключ.**.  
Натиснете **OK (OK)**.
- 6 Въведете регистрираната 4-цифрена парола.  
Натиснете **OK (OK)**.  
Устройството преминава в режим офлайн и течнокристалният дисплей показва **Режим ТХ заключ.**

### Изключване на ТХ Блокиране

- 1 Натиснете **Menu (Меню)**.
- 2 Въведете регистрираната 4-цифрена парола.  
Натиснете **OK (OK)**.  
ТХ Блокиране се изключва автоматично.



### Забележка

Ако въведете грешна парола, течнокристалният дисплей показва **Грешна парола** и остава офлайн. Устройството ще остане в режим ТХ Блокиране докато се въведе зададената парола.

## Допълнителни опции за изпращане

### Изпращане на факсове с помощта на няколко настройки

При изпращане на факс можете да изберете комбинация от настройки като **Фах резолюция**, **Контраст**, **Разм.скан стъкло** и **Реално времeTX**.

Можете също да изберете:

Изходящо обаж., Режим далечен, Бързо набиране, Емисия, Посочи нов подр. и Фабрични наст.

Някои настройки се предлагат само когато се изпращат черно-бели факсове.

- 1 Натиснете  (**FAX (Факс)**).

Течнокристалният дисплей показва:

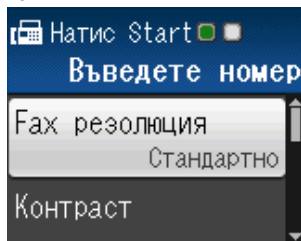

- 2 Натискайте ▲ или ▼, за да изберете настройката, която желаете да промените. Натиснете **OK (OK)**.
- 3 Натиснете ▲ или ▼, за да изберете опция. Натиснете **OK (OK)**.
- 4 Върнете се на ❷, за да промените още настройки.

### Забележка

- Повечето настройки са временни и след изпращането на факс устройството се връща към настройките по подразбиране.
- Можете да запазите някои от настройките, които използвате най-често, като ги зададете като подразбиращи се. Тези настройки ще се запазят, докато не ги промените отново. (Вижте *Задаване на направените промени като нова настройка по подразбиране* >> стр. 8.)

## Спиране изпращането на факс

За да спрете изпращането на факс, натиснете **Stop/Exit (Стоп/Излез)**.

## Контраст

Ако документът ви е твърде светъл или твърде тъмен, може да поискате да промените контраста. За повечето документи може да се използва фабричната настройка **Авто**. Тя автоматично избира подходящия контраст за вашия документ. Когато изпращате светъл документ, изберете **Светъл**. Когато изпращате тъмен документ, изберете **Тъмен**.

- 1 Натиснете  (**FAX (Факс)**).
- 2 Натиснете ▲ или ▼, за да изберете **Контраст**. Натиснете **OK (OK)**.
- 3 Натиснете ▲ или ▼, за да изберете **Авто**, **Светъл** или **Тъмен**. Натиснете **OK (OK)**.



### Забележка

Дори ако изберете **Светъл** или **Тъмен**, устройството ще изпрати факса, като използва настройката **Авто** при което и да е от следните условия:

- Когато изпращате цветен факс.
- Когато изберете **Снимка** като резолюция на факса.

## Промяна на резолюцията на факса

Качеството на факса може да се подобри чрез промяна на резолюцията на факса.

- 1 Натиснете  (**FAX (Факс)**).
- 2 Натиснете **▲** или **▼**, за да изберете **Фак** резолюция.  
Натиснете **OK (OK)**.
- 3 Натиснете **▲** или **▼**, за да изберете желаната резолюция.  
Натиснете **OK (OK)**.



### Забележка

Можете да избирате между четири различни настройки на резолюцията за едноцветни и между две за цветни факсове.

Едноцветно	
Стандартно	Подходяща за повечето печатни документи.
Фино	Подходяща за дребен шрифт, като изпращането се осъществява малко по-бавно, отколкото при стандартната резолюция.
Супер фино	Подходяща за дребен шрифт или графични изображения, като изпращането се осъществява малко по-бавно, отколкото при фината резолюция.
Снимка	Използва се, когато документът съдържа различни нюанси на сивото или е снимка. Изпращането на снимка става най-бавно.

Цветно	
Стандартно	Подходяща за повечето печатни документи.
Фино	Използва се, когато документът е снимка. Времето за изпращане е по-голямо, отколкото при стандартната резолюция.

Ако изберете **Супер фино** или **Снимка**, а след това използвате бутона **Colour Start (Старт Цветно)**, за да изпратите факс, устройството ще изпрати факса посредством настройката **Фино**.

## Задаване на направените промени като нова настройка по подразбиране

Можете да запазите най-често използваните от вас настройки на факса, например **Факс** резолюция, **Контраст**, **Разм.скан стъкло** и **Реално времеТХ**, като ги зададете като подразбиращи се. Тези настройки ще се запазят, докато не ги промените отново.

- 1 Натиснете  (**FAX (Факс)**).
- 2 Натиснете ▲ или ▼, за да изберете опцията от менюто, която желаете да промените, и натиснете **OK (OK)**. След това натиснете ▲ или ▼, за да изберете нова опция. Натиснете **OK (OK)**.

Повторете тази стъпка за всяка настройка, която желаете да промените.

- 3 След като промените последната настройка, натиснете ▲ или ▼, за да изберете **Посочи нов подр.** Натиснете **OK (OK)**.
- 4 Натиснете **1**, за да изберете **Да**.
- 5 Натиснете **Stop/Exit (Стоп/Излез)**.

## Възстановяване фабрични настройки на факса

Можете да възстановите настройките за **факс** **Факс** резолюция, **Контраст**, **Разм.скан стъкло** и **Реално времеТХ**, които сте променили, до фабричните стойности. Тези настройки ще се запазят, докато не ги промените отново.

- 1 Натиснете  (**FAX (Факс)**).
- 2 Натиснете ▲ или ▼, за да изберете **Фабрични наст.** Натиснете **OK (OK)**.
- 3 Натиснете **1**, за да изберете **Да**.
- 4 Натиснете **Stop/Exit (Стоп/Излез)**.

## Допълнителни операции на изпращане

### Ръчно изпращане на факс

Ръчното предаване ви позволява при изпращане на факс да чувате сигналите за набиране, позвъняване и получаване на факс.



#### Забележка

За изпращане на факс от няколко страници използвайте автоматичното листоподаващо устройство (ADF).

- 1 Натиснете  (**FAX (Факс)**).
- 2 Заредете документа.
- 3 За да чуete сигнала за набиране, вдигнете слушалката на външния телефон.
- 4 Наберете факс номера чрез външен телефон.
- 5 Когато чуete сигнала на факса, натиснете **Mono Start (Старт Черно-бяло)** или **Colour Start (Старт Цветно)**.  
Ако използвате стъклото на скенера, натиснете **1**, за да изпратите факса.
- 6 Затворете слушалката на външния телефон.

## Изпращане на факс в края на разговора

В края на разговора можете да изпратите факс на другата страна преди да затворите слушалката.

- 1 Помолете другата страна да изчака тоновете на факса (звуките сигнали) и след това да натисне бутона за стартиране или изпращане, преди да затвори.
- 2 Натиснете  (**FAX (Факс)**).
- 3 Заредете документа.
- 4 Натиснете **Mono Start (Старт Черно-бяло)** или **Colour Start (Старт Цветно)**.
  - Ако използвате стъклото за документи на скенера, натиснете **1**, за да изпратите факс.
- 5 Затворете слушалката на външния телефон.

## Двустранен достъп (Само едноцветно)

Можете да наберете номер и да започнете да сканирате факса в паметта — дори когато устройството изпраща факсове от паметта, получава факсове или разпечатва данни от компютър. Течнокристалният дисплей показва номера на новото задание.

Броят на страниците, които можете да сканирате в паметта, ще варира в зависимост от данните, които са разпечатани върху тях.



## Забележка

Ако се появи съобщението Няма памет, натиснете **Stop/Exit (Стоп/Излез)**, за да отмените, или **Mono Start (Старт Черно-бяло)**, за да изпратите сканираните до момента страници.

## Разпращане (Само едноцветно)

Разпращането е процес, при който едно и също факс съобщение се изпраща автоматично до повече от един факс номер. В едно и също разпращане можете да включите групи, номера за бързо набиране и до 50 ръчно избрани номера.

След приключване на разпращането ще бъде отпечатан Отчет за разпращането.

### Преди да започнете разпращането

Преди да могат да се използват за разпращане, номерата за бързо набиране трябва да се запазят в паметта на устройството. (➤➤Основно Ръководство за потребителя: *Запаметяване на номера за Бързо набиране*)

Номерата на групите трябва също да се запазят в паметта на устройството, преди да могат да се използват за разпращане. Номерата на групите включват множество запаметени номера за бързо набиране, за да се улесни набирането. (Вижте *Задаване на групи за разпращане* ➤➤ стр. 17.)

## Как да разпратим факс

- 1 Натиснете  (**FAX (Факс)**).
- 2 Заредете документа.
- 3 Натиснете ▲ или ▼, за да изберете **Разширени настр.**  
Натиснете **OK (OK)**.
- 4 Натиснете ▲ или ▼, за да изберете **Емисия**.  
Натиснете **OK (OK)**.
- 5 Можете да добавяте номера към разпращането по следните начини:
  - Натиснете ▲ или ▼, за да изберете **Добави номер**, и натиснете **OK (OK)**. Въведете номер чрез клавиатурата.  
Натиснете **OK (OK)**.
  - Натиснете ▲ или ▼, за да изберете **Бързо набиране**, и натиснете **OK (OK)**.  
Натиснете ▲ или ▼, за да изберете **Азбучен ред** или **Цифрова посл.**, и натиснете **OK (OK)**.  
Натиснете ▲ или ▼, за да изберете номер, и натиснете **OK (OK)**.
- 6 Ако сте въвели всички факс номера чрез повтаряне на стъпка 5, натиснете ▲ или ▼, за да изберете **Завършено**.  
Натиснете **OK (OK)**.
- 7 Натиснете **Mono Start (Старт Черно-бяло)**.  
**Изпращане на факс от автоматичното листоподаващо устройство (ADF)**
  - Устройството започва да сканира документа.

### Изпращане на факс от стъклото за документи на скенера

Когато течнокристалният дисплей покаже Следваща стр. ?, направете едно от следните неща:

- За изпращане на единична страница натиснете **2** (или натиснете отново **Mono Start (Старт Черно-бяло)**).

Устройството започва да изпраща документа.

- За изпращане на повече от една страница натиснете **1** и поставете следващата страница върху стъклото за документи на скенера.

Натиснете **OK (OK)**.

Устройството започва да сканира страницата. (Повторете тази стъпка за всяка допълнителна страница.)



#### Забележка

- Ако не сте използвали никакви номера за групи, можете да „разпратите“ факсове до 90 различни номера.
- Наличната памет в устройството ще варира в зависимост от видовете задания в паметта и от броя на използваните местоположения за разпращане. Ако разпращате до максималния брой номера, няма да можете да използвате двустранен достъп.
- Ако се появи съобщението Няма памет, натиснете **Stop/Exit (Стоп/Излез)**, за да отмените, или **Mono Start (Старт Черно-бяло)**, за да изпратите сканираните до момента страници.

### Прекратяване на разпращане в процес на изпълнение

- 1 Натиснете **Menu (Меню)**.
- 2 Натиснете **▲** или **▼**, за да изберете **Факс**.  
Натиснете **OK (OK)**.
- 3 Натиснете **▲** или **▼**, за да изберете **Оставащи зад.**  
Натиснете **OK (OK)**.  
Течнокристалният дисплей ще покаже набирания факс номер и номера на задачата за разпращане.
- 4 Натиснете **OK (OK)**.  
На течнокристалния дисплей ще се появи следният въпрос:  
Отказ на задача?  
Да → Натисни 1  
Не → Натисни 2
- 5 Натиснете **1**, за да отмените набирането на факс номера.  
Тогаво течнокристалният дисплей ще покаже номера на задачата за разпращане.
- 6 Натиснете **OK (OK)**.  
На течнокристалния дисплей ще се появи следният въпрос:  
Отказ на задача?  
Да → Натисни 1  
Не → Натисни 2
- 7 За да отмените разпращане, натиснете **1**.
- 8 Натиснете **Stop/Exit (Стоп/Излез)**.

## Предаване в реално време

Когато изпращате факс, устройството ще сканира документите в паметта преди изпращането. След това, когато телефонната линия е свободна, устройството ще започне да набира и да изпраща.

Понякога е възможно да поискате да изпратите важен документ незабавно, без да чакате предаване от паметта. Можете да направите това, като включите Реално времеТХ.

- 1 Натиснете  (**FAX (Факс)**).
- 2 Заредете документа.
- 3 Натиснете ▲ или ▼, за да изберете Разширени настр. Натиснете **OK (OK)**.
- 4 Натиснете ▲ или ▼, за да изберете Реално времеТХ. Натиснете **OK (OK)**.
- 5 Натиснете ▲ или ▼, за да изберете Вкл. (или Изкл.). Натиснете **OK (OK)**.
- 6 Натиснете **Clear (Изчисти)**, за да продължите с изпращането на факса.



### Забележка

- Ако изпращате цветен факс или ако паметта е пълна и вие изпращате черно-бял факс от ADF, устройството ще изпрати документа в реално време (дори ако Реално времеТХ е настроена на Изкл.).
- Ако използвате стъклото за документи на скенера при предаване в реално време, функцията за автоматично повторно набирање няма да работи.

## Международен режим

Ако имате затруднения с изпращането на факс в чужбина поради възможни смущения по телефонната линия, ви препоръчваме да включите Международен режим. След като изпратите факс с помощта на тази функция, тя автоматично ще се изключи сама.

- 1 Натиснете  (**FAX (Факс)**).
- 2 Заредете документа.
- 3 Натиснете ▲ или ▼, за да изберете Разширени настр. Натиснете **OK (OK)**.
- 4 Натиснете ▲ или ▼, за да изберете Режим далечен. Натиснете **OK (OK)**.
- 5 Натиснете ▲ или ▼, за да изберете Вкл. (или Изкл.). Натиснете **OK (OK)**.
- 6 Натиснете **Clear (Изчисти)**, за да продължите с изпращането на факса.



## Проверка и отменяне на чакащи задания

Можете да проверите кои задания са все още в паметта и чакат да бъдат изпратени или да отмените задание.

(Ако няма задания, течнокристалният дисплей показва Няма чакащи зад.)

- 1 Натиснете **Menu (Меню)**.
- 2 Натиснете **▲** или **▼**, за да изберете **Fax**.  
Натиснете **OK (OK)**.
- 3 Натиснете **▲** или **▼**, за да изберете **Оставащи зад.**  
Натиснете **OK (OK)**.  
На дисплея се появяват всички чакащи задания, ако има такива.
- 4 Натиснете **▲** или **▼**, за да преминете през заданията и да изберете това, което желаете да отмените.  
Натиснете **OK (OK)**.
- 5 Направете едно от следните:
  - За да отмените, натиснете **1**, за да изберете **Да**.  
Ако желаете да отмените друго задание, преминете към стъпка **4**.
  - За да излезете без отмяна, натиснете **2**, за да изберете **Не**.
- 6 След като приключите, натиснете **Stop/Exit (Стоп/Излез)**.

## Допълнителни операции по получаване

### Отпечатване на редуциран входящ факс

---

Ако изберете **Вкл.**, устройството автоматично намалява всяка страница от входящия факс до размер на хартията А4 или Letter (писмо). Устройството изчислява коефициента за намаляване, като използва размера на страницата във факса и вашата настройка за размера на хартията. (►►Основно Ръководство за потребителя: *Размер на хартията*)

- 1 Натиснете **Menu (Меню)**.
- 2 Натиснете ▲ или ▼, за да изберете **Факс**.  
Натиснете **OK (OK)**.
- 3 Натиснете ▲ или ▼, за да изберете **Настр. получ.**.  
Натиснете **OK (OK)**.
- 4 Натиснете ▲ или ▼, за да изберете **Авто редукция**.  
Натиснете **OK (OK)**.
- 5 Натиснете ▲ или ▼, за да изберете **Вкл. (или Изкл.)**.  
Натиснете **OK (OK)**.
- 6 Натиснете **Stop/Exit (Стоп/Излез)**.

### Приемане при липса на хартия

---

Когато тавата за хартия се изпразни по време на получаване на факс, на течнокристалния дисплей се появява съобщението **Няма хартия**. Поставете хартия в тавата за хартия.

(►►Основно Ръководство за потребителя: *Зареждане на хартия и други носители за печат*)

Ако не поставите хартия в тавата, устройството ще продължи с получаването на факса, като оставащите страници се запазват в паметта, стига да има достатъчно налична памет.

Следващите входящи факсове също ще бъдат запазени в паметта, докато тя се напълни. За да разпечатате факсовете, заредете тавата с хартия. Когато паметта се напълни, устройство автоматично ще спре да отговаря на повикванията.

## Гласови операции

Гласови повиквания могат да се извършат от вътрешен или външен телефон чрез ръчно набиране.

## Допълнителни операции по набиране

### Комбиниране на номера за бързо набиране

Понякога, когато изпращате факс, можете да изберете измежду няколко доставчици на телекомуникационни услуги по междуселищни линии. Тарифите може да варират в зависимост от часа и местоназначението. За да се възползвате от ниските тарифи, можете да запазите в паметта кодовете за достъп на операторите на междуселищни разговори и номерата на кредитните карти като номера за бързо набиране. Можете да съхраните тези дълги за набиране поредици от кодове и номера, като ги разделите и ги зададете като номера за бързо набиране във всякава комбинация. Можете дори да включите ръчно набиране, като използвате клавиатурата. (►► Основно Ръководство за потребителя: *Запаметяване на номера за Бързо набиране*)

Например, може да сте съхранили „01632“ като номер за бързо набиране: 03 и „960555“ като номер за бързо набиране: 02. Можете да използвате и двата за набиране на „01632-960555“, ако натиснете следните бутони:

- 1 Натиснете  (Speed Dial (Бързо набиране)).
- 2 Натиснете ▲ или ▼, за да изберете Търсене.  
Натиснете **OK (OK)**.
- 3 Въведете **03**.

- 4 Натиснете ▲ или ▼, за да изберете Бързо набиране.  
Натиснете **OK (OK)**.
- 5 Натиснете ▲ или ▼, за да изберете Търсене.  
Натиснете **OK (OK)**.
- 6 Въведете **02**.
- 7 Натиснете **Mono Start (Старт Черно-бяло)** или **Colour Start (Старт Цветно)**.  
Така ще наберете „01632-960555“.

За да промените временно даден номер, можете да заместите част от номера с ръчно набиране, като използвате клавиатурата. Например, за да смените номера на 01632-960556, можете да натиснете  (**Speed Dial (Бързо набиране)**), да изберете Търсене, да натиснете **03** и след това **960556**, използвайки клавиатурата за набиране.



### Забележка

Ако в даден момент от набираната поредица трябва да изчакате друг тон или сигнал за набиране, въведете пауза в номера чрез натискане на **Redial/Pause (Повторно набиране/пауза)**. Всяко натискане на бутона добавя пауза от 3,5 секунди.

## Допълнителни начини за запаметяване на номера

### Запаметяване на номера за бързо набиране от изходящите повиквания

Можете да запаметите номера за бързо набиране и от хронологията на изходящите номера.

- 1 Натиснете **Redial/Pause (Повторно набиране/пауза)**.  
Можете да изберете и Изходящо обаж. чрез натискане на  (**FAX (Факс)**).
- 2 Натиснете ▲ или ▼, за да изберете името или номера, който желаете да запаметите.  
Натиснете **OK (OK)**.
- 3 Натиснете ▲ или ▼, за да изберете Доб СкорИзбир.  
Натиснете **OK (OK)**.
- 4 Натиснете ▲ или ▼, за да изберете 2-цифрена позиция за бързо избиране, в която искате да запаметите номера.  
Натиснете **OK (OK)**.
- 5 Направете едно от следните:
  - Въведете името (до 16 символа) с помощта на клавиатурата.  
Натиснете **OK (OK)**.  
(▶▶Основно Ръководство за потребителя: *Въвеждане на текст*)
  - За да запаметите номера без име, натиснете **OK (OK)**.

- 6 Натиснете **OK (OK)**, за да потвърдите номера на факса или телефонния номер.
- 7 Натиснете **▲** или **▼**, за да изберете **Завършено**.  
Натиснете **OK (OK)**.
- 8 Натиснете **Stop/Exit (Стоп/Излез)**.

## Задаване на групи за разпращане

Групите, които могат да бъдат запаметени на мястото на номерата за бързо набиране, ви позволяват да изпращате едно факс съобщение до много факс номера чрез натискане на  (**Speed Dial (Бързо набиране)**), **Търсене, OK (OK)**, двуцифрената позиция и **Mono Start (Старт Черно-бяло)**.

Най-напред трябва да запазите в паметта всеки факс номер в позицията на номер за бързо набиране.

(►► Основно Ръководство за потребителя: *Запаметяване на номера за Бързо набиране*)

След това можете да ги включите като номера в групата. Всяка група използва по едно местоположение на номер за бързо набиране. Можете да имате до шест групи или да определите до 39 номера за една голяма група.

(Вижте *Разпращане (Само едноцветно)* ►► стр. 10.)

- 1 Натиснете  (**Speed Dial (Бързо набиране)**).
- 2 Натиснете **▲** или **▼**, за да изберете **Настр. Групи**.  
Натиснете **OK (OK)**.

- 3 Натиснете **▲** или **▼**, за да изберете **ГРУПА1, ГРУПА2, ГРУПА3, ГРУПА4, ГРУПА5** или **ГРУПА6** за име на група, в която ще запаметите факс номерата.  
Натиснете **OK (OK)**.
- 4 Натиснете **▲** или **▼**, за да изберете двуцифрена позиция за бързо набиране, към която да добавите групата.  
Натиснете **OK (OK)**.
- 5 Натиснете **▲** или **▼**, за да изберете **Добави номер**.  
Натиснете **OK (OK)**.
- 6 За да добавите номера в групата, натиснете **▲** или **▼**, за да изберете **Азбучен ред** или **Цифрова посл.**, и натиснете **OK (OK)**. Натиснете **▲** или **▼**, за да изберете номер, и натиснете **OK (OK)**.
- 7 Направете едно от следните:
  - За да добавите друг номер към групата, повторете стъпки от 5 до 6.
  - Ако сте приключили с добавянето на номера в групата, натиснете **▲** или **▼**, за да изберете **Завършено**.  
Натиснете **OK (OK)**.
- 8 Направете едно от следните:
  - За да запаметите друга група за разпращане, повторете стъпки от 3 до 7.
  - За да приключите запаметяването на групите за разпращане, натиснете **Stop/Exit (Стоп/Излез)**.



### Забележка

Можете да отпечатате списък на всички номера за бързо набиране. Номерата на групите ще се отбележат в колоната **ГРУПА**. (Вижте *Отчети* ►► стр. 20.)

## Промяна на име на група

- 1 Натиснете  (Speed Dial (Бързо набирание)).
- 2 Натиснете ▲ или ▼, за да изберете Настр. Групи.  
Натиснете **OK (OK)**.
- 3 Натискайте ▲ или ▼, за да изберете име на групата, която желаете да промените.  
Натиснете **OK (OK)**.
- 4 Натиснете ▲ или ▼, за да изберете Смяна име Група.  
Натиснете **OK (OK)**.



### Забележка

*Как да промените запаменото име или номер:*

Ако желаете да промените знак, натиснете ◀ или ▶, за да позиционирате курсора под знака, който желаете да промените, а след това натиснете **Clear (Изчисти)**. Въведете повторно символа.

- 5 Въведете новото име (до 16 символа) с помощта на клавиатурата.  
(>>Основно Ръководство за потребителя: *Въвеждане на текст*)  
Натиснете **OK (OK)**.  
(Например въведете **НОВИ КЛИЕНТИ**.)
- 6 Натиснете ▲ или ▼, за да изберете Завършено.  
Натиснете **OK (OK)**.
- 7 Натиснете **Stop/Exit (Стоп/Излез)**.

## Изтриване на група

- 1 Натиснете  (Speed Dial (Бързо набирание)).
- 2 Натиснете ▲ или ▼, за да изберете Настр. Групи.  
Натиснете **OK (OK)**.
- 3 Натиснете ▲ или ▼, за да изберете групата, която желаете да изтриете.  
Натиснете **OK (OK)**.
- 4 Натиснете ▲ или ▼, за да изберете Изтрий.  
Натиснете **OK (OK)**.  
Натиснете **1**, за да потвърдите.
- 5 Натиснете **Stop/Exit (Стоп/Излез)**.

## Изтриване на номер от група

- 1 Натиснете  (Speed Dial (Бързо набирание)).
- 2 Натиснете ▲ или ▼, за да изберете Настр. Групи.  
Натиснете **OK (OK)**.
- 3 Натискайте ▲ или ▼, за да изберете групата, която желаете да промените.  
Натиснете **OK (OK)**.
- 4 Натиснете ▲ или ▼, за да изберете номера, който желаете да изтриете.  
Натиснете **OK (OK)**.  
Натиснете **1**, за да потвърдите.
- 5 Натиснете ▲ или ▼, за да изберете Завършено.  
Натиснете **OK (OK)**.
- 6 Натиснете **Stop/Exit (Стоп/Излез)**.

## Факс отчети

Използвайте бутони **Menu (Меню)**, за да настроите отчета за потвърждаване на предаването и периода на дневника.

### Отчет за потвърждаване на предаването

Можете да използвате отчета за потвърждаване на предаването като доказателство за изпратен от вас факс. (➤➤Основно Ръководство за потребителя: *Отчет за потвърждаване на предаването*)

### Дневник за факсовете (отчет за извършените операции)

Можете да настроите устройството да отпечата дневник на определени интервали (на всеки 50 факса, 6, 12 или 24 часа, 2 или 7 дни). Ако зададете интервала на *Изкл.*, можете все пак да отпечатате доклада, като следвате стъпките в *Как да отпечатаме отчет* ➤➤ стр. 20. Фабричната настройка е *Всеки 50 Факс-а*.

- 1 Натиснете **Menu (Меню)**.
- 2 Натиснете ▲ или ▼, за да изберете **Факс**.  
Натиснете **OK (OK)**.
- 3 Натиснете ▲ или ▼, за да изберете **Докл.настр.**  
Натиснете **OK (OK)**.
- 4 Натиснете ▲ или ▼, за да изберете **Отчетен период**.  
Натиснете **OK (OK)**.

- 5 Натиснете ▲ или ▼, за да изберете интервал.  
Натиснете **OK (OK)**.  
Ако изберете **Всеки 50 Факс-а**, преминете към стъпка 8.

- 6, 12, 24 часа, 2 или 7 дни

Устройството ще отпечата отчета в избрания час и след това ще изтрие всички задания от паметта си. Ако паметта на устройството се запълни с максималните 200 задания преди да е изтекло избраното от вас време, устройството ще разпечата дневника по-рано и след това ще изтрие всички задания от паметта. Ако желаете допълнителен отчет преди да е настъпило времето за неговото отпечатване, можете да го отпечатате без да изтривате заданията от паметта.

- На всеки 50 факса

Устройството ще отпечата дневника, когато е запаметило 50 задания.

- 6 Въведете час за започване на отпечатването в 24-часов формат. Натиснете **OK (OK)**.  
(Например: въведете 19:45 за 7:45 вечерта.)
- 7 Ако сте избрали **На всеки 7 дни** в стъпка 5, натиснете ▲ или ▼, за да се покажат дните от седмицата. След това изберете деня, който да е първи от 7-дневното обратно отброяване. Натиснете **OK (OK)**.
- 8 Натиснете **Stop/Exit (Стоп/Излез)**.

## Отчети

Разполагате със следните доклади:

■ ХМИТ Проверка

Отпечатва отчет за потвърждаване на предаването на вашия последно предаден факс.

■ Бързо набиране

Показва имената и номерата, запазени в паметта за бързо набиране, по азбучен ред или по пореден номер.

■ Факс отчет

Представя информация за последните входящи и изходящи факсове. (TX: Изпращане.) (RX: Получаване.)

■ Потреб. настр.

Показва списък с вашите настройки.

■ Мрежова конфигурация

Показва списък на мрежовите настройки.

■ WLAN доклад

Отпечатва отчет за WLAN връзка.

## Как да отпечатаме отчет

- 1 Натиснете **Menu (Меню)**.
- 2 Натиснете **▲** или **▼**, за да изберете **Печатай док.**  
Натиснете **OK (OK)**.
- 3 Натиснете **▲** или **▼**, за да изберете желанния отчет.  
Натиснете **OK (OK)**.
- 4 (Само за бързо избиране) Натиснете **▲** или **▼**, за да изберете **Азбучен ред** или **Цифрова посл.**  
Натиснете **OK (OK)**.
- 5 Натиснете **Mono Start (Старт Черно-бяло)**.
- 6 Натиснете **Stop/Exit (Стоп/Излез)**.



## Настройки за копиране

При множество копия, можете временно да промените настройките за копиране.

Устройството се връща към своите настройки по подразбиране след 1 минута или ако таймерът за режимите върне устройството към режим факс. (Вижте *Режим Таймер* >> стр. 3.)

За да промените дадена настройка, натиснете **COPY (Копиране)** и след това натиснете ▲ или ▼, за да преминете през настройките за копиране. Когато желаната настройка е маркирана, натиснете **OK (OK)**.

Когато приключите с избора на настройки, натиснете **Mono Start (Старт Черно-бяло)** или **Colour Start (Старт Цветно)**.



### Забележка

Можете да запазите някои от настройките, които използвате най-често, като ги зададете като подразбиращи се. Тези настройки ще се запазят, докато не ги промените отново. (Вижте *Задаване на вашите промени като нова настройка по подразбиране* >> стр. 26.)

## Спиране на копирането

За да спрете копирането, натиснете **Stop/Exit (Стоп/Излез)**.

## Промяна на скоростта и качеството на копиране

Можете да избирате от асортимент от скорост и качество. Фабричната настройка е **Нормално**.

### ■ Бързо

Бързо копиране и използване на възможно най-малко мастило. Използва се, за да се спести време при разпечатване на документи, които ще бъдат редактирани, на големи документи или на много копия.

### ■ Нормално

Препоръчителният режим за обикновени разпечатки е „Нормално“. С него се постига добро качество с добра скорост на печат.

### ■ Най-добро

Използвайте режим „Най-добро“ за копиране на точни изображения, като например снимки. С него се осигурява най-висока резолюция и най-ниска скорост.

1 Натиснете  (**COPY (Копиране)**).

2 Заредете документа.

3 Въведете желания брой копия.

4 Натиснете ▲ или ▼, за да изберете **Качество**.  
Натиснете **OK (OK)**.

- 5 Натиснете ▲ или ▼, за да изберете Бързо, Нормално или Най-добро. Натиснете **OK (OK)**.
- 6 Ако не желаете да промените допълнителните настройки, натиснете **Mono Start (Старт Черно-бяло)** или **Colour Start (Старт Цветно)**.

## Увеличаване или редуциране на копираното изображение

Можете да изберете коефициент на увеличаване или на редуциране. Ако изберете **Побери на стр.**, устройството ще регулира размера автоматично спрямо размера на заредената хартия.

- 1 Натиснете  (**COPY (Копиране)**).
- 2 Заредете документа.
- 3 Въведете желан брой копия.
- 4 Натиснете ▲ или ▼, за да изберете Увеличи/намали. Натиснете **OK (OK)**.
- 5 Натиснете ▲ или ▼, за да изберете 100%, Увеличение, Намаление, Побери на стр. или Custom (25-400%).

- 6 Направете едно от следните:
  - Ако изберете Увеличение или Намаление, натиснете **OK (OK)** и ▲ или ▼, за да изберете желан коефициент на увеличаване или редуциране. Натиснете **OK (OK)**.
  - Ако изберете Custom (25-400%), натиснете **OK (OK)** и след това въведете желан коефициент на увеличаване или редуциране от 25% до 400%. Натиснете **OK (OK)**.
  - Ако изберете 100% или Побери на стр., натиснете **OK (OK)**. Преминете към стъпка 7.

198% 10x15cm→A4
186% 10x15cm→LTR
141% A5→A4
100%
97% LTR→A4
93% A4→LTR
83% LGL→A4
69% A4→A5
47% A4→10x15cm
Побери на стр.
Custom (25-400%)

- 7 Ако не желаете да промените допълнителните настройки, натиснете **Mono Start (Старт Черно-бяло)** или **Colour Start (Старт Цветно)**.



### Забележка

- Съдържание стр. не е налично с Увеличи/намали.
- Съдържание стр. и Сортиране не са налични със Побери на стр.
- Побери на стр. не работи правилно, когато документът върху стъклото на скенера е наклонен с повече от 3 градуса. Като използвате указанията за поставяне на документа в ляво и горе, поставете вашия документ върху стъклото на скенера в горния ляв ъгъл с лицето надолу.
- Побери на стр. не е налично, когато се използва ADF (автоматично листоподаващо устройство).

## Създаване на N в 1 копия или плакат (Оформление на страница)

Функцията копиране N в 1 може да ви помогне да спестите хартия чрез копиране на две или четири страници върху една печатна страница.

Можете също да изработите и плакат. Когато използвате функцията Плакат, устройството автоматично разделя документа на секции, след това увеличава секциите, така че да можете да ги сглобите в плакат. Ако желаете да отпечатате плакат, използвайте стъклото за документи на скенера.

## ! ВАЖНО

- Уверете се, че за размерът на хартията е зададен на A4 или Letter.
- Ако отпечатвате множество цветни копия, функцията N в 1 копие не е достъпна.
- (P) означава Портрет (вертикална ориентация), а (L) означава Пейзаж (хоризонтална ориентация).
- Копирането на плакат не е достъпно, когато се използват прозрачни фолиа/диапозитиви.



### Забележка

Сортиране и Увеличи/намали не са налични със Съдържание стр.

- 1 Натиснете  (COPY (Копиране)).
- 2 Заредете документа.
- 3 Въведете желан брой копия.
- 4 Натиснете ▲ или ▼, за да изберете Съдържание стр. Натиснете **OK (OK)**.
- 5 Натиснете ▲ или ▼, за да изберете Изкл. (1в1), 2в1 (P), 2в1 (L), 4в1 (P), 4в1 (L), Плакат (2x1), Плакат (2x2), Плакат (3x3) или 2в1 (ИД) <sup>1</sup>. Натиснете **OK (OK)**.

<sup>1</sup> За подробности за 2 в 1 (карта за самоличност, ID) вижте *Копиране 2 в 1 (лична карта)* ►► стр. 25.

- 6 Ако не желаете да промените допълнителните настройки, натиснете **Mono Start (Старт Черно-бяло)** или **Colour Start (Старт Цветно)**, за да сканирате страницата.  
Ако сте поставили документа в автоматичното подаващо устройство ADF или правите плакат, устройството сканира документа и започва да отпечатва.

**Ако използвате стъклото за документи на скенера, преминете към стъпка 7.**

- 7 След като устройството сканира страницата, натиснете **1**, за да сканирате следващата страница.
- 8 Поставете следващата страница на стъклото на скенера. Натиснете **OK (OK)**.
- 9 Повтаряйте стъпки 7 и 8 за всяка страница от оформлението.
- 10 След като сте сканирали всички страници, натиснете **2**, за да завършите.

**Поставете документа с с лицето надолу в показаната по-долу посока:**

■ 2в1 (P)



■ 2в1 (L)

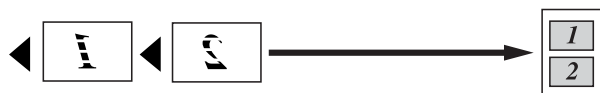

■ 4в1 (P)



■ 4в1 (L)



■ Плакат (2x1)

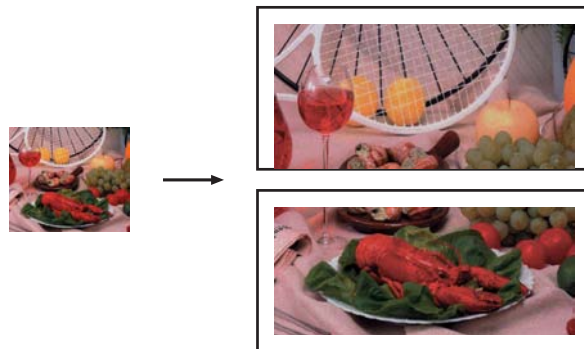

■ Плакат (2x2)

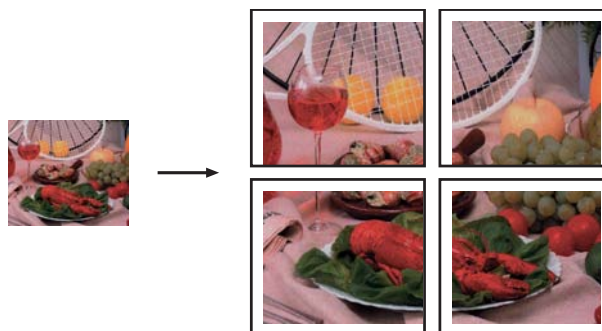

■ Плакат (3x3)

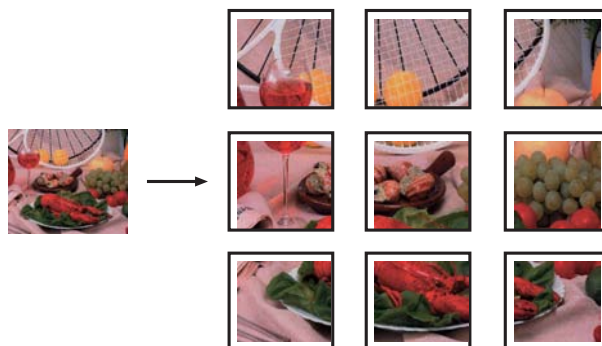

## Копиране 2 в 1 (лична карта)

Можете да копирате и двете страни на вашата лична карта върху една страница, като запазите оригиналния размер на картата. Уверете се, че размерът на хартията е зададен на A4 или Letter.



### Забележка

Можете да копирате дадена карта за самоличност в рамките на разрешеното съгласно приложимите закони.

(►►Ръководство за безопасност:  
*Незаконна употреба на копиращо оборудване*)

- 1 Натиснете  (**COPY (Копиране)**).

- 2 Поставете вашата лична карта с лицето надолу в левия ъгъл на стъклото на скенера.

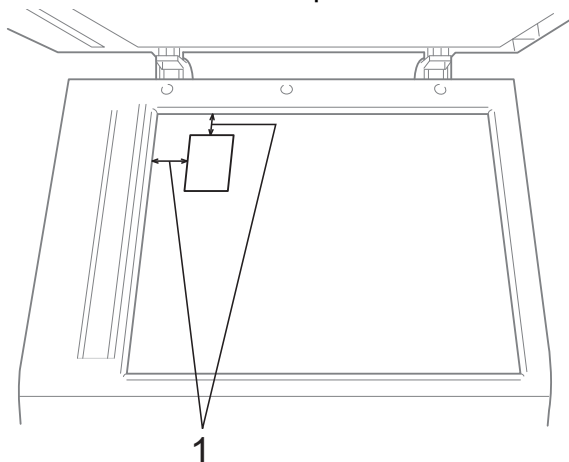

1 3 mm или повече (горе, ляво)

- 3 Въведете желания брой копия.
- 4 Натиснете ▲ или ▼, за да изберете Съдържание стр.  
Натиснете **OK (OK)**.
- 5 Натиснете ▲ или ▼, за да изберете 2в1 (ИД).  
Натиснете **OK (OK)**.

- 6 Натиснете **Mono Start (Старт Черно-бяло)** или **Colour Start (Старт Цветно)**.  
Устройството започва сканирането на първата страница.
- 7 След като устройството сканира едната страна, натиснете **1**.  
Обърнете личната карта и натиснете **OK (OK)**, за да сканирате другата страна.



### Забележка

- Сортиране и Увеличи/намали не са налични със 2в1 (ИД).
- Ако отпечатвате множество цветни копия, копирането 2 в 1 (ID) не е достъпно.

## Сортиране на копия чрез ADF

Можете да сортирате множество копия. Страниците ще се групират в следния ред: 321, 321, 321 и така нататък.

- 1 Натиснете  (**COPY (Копиране)**).
- 2 Заредете документа.
- 3 Въведете желания брой копия.
- 4 Натиснете ▲ или ▼, за да изберете Нареди/сортирай.  
Натиснете **OK (OK)**.
- 5 Натиснете ▲ или ▼, за да изберете Сортиране.  
Натиснете **OK (OK)**.
- 6 Ако не желаете да промените допълнителните настройки, натиснете **Mono Start (Старт Черно-бяло)** или **Colour Start (Старт Цветно)**.



## Забележка

Побери на стр. и Съдържание стр. не са налични със Сортиране.

## Настройка на плътността

Можете да регулирате плътността при копиране, за да направите копията по-тъмни или по-светли.

- 1 Натиснете  (**COPY (Копиране)**).
- 2 Заредете документа.
- 3 Въведете желан брой копия.
- 4 Натиснете ▲ или ▼, за да изберете Наситеност.  
Натиснете **OK (OK)**.
- 5 Натиснете ◀ или ▶, за да направите по-светло или по-тъмно копие.  
Натиснете **OK (OK)**.
- 6 Ако не желаете да променят допълнителните настройки, натиснете **Mono Start (Старт Черно-бяло)** или **Colour Start (Старт Цветно)**.

## Задаване на вашите промени като нова настройка по подразбиране

Можете да запазите най-често използваните от вас настройки на копиране за **Качество**, **Увеличи/намали**, **Наситеност** и **Съдържание стр.**, като ги зададете като подразбиращи се. Тези настройки ще се запазят, докато не ги промените отново.

- 1 Натиснете  (**COPY (Копиране)**).

- 2 Натиснете ▲ или ▼, за да изберете новата настройка.  
Натиснете **OK (OK)**.  
Повторете тази стъпка за всяка настройка, която желаете да промените.
- 3 След като промените последната настройка, натиснете ▲ или ▼, за да изберете **Посочи нов подр.**  
Натиснете **OK (OK)**.
- 4 Натиснете **1**, за да изберете **Да**.
- 5 Натиснете **Stop/Exit (Стоп/Излез)**.

## Възстановяване на всички фабрични настройки

Можете да възстановите настройките за копиране **Качество**, **Увеличи/намали**, **Наситеност** и **Съдържание стр.**, които сте променили до фабричните стойности.

- 1 Натиснете  (**COPY (Копиране)**).
- 2 Натиснете ▲ или ▼, за да изберете **Фабрични наст.**  
Натиснете **OK (OK)**.
- 3 Натиснете **1**, за да изберете **Да**.
- 4 Натиснете **Stop/Exit (Стоп/Излез)**.

## Почистване и проверка на устройството

### Почистване на външния корпус на устройството

Почиствайте външния корпус на устройството, както следва:

#### ! ВАЖНО

- Използвайте неутрални миещи препарати. Почистването с летливи течности, като разреждател или бензин, ще повреди.
- НЕ използвайте почистващи материали, съдържащи амоняк.
- НЕ използвайте изопропилов алкохол за премахване на замърсяване от контролния панел. Панелът може да се напука.

- 1 Издърпайте тавата за хартия (1) изцяло извън устройството.

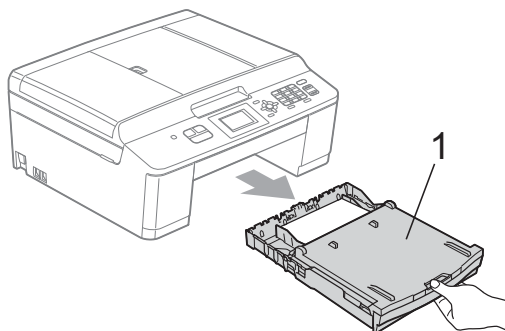

- 2 Избършете външния корпус на устройството с неотделяща влакна суха, мека кърпа, за да премахнете праха.

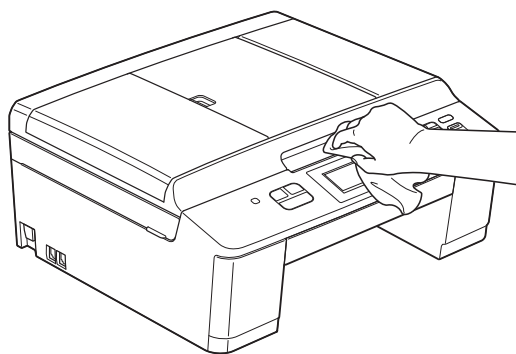

- 3 Повдигнете капака на изходната тава за хартия и отстранете всичко, което е заседнало в нея.
- 4 Избършете тавата за хартия с неотделяща влакна суха, мека кърпа, за да премахнете праха.

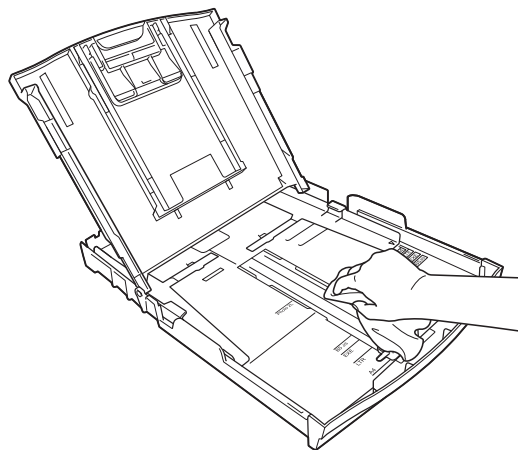

- 5 Затворете капака на изходната тава за хартия и я поставете обратно в устройството, така че да влезе докрай.

## Почистване на валика на принтера

### ВНИМАНИЕ



Преди да почистите валика на принтера се уверете, че сте изключили устройството от електрическия контакт, за да избегнете токов удар.

- 1 С две ръце хванете пластмасовите носачи от двете страни на устройството, за да повдигнете капака на скенера в отворено положение.
- 2 Почистете валика на принтера на устройството (1) и зоната около него, като избършете разпръснатото мастило с неотделяща влакна мека, суха кърпа.

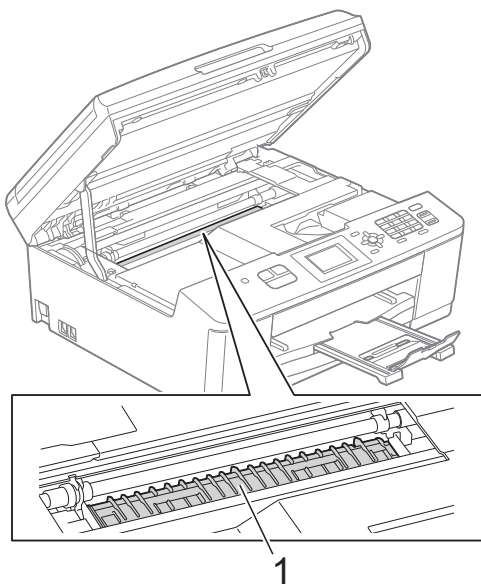

- 3 С две ръце хванете пластмасовите носачи от двете страни на устройството и внимателно затворете капака на скенера.
- 4 Включете отново захранващия кабел.

## Почистване на поемащите ролки за хартия

- 1 Изключете устройството от електрическия контакт.
- 2 Издърпайте тавата за хартия извън устройството.



### Забележка

Ако устройството започне да подава едновременно по няколко от малкото останали в тавата листове хартия, почистете подложката на основата (1) с неотделяща влакна, мека и навлажнена с вода кърпа.

След почистването избършете подложката с неотделяща влакна суха, мека кърпа, за да премахнете напълно влагата.

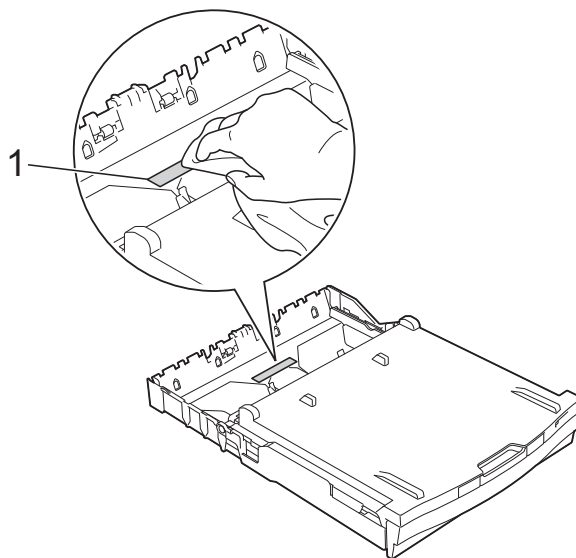



- 3 Отворете капака за отстраняване на задръствания (1) в задната част на устройството.

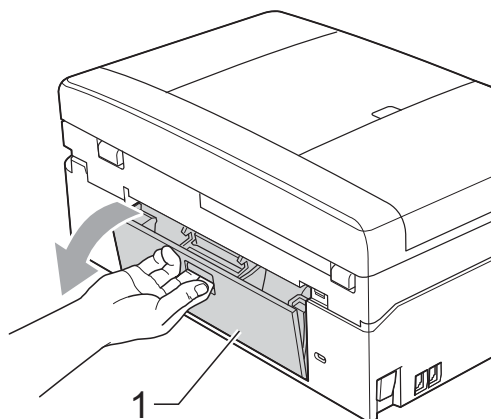

- 4 Почистете поемащите ролки за хартия (1) с неотделяща влакна мека, навлажнена с вода кърпа. Бавно въртете ролките, така че да се почисти цялата повърхност. След почистването избършете ролките с неотделяща влакна, суха, мека кърпа, за да премахнете напълно влагата.

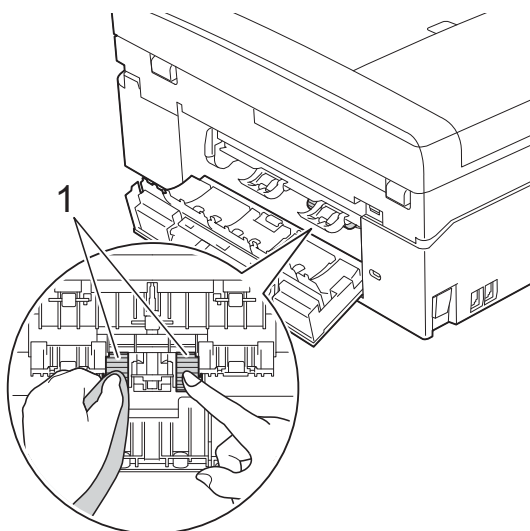

- 5 Затворете капака за отстраняване на заседнала хартия. Уверете се, че капакът е затворен напълно.
- 6 Поставете тавата за хартия обратно в устройството.
- 7 Включете отново захранващия кабел.

## Проверка на количеството мастило

Въпреки че върху течнокристалния дисплей се появява икона за обем на мастилото, можете да използвате бутона **Menu (Меню)**, за да видите голяма диаграма, показваща оставащото във всяка от мастилниците.

- 1 Натиснете **Menu (Меню)**.
- 2 Натиснете **▲** или **▼**, за да изберете **Мастило**.  
Натиснете **OK (OK)**.
- 3 Натиснете **▲** или **▼**, за да изберете **Обем мастило**.  
Натиснете **OK (OK)**.  
На течнокристалния дисплей ще се покаже количеството мастило.
- 4 Натиснете **Stop/Exit (Стоп/Излез)**.



### Забележка

Можете да проверите количеството мастило от вашия компютър.

➤➤Ръководство за потребителя

на софтуера: *Печатане (Windows®)*

➤➤Ръководство за потребителя  
на софтуера: *Печат и Изпращане на факс (Macintosh)*

## Опаковане и транспортиране на устройството

Когато транспортирате устройството, използвайте опаковъчните материали, в които е доставено. За правилно опаковане на устройството спазвайте следващите инструкции. Възможно е гаранцията да не покрива повреди, причинени по време на транспортиране.

### ! ВАЖНО

Важно е да изчакате устройството да „паркира“ печатащата глава след приключване на задание за печат. Преди да го изключите, се вслушайте внимателно в устройството, за да се уверите, че механичният шум е спрял. Ако не оставите устройството да приключи този процес на печатащата глава, това може да доведе до проблеми при печатане и възможна повреда на печатащата глава.

- 1 Отворете капака на мастилницата.
- 2 Извадете всичките четири мастилници. Натиснете лоста за освобождаване над всяка от мастилниците, за да ги извадите. (➤➤Основно Ръководство за потребителя: *Смяна на мастилниците*)

- 3 Поставете оранжевата защитна част и затворете капака на мастилницата.

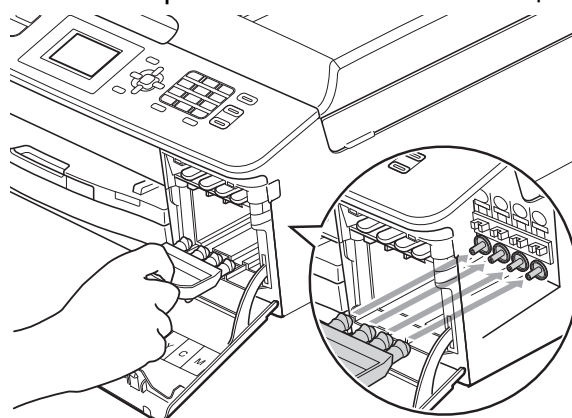

### ! ВАЖНО

- Уверете се, че пластмасовата пластинка отдясно на оранжевата защитна част (1) здраво щраква на мястото си (2).

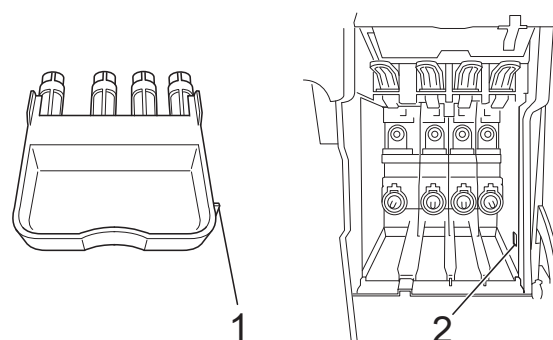

- Ако не можете да намерите оранжевата защитна част, транспортирайте устройството без нея. НЕ монтирайте мастилниците като вариантено решение преди транспортиране.

- 4 Вдигнете устройството отпред и закачете ухото на оранжевата предпазна част в шпонковия отвор (1) на долната страна на тавата за хартия. След това затворете предпазната част върху издигнатата част на тавата за хартия (2).

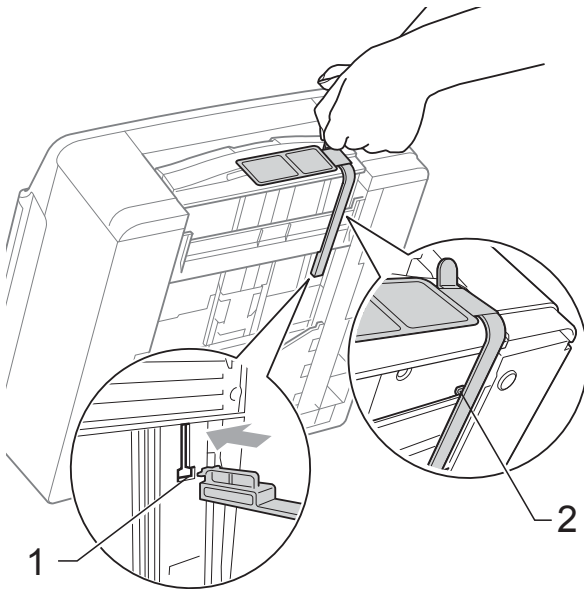

- 5 Изключете устройството от телефонната розетка на стената и извадете телефонния кабел от устройството.
- 6 Изключете устройството от електрическия контакт.
- 7 С две ръце хванете пластмасовите носачи от двете страни на устройството, за да повдигнете капака на скенера в отворено положение. След това извадете интерфейсия кабел от устройството, ако е свързан.

- 8 С две ръце хванете пластмасовите носачи от двете страни на устройството и внимателно затворете капака на скенера.

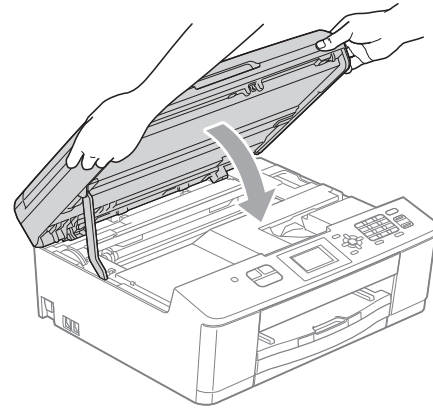

- 9 Поставете мастилниците в торба и залепете торбата към тавата за хартия.

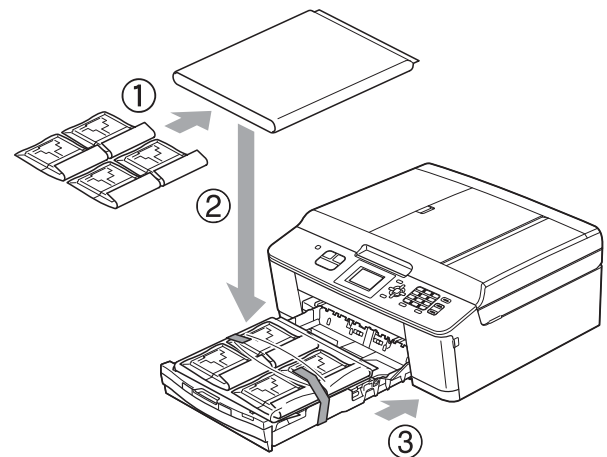

- 10 Опакувайте устройството в чантата.

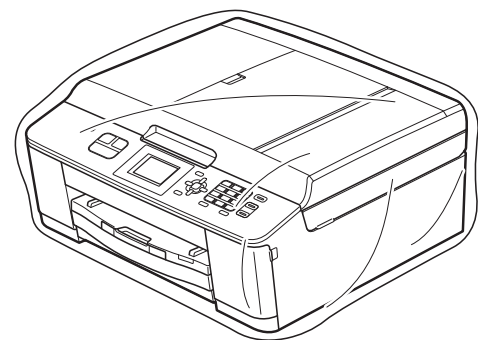

- 11 Пакетирайте устройството и печатните материали в оригиналната опаковка с оригиналните опаковъчни материали, както е показано по-долу.



## Забележка

Ако връщате вашето устройство в Brother като част от Услуга за замяна, опаковайте *само* устройството. Запазете всички отделни части и печатни материали, за да ги използвате с вашето „Заменящо“ устройство.

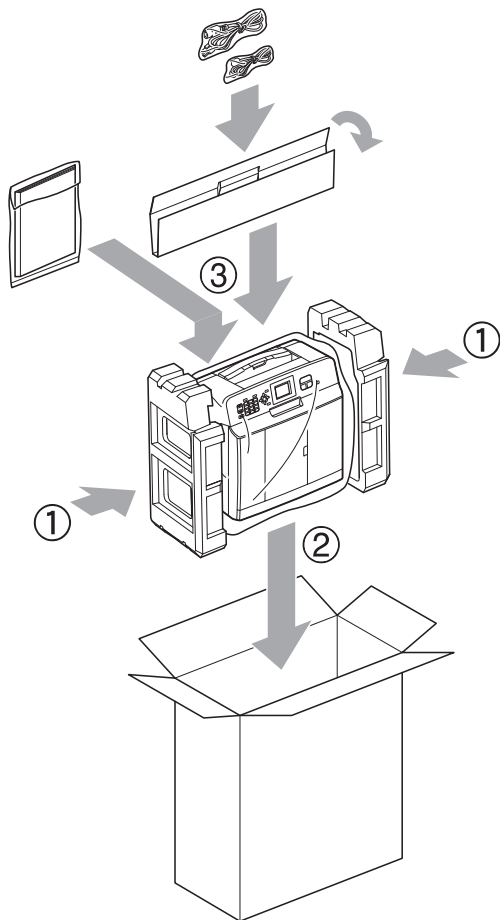

- 12 Затворете кашона и го облепете с тиксо.

Това е сравнителен списък на всички характеристики и термини, които се съдържат в ръководствата на Brother. Наличността на определена функция зависи от модела, който сте закупили.

**ADF (автоматично листоподаващо устройство)**

Документът може да бъде поставен в ADF и да бъде сканиран по страници автоматично.

**CNG-тонове**

Специалните тонове (сигнали), изпращани от факс устройства по време на автоматично предаване, за да се уведоми получаващото устройство, че има повикване от друго факс устройство.

**ЕСМ (Режим на коригиране на грешки)**

Открива грешки при изпращане на факс и изпраща повторно страниците от факса, съдържащи грешки.

**ID на станцията**

Съхранената информация, която се появява в горната част на изпратените по факс страници. Тя съдържа името и номера на факс на изпращача.

**Innobella™**

Innobella™ е гама от оригинални консумативи, предлагани от Brother. За най-добро качество Brother препоръчва мастило и хартия Innobella™.

**LCD (Течнокристален дисплей)**

Екранът на устройството, който показва интерактивни съобщения по време на програмиране от екрана, както и датата и часа, когато устройството е неактивно.

**OCR (оптично разпознаване на текст)**

Софтуерният пакет ScanSoft™ PaperPort™ 12SE с OCR или Presto! PageManager превръща изображение на текст в текст, който може да се редактира.

**TAD (автоматичен телефонен секретар)**

Можете да свържете външен TAD към вашето устройство.

**WLAN доклад**

Отпечатан доклад, който показва резултата от свързването с WLAN.

**Xmit доклад (Отчет за потвърждаване на предаването)**

Списък за всеки изпратен факс, който показва неговите дата, час и номер.

**Автоматично повторно набиране**

Функция, която позволява на вашето устройство да набира повторно последния факс номер след пет минути, ако факсът не е бил изпратен, тъй като линията е била заета.

**Автоматично предаване на факс**

Изпраща факс без вдигане на слушалката на външен телефон.

**Автоматично редуциране**

Намалява размера на входящите факсове.

**Бързо набиране**

Предварително програмиран номер за лесно набиране.

**Време на звънене на Ф/Т**

Периодът, през който вашето устройство Brother звъни (когато настройката на режима на получаване е зададена на Факс/Тел), за да ви уведоми да приемете гласово позвъняване, на което устройството е отговорило.

**Временни настройки**

Можете да изберете определени опции за всяко изпращане на факс и копиране без да променяте настройките по подразбиране.

### **Външен телефон**

TAD (автоматичен телефонен секретар) или телефон, който е свързан към вашето устройство.

### **Вътрешен телефон**

Телефон, ползващ същата линия като вашия факс, но включен в отделен стенов контакт.

### **Група на съвместимост**

Способността на едно факс устройство да комуникира с друго.

Съвместимостта е гарантирана между ITU-T Групи.

### **Двустранен достъп**

Вашето устройство може да сканира изходящи факсове или планирани задания в паметта, докато изпраща факс или получава или разпечатва входящ факс.

### **Закъснение на позвъняването**

Брой на позвъняванията преди устройството да отговори в режими Само Факс и Факс/тел.

### **Импулсно**

Вид набиране с шайба (импулсно набиране) по телефонна линия.

### **Код за дистанционна деактивация (Само за режим Факс/Телефон)**

Когато устройството отговаря на гласово повикване, то произвежда двойно псевдо позвъняване. Можете да вдигнете на вътрешен телефон, като натиснете този код (# 5 1).

### **Код за дистанционно активиране**

Натиснете този код (\* 5 1), когато отговаряте на факс позвъняване от вътрешен или външен телефон.

### **Комуникационна грешка (Ком. грешка)**

Грешка при изпращане или получаване на факс, която обикновено се получава от шумове по линията или статично електричество.

### **Контраст**

Настройка за компенсирание на тъмни или светли документи, която прави факсовете или копията на тъмни документи по-светли, а на светли документи – по-тъмни.

### **Международен режим**

Извършва временни промени на тоновете на факса, за да направи приемлив шума и статичното електричество по международните телефонни линии.

### **Метод за кодиране**

Метод за кодиране на информацията, съдържаща се в документа. Всички факс устройства трябва да използват като минимален стандарт Modified Huffman (MH). Вашето устройство има способността да използва по-ефикасни методи на компресиране, Modified Read (MR), Двумерно кодиране Modified Read (MMR) и JPEG, ако получаващото устройство има същата способност.

### **Настройки на потребителя**

Отпечатан доклад, който показва текущите настройки на устройството.

### **Номер на група**

Комбинация от номера за бързо набиране, които се записват на дадена позиция за бързо набиране за разпращане.

### **Оставащи заявки**

Можете да проверите кои заявки чакат в паметта и да ги отмените индивидуално.

### **Откриване на факс**

Позволява на вашето устройство да отговаря на CNG-тонове, ако прекъснете факс позвъняване, като му отговорите.

**Пауза**

Позволява ви да зададете закъснение от 3,5 секунди в поредицата от цифри, докато набирате с помощта на клавиатурата за набирание, или докато съхранявате номера за бързо набирание. Натиснете бутона **Redial/Pause (Повторно набирание/пауза)** на контролния панел необходимия брой пъти за по-дълги паузи.

**Период на дневника**

Предварително програмиран интервал от време между автоматично отпечатваните отчетите на Дневника на факса. Можете да отпечатате дневника на факса при поискване, без да прекъсвате цикъла.

**Плътност**

Промяната на плътността прави цялото изображение по-светло или по-тъмно.

**Предаване**

Процесът на изпращане на факсове по телефонните линии от вашето устройство към получаващото факс устройство.

**Предаване в реално време**

Когато паметта е пълна, можете да изпращате факсове в реално време.

**Разпращане**

Възможност да се изпрати едно факс съобщение до повече получатели.

**Режим Меню**

Режим за програмиране, за смяна на настройките на устройството.

**Резолуция**

Брой вертикални и хоризонтални линии на инч. Вижте: Стандартна, Фина, Супер фина и Снимка.

**Резолуция на снимката (само едноцветно)**

Настройка на резолюцията, която използва променящи се нюанси на сивото за най-доброто представяне на снимките.

**Сила на звуковия сигнал**

Настройка на силата на звуковия сигнал, издаван при натискане на бутон или при направена грешка.

**Сила на звънене**

Настройка на силата на звука при звънене на устройството.

**Скала на сивия цвят**

Налични нюанси на сивия цвят за копиране, сканиране и изпращане на снимки по факс.

**Сканиране**

Процесът на изпращане на електронно изображение на хартиен документ към компютъра.

**Списък за бързо набирание**

Списък от имена и номера, записани в паметта за бързо набирание, подредени по пореден номер.

**Стандартна резолюция**

203 × 98 dpi (Черно-бяло). 203 × 196 dpi (Цветно). Използва се за текст с нормален размер и за най-бързо предаване.

**Супер фина резолюция (само едноцветно)**

203 × 392 dpi. Най-добра за много дребен шрифт и контурни изображения.

**Тонално**

Вид набирание по телефонна линия, използвано за телефони с тонално набирание.

**Тонове на факса**

Сигналите, изпращани от изпращащи и получаващи факс устройства при предаване на информация.

## **Търсене**

Електронен списък на подредени по пореден номер или азбучен ред съхранени номера за бързо набиране и номера на групи.

## **Факс дневник**

Съдържа информация за последните 200 входящи и изходящи факса. TX означава Изпращане. RX означава Получаване.

## **Факс на ръчен режим**

Когато вдигнете слушалката на вашия външен телефон, можете да чуete отговора на получаващото факс устройство, преди да натиснете **Mono Start (Старт Черно-бяло)** или **Colour Start (Старт Цветно)**, за да започне изпращането на факса.

## **Факс/Телефон**

Можете да получавате факсове и телефонни позвънявания. Не използвайте този режим, ако ползвате автоматичен телефонен секретар (TAD).

## **Фина резолюция**

Резолюцията е 203 × 196 dpi. Използва се за дребен шрифт и графики.

## **Яркост**

Промяната на яркостта прави цялото изображение по-светло или по-тъмно.



## А

Apple Macintosh  
Вижте Ръководство за потребителя на софтуера.

## С

ControlCenter  
Вижте Ръководство за потребителя на софтуера.

## L

LCD (течнокристален дисплей)  
Контраст ..... 2  
Таймер за затъмняване на дисплея .... 3

## M

Macintosh  
Вижте Ръководство за потребителя на софтуера.

## P

PaperPort™ 12SE с OCR  
Вижте Ръководство за потребителя на софтуера. Вижте също Помощ в приложението PaperPort™ 12SE.  
Presto! PageManager  
Вижте Ръководство за потребителя на софтуера. Вижте също Помощ в приложението Presto! PageManager.

## T

TX Блокиране  
включване/изключване ..... 5

## W

Windows®  
Вижте Ръководство за потребителя на софтуера.

## Б

Безжична мрежа  
Вижте Ръководство за бързо инсталиране и Ръководство за мрежовия потребител.  
Бързо набиране  
Бързо набиране  
задаване от изходящите  
повиквания ..... 16  
Групово набиране  
задаване на групи за  
разпращане ..... 17  
промяна ..... 18  
задаване от изходящите  
повиквания ..... 16  
Разпращане ..... 10  
изтриване на групи ..... 18  
с използване на групи ..... 10

## Г

Групи за разпращане ..... 17

## Д

Двустранен достъп ..... 9  
Дежурен режим ..... 2

## З

Запазване в паметта ..... 1

## К

Кодове за достъп, запаметяване и набиране ..... 15  
Копиране  
задаване на нова настройка по подразбиране ..... 26  
качество ..... 21  
лична карта 2 в 1 ..... 25  
оформление на страница (N в 1) ..... 23  
плакат ..... 23  
плътност ..... 26  
сортиране ..... 25  
увеличаване/редуциране ..... 22

чрез ADF .....	25
Копиране 2 в 1 ID .....	25
Копиране на лична карта (ID) .....	25

## M

---

Мастилници	
проверка на количеството	
мастило .....	29
Мрежов	
Печат	
Вижте Ръководство за мрежовия	
потребител.	
Сканиране	
Вижте Ръководство за потребителя на	
софтуера.	

## N

---

Набиране	
Групи (Разпращане) .....	10

## O

---

Опаковане и транспортиране на	
устройството .....	30
Отменяне	
задания, чакащи повторно	
набиране .....	13
Отпечатване	
отчет .....	20
Отстраняване на неизправности	
проверка на количеството	
мастило .....	29
Отчети .....	19
WLAN отчет .....	20
Дневник за факсовете .....	20
Период на дневника .....	19
как да отпечатаме .....	20
Мрежова конфигурация .....	20
Настройки на потребителя .....	20
Потвърждаване на	
предаването .....	19, 20
Списък за бързо набиране .....	20

## P

---

Печат	
Вижте Ръководство за потребителя на	
софтуера.	
Почистване	
валяк на принтера .....	28
Прекъсване на електрозахранването ....	1

## P

---

Разпращане .....	10
задаване на групи за .....	17
Редуциране	
входящи факсове .....	14
копия .....	22
Режим, влизане в	
Таймер .....	3
Резолуция	
настройка за следващия факс .....	7
Ръчно	
предаване .....	9

## C

---

Сканиране	
Вижте Ръководство за потребителя на	
софтуера.	

## T

---

Транспортиране на устройството .....	30
--------------------------------------	----

## Ф

Факс, автономен	
изпращане .....	6
в края на разговора .....	9
връщане към фабричната настройка по подразбиране .....	8
задаване на нова настройка по подразбиране .....	8
контраст .....	6
международно .....	12
от паметта (Двустранен достъп) .....	9
отменяне от паметта .....	13
Предаване в реално време .....	12
Разпращане .....	10
Резолюция .....	7
ръчно .....	9
получаване	
в паметта .....	14
приемане при липса на хартия .....	14
редуциране, за да се побере на една страница .....	14
Факс, от компютър	
Вижте Ръководство за потребителя на софтуера.	

**brother**®

**Посетете ни в Интернет**  
**<http://www.brother.com/>**

Това устройство е одобрено за употреба само в държавата, в която е закупено. Местните дружества, предлагащи търговската марка Brother, или техните дилъри, поддържат само устройствата, закупени в съответната държава.