

**brother**®

# UITGEBREIDE GEBRUIKERSHANDLEIDING

---

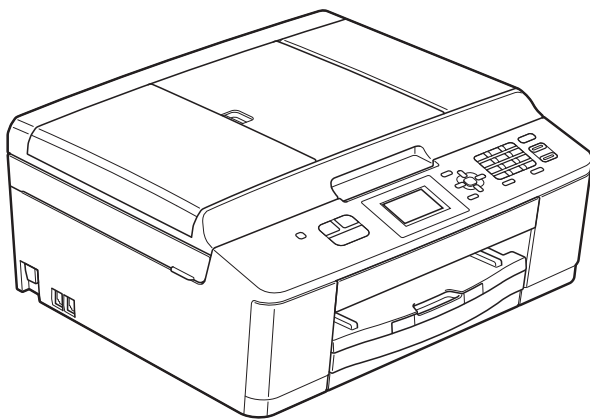

**MFC-J430W**

Versie 0

DUT/BEL-DUT

# Gebruikershandleiding en waar kan ik die vinden?

| Welke handleiding?                        | Wat staat erin?   | Waar is de handleiding?                             |
|---|---|---|
| <b>Handleiding product veiligheid</b>     | Lees deze handleiding eerst. Lees de Veiligheidsinstructies voordat u de machine instelt. Raadpleeg deze handleiding voor handelsmerken en wettelijke beperkingen.  | Afgedrukt / In de verpakking                        |
| <b>Installatiehandleiding</b>             | Volg de instructies voor het instellen van uw machine en het installeren van de drivers en de software voor het besturingssysteem en het type verbinding dat u gebruikt.  | Afgedrukt / In de verpakking                        |
| <b>Beknopte gebruikershandleiding</b>     | Maak kennis met de standaardhandelingen voor faxen, kopiëren en scannen, en leer verbruiksartikelen vervangen. Raadpleeg de tips voor het oplossen van problemen.   | Afgedrukt / In de verpakking                        |
| <b>Uitgebreide gebruikershandleiding</b>  | Maak kennis met geavanceerde handelingen: faxen, kopiëren, beveiliging, rapporten afdrucken en routineonderhoud uitvoeren.  | PDF-bestand / cd-rom                                |
| <b>Softwarehandleiding</b>                | Volg deze instructies voor afdrucken, scannen, netwerkscannen, PC-Fax verzenden en webservices (scannen) en om het Brother ControlCenter te gebruiken.  | PDF-bestand / cd-rom                                |
| <b>Verklarende woordenlijst Netwerk</b>   | Deze handleiding bevat algemene informatie over geavanceerde netwerkfuncties van Brother-machines en uitleg over veelgebruikte netwerktermen.   | PDF-bestand / cd-rom                                |
| <b>Netwerkhandleiding</b>                 | Deze handleiding bevat nuttige informatie over instellingen voor draadloze netwerken en beveiligingsinstellingen die u met de Brother-machine kunt configureren. Daarnaast bevat deze handleiding informatie over de protocollen die door uw machine worden ondersteund en gedetailleerde tips voor het oplossen van problemen. | PDF-bestand / cd-rom                                |
| <b>Handleiding mobiel printen/scannen</b> | Deze handleiding bevat nuttige informatie over het afdrucken van gegevens vanaf uw mobiele telefoon en het overbrengen van gescande gegevens van de Brother-machine naar uw mobiele telefoon.   | PDF-bestand / Brother Solutions Center <sup>1</sup> |

<sup>1</sup> Ga naar <http://solutions.brother.com/>.

# Inhoudsopgave

|          |   |           |
|----------|---|-----------|
| <b>1</b> | <b>Algemene instellingen</b>                                    | <b>1</b>  |
|          | Opslag in geheugen .....  | 1         |
|          | Automatisch zomertijd instellen .....                           | 1         |
|          | Slaapstand .....  | 2         |
|          | LCD-scherm .....  | 2         |
|          | Contrast van LCD-scherm .....                                   | 2         |
|          | De lichtdimtimer voor de achtergrondverlichting instellen ..... | 3         |
|          | Tijd klokstand .....  | 3         |
| <b>2</b> | <b>Beveiligingsfuncties</b>                                     | <b>4</b>  |
|          | Verzendslot .....   | 4         |
|          | Het wachtwoord voor Verzendslot instellen en wijzigen .....     | 4         |
|          | Verzendslot in- of uitschakelen .....                           | 5         |
| <b>3</b> | <b>Een fax verzenden</b>  | <b>6</b>  |
|          | Extra opties bij het verzenden .....                            | 6         |
|          | Faxen met meer instellingen verzenden .....                     | 6         |
|          | Faxen onderbreken .....   | 6         |
|          | Contrast .....  | 6         |
|          | Faxresolutie wijzigen .....                                     | 7         |
|          | Uw wijzigingen instellen als nieuwe standaardinstellingen ..... | 8         |
|          | Faxinstellingen terugzetten naar de fabrieksinstellingen .....  | 8         |
|          | Extra handelingen bij het verzenden .....                       | 9         |
|          | Een fax handmatig verzenden .....                               | 9         |
|          | Een fax verzenden aan het einde van een gesprek .....           | 9         |
|          | Tweevoudige werking (alleen zwart-wit) .....                    | 9         |
|          | Groepsverzenden (alleen zwart-wit) .....                        | 10        |
|          | Direct verzenden .....  | 11        |
|          | Internationale modus .....                                      | 12        |
|          | Taken in wachtrij controleren en annuleren .....                | 12        |
| <b>4</b> | <b>Een fax ontvangen</b>  | <b>13</b> |
|          | Extra handelingen bij het ontvangen .....                       | 13        |
|          | Een verkleinde afdruk van een inkomende fax maken .....         | 13        |
|          | Ontvangst zonder papier .....                                   | 13        |
| <b>5</b> | <b>Nummers kiezen en opslaan</b>                                | <b>14</b> |
|          | Opties voor normale telefoongesprekken .....                    | 14        |
|          | Extra handelingen bij het kiezen .....                          | 14        |
|          | Snelkiesnummers combineren .....                                | 14        |
|          | Extra manieren om nummers op te slaan .....                     | 15        |
|          | Snelkiesnummers van uitgaande gesprekken opslaan .....          | 15        |
|          | Snelkiesnummers uit nummerweergavegeheugen opslaan .....        | 16        |
|          | Groepen instellen voor groepsverzenden .....                    | 16        |

|          |  |           |
|----------|--|-----------|
| <b>6</b> | <b>Rapporten afdrukken</b>                                       | <b>19</b> |
|          | Faxrapporten .....   | 19        |
|          | Verzendcontroleerapport .....                                    | 19        |
|          | Faxjournaal (activiteitenrapport) .....                          | 19        |
|          | Rapporten .....  | 20        |
|          | Een rapport afdrukken .....                                      | 20        |
| <b>7</b> | <b>Kopiëren</b>  | <b>21</b> |
|          | Kopieerinstellingen .....  | 21        |
|          | Kopiëren stoppen .....   | 21        |
|          | Kopieersnelheid en -kwaliteit wijzigen .....                     | 21        |
|          | Gekopieerde afbeelding vergroten of verkleinen .....             | 22        |
|          | N op 1 kopieën of een poster maken (Paginalay-out) .....         | 23        |
|          | 2 op 1 (id) kopiëren .....                                       | 24        |
|          | Kopieën sorteren met de ADF .....                                | 25        |
|          | Dichtheid aanpassen .....  | 25        |
|          | Uw wijzigingen instellen als nieuwe standaardinstellingen .....  | 25        |
|          | Alle instellingen terugzetten naar de fabrieksinstellingen ..... | 26        |
| <b>A</b> | <b>Routineonderhoud</b>  | <b>27</b> |
|          | De machine reinigen en controleren .....                         | 27        |
|          | De buitenkant van de machine schoonmaken .....                   | 27        |
|          | De geleiderol van de machine reinigen .....                      | 28        |
|          | De doorvoerrollen voor papier reinigen .....                     | 28        |
|          | Het inktvolume controleren .....                                 | 29        |
|          | De machine inpakken en vervoeren .....                           | 30        |
| <b>B</b> | <b>Verklarende woordenlijst</b>                                  | <b>33</b> |
| <b>C</b> | <b>Index</b>   | <b>37</b> |

## Opslag in geheugen

De instellingen die u hebt gewijzigd via de toets **Menu**, worden permanent opgeslagen en blijven ook behouden bij een stroomstoring. Ook uw instellingen in de menu's van de modustoetsen **FAX** en **KOPIE (COPY)** gaan niet verloren als u *Nieuwe standaard* hebt gekozen. Mogelijk moet u wel de datum en tijd opnieuw instellen.

## Automatisch zomertijd instellen

U kunt de machine zo instellen dat de zomertijd automatisch wordt ingeschakeld. De machine zal automatisch in de lente een uur naar voren worden gezet en een uur terug in de herfst. Zorg daarbij wel dat u de juiste datum en tijd instelt bij *Datum&Tijd* (Datum & tijd).

- 1 Druk op **Menu**.
- 2 Druk op ▲ of ▼ om *Standaardinst.* te selecteren.  
Druk op **OK**.
- 3 Druk op ▲ of ▼ om *Aut. zomertijd* te selecteren.  
Druk op **OK**.
- 4 Druk op ▲ of ▼ om *Uit (of Aan)* te selecteren.  
Druk op **OK**.
- 5 Druk op **Stop/Eindigen (Stop/Exit)**.

## Slaapstand

U kunt opgeven na hoeveel tijd (maximaal 60 minuten) de machine in de slaapstand wordt gezet wanneer er geen gebruik van wordt gemaakt. Zodra een bewerking op de machine wordt uitgevoerd, wordt de timer opnieuw gestart.

- 1 Druk op **Menu**.
- 2 Druk op ▲ of ▼ om `Standaardinst.` te selecteren.  
Druk op **OK**.
- 3 Druk op ▲ of ▼ om `Slaapstand` te selecteren.  
Druk op **OK**.
- 4 Druk op ▲ of ▼ om te kiezen na hoeveel tijd de machine bij inactiviteit in de slaapstand moet worden gezet: `1Min.`, `2Min.`, `3Min.`, `5Min.`, `10Min.`, `30Min.` of `60Min.`  
Druk op **OK**.
- 5 Druk op **Stop/Eindigen (Stop/Exit)**.

## LCD-scherm

### Contrast van LCD-scherm

---

U kunt het contrast van het LCD-scherm aanpassen. Als het LCD-scherm niet goed leesbaar is, kunt u de contrastinstelling wijzigen.

- 1 Druk op **Menu**.
- 2 Druk op ▲ of ▼ om `Standaardinst.` te selecteren.  
Druk op **OK**.
- 3 Druk op ▲ of ▼ om `LCD instell.` (`LCD-instell.`) te selecteren.  
Druk op **OK**.
- 4 Druk op ▲ of ▼ om `LCD-Contrast` te selecteren.  
Druk op **OK**.
- 5 Druk op ◀ om het contrast te vergroten of op ▶ om het contrast te verkleinen.  
Druk op **OK**.
- 6 Druk op **Stop/Eindigen (Stop/Exit)**.

## De lichtdimtimer voor de achtergrondverlichting instellen

U kunt instellen hoe lang de achtergrondverlichting van het LCD-scherm blijft branden nadat u voor het laatst op een toets hebt gedrukt.

- 1 Druk op **Menu**.
- 2 Druk op ▲ of ▼ om *Standaardinst.* te selecteren.  
Druk op **OK**.
- 3 Druk op ▲ of ▼ om *LCD instell.* (LCD-instell.) te selecteren.  
Druk op **OK**.
- 4 Druk op ▲ of ▼ om *Lichtdim-timer* te selecteren.  
Druk op **OK**.
- 5 Druk op ▲ of ▼ om *10Sec.*, *20Sec.*, *30Sec.* of *Uit* te selecteren.  
Druk op **OK**.
- 6 Druk op **Stop/Eindigen (Stop/Exit)**.

## Tijdklokstand

Op het bedieningspaneel van de machine bevinden zich drie tijdelijke modustoetsen: **FAX**, **SCAN** en **KOPIE (COPY)**. U kunt instellen na hoeveel tijd de machine na de laatste scan- of kopieerbewerking terugkeert naar de faxmodus. Wanneer u **Uit** selecteert, blijft de machine in de laatst gebruikte modus.



- 1 Druk op **Menu**.
- 2 Druk op ▲ of ▼ om *Standaardinst.* te selecteren.  
Druk op **OK**.
- 3 Druk op ▲ of ▼ om *Tijdklokstand* te selecteren.  
Druk op **OK**.
- 4 Druk op ▲ of ▼ om *0Sec.*, *30Sec.*, *1Min.*, *2Min.*, *5Min.* of *Uit* te selecteren.  
Druk op **OK**.
- 5 Druk op **Stop/Eindigen (Stop/Exit)**.

## Verzendslot

Met Verzendslot kunt u voorkomen dat niet-geautoriseerde personen de machine gebruiken.

Als Verzendslot is ingeschakeld, zijn de volgende functies beschikbaar:

- Faxen ontvangen

Als Verzendslot is ingeschakeld, zijn de volgende functies NIET beschikbaar:

- Faxen verzenden
- Kopiëren
- Afdrukken vanaf de pc
- Scannen
- Bediening vanaf het bedieningspaneel



### Opmerking

Neem contact op met de Brother-klantenservice als u het wachtwoord voor Verzendslot bent vergeten.

## Het wachtwoord voor Verzendslot instellen en wijzigen



### Opmerking

Als u het wachtwoord al hebt ingesteld, hoeft u dit niet nogmaals te doen.

### Het wachtwoord instellen

Zorg ervoor dat u het wachtwoord noteert en op een veilige plek bewaart.

- 1 Druk op **Menu**.
- 2 Druk op **▲** of **▼** om **Fax** te selecteren. Druk op **OK**.

- 3 Druk op **▲** of **▼** om **Diversen** te selecteren. Druk op **OK**.
- 4 Druk op **▲** of **▼** om **Verzendslot (TX-slot)** te selecteren. Druk op **OK**.
- 5 Toets een 4-cijferig nummer voor het wachtwoord in. Druk op **OK**.
- 6 Toets het wachtwoord opnieuw in wanneer **Nogmaals:** op het LCD-scherm wordt weergegeven. Druk op **OK**.
- 7 Druk op **Stop/Eindigen (Stop/Exit)**.

### Het wachtwoord wijzigen

- 1 Druk op **Menu**.
- 2 Druk op **▲** of **▼** om **Fax** te selecteren. Druk op **OK**.
- 3 Druk op **▲** of **▼** om **Diversen** te selecteren. Druk op **OK**.
- 4 Druk op **▲** of **▼** om **Verzendslot (TX-slot)** te selecteren. Druk op **OK**.
- 5 Druk op **▲** of **▼** om **Wachtw. inst.** te selecteren. Druk op **OK**.
- 6 Toets het 4-cijferige nummer voor het huidige wachtwoord in. Druk op **OK**.
- 7 Toets een 4-cijferig nummer voor het nieuwe wachtwoord in. Druk op **OK**.



- 8 Toets het nieuwe wachtwoord nogmaals in wanneer `Nogmaals`: op het LCD-scherm wordt weergegeven.  
Druk op **OK**.
- 9 Druk op **Stop/Eindigen (Stop/Exit)**.

## Verzendslot in- of uitschakelen

---

### Verzendslot inschakelen

- 1 Druk op **Menu**.
- 2 Druk op **▲** of **▼** om `Fax` te selecteren.  
Druk op **OK**.
- 3 Druk op **▲** of **▼** om `Diversen` te selecteren.  
Druk op **OK**.
- 4 Druk op **▲** of **▼** om `Verzendslot (TX-slot)` te selecteren.  
Druk op **OK**.
- 5 Druk op **▲** of **▼** om `Verzendslot Aan (Stel TX-slot in)` te selecteren.  
Druk op **OK**.
- 6 Toets het geregistreerde 4-cijferige wachtwoord in.  
Druk op **OK**.  
De machine gaat offline en op het LCD-scherm wordt `Verzendslot Mode (TX slot mode)` weergegeven.

### Verzendslot uitschakelen

- 1 Druk op **Menu**.
- 2 Toets het geregistreerde 4-cijferige wachtwoord in.  
Druk op **OK**.  
Verzendslot wordt automatisch uitgeschakeld.



### Opmerking

---

Als u het verkeerde wachtwoord invoert, wordt `Fout wachtwoord` op het LCD-scherm weergegeven en blijft de machine offline. De machine blijft in de Verzendslotmodus tot het correcte wachtwoord is ingevoerd.

---

## Extra opties bij het verzenden

### Faxen met meer instellingen verzenden

Als u een fax verzendt, kunt u een combinatie van instellingen kiezen, zoals Faxresolutie, Contrast, Scanformaat glas en Direct Verzend (Direct verzend).

Daarnaast kunt u Uitgaand gesprek, Overz. beller-ID (Overzicht beller), Internationaal, Snelkiezen, Rondsturen, Nieuwe standaard en Fabrieksinstell. kiezen.

Sommige instellingen zijn alleen beschikbaar als u zwart-witfaxen verzendt.

- 1 Druk op  (FAX).  
Op het LCD-scherm wordt het volgende weergegeven:

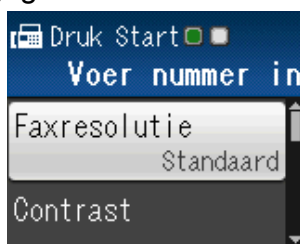

- 2 Druk op ▲ of ▼ om de instelling te kiezen die u wilt wijzigen.  
Druk op **OK**.
- 3 Druk op ▲ of ▼ om een optie te selecteren.  
Druk op **OK**.
- 4 Ga terug naar 2 om meer instellingen te wijzigen.

### Opmerking

- De meeste instellingen zijn tijdelijke instellingen. Zodra u de fax hebt verzonden, keert de machine terug naar de standaardinstellingen.
- U kunt bepaalde instellingen die u vaak gebruikt opslaan door deze als standaard te definiëren. Deze instellingen blijven van kracht totdat u ze weer wijzigt. (Zie *Uw wijzigingen instellen als nieuwe standaardinstellingen* >> pagina 8.)

### Faxen onderbreken

Druk op **Stop/Eindigen (Stop/Exit)** om het faxen te onderbreken.

### Contrast

Als uw document erg licht of erg donker is, kunt u proberen het contrast aan te passen. Voor de meeste documenten kan de standaardinstelling *Automatisch* worden gebruikt. Hiermee wordt automatisch het juiste contrast voor uw document gekozen. Kies *Licht* voor het verzenden van een licht document. Kies *Donker* voor het verzenden van een donker document.

- 1 Druk op  (FAX).
- 2 Druk op ▲ of ▼ om *Contrast* te selecteren.  
Druk op **OK**.
- 3 Druk op ▲ of ▼ om *Automatisch*, *Licht* of *Donker* te selecteren.  
Druk op **OK**.



### Opmerking

Zelfs als u **Licht** of **Donker** selecteert, verzendt de machine het faxbericht met de instelling **Automatisch** in een van de volgende omstandigheden:

- Als u een kleurenfax verzendt.
- Als u **Foto** selecteert als faxresolutie.

## Faxresolutie wijzigen

U kunt de kwaliteit van een fax verbeteren door de faxresolutie te wijzigen.

- 1 Druk op  (**FAX**).
- 2 Druk op **▲** of **▼** om **Faxresolutie** te selecteren.  
Druk op **OK**.
- 3 Druk op **▲** of **▼** om de gewenste resolutie te selecteren.  
Druk op **OK**.



### Opmerking

U kunt kiezen uit vier verschillende resoluties voor zwart-witfaxen en twee voor kleurenfaxen.

| Zwart-wit |  |
|-----------|--|
| Standaard | Geschikt voor de meeste getypte documenten.  |
| Fijn      | Geschikt voor documenten met een klein lettertype. De transmissiesnelheid is iets lager dan bij de standaardresolutie.                                 |
| Superfijn | Geschikt voor kleine lettertjes of artwork. De transmissiesnelheid is lager dan bij de fijne resolutie.  |
| Foto      | Gebruik deze instelling wanneer het document verschillende grijs tinten heeft of een foto is. De instelling Foto heeft de laagste transmissiesnelheid. |

| Kleur     |  |
|-----------|--|
| Standaard | Geschikt voor de meeste getypte documenten.  |
| Fijn      | Gebruik deze instelling wanneer het document een foto is. De transmissiesnelheid is lager dan bij de standaardresolutie. |

Als u **Superfijn** of **Foto** kiest en vervolgens de **Kleur Start (Colour Start)**-toets gebruikt om een fax te verzenden, dan wordt de fax met de instelling **Fijn** verzonden.

## Uw wijzigingen instellen als nieuwe standaardinstellingen

U kunt de instellingen voor de faxopties die u het meest gebruikt, zoals Faxresolutie, Contrast, Scanformaat glas en Direct Verzend (Direct verzend), opslaan door ze als standaard in te stellen. Deze instellingen blijven van kracht totdat u ze weer wijzigt.

- 1 Druk op  (FAX).
- 2 Druk op ▲ of ▼ om de te wijzigen menuoptie te kiezen en druk op **OK**. Druk vervolgens op ▲ of ▼ om de nieuwe optie te selecteren. Druk op **OK**.

Herhaal deze stap voor elke instelling die u wilt wijzigen.

- 3 Als u de laatste instelling hebt gewijzigd, drukt u op ▲ of ▼ om Nieuwe standaard te selecteren. Druk op **OK**.
- 4 Druk op **1** om Ja te selecteren.
- 5 Druk op **Stop/Eindigen (Stop/Exit)**.

## Faxinstellingen terugzetten naar de fabrieksinstellingen

Als u de faxinstellingen Faxresolutie, Contrast, Scanformaat glas en Direct Verzend (Direct verzend) hebt gewijzigd, kunt u hiervoor de fabrieksinstellingen herstellen. Deze instellingen blijven van kracht totdat u ze weer wijzigt.

- 1 Druk op  (FAX).
- 2 Druk op ▲ of ▼ om Fabrieksinstell. te selecteren. Druk op **OK**.
- 3 Druk op **1** om Ja te selecteren.
- 4 Druk op **Stop/Eindigen (Stop/Exit)**.

## Extra handelingen bij het verzenden

### Een fax handmatig verzenden

Als u documenten handmatig gaat verzenden, hoort u de kiestoon, beltonen en de faxontvangsttonen tijdens het faxen.



#### Opmerking

Gebruik de ADF om een fax met meerdere pagina's te verzenden.

- 1 Druk op  (FAX).
- 2 Laad uw document.
- 3 Neem de hoorn van het externe toestel van de haak om een kiestoon te horen.
- 4 Kies het faxnummer via het externe toestel.
- 5 Als u een faxtoon hoort, drukt u op **Mono Start** of **Kleur Start (Colour Start)**.  
Druk bij gebruik van de glasplaat op **1** om de fax te verzenden.
- 6 Plaats de hoorn weer op de haak.

### Een fax verzenden aan het einde van een gesprek

Aan het einde van een gesprek kunt u voordat u beiden ophangt een fax naar de andere partij verzenden.

- 1 Vraag de ontvanger om te wachten op de faxtonen (piepjes) en vervolgens op de start- of verzendtoets te drukken voordat deze ophangt.
- 2 Druk op  (FAX).
- 3 Laad uw document.
- 4 Druk op **Mono Start** of **Kleur Start (Colour Start)**.
  - Druk bij gebruik van de glasplaat op **1** om een fax te verzenden.
- 5 Plaats de hoorn weer op de haak.

### Tweevoudige werking (alleen zwart-wit)

U kunt een nummer kiezen en de fax in het geheugen scannen, zelfs wanneer de machine een fax uit het geheugen verstuurt, faxen ontvangt of pc-gegevens afdrukt. Het nieuwe taaknummer wordt op het LCD-scherm weergegeven.

Hoeveel pagina's u in het geheugen kunt inlezen, is afhankelijk van de gegevens die erop zijn afgedrukt.



#### Opmerking

Als het bericht **Geheugen vol** verschijnt, drukt u op **Stop/Eindigen (Stop/Exit)** om de taak te annuleren of op **Mono Start** om de tot dusver gescande pagina's te verzenden.

## Groepsverzenden (alleen zwart-wit)

Met de functie Groepsverzenden kunt u één faxbericht automatisch naar verschillende faxnummers verzenden. U kunt een fax naar groepen, snelkiesnummers en maximaal 50 met de hand gekozen nummers tegelijk versturen.

Nadat de groepsverzending is voltooid, wordt er een rapport afgedrukt.

### Voordat u een groepsverzending start

Ook snelkiesnummers moeten in het geheugen van de machine zijn opgeslagen voordat u ze in een groepsverzending kunt gebruiken.

(►► Beknopte gebruikershandleiding: *Snelkiesnummers opslaan*)

Ook groepsnummers moeten in het geheugen van de machine zijn opgeslagen voordat u ze in een groepsverzending kunt gebruiken. Groepsnummers bevatten een groot aantal opgeslagen snelkiesnummers zodat u sneller kunt kiezen. (Zie *Groepen instellen voor groepsverzenden*

►► pagina 16.)

### Groepsverzenden van faxberichten

- 1 Druk op  (FAX).
- 2 Laad uw document.
- 3 Druk op ▲ of ▼ om *Geavanc. instell.* te selecteren. Druk op **OK**.
- 4 Druk op ▲ of ▼ om *Rondsturen* te selecteren. Druk op **OK**.

- 5 U kunt op de volgende manier nummers aan de groepsverzending toevoegen:
  - Druk op ▲ of ▼ om *Nummer toevoegen* te selecteren en druk op **OK**. Kies een nummer met de kiestoetsen. Druk op **OK**.
  - Druk op ▲ of ▼ om *Snelkiezen* te selecteren en druk op **OK**. Druk op ▲ of ▼ om *Alfabet. volgorde* of *Nummervolgorde* te selecteren, en druk op **OK**. Druk op ▲ of ▼ om een nummer te selecteren en druk op **OK**.

- 6 Geef alle faxnummers op door stap 5 te herhalen en druk vervolgens op ▲ of ▼ om *Compleet (Voltooien)* te selecteren. Druk op **OK**.

- 7 Druk op **Mono Start**.

### Faxen verzenden vanaf de ADF

- De machine begint het document te scannen.

### Faxen verzenden via de glasplaat

Voer een van de volgende handelingen uit als *Volgende Pagina?* (*Volgende pagina?*) op het LCD-scherm wordt weergegeven:

- Om een enkele pagina te verzenden, drukt u op **2** (of druk opnieuw op **Mono Start**). De machine begint met het verzenden van het document.
- Om meerdere pagina's te verzenden, drukt u op **1** en plaatst u de volgende pagina op de glasplaat. Druk op **OK**. De machine begint met het scannen van de pagina. (Herhaal deze stap voor elke volgende pagina.)



## Opmerking

- Als u geen locaties voor groepsnummers gebruikt, kunt u naar maximaal 90 verschillende nummers “groepsverzenden”.
- Hoeveel geheugen op de machine beschikbaar is, hangt af van de opdrachten die in het geheugen zijn opgeslagen en van het aantal nummers waarnaar u de fax stuurt. Als u de fax naar het maximale aantal nummers probeert te sturen, kunt u geen gebruik maken van tweevoudige werking.
- Als het bericht *Geheugen vol* verschijnt, drukt u op **Stop/Eindigen (Stop/Exit)** om de taak te annuleren of op **Mono Start** om de tot dusver gescande pagina's te verzenden.

## Een groepsverzending annuleren

- 1 Druk op **Menu**.
- 2 Druk op **▲** of **▼** om *Fax* te selecteren. Druk op **OK**.
- 3 Druk op **▲** of **▼** om *Rest. jobs* te selecteren. Druk op **OK**.  
Op het LCD-scherm ziet u het faxnummer dat wordt gekozen, en het nummer van de groepsverzendingstaak.
- 4 Druk op **OK**.  
Op het LCD-scherm wordt de volgende vraag weergegeven:  
Taak annuleren?  
Ja → druk op 1 (Ja → Druk op 1)  
Nee → druk op 2 (Nee → Druk op 2)
- 5 Druk op **1** om het faxnummer dat wordt gekozen, te annuleren. Het nummer van de groepsverzendingstaak wordt op het LCD-scherm weergegeven.

- 6 Druk op **OK**.  
Op het LCD-scherm wordt de volgende vraag weergegeven:  
Taak annuleren?  
Ja → druk op 1 (Ja → Druk op 1)  
Nee → druk op 2 (Nee → Druk op 2)
- 7 Druk op **1** om de verzending te annuleren.
- 8 Druk op **Stop/Eindigen (Stop/Exit)**.

## Direct verzenden

Als u een fax gaat verzenden, zal de machine de documenten eerst in het geheugen scannen alvorens te gaan verzenden. Zodra de telefoonlijn vrij is, kiest de machine het nummer en wordt de fax verzonden.

Soms wilt u een belangrijk document echter onmiddellijk verzenden, zonder te wachten totdat het vanuit het geheugen wordt verzonden. U kunt hiervoor *Direct Verzend (Direct verzend)* inschakelen.

- 1 Druk op  (**FAX**).
- 2 Laad uw document.
- 3 Druk op **▲** of **▼** om *Geavanc. instell.* te selecteren. Druk op **OK**.
- 4 Druk op **▲** of **▼** om *Direct Verzend (Direct verzend)* te selecteren. Druk op **OK**.
- 5 Druk op **▲** of **▼** om *Aan (of Uit)* te selecteren. Druk op **OK**.
- 6 Druk op **Wis (Clear)** zodat u kunt doorgaan met het verzenden van uw fax.



### Opmerking

- Als u een kleurenfax verzendt of als het geheugen vol is en u een zwart-witfax vanuit de ADF verzendt, zal de machine het document direct verzenden (zelfs als `Direct Verzend` (`Direct verzend`) is ingesteld op `Uit`).
- Bij `Direct` verzenden met de glasplaat werkt de functie voor automatisch opnieuw kiezen niet.

## Internationale modus

Als u problemen hebt met het internationaal verzenden, bijvoorbeeld vanwege ruis op de lijn, is het raadzaam om de internationale modus te activeren. Nadat u een fax in deze modus hebt verzonden, wordt deze functie automatisch weer uitgeschakeld.

- 1 Druk op  (**FAX**).
- 2 Laad uw document.
- 3 Druk op **▲** of **▼** om `Geavanc. instell.` te selecteren. Druk op **OK**.
- 4 Druk op **▲** of **▼** om `Internationaal` te selecteren. Druk op **OK**.
- 5 Druk op **▲** of **▼** om `Aan` (of `Uit`) te selecteren. Druk op **OK**.
- 6 Druk op **Wis (Clear)** zodat u kunt doorgaan met het verzenden van uw fax.

## Taken in wachtrij controleren en annuleren

U kunt controleren welke taken er nog in het geheugen op verzending wachten en een taak annuleren.

(Als er geen taken op verzending wachten, wordt de melding `Geen taken meer weergegeven`.)

- 1 Druk op **Menu**.
- 2 Druk op **▲** of **▼** om `Fax` te selecteren. Druk op **OK**.
- 3 Druk op **▲** of **▼** om `Rest. jobs` te selecteren. Druk op **OK**.  
Op het LCD-scherm verschijnen alle taken die in de wachtrij staan.
- 4 Druk op **▲** of **▼** om door de taken te bladeren en selecteer de taak die u wilt annuleren. Druk op **OK**.
- 5 Ga op een van de volgende manieren te werk:
  - Als u de taak wilt annuleren, drukt u op **1** om `Ja` te selecteren.  
Als u een andere taak wilt annuleren, gaat u naar stap 4.
  - Als u wilt afsluiten zonder de taak te annuleren, drukt u op **2** om `Nee` te selecteren.
- 6 Druk op **Stop/Eindigen (Stop/Exit)** zodra u gereed bent.



## Extra handelingen bij het ontvangen

### Een verkleinde afdruk van een inkomende fax maken

Als u **Aan** selecteert, wordt elke pagina van een inkomend faxbericht automatisch verkleind om te passen op papier van A4- of Letter-formaat. De machine berekent het verkleiningspercentage aan de hand van het paginaformaat van de fax en de opgegeven instelling van het papierformaat.

(>>Beknopte gebruikershandleiding: *Papierformaat*)

- 1 Druk op **Menu**.
- 2 Druk op ▲ of ▼ om **Fax** te selecteren. Druk op **OK**.
- 3 Druk op ▲ of ▼ om **Ontvangstmenu** te selecteren. Druk op **OK**.
- 4 Druk op ▲ of ▼ om **Auto reductie (Autoreductie)** te selecteren. Druk op **OK**.
- 5 Druk op ▲ of ▼ om **Aan (of Uit)** te selecteren. Druk op **OK**.
- 6 Druk op **Stop/Eindigen (Stop/Exit)**.

### Ontvangst zonder papier

Als de papierlade leegraakt tijdens het ontvangen van een fax, wordt op het LCD-scherm **Papier nazien** weergegeven.

Plaats dan papier in de papierlade.

(>>Beknopte gebruikershandleiding: *Papier en andere afdrukmedia laden*)

Als u geen papier in de papierlade plaatst, gaat de machine door met het ontvangen van de fax en worden de resterende pagina's in het geheugen opgeslagen (indien voldoende geheugen beschikbaar is).

Ook faxen die daarna worden ontvangen, worden in het geheugen opgeslagen, totdat het geheugen vol is. Plaats nieuw papier in de lade om de faxberichten af te drukken. Wanneer het geheugen vol is, stopt de machine automatisch met het beantwoorden van oproepen.

## Opties voor normale telefoongesprekken

U kunt telefoneren met een tweede of externe telefoon door nummers handmatig te kiezen.

## Extra handelingen bij het kiezen

### Snelkiesnummers combineren

Het kan zijn dat u een keuze wilt maken uit meerdere verschillende lokale providers wanneer u een fax verzendt. Tarieven kunnen afhankelijk zijn van de tijd en de bestemming. Om te profiteren van lage tarieven kunt u de toegangscodes van interlokale providers en creditcardnummers opslaan als snelkiesnummers. Deze lange kiesreeksen kunt u opslaan door de reeksen op te splitsen en deze als afzonderlijke snelkiesnummers in de gewenste combinatie samen te stellen. U kunt hierin zelfs handmatig kiezen met de kiestoetsen opnemen.

(►►Beknopte gebruikershandleiding: *Snelkiesnummers opslaan*)

Stel bijvoorbeeld dat u "01632" hebt opgeslagen onder snelkiesnummer 03, en "960555" onder snelkiesnummer 02. U kunt beide snelkiesnummers gebruiken om "01632-960555" te kiezen als u op de volgende toetsen drukt:

- 1 Druk op  (Snelkiezen).
- 2 Druk op ▲ of ▼ om Zoeken te selecteren. Druk op OK.
- 3 Toets 03 in.
- 4 Druk op ▲ of ▼ om Snelkiezen te selecteren. Druk op OK.
- 5 Druk op ▲ of ▼ om Zoeken te selecteren. Druk op OK.
- 6 Toets 02 in.

- 7 Druk op **Mono Start** of **Kleur Start (Colour Start)**.  
U kiest nu "01632-960555".

Als u tijdelijk een nummer wilt wijzigen, kunt u een gedeelte van het nummer vervangen door handmatig te kiezen met de kiestoetsen. Als u het nummer bijvoorbeeld wilt wijzigen in 01632-960556, drukt u op  (**Snelkiezen**), selecteert u *Zoeken*, drukt u op **03** en toetst u vervolgens **960556** in met de kiestoetsen.



### Opmerking

Als u op een andere beltoon of signaal in de kiesreeks moet wachten, dan kunt u ook een pauze toevoegen door op **Herkies/Pauze (Redial/Pause)** te drukken. Iedere keer dat u op de toets drukt, krijgt u een pauze van 3,5 seconde.

## Extra manieren om nummers op te slaan

### Snelkiesnummers van uitgaande gesprekken opslaan

U kunt ook snelkiesnummers in de lijst met uitgaande gesprekken opslaan.

- 1 Druk op **Herkies/Pauze (Redial/Pause)**.  
U kunt ook *Uitgaand gesprek* selecteren door op  (**FAX**) te drukken.
- 2 Druk op **▲** of **▼** om de gewenste naam of het gewenste nummer te selecteren.  
Druk op **OK**.
- 3 Druk op **▲** of **▼** om *Nw snelkiesnr* te selecteren.  
Druk op **OK**.
- 4 Druk op **▲** of **▼** om de 2-cijferige snelkieslocatie te selecteren waar u het nummer wilt opslaan.  
Druk op **OK**.
- 5 Ga op een van de volgende manieren te werk:
  - Toets de naam in (maximaal 16 tekens) met de kiestoetsen.  
Druk op **OK**.  
(>>Beknopte gebruikershandleiding: *Tekst invoeren*)
  - Om het nummer op te slaan zonder naam, drukt u op **OK**.
- 6 Druk op **OK** om het fax- of telefoonnummer te bevestigen.

- 7 Druk op ▲ of ▼ om `Compleet (Voltooien)` te selecteren. Druk op **OK**.
- 8 Druk op **Stop/Eindigen (Stop/Exit)**.

## Snelkiesnummers uit nummerweergavegeheugen opslaan

---

Als u bent geabonneerd op nummerweergave, dan kunt u ook snelkiesnummers opslaan afkomstig uit inkomende gesprekken in het nummerweergavegeheugen. (►► Beknopte gebruikershandleiding: *Nummerweergave (Beller ID)*)

- 1 Druk op **Herkies/Pauze (Redial/Pause)** en vervolgens op \*. U kunt ook `Overz. beller-ID (Overzicht beller)` selecteren door op  (**FAX**) te drukken.
- 2 Druk op ▲ of ▼ om het gewenste nummer te selecteren. Druk op **OK**.
- 3 Druk op ▲ of ▼ om `Nw snelkiesnr` te selecteren. Druk op **OK**.
- 4 Druk op ▲ of ▼ om de 2-cijferige snelkieslocatie te selecteren waar u het nummer wilt opslaan. Druk op **OK**.

- 5 Ga op een van de volgende manieren te werk:
  - Toets de naam in (maximaal 16 tekens) met de kiestoetsen. Druk op **OK**. (►► Beknopte gebruikershandleiding: *Tekst invoeren*)
  - Om het nummer op te slaan zonder naam, drukt u op **OK**.
- 6 Druk op **OK** om het fax- of telefoonnummer te bevestigen.
- 7 Druk op ▲ of ▼ om `Compleet (Voltooien)` te selecteren. Druk op **OK**.
- 8 Druk op **Stop/Eindigen (Stop/Exit)**.

## Groepen instellen voor groepsverzenden

---

Met groepen, die kunnen worden opgeslagen onder een snelkieslocatie, kunt u hetzelfde faxbericht naar meerdere faxnummers verzenden. Hiervoor drukt u op  (**Snelkiezen**), `Zoeken`, **OK**, de 2-cijferige locatie en **Mono Start**.

Eerst moet u elk faxnummer opslaan in een snelkieslocatie.

(►► Beknopte gebruikershandleiding: *Snelkiesnummers opslaan*)

U kunt deze dan als nummers in de groep opnemen. Elke groep heeft een eigen snelkiesnummer. U kunt maximaal zes groepen gebruiken, of u kunt maximaal 39 nummers aan een grote groep toewijzen.

(Zie *Groepsverzenden (alleen zwart-wit)* ►► pagina 10.)

- 1 Druk op  (**Snelkiezen**).
- 2 Druk op ▲ of ▼ om `Groepen instellen` te selecteren. Druk op **OK**.

- 3 Druk op ▲ of ▼ om GROEP1, GROEP2, GROEP3, GROEP4, GROEP5 of GROEP6 te selecteren als de groepsnaam waaronder u de faxnummers gaat opslaan.  
Druk op **OK**.
- 4 Druk op ▲ of ▼ om de 2-cijferige snelkieslocatie te selecteren die u aan de groep wilt toevoegen.  
Druk op **OK**.
- 5 Druk op ▲ of ▼ om Nummer toevoegen te selecteren.  
Druk op **OK**.
- 6 Voeg nummers aan de groep toe door op ▲ of ▼ te drukken om Alfabet. volgorde of Nummervolgorde te selecteren, en druk op **OK**. Druk op ▲ of ▼ om een nummer te selecteren en druk op **OK**.
- 7 Ga op een van de volgende manieren te werk:
  - Als u nog een nummer aan de groep wilt toevoegen, herhaalt u stap 5 en 6.
  - Als u klaar bent met het toevoegen van nummers, drukt u op ▲ of ▼ om Compleet (Voltooien) te selecteren.  
Druk op **OK**.
- 8 Ga op een van de volgende manieren te werk:
  - Herhaal de stappen 3 tot 7 om een nieuwe groep aan de groepsverzending toe te voegen.
  - Druk op **Stop/Eindigen (Stop/Exit)** om het opslaan van groepen voor groepsverzending af te ronden.



### Opmerking

U kunt een lijst met alle snelkiesnummers afdrukken. Nummers die onderdeel zijn van een groep, zijn gemarkeerd in de kolom GROEP. (Zie *Rapporten* >> pagina 20.)

### Een groepsnaam wijzigen

- 1 Druk op  (Snelkiezen).
- 2 Druk op ▲ of ▼ om Groepen instellen te selecteren.  
Druk op **OK**.
- 3 Druk op ▲ of ▼ om de gewenste groepsnaam te selecteren.  
Druk op **OK**.
- 4 Druk op ▲ of ▼ om Groepsnaam wijz. te selecteren.  
Druk op **OK**.



### Opmerking

*Een opgeslagen naam of nummer wijzigen:*

Als u een karakter wilt wijzigen, drukt u op ◀ of ▶. Hiermee plaatst u de cursor onder het karakter dat u wilt wijzigen. Druk vervolgens op **Wis (Clear)**. Voer het gewenste karakter in.

- 5 Toets de nieuwe naam in (maximaal 16 tekens) met de kiestoetsen.  
(>>Beknopte gebruikershandleiding: *Tekst invoeren*)  
Druk op **OK**.  
(Typ bijvoorbeeld NIEUWE KLANTEN.)
- 6 Druk op ▲ of ▼ om Compleet (Voltooien) te selecteren.  
Druk op **OK**.
- 7 Druk op **Stop/Eindigen (Stop/Exit)**.

## Een groep verwijderen

- 1 Druk op  (Snelkiezen).
- 2 Druk op ▲ of ▼ om Groepen instellen te selecteren. Druk op **OK**.
- 3 Druk op ▲ of ▼ om de gewenste groep te selecteren. Druk op **OK**.
- 4 Druk op ▲ of ▼ om Verwijder te selecteren. Druk op **OK**. Druk op **1** ter bevestiging.
- 5 Druk op **Stop/Eindigen (Stop/Exit)**.

## Een nummer uit een groep verwijderen

- 1 Druk op  (Snelkiezen).
- 2 Druk op ▲ of ▼ om Groepen instellen te selecteren. Druk op **OK**.
- 3 Druk op ▲ of ▼ om de gewenste groep te selecteren. Druk op **OK**.
- 4 Druk op ▲ of ▼ om het te verwijderen nummer te selecteren. Druk op **OK**. Druk op **1** ter bevestiging.
- 5 Druk op ▲ of ▼ om Compleet (Voltooien) te selecteren. Druk op **OK**.
- 6 Druk op **Stop/Eindigen (Stop/Exit)**.

## Faxrapporten

U kunt het verzendrapport en de journaaltijd instellen met de **Menu**-toetsen.

### Verzendcontrole rapport

U kunt het verzendrapport gebruiken als bewijs dat u een fax hebt verzonden.  
(>>Beknopte gebruikershandleiding: *Verzendrapport*)

### Faxjournaal (activiteitenrapport)

U kunt de machine zo instellen dat er op vaste tijden een journaal wordt afgedrukt (elke 50 faxen, elke 6, 12 of 24 uur, elke 2 of 7 dagen). Als u het interval op **Uit** zet, kunt u evengoed het rapport afdrukken door de stappen in *Een rapport afdrukken* >> pagina 20 te volgen. De standaardinstelling is **Na 50 faxen**.

- 1 Druk op **Menu**.
- 2 Druk op ▲ of ▼ om **Fax** te selecteren. Druk op **OK**.
- 3 Druk op ▲ of ▼ om **Kies rapport** te selecteren. Druk op **OK**.
- 4 Druk op ▲ of ▼ om **Journaal tijd (Journaalper.)** te selecteren. Druk op **OK**.

- 5 Druk op ▲ of ▼ om een interval te selecteren. Druk op **OK**.  
Als u **Na 50 faxen** kiest, gaat u verder naar stap 8.

- 6, 12, 24 uur, 2 of 7 dagen

De machine drukt het rapport op het opgegeven tijdstip af en verwijdert vervolgens alle taken uit het geheugen. Als het geheugen van de machine vol is omdat het maximum van 200 taken is bereikt en de door u gekozen tijd nog niet is verstreken, zal de machine het journaal voortijdig afdrukken en alle taken uit het geheugen wissen. Als u een extra rapport wilt voordat het tijd is om dit automatisch af te drukken, kunt u er een afdrukken zonder dat de taken uit het geheugen worden gewist.

- Na 50 faxen

Het journaal wordt afgedrukt als de machine 50 taken heeft opgeslagen.

- 6 Voer in 24-uursformaat het tijdstip in waarop met afdrukken moet worden begonnen. Druk op **OK**.  
(Voor kwart voor acht 's avonds voert u bijvoorbeeld 19:45 in.)
- 7 Als u Elke 7 dagen (Om de 7 dagen) hebt gekozen bij stap 5, drukt u op ▲ of ▼ om de dagen van de week weer te geven. Selecteer vervolgens de eerste dag voor de 7-daagse aftelperiode. Druk op **OK**.
- 8 Druk op **Stop/Eindigen (Stop/Exit)**.

## Rapporten

De volgende rapporten zijn beschikbaar:

■ **Verzendrapport**

Hiermee drukt u een verzendrapport af van de laatste transmissie.

■ **Kieslijst**

Een lijst met namen en nummers die zijn opgeslagen in het geheugen voor snelkiesnummers. De namen en nummers staan in alfabetische of numerieke volgorde in de lijst.

■ **Fax Journaal (Faxjournaal)**

In deze lijst staat informatie over de laatst ontvangen en verzonden faxen. (TX: verzenden.) (RX: ontvangen.)

■ **Gebruikersinst**

Hiermee drukt u een lijst met uw instellingen af.

■ **Netwerk Conf. (Netwerkconfig.)**

Een lijst met uw netwerkinstellingen.

■ **WLAN-rapport**

Een WLAN-verbindingsrapport.

■ **Overz. beller-ID (Overzicht beller)**

In deze lijst staat de beschikbare nummerweergave-informatie bij de 30 laatst ontvangen faxen en telefoongesprekken.

## Een rapport afdrukken

- 1 Druk op **Menu**.
- 2 Druk op ▲ of ▼ om **Print lijsten** te selecteren. Druk op **OK**.
- 3 Druk op ▲ of ▼ om het gewenste rapport te selecteren. Druk op **OK**.
- 4 (Alleen Kieslijst) Druk op ▲ of ▼ om **Alfabet. volgorde** of **Nummervolgorde** te selecteren. Druk op **OK**.
- 5 Druk op **Mono Start**.
- 6 Druk op **Stop/Eindigen (Stop/Exit)**.



## Kopieerinstellingen

U kunt voor meerdere kopieën de kopieerinstellingen tijdelijk wijzigen.

De machine keert na 1 minuut inactiviteit terug naar de standaardinstelling, of als de tijd klokstand ervoor zorgt dat de machine terugkeert naar de faxmodus. (Zie *Tijd klokstand* ►► pagina 3.)

Als u een instelling wilt wijzigen, drukt u op **KOPIE (COPY)** en vervolgens op ▲ of ▼ om door de kopieerinstellingen te bladeren. Wanneer de gewenste instelling is gemarkeerd, drukt u op **OK**.

Als u klaar bent met het kiezen van de instellingen, drukt u op **Mono Start** of **Kleur Start (Colour Start)**.



### Opmerking

U kunt bepaalde instellingen die u vaak gebruikt, opslaan door deze als standaard te definiëren. Deze instellingen blijven van kracht totdat u ze weer wijzigt. (Zie *Uw wijzigingen instellen als nieuwe standaardinstellingen* ►► pagina 25.)

## Kopiëren stoppen

Druk op **Stop/Eindigen (Stop/Exit)** om het kopiëren te stoppen.

## Kopieersnelheid en -kwaliteit wijzigen

U kunt kiezen uit een reeks kopieersnelheden en kwaliteitsinstellingen. De standaardinstelling is *Normaal*.

### ■ Snel

Hoge kopieersnelheid en laagste inktverbruik. Gebruik deze instelling om tijd te besparen bij het afdrukken van documenten die u wilt proeflezen, grote documenten of een groot aantal kopieën.

### ■ Normaal

Normaal is de aanbevolen modus voor normale afdrukken. Hiermee verkrijgt u een goede kopieerkwaliteit met adequate kopieersnelheid.

### ■ Fijn

Gebruik de modus Fijn voor het kopiëren van gedetailleerde beelden, zoals foto's. Deze modus biedt de hoogste resolutie en de laagste snelheid.

- 1 Druk op  (**KOPIE (COPY)**).
- 2 Laad uw document.
- 3 Toets in hoeveel kopieën u wilt maken.
- 4 Druk op ▲ of ▼ om *Kwaliteit* te selecteren.  
Druk op **OK**.
- 5 Druk op ▲ of ▼ om *Snel*, *Normaal* of *Fijn* te selecteren.  
Druk op **OK**.
- 6 Als u geen instellingen meer wilt wijzigen, drukt u op **Mono Start** of **Kleur Start (Colour Start)**.

## Gekopieerde afbeelding vergroten of verkleinen

U kunt een vergrotings-/verkleiningspercentage selecteren. Als u **Paginavullend** kiest, wordt de grootte automatisch afgestemd op het door u ingestelde papierformaat.

- 1 Druk op  (**KOPIE (COPY)**).
- 2 Laad uw document.
- 3 Toets in hoeveel kopieën u wilt maken.
- 4 Druk op ▲ of ▼ om In-/uitzoomen te selecteren.  
Druk op **OK**.
- 5 Druk op ▲ of ▼ om 100%, Vergroten, Verkleinen **Paginavullend** of Custom(25-400%) te selecteren.
- 6 Ga op een van de volgende manieren te werk:
  - Als u **Vergroten** of **Verkleinen** hebt geselecteerd, drukt u op **OK**, waarna u op ▲ of ▼ drukt om het gewenste vergrotings- of verkleiningspercentage te selecteren.  
Druk op **OK**.
  - Als u **Custom(25-400%)** hebt geselecteerd, drukt u op **OK** en voert u een vergrotings- of verkleiningspercentage tussen 25% en 400% in.  
Druk op **OK**.
  - Als u **100%** of **Paginavullend**, hebt geselecteerd, drukt u op **OK**. Ga naar stap 7.

|                  |
|------------------|
| 198% 10x15cm→A4  |
| 186% 10x15cm→LTR |
| 141% A5→A4       |
| 100%             |
| 97% LTR→A4       |
| 93% A4→LTR       |
| 83% LGL→A4       |
| 69% A4→A5        |
| 47% A4→10x15cm   |
| Paginavullend    |
| Custom(25-400%)  |

- 7 Als u geen instellingen meer wilt wijzigen, drukt u op **Mono Start** of **Kleur Start (Colour Start)**.



### Opmerking

- Pagina layout (Pagina lay-out) is niet beschikbaar bij In-/uitzoomen.
- Pagina layout (Pagina lay-out) en Sorteren zijn niet beschikbaar bij **Paginavullend**.
- **Paginavullend** werkt niet naar behoren als het document op de glasplaat meer dan 3 graden schuin ligt. Gebruik de documentgeleiders aan de linker- en bovenkant om uw document in de linkerbovenhoek van de glasplaat te leggen, met de bedrukte zijde naar beneden.
- **Paginavullend** is niet beschikbaar als de ADF wordt gebruikt.

## N op 1 kopieën of een poster maken (Paginalay-out)

Met de kopieerfunctie N op 1 kunt u twee of vier pagina's op één pagina afdrucken. Dit is handig om papier te besparen.

U kunt ook een poster creëren. Wanneer u de posteroptie gebruikt, wordt uw document in delen opgesplitst en deze delen worden vervolgens vergroot zodat u ze kunt samenvoegen tot een poster. Gebruik de glasplaat om een poster af te drukken.

### ! BELANGRIJK

- Controleer of het papierformaat is ingesteld op A4 of Letter.
- Als u meerdere kleurenkopieën maakt, is N op 1 kopiëren niet beschikbaar.
- (P) betekent Portret (staand) en (L) betekent Landschap (liggend).
- U kunt geen poster kopiëren op transparanten.



### Opmerking

Sorteren en In-/uitzoomen zijn niet beschikbaar bij Pagina layout (Pagina lay-out).

- 1 Druk op  (**KOPIE (COPY)**).
- 2 Laad uw document.
- 3 Toets in hoeveel kopieën u wilt maken.
- 4 Druk op ▲ of ▼ om Pagina layout (Pagina lay-out) te selecteren. Druk op **OK**.

- 5 Druk op ▲ of ▼ om Uit (1op1), 2op1 (P), 2op1 (L), 4op1 (P), 4op1 (L), Poster (2x1), Poster (2x2), Poster (3x3) of 2op1 (id) <sup>1</sup> te selecteren. Druk op **OK**.

<sup>1</sup> Zie 2 op 1 (id) kopiëren >> pagina 24 voor meer informatie over 2 op 1 (id).

- 6 Als u geen instellingen meer wilt wijzigen, drukt u op **Mono Start** of **Kleur Start (Colour Start)** om de pagina te scannen. Als u het document in de ADF hebt geplaatst of een poster maakt, wordt het document door de machine gescand en wordt begonnen met afdrucken.

**Als u de glasplaat gebruikt, gaat u naar stap 7.**

- 7 Druk na het scannen van de pagina op 1 om de volgende pagina te scannen.
- 8 Leg de volgende pagina op de glasplaat. Druk op **OK**.
- 9 Herhaal stap 7 en 8 voor elke pagina van de lay-out.
- 10 Druk op 2 om te stoppen wanneer alle pagina's zijn gescand.

**Plaats het document met de bedrukte zijde naar beneden en in de hieronder aangegeven richting op de glasplaat:**

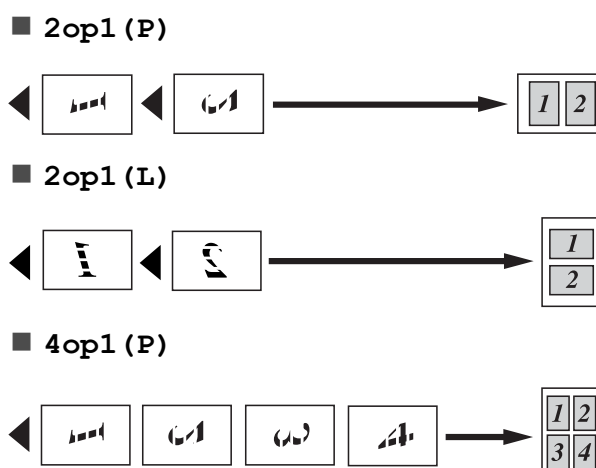

■ 4op1 (L)



■ Poster (2x1)

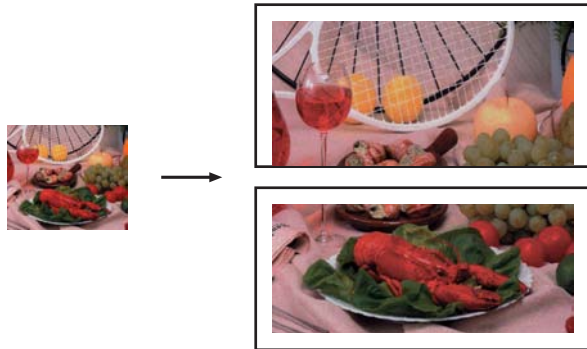

■ Poster (2x2)

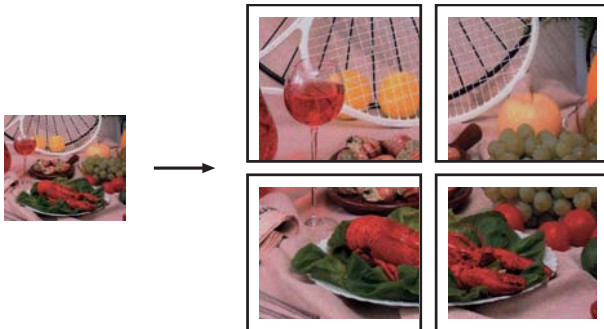

■ Poster (3x3)

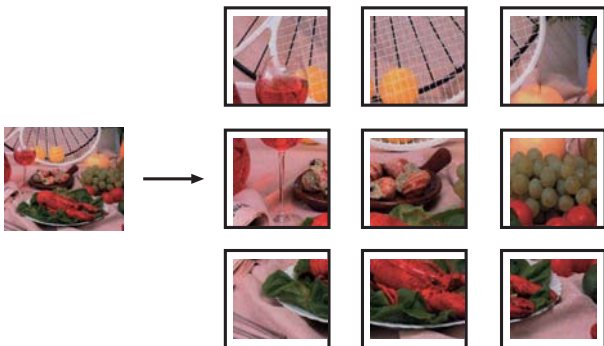

## 2 op 1 (id) kopiëren

U kunt beide zijden van uw identiteitskaart op een enkele pagina kopiëren, in het originele kaartformaat. Controleer of het papierformaat is ingesteld op A4 of Letter.



### Opmerking

U dient zich bij het kopiëren van identiteitskaarten aan de daarvoor geldende regels te houden.

(>> Handleiding product veiligheid:

*Onwettig gebruik van kopieerapparatuur*)

1 Druk op  (**KOPIE (COPY)**).

2 Plaats uw identiteitskaart met de te kopiëren zijde naar beneden in de linkerhoek van de glasplaat.

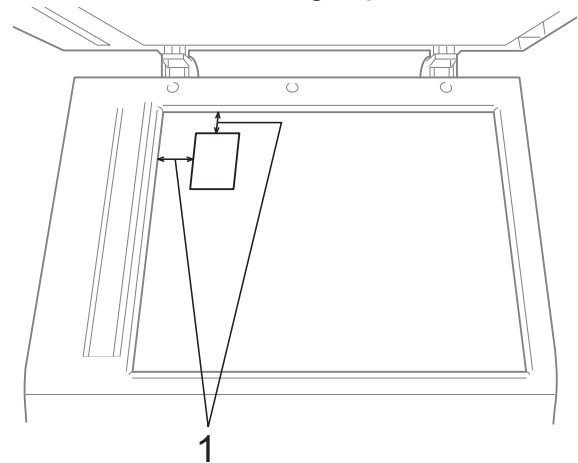

1 3 mm of groter (boven, links)

3 Toets in hoeveel kopieën u wilt maken.

4 Druk op ▲ of ▼ om Pagina layout (Pagina lay-out) te selecteren. Druk op **OK**.

5 Druk op ▲ of ▼ om 2op1 (id) te selecteren. Druk op **OK**.

6 Druk op **Mono Start** of **Kleur Start (Colour Start)**. De machine begint met het scannen van de eerste zijde.

- Nadat de ene zijde is gescand, drukt u op **1**. Draai de identiteitskaart om en druk op **OK** om de andere zijde te scannen.



### Opmerking

- Sorteren en In-/uitzoomen zijn niet beschikbaar bij 2op1 (id).
- Als u meerdere kleurenkopieën maakt, is 2 op 1 (id) kopiëren niet beschikbaar.

## Kopieën sorteren met de ADF

U kunt meerdere kopieën sorteren. De pagina's worden gesorteerd in de volgorde 321, 321, 321 enzovoort.

- Druk op  (**KOPIE (COPY)**).
- Laad uw document.
- Toets in hoeveel kopieën u wilt maken.
- Druk op **▲** of **▼** om *Stapel/Sorteer* te selecteren.  
Druk op **OK**.
- Druk op **▲** of **▼** om *Sorteren* te selecteren.  
Druk op **OK**.
- Als u geen instellingen meer wilt wijzigen, drukt u op **Mono Start** of **Kleur Start (Colour Start)**.



### Opmerking

Paginavullend en Pagina layout (Pagina lay-out) zijn niet beschikbaar bij Sorteren.

## Dichtheid aanpassen

U kunt de kopieerdichtheid aanpassen om kopieën donkerder of lichter te maken.

- Druk op  (**KOPIE (COPY)**).
- Laad uw document.
- Toets in hoeveel kopieën u wilt maken.
- Druk op **▲** of **▼** om *Dichtheid* te selecteren.  
Druk op **OK**.
- Druk op **◀** of **▶** om een kopie lichter of donkerder te maken.  
Druk op **OK**.
- Als u geen instellingen meer wilt wijzigen, drukt u op **Mono Start** of **Kleur Start (Colour Start)**.

## Uw wijzigingen instellen als nieuwe standaardinstellingen

U kunt de instellingen voor de kopieeropties die u het meest gebruikt, zoals *Kwaliteit*, *In-/uitzoomen*, *Dichtheid* en *Pagina layout (Pagina lay-out)*, opslaan door ze als standaardinstellingen te definiëren. Deze instellingen blijven van kracht totdat u ze weer wijzigt.

- Druk op  (**KOPIE (COPY)**).
- Druk op **▲** of **▼** om uw nieuwe instelling te selecteren.  
Druk op **OK**.  
Herhaal deze stap voor elke instelling die u wilt wijzigen.
- Als u de laatste instelling hebt gewijzigd, drukt u op **▲** of **▼** om *Nieuwe standaard* te selecteren.  
Druk op **OK**.
- Druk op **1** om *Ja* te selecteren.
- Druk op **Stop/Eindigen (Stop/Exit)**.

## Alle instellingen terugzetten naar de fabrieksinstellingen

Als u de kopieerinstellingen *Kwaliteit*, *In-/uitzoomen*, *Dichtheid* en *Pagina layout* (*Pagina lay-out*) hebt gewijzigd, kunt u hiervoor de fabrieksinstellingen herstellen.

- 1 Druk op  (**KOPIE (COPY)**).
- 2 Druk op ▲ of ▼ om *Fabrieksinstell.* te selecteren.  
Druk op **OK**.
- 3 Druk op **1** om *Ja* te selecteren.
- 4 Druk op **Stop/Eindigen (Stop/Exit)**.

## De machine reinigen en controleren

### De buitenkant van de machine schoonmaken

Maak de buitenkant van de machine als volgt schoon:

#### ! BELANGRIJK

- Gebruik neutrale schoonmaakmiddelen. Reiniging met vluchtige vloeistoffen, zoals verdunner of benzine, beschadigt de buitenkant van de machine.
- Gebruik GEEN schoonmaakmiddelen die ammoniak bevatten.
- Gebruik GEEN isopropylalcohol om het bedieningspaneel schoon te maken. Het paneel kan barsten.

- 1 Trek de papierlade (1) volledig uit de machine.

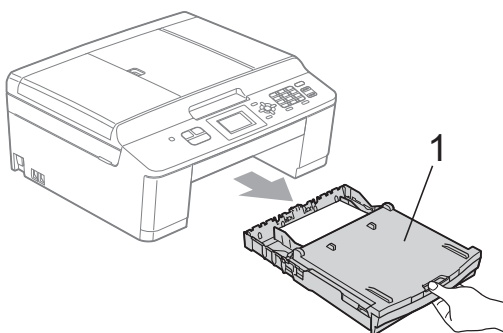

- 2 Reinig de buitenkant van de machine met een *droge*, zachte pluisvrije doek om stof te verwijderen.

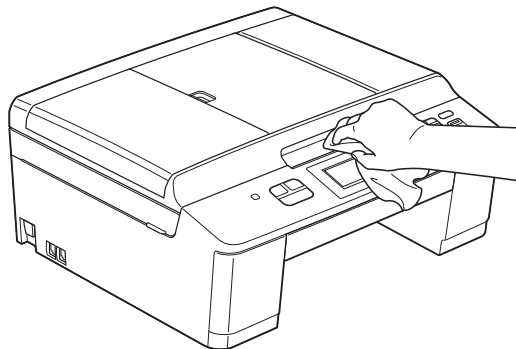

- 3 Breng het deksel van de uitvoerlade omhoog en verwijder datgene wat in de papierlade vastzit.
- 4 Reinig de papierlade met een *droge*, zachte pluisvrije doek om stof te verwijderen.

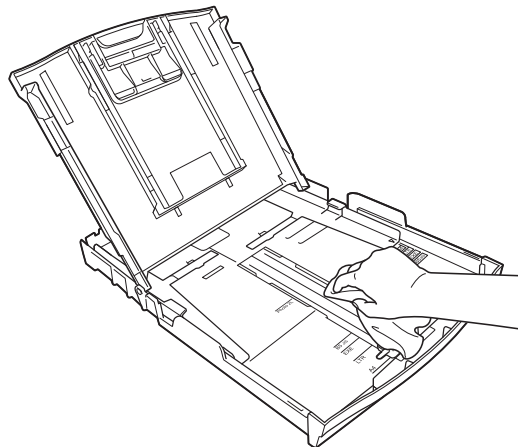

- 5 Sluit het deksel van de uitvoerlade en plaats de lade stevig in de machine terug.



## De geleiderol van de machine reinigen

### ! WAARSCHUWING



Haal de stekker van de machine uit het stopcontact voordat u de geleiderol schoonmaakt. Als u dit niet doet, kunt u een elektrische schok krijgen.

- 1 Gebruik beide handen en de plastic lipjes aan beide zijden van de machine om het scannerdeksel in de geopende stand te zetten.
- 2 Maak de geleiderol van de machine (1) en het gedeelte eromheen schoon en veeg eventuele inkt weg met een *droge*, zachte pluisvrije doek.

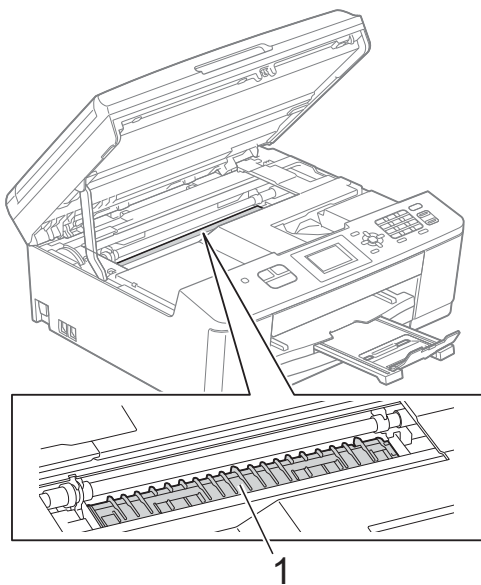

- 3 Gebruik beide handen en de plastic lipjes aan beide zijden van de machine om het scannerdeksel voorzichtig te sluiten.
- 4 Sluit het stroomsnoer weer aan.

## De doorvoerrollen voor papier reinigen

- 1 Haal de stekker van de machine uit het stopcontact.
- 2 Trek de papierlade volledig uit de machine.



### Opmerking

Als de machine de laatste paar vellen in de papierlade tegelijkertijd begint in te voeren, reinigt u het scheidingskussen (1) met een zachte, vochtige pluisvrije doek.

Gebruik na het reinigen van het kussen een *droge*, zachte pluisvrije doek om al het vocht te verwijderen.

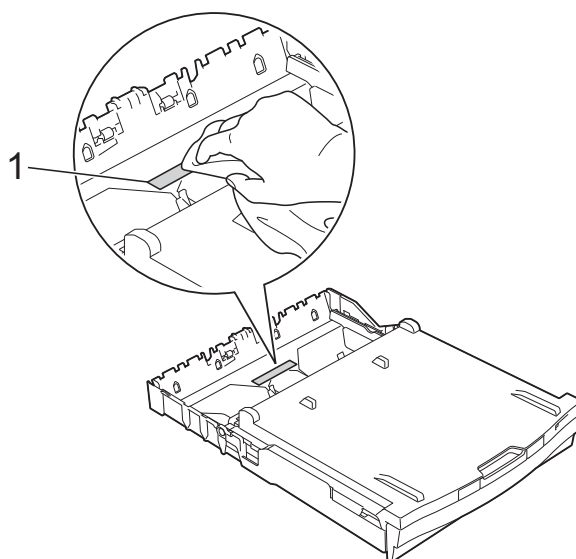



- 3 Open de klep ter verwijdering van het vastgelopen papier (1) aan de achterzijde van de machine.

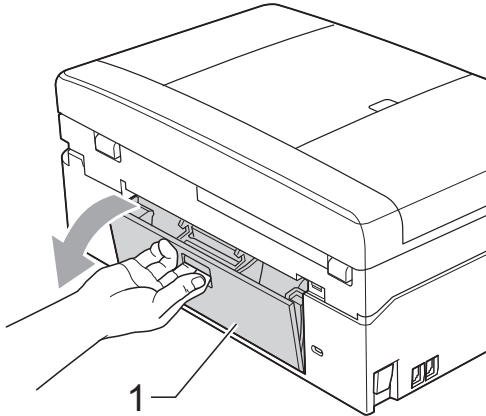

- 4 Reinig de doorvoerrollen voor het papier (1) met een zachte, pluisvrije doek die met water bevochtigd is. Draai de rollen langzaam rond zodat het hele oppervlak gereinigd wordt. Wrijf de rollen na het reinigen met een *droge*, zachte pluisvrije doek droog.

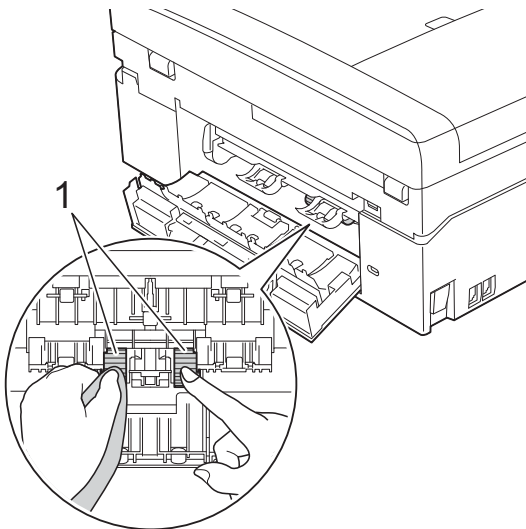

- 5 Sluit de klep ter verwijdering van vastgelopen papier.  
Controleer of de klep volledig gesloten is.
- 6 Druk de papierlade stevig terug in de machine.
- 7 Sluit het stroomsnoer weer aan.

## Het inktvolume controleren

Hoewel op het LCD-scherm een inktvolume pictogram wordt weergegeven, kunt u de **Menu**-toets gebruiken om een groot diagram te zien waarop wordt aangegeven hoeveel inkt in elke cartridge over is.

- 1 Druk op **Menu**.
- 2 Druk op **▲** of **▼** om **Inkt** te selecteren. Druk op **OK**.
- 3 Druk op **▲** of **▼** om **Inktvolume** te selecteren. Druk op **OK**.  
Op het LCD-scherm wordt het inktvolume weergegeven.
- 4 Druk op **Stop/Eindigen (Stop/Exit)**.



### Opmerking

U kunt het inktniveau vanaf uw computer controleren.

➤➤ Softwarehandleiding: *Afdrukken* (Windows®)

➤➤ Softwarehandleiding: *Afdrukken en faxen* (Macintosh)

## De machine inpakken en vervoeren

Gebruik het oorspronkelijke verpakkingsmateriaal van de machine wanneer u de machine transporteert. Volg de onderstaande instructies om uw machine correct te verpakken. Schade aan de machine die wordt veroorzaakt tijdens het transport valt mogelijk niet onder uw garantie.

### ! BELANGRIJK

Het is belangrijk dat u de machine na een afdruktaak de printkop laat "parkeren". Luister goed naar de machine alvorens deze los te koppelen, om te controleren of alle mechanische geluiden zijn gestopt. Indien u de machine dit proces niet laat voltooien, kan dit leiden tot afdrukproblemen en mogelijke schade aan de printkop.

- 1 Open het deksel van de inktcartridge.
- 2 Verwijder alle vier inktcartridges. Druk op de ontgrendelingshendel boven elke cartridge om deze te ontgrendelen. (►►Beknopte gebruikershandleiding: *De inktcartridges vervangen*)
- 3 Breng de oranje bescherming aan en sluit het kapje van de cartridge.

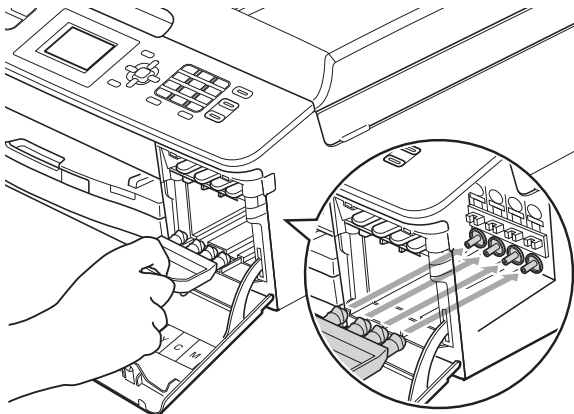

### ! BELANGRIJK

- Zorg ervoor dat het plastic lipje op de rechterzijde van de oranje bescherming (1) stevig op zijn plaats klikt (2).

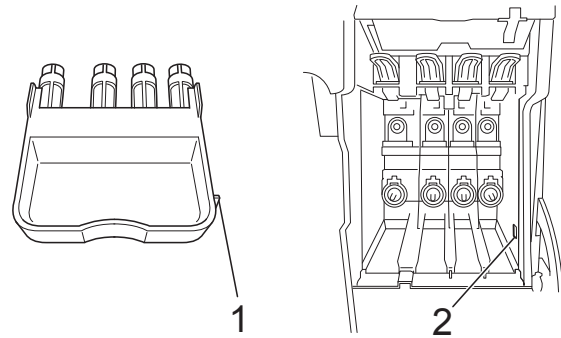

- Als u de oranje bescherming niet kunt vinden, vervoert u de machine zonder dit onderdeel. Installeer in plaats daarvan NIET de inktcartridges.

- 4 Til de machine vanaf de voorzijde omhoog en haak het lipje van de oranje bescherming in de opening (1) aan de onderzijde van de papierlade. Trek de bescherming vervolgens over het uitstekende deel van de papierlade (2) heen.

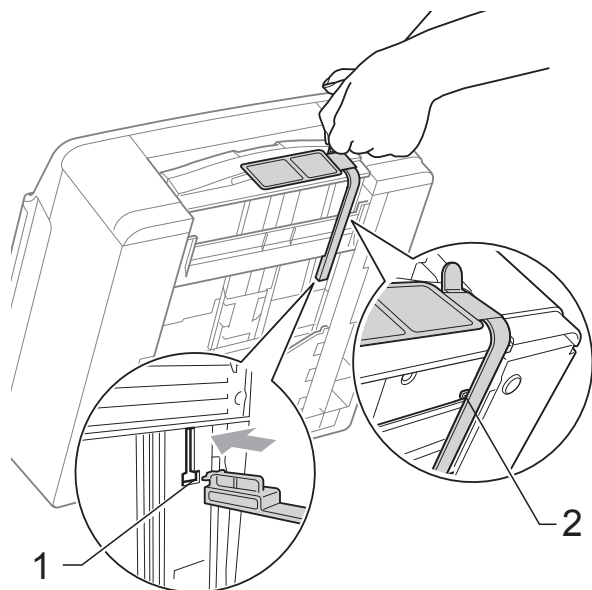

- 5 Haal de stekker van de machine uit de telefoonaansluiting en haal het telefoonsnoer uit de machine.
- 6 Haal de stekker van de machine uit het stopcontact.
- 7 Gebruik beide handen en de plastic lipjes aan beide zijden van de machine om het scannerdeksel in de geopende stand te zetten. Koppel vervolgens de interfacekabel van de machine los, indien deze is aangesloten.
- 8 Gebruik beide handen en de plastic lipjes aan beide zijden van de machine om het scannerdeksel voorzichtig te sluiten.

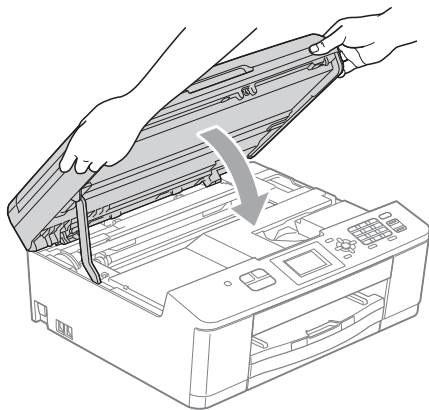

- 9 Verpak de inktcartridges in de zak en bevestig deze met tape op de papierlade.

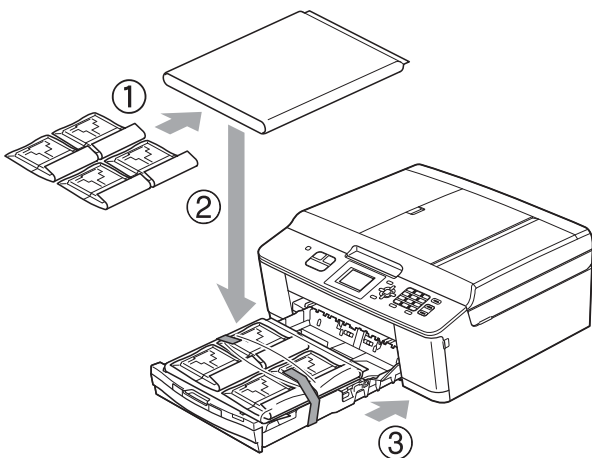

- 10 Verpak de machine in de plastic zak.

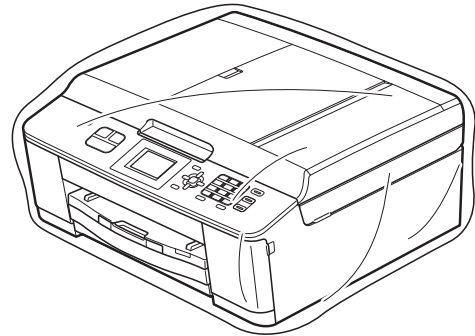

- 11 Verpak de machine en de gedrukte materialen met het originele verpakkingsmateriaal in de originele doos, zoals hieronder afgebeeld.



## Opmerking

Als u de machine aan Brother retourneert als onderdeel van de omruilservice van Brother, hoeft u *alleen* de machine in te pakken. Bewaar alle afzonderlijke onderdelen en documenten voor gebruik met uw wisselmaschine.

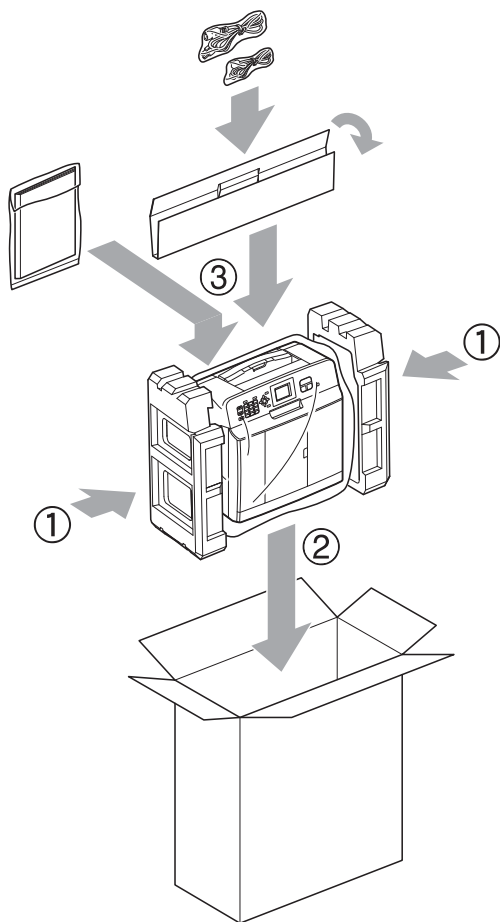

- 12 Sluit de doos en maak deze dicht met verpakkingstape.

Dit is een uitvoerige lijst van functies en termen die voorkomen in Brotherhandleidingen. Beschikbaarheid van deze functies is afhankelijk van het model dat u heeft aangeschaft.

## **ADF (automatische documentinvoer)**

Het document kan in de ADF worden geplaatst en automatisch met één pagina tegelijk worden gescand.

## **ANTW.APP. (antwoordapparaat)**

U kunt een extern antwoordapparaat op uw machine aansluiten.

## **Automatisch een fax verzenden**

Een fax verzenden zonder de hoorn van een externe telefoon op te nemen.

## **Automatisch opnieuw kiezen**

Een functie waarmee de machine het laatste faxnummer na vijf minuten opnieuw kan kiezen als de fax niet kon worden verzonden omdat de lijn bezet was.

## **Autoreductie**

Als deze functie is geactiveerd, wordt een inkomend faxbericht verkleind afgedrukt.

## **Belvertraging**

Het aantal keren dat het belsignaal overgaat voordat de machine reageert in de standen *Alleen Fax (Alleen fax)* en *Fax/Telefoon*.

## **Belvolume**

Instelling van het volume voor het belsignaal van de machine.

## **Code voor activeren op afstand**

Toets deze code (\* 5 1) in wanneer u een faxoproep aanneemt op een extern of tweede toestel.

## **Code voor deactiveren op afstand (alleen modus Fax/Telefoon)**

Als de machine een normaal telefoontje beantwoordt, wordt het snelle dubbele belsignaal gebruikt. U kunt de oproep op een tweede telefoon aannemen door de code (# 5 1) in te toetsen.

## **Coderingsmethode**

Methode voor het coderen van de informatie in een document. Alle faxmachines dienen ten minste de standaard Modified Huffman (MH) te gebruiken. De machine is uitgerust met betere compressiemethoden, Modified Read (MR) en Modified Modified Read (MMR) en JPEG, die werken als de ontvangende machine over deze mogelijkheden beschikt.

## **Communicatiefout (Comm. Fout)**

Een fout tijdens het verzenden of ontvangen van een faxbericht, meestal veroorzaakt door ruis of statische elektriciteit op de lijn.

## **Compatibiliteitsgroep**

De mogelijkheid van een faxapparaat om met een ander faxapparaat te communiceren. Tussen de ITU-T-groepen is compatibiliteit verzekerd.

## **Contrast**

Instelling om te compenseren voor donkere of lichte documenten. Faxen of kopieën van donkere documenten worden lichter en omgekeerd.

## **Dichtheid**

Wijzigen van de dichtheid maakt de hele afbeelding lichter of donkerder.

## **Direct verzenden**

Als het geheugen vol is, kunt u faxen onmiddellijk verzenden.

## **ECM-modus (foutencorrectie)**

Deze functie controleert tijdens een faxtransmissie of er fouten optreden en verzendt de pagina's met fouten zo nodig opnieuw.

### **Extern toestel**

Een antwoordapparaat of telefoon die is aangesloten op de machine.

### **F/T-beltijd**

Het aantal keren dat de dubbele bel van de machine overgaat om u te waarschuwen dat u een normaal telefoongesprek moet beantwoorden (als de machine in de stand FAX/TEL de telefoon automatisch heeft beantwoord).

### **Fax waarnemen**

Als deze functie is geactiveerd, reageert de machine toch op faxtonen als u de telefoon aanneemt en het een faxoproep blijkt te zijn.

### **Fax/Telefoon**

In deze stand kunt u faxen en telefoontjes ontvangen. Gebruik de stand Fax/Telefoon niet als u een extern antwoordapparaat hebt aangesloten.

### **Faxjournaal**

In het journaal staat informatie over de laatste 200 faxberichten die zijn ontvangen en verzonden. TX betekent verzonden. RX betekent ontvangen.

### **Faxtonen**

De speciale tonen (geluidssignalen) die een faxmachine tijdens automatische transmissies uitzendt om de ontvangende machine te laten weten dat het een faxtransmissie betreft.

### **Faxtonen**

De tonen die tijdens faxtransmissies door de faxmachines worden uitgezonden.

### **Fijne resolutie**

Resolutie is 203 × 196 dpi. Wordt gebruikt voor faxberichten met kleine lettertjes en afbeeldingen.

### **Fotoresolutie (alleen zwart-wit)**

Een instelling van de resolutie die verschillende grijstinten gebruikt, zodat foto's optimaal worden gereproduceerd.

### **Gebruikersinstellingen**

Een afgedrukt rapport met de huidige instellingen van de machine.

### **Grijstinten**

De grijstinten die voor het kopiëren, scannen en faxen van foto's worden gebruikt.

### **Groepsnummer**

Een combinatie van snelkiesnummers die zijn opgeslagen onder een snelkieslocatie en die gebruikt worden voor groepsverzenden.

### **Groepsverzenden**

De mogelijkheid om één en hetzelfde faxbericht naar meerdere locaties te verzenden.

### **Handmatig faxen verzenden**

Als u de hoorn van uw externe toestel opneemt, kunt u luisteren of het ontvangende faxapparaat antwoordt voordat u op **Mono Start** of **Kleur Start (Colour Start)** drukt om met verzenden te beginnen.

### **Helderheid**

Wijziging van de helderheid maakt de hele afbeelding lichter of donkerder.

### **Innobella™**

Innobella™ is een assortiment verbruiksartikelen van Brother. Voor resultaten van de hoogste kwaliteit adviseert Brother het gebruik van Innobella™-inkt en -papier.

### **Internationale modus**

In deze stand worden de faxtonen tijdelijk gewijzigd, zodat ruis en statische elektriciteit op de lijn onderdrukt worden.

### **Journaaltijd**

De vooraf geprogrammeerde regelmaat waarmee het faxjournaal automatisch wordt afgedrukt. U kunt het faxjournaal desgewenst ook op elk ander tijdstip afdrucken (zonder deze instelling op te heffen).

**LCD-scherm (Liquid Crystal Display)**

Dit is het schermje op uw machine waarop tijdens het programmeren meldingen verschijnen. Wanneer de machine inactief is, worden op dit schermje de datum en de tijd aangegeven.

**Menumodus**

De programmeermodus waarin u de instellingen van uw machine kunt aanpassen.

**Nummerweergave**

Een dienst van het telefoonbedrijf waarmee u het nummer (of de naam) van de beller kunt zien.

**OCR (optical character recognition)**

De softwaretoepassing ScanSoft™ PaperPort™ 12SE met OCR of Presto! PageManager zet een afbeelding van tekst om in tekst die u kunt bewerken.

**Pauze**

Hiermee kunt u een pauze van 3,5 seconden in de kiesreeks inlassen terwijl u met de kiestoetsen kiest of terwijl u snelkiesnummers opslaat. Druk zo vaak op de **Herkies/Pauze (Redial/Pause)**-toets op het bedieningspaneel als het aantal pauzes dat u wilt invoegen.

**Puls (alleen Nederland)**

Een kiesmethode voor een telefoonlijn (traditionele kiesschijf).

**Resolutie**

Het aantal verticale en horizontale lijnen per inch. Zie ook: Standaard, Fijn, Superfijn en Foto.

**Resterende taken**

U kunt controleren welke taken nog in het geheugen staan en deze taken afzonderlijk annuleren.

**Scannen**

De procedure waarmee een elektronische afbeelding van een papieren document naar uw computer wordt verzonden.

**Snelkieslijst**

Een lijst van namen en nummers die zijn opgeslagen in het geheugen voor snelkiesnummers. De nummers staan in numerieke volgorde in de lijst.

**Snelkiesnummer**

Een voorgeprogrammeerd nummer dat u snel kunt kiezen.

**Standaardresolutie**

203 × 98 dpi (zwart-wit). 203 × 196 dpi (kleur). Wordt gebruikt voor tekst van normaal formaat en biedt de snelste transmissie.

**Stationsnummer**

De opgeslagen informatie die boven aan gefaxte pagina's verschijnt. Deze inforegel bevat de naam van de verzender en het faxnummer.

**Superfijne resolutie (alleen zwart-wit)**

203 × 392 dpi. Ideaal voor zeer kleine druk en lijntekeningen.

**Tijdelijke instellingen**

Voor elke faxtransmissie en kopie kunnen bepaalde instellingen worden gemaakt die alleen voor die transmissie gelden en die geen invloed hebben op de standaardinstellingen.

**Toon (alleen Nederland)**

Een kiesmethode die wordt gebruikt bij toetstelefoons.

**Transmissie**

Het vanaf de machine over de telefoonlijn verzenden van documenten naar een ander faxapparaat.

**Tweede telefoontoestel**

Een telefoontoestel dat gebruikmaakt van dezelfde telefoonlijn als de faxmachine, maar op een aparte wandcontactdoos is aangesloten.



### **Tweevoudige werking**

De machine kan uitgaande faxen of taken in het geheugen scannen terwijl ze een fax uit het geheugen verzendt, een fax ontvangt of een binnenkomende fax afdrukt.

### **Verzendrapport (Verzendcontrole rapport)**

Dit is een lijst met een overzicht van al het uitgaande faxverkeer. In deze lijst staan gegevens zoals het nummer van de beller en de datum en tijd.

### **Volume van de waarschuwingstoon**

Instelling van het volume van het geluidssignaal dat u telkens hoort wanneer u een toets indrukt of een vergissing maakt.

### **WLAN-rapport**

Een afgedrukt rapport waarin het resultaat van de WLAN-verbinding wordt weergegeven.

### **Zoeken**

Een elektronische lijst van snelkiesnummers en groepsnummers, gerangschikt in numerieke of alfabetische volgorde.



## Cijfers

---

2 op 1 (id) kopiëren ..... 24

## A

---

Afdrukken  
 rapport ..... 20  
 Zie de Softwarehandleiding.  
 Annuleren  
 taken in wachtrij ..... 12  
 Apple Macintosh  
 Zie de Softwarehandleiding.

## C

---

ControlCenter  
 Zie de Softwarehandleiding.

## D

---

De machine inpakken en vervoeren ..... 30  
 Draadloos netwerk  
 Zie de Installatiehandleiding en  
 Netwerkhandleiding.

## F

---

Fax, stand-alone  
 ontvangen  
 in geheugen ..... 13  
 verkleinen tot papierformaat ..... 13  
 zonder papier ..... 13  
 verzenden ..... 6  
 aan einde van gesprek ..... 9  
 contrast ..... 6  
 Direct verzenden ..... 11  
 fabrieksstandaard herstellen ..... 8  
 Groepsverzenden ..... 10  
 handmatig ..... 9  
 internationale modus ..... 12  
 nieuwe standaardinstellingen  
 opslaan ..... 8  
 Resolutie ..... 7  
 taken in wachtrij annuleren ..... 12  
 vanuit het geheugen (Tweevoudige  
 werking) ..... 9

Faxen, vanuit PC  
 Zie de Softwarehandleiding.

## G

---

Groepen voor groepsverzending ..... 16  
 Groepsverzenden ..... 10  
 Groepen instellen voor ..... 16

## H

---

Handmatig  
 verzending ..... 9

## I

---

id kopiëren ..... 24  
 Inktcartridges  
 inktvolume controleren ..... 29

## K

---

Kiezen  
 Groepen (Groepsverzenden) ..... 10  
 Kopiëren  
 2 op 1 (id) ..... 24  
 dichtheid ..... 25  
 kwaliteit ..... 21  
 met ADF ..... 25  
 nieuwe standaardinstellingen  
 opslaan ..... 25  
 paginalay-out (N op 1) ..... 23  
 poster ..... 23  
 sorteren ..... 25  
 vergroten/verkleinen ..... 22

## L

---

LCD (Liquid Crystal Display)  
 Contrast ..... 2  
 Lichtdintimer ..... 3

## M

---

Macintosh  
 Zie de Softwarehandleiding.

|                  |   |
|------------------|---|
| Modus, activeren |   |
| Tijdklok .....   | 3 |

## N

---

|                              |    |
|------------------------------|----|
| Netwerk                      |    |
| Afdrukken                    |    |
| Zie de Netwerkhandleiding.   |    |
| scannen                      |    |
| Zie de Softwarehandleiding.  |    |
| Nummerweergave               |    |
| Rapport                      |    |
| nummerweergavegeheugen ..... | 20 |

## O

---

|                          |   |
|--------------------------|---|
| Opslag in geheugen ..... | 1 |
|--------------------------|---|

## P

---

|   |    |
|---|----|
| PaperPort™ 12SE met OCR                 |    |
| Zie de Softwarehandleiding. Zie ook het |    |
| menu Help in de toepassing              |    |
| PaperPort™ 12SE.                        |    |
| Presto! PageManager                     |    |
| Zie de Softwarehandleiding. Zie ook het |    |
| menu Help in de toepassing Presto!      |    |
| PageManager.                            |    |
| Problemen oplossen                      |    |
| inktvolume controleren .....            | 29 |

## R

---

|                                   |        |
|-----------------------------------|--------|
| Rapporten .....                   | 19     |
| afdrukken .....                   | 20     |
| Faxjournaal .....                 | 20     |
| Journaaltijd .....                | 19     |
| Gebruikersinstellingen .....      | 20     |
| Kieslijst .....                   | 20     |
| Netwerkconfiguratie .....         | 20     |
| Nummerweergave .....              | 20     |
| Rapport                           |        |
| nummerweergavegeheugen .....      | 20     |
| Verzendrapport .....              | 19, 20 |
| WLAN-rapport .....                | 20     |
| Reinigen                          |        |
| geleiderol .....                  | 28     |
| Resolutie                         |        |
| instellen voor volgende fax ..... | 7      |

## S

---

|  |    |
|--|----|
| Scannen                                  |    |
| Zie de Softwarehandleiding.              |    |
| Slaapstand .....                         | 2  |
| Snelkiesnummers                          |    |
| uit nummerweergavegeheugen               |    |
| instellen .....                          | 16 |
| van uitgaande gesprekken instellen ..... | 15 |
| Snelkiezen                               |    |
| Groepsnummers                            |    |
| Groepen instellen voor                   |    |
| groepsverzenden .....                    | 16 |
| wijzigen .....                           | 17 |
| Groepsverzenden .....                    | 10 |
| groepen verwijderen .....                | 18 |
| met Groepen .....                        | 10 |
| Snelkiesnummers                          |    |
| uit nummerweergavegeheugen               |    |
| instellen .....                          | 16 |
| van uitgaande gesprekken                 |    |
| instellen .....                          | 15 |
| Stroomstoring .....                      | 1  |

## T

---

|  |    |
|--|----|
| Toegangscodes, opslaan en kiezen ..... | 14 |
| Tweevoudige werking .....              | 9  |

## V

---

|                           |    |
|---------------------------|----|
| Verkleinen                |    |
| inkomende faxen .....     | 13 |
| kopieën .....             | 22 |
| Vervoeren, machine .....  | 30 |
| Verzendslot               |    |
| in- of uitschakelen ..... | 5  |

## W

---

|                             |  |
|-----------------------------|--|
| Windows®                    |  |
| Zie de Softwarehandleiding. |  |

**brother**®

**Bezoek ons op World Wide Web  
<http://www.brother.com/>**

Deze machine is uitsluitend goedgekeurd voor gebruik in het land van aankoop. Plaatselijke Brother-bedrijven of hun dealers verlenen alleen service aan machines die in hun eigen land zijn aangekocht.