

brother®

# РЪКОВОДСТВО ЗА ДОПЪЛНИТЕЛНИ ФУНКЦИИ

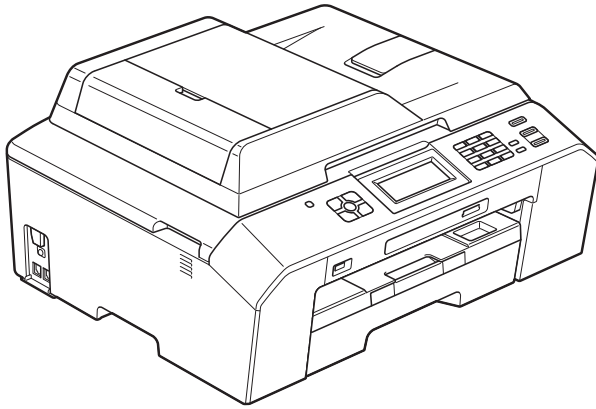

MFC-J5910DW

Вариант 0

BUL

# Ръководства за потребителя и къде мога да ги намеря?

Кое ръководство?	Какво има в него?	Къде е то?
<b>Ръководство за безопасност</b>	Първо прочетете това ръководство. Преди да инсталирате вашето устройство, прочетете Инструкциите за безопасност. Вижте това ръководство за търговски марки и правни ограничения.	Печатно / В кутията
<b>Ръководство за бързо инсталиране</b>	Следвайте инструкциите за инсталиране на вашето устройство, драйверите и софтуера за операционната система и типа връзка, който използвате.	Печатно / В кутията
<b>Основно ръководство за потребителя</b>	Научете основните операции за факс, копиране, сканиране и работа с PhotoCapture Center™ и как да сменяте консумативите. Вижте съвети за отстраняване на неизправности.	PDF файл / Компактдиск
<b>Ръководство за допълнителни функции</b>	Научете повече за допълнителните операции: факс, копиране, защитни функции, печатане на доклади и извършване на текуща поддръжка.	PDF файл / Компактдиск
<b>Ръководство за потребителя на софтуера</b>	Следвайте тези инструкции за печат, сканиране, мрежово сканиране, PhotoCapture Center™, дистанционна настройка, PC-Fax, уеб услуги (Сканиране) и използване на функцията Brother ControlCenter.	PDF файл / Компактдиск
<b>Мрежови речник</b>	Това ръководство осигурява основна информация за допълнителните мрежови функции на устройствата Brother, заедно с основни обяснения за работата в мрежа и общи термини.	PDF файл / Компактдиск
<b>Ръководство за мрежовия потребител</b>	Това ръководство осигурява информация за настройките за безжични и кабелни мрежи и за настройките за защита при употребата на устройството Brother. Можете също така да намерите информация за поддържаните протоколи за вашето устройство и подробни съвети за отстраняване на неизправности.	PDF файл / Компактдиск

# Съдържание

<b>1</b>	<b>Общи настройки</b>	<b>1</b>
	Запазване в паметта .....	1
	Автоматично лятно часово време .....	1
	Дежурен режим .....	2
	Течнокристален дисплей .....	2
	Контраст на течнокристалния дисплей .....	2
	Настройка на таймера за затъмняване на дисплея .....	3
	Режим Таймер .....	3
<b>2</b>	<b>Функции за защита</b>	<b>4</b>
	Secure Function Lock 2.0 (Заклучваща функция за безопасност 2.0) .....	4
	Преди да започнете да използвате Secure Function Lock 2.0 (Заклучваща функция за безопасност 2.0) .....	4
	Настройка и промяна на администраторската парола .....	5
	Задаване на ограничени потребители .....	6
	Включване/изключване на Secure Function Lock (Заклучваща функция за безопасност) .....	7
	Смяна на потребители .....	7
	Промяна в публичен режим .....	7
<b>3</b>	<b>Изпращане на факс</b>	<b>8</b>
	Допълнителни опции за изпращане .....	8
	Изпращане на факсове с помощта на няколко настройки .....	8
	Спиране изпращането на факс .....	8
	Контраст .....	8
	Промяна на резолюцията на факса .....	9
	Задаване на направените промени като нова настройка по подразбиране .....	10
	Възстановяване фабрични настройки на факса .....	10
	Допълнителни операции на изпращане .....	11
	Ръчно изпращане на факс .....	11
	Изпращане на факс в края на разговора .....	11
	Двустранен достъп (Само едноцветно) .....	11
	Разпращане (Само едноцветно) .....	12
	Предаване в реално време .....	14
	Международен режим .....	14
	Отложено изпращане на факсове (Само едноцветно) .....	15
	Отложено пакетно предаване (Само едноцветно) .....	15
	Проверка и отменяне на чакащи задания .....	16
	Общ преглед на функцията за получаване на факс по заявка .....	16
	Предаване при поискване (Само едноцветно) .....	16

<b>4</b>	<b>Получаване на факс</b>	<b>18</b>
	Получаване в паметта (Само едноцветно) .....	18
	Препращане на факс .....	18
	Запаметяване на факсове .....	19
	Отпечатване на факс от паметта .....	19
	Получаване-на факс от компютър (Само за Windows®) .....	20
	Изключване на операциите за получаване в паметта .....	21
	Промяна на операциите за получаване в паметта .....	21
	Дистанционно изтегляне .....	22
	Настройка на код за дистанционен достъп .....	22
	Работа с кода за дистанционен достъп .....	23
	Дистанционни команди за факса .....	24
	Изтегляне на факс съобщения .....	25
	Промяна на вашия номер за препращане на факс .....	25
	Допълнителни операции по получаване .....	26
	Приемане при липса на хартия .....	26
	Отпечатване на редуциран входящ факс .....	26
	Общ преглед на функцията за получаване на факс по заявка .....	27
	Получаване на факс при поискване .....	27
<b>5</b>	<b>Набиране и запаметяване на номера</b>	<b>30</b>
	Гласови операции .....	30
	Допълнителни операции по набиране .....	30
	Комбиниране на номера за бързо набиране .....	30
	Допълнителни начини за запаметяване на номера .....	31
	Запаметяване на номера за бързо набиране от изходящите повиквания .....	31
	Задаване на групи за разпращане .....	32
<b>6</b>	<b>Отпечатване на отчети</b>	<b>35</b>
	Факс отчети .....	35
	Отчет за потвърждаване на предаването .....	35
	Дневник за факсовете (отчет за извършените операции) .....	35
	Отчети .....	36
	Как да отпечатаме отчет .....	36

---

## **7 Правене на копия 37**

---

Настройки за копиране .....	37
Спиране на копирането .....	37
Промяна на скоростта и качеството на копиране .....	37
Увеличаване или редуциране на копираното изображение .....	38
Създаване на N в 1 копия или плакат (Оформление на страница) .....	39
Копиране 2 в 1 (лична карта) .....	41
Сортиране на копия чрез ADF .....	41
Настройка на плътността .....	42
Режим Пестене на мастило .....	42
Копиране върху тънка хартия .....	43
Копиране на книга .....	43
Дуплекс (2-странно) копиране .....	44
Задаване на вашите промени като нова настройка по подразбиране .....	45
Възстановяване на всички фабрични настройки .....	46

---

## **8 Печат на снимки от карта с памет или USB флаш памет 47**

---

Операции на PhotoCapture Center™ .....	47
Карти с памет, USB флаш памет и структури на папките .....	47
Отпечатване на изображения .....	48
Отпечатване на указател (Миниатюри) .....	48
Отпечатване на снимки .....	49
Отпечатване на всички снимки .....	49
Отпечатване DPOF .....	50
PhotoCapture Center™ настройки за печат .....	51
Качество на печат .....	51
Опции за хартия .....	51
Регулиране на яркост, контраст и цвят .....	52
Изрязване .....	55
Печат без бяло поле .....	55
Отпечатване на дата .....	56
Задаване на вашите промени като нова настройка по подразбиране .....	56
Възстановяване на всички фабрични настройки .....	57
Сканиране към карта с памет или USB флаш памет .....	57
Задаване на нови настройки по подразбиране .....	57
Възстановяване на фабричните настройки .....	58

---

## **9 Отпечатване на снимки от фотоапарат 59**

---

Отпечатване на снимки директно от фотоапарат с PictBridge .....	59
Изисквания за PictBridge .....	59
Настройка на цифровия фотоапарат .....	59
Отпечатване на изображения .....	61
Отпечатване DPOF .....	61
Отпечатване на снимки директно от цифров фотоапарат (без PictBridge) .....	62
Отпечатване на изображения .....	62

<b>A</b>	<b>Текуща профилактика</b>	<b>63</b>
	Почистване и проверка на устройството .....	63
	Почистване на външния корпус на устройството .....	63
	Почистване на валежа на принтера .....	64
	Почистване на ролките за подаване на хартия .....	65
	Почистване на поемащите ролки за хартия .....	66
	Проверка на количеството мастило .....	68
	Опаковане и транспортиране на устройството .....	68
<b>B</b>	<b>Кратък речник</b>	<b>71</b>
<b>C</b>	<b>Индекс</b>	<b>76</b>

## Запазване в паметта

Вашите настройки на мениютата са запаметени за постоянно и в случай на прекъсване на захранването няма да бъдат изгубени. Временните настройки (например Режим далечен) ще бъдат изгубени. Ако сте избрали

Посочи нов подр. за вашите предпочитани настройки за **FAX (Факс)**, **SCAN (Сканиране)**, **COPY (Копиране)** и **PHOTO (Фото център)**, тези настройки няма да бъдат изгубени. Освен това по време на прекъсване на захранването устройството ще запази датата и часа, както и програмираните задания на таймера на факса (например Забавен факс) в рамките на 24 часа.

## Автоматично лятно часово време

Можете да настроите устройството автоматично да преминава към лятно часово време. То ще се настрои с един час напред през пролетта и с един час назад през есента. Уверете се, че сте въвели правилната дата и час в настройката Дата&Час.

- 1 Натиснете Меню.
- 2 Натиснете **^** или **v**, за да изведете на екран **Общи настройки**.
- 3 Натиснете **Общи настройки**.
- 4 Натиснете **^** или **v**, за да изведете на екран **Авто дн. свет.**
- 5 Натиснете **Авто дн. свет.**
- 6 Натиснете **Изкл. (или Вкл.)**.
- 7 Натиснете **Stop/Exit (Стоп/Излез)**.

## Дежурен режим

Можете да изберете колко време да бъде неактивно устройството (до 60 минути), преди да влезе в режим Sleep. Таймерът ще се рестартира при всяко използване на устройството.

- 1 Натиснете **Меню**.
- 2 Натиснете **▲** или **▼**, за да изведете на екран **Общи настройки**.
- 3 Натиснете **Общи настройки**.
- 4 Натиснете **▲** или **▼**, за да изведете на екран **Режим почивка**.
- 5 Натиснете **Режим почивка**.
- 6 Натиснете **▲** или **▼**, за да изведете **1Мин.**, **2Мин.**, **3Мин.**, **5Мин.**, **10Мин.**, **30Мин.** или **60Мин.** и да изберете периода от време на неактивност на устройството, преди да влезе в режим Sleep. Натиснете опцията, която желаете да зададете.
- 7 Натиснете **Stop/Exit (Стоп/Излез)**.

## Течнокристален дисплей

### Контраст на течнокристалния дисплей

Можете да настроите контраста на течнокристалния дисплей. Ако изпитвате затруднения при четенето на съобщенията на течнокристалния дисплей, опитайте да промените настройката за контраст.

- 1 Натиснете **Меню**.
- 2 Натиснете **▲** или **▼**, за да изведете на екран **Общи настройки**.
- 3 Натиснете **Общи настройки**.
- 4 Натиснете **▲** или **▼**, за да изведете на екран **LCD настройки**.
- 5 Натиснете **LCD настройки**.
- 6 Натиснете **▲** или **▼**, за да изведете на екран **LCD Контраст**.
- 7 Натиснете **LCD Контраст**.
- 8 Натиснете **◀**, за да увеличите контраста и натиснете **▶**, за да намалите контраста. Натиснете **OK**.
- 9 Натиснете **Stop/Exit (Стоп/Излез)**.



## Настройка на таймера за затъмняване на дисплея

Можете да настроите колко дълго подсветката на течнокристалния дисплей да остане включена след последното натискане на бутон.

- 1 Натиснете Меню.
- 2 Натиснете **▲** или **▼**, за да изведете на екран **Общи настройки**.
- 3 Натиснете **Общи настройки**.
- 4 Натиснете **▲** или **▼**, за да изведете на екран **LCD настройки**.
- 5 Натиснете **LCD настройки**.
- 6 Натиснете **▲** или **▼**, за да изведете на екран **Свет. таймер**.
- 7 Натиснете **Свет. таймер**.
- 8 Натиснете **▲** или **▼**, за да се покаже **10Сек.**, **20Сек.**, **30Сек.** или **Изкл.**, след което натиснете опцията, която желаете да зададете.
- 9 Натиснете **Stop/Exit (Стоп/Излез)**.

## Режим Таймер

Върху контролния панел на устройството има четири бутона за временен режим: **FAX (Факс)**, **SCAN (Сканиране)**, **COPY (Копиране)** и **PHOTO (Фото център)**. Можете да промените времето за връщане към режим Факс след последното сканиране, копиране или използване на функцията за заснемане PhotoCapture. Ако изберете **Изкл.**, устройството остава в последния използван режим.



- 1 Натиснете Меню.
- 2 Натиснете **▲** или **▼**, за да изведете на екран **Общи настройки**.
- 3 Натиснете **Общи настройки**.
- 4 Натиснете **▲** или **▼**, за да изведете на екран **Програм. таймер**.
- 5 Натиснете **Програм. таймер**.
- 6 Натиснете **▲** или **▼**, за да изведете **0Сек.**, **30Сек.**, **1Мин.**, **2Мин.**, **5Мин.** или **Изкл.**, след което натиснете опцията, която желаете да зададете.
- 7 Натиснете **Stop/Exit (Стоп/Излез)**.

## Secure Function Lock 2.0 (Заклучваща функция за безопасност 2.0)

Secure Function Lock (Заклучваща функция за безопасност) ви позволява да ограничите публичния достъп до определени функции на устройството:

- Факс Tx (Предаване на факс)
- Факс Rx (Получаване на факс)
- Копиране
- Сканиране
- PCC
- Печат от компютър
- Цветен печат
- Ограничение за страница

Тази функция също не позволява на потребителите да променят настройките по подразбиране на устройството чрез ограничаване на достъпа до настройките на менюто.

Преди да използвате функцията за защита, трябва да влезете с администраторска парола.

Достъп до ограничени операции може да бъде разрешен чрез създаване на ограничен потребител. Ограничените потребители трябва да въведат парола, за да използват устройството.

Внимателно запишете вашата парола. Ако я забравите, обърнете се към обслужване на клиенти на Brother.



### Забележка

- Само администратори могат да задават ограничения и да правят промени за всеки потребител.
- Ако Факс Tx е деактивиран, не можете да използвате функциите на меню Факс.
- Предаване при поискване и Получаване на факс при поискване са активирани, само когато и Факс Tx и Факс Rx са активирани.

## Преди да започнете да използвате Secure Function Lock 2.0 (Заклучваща функция за безопасност 2.0)

Можете да конфигурирате настройките на Secure Function Lock 2.0 (Заклучваща функция за безопасност 2.0) чрез уеб браузър. Преди да започнете конфигуриране, необходимо е да извършите следните приготовления.

- 1 Стартирайте уеб браузъра.
- 2 Въведете „http://machine’s IP address/“ в адресната лента на браузъра (където „machine’s IP address“ е IP адресът на устройството Brother).

- Например:

`http://192.168.1.2/`



### Забележка

Можете да намерите IP адреса на устройството в листа с мрежова конфигурация. (➤➤Ръководство за мрежовия потребител: *Отпечатване на доклад на мрежова конфигурация*)

- 3 Въведете парола в полето **Login** (Влизане). (Тази парола е за влизане в уеб страницата на устройството, не е администраторска парола за Secure Function Lock (Заклучваща функция за безопасност.)) Щракнете върху

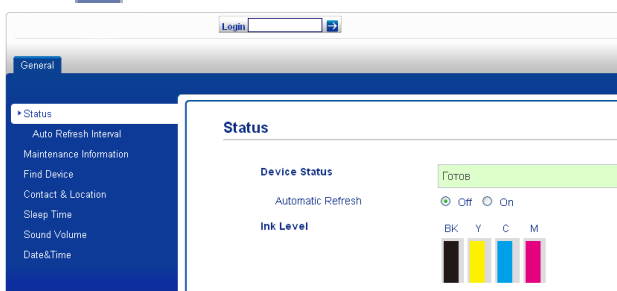

### Забележка

Ако използвате уеб браузър за конфигуриране на настройките на устройството за първи път, задайте паролата.

- 1 Щракнете върху **Please configure the password** (Моля конфигурирайте паролата).
- 2 Въведете парола по избор (до 32 символа).
- 3 Въведете повторно паролата в полето **Confirm new password** (Потвърдете новата парола).
- 4 Щракнете върху **Submit** (Подаване).

## Настройка и промяна на администраторската парола

Можете да конфигурирате тези настройки с помощта на уеб браузър. Отворете уеб страницата. (Преди да започнете да използвате Secure Function Lock 2.0 (Заклучваща функция за безопасност 2.0) >> стр. 4) След това следвайте инструкциите по-долу.

### Задаване на администраторска парола

Паролата, която зададохте в тези стъпки, е за администратора. Тази парола се използва за настройка на потребители и включване/изключване на Secure Function Lock (Заклучваща функция за безопасност). (Задаване на ограничени потребители >> стр. 6 и Включване/изключване на Secure Function Lock (Заклучваща функция за безопасност) >> стр. 7)

- 1 Щракнете върху **Administrator** (Администратор).
- 2 Щракнете върху **Secure Function Lock** (Заклучваща функция за безопасност).
- 3 Въведете четирицифрен номер за парола в полето **New Password** (Нова парола).

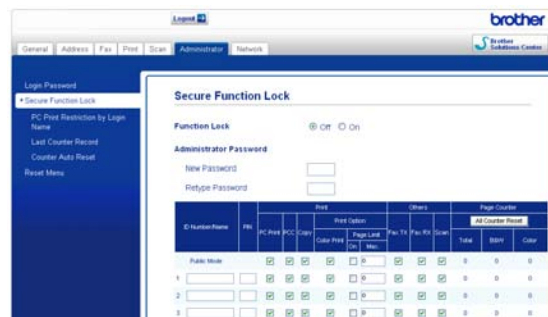

- 4 Въведете повторно паролата в полето **Retype Password** (Въведете отново паролата).
- 5 Щракнете върху **Submit** (Подаване).

## Промяна на администраторската парола

- 1 Щракнете върху **Administrator** (Администратор).
- 2 Щракнете върху **Secure Function Lock** (Заклучваща функция за безопасност).
- 3 Въведете четирицифрен номер за новата парола в полето **New Password** (Нова парола).
- 4 Въведете повторно новата парола в полето **Retype Password** (Въведете отново паролата).
- 5 Щракнете върху **Submit** (Подаване).

## Задаване на ограничени потребители

Можете да зададете потребители с ограничения и парола. Можете да зададете до 10 потребителя.

Можете да конфигурирате тези настройки с помощта на уеб браузър. Отворете уеб страницата. (Преди да започнете да използвате *Secure Function Lock 2.0* (Заклучваща функция за безопасност 2.0) ►► стр. 4) След това следвайте инструкциите по-долу.

- 1 Щракнете върху **Administrator** (Администратор).
- 2 Щракнете върху **Secure Function Lock** (Заклучваща функция за безопасност).

- 3 Въведете буквено-цифрово име на група или потребителско име (до 15 символа) в полето **ID Number/Name** (ИД номер/Име) и след това въведете четирицифрена парола в полето **PIN**.

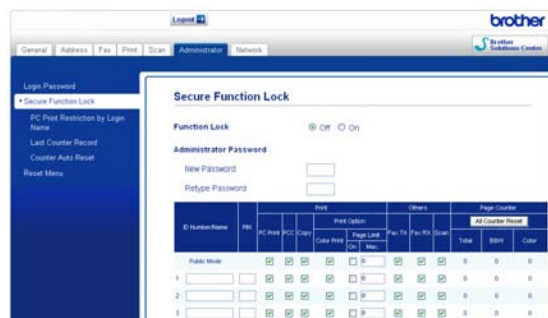

- 4 Махнете отметката от функциите, които искате да ограничите, в полето **Print** (Печат) или **Others** (Други). Ако искате да конфигурирате максимален брой страници, отметнете **On** (Вкл.) в **Page Limit** (Ограничение на страниците), след това въведете броя в **Max.** (Макс.). След това щракнете върху **Submit** (Подаване).



### Забележка

- Не можете да използвате една и съща парола за повече от един потребител.
- Можете да зададете до един публичен потребител. Публичните потребители не се нуждаят от парола. За повече информация ►►Ръководство за мрежовия потребител.

## Включване/изключване на Secure Function Lock (Заклучваща функция за безопасност)



### Забележка

Ако въведете грешна парола, течнокристалният дисплей ще покаже Грешна парола. Въведете правилната парола. Ако я забравите, обърнете се към обслужване на клиенти на Brother.

## Включване на Secure Function Lock (Заклучваща функция за безопасност)

- 1 Натиснете Меню.
- 2 Натиснете или , за да изведете на екран Общи настройки.
- 3 Натиснете Общи настройки.
- 4 Натиснете или , за да изведете на екран Заклучване.
- 5 Натиснете Заклучване.
- 6 Натиснете Закл. Off→On.
- 7 Въведете вашата четирицифрена администраторска парола чрез натискане на бутоните на сензорния екран.  
Натиснете ОК.

## Изключване на Secure Function Lock (Заклучваща функция за безопасност)

- 1 Натиснете Обществен или .
- 2 Натиснете Закл. On→Off.

- 3 Въведете вашата четирицифрена администраторска парола чрез натискане на бутоните на сензорния екран.  
Натиснете ОК.

## Смяна на потребители

Тази настройка позволява на ограничен потребител да влиза в устройството, когато Secure Function Lock (Заклучваща функция за безопасност) е включена.

- 1 На сензорния екран натиснете Обществен или (където ххххх е потребителското име), а след това натиснете или , за да се покаже Промяна Потр-л.
- 2 Натиснете Промяна Потр-л.
- 3 Натиснете или , за да се покаже вашето потребителско име.
- 4 Натиснете вашето потребителско име.
- 5 Въведете вашата четирицифрена потребителска парола чрез натискане на бутоните на сензорния екран.  
Натиснете ОК.

## Промяна в публичен режим

- 1 Натиснете (където ххххх е потребителското име).
- 2 Натиснете Отиди на общ.



### Забележка

След като ограничен потребител е приключил с използването на устройството, то ще се върне към публичните настройки за същото време, както настройката Режим Таймер. (Режим Таймер >> стр. 3)

## Допълнителни опции за изпращане

### Изпращане на факсове с помощта на няколко настройки

При изпращане на факс можете да изберете комбинация от настройки като **Фах резолюция**, **Контраст**, **Разм.скан стъкло** и **Реално времеТХ**.

Можете също да изберете: **История**, **Бързо набир.**, **Емисия**, **Забавен факс**, **Партида ТХ**, **Гласопод. ТХ**, **Гласопод. RX**, **Режим далечен**, **Посочи нов подр.**, и **Фабрични наст.**

Някои настройки се предлагат само когато се изпращат черно-бели факсове.

#### 1 Натиснете (FAX (Факс)).

Течнокристалният дисплей показва:

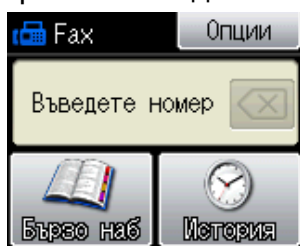

#### 2 Натиснете **Опции**.

#### 3 Натискайте **▲** или **▼**, за да изведете на екран настройката, която желаете да промените. Когато се покаже на екрана, натиснете настройката.

#### 4 Натиснете **▲** или **▼**, за да изведете достъпните опции, и след това натиснете опцията, която желаете да зададете.

#### 5 Върнете се на стъпка 3, за да промените още настройки.

#### **Забележка**

- Повечето настройки са временни и след изпращането на факс устройството се връща към настройките по подразбиране.
- Можете да запазите някои от настройките, които използвате най-често, като ги зададете като подразбиращи се. Тези настройки ще се запазят, докато не ги промените отново. (Задаване на направените промени като нова настройка по подразбиране >>> стр. 10)

## Спиране изпращането на факс

За да спрете изпращането на факс, натиснете **Stop/Exit (Стоп/Излез)**.

## Контраст

Ако документът ви е твърде светъл или твърде тъмен, може да поискате да промените контраста. За повечето документи може да се използва фабричната настройка **АВТО**. Тя автоматично избира подходящия контраст за вашия документ.

Когато изпращате светъл документ, изберете **Светъл**. Когато изпращате тъмен документ, изберете **Тъмен**.

#### 1 Натиснете (FAX (Факс)).

#### 2 Натиснете **Опции**.

#### 3 Натиснете **▲** или **▼**, за да изведете на екран **Контраст**.

#### 4 Натиснете **Контраст**.

- 5 Натиснете **^** или **v**, за да изведете Авто, Светъл или Тъмен, и след това натиснете опцията, която желаете да зададете.

### Забележка

Дори ако изберете Светъл или Тъмен, устройството ще изпрати факса, като използва настройката Авто при което и да е от следните условия:

- Когато изпращате цветен факс.
- Когато изберете Снимка като резолюция на факса.

## Промяна на резолюцията на факса

Качеството на факса може да се подобри чрез промяна на резолюцията на факса.

- 1 Натиснете  (**FAX (Факс)**).
- 2 Натиснете Опции.
- 3 Натиснете **^** или **v**, за да изведете на екран Факх резолюция.
- 4 Натиснете Факх резолюция.
- 5 Натиснете **^** или **v**, за да изведете опциите за резолюция, и след това натиснете тази, която желаете да зададете.

### Забележка

Можете да избирате между четири различни настройки на резолюцията за едноцветни и между две за цветни факсове.

Едноцветно	
Стандартно	Подходяща за повечето печатни документи.
Фино	Подходяща за дребен шрифт, като изпращането се осъществява малко по-бавно, отколкото при стандартната резолюция.
Супер фино	Подходяща за дребен шрифт или графични изображения, като изпращането се осъществява малко по-бавно, отколкото при фината резолюция.
Снимка	Използва се, когато документът съдържа различни нюанси на сивото или е снимка. Изпращането на снимка става най-бавно.

Цветно	
Стандартно	Подходяща за повечето печатни документи.
Фино	Използва се, когато документът е снимка. Времето за изпращане е по-голямо, отколкото при стандартната резолюция.

Ако изберете Супер фино или Снимка, а след това използвате бутона **Colour Start (Старт Цветно)**, за да изпратите факс, устройството ще изпрати факса посредством настройката Фино.

## Задаване на направените промени като нова настройка по подразбиране

Можете да запазите най-често използваните от вас настройки на факса за **Факс резолюция**, **Контраст**, **Реално време TX** и **Разм. скан стъкло.**, като ги зададете като подразбиращи се. Тези настройки ще се запазят, докато не ги промените отново.

- 1 Натиснете  (**FAX (Факс)**).
- 2 Натиснете **Опции**.
- 3 Натиснете **^** или **▼**, за да изберете опцията от менюто, която желаете да промените. Натиснете вашата нова опция.

Повторете тази стъпка за всяка настройка, която желаете да промените.

- 4 След като промените последната настройка, натиснете **^** или **▼**, за да изведете на екран **Посочи нов подр.**
- 5 Натиснете **Посочи нов подр.**
- 6 Натиснете **ОК**.
- 7 Натиснете **Да**.
- 8 Натиснете **Stop/Exit (Стоп/Излез)**.

## Възстановяване фабрични настройки на факса

Можете да върнете всички променени от вас настройки на факса към фабричните настройки. Тези настройки ще се запазят, докато не ги промените отново.

- 1 Натиснете  (**FAX (Факс)**).
- 2 Натиснете **Опции**.
- 3 Натиснете **^** или **▼**, за да изведете на екран **Фабрични наст.**
- 4 Натиснете **Фабрични наст.**
- 5 Натиснете **Да**.
- 6 Натиснете **Stop/Exit (Стоп/Излез)**.



## Допълнителни операции на изпращане

### Ръчно изпращане на факс

Ръчното предаване ви позволява при изпращане на факс да чувате сигналите за набиране, позвъняване и получаване на факс.



#### Забележка

За изпращане на факс от няколко страници използвайте автоматичното листоподаващо устройство (ADF).

- 1 Натиснете  (**FAX (Факс)**).
- 2 Заредете документа.
- 3 За да чуete сигнала за набиране, вдигнете слушалката на външен телефон.
- 4 Наберете факс номера, като използвате външен телефон.
- 5 Когато чуete сигналите на факса, натиснете **Mono Start (Старт Черно-бяло)** или **Colour Start (Старт Цветно)**.  
Ако използвате стъклото за документи на скенера, натиснете **Изпрати** на сензорния екран, за да изпратите факс.
- 6 Затворете слушалката на външния телефон.

## Изпращане на факс в края на разговора

В края на разговора можете да изпратите факс на другата страна преди да затворите слушалката.

- 1 Помолете другата страна да изчака тоновете на факса (звуките сигнали) и след това да натисне бутона за стартиране или изпращане, преди да затвори.
- 2 Натиснете  (**FAX (Факс)**).
- 3 Заредете документа.
- 4 Натиснете **Mono Start (Старт Черно-бяло)** или **Colour Start (Старт Цветно)**.
  - Ако използвате стъклото за документи на скенера, натиснете **Изпрати**, за да изпратите факса.
- 5 Затворете слушалката на външния телефон.

## Двустранен достъп (Само едноцветно)

Можете да наберете номер и да започнете да сканирате факса в паметта — дори когато устройството изпраща факсове от паметта, получава факсове или разпечатва данни от компютър. Течнокристалният дисплей показва номера на новото задание.

Броят на страниците, които можете да сканирате в паметта, ще варира в зависимост от данните, които са разпечатани върху тях.



### Забележка

Ако се появи съобщението Няма памет, натиснете **Stop/Exit (Стоп/Излез)**, за да отмените, или **Mono Start (Старт Черно-бяло)**, за да изпратите сканираните до момента страници.

## Разпращане (Само едноцветно)

Разпращането е процес, при който едно и също факс съобщение се изпраща автоматично до повече от един факс номер. В едно и също разпращане можете да включите групи и номера за бързо набиране.



След приключване на разпращането ще бъде отпечатан Отчет за разпращането.

### Преди да започнете разпращането

Преди да могат да се използват за разпращане, номерата за бързо набиране трябва да се запазят в паметта на устройството. (➤➤Основно Ръководство за потребителя: *Запаметяване на номера за Бързо набиране*)

Номерата на групите трябва също да се запазят в паметта на устройството, преди да могат да се използват за разпращане. Номерата на групите включват множество запаметени номера за бързо набиране, за да се улесни набирането. (*Задаване на групи за разпращане* ➤➤ стр. 32)

## Как да разпратим факс

- 1 Натиснете  (**FAX (Факс)**).
- 2 Заредете документа.
- 3 Натиснете **Опции**.
- 4 Натиснете **^** или **▼**, за да изведете на екран **Емисия**.
- 5 Натиснете **Емисия**.
- 6 Натиснете **Добавяне номер от Бързо набир**. Натиснете , за да търсите по азбучен или цифров ред. Натиснете полетата за отметка на номерата, които желаете да добавите към разпращането. След като сте отметнали всички номера, които желаете да добавите, натиснете **ОК**.



### Забележка

*Ако сте изтеглили Интернет факс:*

Можете да разпращате към интернет адрес, ако сте го запаметили като номер за бързо набиране. (➤➤Основно Ръководство за потребителя: *Запаметяване на номера за Бързо набиране*)

- 7 Натиснете **ОК**.

## 8 Натиснете **Mono Start (Старт Черно-бяло)**.

### Изпращане на факс от автоматичното листоподаващо устройство (ADF)

- Устройството започва да сканира документа.

### Изпращане на факс от стъклото за документи на скенера

Когато течнокристалният дисплей поиска Следваща стр. ?, направете едно от следните:

- За изпращане на единична страница натиснете **Не (Изпр.)** (или натиснете отново **Mono Start (Старт Черно-бяло)**).  
Устройството започва да изпраща документа.
- За изпращане на повече от една страница натиснете **Да** и поставете следващата страница върху стъклото за документи на скенера.

Натиснете **ОК**.

Устройството започва да сканира страницата. (Повторете тази стъпка за всяка допълнителна страница.)



## Забележка

- Ако не сте използвали никакви номера за групи, можете да „разпратите“ факсове до 200 различни номера.
- Наличната памет в устройството ще варира в зависимост от видовете задания в паметта и от броя на използваните местоположения за разпращане. Ако разпращате до максималния брой налични номера, няма да можете да използвате функциите двустранен достъп и отложен факс.
- Ако се появи съобщението **Няма памет**, натиснете **Stop/Exit (Стоп/Излез)**, за да отмените, или **Mono Start (Старт Черно-бяло)**, за да изпратите сканираните до момента страници.

## Прекратяване на разпращане в процес на изпълнение



- 1 Натиснете **Stop/Exit (Стоп/Излез)**.
- 2 Направете едно от следните:
  - За да отмените цялото разпращане, натиснете **Цяло разпращане**. Преминете към стъпка 3.
  - За да отмените настоящото задание, натиснете бутона, който извежда на екран набирания номер. Преминете към стъпка 4.
  - За да излезете без отмяна, натиснете **Stop/Exit (Стоп/Излез)**.

- 3 Когато на течнокристалния дисплей се появи запитване дали искате да прекратите цялото разпраждане, направете едно от следните:
  - Натиснете Да, за да потвърдите.
  - За да излезете без отменяне, натиснете Не или **Stop/Exit (Стоп/Излез)**.
- 4 Направете едно от следните:
  - За да отмените настоящото задание, натиснете Да.
  - За да излезете без отменяне, натиснете Не или **Stop/Exit (Стоп/Излез)**.

## Предаване в реално време

Когато изпращате факс, устройството ще сканира документите в паметта преди изпращането. След това, когато телефонната линия е свободна, устройството ще започне да набира и да изпраща.

Понякога е възможно да поискате да изпратите важен документ незабавно, без да чакате предаване от паметта. Можете да направите това, като включите **Реално времеТХ**.

- 1 Натиснете  (**FAX (Факс)**).
- 2 Заредете документа.
- 3 Натиснете **Опции**.
- 4 Натиснете **^** или **v**, за да изведете на екран **Реално времеТХ**.
- 5 Натиснете **Реално времеТХ**.
- 6 Натиснете **Вкл.**
- 7 Натиснете , за да можете да продължите с изпращането на факса.





## Забележка

- Ако изпращате цветен факс или ако паметта е пълна и вие изпращате черно-бял факс от ADF, устройството ще изпрати документа в реално време (дори ако функцията **Реално времеТХ** е настроена на **Изкл.**).
- Ако използвате стъклото за документи на скенера при предаване в реално време, функцията за автоматично повторно набиране няма да работи.



## Международен режим

Ако имате затруднения с изпращането на факс в чужбина поради възможни смущения по телефонната линия, ви препоръчваме да включите **Международен режим**. След като изпратите факс с помощта на тази функция, тя автоматично ще се изключи сама.

- 1 Натиснете  (**FAX (Факс)**).
- 2 Заредете документа.
- 3 Натиснете **Опции**.
- 4 Натиснете **^** или **v**, за да изведете на екран **Режим далечен**.
- 5 Натиснете **Режим далечен**.
- 6 Натиснете **Вкл.** (или **Изкл.**).
- 7 Натиснете , за да можете да продължите с изпращането на факса.

## Отложено изпращане на факсове (Само едноцветно)

Можете да запазите в паметта до 50 факса, които да се изпратят в рамките на 24 часа. Тези факсове ще бъдат изпратени в часа, който въведете в стъпка 7.

- 1 Натиснете  (**FAX (Факс)**).
- 2 Заредете документа.
- 3 Натиснете Опции.
- 4 Натиснете  или , за да изведете на екран Забавен факс.
- 5 Натиснете Забавен факс.
- 6 Натиснете Вкл.
- 7 Въведете часа, в който желаете да бъде изпратен факсът (в 24-часов формат), като натискате бутоните на сензорния екран. (Например, въведете 19:45 за 7:45 вечерта.)  
Натиснете ОК.





### Забележка

Броят страници, които можете да сканирате в паметта, зависи от количеството данни, разпечатани на всяка страница.

- 8 Натиснете , след това въведете факс номера и натиснете **Mono Start (Старт Черно-бяло)**.

## Отложено пакетно предаване (Само едноцветно)







Преди изпращането на отложените факсове, вашето устройство ще ви помогне да спестите време, като сортира всички факсове в паметта по местоназначение и планирано време на изпращане. Всички отложени факсове, които са планирани да бъдат изпратени по едно и също време на един и същ факс номер, ще бъдат изпратени като един факс, за да се спести времето за предаване.

- 1 Натиснете  (**FAX (Факс)**).
- 2 Натиснете Опции.
- 3 Натиснете  или , за да изведете на екран Партида TX.
- 4 Натиснете Партида TX.
- 5 Натиснете Вкл.
- 6 Натиснете **Stop/Exit (Стоп/Излез)**.

## Проверка и отменяне на чакащи задания

Можете да проверите кои задания са все още в паметта и чакат да бъдат изпратени или да отмените задание.

(Ако няма задания, течнокристалният дисплей показва Няма чакащи зад.)

- 1 Натиснете Меню.
- 2 Натиснете  или , за да изведете на екран Факс.
- 3 Натиснете Факс.
- 4 Натиснете  или , за да изведете на екран Оставащи зад.
- 5 Натиснете Оставащи зад.  
На дисплея се появяват всички чакащи задания, ако има такива.
- 6 Натискайте  или , за да преминете през заданията и да натиснете това, което желаете да отмените.  
Натиснете ОК.
- 7 Направете едно от следните:
  - За да отмените, натиснете Да.  
Ако желаете да отмените друго задание, преминете към стъпка 6.
  - За да излезете без отменяне, натиснете Не.
- 8 След като приключите, натиснете Stop/Exit (Стоп/Излез).

## Общ преглед на функцията за получаване на факс по заявка



Функцията за получаване на факс по заявка ви позволява да настроите вашето устройство така, че другите хора да могат да получават факсове от вас, но да заплащат за повикването. То също ви дава възможност за изходящо повикване към нечий друго факс устройство и да получите факс от него, като заплатите за повикването. За да може да работи, функцията за получаване на факс по заявка трябва да бъде зададена и на двете факс устройства. Не всички факс устройства поддържат функцията за получаване на факс по заявка.

## Предаване при поискване (Само едноцветно)

Предаването при поискване ви позволява да настроите вашето устройство да изчака с изпращането на документа, за да може друго факс устройство да изпрати повикване и да го изтегли.

Документът ще бъде запаметен и ще може да се изтегли от всяко друго факс устройство, докато не изтриете факса от паметта. (Проверка и отменяне на чакащи задания >> стр. 16)

## Настройка на предаване по заявка

- 1 Натиснете  (FAX (Факс)).
- 2 Заредете документа.
- 3 Натиснете Опции.
- 4 Натиснете  или , за да изведете на екран Гласопод. ТХ.
- 5 Натиснете Гласопод. ТХ.

- 6 Натиснете **^** или **v**, за да изведете на екран **Стандарт**.
- 7 Натиснете **Стандарт**.
- 8 Натиснете **Mono Start (Старт Черно-бяло)**.
- 9 Ако използвате стъклото за документи на скенера, дисплеят ще ви подкани да изберете една от следните опции:
  - Натиснете **Да**, за да сканирате друга страница. Преминете към стъпка 10.
  - Натиснете **Не (Изпр.)** или **Mono Start (Старт Черно-бяло)**, за да запазите документа в паметта. Други факс устройства вече могат да се обаждат на вашето устройство и да получат документа.
- 10 Поставете върху стъклото на скенера следващата страница и натиснете **ОК**. Повторете стъпки 9 и 10 за всяка следваща страница. Документът ще бъде запазен в паметта и ще чака да бъде изтеглен.
- 4 Натиснете **^** или **v**, за да изведете на екран **Гласопод. ТХ**.
- 5 Натиснете **Гласопод. ТХ**.
- 6 Натиснете **^** или **v**, за да изведете на екран **Сигурно**.
- 7 Натиснете **Сигурно**.
- 8 Въведете четирицифрено число. Натиснете **ОК**.
- 9 Натиснете **Mono Start (Старт Черно-бяло)**.
- 10 Ако използвате стъклото за документи на скенера, дисплеят ще ви подкани да изберете една от следните опции:
  - Натиснете **Да**, за да сканирате друга страница. Преминете към стъпка 11.
  - Натиснете **Не (Изпр.)** или **Mono Start (Старт Черно-бяло)**, за да изпратите документа.
- 11 Поставете върху стъклото на скенера следващата страница и натиснете **ОК**.
- 12 Повторете стъпки 10 и 11 за всяка следваща страница. Документът ще бъде запазен в паметта и ще чака да бъде изтеглен.

### Настройка на предаване на факс по заявка със защитен код

Защитеното предаване на факс по заявка ви позволява да поставите ограничения за това кой може да получава документите, зададени от вас за предаване по факс при поискване.

Защитеното предаване на факс по заявка работи само с факс устройства Brother. Ако друго лице поиска да изтегли факс от вашето устройство, ще трябва да въведе защитния код.

- 1 Натиснете  (**FAX (Факс)**).
- 2 Заредете документа.
- 3 Натиснете **Опции**.

## Получаване в паметта (Само едноцветно)

В едно и също време може да се използва само една операция за получаване в паметта:

- Препращане на факс
- Запаметяване на факсове
- Получаване на факс от компютър
- Изключено

Можете да промените вашия избор по всяко време. Ако получените факсове са все още в паметта на устройството, когато промените операцията за получаване в паметта, на течнокристалния дисплей ще се появи съобщение. (*Промяна на операциите за получаване в паметта* >> стр. 21)

## Препращане на факс

Когато изберете функцията за препращане на факс, вашето устройство запазва получения факс в паметта. След това устройството набира факс номера, който сте програмирали, и препраща факс съобщението.

- 1 Натиснете **Меню**.
- 2 Натиснете **^** или **v**, за да изведете на екран **Факс**.
- 3 Натиснете **Факс**.
- 4 Натиснете **^** или **v**, за да изведете на екран **Настр. получ.**
- 5 Натиснете **Настр. получ.**
- 6 Натиснете **^** или **v**, за да изведете на екран **Получ. в памет.**
- 7 Натиснете **Получ. в памет.**

- 8 Натиснете **^** или **v**, за да изведете на екран **Факс препращане**.
- 9 Натиснете **Факс препращане**.
- 10 Въведете номер за препращане (до 20 цифри), като натискате бутоните на течнокристалния дисплей. Натиснете **ОК**.
- 11 Натиснете **Рез. печат:Вкл.** или **Рез. печат:Изкл.**

### ! ВАЖНО

- Ако изберете **Рез. печат:Вкл.**, устройството ще разпечата факса също и на вашето устройство, така че ще имате копие. Това е функция за безопасност в случай на прекъсване на електрозахранването преди препращането на факса или при проблем с приемащото устройство.
- Когато получавате цветен факс, устройството разпечатва цветния факс на вашето устройство, но не го препраща на номера за препращане, който сте програмирали.

- 12 Натиснете **Stop/Exit (Стоп/Излез)**.



## Запаметяване на факсове

Ако изберете функцията Запаметяване на факсове, вашето устройство запазва получените факсове в паметта. Ще можете да изтеглите факс съобщения от друго местоположение, като използвате командите за дистанционна обработка.

Ако сте включили функцията Запаметяване на факсове, устройството автоматично ще разпечата архивно копие.

- 1 Натиснете Меню.
- 2 Натиснете **▲** или **▼**, за да изведете на екран **Факс**.
- 3 Натиснете **Факс**.
- 4 Натиснете **▲** или **▼**, за да изведете на екран **Настр. получ.**
- 5 Натиснете **Настр. получ.**
- 6 Натиснете **▲** или **▼**, за да изведете на екран **Получ. в памет.**
- 7 Натиснете **Получ. в памет.**
- 8 Натиснете **▲** или **▼**, за да изведете на екран **Факс съхранение.**
- 9 Натиснете **Факс съхранение.**
- 10 Натиснете **Stop/Exit (Стоп/Излез).**



### Забележка

Цветните факсове не могат да се запазват в паметта. Когато получите цветен факс, устройството го разпечатва на вашето устройство.

## Отпечатване на факс от паметта

Ако сте избрали функцията Запаметяване на факсове, все така можете да разпечатвате факсове от паметта, когато се намирате при устройството.

- 1 Натиснете Меню.
- 2 Натиснете **▲** или **▼**, за да изведете на екран **Факс**.
- 3 Натиснете **Факс**.
- 4 Натиснете **▲** или **▼**, за да изведете на екран **Отпечатай док.**
- 5 Натиснете **Отпечатай док.**
- 6 Натиснете **Старт.**
- 7 Натиснете **Stop/Exit (Стоп/Излез).**



### Забележка

Когато отпечатате факс от паметта, данните за факса ще бъдат изтрети от вашето устройство.

## Получаване-на факс от компютър (Само за Windows®)

Ако включите функцията за получаване на факс от компютър, устройството ще запазва получените факсове в паметта и ще ги изпраща автоматично към вашия компютър. След това можете да използвате компютъра, за да прегледате и запазите тези факсове в паметта.

Дори ако сте изключили компютъра си (например през нощта или през почивните дни), устройството ще получава и запазва вашите факсове в паметта.

Когато включите компютъра и софтуерът за получаване на факс от компютър работи, вашето устройство автоматично ще прехвърли факсовете ви към компютъра.

За да прехвърлите получените факсове към вашия компютър, софтуерът за получаване на факс от компютър трябва да е активиран на компютъра.

(>>Ръководство за потребителя на софтуера: *Получаване на PC-FAX*)

Ако изберете Рез. печат:Вкл., устройството също така ще разпечата факса.

- 1 Натиснете Меню.
- 2 Натиснете ▲ или ▼, за да изведете на екран Факс.
- 3 Натиснете Факс.
- 4 Натиснете ▲ или ▼, за да изведете на екран Настр. получ.
- 5 Натиснете Настр. получ.
- 6 Натиснете ▲ или ▼, за да изведете на екран Получ. в памет.
- 7 Натиснете Получ. в памет.

- 8 Натиснете ▲ или ▼, за да изведете на екран PC Факс получ.
- 9 Натиснете PC Факс получ.
- 10 На течнокристалния дисплей ще се покаже съобщението Старт PC-Факс на вашия компютър.  
Натиснете ОК.
- 11 Натиснете <USB> или за мрежови потребители, името на компютъра, на който желаете да се получават факсовете.
- 12 Натиснете Рез. печат:Вкл. или Рез. печат:Изкл.
- 13 Натиснете **Stop/Exit (Стоп/Излез)**.



### Забележка

- Функцията за получаване на факс от компютър не се поддържа от операционната система Mac OS.
- Преди да настроите получаването на факс от компютър, трябва първо да инсталирате софтуера MFL-Pro Suite на вашия компютър. Уверете се, че вашият компютър е свързан и включен. (>>Ръководство за потребителя на софтуера: *Получаване на PC-FAX*)
- Ако получите съобщение за грешка и устройството не може да разпечата факсовете в паметта, можете да използвате тази настройка, за да прехвърлите факсовете към вашия компютър. (>>Основно Ръководство за потребителя: *Прехвърляне на вашите факсове или на справка на дневника на факсовете*)
- Когато получите цветен факс, устройството разпечатва цветния факс на вашето устройство, но не го изпраща към вашия компютър.
- За да промените компютъра - местоназначение, повторете стъпки от 1 до 13.

## Изключване на операциите за получаване в паметта

- 1 Натиснете **Меню**.
- 2 Натиснете **^** или **▼**, за да изведете на екран **Факс**.
- 3 Натиснете **Факс**.
- 4 Натиснете **^** или **▼**, за да изведете на екран **Настр. получ.**
- 5 Натиснете **Настр. получ.**
- 6 Натиснете **^** или **▼**, за да изведете на екран **Получ. в памет.**
- 7 Натиснете **Получ. в памет.**
- 8 Натиснете **Изкл.**
- 9 Натиснете **Stop/Exit (Стоп/Излез)**.



### Забележка

Ако в паметта на устройството все още има получени факсове, течнокристалният дисплей ще ви даде повече опции. (*Промяна на операциите за получаване в паметта* >> стр. 21)

## Промяна на операциите за получаване в паметта

Ако в паметта на вашето устройство има получени факсове, когато промените операциите за получаване в паметта, на течнокристалния дисплей ще се появи един от следните въпроси:

### Ако всички получени факсове вече са отпечатани

#### ■ Изтр. вс. док.?

- Ако натиснете **Да**, факсовете от паметта ще бъдат изтрети преди промяната на настройката.
- Ако натиснете **Не**, факсовете от паметта няма да бъдат изтрети и настройката ще остане непроменена.

### Ако в паметта има неотпечатани факсове

#### ■ Отпеч. Факс-овете?

- Ако натиснете **Да**, факсовете от паметта ще бъдат отпечатани преди промяната на настройката. Ако вече е било разпечатано архивирано копие, то няма да се разпечатва отново.
- Ако натиснете **Не**, факсовете от паметта няма да бъдат отпечатани и настройката ще остане непроменена.

Ако в паметта на устройството са останали получени факсове, когато промените на РС **Факс** получ. от друга опция [**Факс** препращане или **Факс** съхранение], натиснете **▲** или **▼**, за да изберете компютъра.

На течнокристалния дисплей ще се появи следният въпрос:

■ Изпрати **Факс**→РС?

- Ако натиснете **Да**, факсовете от паметта ще бъдат изпратени към вашия компютър преди промяната на настройката. Ще бъдете запитани дали желаете да включите функцията за печат на архивно копие. (За подробности: *Получаване-на факс от компютър (Само за Windows®)* ►► стр. 20.)
- Ако натиснете **Не**, факсовете от паметта няма да бъдат изтрети или прехвърлени към вашия компютър и настройката ще остане непроменена.

## Дистанционно изтегляне

Можете да се обадите на вашето устройство от всеки телефон с тонално набиране или факс устройство, след което да използвате кода за дистанционен достъп и дистанционните команди, за да изтеглите вашите факс съобщения.

### Настройка на код за дистанционен достъп

Кодът за дистанционен достъп ви позволява да получите достъп до функциите за дистанционно изтегляне, когато се намирате далече от устройството. Преди да можете да използвате функциите за дистанционен достъп и изтегляне, трябва да зададете ваш собствен код. Фабричният код по подразбиране е неактивният код (---\*).

- 1 Натиснете **Меню**.
- 2 Натиснете **▲** или **▼**, за да изведете на екран **Факс**.
- 3 Натиснете **Факс**.
- 4 Натиснете **▲** или **▼**, за да изведете на екран **Отдал. достъп**.
- 5 Натиснете **Отдал. достъп**.
- 6 Въведете трицифрен код, като използвате числата 0-9, \* или # чрез натискане на бутоните на сензорния екран.  
Натиснете **ОК**.  
(Предварително зададеният знак „\*“ не може да се променя.)



### Забележка

Не използвайте същия код като този за дистанционно активиране (\* 5 1) или кода за дистанционно деактивиране (# 5 1). (►►Основно Ръководство за потребителя: *Работа с вътрешен и външен телефон*)

### 7 Натиснете **Stop/Exit (Стоп/Излез)**.



### Забележка

Можете да промените вашия код по всяко време чрез въвеждането на нов такъв. Ако искате да деактивирате вашия код, натиснете  в стъпка 6, за да възстановите настройката по подразбиране (---\*), и натиснете ОК.

## Работа с кода за дистанционен достъп

- 1 Наберете вашия факс номер от телефон с тонално набиране или друго факс устройство.
- 2 Когато вашето устройство отговори, незабавно въведете вашия код за дистанционен достъп (3 цифри, последвани от \*).
- 3 Ако има получени съобщения, устройството издава сигнал:
  - 1 дълъг звуков сигнал — Факс съобщения
  - Няма звукови сигнали — Няма съобщения
- 4 Когато чуete два къси звукови сигнала, въведете команда. Ако изчакате повече от 30 секунди преди да въведете командата, устройството ще прекъсне връзката. Ако въведете невалидна команда, устройството ще издаде три звукови сигнала.
- 5 Когато приключите, натиснете **9 0**, за да прекратите дистанционния достъп.
- 6 Затворете.



### Забележка

Ако устройството е настроено в режим РЪЧНО и вие желаете да използвате функциите за дистанционно изтегляне, изчакайте около 100 секунди след като започне да звъни, а след това 30 секунди въведете кода за дистанционен достъп.

## Дистанционни команди за факса

Следвайте долните команди, за да получите достъп до функциите, когато се намирате далече от устройството. Когато се свържете с устройството и въведете вашия код за дистанционен достъп (3 цифри, последвани от \*), системата ще издаде два кратки звукови сигнала, а вие трябва да въведете дистанционната команда.

Дистанционни команди		Подробности за операцията
95	<b>Промени настройките за препращане на факс или за запаметяване на факсове</b>	
	1 ИЗКЛ.	Можете да изберете <i>Изкл.</i> , след като сте изтеглили или изтрили всичките си съобщения.
	2 Препращане на факс	Един дълъг звуков сигнал означава, че промяната е приета. Ако чуete три кратки звукови сигнала, промяната не е била приета, тъй като нещо не е било зададено (например не е регистриран номер за препращане на факс). Можете да регистрирате вашия номер за препращане на факс, като въведете 4. ( <i>Промяна на вашия номер за препращане на факс</i> >> стр. 25) Щом веднъж сте регистрирали номера, препращането на факсове ще е активно.
	4 Номер за препращане на факс	
6 Запаметяване на факсове		
96	<b>Изтегли факс</b>	
	2 Възстанови всички факсове	Въведете номера на отдалечено факс устройство, за да получите запаметените факс съобщения. ( <i>Изтегляне на факс съобщения</i> >> стр. 25)
	3 Изтрий факсове от паметта	Ако чуete един дълъг звуков сигнал, това означава, че факс съобщенията са изтрети от паметта.
97	<b>Проверява състоянието на получаване</b>	
	1 Факс	Можете да проверите дали вашето устройство е получило някакви факсове. Ако е получило, ще чуete един дълъг звуков сигнал. Ако не е получило, ще чуete три къси звукови сигнала.
98	<b>Променя режима на получаване</b>	
	1 Външен автоматичен телефонен секретар (TAD)	Ако чуete един дълъг звуков сигнал, направената от вас промяна е била приета.
	2 Факс/Телефон	
	3 Само факс	
90	<b>Изход</b>	Натискането на <b>9 0</b> ви позволява да излезете от дистанционното изтегляне. Изчакайте да чуete дългия звуков сигнал, след което поставете слушалката на мястото ѝ.

## Изтегляне на факс съобщения

От всеки телефон с тонално набиране можете да осъществите изходящо повикване към вашето устройство и вашите факс съобщения да бъдат изпратени на друго устройство. Преди да използвате тази функция, трябва да включите Запаметяване на факсове. (*Запаметяване на факсове* ►► стр. 19)

- 1 Наберете вашия факс номер.
- 2 Когато вашето устройство отговори, незабавно въведете вашия код за дистанционен достъп (3 цифри, последвани от \*). Ако чуete един дълъг звуков сигнал, това означава, че имате съобщения.
- 3 Когато чуete два кратки звукови сигнала, натиснете **9 6 2**.
- 4 Изчакайте да чуete дълъг звуков сигнал, след което използвайте клавиатурата за набиране, за да въведете номера на отдалеченото факс устройство, към който желаете да ви бъдат изпратени факс съобщенията, последван от **# #** (не повече от 20 цифри).



### Забележка

Не можете да използвате \* и # като цифри за набиране. Въпреки това, ако желаете да въведете пауза, натиснете #.

- 5 След като чуete звуковия сигнал на вашето устройство, затворете. Вашето устройство ще се свърже с другото факс устройство, който след това ще разпечата вашите факс съобщения.

## Промяна на вашия номер за препращане на факс

Можете да промените настройката по подразбиране на вашия номер за препращане на факс от друг телефон с тонално набиране или факс устройство.

- 1 Наберете вашия факс номер.
- 2 Когато вашето устройство отговори, незабавно въведете вашия код за дистанционен достъп (3 цифри, последвани от \*). Ако чуete един дълъг звуков сигнал, това означава, че имате съобщения.
- 3 Когато чуete два кратки звукови сигнала, натиснете **9 5 4**.
- 4 Изчакайте да чуete дълъг звуков сигнал, въведете от клавиатурата за набиране новия номер (не повече от 20 цифри) на отдалеченото факс устройство, към който желаете да ви бъдат препратени факс съобщенията, след което въведете **# #**.



### Забележка

Не можете да използвате \* и # като цифри за набиране. Въпреки това, ако желаете да въведете пауза, натиснете #.

- 5 Когато приключите, натиснете **9 0**, за да спрете дистанционния достъп.
- 6 След като чуete звуковия сигнал на вашето устройство, затворете.

## Допълнителни операции по получаване

### Приемане при липса на хартия

Когато тавата за хартия се изпразни по време на получаване на факс, на течнокристалния дисплей се появява съобщението **Няма хартия**. Поставете хартия в тавата за хартия.

(►►Основно Ръководство за потребителя: *Зареждане на хартия и други носители за печат*)

Ако не поставите хартия в тавата, устройството ще продължи с получаването на факса, като оставащите страници се запазват в паметта, стига да има достатъчно налична памет.

Следващите входящи факсове също ще бъдат запазени в паметта, докато тя се напълни. За да разпечатате факсовете, заредете тавата с хартия. Когато паметта се напълни, устройство автоматично ще спре да отговаря на повикванията.

## Отпечатване на редуциран входящ факс

Ако изберете **Вкл.**, устройството автоматично намалява всяка страница от входящия факс до размер на хартията A4, A3, Letter, Legal или Ledger. Устройството изчислява коефициента за намаляване, като използва размера на страницата във факса и вашата настройка за размера на хартията. (►►Основно Ръководство за потребителя: *Размер на хартията*)

- 1 Натиснете **Меню**.
- 2 Натиснете **▲** или **▼**, за да изведете на екран **Факс**.
- 3 Натиснете **Факс**.
- 4 Натиснете **▲** или **▼**, за да изведете на екран **Настр. получ.**
- 5 Натиснете **Настр. получ.**
- 6 Натиснете **▲** или **▼**, за да изведете на екран **Авто редукция**.
- 7 Натиснете **Авто редукция**.
- 8 Натиснете **Вкл.** (или **Изкл.**).
- 9 Натиснете **Stop/Exit (Стоп/Излез)**.



## Общ преглед на функцията за получаване на факс по заявка

Функцията за получаване на факс по заявка ви позволява да настроите вашето устройство така, че другите хора да могат да получават факсове от вас, но да заплащат за повикването. То също ви дава възможност за изходящо повикване към нечие друго факс устройство и да получите факс от него, като заплатите за повикването. За да може да работи, функцията за получаване на факс по заявка трябва да бъде зададена и на двете факс устройства. Не всички факс устройства поддържат функцията за получаване на факс по заявка.

### Получаване на факс при поискване

Получаването на факс при поискване ви дава възможност да осъществите изходящо повикване към друго факс устройство, за да получите факс.

#### Настройка на получаване на факс при поискване

- 1 Натиснете  (FAX (Факс)).
- 2 Натиснете Опции.
- 3 Натиснете  $\wedge$  или  $\vee$ , за да изведете на екран Гласопод. RX.
- 4 Натиснете Гласопод. RX.
- 5 Натиснете  $\wedge$  или  $\vee$ , за да изведете на екран Стандарт.
- 6 Натиснете Стандарт.

- 7 Като използвате бързо набирање или клавиатурата на контролния панел, въведете факс номера, от който искате да получите факс по заявка.
- 8 Натиснете **Mono Start (Старт Черно-бяло)** или **Colour Start (Старт Цветно)**.

#### Настройка за получаване на факс при поискване със защитен код

Защитеното предаване на факс по заявка ви позволява да поставите ограничения за това кой може да получава документите, зададени от вас за предаване по факс при поискване.

Защитеното получаване на факс по заявка работи само с факс устройства Brother. Ако желаете да получите факс от защитено факс устройство Brother, трябва да въведете защитния код.

- 1 Натиснете  (FAX (Факс)).
- 2 Натиснете Опции.
- 3 Натиснете  $\wedge$  или  $\vee$ , за да изведете на екран Гласопод. RX.
- 4 Натиснете Гласопод. RX.
- 5 Натиснете  $\wedge$  или  $\vee$ , за да изведете на екран Сигурно.
- 6 Натиснете Сигурно.
- 7 Въведете четирицифрен защитен код чрез натискане на бутоните на екрана. Той е същият като кода за сигурност на факс устройството, от който получавате факс при поискване. Натиснете ОК.
- 8 Като използвате бързо набирање или клавиатурата на контролния панел, въведете факс номера, от който искате да получите факс по заявка.

- 9 Натиснете **Mono Start (Старт Черно-бяло)** или **Colour Start (Старт Цветно)**.

### Настройка за получаване на отложен факс при поискване

Отложеното получаване на факс при поискване ви дава възможност да настроите устройството да започне получаване на факс при поискване в покъсен час. Можете да зададете само *една* операция за отложено получаване на факс при поискване.

- 1 Натиснете  (**FAX (Факс)**).
- 2 Натиснете **Опции**.
- 3 Натиснете **^** или **▼**, за да изведете на екран **Гласопод. RX**.
- 4 Натиснете **Гласопод. RX**.
- 5 Натиснете **Таймер**.
- 6 Въведете часа (в 24-часов формат), в който желаете да започне получаването на факс при поискване. Например въведете 21:45 за 9:45 вечерта. Натиснете **OK**.
- 7 Като използвате бързо набирание или клавиатурата на контролния панел, въведете факс номера, от който искате да получите факс по заявка.
- 8 Натиснете **Mono Start (Старт Черно-бяло)** или **Colour Start (Старт Цветно)**. Във въведения от вас час устройството осъществява изходящо повикване за получаване на факс при поискване.

### Последователно получаване на факсове при поискване (Само едноцветно)

Последователното получаване на факсове при поискване ви дава възможност да поискате документи от няколко факс устройства при една операция.

- 1 Натиснете  (**FAX (Факс)**).
- 2 Натиснете **Опции**.
- 3 Натиснете **^** или **▼**, за да изведете на екран **Гласопод. RX**.
- 4 Натиснете **Гласопод. RX**.
- 5 Натиснете **Стандарт**, **Сигурно** или **Таймер**.
- 6 Направете едно от следните:
  - Ако сте избрали **Стандарт**, преминете към стъпка 7.
  - Ако сте избрали **Сигурно**, въведете четирицифрен номер, натиснете **OK**, отидете на стъпка 7.
  - Ако сте избрали **Таймер**, въведете часа (24-часов формат), в който желаете да започне получаването на факс при поискване, и натиснете **OK**, отидете на стъпка 7.
- 7 Натиснете **Опции**. Натиснете **^** или **▼**, за да изведете на екран **Емисия**.
- 8 Натиснете **Емисия**.

- 9 Натиснете **Добавяне номер** от **Бързо набир**.  
Натиснете **#01 A**, за да изберете по азбучен ред или цифров ред.  
Натиснете полетата за отметка на номерата, които желаете да добавите към разпращането.  
След като сте отметнали всички номера, които желаете да добавите, натиснете **OK**.
- 10 Натиснете **OK**.
- 11 Натиснете **Mono Start (Старт Черно-бяло)**.  
Устройството изпраща заявка за получаване на факс при поискване към всеки номер или група последователно за даден документ.

Натиснете **Stop/Exit (Стоп/Излез)**, докато устройството набира, за да отмените процеса на изпращане на заявка за получаване на факс при поискване.

За да отмените всички последователни задания за получаване на факс при поискване: *Отменяне на задание за последователно получаване на факсове при поискване* >> стр. 29.

## Отменяне на задание за последователно получаване на факсове при поискване

- 1 Натиснете **Stop/Exit (Стоп/Излез)**.
- 2 Направете едно от следните:
  - За да отмените цялото задание за последователно получаване на факсове при поискване, натиснете **Цяла посл. Проверка**.  
Преминете към стъпка 3.
  - За да отмените настоящото задание, натиснете бутона, който извежда набирания номер.  
Преминете към стъпка 4.
  - За да излезете без отменяне, натиснете **Stop/Exit (Стоп/Излез)**.
- 3 Когато на течнокристалния дисплей се появи запитване дали искате да прекратите цялото задание за последователно получаване на факсове при поискване, направете едно от следните неща:
  - Натиснете **Да**, за да потвърдите.
  - За да излезете без отменяне, натиснете **Не** или **Stop/Exit (Стоп/Излез)**.
- 4 Направете едно от следните:
  - За да отмените настоящото задание, натиснете **Да**.
  - За да излезете без отменяне, натиснете **Не** или **Stop/Exit (Стоп/Излез)**.

## Гласови операции

Можете да използвате ваш вътрешен или външен телефон, за да направите гласови обаждания.

## Допълнителни операции по набиране

### Комбиниране на номера за бързо набиране

Понякога, когато изпращате факс, можете да изберете измежду няколко доставчици на телекомуникационни услуги по междуселищни линии. Тарифите може да варират в зависимост от часа и местоназначението. За да се възползвате от ниските тарифи, можете да запазите в паметта кодовете за достъп на операторите на междуселищни разговори и номерата на кредитните карти като номера за бързо набиране. Можете да съхраните тези дълги за набиране поредици от кодове и номера, като ги разделите и ги зададете като номера за бързо набиране във всякаква комбинация. Можете дори да включите ръчно набиране, като използвате клавиатурата. (►► Основно Ръководство за потребителя: *Запаметяване на номера за Бързо набиране*)

Например може да сте съхранили „01632“ като номер за бързо набиране: 03 и „960555“ като номер за бързо набиране: 02. Можете да ги използвате и двата, за да наберете „01632-960555“, ако натиснете следните бутони на сензорния екран:

- 1 Натиснете **Бързо наб.**
- 2 Натиснете **Цифров.**
- 3 Натиснете **^** или **▼**, за да изведете на екран #03.
- 4 Натиснете #03.
- 5 Натиснете **Изпращане на факс.**

- 6 Натиснете Опции.
- 7 Натиснете **^** или **v**, за да изведете на екран Бързо набир.
- 8 Натиснете Бързо набир.
- 9 Натиснете Цифров.
- 10 Натиснете **^** или **v**, за да изведете на екран #02.
- 11 Натиснете #02.
- 12 Натиснете Изпращане на факс.
- 13 Натиснете **Mono Start (Старт Черно-бяло)** или **Colour Start (Старт Цветно)**.  
Така ще наберете „01632-960555“.

За да промените временно даден номер, можете да заместите част от номера с ръчно набиране, като използвате клавиатурата. Например, за да промените номера на 01632-960556, бихте могли да натиснете Бързо наб., да натиснете **03**, да натиснете Изпращане на факс и след това **960556** от клавиатурата.



### Забележка

Ако в даден момент от набираната поредица трябва да изчакате друг тон или сигнал за набиране, въведете пауза в номера чрез натискане на **Redial/Pause (Повторно набиране/пауза)**. Всяко натискане на бутона добавя пауза от 3,5 секунди. Можете да натиснете **Redial/Pause (Повторно набиране/пауза)** толкова пъти, колкото е необходимо, за да увеличите паузата.

## Допълнителни начини за запаметяване на номера

### Запаметяване на номера за бързо набиране от изходящите повиквания

Можете да запаметите номера за бързо набиране и от хронологията на изходящите номера.

- 1 Натиснете История.  
Можете да натиснете също **Redial/Pause (Повторно набиране/пауза)**.



### Забележка

Можете също да добавите номера от хронологията по различен начин чрез натискане на Меню, Факс, Настр. бързо наб., Задав. бър. набир. и Добавяне номер от История.

- 2 Натиснете **^** или **v**, за да изведете името или номера, който желаете да запаметите.
- 3 Натиснете името или номера, който желаете да запаметите.
- 4 Натиснете Още.
- 5 Натиснете Доб. бързо наб.

- 6 Направете едно от следните:
- Въведете името (до 16 знака), като натискате бутоните на сензорния екран.  
(>>Основно Ръководство за потребителя: *Въвеждане на текст*)  
Натиснете ОК.
  - За да запаметите номера без име, натиснете ОК.
- 7 Натиснете ОК, за да потвърдите факс номера или телефонния номер, който желаете да запаметите.
- 8 Направете едно от следните:
- Въведете втори факс или телефонен номер (до 20 цифри), като натискате бутоните на сензорния екран.  
Натиснете ОК.
  - Ако не желаете да запаметите втори номер, натиснете ОК.
- 9 За да изберете къде да запаметите номера, направете едно от следните:
- За да приемете изведената на екран следваща свободна позиция за бързо набиране, натиснете ОК.
  - За да въведете друго място за бързо набиране, натиснете  и след това въведете 2-цифрен номер, като натискате бутоните на сензорния екран.  
Натиснете ОК.



### Забележка

Ако 2-цифрената позиция за бързо набиране, която сте избрали, вече е заета, бутонът ОК на течнокристалния дисплей няма да работи. Изберете друга позиция.

- 10 Когато течнокристалният дисплей покаже вашите настройки, натиснете ОК, за да потвърдите.
- 11 Натиснете **Stop/Exit (Стоп/Излез)**.

## Задаване на групи за разпращане

Група, която може да бъде запаметена на мястото на номера за бързо набиране, ви позволява да изпращате едно факс съобщение до много факс номера чрез натискане на **Бързо наб**, двуцифрената позиция, **Изпращане на факс** и **Mono Start (Старт Черно-бяло)**.

Най-напред трябва да запазите всеки факс номер в местоположение на номер за бързо набиране.

(>>Основно Ръководство за потребителя: *Запамяване на номера за Бързо набиране*) След това можете да ги включите като номера в групата. Всяка група използва по едно местоположение на номер за бързо набиране. Можете да имате до шест групи или да определите до 198 номера за една голяма група.

(*Разпращане (Само едноцветно)*)  
>> стр. 12)

- 1 Натиснете **Бързо наб**.
- 2 Натиснете **Азбучен** или **Цифров**.
- 3 Натиснете **Още**.
- 4 Натиснете **▲** или **▼**, за да изведете на екран **Задай Групи**.
- 5 Натиснете **Задай Групи**.
- 6 Въведете име на групата (до 16 знака), като натискате бутоните на сензорния екран.  
Натиснете ОК.

- 7 Когато течнокристалният дисплей покаже следващия свободен номер на група, натиснете **OK**.  
Тези номер на група и име автоматично ще бъдат присвоени на следващата свободна позиция за бързо набиране.
- 8 Добавете номера за бързо набиране към групата, като ги натиснете, за да се покаже червена отметка.  
Натиснете **OK**.  
Ако искате да подредите номерата в азбучен ред, натиснете .
- 9 Когато на течнокристалния дисплей се покаже името на група и номерата, натиснете **OK**, за да потвърдите.
- 10 Направете едно от следните:
  - За да запаметите друга група за разпращане, повторете стъпки от 3 до 9.
  - За да приключите запаметяването на групите за разпращане, натиснете **Stop/Exit (Стоп/Излез)**.

**Забележка**

Можете да отпечатате списък на всички номера за бързо набиране. (*Отчети* >> стр. 36)

**Промяна на име на група**

- 1 Натиснете **Бързо наб.**
- 2 Натиснете **Азбучен или Цифров.**
- 3 Натиснете **Още.**
- 4 Натиснете **^** или **v**, за да изведете на екран **Промяна.**
- 5 Натиснете **Промяна.**
- 6 Натискайте **^** или **v**, за да изведете на екран групата, която желаете да промените.

- 7 Натиснете групата.
- 8 Натиснете **Име.**
- 9 Въведете ново име (до 16 знака), като натискате бутоните на сензорния екран.  
Натиснете **OK**.  
(Например въведете **НОВИ КЛИЕНТИ.**)

**Забележка**

*Как да промените запаметеното име:*  
Ако желаете да промените знак, натиснете **◀** или **▶**, за да позиционирате курсора под знака, който желаете да промените, а след това натиснете .  
Въведете отново знака.

(>> Основно Ръководство за потребителя: *Въвеждане на текст*)

- 10 Натиснете **OK**.
- 11 Натиснете **Stop/Exit (Стоп/Излез)**.

**Изтриване на група**

- 1 Натиснете **Бързо наб.**
- 2 Натиснете **Азбучен или Цифров.**
- 3 Натиснете **Още.**
- 4 Натиснете **^** или **v**, за да изведете на екран **Изтрий.**
- 5 Натиснете **Изтрий.**
- 6 Натиснете **^** или **v**, за да изведете на екран групата, която желаете да изтриете.
- 7 Натиснете името на групата.
- 8 Натиснете **OK**.  
Натиснете **Да**, за да потвърдите.
- 9 Натиснете **Stop/Exit (Стоп/Излез)**.

## Добавяне и изтриване на номера в група

- 1 Натиснете **Бързо наб.**
  - 2 Натиснете **Азбучен или Цифров**.
  - 3 Натиснете **Още**.
  - 4 Натиснете **^** или **▼**, за да изведете на екран **Промяна**.
  - 5 Натиснете **Промяна**.
  - 6 Натискайте **^** или **▼**, за да изведете на екран групата, която желаете да промените.
  - 7 Натиснете групата.
  - 8 Натиснете **^** или **▼**, за да изведете на екран **Промяна**.
  - 9 Натиснете **Промяна**.
  - 10 Натиснете **^** или **▼**, за да изведете номера, който желаете да добавите или изтриете.
  - 11 Направете следното за всеки номер, който искате да промените:
    - За да добавите номер към група, натиснете квадратчето на номера, за да *добавите* отметка.
    - За да изтриете номер от група, натиснете квадратчето на номера, за да *махнете* отметката.
- Натиснете **ОК**, за да потвърдите всички промени.
- 12 Натиснете **ОК**.
  - 13 Натиснете **Stop/Exit (Стоп/Излез)**.



## Факс отчети

Използвайте бутоните на сензорния екран, за да настроите отчета за потвърждаване на предаването и периода на дневника.

### Отчет за потвърждаване на предаването

Можете да използвате отчета за потвърждаване на предаването като доказателство за изпратен от вас факс. (➤➤Основно Ръководство за потребителя: *Отчет за потвърждаване на предаването*)

### Дневник за факсовете (отчет за извършените операции)

Можете да настроите устройството да отпечата дневник на определени интервали (на всеки 50 факса, 6, 12 или 24 часа, 2 или 7 дни). Ако зададете интервала на Изкл., можете все пак да отпечатате доклада, като следвате стъпките в *Как да отпечатаме отчет* ➤➤ стр. 36. Фабричната настройка е Всеки 50 Факс-а.

- 1 Натиснете Меню.
- 2 Натиснете ^ или v, за да изведете на екран Факс.
- 3 Натиснете Факс.
- 4 Натиснете ^ или v, за да изведете на екран Докл.настр.
- 5 Натиснете Докл.настр.
- 6 Натиснете Отчетен период.

- 7 Натиснете ^ или v, за да изберете интервал.  
Ако изберете Всеки 50 Факс-а, преминете към стъпка 10.

- 6, 12, 24 часа, 2 или 7 дни

Устройството ще отпечата отчета в избрания час и след това ще изтрие всички задания от паметта си. Ако паметта на устройството се запълни с максималните 200 задания преди да е изтекло избраното от вас време, устройството ще разпечата дневника по-рано и след това ще изтрие всички задания от паметта. Ако желаете допълнителен отчет преди да е настъпило времето за неговото отпечатване, можете да го отпечатате без да изтривате заданията от паметта.

- На всеки 50 факса

Устройството ще отпечата дневника, когато е запаметило 50 задания.

- 8 Въведете час за започване на отпечатването в 24-часов формат. Натиснете ОК.  
(Например: въведете 19:45 за 7:45 вечерта.)
- 9 Ако изберете На всеки 7 дни, изберете първия ден на 7-дневното отброяване.
- 10 Натиснете Stop/Exit (Стоп/Излез).

## Отчети

Разполагате със следните доклади:

■ ХМИТ Проверка

Отпечатва отчет за потвърждаване на предаването на вашия последно предаден факс.

■ Бързо набиране

Показва имената и номерата, запазени в паметта за бързо набиране, по азбучен ред или по пореден номер.

■ Факс отчет

Представя информация за последните входящи и изходящи факсове.  
(TX: Изпращане.) (RX: Получаване.)

■ Потреб. настр.

Показва списък с вашите настройки.

■ Мрежова конфигурация

Показва списък на мрежовите настройки.

■ WLAN доклад

Отпечатва отчет за WLAN връзка.

## Как да отпечатаме отчет

- 1 Натиснете Меню.
- 2 Натиснете **▲** или **▼**, за да изведете на екран Печатай док.
- 3 Натиснете Печатай док.
- 4 Натиснете желаните отчети.
- 5 (Само за бързо набиране) Натиснете Азбучен ред или Цифрова посл.
- 6 Натиснете Старт.
- 7 Натиснете **Stop/Exit (Стоп/Излез)**.

## Настройки за копиране

За следващото копие можете временно да промените настройките за копиране.

Устройството се връща към своите настройки по подразбиране след 1 минута или ако таймерът за режимите върне устройството към режим факс. (*Режим Таймер* >> стр. 3)

За да промените дадена настройка, натиснете **COPY (Копиране)**, *Опции* и след това натиснете **^** или **v**, за да преминете през настройките за копиране. Когато се покаже желаната от вас настройка, натиснете я и изберете вашата опция.

Когато приключите с избора на настройки, натиснете **Mono Start (Старт Черно-бяло)** или **Colour Start (Старт Цветно)**.



### Забележка

- Можете да запазите някои от настройките, които използвате най-често, като ги зададете като подразбиращи се. Тези настройки ще се запазят, докато не ги промените отново. (*Задаване на вашите промени като нова настройка по подразбиране* >> стр. 45)
- Функциите *Иконом. режим*, *Коп в/у тънка х-я и* *Копиране-книга* се поддържат от технология на Reallusion, Inc.



REALLUSION

## Спиране на копирането

За да спрете копирането, натиснете **Stop/Exit (Стоп/Излез)**.

## Промяна на скоростта и качеството на копиране

Можете да избирате от асортимент от скорост и качество. Фабричната настройка е *Нормално*.

### ■ Бързо

Бързо копиране и използване на възможно най-малко мастило. Използва се, за да се спести време при разпечатване на документи, които ще бъдат редактирани, на големи документи или на много копия.

### ■ Нормално

Препоръчителният режим за обикновени разпечатки е „Нормално“. С него се постига добро качество с добра скорост на печат.

### ■ Най-добро

Използвайте режим „Най-добро“ за копиране на точни изображения, като например снимки. С него се осигурява най-висока резолюция и най-ниска скорост.

- 1 Натиснете  (**COPY (Копиране)**).
- 2 Заредете документа.
- 3 Въведете желания брой копия.
- 4 Натиснете *Опции*.
- 5 Натиснете **^** или **v**, за да изведете на екран *Качество*.
- 6 Натиснете *Качество*.
- 7 Натиснете **^** или **v**, за да изведете *Бързо*, *Нормално* или *Най-добро*, и след това натиснете опцията, която желаете да използвате.

- 8 Ако не желаете да промените допълнителните настройки, натиснете **Mono Start (Старт Черно-бяло)** или **Colour Start (Старт Цветно)**.

## Увеличаване или редуциране на копираното изображение

Можете да изберете коефициент на увеличаване или на редуциране. Ако изберете **Побери на стр.**, устройството ще регулира размера автоматично спрямо размера на заредената хартия.

- 1 Натиснете  (**COPY (Копиране)**).
- 2 Заредете документа.
- 3 Въведете желания брой копия.
- 4 Натиснете **Опции**.
- 5 Натиснете **▲** или **▼**, за да изведете на екран **Увеличи/намали**.
- 6 Натиснете **Увеличи/намали**.
- 7 Натиснете **▲** или **▼**, за да изведете достъпните опции, и след това натиснете опцията, която желаете да промените.
- 8 Направете едно от следните:
  - Ако изберете **Увеличение** или **Намаление**, натиснете желания коефициент на увеличаване или редуциране.
  - Ако сте избрали **Custom (25-400%)**, въведете коефициент на увеличаване или редуциране 25% до 400%.  
Натиснете **ОК**.
  - Ако сте избрали **100%** или **Побери на стр.**, преминете към стъпка 9.

198% 10x15cm→A4
186% 10x15cm→LTR
141% A4→A3, A5→A4
100%
97% LTR→A4
93% A4→LTR
83% LGL→A4
69% A4→A5
47% A4→10x15cm
Побери на стр.
Custom (25-400%)

- 9 Ако не желаете да промените допълнителните настройки, натиснете **Mono Start (Старт Черно-бяло)** или **Colour Start (Старт Цветно)**.



### Забележка

- Съдържание **стр. не е налично с Увеличи/намали**.
- Съдържание **стр., Двустр копир, Копиране-книга, Сорт. и Коп в/у тънка х-я не са налични с Побери на стр.**
- **Побери на стр. не работи правилно, когато документът върху стъклото на скенера е наклонен с повече от 3 градуса. Като използвате указанията за поставяне на документа в ляво и горе, поставете вашия документ върху стъклото на скенера в горния ляв ъгъл с лицето надолу.**
- **Побери на стр. не е налично, когато се използва ADF (автоматично листоподаващо устройство).**
- **Побери на стр. не е налично за документи с размер Legal (Правни).**
- **Когато използвате хартия с размер A3 или Ledger, Двустр копир не е налично с Увеличи/намали.**

## Създаване на N в 1 копия или плакат (Оформление на страница)

Функцията копиране N в 1 може да ви помогне да спестите хартия чрез копиране на две или четири страници върху една печатна страница.

Можете също да изработите и плакат. Когато използвате функцията Плакат, устройството автоматично разделя документа на секции, след това увеличава секциите, така че да можете да ги сглобите в плакат. Ако желаете да отпечтатте плакат, използвайте стъклото за документи на скенера.

### ! ВАЖНО

- Уверете се, че размерът на хартията е зададен на A4, A3, Letter или Ledger.
- Ако отпечатвате множество цветни копия, функцията N в 1 копие не е достъпна.
- (P) означава Портрет (вертикална ориентация), а (L) означава Пейзаж (хоризонтална ориентация).
- Копирането на плакат не е достъпно, когато се използват прозрачни фолиа/диапозитиви.
- 4в1 (P), 4в1 (L), Плакат (2x1) и Плакат (3x3) не са налични при използване на хартия с размер A3 или Ledger.



### Забележка

- Копиране-книга, Сорт., Коп в/у тънка х-я, Иконом. режим и Увеличи/намали не са налични с Съдържание стр.
- Двустр копир не е достъпно при копиране на Плакат.

- 1 Натиснете  (COPY (Копиране)).
- 2 Заредете документа.
- 3 Въведете желанния брой копия.
- 4 Натиснете Опции.
- 5 Натиснете ^ или v, за да изведете на екран Съдържание стр.
- 6 Натиснете Съдържание стр.
- 7 Натиснете ^ или v, за да изведете на екран Изкл. (1в1), 2в1 (P), 2в1 (L), 2в1 (ИД) <sup>1</sup>, 4в1 (P), 4в1 (L), Плакат (2x1), Плакат (2x2) или Плакат (3x3).  
Натиснете опцията, която желаете да зададете.  
<sup>1</sup> За подробности за 2 в 1 (лична карта):  
Копиране 2 в 1 (лична карта) >> стр. 41.
- 8 Ако не желаете да промените допълнителните настройки, натиснете **Mono Start (Старт Черно-бяло)** или **Colour Start (Старт Цветно)**, за да сканирате страницата.  
Ако сте поставили документа в автоматичното подаващо устройство ADF или правите плакат, устройството сканира документа и започва да отпечатва.  
**Ако използвате стъклото за документи на скенера, преминете към стъпка 9.**
- 9 След като устройството сканира страницата, натиснете Да, за да сканирате следващата страница.
- 10 Поставете следващата страница на стъклото на скенера. Натиснете ОК, за да сканирате документа.  
Повтаряйте стъпки 9 и 10 за всяка страница от оформлението.

- 11** След като сте сканирали всички страници, натиснете **He**, за да завършите.

Ако копирате от **ADF**, поставете документа с лицевата страна нагоре в посоката, показана по-долу.

■ 2в1 (P)



■ 2в1 (L)



■ 4в1 (P)

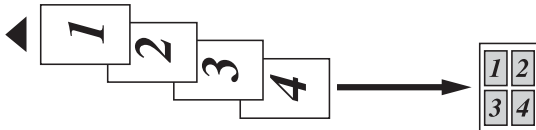

■ 4в1 (L)

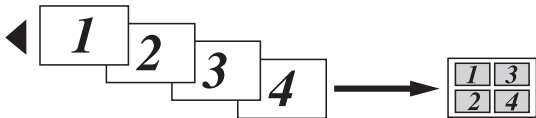

Ако копирате от **стъклото** на скенера, поставете документа с лицевата страна надолу в посоката, показана по-долу.

■ 2в1 (P)



■ 2в1 (L)

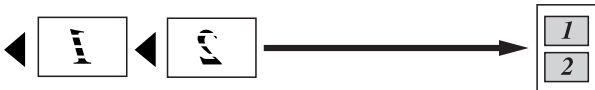

■ 4в1 (P)



■ 4в1 (L)



■ Плакат (2x1)

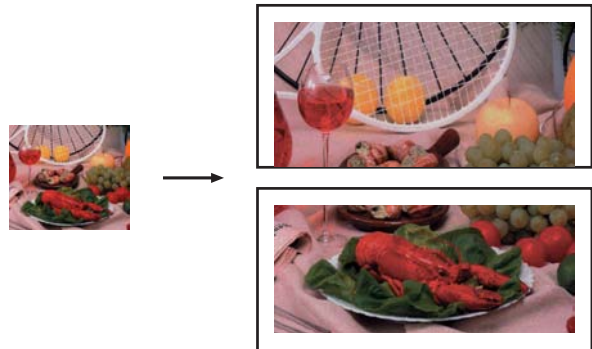

■ Плакат (2x2)

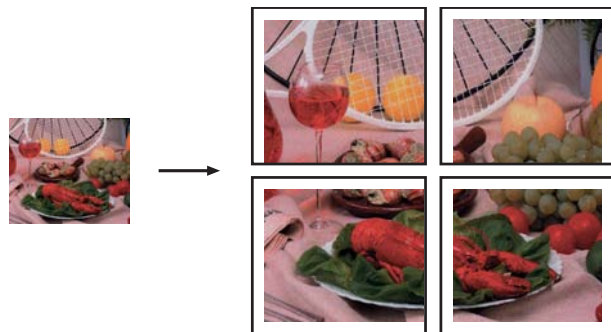

■ Плакат (3x3)

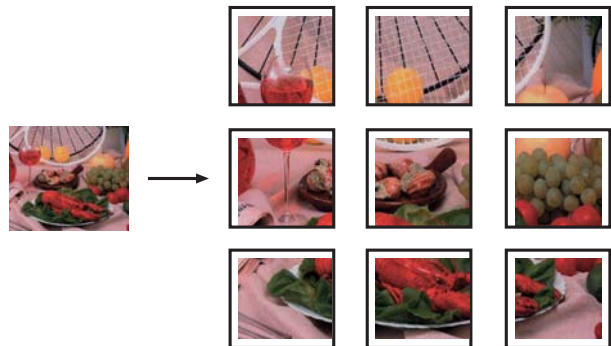

## Копиране 2 в 1 (лична карта)

Можете да копирате и двете страни на вашата лична карта върху една страница, като запазите оригиналния размер на картата. Уверете се, че размерът на хартията е зададен на A4 или Letter.



### Забележка

Можете да копирате дадена карта за самоличност в рамките на разрешеното съгласно приложимите закони.

(►►Ръководство за безопасност: *Незаконна употреба на копиращо оборудване*)

- 1 Натиснете  (**COPY (Копиране)**).
- 2 Поставете вашата лична карта с лицето надолу до левия ъгъл на стъклото на скенера, както е показано по-долу.

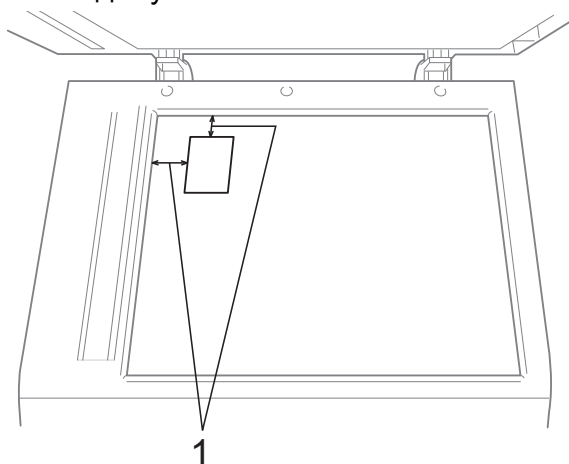

1 3 mm или повече (горе, ляво)

- 3 Въведете желанния брой копия.
- 4 Натиснете **Опции**.
- 5 Натиснете **▲** или **▼**, за да изведете на екран **Съдържание стр.**
- 6 Натиснете **Съдържание стр.**
- 7 Натиснете **▲** или **▼**, за да изведете на екран **2 в 1 (ИД)**.

- 8 Натиснете **2 в 1 (ИД)**.
- 9 Натиснете **Mono Start (Старт Черно-бяло)** или **Colour Start (Старт Цветно)**.  
Устройството започва сканирането на първата страница.
- 10 След като устройството сканира едната страна, натиснете **Да**.  
Обърнете личната карта и натиснете **ОК**, за да сканирате другата страна.



### Забележка

- Копиране-книга, Сорт.,  
Двустр копир, Коп в/у тънка х-я,  
Иконом. режим и Увеличи/намали **НЕ**  
са налични с 2 в 1 (ИД).
- Ако отпечатвате множество цветни копия, копирането 2 в 1 (ИД) не е достъпно.

## Сортиране на копия чрез ADF

Можете да сортирате множество копия. Страниците ще се групират в следния ред: 321, 321, 321 и така нататък.

- 1 Натиснете  (**COPY (Копиране)**).
- 2 Заредете документа.
- 3 Въведете желанния брой копия.
- 4 Натиснете **Опции**.
- 5 Натиснете **▲** или **▼**, за да изведете на екран **Нареди/сортирай**.
- 6 Натиснете **Нареди/сортирай**.
- 7 Натиснете **Сорт.**
- 8 Ако не желаете да промените допълнителните настройки, натиснете **Mono Start (Старт Черно-бяло)** или **Colour Start (Старт Цветно)**.



## Забележка

Побери на стр., Съдържание стр. и Копиране-книга не са налични с Сорт.

## Настройка на плътността

Можете да регулирате плътността при копиране, за да направите копията по-тъмни или по-светли.

- 1 Натиснете  (**COPY (Копиране)**).
- 2 Заредете документа.
- 3 Въведете желания брой копия.
- 4 Натиснете Опции.
- 5 Натиснете  или , за да изведете на екран Наситеност.
- 6 Натиснете Наситеност.
- 7 Натиснете  или , за да направите по-светло или по-тъмно копие. Натиснете ОК.
- 8 Ако не желаете да промените допълнителните настройки, натиснете **Mono Start (Старт Черно-бяло)** или **Colour Start (Старт Цветно)**.

## Режим Пестене на мастило



Режимът за пестене на мастило може да ви помогне да спестите мастило. Устройството отпечатва цветовете по-светли и подчертава контурите на изображенията, както е показано по-долу: Количеството спестено мастило ще варира, в зависимост от документа.

**Иконом. режим: Изключено**



**Иконом. режим: Вкл.**



- 1 Натиснете  (**COPY (Копиране)**).
- 2 Заредете документа.
- 3 Въведете желания брой копия.
- 4 Натиснете Опции.
- 5 Натиснете  или , за да изведете на екран Разширени настр.
- 6 Натиснете Разширени настр.
- 7 Натиснете Иконом. режим.



- 8 Ако не желаете да променят други допълнителни настройки, натиснете **Mono Start (Старт Черно-бяло)** или **Colour Start (Старт Цветно)**.

### **Забележка**

- Копиране-книга, Коп в/у тънка х-я и Съдържание стр. не са налични с Иконом. режим.
- Иконом. режим може да направи така, че вашите разпечатки да изглеждат различно от оригиналния документ.

## Копиране върху тънка хартия

Ако вашият документ е дуплекс (двустранно) копие върху тънка хартия, изберете Коп в/у тънка х-я, така че отпечатаното от другата страна да не прозира през хартията.

- 1 Натиснете  (**COPY (Копиране)**).
- 2 Заредете документа.
- 3 Въведете желан брой копия.
- 4 Натиснете Опции.
- 5 Натиснете **^** или **v**, за да изведете на екран Разширени настр.
- 6 Натиснете Разширени настр.
- 7 Натиснете **^** или **v**, за да изведете на екран Коп в/у тънка х-я.
- 8 Натиснете Коп в/у тънка х-я.
- 9 Натиснете **Mono Start (Старт Черно-бяло)** или **Colour Start (Старт Цветно)**.

### **Забележка**

Побери на стр., Съдържание стр., Иконом. режим и Копиране-книга не са налични с Коп в/у тънка х-я.

## Копиране на книга

Функцията Копиране на книга коригира тъмните полета и изкривяването при копиране от стъклото на скенера. Устройството може автоматично да коригира данните.

- 1 Натиснете  (**COPY (Копиране)**).
- 2 Заредете документа.
- 3 Въведете желан брой копия.
- 4 Натиснете Опции.
- 5 Натиснете **^** или **v**, за да изведете на екран Разширени настр.
- 6 Натиснете Разширени настр.
- 7 Натиснете **^** или **v**, за да изведете на екран Копиране-книга.
- 8 Натиснете Копиране-книга.
- 9 Ако сте завършили с корекциите, натиснете **Mono Start (Старт Черно-бяло)** или **Colour Start (Старт Цветно)**.

### **Забележка**

Съдържание стр., Сорт., Двустр копир, Иконом. режим, Побери на стр. и Коп в/у тънка х-я не са налични с Копиране-книга.

## Дуплекс (2-странно) копиране

Можете да намалите количеството хартия, използвано за копия, като копирате от двете страни на листа.

За двустранно копиране ви препоръчваме да зареждате едностранни документи в ADF. За 2-страни документи и книги използвайте стъклото на скенера.

**(преобръщане от дългата страна)**

Портрет

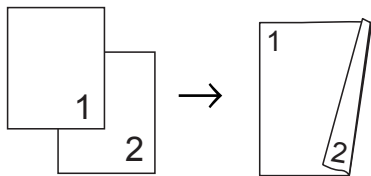

Пейзаж

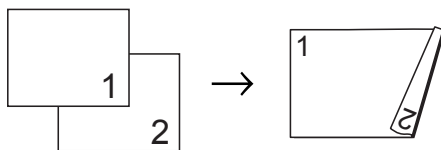

**(преобръщане от късата страна)**

Портрет

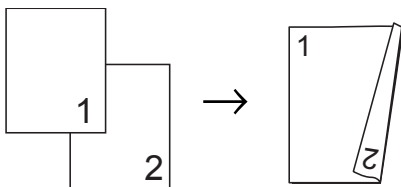

Пейзаж

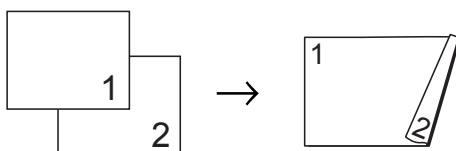

### Забележка

- 2в1 (ИД), Плакат, Копиране-книга и Побери на стр. не са налични с Двустр копир.
- Можете да използвате само обикновена хартия с размери A4, A5, A3, Letter, Legal или Ledger.
- Когато използвате хартия с размер A3 или Ledger, Увеличи/намали не е налично с Двустр копир.

- 1 Натиснете  (**COPY (Копиране)**).
- 2 Въведете желан брой копия.
- 3 Натиснете Опции.
- 4 Ако желаете да сортирате множество копия, натиснете **^** или **v**, за да изведете на екран Нареди/сортирай.
- 5 Натиснете Нареди/сортирай.
- 6 Натиснете Сорт.
- 7 Натиснете **^** или **v**, за да изведете на екран Двустр копир.
- 8 Натиснете Двустр копир.
- 9 Натиснете **^** или **v**, за да изведете типа двустранно копиране, което желаете и натиснете Портрет ОбрПоДългСтр, Пейзаж ОбрПоДългСтр, Портрет ОбрПоКъсаСтр или Пейзаж ОбрПоКъсаСтр.
- 10 След като прочетете съобщението върху екрана, натиснете ОК.
- 11 Заредете документа.

- 12** Натиснете **Mono Start (Старт Черно-бяло)** или **Colour Start (Старт Цветно)**.  
Ако сте поставили документа в ADF, устройството сканира страниците и започва да печата.

**Ако използвате стъклото на скенера за документи, преминете към стъпка 13.**

- 13** Екранът показва:

Постав. следв.  
стр., натиснете Скан. Когато  
приключите,  
натиснете Завършено.

Поставете върху стъклото на скенера  
следващата страница и натиснете  
Скан.

Натиснете ОК.

Устройството започва да печата.

- 14** Ако сте натиснали **Сорт.** за  
множество копия, повторете  
стъпка 13 за всяка допълнителна  
страница. След като сте сканирали  
всички страници, натиснете  
Завършено.  
Устройството започва да печата.

НЕ докосвайте отпечатаните страници,  
докато не подадени навън за втори път.  
Устройството ще отпечата и подаде навън  
първата страна, след което ще изтегли  
обратно хартията, за да отпечата втората  
страна.



## Забележка

- Ако вашият документ причинява засядане на хартията, опитайте се да използвате една от специалните настройки за двустранно копиране. Натиснете **Разширено след стъпка 8**. Натиснете **^** или **v**, за да изберете DX1 или DX2.  
DX1 помага да се избегнат случаите на засядане на хартия при копиране, като оставя повече време на мастилото да изсъхне. Избирането на DX2 оставя повече време на мастилото да изсъхне, като същевременно използва и по-малко мастило.
- DX1 не е налично за хартия с размер A3 или Ledger.

## Задаване на вашите промени като нова настройка по подразбиране

Можете да запазите най-често използваните от вас настройки за копиране за **Качество, Увеличи/намали, Наситеност, Съдържание стр., Иконом. режим, Коп в/у тънка х-я и Двустр копир**, като ги зададете като подразбиращи се.

Тези настройки ще се запазят, докато не ги промените отново.

- 1 Натиснете  (**COPY (Копиране)**).
- 2 Натиснете **Опции**.
- 3 Натискайте **^** или **v**, за да изведете на екран настройките и натиснете върху настройката, която желаете да промените. След това натиснете новата опция.  
Повторете тази стъпка за всяка настройка, която желаете да промените.

- 4 След като промените последната настройка, натиснете **^** или **▼**, за да изведете на екран **Посочи нов подр.**
- 5 Натиснете **Посочи нов подр.**
- 6 Натиснете **ОК.**  
На течнокристалния дисплей се появява отново запитване за потвърждение дали желаете да зададете промяната като нова настройка по подразбиране.  
Натиснете **Да.**
- 7 Натиснете **Stop/Exit (Стоп/Излез).**

## **Възстановяване на всички фабрични настройки**

---

Можете да възстановите настройките за копиране **Качество**, **Увеличи/намали**, **Наситеност**, **Съдържание стр.**, **Иконом. режим**, **Коп в/у тънка х-я И** **Двустр копир**, които сте променили до фабричните стойности.

- 1 Натиснете  (**СОРУ (Копиране)**).
- 2 Натиснете **Опции.**
- 3 Натиснете **^** или **▼**, за да изведете на екран **Фабрични наст.**
- 4 Натиснете **Фабрични наст.**
- 5 Натиснете **Да.**
- 6 Натиснете **Stop/Exit (Стоп/Излез).**

## Операции на PhotoCapture Center™

### Карти с памет, USB флаш памет и структури на папките

Вашето устройство е съвместимо с файловете с изображения на съвременните цифрови фотоапарати, карти с памет и USB флаш памет; все пак, за да избегнете грешки, прочетете бележките по-долу:

- Разширението на файла с изображение трябва да бъде .JPG (разширения като .JPEG, .TIF, .GIF и др. няма да бъдат разпознати).
- Директното отпечатване чрез PhotoCapture Center™ трябва да се извършва отделно от операциите на PhotoCapture Center™, за които се изисква компютър. (Не е възможна едновременна работа.)
- Устройството може да прочете до 999 файла<sup>1</sup> от карта с памет или USB флаш памет.
  - <sup>1</sup> Папката в картата с памет или USB флаш паметта също се брои.
- DPOF файлът от картата с памет трябва да бъде във валиден DPOF формат. (*Отпечатване DPOF* >> стр. 50)

Имайте предвид следното:

- Когато печатате указател или изображение, PhotoCapture Center™ ще отпечата всички валидни изображения, дори ако има едно или повече повредени. Повредените изображения няма да бъдат отпечатани.

- (За потребители на карта с памет)

Вашето устройство е проектирано да чете карти с памет, форматираны от цифров фотоапарат.

Когато цифров фотоапарат форматира карта с памет, той създава специална папка, в която копира данните от изображението. Ако трябва да промените данните на изображението, съхранени на карта с памет, от вашия компютър, ви препоръчваме да не променяте структурата на папката, създадена от цифровия фотоапарат. Когато записвате нови или променени файлове върху картата с памет, ви препоръчваме да използвате същата папка, която използва цифровият фотоапарат. Ако данните не са записани в същата папка, устройството може да не е в състояние да прочете файла или да отпечата изображението.

- (За потребителите на USB флаш памет)

Това устройство поддържа USB флаш памет, които са форматираны от Windows®.

## Отпечатване на изображения

### Отпечатване на указател (Миниатюри)

PhotoCapture Center™ присвоява номера на изображенията (като № 1, № 2, № 3 и т.н.).





→ NO. 1  
DEI.JPG      01.01.2009  
100KB

PhotoCapture Center™ използва тези номера, за да идентифицира всяка снимка. Можете да отпечатате страница с миниатюри, показваща всички снимки на картата с памет или на USB флаш паметта.



#### Забележка

- Само имена на файлове с 20 или по-малко символа могат да бъдат отпечатани правилно на листа на указателя.
- Имената на файловете не могат да бъдат отпечатвани коректно, ако са изписани на кирилица. Това няма да повлияе на функциите.

- 1 Уверете се, че сте поставили картата с памет или USB флаш паметта в правилния слот.  
Натиснете  (PHOTO (Фото център)).
- 2 Натиснете  или , за да изведете на екран Печат Индекс.
- 3 Натиснете Печат Индекс.

- 4 Натиснете Индекс лист и изберете 6 IMGs/Line или 5 IMGs/Line.

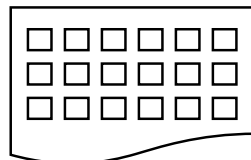

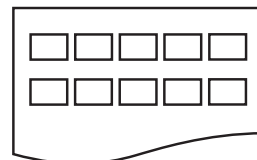

6 IMGs/Line



5 IMGs/Line

Времето за отпечатване при 5 IMGs/Line ще бъде повече отколкото при 6 IMGs/Line, но качеството на печат ще бъде по-добро.

- 5 Направете едно от следните:
  - Натиснете Опции, за да промените типа или размера на хартията, която използвате.  
Преминете към стъпка 6.
  - Ако не желаете да променяте настройките за хартия, натиснете Старт.
- 6 Натиснете Вид хартия.  
Натиснете  или , за да изведете типа хартия, който използвате  
Обикн. хартия, Inkjet Хартия, Brother BP71, Brother BP61 или Друга гланцова.
- 7 Натиснете Разм. хартия.  
Натиснете A4 или Letter.
- 8 За да отпечатате, натиснете **Colour Start (Старт Цветно)**.

## Отпечатване на снимки

Преди да отпечатате отделно изображение, трябва да знаете неговия номер.

- 1 Уверете се, че сте поставили картата с памет или USB флаш паметта в правилния слот.  
Натиснете  (PHOTO (Фото център)).
- 2 Разпечатайте указателя.  
(Отпечатване на указател (Миниатюри) >> стр. 48)
- 3 Натиснете **^** или **v**, за да изведете на екран Печат Индекс.
- 4 Натиснете Печат Индекс.
- 5 Натиснете Отпечатай снимки.
- 6 Въведете номера на изображението, което желаете да отпечатате, от миниатюрите, отпечатани на страницата на указателя.  
След като изберете номерата на изображенията, натиснете ОК.
- 7 Натиснете ОК.



### Забележка

- Можете да въведете номерата наведнъж с помощта на запетая или тире. Например въведете 1,3,6, за да отпечатате изображения с номера 1, 3 и 6. Въведете 1-5, за да отпечатате изображения с номера от 1 до 5.
- Можете да въведете до 12 знака (включително запетая и тирета) за номерата на изображения, които желаете да отпечатате.

- 8 Направете едно от следните:
  - Натиснете Опции, за да промените настройките за печат. (стр. 51)
  - Ако не желаете да променят никоя от настройките, натиснете Старт, за да отпечатате.

## Отпечатване на всички СНИМКИ

Можете да отпечатате всички снимки от вашата карта с памет или USB флаш памет.

- 1 Уверете се, че сте поставили картата с памет или USB флаш паметта в правилния слот.  
Натиснете  (PHOTO (Фото център)).
- 2 Натиснете **^** или **v**, за да изведете на екран Отп. всичко.
- 3 Натиснете Отп. всичко.
- 4 Направете едно от следните:
  - Натиснете Опции, за да промените настройките за печат. (стр. 51)
  - Ако не желаете да променят никоя от настройките, натиснете Старт, за да отпечатате.

## Отпечатване DPOF

DPOF е съкращение на Digital Print Order Format.

Основните производители на цифрови фотоапарати (Canon Inc., Eastman Kodak Company, FUJIFILM Corporation, Panasonic Corporation и Sony Corporation) са създали този стандарт, за да улеснят отпечатването на изображения от цифров фотоапарат.

Ако вашият цифров фотоапарат поддържа отпечатване в DPOF формат, от дисплея на фотоапарата ще можете да изберете снимките и броя копия, които желаете да отпечатате.

Когато в устройството е поставена карта с памет, съдържаща DPOF информация, ще можете лесно да отпечатате избраното изображение.

- 1 Уверете се, че сте поставили картата с памет в правилния слот.  
Натиснете  (PHOTO (Фото център)).  
Устройството ще ви попита дали желаете да използвате DPOF настройки.
- 2 Натиснете Да.
- 3 Направете едно от следните:
  - Натиснете Опции, за да промените настройките за печат. (стр. 51)
  - Ако не желаете да променят никоя от настройките, натиснете Старт, за да отпечатате.



### Забележка

Ако редът на печат, който е бил създаден във фотоапарата, е бил повреден, може да се появи грешка във файла DPOF. За да коригирате проблема, използвайте фотоапарата, за да изтриете и създадете нов ред за отпечатване. За инструкции как да изтриете или създадете ред на отпечатване, вижте уебсайта за поддръжка на производителя на вашия фотоапарат или придружаващата документация.



## PhotoCapture Center™ настройки за печат

Можете временно да смените настройките за печат за следващото задание за печат.

Устройството се връща към своите настройки по подразбиране, ако е било неактивно 3 минути или ако таймерът за режимите върне устройството към режим факс. (Режим Таймер >> стр. 3)



### Забележка

Можете да запазите някои от настройките за печат, които използвате най-често, като ги зададете като подразбиращи се. (Задаване на вашите промени като нова настройка по подразбиране >> стр. 56)

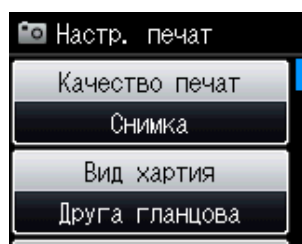

## Качество на печат

1

Натиснете

 (PHOTO (Фото център)).

Направете едно от следните:

- Натиснете Прегл снимки и натиснете ^ или v, за да изведете всяка снимка. Когато се изведе снимката, която желаете да отпечатате, натиснете ОК.
- Натиснете Отп. всичко.

2

Натиснете Опции.

3

Натиснете ^ или v, за да изведете на екран Качество печат.

4

Натиснете Качество печат.

5

Натиснете Нормално или Снимка.

6

Ако не желаете да промените допълнителните настройки, натиснете .

За отпечатване, натиснете Старт.

## Опции за хартия

### Тип хартия

1

Натиснете

 (PHOTO (Фото център)).

Направете едно от следните:

- Натиснете Прегл снимки и натиснете ^ или v, за да изведете всяка снимка. Когато се изведе снимката, която желаете да отпечатате, натиснете ОК.
- Натиснете Отп. всичко.

2

Натиснете Опции.

3

Натиснете ^ или v, за да изведете на екран Вид хартия.

4

Натиснете Вид хартия.

5

Натиснете ^ или v, за да изведете Обикн. хартия, Inkjet Хартия, Brother BP71, Brother BP61 или Друга гланцова.







Натиснете опцията, която желаете да зададете.

6

Ако не желаете да промените допълнителните настройки, натиснете .







За отпечатване, натиснете Старт.

## Хартия и размер на печат

- 1 Натиснете  (PHOTO (Фото център)).  
Направете едно от следните:
  - Натиснете Прегл снимки и натиснете  или , за да изведете всяка снимка. Когато се изведе снимката, която желаете да отпечатате, натиснете ОК.
  - Натиснете Отп. всичко.
- 2 Натиснете Опции.
- 3 Натиснете  или , за да изведете на екран Разм. хартия.
- 4 Натиснете Разм. хартия.
- 5 Натиснете  или , за да изведете 10x15cm, 13x18cm, A4, A3, Letter или Ledger.  
Натиснете опцията, която желаете да зададете.  
Направете едно от следните:
  - Ако сте избрали A4 или Letter, преминете към стъпка 6.
  - Ако сте избрали друг размер хартия, преминете към стъпка 7.

- 6 Натиснете размера на печат.

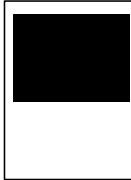



**Например:** Позиция на печат при хартия с размер A4

1	2	3
8x10cm	9x13cm	10x15cm
		
4	5	6
13x18cm	15x20cm	Макс. размер
		

- 7 Ако не желаете да промените допълнителните настройки, натиснете .  
За отпечатване, натиснете Старт.

## Регулиране на яркост, контраст и цвят



### Яркост

- 1 Натиснете  (PHOTO (Фото център)).  
Направете едно от следните:
  - Натиснете Прегл снимки и натиснете  или , за да изведете всяка снимка. Когато се изведе снимката, която желаете да отпечатате, натиснете ОК.
  - Натиснете Отп. всичко.
- 2 Натиснете Опции.
- 3 Натиснете  или , за да изведете на екран Яркост.

- 4 Натиснете **Яркост**.
- 5 Натиснете ◀ или ▶, за да направите разпечатката по-тъмна или по-светла.  
Натиснете **ОК**.
- 6 Ако не желаете да промените допълнителните настройки, натиснете .  
За отпечатване, натиснете **Старт**.



## Контраст



Можете да изберете настройката за контраст. Увеличаването на контраста ще направи изображението по-отчетливо и по-ярко.

- 1 Натиснете  (**PHOTO (Фото център)**).  
Направете едно от следните:
  - Натиснете **Прегл. снимки** и натиснете ▲ или ▼, за да изведете всяка снимка. Когато се изведе снимката, която желаете да отпечатате, натиснете **ОК**.
  - Натиснете **Отп. всичко**.
- 2 Натиснете **Опции**.
- 3 Натиснете ▲ или ▼, за да изведете на екран **Контраст**.
- 4 Натиснете **Контраст**.
- 5 Натиснете ◀ или ▶, за да промените контраста.  
Натиснете **ОК**.
- 6 Ако не желаете да промените допълнителните настройки, натиснете .  
За отпечатване, натиснете **Старт**.

## Усилване на цвета

Можете да включите функцията усилване на цвета, за да отпечатвате по-ярки изображения. Ако е избрана тази функция, времето за отпечатване ще бъде по-бавно, а също в зависимост от изображението, което ще отпечатвате, може да се използва повече мастило.

- 1 Натиснете  (**PHOTO (Фото център)**).  
Направете едно от следните:
  - Натиснете **Прегл. снимки** и натиснете ▲ или ▼, за да изведете всяка снимка. Когато се изведе снимката, която желаете да отпечатате, натиснете **ОК**.
  - Натиснете **Отп. всичко**.
- 2 Натиснете **Опции**.
- 3 Натиснете ▲ или ▼, за да изведете на екран **Подобр. на цв.**
- 4 Натиснете **Подобр. на цв.**
- 5 Направете едно от следните:
  - Ако желаете да персонализирате **Баланс на бяло**, **Контраст** или **Насит. на цвета**, натиснете **Подобр. на цв.** и след това **Вкл.**  
Преминете към стъпка 6.
  - Ако не желаете да персонализирате, натиснете **Подобр. на цв.** и след това **Изкл.**  
Натиснете .  
Преминете към стъпка 9.
- 6 Натиснете ▲ или ▼, за да изведете **Баланс на бяло**, **Контраст** или **Насит. на цвета**, и след това натиснете опцията, която желаете да промените.

- 7 Натиснете ◀ или ▶, за да регулирате степента на настройката. Натиснете ОК.
- 8 Направете едно от следните:
  - Ако желаете да персонализирате друг цвят, повторете стъпки от 6 до 7. Натиснете .
  - Ако желаете да промените други настройки, натиснете , за да се покаже менюто с настройки за печат и натиснете настройката, която желаете да промените. (стр. 51)
- 9 Ако не желаете да промените допълнителните настройки, натиснете . За отпечатване, натиснете Старт.



## Забележка

---

- **Баланс на бялото**

Тази настройка регулира нюансите на белите области на дадено изображение. Осветлението, настройката на фотоапарата и други фактори въздействат върху вида на бялото. Белите области в една снимка могат да бъдат леко розови, жълти или в някакъв друг цвят. Като използвате тази настройка, можете да коригирате този ефект и да върнете чисто белия цвят на белите области.

- **Рязкост**

Тази настройка усилва детайлите на изображението, подобно на регулиране на финия фокус на фотоапарат. Ако изображението не е на фокус и не можете да видите фините детайли на снимката, регулирайте рязкостта.

- **Плътност на цвета**

Тази настройка регулира цялото количество цвят в изображението. Можете да увеличите или намалите количеството цвят в едно изображение, за да подобрите размити или бледи снимки.

---

## Изрязване

Ако снимката е твърде дълга или широка, за да се вмести в свободното място на избраното оформление, част от изображението ще бъде автоматично изрязана.

Настройката по подразбиране е **Вкл.** Ако желаете да отпечтатате цялото изображение, променете настройката на **Изкл.** Ако зададете **Отрязване** на **Изкл.**, задайте също **Без граници** на **Изкл.** (*Печат без бяло поле* >> стр. 55)

- 1 Натиснете  (**PHOTO (Фото център)**).  
Направете едно от следните:
  - Натиснете **Прегл снимки** и натиснете **▲** или **▼**, за да изведете всяка снимка. Когато се изведе снимката, която желаете да отпечтатате, натиснете **ОК**.
  - Натиснете **Отп. всичко**.
- 2 Натиснете **Опции**.
- 3 Натиснете **▲** или **▼**, за да изведете на екран **Отрязване**.
- 4 Натиснете **Отрязване**.
- 5 Натиснете **Изкл.** (или **Вкл.**).

- 6 Ако не желаете да промените допълнителните настройки, натиснете .  
За отпечатване, натиснете **Старт**.

Отрязване: **Вкл.**



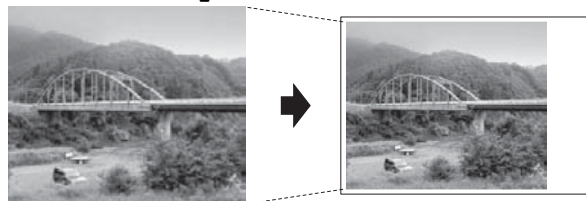

Отрязване: **Изкл.**



## Печат без бяло поле



Тази функция увеличава печатната площ до краищата на листа хартия. Отпечатването ще бъде малко по-бавно.

- 1 Натиснете  (**PHOTO (Фото център)**).  
Направете едно от следните:
  - Натиснете **Прегл снимки** и натиснете **▲** или **▼**, за да изведете всяка снимка. Когато се изведе снимката, която желаете да отпечтатате, натиснете **ОК**.
  - Натиснете **Отп. всичко**.
- 2 Натиснете **Опции**.
- 3 Натиснете **▲** или **▼**, за да изведете на екран **Без граници**.
- 4 Натиснете **Без граници**.
- 5 Натиснете **Изкл.** (или **Вкл.**).

- 6 Ако не желаете да промените допълнителните настройки, натиснете .  
За отпечатване, натиснете **Старт**.

## Отпечатване на дата

Можете да отпечатате датата, ако тя е в данните на вашата снимка. Датата ще бъде отпечатана в долния десен ъгъл. Ако данните не съдържат тази информация, не можете да използвате функцията.

- 1 Натиснете  (**PHOTO (Фото център)**).  
Направете едно от следните:
  - Натиснете **Прегл снимки** и натиснете **▲** или **▼**, за да изведете всяка снимка. Когато се изведе снимката, която желаете да отпечатате, натиснете **ОК**.
  - Натиснете **Отп. всичко**.
- 2 Натиснете **Опции**.
- 3 Натиснете **▲** или **▼**, за да изведете на екран **Печат дата**.
- 4 Натиснете **Печат дата**.
- 5 Натиснете **Вкл. (или Изкл.)**.
- 6 Ако не желаете да промените допълнителните настройки, натиснете .  
За отпечатване, натиснете **Старт**.



### Забележка

За да използвате функцията **Печат дата**, настройката **DPOF** на вашия фотоапарат трябва да бъде изключена.

## Задаване на вашите промени като нова настройка по подразбиране

Можете да запазите настройките за печат, които използвате най-често, като настройки по подразбиране, като **Качество печат**, **Вид хартия**, **Разм. хартия**, **Яркост**, **Контраст**, **Подобр. на цв.**, **Отрязване**, **Без граници** и **Печат дата**. Тези настройки ще се запазят, докато не ги промените отново.

- 1 Натиснете  (**PHOTO (Фото център)**).  
Направете едно от следните:
  - Натиснете **Прегл снимки** и натиснете **▲** или **▼**, за да изведете всяка снимка. Когато се изведе снимката, която желаете да отпечатате, натиснете **ОК**.
  - Натиснете **Отп. всичко**.
- 2 Натиснете **Опции**.
- 3 Натиснете новата настройка. Повторете тази стъпка за всяка настройка, която желаете да промените.
- 4 След като промените последната настройка, натиснете **▲** или **▼**, за да изберете **Посочи нов подр.**
- 5 Натиснете **Посочи нов подр.**
- 6 Натиснете **ОК**.  
На течнокристалния дисплей се появява отново запитване за потвърждение дали задавате промяната като нова настройка по подразбиране.  
Натиснете **Да**.
- 7 Натиснете **Stop/Exit (Стоп/Излез)**.

## Възстановяване на всички фабрични настройки

Можете да възстановите настройките за PhotoCapture, които сте сменили, с фабричните настройки за, Качество печат, Вид хартия, Разм. хартия, Яркост, Контраст, Подобр. на цв., Отрязване, Без граници и Печат дата.

- 1 Натиснете  (PHOTO (Фото център)).  
Направете едно от следните:
  - Натиснете Прегл снимки и натиснете **^** или **▼**, за да изведете всяка снимка. Когато се изведе снимката, която желаете да отпечатате, натиснете ОК.
  - Натиснете Отп. всичко.
- 2 Натиснете Опции.
- 3 Натиснете **^** или **▼**, за да изведете на екран Фабрични наст.
- 4 Натиснете Фабрични наст.
- 5 Натиснете Да, за да потвърдите.
- 6 Натиснете **Stop/Exit (Стоп/Излез)**.

## Сканиране към карта с памет или USB флаш памет

### Задаване на нови настройки по подразбиране





Можете да запишете настройките за Сканиране към носител (Качество и Вид на файл), които използвате най-често, като ги изберете за подразбиращи се. Тези настройки ще се запазят, докато не ги промените отново.

- 1 Натиснете  (SCAN (Сканиране)).
- 2 Натиснете **^** или **▼**, за да изведете на екран Сканиране към носител.
- 3 Натиснете Сканиране към носител.
- 4 Натиснете Опции.
- 5 Натиснете Качество или Вид на файл. След това натиснете опцията, която желаете да промените. Повторете тази стъпка за всяка настройка, която желаете да промените.
- 6 След като завършите с избирането на вашите предпочитани настройки, натиснете **^** или **▼**, за да се покаже Посочи нов подр.
- 7 Натиснете Посочи нов подр.
- 8 Натиснете ОК.  
На течнокристалния дисплей се появява отново запитване за потвърждение дали желаете да зададете промяната като нова настройка по подразбиране. Натиснете Да.
- 9 Натиснете **Stop/Exit (Стоп/Излез)**.

## Възстановяване на фабричните настройки

---

Можете да възстановите всички настройки за Сканиране към носител (Качество и Вид на файл), които сте променили, обратно на фабричните настройки.

- 1 Натиснете  (**SCAN (Сканиране)**).
- 2 Натиснете  или , за да изведете на екран Сканиране към носител.
- 3 Натиснете Сканиране към носител.
- 4 Натиснете Опции.
- 5 Натиснете  или , за да изведете на екран Фабрични наст.
- 6 Натиснете Фабрични наст.
- 7 Натиснете Да, за да потвърдите.
- 8 Натиснете **Stop/Exit (Стоп/Излез)**.



## Отпечатване на снимки директно от фотоапарат с PictBridge



Вашето устройство Brother поддържа стандарта PictBridge, който ви позволява да се свързвате към всеки съвместим с PictBridge фотоапарат и да отпечатвате снимки директно от него.

Ако вашият фотоапарат поддържа стандарта за USB запамяващо устройство с голям обем, вие можете да отпечатвате снимки и от цифров фотоапарат без PictBridge. (*Отпечатване на снимки директно от цифров фотоапарат (без PictBridge)* ►► стр. 62)

## Изисквания за PictBridge

За да избегнете евентуални грешки, запомнете следното:

- Устройството и цифровият фотоапарат трябва да бъдат свързани чрез подходящ USB кабел.
- Разширението на файла с изображение трябва да бъде .JPG (разширения като .JPEG, .TIF, .GIF и др. няма да бъдат разпознати).
- Операциите на PhotoCapture Center™ не са налични, когато използвате функцията PictBridge.

## Настройка на цифровия фотоапарат

Уверете се, че фотоапаратът е в режим PictBridge. На течнокристалния дисплей на фотоапарат, съвместим с PictBridge, може да са налични следните настройки за PictBridge.

В зависимост от фотоапарата, някои от тези настройки може да не са налични.

Опции в менюто на фотоапарата	Опции
Размер на хартията	A3, A4, Ledger, Letter, 10 x 15 cm, Настройки на принтера (Настройка по подразбиране) <sup>2</sup>
Тип хартия	Обикновена хартия, Гланцирана хартия, Хартия за мастиленоструйни принтери, Настройки на принтера (Настройка по подразбиране) <sup>2</sup>
Оформление	Без бяло поле: включено, Без бяло поле: изключено, Настройки на принтера (Настройка по подразбиране) <sup>2</sup>
Настройка DPOF <sup>1</sup>	-
Качество на печат	Нормално, Fino, Настройки на принтера (Настройка по подразбиране) <sup>2</sup>
Усилване на цвета	Включено, Изключено, Настройки на принтера (Настройка по подразбиране) <sup>2</sup>
Отпечатване на дата	Включено, Изключено, Настройки на принтера (Настройка по подразбиране) <sup>2</sup>

<sup>1</sup> Отпечатване DPOF >> стр. 61 за повече подробности

<sup>2</sup> Ако вашият фотоапарат е настроен да използва Настройки на принтера (настройка по подразбиране), устройството ще отпечата снимките, използвайки следните настройки.

Настройки	Опции
Размер на хартията	10 × 15 cm
Тип хартия	Гланцирана хартия
Оформление	Без бяло поле: Включено
Качество на печат	Фино
Усилване на цвета	Изключено
Отпечатване на дата	Изключено

- Ако вашият фотоапарат няма избрани опции от менюто, тези настройки също се използват.
- Названието и наличието на всяка настройка зависят от спецификацията на вашия фотоапарат.

Потърсете информация в документацията, приложена към вашия фотоапарат, за подробности относно смяна на настройките на PictBridge.

## Отпечатване на изображения



### Забележка

Преди да свържете цифров фотоапарат, извадете всички карти с памет или USB флаш памет от устройството.

- 1 Уверете се, че фотоапаратът е изключен. Свържете вашия фотоапарат към директния USB интерфейс (1) на устройството с помощта на USB кабел.

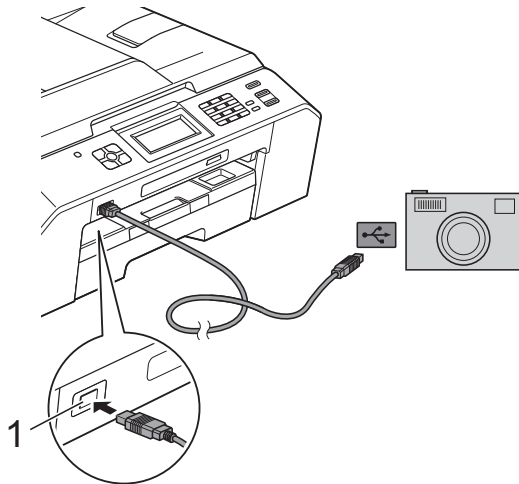

#### 1 Директен USB интерфейс

- 2 Включете фотоапарата. Когато устройството разпознае фотоапарата, течнокристалният дисплей показва *Свързана камера*.
- 3 Изберете снимката, която желаете да отпечатате, като следвате инструкциите на фотоапарата. Когато устройството започне да отпечатва снимка, течнокристалният дисплей показва *Отпечатване*.

## ! ВАЖНО

За да предотвратите повреда на устройството, не свързвайте към директния USB интерфейс никакви други устройства освен цифров фотоапарат или USB флаш памет.

## Отпечатване DPOF

DPOF е съкращение на Digital Print Order Format.

Основните производители на цифрови фотоапарати (Canon Inc., Eastman Kodak Company, FUJIFILM Corporation, Panasonic Corporation и Sony Corporation) са създали този стандарт, за да улеснят отпечатването на изображения от цифров фотоапарат.

Ако вашият цифров фотоапарат поддържа отпечатване в DPOF формат, от дисплея на фотоапарата ще можете да изберете снимките и броя копия, които желаете да отпечатате.



### Забележка

Ако редът на печат, който е бил създаден във фотоапарата, е бил повреден, може да се появи грешка във файла DPOF. За да коригирате проблема, използвайте фотоапарата, за да изтриете и създадете нов ред за отпечатване. За инструкции как да изтриете или създадете ред на отпечатване, вижте уебсайта за поддръжка на производителя на вашия фотоапарат или придружаващата документация.

## Отпечатване на снимки директно от цифров фотоапарат (без PictBridge)

Ако вашият фотоапарат поддържа стандарта за USB запамятаващо устройство с голям обем, вие можете да отпечатвате снимки и от цифров фотоапарат без PictBridge. Това ви позволява да отпечатвате снимки от вашия фотоапарат.

(Ако желаете да печатате снимки в режим PictBridge, *Отпечатване на снимки директно от фотоапарат с PictBridge* >> стр. 59)



### Забележка

Името, наличността и функционирането може да варират при различните фотоапарати. Направете справка в документацията, приложена към вашия фотоапарат, за повече подробности, например как да превключвате от режим PictBridge към режим на USB запамятаващо устройство с голям обем.

## Отпечатване на изображения



### Забележка

Преди да свържете цифров фотоапарат, извадете всички карти с памет или USB флаш памет от устройството.

- 1 Уверете се, че фотоапаратът е изключен. Свържете вашия фотоапарат към директния USB интерфейс (1) на устройството с помощта на USB кабел.

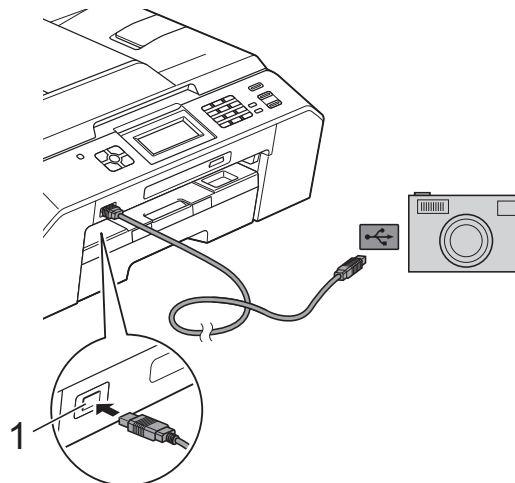

#### 1 Директен USB интерфейс

- 2 Включете фотоапарата.
- 3 Следвайте стъпките в *Отпечатване на изображения* >> стр. 48.

### ! ВАЖНО

За да предотвратите повреда на устройството, не свързвайте към директния USB интерфейс никакви други устройства освен цифров фотоапарат или USB флаш памет.

## Почистване и проверка на устройството

### Почистване на външния корпус на устройството

Почиствайте сензорния екран, както следва:

#### ! ВАЖНО

- Когато почиствате сензорния екран, изключвайте ключа за захранването.
- НЕ използвайте течни почистващи препарати (включително етанол).

- 1 Почиствайте сензорния екран с неотделяща влакна суха, мека кърпа.

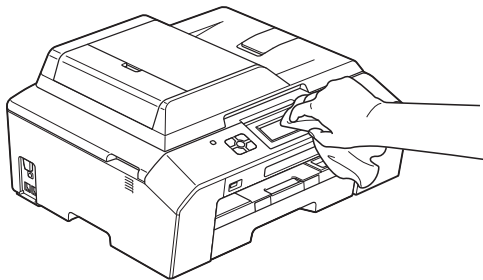

Почиствайте външния корпус на устройството, както следва:

#### ! ВАЖНО

- Използвайте неутрални миещи препарати. Почистването с летливи течности, като разреждател или бензин, ще повреди.
- НЕ използвайте почистващи материали, съдържащи амоняк.
- НЕ използвайте изопропилов алкохол за премахване на замърсяване от контролния панел. Панелът може да се напука.

- 1 Издърпайте тавата за хартия (1) изцяло извън устройството.

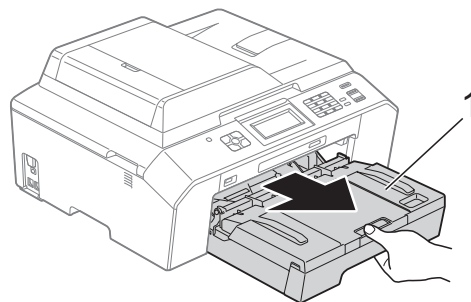

- 2 Избършете външния корпус на устройството с неотделяща влакна суха, мека кърпа, за да премахнете праха.

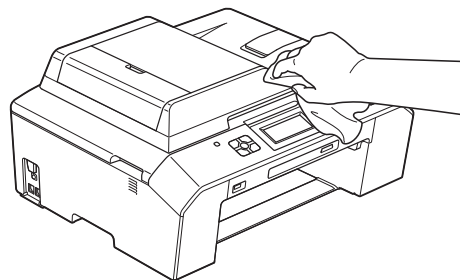

- 3 Повдигнете капака на изходната тава за хартия и отстранете всичко, което е заседнало в нея.

- 4 Избършете вътрешната и външната част на тавата за хартия със суха, мека кърпа без влакна, за да премахнете праха.

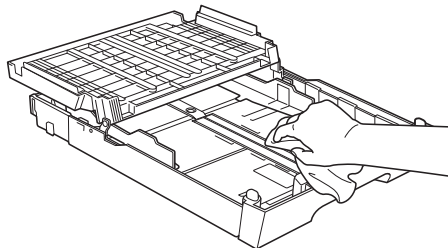

- 5 Затворете капака на изходната тава за хартия и я поставете обратно в устройството, така че да влезе докрай.

## Почистване на валика на принтера

### ⚠ ВНИМАНИЕ



Преди да почистите валика на принтера се уверете, че сте изключили устройството от електрическия контакт, за да избегнете токов удар.

- 1 С две ръце хванете пластмасовите дръжки от всяка страна на устройството, за да повдигнете капака на скенера в отворено положение.
- 2 Почистете валика на принтера на устройството (1) и зоната около него, като избършете разпръснатото мастило с неотделяща влакна мека, суха -кърпа.

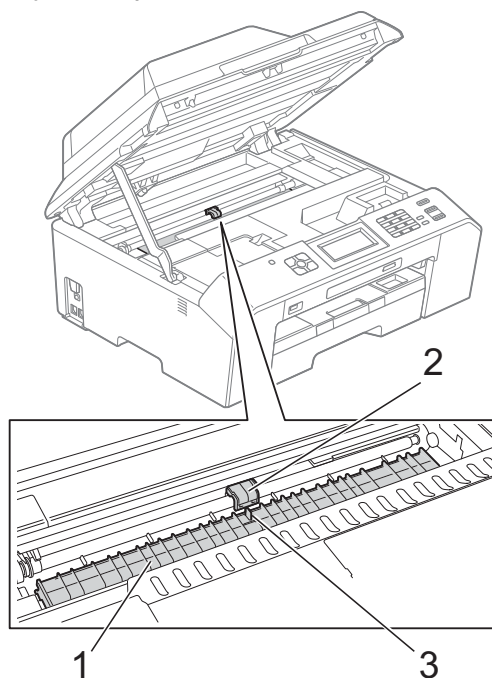

**! ВАЖНО**

НЕ докосвайте пластина (2) и лост (3). Това може да доведе до повреда на устройството.

- 3 Повдигнете капака на скенера, за да освободите заключването. Внимателно натиснете опората на капака на скенера надолу и затворете капака с двете ръце.
- 4 Включете отново захранващия кабел.

## Почистване на ролките за подаване на хартия

Ако ролките за подаване на хартия са зацапани с мастило, това може да причини проблеми с подаването на хартия.

- 1 Изключете устройството от електрическия контакт. Издърпайте тавата за хартия (1) изцяло извън устройството.

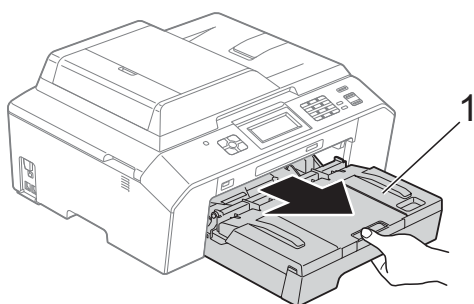
**Забележка**

Ако капакът на опората за хартия е отворен, го затворете и след това затворете опората за хартия.

- 2 Почистете предната страна на ролките за подаване на хартия (1) с мека, неотделяща влакна, леко навлажнена с вода кърпа, като използвате напречни движения. След почистването избършете ролките с неотделяща влакна суха, мека кърпа, за да премахнете напълно влагата.

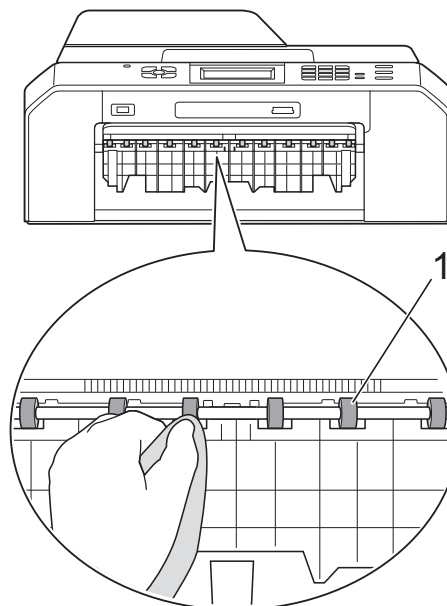

- 3 Повдигнете капачето за отстраняване на заседнала хартия (2) и след това почистете задната страна на ролките за подаване на хартия (1) с мека, неотделяща влакна и леко навлажнена с вода кърпа. След почистването избършете ролките с неотделяща влакна суха, мека кърпа, за да премахнете напълно влагата.

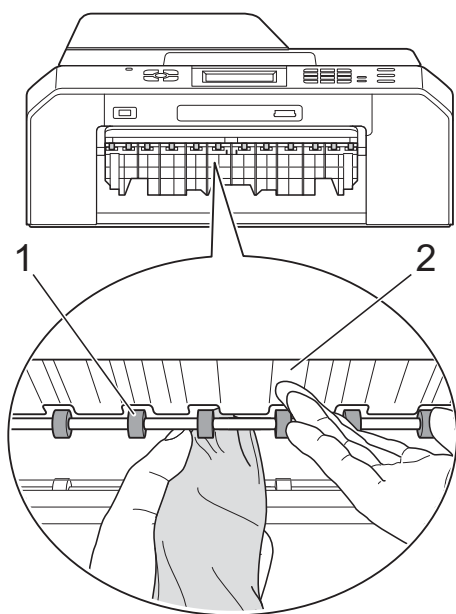

- 4 Поставете тавата за хартия обратно в устройството.
- 5 Включете отново захранващия кабел.

#### **Забележка**

Не използвайте отново устройството, преди ролките да са изсъхнали напълно. Използването на устройството преди ролките да са напълно сухи може да причини проблеми с подаването на хартия.

## Почистване на поемащите ролки за хартия

- 1 Изключете устройството от електрическия контакт.
- 2 Издърпайте тавата за хартия извън устройството.



#### **Забележка**

Ако устройството започне да подава едновременно по няколко от малкото останали в тавата листа хартия, почистете подложката на основата (1) с неотделяща влакна мека и леко навлажнена с вода кърпа.

След почистването избършете подложката с неотделяща влакна суха, мека кърпа, за да премахнете напълно влагата.

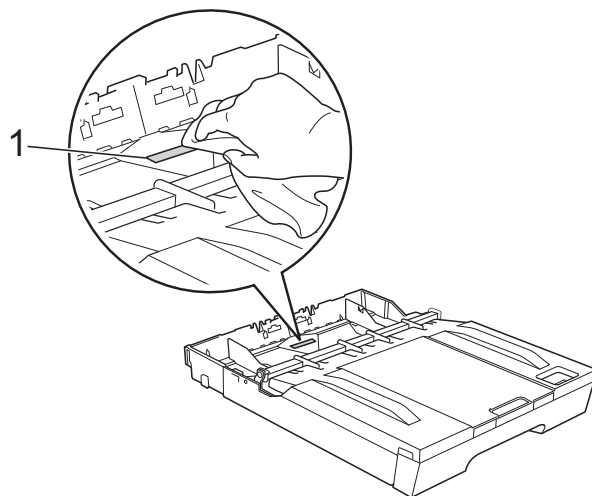



- 3 Отворете капака за отстраняване на задръствания (1) в задната част на устройството.

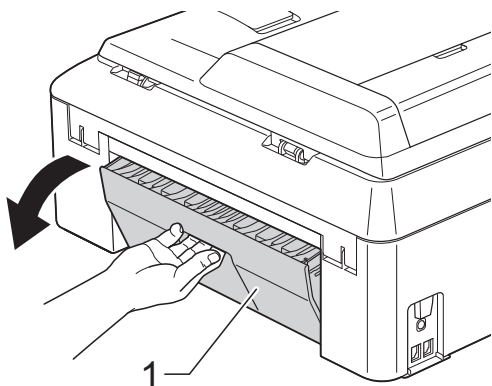

- 4 Почистете поемащите ролки за хартия (1) с неотделяща влакна мека, леко навлажнена с вода кърпа. Бавно въртете ролките, така че да се почисти цялата повърхност. След почистването избършете ролките с неотделяща влакна суха, мека кърпа, за да премахнете напълно влагата.

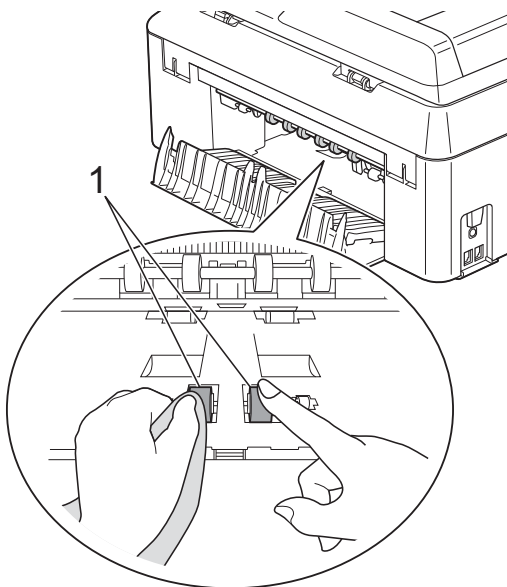

- 5 Почистете задните поемащи ролки за хартия (1) с неотделяща влакна мека, леко навлажнена с вода кърпа. Бавно въртете ролките, така че да се почисти цялата повърхност. След почистването избършете ролките с неотделяща влакна суха, мека кърпа, за да премахнете напълно влагата.

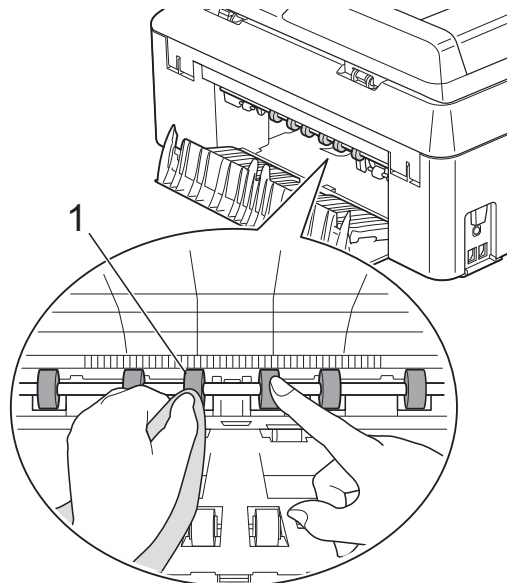

#### Забележка



Не докосвайте металната дръжка.

- 6 Затворете капака за отстраняване на заседнала хартия. Уверете се, че капакът е затворен напълно.
- 7 Поставете тавата за хартия обратно в устройството.
- 8 Включете отново захранващия кабел.

A

## Проверка на количеството мастило

Въпреки че върху течнокристалния дисплей се появява икона за обем на мастилото, можете да използвате менюто за мастило, за да видите голяма диаграма, показваща оставащото във всяка от мастилниците.

- 1 Натиснете  (Мастило).
- 2 Натиснете  или , за да изведете на екран Обем мастило.
- 3 Натиснете Обем мастило. На течнокристалния дисплей ще се покаже количеството мастило.
- 4 Натиснете **Stop/Exit (Стоп/Излез)**.



### Забележка

Можете да проверите количеството мастило от вашия компютър.

- Ръководство за потребителя на софтуера: *Печатане (Windows®)*
- Ръководство за потребителя на софтуера: *Печат и Изпращане на факс (Macintosh)*

## Опаковане и транспортиране на устройството

Когато транспортирате устройството, използвайте опаковъчните материали, в които е доставено. За правилно опаковане на устройството спазвайте следващите инструкции. Възможно е гаранцията да не покрива повреди, причинени по време на транспортиране.

### ! ВАЖНО

Важно е да изчакате устройството да „паркира“ печатащата глава след приключване на задание за печат. Преди да го изключите, се вслушайте внимателно в устройството, за да се уверите, че механичните шумове са спрели. Ако не оставите устройството да приключи този процес на печатащата глава, това може да доведе до проблеми при печатане и възможна повреда на печатащата глава.

- 1 Изключете устройството от телефонната розетка на стената и извадете телефонния кабел от устройството.
- 2 Изключете устройството от електрическия контакт.
- 3 С две ръце хванете пластмасовите дръжки от всяка страна на устройството, за да повдигнете капака на скенера в отворено положение. След това извадете интерфейсния кабел от устройството, ако е свързан.

- 4 Премахнете оранжевата защитна част от вътрешния десен ъгъл на устройството.

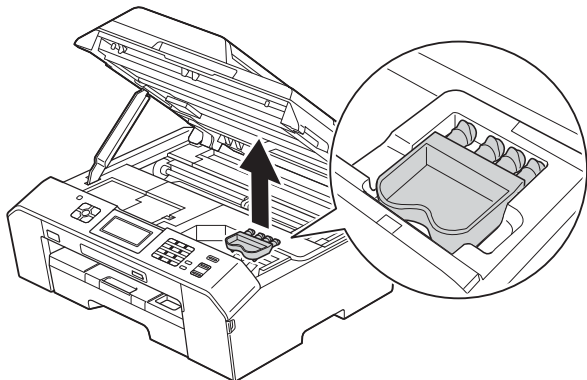

- 5 Повдигнете капака на скенера (1), за да освободите заключването. Внимателно натиснете опората на капака на скенера надолу (2) и затворете капака (3) с двете ръце.

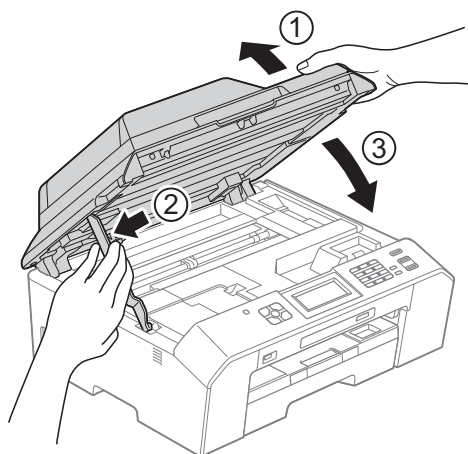

- 6 Отворете капака на мастилницата.

- 7 Извадете всичките четири мастилници. Натиснете лоста за освобождаване над всяка от мастилниците, за да ги извадите. (►►Основно Ръководство за потребителя: *Смяна на мастилниците*)

- 8 Поставете оранжевата защитна част и затворете капака на мастилницата.

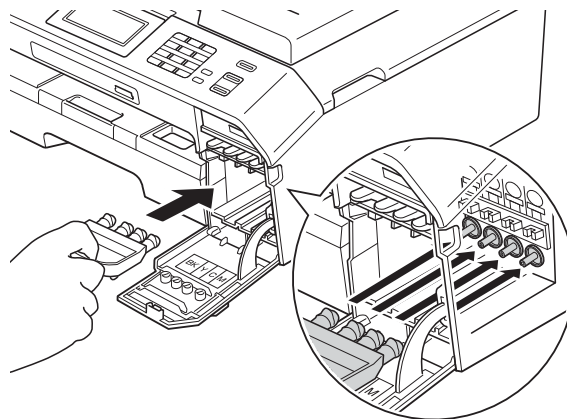

### ! ВАЖНО

- Уверете се, че пластмасовата пластинка откъсно на оранжевата защитна част (1) здраво щраква на мястото си (2).

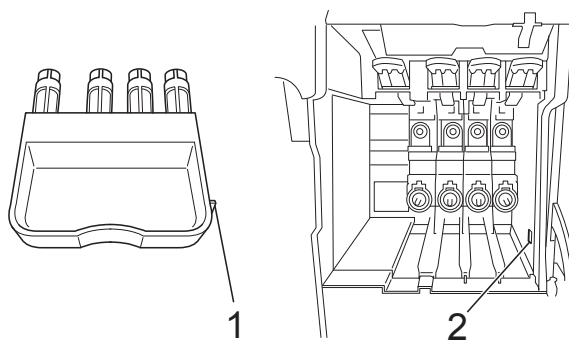

- Ако не можете да намерите оранжевата защитна част, транспортирайте устройството без нея. НЕ монтирайте мастилниците като вариантно решение преди транспортиране.

- 9 Опакувайте устройството в чантата.

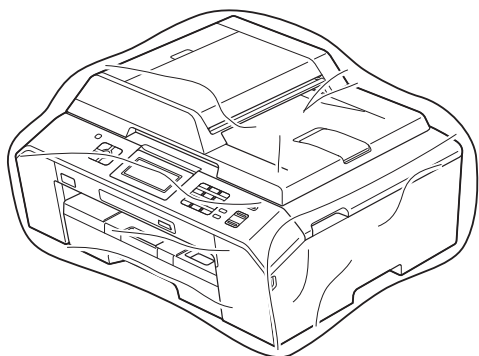

- 10 Пакетирайте устройството и печатните материали в оригиналната опаковка с оригиналните опаковъчни материали, както е показано по-долу.

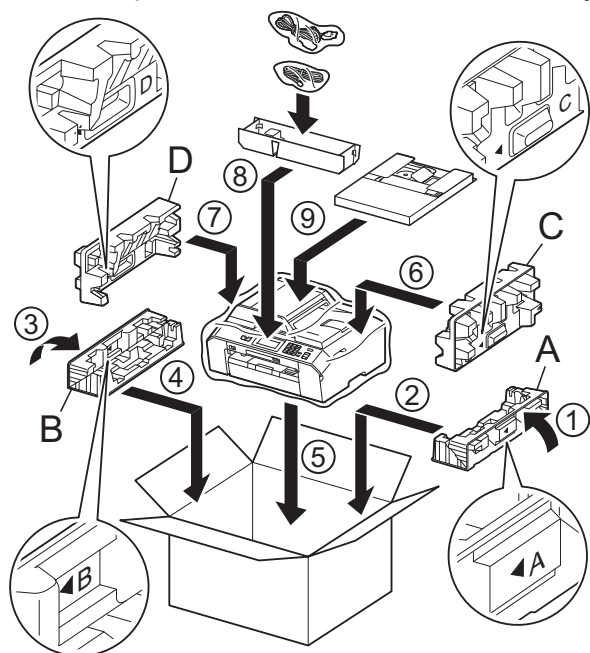

- 11 Затворете кашона и го облепете с тиксо.

Това е сравнителен списък на всички характеристики и термини, които се съдържат в ръководствата на Brother. Наличността на определена функция зависи от модела, който сте закупили.

**ADF (автоматично листоподаващо устройство)**

Документът може да бъде поставен в ADF и да бъде сканиран по страници автоматично.

**CNG-тонове**

Специалните тонове (сигнали), изпращани от факс устройства по време на автоматично предаване, за да се уведоми получаващото устройство, че има повикване от друго факс устройство.

**ЕСМ (Режим на коригиране на грешки)**

Открива грешки при изпращане на факс и изпраща повторно страниците от факса, съдържащи грешки.

**ID на станцията**

Съхранената информация, която се появява в горната част на изпратените по факс страници. Тя съдържа името и номера на факс на изпращача.

**Innobella™**

Innobella™ е гама от оригинални консумативи, предлагани от Brother. За най-добро качество Brother препоръчва мастило и хартия Innobella™.

**LCD (Течнокристален дисплей)**

Екранът на устройството, който показва интерактивни съобщения по време на програмиране от екрана, както и датата и часа, когато устройството е неактивно.

**OCR (оптично разпознаване на текст)**

Софтуерният пакет ScanSoft™ PaperPort™ 12SE с OCR или Presto! PageManager превръща изображение на текст в текст, който може да се редактира.

**PhotoCapture Center™**

Позволява ви да отпечатвате цифрови снимки от цифров фотоапарат при висока резолюция за най-добро качество на печат на снимки.

**PictBridge**

Позволява ви да отпечатвате снимки директно от цифров фотоапарат при висока резолюция за най-добро качество на печат на снимки.

**TAD (автоматичен телефонен секретар)**

Можете да свържете външен TAD към вашето устройство.

**WLAN доклад**

Отпечатан доклад, който показва резултата от свързването с WLAN.

**XMIT отчет (Отчет за потвърждаване на предаването)**

Списък за всеки изпратен факс, който показва неговите дата, час и номер.

**Автоматично повторно набиране**

Функция, която позволява на вашето устройство да набира повторно последния факс номер след пет минути, ако факсът не е бил изпратен, тъй като линията е била заета.

**Автоматично предаване на факс**

Изпраща факс без вдигане на слушалката на външен телефон.

**Автоматично редуциране**

Намалява размера на входящите факсове.

**Бързо набиране**

Предварително програмиран номер за лесно набиране.

### **Време на звънене на Ф/Т**

Периодът, през който вашето устройство Brother звъни (когато настройката на режима на получаване е зададена на Факс/Тел), за да ви уведоми да приемете гласово позвъняване, на което устройството е отговорило.

### **Временни настройки**

Можете да изберете определени опции за всяко изпращане на факс и копиране без да промените настройките по подразбиране.

### **Външен телефон**

TAD (автоматичен телефонен секретар) или телефон, който е свързан към вашето устройство.

### **Вътрешен телефон**

Телефон, ползващ същата линия като вашия факс, но включен в отделен стенов контакт.

### **Група на съвместимост**

Способността на едно факс устройство да комуникира с друго. Съвместимостта е гарантирана между ITU-T Групи.

### **Двустранен достъп**

Вашето устройство може да сканира изходящи факсове или планирани задания в паметта, докато изпраща факс или получава, или разпечатва входящ факс.

### **Достъп за дистанционно възстановяване**

Способността да получите достъп до вашето устройство от телефон със сензорен екран.

### **Закъснение на позвъняването**

Брой на позвъняванията преди устройството да отговори в режими Само Факс и Факс/тел.

### **Запаметяване на факсове**

Можете да запазвате факсовете в паметта.

### **Импулсно**

Вид набиране с шайба (импулсно набиране) по телефонна линия.

### **Код за дистанционен достъп**

Вашият собствен четирицифрен код (---\*), който ви позволява да позвънявате на и да получавате достъп до вашето устройство от разстояние.

### **Код за дистанционна деактивация (Само за режим Факс/Телефон)**

Когато устройството отговаря на гласово повикване, то произвежда бързо двойно позвъняване. Можете да вдигнете на вътрешен телефон, като натиснете този код (# 5 1).

### **Код за дистанционно активиране**

Натиснете този код (\* 5 1), когато отговаряте на факс позвъняване от вътрешен или външен телефон.

### **Комуникационна грешка (Ком. грешка)**

Грешка при изпращане или получаване на факс, която обикновено се получава от шумове по линията или статично електричество.

### **Контраст**

Настройка за компенсирание на тъмни или светли документи, която прави факсовете или копията на тъмни документи по-светли, а на светли документи – по-тъмни.

### **Международен режим**

Извършва временни промени на тоновете на факса, за да направи приемлив шума и статичното електричество по международните телефонни линии.

**Метод за кодиране**

Метод за кодиране на информацията, съдържаща се в документа. Всички факс устройства трябва да използват като минимален стандарт Modified Huffman (MH). Вашето устройство има способността да използва по-ефикасни методи на компресиране, Modified Read (MR), Двумерно кодиране Modified Read (MMR) и JPEG, ако получаващото устройство има същата способност.

**Настройки на потребителя**

Отпечатан доклад, който показва текущите настройки на устройството.

**Номер на група**

Комбинация от номера за бързо набиране, които се записват на дадена позиция за бързо набиране за разпращане.

**Оставащи заявки**

Можете да проверите кои заявки чакат в паметта и да ги отмените индивидуално.

**Откриване на факс**

Позволява на вашето устройство да отговаря на CNG-тонове, ако прекъснете факс позвъняване, като му отговорите.

**Отложен факс**

Изпраща вашия факс в определен по-късен час.

**Отпечатване на архивно копие**

Вашето устройство отпечатва копие от всеки получен факс и го запамятава в паметта. Това е мярка за безопасност, за да не се губят съобщения при спиране на тока.

**Пакетно предаване**

(Само за черно-бели факсове) Като функция за намаляване на разходите, всички отложени факсове до един и същ факс номер могат да се изпратят с едно предаване.

**Пауза**

Позволява ви да зададете закъснение от 3,5 секунди в поредицата от цифри, докато набирате с помощта на клавиатурата за набиране, или докато съхранявате номера за бързо набиране. Натиснете бутона **Redial/Pause (Повторно набиране/пауза)** на контролния панел или бутона **ПАУЗА** на сензорния екран толкова пъти, колкото е необходимо за по-дълги паузи.

**Период на дневника**

Предварително програмиран интервал от време между автоматично отпечатваните отчетите на Дневника на факса. Можете да отпечатате дневника на факса при поискване, без да прекъсвате цикъла.

**Плътност**

Промяната на плътността прави цялото изображение по-светло или по-тъмно.

**Получаване в паметта**

Получава факсове в паметта на устройството, когато хартията свърши.

**Получаване на факс при поискване (Polling)**

Процес, при който факс устройството позвънява на друго факс устройство, за да извлече чакащите факс съобщения.

**Предаване**

Процесът на изпращане на факсове по телефонните линии от вашето устройство към получаващото факс устройство.

**Предаване в реално време**

Когато паметта е пълна, можете да изпращате факсове в реално време.

**Препращане на факс**

Изпраща факс, получен в паметта, до друг предварително програмиран факс номер.

### **Разпращане**

Възможност да се изпрати едно факс съобщение до повече получатели.

### **Режим Меню**

Режим за програмиране, за смяна на настройките на устройството.

### **Резолюция**

Брой вертикални и хоризонтални линии на инч. Вижте: Стандартна, Фина, Супер фина и Снимка.

### **Резолюция на снимката (само едноцветно)**

Настройка на резолюцията, която използва променящи се нюанси на сивото за най-доброто представяне на снимките.

### **Сила на звуковия сигнал**

Настройка на силата на звуковия сигнал, издаван при натискане на бутон или при направена грешка.

### **Сила на звънене**

Настройка на силата на звука при звънене на устройството.

### **Скала на сивия цвят**

Налични нюанси на сивия цвят за копиране, сканиране и изпращане на снимки по факс.

### **Сканиране**

Процесът на изпращане на електронно изображение на хартиен документ към компютъра.

### **Сканиране към носител**

Можете да сканирате едноцветен или цветен документ в карта с памет или USB флаш памет. Едноцветните изображения ще бъдат във формат TIFF или PDF, а цветните изображения могат да бъдат във формат PDF или JPEG.

### **Списък за бързо набиране**

Списък от имена и номера, записани в паметта за бързо набиране, подредени по пореден номер.

### **Стандартна резолюция**

203 × 98 dpi (Черно-бяло). 203 × 196 dpi (Цветно). Използва се за текст с нормален размер и за най-бързо предаване.

### **Супер фина резолюция (само едноцветно)**

203 × 392 dpi. Най-добра за много дребен шрифт и контурни изображения.

### **Тонално**

Вид набиране по телефонна линия, използвано за телефони с тонално набиране.

### **Тонове на факса**

Сигналите, изпращани от изпращащи и получаващи факс устройства при предаване на информация.

### **Търсене**

Електронен списък на подредени по пореден номер или азбучен ред съхранени номера за бързо набиране и номера на групи.

### **Усилване на цвета**

Регулира цвета в изображението за по-високо качество на печат чрез подобряване на яркостта, баланса на бялото и плътността на цветовете.

### **Факс дневник**

Съдържа информация за последните 200 входящи и изходящи факса. TX означава Изпращане. RX означава Получаване.

### **Факс на ръчен режим**

Когато вдигнете слушалката на вашия външен телефон, можете да чуete отговора на получаващото факс устройство, преди да натиснете **Mono Start (Старт Черно-бяло)** или **Colour Start (Старт Цветно)**, за да започне изпращането на факса.



**Факс/Телефон**

Можете да получавате факсове и телефонни позвънявания. Не използвайте този режим, ако ползвате автоматичен телефонен секретар (TAD).

**Фина резолюция**

Резолюцията е 203 × 196 dpi. Използва се за дребен шрифт и графики.

**Яркост**

Промяната на яркостта прави цялото изображение по-светло или по-тъмно.

# С

## Индекс

### A

Apple Macintosh  
Вижте Ръководство за потребителя на софтуера.

### C

ControlCenter  
Вижте Ръководство за потребителя на софтуера.

### L

LCD (течнокристален дисплей)  
Контраст ..... 2  
Таймер за затъмняване на дисплея .... 3

### M

Macintosh  
Вижте Ръководство за потребителя на софтуера.

### P

PaperPort™ 12SE с OCR  
Вижте Ръководство за потребителя на софтуера. Вижте също Помощ в приложението PaperPort™ 12SE.

PhotoCapture Center™  
Настройки за печат  
Без бяло поле ..... 55  
Връщане на фабричната  
настройка ..... 57  
Задаване на нова настройка по  
подразбиране ..... 56  
Изрязване ..... 55  
Качество ..... 51  
Контраст ..... 53  
Отпечатване на дата ..... 56  
Тип и размер на хартията ..... 51, 52  
Усилване на цвета ..... 53  
Яркост ..... 52

от компютър  
Вижте Ръководство за потребителя на софтуера.

Отпечатване  
снимки ..... 49  
указател ..... 48

Отпечатване DPOF ..... 50

Печат  
всички снимки ..... 49

Сканиране към носител  
USB флаш памет ..... 57  
карта с памет ..... 57

PictBridge  
Отпечатване в DPOF формат ..... 61

Presto! PageManager  
Вижте Ръководство за потребителя на софтуера. Вижте също Помощ в приложението Presto! PageManager.

### W

Windows®  
Вижте Ръководство за потребителя на софтуера.

### Б

Безжична мрежа  
Вижте Ръководство за бързо  
инсталиране и Ръководство за мрежовия  
потребител.

Бързо набиране  
Бързо набиране  
задаване от изходящите  
повиквания ..... 31

Групово набиране  
задаване на групи за  
разпращане ..... 32  
промяна ..... 33

задаване от изходящите  
повиквания ..... 31

Разпращане ..... 12  
изтриване на групи ..... 33  
с използване на групи ..... 12

### Г

Групи за разпращане ..... 32

## Д

Двустранен достъп .....	11
Дежурен режим .....	2
Директен печат	
от фотоапарат без PictBridge .....	62
от фотоапарат с PictBridge .....	59
Дистанционно изтегляне .....	22
код за дистанционен достъп .....	22, 23
команди .....	24
получаване на вашите факсове .....	25
Дуплекс (2-странно)	
копиране .....	44

## З

Запазване в паметта .....	1
Запаметяване на факсове .....	19
включване .....	19
изключване .....	21
отпечатване от паметта .....	19
Защита	
Secure Function Lock (Заклучваща	
функция за безопасност)	
администраторска парола .....	5
ограничени потребители .....	6

## К

Кодове за достъп, запаметяване и	
набиране .....	30
Кодове за факса	
Код за дистанционен достъп .....	22
промяна .....	22
Копиране	
двустранно .....	44
задаване на нова настройка по	
подразбиране .....	45
качество .....	37
книга .....	43
лична карта 2 в 1 .....	41
оформление на страница (N в 1) .....	39
плакат .....	39
плътност .....	42
режим Пестене на мастило .....	42
сортиране (само с ADF) .....	41
тънка хартия .....	43
увеличаване/редуциране .....	38
чрез ADF .....	41

Копиране 2 в 1 ID .....	41
Копиране на лична карта (ID) .....	41

## М

Мастилници	
проверка на количеството	
мастило .....	68
Мрежов	
Печат	
Вижте Ръководство за мрежовия	
потребител.	
Сканиране	
Вижте Ръководство за потребителя на	
софтуера.	

## Н

Набиране	
Групи (Разпращане) .....	12
кодове за достъп и номера на кредитни	
карти .....	30

## О

Ограничени потребители .....	6
Опаковане и транспортиране на	
устройството .....	68
Отдалечено конфигуриране	
Вижте Ръководство за потребителя на	
софтуера.	
Отменяне	
задания, чакащи повторно	
набиране .....	16
Запаметяване на факсове .....	21
Преpraщане на факс .....	21, 24
Отпечатване	
отчет .....	36
факс от паметта .....	19
Отстраняване на неизправности	
проверка на количеството	
мастило .....	68
Отчети .....	35
WLAN отчет .....	36
Дневник за факсовете .....	36
Период на дневника .....	35
как да отпечатаме .....	36
Мрежова конфигурация .....	36
Настройки на потребителя .....	36

Потвърждаване на предаването .....	35, 36
Списък за бързо набиране .....	36

## П

Печат	
Вижте Ръководство за потребителя на софтуера.	
Почистване	
валяк на принтера .....	64
на поемащите ролки за хартия .....	66
ролки за подаване на хартия .....	65
Прекъсване на електрозахранването ....	1
Препращане на факс	
програмиране на номер .....	18
промяна от разстояние .....	24, 25

## Р

Разпращане .....	12
задаване на групи за .....	32
Редуциране	
входящи факсове .....	26
копия .....	38
Режим, влизане в	
Таймер .....	3
Резолюция	
настройка за следващия факс .....	9
Ръчно	
предаване .....	11

## С

Сканиране	
Вижте Ръководство за потребителя на софтуера.	

## Т

Транспортиране на устройството .....	68
--------------------------------------	----

## Ф

Факс, автономен	
изпращане .....	8
в края на разговора .....	11
връщане към фабричната настройка .....	10
задаване на нова настройка по подразбиране .....	10
контраст .....	8
международно .....	14
от паметта (Двустраничен достъп) .....	11
отложен факс .....	15
отложено пакетно предаване .....	15
отменяне от паметта .....	16
Предаване в реално време .....	14
Разпращане .....	12
Резолюция .....	9
ръчно .....	11
получаване	
в компютъра .....	20
в паметта .....	26
изтегляне от отдалечено място .....	24, 25
отпечатване от паметта .....	19
Препращане на факс .....	24
приемане при липса на хартия .....	26
редуциране, за да се побере на една страница .....	26
Факс, от компютър	
Вижте Ръководство за потребителя на софтуера.	
Функция за заключване .....	4

**brother**®

**Посетете ни в Интернет**  
**<http://www.brother.com/>**

Това устройство е одобрено за употреба само в държавата, в която е закупено. Местните дружества, предлагащи търговската марка Brother, или техните дилъри, поддържат само устройствата, закупени в съответната държава.