

brother®

MANUAL AVANÇADO DO USUÁRIO

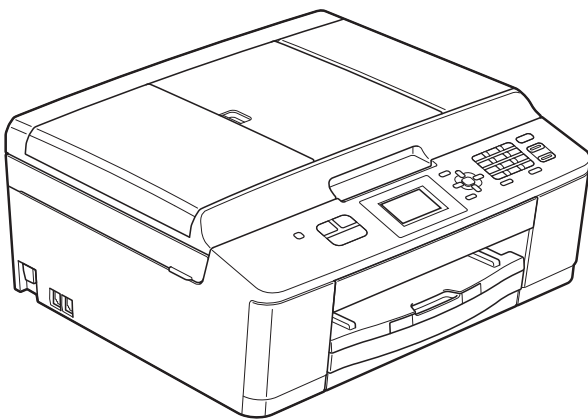

MFC-J425W
MFC-J430W
MFC-J435W

Versão 0

BRA-POR

Manuais do usuário e onde os encontrar?

Qual manual?	O que há nele?	Onde está?
Guia de Segurança de Produto	Leia este guia primeiro. Leia as instruções de segurança antes de instalar seu aparelho. Consulte este guia para marcas registradas e limitações legais.	Impresso / Na caixa
Guia de Configuração Rápida	Siga as instruções para configurar seu aparelho e instalar os drivers e o software para o sistema operacional e tipo de conexão que estiver utilizando.	Impresso / Na caixa
Manual Básico do Usuário	Aprenda as operações básicas de Fax, Cópia, Escaneamento e saiba como substituir os consumíveis. Consulte as dicas para resolução de problemas.	Impresso / Na caixa
Manual Avançado do Usuário	Aprenda operações mais avançadas: Fax, Cópia, recursos de segurança, relatórios de impressão e execução de manutenção de rotina.	Arquivo PDF / CD-ROM
Manual do Usuário de Software	Siga estas instruções para Impressão, Escaneamento, Escaneamento em rede, Envio PC-Fax, Web Services (escaneamento) e sobre como usar o utilitário Brother ControlCenter.	Arquivo PDF / CD-ROM
Glossário de Rede	Este guia fornece informações básicas sobre os recursos avançados de rede dos aparelhos Brother juntamente com explicações sobre os termos gerais de rede e termos comuns.	Arquivo PDF / CD-ROM
Manual do Usuário de Rede	Este manual fornece informações úteis sobre configurações de rede sem fio e de segurança usando o aparelho Brother. Você também pode encontrar informações sobre protocolos compatíveis e dicas detalhas sobre a resolução de problemas.	Arquivo PDF / CD-ROM
Guia de Impressão/Digitalização Móvel	Este Manual fornece informações úteis sobre a impressão de dados a partir de seu celular e sobre a transmissão de dados escaneados a partir do aparelho Brother para seu celular.	Arquivo PDF / Brother Solutions Center ¹

¹ Visite-nos em <http://solutions.brother.com/>.

Índice

1	Configuração geral	1
	OBSERVAÇÃO IMPORTANTE	1
	Armazenamento de memória	1
	Ajustes de volume	1
	Volume da campainha	1
	Volume do aviso sonoro	2
	Volume do alto-falante	2
	Modo Espera	3
	Display LCD	3
	Contraste do display LCD	3
	Configurando o brilho da retroiluminação	3
	Configurando o timer do dimmer para a retroiluminação	4
	Timer do modo	4
2	Funções de segurança	5
	Bloqueio de transmissão	5
	Definindo e alterando a senha do bloqueio de transmissão	5
	Ligando e desligando o bloqueio de transmissão	6
3	Enviando um fax	7
	Opções adicionais de envio	7
	Enviando faxes utilizando configurações múltiplas	7
	Interromper a transmissão de fax	7
	Contraste	7
	Alterando a resolução de fax	8
	Definindo suas alterações como o novo padrão	9
	Restaurando os ajustes de fábrica das configurações de fax	9
	Operações de envio adicionais	10
	Enviando um fax manualmente	10
	Enviando um fax ao final de uma conversa	10
	Acesso duplo (somente preto e branco)	10
	Envio de mala direta (somente preto e branco)	11
	Transmissão em tempo real	12
	Modo internacional	13
	Verificando e cancelando trabalhos em espera	13
4	Recebendo um fax	14
	Operações de recepção adicionais	14
	Imprimindo um fax recebido em tamanho reduzido	14
	Recebendo um fax ao final de uma conversa	14
	Recebendo faxes na memória quando a bandeja de papel está vazia	14

5	Discando e armazenando números	15
	Operações de voz	15
	Tom ou pulso	15
	Modo Fax/Tel	15
	Operações adicionais de discagem	16
	Chamada de saída	16
	Discando códigos de acesso e números de cartões de crédito	16
	Maneiras adicionais de armazenar números	17
	Armazenando números de Discagem abreviada a partir de Chamadas de saída	17
	Configurando grupos para transmissão	18
6	Imprimindo relatórios	20
	Relatórios de fax	20
	Relatório de Verificação de Transmissão	20
	Relatório de faxes (relatório de atividade)	20
	Relatórios	21
	Como imprimir um relatório	21
7	Fazendo cópias	22
	Configurações de cópia	22
	Interrompendo a cópia	22
	Alterando a qualidade da cópia	22
	Ampliando ou reduzindo a imagem copiada	23
	Fazendo cópias N em 1 ou pôster (layout da página)	24
	Cópia de identidade 2 em 1	25
	Ordenando cópias usando o alimentador	26
	Ajustando a densidade	26
	Definindo suas alterações como o novo padrão	26
	Restaurando os ajustes de fábrica de todas as configurações	27
A	Manutenção de rotina	28
	Limpando e verificando o aparelho	28
	Limpando a parte externa do aparelho	28
	Limpando o rolo de impressão do aparelho	29
	Limpando os rolos do alimentador de papel	29
	Verificando o volume de tinta	30
	Embalando e transportando o aparelho	31
B	Glossário	34
C	Índice remissivo	38

OBSERVAÇÃO IMPORTANTE

- Neste manual são usadas as mensagens do display LCD do modelo MFC-J430W, a menos que esteja especificado de outra forma.
- A maioria das ilustrações deste Manual do Usuário mostra o modelo MFC-J430W.



Armazenamento de memória

Mesmo se houver falta de energia, você não perderá as configurações que você tiver escolhido usando a tecla **Menu** porque elas são armazenadas permanentemente. Além disso, você não perderá suas configurações nos menus de tecla de modo **FAX** e **COPIAR** se escolher *Config Predefin.* Você pode ter que redefinir a data e o horário.

Ajustes de volume

Volume da campanha

Você pode selecionar vários níveis de volume da campanha, de *Alto* a *Desl.*

Enquanto o aparelho está inativo, pressione  ou  para ajustar o nível de volume. O display LCD mostrará a configuração atual e cada toque na tecla alterará o volume para o nível seguinte. O aparelho manterá a nova configuração até que você a altere novamente.

Você pode também alterar o volume através do menu, seguindo as instruções abaixo:

Configurando o Volume da campanha a partir do menu

- 1 Pressione **Menu**.
- 2 Pressione **▲** ou **▼** para selecionar *Config. Geral.*
Pressione **OK**.
- 3 Pressione **▲** ou **▼** para selecionar *Volume.*
Pressione **OK**.
- 4 Pressione **▲** ou **▼** para selecionar *Toque de camp.*
Pressione **OK**.
- 5 Pressione **▲** ou **▼** para selecionar *Baixo, Méd, Alto* ou *Desl.*
Pressione **OK**.
- 6 Pressione **Parar/Sair**.

Volume do aviso sonoro

Quando o aviso sonoro estiver ativado, o aparelho emitirá um bipe sempre que você pressionar uma tecla, cometer um erro ou após o envio ou a recepção de um fax.

Você pode selecionar vários níveis de volume do aviso sonoro, de **Alto a Desl.**



- 1 Pressione **Menu**.
- 2 Pressione ▲ ou ▼ para selecionar **Config. Geral**. Pressione **OK**.
- 3 Pressione ▲ ou ▼ para selecionar **Volume**. Pressione **OK**.
- 4 Pressione ▲ ou ▼ para selecionar **Aviso Sonoro**. Pressione **OK**.
- 5 Pressione ▲ ou ▼ para selecionar **Baixo, Méd, Alto ou Desl.** Pressione **OK**.
- 6 Pressione **Parar/Sair**.

Volume do alto-falante

Você pode selecionar vários níveis de volume do alto-falante, de **Alto a Desl.**

- 1 Pressione **Menu**.
- 2 Pressione ▲ ou ▼ para selecionar **Config. Geral**. Pressione **OK**.
- 3 Pressione ▲ ou ▼ para selecionar **Volume**. Pressione **OK**.
- 4 Pressione ▲ ou ▼ para selecionar **Alto-falante**. Pressione **OK**.
- 5 Pressione ▲ ou ▼ para selecionar **Baixo, Méd, Alto ou Desl.** Pressione **OK**.
- 6 Pressione **Parar/Sair**.

Você também pode ajustar o volume do alto-falante pressionando **Gancho**.

- 1 Pressione **Gancho**.
- 2 Pressione  ◀ ou ▶ . Cada vez que a tecla é pressionada, o volume para o próximo ajuste é alterado. Esta configuração será mantida até que você a altere novamente.
- 3 Pressione **Gancho**.

Modo Espera

Você pode selecionar por quanto tempo o aparelho necessita ficar inativo (até 60 minutos) antes de entrar no Modo Espera. O timer será reiniciado se qualquer operação for realizada no aparelho.

- 1 Pressione **Menu**.
- 2 Pressione ▲ ou ▼ para selecionar **Config. Geral**. Pressione **OK**.
- 3 Pressione ▲ ou ▼ para selecionar **Modo espera**. Pressione **OK**.
- 4 Pressione ▲ ou ▼ para escolher **1Min**, **2Mins**, **3Mins**, **5Mins**, **10Mins**, **30Mins** ou **60Mins** para selecionar por quanto tempo o aparelho ficará inativo antes de entrar no modo Espera. Pressione **OK**.
- 5 Pressione **Parar/Sair**.

Display LCD

Contraste do display LCD

Você pode ajustar o contraste do display LCD. Se tiver dificuldades na leitura do o display LCD, tente alterar a configuração de contraste.

- 1 Pressione **Menu**.
- 2 Pressione ▲ ou ▼ para selecionar **Config. Geral**. Pressione **OK**.
- 3 Pressione ▲ ou ▼ para selecionar **Configs. LCD**. Pressione **OK**.
- 4 Pressione ▲ ou ▼ para selecionar **Contraste LCD**. Pressione **OK**.
- 5 Pressione ◀ para aumentar o contraste ou pressione ▶ para diminuí-lo. Pressione **OK**.
- 6 Pressione **Parar/Sair**.

Configurando o brilho da retroiluminação

Você pode ajustar o brilho da retroiluminação do display LCD. Se tiver dificuldades na leitura do o display LCD, tente alterar a configuração do brilho.

- 1 Pressione **Menu**.
- 2 Pressione ▲ ou ▼ para selecionar **Config. Geral**. Pressione **OK**.
- 3 Pressione ▲ ou ▼ para selecionar **Configs. LCD**. Pressione **OK**.

- 4 Pressione ▲ ou ▼ para selecionar Retroiluminação.
Pressione **OK**.
- 5 Pressione ▲ ou ▼ para selecionar Claro, Méd ou Escuro.
Pressione **OK**.
- 6 Pressione **Parar/Sair**.

Configurando o timer do dimmer para a retroiluminação

Você pode definir por quanto tempo a retroiluminação do display LCD permanecerá ligada após você retornar para a tela Pronto.

- 1 Pressione **Menu**.
- 2 Pressione ▲ ou ▼ para selecionar Config. Geral.
Pressione **OK**.
- 3 Pressione ▲ ou ▼ para selecionar Configs. LCD.
Pressione **OK**.
- 4 Pressione ▲ ou ▼ para selecionar Temporizad dim.
Pressione **OK**.
- 5 Pressione ▲ ou ▼ para escolher 10Segs, 20Segs, 30Segs ou Desl.
Pressione **OK**.
- 6 Pressione **Parar/Sair**.

Timer do modo

O aparelho possui três teclas de modo temporário no painel de controle: **FAX**, **DIGITALIZAR** e **COPIAR**. Você pode alterar o tempo para o aparelho retornar ao modo FAX após a última operação de escaneamento ou cópia. Se você selecionar Desl, o aparelho permanecerá no modo utilizado pela última vez.



- 1 Pressione **Menu**.
- 2 Pressione ▲ ou ▼ para selecionar Config. Geral.
Pressione **OK**.
- 3 Pressione ▲ ou ▼ para selecionar Timer do Modo.
Pressione **OK**.
- 4 Pressione ▲ ou ▼ para escolher 0Seg, 30Segs, 1Min, 2Mins, 5Mins ou Desl.
Pressione **OK**.
- 5 Pressione **Parar/Sair**.

Bloqueio de transmissão

O bloqueio de transmissão permite que você evite o acesso não autorizado ao aparelho.

Quando o bloqueio de transmissão está ativado, estão disponíveis as operações a seguir:

- Recebendo faxes

Quando o bloqueio de transmissão está ativado, a operações a seguir NÃO estão disponíveis:

- Envio de fax
- Cópia
- Impressão no PC
- Escaneamento
- Operação a partir do painel de controle



Observação

Caso esqueça a senha do bloqueio de transmissão, entre em contato com o representante da Brother.

(▶▶Manual Básico do Usuário: *Números da Brother*)

Definindo e alterando a senha do bloqueio de transmissão



Observação

Caso já tenha definido a senha não é necessário defini-la novamente.

Definindo a senha

Anote sua senha em local seguro.

- 1 Pressione **Menu**.
- 2 Pressione ▲ ou ▼ para selecionar **Fax**. Pressione **OK**.
- 3 Pressione ▲ ou ▼ para selecionar **Vários**. Pressione **OK**.
- 4 Pressione ▲ ou ▼ para selecionar **Bloq TX**. Pressione **OK**.
- 5 Informe um número com 4 dígitos para senha. Pressione **OK**.
- 6 Quando o display LCD mostrar **Verificar**: redigite a senha. Pressione **OK**.
- 7 Pressione **Parar/Sair**.

Alterando a senha

- 1 Pressione **Menu**.
- 2 Pressione ▲ ou ▼ para selecionar **Fax**. Pressione **OK**.
- 3 Pressione ▲ ou ▼ para selecionar **Vários**. Pressione **OK**.
- 4 Pressione ▲ ou ▼ para selecionar **Bloq TX**. Pressione **OK**.
- 5 Pressione ▲ ou ▼ para selecionar **Config. Senha**. Pressione **OK**.
- 6 Informe o número com 4 dígitos da senha atual. Pressione **OK**.
- 7 Informe um número com 4 dígitos para a nova senha. Pressione **OK**.
- 8 Quando o display LCD mostrar **Verificar**: redigite a nova senha. Pressione **OK**.
- 9 Pressione **Parar/Sair**.

Ligando e desligando o bloqueio de transmissão

Ligando o bloqueio de transmissão

- 1 Pressione **Menu**.
- 2 Pressione ▲ ou ▼ para selecionar **Fax**. Pressione **OK**.
- 3 Pressione ▲ ou ▼ para selecionar **Vários**. Pressione **OK**.
- 4 Pressione ▲ ou ▼ para selecionar **Bloq TX**. Pressione **OK**.
- 5 Pressione ▲ ou ▼ para selecionar **Selec. Bloq TX**. Pressione **OK**.
- 6 Informe a senha registrada com 4 dígitos. Pressione **OK**.
O aparelho fica off-line e o display LCD mostra **Modo Bloq TX**.

Desligando o bloqueio de transmissão

- 1 Pressione **Menu**.
- 2 Informe a senha registrada com 4 dígitos. Pressione **OK**.
O bloqueio de transmissão é automaticamente desligado.



Observação

Se você digitar a senha incorreta, o display LCD mostrará **Senha errada** e o aparelho permanecerá off-line. O aparelho permanecerá no modo de bloqueio de transmissão até que seja digitada a senha registrada.

Opções adicionais de envio

Enviando faxes utilizando configurações múltiplas

Ao enviar um fax, você pode escolher um conjunto de configurações, tais como Resol de Fax, Contraste, Tam.área escan. e Tx imediata.

Você pode também escolher:

Numeros discados, Modo internac., Disc. Rápida, Env.MalaDireta, Config Predefin. e Config. Fábrica.

Algumas configurações apenas estarão disponíveis ao enviar faxes em preto e branco.

1 Pressione  (FAX).

O display LCD mostra:

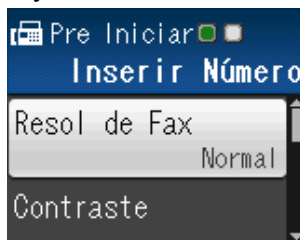

2 Pressione ▲ ou ▼ para escolher a configuração que você deseja alterar. Pressione **OK**.

3 Pressione ▲ ou ▼ para selecionar uma opção. Pressione **OK**.

4 Repita os passos 2 a 3 para alterar mais configurações.



Observação

- A maioria das configurações é temporária e o aparelho volta às configurações padrão após você enviar o fax.
- Você pode salvar algumas das configurações que usa com mais frequência ajustando-as como padrão. Estas configurações serão mantidas até que você as altere novamente. (Consulte *Definindo suas alterações como o novo padrão* >> página 9).

Interromper a transmissão de fax

Para interromper a transmissão de fax, pressione **Parar/Sair**.

Contraste

Caso seu documento seja muito claro ou muito escuro, você pode querer alterar o contraste. Para a maioria dos documentos pode ser usada a configuração de fábrica Auto. Ela seleciona automaticamente o contraste mais adequado para o documento. Escolha **Claro** ao enviar um documento claro. Escolha **Escuro** ao enviar um documento escuro.

1 Pressione  (FAX).

2 Pressione ▲ ou ▼ para selecionar **Contraste**. Pressione **OK**.

3 Pressione ▲ ou ▼ para selecionar **Auto**, **Claro** ou **Escuro**. Pressione **OK**.



Observação

Mesmo que você escolha **Claro** ou **Escuro**, o aparelho enviará o fax usando a configuração **Auto** em qualquer das condições a seguir:

- Ao enviar um fax em cores.
- Ao selecionar **Foto** como a resolução de fax.

Alterando a resolução de fax

A qualidade de um fax pode ser melhorada alterando-se a resolução de fax.

- 1 Pressione  (**FAX**).
- 2 Pressione ▲ ou ▼ para selecionar **Resol de Fax**. Pressione **OK**.
- 3 Pressione ▲ ou ▼ para selecionar a resolução desejada. Pressione **OK**.



Observação

Você pode selecionar quatro diferentes configurações de resolução para faxes em preto e branco e duas para faxes em cores.

Preto e branco	
Normal	Adequada para a maioria dos documentos digitados.
Fina	Adequada para caracteres pequenos, é transmitida um pouco mais lentamente que a resolução padrão.
S.fina	Adequada para caracteres pequenos ou desenhos simples, é transmitida mais lentamente que a resolução fina.
Foto	Use quando o documento tem tons variáveis de cinza ou é uma fotografia. Fotografia tem a transmissão mais lenta.

Em cores	
Normal	Adequada para a maioria dos documentos digitados.
Fina	Use quando o documento for uma fotografia. O tempo de transmissão é mais lento que o da resolução padrão.

Se você escolher **S.fina** ou **Foto** e depois usar a tecla **Iniciar (Colorido)** para enviar um fax, o aparelho enviará o fax usando a configuração **Fina**.

Definindo suas alterações como o novo padrão

Você pode salvar as configurações de fax para Resol de Fax, Contraste, Tam.área escan. e Tx imediata que você usa mais frequentemente definindo-as como padrão. Estas configurações serão mantidas até que você as altere novamente.

- 1 Pressione  (FAX).
- 2 Pressione ▲ ou ▼ para escolher a configuração que você deseja alterar e pressione **OK**. Então pressione ▲ ou ▼ para escolher sua nova opção. Pressione **OK**.

Repita este passo para cada configuração que deseje alterar.
- 3 Após alterar a última configuração, pressione ▲ ou ▼ para selecionar Config Predefin. Pressione **OK**.
- 4 Pressione **1** para selecionar Sim.
- 5 Pressione **Parar/Sair**.

Restaurando os ajustes de fábrica das configurações de fax

Você pode restaurar os ajustes de fábrica das configurações de fax Resol de Fax, Contraste, Tam.área escan. e Tx imediata, que você alterou. Estas configurações serão mantidas até que você as altere novamente.

- 1 Pressione  (FAX).
- 2 Pressione ▲ ou ▼ para selecionar Config. Fábrica. Pressione **OK**.
- 3 Pressione **1** para selecionar Sim.
- 4 Pressione **Parar/Sair**.

Operações de envio adicionais

Enviando um fax manualmente

A transmissão manual permite que você ouça a discagem, o toque da campainha e os tons de recepção de fax enquanto envia um fax.



Observação

Para enviar um fax com várias páginas, use o alimentador.

- 1 Pressione  (FAX).
- 2 Coloque seu documento no aparelho.
- 3 Para ouvir o tom de discagem, pressione **Gancho**.
- 4 Disque o número do fax.
- 5 Quando ouvir o tom de fax, pressione **Iniciar (Preto)** ou **Iniciar (Colorido)**. Se você estiver usando o vidro do scanner pressione **1** para enviar o fax.

Enviando um fax ao final de uma conversa

Ao final de uma conversa, você pode enviar um fax para o interlocutor antes que ambos desliguem os fones.

- 1 Peça ao interlocutor que aguarde os tons de fax (bipes) e, em seguida, que pressione a tecla **Iniciar** ou **Enviar** antes de desligar.
- 2 Pressione  (FAX).
- 3 Coloque seu documento no aparelho.
- 4 Pressione **Iniciar (Preto)** ou **Iniciar (Colorido)**.
 - Se você estiver usando o vidro do scanner, pressione **1** para enviar um fax.
- 5 Coloque o fone do telefone externo de volta no gancho.

Acesso duplo (somente preto e branco)

Você pode discar um número e iniciar o escaneamento de um fax para a memória (mesmo quando o aparelho estiver enviando um fax a partir da memória, recebendo faxes ou imprimindo dados do PC). O display LCD mostrará no número do novo trabalho.

O número de páginas que você pode escanear para a memória varia de acordo com o conteúdo nelas impresso.



Observação

Se a mensagem **Memória Cheia** for exibida durante o escaneamento de um documento para a memória, pressione **Parar/Sair** para cancelar ou **Iniciar (Preto)** para enviar as páginas escaneadas.

Envio de mala direta (somente preto e branco)

Envio de mala direta é quando a mesma mensagem de fax é enviada automaticamente para mais de um número de fax. Você pode incluir números de grupos, de Discagem abreviada e até 50 números manualmente discados na mesma mala direta.

Após a conclusão da transmissão, um relatório de transmissão será impresso.

Antes de iniciar a transmissão

Números de discagem abreviada devem ser armazenados na memória do aparelho antes que possam ser utilizados em uma transmissão. (►►Manual Básico do Usuário: *Armazenando números de Discagem abreviada*)

Números de grupos também devem ser armazenados na memória do aparelho antes que possam ser utilizados em uma transmissão. Números de grupos incluem muitos números de Discagem abreviada para facilitar a discagem. (Consulte *Configurando grupos para transmissão* ►► página 18).

Como transmitir um fax

- 1 Pressione  (FAX).
- 2 Coloque seu documento no aparelho.
- 3 Pressione ▲ ou ▼ para selecionar *Configs Avançadas*. Pressione **OK**.
- 4 Pressione ▲ ou ▼ para selecionar *Env.MalaDireta*. Pressione **OK**.

- 5 Você pode adicionar números à transmissão das maneiras a seguir:
 - Pressione ▲ ou ▼ para selecionar *Adicione um número* e pressione **OK**. Digite um número usando o teclado numérico.

Pressione **OK**.

- Pressione ▲ ou ▼ para selecionar *Disc. Rápida* e pressione **OK**. Pressione ▲ ou ▼ para selecionar *Ordem alfabética* ou *Ordem numérica* e pressione **OK**. Pressione ▲ ou ▼ para selecionar um número e pressione **OK**.

- 6 Após informar todos os números de fax através da repetição do passo 5, pressione ▲ ou ▼ para escolher *Completo*. Pressione **OK**.

- 7 Pressione **Iniciar (Preto)**.

Enviando um fax do alimentador

- O aparelho inicia o escaneamento e o envio do documento.

Enviando um fax do vidro do scanner

Quando o display LCD solicitar *Página seguinte?*, realize um dos procedimentos a seguir:

- Para enviar uma única página, pressione **2** (ou pressione **Iniciar (Preto)** novamente). O aparelho inicia o envio do documento.
- Para enviar mais do que uma página, pressione **1** e coloque a próxima página no vidro do scanner. Pressione **OK**.

O aparelho inicia o escaneamento da página. (Repita esse passo para cada página adicional).



Observação

- Caso não tenha utilizado nenhum dos números para grupos, você pode transmitir faxes para até 90 números diferentes.
- A memória disponível do aparelho irá variar, dependendo dos tipos de trabalhos armazenados na memória e do número de posições de memória usados para mala direta. Se você transmitir para o número máximo disponível, não poderá usar acesso duplo.
- Caso a mensagem *Memória Cheia* apareça, pressione **Parar/Sair** para interromper o trabalho. Caso mais de uma página tenha sido escaneada, pressione **Iniciar (Preto)** para enviar a porção que está na memória do aparelho.

Cancelando um envio de mala direta em andamento

- 1 Pressione **Menu**.
- 2 Pressione ▲ ou ▼ para selecionar *Fax*. Pressione **OK**.
- 3 Pressione ▲ ou ▼ para selecionar *Trab. restantes*. Pressione **OK**.
O display LCD mostrará o número de fax sendo discado e o número do trabalho de transmissão.
- 4 Pressione **OK**.
O display LCD apresentará a seguinte pergunta:
Canc. tarefa?
Sim → Press. 1
Não → Press. 2
- 5 Pressione **1** para cancelar o número do fax que está sendo discado.
O display LCD então mostrará o número do trabalho de transmissão.

- 6 Pressione **OK**.
O display LCD apresentará a seguinte pergunta:
Canc. tarefa?
Sim → Press. 1
Não → Press. 2
- 7 Para cancelar o envio de mala direta, pressione **1**.
- 8 Pressione **Parar/Sair**.

Transmissão em tempo real

Quando você está enviando um fax, o aparelho escaneia o documento para a memória antes do envio. Então, logo que a linha telefônica estiver livre, o aparelho iniciará a discagem e o envio.

Algumas vezes, você pode querer enviar um documento importante imediatamente, sem esperar pela transmissão da memória. Você pode fazer isso ativando *Tx imediata*.

- 1 Pressione  (**FAX**).
- 2 Coloque seu documento no aparelho.
- 3 Pressione ▲ ou ▼ para selecionar *Configs Avançadas*. Pressione **OK**.
- 4 Pressione ▲ ou ▼ para selecionar *Tx imediata*. Pressione **OK**.
- 5 Pressione ▲ ou ▼ para selecionar *Lig* (ou *Desl*). Pressione **OK**.
- 6 Pressione **Excluir** para continuar a enviar seu fax.



Observação

- Se estiver enviando um fax colorido ou se a memória estiver cheia e você estiver enviando um fax preto e branco pelo alimentador, o aparelho enviará o documento em tempo real (mesmo que Tx imediata esteja definida como Desl).
- Na Transmissão em tempo real, a função de discagem automática não funciona quando você utiliza o vidro do scanner.

Modo internacional

Caso tenha dificuldades no envio de um fax internacional devido à possível interferência na linha telefônica, recomendamos que ative o modo internacional. Após o envio de um fax usando este recurso, este recurso será desligado.

- 1 Pressione  (**FAX**).
- 2 Coloque seu documento no aparelho.
- 3 Pressione ▲ ou ▼ para selecionar *Configs Avançadas*. Pressione **OK**.
- 4 Pressione ▲ ou ▼ para selecionar *Modo internac.* Pressione **OK**.
- 5 Pressione ▲ ou ▼ para selecionar *Ativ* (ou *Desat*). Pressione **OK**.
- 6 Pressione **Excluir** para continuar a enviar seu fax.

Verificando e cancelando trabalhos em espera

Você pode verificar quais trabalhos estão ainda aguardando na memória para serem enviados e cancelá-los. (Se não houver nenhum trabalho pendente, o display LCD exibirá *Sem Trab.Esper.*).

- 1 Pressione **Menu**.
- 2 Pressione ▲ ou ▼ para selecionar *Fax*. Pressione **OK**.
- 3 Pressione ▲ ou ▼ para selecionar *Trab.restantes*. Pressione **OK**. Os trabalhos em espera aparecerão no display LCD.
- 4 Pressione ▲ ou ▼ para rolar pelos trabalhos e selecione o trabalho que deseja cancelar. Pressione **OK**.
- 5 Execute uma das alternativas:
 - Para cancelar, pressione **1** para selecionar *Sim*.
Se desejar cancelar outro trabalho vá para o passo 4.
 - Para sair sem cancelar, pressione **2** para selecionar *Não*.
- 6 Repita os passos 4 e 5 para cada trabalho que deseja cancelar.
- 7 Quando terminar, pressione **Parar/Sair**.

Operações de recepção adicionais

Imprimindo um fax recebido em tamanho reduzido

Se você selecionar **Lig**, o aparelho reduzirá automaticamente cada página de um fax recebido para que caiba em uma página de papel tamanho Carta, Ofício ou A4. O aparelho calcula a taxa de redução usando o tamanho do papel do fax e sua configuração Tamanho do papel. (►►Manual Básico do Usuário: *Tamanho do papel*)

- 1 Pressione **Menu**.
- 2 Pressione ▲ ou ▼ para selecionar **Fax**. Pressione **OK**.
- 3 Pressione ▲ ou ▼ para selecionar **Conf. recepção**. Pressione **OK**.
- 4 Pressione ▲ ou ▼ para selecionar **Redução auto**. Pressione **OK**.
- 5 Pressione ▲ ou ▼ para selecionar **Lig** (ou **Desl**). Pressione **OK**.
- 6 Pressione **Parar/Sair**.

Recebendo um fax ao final de uma conversa

Ao final de uma conversa, você poderá pedir ao interlocutor que lhe envie informações por fax antes que ambos desliguem os fones.

- 1 Peça ao interlocutor que coloque o documento no aparelho e pressione a tecla **Iniciar** ou **Enviar**.
- 2 Quando você ouvir os tons CNG (bipes lentos repetitivos) do outro aparelho, pressione **Iniciar (Preto)** ou **Iniciar (Colorido)**.
- 3 Pressione **2** e selecione **Recepção** para receber o fax.
- 4 Coloque o fone do telefone externo de volta no gancho.

Recebendo faxes na memória quando a bandeja de papel está vazia

No momento em que a bandeja de papel ficar vazia durante uma recepção de fax, o display LCD mostrará **Verif. Papel**. Insira algumas folhas de papel na bandeja de papel. (►►Manual Básico do Usuário: *Colocação de papéis e outros suportes de impressão*)

Se você não colocar papel na bandeja de papel, o aparelho continuará recebendo o fax, com as páginas restantes sendo armazenadas na memória, se houver memória suficiente disponível.

Futuros faxes recebidos também serão armazenados até que a memória fique cheia. Quando a memória ficar cheia, o aparelho irá automaticamente parar de receber chamadas. Para imprimir os faxes, coloque papel novo na bandeja.

Operações de voz

Chamadas de voz podem ser feitas com um telefone externo através da discagem manual.

Tom ou pulso

Se você tem um serviço de discagem por pulso, mas precisa enviar sinais de tom (para serviços bancários por telefone, por exemplo), siga as instruções abaixo:

- 1 Pressione **Gancho**.
- 2 Pressione **#** no painel de controle do aparelho. Os dígitos discados depois disso enviarão sinais de tom.

Quando você concluir a chamada o aparelho retornará ao serviço de discagem por pulso.

Modo Fax/Tel

Quando o aparelho estiver no modo Fax/Tel, ele usará o toque F/T (toque duplo rápido) para avisá-lo que a chamada é de voz e você deverá atendê-la.

Se estiver em um telefone de extensão, você deverá levantar o fone durante o tempo do toque duplo rápido e, em seguida, digitar **# 5 1** entre os toques duplos rápidos. Se não houver ninguém na linha, ou se alguém desejar enviar-lhe um fax, retorne a chamada para o aparelho pressionando * **5 1**.

Se estiver no aparelho, tire o fone do telefone externo e pressione **Gancho** para atender.

Operações adicionais de discagem

Chamada de saída

Os últimos 30 números para os quais você enviou faxes serão armazenados no histórico de chamadas de saída. Você pode escolher um destes números para enviar um fax, adicioná-lo à Discagem abreviada ou para apagá-lo do histórico.

- 1 Pressione **Redisc./Pausa**.
Você pode também selecionar *Numeros discados* pressionando  (**FAX**).
- 2 Pressione ▲ ou ▼ para selecionar o número desejado.
Pressione **OK**.
- 3 Execute uma das alternativas:
 - Para enviar um fax, pressione ▲ ou ▼ para escolher *Envie um fax*.
Pressione **OK**.
Pressione **Iniciar (Preto)** ou **Iniciar (Colorido)**.
 - Se desejar armazenar o número, pressione ▲ ou ▼ para selecionar *Adic. Disc.Ráp.*
Pressione **OK**.
(Consulte *Armazenando números de Discagem abreviada a partir de Chamadas de saída* >> página 17).
 - Caso queira excluir o número da lista do histórico de Chamadas de saída, pressione ▲ ou ▼ para escolher *Apagar*.
Pressione **OK**.
Pressione **1** para confirmar.
- 4 Pressione **Parar/Sair**.

Discando códigos de acesso e números de cartões de crédito

Às vezes, você pode querer escolher entre várias operadoras de longa distância ao enviar um fax. As tarifas podem variar, dependendo do horário e do destino. Para usufruir as tarifas promocionais, você pode armazenar os códigos de acesso das operadoras de longa distância e os números dos cartões de crédito como números de Discagem abreviada. Você pode armazenar estas sequências longas de discagem dividindo-as e definindo-as como números de Discagem abreviada em qualquer combinação. Você pode até mesmo incluir a discagem manual usando o teclado numérico. (▶▶Manual Básico do Usuário: *Armazenando números de Discagem abreviada*)

Por exemplo, você pode ter armazenado “555” na Discagem abreviada: 03 e “7000” na Discagem abreviada: 02. Você pode utilizar ambos para discar “555-7000” se pressionar as teclas a seguir:

- 1 Pressione  (**Disc. Rápida**).
- 2 Pressione ▲ ou ▼ para selecionar *Procurar*.
Pressione **OK**.
- 3 Digite **03**.
- 4 Pressione ▲ ou ▼ para selecionar *Disc. Rápida*.
Pressione **OK**.
- 5 Pressione ▲ ou ▼ para selecionar *Procurar*.
Pressione **OK**.
- 6 Digite **02**.

- 7** Pressione **Iniciar (Preto)** ou **Iniciar (Colorido)**.
Você discará “555-7000”.

Para alterar temporariamente um número, você pode substituir parte do número com discagem manual usando o teclado numérico. Por exemplo, para alterar o número para 555-7001, você poderia pressionar  (**Disc. Rápida**), selecionar **Procurar**, pressionar **03** e depois digitar **7001** usando o teclado numérico.



Observação

Caso precise aguardar outro tom de discagem ou sinal em qualquer ponto da sequência de discagem, crie uma pausa no número pressionando **Redisc./Pausa**. Cada tecla pressionada adiciona um retardo de 3,5 segundos.

Maneiras adicionais de armazenar números

Armazenando números de Discagem abreviada a partir de Chamadas de saída

Você pode armazenar números de Discagem abreviada a partir do histórico de chamadas de saída.

- 1** Pressione **Redisc./Pausa**.
Você pode também selecionar **Numeros discados** pressionando  (**FAX**).
- 2** Pressione **▲** ou **▼** para selecionar o nome ou o número que deseja armazenar.
Pressione **OK**.
- 3** Pressione **▲** ou **▼** para selecionar **Adic. Disc.Ráp.**
Pressione **OK**.
- 4** Pressione **▲** ou **▼** para escolher a posição de memória da Discagem abreviada com 2 dígitos onde você deseja armazenar o número.
Pressione **OK**.
- 5** Execute uma das alternativas:
 - Digite o nome (até 16 caracteres) usando o teclado numérico.
Pressione **OK**.
(>>Manual Básico do Usuário:
Inserindo texto)
 - Para armazenar o número sem um nome, pressione **OK**.
- 6** Pressione **OK** para confirmar o número de fax ou o número telefônico.

7 Pressione ▲ ou ▼ para selecionar **Completo**.
Pressione **OK**.

8 Pressione **Parar/Sair**.

Configurando grupos para transmissão

Grupos, os quais podem ser armazenados em uma posição de memória da Discagem rápida, permitem que você envie a mesma mensagem de fax para muitos números de fax pressionando apenas  (**Disc. Rápida**), **Procurar**, **OK**, a posição de memória com dois dígitos e **Iniciar (Preto)**.

Primeiro você precisará armazenar cada número de fax em uma posição de Discagem abreviada. (►► Manual Básico do Usuário: *Armazenando números de Discagem abreviada*)

Então você poderá incluí-los como números no grupo. Cada grupo utiliza uma posição de Discagem abreviada. Você pode ter até seis grupos ou pode atribuir até 39 números a um grande grupo.

(Consulte *Envio de mala direta (somente preto e branco)* ►► página 11).

1 Pressione  (**Disc. Rápida**).

2 Pressione ▲ ou ▼ para selecionar **Configurar grupos**.
Pressione **OK**.

3 Pressione ▲ ou ▼ para selecionar **GRUPO1**, **GRUPO2**, **GRUPO3**, **GRUPO4**, **GRUPO5** ou **GRUPO6** para o nome do grupo onde armazenará os números de fax.
Pressione **OK**.

4 Pressione ▲ ou ▼ para selecionar a posição de memória da Discagem abreviada de dois dígitos onde deseja armazenar o grupo.
Pressione **OK**.

5 Se desejar alterar o nome do grupo, pressione ▲ ou ▼ para selecionar **Alterar nome grupo** e pressione **OK**.
Então informe o novo nome do grupo e pressione **OK**.

6 Pressione ▲ ou ▼ para selecionar **Adicione um número**.
Pressione **OK**.

7 Para adicionar números ao Grupo, pressione ▲ ou ▼ para selecionar **Ordem alfabética** ou **Ordem numérica** e pressione **OK**.
Pressione ▲ ou ▼ para selecionar um número e pressione **OK**.

8 Execute uma das alternativas:

- Para adicionar outro número ao Grupo, repita os passos de 6 a 7.
- Se terminou de adicionar números ao Grupo, pressione ▲ ou ▼ para selecionar **Completo**.
Pressione **OK**.

9 Execute uma das alternativas:

- Para adicionar outro grupo para envio de mala direta, repita os passos 3 a 8.
- Para terminar de armazenar grupos para envio de mala direta, pressione **Parar/Sair**.



Observação

Você pode imprimir uma lista de todos os números de Discagem abreviada. Números de grupo serão marcados na coluna **GRUPO**. (Consulte *Relatórios* ►► página 21).

Alterando o nome de um grupo

- 1 Pressione  (Disc. Rápida).
- 2 Pressione ▲ ou ▼ para selecionar `Configurar grupos`. Pressione **OK**.
- 3 Pressione ▲ ou ▼ para escolher o nome do grupo que você deseja alterar. Pressione **OK**.
- 4 Pressione ▲ ou ▼ para selecionar `Alterar nome grupo`. Pressione **OK**.



Observação

Como alterar o nome ou o número armazenado:

Se desejar alterar um caractere, pressione ◀ ou ▶ para posicionar o cursor sobre o caractere que deseja alterar e pressione **Excluir**. Redigite o caractere.

- 5 Digite o novo nome (até 16 caracteres) usando o teclado numérico. (►►Manual Básico do Usuário: *Inserindo texto*) Pressione **OK**. (Por exemplo, digite NOVOS CLIENTES).
- 6 Pressione ▲ ou ▼ para selecionar `Completo`. Pressione **OK**.
- 7 Pressione **Parar/Sair**.

Excluindo um grupo

- 1 Pressione  (Disc. Rápida).
- 2 Pressione ▲ ou ▼ para selecionar `Configurar grupos`. Pressione **OK**.
- 3 Pressione ▲ ou ▼ para escolher o nome do grupo que você deseja apagar. Pressione **OK**.
- 4 Pressione ▲ ou ▼ para selecionar `Apagar`. Pressione **OK**. Pressione **1** para confirmar.
- 5 Pressione **Parar/Sair**.

Excluindo um número do grupo

- 1 Pressione  (Disc. Rápida).
- 2 Pressione ▲ ou ▼ para selecionar `Configurar grupos`. Pressione **OK**.
- 3 Pressione ▲ ou ▼ para escolher o grupo que você deseja alterar. Pressione **OK**.
- 4 Pressione ▲ ou ▼ para escolher o número que você deseja apagar. Pressione **OK**. Pressione **1** para confirmar.
- 5 Pressione ▲ ou ▼ para selecionar `Completo`. Pressione **OK**.
- 6 Pressione **Parar/Sair**.

Relatórios de fax

Use as teclas **Menu** para definir o Relatório de verificação de transmissão e o intervalo entre relatórios.

Relatório de Verificação de Transmissão

Você poderá usar o Relatório de Verificação de Transmissão como comprovante do envio de seu fax. (►►Manual Básico do Usuário: *Relatório de Verificação de Transmissão*)

Relatório de faxes (relatório de atividade)

Você poderá configurar o aparelho para imprimir um relatório em intervalos específicos (a cada 50 faxes, 6, 12 ou 24 horas, 2 ou 7 dias). Caso defina o intervalo para **Desl**, você ainda pode imprimir o relatório seguindo os passos em *Como imprimir um relatório* ►► página 21. A configuração de fábrica é **A cada 50 faxes**.

- 1 Pressione **Menu**.
- 2 Pressione ▲ ou ▼ para selecionar **Fax**. Pressione **OK**.
- 3 Pressione ▲ ou ▼ para selecionar **Conf.Relatório**. Pressione **OK**.
- 4 Pressione ▲ ou ▼ para selecionar **Rel. Periódico**. Pressione **OK**.

- 5 Pressione ▲ ou ▼ para selecionar um intervalo. Pressione **OK**. Caso escolha **A** cada 50 faxes, vá para o passo 8.

- 6, 12, 24 horas, 2 ou 7 dias

O aparelho imprimirá o relatório no horário escolhido e então apagará todos os trabalhos de sua memória. Se a memória do aparelho ficar cheia com 200 trabalhos antes que decorra o tempo que você estabeleceu, o aparelho imprimirá antecipadamente o relatório de atividades e, em seguida, excluirá todos os trabalhos da memória. Se você quiser um relatório extra antes da hora marcada, poderá imprimi-lo sem apagar os trabalhos da memória.

- A cada 50 faxes

O aparelho imprimirá o relatório quando tiver armazenado 50 trabalhos.

- 6 Digite a hora para iniciar a impressão, no formato de 24 horas. Pressione **OK**. (Por exemplo, digite 19:45 para 7:45 da noite).
- 7 Caso tenha selecionado **A cada 7 dias** no passo 5, pressione ▲ ou ▼ para exibir os dias da semana. Depois escolha o dia que você quer que seja o primeiro na contagem regressiva de 7 dias. Pressione **OK**.
- 8 Pressione **Parar/Sair**.

Relatórios

Estão disponíveis os relatórios a seguir:

- **Verif. Transm.**
Imprime um Relatório de Verificação de Transmissão para sua última transmissão.
- **Disc. Rápida**
Lista nomes e números armazenados na memória da Discagem abreviada, em ordem alfabética ou numérica.
- **Relatório Fax**
Lista as informações relativas aos últimos faxes recebidos e enviados.
(TX: transmissão) (RX: recepção)
- **Confs. Usuário**
Lista suas configurações.
- **Config de Rede**
Apresenta uma lista de suas configurações de rede.
- **Relatório WLAN**
Imprime o resultado da conexão WLAN.

Como imprimir um relatório

- 1 Pressione **Menu**.
- 2 Pressione **▲** ou **▼** para selecionar Impr. relat.
Pressione **OK**.
- 3 Pressione **▲** ou **▼** para selecionar o relatório desejado.
Pressione **OK**.
- 4 (Apenas Discagem rápida) Pressione **▲** ou **▼** para escolher Ordem alfabética ou Ordem numérica.
Pressione **OK**.
- 5 Pressione **Iniciar (Preto)**.
- 6 Pressione **Parar/Sair**.

Configurações de cópia

Você pode alterar temporariamente as configurações de cópia para a próxima cópia.

Estas configurações são temporárias. O aparelho voltará às suas configurações padrão um minuto após a cópia, a menos que você tenha configurado o Timer do modo para 30 segundos ou menos. (Consulte *Timer do modo* >> página 4).

Para alterar uma configuração, pressione **COPIAR** e depois pressione ▲ ou ▼ para rolar pelas configurações de cópia. Quando a configuração que você deseja estiver em destaque, pressione **OK**.

Ao terminar de escolher suas configurações, pressione **Iniciar (Preto)** ou **Iniciar (Colorido)**.



Observação

Você pode salvar algumas das configurações que usa com mais frequência definindo-as como padrão. Estas configurações serão mantidas até que você as altere novamente. (Consulte *Definindo suas alterações como o novo padrão* >> página 26).

Interrompendo a cópia

Para interromper a cópia, pressione **Parar/Sair**.

Alterando a qualidade da cópia

Você poderá escolher uma qualidade entre as várias existentes. A configuração de fábrica é *Normal*.

■ Rápido

Maior velocidade de cópia e menor uso de tinta. Utilize para economizar tempo ao imprimir documentos para revisão, grandes documentos ou muitas cópias.

■ Normal

Normal é o modo recomendado para impressões comuns. Produz cópias de boa qualidade com rapidez.

■ Melhor

Utilize o modo Melhor para copiar imagens precisas, tais como fotografias. Oferece a mais alta resolução e a menor velocidade.

- 1 Pressione  (**COPIAR**).
- 2 Coloque seu documento no aparelho.
- 3 Informe o número de cópias desejado.
- 4 Pressione ▲ ou ▼ para selecionar *Qualidade*. Pressione **OK**.
- 5 Pressione ▲ ou ▼ para selecionar *Rápido*, *Normal* ou *Melhor*. Pressione **OK**.
- 6 Caso não queira alterar as configurações adicionais, pressione **Iniciar (Preto)** ou **Iniciar (Colorido)**.

Ampliando ou reduzindo a imagem copiada

Você pode escolher uma taxa de ampliação ou redução. Caso escolha *Ajustar à Pág.*, seu aparelho ajustará o tamanho da imagem automaticamente ao tamanho do papel que você definir.

- 1 Pressione  (**COPIAR**).
- 2 Coloque seu documento no aparelho.
- 3 Informe o número de cópias desejado.
- 4 Pressione ▲ ou ▼ para selecionar Ampliar/Reduz.
Pressione **OK**.
- 5 Pressione ▲ ou ▼ para selecionar 100%, Ampliar, Reduzir, Ajustar à Pág. ou Persnl (25-400%).
- 6 Execute uma das alternativas:
 - Caso escolha Ampliar ou Reduzir, pressione **OK** e pressione ▲ ou ▼ para escolher a taxa de ampliação ou redução que você deseja.
Pressione **OK**.
 - Caso escolha Persnl (25-400%), pressione **OK** e então informe a taxa de ampliação ou redução de 25% a 400%.
Pressione **OK**.
 - Caso escolha 100% ou Ajustar à Pág., pressione **OK**.
Vá para o passo 7.

198% 10x15cm→A4
186% 10x15cm→LTR
104% EXE→LTR
100%
97% LTR→A4
93% A4→LTR
85% LTR→EXE
83% LGL→A4
78% LGL→LTR
46%LTR→10x15cm
Ajustar à Pág.
Persnl (25-400%)

- 7 Caso não queira alterar as configurações adicionais, pressione **Iniciar (Preto)** ou **Iniciar (Colorido)**.



Observação

- Formato Pág. não está disponível com Ampliar/Reduz.
- Formato Pág. e Ordenar não estão disponíveis com Ajustar à Pág.
- Ajustar à Pág. não funcionará adequadamente quando o documento colocado no vidro do scanner estiver inclinado a mais de 3 graus. Usando as guias de documento a esquerda e na parte de cima, coloque seu documento no canto superior esquerdo, com a face para baixo no vidro do scanner.
- Ajustar à Pág. não estará disponível ao se usar o alimentador.

Fazendo cópias N em 1 ou pôster (layout da página)

O recurso de cópia N em 1 pode ajudar você a economizar papel permitindo que você copie duas ou quatro páginas em uma página impressa.

Você também pode produzir um pôster. Quando você utiliza o recurso pôster, seu aparelho divide o documento em seções e então amplia as seções de forma que você possa montá-las em um pôster. Se quiser imprimir um pôster, use o vidro do scanner.

! IMPORTANTE

- Assegure-se de que o tamanho do papel esteja ajustado para Carta, A4 ou Executivo.
- A cópia pôster não está disponível para papel tamanho Executivo.
- Se estiver fazendo cópias de várias cores, a cópia N em 1 não estará disponível.
- (V) significa Retrato e (H) significa Paisagem.
- A cópia pôster não estará disponível ao se utilizar transparências.



Observação

Ordenar e Ampliar/Reduz. não estão disponíveis com Formato Pág.

- 1 Pressione  (**COPIAR**).
- 2 Coloque seu documento no aparelho.
- 3 Informe o número de cópias desejado.
- 4 Pressione ▲ ou ▼ para selecionar Formato Pág.
Pressione **OK**.

- 5 Pressione ▲ ou ▼ para selecionar Desl (1em1), 2em1 (V), 2em1 (H), 4em1 (V), 4em1 (H), Pôster (2x1), Pôster (2x2), Pôster (3x3) ou 2em1 (ID)¹.
Pressione **OK**.

¹ Para mais detalhes sobre 2 em 1 (ID), consulte *Cópia de identidade 2 em 1* >> página 25.

- 6 Caso não queira alterar as configurações adicionais, pressione **Iniciar (Preto)** ou **Iniciar (Colorido)** para escanear a página.
Se você colocou um documento no alimentador ou estiver fazendo um pôster, o aparelho escaneará as páginas e iniciará a impressão.

Se você estiver usando o vidro do scanner, vá para o passo 7.

- 7 Após o escaneamento da página, pressione **1** para escanear a página seguinte.
- 8 Coloque a próxima página no vidro do scanner.
Pressione **OK**.
- 9 Repita os passos 7 e 8 para cada página do layout.
- 10 Após todas as páginas serem escaneadas, pressione **2** para concluir.

Coloque o documento com a face para baixo na direção mostrada a seguir:

■ 2em1 (V)



■ 2em1 (H)

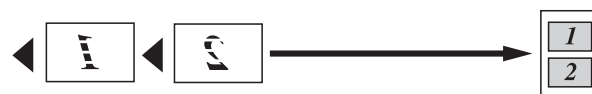

■ 4em1 (V)



■ 4em1 (H)



■ Pôster (2x1)

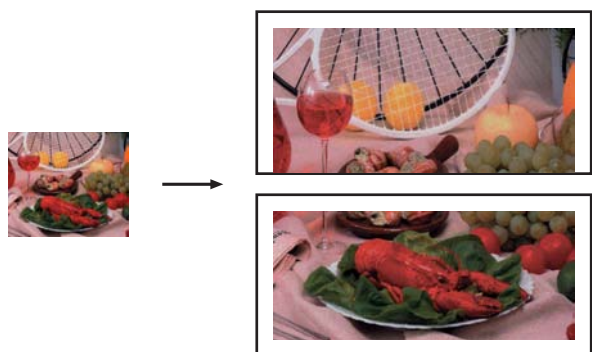

■ Pôster (2x2)

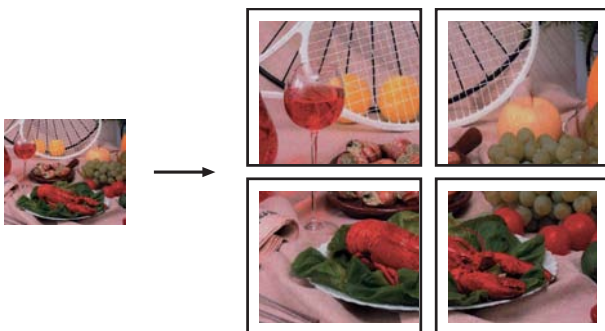

■ Pôster (3x3)

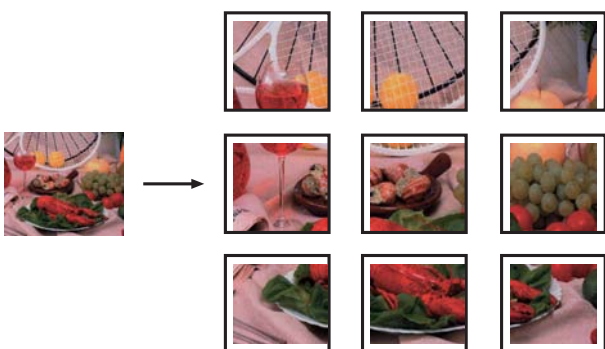

Cópia de identidade 2 em 1

Você pode copiar ambos os lados de seu documento de identidade em uma página, mantendo o tamanho do documento original. Assegure-se de que o tamanho do papel esteja ajustado para Carta ou A4.



Observação

Você pode copiar um documento de identidade até o limite permitido pelas leis aplicáveis. (►►Guia de Segurança de Produto: *Limitações legais para cópia*)

- 1 Pressione  (**COPIAR**).
- 2 Coloque seu documento de identidade com a face para baixo no canto esquerdo do vidro do scanner.

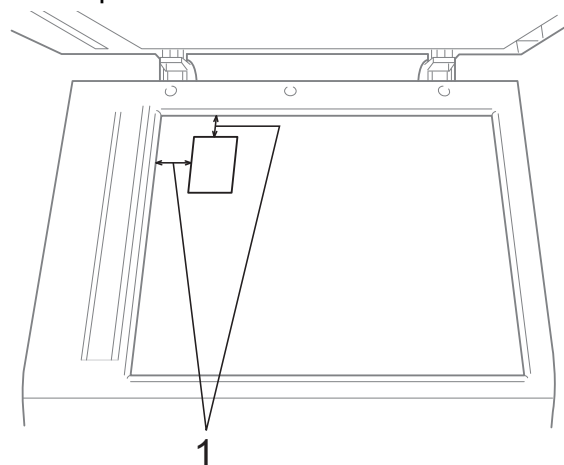

1 3 mm ou maior (em cima, à esquerda)

- 3 Informe o número de cópias desejado.
- 4 Pressione ▲ ou ▼ para selecionar Formato Pág.
Pressione **OK**.
- 5 Pressione ▲ ou ▼ para selecionar 2em1 (ID).
Pressione **OK**.
- 6 Pressione **Iniciar (Preto)** ou **Iniciar (Colorido)**.
O aparelho começa a escanear a primeira página.
- 7 Após o aparelho escanear um lado, pressione 1. Vire o documento de identidade e pressione **OK** para escanear o outro lado.



Observação

- Ordenar e Ampliar/Reduz. não estão disponíveis com 2em1 (ID).
- Se estiver fazendo cópias de várias cores, a cópia 2 em 1 (ID) não estará disponível.

Ordenando cópias usando o alimentador

Você poderá executar cópias de várias páginas que já saem ordenadas. As páginas serão empilhadas na ordem 321, 321, 321, e assim por diante.

- 1 Pressione  (**COPIAR**).
- 2 Coloque seu documento no aparelho.
- 3 Informe o número de cópias desejado.
- 4 Pressione ▲ ou ▼ para selecionar EmPilhar/ord.
Pressione **OK**.
- 5 Pressione ▲ ou ▼ para selecionar Ordenar.
Pressione **OK**.
- 6 Caso não queira alterar as configurações adicionais, pressione **Iniciar (Preto)** ou **Iniciar (Colorido)**.



Observação

Ajustar à Pág. e Formato Pág. não estão disponíveis com Ordenar.

Ajustando a densidade

Você pode ajustar a densidade da cópia para tornar as cópias mais escuras ou mais claras.

- 1 Pressione  (**COPIAR**).
- 2 Coloque seu documento no aparelho.
- 3 Informe o número de cópias desejado.

- 4 Pressione ▲ ou ▼ para selecionar Densidade.
Pressione **OK**.
- 5 Pressione ► para fazer uma cópia mais escura ou pressione ◀ para fazer uma cópia mais clara.
Pressione **OK**.
- 6 Caso não queira alterar as configurações adicionais, pressione **Iniciar (Preto)** ou **Iniciar (Colorido)**.

Definindo suas alterações como o novo padrão

Você pode salvar as configurações das opções de cópia que utiliza mais frequentemente definindo-as como padrão, tais como Qualidade, Ampliar/Reduz., Densidade e Formato Pág. Estas configurações serão mantidas até que você as altere novamente.

- 1 Pressione  (**COPIAR**).
- 2 Pressione ▲ ou ▼ para selecionar sua nova configuração.
Pressione **OK**.
Repita este passo para cada configuração que deseje alterar.
- 3 Após alterar a última configuração, pressione ▲ ou ▼ para selecionar Config Predefin.
Pressione **OK**.
- 4 Pressione **1** para selecionar Sim.
- 5 Pressione **Parar/Sair**.

Restaurando os ajustes de fábrica de todas as configurações

Você pode restaurar as configurações de cópia alteradas para os padrões de fábrica, tal como Qualidade, Ampliar/Reduz., Densidade e Formato Pág.

- 1 Pressione  (**COPIAR**).
- 2 Pressione ▲ ou ▼ para selecionar Config. Fábrica.
Pressione **OK**.
- 3 Pressione **1** para selecionar Sim.
- 4 Pressione **Parar/Sair**.

A

Manutenção de rotina

Limpendo e verificando o aparelho

Limpendo a parte externa do aparelho

Limpe a parte externa do aparelho como segue:

! IMPORTANTE

- Utilize detergentes neutros. A limpeza com líquidos voláteis, como tiner ou benzina, danificará a superfície externa do aparelho.
- NÃO utilize produtos de limpeza que contenham amônia.
- NÃO utilize álcool isopropílico para remover sujeira do painel de controle. Isso pode quebrar o painel.

- 1 Puxe a bandeja de papel (1) completamente para fora do aparelho.

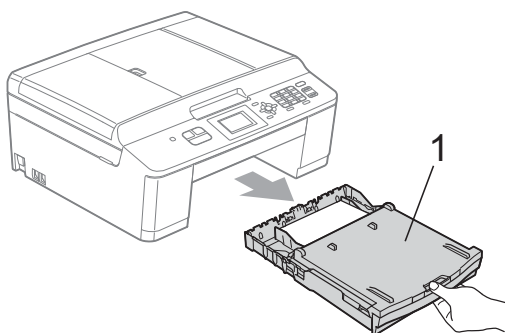

- 2 Para remover o pó, limpe a parte externa do aparelho com um pano macio, seco e que não solte fiapos.

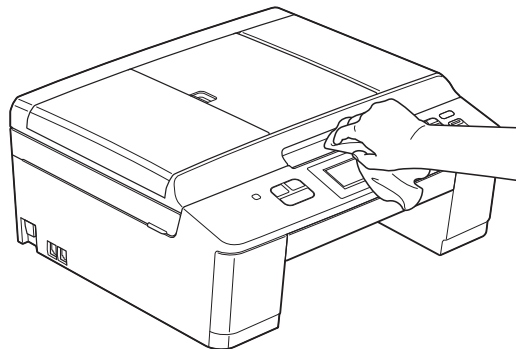

- 3 Levante a tampa da bandeja de saída de papel e remova qualquer coisa que esteja presa dentro da bandeja de papel.

- 4 Para remover o pó, limpe a parte externa e interna da bandeja de papel com um pano macio, seco e que não solte fiapos.

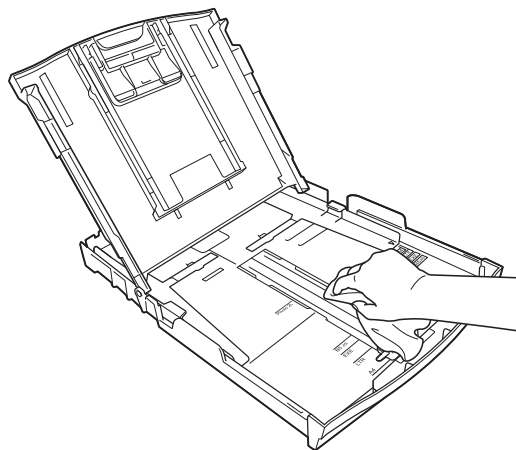

- 5 Feche a tampa da bandeja de papel e coloque-a firmemente de volta no aparelho.

Limpando o rolo de impressão do aparelho

⚠ ADVERTÊNCIA



Para evitar choque elétrico, assegure-se de desconectar o aparelho da tomada elétrica CA antes de limpar o rolo da impressora.

- 1 Usando ambas as mãos, segure as abas plásticas em ambos os lados do aparelho para levantar a tampa do scanner para a posição aberta.
- 2 Limpe o rolo de impressão do aparelho (1) e a área ao redor do mesmo, removendo qualquer tinta incrustada com um pano macio, seco e que não solte fiapos.

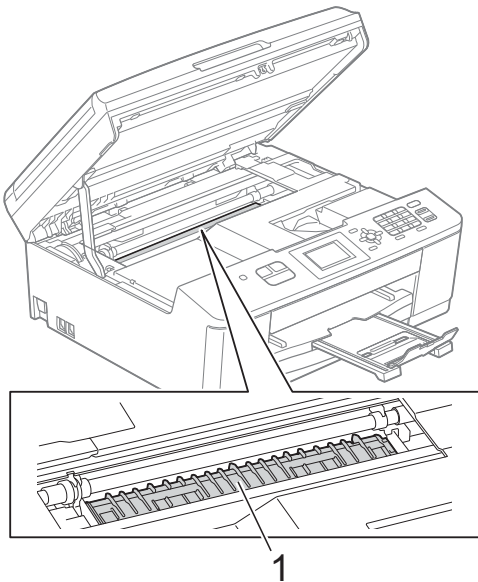

- 3 Usando ambas as mãos, segure as abas plásticas em ambos os lados do aparelho e feche gentilmente a tampa do scanner.
- 4 Reconecte o cabo de alimentação.

Limpando os rolos do alimentador de papel

- 1 Desconecte o aparelho da tomada elétrica CA.
- 2 Puxe a bandeja de papel completamente para fora do aparelho.



Observação

Se o aparelho começar a alimentação múltipla das últimas folhas de papel na bandeja, limpe a almofada da base (1) com um pano macio e que não solte fiapos umedecido com água.

Em seguida, limpe a almofada com um pano macio, seco e que não solte fiapos para remover toda a umidade.

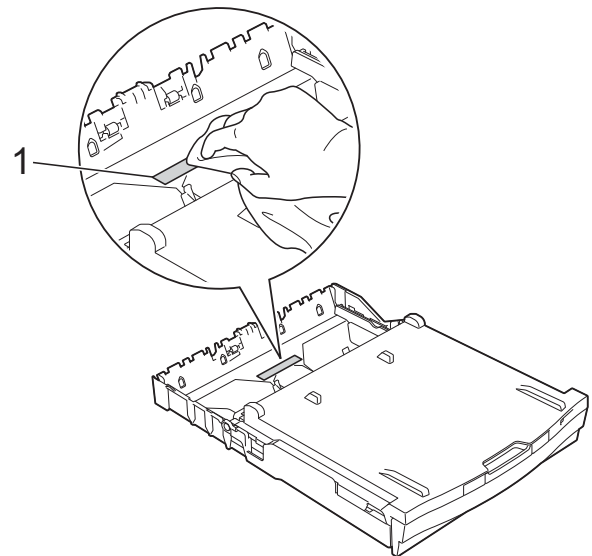

- Abra a tampa de liberação de obstrução (1) na parte traseira do aparelho.

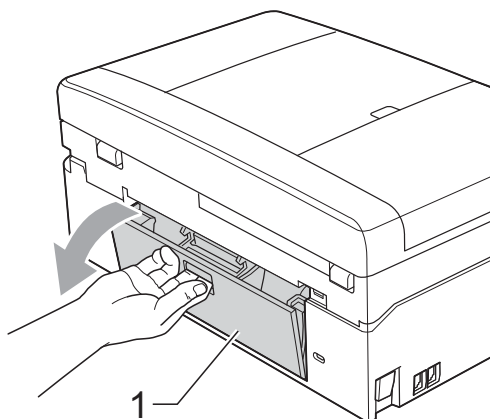

- Limpe os rolos do alimentador de papel (1) com um pano macio e que não solte fiapos umedecido com água. Gire os roletes lentamente de forma que toda a superfície seja limpa. Em seguida, limpe os rolos com um pano macio, seco e que não solte fiapos para remover toda a umidade.

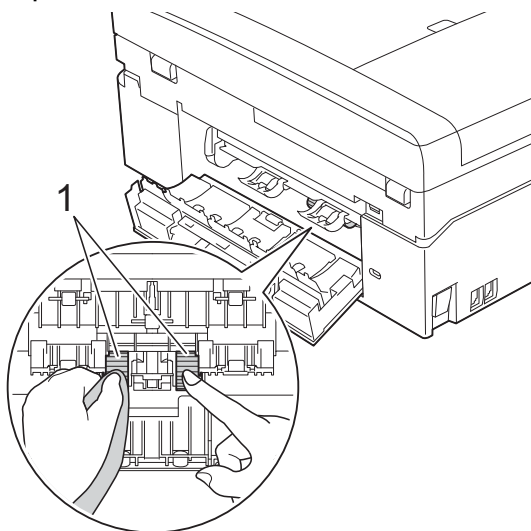

- Feche a tampa de liberação de obstrução. Assegure-se de que a tampa esteja completamente fechada.
- Coloque a bandeja de papel firmemente de volta no aparelho.
- Reconecte o cabo de alimentação.

Verificando o volume de tinta

Apesar de um ícone de volume de tinta aparecer no display LCD, você pode utilizar a tecla **Menu** para ver um gráfico grande mostrando a tinta restante em cada cartucho.

- Pressione **Menu**.
- Pressione **▲** ou **▼** para selecionar Tinta. Pressione **OK**.
- Pressione **▲** ou **▼** para selecionar Volume Tinta. Pressione **OK**. O display LCD mostra o volume de tinta.
- Pressione **Parar/Sair**.



Observação

Você pode verificar o volume de tinta em seu computador.

►► Manual do Usuário de Software:

Impressão (Windows®)

►► Manual do Usuário de Software:

Imprimindo e enviando fax (Macintosh)

Embalando e transportando o aparelho

Ao transportar o aparelho, use os materiais de embalagem originais. Se não embalar o aparelho adequadamente, qualquer dano que possa ocorrer em trânsito pode não ser coberto por sua garantia.

! IMPORTANTE

É importante permitir que o aparelho “estacione” a cabeça de impressão após um trabalho de impressão. Ouça cuidadosamente o aparelho antes de desconectá-lo para assegurar-se de que todo o ruído mecânico tenha parado. Não permitir que o aparelho conclua este processo de estacionamento pode levar a problemas de impressão e possíveis danos à cabeça de impressão.

- 1 Abra a tampa do cartucho de tinta.
- 2 Pressione as alavancas de liberação para soltar os cartuchos de tinta e então retire os cartuchos de tinta.
(►►Manual Básico do Usuário: *Substituindo os cartuchos de tinta*)
- 3 Instale a peça protetora cor de laranja e feche a tampa do cartucho de tinta.

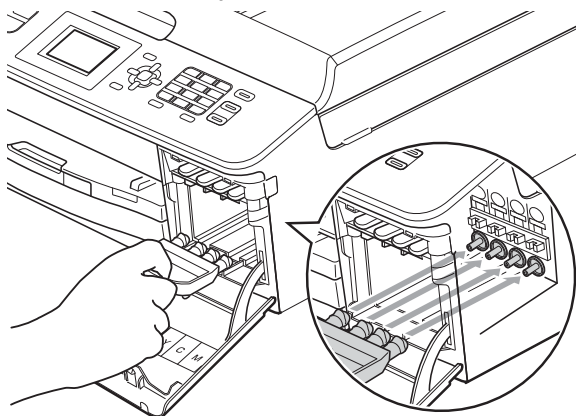

! IMPORTANTE

- Assegure-se de que a aba plástica no lado direito da peça protetora cor de laranja (1) se encaixe firmemente na posição indicada (2).

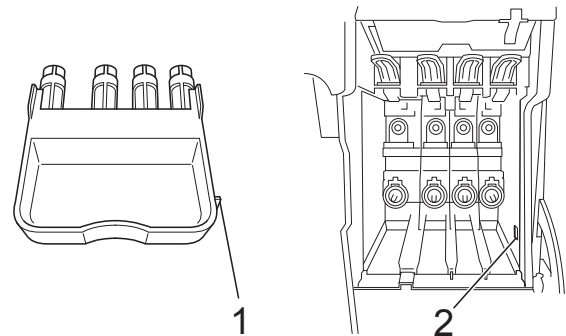

- Se não conseguir achar a peça protetora cor de laranja, transporte o aparelho sem ela. Antes do transporte, como alternativa **NÃO** instale os cartuchos de tinta.

- 4 Levante o aparelho pela parte frontal e engate a aba da peça protetora cor de laranja na abertura marcada (1) na parte inferior da bandeja de papel. Então trave a peça protetora sobre a porção elevada da bandeja de papel (2).

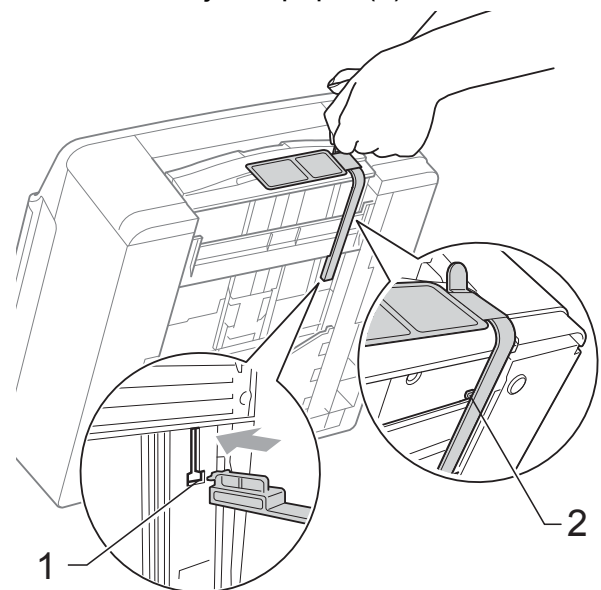

A

- 5 Desconecte o aparelho da tomada telefônica e remova o cabo de linha telefônica do aparelho.
- 6 Desconecte o aparelho da tomada elétrica CA.
- 7 Usando ambas as mãos, use as abas plásticas em cada lado do aparelho para levantar a tampa do scanner para a posição aberta. Depois desconecte o cabo de interface do aparelho, se estiver conectado.
- 8 Usando ambas as mãos, segure as abas plásticas em ambos os lados do aparelho e feche gentilmente a tampa do scanner.

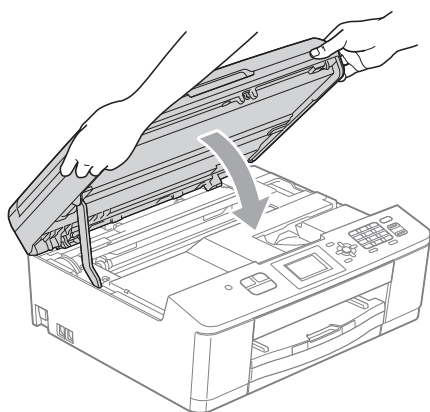

- 9 Embale os cartuchos de tinta no saco e prenda-os na bandeja de papel com fita adesiva.

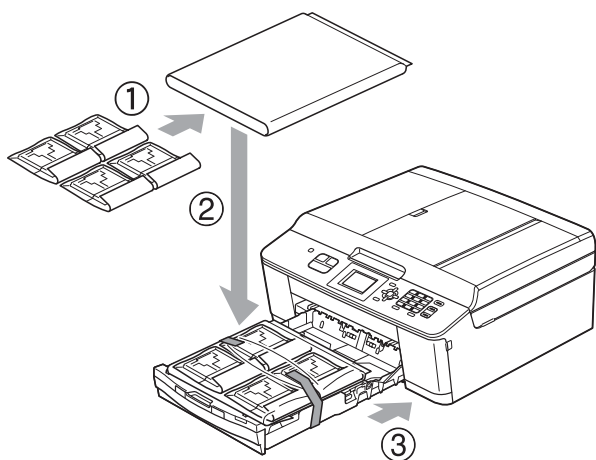

- 10 Embale o aparelho no saco plástico.

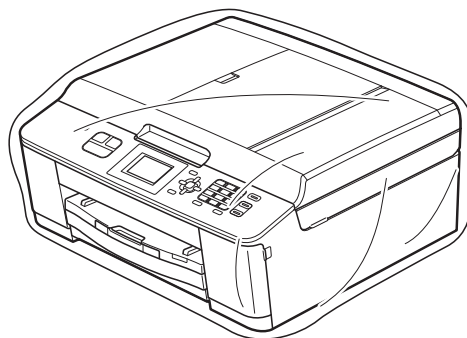

- 11 Embale o aparelho e os materiais impressos na caixa de papelão original com o material de embalagem original como mostrado abaixo.



Observação

Se estiver retornando seu aparelho à Brother como parte do Serviço de Troca, embale *somente* o aparelho. Mantenha todas as peças separadas e materiais impressos para uso com sua máquina de “troca”.

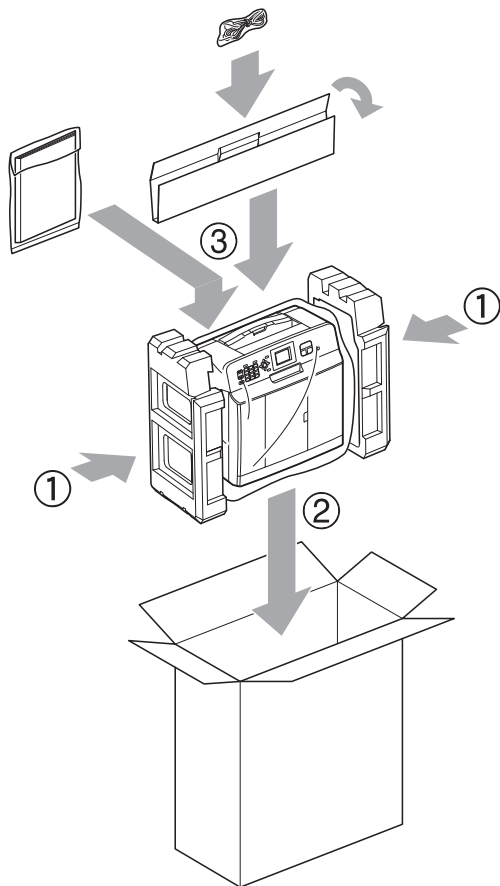

- 12 Feche a caixa de papelão e cole fita adesiva.

B

Glossário

Esta é uma lista completa das funções e termos utilizados nos manuais da Brother. A disponibilidade destas funções depende do modelo adquirido.

Acesso duplo

O seu aparelho consegue escanear faxes para envio ou como trabalhos agendados na memória ao mesmo tempo em que está enviando um fax a partir da memória ou recebendo ou imprimindo um fax recebido.

Alimentador (alimentador automático de documentos)

O documento pode ser colocado no alimentador e escaneado automaticamente, uma página de cada vez.

Brilho

Alterar o brilho torna a imagem inteira mais clara ou escura.

Configurações de Usuário

Um relatório impresso que mostra as configurações atuais do aparelho.

Configurações Temporárias

Você pode selecionar determinadas opções para cada transmissão de fax e operação de copiar sem alterar as configurações padrão.

Contraste

Configuração para compensar documentos escuros ou claros, tornando os faxes ou cópias de documentos escuros mais claros e os documentos claros mais escuros.

Código de Atendimento Telefônico (somente no modo Fax/Tel)

Quando o aparelho atende uma chamada de voz, a sua campainha emite toques duplos. Você pode atendê-la em um telefone de extensão pressionando este código (**# 5 1**).

Código de Recepção de Fax

Pressione este código (*** 5 1**) quando atender uma chamada de fax em um telefone externo ou de extensão.

Densidade

Alterar a densidade torna a imagem inteira mais clara ou escura.

Discagem Abreviada

Um número pré-programado para discagem fácil.

Display LCD (Display de cristal líquido)

O display LCD do aparelho que apresenta as mensagens interativas durante a programação na tela e mostra a data e hora quando o aparelho está inativo.

Erro de Comunicação (Erro Comunic.)

Um erro durante o envio ou recepção de fax, normalmente causado por ruídos na linha ou estática.

ECM (Modo de Correção de Erros)

Detecta erros durante a transmissão de faxes e reenvia as páginas do fax que apresentaram erro.

Envio de mala direta

A capacidade de enviar a mesma mensagem de fax para mais de um destino.

Escala de Cinza

Os tons de cinza disponíveis para copiar, escanear e enviar fotografias por fax.

Escaneamento

O processo de envio de uma imagem eletrônica de um documento impresso para o seu computador.

Fax Manual

Você pode pressionar **Gancho** para ouvir a resposta do aparelho de fax receptor antes de pressionar **Iniciar (Preto)** ou **Iniciar (Colorido)** para iniciar o envio.

Fax/Tel

Você pode receber faxes e chamadas telefônicas. Não utilize este modo se estiver utilizando uma secretária eletrônica.

Grupo de Compatibilidade

A capacidade de uma unidade de fax se comunicar com outra. A compatibilidade é assegurada entre Grupos ITU-T.

ID do Aparelho

A informação armazenada que aparece no alto das páginas enviadas por fax. Inclui o nome e o número de fax do emissor.

Innobella™

Innobella™ é uma gama de consumíveis genuínos oferecida pela Brother. Para melhores resultados de qualidade a Brother recomenda tintas e papéis Innobella™.

Intervalo entre Relatórios

É o intervalo pré-programado entre os Relatórios de Faxes impressos automaticamente. Você pode imprimir o Relatório de Faxes sempre que desejar, sem interromper o ciclo.

Lista de Discagem Rápida

Uma lista de nomes e números armazenados na memória de Discagem abreviada, em ordem numérica.

Modo de Menus

Modo de programação para alterar as configurações de seu aparelho.

Modo internacional

Altera temporariamente os sinais de fax para se adaptar ao ruído e à estática das linhas telefônicas internacionais.

Método de Codificação

Método de codificação da informação contida em um documento. Todos os aparelhos de fax devem usar o padrão mínimo de Huffman Modificado (MH). O aparelho poderá fornecer melhores métodos de compressão, Leitura Modificada (MR) Leitura Duplamente Modificada (MMR) e JPEG, se o aparelho receptor possuir o mesmo recurso.

Número de Grupo

Uma combinação de números de Discagem rápida que são armazenados em uma posição de memória da Discagem Rápida para transmissão.

OCR (reconhecimento óptico de caracteres)

O ScanSoft™ PaperPort™ 12SE com OCR ou o Presto! PageManager convertem uma imagem de texto em texto que você pode editar.

Pausa

Permite um retardo de 3,5 segundos na sequência de discagem quando você está discando com o teclado numérico ou quando você está armazenando números de Discagem abreviada. Pressione a tecla **Redisc./Pausa** no painel de controle tantas vezes quanto necessárias para pausas maiores.

Pesquisa

Uma lista numérica ou alfabética dos números armazenados de Discagem Abreviada e de Grupos.

Pulso

Uma forma de discagem rotativa em uma linha telefônica.

Recepção Fácil

Habilita seu aparelho a responder a tons CNG se você interromper uma chamada de fax quando atendê-la.

Rediscagem Automática

Uma função que habilita seu aparelho a rediscar o último número de fax após cinco minutos, caso o fax não tenha sido enviado porque a linha estava ocupada.

Redução Automática

Reduz o tamanho dos faxes recebidos.

Relatório de Faxes

Indica as informações relativas aos últimos 200 faxes recebidos e enviados. TX significa Transmitido. RX significa Recebido.

Relatório de Verificação de Transmissão

Uma listagem para o último fax enviado que mostra sua data, hora e número.

Relatório WLAN

Um relatório impresso que mostra o resultado da conexão WLAN.

Resolução

O número de linhas verticais e horizontais por polegada. Consulte: padrão, fina, superfina e fotográfica.

Resolução de foto (apenas P/B)

Uma configuração de resolução que usa tons variáveis de cinza para melhor representação de fotografias.

Resolução Fina

Resolução de 203 × 196 dpi. Usada para letras pequenas e gráficos.

Resolução Padrão

203 × 98 dpi (preto e branco).
203 × 196 dpi (colorido). É utilizada para textos de tamanho normal e transmissão mais rápida.

Resolução Superfina (P/B)

203 × 392 dpi. Melhor para caracteres pequenos e desenhos.

Retardo da Campainha

O número de toques antes de o aparelho atender à chamada nos modos
Somente Fax e Fax/Tel.

Secretária eletrônica (ou secretária eletrônica externa)

Você pode conectar um dispositivo de secretária eletrônica em telefone externo ou uma secretária eletrônica ao conector EXT do seu aparelho.

Telefone de Extensão

Um telefone usando a mesma linha que seu fax, mas conectado a uma tomada diferente.

Telefone Externo

Um telefone que está conectado ao conector EXT. de seu aparelho.

Tempo do Toque F/T

É o período em que o aparelho da Brother fica emitindo toques (quando a configuração do Modo de Recepção for Fax/Tel) para notificá-lo de que a chamada é de voz e você deverá atendê-la.

Tom

Uma forma de discagem na linha telefônica usada para telefones de discagem por tons.

Tons CNG

Os sinais sonoros especiais (bipes) enviados pelos aparelhos de fax durante a transmissão automática para avisar ao aparelho receptor que outro aparelho de fax está chamando.

Tons de Fax

Os sinais enviados por aparelhos de fax emissores e receptores durante a comunicação das informações.

Trabalhos Restantes

Você pode verificar quais trabalhos aguardam na memória e cancelar trabalhos individualmente.

Transmissão

O processo de envio de faxes através da linha telefônica do seu aparelho para um aparelho receptor de fax.

Transmissão em tempo real

Quando a memória estiver cheia, você poderá enviar faxes em tempo real.

Volume da campainha

Ajuste de volume da campainha do aparelho.

Volume do aviso sonoro

Ajuste de volume do beeper emitido quando você pressiona uma tecla ou comete um erro.

C

Índice remissivo

A

Acesso duplo	10
Apple Macintosh	
Consulte o Manual do Usuário de Software.	
Armazenamento de memória	1
As garantias estão na caixa	

B

Bloqueio de transmissão	
Ligar/desligar	6
Brilho do display LCD	3

C

Cancelando	
trabalhos aguardando rediscagem	13
Cartuchos de tinta	
verificando o volume de tinta	30
Chamada de saída	
adicionar à discagem abreviada	16
apagar	16
enviar um fax	16
Contraste do display LCD	3
ControlCenter	
Consulte o Manual do Usuário de Software.	
Códigos de acesso, armazenando e discando	16
Cópia	
ampliar/reduzir	23
de Identidade 2 em 1	25
definir novo padrão	26
densidade	26
layout da página (N em 1)	24
ordenar	26
pôster	24
qualidade	22
usando o alimentador	26
Cópia de identidade	25
Cópia de identidade 2 em 1	25

D

Discagem	
chamada de saída	16
códigos de acesso e números de cartão de crédito	16
grupos (envio de mala direta)	11
Discagem abreviada	
configurando para chamadas de saída	17
Discagem rápida	
códigos de acesso e números de cartões de crédito	16
discagem de grupo	
alterando	19
configurando grupos para envio de mala direta	18
envio de mala direta	11
excluindo grupos	19
usando grupos	11
números de Discagem abreviada	
configurando a partir de chamadas de saída	17

E

Embalando e transportando o aparelho	31
Envio de mala direta	11
configurando grupos para	18
Escaneando	
Consulte o Manual do Usuário de Software.	

F

Falta de energia	1
Fax, a partir do computador	
Consulte o Manual do Usuário de Software.	

Fax, autônomo	
enviando	7
ao final de uma conversa	10
cancelando da memória	13
contraste	7
definir novo padrão	9
envio de mala direta	11
internacional	13
manual	10
pela memória (acesso duplo)	10
resolução	8
retornar à configuração de fábrica	9
transmissão em tempo real	12
recebendo	
ao final de uma conversa	14
na memória	14
recepção sem papel	14
reduzindo para ajuste no papel	14

G

Grupos para envio de mala direta	18
--	----

I

Identificador de chamadas	
relatório do histórico do identificador de chamadas	21
Impressão	
relatório	21
Imprimindo	
Consulte o Manual do Usuário de Software.	

L

Limpando	
rolo de impressão	29
rolos do alimentador de papel	29

M

Macintosh	
Consulte o Manual do Usuário de Software.	
Manual	
transmissão	10
Modo Espera	3

Modo, entrando	
timer	4

P

PaperPort™ 12SE com OCR	
Consulte o Manual do Usuário de Software.	
Consulte também a ajuda no aplicativo PaperPort™ 12SE.	
Presto! PageManager	
Consulte o Manual do Usuário de Software.	
Consulte também a ajuda no aplicativo Presto! PageManager.	

R

Rede	
Escaneando	
Consulte o Manual do Usuário de Software.	
Imprimindo	
Consulte o Manual do Usuário de Rede.	
Rede sem fio	
Consulte o Guia de Configuração Rápida e o Manual do Usuário de Rede.	
Reduzindo	
cópias	23
faxes recebidos	14
Relatórios	20
como imprimir	21
Configuração de Rede	21
Configurações do Usuário	21
Lista de Discagem rápida	21
Relatório de Faxes	21
Intervalo entre relatórios	20
Relatório do histórico do identificador de chamadas	21
Relatório WLAN	21
Verificação de transmissão	20, 21
Resolução	
definindo para o próximo fax	8
Resolução de problemas	
verificando o volume de tinta	30
T	
Timer do dimmer do display LCD	4
Transportando o aparelho	31

V

Volume, configuração	
alto-falante	2
aviso sonoro	2
toque da campainha	1

W

Windows®
Consulte o Manual do Usuário de
Software.

brother®

Visite-nos na web
<http://www.brother.com.br/>

Estes aparelhos estão aprovados para uso apenas no país de aquisição. As empresas locais da Brother ou seus representantes suportarão apenas os aparelhos adquiridos em seus próprios países.