

GUIDE DE L'UTILISATEUR

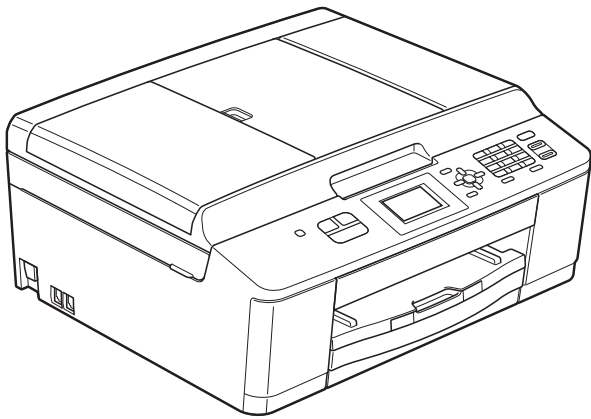

MFC-J425W
MFC-J430W
MFC-J435W

Si vous devez appeler le service à la clientèle

Nous vous prions de nous donner les informations suivantes, à titre de référence :

Numéro du modèle : MFC-J425W, MFC-J430W et MFC-J435W

(Encerclez le numéro de modèle qui correspond à votre appareil)

Numéro de série : ¹ _____

Date d'achat : _____

Lieu d'achat : _____

¹ Le numéro de série se situe au dos de l'appareil. Gardez ce Guide de l'utilisateur avec votre coupon de caisse à titre de preuve d'achat en cas de vol, d'incendie ou de recours au service de garantie.

Enregistrez votre produit en ligne à l'adresse

<http://www.brother.com/registration/>

Si vous enregistrez votre produit auprès de Brother, vous serez inscrit en tant que propriétaire d'origine du produit. Votre enregistrement auprès de Brother :

- peut servir à confirmer la date d'achat du produit dans l'éventualité où vous perdriez votre coupon de caisse ;
- peut aider dans le cadre d'une déclaration de sinistre en cas de perte du produit s'il est couvert par votre assurance ;
- nous permettra de vous informer de nos promotions et des mises à jour concernant votre produit.

La manière la plus pratique et la plus efficace d'enregistrer votre nouveau produit est de le faire en ligne à l'adresse

<http://www.brother.com/registration/>.

La langue d'utilisation de votre appareil

Cet appareil est un modèle bilingue ; vous pouvez donc le faire fonctionner en français ou en anglais. L'anglais est la langue par défaut. Pour le faire fonctionner en français, procédez comme suit :

- 1 Veuillez coller les étiquettes incluses dans la boîte sur les noms correspondants du panneau de contrôle.



- 2 Pour afficher les messages de l'écran ACL en français :

- 1 Appuyez sur **Menu**.
- 2 Appuyez sur ▲ ou ▼ pour sélectionner `Initial Setup`. Appuyez sur **OK**.
- 3 Appuyez sur ▲ ou ▼ pour sélectionner `Local Language`. Appuyez sur **OK**.
- 4 Appuyez sur ▲ ou ▼ pour sélectionner `French`. Appuyez sur **OK**.
- 5 Appuyez sur **Arrêt/Sortie**.

Numéros de Brother

! IMPORTANT

Pour obtenir une aide technique, veuillez appeler le pays où vous avez acheté votre appareil. Tous les appels doivent être effectués **dans** ce pays.

Enregistrement de votre produit

Si vous enregistrez votre produit auprès de la Corporation internationale Brother, vous serez inscrit en tant que propriétaire d'origine du produit. Votre enregistrement auprès de Brother :

- peut servir à confirmer la date d'achat du produit dans l'éventualité où vous perdriez votre coupon de caisse ;
- peut aider dans le cadre d'une déclaration de sinistre en cas de perte du produit s'il est couvert par votre assurance ;
- nous permettra de vous informer de nos promotions et des mises à jour concernant votre produit.

Veuillez remplir et télécopier votre fiche de garantie et d'essai Brother. Pour plus de facilité et d'efficacité, enregistrez votre nouveau produit en ligne à l'adresse

<http://www.brother.com/registration/>

FAQ (foire aux questions)

Le Centre de solutions Brother est votre guichet unique pour tous vos besoins concernant le télécopieur et appareil multifonction. Vous pouvez télécharger les logiciels, les documents et les utilitaires les plus récents, consulter la foire aux questions (FAQ) et les conseils de dépiage des pannes, et apprendre à optimiser l'utilisation de votre appareil Brother.

<http://solutions.brother.com/>



Remarque

- Vous pouvez également télécharger les mises à jour de pilotes Brother dont vous avez besoin.
- Pour assurer à votre appareil des performances toujours à la pointe, consultez régulièrement notre site afin d'obtenir la version la plus récente de son microprogramme.

Pour le service à la clientèle

Aux États-Unis : 1 877 BROTHER (1 877 276-8437)

1 901 379-1215 (télécopieur)

Au Canada : 1 877 BROTHER

514 685-4898 (télécopieur)

Localisateur de centre de service (États-Unis uniquement)

Pour connaître l'adresse du centre de service autorisé Brother le plus proche de chez vous, composez le 1 877 BROTHER (1 877 276-8437).

Adresses des centres de service (Canada uniquement)

Pour connaître l'adresse du centre de service autorisé Brother le plus proche de chez vous, composez le 1 877 BROTHER.

Commande d'accessoires et de fournitures

Pour obtenir les meilleurs résultats possible, n'utilisez que des accessoires de marque Brother en vente chez la plupart des revendeurs agréés. Si vous ne trouvez pas l'accessoire recherché, nous vous invitons à le commander directement chez Brother si vous disposez d'une carte de crédit Visa, MasterCard, Discover ou American Express. (Vous pouvez visiter notre site Web pour consulter la gamme complète des accessoires et des fournitures de marque Brother en vente.)



Remarque

Au Canada, seules les cartes Visa et MasterCard sont acceptées.

Aux États-Unis : 1 877 552-MALL (1 877 552-6255)
1 800 947-1445 (télécopieur)

<http://www.brothermall.com/>

Au Canada : 1 877 BROTHER

<http://www.brother.ca/>

Description	Article
Cartouche d'encre standard <noir>	LC71BK (imprime environ 300 pages) ¹
Cartouche d'encre standard <jaune>	LC71Y (imprime environ 300 pages) ¹
Cartouche d'encre standard <cyan> (bleu)	LC71C (imprime environ 300 pages) ¹
Cartouche d'encre standard <magenta> (rouge)	LC71M (imprime environ 300 pages) ¹
Cartouche d'encre haut rendement <noir>	LC75BK (imprime environ 600 pages) ¹
Cartouche d'encre haut rendement <jaune>	LC75Y (imprime environ 600 pages) ¹
Cartouche d'encre haut rendement <cyan> (bleu)	LC75C (imprime environ 600 pages) ¹
Cartouche d'encre haut rendement <magenta> (rouge)	LC75M (imprime environ 600 pages) ¹
Papier photo glacé Premium Plus (format Lettre / 20 feuilles) (format 4 × 6 po / 20 feuilles)	BP71GLTR BP71GP
Papier photo glacé Premium (format Lettre / 20 feuilles) (format 4 × 6 po / 20 feuilles)	BP61GLL (États-Unis uniquement) BP61GLP (États-Unis uniquement)

¹ Pour plus d'informations sur les consommables de rechange, visitez notre site Web à l'adresse <http://www.brother.com/pageyield/>.

Description	Article
Papier universel - papier ordinaire (format Lettre / 500 feuilles)	BP60MPLTR (États-Unis uniquement)
Papier jet d'encre mat (format Lettre / 25 feuilles)	BP60ML (États-Unis uniquement)
Papier jet d'encre ordinaire (format Lettre / 100 feuilles)	BP60PL100 (États-Unis uniquement)
Cordon téléphonique	LG3077001 (États-Unis uniquement)
Guide de l'utilisateur	LX8599001 (en anglais pour les États-Unis et le Canada) LX8599002 (en français pour le Canada)
CD-ROM pour Windows® & Mac	LX8379001 (MFC-J425W) LX8381001 (MFC-J430W) LX8383001 (MFC-J435W)

Avis d'exonération de garanties (États-Unis et Canada)

LE OU LES BAILLEURS DE LICENCES DE BROTHER ET LEURS DIRECTEURS, REPRÉSENTANTS, EMPLOYÉS OU AGENTS (COLLECTIVEMENT DÉSIGNÉS « BAILLEURS DE LICENCES DE BROTHER ») N'ASSURENT AUCUNE GARANTIE, EXPRESSE OU TACITE, Y COMPRIS MAIS SANS LIMITATION, LES GARANTIES TACITES DE QUALITÉ MARCHANDE ET D'APTITUDE À UN USAGE DONNÉ, À L'ÉGARD DU LOGICIEL. LE OU LES BAILLEURS DE LICENCES DE BROTHER N'ASSURENT AUCUNE GARANTIE NI NE FONT AUCUNE DÉCLARATION CONCERNANT L'UTILISATION OU LES RÉSULTATS DE L'UTILISATION DU LOGICIEL QUANT À SA PERFECTION, SA FIABILITÉ, SON ACTUALITÉ OU AUTRE. TOUT RISQUE LIÉ AUX RÉSULTATS ET AUX PERFORMANCES DU LOGICIEL EST INTÉGRALEMENT ASSUMÉ PAR VOUS. L'EXCLUSION DES GARANTIES TACITES N'EST PAS AUTORISÉE DANS CERTAINS ÉTATS DES ÉTATS-UNIS OU DANS CERTAINES PROVINCES DU CANADA. L'EXCLUSION CI-DESSUS PEUT NE PAS S'APPLIQUER À VOTRE CAS.

EN AUCUN CAS, LE OU LES BAILLEURS DE LICENCES DE BROTHER NE SAURAIENT ÊTRE TENUS RESPONSABLES DES DOMMAGES ACCESSOIRES, ACCIDENTELS OU INDIRECTS (Y COMPRIS LES DOMMAGES-INTÉRÊTS POUR LA PERTE DE BÉNÉFICES, L'INTERRUPTION DES ACTIVITÉS COMMERCIALES, LA PERTE D'INFORMATIONS COMMERCIALES OU AUTRE) DÉCOULANT DE L'UTILISATION OU DE L'IMPOSSIBILITÉ D'UTILISATION DE CE LOGICIEL, MÊME SI LES BAILLEURS DE LICENCES DE BROTHER ONT ÉTÉ AVISÉS DE LA POSSIBILITÉ DE TELS DOMMAGES. CERTAINS ÉTATS DES ÉTATS-UNIS OU CERTAINES PROVINCES DU CANADA N'AUTORISANT PAS L'EXCLUSION OU LA LIMITATION DES RESPONSABILITÉS POUR LES DOMMAGES ACCESSOIRES OU ACCIDENTELS, LES LIMITATIONS CI-DESSUS PEUVENT NE PAS S'APPLIQUER À VOTRE CAS. DANS TOUS LES CAS, LA RESPONSABILITÉ DES BAILLEURS DE LICENCES DE BROTHER ENVERS VOUS EN CE QUI CONCERNE LES DOMMAGES RÉELS, QUELLE QU'EN SOIT L'ORIGINE, QU'IL S'AGISSE D'UNE INEXÉCUTION DE CONTRAT, D'UNE ACTION DÉLICTUELLE (Y COMPRIS LA NÉGLIGENCE), DE LA RESPONSABILITÉ DU FAIT DU PRODUIT OU AUTRE, SE LIMITE À 50 \$.

Avis de rédaction et de publication

Le présent guide décrivant le produit et ses caractéristiques les plus récentes a été rédigé et publié sous la supervision de Brother Industries, Ltd.

Le contenu du guide et les caractéristiques du produit peuvent faire l'objet de modifications sans préavis.

La société Brother se réserve le droit d'apporter des modifications sans préavis aux caractéristiques et aux informations contenues dans sa documentation. Elle ne saurait être tenue responsable de quelque dommage que ce soit (y compris des dommages consécutifs) résultant de la confiance accordée aux informations présentées, y compris, mais sans limitation, les erreurs typographiques ou autres, liées à la publication de ces informations.

Contenu et emplacement des Guides de l'utilisateur

Quel manuel?	Que contient le manuel?	Où le trouver?
Guide de sécurité du produit	Veillez commencer par lire ce Guide. Veuillez lire les Consignes de sécurité avant d'installer l'appareil. Reportez-vous à ce guide pour les marques et les limitations légales.	Imprimé / Dans la boîte
Guide d'installation rapide	Suivez les instructions de configuration de l'appareil et d'installation des pilotes et des logiciels pour le système d'exploitation et le type de connexion que vous utilisez.	Imprimé / Dans la boîte
Guide de l'utilisateur	Maîtrisez les opérations élémentaires de télécopie, copie et numérisation et apprenez à remplacer les consommables. Voir les conseils de dépannage des pannes.	Imprimé / Dans la boîte
Guide de l'utilisateur avancé	Découvrez les opérations plus avancées : télécopie, copie, fonctions de sécurité, rapports d'impression et entretien périodique.	Fichier PDF / CD-ROM
Guide utilisateur - Logiciel	Suivez ces instructions pour l'impression, la numérisation, la numérisation réseau, l'envoi de PC-Fax, les Web Services (numérisation) et l'utilisation de l'utilitaire Brother ControlCenter.	Fichier PDF / CD-ROM
Glossaire réseau	Ce Guide fournit des informations de base sur les fonctions réseau avancées des appareils Brother et donne des explications sur la terminologie courante et sur celle dédiée au réseau.	Fichier PDF / CD-ROM
Guide utilisateur - Réseau	Ce Guide fournit des informations utiles sur les réglages réseau sans fil et les paramètres de sécurité utilisés sur l'appareil Brother. Vous y trouverez aussi des informations sur les protocoles pris en charge par votre appareil et des conseils détaillés de dépannage des pannes.	Fichier PDF / CD-ROM
Guide Print&Scan pour appareil mobile	Ce Guide fournit des informations utiles sur l'impression de données à partir de votre téléphone portable et la transmission de données numérisées de l'appareil Brother à votre téléphone portable.	Fichier PDF / Centre de solutions Brother ¹

¹ Visitez notre site à l'adresse <http://solutions.brother.com/>.

Table des matières

(GUIDE DE L'UTILISATEUR)

1	Informations générales	1
	Comment utiliser la documentation	1
	Symboles et conventions utilisés dans cette documentation	1
	Comment accéder au Guide de l'utilisateur avancé, au Guide utilisateur - Logiciel, au Guide utilisateur - Réseau et au Glossaire réseau.....	2
	Comment visualiser la documentation.....	2
	Comment accéder au support Brother (Windows®)	4
	Comment accéder au support Brother (Macintosh).....	5
	Description du panneau de commande	6
	Écran ACL	8
	Opérations de base	9
2	Chargement du papier	10
	Chargement de papier et d'autres supports d'impression	10
	Chargement d'enveloppes et de cartes postales.....	13
	Zone imprimable	15
	Réglages du papier.....	16
	Type de papier.....	16
	Format du papier	16
	Papier et autres supports d'impression acceptables	17
	Supports d'impression recommandés	17
	Manipulation et utilisation des supports d'impression.....	18
	Choix du support d'impression approprié	19
3	Chargement des documents	21
	Comment charger les documents.....	21
	Utilisation du chargeur automatique de documents	21
	Utilisation de la vitre du scanner.....	22
	Zone non numérisable.....	23
4	Envoi d'une télécopie	24
	Comment envoyer une télécopie	24
	Arrêt de l'envoi d'une télécopie.....	26
	Réglage du format de la vitre du scanner pour la télécopie	26
	Envoi de télécopie couleur	26
	Annulation d'une télécopie en cours d'exécution	26
	Rapport de vérification de l'envoi.....	27

5	Réception d'une télécopie	28
	Modes de réception	28
	Sélection du mode de réception approprié	28
	Utilisation des modes de réception	30
	Fax seulement	30
	Fax/Tél.....	30
	Manuel.....	30
	Répondeur externe.....	30
	Réglages du mode de réception	31
	Longueur de sonnerie.....	31
	Durée de sonnerie F/T (mode Fax/Tél seulement).....	31
	Réception facile	32
6	Services téléphoniques et appareils externes	33
	Services téléphoniques.....	33
	Messagerie vocale.....	33
	Sonnerie spéciale	34
	Branchement d'un répondeur téléphonique externe.....	36
	Branchements	38
	Enregistrement d'un message sortant sur un répondeur externe.....	38
	Branchements multilignes (autocommutateur privé)	39
	Téléphones externes et supplémentaires.....	39
	Branchement d'un téléphone externe ou supplémentaire	39
	Utilisation de téléphones externes et supplémentaires	40
	Utilisation d'un téléphone externe sans fil d'une autre marque que Brother.....	40
	Utilisation de codes d'accès à distance	41
7	Composition et enregistrement des numéros	42
	Comment composer un numéro	42
	Composition manuelle	42
	Composition par numéro abrégé	42
	Recherche	42
	Recomposition d'un numéro de télécopieur	43
	Enregistrement de numéros	43
	Enregistrement d'une pause.....	43
	Mémorisation de numéros abrégés	43
	Modification des noms ou des numéros de numéros abrégés	44
8	Fonction de copie	45
	Comment faire des copies	45
	Arrêt d'une copie.....	45
	Réglages de copie.....	46
	Options de papier	46
9	Comment imprimer depuis un ordinateur	47
	Impression d'un document.....	47

10	Comment numériser vers un ordinateur	48
	Numérisation d'un document	48
	Numérisation à l'aide de la touche NUMÉRISER	49
	Numérisation à l'aide d'un pilote de scanner	49
	Numérisation à l'aide de ControlCenter	50
A	Entretien périodique	51
	Remplacement des cartouches d'encre	51
	Nettoyage et vérification de l'appareil	54
	Nettoyage du scanner	54
	Nettoyage de la tête d'impression	55
	Vérification de la qualité d'impression	55
	Vérification de l'alignement d'impression	57
B	Dépistage des pannes	58
	Messages d'erreur et d'entretien	58
	Animation d'erreur	65
	Transfert des télécopies ou rapport du journal des télécopies	65
	Bourrage de document	66
	Bourrage d'imprimante ou bourrage papier	67
	Dépistage des pannes	71
	Si votre appareil présente des problèmes de fonctionnement	72
	Tonalité	82
	Interférences sur la ligne téléphonique / VoIP	82
	Informations relatives à l'appareil	83
	Vérification du numéro de série	83
	Fonctions de réinitialisation	83
	Réinitialisation de l'appareil	84
C	Menus et caractéristiques	85
	Programmation à l'écran ACL	85
	Tableau des menus	86
	Saisie de texte	99
	Insertion d'espaces	99
	Corrections	99
	Répétition de caractères alphabétiques	99
	Caractères spéciaux et symboles	99

D	Caractéristiques techniques	100
	Caractéristiques générales	100
	Supports d'impression	102
	Télécopie	103
	Copie	104
	Scanner	105
	Imprimante	106
	Interfaces	107
	Configuration requise pour l'ordinateur.....	108
	Consommables	109
	Réseau (LAN)	110
E	Index	111

Table des matières

(GUIDE DE L'UTILISATEUR AVANCÉ)

Le Guide de l'utilisateur avancé explique les fonctions et les opérations suivantes.

Vous pouvez consulter le Guide de l'utilisateur avancé à partir du CD-ROM.

1 Programmation générale

REMARQUE IMPORTANTE

Mémorisation

Réglages du volume

Heure d'été automatique

Mode Veille

Écran ACL

Minuterie de mode

2 Fonctions de sécurité

Sécurité mémoire

3 Envoi d'une télécopie

Options d'envoi supplémentaires

Opérations d'envoi supplémentaires

4 Réception d'une télécopie

*Opérations de réception
supplémentaires*

5 Composition et enregistrement des numéros

Opérations vocales

*Opérations de numérotation
supplémentaires*

*Autres méthodes de mémorisation de
numéros*

6 Impression de rapports

Rapports des télécopies

Rapports

7 Fonction de copie

Réglages de copie

A Entretien régulier

Nettoyage et vérification de l'appareil

Emballage et transport de l'appareil

B Glossaire

C Index



Comment utiliser la documentation

Nous vous remercions d'avoir acheté cet appareil Brother. La lecture de cette documentation vous permettra d'en exploiter au mieux tous les avantages et toutes les caractéristiques.

Symboles et conventions utilisés dans cette documentation

Les symboles et conventions appliqués dans toute cette documentation sont les suivants.

Caractères gras	Les caractères gras identifient les touches du panneau de commande de l'appareil ou les boutons de l'écran de l'ordinateur.
<i>Caractères italiques</i>	Les caractères italiques mettent en valeur un point important ou signalent un sujet connexe.
Courier New	Le texte en police Courier New sert à identifier les messages à l'écran ACL de l'appareil.

AVERTISSEMENT

AVERTISSEMENT signale une situation potentiellement dangereuse susceptible d'entraîner des blessures physiques graves, voire mortelles.

ATTENTION

ATTENTION signale une situation potentiellement dangereuse susceptible d'entraîner des blessures mineures.

IMPORTANT

IMPORTANT signale une situation potentiellement dangereuse qui, si elle n'est pas évitée, est susceptible de causer des dommages matériels ou de compromettre le fonctionnement du produit.



Les remarques indiquent la marche à suivre dans une situation donnée et donnent des indications quant à l'interaction de l'opération avec d'autres fonctions.



Les icônes de danger électrique vous avertissent d'un danger d'électrocution.

Comment accéder au Guide de l'utilisateur avancé, au Guide utilisateur - Logiciel, au Guide utilisateur - Réseau et au Glossaire réseau

Le présent Guide de l'utilisateur ne contient pas toutes les informations relatives à l'appareil. Par exemple, il ne décrit pas comment utiliser les fonctions avancées de télécopie, de copie, de l'imprimante, du scanner, de PC-Fax et du réseau. Lorsque vous serez prêt à approfondir vos connaissances dans ces différents domaines, consultez le **Guide de l'utilisateur avancé**, le **Guide utilisateur - Logiciel**, le **Guide utilisateur - Réseau** et le **Glossaire réseau**, qui se trouvent sur le CD-ROM.

Comment visualiser la documentation

Comment visualiser la documentation (Windows®)

Pour visualiser la documentation, à partir du menu **Démarrer**, sélectionnez **Brother**, **MFC-XXXX** (où XXXX est le nom de votre modèle) dans le groupe de programmes, puis sélectionnez **Guides de l'utilisateur**.

Si vous n'avez pas installé le logiciel, vous pouvez trouver la documentation sur le CD-ROM en suivant les instructions ci-dessous :

- 1 Allumez votre PC. Insérez le CD-ROM Brother dans votre lecteur de CD-ROM.



Remarque

Si l'écran Brother n'apparaît pas automatiquement, accédez à **Poste de travail (Ordinateur)**, double-cliquez sur l'icône CD-ROM, puis sur **start.exe**.

- 2 Si l'écran de sélection du nom du modèle apparaît, cliquez sur le nom de votre modèle.
- 3 Si l'écran de sélection des langues apparaît, cliquez sur la langue de votre choix. Le menu principal du CD-ROM s'affiche.



- 4 Cliquez sur **Documentation**.
- 5 Cliquez sur **Documents PDF**. Si l'écran de sélection du pays apparaît, cliquez sur votre pays. Lorsque la liste des Guides de l'utilisateur s'affiche, choisissez le guide que vous souhaitez consulter.

Comment visualiser la documentation (Macintosh)

- 1 Allumez votre Macintosh. Insérez le CD-ROM Brother dans votre lecteur de CD-ROM. La fenêtre suivante s'affiche.



- 2 Double-cliquez sur l'icône **Documentation**.
- 3 Double-cliquez sur le dossier de votre langue.
- 4 Double-cliquez sur **top.pdf**. Si l'écran de sélection du pays apparaît, cliquez sur votre pays.
- 5 Lorsque la liste des Guides de l'utilisateur s'affiche, choisissez le guide que vous souhaitez consulter.

Comment trouver les instructions de numérisation

Il y a plusieurs façons de numériser des documents. Vous trouverez les différentes instructions dans la documentation suivante :

Guide utilisateur - Logiciel

- *Numérisation*
- *ControlCenter*
- *Numérisation réseau*

ScanSoft™ PaperPort™ 12SE avec fonction ROC - How-to-Guides (utilisateurs de Windows®)

- Les « How-to-Guides » complets de ScanSoft™ PaperPort™ 12SE avec fonction ROC peuvent être visualisés en sélectionnant l'Aide dans l'application ScanSoft™ PaperPort™ 12SE.

Guide de l'utilisateur de Presto! PageManager (utilisateurs de Macintosh)



Remarque

Presto! PageManager est disponible sous forme de téléchargement depuis http://nj.newsoft.com.tw/download/brother/PM9SEInstaller_BR_multilang.dmg

- Le guide complet de Presto! PageManager peut être affiché en sélectionnant l'Aide dans l'application Presto! PageManager.

Comment trouver les instructions de configuration réseau

Votre appareil peut se connecter à un réseau sans fil.

Instructions de configuration de base

➤➤ Guide d'installation rapide

Si votre point d'accès sans fil ou votre routeur prend en charge Wi-Fi Protected Setup ou AOSS™ ➤➤ Guide d'installation rapide

Configuration réseau

➤➤ Guide utilisateur - Réseau

Comment accéder au support Brother (Windows®)

Vous trouverez toutes les informations de contact nécessaires (notamment en ce qui concerne le support technique en ligne du Centre de solutions Brother, le service à la clientèle et les centres de service autorisés Brother) à la section *Numéros de Brother* ➤➤ page ii ainsi que sur le CD-ROM.

- Cliquez sur **Support Brother** dans **Menu principal**. La fenêtre suivante s'affiche :

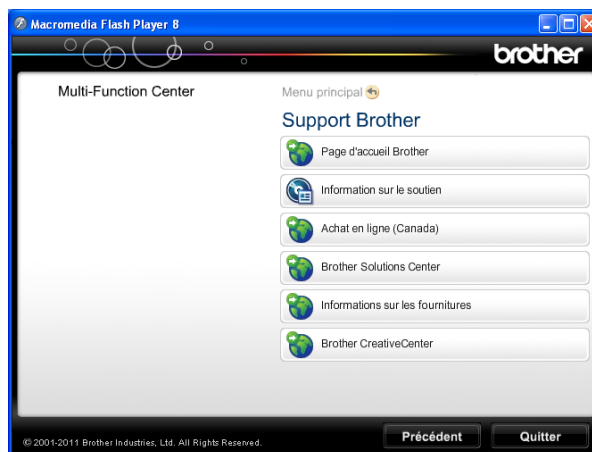

- Pour accéder à notre site Web (<http://www.brother.com/>), cliquez sur **Page d'accueil Brother**.
- Pour consulter tous les numéros de Brother, y compris les numéros du service à la clientèle aux États-Unis et au Canada, cliquez sur **Information sur le soutien**.
- Pour accéder à la boutique en ligne de Brother au Canada (<http://www.brother.ca/>) afin d'obtenir des produits supplémentaires et des informations sur les services, cliquez sur **Achat en ligne (Canada)**.
- Pour rester au courant des actualités et des informations relatives au support des produits (<http://solutions.brother.com/>), cliquez sur **Brother Solutions Center**.

- Pour rechercher des fournitures Brother authentiques sur notre site Web (<http://www.brother.com/original/>), cliquez sur **Informations sur les fournitures**.
- Pour visiter le site Brother CreativeCenter (<http://www.brother.com/creativecenter/>) et accéder à des projets photographiques ainsi qu'à des téléchargements imprimables GRATUITS, cliquez sur **Brother CreativeCenter**.
- Pour revenir au **Menu principal**, cliquez sur **Précédent** ou, si vous avez terminé, cliquez sur **Quitter**.

Comment accéder au support Brother (Macintosh)

Vous trouverez toutes les informations de contact nécessaires (notamment en ce qui concerne le support technique en ligne du Centre de solutions Brother) sur le CD-ROM.

- Double-cliquez sur l'icône **Support Brother**. La fenêtre suivante s'affiche :

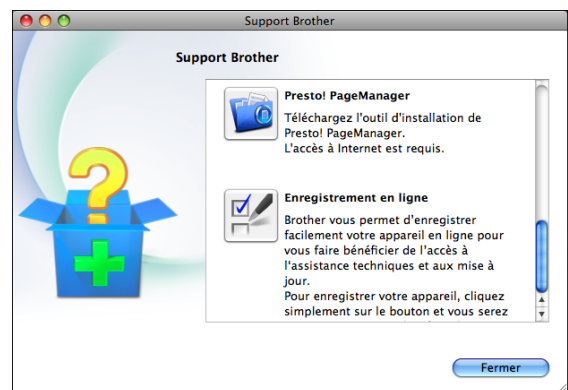



- Pour télécharger et installer Presto! PageManager, cliquez sur **Presto! PageManager**.
- Pour enregistrer votre appareil depuis la page d'enregistrement de produit Brother (<http://www.brother.com/registration/>), cliquez sur **Enregistrement en ligne**.
- Pour rester au courant des actualités et des informations relatives au support des produits (<http://solutions.brother.com/>), cliquez sur **Brother Solutions Center**.
- Pour rechercher des fournitures Brother authentiques sur notre site Web (<http://www.brother.com/original/>), cliquez sur **Informations sur les fournitures**.

Description du panneau de commande

Les modèles MFC-J425W, MFC-J430W et MFC-J435W partagent les mêmes touches de panneau de commande.





1 Touches des différents modes :

-  **TÉLÉCOPIER**
Permet d'accéder au mode TÉLÉCOPIER.
-  **NUMÉRISER**
Permet d'accéder au mode NUMÉRISER.
-  **COPIER**
Permet d'accéder au mode COPIER.

2 Touches des fonctionnalités de téléphone :

- **Recomp/Pause**
Recompose l'un des 30 derniers numéros appelés. Insère également une pause lors de la composition de numéros abrégés.
- **Tonalité**
Appuyez sur cette touche avant la numérotation si vous voulez écouter pour vous assurer qu'un télécopieur répond, puis appuyez sur **Mono Marche** ou **Couleur Marche**.
Appuyez également sur cette touche après avoir décroché le combiné d'un téléphone externe pendant la pseudo-sonnerie/sonnerie double du télécopieur/téléphone.

3 Touches Marche :

-  **Mono Marche**
Permet d'envoyer des télécopies ou d'effectuer des copies en noir et blanc. Permet également de lancer une opération de numérisation (en couleur ou en noir et blanc selon le réglage de numérisation dans le logiciel ControlCenter).
-  **Couleur Marche**
Permet de commencer à envoyer des télécopies ou à effectuer des copies en couleur. Permet également de lancer une opération de numérisation (en couleur ou en noir et blanc selon le réglage de numérisation dans le logiciel ControlCenter).

4 Arrêt/Sortie

Permet d'annuler une opération ou de quitter le menu.

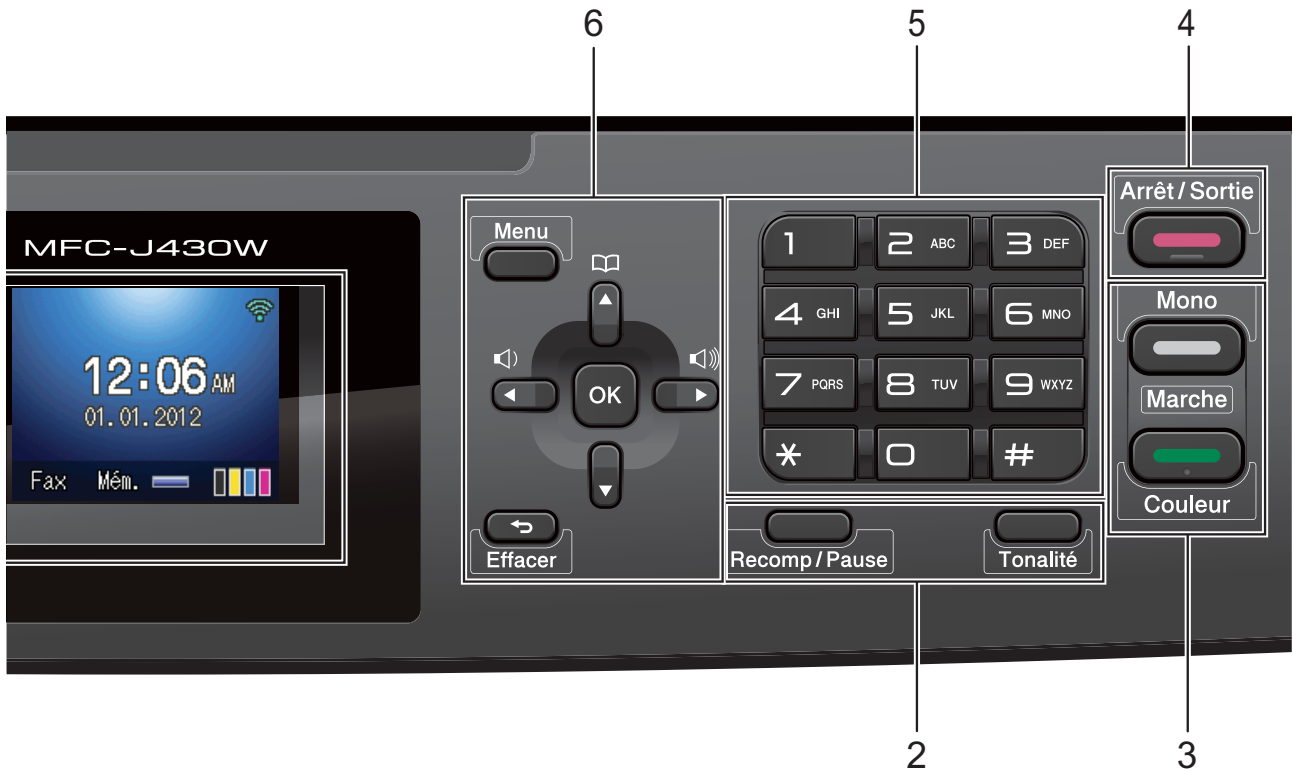

5 Pavé numérique

Ces touches servent à composer les numéros de téléphone et de télécopieur, et tiennent lieu de clavier pour entrer des informations dans l'appareil.

6 Touches de menu :

■ Touches de volume



Lorsque l'appareil est inactif, vous pouvez appuyer sur ces touches pour régler le volume de la sonnerie.

■ Numéro abrégé Touche



Appuyez sur cette touche pour enregistrer les numéros abrégés et les numéros de groupe dans la mémoire de l'appareil.

Vous permet d'enregistrer, de rechercher et de composer les numéros qui sont enregistrés dans la mémoire.

■ ◀ ou ▶

Appuyez sur ◀ ou ▶ pour déplacer la zone sélectionnée à gauche ou à droite de l'écran ACL.

■ ▲ ou ▼

Appuyez sur ▲ ou ▼ pour faire défiler les menus et les options.

■ Menu

Accédez au menu principal.

■ Effacer

Appuyez sur cette touche pour supprimer des caractères ou revenir au niveau de menu précédent.

■ OK

Vous permet de choisir un réglage.

7 Écran ACL (écran à cristaux liquides)

Affiche les messages à l'écran pour vous aider à configurer et utiliser votre appareil.

8 Marche/Arrêt

Permet d'allumer et d'éteindre l'appareil.

Appuyez sur  **Marche/Arrêt** pour allumer l'appareil.

Maintenez la touche  **Marche/Arrêt** enfoncée pour éteindre l'appareil. L'écran ACL indique *Fermer*, puis reste allumé quelques secondes avant de s'éteindre.

Si vous avez raccordé un téléphone externe ou un répondeur automatique, celui-ci est toujours disponible.

Lorsqu'il est éteint, l'appareil continue à nettoyer périodiquement la tête d'impression pour garantir la qualité d'impression. Pour prolonger la durée de vie de la tête d'impression, économiser au maximum les cartouches d'encre et maintenir la qualité d'impression, laissez toujours l'appareil branché.



Remarque

La plupart des illustrations de ce Guide de l'utilisateur représentent le modèle MFC-J430W.

Écran ACL

L'écran ACL affiche l'état actuel de l'appareil quand il est inactif.



1 État du réseau sans fil

Un indicateur à quatre niveaux montre la puissance du signal radio si vous utilisez la connexion sans fil.



2 Mode de réception actuel

Ce témoin présente le mode de réception actuel.

- Fax (télécopieur uniquement)
- F/T (télécopieur/téléphone)
- Rép (répondeur externe)
- Man (manuel)



Remarque

Lorsque la sonnerie spéciale est activée, l'écran ACL indique *s/s*. Pour plus d'informations, voir *Sonnerie spéciale* >> page 34.

3 État de la mémoire

Vous permet de voir la mémoire disponible sur l'appareil.

4 Témoin d'encre

Permet de voir la quantité d'encre disponible.

L'icône d'avertissement  apparaît en cas de message d'erreur ou d'entretien. Pour plus d'informations, voir *Messages d'erreur et d'entretien* >> page 58.

Opérations de base

Les étapes suivantes illustrent comment modifier un réglage de l'appareil. Dans cet exemple, le réglage du mode de réception est changé de **Fax seulement** en **Fax/Tél.**

- 1 Appuyez sur **Menu**.
- 2 Appuyez sur ▲ ou sur ▼ pour sélectionner **Réglage init.**

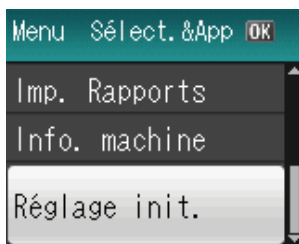

Appuyez sur **OK**.

- 3 Appuyez sur ▲ ou sur ▼ pour sélectionner **Mode réponse**.



Appuyez sur **OK**.

- 4 Appuyez sur ▲ ou sur ▼ pour sélectionner **Fax/Tél.**

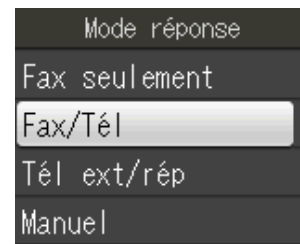

Appuyez sur **OK**.

Vous pouvez voir le réglage actuel sur l'écran ACL :



- 5 Appuyez sur **Arrêt/Sortie**.

2

Chargement du papier

Chargement de papier et d'autres supports d'impression

Ne chargez du papier que d'un format et d'un type à la fois dans le bac à papier.

- 1 Retirez complètement le bac à papier de l'appareil.

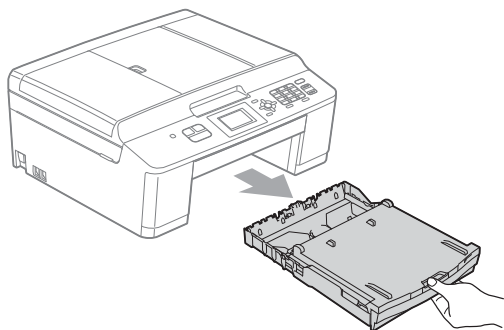

Remarque

Si le volet du support papier (1) est ouvert, fermez-le puis fermez le support papier (2).

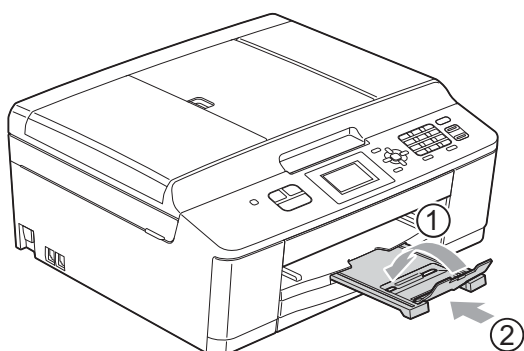

- 2 Soulevez le couvercle du bac de sortie (1).

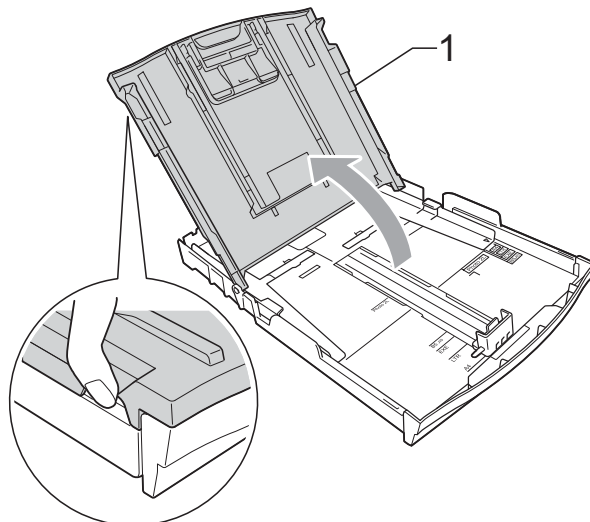

- 3 Des deux mains, poussez et faites glisser sans forcer les guides-papier latéraux (1) puis le guide de longueur du papier (2) en fonction du format du papier.

Assurez-vous que les marques triangulaires (3) des guides-papier latéraux (1) et du guide de longueur du papier (2) sont bien alignées sur les marques correspondant au format de papier utilisé.

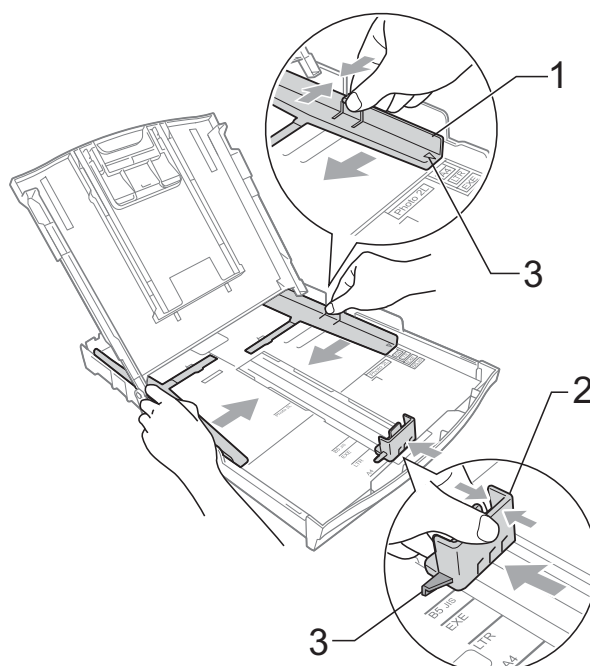

Remarque

Si vous utilisez du papier de format Légal, maintenez enfoncé le bouton de libération du guide-papier universel (1) tout en faisant coulisser l'avant du bac à papier.

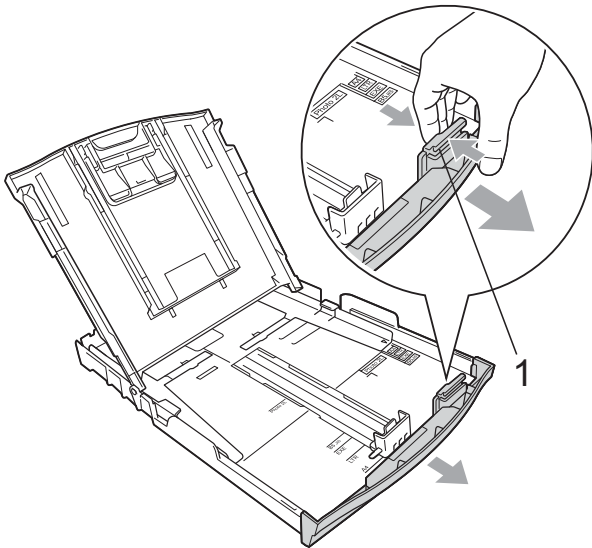

- 4 Ventilez bien les feuilles afin d'éviter les bourrages et les défauts d'alimentation.

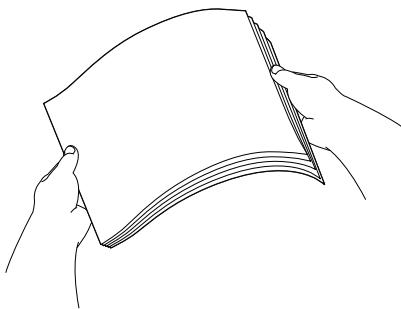
**Remarque**

Veillez toujours à ne pas utiliser du papier gondolé ou froissé.

- 5 Sans forcer, insérez le papier dans le bac à papier, côté imprimé vers le bas et le haut de la page en premier. Assurez-vous que les feuilles sont posées bien à plat dans le bac.

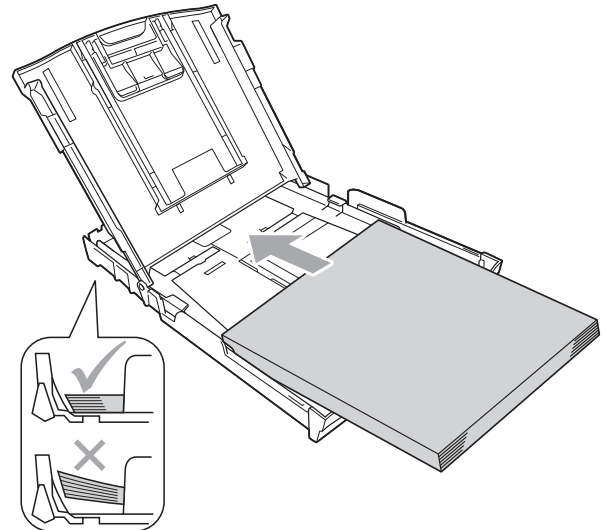
**! IMPORTANT**

Prenez soin de ne pas pousser le papier trop loin ; il pourrait se soulever à l'arrière du bac et occasionner des problèmes d'alimentation du papier.

Remarque

S'il ne reste que quelques feuilles de papier dans le bac à papier, un problème d'alimentation risque de se produire. Chargez au moins 10 feuilles de papier dans le bac à papier.

- 6 Ajustez, manuellement et sans forcer, les guides-papier latéraux (1) des deux mains en fonction du format du papier. Assurez-vous que les guides-papier latéraux touchent les côtés du papier.

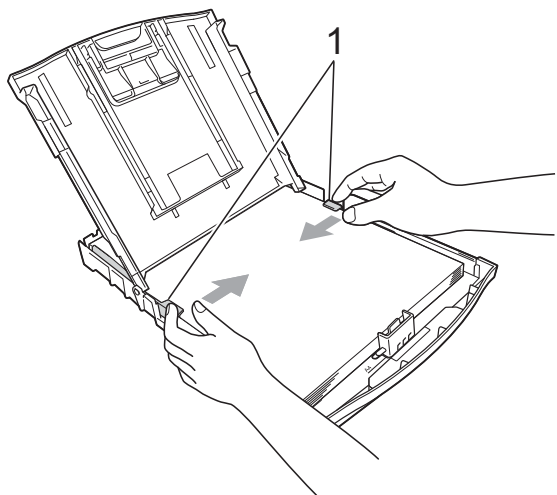

- 7 Fermez le couvercle du bac de sortie.

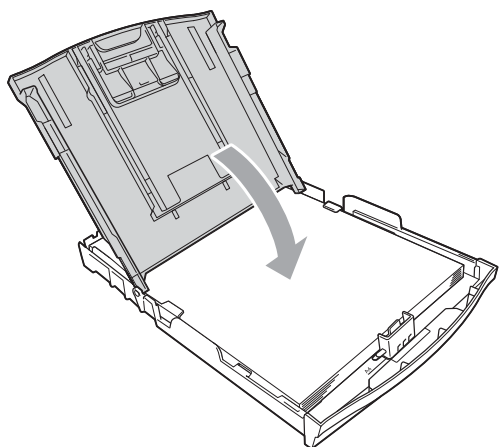

- 8 Poussez *lentement* le bac à papier jusqu'à ce qu'il soit introduit entièrement dans l'appareil.

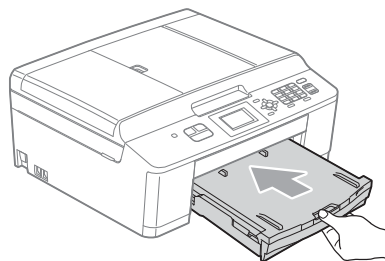

- 9 Tout en retenant le bac à papier, tirez sur le support papier (1) jusqu'à encliquetage et déployez le volet du support papier (2).

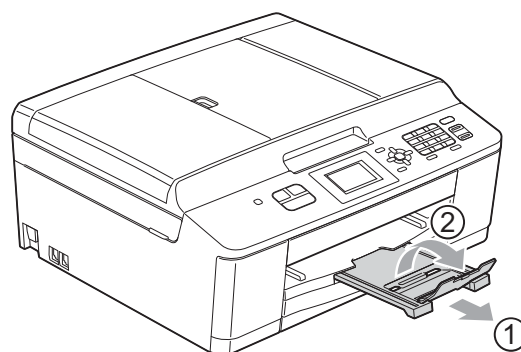

! IMPORTANT

N'utilisez PAS le volet du support papier pour le papier de format Légal.

Chargement d'enveloppes et de cartes postales

Pour les enveloppes

- Utilisez des enveloppes dont le grammage est compris entre 20 et 25 lb (80 à 95 g/m²).
- Certaines enveloppes nécessitent des réglages de marge dans l'application. Veillez à effectuer un test d'impression avant d'imprimer un grand nombre d'enveloppes.

! IMPORTANT

N'utilisez PAS les types d'enveloppe suivants, car ils risquent de créer des problèmes d'entraînement du papier :

- Enveloppes à soufflet.
- Enveloppes qui possèdent une fenêtre.
- Enveloppes qui présentent une gravure en relief (écriture en relief).
- Enveloppes qui comportent des attaches ou des agrafes.
- Enveloppes préimprimées à l'intérieur.

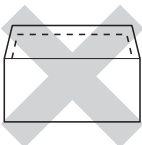
Colle	Double rabat
	

Il peut arriver de temps en temps que se présentent des problèmes d'alimentation du papier engendrés par l'épaisseur, le format et la forme du rabat des enveloppes que vous utilisez.

Chargement d'enveloppes et de cartes postales

- 1 Avant de charger, aplatissez autant que possible les coins et les côtés des enveloppes ou des cartes postales.

! IMPORTANT

S'il arrive que l'appareil entraîne deux enveloppes ou deux cartes postales en même temps, placez une enveloppe ou une carte postale à la fois dans le bac à papier.

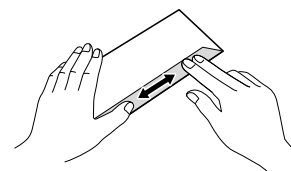
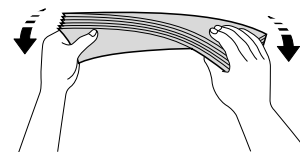
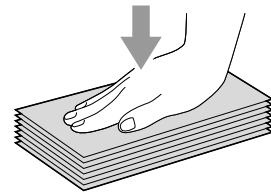

- 2 Mettez les enveloppes ou les cartes postales dans le bac à papier, côté adresse vers le bas et le bord avant (haut de l'enveloppe) en premier, comme indiqué dans l'illustration. Des deux mains, poussez et glissez avec soin les guides-papier latéraux (1) et le guide de longueur du papier (2) en fonction du format des enveloppes ou des cartes postales.

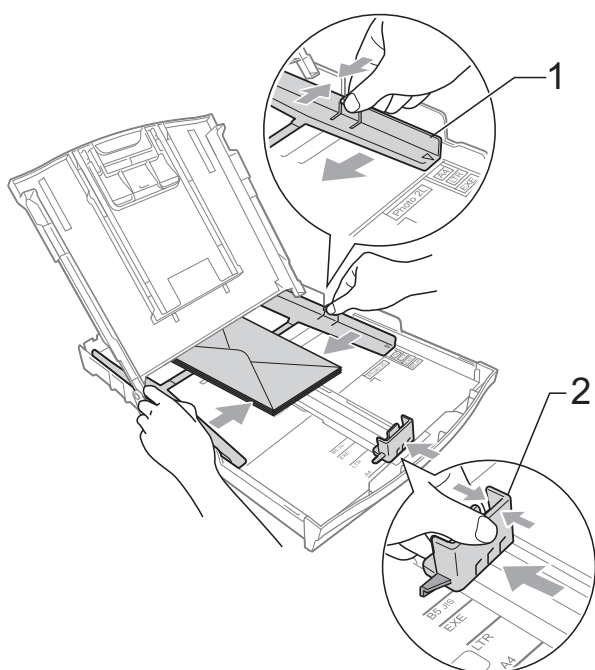

Si vous avez des problèmes lors de l'impression sur des enveloppes dont le rabat est sur le bord court, essayez les solutions suivantes :

- 1 Ouvrez le rabat de l'enveloppe.
- 2 Mettez l'enveloppe dans le bac à papier, côté adresse vers le bas et le rabat positionné comme sur l'illustration.

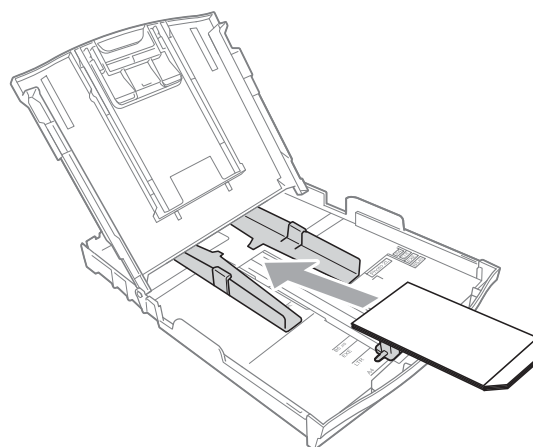

- 3 Sélectionnez **Impression inversée** dans la boîte de dialogue du pilote d'imprimante, puis ajustez le format et les marges dans l'application.
➤➤ Guide utilisateur - Logiciel : *Impression (Windows®)*
➤➤ Guide utilisateur - Logiciel : *Impression et envoi de télécopies (Macintosh)*

Zone imprimable

La zone imprimable dépend des paramètres de l'application que vous utilisez. Les chiffres ci-dessous présentent les zones non imprimables sur les enveloppes et les feuilles découpées. L'appareil ne peut imprimer dans les parties grises des feuilles découpées que lorsque la fonction d'impression Sans bordure est disponible et a été activée.

- Guide utilisateur - Logiciel : *Impression* (Windows®)
- Guide utilisateur - Logiciel : *Impression et envoi de télécopies* (Macintosh)

Feuille découpée

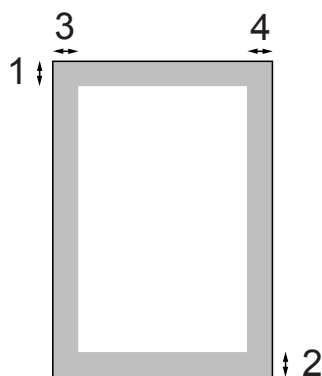

Enveloppes

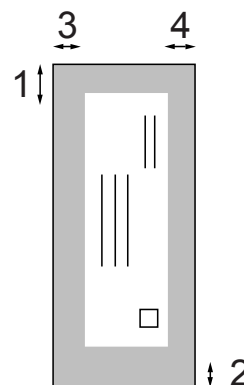

	Haut (1)	Bas (2)	Gauche (3)	Droite (4)
Feuille découpée	0,12 po (3 mm)	0,12 po (3 mm)	0,12 po (3 mm)	0,12 po (3 mm)
Enveloppes	0,87 po (22 mm)	0,87 po (22 mm)	0,12 po (3 mm)	0,12 po (3 mm)



Remarque

La fonction d'impression Sans marge n'est pas disponible pour les enveloppes.

Réglages du papier

Type de papier

Pour obtenir la meilleure qualité d'impression possible, réglez l'appareil pour le type de papier que vous utilisez.

- 1 Appuyez sur **Menu**.
- 2 Appuyez sur ▲ ou sur ▼ pour sélectionner **Prog. Général**. Appuyez sur **OK**.
- 3 Appuyez sur ▲ ou sur ▼ pour sélectionner **Type papier**. Appuyez sur **OK**.
- 4 Appuyez sur ▲ ou ▼ pour sélectionner **Papi. Ordinaire**, **Papi. jet encre, Brother BP71**, **Brother BP61, Autre - Glacé** ou **Transparent**. Appuyez sur **OK**.
- 5 Appuyez sur **Arrêt/Sortie**.



Remarque

L'appareil éjecte le papier, face imprimée vers le haut, sur le bac à papier à l'avant de l'appareil. Si vous imprimez sur des transparents ou sur du papier glacé, enlevez chaque feuille immédiatement pour éviter tout bourrage ou maculage.

Format du papier

Vous pouvez utiliser six formats de papier pour l'impression de copies : Lettre, Légal, A4, A5, Exécutif et 4 × 6 po (10 × 15 cm), et trois formats pour imprimer les télécopies : Lettre, Légal et A4. Lorsque vous introduisez des feuilles d'un autre format dans le bac à papier de l'appareil, vous devez sélectionner le format d'impression correspondant à celui des feuilles du bac. Ainsi, l'appareil reconnaîtra le format utilisé et imprimera correctement les télécopies entrantes.

- 1 Appuyez sur **Menu**.
- 2 Appuyez sur ▲ ou sur ▼ pour sélectionner **Prog. Général**. Appuyez sur **OK**.
- 3 Appuyez sur ▲ ou sur ▼ pour sélectionner **Format papier**. Appuyez sur **OK**.
- 4 Appuyez sur ▲ ou ▼ pour sélectionner **Lettre**, **Légal**, **A4**, **A5**, **EXE** ou **4po x 6po**. Appuyez sur **OK**.
- 5 Appuyez sur **Arrêt/Sortie**.

Papier et autres supports d'impression acceptables

La qualité d'impression peut dépendre du type de papier utilisé dans l'appareil.

Pour obtenir la meilleure qualité d'impression pour les réglages choisis, réglez toujours le type de papier afin qu'il corresponde au papier chargé.

Vous pouvez utiliser du papier ordinaire, du papier jet d'encre (papier couché), du papier glacé, des transparents et des enveloppes.

Nous vous conseillons d'essayer divers types de papier avant d'en acheter en grande quantité.

Pour obtenir les meilleurs résultats, utilisez du papier Brother.

- Lorsque vous imprimez sur du papier jet d'encre (papier couché), des transparents et du papier glacé, n'oubliez pas de sélectionner le support d'impression approprié dans l'onglet **Élémentaire** du pilote d'imprimante ou dans le réglage Type papier du menu de l'appareil (voir *Type de papier* ►► page 16).
- Lorsque vous imprimez sur du papier photo Brother, chargez une feuille supplémentaire de ce même papier dans le bac. Le paquet de papier contient une feuille supplémentaire prévue à cet effet.
- Lorsque vous imprimez sur des transparents, chargez une feuille supplémentaire dans le bac à papier.
- Si vous imprimez sur des transparents ou sur du papier photo, enlevez chaque feuille immédiatement pour éviter tout bourrage ou maculage.
- Évitez de toucher la surface imprimée du papier immédiatement après l'impression, car il peut arriver que la surface ne soit pas tout à fait sèche et qu'elle vous salisse les doigts.

Supports d'impression recommandés

Pour obtenir la meilleure qualité d'impression, nous vous conseillons d'utiliser du papier Brother. (Voir le tableau ci-dessous.)

Nous recommandons d'utiliser des supports « 3M Transparency Film » lorsque vous voulez imprimer sur des transparents.

Papier Brother

Type de papier	Article
Papier photo glacé Premium Plus <ul style="list-style-type: none"> ■ Lettre ■ 4 × 6 po 	BP71GLTR BP71GP
Papier photo glacé Premium <ul style="list-style-type: none"> ■ Lettre ■ 4 × 6 po 	BP61GLL (États-Unis uniquement) BP61GLP (États-Unis uniquement)
Papier jet d'encre mat (Lettre)	BP60ML (États-Unis uniquement)
Papier jet d'encre ordinaire <ul style="list-style-type: none"> ■ Lettre 	BP60PL100 (États-Unis uniquement)

Manipulation et utilisation des supports d'impression

- Entreposez le papier dans son emballage d'origine bien fermé. Conservez-le à plat, à l'abri de l'humidité, de la lumière directe du soleil et de la chaleur.
- Évitez de toucher le côté brillant (couché) du papier photo. Chargez le papier photo face brillante vers le bas.
- Ne touchez aucune des faces des transparents, car elles absorbent facilement l'eau ou la transpiration. Vous risqueriez de dégrader la qualité des impressions. Les transparents conçus pour être utilisés dans des imprimantes/télécopieurs laser peuvent salir le document suivant. N'utilisez que des transparents recommandés pour des imprimantes à jet d'encre.

! IMPORTANT

N'utilisez PAS les types de papier suivants :

- Papier endommagé, gondolé, froissé ou de forme irrégulière

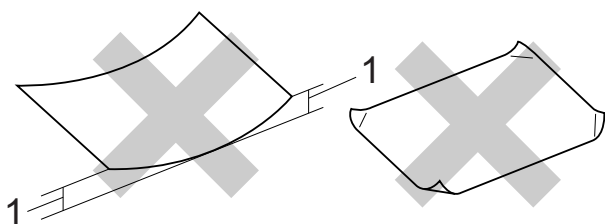

1 Une courbure de 0,08 po (2 mm) ou plus importante peut occasionner des bourrages.

- Papier de surface extrêmement brillante ou de texture très épaisse
- Papier impossible à empiler uniformément
- Papier constitué de grain fin (papier sens travers)

Capacité du couvercle du bac de sortie

Jusqu'à 50 feuilles de papier Lettre, Légal ou A4 20 lb (80 g/m²).

- Les transparents et le papier photo doivent être retirés du couvercle du bac de sortie une page à la fois pour éviter tout risque de maculage.

Choix du support d'impression approprié

Type et format de papier pour chaque opération

Type de papier	Format du papier		Utilisation		
			Télécopie	Copie	Imprimante
Feuille découpée	Lettre	8 1/2 × 11 po (215,9 × 279,4 mm)	Oui	Oui	Oui
	A4	8,3 × 11,7 po (210 × 297 mm)	Oui	Oui	Oui
	Légal	8 1/2 × 14 po (215,9 × 355,6 mm)	Oui	Oui	Oui
	Exécutif	7 1/4 × 10 1/2 po (184 × 267 mm)	–	Oui	Oui
	JIS B5	7,2 × 10,1 po (182 × 257 mm)	–	–	Défini par l'utilisateur
	A5	5,8 × 8,3 po (148 × 210 mm)	–	Oui	Oui
	A6	4,1 × 5,8 po (105 × 148 mm)	–	–	Oui
Cartes		4 × 6 po (10 × 15 cm)	–	Oui	Oui
		5 × 7 po (13 × 18 cm)	–	–	Oui
		5 × 8 po (127 × 203 mm)	–	–	Oui
	Carte postale 1	3,9 × 5,8 po (100 × 148 mm)	–	–	Défini par l'utilisateur
	Carte postale 2 (double)	5,8 × 7,9 po (148 × 200 mm)	–	–	Défini par l'utilisateur
Enveloppes	Enveloppe C5	6,4 × 9 po (162 × 229 mm)	–	–	Oui
	Enveloppe DL	4,3 × 8,7 po (110 × 220 mm)	–	–	Oui
	COM-10	4 1/8 × 9 1/2 po (105 × 241 mm)	–	–	Oui
	Monarch	3 7/8 × 7 1/2 po (98 × 191 mm)	–	–	Oui
	Enveloppe Y4	4,1 × 9,3 po (105 × 235 mm)	–	–	Défini par l'utilisateur
Transparents	Lettre	8 1/2 × 11 po (215,9 × 279,4 mm)	–	Oui	Oui
	A4	8,3 × 11,7 po (210 × 297 mm)	–	Oui	Oui
	Légal	8 1/2 × 14 po (215,9 × 355,6 mm)	–	Oui	Oui
	A5	5,8 × 8,3 po (148 × 210 mm)	–	Oui	Oui

Grammage, épaisseur du papier et capacité

Type de papier		Poids	Épaisseur	Nbre de copies
Feuille découpée	Papier ordinaire	17 à 32 lb (64 à 120 g/m ²)	3 à 6 po (0,08 à 0,15 mm)	100 ¹
	Papier jet d'encre	17 à 53 lb (64 à 200 g/m ²)	3 à 10 po (0,08 à 0,25 mm)	20
	Papier glacé	Jusqu'à 58 lb (jusqu'à 220 g/m ²)	Jusqu'à 10 po (jusqu'à 0,25 mm)	20 ²
Cartes	Photo 4 × 6 po	Jusqu'à 58 lb (jusqu'à 220 g/m ²)	Jusqu'à 10 po (jusqu'à 0,25 mm)	20 ²
	Fiche	Jusqu'à 32 lb (jusqu'à 120 g/m ²)	Jusqu'à 6 po (jusqu'à 0,15 mm)	30
	Carte postale	Jusqu'à 53 lb (jusqu'à 200 g/m ²)	Jusqu'à 10 po (jusqu'à 0,25 mm)	30
Enveloppes		20 à 25 lb (75 à 95 g/m ²)	Jusqu'à 20 po (jusqu'à 0,52 mm)	10
Transparents		–	–	10

¹ Jusqu'à 100 feuilles de papier ordinaire 20 lb (80 g/m²).

² Le papier BP71 69 lb (260 g/m²) est conçu spécialement pour les appareils à jet d'encre Brother.

Comment charger les documents

Vous pouvez envoyer des télécopies, effectuer des copies et procéder à des numérisations à partir du chargeur automatique de documents ainsi qu'à partir de la vitre du scanner.

Utilisation du chargeur automatique de documents

Le chargeur automatique de documents peut recevoir jusqu'à 15 pages¹ et les introduire individuellement dans l'appareil. Utilisez du papier 24 lb (90 g/m²) et ventilez toujours les pages avant de les placer dans le chargeur.

¹ Le chargeur automatique de documents peut recevoir jusqu'à 20 pages, si vous empilez les pages et que vous respectez les conditions suivantes :
 Température : 68 à 78,8 °F (20 à 26 °C)
 Humidité : 40 à 50 % sans condensation
 Papier : utiliser du papier BP60MPLTR ou XEROX4200 20 lb

Formats et poids de document

Longueur :	5,8 à 14 po (148 à 355,6 mm)
Largeur :	5,8 à 8,5 po (148 à 215,9 mm)
Poids :	17 à 24 lb (64 à 90 g/m ²)

Comment charger les documents

! IMPORTANT

- Ne tirez PAS sur un document en cours d'introduction dans le chargeur.
- N'utilisez PAS de papier gondolé, froissé, plié, déchiré, agrafé ou attaché par des trombones, de la colle ou du papier adhésif.
- N'utilisez PAS de carton, de papier journal ou de tissu.

Assurez-vous que les documents comportant de l'encre ou du fluide de correction sont parfaitement secs.

- 1 Dépliez le support du chargeur automatique de documents (1) et le volet du support du chargeur automatique de documents (2).

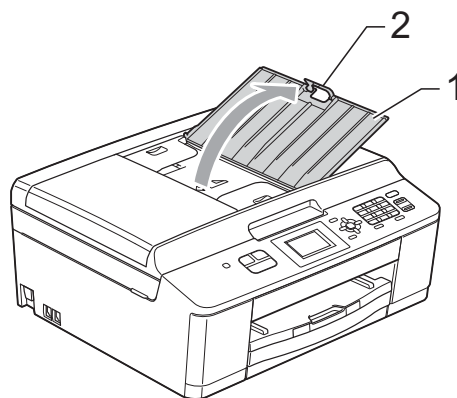

Remarque

N'utilisez PAS le volet du support du chargeur automatique de documents pour le papier de format Légal.

- 2 Ventilez bien les pages.

- 3 Réglez les guides-papier (1) à la largeur de votre document.
Empilez les pages de votre document, et placez-le **face imprimée vers le bas, bord avant en premier**, dans le chargeur automatique de documents sous les guides, jusqu'à ce que le message *Chargeur prêt* s'affiche à l'écran et que vous sentiez le papier toucher les rouleaux d'alimentation.

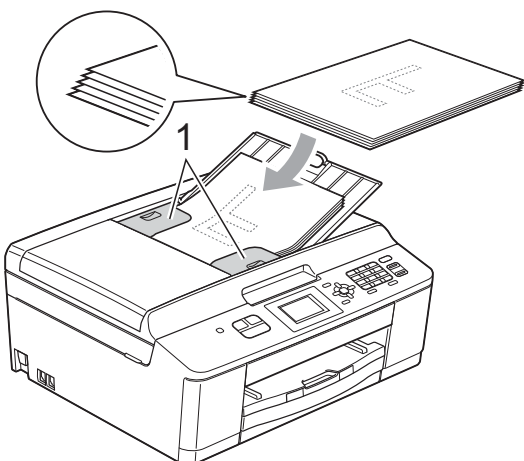

! IMPORTANT

Ne laissez PAS de document épais sur la vitre du scanner. Vous pourriez provoquer un bouchage dans le chargeur automatique de documents.

- 4 Après avoir utilisé le chargeur automatique de documents, refermez le volet du support du chargeur automatique de documents et poussez sur sa partie supérieure gauche pour le fermer complètement.

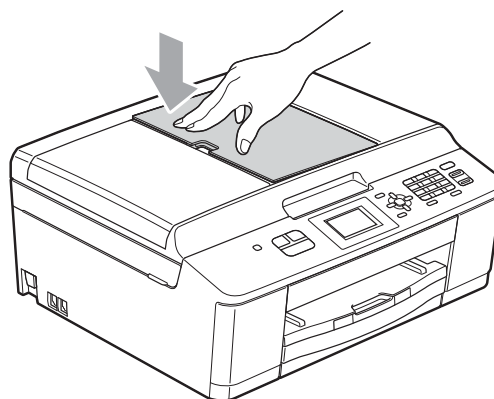

Utilisation de la vitre du scanner

Vous pouvez utiliser la vitre du scanner pour télécopier, copier ou numériser des pages individuelles ou les pages d'un livre, une à la fois.

Formats de document pris en charge

Longueur :	Jusqu'à 11,7 po (297 mm)
Largeur :	Jusqu'à 8,5 po (215,9 mm)
Poids :	Jusqu'à 4,4 lb (2 kg)

Comment charger les documents



Remarque

Pour pouvoir utiliser la vitre du scanner, le chargeur automatique de documents doit être vide.

- 1 Levez le capot document.

- 2 En vous aidant des lignes repères situées sur la gauche et le dessus, placez le document **face vers le bas** dans le coin supérieur gauche de la vitre du scanner.

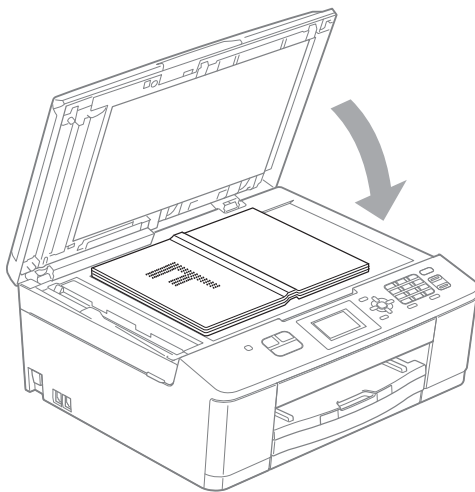
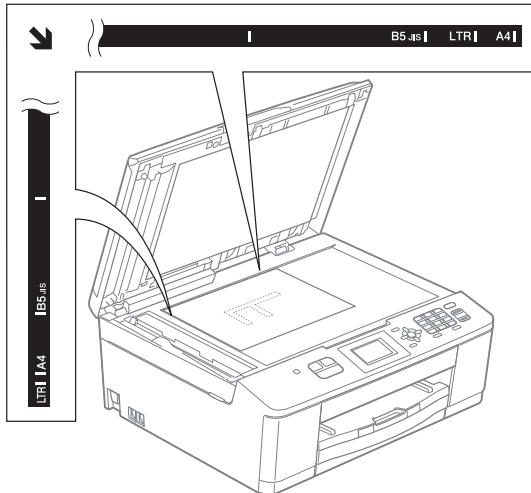

Zone non numérisable

La zone de numérisation dépend des paramètres définis dans l'application en cours. Les chiffres ci-dessous présentent les zones non accessibles à la numérisation.

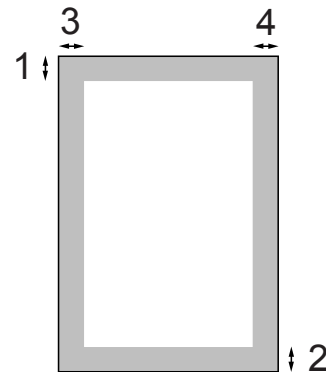

Utilisation	Format de document	Haut (1) Bas (2)	Gauche (3) Droite (4)
Télécopie	Lettre	0,12 po (3 mm)	0,16 po (4 mm)
	Légal		
	A4		0,12 po ¹ (3 mm)
Copie Numérisation	Tous les formats de papier		0,12 po (3 mm)

¹ La zone non numérisable est de 0,04 po (1 mm) lorsque vous utilisez le chargeur automatique de documents.

- 3 Refermez le capot document.

! IMPORTANT

Si vous numérisiez un livre ou un document épais, veillez à **NE PAS** fermer brusquement le capot et à **NE PAS** exercer de pression.

Comment envoyer une télécopie

La procédure suivante explique comment envoyer une télécopie.

- 1 Lorsque l'appareil est inactif, la date et l'heure s'affichent à l'écran ACL. Lorsque vous souhaitez envoyer une télécopie ou modifier les réglages d'envoi ou de réception des télécopies, appuyez sur la touche

 (TÉLÉCOPIER).

TÉLÉCOPIER



- L'écran ACL affiche :



- 2 Effectuez l'une des opérations suivantes pour charger votre document :
 - Placez le document *face imprimée vers le bas* dans le chargeur automatique de documents (voir *Utilisation du chargeur automatique de documents* >> page 21).
 - Placez votre document *face imprimée vers le bas* sur la vitre du scanner (voir *Utilisation de la vitre du scanner* >> page 22).

Remarque

- Pour envoyer une télécopie couleur de plusieurs pages, utilisez le chargeur automatique de documents.
- Si vous envoyez une télécopie noir et blanc à partir du chargeur automatique de documents alors que la mémoire est saturée, la télécopie est envoyée en temps réel.
- Vous pouvez utiliser la vitre du scanner pour télécopier, une à la fois, les pages d'un livre. La taille maximale du document correspond à une page de format Lettre ou A4.
- Comme il n'est possible de numériser qu'une seule page à la fois, il est plus facile d'utiliser le chargeur automatique de documents pour envoyer un document de plusieurs pages.

- 3 Vous pouvez modifier les réglages d'envoi de télécopie suivants. Appuyez sur ▲ ou ▼ pour faire défiler les réglages de télécopie. Lorsque le réglage sélectionné est affiché, appuyez sur **OK** pour sélectionner une option.

(Guide de l'utilisateur)

Pour plus d'informations sur la modification des réglages d'envoi de télécopie, voir les pages 26 à 27.

- Zone de numérisation sur la vitre
- Envoi de télécopie couleur

(Guide de l'utilisateur avancé)

Pour des opérations et réglages d'envoi de télécopie plus avancés

➤➤ Guide de l'utilisateur avancé : *Envoi d'une télécopie*

- Choix de réglage multiples
- Contraste
- Résolution du télécopieur
- Définition de nouveaux réglages par défaut
- Rétablissement des réglages d'usine
- Accès simultané
- Envoi d'une télécopie à la fin d'un appel
- Diffusion
- Envoi en temps réel
- Mode Outre-mer
- Annulation de tâches en attente

- 4 Composez le numéro de télécopieur.

À l'aide du pavé de numérotation

À l'aide d'un numéro abrégé

- Numéro abrégé

À l'aide de l'historique des appels

- Appel sortant
- Hist Ident appel

- 5 Appuyez sur **Mono Marche** ou sur **Couleur Marche**.

Télécopie à partir du chargeur automatique de documents

- L'appareil commence la numérisation du document, puis il l'envoie.

Télécopie à partir de la vitre du scanner

- Si vous avez appuyé sur **Mono Marche**, l'appareil commence à numériser la première page. Passez à l'étape 6.
- Si vous avez appuyé sur **Couleur Marche**, l'écran ACL vous demande si vous souhaitez envoyer une télécopie couleur. Appuyez sur **1** pour sélectionner *Oui (env.)* et confirmer. L'appareil commence la numérisation du document, puis il l'envoie.

- 6 Lorsque l'écran ACL affiche *Page suivante?*, effectuez l'une des opérations suivantes :

- Pour envoyer une page unique, appuyez sur **2** pour sélectionner *Non (Env.)* (ou appuyez une nouvelle fois sur **Mono Marche**).

L'appareil commence l'envoi du document.

- Pour envoyer plus d'une page, appuyez sur **1** pour sélectionner *Oui* et passez à l'étape 7.

- 7 Placez la page suivante sur la vitre du scanner.

Appuyez sur **OK**.

L'appareil commence à numériser la page. (Répétez les étapes 6 et 7 pour chaque page supplémentaire.)

- 8 Une fois que toutes les pages ont été numérisées, appuyez sur **2** ou **Mono Marche** pour démarrer.

Arrêt de l'envoi d'une télécopie

Pour arrêter l'envoi d'une télécopie, appuyez sur **Arrêt/Sortie**.

Réglage du format de la vitre du scanner pour la télécopie

Lorsque les documents sont au format A4, vous devez définir une zone de numérisation de format A4. Sinon, la partie inférieure des télécopies sera manquante.

- 1 Appuyez sur  (**TÉLÉCOPIER**).
- 2 Appuyez sur ▲ ou sur ▼ pour sélectionner `Paramètres avancés`. Appuyez sur **OK**.
- 3 Appuyez sur ▲ ou sur ▼ pour sélectionner `Format vitre scan`. Appuyez sur **OK**.
- 4 Appuyez sur ▲ ou sur ▼ pour sélectionner `Lettre` ou `A4`. Appuyez sur **OK**.



Remarque

- Vous pouvez enregistrer le réglage que vous utilisez le plus souvent en le définissant comme réglage par défaut. (►► Guide de l'utilisateur avancé : *Définition de nouveaux réglages par défaut*)
 - Ce réglage est disponible uniquement pour l'envoi de documents à partir de la vitre du scanner.
-

Envoi de télécopie couleur

Votre appareil permet d'envoyer des télécopies couleur aux appareils qui prennent en charge cette fonctionnalité.

Les télécopies couleur ne peuvent pas être mémorisées dans l'appareil. Lorsque vous envoyez une télécopie couleur, l'appareil le fait en temps réel (même si la fonction `TX Immédiat` est réglée sur `Désactivé`).

Annulation d'une télécopie en cours d'exécution

Si vous voulez annuler une télécopie alors que l'appareil est en train de la numériser, de composer le numéro de télécopieur ou de la transmettre, appuyez sur **Arrêt/Sortie**.

Rapport de vérification de l'envoi

Le rapport de vérification de l'envoi sert de preuve d'émission des télécopies. Il indique le nom de l'expéditeur ou son numéro de télécopieur, la date, l'heure et la durée de la transmission, le nombre de pages envoyées, ainsi que le résultat de la transmission.

Plusieurs réglages sont disponibles en ce qui concerne le rapport de vérification de l'envoi :

- **Activé** : Imprime un rapport après chaque télécopie que vous envoyez.
- **Activé+Image** : Imprime un rapport après chaque télécopie que vous envoyez. Une partie de la première page de la télécopie figure sur le rapport.
- **Désactivé** : Imprime un rapport si la télécopie n'a pas pu être envoyée suite à une erreur de transmission. Le rapport est également imprimé si vous envoyez une télécopie couleur alors que l'appareil de destination imprime en noir et blanc. **Désactivé** est le réglage par défaut.
- **Désactivé+Image** : Imprime un rapport si la télécopie n'a pas pu être envoyée suite à une erreur de transmission. Le rapport est également imprimé si vous envoyez une télécopie couleur alors que l'appareil de destination imprime en noir et blanc. Une partie de la première page de la télécopie figure sur le rapport.

- 1 Appuyez sur **Menu**.
- 2 Appuyez sur ▲ ou sur ▼ pour sélectionner **Fax**. Appuyez sur **OK**.
- 3 Appuyez sur ▲ ou sur ▼ pour sélectionner **Réglage rapp.** Appuyez sur **OK**.
- 4 Appuyez sur ▲ ou sur ▼ pour sélectionner **Transmission**. Appuyez sur **OK**.

- 5 Appuyez sur ▲ ou ▼ pour sélectionner **Activé**, **Activé+Image**, **Désactivé** ou **Désactivé+Image**. Appuyez sur **OK**.

- 6 Appuyez sur **Arrêt/Sortie**.



Remarque

- Si vous sélectionnez **Activé+Image** ou **Désactivé+Image**, l'image n'apparaît sur le rapport de vérification de l'envoi que si l'envoi en temps réel est désactivé. (►► Guide de l'utilisateur avancé : *Envoi en temps réel*)
- Si la transmission a réussi, **OK** apparaît à côté de **RÉSULTAT** sur le rapport de vérification de l'envoi. Si la transmission a échoué, **ERREUR** apparaît à côté de **RÉSULTAT**.

Modes de réception

Sélection du mode de réception approprié

Le mode de réception approprié dépend des autres appareils branchés et des services téléphoniques (messagerie vocale, sonnerie spéciale, etc.) qui seront activés sur la même ligne que l'appareil Brother.

Comptez-vous utiliser un numéro à sonnerie spéciale pour la réception de télécopies?

Brother utilise le terme « sonnerie spéciale », mais différentes compagnies de téléphone peuvent utiliser d'autres noms pour ce service, par exemple Custom Ringing, RingMaster, Personalized Ring, Teen Ring, Ident-A-Ring, Ident-A-Call, Data Ident-A-Call, Smart Ring et SimpleBiz Fax & Alternate Number Ringing. (Voir *Sonnerie spéciale* >> page 34 pour savoir comment configurer l'appareil afin de pouvoir utiliser cette fonctionnalité.)

Comptez-vous utiliser une messagerie vocale sur la même ligne téléphonique que votre appareil Brother?

Si vous utilisez un système de messagerie vocale sur la même ligne téléphonique que l'appareil Brother, il est fort probable que la messagerie vocale et l'appareil Brother entreront en conflit lors de la réception d'appels entrants. (Voir *Messagerie vocale* >> page 33 pour savoir comment configurer l'appareil afin de pouvoir utiliser ce service.)

Comptez-vous utiliser un répondeur téléphonique sur la même ligne téléphonique que votre appareil Brother?

Votre répondeur téléphonique externe répondra automatiquement à chaque appel. Les messages vocaux sont enregistrés sur le répondeur et les télécopies sont imprimées. Choisissez `Tél ext/rép` comme mode de réception. (Voir *Branchement d'un répondeur téléphonique externe* >> page 36.)

Comptez-vous utiliser votre appareil Brother sur une ligne dédiée aux télécopies?

L'appareil traitera automatiquement chaque appel reçu comme une télécopie. Choisissez `Fax seulement` comme mode de réception. (Voir *Fax seulement* >> page 30.)

Comptez-vous utiliser votre appareil Brother sur la même ligne que votre téléphone?

Voulez-vous recevoir automatiquement les appels vocaux et les télécopies?

Le mode de réception `Fax/Tél` est utilisé si l'appareil Brother et votre téléphone partagent la même ligne. Choisissez `Fax/Tél` comme mode de réception (voir *Fax/Tél* >> page 30).

Important : Vous ne pourrez pas recevoir de messages vocaux sur votre messagerie vocale ou sur un répondeur en mode `Fax/Tél`.

Comptez-vous ne recevoir que très peu de télécopies?

Choisissez `Manuel` comme mode de réception. Vous pourrez ainsi contrôler la ligne téléphonique et répondre vous-même à chaque appel (voir *Manuel* >> page 30).

Pour définir le mode de réception, suivez les instructions ci-après :

- 1 Appuyez sur **Menu**.
- 2 Appuyez sur ▲ ou sur ▼ pour sélectionner **Réglage init.**
Appuyez sur **OK**.
- 3 Appuyez sur ▲ ou sur ▼ pour sélectionner **Mode réponse.**
Appuyez sur **OK**.
- 4 Appuyez sur ▲ ou ▼ pour sélectionner **Fax seulement, Fax/Tél, Tél ext/rép ou Manuel.**
Appuyez sur **OK**.
- 5 Appuyez sur **Arrêt/Sortie**.
L'écran ACL affiche le mode de réception actif.

Utilisation des modes de réception

Certains modes de réception assurent une réponse automatique (**Fax seulement** et **Fax/Tél**). Vous souhaitez peut-être changer la longueur de sonnerie avant d'utiliser ces modes (voir *Longueur de sonnerie* >> page 31).

Fax seulement

En mode Fax seulement, l'appareil répond automatiquement à chaque appel en considérant qu'il s'agit toujours d'une réception de télécopie.

Fax/Tél

Le mode Fax/Tél permet de gérer automatiquement les appels entrants, en distinguant les appels vocaux des télécopies, et en traitant chacun des appels de la façon correspondante :

- Les télécopies sont reçues automatiquement.
- Les appels vocaux déclenchent la sonnerie F/T pour que vous répondiez à l'appel. La sonnerie F/T est une pseudo-sonnerie/sonnerie double rapide émise par votre appareil.

(Voir aussi *Durée de sonnerie F/T (mode Fax/Tél seulement)* >> page 31 et *Longueur de sonnerie* >> page 31.)

Manuel

Le mode Manuel sert à désactiver toutes les fonctions de réponse automatique, sauf si vous utilisez la fonctionnalité de sonnerie spéciale.

Pour recevoir une télécopie en mode Manuel, décrochez le combiné du téléphone externe ou appuyez sur **Tonalité**. Lorsque vous entendez les tonalités de télécopie (signaux sonores courts répétés), appuyez sur **Mono Marche** ou **Couleur Marche**, puis sur **2** pour sélectionner *Réception*. Vous pouvez aussi utiliser la fonction *Réception facile* pour recevoir des télécopies en décrochant un combiné sur la même ligne que l'appareil.

(Voir aussi *Réception facile* >> page 32.)

Répondeur externe

Le mode Répondeur externe permet à un répondeur externe de gérer tous vos appels entrants. Les appels entrants seront traités de l'une des façons suivantes :

- Les télécopies sont reçues automatiquement.
- Les correspondants peuvent enregistrer un message sur le répondeur externe.

(Pour plus d'informations, voir *Branchement d'un répondeur téléphonique externe* >> page 36.)

Réglages du mode de réception

Longueur de sonnerie

La longueur de sonnerie détermine le nombre de sonneries qu'émettra l'appareil avant que celui-ci ne réponde à l'appel en mode `Fax seulement` ou `Fax/Tél`. Si des téléphones externes ou supplémentaires sont utilisés sur la même ligne que l'appareil, définissez ce réglage sur 4 sonneries.

(Voir *Utilisation de téléphones externes et supplémentaires* >> page 40 et *Réception facile* >> page 32.)

- 1 Appuyez sur **Menu**.
- 2 Appuyez sur ▲ ou sur ▼ pour sélectionner `Fax`. Appuyez sur **OK**.
- 3 Appuyez sur ▲ ou sur ▼ pour sélectionner `Réglage récep.` Appuyez sur **OK**.
- 4 Appuyez sur ▲ ou sur ▼ pour sélectionner `Long. Sonnerie`. Appuyez sur **OK**.
- 5 Appuyez sur ▲ ou ▼ pour sélectionner le nombre de sonneries que l'appareil doit émettre avant de répondre (0, 1, 2, 3 ou 4). Appuyez sur **OK**.
Si vous choisissez 0, l'appareil répond immédiatement et la ligne ne sonne pas du tout.
- 6 Appuyez sur **Arrêt/Sortie**.

Durée de sonnerie F/T (mode Fax/Tél seulement)

Lorsqu'un correspondant appelle votre appareil, il entendra, tout comme vous, la sonnerie téléphonique normale. Le nombre de sonneries est déterminé par le réglage de longueur de sonnerie.

Si l'appel correspond à une télécopie, l'appareil la reçoit. Par contre, s'il s'agit d'un appel vocal, l'appareil émet la sonnerie F/T (une pseudo-sonnerie/sonnerie double rapide) pendant le délai défini dans le réglage `Durée de sonnerie F/T`. Si vous entendez cette sonnerie, c'est que vous êtes en train de recevoir un appel vocal.

Comme la sonnerie F/T est générée par l'appareil, les téléphones externes et supplémentaires ne sonneront *pas*. Vous pouvez toutefois répondre à l'appel à partir de n'importe quel téléphone. (Pour plus d'informations, voir *Utilisation de codes d'accès à distance* >> page 41.)

- 1 Appuyez sur **Menu**.
- 2 Appuyez sur ▲ ou sur ▼ pour sélectionner `Fax`. Appuyez sur **OK**.
- 3 Appuyez sur ▲ ou sur ▼ pour sélectionner `Réglage récep.` Appuyez sur **OK**.
- 4 Appuyez sur ▲ ou sur ▼ pour sélectionner `Durée sonn F/T`. Appuyez sur **OK**.
- 5 Appuyez sur ▲ et ▼ pour sélectionner combien de temps l'appareil doit sonner pour vous signaler l'arrivée d'un appel vocal (20, 30, 40 ou 70 secondes). Appuyez sur **OK**.
- 6 Appuyez sur **Arrêt/Sortie**.

**Remarque**

L'appareil continuera à sonner tout au long de la durée spécifiée même si l'appelant raccroche au cours de la pseudo-sonnerie/sonnerie double.

Réception facile

Si la fonction Réception facile est réglée sur **Activé** :

L'appareil peut recevoir une télécopie automatiquement même si vous répondez à l'appel. Lorsque l'écran ACL affiche Réception ou qu'un clic se fait entendre sur la ligne via le combiné que vous utilisez, raccrochez le combiné. L'appareil prend la relève.

Si la fonction Réception facile est réglée sur **Désactivé** :

Si vous êtes à proximité de l'appareil et que vous avez déjà décroché le combiné externe pour prendre un appel, appuyez sur **Mono Marche** ou **Couleur Marche**, puis sur **2** pour recevoir la télécopie.

Si vous avez utilisé un téléphone supplémentaire pour répondre, appuyez sur * **5 1** (voir *Utilisation de téléphones externes et supplémentaires* >> page 40).

**Remarque**

- Si cette fonction est réglée sur **Activé**, mais que votre appareil n'établit pas la connexion pour prendre un appel de télécopie lorsque vous décrochez un téléphone externe ou supplémentaire, composez le code de réception de télécopie * **5 1**.
- Si vous envoyez des télécopies à partir d'un ordinateur qui partage la ligne téléphonique avec l'appareil et que ce dernier intercepte vos télécopies, réglez la fonction Réception facile sur **Désactivé**.

- 1 Appuyez sur **Menu**.
- 2 Appuyez sur ▲ ou sur ▼ pour sélectionner **Fax**. Appuyez sur **OK**.
- 3 Appuyez sur ▲ ou sur ▼ pour sélectionner **Réglage récep.** Appuyez sur **OK**.
- 4 Appuyez sur ▲ ou sur ▼ pour sélectionner **Récep facile**. Appuyez sur **OK**.
- 5 Appuyez sur ▲ ou sur ▼ pour sélectionner **Activé (ou Désactivé)**. Appuyez sur **OK**.
- 6 Appuyez sur **Arrêt/Sortie**.

Services téléphoniques

Votre appareil prend en charge les services d'identification de l'appelant et de sonnerie spéciale proposés par certaines compagnies de téléphone.

Les fonctions de type messagerie vocale, appel en attente, appel en attente/identification de l'appelant, RingMaster, permanence téléphonique, système d'alarme ou d'autres fonctions personnalisées qui partagent la même ligne peuvent perturber le fonctionnement de votre appareil. Si vous êtes abonné à un service de messagerie vocale, lisez attentivement ce qui suit.

Messagerie vocale

Si vous utilisez un système de messagerie vocale sur la même ligne téléphonique que l'appareil Brother, la messagerie vocale et l'appareil Brother entreront en conflit lors de la réception d'appels entrants.

Par exemple, si votre messagerie vocale est réglée pour répondre au bout de 4 sonneries, et l'appareil Brother au bout de 2 sonneries, c'est l'appareil Brother qui répondra en premier. Vos correspondants ne pourront donc pas laisser de message sur votre messagerie vocale.

De même, si l'appareil Brother est réglé pour répondre au bout de 4 sonneries et la messagerie vocale au bout de 2 sonneries, c'est la messagerie vocale qui répondra en premier. L'appareil Brother ne pourra donc pas recevoir de télécopie dans la mesure où la messagerie vocale ne pourra pas rediriger la télécopie vers l'appareil Brother.

Pour éviter les conflits entre l'appareil Brother et le service de messagerie vocale, effectuez l'une des opérations suivantes :

Abonnez-vous au service de sonnerie spéciale auprès de votre compagnie de téléphone. La sonnerie spéciale est une fonctionnalité de votre appareil Brother qui permet à une personne disposant d'une seule ligne de recevoir des télécopies et des appels vocaux via deux numéros de téléphone distincts sur cette unique ligne.

Brother utilise le terme « sonnerie spéciale », mais les compagnies de téléphone commercialisent ce service sous divers noms, tels que Custom Ringing, Personalized Ring, Smart Ring, RingMaster, Ident-A-Ring, Ident-A-Call, Data Ident-A-Call, Teen Ring et SimpleBiz Fax & Alternate Number Ringing. Ce service établit un second numéro de téléphone sur la même ligne que votre numéro de téléphone existant, et chaque numéro dispose de son propre type de sonnerie. En règle générale, le numéro original utilise le type de sonnerie standard et permet de recevoir les appels vocaux, et le second numéro utilise un type de sonnerie différent et sert à recevoir les télécopies (voir *Sonnerie spéciale* >> page 34).

OU

Réglez le mode de réception de votre appareil Brother sur « Manuel ». En mode manuel, vous devez répondre à chaque appel entrant si vous souhaitez pouvoir recevoir une télécopie. Si l'appel entrant est un appel téléphonique, répondez à l'appel comme vous le feriez normalement. Si vous entendez les tonalités d'envoi de télécopie, vous devez transférer l'appel à l'appareil Brother (voir *Utilisation de téléphones externes et supplémentaires* >> page 40). Les appels de télécopie ou les appels vocaux sans réponse sont transmis à la messagerie vocale. (Pour régler l'appareil en mode **Manuel**, voir *Sélection du mode de réception approprié* >> page 28.)

Sonnerie spéciale

La sonnerie spéciale est une fonctionnalité de votre appareil Brother qui permet à une personne disposant d'une seule ligne de recevoir des télécopies et des appels vocaux par le biais de deux numéros de téléphone différents sur cette ligne unique. Brother utilise le terme « sonnerie spéciale », mais les compagnies de téléphone commercialisent ce service sous divers noms, tels que Smart Ring, Ring Master ou Ident-a-Ring. Ce service établit un second numéro de téléphone sur la même ligne que votre numéro de téléphone existant, et chaque numéro dispose de son propre type de sonnerie. En règle générale, le numéro original utilise le type de sonnerie standard et permet de recevoir les appels vocaux, et le second numéro utilise un type de sonnerie différent et sert à recevoir les télécopies.



Remarque

- Avant de pouvoir configurer la sonnerie spéciale sur votre appareil, vous devez vous abonner au service de sonnerie spéciale proposé par votre compagnie de téléphone.
- Adressez-vous à votre compagnie de téléphone pour connaître les tarifs et la disponibilité de ce service.

Quels sont les avantages de la « sonnerie spéciale » de votre compagnie de téléphone?

Le service de sonnerie spéciale vous permet d'utiliser plusieurs numéros de téléphone sur une même ligne. **Si vous avez besoin de plus d'un numéro de téléphone, ce service est plus économique que de payer une ligne supplémentaire.** Chaque numéro de téléphone possède sa propre sonnerie spéciale, ce qui vous permet d'identifier le numéro qui sonne. C'est aussi le moyen le plus pratique d'affecter un numéro distinct à votre appareil.

Quels sont les avantages de la « sonnerie spéciale » de l'appareil Brother?

L'appareil Brother possède une fonctionnalité de sonnerie spéciale qui vous permet de bénéficier pleinement du service de sonnerie spéciale proposé par votre compagnie de téléphone. Le nouveau numéro affecté à votre ligne téléphonique existante est réservé à la réception de télécopies.

Utilisez-vous un service de messagerie vocale?

Si la ligne téléphonique sur laquelle vous désirez installer votre nouvel appareil est munie d'un système de messagerie vocale, *il y a de fortes chances que celui-ci et l'appareil Brother entrent en conflit lors de la réception d'appels.* **Comme la sonnerie spéciale vous permet d'utiliser plusieurs numéros sur votre ligne téléphonique, vous pouvez utiliser la messagerie vocale conjointement avec l'appareil sans aucun problème d'interférence.** Chacun d'entre eux ayant un numéro de téléphone propre, ni l'un ni l'autre ne sera source de conflit.

Si vous optez pour le service de sonnerie spéciale de votre compagnie de téléphone, vous devrez suivre les étapes de la section *Enregistrement du type de sonnerie spéciale* pour enregistrer le type de sonnerie associé au nouveau numéro qui vous aura été attribué. Ainsi, votre appareil sera capable de distinguer les appels téléphoniques des télécopies.







Remarque

Vous pouvez modifier ou annuler le type de sonnerie spéciale à tout moment. Vous pouvez également le désactiver temporairement pour le réactiver ultérieurement. Lorsque vous changez de numéro de télécopieur, n'oubliez pas de réinitialiser cette fonction.

Avant de choisir le type de sonnerie à enregistrer

Vous ne pouvez enregistrer qu'un seul type de sonnerie spéciale sur votre appareil. Certains types de sonnerie ne peuvent pas être enregistrés. Les types de sonnerie spéciale pris en charge par l'appareil Brother sont illustrés dans le tableau ci-dessous. Enregistrez celui que votre compagnie de téléphone vous a attribué.

Type de sonnerie	Description	
1	long-long	
2	court-long-court	
3	court-court-long	
4	très long (type usuel)	



Remarque

Le type de sonnerie n° 1 correspond au type court-court ; c'est le plus courant. Si le type de sonnerie que vous avez reçu ne figure pas dans ce tableau, **prenez contact avec votre opérateur téléphonique et demandez-lui de vous attribuer un type y figurant.**

- L'appareil ne répondra qu'aux appels à destination du numéro qui lui a été assigné.
- Les deux premiers coups de sonnerie sur l'appareil sont silencieux pour permettre au télécopieur d'identifier le type de sonnerie (en le comparant au type enregistré). (Les autres téléphones reliés à la même ligne émettent une sonnerie.)
- Si vous programmez l'appareil correctement, celui-ci reconnaîtra le type de sonnerie de son « numéro de télécopieur » après deux coups de sonnerie spéciale et répondra par la tonalité de télécopie. Si l'appareil détecte qu'il s'agit d'un « numéro vocal », il ne répondra pas.

Enregistrement du type de sonnerie spéciale

Très important !

Une fois la fonctionnalité de sonnerie spéciale réglée sur *Activé*, le numéro de la sonnerie spéciale reçoit automatiquement les télécopies. Le mode de réception est automatiquement *Manuel*, et il est impossible de le modifier tant que la fonctionnalité de sonnerie spéciale est réglée sur *Activé*. Ainsi, l'appareil Brother ne répond qu'au numéro de la sonnerie spéciale et n'intervient pas en cas d'appel à destination de votre numéro principal. Lorsque la sonnerie spéciale est activée, l'écran ACL indique *S/S* comme mode de réception.

- 1 Appuyez sur **Menu**.
- 2 Appuyez sur ▲ ou sur ▼ pour sélectionner *Fax*. Appuyez sur **OK**.
- 3 Appuyez sur ▲ ou sur ▼ pour sélectionner *Divers*. Appuyez sur **OK**.
- 4 Appuyez sur ▲ ou sur ▼ pour sélectionner *Spéciale*. Appuyez sur **OK**.
- 5 Appuyez sur ▲ ou sur ▼ pour sélectionner *Régler*. Appuyez sur **OK**.
- 6 Appuyez sur ▲ ou ▼ pour sélectionner le type de sonnerie souhaité. Appuyez sur **OK**.
(Vous pouvez entendre chaque type de sonnerie en appuyant sur son numéro. Assurez-vous de choisir le type que votre compagnie de téléphone vous a attribué.)
- 7 Appuyez sur **Arrêt/Sortie**. La fonctionnalité de sonnerie spéciale est maintenant réglée sur *Activé*.

Désactivation de la sonnerie spéciale

- 1 Appuyez sur **Menu**.
- 2 Appuyez sur ▲ ou sur ▼ pour sélectionner **Fax**. Appuyez sur **OK**.
- 3 Appuyez sur ▲ ou sur ▼ pour sélectionner **Divers**. Appuyez sur **OK**.
- 4 Appuyez sur ▲ ou sur ▼ pour sélectionner **Spéciale**. Appuyez sur **OK**.
- 5 Appuyez sur ▲ ou sur ▼ pour sélectionner **Désactivé**. Appuyez sur **OK**.
- 6 Appuyez sur **Arrêt/Sortie**.



Remarque

Lorsque vous désactivez la sonnerie spéciale, l'appareil reste en mode de réception **Manuel**. Vous devez donc configurer à nouveau le mode de réception souhaité (voir *Sélection du mode de réception approprié* >> page 28).

Branchement d'un répondeur téléphonique externe

Vous pouvez choisir de brancher un répondeur externe. Cependant, lorsque l'appareil partage la ligne téléphonique avec un répondeur **externe**, ce dernier répond à tous les appels, tandis que l'appareil scrute la ligne pour détecter la tonalité CNG d'une télécopie entrante. S'il s'agit d'une télécopie, l'appareil prend la relève pour recevoir la télécopie. Dans le cas contraire, il permet au répondeur de continuer à diffuser le message sortant pour que l'appelant puisse laisser un message.

Le répondeur doit répondre aux appels dans un délai maximum de quatre sonneries (la configuration recommandée est de deux sonneries). L'appareil ne peut capter la tonalité d'appel CNG qu'une fois que le répondeur téléphonique a répondu à l'appel. Si le répondeur ne prend pas l'appel avant quatre sonneries, il ne reste qu'un délai de 8 à 10 secondes d'émission de tonalité CNG durant lesquelles la prise en contact des télécopieurs doit avoir lieu. Veillez à bien suivre les consignes de ce présent guide pour l'enregistrement de votre message sortant. Nous ne recommandons pas d'utiliser la fonctionnalité d'économie de coûts de votre répondeur externe s'il y a plus de cinq sonneries.

Remarque

- Si vous ne recevez pas toutes vos télécopies, réduisez la longueur de sonnerie sur votre répondeur externe.
- **Si vous êtes abonné au service de sonnerie spéciale proposé par votre opérateur téléphonique :**
Vous pouvez brancher un répondeur externe sur une prise murale distincte. Pour ce faire, il faut que vous soyez abonné au service de sonnerie spéciale offert par votre compagnie de téléphone et que vous ayez enregistré le type de sonnerie spéciale dans l'appareil ; de plus, vous devez assigner à l'appareil le numéro associé à la sonnerie spéciale pour recevoir les télécopies. Il est recommandé de régler le répondeur externe sur au moins quatre sonneries lorsque vous êtes abonné au service de sonnerie spéciale. Vous ne pouvez pas utiliser le réglage d'économie de coûts.
- **Si vous n'êtes pas abonné au service de sonnerie spéciale :**
Vous devez brancher votre répondeur externe sur la prise EXT de votre appareil. Si votre répondeur est branché sur une prise murale, ce dernier et l'appareil essaieront tous deux de contrôler la ligne téléphonique. (Voir l'illustration ci-dessous.)

- Avant de brancher le répondeur externe, retirez le capuchon de protection (2) de la prise EXT de l'appareil.

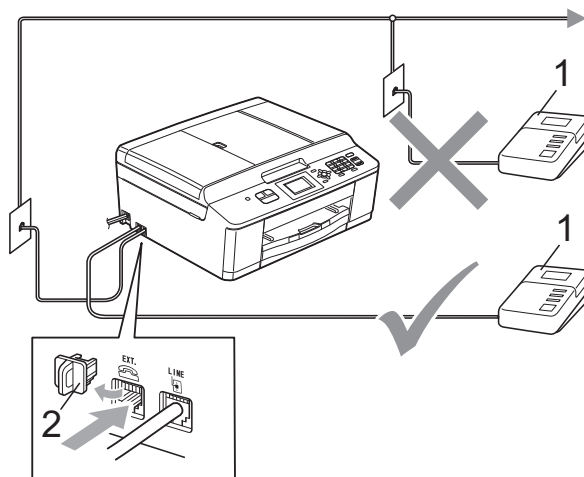

1 RÉP

2 Capuchon de protection

Lorsque le répondeur répond à un appel, l'écran ACL affiche Téléphone.

IMPORTANT

NE raccordez PAS un répondeur ailleurs sur la même ligne téléphonique.

Branchements

Le répondeur externe doit être branché sur la prise EXT. Si vous branchez le répondeur externe sur une prise murale, votre appareil ne pourra fonctionner correctement (à moins que vous n'utilisiez la sonnerie spéciale).

- 1 Branchez le cordon téléphonique de la prise téléphonique murale dans la prise marquée LINE.
- 2 Retirez le capuchon de protection (1) de la prise marquée EXT., puis branchez le cordon téléphonique du répondeur externe dans la prise EXT. (Du côté du répondeur, assurez-vous que ce cordon est branché sur la prise de la ligne téléphonique et non sur la prise du combiné.)

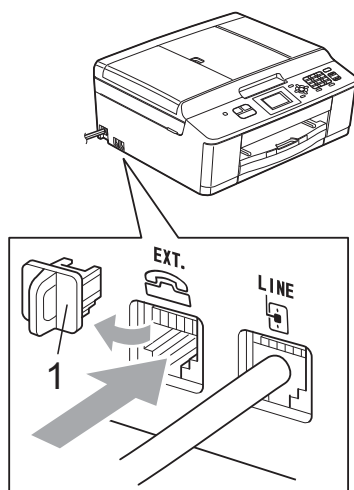

- 3 Réglez le répondeur externe de façon à ce qu'il émette au maximum quatre sonneries. (La configuration de la longueur de sonnerie de l'appareil est sans objet ici.)
- 4 Enregistrez le message sortant sur votre répondeur externe.
- 5 Mettez le répondeur en mode de réception des appels.
- 6 Réglez le mode de réception sur Tél ext/rép (voir *Sélection du mode de réception approprié* ►► page 28).

Enregistrement d'un message sortant sur un répondeur externe

Les contraintes de durée constituent un facteur important pour l'enregistrement de ce message. La manière dont vous enregistrez ce message affectera à la fois la réception manuelle et automatique de télécopies.

- 1 Enregistrez un silence de 5 secondes en début de message. (Ce délai permet à votre appareil de capter la tonalité CNG des transmissions automatiques avant que celle-ci ne s'arrête.)
- 2 Assurez-vous que le message ne dépasse pas 20 secondes.
- 3 À la fin de votre message d'une durée maximale de 20 secondes, indiquez votre code de réception de télécopie à l'intention des correspondants qui souhaitent vous envoyer une télécopie manuellement. Par exemple : « Après le signal sonore, laissez un message ou envoyez une télécopie en composant le * 5 1 et en appuyant sur **Marche**. »



Remarque

Votre appareil ne pouvant pas détecter la tonalité de télécopie en présence de voix fortes ou retentissantes, nous vous recommandons de commencer votre message sortant par un silence de 5 secondes. Vous pouvez, si vous préférez, ne pas enregistrer cette pause. Cependant, si votre appareil ne reçoit pas les télécopies correctement, réenregistrez le message sortant en commençant par cette pause.

Branchements multilignes (autocommutateur privé)

Nous vous conseillons de demander à la compagnie qui a installé votre autocommutateur privé (PBX) de brancher votre appareil. Si vous avez un système multiligne, nous vous recommandons de demander à l'installateur de brancher l'unité sur la dernière ligne du système. Cela permettra d'éviter que l'appareil ne s'enclenche chaque fois que le système reçoit des appels téléphoniques. Si tous les appels entrants sont pris en charge par un standardiste, il est conseillé de régler le mode de réception sur Manuel.

Nous ne pouvons pas garantir le bon fonctionnement de votre appareil en toutes circonstances s'il est relié à un autocommutateur privé. Si vous rencontrez des problèmes lors de l'envoi ou de la réception de télécopies, contactez d'abord la compagnie responsable de la gestion de votre autocommutateur privé.

Téléphones externes et supplémentaires

Branchement d'un téléphone externe ou supplémentaire

Vous pouvez brancher un autre téléphone sur votre appareil comme indiqué dans le schéma ci-dessous.

Branchez le cordon téléphonique sur la prise marquée EXT.

Avant de brancher le téléphone externe, retirez le capuchon de protection (3) de la prise EXT de l'appareil.

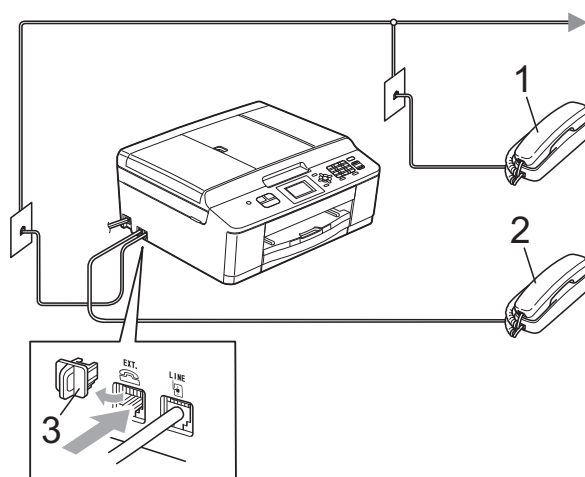

- 1 Téléphone supplémentaire
- 2 Téléphone externe
- 3 Capuchon de protection

Lorsque vous utilisez un téléphone sur la même ligne, l'écran ACL indique Téléphone.

Utilisation de téléphones externes et supplémentaires

Utilisation de téléphones supplémentaires

Si vous répondez à un appel de télécopie sur un téléphone supplémentaire, vous pouvez forcer l'appareil à recevoir la télécopie en formant le code de réception de télécopie * 5 1.

Si l'appareil reçoit un appel vocal et émet la pseudo-sonnerie/sonnerie double pour vous inviter à y répondre, vous pouvez prendre l'appel sur un téléphone supplémentaire en composant le code de réponse de téléphone # 5 1 (voir *Durée de sonnerie F/T (mode Fax/Tél seulement)* >> page 31).

Utilisation d'un téléphone externe (branché sur la prise EXT de l'appareil)

Si vous répondez à un appel de télécopie sur le téléphone externe branché sur la prise EXT de l'appareil, vous pouvez forcer l'appareil à recevoir la télécopie en appuyant sur **Mono Marche**, puis en choisissant *Réception*.

Vous pouvez également utiliser le code de réception de télécopie * 5 1.

Si l'appareil reçoit un appel vocal et émet la pseudo-sonnerie/sonnerie double pour vous inviter à y répondre, vous pouvez basculer l'appel sur le téléphone externe en appuyant sur **Tonalité**.

Si vous répondez à un appel et que personne n'est en ligne :

Il s'agit sans doute d'une télécopie à recevoir manuellement.

Appuyez sur * 5 1 et attendez la tonalité de réception de télécopie (sons stridents) ou le message *Réception* à l'écran ACL, puis raccrochez.



Remarque

Vous pouvez également utiliser la fonction *Réception facile* pour que l'appareil réponde automatiquement à l'appel (voir *Réception facile* >> page 32).

Utilisation d'un téléphone externe sans fil d'une autre marque que Brother

Si votre téléphone sans fil d'une marque autre que Brother est branché sur la prise EXT de l'appareil et que vous vous déplacez souvent avec le combiné sans fil, il vous serait plus facile de répondre aux appels durant la longueur de sonnerie.

Si vous laissez l'appareil répondre en premier, vous serez obligé de vous déplacer jusqu'à l'appareil pour appuyer sur **Tonalité** afin de transférer l'appel vers le combiné sans fil.

Utilisation de codes d'accès à distance

Code de réception de télécopie

Si vous répondez à un appel de télécopie sur un téléphone supplémentaire, vous pouvez demander à l'appareil de prendre l'appel en composant le code de réception de télécopie * **5 1**. Attendez d'entendre les sons stridents, puis raccrochez le combiné (voir *Réception facile* >> page 32).

Si vous répondez à un appel de télécopieur sur le téléphone externe branché sur la prise EXT de l'appareil, vous pouvez forcer l'appareil à recevoir la télécopie en appuyant sur **Mono Marche**, puis sur **2** pour choisir *Réception*.

Code de réponse de téléphone

Si vous recevez un appel vocal et que l'appareil se trouve en mode Fax/Tél, il laissera retentir la sonnerie F/T (pseudo-sonnerie/sonnerie double) après la longueur de sonnerie initiale. Si vous répondez à l'appel sur un téléphone supplémentaire, vous pouvez désactiver la sonnerie F/T en appuyant sur **# 5 1** (n'oubliez pas d'appuyer sur ces touches *entre* les sonneries).

Si l'appareil reçoit un appel vocal et émet la pseudo-sonnerie/sonnerie double pour vous inviter à y répondre, vous pouvez prendre l'appel sur le téléphone externe branché sur la prise EXT de l'appareil en appuyant sur **Tonalité**.

Modification des codes d'accès à distance

Le code de réception de télécopie préprogrammé est le * **5 1**. Le code de réponse de téléphone préprogrammé est le **# 5 1**. Si vous le souhaitez, vous pouvez les remplacer par vos propres codes.

- 1 Appuyez sur **Menu**.
- 2 Appuyez sur ▲ ou sur ▼ pour sélectionner *Fax*. Appuyez sur **OK**.
- 3 Appuyez sur ▲ ou sur ▼ pour sélectionner *Réglage récep.* Appuyez sur **OK**.
- 4 Appuyez sur ▲ ou sur ▼ pour sélectionner *Code distance*. Appuyez sur **OK**.
- 5 Appuyez sur ▲ ou sur ▼ pour sélectionner *Activé (ou Désactivé)*. Appuyez sur **OK**.
- 6 Entrez le nouveau code de réception de télécopie. Appuyez sur **OK**.
- 7 Entrez le nouveau code de réponse de téléphone. Appuyez sur **OK**.
- 8 Appuyez sur **Arrêt/Sortie**.



Remarque

- Si vous n'arrivez pas à établir de connexion pour accéder à votre répondeur externe, modifiez le code de réception de télécopie et le code de réponse de téléphone en un autre code à trois chiffres (tel que **###** et **999**).
- Il se peut que certains appareils téléphoniques ne prennent pas en charge les codes d'accès à distance.

Comment composer un numéro

Composition manuelle

Appuyez sur tous les chiffres qui forment le numéro de télécopieur ou de téléphone.



Composition par numéro abrégé

- 1 Appuyez sur  (Numéro abrégé).



Vous pouvez sinon appuyer sur

 (TÉLÉCOPIER) puis sur ▲ ou ▼ pour sélectionner Numéro abrégé et appuyez sur **OK**.

- 2 Appuyez sur ▲ ou sur ▼ pour sélectionner Recherche. Appuyez sur **OK**.

- 3 Effectuez l'une des opérations suivantes :

- Appuyez sur ▲ ou sur ▼ pour sélectionner

Ordre alphabétique ou

Ordre numérique.

Appuyez sur **OK**.

- Appuyez sur le numéro abrégé à deux chiffres à l'aide du pavé numérique. (Voir *Mémorisation de numéros abrégés* >> page 43.)





Remarque

Si l'écran ACL indique Non assigné quand vous saisissez un numéro abrégé, c'est qu'aucun numéro n'a été mémorisé dans cet emplacement.

- 4 Appuyez sur ▲ ou ▼ pour sélectionner le numéro à composer. Appuyez sur **OK**.
- 5 Appuyez sur **OK** pour sélectionner Envoyer télécopie.

Recherche

Permet de rechercher les noms que vous avez enregistrés dans la mémoire des numéros abrégés.

- 1 Appuyez sur  (Numéro abrégé). Vous pouvez sinon appuyer sur  (TÉLÉCOPIER) puis sur ▲ ou ▼ pour sélectionner Numéro abrégé et appuyez sur **OK**.
- 2 Appuyez sur ▲ ou sur ▼ pour sélectionner Recherche. Appuyez sur **OK**.

- 3 Appuyez sur ▲ ou sur ▼ pour sélectionner `Ordre alphabétique` ou `Ordre numérique`. Appuyez sur **OK**.
- 4 Si vous avez choisi `Ordre alphabétique` à l'étape 3, entrez la première lettre du nom à l'aide du pavé numérique, puis appuyez sur ▲ ou ▼ pour choisir le nom et le numéro à appeler. Appuyez sur **OK**.

Recomposition d'un numéro de télécopieur

Si vous envoyez manuellement une télécopie et que la ligne est occupée, appuyez sur **Tonalité, Recomp/Pause**, puis sur **Mono Marche** ou sur **Couleur Marche** pour réessayer.

Recomp/Pause ne fonctionne que si vous avez composé le numéro sur le panneau de commande. *Si vous envoyez automatiquement une télécopie* et que la ligne est occupée, l'appareil recomposera automatiquement le numéro après cinq minutes, une seule fois.

- 1 Appuyez sur **Recomp/Pause**.
- 2 Appuyez sur ▲ ou ▼ pour sélectionner le numéro à recomposer. Appuyez sur **OK**.
- 3 Appuyez sur ▲ ou sur ▼ pour sélectionner `Envoyer télécopie`. Appuyez sur **OK**.
- 4 Appuyez sur **Mono Marche** ou sur **Couleur Marche**.



Remarque

Dans le mode Envoi en temps réel, la fonction de recomposition automatique ne fonctionne pas si vous utilisez la vitre du scanner.

Enregistrement de numéros

Vous pouvez programmer votre appareil pour qu'il assure les types suivants de numérotation facile : composition par numéros abrégés et groupes de diffusion de télécopies. Quand vous composez un numéro abrégé, l'écran ACL présente le numéro.



Remarque

En cas de coupure de courant, les numéros abrégés mémorisés sont conservés.

Enregistrement d'une pause

Appuyez sur **Recomp/Pause** pour insérer une pause de 3,5 secondes entre les numéros. Si vous passez un appel outre-mer, vous pouvez appuyer sur **Recomp/Pause** autant de fois que nécessaire pour accroître la longueur de la pause.

Mémorisation de numéros abrégés

Vous pouvez mémoriser jusqu'à 40 numéros abrégés différents à 2 chiffres avec un nom, et chaque nom a un numéro. Lors de la composition du numéro, il vous suffit d'appuyer sur quelques touches (par exemple (**Numéro abrégé**), **Recherche**, **OK**, le numéro à 2 chiffres, et **Mono Marche** ou **Couleur Marche**).

- 1 Appuyez sur (**Numéro abrégé**).
- 2 Appuyez sur ▲ ou sur ▼ pour sélectionner `Déf. numéro abrégé`. Appuyez sur **OK**.

- 3 Appuyez sur ▲ ou ▼ pour sélectionner l'emplacement de numéro abrégé à 2 chiffres où mémoriser le numéro. Appuyez sur **OK**.
- 4 Effectuez l'une des opérations suivantes :
 - Entrez le nom (jusqu'à 16 caractères) à l'aide du pavé numérique.
Appuyez sur **OK**.
(Pour vous aider à saisir les lettres, voir *Saisie de texte* ►► page 99.)
 - Appuyez sur **OK** pour enregistrer le numéro sans nom.
- 5 Entrez le numéro de télécopieur ou de téléphone (jusqu'à 20 chiffres). Appuyez sur **OK**.
- 6 Appuyez sur ▲ ou sur ▼ pour sélectionner **Terminé**. Appuyez sur **OK**.
- 7 Effectuez l'une des opérations suivantes :
 - Pour enregistrer un autre numéro abrégé, passez à l'étape 3.
 - Si vous avez terminé de mémoriser les numéros, appuyez sur **Arrêt/Sortie**.

Modification des noms ou des numéros de numéros abrégés

Vous pouvez modifier ou supprimer un nom ou un numéro abrégé qui a déjà été mémorisé.

- 1 Appuyez sur  (Numéro abrégé).
- 2 Appuyez sur ▲ ou sur ▼ pour sélectionner **Déf. numéro abrégé**. Appuyez sur **OK**.

- 3 Appuyez sur ▲ ou ▼ pour sélectionner l'emplacement de numéro abrégé à 2 chiffres à modifier. Appuyez sur **OK**.
- 4 Effectuez l'une des opérations suivantes :
 - Appuyez sur ▲ ou sur ▼ pour sélectionner **Changer**.
Appuyez sur **OK**.
 - Appuyez sur ▲ ou sur ▼ pour sélectionner **Effacer**.
Appuyez sur **OK**.
Appuyez sur **1** pour confirmer.
Passez à l'étape 8.



Remarque

Comment modifier le nom ou le numéro mémorisé :

Pour modifier un caractère, appuyez sur ◀ ou sur ▶ pour placer le curseur sous le caractère à modifier, puis appuyez sur **Effacer**. Entrez de nouveau le caractère.

- 5 Pour modifier le nom, appuyez sur ▲ ou ▼ pour sélectionner **Nom**, puis appuyez sur **OK** et entrez le nouveau nom à l'aide du pavé numérique (jusqu'à 16 caractères). Appuyez sur **OK**.
(Voir *Saisie de texte* ►► page 99.)
- 6 Pour modifier le numéro de télécopieur ou de téléphone, appuyez sur ▲ ou ▼ pour sélectionner **Télec/Téléph**, puis appuyez sur **OK** et entrez le nouveau numéro de télécopieur ou de téléphone à l'aide du pavé numérique (jusqu'à 20 caractères). Appuyez sur **OK**.
- 7 Appuyez sur ▲ ou sur ▼ pour sélectionner **Terminé**. Appuyez sur **OK**.
- 8 Appuyez sur **Arrêt/Sortie**.

Comment faire des copies

Les étapes suivantes décrivent les opérations de copie de base.

- 1 Lorsque vous souhaitez effectuer une copie, appuyez sur

 **(COPIER)**.

- Vérifiez que vous êtes bien en mode COPIER.

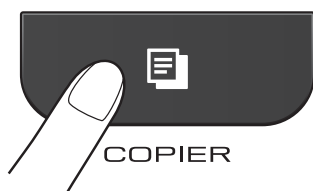

- L'écran ACL affiche :



1 Nombre de copies

Vous pouvez entrer le nombre de copies souhaité à l'aide du pavé numérique.



Remarque

Par défaut, l'appareil est en mode TÉLÉCOPIER. Vous avez la possibilité de modifier le délai durant lequel l'appareil reste en mode COPIER après la dernière copie.

(>>> Guide de l'utilisateur avancé : *Minuterie de mode*)

- 2 Effectuez l'une des opérations suivantes pour charger votre document :

- Placez le document *face imprimée vers le bas* dans le chargeur automatique de documents.

(Voir *Utilisation du chargeur automatique de documents*

>> page 21.)

- Placez le document *face imprimée vers le bas* sur la vitre du scanner.

(Voir *Utilisation de la vitre du scanner*

>> page 22.)

- 3 Si vous souhaitez réaliser plusieurs copies, entrez le nombre approprié (jusqu'à 99).

- 4 Appuyez sur **Mono Marche** ou sur **Couleur Marche**.

Arrêt d'une copie

Pour arrêter une copie, appuyez sur **Arrêt/Sortie**.

Réglages de copie

Vous pouvez modifier les réglages de copie suivants. Appuyez sur **COPIER**, puis sur ▲ ou ▼ pour faire défiler les réglages de copie. Lorsque le réglage souhaité est mis en surbrillance, appuyez sur **OK**.

(Guide de l'utilisateur)

Pour plus d'informations sur la modification des réglages de copie suivants >>page 46.

- Type papier
- Format papier

(Guide de l'utilisateur avancé)

Pour plus d'informations sur la modification des réglages de copie suivants >>>Guide de l'utilisateur avancé : *Réglages de copie*

- Qualité
- Agrand/Réduire
- Visualis page
- 2en1 (ID)
- Pile/Trier
- Densité
- Fix nv param déf
- Réinitial. usine



Remarque

Si vous souhaitez trier les copies, utilisez le chargeur automatique de documents.

Options de papier

Type de papier

Si vous effectuez des copies sur du papier spécial, réglez l'appareil pour le type de papier utilisé afin d'obtenir la meilleure qualité d'impression.

- 1 Appuyez sur  (**COPIER**).
- 2 Chargez votre document.

- 3 Entrez le nombre de copies souhaité.
- 4 Appuyez sur ▲ ou sur ▼ pour sélectionner **Type papier**. Appuyez sur **OK**.
- 5 Appuyez sur ▲ ou ▼ pour sélectionner **Papi. Ordinaire**, **Papi. jet encre**, **Brother BP71**, **Brother BP61**, **Autre - Glacé** ou **Transparent**. Appuyez sur **OK**.
- 6 Si vous ne voulez pas modifier d'autres réglages, appuyez sur **Mono Marche** ou sur **Couleur Marche**.

Format du papier

Si vous copiez sur du papier d'un format autre que Lettre, vous devez modifier le réglage du format de papier. Vous ne pouvez copier que sur du papier au format Lettre, Légal, A4, A5, Exécutif ou Photo 4 × 6 po (10 × 15 cm).

- 1 Appuyez sur  (**COPIER**).
- 2 Chargez votre document.
- 3 Entrez le nombre de copies souhaité.
- 4 Appuyez sur ▲ ou sur ▼ pour sélectionner **Format papier**. Appuyez sur **OK**.
- 5 Appuyez sur ▲ ou ▼ pour sélectionner **Lettre**, **Légal**, **A4**, **A5**, **EXE** ou **4po×6po**. Appuyez sur **OK**.
- 6 Si vous ne voulez pas modifier d'autres réglages, appuyez sur **Mono Marche** ou sur **Couleur Marche**.

Impression d'un document

L'appareil peut recevoir des données d'un ordinateur et les imprimer. Pour imprimer depuis un ordinateur, vous devez installer le pilote d'imprimante.

- Guide utilisateur - Logiciel : *Impression* (Windows®)
- Guide utilisateur - Logiciel : *Impression et envoi de télécopies* (Macintosh)

- 1 Installez le pilote d'imprimante Brother qui se trouve sur le CD-ROM.
(➤➤ Guide d'installation rapide)
- 2 Depuis votre application, sélectionnez la commande Imprimer.
- 3 Choisissez le nom de votre appareil dans la boîte de dialogue **Imprimer** et cliquez sur **Préférences**.
- 4 Sélectionnez les réglages de votre choix dans la boîte de dialogue Propriétés.
 - **Type de support**
 - **Qualité d'impression**
 - **Format papier**
 - **Orientation**
 - **Couleur / Échelle de gris**
 - **Mode d'économie d'encre**
 - **Mise à l'échelle**
- 5 Cliquez sur **OK**.
- 6 Cliquez sur **Imprimer** pour lancer l'impression.

Numérisation d'un document

Il y a plusieurs façons de numériser des documents. Vous pouvez utiliser la touche **NUMÉRISER** sur l'appareil ou les pilotes de scanner sur votre ordinateur.

1 Pour utiliser l'appareil comme scanner, vous devez installer un pilote de scanner. Si l'appareil est connecté à un réseau, configurez-le avec une adresse TCP/IP.

- Installez les pilotes de scanner qui se trouvent sur le CD-ROM.
(>> Guide d'installation rapide)
- Configurez l'appareil avec une adresse TCP/IP si la numérisation réseau ne fonctionne pas.
>> Guide utilisateur - Logiciel : *Configuration de la numérisation réseau pour Windows®*
>> Guide utilisateur - Logiciel : *Configuration de la numérisation réseau pour Macintosh*

2 Chargez votre document. (Voir *Comment charger les documents* >> page 21.)

- Utilisez le chargeur automatique de documents pour numériser plusieurs pages de document. Chaque feuille est chargée automatiquement.
- Utilisez la vitre du scanner pour numériser une page de livre ou une feuille à la fois.

3 Effectuez l'une des opérations suivantes :

- Si vous souhaitez numériser un document à l'aide de la touche **NUMÉRISER**, allez à la section *Numérisation à l'aide de la touche NUMÉRISER*.
- Si vous souhaitez utiliser un pilote de scanner sur votre ordinateur, allez à la section *Numérisation à l'aide d'un pilote de scanner*.

Numérisation à l'aide de la touche NUMÉRISER

Pour plus d'informations

➤➤ Guide utilisateur - Logiciel : *Utilisation de la touche Numériser*

- 1 Appuyez sur  (**NUMÉRISER**).
 - 2 Choisissez le mode de numérisation souhaité.
 - Num. fichier
 - Num. courriel
 - Num. ROC ¹
 - Num. image
 - Service Web (Numérisation Web Services) ²
- ¹ (Utilisateurs de Macintosh)
 Cette fonction est disponible après le téléchargement et l'installation de Presto! PageManager depuis http://nj.newsoft.com.tw/download/brother/PM9SEInstaller_BR_multilang.dmg
- ² (Utilisateurs Windows® uniquement)
 (➤➤ Guide utilisateur - Logiciel : *Utilisation de Web Services pour la numérisation en réseau (Windows Vista® SP2 ou ultérieur et Windows® 7)*)
- 3 (Utilisateurs réseau)
 Sélectionnez l'ordinateur auquel vous souhaitez envoyer les données.
 - 4 Appuyez sur **Marche** pour lancer la numérisation.

Numérisation à l'aide d'un pilote de scanner

➤➤ Guide utilisateur - Logiciel : *Numérisation d'un document à l'aide du pilote TWAIN (Windows®)*

➤➤ Guide utilisateur - Logiciel : *Numérisation d'un document à l'aide du pilote WIA (Windows®)*

➤➤ Guide utilisateur - Logiciel : *Numérisation d'un document à l'aide du pilote TWAIN (Macintosh)*

➤➤ Guide utilisateur - Logiciel : *Numérisation d'un document à l'aide du pilote ICA (Mac OS X 10.6.x)*

- 1 Lancez une application de numérisation et cliquez sur le bouton **Numériser**.
- 2 Réglez les réglages tels que **Résolution**, **Luminosité** et **Type de numérisation** dans la boîte de dialogue **Configuration du Scanner**.
- 3 Cliquez sur **Démarrer** ou **Numériser** pour lancer la numérisation.

Numérisation à l'aide de ControlCenter

- Guide utilisateur - Logiciel :
ControlCenter4 (Windows®)
- Guide utilisateur - Logiciel :
ControlCenter2 (Macintosh)

Remplacement des cartouches d'encre

Votre appareil est équipé d'un compteur de points d'encre. Le compteur de points d'encre contrôle automatiquement le niveau d'encre dans chacune des quatre cartouches. Dès que l'appareil détecte qu'il n'y a plus d'encre dans une cartouche, il fait apparaître un message à l'écran ACL.

L'écran ACL indique quelle cartouche a un niveau d'encre bas ou a besoin d'être remplacée. Prenez soin de suivre les instructions affichées à l'écran ACL pour remplacer les cartouches d'encre dans l'ordre correct.

Bien que l'appareil vous informe qu'une cartouche d'encre doit être remplacée, il y reste toujours une petite quantité d'encre. Cette faible quantité d'encre restante est nécessaire pour empêcher que l'air ne dessèche ou n'endommage la tête d'impression.

⚠ ATTENTION

En cas de contact de l'encre avec les yeux, rincez immédiatement à l'eau. En cas d'inquiétude, consultez un médecin.

! IMPORTANT

Brother vous recommande vivement de ne pas recharger les cartouches d'encre fournies avec votre appareil. De plus, il est fortement conseillé d'utiliser uniquement des cartouches d'encre de remplacement de marque Brother. L'utilisation ou toute tentative d'utilisation d'une encre ou d'une cartouche d'encre non compatible avec l'appareil Brother risque d'endommager ce dernier ou peut donner des résultats d'impression insatisfaisants. Notre garantie ne couvre pas les problèmes techniques découlant de l'utilisation d'une encre et/ou d'une cartouche d'encre non autorisée d'un autre fabricant. Afin de protéger votre investissement et de profiter pleinement de votre appareil Brother, nous vous conseillons vivement d'utiliser des produits Brother authentiques.

- 1 Ouvrez le couvercle des cartouches d'encre.
Si une ou plusieurs cartouches d'encre sont arrivées en fin de vie, l'écran ACL affiche Impr. mono uniq. ou Impress. imposs.

- 2 Appuyez sur le levier de déverrouillage comme illustré afin de libérer la cartouche correspondant à la couleur indiquée à l'écran ACL. Retirez la cartouche de l'appareil.

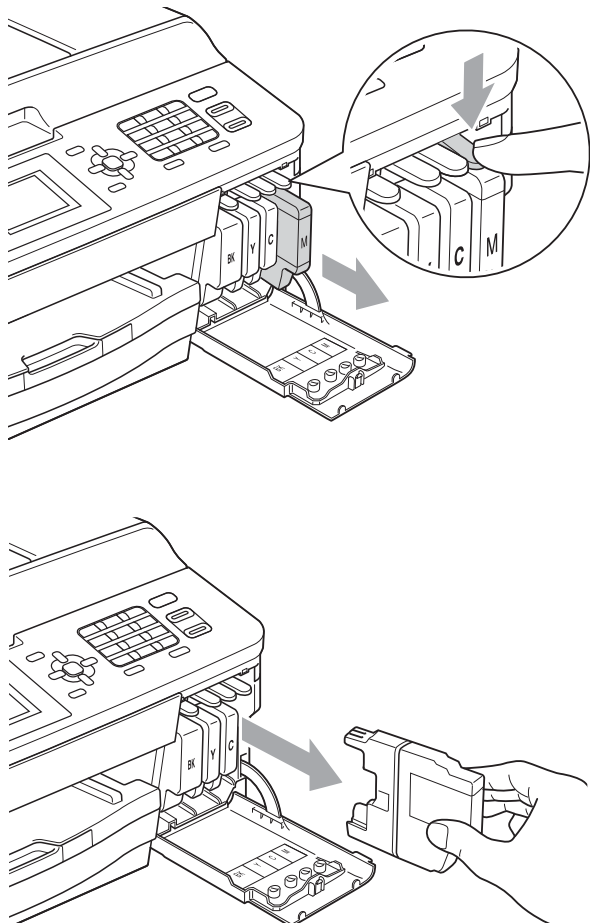

- 3 Ouvrez l'emballage de la nouvelle cartouche d'encre dont la couleur correspond à celle indiquée à l'écran ACL et sortez-en la cartouche.

- 4 Tournez le levier vert de déverrouillage du capuchon de protection orange (1) dans le sens des aiguilles d'une montre jusqu'à encliquetage afin d'ouvrir le scellé sous vide. Retirez ensuite le capuchon de protection orange comme illustré.

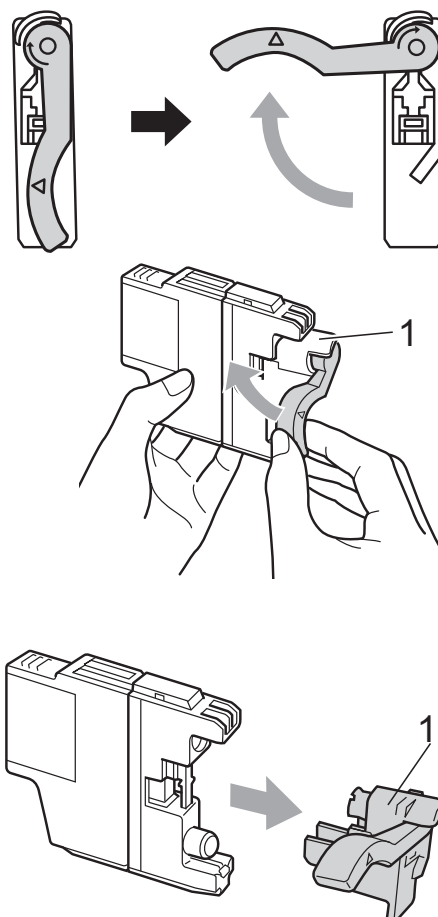

- 5 Chaque couleur possède un emplacement spécifique dans l'appareil. Insérez la cartouche d'encre dans le sens indiqué par la flèche sur l'étiquette.

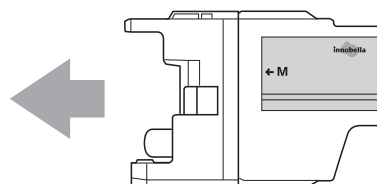

- 6 Enfoncez avec soin le dos de la cartouche d'encre en appuyant à l'endroit marqué « PUSH » (POUSSEZ) jusqu'à encliquetage, puis fermez le couvercle des cartouches d'encre.

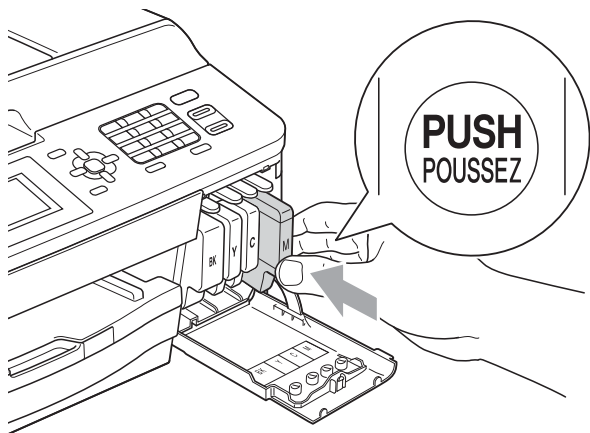

- 7 L'appareil réinitialisera automatiquement le compteur de points d'encre.



Remarque

- Si une cartouche d'encre (l'encre noire par exemple) a été remplacée, l'écran ACL peut vous inviter à vérifier s'il s'agit bien d'une toute nouvelle cartouche (par exemple *Avez-vous changé* **BK** Noir). Pour chaque nouvelle cartouche installée, appuyez sur **1** (Oui) pour réinitialiser automatiquement le compteur de points d'encre pour cette couleur. Si la cartouche d'encre installée n'est pas neuve, prenez bien soin d'appuyer sur **2** (Non).
- Si, une fois les cartouches d'encre installées, le message *Pas de cartouche* ou *Détection impos.* apparaît à l'écran ACL, vérifiez que celles-ci sont bien mises en place.

! IMPORTANT

- NE retirez PAS les cartouches d'encre si elles n'ont pas besoin d'être remplacées. Vous risqueriez de réduire la quantité d'encre disponible. De plus, l'appareil ne pourra plus détecter la quantité d'encre restante.
- NE touchez PAS les fentes d'insertion de cartouche. L'encre risquerait de tacher votre peau.
- Si l'encre venait à éclabousser votre peau ou vos vêtements, lavez-les immédiatement avec du savon ou du détergent.
- Si vous provoquez un mélange de couleurs en installant une cartouche d'encre dans un mauvais emplacement, rectifiez la situation et nettoyez la tête d'impression plusieurs fois.
- Après avoir ouvert une cartouche d'encre, installez-la dans l'appareil et utilisez-la dans les six mois qui suivent. Les cartouches d'encre non ouvertes doivent être utilisées avant la date d'expiration figurant sur la boîte.
- NE démontez et NE modifiez PAS la cartouche d'encre ; de l'encre risquerait alors de s'en échapper.

Nettoyage et vérification de l'appareil

Nettoyage du scanner

- 1 Débranchez l'appareil de la prise de courant CA.
- 2 Levez le capot document (1). Nettoyez la vitre du scanner (2) et le plastique blanc (3) à l'aide d'un chiffon doux non pelucheux humecté d'un nettoyant pour vitre ininflammable.

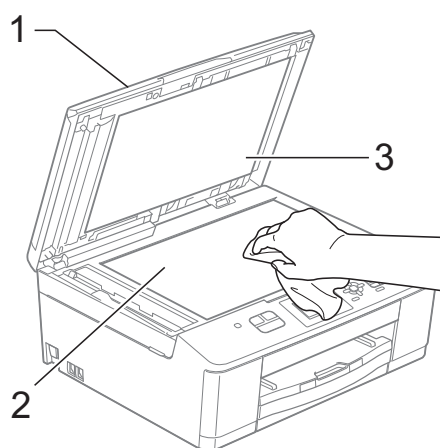

- 3 Dans le chargeur automatique de documents, nettoyez la barre blanche (1) et la bande de verre (2) à l'aide d'un chiffon doux non pelucheux humecté d'un nettoyant pour vitre ininflammable.

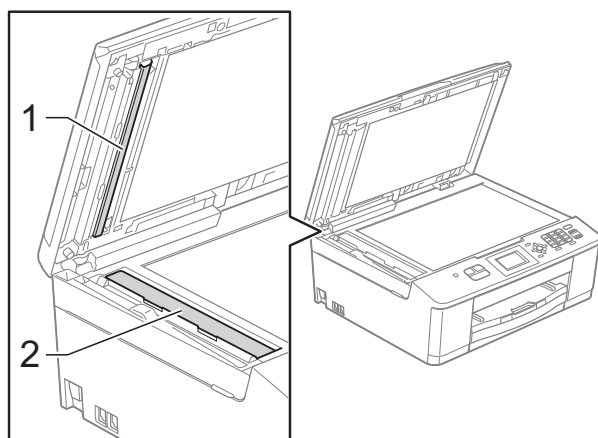

Remarque

Après avoir nettoyé la vitre du scanner et la bande de verre à l'aide d'un nettoyant pour vitre ininflammable, passez l'extrémité de votre doigt sur la vitre pour vérifier si vous sentez quelque chose. Si vous y détectez des saletés ou des particules, nettoyez à nouveau la vitre en vous concentrant sur la zone en question. Vous devrez peut-être répéter le processus de nettoyage à trois ou quatre reprises. Pour faire un test, effectuez une copie après chaque tentative de nettoyage.



En cas de présence de saleté ou de fluide de correction sur la bande de verre, l'échantillon numérisé présente une ligne verticale.



La ligne verticale n'apparaît plus après le nettoyage de la bande de verre.

Nettoyage de la tête d'impression

Pour maintenir une bonne qualité d'impression, l'appareil nettoie automatiquement la tête d'impression quand cela est nécessaire. Vous pouvez lancer le processus de nettoyage manuellement si un problème survient au niveau de la qualité d'impression.

Nettoyez la tête d'impression si des lignes horizontales ou des blancs apparaissent dans le texte ou les graphiques de vos documents imprimés. Vous pouvez nettoyer le noir uniquement, trois couleurs à la fois (jaune/cyan/magenta) ou les quatre couleurs à la fois.

Le nettoyage de la tête d'impression consomme une certaine quantité d'encre. Des nettoyages trop fréquents épuisent l'encre inutilement.

! IMPORTANT

NE touchez PAS la tête d'impression sous peine de causer des dommages irréremédiables et d'annuler la garantie de la tête d'impression.

- 1 Appuyez sur **Menu**.
- 2 Appuyez sur ▲ ou sur ▼ pour sélectionner **Encre**. Appuyez sur **OK**.
- 3 Appuyez sur ▲ ou sur ▼ pour sélectionner **Nettoyage**. Appuyez sur **OK**.
- 4 Appuyez sur ▲ ou ▼ pour sélectionner **Noir, Couleur ou Tous**. Appuyez sur **OK**. L'appareil nettoie la tête d'impression. Une fois le nettoyage terminé, l'appareil revient automatiquement au mode Prêt.



Remarque

Si après cinq nettoyages de la tête d'impression vous ne constatez aucune amélioration de l'impression, essayez d'installer une cartouche de remplacement de marque Brother pour chaque couleur posant problème. Procédez alors au nettoyage de la tête d'impression, jusqu'à cinq fois. Si vous ne constatez toujours pas d'amélioration, appelez le service à la clientèle Brother (voir *Numéros de Brother* ►► page ii).

Vérification de la qualité d'impression

Si des couleurs et des textes décolorés ou striés apparaissent sur vos tirages, il se peut que certaines buses de la tête d'impression soient encrassées. Vous pouvez le vérifier en imprimant la feuille de contrôle de la qualité d'impression et en examinant le motif de contrôle des buses.

- 1 Appuyez sur **Menu**.
- 2 Appuyez sur ▲ ou sur ▼ pour sélectionner **Encre**. Appuyez sur **OK**.
- 3 Appuyez sur ▲ ou sur ▼ pour sélectionner **Test impr.** Appuyez sur **OK**.
- 4 Appuyez sur ▲ ou sur ▼ pour sélectionner **Qualité impr.** Appuyez sur **OK**.
- 5 Appuyez sur **Couleur Marche**. L'appareil lance l'impression de la feuille de contrôle de la qualité d'impression.
- 6 Vérifiez la qualité des quatre blocs de couleur sur la feuille.

7 L'écran ACL vous invite à confirmer si la qualité d'impression est bonne. Effectuez l'une des opérations suivantes :

- Si toutes les lignes sont nettes et visibles, appuyez sur **1** (Oui) pour terminer la vérification de la qualité d'impression. Passez ensuite à l'étape 11.
- Si vous remarquez que certaines lignes courtes sont manquantes, comme illustré ci-dessous, appuyez sur **2** pour sélectionner Non.

Bon

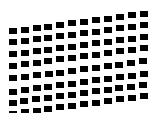

Médiocre

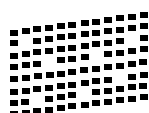

8 Un message à l'écran ACL vous demande si la qualité d'impression est bonne pour le noir et les trois couleurs. Appuyez sur **1** (Oui) ou **2** (Non).

9 L'écran ACL vous propose de lancer le nettoyage. Appuyez sur **1** (Oui). L'appareil nettoie la tête d'impression.

10 Une fois la procédure de nettoyage terminée, appuyez sur **Couleur Marche**. L'appareil relance l'impression de la feuille de contrôle de la qualité d'impression puis revient à l'étape 6.

11 Appuyez sur **Arrêt/Sortie**. Si la qualité de l'impression est encore médiocre après avoir répété au moins cinq fois ce processus, remplacez la cartouche d'encre encrassée. Vérifiez la qualité de l'impression après avoir remplacé la cartouche d'encre. Si le problème persiste, répétez le nettoyage et l'essai d'impression au moins cinq fois pour la nouvelle cartouche d'encre. S'il manque toujours de l'encre, appelez le service à la clientèle Brother (voir Numéros de Brother >> page ii).

! IMPORTANT

NE touchez PAS la tête d'impression sous peine de causer des dommages irréversibles et d'annuler la garantie de la tête d'impression.

Remarque



Lorsqu'une buse de la tête d'impression est encrassée, l'échantillon imprimé se présente comme ci-dessus.



Après le nettoyage de la buse de la tête d'impression, les lignes horizontales disparaissent.

Vérification de l'alignement d'impression

Il arrive parfois qu'il soit nécessaire d'ajuster l'alignement d'impression après le transport de l'appareil si le texte imprimé devient flou ou si les images sont décolorées.

- 1 Appuyez sur **Menu**.
- 2 Appuyez sur ▲ ou sur ▼ pour sélectionner **Encre**. Appuyez sur **OK**.
- 3 Appuyez sur ▲ ou sur ▼ pour sélectionner **Test imp.** Appuyez sur **OK**.
- 4 Appuyez sur ▲ ou sur ▼ pour sélectionner **Alignement**. Appuyez sur **OK**.
- 5 Appuyez sur **Mono Marche** ou sur **Couleur Marche**. L'appareil se met à imprimer la feuille de contrôle de l'alignement.

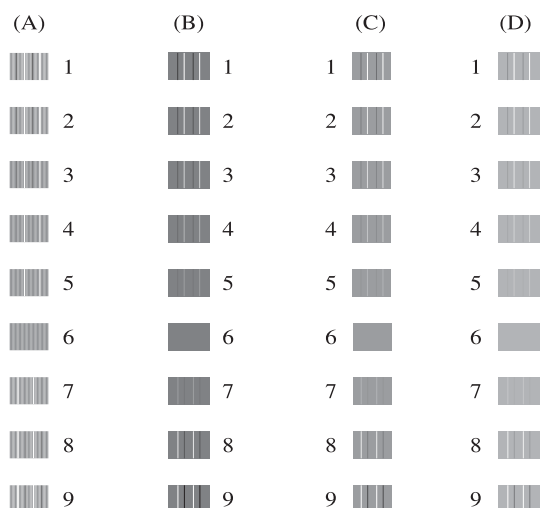

- 6 Pour le motif « A », appuyez sur le numéro de l'essai d'impression dont les lignes verticales sont les moins visibles (1 à 9).
- 7 Pour le motif « B », appuyez sur le numéro de l'essai d'impression dont les lignes verticales sont les moins visibles (1 à 9).
- 8 Pour le motif « C », appuyez sur le numéro de l'essai d'impression dont les lignes verticales sont les moins visibles (1 à 9).
- 9 Pour le motif « D », appuyez sur le numéro de l'essai d'impression dont les lignes verticales sont les moins visibles (1 à 9).
- 10 Appuyez sur **Arrêt/Sortie**.

Messages d'erreur et d'entretien

Comme pour tout autre appareil de bureau sophistiqué, il peut arriver que des erreurs se produisent et que des consommables doivent être remplacés. Lorsque cela se produit, l'appareil identifie le problème et affiche un message d'erreur. Le tableau suivant explique les messages d'erreur et d'entretien les plus fréquents.

Vous serez en mesure d'acquiescer les messages d'entretien et de corriger la plupart de ces erreurs vous-même. Si vous avez besoin d'une aide supplémentaire, vous pouvez vous reporter au Centre de solutions Brother pour consulter la FAQ (foire aux questions) et les conseils de dépistage des pannes.

Visitez notre site à l'adresse <http://solutions.brother.com/>.

Message d'erreur	Cause	Action
Abs.encre quasi-plein	La boîte d'absorption d'encre ou la boîte de purge est presque pleine.	La boîte d'absorption d'encre ou la boîte de purge devra être remplacée prochainement. Contactez le service à la clientèle Brother ou un centre de service autorisé Brother pour demander l'entretien de votre appareil (voir <i>Numéros de Brother</i> >> page ii).

Message d'erreur	Cause	Action
Absorbent encre plein	<p>La boîte d'absorption d'encre ou la boîte de purge est pleine. Ces composants sont des éléments à entretien périodique qu'il peut être nécessaire de remplacer régulièrement afin de garantir à votre appareil Brother des performances optimales. De ce fait, leur remplacement n'est pas couvert par la garantie. La nécessité de remplacer ces éléments et l'intervalle de remplacement dépendent du nombre de purges et de rinçages requis pour nettoyer le système d'encre. Ces boîtes recueillent une certaine quantité d'encre pendant les différentes opérations de purge et de rinçage. Le nombre de purges et de rinçages effectués par un appareil pour son nettoyage varie selon différentes situations. Par exemple, la mise sous tension et hors tension fréquente de l'appareil provoque de nombreux cycles de nettoyage, car l'appareil effectue automatiquement un nettoyage à sa mise sous tension. L'emploi d'encres de marque autre que Brother peut entraîner des nettoyages fréquents, car ces encres peuvent dégrader la qualité d'impression, un problème qui se résout grâce à un nettoyage. Plus l'appareil doit effectuer de nettoyages, plus ces boîtes se remplissent vite.</p> <p> Remarque</p> <p><i>Les réparations qui seraient nécessaires à la suite de l'utilisation de fournitures d'une marque autre que Brother peuvent ne pas être couvertes par la garantie produit.</i></p>	<p>La boîte d'absorption d'encre ou la boîte de purge doit être remplacée. Contactez le service à la clientèle Brother ou un centre de service autorisé Brother pour demander l'entretien de votre appareil (voir <i>Numéros de Brother</i> >> page ii).</p> <p>Autres motifs de nettoyage :</p> <ol style="list-style-type: none"> 1 Après la résolution d'un bourrage papier, l'appareil effectuera un nettoyage automatique avant l'impression de la prochaine télécopie reçue. 2 L'appareil effectue un nettoyage automatique après être resté inactif plus de 30 jours (utilisation peu fréquente). 3 L'appareil effectue un nettoyage automatique lorsque les cartouches d'encre ont été remplacées 12 fois pour chaque couleur.
Basse températ	La tête d'impression est trop froide.	Laissez l'appareil se réchauffer.

Message d'erreur	Cause	Action
Bourrage papier	Le papier est coincé dans l'appareil.	Retirez le papier coincé en suivant les étapes de la section <i>Bourrage d'imprimante ou bourrage papier</i> >> page 67. Assurez-vous que le guide de longueur papier est réglé à la taille de papier correcte. N'étendez PAS le bac à papier lorsque vous chargez du papier de format A5 ou inférieur.
Coul. encre incor.	Une cartouche d'encre de couleur a été installée à l'emplacement de la cartouche noire.	Vérifiez quelles cartouches d'encre ne correspondent pas à leur emplacement et installez-les à l'endroit approprié.
Couvercle ouvert	Le couvercle du scanner n'est pas complètement fermé.	Soulevez le couvercle du scanner et refermez-le à nouveau.
	Le couvercle des cartouches d'encre n'est pas complètement fermé.	Refermez bien le couvercle des cartouches d'encre jusqu'à encliquetage.
Déconnecté	L'appel a été interrompu par le correspondant ou par son télécopieur.	Essayez de transmettre ou de recevoir à nouveau la télécopie. Si les appels sont interrompus régulièrement et que vous utilisez un système VoIP (Voix sur IP), réglez la compatibilité en mode Base (pour VoIP) (voir <i>Interférences sur la ligne téléphonique / VoIP</i> >> page 82).
Détection impos.	Vous avez installé une nouvelle cartouche d'encre trop rapidement et l'appareil ne l'a pas détectée.	Retirez la nouvelle cartouche d'encre et réinstallez-la lentement jusqu'à encliquetage.
	Si vous n'utilisez pas de l'encre Brother Innobella™ authentique, il peut arriver que l'appareil ne détecte pas la cartouche.	Utilisez une cartouche d'encre Brother Innobella™ authentique. Si le message d'erreur persiste, appelez le service à la clientèle Brother.
	Une des cartouches d'encre est mal installée.	Retirez la nouvelle cartouche d'encre et réinstallez-la lentement jusqu'à encliquetage (voir <i>Remplacement des cartouches d'encre</i> >> page 51).
Données mém.	Des données d'impression sont restées dans la mémoire de l'appareil.	Appuyez sur Arrêt/Sortie . L'appareil annulera la tâche et l'effacera de la mémoire. Essayez d'imprimer à nouveau.
Erreur comm	Erreur de communication causée par la mauvaise qualité de la ligne téléphonique.	Envoyez à nouveau la télécopie ou branchez l'appareil sur une autre ligne téléphonique. Si le problème persiste, appelez votre compagnie de téléphone locale pour faire vérifier votre ligne.

Message d'erreur	Cause	Action
<p>Impr. mono uniq. Remplacer encre</p>	<p>Une ou plusieurs cartouches d'encre de couleur sont arrivées en fin de vie.</p> <p>Vous pouvez utiliser l'appareil en mode noir et blanc pendant environ quatre semaines, en fonction du nombre de pages que vous imprimez.</p> <p>Lorsque ce message apparaît à l'écran ACL, les différentes fonctions de l'appareil se comportent comme suit :</p> <ul style="list-style-type: none"> ■ Impression <p>Si vous sélectionnez Échelle de gris dans l'onglet Avancé du pilote d'imprimante, vous pouvez utiliser l'appareil comme imprimante noir et blanc.</p> ■ Copie <p>Si le type de papier réglé est <i>Papi. Ordinaire</i>, vous pouvez effectuer des copies en noir et blanc.</p> ■ Télécopie <p>Si le type de papier réglé est <i>Papi. Ordinaire</i> ou <i>Papi. jet encre</i>, l'appareil recevra et imprimera les télécopies en noir et blanc.</p> <p>Si l'appareil de l'expéditeur envoie une télécopie couleur, la prise en contact de l'appareil exigera que la télécopie soit envoyée en noir et blanc.</p> <p>Si le type de papier réglé est <i>Autre - Glacé</i>, <i>Brother BP71</i> ou <i>Brother BP61</i>, l'appareil arrêtera toutes les opérations d'impression.</p>	<p>Remplacez les cartouches d'encre (voir <i>Remplacement des cartouches d'encre</i> >> page 51).</p> <p><i>Si vous débranchez l'appareil ou si vous retirez la cartouche d'encre, vous ne pourrez réutiliser l'appareil qu'après avoir remplacé la cartouche.</i></p>

Message d'erreur	Cause	Action
Impress. imposs. Remplacer encre	Une ou plusieurs cartouches d'encre sont arrivées en fin de vie. Toutes les tâches d'impression seront interrompues. Les télécopies noir et blanc seront enregistrées dans la mémoire tant que l'espace mémoire n'est pas saturé. Si l'appareil de l'expéditeur envoie une télécopie couleur, la prise en contact de l'appareil exigera que la télécopie soit envoyée en noir et blanc. Si le télécopieur de votre correspondant peut effectuer la conversion, votre appareil recevra la télécopie couleur, qui sera enregistrée en noir et blanc.	Remplacez les cartouches d'encre (voir <i>Remplacement des cartouches d'encre</i> >> page 51).
Mémoire épuisée	La mémoire de l'appareil est saturée.	Si une opération de copie est en cours Appuyez sur Arrêt/Sortie et attendez la fin des autres opérations en cours, puis réessayez.
Mode sd en march	L'appareil est en mode sonnerie spéciale. Vous ne pouvez pas passer du mode de réception Manuel à un autre mode.	Réglez la sonnerie spéciale sur Désactivé (voir <i>Désactivation de la sonnerie spéciale</i> >> page 36).
Nett impossibleXX Init impossibleXX Impr impossibleXX Numér impossibleXX	L'appareil présente un problème d'ordre mécanique. —OU— Un corps étranger tel qu'un trombone ou du papier déchiré s'est logé dans l'appareil.	Ouvrez le couvercle du scanner et enlevez tout corps étranger ou débris de papier de l'intérieur de l'appareil. Si le message d'erreur est toujours affiché, voir <i>Transfert des télécopies ou rapport du journal des télécopies</i> >> page 65 avant de débrancher l'appareil afin de ne pas perdre de messages importants. Débranchez ensuite l'appareil de la source de courant pendant plusieurs minutes, puis rebranchez-le.
Niveau encre bas	Une ou plusieurs cartouches d'encre arrivent en fin de vie. Si l'appareil de l'expéditeur doit envoyer une télécopie couleur, la prise en contact de votre appareil exigera que la télécopie soit envoyée en noir et blanc. Si le télécopieur de votre correspondant peut effectuer la conversion, la télécopie couleur sera imprimée sur votre appareil en tant que télécopie noir et blanc.	Commandez une nouvelle cartouche d'encre. Vous pouvez continuer à imprimer jusqu'à ce que le message <i>Impress. imposs.</i> s'affiche à l'écran ACL (voir <i>Commande d'accessoires et de fournitures</i> >> page iv et <i>Remplacement des cartouches d'encre</i> >> page 51).
Non assigné	Vous avez essayé d'accéder à un numéro abrégé non programmé.	Programmez le numéro abrégé (voir <i>Mémorisation de numéros abrégés</i> >> page 43).

Message d'erreur	Cause	Action
Pas de cartouche	Une des cartouches d'encre est mal installée.	Retirez la nouvelle cartouche d'encre et réinstallez-la lentement jusqu'à encliquetage (voir <i>Remplacement des cartouches d'encre</i> >> page 51).
Pas ID appelant	Absence d'historique des appels entrants. Vous n'avez pas reçu d'appels ou vous n'êtes pas abonné au service d'identification de la ligne appelante de votre compagnie de téléphone.	Si vous souhaitez utiliser cette fonction, contactez votre compagnie de téléphone. (>>Guide de l'utilisateur avancé : <i>Identification de la ligne appelante</i>)
Pas rép/occupé	Le numéro composé ne répond pas ou est occupé.	Vérifiez le numéro et composez-le à nouveau.
Températ élevée	La tête d'impression est trop chaude.	Laissez l'appareil refroidir.
Vérif format pap	Le réglage du format de papier ne correspond pas au format du papier dans le bac. Il est aussi possible que les guides-papier du bac ne soient pas placés conformément aux marques correspondant au format de papier que vous utilisez.	<ol style="list-style-type: none"> 1 Vérifiez si le format de papier que vous avez réglé correspond au format du papier dans le bac. 2 Veillez à ce que le papier soit bien chargé en orientation Portrait et réglez les guides-papier sur les marques correspondant au format de papier que vous utilisez. 3 Après avoir vérifié le format et l'orientation du papier, appuyez sur Mono Marche ou Couleur Marche.
Vérif original	Le document n'a pas été introduit correctement, ou le document numérisé à l'aide du chargeur automatique de documents était trop long.	(Voir <i>Utilisation du chargeur automatique de documents</i> >> page 21.) (Voir <i>Bourrage de document</i> >> page 66.)

Message d'erreur	Cause	Action
Vérifiez papier	L'appareil est à court de papier ou le papier n'est pas chargé correctement dans le bac à papier.	<p>Effectuez l'une des opérations suivantes :</p> <ul style="list-style-type: none"> ■ Ajoutez du papier dans le bac à papier, puis appuyez sur Mono Marche ou Couleur Marche. ■ Retirez le papier et rechargez-le, puis appuyez sur Mono Marche ou Couleur Marche (voir <i>Chargement de papier et d'autres supports d'impression</i> >> page 10).
	Le papier est coincé dans l'appareil.	Retirez le papier coincé en suivant les étapes de la section <i>Bourrage d'imprimante ou bourrage papier</i> >> page 67.
	De la poussière de papier s'est accumulée sur la surface des rouleaux d'entraînement du papier.	Nettoyez les rouleaux d'entraînement du papier. (>> Guide de l'utilisateur avancé : <i>Nettoyage des rouleaux d'entraînement du papier</i>)
	Le couvercle d'élimination des bourrages n'est pas fermé correctement.	Assurez-vous que le couvercle d'élimination des bourrages est fermé de manière uniforme des deux côtés (voir <i>Bourrage d'imprimante ou bourrage papier</i> >> page 67).

Animation d'erreur

Des animations d'erreur affichent des instructions étape par étape en cas de bourrage papier. Vous pouvez suivre ces étapes à votre propre rythme en appuyant sur ► pour passer à l'étape suivante et sur ◀ pour revenir en arrière d'une étape.

Transfert des télécopies ou rapport du journal des télécopies

Si l'écran ACL affiche :

- Nett impossibleXX
- Init impossibleXX
- Impr impossibleXX
- Numér impossibleXX

Nous vous recommandons de transférer vos télécopies sur un autre télécopieur (voir *Transfert des télécopies vers un autre télécopieur* ►► page 65).

Vous pouvez aussi transférer le rapport du journal des télécopies pour vérifier si des télécopies doivent être transférées (voir *Transfert du rapport du journal des télécopies vers un autre télécopieur* ►► page 65).

Transfert des télécopies vers un autre télécopieur

Si vous n'avez pas configuré votre ID de station, vous ne pouvez pas accéder au mode de transfert des télécopies. (►► Guide d'installation rapide : *Définition de l'identifiant de la station*)

- 1 Appuyez sur **Arrêt/Sortie** pour mettre fin temporairement à l'erreur.
- 2 Appuyez sur **Menu**.
- 3 Appuyez sur ▲ ou sur ▼ pour sélectionner **Service**. Appuyez sur **OK**.

- 4 Appuyez sur ▲ ou sur ▼ pour sélectionner **Transf données**. Appuyez sur **OK**.
- 5 Appuyez sur ▲ ou sur ▼ pour sélectionner **Transf télécop.** Appuyez sur **OK**.
- 6 Effectuez l'une des opérations suivantes :
 - Si l'écran ACL indique **Aucune donnée**, c'est qu'il n'y a plus aucune télécopie dans la mémoire de l'appareil. Appuyez sur **Arrêt/Sortie**.
 - Saisissez le numéro du télécopieur où transférer les télécopies.
- 7 Appuyez sur **Mono Marche**.

Transfert du rapport du journal des télécopies vers un autre télécopieur

Si vous n'avez pas configuré votre ID de station, vous ne pouvez pas accéder au mode de transfert des télécopies. (►► Guide d'installation rapide : *Définition de l'identifiant de la station*)

- 1 Appuyez sur **Arrêt/Sortie** pour mettre fin temporairement à l'erreur.
- 2 Appuyez sur **Menu**.
- 3 Appuyez sur ▲ ou sur ▼ pour sélectionner **Service**. Appuyez sur **OK**.
- 4 Appuyez sur ▲ ou sur ▼ pour sélectionner **Transf données**. Appuyez sur **OK**.
- 5 Appuyez sur ▲ ou sur ▼ pour sélectionner **Rapport transm.** Appuyez sur **OK**.
- 6 Saisissez le numéro du télécopieur où transférer le rapport du journal des télécopies.
- 7 Appuyez sur **Mono Marche**.

Bourrage de document

Les documents peuvent se coincer dans le chargeur automatique de documents s'ils ne sont pas introduits ou guidés correctement, ou s'ils sont trop longs. Suivez les étapes ci-après pour résoudre un bourrage de document.

Le document est coincé dans la partie supérieure du chargeur automatique de documents

- 1 Retirez du chargeur tout papier qui n'est pas coincé.
- 2 Ouvrez le capot du chargeur.
- 3 Retirez le document coincé en le tirant vers le haut.

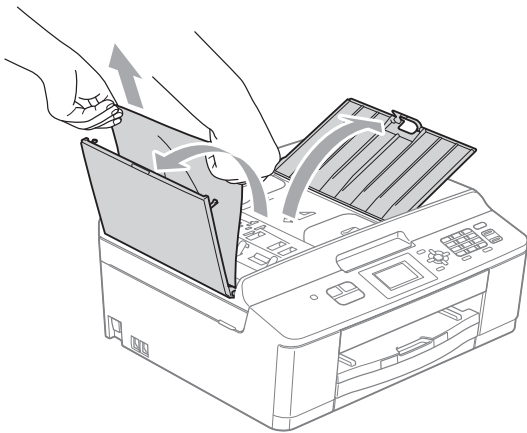

- 4 Refermez le capot.
- 5 Appuyez sur **Arrêt/Sortie**.

! IMPORTANT

Pour éviter les bourrages ultérieurs de documents, fermez correctement le couvercle du chargeur automatique de documents en poussant dessus au milieu.

Le document est coincé dans le chargeur automatique de documents

- 1 Retirez du chargeur tout papier qui n'est pas coincé.
- 2 Levez le capot document.
- 3 Retirez le document coincé en tirant vers la gauche.

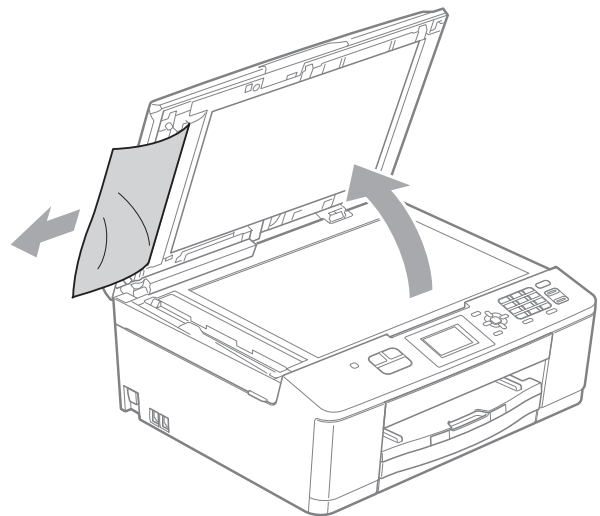

- 4 Refermez le capot document.
- 5 Appuyez sur **Arrêt/Sortie**.

Bourrage d'imprimante ou bourrage papier

Retirez le papier en fonction de l'endroit où il est coincé dans l'appareil.

Si l'écran ACL indique **Bourrage papier**, procédez comme suit :

! IMPORTANT

Avant de débrancher l'appareil de la source d'alimentation, vous pouvez transférer vos télécopies de la mémoire vers un autre télécopieur, afin de ne pas risquer de perdre des messages importants (voir *Transfert des télécopies ou rapport du journal des télécopies* >> page 65).

- 1 Débranchez l'appareil de la prise d'alimentation CA.
- 2 Si le volet du support papier est ouvert, fermez-le puis fermez le support papier. Retirez complètement le bac à papier de l'appareil.

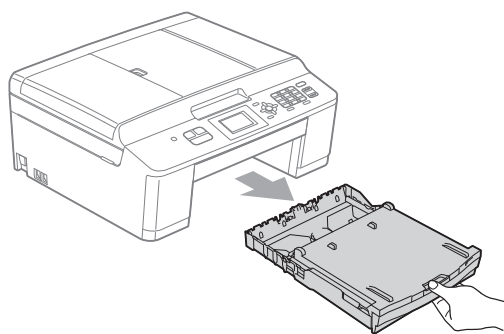

- 3 Tirez les deux leviers verts à l'intérieur de l'appareil afin de retirer le papier coincé.

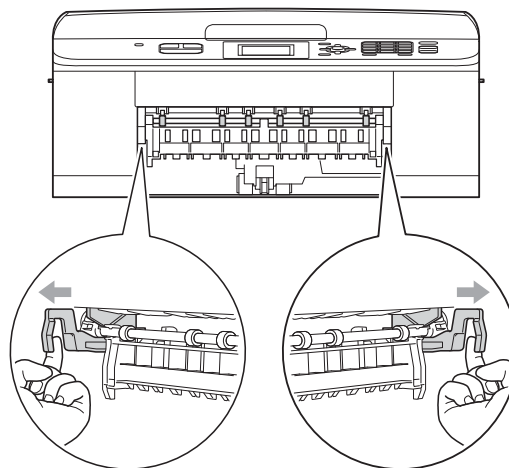

- 4 Retirez le papier coincé (1).

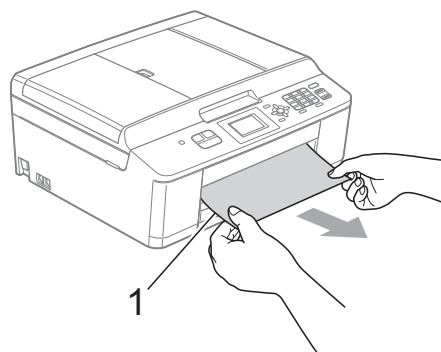

- 5 Retirez le volet d'élimination des bourrages et retirez le papier coincé.

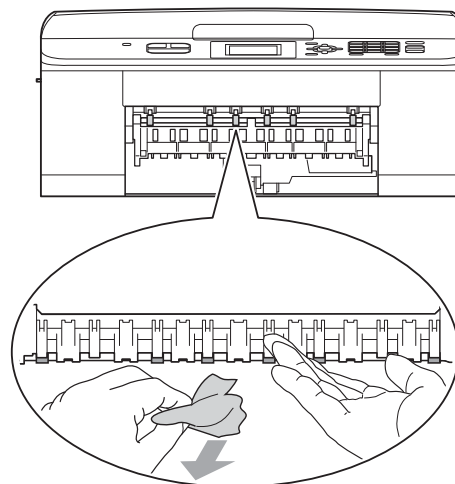

- 6 Ouvrez le couvercle d'élimination des bouchages (1) à l'arrière de l'appareil.

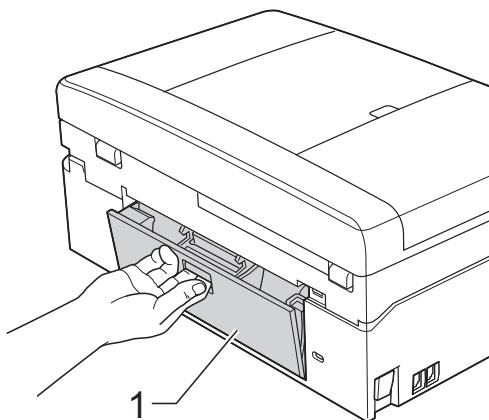

- 7 Retirez le papier coincé.

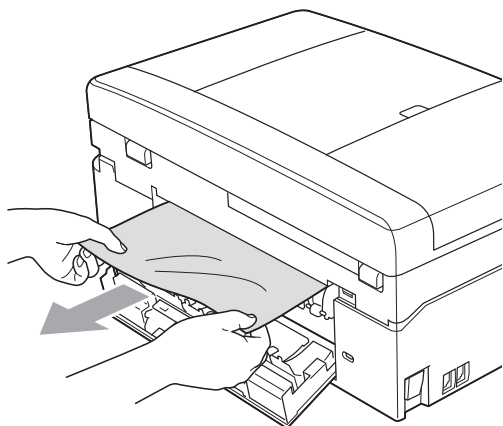

- 8 Fermez le couvercle d'élimination des bouchages. Vérifiez que le couvercle est correctement fermé.

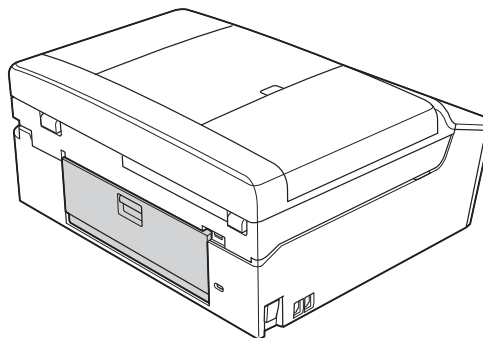

- 9 À l'aide des deux mains, saisissez les pattes en plastique des deux côtés de l'appareil pour soulever le couvercle du scanner (1) en position ouverte.

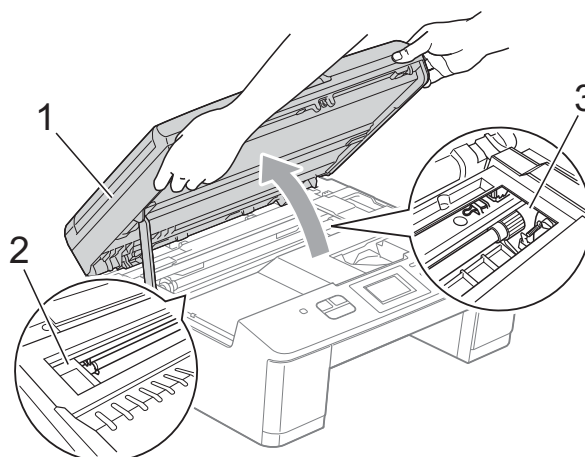

Déplacez la tête d'impression (si nécessaire) pour retirer tout papier restant dans cette zone. Assurez-vous qu'il ne reste pas de papier coincé dans les coins de l'appareil (2) et (3).

! IMPORTANT

- Si le papier s'est bloqué sous la tête d'impression, débranchez l'appareil de la source d'alimentation, puis déplacez la tête d'impression pour retirer le papier.
- Si la tête d'impression s'est arrêtée dans le coin droit, comme indiqué sur l'illustration, vous ne pourrez pas la déplacer. Rebranchez le cordon d'alimentation. Appuyez sur **Arrêt/Sortie** jusqu'à ce que la tête d'impression se place au centre. Débranchez ensuite l'appareil de la source d'alimentation, puis retirez le papier.

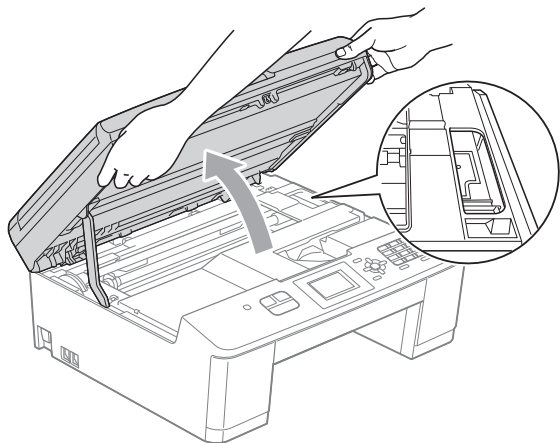

- Si l'encre venait à éclabousser votre peau ou vos vêtements, lavez-les immédiatement avec du savon ou du détergent.

- 10 À l'aide des deux mains, saisissez les pattes en plastique des deux côtés de l'appareil pour fermer doucement le couvercle du scanner.

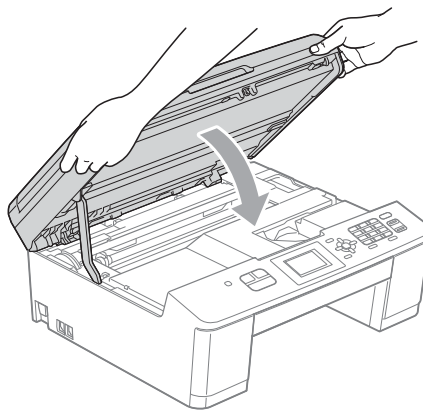

- 11 Poussez les deux leviers verts pour les remettre dans leurs positions d'origine.

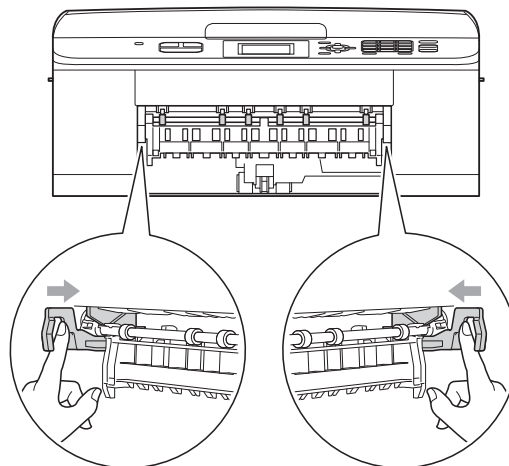

- 12 Remplacez fermement le bac à papier dans l'appareil.

- 13 Tout en retenant le bac à papier, tirez sur le support papier (1) jusqu'à encliquetage et dépliez le volet du support papier (2).

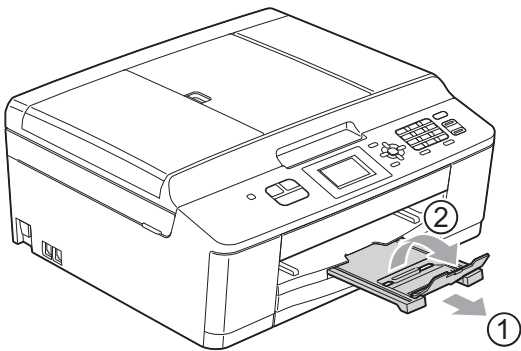

Ne manquez pas de retirer le support papier jusqu'à encliquetage.

! IMPORTANT

N'utilisez PAS le volet du support papier pour le papier de format Légal.

- 14 Rebranchez le cordon d'alimentation.

Dépistage des pannes

! IMPORTANT

Pour obtenir une aide technique, veuillez appeler le pays où vous avez acheté votre appareil. Tous les appels doivent être effectués **dans** ce pays.

Si vous pensez que votre appareil a un problème, consultez le tableau ci-dessous et suivez les suggestions de dépistage des pannes.



Vous pouvez résoudre la plupart des problèmes vous-même. Si vous avez besoin d'aide supplémentaire, vous pouvez vous reporter au Centre de solutions Brother, qui propose une FAQ (foire aux questions) ainsi que des conseils de dépistage des pannes.

Visitez notre site à l'adresse <http://solutions.brother.com/>.

L'utilisation de fournitures d'une marque autre que Brother peut affecter la qualité d'impression, le fonctionnement du matériel et la fiabilité de l'appareil.

Si votre appareil présente des problèmes de fonctionnement

Impression

Problème	Suggestions
Pas d'impression.	Vérifiez la connexion du câble d'interface ou la connexion sans fil à la fois sur l'appareil et sur votre ordinateur. (►►Guide d'installation rapide)
	Vérifiez que l'appareil est branché et que la touche  Marche/Arrêt est activée.
	Une ou plusieurs cartouches d'encre sont arrivées en fin de vie. (Voir <i>Remplacement des cartouches d'encre</i> ►► page 51.)
	Vérifiez si l'écran ACL indique un message d'erreur. (Voir <i>Messages d'erreur et d'entretien</i> ►► page 58.)
	Si l'écran ACL affiche <i>Impress. imposs.</i> et <i>Remplacer encre</i> , voir <i>Remplacement des cartouches d'encre</i> ►► page 51.
	Vérifiez que le bon pilote d'imprimante a été installé et sélectionné.
	Assurez-vous que l'appareil est en ligne. (Windows® XP) Cliquez sur Démarrer puis sur Imprimantes et télécopieurs . Cliquez avec le bouton droit de la souris sur Brother MFC-XXXXX (où XXXXX correspond au nom de votre modèle). Si l'imprimante est hors ligne, elle affiche Utiliser l'imprimante hors connexion . Sélectionnez cette option pour activer l'imprimante. (Windows Vista®) Cliquez sur  , Panneau de configuration, Matériel et audio puis sur Imprimantes . Cliquez avec le bouton droit de la souris sur Brother MFC-XXXXX (où XXXXX correspond au nom de votre modèle). Si l'imprimante est hors ligne, elle affiche Utiliser l'imprimante hors connexion . Sélectionnez cette option pour activer l'imprimante. (Windows® 7) Cliquez sur  puis sur Périphériques et imprimantes . Cliquez avec le bouton droit de la souris sur Brother MFC-XXXXX (où XXXXX correspond au nom de votre modèle) et sélectionnez Afficher les travaux d'impression en cours . Cliquez sur Imprimante et assurez-vous que Utiliser l'imprimante hors connexion est désélectionné.

Impression (Suite)

Problème	Suggestions
Qualité d'impression médiocre.	Vérifiez la qualité d'impression (voir <i>Vérification de la qualité d'impression</i> >> page 55).
	Assurez-vous que le réglage Type de support dans le pilote d'imprimante ou le réglage <i>Type papier</i> dans le menu de l'appareil correspond bien au type de papier que vous utilisez. Voir <i>Type de papier</i> >> page 16. >> Guide utilisateur - Logiciel : <i>Impression (Windows®)</i> >> Guide utilisateur - Logiciel : <i>Impression et envoi de télécopies (Macintosh)</i>
	Assurez-vous que les cartouches d'encre sont récentes. L'encre risque de coaguler dans les situations suivantes : <ul style="list-style-type: none"> ■ La date figurant sur l'emballage de la cartouche est expirée. (Les cartouches d'encre Brother Innobella™ authentiques ont une durée de vie utile de deux ans si elles sont maintenues dans leur emballage d'origine.) ■ La cartouche d'encre est restée dans votre appareil pendant plus de six mois. ■ Il se peut également que l'encre ait été mal entreposée avant son utilisation.
	Assurez-vous que vous utilisez des cartouches d'encre Brother Innobella™ authentiques. L'utilisation de fournitures d'une marque autre que Brother peut affecter la qualité d'impression, le fonctionnement du matériel et la fiabilité de l'appareil.
	Essayez d'utiliser les types de papier recommandés. (Voir <i>Papier et autres supports d'impression acceptables</i> >> page 17.)
	La température ambiante recommandée pour votre appareil est comprise entre 68 °F et 91 °F (entre 20 °C et 33 °C).
Traits blancs horizontaux dans le texte ou les graphiques.	Nettoyez la tête d'impression (voir <i>Nettoyage de la tête d'impression</i> >> page 55).
	Assurez-vous que vous utilisez des cartouches d'encre Brother Innobella™ authentiques.
	Essayez d'utiliser les types de papier recommandés. (Voir <i>Papier et autres supports d'impression acceptables</i> >> page 17.)
Impression de pages blanches.	Nettoyez la tête d'impression (voir <i>Nettoyage de la tête d'impression</i> >> page 55).
	Assurez-vous que vous utilisez des cartouches d'encre Brother Innobella™ authentiques.
Caractères et lignes flous.	Vérifiez l'alignement d'impression (voir <i>Vérification de l'alignement d'impression</i> >> page 57).

Impression (Suite)

Problème	Suggestions
Texte ou images imprimées en biais.	Assurez-vous que le papier est chargé correctement dans le bac à papier et que les guides-papier latéraux sont bien ajustés (voir <i>Chargement de papier et d'autres supports d'impression</i> >> page 10).
	Assurez-vous que le couvercle d'élimination des bourrages est correctement fermé.
	Nettoyez les rouleaux d'entraînement du papier. (>> Guide de l'utilisateur avancé : <i>Nettoyage des rouleaux d'entraînement du papier</i>)
Traînées ou taches au centre dans le haut de la page imprimée.	Assurez-vous que le papier n'est pas trop épais ni gondolé. (Voir <i>Papier et autres supports d'impression acceptables</i> >> page 17.)
L'impression semble maculée ou l'encre semble couler.	Assurez-vous que vous utilisez les types de papier recommandés (voir <i>Papier et autres supports d'impression acceptables</i> >> page 17). Ne manipulez pas le papier tant que l'encre n'est pas sèche.
	Assurez-vous que vous utilisez des cartouches d'encre Brother Innobella™ authentiques.
	Si vous utilisez du papier photo, assurez-vous que vous avez défini le type de papier correct. Si vous imprimez une photo à partir de votre ordinateur, définissez le Type de support du pilote d'imprimante.
Des taches apparaissent au verso ou au bas de la page.	Assurez-vous que le cylindre de l'imprimante n'est pas maculé d'encre. (>> Guide de l'utilisateur avancé : <i>Nettoyage de la vitre d'exposition de l'imprimante de l'appareil</i>)
	Assurez-vous que vous utilisez des cartouches d'encre Brother Innobella™ authentiques.
	Veillez à utiliser le volet du support papier. (Voir <i>Chargement de papier et d'autres supports d'impression</i> >> page 10.)
L'appareil imprime des lignes denses sur la page.	Cochez Ordre inversé dans l'onglet Élémentaire du pilote d'imprimante.
Les impressions sont froissées.	(Utilisateurs de Windows®) Dans l'onglet Avancé du pilote d'imprimante, cliquez sur Paramètres de couleur et désélectionnez l'option Impression bidirectionnelle .
	(Utilisateurs de Macintosh) Dans le pilote d'imprimante, sélectionnez Paramètres d'impression , cliquez sur Avancé , sélectionnez Autres options d'impression et désélectionnez l'option Impression bidirectionnelle .
	Assurez-vous que vous utilisez des cartouches d'encre Brother Innobella™ authentiques.
Impossible d'effectuer une impression avec « mise en page ».	Vérifiez que le réglage du format de papier dans l'application utilisée correspond à celui du pilote d'imprimante.

Impression (Suite)

Problème	Suggestions
La vitesse d'impression est trop lente.	Essayez de changer le réglage du pilote d'imprimante. La résolution la plus haute nécessite un temps plus long pour le traitement et le transfert de données ainsi que pour l'impression. Essayez les autres réglages de qualité dans l'onglet Avancé (Windows®) du pilote d'imprimante ou Paramètres d'impression (Macintosh). Cochez également Paramètres de couleur et veillez à désélectionner Ajustement des couleurs .
	Désactivez la fonction Sans bordure. L'impression sans bordure est plus lente que l'impression normale. >> Guide utilisateur - Logiciel : <i>Impression</i> (Windows®) >> Guide utilisateur - Logiciel : <i>Impression et envoi de télécopies</i> (Macintosh)
True2Life™ ne fonctionne pas correctement.	Si les données de l'image ne correspondent pas à des couleurs dites « vraies » dans votre application (elles sont, par exemple, en 256 couleurs), True2Life™ ne fonctionnera pas. Les informations de couleur doivent être codées au minimum sur 24 bits pour la fonction True2Life™.
Le papier photo n'est pas chargé correctement.	Lorsque vous imprimez sur du papier photo Brother, chargez une feuille supplémentaire de ce même papier dans le bac. Le paquet de papier contient une feuille supplémentaire prévue à cet effet.
	Nettoyez les rouleaux d'entraînement du papier. (>> Guide de l'utilisateur avancé : <i>Nettoyage des rouleaux d'entraînement du papier</i>)
L'appareil prend plusieurs pages à la fois.	Assurez-vous que le papier est chargé correctement dans le bac à papier (voir <i>Chargement de papier et d'autres supports d'impression</i> >> page 10).
Un bourrage papier s'est produit.	Assurez-vous que le guide de longueur papier est réglé à la taille de papier correcte. N'étendez pas le bac à papier lorsque vous chargez du papier de format A5 ou inférieur (voir <i>Bourrage d'imprimante ou bourrage papier</i> >> page 67).
Des pages imprimées ne sont pas empilées uniformément.	Veillez à utiliser le volet du support papier. (Voir <i>Chargement de papier et d'autres supports d'impression</i> >> page 10.)
L'appareil n'imprime pas à partir d'Adobe® Illustrator®.	Essayez de réduire la résolution d'impression. >> Guide utilisateur - Logiciel : <i>Impression</i> (Windows®) >> Guide utilisateur - Logiciel : <i>Impression et envoi de télécopies</i> (Macintosh)
L'encre fait des taches ou coule lorsque vous utilisez du papier photo glacé.	Vérifiez les deux côtés du papier. Placez la surface brillante (surface d'impression) vers le bas (voir <i>Type de papier</i> >> page 16).
	Si vous utilisez du papier photo glacé, assurez-vous que vous avez défini le type de papier correct.

Impression de télécopies reçues

Problème	Suggestions
Impression condensée et stries blanches à travers la page, ou haut et bas des phrases coupés.	Il s'agit probablement d'une mauvaise connexion en raison d'interférences sur la ligne téléphonique. Demandez au correspondant de renvoyer la télécopie.
Stries verticales noires lors de la réception de télécopies.	Le scanner de l'expéditeur est peut-être encrassé. Demandez à votre correspondant de réaliser une copie pour déterminer si le problème provient de son télécopieur. Essayez de recevoir une télécopie provenant d'un autre télécopieur.
Les télécopies couleur reçues ne s'impriment qu'en noir et blanc.	Remplacez les cartouches d'encre couleur qui sont arrivées en fin de vie, puis demandez à votre correspondant de vous envoyer à nouveau la télécopie couleur. (Voir <i>Remplacement des cartouches d'encre</i> >> page 51.)
Les marges gauche et droite sont coupées ou une seule page est imprimée sur deux pages.	Activez la fonction de réduction automatique. (>> Guide de l'utilisateur avancé : <i>Impression réduite d'une télécopie entrante</i>)

Ligne téléphonique ou branchements

Problème	Suggestions
La numérotation ne fonctionne pas. (Pas de tonalité)	Vérifiez que l'appareil est branché et que la touche  Marche/Arrêt est activée.
	Vérifiez tous les raccordements téléphoniques. Assurez-vous que le cordon téléphonique est bien branché sur la prise téléphonique murale et sur la prise LINE de l'appareil.
	(Canada uniquement) Modifiez le réglage de tonalité/impulsion. (>> Guide d'installation rapide)
	Assurez-vous que la ligne téléphonique et la prise fonctionnent en y branchant un téléphone dont vous êtes sûr qu'il fonctionne. Débranchez ensuite le combiné du téléphone externe et écoutez si vous obtenez une tonalité. Si vous n'entendez aucune tonalité, demandez à votre opérateur téléphonique de contrôler la ligne et/ou la prise.
L'appareil ne répond pas aux appels.	Assurez-vous que l'appareil est réglé sur le mode de réception approprié à la configuration utilisée. (Voir <i>Sélection du mode de réception approprié</i> >> page 28.) Vérifiez la tonalité. Si cela est possible, appelez votre appareil pour savoir s'il répond. S'il n'y a toujours pas de réponse, assurez-vous que le cordon téléphonique est bien branché sur la prise téléphonique murale et sur la prise LINE de l'appareil. Si aucune sonnerie ne retentit quand vous appelez votre appareil, demandez à votre compagnie de téléphone de vérifier la ligne.

Réception de télécopies

Problème	Suggestions
Impossible de recevoir une télécopie.	Vérifiez si l'appareil émet une tonalité en appuyant sur la touche Tonalité . Si vous entendez des parasites ou des interférences sur la ligne du télécopieur, contactez votre compagnie de téléphone.
	Vérifiez tous les raccordements téléphoniques. Assurez-vous que le cordon téléphonique est bien branché sur la prise téléphonique murale et sur la prise LINE de l'appareil. Si vous êtes abonné à des services DSL, VoIP (Voix sur IP) ou MagicJack, contactez votre fournisseur de services pour plus d'informations sur les raccordements. Pour réduire la vitesse du modem et désactiver la fonction ECM (mode de correction des erreurs), voir <i>Interférences sur la ligne téléphonique / VoIP</i> >> page 82.
	<p>Assurez-vous que l'appareil est dans le mode de réception correct. Ce mode dépend des autres appareils et des services téléphoniques actifs qui sont sur la même ligne que l'appareil Brother (voir <i>Sélection du mode de réception approprié</i> >> page 28).</p> <p>Si vous disposez d'une ligne distincte pour les télécopies et que vous souhaitez que l'appareil Brother réponde automatiquement à toutes les télécopies entrantes, vous devez sélectionner le mode <i>Fax seulement</i>.</p> <p>Si votre appareil Brother partage une ligne avec un répondeur téléphonique externe, vous devez sélectionner le mode <i>Tél ext/rép</i>. Dans le mode <i>Tél ext/rép</i>, l'appareil Brother reçoit automatiquement les télécopies entrantes, tandis que les personnes qui appellent ont la possibilité de laisser un message sur le répondeur.</p> <p>Si votre appareil Brother partage la ligne avec un service de messagerie vocale, voir <i>Messagerie vocale</i> >> page 33.</p> <p>Si votre appareil Brother est raccordé à une ligne sur laquelle le service d'abonné Sonnerie spéciale est activé, voir <i>Sonnerie spéciale</i> >> page 34.</p> <p>Si votre appareil Brother partage une ligne avec d'autres téléphones et que vous souhaitez qu'il réponde automatiquement à toutes les télécopies entrantes, vous devez sélectionner le mode <i>Fax/Tél</i>. Dans le mode <i>Fax/Tél</i>, l'appareil Brother reçoit automatiquement les télécopies entrantes et émet une pseudo-sonnerie/sonnerie double pour que vous puissiez répondre aux appels vocaux.</p> <p>Si vous ne souhaitez pas que votre appareil Brother réponde automatiquement à toutes les télécopies entrantes, vous devez sélectionner le mode <i>Manuel</i>. Dans le mode <i>Manuel</i>, vous devez répondre vous-même à tous les appels et, le cas échéant, activer l'appareil pour qu'il puisse recevoir les télécopies.</p>
	<p>Il est possible qu'un autre appareil ou service chez vous réponde à l'appel avant votre appareil Brother. Pour réaliser un essai, diminuez le réglage de la longueur de sonnerie :</p> <ul style="list-style-type: none"> ■ Si le mode de réception est réglé sur <i>Fax seulement</i> ou <i>Fax/Tél</i>, réduisez la longueur à 1 sonnerie (voir <i>Longueur de sonnerie</i> >> page 31). ■ Si le mode de réception est réglé sur <i>Tél ext/rép</i>, réduisez le nombre de sonneries programmé sur votre répondeur à 2. ■ Si le mode de réception est réglé sur <i>Manuel</i>, NE modifiez PAS le réglage de la longueur de sonnerie. <p>Demandez à quelqu'un de vous envoyer une télécopie à titre d'essai :</p> <ul style="list-style-type: none"> ■ Si vous recevez la télécopie, c'est que l'appareil fonctionne correctement. N'oubliez pas de réinitialiser le réglage de la longueur de sonnerie ou de rétablir le réglage sur le répondeur. Si les problèmes de réception réapparaissent après la réinitialisation de la longueur de sonnerie, c'est qu'une personne, un appareil ou un service d'abonné prend l'appel de télécopieur avant que l'appareil ait la possibilité de répondre lui-même. ■ Si vous ne parvenez pas à recevoir la télécopie, il est possible qu'un autre appareil ou qu'un service d'abonné interfère avec la réception de télécopie ou qu'un problème affecte la ligne.

Réception de télécopies (Suite)

Problème	Suggestions
Impossible de recevoir une télécopie. (Suite)	<p>Si vous utilisez un répondeur (mode <i>Tél ext/rép</i>) sur la même ligne que l'appareil Brother, vérifiez si votre répondeur est installé correctement (voir <i>Branchement d'un répondeur téléphonique externe</i> >> page 36).</p> <ol style="list-style-type: none"> 1 Branchez le cordon téléphonique directement de la prise murale sur la prise LINE de l'appareil Brother. 2 Enlevez le capuchon de protection de la prise EXT de l'appareil Brother, puis branchez le cordon téléphonique de votre répondeur sur la prise EXT. 3 Réglez votre répondeur de façon à ce qu'il réponde dans les 4 sonneries. Si vous rencontrez des problèmes lors de la réception de télécopies ou de messages vocaux, réglez le répondeur de telle façon qu'il réponde dans les 2 à 3 sonneries. 4 Enregistrez le message sortant sur votre répondeur. <ul style="list-style-type: none"> ■ Enregistrez un silence de cinq secondes au début du message. ■ Assurez-vous que le message ne dépasse pas 20 secondes. ■ Terminez votre message avec le code de réception de télécopie permettant à vos correspondants d'envoyer des télécopies manuellement. Par exemple, « Après le bip, laissez un message ou appuyez sur * 5 1 et Marche pour envoyer une télécopie ». 5 Réglez votre répondeur de façon à répondre aux appels. 6 Réglez le mode de réception de votre appareil Brother sur <i>Tél ext/rép</i> (voir <i>Sélection du mode de réception approprié</i> >> page 28). <p>Assurez-vous que la fonction Réception facile de l'appareil Brother est activée. Réception facile est une fonction qui permet de recevoir une télécopie même si vous avez répondu à l'appel sur un téléphone externe ou supplémentaire (voir <i>Réception facile</i> >> page 32).</p> <p>Si vous rencontrez souvent des problèmes de transmission en raison d'interférences potentielles sur la ligne téléphonique, essayez de changer la configuration de l'option de compatibilité pour choisir <i>De base (VoIP)</i> (voir <i>Interférences sur la ligne téléphonique / VoIP</i> >> page 82).</p>

Envoi de télécopies

Problème	Suggestions
Impossible d'envoyer une télécopie.	<p>Vérifiez tous les raccordements téléphoniques. Assurez-vous que le cordon téléphonique est bien branché sur la prise téléphonique murale et sur la prise LINE de l'appareil.</p> <p>Demandez à votre correspondant de vérifier si le télécopieur récepteur a du papier.</p> <p>Imprimez le rapport de vérification de l'envoi et vérifiez s'il y a une erreur. (>> Guide de l'utilisateur avancé : <i>Rapports</i>)</p>

Envoi de télécopies (Suite)

Problème	Suggestions
Le rapport de vérification de l'envoi indique « RÉSULTAT : ERREUR ».	Des interférences ou du bruit ont probablement affecté la ligne pendant la transmission. Réessayez d'envoyer la télécopie. Si vous envoyez un message à partir de PC-Fax et que le rapport de vérification de l'envoi indique « RÉSULTAT : ERREUR », il est possible que l'appareil manque de mémoire. Si le problème persiste, demandez à votre opérateur téléphonique de faire vérifier votre ligne.
	Si vous rencontrez souvent des problèmes de transmission en raison d'interférences potentielles sur la ligne téléphonique, essayez de changer le réglage de compatibilité pour choisir <i>De base (VoIP)</i> . (Voir <i>Interférences sur la ligne téléphonique / VoIP</i> >> page 82.)
Les télécopies envoyées sont blanches.	Vérifiez si vous chargez correctement le document (voir <i>Chargement des documents</i> >> page 21).
La qualité des télécopies envoyées est médiocre.	Essayez de changer la résolution et choisissez <i>Fin</i> ou <i>Sup. fin</i> . Effectuez une copie pour vérifier le bon fonctionnement du scanner de votre appareil. Si la qualité de la copie n'est pas bonne, nettoyez le scanner (voir <i>Nettoyage du scanner</i> >> page 54).
Des stries verticales noires apparaissent lors de l'envoi.	Les stries verticales noires qui apparaissent sur les télécopies que vous envoyez sont généralement causées par de la saleté ou par du fluide de correction sur la bande de verre. Nettoyez la bande de verre (voir <i>Nettoyage du scanner</i> >> page 54).

Traitement des appels entrants

Problème	Suggestions
L'appareil « interprète » une voix comme une tonalité CNG.	Si le mode Réception facile est activé, votre appareil est plus sensible aux sons. Il peut, à tort, interpréter certaines voix ou de la musique sur la ligne comme s'il s'agissait d'un appel de télécopieur et répondre par la tonalité de réception de télécopie. Désactivez l'appareil en appuyant sur Arrêt/Sortie . Essayez d'éviter ce problème en désactivant le mode Réception facile. (Voir <i>Réception facile</i> >> page 32.)
Envoi d'un appel de télécopie vers l'appareil.	Si vous avez répondu à l'aide d'un téléphone supplémentaire, composez votre code de réception de télécopie (le réglage d'usine de ce code est * 5 1). Si vous avez répondu à l'aide d'un téléphone externe (branché sur la prise EXT), appuyez sur Marche pour recevoir la télécopie. Raccrochez dès que l'appareil répond à l'appel.
Services personnalisés sur une seule ligne.	Si la ligne téléphonique sur laquelle vous avez branché votre appareil est associée à un ou plusieurs services personnalisés (mise en attente des appels, mise en attente des appels/identification de l'appelant, messagerie vocale, système d'alarme, etc.), il peut arriver que la réception et l'envoi de télécopies soient perturbés. Exemple : Si vous êtes abonné au service de mise en attente des appels ou à un autre service personnalisé et que ce service émet un signal pendant l'envoi ou la réception d'une télécopie, ce signal peut interrompre temporairement ou gêner la transmission de la télécopie. La fonction ECM (mode de correction d'erreurs) conçue par Brother vous aide à résoudre ce problème. Ce problème est imputable au réseau téléphonique et commun à tous les périphériques émetteurs ou récepteurs d'informations sur une seule ligne partagée sur laquelle sont activés des services personnalisés. Si vos activités ne tolèrent aucune interruption, une ligne téléphonique distincte, exempte de services personnalisés, sera tout indiquée pour vous.

Problèmes de copie

Problème	Suggestions
Les résultats de copie sont médiocres avec le chargeur automatique de documents.	Essayez d'utiliser la vitre du scanner (voir <i>Utilisation de la vitre du scanner</i> >> page 22).
Des stries ou des traînées verticales noires apparaissent sur les copies.	Les stries ou les traînées verticales noires qui apparaissent sur les copies sont généralement causées par de la saleté ou par du fluide de correction sur le scanner. Nettoyez la bande de verre et la vitre du scanner ainsi que la barre blanche et le plastique blanc au-dessus (voir <i>Nettoyage du scanner</i> >> page 54).
Les copies produisent des pages blanches.	Vérifiez si vous chargez correctement le document (voir <i>Chargement des documents</i> >> page 21).
L'ajustement à la page ne fonctionne pas correctement.	Assurez-vous que le document n'est pas disposé de travers sur la vitre du scanner. Repositionnez le document et réessayez.

Problèmes de numérisation

Problème	Suggestions
Des erreurs TWAIN ou WIA se produisent lorsque vous commencez à numériser. (Windows®)	Assurez-vous que le pilote TWAIN ou WIA de Brother est sélectionné comme source principale dans votre application de numérisation. Par exemple, dans PaperPort™ 12SE avec fonction ROC, cliquez sur Paramètres de numérisation , Sélectionner pour choisir le pilote TWAIN/WIA Brother.
Des erreurs TWAIN ou ICA se produisent lorsque vous commencez à numériser. (Macintosh)	Assurez-vous que le pilote TWAIN de Brother est sélectionné comme source principale. Dans PageManager, cliquez sur Fichier , Sélectionner la source , puis choisissez le pilote TWAIN de Brother. Les utilisateurs de Mac OS X 10.6.x peuvent également numériser des documents à l'aide du pilote de scanner ICA. >> Guide utilisateur - Logiciel : <i>Numérisation d'un document à l'aide du pilote ICA (Mac OS X 10.6.x)</i>
Les résultats de numérisation sont médiocres avec le chargeur automatique de documents.	Essayez d'utiliser la vitre du scanner (voir <i>Utilisation de la vitre du scanner</i> >> page 22).
La fonction ROC ne fonctionne pas.	Essayez d'augmenter la résolution du scanner. (Utilisateurs de Macintosh) Assurez-vous que vous avez fini de télécharger et d'installer Presto! PageManager depuis la page : http://nj.newsoft.com.tw/download/brother/PM9SEInstaller_BR_multilang.dmg

Problèmes de logiciel

Problème	Suggestions
Impossible d'installer le logiciel ou d'imprimer.	(Utilisateurs de Windows® uniquement) Exécutez le programme Réparer MFL-Pro Suite sur le CD-ROM. Ce programme sert à réparer et à réinstaller le logiciel.
« Appareil occupé »	Assurez-vous que l'appareil n'affiche pas de message d'erreur à l'écran ACL.
Impossible d'imprimer des images à partir de FaceFilter Studio.	Pour utiliser FaceFilter Studio, vous devez installer l'application FaceFilter Studio à partir du CD-ROM fourni avec l'appareil. (>> Guide d'installation rapide) De plus, avant de lancer FaceFilter Studio pour la première fois, vous devez vous assurer que l'appareil Brother est sous tension et qu'il est connecté à l'ordinateur. Vous pourrez ainsi accéder à toutes les fonctions de FaceFilter Studio.

Problèmes de réseau

Problème	Suggestions
Impossible d'imprimer sur le réseau.	Assurez-vous que l'appareil est sous tension, qu'il est en ligne et en mode Prêt. Imprimez la liste de configuration réseau (➤➤Guide de l'utilisateur avancé : <i>Rapports</i>) et vérifiez les paramètres réseau actuels qui y figurent. Si vous utilisez une connexion sans fil ou rencontrez des problèmes de réseau ➤➤Guide utilisateur - Réseau : <i>Dépannage</i>
La fonction de numérisation réseau ne marche pas.	(Utilisateurs de Windows®) Il est nécessaire de configurer le logiciel de sécurité/pare-feu tiers pour permettre la numérisation réseau. Pour ajouter le port 54925 en vue de la numérisation réseau, entrez les informations ci-dessous : Dans le champ Nom : entrez une description, par exemple Brother NetScan. Dans le champ Numéro de port : entrez 54925. Dans le champ Protocole : UDP est sélectionné. Veuillez vous reporter au mode d'emploi livré avec votre logiciel de sécurité/pare-feu tiers, ou contactez le fabricant du logiciel. (Utilisateurs de Macintosh) Resélectionnez votre appareil dans l'application Sélecteur de périphérique qui se trouve dans Macintosh HD/Bibliothèque/Printers/Brother/Utilities/DeviceSelector ou depuis la liste de modèles dans ControlCenter2.
Il n'est pas possible d'installer le logiciel Brother.	(Utilisateurs de Windows®) Si un avertissement du logiciel de sécurité apparaît à l'écran du PC durant l'installation, modifiez les réglages du logiciel de sécurité pour permettre au programme d'installation du produit ou à un autre programme Brother de s'exécuter. (Utilisateurs de Macintosh) Si vous utilisez un pare-feu ou un logiciel de sécurité antivirus ou anti-logiciels espions, désactivez-le temporairement, puis installez le logiciel Brother.
Il n'est pas possible de se connecter au réseau sans fil.	Analysez le problème en vous servant du <i>Rapport WLAN</i> . Appuyez sur la touche Menu , sélectionnez <i>Imp. Rapports</i> puis appuyez sur OK . Choisissez <i>Rapport WLAN</i> . (➤➤Guide utilisateur - Réseau)
Réinitialisation des paramètres réseau.	Appuyez sur la touche Menu , sélectionnez <i>Réseau</i> puis appuyez sur OK . Choisissez <i>Réinit. réseau</i> . (➤➤Guide utilisateur - Réseau)

Tonalité

Le réglage de tonalité Détection raccourcit la pause de détection de tonalité.

- 1 Appuyez sur **Menu**.
- 2 Appuyez sur ▲ ou sur ▼ pour sélectionner Réglage init. Appuyez sur **OK**.
- 3 Appuyez sur ▲ ou sur ▼ pour sélectionner Tonalité. Appuyez sur **OK**.
- 4 Appuyez sur ▲ ou sur ▼ pour sélectionner Détection ou Non détecté. Appuyez sur **OK**.
- 5 Appuyez sur **Arrêt/Sortie**.

Interférences sur la ligne téléphonique / VoIP

Si vous rencontrez des difficultés à envoyer ou à recevoir une télécopie à cause d'interférences possibles sur la ligne téléphonique, nous vous conseillons de modifier la vitesse du modem afin de minimiser les erreurs pendant les opérations du télécopieur.

- 1 Appuyez sur **Menu**.
- 2 Appuyez sur ▲ ou sur ▼ pour sélectionner Réglage init. Appuyez sur **OK**.
- 3 Appuyez sur ▲ ou sur ▼ pour sélectionner Compatibilité. Appuyez sur **OK**.
- 4 Appuyez sur ▲ ou sur ▼ pour sélectionner Normal ou De base (VoIP). Appuyez sur **OK**.
 - De base (VoIP) réduit la vitesse du modem à 9 600 bit/s et désactive la réception de télécopies couleur et le mode ECM, mais pas l'envoi de télécopies couleur. À moins que les interférences ne constituent un problème récurrent lié à votre ligne téléphonique, vous pouvez ne recourir à ce réglage que lorsque c'est nécessaire.

Pour améliorer la compatibilité avec la plupart des services VoIP, Brother recommande de changer le réglage de compatibilité pour choisir De base (VoIP).

 - Normal règle la vitesse du modem à 14 400 bit/s.
- 5 Appuyez sur **Arrêt/Sortie**.



Remarque

VoIP (Voix sur IP) est un type de système téléphonique qui utilise une connexion Internet au lieu d'une ligne téléphonique traditionnelle.

Informations relatives à l'appareil

Vérification du numéro de série

Vous pouvez visualiser le numéro de série de votre appareil à l'écran ACL.

- 1 Appuyez sur **Menu**.
- 2 Appuyez sur ▲ ou sur ▼ pour sélectionner *Info. machine*. Appuyez sur **OK**.
- 3 Appuyez sur ▲ ou sur ▼ pour sélectionner *No. série*. Appuyez sur **OK**.
- 4 Appuyez sur **Arrêt/Sortie**.

Fonctions de réinitialisation

Les fonctions de réinitialisation disponibles sont les suivantes :

1 Réseau

Vous pouvez réinitialiser le serveur d'impression pour rétablir les réglages d'usine, notamment en ce qui concerne le mot de passe et les informations d'adresse IP.

2 Comp. abr. & tél.

Cette fonction réinitialise les réglages suivants :

- Numéro abrégé
(Numéro abrégé et Configuration des groupes)
- ID de station
(Nom et Numéro)
- Réglages de rapport
(Rapport de vérification de l'envoi, Liste des numéros à composition abrégée et Journal des télécopies)
- Historique
(Historique des identifications de la ligne appelante et Appel sortant)
- Télécopies en mémoire

3 Ts réglages

Cette fonction permet de rétablir tous les réglages d'usine.

Brother vous recommande vivement d'effectuer cette opération avant de donner l'appareil ou de le mettre au rebut.

Réinitialisation de l'appareil

- 1 Appuyez sur **Menu**.
- 2 Appuyez sur ▲ ou sur ▼ pour sélectionner **Réglage init.**
Appuyez sur **OK**.
- 3 Appuyez sur ▲ ou sur ▼ pour sélectionner **Réinitialiser**.
Appuyez sur **OK**.
- 4 Appuyez sur ▲ ou ▼ pour choisir le type de réinitialisation (**Réseau**, **Comp.abr.&tél.** ou **Ts réglages**) que vous souhaitez utiliser.
Appuyez sur **OK**.
Appuyez sur **1** pour confirmer.
- 5 Appuyez sur **1** pour réamorcer l'appareil.

Programmation à l'écran ACL



Votre appareil a été conçu pour une programmation conviviale à l'écran ACL à l'aide des touches de menu. La programmation intuitive de l'appareil vous permettra de tirer pleinement parti de toutes les sélections de menu disponibles.

Comme la programmation s'effectue à même l'écran ACL, nous avons créé des instructions à l'écran pour vous aider à programmer, pas à pas, votre appareil. Il vous suffit donc de suivre les instructions à l'écran ACL ; elles vous guideront dans le choix des menus et des options de programmation.

Tableau des menus

Dans le tableau des menus qui suit, vous trouverez une aide précieuse dans la sélection des menus et des options de programmation proposées par votre appareil. Les réglages d'usine sont affichés en caractères gras avec un astérisque.

Menu

Niveau 1	Niveau 2	Niveau 3	Options	Description	Page
Encre	Test imp.	—	Qualité impr Alignement	Permet de vérifier la qualité ou l'alignement d'impression.	55
	Nettoyage	—	Noir Couleur Tous	Permet de nettoyer la tête d'impression.	55
	Volume encre	—	—	Permet de vérifier la quantité d'encre disponible.	Voir  .
Prog. Général	Mode Minuterie	—	Désactivé 0Sec 30Sec 1Min 2Min* 5Min	Permet de régler la durée avant que l'appareil revienne au mode télécopie.	
	Type papier	—	Papi. Ordinaire* Papi. jet encre Brother BP71 Brother BP61 Autre - Glacé Transparent	Permet de configurer le type de papier dans le bac à papier.	16
	Format papier	—	Lettre* Légal A4 A5 EXE 4px6px	Permet de configurer le format de papier dans le bac à papier.	16
◆ Voir Guide de l'utilisateur avancé.					
 Les réglages d'usine sont affichés en caractères gras avec un astérisque.					

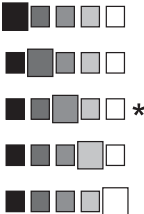
Niveau 1	Niveau 2	Niveau 3	Options	Description	Page
Prog. Général (suite)	Volume	Sonnerie	Désactivé Bas Moyen* Haut	Permet de régler le volume de la sonnerie.	Voir ◆ .
		Signal sonore	Désactivé Bas* Moyen Haut	Permet de régler le volume du signal sonore.	
		Haut-parleur	Désactivé Bas Moyen* Haut	Permet de régler le volume du haut-parleur.	
	H avancée auto	—	Activé Désactivé*	Choisissez le réglage Activé si vous voulez que l'appareil passe automatiquement à l'heure d'été.	
	Paramètres ACL	Contraste ACL		Permet de régler le contraste de l'écran ACL.	
		Pann. lumineux	Clair* Moyen Foncé	Vous pouvez régler la luminosité du rétroéclairage de l'écran ACL.	
		Min. veilleuse	Désactivé 10Sec 20Sec 30Sec*	Vous pouvez régler le temps pendant lequel le rétroéclairage de l'écran ACL reste allumé après avoir utilisé les touches du panneau de commande.	
	Mode veille	—	1Min 2Min 3Min 5Min* 10Min 30Min 60Min	Vous pouvez choisir le temps pendant lequel l'appareil doit être inactif avant de passer en mode veille.	

◆ Voir Guide de l'utilisateur avancé.



Les réglages d'usine sont affichés en caractères gras avec un astérisque.

Niveau 1	Niveau 2	Niveau 3	Options	Description	Page
Fax	Réglage récep.	Long. Sonnerie	0 1 2 3 4*	Permet de configurer le nombre de sonneries qui doivent retentir avant que l'appareil ne réponde en mode Fax seulement ou en mode Fax/Tél.	31
		Durée sonn F/T	20Sec* 30Sec 40Sec 70Sec	Permet de régler la durée de la pseudo-sonnerie/sonnerie double en mode Fax/Tél.	31
		Récep facile	Activé* Désactivé	Permet de recevoir des télécopies automatiquement lorsque vous répondez à un appel ou entendez des tonalités de télécopieur.	32
		Code distance	Activé* (*51, #51) Désactivé	Permet de répondre aux appels sur un téléphone supplémentaire et d'utiliser des codes pour activer ou désactiver l'appareil. Vous pouvez personnaliser ces codes.	41
		Auto-réduction	Activé* Désactivé	Permet de réduire la taille des télécopies entrantes.	Voir ♦.
	Rég. comp. abrégée	Déf. numéro abrégé	—	Permet de mémoriser des numéros abrégés que vous pourrez composer en actionnant quelques touches seulement (et Marche).	43
		Groupe ment	—	Permet de configurer des numéros de groupe en vue d'une diffusion.	Voir ♦.

♦ Voir Guide de l'utilisateur avancé.



Les réglages d'usine sont affichés en caractères gras avec un astérisque.

Niveau 1	Niveau 2	Niveau 3	Options	Description	Page	
Fax (suite)	Réglage rapp	Transmission	Activé Activé+Image Désactivé* Désactivé+Image	Permet de choisir la configuration initiale du rapport de vérification de l'envoi.	27	
		Intervalle act	Désactivé Ch 50 télécop* Toutes les 6hrs Toutes les 12hrs Toutes les 24hrs Tous les 2 jours Tous les 7 jours	Permet de définir l'intervalle d'impression automatique du journal des télécopies. Si vous avez choisi une option autre que Désactivé ou Ch 50 télécop, vous pouvez définir l'heure pour l'option choisie. Si vous avez choisi Tous les 7 jours, vous pouvez définir le jour de la semaine.	Voir ♦.	
	Trav. en att.	—	—	Permet de vérifier quelles tâches sont en mémoire et d'annuler des tâches particulières.	Voir ♦.	
	Divers	Touch verrouil	—	—	Permet d'interdire la plupart des fonctions, à l'exception de la réception de télécopies.	
		Spéciale	Désactivé* Régler (Activé)	—	Permet d'utiliser le service de sonnerie spéciale de la compagnie de téléphone afin d'enregistrer le type de sonnerie sur l'appareil.	34
		ID Appelant (États-Unis uniquement)	Code régional	—	Permet d'afficher ou d'imprimer la liste des 30 ID d'appelants mémorisés. Permet de configurer votre indicatif régional à 3 chiffres uniquement si vous ne le composez pas dans votre propre zone téléphonique.	Voir ♦.
♦ Voir Guide de l'utilisateur avancé.						
 Les réglages d'usine sont affichés en caractères gras avec un astérisque.						

Menu Réseau

Niveau 1	Niveau 2	Niveau 3	Options	Description	Page
Réseau	TCP/IP	Méthode amorce	Auto* Statiq RARP BOOTP DHCP	Permet de choisir la méthode d'amorce (BOOT) qui convient le mieux à vos besoins.	Voir +.
		Adresse IP	[000-255]. [000-255]. [000-255]. [000-255]	Entrez l'adresse IP.	
		Masq.ss.réseau	[000-255]. [000-255]. [000-255]. [000-255]	Entrez le masque de sous-réseau.	
		Passerelle	[000-255]. [000-255]. [000-255]. [000-255]	Entrez l'adresse de la passerelle.	
		Nom du nœud	BRWXXXXXXXXXXXX	Entrez le nom du nœud.	
		Config.wins	Auto* Statiq	Permet de choisir le mode de configuration WINS.	
		Serveur WINS	(Primaire) 000.000.000.000 (Secondaire) 000.000.000.000	Permet de spécifier l'adresse IP du serveur WINS primaire ou secondaire.	
		Serveur DNS	(Primaire) 000.000.000.000 (Secondaire) 000.000.000.000	Permet de spécifier l'adresse IP du serveur DNS primaire ou secondaire.	
	APIPA	Activé* Désactivé	Permet d'attribuer automatiquement l'adresse IP à partir de la plage d'adresses locale.		
Assist config.	—	—	Permet de configurer manuellement votre serveur d'impression pour un réseau sans fil.		
+ Voir Guide utilisateur - Réseau.					
 Les réglages d'usine sont affichés en caractères gras avec un astérisque.					

Niveau 1	Niveau 2	Niveau 3	Options	Description	Page	
Réseau (suite)	WPS/AOSS	—	—	Permet de configurer aisément les réglages de votre réseau sans fil par simple pression sur un bouton.	Voir + .	
	WPS a/code NIP	—	—	Permet de configurer aisément les réglages de votre réseau sans fil à l'aide de WPS et d'un code NIP.		
	Statut WLAN	Statut	Statut	—		Permet de voir l'état actuel du réseau sans fil.
			Signal	—		Permet de voir l'intensité actuelle du signal du réseau sans fil.
			SSID	—		Permet de voir le SSID actuel.
			Mode de comm.	—		Permet de voir le mode de communication actuel.
	Adresse MAC	—	—	Permet d'afficher l'adresse MAC de votre appareil depuis le panneau de commande.		
	RL sfil actv.	—	Activé Désactivé*	Vous permet d'utiliser la connexion réseau sans fil.		
Réinit. réseau	—	—	Permet de rétablir tous les réglages d'usine des paramètres réseau.			
+ Voir Guide utilisateur - Réseau.						
 Les réglages d'usine sont affichés en caractères gras avec un astérisque.						

Menu (Menu) (suite)

Niveau 1	Niveau 2	Niveau 3	Options	Description	Page
Imp. Rapports	Transmission	—	—	Permet d'imprimer ces listes et ces rapports.	Voir ◆.
	Comp abrégée	—	Ordre alphabétique Ordre numérique		
	Journal fax	—	—		
	Réglages util	—	—		
	Config réseau	—	—		
	Rapport WLAN	—	—		
	Hist Ident appel	—	—		
Info. machine	No. série	—	—	Permet de vérifier le numéro de série de votre appareil.	83
Réglage init.	Mode réponse	—	Fax seulement* Fax/Tél Tél ext/rép Manuel	Permet de choisir le mode de réception qui convient le mieux à vos besoins.	28
	Date et heure	—	—	Permet d'afficher la date et l'heure à l'écran ACL et dans les en-têtes des télécopies envoyées.	Voir ‡.
	Id station	—	Fax: Nom:	Permet de saisir votre nom et numéro de télécopieur pour l'imprimer sur chaque page transmise.	
	Tonal/Impuls. (Canada uniquement)	—	Tonal.* Impuls.	Permet de choisir le mode de numérotation.	
	Tonalité	—	Détection Non détecté*	Permet de raccourcir la pause de détection de tonalité.	82
	Compatibilité	—	Normal* De base (VoIP)	Permet de régler la vitesse du modem afin de résoudre des problèmes de transmission.	82

◆ Voir Guide de l'utilisateur avancé.



‡ Voir Guide d'installation rapide.







Les réglages d'usine sont affichés en caractères gras avec un astérisque.



Niveau 1	Niveau 2	Niveau 3	Options	Description	Page
Réglage init. (suite)	Réinitialiser	Réseau	—	Permet de réinitialiser le serveur d'impression pour rétablir les réglages d'usine, notamment en ce qui concerne le mot de passe et les informations d'adresse IP.	83
		Comp. abr. & tél.	—	Permet de supprimer tous les numéros abrégés et télécopies enregistrés, de rétablir les réglages d'usine pour l'identification de poste, la liste des numéros abrégés, le rapport de vérification de l'envoi et le journal des télécopies.	
		Ts réglages	—	Permet de rétablir tous les réglages d'usine de l'appareil.	
	Langue locale (États-Unis uniquement)	—	Anglais* Espan.	Permet de modifier la langue de l'écran ACL pour votre pays.	Voir ‡.
	Langue locale (Canada uniquement)	—	Anglais* Français	Permet de modifier la langue de l'écran ACL pour votre pays.	
<p>◆ Voir Guide de l'utilisateur avancé.</p> <p>‡ Voir Guide d'installation rapide.</p>					
<p> Les réglages d'usine sont affichés en caractères gras avec un astérisque.</p>					

TÉLÉCOPIER ()



Niveau 1	Niveau 2	Niveau 3	Options	Description	Page
Résolution Fax	—	—	Standard* Fin Sup.fin Photo	Permet de régler la résolution des télécopies sortantes.	Voir  .
Contraste	—	—	Auto* Clair Foncé	Permet de modifier la luminosité des télécopies envoyées.	
Numéro abrégé	Recherche	—	Ordre alphabétique Ordre numérique	Permet de composer un numéro en actionnant quelques touches seulement (et Marche).	42
	Déf. numéro abrégé	—	—	Permet de mémoriser des numéros abrégés que vous pourrez composer en actionnant quelques touches seulement (et Marche).	43
	Groupement	—	—	Permet de configurer des numéros de groupe en vue d'une diffusion.	Voir  .
Appel sortant	Envoyer télécopie Aj. no abrégé Effacer	—	—	Permet de choisir un numéro dans l'historique des appels sortants et de l'utiliser pour envoyer une télécopie, l'ajouter à un numéro abrégé ou le supprimer.	
Hist Ident appel	Envoyer télécopie Aj. no abrégé Effacer	—	—	Permet de choisir un numéro dans l'historique des identifications de la ligne appelante et de l'utiliser pour envoyer une télécopie, l'ajouter à un numéro abrégé ou le supprimer.	
Paramètres avancés	Télédiffusion	Ajouter numéro	—	Permet d'envoyer la même télécopie à plusieurs numéros de télécopieur.	
		Numéro abrégé	Ordre alphabétique Ordre numérique		
		Terminé	—		
	TX Immédiat	—	Activé Désactivé*	Permet d'envoyer une télécopie sans utiliser la mémoire.	
◆ Voir Guide de l'utilisateur avancé.					
 Les réglages d'usine sont affichés en caractères gras avec un astérisque.					



Niveau 1	Niveau 2	Niveau 3	Options	Description	Page
Paramètres avancés (suite)	Mode Outre-mer	—	Activé Désactivé*	Activée, cette option permet de résoudre des problèmes d'envoi de télécopies outre-mer.	Voir  .
	Format vitre scan.	—	Lettre* A4	Permet d'ajuster la zone de numérisation de la vitre du scanner à la taille du document.	26
Fix nv param déf	—	—	—	Permet d'enregistrer les réglages de télécopie.	Voir  .
Réinitial. usine	—	—	—	Permet de rétablir tous les réglages d'usine.	
 Voir Guide de l'utilisateur avancé.					
 Les réglages d'usine sont affichés en caractères gras avec un astérisque.					

NUMÉRISER

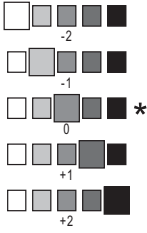

Niveau 1	Option 1	Option 2	Option 3	Description	Page
Num. fichier	—	—	—	Permet de numériser un document noir et blanc ou couleur vers votre ordinateur.	Voir  .
Num. courriel	—	—	—	Permet de numériser un document noir et blanc ou couleur vers votre application de messagerie électronique.	
Num. ROC ¹	—	—	—	Permet de convertir votre document texte en fichier texte éditable.	
Num. image	—	—	—	Permet de numériser une photo couleur dans votre application graphique.	
Service Web (Apparaît quand vous installez Web Services Scanner, qui s'affichera sur l'Explorateur de réseaux de votre ordinateur.)	Numériser	—	—	Permet de numériser des données en utilisant le protocole Web Services.	
	Num. pr courriel	—	—		
	Numériser pour ROC	—	—		
	Num. pr télécopie	—	—		
	Num. pr impression	—	—		
<input type="checkbox"/> Voir Guide utilisateur - Logiciel.					
¹ (Pour les utilisateurs Macintosh) Cette fonction est disponible après le téléchargement et l'installation de Presto! PageManager depuis http://nj.newsoft.com.tw/download/brother/PM9SEInstaller_BR_multilang.dmg					
 Les réglages d'usine sont affichés en caractères gras avec un astérisque.					

COPIER ()



Niveau 1	Niveau 2	Niveau 3	Options	Description	Page
Qualité	—	—	Rapide Normal* Meilleur	Permet de choisir la résolution de copie pour la copie suivante.	Voir  .
Type papier	—	—	Papi. Ordinaire* Papi. jet encre Brother BP71 Brother BP61 Autre - Glacé Transparent	Permet de choisir le type de papier qui correspond au papier dans le bac.	46
Format papier	—	—	Lettre* Légal A4 A5 EXE 4po x 6po	Permet de choisir le format de papier qui correspond au papier dans le bac.	46
Agrand/ Réduire	100%*	—	—	—	Voir  .
	Agrandir	—	198% 4X6po→A4 186% 4x6po→LTR 104% EXE→LTR	Permet de choisir le taux d'agrandissement pour la copie suivante.	
	Réduire	—	97% LTR→A4 93% A4→LTR 85% LTR→EXE 83% LGL→A4 78% LGL→LTR 46% LTR→4x6po	Permet de choisir le taux de réduction pour la copie suivante.	
	Ajuster page	—	—	Permet d'ajuster automatiquement la taille au format de papier réglé.	
	Person (25-400%)	—	—	Permet d'entrer un taux d'agrandissement ou de réduction.	
◆ Voir Guide de l'utilisateur avancé.					
 Les réglages d'usine sont affichés en caractères gras avec un astérisque.					

Niveau 1	Niveau 2	Niveau 3	Options	Description	Page
Densité	—	—		Permet de régler la densité des copies.	Voir ◆ .
Pile/Trier	—	—	Empiler* Trier	Permet de choisir d'empiler ou de trier les copies en plusieurs exemplaires.	
Visualis page	—	—	Off (1en1)* 2en1 (P) 2en1 (H) 2en1 (ID) 4en1 (P) 4en1 (H) Affiche (2x1) Affiche (2x2) Affiche (3x3)	Permet d'effectuer des copies de type N en 1, 2 en 1 (ID) ou Affiche.	
Fix nv param déf	—	—	—	Permet de stocker vos paramètres de copie.	
Réinitial. usine	—	—	—	Permet de rétablir tous les réglages d'usine.	
◆ Voir Guide de l'utilisateur avancé.					
 Les réglages d'usine sont affichés en caractères gras avec un astérisque.					

Numéro abrégé ()

Niveau 1	Niveau 2	Niveau 3	Options	Description	Page
Recherche	—	—	Ordre alphabétique Ordre numérique	Permet de rechercher les noms que vous avez enregistrés dans la mémoire des numéros abrégés.	42
Déf. numéro abrégé	—	—	—	Permet de configurer des numéros abrégés que vous pourrez composer en actionnant quelques touches seulement (et Marche).	43
Groupement	—	—	—	Permet de configurer des numéros de groupe en vue d'une diffusion.	Voir  .
◆ Voir Guide de l'utilisateur avancé.					
 Les réglages d'usine sont affichés en caractères gras avec un astérisque.					

Recomp/Pause () Recomp/Pause

Niveau 1	Niveau 2	Niveau 3	Options	Description	Page
Hist. appels sortants	Envoyer télécopie Aj. no abrégé Effacer	—	—	Permet de choisir un numéro dans l'historique des appels sortants et de l'utiliser pour envoyer une télécopie, l'ajouter à un numéro abrégé ou le supprimer.	Voir  .
Hist Ident appel	Envoyer télécopie Aj. no abrégé Effacer	—	—	Permet de choisir un numéro dans l'historique des identifications de la ligne appelante et de l'utiliser pour envoyer une télécopie, l'ajouter à un numéro abrégé ou le supprimer.	
◆ Voir Guide de l'utilisateur avancé.					
 Les réglages d'usine sont affichés en caractères gras avec un astérisque.					

Saisie de texte

Il peut arriver qu'il soit nécessaire de saisir du texte sur l'appareil lors du paramétrage de certaines sélections de menu, par exemple l'identification de poste. Trois ou quatre lettres sont imprimées sur la plupart des touches du pavé numérique. Aucune lettre n'est imprimée sur les touches **0**, **#** et ***** parce qu'elles sont utilisées pour les caractères spéciaux.

Appuyez sur la touche de pavé numérique appropriée le nombre de fois indiqué dans cette table de référence pour accéder au caractère souhaité.

Appuyez sur la touche	une fois	deux fois	trois fois	quatre fois	cinq fois
2	A	B	C	2	A
3	D	E	F	3	D
4	G	H	I	4	G
5	J	K	L	5	J
6	M	N	O	6	M
7	P	Q	R	S	7
8	T	U	V	8	T
9	W	X	Y	Z	9

Insertion d'espaces

Pour entrer un espace dans un numéro de télécopieur, appuyez sur ► une fois entre les chiffres. Pour entrer un espace dans un nom, appuyez sur ► deux fois entre les caractères.

Corrections

Si vous avez commis une faute de frappe et souhaitez la corriger, appuyez sur ◀ pour déplacer le curseur sous le caractère incorrect. Appuyez ensuite sur **Effacer**. Saisissez le caractère correct. Vous pouvez également revenir en arrière et insérer des caractères alphabétiques.

Répétition de caractères alphabétiques

Pour entrer un caractère alphabétique affecté à la même touche que le caractère précédent, appuyez sur ► afin de déplacer le curseur vers la droite avant d'appuyer à nouveau sur la touche.

Caractères spéciaux et symboles

Appuyez sur *****, **#** ou **0** à plusieurs reprises jusqu'à ce que le caractère spécial ou le symbole souhaité s'affiche.

Appuyez sur ***** pour (espace) ! " # \$ % & ' () * + , - . / €

Appuyez sur **#** pour ; : < = > ? @ [] ^ _

Appuyez sur **0** pour Anglais: Á À Ã Ä Ç É È Ê Ë Í Î Ï Ó Ô Õ Ö Ú Û 0

Français: À Â Ç É È Ê Ë Î Ï Ô Ú Û 0

Caractéristiques générales



Remarque

Ce chapitre offre un aperçu des caractéristiques techniques de l'appareil. Pour des caractéristiques plus détaillées, visitez le site <http://www.brother.com/>.

Type d'imprimante	Jet d'encre	
Tête d'impression	Noir :	Piézo-électrique 210 buses × 1
	Couleur :	Piézo-électrique 210 buses × 3
Capacité mémoire	40 Mo	
Écran ACL (écran à cristaux liquides)	Écran ACL couleur 1,9 po (49,0 mm) STN ¹	
Source d'alimentation	100 à 120 V CA 50/60 Hz	
Consommation électrique ²	Mode Copie :	Environ 19 W ³
	Mode Prêt :	Environ 5,5 W
	Mode Veille :	Environ 2 W
	Éteint :	Environ 0,2 W

¹ Diagonale.

² Mesure effectuée lorsque l'appareil est connecté à l'interface USB.

³ En cas d'utilisation du chargeur automatique de documents, résolution : standard, document : motif imprimé ISO/IEC 24712.

Dimensions

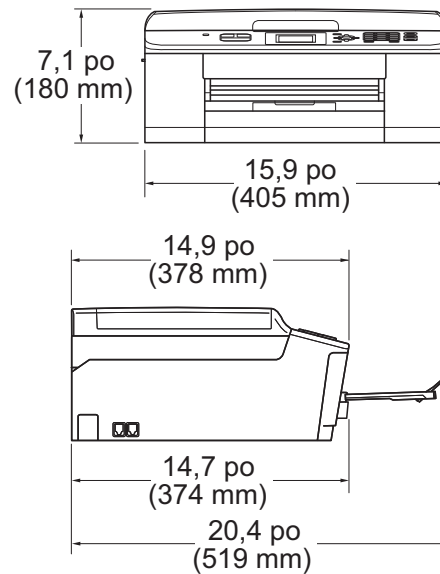

Poids	19,8 lb (9 kg)
Bruit	En fonctionnement : 50 dB ou moins ¹
Température	En fonctionnement : 50 à 95 °F (10 à 35 °C) Meilleure qualité d'impression : 68 à 91 °F (20 à 33 °C)
Taux d'humidité	En fonctionnement : 20 à 80 % (sans condensation) Meilleure qualité d'impression : 20 à 80 % (sans condensation)
Chargeur automatique de documents	Jusqu'à 15 pages ² (papier : 24 lb (90 g/m ²) format Lettre ou A4) 20 pages maximum avec conditions ³
Format des documents	Largeur du chargeur : 5,8 à 8,5 po (148 mm à 215,9 mm) Longueur du chargeur : 5,8 à 14,0 po (148 mm à 355,6 mm) Largeur de la vitre du scanner : 8,5 po (215,9 mm) maximum Longueur de la vitre du scanner : 11,7 po (297 mm) maximum

¹ Le bruit dépend des conditions d'impression.

² En utilisant du papier standard de 17 à 24 lb.

³ En utilisant du papier BP60MPLTR ou XEROX4200 20 lb, température 68 - 78,8 °F (20 - 26 °C), humidité 40 - 50 % sans condensation.

Supports d'impression

Alimentation de papier

Bac à papier

■ Type de papier :

Papier ordinaire, Papier jet d'encre (papier couché),
Papier glacé¹ et Transparents^{1 2}

■ Format du papier³ :

Lettre, Légal, Exécutif, A4, A5, A6, Enveloppes (commercial n° 10, DL,
C5, Monarch), Photo 4 × 6 po, Photo 2L 5 × 7 po et Fiche 5 x 8 po

Largeur : 3,86 - 8,5 po (98 - 215,9 mm)

Longueur : 5,8 - 14 po (148 - 355,6 mm)

Pour plus de détails, voir *Grammage, épaisseur du papier et capacité*
➤➤ page 20.

■ Capacité maximale du bac à papier :

Jusqu'à 100 feuilles de papier ordinaire 20 lb (80 g/m²)

Sortie papier

Jusqu'à 50 feuilles de papier ordinaire de 20 lb (80 g/m²) (sortie des
documents face imprimée vers le haut dans le bac de sortie papier)¹

¹ Pour les impressions sur du papier glacé ou sur des transparents, retirez les feuilles imprimées du bac de sortie papier dès qu'elles sortent de l'appareil pour éviter tout risque de maculage.

² N'utilisez que des transparents recommandés pour des imprimantes à jet d'encre.

³ Voir *Type et format de papier pour chaque opération* ➤➤ page 19.

Télécopie

Compatibilité	ITU-T Groupe 3
Vitesse du modem	Repli automatique 14 400 bit/s
Largeur de numérisation	8,2 po (208 mm) (Lettre)
Largeur d'impression	8,26 po (210 mm)
Échelle de gris	Niveaux : 64 (noir et blanc) / 256 (couleur)
Résolution	Standard 203 × 98 ppp (noir) 203 × 196 ppp (couleur) Fine 203 × 196 ppp (noir/couleur) Super fine 203 × 392 ppp (noir) Photo 203 × 196 ppp (noir)
Numéro abrégé	40 stations
Groupes	Jusqu'à 6
Diffusion	90 (40 numéros abrégés / 50 numéros manuels)
Recomposition automatique	1 fois après un délai de 5 minutes
Envoi à partir de la mémoire	170 ¹ pages maximum
Réception sans papier	170 ¹ pages maximum

¹ Le terme « page » renvoie au « tableau d'essais UIT-T n° 1 » (lettre d'affaires type, résolution standard, code MMR). Les caractéristiques techniques et la documentation peuvent être modifiées sans préavis.

Copie

Couleur/Noir

Oui/Oui

Largeur de copie

Max. 8,26 po (210 mm)

Copies multiples

Empilage/tri d'un maximum de 99 pages

Agrandissement/réduction

25 à 400 % (par incréments de 1 %)

Résolution

Impression jusqu'à 1 200 × 1 200 ppp

Scanner

Couleur/Noir	Oui/Oui
Compatibilité TWAIN	Oui (Windows® XP ¹ /Windows Vista®/Windows® 7) Mac OS X 10.4.11, 10.5.x, 10.6.x ²
Compatibilité WIA	Oui (Windows® XP ¹ /Windows Vista®/Windows® 7)
Compatibilité ICA	Oui (Mac OS X 10.6.x)
Profondeur de couleur	Traitement des couleurs 36 bits (entrée) Traitement des couleurs 24 bits (sortie)
Résolution	Jusqu'à 19 200 × 19 200 ppp (résolution interpolée) ³ Jusqu'à 1 200 × 2 400 ppp (résolution optique) (vitre du scanner) Jusqu'à 1 200 × 600 ppp (résolution optique) (chargeur automatique de documents)
Largeur et longueur de numérisation	(vitre du scanner) Largeur : jusqu'à 8,3 po (210 mm) Longueur : jusqu'à 11,46 po (291 mm) (chargeur automatique de documents) Largeur : jusqu'à 8,3 po (210 mm) Longueur : jusqu'à 13,76 po (349,6 mm)
Échelle de gris	256 niveaux

¹ Windows® XP dans ce Guide de l'utilisateur comprend Windows® XP Édition Familiale, Windows® XP Professionnel et Windows® XP Professionnel Édition x64.

² Pour obtenir les versions les plus récentes des pilotes pour le système Mac OS X que vous utilisez, visitez le site <http://solutions.brother.com/>.

³ Numérisation en 1 200 × 1 200 ppp maximum lors de l'utilisation du pilote WIA pour Windows® XP, Windows Vista® et Windows® 7 (une résolution jusqu'à 19 200 × 19 200 ppp peut être sélectionnée en utilisant l'utilitaire de numérisation Brother).

Imprimante

Résolution	Jusqu'à 1 200 × 6 000 ppp
Largeur d'impression ³	8,26 po [8,5 po (sans bordure) ¹]
Sans bordure ²	Lettre, A4, A6, Photo 4 × 6 po, Fiche 5 × 8 po, Photo 2L 5 × 7 po
Vitesse d'impression ⁴	

¹ Quand la fonction Sans bordure est activée.

² Voir *Type et format de papier pour chaque opération* >> page 19.

³ Impression sur du papier de format Lettre.

⁴ Pour des caractéristiques plus détaillées, visitez le site <http://www.brother.com/>.

Interfaces

USB ^{1 2}

Utilisez un câble d'interface USB 2.0 dont la longueur ne dépasse pas 6 pieds (2 m).

Réseau sans fil

IEEE 802.11b/g/n (mode Infrastructure/Ad-hoc)

¹ Votre appareil est doté d'une interface USB 2.0 haute vitesse. L'appareil peut également être connecté à un ordinateur équipé d'une interface USB 1.1.

² Les ports USB tiers ne sont pas pris en charge.

Configuration requise pour l'ordinateur

SYSTÈMES D'EXPLOITATION ET FONCTIONS LOGICIELLES PRIS EN CHARGE										
Plate-forme informatique & version du système d'exploitation		Fonctions logicielles prises en charge	Interface PC	Vitesse minimum du processeur	Mémoire vive minimum	Mémoire vive recommandée	Espace libre sur le disque dur pour l'installation			
							des pilotes	des appli-cations		
Système d'exploitation Windows®	Windows® XP Édition Familiale 1 4 Windows® XP Professionnel 1 4	Impression, PC-Fax 3, numérisation	USB, sans fil 802.11b/g/n	Intel® Pentium® II ou équivalent	128 Mo	256 Mo	150 Mo	1 Go		
	Windows® XP Professionnel Édition x64 1 4			Processeur 64 bits (Intel® 64 ou AMD64) pris en charge	256 Mo	512 Mo	150 Mo	1 Go		
	Windows Vista® 1 4			Intel® Pentium® 4 ou équivalent	512 Mo	1 Go	500 Mo	1,3 Go		
	Windows® 7 1 4			Processeur 64 bits (Intel® 64 ou AMD64) pris en charge	1 Go (32 bits) 2 Go (64 bits)	1 Go (32 bits) 2 Go (64 bits)	650 Mo	1,3 Go		
Système d'exploitation Windows Server®	Windows Server® 2003 (impression uniquement via le réseau)	Impression	Sans fil 802.11b/g/n	Intel® Pentium® III ou équivalent	256 Mo	512 Mo	50 Mo	Sans objet		
	Windows Server® 2003 Édition x64 (impression uniquement via le réseau)			Processeur 64 bits (Intel® 64 ou AMD64) pris en charge						
	Windows Server® 2003 R2 (impression uniquement via le réseau)			Intel® Pentium® III ou équivalent						
	Windows Server® 2003 R2 Édition x64 (impression uniquement via le réseau)			Processeur 64 bits (Intel® 64 ou AMD64) pris en charge					512 Mo	1 Go
	Windows Server® 2008 (impression uniquement via le réseau)			Intel® Pentium® 4 ou équivalent					Processeur 64 bits (Intel® 64 ou AMD64) pris en charge	2 Go
	Windows Server® 2008 R2 (impression uniquement via le réseau)			Processeur 64 bits (Intel® 64 ou AMD64) pris en charge						
	Windows Server® 2008 R2 (impression uniquement via le réseau)			Processeur 64 bits (Intel® 64 ou AMD64) pris en charge						
Système d'exploitation Macintosh	Mac OS X 10.4.11 - 10.5.x	Impression, envoi de PC-Fax 3, numérisation	USB 2, sans fil 802.11b/g/n	PowerPC G4/G5	512 Mo	1 Go	80 Mo	550 Mo		
	Mac OS X 10.6.x			Processeur Intel®					Processeur Intel®	1 Go
<p>Conditions :</p> <p>1 Pour WIA, résolution 1 200 × 1 200. L'utilitaire de numérisation Brother permet d'améliorer la résolution jusqu'à 19 200 × 19 200 ppp.</p> <p>2 Les ports USB tiers ne sont pas pris en charge.</p> <p>3 PC-Fax prend en charge le noir et blanc seulement. (seul l'envoi de PC-Fax est pris en charge).</p> <p>4 PaperPort™ 12SE prend en charge Windows® XP Home (SP3 ou supérieur), XP Professional (SP3 ou supérieur), XP Professional x64 Edition (SP2 ou supérieur), Windows Vista® (SP2 ou supérieur) et Windows® 7.</p> <p>Pour obtenir les versions les plus récentes des pilotes, visitez les sites suivants : (aux États-Unis) www.brother.com/ (au Canada) www.brother.ca/ Tous les noms de marques, marques et noms de produits sont la propriété de leurs compagnies respectives.</p>										

Consommables

Encre

L'appareil utilise des cartouches d'encre noire, jaune, cyan et magenta individuelles, indépendantes de la tête d'impression.

Durée de vie utile des cartouches d'encre

L'appareil est fourni avec des cartouches d'encre de démarrage. Lorsque vous installez les cartouches d'encre pour la première fois, l'appareil consommera un surcroît d'encre pour remplir les tubes d'alimentation d'encre. C'est un processus qui n'a lieu qu'une seule fois pour permettre de réaliser des tirages de haute qualité. Les cartouches d'encre de recharge utilisées par la suite permettront d'imprimer le nombre de pages spécifié. Le rendement d'une cartouche de démarrage représente environ 80 % de celui d'une cartouche de recharge LC71.

Consommables de recharge

<Rendement standard noir> LC71BK
<Rendement standard jaune> LC71Y
<Rendement standard cyan> LC71C
<Rendement standard magenta> LC71M

Noir, jaune, cyan et magenta - environ 300 pages ¹

<Haut rendement noir> LC75BK
<Haut rendement jaune> LC75Y
<Haut rendement cyan> LC75C
<Haut rendement magenta> LC75M

Noir, jaune, cyan et magenta - environ 600 pages ¹

¹ Le rendement approximatif des cartouches est spécifié conformément à la norme ISO/IEC 24711.

Pour plus d'informations sur le remplacement des consommables, visitez notre site à l'adresse www.brother.com/pageyield/.

Qu'est-ce qu'Innobella™?

Innobella™ est une gamme de consommables authentiques proposée par Brother. Le nom « Innobella™ » est dérivé des termes « innovation » et « bella » (« belle » en italien), et réfère à une technologie « innovante » qui vous permet d'obtenir des résultats d'impression « beaux » et « durables ».

Lorsque vous imprimez des photos, Brother vous recommande d'utiliser le papier photo glacé Innobella™ (série BP71) pour des tirages de haute qualité. L'encre et le papier Innobella™ permettent d'obtenir plus facilement des tirages éclatants.



Réseau (LAN)



Remarque

Pour plus d'informations sur les caractéristiques réseau, reportez-vous au Guide utilisateur - Réseau.

Réseau local

Vous pouvez connecter votre appareil à un réseau pour l'impression réseau, la numérisation réseau et l'envoi de PC-Fax ¹. Le logiciel de gestion réseau Brother BRAdmin Light ² est également fourni.

Sécurité du réseau sans fil

SSID (32 car), WEP 64/128 bits, WPA-PSK (TKIP/AES), WPA2-PSK (AES)

Utilitaire de prise en charge du réseau

AOSS™	Oui
WPS	Oui

¹ Voir le tableau de la configuration requise pour l'ordinateur à la page 108.

² Si vous avez besoin de fonctionnalités d'administration d'imprimante avancées, utilisez la version la plus récente de l'utilitaire Brother BRAdmin Professional. Vous pouvez la télécharger sur le site <http://solutions.brother.com/>.

A

Accessoires et fournitures	iv
Aide	
Messages à l'écran ACL	85
Tableau des menus	86
Apple Macintosh	
Voir le Guide utilisateur - Logiciel.	
Automatique	
Réception de télécopie	28
Réception facile	32
Avis d'exonération de garanties	vi

B

Bourrages	
Document	66
Papier	67
Branchement	
Répondeur téléphonique	
externe	36, 38
Téléphone externe	39
Branchements multilignes (autocommutateur privé)	39
Brother	
Accessoires et fournitures	iv
Avis d'exonération de garanties	vi
Centre de solutions	ii
Centres de service	iii
CreativeCenter	4
FAQ (foire aux questions)	ii
Numéros de Brother	ii
Service à la clientèle	iii
Support produit	iii

C

Cartouches d'encre	
Compteur de points d'encre	51
Remplacement	51
Chargeur automatique de documents	21
Codes de télécopie	
Code de réception de	
télécopie	32, 40, 41
Code de réponse de téléphone	40, 41
Modification	41
Utilisation	41

Composition	
Manuelle	42
Numéro abrégé	42
Pause	43
Composition par numéro abrégé	
Numéro abrégé	
Configuration	43
Modification	44
Utilisation	42
Numérotation de groupe	
Modification	44
Pause	43
Recherche	42
Consommables	109
ControlCenter	
Voir le Guide utilisateur - Logiciel.	
Copie	
Format du papier	46
Type de papier	46
Utilisation de la vitre du scanner	22
Utilisation du chargeur automatique de	
documents	21
Custom Ringing	34, 35

D

Data Ident-A-Call	33
Dépistage des pannes	71
Bourrage de document	66
Bourrage papier	67
Messages d'entretien à l'écran ACL	58
Messages d'erreur à l'écran ACL	58
Si vous avez des problèmes	
Appels entrants	79
Copie	80
Impression	72
Impression de télécopies reçues	76
Ligne téléphonique ou branchements	
Logiciel	80
Numérisation	80
Réception de télécopies	77
Réseau	81
Description du panneau de commande	6
Document	
Chargement	21, 22

E

Échelle de gris	103, 105
Écran ACL (écran à cristaux liquides)	7, 85
Entretien, régulier	
Remplacement des cartouches d'encre	51
Enveloppes	13, 19, 20

G

Garanties	
Avis d'exonération de garanties	vi

I

Ident-A-Call	33
Ident-A-Ring	33
Impression	
Caractéristiques	106
Problèmes	72
Résolution	106
Voir le Guide utilisateur - Logiciel.	
Zone imprimable	15
Innobella™	109

L

Ligne téléphonique	
Branchements	38
Interférences / VoIP	82
Multiligne (autocommutateur privé)	39
Problèmes	76
Longueur de sonnerie, réglage	31

M

Macintosh	
Voir le Guide utilisateur - Logiciel.	
Manuel	
Composition	42
Réception	28
Messagerie vocale	33
Messages d'erreur à l'écran ACL	58
Abs.encre quasi-plein	58
Absorbeur encre plein	59
Bourrage papier	60
Couvercle ouvert	60
Détection impos.	60
Données mém.	60
Erreur comm	60
Impr impossible	62
Impr. mono uniq.	61
Impress. imposs.	62
Init impossible	62
Mémoire épuisée	62
Mode sd en march	62
Nett impossible	62
Niveau encre bas	62
Non assigné	42, 62
Numér impossible	62
Pas de cartouche	63
Vérif format pap	63
Vérif original	63
Vérifiez papier	64
Mode de réception	
Fax seulement	28
Fax/Tél	28
Manuel	28
Répondeur externe	28
Mode Fax/Tél	
Code de réception de télécopie	40, 41
Code de réponse de téléphone	40, 41
Longueur de sonnerie	31
Réponse aux téléphones supplémentaires	40, 41
Mode, activation	
COPIER	6
NUMÉRISER	6
TÉLÉCOPIER	6

N

Nettoyage	
Scanner	54
Tête d'impression	55
Numérisation	
Voir le Guide utilisateur - Logiciel.	
Numéro abrégé	
Configuration	43
Modification	44
Utilisation	42
Numéro de série	
Comment trouver	Voir l'intérieur de la page de couverture

P

PaperPort™ 12SE avec fonction ROC	
Voir le Guide utilisateur - Logiciel. Voir également l'Aide de l'application PaperPort™ 12SE.	
Papier	17, 102
Capacité	20
Chargement	10, 13
Chargement d'enveloppes et de cartes postales	13
Format	16
Format des documents	21
Type	16, 19
Zone imprimable	15
Personalized Ring	34
Presto! PageManager	
Voir le Guide utilisateur - Logiciel. Voir également l'Aide de l'application Presto! PageManager.	
Programmation à l'écran ACL	85
Programmation de l'appareil	85

R

Réception facile	32
Recomposition/Pause	43
Répondeur téléphonique	36
Branchement	38
Répondeur téléphonique, externe	28, 36
Branchement	36, 38
Enregistrement d'un message sortant	38
Mode de réception	28
Réseau	
Impression	
Voir le Guide utilisateur - Réseau.	
Numérisation	
Voir le Guide utilisateur - Logiciel.	
Réseau sans fil	
Voir le Guide d'installation rapide et le Guide utilisateur - Réseau.	
Résolution	
Copie	104
Impression	106
Numérisation	105
Télécopie	103
RingMaster	34

S

Services téléphoniques personnalisés sur une seule ligne	79
SimpleBiz Fax & Alternative Number	
Ringing	33
Smart Ring	34
Sonnerie spéciale	34
Désactivation	36
Réglage du type de sonnerie	35

T

Teen Ring	33
Télécopie, depuis un PC	
Voir le Guide utilisateur - Logiciel.	
Télécopieur, autonome	
Envoi	24
Interférences sur la ligne	
téléphonique / VoIP	82
Modification du format de la vitre du	
scanner	26
Problèmes	78
Rapport de vérification de l'envoi	27
Télécopie couleur	26
Réception	28
À partir d'un téléphone externe	40
À partir d'un téléphone	
supplémentaire	40, 41
Durée de sonnerie F/T, réglage	31
Interférences sur la ligne	
téléphonique / VoIP	82
Longueur de sonnerie, réglage	31
Problèmes	76, 77
Réception facile	32
Téléphone externe, branchement	39
Téléphone sans fil (d'une autre marque	
que Brother)	40
Téléphone supplémentaire, utilisation	41
Texte, saisie	99
Caractères spéciaux	99
Tonalité	6
Transfert des télécopies ou rapport du	
journal des télécopies	65
Transparents	17, 18, 19, 20, 102

W

Web Services (numérisation)	49, 95
Windows®	
Voir le Guide utilisateur - Logiciel.	
World Wide Web	ii

Z

Zone non numérisable	23
----------------------------	----

Brother International Corporation
100 Somerset Corporate Boulevard
P.O. Box 6911
Bridgewater, NJ 08807-0911 ÉTATS-UNIS
La Corporation internationale Brother (Canada) Ltée.
1, rue Hôtel de Ville,
Dollard-des-Ormeaux (Québec) H9B 3H6 Canada

brother®

Visitez notre site Web mondial
<http://www.brother.com/>

Ces appareils sont homologués pour une utilisation dans le pays d'achat seulement. Les filiales locales de Brother ou leurs revendeurs ne fournissent une assistance que pour les appareils achetés dans le pays d'implantation de la filiale ou des revendeurs.