

# Manual Básico do Utilizador

DCP-J140W

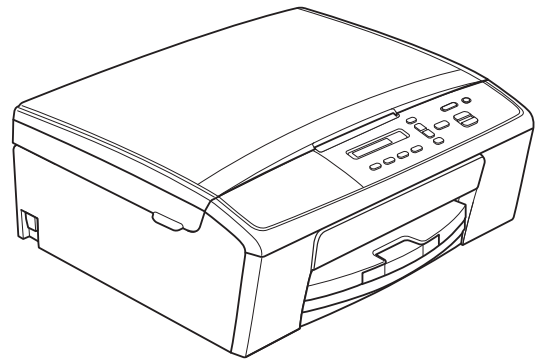

## **Se precisar de contactar o Serviço de Apoio ao Cliente**

**Preencha as seguintes informações para futura  
consulta:**

**Número do Modelo: DCP-J140W**

**Número de Série: <sup>1</sup> \_\_\_\_\_**

**Data de Compra: \_\_\_\_\_**

**Local da Compra: \_\_\_\_\_**

**<sup>1</sup> O número de série encontra-se na parte de trás da  
unidade. Conserve este Manual do Utilizador junto  
com o recibo de compra como um registo  
permanente da sua compra, na eventualidade de  
roubo, incêndio ou para o serviço de garantia.**

**Registe o seu produto online em**

**<http://www.brother.com/registration/>**

# Localização dos Manuais do Utilizador

Nome do manual	Conteúdo	Localização
<b>Guia de Segurança de Produto</b>	Leia este manual primeiro. Leia as Instruções sobre Segurança antes de configurar o equipamento. Consulte este manual para se informar sobre marcas comerciais e restrições legais.	Impresso / Na caixa
<b>Guia de Instalação Rápida</b>	Siga as instruções para configurar o equipamento e instalar os controladores e o software para o sistema operativo e tipo de ligação que está a utilizar.	Impresso / Na caixa
<b>Manual Básico do Utilizador</b>	Aprenda as operações básicas de Cópia e Digitalização e saiba como substituir consumíveis. Consulte as sugestões para a resolução de problemas.	Impresso / Na caixa <sup>1</sup>
<b>Manual Avançado do Utilizador</b>	Aprenda operações mais avançadas: cópia, impressão de relatórios e realização de manutenção de rotina.	Ficheiro PDF / CD-ROM
<b>Manual do Utilizador de Software</b>	Siga estas instruções para operações de impressão, digitalização, digitalização em rede, serviços da Web (digitalização) e para aceder ao utilitário Brother ControlCenter.	Ficheiro PDF / CD-ROM
<b>Glossário de Rede</b>	Este manual fornece informações básicas sobre funções de rede avançadas dos equipamentos Brother, juntamente com explicações sobre redes em geral e termos comuns.	Ficheiro PDF / CD-ROM
<b>Manual do Utilizador de Rede</b>	Este manual fornece informações úteis sobre configurações de rede sem fios, bem como sobre configurações de segurança para a utilização do equipamento Brother. Pode também obter informações sobre protocolos suportados pelo equipamento e sugestões detalhadas para a resolução de problemas.	Ficheiro PDF / CD-ROM
<b>Guia de Imprimir/Digitalizar Portátil para o Brother iPrint&amp;Scan</b>	Este manual fornece informações úteis sobre a impressão de ficheiros JPEG e PDF <sup>3</sup> a partir do seu dispositivo móvel, bem como sobre a digitalização a partir do equipamento Brother para o dispositivo móvel quando estiver ligado a uma rede Wi-Fi.	Ficheiro PDF / Brother Solutions Center <sup>2</sup>

<sup>1</sup> Pode variar consoante o país.

<sup>2</sup> Visite-nos em <http://solutions.brother.com/>.

<sup>3</sup> A impressão de ficheiros PDF não é suportada no Windows® Phone.

# Índice

## (Manual Básico do Utilizador)

<b>1</b>	<b>Informações gerais</b>	<b>1</b>
	Utilizar a documentação .....	1
	Símbolos e convenções utilizados nesta documentação .....	1
	Aceder ao Manual Avançado do Utilizador, ao Manual do Utilizador de Software, ao Manual do Utilizador de Rede e ao Glossário de Rede.....	2
	Visualizar a documentação .....	2
	Aceder à Assistência Brother (Windows®) .....	4
	Aceder à Assistência Brother (Macintosh).....	4
	Apresentação do painel de controlo .....	5
	Indicações do LED de aviso .....	6
<b>2</b>	<b>Colocar papel</b>	<b>7</b>
	Colocar papel e outros suportes de impressão .....	7
	Colocar envelopes e postais .....	10
	Retirar impressões de pequenas dimensões do equipamento .....	11
	Área não imprimível.....	12
	Definições do papel .....	13
	Tipo de papel.....	13
	Tamanho do papel.....	13
	Papel admitido e outros suportes de impressão.....	14
	Suportes de impressão recomendados.....	14
	Manusear e utilizar suportes de impressão.....	15
	Escolher o suporte de impressão correcto .....	16
<b>3</b>	<b>Colocar documentos</b>	<b>18</b>
	Como colocar documentos .....	18
	Utilizar o vidro do digitalizador.....	18
	Área não digitalizável .....	19
<b>4</b>	<b>Fazer cópias</b>	<b>20</b>
	Como copiar .....	20
	Parar a cópia .....	20
	Configurações de cópia .....	20
	Opções de Papel .....	21
<b>5</b>	<b>Como imprimir a partir de um computador</b>	<b>22</b>
	Imprimir um documento .....	22

<b>6</b>	<b>Como digitalizar para um computador</b>	<b>23</b>
	Digitalizar um documento .....	23
	Digitalizar utilizando a tecla DIGITALIZAR .....	23
	Digitalizar utilizando um controlador do digitalizador .....	24
	Digitalizar utilizando o ControlCenter .....	24
<b>A</b>	<b>Manutenção de rotina</b>	<b>25</b>
	Substituir os cartuchos de tinta .....	25
	Limpar e verificar o equipamento .....	28
	Limpar o vidro do digitalizador .....	28
	Limpar a cabeça de impressão .....	28
	Verificar a qualidade de impressão .....	29
	Verificar o alinhamento da impressão .....	30
<b>B</b>	<b>Resolução de problemas</b>	<b>31</b>
	Mensagens de erro e de manutenção .....	31
	Encravamento da impressora ou do papel .....	36
	Resolução de problemas .....	38
	Se tiver dificuldades com o equipamento .....	38
	Informações do equipamento .....	43
	Verificar o número de série .....	43
	Funções de reposição .....	43
	Como efectuar a reposição do equipamento .....	43
<b>C</b>	<b>Menu e funções</b>	<b>44</b>
	Programação no ecrã .....	44
	Teclas de menu .....	44
	Tabela de menus .....	46
<b>D</b>	<b>Especificações</b>	<b>53</b>
	Geral .....	53
	Materiais de impressão .....	55
	Cópia .....	56
	Digitalizador .....	57
	Impressora .....	58
	Interfaces .....	59
	Rede .....	60
	Requisitos do computador .....	61
	Consumíveis .....	62
<b>E</b>	<b>Índice remissivo</b>	<b>63</b>

# Índice

## (Manual Avançado do Utilizador)

O Manual Avançado do Utilizador descreve as seguintes funções e operações.

Pode ver o Manual Avançado do Utilizador no CD-ROM.

### **1 Configuração geral**

---

*Armazenamento na memória*

*Modo de espera*

*Desligar automático*

*Ecrã LCD*

### **2 Imprimir relatórios**

---

*Relatórios*

### **3 Fazer cópias**

---

*Definições de cópia*

*Opções de cópia*

### **A Manutenção de rotina**

---

*Limpar e verificar o equipamento*

*Embalar e transportar o equipamento*

### **B Glossário**

---

### **C Índice remissivo**

---

## Utilizar a documentação

Obrigado por ter comprado um equipamento da Brother! Esta documentação vai ajudá-lo a tirar o máximo partido do seu equipamento.

## Símbolos e convenções utilizados nesta documentação

Os seguintes símbolos e convenções são utilizados em toda a documentação.

<b>Negrito</b>	Letras em negrito identificam botões específicos existentes no painel de controlo do equipamento ou no ecrã do computador.
<i>Itálico</i>	Letras em itálico chamam a atenção para itens importantes ou remetem para um tópico relacionado.
Courier New	Texto no tipo de letra Courier New identifica mensagens no LCD do equipamento.

### **ADVERTÊNCIA**

ADVERTÊNCIA indica uma situação potencialmente perigosa que, se não for evitada, pode resultar em morte ou ferimentos graves.

### **AVISO**

AVISO indica uma situação potencialmente perigosa que, se não for evitada, pode resultar em ferimentos ligeiros ou moderados.

### **Importante**

Importante indica uma situação potencialmente perigosa que, se não for evitada, pode resultar em danos materiais ou impedir o funcionamento do produto.



As Notas indicam o que fazer se ocorrerem determinadas situações ou oferecem sugestões sobre como a operação funciona em conjunto com outras funções.



Os ícones de Perigo Eléctrico alertam-no para possíveis choques eléctricos.

# Aceder ao Manual Avançado do Utilizador, ao Manual do Utilizador de Software, ao Manual do Utilizador de Rede e ao Glossário de Rede

Este Manual Básico do Utilizador não contém todas as informações sobre o equipamento, tais como utilizar as funções avançadas de Cópia, Impressora, Digitalizador e Rede. Quando estiver preparado para obter informações pormenorizadas sobre estas operações, pode consultar o **Manual Avançado do Utilizador**, o **Manual do Utilizador de Software**, o **Manual do Utilizador de Rede** e o **Glossário de Rede** que se encontram no CD-ROM.

## Visualizar a documentação

### Visualizar a documentação (Windows®)

Para visualizar a documentação, a partir do menu **Iniciar**, seleccione **Brother**, **DCP-XXXX** (em que XXXX é o nome do modelo) na lista de programas e, em seguida, seleccione **Manuais do Utilizador**.

Se não tiver instalado o software, pode encontrar a documentação no CD-ROM, seguindo estas instruções:

- 1 Ligue o computador. Introduza o CD-ROM da Brother na unidade de CD-ROM.



#### Nota

Se o ecrã da Brother não abrir automaticamente, aceda a **O meu computador (Computador)**, clique duas vezes no ícone CD-ROM e, em seguida, clique duas vezes em **start.exe**.

- 2 Se for apresentado o ecrã com o nome do modelo, clique no nome do modelo.
- 3 Se for apresentado o ecrã do idioma, clique no seu idioma. Aparece o menu superior do CD-ROM.



- 4 Clique em **Documentação**.
- 5 Clique em **Documentos em PDF**. Se aparecer o ecrã do país, seleccione o seu país. Quando aparecer a lista de Manuais do Utilizador, seleccione o manual que pretende ler.



## Visualizar a documentação (Macintosh)

- 1 Ligue o Macintosh. Introduza o CD-ROM da Brother na unidade de CD-ROM. Aparece a janela seguinte.



- 2 Clique duas vezes no ícone **Documentação**. Se aparecer o ecrã com o nome do modelo, seleccione o nome do modelo e clique em Seguinte.
- 3 Se aparecer o ecrã do idioma, clique duas vezes na pasta do seu idioma.
- 4 Clique duas vezes em **top.pdf**. Se aparecer o ecrã do país, seleccione o seu país.
- 5 Quando aparecer a lista de Manuais do Utilizador, seleccione o manual que pretende ler.

## Como localizar as instruções de Digitalização

Existem vários métodos para digitalizar documentos. Pode encontrar as instruções do seguinte modo:

### Manual do Utilizador de Software

- *Digitalização*
- *ControlCenter*
- *Digitalização em Rede*

## Como localizar as instruções de configuração de rede

O seu equipamento pode ser ligado a uma rede sem fios.

- Instruções básicas de instalação  
(▶▶ Guia de Instalação Rápida)
- O ponto de acesso sem fios ou router suporta Wi-Fi Protected Setup ou AOSS™  
(▶▶ Guia de Instalação Rápida)
- Mais informações sobre a configuração de rede  
(▶▶ Manual do Utilizador de Rede)

## Aceder à Assistência Brother (Windows®)

Pode localizar todos os contactos de que necessita, como a assistência pela Web (Brother Solutions Center), no CD-ROM.

- Clique em **Assistência Brother** no **Menu superior**. Aparece o seguinte ecrã:

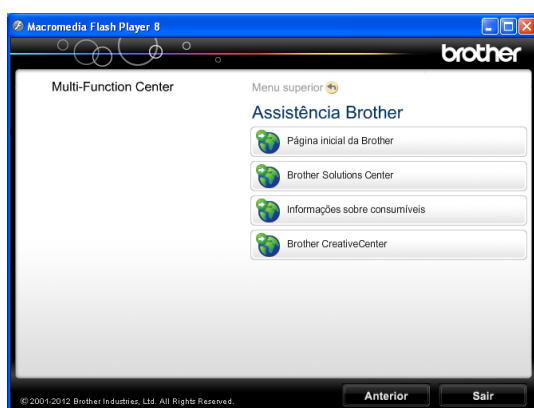

- Para aceder ao nosso sítio da Web (<http://www.brother.com/>), clique em **Página inicial da Brother**.
- Para obter as mais recentes notícias e informações sobre assistência de produtos (<http://solutions.brother.com/>), clique em **Brother Solutions Center**.
- Para visitar o nosso sítio da Web e obter informações sobre peças originais da Brother (<http://www.brother.com/original/>), clique em **Informações sobre consumíveis**.
- Para aceder ao Brother CreativeCenter (<http://www.brother.com/creativecenter/>) para projectos de fotografia e transferências de impressão GRATUITOS, clique em **Brother CreativeCenter**.
- Para voltar ao menu superior, clique em **Anterior** ou, se já terminou, clique em **Sair**.

## Aceder à Assistência Brother (Macintosh)

Pode localizar todos os contactos de que necessita, como a assistência pela Web (Brother Solutions Center), no CD-ROM.

- Clique duas vezes no ícone **Assistência Brother**. Aparece o seguinte ecrã:

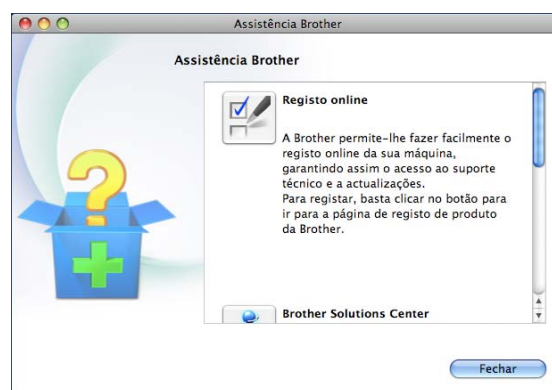

- Para registar o equipamento a partir da página de registo de produtos da Brother (<http://www.brother.com/registration/>), clique em **Registo online**.
- Para obter as mais recentes notícias e informações sobre assistência de produtos (<http://solutions.brother.com/>), clique em **Brother Solutions Center**.
- Para visitar o nosso sítio da Web e obter informações sobre consumíveis originais da Brother (<http://www.brother.com/original/>), clique em **Informações sobre consumíveis**.

# Apresentação do painel de controlo

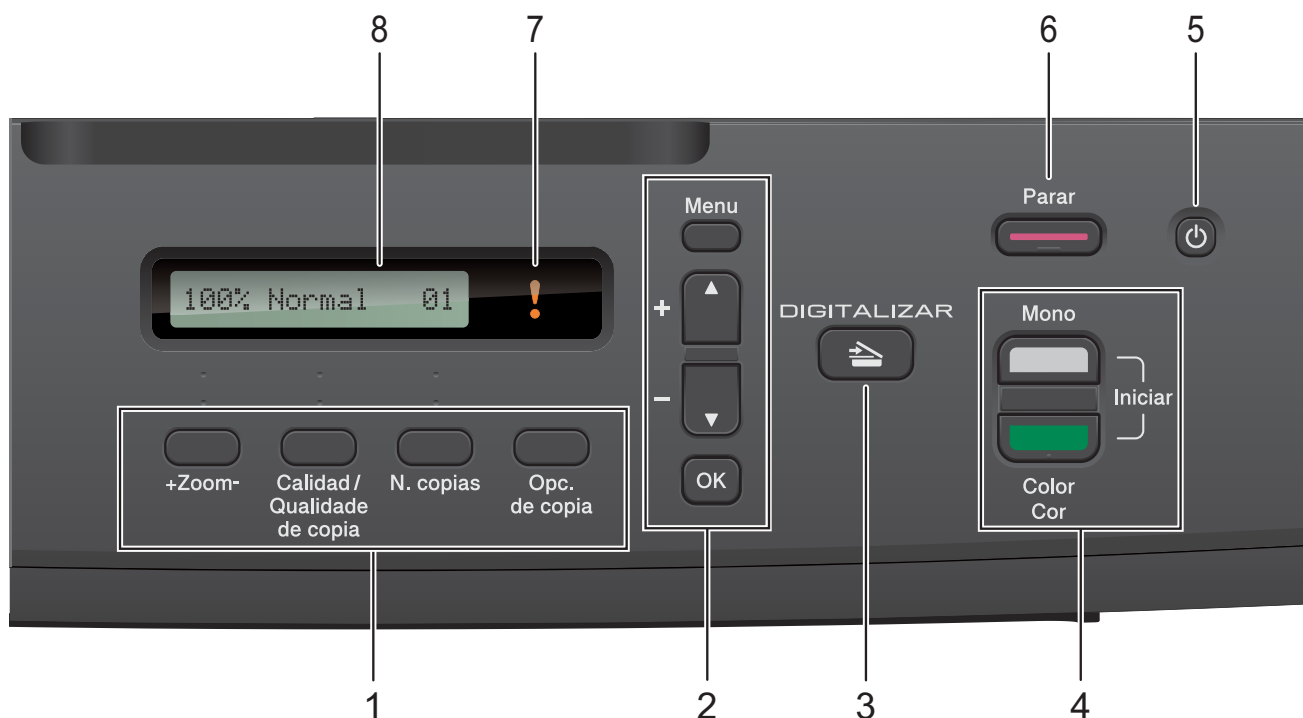

## 1 Teclas de cópia:

Pode alterar temporariamente as definições de cópia quando está no modo de cópia.

- **+Zoom-**  
Permite ampliar ou reduzir cópias em função do rácio que seleccionar.
- **Calidad/Qualidade de copia**  
Utilize esta tecla para alterar temporariamente a qualidade das cópias.
- **N. copias**  
Utilize esta tecla para efectuar várias cópias.
- **Opc. de copia**  
Pode seleccionar rápida e facilmente definições de cópia temporárias.



## 2 Teclas de menu:

- **Menu**  
Permite aceder ao menu principal.
- **+▲ ou -▼**  
Prima para percorrer menus e opções.
- **OK**  
Permite seleccionar uma definição.

## 3 DIGITALIZAR

Permite aceder ao modo de digitalização.

## 4 Teclas Iniciar:

-  **Iniciar Mono**  
Permite começar a fazer cópias no modo monocromático. Permite também iniciar uma operação de digitalização (a cores ou monocromática, dependendo da configuração da digitalização no software ControlCenter).
-  **Iniciar Cor**  
Permite começar a fazer cópias de cor total. Permite também iniciar uma operação de digitalização (a cores ou monocromática, dependendo da configuração da digitalização no software ControlCenter).

## 5

Pode ligar e desligar o equipamento.  
Se desligar o equipamento, este continua a limpar periodicamente a cabeça de impressão para manter a qualidade de impressão. Para prolongar a vida útil da cabeça de impressão, garantir a melhor economia dos cartuchos de tinta e manter a qualidade de impressão, deve manter o equipamento sempre ligado à alimentação.

**6**  **Parar**

Pára uma operação ou sai de um menu.

**7**  **LED de aviso**

Fica laranja e intermitente quando o LCD apresenta um erro ou uma mensagem de estado importante.



**8** **LCD (Ecrã de Cristais Líquidos)**

Apresenta mensagens no ecrã para o ajudar a configurar e a utilizar o equipamento.

## Indicações do LED de aviso

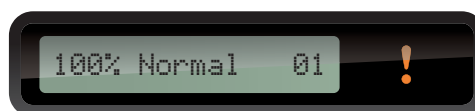
O LED (díodo emissor de luz) de aviso é uma luz que indica o estado do DCP. O LCD indica o estado actual do equipamento quando está inactivo.



LED	Estado do DCP	Descrição
 Desligado	Pronto	O DCP está pronto para ser utilizado.
 Laranja	Tampa aberta	A tampa está aberta. Feche a tampa. (Consulte <i>Mensagens de erro e de manutenção</i> >> página 31.)
	Não é possível imprimir	Substitua o cartucho de tinta por um novo. (Consulte <i>Substituir os cartuchos de tinta</i> >> página 25.)
	Erro de papel	Coloque papel na gaveta ou desencrave o papel. Verifique a mensagem do LCD. (Consulte <i>Resolução de problemas</i> >> página 38.)
	Outras mensagens	Verifique a mensagem do LCD. (Consulte <i>Mensagens de erro e de manutenção</i> >> página 31.)

# 2

## Colocar papel

### Colocar papel e outros suportes de impressão

Coloque apenas um tamanho e um tipo de papel na gaveta do papel de cada vez.

- 1 Puxe a gaveta do papel completamente para fora do equipamento.

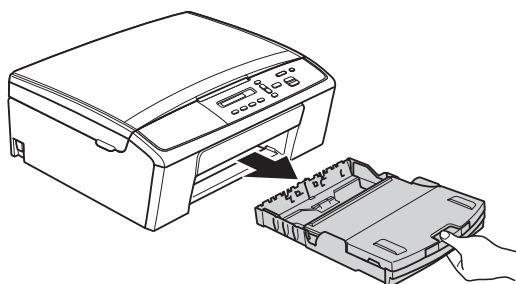

#### Nota

Se a aba do suporte do papel (1) estiver aberta, feche-a e, em seguida, feche o suporte do papel (2).

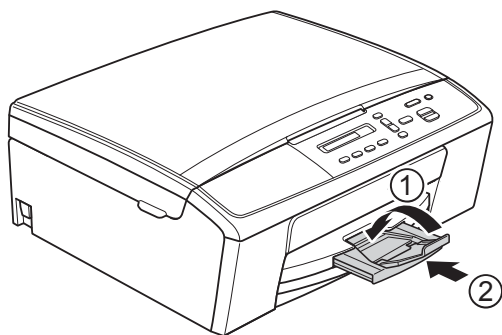

- 2 Levante a tampa da gaveta de saída do papel (1).

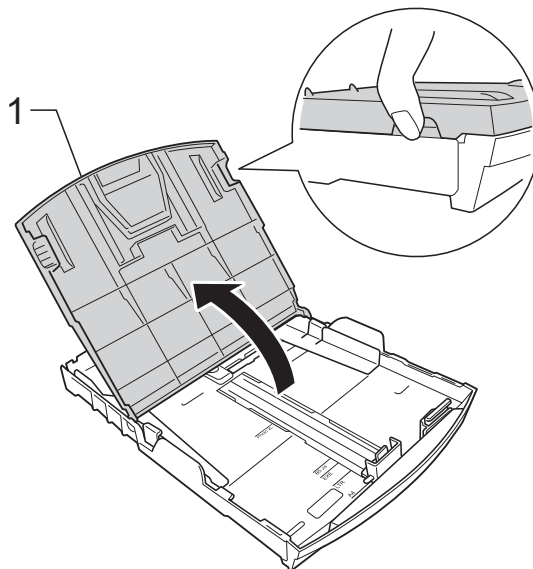

- 3 Com ambas as mãos, prima cuidadosamente e faça deslizar as guias laterais do papel (1) e, em seguida, a guia do comprimento do papel (2) para as ajustar ao tamanho do papel. Certifique-se de que as marcas triangulares (3) existentes nas guias laterais do papel (1) e na guia do comprimento do papel (2) estão alinhadas com as marcas do tamanho do papel que está a utilizar.

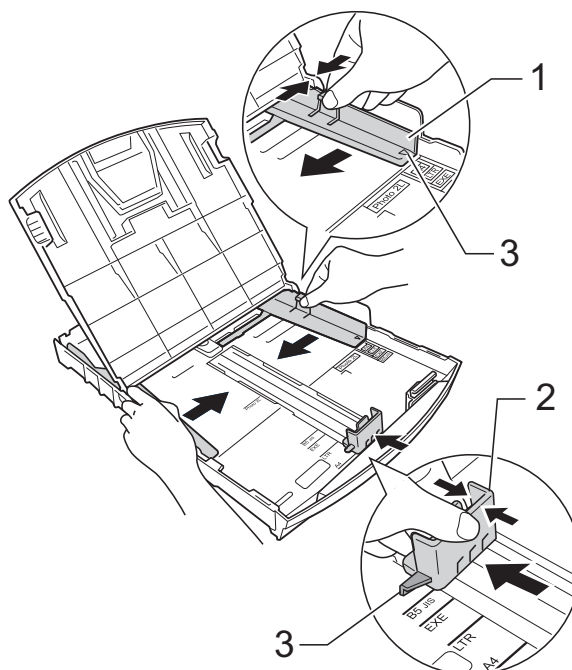

 **Nota**

Quando utilizar papel de tamanho Legal, mantenha premido o botão de libertação da guia universal (1) à medida que desliza a parte frontal da gaveta do papel.

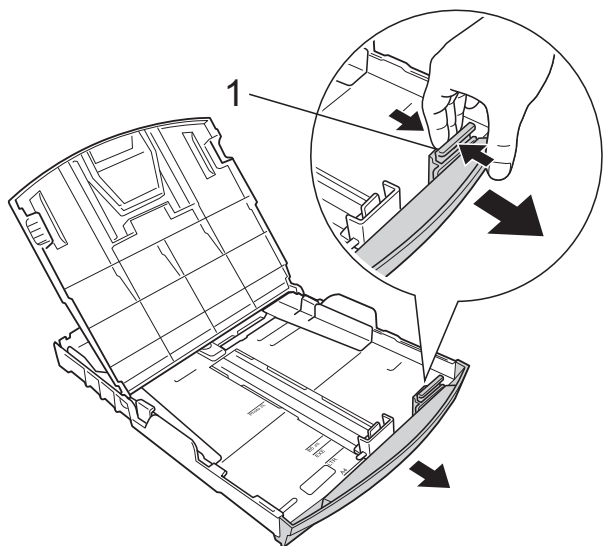

- 4 Folheie bem a pilha de papel para evitar um encravamento ou uma alimentação errada.

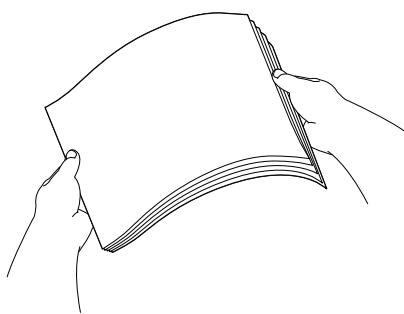

 **Nota**

Certifique-se sempre de que o papel não está enrolado nem enrugado.

- 5 Coloque o papel na gaveta do papel com o lado de impressão virado para baixo e a margem superior em primeiro lugar. Verifique se o papel está alisado na gaveta.

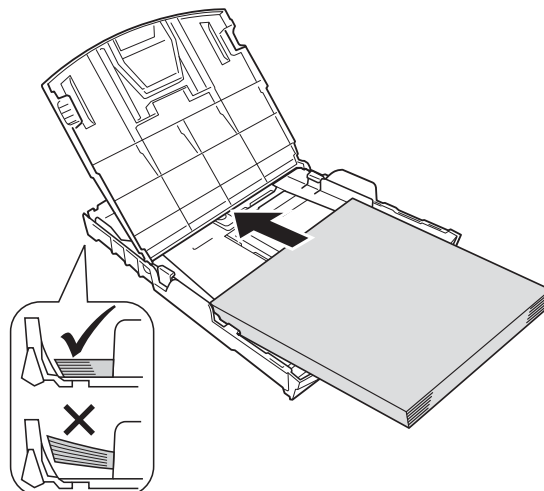

 **Importante**

Tenha o cuidado de não empurrar o papel demasiado para dentro; o papel pode levantar na parte traseira da gaveta e causar problemas de alimentação.

 **Nota**

Se quiser acrescentar papel antes da gaveta ficar vazia, retire o papel da gaveta e junte-o ao papel que vai acrescentar. Folheie sempre bem a pilha de papel antes de a colocar na gaveta. Se colocar papel sem folhear a pilha, o equipamento poderá alimentar várias folhas.

- 6 Com ambas as mãos, ajuste com cuidado as guias laterais (1) para as ajustar ao tamanho do papel. Verifique se as guias laterais do papel tocam nos lados do papel.

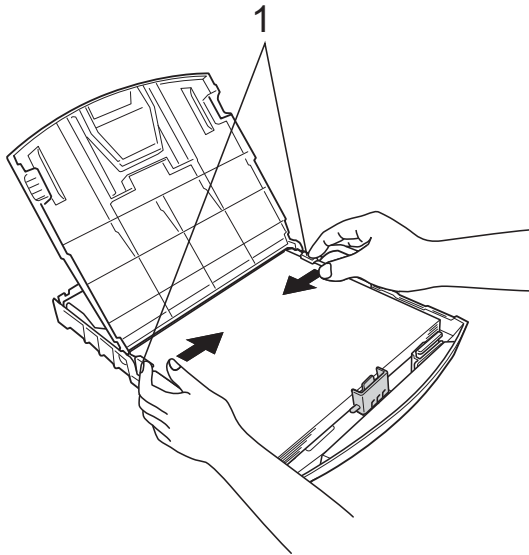

- 7 Feche a tampa da gaveta de saída do papel.

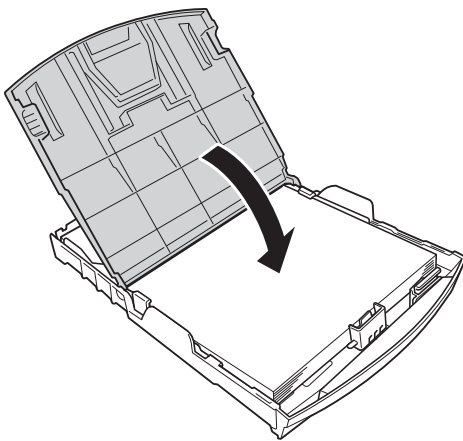

- 8 *Lentamente*, introduza na totalidade a gaveta do papel no equipamento.

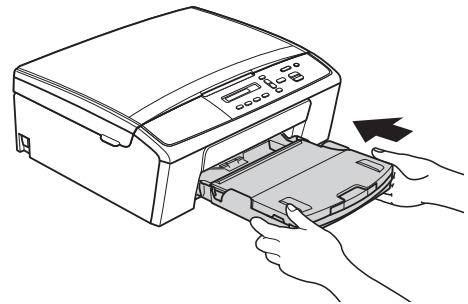

- 9 Mantendo a gaveta do papel no lugar devido, puxe para fora o suporte do papel (1) até ouvir um estalido e, em seguida, abra a aba do suporte do papel (2).

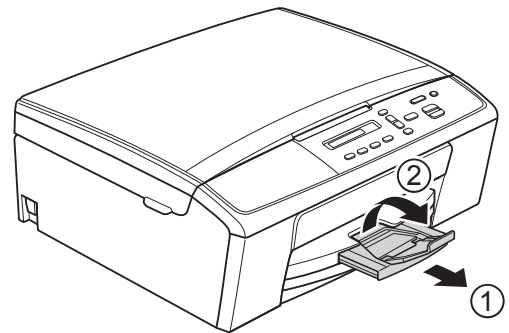

- ! Importante**  
NÃO utilize a aba do suporte do papel para papel de tamanho Legal.

## Colocar envelopes e postais

### Acerca dos envelopes

- Utilize envelopes com uma gramagem entre 80 e 95 g/m<sup>2</sup>.
- Para alguns envelopes, é necessário efectuar configurações das margens na aplicação. Não se esqueça de fazer primeiro um teste de impressão antes de imprimir muitos envelopes.

### ! Importante

NÃO utilize os seguintes tipos de envelopes, pois não serão alimentados correctamente:

- Com uma estrutura muito folgada.
- Com janelas.
- Com escrita em relevo.
- Com molas ou agrafos.
- Pré-impressos no interior.

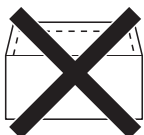
Cola	Abas duplas
	

Ocasionalmente, podem ocorrer problemas na alimentação do papel provocados pela espessura, pelo tamanho e pela forma da aba dos envelopes que está a utilizar.

## Colocar envelopes e postais

- 1 Antes de os colocar no equipamento, prima os cantos e os lados dos envelopes ou dos postais para os alisar o mais possível.

### ! Importante

Se os envelopes ou os postais forem alimentados de dois em dois, coloque um envelope ou postal de cada vez na gaveta do papel.

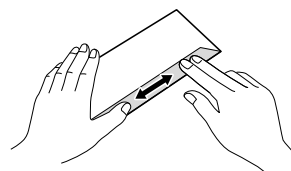
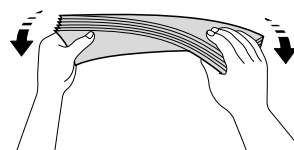
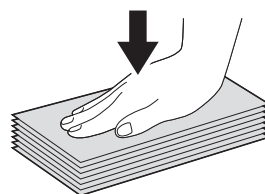



- 2 Coloque os envelopes ou os postais na gaveta do papel com o lado do endereço virado para baixo e a margem esquerda (topo dos envelopes) em primeiro lugar, conforme ilustrado. Com ambas as mãos, prima com cuidado e faça deslizar as guias laterais do papel (1) e a guia do comprimento do papel (2) para as ajustar ao tamanho dos envelopes ou dos postais.

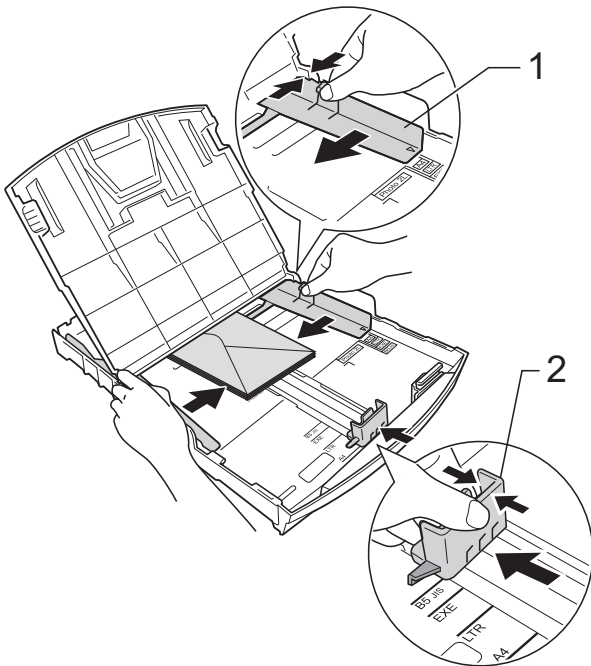

**Se tiver problemas durante a impressão em envelopes com a aba na margem curta, experimente o seguinte:**

- 1 Abra a aba do envelope.  
2 Coloque o envelope na gaveta do papel com o lado do endereço voltado para baixo e a aba posicionada conforme ilustrado.

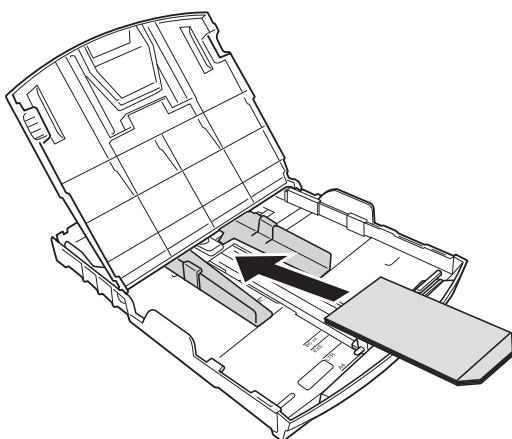

- 3 Seleccione **Impressão inversa** (Windows®) ou **Inverter orientação da página** (Macintosh) na caixa de diálogo do controlador da impressora e, em seguida, ajuste o tamanho e a margem na sua aplicação.  
 >>Manual do Utilizador de Software: *Impressão* (Windows®)  
 >>Manual do Utilizador de Software: *Impressão* (Macintosh)

## Retirar impressões de pequenas dimensões do equipamento

Quando o equipamento ejectar papel de pequenas dimensões para a tampa da gaveta de saída do papel, poderá não conseguir alcançá-lo. Certifique-se de que a impressão terminou e, em seguida, retire a gaveta completamente para fora do equipamento.

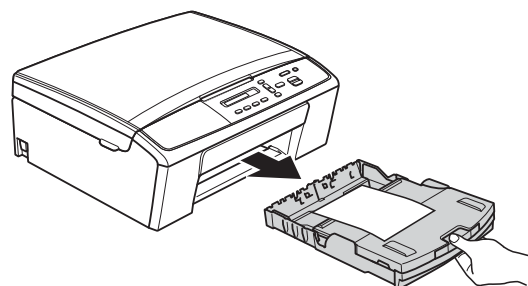

## Área não imprimível

A área de impressão depende das definições da aplicação utilizada. Os valores seguintes indicam as áreas que não podem ser impressas em folhas de papel ou envelopes. O equipamento pode imprimir nas áreas sombreadas das folhas de papel quando a função de impressão Sem margens estiver disponível e activada.

- Manual do Utilizador de Software: *Impressão* (Windows®)
- Manual do Utilizador de Software: *Impressão* (Macintosh)

### Folha de papel

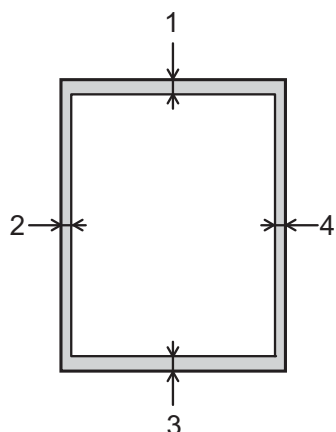

### Envelopes

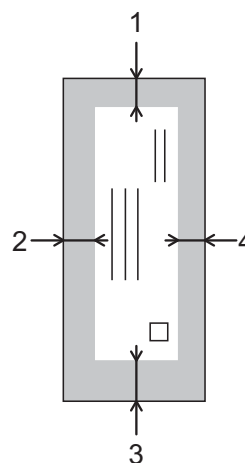

	Topo (1)	Esquerda (2)	Fundo (3)	Direita (4)
Folha de papel	3 mm	3 mm	3 mm	3 mm
Envelopes	12 mm	3 mm	24 mm	3 mm

### Nota

A função de impressão sem margens não está disponível para envelopes.

## Definições do papel

### Tipo de papel

Para obter a melhor qualidade de impressão, configure o equipamento para o tipo de papel que está a utilizar.

- 1 Prima **Menu**.
- 2 Prima ▲ ou ▼ para seleccionar  
2.Copiar.  
Prima **OK**.
- 3 Prima ▲ ou ▼ para seleccionar  
1.Tipo de Papel.  
Prima **OK**.
- 4 Prima ▲ ou ▼ para seleccionar  
Papel Comum, Papel Revestido,  
Brother BP71, Brother BP61,  
Outro Glossy **ou** Transparência.  
Prima **OK**.
- 5 Prima **Parar**.



#### Nota

O equipamento ejecta o papel com as superfícies impressas voltadas para cima para a gaveta do papel, na parte frontal do equipamento. Quando utilizar transparências ou papel plastificado, retire cada folha imediatamente para evitar borrões ou encravamentos de papel.

### Tamanho do papel

Pode utilizar os tamanhos de papel seguintes para imprimir cópias: A4, A5, Letter, Legal e 10 × 15 cm. Quando altera o tamanho do papel que coloca no equipamento, tem também de alterar a definição do tamanho do papel.

- 1 Prima **Menu**.
- 2 Prima ▲ ou ▼ para seleccionar  
2.Copiar.  
Prima **OK**.
- 3 Prima ▲ ou ▼ para seleccionar  
2.Tam. do Papel.  
Prima **OK**.
- 4 Prima ▲ ou ▼ para seleccionar o  
tamanho do papel que está a utilizar,  
A4, A5, 10x15cm, Letter **ou** legal.  
Prima **OK**.
- 5 Prima **Parar**.

## Papel admitido e outros suportes de impressão

A qualidade de impressão pode ser afectada pelo tipo de papel utilizado no equipamento.

Para obter a melhor qualidade de impressão com as definições seleccionadas, configure sempre o Tipo de Papel equivalente ao tipo de papel utilizado.

Pode utilizar papel simples, papel para jacto de tinta (revestido), papel plastificado, transparências e envelopes.

É aconselhável testar vários tipos de papel antes de comprar grandes quantidades.

Para obter melhores resultados, utilize papel da Brother.

- Quando imprimir em papel para jacto de tinta (revestido), transparências e papel plastificado, escolha o tipo de suporte de impressão correcto no separador “**Básico**” do controlador da impressora ou na definição Tipo de Papel do menu do equipamento. (Consulte *Tipo de papel* >> página 13.)
- Se imprimir em papel fotográfico da Brother, coloque uma folha adicional do mesmo papel fotográfico na gaveta do papel. Na embalagem do papel, foi incluída uma folha adicional para essa finalidade.
- Quando imprimir em transparências, coloque uma folha adicional na gaveta do papel.
- Quando utilizar transparências ou papel fotográfico, retire cada folha imediatamente para evitar borrões ou encravamentos de papel.
- Evite tocar na superfície impressa do papel logo a seguir à impressão, porque esta pode não estar completamente seca e pode sujar os dedos.

## Suportes de impressão recomendados

Para obter a melhor qualidade de impressão, sugerimos que utilize papel da Brother. (Consulte a tabela abaixo.)

Se o papel da Brother não estiver disponível no seu país, sugerimos que teste vários tipos de papel antes de comprar grandes quantidades.

Recomendamos que utilize “3M Transparency Film” quando imprimir em transparências.

### Papel da Brother

Tipo de papel	Item
Simple A4	BP60PA
Foto Plastificado A4	BP71GA4
Jacto de tinta (Mate) A4	BP60MA
Foto Plastificado 10 × 15 cm	BP71GP

## Manusear e utilizar suportes de impressão

- Guarde o papel na embalagem original e mantenha-a fechada. Guarde o papel numa posição plana, em locais sem humidade e não expostos a luz solar directa ou a calor.
- Evite tocar no lado brilhante (revestido) do papel fotográfico. Coloque o papel fotográfico com o lado brilhante virado para baixo.
- Evite tocar em qualquer lado de uma transparência, porque esta absorve facilmente água e transpiração, o que poderá causar uma redução na qualidade da impressão. As transparências concebidas para fotocopiadoras/ impressoras a laser podem manchar o documento seguinte. Utilize apenas transparências recomendadas para impressão a jacto de tinta.
- Apenas pode imprimir em ambos os lados do papel na impressão através do PC.
  - Manual do Utilizador de Software: *Impressão (Windows®)*.
  - Manual do Utilizador de Software: *Impressão (Macintosh)*

### ! Importante

NÃO utilize os seguintes tipos de papel:

- Papel danificado, enrolado, enrugado ou com formas irregulares

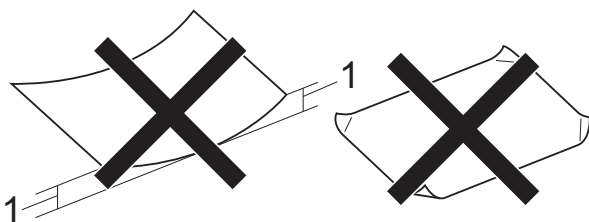

**1 Um enrolamento de 2 mm ou superior pode provocar encravamentos.**

- Papel extremamente brilhante ou altamente texturado
- Papel que não esteja empilhado uniformemente
- Papel de grão curto

## Capacidade da tampa da gaveta de saída do papel

Até 50 folhas de papel A4 de 80 g/m<sup>2</sup>.

- As transparências e o papel fotográfico têm de ser retirados da tampa da gaveta de saída do papel uma página de cada vez para evitar borrões.

## Escolher o suporte de impressão correcto

### Tipo e tamanho do papel para cada operação

Tipo de papel	Tamanho do papel		Utilização	
			Cópia	Impressora
Folha de papel	A4	210 × 297 mm (8,3 × 11,7 pol.)	Sim	Sim
	Letter	215,9 × 279,4 mm (8 1/2 × 11 pol.)	Sim	Sim
	Legal	215,9 × 355,6 mm (8 1/2 × 14 pol.)	Sim	Sim
	Executive	184 × 267 mm (7 1/4 × 10 1/2 pol.)	–	Sim
	JIS B5	182 × 257 mm (7,2 × 10,1 pol.)	–	Definido pelo utilizador
	A5	148 × 210 mm (5,8 × 8,3 pol.)	Sim	Sim
	A6	105 × 148 mm (4,1 × 5,8 pol.)	–	Sim
Cartões	Foto	10 × 15 cm (4 × 6 pol.)	Sim	Sim
	Foto 2L	13 × 18 cm (5 × 7 pol.)	–	Sim
	Ficha	127 × 203 mm (5 × 8 pol.)	–	Sim
	Postal 1	100 × 148 mm (3,9 × 5,8 pol.)	–	Definido pelo utilizador
	Postal 2 (Duplo)	148 × 200 mm (5,8 × 7,9 pol.)	–	Definido pelo utilizador
Envelopes	Envelope C5	162 × 229 mm (6,4 × 9 pol.)	–	Sim
	Envelope DL	110 × 220 mm (4,3 × 8,7 pol.)	–	Sim
	COM-10	105 × 241 mm (4 1/8 × 9 1/2 pol.)	–	Sim
	Monarch	98 × 191 mm (3 7/8 × 7 1/2 pol.)	–	Sim
	Envelope Y4	105 × 235 mm (4,1 × 9,3 pol.)	–	Definido pelo utilizador
Transparências	A4	210 × 297 mm (8,3 × 11,7 pol.)	Sim	Sim
	Letter	215,9 × 279,4 mm (8 1/2 × 11 pol.)	Sim	Sim
	Legal	215,9 × 355,6 mm (8 1/2 × 14 pol.)	Sim	Sim
	A5	148 × 210 mm (5,8 × 8,3 pol.)	Sim	Sim

## Gramagem, espessura e capacidade

Tipo de papel		Gramagem	Espessura	N.º de folhas
Folha de papel	Papel simples	64 a 120 g/m <sup>2</sup>	0,08 a 0,15 mm	100 <sup>1</sup>
	Papel para jacto de tinta	64 a 200 g/m <sup>2</sup>	0,08 a 0,25 mm	20
	Papel plastificado	Até 220 g/m <sup>2</sup>	Até 0,25 mm	20 <sup>2</sup>
Cartões	Cartão Foto	Até 220 g/m <sup>2</sup>	Até 0,25 mm	20 <sup>2</sup>
	Ficha	Até 120 g/m <sup>2</sup>	Até 0,15 mm	30
	Postal	Até 200 g/m <sup>2</sup>	Até 0,25 mm	30
Envelopes		80 a 95 g/m <sup>2</sup>	Até 0,52 mm	10
Transparências		–	–	10

<sup>1</sup> Até 100 folhas de papel de 80 g/m<sup>2</sup>.

<sup>2</sup> O papel BP71 (260 g/m<sup>2</sup>) foi especialmente concebido para equipamentos a jacto de tinta da Brother.

# 3

## Colocar documentos

### Como colocar documentos

Pode efectuar cópias e digitalizar através do vidro do digitalizador.

### Utilizar o vidro do digitalizador

Pode utilizar o vidro do digitalizador para copiar ou digitalizar páginas de um livro ou uma página de cada vez.

### Tamanhos de documentos suportados

Comprimento:	Até 297 mm
Largura:	Até 215,9 mm
Gramagem:	Até 2 kg

### Como colocar documentos

- 1 Levante a tampa dos documentos.
- 2 Utilize as guias do documento do lado esquerdo e superior para colocar o documento **virado para baixo** no canto superior esquerdo do vidro do digitalizador.

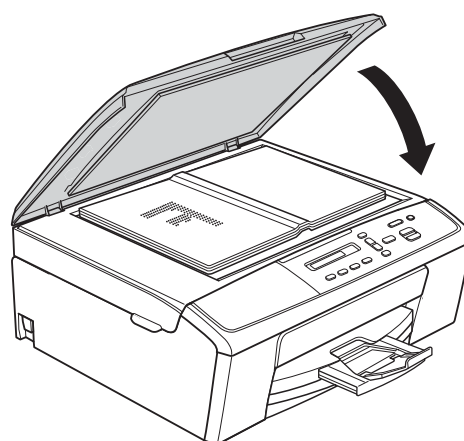
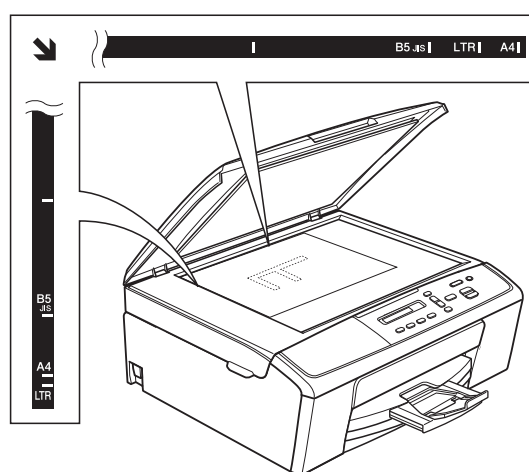

- 3 Feche a tampa dos documentos.

### ! Importante

Se estiver a digitalizar um livro ou um documento espesso, **NÃO** bata com a tampa nem faça pressão sobre ela.



## Área não digitalizável

A área de digitalização depende das configurações da aplicação utilizadas. Os valores seguintes indicam as áreas que não podem ser digitalizadas.

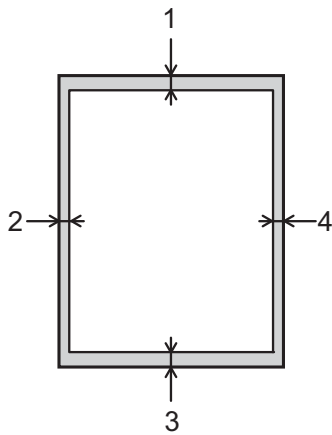

Utilização	Tamanho do documento	Topo (1) Fundo (3)	Esquerda (2) Direita (4)
Cópia	Todos os tamanhos de papel	3 mm	3 mm
Digitalização			

# 4

## Fazer cópias

### Como copiar

Os passos que se seguem mostram a operação de cópia básica.

- 1 Coloque o documento *voltado para baixo* no vidro do digitalizador. (Consulte *Como colocar documentos* >> página 18.)
- 2 Se pretender mais do que uma cópia, prima **N. copias** repetidamente até aparecer o número de cópias que pretende (até 99). Pode também premir ▲ ou ▼ para alterar o número de cópias.
- 3 Prima **Iniciar Mono** ou **Iniciar Cor**.

### Parar a cópia

Para parar a cópia, prima **Parar**.

### Configurações de cópia

Quando pretender alterar de forma rápida as definições de cópia temporariamente para a cópia seguinte, utilize as teclas de cópia. Pode utilizar diferentes combinações de definições.

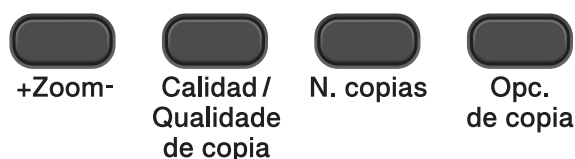

O equipamento regressa às predefinições 1 minuto após terminar a cópia.



#### Nota

Pode guardar algumas das definições de cópia que utiliza com mais frequência especificando-as como predefinidas. Pode encontrar instruções sobre como o fazer na secção referente a cada função.

(Manual Básico do Utilizador)

Para mais informações sobre como alterar as configurações de cópia seguintes >> página 21.

- Tipo de papel
- Tamanho do papel

(Manual Avançado do Utilizador)

Para mais informações sobre como alterar as configurações de cópia seguintes >> Manual Avançado do Utilizador: *Fazer cópias*

- Ampliar/reduzir
- Qualidade
- Densidade
- Formato de página
- 2 em 1 (ID)

## Opções de Papel

### Tipo de papel

Se estiver a utilizar um tipo de papel especial para a cópia, configure o equipamento para o tipo de papel que está a utilizar para obter a melhor qualidade de impressão.

Prima  e, em seguida, ▲ ou ▼ para seleccionar Tipo de Papel	Papel Comum
	Papel Revestido
	Brother BP71
	Brother BP61
	Outro Glossy
	Transparência

- 1 Coloque o documento.
- 2 Introduza o número de cópias pretendidas.
- 3 Prima **Opc. de copia** e ▲ ou ▼ para seleccionar **Tipo de Papel**. Prima **OK**.
- 4 Prima ▲ ou ▼ para seleccionar o tipo de papel que está a utilizar. Prima **OK**.
- 5 Prima **Iniciar Mono** ou **Iniciar Cor**.



### Nota

Para alterar a predefinição, consulte *Tipo de papel* ►► página 13.

### Tamanho do papel

Se copiar em papel de tamanho diferente de A4, é necessário alterar a configuração do tamanho do papel. Só pode efectuar cópias em papel A4, A5, Foto 10 × 15 cm, Letter ou Legal.

Prima  e, em seguida, ▲ ou ▼ para seleccionar Tam. do Papel	A4
	A5
	10x15cm
	Letter
	legal

- 1 Coloque o documento.
- 2 Introduza o número de cópias pretendidas.
- 3 Prima **Opc. de copia** e ▲ ou ▼ para seleccionar **Tam. do Papel**. Prima **OK**.
- 4 Prima ▲ ou ▼ para seleccionar o tamanho do papel que está a utilizar. Prima **OK**.
- 5 Prima **Iniciar Mono** ou **Iniciar Cor**.



### Nota

Para alterar a predefinição, consulte *Tamanho do papel* ►► página 13.

## Imprimir um documento

O equipamento pode receber e imprimir dados a partir do computador. Para imprimir a partir de um computador, tem de instalar o controlador da impressora.

➤➤Manual do Utilizador de Software:

*Impressão (Windows®)*

➤➤Manual do Utilizador de Software:

*Impressão (Macintosh)*

- 1 Instale o controlador da impressora Brother a partir do CD-ROM.  
(➤➤Guia de Instalação Rápida)
- 2 Na aplicação, seleccione o comando Imprimir.
- 3 Seleccione o nome do seu equipamento na caixa de diálogo **Imprimir** e clique em **Propriedades** ou **Preferências**, dependendo da aplicação que está a utilizar.
- 4 Seleccione as configurações que pretende alterar na caixa de diálogo Propriedades.  
As definições normalmente utilizadas são:
  - **Tipo de suporte**
  - **Qualidade de impressão**
  - **Formato do papel**
  - **Orientação**
  - **Cor / Escala de cinzentos**
  - **Dimensionamento**
- 5 Clique em **OK**.
- 6 Clique em **Imprimir** para iniciar a impressão.

## Digitalizar um documento

Existem vários métodos para digitalizar documentos. Pode utilizar a tecla **DIGITALIZAR** do equipamento ou os controladores do digitalizador no computador.

- 1 Para utilizar o equipamento como digitalizador, tem de instalar um controlador do digitalizador. Se o equipamento estiver ligado a uma rede, configure-o com um endereço TCP/IP.
  - Instale os controladores do digitalizador a partir do CD-ROM. (►► Guia de Instalação Rápida)
  - Configure o equipamento com um endereço TCP/IP se a digitalização em rede não funcionar. (►► Manual do Utilizador de Software: *Configurar a digitalização em rede para Windows®* e *Configurar a digitalização em rede para Macintosh*)
- 2 Coloque o documento. (Consulte *Como colocar documentos* ►► página 18.)
- 3 Efectue um dos seguintes procedimentos:
  - Para digitalizar utilizando a tecla **DIGITALIZAR** do equipamento, avance para *Digitalizar utilizando a tecla DIGITALIZAR*.
  - Para digitalizar utilizando um controlador do digitalizador instalado no computador, avance para *Digitalizar utilizando um controlador do digitalizador*.

## Digitalizar utilizando a tecla DIGITALIZAR

Para mais informações

►► Manual do Utilizador de Software: *Utilizar a tecla Digitalizar*

- 1 Prima  (**DIGITALIZAR**).
  - 2 Prima ▲ ou ▼ para seleccionar os modos de digitalização disponíveis da seguinte forma.  
Prima **OK**.
    - Digit.p/e-mail
    - Digit.p/imagem
    - Digit.p/Fichro
    - Serviço Web<sup>1</sup>  
(Digitalização através dos serviços da Web)
- <sup>1</sup> (Apenas Windows®)  
(►► Manual do Utilizador de Software: *Utilizar os serviços da Web para digitalizar na sua rede (Windows Vista® SP2 ou posterior e Windows® 7)*)
- 3 (Para utilizadores de rede)  
Prima ▲ ou ▼ para seleccionar o computador para o qual pretende enviar os dados.  
Prima **OK**.
  - 4 Prima **Iniciar Mono** ou **Iniciar Cor** para começar a digitalização.

## Digitalizar utilizando um controlador do digitalizador

- Manual do Utilizador de Software: *Digitalizar um documento utilizando o controlador TWAIN* (Windows®)
- Manual do Utilizador de Software: *Digitalizar um documento utilizando o controlador WIA* (Windows®)
- Manual do Utilizador de Software: *Digitalizar um documento utilizando o controlador TWAIN* (Macintosh)
- Manual do Utilizador de Software: *Digitalizar um documento utilizando o controlador ICA* (Mac OS X 10.6.x, 10.7.x)



### Nota

---

Os nomes dos botões ou menus que aparecem no ecrã podem variar dependendo da aplicação que utilizar.

---

- 1 Inicie uma aplicação de digitalização e clique no botão para abrir a janela de configurações de digitalização.
- 2 Ajuste as configurações, como **Resolução, Brilho e Tipo de Conversão** na caixa de diálogo **Instalação do Digitalizador**.
- 3 Clique em **Iniciar** ou **Digitalizar** para começar a digitalização.

## Digitalizar utilizando o ControlCenter

- Manual do Utilizador de Software: *ControlCenter4* (Windows®)
- Manual do Utilizador de Software: *ControlCenter2* (Macintosh)

## Substituir os cartuchos de tinta

O equipamento inclui um contador de pontos de tinta. O contador de pontos de tinta controla automaticamente o nível de tinta em cada um dos quatro cartuchos. Quando detecta que um cartucho de tinta está quase vazio, o equipamento apresenta uma mensagem no LCD.

O LCD indicará o cartucho que tem pouca tinta ou que precisa de ser substituído. Siga as instruções do LCD para substituir os cartuchos de tinta pela ordem correcta.

Embora o equipamento indique que é necessário substituir um cartucho de tinta, ainda resta uma pequena quantidade de tinta no cartucho. É necessário conservar um pouco de tinta no cartucho para evitar que o ar seque e danifique os elementos da cabeça de impressão.

### AVISO

Se a tinta entrar em contacto com os olhos, lave-os imediatamente com água e consulte um médico se necessário.

### Importante

Os equipamentos multifunções Brother foram concebidos para utilizar tinta de uma determinada especificação e funcionar a um nível optimizado em termos de desempenho e fiabilidade quando utilizados com cartuchos de tinta originais da marca Brother. A Brother não garante este desempenho e fiabilidade óptimos se for utilizada tinta ou cartuchos com outras especificações. Deste modo, a Brother não recomenda o uso de cartuchos que não sejam cartuchos originais da marca Brother, nem a recarga de cartuchos usados com tinta de outra origem. Se forem causados danos na cabeça de impressão ou noutras peças deste equipamento resultantes da utilização de produtos incompatíveis com este equipamento, qualquer reparação necessária pode não ser coberta pela garantia.

- 1 Abra a tampa do cartucho de tinta. Se um ou mais cartuchos tiverem acabado, o LCD apresenta  
Só impressão P&B ou  
Impossível impr.

- 2 Prima o manípulo de libertação da fixação, conforme ilustra a figura, para libertar o cartucho indicado no LCD. Retire o cartucho do equipamento.

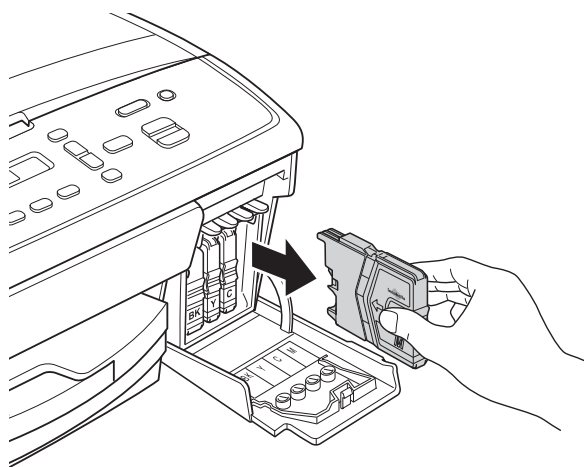
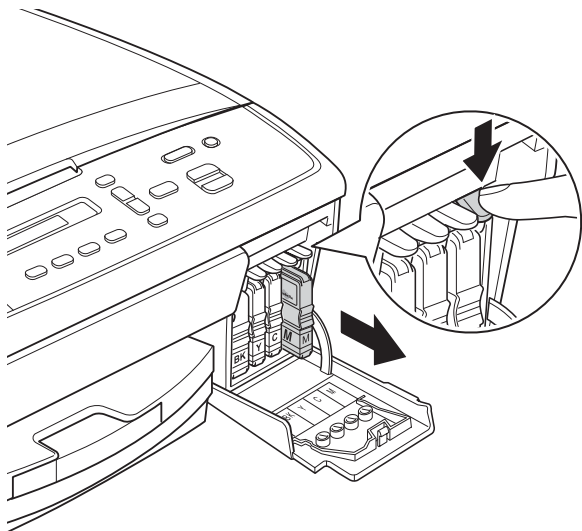

- 3 Abra a embalagem do novo cartucho de tinta da cor indicada no LCD e, em seguida, retire o cartucho.

- 4 Rode o manípulo verde situado na tampa de protecção amarela para a direita até ouvir um estalido para libertar a vedação de vácuo e, em seguida, retire a tampa (1).

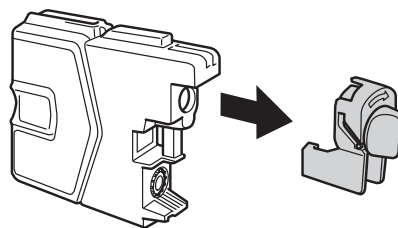
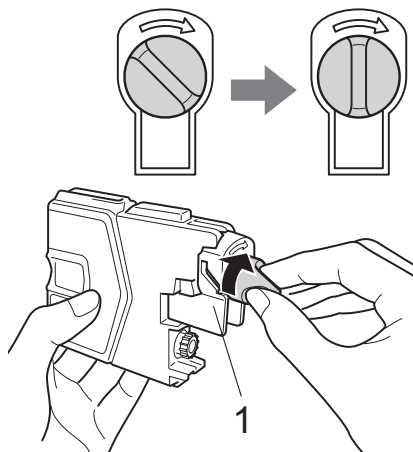

- 5 Cada cor tem a sua posição correcta. Insira o cartucho de tinta na direcção indicada pela seta da etiqueta.

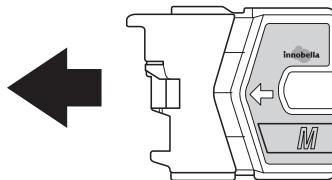



- 6** Com cuidado, introduza o cartucho de tinta até ouvir um estalido e, em seguida, feche a tampa do cartucho.

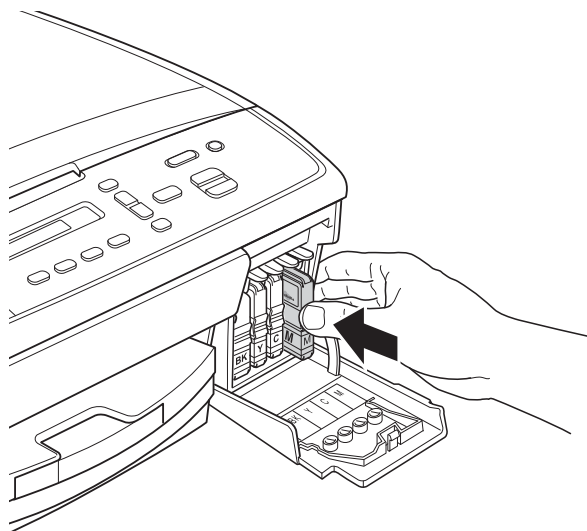

- 7** O equipamento reinicia automaticamente o contador de pontos de tinta.

 **Nota**

- Se substituiu um cartucho de tinta, por exemplo, o preto, o LCD pode pedir para verificar se se trata de um cartucho novo (Mudou Cartucho Pret?). Para cada novo cartucho instalado, prima ▲ (sim) para reiniciar o contador de pontos de tinta para essa cor. Se o cartucho que instalou não for totalmente novo, prima ▼ (não).
- Se o LCD indicar Sem Cartucho ou Não detectado depois de instalar os cartuchos de tinta, verifique se são cartuchos de tinta originais da marca Brother novos e se estão instalados correctamente.

**! Importante**

- NÃO retire os cartuchos de tinta se não for necessário substituí-los. Se o fizer, poderá reduzir a quantidade da tinta e o equipamento não saberá a quantidade de tinta restante no cartucho.
- NÃO toque nas ranhuras de inserção dos cartuchos. Se o fizer, a tinta pode manchar a sua pele.
- Se a tinta entrar em contacto com a pele ou com vestuário, lave-os imediatamente com sabão ou detergente.
- Se misturar as cores por ter colocado os cartuchos de tinta na posição errada, limpe a cabeça de impressão várias vezes depois de colocar os cartuchos na posição correcta.
- Depois de abrir um cartucho de tinta, instale-o no equipamento e utilize-o no período de seis meses após a instalação. Utilize cartuchos novos até à data de validade indicada na embalagem.
- NÃO desmonte nem force o cartucho de tinta, porque pode causar a saída de tinta do cartucho.

# Limpar e verificar o equipamento

## Limpar o vidro do digitalizador

- 1 Desligue o equipamento da tomada eléctrica.
- 2 Levante a tampa dos documentos (1). Limpe o vidro do digitalizador (2) e o plástico branco (3) com um pano macio e que não largue pêlos, humedecido com um limpa-vidros não inflamável.

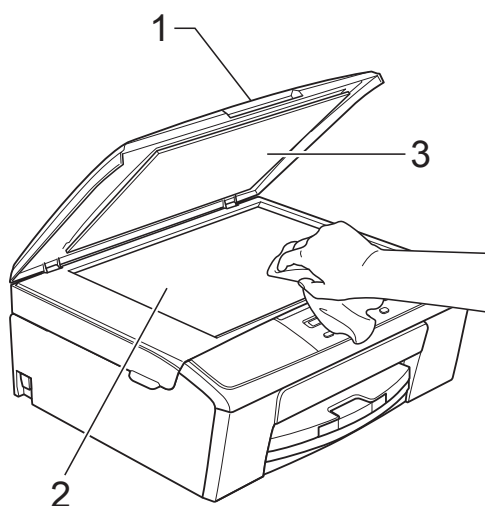

### Nota

Para além de limpar o vidro do digitalizador com um limpa-vidros que não seja inflamável, passe a ponta do dedo pelo vidro para tentar detectar alguma coisa. Se sentir sujidade ou resíduos, limpe o vidro de novo, prestando especial atenção a essa área. Poderá ser necessário repetir o processo de limpeza três ou quatro vezes. Para testar, faça uma cópia após cada tentativa de limpeza.

## Limpar a cabeça de impressão

Para manter uma boa qualidade de impressão, o equipamento limpa automaticamente a cabeça de impressão sempre que necessário. Pode iniciar o processo de limpeza manualmente se tiver um problema de qualidade de impressão.

Limpe a cabeça de impressão se aparecer uma linha horizontal no texto ou nos gráficos ou texto em branco nas páginas impressas. Pode limpar apenas o Preto, três cores de cada vez (Amarelo/Ciã/Magenta) ou as quatro cores ao mesmo tempo.

A limpeza da cabeça de impressão consome tinta. Limpar demasiadas vezes gasta tinta desnecessariamente.

### Importante

NÃO toque na cabeça de impressão. Se tocar na cabeça de impressão, pode causar danos permanentes e anular a garantia da mesma.

- 1 Prima **Menu**.
- 2 Prima **▲** ou **▼** para seleccionar 1. Tinta. Prima **OK**.
- 3 Prima **▲** ou **▼** para seleccionar 2. Limpando. Prima **OK**.
- 4 Prima **▲** ou **▼** para seleccionar Preto, Cor ou Todos. Prima **OK**.  
O equipamento limpa a cabeça de impressão. Quando terminar a limpeza, o equipamento volta automaticamente ao modo Pronto.

### Nota

Se limpar a cabeça de impressão pelo menos cinco vezes e a impressão não melhorar, experimente instalar um novo cartucho Innobella™ Original da Brother para cada cor problemática. Experimente voltar a limpar a cabeça de impressão até mais cinco vezes. Se a impressão não tiver melhorado, contacte o serviço de apoio ao cliente da Brother ou o revendedor Brother da sua área.

## Verificar a qualidade de impressão

Se a impressão tiver cores e texto esbatidos ou matizados, alguns dos bocais da cabeça de impressão podem estar obstruídos. Pode verificar isso imprimindo uma folha de verificação da qualidade de impressão e examinando o padrão de verificação dos bocais.

- 1 Prima **Menu**.
- 2 Prima ▲ ou ▼ para seleccionar  
1.Tinta.  
Prima **OK**.
- 3 Prima ▲ ou ▼ para seleccionar  
1.Imprimir teste.  
Prima **OK**.
- 4 Prima ▲ ou ▼ para seleccionar  
Qual. Impressão.  
Prima **OK**.
- 5 Prima **Iniciar Cor**.  
O equipamento começa a imprimir a folha de verificação da qualidade de impressão.
- 6 Verifique a qualidade dos quatro blocos de cor na folha.
- 7 O LCD pergunta se a qualidade das quatro cores é boa.
 

Qualidade OK?

▲ Sim ▼ Não
- 8 Efectue um dos seguintes procedimentos:
  - Se todas as linhas estiverem nítidas e visíveis, prima ▲ para seleccionar *Sim* e avance para o passo 12.
  - Se faltarem linhas curtas como se indica em seguida, prima ▼ para seleccionar *Não*.

OK

Má



- 9 O LCD pergunta se a qualidade de impressão é boa para o preto e para três cores.
 

Preto ok?

▲ Sim ▼ Não

Prima ▲ (*Sim*) ou ▼ (*Não*).

- 10 O LCD pergunta se deseja iniciar a limpeza.
 

Começa Limpando?

▲ Sim ▼ Não

Prima ▲ (*Sim*).

O equipamento começa a limpar a cabeça de impressão.

- 11 Depois de terminar a limpeza, prima **Iniciar Cor**.

O equipamento começa a imprimir a folha de verificação da qualidade de impressão novamente. Repita o procedimento a partir do passo 6.

- 12 Prima **Parar**.  
Se repetir este procedimento pelo menos cinco vezes e a qualidade de impressão continuar má, substitua o cartucho de tinta da cor obstruída. Depois de substituir o cartucho de tinta, verifique a qualidade de impressão. Se o problema ainda assim persistir, repita a limpeza e os testes de impressão pelo menos cinco vezes para o novo cartucho. Se continuar a faltar tinta, contacte o serviço de apoio ao cliente da Brother ou o revendedor Brother da sua área.

### ! Importante

NÃO toque na cabeça de impressão. Se tocar na cabeça de impressão, pode causar danos permanentes e anular a garantia da mesma.

## Nota



Quando um bocal da cabeça de impressão está obstruído, a amostra impressa tem esta aparência.

Depois de limpar o bocal da cabeça de impressão, as linhas horizontais desaparecem.

## Verificar o alinhamento da impressão

Pode ser necessário ajustar o alinhamento da impressão após o transporte do equipamento se o texto impresso ficar impreciso ou as imagens ficarem desbotadas.

- 1 Prima **Menu**.
- 2 Prima ▲ ou ▼ para seleccionar 1.Tinta.  
Prima **OK**.
- 3 Prima ▲ ou ▼ para seleccionar 1.Imprimir teste.  
Prima **OK**.
- 4 Prima ▲ ou ▼ para seleccionar Alinhamento.  
Prima **OK**.

- 5 Prima **Iniciar Mono** ou **Iniciar Cor**.  
O equipamento começa a imprimir a folha de verificação do alinhamento.

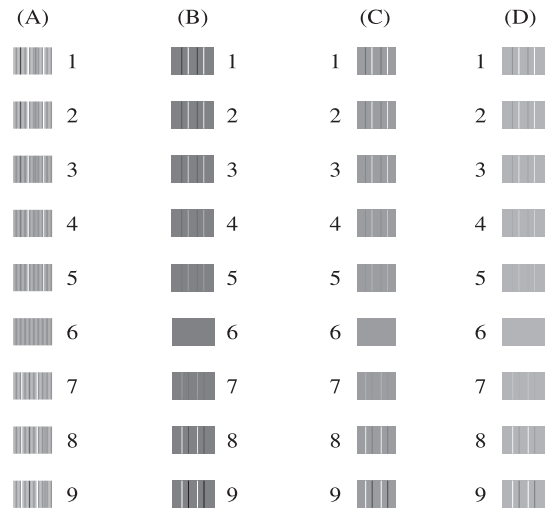

- 6 Para o padrão "A", prima ▲ ou ▼ para seleccionar o número do teste de impressão que tem as faixas verticais menos visíveis (1-9). Prima **OK**.
- 7 Para o padrão "B", prima ▲ ou ▼ para seleccionar o número do teste de impressão que tem as faixas verticais menos visíveis (1-9). Prima **OK**.
- 8 Para o padrão "C", prima ▲ ou ▼ para seleccionar o número do teste de impressão que tem as faixas verticais menos visíveis (1-9). Prima **OK**.
- 9 Para o padrão "D", prima ▲ ou ▼ para seleccionar o número do teste de impressão que tem as faixas verticais menos visíveis (1-9). Prima **OK**.
- 10 Prima **Parar**.

## Mensagens de erro e de manutenção

Tal como com qualquer produto de escritório sofisticado, podem ocorrer erros e os consumíveis podem precisar de ser substituídos. Neste caso, o equipamento identifica o erro e apresenta uma mensagem de erro. As mensagens de erro e de manutenção mais comuns são descritas a seguir.

O próprio utilizador pode resolver a maioria dos erros e mensagens de manutenção de rotina. Se necessitar de mais ajuda, o Brother Solutions Center disponibiliza as mais recentes sugestões para a resolução de problemas e as questões mais frequentes.

Visite-nos em <http://solutions.brother.com/>.

Mensagem de erro	Causa	Acção
Baixa Tempertura	A cabeça de impressão está demasiado fria.	Deixe o equipamento aquecer.
CaixaT QuaseChei	A caixa de absorção de tinta ou a caixa de limpeza está quase cheia.	Contacte a assistência técnica ao cliente da Brother ou o revendedor Brother da sua área.

Mensagem de erro	Causa	Acção
CaixaTinta Cheia	<p>A caixa de absorção de tinta ou a caixa de limpeza está cheia. Estes componentes são itens de manutenção periódica que podem necessitar de ser substituídos após um certo período de tempo para garantir o desempenho óptimo do equipamento Brother. Como estes componentes são itens de manutenção periódica, a garantia não cobre a sua substituição. A necessidade de substituir estes itens e o período de tempo que antecede a substituição depende do número de purgas e descargas que são precisas para limpar o sistema da tinta. Estas caixas acumulam quantidades de tinta durante as diferentes operações de purga e descarga. O número de vezes que um equipamento efectua purgas e descargas para limpeza varia em função de diferentes situações. Por exemplo, ligar e desligar o equipamento com frequência provoca vários ciclos de limpeza, porque o equipamento efectua uma limpeza automaticamente quando é ligado. A utilização de tinta que não seja da Brother pode provocar limpezas frequentes, uma vez que essa tinta pode originar uma má qualidade de impressão que é resolvida através de limpeza. Quantas mais vezes o equipamento necessitar de limpeza, mais depressa estas caixas enchem.</p> <p> <b>Nota</b></p> <p><i>As reparações que resultam da utilização de consumíveis que não são da Brother podem não ser cobertas pela garantia do produto em vigor.</i></p>	<p>A caixa de absorção de tinta ou a caixa de limpeza precisa de ser substituída. Contacte a assistência técnica ao cliente da Brother ou o centro de assistência Brother autorizado da sua área para que o seu equipamento seja intervencionado.</p> <p>Outros motivos para limpeza são:</p> <ol style="list-style-type: none"> <li>1 O equipamento efectua uma limpeza automaticamente depois de resolver um encravamento de papel.</li> <li>2 O equipamento efectua uma limpeza automaticamente se estiver inactivo durante mais de 45 dias (uso pouco frequente).</li> <li>3 O equipamento efectua uma limpeza automaticamente quando os cartuchos de tinta tiverem sido substituídos 12 vezes.</li> </ol>
Fechada Tampa Tinta	A tampa do cartucho de tinta não está completamente fechada.	Fechada com firmeza a tampa do cartucho de tinta até que fique encaixada.

Mensagem de erro	Causa	Acção
Impos. Limp. XX Impos. Inic. XX Impos. Impr. XX Impos. Digit. XX	Ocorreu um problema mecânico no equipamento.  —OU— Um objecto estranho, tal como um clipe ou um pedaço de papel rasgado, entrou no equipamento.	Abra a tampa do digitalizador e retire eventuais objectos estranhos e restos de papel do interior do equipamento. Se a mensagem de erro continuar, desligue o equipamento da corrente eléctrica durante alguns minutos e volte a ligá-lo.
Impossível impr. Mudar Tinta XX	Um ou mais cartuchos de tinta acabaram. O equipamento pára todas as operações de impressão.	Substitua os cartuchos de tinta. (Consulte <i>Substituir os cartuchos de tinta</i> >> página 25.)
Memória Cheia	A memória do equipamento está cheia.	<b>Se existir uma operação de cópia em curso</b> Prima <b>Parar</b> , aguarde que as outras operações que estão em curso terminem e volte a tentar.
Não detectado	Instalou um novo cartucho de tinta com demasiada rapidez e o equipamento não o detectou.	Retire o novo cartucho de tinta e volte a instalá-lo lentamente até o encaixar. (Consulte <i>Substituir os cartuchos de tinta</i> >> página 25.)
	Um cartucho de tinta não foi instalado correctamente.	
	Se estiver a utilizar tinta que não seja original da Brother, o equipamento pode não detectar o cartucho de tinta.	Substitua o cartucho por um cartucho de tinta original da Brother. Se a mensagem de erro persistir, contacte o serviço de apoio ao cliente da Brother ou o revendedor Brother da sua área.
Papel encravado	O papel está encravado no equipamento.	Retire o papel encravado, seguindo os passos descritos em <i>Encravamento da impressora ou do papel</i> >> página 36.  Certifique-se de que a guia do comprimento do papel está ajustada ao tamanho correcto do papel. NÃO puxe para fora a gaveta quando colocar papel de tamanho A5 ou inferior.
Pouca tinta XXXX	Um ou mais cartuchos de tinta estão quase a acabar.	Encomende um novo cartucho. Pode continuar a imprimir até o LCD indicar <i>Impossível impr.</i> (Consulte <i>Substituir os cartuchos de tinta</i> >> página 25.)
Restam dados	Ainda há dados de impressão na memória do equipamento.	Prima <b>Parar</b> . O equipamento cancela a tarefa e apaga-a da memória. Tente imprimir novamente.
Sem Cartucho	Um cartucho de tinta não foi instalado correctamente.	Retire o novo cartucho de tinta e volte a instalá-lo lentamente até o encaixar. (Consulte <i>Substituir os cartuchos de tinta</i> >> página 25.)

Mensagem de erro	Causa	Acção
Só impressão P&B Mudar Tinta XX	<p>Um ou mais cartuchos de tinta a cores acabaram.</p> <p>Pode utilizar o equipamento no modo monocromático durante cerca de quatro semanas, dependendo do número de páginas que imprimir.</p> <p>Enquanto esta mensagem aparecer no LCD, cada operação funciona da seguinte forma:</p> <ul style="list-style-type: none"> <li>■ Impressão <p>Se seleccionar <b>Escala de cinzentos</b> no separador <b>Avançado</b> do controlador da impressora, pode utilizar o equipamento como uma impressora monocromática.</p> </li> <li>■ Cópia <p>Se o tipo de papel estiver configurado para <b>Papel Comum</b> ou <b>Papel Revestido</b>, pode fazer cópias no modo monocromático.</p> </li> </ul>	<p>Substitua os cartuchos de tinta. (Consulte <i>Substituir os cartuchos de tinta</i> &gt;&gt; página 25.)</p> <p> <b>Nota</b></p> <p>O equipamento pára todas as operações de impressão e não poderá utilizá-lo sem substituir o cartucho por um cartucho de tinta novo nos casos seguintes:</p> <ul style="list-style-type: none"> <li>• Se desligar o equipamento ou retirar o cartucho de tinta.</li> <li>• Se o tipo de papel estiver configurado para qualquer opção, excepto <b>Papel Comum</b> ou <b>Papel Revestido</b>.</li> <li>• (Windows®) Se seleccionar <b>Papel Secante lento</b> no separador <b>Básico</b> do controlador da impressora.</li> </ul> <p>(Macintosh) Se seleccionar <b>Papel Secante lento</b> nas <b>Definições de impressão</b> do controlador da impressora.</p>
Tampa Aberta	A tampa do digitalizador não está completamente fechada.	Abra a tampa do digitalizador e feche-a novamente.
Temperat Elevada	A cabeça de impressão está demasiado quente.	Deixe o equipamento arrefecer.
Verif Tamho Ppel	A definição do tamanho do papel não corresponde ao tamanho do papel que se encontra na gaveta. Ou então não ajustou as guias de papel existentes na gaveta aos indicadores do tamanho do papel que está a utilizar.	<ol style="list-style-type: none"> <li>1 Verifique se o tamanho do papel que seleccionou corresponde ao tamanho do papel que se encontra na gaveta. (Consulte <i>Tamanho do papel</i> &gt;&gt; página 13.)</li> <li>2 Certifique-se de que colocou o papel numa posição vertical, ajustando as guias de papel aos indicadores do tamanho do papel utilizado. (Consulte <i>Colocar papel e outros suportes de impressão</i> &gt;&gt; página 7.)</li> <li>3 Depois de verificar o tamanho do papel e a posição do mesmo, prima <b>Iniciar Mono</b> ou <b>Iniciar Cor</b>.</li> </ol>



Mensagem de erro	Causa	Acção
Verifique Papel	O equipamento não tem papel ou este não está correctamente colocado na gaveta do papel.	Efectue um dos seguintes procedimentos: <ul style="list-style-type: none"> <li>■ Coloque papel na gaveta do papel e, em seguida, prima <b>Iniciar Mono</b> ou <b>Iniciar Cor</b>.</li> <li>■ Retire e volte a colocar o papel e, em seguida, prima <b>Iniciar Mono</b> ou <b>Iniciar Cor</b>. (Consulte <i>Colocar papel e outros suportes de impressão</i> &gt;&gt; página 7.)</li> </ul>
	O papel está encravado no equipamento.	Retire o papel encravado, seguindo os passos descritos em <i>Encravamento da impressora ou do papel</i> >> página 36.
	Está acumulado pó de papel na superfície dos rolos de recolha de papel.	Limpe os rolos de recolha de papel. (>>Manual Avançado do Utilizador: <i>Limpar os rolos de recolha de papel</i> )
	A tampa de desencravamento de papel não está correctamente fechada.	Verifique se a tampa de desencravamento de papel está bem fechada em ambas as extremidades. (Consulte <i>Encravamento da impressora ou do papel</i> >> página 36.)

## Encravamento da impressora ou do papel

Retire o papel encravado em função da área onde ficou encravado no equipamento.

- 1 Desligue o equipamento da tomada eléctrica.
- 2 Abra a tampa de desencravamento de papel (1) situada na parte de trás do equipamento. Retire o papel encravado do equipamento.

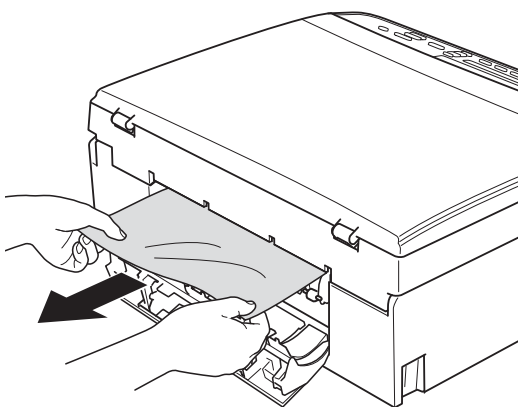
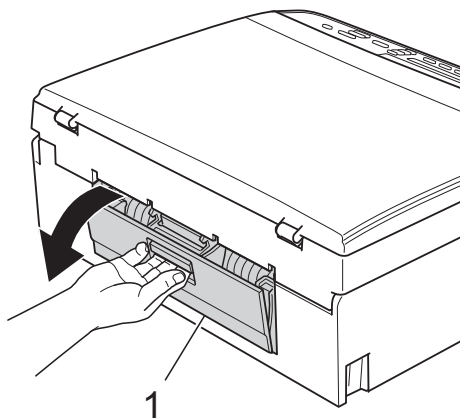

- 3 Feche a tampa de desencravamento de papel. Certifique-se de que a tampa está correctamente fechada.

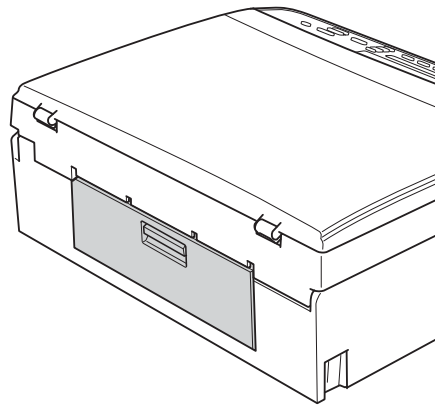

- 4 Se a aba do suporte do papel estiver aberta, feche-a e, em seguida, feche o suporte do papel. Puxe a gaveta do papel completamente para fora do equipamento.

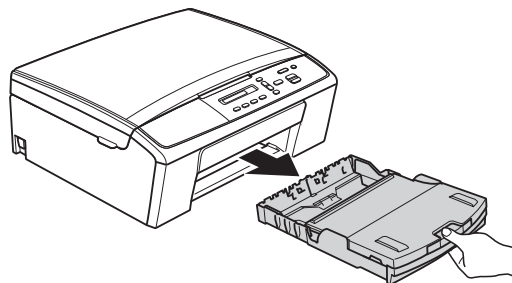

- 5 Puxe para fora o papel encravado (1).

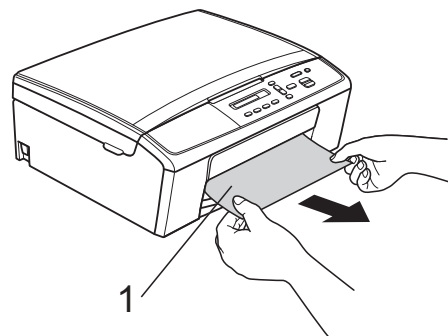

- 6 Com ambas as mãos, utilize as presilhas de plástico dos dois lados do equipamento e levante a tampa do digitalizador (1) até a bloquear em segurança na posição aberta.

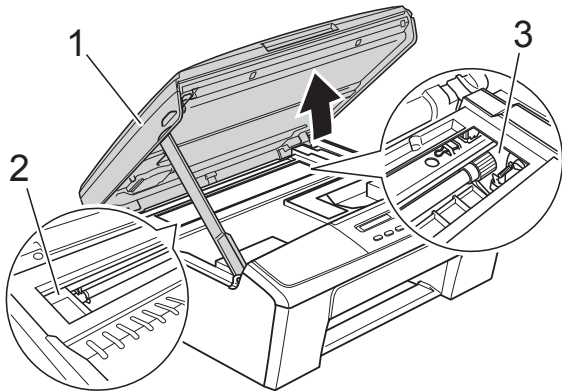

Desloque a cabeça de impressão (se necessário) para retirar algum papel que tenha ficado nesta zona. Certifique-se de que não fica papel encravado nos cantos do equipamento (2) e (3).

### ! Importante

- Se o papel estiver encravado debaixo da cabeça de impressão, desligue o equipamento da fonte de alimentação e, em seguida, mova a cabeça de impressão para retirar o papel.
- Se a cabeça de impressão estiver no canto direito, como indicado na figura, não pode deslocá-la. Volte a ligar o cabo de alimentação. Mantenha premida a tecla **Parar** até a cabeça de impressão se deslocar para o centro. Em seguida, desligue o equipamento da fonte de alimentação e retire o papel.

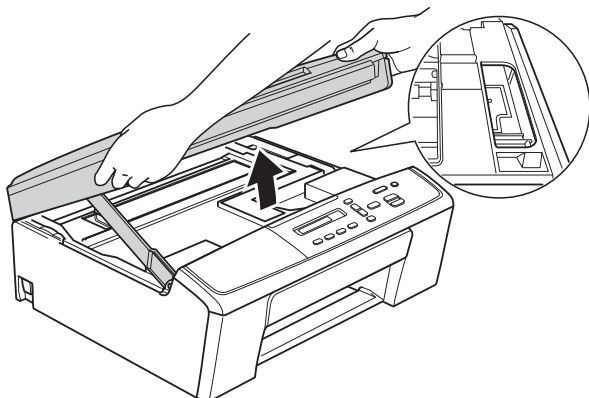

- Se a tinta entrar em contacto com a pele, lave imediatamente com sabão e água em abundância.

- 7 Levante a tampa do digitalizador para libertar o bloqueio (1). Exerça uma ligeira pressão sobre o suporte da tampa do digitalizador (2) e feche a tampa do digitalizador (3) com ambas as mãos.

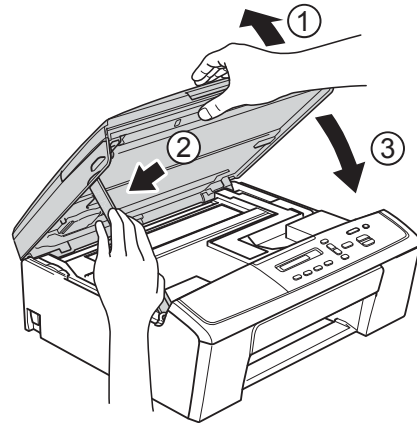

- 8 Volte a introduzir com firmeza a gaveta do papel no equipamento.

- 9 Mantendo a gaveta do papel no lugar devido, puxe para fora o suporte do papel (1) até ouvir um estalido e, em seguida, abra a aba do suporte do papel (2).

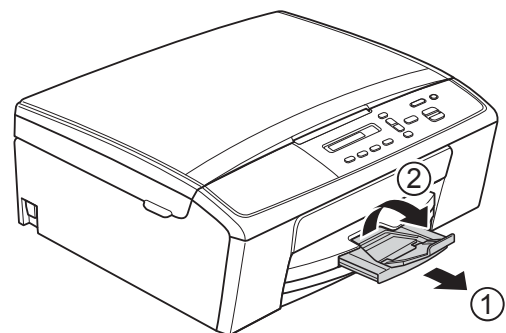

### ! Importante

NÃO utilize a aba do suporte do papel para papel de tamanho Legal.

- 10 Volte a ligar o cabo de alimentação.

# Resolução de problemas



Se achar que existe um problema com o equipamento, consulte a tabela e siga as sugestões para a resolução de problemas.

Muitos problemas podem ser facilmente resolvidos pelo utilizador. Se necessitar de ajuda adicional, o Brother Solutions Center disponibiliza as mais recentes sugestões para a resolução de problemas e as questões mais frequentes.



Visite-nos em <http://solutions.brother.com/>.

## Se tiver dificuldades com o equipamento

### Impressão

Dificuldade	Sugestões
Nenhuma impressão.	Verifique o cabo de interface ou a ligação sem fios no equipamento e no computador. (►► Guia de Instalação Rápida)
	Verifique se o equipamento está ligado e prima  para ligar o equipamento.
	Um ou mais cartuchos de tinta acabaram. (Consulte <i>Substituir os cartuchos de tinta</i> ►► página 25.)
	Verifique se o LCD apresenta uma mensagem de erro. (Consulte <i>Mensagens de erro e de manutenção</i> ►► página 31.)
	Se o LCD apresentar <i>Impossível impr.</i> ou <i>Mudar Tinta XX</i> , consulte <i>Substituir os cartuchos de tinta</i> ►► página 25.
	Verifique se instalou e escolheu o controlador da impressora correcto.
	(Apenas Windows®) Certifique-se de que o equipamento está activado.  (Windows® 7)  Clique em  / <b>Dispositivos e Impressoras</b> . Clique com o botão direito do rato em <b>Brother DCP-XXXXX</b> (em que XXXXX é o nome do modelo) e seleccione <b>Visualizar impressão</b> . Clique em <b>Impressora</b> e certifique-se de que <b>Utilizar Impressora Offline</b> não está seleccionado.  (Windows Vista®)  Clique em  / <b>Painel de controlo/Hardware e Som/Impressoras</b> . Clique com o botão direito do rato em <b>Brother DCP-XXXXX</b> (em que XXXXX é o nome do modelo). Se a impressora estiver desactivada, aparecerá <b>Utilizar impressora online</b> . Seleccione esta opção para activar a impressora.  (Windows® XP)  Clique em <b>Iniciar/Painel de controlo/Impressoras e outro hardware/Impressoras e Faxes</b> . Clique com o botão direito do rato em <b>Brother DCP-XXXXX</b> (em que XXXXX é o nome do modelo). Se a impressora estiver desactivada, aparecerá <b>Utilizar impressora online</b> . Seleccione esta opção para activar a impressora.

## Impressão (Continuação)

Dificuldade	Sugestões
<p>Nenhuma impressão. (Continuação)</p>	<p>O documento não é impresso se permanecerem dados antigos e não impressos no spooler do controlador da impressora. Abra o ícone da impressora e apague todos os dados. Pode encontrar o ícone da impressora da seguinte forma:</p> <p>(Windows® 7) Clique em  /Dispositivos e Impressoras/Impressoras e Faxes.</p> <p>(Windows Vista®) Clique em  /Painel de controlo/Hardware e Som/Impressoras.</p> <p>(Windows® XP) Clique em <b>Iniciar/Painel de controlo/Impressoras e outro hardware/Impressoras e Faxes.</b></p> <p>(Mac OS X 10.7.x) Clique em <b>Preferências do Sistema/Impressão e Digitalização.</b></p> <p>(Mac OS X 10.5.8, 10.6.x) Clique em <b>Preferências do Sistema/Impressão e Fax.</b></p>
<p>Má qualidade de impressão.</p>	<p>Verifique a qualidade da impressão. (Consulte <i>Verificar a qualidade de impressão</i> &gt;&gt; página 29.)</p> <p>Certifique-se de que a configuração de <b>Tipo de suporte</b> no controlador da impressora ou a configuração de <b>Tipo de Papel</b> no menu do equipamento corresponde ao tipo de papel que está a utilizar. Consulte <i>Tipo de papel</i> &gt;&gt; página 13. &gt;&gt;Manual do Utilizador de Software: <i>Impressão</i> (Windows®) &gt;&gt;Manual do Utilizador de Software: <i>Impressão</i> (Macintosh)</p> <p>Certifique-se de que os cartuchos de tinta são novos. As situações seguintes podem provocar a obstrução da tinta:</p> <ul style="list-style-type: none"> <li>■ A data de validade indicada na embalagem do cartucho expirou. (Os cartuchos originais da Brother têm dois anos de validade se forem mantidos na embalagem original.)</li> <li>■ O cartucho de tinta está no equipamento há mais de seis meses.</li> <li>■ O cartucho de tinta pode não ter sido armazenado correctamente antes da utilização.</li> </ul> <p>Certifique-se de que está a utilizar tinta Innobella™ original da Brother. A Brother não recomenda o uso de cartuchos que não sejam cartuchos originais da marca Brother, nem a recarga de cartuchos usados com tinta de outra origem.</p> <p>Tente utilizar os tipos de papel recomendados. (Consulte <i>Papel admitido e outros suportes de impressão</i> &gt;&gt; página 14.)</p> <p>O ambiente recomendado para o equipamento é de 20 °C a 33 °C.</p>
<p>Aparecem linhas horizontais brancas no texto ou gráficos.</p>	<p>Limpe a cabeça de impressão. (Consulte <i>Limpar a cabeça de impressão</i> &gt;&gt; página 28.)</p> <p>Certifique-se de que está a utilizar tinta Innobella™ original da Brother.</p> <p>Tente utilizar os tipos de papel recomendados. (Consulte <i>Papel admitido e outros suportes de impressão</i> &gt;&gt; página 14.)</p>
<p>O equipamento imprime páginas em branco.</p>	<p>Limpe a cabeça de impressão. (Consulte <i>Limpar a cabeça de impressão</i> &gt;&gt; página 28.)</p> <p>Certifique-se de que está a utilizar tinta Innobella™ original da Brother.</p>
<p>Os caracteres e as linhas estão inclinados.</p>	<p>Verifique o alinhamento da impressão. (Consulte <i>Verificar o alinhamento da impressão</i> &gt;&gt; página 30.)</p>
<p>Textos ou imagens impressos estão tortos.</p>	<p>Certifique-se de que colocou o papel na gaveta correctamente e que as guias laterais do papel estão correctamente ajustadas. (Consulte <i>Colocar papel e outros suportes de impressão</i> &gt;&gt; página 7.)</p> <p>Verifique se a tampa de desencravamento de papel está correctamente fechada.</p>

## Impressão (Continuação)

Dificuldade	Sugestões
Aparecem borrões ou manchas no centro superior da página impressa.	Certifique-se de que o papel não é demasiado espesso ou não está enrolado. (Consulte <i>Papel admitido e outros suportes de impressão</i> >> página 14.)
A impressão parece estar suja ou a tinta parece escorrer.	Verifique se está a utilizar os tipos de papel recomendados. (Consulte <i>Papel admitido e outros suportes de impressão</i> >> página 14.) Não manuseie o papel até a tinta secar.
	Certifique-se de que está a utilizar tinta Innobella™ original da Brother.
	Se estiver a utilizar papel fotográfico, certifique-se de que configurou o tipo de papel correcto. Se estiver a imprimir uma fotografia a partir do computador, defina o <b>Tipo de suporte</b> no controlador da impressora.
O lado inverso ou o fundo da página apresenta manchas.	Certifique-se de que a faixa de impressão não está suja de tinta. (>>Manual Avançado do Utilizador: <i>Limpar a faixa de impressão do equipamento</i> )
	Certifique-se de que está a utilizar tinta Innobella™ original da Brother.
	Certifique-se de que está a utilizar a aba do suporte do papel. (Consulte <i>Colocar papel e outros suportes de impressão</i> >> página 7.)
O equipamento imprime linhas densas na página.	(Apenas Windows®) Selecione <b>Ordem inversa</b> no separador <b>Básico</b> do controlador da impressora.
As impressões estão enrugadas.	(Windows®) No separador <b>Avançado</b> do controlador da impressora, clique em <b>Definições de cor</b> e desactive <b>Impressão bidireccional</b> .
	(Macintosh) No controlador da impressora, seleccione <b>Definições de impressão</b> , clique em <b>Avançado</b> , seleccione <b>Outras opções de impressão</b> e desactive <b>Impressão bidireccional</b> .
	Certifique-se de que está a utilizar tinta Innobella™ original da Brother.
Não é possível executar a impressão “Esquema de página”.	Certifique-se de que a configuração do tamanho do papel na aplicação e no controlador da impressora são iguais.
A velocidade de impressão é demasiado baixa.	Experimente alterar a configuração do controlador da impressora. A resolução mais elevada necessita de um processamento de dados e de um tempo de transferência e de impressão mais longos. Experimente as outras definições de qualidade no separador <b>Avançado</b> (Windows®) ou <b>Definições de cor</b> (Macintosh) do controlador da impressora. Clique em <b>Definições de cor</b> (Windows®) ou <b>Definições de cor avançadas</b> (Macintosh) e certifique-se de que desactiva <b>Melhoria de cor</b> .
	Desactive a função sem margens. A impressão sem margens é mais lenta do que a impressão normal. >>Manual do Utilizador de Software: <i>Impressão</i> (Windows®) >>Manual do Utilizador de Software: <i>Impressão</i> (Macintosh)
O Reforço de Cor não funciona correctamente.	Se os dados de imagem não forem de cor total na sua aplicação (como cores a 256), o Reforço de Cor não funciona. Utilize pelo menos dados de cor de 24 bits com a função Reforço de Cor.
O papel fotográfico não é alimentado correctamente.	Se imprimir em papel fotográfico da Brother, coloque uma folha adicional do mesmo papel fotográfico na gaveta do papel. Na embalagem do papel, foi incluída uma folha adicional para essa finalidade.
	Limpe os rolos de recolha de papel. (>>Manual Avançado do Utilizador: <i>Limpar os rolos de recolha de papel</i> )

## Impressão (Continuação)

Dificuldade	Sugestões
O equipamento alimenta várias folhas.	Certifique-se de que o papel foi colocado correctamente na gaveta. (Consulte <i>Colocar papel e outros suportes de impressão</i> >> página 7.)
	Retire todo o papel da gaveta, folheie bem a pilha de papel e, em seguida, volte a colocá-la na gaveta. (Consulte o passo 5 em <i>Colocar papel e outros suportes de impressão</i> >> página 7.)
	Certifique-se de que não empurra o papel demasiado para a frente. (Consulte o passo 5 em <i>Colocar papel e outros suportes de impressão</i> >> página 7.)
	Certifique-se de que puxa para fora o suporte do papel até ouvir um estalido e que a aba do suporte do papel está aberta. (Consulte o passo 9 em <i>Colocar papel e outros suportes de impressão</i> >> página 7.)
	Verifique se a tampa de desencravamento de papel está correctamente fechada. (Consulte o passo 6 em <i>Encravamento da impressora ou do papel</i> >> página 36.)
	Certifique-se de que a almofada da base da gaveta do papel não está suja. (>>Manual Avançado do Utilizador: <i>Limpar os rolos de recolha de papel</i> )
Ocorreu um encravamento de papel.	Certifique-se de que a guia do comprimento do papel está ajustada ao tamanho correcto do papel. Não puxe para fora a gaveta quando colocar papel de tamanho A5 ou inferior. (Consulte <i>Encravamento da impressora ou do papel</i> >> página 36.)
As páginas impressas não estão empilhadas ordenadamente.	Certifique-se de que está a utilizar a aba do suporte do papel. (Consulte <i>Colocar papel e outros suportes de impressão</i> >> página 7.)
O equipamento não consegue imprimir a partir do Adobe® Illustrator®.	Experimente reduzir a resolução de impressão. >>Manual do Utilizador de Software: <i>Impressão</i> (Windows®) >>Manual do Utilizador de Software: <i>Impressão</i> (Macintosh)
A tinta esborrata ou escorre quando se utiliza papel fotográfico brilhante.	Certifique-se de que verifica a frente e o verso do papel. Coloque a superfície brilhante (superfície de impressão) voltada para baixo. (Consulte <i>Tipo de papel</i> >> página 13.)
	Se utilizar papel fotográfico brilhante, certifique-se de que a definição do tipo de papel está correcta.

## Dificuldades de cópia

Dificuldade	Sugestões
A opção Ajustar à página não funciona correctamente.	Certifique-se de que o documento original não está inclinado. Reposicione o documento e tente novamente.

## Dificuldades de digitalização

Dificuldade	Sugestões
Ocorrem erros TWAIN ou WIA no início da digitalização. (Windows®)	Certifique-se de que o controlador TWAIN ou WIA Brother foi seleccionado como fonte principal na aplicação de digitalização.
Ocorrem erros TWAIN ou ICA no início da digitalização. (Macintosh)	Certifique-se de que o controlador TWAIN Brother foi seleccionado como fonte principal.  Os utilizadores de Mac OS X 10.6.x e 10.7.x podem também digitalizar documentos utilizando o controlador do digitalizador ICA. >>Manual do Utilizador de Software: <i>Digitalizar um documento utilizando o controlador ICA</i> (Mac OS X 10.6.x, 10.7.x)

## Dificuldades de software

Dificuldade	Sugestões
Não é possível instalar software ou imprimir.	(Apenas Windows®) Execute o programa <b>Corrigir MFL-Pro Suite</b> do CD-ROM. Este programa repara e reinstala o software.
“Equipamento ocupado”	Certifique-se de que o equipamento não apresenta uma mensagem de erro no LCD.
Não é possível imprimir imagens a partir do FaceFilter Studio. (Windows®)	Para utilizar o FaceFilter Studio, tem de instalar a aplicação FaceFilter Studio a partir do CD-ROM fornecido com o equipamento. (►► Guia de Instalação Rápida) Além disso, antes de iniciar o FaceFilter Studio pela primeira vez, certifique-se de que o equipamento Brother está activo e ligado ao computador. Poderá assim aceder a todas as funções do FaceFilter Studio.

## Dificuldades de rede

Dificuldade	Sugestões
Não é possível imprimir na rede.	Certifique-se de que o equipamento está ligado, online e no modo Pronto. Imprima um Relatório de Configuração de Rede (►► Manual Avançado do Utilizador: <i>Relatórios</i> ) e verifique as definições de rede actuais impressas nesta lista.  Se estiver a utilizar uma ligação sem fios ou tiver problemas de rede ►► Manual do Utilizador de Rede: <i>Resolução de problemas</i>
A função de digitalização em rede não funciona.	É necessário configurar o software de segurança/firewall de terceiros para permitir a digitalização em rede. Para adicionar a porta 54925 para digitalização em rede, introduza as seguintes informações:  No nome: introduza qualquer descrição, por exemplo Brother NetScan. No número da porta: introduza 54925. No protocolo: está seleccionado UDP.  Consulte o manual de instruções fornecido com o software de segurança/firewall de terceiros ou contacte o fabricante do software.  (Macintosh)  Volte a seleccionar o equipamento na aplicação <b>Selector do Dispositivo</b> localizada em <b>Macintosh HD/Biblioteca/Printers/Brother/Utilities/DeviceSelector</b> ou a partir da lista de modelos do ControlCenter2.
Não é possível instalar o software Brother.	(Windows®)  Permita o acesso em rede aos programas seguintes se o software de segurança apresentar uma mensagem de alerta durante a instalação do MFL-Pro Suite.  (Macintosh)  Se estiver a utilizar uma função de firewall de um software de segurança antivírus ou anti-spyware, desactive-a temporariamente e, em seguida, instale o software Brother.
Não consegue ligar à rede sem fios.	Investigue o problema utilizando o Relatório WLAN. Prima <b>Menu</b> e, em seguida, prima <b>▲</b> ou <b>▼</b> para seleccionar 4.Impr.relat. Prima <b>OK</b> . Prima <b>▲</b> ou <b>▼</b> para seleccionar 3.Relatório WLAN e, em seguida, prima <b>OK</b> . (►► Manual do Utilizador de Rede)
Repor as definições de rede.	Prima <b>Menu</b> e, em seguida, prima <b>▲</b> ou <b>▼</b> para seleccionar 3.Redes. Prima <b>OK</b> . Prima <b>▲</b> ou <b>▼</b> para seleccionar 0.Reiniciar rede e, em seguida, prima <b>OK</b> . (►► Manual do Utilizador de Rede)



## Informações do equipamento

### Verificar o número de série

Pode ver o número de série do equipamento no LCD.

- 1 Prima **Menu**.
- 2 Prima ▲ ou ▼ para seleccionar 5.Info. equip.  
Prima **OK**.
- 3 Prima ▲ ou ▼ para seleccionar 1.N. Serie.  
Prima **OK**.  
O número de série do equipamento aparece no LCD.
- 4 Prima **Parar**.

### Funções de reposição

Estão disponíveis as seguintes funções de reposição:

- 1 Rede  
Pode repor as predefinições de fábrica do servidor de impressão, tais como as informações de endereço IP e de palavra-passe.
- 2 Defin. todas  
Pode repor todas as predefinições de fábrica.  
A Brother recomenda vivamente que efectue este procedimento antes de ceder ou eliminar o equipamento.

## Como efectuar a reposição do equipamento







- 1 Prima **Menu**.
- 2 Prima ▲ ou ▼ para seleccionar 0.Conf.inicial.  
Prima **OK**.
- 3 Prima ▲ ou ▼ para seleccionar 4.Repor.  
Prima **OK**.
- 4 Prima ▲ ou ▼ para seleccionar o tipo de reposição, 1.Redes ou 2.Defin. todas.  
Prima **OK**.
- 5 Prima ▲ para seleccionar ▲ reset.
- 6 Prima ▲ para confirmar.

## Programação no ecrã

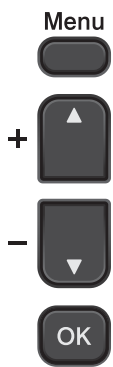
O equipamento foi concebido para funcionar facilmente com programação no LCD utilizando as teclas de menu. A programação intuitiva ajuda-o a tirar o máximo partido de todas as opções de menu disponíveis no equipamento.

Como pode efectuar toda a programação no LCD, criámos instruções visuais detalhadas para o ajudar a configurar o equipamento. Tudo o que deve fazer é seguir as instruções que o ajudam em todas as selecções dos menus e opções de configuração.

## Teclas de menu

	
	<p>Aceda ao menu.</p>
	<p>Percorra o nível de menu em que se encontra.</p>
	<p>Avance para o nível de menu seguinte. Aceite uma opção.</p>
	<p>Saia do menu ou pare a operação em curso.</p>

Para aceder ao modo de menu:

- 1 Prima **Menu**.
- 2 Seleccione uma opção.  
Pode percorrer mais rapidamente cada nível de menu premindo ▲ ou ▼ na direcção que pretender.

1.Tinta

2.Copiar

3.Redes

4.Impr.relat

5.Info. equip.



0.Conf.inicial

- 3 Prima **OK** quando essa opção aparecer no LCD.  
O LCD apresenta o nível de menu seguinte.
- 4 Prima ▲ ou ▼ para percorrer e seleccionar a definição que pretende alterar.  
Prima **OK**.
- 5 Prima ▲ ou ▼ para seleccionar a opção que pretende.  
Prima **OK**.  
O LCD indicará *Aceite*.
- 6 Prima **Parar**.

# Tabela de menus

A tabela de menus ajuda a compreender as selecções de menu e opções existentes nos programas do equipamento. As predefinições são indicadas a negrito com um asterisco.

## Menu ( )

Nível 1	Nível 2	Nível 3	Opções	Descrições	Página
1. Tinta	1. Imprimir teste	—	Qual. Impressão Alinhamento	Permite verificar a qualidade de impressão ou o alinhamento.	29, 30
	2. Limpando	—	Preto Cor Todos	Permite limpar a cabeça de impressão.	28
	3. Volum Tinteiro	—	—	Permite ver o volume de tinta disponível.	Consulte  .
2. Copiar	1. Tipo de Papel	—	<b>Papel Comum*</b> Papel Revestido Brother BP71 Brother BP61 Outro Glossy Transparência	Configura o tipo de papel na gaveta do papel.	13
	2. Tam. do Papel	—	<b>A4*</b> A5 10x15cm Letter legal	Configura o tamanho do papel que se encontra na gaveta do papel.	13
	3. Qualidade	—	Melhor <b>Normal*</b> Rápido	Selecciona a resolução de cópia para o tipo de documento.	Consulte  .
	4. Densidade	—	-□□□□■+ -□□□■□+ -□□■□□+* -□■□□□+ -■□□□□+	Ajusta a densidade das cópias.	
◆ Manual Avançado do Utilizador					
 As definições de fábrica são indicadas a negrito com um asterisco.					

## Menu Rede

Nível 1	Nível 2	Nível 3	Opções	Descrições	Página
3. Rede	1. TCP/IP	1. BOOT Method	<b>Automático*</b> Estático RARP BOOTP DHCP	Escolha o método BOOT mais adaptado às suas necessidades.	Consulte +.
		2. Endereço IP	[000-255]. [000-255]. [000-255]. [000-255]	Introduza o endereço IP.	
		3. Subnet Mask	[000-255]. [000-255]. [000-255]. [000-255]	Introduza a máscara de sub-rede.	
		4. Gateway	[000-255]. [000-255]. [000-255]. [000-255]	Introduza o endereço Gateway.	
		5. Nome do nó	BRWXXXXXXXXXXXXX	Permite verificar o nome do nó.	
		6. Config WINS	<b>Auto*</b> Estático	Escolha o modo de configuração WINS.	
		7. WINS Server	(Primário) 000.000.000.000  (Secundário) 000.000.000.000	Especifica o endereço IP do servidor WINS primário ou secundário.	
		8. DNS Server	(Primário) 000.000.000.000  (Secundário) 000.000.000.000	Especifica o endereço IP do servidor DNS primário ou secundário.	
		9. APIPA	<b>Lig*</b> Desl	Atribui automaticamente o endereço IP a partir do intervalo de endereços ligação-local.	
	2. Assis. Configur	—	—	Pode configurar manualmente o servidor de impressão para uma rede sem fios.	

+ Manual do Utilizador de Rede



As definições de fábrica são indicadas a negrito com um asterisco.

Nível 1	Nível 2	Nível 3	Opções	Descrições	Página					
3. Rede (Continuação)	3. WPS/AOSS	—	—	Pode configurar facilmente a sua rede sem fios com o método de premir um botão.	Consulte +.					
	4. WPS c/ cód PIN	—	—	Pode configurar facilmente a sua rede sem fios utilizando WPS com um código PIN.						
	5. Estado da WLAN	1. Estado	Activa (11b)	—		Pode ver o estado actual da rede sem fios.				
			Activa (11g)							
			Activo(11n)							
			AOSS activo							
	5. Estado da WLAN	2. Sinal	Falha de ligação	—		Pode ver a intensidade actual do sinal da rede sem fios.				
			3. SSID				—	Pode ver o SSID actual.		
4. Modo Comunic.			—		Pode ver o modo de comunicação actual.					
6. Endereço MAC									—	Pode ver o endereço MAC do equipamento a partir do painel de controlo.
7. WLAN Activa	—	Lig. Desl.*		Permite utilizar a ligação de rede sem fios.						
0. Reiniciar rede						—	—	Reponha todas as predefinições de fábrica das definições de rede.		
+ Manual do Utilizador de Rede										
 As definições de fábrica são indicadas a negrito com um asterisco.										

## Menu (continuação)

Nível 1	Nível 2	Nível 3	Opções	Descrições	Página	
4. Impr. relat	1. Defin Utilizor	—	—	Imprime estas listas e relatórios.	Consulte ◆.	
	2. Config de Rede	—	—			
	3. Relatório WLAN	—	—			
5. Info. equip.	1. N. Serie	—	—	Permite verificar o número de série do equipamento.	43	
0. Conf. inicial	1. Data e Hora	—	—	Define a data e a hora no equipamento.	Consulte ‡.	
	2. Contraste LCD	—	Claro <b>Escuro*</b>	Ajusta o contraste do LCD.	Consulte ◆.	
	3. Modo espera	—	1 Min 2 Mins 3 Mins <b>5 Mins*</b> 10 Mins 30 Mins 60 Mins	Pode seleccionar o tempo que o equipamento permanece inactivo até entrar no modo de espera.		
	4. Repor	1. Rede	—	—	Repõe as predefinições de fábrica do servidor de impressão, tais como as informações de endereço IP e de palavra-passe.	43
			2. Defin. todas	—	Repõe todas as predefinições de fábrica do equipamento.	
	5. Desligar auto	—	—	Desl <b>Lig*</b>	Quando esta função está definida para <b>Lig</b> , o equipamento desliga-se uma hora depois de entrar no modo de espera. Quando a função está definida para <b>Desl</b> , o equipamento não se desliga automaticamente.	Consulte ◆.
0. Idioma local	—	—	(Seleccione o idioma que pretende utilizar)	Permite-lhe seleccionar o idioma do seu país para o LCD.		
◆ Manual Avançado do Utilizador						
‡ Guia de Instalação Rápida						
 As definições de fábrica são indicadas a negrito com um asterisco.						

## Calidad/Qualidade de copia ( ) (Definições temporárias)

Nível 1	Nível 2	Nível 3	Opções	Descrições	Página
—	—	—	Melhor <b>Normal*</b> Rápido	Selecione a resolução de cópia.	Consulte ◆.
◆ Manual Avançado do Utilizador					
 As definições de fábrica são indicadas a negrito com um asterisco.					

## +Zoom- ( ) (Definições temporárias)

Nível 1	Nível 2	Nível 3	Opções	Descrições	Página
—	—	—	Ajustar à Pág. Persnl (25-400%) 198% 10x15cm→A4 186%10x15cm→LTR 141% A5→A4 <b>100%*</b> 97% LTR→A4 93% A4→LTR 83% 69% A4→A5 47% A4→10x15cm	Pode seleccionar o rácio de ampliação e redução.	Consulte ◆.
◆ Manual Avançado do Utilizador					
 As definições de fábrica são indicadas a negrito com um asterisco.					



## Opc. de copia ( ) (Definições temporárias)

Nível 1	Nível 2	Nível 3	Opções	Descrições	Página
Tipo de Papel	—	—	<b>Papel Comum*</b> Papel Revestido Brother BP71 Brother BP61 Outro Glossy Transparência	Selecione o tipo de papel.	21
Tam. do Papel	—	—	<b>A4*</b> A5 10x15cm Letter legal	Selecione o papel.	21
Densidade	—	—	-□□□■+ -□□■□+ -□■□□+* -■□□□+ -■□□□+	Ajusta a densidade.	Consulte ◆.
Formato Pág.	—	—	<b>Des1 (1em1)*</b> 2em1 (V) 2em1 (H) 2em1 (ID) 4em1 (V) 4em1 (H) Poster (3x3)	Pode efectuar cópias N em 1 ou Poster.	
◆ Manual Avançado do Utilizador					
 As definições de fábrica são indicadas a negrito com um asterisco.					

## DIGITALIZAR ( )

Nível 1	Nível 2	Nível 3	Opções	Descrições	Página
Digit.p/e-mail	—	—	—	Pode digitalizar um documento monocromático ou a cores para a aplicação de correio electrónico.	Consulte <input type="checkbox"/> .
Digit.p/imagem	—	—	—	Pode digitalizar uma imagem a cores para uma aplicação gráfica.	
Digit.p/Fichro	—	—	—	Pode digitalizar um documento monocromático ou a cores para o computador.	
<b>Serviço Web</b> (Aparece quando instala um Digitalizador através de serviços da Web, disponível no Explorador do Windows® do computador.)	<b>Digital.</b>	—	—	Pode digitalizar dados utilizando o protocolo de Serviços da Web.	
	<b>Dig. p/ E-mail</b>	—	—		
	<b>Digit. p/ Fax</b>	—	—		
	<b>Digit. p/ Impr.</b>	—	—		
<input type="checkbox"/> Manual do Utilizador de Software					
 As definições de fábrica são indicadas a negrito com um asterisco.					

## Geral



### Nota

Este capítulo contém um resumo das especificações do equipamento. Se pretender mais especificações, visite <http://www.brother.com/>.

<b>Tipo de impressora</b>	Jacto de tinta
<b>Cabeça de impressão</b>	Monocromático: Piezo com 94 bocais × 1 Cores: Piezo com 94 bocais × 3
<b>Capacidade da memória</b>	32 MB
<b>LCD (Ecrã de Cristais Líquidos)</b>	16 caracteres × 1 linha
<b>Fonte de alimentação</b>	220 a 240 V CA 50/60 Hz
<b>Consumo de energia <sup>1</sup></b>	Modo de cópia: Aprox. 17 W <sup>2</sup> Modo pronto: Aprox. 3,5 W Modo de espera: Aprox. 1,5 W Desact.: Aprox. 0,45 W

<sup>1</sup> Medido quando o equipamento está ligado à interface USB.

<sup>2</sup> Com resolução: normal / documento: padrão impresso ISO/IEC 24712.

## Dimensões

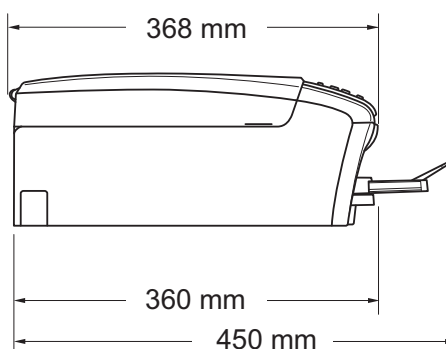
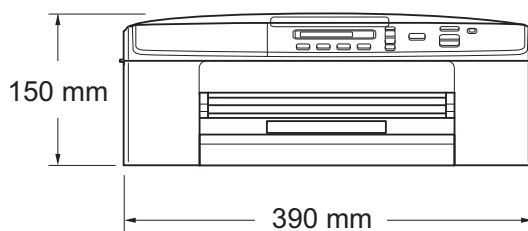

<b>Peso</b>	6,8 kg
<b>Ruído</b>	Funcionamento: LPAm = 50 dB ou inferior <sup>1</sup>
<b>Ruído conforme a norma ISO9296</b>	Copiar: LWad = 6,40 B(A) <sup>2</sup> (Mono) LWad = 5,73 B(A) (Cores)
	Pronto: LWad = 2,99 B(A) (Mono/Cores)
<b>Temperatura</b>	Funcionamento: 10 a 35 °C Melhor qualidade de impressão: 20 a 33 °C
<b>Humidade</b>	Funcionamento: 20 a 80% (sem condensação) Melhor qualidade de impressão: 20 a 80% (sem condensação)
<b>Tamanho do documento</b>	Largura do vidro do digitalizador: máx. 215,9 mm Comprimento do vidro do digitalizador: máx. 297 mm

<sup>1</sup> O ruído depende das condições de impressão.

<sup>2</sup> O equipamento de escritório com LWad > 6,30 B(A) não é adequado para utilização num espaço onde é efectuado principalmente trabalho intelectual. Esse tipo de equipamento deve ser colocado em espaços diferentes, devido à emissão de ruído.

# Materiais de impressão

## Entrada de papel

### Gaveta do papel

■ Tipo de papel:

Papel simples, papel para jacto de tinta (revestido), papel plastificado<sup>1</sup> e transparências<sup>1 2</sup>

■ Tamanho do papel:

A4, Executive, Letter, Legal, A5, A6, Envelopes (comercial n.º 10, DL, C5, Monarch), Foto 10 × 15 cm, Foto 2L 13 × 18 cm e Ficha 127 × 203 mm<sup>3</sup>

Largura: 98 mm - 215,9 mm

Comprimento: 148 mm - 355,6 mm

Para mais informações, consulte *Gramagem, espessura e capacidade* >> página 17.

■ Capacidade máxima da gaveta do papel:

Aprox. 100 folhas de papel simples de 80 g/m<sup>2</sup>

## Saída de papel

Até 50 folhas de papel simples A4 (virado para cima, ejeção para a gaveta de saída do papel)<sup>1</sup>

<sup>1</sup> Para papel plastificado ou transparências, retire as páginas impressas da gaveta de saída do papel imediatamente após saírem do equipamento para evitar borrões.

<sup>2</sup> Utilize apenas transparências recomendadas para impressão a jacto de tinta.

<sup>3</sup> Consulte *Tipo e tamanho do papel para cada operação* >> página 16.

# Cópia

<b>Cores/Monocromático</b>	Sim/Sim
<b>Largura da cópia <sup>1</sup></b>	204 mm
<b>Cópias múltiplas</b>	Empilha até 99 páginas
<b>Ampliar/reduzir</b>	25% a 400% (em incrementos de 1%)
<b>Resolução</b>	(Monocromático) ■ Imprime até 1 200 × 1 200 ppp (Cores) ■ Imprime até 600 × 1 200 ppp

<sup>1</sup> Quando copiar em papel de tamanho A4.

# Digitalizador

<b>Cores/Monocromático</b>	Sim/Sim
<b>Compatível com TWAIN</b>	Sim (Windows® XP <sup>1</sup> /Windows Vista®/Windows® 7) (Mac OS X 10.5.8, 10.6.x, 10.7.x <sup>2</sup> )
<b>Compatível com WIA</b>	Sim (Windows® XP <sup>1</sup> /Windows Vista®/Windows® 7)
<b>Compatível com ICA</b>	Sim (Mac OS X 10.6.x, 10.7.x)
<b>Profundidade da cor</b>	Processamento de cor de 30 bits (entrada) Processamento de cor de 24 bits (saída)
<b>Resolução</b>	Até 19 200 × 19 200 ppp (interpolada) <sup>3</sup> Até 1 200 × 2 400 ppp (óptica)
<b>Largura e comprimento da digitalização</b>	Largura: Até 210 mm Comprimento: Até 291 mm
<b>Escala de cinzentos</b>	Processamento de cor de 10 bits (entrada) Processamento de cor de 8 bits (saída)

<sup>1</sup> Windows® XP neste Manual do Utilizador inclui Windows® XP Home Edition, Windows® XP Professional e Windows® XP Professional x64 Edition.

<sup>2</sup> Para obter as actualizações mais recentes do controlador para o Mac OS X que está a utilizar, visite-nos em <http://solutions.brother.com/>.

<sup>3</sup> Digitalização máxima de 1 200 × 1 200 ppp quando utilizar o controlador WIA para Windows® XP, Windows Vista® e Windows® 7 (é possível seleccionar uma resolução até 19 200 × 19 200 ppp com o utilitário do digitalizador da Brother).

# Impressora

<b>Resolução</b>	Até 1 200 × 6 000 ppp
<b>Largura de impressão</b> <sup>1</sup>	204 mm [210 mm (sem margens) <sup>2</sup> ]
<b>Sem margens</b> <sup>3</sup>	A4, Letter, A6, Foto 10 × 15 cm, Ficha 127 × 203 mm, Foto 2L 13 × 18 cm
<b>Velocidade de impressão</b> <sup>4</sup>	

<sup>1</sup> Quando imprimir em papel de tamanho A4.

<sup>2</sup> Com a função Sem margens activa.

<sup>3</sup> Consulte *Tipo e tamanho do papel para cada operação* >> página 16.

<sup>4</sup> Para obter especificações detalhadas, visite <http://www.brother.com/>.



# Interfaces

<b>USB</b> <sup>1 2</sup>	Um cabo de interface USB 2.0 com um comprimento máximo de 2 m.
<b>LAN sem fios</b>	IEEE 802.11b/g/n (modo de infra-estrutura) IEEE 802.11b (modo Ad-hoc)

<sup>1</sup> O equipamento tem uma interface USB 2.0 de alta velocidade. O equipamento também pode ser ligado a um computador equipado com uma interface USB 1.1.

<sup>2</sup> Não são suportadas portas USB de outros fabricantes.

# Rede



## Nota

Para mais informações sobre as especificações da rede >>Manual do Utilizador de Rede

Pode ligar o equipamento a uma rede sem fios para Impressão em rede e Digitalização em rede <sup>1</sup>. O software de gestão de rede Brother BRAdmin Light <sup>2</sup> está igualmente incluído.

<b>Segurança da rede sem fios</b>	SSID (32 caract.), WEP 64/128 bits, WPA-PSK (TKIP/AES), WPA2-PSK (AES)
<b>Utilitário de suporte à configuração</b>	<b>AOSS™</b> Sim
	<b>WPS</b> Sim

<sup>1</sup> Consulte *Requisitos do computador* >> página 61.

<sup>2</sup> Se necessitar de uma gestão de impressão mais avançada, utilize a versão mais recente do utilitário Brother BRAdmin Professional, que está disponível para transferência em <http://solutions.brother.com/>.

# Requisitos do computador

SISTEMAS OPERATIVOS E FUNÇÕES DE SOFTWARE COMPATÍVEIS								
Plataforma de computador e versão do sistema operativo		Funções de software de PC compatíveis	Interface de PC	Velocidade mínima de processador	RAM mínima	RAM recomendada	Espaço no disco rígido para a instalação	
							Para controladores	Para aplicações
Sistema operativo Windows®	Windows® XP Home <sup>1</sup>	Impressão, Digitalização	USB, Sem fios 802.11b/g/n	Intel® Pentium® II ou equivalente	128 MB	256 MB	150 MB	1 GB
	Windows® XP Professional <sup>1</sup>			CPU compatível de 64 bits (Intel® 64 ou AMD64)	256 MB	512 MB		
	Windows® XP Professional x64 Edition <sup>1</sup>				Intel® Pentium® 4 ou CPU compatível de 64 bits (Intel® 64 ou AMD64) equivalente	512 MB	1 GB	500 MB
	Windows Vista® <sup>1</sup>			1 GB (32 bits)		1 GB (32 bits)	650 MB	
	Windows® 7 <sup>1</sup>	2 GB (64 bits)	2 GB (64 bits)					
	Windows Server® 2003 (só impressão através de rede)	Impressão	USB, Sem fios 802.11b/g/n	Intel® Pentium® III ou equivalente	256 MB	512 MB	50 MB	N/D
	Windows Server® 2003 x64 Edition (só impressão através de rede)			CPU compatível de 64 bits (Intel® 64 ou AMD64)	512 MB	1 GB		
Windows Server® 2003 R2 (só impressão através de rede)	Intel® Pentium® III ou equivalente							
Windows Server® 2003 R2 x64 Edition (só impressão através de rede)	CPU compatível de 64 bits (Intel® 64 ou AMD64)			512 MB	1 GB			
Windows Server® 2008 (só impressão através de rede)						Intel® Pentium® 4 ou CPU compatível de 64 bits (Intel® 64 ou AMD64) equivalente	2 GB	
Windows Server® 2008 R2 (só impressão através de rede)	CPU compatível de 64 bits (Intel® 64 ou AMD64)							
Sistema operativo Macintosh	Mac OS X 10.5.8	Impressão, Digitalização	USB <sup>2</sup> , Sem fios 802.11b/g/n	PowerPC G4/G5	512 MB	1 GB	80 MB	550 MB
	Mac OS X 10.6.x			Processador Intel®	1 GB	2 GB		
	Mac OS X 10.7.x			Processador Intel®				

**Condições:**

<sup>1</sup> Para WIA, resolução de 1 200 × 1 200. O Utilitário do Digitalizador da Brother permite melhorar até 19 200 × 19 200 ppp.

<sup>2</sup> Não são suportadas portas USB de outros fabricantes.

Para obter os controladores mais recentes, visite-nos em <http://solutions.brother.com/>.  
Todas as marcas, registadas ou não, e nomes de produtos são propriedade das respectivas empresas.

# Consumíveis

## Tinta

O equipamento utiliza os cartuchos de tinta individuais Preto, Amarelo, Ciano e Magenta, que estão separados dos elementos da cabeça de impressão.

## Duração do cartucho de tinta

A primeira vez que instala um conjunto de cartuchos de tinta, o equipamento utiliza uma quantidade de tinta para encher os tubos de ejeção para impressões de elevada qualidade. Este processo acontece apenas uma vez. Após a conclusão do mesmo, os cartuchos fornecidos com o equipamento terão uma capacidade inferior à dos cartuchos normais (65%). Com todos os cartuchos de tinta que se seguem, pode imprimir o número de páginas especificado.

## Consumíveis de substituição

<Preto de baixa capacidade> LC985BK  
<Amarelo de baixa capacidade> LC985Y  
<Ciano de baixa capacidade> LC985C  
<Magenta de baixa capacidade> LC985M

Preto - Cerca de 300 páginas <sup>1</sup>

Amarelo, Ciano e Magenta - Cerca de 260 páginas <sup>1</sup>

<sup>1</sup> A capacidade aproximada dos cartuchos é declarada em conformidade com a ISO/IEC 24711.

Para mais informações sobre os consumíveis de substituição, visite-nos em <http://www.brother.com/pageyield/>.

## O que é a Innobella™?

Innobella™ é uma gama de consumíveis originais disponibilizada pela Brother. O nome "Innobella™" deriva das palavras "Inovação" e "Bela" e simboliza uma tecnologia "inovadora" que proporciona resultados de impressão "belos" e "duradouros".

Quando imprimir fotografias, a Brother recomenda o papel fotográfico brilhante Innobella™ (série BP71) para uma elevada qualidade. Com o papel e a tinta Innobella™, é mais fácil obter impressões brilhantes.



## A

Ajuda	
Mensagens do LCD .....	44
utilizar teclas de menu .....	44
Tabela de Menus .....	46
Apple Macintosh	
Consulte o Manual do Utilizador de Software.	
Apresentação do painel de controlo .....	5

## B

Brother	
CreativeCenter .....	4

## C

Cartuchos de tinta	
contador de pontos de tinta .....	25, 27
substituir .....	25
Consumíveis .....	62
ControlCenter	
Consulte o Manual do Utilizador de Software.	
Cópia	
tamanho do papel .....	21
tipo de papel .....	21
utilizar vidro do digitalizador .....	18

## D

Digitalização	
Consulte o Manual do Utilizador de Software.	
Documento	
colocar .....	18

## E

Encravamentos	
papel .....	36
Envelopes .....	10, 16, 17
Escala de cinzentos .....	57

## I

Impressão	
Consulte o Manual do Utilizador de Software.	
dificuldades .....	38
em papel de pequenas dimensões .....	11
encravamentos de papel .....	36
especificações .....	58
resolução .....	58
área de impressão .....	12
Innobella™ .....	62

## L

LCD (Ecrã de Cristais Líquidos) .....	44
Limpar	
cabeça de impressão .....	28
digitalizador .....	28

## M

Macintosh	
Consulte o Manual do Utilizador de Software.	
Manutenção, rotina	
substituir cartuchos de tinta .....	25
Mensagens de erro no LCD .....	31
CaixaT QuaseChei .....	31
CaixaTinta Cheia .....	32
Impos. Digit. .....	33
Impos. Impr. .....	33
Impos. Inic. .....	33
Impos. Limp. .....	33
Impossível impr. .....	33
Memória Cheia .....	33
Nenh Cart. Tinta .....	33
Não detectado .....	33
Pouca tinta .....	33
Restam dados .....	33
Só impressão P&B .....	34
Tampa aberta .....	34
Verif Tamho Ppel .....	34
Verif. Papel .....	35
Modo, aceder	
DIGITALIZAR .....	5

## N

---

Número de Série  
como encontrar ..... Veja no interior  
da tampa frontal

## P

---

Papel ..... 14, 55  
capacidade ..... 17  
colocar ..... 7, 10  
colocar envelopes e postais ..... 10  
tamanho ..... 13  
tipo ..... 13, 16  
área de impressão ..... 12  
Programar o equipamento ..... 44

## R

---

Rede  
Digitalização  
Consulte o Manual do Utilizador de  
Software.  
Impressão  
Consulte o Manual do Utilizador de Rede.  
Rede sem fios  
Consulte o Guia de Instalação Rápida e o  
Manual do Utilizador de Rede.  
Resolução  
cópia ..... 56  
digitalização ..... 57  
impressão ..... 58  
Resolução de problemas ..... 38  
encravamento de papel ..... 36  
mensagens de erro no LCD ..... 31  
mensagens de manutenção no LCD .... 31  
se tiver dificuldades  
cópia ..... 41  
digitalização ..... 41  
impressão ..... 38  
Rede ..... 42  
software ..... 42

## T

---

Transparências ..... 14, 15, 17, 55

## W

---

Windows®  
Consulte o Manual do Utilizador de  
Software.

## Á

---

Área não digitalizável ..... 19

# brother®

**Visite-nos na World Wide Web  
<http://www.brother.com/>**

Este equipamento foi aprovado apenas para utilização no país da compra. As empresas locais da Brother ou os seus revendedores dão apenas assistência aos equipamentos comprados nos respectivos países.