

Guía básica del usuario

DCP-J140W

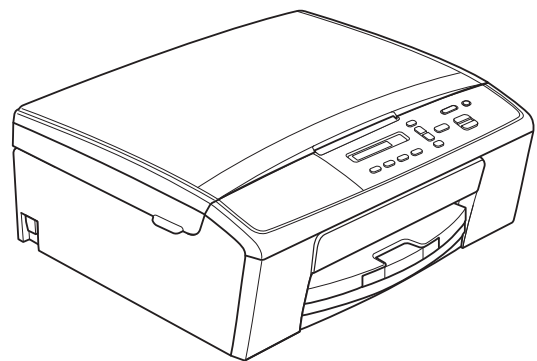

Los nombres de los botones del panel y los mensajes de LCD para países latinoamericanos aparecen entre paréntesis.

Si necesita llamar al Servicio de atención al cliente

Complete la información siguiente para consultarla cuando sea necesario:

Número de modelo: DCP-J140W

Número de serie: ¹ _____

Fecha de compra: _____

Lugar de compra: _____

¹ El número de serie está en la parte posterior de la unidad. Guarde esta Guía del usuario junto con el recibo de venta como un registro permanente de su compra, en caso de robo, incendio o servicio de garantía.

Registre su producto en línea en

<http://www.brother.com/registration/>

Al registrar su producto con Brother, quedará registrado como el propietario original del producto. Su registro con Brother:

- puede servirle como confirmación de la fecha de compra de su producto en caso de que pierda el recibo;
- puede servirle para secundar una reclamación al seguro en caso de que este cubra la pérdida del producto; y,
- nos ayudará a notificarle las mejoras del producto y las ofertas especiales.

La manera más conveniente y más eficiente de registrar su nuevo producto es en línea a través de <http://www.brother.com/registration/>

Números de Brother

Importante

Para obtener ayuda técnica, debe llamar al país en el que compró el equipo. Las llamadas se deben realizar **desde dentro** de ese país.

Registro del producto

Al registrar su producto con Brother International Corporation, usted quedará registrado como el propietario original del producto. Su registro con Brother:

- puede servirle como confirmación de la fecha de compra de su producto en caso de que pierda el recibo;
- puede servirle para secundar una reclamación al seguro en caso de que este cubra la pérdida del producto; y,
- nos ayudará a notificarle las mejoras del producto y las ofertas especiales.

Rellene y envíe por fax el registro de garantía y la hoja de prueba de Brother, o bien, si le resulta más cómodo y eficaz, registre su nuevo producto en línea en

<http://www.brother.com/registration/>

Preguntas más frecuentes

Brother Solutions Center es nuestro recurso integral para todas las necesidades de la impresora/copiadora digital. Puede descargar lo último en documentos y utilidades de software, leer las preguntas más frecuentes y los consejos para la solución de problemas y aprender cómo sacar el mejor partido de su producto Brother.

<http://solutions.brother.com/>



Nota

- Aquí puede comprobar si hay actualizaciones de los controladores de Brother.
 - Para mantener actualizado el rendimiento del equipo, compruebe aquí la última actualización de firmware.
-

Para el Servicio de atención al cliente

En EE. UU.: 1-877-BROTHER (1-877-276-8437)

1-901-379-1215 (fax)

En Canadá: 1-877-BROTHER

(514) 685-4898 (fax)

Localizador de centros de servicio técnico (solo EE. UU.)

Si desea saber la ubicación de un centro de servicio técnico autorizado de Brother, llame al 1-877-BROTHER (1-877-276-8437).

Ubicaciones de los centros de servicio técnico (solo Canadá)

Si desea saber la ubicación de un centro de servicio técnico autorizado de Brother, llame al 1-877-BROTHER.

Pedido de accesorios y consumibles

Para obtener resultados óptimos, utilice solo accesorios originales de Brother, disponibles en la mayoría de los proveedores Brother. Si no puede encontrar el accesorio que necesita y tiene una tarjeta de crédito Visa, MasterCard, Discover o American Express, puede pedir los accesorios directamente a Brother. (Consulte nuestra página en línea para acceder a la selección completa de accesorios y consumibles de Brother disponibles).



Nota

En Canadá solo se aceptan Visa y MasterCard.

En EE. UU.: 1-877-552-MALL (1-877-552-6255)
1-800-947-1445 (fax)

<http://www.brothermall.com/>

En Canadá: 1-877-BROTHER

<http://www.brother.ca/>

Descripción	Artículo
Cartucho de tinta estándar <negro>	LC61BK (imprime aprox. 450 páginas) ¹
Cartucho de tinta <amarillo>	LC61Y (imprime aprox. 325 páginas) ¹
Cartucho de tinta <cian> (azul)	LC61C (imprime aprox. 325 páginas) ¹
Cartucho de tinta <magenta> (rojo)	LC61M (imprime aprox. 325 páginas) ¹
Papel fotográfico satinado Premium Plus (Tamaño Carta / 20 hojas) (Tamaño 4" × 6" / 20 hojas)	BP71GLTR BP71GP
Papel fotográfico satinado Premium (Tamaño Carta / 20 hojas) (Tamaño 4" × 6" / 20 hojas)	BP61GLL (solo EE. UU.) BP61GLP (solo EE. UU.)
Papel multiusos: papel normal (Tamaño Carta / 500 hojas)	BP60MPLTR (solo EE. UU.)
Guía básica del usuario	LEG182001 (inglés para EE. UU. y Canadá)
CD ROM para Windows® y Mac	LZ4175001 (DCP-J140W)

¹ Para obtener más información sobre la sustitución de consumibles, consulte <http://www.brother.com/pageyield>

Aviso legal y exención de responsabilidad de garantías (EE. UU. y Canadá)

EL OTORGANTE DE LICENCIA DE BROTHER, ASÍ COMO LOS DIRECTIVOS, EJECUTIVOS, EMPLEADOS O AGENTES (EN CONJUNTO, EL LICENCIANTE DE BROTHER) RECHAZAN CUALQUIER GARANTÍA, YA SEA EXPLÍCITA O IMPLÍCITA, INCLUIDAS PERO SIN LIMITARSE A LAS GARANTÍAS IMPLÍCITAS DE COMERCIABILIDAD E IDONEIDAD PARA UN PROPÓSITO DETERMINADO, CON RESPECTO AL SOFTWARE. EL LICENCIANTE DE BROTHER NO ASEGURA, GARANTIZA NI REALIZA DECLARACIÓN ALGUNA CON RESPECTO AL USO O A LOS RESULTADOS DEL USO DEL SOFTWARE EN LO QUE SE REFIERE A SU CORRECCIÓN, EXACTITUD, CONFIABILIDAD, VALIDEZ U OTROS FACTORES. USTED ASUME TODO EL RIESGO COMO CONSECUENCIA DE LOS RESULTADOS Y EL FUNCIONAMIENTO DEL SOFTWARE. ALGUNOS ESTADOS DE EE. UU. Y ALGUNAS REGIONES DE CANADÁ NO PERMITEN LA EXCLUSIÓN DE GARANTÍAS IMPLÍCITAS. POR ELLO, ES POSIBLE QUE LA ANTERIOR EXCLUSIÓN NO SE APLIQUE EN SU CASO.

EL LICENCIANTE DE BROTHER NO SE HARÁ RESPONSABLE BAJO NINGUNA CIRCUNSTANCIA DE LOS DAÑOS ACCIDENTALES O INDIRECTOS (INCLUIDOS LOS DAÑOS POR PÉRDIDA DE BENEFICIOS, LA INTERRUPCIÓN DE NEGOCIOS, LA PÉRDIDA DE INFORMACIÓN DEL NEGOCIO Y DAÑOS SIMILARES) RESULTANTES DEL USO O DE LA INCAPACIDAD PARA USAR EL SOFTWARE, AUNQUE SE HAYA ADVERTIDO AL LICENCIANTE DE BROTHER ACERCA DE LA POSIBILIDAD DE DICHS DAÑOS. ALGUNOS ESTADOS DE EE. UU. Y ALGUNAS REGIONES DE CANADÁ NO PERMITEN LA EXCLUSIÓN O LIMITACIÓN DE LA RESPONSABILIDAD POR DAÑOS CONSECUENTES O ACCIDENTALES, POR LO QUE ES POSIBLE QUE LAS LIMITACIONES ANTERIORES NO SE APLIQUEN EN SU CASO. EN CUALQUIER CASO, LA RESPONSABILIDAD DEL LICENCIANTE DE BROTHER CON RESPECTO A LOS DAÑOS REALES DERIVADOS POR CUALQUIER MOTIVO E INDEPENDIEMENTE DE LA FORMA DE ACCIÓN (YA SEA INCUMPLIMIENTO DE CONTRATO, AGRAVIO (INCLUIDA NEGLIGENCIA), RESPONSABILIDAD SOBRE EL PRODUCTO U OTROS SUPUESTOS), SE LIMITARÁ A 50 \$.

Compilación e información sobre esta publicación

Este manual ha sido compilado y publicado bajo la supervisión de Brother Industries, Ltd. y contiene información referente a las descripciones de los productos más recientes y sus especificaciones.

El contenido de este manual y las especificaciones descritas sobre este producto están sujetos a cambios sin previo aviso.

Brother se reserva el derecho de hacer cambios sin previo aviso en las especificaciones y los materiales descritos y no se hará responsable de ningún daño que pudiera tener lugar (incluyendo daños consecuentes) a causa del contenido presentado, por ejemplo, errores tipográficos u otros relacionados con esta publicación.

Tipos de guías del usuario y dónde encontrarlas

¿Qué guía?	¿Qué contiene?	¿Dónde puedo encontrarla?
Guía de seguridad del producto	Lea esta guía en primer lugar. Lea las instrucciones de seguridad antes de configurar el equipo. Consulte en esta guía las marcas comerciales y las limitaciones legales.	(EE. UU.) Archivo PDF / CD-ROM (países latinoamericanos) Impreso / en la caja
Guía de configuración rápida	Siga las instrucciones para configurar el equipo e instalar los controladores y el software para el tipo de sistema operativo y tipo de conexión que está utilizando.	(EE. UU.) Archivo PDF / CD-ROM (países latinoamericanos) Impreso / en la caja
Guía básica del usuario	Familiarícese con las operaciones básicas de copia y escaneo, así como con el procedimiento de sustitución de consumibles. Consulte los consejos para la solución de problemas.	(EE. UU.) Archivo PDF / CD-ROM (países latinoamericanos) Impreso / en la caja
Guía avanzada del usuario	Familiarícese con las operaciones más avanzadas: copia, impresión de informes y realización del mantenimiento rutinario.	Archivo PDF / CD-ROM
Guía del usuario de software	Siga estas instrucciones para imprimir, escanear, escanear en red, Servicios web (escanear) y usar la utilidad ControlCenter de Brother.	Archivo PDF / CD-ROM
Glosario de red	Esta guía incluye información básica sobre las funciones de red avanzadas de los equipos de Brother, así como explicaciones sobre terminología común y de red en general.	Archivo PDF / CD-ROM
Guía del usuario en red	Esta guía incluye información útil acerca de las configuraciones de red inalámbrica y la configuración de seguridad al utilizar el equipo de Brother. Asimismo, puede encontrar información sobre protocolos compatibles con su equipo y consejos detallados para la solución de problemas.	Archivo PDF / CD-ROM
Guía de impresión y escaneado con dispositivos móviles para Brother iPrint&Scan	Esta guía ofrece información útil para imprimir archivos JPEG y PDF ² desde dispositivos móviles y escanear desde el equipo Brother a un dispositivo móvil mediante una red Wi-Fi.	Archivo PDF / Brother Solutions Center ¹

¹ Consulte <http://solutions.brother.com/>.

² Windows® Phone no admite la impresión de archivos PDF.

Tabla de contenido

(Guía básica del usuario)

1	Información general	1
	Uso de la documentación	1
	Símbolos y convenciones utilizados en la documentación.....	1
	Acceso a la Guía avanzada del usuario, Guía del usuario de software, Guía del usuario en red y al Glosario de red	2
	Ver documentación.....	2
	Acceso al soporte técnico de Brother (Windows®).....	4
	Acceso al soporte técnico de Brother (Macintosh)	5
	Información general del panel de control.....	6
	Indicaciones LED de advertencia	7
2	Carga de papel	8
	Carga de papel y otros soportes de impresión	8
	Carga de sobres y tarjetas postales	11
	Extracción de impresiones pequeñas en el equipo	13
	Área no imprimible.....	14
	Configuración del papel	15
	Tipo de papel.....	15
	Tamaño de papel.....	15
	Papel y otros soportes de impresión admitidos	16
	Soportes de impresión recomendados.....	16
	Manipulación y uso de soportes de impresión	17
	Selección del soporte de impresión correcto.....	18
3	Carga de documentos	20
	Cómo cargar documentos	20
	Uso del cristal de escaneo	20
	Área que no se puede escanear	21
4	Cómo hacer copias	22
	Cómo copiar	22
	Detención de la copia	22
	Configuración de copia	22
	Opciones de papel.....	23
5	Cómo imprimir desde un ordenador	24
	Impresión de un documento	24

6	Cómo escanear a un ordenador	25
	Escaneo de un documento	25
	Escaneo con el botón SCAN (ESCÁNER)	25
	Escaneo con un controlador de escáner	26
	Escaneo con ControlCenter.....	26
A	Mantenimiento rutinario	27
	Sustitución de los cartuchos de tinta	27
	Limpieza y comprobación del equipo	30
	Limpieza del cristal de escaneo	30
	Limpieza del cabezal de impresión	30
	Comprobación de la calidad de impresión	31
	Comprobación de la alineación de la impresión	32
B	Solución de problemas	33
	Mensajes de error y de mantenimiento	33
	Atasco de la impresora o de papel	38
	Solución de problemas	41
	Si tiene problemas con el equipo	41
	Información del equipo	48
	Comprobación del número de serie	48
	Funciones de restablecimiento	48
	Cómo restablecer el equipo.....	48
C	Menús y funciones	49
	Programación en pantalla.....	49
	Botones de menú	49
	Tabla de menús.....	51
D	Especificaciones	58
	Especificaciones generales	58
	Soportes de impresión.....	60
	Copia	61
	Escáner	62
	Impresora.....	63
	Interfaces	63
	Red	64
	Requisitos del ordenador.....	65
	Consumibles	66
E	Índice	67

Tabla de contenido

(Guía avanzada del usuario)

La Guía avanzada del usuario explica las siguientes funciones y operaciones.

Puede consultar la Guía avanzada del usuario en el CD-ROM.

1 Configuración general

Almacenamiento en memoria

Modo espera

Pantalla LCD

2 Impresión de informes

Informes

3 Cómo hacer copias

Configuración de copia

A Mantenimiento rutinario

Limpieza y comprobación del equipo

Embalaje y transporte del equipo

B Glosario

C Índice

Uso de la documentación

Gracias por adquirir un equipo Brother. Haber leído la documentación le ayudará a sacar el máximo partido a su equipo.

Símbolos y convenciones utilizados en la documentación

Los símbolos y convenciones siguientes se emplean en toda la documentación.

Negrita	La tipografía en negrita identifica botones específicos del panel de control del equipo o en la pantalla del ordenador.
<i>Cursiva</i>	La tipografía en cursiva tiene por objeto destacar puntos importantes o derivarle a un tema afín.
Courier New	El texto en Courier New identifica los mensajes que aparecen en la pantalla LCD del equipo.

ADVERTENCIA

ADVERTENCIA indica una situación potencialmente peligrosa que, si no se evita, puede producir la muerte o lesiones graves.

AVISO

AVISO indica una situación potencialmente peligrosa que, si no se evita, puede producir lesiones leves o moderadas.

Importante

Importante indica una situación potencialmente peligrosa que, si no se evita, puede producir daños materiales o la pérdida de la funcionalidad del producto.



Las notas indican cómo responder ante situaciones que pueden presentarse, o bien ofrecen consejos sobre cómo funcionará la operación con otras funciones.



Los iconos de peligro por descarga eléctrica le advierten de posibles descargas eléctricas.

Acceso a la Guía avanzada del usuario, Guía del usuario de software, Guía del usuario en red y al Glosario de red

Esta Guía básica del usuario no contiene toda la información acerca del equipo, como el uso de las funciones avanzadas de copia, impresora, escáner y red. Cuando esté listo para conocer la información detallada acerca de estas operaciones, lea la **Guía avanzada del usuario**, la **Guía del usuario de software**, la **Guía del usuario en red** y el **Glosario de red**, que están en el CD-ROM.

Ver documentación

Ver documentación (Windows®)

Para ver la documentación, en el menú **Inicio**, seleccione **Brother**, **DCP-XXXX** (donde XXXX es el nombre del modelo) desde el grupo de programas y, a continuación, seleccione **Guías del usuario**.

Si no ha instalado el software, puede encontrar la documentación en el CD-ROM siguiendo las instrucciones que se indican a continuación:

- 1 Encienda el ordenador. Introduzca el CD-ROM de Brother en la unidad de CD-ROM.

Nota

Si la pantalla de Brother no aparece automáticamente, vaya a **Mi PC (Equipo)**, haga doble clic en el icono del CD-ROM y, a continuación, haga doble clic en **start.exe**.

- 2 Si aparece la pantalla de nombres de modelos, haga clic en el nombre de su modelo.
- 3 Si aparece la pantalla de idioma, haga clic en su idioma. Aparecerá el menú superior del CD-ROM.



- 4 Haga clic en **Documentación**.
- 5 Haga clic en **Documentos PDF**. Cuando aparezca la pantalla del país, seleccione su país. Una vez que aparezca la lista de Guías del usuario, seleccione la guía que desea leer.

Ver documentación (Macintosh)

- 1 Encienda el Macintosh. Introduzca el CD-ROM de Brother en la unidad de CD-ROM. Aparecerá la ventana siguiente.



- 2 Haga doble clic en el icono **Documentación**. Si aparece la pantalla de nombres de modelos, seleccione el nombre del modelo y haga clic en siguiente.
- 3 Si aparece la pantalla de idioma, haga doble clic en la carpeta de su idioma.
- 4 Haga doble clic en **top.pdf**. Cuando aparezca la pantalla del país, seleccione su país.
- 5 Una vez que aparezca la lista de Guías del usuario, seleccione la guía que desea leer.

Cómo encontrar las instrucciones sobre el escaneo

Hay varias maneras de escanear documentos. Puede encontrar las instrucciones de la siguiente manera:

Guía del usuario de software

- *Escaneado*
- *ControlCenter*
- *Escaneado en red*

Guías de uso Nuance™ PaperPort™ 12SE (Windows®)

- Las guías de uso completas para utilizar Nuance™ PaperPort™ 12SE se pueden encontrar en la sección de Ayuda de la aplicación PaperPort™ 12SE.

Guía del usuario de Presto! PageManager (Macintosh)



Nota

Presto! PageManager se puede descargar desde http://nj.newsoft.com.tw/download/brother/PM9SEInstaller_BR_multilang.dmg

Cómo encontrar las instrucciones sobre la configuración de redes

El equipo puede conectarse a una red inalámbrica.

- Instrucciones de configuración básica (▶▶ Guía de configuración rápida)
- El punto de acceso inalámbrico o enrutador es compatible con Wi-Fi Protected Setup o AOSS™ (▶▶ Guía de configuración rápida)
- Para obtener más información sobre la configuración de red (▶▶ Guía del usuario en red)

- La Guía del usuario de Presto! PageManager completa se pueden encontrar en la Ayuda de la aplicación Presto! PageManager.

Acceso al soporte técnico de Brother (Windows®)

Puede encontrar toda la información de contacto que necesite, por ejemplo el soporte técnico de la web (Brother Solutions Center), el Servicio de atención al cliente y los centros de servicio técnico autorizados de Brother en *Números de Brother* >> página i y en el CD-ROM.

- Haga clic en **Soporte técnico de Brother** en el **Menú superior**. A continuación se abrirá la siguiente pantalla:



- Para acceder a nuestro sitio web (<http://www.brother.com/>), haga clic en **Página de inicio de Brother**.
- Para ver todos los números de Brother, incluidos los números del Servicio de atención al cliente para EE. UU. y Canadá, haga clic en **Información de soporte técnico**.
- Para acceder al centro comercial de compras en línea de Brother de EE. UU. (<http://www.brothermall.com/>) en el que puede obtener información adicional sobre productos y servicios, haga clic en **Brother Mall.com**.
- Para obtener las noticias más recientes e información de asistencia de productos (<http://solutions.brother.com/>), haga clic en **Brother Solutions Center**.

- Para visitar nuestro sitio web en el que puede adquirir consumibles originales de Brother (<http://www.brother.com/original/>), haga clic en **Información de suministros**.
- Para acceder al Brother CreativeCenter (<http://www.brother.com/creativecenter/>) para realizar descargas GRATUITAS de impresiones y proyectos de fotografías, haga clic en **Brother CreativeCenter**.
- Para volver al **Menú superior**, haga clic en **Anterior** o, si ha terminado, haga clic en **Salir**.

Acceso al soporte técnico de Brother (Macintosh)

Puede encontrar toda la información de contacto que necesite, como por ejemplo el soporte técnico de la web (Brother Solutions Center), en el CD-ROM.

- Haga doble clic en el icono **Soporte técnico de Brother**. A continuación se abrirá la siguiente pantalla:

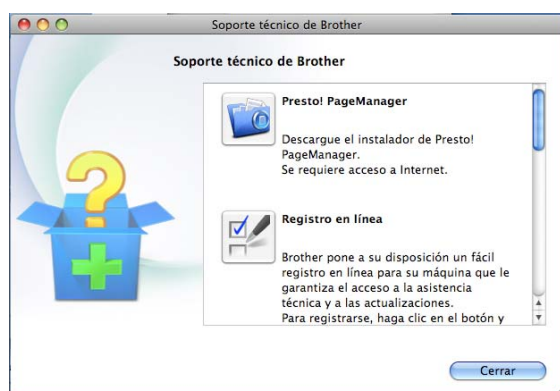

- Para descargar e instalar Presto! PageManager, haga clic en **Presto! PageManager**.
- Para registrar su equipo en la página de registro de productos Brother (<http://www.brother.com/registration/>), haga clic en **Registro en línea**.
- Para obtener las noticias más recientes e información de asistencia de productos (<http://solutions.brother.com/>), haga clic en **Brother Solutions Center**.
- Para visitar nuestro sitio web en el que puede adquirir consumibles originales de Brother (<http://www.brother.com/original/>), haga clic en **Información de suministros**.

Información general del panel de control

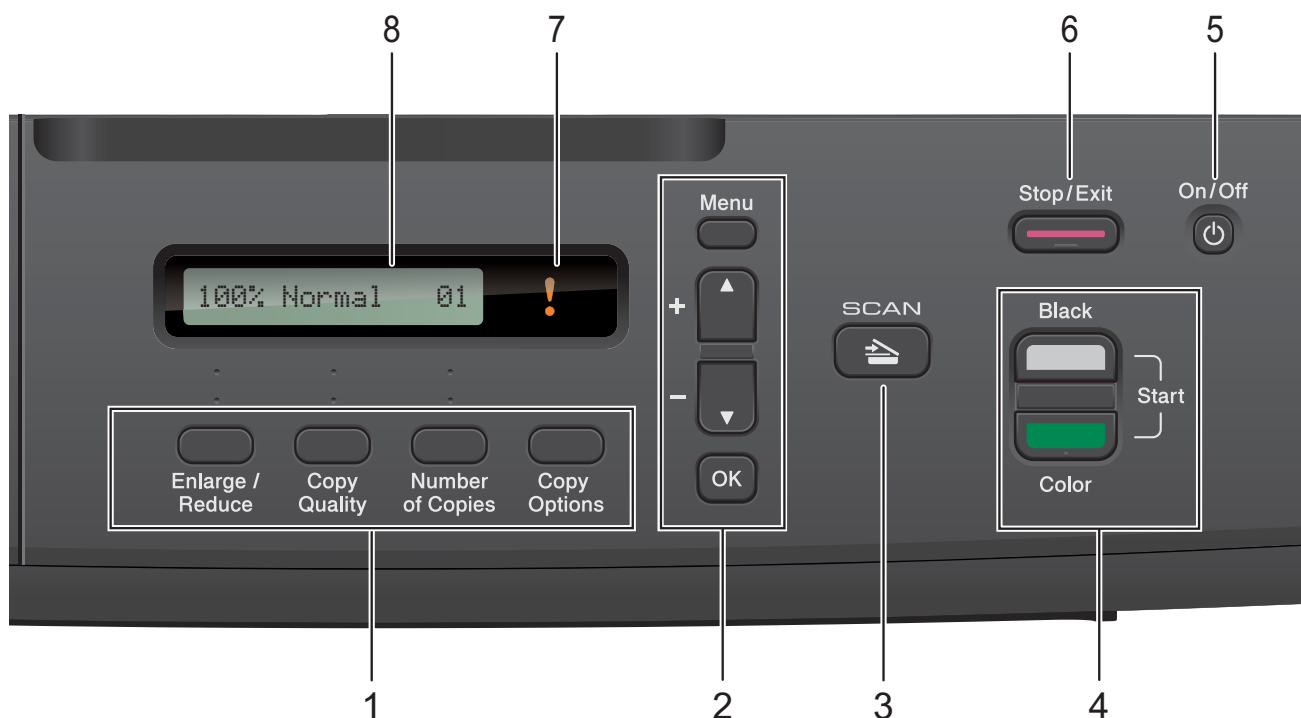

1 Botones de copia:

Puede cambiar temporalmente la configuración de copia cuando se encuentre en el modo copia.

- **Enlarge/Reduce (Ampliar/Reducir)**
Permite ampliar o reducir las copias en función del porcentaje que seleccione.
- **Copy Quality (Calidad de copia)**
Utilice este botón para cambiar temporalmente la calidad de las copias.
- **Number of Copies (Número copias)**
Utilice este botón para realizar copias múltiples.
- **Copy Options (Opciones de Copia)**
Puede seleccionar fácil y rápidamente una configuración temporal para realizar copias.

2 Botones de menú:

- **Menu (Menú)**
Permite acceder al menú principal.
- **+▲ o -▼**
Pulse estos botones para desplazarse por los menús y las opciones.
- **OK**
Permite seleccionar una configuración.

3 SCAN (ESCÁNER)

Permite acceder al modo Escáner.

4 Botones de inicio:

■ Black Start (Inicio Negro)

Permite comenzar a realizar copias en blanco y negro. Asimismo permite iniciar una operación de escaneo (en color o en blanco y negro, en función de la configuración de escaneo del software ControlCenter).

■ Color Start (Inicio Color)

Permite comenzar a realizar copias a todo color. Asimismo permite iniciar una operación de escaneo (en color o en blanco y negro, en función de la configuración de escaneo del software ControlCenter).

5  **On/Off**

Permite encender y apagar el equipo.

Si el equipo está apagado, continuará limpiando el cabezal de impresión periódicamente para mantener la calidad de impresión. Para prolongar la vida útil del cabezal de impresión, ahorrar tinta del cartucho y mantener la calidad de impresión, debe mantener el equipo conectado a la alimentación eléctrica en todo momento.

6  **Stop/Exit (Detener/Salir)**

Detiene una operación o sale de un menú.

7 **Indicador LED de advertencia** 

Parpadea en color naranja cuando la pantalla LCD muestra un mensaje de error o de estado importante.



8 **LCD (pantalla de cristal líquido)**

Muestra los mensajes en la pantalla para ayudarlo a configurar y utilizar el equipo.

Indicaciones LED de advertencia

El indicador LED de advertencia (diodo emisor de luz) es una luz que muestra el estado del equipo DCP. La pantalla LCD muestra el estado actual del equipo cuando este está inactivo.



LED	Estado del equipo DCP	Descripción
 Desactivado	Preparado	El equipo DCP está preparado para su uso.
 Naranja	Cubierta abierta	La cubierta está abierta. Cierre la cubierta. (Consulte <i>Mensajes de error y de mantenimiento</i> >> página 33).
	No se puede imprimir	Sustituya el cartucho de tinta por uno nuevo. (Consulte <i>Sustitución de los cartuchos de tinta</i> >> página 27).
	Error de papel	Coloque el papel en la bandeja o elimine el atasco de papel. Compruebe el mensaje de la pantalla LCD. (Consulte <i>Solución de problemas</i> >> página 41).
	Otros mensajes	Compruebe el mensaje de la pantalla LCD. (Consulte <i>Mensajes de error y de mantenimiento</i> >> página 33).

2

Carga de papel

Carga de papel y otros soportes de impresión

Cargue solo un tamaño y tipo de papel a la vez en la bandeja de papel.

- 1 Tire de la bandeja de papel para sacarla por completo del equipo.

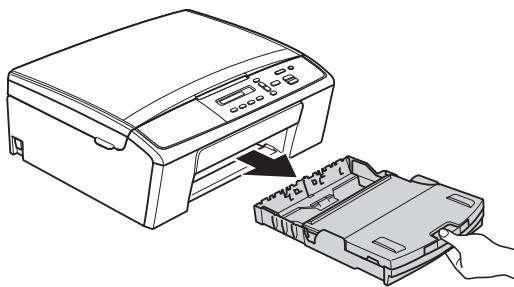

- 2 Levante la cubierta de la bandeja de salida del papel (1).

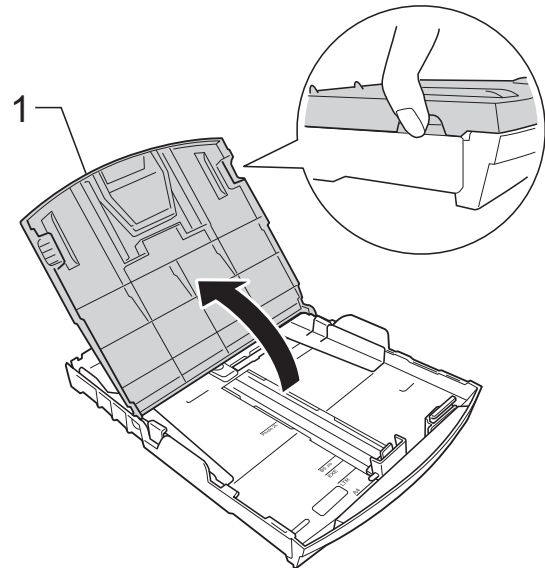

Nota

Si la lengüeta de soporte del papel (1) está abierta, ciérrela y, a continuación, cierre el soporte del papel (2).

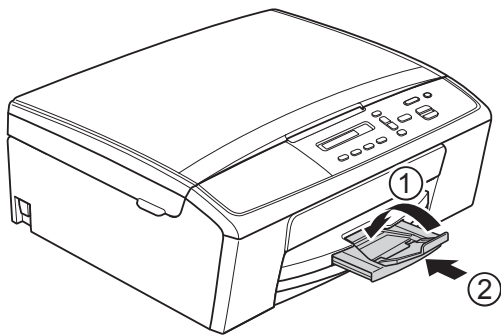

- 3 Utilizando ambas manos, pulse y deslice cuidadosamente las guías laterales del papel (1) y, a continuación, la guía de longitud del papel (2) para adaptarlas al tamaño de papel. Asegúrese de que las marcas triangulares (3) de las guías laterales del papel (1) y la guía de longitud del papel (2) están alineadas con las marcas del tamaño de papel que está utilizando.

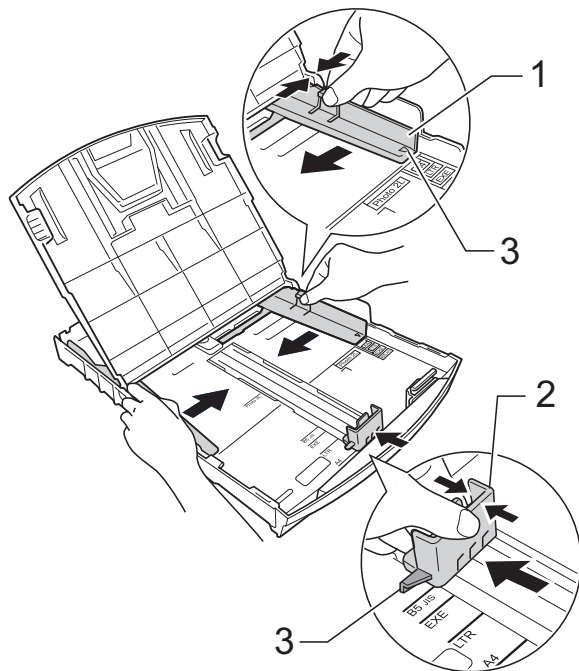

 **Nota**

Al imprimir en papel de tamaño Legal (Oficio), mantenga pulsado el botón de liberación de la guía universal (1), mientras desliza la parte delantera de la bandeja de papel.

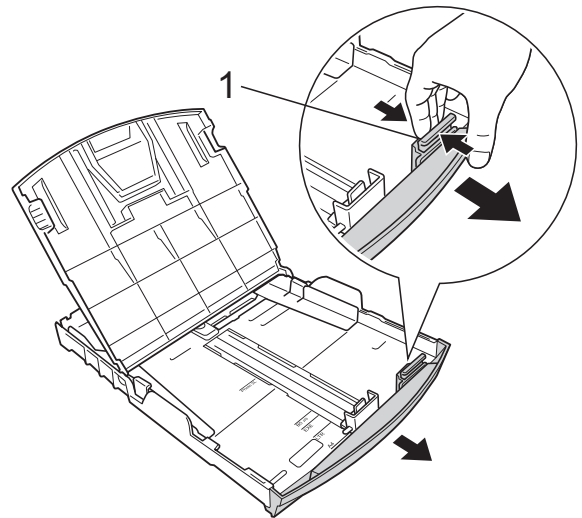

- 4 Airee bien la pila de papel para evitar que se produzcan atascos y problemas en la alimentación del papel.

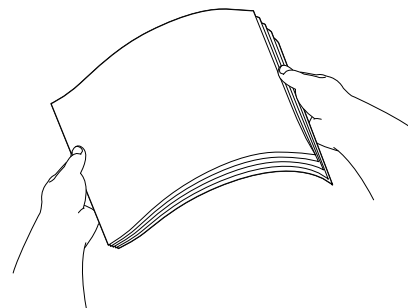

 **Nota**

Asegúrese siempre de que el papel no esté curvado o arrugado.

- 5 Coloque con cuidado el papel en la bandeja, con la cara de impresión hacia abajo e introduciendo el borde superior en primer lugar. Compruebe que el papel esté plano en la bandeja.

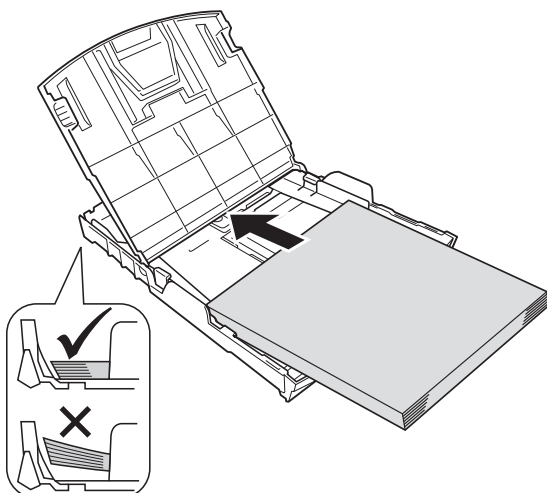

- 6 Ajuste cuidadosamente las guías laterales del papel (1) con ambas manos para adaptarlas al tamaño de papel. Compruebe que las guías laterales del papel tocan los bordes del papel.

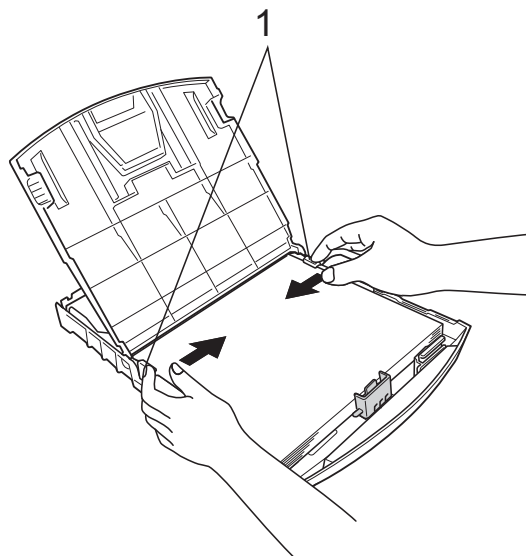

! Importante

Evite empujar el papel demasiado; de lo contrario, éste se podría levantar en la parte posterior de la bandeja y provocar problemas en la alimentación del papel.

- 7 Cierre la cubierta de la bandeja de salida del papel.

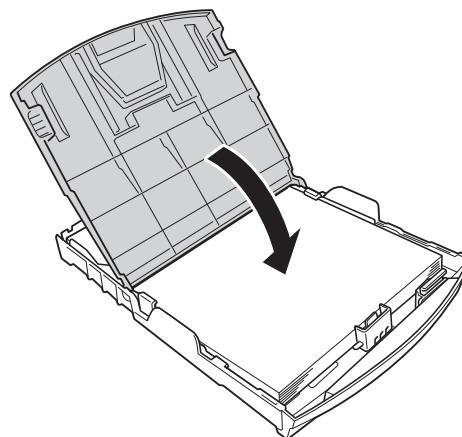

Nota

Si necesita añadir papel antes de que la bandeja esté vacía, extraiga el papel de la bandeja y combínelo con el papel que está añadiendo. Siempre airee bien la pila de papel antes de cargarla en la bandeja. Si añade papel sin airear la pila, puede que el equipo alimente varias páginas a la vez.

- 8 Vuelva a introducir *lentamente* la bandeja de papel por completo en el equipo.

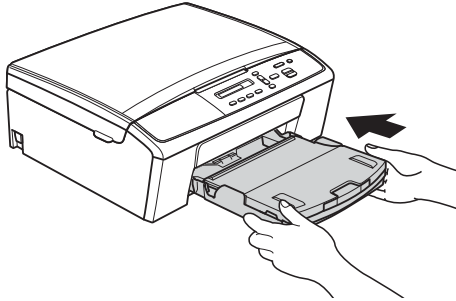

- 9 Mientras mantiene sujeta la bandeja de papel en ese lugar, extraiga el soporte del papel (1) hasta que oiga clic y, a continuación, despliegue la lengüeta de soporte del papel (2).

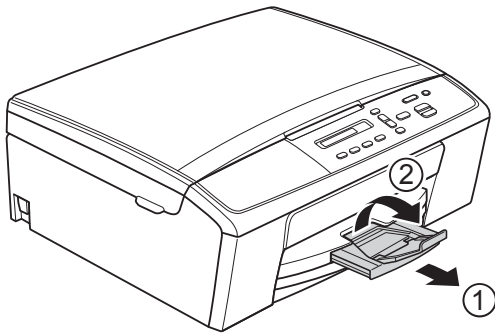

- ! Importante**
NO utilice la lengüeta de soporte del papel para papel de tamaño Legal (Oficio).

Carga de sobres y tarjetas postales

Acerca de los sobres

- Utilice sobres que pesen entre 20 y 25 lb (80 y 95 g/m²).
- Para algunos sobres, es necesario configurar los márgenes en la aplicación. Asegúrese de realizar una impresión de prueba antes de imprimir muchos sobres.

! Importante

NO utilice los siguientes tipos de sobres, ya que puede que no se alimenten correctamente:

- De estructura abombada.
- Con ventanas.
- Grabados en relieve.
- Grapados.
- Previamente impresos en el interior.

Pegamento	Con solapa doble

Es posible que en ocasiones ocurra algún problema en la alimentación del papel causado por el grosor, el tamaño y la forma de la solapa de los sobres que está utilizando.

Carga de sobres y tarjetas postales

- 1 Antes de cargarlos, aplane las esquinas y los laterales de los sobres o tarjetas postales para alisarlos lo máximo posible.

! Importante

Si los sobres o tarjetas postales son de "doble cara", coloque un solo sobre o una sola tarjeta postal en la bandeja de papel cada vez.

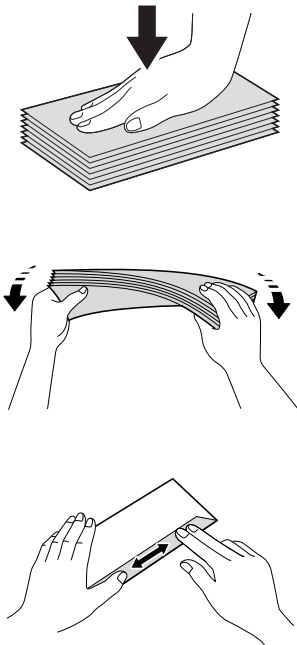

- 2 Coloque los sobres o las tarjetas postales en la bandeja de papel con el espacio para la dirección hacia abajo introduciendo primero el borde principal como se muestra en la ilustración. Utilizando ambas manos, pulse y deslice cuidadosamente las guías laterales del papel (1) y la guía de longitud del papel (2) para ajustarlas al tamaño de los sobres o las tarjetas postales.

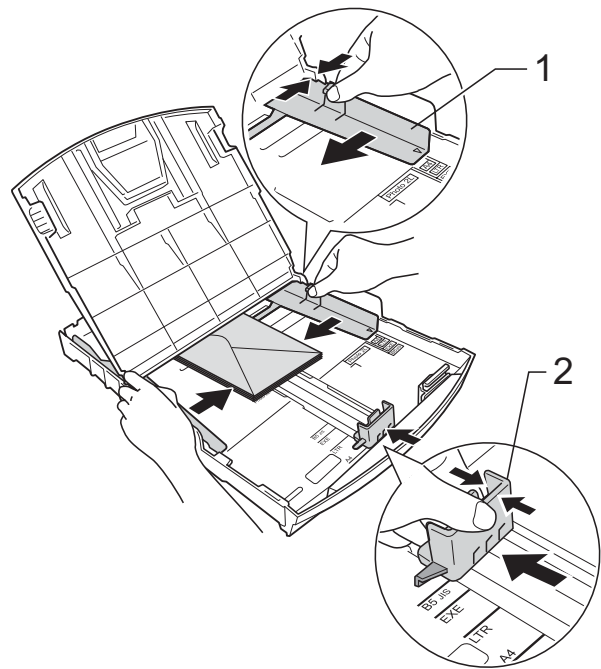

Si se presentan problemas al imprimir en sobres con la solapa en el borde corto, pruebe lo siguiente:

- 1 Abra la solapa del sobre.
- 2 Coloque el sobre en la bandeja de papel con el lado de la dirección hacia abajo y la solapa colocada según se muestra en la ilustración.

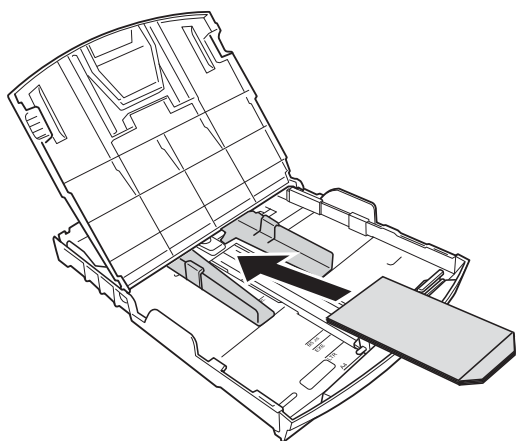

- 3 Seleccione **Impresión inversa** (Windows®) o **Invertir orientación de la página** (Macintosh) en el cuadro de diálogo del controlador de impresora y, a continuación, ajuste el tamaño y el margen en la aplicación.
 - Guía del usuario de software: *Impresión* (Windows®)
 - Guía del usuario de software: *Impresión* (Macintosh)

Extracción de impresiones pequeñas en el equipo

Es posible que al imprimir en papel pequeño y al ser este expulsado sobre la cubierta de la bandeja de salida del papel, no pueda llegar a alcanzarlo. Asegúrese de que la impresión ha finalizado y, a continuación, extraiga la bandeja totalmente del equipo.

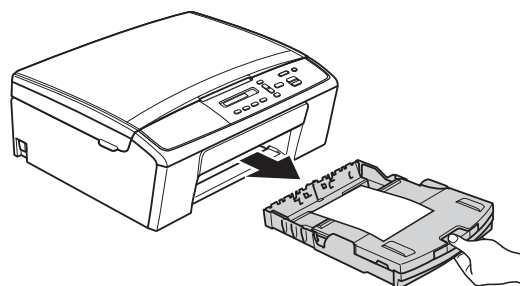

Área no imprimible

El área de impresión dependerá de la configuración de la aplicación utilizada. Los siguientes datos indican las áreas no imprimibles en papel de hojas sueltas y sobres. El equipo puede efectuar la impresión en las áreas sombreadas de papel de hojas sueltas cuando la opción Sin bordes está disponible y activada.

- Guía del usuario de software: *Impresión* (Windows®)
- Guía del usuario de software: *Impresión* (Macintosh)

Papel de hojas sueltas

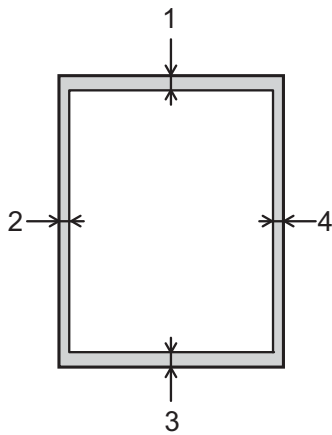

Sobres

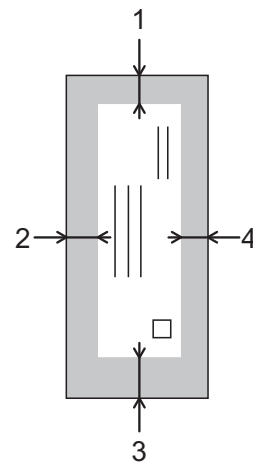

	Parte superior (1)	Izquierda (2)	Parte inferior (3)	Derecha (4)
Hojas sueltas	0,12 pulg. (3 mm)	0,12 pulg. (3 mm)	0,12 pulg. (3 mm)	0,12 pulg. (3 mm)
Sobres	0,47 pulg. (12 mm)	0,12 pulg. (3 mm)	0,95 pulg. (24 mm)	0,12 pulg. (3 mm)

Nota

La función Sin bordes no se encuentra disponible para los sobres.

Configuración del papel

Tipo de papel

Para obtener una calidad de impresión óptima, configure el equipo para el tipo de papel que esté utilizando.

- 1 Pulse **Menu (Menú)**.
- 2 Pulse ▲ o ▼ para seleccionar 2.Copia. Pulse **OK**.
- 3 Pulse ▲ o ▼ para seleccionar 1.Tipo de papel. Pulse **OK**.
- 4 Pulse ▲ o ▼ para seleccionar Papel normal, Papel tinta, Brother BP71, Brother BP61, Otro brillo o Transparencia. Pulse **OK**.
- 5 Pulse **Stop/Exit (Detener/Salir)**.



Nota

El papel sale con la cara impresa hacia arriba en la bandeja de papel de la parte delantera del equipo. Si se están imprimiendo transparencias o papel satinado, retire cada hoja inmediatamente para evitar que la tinta se corra o que se produzcan atascos de papel.

Tamaño de papel

Puede utilizar los siguientes tamaños de papel para realizar copias: Carta, Legal (Oficio), A4, A5, Ejecutivo y 4" × 6" (10 × 15 cm). Si cambia el tamaño del papel cargado en el equipo, tendrá que cambiar la configuración de tamaño de papel al mismo tiempo.

- 1 Pulse **Menu (Menú)**.
- 2 Pulse ▲ o ▼ para seleccionar 2.Copia. Pulse **OK**.
- 3 Pulse ▲ o ▼ para seleccionar 2.Tamaño papel. Pulse **OK**.
- 4 Pulse ▲ o ▼ para seleccionar el tamaño de papel que está utilizando, Carta, Legal, A4, A5, Ejecutivo o 4"x6" (10x15cm). Pulse **OK**.
- 5 Pulse **Stop/Exit (Detener/Salir)**.

Papel y otros soportes de impresión admitidos

La calidad de impresión puede verse afectada por el tipo de papel que utilice en el equipo.

Para obtener una calidad de impresión óptima con las opciones de configuración seleccionadas, configure siempre la opción Tipo de papel de acuerdo con el tipo de papel que utilice.

Puede utilizar papel normal, papel para tinta (papel estucado), papel satinado, transparencias y sobres.

Recomendamos probar distintos tipos de papel antes de adquirir grandes cantidades.

Para obtener resultados óptimos, utilice papel Brother.

- Al imprimir en papel para tinta (papel estucado), transparencias y papel satinado, asegúrese de seleccionar el tipo de soporte de impresión adecuado en la pestaña “**Básica**” del controlador de impresora o en la configuración del tipo de papel en el menú del equipo. (Consulte *Tipo de papel* >> página 15).
- Cuando imprima sobre papel fotográfico Brother, cargue una hoja adicional del mismo papel fotográfico en la bandeja de papel. Se ha incluido una hoja adicional en el paquete de papel para esta finalidad.
- Cuando imprima en transparencias, cargue una hoja extra en la bandeja de papel.
- Si se están imprimiendo en transparencias o papel fotográfico, retire cada hoja inmediatamente para evitar que la tinta se corra o que se produzcan atascos de papel.
- Evite tocar la superficie impresa del papel inmediatamente después de la impresión, ya que es posible que la superficie no esté completamente seca, por lo que puede mancharse los dedos.

Soportes de impresión recomendados

Para obtener una calidad de impresión óptima, le sugerimos que utilice papel Brother. (Consulte la tabla que aparece a continuación).

Le recomendamos utilizar “Película de transparencias 3M” cuando imprima sobre transparencias.

Papel Brother

Tipo de papel	Artículo
Papel fotográfico satinado Premium Plus	
■ Carta	BP71GLTR
■ 4" × 6"	BP71GP
Papel fotográfico satinado Premium	
■ Carta	BP61GLL (solo EE. UU.)
■ 4" × 6"	BP61GLP (solo EE. UU.)

Manipulación y uso de soportes de impresión

- Guarde el papel en su embalaje original y manténgalo cerrado. Mantenga el papel alisado y evite exponerlo a la humedad, la luz solar directa y cualquier fuente de calor.
- Evite tocar la cara brillante (estucada) del papel fotográfico. Cargue el papel fotográfico con la cara brillante hacia abajo.
- Evite tocar las transparencias (ambas caras), ya que absorben fácilmente el agua y el sudor, lo que puede provocar una disminución de la calidad del documento impreso. Las transparencias diseñadas para las impresoras/ copiadoras láser pueden manchar el siguiente documento. Utilice solo transparencias recomendadas para impresión de inyección de tinta.
- Solo puede imprimir en ambas caras del papel imprimiendo desde el PC.
 - Guía del usuario de software: *Impresión* (Windows®).
 - Guía del usuario de software: *Impresión* (Macintosh)

! Importante

NO utilice los siguientes tipos de papel:

- Papel dañado, curvado, arrugado o con forma irregular

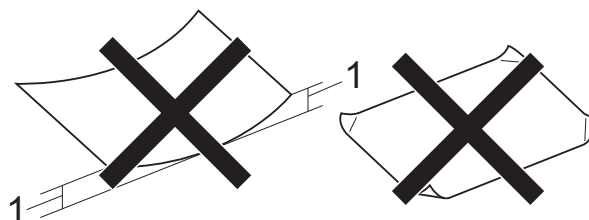

1 Una curva de 0,08 pulg. (2 mm) o mayor puede hacer que se produzcan atascos.

- Extremadamente brillante o con mucha textura
- Papel que no se pueda apilar uniformemente
- Papel elaborado con fibra corta

Capacidad de papel de la cubierta de la bandeja de salida del papel

Hasta 50 hojas de papel Carta, Legal (Oficio) o A4 de 20 lb (80 g/m²).

- Las transparencias y el papel fotográfico deben retirarse hoja por hoja de la cubierta de la bandeja de salida del papel para evitar que se produzcan borrones de tinta.

Selección del soporte de impresión correcto

Tipo de papel y tamaño para cada operación

Tipo de papel	Tamaño de papel		Utilización	
			Copia	Impresora
Hojas sueltas	Carta	8 1/2 × 11 pulg. (215,9 × 279,4 mm)	Sí	Sí
	A4	8,3 × 11,7 pulg. (210 × 297 mm)	Sí	Sí
	Legal (Oficio)	8 1/2 × 14 pulg. (215,9 × 355,6 mm)	Sí	Sí
	Ejecutivo	7 1/4 × 10 1/2 pulg. (184 × 267 mm)	Sí ¹	Sí
	JIS B5	7,2 × 10,1 pulg. (182 × 257 mm)	–	Definido por el usuario
	A5	5,8 × 8,3 pulg. (148 × 210 mm)	Sí	Sí
Tarjetas	A6	4,1 × 5,8 pulg. (105 × 148 mm)	–	Sí
	Foto	4 × 6 pulg. (10 × 15 cm)	Sí	Sí
	Foto 2L	5 × 7 pulg. (13 × 18 cm)	–	Sí
	Ficha	5 × 8 pulg. (127 × 203 mm)	–	Sí
	Tarjeta postal 1	3,9 × 5,8 pulg. (100 × 148 mm)	–	Definido por el usuario
Tarjeta postal 2 (Doble)	5,8 × 7,9 pulg. (148 × 200 mm)	–	Definido por el usuario	
Sobres	Sobre C5	6,4 × 9 pulg. (162 × 229 mm)	–	Sí
	Sobre DL	4,3 × 8,7 pulg. (110 × 220 mm)	–	Sí
	COM-10	4 1/8 × 9 1/2 pulg. (105 × 241 mm)	–	Sí
	Monarca	3 7/8 × 7 1/2 pulg. (98 × 191 mm)	–	Sí
	Sobre Y4	4,1 × 9,3 pulg. (105 × 235 mm)	–	Definido por el usuario
Transparencias	Carta	8 1/2 × 11 pulg. (215,9 × 279,4 mm)	Sí	Sí
	A4	8,3 × 11,7 pulg. (210 × 297 mm)	Sí	Sí
	Legal (Oficio)	8 1/2 × 14 pulg. (215,9 × 355,6 mm)	Sí	Sí
	A5	5,8 × 8,3 pulg. (148 × 210 mm)	Sí	Sí

¹ Solo EE. UU.

Peso, grosor y capacidad de papel

Tipo de papel		Peso	Grosor	N.º de hojas
Hojas sueltas	Papel normal	De 17 a 32 lb (de 64 a 120 g/m ²)	De 3 a 6 mil (de 0,08 a 0,15 mm)	100 ¹
	Papel para tinta	De 17 a 53 lb (de 64 a 200 g/m ²)	De 3 a 10 mil (de 0,08 a 0,25 mm)	20
	Papel satinado	Hasta 58 lb (220 g/m ²)	Hasta 10 mil (0,25 mm)	20 ²
Tarjetas	Foto 4" × 6"	Hasta 58 lb (220 g/m ²)	Hasta 10 mil (0,25 mm)	20 ²
	Ficha	Hasta 32 lb (120 g/m ²)	Hasta 6 mil (0,15 mm)	30
	Tarjeta postal	Hasta 53 lb (200 g/m ²)	Hasta 10 mil (0,25 mm)	30
Sobres		De 20 a 25 lb (de 80 a 95 g/m ²)	Hasta 20 mil (0,52 mm)	10
Transparencias		–	–	10

¹ Hasta 100 hojas de papel normal de 20 lb (80 g/m²).

² El papel BP71 69 lb (260 g/m²) está especialmente diseñado para los equipos de inyección de tinta Brother.

3

Carga de documentos

Cómo cargar documentos

Puede hacer copias y escanear desde el cristal de escaneo.

Uso del cristal de escaneo

Puede utilizar el cristal de escaneo para copiar o escanear páginas de un libro, o bien hoja por hoja.

Tamaños de documentos disponibles

Longitud:	Hasta 11,7 pulg. (297 mm)
Ancho:	Hasta 8,5 pulg. (215,9 mm)
Peso:	Hasta 4,4 lb (2 kg)

Cómo cargar documentos

- 1 Levante la cubierta de documentos.
- 2 Utilizando las guías para documentos en la parte superior y a la izquierda, coloque el documento **boca abajo** en la esquina superior izquierda del cristal de escaneo.

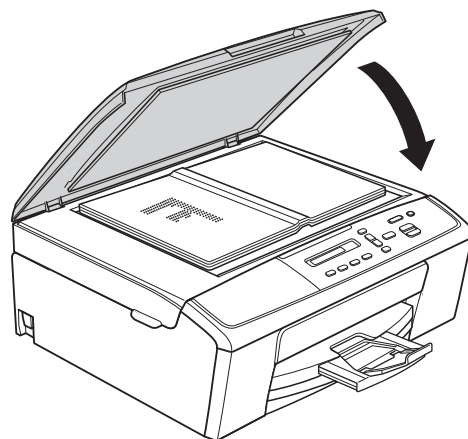
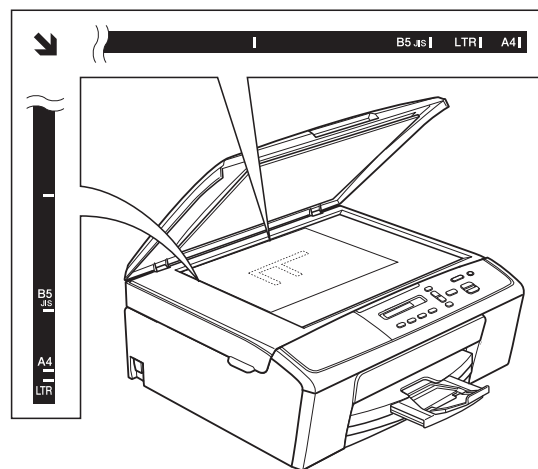

- 3 Cierre la cubierta de documentos.

! Importante

Si va a escanear un libro o un documento grueso, **NO** cierre la cubierta de golpe ni la presione.

Área que no se puede escanear

El área de escaneo dependerá de la configuración de la aplicación utilizada. Las cifras siguientes muestran las áreas que no se pueden escanear.

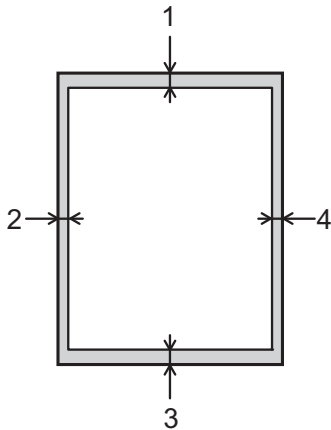

Utilización	Tamaño del documento	Parte superior (1) Parte inferior (3)	Izquierda (2) Derecha (4)
Copia	Todos los tamaños de papel	0,12 pulg. (3 mm)	0,12 pulg. (3 mm)
Escaneo			

Cómo copiar

En los siguientes pasos se describe la operación de copia básica.

- 1 Cargue el documento *boca abajo* en el cristal de escaneo.
(Consulte *Cómo cargar documentos* >> página 20).
- 2 Si desea realizar más de una copia, pulse **Number of Copies (Número copias)** repetidamente hasta que aparezca el número de copias que desea (hasta 99). O bien pulse ▲ o ▼ para cambiar el número de copias.
- 3 Pulse **Black Start (Inicio Negro)** o **Color Start (Inicio Color)**.

Detención de la copia

Para detener la copia, pulse **Stop/Exit (Detener/Salir)**.

Configuración de copia

Cuando desee cambiar temporalmente la configuración de copia con rapidez para la siguiente copia que vaya a realizar, utilice los botones de copia. Puede utilizar diferentes combinaciones de configuración.

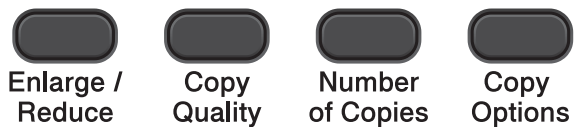

El equipo vuelve a su configuración predeterminada 1 minuto después de haber acabado de copiar.



Nota

Puede guardar algunas de las configuraciones de copia que utilice más a menudo seleccionándolas como predeterminadas. Puede encontrar instrucciones sobre cómo hacerlo en la sección de cada una de las funciones.

(Guía básica del usuario)

Para obtener información detallada sobre cómo cambiar las configuraciones de copia siguientes >>página 23.

- Tipo de papel
- Tamaño papel

(Guía avanzada del usuario)

Para obtener información detallada sobre cómo cambiar las configuraciones de copia siguientes

>>Guía avanzada del usuario: *Cómo hacer copias*

- Ampliar/Reducir
- Calidad
- Densidad
- Formato de página
- 2en1(Id)

Opciones de papel

Tipo de papel

Si está copiando en un papel de tipo especial, asegúrese de seleccionar en el equipo el tipo de papel que está usando para obtener la mejor calidad de impresión.

 <p>y, a continuación, ▲ o ▼ para seleccionar Tipo de papel</p>	Papel normal
	Papel tinta
	Brother BP71
	Brother BP61
	Otro brillo
	Transparencia

- 1 Cargue el documento.
- 2 Introduzca el número de copias que desea.
- 3 Pulse **Copy Options (Opciones de Copia)** y ▲ o ▼ para seleccionar Tipo de papel. Pulse **OK**.
- 4 Pulse ▲ o ▼ para seleccionar el tipo de papel que está utilizando. Pulse **OK**.
- 5 Pulse **Black Start (Inicio Negro)** o **Color Start (Inicio Color)**.



Nota

Para cambiar la configuración predeterminada, consulte *Tipo de papel* >> página 15.

Tamaño papel

Si hace copias en papel distinto al tamaño Carta, tendrá que cambiar la configuración Tamaño papel. Solo se puede copiar en papel Carta, Legal (Oficio), A4, A5, Ejecutivo o Foto 4" x 6" (10 x 15 cm).

 <p>y, a continuación, ▲ o ▼ para seleccionar Tamaño papel</p>	Carta
	Legal
	A4
	A5
	Ejecutivo
	4"x6" (10x15cm)

- 1 Cargue el documento.
- 2 Introduzca el número de copias que desea.
- 3 Pulse **Copy Options (Opciones de Copia)** y ▲ o ▼ para seleccionar Tamaño papel. Pulse **OK**.
- 4 Pulse ▲ o ▼ para seleccionar el tamaño de papel que está utilizando. Pulse **OK**.
- 5 Pulse **Black Start (Inicio Negro)** o **Color Start (Inicio Color)**.



Nota

Para cambiar la configuración predeterminada, consulte *Tamaño de papel* >> página 15.

Impresión de un documento

El equipo puede recibir e imprimir datos desde el ordenador. Para imprimir desde un ordenador, instale el controlador de impresora.

- Guía del usuario de software: *Impresión* (Windows®)
- Guía del usuario de software: *Impresión* (Macintosh)

- 1 Instale el controlador de la impresora Brother desde el CD-ROM.
(➤➤ Guía de configuración rápida)
- 2 En la aplicación donde desea imprimir, seleccione el comando Imprimir.
- 3 Seleccione el nombre del equipo en el cuadro de diálogo **Imprimir** y haga clic en **Propiedades** o **Preferencias** en función de la aplicación que esté utilizando.
- 4 Seleccione la configuración que desee cambiar en el cuadro de diálogo **Propiedades**.
Las configuraciones que se usan más habitualmente son:
 - **Soporte de impresión**
 - **Calidad de impresión**
 - **Tamaño de papel**
 - **Orientación**
 - **Color / Escala de grises**
 - **Escala**
- 5 Haga clic en **Aceptar**.
- 6 Haga clic en **Imprimir** para empezar a imprimir.

Escaneo de un documento

Hay varias maneras de escanear documentos. Puede utilizar el botón **SCAN (ESCÁNER)** del equipo o los controladores de escáner del ordenador.

- 1 Para utilizar el equipo como escáner, tiene que instalar un controlador de escáner. Si el equipo está en red, configúrelo con una dirección TCP/IP.
 - Instale los controladores de escáner desde el CD-ROM.
(>>Guía de configuración rápida)
 - Configure el equipo con una dirección TCP/IP si no funciona el escaneo en red.
(>>Guía del usuario de software: *Configurar el escaneado en red para Windows®* y *Configurar el escaneado en red para Macintosh*)
- 2 Cargue el documento. (Consulte *Cómo cargar documentos* >> página 20).
- 3 Realice una de las siguientes acciones:
 - Para escanear con el botón **SCAN (ESCÁNER)** del equipo, vaya a *Escaneo con el botón SCAN (ESCÁNER)*.
 - Para escanear con un controlador de escáner del ordenador, vaya a *Escaneo con un controlador de escáner*.

Escaneo con el botón SCAN (ESCÁNER)

Para obtener más información
>>Guía del usuario de software: *Uso del botón Digitalizar (Scan)*

- 1 Pulse  (**SCAN (ESCÁNER)**).
 - 2 Pulse ▲ o ▼ para seleccionar los modos de escaneo disponibles de la siguiente manera.
Pulse **OK**.
 - Escan a e-mail
 - Escan. a imagen
 - Escanea a OCR¹
 - Escan a fiche.
 - Servicio Web²
(Escaneo con Servicios web)
- ¹ (solo EE. UU.)
(Macintosh)
Esta función está disponible después de descargar e instalar Presto! PageManager desde
http://nj.newsoft.com.tw/download/brother/PM9SEInstaller_BR_multilang.dmg
- ² (Solo para usuarios de Windows®)
(>>Guía del usuario de software: *Uso de Web Services (Servicios web) para escanear en la red (Windows Vista® SP2 o posterior y Windows® 7)*)
- 3 (Para usuarios en red)
Pulse ▲ o ▼ para seleccionar el ordenador al que desea enviar los datos.
Pulse **OK**.
 - 4 Pulse **Black Start (Inicio Negro)** o **Color Start (Inicio Color)** para iniciar el escaneo.

Escaneo con un controlador de escáner

- Guía del usuario de software: *Escanear un documento utilizando el controlador TWAIN* (Windows®)
- Guía del usuario de software: *Escaneado de un documento con el controlador WIA* (Windows®)
- Guía del usuario de software: *Escanear un documento con el controlador TWAIN* (Macintosh)
- Guía del usuario de software: *Escanear un documento con el controlador ICA* (Mac OS X 10.6.x, 10.7.x)



Nota

Los nombres de los botones o los menús mostrados en la pantalla pueden variar en función de la aplicación que esté utilizando.

- 1 Inicie una aplicación de escaneo y haga clic en el botón para abrir la ventana de la configuración de escaneo.
- 2 Ajuste la configuración en opciones como **Resolución**, **Brillo** y **Tipo de escaneo** en el cuadro de diálogo **Configuración del Escáner**.
- 3 Haga clic en **Iniciar** o **Digitalizar** para iniciar el escaneo.

Escaneo con ControlCenter

- Guía del usuario de software: *ControlCenter4* (Windows®)
- Guía del usuario de software: *ControlCenter2* (Macintosh)

Sustitución de los cartuchos de tinta

El equipo cuenta con un medidor de tinta. Este medidor supervisa automáticamente el nivel de tinta de cada uno de los cuatro cartuchos. Cuando el equipo detecta que uno de los cartuchos se está quedando sin tinta, mostrará un mensaje en la pantalla LCD.

La pantalla LCD mostrará cuál de los cartuchos tiene poca tinta o debe ser sustituido. Asegúrese de seguir las instrucciones que muestra la pantalla LCD para sustituir los cartuchos de tinta en el orden correcto.

Aun cuando el equipo notifique que hay que sustituir un cartucho de tinta, quedará una pequeña cantidad de tinta en el mismo. Es necesario guardar algo de tinta en los cartuchos para evitar la entrada de aire y que se dañe el conjunto del cabezal de impresión.

AVISO

Si le entra tinta en los ojos, lávelos de inmediato con agua abundante y consulte a un médico si le parece oportuno.

Importante

Brother recomienda encarecidamente que no se rellenen los cartuchos de tinta suministrados con el equipo. Se recomienda encarecidamente también que se sigan utilizando solo cartuchos de tinta de sustitución originales de la marca Brother. Usar o intentar usar tinta o cartuchos de tinta potencialmente incompatibles en el equipo Brother puede provocar daños en el equipo y generar una calidad de impresión insatisfactoria. Nuestra garantía no cubre ningún problema provocado por el uso de tinta o de cartuchos de tinta de terceros no autorizados. Para proteger y obtener un rendimiento óptimo del equipo Brother, se recomienda encarecidamente el uso de consumibles originales de Brother.

- 1 Abra la cubierta del cartucho de tinta. Si uno o más cartuchos de tinta han llegado al final de su vida útil, la pantalla LCD mostrará el mensaje
Imprimir solo BK (Imprimir sólo BK)  No puede imprim.

- 2** Presione la palanca de desbloqueo, tal como se muestra, para liberar el cartucho del color indicado en la pantalla LCD. Retire el cartucho del equipo.

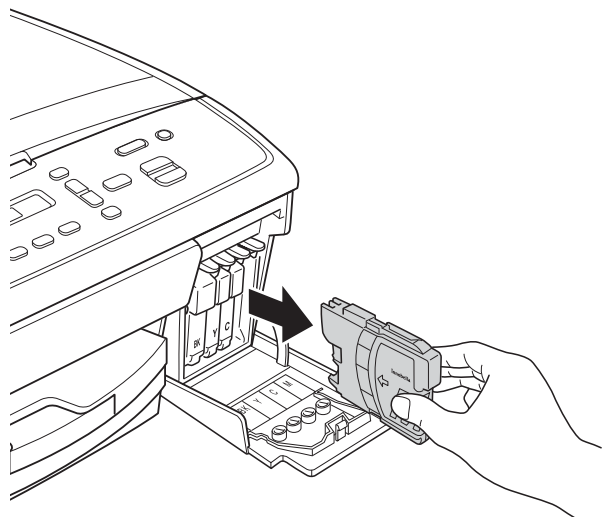
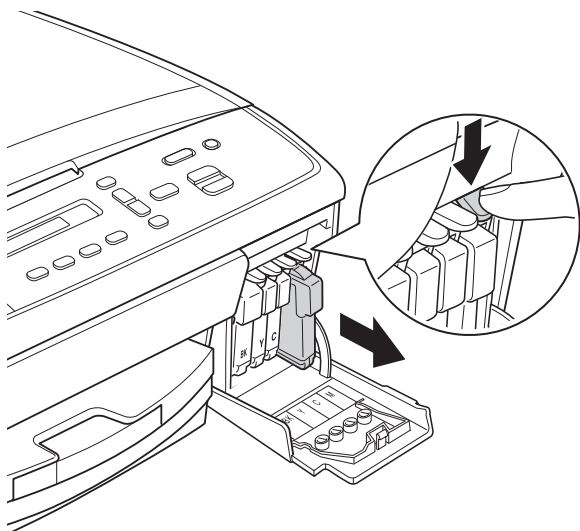

- 3** Abra la bolsa del cartucho de tinta nuevo del color indicado en la pantalla LCD y saque el cartucho de tinta.

- 4** Gire el botón verde de la cubierta amarilla de protección hacia la derecha hasta oír un clic para liberar la cinta sellante de vacío y, a continuación, extraiga la cubierta (1).

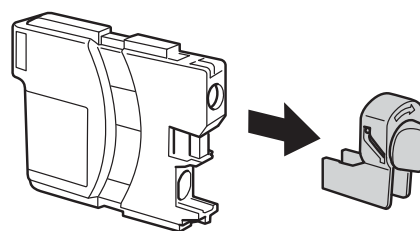
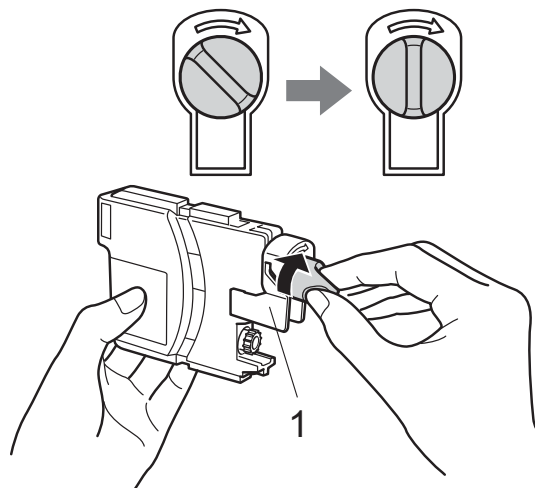

- 5** Cada color tiene su propia posición correcta. Introduzca el cartucho de tinta en la dirección que indica la flecha que aparece en la etiqueta.

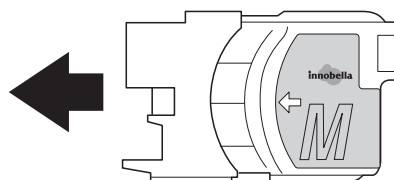

- 6** Empuje cuidadosamente el cartucho de tinta en el interior hasta que quede ajustado y, a continuación, cierre la cubierta del cartucho de tinta.

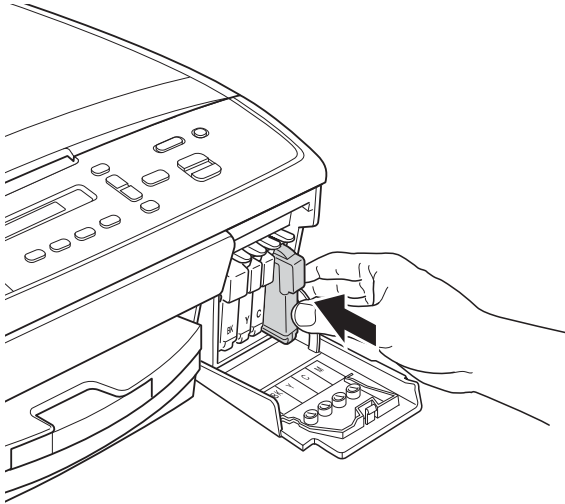

- 7** El equipo reiniciará automáticamente el medidor de tinta.



Nota

- Si se ha sustituido un cartucho de tinta (por ejemplo, el negro), en la pantalla LCD puede que se le solicite que verifique que es uno totalmente nuevo (Cambio Cartuchos Negro?). Por cada cartucho nuevo que instale, pulse ▲ (Sí) para reiniciar el medidor de tinta de ese color. Si el cartucho de tinta instalado no es completamente nuevo, asegúrese de pulsar ▼ (No).
- Si en la pantalla LCD aparece No hay cartucho. o No se detecta después de haber instalado los cartuchos de tinta, compruebe que los cartuchos están instalados correctamente.

! Importante

- NO extraiga los cartuchos de tinta si no los va a cambiar. Si lo hace, puede que se reduzca la cantidad de tinta y el equipo no sabrá la cantidad de tinta que queda en el cartucho.
- NO toque las ranuras de inserción del cartucho. De lo contrario, puede que la tinta le manche la piel.
- Si se mancha la piel o la ropa con tinta, lávelo inmediatamente con jabón o detergente.
- Si mezcla los colores instalando un cartucho de tinta en una posición incorrecta, limpie varias veces el cabezal de impresión después de corregir la instalación del cartucho.
- Una vez abierto el cartucho de tinta, instálelo en el equipo y utilícelo como máximo durante seis meses a partir de la fecha de colocación. Utilice los cartuchos de tinta cerrados antes de la fecha de caducidad indicada en su embalaje.
- NO desmonte ni fuerce los cartuchos de tinta ya que, de lo contrario, puede provocar que la tinta se salga de los cartuchos.

Limpieza y comprobación del equipo

Limpieza del cristal de escaneo

- 1 Desenchufe el equipo de la toma de corriente CA.
- 2 Levante la cubierta de documentos (1). Limpie el cristal de escaneo (2) y la superficie de plástico blanco (3) con un paño suave y sin pelusa humedecido con un limpiacristales no inflamable.

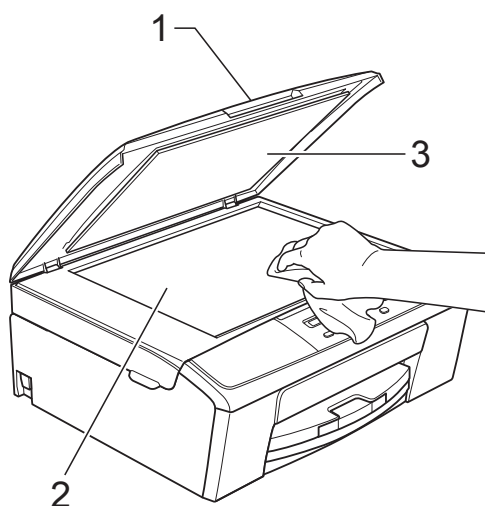

Nota

Además de limpiar el cristal de escaneo con un limpiacristales no inflamable, deslice el dedo sobre dicho cristal para comprobar si nota algo en él. Si nota que hay suciedad o restos, limpie de nuevo el cristal concentrándose en esa área. Es posible que tenga que repetir el proceso de limpieza tres o cuatro veces. Para realizar una prueba, haga una copia después de cada intento de limpieza.

Limpieza del cabezal de impresión

Para mantener una buena calidad de impresión, el equipo limpiará automáticamente el cabezal de impresión cuando sea necesario. Puede comenzar el proceso de limpieza de forma manual si hay algún problema de calidad de impresión.

Limpie el cabezal de impresión si aparecen en las páginas impresas rayas horizontales en el texto o en los gráficos, o bien texto en blanco. Puede limpiar solo el color negro, tres colores a la vez (amarillo/cian/magenta) o los cuatro colores a la vez.

La limpieza de los cabezales de impresión consume una pequeña cantidad de tinta. Las limpiezas demasiado frecuentes consumen tinta innecesariamente.

Importante

NO toque los cabezales de impresión. Si lo hace, podría dañarlos de manera permanente y anular su garantía.

- 1 Pulse **Menu (Menú)**.
- 2 Pulse **▲** o **▼** para seleccionar **1.Tinta**. Pulse **OK**.
- 3 Pulse **▲** o **▼** para seleccionar **2.Limpiando**. Pulse **OK**.
- 4 Pulse **▲** o **▼** para seleccionar **Negro, Color** o **Todos**. Pulse **OK**.
El equipo limpiará los cabezales de impresión.
Una vez finalizada la limpieza, el equipo volverá automáticamente al modo **Preparado**.



Nota

Si limpia el cabezal de impresión al menos cinco veces y la impresión no mejora, pruebe a instalar un nuevo cartucho de sustitución original de la marca Brother para cada color problemático. Pruebe a limpiar de nuevo el cabezal de impresión hasta cinco veces más. Si no ha mejorado la impresión, llame al Servicio de atención al cliente de Brother. (Consulte *Números de Brother* >> página i).

Comprobación de la calidad de impresión

Si en las impresiones aparecen colores y textos defectuosos o descoloridos, puede que se hayan obstruido algunas de las boquillas del cabezal de impresión. Puede comprobarlo imprimiendo una hoja de comprobación de la calidad de impresión y consultando el patrón de verificación de las boquillas.

- 1 Pulse **Menu (Menú)**.
- 2 Pulse ▲ o ▼ para seleccionar 1.Tinta. Pulse **OK**.
- 3 Pulse ▲ o ▼ para seleccionar 1.Impr de prueba. Pulse **OK**.
- 4 Pulse ▲ o ▼ para seleccionar Calidad impres. Pulse **OK**.
- 5 Pulse **Color Start (Inicio Color)**. El equipo comenzará a imprimir la hoja de comprobación de la calidad de impresión.
- 6 Compruebe la calidad de los cuatro bloques de color en la hoja.

- 7 En la pantalla LCD se le preguntará si la calidad de los cuatro colores es correcta.

Calidad OK?

▲ Sí ▼ No

- 8 Realice una de las siguientes acciones:

- Si todas las líneas son claras y visibles, pulse ▲ para seleccionar **Sí** y vaya al paso 12.
- Si observa que faltan líneas cortas, como puede verse en la ilustración, pulse ▼ para seleccionar **No**.

Correcta

Baja calidad

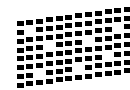
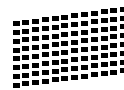

A

- 9 En la pantalla LCD se le preguntará si la calidad de impresión del negro y los tres colores es correcta.

Correcto Negro?

▲ Sí ▼ No

Pulse ▲ (Sí) o ▼ (No).

- 10 En la pantalla LCD se le preguntará si desea comenzar la limpieza.

Limpiar ahora?

▲ Sí ▼ No

Pulse ▲ (Sí).

El equipo limpiará los cabezales de impresión.

- 11 Una vez concluida la limpieza, pulse **Color Start (Inicio Color)**. El equipo comenzará a imprimir la hoja de comprobación de la calidad de impresión de nuevo. Repita el procedimiento desde el paso 6.

- 12** Pulse **Stop/Exit (Detener/Salir)**. Si repite este procedimiento al menos cinco veces y la calidad de impresión sigue siendo mala, cambie el cartucho de tinta del color obstruido. Después de cambiar el cartucho de tinta, compruebe la calidad de la impresión. Si el problema persiste, repita los procedimientos de limpieza y comprobación para el nuevo cartucho al menos cinco veces. Si continúa faltando tinta, llame al Servicio de atención al cliente de Brother. (Consulte *Números de Brother* >> página i).

! Importante

NO toque los cabezales de impresión. Si lo hace, podría dañarlos de manera permanente y anular su garantía.

Nota



Si la boquilla del cabezal de impresión está obstruida, la prueba de impresión tendrá este aspecto.



Una vez limpia la boquilla del cabezal de impresión, las líneas horizontales han desaparecido.

Comprobación de la alineación de la impresión

Necesitará ajustar la alineación de la impresión si, después de haber transportado el equipo, el texto impreso aparece borroso o las imágenes descoloridas.

- 1** Pulse **Menu (Menú)**.

- 2** Pulse **▲** o **▼** para seleccionar **1. Tinta**. Pulse **OK**.
- 3** Pulse **▲** o **▼** para seleccionar **1. Impr de prueba**. Pulse **OK**.
- 4** Pulse **▲** o **▼** para seleccionar **Alineamiento**. Pulse **OK**.
- 5** Pulse **Black Start (Inicio Negro)** o **Color Start (Inicio Color)**. El equipo comenzará a imprimir la hoja de comprobación de la alineación.

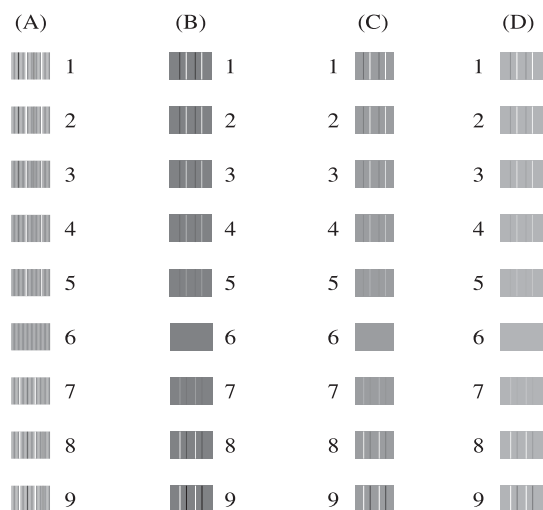

- 6** Para el patrón "A", pulse **▲** o **▼** para seleccionar el número de la impresión de prueba que tenga menos líneas verticales visibles (1-9). Pulse **OK**.
- 7** Para el patrón "B", pulse **▲** o **▼** para seleccionar el número de la impresión de prueba que tenga menos líneas verticales visibles (1-9). Pulse **OK**.
- 8** Para el patrón "C", pulse **▲** o **▼** para seleccionar el número de la impresión de prueba que tenga menos líneas verticales visibles (1-9). Pulse **OK**.
- 9** Para el patrón "D", pulse **▲** o **▼** para seleccionar el número de la impresión de prueba que tenga menos líneas verticales visibles (1-9). Pulse **OK**.
- 10** Pulse **Stop/Exit (Detener/Salir)**.

Mensajes de error y de mantenimiento

Al igual que con cualquier otro producto de oficina sofisticado, es posible que se produzcan errores y que se deban sustituir los consumibles. En tal caso, el equipo identificará el error y mostrará un mensaje de error. A continuación, se exponen los mensajes de error y mantenimiento más frecuentes.

Puede corregir la mayoría de los errores y borrar los mensajes de mantenimiento rutinario por sí mismo/a. Si necesita más ayuda, Brother Solutions Center le ofrece las preguntas más frecuentes y los consejos más recientes para la solución de problemas.

Consulte <http://solutions.brother.com/>.

Mensaje de error	Causa	Acción
Alta temperatura	Los cabezales de impresión se han recalentado.	Deje que el equipo se enfríe.
Atasco de papel	Se ha producido un atasco de papel en el equipo.	Extraiga el papel atascado; para ello, siga los pasos de <i>Atasco de la impresora o de papel</i> ►► página 38. Asegúrese de que la guía de longitud del papel se ajusta al tamaño del papel correcto. NO extienda la bandeja de papel al cargar tamaños de papel A5 o más pequeños.

Mensaje de error	Causa	Acción
Caja tinta llena	<p>La caja de absorción de tinta o caja de evacuación está llena. Es necesario efectuar un mantenimiento periódico en estos componentes, ya que pueden requerir su sustitución después de un cierto período de tiempo para garantizar el rendimiento óptimo del equipo Brother. Dado que estos componentes requieren mantenimiento periódico, la sustitución no queda cubierta por la garantía. La necesidad de sustituir estos elementos y el período de tiempo antes de la sustitución dependerán del número de depuraciones y evacuaciones necesarias para limpiar el sistema de tinta. Estas cajas acumulan cantidades de tinta durante las distintas operaciones de depuración y evacuación. El número de veces que se depura y evacua un equipo para la limpieza varía según las distintas situaciones. Por ejemplo, si se enciende y apaga el equipo con frecuencia, se producirán numerosos ciclos de limpieza puesto que el equipo se limpia automáticamente tras el encendido. Si se utilizan tintas que no sean de Brother puede que haya que realizar limpiezas más frecuentes, ya que es posible que este tipo de tintas produzca una mala calidad de impresión que se resuelve con la limpieza. Cuanto más se limpie el equipo, más rápido se llenarán estas cajas.</p> <p> Nota</p> <p><i>Las reparaciones derivadas del uso de consumibles que no sean Brother pueden no estar cubiertas por la garantía del producto.</i></p>	<p>Será necesario sustituir la caja de absorción de tinta o caja de evacuación. Póngase en contacto con el Servicio de atención al cliente de Brother o un centro de servicio técnico autorizado de Brother para la reparación del equipo. (Consulte <i>Números de Brother</i> ►► página i).</p> <p>Otros motivos de la limpieza son:</p> <ol style="list-style-type: none"> 1 El equipo se limpia automáticamente tras eliminar un atasco de impresora. 2 El equipo se limpia automáticamente tras permanecer inactivo durante más de 45 días (uso poco frecuente). 3 El equipo se limpia automáticamente después de haber sustituido los cartuchos de tinta 12 veces.
CajTint CasiLlen	La caja de absorción de tinta o caja de evacuación está casi llena.	Será necesario sustituir pronto la caja de absorción de tinta o caja de evacuación. Llame al Servicio de atención al cliente de Brother o a un centro de servicio técnico autorizado de Brother para la reparación del equipo. (Consulte <i>Números de Brother</i> ►► página i).

Mensaje de error	Causa	Acción
Cierr cubta tint	La cubierta del cartucho de tinta no está completamente cerrada.	Cierre firmemente la cubierta del cartucho de tinta hasta que quede ajustada.
Comprb tmñ papel	La configuración de Tamaño papel no coincide con el tamaño del papel de la bandeja. O bien, no ha ajustado las guías del papel de la bandeja a los indicadores del tamaño de papel que está utilizando.	<ol style="list-style-type: none"> 1 Compruebe que el tamaño del papel que ha elegido coincide con el tamaño del papel de la bandeja. (Consulte <i>Tamaño de papel</i> >> página 15). 2 Asegúrese de haber cargado el papel de forma vertical, ajustando las guías del papel a los indicadores para el tamaño de papel. (Consulte <i>Carga de papel y otros soportes de impresión</i> >> página 8). 3 Una vez que haya comprobado el tamaño y la posición del papel, pulse Black Start (Inicio Negro) o Color Start (Inicio Color).
Compruebe papel	El equipo se ha quedado sin papel o no está cargado correctamente en la bandeja de papel.	<p>Realice una de las siguientes acciones:</p> <ul style="list-style-type: none"> ■ Vuelva a colocar el papel en la bandeja de papel y, a continuación, pulse Black Start (Inicio Negro) o Color Start (Inicio Color). ■ Quite el papel y vuelva a cargarlo; a continuación, pulse Black Start (Inicio Negro) o Color Start (Inicio Color). (Consulte <i>Carga de papel y otros soportes de impresión</i> >> página 8).
	Se ha producido un atasco de papel en el equipo.	Extraiga el papel atascado; para ello, siga los pasos de <i>Atasco de la impresora o de papel</i> >> página 38.
	Se ha acumulado polvo de papel en la superficie de los rodillos de recogida de papel.	Limpie los rodillos de recogida de papel. (>>Guía avanzada del usuario: <i>Limpieza de los rodillos de recogida de papel</i>)
	La cubierta para el desatasco de papel no está cerrada correctamente.	Compruebe que la cubierta para el desatasco de papel está uniformemente cerrada en ambos extremos. (Consulte <i>Atasco de la impresora o de papel</i> >> página 38).
Cubierta abierta	La cubierta del escáner no está completamente cerrada.	Levante la cubierta del escáner y vuelva a cerrarla.

Mensaje de error	Causa	Acción
Impos limpiar XX Imposib. Inic XX Impos. Imprim XX Impos digital XX	El equipo ha sufrido un problema mecánico. —O BIEN— Hay objetos extraños, como un clip o papel roto en el equipo.	Abra la cubierta del escáner y elimine cualquier objeto extraño y trozos de papel del interior del equipo. Si el mensaje de error continúa apareciendo, desconecte el equipo de la alimentación eléctrica durante varios minutos, y vuelva a conectarlo.
Imprimir solo BK (Imprimir sólo BK) Sustit. tinta XX	Uno o más cartuchos de tinta de color han llegado al final de su vida útil. Puede utilizar el equipo en modo blanco y negro durante aproximadamente cuatro semanas dependiendo del número de páginas que imprima. Mientras este mensaje esté presente en la pantalla LCD, cada operación funciona del modo siguiente: <ul style="list-style-type: none"> ■ Impresión <p>Si hace clic en Escala de grises en la pestaña Avanzada del controlador de impresora, puede utilizar el equipo como una impresora en blanco y negro.</p> ■ Copia <p>Si el tipo de papel está configurado como Papel normal o Papel tinta, puede hacer copias en blanco y negro.</p> 	Sustituya los cartuchos de tinta. (Consulte <i>Sustitución de los cartuchos de tinta</i> >> página 27).  Nota El equipo interrumpirá todas las tareas de impresión y no podrá utilizar el equipo hasta que coloque un cartucho de tinta nuevo en los siguientes casos: <ul style="list-style-type: none"> • Si desenchufa el equipo o extrae el cartucho de tinta. • Si el tipo de papel se configura en cualquier opción excepto Papel normal o Papel tinta. • (Windows®) Si activa la casilla de verificación Papel de secado lento en la pestaña Básica del controlador de impresora. (Macintosh) Si activa la casilla de verificación Papel de secado lento en Imprimir configuración (Configuraciones de impresión) del controlador de impresora.
No hay cartucho.	Un cartucho de tinta no está colocado correctamente.	Saque el cartucho de tinta nuevo y vuelva a colocarlo lentamente hasta que oiga un clic. (Consulte <i>Sustitución de los cartuchos de tinta</i> >> página 27).
No puede imprim Sustit. tinta XX	Uno o más cartuchos de tinta han llegado al final de su vida útil. El equipo interrumpirá todas las tareas de impresión.	Sustituya los cartuchos de tinta. (Consulte <i>Sustitución de los cartuchos de tinta</i> >> página 27).

Mensaje de error	Causa	Acción
No se detecta	Ha instalado el cartucho de tinta nuevo demasiado rápido y el equipo no lo ha detectado.	Saque el cartucho de tinta nuevo y vuelva a colocarlo lentamente hasta que oiga un clic. (Consulte <i>Sustitución de los cartuchos de tinta</i> >> página 27).
	Un cartucho de tinta no está colocado correctamente.	
	Si no utiliza tinta Innobella™ original de Brother puede que el equipo no detecte el cartucho de tinta.	Utilice cartuchos de tinta Innobella™ originales de Brother. Si el error no desaparece, llame al Servicio de atención al cliente de Brother.
Poca tinta negra Poca tint amaril Poca tinta cian Poca tint magnta	Uno o más cartuchos de tinta se aproximan al final de su vida útil.	Encargue un nuevo cartucho de tinta. Puede seguir imprimiendo hasta que la pantalla LCD muestre No puede imprim. (Consulte <i>Pedido de accesorios y consumibles</i> >> página iii y <i>Sustitución de los cartuchos de tinta</i> >> página 27).
Quedan datos	Hay datos de impresión en la memoria del equipo.	Pulse Stop/Exit (Detener/Salir) . El equipo cancelará el trabajo y lo borrará de la memoria. Pruebe a volver a imprimirlo.
Sin memoria	La memoria del equipo está llena.	Si una operación de copia está en curso Pulse Stop/Exit (Detener/Salir) y espere hasta que terminen de procesarse las demás operaciones que están en curso; a continuación, vuelva a intentarlo.
Temperatura baja	Los cabezales de impresión están demasiado fríos.	Espere a que el equipo se caliente.

Atasco de la impresora o de papel

Extraiga el papel atascado en función del lugar del equipo en el que se haya atascado.

- 1 Desenchufe el equipo de la toma de corriente CA.
- 2 Abra la cubierta para el desatasco de papel (1) de la parte trasera del equipo. Tire del papel atascado para retirarlo del equipo.

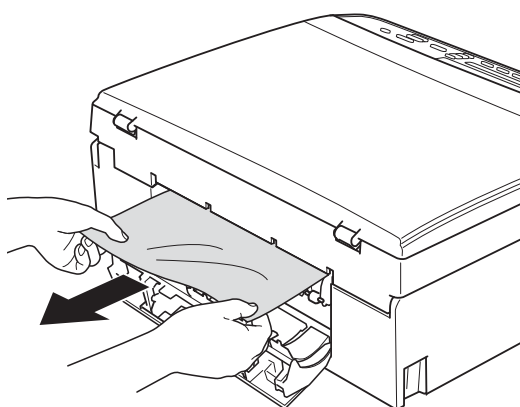
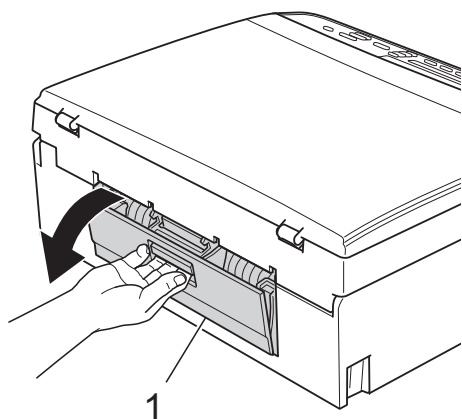

- 3 Cierre la cubierta para el desatasco de papel. Asegúrese de que la cubierta esté cerrada correctamente.

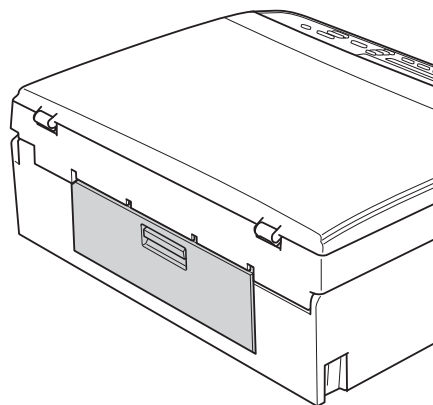

- 4 Si la lengüeta de soporte del papel está abierta, ciérrela y, a continuación, cierre el soporte de papel. Tire de la bandeja de papel para sacarla por completo del equipo.

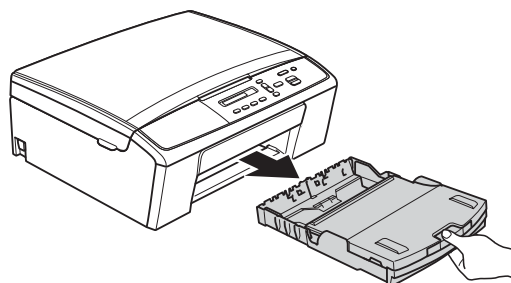

- 5 Tire del papel atascado (1).

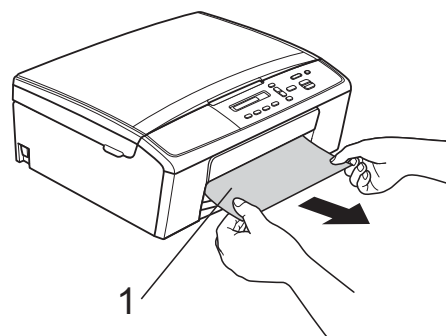

- 6 Utilizando ambas manos, agarre las lengüetas de plástico de ambos lados del equipo y levante la cubierta del escáner (1) hasta que quede inmovilizada firmemente en la posición abierta.

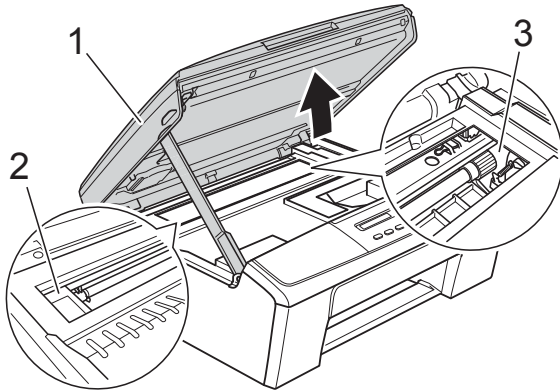

Mueva el cabezal de impresión (en caso necesario) para retirar todo el papel que quede en esta zona. Asegúrese de que no queda papel atascado en las esquinas del equipo (2) y (3).

! Importante

- Si el papel queda atascado bajo los cabezales de impresión, desconecte el equipo de la alimentación eléctrica y mueva los cabezales para sacar el papel.
- Si el cabezal de impresión se encuentra en la esquina derecha, tal como se muestra en la ilustración, no podrá moverlo. Vuelva a enchufar el cable de alimentación. Mantenga pulsado **Stop/Exit (Detener/Salir)** hasta que el cabezal de impresión se mueva hasta el centro. A continuación, desenchufe el equipo de la fuente de alimentación y saque el papel.

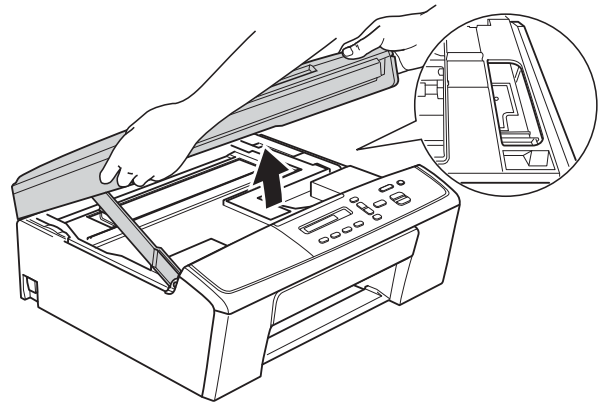

- Si se mancha la piel o la ropa con tinta, lávelo inmediatamente con jabón o detergente.

- 7 Levante la cubierta del escáner (1) para liberar el bloqueo. Empuje suavemente hacia abajo la cubierta del escáner (2) y ciérrela (3) con ambas manos.

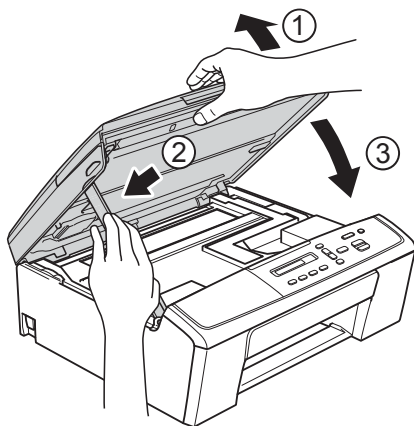

- 8 Empuje la bandeja de papel firmemente en el equipo.
- 9 Mientras mantiene sujeta la bandeja de papel en ese lugar, extraiga el soporte del papel (1) hasta que oiga clic y, a continuación, despliegue la lengüeta de soporte del papel (2).

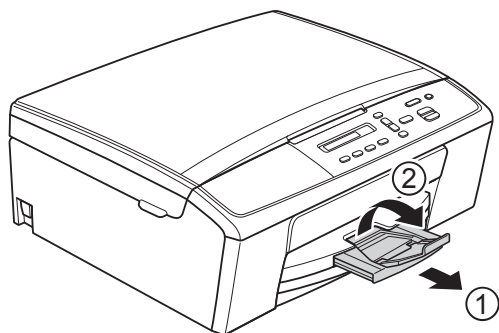

! Importante

 NO utilice la lengüeta de soporte del papel para papel de tamaño Legal (Oficio).

- 10 Vuelva a enchufar el cable de alimentación.

Solución de problemas

! Importante

Para obtener ayuda técnica, debe llamar al país en el que compró el equipo. Las llamadas se deben realizar **desde dentro** de ese país.

Si considera que se produce un problema en el equipo, verifique la tabla y siga los consejos para la solución de problemas.

La mayoría de los problemas puede solucionarlos fácilmente por sí mismo/a. Si necesita más ayuda, Brother Solutions Center le ofrece respuestas a las preguntas más frecuentes y los consejos más recientes para la solución de problemas.

Consulte <http://solutions.brother.com/>.





El uso de consumibles que no sean Brother puede influir en la calidad de impresión, en el rendimiento del hardware y en la fiabilidad del equipo.

Si tiene problemas con el equipo

Impresión

Problema	Sugerencias
No imprime.	Compruebe la conexión inalámbrica o la conexión del cable de interfaz, tanto en el equipo como en el ordenador. (►►Guía de configuración rápida)
	Compruebe que el equipo esté enchufado y pulse  para encender el equipo.
	Uno o más cartuchos de tinta han llegado al final de su vida útil. (Consulte <i>Sustitución de los cartuchos de tinta</i> ►► página 27).
	Compruebe que no hay ningún mensaje de error en la pantalla LCD. (Consulte <i>Mensajes de error y de mantenimiento</i> ►► página 33).
	Si en la pantalla LCD aparece No puede imprimir o Sustit. tinta XX, consulte <i>Sustitución de los cartuchos de tinta</i> ►► página 27.
	Compruebe que se ha elegido e instalado el controlador de impresora correcto.

Impresión (Continuación)

Problema	Sugerencias
<p>No imprime. (Continuación)</p>	<p>(Solo Windows®) Asegúrese de que el equipo esté en línea.</p> <p>(Windows® 7) Haga clic en  /Dispositivos e impresoras. Con el botón derecho del ratón, haga clic en Brother DCP-XXXXX (donde XXXXX es el nombre del modelo) y seleccione Ver lo que se está imprimiendo. Haga clic en Impresora y asegúrese de que Usar impresora sin conexión está desactivado.</p> <p>(Windows Vista®) Haga clic en  /Panel de control/Hardware y sonido/Impresoras. Con el botón derecho del ratón, haga clic en Brother DCP-XXXXX (donde XXXXX es el nombre del modelo). Si el equipo se desconecta de la línea, se mostrará Utilizar impresora en línea. Seleccione esta opción para habilitar la impresora.</p> <p>(Windows® XP) Haga clic en Inicio/Panel de control/Impresoras y otro hardware/Impresoras y faxes. Con el botón derecho del ratón, haga clic en Brother DCP-XXXXX (donde XXXXX es el nombre del modelo). Si el equipo se desconecta de la línea, se mostrará Utilizar impresora en línea. Seleccione esta opción para habilitar la impresora.</p> <hr/> <p>Si hay datos antiguos no imprimidos en la cola de impresión del controlador de impresora, no se podrán imprimir trabajos de impresión nuevos. Abra el icono de la impresora y elimine todos los datos de la siguiente manera:</p> <p>(Windows® 7) Haga clic en  /Dispositivos e impresoras/Impresoras y faxes.</p> <p>(Windows Vista®) Haga clic en  /Panel de control/Hardware y sonido/Impresoras.</p> <p>(Windows® XP) Haga clic en Inicio/Panel de control/Impresoras y otro hardware/Impresoras y faxes.</p> <p>(Mac OS X 10.7.x) Haga clic en Preferencias del Sistema/Impresión y Escaneado.</p> <p>(Mac OS X 10.5.8, 10.6.x) Haga clic en Preferencias del Sistema/Impresión y Fax.</p>

Impresión (Continuación)

Problema	Sugerencias
Mala calidad de impresión.	Compruebe la calidad de impresión. (Consulte <i>Comprobación de la calidad de impresión</i> >> página 31).
	Asegúrese de que la configuración Soporte de impresión del controlador de impresora o la configuración <i>Tipo de papel</i> del menú del equipo coincide con el tipo de papel que está utilizando. Consulte <i>Tipo de papel</i> >> página 15. >>Guía del usuario de software: <i>Impresión</i> (Windows®) >>Guía del usuario de software: <i>Impresión</i> (Macintosh)
	Asegúrese de que los cartuchos de tinta no son demasiado viejos. Es posible que la tinta se obstruya en estos casos: <ul style="list-style-type: none"> ■ Se ha superado la fecha de caducidad que se indica en el paquete del cartucho. (Los cartuchos de tinta Innobella™ originales de Brother duran hasta dos años si se conservan en su paquete original). ■ El cartucho de tinta lleva más de seis meses en el equipo. ■ El cartucho de tinta no se ha almacenado correctamente antes de su uso.
	Asegúrese de utilizar tinta Innobella™ original de Brother. El uso de consumibles que no sean Brother puede influir en la calidad de impresión, en el rendimiento del hardware y en la fiabilidad del equipo.
	Pruebe a utilizar los tipos de papel recomendados. (Consulte <i>Papel y otros soportes de impresión admitidos</i> >> página 16).
	El entorno recomendado para su equipo debe tener una temperatura entre 68 °F y 91 °F (20 °C y 33 °C).
Aparecen líneas horizontales blancas en los textos o gráficos.	Limpie los cabezales de impresión. (Consulte <i>Limpieza del cabezal de impresión</i> >> página 30).
	Asegúrese de utilizar tinta Innobella™ original de Brother.
	Pruebe a utilizar los tipos de papel recomendados. (Consulte <i>Papel y otros soportes de impresión admitidos</i> >> página 16).
El equipo imprime páginas en blanco.	Limpie los cabezales de impresión. (Consulte <i>Limpieza del cabezal de impresión</i> >> página 30).
	Asegúrese de utilizar tinta Innobella™ original de Brother.
Los caracteres y las líneas aparecen borrosos.	Compruebe la alineación de la impresión. (Consulte <i>Comprobación de la alineación de la impresión</i> >> página 32).
Las imágenes impresas o el texto impreso aparecen inclinados.	Asegúrese de que el papel esté cargado adecuadamente en la bandeja de papel y de que las guías laterales del papel estén ajustadas correctamente. (Consulte <i>Carga de papel y otros soportes de impresión</i> >> página 8).
	Asegúrese de que la cubierta para el desatasco de papel está cerrada correctamente.
Borrón o mancha de tinta en la parte central superior de la página impresa.	Asegúrese de que el papel no sea demasiado grueso o que no esté arrugado. (Consulte <i>Papel y otros soportes de impresión admitidos</i> >> página 16).
La impresión tiene un aspecto borroso o la tinta parece correrse.	Asegúrese de utilizar los tipos de papel recomendados. (Consulte <i>Papel y otros soportes de impresión admitidos</i> >> página 16). Evite manipular el papel hasta que la tinta esté seca.
	Asegúrese de utilizar tinta Innobella™ original de Brother.
	Si utiliza papel fotográfico, asegúrese de que haya configurado el tipo de papel correcto. Si está imprimiendo una fotografía desde el ordenador, configure el Soporte de impresión en el controlador de impresora.

Impresión (Continuación)

Problema	Sugerencias
Aparecen manchas al dorso o en la parte inferior de la página.	Asegúrese de que la placa de impresión no está manchada de tinta. (►►Guía avanzada del usuario: <i>Limpieza de la platina de impresión del equipo</i>)
	Asegúrese de utilizar tinta Innobella™ original de Brother.
	Asegúrese de utilizar la lengüeta de soporte del papel. (Consulte <i>Carga de papel y otros soportes de impresión</i> ►► página 8).
El equipo imprime líneas densas en la página.	(Solo Windows®) Active la casilla de verificación Orden inverso en la pestaña Básica del controlador de impresora.
Las impresiones aparecen arrugadas.	(Windows®) En la pestaña Avanzada del controlador de impresora, haga clic en Ajustes de color y desactive la casilla de verificación Impresión bidireccional .
	(Macintosh) En el controlador de impresora, seleccione Imprimir configuración , haga clic en Avanzada , seleccione Otras opciones de impresión y desactive la casilla de verificación Impresión bidireccional .
	Asegúrese de utilizar tinta Innobella™ original de Brother.
No se puede imprimir con "formato de página".	Compruebe que la configuración de tamaño de papel en la aplicación y en el controlador de impresión es idéntica.
La velocidad de impresión es demasiado lenta.	Pruebe a cambiar la configuración del controlador de impresora. Una alta resolución necesita un tiempo de procesamiento, de envío e de impresión mayor. Pruebe las otras configuraciones de calidad en la pestaña Avanzada del controlador de impresora (Windows®) o Ajustes de color (Macintosh). Haga clic en Ajustes de color (Windows®) o Ajustes avanzados de color (Macintosh) y asegúrese de desactivar la casilla de verificación Mejora del color .
	Desactive la opción sin bordes. La impresión sin bordes es más lenta que la impresión en modo normal.
	►►Guía del usuario de software: <i>Impresión</i> (Windows®) ►►Guía del usuario de software: <i>Impresión</i> (Macintosh)
True2Life™ no funciona correctamente.	Si los datos de la imagen no son a todo color en la aplicación (por ejemplo, 256 colores), True2Life™ no funcionará. Utilice al menos datos de color de 24 bits con la función True2Life™.
El papel fotográfico no se introduce correctamente.	Cuando imprima sobre papel fotográfico Brother, cargue una hoja adicional del mismo papel fotográfico en la bandeja de papel. Se ha incluido una hoja adicional en el paquete de papel para esta finalidad.
	Limpie los rodillos de recogida de papel. (►►Guía avanzada del usuario: <i>Limpieza de los rodillos de recogida de papel</i>)

Impresión (Continuación)

Problema	Sugerencias
El equipo toma varias páginas.	Asegúrese de que el papel esté cargado correctamente en la bandeja. (Consulte <i>Carga de papel y otros soportes de impresión</i> >> página 8).
	Extraiga todo el papel de la bandeja y aeree bien la pila de papel; a continuación, introdúzcala de nuevo en la bandeja. (Consulte el paso 5 en <i>Carga de papel y otros soportes de impresión</i> >> página 8).
	Asegúrese de no empujar el papel demasiado. (Consulte el paso 5 en <i>Carga de papel y otros soportes de impresión</i> >> página 8).
	Asegúrese de que el soporte del papel este extraído hasta que haga clic y de que la lengüeta de soporte del papel esté desplegada. (Consulte el paso 9 en <i>Carga de papel y otros soportes de impresión</i> >> página 8).
	Asegúrese de que la cubierta para el desatasco de papel está cerrada correctamente. (Consulte el paso 3 en <i>Atasco de la impresora o de papel</i> >> página 38).
	Asegúrese de que la almohadilla base de la bandeja de papel no esté sucia. (>>Guía avanzada del usuario: <i>Limpieza de los rodillos de recogida de papel</i>)
Hay un atasco de papel.	Asegúrese de que la guía de longitud del papel se ajusta al tamaño del papel correcto. No extienda la bandeja de papel al cargar tamaños de papel A5 o más pequeños. (Consulte <i>Atasco de la impresora o de papel</i> >> página 38).
Las páginas impresas no se apilan correctamente.	Asegúrese de utilizar la lengüeta de soporte del papel. (Consulte <i>Carga de papel y otros soportes de impresión</i> >> página 8).
El equipo no imprime utilizando Adobe® Illustrator®.	Pruebe a reducir la resolución de la impresión. >>Guía del usuario de software: <i>Impresión</i> (Windows®) >>Guía del usuario de software: <i>Impresión</i> (Macintosh)
Se produce un borrón o se corre la tinta al utilizar papel fotográfico satinado.	Asegúrese de comprobar el anverso y el dorso del papel. Coloque la superficie satinada (la superficie de impresión) cara abajo. (Consulte <i>Tipo de papel</i> >> página 15).
	Si utiliza papel fotográfico satinado, asegúrese de que la configuración del tipo de papel sea correcta.

Problemas de copia

Problema	Sugerencias
Las copias están en blanco.	Asegúrese de que el documento se ha cargado correctamente. (Consulte <i>Carga de documentos</i> >> página 20).
La configuración Ajustr a pág no funciona correctamente.	Asegúrese de que el documento no está inclinado en el cristal de escaneo. Vuelva a colocar el documento e inténtelo de nuevo.

Problemas de escaneo

Problema	Sugerencias
Se producen errores TWAIN o WIA cuando se inicia el escaneo. (Windows®)	Asegúrese de haber seleccionado el controlador TWAIN o WIA de Brother como controlador principal en la aplicación de escaneo. Por ejemplo, en Nuance™ PaperPort™ 12SE, haga clic en Configuración de digitalización , Seleccionar para seleccionar el controlador TWAIN/WIA de Brother.
Se producen errores TWAIN o ICA cuando se inicia el escaneo. (Macintosh)	Asegúrese de haber seleccionado el controlador TWAIN de Brother como controlador principal. En PageManager, haga clic en Archivo , Seleccionar fuente y seleccione el controlador TWAIN de Brother. Los usuarios Mac OS X 10.6.x y 10.7.x también pueden escanear documentos utilizando el controlador de escáner ICA. ►►Guía del usuario de software: <i>Escanear un documento con el controlador ICA (Mac OS X 10.6.x, 10.7.x)</i>
OCR no funciona.	Pruebe a aumentar la resolución del escáner. (Macintosh) Asegúrese de haber terminado la descarga e instalación de Presto! PageManager desde: http://nj.newsoft.com.tw/download/brother/PM9SEInstaller_BR_multilang.dmg

Problemas de software

Problema	Sugerencias
No se puede instalar el software ni imprimir.	(Solo Windows®) Ejecute el programa Reparación MFL-Pro Suite del CD-ROM. Este programa reparará el software y volverá a instalarlo.
“Dispositivo ocupado”	Asegúrese de que no aparece ningún mensaje de error en la pantalla LCD.
No se pueden imprimir imágenes en FaceFilter Studio. (Windows®)	Para utilizar FaceFilter Studio, debe instalar la aplicación FaceFilter Studio desde el CD-ROM suministrado con el equipo. (►►Guía de configuración rápida) Asimismo, antes de iniciar FaceFilter Studio por primera vez, debe asegurarse de que el equipo Brother está encendido y conectado al ordenador. Esto le permitirá acceder a todas las funciones de FaceFilter Studio.

Problemas de red

Problema	Sugerencias
No es posible imprimir a través de la red.	<p>Asegúrese de que el equipo esté encendido, conectado y en el modo Preparado. Imprima una lista de configuración de la red (►►Guía avanzada del usuario: <i>Informes</i>) y compruebe la configuración de red actual en esta lista.</p> <p>Si está utilizando una conexión inalámbrica o tiene problemas de red ►►Guía del usuario en red: <i>Solución de problemas</i></p>
La función de escaneo en red no funciona.	<p>Es necesario configurar el software de seguridad/Firewall de terceros para permitir el escaneo en red. Para añadir el puerto 54925 para el escaneo en red, introduzca la información siguiente:</p> <p>En el nombre: introduzca cualquier descripción, por ejemplo, Brother NetScan.</p> <p>En el número de puerto: introduzca 54925.</p> <p>En el protocolo: seleccione UDP.</p> <p>Consulte el manual de instrucciones que acompaña al software de seguridad/Firewall de terceros o póngase en contacto con su fabricante.</p> <p>(Macintosh)</p> <p>Seleccione de nuevo el equipo en la aplicación Selector de dispositivo ubicada en Macintosh HD/Librería/Printers/Brother/Utilities/DeviceSelector o desde la lista de modelos de ControlCenter2.</p>
No se puede instalar el software Brother.	<p>(Windows®)</p> <p>Si aparece la advertencia del software de seguridad en la pantalla del ordenador durante la instalación, cambie la configuración de dicho software para permitir la ejecución del programa de instalación del producto Brother u otro programa.</p> <p>(Macintosh)</p> <p>Si utiliza una función de software de seguridad de programas espía o de software de seguridad antivirus, deshabilítelo temporalmente e instale el software Brother.</p>
No es posible conectarse a la red inalámbrica.	<p>Investigue el problema con el Informe WLAN.</p> <p>Pulse Menu (Menú) y, a continuación, pulse ▲ o ▼ para seleccionar 4.Imp. informes. Pulse OK. Pulse ▲ o ▼ para seleccionar 3.Informe WLAN y, a continuación, pulse OK.</p> <p>(►►Guía del usuario en red)</p>
Restablezca la configuración de red.	<p>Pulse Menu (Menú) y, a continuación, pulse ▲ o ▼ para seleccionar 3.Red. Pulse OK. Pulse ▲ o ▼ para seleccionar 0.Restaurar red y, a continuación, pulse OK.</p> <p>(►►Guía del usuario en red)</p>

Información del equipo

Comprobación del número de serie

Puede ver el número de serie del equipo en la pantalla LCD.

- 1 Pulse **Menu (Menú)**.
- 2 Pulse ▲ o ▼ para seleccionar 5. Info. equipo.
Pulse **OK**.
- 3 Pulse ▲ o ▼ para seleccionar 1. Núm. de serie.
Pulse **OK**.
El número de serie del equipo aparecerá en la pantalla LCD.
- 4 Pulse **Stop/Exit (Detener/Salir)**.

Funciones de restablecimiento

Están disponibles las siguientes funciones de restablecimiento:

- 1 Red
Puede restablecer el servidor de impresión a su configuración de fábrica como, por ejemplo, la información de la dirección IP y la contraseña.
- 2 Todos ajustes
Permite restablecer toda la configuración a los valores predeterminados de fábrica.
Brother recomienda encarecidamente realizar este procedimiento antes de devolver o desechar el equipo.

Cómo restablecer el equipo







- 1 Pulse **Menu (Menú)**.
- 2 Pulse ▲ o ▼ para seleccionar 0. Conf. inicial.
Pulse **OK**.
- 3 Pulse ▲ o ▼ para seleccionar 4. Reiniciar.
Pulse **OK**.
- 4 Pulse ▲ o ▼ para seleccionar el tipo de reinicio 1. Red o 2. Todos ajustes.
Pulse **OK**.
- 5 Pulse ▲ para seleccionar ▲ Reconf.
- 6 Pulse ▲ para confirmar.

Programación en pantalla

El equipo ha sido diseñado para que resulte fácil de utilizar gracias a un sistema de programación a través de la pantalla LCD, que se maneja con botones de menú. Esta programación de uso sencillo le ayudará a sacar el máximo partido a todas las selecciones de menú que ofrece el equipo.

Dado que la programación se realiza a través de la pantalla LCD, hemos incorporado en esta, las instrucciones paso a paso que le ayudarán a programar el equipo. Lo único que tiene que hacer es seguir las instrucciones, ya que le guiarán en las selecciones de menú y en las opciones de programación.

Botones de menú

	
	Permite acceder al menú.
	Permite desplazarse por el nivel de menú actual.
	Permite ir al siguiente nivel de menú. Permite aceptar una opción.
	Permite salir del menú o detener la operación actual.

Para acceder el modo de menú:

- 1 Pulse **Menu (Menú)**.
- 2 Seleccione una opción.
Puede desplazarse más rápidamente a través de cada uno de los niveles de menú pulsando ▲ o ▼ según la dirección que desee.

1.Tinta

2.Copia

3.Red

4.Imp. informes

5.Info. equipo

0.Conf. inicial

- 3 Pulse **OK** cuando la opción aparezca en la pantalla LCD.
La pantalla LCD mostrará entonces el nivel de menú siguiente.
- 4 Pulse ▲ o ▼ para desplazarse y seleccionar la configuración que desea cambiar.
Pulse **OK**.
- 5 Pulse ▲ o ▼ para seleccionar la opción que desee.
Pulse **OK**.
En la pantalla LCD aparecerá
Aceptado.
- 6 Pulse **Stop/Exit (Detener/Salir)**.

Tabla de menús

La tabla de menús le ayudará a entender las opciones y selecciones de menú que se encuentran en los programas del equipo. La configuración predeterminada de fábrica aparece en negrita con un asterisco.

Menu (Menú) ()

Nivel1	Nivel2	Nivel3	Opciones	Descripciones	Página
1. Tinta	1. Impr de prueba	—	Calidad impres. Alineamiento	Permite comprobar la calidad o alineación de la impresión.	31, 32
	2. Limpiando	—	Negro Color Todos	Permite limpiar el cabezal de impresión.	30
	3. Tinta restante	—	—	Permite comprobar el volumen de tinta disponible.	Consulte ◆.
2. Copia	1. Tipo de papel	—	Papel normal* Papel tinta Brother BP71 Brother BP61 Otro brillo Transparencia	Permite configurar el tipo de papel cargado en la bandeja de papel.	15
	2. Tamaño papel	—	(EE. UU.) Carta* Legal A4 A5 Ejecutivo 4"x6" (países latinoamericanos) A4* A5 Ejecutivo 10x15cm Carta Legal	Permite configurar el tamaño del papel cargado en la bandeja de papel.	15
	3. Calidad	—	Alta Normal* Rápida	Permite seleccionar la resolución de copia para el tipo de documento que desea copiar.	Consulte ◆.
	4. Densidad	—	-□□□■+ -□□■□+ -□■□□+* -■□□□+ -■□□□+	Permite ajustar la densidad de las copias.	

◆ Consulte Guía avanzada del usuario.



La configuración predeterminada de fábrica aparece en negrita con un asterisco.

Menú Red

Nivel1	Nivel2	Nivel3	Opciones	Descripciones	Página
3.Red	1.TCP/IP	1.Metod arranque	Automático* Estático RARP BOOTP DHCP	Permite seleccionar el método de ARRANQUE más adecuado a sus necesidades.	Consulte +.
		2.Dirección IP	[000-255]. [000-255]. [000-255]. [000-255]	Permite especificar la dirección IP.	
		3.Máscara Subred	[000-255]. [000-255]. [000-255]. [000-255]	Permite especificar la máscara de subred.	
		4.Puerta acceso	[000-255]. [000-255]. [000-255]. [000-255]	Permite especificar la dirección de la puerta de enlace.	
		5.Nombre de nodo	BRWXXXXXXXXXXXX	Permite comprobar el nombre del nodo.	
		6.WINS config	Auto* Estática	Permite seleccionar el modo de configuración WINS.	
		7.Servidor WINS	(Primario) 000.000.000.000 (Secundario) 000.000.000.000	Permite especificar la dirección IP del servidor WINS primario o secundario.	
		8.Servidor DNS	(Primario) 000.000.000.000 (Secundario) 000.000.000.000	Permite especificar la dirección IP del servidor DNS primario o secundario.	
		9.APIPA	Sí* No	Permite asignar automáticamente la dirección IP a partir del intervalo de direcciones del vínculo local.	
	2.Conf.Asistente	—	—	Permite configurar manualmente el servidor de impresión para una red inalámbrica.	

+ Consulte Guía del usuario en red.



La configuración predeterminada de fábrica aparece en negrita con un asterisco.

Nivel1	Nivel2	Nivel3	Opciones	Descripciones	Página		
3. Red (Continuación)	3. WPS/AOSS	—	—	Permite configurar fácilmente los ajustes de red inalámbrica, con solo pulsar un botón.	Consulte +.		
	4. Cód WPS cn PIN	—	—	Permite configurar fácilmente los ajustes de red inalámbrica mediante WPS con un código PIN.			
	5. Estado WLAN	1. Estado	Activa (11b)	Activa (11g) Activa (11n) AOSS activo Fallo conexión		Permite ver el estado actual de la red inalámbrica.	
			2. Señal			—	Permite ver la intensidad de la señal de la red inalámbrica actual.
			3. SSID			—	Permite ver el SSID actual.
			4. Modo comunic.			—	Permite ver el modo de comunicación actual.
	6. Dirección MAC	—	—	Permite ver la dirección MAC del equipo desde el panel de control.			
	7. Activar WLAN	—	Activada Desactivada*	Permite utilizar la conexión de red inalámbrica.			
0. Restaurar red	—	—	Permite restablecer toda la configuración de red a los valores de fábrica.				
+ Consulte Guía del usuario en red.							
	La configuración predeterminada de fábrica aparece en negrita con un asterisco.						

Menu (Menú) (continuación)

Nivel1	Nivel2	Nivel3	Opciones	Descripciones	Página	
4. Imp. informes	1. Ajust. usuario	—	—	Permite imprimir estas listas e informes.	Consulte ◆.	
	2. Configurar red	—	—			
	3. Informe WLAN	—	—			
5. Info. equipo	1. Núm. de serie	—	—	Permite comprobar el número de serie del equipo.	48	
0. Conf. inicial	1. Fecha y hora	—	—	Establece la fecha y hora del equipo.	Consulte ‡.	
	2. Contraste LCD	—	Claro Oscuro*	Permite ajustar el contraste de la pantalla LCD.	Consulte ◆.	
	3. Modo espera	—	1 min 2 min 3 min 5 min* 10 min 30 min 60 min	Permite seleccionar cuánto tiempo permanecerá inactivo el equipo antes de entrar en el modo espera.		
	4. Reiniciar	1. Red	—	—	Permite restablecer el servidor de impresión a la configuración de fábrica como, por ejemplo, la contraseña o la información de la dirección IP.	48
		2. Todos ajustes	—	—	Permite restaurar todas las configuraciones del equipo a las configuraciones de fábrica.	
	0. Sel. lenguaje (solo EE. UU. y países latinoamericanos)	—	—	Inglés* Español	Permite cambiar el idioma de la pantalla LCD.	Consulte ◆.
	0. Sel. lenguaje (Solo Canadá)	—	—	Inglés* Francés	Permite cambiar el idioma de la pantalla LCD.	

◆ Consulte Guía avanzada del usuario.

‡ Consulte Guía de configuración rápida.



La configuración predeterminada de fábrica aparece en negrita con un asterisco.

Copy Quality (Calidad de copia) () (Ajustes temporales)

Nivel1	Nivel2	Nivel3	Opciones	Descripciones	Página
—	—	—	Alta Normal* Rápida	Permite seleccionar la resolución de copia.	Consulte ◆.
◆ Consulte Guía avanzada del usuario.					
 La configuración predeterminada de fábrica aparece en negrita con un asterisco.					

Enlarge/Reduce (Ampliar/Reducir) () (Ajustes temporales)

Nivel1	Nivel2	Nivel3	Opciones	Descripciones	Página
—	—	—	Ajustar a pág. Pers. (25-400%) 198% 4"x6"-A4 (198% 10x15cm-A4) 186% 4"x6"-LTR (186%10x15cm-LTR) 104% EXE-LTR 100%* 97% LTR-A4 93% A4-LTR 85% LTR-EXE 83% 78% 46% LTR-4"x6" (46% LTR-10x15cm)	Permite seleccionar un porcentaje de ampliación y reducción.	Consulte ◆.
◆ Consulte Guía avanzada del usuario.					
 La configuración predeterminada de fábrica aparece en negrita con un asterisco.					

Copy Options (Opciones de Copia) () (Ajustes temporales)

Nivel1	Nivel2	Nivel3	Opciones	Descripciones	Página
Tipo de papel	—	—	Papel normal* Papel tinta Brother BP71 Brother BP61 Otro brillo Transparencia	Permite seleccionar el tipo de papel.	23
Tamaño papel	—	—	(EE. UU.) Carta* Legal A4 A5 Ejecutivo 4"x6" (países latinoamericanos) A4* A5 Ejecutivo 10x15cm Carta Legal	Permite seleccionar el tamaño del papel.	23
Densidad	—	—	-□□□■+ -□□□■+ -□□■□□+* -□■□□□+ -■□□□□+	Permite ajustar la densidad.	Consulte ◆.
Formato pág.	—	—	Normal (1en1)* 2en1 (Vert) 2en1 (Hori) 2en1 (ID) 4en1 (Vert) 4en1 (Hori) Póster (3x3)	Permite hacer copias N en 1 o pósteres.	
◆ Consulte Guía avanzada del usuario.					
 La configuración predeterminada de fábrica aparece en negrita con un asterisco.					

SCAN (ESCÁNER)

Nivel1	Nivel2	Nivel3	Opciones	Descripciones	Página
Escan a e-mail	—	—	—	Permite escanear un documento en blanco y negro o en color para que se envíe a la aplicación de correo electrónico.	Consulte <input type="checkbox"/> .
Escan. a imagen	—	—	—	Permite escanear una imagen en color para que se envíe a la aplicación de gráficos.	
Escanea a OCR (solo EE. UU.) (Disponible después de descargar Presto! PageManager para Macintosh. Consulte <i>Acceso al soporte técnico de Brother (Macintosh)</i> >> página 5).	—	—	—	Permite convertir documentos de texto en archivos de texto editable.	
Escan a fiche.	—	—	—	Permite escanear un documento en blanco y negro o en color para que se envíe al ordenador.	
Servicio Web (Aparece al instalar una función de escáner con Servicios web, que se muestra en el Explorador de red del ordenador).	Escanear	—	—	Permite escanear datos utilizando el protocolo Servicios web.	
	Escan a email (Digit pra email)	—	—		
	Escan a fax (Digit. para fax)	—	—		
	Escan a impr (Dig p impresión)	—	—		
<input type="checkbox"/> Consulte Guía del usuario de software.					
 La configuración predeterminada de fábrica aparece en negrita con un asterisco.					

Especificaciones generales



Nota

Este capítulo contiene un resumen de las especificaciones del equipo. Para obtener información adicional sobre las especificaciones, visite <http://www.brother.com/>.

Tipo de impresora	Inyección de tinta
Cabezal de impresión	Negro: Piezoeléctrico con 94 boquillas × 1 Color: Piezoeléctrico con 94 boquillas × 3
Capacidad de la memoria	32 MB
LCD (pantalla de cristal líquido)	16 caracteres × 1 línea
Fuente de alimentación	(EE. UU.) CA 100 a 120 V 50/60 Hz (países latinoamericanos) CA 220 a 240 V 50/60 Hz
Consumo eléctrico ¹	(EE. UU.) Modo copia: Aprox. 18,5 W ² Modo Preparado: Aprox. 3,5 W Modo Espera: Aprox. 1,5 W Desactivada: Aprox. 0,45 W (países latinoamericanos) Modo copia: Aprox. 17 W ² Modo Preparado: Aprox. 3,5 W Modo Espera: Aprox. 1,5 W Desactivada: Aprox. 0,45 W

¹ Medido cuando el equipo está conectado a la interfaz USB.

² Cuando la resolución: estándar / documento: patrón impreso ISO/IEC 24712.

Dimensiones

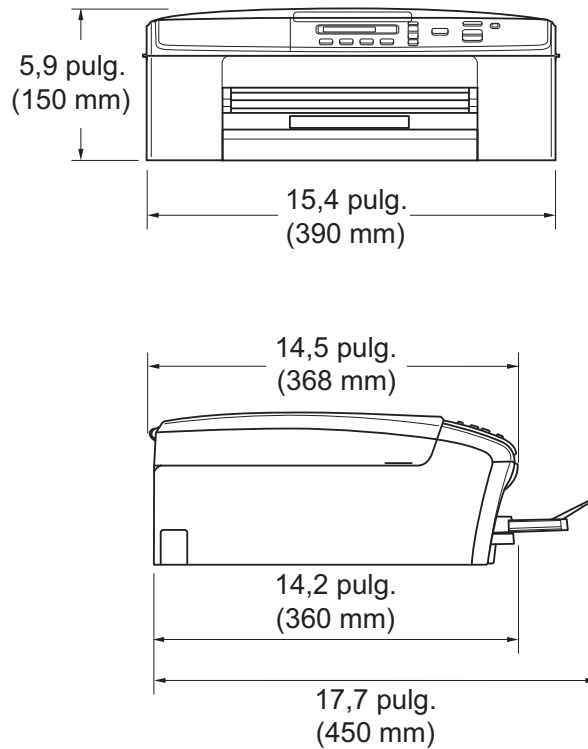

Peso	15 lb (6,8 kg)
Ruido	En servicio: 50 dB o menos ¹
Temperatura	En servicio: de 50 a 95 °F (de 10 a 35 °C) Calidad de impresión óptima: de 68 a 91 °F (de 20 a 33 °C)
Humedad	En servicio: de 20 a 80% (sin condensación) Calidad de impresión óptima: de 20 a 80% (sin condensación)
Tamaño del documento	Ancho del cristal de escaneo: máx. 8,5 pulg. (215,9 mm) Largo del cristal de escaneo: máx. 11,7 pulg. (297 mm)

¹ El ruido depende de las condiciones de impresión.

Soportes de impresión

Entrada de papel

Bandeja de papel

■ Tipo de papel:

Papel normal, papel para tinta (papel estucado), papel satinado ¹ y transparencias ^{1 2}

■ Tamaño de papel:

Carta, Legal (Oficio), Ejecutivo, A4, A5, A6, Sobres (comercial N.º 10, DL, C5, Monarca), Foto 4" × 6", Foto 2L 5" × 7" y Ficha 5" × 8" ³

Ancho: 3,86 pulg. - 8,5 pulg. (98 mm - 215,9 mm)

Largo: 5,8 pulg. - 14 pulg. (148 mm - 355,6 mm)

Si desea información más detallada, consulte *Peso, grosor y capacidad de papel* >> página 19.

■ Capacidad máxima de la bandeja de papel:

Hasta 100 hojas de papel normal de 20 lb (80 g/m²)

Salida de papel

Hasta 50 hojas de papel normal de 20 lb (80 g/m²) (cara arriba en la bandeja de salida del papel) ¹

¹ Al imprimir en papel satinado o transparencias, retire las páginas impresas de la bandeja de salida del papel inmediatamente después de salir del equipo para evitar que se produzcan borrones de tinta.

² Utilice solo transparencias recomendadas para impresión de inyección de tinta.

³ Consulte *Tipo de papel y tamaño para cada operación* >> página 18.

Copia

Color/Negro

Sí/Sí

Ancho de copia ¹

8,26 pulg. (210 mm)

Copias múltiples

Apila hasta 99 páginas

Ampliar/Reducir

25% a 400% (en incrementos de 1%)

Resolución

(Blanco y negro)

■ Imprime hasta 1200 × 1200 ppp

(Color)

■ Imprime hasta 600 × 1200 ppp

¹ Al copiar en papel de tamaño Carta.

Escáner

Color/Negro	Sí/Sí
Compatible con TWAIN	Sí (Windows® XP ¹ /Windows Vista®/Windows® 7) (Mac OS X 10.5.8, 10.6.x, 10.7.x ²)
Compatible con WIA	Sí (Windows® XP ¹ /Windows Vista®/Windows® 7)
Compatible con ICA	Sí (Mac OS X 10.6.x, 10.7.x)
Intensidad del color	Procesamiento de color de 30 bits (entrada) Procesamiento de color de 24 bits (salida)
Resolución	Hasta 19 200 × 19 200 ppp (interpolado) ³ Hasta 1200 × 2400 ppp (óptico)
Ancho y longitud de escaneo	Ancho: hasta 8,26 pulg. (210 mm) Longitud: hasta 11,45 pulg. (291 mm)
Escala de grises	Procesamiento de color de 10 bits (entrada) Procesamiento de color de 8 bits (salida)

¹ Windows® XP en esta Guía del usuario incluye Windows® XP Home Edition, Windows® XP Professional y Windows® XP Professional x64 Edition.

² Para obtener las actualizaciones más recientes de controladores para el sistema operativo Mac OS X que está utilizando, visite <http://solutions.brother.com/>.

³ Escaneo máximo de 1200 × 1200 ppp utilizando el controlador WIA para Windows® XP, Windows Vista® y Windows® 7 (se puede seleccionar una resolución de hasta 19 200 × 19 200 ppp utilizando la utilidad del escáner de Brother).

Impresora

Resolución	Hasta 1200 × 6000 ppp
Ancho de impresión ¹	8,26 pulg. [8,5 pulg. (sin bordes) ²]
Sin bordes ³	Carta, A4, A6, Foto 4" × 6", Ficha 5" × 8", Foto 2L 5" × 7"
Velocidad de impresión ⁴	

¹ Al imprimir en papel de tamaño Carta.

² Cuando la opción Sin bordes está activada.

³ Consulte *Tipo de papel y tamaño para cada operación* ►► página 18.

⁴ Para obtener información adicional sobre las especificaciones, visite <http://www.brother.com/>.

Interfaces

USB ^{1 2}	Utilice un cable de interfaz USB 2.0 con una longitud inferior a 6 pies (2 m).
LAN inalámbrica	IEEE 802.11b/g/n (modo de infraestructura) IEEE 802.11b (modo Ad-hoc)

¹ El equipo dispone de una interfaz USB 2.0 de alta velocidad. El equipo puede conectarse también a un ordenador que disponga de una interfaz USB 1.1.

² Los puertos USB de otras marcas no son compatibles.

Red



Nota

Si desea más información sobre las especificaciones de red, consulte la Guía del usuario en red.

Puede conectar el equipo a una red inalámbrica para imprimir en red y escanear en red ¹. También se incluye el software de gestión de redes Brother BRAdmin Light ².

Seguridad de la red inalámbrica	SSID (32 caracteres), WEP 64/128 bits, WPA-PSK (TKIP/AES), WPA2-PSK (AES)
Utilidad de asistencia para configuración	AOSS™ Sí
	WPS Sí

¹ Consulte *Requisitos del ordenador* >> página 65.

² Si necesita una gestión de impresión más avanzada, utilice la última versión de la utilidad Brother BRAdmin Professional que se puede descargar desde <http://solutions.brother.com/>.

Requisitos del ordenador

SISTEMAS OPERATIVOS Y FUNCIONES DE SOFTWARE COMPATIBLES								
Plataforma informática y versión del sistema operativo		Funciones de software de ordenador compatibles	Interfaz del ordenador	Velocidad mínima del procesador	Memoria RAM mínima	Memoria RAM recomendada	Espacio necesario en el disco duro para instalación	
							Para controladores	Para aplicaciones
Sistema operativo Windows®	Windows® XP Home ^{1 3}	Impresión, Escaneo	USB, Inalámbrica 802.11b/g/n	Intel® Pentium® II o equivalente	128 MB	256 MB	150 MB	1 GB
	Windows® XP Professional ^{1 3}			CPU de 64 bits compatible (Intel® 64 o AMD64)	256 MB	512 MB		
	Windows® XP Professional x64 Edition ^{1 3}			CPU compatible con Intel® Pentium® 4 o equivalente de 64 bits (Intel® 64 o AMD64)	512 MB	1 GB	500 MB	1,3 GB
	Windows Vista® ^{1 3}				1 GB (32 bits) 2 GB (64 bits)	1 GB (32 bits) 2 GB (64 bits)	650 MB	
Windows® 7 ^{1 3}								
Sistema operativo Windows®	Windows Server® 2003 (imprimir solo a través de la red)	Impresión	USB, Inalámbrica 802.11b/g/n	Intel® Pentium® III o equivalente	256 MB	512 MB	50 MB	N/D
	Windows Server® 2003 x64 Edition (imprimir solo a través de la red)			CPU de 64 bits compatible (Intel® 64 o AMD64)				
	Windows Server® 2003 R2 (imprimir solo a través de la red)			Intel® Pentium® III o equivalente				
	Windows Server® 2003 R2 x64 Edition (imprimir solo a través de la red)			CPU de 64 bits compatible (Intel® 64 o AMD64)	512 MB	1 GB		
	Windows Server® 2008 (imprimir solo a través de la red)			CPU compatible con Intel® Pentium® 4 o equivalente de 64 bits (Intel® 64 o AMD64)		2 GB		
	Windows Server® 2008 R2 (imprimir solo a través de la red)			CPU de 64 bits compatible (Intel® 64 o AMD64)				
Sistema operativo Macintosh	Mac OS X 10.5.8	Impresión, Escaneo	USB ² , Inalámbrica 802.11b/g/n	PowerPC G4/G5	512 MB	1 GB	80 MB	550 MB
	Mac OS X 10.6.x			Procesador Intel®				
	Mac OS X 10.7.x			Procesador Intel®	1 GB 2 GB	2 GB		
Condiciones:								
¹ Para WIA, resolución 1200 × 1200. La utilidad del escáner de Brother permite aumentarla hasta 19 200 × 19 200 ppp.				Para informarse acerca de las actualizaciones de los controladores, visite (en EE. UU.) http://www.brother.com/ (en Canadá) http://www.brother.ca/				
² Los puertos USB de otras marcas no son compatibles.				Todos los nombres de marcas comerciales, marcas y productos son propiedad de sus respectivas compañías.				
³ PaperPort™ 12SE es compatible con Windows® XP Home (SP3 o superior), XP Professional (SP3 o superior), XP Professional x64 Edition (SP2 o superior), Windows Vista® (SP2 o superior) y Windows® 7.								

Consumibles

Tinta El equipo utiliza cartuchos de tinta individuales negro, amarillo, cian y magenta, que están separados del cabezal de impresión.

Vida útil del cartucho de tinta Los cartuchos de tinta incluidos se encuentran dentro de la caja. La primera vez que instale los cartuchos de tinta, el equipo utilizará una pequeña cantidad extra de tinta para llenar el sistema de tubos de tinta. Se trata de un proceso que se realizará solo una vez y que permitirá impresiones de alta calidad. Más adelante, los cartuchos de tinta de sustitución imprimirán el número de páginas especificado. La duración aproximada del cartucho inicial es el 65% de la duración de los cartuchos de sustitución LC61.

Sustitución de consumibles

- <Negro de duración estándar> LC61BK
- <Amarillo de duración estándar> LC61Y
- <Cian de duración estándar> LC61C
- <Magenta de duración estándar> LC61M

Negro - Aproximadamente 450 páginas ¹

Amarillo, Cian y Magenta - Aproximadamente 325 páginas ¹

¹ La duración aproximada del cartucho se calcula de acuerdo con la norma ISO/IEC 24711

Para obtener más información sobre la sustitución de consumibles, consulte <http://www.brother.com/pageyield/>.

¿Qué es Innobella™?

Innobella™ es una gama de consumibles originales ofrecidos por Brother. El nombre “Innobella™” procede de las palabras “Innovación” y “Bella” y representa una tecnología “innovadora” que proporciona resultados de impresión “duraderos” y “bellos”.

Al imprimir imágenes fotográficas, Brother recomienda el papel fotográfico satinado Innobella™ (serie BP71) para obtener una calidad óptima. Con papel y tinta Innobella™, las impresiones de gran calidad se realizan de una manera más sencilla.



A

Accesorios y suministros	iii
Apple Macintosh	
Consulte la Guía del usuario de software.	
Área que no se puede escanear	21
Atascos	
papel	38
Ayuda	
Mensajes en la pantalla LCD	49
uso de los botones de menú	49
Tabla de menús	51

B

Brother	
accesorios y suministros	iii
centros de servicio técnico	ii
compatibilidad de productos	ii
CreativeCenter	4
garantías	iv
Números de Brother	i
Preguntas más frecuentes	i
Servicio de atención al cliente	ii
Solutions Center	i

C

Cartuchos de tinta	
medidor de tinta	27, 29
sustitución	27
Consumibles	66
ControlCenter	
Consulte la Guía del usuario de software.	
Copia	
tamaño de papel	23
tipo de papel	23
uso del cristal de escaneo	20

D

Documento	
carga	20

E

Escala de grises	62
Escaneo	
Consulte la Guía del usuario de software.	

G

Garantías	
Aviso legal y exención de responsabilidad	iv

I

Impresión	
Consulte la Guía del usuario de software.	
Imprimir	
área de impresión	14
atascos de papel	38
en papel pequeño	13
especificaciones	63
problemas	41
resolución	63
Información general del panel de control	6
Innobella™	66

L

LCD (pantalla de cristal líquido)	49
Limpieza	
cabezal de impresión	30
escáner	30

M

Macintosh	
Consulte la Guía del usuario de software.	
Mantenimiento rutinario	
sustitución de los cartuchos de tinta	27
Mensajes de error en la pantalla LCD	33
Caja de Tinta Casi Llena	
(CajTint CasiLlen)	34
Caja tinta llena	34
Comprobar papel	35
Comprobar tamaño del Papel	
(Comprb tmñ papel)	35
Cubierta abierta	35
Impos limpiar	36
Imposib. Inic	36
Imposible escanear	36
Imposible imprimir	36
Imprimir solo BK	36
No puede imprim	36
No se detecta	37
Poca tinta	37
Quedan datos	37
Sin cart. tinta	36
Sin memoria	37
Modo, entrada	
ESCÁNER	6

N

Nuance™ PaperPort™ 12SE	
Consulte la Guía del usuario de software.	
Consulte también la Ayuda de la aplicación	
PaperPort™ 12SE.	
Número de serie	
cómo encontrar	Consulte la cubierta
delantera interior	

P

Papel	16, 60
área de impresión	14
capacidad	19
carga	8, 11
carga de sobres y tarjetas postales	11
tamaño	15
tipo	15, 18

Presto! PageManager

Consulte la Guía del usuario de software.

Consulte también la Ayuda de la aplicación
Presto! PageManager.

Programación del equipo	49
Programación en pantalla	49

R

Red

Escaneo

Consulte la Guía del usuario de software.

Impresión

Consulte la Guía del usuario en red.

Red inalámbrica

Consulte la Guía de configuración rápida o
la Guía del usuario en red.

Resolución

copia	61
escaneo	62
imprimir	63

S

Sobres	11, 12, 18, 19
Solución de problemas	41
atasco de papel	38
mensajes de error en la pantalla	
LCD	33
mensajes de mantenimiento en la	
pantalla LCD	33
si tiene problemas	
copia	45
escaneo	46
impresión	41
Red	47
software	46

T

Transparencias	16, 17, 18, 19, 60
----------------	--------------------

W

Windows®

Consulte la Guía del usuario de software.

World Wide Web	i
----------------	---

Brother International Corporation
100 Somerset Corporate Boulevard
P.O. Box 6911
Bridgewater, NJ 08807-0911 EE. UU.

Brother International Corporation (Canada) Ltd.
1 rue Hôtel de Ville,
Dollard-des-Ormeaux, QC, Canadá H9B 3H6

brother®

**Visite nuestra página web
<http://www.brother.com/>**

Este equipo está aprobado para su uso solo en el país en el que se adquirió. Las compañías locales Brother o sus distribuidores darán soporte técnico únicamente a aquellos equipos que se hayan adquirido en sus respectivos países.