

Guía avanzada del usuario

DCP-J140W

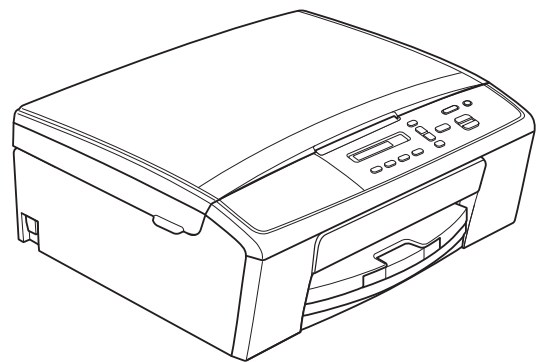

Los nombres de los botones del panel y los mensajes de LCD para países latinoamericanos aparecen entre paréntesis.

Tipos de guías del usuario y dónde encontrarlas

¿Qué guía?	¿Qué contiene?	¿Dónde puedo encontrarla?
Guía de seguridad del producto	Lea esta guía en primer lugar. Lea las instrucciones de seguridad antes de configurar el equipo. Consulte en esta guía las marcas comerciales y las limitaciones legales.	(EE. UU.) Archivo PDF / CD-ROM (países latinoamericanos) Impreso / en la caja
Guía de configuración rápida	Siga las instrucciones para configurar el equipo e instalar los controladores y el software para el tipo de sistema operativo y tipo de conexión que está utilizando.	(EE. UU.) Archivo PDF / CD-ROM (países latinoamericanos) Impreso / en la caja
Guía básica del usuario	Conozca las operaciones básicas de copia y escaneo, y cómo sustituir consumibles. Consulte los consejos para la solución de problemas.	(EE. UU.) Archivo PDF / CD-ROM (países latinoamericanos) Impreso / en la caja
Guía avanzada del usuario	Familiarícese con las operaciones más avanzadas: copia, impresión de informes y realización del mantenimiento rutinario.	Archivo PDF / CD-ROM
Guía del usuario de software	Siga estas instrucciones para imprimir, escanear, escanear en red, Servicios web (escanear) y usar la utilidad ControlCenter de Brother.	Archivo PDF / CD-ROM
Glosario de red	Esta Guía incluye información básica sobre las funciones de red avanzadas de los equipos Brother, así como explicaciones sobre terminología común y de red en general.	Archivo PDF / CD-ROM
Guía del usuario en red	Esta Guía incluye información útil acerca de las configuraciones de red inalámbrica y la configuración de seguridad al utilizar el equipo de Brother. Asimismo, puede encontrar información de protocolos compatibles con su equipo y consejos detallados para la solución de problemas.	Archivo PDF / CD-ROM
Guía de impresión y escaneado con dispositivos móviles para Brother iPrint&Scan	Esta Guía ofrece información útil para imprimir archivos JPEG y PDF ² desde dispositivos móviles y escanear desde el equipo Brother a un dispositivo móvil mediante una red Wi-Fi.	Archivo PDF / Brother Solutions Center ¹

¹ Visítenos en <http://solutions.brother.com/>.

² Windows® Phone no admite la impresión de archivos PDF.

Tabla de contenido

1	Configuración general	1
	Almacenamiento en memoria	1
	Modo espera	1
	Pantalla LCD	2
	Cambio del idioma de la pantalla LCD (solo EE. UU.)	2
	Contraste de la pantalla LCD	2
2	Impresión de informes	3
	Informes	3
	Cómo imprimir un informe	3
3	Cómo hacer copias	4
	Configuración de copia	4
	Detención de la copia	4
	Ampliación o reducción de la imagen copiada	4
	Cambio de calidad de la copia	5
	Opciones de copia	6
	Ajuste de la densidad	6
	Cómo hacer copias N en 1 o un póster (Formato de página)	7
	Copia 2 en 1 (ID) (Formato de página)	8
A	Mantenimiento rutinario	10
	Limpieza y comprobación del equipo	10
	Limpieza de la parte exterior del equipo	10
	Limpieza de la platina de impresión del equipo	11
	Limpieza de los rodillos de recogida de papel	12
	Comprobación del volumen de tinta	13
	Embalaje y transporte del equipo	13
B	Glosario	16
C	Índice	17

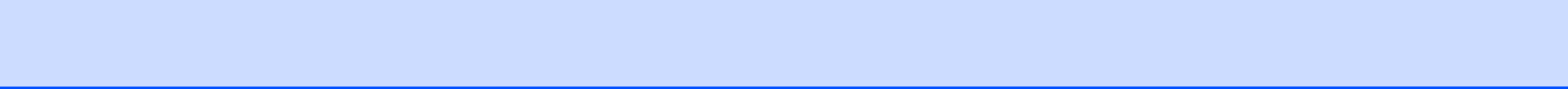

Almacenamiento en memoria

La configuración de los menús se almacena de forma permanente y no se perderá en caso de producirse un corte del suministro eléctrico. La configuración temporal (por ejemplo, Formato de página) se perderá.

Modo espera

Puede seleccionar cuánto tiempo debe estar inactivo el equipo antes de entrar en el modo espera (60 minutos como máximo). El temporizador se reiniciará si se realiza cualquier operación en el equipo.

- 1 Pulse **Menu (Menú)**.
- 2 Pulse **▲** o **▼** para seleccionar 0.Conf. inicial.
Pulse **OK**.
- 3 Pulse **▲** o **▼** para seleccionar 3.Modos espera.
Pulse **OK**.
- 4 Pulse **▲** o **▼** para seleccionar 1 min, 2 min, 3 min, 5 min, 10 min, 30 min o 60 min, que es el tiempo durante el cual el equipo estará inactivo antes de acceder al modo espera.
Pulse **OK**.
- 5 Pulse **Stop/Exit (Detener/Salir)**.

Pantalla LCD

Cambio del idioma de la pantalla LCD (solo EE. UU.)

Puede cambiar el idioma de la pantalla LCD.

- 1 Pulse **Menu (Menú)**.
- 2 Pulse ▲ o ▼ para seleccionar 0.Conf. inicial.
Pulse **OK**.
- 3 Pulse ▲ o ▼ para seleccionar 0.Sel. lenguaje.
Pulse **OK**.
- 4 Pulse ▲ o ▼ para seleccionar el idioma de su preferencia.
Pulse **OK**.
- 5 Pulse **Stop/Exit (Detener/Salir)**.

Contraste de la pantalla LCD

Puede ajustar el contraste de la pantalla LCD. Si tiene problemas para leer la pantalla LCD, pruebe a cambiar la configuración del contraste.

- 1 Pulse **Menu (Menú)**.
- 2 Pulse ▲ o ▼ para seleccionar 0.Conf. inicial.
Pulse **OK**.
- 3 Pulse ▲ o ▼ para seleccionar 2.Contraste LCD.
Pulse **OK**.
- 4 Pulse ▲ o ▼ para seleccionar Claro u Oscuro.
Pulse **OK**.
- 5 Pulse **Stop/Exit (Detener/Salir)**.

Informes

Se pueden utilizar los siguientes tipos de informes:

- `Ajust. usuario`
Imprime una lista con la configuración.
- `Configurar red`
Imprime una lista con la configuración de red.
- `Informe WLAN`
Imprime el resultado de la conexión de WLAN.

Cómo imprimir un informe

- 1 Pulse **Menu (Menú)**.
- 2 Pulse ▲ o ▼ para seleccionar `4.Imp. informes.`
Pulse **OK**.
- 3 Pulse ▲ o ▼ para seleccionar el informe que desee imprimir.
Pulse **OK**.
- 4 Pulse **Black Start (Inicio Negro)**.
- 5 Pulse **Stop/Exit (Detener/Salir)**.

3

Cómo hacer copias

Configuración de copia

Cuando desee cambiar temporalmente la configuración de copia con rapidez para la siguiente copia que vaya realizar, utilice los botones de Copia. Puede utilizar diferentes combinaciones de configuración.

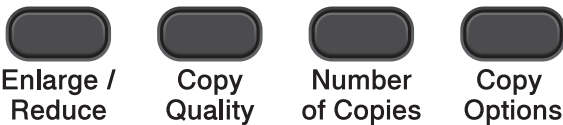

Si desea realizar más de una copia, pulse **Number of Copies (Número copias)** repetidamente hasta que aparezca el número de copias que desea (hasta 99). O bien pulse ▲ o ▼ para cambiar el número de copias.

Cuando haya terminado de cambiar la configuración, pulse **Black Start (Inicio Negro)** o **Color Start (Inicio Color)**.

El equipo vuelve a su configuración predeterminada 1 minuto después de haber acabado de copiar.



Nota

Puede guardar algunas de las configuraciones de copia que utilice más a menudo seleccionándolas como predeterminadas. Puede encontrar instrucciones sobre cómo hacerlo en la sección de cada una de las funciones.

Detención de la copia

Para detener la copia, pulse **Stop/Exit (Detener/Salir)**.

Ampliación o reducción de la imagen copiada

Puede seleccionar un porcentaje de ampliación o reducción. Si selecciona *Ajustar a pág.*, el equipo ajustará el tamaño automáticamente al tamaño de papel configurado.

Pulse	Ajustar a pág.
	Pers. (25-400%)
	198% 4"x6"→A4 (198% 10x15cm→A4)
	186% 4"x6"→LTR (186% 10x15cm→LTR)
	104% EXE→LTR
	100%
	97% LTR→A4
	93% A4→LTR
	85% LTR→EXE
	83%
	78%
	46% LTR→4"x6" (46% LTR→10x15cm)

- 1 Cargue el documento.
- 2 Introduzca el número de copias que desea.
- 3 Pulse **Enlarge/Reduce (Ampliar/Reducir)**.
- 4 Realice una de las siguientes acciones:
 - Pulse ▲ o ▼ para seleccionar el porcentaje de ampliación o reducción que desee. Pulse **OK**.
 - Pulse ▲ o ▼ para seleccionar *Pers. (25-400%)*. Pulse **OK**. Pulse ▲ o ▼ repetidamente para introducir un porcentaje de ampliación o reducción entre 25% y 400%. Pulse **OK**.
- 5 Pulse **Black Start (Inicio Negro)** o **Color Start (Inicio Color)**.



Nota

- Ajustar a pág. no funciona correctamente cuando el documento del cristal de escaneo está inclinado más de 3 grados. Mediante las guías para documentos, situadas en la parte superior y a la izquierda, coloque el documento en la esquina superior izquierda de forma que quede boca abajo sobre el cristal de escaneo.
- Formato pág. no está disponible con **Enlarge/Reduce (Ampliar/Reducir)**.

Cambio de calidad de la copia

Puede seleccionar la calidad. La configuración predeterminada de fábrica es Normal.

Pulse 	Normal	El modo normal es el recomendado para las impresiones normales. Este combina una buena calidad de copia con una buena velocidad de copia.
	Rápida	La mayor velocidad de copia y el menor consumo de tinta. Utilice este modo para ahorrar tiempo al imprimir documentos para la corrección de pruebas, documentos voluminosos o un gran número de copias.
	Alta	Utilice este modo para copiar imágenes con gran nitidez como, por ejemplo, fotografías. Este modo ofrece la resolución más alta y la velocidad más lenta.

- 1 Cargue el documento.
- 2 Introduzca el número de copias que desea.
- 3 Pulse **Copy Quality (Calidad de copia)** repetidamente para seleccionar Normal, Rápida o Alta.
- 4 Pulse **Black Start (Inicio Negro)** o **Color Start (Inicio Color)**.

Para cambiar la configuración predeterminada, siga las instrucciones que aparecen a continuación:

- 1 Pulse **Menu (Menú)**.

- 2 Pulse ▲ o ▼ para seleccionar 2.Copia.
Pulse **OK**.
- 3 Pulse ▲ o ▼ para seleccionar 3.Calidad.
Pulse **OK**.
- 4 Pulse ▲ o ▼ para seleccionar Normal, Rápida o Alta.
Pulse **OK**.
- 5 Pulse **Stop/Exit (Detener/Salir)**.

Opciones de copia

Ajuste de la densidad

Se puede ajustar la densidad de la copia para hacerla más oscura o más clara.

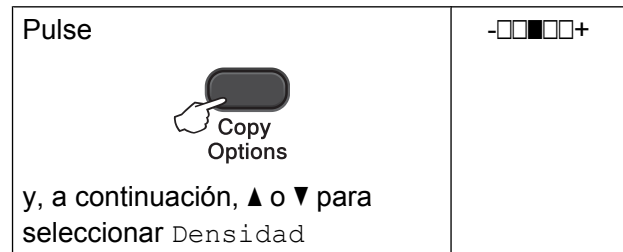

- 1 Cargue el documento.
 - 2 Introduzca el número de copias que desea.
 - 3 Pulse **Copy Options (Opciones de Copia)** y ▲ o ▼ para seleccionar Densidad.
Pulse **OK**.
- 
- 4 Pulse ▲ para oscurecer la copia o pulse ▼ para aclararla.
Pulse **OK**.
 - 5 Pulse **Black Start (Inicio Negro)** o **Color Start (Inicio Color)**.

Para cambiar la configuración predeterminada, siga las instrucciones que aparecen a continuación:

- 1 Pulse **Menu (Menú)**.
- 2 Pulse ▲ o ▼ para seleccionar 2.Copia.
Pulse **OK**.
- 3 Pulse ▲ o ▼ para seleccionar 4.Densidad.
Pulse **OK**.
- 4 Pulse ▲ para oscurecer la copia o pulse ▼ para aclararla.
Pulse **OK**.

- 5 Pulse **Stop/Exit (Detener/Salir)**.

Cómo hacer copias N en 1 o un póster (Formato de página)

La función de copia N en 1 puede ayudarle a ahorrar papel permitiéndole copiar dos o cuatro páginas en una página impresa.

También puede hacer un póster. Al utilizar la función de póster, el equipo divide el documento en secciones y, a continuación, las amplía para poder unir las y formar un póster.

 <p>y, a continuación, ▲ o ▼ para seleccionar Formato pág.</p>	Normal (1en1)
	2en1 (Vert)
	2en1 (Hori)
	2en1 (Id)
	4en1 (Vert)
	4en1 (Hori)
	Póster (3x3)

- 1 Cargue el documento.
- 2 Introduzca el número de copias que desea.¹

¹ Solo puede realizar una copia a la vez cuando utilice el formato Póster (3x3).

- 3 Pulse **Copy Options (Opciones de Copia)** y ▲ o ▼ para seleccionar Formato pág. Pulse **OK**.

- 4 Pulse ▲ o ▼ para seleccionar 2en1 (Vert), 2en1 (Hori), 2en1 (Id)¹, 4en1 (Vert), 4en1 (Hori), Póster (3x3) o Normal (1en1). Pulse **OK**.

¹ Para obtener más información sobre 2 en 1 (ID), consulte *Copia 2 en 1 (ID) (Formato de página)* >> página 8.

- 5 Pulse **Black Start (Inicio Negro)** para escanear el documento. También puede pulsar **Color Start (Inicio Color)** si está realizando solo una copia de color. Si está copiando un póster, el equipo escanea la página e inicia la impresión.

- 6 Después de que el equipo haya escaneado la página, pulse ▲ (Sí) para escanear la página siguiente.

Siguient página?

▲ Sí ▼ No

- 7 Coloque la siguiente página sobre el cristal de escaneo. Pulse **OK**.

Ajuste sig. pág.

Desp. Pulse OK

- 8 Repita los pasos 6 y 7 para cada página del formato de página.
- 9 Una vez escaneadas todas las páginas, pulse ▼ (No) para terminar.



Nota

- (Vert) significa Vertical y (Hori) significa Horizontal.
- Asegúrese de que el tamaño de papel está configurado en Carta, A4 o Ejecutivo.
- La copia de póster no está disponible para el tamaño de papel Ejecutivo.
- Solo puede realizar una copia de color a la vez.
- Solo se puede realizar una copia de póster a la vez.
- **Enlarge/Reduce (Ampliar/Reducir)** no está disponible con Formato pág.

Coloque el documento cara abajo en la dirección que se muestra a continuación:

■ 2en1 (Vert)



■ 2en1 (Hori)



■ 4en1 (Vert)



■ 4en1 (Hori)



■ Póster (3x3)

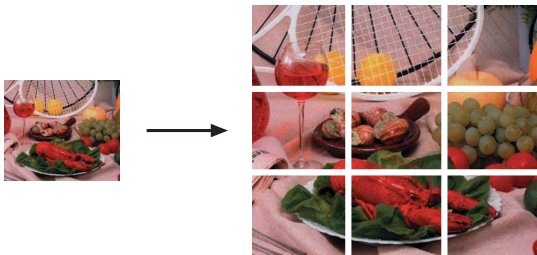

Copia 2 en 1 (ID) (Formato de página)

Puede copiar ambas caras del carné de identidad en una sola página, manteniendo el tamaño de la tarjeta original. Asegúrese de que el tamaño de papel está configurado en Carta o A4.



Nota

Puede copiar un carné de identidad en la medida que la legislación aplicable lo permita. (►►Guía de seguridad del producto: *Limitaciones legales para la realización de copias*)

- 1 Coloque el carné de identidad cara abajo en la esquina izquierda del cristal de escaneo.

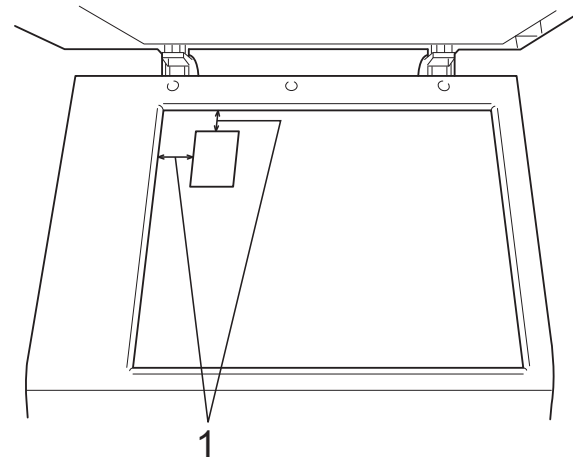

1 0,12 pulg. (3 mm) o mayor (parte superior, izquierda)

- 2 Introduzca el número de copias que desea.
- 3 Pulse **Copy Options (Opciones de Copia)** y ▲ o ▼ para seleccionar **Formato pág.**
Pulse **OK**.
- 4 Pulse ▲ o ▼ para seleccionar **2en1 (Id)**.
Pulse **OK**.

- 5 Pulse **Black Start (Inicio Negro)** para escanear la primera cara de la tarjeta. También puede pulsar **Color Start (Inicio Color)** si está realizando solo una copia de color.
- 6 Después de que el equipo haya escaneado la página, pulse ▲ (Sí) para escanear la página siguiente.

Siguient página?

▲ Sí ▼ No

- 7 Dé la vuelta al carné de identidad en la esquina izquierda del cristal de escaneo. Pulse **OK**.

Ajuste sig. pág.

Desp. Pulse OK

El equipo escanea la otra cara de la tarjeta e imprime la página.



Nota

- Solo puede realizar una copia de color a la vez.
- **Enlarge/Reduce (Ampliar/Reducir)** no está disponible con 2en1 (Id).

A

Mantenimiento rutinario

Limpieza y comprobación del equipo

Limpieza de la parte exterior del equipo

Limpie la parte exterior del equipo de la siguiente manera:

⚠ Importante

- Utilice detergentes neutros. Si utiliza líquidos volátiles como, por ejemplo, disolvente o bencina, dañará la superficie exterior del equipo.
- NO utilice productos de limpieza que contengan amoníaco.
- NO utilice alcohol isopropílico para quitar la suciedad del panel de control. Podría agrietar el panel.

- 1 Tire de la bandeja de papel (1) para sacarla totalmente del equipo.

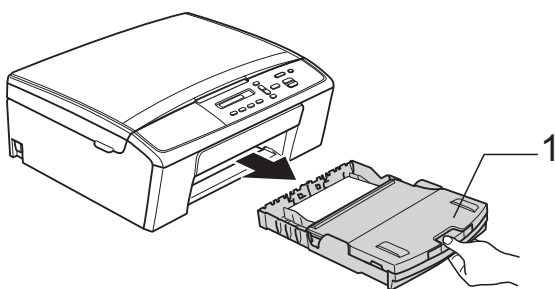

- 2 Limpie la parte exterior del equipo con un paño suave, seco y sin pelusa para eliminar el polvo.

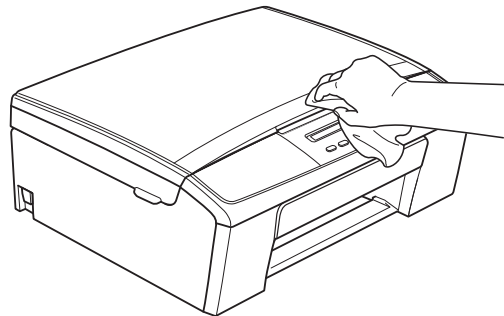

- 3 Levante la cubierta de la bandeja de salida del papel y extraiga cualquier objeto que se haya atascado en la bandeja.
- 4 Limpie la parte interior y exterior de la bandeja de papel con un paño suave, seco y sin pelusa para eliminar el polvo.

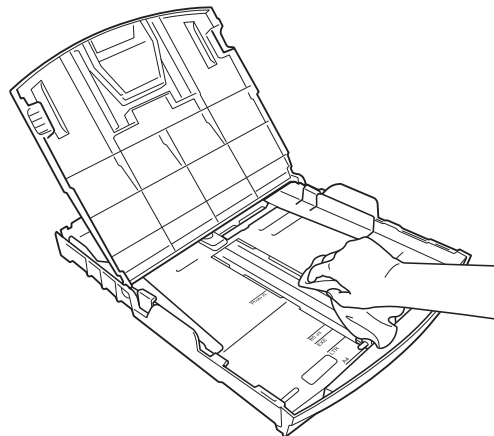

- 5 Cierre la cubierta de la bandeja de salida del papel y vuelva a colocar la bandeja de papel con firmeza en el equipo.

Limpieza de la platina de impresión del equipo

⚠ ADVERTENCIA



Asegúrese de desenchufar el equipo de la toma de corriente CA antes de limpiar la platina de impresión para evitar que se produzca una descarga eléctrica.

- 1 Utilizando ambas manos, agarre las lengüetas de plástico de ambos lados del equipo y levante la cubierta del escáner hasta que quede inmobilizada firmemente en la posición abierta.
- 2 Limpie la platina de impresión del equipo (1) y el área a su alrededor frotando cualquier derrame de tinta con un paño suave, seco y sin pelusa.

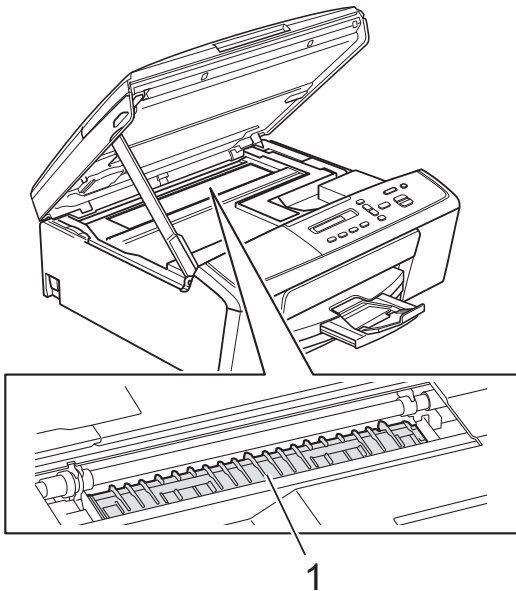

- 3 Levante la cubierta del escáner para liberar el bloqueo (1). Empuje suavemente hacia abajo la cubierta del escáner (2) y ciérrela (3).

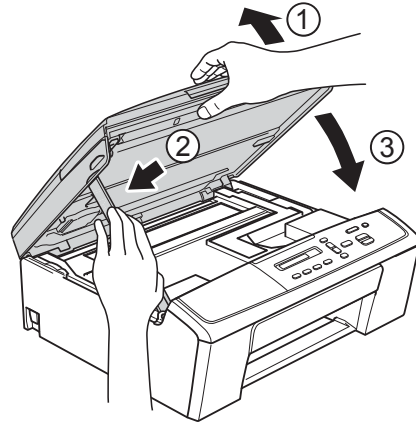

- 4 Vuelva a enchufar el cable de alimentación.

Limpieza de los rodillos de recogida de papel

- 1 Desenchufe el equipo de la toma de corriente CA.
- 2 Tire de la bandeja de papel para sacarla por completo del equipo.

Nota

Si el equipo ha alimentado varias páginas de papel cuando solo quedaban unas pocas hojas de papel en la bandeja, limpie la almohadilla de la base (1) con un paño suave y sin pelusa humedecido con agua.

Seguidamente, limpie la almohadilla con un paño suave, seco y sin pelusa para eliminar toda la humedad.

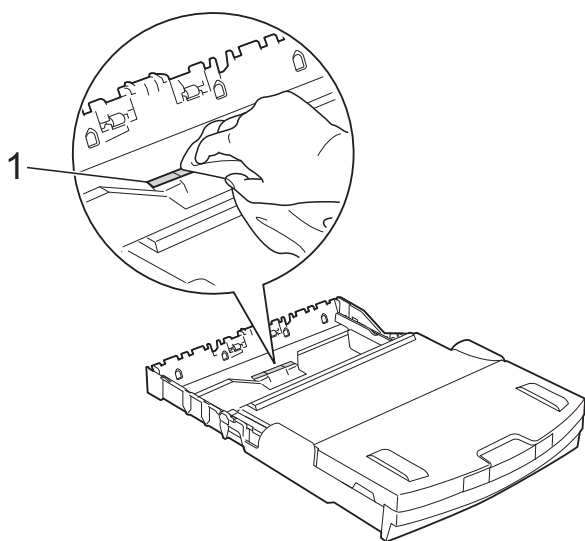

- 3 Abra la cubierta para el desatasco de papel (1) de la parte trasera del equipo.

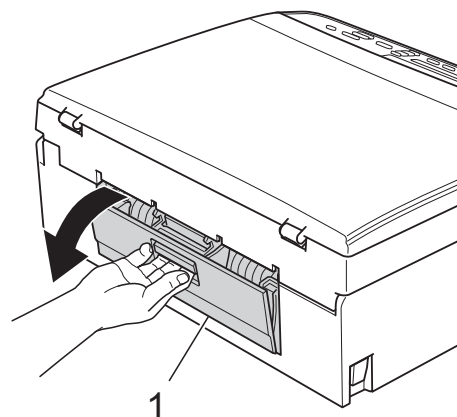

- 4 Limpie los rodillos de recogida de papel (1) con un paño suave y sin pelusa humedecido con agua. Gire lentamente los rodillos para que se limpie toda la superficie. Seguidamente, limpie los rodillos con un paño suave, seco y sin pelusa para eliminar toda la humedad.

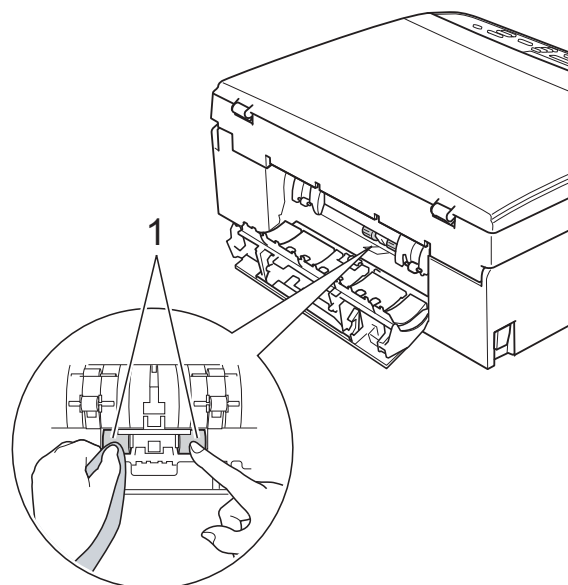

- 5 Cierre la cubierta para el desatasco de papel. Asegúrese de que la cubierta está cerrada totalmente.
- 6 Vuelva a colocar la bandeja de papel con firmeza en el equipo.
- 7 Vuelva a enchufar el cable de alimentación.

Comprobación del volumen de tinta

Puede comprobar la tinta que queda en el cartucho.

- 1 Pulse **Menu (Menú)**.
 - 2 Pulse **▲** o **▼** para seleccionar 1.Tinta. Pulse **OK**.
 - 3 Pulse **▲** o **▼** para seleccionar 3.Tinta restante. Pulse **OK**.
En la pantalla LCD aparecerá indicado el volumen de tinta.
- EK: -■■■■■□□+
- 4 Pulse **▲** o **▼** para seleccionar el color que desee comprobar.
 - 5 Pulse **Stop/Exit (Detener/Salir)**.



Nota

Podrá comprobar el volumen de tinta desde su ordenador.

- Guía del usuario de software: *Impresión (Windows®)*
- Guía del usuario de software: *Impresión (Macintosh)*

Embalaje y transporte del equipo

Siempre que transporte el equipo, utilice su material de embalaje original. Si no empaqueta el equipo correctamente, cualquier daño que ocurra durante el transporte podría no estar cubierto por la garantía. Sería conveniente contratar un seguro adecuado para el equipo con el transportista.

! Importante

Es importante permitir que el equipo “estacione” adecuadamente el cabezal de impresión después de haber finalizado un trabajo de impresión. Escuche atentamente el equipo antes de desenchufarlo para asegurarse de que no hay ningún ruido mecánico. Si no deja que el equipo complete este proceso de estacionamiento, puede que se produzcan problemas de impresión y que se deteriore el cabezal de impresión.

- 1 Abra la cubierta del cartucho de tinta.
- 2 Empuje las palancas de desbloqueo de tinta para liberar los cartuchos de tinta y, a continuación, extraiga los cartuchos de tinta.
(➤➤Guía básica del usuario: *Sustitución de los cartuchos de tinta*)

- 3 Coloque la pieza de protección verde y, a continuación, cierre la cubierta del cartucho de tinta.

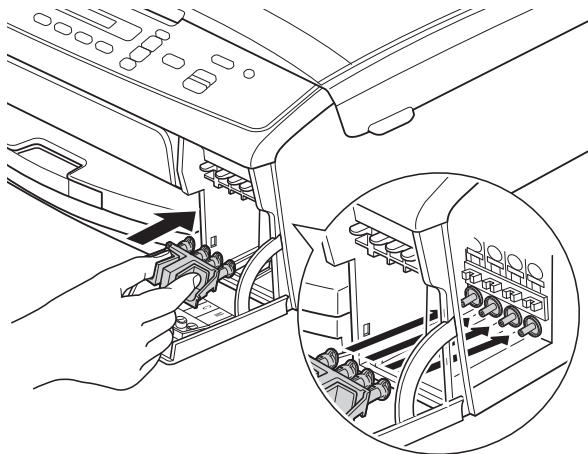

! Importante

- Asegúrese de que las lengüetas de plástico de ambos lados de la pieza de protección verde (1) se han encajado firmemente con un clic (2).

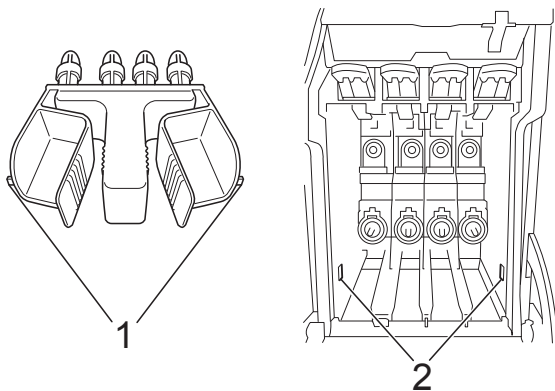

- Si no encuentra la pieza de protección verde, envíe el equipo sin ella. NO coloque cartuchos de tinta como alternativa antes del transporte.

- 4 Desenchufe el equipo de la toma de corriente CA.

- 5 Realice una de las siguientes acciones:

- Si ha conectado el equipo al ordenador mediante un cable de interfaz USB, vaya al paso 6.
- Si no ha conectado el cable de interfaz, vaya al paso 8.

- 6 Utilice las lengüetas de plástico de ambos lados con las dos manos para levantar la cubierta del escáner hasta que quede inmovilizada firmemente en la posición abierta. A continuación, desenchufe del equipo el cable de interfaz.

- 7 Levante la cubierta del escáner para liberar el bloqueo (1). Empuje suavemente hacia abajo la cubierta del escáner (2) y ciérrela (3).

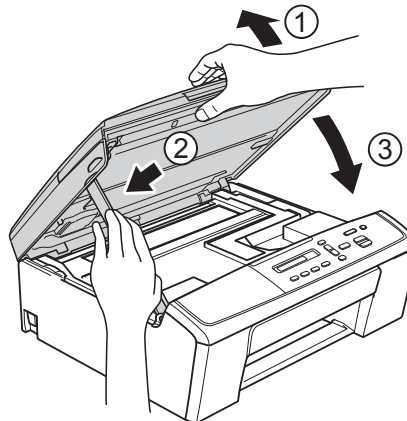

- 8 Envuelva el equipo en la bolsa.

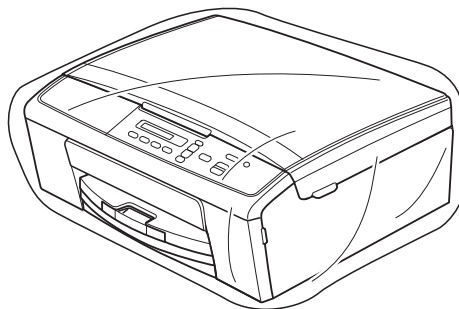

- 9 Embale el equipo y los materiales impresos en la caja original junto con el material de embalaje original como se muestra a continuación.
No guarde los cartuchos de tinta usados en la caja de cartón.



Nota

Si devuelve el equipo a Brother como parte del servicio de intercambio, embale *solamente* el equipo. Conserve todas las piezas y materiales impresos que vaya a utilizar con el equipo de "intercambio".

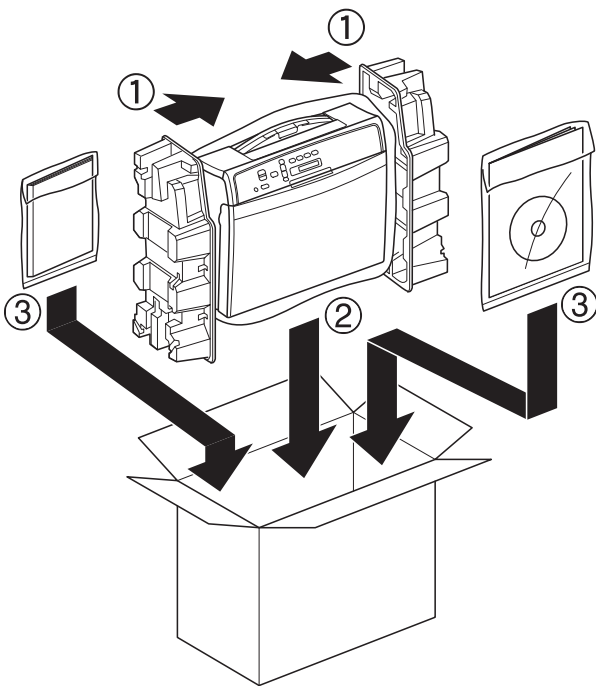

- 10 Cierre la caja y precíntela.

B

Glosario

Esta lista contiene todas las funciones y términos que aparecen en los manuales Brother. La disponibilidad de estas funciones se encuentra en función del modelo adquirido.

Ajustes de usuario

Informe impreso que muestra la configuración actual del equipo.

Configuración temporal

Es posible seleccionar una serie de opciones de copia sin modificar la configuración predeterminada.

Densidad

Al cambiar la densidad, la imagen se hace más clara o más oscura.

Escala de grises

Tonalidades de gris disponibles para copiar y escanear.

Escaneo

Proceso de envío de la imagen electrónica de un documento en papel al ordenador.

Informe WLAN

Informe impreso que muestra el resultado de la conexión de WLAN.

Innobella™

Innobella™ es una nueva gama de consumibles originales ofrecidos por Brother. Para obtener los mejores resultados en cuanto a calidad, Brother recomienda tinta y papel Innobella™.

LCD (Pantalla de cristal líquido)

La pantalla del equipo que presenta los mensajes interactivos durante el proceso de programación en pantalla.

Modo de menú

Modo de programación para cambiar la configuración del equipo.

OCR (reconocimiento óptico de caracteres)

La aplicación de software Nuance™ PaperPort™ 12SE o Presto! PageManager convierte las imágenes en texto editable.

C

Índice

A

Almacenamiento en memoria	1
Apple Macintosh	
Consulte la Guía del usuario de software.	

C

Cartuchos de tinta	
comprobación del volumen de tinta	13
ControlCenter	
Consulte la Guía del usuario de software.	
Copia	
2 en 1 (ID)	8
ampliar/reducir	4
calidad	5
densidad	6
formato de página (N en 1)	7
póster	7
Copia 2 en 1 (ID)	8
Copia ID	8
Corte del suministro eléctrico	1

E

Embalaje y transporte del equipo	13
Escaneo	
Consulte la Guía del usuario de software.	

I

Impresión	
Consulte la Guía del usuario de software.	
Imprimir	
informe	3
Informes	3
Ajustes de usuario	3
cómo imprimir	3
Configurar red	3
Informe WLAN	3

L

LCD (pantalla de cristal líquido)	
Contraste	2
Idioma	2
Limpieza	
platina de impresión	11
rodillos de recogida de papel	12

M

Macintosh	
Consulte la Guía del usuario de software.	
Modo espera	1

N

Nuance™ PaperPort™ 12SE	
Consulte la Guía del usuario de software.	
Consulte también la Ayuda de la aplicación PaperPort™ 12SE.	

P

Presto! PageManager	
Consulte la Guía del usuario de software.	
Consulte también la Ayuda de la aplicación Presto! PageManager.	

R

Red	
Escaneo	
Consulte la Guía del usuario de software.	
Impresión	
Consulte la Guía del usuario en red.	
Red inalámbrica	
Consulte la Guía de configuración rápida o la Guía del usuario en red.	
Reducción	
copias	4

S

Solución de problemas
comprobación del volumen de tinta 13

T

Transporte del equipo 13

W

Windows®
Consulte la Guía del usuario de
software.

Brother International Corporation
100 Somerset Corporate Boulevard
P.O. Box 6911
Bridgewater, NJ 08807-0911 EE. UU.

brother®

Visite nuestra página
<http://www.brother.com/>

Este equipo está aprobado para ser utilizado solo en el país en el que se adquirió. Las empresas locales de Brother o sus distribuidores solo ofrecerán soporte técnico para los equipos adquiridos en sus propios países.