

Guide de l'utilisateur

Imprimante laser Brother

HL-5440D
HL-5450DN

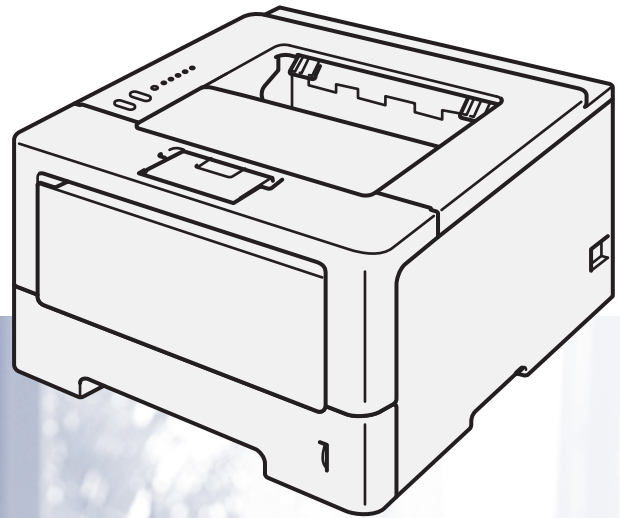

Pour les utilisateurs ayant une déficience visuelle

Vous pouvez lire ce manuel à l'aide du logiciel de synthèse de la parole à partir du texte Screen Reader.

Vous devez configurer le matériel et installer le pilote avant d'utiliser l'appareil.

Pour configurer l'appareil, utilisez le Guide d'installation rapide. Vous trouverez une copie imprimée dans la boîte.

Veuillez lire ce Guide de l'utilisateur attentivement avant d'utiliser l'appareil.

Veuillez visiter le site <http://solutions.brother.com/> où vous trouverez du soutien sur le produit, les mises à jour de pilotes, les utilitaires les plus récents, ainsi que des réponses à la foire aux questions (FAQ) et aux questions d'ordre technique.

Remarque : Tous les modèles ne sont pas offerts dans tous les pays.

Guides utilisateur et leur emplacement

Manuel	Contenu	Emplacement
Guide de sécurité du produit	Lisez ce guide en premier. Veuillez lire ces Consignes de sécurité avant de configurer votre appareil. Consultez le présent guide pour les marques de commerce et les limites légales.	Copie imprimée dans la boîte
Guide d'installation rapide	Pour configurer votre appareil et installer les pilotes et le logiciel, lisez les instructions adaptées à votre système d'exploitation et au type de connexion que vous utilisez.	Copie imprimée dans la boîte
Guide de l'utilisateur	Pour apprendre comment effectuer les opérations d'impression, le remplacement des consommables et l'entretien régulier. Consultez les conseils de dépannage des pannes.	Fichier PDF / CD-ROM / Dans la boîte
Guide utilisateur - Réseau (HL-5450DN uniquement)	Ce guide fournit des renseignements utiles sur les paramètres de réseau câblé et sur les paramètres de sécurité qu'utilise l'appareil Brother. Vous trouverez également des renseignements sur les protocoles pris en charge par votre appareil et des conseils détaillés de dépannage des pannes.	Fichier PDF / CD-ROM / Dans la boîte
Guide Google Cloud Print (HL-5450DN uniquement)	Ce guide vous indique comment configurer votre appareil Brother à l'aide d'un compte Google et utiliser les services Google Cloud Print pour imprimer sur Internet à l'aide d'appareils compatibles à Gmail™ pour appareils mobiles, à GOOGLE DOCS™ pour appareils mobiles et aux applications du système d'exploitation Chrome.	Fichier PDF / Brother Solutions Center (Centre de solutions Brother) au http://solutions.brother.com/
Guide d'impression/ numérisation mobile pour Brother iPrint&Scan (HL-5450DN uniquement)	Ce guide fournit des renseignements utiles sur l'impression de fichiers JPEG et PDF ¹ à partir de votre appareil mobile et la numérisation ² à partir de votre appareil Brother vers votre appareil mobile lorsque vous êtes connecté sur un réseau Wi-Fi.	Fichier PDF / Brother Solutions Center (Centre de solutions Brother) au http://solutions.brother.com/

¹ L'impression de fichiers PDF n'est pas prise en charge par Windows® Phone.

² HL-5450DN ne prend pas en charge la fonction de numérisation.

Utilisation de la documentation

Merci d'avoir acheté un appareil Brother. La lecture de la documentation vous permettra d'en optimiser son usage.

Symboles et conventions utilisés dans la documentation

Les symboles et conventions utilisés dans cette documentation sont les suivants.







- | | |
|--|--|
|  AVERTISSEMENT | <u>AVERTISSEMENT</u> signale une situation potentiellement dangereuse susceptible d'entraîner des blessures physiques graves, voire mortelles. |
|  Important | <u>Important</u> signale une situation potentiellement dangereuse susceptible d'endommager l'équipement ou de compromettre son fonctionnement. |
|  | Les icônes d'interdiction indiquent des actions à proscrire. |
|  | Les icônes de danger électrique vous avertissent d'un danger de décharges électriques. |
|  | Les icônes de risque d'incendie vous avisent de la possibilité d'un incendie. |
|  | Les icônes de surface chaude vous avertissent d'un danger de brûlure si vous touchez les pièces chaudes de l'appareil. |
|  Remarque | Les notes vous indiquent comment répondre à une situation donnée ou vous donnent des conseils sur le fonctionnement des options disponibles. |
| Gras | Les caractères en gras identifient des touches sur le panneau de commande de l'appareil ou sur l'écran de l'ordinateur. |
| <i>Italiques</i> | Les caractères en italiques soulignent un point important ou vous renvoient à une rubrique connexe. |

Table des matières

1	Méthodes d'impression	1
	À propos de cet appareil.....	1
	Vue de face et vue arrière	1
	Papier et autres supports d'impression acceptables	2
	Papier et supports d'impression recommandés	2
	Type et format de papier	2
	Manipulation et utilisation de papier spécial.....	4
	Zone non imprimable lors de l'impression à partir d'un ordinateur.....	8
	Chargement du papier.....	9
	Chargement du papier et des supports	9
	Chargement de papier dans le bac standard et le bac inférieur en option	9
	Chargement de papier dans le bac multi-usages (bac MU)	13
	Impression recto verso	20
	Consignes pour l'impression recto verso.....	20
	Impression recto verso automatique	21
	Impression recto verso manuelle.....	23
2	Pilote et logiciels	24
	Pilote d'imprimante	24
	Impression d'un document	25
	Paramètres du pilote d'imprimante.....	26
	Windows®	27
	Accès aux paramètres du pilote d'imprimante.....	27
	Caractéristiques du pilote d'imprimante Windows®.....	28
	Onglet Élémentaire.....	28
	Onglet Avancé	34
	Onglet Profils d'impression.....	42
	Onglet Accessoires.....	44
	Soutien	46
	Fonctions du pilote d'imprimante BR-Script3 (langage d'émulation PostScript® 3™)	48
	Désinstallation du pilote d'imprimante	54
	Status Monitor	55
	Macintosh	57
	Fonctions dans le pilote d'imprimante (Macintosh)	57
	Sélection des options de la commande Format d'impression	57
	Fonctions du pilote d'imprimante BR-Script3 (langage d'émulation PostScript® 3™)	67
	Suppression du pilote d'imprimante	71
	Status Monitor	72
	Logiciel	74
	Logiciel pour réseaux	74
	Console d'imprimante à distance (Windows® seulement).....	74

3 Renseignements généraux 75

Panneau de commande.....	75
Témoin DEL (diode électroluminescente)	75
Messages de service d'appel	83
Touches du panneau de commande	85
Imprimer une page de test.....	86
Utilisation de la touche Exécuter	86
Utilisation du pilote d'imprimante	86
Imprimer la page des paramètres de l'imprimante	87
Utilisation de la touche Exécuter	87
Utilisation du pilote d'imprimante	87
Imprimer les polices de caractères	88
Utilisation de la touche Exécuter	88
Utilisation du pilote d'imprimante	88
Fonctions de sécurité.....	89
Secure Function Lock 2.0 (HL-5450DN seulement).....	89
Fonctions Écologie	90
Économie de toner	90
Mode veille	90
Mode Veille profonde.....	90
Fonction Mode Silencieux.....	91
Activation/Désactivation du Mode Silencieux	91

4 Options 92

Bac inférieur (LT-5400).....	92
SO-DIMM (HL-5450DN seulement).....	93
Types de module SO-DIMM	93
Installation de mémoire supplémentaire	94

5 Entretien régulier 96

Remplacement des consommables.....	96
Remplacement de la cartouche de toner.....	97
Remplacement du tambour	105
Nettoyage et vérification de l'appareil.....	112
Nettoyage de l'extérieur de l'appareil	112
Nettoyage du fil corona primaire.....	114
Nettoyage du tambour	116
Nettoyage du rouleau de chargement de papier	121
Emballage et transport de l'appareil	122

6 Dépistage des pannes 125

Identification de votre problème.....	125
Messages d'erreur dans le Status Monitor	126
Bourrages papier	130
Lorsque vous éprouvez des difficultés avec votre appareil	141
Amélioration de la qualité d'impression	145
Informations relatives à l'appareil	153
Réglages par défaut	153

A Annexe 155

Caractéristiques de l'appareil	155
Généralités	155
Supports d'impression	157
Imprimante.....	158
Interface.....	158
Configuration requise	159
Informations importantes concernant le choix du papier	160
Jeux de symboles et de caractères	161
Consommables.....	162
Réseau (local)	162
Numéros de Brother	163

B Index 166

1

Méthodes d'impression

À propos de cet appareil

Vue de face et vue arrière

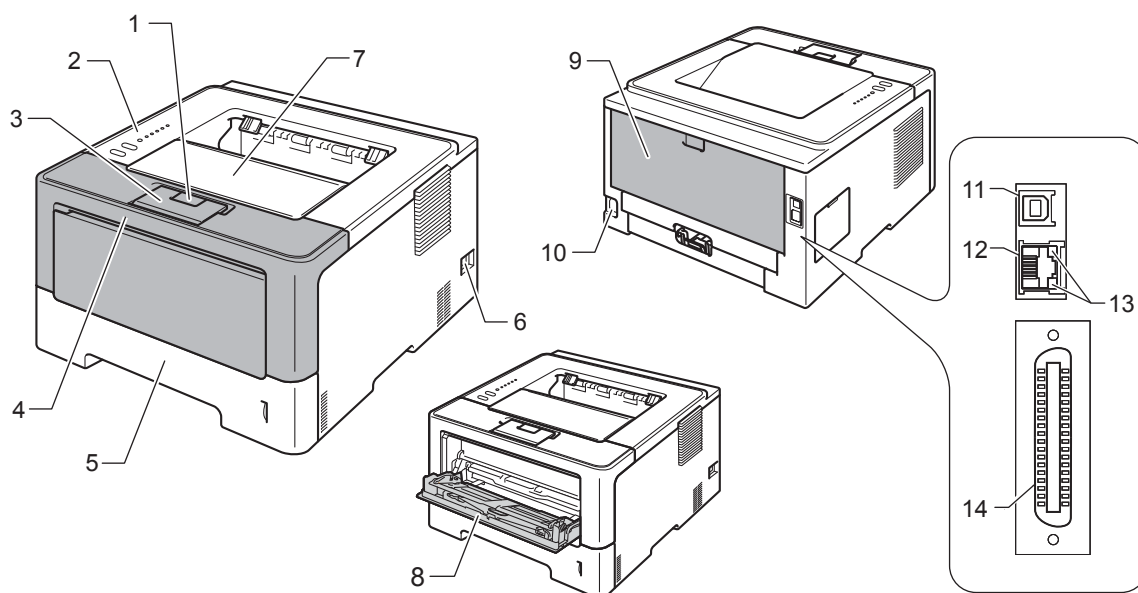

- 1 Bouton de déverrouillage du capot avant
- 2 Panneau de commande
- 3 Voilet du support du bac de sortie face imprimée dessous (voilet du support)
- 4 Capot avant
- 5 Bac à papier
- 6 Interrupteur d'alimentation
- 7 Bac de sortie face imprimée dessous
- 8 Bac universel
- 9 Capot arrière (bac de sortie face vers le haut lorsque ouvert)
- 10 Connecteur d'alimentation CA
- 11 Port USB
- 12 Port 10BASE-T / 100BASE-TX (HL-5450DN seulement)
- 13 Témoins DEL (diodes électroluminescentes) d'activité réseau (HL-5450DN seulement)
- 14 Port parallèle (HL-5440D seulement)



Remarque

La plupart des illustrations de ce Guide de l'utilisateur utilisent le HL-5450DN.

Papier et autres supports d'impression acceptables

La qualité d'impression peut varier selon le type de papier utilisé.

Vous pouvez utiliser les types de supports d'impression suivants : papier ordinaire, papier fin, papier épais, papier très épais, papier de qualité supérieure, papier recyclé, étiquettes ou enveloppes.

Pour obtenir les meilleurs résultats, suivez les étapes ci-dessous :

- NE placez PAS simultanément différents types de papier dans le bac à papier, cela pourrait engendrer des bourrages papier ou des problèmes d'alimentation.
- Pour une impression correcte, sélectionnez dans le logiciel le format de papier correspondant au papier dans le bac.
- Ne touchez pas la surface imprimée du papier immédiatement après l'impression.
- Avant d'acheter beaucoup de papier, testez une petite quantité pour vérifier que le papier est conforme.

Papier et supports d'impression recommandés

Type de papier	Article
Papier ordinaire	Xerox 4200 20 lb Hammermill Laser Print 24 lb (90 g/m ²)
Papier recyclé	(Aucune marque spécifique n'est recommandée)
Étiquettes	Étiquettes laser blanches Avery N°5160
Enveloppes	(Aucune marque spécifique n'est recommandée)

Type et format de papier

L'appareil charge le papier à partir du bac à papier installé, du bac multi-usages ou du bac inférieur en option.

Ce guide et le pilote d'imprimante mentionnent les noms suivants de bac à papier :

Bac et bac en option	Nom
Bac à papier	Bac 1
Unité du Bac inférieur en option	Bac 2
Bac multi-usages	Bac MU

Capacité des bacs à papier

	Format de papier	Types de papier	Nombre de feuilles
Bac à papier (Bac 1)	Lettre, A4, Légal, B5 (ISO/JIS), Exécutive, A5, A5 (bord long), A6, B6 (ISO), Folio ¹	Papier ordinaire, papier fin et papier recyclé	jusqu'à 250 feuilles 20 lb (80 g/m ²)
Bac multi-usages (Bac universel)	Largeur : 3 à 8,5 po. (76,2 à 215,9 mm) Longueur : 5 à 14 po. (127 à 355,6 mm)	Papier ordinaire, papier fin, papier épais, papier plus épais, papier de qualité supérieure, papier recyclé, enveloppes et étiquettes	50 feuilles 20 lb (80 g/m ²) 3 enveloppes
Bac inférieur optionnel (Bac 2)	Lettre, A4, Légal, B5 (ISO/JIS), Exécutive, A5, B6 (ISO), Folio ¹	Papier ordinaire, papier fin et papier recyclé	jusqu'à 500 feuilles 20 lb (80 g/m ²)

¹ Le format Folio est 8,5 po. × 13 po. (215,9 mm x 330,2 mm).

Caractéristiques recommandées du papier

Cet appareil accepte du papier présentant les caractéristiques suivantes.

Grammage du papier	20-24 lb (75-90 g/m ²)
Épaisseur	80-110 µm
Grain	Supérieure à 20 sec.
Raideur	90-150 cm ³ /100
Sens des fibres	Grain long
Résistivité de volume	10e ⁹ -10e ¹¹ ohm
Résistivité de surface	10e ⁹ -10e ¹² ohm-cm
Charge	CaCO ₃ (neutre)
Teneur en cendres	Inférieure à 23 % du poids
Blancheur	Supérieure à 80 %
Opacité	Supérieure à 85 %

- Utilisez du papier conçu pour la copie sur papier ordinaire.
- Utilisez du papier de 20 à 24 lb (75 à 90 g/m²).
- Utilisez du papier à grain long avec une valeur pH neutre et un taux d'humidité de 5 % environ.
- Cet appareil peut utiliser du papier recyclé conforme aux spécifications DIN 19309.

(Pour vous aider à choisir le papier à utiliser avec cet appareil, consultez la section *Informations importantes concernant le choix du papier* ►► page 160.)

Manipulation et utilisation de papier spécial

L'appareil est conçu pour accepter la plupart des types de papier xérographiques et bond. Cependant, certaines caractéristiques variables du papier peuvent influencer la qualité de l'impression ou la fiabilité de la manipulation. Nous vous recommandons par conséquent de toujours essayer un échantillon du papier avant l'achat afin de déterminer s'il vous convient. Le papier doit être conservé dans son emballage d'origine bien fermé. Il doit être rangé à plat, à l'abri de l'humidité, de la lumière directe du soleil et de la chaleur.

Veillez tenir compte des principes importants suivants lors de la sélection du papier :

- N'utilisez PAS de papier jets d'encre car cela risque de provoquer un bourrage papier ou d'endommager l'appareil.
- Tout papier préimprimé doit utiliser des encres qui peuvent résister à la température du processus de fusion de l'appareil de 392 °F (200 °C).
- Si vous utilisez un papier de qualité supérieure, un papier présentant une surface rugueuse ou un papier qui est froissé ou chiffonné, la qualité de l'impression peut être dégradée.

Types de papier à éviter

❗ Important

Certains types de papier peuvent ne pas présenter de bons résultats, ou peuvent endommager l'appareil.

N'utilisez PAS un papier :

- fort granité
- extrêmement lisse ou brillant
- recroquevillé ou déformé

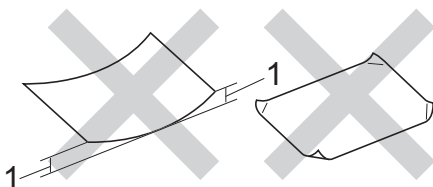

1 Une ondulation de 0,08 po. (2 mm) ou plus peut occasionner des bourrages.

- enrobé ou revêtu d'un film chimique
- endommagé, chiffonné ou plié
- présentant un grammage hors spécification
- avec des onglets ou des agrafes attachés
- avec en-tête contenant des teintes basse température ou thermographiques
- à feuilles multiples ou autocopiant
- destiné à l'impression à jet d'encre

L'utilisation d'un de ces types de papier peut endommager l'appareil. Tout dommage de ce type est exclu de la garantie ou du contrat d'entretien Brother.

Enveloppes

La plupart des types d'enveloppe conçues pour les imprimantes laser conviennent à l'appareil. Cependant, certaines enveloppes peuvent engendrer des problèmes de qualité d'impression par leur conception même. L'enveloppe doit présenter des bords droits et des plis bien marqués. L'enveloppe doit être parfaitement plate, elle ne doit être ni trop ample ni trop mince. Nous vous recommandons de vous procurer des enveloppes de qualité chez un fournisseur conscient de ce que les enveloppes seront utilisées dans une imprimante laser.

Nous vous recommandons d'imprimer une enveloppe test pour vérifier le résultat.

Types d'enveloppes à éviter

❗ Important

N'utilisez PAS d'enveloppes :

- endommagées, gondolées, froissées ou de forme inhabituelle
- spécialement brillantes ou granitées
- avec des spirales, des agrafes, des fermoirs ou des pinces
- avec des éléments auto-adhésifs
- de conception ample
- non pliées avec précision
- bosselées (avec des écritures en relief)
- ayant précédemment été imprimées à l'aide d'une imprimante laser
- préimprimées à l'intérieur
- non empilables facilement
- en papier dont le grammage est supérieur aux spécifications de l'appareil
- dont les bords ne sont pas droits ou réguliers
- avec des fenêtres, des trous, des découpes ou des perforations
- dont une surface est encollée, comme sur l'illustration ci-dessous

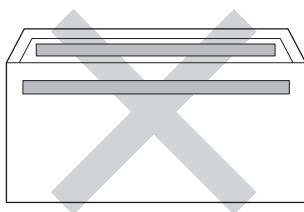

- à double patte, comme sur l'illustration ci-dessous

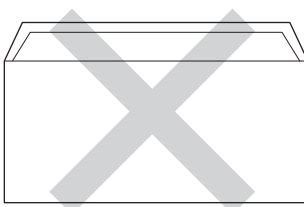

- dont les pattes de fermeture ne sont pas pliées lors de l'achat
- dont chaque côté est plié comme dans l'illustration ci-dessous

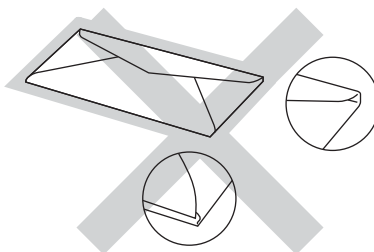

L'utilisation d'un de ces types d'enveloppes peut endommager l'appareil. Tout dommage de ce type peut être exclu de la garantie ou du contrat d'entretien Brother.

Étiquettes

L'appareil peut imprimer la plupart des types d'étiquettes compatibles avec les imprimantes *laser*. La substance adhésive des étiquettes doit être à base d'acrylique, car cette matière est plus stable aux hautes températures de l'unité de fusion. L'adhésif ne doit pas entrer en contact avec une partie quelconque de l'appareil, faute de quoi la feuille d'étiquettes pourrait coller au tambour ou aux rouleaux, et provoquer des problèmes de bourrage ou de qualité d'impression. L'adhésif ne doit pas apparaître entre les étiquettes. Les étiquettes doivent être disposées de façon à couvrir l'intégralité de la longueur et de la largeur de la feuille. L'utilisation d'étiquettes entrecoupées d'espaces peut provoquer le décollage des étiquettes et engendrer des bourrages ou des problèmes d'impression sérieux.

Toutes les étiquettes utilisées dans cet appareil doivent pouvoir résister à une température de 392 °F (200 °C) pendant une durée de 0,1 seconde.

Types d'étiquettes à éviter

N'utilisez pas des étiquettes endommagées, gondolées, froissées ou de forme inhabituelle.

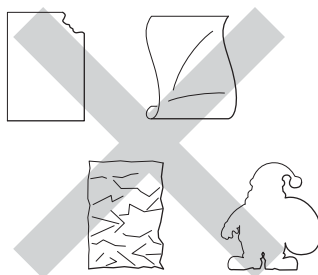

! Important

- Évitez d'introduire des étiquettes dont la feuille de support est en partie à nu, elle pourrait endommager l'appareil. N'UTILISEZ PAS de feuilles de support partiellement utilisées.
 - Les planches étiquettes autocollantes ne doivent pas dépasser les spécifications indiquées dans ce Guide de l'utilisateur en ce qui concerne le grammage. Les étiquettes dont les caractéristiques ne correspondent pas à ces spécifications peuvent provoquer des problèmes d'alimentation ou d'impression, et endommager l'appareil.
 - Veillez à NE PAS insérer des étiquettes qui ont déjà été utilisées ou des feuilles sur lesquelles des étiquettes manquent.
-

Zone non imprimable lors de l'impression à partir d'un ordinateur

Les valeurs ci-dessous indiquent les zones non imprimables maximales. Les zones non imprimables peuvent varier selon le format de papier ou les paramètres de l'application utilisée.

1

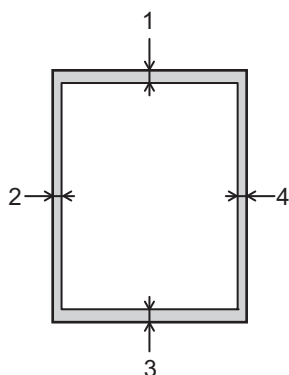

Utilisation	Format de document	Dessus (1) Bas (3)	Gauche (2) Droite (4)
Imprimer	Lettre	0,16 po. (4,23 mm)	0,25 po. (6,35 mm)
	A4	0,16 po. (4,23 mm)	0,24 po. (6,01 mm)
	Légal	0,16 po. (4,23 mm)	0,25 po. (6,35 mm)



Remarque

Lors de l'utilisation de l'émulation BR-Script3, les bords du papier non imprimables sont situés à 0,16 po. (4,23 mm).

Chargement du papier

Chargement du papier et des supports

L'appareil peut charger le papier à partir du bac à papier standard, du bac inférieur en option ou du bac multi-usages.

Lorsque vous posez les feuilles dans le bac à papier, remarquez les éléments suivants :

- Si votre logiciel prend en charge la sélection du format de papier sur le menu d'impression, vous pouvez le sélectionner à partir du logiciel. Si votre logiciel ne la prend pas en charge, vous pouvez configurer le format de papier dans le pilote d'imprimante ou en utilisant les touches du panneau de commande.

Chargement de papier dans le bac standard et le bac inférieur en option

Dans le bac à papier standard (Bac 1), vous pouvez charger jusqu'à 250 feuilles de papier. Vous pouvez également charger jusqu'à 500 feuilles dans le bac inférieur optionnel (Bac 2). On peut charger le papier jusqu'au niveau du repère de papier maximum (▼▼▼) du côté droit du bac. (Pour le papier recommandé à utiliser, consultez la section *Papier et autres supports d'impression acceptables* ►► page 2).

Impression sur du papier ordinaire, papier fin ou papier recyclé à partir du Bac 1 et du Bac 2

- 1 Retirez complètement le bac à papier de l'appareil.

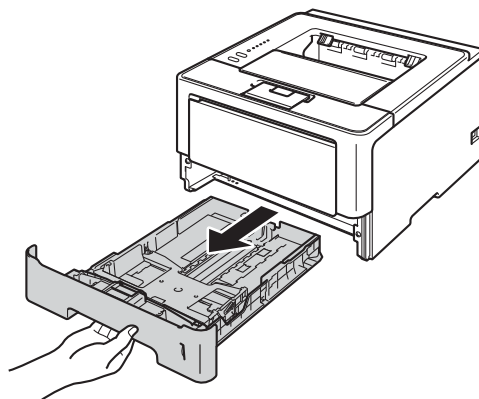

- 2 En appuyant sur le levier de déverrouillage du guide-papier vert (1), faites coulisser les guides pour qu'ils s'adaptent au format du papier que vous chargez dans le bac. Assurez-vous que les guides sont mis correctement dans les fentes.

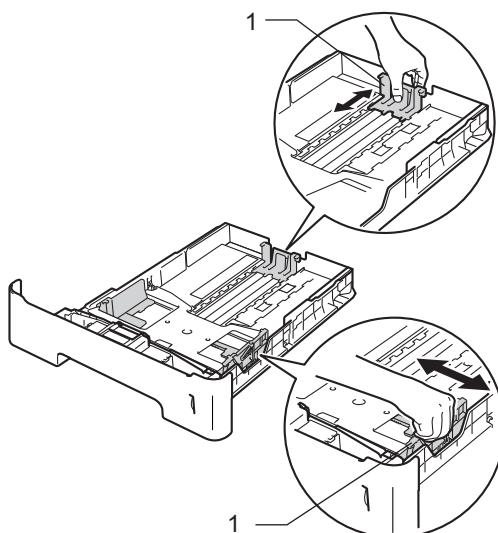

 Remarque

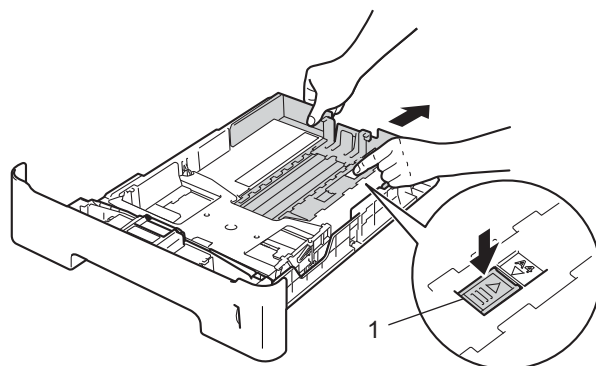

Pour le papier de format Légal ou Folio, appuyez sur le bouton de libération (1) au bas du bac à papier, puis retirez l'arrière du bac. (Les formats de papier Légal et Folio ne sont pas disponibles dans certaines régions.)

- 3 Ventilez bien la pile de papier pour éviter les bourrages papier et les problèmes d'alimentation.

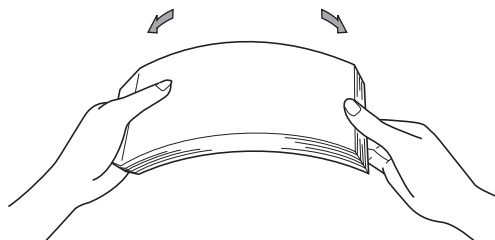

- 4 Posez les feuilles dans le bac et assurez-vous que :
- Elles sont sous le repère de papier maximum (▼▼▼) (1).
Trop remplir le bac à papier engendrera des brouillages papier.
 - Le côté à imprimer doit être vers le bas.
 - Les guides-papier doivent toucher les côtés du papier pour le charger correctement.

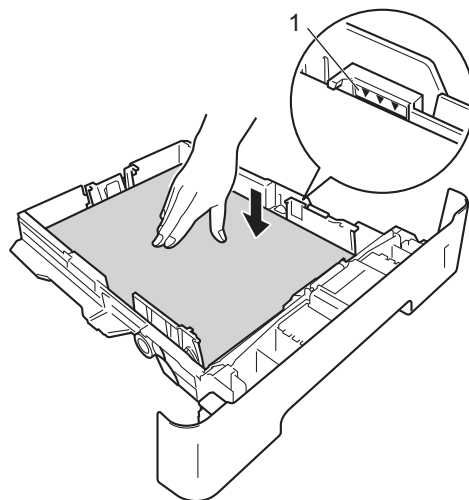

- 5 Réinstallez convenablement le bac à papier dans l'appareil. Assurez-vous qu'il est complètement inséré dans l'appareil.
- 6 Soulevez le volet du support (1) pour empêcher le papier de glisser du bac de sortie face imprimée vers le bas, ou retirez chaque page immédiatement après sa sortie de l'appareil.

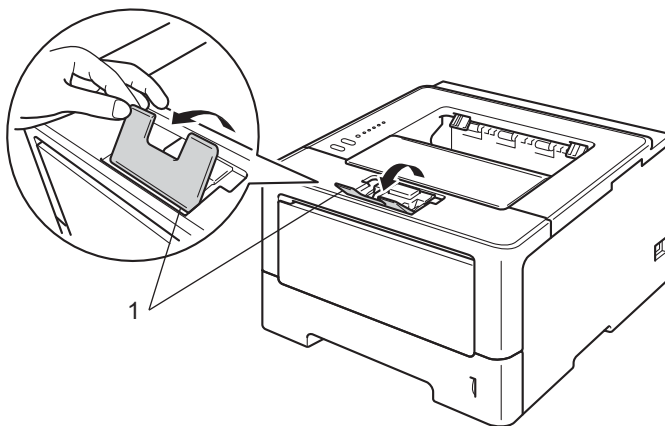

7 Choisissez parmi les paramètres suivants pour chaque liste déroulante du pilote d'imprimante.

■ **Format papier**

A4	Letter	Legal	Executive	A5
B5	B6	Folio	A5 Bord long (Bac 1 seulement)	A6 (Bac 1 seulement)

Pour les formats de papier acceptables, consultez *Type et format de papier* ►► page 2.

■ **Type de support**

Papier ordinaire	Papier fin	Papier recyclé
-------------------------	-------------------	-----------------------

■ **Alimentation**

Bac1	Bac2 (si disponible)
-------------	-----------------------------

Pour tout autre paramètre, consultez la section *Pilote et logiciels* au chapitre 2.



Remarque

Le nom des options dans la liste déroulante peut varier en fonction de votre système d'exploitation et de sa version.

8 Envoyez les données d'impression à l'appareil.

Chargement de papier dans le bac multi-usages (bac MU)

Vous pouvez charger jusqu'à trois enveloppes ou supports d'impression spéciaux dans le bac MU ou jusqu'à 50 feuilles de papier ordinaire. Utilisez ce bac pour imprimer sur du papier épais, du papier de qualité supérieure, des étiquettes ou des enveloppes. (Pour le papier recommandé à utiliser, consultez la section *Papier et autres supports d'impression acceptables* >> page 2).

Impression sur papier ordinaire, papier fin, papier recyclé et papier de qualité supérieure à partir du bac MU

- 1 Ouvrez le bac MU et abaissez-le doucement.

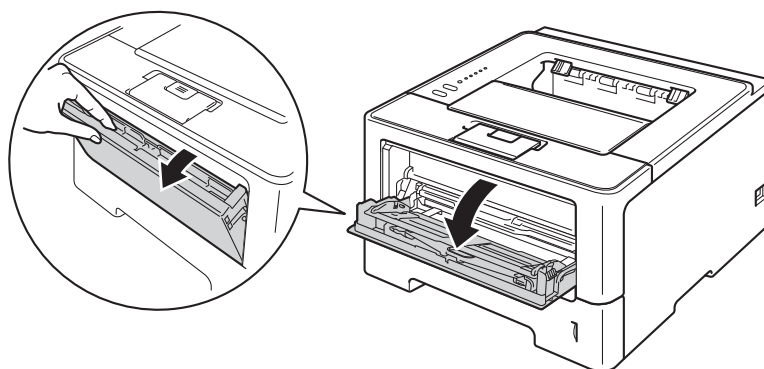

- 2 Retirez le support du bac MU (1) et dépliez le volet (2).

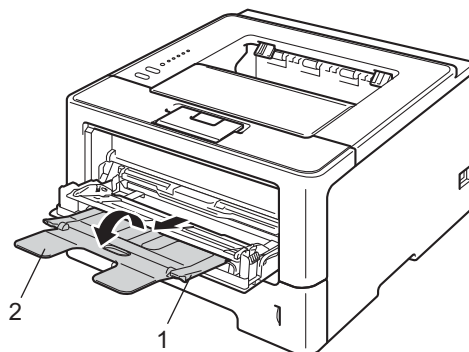

- 3 Posez les feuilles dans le bac MU et assurez-vous que :
- Les feuilles restent sous le repère de papier maximum (1).
 - Le côté à imprimer doit être vers le haut en insérant d'abord le bord entrant (haut de la feuille).
 - Les guides-papier doivent toucher les côtés du papier pour le charger correctement.

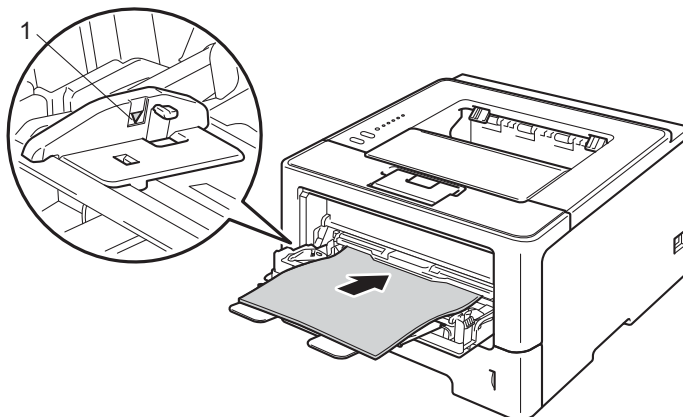

- 4 Soulevez le volet du support pour empêcher le papier de glisser du bac de sortie face imprimée vers le bas, ou retirez chaque page immédiatement après sa sortie de l'appareil.

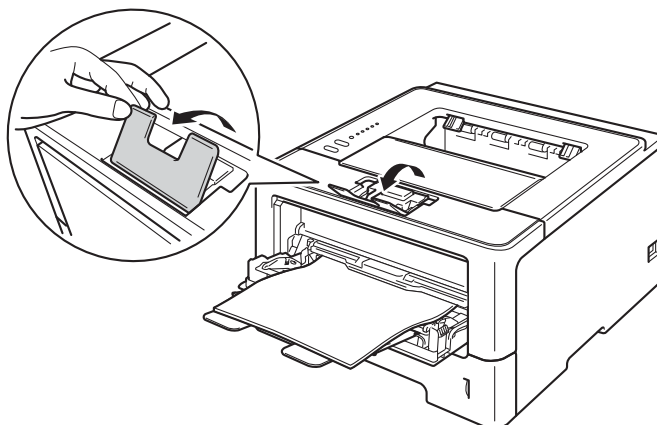

5 Choisissez parmi les paramètres suivants pour chaque liste déroulante du pilote d'imprimante.

■ **Format papier**

A4	Letter	Legal	Executive	A5
A5 Bord long	A6	B5	B6	3 x 5
Folio	Format de papier personnalisé ¹			

¹ Vous pouvez définir votre format de papier d'origine en sélectionnant **Défini par l'utilisateur...** dans le pilote d'imprimante Windows®, **Dimension de papier personnalisée Postscript** dans le pilote d'imprimante BR-Script pour Windows® ou **Taille de papier personnalisée** dans les pilotes d'imprimante Macintosh.

Pour les formats de papier acceptables, consultez *Type et format de papier* >> page 2.

■ **Type de support**

Papier ordinaire **Papier fin** **Papier recyclé** **Papier fort**

■ **Alimentation**

Bac MU

Pour tout autre paramètre, consultez la section *Pilote et logiciels* au chapitre 2.



Remarque

Le nom des options dans la liste déroulante peut varier en fonction de votre système d'exploitation et de sa version.

6 Envoyez les données d'impression à l'appareil.

Impression sur du papier épais, des étiquettes et des enveloppes à partir du bac MU

Avant de les charger, appuyez sur les coins et les bords des enveloppes pour les aplanir le plus possible.

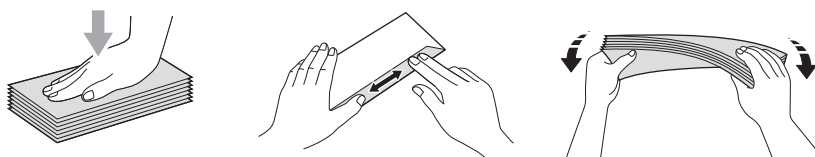

- 1 Ouvrez le capot arrière (le bac de sortie face vers le haut).

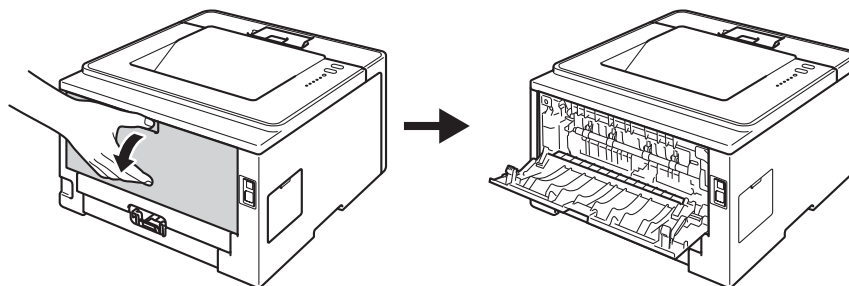

- 2 Ouvrez le bac MU et abaissez-le doucement.

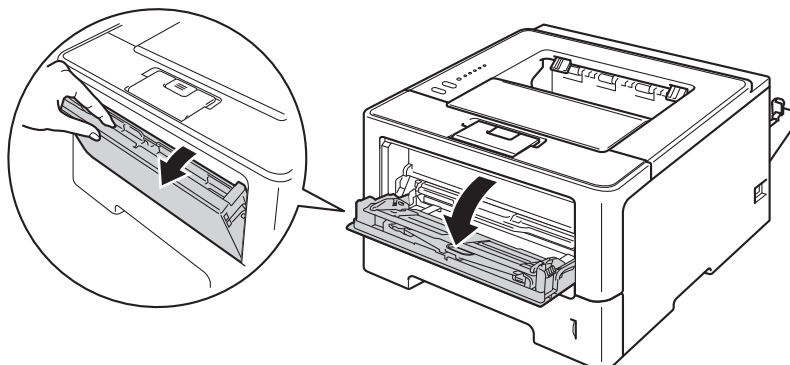

- 3 Retirez le support du bac MU (1) et dépliez le volet (2).

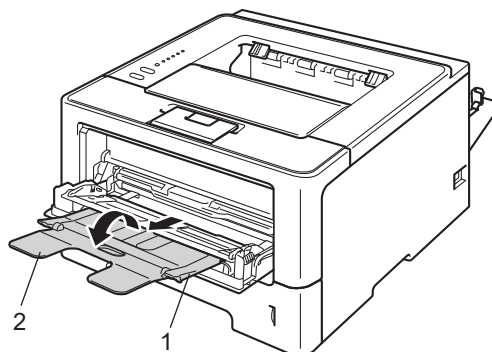

- 4 Chargez le papier, les étiquettes ou les enveloppes dans le bac MU. Vérifiez que :
- N'insérez pas plus de trois enveloppes dans le bac MU.
 - Le papier, les étiquettes ou les enveloppes restent sous le repère de papier maximum (1).
 - Le côté à imprimer doit être vers le haut.

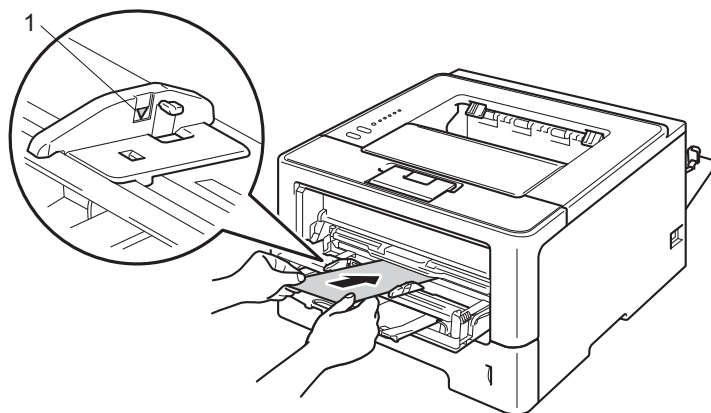

5 Choisissez parmi les paramètres suivants pour chaque liste déroulante du pilote d'imprimante.

■ Format papier

<Pour imprimer sur du papier épais ou des étiquettes>

A4	Letter	Legal	Executive	A5
A5 Bord long	A6	B5	B6	3 x 5
Folio	Format de papier personnalisé ¹			

<Pour imprimer sur des enveloppes>

Com-10	DL	C5	Monarch
Format de papier personnalisé ¹			

¹ Vous pouvez définir votre format de papier d'origine en sélectionnant **Défini par l'utilisateur...** dans le pilote d'imprimante Windows®, **Dimension de papier personnalisée Postscript** dans le pilote d'imprimante BR-Script pour Windows® ou **Taille de papier personnalisée** dans les pilotes d'imprimante Macintosh.

Pour les formats de papier acceptables, consultez *Type et format de papier* >> page 2.

■ Type de support

<Pour imprimer sur du papier épais>

Papier épais **Papier plus épais**

<Pour imprimer sur des étiquettes>

Étiquette

<Pour imprimer sur des enveloppes>

Enveloppes **Env. fines** **Env. épaisses**

■ Alimentation

Bac MU

Pour tout autre paramètre, consultez la section *Pilote et logiciels* au chapitre 2.



Remarque

- Le nom des options dans la liste déroulante peut varier en fonction de votre système d'exploitation et de sa version.
- Lorsque vous utilisez une enveloppe n° 10, sélectionnez **Com-10** (pour Windows®) ou **Enveloppe n° 10** (pour Macintosh) dans la liste déroulante **Format papier**.
- Pour d'autres enveloppes qui ne sont pas répertoriées dans le pilote d'imprimante, telles que l'enveloppe n° 9 ou l'enveloppe C6, choisissez **Défini par l'utilisateur...** (pour le pilote d'imprimante Windows®), **Dimension de papier personnalisée Postscript** (pour le pilote d'imprimante BR-Script pour Windows®) ou **Taille de papier personnalisée** (pour le pilote d'imprimante Macintosh).

6 Envoyez les données d'impression à l'appareil.



Remarque

- Enlevez chaque enveloppe dès qu'elle est imprimée. Le fait d'empiler les enveloppes risque d'occasionner des ondulations ou des bourrages.
- Si le papier épais ou les enveloppes sont maculés pendant l'impression, réglez le **Type de support** sur **Env. épaisses** ou sur **Papier plus épais** pour augmenter la température de fixation.
- Si les enveloppes sont chiffonnées après l'impression, consultez la section *Amélioration de la qualité d'impression* ►► page 145.
- Si le papier épais ondule pendant l'impression, n'insérez qu'une feuille à la fois dans le bac MU.
- Les jointures des enveloppes scellées par le fabricant doivent être bien fermées.
- Tous les bords de l'enveloppe doivent être pliés correctement sans froissements ni plis.

7 Fermez le capot arrière (le bac de sortie face vers le haut).

Impression recto verso

Les pilotes d'imprimantes fournis permettent tous l'impression recto verso. Pour de plus amples renseignements sur la sélection des paramètres, consultez le texte **Aide** dans le pilote d'imprimante.

Consignes pour l'impression recto verso

- Si le papier est fin, il peut se froisser.
- Si le papier est gondolé, aplatissez-le et remettez-le dans le bac à papier. Si le papier continue de gondoler, remplacez-le.
- Si le papier ne se charge pas correctement, il peut être gondolé. Retirez le papier et aplatissez-le. Si le papier continue de gondoler, remplacez-le.
- Lorsque vous utilisez la fonction manuelle d'impression recto verso, du bourrage papier ou une qualité d'impression médiocre peut se produire. (En cas de bourrage papier, consultez la section *Bourrages papier* >> page 130. Pour un problème de qualité d'impression, consultez la section *Amélioration de la qualité d'impression* >> page 145.)



Remarque

Assurez-vous que le bac à papier est complètement inséré dans l'appareil.

Impression recto verso automatique

Si vous utilisez le pilote d'imprimante Macintosh, consultez la section *Impression recto verso* >> page 66.

1

Impression recto verso automatique avec le pilote d'imprimante Windows®

1 Choisissez parmi les paramètres suivants pour chaque menu du pilote d'imprimante.

■ **Format papier**

Letter Legal Folio

■ **Type de support**

Papier ordinaire Papier recyclé Papier fin

■ **Alimentation**

Bac1 Bac MU Bac2 (si disponible)

■ **Recto verso / Livret**

Recto verso

■ **Type de recto verso** dans **Paramètres recto verso**

Il existe quatre options pour chaque orientation. (Consultez *Recto verso / Livret* >> page 32.)

■ **Marge de reliure** dans **Paramètres recto verso**

Vous pouvez préciser le décalage de reliure. (Consultez *Recto verso / Livret* >> page 32.)



Remarque

- Utilisez du papier ordinaire, du papier recyclé ou du papier fin. N'utilisez pas de papier de qualité supérieure.
- Le nom des options dans la liste déroulante peut varier en fonction de votre système d'exploitation et de sa version.

Pour tout autre paramètre, consultez la section *Pilote et logiciels* au chapitre 2.

2 Envoyez les données d'impression à l'appareil. L'appareil imprimera automatiquement des deux côtés de la feuille.

Impression recto verso automatique avec le pilote d'imprimante BR-Script pour Windows®

1 Choisissez parmi les paramètres suivants pour chaque menu du pilote d'imprimante.

■ **Format papier**

Letter Legal Folio

■ **Type de support**

Papier ordinaire Papier recyclé Papier fin

■ **Alimentation**

Bac1 Bac MU Bac2 (si disponible)

■ **Imprimer en recto verso**

Retourner sur les bords courts Retourner sur les bords longs

■ **Ordre des pages**

Première à dernière Dernière à première



Remarque

- Utilisez du papier ordinaire, du papier recyclé ou du papier fin. N'utilisez pas de papier de qualité supérieure.
- Le nom des options dans la liste déroulante peut varier en fonction de votre système d'exploitation et de sa version.

Pour tout autre paramètre, consultez la section *Pilote et logiciels* au chapitre 2.

2 Envoyez les données d'impression à l'appareil. L'appareil imprimera automatiquement des deux côtés de la feuille.

Impression recto verso manuelle

Le pilote d'imprimante BR-Script pour Windows® ne prend pas en charge l'impression recto verso manuelle. Si vous utilisez le pilote d'imprimante Macintosh, consultez la section *Impression recto verso manuelle* >> page 66.

Impression recto verso manuelle avec le pilote d'imprimante Windows®

1 Choisissez parmi les paramètres suivants pour chaque liste déroulante du pilote d'imprimante.

■ **Format papier**

Vous pouvez utiliser tous les formats de papier spécifiés pour le bac que vous utilisez.

■ **Type de support**

Vous pouvez utiliser tous les types de support spécifiés pour le bac que vous utilisez, sauf les enveloppes et les étiquettes imprimées sur un seul côté.

■ **Alimentation**

Bac1

Bac MU

Bac2 (si disponible)

■ **Recto verso / Livret**

Recto verso (manuel)

■ **Type de recto verso** dans **Paramètres recto verso**

Il existe quatre options pour chaque orientation. (Consultez *Recto verso / Livret* >> page 32.)

■ **Marge de reliure** dans **Paramètres recto verso**

Vous pouvez préciser le décalage de reliure. (Consultez *Recto verso / Livret* >> page 32.)

Pour tout autre paramètre, consultez la section *Pilote et logiciels* au chapitre 2.

2 Envoyez les données d'impression à l'appareil. L'appareil imprime d'abord toutes les pages paires d'un côté du papier. Ensuite, le pilote Windows® vous demande (à l'aide d'un message contextuel) de réinsérer le papier afin d'imprimer les pages impaires.



Remarque

Avant de réinsérer le papier, aplatissez-le bien sinon vous risqueriez d'obtenir du bourrage papier. Il est déconseillé d'utiliser du papier très fin ou très épais.

Pilote d'imprimante

Un pilote d'imprimante est un logiciel qui convertit des données du format utilisé par un ordinateur au format nécessaire par une imprimante particulière. En général, il s'agit du format LDP (langage de description de page).

Les pilotes d'imprimante pour les versions prises en charge de Windows® et Macintosh se trouvent sur le CD-ROM fourni ou sur le Centre de solutions Brother (Brother Solutions Center) au site Web <http://solutions.brother.com/>. Installez les pilotes en suivant les étapes du Guide d'installation rapide. Pour télécharger la dernière version des pilotes d'imprimante, veuillez visiter le site Web Brother Solutions Center à l'adresse suivante :

<http://solutions.brother.com/>

Pour Windows®

- Le pilote d'imprimante Windows® (le pilote d'imprimante le mieux adapté à ce produit)
- Le pilote d'imprimante BR-Script (émulation de langage PostScript® 3™) ¹

¹ Installez le pilote à l'aide de l'Installation personnalisée sur le CD-ROM.

Pour Macintosh

- Le pilote d'imprimante Macintosh (le pilote d'imprimante le mieux adapté à ce produit)
- Le pilote d'imprimante BR-Script (émulation de langage PostScript® 3™) ¹

¹ Pour obtenir les instructions d'installation du pilote, visitez notre site <http://solutions.brother.com/>.

Pour Linux® ^{1 2}

- Le pilote d'imprimante LPR
- Le pilote d'imprimante CUPS

¹ Pour de plus amples renseignements sur le pilote d'imprimante Linux et le télécharger, veuillez visiter la page du modèle au <http://solutions.brother.com/> ou utiliser le lien sur le CD-ROM fourni.

² Selon la distribution de Linux, il est possible que le pilote ne soit pas disponible ou qu'il soit publié après la vente initiale de votre modèle.

Impression d'un document

Lorsque l'appareil reçoit des données de votre ordinateur, il démarre l'impression en chargeant des feuilles à partir du bac à papier. Le bac à papier peut contenir plusieurs types de papier et d'enveloppes. (Consultez *Capacité des bacs à papier* >> page 3.)

- 1 Dans votre application, sélectionnez la commande Imprimer.
Si d'autres pilotes d'imprimante sont installés sur votre ordinateur, choisissez **Brother HL-XXXX series** (où XXXX est le nom de votre modèle) comme pilote d'imprimante à partir du menu Imprimer ou Paramètres d'impression de votre logiciel, puis cliquez sur **OK** ou **Imprimer** pour démarrer l'impression.
- 2 Votre ordinateur envoie les données d'impression à l'appareil. Le témoin DEL **Ready** clignote.
- 3 Lorsque l'appareil a terminé l'impression de toutes les données, le témoin DEL **Ready** cesse de clignoter.



Remarque

- Vous pouvez choisir le format de papier et l'orientation dans votre logiciel.
 - Si votre logiciel ne prend pas en charge le format de papier personnalisé, sélectionnez le prochain format de papier le plus grand.
 - Ajustez ensuite la zone d'impression en modifiant les marges de droite et de gauche dans votre logiciel.
-

Paramètres du pilote d'imprimante

Vous pouvez modifier les paramètres imprimante suivants lorsque vous imprimez à partir de votre ordinateur :

- Format de papier
- Orientation
- Copies
- Type de support
- Résolution
- Paramètres d'impression
- Pages multiples
- Recto verso⁴ / Livret^{2 4}
- Source de papier
- Mise à l'échelle
- Impression inverse
- Utilisation d'un filigrane^{1 2}
- Impression en-tête-bas de page^{1 2}
- Mode d'économie de toner
- Administrateur^{1 2}
- Authentification de l'utilisateur^{1 2} (HL-5450DN seulement)
- Utiliser la réimpression^{1 2}
- Mode veille
- Macro^{1 2}
- Réglage de la densité
- Impression d'un message d'erreur^{1 2}
- Améliorer sortie d'impression
- Sauter les pages blanches^{1 3}
- Profil d'impression^{1 2}

¹ Ces paramètres ne sont pas disponibles avec le pilote d'imprimante BR-script pour Windows®.

² Ces paramètres ne sont pas disponibles avec le pilote d'imprimante Macintosh et le pilote d'imprimante BR-Script pour Macintosh.

³ Ces paramètres ne sont pas disponibles avec le pilote d'imprimante BR-Script pour Macintosh.

⁴ L'impression recto verso manuelle et l'impression de livret manuelle ne sont pas disponibles avec le pilote d'imprimante BR-script pour Windows®.

Windows®

Accès aux paramètres du pilote d'imprimante

2

- 1 (Pour Windows® XP et Windows Server® 2003)
Cliquez sur **démarrer**, puis sur **Imprimantes et télécopieurs**.
(Pour Windows Vista® et Windows Server® 2008)

Cliquez sur , sur **Panneau de configuration, Matériel et audio**, puis sur **Imprimantes**.
(Pour Windows® 7 et Windows Server® 2008R2)

Cliquez sur le bouton  et **Périphériques et imprimantes**.
- 2 Cliquez avec le bouton droit de la souris sur l'icône **Brother HL-XXXX series** (où XXXX est le nom de votre modèle), puis sélectionnez **Propriétés (Propriétés de l'imprimante et Brother HL-XXXX series, au besoin)**. La boîte de dialogue des propriétés de l'imprimante s'affiche.
- 3 Sélectionnez l'onglet **Général**, puis cliquez sur **Options d'impression... (Préférences...)**. Pour configurer les paramètres du bac, sélectionnez l'onglet **Accessoires**.

Caractéristiques du pilote d'imprimante Windows®

Pour de plus amples renseignements, consultez le texte **Aide** dans le pilote d'imprimante.



Remarque

- Les écrans illustrés dans la présente section sont tirés de Windows® XP. Les écrans affichés sur votre ordinateur varient selon votre système d'exploitation.
- Pour accéder aux paramètres du pilote d'imprimante, consultez *Accès aux paramètres du pilote d'imprimante* >> page 27.

Onglet Élémentaire

Vous pouvez également modifier les paramètres de disposition des pages en cliquant sur l'illustration du côté gauche de l'onglet **Élémentaire**.

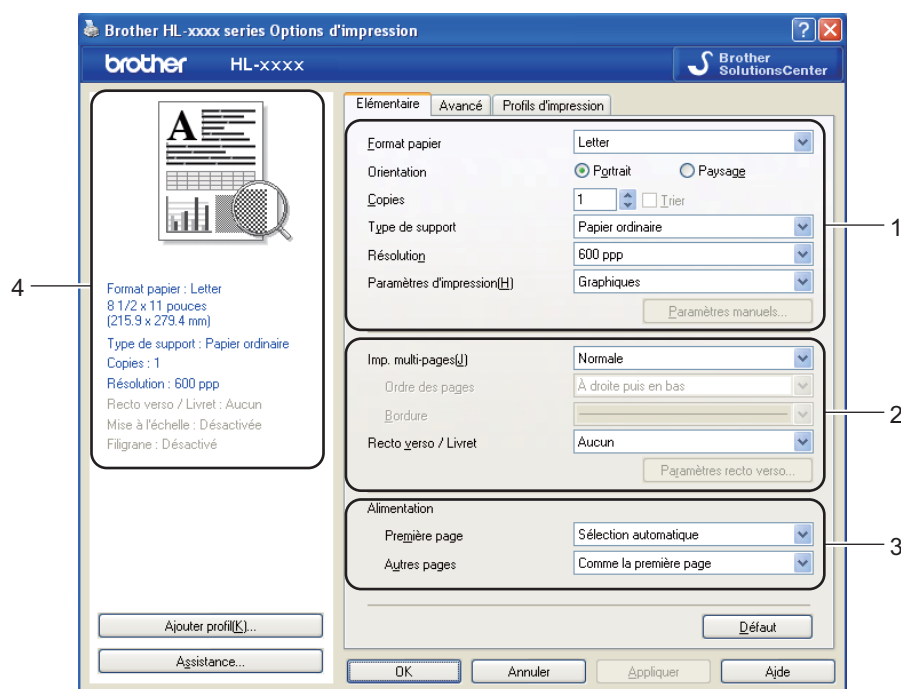



- 1 Sélectionnez **Format papier**, **Orientation**, **Copies**, **Type de support**, **Résolution** et **Paramètres d'impression** (1).
- 2 Sélectionnez **Imp. multi-pages** et **Recto verso / Livret** (2).
- 3 Sélectionnez **Alimentation** (3).
- 4 Confirmez vos paramètres actuels dans la fenêtre (4).
- 5 Cliquez sur **OK** pour appliquer les paramètres que vous avez sélectionnés. Pour rétablir les paramètres par défaut, cliquez sur **Défaut**, puis sur **OK**.

Format de papier

Dans la liste déroulante, sélectionnez le format de papier que vous utilisez.

Orientation

L'orientation sélectionne la position dans laquelle votre document sera imprimé (**Portrait** ou **Paysage**).

Portrait (Vertical)	Paysage (Horizontal)
	

Copies

La sélection de copies détermine le nombre de copies à imprimer.

■ Trier

Lorsque la case **Assembler** est cochée, l'appareil imprime une copie entière de votre document, puis répète l'opération pour le nombre de copies que vous avez sélectionné. Si la case **Assembler** n'est pas cochée, l'appareil imprime le nombre de copies de chaque page que vous avez sélectionné avant de passer à la page suivante du document.

Assembler cochée

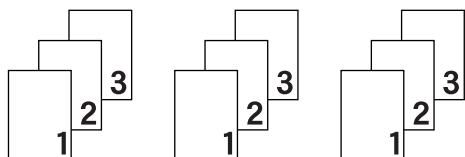

Assembler non cochée

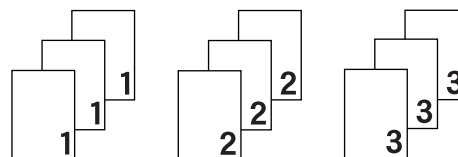

Type de support

Vous pouvez utiliser les types de support d'impression suivants dans votre appareil. Pour obtenir la meilleure qualité d'impression, sélectionnez le type de support que vous souhaitez utiliser.

- **Papier ordinaire**
- **Papier fin**
- **Papier épais**
- **Papier plus épais**
- **Papier fort**
- **Enveloppes**
- **Env. épaisses**
- **Env. fines**
- **Papier recyclé**
- **Étiquette**



Remarque

- Lorsque vous utilisez du papier ordinaire 16 à 28 lb (60 à 105 g/m²) choisissez **Papier ordinaire**. Lorsque vous utilisez du papier plus lourd ou plus rugueux, choisissez **Papier épais** ou **Papier plus épais**. Pour du papier de qualité supérieure, choisissez **Papier fort**.
- Lorsque vous utilisez des enveloppes, choisissez **Enveloppes**. Si le toner ne se fixe pas correctement à l'enveloppe lorsque vous avez sélectionné l'option **Enveloppes**, choisissez **Env. épaisses**. Si l'enveloppe est chiffonnée lorsque l'option **Enveloppes** a été sélectionnée, choisissez **Env. fines**. Pour en savoir plus, veuillez consulter *Capacité des bacs à papier* ►► page 3.

Résolution

Pour sélectionner la résolution, procédez comme suit.

- **300 ppp**
- **600 ppp**
- **HQ 1200**
- **1200 ppp**



Remarque

La vitesse d'impression varie en fonction du paramètre de qualité d'impression sélectionné. Plus la qualité d'impression est élevée, plus le délai d'impression est long et inversement, plus la qualité d'impression est faible, plus le délai d'impression est court.

Paramètres d'impression

Vous pouvez modifier les paramètres d'impression comme suit :

■ Graphiques

Il s'agit du mode optimal pour l'impression de documents qui contiennent des graphiques.

■ Texte

Il s'agit du mode optimal pour l'impression de documents de texte.

■ Manuels

Vous pouvez modifier les paramètres manuellement en sélectionnant **Manuels**, puis en cliquant sur le bouton **Paramètres manuels....** Vous pouvez configurer la blancheur, le contraste et d'autres paramètres.

Pages multiples

La sélection de Pages multiples peut réduire la taille de l'image d'une page, permettant ainsi d'imprimer plusieurs pages sur une seule feuille de papier ou d'agrandir la taille d'une image afin d'imprimer une page sur plusieurs feuilles de papier.

■ Ordre des pages

Lorsque l'option N en 1 est sélectionnée, vous pouvez choisir l'ordre des pages à partir d'une liste déroulante.

■ Bordure

Lorsque vous imprimez plusieurs pages sur une seule feuille, à l'aide la fonction Pages multiples, vous pouvez choisir une bordure pleine, une bordure pointillée ou aucune bordure autour de chaque page sur la feuille.

■ Imprimer ligne détournée

Lorsque l'option 1 en NxN pages est sélectionnée, vous pouvez sélectionner l'option **Imprimer ligne détournée**. Cette option vous permet d'imprimer une fine ligne de découpe autour de la zone imprimable.

Recto verso / Livret

Utilisez cette fonction pour imprimer un livret ou faire une impression recto verso.

■ Aucun

Désactivez l'impression recto verso.

■ Recto verso / Recto verso (manuel)

Pour faire une impression recto verso, utilisez ces options.

• Recto verso

L'appareil imprimera automatiquement des deux côtés de la feuille.

• Recto verso (manuel)

L'appareil imprime d'abord toutes les pages paires. Ensuite, le pilote d'imprimante arrête l'impression et affiche les instructions pour remettre le papier. Lorsque vous cliquez sur **OK**, les pages impaires s'impriment.

Lorsque vous sélectionnez **Recto verso** ou **Recto verso (manuel)**, le bouton **Paramètres recto verso...** devient accessible. Vous pouvez configurer les paramètres suivants dans la boîte de dialogue **Paramètres recto verso...**

• Type de recto verso

Quatre types de direction de reliure recto verso sont disponibles pour chaque orientation.

Portrait

Tranche longue (gauche)

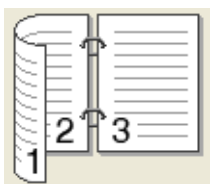

Tranche longue (droite)

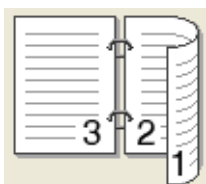

Tranche courte (haut)

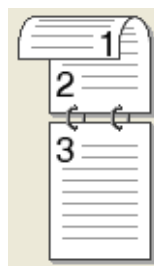

Tranche courte (bas)

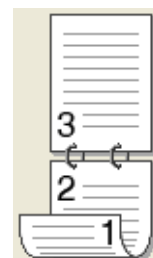

Paysage

Tranche longue (haut)

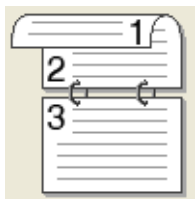

Tranche longue (bas)



Tranche courte (droite)

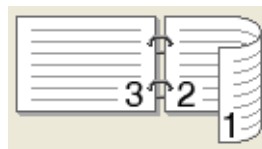

Tranche courte (gauche)

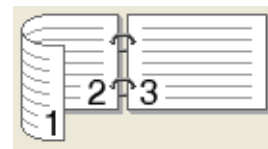

• Marge de reliure

Lorsque vous cochez **Marge de reliure**, vous pouvez également spécifier le décalage, en pouces ou en millimètres, pour la reliure.

■ Livret / Livret (manuel)

Utilisez cette option pour imprimer un document en format livret à l'aide de l'impression recto verso. Elle organisera le document en fonction du bon numéro de page et vous permettra de le plier au centre de la sortie d'impression sans avoir à changer l'ordre des numéros de pages.

- **Livret**

L'appareil imprimera automatiquement des deux côtés de la feuille.

- **Livret (manuel)**

L'appareil imprime d'abord toutes les pages paires. Ensuite, le pilote d'imprimante arrête l'impression et affiche les instructions pour remettre le papier. Lorsque vous cliquez sur **OK**, les pages impaires s'impriment.

Lorsque vous sélectionnez **Livret** ou **Livret (manuel)**, le bouton **Paramètres recto verso...** devient accessible. Vous pouvez configurer les paramètres suivants dans la boîte de dialogue **Paramètres recto verso**.

- **Type de recto verso**

Deux types de direction de reliure recto verso sont disponibles pour chaque orientation.

Portrait

Reliure gauche

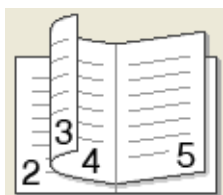

Reliure droite

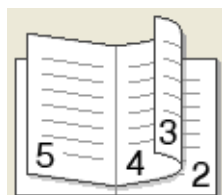

Paysage

Reliure haut

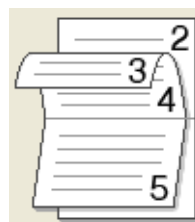

Reliure bas

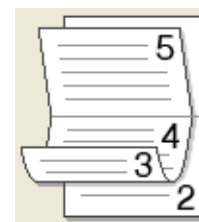

- **Méthode d'impression livret**

Lorsque vous sélectionnez **Fractionner en jeux** :

Cette option vous permet d'imprimer tout le livret en plus petits ensembles individuels de livrets. Elle vous permet aussi de plier au centre des petits ensembles individuels de livrets sans avoir à changer l'ordre des pages. Vous pouvez spécifier le nombre de pages dans chaque petit ensemble de livrets, de 1 à 15. Cette option s'avère utile lorsque vous devez plier un livret imprimé composé d'un grand nombre de pages.

- **Marge de reliure**

Lorsque vous cochez **Marge de reliure**, vous pouvez également spécifier le décalage, en pouces ou en millimètres, pour la reliure.

Source de papier

Vous pouvez choisir **Sélection automatique**, **Bac1**, **Bac2**¹, **Bac MU** ou **Manuelle** et spécifier des bacs distincts pour imprimer la première page et à partir de la seconde page.

¹ Cette option est disponible si le bac en option est installé.

Onglet Avancé

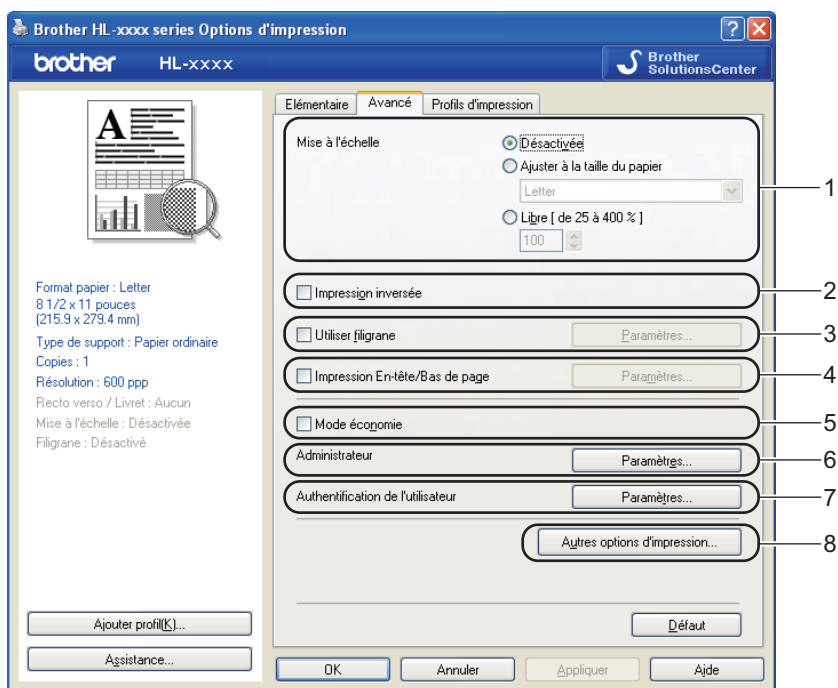

Pour modifier les paramètres de l'onglet, cliquez sur l'une des sélections suivantes :

- **Mise à l'échelle** (1)
- **Impression inversée** (2)
- **Utiliser filigrane** (3)
- **Impression En-tête/Bas de page** (4)
- **Mode économie** (5)
- **Administrateur** (6)
- **Authentification de l'utilisateur** (7) (HL-5450DN seulement)
- **Autres options d'impression...** (8)

Mise à l'échelle

Vous pouvez modifier l'échelle de l'image imprimée.

Impression inverse

Cochez l'option pour **Impression inversée** pour inverser les données de l'ordre croissant à décroissant.

Utilisation d'un filigrane

Vous pouvez insérer un logo ou du texte dans votre document sous forme de filigrane. Vous pouvez sélectionner l'un des filigranes prédéfinis ou utiliser un fichier bitmap que vous avez créé. Cochez l'option pour **Utiliser filigrane**, puis cliquez sur le bouton **Paramètres....**

Paramètres de filigrane

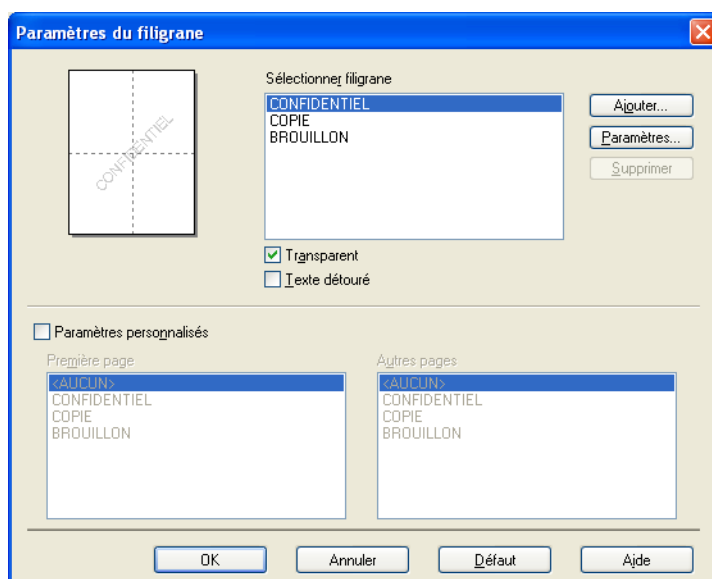

■ Transparent

Cochez l'option **Transparent** pour imprimer le filigrane sur l'arrière-plan de votre document. Si cette option n'est pas cochée, le filigrane s'imprime sur le dessus de votre document.

■ Texte détourné

Cochez l'option **Texte détourné** si vous ne souhaitez imprimer que le contour du filigrane. Elle est disponible lorsque vous choisissez un filigrane de texte.

■ Paramètres personnalisés

Vous pouvez sélectionner le filigrane à imprimer sur la première page ou sur les autres pages.

Cliquez sur le bouton **Ajouter...** pour ajouter les paramètres de filigrane, puis sélectionnez **Utiliser le texte** ou **Utiliser le fichier Bitmap** dans **Style de filigrane**.

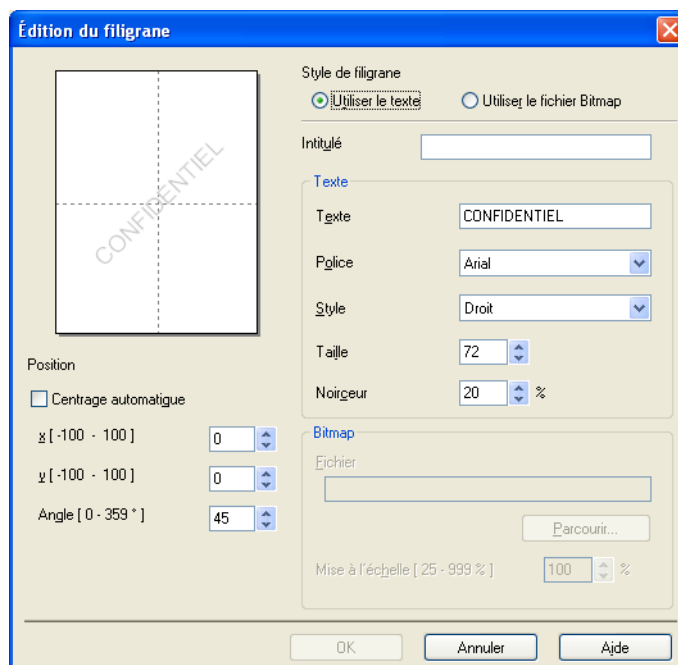

- **Intitulé**

Entrez un titre convenable dans le champ.

- **Texte**

Entrez votre texte de filigrane dans la boîte **Texte**, puis sélectionnez les options **Police**, **Style**, **Taille** et **Noirceur**.

- **Bitmap**

Entrez le nom de fichier et l'emplacement de votre image bitmap dans la boîte **Fichier** ou cliquez sur l'option **Parcourir...** pour rechercher le fichier. Vous pouvez également définir l'échelle de l'image.

- **Position**

Utilisez ce paramètre si vous souhaitez contrôler la position du filigrane sur la page.

Impression en-tête-bas de page

Lorsque cette fonction est activée, elle imprime la date et l'heure sur votre document à partir de l'horloge système de votre ordinateur et le nom de connexion du PC ou du texte que vous avez saisi. Pour personnaliser ces informations, cliquez sur **Paramètres...**

■ ID impression

Si vous sélectionnez **Nom de connexion utilisateur**, le nom de connexion du PC s'imprime. Si vous sélectionnez **Personnaliser** et saisissez du texte dans la zone d'édition **Personnaliser**, le texte saisi s'imprime.

Mode d'économie de toner

Cette fonction vous permet d'économiser du toner. Lorsque vous activez la fonction **Mode économie**, l'impression est plus claire. Le réglage par défaut est Désactivé.



Remarque

- Nous vous déconseillons la fonction **Mode économie** pour imprimer des photos ou des images en échelle de gris.
- L'option **Mode économie** n'est pas disponible pour les résolutions **HQ 1200** et **1200 ppp**.

Administrateur

Les administrateurs ont l'autorité de limiter l'accès à des fonctions, telles que la mise à l'échelle et le filigrane.

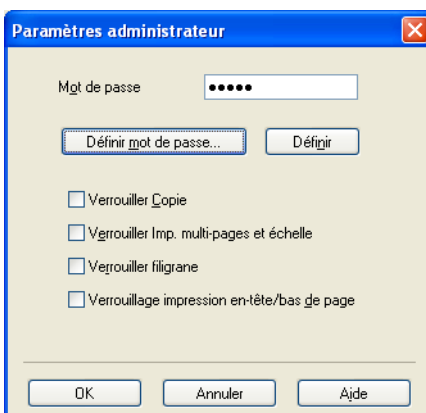

■ Mot de passe

Entrez le mot de passe dans cette boîte.



Remarque

Cliquez sur **Définir mot de passe...** pour modifier le mot de passe.

■ Verrouiller Copie

Verrouillez la sélection des pages à copier pour empêcher l'impression de plusieurs copies.

■ Verrouiller Imp. multi-pages et échelle

Verrouillez les paramètres de mise à l'échelle et de pages multiples.

■ Verrouiller filigrane

Verrouillez les paramètres actuels de l'option Filigrane pour empêcher toute modification.

■ Verrouillage impression en-tête/bas de page

Verrouillez les paramètres actuels de l'option Impression d'entête-bas de page pour empêcher toute modification.

Authentification de l'utilisateur (HL-5450DN seulement)

Si la fonction Secure Function Lock 2.0 vous bloque l'accès à Impression à partir d'un ordinateur, vous devez définir votre identification et NIP dans la boîte de dialogue **Paramètres d'authentification de l'utilisateur**. Cliquez sur **Paramètres...** dans l'**Authentification de l'utilisateur**, puis entrez votre identification et NIP. Si votre nom de connexion du PC est enregistré sur Secure Function Lock 2.0, vous pouvez cocher la case **Utiliser le nom d'utilisateur de l'ordinateur** au lieu d'entrer votre identification et NIP.

De plus amples renseignements sur Secure Function Lock 2.0 ►► Guide utilisateur - Réseau

 **Remarque**

- Lorsque vous utilisez l'appareil sur un réseau, vous pouvez voir vos informations d'identification telles que l'état des fonctions limitées et le nombre de pages que vous pouvez encore imprimer en cliquant sur l'option **Vérifier l'état d'impression**. La boîte de dialogue **Résultats de l'authentification** s'affiche.
- Lorsque vous utilisez l'appareil sur un réseau, vous pouvez afficher la boîte de dialogue **Résultats de l'authentification** lors de chaque impression en cochant la case **Afficher l'état d'impression avant impression**.
- Si vous souhaitez entrer votre identification et NIP toutes les fois que vous imprimez, cochez la case **Saisir l'identifiant/le code PIN pour chaque travail d'impression**.

Autres options d'impression

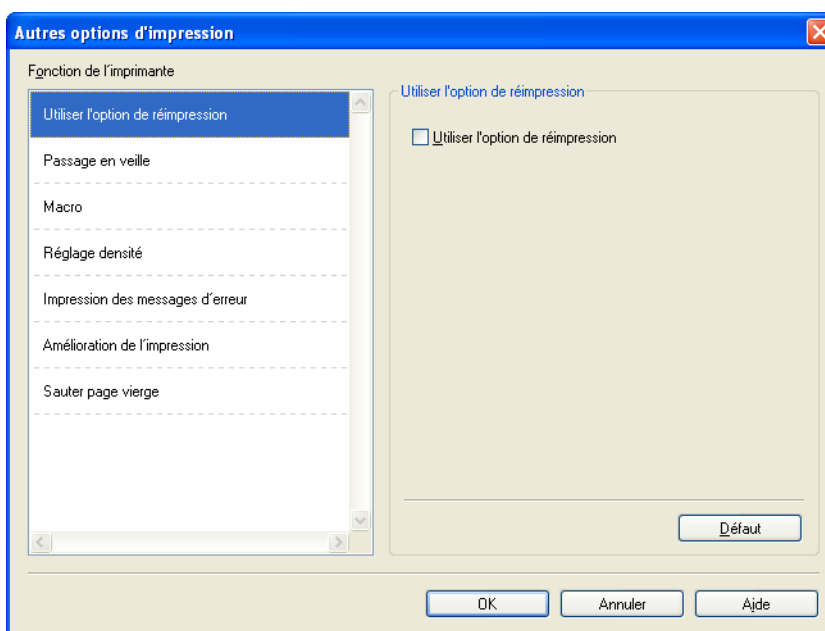

Vous pouvez définir les paramètres suivants dans Fonction de l'imprimante :

- **Utiliser l'option de réimpression**
- **Passage en veille**
- **Macro**
- **Réglage densité**
- **Impression des messages d'erreur**
- **Amélioration de l'impression**
- **Sauter page vierge**

Utiliser la réimpression

L'appareil conserve la tâche d'impression en mémoire. Vous pouvez réimprimer la dernière tâche sans avoir à envoyer de nouveau les données de votre ordinateur. Pour de plus amples renseignements sur la fonction de réimpression, consultez *Touches du panneau de commande* >> page 85.



Remarque

Si vous voulez empêcher d'autres personnes d'imprimer vos données à l'aide de la fonction de réimpression, désélectionnez la case **Utiliser l'option de réimpression**.

Mode veille

Lorsque l'appareil ne reçoit aucune donnée pendant un certain délai, il passe en mode veille. En mode veille, l'appareil se comporte comme s'il était éteint. Lorsque vous sélectionnez Imprimante par défaut, le délai d'inactivité est rétabli à son paramètre usine d'origine que vous pouvez modifier dans le pilote. Le mode Veille intelligente ajuste automatiquement le délai d'inactivité le mieux adapté en fonction de la fréquence d'utilisation de votre appareil.

Lorsque l'appareil est en mode Veille, le témoin DEL **Ready** est atténué, mais l'appareil peut recevoir des données. La réception d'une tâche d'impression réveille automatiquement l'appareil qui se met à imprimer.

Macro

Vous pouvez enregistrer une page d'un document en tant que macro dans la mémoire de l'appareil. Vous pouvez également exécuter la macro enregistrée (vous pouvez utiliser la macro enregistrée en tant que recouvrement sur n'importe quel document). Vous gagnerez du temps et accélérerez l'impression pour des informations utilisées fréquemment, telles que des formulaires, des logos d'entreprise, des formats d'en-tête ou des factures.

Réglage de la densité

Augmenter ou réduire la densité d'impression.

Impression d'un message d'erreur

Vous pouvez choisir si l'appareil signale des problèmes en imprimant une page d'erreur.

Les options disponibles sont **Défaut imprimante**, **Activé** ou **Désactivé**.

Améliorer sortie d'impression

Cette fonction vous permet d'améliorer un problème de qualité d'impression.

■ Réduire l'ondulation du papier

Lorsque vous sélectionnez ce paramètre, vous pouvez réduire l'ondulation du papier.

Si vous n'imprimez que quelques pages, il n'est pas nécessaire de choisir ce paramètre. Nous vous conseillons de modifier le paramètre du pilote d'imprimante dans **Type de support** à un réglage fin.



Remarque

Cette opération réduit la température du processus de fusion de l'appareil.

■ Améliorer la tenue du toner

Si vous choisissez ce paramètre, les capacités de fixation du toner sur le papier peuvent s'améliorer. Si cette sélection n'améliore pas suffisamment la fixation, modifiez le paramètre du pilote d'imprimante dans **Type de support** à un réglage épais.



Remarque

Cette opération augmente la température du processus de fusion de l'appareil.

■ Réduire l'impression fantôme

Si vous utilisez l'appareil dans un environnement très humide, ce paramètre peut réduire le maculage du papier. N'utilisez pas ce paramètre si le taux d'humidité ambiant est inférieur à 30 % sinon le maculage risque d'augmenter.



Remarque

Cette fonction peut ne pas réduire le maculage sur tous les types de papier. Avant d'acheter beaucoup de papier, testez une petite quantité pour vérifier que le papier est conforme.

Sauter les pages blanches

Lorsque l'option **Sauter page vierge** est cochée, le pilote d'imprimante détecte automatiquement les pages blanches et les exclut de l'impression.



Remarque

Cette option ne fonctionne pas en conjonction avec les options suivantes :

- **Utiliser filigrane**
- **Impression En-tête/Bas de page**
- **N en 1 et 1 page sur NxN feuilles** dans **Imp. multi-pages**
- **Recto verso (manuel), Livret, Livret (manuel)** et **Recto verso** avec **Marge de reliure** dans **Recto verso / Livret**

Onglet Profils d'impression

Les **Profils d'impression** sont des paramètres prédéfinis qui vous donnent un accès rapide à des configurations d'impression utilisées couramment.

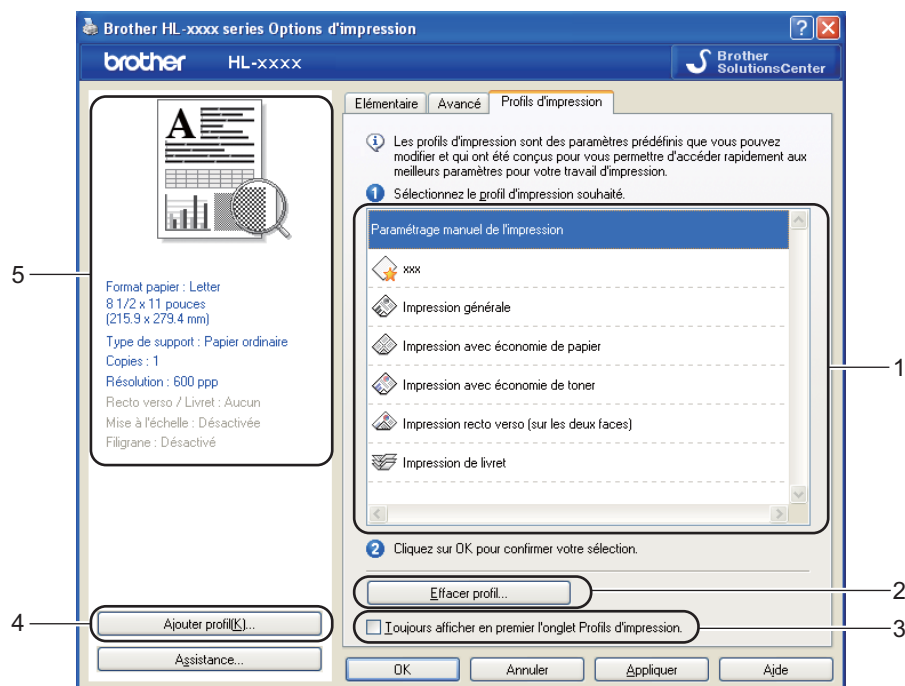

- Liste déroulante des profils d'impression (1)
- Effacer profil... (2)
- Toujours afficher en premier l'onglet Profils d'impression. (3)
- Ajouter profil... (4)
- Affichage du profil d'impression en cours (5)

- 1 Choisissez votre profil dans la liste déroulante des profils d'impression.
- 2 Si vous souhaitez afficher l'onglet **Profils d'impression** à l'avant-plan de la fenêtre lors de votre prochaine impression, cochez l'option **Toujours afficher en premier l'onglet Profils d'impression..**
- 3 Cliquez sur **OK** pour appliquer le profil que vous avez sélectionné.

Ajouter un profil

Pour afficher la boîte de dialogue **Ajouter profil...**, cliquez sur **Ajouter profil...**. Vous pouvez ajouter 20 nouveaux profils avec vos paramètres privilégiés.

- 1 Entrez le titre souhaité dans **Nom**.
- 2 Choisissez l'icône que vous souhaitez utiliser dans la liste, puis cliquez sur **OK**.
- 3 Les paramètres actuels indiqués du côté gauche de la fenêtre du pilote d'imprimante seront enregistrés.

Supprimer un profil

Pour afficher la boîte de dialogue **Effacer profil...**, cliquez sur **Effacer profil...**. Vous pouvez supprimer n'importe lequel des profils que vous avez ajoutés.

- 1 Choisissez votre profil dans la liste déroulante des profils d'impression.
- 2 Cliquez sur **Effacer**.
- 3 Le profil sélectionné est supprimé.

Onglet Accessoires



Remarque

Pour accéder à l'onglet **Accessoires**, consultez *Accès aux paramètres du pilote d'imprimante* >> page 27.

Vous pouvez définir le format de papier pour chaque bac à papier et détecter automatiquement le numéro de série dans l'onglet **Accessoires** comme suit.

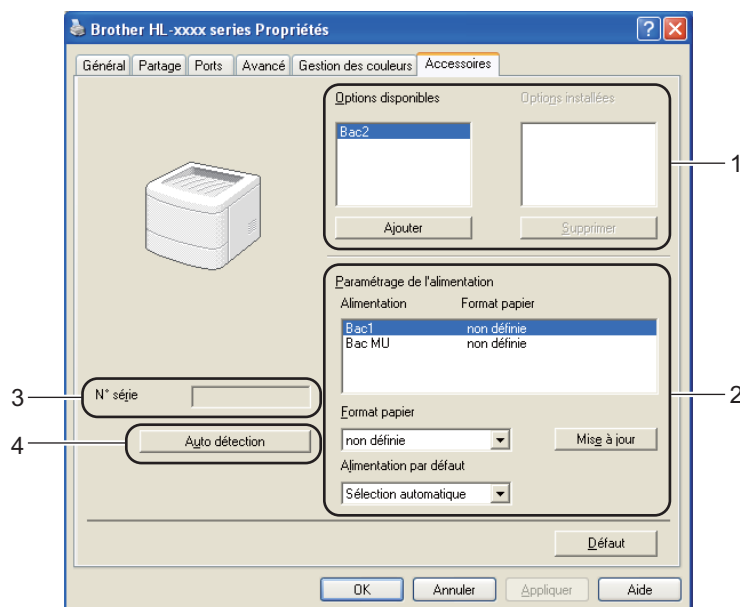

■ Options disponibles / Options installées (1)

Vous pouvez ajouter et retirer manuellement les options qui sont installées sur l'appareil. Les paramètres du bac correspondront aux options installées.

■ Paramétrage de l'alimentation (2)

Cette fonction identifie le format de papier défini pour chaque bac.

• Format papier

Ce paramètre vous permet de définir le format de papier utilisé pour chaque bac. Mettez en évidence le bac à définir, puis sélectionnez le format de papier dans le menu déroulant. Pour appliquer les paramètres au bac, cliquez sur **Mise à jour**. Lorsque vous utilisez plusieurs formats de papier, vous devez définir le format de papier pour chaque bac pour vous assurer que le papier est chargé à partir du bon bac.

• Alimentation par défaut

Ce paramètre vous permet de choisir la source de papier par défaut à partir de laquelle votre document sera imprimé. Choisissez l'option **Alimentation par défaut** dans le menu déroulant, puis cliquez **Mettre à jour** pour enregistrer vos paramètres. Le paramètre **Sélection automatique** charge automatiquement le papier à partir du bac dont le format de papier défini correspond à celui de votre document.

■ N° série (3)

Cliquez sur **Auto détection** (4) pour que le pilote d'imprimante vérifie l'appareil et affiche son numéro de série. S'il ne reçoit pas l'information, l'écran affiche «-----».

■ Auto détection (4)

La fonction **Auto détection** détecte les appareils optionnels actuellement installés et affiche les paramètres disponibles dans le pilote d'imprimante. Lorsque vous cliquez sur **Auto détection**, les options installées sur l'appareil sont répertoriées dans **Options disponibles** (1). Vous pouvez ajouter ou retirer manuellement les options en sélectionnant un appareil optionnel à ajouter ou à supprimer, puis en cliquant sur **Ajouter** ou **Supprimer**.



Remarque

La fonction **Auto détection** (4) n'est pas disponible dans les conditions suivantes :

- L'appareil est éteint.
 - L'appareil est en état d'erreur.
 - L'appareil est connecté au serveur d'impression à l'aide d'un câble USB ou parallèle dans un environnement partagé en réseau.
 - Le câble n'est pas connecté directement à l'appareil.
-

Soutien

Cliquez sur l'option **Assistance...** dans la boîte de dialogue **Options d'impression**.

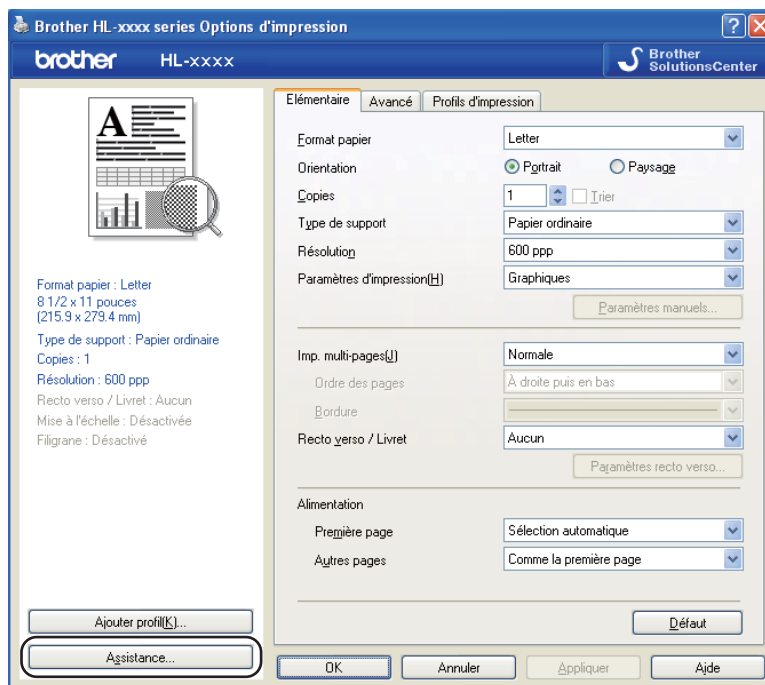

■ Brother Solutions Center (1)

Le Brother Solutions Center (<http://solutions.brother.com/>) est un site Web qui offre de l'information sur votre produit Brother, y compris une FAQ (foire aux questions), des Guides utilisateur, des mises à jour de pilotes et des conseils sur l'utilisation de votre appareil.

■ **Le site Web des fournitures authentiques...** (2)

Afin de visiter notre site Web pour d'authentiques consommables Brother d'origine, cliquez sur ce bouton.

■ **Brother CreativeCenter** (3)

Afin de visiter notre site Web pour obtenir des solutions en ligne simples et gratuites pour des utilisations au bureau et à la maison, cliquez sur ce bouton.

■ **Paramètres d'impression** (4)

Ce bouton imprime les pages qui montrent comment les paramètres internes de l'appareil ont été configurés.

■ **Vérifier paramétrage...** (5)

Vous pouvez vérifier les paramètres actuels du pilote d'imprimante.

■ **À propos de...** (6)

Ce bouton dresse la liste des fichiers de pilotes d'imprimante et les informations sur la version.

■ **Polices d'impression** (7)

Ce bouton imprime les pages qui indiquent les polices internes de l'appareil.

Fonctions du pilote d'imprimante BR-Script3 (langage d'émulation PostScript® 3™)

Remarque

Les écrans illustrés dans la présente section sont tirés de Windows® XP. Les écrans affichés sur votre ordinateur peuvent varier selon votre système d'exploitation.

2

Options d'impression

Remarque

Pour accéder à la boîte de dialogue **Options d'impression**, cliquez sur **Options d'impression...** dans l'onglet **Général** de la boîte de dialogue **Brother HL-XXXX BR-Script3 Propriétés**.

■ Onglet **Disposition**

Vous pouvez modifier la disposition en choisissant les paramètres de **Orientation**, **Imprimer en recto verso** (recto verso), **Ordre des pages** et **Pages par feuille**.

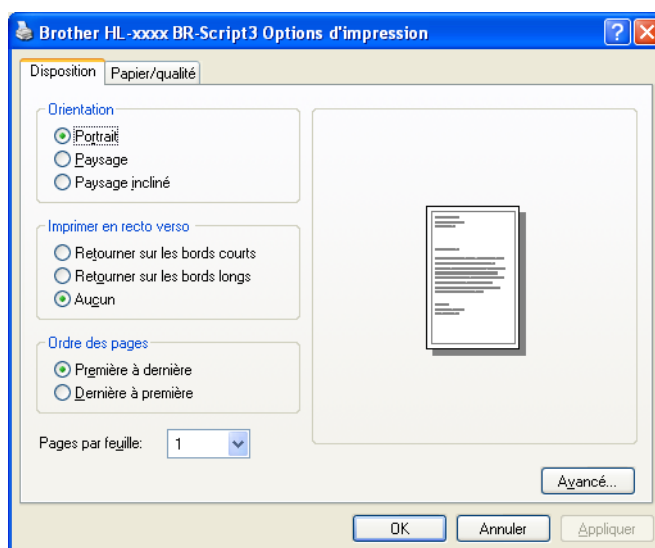

• **Orientation**

L'orientation sélectionne la position dans laquelle votre document sera imprimé.

(**Portrait**, **Paysage** ou **Paysage incliné**)

• **Imprimer en recto verso**

Si vous voulez imprimer recto verso, choisissez **Retourner sur les bords courts** ou **Retourner sur les bords longs**.

• **Ordre des pages**

Spécifie l'ordre dans lequel les pages de votre document seront imprimées. **Première à dernière** imprime le document de sorte que la page 1 est sur le dessus de la pile. **Dernière à première** imprime le document de sorte que la page 1 est sur le dessous de la pile.

- **Pages par feuille**

L'option **Pages par feuille** peut réduire la taille de l'image d'une page en permettant d'imprimer plusieurs pages sur une seule feuille de papier. Qui plus est, vous pouvez imprimer un document en style livret automatiquement lorsque vous choisissez l'option **Livret**.

- Onglet **Papier/qualité**

Sélectionnez l'option **Alimentation papier**.

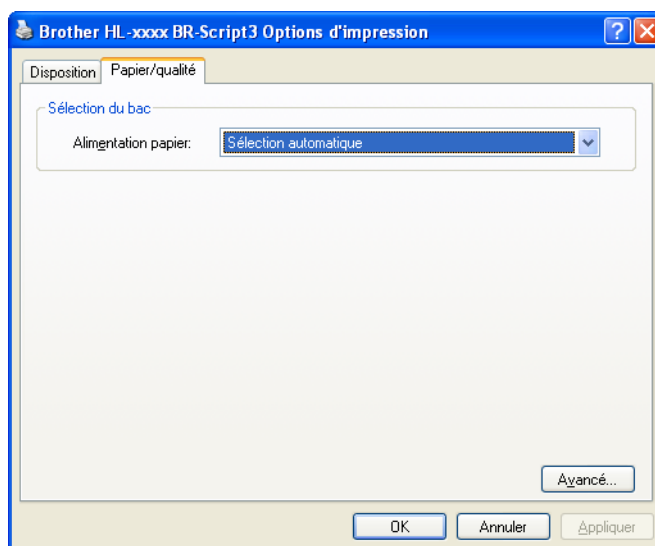

- **Alimentation papier**

Vous pouvez sélectionner **Sélection automatique**, **Sélection automatique**, **Bac1**, **Bac2**¹, **Bac MU** ou **Alimentation manuelle**.

Sélection automatique

Ce paramètre charge automatiquement le papier à partir de n'importe quelle source de papier dont le format défini dans le pilote d'imprimante correspond à celui de votre document.

Sélection automatique

Ce paramètre charge automatiquement le papier à partir de n'importe quelle source de papier dont le format défini dans l'appareil correspond à celui de votre document.

Bac1

Ce paramètre charge le papier à partir du bac 1.

Bac2

Ce paramètre charge le papier à partir du bac 2. (Cette option est disponible si le bac en option est installé.)

Bac MU

Ce paramètre charge le papier à partir du bac universel. Le format du papier doit correspondre au format de papier défini.

¹ Cette option est disponible si le bac en option est installé.

Options avancées

Pour accéder à l'option **Options avancées**, cliquez sur le bouton **Avancé...** de l'onglet **Disposition** ou de l'onglet **Papier/qualité**.

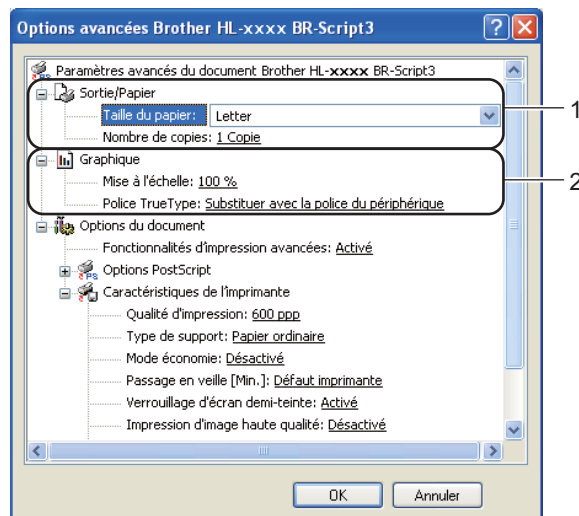

1 Sélectionnez la **Taille du papier** et le **Nombre de copies** (1).

■ **Taille du papier**

Dans la liste déroulante, sélectionnez le format de papier que vous utilisez.

■ **Nombre de copies**

La sélection de copies détermine le nombre de copies à imprimer.

2 Configurez les paramètres **Mise à l'échelle** et **Police TrueType** (2).

■ **Mise à l'échelle**

Spécifie s'il faut réduire ou agrandir les documents ainsi que le pourcentage.

■ **Police TrueType**

Spécifie les options de police TrueType. Cliquez sur **Substituer avec la police du périphérique** (le paramètre par défaut) pour utiliser des polices de caractère d'imprimante équivalentes pour imprimer des documents qui contiennent des polices TrueType. Cette opération accélérera l'impression. Par contre, il se peut que vous perdiez des caractères spéciaux non pris en charge par la police de l'imprimante. Cliquez sur **Télécharger en tant que police logicielle** pour télécharger des polices TrueType pour l'impression au lieu d'utiliser les polices de l'imprimante.

- 3 Vous pouvez modifier les paramètres dans la liste des **Caractéristiques de l'imprimante (3)** :

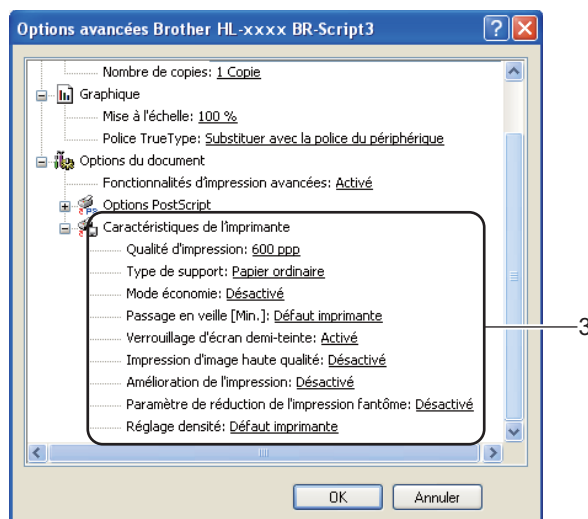

■ Qualité d'impression

Vous pouvez choisir parmi les paramètres de qualité d'impression suivants.

- 300 ppp
- 600 ppp
- HQ 1200
- 1200 ppp

■ Type de support

Vous pouvez utiliser les types de support d'impression suivants dans votre appareil. Pour obtenir la meilleure qualité d'impression, sélectionnez le type de support que vous souhaitez utiliser.

- Papier ordinaire
- Papier fin
- Papier épais
- Papier plus épais
- Papier fort
- Enveloppes
- Env. épaisses
- Env. fines
- Papier recyclé
- Etiquette

■ Mode économie

Cette fonction vous permet d'économiser du toner. Lorsque vous définissez **Mode économie** sur **Activé**, l'impression est plus claire. Le réglage par défaut est **Désactivé**.



Remarque

- Nous vous déconseillons la fonction **Mode économie** pour imprimer des photos ou des images en échelle de gris.
- L'option **Mode économie** n'est pas disponible pour les résolutions **HQ 1200** et **1200 ppp**.

■ Passage en veille [Min.]

Lorsque l'appareil ne reçoit aucune donnée pendant un certain délai, il passe en mode veille. En mode veille, l'appareil se comporte comme s'il était éteint. Lorsque vous sélectionnez Imprimante par défaut, le délai d'inactivité est rétabli à son paramètre usine d'origine que vous pouvez modifier dans le pilote. Le mode Veille intelligente ajuste automatiquement le délai d'inactivité le mieux adapté en fonction de la fréquence d'utilisation de votre appareil.

Lorsque l'appareil est en mode Veille, le témoin DEL **Ready** est atténué, mais l'appareil peut recevoir des données. La réception d'une tâche d'impression réveille automatiquement l'appareil qui se met à imprimer.

■ Verrouillage d'écran demi-teinte

Empêche d'autres applications de modifier les paramètres Simili. Le réglage par défaut est **Activé**.

■ Impression d'image haute qualité

Vous pouvez obtenir une impression d'image de haute qualité. Si vous réglez **Impression d'image haute qualité** sur **Activé**, la vitesse d'impression ralentit.

■ Amélioration de l'impression

Cette fonction vous permet d'améliorer un problème de qualité d'impression.

• Réduire l'ondulation du papier

Lorsque vous sélectionnez ce paramètre, vous pouvez réduire l'ondulation du papier. Si vous n'imprimez que quelques pages, il n'est pas nécessaire de choisir ce paramètre. Nous vous conseillons de modifier le paramètre du pilote d'imprimante dans **Type de support** à un réglage fin.



Remarque

Cette opération réduit la température du processus de fusion de l'appareil.

• Améliorer la tenue du toner

Si vous choisissez ce paramètre, les capacités de fixation du toner sur le papier peuvent s'améliorer. Si cette sélection n'améliore pas suffisamment la fixation, modifiez le paramètre du pilote d'imprimante dans **Type de support** à un réglage épais.



Remarque

Cette opération augmente la température du processus de fusion de l'appareil.

■ Paramètre de réduction de l'impression fantôme

Si vous utilisez l'appareil dans un environnement très humide, ce paramètre peut réduire le maculage du papier. N'utilisez pas ce paramètre si le taux d'humidité ambiante est inférieur à 30 % sinon le maculage risque d'augmenter.



Remarque

Cette fonction peut ne pas réduire le maculage sur tous les types de papier. Avant d'acheter beaucoup de papier, testez une petite quantité pour vérifier que le papier est conforme.

■ Réglage densité

Augmenter ou réduire la densité d'impression.

Onglet Ports

Si vous souhaitez modifier le port sur lequel votre appareil est connecté ou le chemin vers l'appareil réseau que vous utilisez, sélectionnez ou ajoutez le port que vous voulez utiliser.

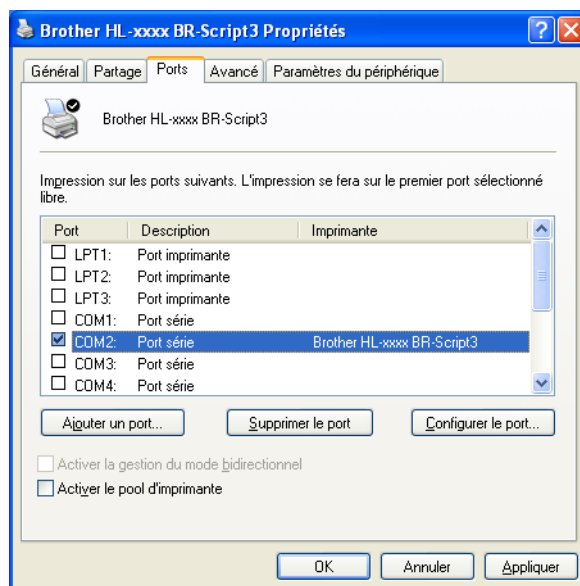

Désinstallation du pilote d'imprimante

Vous pouvez désinstaller le pilote d'imprimante installé en procédant comme suit.



Remarque

- Cette option n'est pas disponible si à l'origine vous avez installé le pilote d'imprimante à l'aide de la fonction **Ajouter une imprimante** de Windows.
- Après la désinstallation, nous vous conseillons de redémarrer votre ordinateur pour supprimer les fichiers utilisés pendant la désinstallation.

-
- 1 Cliquez sur le bouton **démarrer**, pointez **Tous les programmes**, **Brother**, puis le nom de votre appareil.
 - 2 Cliquez sur **Désinstaller**.
 - 3 Suivez les instructions qui s'affichent à l'écran.

Status Monitor

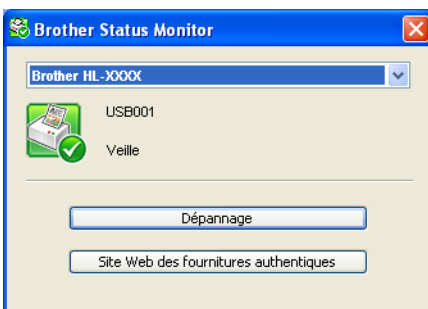

L'utilitaire **Status Monitor** est un outil logiciel configurable qui surveille l'état d'un ou plusieurs appareils et vous avise immédiatement de tout message d'erreur, tel qu'un bac à papier vide ou un bourrage papier.



Vous pouvez vérifier l'état de l'appareil en tout temps en double cliquant sur l'icône dans la barre de tâches ou en sélectionnant l'option **Status Monitor** située dans **démarrer/Tous les programmes/Brother/HL-XXXX** sur votre ordinateur.

(Windows® 7)

Si vous avez configuré l'option **Activer Status Monitor au démarrage** pendant l'installation, le bouton  ou l'icône **Status Monitor** se trouve sur la barre de tâches.

Pour afficher l'icône **Status Monitor** dans votre barre de tâches, cliquez sur le bouton . L'icône **Status Monitor** s'affiche dans la petite fenêtre. Déplacez ensuite l'icône  vers la barre de tâches.

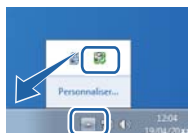

On trouve également un lien vers le **Dépannage** et le site Web de consommables de marque Brother. Cliquez sur le bouton **Site Web des fournitures authentiques** pour de plus amples renseignements sur les consommables Brother authentiques.



Remarque

- Pour de plus amples renseignements sur le logiciel Status Monitor, cliquez avec le bouton droit de la souris sur l'icône **Status Monitor** et sélectionnez l'option **Assistance**.
- La fonction de mise à jour automatique du logiciel est active lorsque la fonction de Status Monitor est active.

Surveillance de l'état de l'appareil

L'icône du Status Monitor change de couleur selon l'état de l'appareil.

- Une icône verte indique l'état normal d'attente.



- Une icône jaune indique un avertissement.



- Une icône rouge indique une erreur d'impression.



Vous pouvez afficher le **Status Monitor** à deux endroits sur votre ordinateur - sur la barre de tâches ou sur le bureau.

Macintosh

Fonctions dans le pilote d'imprimante (Macintosh)

Cet appareil prend en charge les systèmes d'exploitation Mac OS X 10.5.8 - 10.6.x - 10.7.x.



Remarque

Les écrans illustrés dans la présente section sont tirés de Mac OS X 10.5. Les écrans affichés sur votre Macintosh varient selon la version de votre système d'exploitation.

Sélection des options de la commande Format d'impression

Vous pouvez configurer les options **Taille du papier**, **Orientation** et **Échelle**.

- 1 Pour une application telle que TextEdit, cliquez sur **Fichier**, puis sur **Mise en page**. Vérifiez que l'appareil **Brother HL-XXXX** (où XXXX est le nom de votre modèle) est sélectionné dans le menu contextuel **Format pour**. Vous pouvez modifier les paramètres de **Taille du papier**, **Orientation** et **Échelle**, puis cliquez sur **OK**.

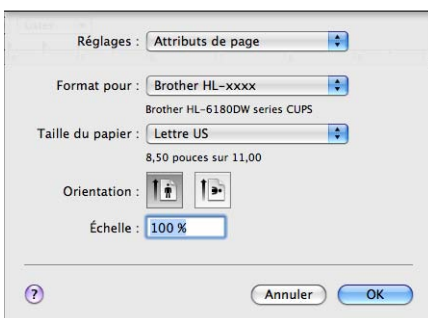

- 2 Pour une application telle que TextEdit, cliquez sur **Fichier**, puis sur **Imprimer** pour démarrer l'impression.
 - (Pour Mac OS X 10.5.8 et 10.6.x)
Pour plus d'options de la commande Format d'impression, cliquez sur le triangle de divulgation en regard du menu contextuel Imprimante.

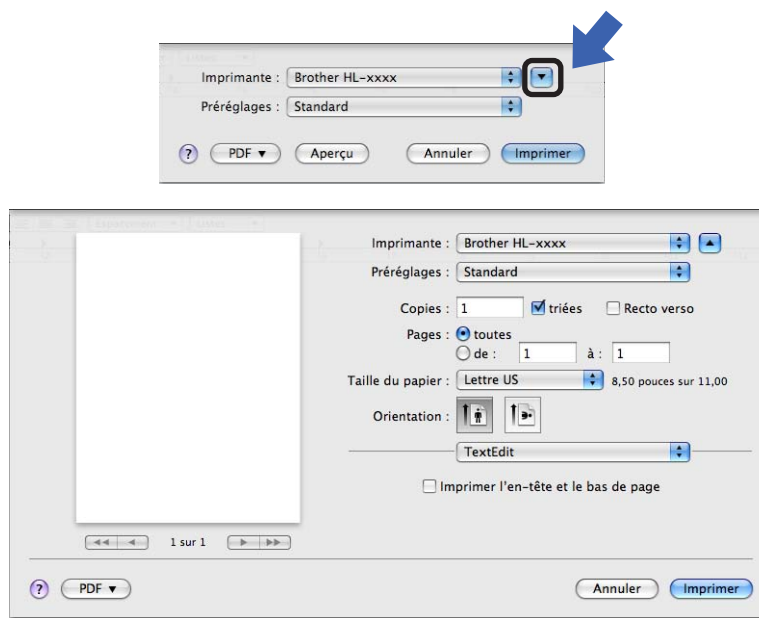

Remarque

Vous pouvez enregistrer les paramètres en cours en tant que valeur par défaut en sélectionnant l'option **Enregistrer sous...** dans la liste déroulante **Préréglages**.

- (Pour Mac OS X 10.7.x)
Pour plus d'options de la commande Format d'impression, cliquez sur le bouton **Afficher les détails**.

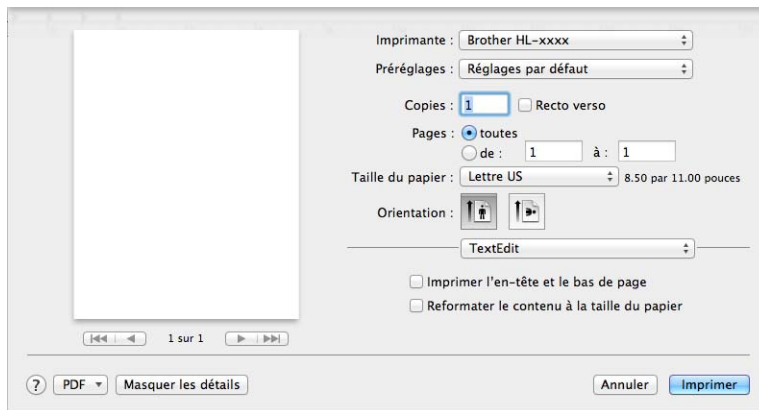
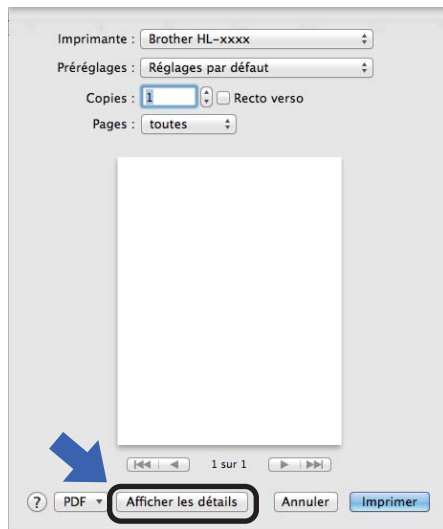

 **Remarque**

Vous pouvez enregistrer les paramètres en cours en tant que valeur par défaut en sélectionnant l'option **Enregistrer les réglages actuels comme préréglage...** dans la liste déroulante **Préréglages**.

Sélection des options d'impression

Pour paramétrer des fonctions spéciales d'impression, sélectionnez l'option **Paramètres d'impression** dans la boîte de dialogue Imprimer. Pour les détails complets des options disponibles, consultez les descriptions suivantes de chaque option.

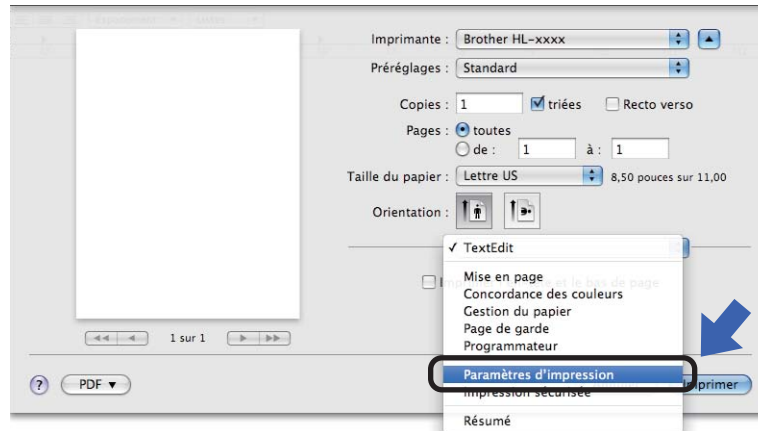

Page de garde

Vous pouvez choisir les paramètres suivants pour la page de garde :

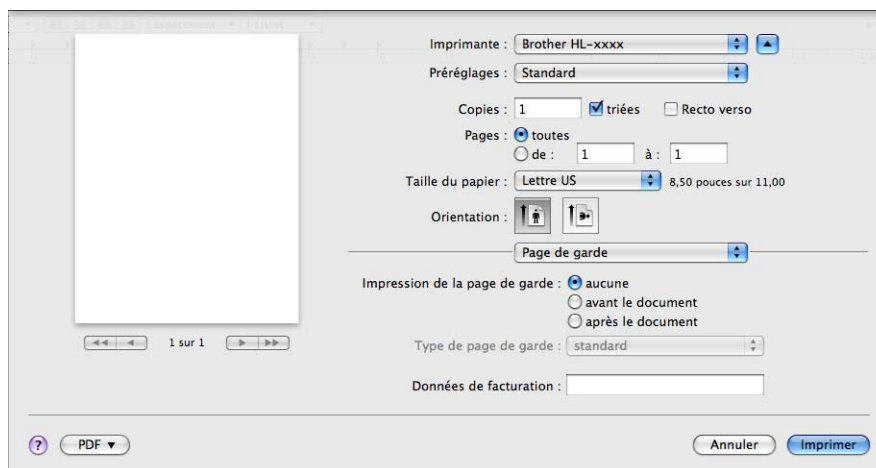

■ Impression de la page de garde

Pour ajouter une page de garde à votre document, utilisez cette fonction.

■ Type de page de garde

Sélectionnez un modèle de page de garde.

■ Données de facturation

Pour ajouter des renseignements sur la facturation à la page de garde, saisissez le texte dans la zone **Données de facturation**.

Disposition

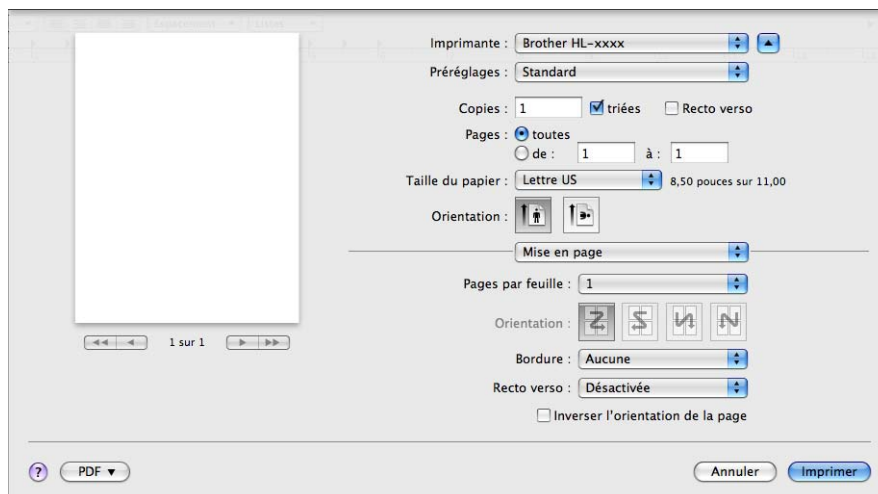

■ Pages par feuille

L'option **Pages par feuille** peut réduire la taille de l'image d'une page en permettant d'imprimer plusieurs pages sur une seule feuille de papier.

■ Orientation

Lorsque vous spécifiez le nombre de pages par feuille, vous pouvez également préciser la direction de la disposition.

■ Bordure

Pour ajouter une bordure, utilisez cette fonction.

■ Recto verso

Consultez *Impression recto verso* >> page 66.

■ Inverser l'orientation de la page

Cochez l'option pour **Inverser l'orientation de la page** pour inverser les données de l'ordre croissant à décroissant.

■ Retournement horizontal (Mac OS X 10.6.x et 10.7.x)

Cochez l'option **Retournement horizontal** pour imprimer la page comme un reflet, de gauche vers la droite.

Paramètres d'impression

Vous pouvez modifier les paramètres dans la liste des **Paramètres d'impression** :

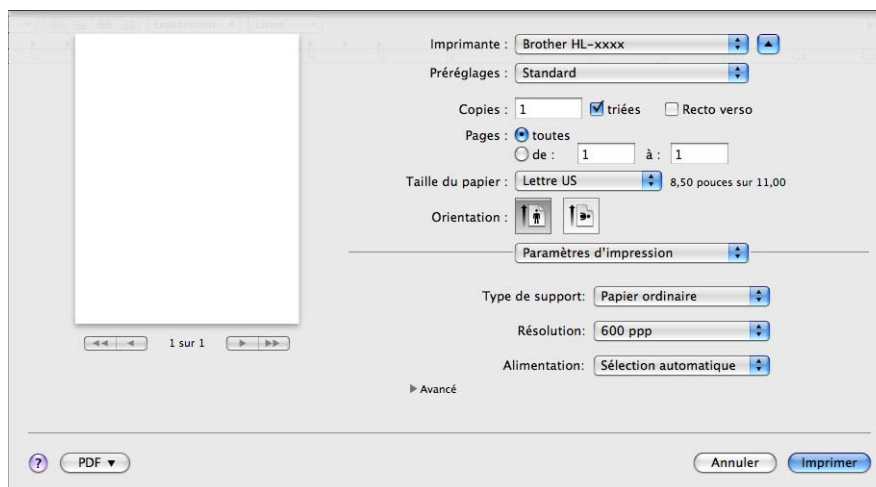

■ Type de support

Vous pouvez changer le type de support pour l'un des suivants :

- Papier ordinaire
- Papier fin
- Papier épais
- Papier plus épais
- Papier fort
- Enveloppes
- Env. épaisses
- Env. fines
- Papier recyclé
- Étiquette

■ Résolution

Pour modifier la résolution, procédez comme suit :

- 300 ppp
- 600 ppp
- HQ 1200
- 1200 ppp

■ Alimentation

Vous pouvez sélectionner **Sélection automatique**, **Bac1**, **Bac2**¹, **Bac MU** ou **Manuelle**.

¹ Cette option est disponible si le bac en option est installé.

Paramètres d'impression **Avancé**

Lorsque vous cliquez sur le triangle (▸) en regard de l'option **Avancé**, les paramètres d'impression avancés s'affichent.

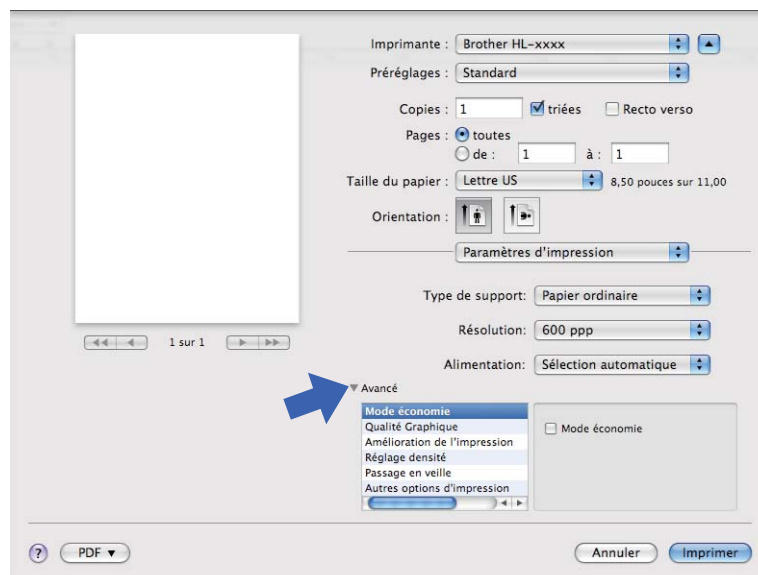

■ Mode économie

Cette fonction vous permet d'économiser du toner. Lorsque vous activez la fonction **Mode économie**, l'impression est plus claire. Le réglage par défaut est Désactivé.

Remarque

- Nous vous déconseillons la fonction **Mode économie** pour imprimer des photos ou des images en échelle de gris.
- L'option **Mode économie** n'est pas disponible pour les résolutions **HQ 1200** et **1200 ppp**.

■ Qualité Graphique

Vous pouvez modifier la qualité d'impression comme suit :

• Graphiques

Il s'agit d'un mode graphique (priorité de contraste). Sélectionnez ce paramètre pour imprimer du texte et des figures, tels que des documents commerciaux et des présentations. Vous pouvez accentuer les contrastes entre les zones ombragées.

• Texte

Il s'agit du mode optimal pour l'impression de documents de texte.

■ Amélioration de l'impression

Cette fonction vous permet d'améliorer un problème de qualité d'impression.

• Réduire l'ondulation du papier

Lorsque vous sélectionnez ce paramètre, vous pouvez réduire l'ondulation du papier.

Si vous n'imprimez que quelques pages, il n'est pas nécessaire de choisir ce paramètre. Nous vous conseillons de modifier le paramètre du pilote d'imprimante dans **Type de support** à un réglage fin.



Remarque

Cette opération réduit la température du processus de fusion de l'appareil.

• Améliorer la tenue du toner

Si vous choisissez ce paramètre, les capacités de fixation du toner sur le papier peuvent s'améliorer. Si cette sélection n'améliore pas suffisamment la fixation, modifiez le paramètre du pilote d'imprimante dans **Type de support** à un réglage épais.



Remarque

Cette opération augmente la température du processus de fusion de l'appareil.

• Réduire l'impression fantôme

Si vous utilisez l'appareil dans un environnement très humide, ce paramètre peut réduire le maculage du papier. N'utilisez pas ce paramètre si le taux d'humidité ambiant est inférieur à 30 % sinon le maculage risque d'augmenter.



Remarque

Cette fonction peut ne pas réduire le maculage sur tous les types de papier. Avant d'acheter beaucoup de papier, testez une petite quantité pour vérifier que le papier est conforme.

■ Réglage densité

Augmenter ou réduire la densité d'impression.

■ Passage en veille

Lorsque l'appareil ne reçoit aucune donnée pendant un certain délai, il passe en mode veille. En mode veille, l'appareil se comporte comme s'il était éteint. Lorsque vous sélectionnez **Défaut imprimante**, le délai d'inactivité est rétabli à son paramètre usine d'origine que vous pouvez modifier dans le pilote. Si vous désirez changer le mode Veille, sélectionnez **Manuelle** puis entrez le délai dans la zone de texte du pilote.

Lorsque l'appareil est en mode Veille, le témoin DEL **Ready** est atténué, mais l'appareil peut recevoir des données. La réception d'une tâche d'impression réveille automatiquement l'appareil qui se met à imprimer.

■ Autres options d'impression

• Sauter page vierge

Lorsque l'option **Sauter page vierge** est cochée, le pilote d'imprimante détecte automatiquement les pages blanches et les exclut de l'impression.

Impression recto verso

■ Impression recto-verso automatique

Sélectionnez **Mise en page**.

Sélectionnez **Reliure côté long** ou **Reliure côté court** dans **Recto verso**.

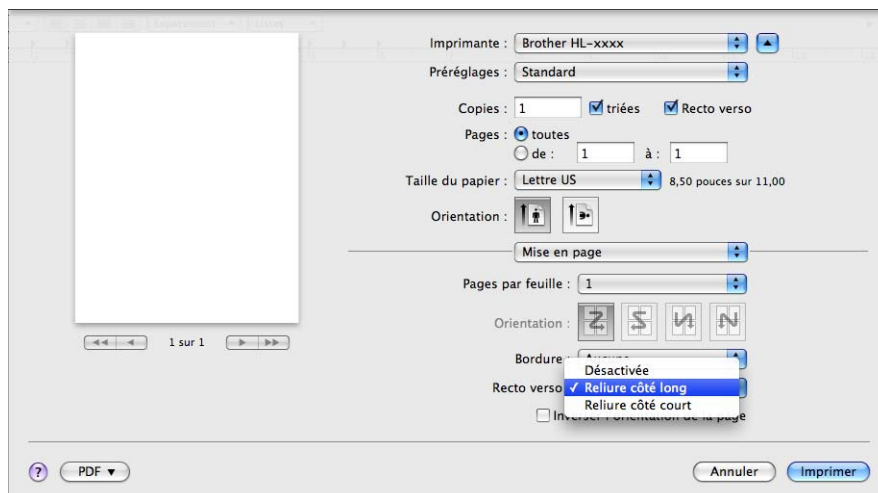

■ Impression recto verso manuelle

Sélectionnez **Gestion du papier**.

- Sélectionnez **Pages paires uniquement** et **Imprimer**. Remettez le papier imprimé dans le bac (page blanche vers le haut pour le bac 1 ou le bac 2, ou page blanche vers le bas pour le bac MU).
Sélectionnez **Pages impaires uniquement** et **Imprimer**.

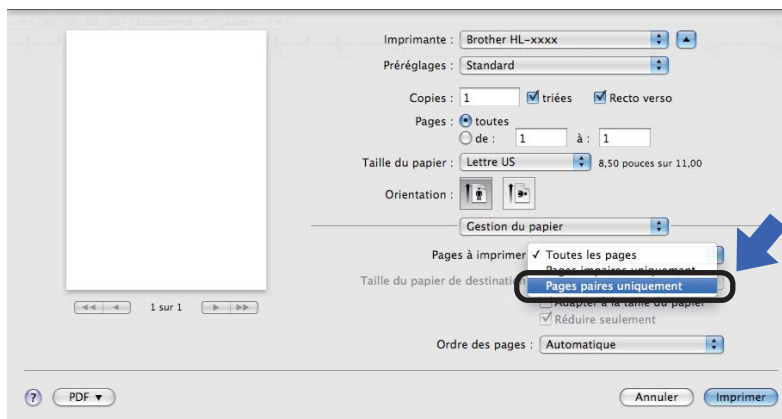

Fonctions du pilote d'imprimante BR-Script3 (langage d'émulation PostScript® 3™)

Cette section présente les opérations particulières du pilote d'imprimante BR-Script3. Pour les opérations de base du pilote d'imprimante BR-Script3, consultez *Fonctions dans le pilote d'imprimante (Macintosh)* >> page 57 pour les options **Format d'impression**, **Page de garde**, **Alimentation** et **Mise en page**.



Remarque

Si vous souhaitez configurer le pilote PS (pilote d'imprimante BR-Script3), accédez au Centre de solutions Brother (Brother Solutions Center) au <http://solutions.brother.com/> et visitez la FAQ sur les instructions de votre modèle.

Sélection des options d'impression

Pour paramétrer des fonctions spéciales d'impression, sélectionnez l'option **Fonctions d'imprimante** dans la boîte de dialogue Imprimer.

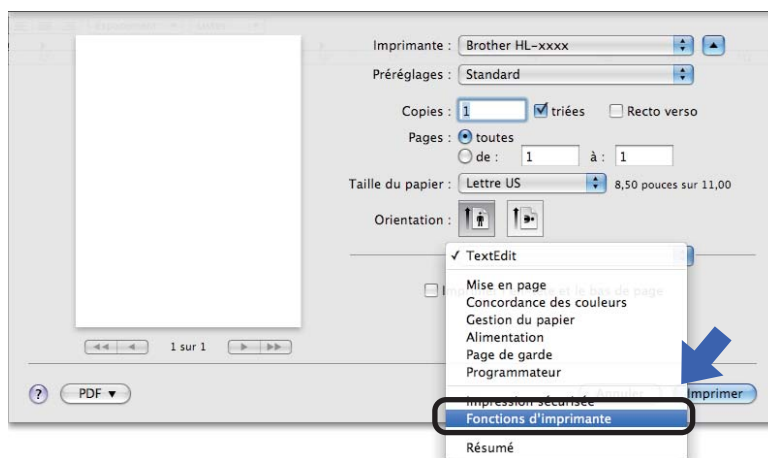

Fonctions de l'imprimante

Modèles de réglages : General 1

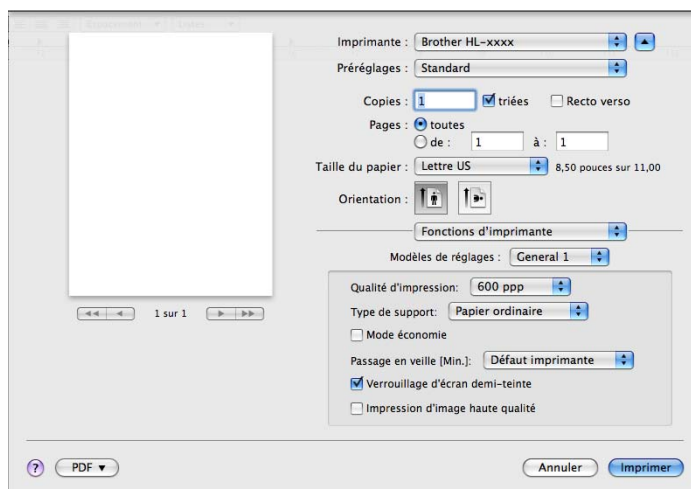

■ Qualité d'impression

Pour modifier la résolution, procédez comme suit :

- 300 ppp
- 600 ppp
- HQ 1200
- 1200 ppp

■ Type de support

Vous pouvez changer le type de support pour l'un des suivants :

- Papier ordinaire
- Papier fin
- Papier épais
- Papier plus épais
- Papier fort
- Enveloppes
- Env. épaisses
- Env. fines
- Papier recyclé
- Étiquette
- Hagaki¹

¹ Carte postale de la taille spécifiée par Japan Post Service Co., LTD

■ **Mode économie**

Cette fonction vous permet d'économiser du toner. Lorsque vous cochez l'option **Mode économie**, l'impression est plus claire. Le réglage par défaut est Désactivé.



Remarque

- Nous vous déconseillons la fonction **Mode économie** pour imprimer des photos ou des images en échelle de gris.
- L'option **Mode économie** n'est pas disponible pour les résolutions **HQ 1200** et **1200 ppp**.

■ **Passage en veille [Min.]**

Lorsque l'appareil ne reçoit aucune donnée pendant un certain délai, il passe en mode veille. En mode veille, l'appareil se comporte comme s'il était éteint. Lorsque vous sélectionnez **Défaut imprimante**, le délai d'inactivité est rétabli à son paramètre usine d'origine que vous pouvez modifier dans le pilote. Si vous souhaitez modifier le mode Veille, sélectionnez **2**, **10** ou **30**.

Lorsque l'appareil est en mode Veille, le témoin DEL **Ready** est atténué, mais l'appareil peut recevoir des données. La réception d'une tâche d'impression réveille automatiquement l'appareil qui se met à imprimer.

■ **Verrouillage d'écran demi-teinte**

Empêche d'autres applications de modifier les paramètres Simili. Le réglage par défaut est Activé.

■ **Impression d'image haute qualité**

Vous pouvez augmenter la qualité de l'impression d'image. Si vous activez l'option **Impression d'image haute qualité**, la vitesse d'impression ralentit.

Modèles de réglages : General 2

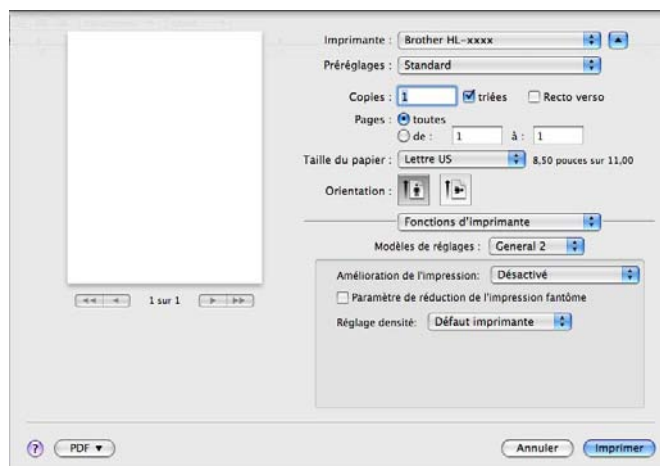

■ Amélioration de l'impression

Cette fonction vous permet d'améliorer un problème de qualité d'impression.

• Réduire l'ondulation du papier

Lorsque vous sélectionnez ce paramètre, vous pouvez réduire l'ondulation du papier.

Si vous n'imprimez que quelques pages, il n'est pas nécessaire de choisir ce paramètre. Nous vous conseillons de modifier le paramètre du pilote d'imprimante dans **Type de support** à un réglage fin.



Remarque

Cette opération réduit la température du processus de fusion de l'appareil.

• Améliorer la tenue du toner

Si vous choisissez ce paramètre, les capacités de fixation du toner sur le papier peuvent s'améliorer.

Si cette sélection n'améliore pas suffisamment la fixation, modifiez le paramètre du pilote d'imprimante dans **Type de support** à un réglage épais.



Remarque

Cette opération augmente la température du processus de fusion de l'appareil.

■ Paramètre de réduction de l'impression fantôme

Si vous utilisez l'appareil dans un environnement très humide, ce paramètre peut réduire le maculage du papier. N'utilisez pas ce paramètre si le taux d'humidité ambiant est inférieur à 30 % sinon le maculage risque d'augmenter.



Remarque

Cette fonction peut ne pas réduire le maculage sur tous les types de papier. Avant d'acheter beaucoup de papier, testez une petite quantité pour vérifier que le papier est conforme.

■ Réglage densité

Augmenter ou réduire la densité d'impression.

Suppression du pilote d'imprimante

- 1 Connectez-vous en tant qu'« Administrateur ».
- 2 Dans le menu Apple, sélectionnez **Préférences Système**. Cliquez sur **Imprimantes et fax**¹, puis sélectionnez l'imprimante que vous souhaitez supprimer et supprimez-la en cliquant sur le bouton -.
- 3 Cliquez sur **OK**².

¹ **Imprimantes et scanners** pour les utilisateurs de Mac OS X 10.7.x

² **Supprimer l'imprimante** pour les utilisateurs de OS X 10.6.x et 10.7.x

Status Monitor

L'utilitaire **Status Monitor** est un outil logiciel configurable qui surveille l'état de l'appareil et vous avise à intervalles prédéfinis de tout message d'erreur, tel qu'un bac à papier vide ou un bouchage papier.

Vous pouvez également accéder à la gestion à partir du Web (HL-5450DN seulement).

Vous pouvez vérifier l'état de l'appareil; pour lancer le Status Monitor de Brother, procédez comme suit :

■ Pour Mac OS X 10.5.8

- 1 Exécutez les **Préférences Système**, sélectionnez **Imprimantes et fax**, puis choisissez l'appareil.
- 2 Sélectionnez **Ouvrir la file d'attente d'impression...**, puis cliquez sur **Utilitaire**. Le Status Monitor démarre.

■ Pour Mac OS X 10.6.x

- 1 Exécutez les **Préférences Système**, sélectionnez **Imprimantes et fax**, puis choisissez l'appareil.
- 2 Sélectionnez **Ouvrir la liste d'attente d'impression...**, puis cliquez sur **Configuration d'imprimante**. Sélectionnez l'onglet **Utilitaire**, puis cliquez sur **Ouvrir l'utilitaire de l'imprimante**. Le Status Monitor démarre.

■ Pour Mac OS X 10.7.x

- 1 Exécutez les **Préférences Système**, sélectionnez **Imprimantes et scanners**, puis choisissez l'appareil.
- 2 Sélectionnez **Ouvrir la file d'attente d'impression...**, puis cliquez sur **Configuration d'imprimante**. Sélectionnez l'onglet **Utilitaire**, puis cliquez sur **Ouvrir l'utilitaire de l'imprimante**. Le Status Monitor démarre.

Mise à jour de l'état de l'appareil

Pour obtenir l'état le plus récent de l'appareil lorsque la fenêtre **Status Monitor** est ouverte, cliquez sur

l'icône Actualiser . Vous pouvez configurer l'intervalle auquel le logiciel met à jour l'information de l'état de l'appareil. Dans la barre de menu, sélectionnez **Brother Status Monitor**, puis **Préférences**.



Masquage et affichage de la fenêtre

Après avoir démarré le **Status Monitor**, vous pouvez masquer ou afficher la fenêtre. Pour masquer la fenêtre, allez dans la barre de menu, sélectionnez **Brother Status Monitor**, puis **Masquer Status Monitor**. Pour afficher la fenêtre, cliquez sur l'icône **Brother Status Monitor** dans le socle.



Quitter la fenêtre

Cliquez sur l'option **Brother Status Monitor** dans la barre de menu, puis sélectionnez **Quitter Status Monitor** dans le menu contextuel.

Gestion à partir du Web (Pour HL-5450DN en réseau)

Vous pouvez accéder au système Gestion à partir du Web en cliquant sur l'icône d'appareil à l'écran **Status Monitor**. Vous pouvez gérer votre appareil au moyen d'un navigateur Web standard à l'aide du protocole HTTP (Hyper Text Transfer Protocol).

Pour de plus amples renseignements sur le système Gestion à partir du Web, consultez >> Guide utilisateur
- Réseau : *Gestion à partir du Web*

Logiciel

Logiciel pour réseaux

Pour de plus amples renseignements sur l'utilitaire réseau >> Guide utilisateur - Réseau : *Fonctions réseau*

2

Console d'imprimante à distance (Windows® seulement)

La console d'imprimante à distance est un logiciel qui permet de modifier plusieurs paramètres de l'imprimante indépendamment de votre application. Par exemple, vous pouvez modifier les paramètres des marges d'impression, du mode de veille, du jeu de caractères, etc. Ces paramètres sont alors mis en mémoire et utilisés par l'appareil. Les paramètres de l'application et du pilote d'imprimante ont priorité sur ceux de la console d'imprimante à distance.

Utilisation et installation de la console d'imprimante à distance

Pour utiliser le logiciel de console d'imprimante à distance, procédez comme suit.

- 1 Insérez le CD-ROM d'installation fourni dans le lecteur de CD-ROM et fermez l'écran d'ouverture lorsqu'il s'affiche.
- 2 Ouvrez l'Explorateur Windows® et sélectionnez le lecteur de CD-ROM.
- 3 Double cliquez sur le dossier **tools**.
- 4 Double cliquez sur le dossier **RPC**.
- 5 Consultez le **RPC_User's_Guide.pdf** pour l'installation et l'utilisation de la console d'imprimante à distance.

Panneau de commande

Témoin DEL (diode électroluminescente)



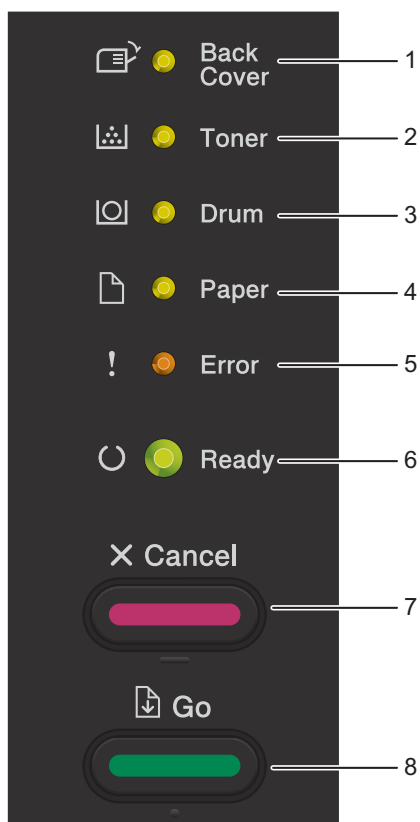















Cette section fait référence à six témoins DEL et à deux touches du panneau de commande.







































- 1 Témoin DEL **Back Cover**
Le témoin DEL **Back Cover** indique lorsque des erreurs se produisent à l'arrière de l'appareil ou dans le bac d'impression recto verso.
- 2 Témoin DEL **Toner**
Le témoin DEL **Toner** indique que le toner est presque vide.
- 3 Témoin DEL **Drum**
Le témoin DEL **Drum** indique que le tambour doit être remplacé sous peu.
- 4 Témoin DEL **Paper**
Le témoin DEL **Paper** indique que l'appareil a reçu des erreurs liées à l'alimentation du papier.
- 5 Témoin DEL **Error**
Le témoin DEL **Error** indique que l'appareil est en état d'erreur.
De plus, le témoin **Error** indique le type d'erreur en combinaison avec d'autres témoins DEL.
- 6 Témoin DEL **Ready**
Le témoin DEL **Ready** clignote selon l'état de l'appareil.
- 7 Touche **Cancel**
Annuler 1 tâche / Annuler toutes les tâches
- 8 Touche **Go**
Reprise d'erreur / Avance papier / Réimpression













Les indications de témoins DEL illustrées dans le tableau ci-dessous sont utilisées dans les illustrations du présent chapitre.













○	Le témoin DEL est éteint.
● ou ● ou ●	Le témoin DEL est allumé.
●	Le témoin DEL est atténué.
☀ ou ☀ ou ☀	Le témoin DEL clignote.





































Témoins DEL	État de l'appareil
 <input type="radio"/> Back Cover  <input type="radio"/> Toner  <input type="radio"/> Drum  <input type="radio"/> Paper  <input type="radio"/> Error  <input checked="" type="radio"/> Ready	<p>Veille</p> <p>L'appareil est en mode Veille (mode Économie d'énergie). Lorsque l'appareil est en mode Veille, le témoin DEL Ready est atténué, mais l'appareil peut recevoir des données. La réception d'une tâche d'impression réveille automatiquement l'appareil qui se met à imprimer.</p> <p>Pour en savoir plus, veuillez consulter <i>Mode veille</i> >> page 90.</p> <p>Veille profonde</p> <p>L'appareil est en mode Veille profonde, ce qui réduit encore plus la consommation d'énergie que le mode Veille. Lorsque l'appareil est en mode Veille profonde, le témoin DEL Ready est atténué, mais l'appareil peut recevoir des données. La réception d'une tâche d'impression réveille automatiquement l'appareil qui se met à imprimer.</p> <p>Pour en savoir plus, veuillez consulter <i>Mode Veille profonde</i> >> page 90.</p>
 <input type="radio"/> Back Cover  <input type="radio"/> Toner  <input type="radio"/> Drum  <input type="radio"/> Paper  <input type="radio"/> Error  <input checked="" type="radio"/> Ready	<p>Prêt</p> <p>L'appareil est prêt à imprimer.</p> <p>Imp. en cours</p> <p>L'appareil est en cours d'impression.</p>
 <input type="radio"/> Back Cover  <input type="radio"/> Toner  <input type="radio"/> Drum  <input type="radio"/> Paper  <input type="radio"/> Error  <input checked="" type="radio"/> Ready	<p>Attendre s.v.p.</p> <p>L'appareil est en mode de démarrage.</p> <p>Refroidissement</p> <p>L'appareil est en mode de refroidissement. Patientez quelques secondes jusqu'à ce que l'intérieur de l'appareil se soit refroidi.</p> <p>Réception de données</p> <p>L'appareil reçoit des données de l'ordinateur ou traite des données en mémoire.</p> <p>Données restantes</p> <p>Il reste des données d'impression dans la mémoire de l'appareil. Lorsque le témoin DEL Ready clignote longtemps et que rien ne s'imprime, appuyez sur Go pour imprimer le reste des données en mémoire.</p>













Témoins DEL	État de l'appareil
<ul style="list-style-type: none">  <input type="radio"/> Back Cover  <input checked="" type="radio"/> Toner  <input type="radio"/> Drum  <input type="radio"/> Paper  <input type="radio"/> Error  <input checked="" type="radio"/> Ready 	<p>Toner presq vide</p> <p>La cartouche de toner doit être remplacée sous peu. Achetez une nouvelle cartouche de toner et préparez-la lorsque Remplacer toner s'affiche.</p> <p>Le témoin DEL Toner s'allume pendant deux secondes et s'éteint pendant trois secondes.</p>
<ul style="list-style-type: none">  <input type="radio"/> Back Cover  <input checked="" type="radio"/> Toner  <input type="radio"/> Drum  <input type="radio"/> Paper  <input checked="" type="radio"/> Error  <input type="radio"/> Ready 	<p>Remplacer toner</p> <p>Remplacez la cartouche de toner par une nouvelle. Consultez <i>Remplacement de la cartouche de toner</i> >> page 97.</p> <p>Pas de toner</p> <p>Retirez l'ensemble de tambour et de cartouche de toner, retirez la cartouche de toner du tambour et réinstallez la cartouche dans le tambour. Réinstallez l'ensemble de tambour et de cartouche de toner dans l'appareil. Si le problème persiste, remplacez la cartouche de toner. Consultez <i>Remplacement de la cartouche de toner</i> >> page 99.</p> <p>Erreur cartouche</p> <p>L'ensemble de tambour et de cartouche de toner n'est pas installé correctement. Retirez l'ensemble de tambour et de cartouche de toner de l'appareil et remettez-le en place.</p>
<ul style="list-style-type: none">  <input type="radio"/> Back Cover  <input type="radio"/> Toner  <input checked="" type="radio"/> Drum  <input type="radio"/> Paper  <input type="radio"/> Error  <input checked="" type="radio"/> Ready 	<p>Tamb presq fin</p> <p>Le tambour doit être remplacé sous peu. Nous vous recommandons d'acheter un nouveau tambour pour remplacer le tambour actuel. Consultez <i>Remplacement du tambour</i> >> page 107.</p> <p>Le témoin DEL Drum s'allume pendant deux secondes et s'éteint pendant trois secondes.</p>

Témoins DEL	État de l'appareil
<ul style="list-style-type: none">  <input type="radio"/> Back Cover  <input type="radio"/> Toner  <input checked="" type="radio"/> Drum  <input type="radio"/> Paper  <input type="radio"/> Error  <input checked="" type="radio"/> Ready 	<p>Replacer tambour</p> <p>Remplacez le tambour par un nouveau. Consultez <i>Remplacement du tambour</i> >> page 107.</p>
<ul style="list-style-type: none">  <input type="radio"/> Back Cover  <input type="radio"/> Toner  <input checked="" type="radio"/> Drum  <input type="radio"/> Paper  <input checked="" type="radio"/> Error  <input type="radio"/> Ready 	<p>Erreur tambour</p> <p>Le fil corona primaire doit être nettoyé. Consultez <i>Nettoyage du fil corona primaire</i> >> page 114.</p> <p>Si la cartouche de toner est placée dans l'appareil sans le tambour, placez la cartouche de toner dans le tambour, puis remplacez l'ensemble de tambour et de cartouche de toner dans l'appareil.</p>
<ul style="list-style-type: none">  <input type="radio"/> Back Cover  <input type="radio"/> Toner  <input checked="" type="radio"/> Drum  <input type="radio"/> Paper  <input checked="" type="radio"/> Error  <input type="radio"/> Ready 	<p>Arrêt tambour</p> <p>Remplacez le tambour par un nouveau. Consultez <i>Remplacement du tambour</i> >> page 107.</p>

Témoins DEL	État de l'appareil
 <input type="radio"/> Back Cover  <input type="radio"/> Toner  <input type="radio"/> Drum  <input checked="" type="radio"/> Paper  <input type="radio"/> Error  <input type="radio"/> Ready	<p>Capot ouvert Fermez le couvercle de l'unité de fusion derrière le capot arrière de l'appareil. Vérifiez que du papier n'est pas coincé à l'intérieur de l'arrière de l'appareil, puis fermez le couvercle de l'unité de fusion et appuyez sur Go.</p> <p>Aucun bac L'appareil ne peut pas détecter le bac à papier standard. Réinstallez le bac à papier standard ou vérifiez qu'il est installé correctement.</p> <p>Bourrage bac MU / Bourrage bac 1 / Bourrage bac 2 / Bourr à l'intér Dégagez le papier coincé. Consultez <i>Bourrage dans le bac universel / Bourrage dans le bac 1 / Bourrage dans le bac 2 / Bourrage intérieur</i> ►► page 130. Si l'appareil ne démarre pas l'impression, appuyez sur Go. Si la cartouche de toner est placée dans l'appareil sans le tambour, placez la cartouche de toner dans le tambour, puis remplacez l'ensemble de tambour et de cartouche de toner dans l'appareil.</p> <p>Err formt Rect V Le format de papier défini dans le pilote d'imprimante ne convient pas à l'impression recto verso automatique. Appuyez sur Cancel. Choisissez un format de papier pris en charge par le bac d'impression recto verso. Le format du papier dans le bac d'alimentation ne convient pas à l'impression recto verso automatique. Chargez le bon format de papier dans le bac. Vous pouvez utiliser les formats de papier Lettre, Légal et Folio pour l'impression recto verso automatique.</p> <p>Non concordance de format Dans le bac à papier, placez du papier du format sélectionné dans le pilote d'imprimante, puis appuyez sur Go, ou sélectionnez le format de papier que vous avez chargé dans le bac à papier.</p>
 <input type="radio"/> Back Cover  <input type="radio"/> Toner  <input type="radio"/> Drum  <input checked="" type="radio"/> Paper  <input type="radio"/> Error  <input type="radio"/> Ready	<p>Pas de papier Chargez le papier dans le bac que vous utilisez. Consultez <i>Chargement du papier</i> ►► page 9.</p> <p>Alimentation manuelle Manuelle a été sélectionné comme source de papier lorsque le bac MU est vide. Placez du papier dans le bac MU. Si l'appareil est en mode Pause, appuyez sur Go.</p>

Témoins DEL	État de l'appareil
<ul style="list-style-type: none">  <input type="radio"/> Back Cover  <input type="radio"/> Toner  <input type="radio"/> Drum  <input type="radio"/> Paper  <input checked="" type="radio"/> Error  <input type="radio"/> Ready 	<p>Capot ouvert Fermez le capot avant de l'appareil.</p>
<ul style="list-style-type: none">  <input type="radio"/> Back Cover  <input type="radio"/> Toner  <input type="radio"/> Drum  <input type="radio"/> Paper  <input checked="" type="radio"/> Error  <input type="radio"/> Ready 	<p>Err acc ouv sess (HL-5450DN seulement) L'appareil ne peut pas accéder au fichier de journal d'impression du serveur. Communiquez avec votre administrateur pour vérifier les paramètres Stocker le journal d'impression sur le réseau.</p> <p>Mémoire saturée Réduisez la complexité de votre document ou réduisez la résolution d'impression. Ajoutez de la mémoire supplémentaire (HL-5450DN seulement). (Consultez <i>Installation de mémoire supplémentaire</i> >> page 94.)</p> <p>Accès refusé (HL-5450DN seulement) L'impression est limitée par Secure Function Lock 2.0. Communiquez avec votre administrateur pour vérifier vos paramètres Secure Function Lock.</p> <p>Limite dépassée (HL-5450DN seulement) Vous avez atteint la limite d'impression imposée par Secure Function Lock 2.0. Communiquez avec votre administrateur pour vérifier vos paramètres Secure Function Lock.</p>

Témoins DEL	État de l'appareil
<ul style="list-style-type: none">   Back Cover   Toner   Drum   Paper   Error   Ready 	<p>Erreur DIMM (HL-5450DN seulement)</p> <p>Le module DIMM (Dual In-Line Memory Module) n'est pas installé correctement. Ou le module DIMM est endommagé ou n'est pas conforme aux spécifications exigées.</p> <p>Éteignez l'appareil et retirez le module DIMM. (Consultez <i>Installation de mémoire supplémentaire</i> >> page 94.)</p> <p>Confirmez que le module DIMM est conforme aux spécifications exigées. (Pour plus de détails, voir <i>Types de module SO-DIMM</i> >> page 93.)</p> <p>Réinstallez le module DIMM correctement. Patientez quelques secondes, puis rallumez l'appareil.</p> <p>Si ce message persiste, remplacez le module DIMM par un nouveau module. (Consultez <i>Installation de mémoire supplémentaire</i> >> page 94.)</p>
<ul style="list-style-type: none">   Back Cover   Toner   Drum   Paper   Error   Ready 	<p>Panne de la carte principale</p> <p>Éteignez l'appareil, puis rallumez-le et tentez d'imprimer à nouveau.</p> <p>Si l'erreur se produit à nouveau, contactez votre revendeur ou le service à la clientèle Brother.</p>
<ul style="list-style-type: none">   Back Cover   Toner   Drum   Paper   Error   Ready 	<p>Capot ouvert</p> <p>Fermez le couvercle de l'unité de fusion derrière le capot arrière de l'appareil.</p> <hr/> <p>R/V désactivé</p> <p>Chargez le bac d'impression recto verso dans l'appareil et fermez le capot arrière.</p>

Témoins DEL	État de l'appareil
 Back Cover  Toner  Drum  Paper  Error  Ready	<p>Bourr arrière / Bourr Recto V</p> <p>Dégagez le papier coincé.</p> <p>Consultez <i>Bourrage arrière / Bourrage recto verso</i> >> page 135.</p> <p>Si l'appareil ne démarre pas l'impression, appuyez sur Go.</p>
 Back Cover  Toner  Drum  Paper  Error  Ready	<p>Annuler l'impression / Annuler toutes les tâches</p> <p>L'appareil annule la tâche.</p>

Messages de service d'appel

Lorsqu'une erreur ne peut pas être effacée par l'utilisateur, l'appareil indique qu'un appel de service s'avère nécessaire en allumant tous les témoins DEL tel qu'illustré ci-dessous.

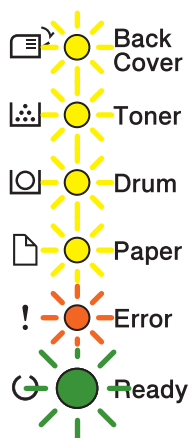

Lorsque le message d'appel de service indiqué ci-dessus s'affiche, éteignez l'interrupteur d'alimentation de l'appareil, puis rallumez-le et relancez l'impression.







Si l'erreur ne s'efface pas après avoir éteint et rallumé l'interrupteur d'alimentation, appuyez simultanément sur **Go** et **Cancel**; les témoins DEL s'illumineront tel qu'indiqué dans le tableau suivant pour identifier l'erreur.

Message d'erreur des témoins DEL

Témoins DEL	Panne de la carte principale	Panne de l'unité de fusion ¹	Panne de l'unité laser	Panne du moteur principal	Panne de haute tension	Panne du ventilateur	Erreur de passage par zéro
Back Cover	○	○	○	○	○	○	○
Toner	●	●	○	○	○	○	●
Drum	●	○	●	○	●	○	●
Paper	○	○	○	●	●	○	●
Error	●	●	●	●	●	●	●
Ready	○	○	○	○	○	○	○

¹ Lorsque cette erreur se produit, éteignez l'interrupteur d'alimentation de l'appareil, patientez quelques secondes, puis rallumez-le. Laissez l'appareil allumé pendant environ 15 minutes. Si l'erreur se produit à nouveau, contactez votre revendeur ou le service à la clientèle Brother.

Par exemple, l'indication de témoin DEL ci-dessous indique une panne de l'unité de fusion.

-  Back Cover
-  Toner
-  Drum
-  Paper
-  Error
-  Ready

Prenez note du message, en vous référant à *Message d'erreur des témoins DEL* >> page 83, puis signalez l'état d'erreur à votre revendeur ou au service à la clientèle Brother.



Remarque

Vérifiez que le capot avant est complètement fermé avant de signaler un appel de service.

Touches du panneau de commande

Les touches du panneau de commande ont les fonctions suivantes :

■ Annuler l'impression

Annule la tâche en cours d'impression : lorsque vous appuyez sur **Cancel** pendant l'impression, l'appareil arrête immédiatement l'impression et éjecte la feuille. Les témoins DEL **Ready** et **Error** clignotent pendant l'annulation de la tâche.

Annuler les tâches reçues : pour supprimer toutes les tâches, maintenez la touche **Cancel** enfoncée pendant environ 4 secondes jusqu'à ce que tous les témoins DEL s'allument, puis relâchez-la. Les témoins DEL **Ready** et **Error** clignotent pendant l'annulation de la tâche ou des tâches.

■ Reprise d'erreur

Lorsqu'une erreur se produit, l'appareil reprend automatiquement son fonctionnement après certaines erreurs. Lorsqu'une erreur ne s'efface pas automatiquement, appuyez sur **Go** pour l'effacer, puis continuez à utiliser l'appareil.

■ Avance papier

Lorsque le témoin DEL **Ready** clignote longtemps, appuyez sur **Go**. L'appareil imprime les données qui restent dans la mémoire.

■ Réimpression

Pour réimprimer le dernier document, appuyez sur la touche **Go** pendant environ 4 secondes jusqu'à ce que tous les témoins DEL s'allument, puis relâchez-la. Dans les 2 secondes qui suivent, appuyez sur la touche **Go** le nombre de réimpressions souhaitées. Si vous n'appuyez pas sur la touche **Go** dans les 2 secondes, une seule copie s'imprime.

Lorsque vous imprimez à l'aide du pilote d'imprimante Windows[®] fourni avec l'appareil, les paramètres de Utiliser la réimpression du pilote d'imprimante ont priorité sur ceux du panneau de commande. (Pour en savoir plus, veuillez consulter *Utiliser la réimpression* ►► page 40.)

Imprimer une page de test

Vous pouvez utiliser **Go** ou le pilote d'imprimante pour imprimer une page de test.

Utilisation de la touche Exécuter

- 1 Éteignez l'interrupteur d'alimentation de l'appareil.
- 2 Vérifiez que le capot avant est fermé et que le cordon d'alimentation est branché.
- 3 Maintenez la touche **Go** enfoncée lorsque vous allumez l'interrupteur d'alimentation. Maintenez la touche **Go** enfoncée jusqu'à ce que tous les témoins DEL s'allument et que le témoin DEL Ready (Prêt) s'éteigne.
- 4 Relâchez la touche **Go**. Vérifiez que tous les témoins DEL sont éteints.
- 5 Appuyez de nouveau sur **Go**. L'appareil imprime une page de test.

Utilisation du pilote d'imprimante

Si vous utilisez le pilote d'imprimante Windows[®], cliquez sur le bouton **Imprimer une page de test** dans l'onglet **Général** du pilote d'imprimante.

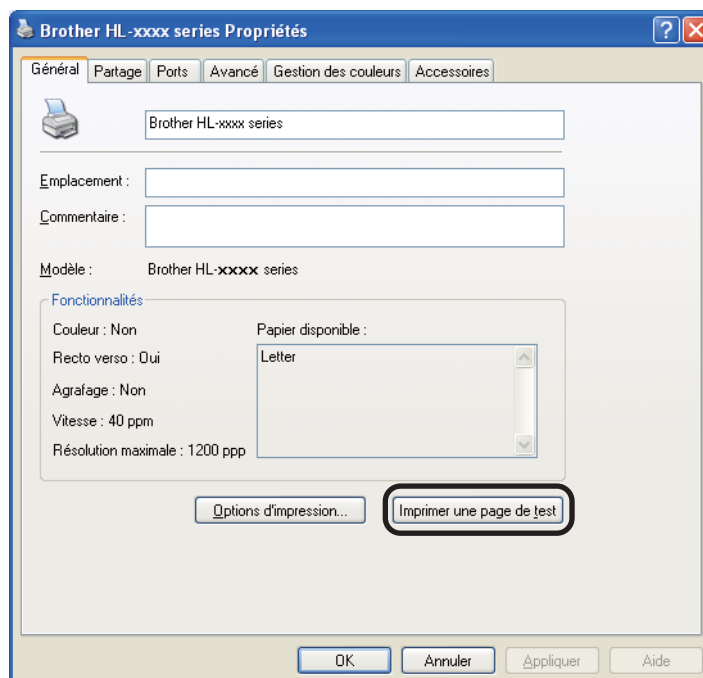

Imprimer la page des paramètres de l'imprimante

Vous pouvez imprimer les paramètres actuels à l'aide du bouton du panneau de commande ou du pilote d'imprimante.

Utilisation de la touche Exécuter

- 1 Vérifiez que le capot avant est fermé et que le cordon d'alimentation est branché.
- 2 Allumez l'interrupteur d'alimentation de l'appareil et patientez jusqu'à ce qu'il passe en mode Ready (Prêt).
- 3 Appuyez trois fois sur la touche **Go**. L'appareil imprime la page des paramètres actuels de l'imprimante.

Utilisation du pilote d'imprimante

Si vous utilisez le pilote d'imprimante Windows[®], vous pouvez imprimer la page des paramètres actuels de l'imprimante en cliquant sur le bouton **Paramètres d'impression** de la boîte de dialogue **Assistance**.



Imprimer les polices de caractères

Vous pouvez imprimer la liste des polices internes à l'aide du bouton du panneau de commande ou du pilote d'imprimante.

Utilisation de la touche Exécuter

- 1 Éteignez l'interrupteur d'alimentation de l'appareil.
- 2 Vérifiez que le capot avant est fermé et que le cordon d'alimentation est branché.
- 3 Maintenez la touche **Go** enfoncée lorsque vous allumez l'interrupteur d'alimentation. Maintenez la touche **Go** enfoncée jusqu'à ce que tous les témoins DEL s'allument et que le témoin DEL Ready (Prêt) s'éteigne.
- 4 Relâchez la touche **Go**. Vérifiez que tous les témoins DEL sont éteints.
- 5 Appuyez deux fois sur **Go**. L'appareil imprime la liste des polices internes.

Utilisation du pilote d'imprimante

Si vous utilisez le pilote d'imprimante Windows[®] de Brother, vous pouvez imprimer la liste des polices internes en cliquant sur le bouton **Polices d'impression** de la boîte de dialogue **Assistance**.



Fonctions de sécurité

Secure Function Lock 2.0 (HL-5450DN seulement)

La fonction Secure Function Lock vous permet de bloquer l'accès Public à la fonction Impression ¹.

Cette fonction empêche également les utilisateurs de modifier les paramètres par défaut de l'appareil en limitant l'accès aux paramètres du menu. Avant d'utiliser les fonctions de sécurité, vous devez d'abord saisir un mot de passe administrateur. On peut activer l'accès aux opérations limitées en créant un utilisateur limité. Les utilisateurs limités doivent saisir un mot de passe pour utiliser l'appareil. La fonction Secure Function Lock peut être configurée à l'aide de Gestion à partir du Web ou de BRAdmin Professional 3 (Windows[®] seulement). (►► Guide utilisateur - Réseau)

¹ La fonction d'impression inclut les tâches d'impression envoyées par AirPrint, Google Cloud Print et Brother iPrint&Scan.



Remarque

- Prenez bien note de votre mot de passe. Si vous l'oubliez, vous devrez réinitialiser le mot de passe enregistré dans l'appareil. Pour tout renseignement sur la réinitialisation du mot de passe, appelez le service à la clientèle Brother.
 - Seuls les administrateurs peuvent imposer des restrictions et apporter des modifications pour chaque utilisateur.
-

Fonctions Écologie

Économie de toner

Cette fonction vous permet d'économiser du toner. Lorsque vous réglez la fonction Économie de toner sur activé, l'impression est plus claire. Le réglage par défaut est désactivé.

Vous pouvez modifier le paramètre de mode d'économie de toner sur le pilote d'imprimante.

Pour modifier le paramètre de mode d'économie de toner, consultez les sections suivantes :

- *Onglet Avancé* >> page 34 (pilote d'imprimante Windows®)
- *Options avancées* >> page 50 (pilote d'imprimante BR-Script3 pour Windows®)
- *Paramètres d'impression* >> page 63 (pilote d'imprimante Macintosh)
- *Fonctions de l'imprimante* >> page 68 (pilote d'imprimante BR-Script3 pour Macintosh)

Mode veille

Le mode Veille peut réduire la consommation d'énergie. Lorsque l'appareil est en mode Veille (mode Économie d'énergie), il se comporte comme s'il était éteint. L'appareil se réveille et se met à imprimer lorsqu'il reçoit une tâche d'impression.

Vous pouvez choisir le délai d'inactivité avant que l'appareil ne passe en mode Veille. Lorsque l'appareil reçoit un fichier ou un document à imprimer, le chronomètre se remet à zéro. Le réglage par défaut est 3 minutes. Lorsque l'appareil est en mode Veille, le témoin DEL **Ready** s'allume faiblement.

Vous pouvez modifier le paramètre de mode Veille sur le pilote d'imprimante.

Pour modifier le paramètre de mode Veille, consultez les sections suivantes :

- *Onglet Avancé* >> page 34 (pilote d'imprimante Windows®)
- *Options avancées* >> page 50 (pilote d'imprimante BR-Script3 pour Windows®)
- *Paramètres d'impression* >> page 63 (pilote d'imprimante Macintosh)
- *Fonctions de l'imprimante* >> page 68 (pilote d'imprimante BR-Script3 pour Macintosh)

Mode Veille profonde

Lorsque l'appareil est en mode Veille et qu'il ne reçoit aucune tâche pendant un certain délai, il passe automatiquement en mode Veille profonde et le témoin DEL **Ready** s'allume faiblement. Le mode Veille profonde consomme moins d'énergie que le mode Veille. L'appareil se réveille lorsqu'il reçoit une tâche d'impression.

Fonction Mode Silencieux

Le paramètre Mode Silencieux peut réduire le bruit d'impression. Lorsque Mode Silencieux est activé, la vitesse d'impression ralentit. Le réglage par défaut est Désactivé.

Activation/Désactivation du Mode Silencieux

- 1 Vérifiez que le capot avant est fermé et que le cordon d'alimentation est branché.
- 2 Allumez l'interrupteur d'alimentation de l'appareil et patientez jusqu'à ce qu'il passe en mode Ready (Prêt).
- 3 Appuyez sur **Go** à neuf reprises pour passer du mode Allumé à Éteint.
Lorsque vous activez le mode Silencieux, tous les témoins DEL clignotent deux fois.
Lorsque vous désactivez le mode Silencieux, tous les témoins DEL clignotent une fois.



Remarque

Vous pouvez également modifier le mode Silencieux à partir de la console d'imprimante à distance. Pour de plus amples renseignements sur la console d'imprimante à distance, consultez *Console d'imprimante à distance (Windows® seulement)* >> page 74.

4

Options

L'appareil peut être équipé des accessoires optionnels suivants. Ces accessoires permettent d'augmenter la capacité de l'appareil.

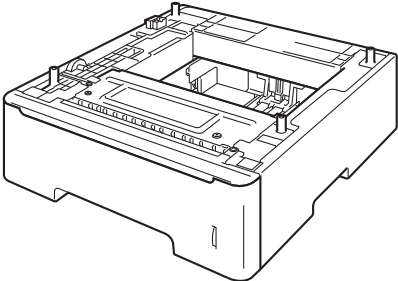
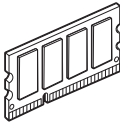
Bac inférieur	Mémoire SO-DIMM ¹
LT-5400	
	
Consultez <i>Bac inférieur (LT-5400)</i> >> page 92.	Consultez <i>SO-DIMM (HL-5450DN seulement)</i> >> page 93.

¹ La mémoire en option est disponible pour HL-5450DN.

Bac inférieur (LT-5400)

Un bac inférieur optionnel (Bac 2) peut être installé sur HL-5440D, HL-5450DN; le bac inférieur peut contenir un maximum de 500 feuilles de papier de 20 lb (80 g/m²). Lorsque le bac inférieur en option est installé, l'appareil peut contenir un maximum de 800 feuilles de papier ordinaire. Pour acheter le bac inférieur optionnel, appelez le revendeur qui vous a vendu l'appareil ou le service à la clientèle Brother.

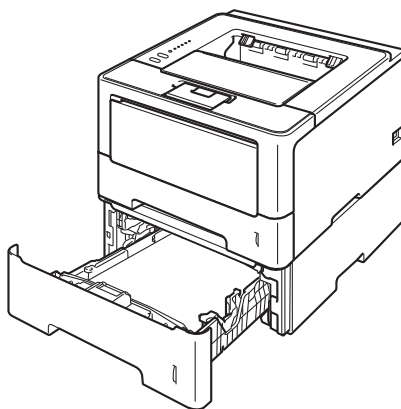

Pour installer le bac inférieur, consultez le Guide de l'utilisateur fourni.

! AVERTISSEMENT

Si vous utilisez un bac inférieur, NE transportez PAS l'appareil avec le bac inférieur : vous pourriez vous blesser ou endommager l'appareil, car ce dernier n'est pas fixé au bac inférieur.

SO-DIMM (HL-5450DN seulement)

L'appareil est doté de 64 Mo de mémoire standard et d'un logement pour une extension de mémoire optionnelle. Vous pouvez augmenter la mémoire jusqu'à 320 Mo en installant un module de mémoire SO-DIMM (Small Outline Dual In-line Memory Module).

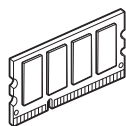

Types de module SO-DIMM

Pour de plus amples renseignements à propos de la mémoire pour votre appareil Brother, visitez-nous au : <http://www.brother-usa.com/support/memory/>

En règle générale, un module SO-DIMM doit présenter les spécifications suivantes :

Type : 144 broches et sortie 16 bits

Latence CAS : 4

Fréquence d'horloge : 267 MHz (533 Mo/s/broche) ou plus

Capacité : 256 Mo

Hauteur : 30,0 mm (1,18 po.)

Type de DRAM : DDR2 SDRAM



Remarque

- Il est possible que certains modules SO-DIMM ne fonctionnent pas avec l'appareil.
 - Pour de plus amples renseignements, appelez le revendeur qui vous a vendu l'appareil ou le service à la clientèle Brother.
-

Installation de mémoire supplémentaire

- 1 Éteignez l'interrupteur d'alimentation de l'appareil.
- 2 Débranchez les câbles d'interface de l'appareil, puis débranchez le cordon d'alimentation de la prise d'alimentation CA.



Remarque

Éteignez toujours l'interrupteur d'alimentation de l'appareil avant d'installer ou de retirer les modules SO-DIMM.

- 3 Retirez les capuchons en plastique (1) et en métal (2) des modules SO-DIMM.

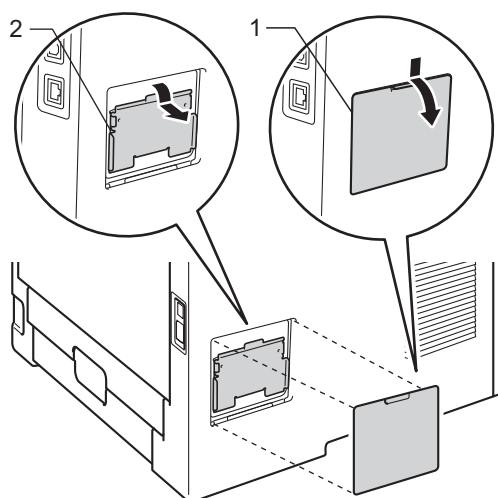

- 4 Déballez les modules SO-DIMM et tenez-les par les bords.

⚠ Important

Pour éviter que l'électricité statique n'endommage l'appareil, NE touchez PAS les puces de mémoire ni la surface de la carte.

- 5 Tenez le module SO-DIMM par les bords et alignez les entailles du module SO-DIMM avec les parties saillantes sur le logement. Insérez le module SO-DIMM à la diagonale (1), puis inclinez-le vers la carte d'interface jusqu'à ce qu'il s'enclenche avec un déclic (2).

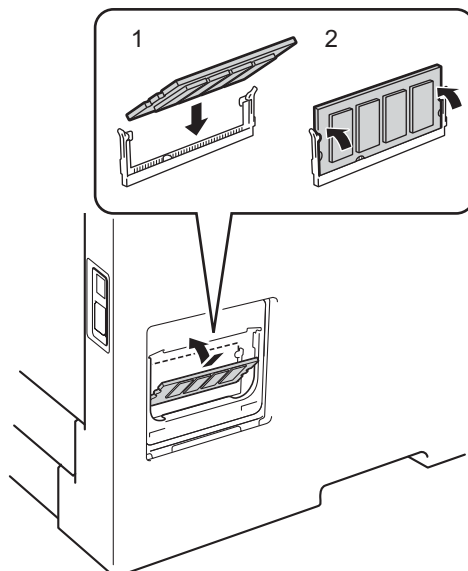

- 6 Remplacez les capuchons en métal (2) et en plastique (1) du module SO-DIMM.

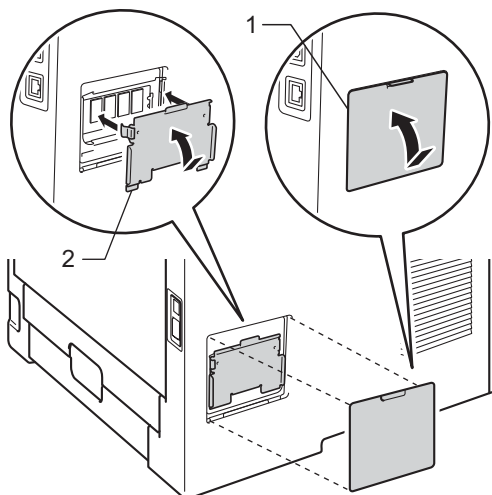

- 7 Rebranchez d'abord le cordon d'alimentation de l'appareil dans la prise d'alimentation CA, puis branchez les câbles d'interface.
- 8 Allumez l'interrupteur d'alimentation de l'appareil.



Remarque

Pour vérifier que vous avez correctement installé les modules SO-DIMM, vous pouvez imprimer la page des paramètres de l'imprimante qui indique la taille actuelle de la mémoire. (Consultez *Imprimer la page des paramètres de l'imprimante* >> page 87.)

Remplacement des consommables

Vous devez remplacer les consommables lorsque l'appareil indique que leur vie est terminée. Vous pouvez remplacer personnellement les consommables suivants :



Remarque

Le tambour et la cartouche de toner sont deux pièces distinctes.

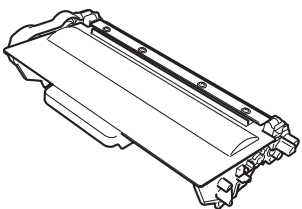
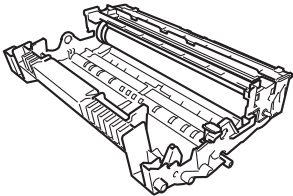
Cartouche de toner	Tambour
Consultez <i>Remplacement de la cartouche de toner</i> >> page 97. Référence TN-720, TN-750	Consultez <i>Remplacement du tambour</i> >> page 107. Référence DR-720
	



Remarque

- Allez sur <http://www.brother.com/original/index.html> pour savoir comment retourner les cartouches de toner usagées dans le cadre du programme de récupération de Brother. Si vous choisissez de ne pas retourner les cartouches de toner usagées, débarrassez-vous d'elles selon les réglementations locales. Ne les jetez pas avec les ordures ménagères. Pour toute question, appelez votre déchetterie locale.
- Nous vous recommandons de placer les consommables usagés sur un morceau de papier pour éviter toute éclaboussure ou tout épanchement de leur contenu.

Remplacement de la cartouche de toner

Référence TN-720 ¹, TN-750 ²

La cartouche de toner standard peut imprimer environ 3 000 pages ³. La cartouche de toner haute capacité peut imprimer environ 8 000 pages ³. Le nombre réel de pages peut varier selon le type moyen de document.

La cartouche de toner qui est fournie avec l'appareil doit être remplacée après environ 3 000 pages ³.

¹ Cartouche de toner standard

² Cartouche de toner haute capacité

³ Le nombre de pages approximatif est déclaré conformément à la norme ISO/CEI 19752.



Remarque

- Il est souhaitable de conserver une nouvelle cartouche de toner à proximité lorsque l'avertissement de bas niveau de toner s'affiche.
- Pour garantir une qualité d'impression élevée, nous vous recommandons d'utiliser uniquement des cartouches de toner authentiques Brother. Lorsque vous souhaitez acheter des cartouches de toner, veuillez appeler le service à la clientèle Brother.
- Si vous imprimez des graphiques, du texte en gras, des tableaux, des pages Web avec des bordures ou d'autres types d'impressions plus complexes que du simple texte, la quantité de toner utilisé augmente.
- Nous vous recommandons de nettoyer l'appareil lorsque vous remplacez la cartouche de toner. Consultez *Nettoyage et vérification de l'appareil* ►► page 112.
- Si vous modifiez le paramétrage de densité d'impression pour une impression plus claire ou plus foncée, la quantité de toner utilisée change.
- Ne déballez la cartouche de toner qu'immédiatement avant son installation dans l'appareil.

Presque vide

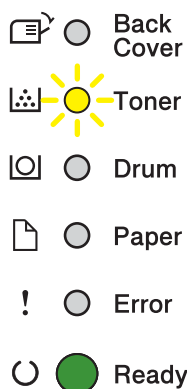

Le témoin DEL **Toner** s'allume pendant deux secondes et s'éteint pendant trois secondes de façon périodique.







Lorsque le témoin DEL donne cette indication, le toner est presque vide. Achetez une nouvelle cartouche de toner et préparez-la avant d'obtenir l'indication Remplacer toner.



Remarque

- Le témoin DEL **Toner** clignote constamment lorsque le niveau de toner est bas.
 - Si le tirage est gris, tenez l'ensemble tambour et cartouche de toner à niveau à deux mains et secouez-le doucement plusieurs fois de gauche à droite afin de répartir également le toner à l'intérieur de la cartouche.
-

Remplacer toner

-  Back Cover
-  Toner
-  Drum
-  Paper
-  Error
-  Ready

L'appareil cesse d'imprimer tant que vous n'aurez pas remplacé la cartouche de toner.

Une nouvelle cartouche de toner de marque Brother authentique réinitialise le mode Remplacer toner.

Remplacement de la cartouche de toner

- 1 Assurez-vous que l'appareil est allumé. Laissez l'appareil allumé pendant au moins 10 minutes pour qu'il refroidisse.
- 2 Appuyez sur le bouton de déverrouillage du capot avant pour ouvrir ce dernier.

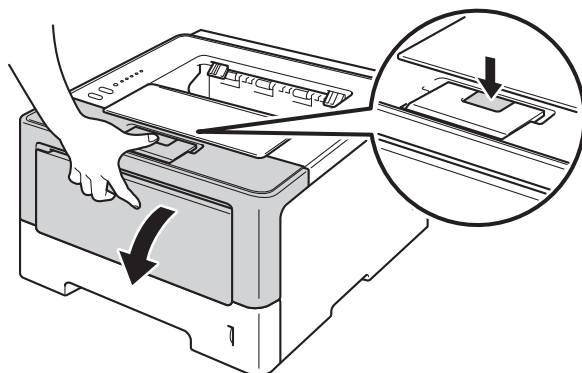

- 3 Retirez l'ensemble de tambour et de cartouche de toner.

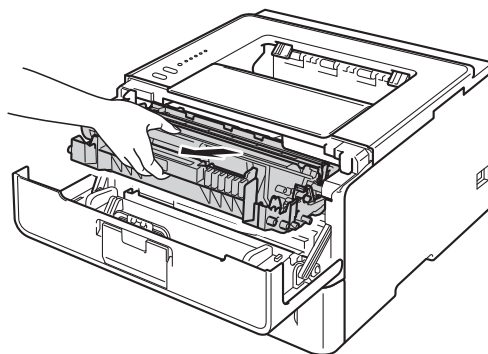

! AVERTISSEMENT



Après l'utilisation de l'appareil, certaines de ses pièces internes sont extrêmement chaudes. Laissez l'appareil refroidir avant de toucher à ses pièces internes.

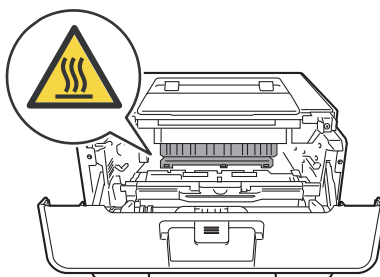

⚠ Important

- Nous vous conseillons de poser l'ensemble de tambour et de cartouche de toner sur une feuille de papier jetable placée sur une surface propre et plane, afin de contenir les éventuelles éclaboussures de toner.
- Pour éviter que l'appareil ne soit endommagé par de l'électricité statique, ne touchez PAS les électrodes présentées dans l'illustration.

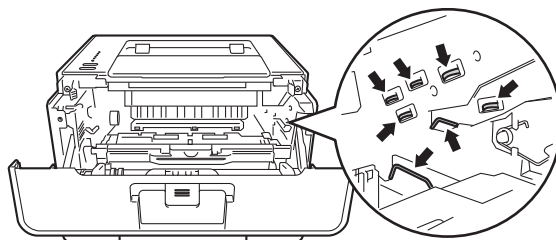

- 4 Poussez le levier de verrouillage vert vers le bas et retirez la cartouche de toner du tambour.

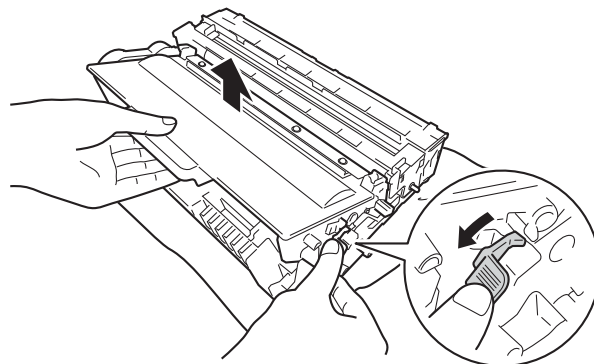

⚠ AVERTISSEMENT



- Ne JAMAIS jeter une cartouche de toner ou un ensemble de cartouche de toner et de tambour au feu. Il pourrait exploser et causer des blessures.
- Ne JAMAIS utiliser des substances inflammables, des aérosols ou de solvant/liquide organique contenant de l'alcool ou de l'ammoniaque pour nettoyer l'intérieur ou l'extérieur de l'appareil. Cela risquerait de provoquer un incendie ou des décharges électriques. Utilisez plutôt un chiffon propre et sec.

(>> Guide de sécurité du produit: *Pour utiliser le produit en toute sécurité*)



❗ Important

- Manipulez la cartouche de toner avec soin. Si du toner se répand sur vos mains ou sur vos vêtements, essuyez les éclaboussures ou nettoyez-les immédiatement à l'eau froide.
- Pour éviter les problèmes de qualité d'impression, ne JAMAIS toucher les pièces présentées en gris sur les illustrations.

<Cartouche de toner>

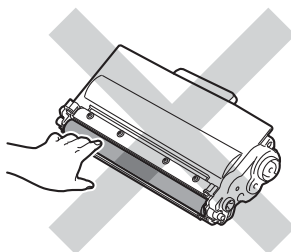

<Tambour>

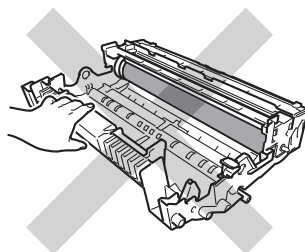

- Nous vous conseillons de poser la cartouche de toner sur une feuille de papier jetable ou un chiffon placé sur une surface propre et plane, afin de contenir les éventuelles éclaboussures de toner.

📝 Remarque

- Veuillez fermer hermétiquement le sac de la cartouche de toner usagée afin d'éviter que de la poudre de toner ne s'en échappe.
- Allez sur <http://www.brother.com/original/index.html> pour savoir comment retourner les consommables usagés dans le cadre du programme de récupération de Brother. Si vous choisissez de ne pas retourner les consommables usagés, débarrassez-vous d'eux selon les réglementations locales. Ne les jetez pas avec les ordures ménagères. Pour toute question, appelez votre déchetterie locale.

- 5 Déballez la nouvelle cartouche de toner. Tenez la cartouche à niveau à deux mains et secouez-la doucement plusieurs fois de gauche à droite afin de répartir également le toner à l'intérieur de la cartouche.

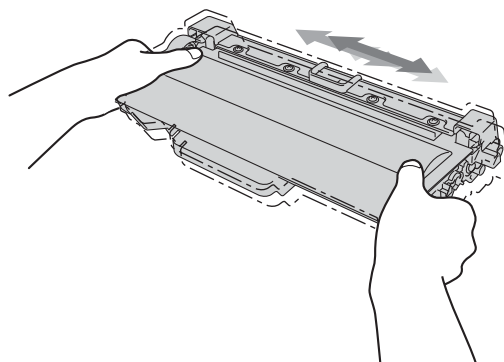

! Important

- Ne déballez la nouvelle cartouche de toner qu'immédiatement avant son installation dans l'appareil. Si une cartouche de toner reste déballée pendant longtemps, la durée de vie du toner sera raccourcie.
- Si un tambour déballé est exposé à la lumière directe du soleil ou à celle de la pièce, il est possible qu'il soit endommagé.
- Brother vous recommande vivement de NE PAS recharger les cartouches de toner fournies avec votre appareil. De plus, nous vous recommandons vivement d'utiliser uniquement des cartouches de toner de remplacement de marque Brother. L'utilisation ou la tentative d'utilisation d'un toner et/ou de cartouches de toner d'un autre fabricant avec l'appareil Brother risque d'endommager ce dernier et/ou peut donner des résultats d'impression insatisfaisants. En outre, l'utilisation de toner et/ou de cartouches d'un autre fabricant peut occasionner des messages d'état incorrects, provoquer l'arrêt précoce de l'imprimante ou toute autre défaillance. Notre garantie limitée ne s'étend pas aux problèmes techniques découlant de l'utilisation d'un toner ou d'une cartouche de toner d'un autre fabricant. Pour protéger votre investissement et bénéficier des performances supérieures de l'appareil Brother, nous vous recommandons vivement de n'utiliser que des consommables de marque Brother.

6 Retirez la protection.

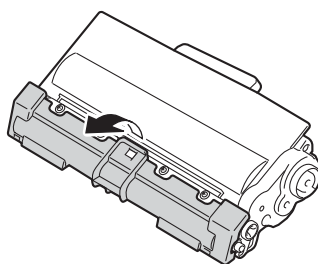

! Important

Placez la cartouche de toner dans le tambour immédiatement après avoir ôté le capuchon de protection. Pour éviter toute dégradation de la qualité d'impression, ne JAMAIS toucher les pièces présentées en gris sur les illustrations.

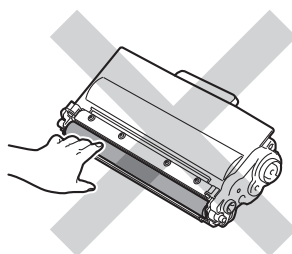

- 7 Placez la nouvelle cartouche de toner solidement dans le tambour jusqu'à ce que le déclic de verrouillage se fasse entendre. Si elle est insérée correctement, le levier de verrouillage vert sur le tambour se soulève automatiquement.

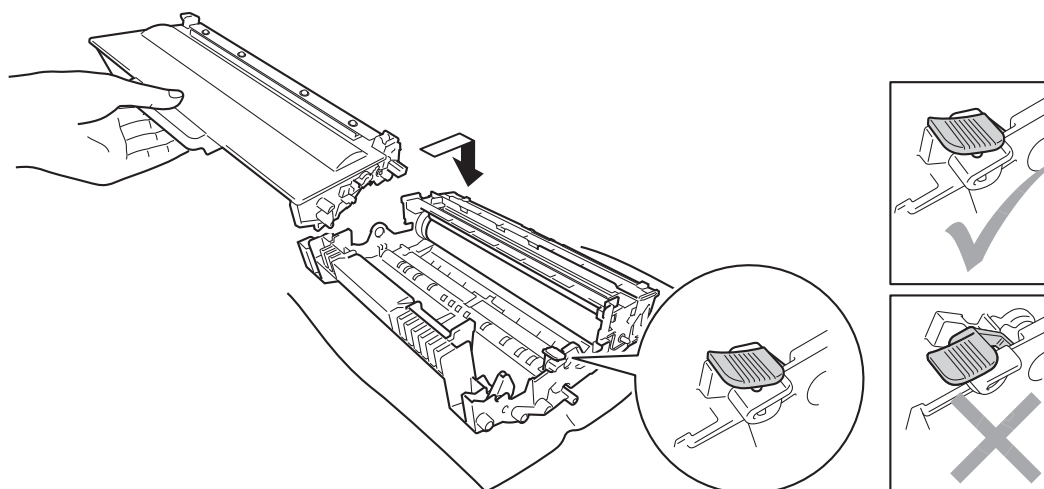

 **Remarque**

Vérifiez d'avoir bien inséré la cartouche de toner sinon elle risque de se séparer du tambour.

- 8 Nettoyez le fil corona à l'intérieur du tambour en faisant coulisser délicatement la languette verte de gauche à droite et de droite à gauche à plusieurs reprises.

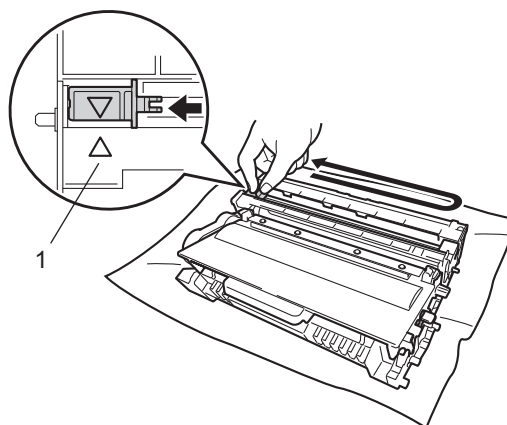

 **Remarque**

Veillez à ce que la languette revienne en position initiale (▲) (1). Si vous ne le faites pas, les pages imprimées seront marquées d'une bande verticale.

- 9 Remettez l'ensemble de tambour et de cartouche de toner dans l'appareil.

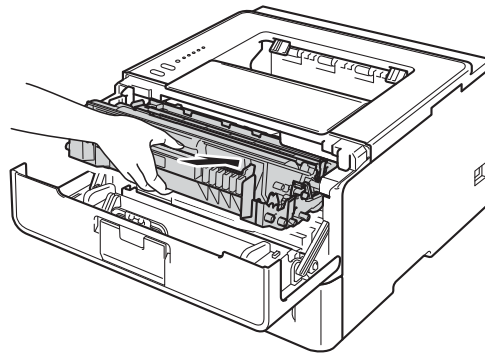

- 10 Fermez le capot avant de l'appareil.



Remarque

N'éteignez PAS l'interrupteur d'alimentation de l'appareil et n'ouvrez pas le capot avant tant que le témoin DEL **Ready** ne s'allume pas.

Remplacement du tambour

Référence DR-720

Un nouveau tambour peut imprimer environ 30 000 pages recto de format Lettre ou A4.



Remarque

- De nombreux facteurs permettent de déterminer la durée de service du tambour, tels que la température ambiante, le taux d'humidité, le type de papier et le type de toner etc. Dans des conditions idéales, la durée de service moyenne d'un tambour est estimée à 30 000 pages environ. Le nombre réel de pages pouvant être imprimées par votre tambour peut être bien inférieur à cette estimation. Comme la durée de vie réelle du tambour est liée à de nombreux impondérables, il n'est pas possible de garantir la quantité minimale de pages qui sera imprimée par le tambour.
- Pour des performances optimales, utilisez uniquement du toner de marque Brother. L'appareil doit être utilisé dans un environnement propre et non poussiéreux, équipé d'une ventilation adéquate.
- Si vous imprimez à l'aide d'un tambour d'une marque autre que Brother, vous risquez de réduire la qualité d'impression, mais également la qualité et la durée de l'appareil lui-même. La garantie ne couvre pas les problèmes résultant de l'utilisation d'un tambour d'une marque autre que Brother.

Erreur du tambour

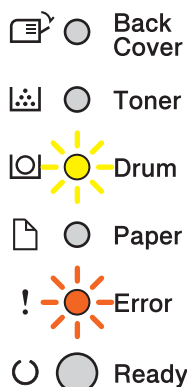

Le fil corona primaire est sale. Nettoyez le fil corona primaire du tambour. (Consultez *Nettoyage du fil corona primaire* ►► page 114.)

Si vous avez nettoyé le fil corona et que le message Erreur du tambour s'affiche toujours, c'est que le tambour approche de sa fin de vie. Remplacez le tambour par un nouveau.

Fin de vie du tambour

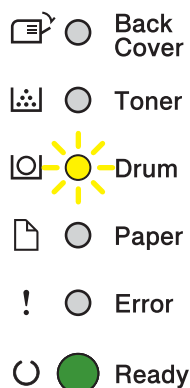

Le tambour approche de sa fin de vie nominale et doit être remplacé. Nous vous conseillons de conserver un tambour de marque Brother authentique pour l'installation.

Nettoyez le fil corona primaire du tambour. Si vous ne le faites pas, les pages imprimées seront marquées d'une bande verticale ou le message Erreur de tambour risque de s'afficher. (Consultez *Nettoyage du fil corona primaire* >> page 114.)

Remplacer le tambour

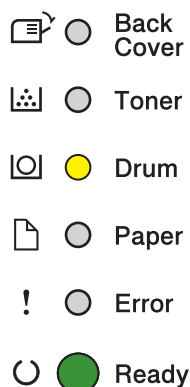

Le tambour a dépassé sa durée de vie nominale. Veuillez remplacer le tambour par un nouveau. Nous vous conseillons d'installer un tambour de marque Brother authentique.

Après le remplacement, réinitialisez le compteur du tambour en suivant les instructions qui accompagnent le nouveau tambour.

Arrêt du tambour

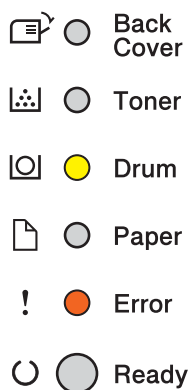

Nous ne pouvons pas garantir la qualité de l'impression. Veuillez remplacer le tambour par un nouveau. Nous vous conseillons d'installer un tambour de marque Brother authentique.

Après le remplacement, réinitialisez le compteur du tambour en suivant les instructions qui accompagnent le nouveau tambour.

Remplacement du tambour

⚠ Important

- Le tambour contient du toner. Manipulez-le donc avec précaution lorsque vous le retirez. Si du toner se répand sur vos mains ou sur vos vêtements, essayez les éclaboussures ou nettoyez-les immédiatement à l'eau froide.
- Nettoyez l'intérieur de l'appareil toutes les fois que vous remplacez le tambour. (Consultez *Nettoyage et vérification de l'appareil* ►► page 112.)

Lorsque vous installez un nouveau tambour, vous devez réinitialiser le compteur du tambour en procédant comme suit :

- 1 Assurez-vous que l'appareil est allumé. Laissez l'appareil allumé pendant au moins 10 minutes pour qu'il refroidisse.
- 2 Appuyez sur le bouton de déverrouillage du capot avant pour ouvrir ce dernier.

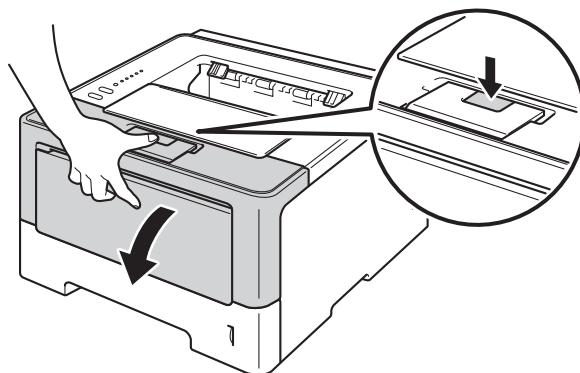

- 3 Retirez l'ensemble de tambour et de cartouche de toner.

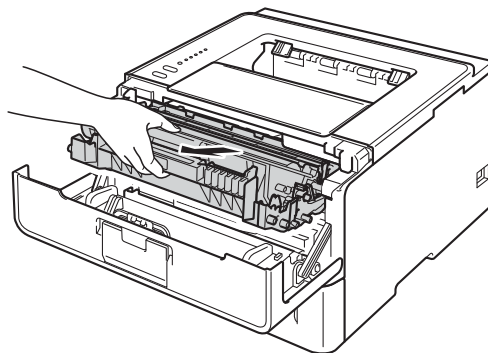

⚠ AVERTISSEMENT



Après l'utilisation de l'appareil, certaines de ses pièces internes sont extrêmement chaudes. Laissez l'appareil refroidir avant de toucher à ses pièces internes.

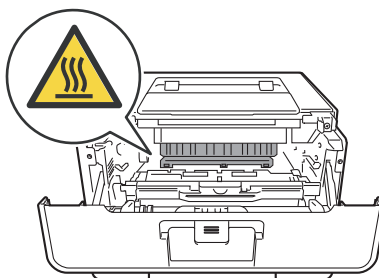

⚠ Important

- Nous vous conseillons de poser l'ensemble de tambour et de cartouche de toner sur une feuille de papier jetable placée sur une surface propre et plane, afin de contenir les éventuelles éclaboussures de toner.
- Pour éviter que l'appareil ne soit endommagé par de l'électricité statique, ne touchez PAS les électrodes présentées dans l'illustration.

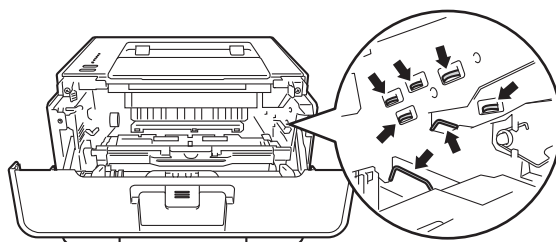

- 4 Poussez le levier de verrouillage vert vers le bas et retirez la cartouche de toner du tambour.

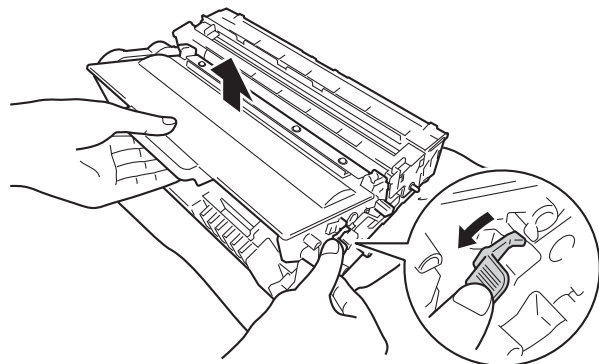

⚠ AVERTISSEMENT

5



- Ne JAMAIS jeter une cartouche de toner ou un ensemble de cartouche de toner et de tambour au feu. Il pourrait exploser et causer des blessures.
- Ne JAMAIS utiliser des substances inflammables, des aérosols ou de solvant/liquide organique contenant de l'alcool ou de l'ammoniaque pour nettoyer l'intérieur ou l'extérieur de l'appareil. Cela risquerait de provoquer un incendie ou des décharges électriques. Utilisez plutôt un chiffon propre et sec.

(>> Guide de sécurité du produit: *Pour utiliser le produit en toute sécurité*)



❗ Important

- Manipulez la cartouche de toner avec soin. Si du toner se répand sur vos mains ou sur vos vêtements, essuyez les éclaboussures ou nettoyez-les immédiatement à l'eau froide.
- Pour éviter les problèmes de qualité d'impression, ne JAMAIS toucher les pièces présentées en gris sur les illustrations.

<Cartouche de toner>

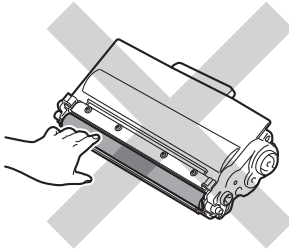

<Tambour>

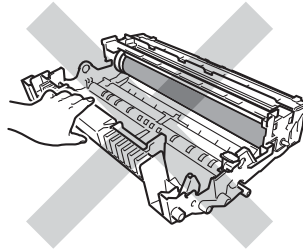

- Nous vous conseillons de poser la cartouche de toner sur une feuille de papier jetable ou un chiffon placé sur une surface propre et plane, afin de contenir les éventuelles éclaboussures de toner.

📝 Remarque

- Veuillez fermer hermétiquement le tambour dans un sac approprié afin d'éviter que de la poudre de toner ne s'en échappe.
- Allez sur <http://www.brother.com/original/index.html> pour savoir comment retourner les consommables usagés dans le cadre du programme de récupération de Brother. Si vous choisissez de ne pas retourner les consommables usagés, débarrassez-vous d'eux selon les réglementations locales. Ne les jetez pas avec les ordures ménagères. Pour toute question, appelez votre déchetterie locale.

5 Déballez le nouveau tambour.

6 Placez la nouvelle cartouche de toner solidement dans le nouveau tambour jusqu'à ce que le déclic de verrouillage se fasse entendre. Si la cartouche est insérée correctement, le levier de verrouillage vert sur le tambour se soulève automatiquement.

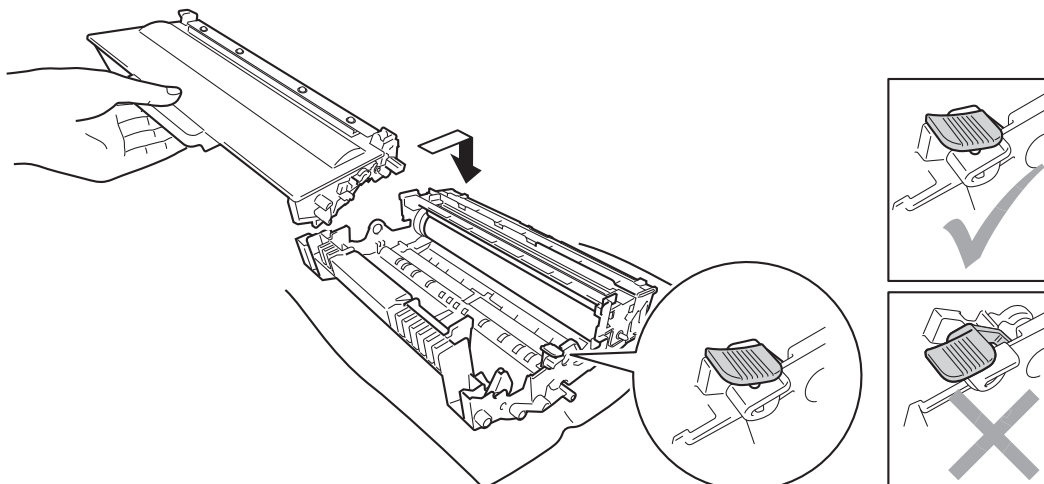

 **Remarque**

Vérifiez d'avoir bien inséré la cartouche de toner sinon elle risque de se séparer du tambour.

- 7 Remettez l'ensemble de tambour et de cartouche de toner dans l'appareil.

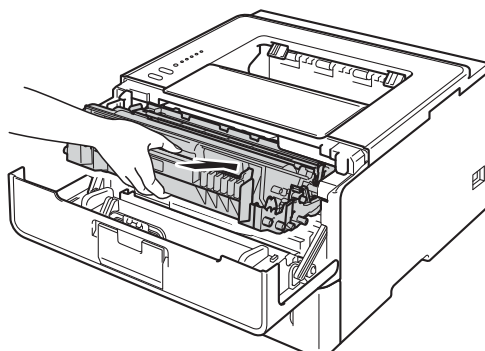

- 8 Lorsque vous *remplacez* le tambour, vous devez réinitialiser le compteur du tambour. Pour ce faire, appuyez sur la touche **Go** et maintenez-la enfoncée pendant environ 4 secondes jusqu'à ce que tous les témoins DEL s'allument. Une fois que tous les six témoins DEL sont allumés, relâchez la touche **Go**.

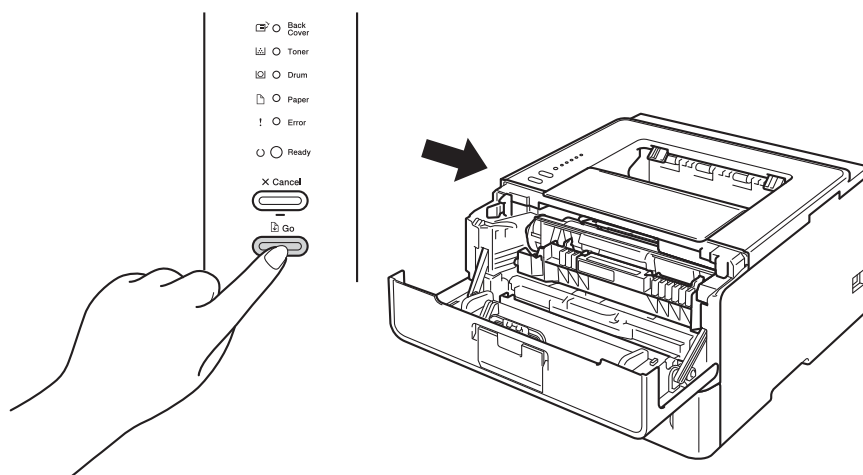

 **Important**

Ne réinitialisez pas le compteur du tambour après avoir remplacé la cartouche de toner.

- 9 Fermez le capot avant de l'appareil.
- 10 Vérifiez que le témoin DEL **Drum** est maintenant éteint.

Nettoyage et vérification de l'appareil

Nettoyez régulièrement l'extérieur et l'intérieur de l'appareil avec un chiffon sec non pelucheux. Lorsque vous remplacez la cartouche de toner ou le tambour, veillez à nettoyer l'intérieur de l'appareil. Si des pages imprimées sont maculées de toner, nettoyez l'intérieur de l'appareil avec un chiffon sec non pelucheux.

⚠ AVERTISSEMENT



- Ne JAMAIS jeter une cartouche de toner ou un ensemble de cartouche de toner et de tambour au feu. Il pourrait exploser et causer des blessures.
- Ne JAMAIS utiliser des substances inflammables, des aérosols ou de solvant/liquide organique contenant de l'alcool ou de l'ammoniaque pour nettoyer l'intérieur ou l'extérieur de l'appareil. Cela risquerait de provoquer un incendie ou des décharges électriques. Utilisez plutôt un chiffon propre et sec.

(>> Guide de sécurité du produit: *Pour utiliser le produit en toute sécurité*)



ⓘ Important

Utilisez un détergent neutre. Vous risquez d'endommager la surface de l'appareil si vous utilisez des liquides volatils tels que des diluants ou du benzène.

Nettoyage de l'extérieur de l'appareil

- 1 Éteignez l'interrupteur d'alimentation de l'appareil.
- 2 Débranchez les câbles d'interface de l'appareil, puis débranchez le cordon d'alimentation de la prise d'alimentation CA.
- 3 Essayez l'extérieur de l'appareil avec un chiffon doux, sec et non pelucheux pour enlever la poussière.

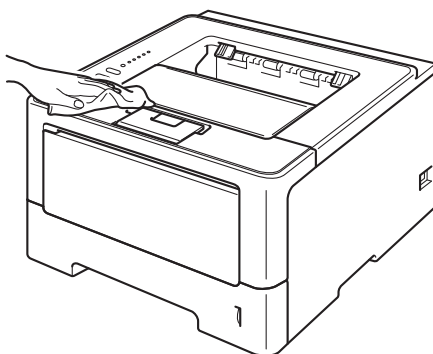

- 4 Retirez complètement le bac à papier de l'appareil.

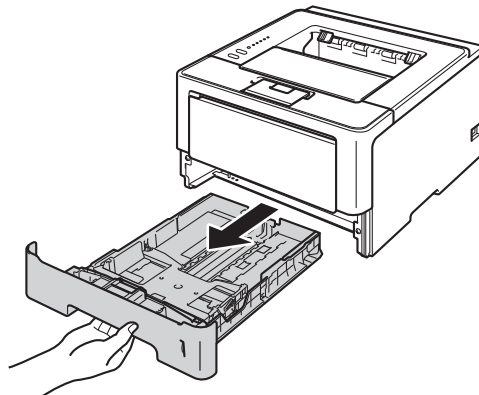

- 5 Si du papier est chargé dans le bac, enlevez-le.
- 6 Retirez tout ce qui pourrait se trouver coincé dans le bac à papier.
- 7 Essuyez l'intérieur et l'extérieur du bac à papier avec un chiffon doux, sec et non pelucheux pour enlever la poussière.

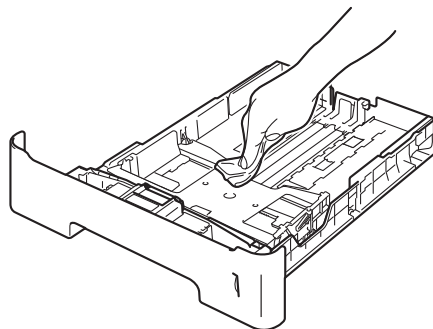

- 8 Rechargez le papier et insérez solidement le bac à papier dans l'appareil.
- 9 Rebranchez d'abord le cordon d'alimentation de l'appareil dans la prise d'alimentation CA, puis branchez les câbles d'interface.
- 10 Allumez l'interrupteur d'alimentation de l'appareil.

Nettoyage du fil corona primaire

Si vous rencontrez des problèmes de qualité d'impression, nettoyez le fil corona primaire comme suit :

- 1 Laissez l'appareil allumé pendant 10 minutes pour permettre au ventilateur interne de refroidir les pièces chaudes à l'intérieur.
- 2 Appuyez sur le bouton de déverrouillage du capot avant pour ouvrir ce dernier.

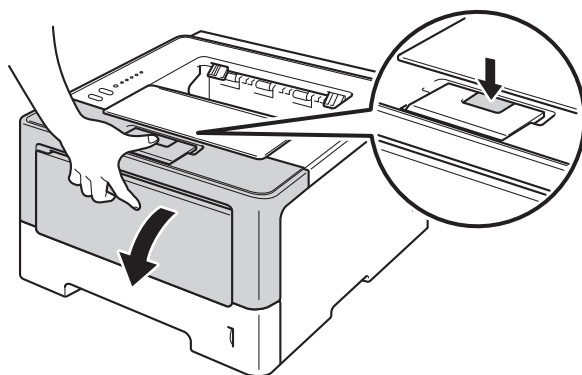

- 3 Retirez l'ensemble de tambour et de cartouche de toner.

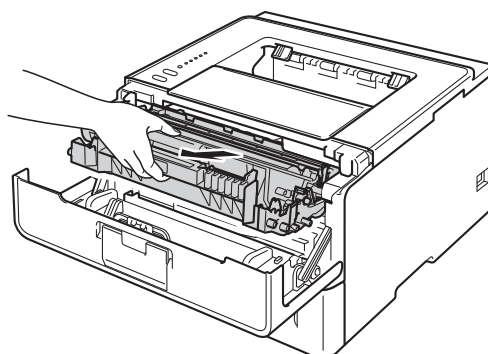

AVERTISSEMENT



Après l'utilisation de l'appareil, certaines de ses pièces internes sont extrêmement chaudes. Laissez l'appareil refroidir avant de toucher à ses pièces internes.

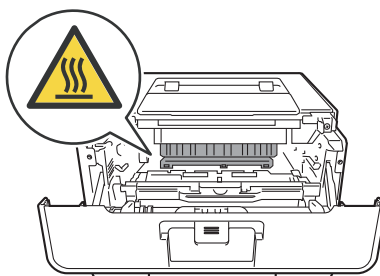

❗ Important

- Nous vous conseillons de poser l'ensemble de tambour et de cartouche de toner sur une feuille de papier jetable ou un chiffon placé afin de contenir les éventuelles éclaboussures de toner.
- Manipulez l'ensemble de tambour et de cartouche de toner avec soin. Si du toner se répand sur vos mains ou sur vos vêtements, essuyez les éclaboussures ou nettoyez-les immédiatement à l'eau froide.
- Pour éviter que l'appareil ne soit endommagé par de l'électricité statique, ne touchez PAS les électrodes présentées dans l'illustration.

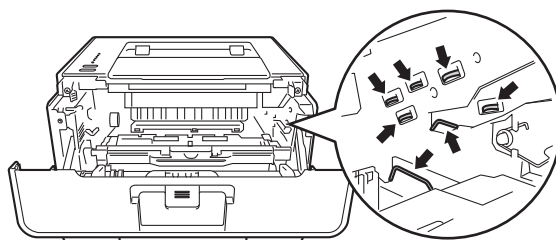

- 4 Nettoyez le fil corona à l'intérieur du tambour en faisant coulisser délicatement la languette verte de gauche à droite et de droite à gauche à plusieurs reprises.

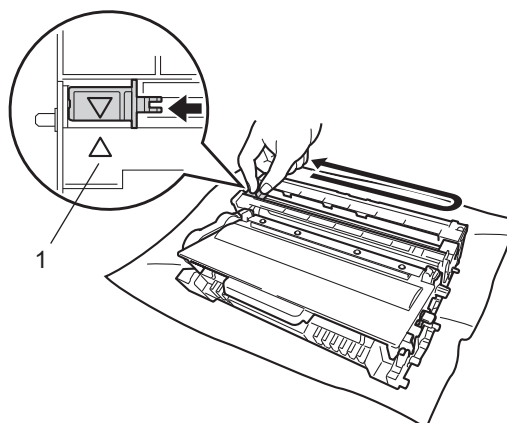

📝 Remarque

Veillez à ce que la languette revienne en position initiale (▲) (1). Si vous ne le faites pas, les pages imprimées seront marquées d'une bande verticale.

- 5 Remettez l'ensemble de tambour et de cartouche de toner dans l'appareil.

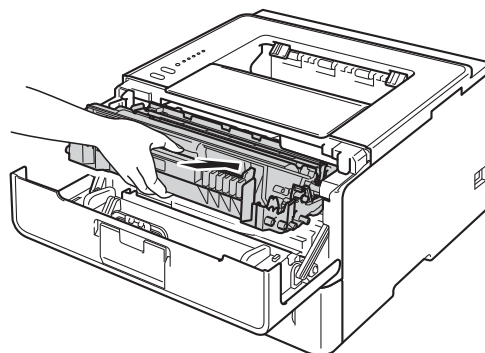

- 6 Fermez le capot avant de l'appareil.

Nettoyage du tambour

Si votre tirage est marqué par des points blancs ou noirs à des intervalles de 3,7 po. (94 mm), il est possible qu'un corps étranger, tel que de la colle provenant de quelque étiquette, soit coincé sur la surface du tambour. Procédez comme suit pour résoudre le problème.

- 1 Vérifiez que le capot avant est fermé et que le cordon d'alimentation est branché.
- 2 Allumez l'appareil et patientez jusqu'à ce qu'il passe en mode Ready (Prêt).
- 3 Appuyez deux fois sur la touche **Go**. L'appareil imprime la feuille de vérification des points du tambour.
- 4 Laissez l'appareil allumé pendant 10 minutes pour permettre au ventilateur interne de refroidir les pièces chaudes à l'intérieur.
- 5 Éteignez l'interrupteur d'alimentation de l'appareil.
- 6 Appuyez sur le bouton de déverrouillage du capot avant pour ouvrir ce dernier.

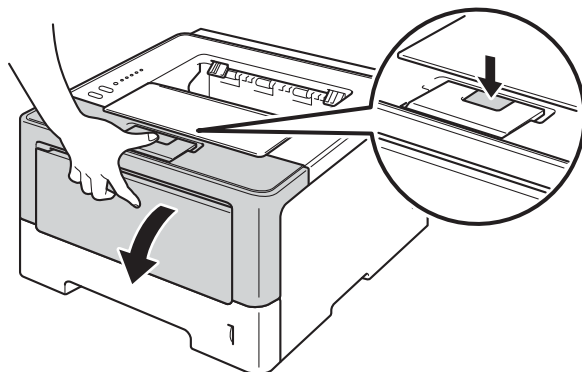

- 7 Retirez l'ensemble de tambour et de cartouche de toner.

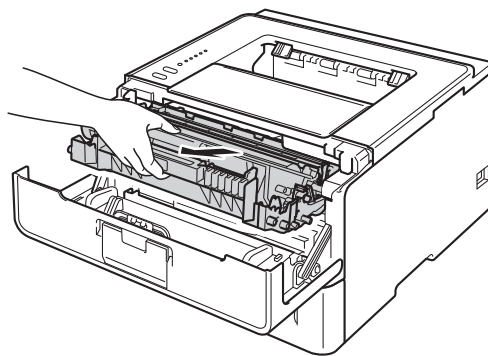

⚠ AVERTISSEMENT



Après l'utilisation de l'appareil, certaines de ses pièces internes sont extrêmement chaudes. Laissez l'appareil refroidir avant de toucher à ses pièces internes.

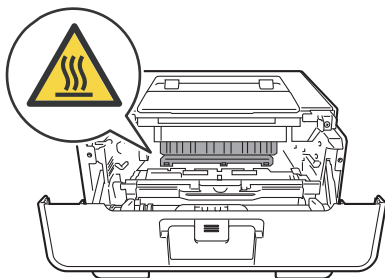

5

⚠ Important

- Nous vous conseillons de poser l'ensemble de tambour et de cartouche de toner sur une feuille de papier jetable ou un chiffon placé afin de contenir les éventuelles éclaboussures de toner.
- Manipulez l'ensemble de tambour et de cartouche de toner avec soin. Si du toner se répand sur vos mains ou sur vos vêtements, essuyez les éclaboussures ou nettoyez-les immédiatement à l'eau froide.
- Pour éviter que l'appareil ne soit endommagé par de l'électricité statique, ne touchez PAS les électrodes présentées dans l'illustration.

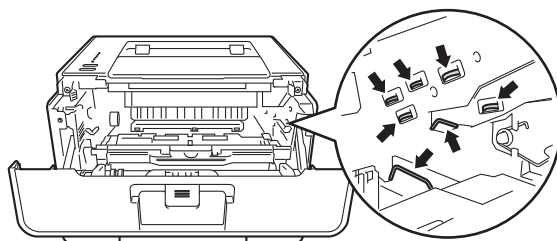

- 8 Poussez le levier de verrouillage vert vers le bas et retirez la cartouche de toner du tambour.

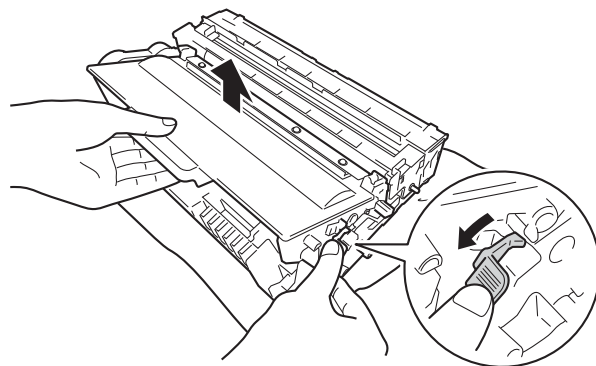

- 9 Tournez le tambour comme le montre l'illustration. Assurez-vous que l'engrenage du tambour (1) se trouve du côté gauche.

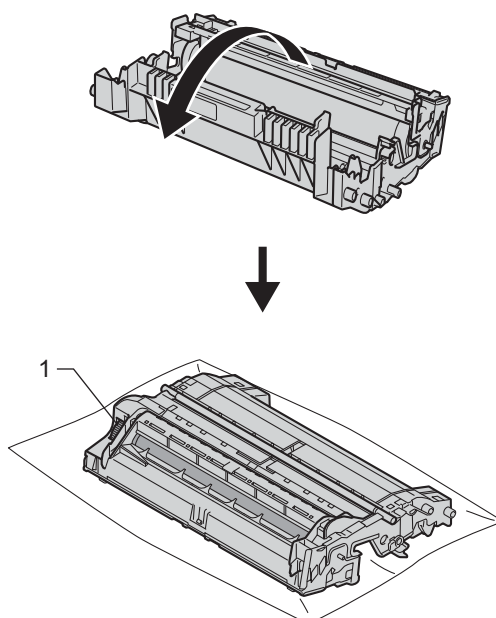

- 10 Utilisez les marqueurs numérotés en regard du rouleau du tambour pour repérer la marque. Par exemple, un point dans la colonne 2 de la feuille de vérification des points signifie qu'une marque se trouve dans la région « 2 » du tambour.

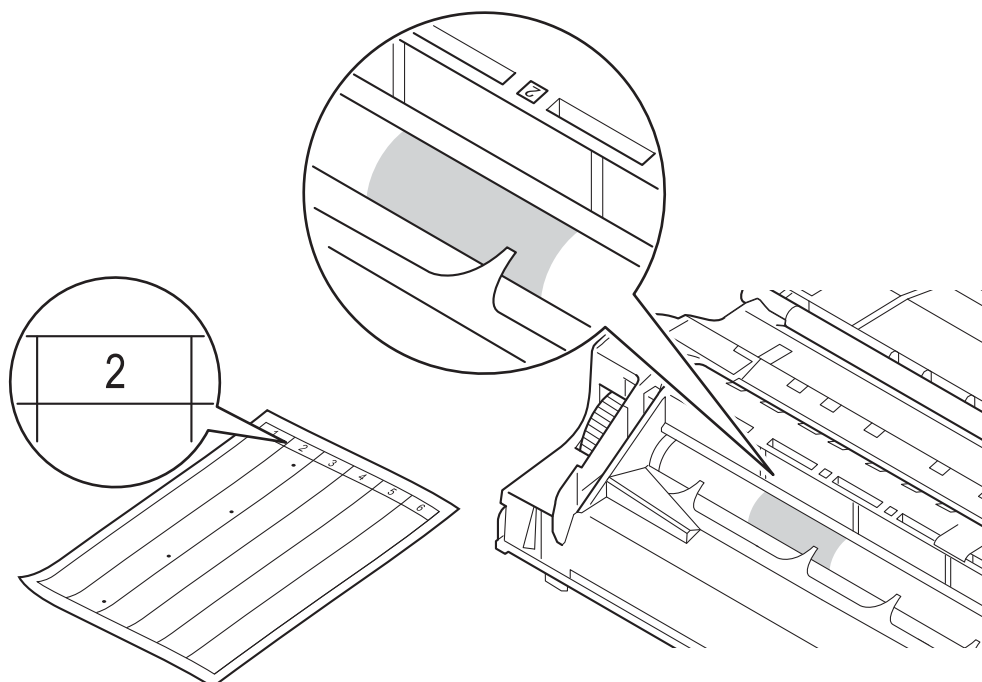

- 11 Tournez l'engrenage du tambour à la main vers vous et inspectez visuellement la surface présumée imparfaite.

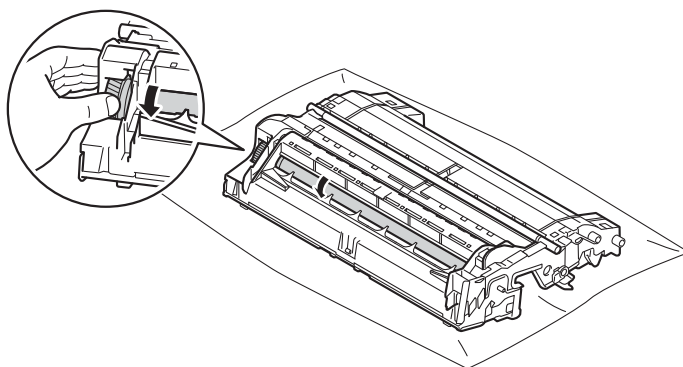

- 12 Lorsque vous avez trouvé sur le tambour la marque correspondant à la feuille de vérification des points de tambour, essayez délicatement la surface du tambour à l'aide d'un tampon en coton pour éliminer la marque de la surface.

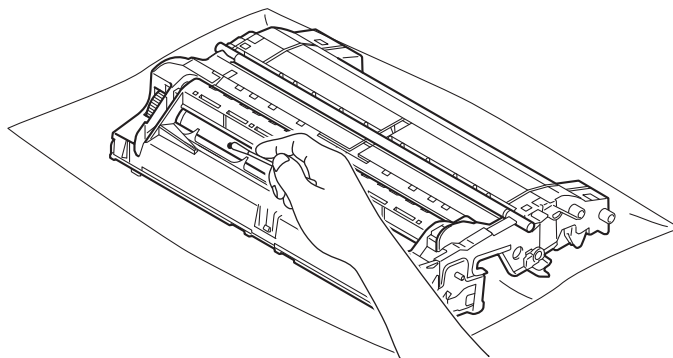

! Important

NE PAS nettoyer la surface du tambour photosensible à l'aide d'un objet tranchant ou d'un liquide.

- 13 Remettez la cartouche de toner dans le tambour jusqu'à ce que le déclic de verrouillage se fasse entendre. Si la cartouche est insérée correctement, le levier de verrouillage vert sur le tambour se soulève automatiquement.

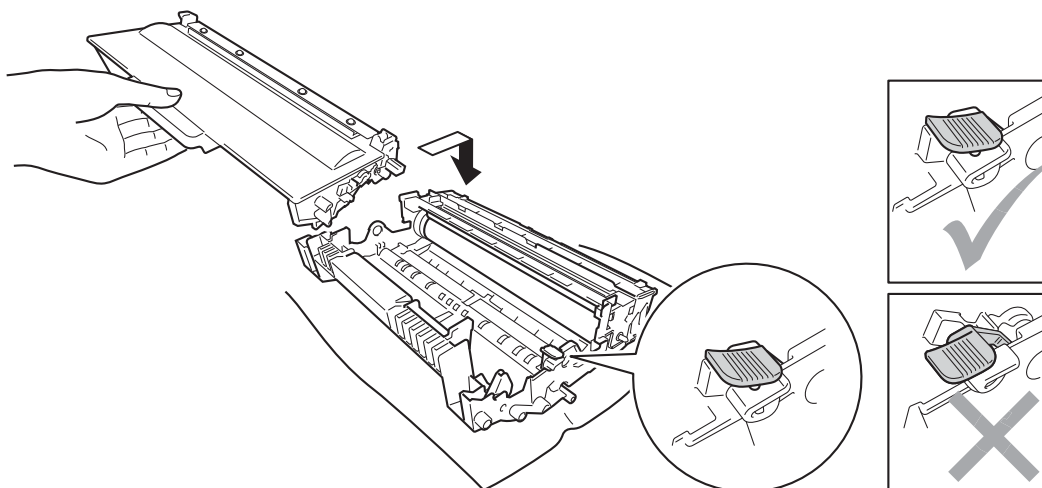



Remarque

Vérifiez d'avoir bien inséré la cartouche de toner sinon elle risque de se séparer du tambour.

- 14 Remettez l'ensemble de tambour et de cartouche de toner dans l'appareil.

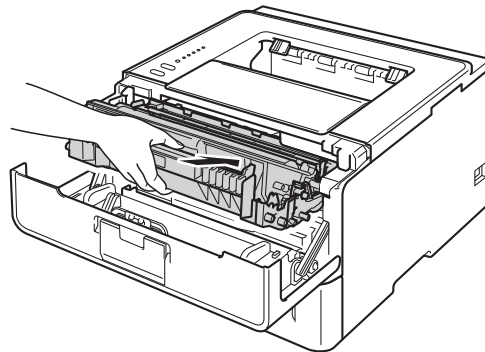

- 15 Fermez le capot avant de l'appareil.
- 16 Allumez l'interrupteur d'alimentation de l'appareil.

Nettoyage du rouleau de chargement de papier

Nettoyer le rouleau de chargement de papier régulièrement peut empêcher les bourrages papier en assurant que le papier est alimenté correctement.

- 1 Éteignez l'interrupteur d'alimentation de l'appareil.
- 2 Débranchez les câbles d'interface de l'appareil, puis débranchez le cordon d'alimentation de la prise d'alimentation CA.
- 3 Retirez complètement le bac à papier de l'appareil.
- 4 Essorez fermement un chiffon non pelucheux imbibé d'eau tiède, puis utilisez-le pour nettoyer le chemin du séparateur (1) du bac à papier et enlevez la poussière.

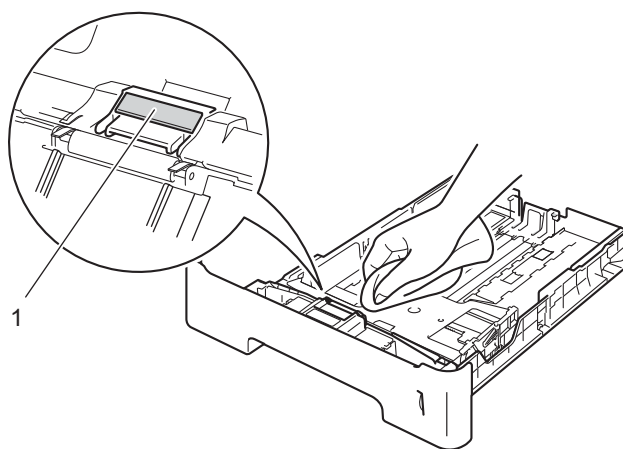

- 5 Nettoyez les deux rouleaux de chargement (1) à l'intérieur de l'appareil pour retirer la poussière.

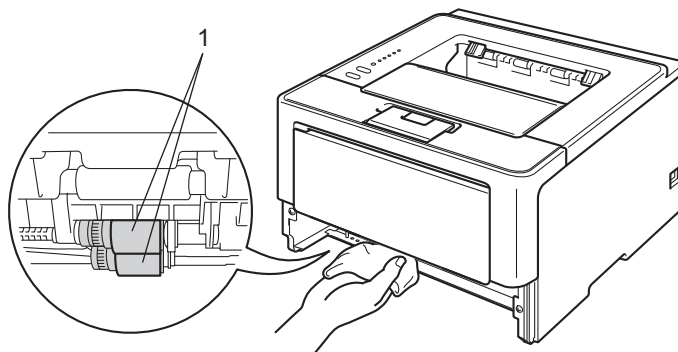

- 6 Remplacez le bac à papier dans l'appareil.
- 7 Rebranchez d'abord le cordon d'alimentation de l'appareil dans la prise d'alimentation CA, puis branchez les câbles d'interface.
- 8 Allumez l'interrupteur d'alimentation de l'appareil.

Emballage et transport de l'appareil

⚠ AVERTISSEMENT

Si vous utilisez un bac inférieur, NE transportez PAS l'appareil avec le bac inférieur : vous pourriez vous blesser ou endommager l'appareil, car ce dernier n'est pas fixé au bac inférieur.

📝 Remarque

Si vous devez transporter votre appareil, remballage-le dans son emballage d'origine pour éviter de l'endommager. L'appareil doit être assuré à sa valeur réelle auprès du transporteur.

- 1 Éteignez l'interrupteur d'alimentation de l'appareil. Laissez l'appareil éteint pendant au moins 10 minutes pour qu'il refroidisse.
- 2 Débranchez les câbles, puis débranchez le cordon d'alimentation de la prise d'alimentation CA.
- 3 Placez le matériau d'emballage (1) dans la boîte en carton.

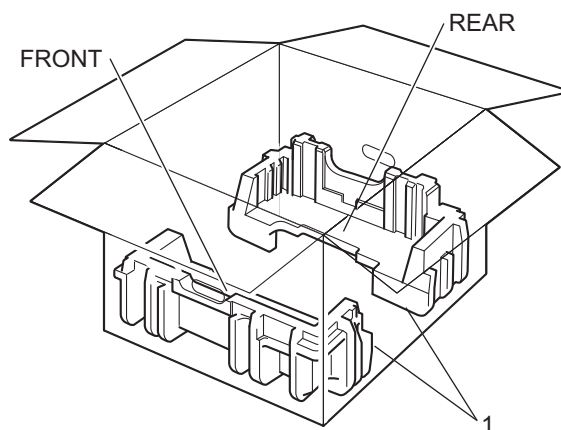

- 4 Enveloppez l'appareil dans un sac en plastique, puis déposez-le sur le matériau d'emballage inférieur (1).

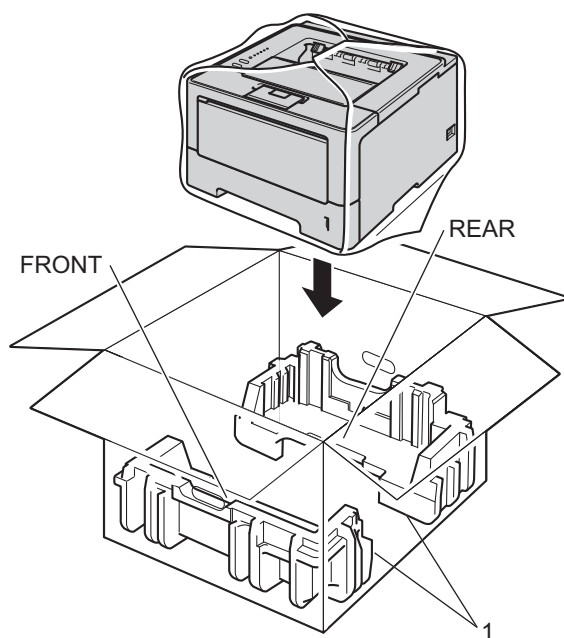

- 5 Placez le matériau d'emballage (2) marqué « FRONT » sur le devant de l'appareil. Placez le matériau d'emballage (3) marqué « REAR » à l'arrière de l'appareil.

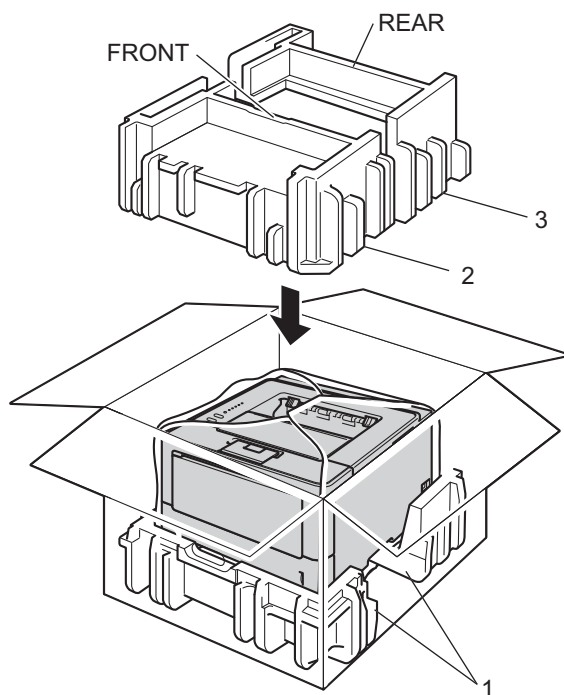

- 6 Placez le plateau carton (1) sur le dessus et insérez le cordon d'alimentation dans celui-ci.

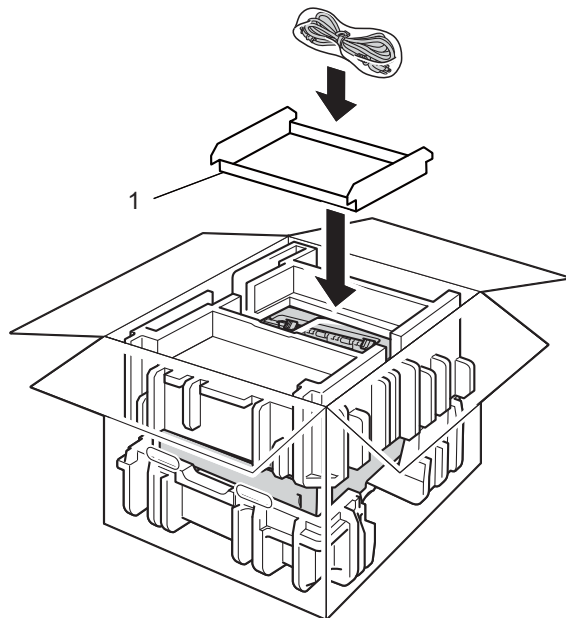

- 7 Fermez la boîte et renforcez-la à l'aide de bandes adhésives.

- 8 <Si vous avez un bac inférieur>
Remballez le bac inférieur comme le montre l'illustration.

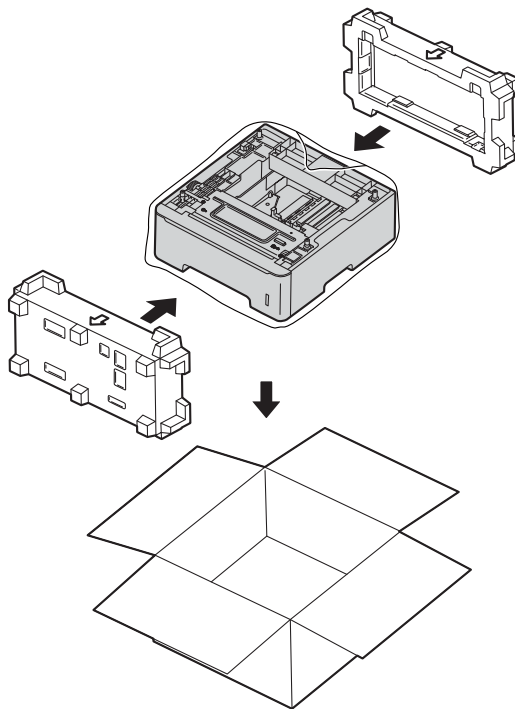

Si vous soupçonnez la présence d'un problème avec votre appareil, vérifiez d'abord tous les éléments ci-dessous et suivez les conseils de dépistage des pannes. Vous pouvez régler la plupart des problèmes par vous-même.

Identification de votre problème

Vérifiez d'abord les points suivants :

- Le cordon d'alimentation de l'appareil est branché correctement et l'interrupteur d'alimentation de l'appareil est allumé. Si l'appareil ne s'allume pas après le branchement du cordon d'alimentation, consultez *Autres difficultés* >> page 144.
- Toutes les pièces de protection ont été enlevées.
- Le papier est inséré correctement dans le bac à papier.
- Les câbles d'interface sont solidement branchés dans l'appareil et l'ordinateur ou la connexion sans fil est configurée sur l'appareil et sur l'ordinateur.
- Messages d'erreur
(Consultez *Messages d'erreur dans le Status Monitor* >> page 126.)

Si les vérifications précédentes n'ont pas permis de régler votre problème, identifiez votre problème et rendez-vous à la page suggérée ci-dessous.

L'appareil n'imprime pas.

- Gestion du papier
(Consultez *Difficulté de gestion du papier* >> page 143.)

Les pages sont imprimées, mais vous rencontrez encore des problèmes.

- Qualité d'impression
(Consultez *Amélioration de la qualité d'impression* >> page 145.)
- L'impression est incorrecte
(Consultez *Difficultés d'impression* >> page 141.)

Réseau et autres problèmes :

- *Difficultés réseau (HL-5450DN seulement)* >> page 143
- *Autres difficultés* >> page 144

Messages d'erreur dans le Status Monitor

Comme avec toute machine de bureau sophistiquée, des erreurs peuvent survenir et il peut être nécessaire de remplacer des consommables. Le cas échéant, votre appareil identifie l'erreur ou l'entretien régulier nécessaire et affiche le message approprié. Les messages d'erreur et d'entretien les plus courants sont indiqués ci-dessous.

Vous pouvez corriger la plupart des erreurs et exécuter l'entretien régulier par vous-même. Si vous avez besoin d'aide supplémentaire, reportez-vous au Brother Solutions Center pour consulter la foire aux questions (FAQ) ainsi que les conseils de dépistage des pannes :

Visitez-nous au <http://solutions.brother.com/>.

Le Status Monitor signale des problèmes avec l'appareil. Prenez la mesure appropriée en vous reportant au tableau suivant. Si vous voulez activer le Status Monitor, consultez *Status Monitor* >> page 55 (pour les utilisateurs de Windows®) ou *Status Monitor* >> page 72 (pour les utilisateurs de Macintosh).

Message d'erreur	Cause	Action
Alimentation manuelle	Manuelle a été sélectionné comme source de papier lorsque le bac MU est vide.	Placez du papier dans le bac MU. Si l'appareil est en mode Pause, appuyez sur Go . (Consultez <i>Chargement de papier dans le bac multi-usages (bac MU)</i> >> page 13.)
Arrêt tambour	Il faut remplacer le tambour.	Remplacez le tambour. (Consultez <i>Remplacement du tambour</i> >> page 107.)
Bourr à l'intér	Le papier est coincé à l'intérieur de l'appareil.	Consultez <i>Bourrage arrière / Bourrage recto verso</i> >> page 135.
	La cartouche de toner se trouve dans l'appareil sans le tambour.	Placez la cartouche de toner dans le tambour, puis réinstallez l'ensemble de tambour et de cartouche de toner dans l'appareil.
Bourr arrière	Le papier est coincé dans la partie arrière de l'appareil.	Consultez <i>Bourrage arrière / Bourrage recto verso</i> >> page 135.
Bourrage bac 1 Bourrage bac 2	Le papier est coincé dans le bac à papier de l'appareil.	Consultez <i>Bourrage dans le bac universel / Bourrage dans le bac 1 / Bourrage dans le bac 2 / Bourrage intérieur</i> >> page 130.
Bourrage bac MU	Le papier est coincé dans le bac MU de l'appareil.	Consultez <i>Bourrage dans le bac universel / Bourrage dans le bac 1 / Bourrage dans le bac 2 / Bourrage intérieur</i> >> page 130.
Bourr Recto V	Le papier est coincé dans le bac d'impression recto verso ou dans l'unité de fusion.	Consultez <i>Bourrage dans le bac universel / Bourrage dans le bac 1 / Bourrage dans le bac 2 / Bourrage intérieur</i> >> page 130.
Err acc ouv sess (HL-5450DN uniquement)	L'appareil ne peut pas accéder au fichier de journal d'impression du serveur.	Communiquez avec votre administrateur pour vérifier les paramètres Stocker le journal d'impression sur le réseau. (Pour plus de détails, voir >> Guide utilisateur - Réseau : Stocker le journal d'impression sur le réseau)

Message d'erreur	Cause	Action
Err formt Rect V	Le format de papier défini dans le pilote d'imprimante ne convient pas à l'impression recto verso automatique.	Appuyez sur Cancel . Choisissez un format de papier pris en charge par le bac d'impression recto verso. Vous pouvez utiliser les formats de papier Lettre, Légal et Folio pour l'impression recto verso automatique.
	Le format du papier dans le bac d'alimentation ne convient pas à l'impression recto verso automatique.	Chargez le bon format de papier dans le bac. Vous pouvez utiliser les formats de papier Lettre, Légal et Folio pour l'impression recto verso automatique.
Err unité fusion	La température de l'unité de fusion n'augmente pas jusqu'à une température spécifiée dans le temps spécifié.	Éteignez l'appareil, attendez quelques secondes, puis rallumez-le. Laissez l'appareil allumé pendant 15 minutes.
	L'unité de fusion est trop chaude.	
Erreur cartouche	La cartouche de toner n'est pas installée correctement.	Retirez l'ensemble de tambour et de cartouche de toner, retirez la cartouche de toner et réinsérez-la dans le tambour. Remettez l'ensemble de tambour et de cartouche de toner dans l'appareil. Si le problème persiste, contactez le service à la clientèle Brother.
Erreur tambour	Le fil corona du tambour doit être nettoyé.	Nettoyez le fil corona primaire. (Consultez <i>Nettoyage du fil corona primaire</i> >> page 114.)
	La cartouche de toner se trouve dans l'appareil sans le tambour.	Placez la cartouche de toner dans le tambour, puis réinstallez l'ensemble de tambour et de cartouche de toner dans l'appareil.
Capot ouvert	Le capot avant n'est pas complètement fermé.	Fermez le capot avant de l'appareil.
	Le couvercle de l'unité de fusion n'est pas complètement fermé ou du papier s'est coincé à l'arrière de l'appareil lorsque vous l'avez allumé.	<ul style="list-style-type: none"> ■ Fermez le couvercle de l'unité de fusion de l'appareil. ■ Vérifiez que du papier n'est pas coincé à l'intérieur de l'arrière de l'appareil, puis fermez le couvercle de l'unité de fusion et appuyez sur Go. (Consultez <i>Bourrage arrière / Bourrage recto verso</i> >> page 135.)
Impr impossible	L'appareil éprouve un problème mécanique.	Éteignez l'appareil, attendez quelques minutes, puis rallumez-le. Si le problème persiste, contactez le service à la clientèle Brother.
Mémoire saturée	La mémoire de l'appareil est saturée.	Réduisez la complexité de votre document ou réduisez la résolution d'impression. Ajoutez de la mémoire supplémentaire (HL-5450DN seulement). Consultez <i>Installation de mémoire supplémentaire</i> >> page 94.
Pas de papier	Il n'y a plus de papier dans l'appareil ou le papier n'est pas chargé correctement dans le bac spécifié.	Chargez le papier dans le bac que vous utilisez. Vérifiez que les guides-papier sont réglés au bon format de papier.

Message d'erreur	Cause	Action
Pas de toner	La cartouche de toner ou l'ensemble de tambour et de cartouche de toner n'est pas installé correctement.	Retirez l'ensemble de tambour et de cartouche de toner, retirez la cartouche de toner du tambour et réinstallez la cartouche dans le tambour. Réinstallez l'ensemble de tambour et de cartouche de toner dans l'appareil. Si le problème persiste, remplacez la cartouche de toner. (Consultez <i>Remplacement de la cartouche de toner</i> >> page 99.)
R/V désactivé	Le capot arrière de l'appareil n'est pas fermé complètement.	Fermez le capot arrière de l'appareil.
	Le bac d'impression recto verso n'est pas installé ou n'est pas installé correctement.	Réinstallez le bac d'impression recto verso.
Rempl. PF Kit1 Rempl. PF Kit2 Rempl. PF KitMP	Il faut remplacer la trousse de chargement de papier.	<p>Appelez le service à la clientèle Brother ou un centre de service autorisé de Brother pour remplacer le kit d'alimentation du papier.</p> <p>Pour remplacer le kit d'alimentation du papier, appelez le service à la clientèle Brother au :</p> <p>1 877 BROTHER (1 877 276-8437) (aux États-Unis) 1 877 BROTHER (au Canada)</p> <p>ou pour localiser un centre de service autorisé de Brother, visitez notre site :</p> <p>http://www.brother-usa.com/service/</p>
Remplacer fuseur	Il faut remplacer l'unité de fusion.	<p>Appelez le service à la clientèle Brother ou un centre de service autorisé Brother pour remplacer l'unité de fusion.</p> <p>Pour remplacer l'unité de fusion, appelez le service à la clientèle Brother :</p> <p>1 877 BROTHER (1 877 276-8437) (aux États-Unis) 1 877 BROTHER (au Canada)</p> <p>ou pour localiser un centre de service autorisé de Brother, visitez notre site :</p> <p>http://www.brother-usa.com/service/</p>
Remplacer laser	Il faut remplacer l'unité laser.	<p>Appelez le service clientèle Brother ou un centre de service autorisé Brother pour remplacer l'unité laser.</p> <p>Pour remplacer l'unité laser, appelez le service à la clientèle Brother au :</p> <p>1 877 BROTHER (1 877 276-8437) (aux États-Unis) 1 877 BROTHER (au Canada)</p> <p>ou pour localiser un centre de service autorisé de Brother, visitez notre site :</p> <p>http://www.brother-usa.com/service/</p>

Message d'erreur	Cause	Action
Remplacer toner	La cartouche de toner approche de sa fin de vie nominale. L'appareil cessera toutes les opérations d'impression.	Remplacez la cartouche de toner. (Consultez <i>Remplacement de la cartouche de toner</i> >> page 99.)
Remplac. tambour	Il faut remplacer le tambour.	Remplacez le tambour. (Consultez <i>Remplacement du tambour</i> >> page 107.)
	Le compteur du tambour n'a pas été réinitialisé lors de l'installation du nouveau tambour.	Réinitialisez le compteur du tambour. (Consultez <i>Remplacement du tambour</i> >> page 107.)
Tamb presq fin	Le tambour approche de sa fin de vie nominale.	Commandez un nouveau tambour dès maintenant pour qu'un tambour de rechange soit disponible lorsque le Status Monitor affiche le message Replacer tambour . (Consultez <i>Fin de vie du tambour</i> >> page 106.)
Toner presq vide	Si Status Monitor affiche Toner presq vide , vous pouvez encore imprimer; toutefois, l'appareil vous avise que la cartouche de toner approche de sa fin de vie nominale.	Commandez une nouvelle cartouche de toner dès maintenant pour avoir une cartouche de rechange lorsque Status Monitor affiche Remplacer toner.

Bourrages papier



Remarque

Lorsque vous ajoutez de nouvelles feuilles de papier, enlevez toujours toutes les feuilles du bac à papier, puis alignez la pile. Cette opération empêche de charger plusieurs feuilles de papier simultanément dans l'appareil et évite les bourrages papier.

Bourrage dans le bac universel / Bourrage dans le bac 1 / Bourrage dans le bac 2 / Bourrage intérieur

Lorsqu'un bourrage papier se produit à l'intérieur de l'appareil, du bac MU ou du bac à papier, le témoin DEL **Error** s'allume et le témoin DEL **Paper** clignote.

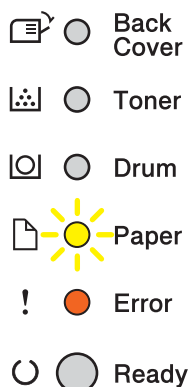

Si vous imprimez à partir du bac universel, commencez à l'étape ❶.

Si vous imprimez à partir du bac 1 ou du bac 2, commencez à l'étape ❸.

- ❶ Enlevez le papier du bac MU.
- ❷ Enlevez tout papier coincé dans le bac MU et autour de celui-ci. Appuyez sur **Go**.
Si l'indication d'erreur s'affiche encore, poursuivez avec les étapes suivantes.
- ❸ Laissez l'appareil allumé pendant 10 minutes pour permettre au ventilateur interne de refroidir les pièces chaudes à l'intérieur.

- 4 Retirez complètement le bac à papier de l'appareil.

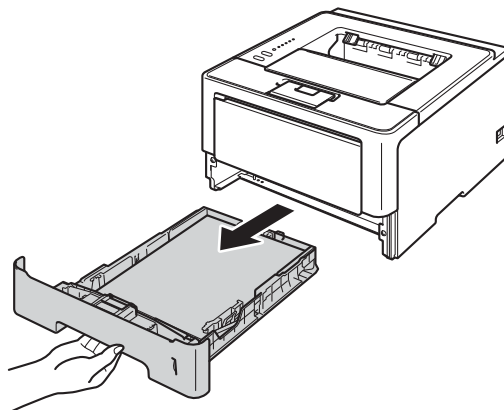

- 5 Dégagez lentement le papier coincé en utilisant vos deux mains.

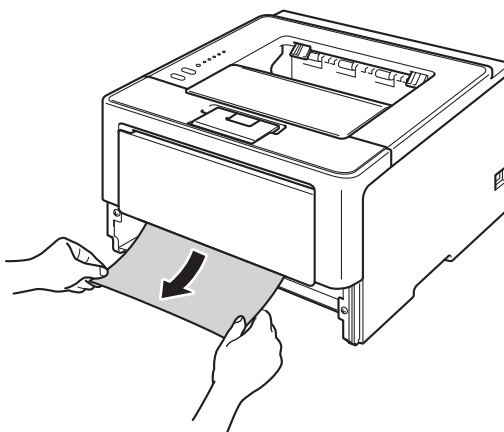

 **Remarque**

Vous pourrez dégager le papier plus facilement en tirant le papier coincé vers le bas.

- 6 Appuyez sur le bouton de déverrouillage du capot avant pour ouvrir ce dernier.

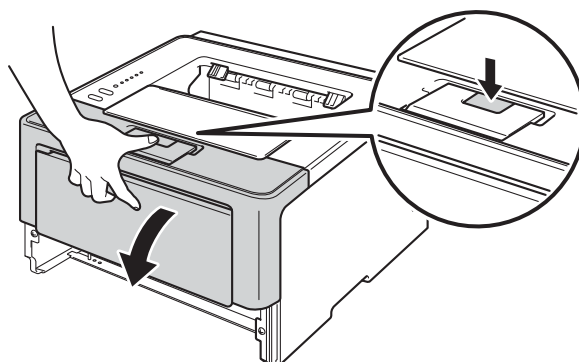

- 7 Retirez lentement l'ensemble de tambour et de cartouche de toner. Le papier coincé peut être retiré avec l'ensemble de tambour et de cartouche de toner ou libéré ainsi pour vous permettre de le retirer de l'appareil.

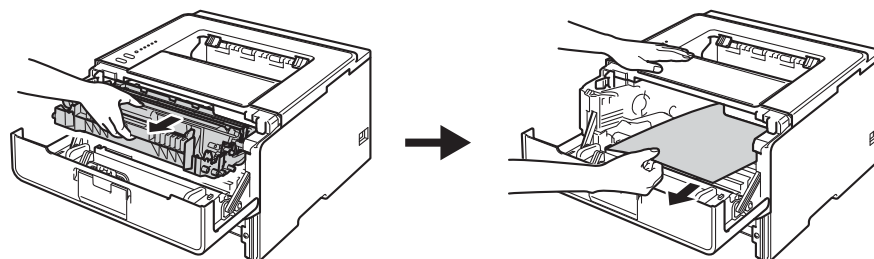

⚠ AVERTISSEMENT



Après l'utilisation de l'appareil, certaines de ses pièces internes sont extrêmement chaudes. Laissez l'appareil refroidir avant de toucher à ses pièces internes.

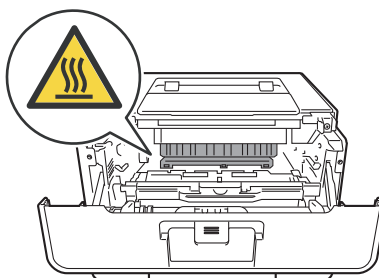

⚠ Important

- Nous vous conseillons de poser l'ensemble de tambour et de cartouche de toner sur une feuille de papier jetable ou un chiffon placé afin de contenir les éventuelles éclaboussures de toner.
- Manipulez l'ensemble de tambour et de cartouche de toner avec soin. Si du toner se répand sur vos mains ou sur vos vêtements, essuyez les éclaboussures ou nettoyez-les immédiatement à l'eau froide.
- Pour éviter que l'appareil ne soit endommagé par de l'électricité statique, ne touchez PAS les électrodes présentées dans l'illustration.

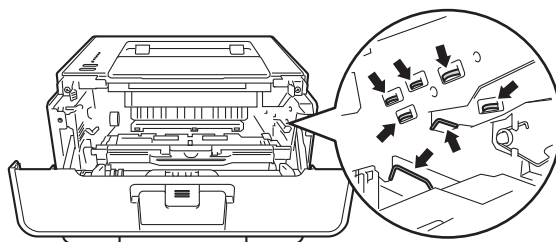

 **Remarque**

Le tambour et la cartouche de toner sont deux pièces distinctes. Vérifiez qu'ils sont installés ensemble. Si la cartouche de toner est installée dans l'appareil sans le tambour, le message Erreur de tambour ou Bourrage intérieur peut s'afficher.

- 8 Poussez le levier de verrouillage vert vers le bas et retirez la cartouche de toner du tambour. Retirez le papier coincé à l'intérieur du tambour, s'il y a lieu.

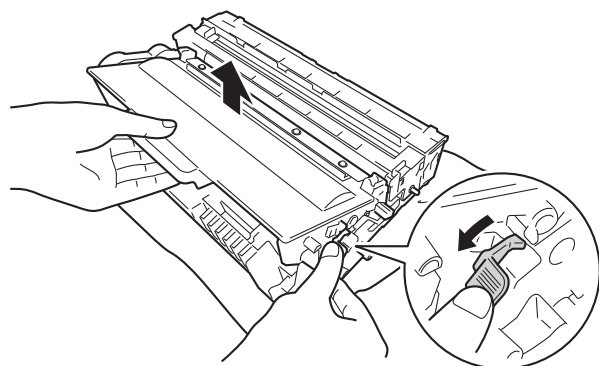

- 9 Remettez la cartouche de toner dans le tambour jusqu'à ce que le déclic de verrouillage se fasse entendre. Si la cartouche est insérée correctement, le levier de verrouillage vert sur le tambour se soulève automatiquement.

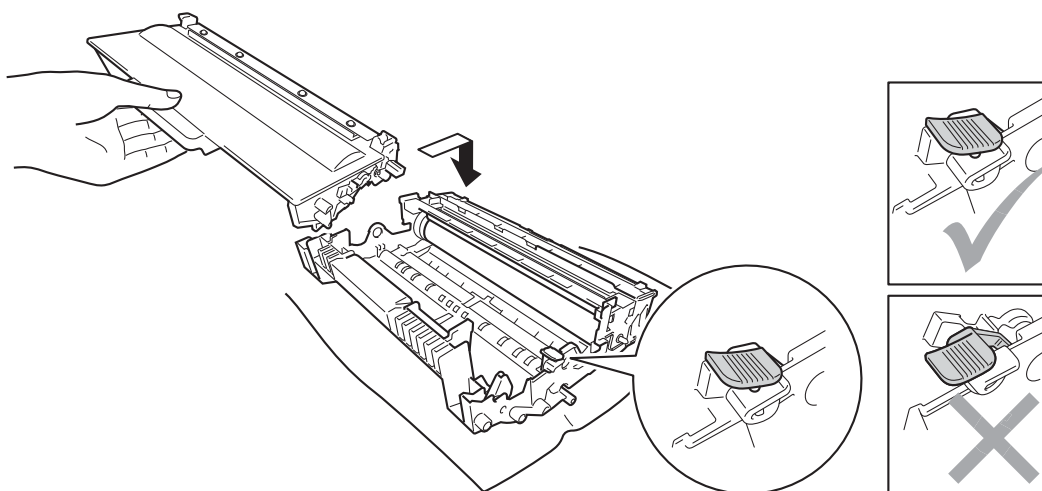

 **Remarque**

Vérifiez d'avoir bien inséré la cartouche de toner sinon elle risque de se séparer du tambour.

- 10 Remettez l'ensemble de tambour et de cartouche de toner dans l'appareil.

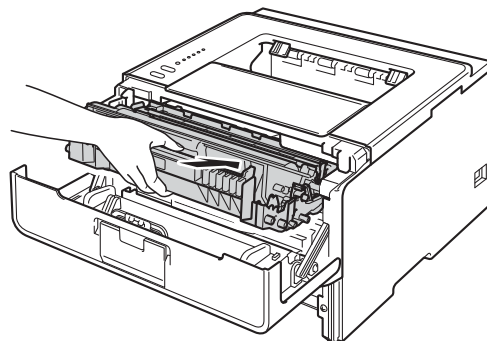

- 11 Fermez le capot avant de l'appareil.
- 12 Vérifiez que le papier se trouve sous le repère de papier maximum (▼▼▼) dans le bac à papier. En appuyant sur le levier de déverrouillage du guide-papier vert, faites coulisser les guides-papier pour qu'ils s'adaptent au format du papier. Assurez-vous que les guides sont mis correctement dans les fentes.
- 13 Réinstallez convenablement le bac à papier dans l'appareil.



Remarque

Si vous éteignez l'appareil pendant un bourrage de papier, l'appareil imprime des données incomplètes à partir de votre ordinateur. Avant d'allumer l'appareil, supprimez la tâche de spoule d'impression de votre ordinateur.

- 14 Vérifiez que les témoins DEL **Paper** et **Error** sont éteints et que le témoin DEL **Ready** est vert.

Bouffrage arrière / Bouffrage recto verso

Lorsqu'un bouffrage papier se produit derrière le capot arrière (bac de sortie face vers le haut) ou à l'intérieur du bac d'impression recto verso, le témoin DEL **Error** s'allume et les témoins DEL **Back Cover** et **Paper** clignotent.

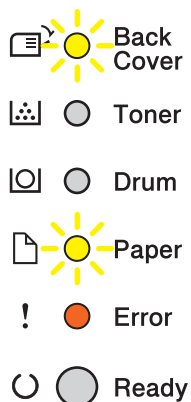

- 1 Laissez l'appareil allumé pendant 10 minutes pour permettre au ventilateur interne de refroidir les pièces chaudes à l'intérieur.
- 2 Retirez complètement le bac à papier de l'appareil.

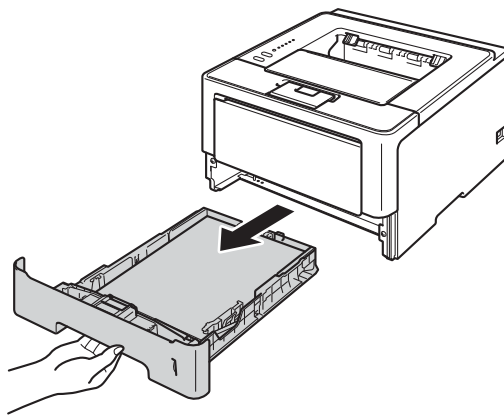

- 3 Appuyez sur le bouton de déverrouillage du capot avant pour ouvrir ce dernier.

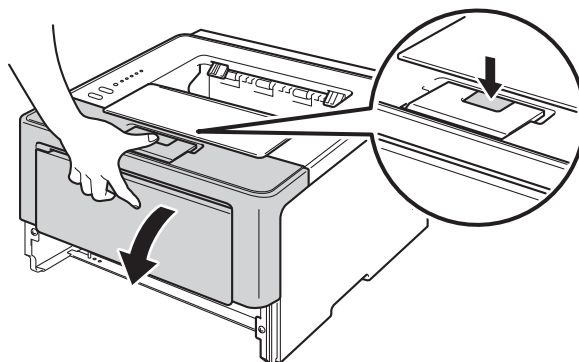

- 4 Retirez lentement l'ensemble de tambour et de cartouche de toner. Le papier coincé peut être retiré avec l'ensemble de tambour et de cartouche de toner ou libéré ainsi pour vous permettre de le retirer de l'appareil.

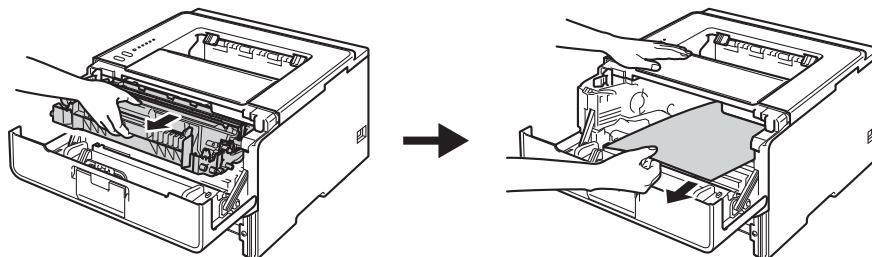

⚠ AVERTISSEMENT



Après l'utilisation de l'appareil, certaines de ses pièces internes sont extrêmement chaudes. Laissez l'appareil refroidir avant de toucher à ses pièces internes.

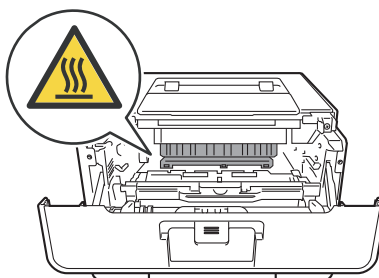

⚠ Important

- Nous vous conseillons de poser l'ensemble de tambour et de cartouche de toner sur une feuille de papier jetable ou un chiffon placé afin de contenir les éventuelles éclaboussures de toner.
- Manipulez l'ensemble de tambour et de cartouche de toner avec soin. Si du toner se répand sur vos mains ou sur vos vêtements, essuyez les éclaboussures ou nettoyez-les immédiatement à l'eau froide.
- Pour éviter que l'appareil ne soit endommagé par de l'électricité statique, ne touchez PAS les électrodes présentées dans l'illustration.

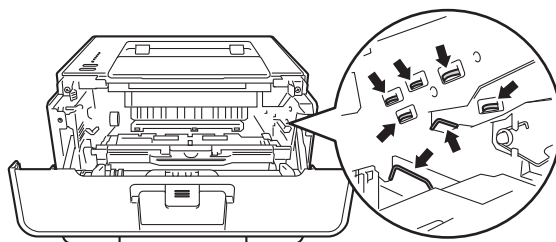

- 5 Ouvrez le capot arrière.

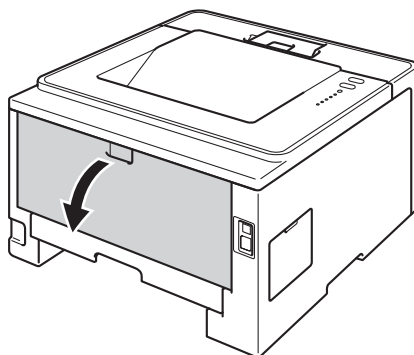

! AVERTISSEMENT



Après l'utilisation de l'appareil, certaines de ses pièces internes sont extrêmement chaudes. Laissez l'appareil refroidir avant de toucher à ses pièces internes.

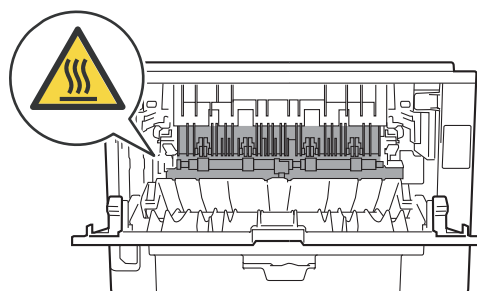

- 6 En vous servant de vos deux mains, retirez sans forcer le papier coincé de l'arrière de l'appareil.

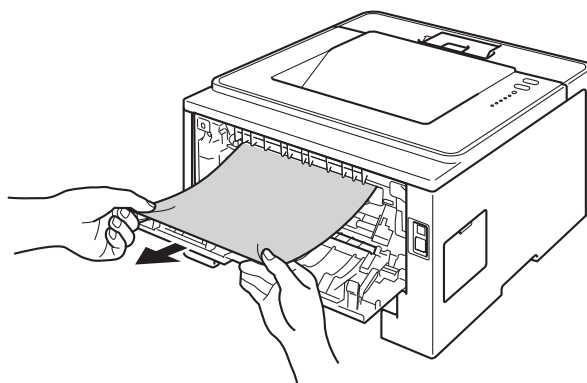

- 7 Tirez vers vous les languettes vertes sur les côtés gauche et droit, et rabattez le couvercle de l'unité de fusion (1).

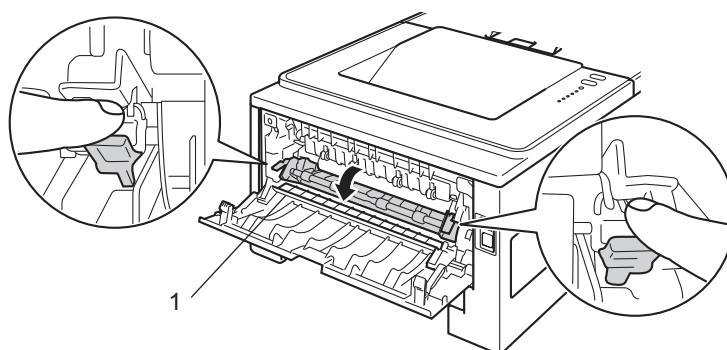

- 8 En vous servant de vos deux mains, retirez sans forcer le papier coincé de l'unité de fusion.

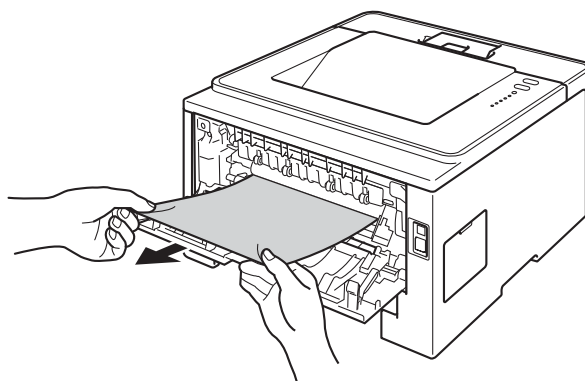

- 9 Fermez le couvercle de l'unité de fusion.

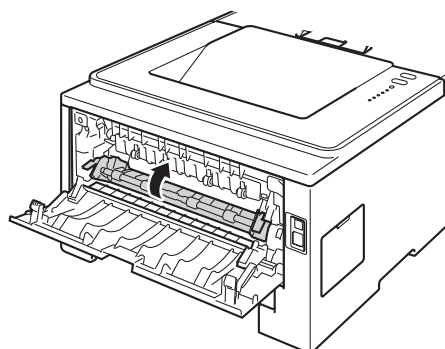

- 10 Fermez le capot arrière.

- 11 Retirez complètement le bac d'impression recto verso de l'appareil.

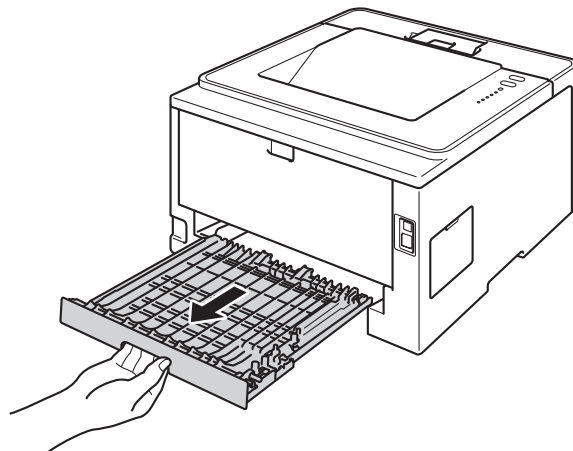

- 12 Retirez le papier coincé de l'appareil ou du bac d'impression recto verso.

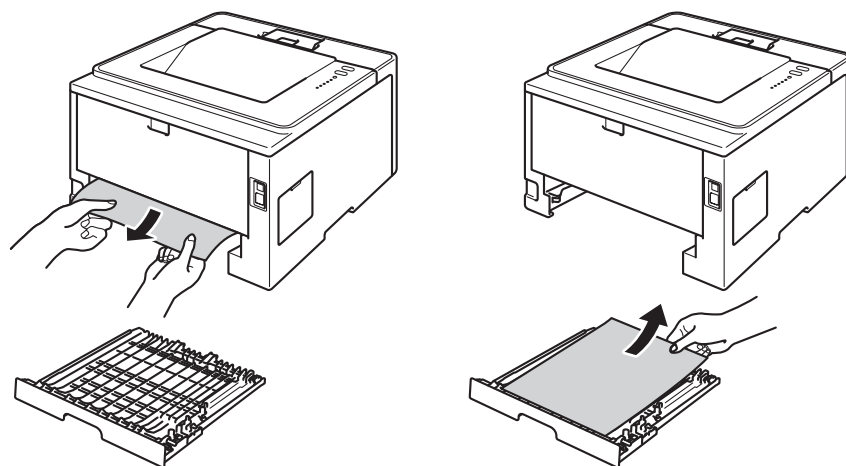

- 13 Vérifiez que le papier coincé ne reste pas sous l'appareil sous l'effet de l'électricité statique.

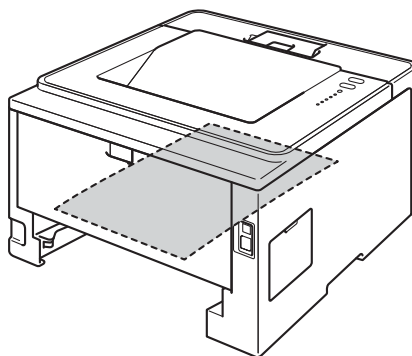

- 14 Remplacez le bac d'impression recto verso dans l'appareil.

- 15 Remettez l'ensemble de tambour et de cartouche de toner dans l'appareil.

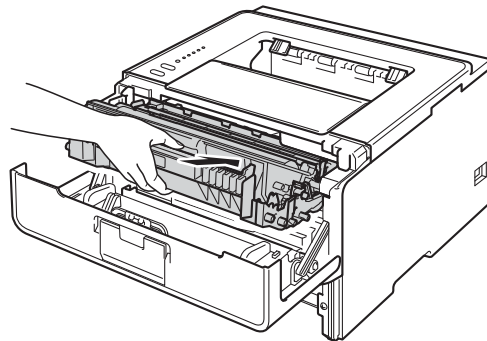

- 16 Fermez le capot avant de l'appareil.
- 17 Réinstallez convenablement le bac à papier dans l'appareil.
- 18 Vérifiez que les témoins DEL **Back Cover**, **Paper** et **Error** sont éteints et que le témoin DEL **Ready** est vert.

Lorsque vous éprouvez des difficultés avec votre appareil

❗ Important

- Pour obtenir une aide technique, veuillez appeler le service à la clientèle dans le pays où vous avez acheté votre appareil. Tous les appels doivent être effectués dans ce pays.
- Si vous soupçonnez la présence d'un problème avec votre appareil, vérifiez le tableau ci-dessous et suivez les conseils de dépistage des pannes. Vous pouvez régler la plupart des problèmes par vous-même.
- Si vous avez besoin d'aide supplémentaire, référez-vous au Centre de solutions Brother (Brother Solutions Center), qui vous offre une FAQ (foire aux questions) ainsi que des conseils de dépistage des pannes.
Visitez notre site <http://solutions.brother.com/>.
- L'utilisation de consommables d'une marque autre que Brother peut affecter la qualité d'impression, les performances du matériel et la fiabilité de l'appareil.

Difficultés d'impression

Difficultés	Suggestions
Aucun tirage.	Vérifiez que le bon pilote d'imprimante a été installé et sélectionné.
	Vérifiez si les témoins DEL indiquent des erreurs. (Consultez <i>Témoin DEL (diode électroluminescente)</i> >>> page 75 et <i>Messages d'erreur dans le Status Monitor</i> >>> page 126.)
	Vérifiez que l'appareil est en ligne : (Windows® 7 et Windows Server® 2008 R2) Cliquez sur le bouton démarrer et Périphériques et imprimantes . Cliquez avec le bouton droit de la souris sur Brother HL-XXXX series , puis cliquez sur Afficher les travaux d'impression en cours . Cliquez sur Imprimante et assurez-vous que Utiliser l'imprimante hors connexion n'est pas sélectionné. (Windows Vista® et Windows Server® 2008) Cliquez sur Démarrer , Panneau de configuration Matériel et audio , puis sur Imprimantes . Cliquez avec le bouton droit de la souris sur Brother HL-XXXX series . Vérifiez que la case Utiliser l'imprimante hors connexion n'est pas sélectionnée.
	(Windows® XP et Windows Server® 2003) Cliquez sur le bouton démarrer et sélectionnez Imprimantes et télécopieurs . Cliquez avec le bouton droit de la souris sur Brother HL-XXXX series . Vérifiez que la case Utiliser l'imprimante hors connexion n'est pas sélectionnée.
	Communiquez avec votre administrateur pour vérifier vos paramètres Secure Function Lock. (HL-5450DN seulement)
L'appareil n'imprime pas ou a arrêté l'impression.	Appuyez sur Cancel . L'appareil annule la tâche d'impression et la supprime de la mémoire. L'impression peut être incomplète.

Difficultés d'impression (Suite)

Difficultés	Suggestions
Les en-têtes ou les pieds de page apparaissent quand le document s'affiche à l'écran, mais ils n'apparaissent pas sur la copie imprimée.	Il y a une zone non imprimable en haut et en bas de la page. Ajustez les marges supérieure et inférieure de votre document pour imprimer toute la page. (Consultez <i>Zone non imprimable lors de l'impression à partir d'un ordinateur</i> >> page 8.)
L'appareil lance une impression soudaine ou imprime des données superflues.	Appuyez sur Cancel pour annuler les tâches d'impression. Vérifiez les paramètres de votre application pour vous assurer qu'elle est configurée pour votre appareil.
L'appareil imprime les premières pages correctement, puis il manque du texte sur des pages.	Vérifiez les paramètres de votre application pour vous assurer qu'elle est configurée pour votre appareil. Votre ordinateur ne reconnaît pas le signal complet du tampon d'entrée de l'appareil. Vérifiez que le câble d'interface est bien branché. (>> Guide d'installation rapide)
Impossible d'imprimer la disposition de la page.	Vérifiez que le paramètre de format de papier de l'application et celui du pilote d'imprimante sont identiques.
La vitesse d'impression est trop lente.	Essayez de modifier le paramètre du pilote d'imprimante. Plus la résolution est élevée, plus il faut de temps pour traiter, envoyer et imprimer les données. Vérifiez que le capot arrière est bien fermé et que le bac d'impression recto verso est correctement installé. La vitesse d'impression est réduite si l'appareil est en mode Silencieux. Vérifiez le paramètre du mode Silencieux. (Consultez <i>Activation/Désactivation du Mode Silencieux</i> >> page 91.)
L'appareil n'imprime pas à partir d'Adobe® Illustrator®.	Réduisez la qualité d'impression. (Consultez <i>Onglet Élémentaire</i> >> page 28 (pour Windows®)) (Consultez <i>Paramètres d'impression</i> >> page 63 (pour Macintosh))
Qualité d'impression médiocre	Consultez <i>Amélioration de la qualité d'impression</i> >> page 145.

Difficulté de gestion du papier

Difficultés	Suggestions
L'appareil ne charge pas le papier.	S'il n'y a pas de papier, placez une nouvelle pile dans le bac à papier.
	S'il y a du papier dans le bac à papier, assurez-vous qu'il est bien droit. Si le papier est gondolé, aplatissez-le. Il s'avère parfois utile d'enlever le papier, de renverser la pile et de la remettre dans le bac à papier.
	Réduisez la quantité de papier contenue dans le bac à papier et recommencez l'opération.
	Assurez-vous que le mode d'alimentation manuel est sélectionné dans le pilote d'imprimante.
	Nettoyez le rouleau de chargement de papier. (Consultez <i>Nettoyage du rouleau de chargement de papier</i> >> page 121.)
L'appareil ne charge pas le papier à partir du bac MU.	Assurez-vous que l'option Bac MU est choisie dans le pilote d'imprimante.
	Ventilez bien la pile de papier et remettez-la correctement dans le bac.
Comment imprimer sur des enveloppes?	Vous pouvez charger des enveloppes dans le bac MU. Votre application doit être configurée afin d'imprimer sur le format d'enveloppe que vous utilisez. Cela est généralement effectué à partir du menu Format d'impression ou Configuration du document de votre application. (Pour de plus amples renseignements, consultez le manuel de votre application.)

Difficultés réseau (HL-5450DN seulement)

Difficultés	Suggestions
Impossible d'imprimer sur un réseau câblé.	Si vous éprouvez des problèmes réseau >> Guide utilisateur - Réseau. Assurez-vous que l'appareil est sous tension, qu'il est en ligne et en mode Ready (Prêt). Imprimez la page des paramètres d'imprimante pour vérifier que vos paramètres réseau sont corrects. Sélectionnez (Consultez <i>Imprimer la page des paramètres de l'imprimante</i> >> page 87.) Connectez le câble réseau au concentrateur pour vérifier si le câblage et les connexions réseau sont corrects. Si possible, essayez de brancher l'appareil à un port différent de votre concentrateur à l'aide d'un câble différent. Vous pouvez vérifier l'état actuel du réseau câblé à partir du menu de la page des paramètres d'imprimante.
Impossible d'installer le logiciel Brother.	(Windows®) Si l'avertissement du logiciel de sécurité s'affiche à l'écran de l'ordinateur pendant l'installation, modifiez les paramètres du logiciel de sécurité pour permettre au programme d'installation du produit Brother ou à d'autres programmes de s'exécuter. (Macintosh) Si vous utilisez la fonction parefeu d'un logiciel de sécurité antivirus ou antiespion, désactivez-la temporairement puis installez le logiciel Brother.
 Si vous éprouvez des problèmes lors de l'utilisation de l'appareil sur un réseau >> Guide utilisateur - Réseau	

Autres difficultés

Difficultés	Suggestions
L'appareil ne s'allume pas.	<p>Il est possible que des conditions défavorables pour la connexion d'alimentation (par exemple la foudre ou une surtension) aient déclenché les mécanismes de sécurité internes de l'appareil. Éteignez l'appareil et débranchez le cordon d'alimentation. Patientez pendant dix minutes, puis branchez le cordon d'alimentation et mettez l'appareil sous tension.</p> <p>Si vous n'arrivez toujours pas à allumer l'appareil, branchez le cordon d'alimentation directement dans une autre prise de courant murale fonctionnelle (ne le branchez pas dans un parasurtenseur ou une batterie de secours), puis allumez l'appareil. S'il fonctionne, la prise de courant murale, la batterie de secours ou le parasurtenseur est la cause du problème.</p>
L'appareil est incapable d'imprimer des données EPS sous forme binaire avec le pilote d'imprimante BR-Script3.	<p>(Windows®) Pour imprimer des données EPS, vous avez besoin des paramètres suivants :</p> <ol style="list-style-type: none"> 1 Pour Windows® 7 et Windows Server® 2008 R2 : Cliquez sur le bouton démarrer et Périphériques et imprimantes. Pour Windows Vista® et Windows Server® 2008 : Cliquez sur le bouton Démarrer, Panneau de configuration, Matériel et audio et Imprimantes. 2 Pour Windows® XP et Windows Server® 2003 : Cliquez sur le bouton démarrer et Imprimantes et télécopieurs. 3 Cliquez avec le bouton droit de la souris sur l'icône Brother HL-XXXX BR-Script3 et sélectionnez Propriétés¹. 3 Depuis l'onglet CONFIGURATIONS DE L'APPAREIL, sélectionnez TBCP (protocole de communication binaire étiqueté) dans Protocole de sortie. <p>(Macintosh) Si votre appareil est branché à un ordinateur par le biais d'une interface USB, vous ne pouvez pas imprimer des données EPS sous forme binaire. Vous pouvez imprimer les données EPS sur l'appareil sur un réseau. Pour installer le pilote d'imprimante BR-Script3 sur le réseau, visitez le Brother Solutions Center (Centre de solutions Brother) au http://solutions.brother.com/.</p>

¹ **Propriétés de l'imprimante** pour les utilisateurs de Windows® 7 et Windows Server® 2008 R2

Amélioration de la qualité d'impression

Si vous rencontrez un problème de qualité d'impression, commencez par imprimer une page de test (consultez *Imprimer une page de test* >> page 86). Si le tirage est correct, c'est que le problème ne trouve probablement pas son origine dans l'appareil. Vérifiez le câble d'interface ou essayez d'utiliser l'appareil avec un autre ordinateur. Si le tirage présente toujours un problème de qualité, vérifiez d'abord les points suivants. Ensuite, si le problème de qualité d'impression persiste, vérifiez le tableau ci-dessous et suivez les recommandations.



Remarque



L'utilisation de consommables d'une marque autre que Brother peut affecter la qualité d'impression, les performances du matériel et la fiabilité de l'appareil.

- 1 Pour obtenir la meilleure qualité d'impression, nous vous conseillons d'utiliser le type de papier recommandé. Assurez-vous que vous utilisez bien un type de papier conforme aux spécifications. (Consultez *Papier et autres supports d'impression acceptables* >> page 2.)
- 2 Vérifiez si la cartouche de toner et le tambour sont installés correctement.

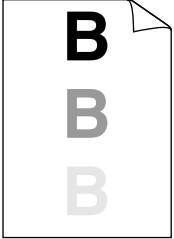

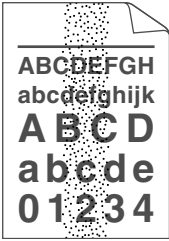
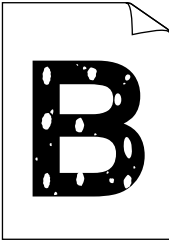
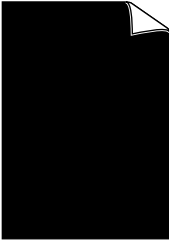
Exemples de qualité d'impression médiocre	Recommandations
 <p style="text-align: center;">Gris</p>	<ul style="list-style-type: none"> ■ Retirez l'ensemble de tambour et de cartouche de toner. Tenez l'ensemble à niveau à deux mains et secouez-le doucement plusieurs fois de gauche à droite afin de répartir également le toner à l'intérieur de la cartouche. ■ Si le témoin DEL indique Remplacer toner, placez une nouvelle cartouche de toner. <ul style="list-style-type: none"> >> <i>Remplacement de la cartouche de toner</i> >> page 99 ■ Vérifiez l'environnement de l'appareil. Des conditions telles que l'humidité, des températures élevées, etc. peuvent être à l'origine de ce problème d'impression. <ul style="list-style-type: none"> >> Guide de sécurité du produit: <i>Choix de l'emplacement</i> ■ Si la page entière est trop claire, l'option Économie de toner est peut-être activée. Désactivez l'option Mode économie dans l'onglet Avancé (pour Windows®) ou les paramètres d'impression Avancé de Paramètres d'impression (pour Macintosh) du pilote. ■ Nettoyez le fil corona primaire du tambour. <ul style="list-style-type: none"> >> <i>Nettoyage du fil corona primaire</i> >> page 114 ■ Installez une nouvelle cartouche de toner. <ul style="list-style-type: none"> >> <i>Remplacement de la cartouche de toner</i> >> page 99 ■ Installez un nouveau tambour. <ul style="list-style-type: none"> >> <i>Remplacement du tambour</i> >> page 107

Exemples de qualité d'impression médiocre	Recommandations
 <p data-bbox="245 583 451 615">Arrière-plan gris</p>	<ul style="list-style-type: none"> ■ Assurez-vous que vous utilisez bien un type de papier conforme aux spécifications. <ul style="list-style-type: none"> ➤➤ <i>Papier et autres supports d'impression acceptables</i> ➤➤ page 2 ■ Vérifiez l'environnement de l'appareil. Des conditions telles que des températures élevées et un taux d'humidité élevé peuvent augmenter l'ombrage d'arrière-plan. <ul style="list-style-type: none"> ➤➤ Guide de sécurité du produit: <i>Choix de l'emplacement</i> ■ Installez une nouvelle cartouche de toner. <ul style="list-style-type: none"> ➤➤ <i>Remplacement de la cartouche de toner</i> ➤➤ page 99 ■ Installez un nouveau tambour. <ul style="list-style-type: none"> ➤➤ <i>Remplacement du tambour</i> ➤➤ page 107
 <p data-bbox="289 1039 409 1071">Maculage</p>	<ul style="list-style-type: none"> ■ Assurez-vous que vous utilisez bien un type de papier conforme aux spécifications. Du papier à surface rugueuse ou papier épais peut être à l'origine de ce problème. <ul style="list-style-type: none"> ➤➤ <i>Papier et autres supports d'impression acceptables</i> ➤➤ page 2 ■ Assurez-vous de choisir le bon type de support dans le pilote d'imprimante. <ul style="list-style-type: none"> ➤➤ <i>Papier et autres supports d'impression acceptables</i> ➤➤ page 2 ■ Sélectionnez le mode Réduire l'impression fantôme dans le pilote d'imprimante. <ul style="list-style-type: none"> ➤➤ <i>Autres options d'impression</i> ➤➤ page 39 (pour Windows®) ➤➤ <i>Paramètres d'impression</i> ➤➤ page 63 (pour Macintosh) ■ Installez un nouveau tambour. <ul style="list-style-type: none"> ➤➤ <i>Remplacement du tambour</i> ➤➤ page 107 ■ Installez une nouvelle cartouche de toner. <ul style="list-style-type: none"> ➤➤ <i>Remplacement de la cartouche de toner</i> ➤➤ page 99 ■ L'unité de fusion est peut-être contaminée. Appelez le service à la clientèle Brother : <ul style="list-style-type: none"> Aux États-Unis : 1 877 BROTHER (1 877 276-8437) Au Canada : 1 877 BROTHER

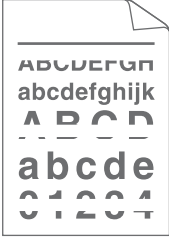

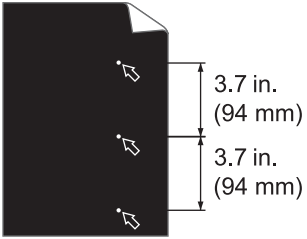
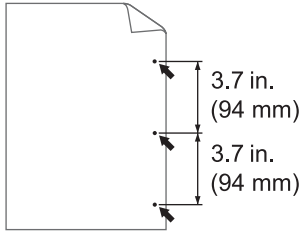
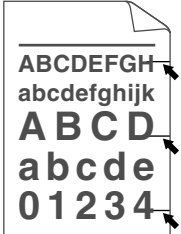
Exemples de qualité d'impression médiocre	Recommandations
 <p data-bbox="245 583 451 611">Taches de toner</p>	<ul style="list-style-type: none"> ■ Assurez-vous que vous utilisez bien un type de papier conforme aux spécifications. Du papier à surface rugueuse peut être à l'origine du problème. <ul style="list-style-type: none"> ➤➤ <i>Papier et autres supports d'impression acceptables</i> ➤➤ page 2 ■ Nettoyez le fil corona primaire du tambour. <ul style="list-style-type: none"> ➤➤ <i>Nettoyage du fil corona primaire</i> ➤➤ page 114 ■ Le tambour est peut-être endommagé. Installez un nouveau tambour. <ul style="list-style-type: none"> ➤➤ <i>Remplacement du tambour</i> ➤➤ page 107 ■ L'unité de fusion est peut-être contaminée. Appelez le service à la clientèle Brother : <ul style="list-style-type: none"> Aux États-Unis : 1 877 BROTHER (1 877 276-8437) Au Canada : 1 877 BROTHER
 <p data-bbox="207 1068 483 1096">Zones non imprimées</p>	<ul style="list-style-type: none"> ■ Assurez-vous que vous utilisez bien un type de papier conforme aux spécifications. <ul style="list-style-type: none"> ➤➤ <i>Papier et autres supports d'impression acceptables</i> ➤➤ page 2 ■ Sélectionnez le mode Papier épais dans le pilote d'imprimante ou utilisez du papier plus mince que celui que vous utilisez actuellement. ■ Vérifiez l'environnement de l'appareil. Une humidité élevée peut générer des zones non imprimées. <ul style="list-style-type: none"> ➤➤ Guide de sécurité du produit: <i>Choix de l'emplacement</i> ■ Le tambour est peut-être endommagé. Installez un nouveau tambour. <ul style="list-style-type: none"> ➤➤ <i>Remplacement du tambour</i> ➤➤ page 107
 <p data-bbox="289 1478 407 1505">Tout noir</p>	<ul style="list-style-type: none"> ■ Nettoyez le fil corona primaire à l'intérieur du tambour en faisant coulisser la languette verte. Veillez à ce que la languette verte revienne en position initiale (▲). <ul style="list-style-type: none"> ➤➤ <i>Nettoyage du fil corona primaire</i> ➤➤ page 114 ■ Le tambour est peut-être endommagé. Installez un nouveau tambour. <ul style="list-style-type: none"> ➤➤ <i>Remplacement du tambour</i> ➤➤ page 107

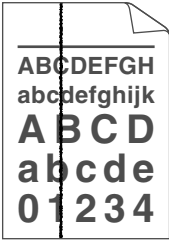
Exemples de qualité d'impression médiocre	Recommandations
 <p data-bbox="191 583 505 642">Des lignes blanches apparaissent sur la page</p>	<ul style="list-style-type: none"> <li data-bbox="581 321 1500 415">■ Assurez-vous que vous utilisez bien un type de papier conforme aux spécifications. Du papier grossier ou un support d'impression épais peut être à l'origine de ce problème. <ul style="list-style-type: none"> <li data-bbox="610 428 1401 459">➤➤ <i>Papier et autres supports d'impression acceptables</i> ➤➤ page 2. <li data-bbox="581 474 1500 506">■ Assurez-vous de choisir le bon type de support dans le pilote d'imprimante. <li data-bbox="581 520 1500 615">■ Le problème peut se corriger de lui-même. Imprimez plusieurs pages vides pour résoudre ce problème, particulièrement si l'appareil n'a pas été utilisé depuis longtemps. <li data-bbox="581 630 1500 699">■ Le tambour est peut-être endommagé. Installez un nouveau tambour. <ul style="list-style-type: none"> <li data-bbox="610 672 1141 703">➤➤ <i>Remplacement du tambour</i> ➤➤ page 107
 <p data-bbox="237 978 459 1010">Ligne sur la page</p>	<ul style="list-style-type: none"> <li data-bbox="581 720 1247 789">■ Nettoyez le fil corona primaire à l'intérieur du tambour. <ul style="list-style-type: none"> <li data-bbox="610 762 1198 793">➤➤ <i>Nettoyage du fil corona primaire</i> ➤➤ page 114 <li data-bbox="581 808 1500 877">■ Le tambour est peut-être endommagé. Installez un nouveau tambour. <ul style="list-style-type: none"> <li data-bbox="610 850 1141 882">➤➤ <i>Remplacement du tambour</i> ➤➤ page 107
 <p data-bbox="188 1283 511 1375">Des lignes blanches, des bandes ou des vergeures apparaissent sur la page</p>	<ul style="list-style-type: none"> <li data-bbox="581 1020 1500 1150">■ Vérifiez l'environnement de l'appareil. Des conditions telles qu'un taux d'humidité élevé et des températures élevées peuvent être à l'origine de ce problème de qualité d'impression. <ul style="list-style-type: none"> <li data-bbox="610 1123 1292 1155">➤➤ Guide de sécurité du produit: <i>Choix de l'emplacement</i> <li data-bbox="581 1169 1500 1239">■ Si le problème n'est pas résolu après avoir imprimé quelques pages, remplacez le tambour. <ul style="list-style-type: none"> <li data-bbox="610 1245 1141 1276">➤➤ <i>Remplacement du tambour</i> ➤➤ page 107

Exemples de qualité d'impression médiocre	Recommandations
 <p>Des taches blanches sur du texte noir et des graphiques à des intervalles de 3,7 po. (94 mm)</p>  <p>Des taches noires à des intervalles de 3,7 po. (94 mm)</p>	<ul style="list-style-type: none"> ■ Si le problème n'est pas résolu après l'impression de quelques pages, il est possible qu'un corps étranger, tel que de la colle provenant de quelque étiquette, soit coincé sur le tambour. Nettoyez le tambour. <ul style="list-style-type: none"> ➤➤ <i>Nettoyage du tambour</i> ➤➤ page 116 ■ Le tambour est peut-être endommagé. Installez un nouveau tambour. <ul style="list-style-type: none"> ➤➤ <i>Remplacement du tambour</i> ➤➤ page 107
 <p>Des marques de toner noires sur la page</p>	<ul style="list-style-type: none"> ■ Si vous utilisez des feuilles d'étiquettes pour imprimante laser, la colle des feuilles peut parfois se coincer sur la surface du tambour photosensible. Nettoyez le tambour. <ul style="list-style-type: none"> ➤➤ <i>Nettoyage du tambour</i> ➤➤ page 116 ■ Assurez-vous que vous utilisez bien un type de papier conforme aux spécifications. <ul style="list-style-type: none"> ➤➤ <i>Papier et autres supports d'impression acceptables</i> ➤➤ page 2 ■ N'utilisez pas de papier avec des trombones ou des agrafes car ils égratignent la surface du tambour. ■ Si le tambour déballé est exposé à la lumière directe du soleil ou à celle de la pièce, il est possible qu'il soit endommagé. ■ La cartouche de toner est peut-être endommagée. Installez une nouvelle cartouche de toner. <ul style="list-style-type: none"> ➤➤ <i>Remplacement de la cartouche de toner</i> ➤➤ page 99 ■ Le tambour est peut-être endommagé. Installez un nouveau tambour. <ul style="list-style-type: none"> ➤➤ <i>Remplacement du tambour</i> ➤➤ page 107

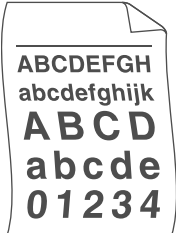
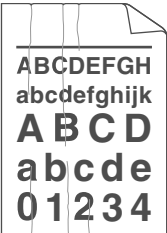
Exemples de qualité d'impression médiocre	Recommandations
 <p>Des lignes noires apparaissent sur la page</p> <p>Des taches de toner apparaissent sur les pages imprimées</p>	<ul style="list-style-type: none"> ■ Nettoyez le fil corona primaire à l'intérieur du tambour en faisant coulisser la languette verte. <ul style="list-style-type: none"> ➤➤ <i>Nettoyage du fil corona primaire</i> ➤➤ page 114 ■ Vérifiez que la languette verte du fil corona primaire est en position initiale (▲). ■ La cartouche de toner est peut-être endommagée. Installez une nouvelle cartouche de toner. <ul style="list-style-type: none"> ➤➤ <i>Remplacement de la cartouche de toner</i> ➤➤ page 99 ■ Le tambour est peut-être endommagé. Installez un nouveau tambour. <ul style="list-style-type: none"> ➤➤ <i>Remplacement du tambour</i> ➤➤ page 107 ■ L'unité de fusion est peut-être contaminée. Appelez le service à la clientèle Brother : <ul style="list-style-type: none"> Aux États-Unis : 1 877 BROTHER (1 877 276-8437) Au Canada : 1 877 BROTHER
 <p>Des lignes blanches apparaissent sur la page</p>	<ul style="list-style-type: none"> ■ Vérifiez qu'aucun corps étranger tel qu'un bout de papier déchiré, des notes autocollantes ou de la poussière ne se trouve à l'intérieur de l'appareil ou autour du tambour et de la cartouche de toner. ■ La cartouche de toner est peut-être endommagée. Installez une nouvelle cartouche de toner. <ul style="list-style-type: none"> ➤➤ <i>Remplacement de la cartouche de toner</i> ➤➤ page 99 ■ Le tambour est peut-être endommagé. Installez un nouveau tambour. <ul style="list-style-type: none"> ➤➤ <i>Remplacement du tambour</i> ➤➤ page 107

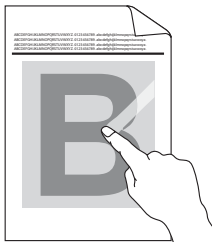
Exemples de qualité d'impression médiocre	Recommandations
 <p data-bbox="256 575 440 604">Image oblique</p>	<ul style="list-style-type: none"> ■ Vérifiez que le papier ou autre support d'impression est chargé correctement dans le bac à papier et que les guides ne sont ni trop serrés ni trop lâches sur la pile de papier. ■ Réglez les guides-papier correctement. <ul style="list-style-type: none"> ➤➤ <i>Impression sur du papier ordinaire, papier fin ou papier recyclé à partir du Bac 1 et du Bac 2</i> ➤➤ page 9 ■ Si vous utilisez le bac MU, consultez <i>Impression sur papier ordinaire, papier fin, papier recyclé et papier de qualité supérieure à partir du bac MU</i> ➤➤ page 13. ■ Le bac à papier est peut-être trop rempli. <ul style="list-style-type: none"> ➤➤ <i>Chargement du papier et des supports</i> ➤➤ page 9 ■ Vérifiez le type et la qualité du papier. <ul style="list-style-type: none"> ➤➤ <i>Papier et autres supports d'impression acceptables</i> ➤➤ page 2 ■ Vérifiez qu'il n'y a aucun objet libre, tel que du papier déchiré, à l'intérieur de l'appareil. ■ Si le problème ne se produit que lors de l'impression recto verso, vérifiez qu'il n'y a pas de papier déchiré dans le bac d'impression recto verso, que le bac d'impression recto verso est inséré complètement et que le capot arrière est complètement fermé.
 <p data-bbox="228 1310 467 1339">Gondolé ou ondulé</p>	<ul style="list-style-type: none"> ■ Vérifiez le type et la qualité du papier. Des températures élevées et un taux d'humidité élevé peuvent être à l'origine de l'ondulation du papier. <ul style="list-style-type: none"> ➤➤ <i>Papier et autres supports d'impression acceptables</i> ➤➤ page 2 ➤➤ Guide de sécurité du produit: <i>Choix de l'emplacement</i> ■ Si l'appareil est rarement utilisé, il se peut que le papier soit resté trop longtemps dans le bac à papier. Retournez la pile de papier dans le bac d'alimentation. Ventilez également le papier et faites-lui faire une rotation à 180° dans le bac à papier. ■ Ouvrez le capot arrière (bac de sortie face vers le haut) pour que le papier imprimé soit acheminé au bac de sortie face vers le haut. ■ Choisissez le mode Réduire l'ondulation du papier dans le pilote d'imprimante si vous n'utilisez pas le papier que nous vous recommandons. <ul style="list-style-type: none"> ➤➤ <i>Autres options d'impression</i> ➤➤ page 39 (pour Windows®) ➤➤ <i>Paramètres d'impression</i> ➤➤ page 63 (pour Macintosh)
 <p data-bbox="212 1864 483 1894">Froissements ou plis</p>	<ul style="list-style-type: none"> ■ Vérifiez que le papier est chargé correctement. <ul style="list-style-type: none"> ➤➤ <i>Impression sur du papier ordinaire, papier fin ou papier recyclé à partir du Bac 1 et du Bac 2</i> ➤➤ page 9 ■ Vérifiez le type et la qualité du papier. <ul style="list-style-type: none"> ➤➤ <i>Papier et autres supports d'impression acceptables</i> ➤➤ page 2 ■ Renversez la pile de papier dans le bac ou faites-lui faire une rotation de 180° dans le bac d'entrée.

Exemples de qualité d'impression médiocre	Recommandations
 <p>Plis sur les enveloppes</p>	<ul style="list-style-type: none"> ■ Vérifiez que les enveloppes sont imprimées avec le capot arrière (bac de sortie face sur le dessus) ouvert. <ul style="list-style-type: none"> ➤➤ <i>Impression sur du papier épais, des étiquettes et des enveloppes à partir du bac MU</i> ➤➤ page 16 ■ Vérifiez le type et la qualité de l'enveloppe. <ul style="list-style-type: none"> ➤➤ <i>Papier et autres supports d'impression acceptables</i> ➤➤ page 2 ■ Assurez-vous que les enveloppes ne proviennent que du bac universel. <ul style="list-style-type: none"> ➤➤ <i>Chargement de papier dans le bac multi-usages (bac MU)</i> ➤➤ page 13
 <p>Mauvaise fixation</p>	<ul style="list-style-type: none"> ■ Sélectionnez le mode Améliorer la tenue du toner dans le pilote d'imprimante. <ul style="list-style-type: none"> ➤➤ <i>Autres options d'impression</i> ➤➤ page 39 (pour Windows®) ➤➤ <i>Paramètres d'impression</i> ➤➤ page 63 (pour Macintosh) <p>Si cette sélection n'améliore pas suffisamment la fixation, modifiez le paramètre du pilote d'imprimante dans Type de support à un réglage épais.</p>
 <p>Gondolé</p>	<ul style="list-style-type: none"> ■ Sélectionnez le mode Réduire l'ondulation du papier dans le pilote d'imprimante. <ul style="list-style-type: none"> ➤➤ <i>Autres options d'impression</i> ➤➤ page 39 (pour Windows®) ➤➤ <i>Paramètres d'impression</i> ➤➤ page 63 (pour Macintosh) ■ Ouvrez le capot arrière (bac de sortie face vers le haut) pour que le papier imprimé soit acheminé au bac de sortie face vers le haut.

Informations relatives à l'appareil

Réglages par défaut

L'appareil dispose de trois niveaux de réglages par défaut définis en usine avant la livraison.

- Réseau (HL-5450DN seulement)
- Rétablissement aux paramètres d'usine
- Rétablissement des paramètres



Remarque

- Vous ne pouvez pas modifier les paramètres par défaut prédéfinis.
 - Les compteurs de pages ne peuvent jamais être modifiés.
-

Paramètres du réseau par défaut (HL-5450DN seulement)

Si vous voulez rétablir le serveur d'impression à ses paramètres par défaut (ce qui réinitialisera toutes les informations réseau telles que le mot de passe et l'adresse IP), veuillez suivre les étapes suivantes :

- 1 Éteignez l'interrupteur d'alimentation de l'appareil.
- 2 Vérifiez que le capot avant est fermé et que le cordon d'alimentation est branché.
- 3 Maintenez la touche **Go** enfoncée lorsque vous allumez l'interrupteur d'alimentation. Maintenez la touche **Go** enfoncée jusqu'à ce que tous les témoins DEL s'allument et que le témoin DEL Ready (Prêt) s'éteigne.
- 4 Relâchez la touche **Go**. Vérifiez que tous les témoins DEL sont éteints.
- 5 Appuyez six fois sur la touche **Go**. Vérifiez que tous les témoins DEL s'allument pour indiquer que le serveur d'impression a été rétabli à ses réglages d'usine par défaut. L'appareil redémarrera.

Rétablissement aux paramètres d'usine

Vous pouvez rétablir une partie de l'appareil à ses paramètres d'imprimante par défaut. Les paramètres réseau ne seront pas rétablis :

- 1 Éteignez l'interrupteur d'alimentation de l'appareil.
- 2 Vérifiez que le capot avant est fermé et que le cordon d'alimentation est branché.
- 3 Maintenez la touche **Go** enfoncée lorsque vous allumez l'interrupteur d'alimentation. Maintenez la touche **Go** enfoncée jusqu'à ce que tous les témoins DEL s'allument et que le témoin DEL Ready (Prêt) s'éteigne.
- 4 Relâchez la touche **Go**. Vérifiez que tous les témoins DEL sont éteints.
- 5 Appuyez huit fois sur la touche **Go**. Vérifiez que tous les témoins DEL s'allument pour indiquer que l'appareil a été rétabli à ses réglages d'usine par défaut (sauf les paramètres réseau). L'appareil redémarrera.

Rétablissement des paramètres

Cette opération rétablit tous les paramètres de l'appareil aux paramètres usine d'origine.

- 1 Débranchez le câble réseau de l'appareil sinon les paramètres réseau (tels que l'adresse IP) ne seront pas rétablis.
- 2 Éteignez l'interrupteur d'alimentation de l'appareil.
- 3 Vérifiez que le capot avant est fermé et que le cordon d'alimentation est branché.
- 4 Maintenez la touche **Go** enfoncée lorsque vous allumez l'interrupteur d'alimentation. Maintenez la touche **Go** enfoncée jusqu'à ce que tous les témoins DEL s'allument et que le témoin DEL Ready (Prêt) s'éteigne.
- 5 Relâchez la touche **Go**. Vérifiez que tous les témoins DEL sont éteints.
- 6 Appuyez dix fois sur la touche **Go**. L'appareil redémarrera automatiquement.

Caractéristiques de l'appareil

Généralités

Modèle		HL-5440D	HL-5450DN
Type d'imprimante		Laser	
Méthode d'impression		Imprimante laser électrophotographique	
Volume de mémoire	Standard	64 Mo	
	En option	-	1 fente : DDR2 SO-DIMM (144 broches) jusqu'à 256 Mo
Source d'alimentation		110 - 120V CA, 50/60 Hz	
Consommation électrique ¹ (moyenne)	Crête	Environ 1 200 W	
	Impression	Environ 716 W à 77 °F (25 °C)	
	Impression (Mode Silencieux)	Environ 348 W à 77 °F (25 °C)	
	Prêt	Environ 5,0 W à 77 °F (25 °C)	
	Veille profonde	Environ 0,7 W	
Dimensions		<p style="text-align: right;">Unit: in. (mm)</p>	
Poids (avec consommables)		22,9 lb (10,4 kg)	23,1 lb (10,5 kg)

¹ Connexions USB à un ordinateur

Modèle		HL-5440D	HL-5450DN
Niveau de bruit	Pression sonore	Impression	LPAm = 59 dB (A)
		Prêt	LPAm = 34 dB (A)
		Impression (Mode Silencieux)	LPAm = 54 dB (A)
	Puissance sonore ¹	Impression	LWAd = 6,79 B (A)
		Prêt	LWAd = 4,70 B (A)
		Impression (Mode Silencieux)	LWAd = 6,4 B (A)
Température		Fonctionnement	50 °F à 90,5 °F (10 à 32,5 °C)
		Entreposage	32 °F à 104 °F (0 à 40 °C)
Humidité		Fonctionnement	20 à 80 % (sans condensation)
		Entreposage	10 à 90 % (sans condensation)

¹ Mesuré conformément à la méthode décrite par RAL-UZ122.

Supports d'impression

Modèle		HL-5440D	HL-5450DN
Entrée papier ¹	Bac à papier (standard)	Type de papier	Papier ordinaire, papier fin, papier recyclé
		Format de papier	Lettre, A4, B5 (ISO/JIS), A5, A5 (bord long), B6 (ISO), A6, Exécutive, Légal, Folio
		Grammage	16 à 28 lb (60 à 105 g/m ²)
		Capacité de papier maximale	Jusqu'à 250 feuilles de papier ordinaire de 20 lb (80 g/m ²)
	Bac universel	Type de papier	Papier ordinaire, papier fin, papier épais, papier plus épais, papier recyclé, papier de qualité supérieure, étiquettes, enveloppes, enveloppes minces, enveloppes épaisses
		Format de papier	Largeur : 3 à 8,5 po. (76,2 à 215,9 mm) Longueur : 5 à 14 po. (127,0 à 355,6 mm)
		Grammage	16 à 43 lb (60 à 163 g/m ²)
		Capacité de papier maximale	Jusqu'à 50 feuilles de papier ordinaire de 20 lb (80 g/m ²)
	Bac à papier 2 (optionnel)	Type de papier	Papier ordinaire, papier fin, papier recyclé
		Format de papier	Lettre, A4, B5 (ISO/JIS), A5, B6 (ISO), Exécutive, Légal, Folio
		Grammage	16 à 28 lb (60 à 105 g/m ²)
		Capacité de papier maximale	Jusqu'à 500 feuilles de papier ordinaire de 20 lb (80 g/m ²)
Sortie papier ¹	Bac de sortie face imprimée dessous	Jusqu'à 150 feuilles de papier ordinaire de 20 lb (80 g/m ²) (acheminement face imprimée dessous vers le bac de sortie face imprimée dessous)	
	Bac de sortie face imprimée vers le haut	Une feuille (acheminement face imprimée vers le haut vers le bac de sortie face vers le haut)	
Recto verso	Impression recto-verso automatique	Type de papier	Papier ordinaire, papier fin, papier recyclé
		Format de papier	Lettre, Légal, Folio
		Grammage	16 à 28 lb (60 à 105 g/m ²)

¹ Pour les étiquettes, nous vous recommandons de retirer les feuilles imprimées du bac de sortie dès leur impression de l'appareil pour éviter le risque de maculage.

Imprimante

Modèle		HL-5440D	HL-5450DN
Impression recto verso automatique		Oui	
Émulation		PCL6, BR-Script3 (PostScript® 3™), IBM ProPrinter XL, EPSON FX-850	
Résolution		1200 × 1 200 ppp Qualité HQ1200 (2 400 × 600 ppp) 600 × 600 ppp	
Vitesse d'impression ¹	Impression d'un seul côté	Jusqu'à 40 ppm (format Lettre) Jusqu'à 38 ppm (format A4)	
	Impression recto verso	Jusqu'à 18 côtés par minute (9 feuilles par minute) (format Lettre ou A4)	
Temps de sortie de la première impression ²		Moins de 8,5 secondes à 73,4 °F (23 °C) / 115 V	

¹ La vitesse d'impression peut varier en fonction du type de document à imprimer.

² À partir du mode Prêt et du bac standard

Interface

Modèle	HL-5440D	HL-5450DN
USB	USB 2.0 haute vitesse ^{1 2} Nous vous recommandons d'utiliser un câble USB 2.0 (type A/B) dont la longueur ne dépasse pas 6 pieds (2 mètres).	
Ethernet ³	-	10BASE-T / 100BASE-TX Utilisez un câble à paire torsadée direct de catégorie 5 (ou plus).
Parallèle	IEEE 1284 Centronics (Type B)	-

¹ Votre appareil est doté d'une interface USB 2.0 haute vitesse. Il peut également être branché à un ordinateur doté d'une interface USB 1.1.

² Les ports USB d'autres périphériques ne sont pas pris en charge.

³ Pour les caractéristiques réseau détaillées, voir *Réseau (local)* >>> page 162 et >>> Guide utilisateur - Réseau

Configuration requise

Plate-forme de l'ordinateur et version du système d'exploitation		Vitesse minimale du processeur	Mémoire vive minimale	Mémoire vive recommandée	Espace disque dur pour installation	Interface ordinateur prise en charge ¹
Système d'exploitation Windows®	Windows® XP Home Edition	Intel® Pentium® II ou équivalent	128 Mo	256 Mo	80 Mo	USB, 10Base-T/ 100Base-TX/ (Ethernet) ² , Parallèle ³
	Windows® XP Professional					
	Windows® XP Professionnel Edition x64	64-bit (Intel® 64 ou AMD64) prise en charge	256 Mo	512 Mo		
	Windows Vista®	Intel® Pentium® 4 ou équivalente 64-bit (Intel® 64 or AMD64) prise en charge	512 Mo	1 Go		
	Windows® 7	Intel® Pentium® 4 ou équivalente 64-bit (Intel® 64 or AMD64) prise en charge	1 Go (32-bit) 2 Go (64-bit)	1 Go (32-bit) 2 Go (64-bit)		
	Windows Server® 2003	Intel® Pentium® III ou équivalent	256 Mo	512 Mo		
	Windows Server® 2003 Edition x64					
	Windows Server® 2008	Intel® Pentium® 4 ou équivalente 64-bit (Intel® 64 or AMD64) prise en charge	512 Mo	2 Go		
	Windows Server® 2008 R2	64-bit (Intel® 64 ou AMD64) prise en charge				
Système d'exploitation Macintosh	OS X 10.5.8	PowerPC® processeur G4/G5 Intel®	512 Mo	1 Go	80 Mo	
	OS X 10.6.x	Processeur Intel®	1 Go	2 Go		
	OS X 10.7.x	Processeur Intel®	2 Go	2 Go		

¹ Les ports USB d'autres périphériques ne sont pas pris en charge.

² Ethernet est disponible pour HL-5450DN.

³ Parallèle est disponible pour HL-5440D.

Pour obtenir les dernières mises à jour de pilote, consultez le site <http://solutions.brother.com/>.

Informations importantes concernant le choix du papier

L'information de la présente vous aide à choisir le papier à utiliser avec cet appareil.



Remarque

Si vous utilisez du papier non recommandé, un bourrage papier ou un défaut d'alimentation risque de se produire au sein de l'appareil.

Avant d'acheter une grande quantité de papier

Assurez-vous que le papier convient à l'appareil.

Papier pour la copie sur papier ordinaire

Le papier se distingue par son utilisation, tel que du papier pour l'impression ou du papier pour la copie. L'utilisation est généralement indiquée sur l'emballage du papier. Vérifiez l'emballage pour vous assurer que le papier convient aux imprimantes laser. N'utilisez que du papier adapté aux imprimantes laser.

Grammage du papier

Le grammage du papier d'utilisation générale varie selon les pays. Nous vous recommandons d'utiliser un papier d'un grammage de 20 à 24 lb (75 à 90 g/m²), quoique cet appareil est capable de prendre en charge du papier un peu plus mince ou plus épais.

Grain long et grain court

La fibre de pâte à papier est alignée pendant la fabrication du papier. Le papier se classe selon deux types : grain long et grain court.

La fibre à papier à grain long est orientée dans la même direction que le bord long de la feuille. La fibre à papier à grain court est orientée perpendiculairement au bord long de la feuille. Bien que la majeure partie du papier ordinaire pour la copie soit à grain long, on trouve également du papier à grain court. Pour cet appareil, nous vous recommandons d'utiliser du papier à grain long. Le papier à grain court est trop faible pour le mécanisme de transport du papier de l'appareil.

Papier acide et papier neutralisé

Le papier peut également être classé en papier acide et en papier neutralisé.

Quoique les papeteries aient d'abord opté pour le papier acide, elles ont récemment adopté le papier neutralisé pour des questions environnementales.

Toutefois, plusieurs formes de papier acide se trouvent dans le papier recyclé. Pour cet appareil, nous vous recommandons d'utiliser du papier neutralisé.

Un crayon permettant de vérifier l'acidité du papier vous aidera à distinguer le papier acide du papier neutre.

Surface imprimée

Les caractéristiques du recto et du verso d'une feuille de papier peuvent varier légèrement.

En général, l'ouverture d'une rame de papier indique le côté à imprimer. Suivez les instructions de l'emballage. Le côté à imprimer est généralement indiqué par une flèche.

Jeux de symboles et de caractères

Pour les modes d'émulation HP LaserJet, IBM Proprinter XL et EPSON FX-850, vous pouvez choisir les jeux de symboles et de caractères à l'aide de la gestion à partir du Web (un navigateur Web)¹ ou de la console d'imprimante à distance.

¹ HL-5450DN uniquement

Comment utiliser la gestion à partir du Web (navigateur Web) (HL-5450DN seulement)

Pour utiliser la gestion à partir du Web (navigateur Web), procédez comme suit :



Remarque

Nous recommandons d'utiliser Windows® Internet Explorer® 7.0/8.0 ou Firefox® 3.6 pour Windows® et Safari 4.0/5.0 pour Macintosh. Veuillez également vous assurer que JavaScript et les cookies sont toujours activés dans le navigateur que vous utilisez. Pour utiliser un navigateur Web, vous devez connaître l'adresse IP du serveur d'impression.



1 Lancez votre navigateur Web.



2 Tapez « http://adresse IP de l'appareil/ » dans votre navigateur. (Où « adresse IP de l'appareil » est l'adresse IP de l'appareil)

■ Par exemple :

http://192.168.1.2/



Remarque

- Si vous avez édité le fichier hosts sur votre ordinateur, ou si vous utilisez un système de noms de domaine (DNS), vous pouvez également entrer le nom de domaine du serveur d'impression.
- Pour les utilisateurs de Windows®, puisque le serveur d'impression prend en charge TCP/IP et NetBIOS, vous pouvez également entrer le nom NetBIOS du serveur d'impression. Le nom NetBIOS figure à la page des paramètres d'imprimante. Le nom NetBIOS attribué correspond aux 15 premiers caractères du nom de nœud et apparaît par défaut sous la forme « BRNxxxxxxxxxxx » pour un réseau câblé ou « BRWxxxxxxxxxxx » pour un réseau sans fil.
- Les utilisateurs de Macintosh peuvent également avoir un accès facile à la gestion à partir du Web en cliquant sur l'icône de l'appareil sur l'écran **Status Monitor**.



3 Aucun mot de passe n'est requis par défaut. Si vous avez défini un mot de passe, entrez-le et appuyez sur ➡.



4 Cliquez sur **Imprimer**.



5 Cliquez sur l'onglet **HP LaserJet**, puis sélectionnez **Définition de la police**. Choisissez le jeu de symboles que vous voulez utiliser à partir de la liste déroulante **Jeu de symboles**.

Utilisation et installation de la console d'imprimante à distance

Pour utiliser et installer la console d'imprimante à distance, consultez *Console d'imprimante à distance (Windows® seulement)* >> page 74.

Consommables

Modèle		HL-5440D	HL-5450DN	Référence
Cartouche de toner	Boîte de réception	Environ 3 000 pages Lettre/A4 ¹		-
	Standard	Environ 3 000 pages Lettre/A4 ¹		TN-720
	Haute capacité	Environ 8 000 pages Lettre/A4 ¹		TN-750
Tambour		Environ 30 000 pages Lettre/A4 (1 page / tâche) ²		DR-720

¹ Le nombre de pages approximatif est déclaré conformément à la norme ISO/CEI 19752.

² La durée de vie du tambour est approximative et peut varier selon la manière d'utilisation.

Réseau (local)

Modèle		HL-5440D	HL-5450DN
Réseau local		-	Vous pouvez connecter votre appareil sur un réseau pour l'impression réseau. Le logiciel de gestion réseau Brother BRAdmin Light ^{1 2} est également inclus.
Protocoles	IPv4	-	ARP, RARP, BOOTP, DHCP, APIPA(Auto IP), résolution de noms WINS/NetBIOS, DNS Resolver, mDNS, LLMNR responder, LPR/LPD, Custom Raw Port/Port9100, IPP/IPPS, serveur FTP, serveur TELNET, serveur HTTP/HTTPS, client et serveur TFTP, serveur SMTP, SNMPv1/v2c/v3, ICMP, Services Web (Impression), client CIFS, client SNTP
	IPv6	-	NDP, RA, DNS resolver, mDNS, LLMNR responder, LPR/LPD, Custom Raw Port/Port9100, serveur IPP/IPPS, FTP, serveur TELNET, serveur HTTP/HTTPS, client et serveur TFTP, client SMTP, SNMPv1/v2c/v3, ICMPv6, Services Web (Impression), client CIFS, client SNTP
Protocoles de sécurité	Câblé	-	APOP, POP before SMTP, SMTP-AUTH, SSL/TLS (IPPS, HTTPS, SMTP, POP), SNMP v3, 802.1x (EAP-MD5, EAP-FAST, PEAP, EAP-TLS, EAP-TTLS), Kerberos

¹ (Pour les utilisateurs Windows®) Brother BRAdmin Light est disponible sur le CD-ROM fourni avec l'appareil.
(Pour les utilisateurs Macintosh) Brother BRAdmin Light peut être téléchargé à partir de <http://solutions.brother.com/>.

² (Pour les utilisateurs Windows®) Si vous avez besoin d'une gestion d'imprimante plus évoluée, utilisez la plus récente version de l'utilitaire Brother BRAdmin Professional, téléchargeable à partir de <http://solutions.brother.com/>.

Numéros de Brother

❗ Important

Pour obtenir une aide technique et opérationnelle, veuillez appeler le service à la clientèle dans le pays où vous avez acheté votre appareil. Tous les appels doivent être effectués **dans** ce pays.

Enregistrement de votre produit

Si vous enregistrez votre produit auprès de la Corporation Internationale Brother, vous serez inscrit en tant que propriétaire d'origine.

Votre enregistrement auprès de Brother :

- peut servir de confirmation de la date d'achat de votre produit, au cas où vous perdriez la facture;
- tient lieu de pièce justificative si vous introduisez une déclaration de sinistre suite à la perte du produit si celui-ci est couvert par l'assurance;
- servira de fiche de rappel nous permettant de vous informer de nos promotions et des mises à jour pour votre produit.

Veillez remplir et télécopier votre fiche de garantie Brother. Pour plus de facilité, enregistrez votre nouveau produit en ligne à l'adresse

<http://www.brother.com/registration/>

FAQ (foire aux questions)

Le centre de solutions Brother (Brother Solutions Center) est votre guichet unique pour tous vos besoins concernant l'appareil. Vous pouvez télécharger les logiciels et les utilitaires les plus récents, ainsi que consulter la foire aux questions (FAQ) et les conseils de dépannage pour apprendre à tirer le meilleur parti de votre produit Brother.

<http://solutions.brother.com/>

Vous pouvez également télécharger les mises à niveau des pilotes Brother dont vous avez besoin.

Service à la clientèle

Aux États-Unis : 1 877 BROTHER (1 877 276-8437)

Au Canada : 1 877 BROTHER

Pour nous faire part de vos commentaires ou suggestions, veuillez nous écrire :

Aux États-Unis : Printer Customer Support
Brother International Corporation
7905 North Brother Boulevard
Bartlett, TN 38133

Au Canada : La Corporation Internationale Brother (Canada) Ltée
- Service de marketing
1, rue Hôtel de Ville, Dollard-des-Ormeaux, QC, Canada H9B 3H6

Recherche des centres de service (États-Unis uniquement)

Pour obtenir l'adresse d'un centre de service agréé Brother, composez le 1 877 BROTHER (1 877 276-8437).

ou visitez notre site Web au <http://www.brother-usa.com/service/>.

Recherche des centres de service (Canada uniquement)

Pour connaître l'adresse du centre de service autorisé de Brother le plus près de chez vous, composez le 1 877 BROTHER.

Adresses Internet

Site Web international Brother : <http://www.brother.com/>

Pour les Questions fréquemment posées (FAQ), le Soutien produit, les questions techniques et les mises à jour de pilotes et utilitaires : <http://solutions.brother.com/>

Pour les accessoires et consommables Brother :

Aux États-Unis : <http://www.brothermall.com/>

Au Canada : <http://www.brother.ca/>

Commande de consommables

Pour obtenir les meilleurs résultats possible, n'utilisez que des consommables de marque Brother en vente chez la plupart des revendeurs agréés. Si vous ne trouvez pas les consommables recherchés, nous vous invitons à les commander directement chez Brother. (Vous pouvez visiter notre site Web pour consulter la gamme complète des accessoires et consommables de la marque Brother.)



Remarque

Au Canada, seules les cartes Visa et MasterCard sont acceptées.

Aux États-Unis : 1 877 552-MALL (1 877 552-6255)
1 800 947-1445 (télécopieur)
<http://www.brothermall.com/>

Au Canada : 1 877 BROTHER
<http://www.brother.ca/>

Description	Article
Cartouche de toner	TN-720 (standard, environ 3 000 pages) ^{1 2}
	TN-750 (haute capacité, environ 8 000 pages) ^{1 2}
Tambour	DR-720 (environ 30 000 pages) ^{1 3 4}

¹ Pages recto de format A4 ou Lettre.

² Le nombre de pages approximatif est déclaré conformément à la norme ISO/CEI 19752.

³ 1 page par tâche.

⁴ La durée de vie du tambour est approximative et peut varier selon la manière d'utilisation.

B Index

A

Accessoires et consommables 155

B

Bac inférieur 92
Bourrages papier 130
BR-Script3 48, 67

C

Caractéristiques 155
Caractéristiques des supports 157
Cartouche de toner 97, 99
Centres de service (É.-U./Canada) 164
Configuration requise 159
Connectivité du réseau 158
Consommables 96, 162
Consommables (É.-U./Canada) 165

D

Dépistage des pannes 125, 141
 si vous éprouvez de la difficulté
 gestion du papier 143
 impression 141
 réseau 143
Dimensions 155
Domaine 161

E

Émulation 158
Enregistrement de votre produit 163
Enveloppes 3, 5, 16
Étiquettes 3, 6, 16

F

FAQ (foire aux questions) 163
Fil corona 114
Filigrane 34, 38
Folio 3

I

Impression recto verso 20
Impression recto verso manuelle 23
Imprimer
 difficultés 141
 Macintosh
 Pilote d'imprimante 57
 pilote d'imprimante BR-Script3 67
 Pour Windows®
 pilote d'imprimante BR-Script3 48
 Windows®
 Impression d'un livret 33
 Impression recto verso 32
 Pilote d'imprimante 28
Interface 158

J

Jeu de caractères 161

L

Linux 24
Logiciel réseau 74

M

Macintosh 24
Mémoire 93, 155
Messages d'entretien 96
Messages d'erreur 126
Mode Silencieux 91
Mode Veille 76, 90
Mode Veille profonde 76, 90

N

Nettoyage 112
Numéros de Brother (É.-U./Canada) 163, 164, 165

O

Onglet Accessoires 44

P

Panneau de commande	75
Papier	2, 160
capacité du bac	3
chargement	9, 13
format	2
recommandé	2, 3
type	2
Papier épais	16
Papier ordinaire	2
Pilote d'imprimante	24, 54, 71
Poids	155

Q

Qualité d'impression	145
----------------------------	-----

R

Réglages par défaut	153
Réimpression	85

S

SO-DIMM	93
Status Monitor	
Macintosh	72
Windows®	55
Symboles	161

T

Tambour	105
Témoin DEL (diode électroluminescente)	75

U

Utilitaires	163
-------------------	-----

Z

Zone non imprimable	8
---------------------------	---