

Guía del usuario

Impresora láser Brother

HL-5440D
HL-5450DN

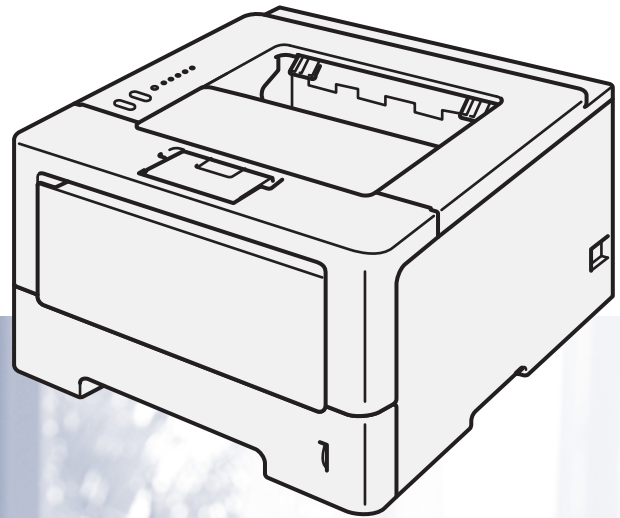

Para usuarios con problemas visuales

Podrá leer este manual por medio del software Screen Reader “texto a voz”.

Antes de utilizar el equipo, debe configurar el hardware e instalar el controlador.

Utilice la Guía de configuración rápida para configurar el equipo. Puede encontrar una copia impresa en la caja.

Lea detenidamente esta Guía del usuario antes de utilizar el equipo.

Visítenos en <http://solutions.brother.com/> donde encontrará asistencia de productos, las actualizaciones de controladores y utilidades más recientes y respuestas a las preguntas más comunes (FAQ) y a preguntas técnicas.

Nota: No todos los modelos están disponibles en todos los países.

Guías del usuario y dónde encontrarlas

¿Qué manual?	¿Qué contiene?	¿Dónde está?
Guía de seguridad del producto	Lea esta Guía primero. Lea las Instrucciones de seguridad antes de configurar el equipo. Consulte en esta Guía las referidas a las marcas comerciales y las limitaciones legales.	Impreso / En la caja
Guía de configuración rápida	Siga las instrucciones para configurar el equipo e instalar los controladores y el software para el sistema operativo y el tipo de conexión que utiliza.	Impreso / En la caja
Guía del usuario	Aprenda las operaciones de impresión, cómo reemplazar artículos consumibles y realizar el mantenimiento de rutina. Consulte los consejos de solución de problemas.	Archivo PDF / CD-ROM / En la caja
Guía del usuario en red (sólo HL-5450DN)	Este guía suministra información útil sobre la configuración de redes cableadas y sobre los ajustes de seguridad para usar el equipo Brother. También puede encontrar información sobre los protocolos admitidos para su equipo y sugerencias de solución de problemas detalladas.	Archivo PDF / CD-ROM / En la caja
Guía de Google Cloud Print (sólo HL-5450DN)	Esta guía suministra información completa sobre cómo configurar el equipo Brother en una cuenta de Google y usar los servicios Google Cloud Print para imprimir por Internet desde dispositivos que usan Gmail™ y GOOGLE DOCS™ para equipos móviles y aplicaciones para el sistema operativo Chrome OS.	Archivo PDF / Brother Solutions Center en http://solutions.brother.com/
Guía de impresión y escaneado con dispositivos móviles para Brother iPrint&Scan (sólo HL-5450DN)	Esta guía ofrece información útil para imprimir archivos JPEG y PDF ¹ desde dispositivos móviles y escanear ² desde su equipo Brother a un dispositivo móvil si está conectado a una red Wi-Fi.	Archivo PDF / Brother Solutions Center en http://solutions.brother.com/

¹ Windows® Phone no admite la impresión de archivos PDF.

² HL-5450DN no admite la característica de escaneado.

Uso de la documentación

¡Gracias por comprar un equipo Brother! La información suministrada en la documentación le ayudará a aprovechar al máximo el equipo.

Símbolos y convenciones usados en la documentación

Los siguientes símbolos y convenciones se utilizan en toda la documentación.







 ADVERTENCIA	<u>ADVERTENCIA</u> indica una situación potencialmente peligrosa que, si no se evita, puede producir la muerte o lesiones graves.
 Importante	<u>Importante</u> indica una situación potencialmente peligrosa que de no evitarse, podría provocar daños materiales o fallas en el funcionamiento del producto.
	Los iconos de prohibición indican acciones que no se debe realizar.
	Los iconos de peligro eléctrico le advierten de la posibilidad de una descarga eléctrica.
	Los iconos de peligro de incendio le advierten de la posibilidad de un incendio.
	Los iconos de superficies calientes le indican no tocar las piezas de la máquina que están calientes.
 Nota	Las notas le indican cómo responder a una situación que surja o le proporcionan sugerencias sobre cómo funciona con otras utilidades.
Texto en negrita	Identifica las teclas del panel de control del equipo o de la pantalla del ordenador.
<i>Texto en cursiva</i>	Destaca una cuestión importante o hace referencia a un tema relacionado.

Tabla de contenido

1	Métodos de impresión	1
	Acerca de este equipo	1
	Vista frontal y vista posterior	1
	Papel y otros soportes de impresión aceptables	2
	Papel y soporte de impresión recomendados (para EE. UU. y Canadá)	2
	Tipo y tamaño del papel	2
	Manipulación y uso de papel especial.....	4
	Área no imprimible cuando se imprime desde un ordenador	7
	Carga de papel	8
	Carga del papel y del soporte de impresión	8
	Carga del papel en la bandeja de papel estándar y en la bandeja inferior opcional	8
	Carga de papel en la bandeja multipropósito (Bandeja MP)	12
	Impresión dúplex (2 caras)	19
	Directrices de la impresión en ambas caras del papel	19
	Impresión dúplex automática.....	20
	Impresión dúplex manual	22
2	Controlador y software	23
	Controlador de impresora	23
	Impresión de un documento	24
	Configuración del controlador de impresora.....	25
	Windows®	26
	Acceso a la configuración del controlador de impresora.....	26
	Características del controlador de impresora Windows®	27
	Pestaña Básica.....	27
	Pestaña Avanzada	33
	Ficha Perfiles de impresión	41
	Ficha Accessories	43
	Asistencia	45
	Funciones del controlador de impresora BR-Script3 (emulación de lenguaje PostScript® 3™)	47
	Desinstalación del controlador de impresora	53
	Status Monitor	54
	Macintosh	56
	Funciones del controlador de impresora (Macintosh)	56
	Elección de opciones de configuración de página	56
	Funciones del controlador de impresora BR-Script3 (emulación de lenguaje PostScript® 3™)	66
	Eliminación del controlador de impresora	70
	Status Monitor	71
	Software	73
	Software para redes	73
	Consola de impresora remota (sólo Windows®)	73

3 Información general **74**

Panel de control.....	74
LED (diodo emisor de luz).....	74
Indicaciones para las llamadas al servicio técnico.....	82
Teclas del panel del control.....	84
Impresión de una página de prueba.....	85
Uso de la tecla Go.....	85
Uso del controlador de impresora.....	85
Impresión de la página de configuración de impresora.....	86
Uso de la tecla Go.....	86
Uso del controlador de impresora.....	86
Imprimir fuentes.....	87
Uso de la tecla Go.....	87
Uso del controlador de impresora.....	87
Funciones de seguridad.....	88
Secure Function Lock 2.0 (sólo HL-5450DN).....	88
Funciones ecológicas.....	89
Ahorro de tóner.....	89
Tiempo en reposo.....	89
Modo de Hibernación.....	89
Función de modo Silencioso.....	90
Activación/Desactivación del modo Silencioso.....	90

4 Opciones **91**

Bandeja inferior (LT-5400).....	92
SO-DIMM (sólo HL-5450DN).....	93
Tipos de SO-DIMM.....	93
Instalación de memoria extra.....	94

5 Mantenimiento rutinario **96**

Sustitución de artículos consumibles.....	96
Sustitución del cartucho de tóner.....	97
Sustitución de la unidad de tambor.....	105
Limpieza y verificación del equipo.....	112
Limpieza del exterior del equipo.....	112
Limpieza del filamento de corona.....	114
Limpieza de la unidad de tambor.....	116
Limpieza del rodillo de recogida de papel.....	121
Embalaje y envío del equipo.....	122

6 Solución de problemas 125

Identificación del problema	125
Mensajes de error del Status Monitor	126
Atascos de papel	130
Si tiene dificultades con el equipo	141
Mejora de la calidad de impresión	145
Información sobre el equipo	153
Configuraciones predeterminadas	153

A Apéndice 155

Especificaciones del equipo	155
General	155
Soportes de impresión	157
Impresora	158
Interfaz	158
Requisitos del ordenador	159
Información importante para la selección del papel	160
Juegos de símbolos y de caracteres	161
Artículos consumibles	163
Red (LAN)	163
Números de Brother (para EE. UU. y Canadá)	164
Números de Brother (para otros países)	167

B Índice 168

Acerca de este equipo

Vista frontal y vista posterior

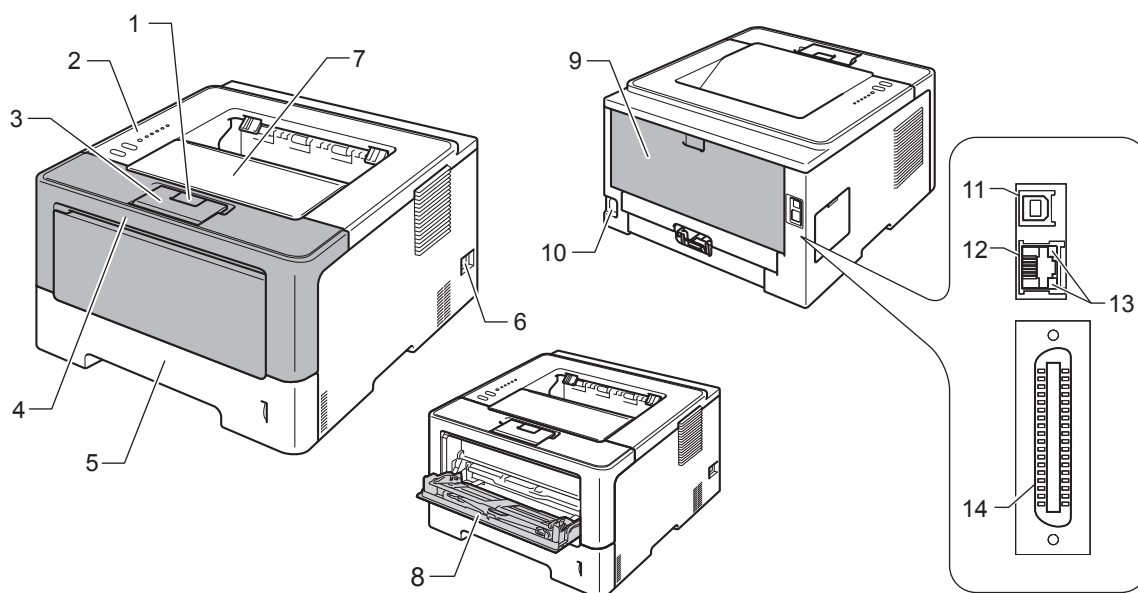

- 1 Botón de liberación de la cubierta delantera
- 2 Panel de control
- 3 Lengüeta de soporte de la bandeja de salida boca abajo (lengüeta de soporte)
- 4 Cubierta delantera
- 5 Bandeja de papel
- 6 Interruptor de encendido
- 7 Bandeja de salida cara abajo
- 8 Bandeja multiuso o multipropósito (bandeja MP o MU)
- 9 Cubierta posterior (bandeja de salida cara arriba cuando está abierta)
- 10 Conector de alimentación de CA
- 11 Puerto USB
- 12 Puerto 10BASE-T / 100BASE-TX (sólo HL-5450DN)
- 13 Diodos emisores de luz (LED) indicadores de actividad de red (HL-5450DN únicamente)
- 14 Puerto paralelo (sólo HL-5440D)

**Nota**

La mayoría de las ilustraciones de esta Guía del usuario corresponden al modelo HL-5450DN.

Papel y otros soportes de impresión aceptables

La calidad de impresión puede variar en función del tipo de papel que utilice.

Puede utilizar los siguientes tipos de soportes de impresión: papel normal, papel fino, papel grueso, papel más grueso, papel Bond, papel reciclado, etiquetas o sobres.

Para obtener resultados óptimos, siga las instrucciones descritas a continuación:

- NO coloque diferentes tipos de papel al mismo tiempo en la bandeja de papel ya que podrían producirse atascos de papel o problemas de alimentación.
- Para realizar una impresión correcta, en la aplicación de software debe seleccionar el mismo tamaño de papel que el que tiene el papel de la bandeja.
- Evite tocar la superficie impresa del papel inmediatamente después de imprimir.
- Antes de comprar grandes cantidades de papel, pruebe una pequeña cantidad para asegurarse de que es adecuado.

Papel y soporte de impresión recomendados (para EE. UU. y Canadá)

Tipo de papel	Elemento
Papel normal	Xerox 4200 20 libras Hammermill Laser Print 24 libras (90 g/m ²)
Papel reciclado	(No se recomienda ninguna marca específica)
Etiquetas	Etiquetas para láser blancas #5160 de Avery
Sobres	(No se recomienda ninguna marca específica)

Tipo y tamaño del papel

El equipo alimenta el papel desde la bandeja de papel estándar, la bandeja multipropósito o la bandeja inferior opcional instalada.

Los nombres de las bandejas de papel en el controlador de impresora y en esta Guía son los siguientes:

Bandeja y unidad opcional	Nombre
Bandeja de papel	Bandeja 1
Unidad de bandeja inferior opcional	Bandeja 2
Bandeja multipropósito	Bandeja MU (MP)

Capacidad de papel de las bandejas de papel

	Tamaño de papel	Tipos de papel	Ctdad. de hojas
Bandeja de papel (Bandeja 1)	Carta, A4, Legal, B5 (ISO/JIS), Ejecutivo, A5, A5 (en horizontal), A6, B6 (ISO), Folio ¹	Papel normal, papel fino y papel reciclado	hasta 250 hojas 20 lb (80 g/m ²)
Bandeja-multipropósito (bandeja MP)	Ancho: 3 a 8,5 pulgadas (76,2 a 215,9 mm) Largo: 5 a 14 pulgadas (127 a 355,6 mm)	Papel normal, papel fino, papel grueso, papel más grueso, papel Bond, papel reciclado, sobres y etiquetas	50 hojas 20 lb (80 g/m ²) 3 sobres
Bandeja inferior opcional (Bandeja 2)	Carta, A4, Legal, B5 (ISO/JIS), Ejecutivo, A5, B6 (ISO), Folio ¹	Papel normal, papel fino y papel reciclado	hasta 500 hojas 20 lb (80 g/m ²)

¹ El tamaño Folio mide 8,5 x 13 pulgadas (215,9 x 330,2 mm).

Especificaciones de papel recomendadas

Las siguientes especificaciones de papel son adecuadas para este equipo.

Peso base	20-24 libras (75-90 g/m ²)
Grosor	80-110 μm
Aspereza	Superior a 20 s.
Rigidez	90-150 cm ³ /100
Orientación de fibras	Fibra larga
Resistividad de volumen	10e ⁹ -10e ¹¹ ohmios
Resistividad de superficie	10e ⁹ -10e ¹² ohmios-cm
Relleno	CaCO ₃ (Neutro)
Contenido de ceniza	Inferior a 23 wt%
Brillo	Superior al 80 %
Opacidad	Superior a 85%

- Utilice papel fabricado para copia en -papel normal.
- Utilice papel que pese de 20 a 24 libras (75 a 90 g/m²).
- Utilice papel de fibra larga con un valor de Ph neutro y una humedad de aproximadamente 5%.
- Este equipo puede utilizar papel reciclado de acuerdo con la norma DIN 19309.

(Para ayudarle a seleccionar qué papel se puede utilizar con este equipo, consulte *Información importante para la selección del papel* >> página 160.)

Manipulación y uso de papel especial

El equipo está diseñado para trabajar bien con muchos tipos de papel Bond y papel xerográfico. Sin embargo, algunas variables del papel pueden influir sobre la calidad de la impresión o el control que se tenga sobre el papel. Compruebe siempre las muestras de papel antes de comprarlo para asegurar un rendimiento deseable. Mantenga el papel guardado en su embalaje original, que deberá permanecer cerrado. Mantenga el papel alisado y evite exponerlo a la humedad, la luz solar directa y cualquier fuente de calor.

Pautas importantes para seleccionar el papel:

- NO utilice papel para tinta porque podría provocar un atasco de papel o dañar el equipo.
- El papel preimpreso debe utilizar tintas que puedan soportar la temperatura del proceso de fusión del equipo, que es de 392 °F (200 °C).
- Si utiliza papel de cartas, papel con una superficie rugosa o papel que esté arrugado o plegado, puede experimentar una pérdida en el rendimiento de impresión.

Tipos de papel que debe evitar

❗ Importante

Es posible que algunos tipos de papel no ofrezcan un buen resultado o causen daños al equipo.

NO utilice papel:

- Con demasiado relieve.
- Extremadamente suave o brillante.
- Que esté enrollado o doblado.

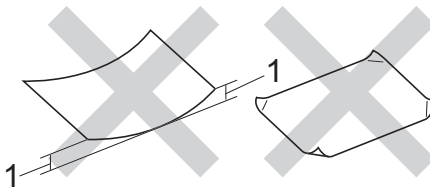

1 Un combamiento de 0,08 pulgadas (2 mm) o superior podría provocar atascos de papel.

- Revestido o con un acabado químico.
- Dañado, con dobleces o plegado.
- Que exceda la especificación de peso recomendada en esta guía.
- Con etiquetas o grapas.
- Con membretes que utilizan tintas a baja temperatura o termografía.
- Multicopia o sin carbón.
- Diseñado para impresión de inyección de tinta.

Si utiliza cualquiera de los tipos de papel enumerados anteriormente, podría dañar su equipo. Estos daños no están cubiertos por la garantía de Brother o por los contratos de servicio.

Sobres

La mayoría de los sobres diseñados para impresoras láser serán adecuados para su equipo. Sin embargo, algunos sobres pueden tener problemas en cuanto a la alimentación y la calidad de impresión debido al modo en que se han fabricado. Un sobre adecuado debe tener bordes con dobleces rectos y bien definidos. El sobre debe ser plano y no debe tener una fabricación acolchada o poco sólida. Debe comprar sobres de calidad a un proveedor que sepa que va a utilizar dichos sobres en un equipo láser.

Es recomendable que imprima un sobre de prueba para asegurarse de que los resultados de la impresión son los deseados.

Tipos de sobres que debe evitar

❗ Importante

NO utilice sobres:

- dañados, combados, arrugados o de una forma poco habitual
- muy brillantes o que tengan demasiada textura
- con broches, grapas, ganchos o cordeles
- con cierres autoadhesivos
- que presenten un aspecto abombado
- que no tengan los bordes bien plegados
- con relieve (con escritura en relieve)
- impresos previamente por una impresora láser
- que estén preimpresos en el interior
- que no se puedan colocar de manera ordenada cuando se apilen
- hechos de un papel que pese más de lo indicado en las especificaciones de peso del papel para el equipo
- con bordes que no sean rectos o cuya forma rectangular sea irregular
- con ventanas, orificios, cortes o perforaciones
- Con pegamento en la superficie, como se muestra en la ilustración inferior.

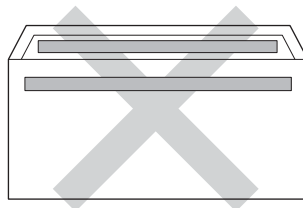

- Con solapas dobles, como se muestra en la ilustración inferior.

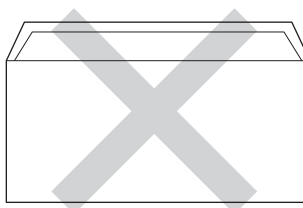

- Con solapas de cierre que no estén dobladas hacia abajo al adquirirlos
- Con cada lateral doblado, como se muestra en la ilustración inferior.

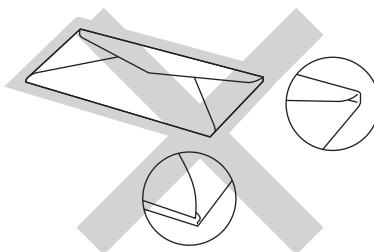

Si utiliza cualquiera de los tipos de sobres enumerados anteriormente, puede dañar el equipo. Es posible que estos daños no estén cubiertos por ninguna garantía o contrato de servicio de Brother.

Etiquetas

El equipo imprimirá en la mayoría de las etiquetas diseñadas para uso en equipos *láser*. Las etiquetas deben tener un adhesivo de base acrílica, ya que este material es más estable a altas temperaturas en la unidad de fusión. Los adhesivos no deben entrar en contacto con ninguna parte del equipo porque las etiquetas se podrían pegar a la unidad de tambor o a los rodillos, y podrían causar atascos y problemas de calidad de impresión. No se debe exponer ningún material adhesivo entre las etiquetas. Las etiquetas se deben ordenar de forma que cubran completamente la longitud y el ancho de la hoja. El uso de etiquetas con espacios puede dar como resultado la descamación de etiquetas o puede causar atascos o problemas de impresión.

Todas las etiquetas utilizadas en este equipo deben poder soportar una temperatura de 392 °F (200 °C) durante un período de 0,1 segundos.

Tipos de etiquetas que debe evitar

No utilice etiquetas dañadas, enrolladas, arrugadas o que tengan una forma poco habitual.

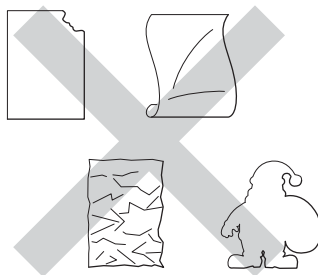

⚠ Importante

- Evite la introducción de etiquetas con la hoja portadora expuesta porque el equipo resultaría dañado. NO use hojas de etiquetas parcialmente usadas.
- Las hojas de etiquetas no deben exceder las especificaciones de peso del papel descritas en esta Guía del usuario. Las etiquetas que superan estas especificaciones no garantizan una alimentación ni una impresión correctas y podrían dañar el equipo.
- NO reutilice ni introduzca etiquetas que hayan sido utilizadas previamente ni hojas a las que les falten etiquetas.

Área no imprimible cuando se imprime desde un ordenador

Las cifras siguientes corresponden a las áreas máximas no imprimibles. Las áreas no imprimibles pueden variar según el tamaño del papel o la configuración de la aplicación en uso.

1

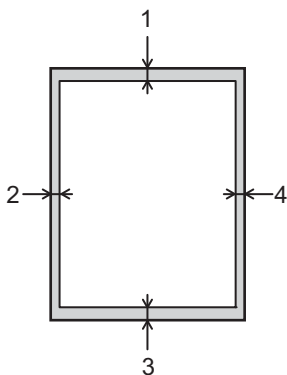

Uso	Tamaño del documento	Superior (1) Inferior (3)	Izquierda (2) Derecha (4)
Impresión	Carta	0,16 pulgadas (4,23 mm)	0,25 pulgadas (6,35 mm)
	A4	0,16 pulgadas (4,23 mm)	0,24 pulgadas (6,01 mm)
	Oficio	0,16 pulgada (4,23 mm)	0,25 pulgada (6,35 mm)



Nota

Cuando se usa la emulación BR-Script3, el área que no se puede imprimir alrededor del borde del papel es de 0,16 pulgada (4,23 mm).

Carga de papel

Carga del papel y del soporte de impresión

El equipo puede alimentar el papel desde la bandeja de papel estándar, la bandeja inferior opcional o la bandeja multipropósito.

Cuando coloque papel en la bandeja de papel, tenga en cuenta lo siguiente:

- Si el software de aplicación permite seleccionar el tamaño de papel en el menú de impresión, podrá seleccionarlo desde el software. De lo contrario, podrá definir el tamaño del papel en el controlador de impresora o mediante las teclas del panel de control.

Carga del papel en la bandeja de papel estándar y en la bandeja inferior opcional

Puede cargar hasta 250 hojas de papel en la bandeja de papel estándar (Bandeja 1). También puede cargar hasta 500 hojas en la bandeja inferior opcional (Bandeja 2). Se puede cargar papel hasta la marca máxima de papel (▼▼▼) que aparece en el lado derecho de la bandeja de papel. (Para saber cuál es el papel recomendado que debe utilizar, consulte *Papel y otros soportes de impresión aceptables* ►► página 2.)

Impresión en papel normal, fino o reciclado de la Bandeja 1 y de la Bandeja 2

- 1 Extraiga totalmente la bandeja de papel del equipo.

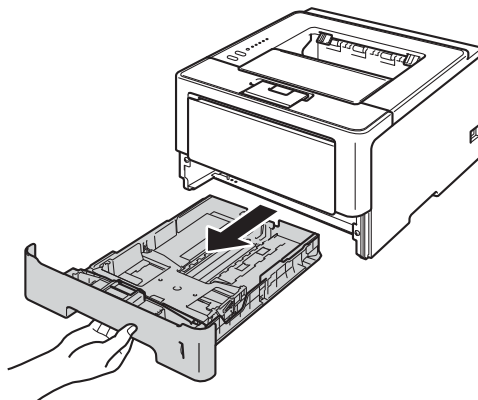

- 2 Mientras ejerce presión sobre la palanca de desbloqueo de la guía del papel (1), deslice las guías del papel ajustándolas al tamaño del papel que se dispone a cargar en la bandeja. Asegúrese de que las guías están correctamente encajadas en las ranuras.

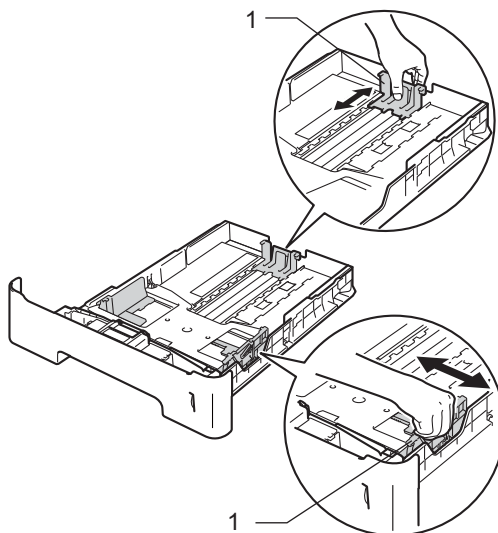

 **Nota**

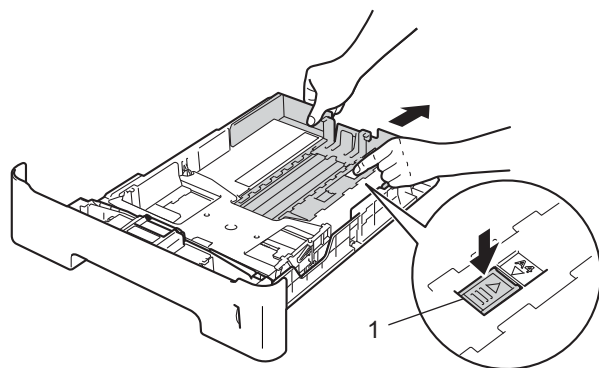

Para los tamaños de papel Legal o Folio, pulse el botón de desbloqueo (1) situado en la parte inferior de la bandeja de papel. (Los tamaños de papel Legal y Folio no se consiguen en algunas regiones).

- 3 Airee bien la pila de papel para evitar atascos o problemas de alimentación.

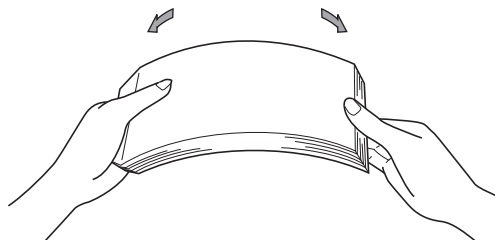

- 4 Coloque papel en la bandeja y asegúrese de que:
- El papel está por debajo de la marca máxima de papel (▼▼▼) (1).
Si se sobrecarga la bandeja de papel, podrían producirse atascos.
 - La cara que se va a imprimir debe estar cara abajo.
 - Las guías del papel tocan los lados del papel para que la alimentación sea correcta.

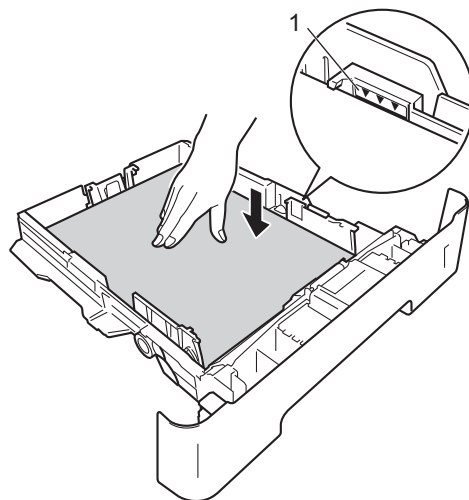

- 5 Vuelva a introducir la bandeja de papel firmemente en el equipo. Asegúrese de que queda completamente insertada en el equipo.
- 6 Levante la aleta de soporte (1) para evitar que el papel caiga desde la bandeja de salida boca abajo o retire cada página inmediatamente después de que salga del equipo.

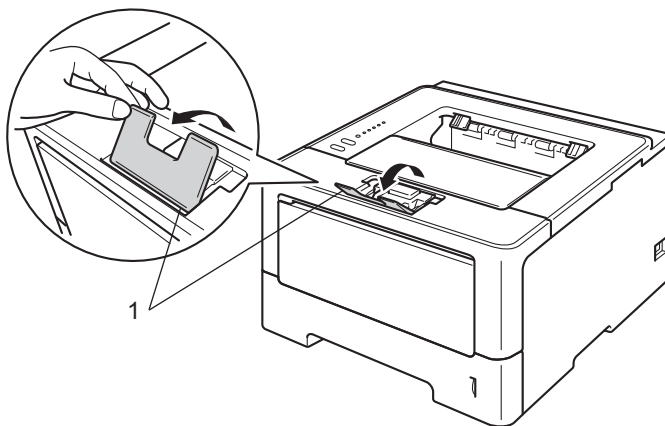

7 Elija la siguiente configuración en cada lista desplegable del controlador de impresora.

■ **Tamaño de papel**

A4	Carta	Legal	Ejecutivo	A5
B5	B6	Circular	A5 en horizontal (sólo la Bandeja 1)	A6 (sólo la Bandeja 1)

Para obtener más información sobre los tamaños de papel que pueden utilizarse, consulte *Tipo y tamaño del papel* >> página 2.

■ **Soporte de impresión**

Papel normal	Papel fino	Papel reciclado
---------------------	-------------------	------------------------

■ **Fuente del papel**

Bandeja1	Bandeja2 (si se encuentra disponible)
-----------------	--

Para obtener información sobre cualquier otra configuración, consulte *Controlador y software* en el capítulo 2.



Nota

El nombre de las opciones en las listas desplegables puede variar según el sistema operativo y su versión.

8 Envíe los datos a imprimir al equipo.

Carga de papel en la bandeja multipropósito (Bandeja MP)

Puede cargar hasta tres sobres o soportes de impresión especiales en la bandeja MP, o bien hasta 50 hojas de papel normal. Use esta bandeja para imprimir en papel grueso, papel Bond, etiquetas o sobres. (Para saber cuál es el papel recomendado que debe utilizar, consulte *Papel y otros soportes de impresión aceptables* >> página 2.)

1

Impresión en papel normal, fino, reciclado y Bond desde la bandeja MP

- 1 Abra la bandeja MU (MP) y bájela suavemente.

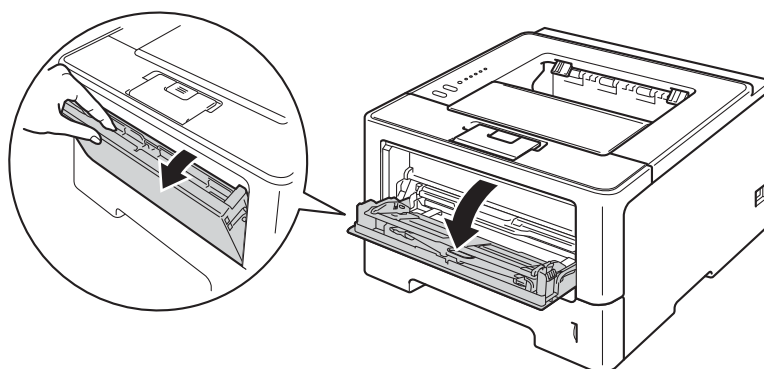

- 2 Tire del soporte (1) de la bandeja MP y despliegue la lengüeta (2).

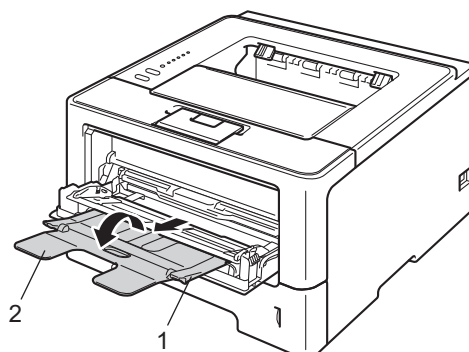

- 3** Coloque papel en la bandeja MU (MP) y asegúrese de que:
- La altura de la pila de papel se mantiene por debajo de la marca máxima de papel (1).
 - La cara que se va a imprimir debe estar cara arriba, con la parte superior del papel hacia adentro primero.
 - Las guías del papel tocan los lados del papel para que la alimentación sea correcta.

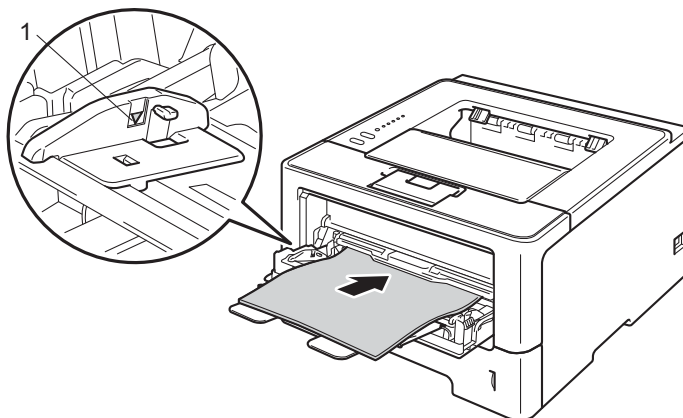

- 4** Levante la lengüeta de soporte para evitar que el papel caiga desde la bandeja de salida boca abajo o retire cada página inmediatamente después de salir del equipo.

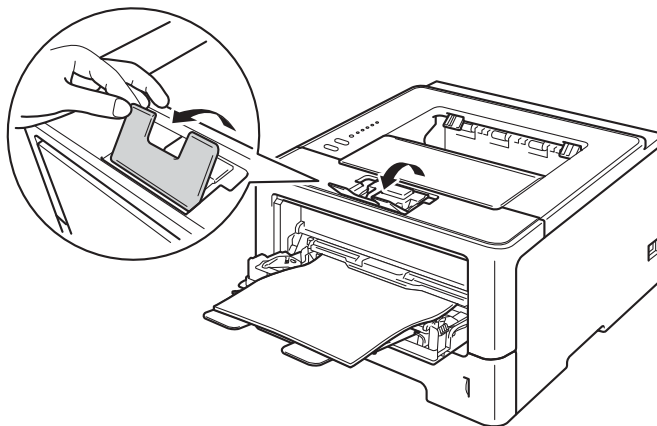

5 Elija la siguiente configuración en cada lista desplegable del controlador de impresora.

■ **Tamaño de papel**

A4	Carta	Legal	Ejecutivo	A5
A5 en horizontal	A6	B5	B6	3 x 5
Circular	Tamaño de papel personalizado ¹			

¹ Puede definir el tamaño del papel original si selecciona **Definido por el usuario...** en el controlador de impresora de Windows®, **Tamaño de página personalizado PostScript** en el controlador de impresora BR-Script de Windows® o **Tamaños de página personalizados** en los controladores de impresora de Macintosh.

Para obtener más información sobre los tamaños de papel que pueden utilizarse, consulte *Tipo y tamaño del papel* >> página 2.

■ **Soporte de impresión**

Papel normal	Papel fino	Papel reciclado	Papel bond
---------------------	-------------------	------------------------	-------------------

■ **Fuente del papel**

Bandeja MP

Para obtener información sobre cualquier otra configuración, consulte *Controlador y software* en el capítulo 2.



Nota

El nombre de las opciones en las listas desplegables puede variar según el sistema operativo y su versión.

6 Envíe los datos a imprimir al equipo.

Impresión en papel grueso, etiquetas y sobres de la bandeja MP

Antes de cargar el papel, ejerza presión sobre las esquinas y los lados de los sobres para aplanarlos lo más posible.

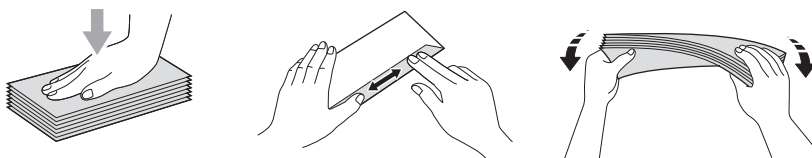

- 1 Abra la cubierta posterior (bandeja de salida cara arriba).

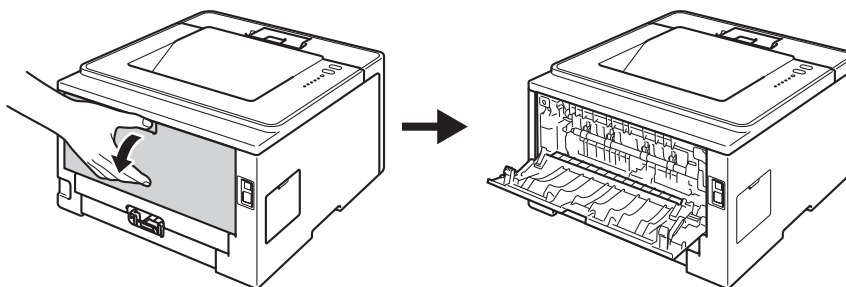

- 2 Abra la bandeja MU (MP) y bájela suavemente.

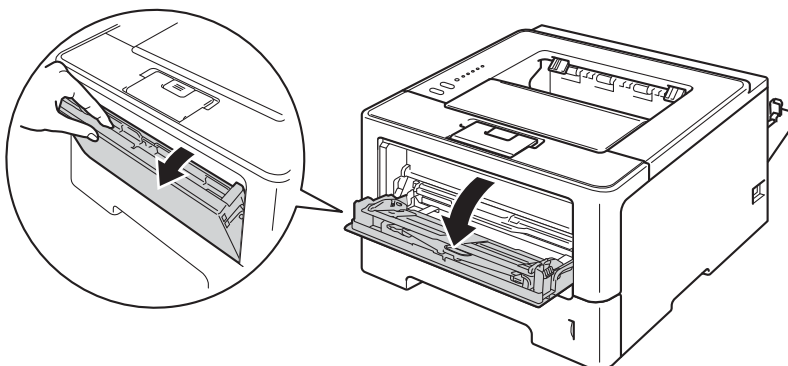

- 3 Tire del soporte (1) de la bandeja MP y despliegue la lengüeta (2).

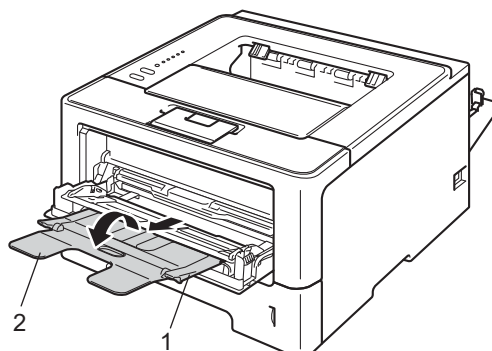

- 4** Coloque el papel, las etiquetas o los sobres en la bandeja MP. Asegúrese de lo siguiente:
- La cantidad de sobres en la bandeja MP no debe ser mayor que tres.
 - La altura de la pila de papel, etiquetas o sobres se mantiene por debajo de la marca máxima de papel (1).
 - La cara que se va a imprimir debe estar cara arriba.

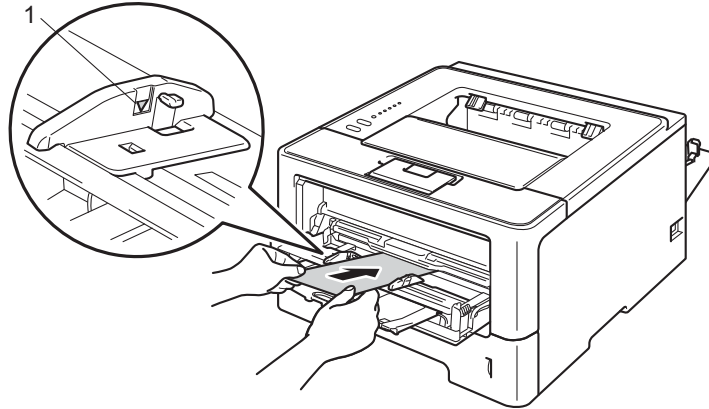

5 Elija la siguiente configuración en cada lista desplegable del controlador de impresora.

■ Tamaño de papel

<Para imprimir en papel grueso o etiquetas>

A4	Carta	Legal	Ejecutivo	A5
A5 en horizontal	A6	B5	B6	3 x 5
Circular	Tamaño de papel personalizado ¹			

<Para imprimir sobres>

Com-10	DL	C5	Monarca
Tamaño de papel personalizado ¹			

¹ Puede definir el tamaño del papel original si selecciona **Definido por el usuario...** en el controlador de impresora de Windows®, **Tamaño de página personalizado PostScript** en el controlador de impresora BR-Script de Windows® o **Tamaños de página personalizados** en los controladores de impresora de Macintosh.

Para obtener más información sobre los tamaños de papel que pueden utilizarse, consulte *Tipo y tamaño del papel* >> página 2.

■ Soporte de impresión

<Para imprimir en papel grueso>

Papel grueso **Papel más grueso**

<Para imprimir etiquetas>

Etiqueta

<Para imprimir sobres>

Sobres **Sobre fino** **Sobre grueso**

■ Fuente del papel

Bandeja MP

Para obtener información sobre cualquier otra configuración, consulte *Controlador y software* en el capítulo 2.



Nota

- El nombre de las opciones en las listas desplegables puede variar según el sistema operativo y su versión.
 - Cuando use Sobre #10, elija **Com-10** (para Windows®) o **Sobre nº 10** (para Macintosh) en la lista desplegable **Tamaño de papel**.
 - Para otros tamaños de sobre que no se encuentran en la lista del controlador de impresora, como Sobre #9 o Sobre C6, elija **Definido por el usuario...** (para el controlador de impresora de Windows®), **Tamaño de página personalizado PostScript** (para el controlador de impresora BR-Script para Windows®) o **Tamaños de página personalizados** (para el controlador de impresora de Macintosh).
-

- 6 Envíe los datos a imprimir al equipo.



Nota

- Retire cada sobre en cuanto se haya impreso. Si apila los sobres, podría causar un atasco o un combamiento.
 - Si los sobres o el papel grueso se manchan durante la impresión, defina **Soporte de impresión en Sobre grueso o Papel más grueso** para elevar la temperatura de fijado.
 - Si los sobres se pliegan después de imprimirlos, consulte *Mejora de la calidad de impresión* >> página 145.
 - Si el papel grueso se comba durante la impresión, coloque una hoja por vez en la bandeja MP.
 - Las uniones de sobres que estén selladas por el fabricante deben ser seguras.
 - Todos los lados del sobre deben estar plegados adecuadamente sin arrugas ni pliegues.
-

- 7 Cierre la cubierta posterior (bandeja de salida boca arriba).

Impresión dúplex (2 caras)

Los controladores de impresora que se suministran permiten la impresión dúplex. Para obtener más información sobre cómo elegir la configuración, consulte la **Ayuda** del controlador de impresora.

1

Directrices de la impresión en ambas caras del papel

- Si el papel es demasiado fino puede arrugarse.
- Si el papel tiene dobleces, alíselo bien y colóquelo de nuevo en la bandeja de papel. Si el papel continúa teniendo dobleces, sustitúyalo.
- Si la alimentación del papel no se está realizando correctamente, es posible que el papel esté combado. Retire el papel y alíselo. Si el papel continúa teniendo dobleces, sustitúyalo.
- Al utilizar la función dúplex manual es posible que se produzcan atascos de papel o que la calidad de impresión sea deficiente. (Si hay un atasco de papel, consulte *Atascos de papel* >> página 130. Si tiene un problema de calidad de impresión, consulte *Mejora de la calidad de impresión* >> página 145.)



Nota

Asegúrese de que la bandeja de papel queda completamente insertada dentro del equipo.

Impresión dúplex automática

Si utiliza el controlador de impresora para Macintosh, consulte *Impresión dúplex (2 caras)* >> página 65.

1

Impresión dúplex automática con el controlador de impresora de Windows®

1 Elija la siguiente configuración en cada menú del controlador de impresora.

■ **Tamaño de papel**

Carta Legal Circular

■ **Soporte de impresión**

Papel normal Papel reciclado Papel fino

■ **Fuente del papel**

Bandeja1 Bandeja MP Bandeja2 (si se encuentra disponible)

■ **Dúplex / Folleto**

Dúplex

■ **Tipo de dúplex en Configuración de dúplex**

Existen cuatro opciones para cada orientación. (Consulte *Dúplex / Folleto* >> página 31.)

■ **Desplazamiento de encuadernación en Configuración de dúplex**

Puede especificar el valor de desplazamiento de la encuadernación. (Consulte *Dúplex / Folleto* >> página 31.)



Nota

- Debería usar papel normal, reciclado o fino. No utilice papel de cartas (bond).
- El nombre de las opciones en las listas desplegadas puede variar según el sistema operativo y su versión.

Para obtener información sobre cualquier otra configuración, consulte *Controlador y software* en el capítulo 2.

2 Envíe los datos a imprimir al equipo. El equipo imprimirá en ambas caras del papel de forma automática.

Impresión dúplex automática con el controlador de impresora BR-Script para Windows®

1 Elija la siguiente configuración en cada menú del controlador de impresora.

■ **Tamaño de papel**

Carta Oficio Circular

■ **Soporte de impresión**

Papel normal Papel reciclado Papel fino

■ **Fuente del papel**

Bandeja1 Bandeja MP Bandeja2 (si se encuentra disponible)

■ **Imprimir en ambas caras**

Orient. vertical Orient. horizontal

■ **Orden de las páginas**

Ascendente Descendente



Nota

- Debería usar papel normal, reciclado o fino. No utilice papel de cartas (bond).
- El nombre de las opciones en las listas desplegadas puede variar según el sistema operativo y su versión.

Para obtener información sobre cualquier otra configuración, consulte *Controlador y software* en el capítulo 2.

2 Envíe los datos a imprimir al equipo. El equipo imprimirá en ambas caras del papel de forma automática.

Impresión dúplex manual

El controlador de impresora BR-Script para Windows® no admite la impresión dúplex manual. Si utiliza el controlador de impresora para Macintosh, consulte *Impresión dúplex manual* >> página 65.

1

Impresión dúplex manual con el controlador de impresora de Windows®

- 1 Elija la siguiente configuración en cada lista desplegable del controlador de impresora.
 - **Tamaño de papel**

Puede utilizar todos los tamaños de papel especificados para la bandeja que está utilizando.
 - **Soporte de impresión**

Puede utilizar todos los tipos de soporte especificados para la bandeja que está utilizando, excepto los sobres y las etiquetas que tengan únicamente una cara impresa.
 - **Fuente del papel**

Bandeja1	Bandeja MP	Bandeja2 (si se encuentra disponible)
----------	------------	---------------------------------------
 - **Dúplex / Folleto**

Dúplex (manual)
 - **Tipo de dúplex en Configuración de dúplex**

Existen cuatro opciones para cada orientación. (Consulte *Dúplex / Folleto* >> página 31.)
 - **Desplazamiento de encuadernación en Configuración de dúplex**

Puede especificar el valor de desplazamiento de la encuadernación. (Consulte *Dúplex / Folleto* >> página 31.)

Para obtener información sobre cualquier otra configuración, consulte *Controlador y software* en el capítulo 2.

- 2 Envíe los datos a imprimir al equipo. Primero, el equipo imprimirá todas las páginas pares en una cara del papel. A continuación, el controlador de Windows® solicitará (con un mensaje emergente) que vuelva a introducir el papel para imprimir las páginas impares.



Nota

Antes de volver a introducir el papel, alinéelo correctamente, o podría producirse un atasco. No se recomienda el uso de papel ni muy fino ni muy grueso.

Controlador de impresora

Un controlador de impresora es el software que traduce los datos del formato que utiliza un sistema informático al formato requerido por una impresora en particular. Normalmente, este formato es el lenguaje de descripción de páginas (PDL).

Los controladores de impresora para las versiones admitidas de Windows® y Macintosh están en el CD-ROM que se suministra o en el sitio web Brother Solutions Center en <http://solutions.brother.com/>. Instale los controladores siguiendo los pasos que se detallan en la Guía de configuración rápida. Los controladores de impresora más recientes se pueden descargar del sitio web Brother Solutions Center en:

<http://solutions.brother.com/>

Para Windows®

- Controlador de impresora de Windows® (el controlador de impresora más adecuado para este producto)
- Controlador de impresora BR-Script (emulación de lenguaje PostScript® 3™) ¹

¹ Utilice la instalación personalizada del CD-ROM para instalar el controlador.

Para Macintosh

- Controlador de impresora de Macintosh (el controlador de impresora más adecuado para este producto)
- Controlador de impresora BR-Script (emulación de lenguaje PostScript® 3™) ¹

¹ Para obtener las instrucciones de instalación del controlador, visite <http://solutions.brother.com/>.

Para Linux® ^{1 2}

- Controlador de impresora LPR
- Controlador de impresora CUPS

¹ Para obtener más información y descargar el controlador de impresora para Linux, visite la página correspondiente a su modelo en <http://solutions.brother.com/>, o bien use el enlace que se ofrece en el CD-ROM suministrado.

² Según las distribuciones de Linux, es posible que el controlador no esté disponible o sea publicado con posterioridad al lanzamiento de su modelo.

Impresión de un documento

Cuando el equipo recibe datos del ordenador, comienza a imprimir tomando el papel de la bandeja de papel. La bandeja de papel puede alimentar varios tipos de papel y sobres. (Consulte *Capacidad de papel de las bandejas de papel* ►► página 3.)

- 1 En la aplicación, elija el comando Imprimir.
Si se han instalado en el ordenador otros controladores de impresora, elija **Brother HL-XXXX series** (donde XXXX representa el nombre del modelo) como controlador para su impresora en el menú de impresión o de configuración de impresión en la aplicación de software y, a continuación, haga clic en **Aceptar** o **Imprimir** para empezar a imprimir.
- 2 El ordenador envía los datos para imprimir al equipo. El LED **Ready** parpadeará.
- 3 Cuando el equipo haya terminado de imprimir todos los datos, el LED **Ready** dejará de parpadear.



Nota

- Se pueden elegir el tamaño del papel y la orientación en el software de aplicación.
 - Si el software de aplicación no admite el tamaño de papel personalizado, elija tamaño de papel más grande siguiente.
 - Luego, ajuste el área de impresión cambiando los márgenes derecho e izquierdo en el software de la aplicación.
-

Configuración del controlador de impresora

Puede cambiar la siguiente configuración de la impresora cuando imprima desde su ordenador:

- Tamaño del papel
- Orientación
- Copias
- Tipo de soporte de impresión
- Resolución
- Configuración de impresión
- Páginas múltiples
- Dúplex ⁴ / Folleto ^{2 4}
- Fuente del papel
- Escala
- Impresión inversa
- Utilizar marca de agua ^{1 2}
- Impresión de encabezado y pie de página ^{1 2}
- Ahorro de tóner
- Administrador ^{1 2}
- Autenticación de usuarios ^{1 2} (sólo HL-5450DN)
- Utilizar reimpresión ^{1 2}
- Tiempo en reposo
- Macro ^{1 2}
- Ajuste de densidad
- Impresión del mensaje de error ^{1 2}
- Mejora del Resultado de Impresión
- Saltar las páginas en blanco ^{1 3}
- Perfil de impresión ^{1 2}

¹ Esta configuración no está disponible con el controlador de impresora BR-Script para Windows®.

² Esta configuración no está disponible con el controlador de impresora de Macintosh y el controlador de impresora BR-Script para Macintosh.



³ Esta configuración no está disponible con el controlador de impresora BR-Script para Macintosh.

⁴ La impresión dúplex manual/La impresión manual de folletos no está disponible con el controlador de impresora BR-Script para Windows®.

Windows®

Acceso a la configuración del controlador de impresora

2

- 1 (Para Windows® XP y Windows Server® 2003)
Haga clic en **Inicio** y, a continuación, en **Impresoras y faxes**.
(Para Windows Vista® y Windows Server® 2008)
Haga clic en el botón , **Panel de control**, **Hardware y sonido** y, a continuación, en **Impresoras**.
(Para Windows® 7 y Windows Server® 2008R2)
Haga clic en el botón , y, a continuación, en **Dispositivos e impresoras**.
- 2 Haga clic con el botón secundario en el icono **Brother HL-XXXX series** (donde XXXX representa el nombre de su modelo) y seleccione **Propiedades** (**Propiedades** y **Brother HL-XXXX series**, si fuera necesario). Aparece el cuadro de diálogo de propiedades de impresión.
- 3 Elija la ficha **General** y, a continuación, haga clic en **Preferencias de impresión...** (**Preferences...**).
Para configurar los ajustes de la bandeja, elija la ficha **Accesorios**.

Características del controlador de impresora Windows®

Para obtener más información, consulte la **Ayuda** del controlador de impresora.



Nota

- Las pantallas que se muestran en esta sección pertenecen a Windows® XP. Las pantallas de su PC variarán según el sistema operativo que utilice.
- Para tener acceso a los ajustes del controlador de impresora, consulte *Acceso a la configuración del controlador de impresora* ►► página 26.

Pestaña Básica

También se puede cambiar la configuración del formato de página haciendo clic en la ilustración del lado izquierdo de la ficha **Básica**.

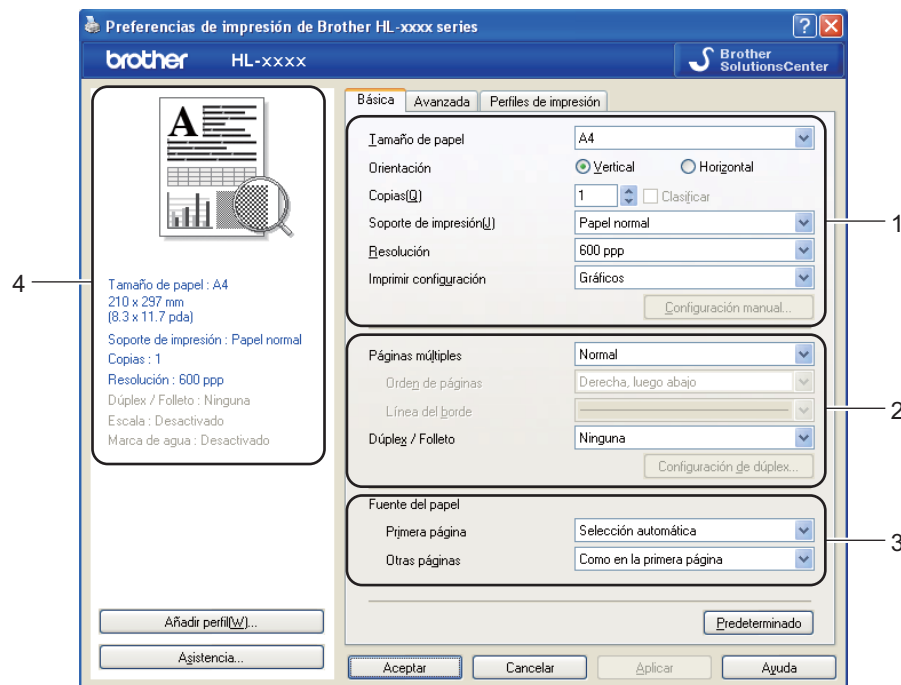

- 1 Elija **Tamaño de papel, Orientación, Copias, Soporte de impresión, Resolución y Imprimir configuración** (1).
- 2 Elija **Páginas múltiples y Dúplex / Folleto** (2).
- 3 Elija **Fuente del papel** (3).
- 4 Confirme la configuración actual en la ventana (4).
- 5 Haga clic en **Aceptar** para aplicar la configuración seleccionada. Para volver a la configuración predeterminada, haga clic en **Predeterminado** y, a continuación, en **Aceptar**.

Tamaño del papel

Desde el cuadro desplegable, elija el Tamaño de papel que está utilizando.

Orientación

La orientación selecciona la posición en la que se imprimirá el documento (**Vertical** o **Horizontal**).

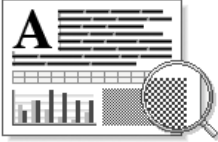
Vertical (Vertical)	Horizontal (Horizontal)
	

Copias

La selección de copias define el número de copias que se imprimirán.

■ Clasificar

Si selecciona la casilla de verificación Clasificar, se imprimirá una copia completa de su documento y, a continuación, se repetirá el mismo procedimiento para cada número de copias que haya seleccionado. Si no está seleccionada la casilla de verificación Clasificar, se imprimirá cada página para todas las copias seleccionadas antes de imprimir la siguiente página del documento.

Clasificar seleccionada

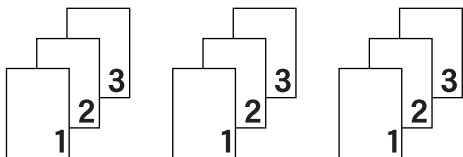

Clasificar no seleccionada

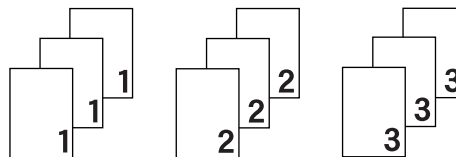

Tipo de soporte de impresión

Puede usar los siguientes soportes de impresión en su equipo. Para obtener la mejor calidad de impresión, seleccione el tipo de soporte que desea utilizar.

- **Papel normal**
- **Papel fino**
- **Papel grueso**
- **Papel más grueso**
- **Papel bond**
- **Sobres**
- **Sobre grueso**
- **Sobre fino**
- **Papel reciclado**
- **Etiqueta**



Nota

- Cuando utilice papel normal 16 a 28 libras (60 a 105 g/m²) elija **Papel normal**. Cuando utilice papel de mayor peso o papel rugoso, elija **Papel grueso** o **Papel más grueso**. Para el papel Bond, elija **Papel bond**.
- Cuando utilice sobres, elija **Sobres**. Si el tóner no se fija correctamente al sobre cuando se ha seleccionado **Sobres**, elija **Sobre grueso**. Si el sobre se ha arrugado cuando se ha seleccionado **Sobres**, elija **Sobre fino**. Para obtener más información, consulte *Capacidad de papel de las bandejas de papel* >> página 3.

Resolución

Puede elegir la resolución como se indica a continuación.

- **300 ppp**
- **600 ppp**
- **HQ 1200**
- **1200 ppp**



Nota

La velocidad de la impresora cambiará dependiendo de la configuración de calidad de impresión que seleccione. Una calidad alta emplea más tiempo de impresión y las calidades inferiores emplean menos tiempo de impresión.

Configuración de impresión

Puede cambiar la configuración de impresión de la forma siguiente:

■ Gráficos

Éste es el mejor modo de imprimir documentos que contienen gráficos.

■ Texto

Éste es el mejor modo de imprimir documentos de texto.

■ Manual

Puede cambiar la configuración manualmente seleccionando **Manual** y haciendo clic en el botón **Configuración manual...** Puede definir el brillo, el contraste y otros ajustes.

Páginas múltiples

La selección de Páginas múltiples puede reducir el tamaño de la imagen de una página permitiendo que se puedan imprimir múltiples páginas en una sola hoja de papel o aumentando el tamaño de la imagen para imprimir una página en varias hojas de papel.

■ Orden de páginas

Cuando la opción N en 1 está seleccionada, se puede seleccionar el orden de las páginas desde la lista desplegable.

■ Línea del borde

Cuando se imprimen varias páginas en una sola hoja, con la función Páginas múltiples puede elegir un borde continuo, un borde discontinuo o que no haya borde alrededor de cada página de la hoja.

■ Imprimir línea de corte

Cuando la opción 1 en páginas NxN está seleccionada, se puede seleccionar la opción **Imprimir línea de corte**. Esta opción permite imprimir una débil línea recortada alrededor del área de impresión.

Dúplex / Folleto

Utilice esta función cuando desee imprimir un folleto o realizar una impresión dúplex.

■ Ninguna

Desactive la impresión dúplex.

■ Dúplex / Dúplex (manual)

Cuando desee realizar una impresión dúplex, utilice estas opciones.

• Dúplex

El equipo imprime en ambas caras del papel de forma automática.

• Dúplex (manual)

Primero, el equipo imprime todas las páginas pares. A continuación, el controlador de impresora se detiene y muestra las instrucciones requeridas para volver a colocar el papel. Cuando haga clic en **Aceptar**, se imprimirán las páginas impares.

Cuando se elige **Dúplex** o **Dúplex (manual)**, el botón **Configuración de dúplex...** se vuelve disponible para su elección. Puede establecer la siguiente configuración en el cuadro de diálogo **Configuración de dúplex...**

• Tipo de dúplex

Existen cuatro tipos de direcciones de encuadernación dúplex disponibles para cada orientación.

Vertical

Borde largo (izquierdo)

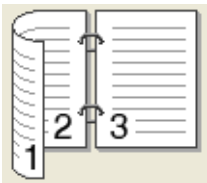

Borde largo (derecho)

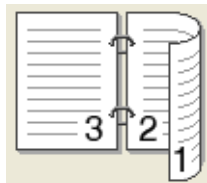

Borde corto (superior)

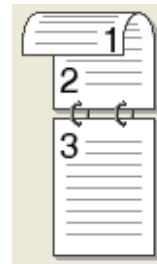

Borde corto (inferior)

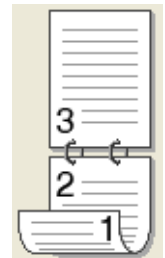

Horizontal

Borde largo (superior)



Borde largo (inferior)



Borde corto (derecho)

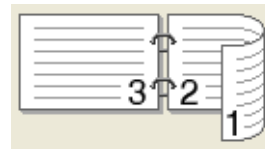

Borde corto (izquierdo)

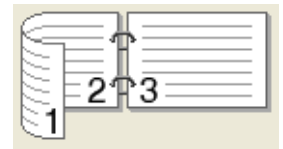

• Desplazamiento de encuadernación

Cuando seleccione **Desplazamiento de encuadernación**, también podrá especificar el desplazamiento para la encuadernación en pulgadas o en milímetros.

■ Folleto / Folleto (manual)

Utilice esta opción para imprimir un documento en formato de folleto mediante la impresión dúplex; esta opción ordenará el documento según el número de página correcto y le permitirá doblarlo en el centro de la impresión sin tener que cambiar el orden de los números de página.

- **Folleto**

El equipo imprime en ambas caras del papel de forma automática.

- **Folleto (manual)**

Primero, el equipo imprime todas las caras pares. A continuación, el controlador de impresora se detiene y muestra las instrucciones requeridas para volver a colocar el papel. Cuando haga clic en **Aceptar** se imprimirán las caras impares.

Cuando se elije **Folleto** o **Folleto (manual)**, el botón **Configuración de dúplex...** se vuelve disponible para su elección. Puede establecer la siguiente configuración en el cuadro de diálogo **Configuración de dúplex**.

- **Tipo de dúplex**

Existen dos tipos de dirección de encuadernación dúplex disponibles para cada orientación.

Vertical

Encuadernado izquierda

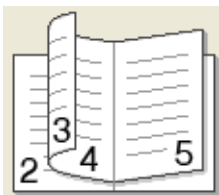

Encuadernado derecha

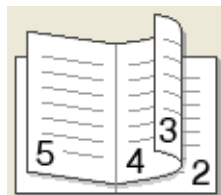

Horizontal

Encuadernado superior

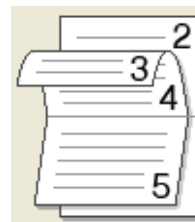

Encuadernado inferior

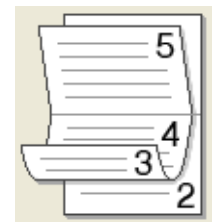

- **Método de impresión de folletos**

Cuando se selecciona **Dividir en juegos**:

Esta opción le permite imprimir el folleto entero en conjuntos de folletos individuales más pequeños y, asimismo, le permite doblarlos en el centro sin tener que cambiar el orden de los números de página. Puede especificar el número de hojas de cada conjunto de folletos más pequeño, de 1 a 15. Esta opción puede ser útil cuando doble un folleto impreso que tenga un gran número de páginas.

- **Desplazamiento de encuadernación**

Cuando seleccione **Desplazamiento de encuadernación**, también podrá especificar el desplazamiento para la encuadernación en pulgadas o en milímetros.

Fuente del papel

Puede elegir **Selección automática**, **Bandeja1**, **Bandeja2**¹, **Bandeja MP** o **Manual** y especificar bandejas distintas para imprimir la primera página y para imprimir de la segunda página en adelante.

¹ Disponible si se instala la bandeja opcional.

Pestaña Avanzada

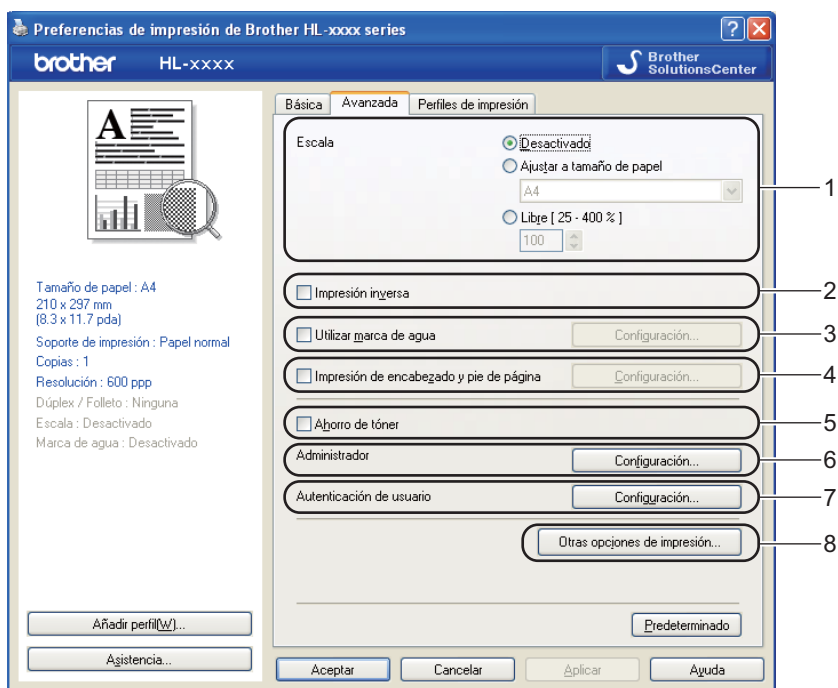

Cambie la configuración de la ficha haciendo clic en una de las siguientes selecciones:

- **Escala (1)**
- **Impresión inversa (2)**
- **Utilizar marca de agua (3)**
- **Impresión de encabezado y pie de página (4)**
- **Ahorro de tóner (5)**
- **Administrador (6)**
- **Autenticación de usuario (7)** (sólo HL-5450DN)
- **Otras opciones de impresión... (8)**

Escala

Puede cambiar la escala de la imagen de impresión.

Impresión inversa

Marque **Impresión inversa** para invertir los datos de arriba a abajo.

Utilizar marca de agua

Puede poner un logotipo o texto como marca de agua en el documento. Puede seleccionar una de las marcas de agua predeterminadas o puede utilizar un archivo de mapa de bits que haya creado. Seleccione **Utilizar marca de agua** y, a continuación, haga clic en el botón **Configuración...**.

Configuración de la marca de agua

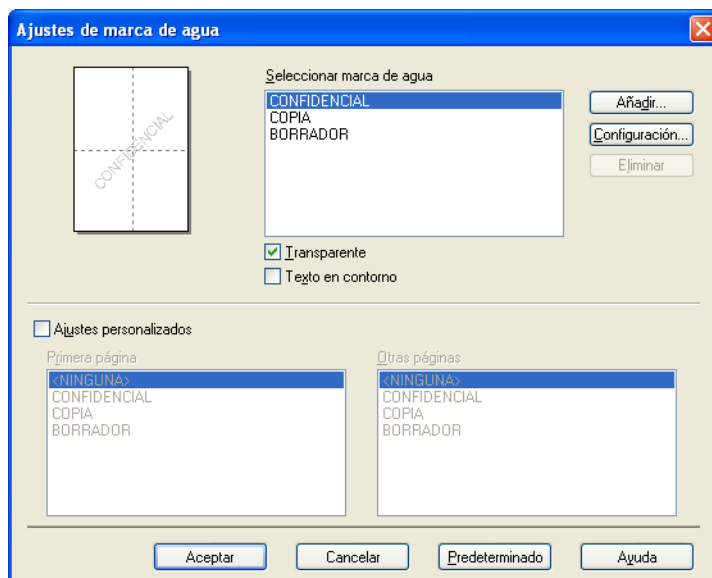

■ Transparente

Seleccione **Transparente** para imprimir la imagen de marca de agua en el fondo del documento. Si no se selecciona esta función; la marca de agua se imprimirá sobre el documento.

■ Texto en contorno

Seleccione **Texto en contorno** si solo desea imprimir un contorno de la marca de agua. Está disponible cuando se selecciona una marca de agua de texto.

■ Ajustes personalizados

También puede seleccionar qué marca de agua se imprimirá en la primera página o en otras.

Haga clic en el botón **Añadir...** para agregar el ajuste de marca de agua y, a continuación, seleccione **Usar texto** o **Usar archivo de mapa de bits (BMP)** en **Estilo de la marca de agua**.

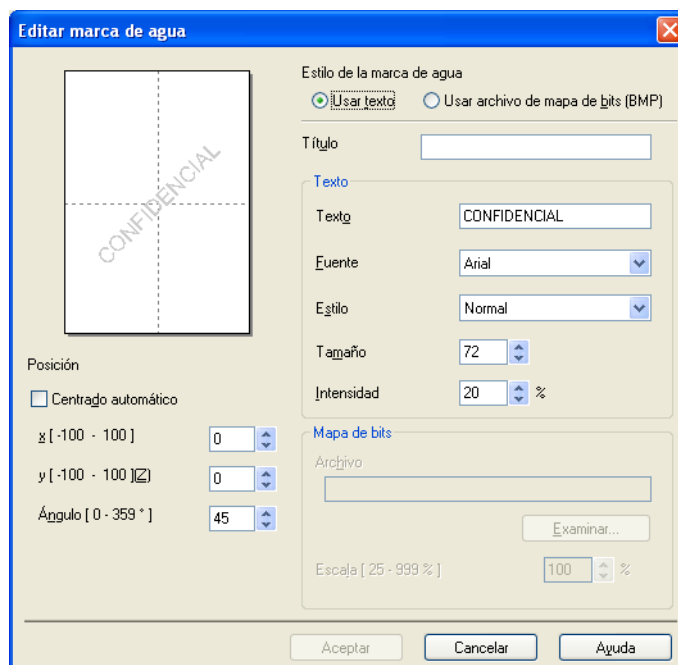

- **Título**

Escriba un título adecuado en el campo.

- **Texto**

Escriba el texto de la marca de agua en el cuadro **Texto** y, a continuación, seleccione **Fuente**, **Estilo**, **Tamaño** y **Intensidad**.

- **Mapa de bits**

Escriba el nombre del archivo y la ubicación de la imagen bitmap en el cuadro **Archivo** o haga clic en **Examinar...** para buscar el archivo. También se puede definir el tamaño en escala de la imagen.

- **Posición**

Use esta configuración para controlar la posición de la marca de agua en la página.

Impresión de encabezado y pie de página

Cuando se active esta función, se imprimirán la fecha y hora del reloj de su sistema en su documento y el nombre de usuario de inicio de sesión del PC o el texto que introduzca. Al hacer clic en **Configuración...**, puede personalizar la información.

■ ID imprimir

Si selecciona **Nombre de usuario de inicio de sesión**, se imprimirá su nombre de usuario de inicio de sesión del PC. Si selecciona **Personalizado** e introduce el texto en el cuadro de edición **Personalizado**, se imprimirá el texto que introduzca.

Ahorro de tóner

Puede conservar el tóner utilizando esta función. Cuando defina **Ahorro de tóner** en Activado, la impresión será más clara. La configuración predeterminada es Desactivado.



Nota

- No se recomienda el uso de **Ahorro de tóner** para imprimir fotografías o imágenes en escala de grises.
- **Ahorro de tóner** no está disponible para las resoluciones **HQ 1200** y **1200 ppp**.

Administrador

Los administradores tienen la autoridad de limitar el acceso a las funciones como escala y marca de agua.

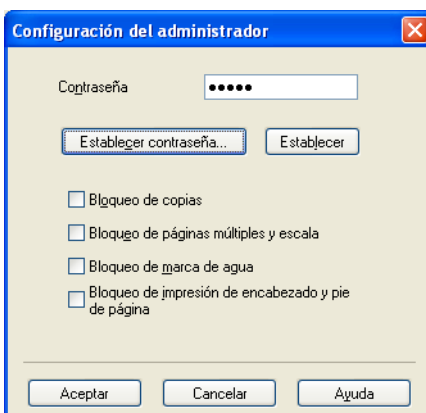

■ Contraseña

Escriba la contraseña en este cuadro.



Nota

Haga clic en **Establecer contraseña...** para cambiar la contraseña.

■ Bloqueo de copias

Bloquea la selección de copia de páginas para evitar la impresión de copias múltiples.

■ Bloqueo de páginas múltiples y escala

Bloquea la configuración de escala y la de páginas múltiples.

■ Bloqueo de marca de agua

Bloquea la configuración actual de la opción Marca de agua para evitar que se realicen cambios.

■ Bloqueo de impresión de encabezado y pie de página

Bloquea la configuración actual de la opción Impresión de encabezado y pie de página para evitar que se realicen cambios.

Autenticación de usuarios (sólo HL-5450DN)

Si la función Secure Function Lock 2.0 restringe la impresión desde el PC, debe configurar su ID y PIN en el cuadro de diálogo **Configuración de la autenticación de usuario**. Haga clic en **Configuración...** de la **Autenticación de usuario** e introduzca su ID y PIN. Si su nombre de inicio de sesión en el PC está registrado en Secure Function Lock 2.0, puede marcar la casilla **Usar nombre usuario de inicio sesión en PC** en lugar de introducir su ID y PIN.

Más información sobre Secure Function Lock 2.0 >> Guía del usuario en red



Nota

- Cuando use el equipo en una red podrá ver la información de su ID, como el estado de las funciones restringidas y la cantidad de páginas restantes que puede imprimir haciendo clic en **Comprobar estado de impresión**. Aparecerá el cuadro de diálogo **Resultado de autenticación**.
- Cuando utilice el equipo en una red, podrá conseguir que aparezca el cuadro de diálogo **Resultado de autenticación** cada vez que imprima, al marcar **Mostrar estado de impresión antes de imprimir**.
- Si desea introducir su ID y PIN cada vez que imprima, marque la opción **Escribir nombre ID/PIN para cada trabajo de impresión**.

2

Otras opciones de impresión

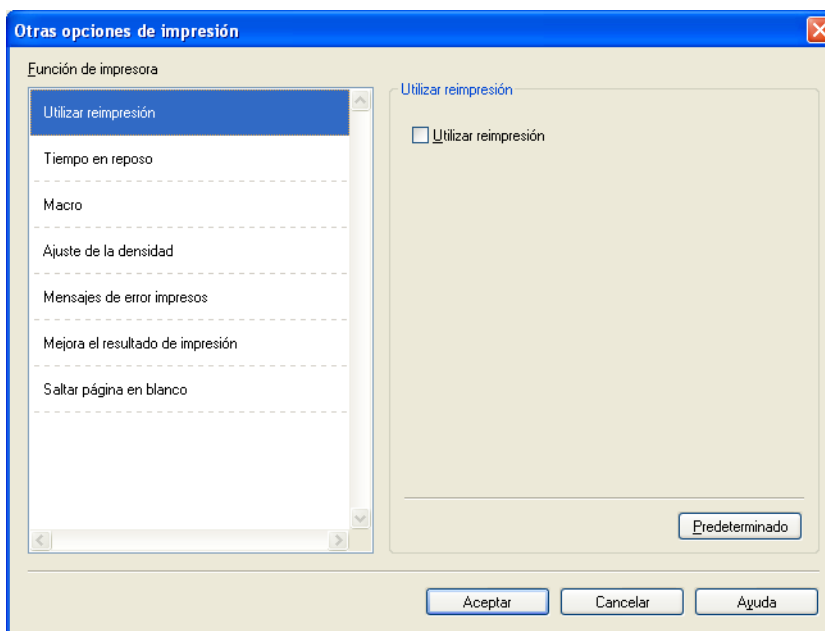

Puede establecer lo siguiente en Función de impresora:

- **Utilizar reimpresión**
- **Tiempo en reposo**
- **Macro**
- **Ajuste de la densidad**
- **Mensajes de error impresos**
- **Mejora el resultado de impresión**
- **Saltar página en blanco**

Utilizar reimpresión

El equipo conserva en la memoria el trabajo de impresión que se le ha enviado. Puede reimprimir los datos del último trabajo sin tener que volver a enviarlo desde el ordenador otra vez. Para obtener más información acerca de la función de reimpresión, consulte *Teclas del panel del control* >> página 84.



Nota

Si desea evitar que otras personas impriman datos mediante la función de reimpresión, desactive la casilla de verificación **Utilizar reimpresión**.

Tiempo en reposo

Si el equipo no recibe datos durante un determinado período de tiempo, entrará en modo de espera. En el modo de espera, el equipo funciona como si estuviera apagado. Cuando elija Valor predeterminado de impresora, la configuración del tiempo de espera volverá a colocarse en el valor específico predeterminado de fábrica; puede modificar esta configuración en el controlador. El Modo de espera inteligente se ajusta automáticamente en la configuración del tiempo de espera más adecuada en función de la frecuencia de uso del equipo.

Mientras el equipo está en el modo En espera, el LED **Ready** está débilmente iluminado, aunque el equipo aún puede recibir datos. Al recibir un trabajo de impresión, el equipo se activará automáticamente y comenzará a imprimir.

Macro

Puede guardar una página de un documento como macro en la memoria del equipo. También puede ejecutar la macro guardada (puede usar la macro guardada como una superposición en cualquier documento). De este modo ahorrará tiempo e incrementará la velocidad de impresión para la información de uso más frecuente como formularios, logotipos de compañías, formatos de encabezados o de facturas.

Ajuste de densidad

Aumente o reduzca la densidad de impresión.

Impresión del mensaje de error

Puede elegir si el equipo informa de los problemas mediante la impresión de una página de error.

Las selecciones son **Impresora predeterminada**, **Activado** o **Desactivado**.

Mejora del Resultado de Impresión

Esta función le permite mejorar un problema de calidad de impresión.

■ Reduce la curvatura del papel

Si selecciona esta opción, podrá reducir el combamiento del papel.

Si sólo imprime un par de páginas, no necesita seleccionar esta opción. Es recomendable que cambie la configuración del controlador de impresora en **Soporte de impresión** a un nivel fino.



Nota

Esta operación reducirá la temperatura del proceso de fusión del equipo.

■ Mejora la fijación del tóner

Si selecciona esta opción, podrá mejorar la capacidad de fijación del tóner. Si esta selección no proporciona una mejora suficiente, cambie la configuración del controlador de impresora en **Soporte de impresión** por la de un soporte grueso.



Nota

Esta operación aumentará la temperatura del proceso de fusión del equipo.

■ Reducir imagen fantasma

Si usa el equipo en un ambiente de mucha humedad, esta configuración puede reducir el efecto fantasma en el papel. No use esta configuración en un ambiente con un porcentaje de humedad inferior al 30 %; de lo contrario, aumentará el efecto fantasma.



Nota

Es posible que esta función no reduzca el efecto fantasma en todos los tipos de papel. Antes de comprar grandes cantidades de papel, pruebe una pequeña cantidad para asegurarse de que es adecuado.

Saltar las páginas en blanco

Si se marca **Saltar página en blanco**, el controlador de impresora detecta automáticamente las páginas en blanco y las excluye de la impresión.



Nota

Esta opción no funciona cuando se eligen las siguientes opciones:

- **Utilizar marca de agua**
- **Impresión de encabezado y pie de página**
- **N en 1 y 1 en NxN páginas en Páginas múltiples**
- **Dúplex (manual), Folleto, Folleto (manual) y Dúplex con Desplazamiento de encuadernación en Dúplex / Folleto**

Ficha Perfiles de impresión

Perfiles de impresión son valores predeterminados editables diseñados para tener acceso rápidamente a las configuraciones de impresión de uso más frecuente.

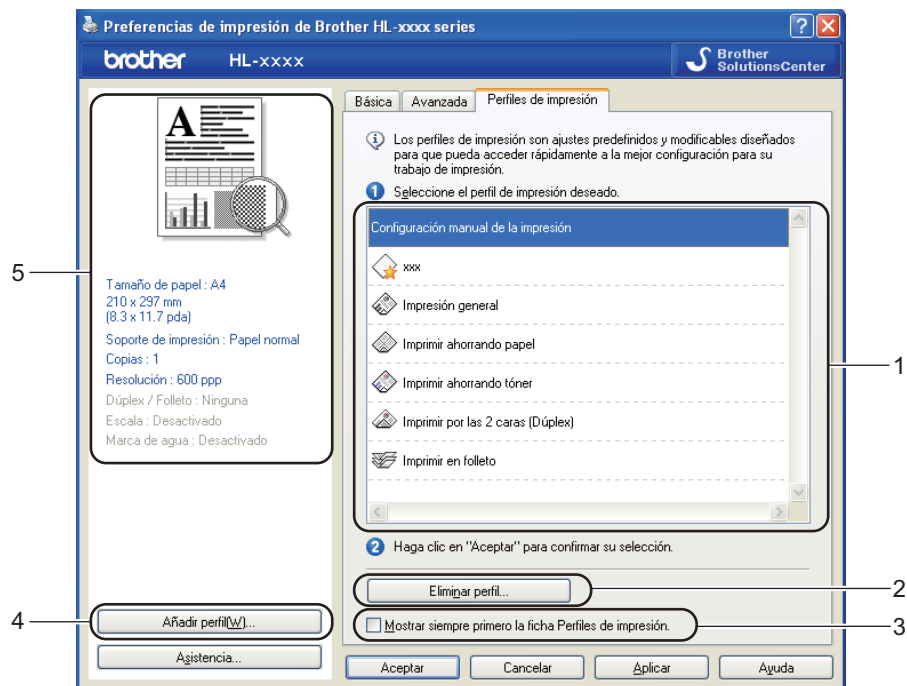

- Cuadro de la lista de perfiles de impresión (1)
- Eliminar perfil... (2)
- Mostrar siempre primero la ficha Perfiles de impresión. (3)
- Añadir perfil... (4)
- Vista del perfil de impresión actual (5)

- 1 Elija su perfil de impresión en el cuadro de la lista de perfiles de impresión.
- 2 Si desea ver la ficha **Perfiles de impresión** en primer plano a partir de la próxima impresión, seleccione **Mostrar siempre primero la ficha Perfiles de impresión..**
- 3 Haga clic en **Aceptar** para aplicar el perfil seleccionado.

Agregar perfil

Aparece el cuadro de diálogo **Añadir perfil...** al hacer clic en **Añadir perfil...**. Se pueden agregar 20 perfiles nuevos con sus configuraciones preferidas.

- 1 Escriba el título de su elección en **Nombre**.
- 2 Elija el icono que desea usar en la lista Icono y, a continuación, haga clic en **Aceptar**.
- 3 Se guardará la configuración vigente que se muestra en el lado izquierdo de la ventana del controlador de impresora.

Eliminar perfil

Aparece el cuadro de diálogo **Eliminar perfil...** al hacer clic en **Eliminar perfil....** Se puede eliminar cualquier perfil que se haya agregado.

- 1 Elija su perfil de impresión en el cuadro de la lista de perfiles de impresión.
- 2 Haga clic en **Eliminar**.
- 3 Se eliminará el perfil seleccionado.

Ficha Accessories



Nota

Para tener acceso a la ficha **Accesorios**, consulte *Acceso a la configuración del controlador de impresora* >> página 26.

2

Puede definir el tamaño del papel para cada bandeja y detectar automáticamente el número de serie en la ficha **Accesorios** como se indica a continuación.

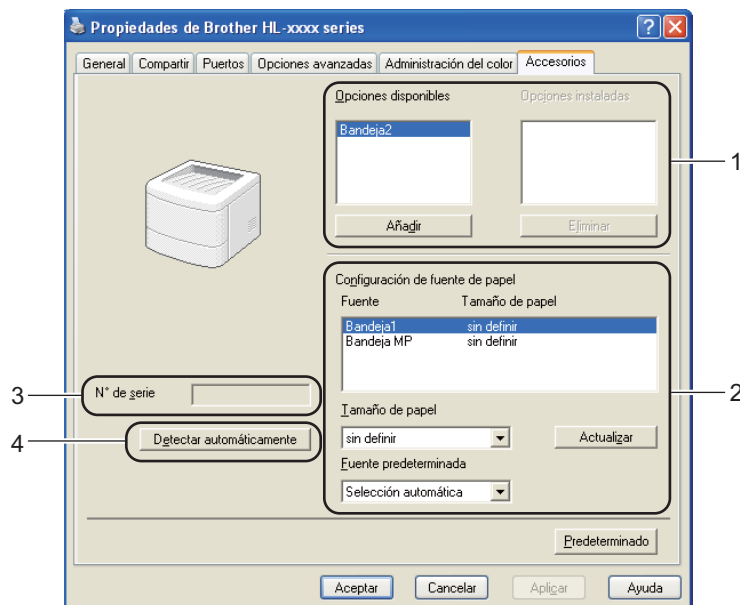

■ Opciones disponibles / Opciones instaladas (1)

Puede añadir y quitar manualmente las opciones que están instaladas en el equipo. La configuración de las bandejas se adaptará a las opciones instaladas.

■ Configuración de fuente de papel (2)

Esta función identifica el tamaño de papel definido para cada bandeja de papel.

• Tamaño de papel

Este ajuste permite definir qué tamaño de papel se usará para cada bandeja. Resalte la bandeja que desea definir y, a continuación, elija el tamaño de papel del menú desplegable. Haga clic en **Actualizar** para aplicar el ajuste a la bandeja. Cuando se usa más de un tamaño de papel, se debe definir el tamaño para cada bandeja de modo que el papel sea tomado de la bandeja correcta.

• Fuente predeterminada

Este ajuste permite elegir la fuente de papel predeterminada que se utilizará para imprimir el documento. Elija **Fuente predeterminada** en el menú desplegable y haga clic en Update para guardar el ajuste. El ajuste **Selección automática** tomará automáticamente el papel de cualquier bandeja para la que se haya definido el tamaño de papel que concuerde con el documento.

■ N° de serie (3)

Al hacer clic en **Detectar automáticamente** (4), el controlador de impresora comprobará el equipo y mostrará su número de serie. Si no recibe la información, la pantalla mostrará "-----".

■ Detectar automáticamente (4)

La función **Detectar automáticamente** encuentra los dispositivos opcionales que están instalados actualmente y muestra la configuración disponible en el controlador de impresora. Cuando hace clic en **Detectar automáticamente**, las opciones que están instaladas en el equipo aparecerán en una lista en **Opciones disponibles** (1). Puede añadir o eliminar manualmente las opciones mediante la elección de un dispositivo opcional que desee añadir o quitar y, a continuación, al hacer clic en **Añadir** o **Eliminar**.



Nota

La función **Detectar automáticamente** (4) no estará disponible bajo las siguientes condiciones del equipo:

- El equipo está apagado.
 - El equipo se encuentra en un estado de error.
 - El equipo está conectado al servidor de impresión con un cable USB o paralelo en un entorno de red compartida.
 - El cable no está conectado correctamente al equipo.
-

Asistencia

Haga clic en el **Asistencia...** en el cuadro de diálogo **Preferencias de impresión**.



■ Brother Solutions Center (1)

El Brother Solutions Center (<http://solutions.brother.com/>) es un sitio Web que ofrece información acerca de los productos Brother, incluidas las preguntas más frecuentes (FAQ), las Guías del usuario, las actualizaciones de controladores y las sugerencias para el uso del equipo.

■ **Sitio web de consumibles originales...** (2)

Puede visitar nuestro sitio web para consumibles originales/genuinos Brother si hace clic en este botón.

■ **Brother CreativeCenter** (3)

Puede visitar nuestro sitio Web para obtener soluciones en línea gratuitas y sencillas para usuarios comerciales o domésticos si hace clic en este botón.

■ **Imprimir configuración** (4)

Este botón imprimirá las páginas que muestran la configuración interna del equipo.

■ **Comprobar configuración...** (5)

Puede comprobar la configuración del controlador actual.

■ **Acerca de...** (6)

Este botón mostrará la lista de archivos del controlador de impresora y la información de versión.

■ **Imprimir fuentes** (7)

Este botón imprimirá las páginas que muestran todas las fuentes internas del equipo.

Funciones del controlador de impresora BR-Script3 (emulación de lenguaje PostScript® 3™)

Nota

Las pantallas que se muestran en esta sección pertenecen a Windows® XP. Las pantallas de su PC pueden variar dependiendo del sistema operativo que utilice.

2

Preferencias de impresión

Nota

Puede acceder al cuadro de diálogo **Preferencias de impresión** al hacer clic en **Preferencias de impresión...** en la ficha **General** del cuadro de diálogo **Propiedades de Brother HL-XXXX BR-Script3**.

■ Ficha **Presentación**

Para cambiar la configuración de presentación, elija las opciones de configuración de **Orientación**, **Imprimir en ambas caras (Dúplex)**, **Orden de páginas** y **Páginas por hoja**.

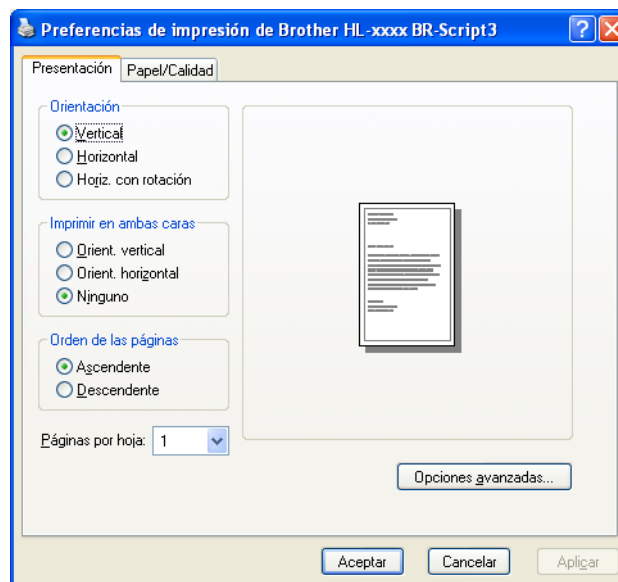

- **Orientación**

La orientación selecciona la posición en la que se imprimirá el documento.
(**Vertical**, **Horizontal** u **Horiz. con rotación**)

- **Imprimir en ambas caras**

Si desea realizar una impresión dúplex, elija **Orient. vertical** o **Orient. horizontal**.

- **Orden de páginas**

Especifica el orden en el que se imprimirán las páginas del documento. **Ascendente** imprime el documento de manera que la página 1 esté en la parte superior de la pila. **Descendente** imprime el documento de manera que la página 1 esté en la parte inferior de la pila.

- **Páginas por hoja**

La selección **Páginas por hoja** puede reducir el tamaño de la imagen de una página porque permite que se impriman varias páginas en una sola hoja de papel. Asimismo, puede imprimir un documento con estilo de folleto automáticamente al elegir **Folleto**.

- **Ficha Papel/Calidad**

Elija la **Origen del papel**.

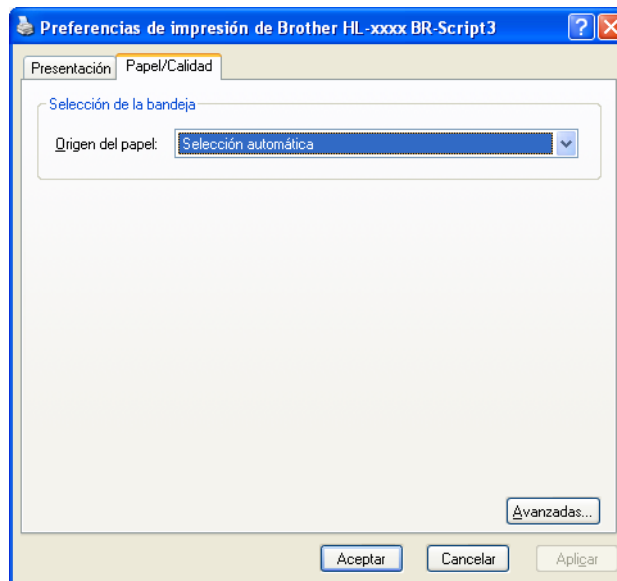

- **Origen del papel**

Puede elegir **Selección automática**, **Selección automática**, **Bandeja1**, **Bandeja2**¹, **Bandeja MP** o **Alimentación manual**.

Selección automática

Este ajuste tomará automáticamente el papel de cualquier fuente que tenga el tamaño de papel definido en el controlador de impresora que concuerda con el documento.

Selección automática

Este ajuste tomará automáticamente el papel de cualquier fuente que tenga el tamaño de papel definido en el equipo que concuerda con el documento.

Bandeja1

Este ajuste tomará el papel de la Bandeja 1.

Bandeja2

Este ajuste tomará el papel de la Bandeja 2. (Disponible si se instala la bandeja opcional.)

Bandeja MP

Este ajuste tomará el papel de la Bandeja MP. El tamaño del papel debe coincidir con el tamaño de papel definido.

¹ Disponible si se instala la bandeja opcional.

Opciones avanzadas

Puede acceder a las **Opciones avanzadas** haciendo clic en el botón **Avanzadas...** en la ficha **Presentación** o **Papel/Calidad**.

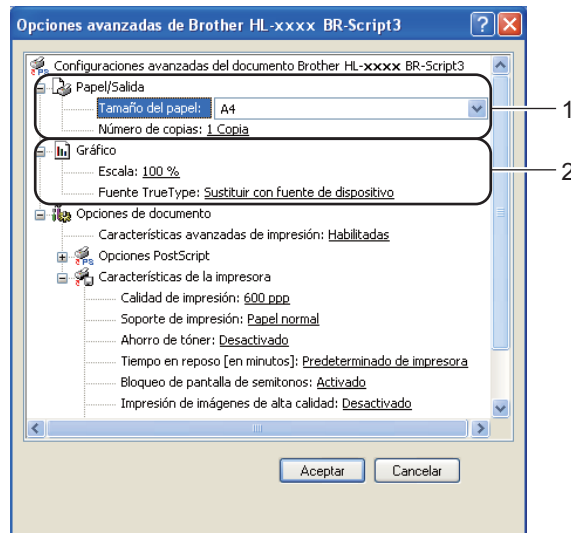

1 Elija el **Tamaño de papel** y el **Número de copias** (1).

■ **Tamaño de papel**

Desde el cuadro desplegable, elija el Tamaño de papel que está utilizando.

■ **Número de copias**

La selección de copias define el número de copias que se imprimirán.

2 Defina los ajustes de **Escala** y **Fuente TrueType** (2).

■ **Escala**

Especifica la reducción o ampliación de documentos y en qué porcentaje.

■ **Fuente TrueType**

Especifica las opciones de la fuente TrueType. Haga clic en **Sustituir con fuente de dispositivo** (valor predeterminado) para utilizar las fuentes de impresora equivalentes para la impresión de documentos que contengan fuentes TrueType. Esto permitirá una impresión más rápida; no obstante, puede perder caracteres especiales que no admita la fuente de la impresora. Haga clic en **Descargar como fuente transferible** para descargar las fuentes de impresión TrueType en lugar de utilizar las fuentes de la impresora.

- 3 Puede cambiar la configuración al elegir una opción de la lista **Características de la impresora (3)**:

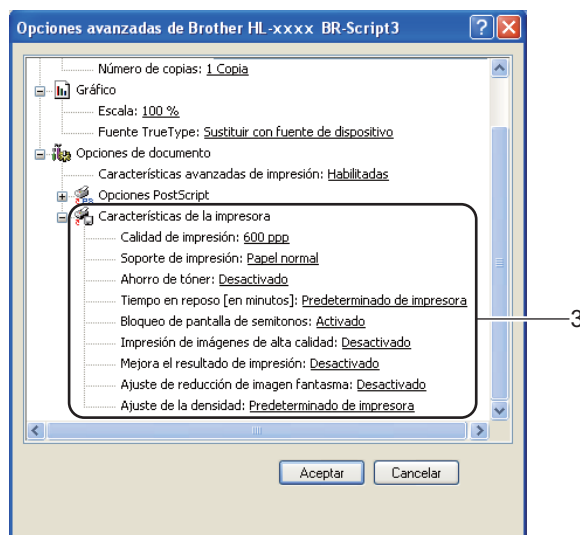

■ Calidad de impresión

Puede seleccionar las siguientes configuraciones de calidad de impresión.

- **300 ppp**
- **600 ppp**
- **HQ 1200**
- **1200 ppp**

■ Soporte de impresión

Puede usar los siguientes soportes de impresión en su equipo. Para obtener la mejor calidad de impresión, seleccione el tipo de soporte que desea utilizar.

- **Papel normal**
- **Papel fino**
- **Papel grueso**
- **Papel más grueso**
- **Papel de cartas**
- **Sobres**
- **Sobre grueso**
- **Sobre fino**
- **Papel reciclado**
- **Etiqueta**

■ Ahorro de tóner

Puede conservar el tóner utilizando esta función. Cuando ajuste el **Ahorro de tóner** en **Activado**, la impresión será más clara. La configuración predeterminada es **Desactivado**.



Nota

- No se recomienda el uso de **Ahorro de tóner** para imprimir fotografías o imágenes en escala de grises.
- **Ahorro de tóner** no está disponible para las resoluciones **HQ 1200** y **1200 ppp**.

■ Tiempo en reposo [en minutos]

Si el equipo no recibe datos durante un determinado período de tiempo, entrará en modo de espera. En el modo de espera, el equipo funciona como si estuviera apagado. Cuando elija Valor predeterminado de impresora, la configuración del tiempo de espera volverá a colocarse en el valor específico predeterminado de fábrica; puede modificar esta configuración en el controlador. El Modo de espera inteligente se ajusta automáticamente en la configuración del tiempo de espera más adecuada en función de la frecuencia de uso del equipo.

Mientras el equipo está en el modo En espera, el LED **Ready** está débilmente iluminado, aunque el equipo aún puede recibir datos. Al recibir un trabajo de impresión, el equipo se activará automáticamente y comenzará a imprimir.

■ Bloqueo de pantalla de semitonos

Impide que otras aplicaciones modifiquen la configuración de semitonos. La configuración predeterminada es **Activado**.

■ Impresión de imágenes de alta calidad

Puede obtener impresiones de imágenes de alta calidad. Si ajusta **Impresión de imágenes de alta calidad** en **Activado**, la velocidad de impresión será menor.

■ Mejora el resultado de impresión

Esta función le permite mejorar un problema de calidad de impresión.

• Reduce el Combamamiento del Papel

Si selecciona esta opción, podrá reducir el combamiento del papel. Si sólo imprime un par de páginas, no necesita seleccionar esta opción. Es recomendable que cambie la configuración del controlador de impresora en **Soporte de impresión** a un nivel fino.



Nota

Esta operación reducirá la temperatura del proceso de fusión del equipo.

• Mejora la Fijación del Tóner

Si selecciona esta opción, podrá mejorar la capacidad de fijación del tóner. Si esta selección no proporciona una mejora suficiente, cambie la configuración del controlador de impresora en **Soporte de impresión** por la de un soporte grueso.



Nota

Esta operación aumentará la temperatura del proceso de fusión del equipo.

■ Ajuste de reducción de imagen fantasma

Si usa el equipo en un ambiente de mucha humedad, esta configuración puede reducir el efecto fantasma en el papel. No use esta configuración en un ambiente con un porcentaje de humedad inferior al 30 %; de lo contrario, aumentará el efecto fantasma.



Nota

Es posible que esta función no reduzca el efecto fantasma en todos los tipos de papel. Antes de comprar grandes cantidades de papel, pruebe una pequeña cantidad para asegurarse de que es adecuado.

■ Ajuste de la densidad

Aumente o reduzca la densidad de impresión.

Ficha Puertos

Si desea cambiar el puerto al que el equipo está conectado o la ruta de acceso al equipo de red que se está utilizando, elija o agregue el puerto que quiere usar.

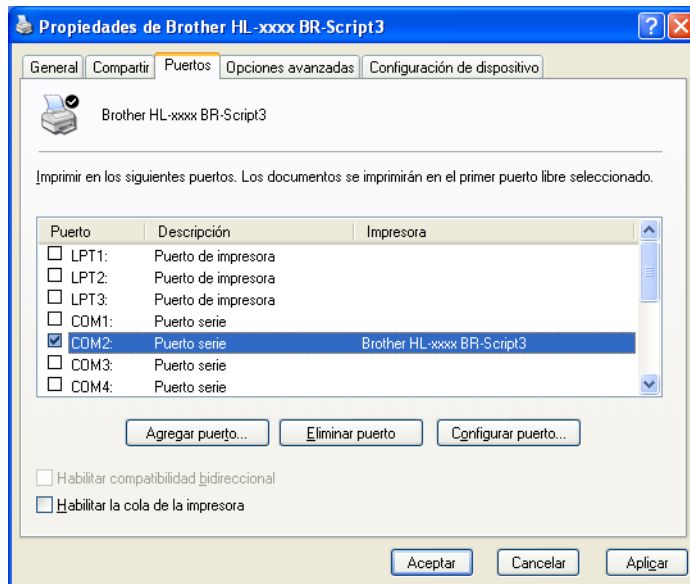

Desinstalación del controlador de impresora

Puede desinstalar el controlador de impresora que había instalado siguiendo estos pasos.



Nota

- Esto no está disponible si ha instalado originalmente el controlador de impresora desde la función **Agregar una impresora** de Windows.
- Después de la desinstalación se recomienda que reinicie el sistema para retirar los archivos en uso durante la desinstalación.

-
- 1 Haga clic en el botón **Inicio**, diríjase a **Todos los programas, Brother** y, a continuación, al nombre de la impresora.
 - 2 Haga clic en **Desinstalar**.
 - 3 Siga las instrucciones que irán apareciendo en pantalla.

Status Monitor



La utilidad **Status Monitor** es una herramienta de software configurable para monitorizar el estado de uno o varios dispositivos que le permite obtener información de inmediato sobre mensajes de error, como por ejemplo, falta de papel o atasco de papel.



Puede controlar el estado del dispositivo en cualquier momento haciendo doble clic en el icono de la barra de tareas o eligiendo **Status Monitor** en **Inicio/Todos los programas/Brother/HL-XXXX** en su PC.

(Windows® 7)

Si ha definido **Activar Status Monitor al iniciar** durante la instalación, encontrará el botón  o el icono **Status Monitor** en la barra de tareas.

Para que aparezca el icono **Status Monitor** en la barra de tareas, haga clic en el botón . El icono **Status Monitor** aparecerá en la pequeña ventana. Luego arrastre el icono  a la barra de tareas.

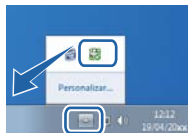

También hay un enlace a **Solución de problemas** y al sitio web de consumibles genuinos de Brother. Haga clic en el botón **Visite el sitio web de consumibles originales** para obtener más información sobre consumibles genuinos de Brother.



Nota

- Para obtener más información sobre el uso del software Status Monitor, haga clic con el botón secundario en el icono **Status Monitor** y seleccione **Ayuda**.
- La función de actualización automática del software está activa cuando la función de monitor de estado está activa.

Monitorización del estado del equipo

El icono Status Monitor cambiará de color según el estado del equipo.

- El icono de color verde indica la condición normal en espera.



- Un icono de color amarillo indica una advertencia.



- Un icono de color rojo indica que se ha producido un error de impresión.



El **Status Monitor** puede aparecer en dos lugares en el PC: en la barra de tareas o en el escritorio.

Macintosh

Funciones del controlador de impresora (Macintosh)

Este equipo es compatible con Mac OS X 10.5.8 - 10.6.x - 10.7.x.



Nota

Las pantallas que se muestran en esta sección corresponden a Mac OS X 10.5. Las pantallas de su Macintosh variarán según la versión del sistema operativo que utilice.

Elección de opciones de configuración de página

Puede definir **Tamaño del papel**, **Orientación** y **Escala**.

- 1 Desde una aplicación tal como TextEdit, haga clic en **Archivo** y, a continuación, en **Configuración de página**. Asegúrese de que **Brother HL-XXXX** (donde XXXX es el nombre del modelo) esté seleccionado en el menú emergente **Formato para**. Puede cambiar la configuración de **Tamaño del papel**, **Orientación** y **Escala**, a continuación, haga clic en **OK**.

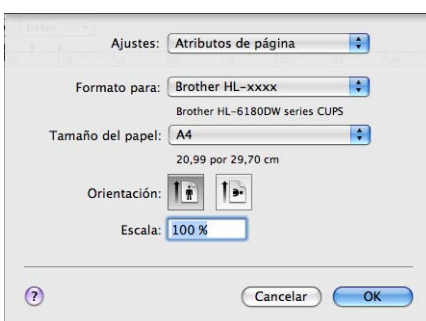

2 Desde una aplicación tal como TextEdit, haga clic en **Archivo** y, a continuación, en **Imprimir** para comenzar la impresión.

■ (Para Mac OS X 10.5.8 y 10.6.x)

Para ver más opciones de configuración de página, haga clic en el triángulo de revelación que se encuentra junto al menú emergente Impresora.

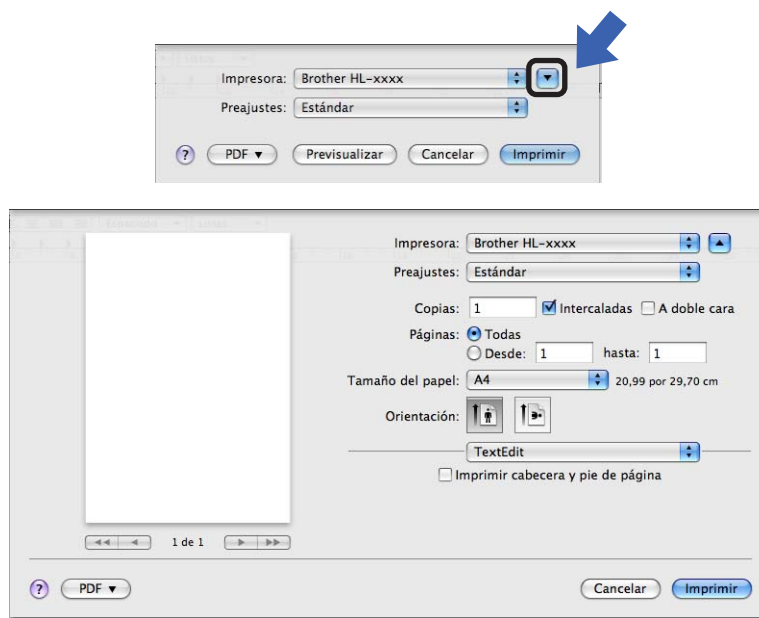

Nota

Puede guardar la configuración actual como predefinida seleccionando **Guardar como...** en la lista desplegable **Preajustes**.

■ (Para Mac OS X 10.7.x)

Para ver más opciones de configuración de página, haga clic en el botón **Mostrar detalles**.

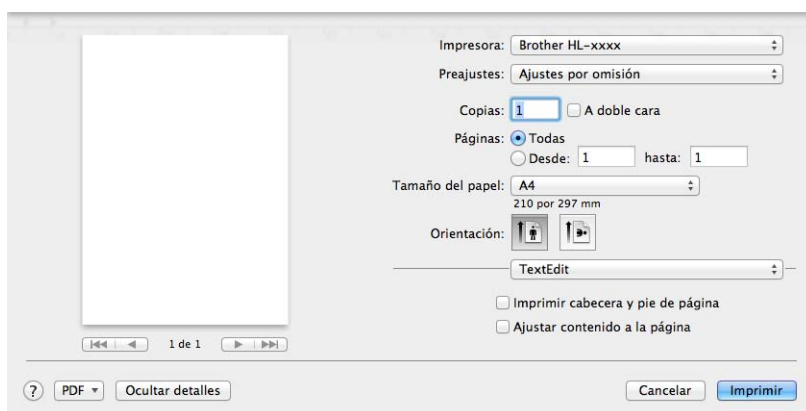
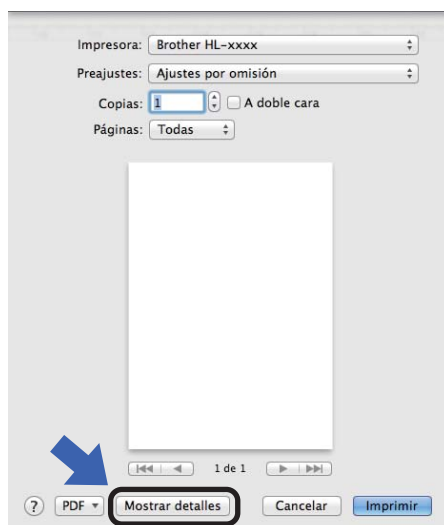

Nota

Puede guardar la configuración actual como predefinida seleccionando **Guardar ajustes actuales como preajuste...** en la lista desplegable **Preajustes**.

Elección de opciones de impresión

Para controlar funciones de impresión especiales, elija **Imprimir configuración** en el cuadro de diálogo Imprimir. Para obtener información detallada sobre las opciones disponibles, consulte las descripciones siguientes de cada opción:

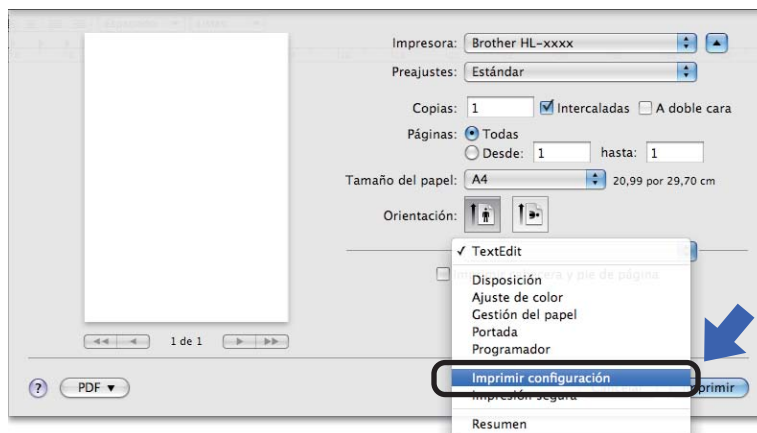

Portada

Puede elegir los siguientes ajustes de portada:

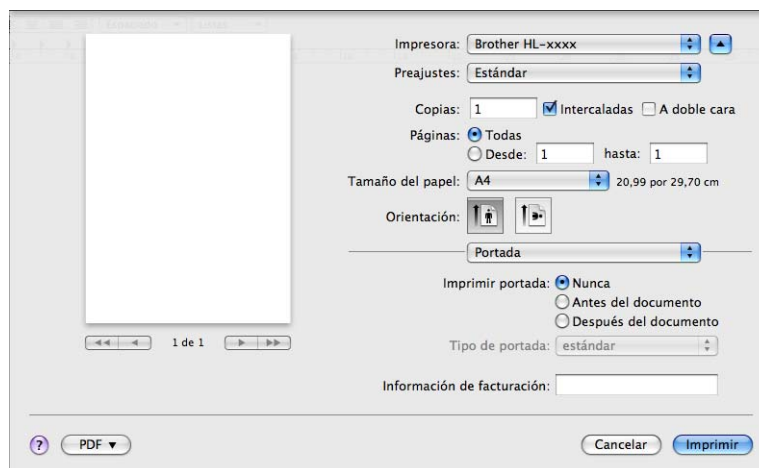

■ Imprimir portada

Si desea añadir una portada a su documento, utilice esta función.

■ Tipo de portada

Seleccione una plantilla para la portada.

■ Información de facturación

Si desea añadir la información de facturación a la portada, introduzca texto en la casilla **Información de facturación**.

Disposición

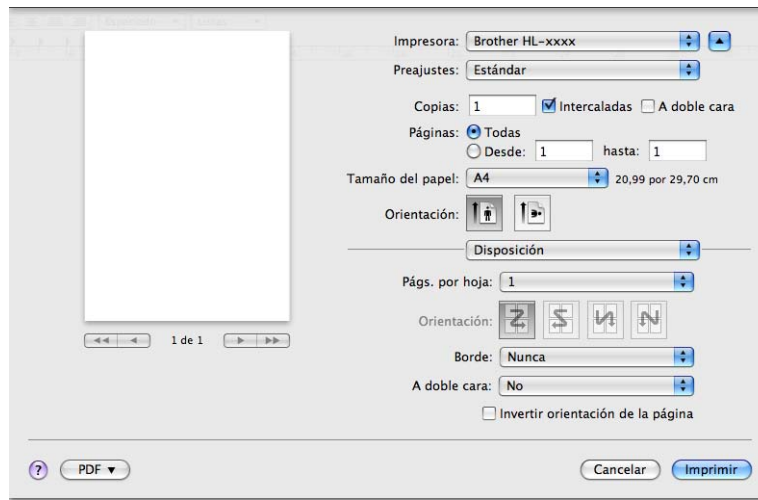

■ Págs. por hoja

La selección **Págs. por hoja** puede reducir el tamaño de la imagen de una página porque permite que se impriman varias páginas en una sola hoja de papel.

■ Orientación

Cuando especifique las páginas por hoja, también puede especificar la orientación de la disposición.

■ Borde

Si desea añadir un borde, utilice esta función.

■ A doble cara

Consulte *Impresión dúplex (2 caras)* >> página 65.

■ Invertir orientación de la página

Marque **Invertir orientación de la página** para invertir los datos de arriba a abajo.

■ Volteo horizontal (Mac OS X 10.6.x y 10.7.x)

Marque **Volteo horizontal** para imprimir como si fuera un reflejo girado de izquierda a derecha.

Configuración de impresión

Puede cambiar la configuración al elegir una opción de la lista **Imprimir configuración**:

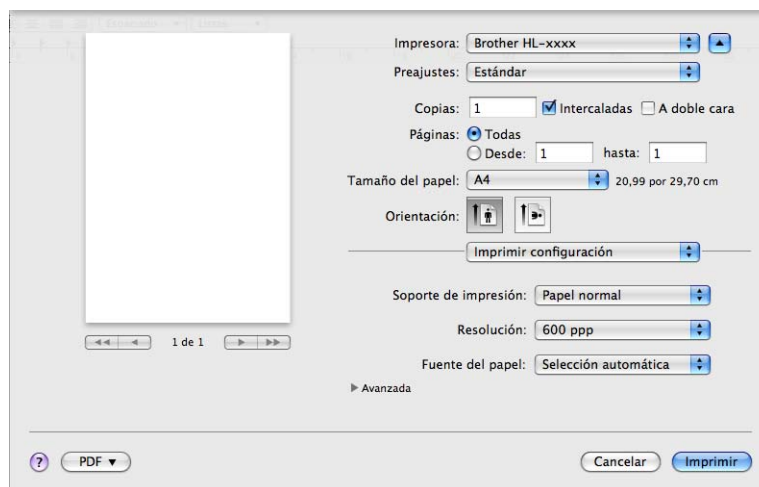

■ Soporte de impresión

Puede cambiar el soporte de impresión por una de las siguientes opciones:

- Papel normal
- Papel fino
- Papel grueso
- Papel más grueso
- Papel bond
- Sobres
- Sobre grueso
- Sobre fino
- Papel reciclado
- Etiqueta

■ Resolución

Puede cambiar la resolución como se indica a continuación:

- 300 ppp
- 600 ppp
- HQ 1200
- 1200 ppp

■ Fuente del papel

Puede elegir **Selección automática**, **Bandeja1**, **Bandeja2**¹, **Bandeja MP** o **Manual**.

¹ Disponible si se instala la bandeja opcional.

Configuración de impresión **Avanzada**

Cuando se hace clic en la marca triangular (▶) junto a **Avanzada**, aparece la configuración de impresión avanzada.

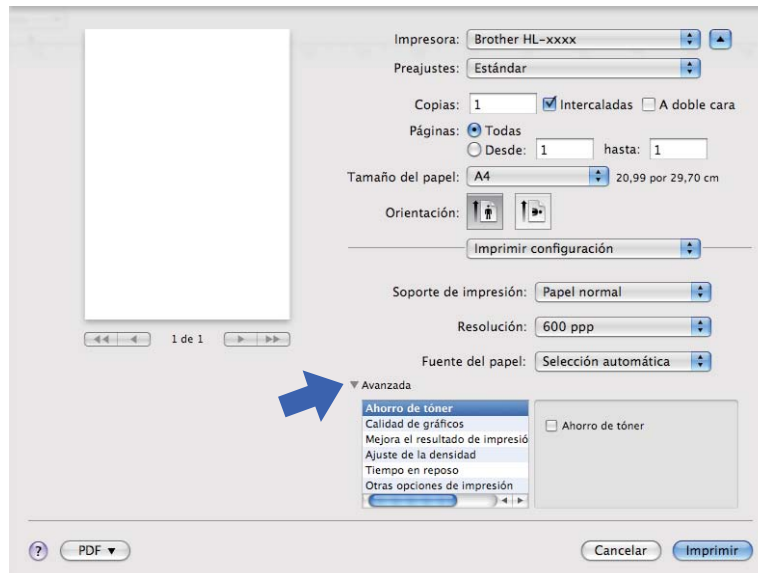

■ Ahorro de tóner

Puede conservar el tóner utilizando esta función. Cuando ajuste el **Ahorro de tóner** en Activado, la impresión será más clara. La configuración predeterminada es Desactivado.



Nota

- No se recomienda el uso de **Ahorro de tóner** para imprimir fotografías o imágenes en escala de grises.
- **Ahorro de tóner** no está disponible para las resoluciones **HQ 1200** y **1200 ppp**.

■ Calidad de gráficos

Puede cambiar la calidad de impresión de la forma siguiente:

• Gráficos

Éste es un modo gráfico (prioridad de contraste). Elija este ajuste para imprimir texto y figuras, como documentos de negocios y presentaciones. El contraste entre las áreas sombreadas será más definido.

• Texto

Éste es el mejor modo de imprimir documentos de texto.

■ Mejora el resultado de impresión

Esta función le permite mejorar un problema de calidad de impresión.

- **Reduce la curvatura del papel**

Si selecciona esta opción, podrá reducir el combamiento del papel.

Si sólo imprime un par de páginas, no necesita seleccionar esta opción. Es recomendable que cambie la configuración del controlador de impresora en **Soporte de impresión** a un nivel fino.



Nota

Esta operación reducirá la temperatura del proceso de fusión del equipo.

- **Mejora la fijación del tóner**

Si selecciona esta opción, podrá mejorar la capacidad de fijación del tóner. Si esta selección no proporciona una mejora suficiente, cambie la configuración del controlador de impresora en **Soporte de impresión** por la de un soporte grueso.



Nota

Esta operación aumentará la temperatura del proceso de fusión del equipo.

- **Reducir imagen fantasma**

Si usa el equipo en un ambiente de mucha humedad, esta configuración puede reducir el efecto fantasma en el papel. No use esta configuración en un ambiente con un porcentaje de humedad inferior al 30 %; de lo contrario, aumentará el efecto fantasma.



Nota

Es posible que esta función no reduzca el efecto fantasma en todos los tipos de papel. Antes de comprar grandes cantidades de papel, pruebe una pequeña cantidad para asegurarse de que es adecuado.

■ Ajuste de la densidad

Aumente o reduzca la densidad de impresión.

■ Tiempo en reposo

Si el equipo no recibe datos durante un determinado período de tiempo, entrará en modo de espera. En el modo de espera, el equipo funciona como si estuviera apagado. Cuando elija **Predeterminado de impresora**, la configuración del tiempo de espera volverá a colocarse en el valor específico predeterminado de fábrica; puede modificar esta configuración en el controlador. Si desea cambiar el tiempo del modo Espera, seleccione **Manual** y, a continuación, introduzca el tiempo en el cuadro de texto del controlador.

Mientras el equipo está en el modo En espera, el LED **Ready** está débilmente iluminado, aunque el equipo aún puede recibir datos. Al recibir un trabajo de impresión, el equipo se activará automáticamente y comenzará a imprimir.

■ Otras opciones de impresión

- **Saltar página en blanco**

Si se marca **Saltar página en blanco**, el controlador de impresora detecta automáticamente las páginas en blanco y las excluye de la impresión.

Impresión dúplex (2 caras)

■ Impresión dúplex automática

Seleccione **Disposición**.

Elija **Encuadernación borde largo** o **Encuadernación borde corto** en **A doble cara**.

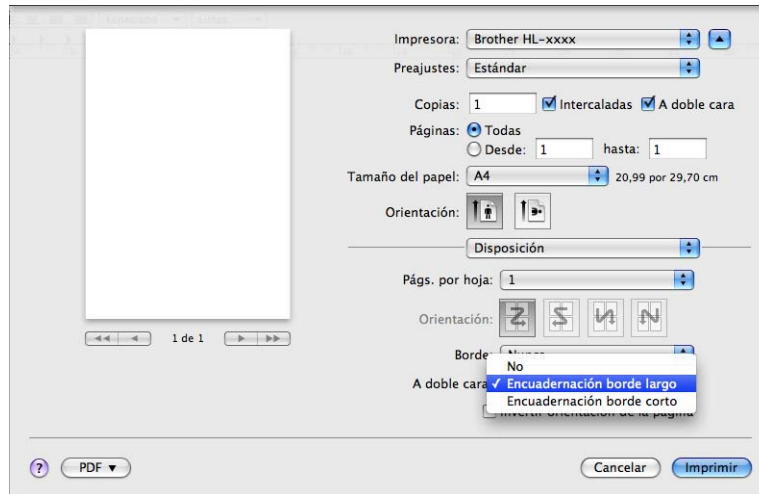

■ Impresión dúplex manual

Seleccione **Gestión del papel**.

- Elija **Solo pares** y **Imprimir**. Vuelva a cargar el papel impreso en la bandeja (el lado en blanco hacia abajo en la Bandeja 1 o 2, o boca arriba en la bandeja MP). Elija **Solo impares** y **Imprimir**.

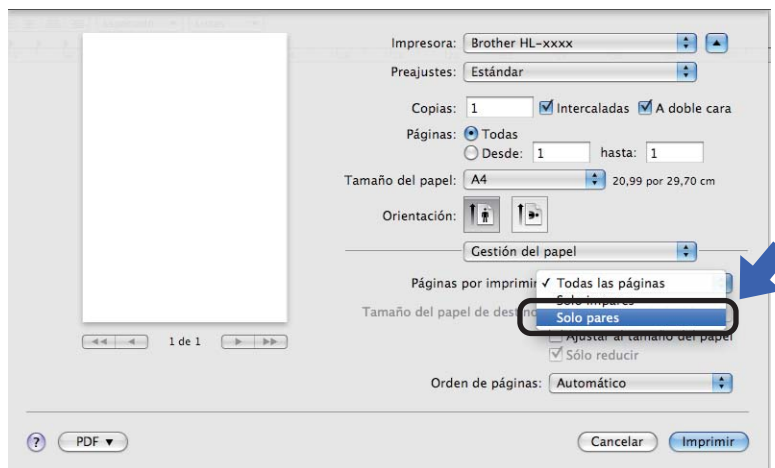

Funciones del controlador de impresora BR-Script3 (emulación de lenguaje PostScript® 3™)

Esta sección presenta las operaciones distintivas del controlador de impresora BR-Script3. Para obtener más información sobre las operaciones básicas del controlador de impresora BR-Script3, consulte *Funciones del controlador de impresora (Macintosh)* >> página 56 para **Configuración de página, Portada, Fuente del papel y Disposición**.



Nota

Si desea configurar el controlador PS (controlador de impresora BR-Script3), diríjase al Brother Solutions Center en <http://solutions.brother.com/> y visite la sección de preguntas más frecuentes correspondiente a su modelo; allí encontrará las instrucciones pertinentes.

Elección de opciones de impresión

Para controlar funciones de impresión especiales, elija **Características** en el cuadro de diálogo Imprimir.

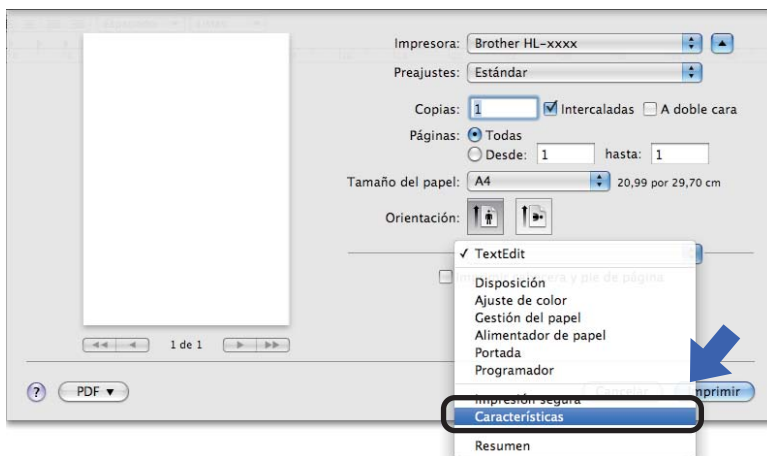

Funciones de impresora

Características de la impresora: General 1

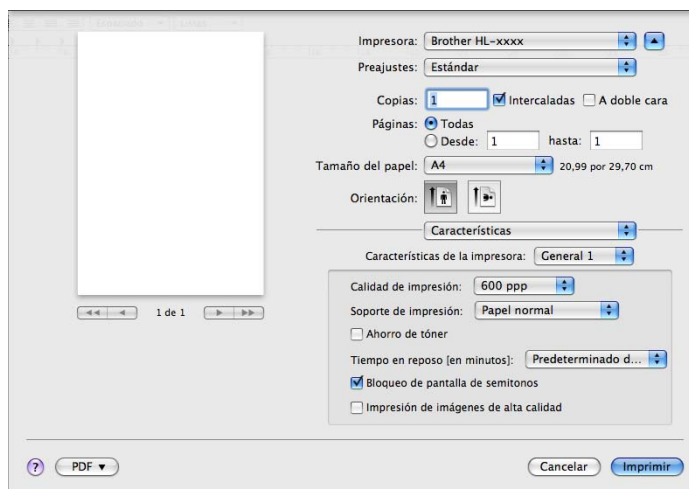

■ Calidad de impresión

Puede cambiar la resolución como se indica a continuación:

- 300 ppp
- 600 ppp
- HQ 1200
- 1200 ppp

■ Soporte de impresión

Puede cambiar el soporte de impresión por una de las siguientes opciones:

- Papel normal
- Papel fino
- Papel grueso
- Papel más grueso
- Papel bond
- Sobres
- Sobre grueso
- Sobre fino
- Papel reciclado
- Etiqueta
- Hagaki¹

¹ Tarjeta con el tamaño especificado por Japan Post Service Co., LTD

■ Ahorro de tóner

Puede conservar el tóner utilizando esta función. Cuando se selecciona **Ahorro de tóner**, las impresiones son más claras. La configuración predeterminada es Desactivado.



Nota

- No se recomienda el uso de **Ahorro de tóner** para imprimir fotografías o imágenes en escala de grises.
- **Ahorro de tóner** no está disponible para las resoluciones **HQ 1200** y **1200 ppp**.

■ Tiempo en reposo [en minutos]

Si el equipo no recibe datos durante un determinado período de tiempo, entrará en modo de espera. En el modo de espera, el equipo funciona como si estuviera apagado. Cuando elija **Predeterminado de impresora**, la configuración del tiempo de espera volverá a colocarse en el valor específico predeterminado de fábrica; puede modificar esta configuración en el controlador. Si desea cambiar el tiempo del modo En espera, seleccione **2**, **10** o **30**.

Mientras el equipo está en el modo En espera, el LED **Ready** está débilmente iluminado, aunque el equipo aún puede recibir datos. Al recibir un trabajo de impresión, el equipo se activará automáticamente y comenzará a imprimir.

■ Bloqueo de pantalla de semitonos

Impide que otras aplicaciones modifiquen la configuración de semitonos. La configuración predeterminada es Activado.

■ Impresión de imágenes de alta calidad

Se puede mejorar la calidad de la impresión de imágenes. Si define **Impresión de imágenes de alta calidad** en Activado, se reducirá la velocidad de impresión.

Características de la impresora: General 2

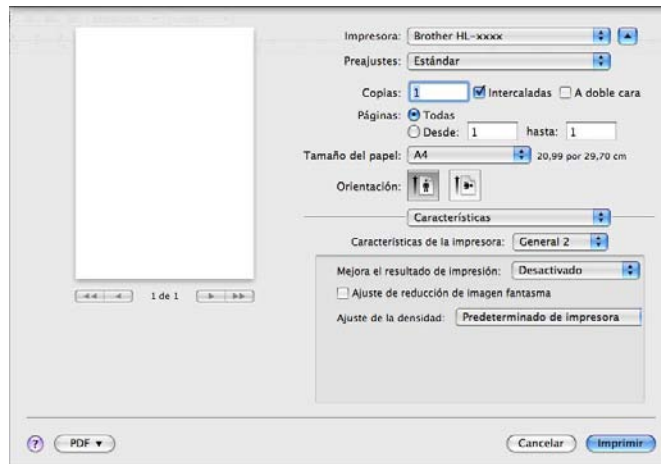

■ Mejora el resultado de impresión

Esta función le permite mejorar un problema de calidad de impresión.

• Reduce la curvatura del papel

Si selecciona esta opción, podrá reducir el combamiento del papel.

Si sólo imprime un par de páginas, no necesita seleccionar esta opción. Es recomendable que cambie la configuración del controlador de impresora en **Soporte de impresión** a un nivel fino.



Nota

Esta operación reducirá la temperatura del proceso de fusión del equipo.

• Mejora la fijación del tóner

Si selecciona esta opción, podrá mejorar la capacidad de fijación del tóner. Si esta selección no proporciona una mejora suficiente, cambie la configuración del controlador de impresora en **Soporte de impresión** por la de un soporte grueso.



Nota

Esta operación aumentará la temperatura del proceso de fusión del equipo.

■ Ajuste de reducción de imagen fantasma

Si usa el equipo en un ambiente de mucha humedad, esta configuración puede reducir el efecto fantasma en el papel. No use esta configuración en un ambiente con un porcentaje de humedad inferior al 30 %; de lo contrario, aumentará el efecto fantasma.



Nota

Es posible que esta función no reduzca el efecto fantasma en todos los tipos de papel. Antes de comprar grandes cantidades de papel, pruebe una pequeña cantidad para asegurarse de que es adecuado.

■ Ajuste de la densidad

Aumente o reduzca la densidad de impresión.

Eliminación del controlador de impresora

- 1 Regístrese como "Administrador".
- 2 Desde el menú Apple, elija **Preferencias del Sistema**. Haga clic en **Impresión y Fax**¹ y, a continuación, elija la impresora que desea eliminar y haga clic en el botón - para eliminarla.
- 3 Haga clic en **OK**².

¹ **Impresión y Escaneado** para los usuarios de Mac OS X 10.7.x

² **Elimina impresora** para los usuarios de Mac OS 10.6.x y 10.7.x

Status Monitor

La utilidad **Status Monitor** es una herramienta de software configurable para controlar el estado del equipo que le permite ver mensajes de error como los que advierten sobre la falta o atascos de papel en intervalos de actualización preestablecidos.

También puede tener acceso a la administración basada en Web. (HL-5450DN únicamente).
Puede verificar el estado del dispositivo; siga estos pasos para iniciar Brother Status Monitor:

■ Para Mac OS X 10.5.8

- 1 Ejecute las **Preferencias del Sistema**, seleccione **Impresión y Fax** y, a continuación, elija el equipo.
- 2 Haga clic en la **Abrir cola de impresión...** y, a continuación, haga clic en **Utilidad**. Se iniciará la utilidad Status Monitor.

■ Para Mac OS X 10.6.x

- 1 Ejecute las **Preferencias del Sistema**, seleccione **Impresión y Fax** y, a continuación, elija el equipo.
- 2 Haga clic en la **Abrir cola de impresión...** y, a continuación, haga clic en **Configuración de impresora**. Seleccione la ficha **Utilidad** y, a continuación, haga clic en **Abrir Utilidad Impresoras**. Se iniciará la utilidad Status Monitor.

■ Para Mac OS X 10.7.x

- 1 Ejecute las **Preferencias del Sistema**, seleccione **Impresión y Escaneado** y, a continuación, elija el equipo.
- 2 Haga clic en la **Abrir cola de impresión...** y, a continuación, haga clic en **Configuración de impresora**. Seleccione la ficha **Utilidad** y, a continuación, haga clic en **Abrir Utilidad Impresoras**. Se iniciará la utilidad Status Monitor.

Actualización del estado del equipo

Si desea conocer el último estado del equipo mientras la ventana **Status Monitor** está abierta, haga clic en el icono Actualizar . Puede definir el intervalo en el que el software actualizará la información del estado del equipo. Diríjase a la barra de menú, **Brother Status Monitor** y seleccione **Preferencias**.



Ocultar o mostrar la ventana

Después de iniciar la utilidad **Status Monitor**, puede ocultar o mostrar la ventana. Para ocultar la ventana, diríjase a la barra de menú, **Brother Status Monitor** y elija **Ocultar Status Monitor**. Para mostrar la ventana, haga clic en el icono **Brother Status Monitor** en el dock (dársena).



Cerrar la ventana

Haga clic en **Brother Status Monitor** en la barra de menú y, a continuación, elija **Salir de Status Monitor** en el menú desplegable.

Administración basada en Web (Para HL-5450DN en conexión red)

Para tener acceso al Sistema de administración basada en la Web, haga clic en el icono del equipo en la pantalla **Status Monitor**. Se puede usar un navegador web estándar para administrar el equipo utilizando HTTP (protocolo de transferencia de hipertexto).

Más información sobre el Sistema de administración basada en Web >> Guía del usuario en red:

Administración basada en Web

Software

Software para redes

Más información sobre el software de utilidad de red >>> Guía del usuario en red: *Funciones de red*

2

Consola de impresora remota (sólo Windows®)

El software Consola de impresora remota se utiliza para cambiar varios de los ajustes de la impresora independientemente de la aplicación. Por ejemplo, se pueden cambiar, entre otros, los ajustes del margen, del modo En espera y del juego de caracteres de la impresora. El equipo recuerda y utiliza estos ajustes. Los ajustes de la aplicación y del controlador de impresora prevalecen sobre los ajustes de Consola de impresora remota.

Cómo usar e instalar el software Consola de impresora remota

Para usar el software Consola de impresora remota, siga los pasos que se detallan a continuación.

- 1 Coloque el CD-ROM de instalación suministrado en la unidad de CD-ROM y cierre la pantalla inicial cuando aparezca.
- 2 Abre Windows® Explorer y seleccione la unidad de CD-ROM.
- 3 Haga doble-clic en la carpeta **tools**.
- 4 Haga doble-clic en la carpeta **RPC**.
- 5 Consulte en la publicación **RPC_User's_Guide.pdf** las instrucciones para instalar y usar el software Consola de impresora remota.

Panel de control

LED (diodo emisor de luz)

Esta sección se refiere a los seis LED y a las dos teclas del panel de control.

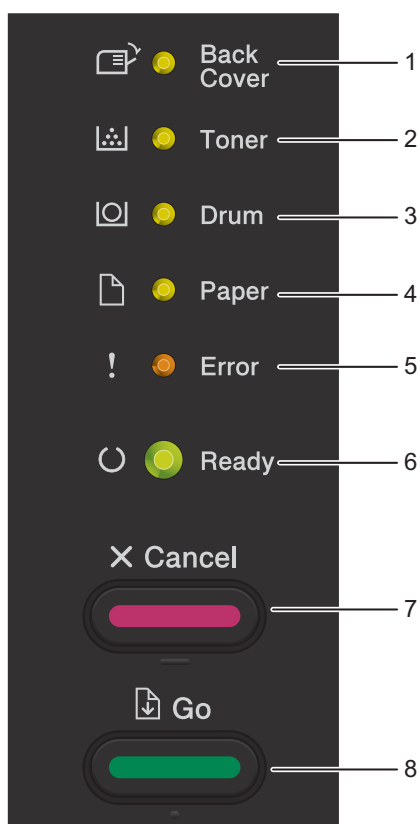

1 **Back Cover** LED

El LED **Back Cover** advierte sobre errores que se producen en la parte posterior del equipo o de la bandeja dúplex.

2 **Toner** LED

El LED **Toner** indica que hay poco tóner.

3 **Drum** LED

El LED **Drum** indica que el tambor se deberá reemplazar pronto.

4 **Paper** LED

El LED **Paper** advierte sobre errores de alimentación de papel del equipo.

5 **Error** LED

El LED **Error** indica que el equipo se encuentra en el estado de error.

Además, el LED **Error** indica, en combinación con los demás LED, el tipo de error.

6 **Ready** LED

El LED **Ready** parpadeará según el estado del equipo.

7 Tecla **Cancel**

Cancelar un trabajo / Cancelar todo



8 Tecla **Go**





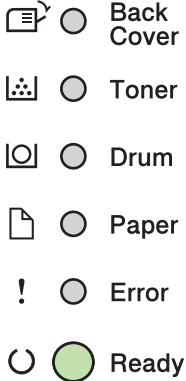
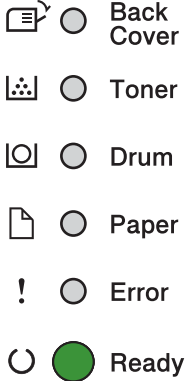
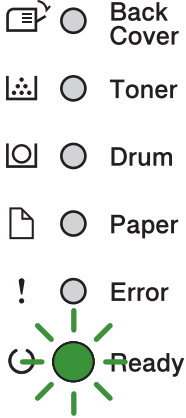

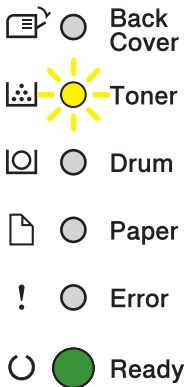
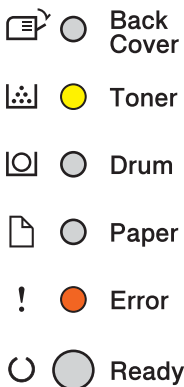



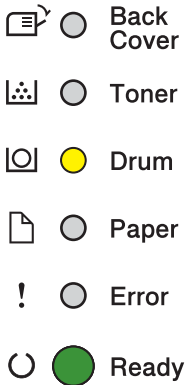

























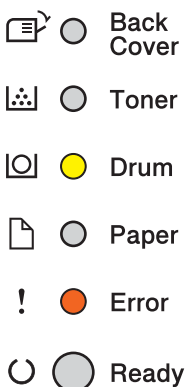

Recuperación de errores / Avance de página / Repetir impresión

Las indicaciones de los LED de la tabla siguiente se usan en las ilustraciones de este capítulo.





































○	El LED está apagado.
● ○ ● ○ ●	El LED está encendido.
●	El LED está atenuado.
☀ ○ ☀ ○ ☀	El LED parpadea.

LED	Estado del equipo
	<p>Espera</p> <p>El equipo se encuentra en el modo En espera (modo Ahorro energía). Mientras el equipo está en el modo En espera, el LED Ready está débilmente iluminado, aunque el equipo aún puede recibir datos. Al recibir un trabajo de impresión, el equipo se activará automáticamente y comenzará a imprimir.</p> <p>Para obtener más información, consulte <i>Tiempo en reposo</i> >> página 89.</p> <p>Hibernación</p> <p>El equipo está en el modo de Hibernación, con un menor consumo de energía que en el modo Espera. Mientras el equipo está en el modo de Hibernación, el LED Ready está débilmente iluminado, aunque el equipo aún puede recibir datos. Al recibir un trabajo de impresión, el equipo se activará automáticamente y comenzará a imprimir.</p> <p>Para obtener más información, consulte <i>Modo de Hibernación</i> >> página 89.</p>
	<p>Lista</p> <p>El equipo está en condiciones para imprimir.</p> <p>Imprimiendo</p> <p>El equipo está imprimiendo.</p>
	<p>Por favor espere</p> <p>El equipo se está calentando.</p> <p>Enfriamiento</p> <p>El equipo se está enfriando. Espere unos segundos hasta que se haya enfriado el interior del equipo.</p> <p>Recibiendo datos</p> <p>El equipo está recibiendo datos del ordenador o procesando datos en la memoria.</p> <p>Datos restantes</p> <p>Quedan datos de impresión en la memoria del equipo. Si el LED Ready parpadea por mucho tiempo sin que se impriman datos, pulse Go para imprimir los datos que quedan en la memoria.</p>



LED	Estado del equipo
	<p>Toner bajo. Se deberá reemplazar el cartucho de tóner pronto. Compre un cartucho de tóner nuevo y téngalo preparado para cuando aparezca el mensaje Cambiar tóner. El LED Toner se encenderá por 2 segundos y se apagará por 3.</p>
	<p>Cambiar tóner Reemplace el cartucho de tóner por uno nuevo. Consulte <i>Sustitución del cartucho de tóner</i> >> página 97.</p> <p>Sin tóner Retire el conjunto de unidad de tambor y de cartucho de tóner, retire el cartucho de tóner de la unidad de tambor y vuelva a instalar el cartucho en la unidad de tambor. Vuelva a instalar el conjunto de unidad de tambor y de cartucho de tóner en el equipo. Si el problema continúa, sustituya el cartucho de tóner. Consulte <i>Sustitución del cartucho de tóner</i> >> página 99.</p> <p>Error cartucho El conjunto de unidad de tambor y de cartucho de tóner no está instalado correctamente. Extraiga el conjunto de unidad de tambor y de cartucho de tóner y vuélvalo a colocar.</p>
	<p>Fin tmbor pronto Se deberá reemplazar la unidad de tambor pronto. Le recomendamos obtener una nueva unidad de tambor para reemplazar la que está en uso. Consulte <i>Sustitución de la unidad de tambor</i> >> página 107. El LED Drum se encenderá por 2 segundos y se apagará por 3.</p>

LED	Estado del equipo
 <p>   Back Cover   Toner   Drum   Paper   Error   Ready </p>	<p>Cambiar tambor</p> <p>Reemplace el tambor por uno nuevo. Consulte <i>Sustitución de la unidad de tambor</i> >> página 107.</p>
 <p>   Back Cover   Toner   Drum   Paper   Error   Ready </p>	<p>Error de tambor</p> <p>Se debe limpiar el filamento de corona. Consulte <i>Limpieza del filamento de corona</i> >> página 114.</p> <p>Si el cartucho de tóner está instalado en el equipo sin la unidad de tambor, coloque el cartucho de tóner en la unidad de tambor y vuelva a instalar el conjunto de unidad de tambor y de cartucho de tóner en el equipo.</p>
 <p>   Back Cover   Toner   Drum   Paper   Error   Ready </p>	<p>Tambor detenido</p> <p>Reemplace el tambor por uno nuevo. Consulte <i>Sustitución de la unidad de tambor</i> >> página 107.</p>

LED	Estado del equipo
	<p>Cubierta abierta</p> <p>Cierre la cubierta de fusión que se encuentra detrás de la cubierta trasera del equipo.</p> <p>Asegúrese de que no haya papel atascado en la parte posterior del equipo, cierre la cubierta de la unidad de fusión y pulse Go.</p>
	<p>Sin bandeja</p> <p>El equipo no puede detectar la bandeja de papel estándar. Vuelva a instalar la bandeja de papel estándar, o bien asegúrese de que esté correctamente instalada.</p>
	<p>Atasco bndeja MU / Atasco bandeja 1 / Atasco bandeja 2 / Atasco interno</p> <p>Elimine el atasco de papel.</p> <p>Consulte <i>Atasco bandeja MP / Atasco bandeja 1 / Atasco bandeja 2 / Atasco interno</i> >> página 130.</p> <p>Si el equipo no empieza a imprimir, pulse Go.</p> <p>Si el cartucho de tóner está instalado en el equipo sin la unidad de tambor, coloque el cartucho de tóner en la unidad de tambor y vuelva a instalar el conjunto de unidad de tambor y de cartucho de tóner en el equipo.</p>
	<p>Error tamaño DX</p> <p>El tamaño de papel definido en el controlador de impresora no está disponible para la impresión dúplex automática.</p> <p>Pulse Cancel. Elija un tamaño de papel que sea compatible con la bandeja para impresión dúplex.</p> <p>El papel cargado en la bandeja no es del tamaño correcto y no está disponible para la impresión dúplex automática. Cargue el tamaño correcto de papel en la bandeja.</p> <p>El tamaño de papel que se puede usar para impresión dúplex automática es Carta, Legal o Folio.</p>
	<p>Diferencia de tamaño</p> <p>Coloque en la bandeja de papel el mismo tamaño de papel que esté seleccionado en el controlador de impresora y, a continuación, pulse Go, o bien, seleccione el tamaño de papel cargado en la bandeja de papel.</p>

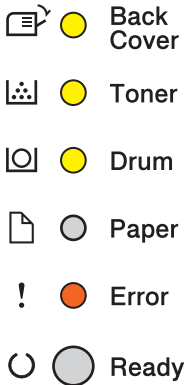
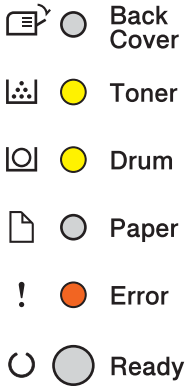
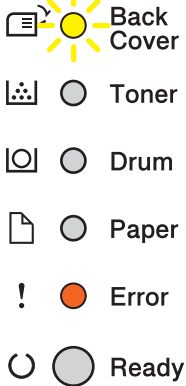
LED	Estado del equipo
<ul style="list-style-type: none">   Back Cover   Toner   Drum   Paper   Error   Ready 	<p>Sin papel Coloque papel en la bandeja de papel en uso. Consulte <i>Carga de papel</i> ►► página 8.</p> <hr/> <p>Alimentación manual Se seleccionó Manual como la fuente de papel pero no había papel en la bandeja MP. Cargue papel en la bandeja MP. Si el equipo está en el modo Pausa, pulse Go.</p>
<ul style="list-style-type: none">   Back Cover   Toner   Drum   Paper   Error   Ready 	<p>Cubierta abierta Cierre la cubierta delantera del equipo.</p>
<ul style="list-style-type: none">   Back Cover   Toner   Drum   Paper   Error   Ready 	<p>Err acces regist (sólo HL-5450DN) El equipo no pudo acceder al archivo de registro de impresión en el servidor. Comuníquese con el administrador para verificar la configuración de guardado del archivo de registro de impresión.</p> <hr/> <p>Memoria agotada Reduzca la complejidad del documento o reduzca la resolución de impresión. Agregue memoria (HL-5450DN únicamente). (Consulte <i>Instalación de memoria extra</i> ►► página 94.)</p> <hr/> <p>Acceso denegado (solo HL-5450DN) La impresión está restringida por Secure Function Lock 2.0. Comuníquese con el administrador para comprobar la configuración de Secure Function Lock.</p> <hr/> <p>Límite excedido (solo HL-5450DN) Se alcanzó el límite establecido por Secure Function Lock 2.0. Comuníquese con el administrador para comprobar la configuración de Secure Function Lock.</p>

LED	Estado del equipo
	<p>Error de DIMM (sólo HL-5450DN)</p> <p>El DIMM (Dual In-Line Memory Module) no está instalado correctamente. O bien el módulo DIMM está roto o no cumple con las especificaciones requeridas.</p> <p>Apague el equipo y retire el módulo de memoria DIMM. (Consulte <i>Instalación de memoria extra</i> >> página 94.)</p> <p>Confirme que el módulo de memoria DIMM cumple con las especificaciones exigidas. (Si desea obtener información detallada, consulte <i>Tipos de SO-DIMM</i> >> página 93).</p> <p>Vuelva a instalar el módulo de memoria DIMM correctamente. Espere unos segundos y vuelva a encender el equipo.</p> <p>Si vuelve a aparecer este mensaje de error, sustituya el módulo DIMM por uno nuevo. (Consulte <i>Instalación de memoria extra</i> >> página 94.)</p>
	<p>Error del PCB principal</p> <p>Apague el equipo, vuélvalo a encender e intente imprimir nuevamente.</p> <p>Si el error se repite, llame a su distribuidor o al Servicio de atención al cliente de Brother.</p>
	<p>Cubierta abierta</p> <p>Cierre la cubierta de fusión que se encuentra detrás de la cubierta trasera del equipo.</p> <hr/> <p>Dúplex desactiv.</p> <p>Coloque la bandeja dúplex en el equipo y cierre la cubierta trasera.</p>

LED	Estado del equipo
 <p>Back Cover</p> <p>Toner</p> <p>Drum</p> <p>Paper</p> <p>Error</p> <p>Ready</p>	<p>Atasco trasero / Atasco en dúplex</p> <p>Elimine el atasco de papel.</p> <p>Consulte <i>Atasco en la parte posterior / Atasco dúplex</i> >> página 135.</p> <p>Si el equipo no empieza a imprimir, pulse Go.</p>
 <p>Back Cover</p> <p>Toner</p> <p>Drum</p> <p>Paper</p> <p>Error</p> <p>Ready</p>	<p>Cancelar impresión / Cancelar todo</p> <p>El equipo está cancelando el trabajo.</p>

Indicaciones para las llamadas al servicio técnico

Si se produce un error que no puede ser resuelto por el usuario, el equipo le indicará que es necesario llamar al servicio técnico iluminando todos los LED como se indica a continuación.

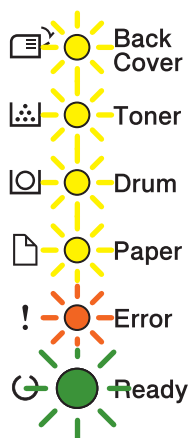

Si aparece la indicación de llamada al servicio técnico anterior, apague el equipo, vuélvalo a encender e intente imprimir nuevamente.

Si el error no se ha corregido después de apagar y encender el equipo, pulse **Go** y **Cancel** al mismo tiempo, los LED se encenderán como se muestra en la tabla siguiente para identificar el error.

Indicación de error LED

LED	Error del PCB principal	Error de la unidad de fusión ¹	Error de la unidad láser	Error del motor principal	Error de alta tensión	Error del ventilador	Error cruce por cero
Back Cover	○	○	○	○	○	○	○
Toner	●	●	○	○	○	○	●
Drum	●	○	●	○	●	○	●
Paper	○	○	○	●	●	○	●
Error	●	●	●	●	●	●	●
Ready	○	○	○	○	○	○	○

¹ Si se produce un error, apague el equipo, espere unos segundos y, a continuación, vuelva a encenderlo. Deje el equipo encendido por 15 minutos aproximadamente. Si el error se repite, llame a su distribuidor o al Servicio de atención al cliente de Brother.

Por ejemplo, la indicación LED siguiente muestra un error de la unidad de fusión.

 Back Cover

 Toner

 Drum

 Paper

 Error

 Ready

Tome nota de la indicación, en referencia a *Indicación de error LED* >>> página 82, e informe del estado del error al distribuidor o al Servicio de atención al cliente de Brother.



Nota

Asegúrese de que la cubierta delantera esté completamente cerrada antes realizar una llamada de servicio.

Teclas del panel del control

Las teclas del panel de control tienen las siguientes funciones:

■ Cancelar impresión

Cancelación del trabajo actual cuya impresión está en curso: si pulsa **Cancel** mientras está imprimiendo, el equipo detendrá la impresión de inmediato y expulsará el papel. Los LED **Ready** y **Error** parpadearán mientras se cancela el trabajo.

Cancelación de todos los trabajos recibidos: para eliminar todos los trabajos, pulse y mantenga pulsada la tecla **Cancel** por 4 segundos hasta que todos los LED se iluminen y luego suéltela. Los LED **Ready** y **Error** parpadearán mientras se cancelan el o los trabajos.

■ Recuperación de errores

Si se produjo un error, el equipo se recuperará automáticamente de algunos errores. Si un error no se corrige automáticamente, pulse **Go** para resolver el error y continúe usando el equipo.

■ Avance de página

Si el LED **Ready** parpadea por mucho tiempo, pulse **Go**. El equipo imprimirá los datos que hayan quedado en la memoria del equipo.

■ Reimpresión

Para repetir la impresión del último documento, pulse **Go** por 4 segundos aproximadamente hasta que todos los LED se iluminen y luego, suéltela. Dentro del lapso de 2 segundos pulse **Go** tantas veces como nuevas impresiones desea realizar. Si no pulsa **Go** dentro de los 2 segundos, se imprimirá una sola copia.

Si imprime con el controlador de impresora de Windows[®] suministrado con el equipo, la configuración de Utilizar reimpresión realizada en el controlador de impresora tendrá prioridad sobre la configuración realizada en el panel de control. (Para obtener más información, consulte *Utilizar reimpresión*

➤➤ página 39.)

Impresión de una página de prueba

Puede usar **Go** o el controlador de impresora para imprimir una página de prueba.

Uso de la tecla Go

- 1 Apague el equipo.
- 2 Asegúrese de que la cubierta delantera esté cerrada y el cable de alimentación esté enchufado.
- 3 Mantenga presionada la tecla **Go** mientras coloca el interruptor de encendido en la posición de encendido. Mantenga pulsada la tecla **Go** hasta que se enciendan todos los LED y luego se apague el LED Preparado.
- 4 Suelte la tecla **Go**. Asegúrese de que todos los LED estén apagados.
- 5 Vuelva a pulsar la tecla **Go**. El equipo imprimirá una página de prueba.

Uso del controlador de impresora

Si usa el controlador de impresora Windows[®], haga clic en el botón **Imprimir página de prueba** de la ficha **General** del controlador de impresora.

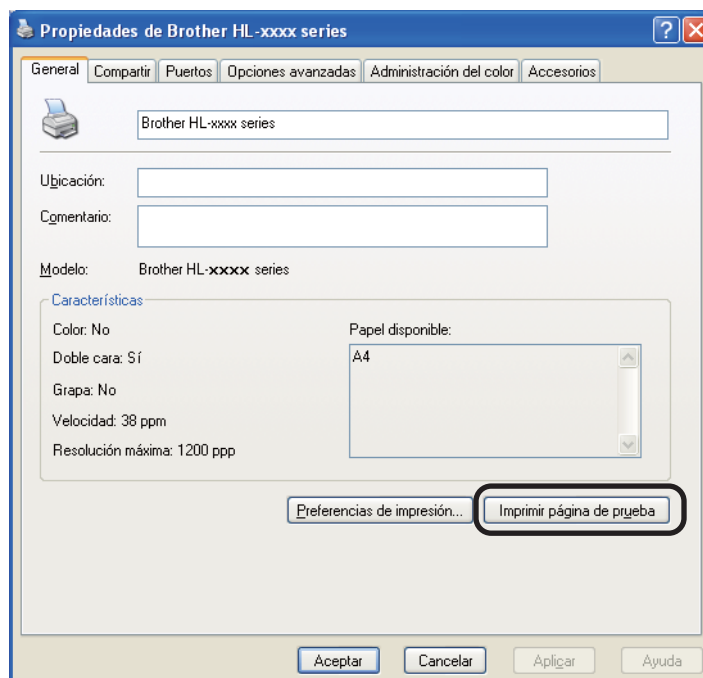

Impresión de la página de configuración de impresora

Puede imprimir la configuración actual mediante el botón del panel de control o el controlador de impresora.

Uso de la tecla Go

- 1 Asegúrese de que la cubierta delantera esté cerrada y el cable de alimentación esté enchufado.
- 2 Coloque el interruptor de encendido del equipo en la posición de encendido y espere hasta que el equipo esté en el modo Preparado.
- 3 Pulse la tecla **Go** tres veces. El equipo imprimirá la página de configuración de impresora actual.

Uso del controlador de impresora

Si usa el controlador de impresora Windows[®], puede imprimir la página de configuración de la impresora actual haciendo clic en el botón **Imprimir configuración** del cuadro de diálogo **Asistencia**.



Imprimir fuentes

Puede imprimir una lista de las fuentes internas mediante el botón del panel de control o el controlador de impresora.

Uso de la tecla Go

- 1 Apague el equipo.
- 2 Asegúrese de que la cubierta delantera esté cerrada y el cable de alimentación esté enchufado.
- 3 Mantenga presionada la tecla **Go** mientras coloca el interruptor de encendido en la posición de encendido. Mantenga pulsada la tecla **Go** hasta que se enciendan todos los LED y luego se apague el LED Preparado.
- 4 Suelte la tecla **Go**. Asegúrese de que todos los LED estén apagados.
- 5 Pulse **Go** dos veces. El equipo imprimirá una lista de las fuentes internas.

Uso del controlador de impresora

Si usa el controlador de impresora Windows[®] de Brother, puede imprimir una lista de las fuentes internas haciendo clic en el botón **Imprimir fuentes** del cuadro de diálogo **Asistencia**.



Funciones de seguridad

Secure Function Lock 2.0 (sólo HL-5450DN)

Secure Function Lock permite limitar el acceso público a la función Impresión ¹.

Esta función también evita que los usuarios cambien las configuraciones predeterminadas del equipo limitando el acceso a la configuración del menú. Antes de usar las funciones de seguridad tendrá que introducir primero la contraseña de administrador. El acceso a operaciones restringidas se pueden habilitar creando un usuario restringido. Los usuarios restringidos deben introducir una contraseña de usuario para usar el equipo. Secure Function Lock se puede definir mediante la Administración basada en web y BRAdmin Professional 3 (Windows® únicamente). (►► Guía del usuario en red)

¹ La función Impresión permite imprimir trabajos mediante Google Cloud Print y Brother iPrint&Scan.



Nota

- Tome nota de su contraseña. En caso de que no la recuerde, tendrá que restaurar la contraseña almacenada en el equipo. Para obtener información sobre cómo restaurar la contraseña, comuníquese con el Servicio de atención al cliente de Brother.
 - Sólo los administradores pueden establecer limitaciones y realizar cambios para cada usuario.
-

Funciones ecológicas

Ahorro de tóner

Puede ahorrar el tóner utilizando esta función. Cuando defina Ahorrar tóner en Activado, la impresión será más clara. La configuración predeterminada es Desactivado.

Puede cambiar el ajuste del modo de ahorro de tóner en el controlador de impresora.

Para cambiar el ajuste del modo de ahorro de energía, consulte lo siguiente:

- *Pestaña Avanzada* >> página 33 (controlador de impresora Windows®)
- *Opciones avanzadas* >> página 49 (controlador de impresora BR-Script3 para Windows®)
- *Configuración de impresión* >> página 62 (controlador de impresora Macintosh)
- *Funciones de impresora* >> página 67 (controlador de impresora BR-Script3 para Macintosh)

Tiempo en reposo

El ajuste de modo En espera puede reducir el consumo eléctrico. Cuando el equipo se encuentra en el modo En espera (modo de ahorro de energía) se comporta como si estuviera apagado. El equipo se activará y comenzará a imprimir cuando reciba un trabajo de impresión.

Puede determinar cuánto tiempo debe permanecer inactivo el equipo para pasar al modo En espera. Cuando el equipo recibe un archivo de impresión o un documento, el temporizador vuelve a cero. La configuración predeterminada es 3 minutos. Mientras el equipo se encuentra en el modo En espera, el LED **Ready** se ilumina débilmente.

Puede cambiar el ajuste del intervalo del modo en espera en el controlador de impresora.

Para cambiar el intervalo del modo En espera, consulte lo siguiente:

- *Pestaña Avanzada* >> página 33 (controlador de impresora Windows®)
- *Opciones avanzadas* >> página 49 (controlador de impresora BR-Script3 para Windows®)
- *Configuración de impresión* >> página 62 (controlador de impresora Macintosh)
- *Funciones de impresora* >> página 67 (controlador de impresora BR-Script3 para Macintosh)

Modo de Hibernación

Si el equipo se encuentra en el modo En espera y no recibe ningún trabajo por cierto tiempo, cambiará automáticamente al modo Hibernación y el LED **Ready** se iluminará débilmente. El modo Suspensión consume menos energía que el modo En espera. El equipo se activará cuando reciba un trabajo de impresión.

Función de modo Silencioso

El ajuste del modo Silencioso puede reducir el ruido de impresión. Cuando el modo Silencio está activado, la velocidad de impresión es menor. La configuración predeterminada es Desactivado.

Activación/Desactivación del modo Silencioso

- 1 Asegúrese de que la cubierta delantera esté cerrada y el cable de alimentación esté enchufado.
- 2 Coloque el interruptor de encendido del equipo en la posición de encendido y espere hasta que el equipo esté en el modo Preparado.
- 3 Pulse **Go** nueve veces para cambiar de Activado a Desactivado.
Todos los LED parpadean dos veces al activar el modo Quiet.
Todos los LED parpadean una vez al desactivar el modo Quiet.



Nota

También puede cambiar el ajuste del modo Silencioso mediante la utilidad Consola de impresora remota. Para obtener más información sobre Consola de impresora remota, consulte *Consola de impresora remota (sólo Windows®)* >> página 73.

4

Opciones

Este equipo dispone de los siguientes accesorios opcionales. Puede aumentar las capacidades del equipo con estos elementos.

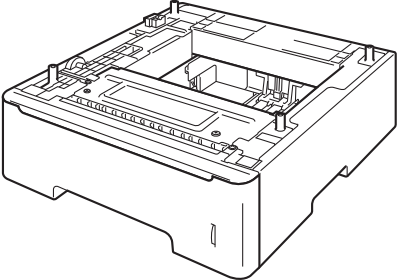
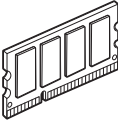
Bandeja inferior	Memoria SO-DIMM ¹
LT-5400	
	
Consulte <i>Bandeja inferior (LT-5400)</i> >> página 92.	Consulte <i>SO-DIMM (sólo HL-5450DN)</i> >> página 93.

¹ La memoria opcional está disponibles para el modelo HL-5450DN.

Bandeja inferior (LT-5400)

Es posible instalar una bandeja inferior opcional (Bandeja 2) en los modelos HL-5440D y HL-5450DN, y la bandeja inferior tiene capacidad para 500 hojas de papel de 20 lb (80 g/m²). Cuando la bandeja inferior opcional está instalada, el equipo tiene capacidad para 800 hojas de papel normal. Si desea adquirir la unidad de bandeja inferior opcional, llame al distribuidor al que compró el equipo o al Servicio de atención al cliente de Brother.

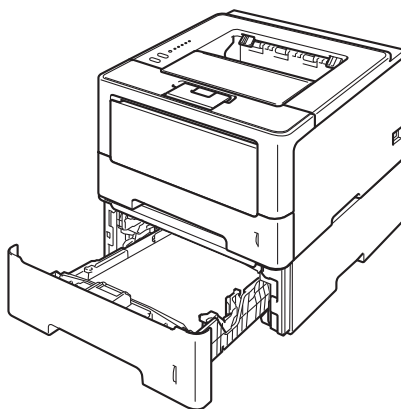

Para obtener información acerca de la configuración, consulte la Guía del usuario suministrada con la bandeja inferior.

! ADVERTENCIA

Si usa una bandeja inferior, NO traslade el equipo con la bandeja inferior colocada; podría lastimarse o provocar daños al equipo porque la bandeja inferior no está adosada al equipo.

SO-DIMM (sólo HL-5450DN)

El equipo dispone de una memoria estándar de 64 MB y una ranura para ampliación de memoria opcional. Puede aumentar la memoria hasta un máximo de 320 MB mediante la instalación de una memoria SO-DIMM (Small Outline Dual In-line Memory Module).

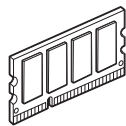

Tipos de SO-DIMM

Para obtener información sobre la memoria para su equipo Brother, visítenos en:

<http://www.brother-usa.com/support/memory/>

En general, los módulos de memoria SO-DIMM deben incluir las siguientes especificaciones:

Tipo: salida de 144 terminales y 16 bits

Latencia CAS: 4

Frecuencia de reloj: 267 MHz (533 Mb/s/pin) o más

Capacidad: 256 MB

Altura: 30,0 mm (1,18 pulg.)

Tipo de memoria DRAM: SDRAM DDR2



Nota

- Es posible que exista algún módulo SO-DIMM que no funcione con el equipo.
 - Para obtener más información, llame al distribuidor donde adquirió el equipo o al Servicio de atención al cliente de Brother.
-

Instalación de memoria extra

- 1 Apague el equipo.
- 2 Desconecte los cables de interfaz del equipo y desenchufe el cable de alimentación del toma de corriente de CA.



Nota

Apague siempre el interruptor de encendido del equipo antes de instalar o extraer el módulo de memoria SO-DIMM.

- 3 Retire la cubierta de plástico (1) y, a continuación, la cubierta de metal (2) del módulo de memoria SO-DIMM.

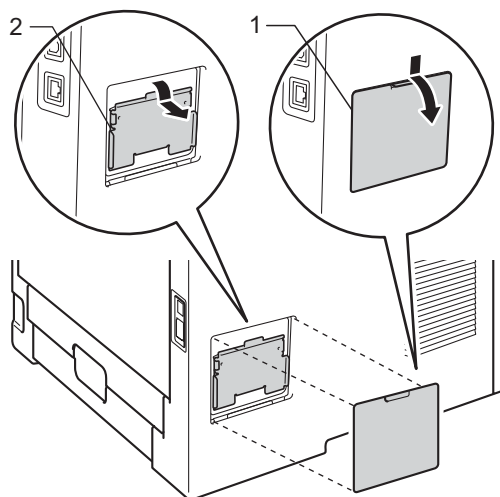

- 4 Desembale el módulo SO-DIMM y sujételo por los bordes.

! Importante

Para evitar que se produzcan daños en el equipo producidos por la electricidad estática, NO toque los chips de memoria ni la superficie de la tarjeta.

- 5 Sujete el módulo SO-DIMM por los bordes y haga coincidir las muescas de este con los salientes de la ranura. Introduzca el módulo SO-DIMM diagonalmente (1); a continuación, inclínelo hacia la tarjeta de interfaz hasta que quede encajado en su sitio (2).

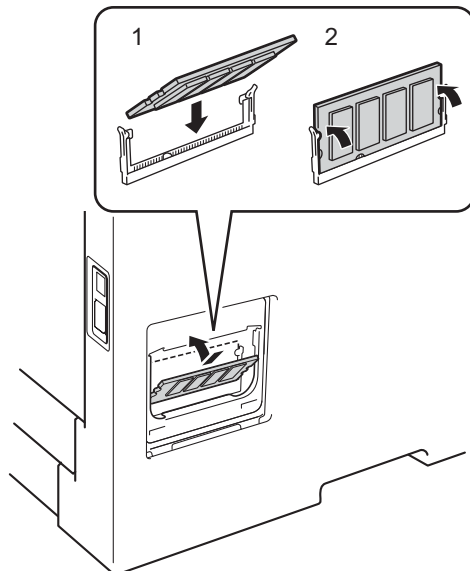

- 6 Vuelva a colocar la cubierta de metal (2) y, a continuación, la cubierta de plástico (1) del módulo SO-DIMM.

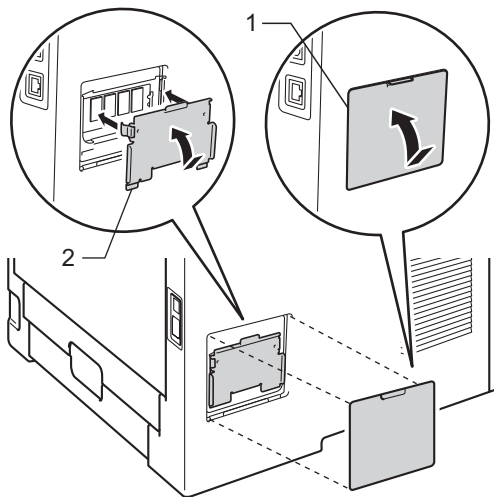

- 7 Primero vuelva a enchufar el cable de alimentación del equipo en el toma de corriente de CA y, a continuación, conecte los cables de interfaz.

- 8 Enciende el equipo.



Nota

Para comprobar si ha instalado correctamente el módulo SO-DIMM, puede imprimir la página de configuración de impresora que muestra el tamaño actual de la memoria. (Consulte *Impresión de la página de configuración de impresora* ►► página 86.)

Sustitución de artículos consumibles

Deberá sustituir los artículos consumibles cuando el equipo indique que se ha agotado la vida útil de estos. Usted mismo puede sustituir los siguientes elementos consumibles:



Nota

La unidad de tambor y el cartucho de tóner son dos piezas separadas.

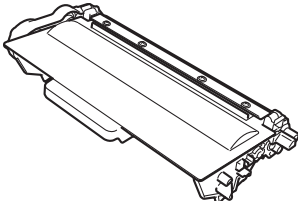
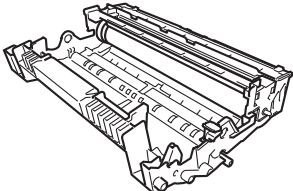
Cartucho de tóner	Unidad de tambor
Consulte <i>Sustitución del cartucho de tóner</i> >> página 97. N.º de pedido TN-720, TN-750	Consulte <i>Sustitución de la unidad de tambor</i> >> página 107. N.º de pedido DR-720
	



Nota

- Visite <http://www.brother.com/original/index.html> para obtener instrucciones sobre cómo devolver el cartucho de tóner usado al programa de recogida de Brother. Si decide no devolver el cartucho de tóner usado, deséchelo cumpliendo las normas locales. No lo deseche junto con los residuos domésticos. Si tiene alguna duda, póngase en contacto con la oficina local de recogida de desechos.
- Le recomendamos que coloque los elementos consumibles usados sobre un trozo de papel para evitar que el contenido se derrame accidentalmente.

Sustitución del cartucho de tóner

Nombre del modelo TN-720 ¹, TN-750 ²

El cartucho de tóner estándar rinde 3.000 páginas aproximadamente ³. El cartucho de tóner de alto rendimiento rinde 8.000 páginas aproximadamente ³. La cuenta real de páginas depende del tipo de documento promedio.

El cartucho de tóner que se entrega con el equipo se deberá reemplazar después de 3.000 páginas aproximadamente. ³

¹ Cartucho de tóner estándar

² Cartucho de tóner de alto rendimiento

³ El rendimiento aproximado del cartucho se declara de acuerdo con ISO/IEC 19752.



Nota

- Se aconseja tener listo un cartucho de tóner nuevo para usar cuando aparezca la advertencia de tóner bajo.
- Para garantizar una alta calidad de impresión, le recomendamos que utilice exclusivamente cartuchos de tóner genuinos de Brother. Cuando tenga que comprar cartuchos de tóner, llame al servicio al cliente de Brother.
- Si imprime gráficos, texto en negrita, cuadros, páginas web con bordes u otros tipos de impresiones con algo más que texto simple, aumentará el consumo de tóner.
- Recomendamos limpiar el equipo cada vez que sustituya el cartucho de tóner. Consulte *Limpieza y verificación del equipo* ►► página 112.
- Si cambia la configuración de la densidad de impresión para imprimir más claro o más oscuro, cambiará la cantidad de tóner que se utilizará.
- No desembale el cartucho de tóner hasta inmediatamente antes de colocarlo en el equipo.

Tóner bajo

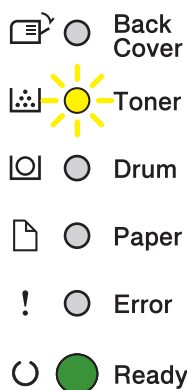

El LED **Toner** se encenderá por 2 segundos y se apagará por 3 y, posteriormente, repetirá este patrón.

Si los LED muestran esta indicación, significa que queda poco tóner. Adquiera un nuevo cartucho de tóner y téngalo preparado antes de que aparezca la indicación de sustitución de tóner.



Nota

- El LED **Toner** parpadeará continuamente si hay poco tóner.
- Si la impresión es débil, sostenga el nivel del conjunto de la unidad de tambor y de cartucho de tóner con ambas manos y sacúdalo hacia los lados varias veces para distribuir el tóner dentro del cartucho.

Sustitución del tóner

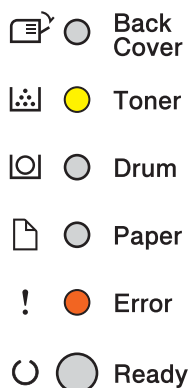

El equipo detendrá la impresión hasta que sustituya el cartucho de tóner.

Un cartucho de tóner nuevo genuino de Brother restablecerá el modo de sustitución de tóner.

Sustitución del cartucho de tóner

- 1 Asegúrese de que el equipo está encendido. Espere 10 minutos como mínimo para que el equipo se enfríe.
- 2 Pulse el botón de liberación de la cubierta y abra la cubierta delantera.

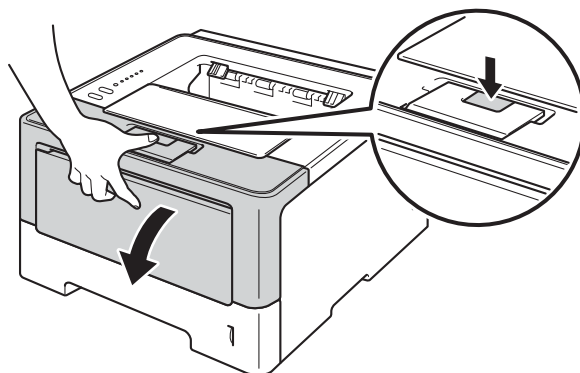

- 3 Extraiga el conjunto de unidad de tambor y de cartucho de tóner.

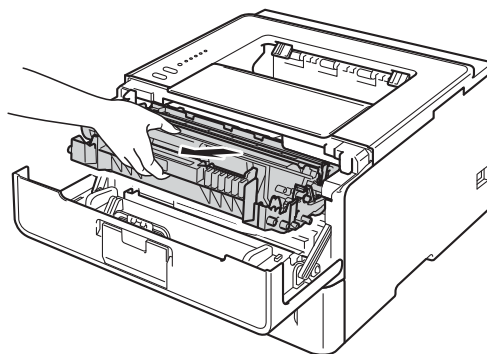

ADVERTENCIA



Inmediatamente después de haber utilizado el equipo, algunas partes internas del equipo estarán extremadamente calientes. Espere a que el equipo se enfríe antes de tocar las partes internas de dicho equipo.

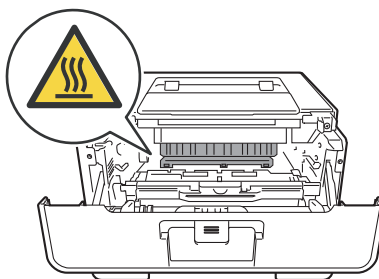

! Importante

- Recomendamos que coloque el conjunto de unidad de tambor y de cartucho de t ner sobre una superficie limpia y plana, con una hoja de papel desechable debajo por si el t ner se derrama o vuelca accidentalmente.
- Para evitar que el equipo resulte da ado por la electricidad est tica, NO toque los electrodos indicados en la ilustraci n.

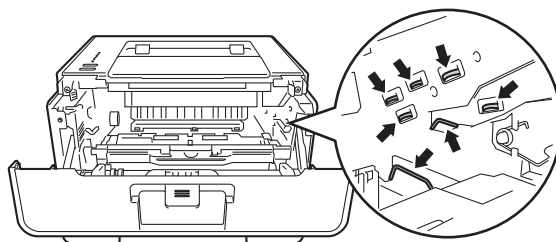

5

- 4 Empuje la palanca de bloqueo de color verde y retire el cartucho de t ner de la unidad de tambor.

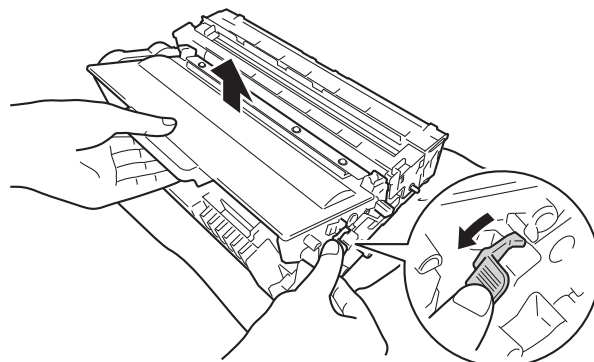

! ADVERTENCIA



- NO arroje el cartucho de t ner o el conjunto de cartucho de t ner y unidad de tambor al fuego. Puede explotar y provocar lesiones.
- NO use sustancias inflamables, ning n tipo de aerosol ni solventes org nicos o l quidos que contengan alcohol o amoniacos para limpiar el interior o el exterior del equipo. De lo contrario, podr a producirse un incendio o una descarga el ctrica. En su lugar, use  nicamente un pa o seco sin pelusa.

(>> Gu a de seguridad del producto: *Para utilizar el producto con seguridad*)



! Importante

- Manipule el cartucho de t ner con cuidado. Si el t ner se derrama sobre sus manos o ropa, l mpiese o l vese inmediatamente con agua fr a.
- Para evitar problemas de calidad de impresi n, NO toque las partes sombreadas que se muestran en las ilustraciones.

<Cartucho de t ner>

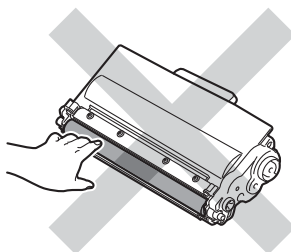

<Unidad de tambor>

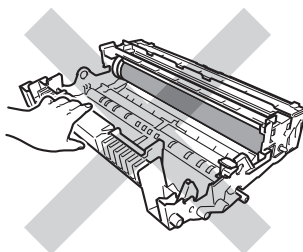

- Recomendamos que coloque el cartucho de t ner sobre una hoja de papel desechable o pa o por si se derrama el t ner accidentalmente, en una superficie limpia, plana, nivelada y estable.

Nota

- Aseg rese de guardar el cartucho de t ner usado en una bolsa adecuada bien cerrada para que el polvo del t ner del interior no se derrame fuera del cartucho.
- Visite <http://www.brother.com/original/index.html> para obtener instrucciones sobre c mo devolver los art culos consumibles usados al programa de recogida de Brother. Si decide no devolver el art culo consumible usado, des chelo cumpliendo las normas locales. No lo deseche junto con los residuos dom sticos. Si tiene alguna duda, p ngase en contacto con la oficina local de recogida de desechos.

- 5 Desembale el nuevo cartucho de t ner. Sostenga el nivel del conjunto de la unidad de tambor y de cartucho de t ner con ambas manos y sac dalo hacia los lados varias veces para distribuir el t ner dentro del cartucho.

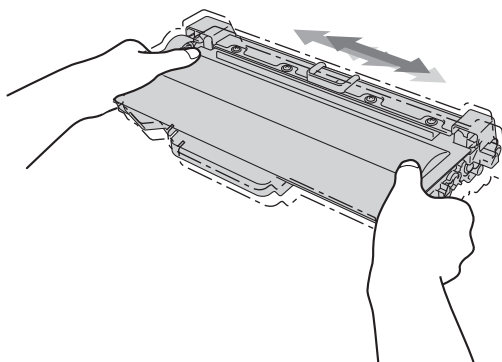

! **Importante**

- No desembale el cartucho de t ner nuevo hasta inmediatamente antes de colocarlo en el equipo. Si el cartucho de t ner se deja desembalado durante un per odo prolongado, podr a reducirse su vida  til.
- Si una unidad de tambor desembalada queda expuesta a la luz natural o artificial, la unidad podr a resultar da ada.
- Brother recomienda enf ticamente NO rellenar el cartucho de t ner que se entrega con el equipo. Le recomendamos enf ticamente que siga utilizando cartuchos de t ner de repuesto genuinos de Brother. El uso o el intento de usar t ner y/o cartuchos de terceros en el equipo Brother puede causar desperfectos en el equipo y/o una calidad de impresi n insatisfactoria. Adem s, el uso de t ner y/o cartuchos de terceros puede dar lugar a mensajes de estado incorrectos, a que la impresora se detenga prematuramente o a cualquier otro desperfecto. La cobertura de la garant a limitada no se aplica a ning n problema provocado por el uso de cartuchos y/o t ner de terceros. Para proteger su inversi n y alcanzar un rendimiento premium de su equipo Brother, le recomendamos enf ticamente usar Suministros Brother Genuinos.

- 6** Saque la cubierta protectora.

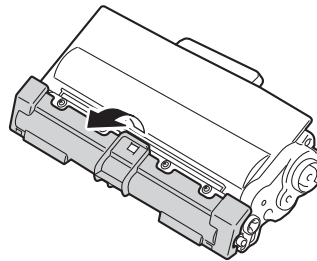

! **Importante**

Coloque el cartucho de t ner en la unidad de tambor inmediatamente despu s de retirar la cubierta protectora. Para evitar el deterioro de la calidad de impresi n, NO toque las piezas que aparecen sombreadas en las ilustraciones.

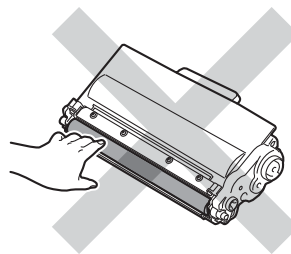

- 7 Coloque con firmeza el cartucho de t ner nuevo en la unidad de tambor hasta que quede trabado en su sitio. Si lo coloca correctamente, la palanca de bloqueo de color verde, situada sobre la unidad de tambor, se levantar  autom ticamente.

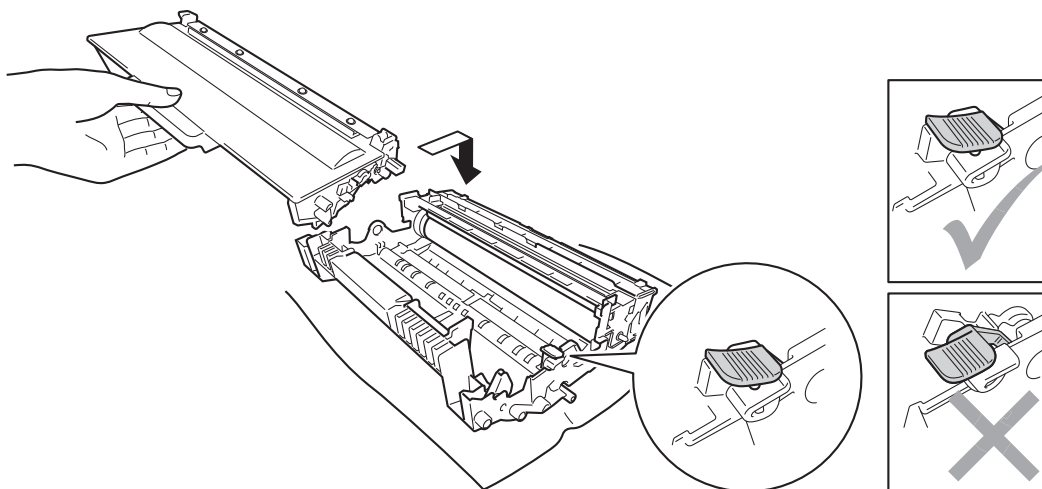

 **Nota**

Aseg rese de haber colocado el cartucho de t ner correctamente; de lo contrario, se podr a separar de la unidad de tambor.

- 8 Limpie el filamento de corona del interior de la unidad de tambor haciendo deslizar suavemente la leng eta verde varias veces de izquierda a derecha y de derecha a izquierda.

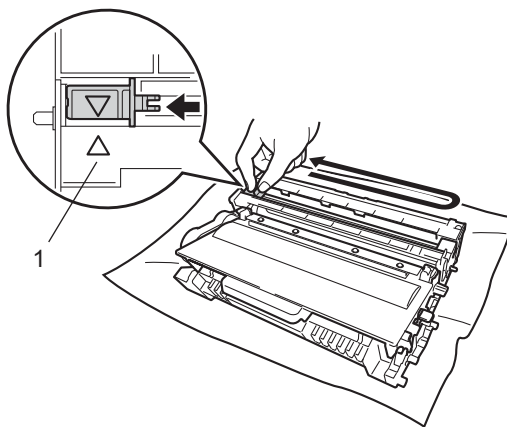

 **Nota**

Aseg rese de devolver la leng eta a la posici n inicial (▲) (1). Si no lo hace, las p ginas impresas pueden tener una banda vertical.

- 9 Coloque el conjunto de la unidad de tambor y de cartucho de t ner nuevamente en el equipo.

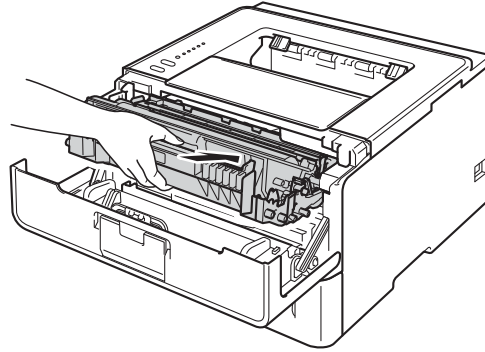

- 10 Cierre la cubierta delantera del equipo.



Nota

NO coloque el interruptor de encendido del equipo en la posici n de apagado ni abra la cubierta delantera si el LED **Ready** no est  iluminado.

Sustitución de la unidad de tambor

Nombre del modelo DR-720

Una unidad de tambor nueva puede imprimir aproximadamente 30.000 páginas de tamaño A4/Carta a una sola cara.



Nota

- Existen numerosos factores que inciden sobre la vida útil real del tambor, como la temperatura, la humedad, el tipo de papel y de tóner que utilice, etc. En condiciones ideales, la estimación de la vida útil del tambor es de unas 30.000 páginas. El número real de páginas que imprimirá su unidad de tambor puede ser significativamente inferior a este cálculo. Debido a que no controlamos los numerosos factores que determinan su vida útil efectiva, no podemos garantizar que imprimirá un número de páginas específico con ella.
- Para un mejor rendimiento, utilice sólo tóner original de Brother. El equipo sólo debería utilizarse en un entorno limpio y sin polvo que cuente con una ventilación adecuada.
- El uso de una unidad de tambor de otra marca que no sea Brother para imprimir puede provocar la reducción no sólo de la calidad de impresión, sino también de la calidad y la vida útil del propio equipo. La garantía no se aplica a los problemas provocados por el uso de una unidad de tambor de otra marca que no sea Brother.

5

Error de tambor

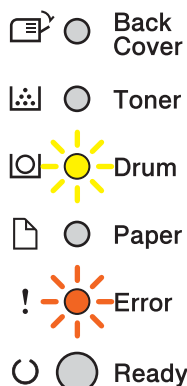

El filamento de corona está sucio. Limpie el filamento de corona de la unidad de tambor. (Consulte *Limpieza del filamento de corona* ►► página 114.)

Si después de limpiar el filamento de corona no se borra el mensaje de error de tambor, la unidad de tambor llegó al final de su vida útil. Sustituya la unidad de tambor por una nueva.

Fin tmbor pronto

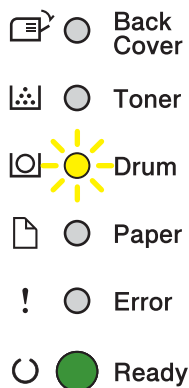

La unidad de tambor está llegando al final de su vida útil y es necesario sustituirla. Es recomendable que tenga a mano una unidad de tambor genuina de Brother preparada para su instalación.

Limpie el filamento de corona de la unidad de tambor. De lo contrario, las páginas impresas presentarán una banda o podría producirse un error de tambor. (Consulte *Limpieza del filamento de corona* ►► página 114.)



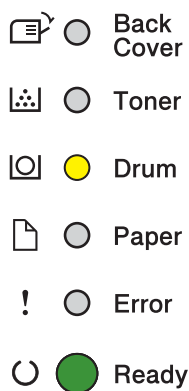



Sustitución de tambor



La unidad de tambor ha superado el periodo de vida útil. Sustituya la unidad de tambor por una nueva. Es recomendable instalar una unidad de tambor genuina de Brother en este momento.

Tras la sustitución, vuelva a poner a cero el contador del tambor siguiendo las instrucciones que se incluyen con la nueva unidad de tambor.

Detención del tambor

-  Back Cover
-  Toner
-  Drum
-  Paper
-  Error
-  Ready

No podemos garantizar la calidad de impresión. Sustituya la unidad de tambor por una nueva. Es recomendable instalar una unidad de tambor genuina de Brother en este momento.

Tras la sustitución, vuelva a poner a cero el contador del tambor siguiendo las instrucciones que se incluyen con la nueva unidad de tambor.

Sustitución de la unidad de tambor

⚠ Importante

- Al retirar la unidad de tambor, manipúlela con cuidado, ya que podría contener tóner. Si el tóner se derrama sobre sus manos o ropa, límpiese o lávese inmediatamente con agua fría.
- Siempre que sustituya la unidad de tambor, limpie el interior del equipo. (Consulte *Limpieza y verificación del equipo* >> página 112.)

Cuando sustituya la unidad de tambor por una nueva, tendrá que poner a cero el contador del tambor realizando los siguientes pasos:

- 1 Asegúrese de que el equipo está encendido. Espere 10 minutos como mínimo para que el equipo se enfríe.
- 2 Pulse el botón de liberación de la cubierta y abra la cubierta delantera.

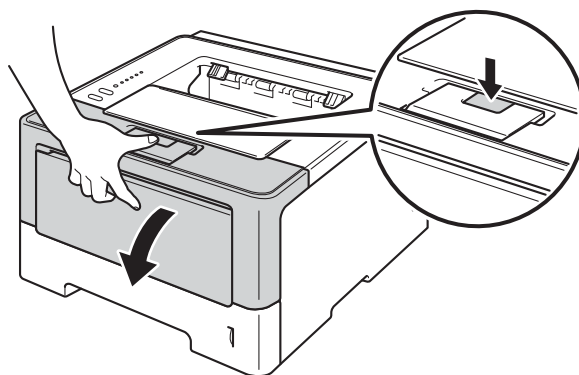

- 3 Extraiga el conjunto de unidad de tambor y de cartucho de t nner.

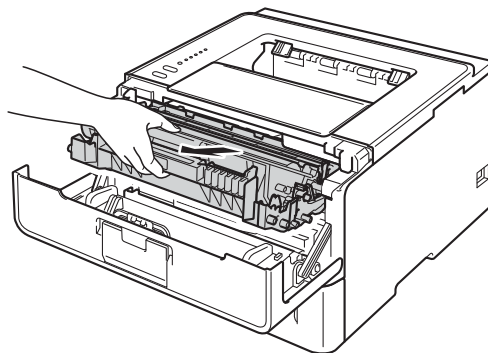

! ADVERTENCIA



Inmediatamente despu s de haber utilizado el equipo, algunas partes internas del equipo estar n extremadamente calientes. Espere a que el equipo se enfr e antes de tocar las partes internas de dicho equipo.

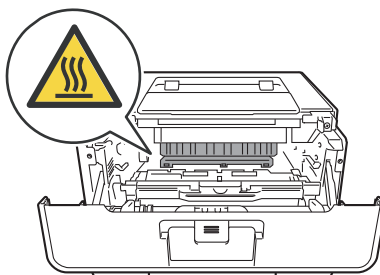

! Importante

- Recomendamos que coloque el conjunto de unidad de tambor y de cartucho de t nner sobre una superficie limpia y plana, con una hoja de papel desechable debajo por si el t nner se derrama o vuelca accidentalmente.
- Para evitar que el equipo resulte da ado por la electricidad est tica, NO toque los electrodos indicados en la ilustraci3n.

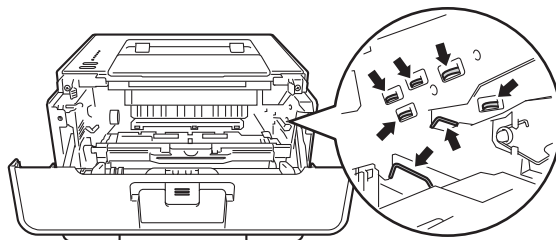

- 4 Empuje la palanca de bloqueo de color verde y retire el cartucho de t ner de la unidad de tambor.

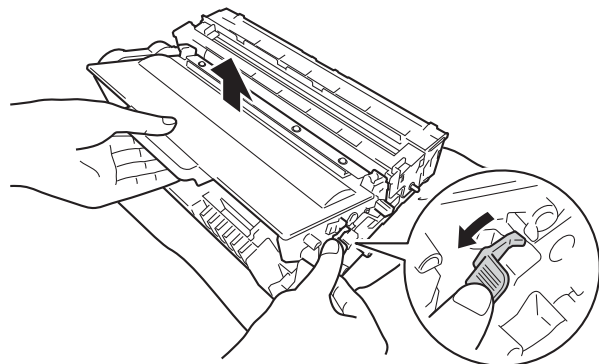

! ADVERTENCIA

5



- NO arroje el cartucho de t ner o el conjunto de cartucho de t ner y unidad de tambor al fuego. Puede explotar y provocar lesiones.
- NO use sustancias inflamables, ning n tipo de aerosol ni solventes org nicos o l quidos que contengan alcohol o amon aco para limpiar el interior o el exterior del equipo. De lo contrario, podr a producirse un incendio o una descarga el ctrica. En su lugar, use  nicamente un pa o seco sin pelusa.

(>> Gu a de seguridad del producto: *Para utilizar el producto con seguridad*)



! Importante

- Manipule el cartucho de t ner con cuidado. Si el t ner se derrama sobre sus manos o ropa, l mpiese o l vese inmediatamente con agua fr a.
- Para evitar problemas de calidad de impresi n, NO toque las partes sombreadas que se muestran en las ilustraciones.

<Cartucho de t ner>

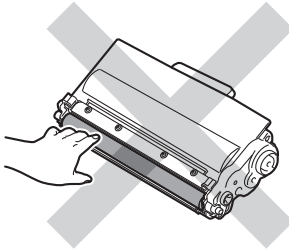

<Unidad de tambor>

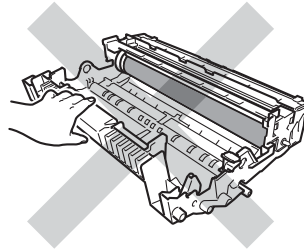

- Recomendamos que coloque el cartucho de t ner sobre una hoja de papel desechable o pa o por si se derrama el t ner accidentalmente, en una superficie limpia, plana, nivelada y estable.

Nota

- Aseg rese de guardar la unidad de tambor usada en una bolsa adecuada bien cerrada para que el polvo del t ner del interior no se derrame fuera de la unidad de tambor.
- Visite <http://www.brother.com/original/index.html> para obtener instrucciones sobre c mo devolver los art culos consumibles usados al programa de recogida de Brother. Si decide no devolver el art culo consumible usado, des chelo cumpliendo las normas locales. No lo deseche junto con los residuos dom sticos. Si tiene alguna duda, p ngase en contacto con la oficina local de recogida de desechos.

- 5 Desembale la unidad de tambor nueva.
- 6 Coloque con firmeza el cartucho de t ner en la unidad de tambor nueva hasta que quede trabado en su sitio. Si coloca el cartucho correctamente, la palanca de bloqueo de color verde, situada sobre la unidad de tambor, se levantar  autom ticamente.

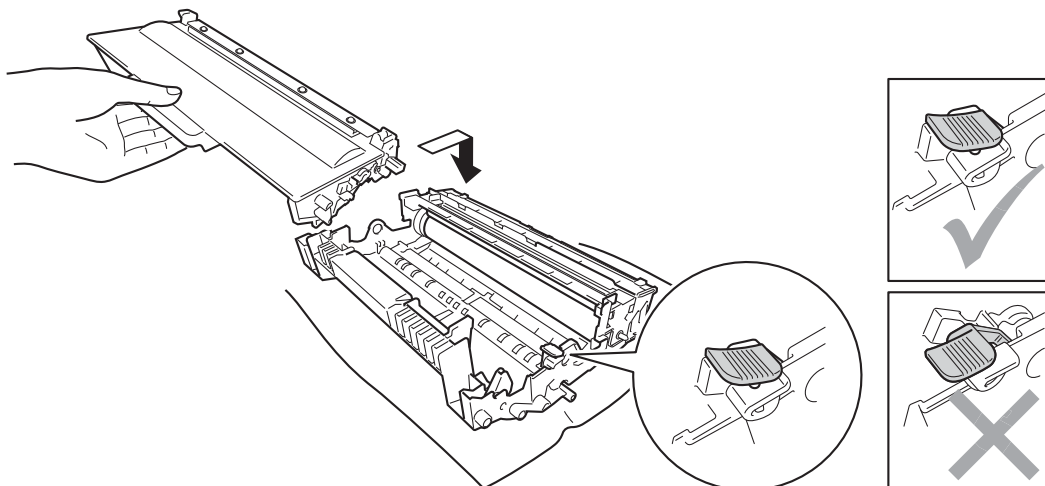



Nota

Asegúrese de haber colocado el cartucho de tóner correctamente; de lo contrario, se podría separar de la unidad de tambor.

- 7 Coloque el conjunto de la unidad de tambor y de cartucho de tóner nuevamente en el equipo.

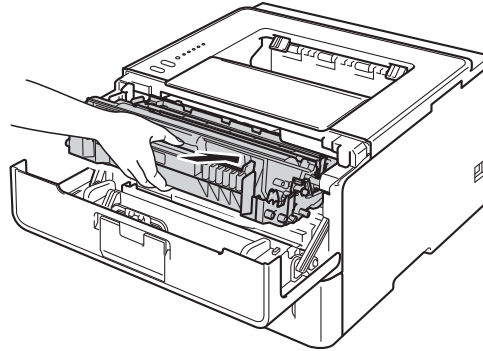

- 8 Cuando *reemplace* la unidad de tambor por una nueva, tendrá que restablecer el contador del tambor en cero. Para ello, pulse y mantenga pulsado el botón **Go** durante 4 segundos hasta que se enciendan todos los LED. Cuando los seis LED estén encendidos, suelte la tecla **Go**.

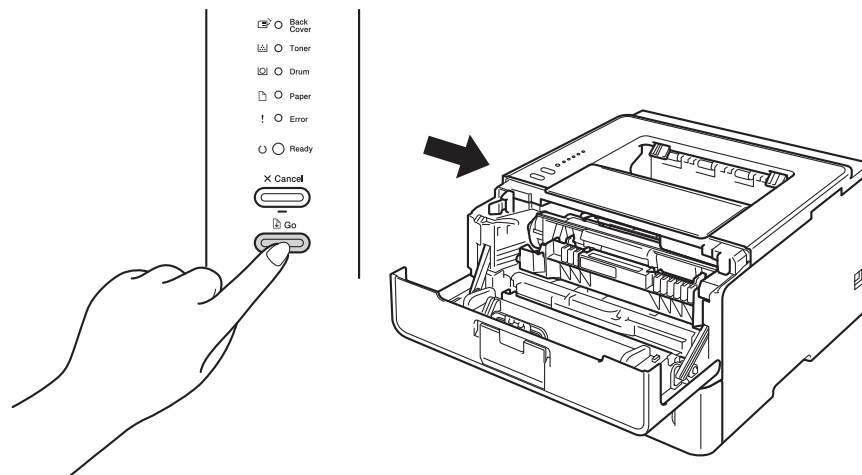

! Importante

No restaure el contador del tambor si solo sustituye el cartucho de tóner.

- 9 Cierre la cubierta delantera del equipo.
- 10 Asegúrese de que el LED **Drum** esté apagado.

Limpeza y verificación del equipo

Limpe el exterior y el interior del equipo periódicamente con un paño seco y sin pelusa. Cada vez que sustituya el cartucho de tóner o la unidad de tambor, asegúrese de limpiar el interior del equipo. Si las páginas impresas quedan manchadas con tóner, limpie el interior del equipo con un paño seco y sin pelusa.

⚠ ADVERTENCIA



- NO arroje el cartucho de tóner o el conjunto de cartucho de tóner y unidad de tambor al fuego. Puede explotar y provocar lesiones.
- NO use sustancias inflamables, ningún tipo de aerosol ni solventes orgánicos o líquidos que contengan alcohol o amoníaco para limpiar el interior o el exterior del equipo. De lo contrario, podría producirse un incendio o una descarga eléctrica. En su lugar, use únicamente un paño seco sin pelusa.

(>> Guía de seguridad del producto: *Para utilizar el producto con seguridad*)



⚠ Importante

Utilice detergentes neutros. Si limpia con líquidos volátiles, como disolventes o bencina, dañará la superficie del equipo.

Limpeza del exterior del equipo

- 1 Apague el equipo.
- 2 Desconecte los cables de interfaz del equipo y desenchufe el cable de alimentación del toma de corriente de CA.
- 3 Limpie el exterior del equipo con un paño seco y sin pelusa para retirar el polvo.

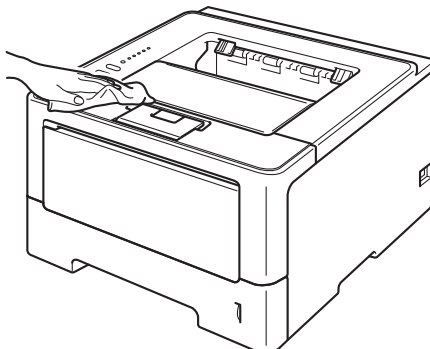

- 4 Extraiga totalmente la bandeja de papel del equipo.

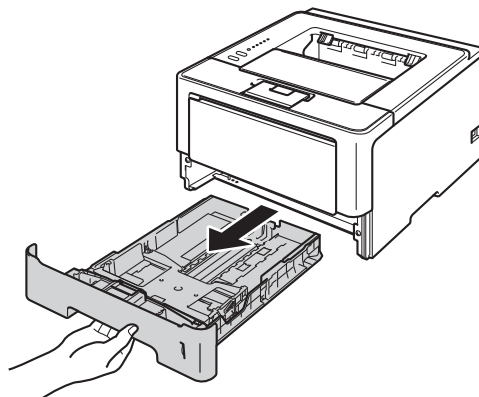

- 5 Si hay papel cargado en la bandeja de papel, retírelo.
- 6 Retire cualquier papel u objeto extraño que esté atascado en el interior de la bandeja de papel.
- 7 Limpie el interior y el exterior de la bandeja de papel con un paño seco y sin pelusa para retirar el polvo.

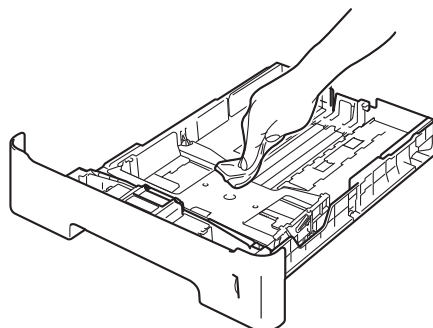

- 8 Vuelva a cargar el papel y vuelva a colocar con firmeza la bandeja de papel en el equipo.
- 9 Primero vuelva a enchufar el cable de alimentación del equipo en el toma de corriente de CA y, a continuación, conecte los cables de interfaz.
- 10 Enciende el equipo.

Limpeza del filamento de corona

Si experimenta problemas con la calidad de impresión, limpie el filamento de corona de la siguiente forma:

- 1 Deje el equipo encendido por 10 minutos para que el ventilador interno enfríe las piezas internas del equipo que están muy calientes.
- 2 Pulse el botón de liberación de la cubierta y abra la cubierta delantera.

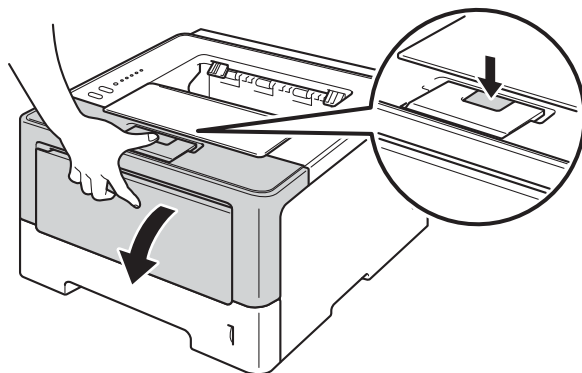

- 3 Extraiga el conjunto de unidad de tambor y de cartucho de tóner.

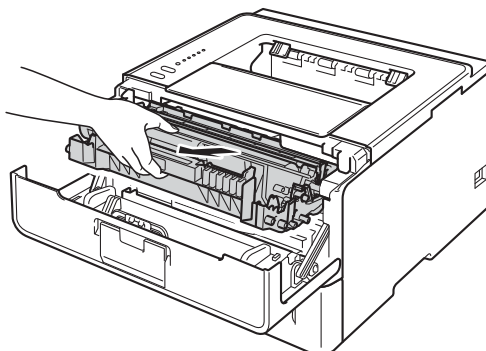

! ADVERTENCIA



Inmediatamente después de haber utilizado el equipo, algunas partes internas del equipo estarán extremadamente calientes. Espere a que el equipo se enfríe antes de tocar las partes internas de dicho equipo.

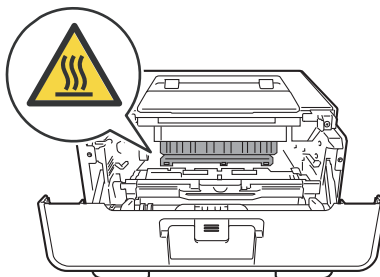

! **Importante**

- Recomendamos que coloque el conjunto de unidad de tambor y de cartucho de t nner sobre una hoja de papel o pa o desechable por si el t nner se derrama o vuelca accidentalmente.
- Manipule el conjunto de unidad de tambor y de cartucho de t nner con cuidado. Si el t nner se derrama sobre sus manos o ropa, l mpiese o l vese inmediatamente con agua fr a.
- Para evitar que el equipo resulte da ado por la electricidad est tica, NO toque los electrodos indicados en la ilustraci n.

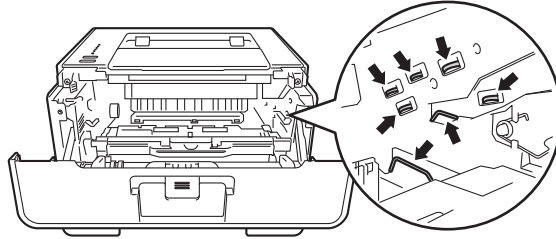

- 4** Limpie el filamento de corona del interior de la unidad de tambor haciendo deslizar suavemente la leng eta verde varias veces de izquierda a derecha y de derecha a izquierda.

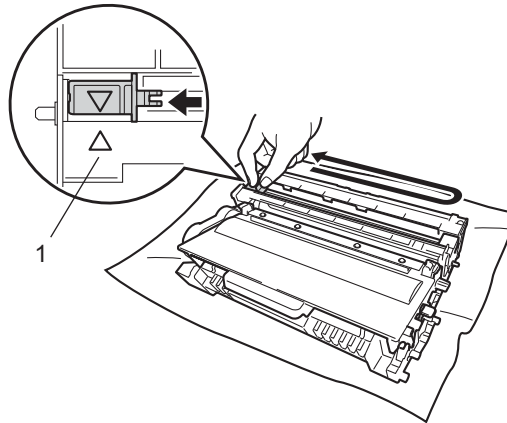

Nota

Aseg rese de devolver la leng eta a la posici n inicial (▲) (1). Si no lo hace, las p ginas impresas pueden tener una banda vertical.

- 5** Coloque el conjunto de la unidad de tambor y de cartucho de t nner nuevamente en el equipo.

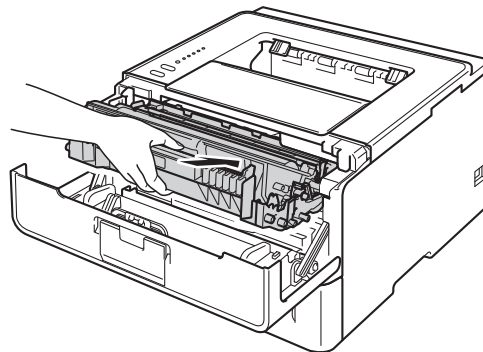

- 6** Cierre la cubierta delantera del equipo.

Limpeza de la unidad de tambor

Si la impresión presenta puntos blancos o negros a intervalos de 3,7 pulgadas (94 mm), es posible que en el tambor haya sustancias extrañas, como por ejemplo, pegamento procedente de los restos de una etiqueta en la superficie del tambor. Siga los pasos a continuación para resolver el problema.

- 1 Asegúrese de que la cubierta delantera esté cerrada y el cable de alimentación enchufado.
- 2 Encienda el equipo y espere hasta que el equipo esté en el modo Preparado.
- 3 Pulse **Go** dos veces. El equipo imprimirá la hoja de verificación de los puntos del tambor.
- 4 Deje el equipo encendido por 10 minutos para que el ventilador interno enfríe las piezas internas del equipo que están muy calientes.
- 5 Apague el equipo.
- 6 Pulse el botón de liberación de la cubierta y abra la cubierta delantera.

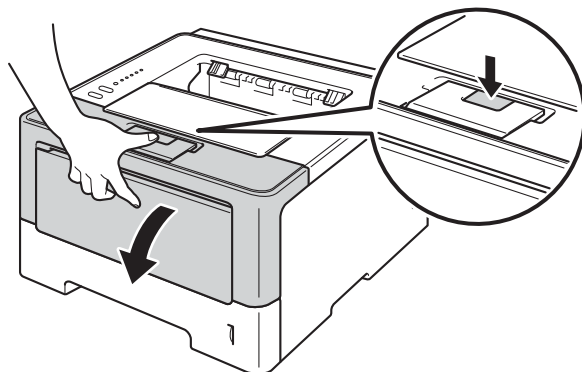

- 7 Extraiga el conjunto de unidad de tambor y de cartucho de tóner.

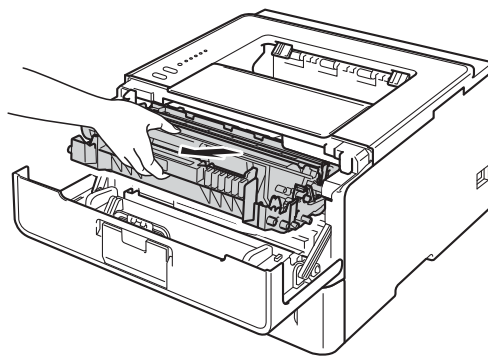

⚠ ADVERTENCIA



Inmediatamente después de haber utilizado el equipo, algunas partes internas del equipo estarán extremadamente calientes. Espere a que el equipo se enfríe antes de tocar las partes internas de dicho equipo.

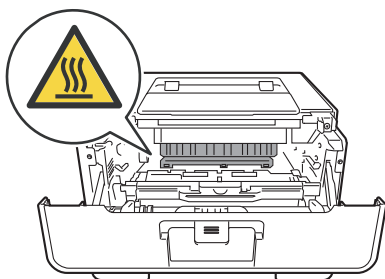

5

⚠ Importante

- Recomendamos que coloque el conjunto de unidad de tambor y de cartucho de tóner sobre una hoja de papel o paño desechable por si el tóner se derrama o vuelca accidentalmente.
- Manipule el conjunto de unidad de tambor y de cartucho de tóner con cuidado. Si el tóner se derrama sobre sus manos o ropa, límpiese o lávese inmediatamente con agua fría.
- Para evitar que el equipo resulte dañado por la electricidad estática, NO toque los electrodos indicados en la ilustración.

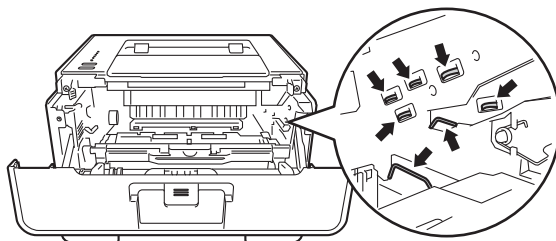

- 8 Empuje la palanca de bloqueo de color verde y retire el cartucho de tóner de la unidad de tambor.

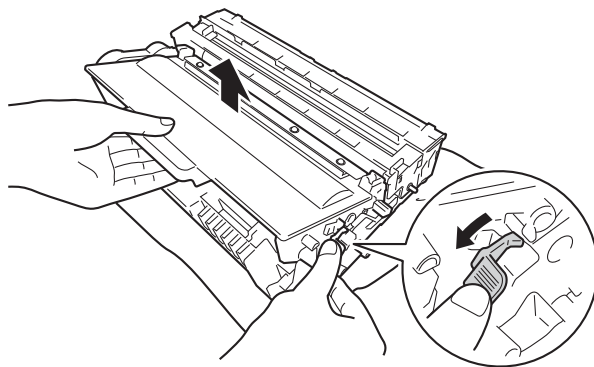

- 9 Gire la unidad de tambor como se muestra en la ilustración. Asegúrese de que el engranaje de la unidad de tambor (1) se encuentre en el lado izquierdo.

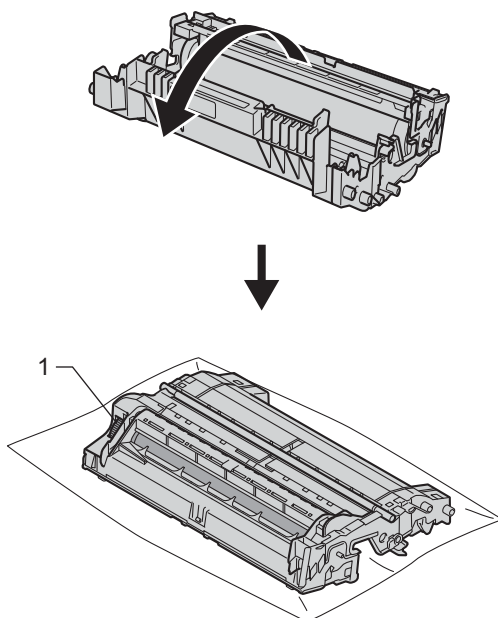

- 10 Use los marcadores numerados situados junto al rodillo del tambor para encontrar la marca. Por ejemplo, un punto en la columna 2 de la hoja de verificación significa que hay una marca en la región "2" del tambor.

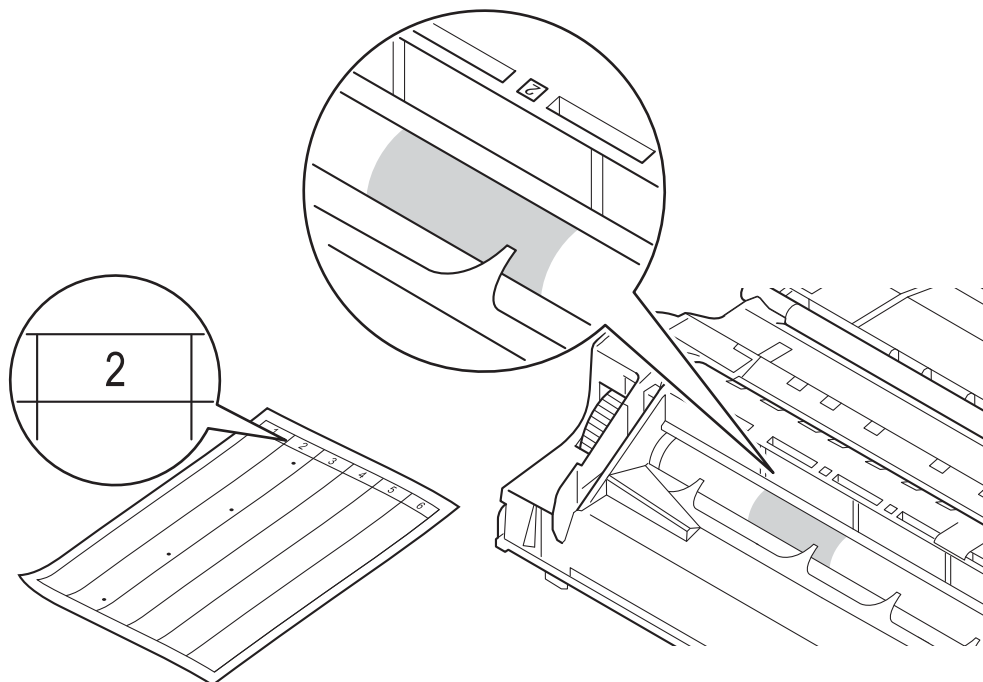

- 11 Gire el engranaje de la unidad de tambor hacia usted con la mano mientras observa la superficie del área sospechosa.

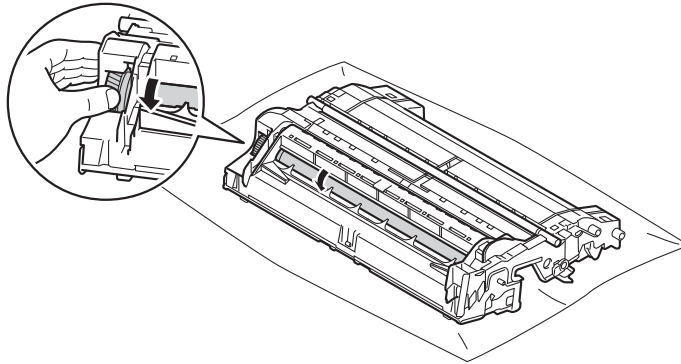

- 12 Cuando haya localizado en el tambor la marca que coincide con la hoja de verificación de los puntos del tambor, limpie suavemente la superficie del tambor con un bastoncillo de algodón hasta eliminar el polvo de la superficie.

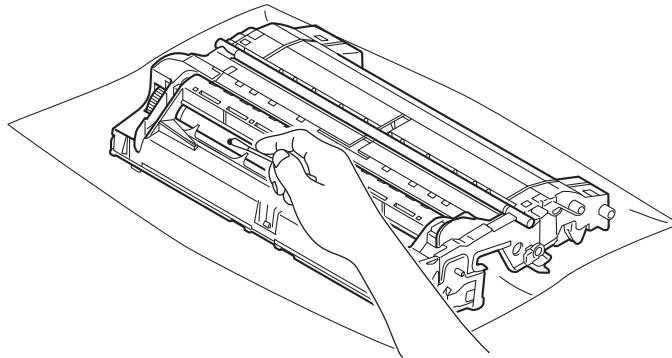

! **Importante**

NO utilice objetos punzantes ni líquidos para limpiar la superficie del tambor fotosensible.

- 13 Coloque el cartucho de tóner en la unidad de tambor hasta que quede trabado en su sitio. Si coloca el cartucho correctamente, la palanca de bloqueo de color verde, situada sobre la unidad de tambor, se levantará automáticamente.

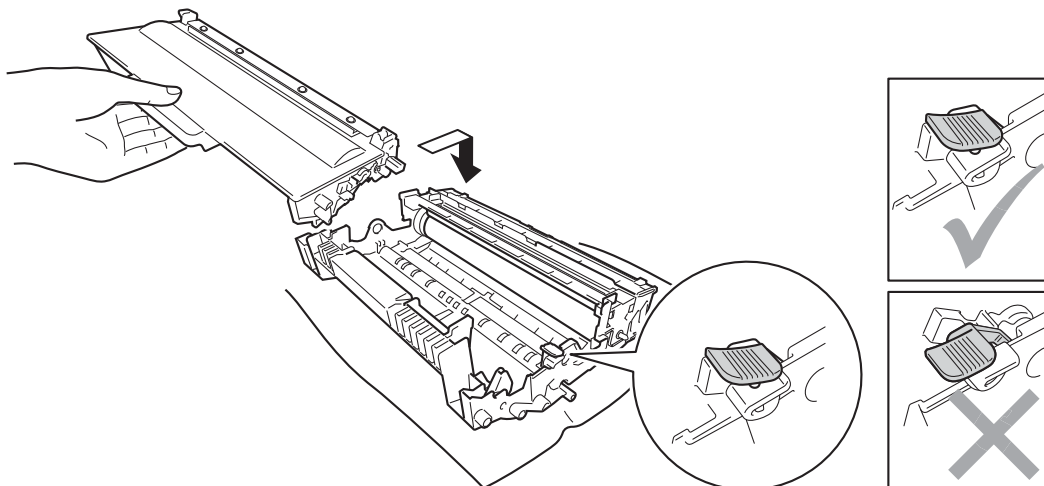



Nota

Asegúrese de haber colocado el cartucho de tóner correctamente; de lo contrario, se podría separar de la unidad de tambor.

- 14 Coloque el conjunto de la unidad de tambor y de cartucho de tóner nuevamente en el equipo.

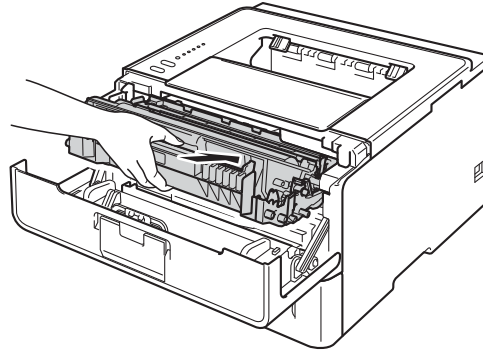

- 15 Cierre la cubierta delantera del equipo.

- 16 Encienda el equipo.

Limpeza del rodillo de recogida de papel

La limpieza periódica del rodillo de recogida de papel puede evitar atascos de papel al asegurar la correcta alimentación del papel.

- 1 Apague el equipo.
- 2 Desconecte los cables de interfaz del equipo y desenchufe el cable de alimentación del toma de corriente de CA.
- 3 Extraiga totalmente la bandeja de papel del equipo.
- 4 Escurra bien un paño sin pelusa humedecido en agua tibia y, a continuación, limpie con él la almohadilla separadora (1) de la bandeja de papel para quitarle el polvo.

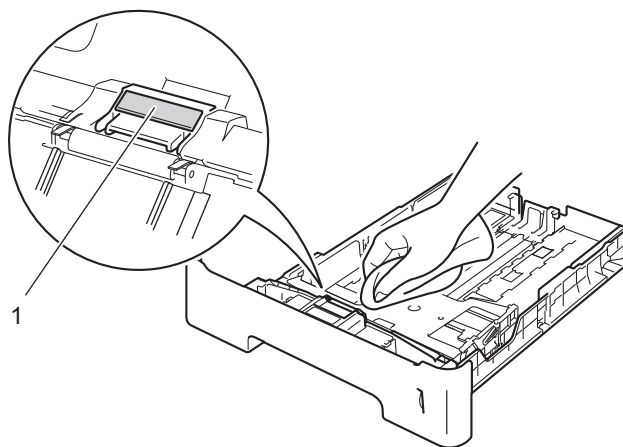

- 5 Limpie los dos rodillos de recogida (1) del interior del equipo para quitarles el polvo.

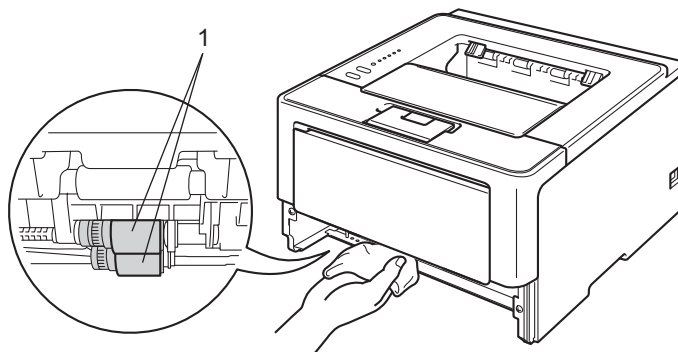

- 6 Vuelva a colocar la bandeja de papel en el equipo.
- 7 Primero vuelva a enchufar el cable de alimentación del equipo en el toma de corriente de CA y, a continuación, conecte los cables de interfaz.
- 8 Enciende el equipo.

Embalaje y envío del equipo

⚠ ADVERTENCIA

Si usa una bandeja inferior, NO traslade el equipo con la bandeja inferior colocada; podría lastimarse o provocar daños al equipo porque la bandeja inferior no está adosada al equipo.

📄 Nota

Si por alguna razón debe transportar el equipo, vuelva a empaquetarlo cuidadosamente en el embalaje original para evitar que se produzcan daños durante el tránsito. Sería conveniente contratar un seguro adecuado para el equipo con el transportista.

- 1 Apague el equipo. Deje el equipo apagado durante 10 minutos, como mínimo, para que se enfríe.
- 2 Desconecte todos los cables de interfaz y, a continuación, desenchufe el cable de alimentación del toma de corriente de CA.
- 3 Coloque el material de embalaje (1) dentro de la caja de cartón.

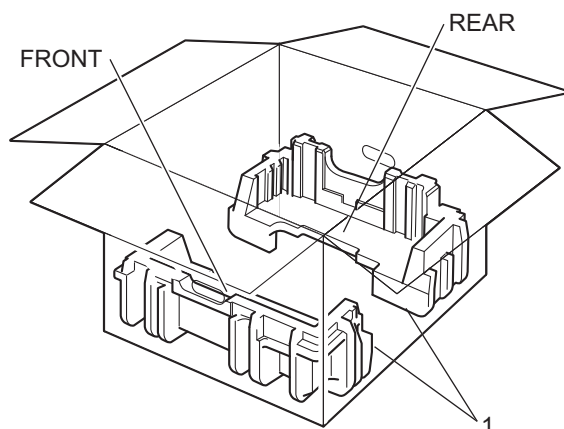

- 4 Envuelva el equipo con una bolsa plástica y colóquelo sobre el material de embalaje (1).

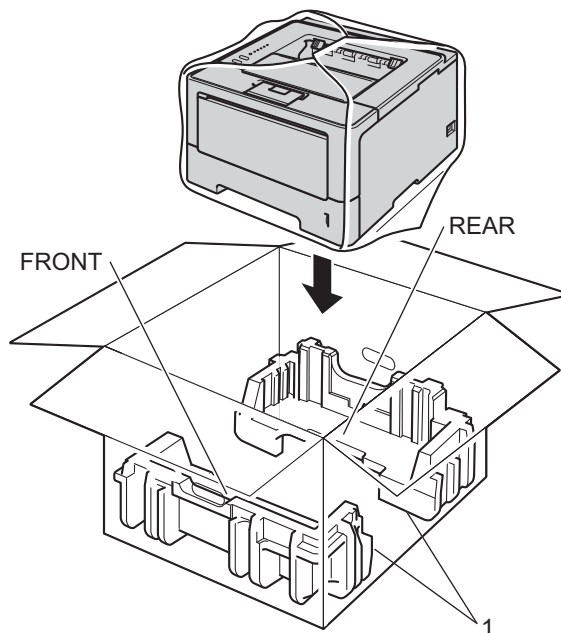

- 5 Coloque el material de embalaje (2) identificado como "FRONT" en la parte frontal del equipo. Coloque el material de embalaje (3) identificado como "REAR" en la parte posterior del equipo.

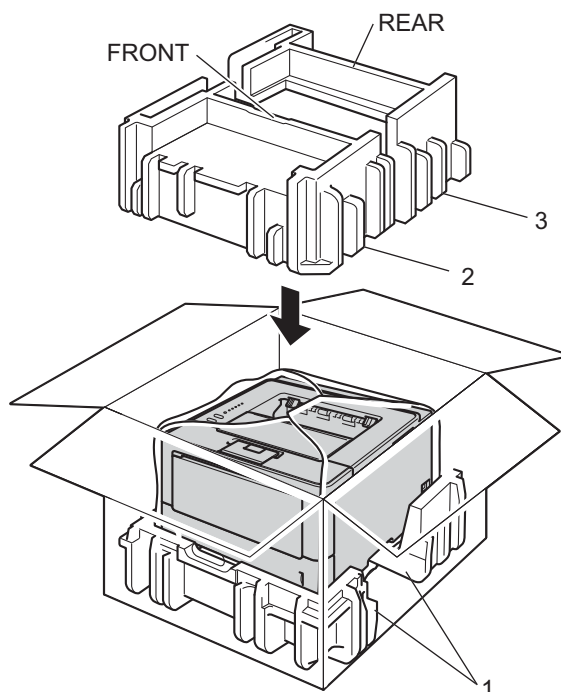

- 6 Coloque la bandeja de cartón (1) en la parte superior y coloque sobre ella el cable de alimentación.

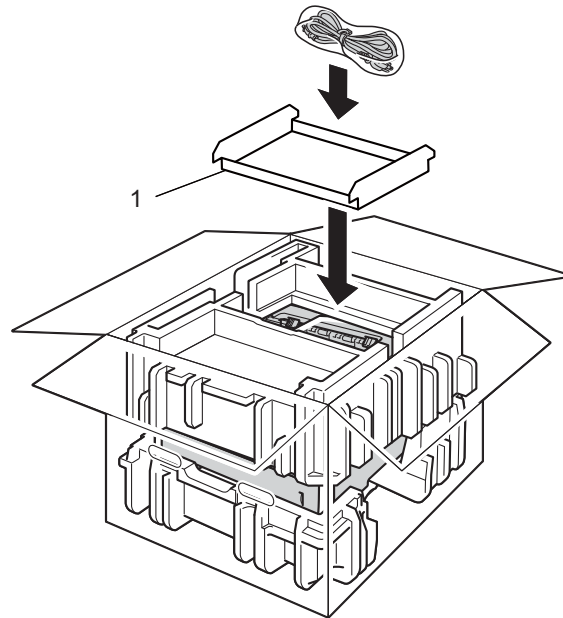

- 7 Cierre la caja y precíntela.

- 8 <Si tiene una bandeja inferior>
Vuelva a embalar la bandeja inferior como se muestra en la ilustración.

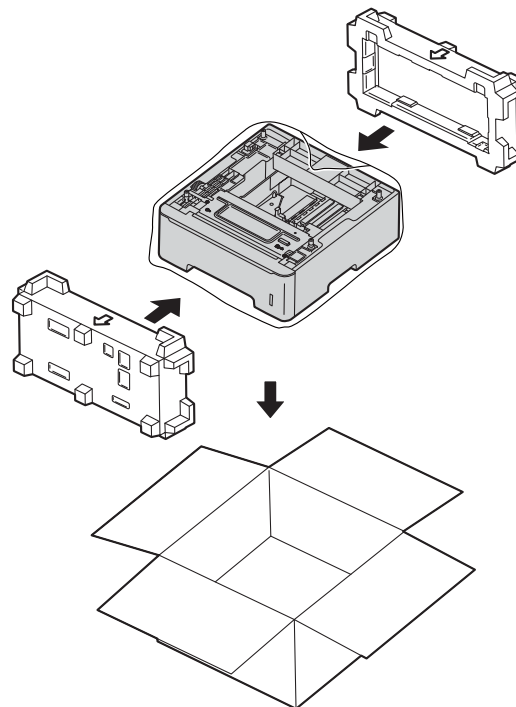

Si sospecha que hay un problema con el equipo, compruebe primero todos los elementos siguientes y siga los consejos de solución de problemas. Usted podrá resolver fácilmente la mayoría de los problemas.

Identificación del problema

Primero, compruebe lo siguiente.

- El cable de alimentación del equipo está conectado adecuadamente y el equipo está encendido. Si el equipo no se enciende después de haber conectado el cable de alimentación, consulte *Otros problemas* >> página 144.
- Se han retirado todos los elementos de protección.
- El papel está introducido adecuadamente en la bandeja de papel.
- Los cables de interfaz están firmemente conectados al equipo y al ordenador, o bien la conexión inalámbrica está configurada tanto para el equipo como para el ordenador.
- Mensajes de error
(Consulte *Mensajes de error del Status Monitor* >> página 126.)

Si no ha solucionado el problema con las comprobaciones anteriores, identifique el problema y consulte la página que se sugiere.

El equipo no imprime.

- Control del papel
(Consulte *Problemas de control del papel* >> página 143.)

Las páginas se imprimen, pero todavía existen problemas.

- La calidad de impresión
(Consulte *Mejora de la calidad de impresión* >> página 145.)
- La copia impresa es incorrecta
(Consulte *Problemas de impresión* >> página 141.)

Problemas de red y de otra índole:

- *Problemas de red (sólo HL-5450DN)* >> página 143
- *Otros problemas* >> página 144

Mensajes de error del Status Monitor

Como sucede con cualquier producto de oficina complejo, se pueden producir errores que hagan necesaria la sustitución de los artículos consumibles. Si esto sucede, el equipo identifica el error o el mantenimiento de rutina necesarios y muestra el mensaje apropiado. A continuación se muestran los mensajes de error y de mantenimiento más comunes.

Usted puede corregir la mayoría de los errores y realizar el mantenimiento de rutina. Si necesita más ayuda, el Brother Solutions Center le ofrece la últimas preguntas frecuentes y consejos de solución de problemas: visítenos en <http://solutions.brother.com/>.

El software Status Monitor informará de los problemas del equipo. Tome la medida adecuada consultando la tabla siguiente. Si desea activar el Status Monitor, consulte *Status Monitor* >> página 54 (Para usuarios de Windows®) o *Status Monitor* >> página 71 (Para usuarios de Macintosh).

Mensaje de error	Causa	Acción
Alimentación manual	Se seleccionó Manual como la fuente de papel pero no había papel en la bandeja MP.	Cargue papel en la bandeja MP. Si el equipo está en el modo Pausa, pulse Go . (Consulte <i>Carga de papel en la bandeja multipropósito (Bandeja MP)</i> >> página 12.)
Atasco bandeja 1 Atasco bandeja 2	Se ha atascado el papel en la bandeja de papel del equipo.	Consulte <i>Atasco bandeja MP / Atasco bandeja 1 / Atasco bandeja 2 / Atasco interno</i> >> página 130.
Atasco bndeja MU	Se ha atascado el papel en la bandeja MP del equipo.	Consulte <i>Atasco bandeja MP / Atasco bandeja 1 / Atasco bandeja 2 / Atasco interno</i> >> página 130.
Atasco en dúplex	Se ha atascado el papel en la bandeja dúplex o la unidad de fusión.	Consulte <i>Atasco bandeja MP / Atasco bandeja 1 / Atasco bandeja 2 / Atasco interno</i> >> página 130.
Atasco interno	Hay un atasco de papel en el interior del equipo.	Consulte <i>Atasco en la parte posterior / Atasco dúplex</i> >> página 135.
	El cartucho de tóner está instalado en el equipo sin la unidad de tambor.	Coloque el cartucho de tóner en la unidad de tambor y, a continuación, vuelva a instalar el conjunto de unidad de tambor y de cartucho de tóner en el equipo.
Atasco trasero	Se ha atascado el papel en la parte posterior del equipo.	Consulte <i>Atasco en la parte posterior / Atasco dúplex</i> >> página 135.
Cambiar tóner	El cartucho de tóner llegó al fin de su vida útil. El equipo detendrá todas las operaciones de impresión.	Sustituya el cartucho de tóner. (Consulte <i>Sustitución del cartucho de tóner</i> >> página 99.)
Cubierta abierta	La cubierta delantera no cierra bien.	Cierre la cubierta delantera del equipo.
	La cubierta de la unidad de fusión no está bien cerrada o había papel atascado en la parte posterior del equipo al encenderlo.	<ul style="list-style-type: none"> ■ Cierre la cubierta de la unidad de fusión del equipo. ■ Asegúrese de que no haya papel atascado en la parte posterior del equipo, cierre la cubierta de la unidad de fusión y pulse Go. (Consulte <i>Atasco en la parte posterior / Atasco dúplex</i> >> página 135.)

Mensaje de error	Causa	Acción
Dúplex desactiv.	La cubierta trasera del equipo no está completamente cerrada.	Cierre la cubierta trasera del equipo.
	La bandeja dúplex no está instalada o está instalada incorrectamente.	Vuelva a instalar la bandeja dúplex.
Err acces regist (sólo HL-5450DN)	El equipo no pudo acceder al archivo de registro de impresión en el servidor.	Comuníquese con el administrador para verificar la configuración de guardado del archivo de registro de impresión. (Más información detallada en >> Guía del usuario en red: Almacenamiento del registro de impresión en red)
Error cartucho	El cartucho de tóner no está correctamente instalado.	Extraiga el conjunto de unidad de tambor y de cartucho de tóner, retire el cartucho de tóner y vuélvalo a colocar en la unidad de tambor. Coloque el conjunto de la unidad de tambor y de cartucho de tóner nuevamente en el equipo. Si el problema persiste, llame al Servicio de atención al cliente de Brother.
Error de tambor	Es necesario limpiar el filamento de corona de la unidad de tambor.	Limpie el filamento de corona. (Consulte <i>Limpieza del filamento de corona</i> >> página 114.)
	El cartucho de tóner está instalado en el equipo sin la unidad de tambor.	Coloque el cartucho de tóner en la unidad de tambor y, a continuación, vuelva a instalar el conjunto de unidad de tambor y de cartucho de tóner en el equipo.
Error fusión	La temperatura de la unidad de fusión no sube a una temperatura específica dentro del tiempo especificado.	Apague el equipo, espere unos segundos y, a continuación, enciéndalo de nuevo. Deje el equipo sin tocar durante 15 minutos con el interruptor conectado.
	La unidad de fusión está muy caliente.	
Error tamaño DX	El tamaño de papel definido en el controlador de impresora no está disponible para la impresión dúplex automática.	Pulse Cancel . Elija un tamaño de papel que sea compatible con la bandeja para impresión dúplex. El tamaño de papel que se puede usar para impresión dúplex automática es Carta, Legal o Folio.
	El papel cargado en la bandeja no es del tamaño correcto y no está disponible para la impresión dúplex automática.	Cargue el tamaño correcto de papel en la bandeja. El tamaño de papel que se puede usar para impresión dúplex automática es Carta, Legal o Folio.
Fin tmbor pronto	La unidad de tambor está próxima al fin de su vida útil.	Solicite una nueva unidad de tambor ahora de modo que la nueva unidad esté disponible cuando Status Monitor indica Cambiar tambor . (Consulte <i>Fin tmbor pronto</i> >> página 106.)
Impos. Impri.	El equipo tiene un problema mecánico.	Apague el equipo, espere unos minutos y, a continuación, enciéndalo de nuevo. Si el problema persiste, llame al Servicio de atención al cliente de Brother.

Mensaje de error	Causa	Acción
Memoria agotada	La memoria del equipo está llena.	<p>Reduzca la complejidad del documento o reduzca la resolución de impresión.</p> <p>Agregue memoria (HL-5450DN únicamente). Consulte <i>Instalación de memoria extra</i> >> página 94.</p>
Sin papel	Se ha agotado el papel del equipo o bien el papel no ha se ha cargado correctamente en la bandeja de papel especificada.	<p>Coloque papel en la bandeja en uso.</p> <p>Asegúrese de que las guías del papel estén definidas para el tamaño correcto.</p>
Sin tóner	El cartucho de tóner o el conjunto de la unidad de tambor y de cartucho de tóner no están correctamente instalados.	<p>Retire el conjunto de unidad de tambor y de cartucho de tóner, retire el cartucho de tóner de la unidad de tambor y vuelva a instalar el cartucho en la unidad de tambor. Vuelva a instalar el conjunto de unidad de tambor y de cartucho de tóner en el equipo. Si el problema continúa, sustituya el cartucho de tóner. (Consulte <i>Sustitución del cartucho de tóner</i> >> página 99.)</p>
Sustit. PF Kit1 Sustit. PF Kit2 Sustit.PF KitMP	Es momento de sustituir el kit de alimentación de papel.	<p>Llame al Servicio de atención al cliente de Brother o al Centro de servicio técnico autorizado de Brother para sustituir el kit de alimentación de papel.</p> <p>Para sustituir el Kit de alimentación de papel, llame al Servicio de atención al cliente de Brother al:</p> <p>1-877-BROTHER (1-877-276-8437) (en EE.UU.) 1-877-BROTHER (en Canadá)</p> <p>o para buscar un Centro de servicio autorizado de Brother, visítenos en:</p> <p>http://www.brother-usa.com/service/</p>
Sustituya Fusor	Es momento de sustituir la unidad de fusión.	<p>Llame al Servicio de atención al cliente de Brother o al Centro de servicio técnico autorizado de Brother para sustituir la unidad de fusión.</p> <p>Para sustituir la unidad de fusión, llame al Servicio de atención al cliente de Brother al:</p> <p>1-877-BROTHER (1-877-276-8437) (en EE.UU.) 1-877-BROTHER (en Canadá)</p> <p>o para buscar un Centro de servicio autorizado de Brother, visítenos en:</p> <p>http://www.brother-usa.com/service/</p>

Mensaje de error	Causa	Acción
Sustituya láser	Es momento de sustituir la unidad láser.	Llame al Servicio de atención al cliente de Brother o al Centro de servicio técnico autorizado de Brother para sustituir la unidad láser. Para sustituir la unidad láser, llame al Servicio de atención al cliente de Brother al: 1-877-BROTHER (1-877-276-8437) (en EE.UU.) 1-877-BROTHER (en Canadá) o para buscar un Centro de servicio autorizado de Brother, visítenos en: http://www.brother-usa.com/service/
Sustituya tambor	Es momento de sustituir la unidad de tambor.	Sustituya la unidad de tambor. (Consulte <i>Sustitución de la unidad de tambor</i> >> página 107.)
	El contador de la unidad de tambor no se restableció al instalar la nueva unidad.	Restablezca el contador de la unidad de tambor. (Consulte <i>Sustitución de la unidad de tambor</i> >> página 107.)
Tambor detenido	Es momento de sustituir la unidad de tambor.	Sustituya la unidad de tambor. (Consulte <i>Sustitución de la unidad de tambor</i> >> página 107.)
Toner bajo.	Si Status Monitor muestra Toner bajo. , puede seguir imprimiendo; sin embargo, el equipo le está indicando que el cartucho de tóner está llegando al fin de su vida útil.	Solicite un nuevo cartucho de tóner de modo que el repuesto esté disponible cuando Status Monitor le indique que es necesario reemplazar el tóner.

Atascos de papel



Nota

Retire siempre todo el papel de la bandeja de papel y alise la pila cuando se añada papel nuevo. Esta acción ayudará a evitar que se introduzcan varias hojas de papel a la vez en el equipo y evitará los atascos.

Atasco bandeja MP / Atasco bandeja 1 / Atasco bandeja 2 / Atasco interno

Si el atasco de papel se produce en el interior del equipo, la bandeja MP o en la bandeja de papel, el LED **Error** se encenderá y el LED **Paper** parpadeará.

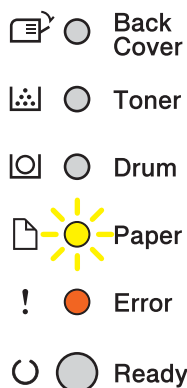

Si al imprimir usaba la bandeja MP, comience por el paso ❶.

Si al imprimir usaba la bandeja 1 o 2, comience por el paso ❸.

- ❶ Retire el papel de la bandeja MU (MP).
- ❷ Retire el papel que se encuentra atascado en el interior y alrededor de la bandeja MU (MP). Pulse **Go**. Si sigue apareciendo una indicación de error, continúe con el paso siguiente:
- ❸ Deje el equipo encendido por 10 minutos para que el ventilador interno enfríe las piezas internas del equipo que están muy calientes.

- 4 Extraiga totalmente la bandeja de papel del equipo.

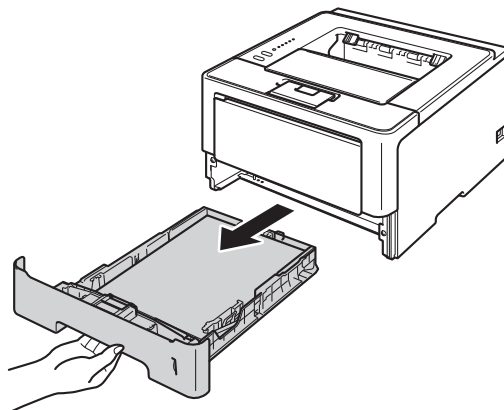

- 5 Utilice ambas manos para extraer lentamente el papel atascado.

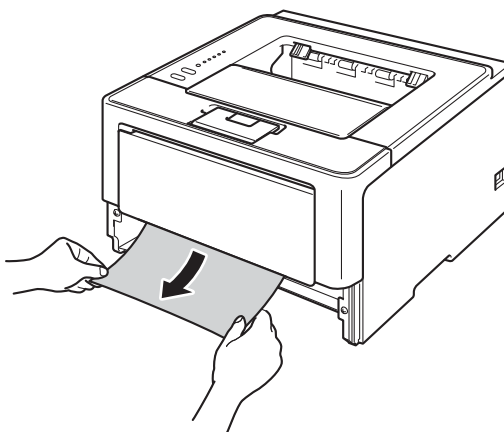

Nota

Si tira del papel atascado hacia abajo, podrá extraerlo con mayor facilidad.

- 6 Pulse el botón de liberación de la cubierta y abra la cubierta delantera.

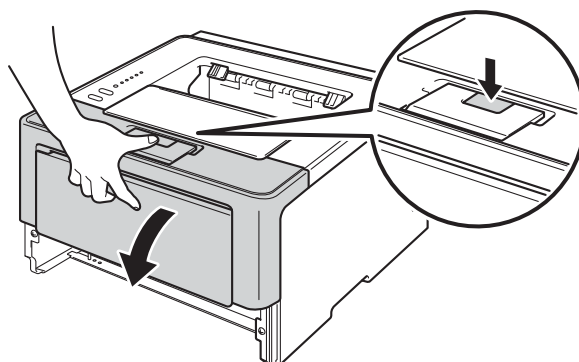

- 7 Extraiga lentamente el conjunto de unidad de tambor y de cartucho de tóner. Es posible que al retirar el conjunto de la unidad de tambor y de cartucho de tóner se elimine el atasco de papel o bien, que el papel quede liberado y se lo pueda extraer del interior del equipo.

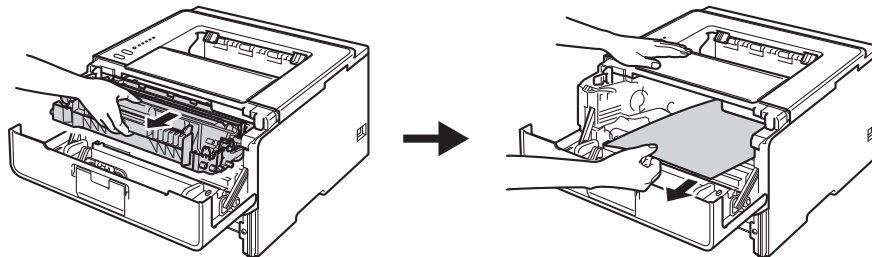

⚠ ADVERTENCIA



Inmediatamente después de haber utilizado el equipo, algunas partes internas del equipo estarán extremadamente calientes. Espere a que el equipo se enfríe antes de tocar las partes internas de dicho equipo.

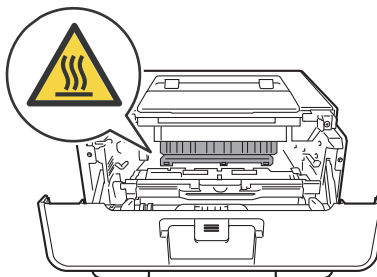

⚠ Importante

- Recomendamos que coloque el conjunto de unidad de tambor y de cartucho de tóner sobre una hoja de papel o paño desechable por si el tóner se derrama o vuelca accidentalmente.
- Manipule el conjunto de unidad de tambor y de cartucho de tóner con cuidado. Si el tóner se derrama sobre sus manos o ropa, límpiese o lávese inmediatamente con agua fría.
- Para evitar que el equipo resulte dañado por la electricidad estática, NO toque los electrodos indicados en la ilustración.

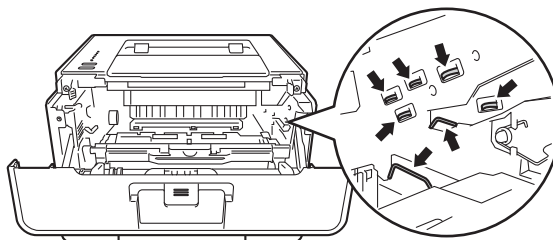

 **Nota**

La unidad de tambor y el cartucho de tóner son dos piezas separadas. Asegúrese de que ambas estén instaladas como un conjunto. Si el cartucho de tóner está instalado en el equipo sin la unidad de tambor, es posible que aparezca el mensaje de error del tambor o de atasco interno.

- 8 Empuje la palanca de bloqueo de color verde y retire el cartucho de tóner de la unidad de tambor. Elimine el atasco de papel del interior de la unidad de tambor, si lo hubiera.

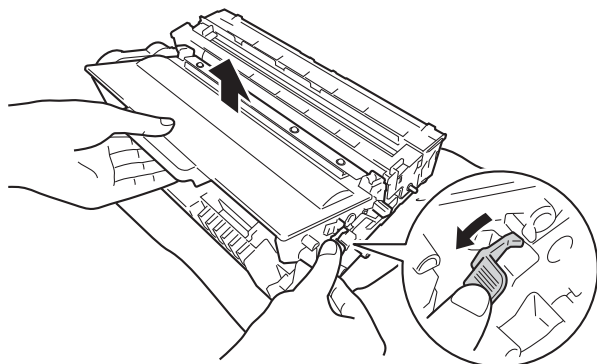

- 9 Coloque el cartucho de tóner en la unidad de tambor hasta que quede trabado en su sitio. Si coloca el cartucho correctamente, la palanca de bloqueo de color verde, situada sobre la unidad de tambor, se levantará automáticamente.

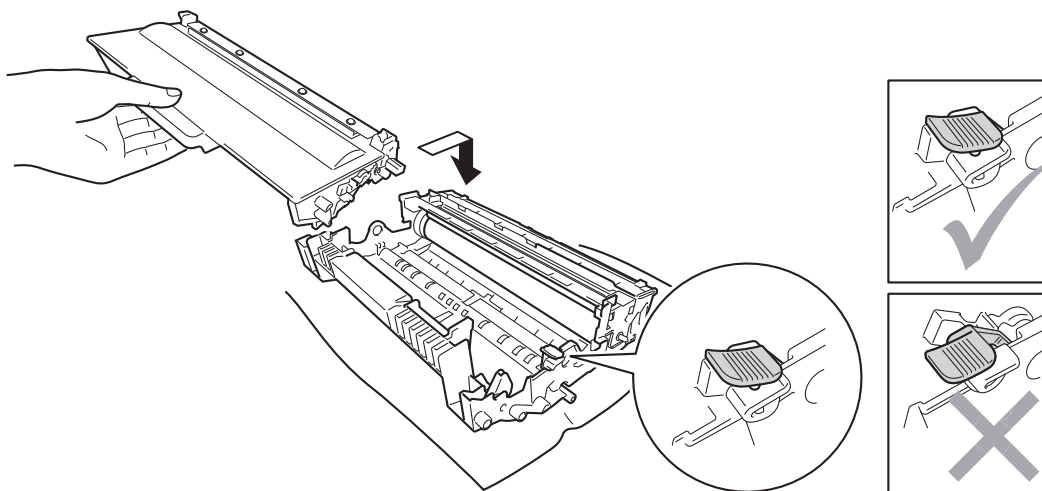

 **Nota**

Asegúrese de haber colocado el cartucho de tóner correctamente; de lo contrario, se podría separar de la unidad de tambor.

- 10 Coloque el conjunto de la unidad de tambor y de cartucho de tóner nuevamente en el equipo.

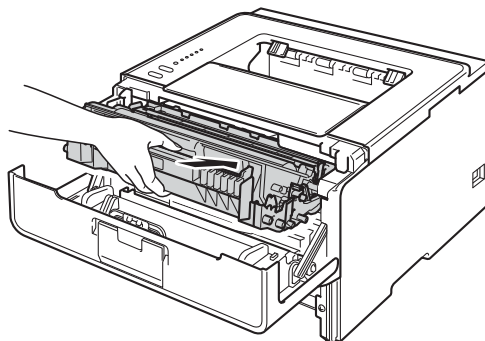

- 11 Cierre la cubierta delantera del equipo.
- 12 Asegúrese de que el papel permanece por debajo de la marca máxima de papel (▼▼▼) en la bandeja de papel. Deslice las guías de papel para adaptarlas al tamaño del papel mientras pulsa la palanca verde de desbloqueo de las guías del papel. Asegúrese de que las guías están correctamente encajadas en las ranuras.
- 13 Vuelva a introducir la bandeja de papel firmemente en el equipo.



Nota

Si apaga el equipo durante un atasco de papel, el equipo imprimirá información incompleta desde su ordenador. Antes de encender el equipo, elimine el trabajo de la cola de impresión del ordenador.

- 14 Asegúrese de que los LED **Paper** y **Error** estén apagados y, a continuación, el LED **Ready** se iluminará en verde.

Atasco en la parte posterior / Atasco dúplex

Si se produce un atasco de papel detrás de la cubierta posterior (bandeja de salida boca arriba) o dentro de la bandeja dúplex, el LED **Error** se encenderá y los LED **Back Cover** y **Paper** parpadearán.

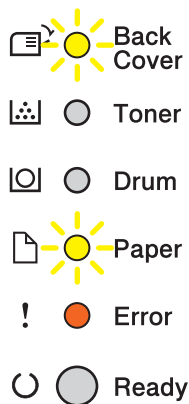

- 1 Deje el equipo encendido por 10 minutos para que el ventilador interno enfríe las piezas internas del equipo que están muy calientes.
- 2 Extraiga totalmente la bandeja de papel del equipo.

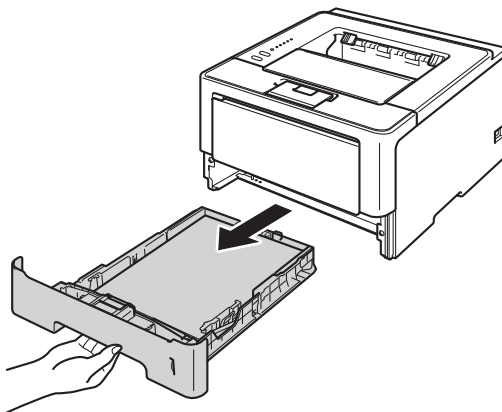

- 3 Pulse el botón de liberación de la cubierta y abra la cubierta delantera.

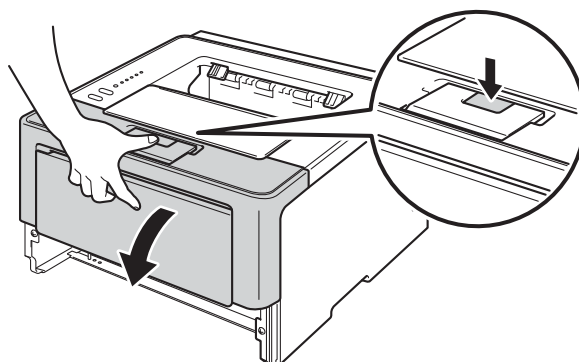

- 4 Extraiga lentamente el conjunto de unidad de tambor y de cartucho de tóner. Es posible que al retirar el conjunto de la unidad de tambor y de cartucho de tóner se elimine el atasco de papel o bien, que el papel quede liberado y se lo pueda extraer del interior del equipo.

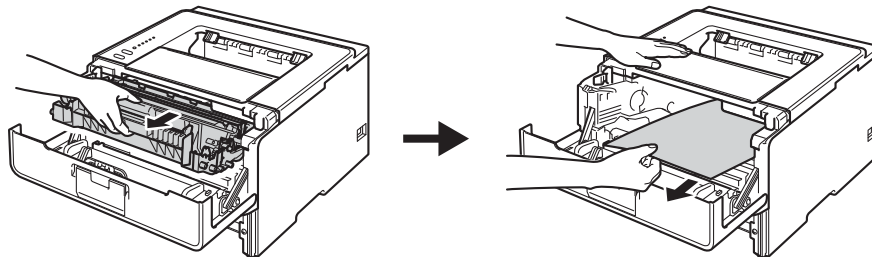

⚠ ADVERTENCIA



Inmediatamente después de haber utilizado el equipo, algunas partes internas del equipo estarán extremadamente calientes. Espere a que el equipo se enfríe antes de tocar las partes internas de dicho equipo.

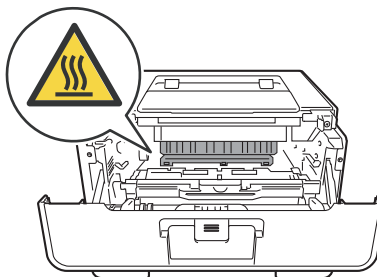

⚠ Importante

- Recomendamos que coloque el conjunto de unidad de tambor y de cartucho de tóner sobre una hoja de papel o paño desechable por si el tóner se derrama o vuelca accidentalmente.
- Manipule el conjunto de unidad de tambor y de cartucho de tóner con cuidado. Si el tóner se derrama sobre sus manos o ropa, límpiese o lávese inmediatamente con agua fría.
- Para evitar que el equipo resulte dañado por la electricidad estática, NO toque los electrodos indicados en la ilustración.

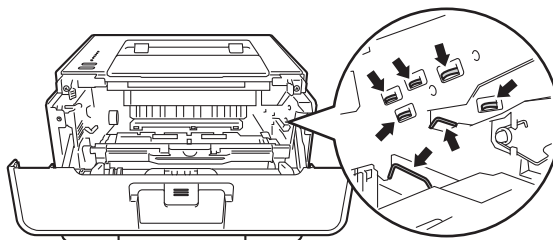

- 5 Abra la cubierta posterior.

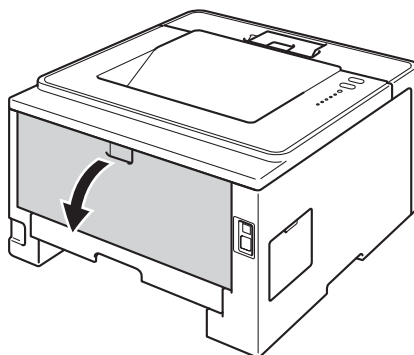

! ADVERTENCIA



Inmediatamente después de haber utilizado el equipo, algunas partes internas del equipo estarán extremadamente calientes. Espere a que el equipo se enfríe antes de tocar las partes internas de dicho equipo.

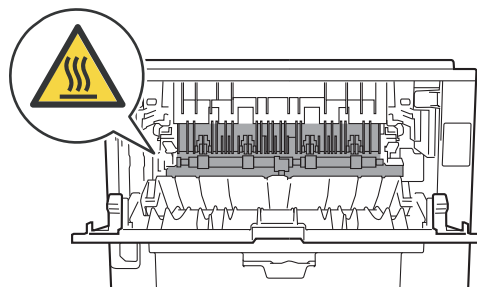

- 6 Utilizando ambas manos, tire suavemente del papel atascado de la parte posterior del equipo.

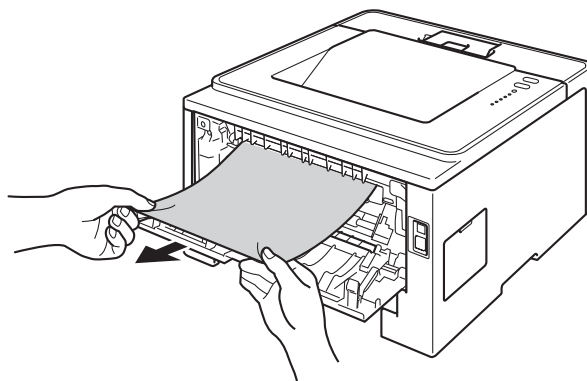

- 7 Tire hacia usted de las lengüetas verdes de los lados derecho e izquierdo y pliegue la cubierta de la unidad de fusión(1).

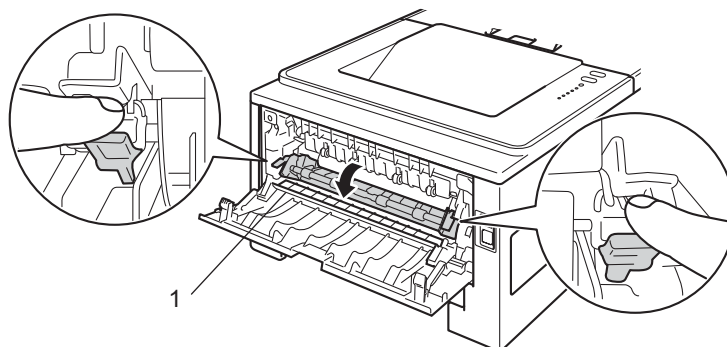

- 8 Utilizando ambas manos, tire suavemente del papel atascado de la unidad del fusor.

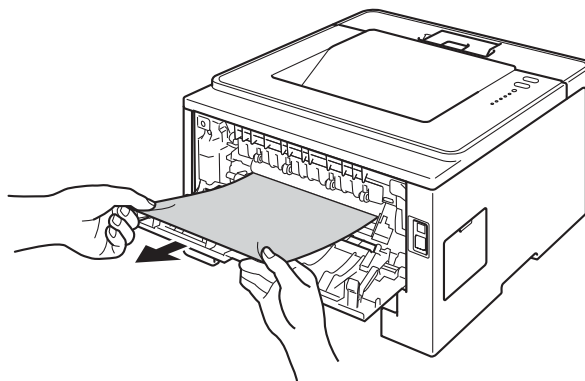

- 9 Cierre totalmente la cubierta de la unidad de fusión.

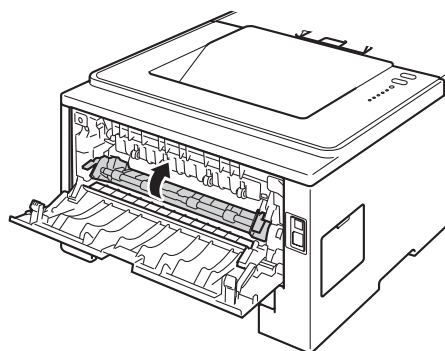

- 10 Cierre totalmente la cubierta posterior.
- 11 Extraiga totalmente la bandeja dúplex del equipo.

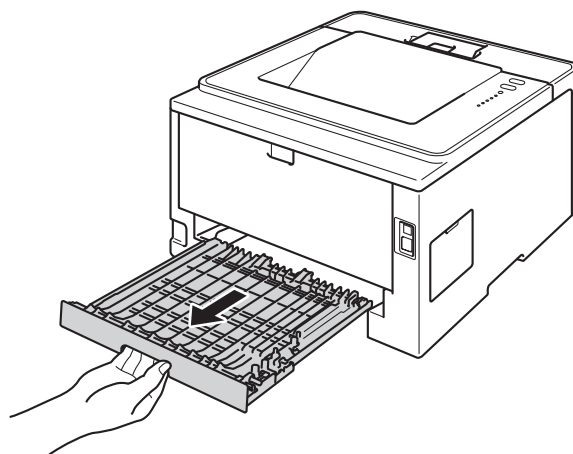

- 12 Extraiga el papel atascado del equipo o de la bandeja dúplex.

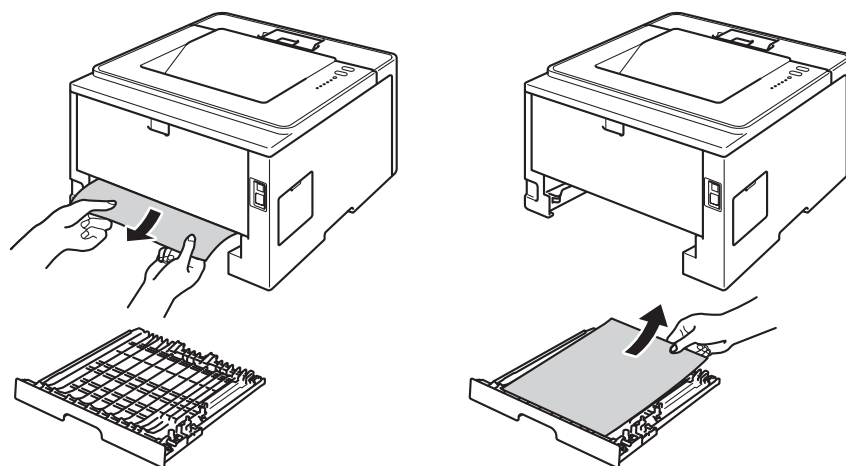

- 13 Asegúrese de que el papel atascado no quede debajo del equipo por electricidad estática.

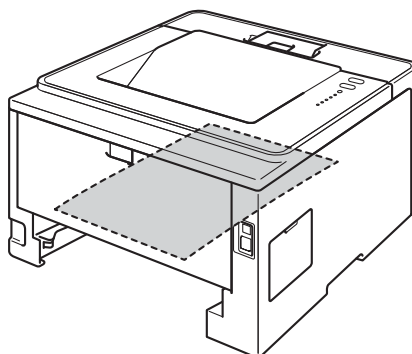

- 14 Vuelva a colocar la bandeja dúplex en el equipo.
- 15 Coloque el conjunto de la unidad de tambor y de cartucho de tóner nuevamente en el equipo.

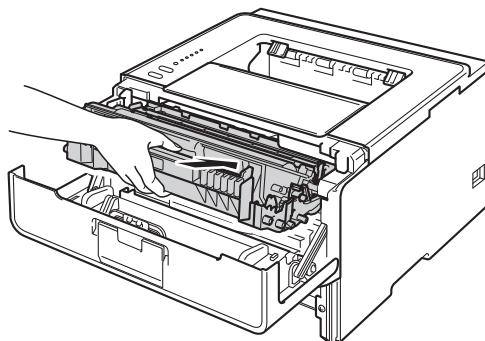

- 16 Cierre la cubierta delantera del equipo.
- 17 Vuelva a introducir la bandeja de papel firmemente en el equipo.
- 18 Asegúrese de que los LED **Back Cover**, **Paper** y **Error** estén apagados y, a continuación, el LED **Ready** se iluminará en verde.

Si tiene dificultades con el equipo

⚠ Importante

- Para obtener asistencia técnica, debe llamar al país donde adquirió el equipo. Las llamadas deben realizarse desde dentro del país.
- Si sospecha que hay un problema con el equipo, consulte primero la tabla siguiente y siga los consejos de solución de problemas. Usted podrá resolver fácilmente la mayoría de los problemas.
- Si necesita ayuda adicional, el Brother Solutions Center ofrece respuestas a las preguntas más comunes y las sugerencias de solución de problemas más recientes.
Visítenos en <http://solutions.brother.com/>.
- El uso de suministros que no sean de Brother puede afectar la calidad de impresión, el rendimiento del hardware y la confiabilidad del equipo.

Problemas de impresión

Problemas	Sugerencias
Sin salida impresa.	Compruebe si se ha instalado y elegido el controlador de impresora correcto.
	Compruebe si el LED indica algún error. (Consulte <i>LED (diodo emisor de luz)</i> >> página 74 y <i>Mensajes de error del Status Monitor</i> >> página 126.)
	Compruebe si el equipo está en línea: (Windows® 7 y Windows Server® 2008 R2) Haga clic en el botón Inicio y Dispositivos e impresoras . Haga clic con el botón secundario en Brother HL-XXXX series y, a continuación, en Ver lo que se está imprimiendo . Haga clic en Impresora y asegúrese que Usar impresora sin conexión no esté seleccionado. (Windows Vista® y Windows Server® 2008) Haga clic en el botón Iniciar , Panel de control , Hardware y sonido y, a continuación, en Impresoras . Haga clic con el botón secundario en Brother HL-XXXX series . Asegúrese de que la opción Utilizar impresora offline no esté seleccionada.
	(Windows® XP y Windows Server® 2003) Haga clic en el botón Inicio y seleccione Impresoras y faxes . Haga clic con el botón secundario en Brother HL-XXXX series . Asegúrese de que la opción Usar impresora sin conexión no esté seleccionada.
	Comuníquese con el administrador para comprobar la configuración de Secure Function Lock. (sólo HL-5450DN)
El equipo no imprime o ha detenido la impresión.	Pulse Cancel . El equipo cancelará el trabajo de impresión y lo borrará de la memoria. Es posible que la impresión esté incompleta.
Los encabezados o pies de página aparecen cuando el documento se muestra en pantalla pero no cuando se imprime.	Hay un área no imprimible en la parte superior e inferior de la página. Ajuste los márgenes superior e inferior del documento para considerar esto. (Consulte <i>Área no imprimible cuando se imprime desde un ordenador</i> >> página 7.)

Problemas de impresión (Continuación)

Problemas	Sugerencias
El equipo empieza a imprimir inesperadamente, o bien, imprime datos ilegibles.	Pulse Cancel para cancelar trabajos de impresión.
	Compruebe la configuración de la aplicación para asegurarse de que es apropiada para su equipo.
El equipo imprime las primeras páginas correctamente y, en las siguientes, puede faltar texto.	Compruebe la configuración de la aplicación para asegurarse de que es apropiada para su equipo.
	Su ordenador no reconoce la señal completa de la memoria intermedia de entrada del equipo. Asegúrese de que el cable de interfaz esté conectado correctamente. (►► Guía de configuración rápida)
No se puede realizar la impresión de "formato de página".	Compruebe que la Configuración de Tamaño de papel en la aplicación y en el del controlador de impresora sea el mismo.
La velocidad de impresión es lenta.	Intente cambiar la configuración del controlador de impresora. A mayor resolución, mayor será el tiempo necesario para procesar, enviar e imprimir los datos.
	Compruebe que la cubierta posterior esté bien cerrada y que la bandeja dúplex esté firmemente instalada.
	Si el equipo se encuentra en el modo Silencio, la velocidad de impresión es menor. Compruebe el ajuste del modo Silencioso. (Consulte <i>Activación/Desactivación del modo Silencioso</i> ►► página 90.)
El equipo no imprime desde Adobe® Illustrator®.	Reduce la calidad de impresión. (Consulte <i>Pestaña Básica</i> ►► página 27 (para Windows®)) (Consulte <i>Configuración de impresión</i> ►► página 62 (para Macintosh))
Calidad de impresión deficiente	Consulte <i>Mejora de la calidad de impresión</i> ►► página 145.

Problemas de control del papel

Problemas	Sugerencias
La alimentación de papel del equipo no funciona.	Si no hay papel, cargue una nueva pila de papel en la bandeja de papel.
	Si hay papel en la bandeja de papel, asegúrese de que está alisado. Si el papel tiene combado, alíselo bien antes de imprimir. A veces resulta útil retirar el papel, dar vuelta la pila y volverla a colocar en la bandeja de papel.
	Reduzca la cantidad de papel en la bandeja de papel y, a continuación, vuelva a intentarlo.
	Compruebe que el modo de alimentación manual no esté seleccionado en el controlador de impresora.
	Limpie el rodillo de recogida de papel. (Consulte <i>Limpieza del rodillo de recogida de papel</i> >> página 121.)
El equipo no alimenta papel desde la bandeja MU (MP).	Asegúrese de que ha seleccionado Bandeja MP en el controlador de impresora.
	Airee la pila de papel y vuelva a colocarla en la bandeja.
¿Cómo se imprimen los sobres?	Puede cargar sobres en la bandeja MP. Su aplicación debe estar configurada para imprimir el tamaño de sobre elegido. Por lo general, esto se realiza desde el Menú Configuración de documento o Configurar documento de la aplicación. (En el manual de la aplicación encontrará más información.)

Problemas de red (sólo HL-5450DN)

Problemas	Sugerencias
No se puede imprimir en una red cableada.	Si tiene problemas de red >> Guía del usuario en red. Asegúrese de que el equipo esté encendido, en línea y en el modo Preparado. Imprima la página de configuración de impresora para comprobar que la configuración de la red es correcta. (Consulte <i>Impresión de la página de configuración de impresora</i> >> página 86.) Vuelva a conectar el cable LAN al concentrador para comprobar que las conexiones del cable y de la red sean correctas. Si fuera posible, intente conectar el equipo a otro puerto del concentrador con otro cable. Puede comprobar el estado actual de la red cableada en la página de configuración de la impresora.
No se puede instalar el software de Brother.	(Windows®) Si aparece la advertencia del software de seguridad en la pantalla del PC durante la instalación, cambie la configuración del software de seguridad de modo que admita la ejecución del programa de configuración del producto Brother u otro programa. (Macintosh) Si usa una función de cortafuegos del software de seguridad antivirus o anti-spyware, inhabíltela temporalmente e instale el software Brother.
 Otros problemas relacionados con el uso del equipo en una red >> Guía del usuario en red	

Otros problemas

Problemas	Sugerencias
El equipo no se encenderá.	<p>Es posible que algún factor adverso en la conexión eléctrica (como un rayo o una subida de tensión) haya activado los mecanismos de seguridad interna del equipo. Apague el equipo y desenchufe el cable de alimentación. Espere diez minutos, a continuación, enchufe el cable de alimentación y encienda el equipo.</p> <p>Si aun así no puede encender el equipo, enchufe el cable de alimentación directamente en otro toma de corriente de pared que funcione (no lo enchufe en un dispositivo del tipo estabilizador de tensión o de batería de respaldo) y, a continuación, encienda el equipo. Si esto funciona, el toma de corriente de la pared, el dispositivo estabilizador de tensión o la batería de respaldo es la causa del problema.</p>
El equipo no puede imprimir datos EPS que incluyen datos binarios con el controlador de impresora BR-Script3.	<p>(Windows®) La siguiente configuración es necesaria para imprimir datos EPS:</p> <ol style="list-style-type: none"> 1 Para Windows® 7 y Windows Server® 2008 R2: haga clic en el botón Inicio y Dispositivos e impresoras. Para Windows Vista® y Windows Server® 2008: haga clic en el botón Iniciar, Panel de control, Hardware y sonido y, a continuación, en Impresoras. 2 Para Windows® XP y Windows Server® 2003: haga clic en el botón Inicio y seleccione Impresoras y faxes. 3 Haga clic con el botón secundario en el icono Brother HL-XXXX BR-Script3 y seleccione Propiedades¹. 3 En la ficha Configuración de dispositivo, elija TBCP (Protocolo de comunicaciones binario codificado) en Protocolo de salida. <p>(Macintosh) Si su equipo está conectado a un ordenador con una interfaz USB, no podrá imprimir datos EPS que incluyan datos binarios. Puede imprimir los datos EPS en el equipo a través de una red. Para instalar el controlador de impresora BR-Script3 a través de la red, visite el Brother Solutions Center en http://solutions.brother.com/.</p>

¹ **Propiedades** para los usuarios de Windows® 7 y Windows Server® 2008 R2

Mejora de la calidad de impresión

Si tiene un problema de calidad de impresión, imprima primero una página de prueba (consulte *Impresión de una página de prueba* >> página 85). Si la copia impresa tiene buen aspecto, el problema probablemente no reside en el equipo. Compruebe el cable de interfaz o pruebe el equipo en otro ordenador. Si observa algún problema de calidad en la impresión, compruebe primero los siguientes pasos. A continuación, si el problema de calidad persiste, compruebe la tabla de abajo y siga las recomendaciones.



Nota



El uso de suministros que no sean de Brother puede afectar la calidad de impresión, el rendimiento del hardware y al confiabilidad del equipo.

- 1 Para obtener la mejor calidad de impresión, le sugerimos utilizar el papel recomendado. Compruebe que el papel en uso cumpla con nuestras especificaciones. (Consulte *Papel y otros soportes de impresión aceptables* >> página 2.)
- 2 Compruebe que la unidad de tambor y cartucho de tóner estén instalados correctamente.

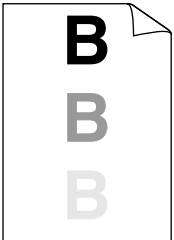

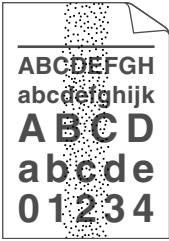
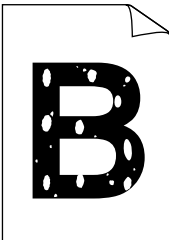
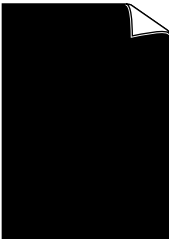
Ejemplos de calidad de impresión deficiente	Recomendación
 <p style="text-align: center;">Débil</p>	<ul style="list-style-type: none"> ■ Extraiga el conjunto de unidad de tambor y de cartucho de tóner. Sostenga el conjunto de la unidad de tambor y de cartucho de tóner con ambas manos y sacúdalo hacia los lados varias veces para distribuir el tóner dentro del cartucho. ■ Si los LED indican Cambiar tóner, coloque un nuevo cartucho de tóner. >> <i>Sustitución del cartucho de tóner</i> >> página 99 ■ Compruebe el entorno del equipo. Ciertas condiciones ambientales tales como humedad, altas temperaturas y demás, pueden causar este error de impresión. >> Guía de seguridad del producto: <i>Elección de la ubicación</i> ■ Si la impresión de toda la página es muy clara, es posible que el ahorro de tóner esté activado. Desactive Ahorro de tóner en la ficha Avanzada (Para Windows®) o en la configuración de impresora Avanzada de Imprimir configuración (Para Macintosh) del controlador. ■ Limpie el filamento de corona de la unidad de tambor. >> <i>Limpieza del filamento de corona</i> >> página 114 ■ Coloque un nuevo cartucho de tóner. >> <i>Sustitución del cartucho de tóner</i> >> página 99 ■ Coloque una nueva unidad de tambor. >> <i>Sustitución de la unidad de tambor</i> >> página 107

Ejemplos de calidad de impresión deficiente	Recomendación
 <p>Fondo gris</p>	<ul style="list-style-type: none"> ■ Asegúrese de que el papel utilizado cumple con nuestras especificaciones. <ul style="list-style-type: none"> ➤➤ <i>Papel y otros soportes de impresión aceptables</i> ➤➤ página 2 ■ Compruebe el entorno del equipo. Condiciones ambientales como altas temperaturas y humedad elevada pueden aumentar la cantidad de sombreado de fondo. <ul style="list-style-type: none"> ➤➤ <i>Guía de seguridad del producto: Elección de la ubicación</i> ■ Coloque un nuevo cartucho de tóner. <ul style="list-style-type: none"> ➤➤ <i>Sustitución del cartucho de tóner</i> ➤➤ página 99 ■ Coloque una nueva unidad de tambor. <ul style="list-style-type: none"> ➤➤ <i>Sustitución de la unidad de tambor</i> ➤➤ página 107
 <p>Fantasma</p>	<ul style="list-style-type: none"> ■ Asegúrese de que el papel utilizado cumple con nuestras especificaciones. Los papeles gruesos o de superficie irregular pueden causar este problema. <ul style="list-style-type: none"> ➤➤ <i>Papel y otros soportes de impresión aceptables</i> ➤➤ página 2 ■ Asegúrese de elegir el soporte de impresión adecuado en el controlador de impresora. <ul style="list-style-type: none"> ➤➤ <i>Papel y otros soportes de impresión aceptables</i> ➤➤ página 2 ■ Seleccione el modo Reducir imagen fantasma en el controlador de impresora. <ul style="list-style-type: none"> ➤➤ <i>Otras opciones de impresión</i> ➤➤ página 38 (Para Windows®) ➤➤ <i>Configuración de impresión</i> ➤➤ página 62 (Para Macintosh) ■ Coloque una nueva unidad de tambor. <ul style="list-style-type: none"> ➤➤ <i>Sustitución de la unidad de tambor</i> ➤➤ página 107 ■ Coloque un nuevo cartucho de tóner. <ul style="list-style-type: none"> ➤➤ <i>Sustitución del cartucho de tóner</i> ➤➤ página 99 ■ Es posible que la unidad de fusión esté contaminada. Llame al Servicio de atención al cliente de Brother al: <ul style="list-style-type: none"> (En EE.UU.): 1-877-BROTHER (1-877-276-8437) (En Canadá): 1-877-BROTHER

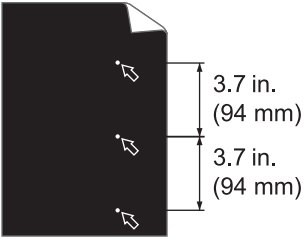
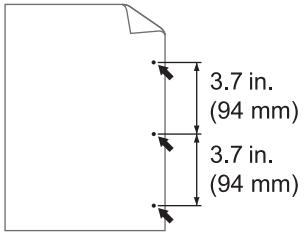
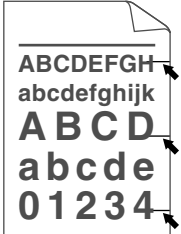

Ejemplos de calidad de impresión deficiente	Recomendación
 <p>Manchas de tóner</p>	<ul style="list-style-type: none"> ■ Asegúrese de que el papel utilizado cumple con nuestras especificaciones. El papel de superficie irregular puede causar este problema. <ul style="list-style-type: none"> ➤➤ <i>Papel y otros soportes de impresión aceptables</i> ➤➤ página 2 ■ Limpie el filamento de corona de la unidad de tambor. <ul style="list-style-type: none"> ➤➤ <i>Limpieza del filamento de corona</i> ➤➤ página 114 ■ Es posible que la unidad de tambor esté dañada. Coloque una nueva unidad de tambor. <ul style="list-style-type: none"> ➤➤ <i>Sustitución de la unidad de tambor</i> ➤➤ página 107 ■ Es posible que la unidad de fusión esté contaminada. Llame al Servicio de atención al cliente de Brother al: <ul style="list-style-type: none"> (En EE.UU.): 1-877-BROTHER (1-877-276-8437) (En Canadá): 1-877-BROTHER
 <p>Impresión hueca</p>	<ul style="list-style-type: none"> ■ Asegúrese de que el papel utilizado cumple con nuestras especificaciones. <ul style="list-style-type: none"> ➤➤ <i>Papel y otros soportes de impresión aceptables</i> ➤➤ página 2 ■ Elija el modo Papel grueso en el controlador de impresora o elija un papel más fino que el utilizado. ■ Compruebe el entorno del equipo. Ciertas condiciones ambientales como la humedad elevada pueden ocasionar impresión hueca. <ul style="list-style-type: none"> ➤➤ <i>Guía de seguridad del producto: Elección de la ubicación</i> ■ Es posible que la unidad de tambor esté dañada. Coloque una nueva unidad de tambor. <ul style="list-style-type: none"> ➤➤ <i>Sustitución de la unidad de tambor</i> ➤➤ página 107
 <p>Todo negro</p>	<ul style="list-style-type: none"> ■ Limpie el filamento de corona dentro de la unidad de tambor deslizando la lengüeta verde. Asegúrese de volver a colocar la lengüeta en la posición inicial (▲). ➤➤ <i>Limpieza del filamento de corona</i> ➤➤ página 114 ■ Es posible que la unidad de tambor esté dañada. Coloque una nueva unidad de tambor. <ul style="list-style-type: none"> ➤➤ <i>Sustitución de la unidad de tambor</i> ➤➤ página 107

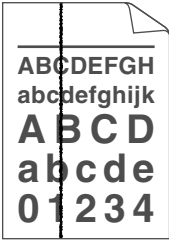
Ejemplos de calidad de impresión deficiente	Recomendación
 <p>Aparecen líneas blancas a lo ancho de la página</p>	<ul style="list-style-type: none"> ■ Asegúrese de que el papel utilizado cumple con nuestras especificaciones. Los papeles de superficie rugosa o soportes de impresión gruesos pueden causar este problema. <ul style="list-style-type: none"> ➤➤ <i>Papel y otros soportes de impresión aceptables</i> ➤➤ página 2. ■ Asegúrese de elegir el soporte de impresión adecuado en el controlador de impresora. ■ El problema puede desaparecer sin necesidad de tomar medida alguna. Imprima varias páginas en blanco para eliminar el problema, especialmente si el equipo no se ha usado por mucho tiempo. ■ Es posible que la unidad de tambor esté dañada. Coloque una nueva unidad de tambor. <ul style="list-style-type: none"> ➤➤ <i>Sustitución de la unidad de tambor</i> ➤➤ página 107
 <p>Aparece una línea a lo ancho de la página</p>	<ul style="list-style-type: none"> ■ Limpie el filamento de corona dentro de la unidad de tambor. <ul style="list-style-type: none"> ➤➤ <i>Limpieza del filamento de corona</i> ➤➤ página 114 ■ Es posible que la unidad de tambor esté dañada. Coloque una nueva unidad de tambor. <ul style="list-style-type: none"> ➤➤ <i>Sustitución de la unidad de tambor</i> ➤➤ página 107
 <p>Aparecen líneas, bandas o nervaduras a lo ancho de la página</p>	<ul style="list-style-type: none"> ■ Compruebe el entorno del equipo. Ciertas condiciones ambientales como la humedad elevada y las altas temperaturas pueden ocasionar este problema de calidad de impresión. <ul style="list-style-type: none"> ➤➤ <i>Guía de seguridad del producto: Elección de la ubicación</i> ■ Si el problema no se resuelve después de imprimir unas páginas, coloque una nueva unidad de tambor. <ul style="list-style-type: none"> ➤➤ <i>Sustitución de la unidad de tambor</i> ➤➤ página 107

Ejemplos de calidad de impresión deficiente	Recomendación
 <p>Aparecen puntos blancos sobre texto y gráficos en negro a intervalos de 3,7 pulgadas (94 mm)</p>  <p>Aparecen puntos negros a intervalos de 3,7 pulgadas (94 mm)</p>	<ul style="list-style-type: none"> ■ Si el problema no se resuelve después de imprimir varias páginas, es posible que la unidad de tambor tenga materiales extraños como, por ejemplo, pegamento de los restos de una etiqueta en el tambor. Limpie la unidad de tambor. <ul style="list-style-type: none"> ➤➤ <i>Limpieza de la unidad de tambor</i> ➤➤ página 116 ■ Es posible que la unidad de tambor esté dañada. Coloque una nueva unidad de tambor. <ul style="list-style-type: none"> ➤➤ <i>Sustitución de la unidad de tambor</i> ➤➤ página 107
 <p>Aparecen marcas de tóner negro a lo ancho de la página</p>	<ul style="list-style-type: none"> ■ Si usa hojas de etiquetas para impresoras láser, es posible que el adhesivo de las hojas se pegue a la superficie del tambor OPC. Limpie la unidad de tambor. <ul style="list-style-type: none"> ➤➤ <i>Limpieza de la unidad de tambor</i> ➤➤ página 116 ■ Asegúrese de que el papel utilizado cumple con nuestras especificaciones. <ul style="list-style-type: none"> ➤➤ <i>Papel y otros soportes de impresión aceptables</i> ➤➤ página 2 ■ No use papel que tenga ganchos o grapas porque éstos podrían dañar la superficie del tambor. ■ Si la unidad de tambor desembalada queda expuesta a la luz natural o artificial, la unidad podría resultar dañada. ■ Es posible que el cartucho de tóner esté dañado. Coloque un nuevo cartucho de tóner. <ul style="list-style-type: none"> ➤➤ <i>Sustitución del cartucho de tóner</i> ➤➤ página 99 ■ Es posible que la unidad de tambor esté dañada. Coloque una nueva unidad de tambor. <ul style="list-style-type: none"> ➤➤ <i>Sustitución de la unidad de tambor</i> ➤➤ página 107

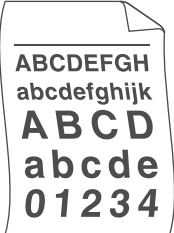
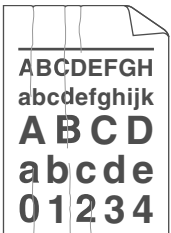
Ejemplos de calidad de impresión deficiente	Recomendación
 <p>Aparecen líneas negras a lo largo de la página</p> <p>Las páginas impresas presentan manchas de tóner a lo largo de la página</p>	<ul style="list-style-type: none"> ■ Limpie el filamento de corona dentro de la unidad de tambor deslizando la lengüeta verde. <ul style="list-style-type: none"> ➤➤ <i>Limpieza del filamento de corona</i> ➤➤ página 114 ■ Asegúrese de que la lengüeta verde del filamento de corona esté en la posición inicial (▲). ■ Es posible que el cartucho de tóner esté dañado. Coloque un nuevo cartucho de tóner. <ul style="list-style-type: none"> ➤➤ <i>Sustitución del cartucho de tóner</i> ➤➤ página 99 ■ Es posible que la unidad de tambor esté dañada. Coloque una nueva unidad de tambor. <ul style="list-style-type: none"> ➤➤ <i>Sustitución de la unidad de tambor</i> ➤➤ página 107 ■ Es posible que la unidad de fusión esté contaminada. Llame al Servicio de atención al cliente de Brother al: <ul style="list-style-type: none"> (En EE.UU.): 1-877-BROTHER (1-877-276-8437) (En Canadá): 1-877-BROTHER
 <p>Aparecen líneas blancas a lo largo de la página</p>	<ul style="list-style-type: none"> ■ Asegúrese de que no haya material extraño como trozos de papel, papel para notas autoadhesivas o polvo dentro del equipo, alrededor de la unidad de tambor y de cartucho de tóner. ■ Es posible que el cartucho de tóner esté dañado. Coloque un nuevo cartucho de tóner. <ul style="list-style-type: none"> ➤➤ <i>Sustitución del cartucho de tóner</i> ➤➤ página 99 ■ Es posible que la unidad de tambor esté dañada. Coloque una nueva unidad de tambor. <ul style="list-style-type: none"> ➤➤ <i>Sustitución de la unidad de tambor</i> ➤➤ página 107

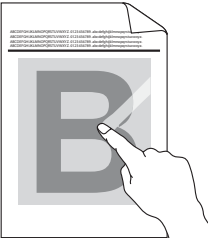
Ejemplos de calidad de impresión deficiente	Recomendación
 <p data-bbox="245 579 453 606">Imagen sesgada</p>	<ul style="list-style-type: none"> ■ Asegúrese de que el papel u otro soporte de impresión esté correctamente cargado en la bandeja de papel y que las guías no estén demasiado ajustados o flojas respecto de la pila de papel. ■ Fije las guías del papel correctamente. <ul style="list-style-type: none"> ➤➤ <i>Impresión en papel normal, fino o reciclado de la Bandeja 1 y de la Bandeja 2</i> ➤➤ página 8 ■ Si usa una bandeja MP, consulte <i>Impresión en papel normal, fino, reciclado y Bond desde la bandeja MP</i> ➤➤ página 12. ■ Es posible que la bandeja de papel esté muy llena. <ul style="list-style-type: none"> ➤➤ <i>Carga del papel y del soporte de impresión</i> ➤➤ página 8 ■ Compruebe el tipo y la calidad del papel. <ul style="list-style-type: none"> ➤➤ <i>Papel y otros soportes de impresión aceptables</i> ➤➤ página 2 ■ Compruebe que no haya objetos sueltos, como trozos de papel, dentro del equipo. ■ Si el problema surge únicamente durante la impresión dúplex, compruebe que no haya restos de papel en la bandeja dúplex, verifique la bandeja dúplex esté correctamente instalada y que la cubierta trasera esté bien cerrada.
 <p data-bbox="180 1283 516 1310">Papel curvado u ondulado</p>	<ul style="list-style-type: none"> ■ Compruebe el tipo y la calidad del papel. Condiciones como alta temperatura y humedad elevada pueden combar el papel. <ul style="list-style-type: none"> ➤➤ <i>Papel y otros soportes de impresión aceptables</i> ➤➤ página 2 ➤➤ <i>Guía de seguridad del producto: Elección de la ubicación</i> ■ Si no utiliza el equipo muy a menudo, es posible que el papel haya estado en la bandeja de papel durante demasiado tiempo. Gire la pila de papel en la bandeja de papel. Asimismo, airee la pila de papel y, a continuación, gire el papel 180° en la bandeja de papel. ■ Abra la cubierta trasera (bandeja de salida boca arriba) para que el papel impreso salga por la bandeja de salida boca arriba. ■ Elija el modo Reduce la curvatura del papel en el controlador de impresora cuando no utilice el papel recomendado. <ul style="list-style-type: none"> ➤➤ <i>Otras opciones de impresión</i> ➤➤ página 38 (Para Windows®) ➤➤ <i>Configuración de impresión</i> ➤➤ página 62 (Para Macintosh)
 <p data-bbox="164 1835 532 1862">Aparecen arrugas o pliegues</p>	<ul style="list-style-type: none"> ■ Asegúrese de que el papel esté correctamente cargado. <ul style="list-style-type: none"> ➤➤ <i>Impresión en papel normal, fino o reciclado de la Bandeja 1 y de la Bandeja 2</i> ➤➤ página 8 ■ Compruebe el tipo y la calidad del papel. <ul style="list-style-type: none"> ➤➤ <i>Papel y otros soportes de impresión aceptables</i> ➤➤ página 2 ■ Dé vuelta la pila de papel en la bandeja o gire el papel 180° en la bandeja de entrada.

Ejemplos de calidad de impresión deficiente	Recomendación
 <p>El sobre se dobla</p>	<ul style="list-style-type: none"> ■ Asegúrese de que al imprimir los sobres la cubierta trasera esté abierta (bandeja de salida boca arriba). <ul style="list-style-type: none"> ➤➤ <i>Impresión en papel grueso, etiquetas y sobres de la bandeja MP</i> ➤➤ página 15 ■ Compruebe el tipo y la calidad de los sobres. <ul style="list-style-type: none"> ➤➤ <i>Papel y otros soportes de impresión aceptables</i> ➤➤ página 2 ■ Asegúrese de que los sobres se alimenten únicamente desde la bandeja MP. <ul style="list-style-type: none"> ➤➤ <i>Carga de papel en la bandeja multipropósito (Bandeja MP)</i> ➤➤ página 12
 <p>La fijación es insuficiente</p>	<ul style="list-style-type: none"> ■ Seleccione el modo Mejora la fijación del tóner en el controlador de impresora. <ul style="list-style-type: none"> ➤➤ <i>Otras opciones de impresión</i> ➤➤ página 38 (Para Windows®) ➤➤ <i>Configuración de impresión</i> ➤➤ página 62 (Para Macintosh) <p>Si esta selección no proporciona una mejora suficiente, cambie la configuración del controlador de impresora en Soporte de impresión por la de un soporte grueso.</p>
 <p>Papel combado</p>	<ul style="list-style-type: none"> ■ Seleccione el modo Reduce la curvatura del papel en el controlador de impresora. <ul style="list-style-type: none"> ➤➤ <i>Otras opciones de impresión</i> ➤➤ página 38 (Para Windows®) ➤➤ <i>Configuración de impresión</i> ➤➤ página 62 (Para Macintosh) ■ Abra la cubierta trasera (bandeja de salida boca arriba) para que el papel impreso salga por la bandeja de salida boca arriba.

Información sobre el equipo

Configuraciones predeterminadas

El equipo tiene tres niveles de configuración predeterminada; la configuración predeterminada se estableció en fábrica antes de embalarla para su envío.

- Red (HL-5450DN únicamente)
- Rest.Predeter.
- Rest.Config.



Nota

- No se puede modificar la configuración preestablecida.
- No se pueden cambiar los contadores de páginas.

Configuración de red predeterminada (HL-5450DN únicamente)

Si desea restablecer únicamente el servidor de impresión a su configuración predeterminada (restableciendo toda la información de red como la contraseña y la dirección IP), realice los siguientes pasos:

- 1 Apague el equipo.
- 2 Asegúrese de que la cubierta delantera esté cerrada y el cable de alimentación esté enchufado.
- 3 Mantenga presionada la tecla **Go** mientras coloca el interruptor de encendido en la posición de encendido. Mantenga pulsada la tecla **Go** hasta que se enciendan todos los LED y luego se apague el LED Preparado.
- 4 Suelte la tecla **Go**. Asegúrese de que todos los LED estén apagados.
- 5 Pulse la tecla **Go** seis veces. Asegúrese de que todos los indicadores LED se enciendan para indicar que el servidor de impresión se haya restaurado a los valores predeterminados de fábrica. El equipo se reiniciará.

Rest.Predeter.

Puede restablecer parcialmente la configuración predeterminada de la impresora. La configuración de red no se restaurará:

- 1 Apague el equipo.
- 2 Asegúrese de que la cubierta delantera esté cerrada y el cable de alimentación esté enchufado.
- 3 Mantenga presionada la tecla **Go** mientras coloca el interruptor de encendido en la posición de encendido. Mantenga pulsada la tecla **Go** hasta que se enciendan todos los LED y luego se apague el LED Preparado.
- 4 Suelte la tecla **Go**. Asegúrese de que todos los LED estén apagados.
- 5 Pulse la tecla **Go** ocho veces. Asegúrese de que todos los indicadores LED se enciendan para indicar que el equipo se ha restaurado a los valores predeterminados de fábrica (excepto la configuración de red). El equipo se reiniciará.

Rest.Config.

Esta operación restablece toda la configuración de la máquina a la que se estableció en la fábrica:

- 1 Desconecte el cable de red del equipo; de lo contrario, los ajustes de red (como la dirección IP) no se restablecerán.
- 2 Apague el equipo.
- 3 Asegúrese de que la cubierta delantera esté cerrada y el cable de alimentación esté enchufado.
- 4 Mantenga presionada la tecla **Go** mientras coloca el interruptor de encendido en la posición de encendido. Mantenga pulsada la tecla **Go** hasta que se enciendan todos los LED y luego se apague el LED Preparado.
- 5 Suelte la tecla **Go**. Asegúrese de que todos los LED estén apagados.
- 6 Pulse la tecla **Go** diez veces. El equipo se reiniciará automáticamente.

A

Apéndice

Especificaciones del equipo

General

Modelo		HL-5440D	HL-5450DN
Tipo de impresora		Láser	
Método de impresión		Impresora láser electrofotográfica	
Capacidad de la memoria	Estándar	64 MB	
	Opcional	-	1 ranura para SO-DIMM DDR2 (144 terminales) de hasta 256 MB
Fuente de alimentación		(Para Chile y Argentina) De 220 a 240 V de CA a 50/60 Hz (Para EE. UU.) De 110 a 120 V de CA a 50/60 Hz	
Consumo eléctrico ¹ (Promedio)	Pico	Aprox. 1200 W	
	Imprimiendo	Aprox. 716 W a 77 °F (25 °C)	
	Imprimiendo (Modo Quiet)	Aprox. 348 W a 77 °F (25 °C)	
	Preparado	Aprox. 5,0 W a 77 °F (25 °C)	
	Hibernación	Aprox. 0,7 W	
Dimensiones		<p style="text-align: right;">Unit: in. (mm)</p>	
Peso (con elementos consumibles)		22,9 lb (10,4 kg)	23,1 lb (10,5 kg)

¹ Conexiones USB a ordenador

Modelo		HL-5440D	HL-5450DN
Nivel de ruido	Presión de sonido	Imprimiendo	LPAM = 59 dB (A)
		Preparado	LPAM = 34 dB (A)
		Imprimiendo (Modo Silencioso)	LPAM = 54 dB (A)
	Potencia acústica ¹	Imprimiendo	LWAd = 6,79 B (A)
		Preparado	LWAd = 4,70 B (A)
		Imprimiendo (Modo Silencioso)	LWAd = 6,4 B (A)
Temperatura		En servicio	50 °F a 90,5 °F (10 a 32,5 °C)
		Almacenamiento	32 °F a 104 °F (0 a 40 °C)
Humedad		En servicio	20 a 80% (sin condensación)
		Almacenamiento	10 a 90% (sin condensación)

¹ Medido de acuerdo con el método descrito en RAL-UZ122.

Soportes de impresión

Modelo			HL-5440D	HL-5450DN
Entrada de papel ¹	Bandeja de papel (estándar)	Tipo de papel	Papel normal, papel fino, papel reciclado	
		Tamaño del papel	Carta, A4, B5 (ISO/JIS), A5, A5 (horizontal), B6 (ISO), A6, Ejecutivo, Legal, Folio	
		Peso del papel	16 a 28 libras (60 a 105 g/m ²)	
		Capacidad máxima de papel	Hasta 250 hojas de 20 lb (80 g/m ²) Papel normal	
	Bandeja multipropósito (bandeja MP)	Tipo de papel	Papel normal, papel fino, papel grueso, papel más grueso, papel reciclado, papel Bond, etiquetas, sobres, sobres finos, sobres gruesos	
		Tamaño del papel	Ancho: 3 a 8,5 pulgadas (76,2 a 215,9 mm) Largo: 5 a 14 pulgadas (127 a 355,6 mm)	
		Peso del papel	16 a 43 libras (60 a 163 g/m ²)	
		Capacidad máxima de papel	Hasta 50 hojas de 20 libras (80 g/m ²) Papel normal	
	Bandeja de papel 2 (Opcional)	Tipo de papel	Papel normal, papel fino, papel reciclado	
		Tamaño del papel	Carta, A4, B5 (ISO/JIS), A5, B6 (ISO), Ejecutivo, Legal, Folio	
		Peso del papel	16 a 28 libras (60 a 105 g/m ²)	
		Capacidad máxima de papel	Hasta 500 hojas de 20 lb (80 g/m ²) Papel normal	
Salida de papel ¹	Bandeja de salida cara abajo		Hasta 150 hojas de 20 lb (80 g/m ²) Papel normal (sale-boca abajo por la bandeja de papel de salida-boca abajo)	
	Bandeja de salida boca abajo		Una hoja (salida boca arriba por la bandeja de salida boca arriba)	
Dúplex	Impresión dúplex automática	Tipo de papel	Papel normal, papel fino, papel reciclado	
		Tamaño del papel	Carta, Legal, Folio	
		Peso del papel	16 a 28 libras (60 a 105 g/m ²)	

¹ Para etiquetas, recomendamos eliminar las hojas impresas de la bandeja de papel de salida inmediatamente después de salir del equipo para evitar manchas.

Impresora

Modelo		HL-5440D	HL-5450DN
Impresión automática 2 lados (Dúplex)		Sí	
Emulación		PCL6, BR-Script3 (PostScript® 3™), IBM ProPrinter XL, EPSON FX-850	
Resolución		1200 × 1200 ppp Calidad HQ1200 (2400 × 600 ppp) 600 × 600 ppp	
Velocidad de impresión ¹	Impresión a una sola cara	Hasta 40 ppm (tamaño Carta) Hasta 38 ppm (tamaño A4)	
	Impresión dúplex	Hasta 18 lados por minuto (9 hojas por minuto) (tamaño Carta o A4)	
Tiempo de primera copia ²		Menos de 8,5 segundos a 73,4 °F (23 °C) / 115 V (EE.UU.) Menos de 8,5 segundos a 73,4 °F (23 °C) / 230 V (Chile/Argentina)	

¹ La velocidad de impresión puede cambiar dependiendo del tipo de documento que imprima.

² Desde el modo Preparado y la bandeja estándar

Interfaz

Modelo	HL-5440D	HL-5450DN
USB	Hi-Speed USB 2.0 ^{1 2} Se recomienda usar un cable USB 2.0 (Tipo A/B) cuya longitud no supere los 6 pies (2 metros).	
Ethernet ³	-	10BASE-T / 100BASE-TX Use un cable trenzado de conexión directa Categoría 5 (o superior).
Paralelo	IEEE 1284 Centronics (tipo B)	-

¹ Su equipo tiene una interfaz USB Hi-Speed 2.0. El equipo también se puede conectar a un ordenador que tenga una interfaz USB 1.1.

² No es compatible con puertos USB de terceros.

³ Para conocer las especificaciones de red detalladas, consulte *Red (LAN)* >>> página 163 y >>> Guía del usuario en red

Requisitos del ordenador

Plataforma y versión de sistema operativo		Velocidad mínima del procesador	RAM mínima	RAM recomendada	Espacio de disco duro para la instalación	Interfaz de PC compatible ¹
Sistema operativo Windows®	Windows® XP Home Edition	Intel® Pentium® II o equivalente	128 MB	256 MB	80 MB	USB, 10Base-T/100Base-TX/ (Ethernet) ² , Paralelo ³
	Windows® XP Professional					
	Windows® XP Professional x64 Edition	CPU de 64 bits compatible (Intel® 64 o AMD64)	256 MB	512 MB		
	Windows Vista®	Intel® Pentium® 4 o CPU compatible de 64 bits equivalente (Intel® 64 o AMD64)	512 MB	1 GB		
	Windows® 7	Intel® Pentium® 4 o CPU compatible de 64 bits equivalente (Intel® 64 o AMD64)	1 GB (32 bits) 2 GB (64 bits)	1 GB (32 bits) 2 GB (64 bits)		
	Windows Server® 2003	Intel® Pentium® III o equivalente	256 MB	512 MB		
	Windows Server® 2003 x64 Edition					
	Windows Server® 2008	Intel® Pentium® 4 o CPU compatible de 64 bits equivalente (Intel® 64 o AMD64)	512 MB	2 GB		
	Windows Server® 2008 R2	CPU de 64 bits compatible (Intel® 64 o AMD64)				
Sistema operativo Macintosh	OS X 10.5.8	Procesador PowerPC® G4/G5 Intel®	512 MB	1 GB	80 MB	
	OS X 10.6.x	Procesador Intel®	1 GB	2 GB		
	OS X 10.7.x	Procesador Intel®	2 GB	2 GB		

¹ No es compatible con puertos USB de terceros.

² Ethernet está disponible para HL-5450DN.

³ Paralelo está disponible para HL-5440D.

Para obtener las actualizaciones de controladores más recientes, visite <http://solutions.brother.com/>.

Información importante para la selección del papel

Esta sección proporciona información que le ayudará a elegir el tipo de papel que se puede utilizar con este equipo.



Nota

Si utiliza un papel que no esté recomendado, puede provocar un atasco o un fallo de alimentación del papel en el equipo.

Antes de comprar una gran cantidad de papel

Asegúrese de que el papel es adecuado para el equipo.

Papel para copias en papel normal

El papel se divide según el uso como papel para impresión y papel para copias. El uso se muestra normalmente en el paquete del papel. Compruebe el paquete para ver si el papel es adecuado para impresoras láser. Utilice papel adecuado para impresoras láser.

Peso base

El peso base del papel de uso general varía en los diferentes países. Se recomienda utilizar papel que pese de 20 a 24 lb (75 a 90 g/m²), aunque este equipo es capaz de trabajar con papel más fino o más grueso que dichos pesos.

Grano largo y grano corto

La fibra de la pasta del papel se alinea durante la fabricación de papel. El papel se puede clasificar en dos tipos, de grano largo y de grano corto.

Las fibras del papel de grano largo van en la misma dirección que el borde largo del papel. Las fibras del papel de grano corto van perpendiculares al borde largo del papel. Aunque la mayoría del papel para la copia en papel normal es de grano largo, también lo hay de grano corto. Se recomienda utilizar papel de grano largo para este equipo. El papel de grano corto es demasiado débil para el carro del papel del equipo.

Papel ácido y papel neutralizado

El papel se puede clasificar en papel ácido y papel neutralizado.

Aunque los métodos modernos de fabricación del papel comenzaron con el papel ácido, los cambios más recientes han hecho que el papel neutralizado vaya desplazando al papel ácido por motivos medioambientales.

Sin embargo, muchos formatos de papel ácido se pueden encontrar en papel reciclado. Se recomienda utilizar papel neutralizado para este equipo.

Puede utilizar un rotulador de comprobación de papel ácido para distinguirlo del papel neutralizado.

Superficie de impresión

Las características del haz y del envés de una hoja de papel varían ligeramente.

Normalmente, el lado por el que se abre la resma del paquete de papel es el lado de impresión. Siga las instrucciones que se indican en el embalaje del papel. Normalmente, la cara de impresión se indica con una flecha.

Juegos de símbolos y de caracteres

Para los modos de emulación HP LaserJet, IBM Proprinter XL y EPSON FX-850, puede elegir los juegos de símbolos y de caracteres con una utilidad de Administración basada en Web (navegador de web) ¹ o la Consola de impresora remota.

¹ solo HL-5450DN

Cómo utilizar Administración basada en Web (navegador web) (solo HL-5450DN)

Para utilizar la Administración basada en web (navegador Web), siga los pasos descritos a continuación.



Nota

Recomendamos Windows® Internet Explorer® 7.0/8.0 o Firefox® 3.6 para Windows® y Safari 4.0/5.0 para Macintosh. Asegúrese que JavaScript y Cookies están activados en el navegador que utilice. Para utilizar un navegador web, necesitará saber la dirección IP del servidor de impresión.



1 Inicie su navegador web.



2 Escriba “http://dirección IP del equipo/” en el navegador. (Donde “dirección IP del equipo” es la dirección IP del equipo)

■ Por ejemplo:

http://192.168.1.2/



Nota

- Si ha editado el archivo de hosts en el ordenador o está utilizando el Sistema de nombres de dominio (DNS), también puede introducir el nombre de DNS del servidor de impresión.
- Para usuarios de Windows®: como el servidor de impresión admite TCP/IP y NetBIOS, también puede introducir el nombre NetBIOS del servidor de impresión. El nombre NetBIOS puede verse en la página de configuración de la impresora. El nombre NetBIOS asignado son los primeros 15 caracteres del nombre de nodo y por defecto aparecerá como “BRNxxxxxxxxxxx” para una red cableada o “BRWxxxxxxxxxxx” para una red inalámbrica.
- Para usuarios de Macintosh: puede acceder fácilmente a Administración basada en Web haciendo clic en el icono del equipo, en la pantalla **Status Monitor**.

- 3 De forma predeterminada, no se necesita contraseña. Introduzca una contraseña si se ha definido una y pulse .
- 4 Haga clic en **Imprimir**.
- 5 Elija la ficha **HP LaserJet** y, a continuación, haga clic en **Configuración de fuente**. Elija un conjunto de símbolos que desee utilizar del cuadro de lista **Juego de símbolos**.

Cómo usar e instalar el software Consola de impresora remota

Cómo usar e instalar el software Consola de impresora remota, consulte *Consola de impresora remota (sólo Windows®)* >> página 73.

Artículos consumibles

Modelo		HL-5440D	HL-5450DN	Nombre del modelo
Cartucho de tóner	Bandeja de entrada	Aproximadamente 3.000 páginas A4/Carta ¹		-
	Estándar	Aproximadamente 3.000 páginas A4/Carta ¹		TN-720
	Alto rendimiento	Aproximadamente 8.000 páginas A4/Carta ¹		TN-750
Unidad de tambor		Aproximadamente 30.000 páginas A4/Carta (1 página / trabajo) ²		DR-720

¹ El rendimiento aproximado del cartucho se declara de acuerdo con ISO/IEC 19752.

² La vida útil del tambor es aproximada y puede variar según el tipo de uso.

Red (LAN)

Modelo		HL-5440D	HL-5450DN
LAN		-	Puede conectar el equipo a una red para impresión en red. También se incluye el software de administración de redes BRAdmin Light de Brother ^{1 2} .
Protocolos	IPv4	-	ARP, RARP, BOOTP, DHCP, APIPA(Auto IP), resolución de nombres WINS/NetBIOS, DNS Resolver, mDNS, LLMNR responder, LPR/LPD, Custom Raw Port/Port9100, IPP/IPPS, FTP Server, TELNET Server, HTTP/HTTPS servidor, TFTP cliente y servidor, SMTP Client, SNMPv1/v2c/v3, ICMP, Web Services (Print), CIFS cliente, SNTTP cliente
	IPv6	-	NDP, RA, DNS resolver, mDNS, LLMNR responder, LPR/LPD, Custom Raw Port/Port9100, IPP/IPPS, FTP Server, TELNET Server, HTTP/HTTPS servidor, TFTP cliente y servidor, SMTP Client, SNMPv1/v2c/v3, ICMPv6, Web Services (Print), CIFS Client, SNTTP Client
Protocolos de seguridad	Redes cableadas	-	APOP, POP before SMTP, SMTP-AUTH, SSL/TLS (IPPS, HTTPS, SMTP, POP), SNMP v3, 802.1x (EAP-MD5, EAP-FAST, PEAP, EAP-TLS, EAP-TTLS), Kerberos

¹ (Para usuarios de Windows®) BRAdmin Light de Brother se puede obtener del CD-ROM que se suministra con el equipo.
(Para usuarios de Macintosh) BRAdmin Light de Brother se puede descargar de <http://solutions.brother.com/>.

² (Para usuarios de Windows®) Si necesita una administración de impresora más completa, use la última versión de la utilidad BRAdmin Professional de Brother, que se puede descargar de <http://solutions.brother.com/>.

Números de Brother (para EE. UU. y Canadá)

⚠ Importante

Para obtener asistencia técnica y de funcionamiento, debe llamar al país donde adquirió el equipo. Las llamadas deben realizarse **desde dentro** del país.

Registre su producto

Registrando su producto en Brother International Corporation, quedará registrado como el propietario original del producto.

Su registro en Brother:

- puede servir como confirmación de la fecha de compra de su producto en caso de perder el recibo;
- puede respaldar una demanda de seguro en caso de pérdida del producto cubierta por un seguro y
- le ayudará a que le notifiquemos mejoras en el producto y ofertas especiales.

Complete el Registro de garantía de Brother o, si prefiere registrar su nuevo producto de una forma más cómoda y eficaz, regístrelo en línea en

<http://www.brother.com/registration/>

Preguntas frecuentes

El Brother Solutions Center es su punto de referencia para todas las necesidades de su equipo. Puede descargar el software y las utilidades más actualizados y leer las preguntas más comunes y las sugerencias de solución de problemas para aprender cómo obtener el máximo de su producto Brother.

<http://solutions.brother.com/>

Puede comprobar aquí si hay actualizaciones de controladores Brother.

Atención al cliente

En EE.UU.: 1-877-BROTHER (1-877-276-8437)

En Canadá: 1-877-BROTHER

En caso de tener comentarios o sugerencias, escríbanos a:

En EE.UU.: Printer Customer Support
Brother International Corporation
7905 North Brother Boulevard
Bartlett, TN 38133

En Canadá: Brother International Corporation (Canada), Ltd.
- Marketing Dept.
1, rue Hotel de Ville Dollard-des-Ormeaux, PQ, Canada H9B 3H6

Localizador de centros de servicio (sólo EE.UU.)

Si desea saber la ubicación de un centro de servicio técnico autorizado de Brother, llame al 1-877-BROTHER (1-877-276-8437),

o visite nuestro sitio web en línea en <http://www.brother-usa.com/service/>.

Ubicaciones de centros de servicio técnicos (sólo Canadá)

Si desea saber la ubicación de un centro de servicio técnico autorizado de Brother, llame al 1-877-BROTHER.

Direcciones de Internet

Sitio web global de Brother: <http://www.brother.com/>

Para preguntas más comunes (FAQ), asistencia de productos, preguntas técnicas y actualizaciones de controladores y utilidades: <http://solutions.brother.com/>

Para accesorios y suministros de Brother:

En EE. UU.: <http://www.brothermall.com/>

En Canadá: <http://www.brother.ca/>

Pedido de suministros

Para obtener los mejores resultados, utilice exclusivamente suministros originales de Brother, disponibles en la mayoría de los distribuidores de Brother. Si no encuentra los suministros que necesita y cuenta con una tarjeta de crédito Visa, MasterCard, Discover o American Express, puede realizar un pedido de suministros directamente a Brother. (Puede visitar nuestro sitio web para conocer una completa selección de accesorios y suministros de Brother disponibles para su adquisición.)



Nota

Sólo se aceptan tarjetas MasterCard y Visa en Canadá.

En EE.UU.: 1-877-552-MALL (1-877-552-6255)
 1-800-947-1445 (fax)
<http://www.brothermall.com/>

En Canadá: 1-877-BROTHER
<http://www.brother.ca/>

Descripción	Elemento
Cartucho de tóner	TN-720 (Estándar, aprox. 3.000 páginas) ^{1 2}
	TN-750 (Alto rendimiento, aprox. 8.000 páginas) ^{1 2}
Unidad de tambor	DR-720 (aprox. 30.000 páginas) ^{1 3 4}

¹ Páginas de tamaño A4 o Carta a una sola cara.

² El rendimiento aproximado del cartucho se declara de acuerdo con ISO/IEC 19752.

³ 1 página por trabajo.

⁴ La vida útil del tambor es aproximada y puede variar según el tipo de uso.

Números de Brother (para otros países)

❗ Importante

Para obtener asistencia técnica y de funcionamiento, debe llamar al país donde adquirió el equipo. Las llamadas deben realizarse **desde dentro** del país.

Registre su producto

Complete el Registro de garantía de Brother o, si prefiere registrar su nuevo producto de una forma más cómoda y eficaz, regístrelo en línea en

<http://www.brother.com/registration/>

Preguntas más frecuentes (FAQ)

El Brother Solutions Center es su punto de referencia para todas las necesidades de su equipo. Puede descargar los controladores, el software y las utilidades más actualizados y leer las preguntas más comunes y las sugerencias de solución de problemas para aprender cómo obtener el máximo de su producto Brother.

<http://solutions.brother.com/>

Puede comprobar aquí si hay actualizaciones de controladores Brother.

Atención al cliente

Visite <http://www.brother.com/> para obtener información de contacto de su oficina local de Brother.

Ubicaciones de centros de servicio

Para averiguar los centros de servicio en Europa, póngase en contacto con su oficina local de Brother. Podrá encontrar la información de direcciones y números de teléfono de contacto de las oficinas europeas en <http://www.brother.com/> tras seleccionar su país.

Direcciones de Internet

Sitio web global de Brother: <http://www.brother.com/>

Para preguntas más comunes (FAQ), asistencia de productos, preguntas técnicas y actualizaciones de controladores y utilidades: <http://solutions.brother.com/>

A

Accesorios y suministros	155
Área no imprimible	7
Artículos consumibles	96, 163
Atascos de papel	130

B

Bandeja inferior	92
BR-Script3	47, 66

C

Cartucho de tóner	97, 99
Centros de servicio (Europa y otros países)	167
Centros de servicio técnico (EE.UU./Canadá)	165
Conectividad de red	158
Configuraciones predeterminadas	153
Controlador de impresora	23, 53, 70

D

Dimensiones	155
Dominio	161

E

Emulación	158
Especificaciones	155
Especificaciones del soporte	157
Etiquetas	3, 6, 15

F

Ficha Accessories	43
Filamento de corona	114
Folio	3

I

Impresión	
Macintosh	
Controlador de impresora	56
Controlador de impresora BR-Script3	66
problemas	141
Windows®	
Controlador de impresora	27
Controlador de impresora BR-Script3	47
Impresión de folletos	32
Impresión dúplex	31
Impresión dúplex (2 caras)	19
Impresión dúplex manual	22
Interfaz	158

J

Juegos de caracteres	161
----------------------------	-----

L

La calidad de impresión	145
LED (diodo emisor de luz)	74
Limpieza	112
Linux	23

M

Macintosh	23
Marca de agua	33, 37
Memoria	93, 155
Mensajes de error	126
Mensajes de mantenimiento	96
Modo de Hibernación	75, 89
Modo En espera	75, 89
Modo Silencioso	90

N

Números de Brother (EE.UU./Canadá) ..	164, 165, 166
Números de Brother (para otros países)	167

P

Panel de control	74
Papel	2, 160
capacidad de la bandeja	3
carga	8, 12
recomendado	2, 3
tamaño	2
tipo	2
Papel grueso	15
Papel normal	2
Peso	155
Preguntas frecuentes	164

R

Registre su producto	164, 167
Reimpresión	84
Requisitos del ordenador	159

S

Símbolo	161
Sobres	3, 5, 15
SO-DIMM	93
Software de red	73
Solución de problemas	125, 141
si tiene dificultades de	
control del papel	143
impresión	141
red	143
Status Monitor	
Macintosh	71
Windows®	54
Suministros (EE.UU./Canadá)	166

U

Unidad de tambor	105
Utilidades	164, 167