

Brugsanvisning

Brother laserprinter

HL-5440D
HL-5450DN
HL-5450DNT

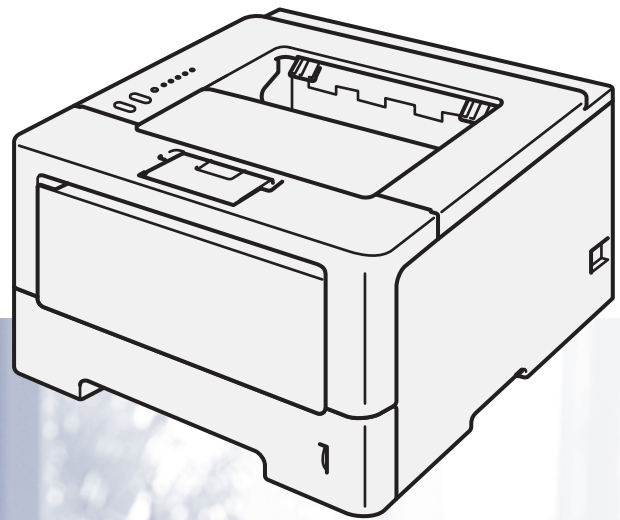

Svagtsende brugere

Du kan læse denne brugsanvisning med Skærmlæser "tekst-til-tale"-software.

Før du kan bruge maskinen, skal du sætte hardwaren op og installere driveren.

Brug Hurtig installationsvejledning til at opsætte maskinen. Du kan finde et trykt eksemplar i kassen.

Læs denne Brugsanvisning omhyggeligt, før du bruger maskinen.

Besøg vores websted på <http://solutions.brother.com/>, hvor du kan få produktsupport, opdaterede drivere og hjælpeprogrammer samt svar på ofte stillede spørgsmål (FAQ) og tekniske spørgsmål.

Bemærk: Ikke alle modeller fås i alle lande.

Brugervejledninger, og hvor de findes?

Hvilken vejledning?	Hvad står der i den?	Hvor er den?
Produktsikkerhedsguide	Læs denne vejledning først. Læs Sikkerhedsinstruktioner, før du opsætter maskinen. Se denne vejledning ang. varemærker og lovmæssige begrænsninger.	Trykt / Medfølger
Hurtig installationsvejledning	Følg anvisningerne for opsætning af din maskine, og installer driverne og softwaren til operativsystemet og den tilslutningstype, du anvender.	Trykt / Medfølger
Brugsanvisning	Lær udskriftsfunktionerne, hvordan forbrugsstofferne udskiftes og udførelse af rutinemæssig vedligeholdelse. Se tip om fejlfinding.	PDF-fil / Cd-rom / Medfølger
Netværksbrugsanvisning (kun HL-5450DN(T))	Denne vejledning indeholder nyttige oplysninger om indstillinger for kabelbaserede netværk samt sikkerhedsindstillinger ved brug af Brother-maskinen. Du kan også finde oplysninger om understøttede protokoller for maskinen og detaljerede tip om fejlfinding.	PDF-fil / Cd-rom / Medfølger
Google Cloud Print vejledning (kun HL-5450DN(T))	Denne vejledning indeholder detaljerede oplysninger om konfigurering af Brother-maskinen til en Google-konto og brug af Google Cloud Print-tjenester til udskrivning over internettet fra enheder, der bruger Gmail™ til mobilenheder, GOOGLE DOCS™ til mobilenheder og applikationer til Chrome OS.	PDF-fil / Brother Solutions Center på http://solutions.brother.com/
Mobil Print/Scan vejledning til Brother iPrint&Scan (kun HL-5450DN(T))	Denne vejledning indeholder nyttige oplysninger om udskrivning ¹ af JPEG- og PDF-filer fra din mobilenhed og scanning ² fra din Brother-maskine til din mobilenhed, når der er oprettet forbindelse til et Wi-Fi-netværk.	PDF-fil / Brother Solutions Center på http://solutions.brother.com/

¹ PDF-udskrivning understøttes ikke af Windows® Phone.

² HL-5450DN(T) understøtter ikke scanningsfunktionen.

Brug af dokumentationen

Tak fordi du har købt en Brother-maskine! Du vil få mest ud af din maskine, hvis du læser dokumentationen.

Symboler og regler, der er anvendt i dokumentationen

De følgende symboler og regler bruges i hele dokumentationen.

ADVARSEL

ADVARSEL angiver, at der er en potentielt farlig situation, som kan resultere i dødsfald eller alvorlige personskader.

Vigtigt

Vigtigt angiver, at der er en potentielt farlig situation, som kan resultere i materielle skader eller nedsat produktfunktionalitet.



Ikoner med forbud angiver handlinger, der ikke må udføres.



Elektriske faresymboler advarer om risiko for elektrisk stød.



Brandfare-ikoner advarer dig om risiko for brand.



Ikoner for varme overflader advarer dig om ikke at komme i berøring med varme maskindele.



Bemærk!

Bemærkninger fortæller dig, hvordan du skal reagere i en given situation, eller giver tip om, hvordan en given funktion fungerer med andre funktioner.

Fed

Fed skrift identificerer taster på maskinens kontrolpanel eller på computerskærmen.

Kursiv

Kursiv skrift fremhæver et vigtigt punkt eller henviser til et relateret emne.

Indholdsfortegnelse

1	Udskrivningsmetoder	1
	Om maskinen.....	1
	Set forfra og bagfra.....	1
	Anbefalet papir og andre udskriftsmedier	2
	Anbefalet papir og andre udskriftsmedier	2
	Papirtype og -størrelse	2
	Håndtering og brug af specialpapir.....	4
	Område, der ikke kan udskrives, når du udskriver fra en computer	7
	Ilægning af papir.....	8
	Ilægning af papir og udskriftsmedier	8
	Ilægning af papir i standard papirbakken og den nederste bakke (ekstraudstyr).....	8
	Ilægning af papir i multifunktionsbakken (MP-bakke).....	12
	Duplexudskrivning (2-sidet)	19
	Retningslinjer for udskrivning på begge sider af papiret.....	19
	Automatisk duplexudskrivning	20
	Manuel duplexudskrivning	22
2	Driver og software	23
	Printerdriver	23
	Udskrivning af et dokument.....	24
	Printerdriverindstillinger	25
	Windows®	26
	Adgang til printerdriverindstillingerne	26
	Funktioner i Windows®-printerdriveren.....	27
	Fanen Grundlæggende	27
	Fanen Avanceret	33
	Fanen Udskriv profiler	41
	Fanen Tilbehør	43
	Support.....	45
	Funktioner i BR-Script3-printerdriveren (PostScript® 3™ -sprogemulering)	47
	Afinstallation af printerdriveren	53
	Status Monitor	54
	Macintosh	56
	Funktioner i printerdriveren (Macintosh).....	56
	Valg af indstillinger til sideopsætning	56
	Funktioner i BR-Script3-printerdriveren (PostScript® 3™ -sprogemulering)	66
	Fjernelse af printerdriveren.....	70
	Status Monitor	71
	Software	73
	Software til netværk	73
	Remote Printer Console (kun Windows®)	73

3 Generelle oplysninger 74

Kontrolpanel	74
LED'er (Light-Emitting Diode)	74
Indikationer for servicekald	82
Taster på kontrolpanel	84
Udskriv en testside	85
Brug af Gå-tasten	85
Brug af printerdriveren	85
Udskrivning af en side med printerindstillinger	86
Brug af Gå-tasten	86
Brug af printerdriveren	86
Udskriv skrifttyper	87
Brug af Gå-tasten	87
Brug af printerdriveren	87
Sikkerhedsfunktioner	88
Secure Function Lock 2.0 (kun HL-5450DN(T))	88
Økologifunktioner	89
Tonerbesparelse	89
Dvaletid	89
Dyb dvaletilstand	89
Nedlukningstilstand	90
Stilletilstandsfunktion	91
Slår Lydsvag til/fra	91

4 Udvidelser 92

Nedre bakke (LT-5400)	93
SO-DIMM (kun HL-5450DN(T))	94
SO-DIMM-typer	94
Installation af ekstra hukommelse	95

5 Rutinemæssig vedligeholdelse 97

Udskiftning af forbrugsstofferne	97
Udskiftning af toneren	98
Udskiftning af tromlen	106
Rengøring og kontrol af maskinen	113
Rengøring af maskinens overflade	113
Rengøring af koronatråden	115
Rengøring af tromlen	117
Rengøring af papirfremføringsrullen	122
Pakning og transport af maskinen	123

6 Fejlfinding 126

Sådan finder du frem til problemet.....	126
Fejlmeddelelser i Status Monitor	127
Papirstop	130
Hvis du har problemer med maskinen	141
Forbedring af udskriftskvaliteten.....	145
Maskinoplysninger	152
Standardindstillinger	152

A Appendiks 154

Maskinspecifikationer	154
Generelt	154
Udskriftmedier	156
Printer	157
Interface.....	157
Computerkrav	158
Vigtig information om valg af papir	159
Symbol- og tegnsæt	160
Forbrugsstoffer	161
Netværk (LAN).....	161
Brother-numre.....	162

B Indeks 163

Om maskinen

Set forfra og bagfra

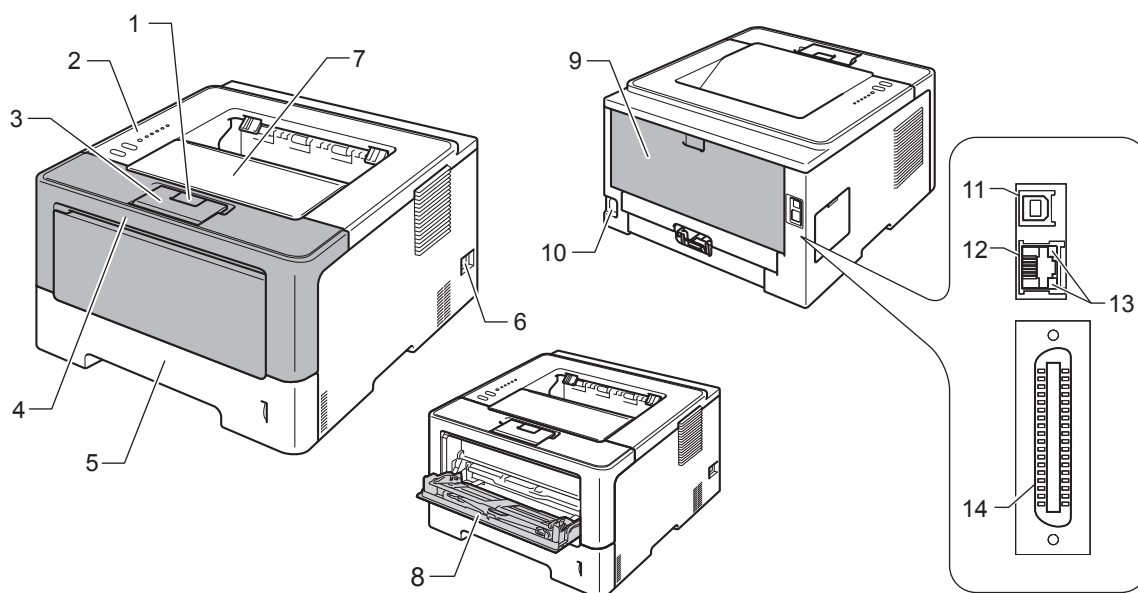

- 1 Frontklappen udløserknap
- 2 Kontrolpanel
- 3 Støtteflap til outputbakke
- 4 Frontklap
- 5 Papirbakke
- 6 Hovedkontakt
- 7 Outputbakke (til forside ned)
- 8 Multifunktionsbakke (MP-bakke)
- 9 Bagklap (Outputbakke til forside op, når den er åben)
- 10 Stik til strømledning
- 11 USB-port
- 12 10BASE-T- / 100BASE-TX-port (kun HL-5450DN(T))
- 13 Lysdioder til netværksaktivitet (LED'er) (kun HL-5450DN(T))
- 14 Parallelport (kun HL-5440D)



Bemærk!

De fleste illustrationer i denne Brugsanvisning viser model HL-5450DN.

Anbefalet papir og andre udskriftsmedier

Udskriftskvaliteten kan variere, afhængigt af den papirtype der anvendes.

Du kan bruge følgende typer udskriftsmedier: almindeligt papir, tyndt papir, tykt papir, ekstra tykt papir, kontraktpapir, genbrugspapir, etiketter eller konvolutter.

For at få de bedste resultater skal du følge nedenstående anvisning:

- Læg IKKE forskellige papirtyper i papirbakken samtidig, da der ellers kan opstå papirstop eller fejl i indføringen.
- For korrekt udskrivning skal du vælge den samme papirstørrelse i softwareprogrammet som i papirbakken.
- Undgå at berøre den udskrevne overflade af papiret lige efter udskrivning.
- Før du køber en masse papir, bør du teste en lille mængde for at kontrollere, om papiret er egnet til formålet.

Anbefalet papir og andre udskriftsmedier

Papirtype	Element
Almindeligt papir	Xerox Premier TCF 80 g/m ²
	Xerox Business 80 g/m ²
Genbrugspapir	Xerox Recycled Supreme 80 g/m ²
Etiketter	Avery laser label L7163
Konvolutter	Antalis River-serien (DL)

Papirtype og -størrelse

Maskinen føder papir fra det installerede standard papirbakke, multifunktionsbakken eller det ekstra nederste bakke.

Navnene på papirbakkerne i printerdriveren og denne brugsanvisning er følgende:

Bakke og ekstra enhed	Navn
Papirbakke	Bakke 1
Nedre papirbakke, ekstraudstyr (standard til HL-5450DNT)	Bakke 2
Multifunktionsbakke	MP-bakke

Papirkapaciteten i papirbakkerne

	Papirstørrelse	Papirtyper	Antal ark
Papirbakke (bakke 1)	A4, Letter, Legal, B5 (ISO/JIS), Executive, A5, A5 (lang kant), A6, B6 (ISO), Folio ¹	Almindeligt papir, tyndt papir og genbrugspapir	op til 250 ark (80 g/m ²)
Multifunktionsbakke- (MP-bakke)	Bredde: 76,2 til 215,9 mm Længde: 127 til 355,6 mm	Almindeligt papir, tyndt papir, tykt papir, ekstra tykt papir, kontraktpapir, genbrugspapir, konvolutter og etiketter	50 ark (80 g/m ²) 3 konvolutter
Ekstra nederste bakke (bakke 2) ²	A4, Letter, Legal, B5 (ISO/JIS), Executive, A5, B6 (ISO), Folio ¹	Almindeligt papir, tyndt papir og genbrugspapir	op til 500 ark (80 g/m ²)

¹ Folio-formatet er 215,9 mm x 330,2 mm.

² Bakke 2 er standard på HL-5450DNT.

Anbefalede papirspecifikationer

Papir med følgende specifikationer er velegnet til denne maskine.

Basisvægt	75-90 g/m ²
Tykkelse	80 - 110 µm
Ruhed	Højere end 20 sek.
Stivhed	90-150 cm ³ /100
Fiberretning	Lange fibre
Volumenmodstand	10e ⁹ -10e ¹¹ ohm
Overflademodstand	10e ⁹ -10e ¹² ohm-cm
Filler	CaCO ₃ (Neutral)
Askeindhold	Under 23 wt%
Lysstyrke	Højere end 80%
Opacitet	Højere end 85%

- Brug papir, der er beregnet til almindelig kopiering.
- Brug papir, der er 75 til 90 g/m².
- Brug papir med lange fibre med en neutral PH-værdi og et fugtindhold på omkring 5%.
- Denne maskine kan anvende genbrugspapir, der overholder DIN 19309-standarderne.

(Se *Vigtig information om valg af papir* ►► side 159, hvis du ønsker hjælp til at vælge, hvilket papir du skal bruge i maskinen).

Håndtering og brug af specialpapir

Maskinen er designet til at fungere godt med de fleste typer xerografisk papir og kontraktpapir. Men nogle papirvarianter kan have en effekt på udskriftskvaliteten eller håndteringspålideligheden. Test altid med en prøve af papiret, før du køber det, for at sikre det ønskede resultat. Opbevar papir i originalemballagen, og hold denne lukket. Opbevar papiret fladt og væk fra fugt, direkte sollys og varme.

Nogle vigtige retningslinjer ved valg af papir er:

- Brug IKKE inkjetpapir, da det kan medføre papirstop eller beskadige maskinen.
- Brevpapir, der er trykt på forhånd, skal være trykt med blæk, der kan modstå temperaturen fra maskinens varmeprocess 200 °C.
- Hvis du bruger kontraktpapir, papir med en grov overflade eller papir, der er krøllet, er der risiko for, at papirets ydelse forringes.

Papirtyper der skal undgås

! Vigtigt

Nogle papirtyper er ikke gode eller kan beskadige maskinen.

Brug IKKE papir:

- der har stærk tekstur
- der er meget glat eller skinnende
- der er krøllet eller deformeret

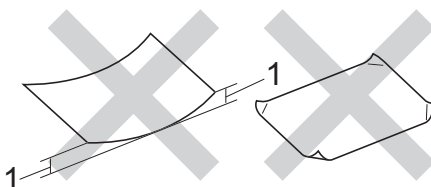

1 En krølning på 2 mm eller mere kan evt. forårsage papirstop.

- der er coatet eller har en kemisk finish
- der er beskadiget, krøllet eller foldet
- der overstiger de anbefalede vægtspecifikationer i denne brugsanvisning
- med faner og hæfteklammer
- med brevhoveder med lavtemperaturfarver eller termografi
- der er flerlags eller gennemslagspapir
- der er beregnet til inkjet-udskrivning

Hvis du bruger en af de typer papir, der er angivet ovenfor, kan de beskadige maskinen. En sådan skade er ikke dækket af nogen Brother garanti- eller serviceaftale.

Konvolutter

De fleste konvolutter, der er fremstillet til laserprintere er velegnede til din maskine. Nogle konvolutter kan dog give problemer i forbindelse med indførelsen eller udskriftskvaliteten på grund af deres design. En passende konvolut skal have kanter med lige folder. Konvolutten skal ligge fladt og må ikke være af udposende eller tynd konstruktion. Køb kun kvalitetskonvolutter, der er beregnet til brug i en laserprinter.

Vi anbefaler, at du udskriver en testkonvolut for at være sikker på, at udskrivningsresultaterne er som ønsket.

Typer du bør undgå

! Vigtigt

Brug IKKE konvolutter:

- der er beskadigede, krøllede, foldede eller med mærkelige faconer
- der er meget skinnende eller med tekstur
- med clips, hæfteklammer, snaplukning eller snore
- med selvklæbende lukninger
- der har posefacon
- der ikke er skarpt foldede
- der er prægede (med hævede skrifttyper)
- der tidligere har været udskrevet på en laserprinter
- der er fortrykte på indersiden
- der ikke kan lægges pænt, når de stables
- der er fremstillet af papir, som vejer for meget i forhold til specifikationerne for maskinen
- med kanter, der ikke er lige eller helt firkantede
- med ruder, huller, udskæringer eller perforeringer
- med lim på overfladen som vist i nedenstående figur

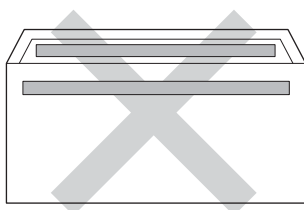

- med dobbeltklapper som vist i nedenstående figur

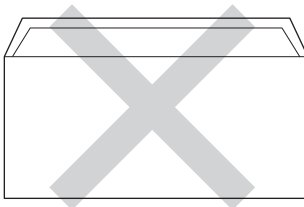

- med lukkeklapper, der ikke er foldet ned ved køb

- med hver side foldet som vist i nedenstående figur

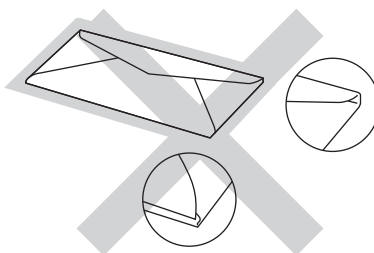

Hvis du bruger en af de konvoluttyper, der er angivet ovenfor, kan din maskine blive beskadiget. En sådan skade dækkes muligvis ikke af nogen Brother garanti- eller serviceaftale.

Etiketter

Maskinen kan udskrive på de fleste typer etiketter, der er beregnet til brug i *laser* printere. Limen på etiketterne skal være akrylbaseret, da en sådan lim er mere stabil ved høje temperaturer i fikseringsenheden. Klæbestoffer må ikke komme i kontakt med nogen del af maskinen, da etiketten i så fald kan klæbe fast til tromlen eller rullerne og resultere i papirstop og problemer med udskriftskvaliteten. Der må ikke være synligt klæbestof mellem etiketterne. Etiketterne skal ordnes, så de dækker hele arkets bredde og længde. Bruges etiketter med mellemrum imellem, kan det resultere i, at etiketterne bliver skrællet af og giver alvorlige papirstop og udskriftsproblemer.

Alle etiketter, der bruges i denne maskine, skal kunne modstå en temperatur på 200 °C i 0,1 sekund.

Etikettyper du bør undgå

Brug ikke etiketter, der er beskadiget, krøllede, foldede eller med mærkelige faconer.

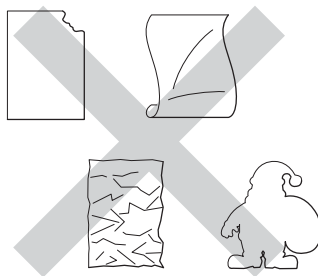

❗ Vigtigt

- Indfør IKKE delvis brugte etiketark. Det eksponerede bærearke vil beskadige maskinen.
- Etiketark må ikke overstige de specifikationer for papirvægt, der står i denne Brugsanvisning. Etiketter, der ikke overholder disse specifikationer, indføres eller udskrives muligvis ikke korrekt, kan medføre dårlig kvalitet og evt. beskadige maskinen.
- Genbrug eller indsæt IKKE etiketter, der tidligere har været brugt eller mangler nogle få etiketter på arket.

Område, der ikke kan udskrives, når du udskriver fra en computer

I figurene nedenfor vises maks. områder, der ikke kan udskrives. Områderne, der ikke kan udskrives, kan variere afhængigt af papirstørrelsen eller indstillingerne i det program, du bruger.

1

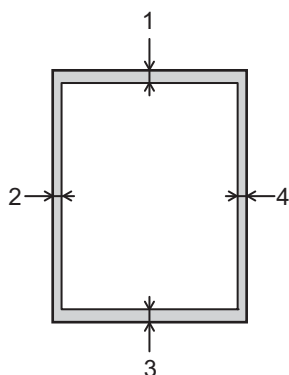

Brug af	Dokumentstørrelse	Øverst (1) Nederst (3)	Venstre (2) Højre (4)
Udskrift	Letter	4,23 mm	6,35 mm
	A4	4,23 mm	6,01 mm
	Legal	4,23 mm	6,35 mm



Bemærk!

Når du bruger BR-Script3-emulering, svarer området, der ikke kan udskrives, til en kant omkring papiret på 4,23 mm.

Ilægning af papir

Ilægning af papir og udskriftsmedier

Maskinen kan indføre papir fra standard papirbakken, det ekstra nederste papirbakke eller multifunktionsbakken.

Når du lægger papir i papirbakken, skal du huske følgende:

- Hvis din programsoftware understøtter papirstørrelsen på udskriftsmenuen, kan du vælge den via softwaren. Hvis din programsoftware ikke understøtter den, kan du indstille papirstørrelsen i printerdriveren eller ved at bruge kontrolpaneltaster.

Ilægning af papir i standard papirbakken og den nederste bakke (ekstraudstyr)

Du kan ilægge op til 250 ark papir i standardpapirbakken (bakke 1). Du kan også ilægge op til 500 ark i den ekstra nederste bakke (Bakke 2)¹. Papir kan ilægges op til maksimum papirmærket (▼▼▼), der vises på den højre side af papirbakken. (Se *Anbefalet papir og andre udskriftsmedier* ►► side 2 for at få oplysninger om den anbefalede papirtype).

¹ Bakke 2 er standard på HL-5450DNT.

Udskrivning på almindeligt papir, tyndt papir eller genbrugspapir fra magasin 1 og magasin 2

- 1 Træk papirbakken helt ud af maskinen.

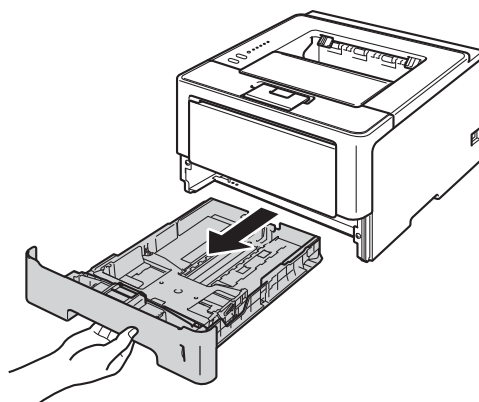

- 2 Tryk på det grønne udløserhåndtag (1) til papirstyret, og lad det glide på plads, så det passer til det papir, du lægger i bakken. Check, at styrene sidder fast i åbningerne.

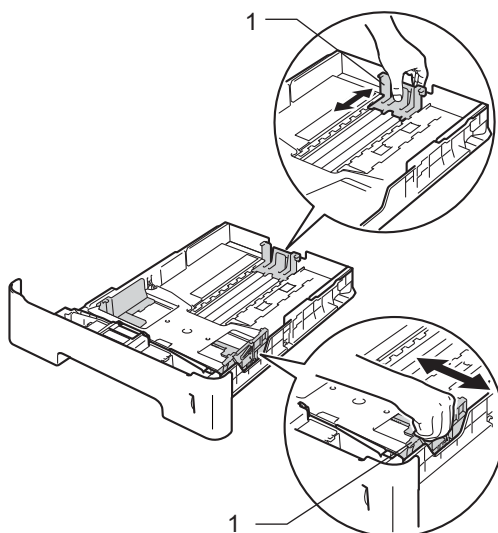

 **Bemærk!**

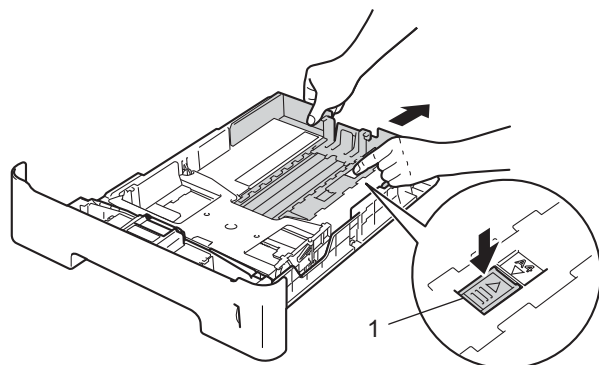

For papir i Legal- eller Folio-format skal du trykke på udløserhåndtaget (1) i bunden af papirbakken og dernæst trække den bagerste del af papirbakken ud. (I visse regioner er Legal- og Folio-papir ikke tilgængeligt).

- 3 Luft papirstakken for at undgå papirstop og forkert indføring.

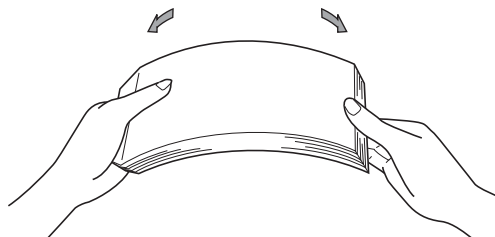

- 4 Læg papir i bakken, og sørg for, at:
- Papiret er under maksimumpapirmærket (▼▼▼) (1).
 - Overfyldes papirbakken, kan det forårsage papirstop.
 - Siden, der skal kopieres på, skal vende med forsiden nedad.
 - Papirstyrene rører ved papirets sider, så det fremføres korrekt.

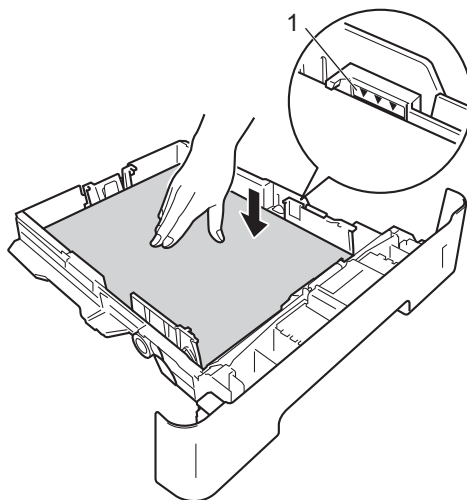

- 5 Sæt papirbakken helt tilbage i maskinen. Sørg for, at den er sat helt ind i maskinen.
- 6 Løft støtteklappen (1) op for at undgå, at papiret glider ud af udfaldsbakken, eller fjern hver side, så snart den bliver udskrevet.

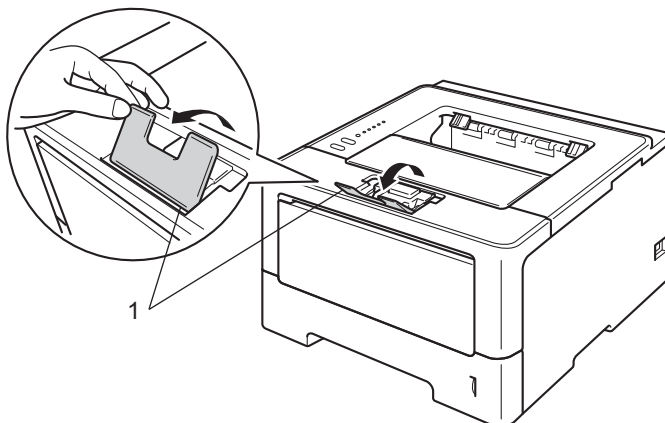

7 Vælg følgende indstillinger til printerdriveren fra hver rullemenu.

■ **Papirstørrelse**

A4	Letter	Legal	Executive	A5
B5	B6	Folio	A5 lang kant (kun bakke 1)	A6 (kun bakke 1)

Se *Papirtype og -størrelse* >> side 2 angående de acceptable papirstørrelser.

■ **Medietype**

Almindeligt papir	Tyndt papir	Genbrugspapir
--------------------------	--------------------	----------------------

■ **Papirkilde**

Bakke 1	Bakke 2 (hvis relevant)
----------------	-----------------------------------

Se *Driver og software* i kapitel 2 angående alle andre indstillinger.



Bemærk!

Navne på indstillinger i rullemenuen kan variere afhængigt af dit operativsystem og version.

8 Start udskrivningen.

Ilægning af papir i multifunktionsbakken (MP-bakke)

Du kan ilægge op til 3 konvolutter eller særlige udskriftsmedier i MP-bakken eller op til 50 ark almindeligt papir. Brug denne bakke til at udskrive på tykt papir, kontraktpapir, etiketter eller konvolutter. (Se *Anbefalet papir og andre udskriftsmedier* >> side 2 for at få oplysninger om den anbefalede papirtype).

Udskrivning på almindeligt papir, tyndt papir, genbrugspapir eller kontraktpapir fra MPÅ-bakken

- 1 Åbn MP-bakken, og sænk den forsigtigt.

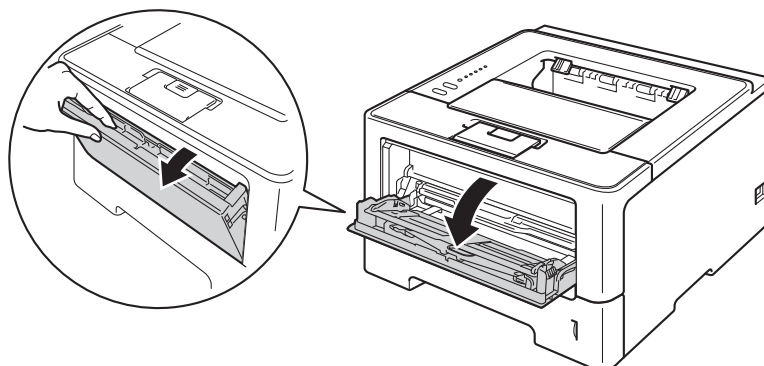

- 2 Træk støtteflappen til MP-bakken ud (1), og fold flappen ud (2).

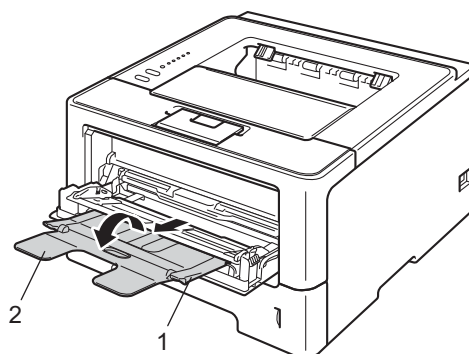

- 3 Læg papir i MP-bakken, og sørg for, at:
- Papiret er under maksimummærket (1).
 - Den side, der skal udskrives på, skal vende opad, og toppen af papiret skal indføres først.
 - Papirstyrene rører ved papirets sider, så det fremføres korrekt.

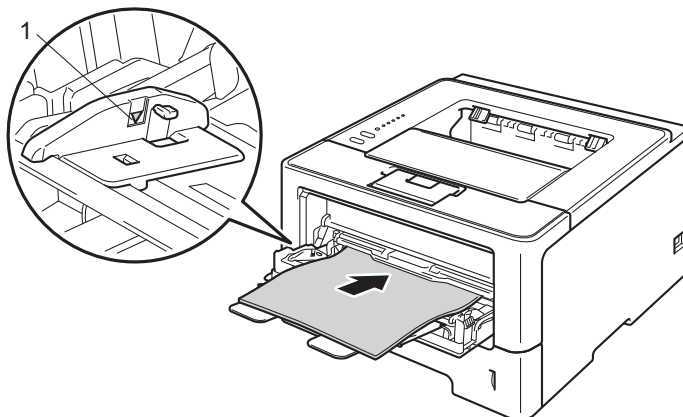

- 4 Løft støtteflappen for at forhindre papiret i at glide af outputbakken, eller fjern siderne, efterhånden som de kommer ud af maskinen.

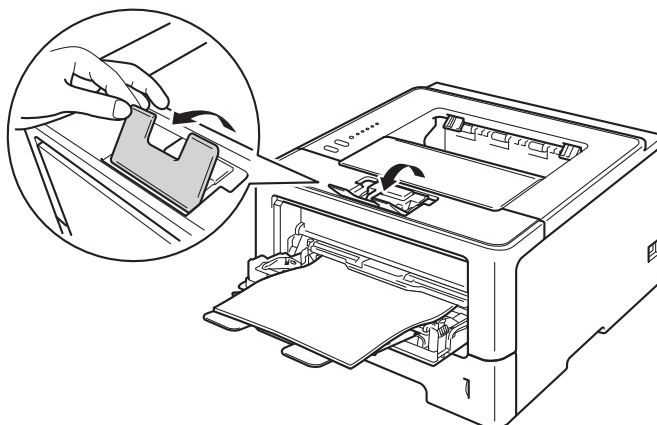

5 Vælg følgende indstillinger til printerdriveren fra hver rullemenu.

■ **Papirstørrelse**

A4	Letter	Legal	Executive	A5
A5 lang kant	A6	B5	B6	3 x 5
Folio	Tilpasset papirstørrelse ¹			

¹ Du kan definere den oprindelige papirstørrelse ved at vælge **Brugerdefineret...** i Windows®-printerdriveren, **PostScript specielle sidestørrelser** i BR-Script-printerdriveren til Windows® eller **Specielle sidestørrelser** i Macintosh-printerdriveren.

Se *Papirtype og -størrelse* >> side 2 angående de acceptable papirstørrelser.

■ **Medietype**

Almindeligt papir **Tyndt papir** **Genbrugspapir** **Kontraktpapir**

■ **Papirkilde**

MP-bakke

Se *Driver og software* i kapitel 2 angående alle andre indstillinger.



Bemærk!

Navne på indstillinger i rullemenuen kan variere afhængigt af dit operativsystem og version.

6 Start udskrivningen.

Udskrivning på tykt papir, etiketter og konvolutter fra MP-bakken

Tryk konvolutternes hjørner og sider sammen for at gøre dem så flade som muligt, før du lægger dem i.

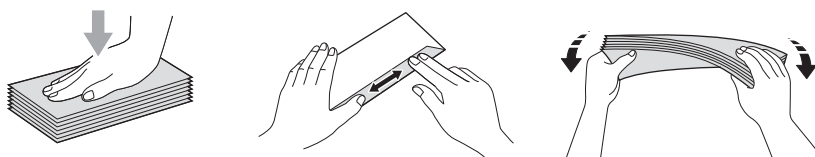

- 1 Åbn bagklappen (papirbakke til forsiden opad).

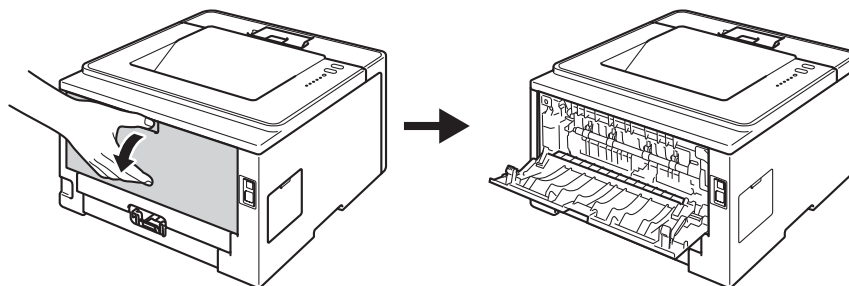

- 2 Åbn MP-bakken, og sænk den forsigtigt.

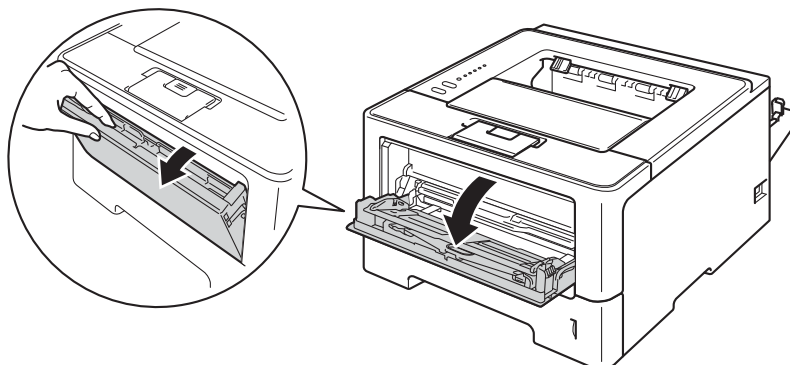

- 3 Træk støtteflappen til MP-bakken ud (1), og fold flappen ud (2).

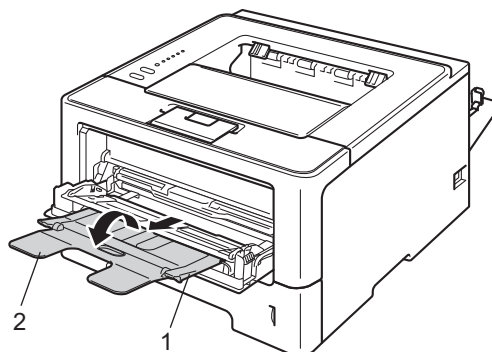

- 4 Læg papir, etiketter eller konvolutter i MP-bakken. Sørg for, at:
- Antallet af konvolutter i MP-bakken overstiger ikke 3.
 - Papiret, etiketterne eller konvolutterne skal være under maksimummærket (1).
 - Siden, der skal udskrives, skal vende med forsiden opad.

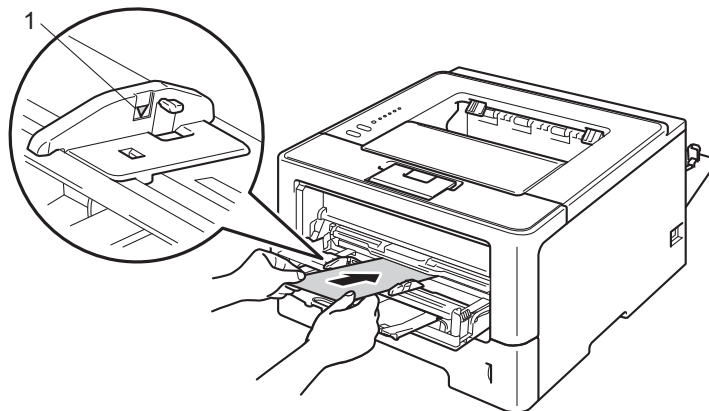

5 Vælg følgende indstillinger til printerdriveren fra hver rullemenu.

■ Papirstørrelse

<For udskrivning af tykt papir eller etiketter>

A4	Letter	Legal	Executive	A5
A5 lang kant	A6	B5	B6	3 x 5
Folio	Tilpasset papirstørrelse ¹			

<For udskrivning af konvolutter>

Com-10	DL	C5	Monarch
Tilpasset papirstørrelse ¹			

¹ Du kan definere den oprindelige papirstørrelse ved at vælge **Brugerdefineret...** i Windows[®]-printerdriveren, **PostScript specielle sidestørrelser** i BR-Script-printerdriveren til Windows[®] eller **Specielle sidestørrelser** i Macintosh-printerdriveren.

Se *Papirtype og -størrelse* >> side 2 angående de acceptable papirstørrelser.

■ Medietype

<For udskrivning af tykt papir>

Tykt papir	Ekstra tykt papir
-------------------	--------------------------

<For udskrivning af etiketter>

Etiket

<For udskrivning af konvolutter>

Konvolutter	Tynd konvolut	Tyk konvolut
--------------------	----------------------	---------------------

■ Papirkilde

MP-bakke

Se *Driver og software* i kapitel 2 angående alle andre indstillinger.



Bemærk!

- Navne på indstillinger i rullemenuen kan variere afhængigt af dit operativsystem og version.
- Når du bruger Envelope #10, skal du vælge **Com-10** (til Windows[®]) eller **#10-kuvert** (til Macintosh) fra **Papirstørrelse** rullemenuen.
- Til alle andre konvolutter, der ikke findes på listen i printerdriveren, som f.eks. Envelope #9 eller Envelope C6, skal du vælge **Brugerdefineret...** (til Windows[®]-printerdriveren), **PostScript specielle sidestørrelser** (til BR-Script-printerdriveren til Windows[®]) eller **Specielle sidestørrelser** (til Macintosh-printerdriveren).

6 Start udskrivningen.



Bemærk!

- Fjern hver konvolut straks efter, at den er blevet udskrevet. Stabling af konvolutterne kan medføre printerstop eller krøl.
- Hvis konvolutterne eller tykt papir bliver snavset til under udskrivning, skal du indstille **Medietype** til **Tyk konvolut** eller **Ekstra tykt papir** for at øge fikseringstemperaturen.
- Hvis konvolutterne er krøllede efter udskrivning henvises til *Forbedring af udskriftskvaliteten* >> side 145.
- Hvis det tykke papir krøller under udskrivningen, skal du kun lægge ét ark i ad gangen i MP-bakken.
- Konvolutsamlingerne fra fabrikken skal være sikre.
- Hvis dette ikke er tilfældet, kan det medføre, at papiret ikke indføres korrekt, hvilket kan medføre skæve udskrifter eller papirstop.

7 Luk bagklappen (papirbakke til forsiden opad).

Duplexudskrivning (2-sidet)

De medfølgende printerdrivere understøtter alle duplexudskrivning. Se **Hjælp**-teksten i printerdriveren for at få yderligere oplysninger om valg af indstillingerne.

1

Retningslinjer for udskrivning på begge sider af papiret

- Hvis papiret er tyndt, kan det krølle.
- Hvis papiret er krøllet, skal det glattes ud og lægges tilbage i papirbakken. Hvis papiret fortsat krøller, skal der lægges nyt papir i.
- Hvis papiret ikke indføres korrekt, kan det være krøllet. Fjern papiret, og glat det ud. Hvis papiret fortsat krøller, skal der lægges nyt papir i.
- Når du bruger manuel duplex, risikerer du papirstop eller forringet udskriftskvalitet. (Se *Papirstop* >> side 130, hvis der opstår papirstop). (Se *Forbedring af udskriftskvaliteten* >> side 145, hvis du har problemer med udskriftskvaliteten).



Bemærk!

Sørg for, at papirbakken er sat helt ind i maskinen.

Automatisk duplexudskrivning

Se *Duplexudskrivning (2-sidet)* >> side 65, hvis du bruger Macintosh-printerdriveren.

1

Automatisk duplexudskrivning med Windows®-printerdriveren

1 Vælg følgende indstillinger til printerdriveren fra hver menu.

■ **Papirstørrelse**

A4

■ **Medietype**

Almindeligt papir

Genbrugspapir

Tyndt papir

■ **Papirkilde**

Bakke 1

MP-bakke

Bakke 2
(hvis relevant)

■ **Duplex / Booklet**

Duplex

■ **Duplextype** under **Duplexindstillinger**

Der er fire funktioner for hver retning. (Se *Duplex / Booklet* >> side 31).

■ **Indbindingsmargen** under **Duplexindstillinger**

Du kan angive marginværdien til indbinding. (Se *Duplex / Booklet* >> side 31).



Bemærk!

- Du skal bruge almindeligt papir, genbrugspapir eller tyndt papir. Brug ikke kontraktpapir.
- Navne på indstillinger i rullemenuen kan variere afhængigt af dit operativsystem og version.

Se *Driver og software* i kapitel 2 angående alle andre indstillinger.

2 Start udskrivningen. Maskinen udskriver automatisk på begge sider af papiret.

Automatisk duplexudskrivning med BR-Script-printerdriveren til Windows®

1 Vælg følgende indstillinger til printerdriveren fra hver menu.

■ **Papirstørrelse**

A4

■ **Medietype**

Almindeligt papir Genbrugspapir Tyndt papir

■ **Papirkilde**

Bakke 1 MP-bakke **Bakke 2**
(hvis relevant)

■ **Udskriv på begge sider**

Vend efter kort kant Vend efter lang kant

■ **Siderækkefølge**

Første til sidste Sidste til første



Bemærk!

- Du skal bruge almindeligt papir, genbrugspapir eller tyndt papir. Brug ikke kontraktpapir.
- Navne på indstillinger i rullemenuen kan variere afhængigt af dit operativsystem og version.

Se *Driver og software* i kapitel 2 angående alle andre indstillinger.

2 Start udskrivningen. Maskinen udskriver automatisk på begge sider af papiret.

Manuel duplexudskrivning

BR-Script-printerdriveren til Windows® understøtter ikke manuel duplexudskrivning. Se *Manuel duplexudskrivning* >> side 65, hvis du bruger Macintosh-printerdriveren.

1

Manuel duplexudskrivning med Windows®-printerdriveren

1 Vælg følgende indstillinger til printerdriveren fra hver rullemenu.

■ **Papirstørrelse**

Du kan bruge alle de papirstørrelser, der er angivet for den bakke, du bruger.

■ **Medietype**

Du kan bruge alle de medietyper, der er angivet for den bakke, du bruger, undtagen konvolutter og etiketter, der kun har én udskriftsside.

■ **Papirkilde**

Bakke 1

MP-bakke

Bakke 2

(hvis relevant)

■ **Duplex / Booklet**

Duplex (manuel)

■ **Duplextype under Duplexindstillinger**

Der er fire funktioner for hver retning. (Se *Duplex / Booklet* >> side 31).

■ **Indbindingsmargen under Duplexindstillinger**

Du kan angive marginværdien til indbinding. (Se *Duplex / Booklet* >> side 31).

Se *Driver og software* i kapitel 2 angående alle andre indstillinger.

2 Start udskrivningen. Maskinen udskriver først alle ark med lige sidetal på én side af papiret. Derefter vil Windows® driveren instruere dig (med en pop op-meddelelse) om at sætte papiret i igen for at udskrive siderne med ulige sidetal.



Bemærk!

Før du sætter papiret i igen, skal du glatte det godt ud, ellers der kan opstå papirstop. Det anbefales ikke at udskrive på meget tyndt eller meget tykt papir.

Printerdriver

En printerdriver er et program, der oversætter alle data fra det format, en computer bruger, til det format, som en specifik printer bruger. Dette format er typisk et sidebeskrivelsessprog (PDL).

Printerdriverne til de understøttede versioner af Windows® og Macintosh findes på den medfølgende cd-rom eller i Brother Solutions Center-website på <http://solutions.brother.com/>. Installer driverne ved at følge trinene i Hurtig installationsvejledning. De nyeste printerdrivere kan også hentes fra Brother Solutions Center-website på:

<http://solutions.brother.com/>

Windows®

- Windows®-printerdriver (den bedst egnede printerdriver til dette produkt)
- BR-Script-printerdriver (PostScript® 3™-sprogemulering) ¹

¹ Installer driveren ved hjælp af brugerdefineret installation fra cd-rom'en.

Macintosh

- Macintosh-printerdriver (den bedst egnede printerdriver til dette produkt)
- BR-Script-printerdriver (PostScript® 3™-sprogemulering) ¹

¹ Du får flere installationsanvisninger af driveren ved at besøge os på adressen <http://solutions.brother.com/>.

Linux® ^{1 2}

- LPR-printerdriver
- CUPS-printerdriver

¹ Yderligere oplysninger og download af printerdriveren til Linux finder du ved at besøge siden for din model på <http://solutions.brother.com/> eller bruge linket på den medfølgende cd-rom.

² Afhængigt af Linux-systemerne er driveren muligvis ikke tilgængelig eller den lanceres muligvis først efter lanceringen af din model.

Udskrivning af et dokument

Når maskinen modtager data fra din computer, begynder den at udskrive ved at opsamle sider fra papirbakken. Papirbakken kan indføre mange forskellige slags papir og konvolutter. (Se *Papirkapaciteten i papirbakkerne* >> side 3).

- 1 Vælg udskriftskommandoen i dit program.
Hvis der er installeret andre printerdrivere på din computer, skal du vælge **Brother HL-XXXX series** (hvor XXXX er modelnavnet) som din printerdriver fra menuen Udskriv eller Printerindstillinger i dit softwareprogram og derefter klikke på **OK** eller **Udskriv** for at begynde at udskrive.
- 2 Din computer sender dataene til maskinen. LED'en **Ready** blinker.
- 3 Når maskinen har udskrevet alle dataene, holder LED'en **Ready** op med at blinke.



Bemærk!

- Du kan vælge papirstørrelse og -retning i dit brugersoftware.
 - Hvis dit brugersoftware ikke understøtter din brugerdefinerede papirstørrelse, så vælg den næststørste papirstørrelse.
 - Derefter justeres udskriftsområdet ved at ændre højre og venstre margin i dit brugersoftware.
-

Printerdriverindstillinger

Du kan ændre følgende printerindstillinger, når du udskriver fra din computer:

- Papirstørrelse
- Retning
- Kopier
- Medietype
- Opløsning
- Printerindstillinger
- Flere sider
- Duplex ⁴/Booklet ^{2 4}
- Papirkilde
- Skalering
- Omvendt rækkefølge
- Brug vandmærke ^{1 2}
- Udskrivning af sidehoved/sidefod ^{1 2}
- Tonerbesparelse
- Administrator ^{1 2}
- Brugergodkendelse ^{1 2} (kunHL-5450DN(T))
- Anvend genudskrivning ^{1 2}
- Dvale
- Makro ^{1 2}
- Lysstyrkejustering
- Fejlmeddelelser ^{1 2}
- Øg udskriftskvaliteten
- Spring tom side over ^{1 3}
- Printprofil ^{1 2}

¹ Disse indstillinger er ikke tilgængelige med BR-Script-printerdriveren til Windows®.

² Disse indstillinger er ikke tilgængelige med Macintosh-printerdriveren og BR-Script-printerdriveren til Macintosh.

³ Disse indstillinger er ikke tilgængelige med BR-Script-printerdriveren til Macintosh.

⁴ Manuel booklet-udskrivning/Manuel booklet-udskrivning er ikke tilgængelig med BR-Script-printerdriveren til Windows®.

Windows®

Adgang til printerdriverindstillingerne

2

- 1 (Windows® XP og Windows Server® 2003)
Klik på **Start**, og derefter på **Printere og faxenheder**.
(Windows Vista® og Windows Server® 2008)

Klik på knappen , **Kontrolpanel, Hardware og lyd**, og klik derefter på **Printere**.
(Windows® 7 og Windows Server® 2008R2)

Klik på -knappen , og klik derefter på **Enheder og printere**.
- 2 Højreklik på **Brother HL-XXXX series**-ikonet (hvor XXXX er modelnavnet), og vælg **Egenskaber** (**Printeregenskaber** og **Brother HL-XXXX series** efter behov). Dialogboksen for printeregenskaber vises.
- 3 Vælg fanen **Generelt**, og klik derefter på **Udskriftsindstillinger... (Indstillinger...)**. Vælg fanen **Tilbehør** for at konfigurere bakkeindstillingerne.

Funktioner i Windows®-printerdriveren

Se **Hjælp**-teksten i printerdriveren for at få flere oplysninger.

Bemærk!

- De skærbilleder, der vises i dette afsnit, er fra Windows® XP. Skærbillederne på din pc varierer afhængigt af dit operativsystem.
- Hvis du vil have adgang til printerdriverindstillingerne, så se *Adgang til printerdriverindstillingerne* >> side 26.

Fanen Grundlæggende

Du kan også ændre sidelayoutindstillingerne ved at klikke på illustrationen på venstre side af fanen **Grundlæggende**.

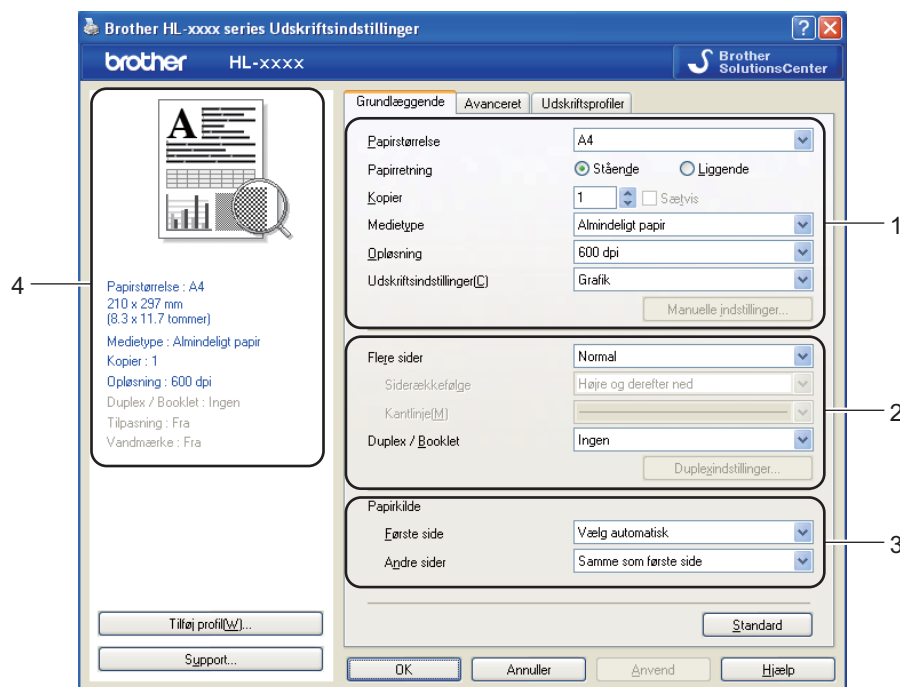

- 1 Vælg **Papirstørrelse, Papirretning, Kopier, Medietype, Opløsning** og **Udskriftsindstillinger** (1).
- 2 Vælg **Flere sider** og **Duplex / Booklet** (2).
- 3 Vælg **Papirkilde** (3).
- 4 Bekræft dine nuværende indstillinger i vinduet (4).
- 5 Klik på **OK** for at anvende de valgte indstillinger.
Klik på **Standard**, og derefter på **OK** for at vende tilbage til standardindstillingerne.

Papirstørrelse

Vælg den papirstørrelse, du bruger, på rullelisten.

Papirretning

Papirretning vælger dokumentets placering ved udskrivning (**Stående** eller **Liggende**).

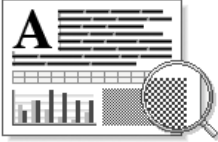
Stående (lodret)	Liggende (vandret)
	

Kopier

Under indstillingen Kopier angives antallet af kopier, der udskrives.

■ Sætvis

Når afkrydsningsfeltet Sætvis markeres, udskrives et helt sæt af dokumentet, hvorefter udskrivningen gentages for det valgte antal kopier. Hvis afkrydsningsfeltet Sætvis ikke markeres, udskrives hver side af alle valgte kopier, før næste side i dokumentet udskrives.

Sætvis er markeret

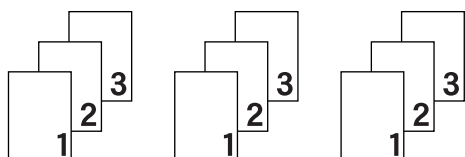

Sætvis er ikke markeret

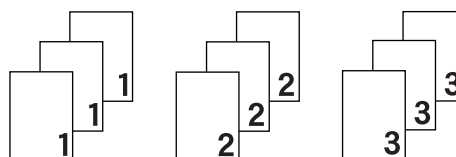

Medietype

Du kan anvende følgende medietyper i maskinen. Du opnår den bedste udskriftskvalitet ved at vælge den medietype, du ønsker at anvende.

- Almindeligt papir
- Tyndt papir
- Tykt papir
- Ekstra tykt papir
- Kontraktpapir
- Konvolutter
- Tyk konvolut
- Tynd konvolut
- Genbrugspapir
- Etiket



Bemærk!

- Hvis du bruger almindeligt papir 60 til 105 g/m², skal du vælge **Almindeligt papir**. Hvis du bruger kraftigt papir eller groft papir, skal du vælge **Tykt papir** eller **Ekstra tykt papir**. Vælg **Kontraktpapir** til kontraktpapir.
- Hvis du bruger konvolutter, skal du vælge **Konvolutter**. Hvis toneren ikke påføres konvolutten korrekt med indstillingen **Konvolutter**, skal du vælge indstillingen **Tyk konvolut**. Hvis konvolutten krølles med indstillingen **Konvolutter**, skal du vælge indstillingen **Tynd konvolut**. Se *Papirkapaciteten i papirbakkerne* >> side 3 for at få flere oplysninger.

2

Opløsning

Du kan ændre opløsningen som vist herunder.

- **300 dpi**
- **600 dpi**
- **HQ 1200**
- **1200 dpi**



Bemærk!

Udskrivningshastigheden vil ændre sig afhængigt af, hvilken udskriftskvalitet, du vælger. Højere udskriftskvalitet tager længere tid at udskrive, mens lavere udskriftskvalitet tager kortere tid at udskrive.

Udskriftsindstillinger

Du kan ændre udskriftsindstillingerne på følgende måde:

■ Grafik

Dette er den bedste indstilling til udskrivning af dokumenter, der indeholder grafik.

■ Tekst

Dette er den bedste indstilling til udskrivning af tekstdokumenter.

■ Manuel

Du kan ændre indstillingerne manuelt ved at vælge **Manuel** og trykke på knappen **Manuelle indstillinger**.... Du kan vælge lysstyrke, kontrast og andre indstillinger.

Flere sider

Indstillingen Flere sider kan formindske billedstørrelsen på en side, så der kan udskrives flere sider på et enkelt ark papir, eller forstørre billedstørrelsen, så en enkelt side kan udskrives på flere ark papir.

■ Siderækkefølge

Når funktionen N i 1 vælges, kan følgende siderækkefølger angives på rullelisten.

■ Kantlinje

Når du udskriver flere sider på et enkelt ark med funktionen Flere sider, kan du vælge en massiv ramme, en stiplet ramme eller ingen ramme omkring hver side på arket.

■ Udskriv skærestreg

Når funktionen 1 i NxN-sider vælges, kan funktionen **Udskriv skærestreg** vælges. Denne funktion giver mulighed for at udskrive en svag udskæringslinje rundt om det printbare område.

Duplex / Booklet

Når du ønsker at udskrive en booklet eller foretage duplexudskrivning, skal du bruge denne funktion.

■ Ingen

Deaktiver duplexudskrivning.

■ Duplex / Duplex (manuel)

Du kan bruge disse funktioner, når du ønsker at foretage duplexudskrivning.

• Duplex

Maskinen udskriver automatisk på begge sider af papiret.

• Duplex (manuel)

Maskinen udskriver alle siderne med lige sidetal først. Derefter stopper printerdriveren og viser de instruktioner, der kræves for at lægge papiret i igen. Når du klikker på **OK**, udskrives siderne med ulige sidetal.

Hvis du vælger **Duplex** eller **Duplex (manuel)**, bliver knappen **Duplexindstillinger...** valgbare. Du kan angive følgende indstillinger i dialogboksen **Duplexindstillinger...**

• Duplextype

Der er fire tilgængelige typer duplexindbindingsretninger for hver papirretning.

Stående

Lang kant (venstre)

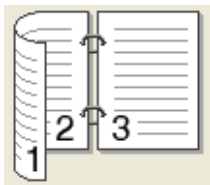

Lang kant (højre)

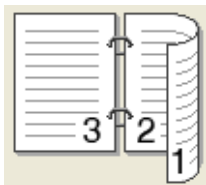

Kort kant (top)

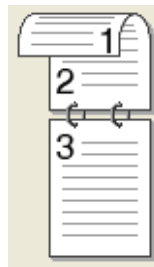

Kort kant (bund)

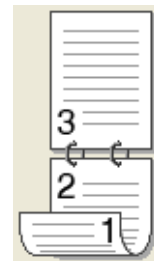

Liggende

Lang kant (top)



Lang kant (bund)



Kort kant (højre)

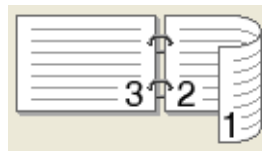

Kort kant (venstre)

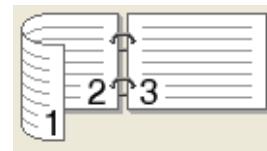

• Indbindingsmargen

Hvis du markerer **Indbindingsmargen**, kan du også angive margenværdien i tommer eller millimeter.

■ Booklet / Booklet (manuel)

Brug denne indstilling til at udskrive et dokument i bookletformat ved hjælp af dupleksudskrivning. Det vil arrangere dokumentet i henhold til det korrekte sidenummer, og give dig mulighed for at folde udskriften på midten, uden at skulle ændre rækkefølgen af sidenummeret.

- **Booklet**

Maskinen udskriver automatisk på begge sider af papiret.

- **Booklet (manuel)**

Maskinen udskriver alle siderne med lige sidetal først. Derefter stopper printerdriveren og viser de instruktioner, der kræves for at lægge papiret i printeren i igen. Når du klikker på **OK**, udskrives siderne med ulige sidetal.

Hvis du vælger **Booklet** eller **Booklet (manuel)**, bliver knappen **Dupleksindstillinger...** valgbar. Du kan angive de følgende indstillinger i dialogboksen **Dupleksindstillinger**.

- **Dupleks type**

Der er to tilgængelige typer dupleksindbindingsretninger for hver papirretning.

Stående

Indbinding, venstre

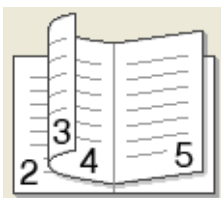

Indbinding, højre

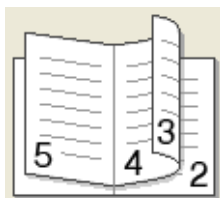

Liggende

Indbinding, top

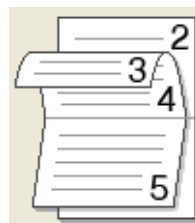

Indbinding, bund

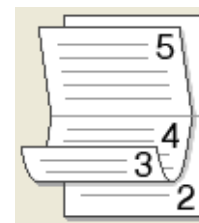

- **Booklet-udskrivningsmetode**

Når **Opdel i sæt** vælges:

Denne indstilling giver dig mulighed for at udskrive hele pjecen i mindre individuelle sæt, folde dem på midten uden at skulle ændre rækkefølgen af sidenummeret. Du kan angive antallet af ark i hvert mindre booklet-sæt, fra 1 til 15. Denne indstilling kan være en hjælp ved foldning af den udskrevne booklet, der har et stort antal sider.

- **Indbindingsmargen**

Hvis du markerer **Indbindingsmargen**, kan du også angive margenværdien i tommer eller millimeter.

Papirkilde

Du kan vælge **Vælg automatisk**, **Bakke 1**, **Bakke 2**^{1 2}, **MP-bakke** eller **Manuel** og angive separate bakker til udskrivning af første side og til udskrivning fra anden side osv.

¹ Tilgængelig, hvis den ekstra bakke er installeret.

² Bakke 2 er standard på HL-5450DNT.

Fanen Avanceret

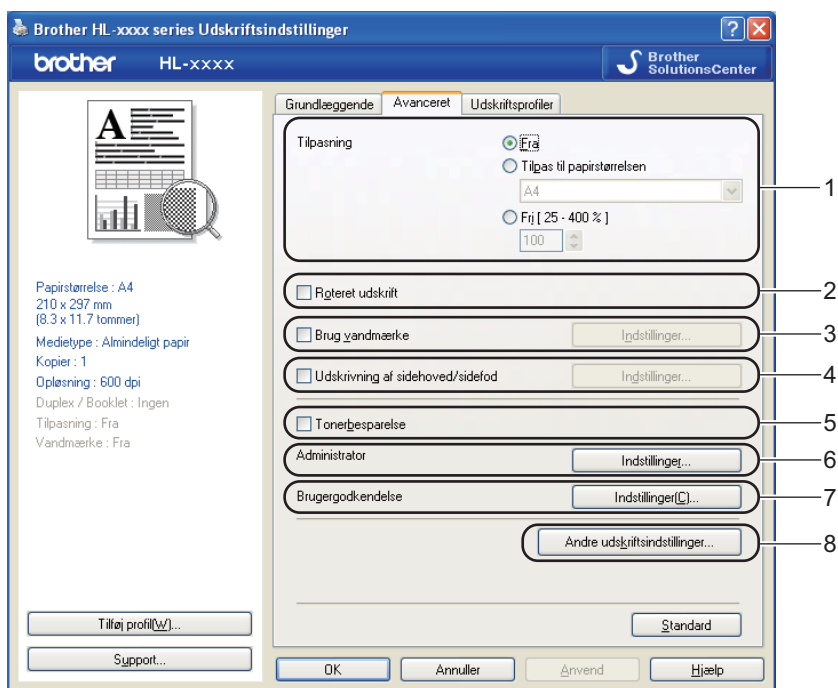

Skift faneindstillinger ved at klikke på et af følgende valg:

- **Tilpasning (1)**
- **Roteret udskrift (2)**
- **Brug vandmærke (3)**
- **Udskrivning af sidehoved/sidefod (4)**
- **Tonerbesparelse (5)**
- **Administrator (6)**
- **Brugergodkendelse (7)** (kun HL-5450DN(T))
- **Andre udskriftsindstillinger... (8)**

Tilpasning

Du kan ændre skaleringen af udskriftsbilledet.

Roteret udskrift

Marker **Roteret udskrift** for at udskrive omvendt fra top til bund.

Brug vandmærke

Du kan indsætte et logo eller tekst på dokumentet som et vandmærke. Du kan vælge ét af de forudindstillede vandmærker, eller du kan bruge en bitmap-fil, du selv har oprettet. Marker **Brug vandmærke**, og klik derefter på knappen **Indstillinger...**

Vandmærkeindstillinger

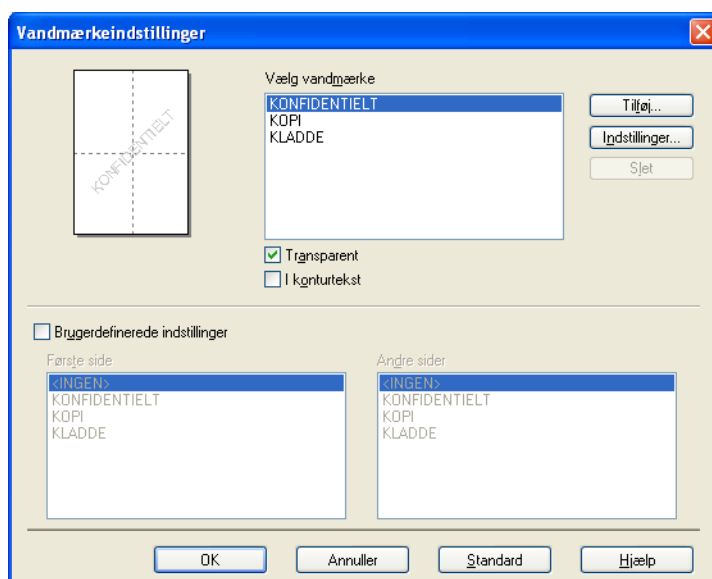

■ Transparent

Marker **Transparent** for at udskrive vandmærket i dokumentets baggrund. Hvis denne funktion ikke er markeret, udskrives vandmærket øverst i forgrunden.

■ I konturtekst

Marker **I konturtekst**, hvis du vil udskrive en kontur af vandmærket. Det er tilgængeligt, når du vælger et tekst-vandmærke.

■ Brugerdefinerede indstillinger

Du kan vælge det vandmærke, som skal udskrives på den første side eller på de andre sider.

Klik på knappen **Tilføj...** for at tilføje vandmærkeindstillingerne, og vælg derefter **Brug tekst** eller **Brug bitmap-fil** i **Vandmærkestil**.

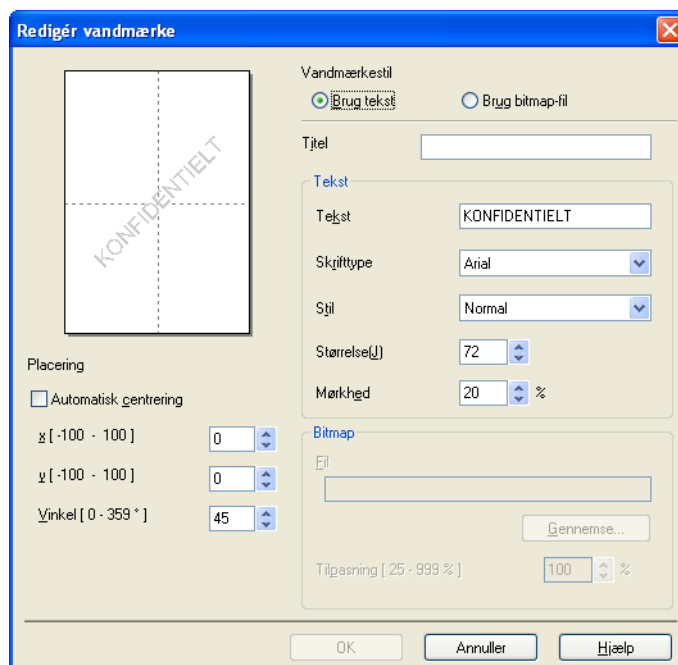

- **Titel**

Indtast en passende titel i feltet.

- **Tekst**

Indtast din vandmærketekst i boksen **Tekst**, og vælg derefter **Skrifttype**, **Stil**, **Størrelse** og **Mørkhed**.

- **Bitmap**

Indtast filnavn og sted for dit bitmap-billede i boksen **Fil**, eller klik på **Gennemse...** for at søge efter filen. Du kan også indstille billedets skaleringsstørrelse.

- **Placering**

Brug denne indstilling, hvis du vil styre placeringen af vandmærket på siden.

Udskrivning af sidehoved/sidefod

Når denne funktion er aktiveret, udskrives dato og klokkeslæt på dokumentet fra computerens systemur og pc-brugerens logonnavn eller den tekst, du har indtastet. Du kan tilpasse oplysningerne ved at klikke på **Indstillinger...**

■ ID-udskrivning

Hvis du vælger **Loginbrugernavn**, udskrives pc-brugerens logonnavn. Hvis du vælger **Brugerdefineret** og indtaster teksten i redigeringsfeltet **Brugerdefineret**, udskrives den indtastede tekst.

Tonerbesparelse

Du kan spare på toneren ved hjælp af denne funktion. Når du slår **Tonerbesparelse** til, bliver udskrivningen lysere. Standardindstillingen er Fra.



Bemærk!

- Vi fraråder **Tonerbesparelse** til udskrivning af fotos eller gråtonebilleder.
- **Tonerbesparelse** er ikke tilgængelig for **HQ 1200-** og **1200 dpi-**opløsninger.

Administrator

Administratorer kan begrænse antallet af funktioner, f.eks. skalerings- og vandmærkeindstillingen.



■ Adgangskode

Indtast adgangskoden i denne boks.



Bemærk!

Klik på **Vælg adgangskode...** for at ændre adgangskoden.

■ Lås kopiering

Lås funktionen til udskrivning af flere eksemplarer for at forhindre udskrivning af flere eksemplarer.

■ Lås Flere sider og Tilpasning

Lås tilpasningsindstillingen og indstillingen for flere sider.

■ Lås vandmærke

Lås de aktuelle vandmærkeindstillinger for at forhindre, at der foretages ændringer.

■ Lås udskrivning af sidehoved/sidefod

Lås de aktuelle udskriftsindstillinger for sidehoved og sidefod for at forhindre, at der foretages ændringer.

Brugergodkendelse (kun HL-5450DN(T))

Hvis du ikke har adgang til at bruge PC Print med funktionen Secure Function Lock 2.0, skal du indstille dit ID og PIN-kode i dialogen **Indstillinger for brugergodkendelse**. Klik på **Indstillinger...** i

Brugergodkendelse, og indtast dit id og din PIN-kode. Hvis dit pc-loginnavn er registreret under Secure Function Lock 2.0, kan du markere boksen **Brug loginnavnet til computeren** i stedet for at indtaste dit ID og PIN-kode.

Yderligere oplysninger om Secure Function Lock 2.0 >> [Netværksbrugsanvisning](#)



Bemærk!

- Når du bruger maskinen via et netværk, kan du se oplysningerne til din ID, såsom status for begrænsede funktioner og antallet af resterende sider, du kan udskrive, ved at klikke på **Kontroller udskriftsstatus**. Dialogen **Godkendelsesresultater** vises.
- Når du bruger maskinen via et netværk, kan du få dialogen **Godkendelsesresultater** vist, hver gang du udskriver ved at markere **Vis udskrivningsstatus før udskrivning**.
- Hvis du vil indtaste dit id og din PIN-kode, hver gang du udskriver, skal du markere **Indtast ID-navn/PIN for hver udskrivning**.

2

Andre udskriftsindstillinger

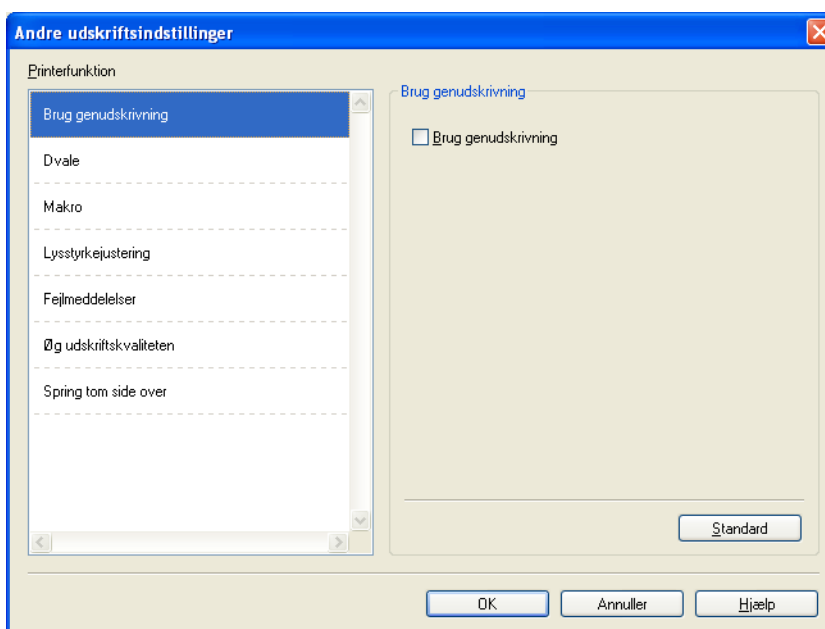

Du kan vælge følgende i Printerfunktion:

- **Brug genudskrivning**
- **Dvale**
- **Makro**
- **Lysstyrkejustering**
- **Fejlmeddelelser**
- **Øg udskriftskvaliteten**
- **Spring tom side over**

Brug genudskrivning

Maskinen beholder det sidst tilsendte udskriftsjob i hukommelsen. Du kan udskrive det sidste job igen uden at sende dataene fra computeren igen. Se *Taster på kontrolpanel* >> side 84 for at få flere oplysninger om genudskrivningsfunktionen.



Bemærk!

Hvis du ønsker at forhindre andre mennesker i at udskrive dine data ved hjælp af genudskrivningsfunktionen, skal du fjerne markeringen i afkrydsningsfeltet **Brug genudskrivning**.

Dvale

Hvis maskinen ikke modtager data i en bestemt periode, går den i dvale. Når maskinen går i dvale, svarer det til, at maskinen er slukket. Hvis du vælger Printerstandard, vil timeoutindstillingen blive nulstillet til den fabriksangivne standard, som kan ændres i driveren. Intelligent dvaletilstand tilpasser automatisk den mest passende timeoutindstilling, afhængigt af hvor ofte maskinen bruges.

Når maskinen er i Dvaletilstand, vises LED'en **Ready** nedtonet, men maskinen kan stadig modtage data. Når maskinen modtager et udskriftsjob, vågner den automatisk og begynder at udskrive.

Makro

Du kan gemme en side i et dokument som en makro i maskinens hukommelse. Du kan også afspille den gemte makro (du kan med andre ord bruge den gemte makro som en skabelon på ethvert andet dokument). Dette sparer tid og øger udskrivningshastigheden for ofte brugte oplysninger, f.eks. formularer, firmalogoer, brevhoveder eller fakturaer.

Lysstyrkejustering

Forøg eller formindsk udskriftsdensiteten.

Fejlmeddelelser

Du kan vælge, om maskinen skal rapportere problemer ved at udskrive en fejlside.

Valgene er **Printerstandard**, **Til** eller **Fra**.

Øg udskriftskvaliteten

Denne funktion gør det muligt at forbedre problemer med udskriftskvaliteten.

■ Reducer papirkrølning

Denne indstilling kan reducere bøjning af papiret.

Hvis du kun skal udskrive få sider, behøver du ikke vælge denne indstilling. Vi anbefaler, at du skifter printerdriverindstillingen under **Medietype** til en tynd indstilling.



Bemærk!

Denne handling sænker temperaturen i maskinens fikseringsproces.

■ Øg tonerfiksering

Denne indstilling kan forbedre kapaciteterne for tonerfikseringen. Hvis dette valg ikke giver tilstrækkelig forbedring, kan du ændre printerdriverindstillingen under **Medietype** til en tyk indstilling.



Bemærk!

Denne handling hæver temperaturen i maskinens fikseringsproces.

2

■ Reducér skyggebillede

Hvis du bruger maskinen i omgivelser med høj luftfugtighed kan denne indstilling reducere skygger på papiret. Brug ikke denne indstilling, hvis omgivende luftfugtighed er under 30%, da der kan forekomme skygger.



Bemærk!

Denne funktion kan muligvis ikke reducere alle former for skygger på papiret. Før du køber en masse papir, bør du teste en lille mængde for at kontrollere, om papiret er egnet til formålet.

Spring tom side over

Hvis **Spring tom side over** er markeret, registrerer printerdriveren automatisk tomme sider og udelukker dem fra udskrivning.



Bemærk!

Denne proces virker ikke, når du vælger følgende indstillinger:

- **Brug vandmærke**
- **Udskrivning af sidehoved/sidefod**
- **N på 1 og 1 på NxN sider** under **Flere sider**
- **Duplex (manuel), Booklet, Booklet (manuel) og Duplex med Indbindingsmargen** under **Duplex / Booklet**

Fanen Udskriv profiler

Udskriftsprofiler er redigerbare forudindstillinger, der er designet til at give dig hurtig adgang til hyppigt anvendte udskrivningskonfigurationer.

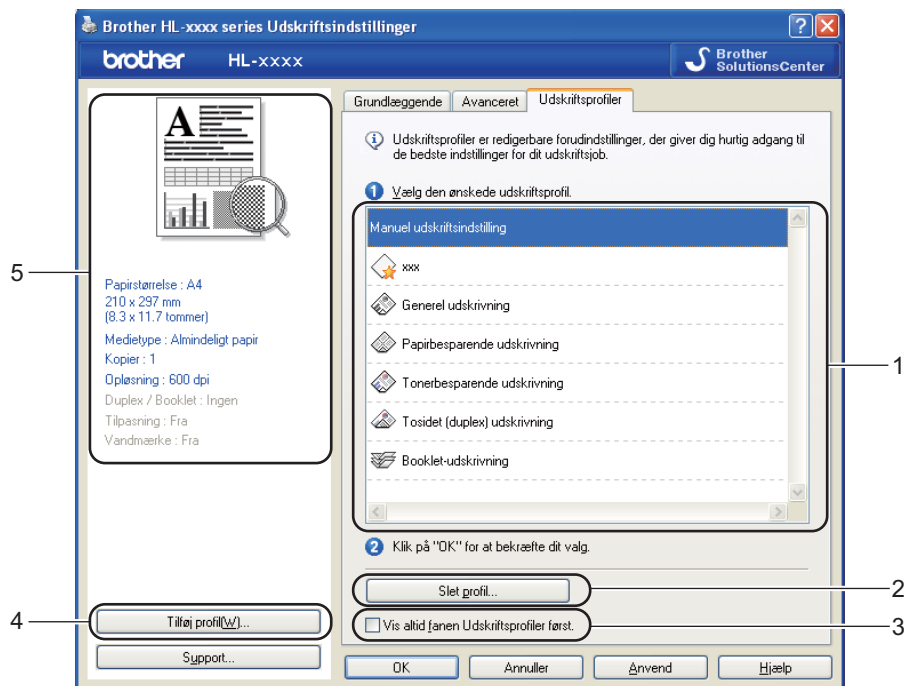

- Liste over udskriftsprofiler (1)
- Slet profil... (2)
- Vis altid fanen Udskriftsprofiler først. (3)
- Tilføj profil... (4)
- Aktuell printprofil-visning (5)

- 1 Vælg din profil på listen med printprofiler.
- 2 Hvis du vil se fanen **Udskriftsprofiler** forrest i vinduet, næste gang du udskriver, skal du markere **Vis altid fanen Udskriftsprofiler først..**
- 3 Klik på **OK** for at anvende den valgte profil.

Tilføj profil

Dialogen **Tilføj profil...** vises ved at klikke på **Tilføj profil...**. Du kan tilføje 20 nye profiler med dine foretrukne indstillinger.

- 1 Indtast den ønskede titel i **Navn**.
- 2 Vælg den ikon, du vil bruge, på ikonlisten, og klik derefter på **OK**.
- 3 De aktuelle indstillinger, der vises på venstre side af printerdriver-vinduet gemmes.

Slet profil

Dialogen **Slet profil...** vises ved at klikke på **Slet profil....** Du kan slette enhver af de profiler, du har tilføjet.

- 1 Vælg din profil på listen med printprofiler.
- 2 Klik på **Slet**.
- 3 Den valgte profil slettes.

Fanen Tilbehør

Bemærk!

Hvis du vil have adgang til fanen **Tilbehør**, så se under *Adgang til printerdriverindstillingerne* ►► side 26.

Du kan definere papirstørrelsen for hver papirbakke og foretage automatisk søgning efter serienummeret under fanen **Tilbehør** som følger.

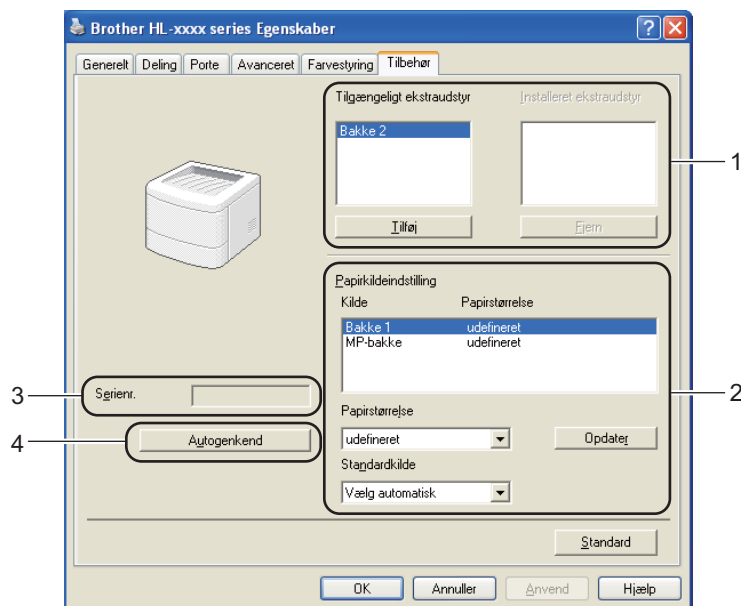

■ Tilgængeligt ekstraudstyr / Installeret ekstraudstyr (1)

Du kan manuelt tilføje og fjerne det ekstraudstyr, der er installeret på din maskine. Bakkeindstillingerne vil svare til det monterede ekstraudstyr.

■ Papirkildeindstilling (2)

Denne funktion registrerer den papirstørrelse, der er defineret for hver papirbakke.

• Papirstørrelse

Med denne indstilling kan du angive, hvilken papirstørrelse der skal bruges i de enkelte bakker. Marker den bakke, du vil angive en størrelse for, og vælg derefter papirstørrelsen på rullemenuen. Klik på **Opdater** for at anvende indstillingen for bakken. Når du bruger mere end en papirstørrelse, skal du angive papirstørrelsen for hver bakke for at sikre, at papiret tages fra den korrekte bakke.

• Standardkilde

Med denne indstilling kan du vælge den standardpapirkilde, dokumentet skal udskrives med. Vælg **Standardkilde** på rullemenuen, og klik på **Opdatér** for at gemme indstillingen. Med indstillingen **Vælg automatisk** tages papiret automatisk fra det bakke med den angivne papirstørrelse, der passer til dit dokument.

■ Serienr. (3)

Hvis du klikker på **Autogenkend** (4), forespørger printerdriveren maskinen og viser dens serienummer. Hvis oplysningerne ikke kan hentes, vises følgende på skærbilledet "-----".

■ Autogenkend (4)

Funktionen **Autogenkend** finder de ekstra enheder, der i øjeblikket er installeret, og viser de tilgængelige indstillinger i printerdriveren. Hvis du klikker på **Autogenkend**, vises det ekstraudstyr, der er installeret på maskinen, på listen i **Tilgængeligt ekstraudstyr** (1). Du kan tilføje eller fjerne indstillingerne manuelt ved at vælge ekstraudstyr, du vil tilføje eller fjerne, og derefter klikke på **Tilføj** eller **Fjern**.



Bemærk!

Funktionen **Autogenkend** (4) er ikke tilgængelig under følgende maskinforhold:

- Maskinen er slukket.
 - Maskinen er i fejltilstand.
 - Maskinen er sluttet til printserveren med et USB-kabel eller parallelt kabel i et delt netværksmiljø.
 - Kablet er ikke korrekt tilsluttet maskinen.
-

Support

Klik på **Support...** i dialogboksen **Udskriftsindstillinger**.

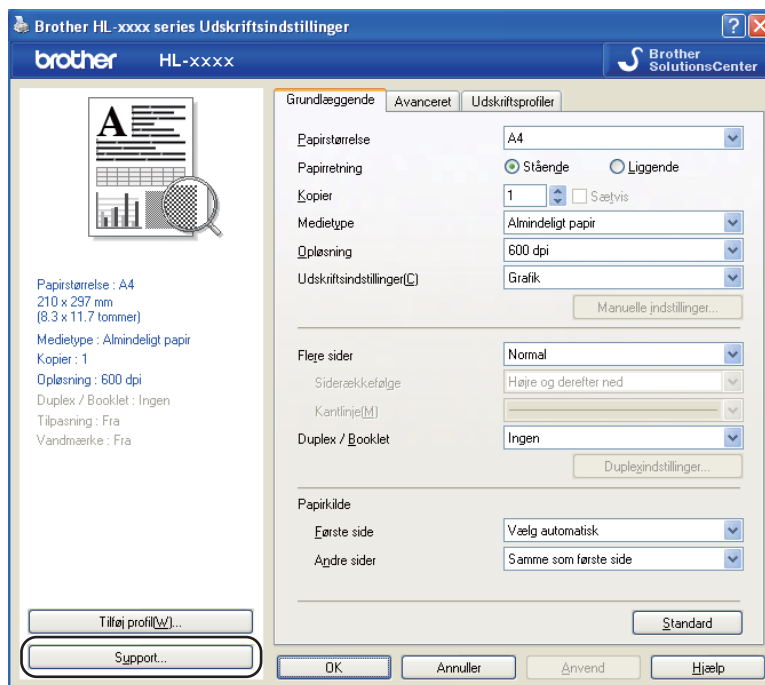

■ Brother Solutions Center (1)

Brother Solutions Center (<http://solutions.brother.com/>) er et websted, hvor du kan finde oplysninger om dit Brother-produkt, herunder ofte stillede spørgsmål (FAQ), Brugsanvisning, opdaterede drivere og tip til brug af maskinen.

■ **Websted for originalt tilbehør (2)**

Du kan besøge vores websted med originalt tilbehør til Brother ved at klikke på denne knap.

■ **Brother CreativeCenter (3)**

Du kan besøge vores websted for gratis og nemme online løsninger til virksomheden og hjemmebrugerne ved at klikke på denne knap.

■ **Udskriv indstillinger (4)**

Med denne knap kan du udskrive siderne med oplysninger om, hvordan maskinens interne indstillinger er blevet konfigureret.

■ **Kontrollér indstilling... (5)**

Du kan kontrollere de aktuelle driverindstillinger.

■ **Om... (6)**

Denne knap viser printerdriverfilerne og versionsoplysninger.

■ **Udskriv skrifttyper (7)**

Med denne knap kan du udskrive siderne med alle maskinens skrifttyper.

Funktioner i BR-Script3-printerdriveren (PostScript® 3™ -sprogemulering)

Bemærk!

De skærbilleder, der vises i dette afsnit, er fra Windows® XP. Skærbillederne på din pc kan variere afhængigt af dit operativsystem.

2

Udskriftspræferencer

Bemærk!

Du kan få adgang til dialogboksen **Udskriftsindstillinger** ved at klikke på **Udskriftsindstillinger** under fanen **Generelt** i dialogboksen **Brother HL-XXXX BR-Script3 Egenskaber**.

■ Fanen **Layout**

Du kan ændre layoutindstilling ved at vælge indstillingerne til **Papirretning**, **Udskriv på begge sider** (dupleks), **Siderækkefølge** og **Sider pr. Ark**.

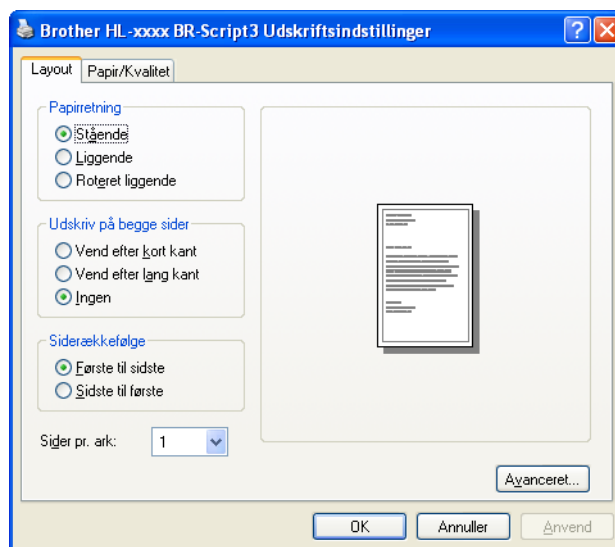

- **Papirretning**

Papirretning vælger dokumentets placering ved udskrivning.

(**Stående**, **Liggende** eller **Roteret liggende**)

- **Udskriv på begge sider**

Hvis du vil foretage duplexudskrivning, skal du vælge **Vend efter kort kant** eller **Vend efter lang kant**.

- **Siderækkefølge**

Angiver den rækkefølge, hvori siderne i dokumentet udskrives. **Første til sidste** udskrives dokumentet, så side 1 kommer til at ligge øverst i stakken. **Sidste til første** udskrives dokumentet, så side 1 kommer til at ligge nederst i stakken.

- **Sider pr. ark**

Valget **Sider pr. ark** kan reducere billedstørrelsen af en side, for at der på ét ark papir kan udskrives flere sider. Du kan også automatisk udskrive et dokument i booklet, når du vælger **Brochure**.

■ Fanen **Papir/Kvalitet**

Vælg **Papirkilde**.

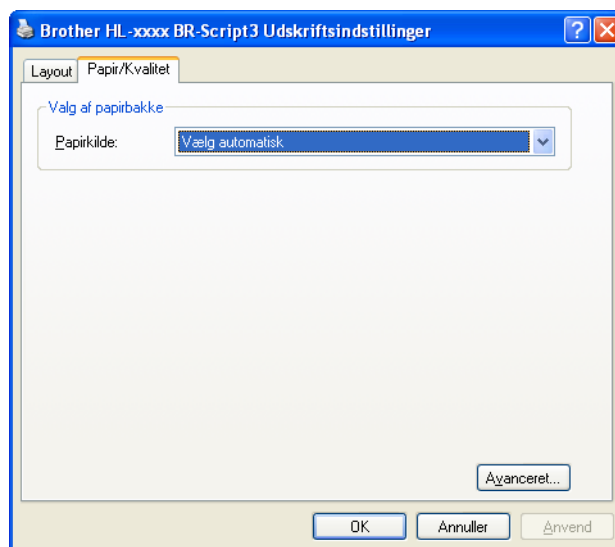

• **Papirkilde**

Du kan vælge **Vælg automatisk**, **Vælg automatisk**, **Bakke 1**, **Bakke 2**^{1 2}, **MP-bakke** eller **Manuel føddning**.

Vælg automatisk

Denne indstilling tager automatisk papiret fra den papirkilde med den angivne papirstørrelse, der er defineret i printeren, så det passer til dit dokument.

Vælg automatisk

Denne indstilling tager automatisk papiret fra den papirkilde med den angivne papirstørrelse, der er defineret i maskinen, så det passer til dit dokument.

Bakke 1

Denne indstilling tager papir fra bakke 1.

Bakke 2

Denne indstilling tager papiret fra bakke 2. (Tilgængeligt, hvis den ekstra bakke er installeret).²

MP-bakke

Denne indstilling tager papir fra multifunktionsbakken. Papirstørrelsen skal passe til den definerede papirstørrelse.

¹ Tilgængelig, hvis den ekstra bakke er installeret.

² Bakke 2 er standard på HL-5450DNT.

Avancerede indstillinger

Du kan få adgang til **Avancerede indstillinger** ved at klikke på knappen **Avanceret...** på fanen **Layout** eller fanen **Papir/Kvalitet**.

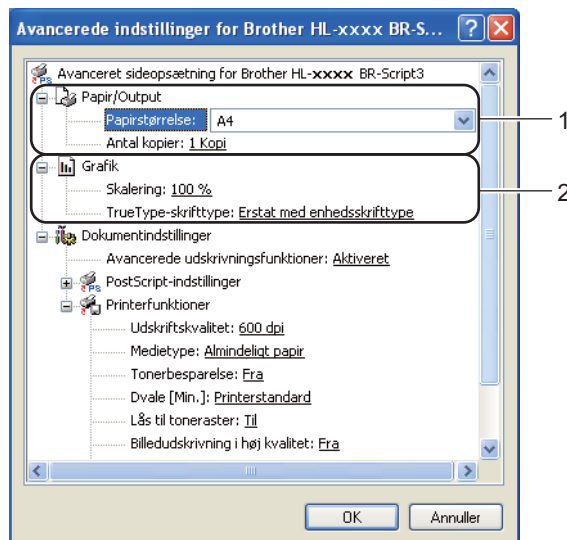

1 Vælg **Papirstørrelse** og **Antal kopier** (1).

■ **Papirstørrelse**

Vælg den papirstørrelse, du bruger, på rullelisten.

■ **Antal kopier**

Under indstillingen for kopier angives antallet af kopier, der udskrives.

2 Angiv indstillingerne **Skalering** og **TrueType-skrifttype** (2).

■ **Skalering**

Angiver, om dokumenter skal formindskes eller forstørres, og med hvilken procent.

■ **TrueType-skrifttype**

Angiver indstillingerne for TrueType-skrifttyper. Klik på **Erstat med enhedsskrifttype** (standard) for at bruge de tilsvarende printerskrifttyper ved udskrivning af dokumenter, der indeholder TrueType-skrifttyper. Dette gør det muligt at udskrive hurtigere, men bemærk, at du risikerer at miste særlige tegn, der ikke understøttes af printerskrifttypen. Klik på **Indlæs som softfont** for at hente TrueType-skrifttyper til udskrivning i stedet for at bruge printerskrifttyper.

- 3 Du kan ændre indstillingerne ved at vælge en indstilling på listen **Printerfunktioner** (3):

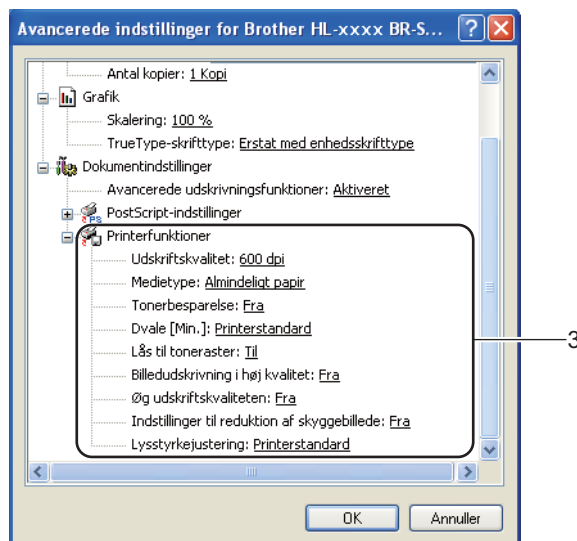

■ Udskriftskvalitet

Du kan vælge følgende indstillinger for udskriftskvalitet.

- 300 dpi
- 600 dpi
- HQ 1200
- 1200 dpi

■ Medietype

Du kan anvende følgende medietyper i maskinen. Du opnår den bedste udskriftskvalitet ved at vælge den medietype, du ønsker at anvende.

- Almindeligt papir
- Tyndt papir
- Tykt papir
- Ekstra tykt papir
- Kontraktpapir
- Konvolutter
- Tyk konvolut
- Tynd konvolut
- Genbrugspapir
- Etiket

■ Tonerbesparelse

Du kan spare på toneren ved hjælp af denne funktion. Når du indstiller **Tonerbesparelse** til **Til**, udskrives der noget lysere. Standardindstillingen er **Fra**.

**Bemærk!**

- Vi anbefaler at du ikke bruger funktionen **Tonerbesparelse** til udskrivning af fotos eller gråtonebilleder.
- **Tonerbesparelse** er ikke tilgængelig for **HQ 1200-** og **1200 dpi-**opløsninger.

■ Dvale [Min.]

Hvis maskinen ikke modtager data i en bestemt periode, går den i dvale. Når maskinen går i dvale, svarer det til, at maskinen er slukket. Hvis du vælger **Printerstandard**, vil timeoutindstillingen blive nulstillet til den fabriksangivne standard, som kan ændres i driveren. Intelligent dvaletilstand tilpasser automatisk den mest passende timeoutindstilling, afhængigt af hvor ofte maskinen bruges.

Når maskinen er i Dvaletilstand, vises LED'en **Ready** nedtonet, men maskinen kan stadig modtage data. Når maskinen modtager et udskriftsjob, vågner den automatisk og begynder at udskrive.

■ Lås til toneraster

Forhindrer andre programmer i at ændre halvtoneindstillingerne. Standardindstillingen er **Til**.

■ Billedudskrivning i høj kvalitet

Det er muligt at vælge billedudskrivning i høj kvalitet. Hvis du indstiller **Billedudskrivning i høj kvalitet** til **Til**, bliver udskrivningshastigheden langsommere.

■ Øg udskriftskvaliteten

Denne funktion gør det muligt at forbedre problemer med udskriftskvaliteten.

• Reducer papirkrolning

Denne indstilling kan reducere bøjning af papiret. Hvis du kun skal udskrive få sider, behøver du ikke vælge denne indstilling. Vi anbefaler, at du skifter printerdriverindstillingen under **Medietype** til en tynd indstilling.

**Bemærk!**

Denne handling sænker temperaturen i maskinens fikseringsproces.

• Øg tonerfiksering

Denne indstilling kan forbedre kapaciteterne for tonerfikseringen. Hvis dette valg ikke giver tilstrækkelig forbedring, kan du ændre printerdriverindstillingen under **Medietype** til en tyk indstilling.

**Bemærk!**

Denne handling hæver temperaturen i maskinens fikseringsproces.

■ Indstillinger til reduktion af skyggebillede

Hvis du bruger maskinen i omgivelser med høj luftfugtighed kan denne indstilling reducere skygger på papiret. Brug ikke denne indstilling, hvis omgivende luftfugtighed er under 30%, da der kan forekomme skygger.

**Bemærk!**

Denne funktion kan muligvis ikke reducere alle former for skygger på papiret. Før du køber en masse papir, bør du teste en lille mængde for at kontrollere, om papiret er egnet til formålet.

■ Lysstyrkejustering

Forøg eller formindsk udskriftsdensiteten.

Fanen Porte

Hvis du vil ændre porten, som din maskine er sluttet til, eller stien til den netværksmaskine, du bruger, skal du vælge eller tilføje den port, du vil bruge.

2

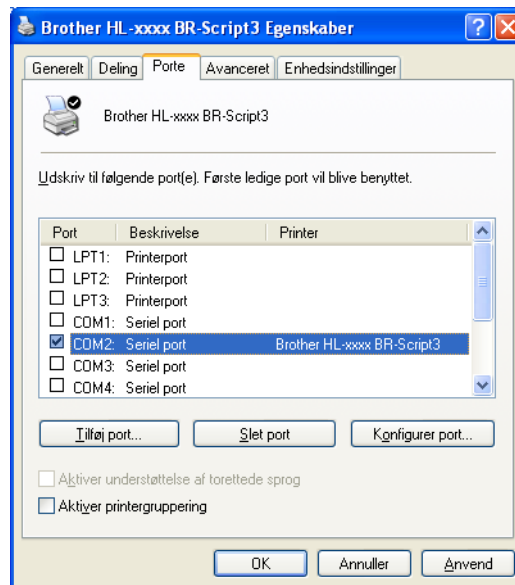

Afinstallation af printerdriveren

Du kan fjerne den printerdriver, du har installeret, med følgende trin.



Bemærk!

- Dette er ikke muligt, når du har installeret printerdriveren via Windows-funktionen **Tilføj en printer**.
 - Når driveren er fjernet, anbefaler vi, at du genstarter computeren for at fjerne filer, der var i brug under afinstallationen.
-

- 1 Klik på knappen **Start**, peg på **Alle programmer**, **Brother**, og derefter på maskinens navn.
- 2 Klik på **Fjern installation**.
- 3 Følg vejledningen på skærmen.

Status Monitor



Hjælpeprogrammet **Status Monitor** er et konfigurerbart softwareværktøj til overvågning af status for en eller flere enheder, hvilket giver dig mulighed for at få øjeblikkelig besked om fejlmeddelelser, som f.eks. manglende papir eller papirstop.



Du kan når som helst kontrollere status ved at dobbeltklikke på ikonet på proceslinjen eller ved at vælge **Status Monitor**, der findes i **Start/Alle programmer/Brother/HL-XXXX** på din pc.

(Windows® 7)

Hvis du har indstillet **Aktiver Status Monitor ved opstart** under installationen, finder du knappen  eller **Status Monitor**-ikonet på opgavelinjen.

Hvis du vil have vist **Status Monitor**-ikonet på opgavelinjen, skal du klikke på knappen . **Status Monitor**-ikonet vises i det lille vindue. Træk derefter -ikonet til opgavelinjen.



Der findes også et link til **Fejlfinding** og webstedet Brother originalt tilbehør. Klik på knappen **Besøg webstedet for originalt tilbehør** for at få flere oplysninger om Brother originalt tilbehør.

Bemærk!

- Yderligere oplysninger om brugen af softwaren til Status Monitor får du ved at højreklikke på **Status Monitor**-ikonet og vælge **Hjælp**.
- Den automatiske software-opdateringsfunktion er aktiv, når statusmonitor-funktionen er aktiv.

Overvågning af maskinens status

Ikonet for Status Monitor ændrer farve afhængigt af maskinens status.

- Et grønt ikon angiver normal standby-tilstand.



- Et gult ikon angiver en advarsel.



- Et rødt ikon angiver, at der er opstået en printerfejl.



Der er to steder, hvor du kan få vist **Status Monitor** på din pc - på proceslinjen eller på skrivebordet.

Macintosh

Funktioner i printerdriveren (Macintosh)

Maskinen understøtter Mac OS X 10.5.8-10.6.x-10.7.x.



Bemærk!

De skærbilleder, der vises i dette afsnit, er fra Mac OS X 10.5. Skærbillederne på din Macintosh varierer afhængigt af dit operativsystems version.

Valg af indstillinger til sideopsætning

Du kan indstille **Papirstr.**, **Retning** og **Skalering**.

- 1 Fra et program, som f.eks. TextEdit, skal du klikke på **Arkiv**, og derefter på **Sidelayout**. Sørg for, at **Brother HL-XXXX** (hvor XXXX er modelnavnet) er valgt i pop-op-menuen **Format til**. Du kan ændre indstillingerne for **Papirstr.**, **Retning** og **Skalering** og derefter klikke på **OK**.



2 Fra et program, som f.eks. TextEdit, skal du klikke på **Arkiv** og derefter på **Udskriv** for at starte udskrivningen.

■ (Mac OS X 10.5.8 og 10.6.x)

Klik på trekanten ved siden af pop-op-menuen Printer for at se flere indstillinger i sidelayout.

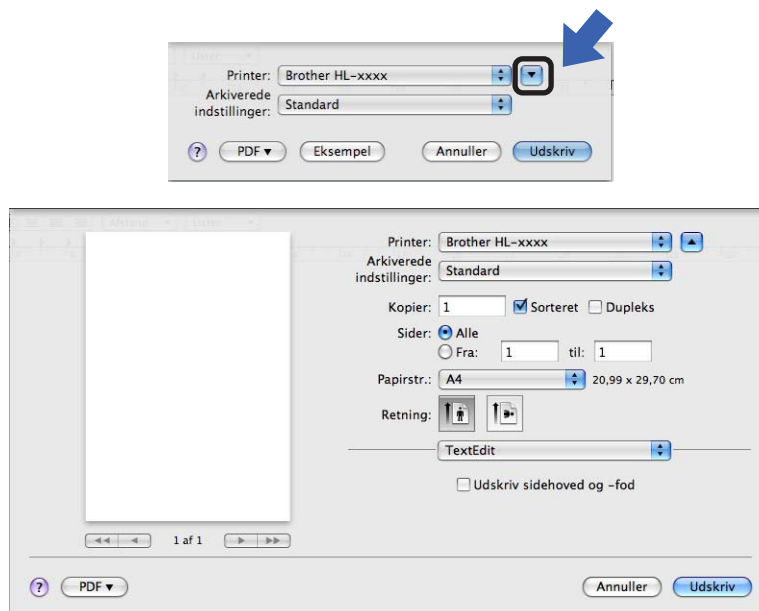

Bemærk!

Du kan gemme de aktuelle indstillinger som forudindstillet ved at vælge **Arkiver som...** på rullemenuen **Arkiverede indstillinger**.

■ (Mac OS X 10.7.x)

Klik på knappen **Vis oplysninger** for at se flere indstillinger i sidelayout.

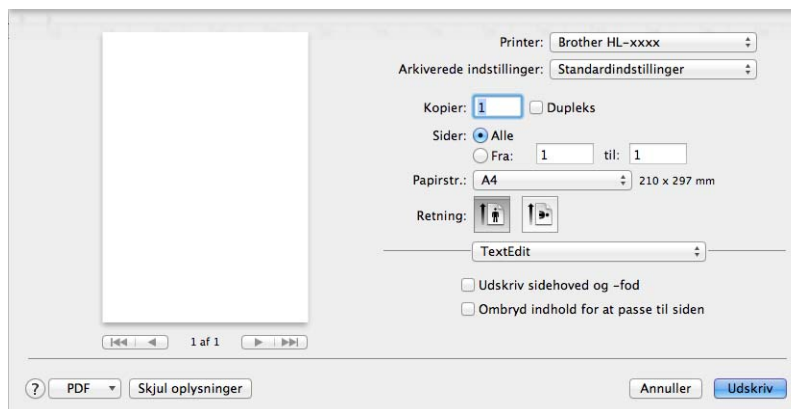
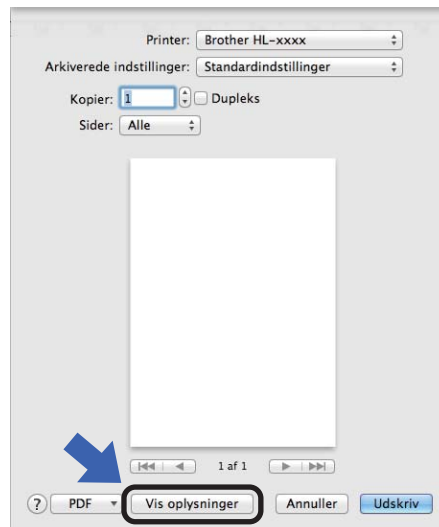

Bemærk!

Du kan gemme de aktuelle indstillinger som forudindstillet ved at vælge **Arkiver aktuelle indstillinger som forindstillinger...** på rullemenuen **Arkiverede indstillinger**.

Valg af indstillinger til udskrivning

Vælg **Udskriftsindstillinger** fra dialogboksen Udskriv for at kontrollere specielle udskrivningsfunktioner. Se følgende beskrivelser af hver indstilling for at få detaljer om tilgængelige indstillinger.

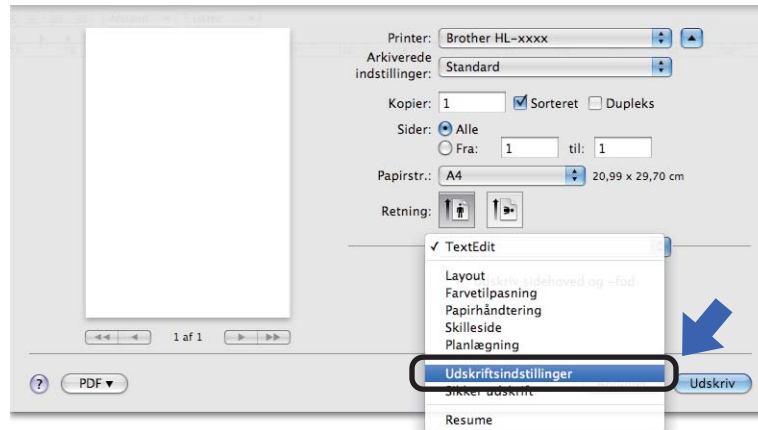

Forside

Du kan vælge følgende indstillinger for skillesider:

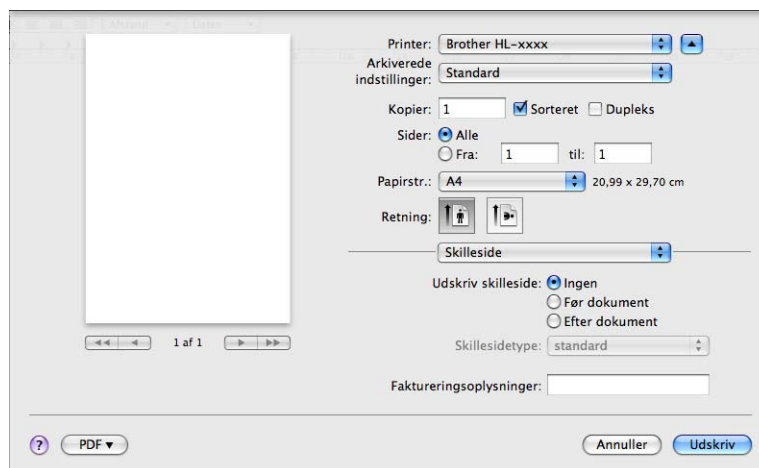

■ Udskriv skilleside

Hvis du ønsker at føje en skilleside til dokumentet, skal du bruge denne funktion.

■ Skillesidetype

Vælg en skabelon til skillesiden.

■ Faktureringsoplysninger

Hvis du vil føje faktureringsoplysningerne til skillesiden, skal du indtaste tekst i feltet **Faktureringsoplysninger**.

Layout

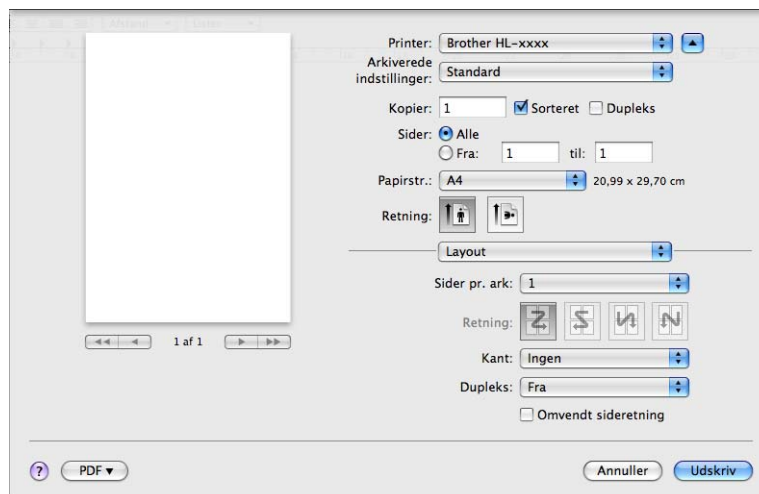

■ Sider pr. ark

Valget **Sider pr. ark** kan reducere billedstørrelsen af en side, for at der på ét ark papir kan udskrives flere sider.

■ Retning

Når du angiver sider pr. ark, kan du også angive layoutretningen.

■ Kant

Hvis du ønsker at tilføje en kant, skal du bruge denne funktion.

■ Dupleks

Se *Duplexudskrivning (2-sidet)* ►► side 65.

■ Omvendt sideretning

Marker **Omvendt sideretning** for at udskrive omvendt fra top til bund.

■ Spejlvend vandret (Mac OS X 10.6.x og 10.7.x)

Marker **Spejlvend vandret** for at udskrive som en spejling fra venstre mod højre.

Printerindstillinger

Du kan ændre indstillingerne ved at vælge en indstilling på listen **Udskriftsindstillinger**:

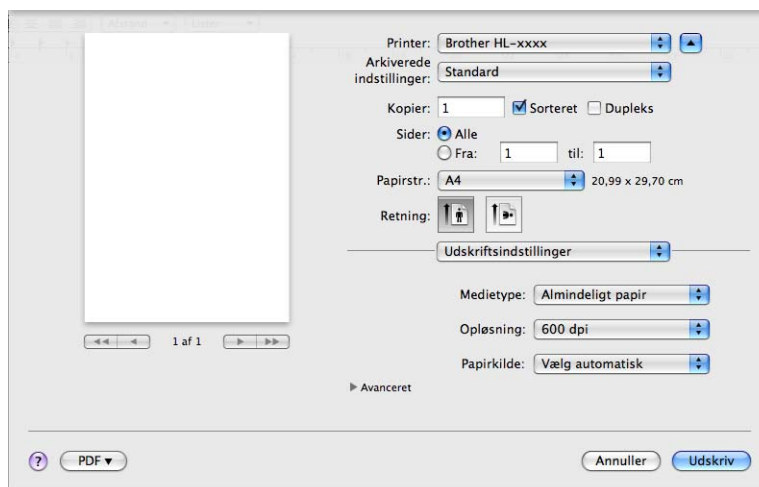

■ Medietype

Du kan ændre medietypen til en af følgende:

- **Almindeligt papir**
- **Tyndt papir**
- **Tykt papir**
- **Ekstra tykt papir**
- **Kontraktpapir**
- **Konvolutter**
- **Tyk konvolut**
- **Tynd konvolut**
- **Genbrugspapir**
- **Etiket**

■ Opløsning

Du kan ændre opløsningen på følgende måde:

- **300 dpi**
- **600 dpi**
- **HQ 1200**
- **1200 dpi**

■ Papirkilde

Du kan vælge **Vælg automatisk**, **Bakke 1**, **Bakke 2**^{1 2}, **MP-bakke** eller **Manuel**.

¹ Tilgængelig, hvis den ekstra bakke er installeret.

² Bakke 2 er standard på HL-5450DNT.

Avanceret-udskriftsindstillinger

Når du klikker på trekantsmærket (▶) ved siden af **Avanceret**, vises de avancerede printindstillinger.

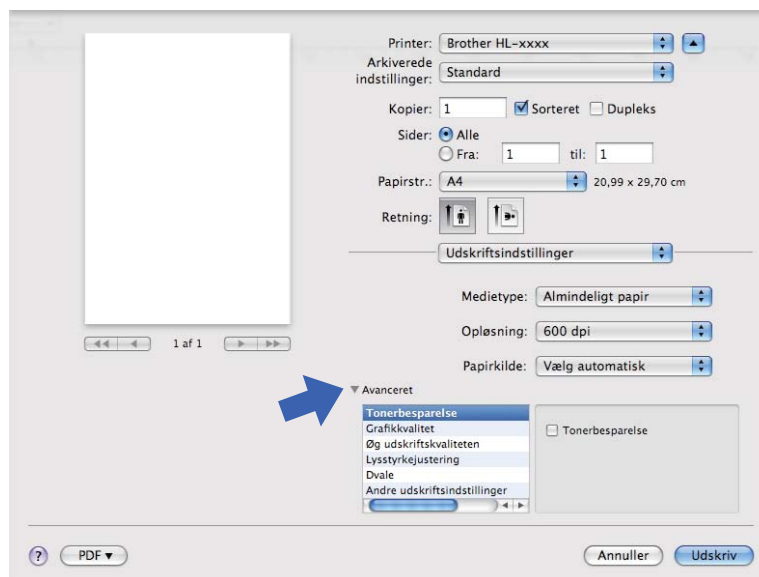

■ Tonerbesparelse

Du kan spare på toneren ved hjælp af denne funktion. Når du indstiller **Tonerbesparelse** til On, udskrives der noget lysere. Standardindstillingen er Fra.



Bemærk!

- Vi anbefaler at du ikke bruger funktionen **Tonerbesparelse** til udskrivning af fotos eller gråtonebilleder.
- **Tonerbesparelse** er ikke tilgængelig for **HQ 1200-** og **1200 dpi**-opløsninger.

■ Grafikkvalitet

Du kan ændre udskriftskvaliteten som vist herunder:

• Grafik

Dette er en grafiktilstand (kontrastprioritet). Vælg denne indstilling til udskrivning af tekst og figurer, f.eks. forretnings- og præsentationsdokumenter. Du kan få skarpe kontraster mellem flere skraverede områder.

• Tekst

Dette er den bedste indstilling til udskrivning af tekstdokumenter.

■ Øg udskriftskvaliteten

Denne funktion gør det muligt at forbedre problemer med udskriftskvaliteten.

• Reducer papirkrolning

Denne indstilling kan reducere bøjning af papiret.

Hvis du kun skal udskrive få sider, behøver du ikke vælge denne indstilling. Vi anbefaler, at du skifter printerdriverindstillingen under **Medietype** til en tynd indstilling.



Bemærk!

Denne handling sænker temperaturen i maskinens fikseringsproces.

- **Øg tonerfiksering**

Denne indstilling kan forbedre kapaciteterne for tonerfikseringen. Hvis dette valg ikke giver tilstrækkelig forbedring, kan du ændre printerdriverindstillingen under **Medietype** til en tyk indstilling.



Bemærk!

Denne handling hæver temperaturen i maskinens fikseringsproces.

- **Reducér skyggebillede**

Hvis du bruger maskinen i omgivelser med høj luftfugtighed kan denne indstilling reducere skygger på papiret. Brug ikke denne indstilling, hvis omgivende luftfugtighed er under 30%, da der kan forekomme skygger.



Bemærk!

Denne funktion kan muligvis ikke reducere alle former for skygger på papiret. Før du køber en masse papir, bør du teste en lille mængde for at kontrollere, om papiret er egnet til formålet.

■ **Lysstyrkejustering**

Forøg eller formindsk udskriftsdensiteten.

■ **Dvale**

Hvis maskinen ikke modtager data i en bestemt periode, går den i dvale. Når maskinen går i dvale, svarer det til, at maskinen er slukket. Hvis du vælger **Printerstandard**, vil timeoutindstillingen blive nulstillet til den fabriksangivne standard, som kan ændres i driveren. Hvis du vil ændre dvaletiden, skal du vælge **Manuel** og derefter indtaste tiden i tekstfeltet i driveren.

Når maskinen er i Dvaletilstand, vises LED'en **Ready** nedtonet, men maskinen kan stadig modtage data. Når maskinen modtager et udskriftsjob, vågner den automatisk og begynder at udskrive.

■ **Andre udskriftsindstillinger**

- **Spring tom side over**

Hvis **Spring tom side over** er markeret, registrerer printerdriveren automatisk tomme sider og udelukker dem fra udskrivning.

Duplexudskrivning (2-sidet)

■ Automatisk duplexudskrivning

Vælg **Layout**.

Vælg **Indbinding på den lange led** eller **Indbinding på den korte led** i Dupleks.

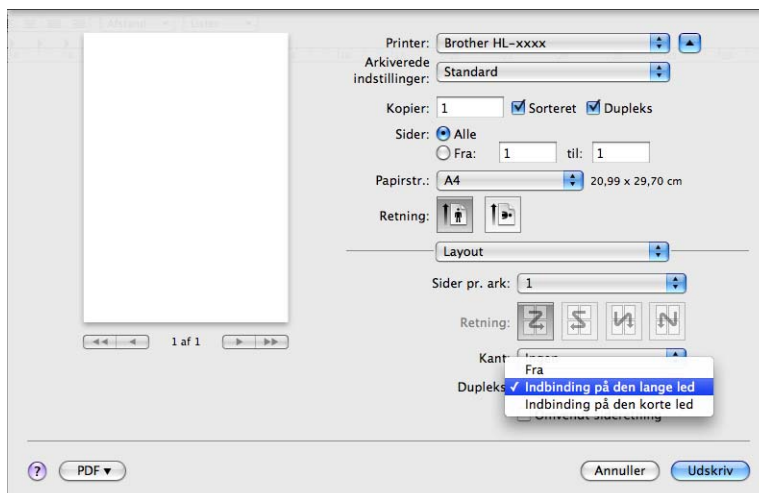

■ Manuel duplexudskrivning

Vælg **Papirhåndtering**.

- Vælg **Kun lige** og **Udskriv**. Læg det udskrevne papir i bakken igen (blank side opad i bakke 1 og 2, eller blank side opad i MP-bakken). Vælg **Kun ulige** og **Udskriv**.

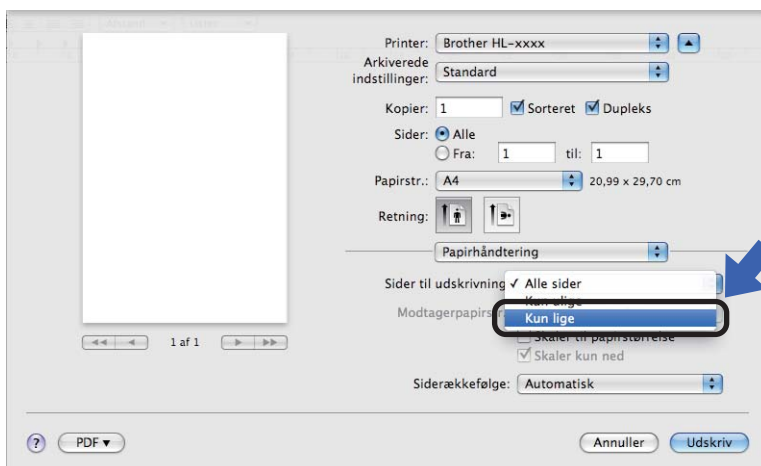

Funktioner i BR-Script3-printerdriveren (PostScript® 3™ -sprogemulering)

Dette afsnit introducerer de særskilte funktioner i BR-Script3-printerdriveren. De grundlæggende funktioner i BR-Script3-printerdriveren kan du se *Funktioner i printerdriveren (Macintosh)* ►► side 56 for **Sidelayout**, **Skilleside**, **Papirkilde** og **Layout**.



Bemærk!

Hvis du vil konfigurere PS-driveren (BR-Script3-printerdriveren), skal du gå til Brother Solutions Center på <http://solutions.brother.com/> og læse siden med FAQ (hyppigt stillede spørgsmål) for din model for at få flere oplysninger.

Valg af indstillinger til udskrivning

Vælg **Printerfunktioner** fra dialogboksen Udskriv for at kontrollere specielle udskrivningsfunktioner.

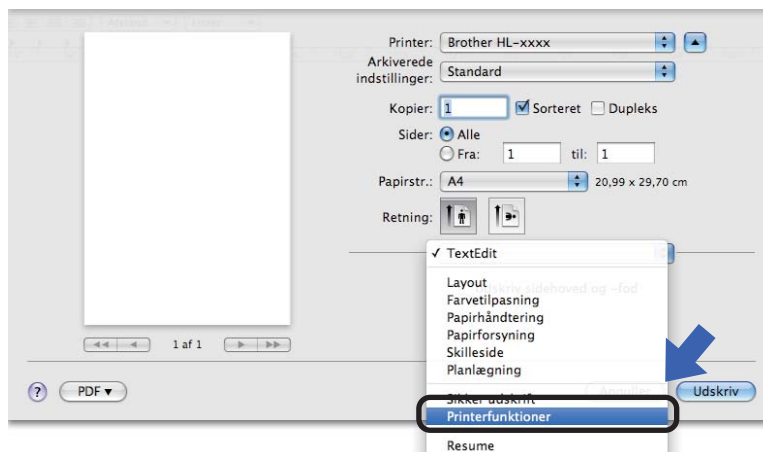

Printerfunktioner

Funktionssæt: General 1

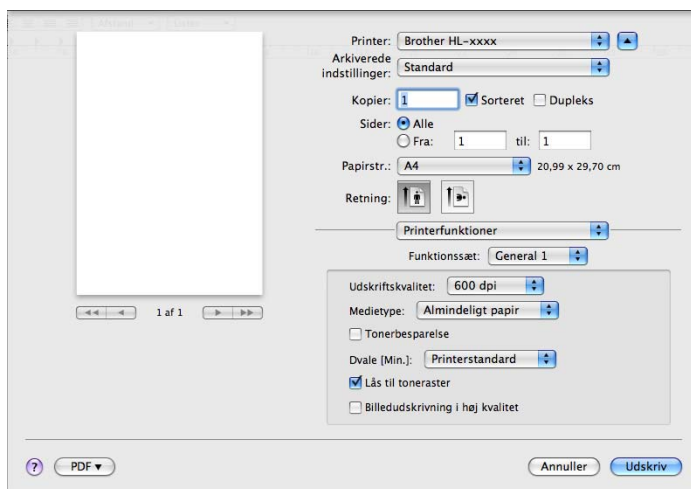

■ Udskriftskvalitet

Du kan ændre opløsningen på følgende måde:

- 300 dpi
- 600 dpi
- HQ 1200
- 1200 dpi

■ Medietype

Du kan ændre medietypen til en af følgende:

- Almindeligt papir
- Tyndt papir
- Tykt papir
- Ekstra tykt papir
- Kontraktpapir
- Konvolutter
- Tyk konvolut
- Tynd konvolut
- Genbrugspapir
- Etiket
- Hagaki¹

¹ Postkort med den størrelse, der er angivet af Japan Post Service Co., LTD

■ Tonerbesparelse

Du kan spare på toneren ved hjælp af denne funktion. Når du markerer **Tonerbesparelse**, bliver dine udskrifter lysere. Standardindstillingen er **Fra**.



Bemærk!

- Vi anbefaler at du ikke bruger funktionen **Tonerbesparelse** til udskrivning af fotos eller gråtonebilleder.
- **Tonerbesparelse** er ikke tilgængelig for **HQ 1200-** og **1200 dpi-**opløsninger.

■ Dvale [Min.]

Hvis maskinen ikke modtager data i en bestemt periode, går den i dvale. Når maskinen går i dvale, svarer det til, at maskinen er slukket. Hvis du vælger **Printerstandard**, vil timeoutindstillingen blive nulstillet til den fabriksangivne standard, som kan ændres i driveren. Hvis du vil ændre dvaletiden, skal du vælge **2**, **10** eller **30**.

Når maskinen er i Dvaletilstand, vises LED'en **Ready** nedtonet, men maskinen kan stadig modtage data. Når maskinen modtager et udskriftsjob, vågner den automatisk og begynder at udskrive.

■ Lås til toneraster

Forhindrer andre programmer i at ændre halvtoneindstillingerne. Standardindstillingen er slået til.

■ Billedudskrivning i høj kvalitet

Du kan forbedre kvaliteten for billedudskrivning. Hvis du aktiverer **Billedudskrivning i høj kvalitet**, bliver udskrivningshastigheden langsommere.

Funktionssæt: General 2

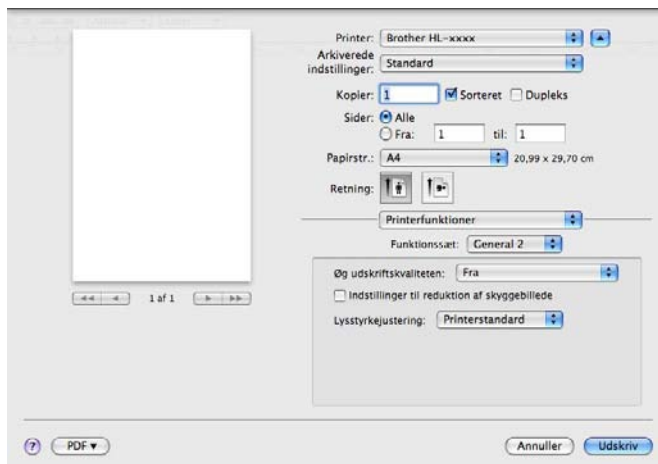

■ Øg udskriftskvaliteten

Denne funktion gør det muligt at forbedre problemer med udskriftskvaliteten.

• Reducer papirkrølning

Denne indstilling kan reducere bøjning af papiret.

Hvis du kun skal udskrive få sider, behøver du ikke vælge denne indstilling. Vi anbefaler, at du skifter printerdriverindstillingen under **Medietype** til en tynd indstilling.



Bemærk!

Denne handling sænker temperaturen i maskinens fikseringsproces.

• Øg tonerfiksering

Denne indstilling kan forbedre kapaciteterne for tonerfikseringen. Hvis dette valg ikke giver tilstrækkelig forbedring, kan du ændre printerdriverindstillingen under **Medietype** til en tyk indstilling.



Bemærk!

Denne handling hæver temperaturen i maskinens fikseringsproces.

■ Indstillinger til reduktion af skygebillede

Hvis du bruger maskinen i omgivelser med høj luftfugtighed kan denne indstilling reducere skygger på papiret. Brug ikke denne indstilling, hvis omgivende luftfugtighed er under 30%, da der kan forekomme skygger.



Bemærk!

Denne funktion kan muligvis ikke reducere alle former for skygger på papiret. Før du køber en masse papir, bør du teste en lille mængde for at kontrollere, om papiret er egnet til formålet.

■ Lysstyrkejustering

Forøg eller formindsk udskriftsdensiteten.

Fjernelse af printerdriveren

- 1 Log på som "Administrator".
- 2 Vælg **Systemindstillinger** fra menuen i Apple. Klik på **Udskriv & fax** ¹, vælg derefter den printer, der skal fjernes, og fjern den ved at trykke på knappen -. 2
- 3 Klik på **OK** ².

¹ **Udskriv & scan** for brugere af Mac OS X 10.7.x

² **Slet printer** for brugere af Mac OS X 10.6.x og 10.7.x

Status Monitor

Hjælpeprogrammet **Status Monitor** er et konfigurerbart softwareværktøj, der gør det muligt at overvåge status for maskinen og lader dig se fejlmeddelelser, f.eks. manglende papir eller papirstop ved forindstillede opdateringsintervaller.

Du kan også få adgang til Web Based Management (kun HL-5450DN(T)).

Du kan kontrollere enhedens status ved at starte Brother Status Monitor og følge disse trin:

■ Mac OS X 10.5.8

- 1 Kør **Systemindstillinger**, vælg **Udskriv & fax**, vælg derefter maskinen.
- 2 Klik på **Åben udskriftskø...**, klik derefter på **Hjælpeprogrammer**. Status Monitor starter op.

■ Mac OS X 10,6.x

- 1 Kør **Systemindstillinger**, vælg **Udskriv & fax**, vælg derefter maskinen.
- 2 Klik på **Åbn udskriftskø...**, klik derefter på **Indstil printer...**. Vælg fanen **Hjælpefunktion**, klik derefter på **Åbn Printerværktøj**. Status Monitor starter op.

■ Mac OS X 10.7.x

- 1 Kør **Systemindstillinger**, vælg **Udskriv & scan**, vælg derefter maskinen.
- 2 Klik på **Åbn udskriftskø...**, klik derefter på **Indstil printer...**. Vælg fanen **Hjælpefunktion**, klik derefter på **Åbn Printerværktøj**. Status Monitor starter op.

Opdatering af maskinens status

Hvis du vil se den seneste maskinstatus, mens vinduet **Status Monitor** er åbent, skal du klikke på Opdater-

ikonet . Du kan indstille intervallet, hvor softwaren vil opdatere maskinens statusoplysninger. Gå til menubjælken **Brother Status Monitor** og vælg **Indstillinger**.



Skjul eller visning af vinduet

Når du har startet **Status Monitor**, kan du skjule eller få vist vinduet. Hvis du vil skjule vinduet, skal du fortsætte til menubjælken **Brother Status Monitor** og vælge **Skjul Status Monitor**. Hvis du vil se vinduet, skal du klikke på **Brother Status Monitor**-ikonet på proceslinjen.



Lukning af vinduet

Klik på **Brother Status Monitor** på menubjælken, og vælg derefter **Slut Status Monitor** i pop- op-menuen.

Webbaseret styring (For HL-5450DN(T) i netværksforbindelse)

Du kan få adgang til Web Based Management System ved at klikke på maskinikonet på skærbilledet **Status Monitor**. En standardwebbrowser kan bruges til at styre din maskine vha. HTTP (Hyper Text Transfer Protocol).

Se ►► [Netværksbrugsanvisning](#) for at få flere oplysninger om Web Based Management: *Web Based Management*

Software

Software til netværk

Se din [»»](#) Netværksbrugsanvisning for at få flere oplysninger om hjælpeprogrammer til netværk:
Netværksfunktioner

2

Remote Printer Console (kun Windows®)

Remote Printer Console er software, der kan bruges til at ændre mange af printerens indstillinger uafhængigt af dit program. Du kan f.eks. ændre indstillingerne for printermargen, dvaletilstand, tegnsæt osv. Disse indstillinger huskes og anvendes af maskinen. Programmet og printerdriverindstillingerne har prioritet over Remote Printer Console-indstillingerne.

Anvendelse og installation af Remote Printer Console-softwaren

Følg nedenstående trin for at anvende Remote Printer Console-softwaren.

- 1 Sæt den medfølgende cd-rom i cd-rom-drevet, og luk åbningskærbilledet, når det vises.
- 2 Åbn Windows® Explorer, og vælg cd-rom-drevet.
- 3 Dobbeltklik på mappen **tools**.
- 4 Dobbeltklik på mappen **RPC**.
- 5 Se **RPC_User's_Guide.pdf** for at få oplysninger om installation og anvendelse af Remote Printer Console.

Kontrolpanel

LED'er (Light-Emitting Diode)



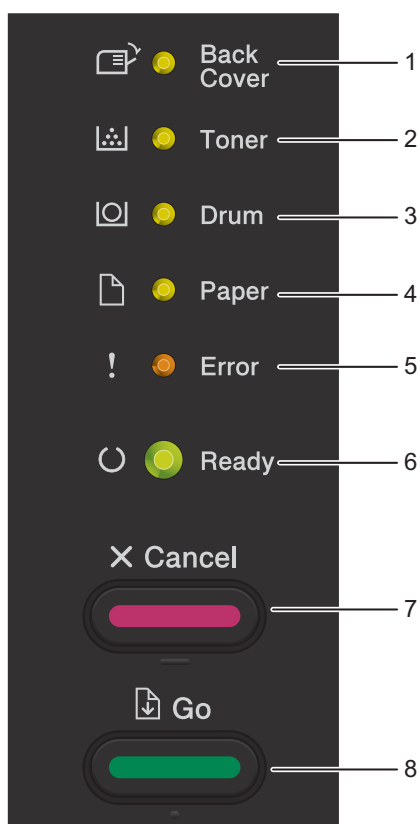















Dette afsnit henviser til seks lysdioder og to taster på kontrolpanelet.







































- 1 Lysdioden **Back Cover**
Lysdioden **Back Cover** angiver, når der opstår fejl bag i maskinen eller duplexbakken.
- 2 Lysdioden **Toner**
Lysdioden **Toner** angiver, at toneren er ved at være brugt op.
- 3 Lysdioden **Drum**
Lysdioden **Drum** angiver, at tromlen snart skal udskiftes.
- 4 Lysdioden **Paper**
Lysdioden **Paper** angiver, at maskinen har fejl, der har relation til papirindføringen.
- 5 Lysdioden **Error**
Lysdioden **Error** angiver, at maskinen er i fejltilstand.
Lysdioden **Error** angiver også, typen af fejl i kombination med andre lysdioder.
- 6 Lysdioden **Ready**
LED'en **Ready** blinker afhængigt af maskinens status.
- 7 **Cancel**-tast
Annuller 1 job / Annuller alle job
- 8 **Go**-tast
Fejlretning / Sideskift / Genudskrivning













LED-indikationerne i tabellen nedenfor bruges på illustrationerne i dette kapitel.



















○	LED'en er slukket.
● eller ● eller ●	LED'en er tændt.
●	LED'en er dæmpet.
☀ eller ☀ eller ☀	LED'en blinker.



















Lysdioder	Maskinens status
<ul style="list-style-type: none">  <input type="radio"/> Back Cover  <input type="radio"/> Toner  <input type="radio"/> Drum  <input type="radio"/> Paper  <input type="radio"/> Error  <input checked="" type="radio"/> Ready 	<p>Dvale</p> <p>Maskinen er i Dvaletilstand (strømsparetilstand). Når maskinen er i Dvaletilstand, vises LED'en Ready nedtonet, men maskinen kan stadig modtage data. Når maskinen modtager et udskriftsjob, vågner den automatisk og begynder at udskrive.</p> <p>Se <i>Dvaletid</i> >> side 89 for at få flere oplysninger.</p> <p>Dyb dvale</p> <p>Maskinen er i Dyb dvaletilstand, hvor energiforbruget reduceres endnu mere end med Dvaletilstand. Når maskinen er i Dyb dvaletilstand, vises LED'en Ready nedtonet, men maskinen kan stadig modtage data. Når maskinen modtager et udskriftsjob, vågner den automatisk og begynder at udskrive.</p> <p>Se <i>Dyb dvaletilstand</i> >> side 89 for at få flere oplysninger.</p>
<ul style="list-style-type: none">  <input type="radio"/> Back Cover  <input type="radio"/> Toner  <input type="radio"/> Drum  <input type="radio"/> Paper  <input type="radio"/> Error  <input checked="" type="radio"/> Ready 	<p>Nedlukning</p> <p>Maskinen er i Nedlukningstilstand. Hvis du vil begynde at udskrive, skal du trykke på en vilkårlig tast på kontrolpanelet og derefter sende udskriftsdataene. LED'en Ready er tændt i 2 sekunder og slukket i 4 sekunder.</p> <p>Se <i>Nedlukningstilstand</i> >> side 90 for at få flere oplysninger.</p>
<ul style="list-style-type: none">  <input type="radio"/> Back Cover  <input type="radio"/> Toner  <input type="radio"/> Drum  <input type="radio"/> Paper  <input type="radio"/> Error  <input checked="" type="radio"/> Ready 	<p>Klar</p> <p>Maskinen er klar til udskrivning.</p> <p>Udskriver</p> <p>Maskinen er udskriver.</p>













Lysdioder	Maskinens status
<ul style="list-style-type: none">  <input type="radio"/> Back Cover  <input type="radio"/> Toner  <input type="radio"/> Drum  <input type="radio"/> Paper  <input type="radio"/> Error  <input checked="" type="radio"/> Ready 	<p>Vent Maskinen varmer op.</p> <p>Køler ned Maskinen køler ned. Vent et par sekunder, indtil den indvendige del af maskinen er kølet ned.</p> <p>Modtager data Maskinen modtager enten data fra computeren eller behandler data i hukommelsen.</p> <p>Rest data Der resterer udskriftsdata i maskinens hukommelse. Hvis LED'en Ready blinker i lang tid, uden at der bliver udskrevet noget, skal du trykke på Go for at udskrive de resterende data i hukommelsen.</p>
<ul style="list-style-type: none">  <input type="radio"/> Back Cover  <input checked="" type="radio"/> Toner  <input type="radio"/> Drum  <input type="radio"/> Paper  <input type="radio"/> Error  <input checked="" type="radio"/> Ready 	<p>Toner Lav Tonerpatronen skal snart udskiftes. Køb en ny tonerpatron, og hav den klar, når Udskift Toner vises. Lysdioden Toner er tændt i 2 sekunder og slukket i 3 sekunder.</p>
<ul style="list-style-type: none">  <input type="radio"/> Back Cover  <input checked="" type="radio"/> Toner  <input type="radio"/> Drum  <input type="radio"/> Paper  <input checked="" type="radio"/> Error  <input type="radio"/> Ready 	<p>Udskift Toner Udskift tonerpatronen med en ny. Se <i>Udskiftning af toneren</i> >> side 98.</p> <p>Ingen toner Fjern tromlen og tonerenheden, fjern tonerenheden fra tromleenheden, og sæt toneren tilbage i tromleenheden. Sæt tromleenheden og tonerenheden tilbage i maskinen. Hvis problemet fortsætter, skal toneren udskiftes. Se <i>Udskiftning af toneren</i> >> side 100.</p> <p>Tonerfejl Tromlen og toneren er ikke sat korrekt i. Tag tromlen og toneren ud af maskinen, og sæt den tilbage igen.</p>

Lysdioder	Maskinens status
<ul style="list-style-type: none">  <input type="radio"/> Back Cover  <input type="radio"/> Toner  <input checked="" type="radio"/> Drum  <input type="radio"/> Paper  <input type="radio"/> Error  <input checked="" type="radio"/> Ready 	<p>Trom. snart slut</p> <p>Tromlen skal snart udskiftes. Det anbefales, at du udskifter den gamle tromle med en ny.</p> <p>Se <i>Udskiftning af tromlen</i> ►► side 108.</p> <p>Lysdioden Drum er tændt i 2 sekunder og slukket i 3 sekunder.</p>
<ul style="list-style-type: none">  <input type="radio"/> Back Cover  <input type="radio"/> Toner  <input checked="" type="radio"/> Drum  <input type="radio"/> Paper  <input type="radio"/> Error  <input checked="" type="radio"/> Ready 	<p>Udskift tromle</p> <p>Udskift tromlen med en ny.</p> <p>Se <i>Udskiftning af tromlen</i> ►► side 108.</p>
<ul style="list-style-type: none">  <input type="radio"/> Back Cover  <input type="radio"/> Toner  <input checked="" type="radio"/> Drum  <input type="radio"/> Paper  <input checked="" type="radio"/> Error  <input type="radio"/> Ready 	<p>Tromlefejl.</p> <p>Koronatråden trænger til at blive gjort ren. Se <i>Rengøring af koronatråden</i> ►► side 115.</p> <p>Hvis tonerpatronen er anbragt i maskinen uden tromlen, skal du sætte tonerpatronen i tromlen og derefter installere tromlen og tonerpatronenheden igen i maskinen.</p>

Lysdioder	Maskinens status
<ul style="list-style-type: none">  <input type="radio"/> Back Cover  <input type="radio"/> Toner  <input checked="" type="radio"/> Drum  <input type="radio"/> Paper  <input type="radio"/> Error  <input type="radio"/> Ready 	<p>Tromlestop</p> <p>Udskift tromlen med en ny. Se <i>Udskiftning af tromlen</i> ►► side 108.</p>
<ul style="list-style-type: none">  <input type="radio"/> Back Cover  <input type="radio"/> Toner  <input type="radio"/> Drum  <input checked="" type="radio"/> Paper  <input type="radio"/> Error  <input type="radio"/> Ready 	<p>Låge er åben</p> <p>Luk klappen til fikseringsenheden, som sidder bag maskinens bagklap. Kontroller, at der ikke sidder papir fast i den bageste del af maskinen, og luk derefter lågen til varmeenheden, og tryk på Go.</p>
	<p>Ingen bakke</p> <p>Maskinen kan ikke registrere standard papirbakken. Geninstaller standardpapirbakken, eller sørg for, at den er installeret korrekt.</p>
	<p>MP-papirstop / Papirstop bakke1 / Papirstop bakke2 / Papirstop indeni</p> <p>Afhjælp papirstoppet. Se <i>Papirstop i MP-bakke/papirstop i bakke 1/papirstop i bakke 2/papirstop inde i maskinen</i> ►► side 130.</p> <p>Hvis maskinen ikke starter udskrivningen, skal du trykke på Go.</p> <p>Hvis tonerpatronen er anbragt i maskinen uden tromlen, skal du sætte tonerpatronen i tromlen og derefter installere tromlen og tonerpatronenheden igen i maskinen.</p>
	<p>StørrelsesfejlDX</p> <p>Den papirstørrelse, der er valgt i printerdriveren, kan ikke bruges til automatisk duplexudskrivning.</p> <p>Tryk på Cancel. Vælg en papirstørrelse, der understøttes af duplexbakken.</p> <p>Papiret i bakken er ikke den korrekte størrelse og kan ikke bruges til automatisk duplexudskrivning. Læg den korrekte papirstørrelse i bakken.</p> <p>Papirstørrelsen, du kan bruge til automatisk duplexudskrivning, er A4.</p>
<p>Forkert størrelse</p> <p>Læg den papirstørrelse, der blev valgt i printerdriveren, i papirbakken, og tryk derefter på Go, eller vælg den ilagte papirstørrelse i papirbakken.</p>	

Lysdioder	Maskinens status
<ul style="list-style-type: none">  <input type="radio"/> Back Cover  <input type="radio"/> Toner  <input type="radio"/> Drum  <input checked="" type="radio"/> Paper  <input type="radio"/> Error  <input type="radio"/> Ready 	<p>Intet papir Læg papir i det papirbakke, du bruger. <i>Se Ilægning af papir >> side 8.</i></p> <hr/> <p>Manuel føddning Der blev valgt Manuel som papirkilde, men der var ikke papir i MP-bakken. Læg papir i MP-bakken. Hvis maskinen er i pausetilstand, skal du trykke på Go.</p>
<ul style="list-style-type: none">  <input type="radio"/> Back Cover  <input type="radio"/> Toner  <input type="radio"/> Drum  <input type="radio"/> Paper  <input type="radio"/> Error  <input type="radio"/> Ready 	<p>Låge er åben Luk frontklappen på maskinen.</p>
<ul style="list-style-type: none">  <input type="radio"/> Back Cover  <input type="radio"/> Toner  <input type="radio"/> Drum  <input type="radio"/> Paper  <input checked="" type="radio"/> Error  <input type="radio"/> Ready 	<p>Log adgangsfejl (kun HL-5450DN(T)) Maskinen kunne ikke få adgang til printlogfilen i serveren. Kontakt din administrator for at kontrollere indstillingerne Gem printlog på netværk.</p> <hr/> <p>Hukommelse fuld Reducer dokumentets kompleksitet eller reducer udskriftsopløsningen. Tilføj mere hukommelse (kun HL-5450DN(T)). <i>(Se Installation af ekstra hukommelse >> side 95).</i></p> <hr/> <p>Adgang nægtet (kun HL-5450DN(T)) Udskrivningen er begrænset af Secure Function Lock 2.0. Kontakt administratoren for at kontrollere dine Sikker funktionslås-indstillinger.</p> <hr/> <p>Grænse overskredet (kun HL-5450DN(T)) Det maksimalt tilladte antal udskrivninger er blevet overskredet. Udskrivningsjobbet annulleres. Kontakt administratoren for at kontrollere dine Sikker funktionslås-indstillinger.</p>

Lysdioder	Maskinens status
<ul style="list-style-type: none">  Back Cover  Toner  Drum  Paper  Error  Ready 	<p>DIMM-fejl (kun HL-5450DN(T))</p> <p>DIMM (Dual In-Line Memory Module) er ikke installeret korrekt. Eller DIMM-modulet er gået i stykker eller opfylder ikke de krævede specifikationer. Sluk for maskinen, og fjern DIMM-modulet.</p> <p>(Se <i>Installation af ekstra hukommelse</i> ►► side 95).</p> <p>Kontroller, at DIMM-modulet overholder de påkrævede specifikationer. (Se <i>SO-DIMM-typer</i> ►► side 94 for at få flere oplysninger).</p> <p>Installer DIMM-modulet korrekt igen. Vent nogle få sekunder, og tænd derefter maskinen igen.</p> <p>Hvis denne indikation fortsætter, skal DIMM-modulet udskiftes med et nyt. (Se <i>Installation af ekstra hukommelse</i> ►► side 95).</p>
<ul style="list-style-type: none">  Back Cover  Toner  Drum  Paper  Error  Ready 	<p>Fejl i hoved-PCB</p> <p>Sluk for strømmen, tænd den igen, og prøv at udskrive igen.</p> <p>Hvis samme problem opstår igen, skal du kontakte Brother Support.</p>
<ul style="list-style-type: none">  Back Cover  Toner  Drum  Paper  Error  Ready 	<p>Låge er åben</p> <p>Luk klappen til fikseringsenheden, som sidder bag maskinens bagklap.</p> <hr/> <p>Duplex slået fra</p> <p>Sæt duplexbakken i maskinen, og luk bagklappen.</p>

Lysdioder	Maskinens status
 Back Cover  Toner  Drum  Paper  Error  Ready	<p>Papirstop bagtil / Papirstop duplex</p> <p>Afhjælp papirstoppet. Se <i>Papirstop bagtil / Papirstop duplex</i> ►► side 135. Hvis maskinen ikke starter udskrivningen, skal du trykke på Go.</p>
 Back Cover  Toner  Drum  Paper  Error  Ready	<p>Annuler udskrivning / Annuller alle job</p> <p>Maskinen annullerer jobbet.</p>

Indikationer for servicekald

Hvis der opstår en fejl, som ikke kan udbedres af brugeren, angiver maskinen, at der er brug for et servicekald, ved at tænde alle lysdioder, som vist nedenfor.

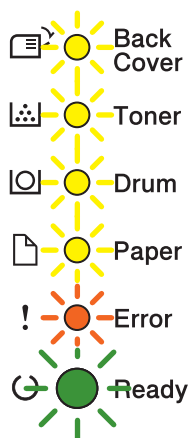

Hvis servicekald-indikationen ovenfor vises, skal du afbryde strømmen, tænde den igen og derefter forsøge at udskrive igen.

Hvis fejlen ikke er blevet afhjulpet, efter der er blevet slukket for strømmen og tændt igen, skal du trykke samtidigt på **Go** og **Cancel**, lysdioderne vil lyse op som vist i følgende tabel for at finde frem til fejlen.

Fejlmeddelelse for lysdiode

Lysdioder	Fejl i hoved-PCB	Fejl i fikseringsenhed ¹	Fejl i laserenhed	Fejl i hovedmotor	Højspændingsfejl	Blæserfejl	Zero Cross-fejl
Back Cover	○	○	○	○	○	○	○
Toner	●	●	○	○	○	○	●
Drum	●	○	●	○	●	○	●
Paper	○	○	○	●	●	○	●
Error	●	●	●	●	●	●	●
Ready	○	○	○	○	○	○	○

¹ Hvis denne fejl opstår, skal du slukke for maskinen ved hjælp af afbryderen, vente nogle få sekunder og derefter tænde den igen. Lad maskinen stå i ca. 15 minutter med strømmen tændt. Hvis samme problem opstår igen, skal du kontakte Brother Support.

Nedenstående lysdiodeindikation viser f.eks. en fejl i fikseringsenheden.

 Back Cover

 Toner

 Drum

 Paper

 Error

 Ready

Noter den angivne indikation, se *Fejlmeddelelse for lysdiode* ►► side 82, og rapporter fejlstatus til Brother Support.



Bemærk!

Kontroller, at frontklappen er helt lukket, før du anmelder et servicekald.

Taster på kontrolpanel

Tasterne på kontrolpanelet har følgende funktioner:

■ Annullere udskrivning

Annuller det igangværende udskriftsjob: Hvis du trykker på **Cancel** under en igangværende udskrivning, stopper maskinen øjeblikkeligt udskrivningen, og papiret skubbes derefter ud. LED'ene **Ready** og **Error** blinker, når jobbet annulleres.

Annuller alle indgående job: Hvis du vil slette alle job, skal du trykke på **Cancel** og holde den nede i cirka 4 sekunder, indtil alle LED'ene lyser, hvorefter du kan slippe tasten. LED'ene **Ready** og **Error** blinker, når et eller flere job annulleres.

■ Fejlretning

Hvis der opstår fejl, vil maskinen i mange tilfælde automatisk gå ud af fejltilstanden. Hvis en fejl ikke udbedres automatisk, skal du trykke på **Go** for at få maskinen til at gå ud af fejltilstand og derefter fortsætte med at bruge maskinen.

■ Form feed

Hvis LED'en **Ready** blinker i længere tid, skal du trykke på **Go**. Maskinen udskriver alle de data, der er tilbage i maskinens hukommelse.

■ Genudskrivning

Hvis du vil genudskrive det seneste dokument, skal du trykke på **Go** i ca. 4 sekunder, indtil alle lysdioder lyser, og derefter slippe den. Tryk på knappen **Go** inden for to sekunder det antal gange du vil genudskrive. Hvis du ikke trykker på knappen **Go** inden for to sekunder, udskrives der kun et enkelt eksemplar.

Hvis du udskriver med den Windows[®]-printerdriver, der blev leveret sammen med maskinen, har indstillingerne Brug genudskrivning i printerdriveren prioritet over de indstillinger, der er foretaget på kontrolpanelet. (Yderligere oplysninger findes i afsnittet *Brug genudskrivning* ►► side 39).

Udskriv en testside

Du kan bruge **Go** eller printerdriveren til at udskrive en testside.

Brug af Gå-tasten

- 1 Sluk for maskinen.
- 2 Sørg for, at frontklappen er lukket, og at stikket er sat i stikkontakten.
- 3 Hold **Go** nede, mens du tænder for afbryderen. Hold **Go** nede, indtil alle lysdioderne lyser, og derefter slukker Klar-LED'en.
- 4 Slip **Go**. Kontroller, at alle lysdioderne er slukket.
- 5 Tryk på **Go** igen. Maskinen udskriver en testside.

Brug af printerdriveren

Hvis du bruger Windows[®]-printerdriveren, skal du trykke på knappen **Udskriv testside** under fanen **Generelt** i printerdriveren.

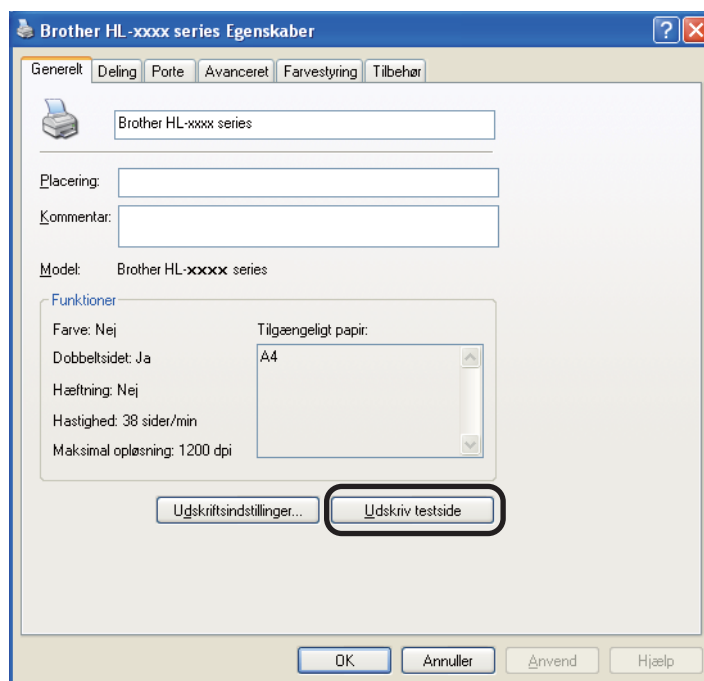

Udskrivning af en side med printerindstillinger

Du kan udskrive de aktuelle indstillinger ved hjælp af kontrolpanelets knap eller printerdriveren.

Brug af Gå-tasten

- 1 Sørg for, at frontklappen er lukket, og at stikket er sat i stikkontakten.
- 2 Tænd maskinen og vent, indtil maskinen er i Klar-tilstand.
- 3 Tryk på **Go** tre gange. Maskinen udskriver den aktuelle printerindstillingsside.

Brug af printerdriveren

Hvis du bruger Windows®-printerdriveren, kan du udskrive den aktuelle printerindstillingsside ved at trykke på knappen **Udskriv indstillinger** i dialogboksen **Support**.

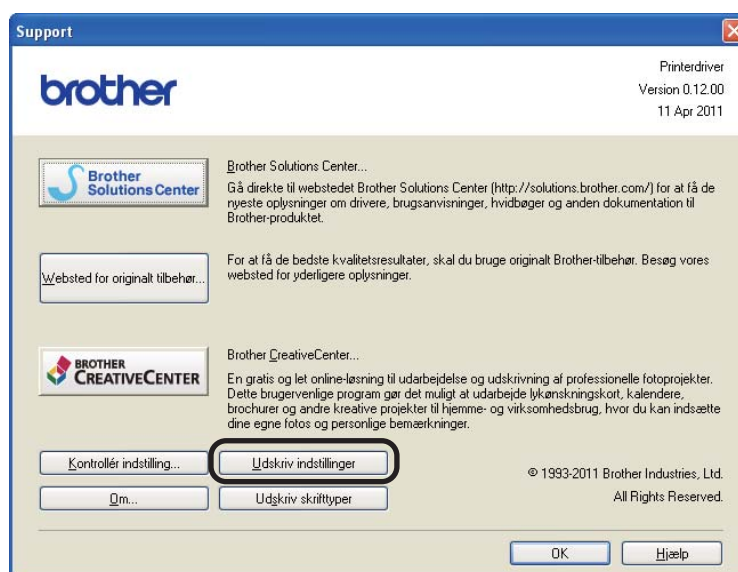

Udskriv skrifttyper

Du kan udskrive en liste over interne skrifttyper ved hjælp af knappen på kontrolpanelet eller printerdriveren.

Brug af Gå-tasten

- 1 Sluk for maskinen.
- 2 Sørg for, at frontklappen er lukket, og at stikket er sat i stikkontakten.
- 3 Hold **Go** nede, mens du tænder for afbryderen. Hold **Go** nede, indtil alle lysdioderne lyser, og derefter slukker Klar-LED'en.
- 4 Slip **Go**. Kontroller, at alle lysdioderne er slukket.
- 5 Tryk to gange på **Go**. Maskinen udskriver en liste med de interne skrifttyper.

Brug af printerdriveren

Hvis du bruger Brothers Windows®-printerdriver, kan du udskrive en liste med de indbyggede skrifttyper ved at trykke på knappen **Udskriv skrifttyper** i dialogen **Support**.

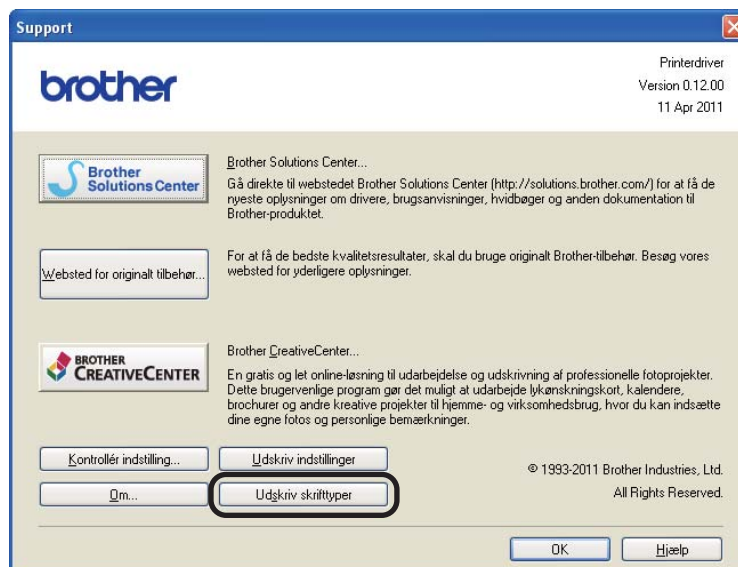

Sikkerhedsfunktioner

Secure Function Lock 2.0 (kun HL-5450DN(T))

Secure Function Lock kan forhindre offentlig adgang til udskriftsfunktionen ¹.

Denne funktion forhindrer også brugere i at ændre maskinens standardindstillinger ved at begrænse adgangen til indstillingerne i menuen. Før du kan anvende denne sikkerhedsfunktion, skal du indtaste en administratoradgangskode. Adgang til begrænsede funktioner kan etableres ved oprettelsen af en tilladt bruger. Tilladte brugere skal indtaste en brugeradgangskode for at anvende maskinen. Secure Function Lock kan indstilles manuelt ved hjælp af Web Based Management og BRAdmin Professional 3 (kun Windows®). (►► Netværksbrugsanvisning)

¹ Udskriftsfunktionen omfatter udskriftsjob via Google Cloud Print og Brother iPrint&Scan.



Bemærk!

- Noter din adgangskode nøje. Hvis du glemmer den, skal du nulstille den adgangskode, der er lagret på maskinen. Få yderligere oplysninger om, hvordan du nulstiller adgangskoden, ved at ringe til Brother-forhandleren.
 - Kun administratorer kan indstille begrænsninger og foretage ændringer for hver bruger.
-

Økologifunktioner

Tonerbesparelse

Du kan spare toner ved at bruge denne funktion. Når du indstiller Tonerbesparelse til Til, vises udskifterne lysere. Standardindstillingen er Fra.

Du kan ændre indstillingen for tonerbesparelse på printerdriveren.

Hvis du vil ændre indstillingen for tonerbesparelse, skal du se følgende:

- *Fanen Avanceret* >> side 33 (Windows®-printerdriver)
- *Avancerede indstillinger* >> side 49 (BR-Script3-printerdriver for Windows®)
- *Printerindstillinger* >> side 62 (Macintosh-printerdriver)
- *Printerfunktioner* >> side 67 (BR-Script3-printerdriver for Macintosh)

Dvaletid

Indstillingen Dvaletilstand kan reducere strømforbruget. Når maskinen er i Dvaletilstand (Strømsparefunktion), reagerer den, som var den slukket. Maskinen vågner og begynder at udskrive, når den modtager udskriftsjob.

Du kan vælge, hvor længe maskinen skal være inaktiv, før den går i dvaletilstand. Når maskinen modtager en udskriftsfil eller dokument, nulstilles timeren. Standardindstillingen er 3 minutter. Når maskinen er i Dvaletilstand, er lyset i LED'en **Ready** dæmpet.

Du kan ændre tidsindstillingen for dvaletilstand på printerdriveren.

Hvis du vil ændre tidsindstillingen for dvaletilstanden, skal du se følgende:

- *Fanen Avanceret* >> side 33 (Windows®-printerdriver)
- *Avancerede indstillinger* >> side 49 (BR-Script3-printerdriver for Windows®)
- *Printerindstillinger* >> side 62 (Macintosh-printerdriver)
- *Printerfunktioner* >> side 67 (BR-Script3-printerdriver for Macintosh)

Dyb dvaletilstand

Hvis maskinen er i Dvaletilstand og ikke modtager job i et bestemt stykke tid, skifter den automatisk til Dyb dvaletilstand, og lyset i LED'en **Ready** er dæmpet. Dyb dvaletilstand bruger mindre strøm end Dvaletilstand. Maskinen vågner, når den modtager et udskriftsjob.

Nedlukningstilstand

Hvis maskinen er i Dyb dvaletilstand i 4 timer, skifter den automatisk til Slukket. LED'en **Ready** dæmpes også og er tændt i 2 sekunder og slukket i 4 sekunder. Nedlukningstilstand er den laveste strømforbrugstilstand med et strømforbrug på mindre end 0,5 W. Hvis du vil starte udskrivningen, skal du trykke på en vilkårlig tast på kontrolpanelet og derefter sende udskriftsdataene.

Du kan aktivere eller deaktivere funktionen Nedlukningstilstand ved at følge disse trin:

- 1 Sørg for, at frontklappen er lukket, og at netledningen er sat i stikkontakten.
- 2 Tænd maskinen og vent, indtil maskinen er i Klar-tilstanden.
- 3 Tryk fire gange på **Go** for at skifte mellem On og Off.
Alle LED'er blinker to gange, når du aktiverer Slukket-tilstand.
Alle LED'er blinker en enkelt gang, når du deaktiverer Slukket-tilstand.



Bemærk!

Maskinen skifter ikke til Nedlukningstilstand, når den er tilsluttet et kabelført netværk.

Stilletilstandsfunktion

Indstillingen til Lydsvag kan reducere støjen ved udskrivning. Når Lydsvag er aktiveret, bliver udskrivningshastigheden langsommere. Standardindstillingen er Fra.

Slår Lydsvag til/fra

- 1 Sørg for, at frontklappen er lukket, og at stikket er sat i stikkontakten.
- 2 Tænd maskinen og vent, indtil maskinen er i Klar-tilstanden.
- 3 Tryk ni gange på **Go** for at skifte mellem On og Off.
Alle LED'er blinker to gange, når du aktiverer Stille-tilstand.
Alle LED'er blinker en enkelt gang, når du deaktiverer Stille-tilstand.



Bemærk!

Du kan også ændre indstillingen for Lydsvag via Remote Printer Console. Se *Remote Printer Console (kun Windows®)* >> side 73 vedrørende oplysninger om Remote Printer Console.

4

Udvidelser

Denne maskine har følgende ekstraudstyr. Du kan øge maskinens kapacitet med disse enheder.

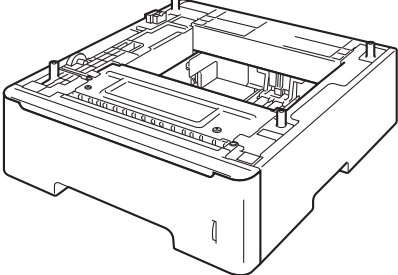
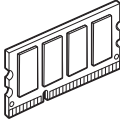
Nedre bakke ¹	SO-DIMM-hukommelse ²
LT-5400	
	
Se <i>Nedre bakke (LT-5400)</i> >> side 93.	Se <i>SO-DIMM (kun HL-5450DN(T))</i> >> side 94.

¹ HL-5450DNT er udstyret med den nedre bakke som standard.

² Den ekstra hukommelse er nu tilgængelig for HL-5450DN(T).

Nedre bakke (LT-5400)

Der kan installeres en ekstra nederste bakke (bakke 2) på HL-5440D og HL-5450DN¹, som kan indeholde op til 500 ark á 80 g/m² papir. Når den ekstra nederste bakke er installeret, kan maskinen indeholde op til 800 ark almindeligt papir. Hvis du vil købe ekstraudstyr i form af en nedre papirbakke, skal du kontakte en forhandler.

¹ Magasin 2 er standard på HL-5450DNT.

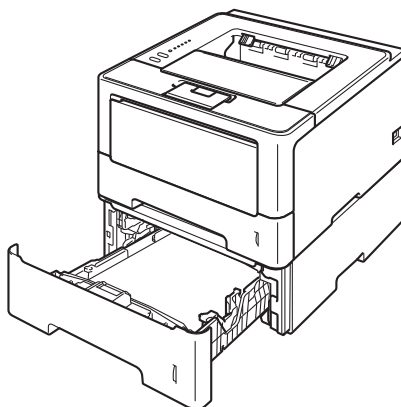

Se Brugsanvisning, som leveres sammen med den nedre papirbakke, for at få nærmere oplysninger om installationen.

! ADVARSEL

Hvis du bruger den nederste bakke, må du IKKE bære maskinen i den nederste bakke, da du kan komme til skade eller forårsage skader på maskinen, da den ikke er fastgjort til den nederste bakke.

SO-DIMM (kun HL-5450DN(T))

Maskinen har 64 MB standardhukommelse og en plads til ekstra hukommelse. Du kan øge hukommelsen op til 320 MB ved at installere et SO-DIMM-modul (Small Outline Dual In-line Memory Module).

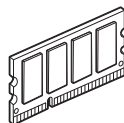

SO-DIMM-typer

Du kan installere følgende SO-DIMM'er:

- 256 MB Kingston KTH-LJ2015/256
- 256 MB Transcend TS256MHP423A

Bemærk!

- Yderligere oplysninger fås ved at besøge Kingston Technology's websted på adressen <http://www.kingston.com/>.
 - Yderligere oplysninger fås ved at besøge Transcend's websted på adressen <http://www.transcend.com.tw/>.
-

Generelt skal SO-DIMM'en have følgende specifikationer:

Type: 144 ben og 16 bit output

CAS latens: 4

Clock-frekvens: 267 MHz (533 Mb/Mb/s/ben) eller mere

Kapacitet: 256 MB

Højde: 30,0 mm (1,18 in.)

DRAM-type: DDR2 SDRAM

Bemærk!

- Der kan være nogle SO-DIMM'er, som ikke vil virke med denne maskine.
 - Få flere oplysninger ved at ringe til forhandleren, du købte maskinen af, eller til Brother Kundeservice.
-

Installation af ekstra hukommelse

- 1 Sluk for maskinen.
- 2 Tag interface-kablerne ud af maskinen, og tag derefter netledningen ud af stikkontakten.



Bemærk!

Sluk altid maskinen, før du installerer eller fjerner SO-DIMM-modulet.

- 3 Fjern plastik (1) og dernæst metal (2) SO-DIMM-dækslerne.

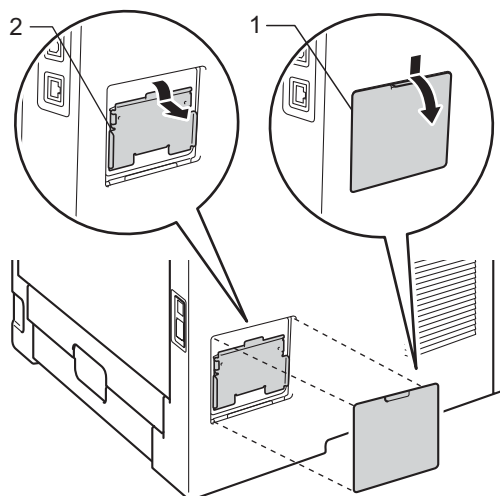

- 4 Pak SO-DIMM-modulet ud, og hold det langs kanterne.

! Vigtigt

For at undgå skader på maskinen pga. statisk elektricitet må du IKKE berøre hukommelseschippene eller kortets overflade.

- 5 Sørg for, at rillerne på SO-DIMM-modulet sidder ud for fremspringene i åbningen, mens du holder SO-DIMM-modulet langs kanterne. Sæt SO-DIMM-modulet i diagonalt (1), og vip det derefter mod interfacekortet, indtil det klikker på plads (2).

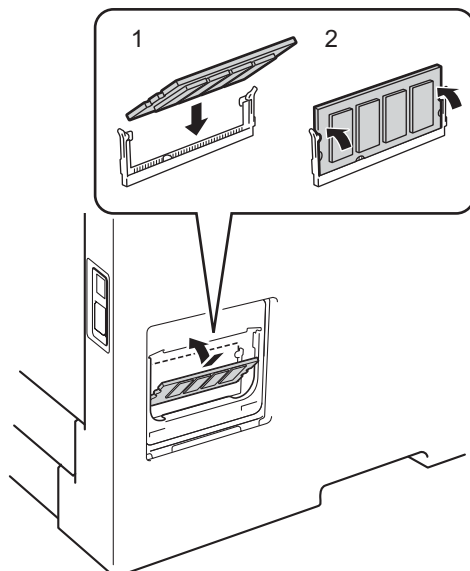

- 6 Sæt metal (2) og dernæst plastik (1) SO-DIMM-dækslerne på igen.

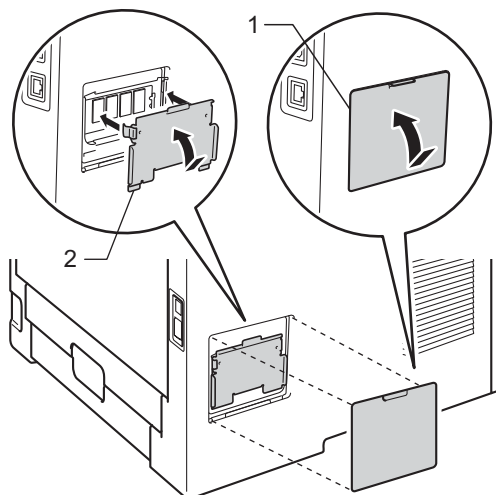

- 7 Sæt først maskinens netledning i stikkontakten igen, og tilslut derefter interfacekablerne.

- 8 Tænd for maskinen.

Bemærk!

Du kan kontrollere, om SO-DIMM-modulet er monteret korrekt ved at udskrive siden med printerindstillinger, der viser størrelsen af den aktuelle hukommelse. (Se *Udskrivning af en side med printerindstillinger* >> side 86).

Udskiftning af forbrugsstofferne

Du skal udskifte forbrugsstofferne, når maskinen indikerer, at levetiden for forbrugsstofferne er slut. Du kan selv udskifte følgende forbrugsstoffer:



Bemærk!

Tromleenheden og tonerpatronen er to separate dele.

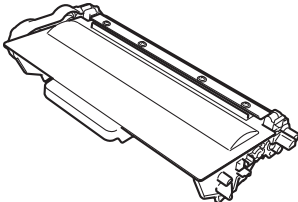
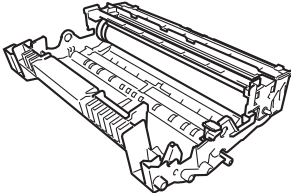
Toner	Tromle
Se <i>Udskiftning af toneren</i> >> side 98. Modelnavn: TN-3330, TN-3380	Se <i>Udskiftning af tromlen</i> >> side 108. Modelnavn: DR-3300
	



Bemærk!

- Besøg <http://www.brother.com/original/index.html> for at få oplysninger om, hvordan du returnerer brugt toner til Brothers indsamlingsprogram. Hvis du vælger ikke at returnere en brugt toner, bedes du bortskaffe den i henhold til lokale bestemmelser. Bortskaf den ikke sammen med husholdningsaffald. Hvis du har spørgsmål, kan du kontakte den lokale renovationsafdeling. (>> Produktsikkerhedsguide: *Oplysninger om genvinding i overensstemmelse med WEEEdirektivet (2002/96/EF) og Batteridirektivet (2006/66/EF)*)
- Vi anbefaler, at du anbringer de brugte forbrugsstoffer på et stykke papir for at undgå utilsigtet spild eller sprøjt fra materialet.

Udskiftning af toneren

Modelnavn: TN-3330 ¹, TN-3380 ²

Standardtonerpatronen kan udskrive ca. 3.000 sider ³. Den store tonerpatronen kan udskrive ca. 8.000 sider ³. Antal udskrevne sider afhænger af udskrifternes type.

Tonerpatronen, der leveres sammen med maskinen, skal udskiftes efter ca. 3.000 sider ³ for HL-5450DN(T) og ca. 2.000 sider ³ for HL-5440D.

¹ Standardtoner

² Stor tonerpatron

³ Omtrentlig patronydelse er i overensstemmelse med ISO/IEC 19752.



Bemærk!

- Det er en god ide at have nye tonere klar til brug, når du ser advarslen Skift toner.
- Af hensyn til udskriftskvaliteten anbefaler vi, at du kun bruger original Brother-toner. Kontakt din Brother-forhandler, når du vil købe tonere.
- Hvis du udskriver grafik, fed tekst, tabeller, web-sider med kanter eller andre typer udskrifter, der består af mere end simpel tekst, forøges den anvendte mængde toner.
- Vi anbefaler, at du rengør maskinen, når du udskifter toneren. Se *Rengøring og kontrol af maskinen* >> side 113.
- Hvis du ændrer indstillingen for udskriftsdensiteten, så den bliver lysere eller mørkere, ændres den anvendte mængde toner.
- Vent med at pakke toneren ud, indtil lige før du sætter den i maskinen.

Skift toner

 Back Cover

 Toner

 Drum

 Paper

 Error

 Ready

LED'en **Toner** lyser i 2 sekunder og er slukket i 3 sekunder og gentager dette mønster.

Hvis lysdioderne viser denne indikation er toneren ved at være brugt op. Køb en ny tonerpatron, og sørg for at have den ved hånden, før du får indikationen Udskift toner.



Bemærk!

- LED'en **Toner** blinker konstant, hvis du næsten er ved at løbe tør for toner.
- Hvis udskriften er svag, skal du holde tromleenheden og tonerpatronen vandret med begge hænder og ryste den forsigtigt fra side til side flere gange for at sprede toneren jævnt i patronen.

Udskift toner

 Back Cover

 Toner

 Drum

 Paper

 Error

 Ready

Maskinen stopper udskrivning, indtil du udskifter toneren.

En ny original Brother-tonerpatron nulstiller Udskift toner-tilstanden.

Udskiftning af toneren

- 1 Sørg for, at maskinen er slukket. Sluk maskinen, og lad den køle af i mindst 10 minutter.
- 2 Tryk på frontklappens udløserknop, og åbn den derefter.

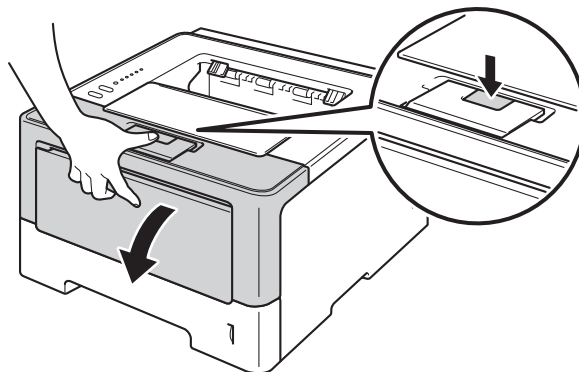

- 3 Tag tromleenheden og tonerpatronen ud.

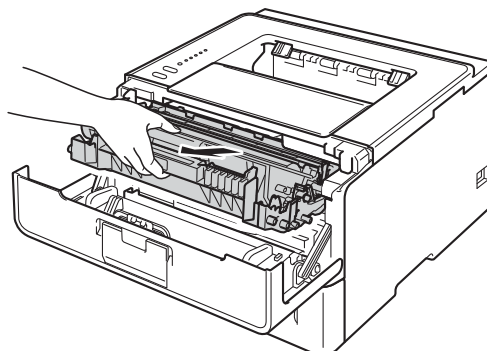

ADVARSEL



Hvis du lige har brugt maskinen, er visse indvendige dele i maskinen meget varme. Vent, indtil maskinen er kølet af, før du rører ved maskinens indvendige dele.

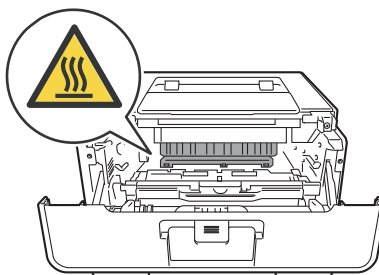

⚠️ **Vigtigt**

- Vi anbefaler, at du anbringer tromlen og toneren på et stykke affaldspapir på en ren, flad overflade i tilfælde af, at du kommer til at spilde eller sprøjte toner.
- For at undgå at beskadige maskinen med statisk elektricitet skal du **IKKE** berøre de elektroder, der er vist i illustrationen.

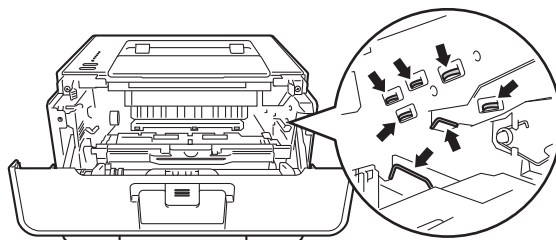

5

- 4 Skub det grønne låsehåndtag ned, og tag tonerpatronen ud af tromleenheden.

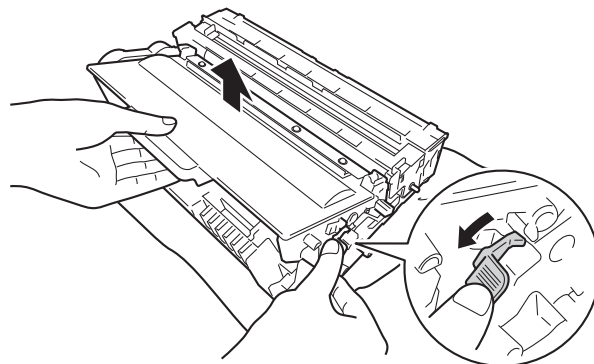

⚠️ **ADVARSEL**



- Anbring **IKKE** en tonerpatron eller en tromleenhed på et bål. De kan eksplodere og medføre personskaade.
- Brug **IKKE** brandfarlige substanser, nogen form for spray eller organiske opløsningsmidler/væsker med sprit eller ammoniak til at rengøre maskinens indre og ydre. Dette kunne forårsage brand eller elektrisk stød. Brug i stedet for en tør, fnugfri klud.

(>> Produktsikkerhedsguide: *Generelle forholdsregler*)



! Vigtigt

- Håndter toneren forsigtigt. Hvis der kommer toner på dine hænder eller dit tøj, skal du straks tørre eller vaske det af med koldt vand.
- For at undgå kvalitetsproblemer må du IKKE røre ved de skraverede dele i illustrationerne.

<Toner>

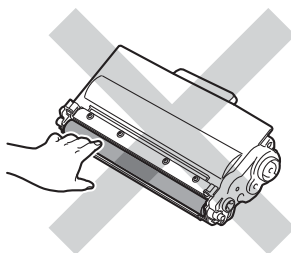

<Tromle>

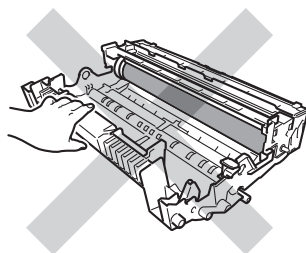

- Vi anbefaler, at du anbringer tromlen og toneren på et stykke affaldspapir på en ren, flad overflade i tilfælde af, at du kommer til at spilde eller sprede toner.

📝 Bemærk!

- Sørg for at forsegle den brugte tonerpatron omhyggeligt i en passende pose, således at tonerpulveret ikke løber ud af patronen.
- Gå til <http://www.brother.com/original/index.html> for oplysninger om, hvordan du returnerer dine brugte forbrugsvarer til Brothers indsamlingsprogram. Hvis du vælger ikke at returnere brugte forbrugsstoffer, skal du bortskaffe dem i henhold til de lokale regulativer og holde dem adskilt fra husholdningsaffald. Hvis du har spørgsmål, kan du kontakte den lokale renovationsafdeling. (➤➤ Produktsikkerhedsguide: *Oplysninger om genvinding i overensstemmelse med WEEE-direktivet (2002/96/EF) og Batteridirektivet (2006/66/EF)*)

- 5 Pak den nye toner ud. Hold patronen med begge hænder, og ryst den forsigtigt fra side til side flere gange for at sprede toneren jævnt inde i patronen.

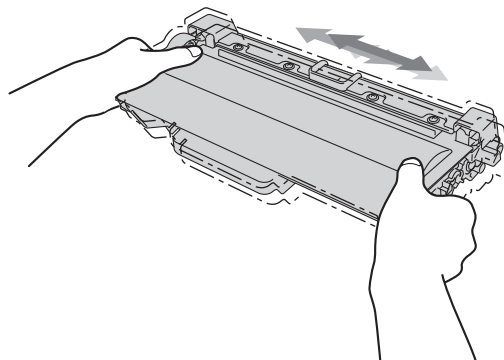

! **Vigtigt**

- Pak toneren ud lige før du sætter den i maskinen. Hvis en toner er pakket ud i længere tid, vil tonerens levetid blive afkortet.
- Hvis en uindpakket tromle udsættes for direkte sollys eller almindelig belysning, kan enheden blive beskadiget.
- Brother-maskiner er designet til at fungere med toner med en bestemt specifikation, og den vil fungere optimalt, når den bruges sammen med originale Brother-tonere. Brother kan ikke garantere denne optimale ydelse, hvis der anvendes toner med andre specifikationer. Maskinen kan muligvis ikke registrere toner eller tonerpatroner med andre specifikationer korrekt, men registrerer muligvis sådanne elementer som tonerpatroner med standardydelse. Brother anbefaler derfor ikke brug af andre tonere end original Brother-toner til denne maskine eller påfyldning af tomme patroner med toner fra andre kilder. Hvis der opstår skade på tromleenheden eller andre dele af maskinen som følge af anvendelse af anden toner eller andre tonere end originale Brother-produkter på grund af inkompatibilitet eller disse produkters manglende egnethed til denne maskine, vil ingen reparationer som følge heraf være dækket af reklamationsretten.

6 Fjern beskyttelsesdækslet.

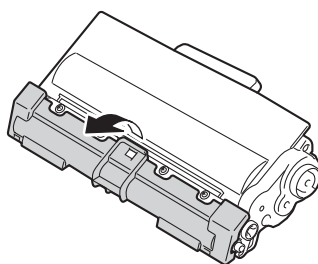

! **Vigtigt**

Sæt toneren i tromlen umiddelbart efter fjernelsen af beskyttelseslågen. Rør IKKE ved de skraverede dele på illustrationerne nedenfor for at undgå forringelse af udskriftskvaliteten.

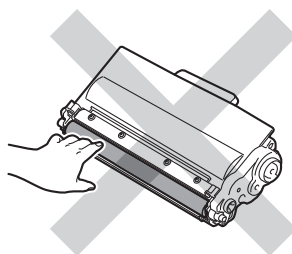

- 7 Skub den nye toner grundigt ind i tromlen, indtil du kan høre, at den låses på plads. Hvis du sætter den korrekt i, løftes det grønne låsegreb på tromleenheden automatisk.

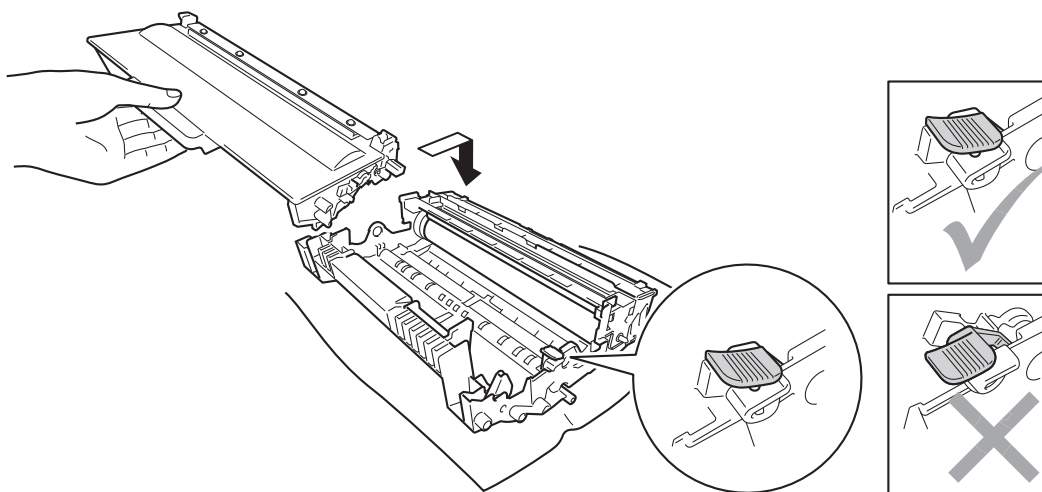

Bemærk!

Sørg for at sætte tonerpatronen rigtigt i, da den ellers kan rive sig løs fra tromleenheden.

- 8 Rengør koronatråden i tromlen ved at skubbe den grønne tap forsigtigt fra venstre til højre og omvendt flere gange.

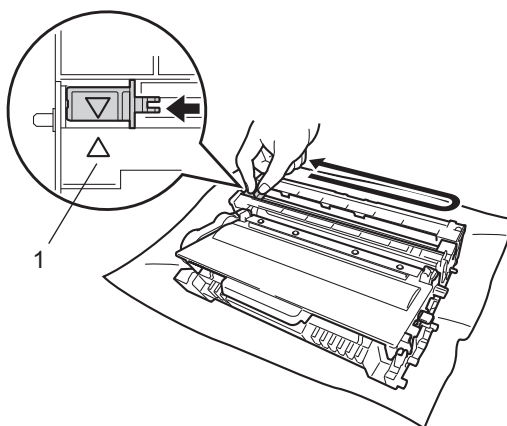

Bemærk!

Sørg for at sætte tappen tilbage på den oprindelige position (▲) (1). Hvis det ikke sker, kan de udskrevne sider få en lodret stribe.

- 9 Sæt tromleenheden og tonerpatronenheden i maskinen igen.

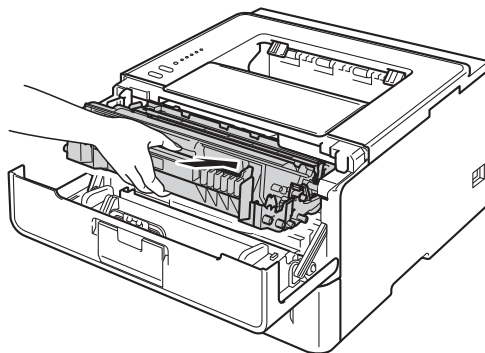

- 10 Luk frontklappen på maskinen.



Bemærk!

Sluk IKKE maskinen, og åbn ikke frontklappen, før lysdioden **Ready** tænder.

Udskiftning af tromlen

Modelnavn: DR-3300

En ny tromle kan udskrive cirka 30.000 enkeltsider i A4 eller Letter-størrelse.

! Vigtigt

Den bedste ydelse opnås ved at anvende en original Brother-tromleenhed og originale Brother-tonere. Udskrivning med en tromle eller en toner fra en anden leverandør kan ikke blot forringe udskriftskvaliteten, men også selve maskinens kvalitet og levetid. Reklamationsretten omfatter muligvis ikke problemer forårsaget af anvendelse af tromler eller tonere fra andre producenter.

Tromlefejl

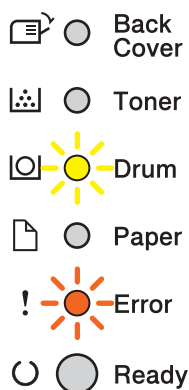

Koronatråden er blevet snavset. Rengør koronatråden i tromlen. (Se *Rengøring af koronatråden* >> side 115).

Hvis du har rensset koronatråden og fortsat får vist beskeden Tromlefejl, skal tromlen udskiftes. Udskift tromlen med en ny.

Trom. snart slut

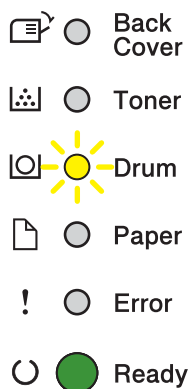

Tromlen er tæt på sin nominelle levetid og kræver udskiftning. Vi anbefaler, at du har en original Brother-tromle klar til installation.

Rengør koronatråden i tromlen. Hvis du undlader at gøre dette, kan der komme lodrette striber på udskrifterne, eller der kan opstå Tromlefejl. (Se *Rengøring af koronatråden* ►► side 115).

Udskift tromle

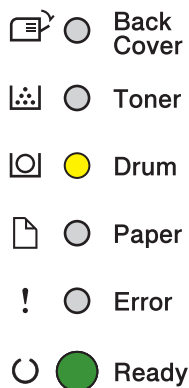

Tromlen har overskredet sin nominelle levetid. Udskift tromlen med en ny. Vi anbefaler, at du denne gang installerer en original tromleenhed fra Brother.

Efter udskiftningen, skal du nulstille sidetælleren ved at følge den vejledning, der fulgte med den nye tromle.

Tromlestop

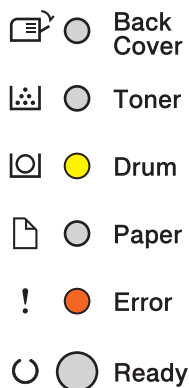

Vi kan ikke garantere udskriftskvaliteten. Udskift tromlen med en ny. Vi anbefaler, at du denne gang installerer en original tromleenhed fra Brother.

Efter udskiftningen, skal du nulstille sidetælleren ved at følge den vejledning, der fulgte med den nye tromle.

Udskiftning af tromlen

❗ Vigtigt

- Når du fjerner tromlen, så behandl den med forsigtighed, da den indeholder toner. Hvis der kommer toner på dine hænder eller dit tøj, skal du straks tørre eller vaske det af med koldt vand.
- Hver gang du udskifter tromlen, skal du rengøre maskinen indvendigt. (Se *Rengøring og kontrol af maskinen* ►► side 113).

Hver gang du udskifter tromlen, skal du nulstille sidetælleren ved at følge nedenstående trin:

- 1 Sørg for, at maskinen er slukket. Sluk maskinen, og lad den køle af i mindst 10 minutter.
- 2 Tryk på frontklappens udløserknop, og åbn den derefter.

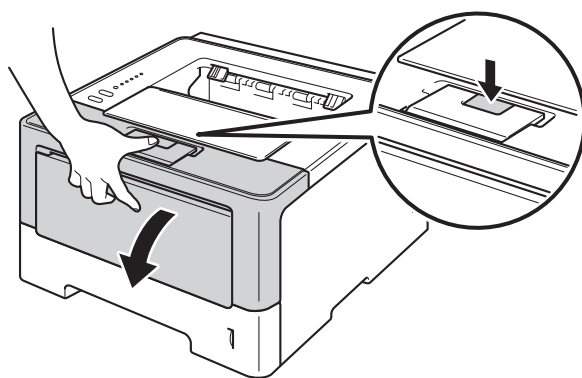

- 3 Tag tromleenheden og tonerpatronen ud.

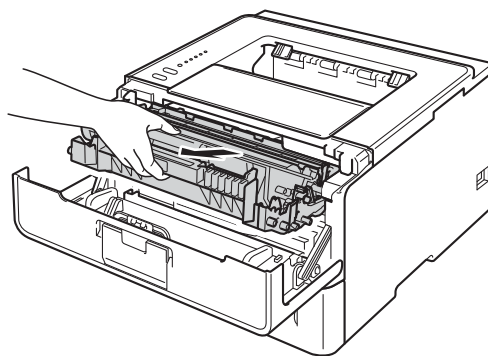

⚠ ADVARSEL



Hvis du lige har brugt maskinen, er visse indvendige dele i maskinen meget varme. Vent, indtil maskinen er kølet af, før du rører ved maskinens indvendige dele.

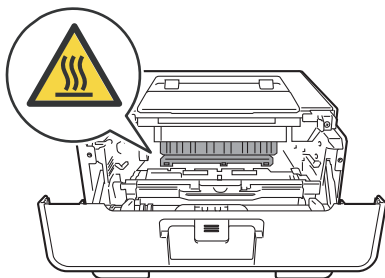

5

❗ Vigtigt

- Vi anbefaler, at du anbringer tromlen og toneren på et stykke affaldspapir på en ren, flad overflade i tilfælde af, at du kommer til at spilde eller sprøjte toner.
- For at undgå at beskadige maskinen med statisk elektricitet skal du IKKE berøre de elektroder, der er vist i illustrationen.

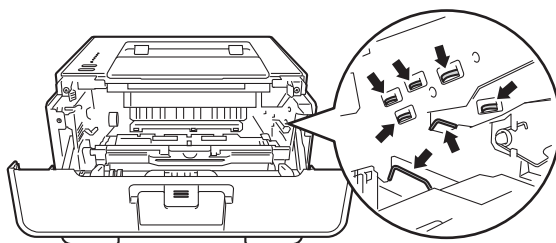

- 4 Skub det grønne låsehåndtag ned, og tag tonerpatronen ud af tromleenheden.

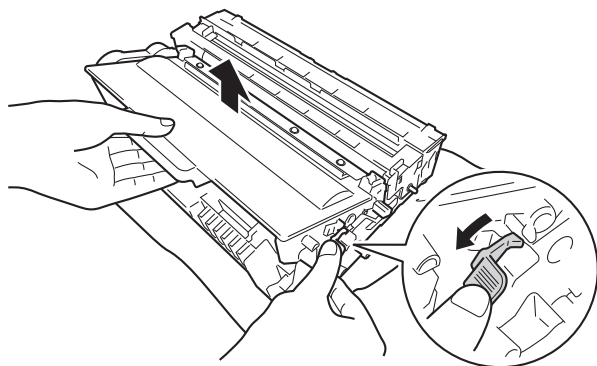

⚠ ADVARSEL



- Anbring IKKE en tonerpatron eller en tromleenhed på et bål. De kan eksplodere og medføre personskade.
- Brug IKKE brandfarlige substanser, nogen form for spray eller organiske opløsningsmidler/væsker med sprit eller ammoniak til at rengøre maskinens indre og ydre. Dette kunne forårsage brand eller elektrisk stød. Brug i stedet for en tør, frugfri klud.

(>> Produktsikkerhedsguide: *Generelle forholdsregler*)



⚠ Vigtigt

- Håndter toneren forsigtigt. Hvis der kommer toner på dine hænder eller dit tøj, skal du straks tørre eller vaske det af med koldt vand.
- For at undgå kvalitetsproblemer må du IKKE røre ved de skraverede dele i illustrationerne.

<Toner>

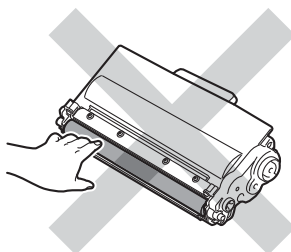

<Tromle>

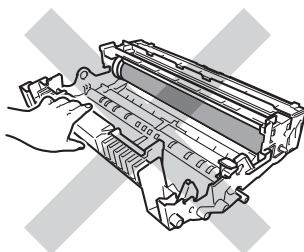

- Vi anbefaler, at du anbringer tromlen og toneren på et stykke affaldspapir på en ren, flad overflade i tilfælde af, at du kommer til at spilde eller sprede toner.

📄 Bemærk!

- Sørg for at forsegle den brugte tromleenhed stramt i en passende pose, således at der ikke løber tonerpulver ud af tromleenheden.
- Gå til <http://www.brother.com/original/index.html> for oplysninger om, hvordan du returnerer dine brugte forbrugsvarer til Brothers indsamlingsprogram. Hvis du vælger ikke at returnere brugte forbrugsstoffer, skal du bortskaffe dem i henhold til de lokale regulativer og holde dem adskilt fra husholdningsaffald. Hvis du har spørgsmål, kan du kontakte den lokale renovationsafdeling. (>> Produktsikkerhedsguide: *Oplysninger om genvinding i overensstemmelse med WEEE-direktivet (2002/96/EF) og Batteridirektivet (2006/66/EF)*)

- 5 Pak den nye tromleenhed ud.

- 6 Skub toneren grundigt ind i den nye tromle, indtil du kan høre, at den låses på plads. Hvis du sætter patronen korrekt i, løftes det grønne låsegreb på tromleenheden automatisk.

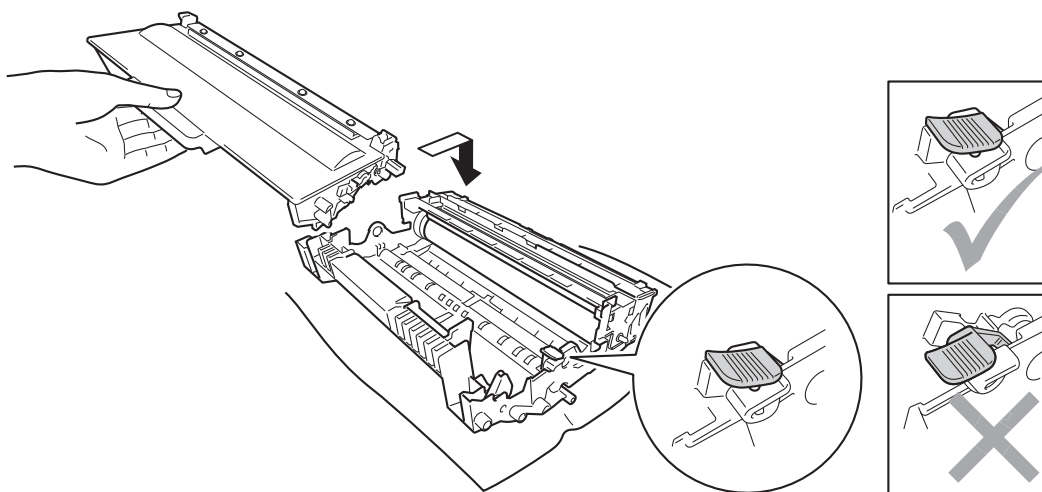

 **Bemærk!**

Sørg for at sætte tonerpatronen rigtigt i, da den ellers kan rive sig løs fra tromleenheden.

- 7 Sæt tromleenheden og tonerpatronenheden i maskinen igen.

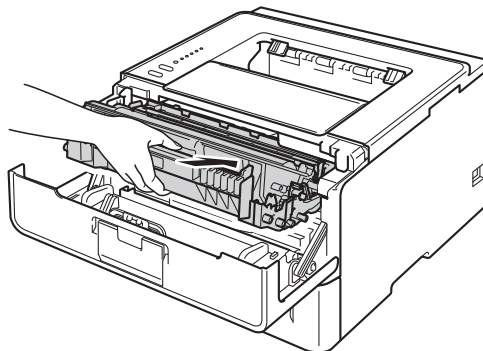

- 8 Når du *udskifter* tromlen med en ny, skal tromlens tæller nulstilles. Dette gøres ved at trykke på **Go** og holde den nede i ca. 4 sekunder, indtil alle LED'er lyser. Slip **Go**, når alle seks lysdioder lyser.

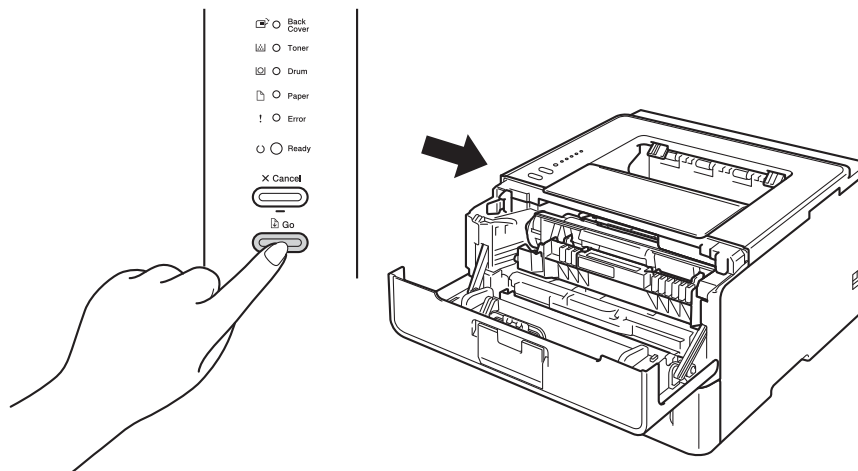

! **Vigtigt**

Nulstil ikke sidetælleren, hvis du kun udskifter tonerpatronen.

- 9 Luk frontklappen på maskinen.
- 10 Kontroller, at LED'en **Drum** er slukket.

Rengøring og kontrol af maskinen

Rengør maskinen udvendig og indvendig regelmæssigt med en tør, fnugfri klud. Hver gang, du udskifter toneren eller tromlen, skal maskinen rengøres indvendig. Hvis der kommer tonerpletter på de udskrevne sider, skal du rengøre maskinen indvendig med en tør, fnugfri klud.

⚠ ADVARSEL



- Anbring IKKE en tonerpatron eller en tromleenhed på et bål. De kan eksplodere og medføre personskaade.
- Brug IKKE brandfarlige substanser, nogen form for spray eller organiske opløsningsmidler/væsker med sprit eller ammoniak til at rengøre maskinens indre og ydre. Dette kunne forårsage brand eller elektrisk stød. Brug i stedet for en tør, fnugfri klud.

(>> Produktsikkerhedsguide: *Generelle forholdsregler*)



⚠ Vigtigt

Brug neutrale rengøringsmidler. Rengøring med fortyndere eller rensebenzin beskadiger maskinens overflade.

Rengøring af maskinens overflade

- 1 Sluk for maskinen.
- 2 Tag interface-kablerne ud af maskinen, og tag derefter netledningen ud af stikkontakten.
- 3 Tør maskinens overflade af med en tør, fnugfri klud for at fjerne støv.

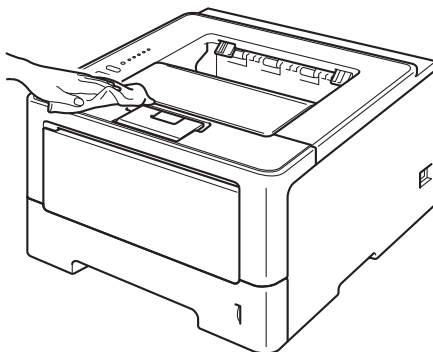

- 4 Træk papirbakken helt ud af maskinen.

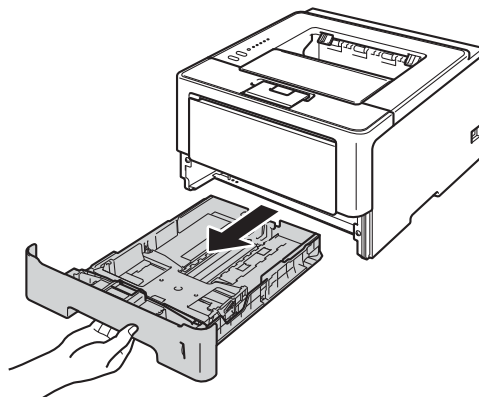

- 5 Hvis der er lagt papir i papirbakken, skal du fjerne det.
- 6 Fjern evt. fastklemt materiale fra papirbakken.
- 7 Tør papirbakken af indvendigt og udvendigt med en tør, fnugfri klud for at fjerne støv.

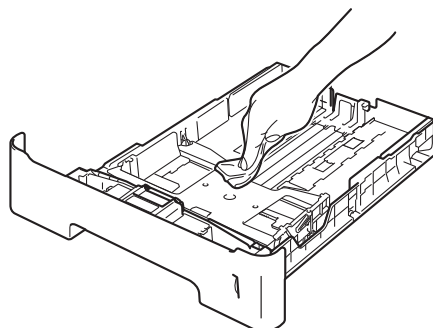

- 8 Læg papiret i igen, og skub papirbakken helt tilbage i maskinen.
- 9 Sæt først maskinens netledning i stikkontakten igen, og tilslut derefter interfacekablerne.
- 10 Tænd for maskinen.

Rengøring af koronatråden

Hvis du har problemer med udskriftskvaliteten, skal du rengøre koronatråden på følgende måde:

- 1 Lad maskinen være tændt i 10 minutter, så den indvendige blæser kan afkøle maskinens indvendige dele, der er utrolig varme.
- 2 Tryk på frontklappens udløserknop, og åbn den derefter.

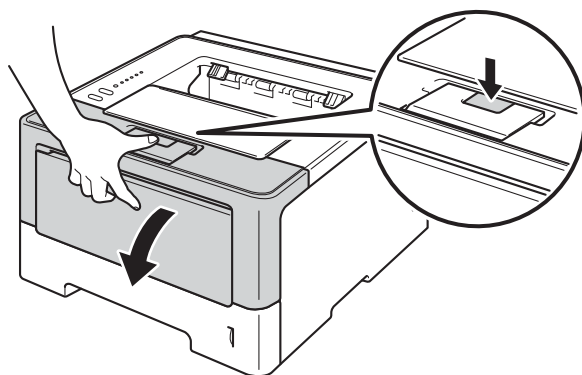

- 3 Tag tromleenheden og tonerpatronen ud.

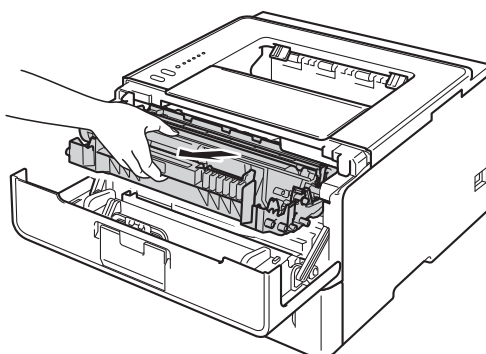

! ADVARSEL



Hvis du lige har brugt maskinen, er visse indvendige dele i maskinen meget varme. Vent, indtil maskinen er kølet af, før du rører ved maskinens indvendige dele.

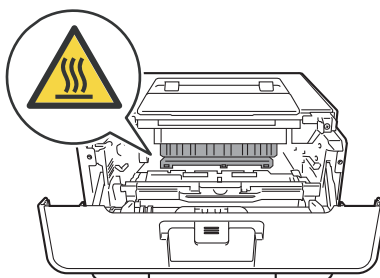

⚠️ **Vigtigt**

- Vi anbefaler, at tromleenheden og tonerpatronen lægges på et stykke papir eller en klud i tilfælde af, at du ved et uheld kommer til at spilde toner.
- Håndter tromleenheden og tonerpatronenheden forsigtigt. Hvis der kommer toner på dine hænder eller dit tøj, skal du straks tørre eller vaske det af med koldt vand.
- For at undgå at beskadige maskinen med statisk elektricitet skal du **IKKE** berøre de elektroder, der er vist i illustrationen.

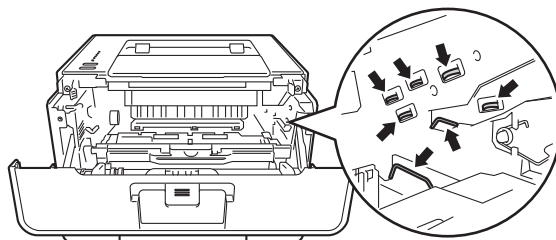

- 4 Rengør koronatråden i tromlen ved at skubbe den grønne tap forsigtigt fra venstre til højre og omvendt flere gange.

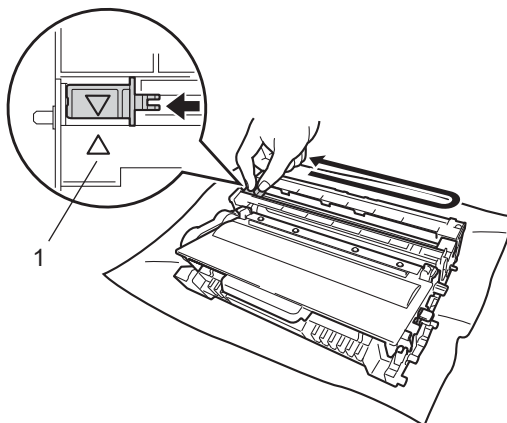

Bemærk!

Sørg for at sætte tappen tilbage på den oprindelige position (▲) (1). Hvis det ikke sker, kan de udskrevne sider få en lodret stribe.

- 5 Sæt tromleenheden og tonerpatronenheden i maskinen igen.

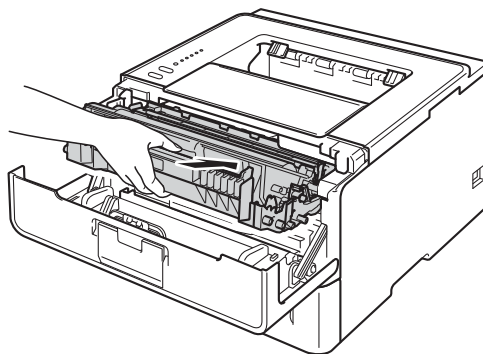

- 6 Luk frontklappen på maskinen.

Rengøring af tromlen

Hvis der på udskriften er hvide eller sorte prikker for hver 94 mm, kan der sidde fremmede materialer i tromlen, såsom lim fra etiketter på tromlens overflade. Følg nedenstående trin for at løse problemet.

- 1 Sørg for, at frontklappen er lukket, og at netledningen er sat i stikkontakten.
- 2 Tænd maskinen og vent, indtil maskinen er i Klar-tilstand.
- 3 Tryk på **Go** to gange. Maskinen udskriver punktcheckarket for tromlen.
- 4 Lad maskinen være tændt i 10 minutter, så den indvendige blæser kan afkøle maskinens indvendige dele, der er utrolig varme.
- 5 Sluk for maskinen.
- 6 Tryk på frontklappens udløserknop, og åbn den derefter.

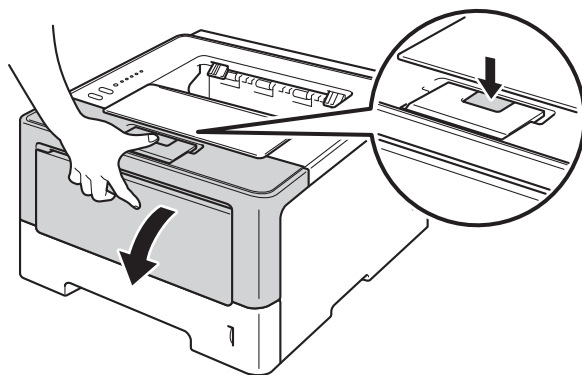

- 7 Tag tromleenheden og tonerpatronen ud.

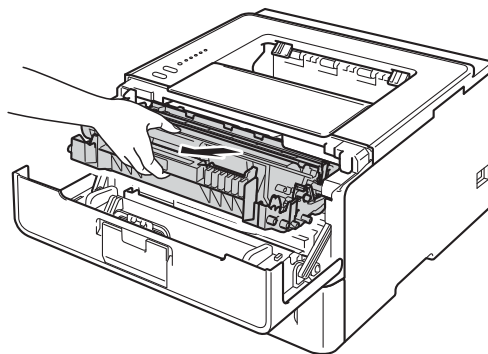

⚠ ADVARSEL



Hvis du lige har brugt maskinen, er visse indvendige dele i maskinen meget varme. Vent, indtil maskinen er kølet af, før du rører ved maskinens indvendige dele.

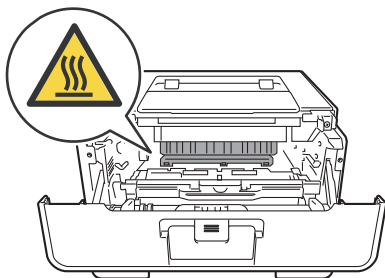

5

❗ Vigtigt

- Vi anbefaler, at tromleenheden og tonerpatronen lægges på et stykke papir eller en klud i tilfælde af, at du ved et uheld kommer til at spilde toner.
- Håndter tromleenheden og tonerpatronenheden forsigtigt. Hvis der kommer toner på dine hænder eller dit tøj, skal du straks tørre eller vaske det af med koldt vand.
- For at undgå at beskadige maskinen med statisk elektricitet skal du IKKE berøre de elektroder, der er vist i illustrationen.

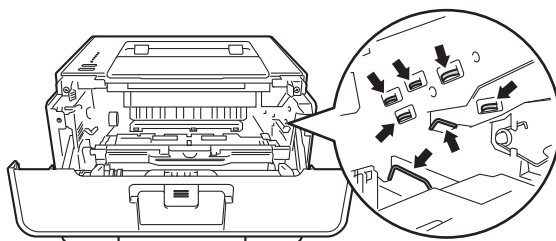

- 8 Skub det grønne låsehåndtag ned, og tag tonerpatronen ud af tromleenheden.

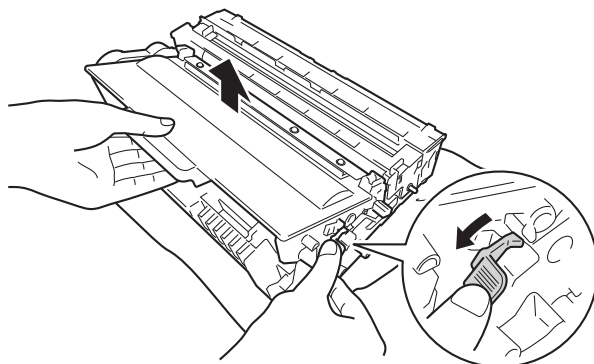

- 9 Vend tromleenheden som vist på illustrationen. Sørg derefter for, at tromletandhjulet (1) er på den venstre side.

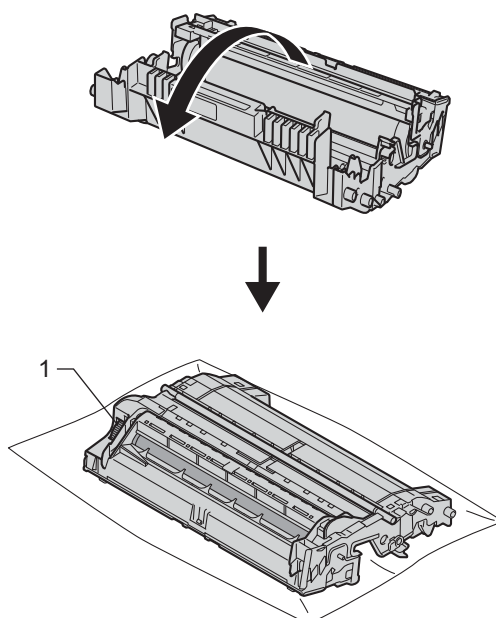

- 10 Brug de nummererede mærker ved siden af tromlerullen for at finde mærket. F.eks. vil en prik i kolonne 2 på checkarket betyde, at der er et mærke på tromlen i "2"-området.

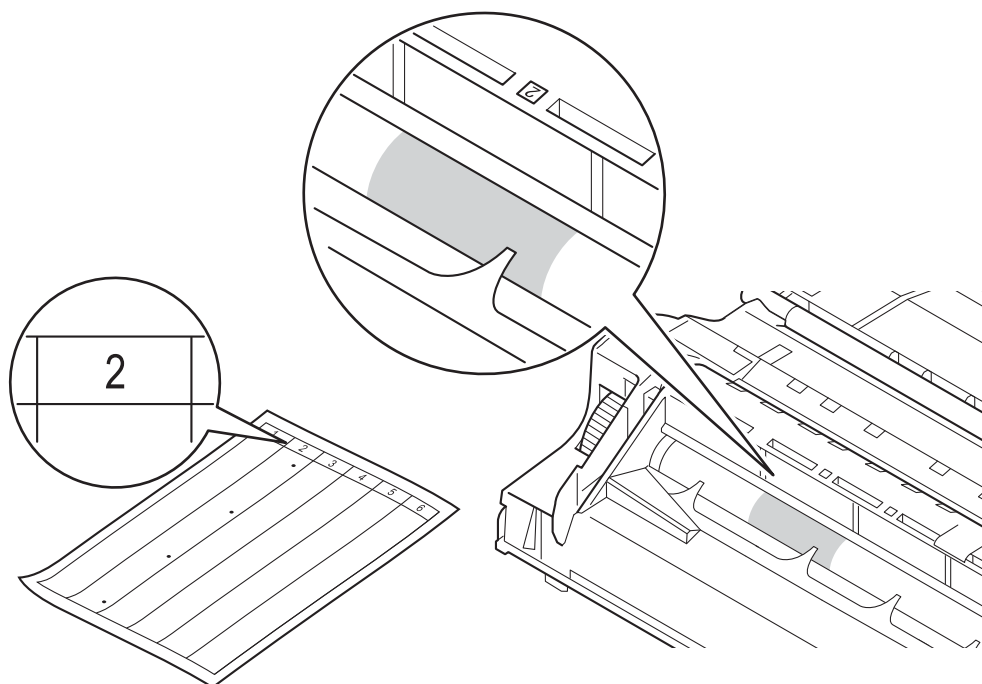

- 11 Drej tromlens gear mod dig med hånden, mens du undersøger overfladen på det område, der er under mistanke.

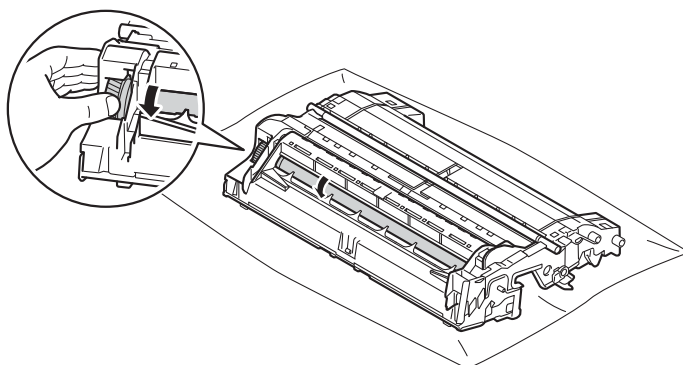

- 12 Når du har fundet det mærke på tromlen, der svarer til punktcheckarket for tromlen, skal du tørre tromlens overflade af med en vatpind, indtil mærket på overfladen er fjernet.

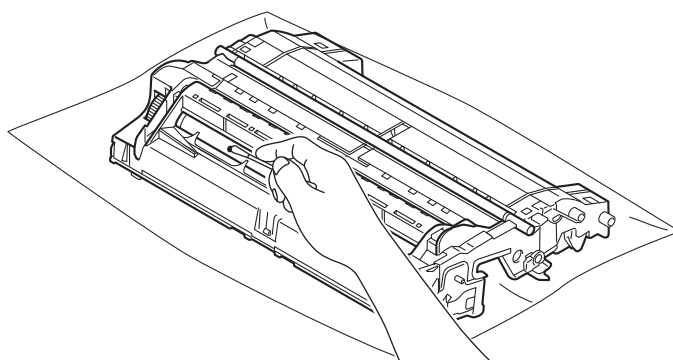

! **Vigtigt**

Forsøg IKKE at rengøre overfladen af den fotosensitive tromle med en skarp genstand eller væsker.

- 13 Sæt tonerpatronen tilbage i tromleenheden. Den går på plads med et klik. Hvis du sætter patronen korrekt i, løftes det grønne låsegreb på tromleenheden automatisk.

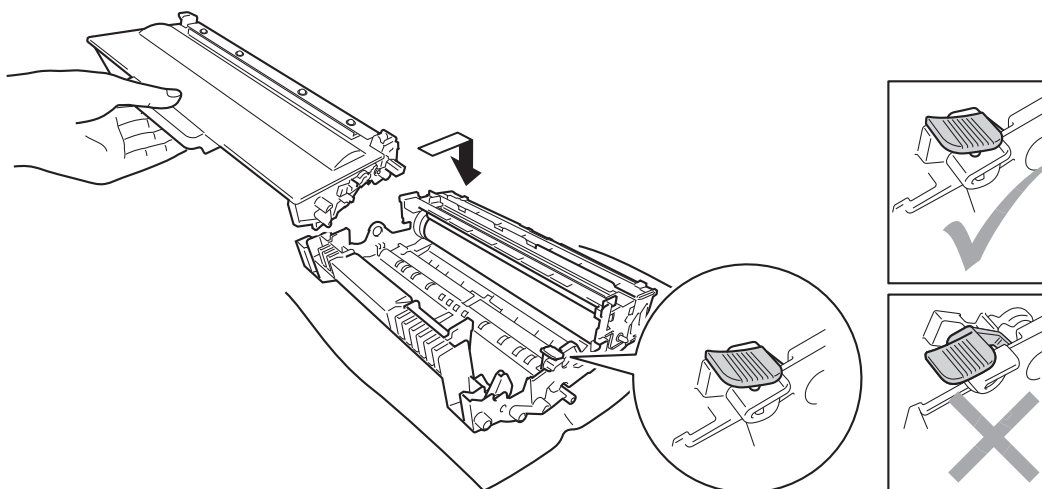



Bemærk!

Sørg for at sætte tonerpatronen rigtigt i, da den ellers kan rive sig løs fra tromleenheden.

- 14 Sæt tromleenheden og tonerpatronenheden i maskinen igen.

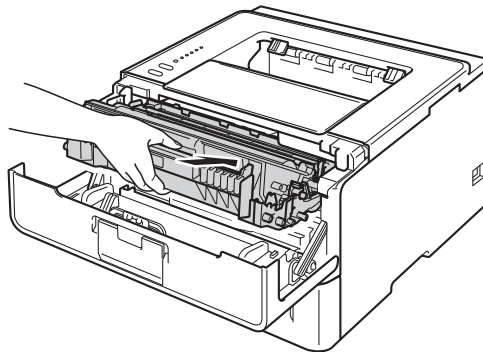

- 15 Luk frontklappen på maskinen.

- 16 Tænd for maskinen.

Rengøring af papirfremføringsrullen

Regelmæssig rengøring af papiroptagningsrullen kan forhindre papirstop og sikre korrekt papirfremføring.

- 1 Sluk for maskinen.
- 2 Tag interface-kablerne ud af maskinen, og tag derefter netledningen ud af stikkontakten.
- 3 Træk papirbakken helt ud af maskinen.
- 4 Vrid en fnugfri klud, der er fugtet med lunkent vand, og tør separatorpuden (1) på papirbakken af, så eventuel støv fjernes.

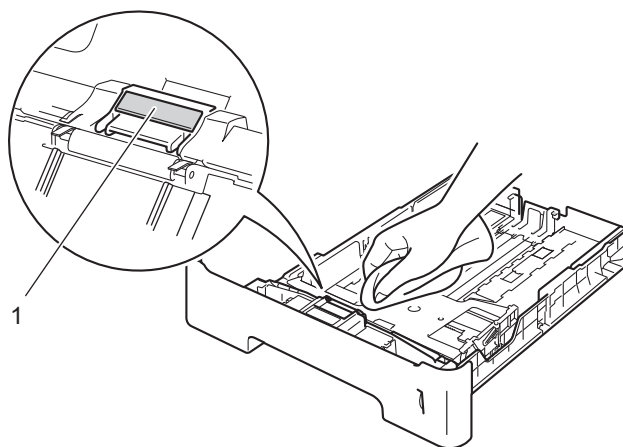

- 5 Tør de to fremføringsruller (1) indvendigt i maskinen af, så eventuelt støv fjernes.

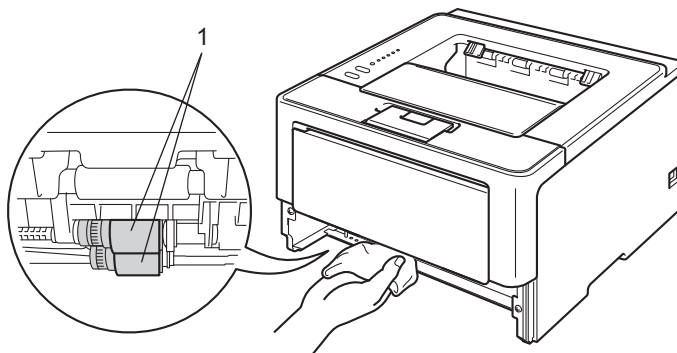

- 6 Sæt papirbakken tilbage i maskinen.
- 7 Sæt først maskinens netledning i stikkontakten igen, og tilslut derefter interfacekablerne.
- 8 Tænd for maskinen.

Pakning og transport af maskinen

⚠ ADVARSEL

Hvis du bruger den nederste bakke, må du IKKE bære maskinen i den nederste bakke, da du kan komme til skade eller forårsage skader på maskinen, da den ikke er fastgjort til den nederste bakke.

📝 Bemærk!

- Hvis du, af en eller anden årsag, skal sende maskinen, skal du omhyggeligt pakke den ind i originalemballagen for at undgå beskadigelse under forsendelsen. Maskinen bør være tilstrækkeligt forsikret hos transportfirmaet.
- Brugere af HL-5450DNT: Den nederste bakke og maskinen skal pakkes hver for sig i originalemballagens kasser og derefter sættes i den største af originalemballagens kasser.

- 1 Sluk for maskinen. Lad maskinen være slukket, og lad den køle af i mindst 10 minutter.
- 2 Frakobl alle kablerne, og træk derefter netledningen ud af stikkontakten.
- 3 Læg pakningsmaterialet (1) i kassen.

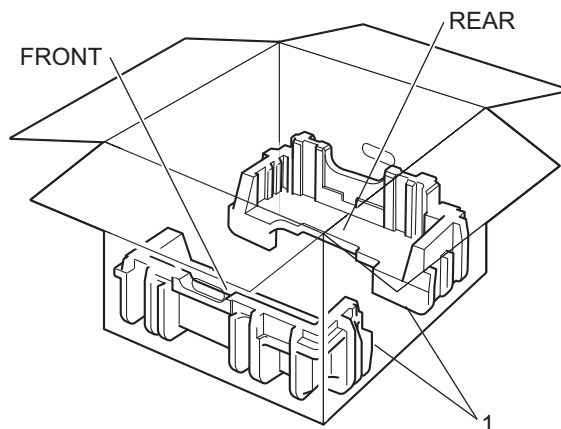

- 4 Fold plastikposen rundt om maskinen, og placer den derefter i det nederste pakningsmateriale (1).

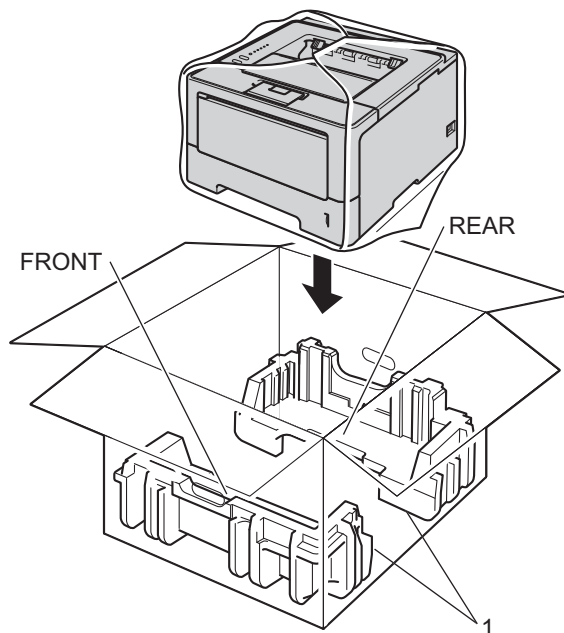

- 5 Placer den del af pakningsmaterialet (2), der er mærket "FRONT", på den forreste del af maskinen. Placer den del af pakningsmaterialet (3), der er mærket "REAR", på den bageste del af maskinen.

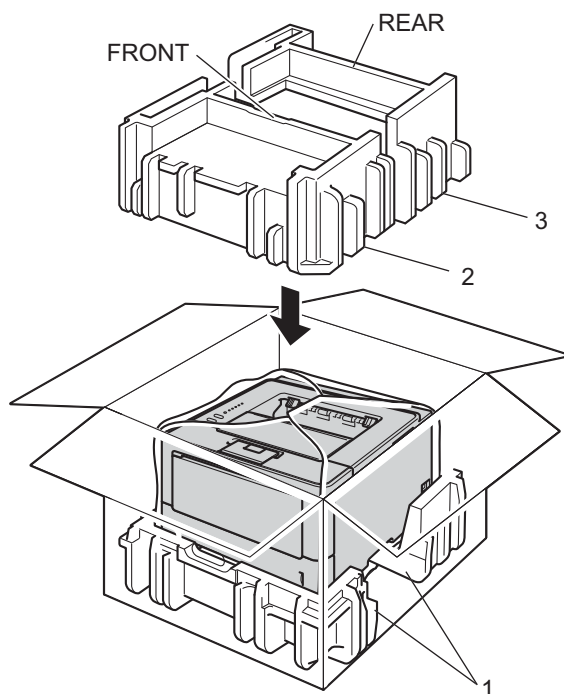

- 6 Læg papbakken (1) oven på maskinen, og læg netledningen i bakken.

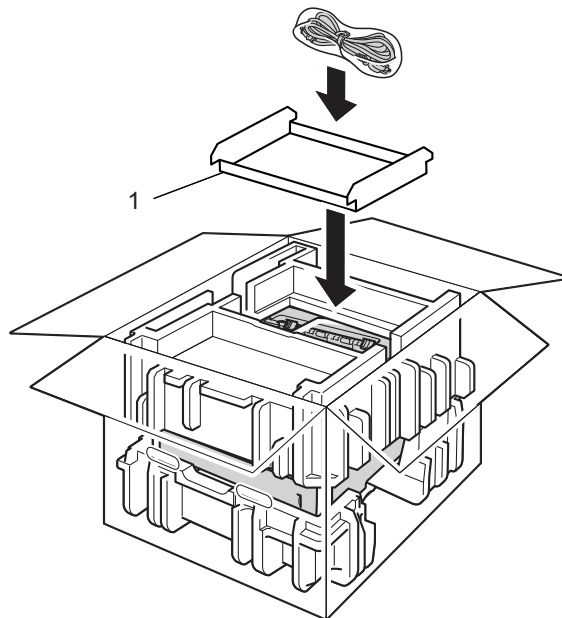

- 7 Luk kassen, og luk den med tape.

- 8 <Nederste bakke>
Pak den nederste bakke som vist på illustrationen.

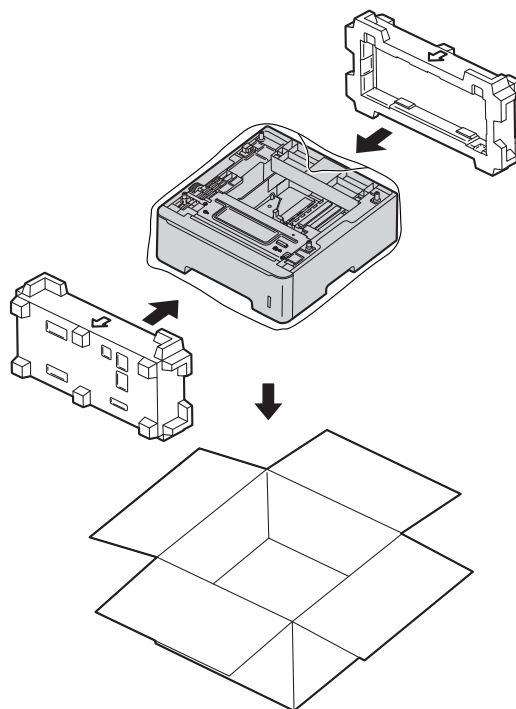

Hvis du mener, at der er et problem med din maskine, skal du kontrollere hvert element nedenfor først og følge fejlfindingstipsene. De fleste problemer kan du nemt selv løse.

Sådan finder du frem til problemet

Kontroller først følgende:

- Maskinens netledning er tilsluttet korrekt, og maskinens netafbryder er tændt. Hvis maskinen ikke tænder efter tilslutning af netledningen, se *Andre problemer* >> side 144.
- Alle beskyttende dele er fjernet.
- Papiret er lagt korrekt i papirbakken.
- Interfacekablerne er korrekt tilsluttet maskinen og computeren, eller den trådløse tilslutning er indstillet på både maskinen og din computer.
- Fejlmeddelelser
(Se *Fejlmeddelelser i Status Monitor* >> side 127).

Hvis ovennævnte kontrolprocedure ikke løste problemet, skal du finde frem til problemet og derefter gå videre til den side, der er angivet nedenfor.

Maskinen udskriver ikke.

- Papirhåndtering
(Se *Papirhåndteringsproblemer* >> side 142).

Siderne udskrives, men der er fortsat problemer.

- Udskriftskvaliteten
(Se *Forbedring af udskriftskvaliteten* >> side 145).
- Udskrifterne er ukorrekte
(Se *Udskrivningsproblemer* >> side 141).

Netværks- og andre problemer:

- *Netværksproblemer (kun HL-5450DN(T))* >> side 143
- *Andre problemer* >> side 144

Fejlmeddelelser i Status Monitor

Som med ethvert avanceret kontorprodukt kan der ske fejl, og forbrugsstoffer skal til tider skiftes. Hvis dette er tilfældet, vil maskinen identificere fejlen eller kræve en rutinevedligeholdelse og vise en passende meddelelse. De mest almindelige fejl- og vedligeholdelsesmeddelelser er vist nedenfor.

Du kan selv fjerne de fleste fejl og udføre vedligeholdelsesrutiner. Hvis du har brug for mere hjælp, tilbyder Brother Solutions Center de seneste Ofte stillede spørgsmål og tip til programløsning:

Besøg os på <http://solutions.brother.com/>.

Status Monitor fortæller, når der opstår problemer med maskinen. Følg anvisningerne i følgende tabel for at løse problemet. Hvis du vil tænde for Status Monitor, skal du se *Status Monitor* >> side 54 (Windows®-brugere) eller *Status Monitor* >> side 71 (Macintosh-brugere).

Fejlmeddelelse	Årsag	Handling
Duplex slået fra	Maskinens baglåde er ikke helt lukket.	Luk baglågen på maskinen.
	Duplexbakken er ikke installeret eller er ikke installeret korrekt.	Geninstaller duplexbakken.
Fixerfejl	Fikseringsenhedens temperatur stiger ikke til en angivet temperatur inden for den givne tid.	Sluk maskinen på afbryderen, vent et par sekunder, og tænd den derefter igen. Lad maskinen stå i 15 minutter med strømmen tændt.
	Fikseringsenheden er for varm.	
Hukommelse fuld	Maskinens hukommelse er fuld.	Reducer dokumentets kompleksitet eller reducer udskriftsopløsningen. Tilføj mere hukommelse (kun HL-5450DN(T)). Se <i>Installation af ekstra hukommelse</i> >> side 95.
Ingen toner	Toneren eller tromlen og tonerenheden er ikke installeret korrekt.	Fjern tromlen og tonerenheden, fjern tonerenheden fra tromleenheden, og sæt toneren tilbage i tromleenheden. Sæt tromleenheden og tonerenheden tilbage i maskinen. Hvis problemet fortsætter, skal toneren udskiftes. (Se <i>Udskiftning af toneren</i> >> side 100).
Intet papir	Maskinen mangler papir, eller papiret er ikke korrekt lagt i det angivne papirbakke.	Læg papir i det bakke, du bruger. Sørg for, at papirstyrene er indstillet til den korrekte størrelse.
Låge er åben	Frontklappen er ikke helt lukket.	Luk frontklappen på maskinen.
	Lågen til varmeenheden er ikke helt lukket, eller der sad papir fast i den bagerste del af maskinen, da maskinen blev tændt.	<ul style="list-style-type: none"> ■ Luk lågen til varmeenheden på maskinen. ■ Kontroller, at der ikke sidder papir fast i den bageste del af maskinen, og luk derefter lågen til varmeenheden, og tryk på Go. (Se <i>Papirstop bagtil / Papirstop duplex</i> >> side 135).
Log adgangsfejl (kun HL-5450DN(T))	Maskinen kunne ikke få adgang til printlogfilen i serveren.	Kontakt din administrator for at kontrollere indstillingerne Gem printlog på netværk. Se >> <i>Netværksbrugsanvisning</i> for at få flere oplysninger: Gem printlog på netværk

Fejlmeddelelse	Årsag	Handling
Manuel føddning	Der blev valgt Manuel som papirkilde, men der var ikke papir i MP-bakken.	Læg papir i MP-bakken. Hvis maskinen er i pausetilstand, skal du trykke på Go . (Se <i>Ilægning af papir i multifunktionsbakken (MP-bakke)</i> >> side 12).
MP-papirstop	Der er opstået papirstop i maskinens MP-bakke.	Se <i>Papirstop i MP-bakke/papirstop i bakke 1/papirstop i bakke 2/papirstop inde i maskinen</i> >> side 130.
Papirstop bagtil	Der er opstået papirstop i den bageste del af maskinen.	Se <i>Papirstop bagtil / Papirstop duplex</i> >> side 135.
Papirstop bakke1 Papirstop bakke2	Der er opstået papirstop i maskinens papirbakke.	Se <i>Papirstop i MP-bakke/papirstop i bakke 1/papirstop i bakke 2/papirstop inde i maskinen</i> >> side 130.
Papirstop duplex	Der er opstået papirstop i duplexbakken eller i fikseringsenheden.	Se <i>Papirstop i MP-bakke/papirstop i bakke 1/papirstop i bakke 2/papirstop inde i maskinen</i> >> side 130.
Papirstop indeni	Der er opstået papirstop i maskinen.	Se <i>Papirstop bagtil / Papirstop duplex</i> >> side 135.
	Tonerpatronen er anbragt i maskinen uden tromlen.	Sæt tonerpatronen i tromlen, og installer tromlen og tonerpatronenheden igen i maskinen.
StørrelsesfejlDX	Den papirstørrelse, der er valgt i printerdriveren, kan ikke bruges til automatisk duplexudskrivning.	Tryk på Cancel . Vælg en papirstørrelse, der understøttes af duplexbakken. Papirstørrelsen, du kan bruge til automatisk duplexudskrivning, er A4.
	Papiret i bakken er ikke den korrekte størrelse og kan ikke bruges til automatisk duplexudskrivning.	Læg den korrekte papirstørrelse i bakken. Papirstørrelsen, du kan bruge til automatisk duplexudskrivning, er A4.
Toner Lav	Hvis beskeden Toner Lav vises i Status Monitor , kan du fortsætte udskrivningen, men maskinen gør opmærksom på, at den er ved at løbe tør for toner.	Bestil en ny tonerpatron nu, så den er parat, når beskeden Udskift toner vises i Status Monitor .
Tonerfejl	Toneren er ikke installeret korrekt.	Træk tromleenheden og tonerpatronen ud, tag tonerpatronen ud, og sæt den tilbage i tromleenheden igen. Sæt tromleenheden og tonerpatronenheden i maskinen igen. Hvis problemet fortsætter, skal du kontakte din Brother-forhandler.
Trom. snart slut	Tromlens levetid er ved at være slut.	Bestil en ny tromle nu, så den er parat, når beskeden Udskift tromle vises i Status Monitor . (Se <i>Trom. snart slut</i> >> side 106).
Tromlefejl.	Koronatråden på tromlen skal rengøres.	Rengør koronatråden. (Se <i>Rengøring af koronatråden</i> >> side 115).
	Tonerpatronen er anbragt i maskinen uden tromlen.	Sæt tonerpatronen i tromlen, og installer tromlen og tonerpatronenheden igen i maskinen
Tromlestop	Det er tid til at udskifte tromlen.	Udskift tromlen. (Se <i>Udskiftning af tromlen</i> >> side 108).

Fejlmeddelelse	Årsag	Handling
Udskift Laser	Det er på tide at udskifte laserenheden.	Kontakt din Brother-forhandler eller et autoriseret Brother-servicecenter, når du skal have udskiftet laserenheden.
Udskift PF Kit1 Udskift PF Kit2 Udskift PF KitMP	Det er tid til at udskifte papirfremføringssættet.	Kontakt din Brother-forhandler eller et autoriseret Brother-servicecenter, når du skal have udskiftet PF-sættet.
Udskift Toner	Tonerens levetid er slut. Maskinen stopper al udskrivning.	Udskift tonerpatronen. (Se <i>Udskiftning af toneren</i> >> side 100).
Udskift tromle	Det er tid til at udskifte tromlen.	Udskift tromlen. (Se <i>Udskiftning af tromlen</i> >> side 108).
	Tromlens tæller blev ikke nulstillet, da en ny tromle blev installeret.	Nulstil tromlens tæller. (Se <i>Udskiftning af tromlen</i> >> side 108).
Udskift Fuser	Det er på tide at udskifte fikseringsenheden.	Kontakt din Brother-forhandler eller et autoriseret Brother-servicecenter, når du skal have udskiftet fikseringsenheden.
Udskr. umulig	Der er opstået et mekanisk problem i maskinen.	Sluk maskinen på afbryderen, vent et par minutter, og tænd den derefter igen. Hvis problemet fortsætter, skal du kontakte din Brother-forhandler.

Papirstop

Bemærk!

Fjern alt papir fra bakken, og ret siderne ind efter hinanden, når du lægger nyt papir i. På denne måde undgår du, at der indføres flere ark i maskinen på én gang, hvilket kan medføre papirstop.

Papirstop i MP-bakke/papirstop i bakke 1/papirstop i bakke 2/papirstop inde i maskinen

Hvis der opstår papirstop inde i maskinen, i MP-bakken eller papirbakken, lyser LED'en **Error**, og LED'en **Paper** blinker.

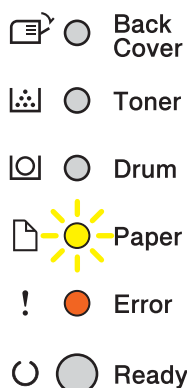

Hvis du har udskrevet vha. MP-bakken, skal du starte på trin ❶.

Hvis du har udskrevet vha. Bakke 1 eller Bakke 2, skal du starte på trin ❸.

- ❶ Fjern papiret fra MP-bakken.
- ❷ Fjern alt fastsiddende papir i og omkring MP-bakken. Tryk på **Go**.
Hvis du stadigvæk får fejlmeddelelsen, skal du fortsætte med følgende trin.
- ❸ Lad maskinen være tændt i 10 minutter, så den indvendige blæser kan afkøle maskinens indvendige dele, der er utrolig varme.
- ❹ Træk papirbakken helt ud af maskinen.

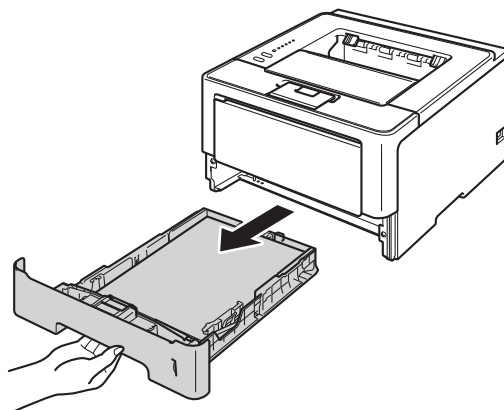

- 5 Brug begge hænder til langsomt at trække det fastsiddende papir ud.

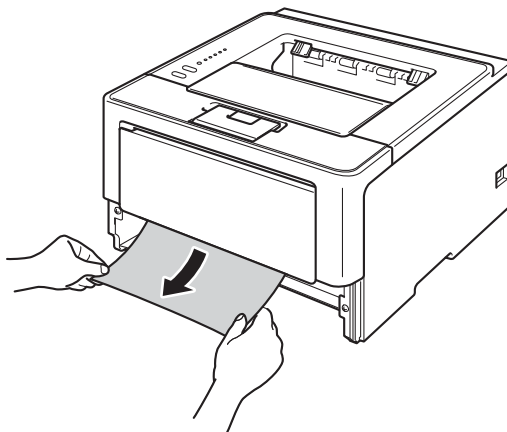

Bemærk!

Det er meget lettere at fjerne papiret, hvis du trækker det fastklemt papir nedad.

6

- 6 Tryk på frontklappens udløserknop, og åbn den derefter.

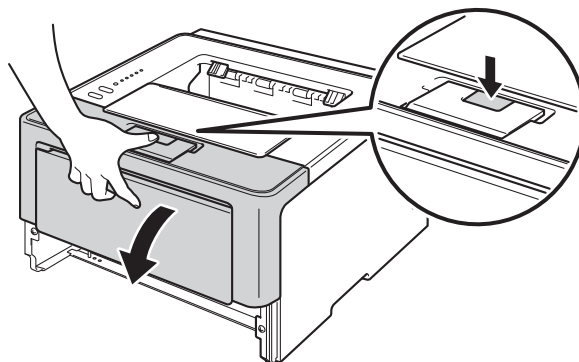

- 7 Tag langsomt tromleenheden og tonerpatronen ud. Det fastsiddende papir kan trækkes ud med tonerpatronen og tromleenheden, eller den kan udløse papiret, så du kan trække det ud fra den indvendige side af maskinen.

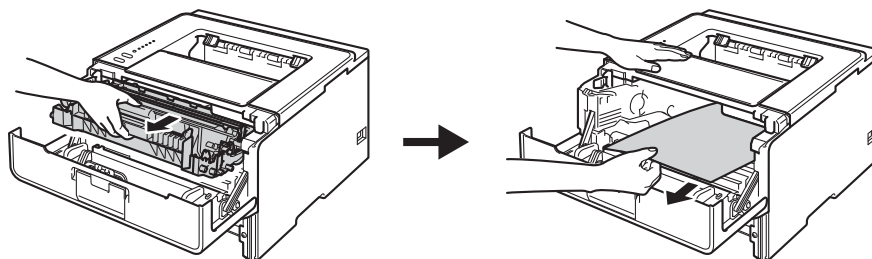

⚠ ADVARSEL



Hvis du lige har brugt maskinen, er visse indvendige dele i maskinen meget varme. Vent, indtil maskinen er kølet af, før du rører ved maskinens indvendige dele.

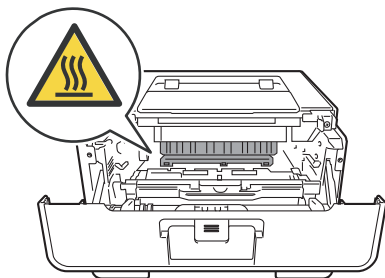

6

⚠ Vigtigt

- Vi anbefaler, at tromleenheden og tonerpatronen lægges på et stykke papir eller en klud i tilfælde af, at du ved et uheld kommer til at spilde toner.
- Håndter tromleenheden og tonerpatronenheden forsigtigt. Hvis der kommer toner på dine hænder eller dit tøj, skal du straks tørre eller vaske det af med koldt vand.
- For at undgå at beskadige maskinen med statisk elektricitet skal du IKKE berøre de elektroder, der er vist i illustrationen.

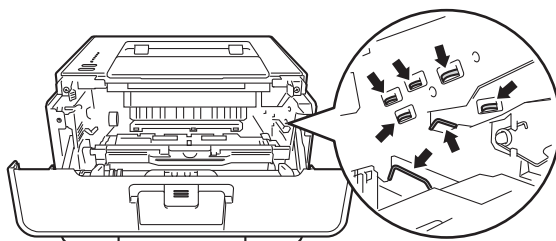

📄 Bemærk!

Tromleenheden og tonerpatronen er to separate dele. Sørg for, at begge er installeret som en enhed. Hvis tonerpatronen er anbragt i maskinen uden tromlen, angives muligvis Tromlefejl eller Papirstop indeni.

- 8 Skub det grønne låsehåndtag ned, og tag tonerpatronen ud af tromleenheden. Fjern eventuelt fastklemt papir fra tromleenheden.

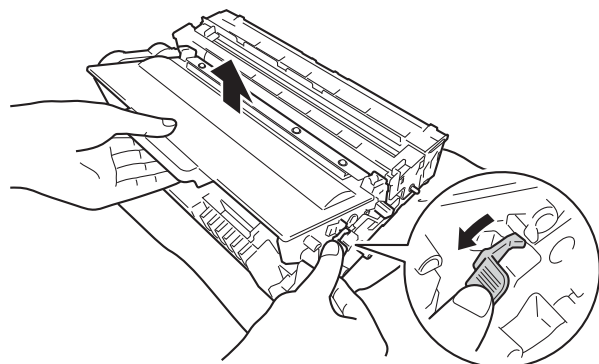

- 9 Sæt tonerpatronen tilbage i tromleenheden. Den går på plads med et klik. Hvis du sætter patronen korrekt i, løftes det grønne låsegreb på tromleenheden automatisk.

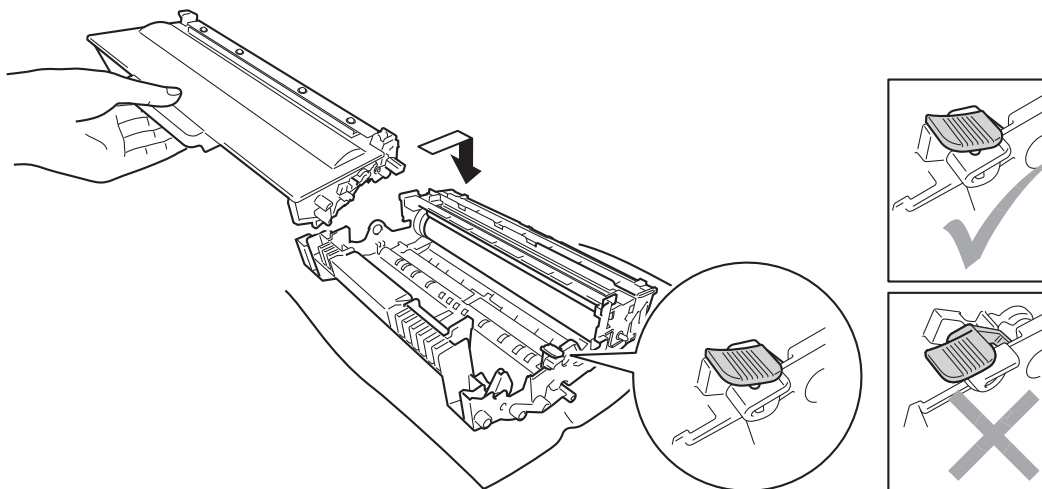

 **Bemærk!**

Sørg for at sætte tonerpatronen rigtigt i, da den ellers kan rive sig løs fra tromleenheden.

- 10 Sæt tromleenheden og tonerpatronenheden i maskinen igen.

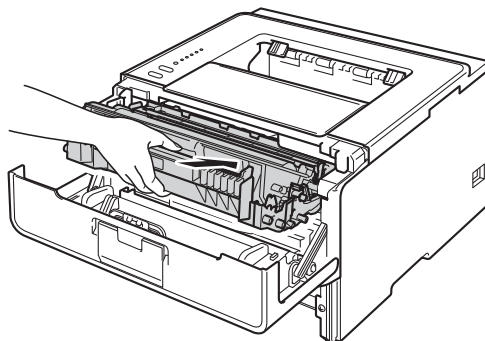

- 11 Luk frontklappen på maskinen.
- 12 Kontroller, at papiret ikke overstiger mærket for den maksimale mængde papir (▼▼▼) i papirbakken. Juster papirstyrene, så de passer til papirstørrelsen, mens du trykker på papirstyrets grønne udløserhåndtag. Check, at styrene sidder fast i åbningerne.
- 13 Sæt papirbakken helt tilbage i maskinen.



Bemærk!

Hvis du slukker maskinen under papirstop, udskriver maskinen ufuldstændige data fra din computer. Før du slukker maskinen, skal du slette udskriftsspool-jobbet på din computer.

- 14 Kontroller, at lysdioderne **Paper** og **Error** er slukket og at LED'en **Ready** lyser grønt.

Papirstop bagtil / Papirstop duplex

Hvis der opstår papirstop bag bagklappen (outputbakke til forsiden opad) eller inde i duplexbakken, lyser LED'en **Error**, og LED'ene **Back Cover** og **Paper** blinker.

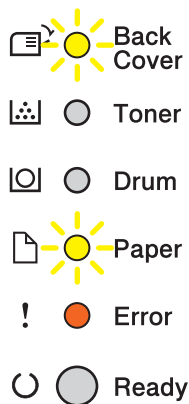

- 1 Lad maskinen være tændt i 10 minutter, så den indvendige blæser kan afkøle maskinens indvendige dele, der er utrolig varme.
- 2 Træk papirbakken helt ud af maskinen.

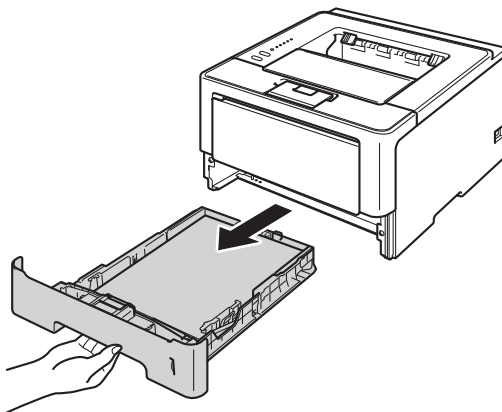

- 3 Tryk på frontklappens udløserknop, og åbn den derefter.

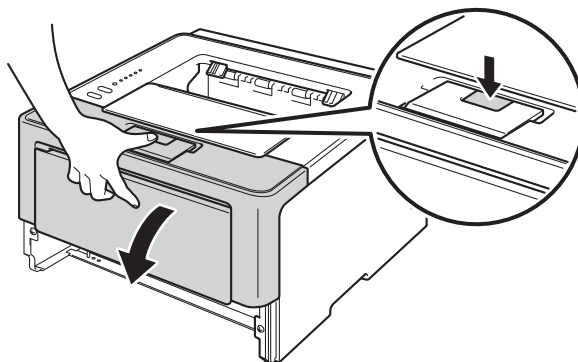

- 4 Tag langsomt tromleenheden og tonerpatronen ud. Det fastsiddende papir kan trækkes ud med tonerpatronen og tromleenheden, eller den kan udløse papiret, så du kan trække det ud fra den indvendige side af maskinen.

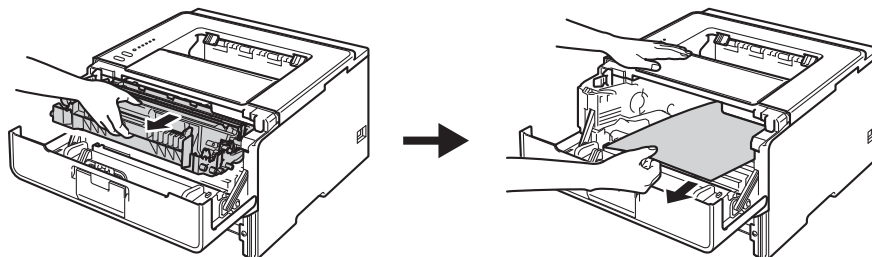

⚠ ADVARSEL



Hvis du lige har brugt maskinen, er visse indvendige dele i maskinen meget varme. Vent, indtil maskinen er kølet af, før du rører ved maskinens indvendige dele.

6

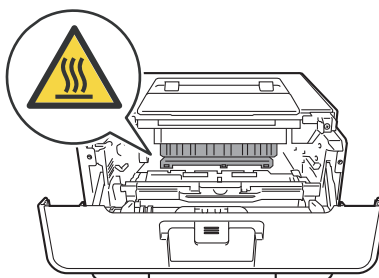

⚠ Vigtigt

- Vi anbefaler, at tromleenheden og tonerpatronen lægges på et stykke papir eller en klud i tilfælde af, at du ved et uheld kommer til at spilde toner.
- Håndter tromleenheden og tonerpatronenheden forsigtigt. Hvis der kommer toner på dine hænder eller dit tøj, skal du straks tørre eller vaske det af med koldt vand.
- For at undgå at beskadige maskinen med statisk elektricitet skal du IKKE berøre de elektroder, der er vist i illustrationen.

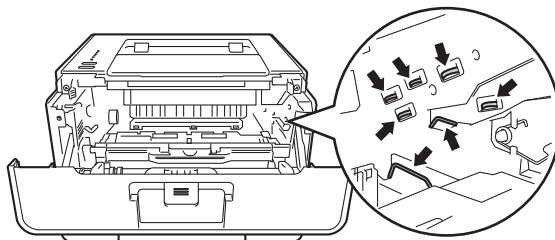

- 5 Åbn bagklappen.

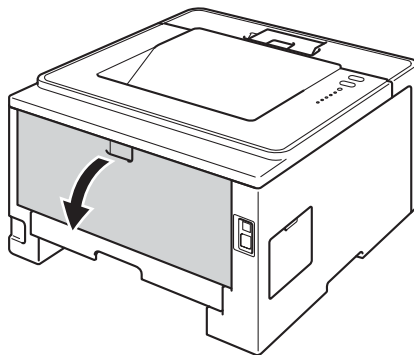

! ADVARSEL



Hvis du lige har brugt maskinen, er visse indvendige dele i maskinen meget varme. Vent, indtil maskinen er kølet af, før du rører ved maskinens indvendige dele.

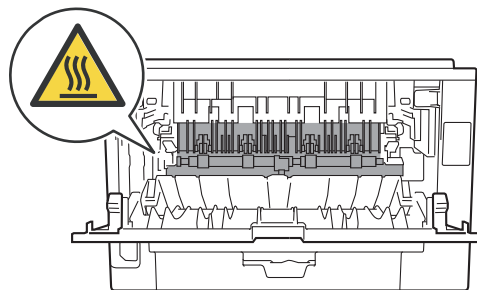

- 6 Træk forsigtigt det fastsiddende papir ud bag på maskinen med begge hænder.

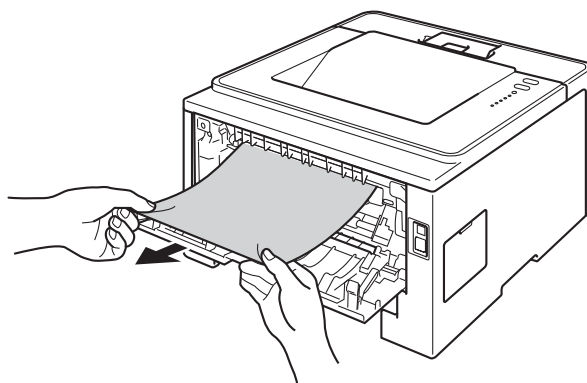

- 7 Fold klappen til fikseringsenheden ved at trække de grønne tapper i højre og venstre side mod dig selv (1).

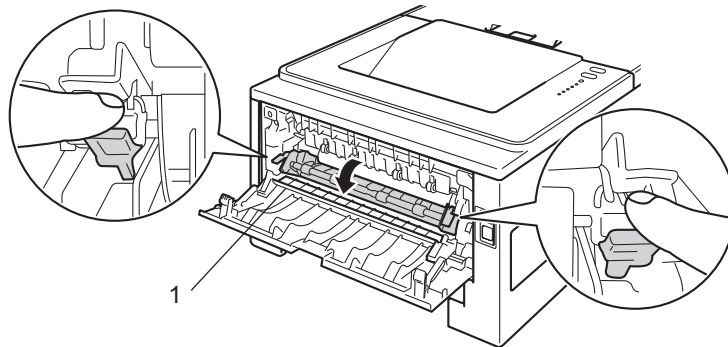

- 8 Træk forsigtigt det fastsiddende papir ud af fikseringsenheden med begge hænder.

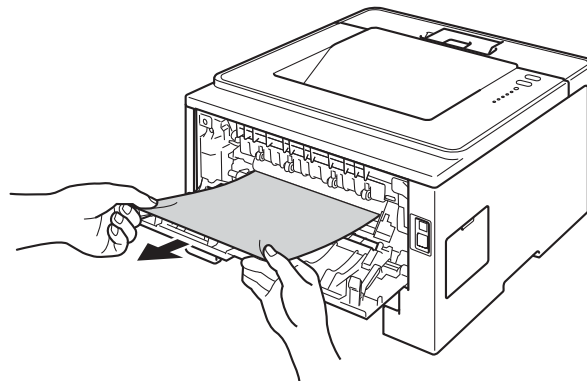

- 9 Luk klappen til fikseringsenheden.

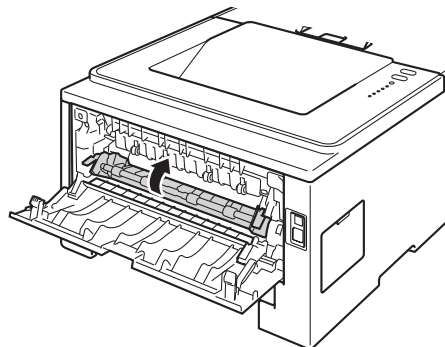

- 10 Luk bagklappen.

- 11 Træk duplexbakken helt ud af maskinen.

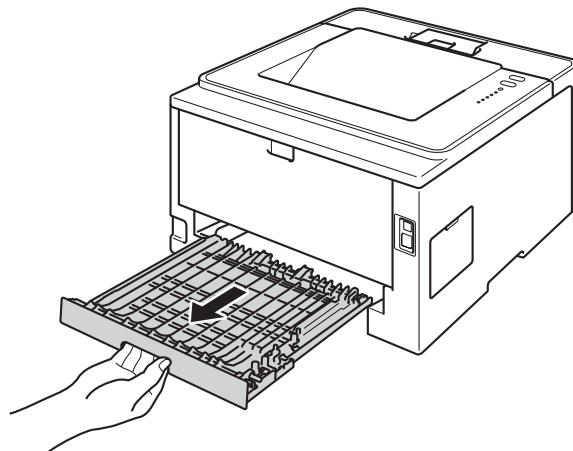

- 12 Træk det fastsiddende papir ud af maskinen eller duplexbakken.

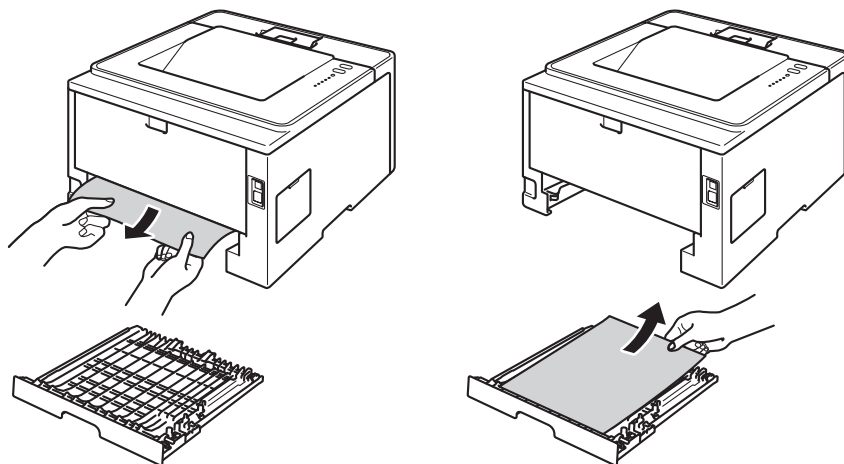

- 13 Sørg for, at det fastsiddende papir ikke forbliver under maskinen pga. statisk elektricitet.

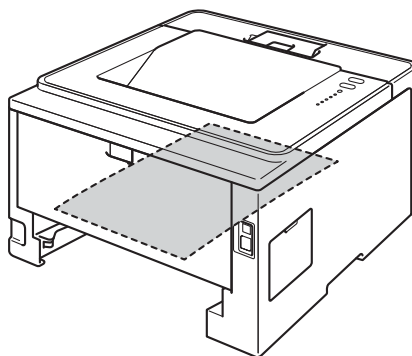

- 14 Sæt duplexbakken tilbage i maskinen.

- 15 Sæt tromleenheden og tonerpatronenheden i maskinen igen.

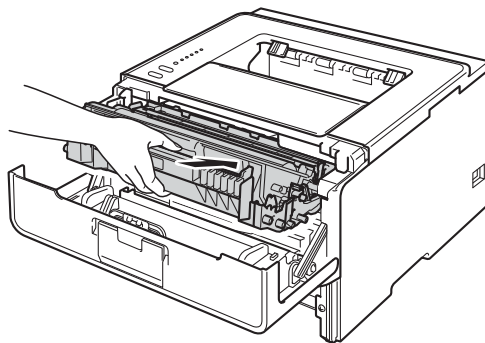

- 16 Luk frontklappen på maskinen.
- 17 Sæt papirbakken helt tilbage i maskinen.
- 18 Kontroller, at lysdioderne **Back Cover**, **Paper** og **Error** er slukket, og at LED'en **Ready** lyser grønt.

Hvis du har problemer med maskinen

! Vigtigt

- Teknisk assistance får du ved at ringe til det land, hvor du har købt din maskine. Opkaldet skal foretages fra det pågældende land.
- Hvis du mener, at der er et problem med din maskine, skal du se i tabellen herunder og følge fejlfindingstipsene. De fleste problemer kan du nemt selv løse.
- Hvis du har behov for yderligere hjælp, tilbyder Brother Solutions Center de seneste FAQ'er (ofte stillede spørgsmål) og tip til fejlfinding. Besøg os på <http://solutions.brother.com/>.

Udskrivningsproblemer

Problemer	Forslag
Ingen udskrivning.	Kontroller, at den korrekte printerdriver er installeret og valgt.
	Kontroller for at se, om lysdioderne indikerer en fejl. (Se <i>LED'er (Light-Emitting Diode)</i> ►► side 74 og <i>Fejlmeddelelser i Status Monitor</i> ►► side 127.)
	Kontroller, om maskinen er online: (Windows® 7 og Windows Server® 2008 R2) Klik på knappen start og Enheder og printere . Højreklik på Brother HL-XXXX series , og klik på Se, hvad der udskrives . Klik på Printer , og kontroller, at Brug printer offline ikke er markeret. (Windows Vista® og Windows Server® 2008) Klik på knappen Start , Kontrolpanel , Hardware og lyd og derefter Printere . Højreklik på Brother HL-XXXX series . Kontroller, at Brug printer offline ikke er markeret.
	(Windows® XP og Windows Server® 2003) Klik på knappen start , og vælg Printere og faxenheder . Højreklik på Brother HL-XXXX series . Kontroller, at markeringen er fjernet fra Brug printer offline .
	Kontakt administratoren for at kontrollere dine Sikker funktionslås-indstillinger. (kun HL-5450DN(T))
Maskinen udskriver ikke eller er ophørt med at udskrive.	Kontroller, om maskinen er i Nedlukningstilstand. Tryk på en vilkårlig tast på kontrolpanelet, og send derefter udskriftsdataene igen. (Se <i>Nedlukningstilstand</i> ►► side 90).
	Tryk på Cancel . Maskinen annullerer udskriftsjobbet og rydder det fra hukommelsen. Udskriften kan være ufuldstændig.
Sidehoved og -fod vises, når dokumentet vises på skærmen, men vises ikke, når det udskrives.	Der er et område, der ikke kan udskrives foroven og forneden på siden. Indstil top- og bundmargenen i dokumentet, så der tages højde for dette. (Se <i>Område, der ikke kan udskrives, når du udskriver fra en computer</i> ►► side 7.)

Udskrivningsproblemer (Fortsat)

Problemer	Forslag
Maskinen udskriver uventet eller udskriver noget ulæseligt.	Tryk på Cancel for at annullere udskriftsjob.
	Kontroller indstillingerne i dit program, så du er sikker på, at opsætningen fungerer for din maskine.
Maskinen udskriver de første par sider korrekt, men derefter mangler der tekst på nogle af siderne.	Kontroller indstillingerne i dit program, så du er sikker på, at opsætningen fungerer for din maskine.
	Din computer genkender ikke signalet for, at maskinens inputbuffer er fuld. Kontroller, at interfacekablet er tilsluttet korrekt. (►► Hurtig installationsvejledning)
Det er ikke muligt at udføre "sidelayout"-udskrivning.	Kontroller, at indstillingen for papirstørrelse i programmet og i printerdriveren er den samme.
Udskrivningshastigheden er for langsom.	Prøv at ændre printerdriverindstillingen. Højeste opløsning kræver længere databehandlings-, overførsels- og udskrivningstid.
	Kontroller, at bagklappen er ordentligt lukket, og duplexbakken er ordentligt installeret.
	Hvis maskinen er i Lydsvag, er udskriftshastigheden langsommere. Kontroller indstillingen for Lydsvag. (Se <i>Slår Lydsvag til/fra</i> ►► side 91).
Maskinen udskriver ikke fra Adobe® Illustrator®.	Reducer udskriftskvaliteten. (Se <i>Fanen Grundlæggende</i> ►► side 27 (Windows®)) (Se <i>Printerindstillinger</i> ►► side 62 (Macintosh))
Dårlig udskriftskvalitet	Se <i>Forbedring af udskriftskvaliteten</i> ►► side 145.

Papirhåndteringsproblemer

Problemer	Forslag
Maskinen fremfører ikke papiret.	Hvis der ikke er mere papir, skal du lægge en ny stak papir i papirbakken.
	Sørg for, at papiret er lige, hvis der allerede er papir i papirbakken. Ret papiret ud, hvis det er krøllet. Sommetider er det nyttigt at fjerne papiret, vende stakken om og lægge papiret tilbage i papirbakken.
	Reducer mængden af papir i papirbakken, og prøv igen.
	Kontroller, at du ikke har valgt manuel indføring i printerdriveren.
	Rengør papirindføringsrullen. (Se <i>Rengøring af papirfremføringsrullen</i> ►► side 122).
Maskinen indfører ikke papir fra MP-bakken.	Kontroller, at der er valgt MP-bakke i printerdriveren.
	Luft papiret godt, og læg det ordentligt i igen.
Hvordan udskriver jeg på konvolutter?	Du kan lægge konvolutter i fra MP-bakken. Dit program skal indstilles til at udskrive på den konvolutstørrelse, du bruger. Dette foretages normalt i menuen Sideopsætning eller Dokumentopsætning i dit program. (Se vejledningen til dit program for at få yderligere oplysninger).

Netværksproblemer (kun HL-5450DN(T))

Problemer	Forslag
<p>Det er ikke muligt at udskrive over et kabelført netværk.</p>	<p>Hvis du har problemer med netværket ►► Netværksbrugsanvisning.</p> <p>Kontroller, at maskinen er tændt, online og i Klar tilstand. Udskriv siden med Printerindstillinger for at kontrollere, at netværksindstillingerne er korrekte.</p> <p>(Se <i>Udskrivning af en side med printerindstillinger</i> ►► side 86).</p> <p>Slut LAN-kablet til hub'en for at kontrollere, at kabelføringen og netværksforbindelserne fungerer. Prøv om muligt at tilslutte maskinen til en anden port i din hub vha. et andet kabel. Du kan kontrollere statussen for det aktuelle, kabelførte netværk på siden Printerindstillinger.</p>
<p>Software fra Brother kan ikke installeres.</p>	<p>(Windows®) Hvis advarslen til sikkerhedssoftwaren vises på pc-skærmen under installationen, skal du ændre indstillingerne for sikkerhedssoftwaren for at gøre det muligt at køre Brother-produktets installationsprogram eller andet program.</p> <p>(Macintosh) Hvis du bruger et anti-spyware- eller antivirusikkerhedsprogram, der har firewall-funktion, skal du midlertidigt deaktivere det og derefter installere Brother-softwaren.</p>
<p> Se ►► Netværksbrugsanvisning for at få flere oplysninger om problemer, når maskinen bruges på et netværk.</p>	

Andre problemer

Problemer	Forslag
Maskinen vil ikke tænde.	<p>Uhensigtsmæssige tilstande i strømforsyningen (f.eks. lyn eller en spændingsbølge) kan have aktiveret maskinens interne sikkerhedsmekanismer. Sluk for maskinen, og træk stikket ud. Vent i ti minutter, sæt så stikket i igen, og tænd for maskinen.</p> <p>Hvis problemet ikke løses, skal du slukke maskinen. Hvis du bruger en strømafbryder, skal den fjernes for at sikre, at det ikke er den, der er problemet. Sæt maskinens netledning direkte i en anden stikkontakt, du ved virker, og tænd derefter maskinen. Hvis maskinen stadig ikke tændes, skal du forsøge med en anden stikkontakt.</p>
Maskinen kan ikke udskrive EPS-data, der indeholder binære data med BR-Script3-printerdriveren.	<p>(Windows®) Du skal bruge følgende indstillinger for at udskrive EPS-data:</p> <ol style="list-style-type: none"> 1 Windows® 7 og Windows Server® 2008 R2: Klik på knappen start og Enheder og printere. Windows Vista® og Windows Server® 2008: Klik på knappen Start, Kontrolpanel, Hardware og lyd og derefter Printere. Windows® XP og Windows Server® 2003: Klik på knappen start, og vælg Printere og faxenheder. <ol style="list-style-type: none"> 2 Højreklik på Brother HL-XXXX BR-Script3-ikonet, og vælg Egenskaber¹. 3 Vælg TBCP (Tagged binary communication protocol) i Output-protokol under fanen Enhedsindstillinger. <p>(Macintosh) Hvis din maskine er sluttet til en computer med et USB-kabel, kan du ikke udskrive EPS-data, der indeholder binære data. Du kan udskrive EPS-dataene på maskinen via et netværk. Vedrørende installation af BR-Script3-printerdriveren via netværket kan du besøge Brother Solutions Center på http://solutions.brother.com/.</p>

¹ **Printeregenskaber** til brugere af Windows® 7 og Windows Server® 2008 R2

Forbedring af udskriftskvaliteten

Hvis du har problemer med udskriftskvaliteten, skal du først udskrive en testside (se *Udskriv en testside* >> side 85). Hvis udskriften ser pæn ud, ligger problemet sandsynligvis ikke i maskinen. Kontroller interfacekablet, eller prøv maskinen på en anden computer. Hvis der er et kvalitetsproblem med udskriften, skal du først kontrollere følgende trin. Hvis du stadig har et problem med udskriftskvaliteten, skal du kontrollere skemaet herunder og følge anbefalingerne.





Bemærk!

Brother anbefaler derfor, at du kun bruger originale Brother-tonerpatroner, eller at opfyldning af brugte tonerpatroner ikke sker med toner fra andre kilder.

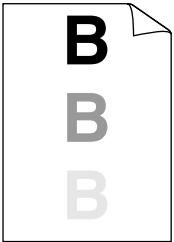
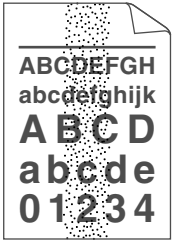

- 1 For at få den bedste udskriftskvalitet anbefaler vi, at du bruger det anbefalede papir. Kontroller, at papiret opfylder specifikationerne. (Se *Anbefalet papir og andre udskriftsmedier* >> side 2).
- 2 Kontroller, at tromlen og toneren er installeret korrekt.

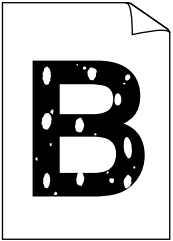
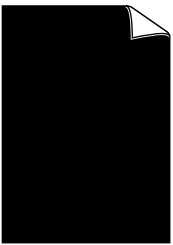

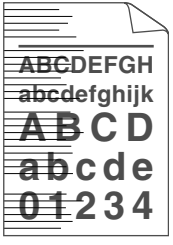
Eksempler på dårlig udskriftskvalitet	Anbefaling
 <p style="text-align: center;">Svag</p>	<ul style="list-style-type: none"> ■ Tag tromleenheden og tonerpatronen ud. Hold enheden med begge hænder og ryst den forsigtigt fra side til side flere gange for at sprede toneren jævnt inde i patronen. ■ Hvis LED'ene angiver Udskift Toner, skal du isætte en ny tonerpatron. >> <i>Udskiftning af toneren</i> >> side 100 ■ Kontroller maskinens miljø. Forhold såsom fugt, høje temperaturer osv. kan forårsage fejl i udskrivningen. >> <i>Produktsikkerhedsguide: Vælg en sikker placering til produktet</i> ■ Hvis hele siden er for lys, kan Toner spar være slået til. Deaktiver Tonerbesparelse på fanen Avanceret (Windows®) eller deaktiver indstillingen under printerindstillingerne Avanceret i driverens Udskriftsindstillinger (Macintosh). ■ Rengør tromlens korona-tråd. >> <i>Rengøring af koronatråden</i> >> side 115 ■ Sæt en ny toner i. >> <i>Udskiftning af toneren</i> >> side 100 ■ Sæt en ny tromle i. >> <i>Udskiftning af tromlen</i> >> side 108

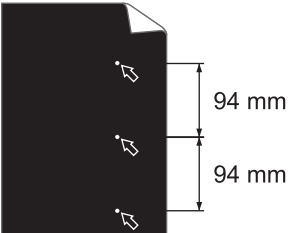
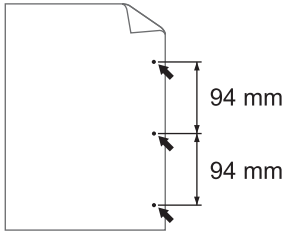
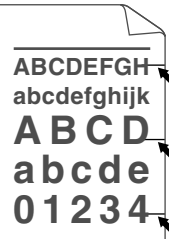
Eksempler på dårlig udskriftskvalitet	Anbefaling
 <p data-bbox="263 583 435 613">Grå baggrund</p>	<ul style="list-style-type: none"> ■ Sørg for at bruge papir, der opfylder vores specifikationer. <ul style="list-style-type: none"> ➤➤ <i>Anbefalet papir og andre udskriftsmedier</i> ➤➤ side 2 ■ Kontroller maskinens miljø. Forhold som f.eks. høje temperaturer og høj fugtighed kan øge mængden af baggrundsfarve. <ul style="list-style-type: none"> ➤➤ <i>Produktsikkerhedsguide: Vælg en sikker placering til produktet</i> ■ Sæt en ny toner i. <ul style="list-style-type: none"> ➤➤ <i>Udskiftning af toneren</i> ➤➤ side 100 ■ Sæt en ny tromle i. <ul style="list-style-type: none"> ➤➤ <i>Udskiftning af tromlen</i> ➤➤ side 108
 <p data-bbox="289 972 409 1001">Spørgelse</p>	<ul style="list-style-type: none"> ■ Sørg for at bruge papir, der opfylder vores specifikationer. Papir med grov overflade eller tykt papir kan give dette problem. <ul style="list-style-type: none"> ➤➤ <i>Anbefalet papir og andre udskriftsmedier</i> ➤➤ side 2 ■ Kontroller, at du har valgt den korrekte type medie i printerdriveren. <ul style="list-style-type: none"> ➤➤ <i>Anbefalet papir og andre udskriftsmedier</i> ➤➤ side 2 ■ Vælg tilstanden Reducér skygebillede i printerdriveren. <ul style="list-style-type: none"> ➤➤ <i>Andre udskriftsindstillinger</i> ➤➤ side 38 (Windows®) ➤➤ <i>Printerindstillinger</i> ➤➤ side 62 (Macintosh) ■ Sæt en ny tromle i. <ul style="list-style-type: none"> ➤➤ <i>Udskiftning af tromlen</i> ➤➤ side 108 ■ Sæt en ny toner i. <ul style="list-style-type: none"> ➤➤ <i>Udskiftning af toneren</i> ➤➤ side 100 ■ Fikseringsenheden kan være blevet snavset. Kontakt din Brother-forhandler for at få udført service.
 <p data-bbox="272 1581 425 1610">Tonerpletter</p>	<ul style="list-style-type: none"> ■ Sørg for at bruge papir, der opfylder vores specifikationer. Papir med grov overflade kan give dette problem. <ul style="list-style-type: none"> ➤➤ <i>Anbefalet papir og andre udskriftsmedier</i> ➤➤ side 2 ■ Rengør tromlens korona-tråd. <ul style="list-style-type: none"> ➤➤ <i>Rengøring af koronatråden</i> ➤➤ side 115 ■ Tromleenheden kan være beskadiget. Sæt en ny tromle i. <ul style="list-style-type: none"> ➤➤ <i>Udskiftning af tromlen</i> ➤➤ side 108 ■ Fikseringsenheden kan være blevet snavset. Kontakt din Brother-forhandler for at få udført service.

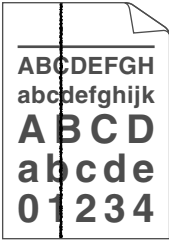
Eksempler på dårlig udskriftskvalitet	Anbefaling
 <p data-bbox="240 583 459 615">Udfyldt udskrift</p>	<ul style="list-style-type: none"> ■ Sørg for at bruge papir, der opfylder vores specifikationer. <ul style="list-style-type: none"> ➤➤ <i>Anbefalet papir og andre udskriftsmedier</i> ➤➤ side 2 ■ Vælg tilstanden Tykt papir i printerdriveren eller brug tyndere papirend det aktuelle. ■ Kontroller maskinens miljø. Betingelser, som f.eks. høj fugtighed kan medføre udskrifter med huller. <ul style="list-style-type: none"> ➤➤ <i>Produktsikkerhedsguide: Vælg en sikker placering til produktet</i> ■ Tromleenheden kan være beskadiget. Sæt en ny tromle i. <ul style="list-style-type: none"> ➤➤ <i>Udskiftning af tromlen</i> ➤➤ side 108
 <p data-bbox="289 961 410 993">Helt sort</p>	<ul style="list-style-type: none"> ■ Rengør koronatråden inden i tromleenheden ved at skyde den grønne tap. Sørg for at sætte den grønne tap tilbage på den oprindelige position (▲). <ul style="list-style-type: none"> ➤➤ <i>Rengøring af koronatråden</i> ➤➤ side 115 ■ Tromleenheden kan være beskadiget. Sæt en ny tromle i. <ul style="list-style-type: none"> ➤➤ <i>Udskiftning af tromlen</i> ➤➤ side 108
 <p data-bbox="215 1270 483 1302">Hvide linjer på tværs</p>	<ul style="list-style-type: none"> ■ Sørg for at bruge papir, der opfylder vores specifikationer. Papir med grov overflade eller tykke udskriftsmedier kan forårsage dette problem. <ul style="list-style-type: none"> ➤➤ <i>Anbefalet papir og andre udskriftsmedier</i> ➤➤ side 2. ■ Kontroller, at du har valgt den korrekte type medie i printerdriveren. ■ Problemet kan gå væk af sig selv. Udskriv flere tomme sider for at løse problemet. Problemet kan skyldes, at maskinen ikke er blevet anvendt i lang tid. ■ Tromleenheden kan være beskadiget. Sæt en ny tromle i. <ul style="list-style-type: none"> ➤➤ <i>Udskiftning af tromlen</i> ➤➤ side 108
 <p data-bbox="199 1633 500 1665">Linje på tværs af siden</p>	<ul style="list-style-type: none"> ■ Rengør koronatråden inden i tromlen. <ul style="list-style-type: none"> ➤➤ <i>Rengøring af koronatråden</i> ➤➤ side 115 ■ Tromleenheden kan være beskadiget. Sæt en ny tromle i. <ul style="list-style-type: none"> ➤➤ <i>Udskiftning af tromlen</i> ➤➤ side 108

Eksempler på dårlig udskriftskvalitet	Anbefaling
 <p>Hvide streger, linjer eller bånd på tværs af siden</p>	<ul style="list-style-type: none"> ■ Kontroller maskinens miljø. Betingelser, såsom høj fugtighed og høj temperatur kan give problemer for udskriftskvaliteten. <ul style="list-style-type: none"> ➤➤ <i>Produktsikkerhedsguide: Vælg en sikker placering til produktet</i> ■ Hvis problemet ikke løses, efter du har udskrevet et par sider, skal du sætte en ny tromleenhed i. <ul style="list-style-type: none"> ➤➤ <i>Udskiftning af tromlen</i> ➤➤ side 108
 <p>Hvide pletter på sort tekst og grafik med 94 mm intervaller</p>  <p>Sorte pletter med 94 mm intervaller</p>	<ul style="list-style-type: none"> ■ Hvis problemet ikke er løst efter udskrivning af nogle få sider, kan der sidde fremmede materialer, såsom lim fra etiketter fast på tromlens overflade. Rengør tromlen. <ul style="list-style-type: none"> ➤➤ <i>Rengøring af tromlen</i> ➤➤ side 117 ■ Tromleenheden kan være beskadiget. Sæt en ny tromle i. <ul style="list-style-type: none"> ➤➤ <i>Udskiftning af tromlen</i> ➤➤ side 108
 <p>Sorte tonermærker på tværs</p>	<ul style="list-style-type: none"> ■ Hvis du anvender etiketark til laserprintere, kan limen fra arkene nogle gange klæbe sig fast på OPC-tromlens overflade. Rengør tromlen. <ul style="list-style-type: none"> ➤➤ <i>Rengøring af tromlen</i> ➤➤ side 117 ■ Sørg for at bruge papir, der opfylder vores specifikationer. <ul style="list-style-type: none"> ➤➤ <i>Anbefalet papir og andre udskriftsmedier</i> ➤➤ side 2 ■ Anvend ikke papir med clips eller hæfteklammer, da de kan ridse tromlens overflade. ■ Hvis en udpakket tromleenhed bliver udsat for direkte sollys eller rumbelysning, kan enheden blive beskadiget. ■ Tonerpatronen kan være blevet beskadiget. Sæt en ny toner i. <ul style="list-style-type: none"> ➤➤ <i>Udskiftning af toneren</i> ➤➤ side 100 ■ Tromleenheden kan være beskadiget. Sæt en ny tromle i. <ul style="list-style-type: none"> ➤➤ <i>Udskiftning af tromlen</i> ➤➤ side 108

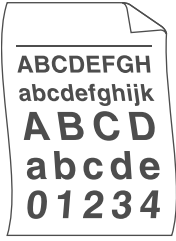
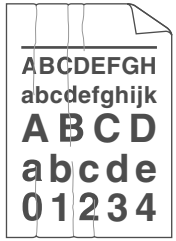
Eksempler på dårlig udskriftskvalitet	Anbefaling
 <p>Sorte linjer på langs Udskrevne sider har tonerpletter på langs</p>	<ul style="list-style-type: none"> ■ Rengør koronatråden inden i tromleenheden ved at skyde den grønne tap. <ul style="list-style-type: none"> ➤➤ <i>Rengøring af koronatråden</i> ➤➤ side 115 ■ Sørg for, at den primære koronatråds tap sidder i udgangspositionen (▲). ■ Tonerpatronen kan være blevet beskadiget. Sæt en ny toner i. <ul style="list-style-type: none"> ➤➤ <i>Udskiftning af toneren</i> ➤➤ side 100 ■ Tromleenheden kan være beskadiget. Sæt en ny tromle i. <ul style="list-style-type: none"> ➤➤ <i>Udskiftning af tromlen</i> ➤➤ side 108 ■ Fikseringsenheden kan være blevet snavset. Kontakt din Brother-forhandler for at få udført service.
 <p>Hvide linjer på langs</p>	<ul style="list-style-type: none"> ■ Sørg for, at fremmed materiale, såsom et iturevet stykke papir, gule sedler eller støv ikke kommer ind i maskinen og omkring tromlen og toneren. ■ Tonerpatronen kan være blevet beskadiget. Sæt en ny toner i. <ul style="list-style-type: none"> ➤➤ <i>Udskiftning af toneren</i> ➤➤ side 100 ■ Tromleenheden kan være beskadiget. Sæt en ny tromle i. <ul style="list-style-type: none"> ➤➤ <i>Udskiftning af tromlen</i> ➤➤ side 108
 <p>Billede skævt</p>	<ul style="list-style-type: none"> ■ Sørg for, at papiret eller andre medier er placeret korrekt i papirbakken, og at papirstyrene ikke sidder for stramt eller løst ved papirstakken. ■ Indstil papirstyrene rigtigt. <ul style="list-style-type: none"> ➤➤ <i>Udskrivning på almindeligt papir, tyndt papir eller genbrugspapir fra magasin 1 og magasin 2</i> ➤➤ side 8 ■ Se <i>Udskrivning på almindeligt papir, tyndt papir, genbrugspapir eller kontraktpapir fra MPÅ-bakken</i> ➤➤ side 12, hvis du bruger MP-bakken. ■ Papirbakken kan være overfyldt. <ul style="list-style-type: none"> ➤➤ <i>Ilægning af papir og udskriftsmedier</i> ➤➤ side 8 ■ Kontroller papirtypen og -kvaliteten. <ul style="list-style-type: none"> ➤➤ <i>Anbefalet papir og andre udskriftsmedier</i> ➤➤ side 2 ■ Kontroller, om der er løse genstande, såsom iturevet papir i maskinen. ■ Hvis problemet kun opstår ved duplexudskrivning, skal du kontrollere for iturevet papir i duplexbakken, kontrollere om duplexbakken er sat korrekt i, og at bagklappen er helt lukket.

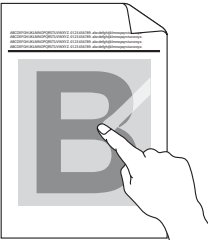
Eksempler på dårlig udskriftskvalitet	Anbefaling
 <p>Krøllet eller bøjet papir</p>	<ul style="list-style-type: none"> ■ Kontroller papirtypen og -kvaliteten. Høje temperaturer og høj fugtighed får papiret til at krølle. <ul style="list-style-type: none"> ➤➤ <i>Anbefalet papir og andre udskriftsmedier</i> ➤➤ side 2 ➤➤ <i>Produktsikkerhedsguide: Vælg en sikker placering til produktet</i> ■ Hvis du ikke bruger maskinen særlig ofte, kan papiret have ligget for længe i papirbakken. Vend stakken om i papirbakken. Luft papirstakken, og drej derefter papiret 180° i papirbakken. ■ Åbn bagklappen (outputbakke til forsiden opad), så det udskrevne papir kan leveres i outputbakken til forsiden opad. ■ Vælg tilstanden Reducer papirkrølning i printerdriveren, når du ikke bruger det anbefalede papir. <ul style="list-style-type: none"> ➤➤ <i>Andre udskriftsindstillinger</i> ➤➤ side 38 (Windows®) ➤➤ <i>Printerindstillinger</i> ➤➤ side 62 (Macintosh)
 <p>Furer eller folder</p>	<ul style="list-style-type: none"> ■ Kontroller, at papiret er lagt korrekt i. <ul style="list-style-type: none"> ➤➤ <i>Udskrivning på almindeligt papir, tyndt papir eller genbrugspapir fra magasin 1 og magasin 2</i> ➤➤ side 8 ■ Kontroller papirtypen og -kvaliteten. <ul style="list-style-type: none"> ➤➤ <i>Anbefalet papir og andre udskriftsmedier</i> ➤➤ side 2 ■ Vend papirstakken i papirbakken, eller prøv at dreje papiret 180° i papirbakken.
 <p>Konvolut krøller</p>	<ul style="list-style-type: none"> ■ Sørg for, at konvolutter udskrives med bagklappen (outputbakke til forsiden opad) åben. <ul style="list-style-type: none"> ➤➤ <i>Udskrivning på tykt papir, etiketter og konvolutter fra MP-bakken</i> ➤➤ side 15 ■ Kontroller konvoluttypen og -kvaliteten. <ul style="list-style-type: none"> ➤➤ <i>Anbefalet papir og andre udskriftsmedier</i> ➤➤ side 2 ■ Sørg for, at konvolutter kun indføres fra MP-bakken. <ul style="list-style-type: none"> ➤➤ <i>Ilægning af papir i multifunktionsbakken (MP-bakke)</i> ➤➤ side 12
 <p>Dårlig fiksering</p>	<ul style="list-style-type: none"> ■ Vælg tilstanden Øg tonerfiksering i printerdriveren. <ul style="list-style-type: none"> ➤➤ <i>Andre udskriftsindstillinger</i> ➤➤ side 38 (Windows®) ➤➤ <i>Printerindstillinger</i> ➤➤ side 62 (Macintosh) Hvis dette valg ikke giver tilstrækkelig forbedring, kan du ændre printerdriverindstillingen under Medietype til en tyk indstilling.

Eksempler på dårlig udskriftskvalitet	Anbefaling
 <p data-bbox="315 594 383 623">Bøjet</p>	<ul style="list-style-type: none"> <li data-bbox="581 321 1284 352">■ Vælg tilstanden Reducer papirkølning i printerdriveren. <li data-bbox="610 369 1252 401"> >> <i>Andre udskriftsindstillinger</i> >> side 38 (Windows®) <li data-bbox="610 417 1154 449"> >> <i>Printerindstillinger</i> >> side 62 (Macintosh) <li data-bbox="581 466 1495 527">■ Åbn bagklappen (outputbakke til forsiden opad), så det udskrevne papir kan leveres i outputbakken til forsiden opad.

Maskinoplysninger

Standardindstillinger

Maskinindstillingerne har tre niveauer for standardindstillinger: Standardindstillingerne er indstillet på fabrikken før levering.

- Netværk (kun HL-5450DN(T))
- Nulstilling af fabriksindstillinger
- Nulstilling af indstillinger



Bemærk!

- Du kan ikke ændre de foruddefinerede standardindstillinger.
 - Sidetællere kan aldrig ændres.
-

Standardindstillinger for netværk (kun HL-5450DN(T))

Hvis du kun vil stille printernetkortet tilbage til dets standardindstillinger (alle netværksoplysninger nulstilles, også oplysninger om adgangskoder og IP-adresse), skal du følge disse trin:

- 1 Sluk for maskinen.
- 2 Sørg for, at frontklappen er lukket, og at stikket er sat i stikkontakten.
- 3 Hold **Go** nede, mens du tænder for afbryderen. Hold **Go** nede, indtil alle lysdioder lyser, og derefter slukker Klar-lysdioden.
- 4 Slip **Go**. Kontroller, at alle lysdioderne er slukket.
- 5 Tryk på **Go** seks gange. Kontroller, at alle lysdioderne lyser for at angive, at printernetkortet er blevet stillet tilbage til standardindstillingerne. Maskinen vil genstarte.

Nulstilling af fabriksindstillinger

Du kan delvist nulstille maskinen tilbage til standardprinterindstillingerne. Netværksindstillingerne nulstilles ikke:

- 1 Sluk for maskinen.
- 2 Sørg for, at frontklappen er lukket, og at stikket er sat i stikkontakten.
- 3 Hold **Go** nede, mens du tænder for afbryderen. Hold **Go** nede, indtil alle lysdioder lyser, og derefter slukker Klar-lysdioden.
- 4 Slip **Go**. Kontroller, at alle lysdioderne er slukket.
- 5 Tryk **Go** otte gange. Kontroller, at alle lysdioderne lyser for at angive, at maskinen er blevet stillet tilbage til standardindstillingerne (undtagen netværksindstillingerne). Maskinen vil genstarte.

Nulstilling af indstillinger

Denne handling nulstiller alle maskinens indstillinger tilbage til de indstillinger, der er blevet indstillet af fabrikken:

- 1 Kobl netværkskablet fra maskinen, ellers bliver netværksindstillingerne (som f.eks. IP-adresse) ikke nulstillet.
- 2 Sluk for maskinen.
- 3 Sørg for, at frontklappen er lukket, og at stikket er sat i stikkontakten.
- 4 Hold **Go** nede, mens du tænder for afbryderen. Hold **Go** nede, indtil alle lysdioder lyser, og derefter slukker Klar-lysdioden.
- 5 Slip **Go**. Kontroller, at alle lysdioderne er slukket.
- 6 Tryk **Go** ti gange. Maskinen vil genstarte automatisk.

Maskinspecifikationer

Generelt

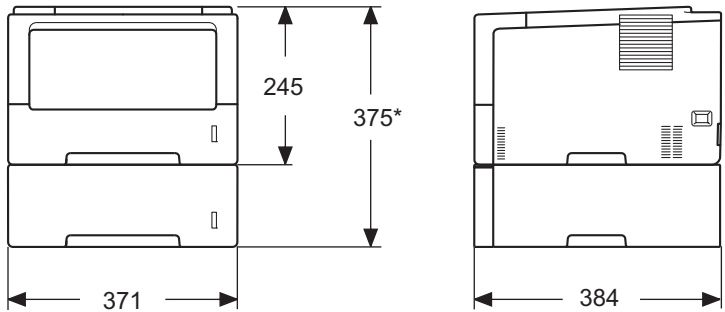
Model		HL-5440D	HL-5450DN	HL-5450DNT
Printertype		Laser		
Printmetode		Elektrofotografisk laserprinter		
Hukommelseskapacitet	Standard	64 MB		
	Ekstraudstyr	-	1 åbning: DDR2 SO-DIMM (144-bens) op til 256 MB	
Strømkilde		220 - 240 V AC 50/60 Hz		
Strømforbrug ¹ (gns.)	Spids	Ca. 1.200 W		
	Udskrivning	Ca. 665 W ved 25 °C		
	Udskrivning (Stilletilstand)	Ca. 332 W ved 25 °C		
	Klar	Ca. 4,7 W ved 25 °C		
	Dyb dvale	Ca. 0,7 W	Ca. 0,6 W	
	Nedlukning	Ca. 0,40 W	Ca. 0,41 W	
Mål		 <p>*: HL-5450DNT</p> <p>Unit: mm</p>		
Vægte (med forbrugsstoffer)		10,4 kg	10,5 kg	13,6 kg

¹ USB-tilslutninger til pc

Model			HL-5440D	HL-5450DN	HL-5450DNT
Støjniveau	Lydtryk	Udskrivning	LPAM = 59 dB (A)		
		Klar	LPAM = 34 dB (A)		
		Udskrivning (Lydsvag)	LPAM = 54 dB (A)		
	Lydeffekt ^{1 2}	Udskrivning	LWAd = 6,79 B (A)		
		Klar	LWAd = 4,70 B (A)	LWAd = 4,63 B (A)	
		Udskrivning (Lydsvag)	LWAd = 6,4 B (A)		
Temperatur		I drift	10 - 32,5		
		Opbevaring	0 - 40		
Fugtighed		I drift	20 til 80% (uden kondensering)		
		Opbevaring	10 til 90% (uden kondensering)		

¹ Målt i overensstemmelse med metoden, der er beskrevet i RAL-UZ122.

² Kontorudstyr med LWAd > 6,30 B (A) er ikke egnet til brug i lokaler, hvor personer primært foretager tankemæssigt arbejde. Sådant udstyr bør anbringes i separate lokaler pga. udsendelse af støj.

Udskriftmedier

Model		HL-5440D	HL-5450DN	HL-5450DNT
Papirinput ¹	Papirbakke (standard)	Papirtype	Almindeligt papir, tyndt papir, genbrugspapir	
		Papirstørrelse	A4, Letter, B5 (ISO/JIS), A5, A5 (lang kant), B6 (ISO), A6, Executive, Legal, Folio	
		Papirvægt	60 til 105 g/m ²	
		Maksimal papirkapacitet	Op til 250 ark 80 g/m ² Almindeligt papir	
	Multifunktionsbakke (MP-bakke)	Papirtype	Almindeligt papir, tyndt papir, tykt papir, tykkere papir, genbrugspapir, kontraktpapir, label, konvolut, tynd konv., tyk konv.	
		Papirstørrelse	Bredde: 76,2 - 215,9 mm Længde: 127,0 - 355,6 mm	
		Papirvægt	60 til 163 g/m ²	
		Maksimal papirkapacitet	Op til 50 ark 80 g/m ² Almindeligt papir	
	Papirbakke 2 (ekstraudstyr) ²	Papirtype	Almindeligt papir, tyndt papir, genbrugspapir	
		Papirstørrelse	A4, Letter, B5 (ISO/JIS), A5, B6 (ISO), Executive, Legal, Folio	
		Papirvægt	60 til 105 g/m ²	
		Maksimal papirkapacitet	Op til 500 ark 80 g/m ² Almindeligt papir	
Papiroutput ¹	Outputbakke til forside ned	Op til 150 ark á 80 g/m ² Almindeligt papir (outputpapirbakke til levering med forsiden nedad)		
	Papirbakke til forsiden opad	Ét ark (til forsiden opad til levering i outputbakke til forsiden opad)		
Duplex	Automatisk dupleksudskrivning	Papirtype	Almindeligt papir, tyndt papir, genbrugspapir	
		Papirstørrelse	A4	
		Papirvægt	60 til 105 g/m ²	

¹ Til etiketter anbefaler vi at fjerne de udskrevne ark fra outputpapirbakken umiddelbart efter udskrivningen for hermed at undgå, at de sværter hinanden til.

² Bakke 2 er standard på HL-5450DNT.

Printer

Model		HL-5440D	HL-5450DN	HL-5450DNT
Automatisk 2-sidet udskrivning (duplex)		Ja		
Emulering		PCL6, BR-Script3 (PostScript® 3™), IBM ProPrinter XL, EPSON FX-850		
Opløsning		1200 × 1200 dpi HQ1200-kvalitet (2400 × 600 dpi) 600 × 600 dpi		
Udskrivningshastighed ¹	Enkeltsidet udskrift	Op til 38 sider/min. (A4-størrelse) Op til 40 sider/min. (Letter-størrelse)		
	Duplexudskrivning	Op til 18 sider/min. (9 ark pr. minut) (A4- eller Letter-størrelse)		
Første udskrifs varighed ²		Mindre end 8,5 sekunder ved 23 °C / 230 V		

¹ Udskrivningshastigheden kan ændre sig afhængigt af det dokument, du udskriver.

² Fra Klar-tilstand og standardbakke

A

Interface

Model	HL-5440D	HL-5450DN	HL-5450DNT
USB	Hi-Speed USB 2.0 ^{1 2} Det anbefales, at du bruger et USB 2.0-kabel (type A/B) med en længde på højst 2,0.		
Ethernet ³	-	10BASE-T / 100BASE-TX Brug et gennemgående kategori 5 (eller højere) parsnoet kabel.	
Parallel	IEEE 1284 Centronics (type B)	-	

¹ Din maskine er udstyret med et Hi-Speed USB 2.0-interface. Maskinen kan også tilsluttes en computer, der har et USB 1.1-interface.

² Tredjepart USB-porte er ikke understøttet.

³ Se *Netværk (LAN)* >> side 161 og >> Netværksbrugsanvisning for at få flere detaljerede netværksspecifikationer.

Computerkrav

Computerplatform og operativsystemversion		Processors min. hastighed	Min. RAM	Anbefalet RAM	Plads på harddisk til installation	Understøttet pc-interface ¹
Windows®-operativsystem	Windows® XP Home Edition	Intel® Pentium® II eller tilsvarende	128 MB	256 MB	80 MB	USB, 10Base-T/ 100Base-TX/ (Ethernet) ² , Parallel ³
	Windows® XP Professional					
	Windows® XP Professional x64 Edition	64-bit (Intel® 64 eller AMD64) understøttet CPU	256 MB	512 MB		
	Windows Vista®	Intel® Pentium® 4 eller tilsvarende 64-bit (Intel® 64 eller AMD64) understøttet CPU	512 MB	1 GB		
	Windows® 7	Intel® Pentium® 4 eller tilsvarende 64-bit (Intel® 64 eller AMD64) understøttet CPU	1 GB (32-bit) 2 GB (64-bit)	1 GB (32-bit) 2 GB (64-bit)		
	Windows Server® 2003	Intel® Pentium® III eller tilsvarende	256 MB	512 MB		
	Windows Server® 2003 x64 Edition	64-bit (Intel® 64 eller AMD64) understøttet CPU				
	Windows Server® 2008	Intel® Pentium® 4 eller tilsvarende 64-bit (Intel® 64 eller AMD64) understøttet CPU	512 MB	2 GB		
	Windows Server® 2008 R2	64-bit (Intel® 64 eller AMD64) understøttet CPU				
Macintosh-operativsystem	OS X 10.5.8	PowerPC G4/G5 Intel®-processor	512 MB	1 GB	80 MB	
	OS X 10.6.x	Intel®-processor	1 GB	2 GB		
	OS X 10.7.x	Intel®-processor	2 GB	2 GB		

¹ Tredjepart USB-porte er ikke understøttet.

² Ethernet er tilgængelig for HL-5450DN(T).

³ Parallel er tilgængelig for HL-5440D.

Besøg <http://solutions.brother.com/> for de seneste driveropdateringer.

Vigtig information om valg af papir

Oplysningerne i dette afsnit kan hjælpe dig med at vælge det papir, du vil bruge i maskinen.



Bemærk!

Hvis du anvender papir, der ikke anbefales, kan der forekomme papirstop eller fejlindføring af papiret i maskinen.

Før du køber store mængder papir

Sørg for, at papiret er egnet til maskinen.

Papir til almindelig kopiering

Papir kategoriseres efter anvendelsesformål, som f.eks. papir til udskrivning og papir til kopiering. Anvendelsesformålet er sædvanligvis angivet på papirets emballage. Undersøg pakken for at finde ud af, om papiret er egnet til laserprintere. Brug papir, der er egnet til laserprintere.

Basisvægt

Basisvægten på det mest almindeligt anvendte papir varierer afhængigt af land. Vi anbefaler, at du anvender papir med tykkelsen 75 til 90 g/m², selvom maskinen godt kan anvende papir, der er tyndere eller tykkere end dette.

Lang bane og smal bane

Pulpfibrene i papiret ensrettes under fremstillingen af papiret. Papir kan opdeles i 2 typer: smal bane og bred bane.

I papir med smal bane følger fibrene papirretningen i papirets lange kant. I papir med bred bane ligger fibrene vinkelret på papirets lange kant. Selvom det meste almindelige papir til kopiering er smal bane, findes der også visse typer i bred bane. Vi anbefaler, at du anvender papir med lange fibre til denne maskine. Papir med korte fibre er for skrøbeligt til maskinens papirindføring.

Papir med syreindhold og neutraliseret papir

Papir kan kategoriseres som enten papir med syreindhold eller neutraliseret papir.

Selvom de moderne fremstillingsmetoder til papir begyndte med papir med syreindhold, er dette for nylig blevet ændret således, at neutraliseret papir nu anvendes i stedet for papir med syreindhold af miljøhensyn.

Mange former for papir med syreindhold findes dog stadig i genbrugspapir. Vi anbefaler, at du anvender neutraliseret papir til denne maskine.

Du kan bruge en kontrolpen til papir med syreindhold til at skelne mellem papir med syreindhold og neutraliseret papir.

Udskriftsoverflade

Der kan være en smule forskel på forsiden og bagsiden af et ark papir.

Sædvanligvis er åbningssiden af papirpakken udskriftssiden. Følg instruktionerne på papirpakken. Udskriftssiden er som oftest angivet med en pil.

Symbol- og tegnsæt

Til emuleringstilstande for HP LaserJet, IBM Proprinter XL og EPSON FX-850 kan du vælge symbol- og tegnsæt ved hjælp af Web Based Management (webbrowser) ¹ eller Remote Printer Console.

¹ kun HL-5450DN(T)

Sådan bruges Web Based Management (webbrowser) (kun HL-5450DN(T))

Følg nedenstående trin for at anvende Web Based Management (webbrowser).



Bemærk!

Vi anbefaler Windows® Internet Explorer® 7.0/8.0 eller Firefox® 3.6 for Windows® og Safari 4.0/5.0 til Macintosh. Sørg også for, at JavaScript og cookies altid er aktiveret, uanset hvilken browser du bruger. Du skal kende printserverens IP-adresse for at bruge en webbrowser.



1 Start din webbrowser.



2 Indtast "http://maskinens IP-adresse/" i browseren (hvor "maskinens IP-adresse" er maskinens IP-adresse).

■ For eksempel:

http://192.168.1.2/



Bemærk!

- Hvis du har redigeret værtsfilen på din computer eller bruger et DNS (Domain Name System), kan du også indtaste printserverens DNS-navn.
- Brugere af Windows® kan også angive printserverens Net BIOS-navn, da printserveren understøtter TCP/IP og NetBIOS. NetBIOS-navnet findes på siden Printerindstillinger. Det tildelte NetBIOS-navn er de første 15 tegn i nodenavnet, og det vil som standard vises som "BRNxxxxxxxxxxx" for et kabelført netværk eller "BRWxxxxxxxxxxx" for et trådløst netværk.
- Macintosh-brugere kan desuden få nem adgang til Web Based Management ved at klikke på maskinikonet på **Status Monitor**-skærmen.



3 Der kræves som standard ikke adgangskode. Indtast en adgangskode, hvis du har angivet en, og tryk på .



4 Klik på **Udskriv**.



5 Vælg fanen **HP LaserJet**, og klik på **Font Setup**. Vælg et symbolsæt på listen **Symbol Set**.

Anvendelse og installation af Remote Printer Console-softwaren

Anvendelse og installation af Remote Printer Console-softwaren, se *Remote Printer Console (kun Windows®)* >> side 73.

Forbrugsstoffer

Model		HL-5440D	HL-5450DN	HL-5450DNT	Modelnavn
Toner	Indbakke	Ca. 2.000 sider A4 eller Letter ¹	Ca. 3.000 sider A4 eller Letter ¹		-
	Standard	Ca. 3.000 sider A4 eller Letter ¹			TN-3330
	stor	Ca. 8.000 sider A4 eller Letter ¹			TN-3380
Tromle		Ca. 30.000 sider A4 eller Letter (1 side/job) ²			DR-3300

¹ Omtrentlig patroyndelse er i overensstemmelse med ISO/IEC 19752.

² Angivelsen af tromlens levetid er en anslået værdi og kan variere afhængigt af brug.

Netværk (LAN)

Model		HL-5440D	HL-5450DN	HL-5450DNT
LAN		-	Du kan tilslutte maskinen til et netværk for netværksudskrivning. Network Management software er også inkluderet i Brother BRAdmin Light ^{1 2} .	
Protokoller	IPv4	-	ARP, RARP, BOOTP, DHCP, APIPA (Auto IP), WINS/NetBIOS-navnefortolkning, DNS Resolver, mDNS, LLMNR responder, LPR/LPD, Custom Raw Port/Port9100, IPP/IPPS, FTP-server, TELNET-server, HTTP/HTTPS-server, TFTP-klient og server, SMTP-klient, SNMPv1/v2c/v3, ICMP, Web Services (Print), CIFS-klient, SNTP-klient	
	IPv6	-	NDP, RA, DNS-fortolker, mDNS, LLMNR responder, LPR/LPD, Custom Raw Port/Port9100, IPP/IPPS, FTP-server, TELNET-server, HTTP/HTTPS-server, TFTP-klient og server, SMTP-klient, SNMPv1/v2c/v3, ICMPv6, Web Services (Print), CIFS-klient, SNTP-klient	
Sikkerhedsprotokoller	Kabelbaseret	-	APOP, POP før SMTP, SMTP-AUTH, SSL/TLS (IPPS, HTTPS, SMTP, POP), SNMP v3, 802.1x (EAP-MD5, EAP-FAST, PEAP, EAP-TLS, EAP-TTLS), Kerberos	

¹ (Brugere af Windows®) Brother BRAdmin Light kan hentes fra den cd-rom, der fulgte med maskinen.

(Brugere af Macintosh) Brother BRAdmin Light kan hentes fra <http://solutions.brother.com/>.

² (Brugere af Windows®) Hvis du har brug for mere avanceret printerstyring, skal du bruge den seneste version af Brother BRAdmin Professional, der kan indlæses fra <http://solutions.brother.com/>.

Brother-numre

❗ **Vigtigt**

Hvis du ønsker teknisk support og driftssupport, skal du ringe til det land, hvor du købte maskinen. Opkaldet skal foretages **fra** det pågældende land.

Registrer dit produkt

Udfyld venligst Brothers garantiregistrering eller for at gøre det lettere og mere effektivt for dig, kan du registrere dit nye produkt online på

<http://www.brother.com/registration/>

Ofte stillede spørgsmål (FAQ'er)

Brother Solutions Center er det eneste sted du behøver for alle dine maskinbehov. Du kan downloade de seneste drivere, den seneste software og de seneste hjælpeprogrammer samt læse ofte stillede spørgsmål og tip til problemløsning for at få mest muligt ud af dit Brother-produkt.

<http://solutions.brother.com/>

Du kan se her for Brothers opdaterede drivere.

Kundeservice

Besøg <http://www.brother.com/> for at finde kontaktinformation om dit lokale Brother-kontor.

Servicecentre

Kontakt dit lokale Brother-kontor for at få information om servicecentre i Europa. Du kan finde adresser og telefonnumre for europæiske kontorer på adressen <http://www.brother.com/> ved at vælge dit land.

Internetadresser

Brothers globale websted: <http://www.brother.com/>

Ofte stillede spørgsmål (FAQ), produktsupport, tekniske spørgsmål samt opdaterede drivere og hjælpeprogrammer findes på følgende adresse: <http://solutions.brother.com/>

B Indeks

A

Almindeligt papir 2

B

BR-Script3 47, 66

C

Computerkrav 158

D

Domæne 160

Duplexudskrivning (2-sidet) 19

Dvaletilstand 75, 89

Dyb dvaletilstand 75, 89

E

Emulering 157

Etiketter 3, 6, 15

F

Fanen Tilbehør 43

Fejlfinding 126, 141

hvis du har problemer med

netværk 143

papirhåndtering 142

udskrive 141

Fejlmeddelelser 127

Folio 3

Forbrugsstoffer 97, 161

G

Genudskrivning 84

H

Hjælpeprogrammer 162

Hukommelse 94, 154

I

Interface 157

K

Kontrolpanel 74

Konvolutter 3, 5, 15

Koronatråd 115

L

LED (Light-Emitting Diode) 74

Linux 23

Lydsvag 91

M

Macintosh 23

Manuel duplexudskrivning 22

Mediespecifikationer 156

Mål 154

N

Nedlukningstilstand 75, 90

Nedre bakke 93

Netværkssoftware 73

Netværkstilslutning 157

O

Område, der ikke kan udskrives 7

P

Papir 2, 159

anbefalet 2, 3

bakkekapacitet 3

ilægning 8, 12

størrelse 2

type 2

Papirstop 130

Printerdriver 23, 53, 70

R

Registrer dit produkt 162

Rengøring 113

S

Servicecentre (Europa og andre lande)	162
SO-DIMM	94
Specifikationer	154
Standardindstillinger	152
Status Monitor	
Macintosh	71
Windows®	54
Symbol	160

T

Tegnsæt	160
Toner	98, 100
Tromle	106
Tykt papir	15

U

Udskrift	
Macintosh	
BR-Script3-printerdriver	66
Printerdriver	56
problemer	141
Windows®	
Bookletudskrivning	32
BR-Script3-printerdriver	47
Duplexudskrivning	31
Printerdriver	27
Udskriftskvaliteten	145

V

Vandmærke	33, 37
Vedligeholdelsesmeddelelser	97
Vægt	154