

Bruksanvisning

Brother-laserskrivare

HL-5470DW

HL-6180DW

HL-6180DWT

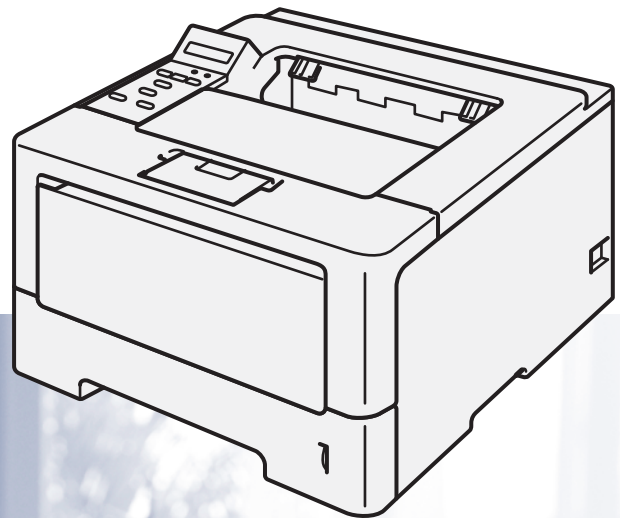

För användare med nedsatt synförmåga

Den här bruksanvisningen kan du läsa med "text-till-tal"-programvaran Screen Reader.

Innan du kan använda maskinen måste du installera maskinvaran och drivrutinen.

Använd Snabbguide när du ska ställa in maskinen. Det finns en tryckt version av den i kartongen.

Läs denna Bruksanvisning noga innan du använder maskinen.

På vår webbplats <http://solutions.brother.com/> hittar du svar på vanliga frågor (FAQs), produktsupport och teknisk support samt de senaste drivrutinsuppdateringarna och verktygen.

Obs! Alla modeller är inte tillgängliga i alla länder.

Bruksanvisningar och var hittar jag dem?

Vilken handbok?	Vad står det i den?	Var finns den?
Produktsäkerhetsguide	Läs först denna handbok. Läs igenom säkerhetsinstruktionerna innan du installerar din maskin. Se denna guide för varumärken och juridiska begränsningar.	Tryckt folder/i kartongen
Snabbguide	Följ instruktionerna för att ställa in din maskin och installera drivrutiner och program för operativsystemet och anslutningstypen du använder.	Tryckt folder/i kartongen
Bruksanvisning	Lär dig utskriftsfunktionerna, hur du byter ut förbrukningsmaterial och utför rutinmässigt underhåll. Se felsökningstips.	PDF-fil/cd-skiva/i kartongen
Bruksanvisning för nätverksanvändare	Denna bruksanvisning ger användbar information om inställningar för trådbundna och trådlösa nätverk och säkerhetsinställningar vid användning av Brother-maskinen. Du hittar också information om stödda protokoll för maskinen och detaljerade felsökningstips.	PDF-fil/cd-skiva/i kartongen
Wi-Fi Direct™-guide	Denna bruksanvisning ger information om hur du konfigurerar och använder din Brother-maskin för trådlös utskrift direkt från en mobil enhet som stödjer standarden Wi-Fi Direct™.	PDF-fil/Brother Solutions Center på http://solutions.brother.com/
Guide för Google Cloud Print	Denna bruksanvisning ger information om hur du konfigurerar din Brother-maskin för ett Google-konto och använder Google Cloud-utskriftstjänsten för utskrift via Internet från enheter som använder Gmail™ för mobil, GOOGLE DOCS™ för mobil och program för Chrome OS.	PDF-fil/Brother Solutions Center på http://solutions.brother.com/
Guide för mobil utskrift och skanning för Brother iPrint&Scan	Denna bruksanvisning ger användbar information om utskrift av JPEG- och PDF ¹ -filer från din mobila enhet och skanning ² från din Brother-maskin till din mobila enheten när den är ansluten till ett Wi-Fi-nätverk.	PDF-fil/Brother Solutions Center på http://solutions.brother.com/

¹ Windows® telefon har inte stöd för PDF-utskrift.

² HL-5470DW och HL-6180DW(T) har inte stöd för skanningsfunktionen.

Använda dokumentationen

Tack för att du köpt den här Brother-maskinen! Genom att läsa dokumentationen kommer du att få ut mesta möjliga av maskinen.

Symboler och begrepp som används i den här dokumentationen

Följande symboler och regler används i hela dokumentationen.

VARNING

VARNING indikerar en potentiellt farlig situation som kan leda till allvarliga skador eller dödsfall.

Viktigt

Viktigt indikerar en potentiellt farlig situation som kan leda till skador på egendom eller utrustning.



Förbudsikoner visar åtgärder som måste utföras.



Brandvarningsikoner upplyser dig om risken för elektrisk stöt.



Brandvarningsikoner upplyser dig om möjligt brandfara.



Symboler som betecknar het yta gör dig uppmärksam på att du inte bör vidröra heta maskindelar.



Obs

I anmärkningar får du information om hur du ska agera i olika situationer som kan uppstå samt tips på hur en funktion samverkar med andra funktioner.

Fet stil

Text med fet stil motsvarar knappar på maskinens kontrollpanel eller datorskärmen.

Kursiv stil

Text med kursiv stil gör dig uppmärksam på en viktig punkt eller hänvisar dig till ett närliggande avsnitt.

Courier New

Meddelanden på maskinens LCD-skärm visas med typsnittet Courier New.

Innehållsförteckning

1	Utskriftsmetoder	1
	Om denna maskin.....	1
	Framsida och baksida	1
	Godkänt papper och annat utskriftsmaterial	2
	Rekommenderat papper och utskriftsmaterial.....	2
	Papperstyp och -storlek.....	2
	Hantera och använda specialpapper.....	4
	Ej utskrivbart område när du skriver ut från en dator	7
	Fylla på papper.....	8
	Placera papper och utskriftsmedier.....	8
	Placera papper i standardpappersfacket och det nedre facket (tillval).....	8
	Fylla på papper i kombifacket (KF-fack).....	12
	Dubbelsidig utskrift (2-sidig)	19
	Anvisningar för duplexutskrifter (dubbelsidiga utskrifter).....	19
	Automatisk duplexutskrift.....	20
	Manuell duplexutskrift.....	22
2	Drivrutin och programvara	23
	Skrivardrivrutin.....	23
	Skriva ut ett dokument.....	24
	Inställningar skrivardrivrutin.....	25
	Windows®	26
	Komma åt inställningarna för skrivardrivrutinen	26
	Funktioner i Windows®-skrivardrivrutinen	27
	Fliken Grundläggande	27
	Fliken Avancerat.....	33
	Fliken utskriftsprofiler.....	41
	Fliken Tillbehör	43
	Support	45
	Funktioner för BR-Script3-skrivardrivrutin (PostScript® 3™-språkemulering)	47
	Avinstallera skrivardrivrutinen.....	54
	Status Monitor	55
	Macintosh	57
	Funktioner i skrivardrivrutinen (Macintosh).....	57
	Välja inställningar för utskriftsformat.....	57
	Funktioner för BR-Script3-skrivardrivrutin (PostScript® 3™-språkemulering)	68
	Ta bort skrivardrivrutinen	73
	Status Monitor	74
	Programvara.....	76
	Programvara för nätverk	76

3 Allmän information 77

Kontrollpanelen.....	77
Översikt över kontrollpanelen	77
LED-indikeringar	79
Maskinstatusmeddelande.....	79
Menytabell	80
Återutskrift av dokument.....	94
Återutskrift av det senaste jobbet	94
Så här skriver du ut det senaste utskriftsjobbet på nytt.....	94
Skriva ut säkra data	95
Säkra data	95
Så här skriver du ut säkra data.....	95
Säkerhetsfunktioner.....	96
Secure Function Lock 2.0.....	96
Inställningslås	96
Miljöfunktioner.....	98
Tonerbesparing	98
Vilotid.....	98
Djupt viloläge	98
Avstängt läge.....	99
Funktionen tyst läge.....	100
Slå på/av tyst läge	100

4 Alternativ 101

Nedre fack (LT-5400).....	102
SO-DIMM	103
SO-DIMM-typer	103
Installera extraminne	104

5 Rutinunderhåll 106

Byta förbrukningsmaterial	106
Byta ut tonerkassetten.....	108
Byta ut trumenheten	115
Rengöra och kontrollera maskinen	121
Rengöra maskinens utsida	121
Rengör coronatråden.....	123
Rengöra trumenheten.....	125
Rengöra pappersinmatningshjulen.....	130
Förpacka och transportera maskinen	131

6 Felsökning 134

Identifiera problemet	134
Fel- och underhållsmeddelanden	135
Pappersstopp	139
Om du har problem med maskinen	152
Förbättra utskriftskvaliteten	156
Maskininformation	163
Kontrollera serienumret	163
Standardinställningar	163

A Bilaga 165

Maskinspecifikationer	165
Allmänt	165
Utskriftsmedier	167
Skrivare	168
Gränssnitt	168
Datorkrav	169
Viktig information om att välja papper	170
Förbrukningsartiklar	171
Nätverk (LAN)	171
Telefonnummer till Brother	172

B Register 173

Om denna maskin

Framsida och baksida

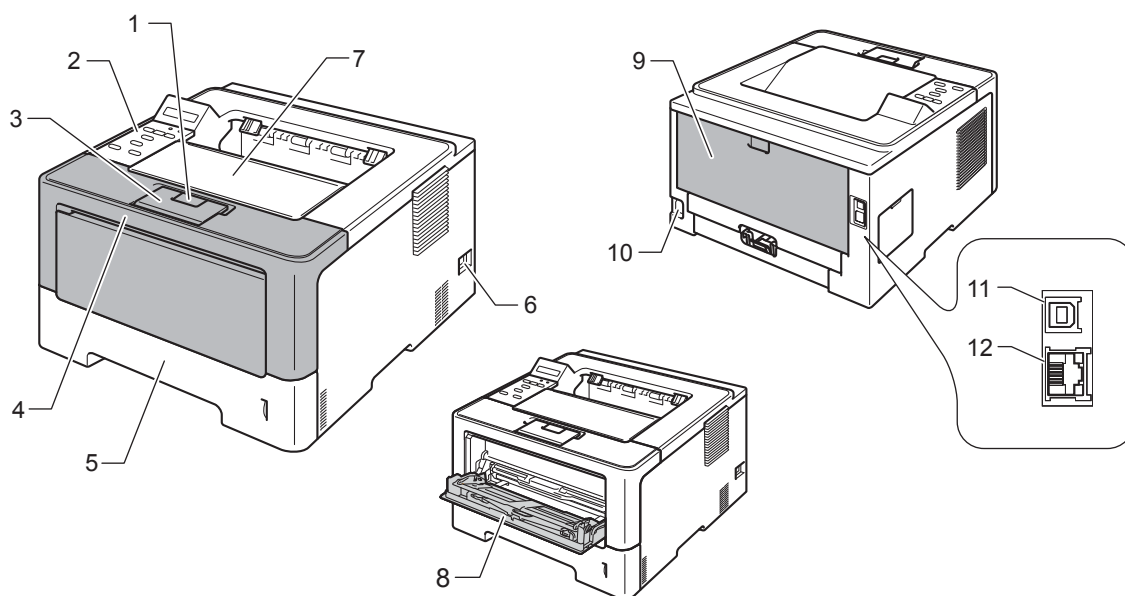

- 1 Öppningsknapp för främre lucka
- 2 Kontrollpanel med en LCD-skärm (skärm med flytande kristaller)
- 3 Stödflik för utmatningsfack med textsidan nedåt (stödflik)
- 4 Främre lucka
- 5 Pappersfack
- 6 Strömbrytare
- 7 Utmatningsfack med textsidan nedåt
- 8 Kombifacket (KF-facket)
- 9 Bakre lucka (utmatningsfack med textsidan uppåt när luckan är öppen)
- 10 Uttag för nätkabel
- 11 USB-port
- 12 10BASE-T/100BASE-TX/1000BASE-T-port ¹

¹ 1000BASE-T finns tillgänglig för HL-6180DW(T).



Obs

De flesta illustrationerna i denna Bruksanvisning visar modellen HL-5470DW.

Godkänt papper och annat utskriftsmaterial

Utskriftskvaliteten kan variera beroende på papperstypen som används.

Du kan välja följande typer av utskriftsmaterial: vanligt papper, tunt papper, tjockt papper, tjockare papper, brevpapper, återvunnet papper, etikettark eller kuvert.

Följ instruktionerna nedan för bästa resultat:

- Lägg INTE i olika sorters papper i pappersfacket samtidigt. Det kan orsaka pappersstopp och felmatningar.
- För korrekt utskrift ska du välja samma pappersstorlek i programmet som det som finns i pappersfacket.
- Undvik att ta på på den utskrivna pappersytan direkt efter utskrift.
- Innan du köper en större mängd papper bör du prova att skriva ut på ett mindre antal ark så att du vet att papperstypen är lämplig.

Rekommenderat papper och utskriftsmaterial

Papperstyp	Artikel
Vanligt papper	Xerox Premier TCF 80 g/m ²
	Xerox Business 80 g/m ²
Återvunnet papper	Xerox Recycled Supreme 80 g/m ²
Etiketter	Avery laseretikett L7163
Kuvert	Antalis River-serie (DL)

Papperstyp och -storlek

Maskinen matar papper från det monterade standardpappersfacket, kombifacket eller nedre facket (tillval).

I skrivardrivrutinen och den här bruksanvisningen används följande namn på de olika pappersfacken:

Fack och tillvals-fack	Namn
Pappersfack	Fack 1
Nedre fackenhet (tillval) (standard för HL-6180DWT)	Fack 2
Kombifack	KF-fack

Pappersfackens papperskapacitet

	Pappersformat	Papperstyper	Antal ark
Pappersfack (Fack 1)	A4, Letter, Legal, B5 (ISO/JIS), Executive, A5, A5 (Lång kant), A6, B6 (ISO), Folio ¹	Vanligt papper, tunt papper och återvunnet papper	upp till 250 ark (80 g/m ²) ² upp till 500 ark (80 g/m ²) ²
Kombifack (KF-fack)	Bredd: 76,2 till 215,9 mm Längd: 127 till 355,6 mm	Vanligt papper, tunt papper, tjockt papper, tjockare papper, brevpapper, återanvänt papper, kuvert och etiketter	50 ark (80 g/m ²) 3 kuvert
Nedre fack (tillval) (Fack 2) ³	A4, Letter, Legal, B5 (ISO/JIS), Executive, A5, B6 (ISO), Folio ¹	Vanligt papper, tunt papper och återvunnet papper	upp till 500 ark (80 g/m ²)

¹ Foliostorlek är 215,9 mm x 330,2 mm.

² 250 ark för HL-5470DW, 500 ark för HL-6180DW(T)

³ Fack 2 är standard för HL-6180DWT.

Specifikationer för rekommenderade papper

Papper med följande specifikationer rekommenderas för maskinen.

Pappersvikt	75-90 g/m ²
Tjocklek	80-110 µm
Grovhet	Över 20 sek.
Styvhet	90-150 cm ³ /100
Fiberriktning	Vertikal fiberriktning
Inre resistivitet	10e ⁹ -10e ¹¹ ohm
Ytresistivitet	10e ⁹ -10e ¹² ohm-cm
Fyllnad	CaCO ₃ (Neutral)
Askhalt	Under 23 vikt%
Vithet	Över 80 %
Opacitet	Över 85 %

- Använd vanligt kopieringspapper.
- Använd papper som är 75 till 90 g/m².
- Använd papper med vertikal fiberriktning, ett neutralt Ph-värde och en fukthalt som ligger runt 5 %.
- I den här maskinen kan man använda återvunnet papper som uppfyller specifikationerna i DIN 19309.

(Läs *Viktig information om att välja papper* >> sidan 170 om du behöver hjälp med att välja papper till den här maskinen.)

Hantera och använda specialpapper

Maskinen är utformad att fungera bra med de flesta kopierings- och brevpapper. Vissa variabler kan dock påverka utskriftskvaliteten eller hanteringen. Prova alltid att skriva ut för att se att papperet fungerar bra innan du köper det. Förvara pappersarken i de förseglade originalförpackningarna. Se till att arken ligger plant och på behörigt avstånd från fukt, direkt solljus och värme.

Viktiga riktlinjer när du väljer papper:

- Använd INTE bläckstrålepapper eftersom det kan orsaka pappersstopp eller skada på maskinen.
- Förtryckt papper måste vara av bläck som kan motstå temperaturen i maskinens fixeringsprocess 200 °C.
- Om du använder strukturpapper, papper med en grov yta eller papper som är skrynkligt eller veckat, kan resultatet bli sämre.

Papperstyper som bör undvikas

! Viktigt

Vissa papperstyper fungerar dåligt eller kan skada maskinen.

Använd INTE papper:

- som är mycket strukturerat
- som är mycket glatt eller glansigt
- som är böjt eller skevt

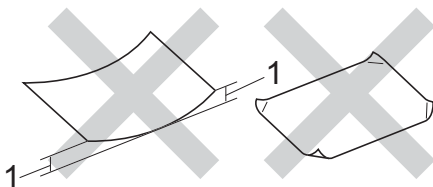

1 Om pappret är böjt 2 mm eller mer kan det orsaka papperstrassel.

- som är bestruket eller har en kemisk ytbehandling
- som är skadat, skrynkligt eller vikt
- som överskrider vikterna som anges i den här bruksanvisningen
- med flikar eller häftklamrar
- med brevhuvuden i tryckfärg för låga temperaturer eller termografi
- som är i flera delar eller karbonfritt
- som är utformat för bläckstråleskrivare

Papperstyperna som anges ovan kan skada maskinen. Sådana skador täcks inte av någon garanti eller något serviceavtal från Brother.

Kuvert

De flesta kuvert som tillverkats för laserskrivare kan användas i maskinen. Vissa kuvert kan dock leda till problem med matningen och utskriftskvaliteten beroende på hur de är tillverkade. Ett kuvert som passar i skrivaren ska ha kanter med raka, välvikta veck. Kuvertet ska ligga plant och inte vara påsformat eller sladdrigt. Du bör köpa kvalitetskuvert från en leverantör som känner till att de ska användas i en lasermaskin. Vi rekommenderar att du skriver ut ett kuvert som test för att kontrollera resultatet.

Kuverttyper som bör undvikas

❗ Viktigt

Använd INTE kuvert:

- som är skadade, krusiga, skrynkliga eller har ovanlig form
- som är mycket glansiga eller texturerade
- med klämmor, häftklamrar, spännen eller band
- med självhäftande förseglingar
- som är pösiga
- som saknar skarpa vikningar
- som är präglade (med upphöjda mönster)
- som tidigare skrivits ut med en lasermaskin
- som är förtryckta på insidan
- som inte kan buntas ordentligt
- som är tillverkade av papper som väger mer än de vikter som specificeras för maskinen
- med kanter som inte är raka eller rätvinkliga
- med fönster, hål, utskurna delar eller perforeringar
- med lim på ytan så som visas i figuren nedan

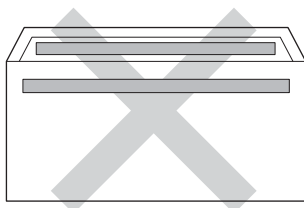

- med dubbla flikar så som visas i figuren nedan

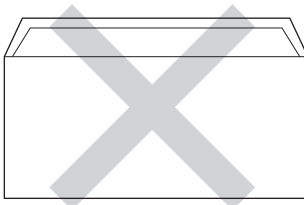

- med förseglingar som inte är nedvikta vid leverans

- med sidorna vikta så som visas i figuren nedan

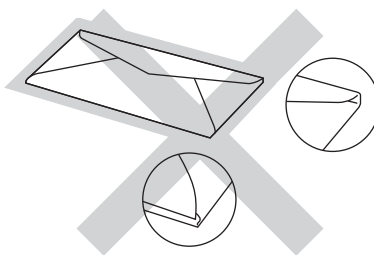

Kuverttyperna som anges ovan kan skada maskinen. Sådana skador täcks inte av någon garanti eller något serviceavtal från Brother.

Etiketter

Maskinen skriver ut på de flesta etiketter som är utformade för användning med en *lasermaskin*. Etiketterna bör ha ett akrylbaserat lim eftersom det bättre motstår de höga temperaturerna i fixeringsenheten. Limmet får inte komma i kontakt med några delar i maskinen eftersom etiketter då kan fastna på trumman eller rullarna och orsaka pappersstopp och problem med utskriftskvaliteten. Lim får inte synas mellan etiketterna. Etiketterna ska vara placerade så att de täcker hela arkets längd och bredd. Om du använder etiketter med mellanrum kan etiketterna lossna och orsaka allvarliga pappersstopp eller utskriftsproblem.

Alla etiketter som används i maskinen måste kunna motstå en temperatur på 200 °C i 0,1 sekund.

Typer av etiketter som du bör undvika

Använd inte etiketter som är skadade, krusiga, skrynkliga eller har ovanlig form.

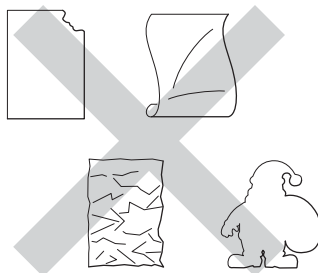

❗ Viktigt

- Mata INTE delvis förbrukade etikettark. Underlagsarket kan skada maskinen.
- Etikettark får inte överskrida pappersvikten som specificeras i denna Bruksanvisning. Etiketter som överstiger specifikationerna kanske inte matas eller skrivs ut på rätt sätt och kan skada maskinen.
- ÅTERANVÄND INTE eller sätt i etiketter som redan använts eller ark där etiketter saknas.

Ej utskrivbart område när du skriver ut från en dator

Bilderna nedan visar områden som inte kan skrivas ut. De områden som inte kan skrivas ut kan variera beroende på pappersstorleken och inställningarna i det program du använder.

1

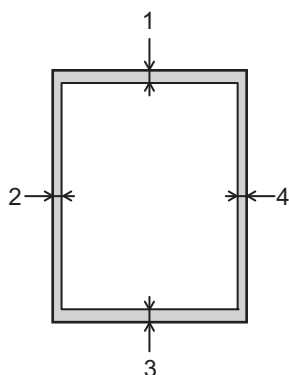

Användning	Dokumentstorlek	Överst (1) Nederst (3)	Vänster (2) Höger (4)
Utskrift	Letter	4,23 mm	6,35 mm
	A4	4,23 mm	6,01 mm
	Legal	4,23 mm	6,35 mm



Obs

När BR-Script3-emulering används, är kanterna på pappret som det inte går att skriva ut på 4,23 mm.

Fylla på papper

Placera papper och utskriftsmedier

Maskinen kan mata papper från standardpappersfacket, det nedre facket (tillval) eller kombifacket.

Observera följande när du lägger papper i pappersfacket:

- Om du kan ska du välja pappersformat via utskriftsmenyn i programmet. Om du inte kan ange pappersformat i programmet, ska du ställa in det via skrivardrivrutinen eller med knapparna på kontrollpanelen.

Placera papper i standardpappersfacket och det nedre facket (tillval)

Du kan fylla på upp till 250 pappersark (HL-5470DW) eller upp till 500 pappersark (HL-6180DW(T)) i standardpappersfacket (fack 1). Du kan också placera upp till 500 ark i det nedre facket (tillval) (Fack 2)¹. Papper kan placeras upp till markeringen för maximalt antal ark (▼▼▼) som finns markerat på höger sida av pappersfacket. (Information om vilket papper som rekommenderas finns i *Godkänt papper och annat utskriftsmaterial* ►► sidan 2.)

¹ Fack 2 är standard för HL-6180DWT.

Utskrift på vanligt papper, tunt papper eller återvunnet papper från Fack 1 och Fack 2

- 1 Dra ut pappersfacket helt ur maskinen.

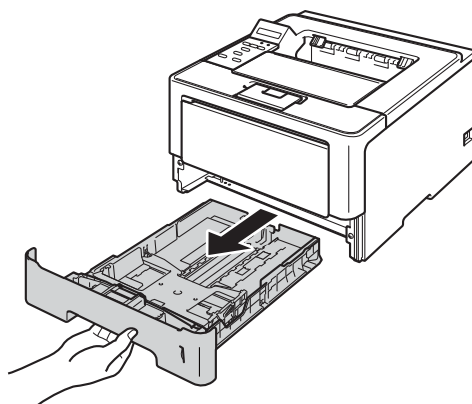

- 2 Ställ in pappersguiderna efter pappersstorleken som du fyller på i facket samtidigt som du trycker på den gröna frigöringsarmen (1) för pappersguiderna. Kontrollera att pappersguiderna sitter fast ordentligt i spåren.

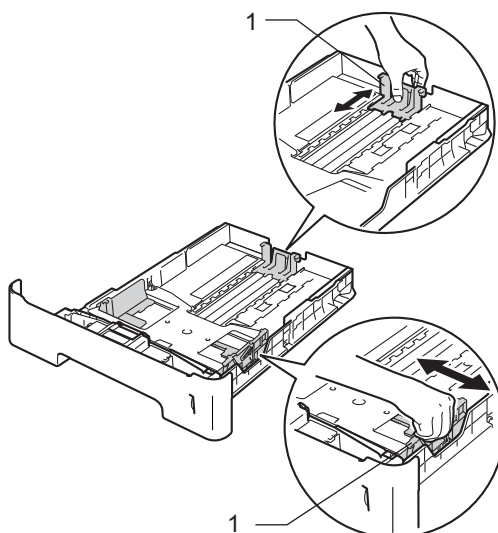

 **Obs**

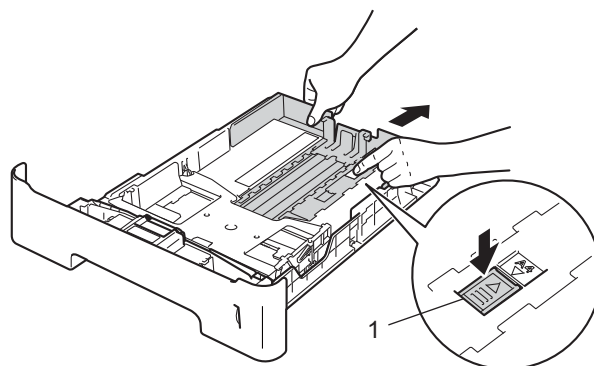

Tryck på frigöringsknappen (1) i pappersfackets nederkant och dra sedan ut baksidan på papperskassetten för pappersformaten Legal eller Folio. (Papperformaten Legal och Folio finns inte tillgängliga i vissa regioner.)

- 3 Om du luftar pappersarken väl minskar du risken för att papper fastnar eller matas fel.

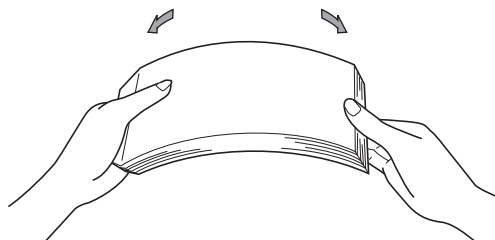

4 Lägga papper i facket och se till att:

- Pappret ligger under linjen som anger högst tillåtna arkhöjd (▼▼▼) (1).
Fylls för mycket papper på i pappersfacket orsakar papperstrassel.
- Den sida som du vill skriva ut på ska vara vänd nedåt.
- Kontrollera att pappersguiderna rör vid papperskanterna så att matningen fungerar korrekt.

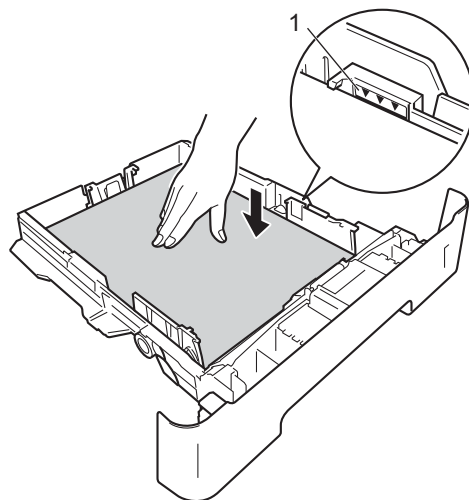

5 Sätt försiktigt tillbaka pappersfacket i maskinen. Kontrollera att det är helt inskjutet i maskinen.

6 Lyft stödfliken (1) för att förhindra att pappret glider av utmatningsfacket med textsidan nedåt eller ta bort respektive ark så snart det matas ut från maskinen.

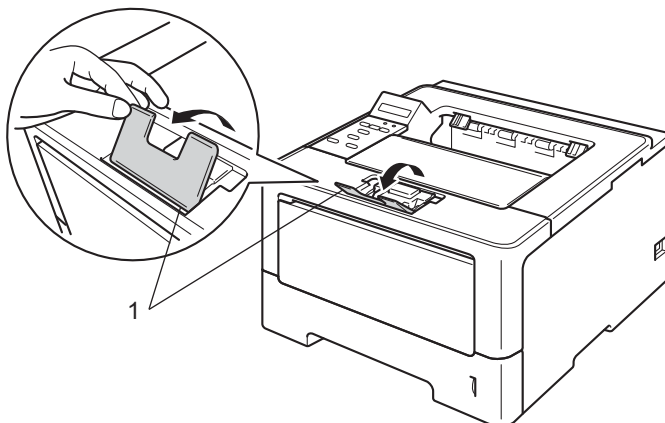

7 Välj följande inställningar i respektive rullgardinsmeny för skrivardrivrutinen.

■ **Pappersstorlek**

A4	Letter	Legal	Executive	A5
B5	B6	Folie	A5 lång kant (endast Fack 1)	A6 (endast Fack 1)

Se *Papperstyp och -storlek* >> sidan 2 för godkända pappersformat.

■ **Papperstyp**

Vanligt papper	Tunt papper	Återvunnet papper
-----------------------	--------------------	--------------------------

■ **Papperskälla**

Fack1	Fack2 (om det finns tillgängligt)
--------------	--

Övriga inställningar, se *Drivrutin och programvara*, kapitel 2.



Obs

Namnet på alternativen i rullgardinsmenyn kan skilja sig åt beroende på vilket operativsystem och vilken version du använder.

8 Skicka utskriftsdata till maskinen.

Fylla på papper i kombifacket (KF-fack)

Du kan fylla på upp till 3 kuvert eller specialutskriftsmaterial i kombifacket eller upp till 50 ark vanligt papper. Använd detta fack för utskrift på tjockt papper, brevpapper, etiketter eller kuvert. (Information om vilket papper som rekommenderas finns i *Godkänt papper och annat utskriftsmaterial* >> sidan 2.)

Utskrift på vanligt papper, tunt papper, återvunnet papper eller brevpapper från kombifacket

- 1 Öppna kombifacket och fäll ned det försiktigt.

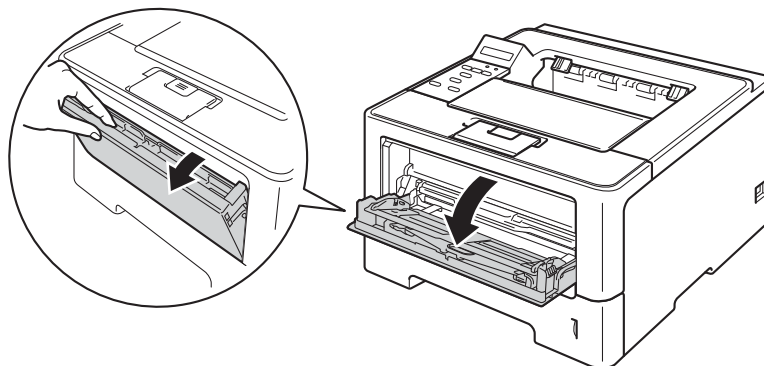

- 2 Dra ut kombifackets stöd (1) och vik upp fliken (2).

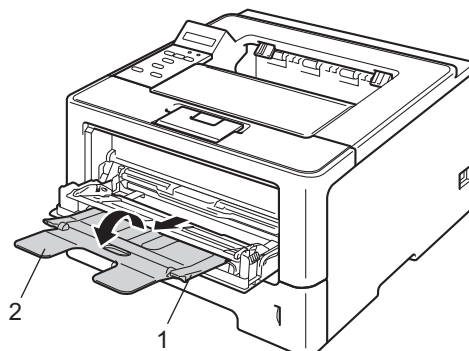

3 Lägg papper i KF-facket och se till att:

- Pappret ligger under linjen som anger högst tillåtna arkhöjd (1).
- Sidan som utskriften ska göras på är vänd uppåt med papprets främre kant (ovankant) först in i maskinen.
- Kontrollera att pappersguiderna rör vid papperskanterna så att matningen fungerar korrekt.

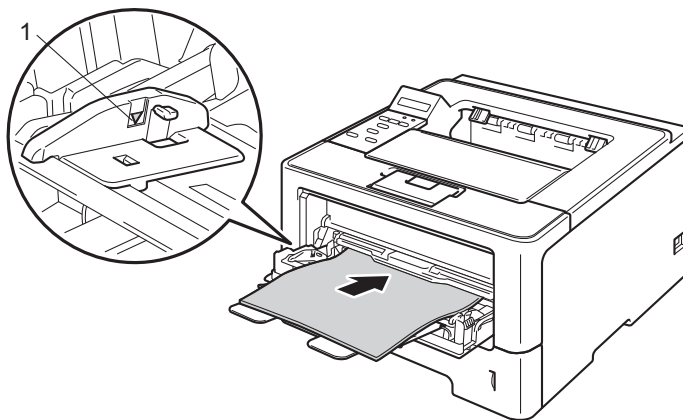

4 Lyft upp stödfliken så att pappret inte glider av utmatningsfacket med textsidan nedåt, eller ta bort varje ark direkt när det kommer ut ur maskinen.

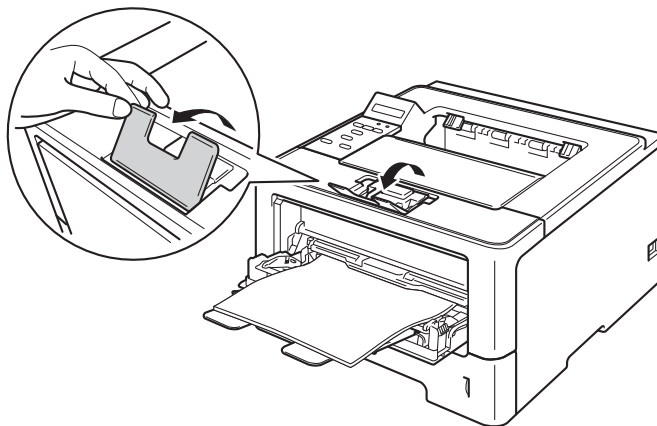

5 Välj följande inställningar i respektive rullgardinsmeny för skrivardrivrutinen.

■ **Pappersstorlek**

A4	Letter	Legal	Executive	A5
A5 lång kant	A6	B5	B6	3 x 5
Folie	Anpassat pappersformat ¹			

¹ Du kan ange ditt originalpappersformat genom att välja **Eget format...** i Windows® skrivardrivrutin, **Anpassat utskriftsformat i PostScript** i PostScript i BR-Script-skrivardrivrutinen för Windows®, eller **Anpassat utskriftsformat** i Macintosh skrivardrivrutiner.

Se *Papperstyp och -storlek* >> sidan 2 för godkända pappersformat.

■ **Papperstyp**

Vanligt papper **Tunt papper** **Återvunnet papper** **Strukturpapper**

■ **Papperskälla**

Kombifack

Övriga inställningar, se *Drivrutin och programvara*, kapitel 2.



Obs

Namnet på alternativen i rullgardinsmenyn kan skilja sig åt beroende på vilket operativsystem och vilken version du använder.

6 Skicka utskriftsdata till maskinen.

Skriva ut på tjockt papper, etiketter och kuvert från kombifacket

Innan du laddar maskinen ska du se till att kuverten ligger så plant och jämnt som möjligt.

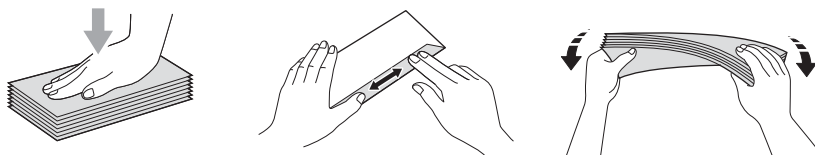

- 1 Öppna den bakre luckan (utmatningsfack med textsidan uppåt).

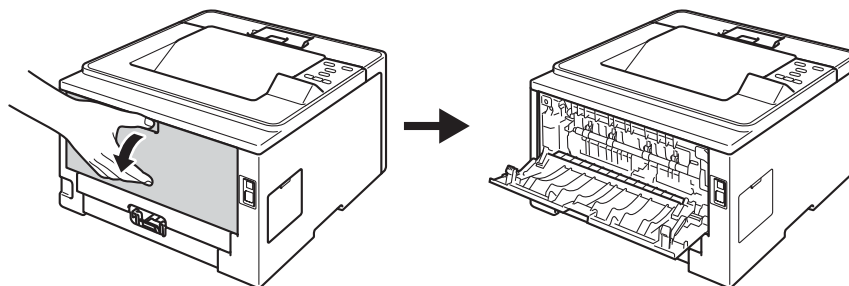

- 2 Öppna kombifacket och fäll ned det försiktigt.

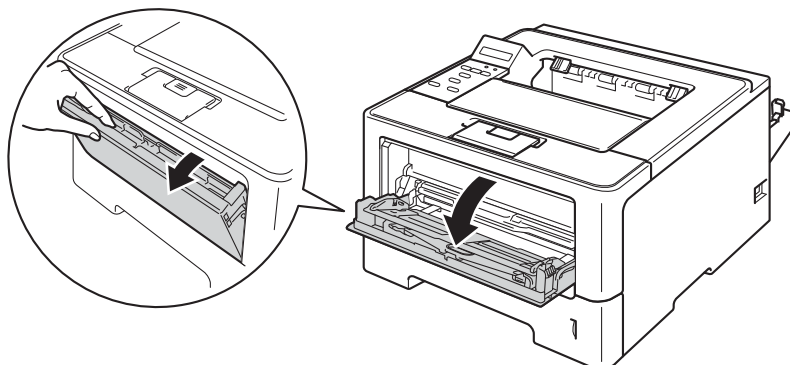

- 3 Dra ut kombifackets stöd (1) och vik upp fliken (2).

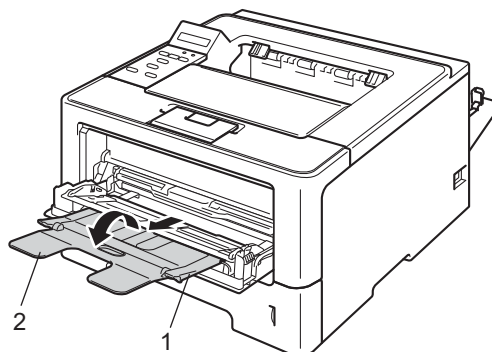

- 4 Lägga i papper, etiketter eller kuvert i kombifacket. Se till att:
- Antalet kuvert i kombifacket överskrider inte 3.
 - Pappret, etiketterna eller kuverten ligger under markeringen för maximalt antal ark (1).
 - Den sida som ska skrivas på måste vändas uppåt.

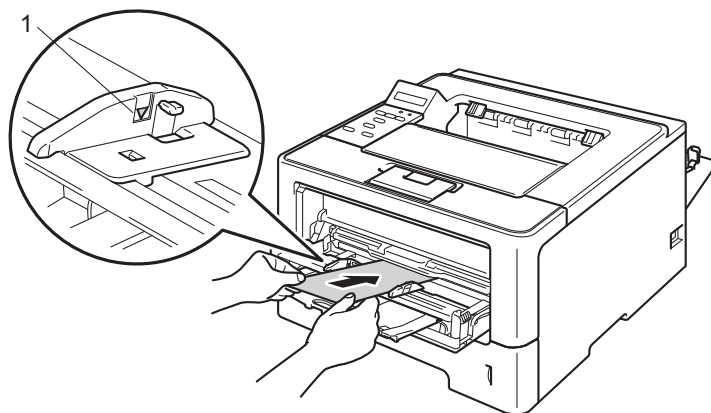

5 Välj följande inställningar i respektive rullgardinsmeny för skrivardrivrutinen.

■ Pappersstorlek

<För utskrift på tjockt papper eller etiketter>

A4	Letter	Legal	Executive	A5
A5 lång kant	A6	B5	B6	3 x 5
Folie	Anpassat pappersformat ¹			

<För utskrift på kuvert>

Com-10	DL	C5	Monarch
Anpassat pappersformat ¹			

¹ Du kan ange ditt originalpappersformat genom att välja **Eget format...** i Windows[®] skrivardrivrutin, **Anpassat utskriftsformat i PostScript** i PostScript i BR-Script-skrivardrivrutinen för Windows[®], eller **Anpassat utskriftsformat** i Macintosh skrivardrivrutiner.

Se *Papperstyp och -storlek* >> sidan 2 för godkända pappersformat.

■ Paperstyp

<För utskrift av tjockt papper>

Tjockt papper **Tjockare papper**

<För utskrift på etiketter>

Etikett

<För utskrift på kuvert>

Kuvert **Tunt kuv.** **Tjockt kuv.**

■ Papperskälla

Kombifack

Övriga inställningar, se *Drivrutin och programvara*, kapitel 2.



Obs

- Namnet på alternativen i rullgardinsmenyn kan skilja sig åt beroende på vilket operativsystem och vilken version du använder.
- Om du använder kuvert nr. 10, väljer du **Com-10** (för Windows[®]) eller **Kuvert #10** (för Macintosh) i rullgardinsmenyn **Pappersstorlek**.
- För andra kuvert som saknas i skrivardrivrutinen, exempelvis kuvert nr. 9 eller kuvert C6, ska du välja **Eget format...** (för Windows[®]-skrivardrivrutin), **Anpassat utskriftsformat i PostScript** (för BR-Script-skrivardrivrutinen för Windows[®]) eller **Anpassat utskriftsformat** (för Macintosh-skrivardrivrutin).

6 Skicka utskriftsdata till maskinen.



Obs

- Ta bort kuvertet direkt när det skrivits ut. Om kuverten samlas på hög kan de orsaka pappersstopp eller rullas ihop.
- Ställ in **Papperstyp** på **Tjockt kuv.** eller **Tjockare papper** för att öka fixeringstemperaturen om texten blir suddig vid utskrift på kuvert eller tjockt papper.
- Se *Förbättra utskriftskvaliteten* >> sidan 156 om kuverten blir skrynkliga när de skrivs ut.
- Lägg endast i ett ark åt gången i kombifacket om det tjocka pappret veckar sig under utskrift.
- Kuvertfogar som har limmats av tillverkaren bör vara täta.
- Kuvertets alla sidor ska vara korrekt vikta, utan rynkor eller ojämna veck.

7 Stäng den bakre luckan (utmatningsfack med textsidan uppåt).

Dubbelsidig utskrift (2-sidig)

Alla skrivardrivrutiner som medföljer har stöd för dubbelsidiga utskrifter. Mer information om hur du väljer inställningar finns i skrivardrivrutinens **Hjälp**-avsnitt.

1

Anvisningar för duplexutskrifter (dubbelsidiga utskrifter)

- Om papperet är tunt kan det bli skrynkligt.
- Släta ut papperet om det har rullat sig och lägg sedan tillbaka det i pappersfacket. Byt papper om pappret fortfarande rullar ihop sig.
- Om pappret inte matas fram korrekt kan det ha rullats ihop. Ta i så fall ut papperet och släta ut det. Byt papper om pappret fortfarande rullar ihop sig.
- När du använder funktionen för manuell duplexutskrift kan pappersstopp uppkomma eller utskriftskvaliteten försämrats. (Läs *Pappersstopp* >> sidan 139 om ett pappersstopp har inträffat. Läs *Förbättra utskriftskvaliteten* >> sidan 156 om du får problem med utskriftskvaliteten.)



Obs

Kontrollera att pappersfacket har förts in helt och hållet i maskinen.

Automatisk duplexutskrift

Se *Dubbelsidig utskrift (2-sidig)* >> sidan 67 om du använder Macintosh-skrivardrivrutinen.

1

Automatisk duplexutskrift med Windows® skrivardrivrutin

1 Välj följande inställningar i respektive meny för skrivardrivrutinen.

■ **Pappersstorlek**

A4

■ **Papperstyp**

Vanligt papper

Återvunnet papper

Tunt papper

■ **Papperskälla**

Fack1

Kombifack

Fack2 (om det finns tillgängligt)

■ **Duplex / Häfte**

Duplex

■ **Duplextyp i Duplexinställningar**

Det finns fyra alternativ för varje orientering. (se *Duplex/Broschyr* >> sidan 31).

■ **Bindningsförskjutning i Duplexinställningar**

Du kan ange förskjutningen för bindning. (se *Duplex/Broschyr* >> sidan 31).



Obs

- Använd vanligt, återvunnet eller tunt papper. Använd inte strukturpapper.
- Namnet på alternativen i rullgardinsmenyn kan skilja sig åt beroende på vilket operativsystem och vilken version du använder.

Övriga inställningar, se *Drivrutin och programvara*, kapitel 2.

2 Skicka utskriftsdata till maskinen. Maskinen skriver nu automatiskt ut på båda sidorna av papperet.

Automatisk duplexutskrift med BR-Script-skrivardrivrutinen för Windows®

1 Välj följande inställningar i respektive meny för skrivardrivrutinen.

■ **Pappersstorlek**

A4

■ **Papperstyp**

Vanligt papper

Återvunnet papper

Tunt papper

■ **Papperskälla**

Fack1

Kombifack

Fack2 (om det finns tillgängligt)

■ **Dubbelsidig utskrift**

Vänd längs kortsidan

Vänd längs långsidan

■ **Sidordning**

Första sidan först

Sista sidan först



Obs

- Använd vanligt, återvunnet eller tunt papper. Använd inte strukturpapper.
- Namnet på alternativen i rullgardinsmenyn kan skilja sig åt beroende på vilket operativsystem och vilken version du använder.

Övriga inställningar, se *Drivrutin och programvara*, kapitel 2.

2 Skicka utskriftsdata till maskinen. Maskinen skriver nu automatiskt ut på båda sidorna av papperet.

Manuell duplexutskrift

BR-Script-skrivardrivrutinen för Windows® stöder inte manuell duplexutskrift.

Se *Manuell duplexutskrift* >> sidan 67 om du använder Macintosh-skrivardrivrutinen.

Manuell duplexutskrift med Windows® skrivardrivrutin

1 Välj följande inställningar i respektive rullgardinsmeny för skrivardrivrutinen.

■ **Pappersstorlek**

Du kan använda alla pappersformat som specificeras för det fack du använder.

■ **Papperstyp**

Du kan använda alla mediatyper som specificerats för det fack du använder, förutom kuvert och etiketter som endast har en utskriftssida.

■ **Papperskälla**

Fack1

Kombifack

Fack2 (om det finns tillgängligt)

■ **Duplex / Häfte**

Duplex (manuell)

■ **Duplextyp i Duplexinställningar**

Det finns fyra alternativ för varje orientering. (se *Duplex/Broschyr* >> sidan 31).

■ **Bindningsförskjutning i Duplexinställningar**

Du kan ange förskjutningen för bindning. (se *Duplex/Broschyr* >> sidan 31).

Övriga inställningar, se *Drivrutin och programvara*, kapitel 2.

2 Skicka utskriftsdata till maskinen. Maskinen skriver ut alla sidor med jämnt nummer på en sida av pappret. Windows® skrivardrivrutin uppmanar dig (via ett snabbmeddelande) sedan att lägga in pappret igen för att skriva ut de udda numrerade sidorna.



Obs

Innan du lägger in pappret igen, rätta till det väl för undvika papperstrassel. Mycket tunt eller tjockt papper rekommenderas inte.

Skrivardrivrutin

En skrivardrivrutin är en programvara som omvandlar data från det format som används i en dator till det format som behövs för en särskild skrivare. Vanligen är det här formatet ett sidbeskrivningsspråk (PDL).

Skrivardrivrutinerna för de versioner av Windows[®] och Macintosh som stöds finns på den medföljande cd-skivan och på Brother Solutions Center webbplats på <http://solutions.brother.com/>. Installera drivrutinerna genom att följa stegen i Snabbguide. Du kan hämta de senaste skrivardrivrutinerna från Brother Solutions Centers webbplats på:

<http://solutions.brother.com/>

Windows[®]

- Windows[®]-skrivardrivrutin (den lämpligaste skrivardrivrutinen för den här produkten)
- BR-Script-skrivardrivrutin (PostScript[®] 3[™]-emulering) ¹

¹ Installera drivrutinen via Anpassad installation från CD-skivan.

För Macintosh

- Macintosh-skrivardrivrutin (den lämpligaste skrivardrivrutinen för den här produkten)
- BR-Script-skrivardrivrutin (PostScript[®] 3[™]-emulering) ¹

¹ Installationsanvisningarna för drivrutinen finns på <http://solutions.brother.com/>.

För Linux[®] ^{1 2}

- LPR-skrivardrivrutin
- CUPS-skrivardrivrutin

¹ För mer information och för att hämta skrivardrivrutinen för Linux, se sidan för din modell på <http://solutions.brother.com/> eller använd länken på CD-skivan som medföljer.

² Det kan hända att drivrutinen inte finns tillgänglig eller att den släpps efter att din modell har släppts på marknaden, beroende på Linux-distributörerna.

Skriva ut ett dokument

När maskinen tar emot data från din dator börjar den skriva ut genom att hämta papper från pappersfacket. Pappersfacket kan mata flera olika typer av papper och kuvert. (se *Pappersfackens papperskapacitet* >> sidan 3).

- 1 Välj utskriftskommandot i programmet.
Välj **Brother HL-XXXX series** (där XXXX är modellnamnet) som din skrivardrivrutin i menyn Utskrift eller Utskriftsinställningar i din programvara om andra skrivardrivrutiner finns installerade på din dator och klicka sedan på **OK** eller **Skriv ut** för att börja skriva ut.
- 2 Datorn skickar utskriftsdata till maskinen. LED-lampan **Data** blinkar och **Skriver** visas på LCD-skärmen.
- 3 När maskinen skrivit ut all data slutar LED-lampan **Data** att blinka.



Obs

- Du kan välja pappersformat och orientering i programmet.
 - Om ditt program inte stödjer ditt anpassade pappersformat väljer du pappersformatet i nästa storlek.
 - Justera därefter utskriftsområdet genom att ändra höger och vänster marginaler i programmet.
-

Inställningar skrivardrivrutin

När du skriver ut från datorn kan du ändra följande skrivarinställningar:

- Pappersformat
- Orientering
- Kopior
- Papperstyp
- Upplösning
- Utskriftsinställningar
- Flersid. utsk.
- Duplex ⁴/Broschyr ^{2 4}
- Papperskälla
- Skalning
- Omvänd utskrift
- Använd vattenstämpel ^{1 2}
- Utskrift av sidhuvud-sidfot ^{1 2}
- Tonerbesparing
- Säker utskrift
- Administratör ^{1 2}
- Användarverifiering ^{1 2}
- Använda Återutskrift ^{1 2}
- Vilolägestid
- Makro ^{1 2}
- Justering av utskriftssvärta
- Förbättra utskriftskvaliteten
- Hoppa över tom sida ^{1 3}
- Utskriftsprofil ^{1 2}

¹ De här inställningarna är inte tillgängliga i BR-Script-skrivardrivrutinen för Windows®.

² De här inställningarna är inte tillgängliga i Macintosh-skrivardrivrutinen eller BR-Script-skrivardrivrutinen för Macintosh.



³ De här inställningarna är inte tillgängliga i BR-Script-skrivardrivrutinen för Macintosh.

⁴ Manuell duplexutskrift / manuell broschyrutskrift är inte tillgängliga i BR-Script-skrivardrivrutinen för Windows®.

Windows®

Komma åt inställningarna för skrivardrivrutinen

2

- 1 (För Windows® XP och Windows Server® 2003)
Klicka på **Start** och sedan **Skrivare och fax**.
(För Windows Vista® och Windows Server® 2008)
Klicka på -knappen, **Kontrollpanelen, Maskinvara och ljud** och därefter **Skrivare**.
(För Windows® 7 och Windows Server® 2008R2)
Klicka på -knappen, och klicka sedan på **Enheter och skrivare**.
- 2 Högerklicka på ikonen **Brother HL-XXXX series** (där XXXX är namnet på din modell) och välj **Egenskaper** (**Egenskaper för skrivare** och **Brother HL-XXXX series** vid behov). Dialogrutan egenskaper för skrivare visas.
- 3 Välj fliken **Allmänt** och klicka sedan på **Utskriftsinställningar... (Inställningar...)**. Välj fliken **Tillbehör** för att konfigurera fackinställningarna.

Funktioner i Windows®-skrivardrivrutinen

Mer information finns i **Hjälp**-texten i skrivardrivrutinen.



Obs

- Skärmbilderna i det här avsnittet kommer från Windows® XP. Vilka skärmbilder som visas på din dator varierar beroende på vilket operativsystem du använder.
- Se *Komma åt inställningarna för skrivardrivrutinen* ►► sidan 26 för att komma åt inställningarna för skrivardrivrutinen.

2

Fliken Grundläggande

Du kan också ändra inställningarna för sidlayout genom att klicka på illustrationen på vänster sida av fliken **Grundläggande**.

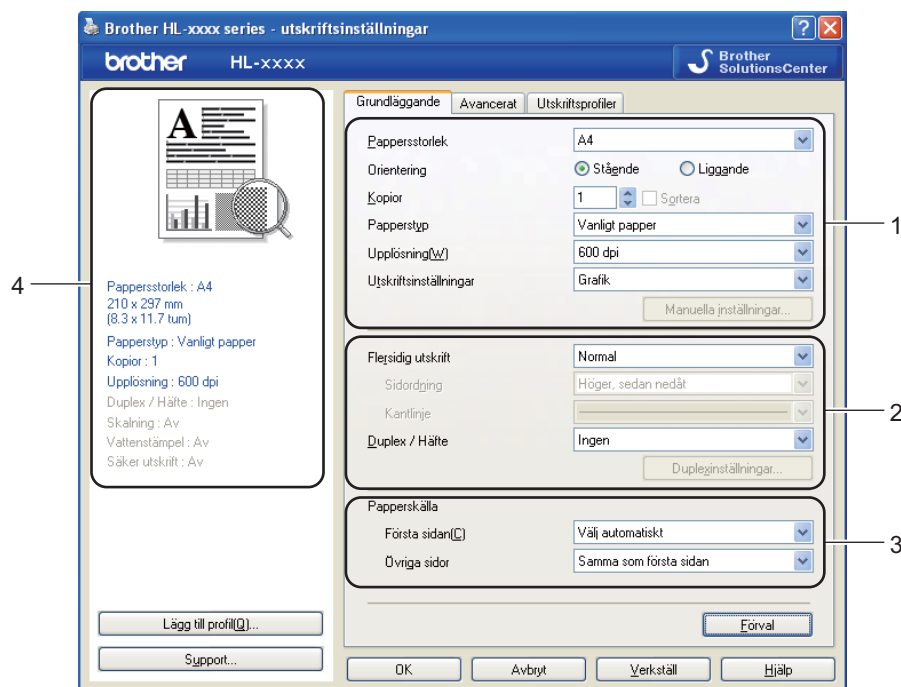



- 1 Välj **Pappersstorlek**, **Orientering**, **Kopior**, **Papperstyp**, **Upplösning** och **Utskriftsinställningar** (1).
- 2 Välj **Flersidig utskrift** och **Duplex / Häfte** (2).
- 3 Välj **Papperskälla** (3).
- 4 Bekräfta nuvarande inställningar i fönstret (4).
- 5 Klicka på **OK** för att använda de inställningar du har valt. Klicka på **Förval** och sedan på **OK** om du vill återställa standardinställningarna.

Pappersformat

Välj det pappersformat som du vill använda i den nedrullningsbara listrutan.

Orientering

Den inställning du väljer under Orientering avgör på vilken ledd dokumenten skrivs ut (**Stående** eller **Liggande**).

Stående (vertikal)	Liggande (horisontell)
	

Kopior

I alternativet Kopior kan du ställa in hur många kopior som ska skrivas ut.

Sortera

Om du markerar kryssrutan bredvid Satsvis, kommer en komplett version av dokumentet att skrivas ut och sedan ytterligare så många kompletta kopior som du har angivit att du vill ha. Om du inte väljer Satsvis kommer varje sida att skrivas ut i så många kopior som du har valt innan nästa sida i dokumentet skrivs ut.

Satsvis markerat

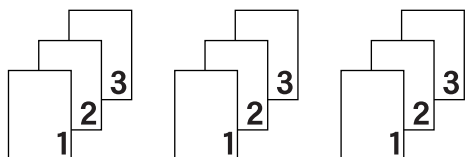

Satsvis omarkerat

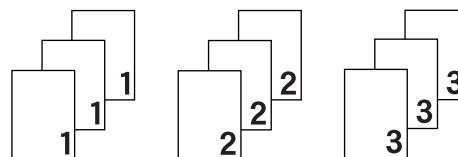

Papperstyp

Du kan använda de typer av papper som räknas upp nedan i maskinen. Välj den papperstyp som du vill använda så får du bäst utskriftskvalitet.

- Vanligt papper
- Tunt papper
- Tjockt papper
- Tjockare papper
- Strukturpapper
- Kuvert
- Tjockt kuv.
- Tunt kuv.
- Återvunnet papper

■ Etikett



Obs

- När du använder vanligt papper 60 till 105 g/m² väljer du **Vanligt papper**. När tjockare papper eller papper med grov yta används, välj **Tjockt papper** eller **Tjockare papper**. Välj **Strukturpapper** om du vill skriva ut på sådant papper.
 - Välj **Kuvert** om du vill skriva ut på kuvert. Om du skriver ut på kuvert och tonern inte fastnar ordentligt när du har valt **Kuvert** bör du välja **Tjockt kuv.**. Om du skriver ut på kuvert och de blir skrynkliga när du har valt **Kuvert** bör du välja **Tunt kuv.**. För mer information, se *Pappersfackens papperskapacitet* ►► sidan 3.
-

Upplösning

Du kan välja upplösningen på följande sätt.

- 300 dpi
- 600 dpi
- HQ 1200
- 1 200 dpi



Obs

Utskriftshastigheten varierar beroende på den utskriftskvalitet som har valts. En högre utskriftskvalitet tar längre tid att skriva ut medan en lägre går snabbare.

Utskriftsinställningar

Du kan ändra utskriftsinställningar på följande sätt:

■ Grafik

Det här är det bästa läget för utskrift av dokument som innehåller grafik.

■ Text

Det här är det bästa läget för utskrift av textdokument.

■ Manuell

Du kan ändra inställningarna manuellt genom att välja **Manuell** och klicka på **Manuella inställningar...**-knappen. Du kan ändra ljusstyrka, kontrast och övriga inställningar.

Flersidig utskrift

Om du väljer Flersidig utskrift kan du minska bildstorleken så att flera sidor kan skrivas ut på ett och samma pappersark eller förstora bildstorleken så att du kan skriva ut en sida på flera ark.

■ Sidordning

Om du har valt alternativet N på 1, kan du välja i vilken ordning du vill skriva ut sidorna i rullgardinsmenyn.

■ Kantlinje

Om du vill skriva ut flera sidor på ett ark med hjälp av funktionen Flersidig utskrift, kan du välja att infoga en heldragen eller streckad linje, eller inte ha någon linje alls, runt varje sida på pappersarket.

■ Skriv ut klipplinje

När 1 har valts för alternativet NxN sidor kan alternativet **Skriv ut klipplinje** väljas. Med detta alternativ kan en svag utskärningslinje skrivas ut runt det utskrivningsbara området.

Duplex/Broschyr

Använd den här funktionen om du vill skriva ut ett häfte eller göra en duplexutskrift.

■ Ingen

Inaktivera duplexutskrift.

■ Duplex / Duplex (manuell)

Använd dessa alternativ när du vill göra en duplexutskrift.

• Duplex

Maskinen skriver automatiskt ut på båda sidorna av papperet.

• Duplex (manuell)

Maskinen skriver ut alla sidor med jämna nummer först. Sedan stannar skrivardrivrutinen och visar hur pappret ska läggas tillbaka. När du klickar på **OK** skrivs sidorna med udda nummer ut.

När du väljer **Duplex** eller **Duplex (manuell)** blir det möjligt att välja knappen **Duplexinställningar...** Du kan välja följande inställningar i dialogrutan **Duplexinställningar...**

• Duplextyp

Det finns fyra olika fästrikningar för duplexutskrift för varje orientering.

Stående

Lång kant (vänster)

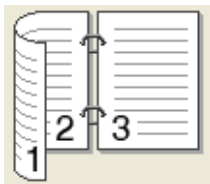

Lång kant (höger)

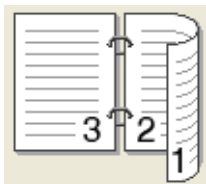

Kort kant (upptill)

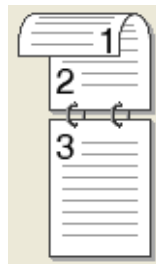

Kort kant (nedtill)

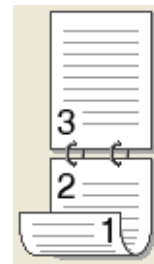

Liggande

Lång kant (upptill)



Lång kant (nedtill)



Kort kant (höger)

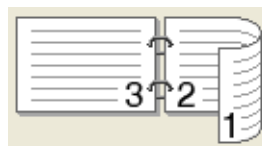

Kort kant (vänster)

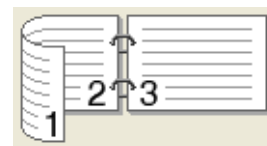

• Bindningsförskjutning

När du markerar **Bindningsförskjutning** kan du också ange förskjutningen för bindning i tum eller millimeter.

■ Häfte / Häfte (manuell)

Använd detta alternativ för att skriva ut ett dokument i broschyrformat med dubbelsidig utskrift; då ordnas dokumentet enligt det korrekta sidnumret och du får möjlighet att vika i mitten på utskrifterna utan att behöva ändra ordningen på sidnumren.

- **Häfte**

Maskinen skriver automatiskt ut på båda sidorna av papperet.

- **Häfte (manuell)**

Maskinen skriver ut alla sidor med jämna nummer först. Sedan stannar skrivardrivrutinen och visar hur papperet ska läggas tillbaka. När du klickar på **OK** skrivs sidorna med udda nummer ut.

När du väljer **Häfte** eller **Häfte (manuell)** blir det möjligt att välja knappen **Duplexinställningar....** Du kan välja följande inställningar i dialogrutan **Duplexinställningar**.

- **Duplextyp**

Det finns två olika fästriktningar för duplexutskrift för varje orientering.

Stående

Vänsterbindning

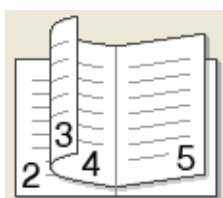

Högerbindning

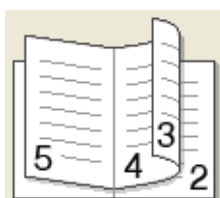

Liggande

Bindning upptill

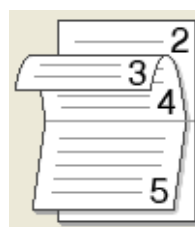

Bindning nedtill

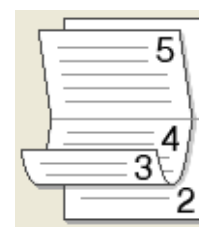

- **Metod för utskrift av häften**

När du valt **Dela upp i uppsättningar**:

Med detta alternativ kan du skriva ut hela broschyren i mindre enskilda broschyruppsättningar men fortfarande med möjlighet att vika i mitten på de mindre enskilda broschyruppsättningarna utan att behöva ändra ordningen på sidnumren. Du kan ange antalet ark i varje mindre broschyruppsättning, från 1 till 15. Detta alternativ kan vara till hjälp när den utskrivna broschyren som har ett stort antal sidor ska vikas.

- **Bindningsförskjutning**

När du markerar **Bindningsförskjutning** kan du också ange förskjutningen för bindning i tum eller millimeter.

Papperskälla

Du kan välja **Välj automatiskt**, **Fack1**, **Fack2**^{1 2} **Kombifack** eller **Manuell** och ange separata fack för utskrift av första sidan och för utskrift av den andra sidan och framåt.

¹ Endast tillgängligt om tillvalsfacket har monterats.

² Fack 2 är standard för HL-6180DWT.

Fliken Avancerat

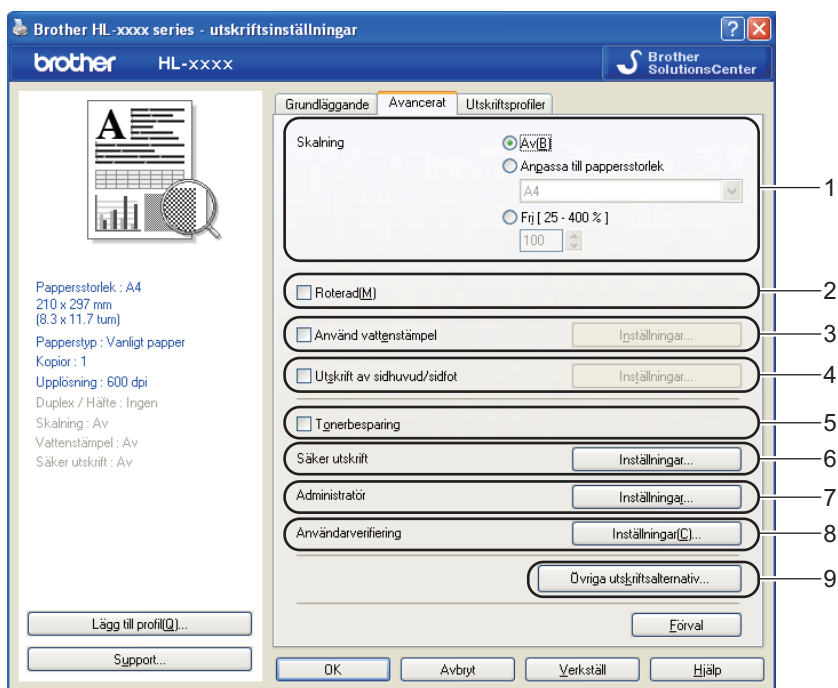

Ändra inställningarna på fliken genom att klicka på ett av följande alternativ:

- **Skalning (1)**
- **Roterad (2)**
- **Använd vattenstämpel (3)**
- **Utskrift av sidhuvud/sidfot (4)**
- **Tonerbesparing (5)**
- **Säker utskrift (6)**
- **Administratör (7)**
- **Användarverifiering (8)**
- **Övriga utskriftsalternativ... (9)**

Skalning

Du kan ändra skalning för utskriftsbilden.

Roterad

Markera **Roterad** om du vill vända informationen uppifrån och ned.

Använd vattenstämpel

Det går att infoga en logotyp eller text som vattenstämpel i dokument. Du kan välja en av de förinställda vattenstämplarna eller använda en bitmapsfil eller text som du har skapat. Markera **Använd vattenstämpel** och klicka sedan på knappen **Inställningar...**

Inställningar för vattenstämpel

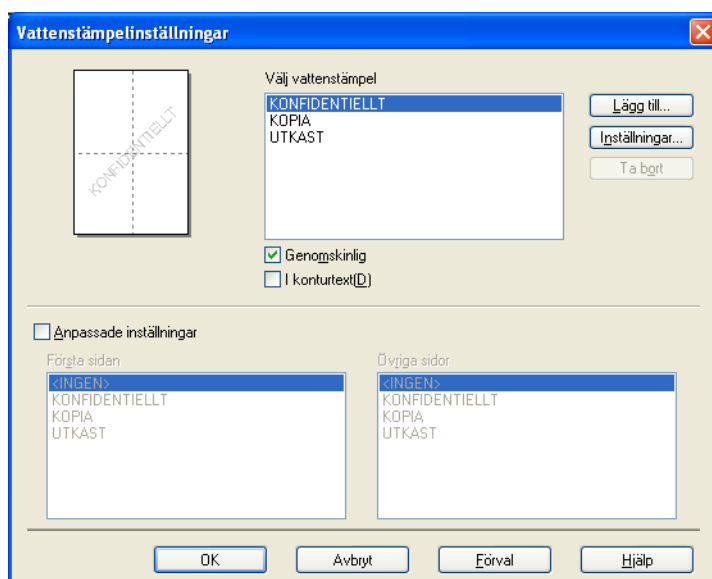

■ Genomskinlig

Markera **Genomskinlig** för att skriva ut vattenstämpeln i bakgrunden på ditt dokument. Om denna funktion inte markerats kommer vattenstämpeln att skrivas ut ovanpå dokumentet.

■ I konturtext

Markera **I konturtext** om du bara vill skriva ut en skiss av vattenstämpeln. Det är möjligt när du väljer en vattenstämpel i textformat.

■ Anpassade inställningar

Du kan välja vilken vattenstämpel som ska skrivas ut på första sidan eller på övriga sidorna.

Klicka på knappen **Lägg till...** för att lägga till inställningar för vattenstämpeln och sedan välja **Använd text** eller **Använd bitmappsfil** i **Typ av vattenstämpel**.

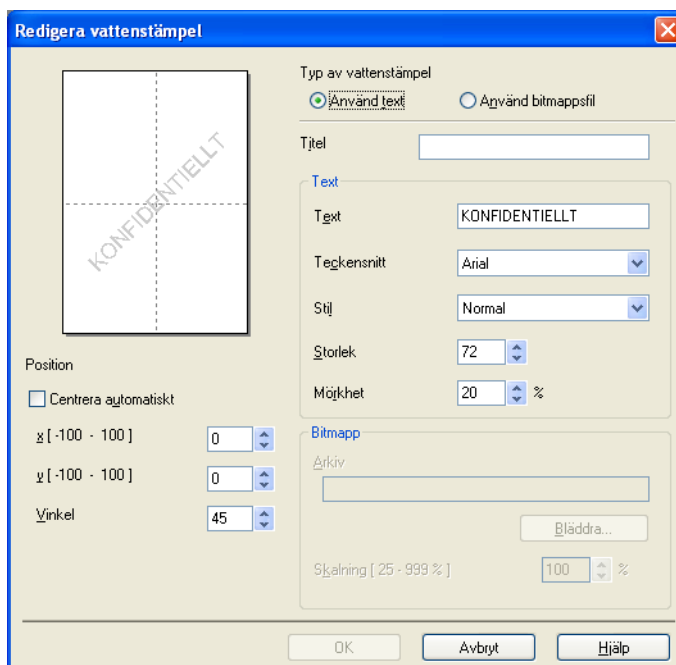

- **Titel**

Ange en passande titel i fältet.

- **Text**

Ange texten för vattenstämpeln i rutan **Text** och välj sedan **Teckensnitt**, **Stil**, **Storlek** och **Mörkhet**.

- **Bitmapp**

Ange filnamn och placering för bitmappbilden i rutan **Arkiv** eller klicka på **Bläddra...** för att söka efter filen. Det går också att ställa in bildens skalningsformat.

- **Position**

Använd denna inställning om du vill välja placering av vattenstämpeln på sidan.

Utskrift av sidhuvud-sidfot

När den här funktionen har aktiverats skrivs datum och tid ut på dokumentet i enlighet med datorns klocka och det användarnamn eller den text du har angivit. Om du klickar på **Inställningar...** kan du anpassa informationen.

■ ID-utskrift

Om du väljer **Användarnamn** kommer det användarnamn du använder för att logga in på datorn att skrivas ut. Om du väljer **Anpassat** och skriver in text i redigeringsrutan **Anpassat** kommer den text du anger att skrivas ut.

Tonerbesparing

Med den här funktionen kan du spara toner. När du ställer in **Tonerbesparing** till På blir trycket ljusare. Standardinställningen är Av.



Obs

- Vi rekommenderar inte **Tonerbesparing** för utskrift av foton eller gråskalebilder.
- **Tonerbesparing** är inte tillgänglig för upplösningarna **HQ 1200** och **1 200 dpi**.

Säker utskrift

Säkra dokument är dokument som är lösenordsskyddade när de skickas till maskinen. Endast den som känner till lösenordet kan skriva ut dem. Eftersom dokumenten skyddas i maskinen måste du ange lösenordet via maskinens kontrollpanel för att skriva ut dem.

Skicka ett skyddat dokument:

- 1 Klicka på **Inställningar...** i **Säker utskrift** och markera **Säker utskrift**.
- 2 Ange ditt lösenord och klicka på **OK**.
- 3 För att du ska kunna skriva ut ett skyddat dokument måste du ange ditt lösenord på maskinens kontrollpanel. (se *Skriva ut säkra data* >> sidan 95).

Radera ett skyddat dokument:

Du måste använda maskinens kontrollpanel för att radera ett skyddat dokument. (se *Skriva ut säkra data* >> sidan 95).

Administratör

Administratörer har behörighet att begränsa åtkomsten till funktioner som t.ex. skalning och vattenstämpel.

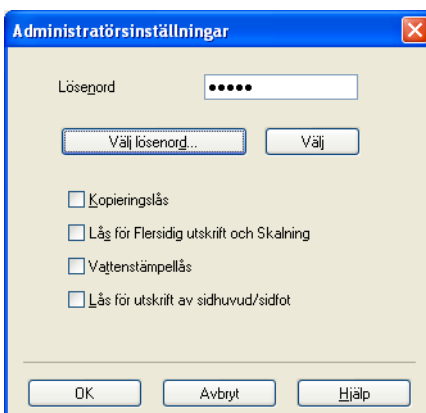

■ Lösenord

Ange lösenordet i den här rutan.



Obs

Klicka på **Välj lösenord...** för att ändra lösenordet.

■ Kopieringslås

Låser antalet kopior, för att förhindra att man skriver ut flera kopior.

■ Lås för Flersidig utskrift och Skalning

Låser inställningarna för skalning och flersidig utskrift.

■ Vattenstämpellås

Låser aktuella inställningar för vattenstämpelalternativet så att de inte kan ändras.

■ Lås för utskrift av sidhuvud/sidfot

Låser aktuella inställningar för utskrift av sidhuvud-sidfot så att de inte kan ändras.

Användarverifiering

Om Secure Function Lock 2.0 hindrar dig från att skriva ut från datorn måste du ange ditt ID och din PIN-kod i dialogrutan **Inställningar för användarverifiering**. Klicka på **Inställningar...** i **Användarverifiering** och skriv in ditt användarnamn och lösenord. Om ditt inloggningsnamn har registrerats i Secure Function Lock 2.0 kan du markera rutan **Använd datorinloggningsnamnet** istället för att ange ditt ID och din PIN-kod.

Mer information om Secure Function Lock 2.0 ►► [Bruksanvisning för nätverksanvändare](#)



Obs

- När du använder maskinen genom ett nätverk kan du se information om ditt ID som t.ex. status för begränsade funktioner och antalet återstående sidor du får skriva ut genom att klicka på **Kontrollera utskriftsstatus**. Dialogrutan **Verifieringsresultat** visas.
- När du använder maskinen genom ett nätverk kan du ordna så att dialogrutan **Verifieringsresultat** visas varje gång du skriver ut genom att markera **Visa utskriftsstatus innan utskrift**.
- Om du vill ange ditt användarnamn och lösenord varje gång du skriver ut, markera **Ange ID-namn/PIN-kod för alla utskrifter**.

2

Övriga utskriftsalternativ

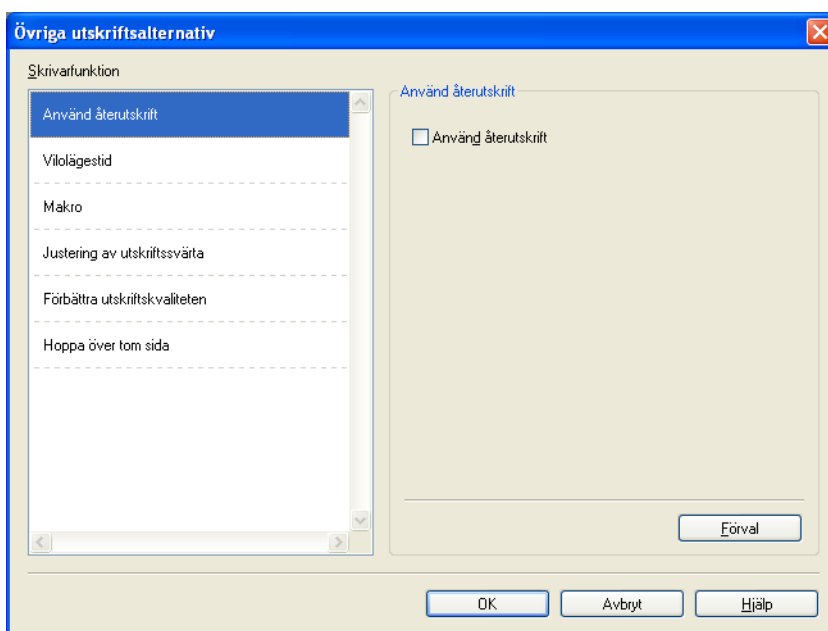

Du kan ange följande alternativ i Skrivarfunktion:

- **Använd återutskrift**
- **Vilolägestid**
- **Makro**
- **Justering av utskriftssvärta**
- **Förbättra utskriftskvaliteten**
- **Hoppa över tom sida**

Använda Återutskrift

I maskinens minne sparas det utskriftsjobb som tas emot. Du kan skriva ut det senaste jobbet igen utan att skicka samma data en gång till från datorn. För mer information om funktionen Återutskrift, se *Återutskrift av dokument* >> sidan 94.



Obs

Om du vill förhindra att andra personer kan skriva ut dina data med hjälp av återutskriftsfunktionen avmarkerar du kryssrutan **Använd återutskrift**.

Vilolägestid

När maskinen inte tar emot någon information inom en viss tidsperiod försätts den i viloläge. I viloläget fungerar maskinen som om den vore helt avstängd. Om du väljer Skrivarstandard återställs timeoutinställningen till den specifika tid som ställts in på fabriken; detta kan ändras i drivrutinen. Om du väljer Intelligent viloläge ändras värdet automatiskt till den lämpligaste perioden beroende på hur ofta maskinen används.

När maskinen är i viloläge visas `vi lar` på LCD-displayen, men maskinen kan fortfarande ta emot data. Om en utskriftsfil tas emot väcks maskinen automatiskt och börjar skriva ut.

Makro

Du kan spara en sida i ett dokument som ett makro i maskinens minne. Dessutom kan du köra det sparade makrot. (Du kan använda det sparade makrot som ett överliggande lager på valfritt dokument.) Detta sparar tid och ökar utskriftshastigheten för information som används ofta, som t.ex. formulär, företagslogotyper, brevhuvuden och fakturor.

Justering av utskriftssvärta

Ökar eller minskar utskriftstätheten.

Förbättra utskriftskvaliteten

Med den här funktionen kan du förbättra utskriften om kvaliteten blir dålig.

■ Motverka att papperet böjer sig

Om du väljer den här inställningen kanske papperet inte rullas ihop lika mycket.

Du behöver inte välja den här inställningen om du bara skriver ut några sidor. Vi rekommenderar att du ändrar skrivardrivrutinens inställning under **Papperstyp** till ett tunnare alternativ.



Obs

På så vis sjunker temperaturen vid maskinens fixeringsprocess.

■ Förbättra tonerns fästförmåga

Om du väljer den här inställningen kanske tonern har möjlighet att fästa bättre. Om detta val inte ger en tillräckligt stor förbättring, ändra skrivardrivrutinens inställning i **Papperstyp** till en tjock inställning.



Obs

På så vis höjs temperaturen vid maskinens fixeringsprocess.

2

■ Reducera spökbilder

Denna inställning kan minska fenomenet med spökbilder på pappret om du använder maskinen i hög luftfuktighet. Använd inte denna inställning om luftfuktigheten är under 30 % annars kan fenomenet med spökbilder öka.



Obs

Denna funktion kanske inte kan minska spökbilder för alla papperstyper. Innan du köper en större mängd papper bör du prova att skriva ut på ett mindre antal ark så att du vet att papperstypen är lämplig.

Hoppa över tom sida

Om **Hoppa över tom sida** är markerat avkänner skrivardrivrutinen automatiskt tomma sidor och skriver inte ut dem.



Obs

Detta alternativ fungerar inte när du väljer följande alternativ:

- **Använd vattenstämpel**
- **Utskrift av sidhuvud/sidfot**
- **N i 1 och 1 på NxN sidor i Flersidig utskrift**
- **Duplex (manuell), Häfte, Häfte (manuell) och Duplex med Bindningsförskjutning i Duplex / Häfte**

Fliken utskriftsprofiler

Utskriftsprofiler är redigerbara förinställningar som utformats för att du snabbt ska få tillgång till utskriftskonfigurationer du använder ofta.

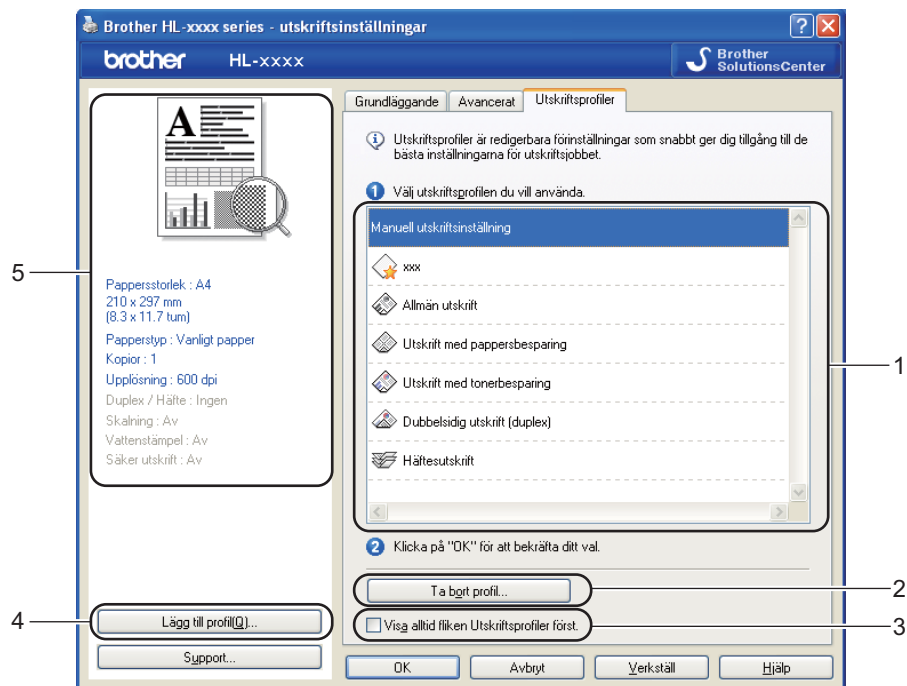

- Lista över utskriftsprofiler (1)
- Ta bort profil... (2)
- Visa alltid fliken Utskriftsprofiler först. (3)
- Lägg till profil... (4)
- Aktuell visning av utskriftsprofil (5)

- 1 Välj din profil i rutan med en lista över utskriftsprofiler.
- 2 Om du vill visa fliken **Utskriftsprofiler** framför fönstret nästa gång du skriver ut, markerar du **Visa alltid fliken Utskriftsprofiler först..**
- 3 Klicka på **OK** för att använda den profil du har valt.

Lägg till profil

Dialogrutan **Lägg till profil...** visas genom att klicka på **Lägg till profil....** Du kan lägga till 20 nya profiler med önskade inställningar.

- 1 Ange önskad titel i **Namn**.
- 2 Välj en ikon som du vill använda i Ikonlistan, klicka sedan på **OK**.
- 3 Aktuella inställningar som visas till vänster om skrivardrivrutinens fönster sparas.

Radera profil

Dialogrutan **Ta bort profil...** visas genom att klicka på **Ta bort profil...**. Du kan radera de profiler du lagt till.

- 1 Välj din profil i rutan med en lista över utskriftsprofiler.
- 2 Klicka på **Ta bort**.
- 3 Vald profil raderas.

Fliken Tillbehör



Obs

För att komma åt fliken **Tillbehör**, se *Komma åt inställningarna för skrivardrivrutinen* ►► sidan 26.

Du kan ange pappersformat för varje fack och ta reda på serienumret automatiskt på fliken **Tillbehör** enligt följande.

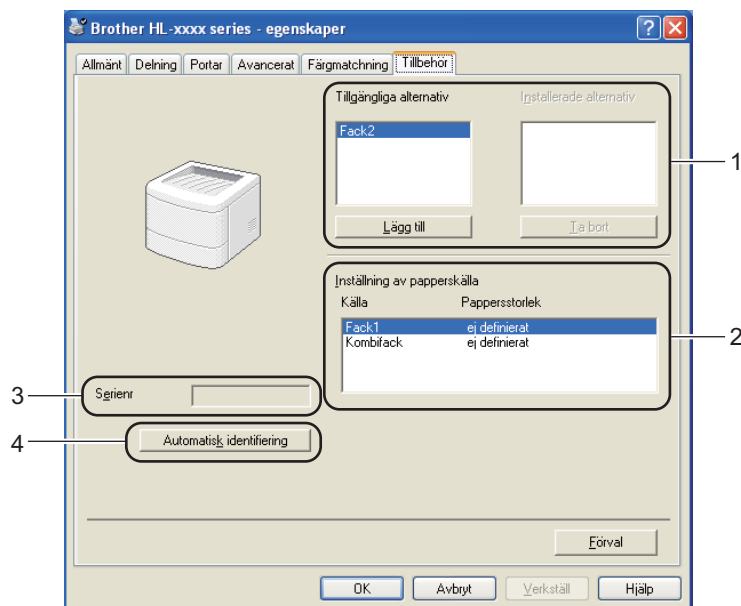

■ Tillgängliga alternativ / Installerade alternativ (1)

Du kan manuellt lägga till och ta bort de tillbehör som har installerats i maskinen. Fackinställningarna kommer att anpassas efter de tillbehör som installeras.

■ Inställning av papperskälla (2)

Den här funktionen känner av pappersformatet som har angetts på kontrollpanelsmenyn för respektive pappersfack när du klickar på **Automatisk identifiering** (4).

■ Serienr (3)

Om du klickar på **Automatisk identifiering** (4) söker skrivardrivrutinen igenom maskinen och visar dess serienummer. Om den inte hittar informationen visas "-----" på displayen.

■ Automatisk identifiering (4)

Funktionen **Automatisk identifiering** hittar de för närvarande installerade tillbehören och visar de tillgängliga inställningarna i skrivardrivrutinen. När du klickar på **Automatisk identifiering** anges de alternativ som finns installerade på maskinen i **Tillgängliga alternativ** (1). Du kan lägga till och ta bort alternativ manuellt, genom att välja det aktuella tillbehöret och klicka på **Lägg till** eller **Ta bort**.



Obs

Funktionen **Automatisk identifiering** (4) är inte tillgänglig om:

- strömmen till maskinen har brutits
 - ett fel tillstånd har uppkommit i maskinen
 - Maskinen är ansluten till skrivarservern med en USB-kabel i en delad nätverksmiljö.
 - kabeln inte har anslutits korrekt till maskinen.
-

Support

Klicka på **Support...** i dialogrutan **utskriftsinställningar**.

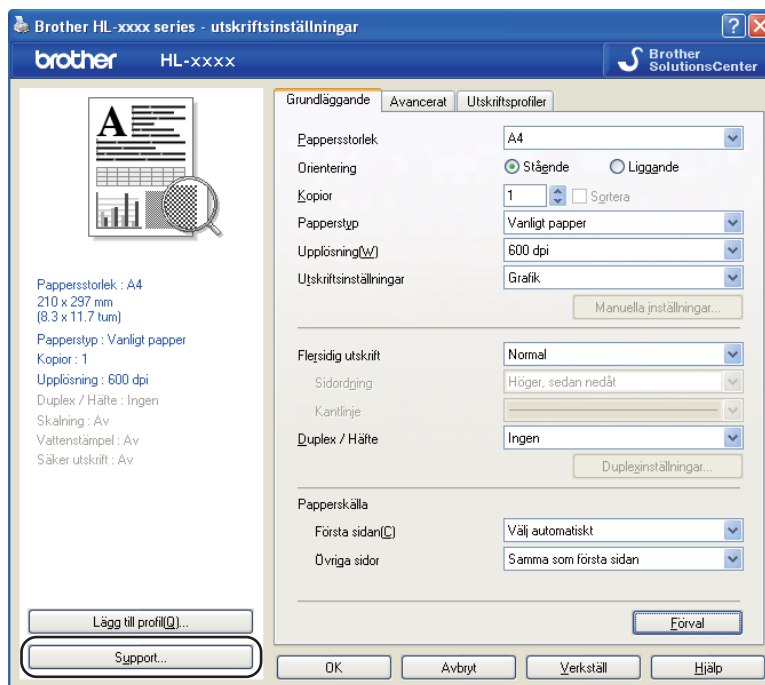

■ Brother Solutions Center (1)

Brother Solutions Center (<http://solutions.brother.com/>) är en webbplats med information om din Brother-produkt, inklusive vanliga frågor (FAQs), Bruksanvisning, drivrutinsuppdateringar och tips om hur du bör använda din maskin.

■ **Webbplats för originalförbrukning (2)**

Besök vår webbplats om du behöver originaltillverkade/äkta Brother-tillbehör, genom att klicka på denna knapp.

■ **Brother CreativeCenter (3)**

Besök vår webbplats om du vill ha en enkel kostnadsfri lösning via Internet för företags- och hemmatillämpningar, genom att klicka på denna knapp.

■ **Skriv ut inställningar (4)**

Med den här knappen kan du skriva ut de sidor som visar hur maskinens interna inställningar har konfigurerats.

■ **Kontrollera inst... (5)**

Du kan kontrollera de aktuella drivrutinsinställningarna.

■ **Om... (6)**

Med den här knappen skrivs en lista med skrivardrivrutinens filer samt versionsinformation ut.

■ **Skriv ut fonter (7)**

Med den här knappen kan du skriva ut de sidor som visar maskinens alla interna teckensnitt.

Funktioner för BR-Script3-skrivardrivrutin (PostScript® 3™-språkemulering)



Skärmbilderna i det här avsnittet kommer från Windows® XP. Vilka skärmbilder som visas på din dator varierar beroende på vilket operativsystem du använder.

2

Utskriftsinställningar



Du kan komma åt dialogrutan **utskriftsinställningar** genom att klicka på **Utskriftsinställningar...** på fliken **Allmänt** i dialogrutan **Brother HL-XXXX BR-Script3 -egenskaper**.

■ Fliken **Layout**

Du kan ändra layoutinställning genom att välja inställningar för **Orientering**, **Dubbelsidig utskrift** (duplex), **Sidordning** och **Antal sidor per ark**.

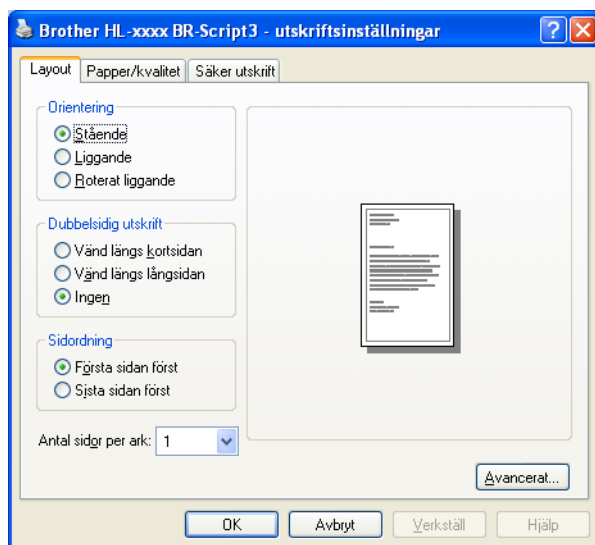

- **Orientering**

Den inställning du väljer under Orientering avgör på vilken ledd dokumenten skrivs ut. (**Stående**, **Liggande** eller **Roterat liggande**)

- **Dubbelsidig utskrift**

Välj **Vänd längs kortsidan** eller **Vänd längs långsidan** när du vill göra en duplexutskrift.

- **Sidordning**

Specificerar i vilken ordning sidorna i dokumentet kommer att skrivas ut. Med **Första sidan först** skrivs dokumentet ut så att sida 1 ligger överst i traven. Med **Sista sidan först** skrivs dokumentet ut så att sida 1 ligger längst ned i traven.

- **Antal sidor per ark**

Med valet **Antal sidor per ark** kan en sidas bildstorlek minskas genom att flera sidor kan skrivas ut på ett ark papper. Du kan också skriva ut ett dokument av broschyrtyp automatiskt när du väljer **Häfte**.

■ Fliken **Papper/kvalitet**

Välj **Papperskälla**.

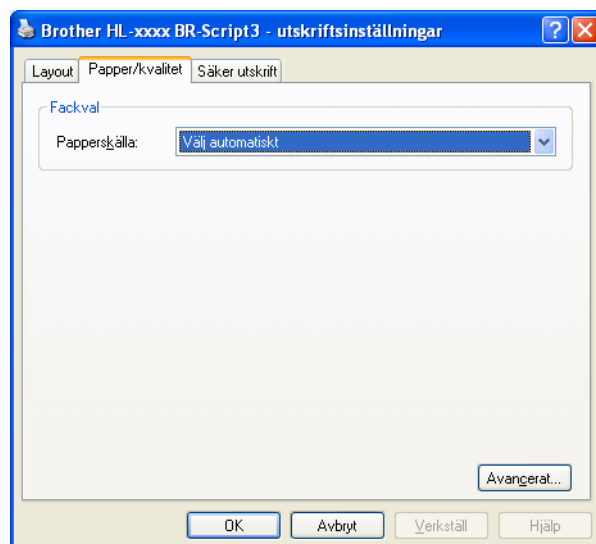

• **Papperskälla**

Du kan välja **Välj automatiskt**, **Välj automatiskt**, **Fack1**, **Fack2**^{1 2}, **Kombifack** eller **Manuell matning**.

Välj automatiskt

Med denna inställning hämtas pappret automatiskt från den papperskälla som har ett pappersformat angivet i skrivardrivrutinen som stämmer med ditt dokument.

Välj automatiskt

Med denna inställning hämtas pappret automatiskt från den papperskälla som har ett pappersformat angivet i maskinen som stämmer med ditt dokument.

Fack1

Denna inställning hämtar papper från Fack 1.

Fack2

Denna inställning hämtar papper från Fack 2. (Endast tillgängligt om tillvalsfacket har monterats.)²

Kombifack

Denna inställning hämtar papper från kombifacket. Pappersformatet måste stämma med angivet pappersformat.

¹ Endast tillgängligt om tillvalsfacket har monterats.

² Fack 2 är standard för HL-6180DWT.

■ Fliken **Säker utskrift**

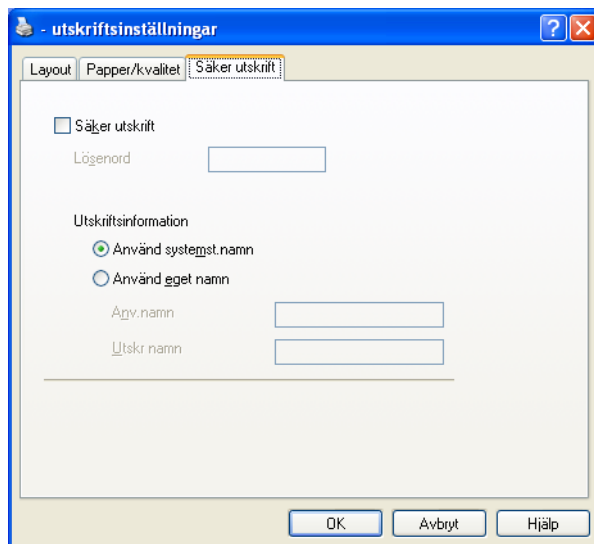

2

Säkra dokument är dokument som är lösenordsskyddade när de skickas till maskinen. Endast den som känner till lösenordet kan skriva ut dem. Eftersom dokumenten skyddas i maskinen måste du ange lösenordet via maskinens kontrollpanel för att skriva ut dem.

Skicka ett skyddat dokument:

- 1 Markera **Säker utskrift**.
- 2 Ange ditt lösenord och klicka på **OK**.
- 3 För att du ska kunna skriva ut ett skyddat dokument måste du ange ditt lösenord på maskinens kontrollpanel. (se *Skriva ut säkra data* ►► sidan 95).

Radera ett skyddat dokument:

Du måste använda maskinens kontrollpanel för att radera ett skyddat dokument. (se *Skriva ut säkra data* ►► sidan 95).

Avancerade alternativ

Du kommer åt **Avancerade alternativ** genom att klicka på knappen **Avancerat...** på fliken **Layout** eller fliken **Papper/kvalitet**.

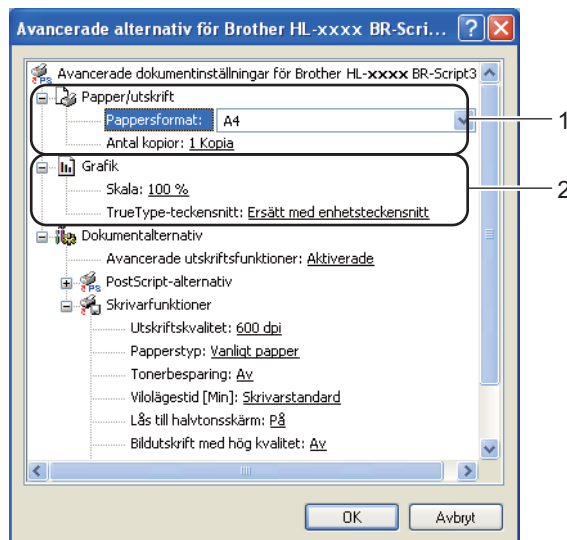

1 Välj **Pappersformat** och **Antal kopior** (1).

■ **Pappersformat**

Välj det pappersformat som du vill använda i den nedrullningsbara listrutan.

■ **Antal kopior**

I det här alternativet kan du ställa in hur många kopior som ska skrivas ut.

2 Ställ in inställningarna **Skala** och **TrueType-teckensnitt** (2).

■ **Skala**

Avgör om dokument ska förstöras eller förminsкас samt hur stor skillnad som krävs i procent.

■ **TrueType-teckensnitt**

Avgör alternativen för TrueType-teckensnitt. Klicka på **Ersätt med enhetsteckensnitt** (vilket är standardinställningen) för att använda motsvarande skrivarteckensnitt för att skriva ut dokument som innehåller TrueType-teckensnitt. Med det här alternativet går utskrifterna snabbare, men det kan hända att specialtecken som inte stöds av skrivarteckensnittet går förlorade. Klicka på **Hämta som nedladdningsbart teckensnitt** för att hämta TrueType-teckensnitt till utskrifterna i stället för att använda skrivarens teckensnitt.

- 3 Du kan ändra inställningar genom att välja inställningen i listan **Skrivarfunktioner** (3):

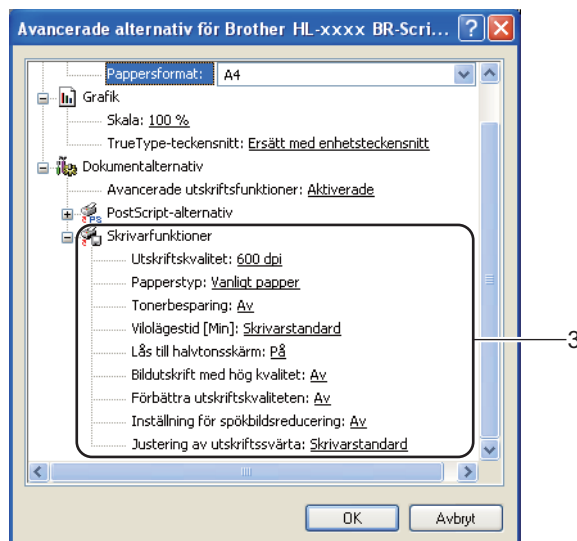

■ Utskriftskvalitet

Du kan välja bland följande utskriftskvalitetsinställningar:

- 300 dpi
- 600 dpi
- HQ 1200
- 1200 dpi

■ Papperstyp

Du kan använda de typer av papper som räknas upp nedan i maskinen. Välj den papperstyp som du vill använda så får du bäst utskriftskvalitet.

- Vanligt papper
- Tunt papper
- Tjockt papper
- Tjockare papper
- Strukturpapper
- Kuvert
- Tjockt kuv.
- Tunt kuv.
- Återvunnet papper
- Etikett

■ Tonerbesparing

Med den här funktionen kan du spara toner. När du ställer in **Tonerbesparing** på **På** blir trycket ljusare. Standardinställningen är **Av**.



Obs

- Vi rekommenderar inte **Tonerbesparing** för utskrift av foton eller gråskalebilder.
- **Tonerbesparing** är inte tillgänglig för upplösningarna **HQ 1200** och **1200 dpi**.

■ Vilolägestid [Min]

När maskinen inte tar emot någon information inom en viss tidsperiod försätts den i viloläge. I viloläget fungerar maskinen som om den vore helt avstängd. Om du väljer Skrivarstandard återställs timeoutinställningen till den specifika tid som ställts in på fabriken; detta kan ändras i drivrutinen. Om du väljer Intelligent viloläge ändras värdet automatiskt till den lämpligaste perioden beroende på hur ofta maskinen används.

När maskinen är i viloläge visas **Vilar** på LCD-displayen, men maskinen kan fortfarande ta emot data. Om en utskriftsfil tas emot väcks maskinen automatiskt och börjar skriva ut.

■ Lås till halvtonsskärm

Förhindrar att andra program ändrar halvtonsinställningarna. Standardinställningen är **På**.

■ Bildutskrift med hög kvalitet

Du kan skriva ut bilder med hög kvalitet. Om du ställer in alternativet **Bildutskrift med hög kvalitet** på **På** minskar utskriftshastigheten.

■ Förbättra utskriftskvaliteten

Med den här funktionen kan du förbättra utskriften om kvaliteten blir dålig.

• Motverka att papperet rullar ihop sig

Om du väljer den här inställningen kanske papperet inte rullas ihop lika mycket. Du behöver inte välja den här inställningen om du bara skriver ut några sidor. Vi rekommenderar att du ändrar skrivardrivrutinens inställning under **Papperstyp** till ett tunnare alternativ.



Obs

På så vis sjunker temperaturen vid maskinens fixeringsprocess.

• Förbättra tonerns fästförmåga

Om du väljer den här inställningen kanske tonern har möjlighet att fästa bättre. Om detta val inte ger en tillräckligt stor förbättring, ändra skrivardrivrutinens inställning i **Papperstyp** till en tjock inställning.



Obs

På så vis höjs temperaturen vid maskinens fixeringsprocess.

■ Inställning för spökbildsreducering

Denna inställning kan minska fenomenet med spökbilder på pappret om du använder maskinen i hög luftfuktighet. Använd inte denna inställning om luftfuktigheten är under 30 % annars kan fenomenet med spökbilder öka.



Obs

Denna funktion kanske inte kan minska spökbilder för alla papperstyper. Innan du köper en större mängd papper bör du prova att skriva ut på ett mindre antal ark så att du vet att papperstypen är lämplig.

■ Justering av utskriftssvärta

Ökar eller minskar utskriftstätheten.

Fliken Portar

Välj eller lägg till den port du vill använda, om du vill byta port till vilken din maskin är ansluten eller sökvägen till nätverksmaskinen du använder.

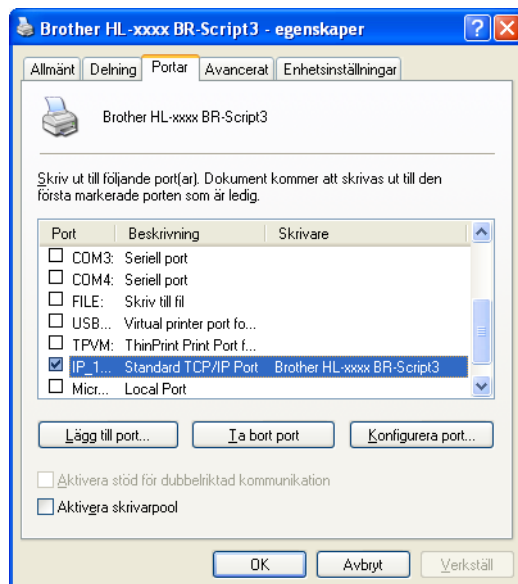

Avinstallera skrivardrivrutinen

Du kan avinstallera den skrivardrivrutin som har installerats genom att följa anvisningarna nedan.



Obs

- Detta gäller dock inte om du installerade skrivardrivrutinen från Windows-funktionen **Lägg till en skrivare**.
 - Vi rekommenderar att du startar om din dator efter det att du har avinstallerat drivrutinerna, så att de filer som användes under avinstallationen tas bort.
-

- 1 Klicka på knappen **Start**, peka på **Alla Program**, **Brother** och sedan på ditt maskins namn.
- 2 Klicka på **Avinstallera**.
- 3 Följ anvisningarna på skärmen.

Status Monitor



Verktyget **Status Monitor** är ett konfigurerbart programverktyg för övervakning av statusen för en eller flera enheter, vilket gör att du omedelbart meddelas om eventuella fel som t.ex. att pappret är slut eller pappret har fastnat.



Du kan när du vill kontrollera status för enheten genom att dubbelklicka på ikonen i aktivitetsfältet eller välja **Status Monitor** som finns under **Start/Alla program/Brother/HL-XXXX** på din dator.

(Windows® 7)

Om du har ställt in **Aktivera Status Monitor vid uppstart** under installationen hittar du knappen  eller ikonen **Status Monitor** i aktivitetsfältet.

För att visa ikonen **Status Monitor** i aktivitetsfältet, klickar du på knappen . Ikonen **Status Monitor** visas i det lilla fönstret. Dra därefter ikonen  till aktivitetsfältet.



Det finns också en länk till **Felsökning** och webbsida med Brother-originaldelar. Klicka på knappen **Besök webbplatsen originalförbrukning** för mer information om Brother-originaldelar.

Obs

- Du får mer information om hur du använder programvaran Status Monitor genom att högerklicka på ikonen **Status Monitor** och välja **Hjälp**.
- Funktionen för automatisk uppdatering av programvara är aktiv när funktionen Status Monitor är aktiv.

Övervaka maskinens status

Ikonen för Status Monitor ändrar färg beroende på maskinens status.

- En grön ikon indikerar normalt beredskapsläge.



- En gul ikon indikerar en varning.



- En röd ikon indikerar att ett utskriftsfel har skett.



Det finns två platser där du kan visa **Status Monitor** på din dator - i aktivitetsfältet eller på skrivbordet.

Macintosh

Funktioner i skrivardrivrutinen (Macintosh)

Den här maskinen stöder Mac OS X 10.5.8 - 10.6.x - 10.7.x.



Obs

Skärmbilderna i det här avsnittet kommer från Mac OS X 10.5. Skärmbilderna som visas på din Macintosh-dator varierar beroende på vilken version av operativsystemet du använder.

Välja inställningar för utskriftsformat

Du kan ställa in **Pappersformat**, **Riktning** och **Skala**.

- 1 Från ett program, t.ex. textredigerare, klickar du på **Arkiv** och sedan **Utskriftsformat**. Se till att **Brother HL-XXXX** (där XXXX är namnet på din modell) har valts i rullgardinsmenyn **Format för**. Du kan ändra inställningarna **Pappersformat**, **Riktning** och **Skala** och sedan klicka på **OK**.



- 2 Från ett program, t.ex. TextEdit, klickar du på **Arkiv** och sedan på **Skriv ut** för att starta utskriften.
 - (För Mac OS X 10.5.8 och 10.6.x)
Klicka på triangeln vid snabbmenyn Skrivare om du vill se fler sidinställningsalternativ.

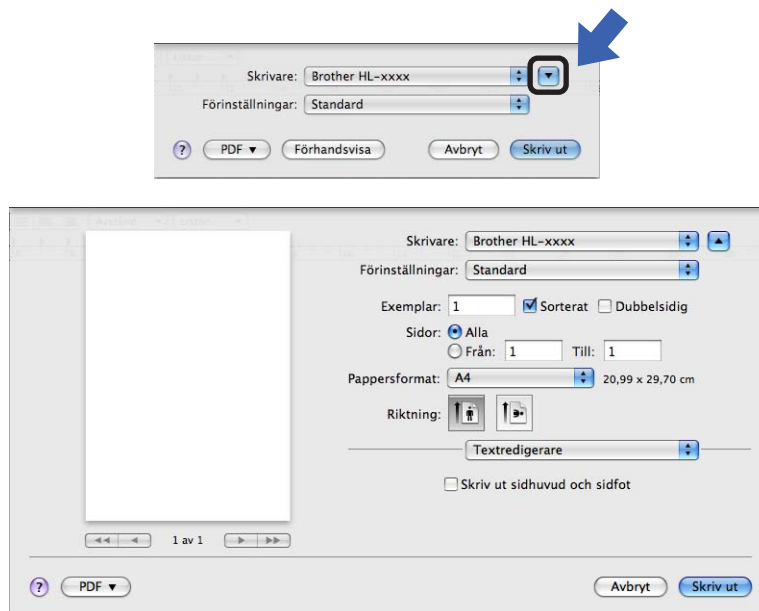

 **Obs**

Du kan spara aktuella inställningar som en förinställning genom att välja **Spara som...** i listrutan **Förinställningar**.

- (För Mac OS X 10.7.x)
Klicka på knappen **Visa detaljer** för fler sidinställningsalternativ.

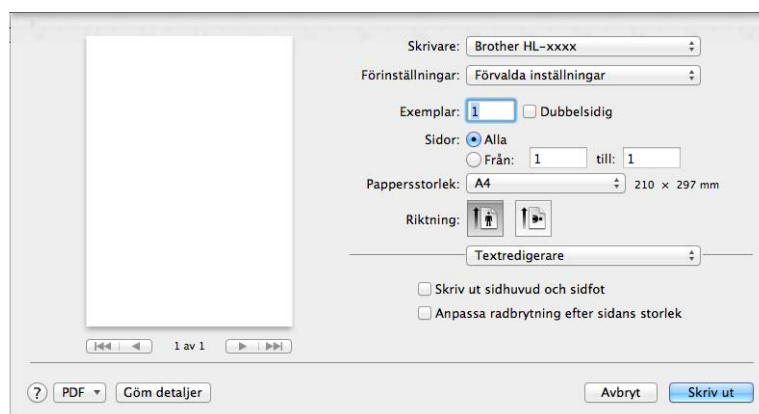
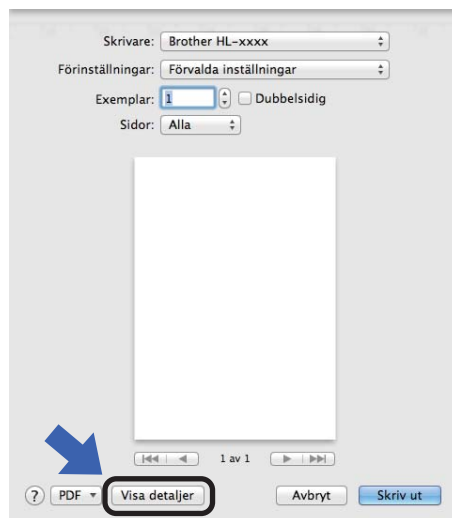

Obs

Du kan spara aktuella inställningar som en förinställning genom att välja **Spara aktuella inställningar som förinställning...** i listrutan **Förinställningar**.

Välja utskriftsalternativ

Välj **Utskriftsinställningar** i dialogrutan Skriv ut för att ange specialegenskaper för utskriften. I följande beskrivningar av respektive alternativ anges detaljerna om de tillgängliga alternativ.

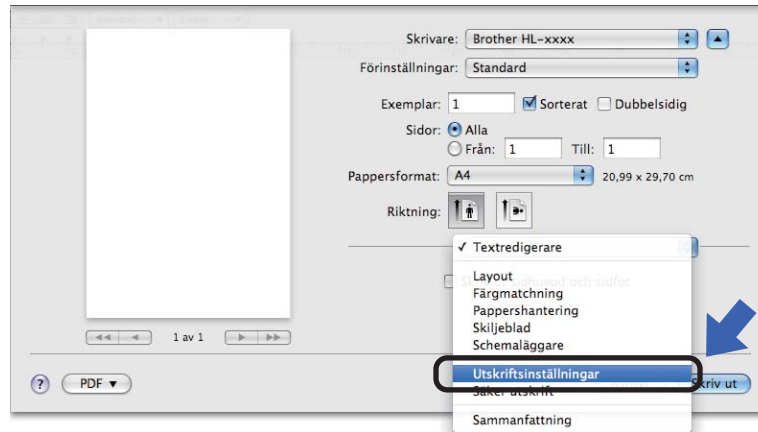

Försättsblad

Du kan välja följande skiljebladsinställningar:

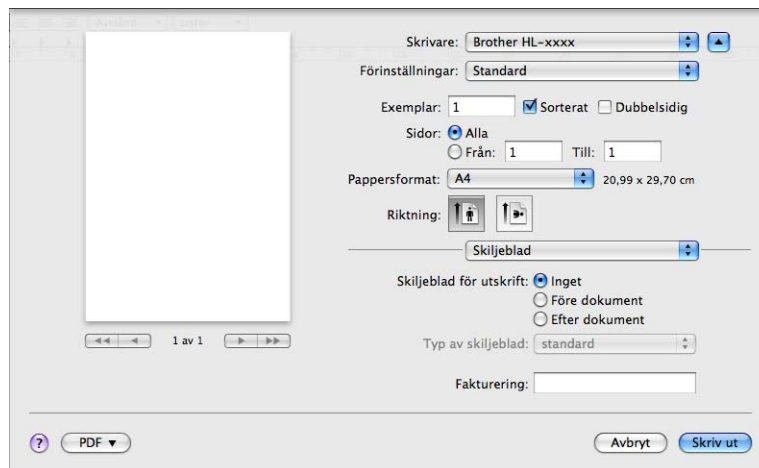

■ Skiljeblad för utskrift

Använd den här funktionen om du vill lägga till ett skiljeblad till ditt dokument.

■ Typ av skiljeblad

Välj en mall till skiljebladssidan.

■ Fakturering

Om du vill lägga till faktureringsinformation på skiljebladet ska du skriva in text i rutan **Fakturering**.

Layout

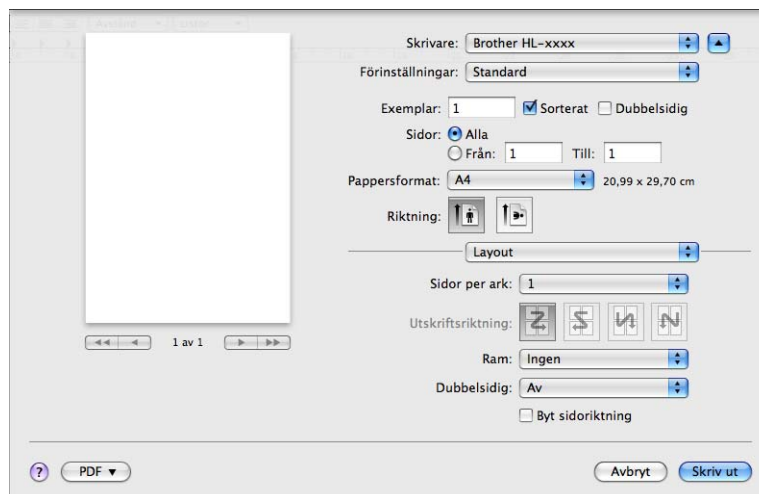

■ Sidor per ark

Med valet **Sidor per ark** kan en sidas bildstorlek minskas genom att flera sidor kan skrivas ut på ett ark papper.

■ Utskriftsriktning

När du anger sidor per ark kan du också ange utskriftsriktningen.

■ Ram

Använd den här funktionen om du vill lägga till en ram.

■ Dubbelsidig

Se *Dubbelsidig utskrift (2-sidig)* ►► sidan 67.

■ Byt sidorientering

Markera **Byt sidorientering** om du vill vända informationen uppifrån och ned.

■ Vänd horisontellt (Mac OS X 10.6.x och 10.7.x)

Markera **Vänd horisontellt** om du vill skriva ut som en spegelbild vänd vänster-till-höger.

Säker utskrift

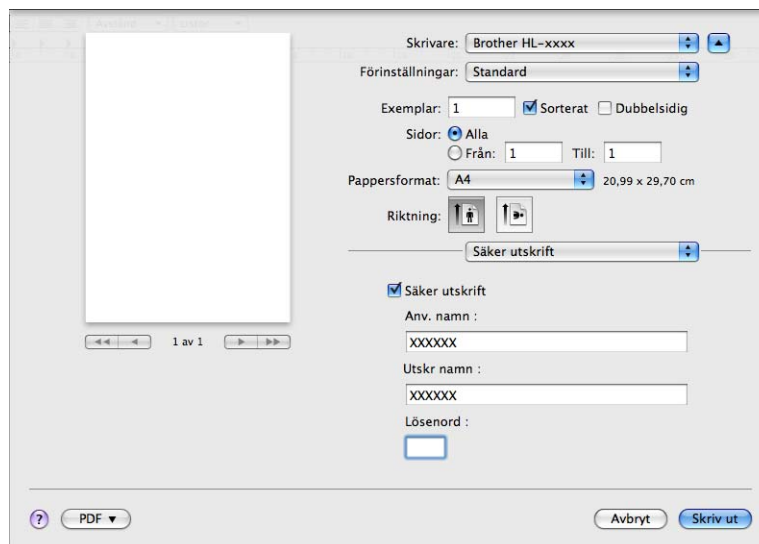

■ Säker utskrift:

Säkra dokument är dokument som är lösenordsskyddade när de skickas till maskinen. Endast den som känner till lösenordet kan skriva ut dem. Eftersom dokumenten skyddas i maskinen måste du ange lösenordet via maskinens kontrollpanel för att skriva ut dem.

Skicka ett skyddat dokument:

- 1 Markera **Säker utskrift**.
- 2 Ange lösenord, användarnamn och jobbnamn och klicka sedan på **Skriv ut**.
- 3 För att du ska kunna skriva ut ett skyddat dokument måste du ange ditt lösenord på maskinens kontrollpanel. (se *Skriva ut säkra data* ►► sidan 95).

För att radera ett skyddat dokument: Du måste använda maskinens kontrollpanel för att radera ett skyddat dokument. (se *Skriva ut säkra data* ►► sidan 95).

Utskriftsinställningar

Du kan ändra inställningar genom att välja inställningen i listan **Utskriftsinställningar**:

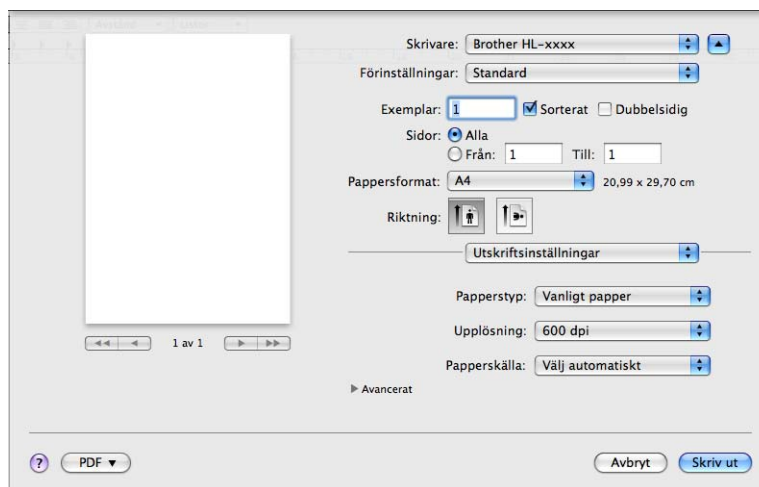

■ Papperstyp

Du kan ändra papperstypen till något av följande:

- Vanligt papper
- Tunt papper
- Tjockt papper
- Tjockare papper
- Strukturpapper
- Kuvert
- Tjockt kuv.
- Tunt kuv.
- Återvunnet papper
- Etikett

■ Upplösning

Du kan ändra upplösningen på följande sätt:

- 300 dpi
- 600 dpi
- HQ 1200
- 1 200 dpi

■ Papperskälla

Du kan välja **Välj automatiskt**, **Fack1**, **Fack2**^{1 2}, **Kombifack** eller **Manuell**.

¹ Endast tillgängligt om tillvalsfacket har monterats.

² Fack 2 är standard för HL-6180DWT.

Avancerat-utskriftsinställningar

När du klickar på triangelmarkeringen (►) bredvid **Avancerat**, visas avancerade utskriftsinställningar.

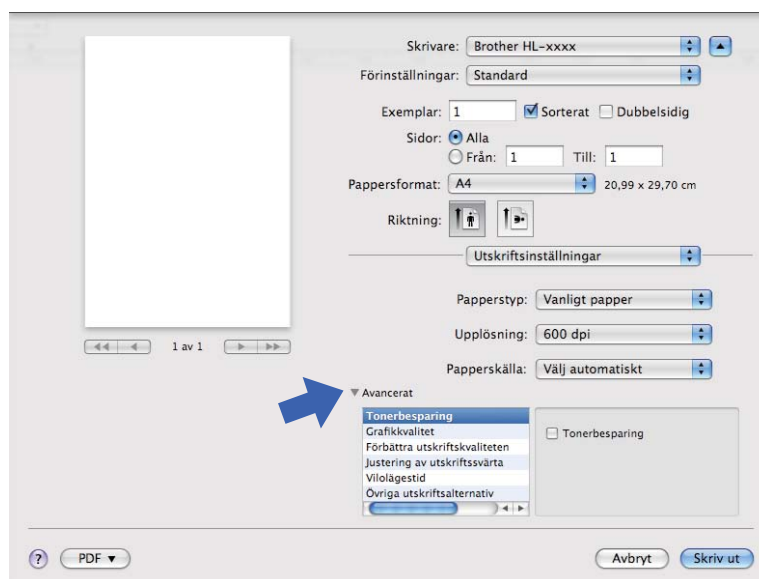

■ Tonerbesparing

Med den här funktionen kan du spara toner. När du ställer in **Tonerbesparing** på På blir trycket ljusare. Standardinställningen är Av.



Obs

- Vi rekommenderar inte **Tonerbesparing** för utskrift av foton eller gråskalebilder.
- **Tonerbesparing** är inte tillgänglig för upplösningarna **HQ 1200** och **1 200 dpi**.

■ Grafikkvalitet

Du kan ändra utskriftskvaliteten på följande sätt:

• Grafik

Det här är ett grafikläge (kontrast prioriteras). Välj den här inställningen för att skriva ut text och figurer, såsom jobb- eller presentationsdokument. Du kan skapa skarpa kontraster mellan skuggade områden.

• Text

Det här är det bästa läget för utskrift av textdokument.

■ Förbättra utskriftskvaliteten

Med den här funktionen kan du förbättra utskriften om kvaliteten blir dålig.

- **Motverka att papperet böjer sig**

Om du väljer den här inställningen kanske papperet inte rullas ihop lika mycket.

Du behöver inte välja den här inställningen om du bara skriver ut några sidor. Vi rekommenderar att du ändrar skrivardrivrutinens inställning under **Papperstyp** till ett tunnare alternativ.



Obs

På så vis sjunker temperaturen vid maskinens fixeringsprocess.

- **Förbättra tonerns fästförmåga**

Om du väljer den här inställningen kanske tonern har möjlighet att fästa bättre. Om detta val inte ger en tillräckligt stor förbättring, ändra skrivardrivrutinens inställning i **Papperstyp** till en tjock inställning.



Obs

På så vis höjs temperaturen vid maskinens fixeringsprocess.

- **Reducera spökbilder**

Denna inställning kan minska fenomenet med spökbilder på pappret om du använder maskinen i hög luftfuktighet. Använd inte denna inställning om luftfuktigheten är under 30 % annars kan fenomenet med spökbilder öka.



Obs

Denna funktion kanske inte kan minska spökbilder för alla papperstyper. Innan du köper en större mängd papper bör du prova att skriva ut på ett mindre antal ark så att du vet att papperstypen är lämplig.

■ Justering av utskriftssvärta

Ökar eller minskar utskriftstätheten.

■ Vilolägestid

När maskinen inte tar emot någon information inom en viss tidsperiod försätts den i viloläge. I viloläget fungerar maskinen som om den vore helt avstängd. Om du väljer **Skrivarstandard** återställs timeoutinställningen till den specifika tid som ställts in på fabriken; detta kan ändras i drivrutinen. Om du vill ändra vilolägestiden ska du välja **Manuell** och sedan ange tiden i textrutan i drivrutinen.

När maskinen är i viloläge visas *Vilar* på LCD-displayen, men maskinen kan fortfarande ta emot data. Om en utskriftsfil tas emot väcks maskinen automatiskt och börjar skriva ut.

■ Övriga utskriftsalternativ

- **Hoppa över tom sida**

Om **Hoppa över tom sida** är markerat avkänner skrivardrivrutinen automatiskt tomma sidor och skriver inte ut dem.

Dubbelsidig utskrift (2-sidig)

■ Automatisk duplexutskrift

Välj **Layout**.

Tryck på **Häftning långsida** eller **Häftning kortsida** på **Dubbelsidig**.

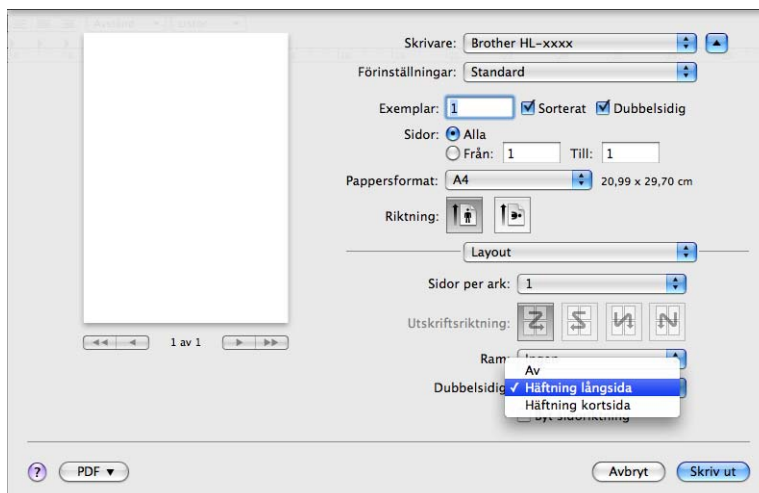

■ Manuell duplexutskrift

Välj **Pappershantering**.

- Välj **Endast jämna** och **Skriv ut**. Ladda det utskrivna pappret i facket igen (den tomma sidan vänd nedåt i Fack 1 eller Fack 2 eller den tomma sidan vänd uppåt i kombifacket). Välj **Endast udda** och **Skriv ut**.

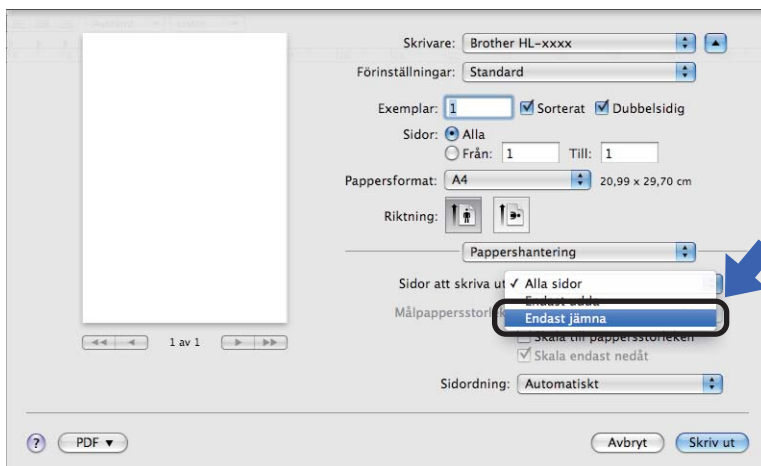

Funktioner för BR-Script3-skrivardrivrutin (PostScript® 3™-språkemulering)

I detta avsnitt beskrivs BR-Script3-skrivardrivrutinens distinkta funktioner. BR-Script3-skrivardrivrutinens grundläggande funktioner hittar du i *Funktioner i skrivardrivrutinen (Macintosh)* ►► sidan 57 för **Utskriftsformat, Skiljeblad, Papperskälla och Layout**.



Obs

Om du vill installera PS-drivrutinen (BR-Script3-skrivardrivrutinen) ska du gå till Brother Solutions Center på <http://solutions.brother.com/> och på sidan för din modell besöka Vanliga frågor för att få anvisningar.

Välja utskriftsalternativ

Välj **Skrivarfunktioner** i dialogrutan Skriv ut för att ange specialegenskaper för utskriften.

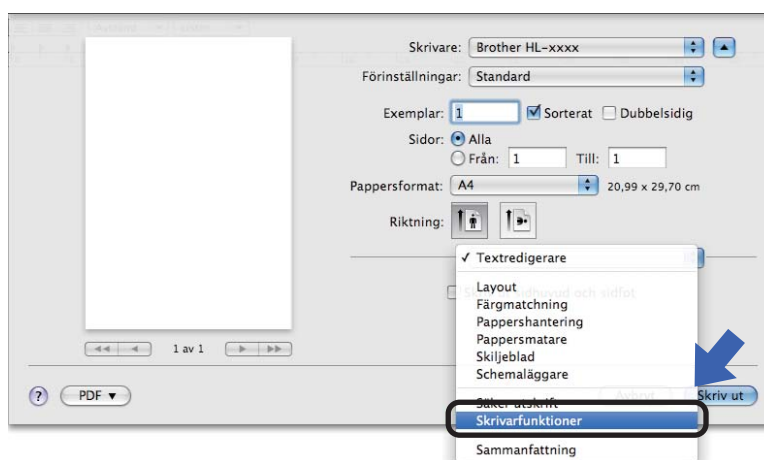

Skrivarfunktioner

Funktionsuppsättningar: General 1

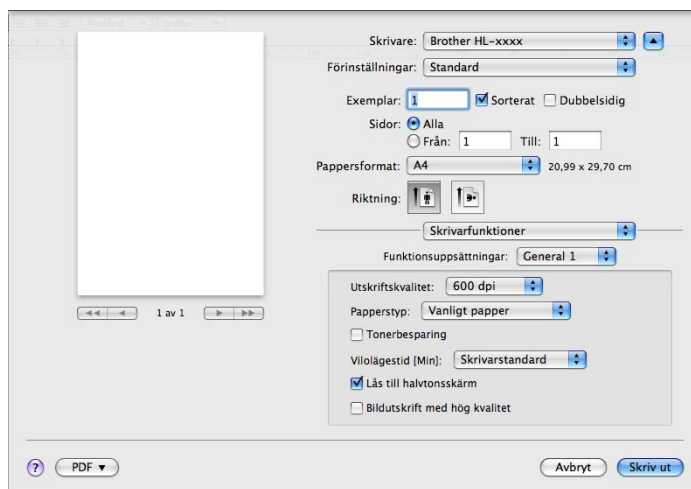

■ Utskriftskvalitet

Du kan ändra upplösningen på följande sätt:

- 300 dpi
- 600 dpi
- HQ 1200
- 1 200 dpi

■ Papperstyp

Du kan ändra papperstypen till något av följande:

- Vanligt papper
- Tunt papper
- Tjockt papper
- Tjockare papper
- Strukturpapper
- Kuvert
- Tjockt kuv.
- Tunt kuv.
- Återvunnet papper
- Etikett
- Hagaki¹

¹ Vykortsstorlek definierad av Japan Post Service Co., LTD

■ Tonerbesparing

Du kan spara toner med den här funktionen. Om du markerar **Tonerbesparing** blir dina utskrifter ljusare. Standardinställningen är Av.



Obs

- Vi rekommenderar inte **Tonerbesparing** för utskrift av foton eller gråskalebilder.
- **Tonerbesparing** är inte tillgänglig för upplösningarna **HQ 1200** och **1 200 dpi**.

■ Vilolägestid [Min.]

När maskinen inte tar emot någon information inom en viss tidsperiod försätts den i viloläge. I viloläget fungerar maskinen som om den vore helt avstängd. Om du väljer **Skrivarstandard** återställs timeoutinställningen till den specifika tid som ställts in på fabriken; detta kan ändras i drivrutinen. Om du vill ändra vilolägestiden väljer du **2**, **10** eller **30**.

När maskinen är i viloläge visas **Vilar** på LCD-displayen, men maskinen kan fortfarande ta emot data. Om en utskriftsfil tas emot väcks maskinen automatiskt och börjar skriva ut.

■ Lås till halvtonsskärm

Förhindrar att andra program ändrar halvtonsinställningarna. Standardinställningen är På.

■ Bildutskrift med hög kvalitet

Du kan höja kvaliteten vid bildutskrift. Om du ställer in **Bildutskrift med hög kvalitet** till På minskar utskriftshastigheten.

Funktionsuppsättningar: General 2

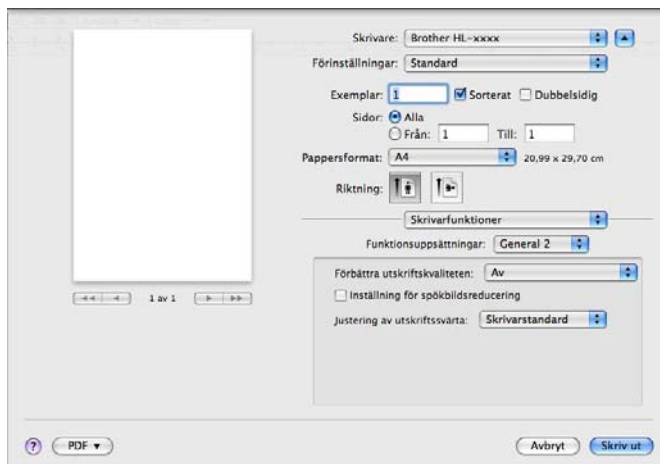

■ Förbättra utskriftskvaliteten

Med den här funktionen kan du förbättra utskriften om kvaliteten blir dålig.

- **Motverka att papperet böjer sig**

Om du väljer den här inställningen kanske papperet inte rullas ihop lika mycket.

Du behöver inte välja den här inställningen om du bara skriver ut några sidor. Vi rekommenderar att du ändrar skrivardrivrutinens inställning under **Papperstyp** till ett tunnare alternativ.



Obs

På så vis sjunker temperaturen vid maskinens fixeringsprocess.

- **Förbättra tonerns fästförmåga**

Om du väljer den här inställningen kanske tonern har möjlighet att fästa bättre. Om detta val inte ger en tillräckligt stor förbättring, ändra skrivardrivrutinens inställning i **Papperstyp** till en tjock inställning.



Obs

På så vis höjs temperaturen vid maskinens fixeringsprocess.

■ Inställning för spökbildsreducering

Denna inställning kan minska fenomenet med spökbilder på pappret om du använder maskinen i hög luftfuktighet. Använd inte denna inställning om luftfuktigheten är under 30 % annars kan fenomenet med spökbilder öka.



Obs

Denna funktion kanske inte kan minska spökbilder för alla papperstyper. Innan du köper en större mängd papper bör du prova att skriva ut på ett mindre antal ark så att du vet att papperstypen är lämplig.

■ Justering av utskriftssvärta

Ökar eller minskar utskriftstätheten.

Säker utskrift

Säkra dokument är dokument som är lösenordsskyddade när de skickas till maskinen. Endast den som känner till lösenordet kan skriva ut dem. Eftersom dokumenten skyddas i maskinen måste du ange lösenordet via maskinens kontrollpanel för att skriva ut dem.

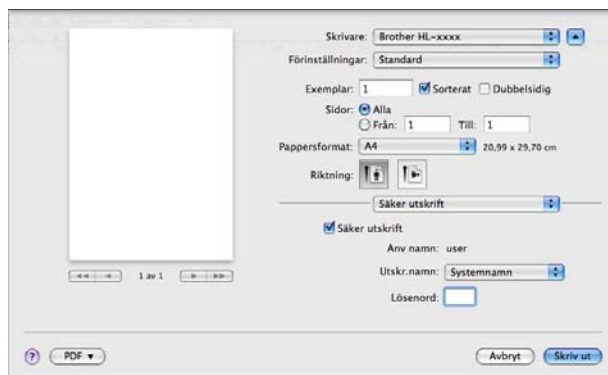

Om du vill skapa ett säkert utskriftsjobb klickar du på **Säker utskrift** och markerar kryssrutan **Säker utskrift**. Ange lösenordet i rutan **Lösenord** och klicka på **Skriv ut**.

(Mer information om funktionen Säker utskrift finns i *Skriva ut säkra data* ►► sidan 95.)

Ta bort skrivardrivrutinen

- 1 Logga in som "Administratör".
- 2 Välj **Systeminställningar** i Apple-menyn. Klicka på **Skrivare och fax**¹ och välj sedan den skrivare du vill ta bort, och ta sedan bort den genom att klicka på knappen -. 2
- 3 Klicka på **OK**².

¹ **Skrivare och skanner** för användare av Mac OS X 10.7.x

² **Ta bort skrivare** för användare av Mac OS X 10.6.x och 10.7.x

Status Monitor

Verktyget **Status Monitor** är ett konfigurerbart programverktyg för övervakning av maskinens status, vilket låter dig se felmeddelanden som t.ex. att pappret är slut eller ett pappersstopp vid förinställda uppdateringsintervall. Du kommer också åt webbaserad hantering. Du kan kontrollera enhetens status genom att starta Brother Status Monitor genom att följa dessa steg:

■ Om du använder Mac OS X 10.5.8

- 1 Kör **Systeminställningar**, välj **Skrivare och fax** och välj sedan maskinen.
- 2 Klicka på **Öppna utskriftskö...** och klicka sedan på **Verktyg**. Status Monitor startar.

■ Om du använder Mac OS X 10.6.x

- 1 Kör **Systeminställningar**, välj **Skrivare och fax** och välj sedan maskinen.
- 2 Klicka på **Öppna utskriftskö...** och klicka sedan på **Skrivarinställning**. Välj fliken **Verktyg** och klicka sedan på **Öppna Skrivarverktyg**. Status Monitor startar.

■ Om du använder Mac OS X 10.7.x

- 1 Kör **Systeminställningar**, välj **Skrivare och skanner** och välj sedan maskinen.
- 2 Klicka på **Öppna utskriftskö...** och klicka sedan på **Skrivarinställning**. Välj fliken **Verktyg** och klicka sedan på **Öppna Skrivarverktyg**. Status Monitor startar.

Uppdatera maskinens status

Om du vill ha den senaste maskinstatusen när fönstret **Status Monitor** är öppet klickar du på uppdateringsikonen . Du kan ställa in i vilket intervall programmet uppdaterar maskinens statusinformation. Gå till menyfältet **Brother Status Monitor** och välj **Inställningar**.



Dölja eller visa fönstret

När du startat **Status Monitor** kan du dölja eller visa fönstret. Gå till menyfältet **Brother Status Monitor** och välj **Göm Status Monitor** för att dölja fönstret. Klicka på ikonen **Brother Status Monitor** i plattformen för att visa fönstret.



Stänga fönstret

Klicka på **Brother Status Monitor** i menyfältet och välj sedan **Avsluta Status Monitor** i rullgardinsmenyn.

Webbaserad hantering (endast nätverksanslutning)

Du kan komma åt det webbaserade hanteringssystemet genom att klicka på maskinikonen på skärmen **Status Monitor**. Du kan använda en standardwebbläsare till att hantera maskinens inställningar via HTTP (Hyper Text Transfer Protocol).

Mer information om systemet webbaserad hantering ►► [Bruksanvisning för nätverksanvändare: Webbaserad hantering](#)

Programvara

Programvara för nätverk

För information om hjälpprogramvaran för nätverk >> Bruksanvisning för nätverksanvändare:
Nätverksfunktioner

Kontrollpanelen

På maskinens kontrollpanel finns en bakgrundsbelyst LCD-skärm (skärm med flytande kristaller), sju knappar och två LED-lampor. LCD-skärmen rymmer 16 tecken på en rad.

Översikt över kontrollpanelen

Bilden baseras på HL-5470DW.

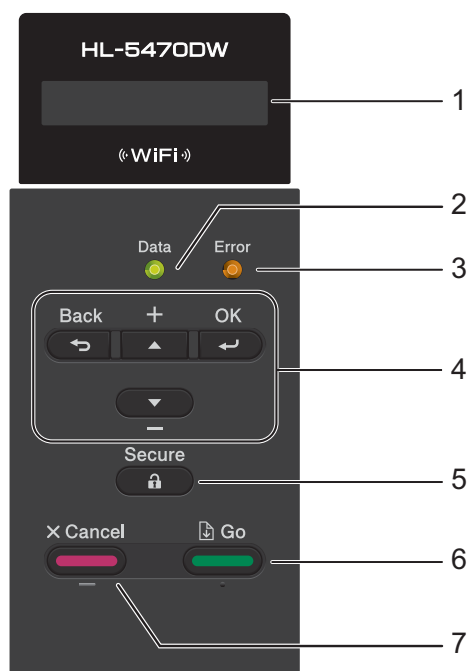

1 LCD

Visar meddelanden som hjälper dig att ställa in och använda maskinen.

En indikator med fyra nivåer visar aktuell trådlös signalstyrka om du använder en trådlös anslutning.



2 Data LED-lampa

LED-lampan blinkar beroende på maskinens status. (Mer information finns i *LED-indikeringar* >> sidan 79.)

3 Error LED-lampa

Blinkar i orange när LCD-skärmen visar ett fel eller ett viktigt statusmeddelande. (Mer information finns i *LED-indikeringar* >> sidan 79.)

4 Menyknappar:

▲ eller ▼ (+ eller -)

Tryck på knappen för att bläddra genom menyerna och alternativen.

Tryck för att ange siffror och räkna uppåt. Du kan skriva in siffror på två sätt. Du kan trycka på ▲ eller ▼ för att räkna uppåt eller nedåt en siffra i taget, eller hålla ▲ eller ▼ nedtryckt för att räkna uppåt eller nedåt snabbare. När du ser den siffra du vill ha trycker du på **OK**.

OK

Lagrar inställningar i maskinen. Maskinen återgår till föregående menynivå när en inställning ändrats.

Back

Gå tillbaka en nivå i menystrukturen.

Låter dig välja föregående siffra när du anger siffror.

5 Secure

Du kan skriva ut data som lagrats i minnet om du anger ett fyrsiffrigt lösenord. (Mer information finns i *Skriva ut säkra data* ►► sidan 95.)

6 Go

Du kan ta bort en del felmeddelanden genom att trycka på **Go**. Följ instruktionerna på kontrollpanelen för att ta bort alla andra fel eller se *Fel- och underhållsmeddelanden* ►► sidan 135.

Pausa och fortsätta utskriften.

Låter dig skriva ut data som finns i maskinens minne.

Låter dig välja det alternativ som visas på den sista menynivån. När inställningarna har ändrats återgår maskinen till beredskapsläge.

Du kan byta till återutskriftsläget genom att hålla denna knapp nedtryckt i ca 4 sekunder. (Mer information finns i *Återutskrift av dokument* ►► sidan 94.)

7 Cancel

Låter dig avbryta aktuell inställning.

Avbryter ett programmerat utskriftsjobb och tar bort det från maskinens minne. För att avbryta flera utskriftsjobb, håll ned denna knapp tills LCD-skärmen visar *Avbryt alla jobb*.

LED-indikeringar

Lysdioderna är lampor som visar maskinens status.

Data-lampa (grön)

Indikering	Betydelse
Tänd	Det finns data kvar i maskinens minne.
Blinkar	Maskinen tar emot eller bearbetar data.
Släckt	Det finns inga data kvar i minnet.

Varningslampa (orange)

Indikering	Betydelse
Blinkar	Det är något fel på maskinen
Släckt	Det är inget fel på maskinen.

Maskinstatusmeddelande

I tabellen nedan ges de maskinstatusmeddelanden som visas under normal drift:

Maskinstatusmeddelande	Betydelse
Svalnar	Maskinen svalnar.
Avbryt utskrift Avbryt alla jobb	Maskinen avbryter jobbet.
Ignorera data	Maskinen ignorerar data som bearbetas med PS-drivrutinen.
Paus	Maskinen har avbrutit utskriften. Tryck på Go för att starta maskinen på nytt.
Var god vänta	Maskinen värmer upp. Maskinens kalibreringsprocess pågår.
Skriver	Maskinen skriver ut.
Klar	Maskinen är redo för utskrift.
Vilar	I viloläge (energiparläge) agerar maskinen som om den var avstängd, men den kan fortfarande ta emot data. Om en utskriftsfil tas emot väcks maskinen automatiskt och börjar skriva ut.
Djup vila ¹	I djupt viloläge (mer energibesparing än i viloläge) agerar maskinen som om den var avstängd. Om maskinen inte tar emot data under en viss tidsperiod när den befinner sig i viloläge, växlar den automatiskt till djupt viloläge.
Avstängning	Maskinen befinner sig i avstängt läge.

¹ När det trådlösa nätverket är aktiverat övergår inte maskinen till djupt viloläge. Ändra inställningen för **WLAN Aktiv** till **Av** om du vill avaktivera det trådlösa nätverket. (se *Nätverksmenyn* >> sidan 89).

Menytabell

Så här öppnar du menyläget

- 1 Tryck på någon av menyknapparna (▲, ▼, **OK** eller **Back**) för att aktivera offlineläget.
- 2 Du kan även bläddra genom menyerna om du trycker på ▲ eller ▼ i den riktning du vill gå.
- 3 Tryck på **OK** när det alternativ du vill ha visas på LCD-skärmen. Nästa menynivå visas på LCD-skärmen.
- 4 Tryck på ▲ eller ▼ för att bläddra till nästa menyalternativ.
- 5 Tryck på **OK** eller **Go**.
När du har ställt in ett alternativ visar LCD-skärmen *Accepterat*.

Menytabell

Det finns sex menyer. Se tabellerna nedan för mer information om vilka val som kan göras i varje meny. Om kontrollpanelen inte används på 30 sekunder återgår LCD-displayen automatiskt till läget KLAR.



Obs

På kontrollpanelens LCD-skärm kallas pappersfacken för följande:

- Standardpappersfack: Fack 1 och F1
- Kombifack: KF
- Nedre fack (tillval)¹: Fack 2 och F2

¹ Fack 2 är standard för HL-6180DWT.

Maskininform.

Undermeny	Menyval	Alternativ	Beskrivningar
Skriv ut inst.	-	-	Skriver ut sidan med skrivarinställningar.
Utskr. nätinst.	-	-	Skriver ut nätverkskonfigurationslistan.
Skriv WLAN-rapp.	-	-	Skriver ut resultatet av diagnosen av den trådlösa nätverksanslutningen.
Skriv Fillista	-	-	Skriver ut en lista med data som sparats i minnet.
Testutskrift	-	-	Skriver ut testsidan.
Testut. trumma	-	-	Skriver ut trummans punktkontrollblad.
Skriv ut font	HP LaserJet	-	Skriver ut listan med teckensnitt och exempel på HP LaserJet.
	BR-Script 3	-	Skriver ut listan med teckensnitt och exempel på BR-Script.
Serienummer	-	-	Visar maskinens serienummer.
Version	Main version	-	Visar versionen av det inbyggda huvudprogrammet.
	Underversion	-	Visar versionen av det inbyggda underprogrammet.
	RAM-storlek	-	Visar mängden minne i maskinen.
Sidräknare	-	-	Visar det totala antalet sidor som har skrivits ut.
Trumräknare	-	-	Visar det totala antalet sidor som har skrivits ut med trumheten.
Delens livsl.	Trumräknare	-	Visar den återstående livslängden för trumheten.
	Livsl. PM-kit KF	-	Visar antalet återstående sidor som kan skrivas ut med pappersmatningssatsen för kombifack.
	Livsl. PM-kit 1	-	Visar antalet återstående sidor som kan skrivas ut med pappersmatningssats 1.
	Livsl. PM-kit 2 ¹	-	Visar antalet återstående sidor som kan skrivas ut med pappersmatningssats 2.
	Liv fixerenh.	-	Visar antalet återstående sidor som kan skrivas ut med fixeringsenheten.
	Livslängd laser	-	Visar antalet återstående sidor som kan skrivas ut med laserenheten.
 Fabriksinställningarna visas fetstilta med en asterisk.			

¹ När Fack 2 är installerat.

Pappersfack

Undermeny	Alternativ	Beskrivningar
Fackanvändning	Auto* / Endast kombi. / Endast fack 1 / Endast fack 2 ¹	Väljer det fack som ska användas.
Manuell matning	På / Av*	Väljer om papper ska matas fram manuellt eller ej.
Prioritering	(Utan Fack 2 installerat) KF>F1* / F1>KF (Med Fack 2 installerat) KF>F1>F2* / KF>F2>F1 / F1>F2>KF / F2>F1>KF / F1>F2 / F2>F1 / F1>KF>F2 / F2>KF>F1	När Auto har valts som Fackanvändning: Väljer i vilken ordning maskinen använder olika pappersfack som innehåller papper av samma storlek.
Kombifack först	På / Av*	Väljer om kombifacket ska ha prioritet vid pappersmatning.
Duplex	På (lång bind.) / På (kort bind.) / Av*	Väljer om du vill ha dubbelsidig utskrift automatiskt.
KF-storlek	Alla* / Letter / Legal / A4 / Executive / Com-10 / DL / JIS B5 / B5 / A5 / A5 L / JIS B6 / B6 / A6 / Monarch / C5 / Folio / 3X5 / Användardefin.	Väljer storleken på det papper som du har lagt i kombifacket.
KF-Media Fast	Vanligt papper / Tjockt papper / Tjockare papp. / Tunt papper / Återv. papper / Bond-papper / Kuvert / Tjockt kuvert / Tunt kuvert / Etikett / Av*	Väljer papperstypen på det papper som du har lagt i kombifacket. När du väljer papperstyp här (med undantaget Av), kommer den inställning för papperstyp som är angiven i skrivardrivrutinen att ignoreras.
Storlek fack 1	Alla* / Letter / Legal / A4 / Executive / JIS B5 / B5 / A5 / A5 L / B6 / A6 / Folio	Väljer storleken på det papper som du har lagt i standardpappersfacket.
Storlek fack 2 ¹	Alla* / Letter / Legal / A4 / Executive / JIS B5 / B5 / A5 / B6 / Folio	Väljer storleken på det papper som du har lagt i det nedre facket (tillval) (fack 2) ² .
 Fabriksinställningarna visas fetstilta med en asterisk.		

¹ När Fack 2 är installerat.

² Fack 2 är standard för HL-6180DWT.

Allmän inställ

Undermeny	Menyval	Alternativ	Beskrivningar
Lokalt språk	-	English* / Français...	Ändrar till ditt språk på LCD-displayen.
Upplösning	-	300 / 600* / HQ1200 / 1200	Väljer en skrivarupplösning på 300, 600 eller 1 200 dpi eller HQ1200 (2 400 × 600 dpi).
Utskriftssvärta	-	-6 / ... / -1 / 0* / 1 / ... / 6	Ökar eller minskar svärtningsgraden.
Miljömeny	Vilolägetid	0 / 1 / 2 / 3* / 4 / 5 / ... Min	Ställer in tiden för att återgå till energisparläge.
	Tonerbesparing	På / Av*	Medför att det går att skriva ut fler sidor med tonerkassetten.
	Autoavstängn.	På / Av*	Aktiverar eller inaktiverar avstängt läge.
Tyst läge	-	På / Av*	Minskar utskriftsbullret.
Panelkontroll	Knapprepetit.	0.1* / 0.4 / 0.6 / 0.8 / 1.0 / 1.4 / 1.8 / 2.0 Sek.	Ställer in hur lång tid det ska ta för displaymeddelandet att ändras när du håller ner ▲ eller ▼ i intervaller.
	Meddel.rulln.	nivå1* / nivå2 / ... / Nivå10	Ställer in under hur lång tid i sekunder som ett LCD-meddelande rullar över displayen. Från Nivå 1 = 0,2 sek. till nivå 10 = 2,0 sek.
	LCD kontrast	-□□■□□+	Justerar kontrasten på LCD-displayen.
	Autom. online	På* / Av	Ställer in så att maskinen automatiskt återgår till Beredskapsläge.
Inställn.lås	-	-	Anger panellåsinställningen till På eller Av med hjälp av lösenordet.
Återutskrift	-	På / Av*	Anger återutskriftsinställningen till På eller Av.
Gränssnitt	Välj	Auto* / USB / Nätverk	Väljer det gränssnitt som används. Om du väljer Auto ändrar maskinen automatiskt gränssnittet till USB eller Ethernet beroende på vilket gränssnitt som tar emot data.
	Auto-gränssn.tid	1 / 2 / 3 / 4 / 5* / ... / 99Sek.	Du måste ange timeoutperiod för automatiskt gränssnittsval.
	Indatabuffert	Nivå 1 / 2 / 3 / 4* / ... / 7	Ökar eller minskar indatabuffertens kapacitet.
Ta Bort Sparat	Makro-ID (ROM)	-	Raderar data i ROM.
	Font-ID (ROM)	-	
	Format (ROM)	-	Formaterar ROM.



Fabriksinställningarna visas fetstilta med en asterisk.

Utskriftsmeny

Undermeny	Menyval	Alternativ	Beskrivningar
Emulering	-	Auto (EPSON) * / Auto (IBM) / HP LaserJet / BR-Script 3 / Epson FX-850 / IBM Proprinter	Väljer det emuleringsläge som används. Om du väljer Auto (EPSON) eller Auto (IBM) väljer maskinen automatiskt emuleringsläget bland följande kombinationer. ■ Auto (EPSON) HP LaserJet / BR-Script 3 / Epson FX-850 ■ Auto (IBM) HP LaserJet / BR-Script 3 / IBM Proprinter Om du väljer att annat alternativ än Auto (EPSON) eller Auto (IBM), blir respektive emuleringsläge fast.
Auto fortsätt	-	På / Av*	Om denna inställning aktiveras rensar maskinen automatiskt pappersformatsfel och använder kompatibelt papper från annat pappersfack.
Papperstyp	-	Vanligt papper* / Tjockt papper / Tjockare papp. / Tunt papper / Återv. papper / Bond-papper / Kuvert / Tjockt kuvert / Tunt kuvert / Etikett	Väljer papperstyp.
Papper	-	Letter / Legal / A4* / Executive / Com-10 / DL / JIS B5 / B5 / A5 / A5 L / JIS B6 / B6 / A6 / Monarch / C5 / Folio	Väljer pappersformat.
Kopior	-	1* / 2 / ... / 999	Anger antalet utskrivna sidor.
Orientering	-	Stående* / Liggande	Maskinen kan skriva ut sidor i stående eller liggande format.



Fabriksinställningarna visas fetstilta med en asterisk.

Utskriftsmeny (forts.)

Undermeny	Menyval	Alternativ	Beskrivningar
Utskriftsposit.	X Offset	-500 / -499 / ... / -1 / 0* / 1 / ... / 499 / 500Punkter	Flyttar startpunkten för utskriften (från övre vänstra hörnet på sidan) vågrätt upp till -500 (vänster) till +500 (höger) punkter vid 300 dpi.
	Y Offset	-500 / -499 / ... / -1 / 0* / 1 / ... / 499 / 500Punkter	Flyttar startpunkten för utskriften (från övre vänstra hörnet på sidan) lodrätt upp till -500 (upp) till +500 (ned) punkter vid 300 dpi.
Auto sidmatning	-	På / Av*	Med den här funktionen kan du skriva ut återstående data utan att trycka på Go .
HP LaserJet	Font nummer	I000 / ... / I059* / ... / I071	Ställer in teckensnittsnummer.
	Fonttätthet	0.44 / ... / 10.00* / ... / 99.99	Ställer in teckensnittsbredd. Fonttätthet-menyn visas när du väljer I059 till I071 i Font nummer-inställningen.
	Fontpunkt	4.00 / ... / 12.00* / ... / 999.75	Ställer in teckensnittsstorlek. Fontpunkt-menyn visas när du väljer I000 till I058 i Font nummer-inställningen.
	Symboluppsättn.	PC-8* / PC-8 D/N / ...	Anger symbol- eller teckenuppsättningen.
	Tabellutskrift	-	Skriver ut kodtabellen. Om Ändra emulering visas på LCD-skärmen väljer du Auto (EPSON), Auto (IBM) eller HP LaserJet under Emulering i Utskriftsmeny. (se sidan 84.)
	Auto radmatning	På / Av*	PÅ: CR → CR+LF AV: CR → CR
	Auto vagnretur	På / Av*	PÅ: LF → LF+CR, FF → FF+CR eller VT → VT+CR AV: LF → LF, FF → FF eller VT → VT
	Auto radbyte	På / Av*	Väljer om radmatning och vagnretur ska införas när maskinen når högermarginalen.
	Auto sidbyte	På* / Av	Väljer om radmatning och vagnretur ska införas när maskinen når den nedre marginalen.
Vänster marginal	##	Ställer in vänster marginal vid kolumn 0 till 70 kolumner vid 1 cpi. Standardinställningen är 0 cpi.	
 Fabriksinställningarna visas fetstilta med en asterisk.			

Utskriftsmeny (forts.)

Undermeny	Menyval	Alternativ	Beskrivningar
HP LaserJet (fortsättning)	Höger marginal	##	Ställer in höger marginal vid kolumn 10 till 80 kolumner vid 1 cpi. Standardinställningen är 78 cpi (A4).
	Övre marginal	#.##	Ställer in den övre marginalen på ett visst avstånd från papperets övre kant: 0,00; 0,33; 0,50; 1,00; 1,50 eller 2,00 tum. Standardinställningen är 0,50 tum.
	Nedre marginal	#.##	Ställer in den undre marginalen på ett visst avstånd från papperets undre kant: 0,00; 0,33; 0,50; 1,00; 1,50 eller 2,00 tum. Standardinställningen är 0,50 tum.
	Rader	###	Ställer in antalet rader per sida från 5 till 128 rader. Standardinställningen är 64 rader (A4).
Epson FX-850	Font nummer	I000 / ... / I059* / ... / I071	Ställer in teckensnittsnummer.
	Fonttätthet	0.44 / ... / 10.00* / ... / 99.99	Ställer in teckensnittsbredd. Fonttätthet-menyn visas när du väljer I059 till I071 i Font nummer-inställningen.
	Fontpunkt	4.00 / ... / 12.00* / ... / 999.75	Ställer in teckensnittsstorlek. Fontpunkt-menyn visas när du väljer I000 till I058 i Font nummer-inställningen.
	Teckenuppsättn.	US ASCII* / GERMAN / ...	Anger symbol- eller teckenuppsättningen.
	Tabellutskrift	-	Skriver ut kodtabellen. Om Ändra emulering visas på LCD-skärmen väljer du Auto (EPSON), Auto (IBM) eller HP LaserJet under Emulering i Utskriftsmeny. (se sidan 84.)
	Auto radmatning	På / Av *	PÅ: CR → CR+LF AV: CR → CR
	Auto Mask	På / Av *	Ställer in övre och undre marginalen till två rader var. Om du ställer in Auto Mask till På, har denna inställning prioritet över inställningarna Övre marginal och Nedre marginal.
Vänster marginal	##	Ställer in vänster marginal vid kolumn 0 till 70 kolumner vid 1 cpi. Standardinställningen är 0 cpi.	



Fabriksinställningarna visas fetstilta med en asterisk.

Utskriftsmeny (forts.)

Undermeny	Menyval	Alternativ	Beskrivningar
Epson FX-850 (fortsättning)	Höger marginal	##	Ställer in höger marginal vid kolumn 10 till 80 kolumner vid 1 cpi. Standardinställningen är 80 cpi.
	Övre marginal	#.##	Ställer in den övre marginalen på ett visst avstånd från papperets övre kant: 0,00; 0,33; 0,50; 1,00; 1,50 eller 2,00 tum. Standardinställningen är 0,33 tum.
	Nedre marginal	#.##	Ställer in den undre marginalen på ett visst avstånd från papperets undre kant: 0,00; 0,33; 0,50; 1,00; 1,50 eller 2,00 tum. Standardinställningen är 0,33 tum.
	Rader	###	Ställer in antalet rader per sida från 5 till 128 rader. Standardinställningen är 66 rader (A4).
IBM Proprinter	Font nummer	I000 / ... / I059* / ... / I071	Ställer in teckensnittsnummer.
	Fonttätthet	0.44 / ... / 10.00* / ... / 99.99	Ställer in teckensnittsbredd. Fonttätthet-meny visas när du väljer I059 till I071 i Font nummer-inställningen.
	Fontpunkt	4.00 / ... / 12.00* / ... / 999.75	Ställer in teckensnittsstorlek. Fontpunkt-meny visas när du väljer I000 till I058 i Font nummer-inställningen.
	Teckenupsättn.	PC-8* / PC-8 D/N / ...	Anger symbol- eller teckenupsättningen.
	Tabellutskrift	-	Skriver ut kodtabellen. Om Ändra emulering visas på LCD-skärmen väljer du Auto (EPSON), Auto (IBM) eller HP LaserJet under Emulering i Utskriftsmeny. (se sidan 84.)
	Auto radmatning	På / Av*	PÅ: CR → CR+LF AV: CR → CR
	Auto vagnretur	På / Av*	PÅ: LF → LF+CR, FF → FF+CR eller VT → VT+CR AV: LF → LF, FF → FF eller VT → VT
Auto Mask	På / Av*	Ställer in övre och undre marginalen till två rader var. Om du ställer in Auto Mask till På, har denna inställning prioritet över inställningarna Övre marginal och Nedre marginal.	



Fabriksinställningarna visas fetstilta med en asterisk.

Utskriftsmeny (forts.)

Undermeny	Menyval	Alternativ	Beskrivningar
IBM Proprinter (fortsättning)	Vänster marginal	##	Ställer in vänster marginal vid kolumn 0 till 70 kolumner vid 1 cpi. Standardinställningen är 0 cpi.
	Höger marginal	##	Ställer in höger marginal vid kolumn 10 till 80 kolumner vid 1 cpi. Standardinställningen är 80 cpi.
	Övre marginal	#.##	Ställer in den övre marginalen på ett visst avstånd från papperets övre kant: 0,00; 0,33; 0,50; 1,00; 1,50 eller 2,00 tum. Standardinställningen är 0,33 tum.
	Nedre marginal	#.##	Ställer in den undre marginalen på ett visst avstånd från papperets undre kant: 0,00; 0,33; 0,50; 1,00; 1,50 eller 2,00 tum. Standardinställningen är 0,33 tum.
	Rader	###	Ställer in antalet rader per sida från 5 till 128 rader. Standardinställningen är 66 rader (A4).
BR-Script 3	Felutskrift	På* / Av	Väljer om felinformationen automatiskt ska skrivas ut eller inte när fel uppstår.
 Fabriksinställningarna visas fetstilta med en asterisk.			

Nätverksmenyn

Undermeny 1	Undermeny 2	Menyval	Alternativ	Beskrivningar
LAN via kabel	TCP/IP	Bootmetod	Auto* / Statisk / RARP / BOOTP / DHCP	Väljer den IP-metod som passar bäst för dina behov.
		IP adress	###.###.###.### (000.000.000.000)* ¹	Ange IP-adressen.
		Nätmask	###.###.###.### (000.000.000.000)* ¹	Ange nätmasken.
		Gateway	###.###.###.### (000.000.000.000)* ¹	Ange gateway-adressen.
		IP Boot försök	0 / 1 / 2 / 3* / ... / 32767	Anger antalet försök som maskinen försöker erhålla en IP-adress när Bootmetod är inställt till något annat än Statisk.
		APIPA	På* / Av	Tilldelar IP-adressen automatiskt från det länkllokala adressintervallet ¹ .
		IPv6	På / Av*	Ställer in användningen av IPv6-protokollet.
	Ethernet	-	Auto* / 100B-FD / 100B-HD / 10B-FD / 10B-HD	Väljer Ethernet-uppkopplingsläge.
	Trådb. status	-	Aktiv 1000B-FD ² / Aktiv 100B-FD / Aktiv 100B-HD / Aktiv 10B-FD / Aktiv 10B-HD / Inaktiv / Trådb. LAN: AV	Visar Ethernet-länkstatus.
	MAC-adress	-	-	Visar maskinens MAC-adress.
Ställ in std.	Återställer inställningarna för trådbundet nätverk i den interna skrivarservern till fabriksinställningar.			
Akt. kabelansl	-	På* / Av	Väljer Ethernet-uppkopplingsläge.	

 Fabriksinställningarna visas fetstilta med en asterisk.

Nätverksmenyn (forts.)

Undermeny 1	Undermeny 2	Menyval	Alternativ	Beskrivningar
WLAN	TCP/IP	Bootmetod	Auto* / Statisk / RARP / BOOTP / DHCP	Väljer den IP-metod som passar bäst för dina behov.
		IP adress	###.###.###.### (000.000.000.000)* ¹	Ange IP-adressen.
		Nätmask	###.###.###.### (000.000.000.000)* ¹	Ange nätmasken.
		Gateway	###.###.###.### (000.000.000.000)* ¹	Ange gateway-adressen.
		IP Boot försök	0 / 1 / 2 / 3* / ... / 32767	Anger antalet försök som maskinen försöker erhålla en IP-adress när Bootmetod är inställt till något annat än Statisk.
		APIPA	På* / Av	Tilldelar IP-adressen automatiskt från det länkllokala adressintervallet ¹ .
		IPv6	På / Av*	Aktiverar eller inaktiverar IPv6-protokollet.
	Inställn.guide	-	-	Konfigurerar inställningarna för trådlöst nätverk med hjälp av installationsguiden.
	WPS/AOSS	-	-	Konfigurerar inställningarna för trådlöst nätverk med hjälp av WPS- eller AOSS™-metoden.
	WPS med pinkod	-	-	Konfigurerar inställningarna för trådlöst nätverk med hjälp av WPS-metoden med en PIN-kod.

 Fabriksinställningarna visas fetstilta med en asterisk.

Nätverksmenyn (forts.)

Undermeny 1	Undermeny 2	Menyval	Alternativ	Beskrivningar	
WLAN (fortsättning)	WLAN-status (Visas endast när WLAN Aktiv är På och Akt. kabelansl är Av.)	Status	Aktivt (11n) / Aktivt (11b) / Aktivt (11g) / Trådb. LAN akt. / WLAN AV / AOSS aktiv / Ansl. missl.	Visar länkstatus för trådlös Ethernet.	
		Signal	Stark / Mellannivå / Svag / Ingen	Visar signalstatus.	
		Kanal	-	Visar den kanal som används när Status är aktiv.	
		Hastighet	-	Visar anslutningshastigheten när Status är aktiv.	
		SSID	-	Visar SSID [använder max. 32 siffror och bokstäver 0-9, a-z och A-Z i ASCII-värden]	
		Komm. läge	Ad-hoc* / Infrastruktur	Visar aktuellt kommunikationsläge.	
	MAC-adress	-	-	Visar maskinens MAC-adress.	
	Ställ in std.	Återställer inställningarna för trådlöst nätverk i den interna skrivarservern till fabriksinställningar.			
WLAN Aktiv	-	På / Av*	Stänger av eller slår på det trådlösa gränssnittet.		
Wi-Fi Direct	Push Button	-	-	Du kan enkelt konfigurera dina Wi-Fi Direct™ nätverksinställningar med metoden enknappstryck.	
	PIN-kod	-	-	Du kan enkelt konfigurera dina Wi-Fi Direct™ nätverksinställningar med WPS med en PIN-kod.	
	Manuellt	-	-	Du kan manuellt konfigurera dina Wi-Fi Direct™ nätverksinställningar.	
	Gruppägare	-	På / Av*	Ställer in maskinen som gruppägaren.	
	Enhetsinfo	Enhetsnamn	-	-	Du kan se enhetsnamnet på din maskin.
		SSID	-	-	Visar SSID för gruppägaren. När maskinen inte är ansluten, visar LCD-skärmen Ej ansluten.
 Fabriksinställningarna visas fetstilta med en asterisk.					

Nätverksmenyn (forts.)

Undermeny 1	Undermeny 2	Menyval	Alternativ	Beskrivningar
Wi-Fi Direct (fortsättning)	Enhetsinfo (fortsättning)	IP adress	-	Du kan se aktuell IP-adress på din maskin.
	Statusinfo	Status	G/Å aktiv(**) / Klient aktiv / Ej ansluten / Av / Trådb. LAN akt. ** = antal enheter	Du kan se aktuell Wi-Fi Direct™ nätverksstatus.
		Signal	-	Du kan se aktuell Wi-Fi Direct™ nätverks signalstyrka. När din maskin arbetar som gruppägare, kommer LCD-skärmen alltid att visa Stark.
		Kanal	-	Visar den kanal som används när Status är G/Å aktiv(**) eller Klient aktiv.
		Hastighet	-	Visar anslutningshastigheten när Status är G/Å aktiv(**) eller Klient aktiv.
Aktivera I/F	-	På / Av*	Aktivera eller inaktivera Wi-Fi Direct™-anslutningen.	
Återst nätverk	Återställer alla nätverksinställningar i den interna skrivarservern till fabriksinställningar.			
 Fabriksinställningarna visas fetstilta med en asterisk.				

¹ ### betyder ett tal mellan 000 och 255. Om maskinens "Boot method" är inställd på "Auto", kommer maskinen att försöka ställa in IP-adressen och nätmasken automatiskt från en bootserver som t.ex. DHCP eller BOOTP när maskinen ansluts till nätverket. Om ingen bootserver hittas tilldelas en APIPA-IP-adress som t.ex. 169. 254. [001-254]. [000-255]. Om maskinens "Boot method" är inställd på "Statisk" måste du ange en IP-adress manuellt via maskinens kontrollpanel.

² För HL-6180DW(T)

Återst. Meny

På displayen visas	Beskrivning
Nätverk	Återställer alla nätverksinställningar i den interna skrivarservern till fabriksinställningar.
Fabriksinst.	Återställer maskinen och alla skrivarinställningar (inklusive kommandoinställningar) till fabriksinställningar.
 Fabriksinställningarna visas fetstilta med en asterisk.	

Återutskrift av dokument

Återutskrift av det senaste jobbet

Du kan skriva ut data från det senaste utskriftsjobbet på nytt, utan att behöva skicka informationen från datorn en gång till.



Obs

- Återutskriftsfunktionen är inte tillgänglig när Secure Function Lock 2.0 är aktiverat. (Mer information om Secure Function Lock 2.0 ►► *Bruksanvisning för nätverksanvändare: Secure Function Lock 2.0*)
- Om det inte finns tillräckligt med minne i maskinen för att buffra utskriftsjobbet skrivs inte dokumentet ut.
- Om du väntar i mer än 30 sekunder med att fortsätta använda knapparna på kontrollpanelen visas inte längre inställningen för återutskrift LCD-skärmen.
- Mer information om inställningarna i skrivardrivrutinen finns i *Fliken Avancerat* ►► sidan 33.
- Om du bryter strömmen till skrivaren genom att trycka på strömbrytaren tas det sista utskriftsjobbet bort.

Så här skriver du ut det senaste utskriftsjobbet på nytt



1 Kontrollera att Återutskrift har ställts in på På genom att trycka på knapparna på kontrollpanelen för att öppna menyn Allmän inställ.



Obs

Om du skriver ut via Windows[®]-skrivardrivrutinen som levererades med maskinen kommer inställningarna för **Använd återutskrift** i skrivardrivrutinen att ha prioritet över de inställningar som görs på kontrollpanelen. Markera kryssrutan **Använd återutskrift** i skrivardrivrutinen. (För ytterligare information, se *Använda Återutskrift* ►► sidan 39.)



2 Tryck på **Go** i ca 4 sekunder och släpp sedan.



3 Kontrollera att Återutskr:Skriver visas på LCD-displayen. Tryck på **OK**.



4 Tryck på ▲ eller ▼ för att ange antalet kopior som ska skrivas ut. Du kan välja mellan 1 och 999 Kopior.



5 Tryck på **OK** eller **Go**.



Obs

Om du vill radera senaste utskriftsjobb från minnet gör du följande istället för steg 3 och efterföljande steg.

- Tryck på ▲ eller ▼ för att välja Återutskr:Radera. Tryck på **OK**.

LCD-skärmen visar Borttagen och maskinen återgår till beredskapsläget.

Skriva ut säkra data

Säkra data

Säkra dokument är lösenordsskyddade, och endast de som känner till lösenordet kan skriva ut sådana dokument. Maskinen kommer inte att skriva ut dokumentet när du skickar det till utskrift. För att du ska kunna skriva ut dokumentet måste du använda maskinens kontrollpanel (och ange lösenordet). Säkra data raderas sedan de har skrivits ut en gång.

När buffringsområdet är fullt visas *Minnet är fullt* på LCD-displayen. Tryck på **Cancel** för att återgå till beredskapsläget.

Om du vill ta bort buffrade data kan du göra detta från kontrollpanelen.



Obs

- Säkra data raderas när maskinen stängs av.
 - Om du väntar i mer än 30 sekunder med att fortsätta använda knapparna på kontrollpanelen visas inte längre inställningen för *Säker utskrift* på LCD-displayen.
 - Mer information om inställningarna i skrivardrivrutinen och hur du skapar skyddade data finns i *Säker utskrift* >> sidan 36 (För Windows®-skrivardrivrutin), *Avancerade alternativ* >> sidan 50 (För Windows® BR-Script-skrivardrivrutin), *Säker utskrift* >> sidan 63 (För Macintosh-skrivardrivrutin) eller *Säker utskrift* >> sidan 72 (För Macintosh BR-Script-skrivardrivrutin).
-

Så här skriver du ut säkra data

- 1 Tryck på **Secure**.
- 2 Tryck på ▲ eller ▼ för att välja användarnamnet. Tryck på **OK**.
- 3 Tryck på ▲ eller ▼ för att välja utskriftsjobbet. Tryck på **OK**.
- 4 Tryck på ▲ eller ▼ och ange ditt lösenord. Tryck på **OK**.
- 5 Tryck på ▲ eller ▼ för att välja *Skriv ut*. Tryck på **OK**.
- 6 Tryck på ▲ eller ▼ för att ange antalet kopior som ska skrivas ut.
- 7 Tryck på **OK** eller **Go**.



Obs

Om du vill radera säker utskriftsdata från minnet gör du följande istället för steg 5 och efterföljande steg.

- Tryck på ▲ eller ▼ för att välja *Ta bort*. Tryck på **OK**.

LCD-skärmen visar *Borttagen* och maskinen återgår till beredskapsläget.

Säkerhetsfunktioner

Secure Function Lock 2.0

Secure Function Lock ger dig möjlighet att begränsa allmän tillgång till utskriftsfunktionen ¹.

Denna funktion förhindrar även användare från att ändra standardinställningarna för maskinen genom att begränsa tillgången till menyinställningarna. Innan du använder säkerhetsfunktionerna måste du först ange ett lösenord för administratörer. Tillgång till begränsade hanteringar kan aktiveras genom att skapa en begränsad användare. Begränsade användare måste ange ett användarlösenord för att använda maskinen. Secure Function Lock kan ställas in genom att använda webbaserad hantering och BRAdmin Professional 3 (endast Windows®). (►► Bruksanvisning för nätverksanvändare)

¹ | Utskriftsfunktionen finns utskriftsjobb via Google Cloud Print och Brother iPrint&Scan.



Obs

- Kom ihåg att anteckna ditt lösenord. Om du har glömt bort det måste du återställa lösenordet som finns lagrat i maskinen. Om du behöver information om hur du återställer lösenordet kan du ringa en Brother-återförsäljare och få hjälp.
- Endast administratörer kan ställa in begränsningar och göra ändringar för respektive användare.

Inställningslås

Inställningslåset gör att du kan ställa in ett lösenord som förhindrar att andra personer ändrar maskinens inställningar. Kom ihåg att anteckna ditt lösenord. Om du glömmet det måste du återställa lösenorden som finns lagrade i maskinen. Ring din administratör eller din Brother-återförsäljare.

När inställningslåset är PÅ, kan du inte ändra följande inställningar utan ett lösenord:

- Pappersfack
- Grundinställning
- Utskriftsmenyn (förutom tabellutskrift)
- Nätverk (förutom status, Mac-adress, statusinfo. och enhetsinfo. för Wi-Fi Direct)
- Återställningsmenyn

Ställa in lösenordet

- 1 Tryck på ▲ eller ▼ för att välja Allmän inställ. Tryck på **OK**.
- 2 Tryck på ▲ eller ▼ för att välja Inställn.lås. Tryck på **OK**.
- 3 Ange ett fyrsiffrigt nummer för lösenordet. För att ange varje siffra trycker du på ▲ eller ▼ för att välja ett nummer och tryck sedan på **OK**.
- 4 Ange lösenordet igen när Bekräfta: visas på LCD-skärmen.

Ändra lösenordet för inställningslåset

Stäng av inställningslåset innan du ändrar lösenordet. (se *Aktivera/inaktivera inställningslås* >> sidan 97).

- 1 Tryck på ▲ eller ▼ för att välja *Allmän inställ.* Tryck på **OK**.
- 2 Tryck på ▲ eller ▼ för att välja *Inställn.lås.* Tryck på **OK**.
- 3 Tryck på ▲ eller ▼ för att välja *Ange lösenord.* Tryck på **OK**.
- 4 Ange det registrerade fyrsiffriga lösenordet. För att ange varje siffra trycker du på ▲ eller ▼ för att välja ett nummer och tryck sedan på **OK**.
- 5 Ange ett fyrsiffrigt nummer för det nya lösenordet. För att ange varje siffra trycker du på ▲ eller ▼ för att välja ett nummer och tryck sedan på **OK**.
- 6 Ange lösenordet igen när *Bekräfta:* visas på LCD-skärmen.

Aktivera/inaktivera inställningslås

Meddelandet *Fel lösenord* visas på LCD-skärmen om du anger fel lösenord när du följer instruktionerna nedan. Skriv rätt lösenord igen.

Aktivera inställningslåset

- 1 Tryck på ▲ eller ▼ för att välja *Allmän inställ.* Tryck på **OK**.
- 2 Tryck på ▲ eller ▼ för att välja *Inställn.lås.* Tryck på **OK**.
- 3 Tryck på **OK** när *På* visas på LCD-skärmen.
- 4 Ange det registrerade fyrsiffriga lösenordet. För att ange varje siffra trycker du på ▲ eller ▼ för att välja ett nummer och tryck sedan på **OK**.

Inaktivera inställningslåset

- 1 Tryck på ▲ eller ▼ för att välja *Allmän inställ.* Tryck på **OK**.
- 2 Tryck på ▲ eller ▼ för att välja *Inställn.lås.* Tryck på **OK**.
- 3 Ange det registrerade fyrsiffriga lösenordet. För att ange varje siffra trycker du på ▲ eller ▼ för att välja ett nummer och tryck sedan på **OK**.
- 4 Tryck på **OK** eller **Go** när *Av* visas på LCD-skärmen.

Miljöfunktioner

Tonerbesparing

Du kan spara toner med den här funktionen. Om du ställer in tonerspar på På blir utskrifterna ljusare. Standardinställningen är Av.

- 1 Tryck på ▲ eller ▼ för att välja Allmän inställ. Tryck på **OK**.
- 2 Tryck på ▲ eller ▼ för att välja Miljömeny. Tryck på **OK**.
- 3 Tryck på ▲ eller ▼ för att välja Tonerbesparing. Tryck på **OK**.
- 4 Tryck på ▲ eller ▼ och välj På eller Av. Tryck på **OK** eller **Go**.

Vilotid

Inställningen av Viloläge kan minska energiförbrukningen. När maskinen är i viloläget (energispärläge) fungerar den som om den vore helt avstängd. Maskinen vaknar upp och börjar skriva ut om den tar emot ett utskriftsjobb.

Du kan ställa in hur länge maskinen ska befinna sig i beredskapsläget innan den går in i viloläget. Timern återställs när maskinen tar emot en fil eller ett dokument för utskrift. Grundinställningen är 3 minuter. LCD-skärmen kommer att visa Vilatid när maskinen är i viloläge.

- 1 Tryck på ▲ eller ▼ för att välja Allmän inställ. Tryck på **OK**.
- 2 Tryck på ▲ eller ▼ för att välja Miljömeny. Tryck på **OK**.
- 3 Tryck på ▲ eller ▼ för att välja Vilolägetid. Tryck på **OK**.
- 4 Ange hur länge maskinen ska befinna sig i beredskapsläget innan den intar viloläget genom att trycka på ▲ eller ▼. Tryck på **OK** eller **Go**.

Djupt viloläge

Om maskinen befinner sig i viloläge och inte tar emot några jobb under en viss tid, växlar maskinen till djupt viloläge automatiskt och Djup vila visas på LCD-skärmen. Djupt viloläge minskar energiförbrukningen ytterligare än mot viloläget. Maskinen vaknar upp om den tar emot ett utskriftsjobb.

Om ett trådlöst nätverk är aktiverat övergår inte maskinen till djupt viloläge.

För att avaktivera det trådlösa nätverket >> Bruksanvisning för nätverksanvändare: *Inställningar från kontrollpanelen 4*

Avstängt läge

Om maskinen befinner sig i djupt viloläge under 4 timmar kommer den att inta avstängt läge automatiskt och LED-skärmen kommer att visa *Avstängning*. Avstängt läge har lägst energiförbrukning vilket ger en förbrukning på mindre än 0,5 W. Tryck på valfri knapp på kontrollpanelen och skicka sedan utskriftsdata igen för att starta utskriften.

Du kan aktivera eller inaktivera funktionen avstängt läge genom att utföra följande tre steg:

- 1 Tryck på ▲ eller ▼ för att välja *Allmän inställ.* Tryck på **OK**.
- 2 Tryck på ▲ eller ▼ för att välja *Miljömeny*. Tryck på **OK**.
- 3 Tryck på ▲ eller ▼ för att välja *Autoavstängn..* Tryck på **OK**.
- 4 Tryck på ▲ eller ▼ och välj *På* eller *Av*. Tryck på **OK** eller **Go**.



Obs

Maskinen går inte in i avstängt läge när den är ansluten till ett kabelnätverk eller ett trådlöst nätverk.

Funktionen tyst läge

Inställningen tyst läge kan minska buller vid utskrift. Utskriftshastigheten blir långsammare när tyst läge aktiveras. Standardinställningen är Av.

Slå på/av tyst läge

- 1 Tryck på ▲ eller ▼ för att välja Allmän inställ. Tryck på **OK**.
- 2 Tryck på ▲ eller ▼ för att välja Tyst läge. Tryck på **OK**.
- 3 Tryck på ▲ eller ▼ och välj På eller Av. Tryck på **OK** eller **Go**.

4

Alternativ

Följande extra tillbehör finns till den här maskinen. Du kan öka maskinens kapacitet med hjälp av dessa produkter.

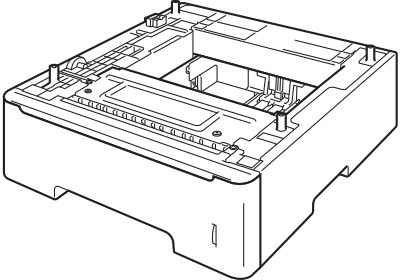
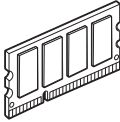
Nedre fack ¹	SO-DIMM minne
LT-5400	
	
Se <i>Nedre fack (LT-5400)</i> »» sidan 102.	Se <i>SO-DIMM</i> »» sidan 103.

¹ HL-6180DWT är utrustad med det nedre facket som standard.

Nedre fack (LT-5400)

Ett nedre fack (tillval) (Fack 2) kan installeras på HL-5470DW och HL-6180DW ¹ och det nedre facket rymmer upp till 500 ark med pappersvikten 80 g/m². Vid montering av det nedre facket (tillval) rymmer maskinen upp till 800 ark vanligt 80 g/m²-papper för HL-5470DW och 1 050 ark för HL-6180DW. Kontakta den återförsäljare som du köpte maskinen av eller Brother kundservice om du vill köpa ett extra nedre fack.

¹ Fack 2 är standard för HL-6180DWT.

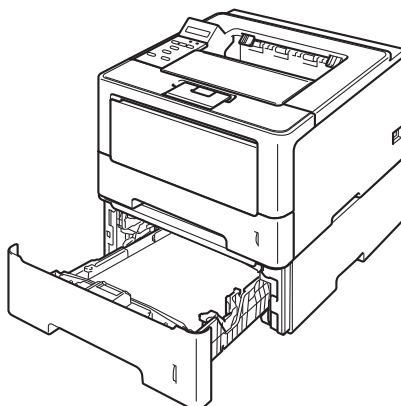

Inställningar beskrivs i Bruksanvisning som medföljer till det lägre facket.

! VARNING

Om du använder det nedre facket får du INTE bära maskinen när det är monterat eftersom det nedre facket inte sitter fast. Både du och maskinen kan skadas.

SO-DIMM

Maskinen har 128 MB minne som standard och en kortplats för extra minne. Du kan utöka minnet till maximalt 384 MB genom att installera en SO-DIMM-minnesmodul (Small Outline Dual In-line Memory Module).

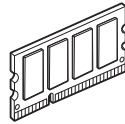

SO-DIMM-typer

Du kan välja följande SO-DIMM-moduler:

- 256 MB Kingston KTH-LJ2015/256
- 256 MB Transcend TS256MHP423A



Obs

- Mer information finns på Kingston Technologys webbplats <http://www.kingston.com/>.
- Mer information finns på Transcends webbplats <http://www.transcend.com.tw/>.

För måste SO-DIMM ha följande specifikationer:

Typ: 144 stift och 16 bitars utdata

CAS-latens: 4

Klockfrekvens: 267 MHz (533 Mb/s/stift) eller högre

Kapacitet: 256 MB

Höjd: 30,0 mm (1,18 tum)

DRAM-typ: DDR2 SDRAM



Obs

- Det kan finnas SO-DIMM som inte fungerar med den här maskinen.
- Kontakta den återförsäljare som du köpte maskinen av eller Brothers kundtjänst för mer information.

Installera extraminne

- 1 Stäng av maskinen.
- 2 Koppla bort gränssnittskablarna från maskinen och dra ut nätsladden ur vägguttaget.



Obs

Stäng alltid av maskinen på strömbrytaren innan du sätter i eller tar ut en SO-DIMM-modul.

- 3 Ta bort SO-DIMM-luckorna i plast (1) och metall (2).

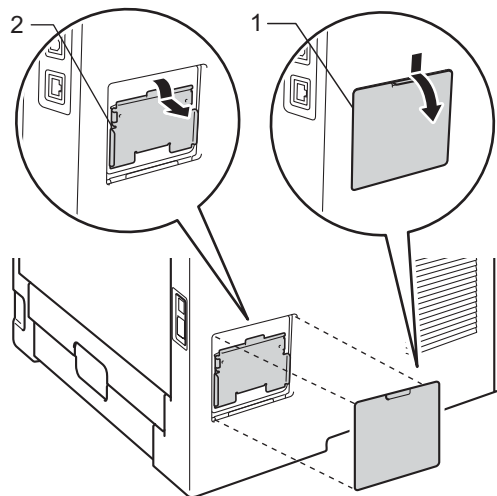

- 4 Packa upp SO-DIMM och håll det i kanterna.

! Viktigt

Undvik att maskinen skadas av statisk elektricitet genom att INTE vidröra minneschipen på kortytan.

- 5 Håll SO-DIMM i kanterna och rikta in spåren på SO-DIMM i kortplatsens utsprång. Sätt i SO-DIMM-kortet diagonalt (1) och luta det sedan mot gränssnittskortet till dess att det klickar på plats (2).

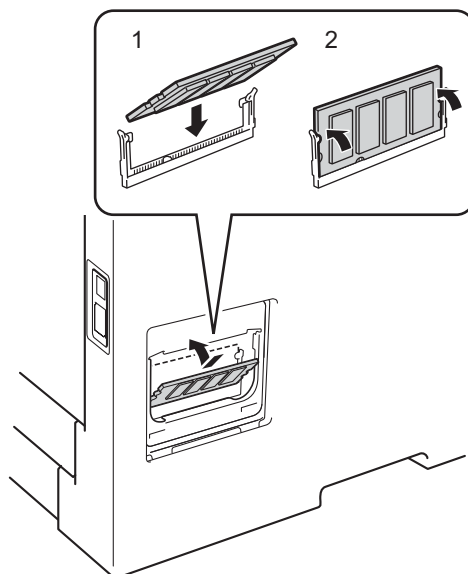

- 6 Sätt tillbaka SO-DIMM-luckorna i metall (2) och plast (1).

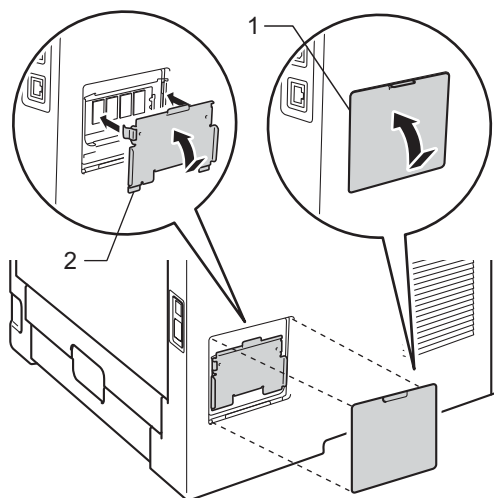

- 7 Anslut först maskinens nätsladd i vägguttaget och anslut sedan gränssnittskablarna.

- 8 Sätt på maskinen.

 **Obs**

För att kontrollera så att SO-DIMM-minnet har installerats korrekt kan du skriva ut sidan med skrivarinställningar där den aktuella minnesstorleken visas. (se *Maskininform.* ►► sidan 81).

Byta förbrukningsmaterial

När maskinen markerar att någon förbrukningsartikel har tagit slut eller slitits ut måste den aktuella artikeln bytas ut. Du kan själv byta ut följande förbrukningsartiklar:



Obs

Trumma och tonerkassett är två separata delar.

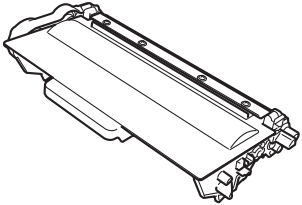
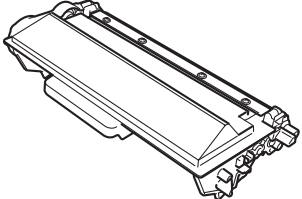
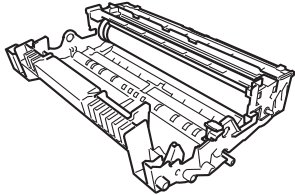
Tonerkassett	Trummenhet
Se <i>Byta ut tonerkassetten</i> >> sidan 108.	Se <i>Byta ut trummenheten</i> >> sidan 116.
Modellnamn: TN-3330, TN-3380, TN-3390 ¹	Modellnamn: DR-3300
<p data-bbox="370 779 591 806">TN-3330, TN-3380</p>  <p data-bbox="428 1035 532 1062">TN-3390</p> 	

¹ TN-3390 är tillgänglig för HL-6180DW(T).

Du måste rengöra maskinen regelbundet och byta ut förbrukningsmaterial när följande meddelanden visas på LCD-displayen.

LCD-meddelanden	Förbrukningsmaterial att byta ut	Ungefärlig livslängd	Information om bytet	Modellnamn
Byt toner	Tonerkassett	3 000 sidor ^{1 2 5} 8 000 sidor ^{1 2 6} 12 000 sidor ^{1 2 7}	Se sidan 109	TN-3330 ⁵ TN-3380 ⁶ TN-3390 ⁷
Byt ut trumman	Trumenhet	30 000 sidor ^{1 3 4}	Se sidan 115	DR-3300
Trumstopp				

¹ Ensidiga ark i formatet A4 eller Letter.

² Kassettens kapacitet är angiven i enlighet med ISO/IEC 19752.

³ 1 sida per utskrift

⁴ Trummans livslängd är en uppskattning och kan variera mellan olika användningsförhållanden.

⁵ Tonerkassett av standardmodell

⁶ Tonerkassett med hög kapacitet

⁷ Tonerkassett med extra hög kapacitet (endast HL-6180DW(T))



Obs

- Mer anvisningar om hur du kan returnera förbrukade tonerkassetter till Brothers insamlingsprogram finns på <http://www.brother.com/original/index.html>. Om du inte vill returnera den förbrukade tonerkassetten ber vi dig att inte slänga den i hushållsavfallet, utan kassera den i enlighet med lokala bestämmelser. Kontakta de lokala myndigheter som har hand om din avfallshantering om du har några frågor. (►► Produktsäkerhetsguide: Återvinningsinformation enligt direktiven WEEE (2002/96/EG) och Batterier (2006/66/EG))
- Vi rekommenderar att du lägger de uttjänta förbrukningsartiklarna på ett pappersark så att inte innehållet spills eller läcker ut av misstag.
- Förbrukningsartiklarnas och maskindelarnas livslängd kan förkortas om du använder papper som inte direkt motsvarar det rekommenderade papperet.
- Den beräknade livslängden för tonerkassetter baseras på ISO/IEC 19752. Hur ofta du behöver byta toner beror på hur komplexa bilder som skrivs ut, hur många procent av papperet som täcks och vilken typ av papper som används.

Byta ut tonerkassetten

Modellnamn: TN-3330 ¹, TN-3380 ², TN-3390 ^{3 5}

Standardtonerkassetten kan skriva ut ungefär 3 000 sidor ⁴. Tonerkassetten med hög kapacitet kan skriva ut ungefär 8 000 sidor ⁴. Tonerkassetten med extra hög kapacitet kan skriva ut ungefär 12 000 sidor ^{4 5}. Det aktuella antalet sidor varierar beroende på den genomsnittliga dokumenttypen. När en tonerkassett börjar ta slut visas `Toner snart slut` på LCD-skärmen.

Tonerkassetten som levereras med maskinen måste bytas efter ungefär 3 000 sidor ⁴ för HL-5470DW och ungefär 8 000 sidor ⁴ för HL-6180DW(T).

¹ Tonerkassett av standardmodell

² Tonerkassett med hög kapacitet

³ Tonerkassett med extra hög kapacitet

⁴ Kassettens kapacitet är angiven i enlighet med ISO/IEC 19752.

⁵ Tillgänglig för HL-6180DW(T)



Obs

- Det är praktiskt om du har en ny tonerkassett redo när du ser meddelandet `Toner låg`.
- För att du ska få högkvalitativa utskrifter, rekommenderar vi att du endast använder Brothers originaltonerkassetter. När du behöver köpa tonerkassetter, ring din Brother-återförsäljare.
- Om du skriver ut grafik, fet text, tabeller, webbsidor med ramar eller andra typer av utskrifter som består av mer än bara text, kommer tonerförbrukningen att öka.
- Vi rekommenderar att du rengör maskinen när du byter tonerkassetten. Se *Rengöra och kontrollera maskinen* ►► sidan 121.
- Om du ändrar inställningen för utskriftstäthet till ljusare eller mörkare utskrifter, ändras även den mängd toner som förbrukas.
- Vänta med att packa upp tonerkassetten tills du ska stoppa in den i maskinen.

Låg tonernivå

`Toner snart slut`

Om LCD-skärmen visar `Toner snart slut` håller tonern på att ta slut. Köp en ny tonerkassett och ha den i beredskap innan du får meddelandet `Byt toner`.

Byt toner

När följande meddelande visas på LCD-skärmen, måste du byta tonerkassetten:

`Byt toner`

När LCD-skärmen visar `Byt toner` kommer maskinen att sluta att skriva ut tills du byter ut tonerkassetten. En ny Brother originaltonerkassett gör att tonerbytesläget återställs.

Byta ut tonerkassetten

- 1 Kontrollera att maskinen är påslagen. Låt maskinen vara avstängd och svalna i minst 10 minuter.
- 2 Tryck på knappen för att frigöra den främre luckan, och öppna sedan luckan.

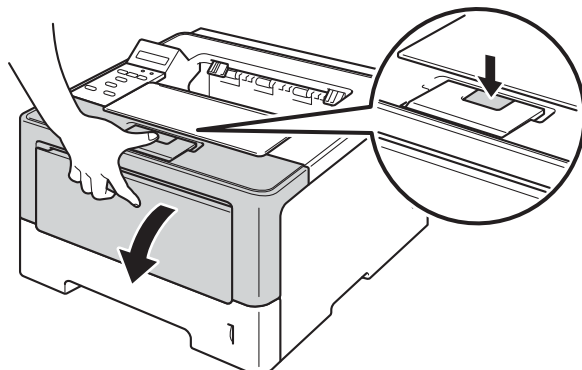

- 3 Ta ut trumman och tonerkassetten.

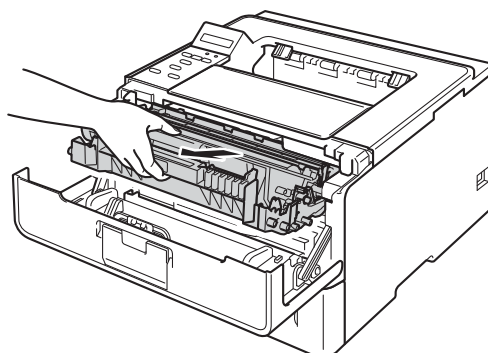

VARNING



Vissa invändiga maskindelar är mycket varma när maskinen just har använts. Vänta till dess att maskinen har svalnat innan du vidrör några inre delar.

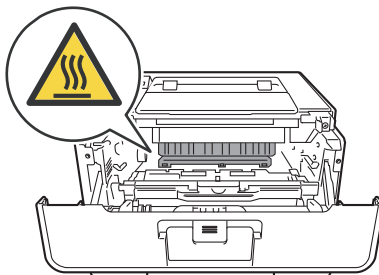

! Viktigt

- Vi rekommenderar att du lägger trumman och tonerkassetten på en ren, jämn yta med ett papper under om du av en olyckshändelse råkar spilla eller skvätta toner.
- Undvik att maskinen skadas på grund av statisk elektricitet genom att INTE vidröra elektroderna som visas i illustrationen.

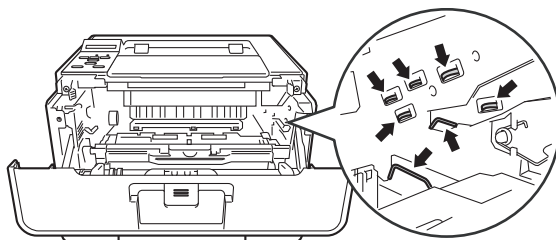

- 4 Tryck ned den gröna låsspaken och ta ut tonerkassetten från trumman.

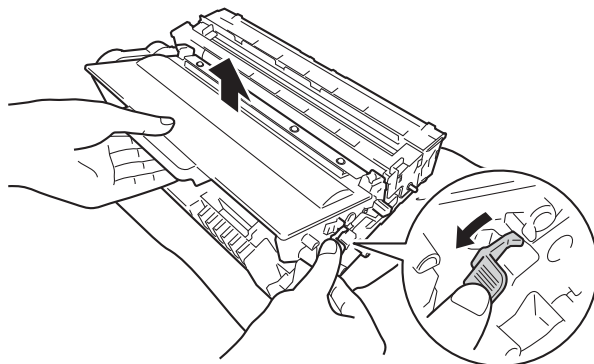
**! VARNING**

- Släng INTE en tonerkassett eller en tonerkassett och trumma i en öppen eld. Den kan explodera, vilket kan orsaka personskador.
- Använd INTE lättantändliga medel eller någon form av sprej eller organiska lösningar/vätskor som innehåller alkohol eller ammoniak för att rengöra maskinens insida eller utsida. Det kan leda till brand eller elektriska stötar. Använd istället en torr, luddfri trasa.

(>> Produktsäkerhetsguide: *Allmänna säkerhetsföreskrifter*)



! Viktigt

- Handskas varsamt med tonerkassetten. Om du får toner på händerna eller kläderna ska du omedelbart torka eller tvätta bort det med kallt vatten.
- Ta INTE på de skuggade delarna på bilderna, för att undvika problem med utskriftskvaliteten.

<Tonerkassett>

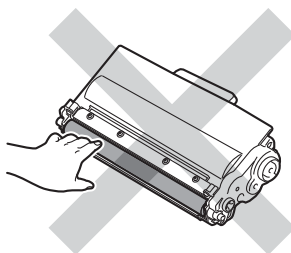

<Trumenhet>

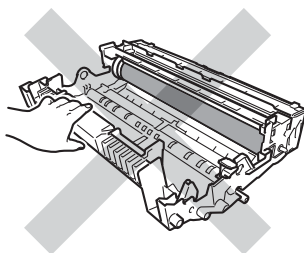

- Vi rekommenderar att du placerar tonerkassetten på en ren, plan och stabil yta som skyddas av ett papper eller en trasa om toner spills eller sprids ut.

📝 Obs

- Lägg tonerkassetten i en lämplig påse och förslut den ordentligt, så att inget tonerpulver kan läcka ut.
- Gå till <http://www.brother.com/original/index.html> för anvisningar om hur du återlämnar använda förbrukningsartiklar till Brothers insamlingsprogram. Om du väljer att inte återvinna använt förbrukningsmaterial ska det slängas i enlighet med lokala bestämmelser. Det får inte slängas i hushållssoporna. Kontakta de lokala myndigheter som har hand om din avfallshantering om du har några frågor. (►► Produktsäkerhetsguide: Återvinningsinformation enligt direktiven WEEE (2002/96/EG) och Batterier (2006/66/EG))

- 5 Packa upp den nya tonerkassetten. Håll i kassetten med båda händerna och skaka den försiktigt från sida till sida flera gånger så att tonern sprids jämnt inuti kassetten.

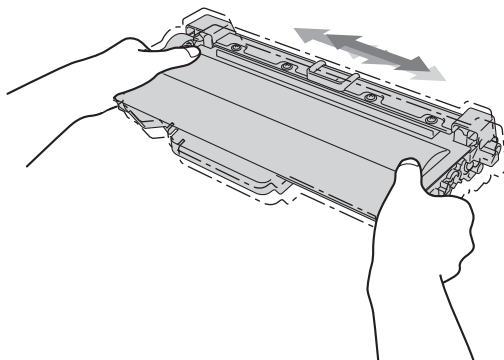

! Viktigt

- Packa upp tonerkassetten precis innan du sätter in den i maskinen. Om tonerkassetten lämnas upppackad under en längre tid kommer tonern att få kortare livslängd än normalt.
- Om en upppackad trumma ställs i direkt solljus eller rumsbelysning, kan enheten skadas.
- Brother-maskinerna är konstruerade för att fungera med toner av en särskild specifikation och kommer att fungera optimalt när de används tillsammans med Brother originaltonerkassetter. Brother kan inte garantera optimal prestanda om toner eller tonerkassetter av andra märken används. Maskinen kanske inte kan upptäcka toner eller tonerkassetter med andra specifikationer på rätt sätt, men kan i stället upptäcka dem som standardtonerkassetter. Brother rekommenderar därför att endast Brother originalkassetter används i den här maskinen och att tomma kassetter inte fylls med andra tonersorter. Garantin täcker inte reparationer som måste utföras på grund av skador som genom inkompatibilitet eller olämplighet orsakas på trumman eller andra maskindelar när tonerkassetter eller toner som ej är Brother original används.

- 6** Ta bort transportskyddet.

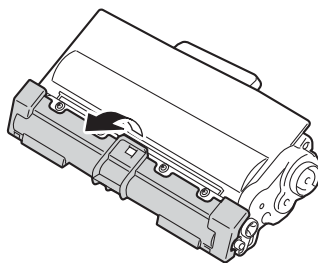

! Viktigt

Sätt i tonerkassetten i trummenheten så fort du har tagit bort transportskyddet. Ta INTE på de skuggade delarna som visas på bilderna för att undvika att utskriftskvaliteten försämras.

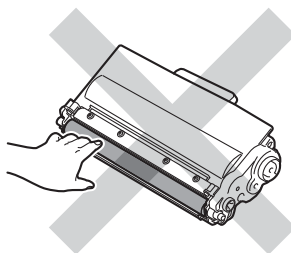

- 7 Sätt i den nya tonerkassetten i trumman, så att den snäpper fast och sitter stadigt. Om du sätter i den korrekt lyfts den gröna låsspaken på trumman automatiskt.

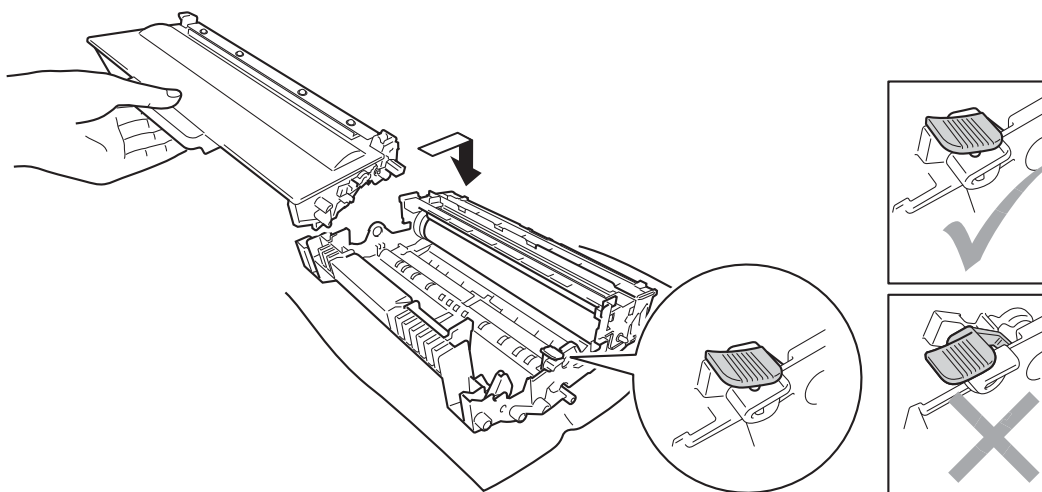

Obs

Se till att du sätter i tonerkassetten rätt, annars kan den lossna från trumman.

- 8 Rengör koronatråden inuti trumman genom att försiktigt skjuta på den gröna fliken från vänster till höger och från höger till vänster flera gånger.

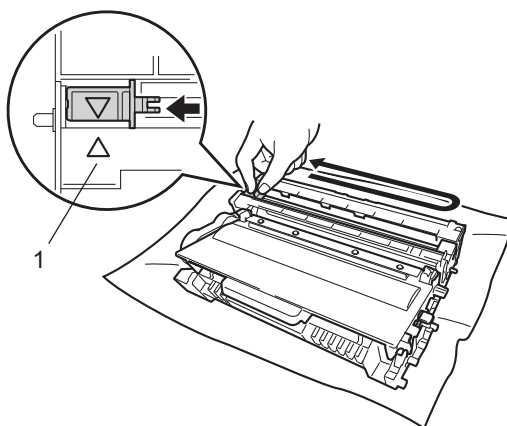

Obs

Glöm inte bort att föra tillbaka haken till utgångsläget (▲) (1). Om du inte gör det kan det bli ett lodrätt streck på utskriften.

- 9 Sätt tillbaka trumman och tonerkassetten i maskinen.

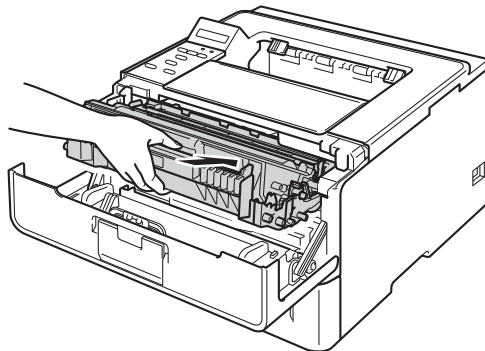

- 10 Stäng maskinens främre lucka.



Obs

Stäng INTE av maskinen eller öppna den främre luckan efter att du bytt tonerkassetten förrän LCD-skärmen visar **Klar**.

Byta ut trumenheten

Modellnamn: DR-3300

En ny trumma kan skriva ut ungefär 30 000 enkelsidiga sidor i formatet A4 eller Letter.

❗ Viktigt

Bäst resultat får du om du bara använder Brother originaltrumma och -tonerkassetter. Utskrifter med tredje parts trummor eller toner kan minska inte bara utskriftskvaliteten utan också kvaliteten och livslängden på själva maskinen. Garantin täcker inte problem som har orsakats av att trumma eller tonerkassetter från en annan tillverkare har använts.

Fel på trumma

Trumfel

Coronatrådarna har blivit smutsiga. Rengör coronatråden i trumman. (se *Rengör coronatråden* >> sidan 123).

Om du rengjort coronatråden och `Trumfel` inte nollställdes är trummans livslängd snart slut. Byt trumman mot en ny.

Trumma snart utsliten

Trumma sn. utsl.

Trumman är nästan förverkad och behöver bytas. Vi rekommenderar att du har en Brother originaltrumma redo att installera.

Rengör coronatråden i trumman. Om du inte gör det kan det bli ett lodrätt streck på utskrifterna eller `Trumfel` kan ske. (se *Rengör coronatråden* >> sidan 123).

Byt trumma

Byt ut trumman

Trumman har förverkats. Byt trumman mot en ny. Vi rekommenderar att du nu installerar en Brother originaltrumma.

Återställ trummans räkneverk när den installerats genom att följa instruktionerna som följer med trumman.

Stopp i trumma

Trumstopp

Vi kan inte garantera utskriftskvaliteten. Byt trumman mot en ny. Vi rekommenderar att du nu installerar en Brother originaltrumma.

Återställ trummans räkneverk när den installerats genom att följa instruktionerna som följer med trumman.

Byta ut trumenheten

❗ Viktigt

- Handskas varsamt med trumenheten när du tar bort den, eftersom den kan innehålla toner. Om du får toner på händerna eller kläderna ska du omedelbart torka eller tvätta bort det med kallt vatten.
- Varje gång du byter trumman ska maskinens insida rengöras. (se *Rengöra och kontrollera maskinen* >> sidan 121).

Utför följande steg för att återställa trumräknaren när du byter ut trumenheten mot en ny enhet:

- 1 Kontrollera att maskinen är påslagen. Låt maskinen vara avstängd och svalna i minst 10 minuter.
- 2 Tryck på knappen för att frigöra den främre luckan, och öppna sedan luckan.

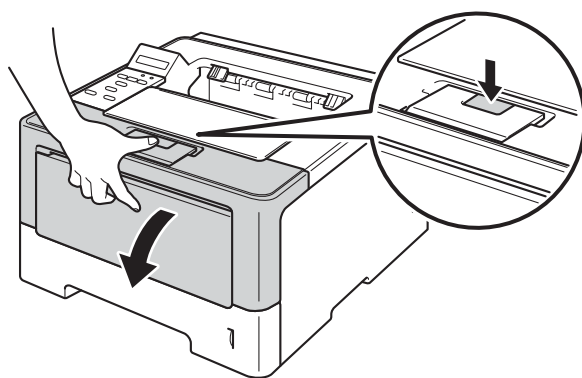

- 3 Ta ut trumman och tonerkassetten.

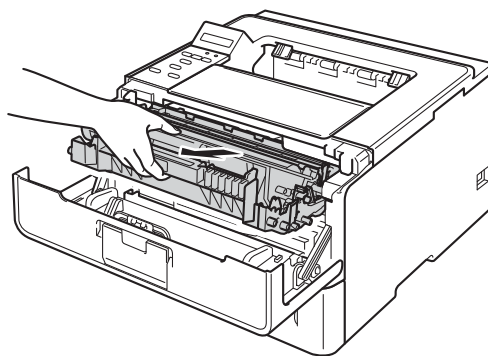

! VARNING



Vissa invändiga maskindelar är mycket varma när maskinen just har använts. Vänta till dess att maskinen har svalnat innan du vidrör några inre delar.

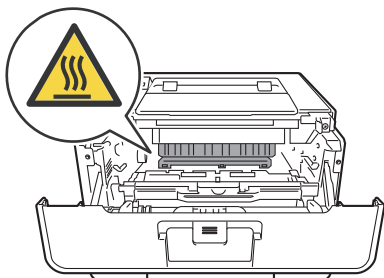

5

! Viktigt

- Vi rekommenderar att du lägger trumman och tonerkassetten på en ren, jämn yta med ett papper under om du av en olyckshändelse råkar spilla eller skvätta toner.
- Undvik att maskinen skadas på grund av statisk elektricitet genom att INTE vidröra elektroderna som visas i illustrationen.

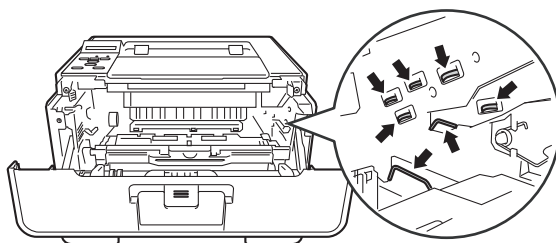

- 4 Tryck ned den gröna låsspaken och ta ut tonerkassetten från trumman.

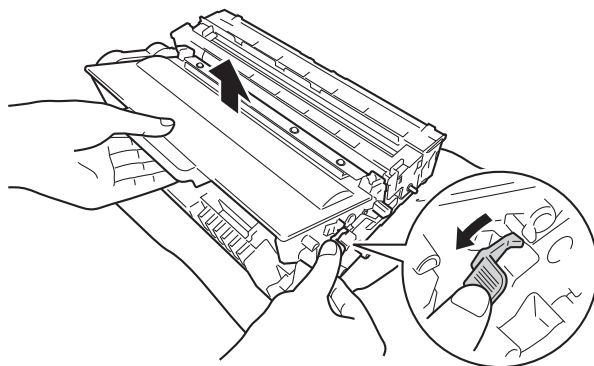

⚠ VARNING



- Släng INTE en tonerkassetten eller en tonerkassetten och trumma i en öppen eld. Den kan explodera, vilket kan orsaka personskador.
- Använd INTE lättantändliga medel eller någon form av sprej eller organiska lösningar/vätskor som innehåller alkohol eller ammoniak för att rengöra maskinens insida eller utsida. Det kan leda till brand eller elektriska stötar. Använd istället en torr, luddfri trasa.

(>> Produktsäkerhetsguide: *Allmänna säkerhetsföreskrifter*)



5

⚠ Viktigt

- Handskas varsamt med tonerkassetten. Om du får toner på händerna eller kläderna ska du omedelbart torka eller tvätta bort det med kallt vatten.
- Ta INTE på de skuggade delarna på bilderna, för att undvika problem med utskriftskvaliteten.

<Tonerkassetten>

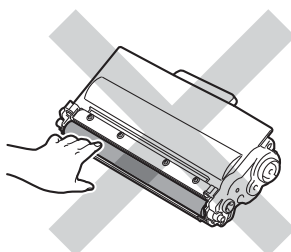

<Trummenhet>

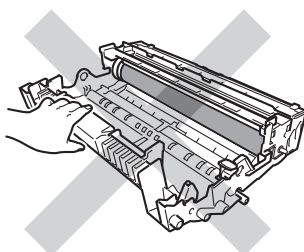

- Vi rekommenderar att du placerar tonerkassetten på en ren, plan och stabil yta som skyddas av ett papper eller en trasa om toner spills eller sprids ut.

📝 Obs

- Lägg den använda trumman i en lämplig påse och förslut den ordentligt, så att inget tonerpulver läcker ut från trumman.
- Gå till <http://www.brother.com/original/index.html> för anvisningar om hur du återlämnar använda förbrukningsartiklar till Brothers insamlingsprogram. Om du väljer att inte återvinna använt förbrukningsmaterial ska det slängas i enlighet med lokala bestämmelser. Det får inte slängas i hushållssoporna. Kontakta de lokala myndigheter som har hand om din avfallshantering om du har några frågor. (>> Produktsäkerhetsguide: *Återvinningsinformation enligt direktiven WEEE (2002/96/EG) och Batterier (2006/66/EG)*)

- 5 Packa upp den nya trumman.
- 6 Sätt i tonerkassetten i den nya trumman, så att den snäpper fast och sitter stadigt. Om du sätter i kassetten korrekt lyfts den gröna låsspaken på trumman automatiskt.

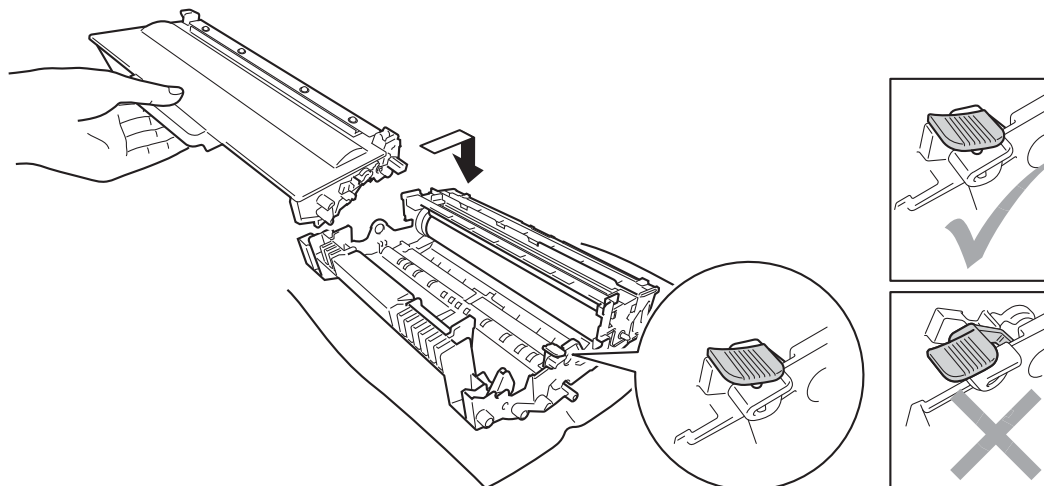

Se till att du sätter i tonerkassetten rätt, annars kan den lossna från trumman.

- 7 Sätt tillbaka trumman och tonerkassetten i maskinen.

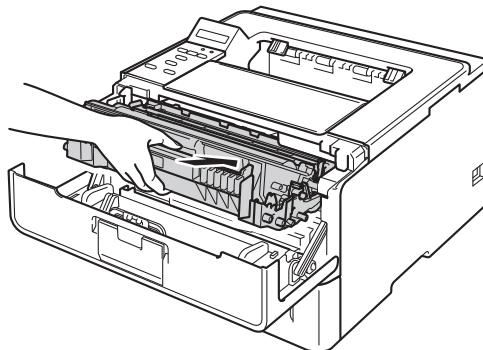

- 8 När du *byter* trumman mot en ny måste trummans räkneverk återställas. Håll **Go** intryckt tills meddelandet *Trumman klar* visas på LCD-skärmen, släpp sedan **Go**.

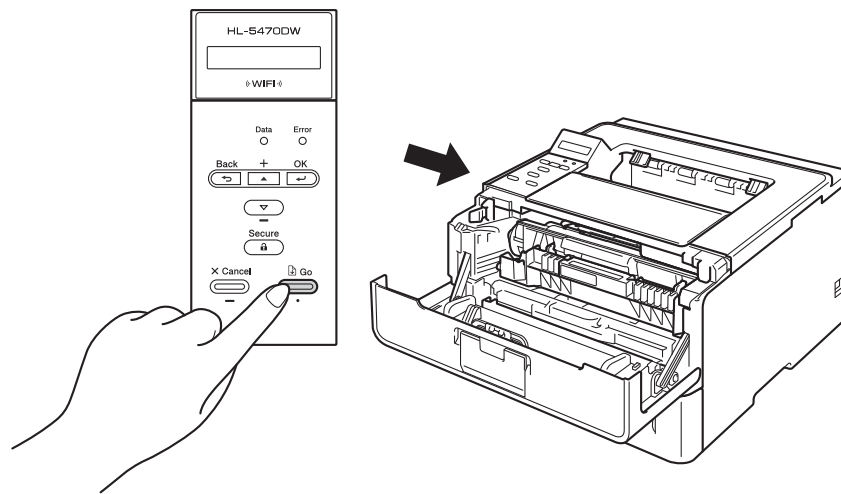

- !** **Viktigt**
Återställ inte trumräknaren om du endast byter ut tonerkassetten.

- 9 Stäng maskinens främre lucka.

Rengöra och kontrollera maskinen

Använd en torr, luddfri trasa för att rengöra maskinens utsida och insida med jämna mellanrum. Var noga med att rengöra maskinens insida varje gång du byter ut tonerkassetten eller trumman. Om de utskrivna sidorna fläckas av toner bör du rengöra maskinens insida med en torr, luddfri trasa.

! VARNING



- Släng INTE en tonerkassetten eller en tonerkassetten och trumma i en öppen eld. Den kan explodera, vilket kan orsaka personskador.
- Använd INTE lättantändliga medel eller någon form av sprej eller organiska lösningar/vätskor som innehåller alkohol eller ammoniak för att rengöra maskinens insida eller utsida. Det kan leda till brand eller elektriska stötar. Använd istället en torr, luddfri trasa.

(>> Produktsäkerhetsguide: *Allmänna säkerhetsföreskrifter*)



! Viktigt

Använd skonsamma rengöringsmedel. Om du rengör maskinen med flyktiga vätskor, som till exempel thinner eller tvättbensin, kan maskinens yta skadas.

Rengöra maskinens utsida

- 1 Stäng av maskinen.
- 2 Koppla bort gränssnittskablarna från maskinen och dra ut nätsladden ur vägguttaget.
- 3 Torka av maskinens utsida med en torr, luddfri trasa för att ta bort damm.

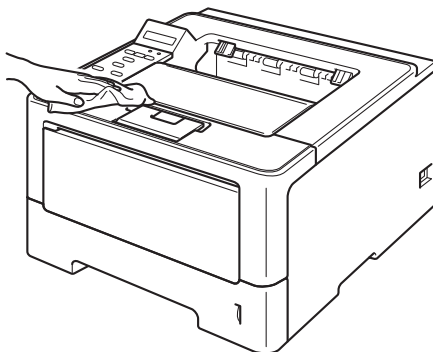

- 4 Dra ut pappersfacket helt ur maskinen.

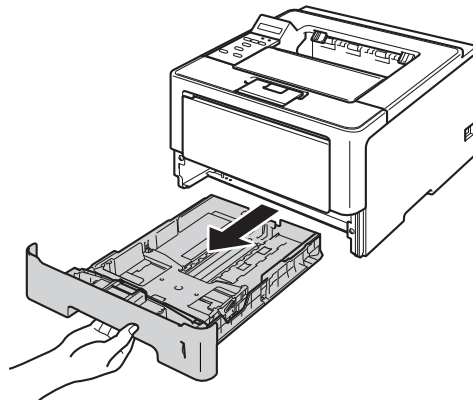

- 5 Ta bort papper som laddats i pappersfacket.
- 6 Ta bort det som eventuellt har fastnat i pappersfacket.
- 7 Avlägsna damm genom att torka pappersfackets in- och utsida med en mjuk, torr och luddfri trasa.

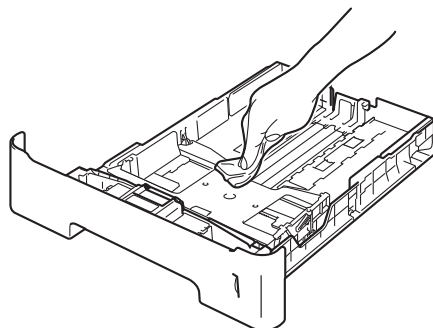

- 8 Fyll på papper och sätt noggrant tillbaka pappersfacket i maskinen.
- 9 Anslut först maskinens nätsladd i vägguttaget och anslut sedan gränssnittskablarna.
- 10 Sätt på maskinen.

Rengör coronatråden

Rengör coronatråden enligt följande om du har problem med utskriftskvaliteten:

- 1 Låt maskinen vara påslagen i 10 minuter för att den interna fläkten skall kyla ner de delar i maskinen som är extremt varma.
- 2 Tryck på knappen för att frigöra den främre luckan, och öppna sedan luckan.

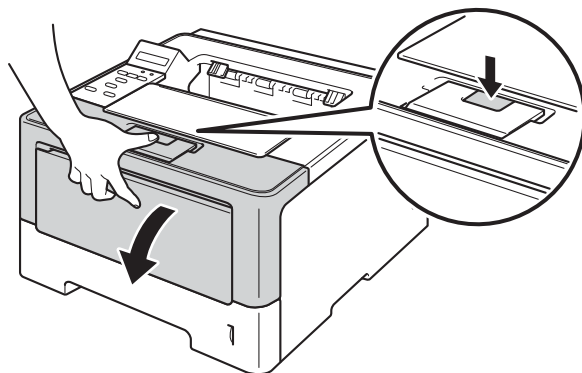

- 3 Ta ut trumman och tonerkassetten.

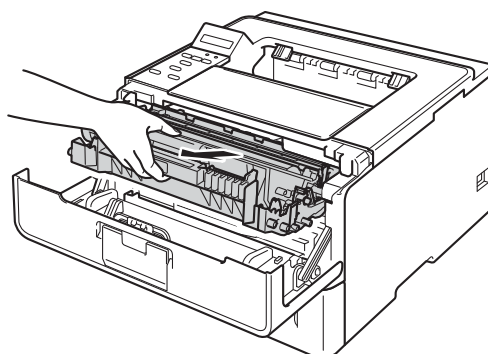

! VARNING



Vissa invändiga maskindelar är mycket varma när maskinen just har använts. Vänta till dess att maskinen har svalnat innan du vidrör några inre delar.

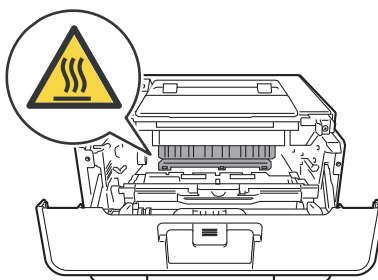

❗ Viktigt

- För att skydda underlaget rekommenderar vi att du lägger trumman och tonerkassetten på ett papper eller en tygbit som kan kastas bort, om du av en olyckshändelse råkar spilla eller skvätta toner.
- Hantera trumman och tonerkassetten försiktigt. Om du får toner på händerna eller kläderna ska du omedelbart torka eller tvätta bort det med kallt vatten.
- Undvik att maskinen skadas på grund av statisk elektricitet genom att INTE vidröra elektroderna som visas i illustrationen.

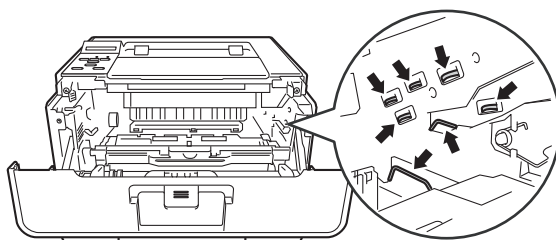

- 4 Rengör koronatråden inuti trumman genom att försiktigt skjuta på den gröna fliken från vänster till höger och från höger till vänster flera gånger.

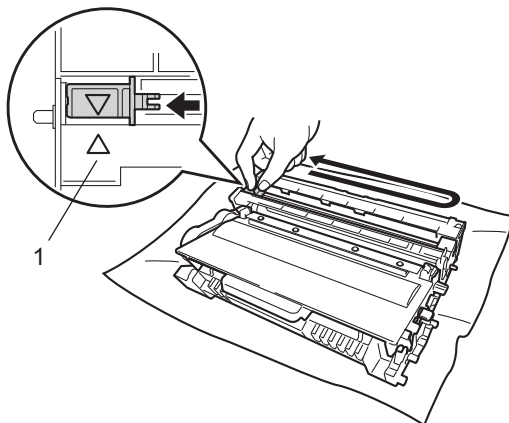

📝 Obs

Glöm inte bort att föra tillbaka haken till utgångsläget (▲) (1). Om du inte gör det kan det bli ett lodrätt streck på utskrifterna.

- 5 Sätt tillbaka trumman och tonerkassetten i maskinen.

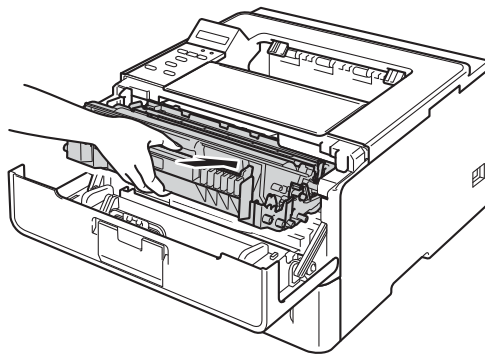

- 6 Stäng maskinens främre lucka.

Rengöra trumenheten

Om utskriften har vita eller svarta fläckar med 94 mm mellanrum kan det hända att det finns främmande material i trumman, t.ex. lim från en etikett som fastnat på trummans yta. Följ stegen nedan för att lösa problemet.

- 1 Se till att maskinen befinner sig i beredskapsläge.
- 2 Tryck på ▲ eller ▼ för att välja Maskininform.. Tryck på **OK**.
- 3 Tryck på ▲ eller ▼ för att välja Testut. trumma. Tryck på **OK** för att skriva ut trummans punktkontrollblad.
- 4 Låt maskinen vara påslagen i 10 minuter för att den interna fläkten skall kyla ner de delar i maskinen som är extremt varma.
- 5 Stäng av maskinen.
- 6 Tryck på knappen för att frigöra den främre luckan, och öppna sedan luckan.

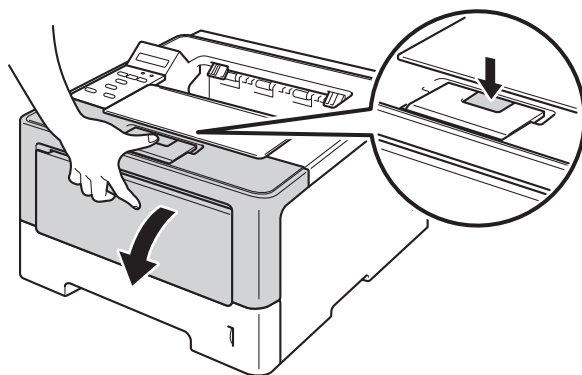

- 7 Ta ut trumman och tonerkassetten.

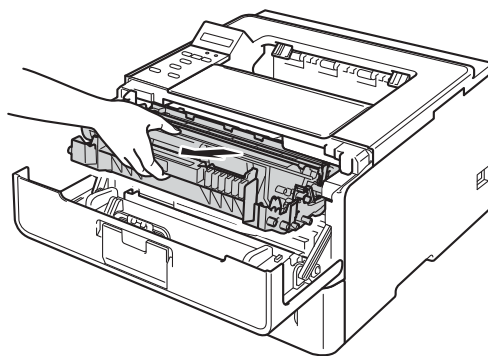

! VARNING

Vissa invändiga maskindelar är mycket varma när maskinen just har använts. Vänta till dess att maskinen har svalnat innan du vidrör några inre delar.

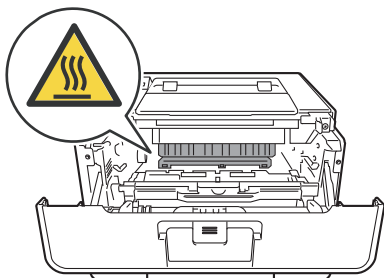

5

! Viktigt

- För att skydda underlaget rekommenderar vi att du lägger trumman och tonerkassetten på ett papper eller en tygbit som kan kastas bort, om du av en olyckshändelse råkar spilla eller skvätta toner.
- Hantera trumman och tonerkassetten försiktigt. Om du får toner på händerna eller kläderna ska du omedelbart torka eller tvätta bort det med kallt vatten.
- Undvik att maskinen skadas på grund av statisk elektricitet genom att INTE vidröra elektroderna som visas i illustrationen.

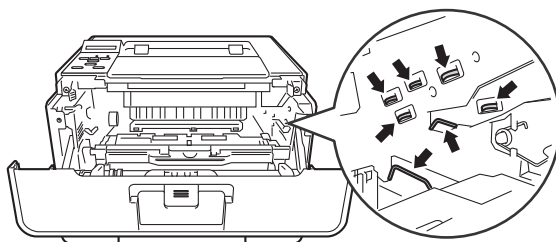

- 8 Tryck ned den gröna låsspaken och ta ut tonerkassetten från trumman.

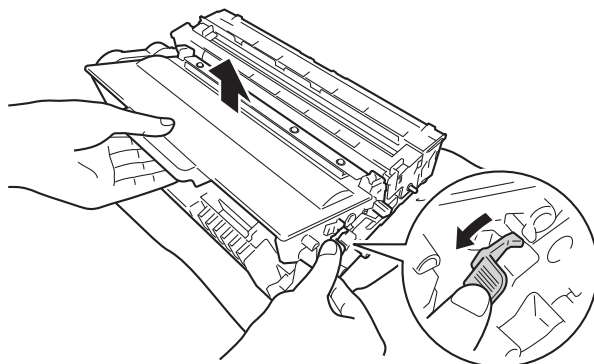

- 9 Vrid på trumman som visas på bilden. Se till att trummenhetens kugghjul (1) finns på vänster sida.

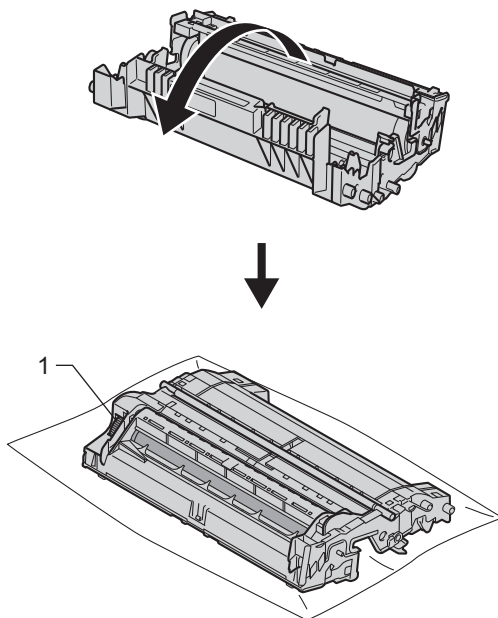

- 10 Använd de numrerade markörerna bredvid trumvalsen för att hitta märket. Om t.ex. en punkt visas i kolumn 2 på punktkontrollbladet betyder det att det finns smuts på trumman i område "2".

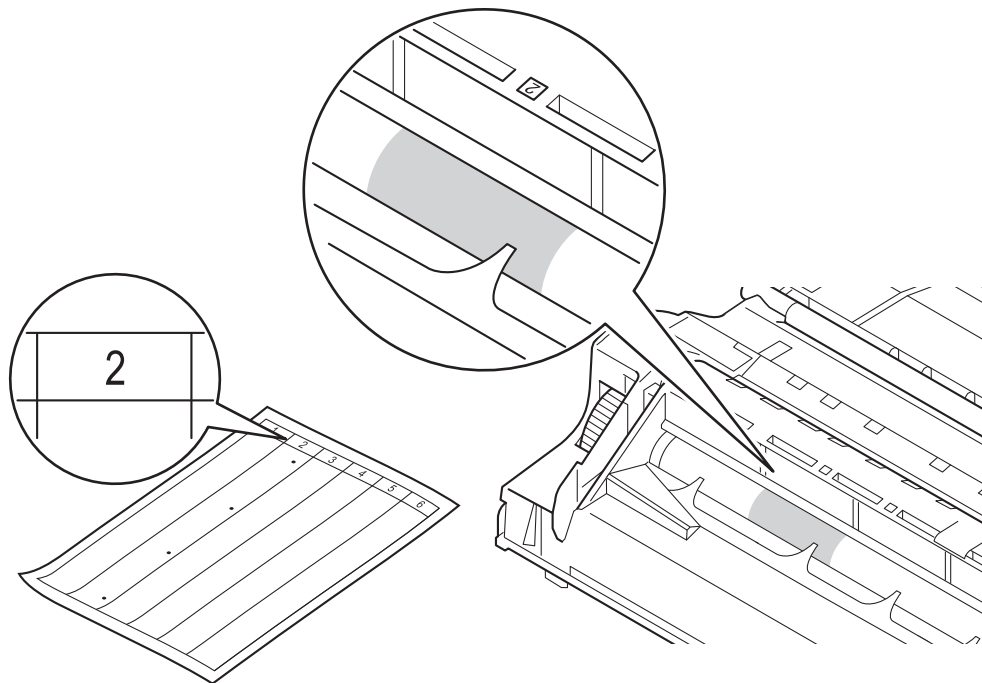

- 11 Vrid trumman mot dig för hand och observera ytan på det misstänkta området.

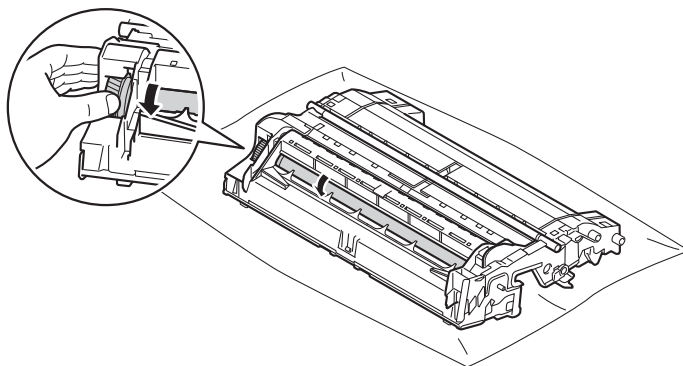

- 12 När du har hittat märket på trumman som motsvarar trumman punktkontrollblad ska du torka av ytan på trumman med en torr bomullstuss till dess att märket på ytan försvinner.

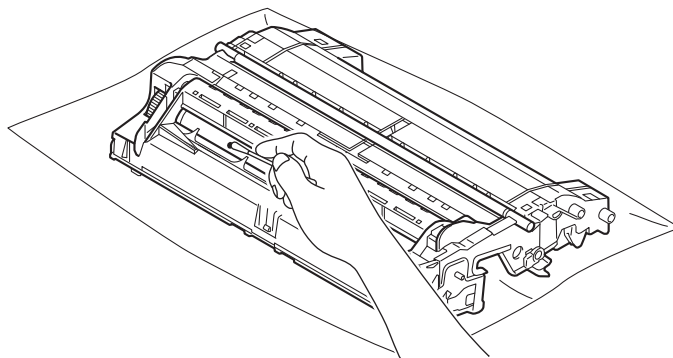

! Viktigt

Rengör INTE ytan på den fotokänsliga trumman med ett vassa föremål eller någon vätska.

- 13 Sätt tillbaka tonerkassetten i trummenheten så att du hör den snäppa fast i rätt läge. Om du sätter i kassetten korrekt lyfts den gröna låsspaken på trumman automatiskt.

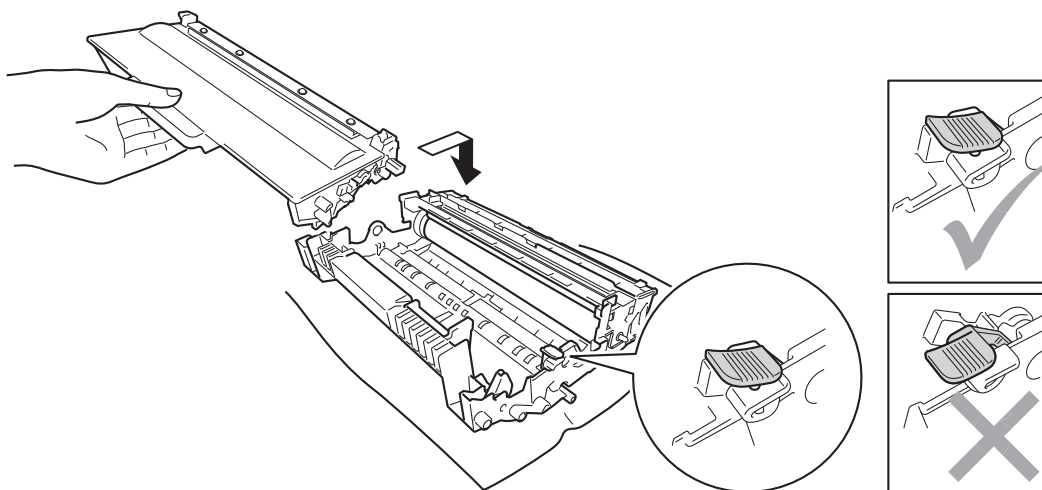



Obs

Se till att du sätter i tonerkassetten rätt, annars kan den lossna från trumman.

- 14 Sätt tillbaka trumman och tonerkassetten i maskinen.

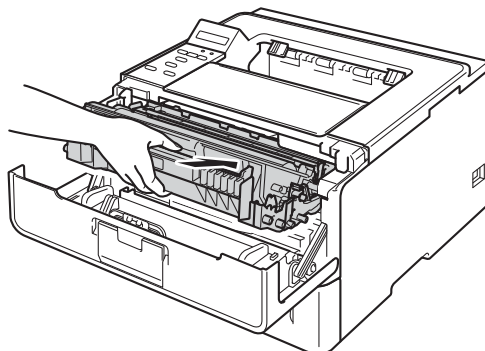

- 15 Stäng maskinens främre lucka.

- 16 Sätt på maskinen.

Rengöra pappersinmatningshjulen

Att regelbundet rengöra pappersmatningsrullen kan förhindra att papper fastnar genom att se till att pappret matas korrekt.

- 1 Stäng av maskinen.
- 2 Koppla bort gränssnittskablarna från maskinen och dra ut nätsladden ur vägguttaget.
- 3 Dra ut pappersfacket helt ur maskinen.
- 4 Torka bort damm från separeringsplattan (1) på pappersfacket med en luddfri trasa som är doppad i ljummet vatten och väl urvriden.

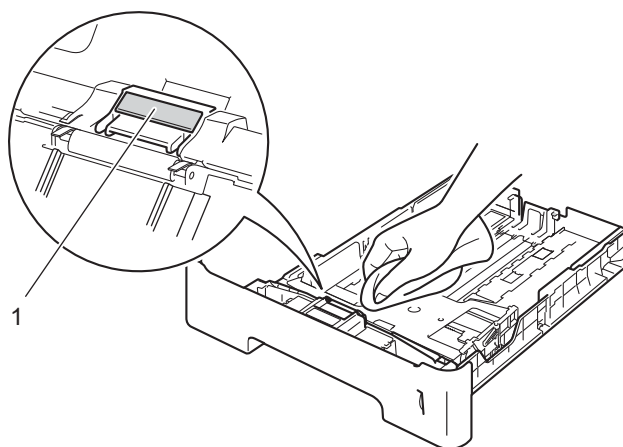

- 5 Torka bort damm på de två pappersinmatningshjulen (1) inuti maskinen.

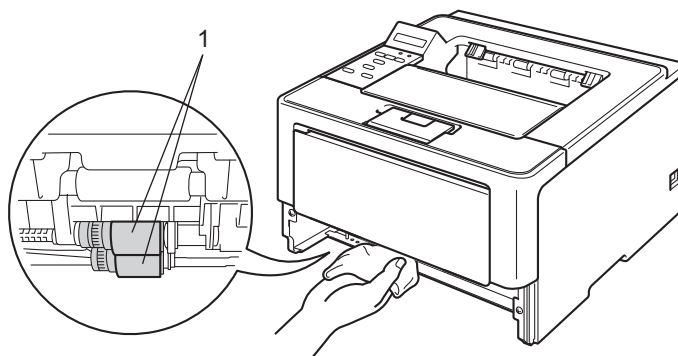

- 6 Sätt tillbaka pappersfacket i maskinen.
- 7 Anslut först maskinens nätsladd i vägguttaget och anslut sedan gränssnittskablarna.
- 8 Sätt på maskinen.

Förpacka och transportera maskinen

! VARNING

Om du använder det nedre facket får du INTE bära maskinen när det är monterat eftersom det nedre facket inte sitter fast. Både du och maskinen kan skadas.

! Obs

- Om du av någon anledning måste transportera maskinen ska den förpackas omsorgsfullt i dess originalförpackning så att inga skador uppstår under transporten. Maskinen bör också vara lämpligt försäkrad hos transportfirman.
- För användare av HL-6180DWT måste det nedre facket och maskinen förpackas separat i respektive originalkartong och därefter läggas i den största originalkartongen.

- 1 Stäng av maskinen. Låt maskinen vara avstängd minst 10 minuter för att svalna.
- 2 Koppla från alla kablar och dra ut nätkabeln ur eluttaget.
- 3 Lägg förpackningsmaterialet (1) i kartongen.

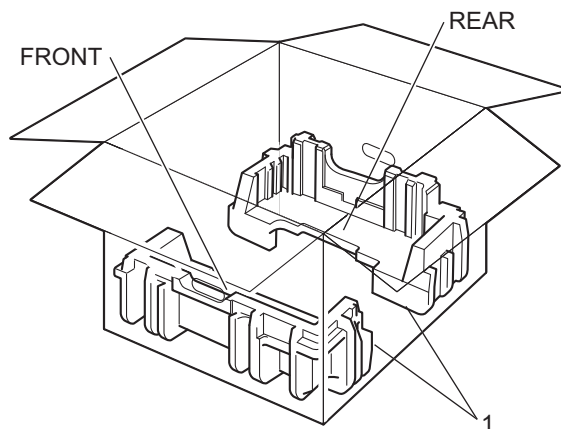

- 4 Vira en plastpåse runt maskinen och lägg den sedan på det nedre förpackningsmaterialet (1).

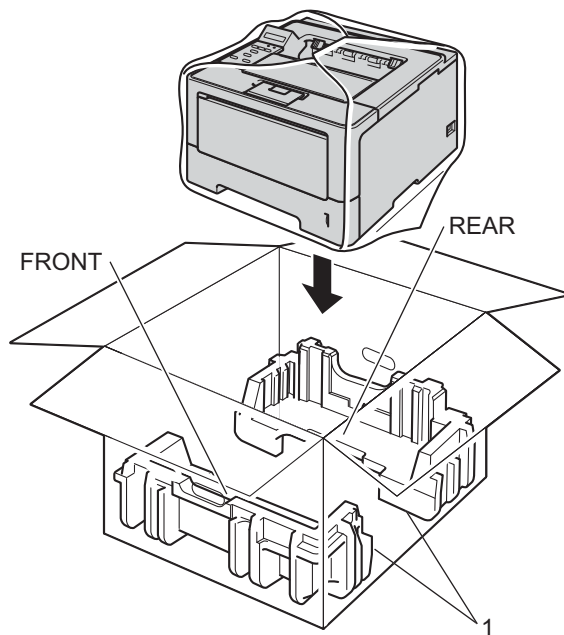

- 5 Lägg förpackningsmaterialet (2) märkt "FRONT" framför maskinen. Lägg förpackningsmaterialet (3) märkt "REAR" bakom maskinen.

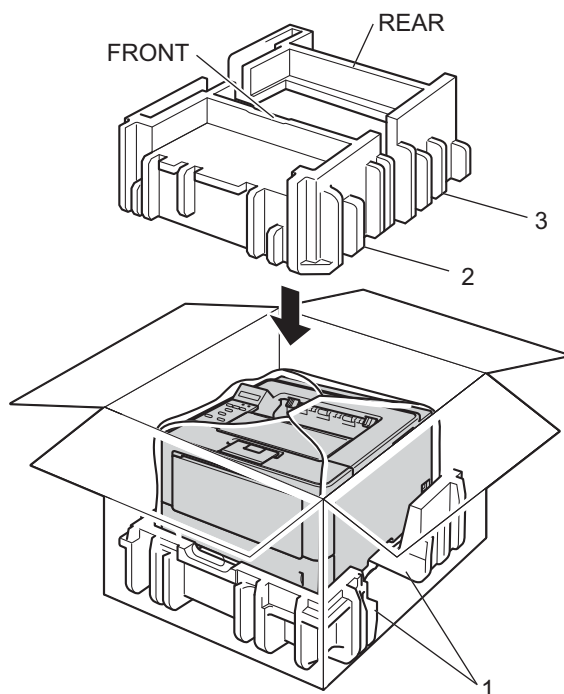

- 6 Läg kartongbiten (1) ovanpå och lägg in nätkabeln.

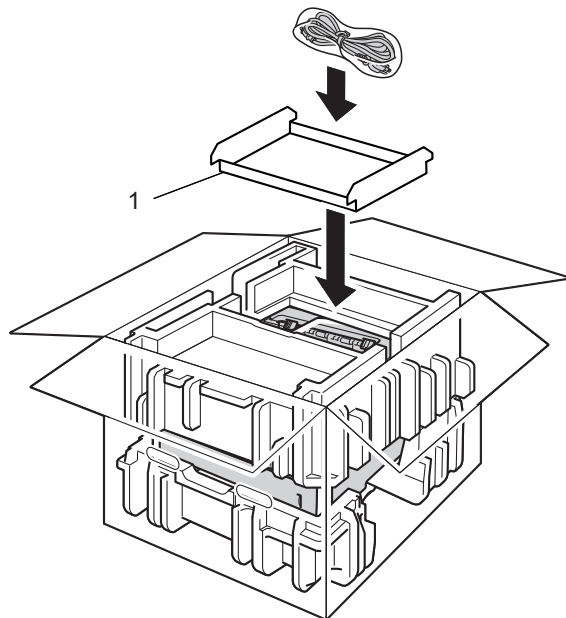

- 7 Stäng kartongen och förslut med tejp.

- 8 <Om du har ett nedre fack>
Packa det nedre facket så som visas på bilden.

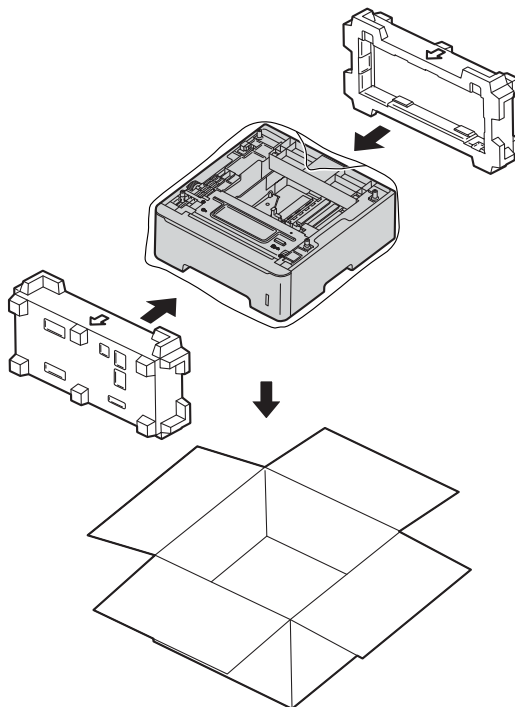

Om du har problem med maskinen följer du felsökningsanvisningarna för varje alternativ nedan. Du kan lätt lösa de flesta problemen själv.

Identifiera problemet

Kontrollera först att:

- Maskinens nätkabel är korrekt ansluten och maskinen är påslagen. Se *Andra problem* >> sidan 155 om maskinen inte slås på efter att nätkabeln anslutits.
- alla skyddsdelar har tagits bort
- Papperet har lagts i korrekt i pappersfacket.
- Gränssnittskablarna har anslutits till maskinen och datorn på rätt sätt eller att trådlös anslutning har aktiverats för både maskinen och din dator.
- LCD-meddelanden
(se *Fel- och underhållsmeddelanden* >> sidan 135).

Om problemet kvarstår trots att du har gått igenom ovanstående kontrollista, kan du söka efter problemet i listan nedan och gå till den sida som anvisas.

Maskinen skriver inte ut:

- Pappershantering
(se *Pappershanteringsproblem* >> sidan 153).

Sidor skrivs ut men du har fortfarande problem.

- Utskriftskvaliteten
(se *Förbättra utskriftskvaliteten* >> sidan 156).
- Utskriften blir felaktig
(se *Utskriftsproblem* >> sidan 152).

Nätverk och andra problem:

- *Nätverksproblem* >> sidan 154
- *Andra problem* >> sidan 155

Fel- och underhållsmeddelanden

Liksom med andra avancerade kontorsprodukter kan fel inträffa och förbrukningsvaror behöva bytas ut. Om så sker identifierar maskinen felet eller begär rutinunderhåll och visar lämpligt meddelande. De vanligaste fel- och underhållsmeddelandena visas nedan.

Du kan åtgärda de flesta felen och utföra rutinunderhåll själv. Om du behöver hjälp finns de senaste vanliga frågorna (FAQs) och felsökningstipsen på Brother Solutions Center:

Besök <http://solutions.brother.com/>.

Felmeddelande	Orsak	Åtgärd
Byt toner	Tonerkassetten livslängd är nästan slut. Maskinen stoppar alla utskrifter.	Byt tonerkassetten. (se <i>Byta ut tonerkassetten</i> >> sidan 109).
Byt ut fix.enhet	Det är dags att byta ut fixeringsenheten.	Ring din Brother-återförsäljare eller ett av Brother auktoriserat servicecenter för att byta fixeringsenheten.
Byt ut Laser	Det är dags att byta laserenheten.	Ring din Brother-återförsäljare eller ett av Brother auktoriserat servicecenter för att byta laserenhet.
Byt ut PF Kit1 Byt ut PF Kit2 Byt ut PF Kit KF	Det är dags att byta pappersmatningssats.	Ring din Brother-återförsäljare eller ett auktoriserat Brother-servicecenter för att byta pappersmatningssats.
Byt ut trumman	Det är dags att byta ut trumman.	Byt trumman. (se <i>Byta ut trummenheten</i> >> sidan 116).
	Trummans räkneverk återställdes inte när en ny trumma installerades.	Återställ trummans räkneverk. (se <i>Byta ut trummenheten</i> >> sidan 116).
DIMM-fel	<ul style="list-style-type: none"> ■ DIMM-minnet har inte installerats rätt. ■ DIMM-minnet är trasig. ■ DIMM-minnet motsvarar inte de krävda specifikationerna. 	<ul style="list-style-type: none"> ■ Slå av maskinen och ta bort DIMM-minnet. (se <i>Installera extraminne</i> >> sidan 104). ■ Kontrollera att DIMM-minnet uppfyller de krävda specifikationerna. (Mer information finns i <i>SO-DIMM-typer</i> >> sidan 103.) ■ Sätt i DIMM-minnet på rätt sätt. Vänta några sekunder och starta sedan om den igen. ■ Om felmeddelandet visas på nytt byter du ut DIMM-minnet mot ett nytt minne. (se <i>Installera extraminne</i> >> sidan 104).
Duplex urkopplad	Maskinens baklucka är inte helt stängd.	Stäng maskinens baklucka.
	Duplexfacket har inte installerats alls eller inte installerats korrekt.	Installera duplexfacket igen.
Fel på fixenhet	Fixeringsenhetens temperatur stiger inte till specificerad temperatur inom bestämd tid.	Stäng av strömmen, vänta några sekunder och slå sedan på den igen. Låt maskinen stå i 15 minuter med strömmen påslagen.
	Fixeringsenheten är för varm.	

Felmeddelande	Orsak	Åtgärd
Fel storlek	Pappret i det angivna facket har inte rätt storlek.	Lägg i papper av samma storlek som har valts i skrivardrivrutinen i pappersfacket och tryck sedan på Go eller välj det pappersformat som du har fyllt på i det aktuella pappersfacket.
Fel storlek DX	Pappersformatet som definieras i skrivardrivrutinen och i kontrollpanelsmenyn kan inte användas till automatisk dubbelsidig utskrift.	Tryck på Cancel . Välj ett pappersformat som stöds av duplexfacket. Det pappersformat du kan använda för automatisk dubbelsidig utskrift är A4.
	Det papper som ligger i pappersfacket är inte korrekt format och är ej lämpligt för automatisk dubbelsidig utskrift.	Lägg i korrekt pappersformat i facket och ställ in pappersformat för facket. (se <i>Pappersfack</i> >> sidan 82). Det pappersformat du kan använda för automatisk dubbelsidig utskrift är A4.
Ingen toner	Tonerkassetten eller trumman med tonerkassetten har inte installerats korrekt.	Ta ur trumman och tonerkassetten, ta ur tonerkassetten från trumman och sätt tillbaka tonerkassetten i trumman igen. Installera trumman och tonerkassetten i maskinen igen. Byt tonerkassett om problemet kvarstår. (Se <i>Byta ut tonerkassetten</i> >> sidan 109)
Inget fack	Standardpappersfacket har inte installerats alls eller inte installerats korrekt.	Installera standardpappersfacket igen.
Kan ej skriva ##	Ett mekaniskt fel har uppstått i maskinen.	Stäng av strömmen, vänta några minuter och slå sedan på den igen. Om problemet kvarstår, ring din Brother-återförsäljare.
Kassettfel	Tonerkassetten har inte installerats rätt.	Dra ut trumman och ta ut tonerkassetten och sätt tillbaka den i trumman igen. Sätt tillbaka trumman och tonerkassetten i maskinen. Om problemet kvarstår, ring din Brother-återförsäljare.
Lagring Full	Det finns inget utrymme på ROM.	Tryck på Cancel eller Go . Radera makron och teckensnitt som inte behövs. (se <i>Ta Bort Sparat</i> >> sidan 83).
Loggåtkomstfel	Maskinen kunde inte komma åt filen med utskriftsloggen i servern.	Kontakta din administratör för kontroll av lagra utskriftslogg till nätverksinställningarna. (Mer information finns i >> Bruksanvisning för nätverksanvändare: Spara utskriftsloggen på nätverket)
Luckan är öppen Stäng frontluckan.	Den främre luckan är inte helt stängd.	Stäng maskinens främre lucka.
	Fixeringslocket är inte ordentligt stängt eller papperet har matats fel på maskinens baksida när du kopplade på strömmen.	<ul style="list-style-type: none"> ■ Stäng fixeringslocket på maskinen. ■ Kontrollera att papper inte har fastnat på baksidan inuti maskinen. Stäng sedan fixeringsluckan och tryck på Go. (se <i>Papper har fastnat i maskinens bakre del</i> >> sidan 144).

Felmeddelande	Orsak	Åtgärd
Manuell matning	Manuell valdes som papperskälla när det inte fanns något papper i kombifacket.	Lägg det pappersformat som visas på LCD-skärmen i kombifacket. Tryck på Go om maskinen befinner sig i pausläge. (se <i>Fylla på papper i kombifacket (KF-fack)</i> >> sidan 12).
Minnet är fullt Sätt i mer minne.	Maskinens minne är fullt.	Förenkla dokumentet eller minska utskriftsupplösningen. Sätt i mer minne. (se <i>Installera extraminne</i> >> sidan 104).
Minnet är fullt Secure Print Data är fullt.	Maskinens minne är fullt.	Tryck på Cancel och radera tidigare lagrad säker utskriftsdata.
Överskrider begr	Antalet sidor du får skriva ut har överskridits. Utskriftsjobbet kommer att avbrytas.	Kontakta din administratör för kontroll av inställningarna för Secure Function Lock.
Papper slut Lägg i <Storlek>-papper i <Fack>.	Papperet är slut eller har inte placerats på rätt sätt i pappersfacket.	Lägg i papper i pappersfacket som visas. Se till att pappersguiderna är korrekt inställda.
Stopp baktill	Papper har fastnat på maskinens baksida.	Se <i>Papper har fastnat i maskinens bakre del</i> >> sidan 144.
Stopp fack 1 Stopp fack 2	Papper har fastnat i maskinens pappersfack.	Se <i>Papper har fastnat i fack 1 eller fack 2</i> >> sidan 139.
Stopp i duplex	Pappret har fastnat i duplexfacket eller fixeringsenheten.	Se <i>Papper har fastnat i duplexfacket</i> >> sidan 141.
Stopp inuti	Papper har fastnat inuti maskinen.	Se <i>Papper har fastnat i maskinen</i> >> sidan 148.
	Tonerkassetten placeras i maskinen utan trumman.	Lägg tonerkassetten i trumman och placera sedan trumman och tonerkassetten i maskinen.
Stopp kombifack	Papper har fastnat i maskinens kombifack.	Se <i>Papper har fastnat i kombifacket</i> >> sidan 139.
Tillgång nekad	Funktionen du vill använda begränsas av Secure Function Lock 2.0.	Kontakta din administratör för kontroll av inställningarna för Secure Function Lock.
Toner snart slut	Om Toner snart slut visas på LCD-skärmen kan du fortfarande skriva ut, men maskinen indikerar att tonerkassetten snart behöver bytas ut.	Beställ en ny tonerkassetten så att det finns en ersättningstonerkassetten när Byt toner visas på LCD-skärmen.
Trumfel	Korona-tråden i trumman måste rengöras.	Rengör coronatråden. (se <i>Rengör coronatråden</i> >> sidan 123).
	Tonerkassetten placeras i maskinen utan trumman.	Lägg tonerkassetten i trumman och placera sedan trumman och tonerkassetten i maskinen

Felmeddelande	Orsak	Åtgärd
Trumma sn. utsl.	Trumman måste snart bytas ut.	Beställ en ny trumma nu så att det finns en ersättningstrumma när <i>Byt ut trumman</i> visas på LCD-skärmen. (se <i>Trumma snart utsliten</i> >> sidan 115).
Trumstopp	Det är dags att byta ut trumman.	Byt trumman. (se <i>Byta ut trumenheten</i> >> sidan 116).

Pappersstopp

Ta alltid ut allt papper ur pappersfacket och rätta till högen innan du lägger i nytt papper. Detta motverkar att flera pappersark matas in i maskinen samtidigt och förhindrar att det bildas pappersstopp.

Papper har fastnat i kombifacket

Om LCD-skärmen visar **Stopp kombifack**, följ dessa steg:

- 1 Ta ut papperet ur kombifacket.
- 2 Ta bort papper som har fastnat i och omkring kombifacket.
- 3 Lufta pappersbunten och lägg tillbaka den i kombifacket.



- 4 När du fyller på papper i universalfacket så kontrollera att papperet ligger under maxnivån som markeras av höjdmärkingar på båda sidor av facket.
- 5 Tryck på **Go** för att återuppta utskriften.

Papper har fastnat i fack 1 eller fack 2

Om **Stopp fack 1** eller **Stopp fack 2** visas på LCD-skärmen följer du dessa steg:

- 1 Dra ut pappersfacket helt ur maskinen.
För **Stopp fack 1**:

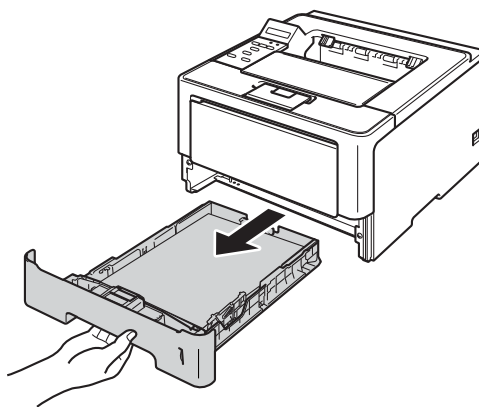

För Stopp fack 2:

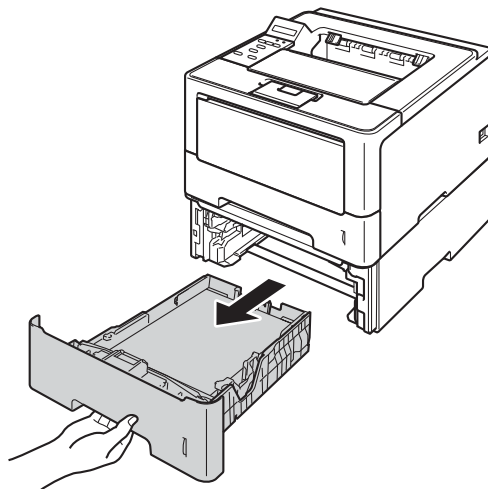

- 2 Dra långsamt ut det papper som har fastnat med båda händerna.

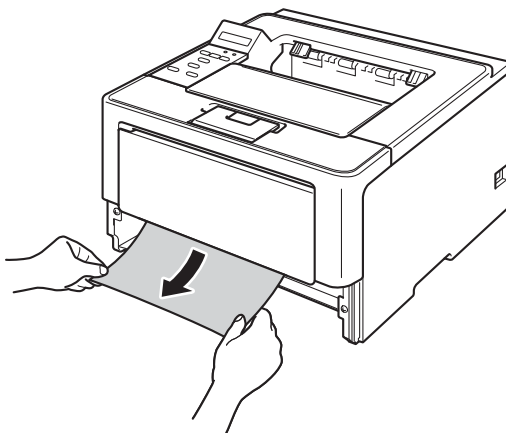

Obs

Om du drar det felmatade papperet nedåt är det lättare att få bort det.

- 3 Kontrollera att papperet är under markeringen för maximalt antal ark (▼▼▼) i pappersfacket. Tryck på den gröna spärren till pappersguiderna och anpassa pappersguiderna efter pappersformatet. Kontrollera att pappersguiderna sitter fast ordentligt i spårerna.
- 4 Sätt försiktigt tillbaka pappersfacket i maskinen.

Papper har fastnat i duplexfacket

Om LCD-skärmen visar **Stopp i duplex**, följ dessa steg:

- 1 Låt maskinen vara påslagen i 10 minuter för att den interna fläkten skall kyla ner de delar i maskinen som är extremt varma.
- 2 Dra ut pappersfacket helt ur maskinen.

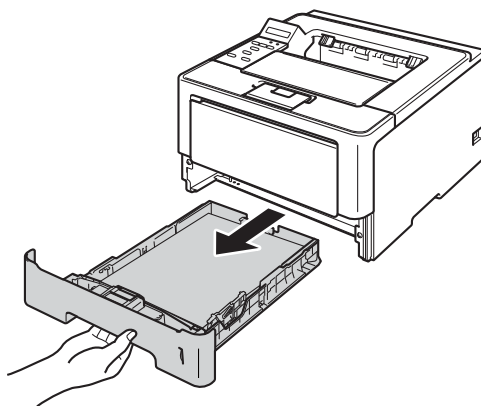

- 3 Öppna den bakre luckan.

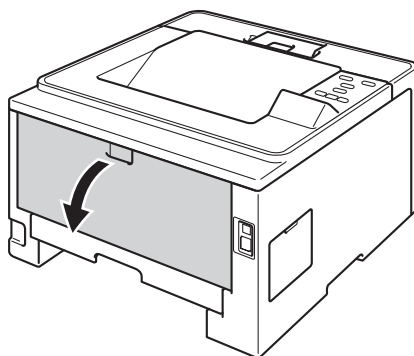

VARNING



Vissa invändiga maskindelar är mycket varma när maskinen just har använts. Vänta till dess att maskinen har svalnat innan du vidrör några inre delar.

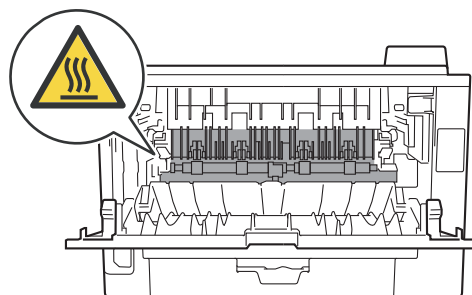

- 4 Dra försiktigt ut det felmatade papperet från maskinens baksida med båda händerna.

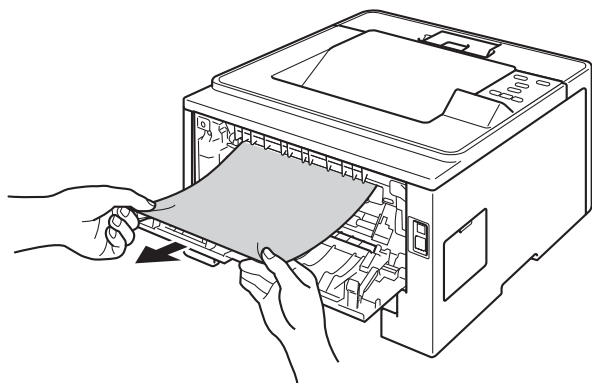

- 5 Stäng den bakre luckan.

- 6 Dra ut duplexfacket helt ur maskinen.

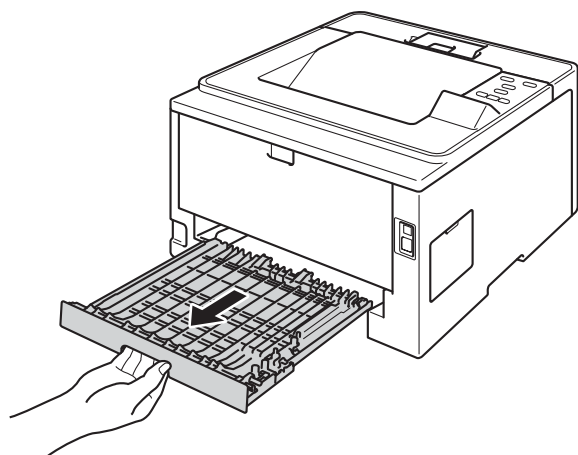

- 7 Dra ut papperet som har fastnat ur maskinen eller duplexfacket.

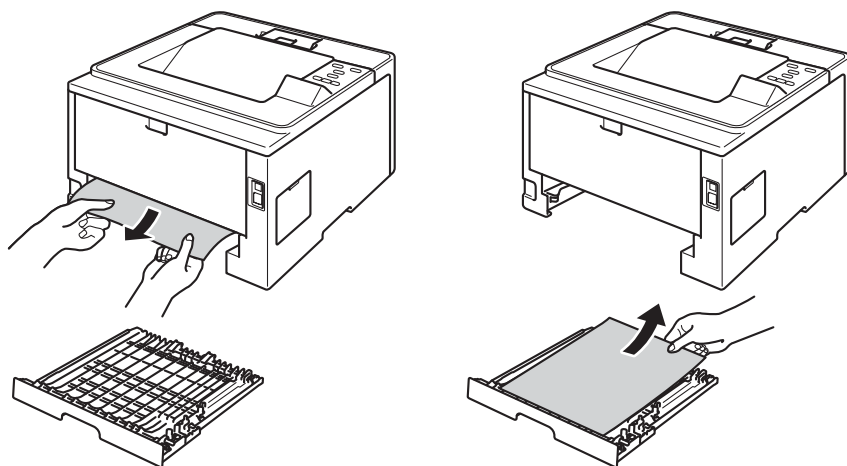

- 8 Se till att pappret inte sitter kvar under maskinen på grund av statisk elektricitet.

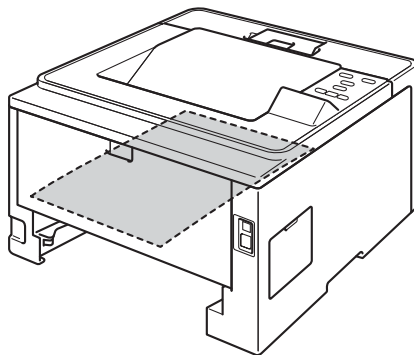

- 9 Sätt tillbaka duplexfacket i maskinen.
- 10 Sätt försiktigt tillbaka pappersfacket i maskinen.

Papper har fastnat i maskinens bakre del

Om Stopp baktill visas på LCD-skärmen har paper fastnat bakom den bakre luckan. Följ dessa steg:

- 1 Låt maskinen vara påslagen i 10 minuter för att den interna fläkten skall kyla ner de delar i maskinen som är extremt varma.
- 2 Tryck på knappen för att frigöra den främre luckan, och öppna sedan luckan.

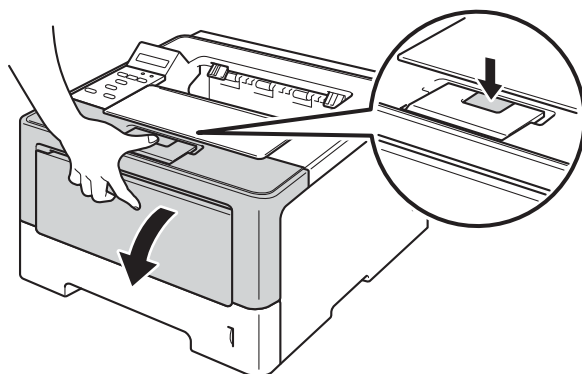

- 3 Ta långsamt ut trumman och tonerkassetten. Papperet som har fastnat kan dras ut tillsammans med trumman och tonerkassetten eller så släpper papperet när du gör detta och du kan dra ut det från maskinens inre.

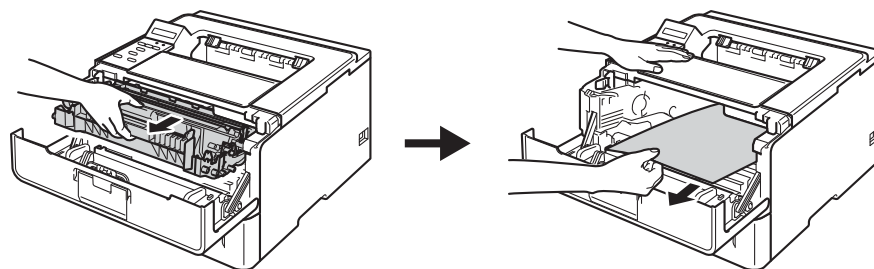

! VARNING



Vissa invändiga maskindelar är mycket varma när maskinen just har använts. Vänta till dess att maskinen har svalnat innan du vidrör några inre delar.

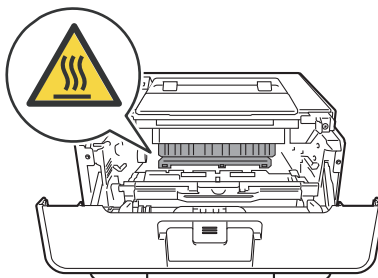

! Viktigt

- För att skydda underlaget rekommenderar vi att du lägger trumman och tonerkassetten på ett papper eller en tygbit som kan kastas bort, om du av en olyckshändelse råkar spilla eller skvätta toner.
- Hantera trumman och tonerkassetten försiktigt. Om du får toner på händerna eller kläderna ska du omedelbart torka eller tvätta bort det med kallt vatten.
- Undvik att maskinen skadas på grund av statisk elektricitet genom att INTE vidröra elektroderna som visas i illustrationen.

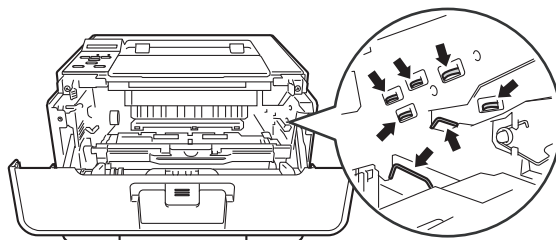

- 4 Öppna den bakre luckan.

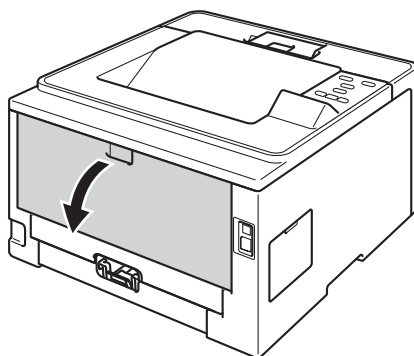

! VARNING



Vissa invändiga maskindelar är mycket varma när maskinen just har använts. Vänta till dess att maskinen har svalnat innan du vidrör några inre delar.

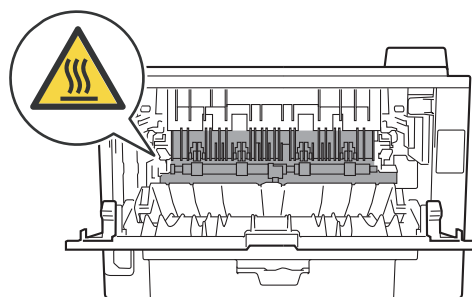

- 5 Dra de gröna hakarna på vänster och höger sida mot dig och vik ned fixeringsluckan (1).

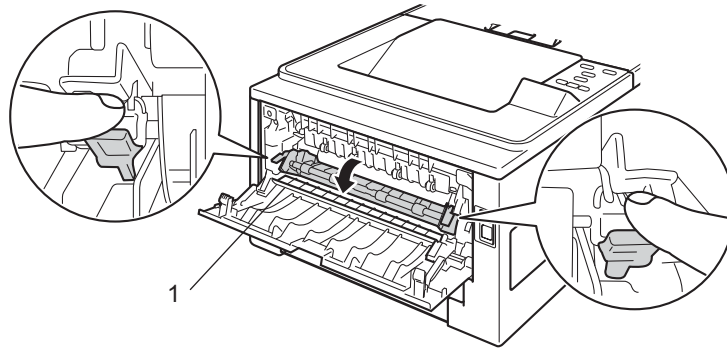

- 6 Dra försiktigt ut det papper som har fastnat ur fixeringsenheten. Använd båda händerna.

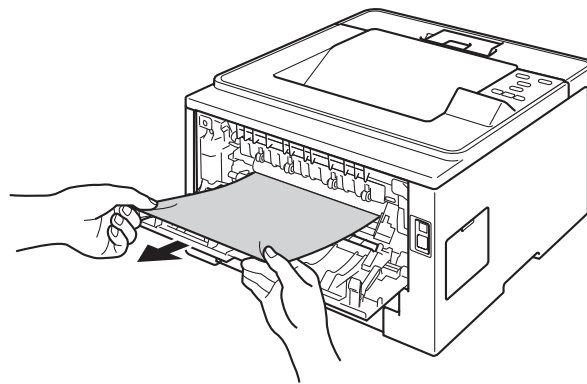

- 7 Stäng fixeringsluckan.

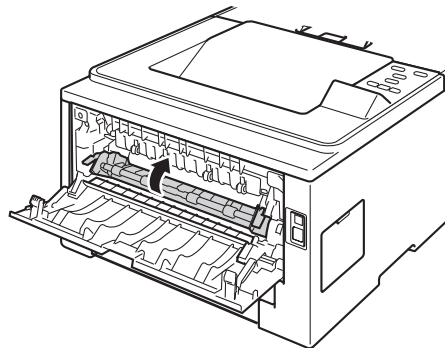

- 8 Stäng den bakre luckan.

- 9 Sätt tillbaka trumman och tonerkassetten i maskinen.

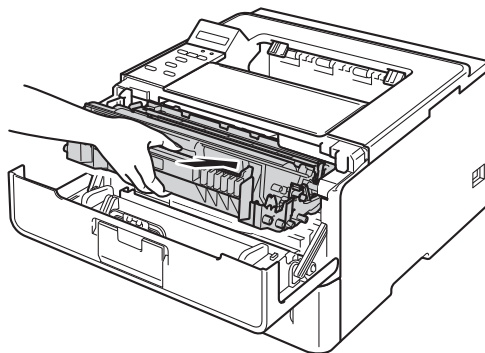

- 10 Stäng maskinens främre lucka.

Papper har fastnat i maskinen

Om LCD-skärmen visar **Stopp inuti**, följ dessa steg:

- 1 Låt maskinen vara påslagen i 10 minuter för att den interna fläkten skall kyla ner de delar i maskinen som är extremt varma.
- 2 Dra ut pappersfacket helt ur maskinen.

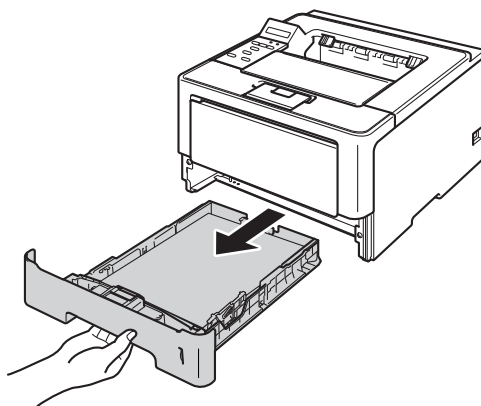

- 3 Dra långsamt ut det papper som har fastnat med båda händerna.

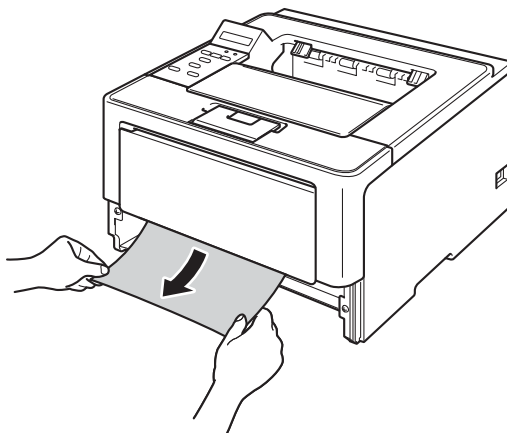

Obs

Om du drar det felmatade papperet nedåt är det lättare att få bort det.

- Tryck på knappen för att frigöra den främre luckan, och öppna sedan luckan.

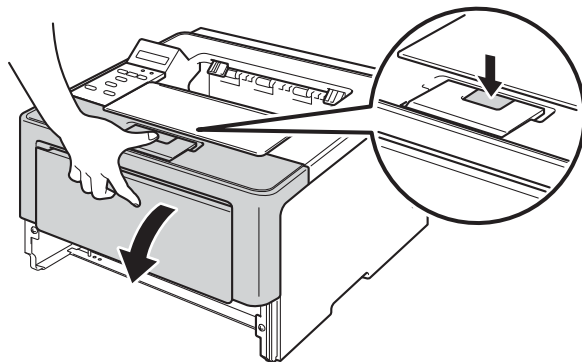

- Ta långsamt ut trumman och tonerkassetten. Papperet som har fastnat kan dras ut tillsammans med trumman och tonerkassetten eller så släpper papperet när du gör detta och du kan dra ut det från maskinens inre.

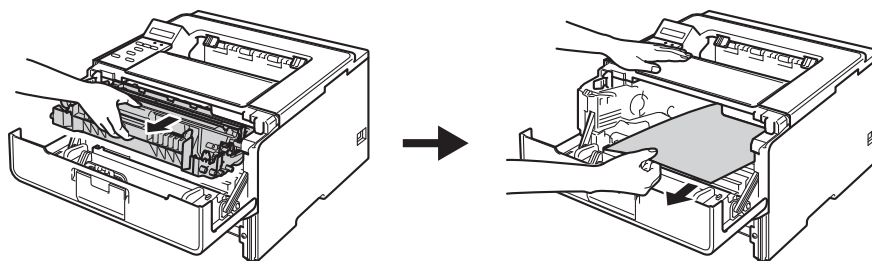

! VARNING



Vissa invändiga maskindelar är mycket varma när maskinen just har använts. Vänta till dess att maskinen har svalnat innan du vidrör några inre delar.

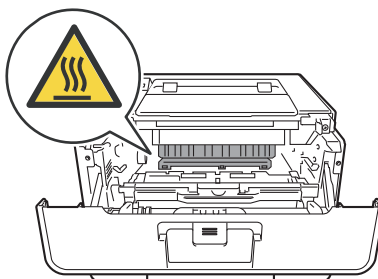

! Viktigt

- För att skydda underlaget rekommenderar vi att du lägger trumman och tonerkassetten på ett papper eller en tygbit som kan kastas bort, om du av en olyckshändelse råkar spilla eller skvätta toner.
- Hantera trumman och tonerkassetten försiktigt. Om du får toner på händerna eller kläderna ska du omedelbart torka eller tvätta bort det med kallt vatten.
- Undvik att maskinen skadas på grund av statisk elektricitet genom att INTE vidröra elektroderna som visas i illustrationen.

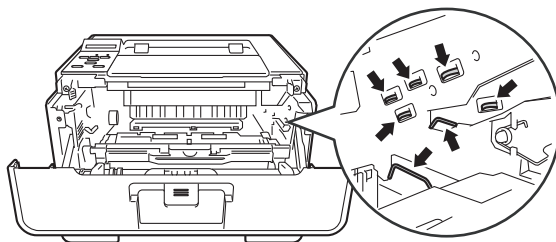

6

✎ Obs

Trumma och tonerkassetten är två separata delar. Se till att båda installeras som en enhet. Om tonerkassetten sätts i maskinen utan trumma kan det hända att meddelandet Fel på trumma eller Stopp inuti maskinen visas.

- 6 Tryck ned den gröna låsspaken och ta ut tonerkassetten från trumman. Ta bort eventuellt papper som har fastnat inuti trumman.

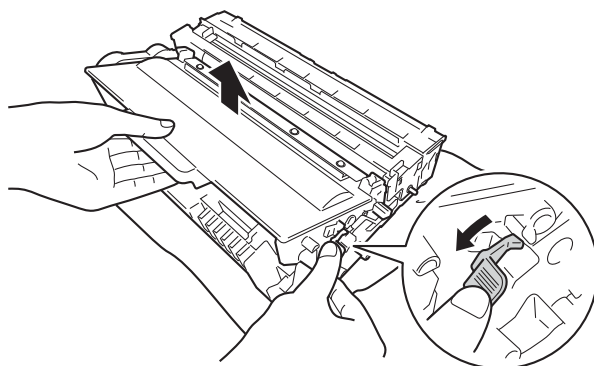

- 7 Sätt tillbaka tonerkassetten i trumenheten så att du hör den snäppa fast i rätt läge. Om du sätter i kassetten korrekt lyfts den gröna låsspaken på trumman automatiskt.

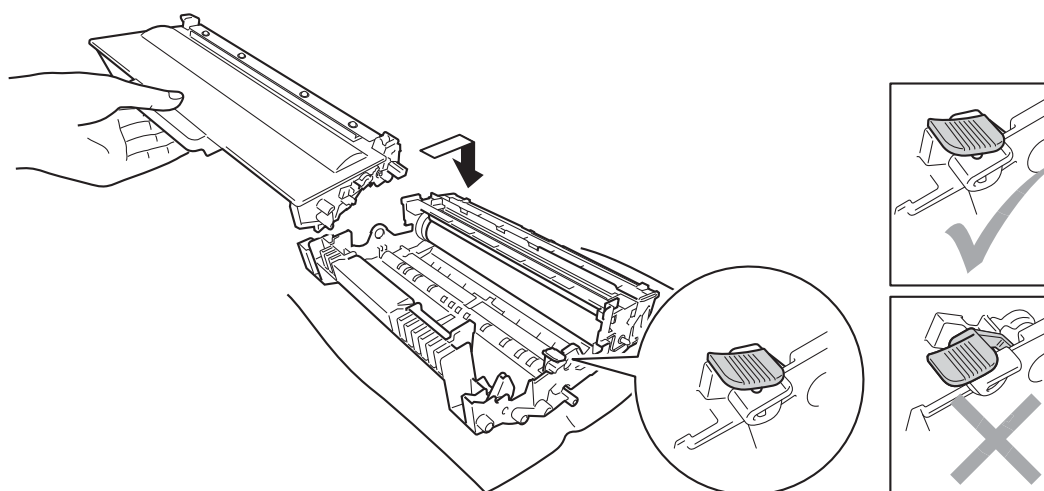

Obs

Se till att du sätter in tonerkassetten rätt, annars kan den lossna från trumman.

- 8 Sätt tillbaka trumman och tonerkassetten i maskinen.

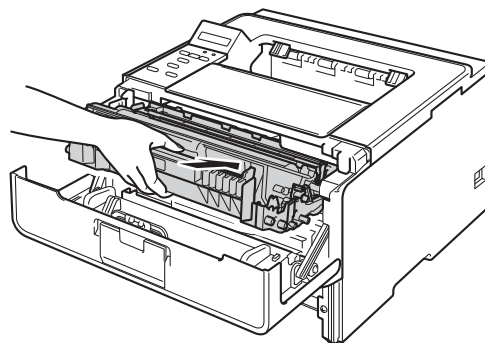

- 9 Stäng maskinens främre lucka.

- 10 Sätt försiktigt tillbaka pappersfacket i maskinen.



Obs

Om du stänger av maskinen vid pappersstopp, skriver maskinen inte ut fullständig information från din dator. Radera buffringen av utskriftsjobbet på din dator innan du startar maskinen.

Om du har problem med maskinen

❗ Viktigt

- För teknisk hjälp måste du kontakta det land där maskinen köptes. Samtalen måste ringas inom det aktuella landet.
- Om du har problem med maskinen följer du felsökningsanvisningarna i nedanstående tabell. Du kan lätt lösa de flesta problemen själv.
- Om du behöver ytterligare hjälp finns uppdaterade vanliga frågor och felsökningstips i Brother Solutions Center.
Besök <http://solutions.brother.com/>.

Utskriftsproblem

Problem	Förslag
Ingen utskrift.	Kontrollera att korrekt skrivardrivrutin har installerats och valts.
	Kontrollera om ett felmeddelande visas på LCD-skärmen. (se <i>Fel- och underhållsmeddelanden</i> >> sidan 135.)
	Kontrollera att maskinen är online: (Windows® 7 och Windows Server® 2008 R2) Klicka på knappen Start och Enheter och skrivare . Högerklicka på Brother HL-XXXX series och klicka på Visa utskriftsjobb . Klicka på Skrivare och se till att Använd skrivaren offline är avmarkerad. (Windows Vista® och Windows Server® 2008) Klicka på knappen Start , Kontrollpanelen , Maskinvara och ljud och sedan Skrivare . Högerklicka på Brother HL-XXXX series . Se till så att Använd skrivaren offline är avmarkerad. (Windows® XP och Windows Server® 2003) Klicka på knappen Start och välj Skrivare och fax . Högerklicka på Brother HL-XXXX series . Kontrollera att Använd skrivaren offline är avmarkerat.
	Kontakta din administratör för kontroll av inställningarna för Secure Funktion Lock.
	Kontrollera om maskinen befinner sig i avstängt läge. Tryck på valfri knapp på kontrollpanelen och skicka sedan utskriftsdata igen. (se <i>Avstängt läge</i> >> sidan 99).
	Tryck på Cancel .
Maskinen skriver inte ut eller har stoppat utskriften.	Maskinen avbryter utskriftsjobbet och tar bort det från minnet. Utskriften kanske inte är fullständig.
Sidhuvud och sidfot visas i dokumentet på skärmen, men inte på de utskrivna sidorna.	Ett område skrivs inte ut uppe och nere på sidan. Kompensera för det genom att justera den övre och undre marginalen i dokumentet. (se <i>Ej utskrivbart område när du skriver ut från en dator</i> >> sidan 7.)
Maskinen gör oväntade utskrifter eller skriver ut skräpdata.	Tryck på Cancel för att avbryta utskrifterna.
	Kontrollera att programinställningarna är inställda att fungera med maskinen.

Utskriftsproblem (forts.)

Problem	Förslag
Maskinen skriver ut de första sidorna korrekt, men efterföljande sidor saknar viss text.	Kontrollera att programinställningarna är inställda att fungera med maskinen.
	Datorn känner inte igen maskinens signal när inbufferten är full. Se till att gränssnittskabeln är ansluten på rätt sätt. (►► Snabbguide)
Kan inte utföra "sidlayout"-utskrift.	Kontrollera att inställningarna för pappersformat är lika i programmet och skrivardrivrutinen.
Utskriftshastigheten är för långsam.	Försök att ändra inställningen i skrivardrivrutinen. Den högsta upplösningen kräver längre databearbetning, sändningstid och utskriftstid.
	Kontrollera så att den bakre luckan är stängd ordentligt och att duplexfacket installerats korrekt.
	Utskriftshastigheten blir långsammare när maskinen befinner sig i tyst läge. Kontrollera inställningen för tyst läge. (se <i>Slå på/av tyst läge</i> ►► sidan 100).
Maskinen skriver inte ut från Adobe® Illustrator®.	Reducera utskriftskvaliteten. (se <i>Fliken Grundläggande</i> ►► sidan 27 (för Windows®)) (se <i>Utskriftsinställningar</i> ►► sidan 64 (för Macintosh))
Dålig utskriftskvalitet	Se <i>Förbättra utskriftskvaliteten</i> ►► sidan 156.

Pappershanteringsproblem

Problem	Förslag
Maskinen matar inte papper.	Fyll på mer papper i pappersfacket om det behövs.
	Om det finns papper i pappersfacket bör du förvissa dig om att det ligger rätt. Räta ut skrynkligt papper. Ibland hjälper det att ta ut pappersbunten, vända på den och sätta tillbaka den i pappersfacket.
	Minska mängden papper i pappersfacket och försök igen.
	Kontrollera att du inte har valt manuell matning i skrivardrivrutinen.
	Rengör pappersmatningsrullen. (se <i>Rengöra pappersinmatningshjulen</i> ►► sidan 130).
Maskinen matar inte papper från kombifacket.	Kontrollera att du har valt Kombifack i skrivardrivrutinen.
	Bläddra igenom pappersbunten och sätt tillbaka den i facket.
Hur skriver jag ut på kuvert?	Du kan mata kuvert i kombifacket. Programmet måste vara inställt för att skriva ut med den kuvertstorlek som används. Det görs oftast via programmets sid- eller dokumentinställningsmeny. (Mer information finns i programmets användarhandbok.)

Nätverksproblem

Problem	Förslag
Jag kan inte skriva ut över ett kabelanslutet nätverk.	<p>Om du har problem med nätverket >> Bruksanvisning för nätverksanvändare.</p> <p>Kontrollera att maskinen är påslagen, online och att den befinner sig i beredskapsläget. Skriv ut nätverkskonfigurationslistan för att bekräfta att nätverksinställningarna är korrekta. Du kan skriva ut nätverkskonfigurationslistan genom följande menyval: Maskininform., Utskr. nätinst. och tryck sedan på Go.</p> <p>Kontrollera att kablarna och nätverksanslutningarna fungerar som de ska genom att ansluta LAN-kabeln till navet igen. Anslut om möjligt maskinen till en annan port på navet med en annan kabel. Du kan kontrollera aktuell trådbunden nätverksstatus i nätverkets kontrollpanelsmeny. (se <i>Nätverksmenyn</i> >> sidan 89).</p>
Brother-programvaran kan inte installeras.	<p>(Windows®) Om säkerhetsvarningen för programvaran visas på datorskärmen under installationen kan du ändra inställningarna för säkerhetsprogramvaran och tillåta att Brother-inställningsprogrammet eller andra program körs.</p> <p>(Macintosh) Om du använder en brandväggsfunktion eller ett antivirusprogram kan du tillfälligt avaktivera det och installera Brother-programmet.</p>
Kan inte ansluta till trådlöst nätverk.	<p>Undersök problemet med hjälp av trådlös-rapport. Du kan skriva ut trådlös-rapport genom följande val i menyn: Maskininform., Skriv WLAN-rapp. och tryck sedan på Go.</p> <p>Mer information >> Snabbguide</p>
 För andra problem som gäller användning av maskinen i ett nätverk >> Bruksanvisning för nätverksanvändare	

Andra problem

Problem	Förslag
Maskinen startar inte.	<p>Skador på strömanslutningen (t.ex. blixtnedslag eller spänningsvariationer) kan ha utlöst maskinens inre säkerhetsmekanismer. Stäng av maskinen och dra ut nätkabeln ur vägguttaget. Vänta tio minuter och sätt sedan i nätkabeln och starta maskinen.</p> <p>Stäng av maskinen om problemet inte går att lösa. Koppla bort strömbrytaren, om du använder en sådan, för att se till så att det inte är den som är problemet. Koppla in maskinens nätkabel direkt i ett annat fungerande eluttag och starta maskinen. Försök med en annan kabel om du fortfarande inte får någon ström.</p>
Maskinen kan inte skriva ut EPS-data som innehåller binära data med BR-Script3-skrivardrivrutinen.	<p>(Windows®) Du behöver göra följande inställningar för att kunna skriva ut EPS-data:</p> <ol style="list-style-type: none"> 1 För Windows® 7 och Windows Server® 2008 R2: Klicka på knappen Start och Enheter och skrivare. För Windows Vista® och Windows Server® 2008: Klicka på knappen Start, Kontrollpanelen, Maskinvara och ljud och sedan Skrivare. För Windows® XP och Windows Server® 2003: Klicka på knappen Start och välj Skrivare och fax. 2 Högerklicka på ikonen Brother HL-XXXX BR-Script3 och välj Egenskaper¹. 3 Gå till fliken Enhetsinställningar och välj TBCP (märkt binärt kommunikationsprotokoll) i Utskriftsprotokoll. <p>(Macintosh) Om din maskin är ansluten till en dator med ett USB-gränssnitt kan du inte skriva ut EPS-data som innehåller binära data. Du kan skriva ut EPS-data på maskinen via ett nätverk. Information om hur du installerar BR-Script3-skrivardrivrutin via nätverket finns på Brother Solutions Center på http://solutions.brother.com/.</p>

¹ **Egenskaper för skrivare** för användare av Windows® 7 och Windows Server® 2008 R2

Förbättra utskriftskvaliteten

Om utskriftskvaliteten försämras ska du börja med att skriva ut en testsida. (se *Maskininform*. >> sidan 81.) Om utskriften blir bra beror felet förmodligen inte på maskinen. Kontrollera i så fall gränssnittskabeln eller prova att använda maskinen med en annan dator. Kontrollera först följande punkter om du har problem med kvaliteten på utskriften. Om kvalitetsproblemen kvarstår följer du rekommendationerna i nedanstående tabell.







Obs

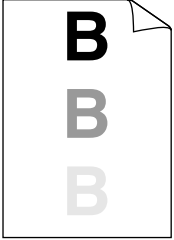

Brother rekommenderar inte att du använder andra kassetter än originalkassetter från Brother eller att du fyller på toner i använda kassetter.

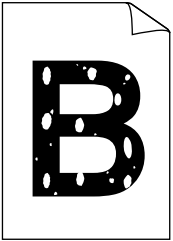
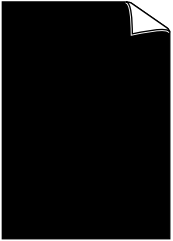

- 1 Rekommenderat papper bör användas för att få bästa utskriftskvalitet. Kontrollera att du använder papper som uppfyller specifikationerna. (se *Godkänt papper och annat utskriftsmaterial* >> sidan 2).
- 2 Kontrollera att trumman och tonerkassetten är korrekt installerade.

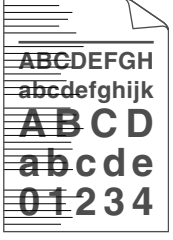

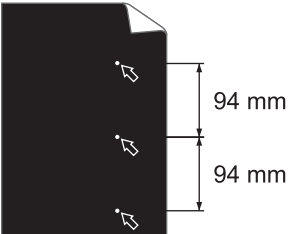
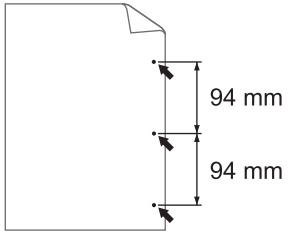
Exempel på dålig utskriftskvalitet	Rekommenderad lösning
 <p>Blek utskrift</p>	<ul style="list-style-type: none"> ■ Ta ut trumman och tonerkassetten. Håll i enheten med båda händerna och skaka den försiktigt från sida till sida flera gånger så att tonern sprids jämnt inuti kassetten. ■ Om <i>Byt toner</i> visas på LCD-skärmen, byter du till en ny tonerkassett. <ul style="list-style-type: none"> >> <i>Byta ut tonerkassetten</i> >> sidan 109 ■ Undersök maskinens omgivning. Det här utskriftsfelet kan ha orsakats av fukt, höga temperaturer och liknande. <ul style="list-style-type: none"> >> <i>Produktsäkerhetsguide: Välj en säker plats för produkten</i> ■ Om hela sidan är för ljus, kan <i>Tonerbesparing</i> vara aktiverat. Avaktivera <i>Tonerbesparing</i> i maskinens menyinställningar eller Tonerbesparing under fliken Avancerat (för Windows®) eller skrivarinställningarna Avancerat för Utskriftsinställningar (för Macintosh) för drivrutinen. ■ Rengör coronatråden i trumman. <ul style="list-style-type: none"> >> <i>Rengör coronatråden</i> >> sidan 123 ■ Sätt i en ny tonerkassett. <ul style="list-style-type: none"> >> <i>Byta ut tonerkassetten</i> >> sidan 109 ■ Sätt i en ny trumenhet. <ul style="list-style-type: none"> >> <i>Byta ut trumenheten</i> >> sidan 116

Exempel på dålig utskriftskvalitet	Rekommenderad lösning
 <p data-bbox="263 583 435 615">Grå bakgrund</p>	<ul style="list-style-type: none"> ■ Kontrollera att du använder papper som uppfyller specifikationerna. <ul style="list-style-type: none"> ➤➤ <i>Godkänt papper och annat utskriftsmaterial</i> ➤➤ sidan 2 ■ Undersök maskinens omgivning. Faktorer såsom höga temperaturer och hög luftfuktighet kan ge ökad bakgrundsskuggning. <ul style="list-style-type: none"> ➤➤ <i>Produktsäkerhetsguide: Välj en säker plats för produkten</i> ■ Sätt i en ny tonerkasset. <ul style="list-style-type: none"> ➤➤ <i>Byta ut tonerkassetten</i> ➤➤ sidan 109 ■ Sätt i en ny trumenhet. <ul style="list-style-type: none"> ➤➤ <i>Byta ut trumenheten</i> ➤➤ sidan 116
 <p data-bbox="263 976 435 1008">Spökbild</p>	<ul style="list-style-type: none"> ■ Kontrollera att du använder papper som uppfyller specifikationerna. Papper med grov yta eller tjockt papper kan orsaka det här problemet. <ul style="list-style-type: none"> ➤➤ <i>Godkänt papper och annat utskriftsmaterial</i> ➤➤ sidan 2 ■ Se till att välja passande mediatyp i skrivardrivrutinen eller i maskinens menyinställning <i>Papperstyp</i>. <ul style="list-style-type: none"> ➤➤ <i>Godkänt papper och annat utskriftsmaterial</i> ➤➤ sidan 2 ■ Välj läget Reducera spökbilder i skrivardrivrutinen. <ul style="list-style-type: none"> ➤➤ <i>Övriga utskriftsalternativ</i> ➤➤ sidan 38 (För Windows®) ➤➤ <i>Utskriftsinställningar</i> ➤➤ sidan 64 (För Macintosh) ■ Sätt i en ny trumenhet. <ul style="list-style-type: none"> ➤➤ <i>Byta ut trumenheten</i> ➤➤ sidan 116 ■ Sätt i en ny tonerkasset. <ul style="list-style-type: none"> ➤➤ <i>Byta ut tonerkassetten</i> ➤➤ sidan 109 ■ Fixeringsenheten kan vara smutsig. Kontakta din Brother-återförsäljare för service
 <p data-bbox="263 1617 435 1648">Tonerstänk</p>	<ul style="list-style-type: none"> ■ Kontrollera att du använder papper som uppfyller specifikationerna. Ett papper med grov yta kan orsaka problemet. <ul style="list-style-type: none"> ➤➤ <i>Godkänt papper och annat utskriftsmaterial</i> ➤➤ sidan 2 ■ Rengör coronatråden i trumman. <ul style="list-style-type: none"> ➤➤ <i>Rengör coronatråden</i> ➤➤ sidan 123 ■ Trumman kan vara skadad. Sätt i en ny trumenhet. <ul style="list-style-type: none"> ➤➤ <i>Byta ut trumenheten</i> ➤➤ sidan 116 ■ Fixeringsenheten kan vara smutsig. Kontakta din Brother-återförsäljare för service

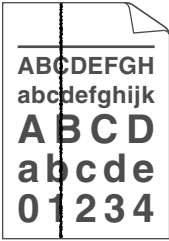
Exempel på dålig utskriftskvalitet	Rekommenderad lösning
 <p data-bbox="264 583 435 615">Ihålig utskrift</p>	<ul style="list-style-type: none"> ■ Kontrollera att du använder papper som uppfyller specifikationerna. <ul style="list-style-type: none"> ➤➤ <i>Godkänt papper och annat utskriftsmaterial</i> ➤➤ sidan 2 ■ Välj läget Tjockt papper i skrivardrivrutinen, välj <i>Tjockt papper</i> i maskinens menyalternativ <i>Papperstyp</i> eller använd ett tunnare papper. ■ Undersök maskinens omgivning. Faktorer såsom hög luftfuktighet kan orsaka ihålig utskrift. <ul style="list-style-type: none"> ➤➤ <i>Produktsäkerhetsguide: Välj en säker plats för produkten</i> ■ Trumman kan vara skadad. Sätt i en ny trumenhet. <ul style="list-style-type: none"> ➤➤ <i>Byta ut trumenheten</i> ➤➤ sidan 116
 <p data-bbox="224 961 475 993">Sidan blir helt svart</p>	<ul style="list-style-type: none"> ■ Rengör coronatråden inuti trumman genom att skjuta på den gröna fliken. Kom ihåg att föra tillbaka den gröna fliken till ursprungsläget (▲). <ul style="list-style-type: none"> ➤➤ <i>Rengör coronatråden</i> ➤➤ sidan 123 ■ Trumman kan vara skadad. Sätt i en ny trumenhet. <ul style="list-style-type: none"> ➤➤ <i>Byta ut trumenheten</i> ➤➤ sidan 116
 <p data-bbox="175 1266 524 1297">Vita streck tvärs över sidan</p>	<ul style="list-style-type: none"> ■ Kontrollera att du använder papper som uppfyller specifikationerna. Papper med ojämn yta eller grovt papper kan orsaka det här problemet. <ul style="list-style-type: none"> ➤➤ <i>Godkänt papper och annat utskriftsmaterial</i> ➤➤ sidan 2. ■ Se till att välja passande mediatyp i skrivardrivrutinen eller i maskinens menyinställning <i>Papperstyp</i>. ■ Problemet kan eventuellt försvinna av sig själv. Skriv ut flera tomma sidor för att åtgärda problemet, speciellt om maskinen inte har använts under en längre tid. ■ Trumman kan vara skadad. Sätt i en ny trumenhet. <ul style="list-style-type: none"> ➤➤ <i>Byta ut trumenheten</i> ➤➤ sidan 116
 <p data-bbox="207 1665 492 1696">Linjer tvärs över sidan</p>	<ul style="list-style-type: none"> ■ Rengör coronatråden i trumman. <ul style="list-style-type: none"> ➤➤ <i>Rengör coronatråden</i> ➤➤ sidan 123 ■ Trumman kan vara skadad. Sätt i en ny trumenhet. <ul style="list-style-type: none"> ➤➤ <i>Byta ut trumenheten</i> ➤➤ sidan 116

Exempel på dålig utskriftskvalitet	Rekommenderad lösning
 <p>Vita streck, band eller räfflor tvärs över sidan</p>	<ul style="list-style-type: none"> ■ Undersök maskinens omgivning. Faktorer som t.ex. hög luftfuktighet och höga temperaturer kan försämra utskriftskvaliteten på det här sättet. <ul style="list-style-type: none"> ➤➤ Produktsäkerhetsguide: <i>Välj en säker plats för produkten</i> ■ Sätt i en ny trumma om problemet inte är löst efter att några sidor har skrivits ut. <ul style="list-style-type: none"> ➤➤ <i>Byta ut trumenheten</i> ➤➤ sidan 116
 <p>Vita fläckar på svart text och grafik i 94 mm intervaller</p>  <p>Svarta fläckar i 94 mm intervaller</p>	<ul style="list-style-type: none"> ■ Om problemet inte försvinner efter att du har skrivit ut några sidor, kan det t.ex. finnas etikettlim på trummans yta. Rengör trumman. <ul style="list-style-type: none"> ➤➤ <i>Rengöra trumenheten</i> ➤➤ sidan 125 ■ Trumman kan vara skadad. Sätt i en ny trumenhet. <ul style="list-style-type: none"> ➤➤ <i>Byta ut trumenheten</i> ➤➤ sidan 116
 <p>Svarta tonermärken tvärs över sidan</p>	<ul style="list-style-type: none"> ■ Om du använder etikettark för laserskrivare kan det hända att lim från etikettarken fastnar på OPC-trummans yta. Rengör trumman. <ul style="list-style-type: none"> ➤➤ <i>Rengöra trumenheten</i> ➤➤ sidan 125 ■ Kontrollera att du använder papper som uppfyller specifikationerna. <ul style="list-style-type: none"> ➤➤ <i>Godkänt papper och annat utskriftsmaterial</i> ➤➤ sidan 2 ■ Använd inte papper med gem eller häftklamrar eftersom de repar trummans yta. ■ En uppackad trumma kan skadas om den utsätts för direkt solljus eller rumsbelysning. ■ Tonerkassetten kan vara skadad. Sätt i en ny tonerkassetten. <ul style="list-style-type: none"> ➤➤ <i>Byta ut tonerkassetten</i> ➤➤ sidan 109 ■ Trumman kan vara skadad. Sätt i en ny trumenhet. <ul style="list-style-type: none"> ➤➤ <i>Byta ut trumenheten</i> ➤➤ sidan 116

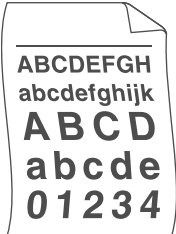
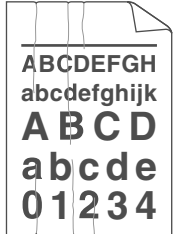
Exempel på dålig utskriftskvalitet	Rekommenderad lösning
 <p>Svarta streck längs sidan Utskrivna sidor har tonerfläckar nedåt på sidan</p>	<ul style="list-style-type: none"> ■ Rengör coronatråden inuti trumman genom att skjuta på den gröna fliken. <ul style="list-style-type: none"> ➤➤ <i>Rengör coronatråden</i> ➤➤ sidan 123 ■ Se till att coronatrådens gröna flik befinner sig i utgångsläget (▲). ■ Tonerkassetten kan vara skadad. Sätt i en ny tonerkasset. <ul style="list-style-type: none"> ➤➤ <i>Byta ut tonerkassetten</i> ➤➤ sidan 109 ■ Trumman kan vara skadad. Sätt i en ny trumenhet. <ul style="list-style-type: none"> ➤➤ <i>Byta ut trumenheten</i> ➤➤ sidan 116 ■ Fixeringsenheten kan vara smutsig. Kontakta din Brother-återförsäljare för service
 <p>Vita streck längs sidan</p>	<ul style="list-style-type: none"> ■ Se till så att inget främmande material som t.ex. en bit papper, post it-lappar eller damm har fastnat inuti maskinen, runt trumman och tonerkassetten. ■ Tonerkassetten kan vara skadad. Sätt i en ny tonerkasset. <ul style="list-style-type: none"> ➤➤ <i>Byta ut tonerkassetten</i> ➤➤ sidan 109 ■ Trumman kan vara skadad. Sätt i en ny trumenhet. <ul style="list-style-type: none"> ➤➤ <i>Byta ut trumenheten</i> ➤➤ sidan 116
 <p>Bilden blir skev</p>	<ul style="list-style-type: none"> ■ Kontrollera att papperet eller utskriftsmaterialet har placerats korrekt i pappersfacket och guiderna inte är för nära eller för långt bort från pappersbunten. ■ Ställ in pappersguiderna korrekt. <ul style="list-style-type: none"> ➤➤ <i>Utskrift på vanligt papper, tunt papper eller återvunnet papper från Fack 1 och Fack 2</i> ➤➤ sidan 8 ■ Om du använder kombifacket, se <i>Utskrift på vanligt papper, tunt papper, återvunnet papper eller brevpapper från kombifacket</i> ➤➤ sidan 12. ■ Pappersfacket kan vara överfullt. <ul style="list-style-type: none"> ➤➤ <i>Placera papper och utskriftsmedier</i> ➤➤ sidan 8 ■ Kontrollera papperstypen och -kvaliteten. <ul style="list-style-type: none"> ➤➤ <i>Godkänt papper och annat utskriftsmaterial</i> ➤➤ sidan 2 ■ Kontrollera så att den inte finns lösa föremål som t.ex. bitar av papper inuti maskinen. ■ Om problemet endast sker under dubbelsidig utskrift kan du kontrollera om det inte finns bitar av papper i duplexfacket, att duplexfacket installerats helt och att den bakre luckan är helt stängd.

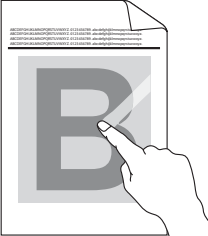
Exempel på dålig utskriftskvalitet	Rekommenderad lösning
 <p>Hoprullat eller vågigt papper</p>	<ul style="list-style-type: none"> ■ Kontrollera papperstypen och -kvaliteten. Hög temperatur och fuktig luft får papperet att rullas ihop. <ul style="list-style-type: none"> ➤➤ <i>Godkänt papper och annat utskriftsmaterial</i> ➤➤ sidan 2 ➤➤ <i>Produktsäkerhetsguide: Välj en säker plats för produkten</i> ■ Om du inte använder maskinen regelbundet kan papperet ha legat i pappersfacket för länge. Vänd pappersbunten i pappersfacket. Bläddra även igenom pappersbunten och rotera papperet 180° i pappersfacket. ■ Öppna bakre luckan (utmatningsfacket med textsidan uppåt) så att utskriften kan matas ut i utmatningsfacket med textsidan uppåt. ■ Välj Motverka att papperet böjer sig-läget i skrivardrivrutinen när du inte använder rekommenderat papper. <ul style="list-style-type: none"> ➤➤ <i>Övriga utskriftsalternativ</i> ➤➤ sidan 38 (För Windows®) ➤➤ <i>Utskriftsinställningar</i> ➤➤ sidan 64 (För Macintosh)
 <p>Skrynkligt eller veckat papper</p>	<ul style="list-style-type: none"> ■ Kontrollera att papperet har fyllts på korrekt. <ul style="list-style-type: none"> ➤➤ <i>Utskrift på vanligt papper, tunt papper eller återvunnet papper från Fack 1 och Fack 2</i> ➤➤ sidan 8 ■ Kontrollera papperstypen och -kvaliteten. <ul style="list-style-type: none"> ➤➤ <i>Godkänt papper och annat utskriftsmaterial</i> ➤➤ sidan 2 ■ Vänd på pappersarken i facket eller rotera dem 180° i pappersfacket.
 <p>Kuvert viks</p>	<ul style="list-style-type: none"> ■ Se till att den bakre luckan (utmatningsfacket med textsidan uppåt) är öppen när du skriver ut på kuvert. <ul style="list-style-type: none"> ➤➤ <i>Skriva ut på tjockt papper, etiketter och kuvert från kombifacket</i> ➤➤ sidan 15 ■ Kontrollera kuverttyp och -kvalitet. <ul style="list-style-type: none"> ➤➤ <i>Godkänt papper och annat utskriftsmaterial</i> ➤➤ sidan 2 ■ Se till att endast mata kuvert från kombifacket. <ul style="list-style-type: none"> ➤➤ <i>Fylla på papper i kombifacket (KF-fack)</i> ➤➤ sidan 12
 <p>Dålig fixering</p>	<ul style="list-style-type: none"> ■ Välj läget Förbättra tonerns fästförmåga i skrivardrivrutinen. <ul style="list-style-type: none"> ➤➤ <i>Övriga utskriftsalternativ</i> ➤➤ sidan 38 (För Windows®) ➤➤ <i>Utskriftsinställningar</i> ➤➤ sidan 64 (För Macintosh) <p>Om detta val inte ger en tillräckligt stor förbättring, ändra skrivardrivrutinens inställning i Papperstyp till en tjock inställning.</p>

Exempel på dålig utskriftskvalitet	Rekommenderad lösning
 <p data-bbox="240 592 457 623">Hoprullat papper</p>	<ul style="list-style-type: none"><li data-bbox="581 323 1349 354">■ Välj läget Motverka att papperet böjer sig i skrivardrivrutinen.<ul style="list-style-type: none"><li data-bbox="610 373 1289 405">➤➤ <i>Övriga utskriftsalternativ</i> ➤➤ sidan 38 (För Windows®)<li data-bbox="610 422 1240 453">➤➤ <i>Utskriftsinställningar</i> ➤➤ sidan 64 (För Macintosh)<li data-bbox="581 470 1495 527">■ Öppna bakre luckan (utmatningsfacket med textsidan uppåt) så att utskriften kan matas ut i utmatningsfacket med textsidan uppåt.

Maskininformation

Kontrollera serienumret

Du kan se maskinens serienummer på LCD-skärmen.

- 1 Tryck på ▲ eller ▼ för att välja *Maskininform..* Tryck på **OK**.
- 2 Tryck på ▲ eller ▼ för att välja *Serienummer*. Tryck på **OK**.

Standardinställningar

Maskinen har tre inställningsnivåer för standardinställningar. Inställningarna är förprogrammerade vid leverans. (se *Menytabell* >> sidan 80.)

- Nätverk
- Fabriksinst.
- Återställa inställningar



Obs

- Du kan inte ändra de förvalda standardinställningarna.
 - Sidräknaren kan aldrig ändras.
-

Standardinställningar för nätverket

Utför följande steg om du endast vill återställa skrivarservers standardinställningar (genom att återställa all nätverksinformation som t.ex. lösenord och IP-adress):

- 1 Tryck på ▲ eller ▼ för att välja *Återst. Meny*. Tryck på **OK**.
- 2 Tryck på ▲ eller ▼ för att välja *Nätverk*. Tryck på **OK**.
- 3 Tryck på ▲ för att välja *Ja*. Maskinen startar om automatiskt.

Fabriksinst.

Maskinen kan delvis återställas till standardinställningarna. Inställningarna som inte återställs är Gränssnitt, Lokalt språk, Återutskrift, Inställn.lås, Secure Function Lock 2.0 samt nätverksinställningarna:

- 1 Tryck på ▲ eller ▼ för att välja *Återst. Meny*. Tryck på **OK**.
- 2 Tryck på ▲ eller ▼ för att välja *Fabriksinst..* Tryck på **OK**.
- 3 Tryck på ▲ för att välja *Återställ*.

Återställa inställningar

Följande rutin återställer maskinens samtliga inställningar till fabriksinställningarna:

- 1 Koppla loss nätverkskabeln från maskinen. I annat fall kan nätverksinställningarna (t.ex. IP-adressen) inte återställas.
- 2 Tryck på ▲ eller ▼ för att välja Återst. Meny. Tryck på **OK**.
- 3 Tryck på ▲ och **Cancel** samtidigt. Tryck på **OK** när Återst. inst. visas.
- 4 Tryck på **OK** när Skrivaromstart? visas.
- 5 Maskinen startar om automatiskt.

Maskinspecifikationer

Allmänt

Modell		HL-5470DW	HL-6180DW	HL-6180DWT
Skrivartyp		Laser		
Utskriftsmetod		Elektrofotografisk laserskrivare		
Minneskapacitet	Standard	128 MB		
	Tillval	1 plats: DDR2 SO-DIMM (144-stift) upp till 256 MB		
LCD-display		16 tecken × 1 rad		
Strömkälla		220 - 240 V AC 50/60Hz		
Elförbrukning ¹ (medel)	Topp	Cirka 1200 W		
	Skriver	Cirka 665 W vid 25 °C	Cirka 701 W vid 25 °C	
	Utskrift (tyst läge)	Cirka 332 W vid 25 °C	Cirka 340 W vid 25 °C	
	Klar	Cirka 4,7 W vid 25 °C	Cirka 4,9 W vid 25 °C	
	Viloläge (WLAN: På)	Cirka 2,8 W	Cirka 2,9 W	
	Djupt viloläge	Cirka 0,7 W	Cirka 0,8 W	
	Avstängt läge	Cirka 0,50 W		
Mått	<p>* : HL-5470DW ** : HL-6180DW, HL-6180DWT ***: HL-6180DWT</p> <p>Unit: mm</p>			
Vikt (inkl. förbrukningsmaterial)	10,5 kg	11,5 kg	14,6 kg	

¹ USB-anslutningar till dator

Modell			HL-5470DW	HL-6180DW	HL-6180DWT
Ljudnivå	Ljudtryck	Skriver	LPAM = 59 dB (A)		
		Klar	LPAM = 34 dB (A)		
		Utskrift (tyst läge)	LPAM = 54 dB (A)		
	Ljudeffektnivå ^{1 2}	Skriver	LWAd = 6,79 B (A)	LWAd = 6,83 B (A)	LWAd = 6,80 B (A)
		Klar	LWAd = 4,70 B (A)	LWAd = 4,56 B (A)	LWAd = 4,50 B (A)
		Utskrift (tyst läge)	LWAd = 6,4 B (A)		
Temperatur		Drift	10 till 32,5 °C		
		Förvaring	0 till 40 °C		
Luftfuktighet		Drift	20 till 80 % (utan kondensering)		
		Förvaring	10 till 90 % (utan kondensering)		

¹ Uppmätt enligt metoden som beskrivs i RAL-UZ122.

² Kontorsutrustning med LWAd > 6,30 B (A) är inte lämplig för användning i ordinarie personalutrymmen. Sådan utrustning bör placeras separat på grund av ljudnivån.

Utskriftsmedier

Modell			HL-5470DW	HL-6180DW	HL-6180DWT
Pappersinmatning ¹	Pappersfack (standard)	Papperstyp	Vanligt papper, tunt papper, återvunnet papper		
		Pappersformat	A4, Letter, B5 (ISO/JIS), A5, A5 (lång kant), B6 (ISO), A6, Executive, Legal, Folio		
		Pappersvikt	60 till 105 g/m ²		
		Maximal papperskapacitet	Upp till 250 ark med 80 g/m ² vanligt papper	Upp till 500 ark med 80 g/m ² vanligt papper	
	Kombifack (Kf fack)	Papperstyp	Vanligt papper, tunt papper, tjockt papper, tjockare papper, återvunnet papper, brevpapper, etiketter, kuvert, tunna kuvert, tjocka kuvert		
		Pappersformat	Bredd: 76,2 till 215,9 mm Längd: 127,0 till 355,6 mm		
		Pappersvikt	60 till 163 g/m ²		
		Maximal papperskapacitet	Upp till 50 ark med 80 g/m ² vanligt papper		
	Pappersfack 2 (tillval) ²	Papperstyp	Vanligt papper, tunt papper, återvunnet papper		
		Pappersformat	A4, Letter, B5 (ISO/JIS), A5, B6 (ISO), Executive, Legal, Folio		
		Pappersvikt	60 till 105 g/m ²		
		Maximal papperskapacitet	Upp till 500 ark med 80 g/m ² vanligt papper		
Pappersutmatning ¹	Utmatningsfack med textsidan nedåt	Upp till 150 ark med 80 g/m ² vanligt papper (utskrift med textsidan nedåt till utmatningsfacket för textsidan nedåt)			
	Utmatningsfack med textsidan uppåt	Ett ark (utskrift med textsidan uppåt till utmatningsfacket för textsidan uppåt)			
Duplex	Automatisk duplexutskrift	Papperstyp	Vanligt papper, tunt papper, återvunnet papper		
		Pappersformat	A4		
		Pappersvikt	60 till 105 g/m ²		

¹ För etikettark rekommenderar vi att du tar bort de utskrivna arken från pappersutmatningsfacket direkt efter att de har matats ut från maskinen för att undvika att de smetar.

² Fack 2 är standard för HL-6180DWT.

Skrivare

Modell		HL-5470DW	HL-6180DW	HL-6180DWT
Automatisk dubbelsidig utskrift (duplex)		Ja		
Emulering		PCL6, BR-Script3 (PostScript® 3™), IBM ProPrinter XL, EPSON FX-850		
Upplösning		1 200 × 1 200 dpi HQ1200-kvalitet (2 400 × 600 dpi) 600 × 600 dpi		
Utskriftshastighet ^{1 2}	Enkelsidig utskrift	Upp till 38 spm (A4-storlek) Upp till 40 spm (Letter-storlek)	Upp till 40 spm (A4-storlek) Upp till 42 spm (Letter-storlek)	
	Duplexutskrift	Upp till 18 sidor per minut (9 ark per minut) (A4 eller Letter)		
Tid till första utskrift ³		Mindre än 8,5 sekunder vid 23 °C / 230 V		

¹ Utskriftshastigheten kan variera beroende på typen av dokument som skrivs ut.

² Det kan gå långsammare att skriva ut när maskinen är ansluten till ett trådlöst nätverk.

³ I beredskapsläge och med standardpappersfacket

Gränssnitt

Modell	HL-5470DW	HL-6180DW	HL-6180DWT
USB	Hi-Speed USB 2.0 ^{1 2} Du bör använda en USB-kabel 2.0 (Typ A/B) som inte är längre än 2,0 meter.		
Ethernet ³	10BASE-T/100BASE-TX Använd en partvinnad "straight-through"-kabel av kategori 5 (eller högre).	10BASE-T/100BASE-TX/1000BASE-T Använd en skärmad partvinnad "straight-through"-kabel (STP) av kategori 5e (eller högre). ⁴	
Trådlöst LAN ³	IEEE 802.11 b/g/n (infrastruktur-läge) IEEE 802.11 b (ad hoc-läge)		

¹ Din maskin har ett höghastighets-USB 2.0-gränssnitt. Maskinen kan även kopplas till en dator som har ett USB 1.1-gränssnitt.

² Tredje parters USB-portar stöds inte.

³ För information om nätverksspecifikationer, se *Nätverk (LAN)* >> sidan 171 och >> Bruksanvisning för nätverksanvändare

⁴ När du ansluter maskinen till ett Gigabit Ethernet-nätverk, använd nätverksenheter som överensstämmer med 1000BASE-T.

Datorkrav

Datorplattform och operativsystemsversion		Lägsta processorhastighet	Minsta mängd RAM-minne	Rekommenderad mängd RAM-minne	Hårddiskutrymme för installation	PC-gränssnitt som stöds ¹
Windows® operativsystem	Windows® XP Home Edition	Intel® Pentium® II eller motsvarande	128 MB	256 MB	80 MB	USB, 10Base-T/ 100Base-TX (Ethernet), 1000Base-T (Gigabit Ethernet) ² , Trådlös 802.11b/g/n
	Windows® XP Professional					
	Windows® XP Professional x64 Edition	64-bitarsprocessorer som stöds (Intel® 64 och AMD64)	256 MB	512 MB		
	Windows Vista®	Intel® Pentium® 4 eller motsvarande 64-bitars processorer som stöds (Intel® 64 eller AMD64)	512 MB	1 GB		
	Windows® 7	Intel® Pentium® 4 eller motsvarande 64-bitars processorer som stöds (Intel® 64 eller AMD64)	1 GB (32-bitar) 2 GB (64-bitar)	1 GB (32-bitar) 2 GB (64-bitar)		
	Windows Server® 2003	Intel® Pentium® III eller motsvarande	256 MB	512 MB		
	Windows Server® 2003 x64 Edition	64-bitarsprocessorer som stöds (Intel® 64 och AMD64)				
	Windows Server® 2008	Intel® Pentium® 4 eller motsvarande 64-bitars processorer som stöds (Intel® 64 eller AMD64)	512 MB	2 GB		
	Windows Server® 2008 R2	64-bitarsprocessorer som stöds (Intel® 64 och AMD64)				
Macintosh-operativsystem	OS X 10.5.8	PowerPC G4/G5 Intel® processor	512 MB	1 GB	80 MB	
	OS X 10.6.x	Intel® -processor	1 GB	2 GB		
	OS X 10.7.x	Intel® -processor	2 GB	2 GB		

¹ Tredje parters USB-portar stöds inte.

² 1000Base-T finns tillgängligt för HL-6180DW(T).

På <http://solutions.brother.com/> kan du hämta de senaste uppdateringarna av drivrutinerna.

Viktig information om att välja papper

I det här avsnittet får du hjälp att välja papper till maskinen.



Obs

Papperet kan fastna eller matas fel i maskinen om du använder ett annat papper än de som rekommenderas.

Innan du köper papper i storförpackning

Kontrollera att papperet är lämpligt för maskinen.

Kopieringspapper

Papper delas in efter användningsområde, som till exempel papper avsett för utskrift i skrivare eller kopieringspapper. Användningsområdet anges vanligtvis på pappersförpackningen. Läs på förpackningen för att avgöra om papperet är lämpligt för laserskrivare. Använd papper som är avsett för laserskrivare.

Pappersvikt

Vikten på det papper som vanligtvis används varierar i olika länder. Vi rekommenderar att du använder papper som väger 75 till 90 g/m², men även tunnare eller tjockare papper kan användas i den här maskinen.

Långa och korta fibrer

Pappersfibrerna likriktas under papperstillverkningen. Papper kan delas in i två typer, med långa eller korta fibrer.

Fibrerna i långfibrigt papper löper i samma riktning som den långa kanten på papperet. Fibrerna i kortfibrigt papper löper vinkelrätt mot den långa kanten på papperet. De flesta kopieringspapper är långfibriga, men det finns även kortfibriga papper. Vi rekommenderar att du använder långfibrigt papper i den här maskinen. Papper med korta fibrer är inte lämpliga för maskinens frammatning, eftersom de inte är tillräckligt starka.

Syrabehandlat och neutraliserat papper

Papper kan indelas i syrabehandlat papper och neutraliserat papper.

Inom modern papperstillverkning använde man tidigare ofta syrabehandlat papper, men på senare tid har neutraliserat papper använts av miljömässiga skäl.

Många former av syrabehandlat papper finns dock i återvinningspapper. Vi rekommenderar att du använder neutraliserat papper i den här maskinen.

Det går att skilja mellan syrabehandlat papper och neutraliserat papper med en speciell avkännarpenna.

Utskriftsyta

Papperets egenskaper kan variera en aning på framsidan och baksidan av ett ark.

I regel är utskriftssidan den sida man ser när man öppnar pappersförpackningen. Följ anvisningarna på pappersförpackningen. Utskriftssidan brukar markeras med en pil.

Förbrukningsartiklar

Modell		HL-5470DW	HL-6180DW	HL-6180DWT	Modellnamn
Tonerkassett	Inkorg	Cirka 3 000 sidor i A4- eller Letter-format ¹	Cirka 8 000 sidor i A4- eller Letter-format ¹		-
	Standard	Cirka 3 000 sidor i A4- eller Letter-format ¹			TN-3330
	Hög kapacitet	Cirka 8 000 sidor i A4- eller Letter-format ¹			TN-3380
	Superhög kapacitet	-	Cirka 12 000 sidor i A4- eller Letter-format ¹		TN-3390
Trumenhet		Cirka 30 000 sidor i A4- eller Letter-format (1 sida/jobb) ²			DR-3300

¹ Kassettens kapacitet är angiven i enlighet med ISO/IEC 19752.

² Trummans livslängd är en uppskattning och kan variera mellan olika användningsförhållanden.

Nätverk (LAN)

Modell		HL-5470DW	HL-6180DW	HL-6180DWT
Lokalt nätverk		Du kan ansluta din maskin till ett nätverk för nätverksutskrift. Brothers nätverksprogramvara BRAdmin Light ^{1 2} medföljer också.		
Protokoll	IPv4	ARP, RARP, BOOTP, DHCP, APIPA(Auto IP), WINS/NetBIOS name resolution, DNS Resolver, mDNS, LLMNR responder, LPR/LPD, Custom Raw Port/Port9100, IPP/IPPS, FTP-server, TELNET-server, HTTP/HTTPS-server, TFTP-klient och -server, SMTP-klient, SNMPv1/v2c/v3, ICMP, Web Services (utskrift), CIFS-klient, SNTP-klient		
	IPv6	NDP, RA, DNS resolver, mDNS, LLMNR responder, LPR/LPD, Custom Raw Port/Port9100, IPP/IPPS, FTP-server, TELNET-server, HTTP/HTTPS-server, TFTP-klient och server, SMTP-klient, SNMPv1/v2c/v3, ICMPv6, Web Services (utskrift), CIFS-klient, SNTP-klient		
Säkerhetsprotokoll	Kabelansluten	APOP, POP före SMTP, SMTP-AUTH, SSL/TLS (IPPS, HTTPS, SMTP, POP), SNMP v3, 802.1x (EAP-MD5, EAP-FAST, PEAP, EAP-TLS, EAP-TTLS), Kerberos		
	Trådlös	APOP, POP före SMTP, SMTP-AUTH, SSL/TLS (IPPS, HTTPS, SMTP, POP), SNMP v3, 802.1x (LEAP, EAP-FAST, PEAP, EAP-TLS, EAP-TTLS), Kerberos		
Säkerhet för trådlösa nätverk		WEP 64/128-bitar, WPA-PSK (TKIP/AES), WPA2-PSK (AES)		
Konfigurationssystem av trådlöst nätverk	AOSS™	Ja		
	WPS	Ja		

¹ (För Windows®-användare) Brother BRAdmin Light finns tillgängligt på cd-skivan som följer med maskinen.

(För Macintosh-användare) Brother BRAdmin Light finns tillgängligt för nerladdning från <http://solutions.brother.com/>.

² (För Windows®-användare) Om du behöver ett program för avancerad skrivarhantering kan du hämta den senaste versionen av Brother BRAdmin Professional från <http://solutions.brother.com/>.

Telefonnummer till Brother

❗ Viktigt

För att få hjälp med tekniska frågor och användning måste du ringa till det land där du har köpt maskinen. Samtalen måste ringas *inom* det aktuella landet.

Registrera din produkt

Registrera dig genom att fylla i Brother Warranty Registration eller registrera din nya produkt online, vilket är det bekvämaste och snabbaste sättet.

<http://www.brother.com/registration/>

Vanliga frågor (FAQs)

På Brother Solutions Center finns hjälp för alla dina maskinbehov. Där kan du hämta de senaste versionerna av drivrutiner, programvaror och verktyg, läsa avsnitten med vanliga frågor och felsökningstips och lära dig hur du får bästa möjliga nytta av din Brother-produkt.

<http://solutions.brother.com/>

Här kan du söka efter uppdateringar av Brothers drivrutiner.

Kundtjänst

Besök <http://www.brother.com/> för att få information om var ditt närmaste Brother-kontor finns.

Placering av servicecenter

Kontakta ditt närmaste Brother-kontor för att få information om servicecenter i Europa. Det finns kontaktinformation, som adresser och telefonnummer, till europakontoren på <http://www.brother.com/>. Välj ditt land för att hitta den information du behöver.

Internetadresser

Brothers internationella webbplats: <http://www.brother.com/>

För vanliga frågor (FAQs), produktsupport och tekniska frågor samt verktyg och drivrutinsuppdateringar: <http://solutions.brother.com/>

B

Register

A

Avstängt läge 99

B

Back-knapp 78

BR-Script3 47, 68

C

Cancel-knapp 78

D

Data-lampa 79

Datorkrav 169

Djupt viloläge 79, 98

Dubbelsidig utskrift (2-sidig) 19

E

Emulering 168

Etiketter 3, 6, 15

F

Felmeddelanden 135

Felsökning 134, 152

om du har problem med

nätverk 154

pappershantering 153

utskrift 152

Fliken Tillbehör 43

Folio 3

Förbrukningsmaterial 106, 107, 171

G

Go-knapp 78

Grundinställning 83

Gränssnitt 168

H

Huvudkorona 123

K

Knappar 77

Kontrollpanelen 77

Kontrollpanelens LCD-menyn 80

Kuvert 3, 5, 15

L

Lampa (lysdiod) 79

LCD-display 77

Linux 23

M

Macintosh 23

Manuell duplexutskrift 22

Maskininformation 81

Menyinställningar 80

Minne 103, 165

Mått 165

N

Nedre fack 102

Nätverksanslutning 168

Nätverksmenyn 89

Nätverksprogram 76

O

Områden som det inte går att skriva ut på 7

P

Papper 2, 170

fylla på 8, 12

kapacitet i facket 3

rekommenderat 2, 3

storlek 2

typ 2

Pappersfack 82

Pappersspecifikationer 167

Pappersstopp 139

R

Registrera din produkt	172
Rengöring	121

S

Servicecenter (i Europa och andra länder)	172
Skrivardrivrutin	23, 54, 73
SO-DIMM	103
Specifikationer	165
Standardinställningar	163
Status Monitor	
Macintosh	74
Windows®	55
Stopp bak	144
Stopp i duplexfacket	141
Stopp i fack 1	139
Stopp i fack 2	139
Stopp i kombifack	139
Stopp inuti maskinen	148
Säkra data	95

T

TCP/IP	89, 90
Tjockt papper	15
Tonerkassett	108, 109
Trumenhet	115
Tyst läge	100

U

Underhållsmeddelanden	106, 107
Utskrift	
Macintosh	
BR-Script3-skrivardrivrutin	68
Skrivardrivrutin	57
problem	152
Windows®	
BR-Script3-skrivardrivrutin	47
Duplexutskrift	31
Skrivardrivrutin	27
Utskrift av broschyr	31
Utskriftskvaliteten	156
Utskriftsmenyn	84

V

Vanligt papper	2
Varningslampa	79
Vattenstämpel	33, 37
Verktyg	172
Vikt	165
Viloläge	79, 98

W

WLAN	90, 91
------------	--------

Å

Återställningsmenyn	93
Återutskrift	94