

**brother**<sup>®</sup>

# Guide de l'utilisateur

## DCP-8250DN

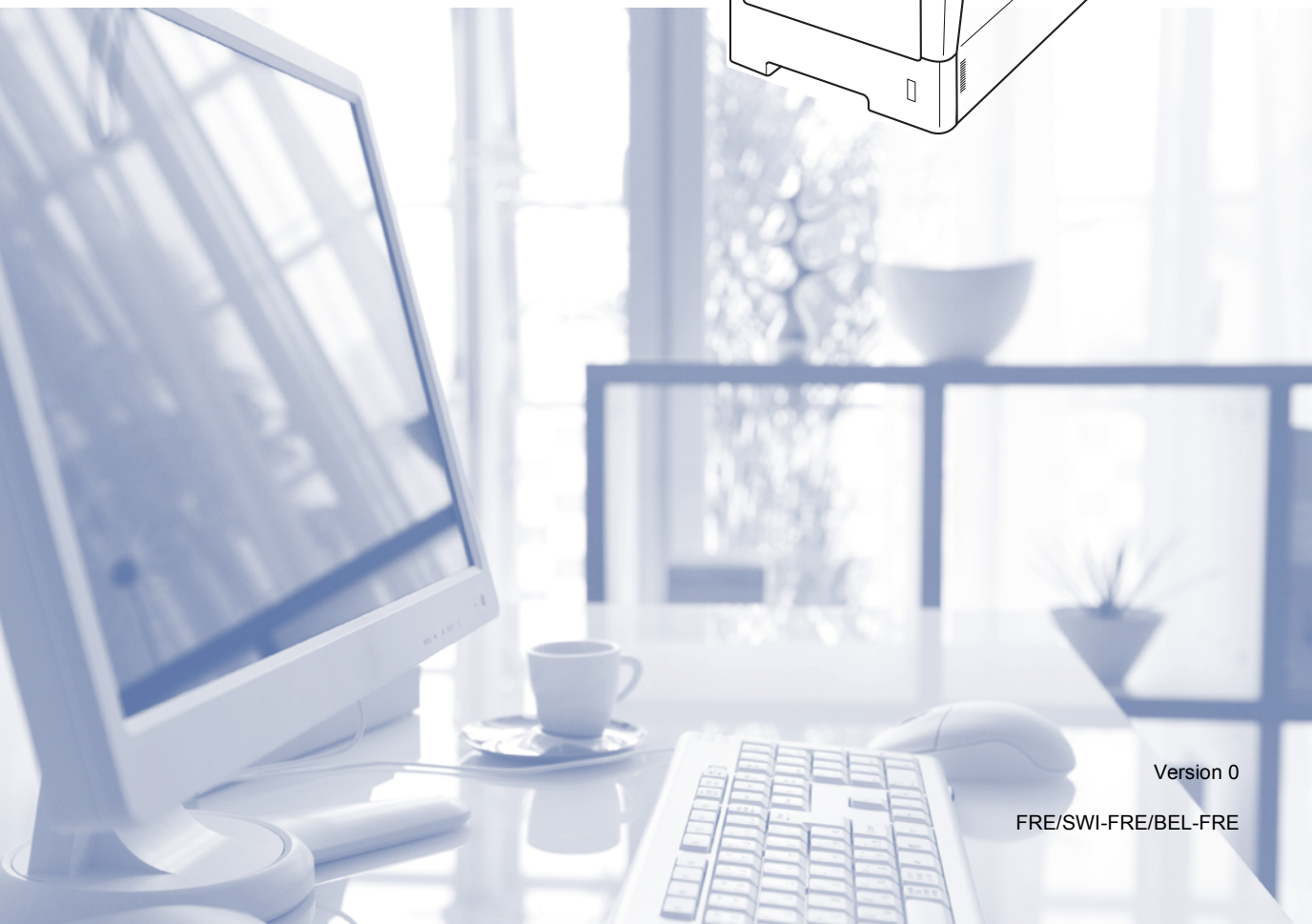

Version 0

FRE/SWI-FRE/BEL-FRE

## **Si vous devez appeler le service à la clientèle**

**Complétez les informations suivantes pour pouvoir vous y référer ultérieurement :**

**Numéro du modèle :DCP-8250DN**

**Numéro de série : <sup>1</sup> \_\_\_\_\_**

**Date d'achat : \_\_\_\_\_**

**Lieu d'achat : \_\_\_\_\_**

- <sup>1</sup> Le numéro de série figure au dos de l'unité.  
Conservez le présent Guide de l'utilisateur avec votre reçu comme preuve permanente de votre achat en cas de vol, d'incendie ou de demande de service de garantie.**

**Enregistrez votre produit en ligne à l'adresse**

**<http://www.brother.com/registration/>**

# Où trouver les manuels ?

Titre du manuel	Contenu	Emplacement
<b>Guide de sécurité du produit</b>	Veuillez lire ce guide en premier. Avant de configurer cet appareil, veuillez lire les instructions de sécurité. Consultez ce guide pour plus d'informations sur les marques et les restrictions légales.	Document imprimé / Dans le carton
<b>Guide d'installation rapide</b>	Pour configurer l'appareil ainsi que pour installer les pilotes et les logiciels, conformez-vous aux instructions correspondant au système d'exploitation et au type de connexion utilisés.	Document imprimé / Dans le carton
<b>Guide de l'utilisateur</b>	Découvrez les opérations de copie, de numérisation et d'impression de base, ainsi que la procédure à suivre pour remplacer les consommables. Consultez les conseils en matière de dépannage des pannes.	Fichier PDF / CD-ROM du programme d'installation / Dans le carton
<b>Guide de l'utilisateur avancé</b>	Apprenez-en davantage sur les opérations avancées : copie, fonctions de sécurité, impression de rapports et réalisation d'une opération de maintenance périodique.	Fichier PDF / CD-ROM du programme d'installation / Dans le carton
<b>Guide utilisateur - Logiciel</b>	Conformez-vous à ces instructions pour l'impression, la numérisation, la numérisation réseau et l'emploi de l'utilitaire Brother ControlCenter.	Fichier PDF / CD-ROM du programme d'installation / Dans le carton
<b>Guide utilisateur - Réseau</b>	Ce guide fournit des informations utiles sur les paramètres du réseau filaire et sur les paramètres de sécurité de l'appareil Brother. Vous trouverez également des informations sur les protocoles pris en charge par votre appareil et des conseils de dépannage des pannes détaillés.	Fichier PDF / CD-ROM du programme d'installation / Dans le carton
<b>Guide d'impression Google Cloud</b>	Ce guide fournit des informations sur la configuration de votre appareil Brother pour un compte Google et sur l'utilisation des services Google Cloud Print pour imprimer via Internet à partir de périphériques utilisant Gmail™ pour mobile, GOOGLE DOCS™ pour mobile et des applications destinées au système d'exploitation Chrome OS.	Fichier PDF / Brother Solutions Center <sup>2</sup>
<b>Guide d'impression/numérisation mobile pour Brother iPrint&amp;Scan</b>	Ce guide fournit des informations utiles sur l'impression de fichiers JPEG et PDF <sup>1</sup> depuis votre périphérique mobile et sur la numérisation depuis votre appareil Brother vers votre périphérique mobile lorsqu'il est connecté à un réseau Wi-Fi.	Fichier PDF / Brother Solutions Center <sup>2</sup>

Titre du manuel	Contenu	Emplacement
<b>Guide web connect</b>	Ce guide fournit des informations sur la configuration et l'utilisation de votre appareil Brother pour numériser, charger et afficher des images et des fichiers sur certains sites Web qui proposent ces services.	Fichier PDF / Brother Solutions Center <sup>2</sup>

<sup>1</sup> L'impression de PDF n'est pas prise en charge sous Windows® Phone.

<sup>2</sup> Visitez notre site à l'adresse <http://solutions.brother.com/>.

# Table des matières

## (Guide de l'utilisateur)

<b>1</b>	<b>Informations générales</b>	<b>1</b>
	Utilisation de la documentation.....	1
	Symboles et conventions utilisés dans la documentation .....	1
	Accès au Guide de l'utilisateur avancé, Guide utilisateur - Logiciel et au Guide utilisateur - Réseau.....	2
	Visualisation de la documentation .....	2
	Comment accéder aux Guides de l'utilisateur des fonctions avancées.....	4
	Accès au soutien Brother (Windows®) .....	4
	Accès au soutien Brother (Macintosh).....	5
	Présentation du panneau de commande.....	6
	Écran ACL tactile.....	8
	Opérations de base .....	9
	Paramètres du volume.....	10
	Volume du bip sonore.....	10
<b>2</b>	<b>Chargement de papier</b>	<b>11</b>
	Chargement du papier et des supports d'impression .....	11
	Chargement du papier dans le bac à papier standard ou dans le bac inférieur en option.....	11
	Chargement de papier dans le bac multifonction (bac MF).....	13
	Zones non numérisables et non imprimables.....	17
	Paramètres du papier .....	18
	Type et format de papier .....	18
	Bac à utiliser en mode Copie.....	19
	Bac à utiliser en mode Impression .....	19
	Papier et autres supports d'impression acceptables .....	20
	Papier et supports d'impression recommandés .....	20
	Type et format de papier .....	20
	Manipulation et utilisation de papier spécial .....	22
<b>3</b>	<b>Chargement des documents</b>	<b>25</b>
	Comment charger des documents.....	25
	Utilisation du chargeur automatique de documents .....	25
	Utilisation de la vitre du scanner.....	26
<b>4</b>	<b>Utilisation du Carnet d'adresses</b>	<b>27</b>
	Comment envoyer un e-mail.....	27
	Numérotation par numéro abrégé .....	27
	Rechercher .....	27
	Recherche LDAP .....	27
	Stockage des adresses e-mail.....	28
	Options de mémorisation des numéros abrégés.....	29
	Enregistrement des numéros abrégés .....	31
	Modification ou suppression des numéros abrégés .....	32

<b>5</b>	<b>Réalisation de copies</b>	<b>34</b>
	Comment copier .....	34
	Arrêt de la copie .....	34
	Paramètres de copie .....	34
<b>6</b>	<b>Impression de données à partir d'un lecteur USB de mémoire Flash ou d'un appareil photo numérique prenant en charge le stockage de masse</b>	<b>35</b>
	Création d'un fichier PRN pour l'impression directe .....	35
	Impression de données directement à partir du lecteur USB de mémoire Flash ou du stockage de masse prenant en charge l'appareil photo numérique .....	36
	Modification des paramètres par défaut de l'impression directe .....	38
<b>7</b>	<b>Comment imprimer à partir d'un ordinateur</b>	<b>39</b>
	Impression d'un document.....	39
<b>8</b>	<b>Comment numériser vers un ordinateur</b>	<b>40</b>
	Numérisation d'un document en tant que fichier PDF à l'aide de ControlCenter4 (Windows®) .....	40
	Modification des paramètres du bouton Scan .....	43
	Avant de numériser .....	43
	Paramètres du bouton Scan .....	43
	Numérisation à l'aide du bouton Scan .....	45
<b>A</b>	<b>Maintenance de routine</b>	<b>46</b>
	Remplacement des consommables.....	46
	Remplacement de la cartouche de toner.....	49
	Remplacement du tambour .....	55
	Nettoyage et vérification de l'appareil.....	61
	Nettoyage de l'extérieur de l'appareil .....	62
	Nettoyage de la vitre du scanner .....	63
	Nettoyage du fil corona.....	64
	Nettoyage du tambour .....	66
	Nettoyage des rouleaux d'entraînement du papier.....	71

<b>B</b>	<b>Dépistage des pannes</b>	<b>73</b>
	Identification du problème.....	73
	Messages d'erreur et de maintenance .....	74
	Bourrages de document .....	81
	Le document est coincé dans la partie supérieure du chargeur.....	81
	Le document est coincé sous le capot document.....	81
	Retrait des morceaux de papier coincés dans le chargeur .....	82
	Le document est coincé au niveau du bac de sortie .....	82
	Bourrages de papier .....	83
	Le papier est coincé dans le bac MF.....	83
	Le papier est coincé dans le bac à papier 1 ou 2 .....	84
	Le papier est coincé à l'arrière de l'appareil.....	85
	Le papier est coincé à l'intérieur de l'appareil .....	88
	Le papier est coincé dans le bac recto-verso .....	92
	En cas de difficultés avec l'appareil.....	95
	Amélioration de la qualité d'impression .....	101
	Informations sur l'appareil.....	110
	Vérification du numéro de série .....	110
	Fonctions de réinitialisation .....	110
	Comment réinitialiser l'appareil .....	110
<b>C</b>	<b>Menus et fonctions</b>	<b>111</b>
	Programmation à l'écran.....	111
	tableau des menus .....	111
	Boutons de menu et de mode.....	111
	tableau des menus .....	112
	Saisie de texte .....	143
<b>D</b>	<b>Spécifications</b>	<b>144</b>
	Généralités .....	144
	Format du document.....	146
	Support d'impression.....	147
	Copie .....	148
	Scanner .....	149
	Imprimante.....	150
	Interfaces .....	151
	Fonction d'impression directe.....	152
	Configuration minimale requise pour l'ordinateur .....	153
	Consommables.....	155
	Réseau (LAN).....	156
<b>E</b>	<b>Index</b>	<b>157</b>

# Table des matières

## (Guide de l'utilisateur avancé)

Le Guide de l'utilisateur avancé décrit les fonctionnalités et opérations suivantes.

Le Guide de l'utilisateur avancé est disponible sur le CD-ROM du programme d'installation.

### **1 Configuration générale**

---

*Autonomie de la mémoire*

*Heure d'été automatique*

*Fonctions écologiques*

*Fonction Mode silencieux*

*Écran ACL*

### **2 Fonctions de sécurité**

---

*Secure Function Lock 2.0*

*Verrouillage de paramètre*

### **3 Utilisation du Carnet d'adresses**

---

*Autres moyens de mémoriser des numéros*

### **4 Impression de rapports**

---

*Rapports*

### **5 Réalisation de copies**

---

*Paramètres de copie*

### **A Maintenance de routine**

---

*Nettoyage et vérification de l'appareil*

*Remplacement des pièces de maintenance périodique*

*Emballage et expédition de l'appareil*

### **B Options**

---

*Bac à papier en option (LT-5400)*

*Carte mémoire*

### **C Glossaire**

---

### **D Index**

---



## Utilisation de la documentation

Nous vous remercions d'avoir acheté un appareil Brother ! La lecture de la documentation vous permettra de tirer le meilleur parti de votre appareil.

## Symboles et conventions utilisés dans la documentation

Les symboles et conventions suivants sont utilisés tout au long de la documentation.

### AVERTISSEMENT

AVERTISSEMENT indique une situation potentiellement dangereuse qui, si elle n'est pas évitée, pourrait provoquer des blessures graves, voire mortelles.

### Important

Important indique une situation potentiellement dangereuse pouvant entraîner des accidents sources de -dommages- matériels uniquement ou d'une panne du produit.



Les icônes d'interdiction indiquent les actions à éviter.



Les icônes de risque électrique vous alertent sur un choc électrique possible.



Les icônes de risque d'incendie vous préviennent lorsqu'une action peut entraîner un incendie.



Les icônes de surface chaude vous avertissent de ne pas toucher les parties de l'appareil qui sont chaudes.



Les remarques vous indiquent comment réagir face à une situation qui se présente ou vous donnent des conseils sur la façon dont l'opération en cours se déroule avec d'autres fonctions.

### **Caractères gras**

Les caractères gras identifient les touches du panneau de commande de l'appareil ou de l'écran de l'ordinateur.

### *Caractères en italique*

Les caractères en italique mettent l'accent sur un point important ou vous renvoient à une rubrique connexe.

### Courier New

La police de caractères Courier New identifie les messages qui apparaissent sur l'écran ACL de l'appareil.

Respectez tous les avertissements et toutes les instructions figurant sur le produit.

# Accès au Guide de l'utilisateur avancé, Guide utilisateur - Logiciel et au Guide utilisateur - Réseau

Le présent Guide de l'utilisateur ne contient pas toutes les informations relatives à l'appareil, telles que la façon d'utiliser les fonctions avancées du copieur, de l'imprimante, du scanner et du réseau. Quand vous vous sentirez prêt à assimiler des informations détaillées sur ces opérations, lisez le **Guide de l'utilisateur avancé**, le **Guide utilisateur - Logiciel** et le **Guide utilisateur - Réseau** disponibles sur le CD-ROM du programme d'installation.

## Visualisation de la documentation

### Visualisation de la documentation (Windows®)

Pour consulter la documentation, accédez au menu **démarrer** et sélectionnez **Brother**, **DCP-XXXX** (où XXXX représente le nom de votre modèle) dans la liste des programmes, puis choisissez **Guides d'utilisateur**.

Si vous n'avez pas installé le logiciel, vous pouvez trouver la documentation sur le CD-ROM du programme d'installation en suivant les instructions données ci-dessous :

- 1 Mettez l'ordinateur sous tension. Insérez le CD-ROM du programme d'installation dans le lecteur de CD-ROM.



### Remarque

Si l'écran Brother ne s'affiche pas automatiquement, accédez à **Poste de travail (Ordinateur)**, puis double-cliquez successivement sur l'icône de CD-ROM et **start.exe**.

- 2 Si l'écran du nom de modèle apparaît, cliquez sur le nom de votre modèle.
- 3 Si l'écran des langues s'affiche, sélectionnez votre langue. Le menu principal du CD-ROM s'affiche.

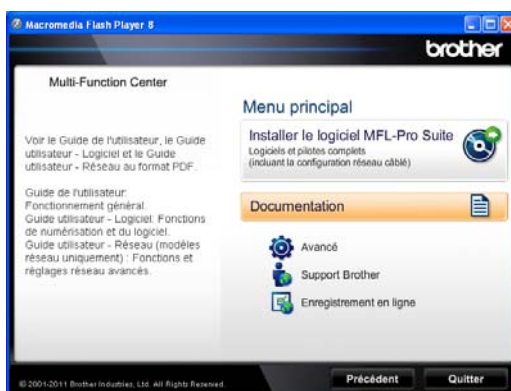

- 4 Cliquez sur **Documentation**.
- 5 Cliquez sur **Documents PDF**. Si l'écran des pays s'affiche, sélectionnez votre pays. Lorsque la liste des Guides de l'utilisateur apparaît, sélectionnez le guide que vous souhaitez lire.

## Visualisation de la documentation (Macintosh)

- 1 Mettez le Macintosh sous tension. Insérez le CD-ROM du programme d'installation dans le lecteur de CD-ROM. La fenêtre suivante s'affiche.



- 2 Double-cliquez sur l'icône **Documentation**.
- 3 Si l'écran du nom de modèle apparaît, sélectionnez le nom de votre modèle et cliquez sur **Suivant**.
- 4 Si l'écran des langues s'affiche, double-cliquez sur le dossier correspondant à votre langue.
- 5 Double-cliquez sur **top.pdf**. Si l'écran des pays s'affiche, sélectionnez votre pays.
- 6 Lorsque la liste des Guides de l'utilisateur apparaît, sélectionnez le guide que vous souhaitez lire.

## Comment trouver les instructions de numérisation

Il existe plusieurs façons de numériser des documents. Vous pouvez trouver les instructions comme suit :

### Guide utilisateur - Logiciel

- *Numérisation*
- *ControlCenter*
- *Numérisation réseau*

## Guides pratiques de Nuance™ PaperPort™ 12SE

### (Utilisateurs Windows®)

- Les guides pratiques complets de Nuance™ PaperPort™ 12SE peuvent être consultés dans la section Aide de l'application Nuance™ PaperPort™ 12SE.

### Avant toute utilisation, vous devez télécharger et installer Presto! PageManager

### (Utilisateurs Macintosh)



#### Remarque

Presto! PageManager doit être téléchargé et installé avant toute utilisation. Pour obtenir des instructions supplémentaires, voir *Accès au soutien Brother (Macintosh)* >> page 5.

- Le Guide de l'utilisateur complet de Presto! PageManager peut être consulté dans la section Aide de l'application Presto! PageManager.

### Comment trouver les instructions de configuration du réseau

Votre appareil peut être connecté à un réseau filaire.

Instructions de configuration de base  
>> Guide d'installation rapide

Pour plus d'informations sur la configuration du réseau >> Guide utilisateur - Réseau

## Comment accéder aux Guides de l'utilisateur des fonctions avancées

Vous pouvez consulter et télécharger ces guides sur le Brother Solutions Center à l'adresse :

<http://solutions.brother.com/>

### Guide d'impression Google Cloud

Ce guide fournit des informations sur la configuration de votre appareil Brother pour un compte Google et sur l'utilisation des services Google Cloud Print pour imprimer via Internet à partir de périphériques utilisant Gmail™ pour mobile, GOOGLE DOCS™ pour mobile et des applications destinées au système d'exploitation Chrome OS.

### Guide d'impression/numérisation mobile pour Brother iPrint&Scan

Ce guide fournit des informations utiles sur l'impression de fichiers JPEG et PDF <sup>1</sup> depuis votre périphérique mobile et sur la numérisation depuis votre appareil Brother vers votre périphérique mobile lorsqu'il est connecté à un réseau Wi-Fi.

<sup>1</sup> L'impression de PDF n'est pas prise en charge sous Windows® Phone.

### Guide web connect

Ce guide fournit des informations sur la configuration et l'utilisation de votre appareil Brother pour numériser, charger et afficher des images et des fichiers sur certains sites Web qui proposent ces services.

## Accès au soutien Brother (Windows®)

Vous pouvez trouver tous les liens dont vous aurez besoin, comme le support Web (Brother Solutions Center), sur le CD-ROM du programme d'installation.

- Cliquez sur **Support Brother** dans le menu principal. L'écran suivant s'affiche :



- Pour accéder à notre site Web (<http://www.brother.com/>), cliquez sur **Page d'accueil Brother**.
- Pour les dernières nouveautés et informations sur le support correspondant à votre produit (<http://solutions.brother.com/>), cliquez sur **Brother Solutions Center**.
- Pour visiter notre site Web pour vous procurer des fournitures Brother d'origine (<http://www.brother.com/original/>), cliquez sur **Informations sur les fournitures**.
- Pour accéder au Brother CreativeCenter (<http://www.brother.com/creativecenter/>) afin d'obtenir GRATUITEMENT des projets photo et des téléchargements à imprimer, cliquez sur **Brother CreativeCenter**.
- Pour revenir à la page principale, cliquez sur **Précédent** ou, si vous avez terminé, cliquez sur **Quitter**.

## Accès au soutien Brother (Macintosh)

Vous pouvez trouver tous les liens dont vous aurez besoin, comme le support Web (Brother Solutions Center), sur le CD-ROM du programme d'installation.

- Double-cliquez sur l'icône **Support Brother**. L'écran suivant s'affiche :



- Pour télécharger et installer Presto! PageManager, cliquez sur **Presto! PageManager**.
- Pour enregistrer votre appareil à l'aide de la page d'enregistrement des produits Brother (<http://www.brother.com/registration/>), cliquez sur **Enregistrement en ligne**.
- Pour les dernières nouveautés et informations sur le support correspondant à votre produit (<http://solutions.brother.com/>), cliquez sur **Brother Solutions Center**.
- Pour visiter notre site Web pour vous procurer des fournitures Brother d'origine (<http://www.brother.com/original/>), cliquez sur **Informations sur les fournitures**.

# Présentation du panneau de commande

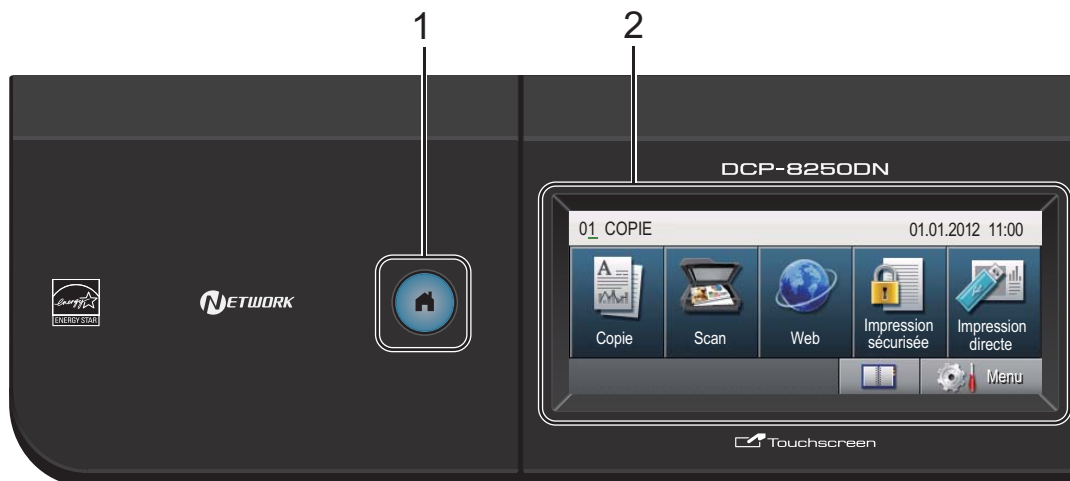

## 1 Touche Accueil



Appuyez sur la touche Accueil bleue illuminée pour revenir en mode Prêt.

## 2 ACL

Il s'agit d'un écran LCD tactile. Vous pouvez accéder aux menus et options en appuyant sur les boutons affichés à l'écran.

## 3 Pavé numérique

Utilisez ces touches comme clavier pour saisir des informations dans l'appareil.

## 4 Arrêt/Sortie

Permet d'arrêter une opération ou de quitter un menu.



## 5 Marche

Vous permet de lancer l'exécution des copies.



## 6 Données

La DEL (diode électroluminescente) **Données** clignotera en fonction de l'état de l'appareil.

État de l'appareil	Description
Mode Prêt 	L'appareil est prêt à imprimer, en mode Veille, il n'y a pas de données d'impression ou l'interrupteur d'alimentation est désactivé.
Réception de données  Vert (clignotant)	L'appareil est en train soit de recevoir des données de l'ordinateur, soit de traiter des données en mémoire, soit d'imprimer des données.
Données restantes en mémoire  Vert	Les données d'impression restent dans la mémoire de l'appareil.

## Écran ACL tactile

L'écran ACL tactile affiche l'état actuel de l'appareil lorsque ce dernier est inactif.



### 1 Indicateur de mode

Permet de déterminer le mode actuel de votre appareil.

### 2 Impression sécurisée

Permet d'accéder au menu d'impression sécurisée.

Actif uniquement lorsque l'appareil possède des données d'impression sécurisées.

### 3 Date et heure

Indique la date et l'heure.

### 4 Impression directe

Permet d'imprimer des données à partir d'un lecteur USB de mémoire Flash ou d'un appareil photo numérique prenant en charge le stockage de masse relié directement à l'appareil. (Voir *Impression de données directement à partir du lecteur USB de mémoire Flash ou du stockage de masse prenant en charge l'appareil photo numérique* >> page 36.)

Actif uniquement lorsque vous insérez un lecteur USB de mémoire Flash ou un appareil photo numérique dans l'interface USB directe de l'appareil.

### 5 Menu

Permet d'accéder au menu principal.

### 6 Carnet d'adresses

Permet de rechercher le numéro auquel vous souhaitez envoyer un e-mail.

### 7 Indicateur de sécurité

Indique l'état de sécurité de l'appareil. S'affiche lorsque vous activez Secure Function Lock ou la fonction Verrouillage de paramètre.

### 8 Boutons de mode :

Copie

Permet de basculer l'appareil en mode Copie.

Scan

Permet de basculer l'appareil en mode Scan.

Web

Permet de connecter l'appareil Brother à un service Internet.

Pour plus de détails >> Guide web connect

### 9 Icône d'avertissement !

S'affiche s'il existe un message d'erreur ou de maintenance ; appuyez sur l'icône d'avertissement pour l'afficher, puis appuyez sur **Arrêt/Sortie** pour revenir à l'écran Prêt.



## Opérations de base

Pour utiliser l'écran tactile, appuyez avec le doigt sur le bouton de Menu ou d'option directement sur l'écran LCD.

Pour afficher tous les menus ou options à l'écran et y accéder, appuyez sur ▲▼ ou sur ◀▶ afin de les faire défiler.

Appuyez sur  pour revenir au menu précédent.

### ⚠ Important

N'appuyez PAS sur l'écran tactile avec un objet pointu, tel qu'un crayon ou stylet. Vous risqueriez d'endommager l'appareil.

Pour modifier un paramètre de l'appareil, procédez comme suit. Cet exemple illustre la modification du réglage du rétroéclairage de l'écran ACL (de Clair à Foncé).

- 1 Appuyez sur Menu.
- 2 Appuyez sur ▲ ou sur ▼ pour afficher Param. général.  
Appuyez sur Param. général.

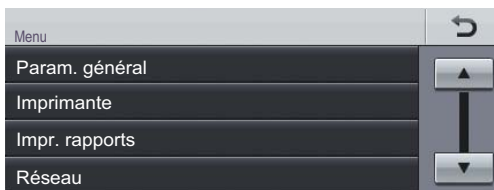

- 3 Appuyez sur ▲ ou sur ▼ pour afficher Réglage LCD.  
Appuyez sur Réglage LCD.

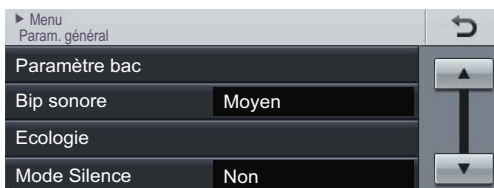

- 4 Appuyez sur Éclair.arrière.

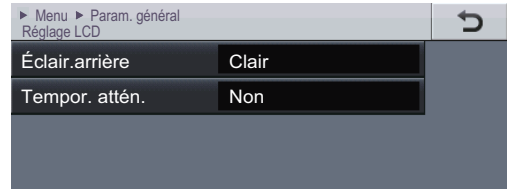

- 5 Appuyez sur Foncé.

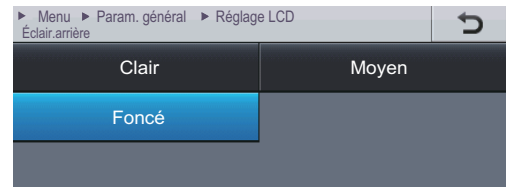

- 6 Appuyez sur Arrêt/Sortie.

# Paramètres du volume

## Volume du bip sonore

---

Lorsque le bip sonore est activé, l'appareil émet un bip sonore quand vous appuyez sur une touche ou faites une erreur. Vous pouvez sélectionner une plage de niveaux de volume.

- 1 Appuyez sur Menu.
- 2 Appuyez sur ▲ ou sur ▼ pour afficher Param. général.  
Appuyez sur Param. général.
- 3 Appuyez sur ▲ ou sur ▼ pour afficher Bip sonore.  
Appuyez sur Bip sonore.
- 4 Appuyez sur Bas, Moyen, Haut ou Non.
- 5 Appuyez sur **Arrêt/Sortie**.

## Chargement du papier et des supports d'impression

L'appareil alimente le papier depuis le bac à papier standard, le bac inférieur en option ou le bac multifonction.



### Remarque

Si votre application logicielle prend en charge la sélection du format du papier dans le menu d'impression, vous pouvez sélectionner le format par l'intermédiaire du logiciel. Dans le cas contraire, vous pouvez paramétrer le format du papier dans le pilote d'imprimante ou à l'aide des boutons du panneau de commande.

## Chargement du papier dans le bac à papier standard ou dans le bac inférieur en option

Vous pouvez charger jusqu'à 500 feuilles dans les bacs à papier 1 et 2. Il est possible de charger le papier jusqu'au repère de papier maximum (▼▼▼) situé sur la droite du bac à papier. (Pour choisir le format de papier recommandé, consultez la section *Papier et autres supports d'impression acceptables* >> page 20.)

## Impression sur du papier ordinaire, du papier fin ou du papier recyclé depuis le bac 1 et le bac 2

- 1 Retirez complètement le bac à papier de l'appareil.

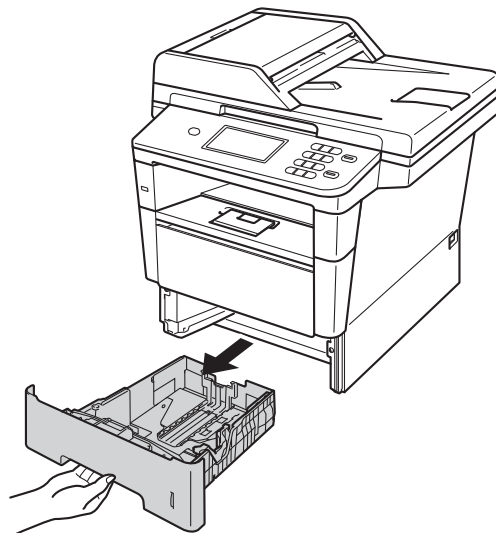

- 2 Tout en appuyant sur le levier vert de déverrouillage du guide-papier (1), adaptez les guide-papier au papier que vous chargez. Veillez à ce que les guides soient fermement placés dans les fentes.

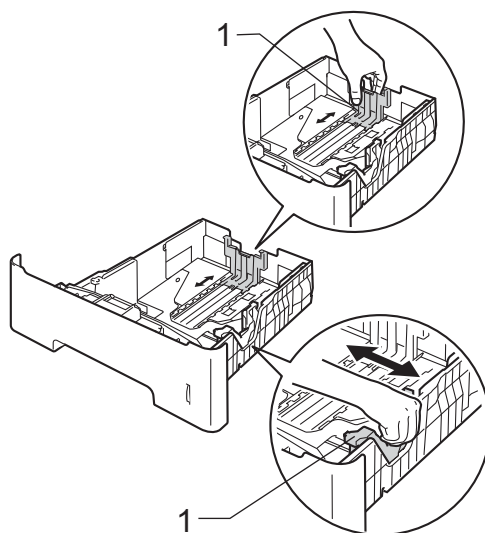

- 3 Séparez rapidement toutes les feuilles de la pile de papier pour éviter les bourrages et les problèmes d'alimentation.

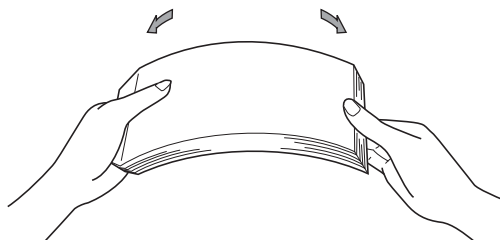

- 4 Chargez du papier dans le bac et vérifiez les points suivants :
- Le papier ne dépasse pas le repère de papier maximum (▼▼▼) (1).
  - Une surcharge du bac à papier risquerait de provoquer des bourrages.
  - La face à imprimer doit être *tournée vers le bas*.
  - Les guide-papier touchent légèrement les côtés du papier afin que celui-ci soit alimenté correctement.

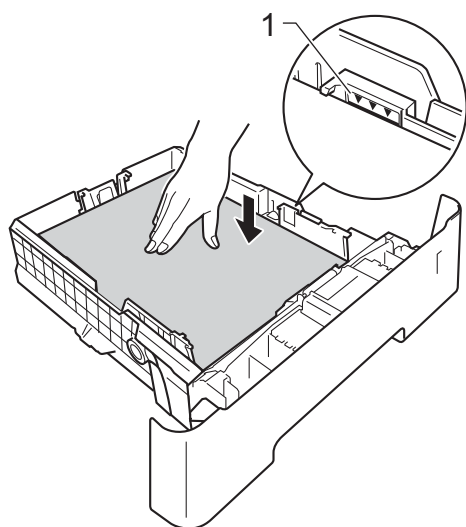

- 5 Réinstallez fermement le bac à papier dans l'appareil. Vérifiez qu'il est bien inséré dans l'appareil.

- 6 Relevez le volet du support (1) pour empêcher le papier de glisser du bac de sortie face imprimée dessous ou retirez chaque page dès que son impression est terminée.

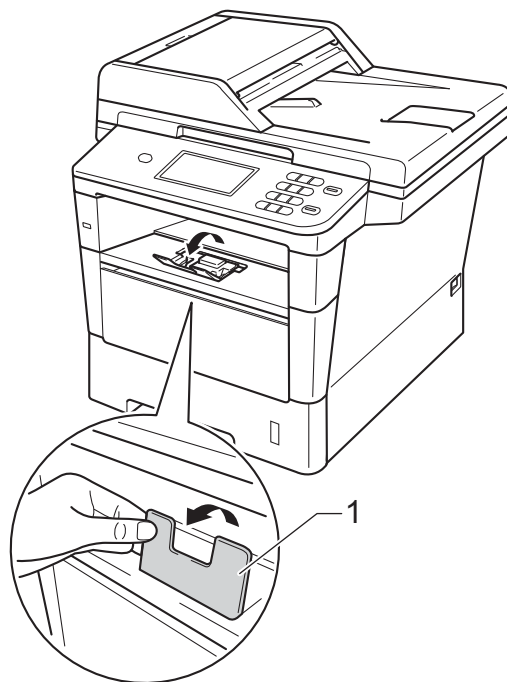

## Chargement de papier dans le bac multifonction (bac MF)

Vous pouvez charger jusqu'à 3 enveloppes ou supports d'impression spéciaux dans le bac MF ou jusqu'à 50 pages de papier ordinaire. Utilisez ce bac pour imprimer ou copier sur du papier épais, du papier de qualité supérieure, des étiquettes ou des enveloppes. (Pour choisir le format de papier recommandé, consultez la section *Papier et autres supports d'impression acceptables* >> page 20.)

### Impression sur du papier ordinaire, du papier fin, du papier recyclé et du papier de qualité supérieure depuis le bac MF

- 1 Ouvrez le bac MF et abaissez-le délicatement.

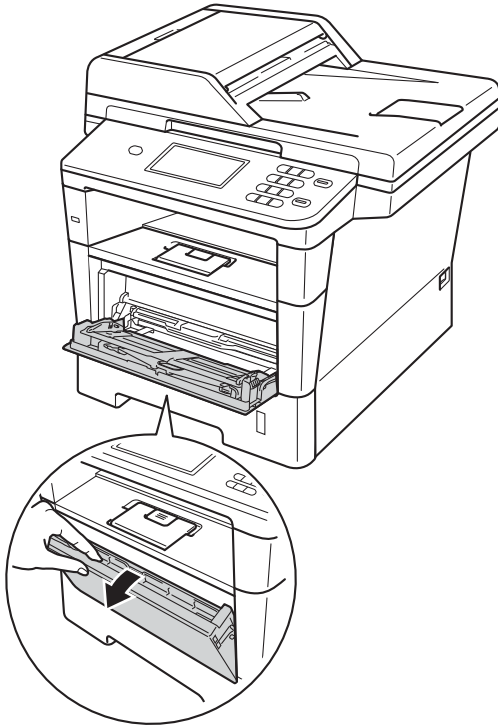

- 2 Déployez le support du bac MF (1) et déployez le rabat (2).

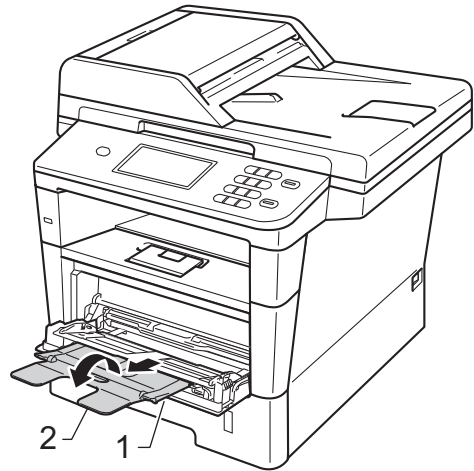

- 3 Chargez du papier dans le bac MF. Veillez à ce que :
- Le papier ne dépasse pas le repère de papier maximum (1).
  - La face à imprimer doit être *tournée vers le haut*, avec le bord d'attaque (le haut) inséré en premier.
  - Les guide-papier doivent toucher légèrement les côtés du papier afin que celui-ci soit alimenté correctement.

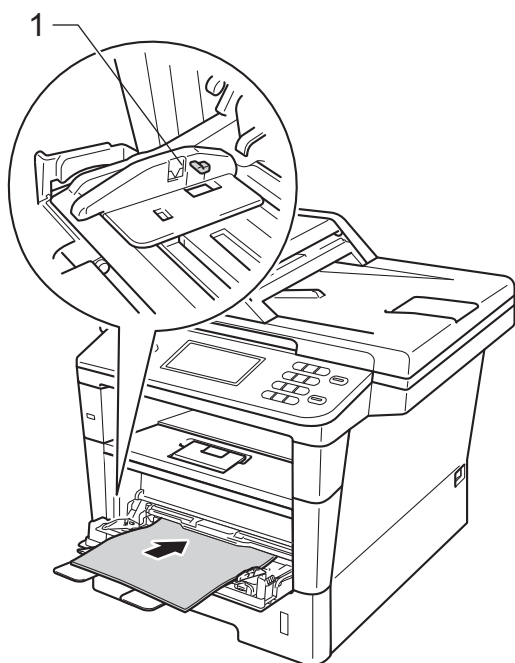

- 4 Relevez le volet du support pour empêcher le papier de glisser du bac de sortie face imprimée dessous ou retirez chaque page dès que son impression est terminée.

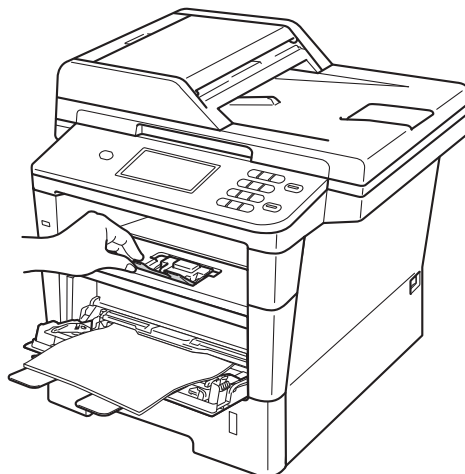

## Impression sur du papier épais, des étiquettes et des enveloppes à partir du bac MF

Avant de charger des enveloppes, aplatissez-les le plus possible en appuyant sur les angles et les côtés.

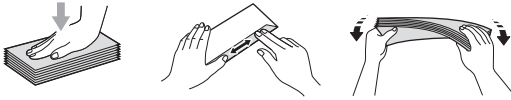

- 1 Ouvrez le couvercle arrière (bac de sortie face imprimée dessus).

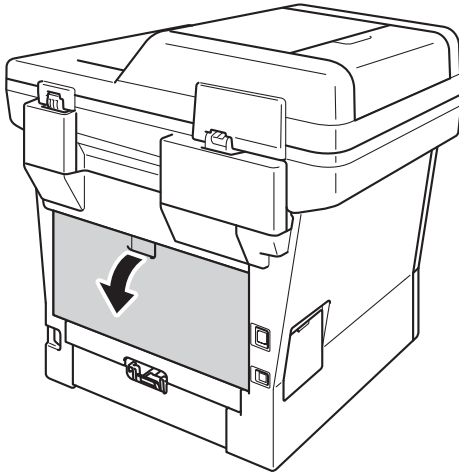

- 2 Ouvrez le bac MF et abaissez-le délicatement.

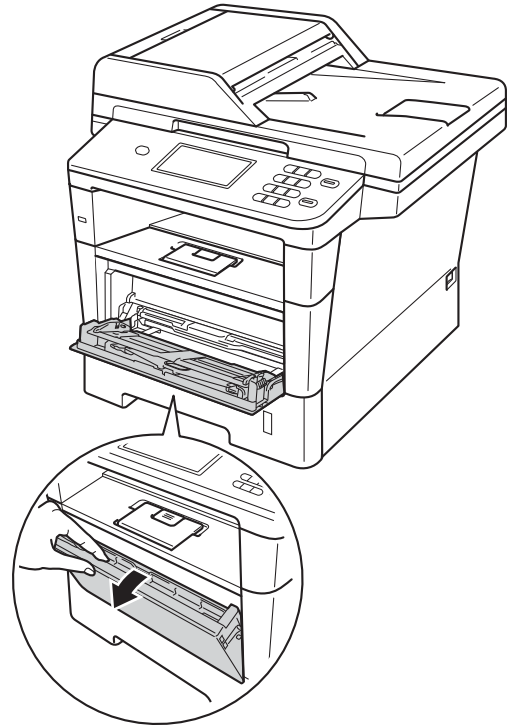

- 3 Déployez le support du bac MF (1) et déployez le rabat (2).

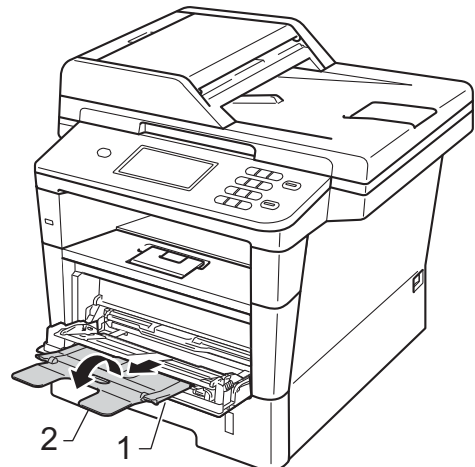

- 4 Insérez du papier, des étiquettes ou des enveloppes dans le bac MF. Vérifiez les points suivants :

- Le bac MF contient 3 enveloppes maximum.
- Le papier, les étiquettes ou les enveloppes ne dépassent pas le repère de papier maximum (1).
- La face à imprimer est orientée vers le haut.

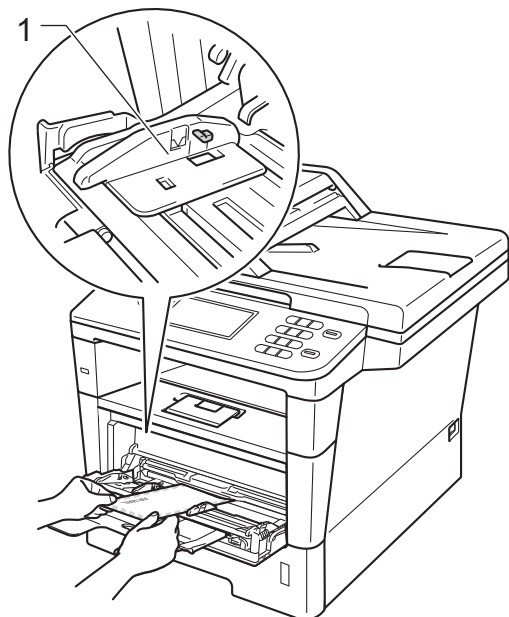

- 5 Envoyez les données d'impression à l'appareil.



#### Remarque

- Retirez chaque enveloppe imprimée immédiatement pour éviter tout bourrage papier.
- Si la feuille de papier épais se recourbe lors de l'impression, n'insérez qu'une feuille à la fois dans le bac MF et ouvrez le capot arrière (bac de sortie face imprimée dessus) afin de permettre l'éjection des pages imprimées dans le bac de sortie face imprimée dessus.

- 6 Fermez le couvercle arrière (bac de sortie face imprimée dessus).



## Zones non numérisables et non imprimables

Les figures ci-dessous illustrent les zones non numérisables et non imprimables maximales. Ces zones dépendent du format du papier ou des paramètres définis dans l'application que vous utilisez.



### Remarque

Lors de l'utilisation d'une émulation BR-Script3, la zone non imprimable le long des bords de la feuille est de 4,2 mm.

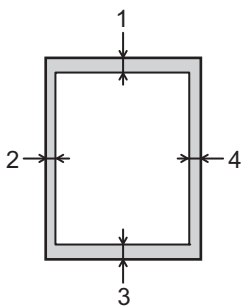

Utilisation	Format du document	Haut (1) Bas (3)	Gauche (2) Droite (4)
Copie*  * une seule copie ou une copie recto	Letter	4 mm	4 mm
	A4	4 mm	3 mm
	Legal	4 mm	4 mm
Numérisation	Letter	3 mm	3 mm
	A4	3 mm	3 mm
	Legal	3 mm	3 mm
Impression	Letter	4,2 mm	6,35 mm
	A4	4,2 mm	6,01 mm
	Legal	4,2 mm	6,35 mm

# Paramètres du papier

## Type et format de papier

Lorsque vous placez du papier d'un autre format dans le bac, vous devez également modifier le paramètre du format de papier afin que votre appareil adapte le document à la page.

Vous pouvez utiliser les formats de papier suivants.

Pour l'impression des copies :

A4, Letter, Legal, Executive, A5, A5 L, A6, B5, B6 et Folio.

Après avoir défini le paramètre de format du papier, vous pouvez configurer l'appareil pour le type de papier que vous utilisez. Ceci garantira une qualité d'impression optimale.

- 1 Appuyez sur Menu.
- 2 Appuyez sur ▲ ou sur ▼ pour afficher Param. général.  
Appuyez sur Param. général.
- 3 Appuyez sur ▲ ou sur ▼ pour afficher Paramètre bac.  
Appuyez sur Paramètre bac.

- 4 Exécutez l'une des actions suivantes :

- Pour définir le type de papier du Bac MP, appuyez sur ▲ ou ▼ afin d'afficher Bac MP.

Appuyez sur Bac MP.

- Pour définir le type de papier du Bac 1, appuyez sur ▲ ou ▼ afin d'afficher Bac 1.

Appuyez sur Bac 1.

- Pour définir le type de papier du Bac 2, appuyez sur ▲ ou ▼ afin d'afficher Bac 2.

Appuyez sur Bac 2<sup>1</sup> s'il est installé.

- 5 Appuyez sur ◀ ou sur ▶ pour afficher les options de format du papier.

Appuyez sur A4, Letter, Legal, Executive, A5, A5 L<sup>3</sup>, A6<sup>3</sup>, B5, B6, Folio ou Tous<sup>2</sup>.

- 6 Appuyez sur Fin, Normal, Epais, Plus épais, Papier recyclé ou Etiquette<sup>4</sup>.

- 7 Appuyez sur Arrêt/Sortie.

<sup>1</sup> Le bouton Bac 2 ne peut être sélectionné que si le bac 2 est installé.

<sup>2</sup> L'option Tous apparaît uniquement lorsque vous sélectionnez le bac MF.

<sup>3</sup> Les formats A5 L et A6 ne sont pas disponibles avec le Bac 2.

<sup>4</sup> Vous pouvez sélectionner Etiquette pour Bac MP.



### Remarque

Si vous sélectionnez Tous pour le format de papier du bac MF : vous devez sélectionner MP uniquement pour le réglage de l'utilisation du bac. Vous ne pouvez pas utiliser l'option de format de papier Tous pour le bac MF lorsque vous faites des copies N en 1. Vous devez choisir une des autres options de format de papier disponibles pour le bac MF.

## Bac à utiliser en mode Copie

Vous pouvez modifier le bac prioritaire que l'appareil utilise pour imprimer des copies.

Si vous sélectionnez Bac1 uniquement, MP uniquement ou Bac2 uniquement<sup>1</sup>, l'appareil prélève uniquement du papier dans ce bac. Si le bac sélectionné est vide, Pas de papier s'affiche sur l'écran ACL. Chargez du papier dans le bac vide.

Pour changer le réglage du bac, suivez les instructions ci-dessous :

- 1 Appuyez sur Menu.
- 2 Appuyez sur ▲ ou sur ▼ pour afficher Param. général.  
Appuyez sur Param. général.
- 3 Appuyez sur ▲ ou sur ▼ pour afficher Paramètre bac.  
Appuyez sur Paramètre bac.
- 4 Appuyez sur ▲ ou sur ▼ pour afficher Usage bac:cop.  
Appuyez sur Usage bac:cop.
- 5 Appuyez sur Bac1 uniquement, Bac2 uniquement<sup>1</sup>, MP uniquement, MP>T1>T2<sup>1</sup> ou T1>T2<sup>1</sup>>MP.
- 6 Appuyez sur **Arrêt/Sortie**.

<sup>1</sup> Bac2 uniquement et T2 apparaissent uniquement si le bac 2 est installé.



### Remarque

- Lors du chargement de documents dans le chargeur et si MP>T1>T2 ou T1>T2>MP est sélectionné, l'appareil recherche le bac comportant le papier le mieux adapté et extrait le papier de ce bac. Si aucun bac ne comporte de papier adapté, l'appareil extrait du papier du bac prioritaire supérieur.
- Lors de l'utilisation de la vitre du scanner, votre document est copié à partir du bac prioritaire supérieur même si un autre bac à papier contient du papier plus adapté.

## Bac à utiliser en mode Impression

Vous pouvez modifier le bac que l'appareil doit utiliser par défaut pour imprimer depuis votre ordinateur et au moyen de la fonction Impression directe.

- 1 Appuyez sur Menu.
- 2 Appuyez sur ▲ ou sur ▼ pour afficher Param. général.  
Appuyez sur Param. général.
- 3 Appuyez sur ▲ ou sur ▼ pour afficher Paramètre bac.  
Appuyez sur Paramètre bac.
- 4 Appuyez sur ▲ ou sur ▼ pour afficher Usage bac:impression.  
Appuyez sur Usage bac:impression.
- 5 Appuyez sur Bac1 uniquement, Bac2 uniquement<sup>1</sup>, MP uniquement, MP>T1>T2<sup>1</sup> ou T1>T2<sup>1</sup>>MP.
- 6 Appuyez sur **Arrêt/Sortie**.

<sup>1</sup> Bac2 uniquement et T2 apparaissent uniquement si le bac 2 est installé.

## Papier et autres supports d'impression acceptables

La qualité d'impression peut varier selon le type de papier utilisé.

Vous pouvez utiliser les types de support d'impression suivants : papier ordinaire, papier fin, papier épais, papier plus épais, papier de qualité supérieure, papier recyclé, étiquettes ou enveloppes.

Pour obtenir des résultats optimaux, suivez les instructions ci-dessous :

- NE placez PAS simultanément différents types de papier dans le bac à papier car cela pourrait engendrer des bourrages de papier ou des problèmes d'alimentation.
- Pour imprimer correctement, vous devez sélectionner le même format de papier dans l'application logicielle et dans le bac.
- Évitez de toucher la surface imprimée du papier juste après l'impression.
- Avant d'acheter d'importantes quantités de papier, il est conseillé de procéder à des essais pour vérifier qu'il convient.
- Utilisez des étiquettes conçues pour les imprimantes laser.

## Papier et supports d'impression recommandés

Type de papier	Article
Papier ordinaire	Xerox Premier TCF 80 g/m <sup>2</sup> Xerox Business 80 g/m <sup>2</sup>
Papier recyclé	Xerox Recycled Supreme 80 g/m <sup>2</sup>
Étiquettes	Étiquette laser Avery L7163
Enveloppes	Antalis River series (DL)

## Type et format de papier

L'appareil alimente le papier depuis le bac à papier standard installé, le bac multifonction ou le bac inférieur en option.

**Les noms des bacs à papier dans le pilote d'imprimante et dans le présent guide sont les suivants :**

Bac et bac en option	Nom
Bac à papier standard	Bac 1
Bac multifonction	Bac MF
Bac inférieur en option	Bac 2

## Capacité en papier des bacs à papier

	Format du papier	Types de papier	Nombre de feuilles
Bac à papier standard (Bac 1)	A4, Letter, Legal, B5, Executive, A5, A5 (bord long), A6, B6, Folio <sup>1</sup>	Papier ordinaire, papier fin, papier recyclé	jusqu'à 500 (80 g/m <sup>2</sup> )
Bac multifonction (Bac MF)	Largeur : 76,2 à 215,9 mm Longueur : 127,0 à 355,6 mm	Papier ordinaire, papier fin, papier épais, papier plus épais, papier de qualité supérieure, papier recyclé, enveloppes, étiquettes	50 feuilles (80 g/m <sup>2</sup> ) 3 enveloppes
Bac inférieur en option (Bac 2)	A4, Letter, Legal, B5, Executive, A5, B6, Folio <sup>1</sup>	Papier ordinaire, papier fin, papier recyclé	jusqu'à 500 (80 g/m <sup>2</sup> )

<sup>1</sup> Format Folio : 215,9 mm × 330,2 mm.

## Spécifications de papier recommandées

Les spécifications de papier suivantes sont adaptées à cet appareil.

Grammage de base	75-90 g/m <sup>2</sup>
Épaisseur	80-110 µm
Rugosité	Supérieure à 20 sec.
Rigidité	90-150 cm <sup>3</sup> /100
Sens du grain	Grain long
Résistivité du volume	10e <sup>9</sup> -10e <sup>11</sup> ohm
Résistivité de la surface	10e <sup>9</sup> -10e <sup>12</sup> ohm-cm
Charge	CaCO <sub>3</sub> (neutre)
Teneur en cendres	Inférieure à 23 wt%
Luminosité	Supérieure à 80%
Opacité	Supérieure à 85%

- Utilisez du papier conçu pour la copie sur papier ordinaire.
- Utilisez du papier dont le grammage est compris entre 75 et 90 g/m<sup>2</sup>.
- Utilisez du papier au grain long ayant un pH neutre et un taux d'humidité de 5 % environ.
- Cet appareil permet d'utiliser du papier recyclé conforme aux spécifications DIN 19309.

## Manipulation et utilisation de papier spécial

L'appareil est conçu pour prendre en charge la plupart des types de papier de xérogaphie et de qualité supérieure. Certaines variables de papier peuvent toutefois avoir une incidence sur la qualité de l'impression ou la fiabilité de la manipulation. Avant d'acheter du papier, procédez toujours à quelques essais avec des échantillons pour vous assurer que les performances vous conviennent. Conservez le papier dans son emballage d'origine en veillant à ce que ce dernier soit bien fermé. Conservez le papier à plat, à l'abri de l'humidité, de la lumière directe du soleil et de la chaleur.

Voici quelques consignes importantes à respecter lors du choix du papier :

- N'utilisez PAS du papier jet d'encre afin de ne pas provoquer de bourrage de papier et de ne pas endommager l'appareil.
- Le papier préimprimé doit utiliser de l'encre pouvant supporter la température de fusion de l'appareil, à savoir 200 °C.
- Si vous utilisez du papier de qualité supérieure, du papier ayant une surface rugueuse ou du papier froissé, ses performances peuvent être amoindries.

## Types de papier à éviter

### ! Important

Il est possible que certains types de papier n'offrent pas des performances satisfaisantes ou qu'ils endommagent l'appareil.

N'utilisez PAS du papier :

- hautement texturé
- extrêmement lisse ou brillant
- recourbé ou voilé

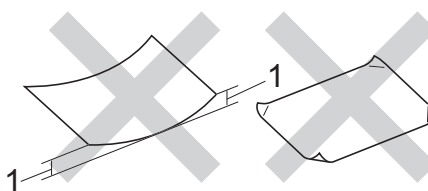

**1 Une ondulation de papier de 2 mm minimum peut engendrer des bourrages.**

- couché ou revêtu d'une finition chimique
- abîmé, froissé ou plié
- dont le grammage excède les spécifications recommandées dans le présent guide
- ayant des onglets ou des agrafes
- ayant des en-têtes à base de colorants basse température ou thermogravés
- en plusieurs parties ou autocopiant
- conçu pour l'impression jet d'encre

Les types de papier énumérés ci-dessus risquent d'endommager l'appareil. Ce type de dommage n'est pas couvert par la garantie de Brother ou tout autre accord de service.

## Enveloppes

La plupart des enveloppes destinées aux imprimantes laser sont compatibles avec votre appareil. Toutefois, certaines enveloppes peuvent présenter des problèmes d'alimentation et de qualité d'impression résultant de leur conception. Une enveloppe adéquate doit posséder des bords droits et des plis bien marqués. L'enveloppe doit reposer à plat et ne doit pas être à soufflets ni mince. Vous devez acheter des enveloppes de qualité auprès d'un fournisseur ayant été informé de ce que les enveloppes seront utilisées dans un appareil laser.

Les enveloppes ne peuvent être insérées qu'à partir du bac MF.

Nous vous recommandons d'effectuer une impression d'essai sur une enveloppe pour vous assurer que les résultats d'impression correspondent à votre attente avant d'imprimer une grande quantité d'enveloppes.

## Types d'enveloppe à éviter

### ❗ Important

N'utilisez PAS d'enveloppes :

- abîmées, gondolées, froissées ou de forme inhabituelle
- extrêmement brillantes ou texturées
- avec des trombones, des agrafes ou tout autre système d'attache
- avec des fermetures auto-adhésives
- à soufflets
- mal pliées
- estampées (avec écriture en relief)
- précédemment imprimées au moyen d'un appareil laser
- préimprimées à l'intérieur
- qui ne peuvent pas être parfaitement empilées

- fabriquées dans un papier dont le grammage est supérieur aux spécifications de grammage de l'appareil
- dont les bords ne sont pas droits ou parfaitement uniformes
- comportant des fenêtres, des trous, des découpes ou des perforations
- dont la surface comporte une bande adhésive, comme illustré dans la figure ci-dessous

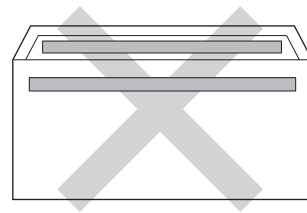

- avec deux volets comme illustré dans la figure ci-dessous

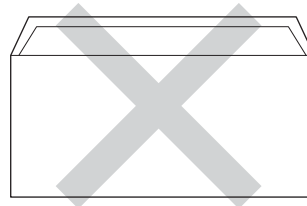

- avec des volets de fermeture non pliés à l'achat
- dont chaque côté est plié comme illustré dans la figure ci-dessous

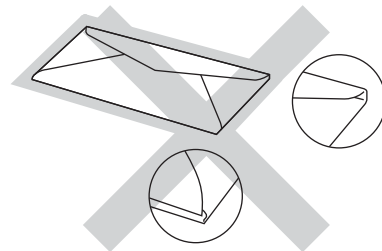

Si vous utilisez l'un des types d'enveloppe énumérés ci-dessus, vous risquez d'endommager votre appareil. Ce type de dommage peut ne pas être couvert par la garantie de Brother ou tout autre accord de service.

Vous pouvez parfois rencontrer des problèmes d'alimentation du papier à cause de l'épaisseur, du format et de la forme des volets des enveloppes que vous utilisez.

## Étiquettes

L'appareil imprime sur la plupart des types d'étiquette conçus pour être utilisés avec un appareil laser. L'adhésif des étiquettes doit être à base d'acrylique, ce matériau étant plus stable lorsqu'il est soumis aux températures élevées de l'unité de fusion. Les adhésifs ne doivent pas entrer en contact avec les pièces de l'appareil, car l'étiquette pourrait alors rester collée au tambour ou aux rouleaux et provoquer des bourrages et des problèmes de qualité d'impression. Aucun adhésif ne doit être exposé entre les étiquettes. Les étiquettes doivent être agencées de manière à couvrir toute la longueur et toute la largeur de la planche. Si les étiquettes sont espacées entre elles, elles pourraient se décoller, engendrant ainsi de sérieux bourrages ou problèmes d'impression.

Toutes les étiquettes utilisées dans cet appareil doivent pouvoir supporter une température de 200 °C pendant 0,1 seconde.

Les étiquettes ne peuvent être insérées qu'à partir du bac MF.

## Types d'étiquette à éviter

N'utilisez pas d'étiquettes abîmées, gondolées, froissées ou de forme inhabituelle.

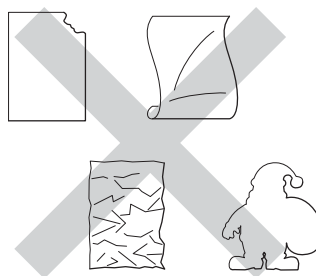

### ! Important

- N'alimentez PAS de planches étiquettes autocollantes partiellement utilisées. Le support ainsi exposé pourrait endommager votre appareil.
- Le grammage des planches étiquettes autocollantes ne doit pas excéder les spécifications mentionnées dans le présent Guide de l'utilisateur. Les étiquettes dont le grammage est supérieur aux spécifications peuvent ne pas être alimentées ou être imprimées correctement et endommager votre appareil.
- NE réutilisez ou n'insérez PAS des étiquettes déjà utilisées ou des feuilles auxquelles il manque certaines étiquettes.



## Comment charger des documents

Vous pouvez copier et numériser à partir du chargeur automatique de documents et de la vitre du scanner.

### Utilisation du chargeur automatique de documents

Le chargeur peut contenir jusqu'à 50 pages et alimente chaque feuille individuellement. Nous vous recommandons d'utiliser du papier standard de 80 g/m<sup>2</sup> et de toujours déramer les feuilles avant de les placer dans le chargeur.

### Formats de documents pris en charge

Longueur :	147,3 à 355,6 mm
Largeur :	147,3 à 215,9 mm
Poids :	64 à 90 g/m <sup>2</sup>

### Comment charger des documents

#### ⚠ Important

- NE laissez PAS de documents épais sur la vitre du scanner. Sinon, un bourrage pourrait se produire au niveau du chargeur.
- N'utilisez PAS de papier gondolé, froissé, plié, déchiré, agrafé, maintenu par un trombone, collé ou troué.
- N'utilisez PAS de carton, de papier journal ou de tissu.
- NE tirez PAS sur le document pendant son alimentation pour éviter d'endommager votre appareil pendant l'utilisation du chargeur.



#### Remarque

- Pour numériser des documents qui ne sont pas adaptés au chargeur, voir *Utilisation de la vitre du scanner* >> page 26.
- Si vous chargez un document de plusieurs pages, il est plus aisé d'utiliser le chargeur.
- Assurez-vous que le fluide correcteur ou l'encre des documents est parfaitement sèche.

- 1 Dépliez le support de document du chargeur (1). Relevez et dépliez le volet support de sortie de document du chargeur (2).

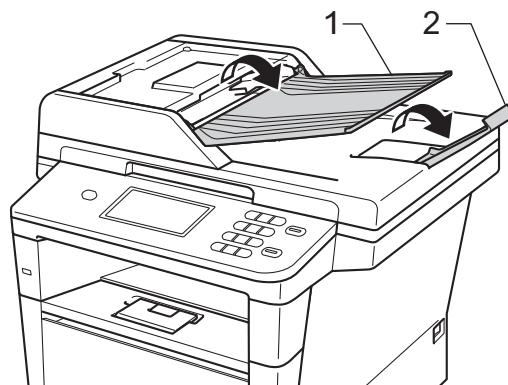

- 2 Effeuillez les pages correctement.
- 3 Décalez légèrement les pages de votre document dans le chargeur, *face vers le haut, bord supérieur en premier*, jusqu'à ce que le message de l'affichage LCD change et que le document entre en contact avec les rouleaux d'alimentation.

- 4 Réglez les guide-papier (1) en fonction de la largeur de votre document.

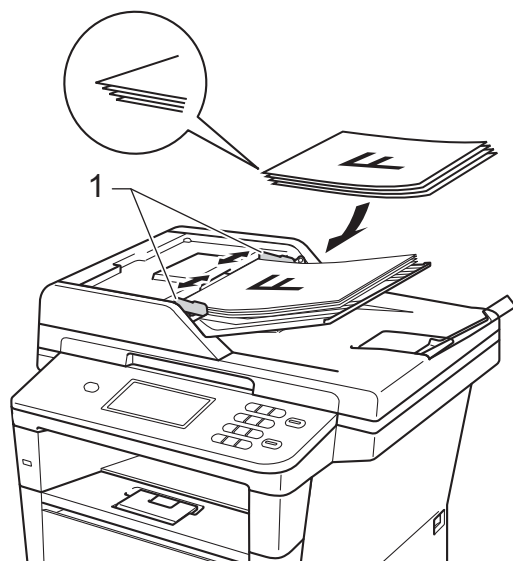

### Remarque

Pour numériser des documents non standard, voir *Utilisation de la vitre du scanner* ➤➤ page 26.

## Utilisation de la vitre du scanner

Vous pouvez utiliser la vitre du scanner pour copier ou numériser les pages d'un livre, une à la fois.

### Formats de documents pris en charge

Longueur :	Jusqu'à 355,6 mm
Largeur :	Jusqu'à 215,9 mm
Poids :	Jusqu'à 2,0 kg

## Comment charger des documents



### Remarque

Pour utiliser la vitre du scanner, le chargeur doit être vide.

- 1 Soulevez le capot document.
- 2 À l'aide des lignes repères pour document situées sur la gauche et le haut, placez le document *face en bas*, en haut à gauche de la vitre du scanner.

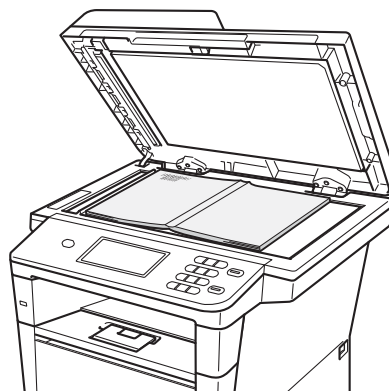
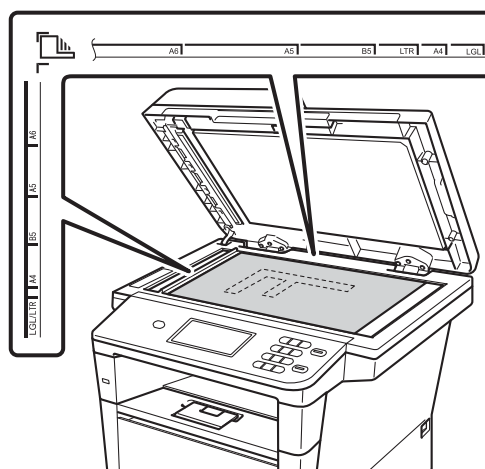

- 3 Fermez le capot document.



### Important



Si le document est un manuel ou est épais, ne rabattez pas violemment le capot et n'appuyez pas dessus.

## Comment envoyer un e-mail

Vous pouvez envoyer un e-mail de toutes les manières suivantes.

Pour plus d'informations sur Numériser vers le serveur de messagerie, consultez le Guide utilisateur - Logiciel : *Numérisation vers e-mail (Serveur de messagerie électronique)*.

## Numérotation par numéro abrégé

- 1 Appuyez sur  (Carnet d'adresses).
- 2 Appuyez sur le numéro abrégé à trois chiffres que vous souhaitez appeler. Vous pouvez également afficher les numéros abrégés par ordre alphabétique en appuyant sur le bouton  de l'écran tactile.
- 3 Appuyez sur **Envoyer un e-mail**.
- 4 Appuyez sur **Marche**.





### Remarque

Si le message **Non assigné** s'affiche sur l'écran LCD lorsque vous saisissez ou recherchez un numéro abrégé, cela signifie que ce numéro n'est pas enregistré à cet emplacement.

## Rechercher

Vous pouvez rechercher dans l'ordre alphabétique les noms enregistrés dans les mémoires des numéros abrégés. (Voir *Enregistrement des numéros abrégés* >> page 31.)

- 1 Appuyez sur  (Carnet d'adresses).
- 2 Appuyez sur  (Rechercher) sur l'écran tactile.
- 3 Appuyez sur les premières lettres du nom, sur l'écran tactile. Appuyez sur **OK**.
- 4 Appuyez sur **▲** ou sur **▼** pour faire défiler les noms jusqu'à ce que vous retrouviez celui que vous recherchez. Appuyez sur le nom que vous recherchez.
- 5 Appuyez sur **Envoyer un e-mail**.
- 6 Appuyez sur **Marche**.



### Remarque

- Si **Résultats introuvables** s'affiche sur l'écran LCD lorsque vous saisissez les premières lettres du nom, cela signifie qu'aucun nom correspondant à ces lettres n'est enregistré.
- La fonction Rechercher ne permet pas de récupérer des numéros abrégés enregistrés sans nom.

## Recherche LDAP

Si l'appareil est connecté à votre serveur LDAP, vous pouvez rechercher des informations sur votre serveur, notamment des adresses e-mail. (Comment configurer LDAP >> Guide utilisateur - Réseau)

## Stockage des adresses e-mail

Vous pouvez configurer votre appareil pour qu'il exécute les types suivants de numérotation facile : numéro abrégé et groupes de diffusion d'e-mails. Vous pouvez également spécifier la résolution par défaut pour chaque numéro abrégé. Lorsque vous composez un numéro abrégé, l'écran LCD affiche le nom que vous avez éventuellement enregistré. Vous pouvez également enregistrer un profil de numérisation avec l'adresse e-mail.

En cas de coupure de courant, les numéros abrégés enregistrés en mémoire ne sont pas perdus.

Un profil de numérisation correspond à la résolution et aux autres paramètres de numérisation que vous choisissez lorsque vous enregistrez un numéro.

## Options de mémorisation des numéros abrégés

Le tableau suivant reprend les options disponibles lorsque vous mémorisez des numéros abrégés.

Lorsque vous enregistrez des numéros, l'écran LCD vous demande de choisir parmi les options affichées aux étapes suivantes.

Étape 1	Étape 2	Étape 3	Étape 4	Étape 5	Étape 6
Saisissez l'emplacement du numéro abrégé	Saisissez le nom	Sélectionnez le type d'enregistrement	Saisissez l'adresse e-mail	Sélectionnez la résolution	Sélectionnez le type de fichier
Numéro abrégé	Saisissez le nom que vous souhaitez enregistrer ou Appuyez sur OK	E-Mail PDF N&B	Saisissez l'adresse e-mail	300 ppp, 200 ppp, 200 x 100 ppp	PDF, PDF/A, PDF sécurisé, PDF signé
		E-Mail TIFF N&B		300 ppp, 200 ppp, 200 x 100 ppp	-
		E-Mail PDF couleur		100 ppp, 200 ppp, 300 ppp, 600 ppp, Auto	PDF, PDF/A, PDF sécurisé, PDF signé
		E-Mail JPEG couleur		100 ppp, 200 ppp, 300 ppp, 600 ppp, Auto	-
		E-Mail XPS couleur		100 ppp, 200 ppp, 300 ppp, 600 ppp, Auto	-
		E-Mail PDF gris		100 ppp, 200 ppp, 300 ppp, Auto	PDF, PDF/A, PDF sécurisé, PDF signé
		E-Mail JPEG gris		100 ppp, 200 ppp, 300 ppp, Auto	-
		E-Mail XPS gris		100 ppp, 200 ppp, 300 ppp, Auto	-



### Remarque

---

- PDF/A est un format de fichier PDF destiné à l'archivage à long terme. Ce format contient toutes les informations nécessaires pour pouvoir reproduire le document après un stockage prolongé.
- PDF sécurisé est un format de fichier PDF protégé par mot de passe.
- PDF signé est un format de fichier PDF qui permet d'éviter toute manipulation frauduleuse des données et toute usurpation d'identité en incluant un certificat numérique dans le document. Si vous choisissez PDF signé, vous devez installer un certificat sur votre appareil à l'aide de Gestion via le Web.

Choisissez **PDF signé** dans la section **Administrateur** de Gestion à partir du Web.  
(Installation d'un certificat ►► Guide utilisateur - Réseau)

---

## Enregistrement des numéros abrégés

Vous pouvez enregistrer les numéros fréquemment utilisés sous des numéros abrégés afin de ne plus appuyer que sur quelques touches (par exemple : appuyer sur  (Carnet d'adresses), le numéro auquel envoyer l'e-mail. L'appareil peut enregistrer 300 numéros abrégés (de 001 à 300).

- 1 Appuyez sur  (Carnet d'adresses).
- 2 Appuyez sur **Modifier**.
- 3 Appuyez sur **Régler le num. abrégé**.
- 4 Exécutez l'une des actions suivantes :
  - Saisissez le nom (15 caractères maximum) en appuyant sur les boutons de l'écran tactile. Consultez la section *Saisie de texte* >> page 143 pour saisir plus facilement les caractères.  
Appuyez sur **OK**.
  - Appuyez sur **OK** pour enregistrer le numéro ou l'adresse e-mail sans l'associer à un nom.
- 5 Appuyez sur **◀** ou **▶** pour sélectionner  
E-Mail PDF N&B,  
E-Mail TIFF N&B,  
E-Mail PDF couleur,  
E-Mail JPEG couleur,  
E-Mail XPS couleur,  
E-Mail PDF gris,  
E-Mail JPEG gris,  
E-Mail XPS gris.

- 6 Saisissez l'adresse e-mail (jusqu'à 60 caractères). Consultez la section *Saisie de texte* >> page 143 pour saisir plus facilement les lettres.  
Appuyez sur **OK**.
- 7 Pour enregistrer une résolution de numérisation avec l'adresse e-mail, passez à l'étape correspondante, comme indiqué dans le tableau suivant.

Option sélectionnée à l'étape 6	Passez à l'étape
E-Mail PDF N&B	8
E-Mail TIFF N&B	
E-Mail PDF couleur	9
E-Mail JPEG couleur	
E-Mail XPS couleur	
E-Mail PDF gris	10
E-Mail JPEG gris	
E-Mail XPS gris	



### Remarque

- En cas de diffusion alors que vous avez enregistré des profils de numérisation, le profil du numéro abrégé ou du numéro de groupe sélectionné *en premier* est appliqué à la diffusion.
- Informations détaillées sur le format de fichier >> Guide utilisateur - Logiciel : *Utilisation des touches de numérisation*

- 8 Sélectionnez la résolution (300 ppp, 200 ppp ou 200 x 100 ppp).
  - Si vous avez sélectionné E-Mail PDF N&B, passez à l'étape 11.
  - Si vous avez sélectionné E-Mail TIFF N&B, passez à l'étape 12.
- 9 Sélectionnez la résolution (100 ppp, 200 ppp, 300 ppp, 600 ppp ou Auto).
  - Si vous avez sélectionné E-Mail PDF couleur, passez à l'étape 11.
  - Si vous avez sélectionné E-Mail JPEG couleur ou E-Mail XPS couleur, allez à l'étape 12.
- 10 Sélectionnez la résolution (100 ppp, 200 ppp, 300 ppp ou Auto).
  - Si vous avez sélectionné E-Mail PDF gris, passez à l'étape 11.
  - Si vous avez sélectionné E-Mail JPEG gris ou E-Mail XPS gris, allez à l'étape 12.
- 11 Sélectionnez le type PDF (PDF, PDF/A, PDF sécurisé ou PDF signé) à utiliser pour l'envoi vers votre ordinateur.



### Remarque

Si vous choisissez PDF sécurisé, l'appareil vous invite à entrer un mot de passe à quatre chiffres à l'aide des touches 0-9 avant de lancer la numérisation.

- 12 Saisissez numéro d'emplacement de numéro abrégé à trois chiffres (001-300). Appuyez sur OK.
- 13 Lorsque l'écran LCD affiche vos paramètres, appuyez sur OK pour confirmer.
- 14 Appuyez sur **Arrêt/Sortie**.

## Modification ou suppression des numéros abrégés

Vous pouvez modifier ou supprimer un numéro abrégé déjà enregistré.

- 1 Appuyez sur  (Carnet d'adresses).
- 2 Appuyez sur Modifier.
- 3 Exécutez l'une des actions suivantes :
  - Appuyez sur **Changer** pour modifier le nom, numéro ou adresse e-mail, puis passez à l'étape 4.
  - Appuyez sur **Effacer** pour supprimer toutes les informations d'un numéro abrégé.
 

Sélectionnez le numéro à supprimer en appuyant dessus afin d'afficher une coche rouge.

Appuyez sur OK.

Lorsque **Effacer données?** apparaît, appuyez sur **Oui** pour l'accepter.

Passez à l'étape 8.
- 4 Appuyez sur ▲ ou sur ▼ pour afficher le numéro à modifier. Appuyez sur le numéro à modifier.



### Remarque

Les numéros abrégés commencent par #.

- 5 Appuyez sur **Nom :**  
**Numéro/adresse :**  
**Résolution :** ou  
**Type de PDF :**



**6** Exécutez l'une des actions suivantes :

- Si vous avez sélectionné **Nom** : , saisissez le nom (15 caractères maximum) en appuyant sur les boutons de l'écran tactile.  
Appuyez sur **OK**.
- Si vous avez sélectionné **Numéro/adresse** : , saisissez l'adresse e-mail (60 caractères maximum) en appuyant sur les boutons de l'écran tactile.  
Appuyez sur **OK**.
- Si vous avez sélectionné **Résolution** : , appuyez sur l'une des options de résolution disponibles affichées sur l'écran tactile.
- Si vous avez sélectionné **Type de PDF** : , appuyez sur l'une des options de types de fichiers disponibles affichées sur l'écran tactile.

**Remarque**

Pour modifier le nom ou le numéro mémorisés :

Si vous souhaitez modifier un caractère, appuyez sur ◀ ou ▶ pour placer le curseur sous le caractère à modifier, puis appuyez sur . Ressaisissez le caractère.

---

L'écran LCD affiche votre nouveau paramètre.

**7** Exécutez l'une des actions suivantes :

- Une fois les modifications terminées, appuyez sur **OK**.
- Pour modifier d'autres détails, passez à l'étape **6**.

**8** Appuyez sur **Arrêt/Sortie**.

## Comment copier

Pour effectuer une copie de base, procédez comme suit.

- 1 Si vous souhaitez réaliser une copie, appuyez sur le bouton Copie de l'écran tactile.

- L'écran ACL indique :



Vous pouvez saisir le nombre de copies souhaité en appuyant sur les boutons + et - de l'écran tactile.

- 2 Exécutez l'une des actions suivantes pour charger votre document :
  - Placez le document *face imprimée vers le haut* dans le chargeur. (Voir *Utilisation du chargeur automatique de documents* >> page 25.)
  - Chargez votre document *face imprimée vers le bas* sur la vitre du scanner. (Voir *Utilisation de la vitre du scanner* >> page 26.)

- 3 Appuyez sur **Marche**.

## Arrêt de la copie

Pour arrêter la copie, appuyez sur **Arrêt/Sortie**.

## Paramètres de copie

Appuyez sur **Copie**, puis sur ◀ ou ▶ pour choisir le paramètre souhaité.

Vous pouvez modifier les paramètres de copie suivants :

(Guide de l'utilisateur)

- Paramètre bac (Type et format de papier) >> page 18
- Usage bac : cop >> page 19

(Guide de l'utilisateur avancé)

Informations détaillées sur la modification des paramètres suivants >> Guide de l'utilisateur avancé : *Paramètres de copie* :

- Qualité
- Agrandir/ Réduire
- Copie recto -verso
- Usage bac
- Luminosité
- Contraste
- Empil./Trier
- Mise en page
- 2en1 (ID) (Disposition des pages)
- Déf. nvx rég par défaut
- Réinit. usine
- Paramètres favoris

# Impression de données à partir d'un lecteur USB de mémoire Flash ou d'un appareil photo numérique prenant en charge le stockage de masse

Grâce à la fonction Impression directe, aucun ordinateur n'est requis pour imprimer des données. Vous pouvez lancer une impression simplement en reliant votre lecteur USB de mémoire Flash à l'interface USB directe de l'appareil. Vous pouvez également connecter et imprimer directement à partir d'un appareil photo réglé sur le mode de stockage de masse USB.

Vous pouvez utiliser une mémoire flash USB qui possède les caractéristiques techniques suivantes :

Classe USB	Classe de stockage de masse USB
Classe de stockage de masse USB	SCSI ou SFF-8070i
Protocole de transfert	Transfert en bloc uniquement
Format <sup>1</sup>	FAT12/FAT16/FAT32
Taille de secteur	Max. 4 096 octets
Chiffrement	Les appareils cryptés ne sont pas pris en charge.

<sup>1</sup> Le format NTFS n'est pas pris en charge.



## Remarque

- Certains lecteurs USB de mémoire Flash peuvent ne pas fonctionner avec l'appareil.
- Si votre appareil photo est en mode PictBridge, vous ne pouvez pas imprimer de données. Veuillez vous reporter à la documentation accompagnant votre appareil photo pour basculer du mode PictBridge au mode de stockage de masse.

## Création d'un fichier PRN pour l'impression directe



## Remarque

Les écrans de cette section peuvent varier en fonction de votre application et de votre système d'exploitation.



- 1 Depuis la barre de menu d'une application, cliquez sur **Fichier**, puis sur **Imprimer**.

- 2 Choisissez **Brother DCP-XXXX Printer** (1) et cochez la case **Imprimer dans un fichier** (2). Cliquez sur **Imprimer**.

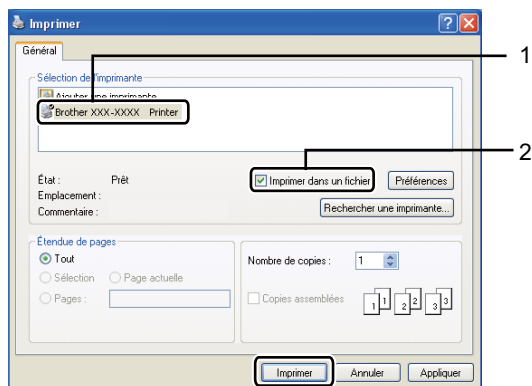

- 3 Sélectionnez le dossier dans lequel vous souhaitez sauvegarder le fichier et saisissez le nom du fichier si vous y êtes invité.

Si vous êtes invité à indiquer uniquement un nom de fichier, vous pouvez également spécifier le dossier dans lequel vous souhaitez sauvegarder le fichier en saisissant le nom du répertoire. Par exemple :

C:\Temp\FileName.prn  
 Si un lecteur USB de mémoire Flash ou un appareil photo numérique est connecté à votre ordinateur, vous pouvez sauvegarder le fichier directement sur le lecteur USB de mémoire Flash.

## Impression de données directement à partir du lecteur USB de mémoire Flash ou du stockage de masse prenant en charge l'appareil photo numérique

- 1 Connectez votre appareil à l'interface USB directe (1) à l'avant de l'appareil. Le menu de la mémoire USB s'affiche automatiquement sur l'écran LCD pour confirmer l'utilisation envisagée de l'appareil.

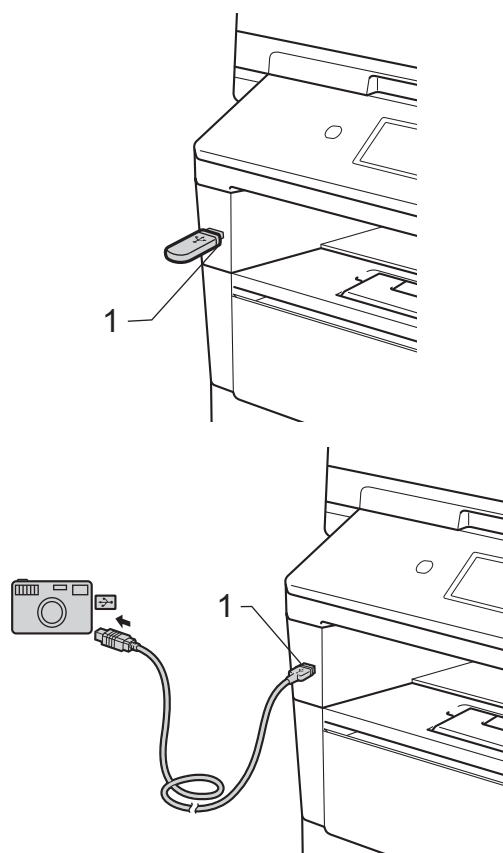



### Remarque

- Assurez-vous que votre appareil photo numérique est mis sous tension.
- En cas d'erreur, le menu de la mémoire USB ne s'affiche pas sur l'écran LCD.
- Votre appareil photo numérique doit basculer du mode PictBridge au mode de stockage de masse.
- Lorsque l'appareil est en mode Veille prolongée, l'écran LCD n'affiche aucune information, même si vous raccordez un appareil à l'interface USB directe. Appuyez sur la surface de l'écran tactile ou sur n'importe quelle touche pour réactiver l'appareil. Lorsque vous appuyez sur **Impression directe** sur l'écran tactile, le menu de la mémoire USB s'affiche sur l'écran LCD.

2

Appuyez sur **Impr. directe**.



### Remarque

Si la fonction **Secure Function Lock** est réglée sur **ON** sur votre appareil, il peut être impossible d'accéder à la fonction **Impression directe**. (►► *Guide de l'utilisateur avancé: **Changement d'utilisateurs***)

3

Appuyez sur ▲ ou sur ▼ pour sélectionner le nom de dossier et le nom de fichier à imprimer.

Si vous avez sélectionné le nom de dossier, appuyez sur ▲ ou sur ▼ pour sélectionner le nom de fichier à imprimer.



### Remarque

Si vous souhaitez imprimer un index des fichiers, appuyez sur **Impress. index** sur l'écran tactile. Appuyez sur **Marche** pour imprimer les données.

4

Saisissez le nombre de copies souhaité en appuyant sur les boutons + et - de l'écran tactile.

5

Exécutez l'une des actions suivantes :

- Appuyez sur **Param. impress..**. Passez à l'étape 6.
- Si vous ne souhaitez pas modifier les réglages par défaut actuels, passez à l'étape 8.

6

Appuyez sur ▲ ou ▼ pour afficher l'option à modifier.

Appuyez sur l'option et modifiez sa valeur.



### Remarque

- Vous pouvez modifier les paramètres suivants :

Format papier

Type papier

Multi-pages

Orientation

Recto-verso

Trier

Usage bac

Qualité impr.

Option PDF

- Certains de ces paramètres peuvent ne pas s'afficher en fonction du type de fichier.

- 7 Exécutez l'une des actions suivantes :
- Si vous souhaitez modifier d'autres paramètres, répétez l'étape 6.
  - Si vous ne souhaitez pas modifier d'autres options, appuyez sur  et allez à l'étape 8.

8 Appuyez sur **Marche** pour imprimer les données.

9 Appuyez sur **Arrêt/Sortie**.

### **Important**

- Pour éviter d'endommager votre appareil, NE connectez AUCUN périphérique autre qu'un appareil photo numérique ou un lecteur USB de mémoire Flash à l'interface USB directe.
- NE retirez PAS le lecteur USB de mémoire Flash ou l'appareil photo numérique de l'interface USB directe tant que l'appareil n'a pas terminé l'impression.

## Modification des paramètres par défaut de l'impression directe

---

Vous pouvez modifier les paramètres par défaut de l'impression directe.

- 1 Connectez le lecteur USB de mémoire Flash ou un appareil photo numérique à l'interface USB directe sur le panneau avant de l'appareil.
- 2 Appuyez sur **Impr. directe** sur l'écran LCD.
- 3 Appuyez sur **Param. par déf..**
- 4 Appuyez sur **▲** ou sur **▼** pour afficher le paramètre à modifier. Appuyez sur le paramètre.
- 5 Appuyez sur la nouvelle option de votre choix. Répétez les étapes 4 à 5 pour chaque paramètre à modifier.



### **Remarque**

Pour afficher toutes les options disponibles :

Si l'écran ACL affiche les boutons ◀ et ▶, appuyez sur ◀ ou sur ▶ pour afficher les options disponibles.

- 6 Appuyez sur **Arrêt/Sortie**.

## Impression d'un document

L'appareil peut recevoir des données provenant de votre ordinateur et les imprimer. Pour imprimer à partir d'un ordinateur, vous devez installer le pilote d'imprimante.

(>> Guide utilisateur - Logiciel : *Impression* pour Windows® ou *Impression et envoi de fax* pour Macintosh)

- 1 Installez le pilote d'imprimante Brother disponible sur le CD-ROM du programme d'installation. (>> Guide d'installation rapide)
- 2 Dans votre application, choisissez la commande Imprimer.
- 3 Choisissez le nom de votre appareil dans la boîte de dialogue **Imprimer** et cliquez sur **Propriétés** (ou sur **Préférences**, selon l'application que vous utilisez).
- 4 Définissez les paramètres de votre choix dans la boîte de dialogue **Propriétés**, puis cliquez sur **OK**.
  - **Format papier**
  - **Orientation**
  - **Copies**
  - **Type de support**
  - **Résolution**
  - **Paramètres d'impression**
  - **Imp. multi-pages**
  - **Recto-verso / Livret**
  - **Alimentation**
- 5 Cliquez sur **OK** pour lancer l'impression.

## Numérisation d'un document en tant que fichier PDF à l'aide de ControlCenter4 (Windows®)

(Pour les utilisateurs Macintosh ➤➤ Guide utilisateur - Logiciel : *Numérisation*)



### Remarque

Les écrans de votre ordinateur peuvent varier selon le modèle.

ControlCenter4 est un utilitaire qui permet d'accéder facilement et rapidement aux applications les plus couramment utilisées. Avec ControlCenter4, vous n'avez plus besoin de lancer manuellement des applications.

- 1 Chargez votre document. (Voir *Comment charger des documents* ➤➤ page 25.)
- 2 Ouvrez ControlCenter4 en cliquant sur **démarrer/Tous les programmes/ Brother/XXX-XXXX** (où XXX-XXXX est le nom de votre modèle)/**ControlCenter4**. L'application ControlCenter4 s'ouvre.
- 3 Sélectionnez **Mode Accueil** ou **Mode Avancé** avant d'utiliser ControlCenter4, puis cliquez sur **OK**.

Cette section présente brièvement les fonctions de ControlCenter4 dans **Mode Avancé**.

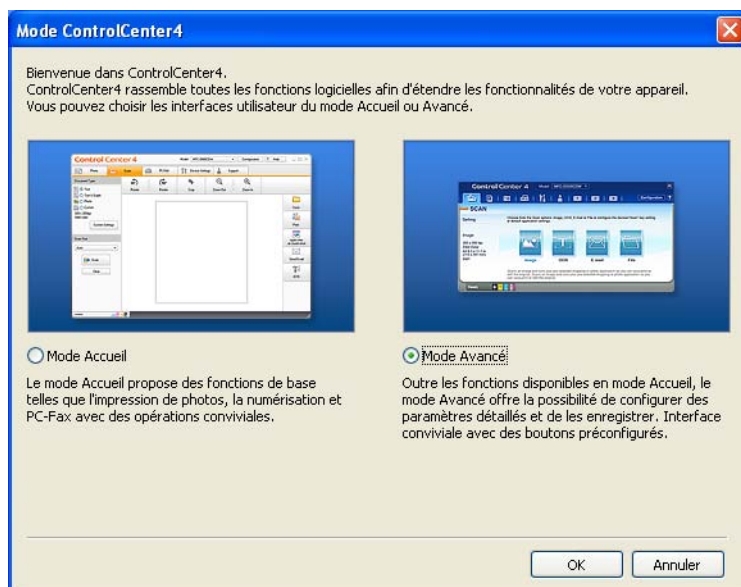

- 4 Assurez-vous que l'appareil que vous souhaitez utiliser est sélectionné dans la liste déroulante **Modèle**.



- 5 Définissez les paramètres de numérisation. Cliquez sur **Configuration**, puis sélectionnez **Paramètres du bouton**, **Numérisation** et **Fichier**.



La boîte de dialogue de configuration s'ouvre. Vous pouvez modifier les réglages par défaut.

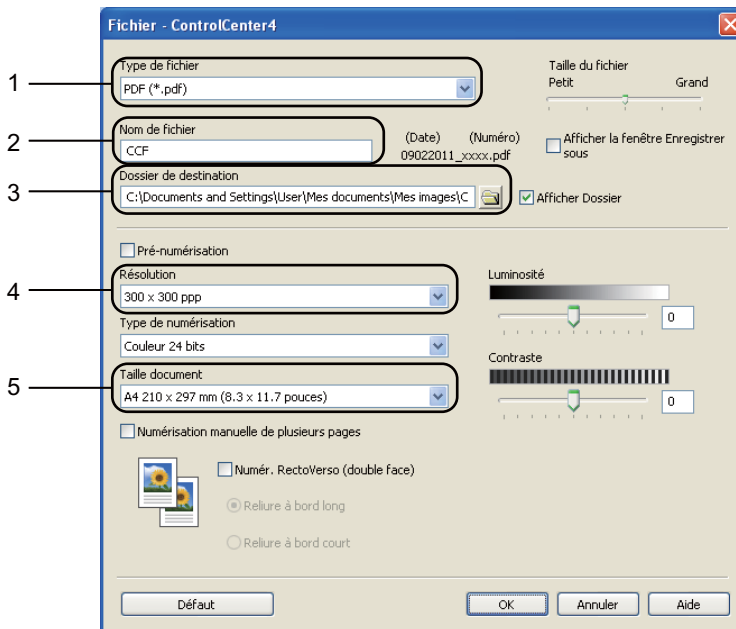

- 1 Vérifiez que **PDF (\*.pdf)** est sélectionné dans la liste déroulante **Type de fichier**.
- 2 Vous pouvez saisir le nom de fichier que vous souhaitez affecter au document.
- 3 Vous pouvez enregistrer le fichier dans le dossier par défaut ou sélectionner un autre dossier en cliquant sur le bouton  (**Parcourir**).
- 4 Vous pouvez sélectionner la résolution de numérisation dans la liste déroulante **Résolution**.
- 5 Vous pouvez sélectionner le format de document dans la liste déroulante **Taille document**.

- 6 Cliquez sur **OK**.

- 7 Cliquez sur **Fichier**.  
L'appareil commence la numérisation. Le dossier d'enregistrement des données numérisées s'ouvre automatiquement.



# Modification des paramètres du bouton Scan

## Avant de numériser

Pour utiliser l'appareil comme scanner, installez un pilote de scanner. Si l'appareil fait partie d'un réseau, configurez-le avec une adresse TCP/IP.

- Installez les pilotes de scanner disponibles sur le CD-ROM du programme d'installation.  
(➤➤ Guide d'installation rapide)
- Si la numérisation réseau ne fonctionne pas, configurez l'appareil avec une adresse TCP/IP.  
(➤➤ Guide utilisateur - Logiciel: *Configuration de la numérisation réseau (Windows®)*)

## Paramètres du bouton Scan

Vous pouvez modifier les paramètres du bouton `Scan` de votre appareil à l'aide de ControlCenter4.

- 1 Ouvrez ControlCenter4 en cliquant sur **démarrer/Tous les programmes/ Brother/XXX-XXXX** (où XXX-XXXX est le nom de votre modèle)/**ControlCenter4**. L'application ControlCenter4 s'ouvre.
- 2 Assurez-vous que l'appareil que vous souhaitez utiliser est sélectionné dans la liste déroulante **Modèle**.
- 3 Cliquez sur l'onglet **Paramètres de l'appareil**.
- 4 Cliquez sur **Paramètres de numérisation vers périphérique**.

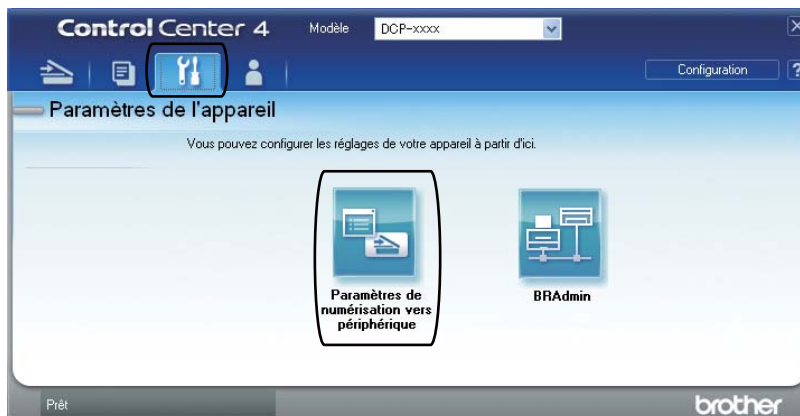

- 5 Sélectionnez l'onglet **Fichier**. Vous pouvez modifier les réglages par défaut.

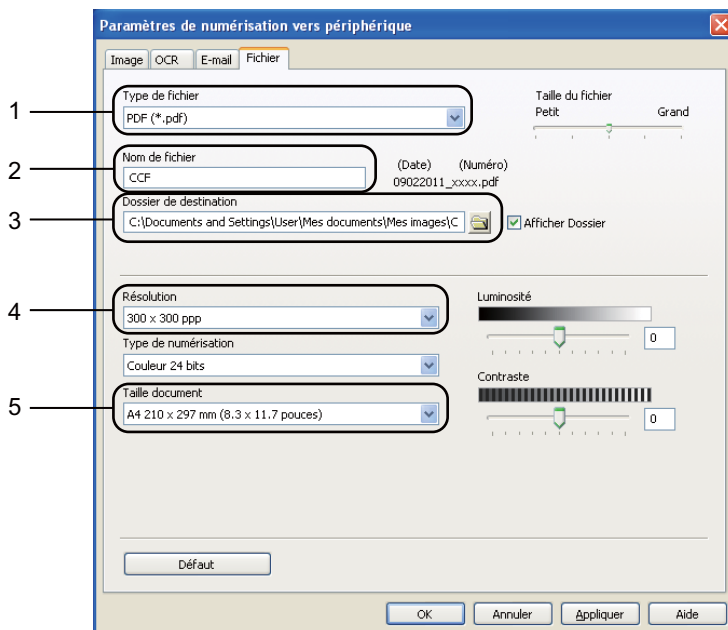

- 1 Vous pouvez sélectionner le type de fichier dans la liste déroulante.
- 2 Vous pouvez saisir le nom de fichier que vous souhaitez affecter au document.
- 3 Vous pouvez enregistrer le fichier dans le dossier par défaut ou sélectionner un autre dossier en cliquant sur le bouton  (**Parcourir**).
- 4 Vous pouvez sélectionner la résolution de numérisation dans la liste déroulante **Résolution**.
- 5 Vous pouvez sélectionner le format de document dans la liste déroulante **Taille document**.

- 6 Cliquez sur **OK**.

## Numérisation à l'aide du bouton Scan

- 1 Chargez votre document. (Voir *Comment charger des documents* >> page 25.)
- 2 Appuyez sur **Scan**.
- 3 Appuyez sur **Scan vers PC**.
- 4 Appuyez sur **Fichier**.
- 5 (Pour les utilisateurs réseau)  
Appuyez sur ▲ ou sur ▼ pour sélectionner l'ordinateur de destination auquel vous souhaitez envoyer le document numérisé.  
Appuyez sur **OK**.  
Si l'écran LCD vous invite à saisir un code PIN, entrez le code PIN à 4 chiffres de l'ordinateur de destination à l'aide du pavé numérique du panneau de commande.  
Appuyez sur **OK**.
- 6 Exécutez l'une des actions suivantes :
  - Si vous souhaitez modifier le paramètre recto-verso, appuyez sur **Scan Duplex**.  
Ensuite, appuyez sur **Off, Scan Duplex : bord long** ou  
**Scan Duplex : bord court**.
  - Pour lancer la numérisation sans modifier d'autres paramètres, passez à l'étape 7.
- 7 Appuyez sur **Marche**.  
L'appareil commence la numérisation.



### Remarque

Les modes de numérisation suivants sont disponibles.

Numériser vers :

- USB
- réseau (Windows®)
- FTP
- e-mail (Serveur)
- E-mail (Numérisation vers un ordinateur)
- Image (Numérisation vers un ordinateur)
- OCR (Numérisation vers un ordinateur)
- Fichier (Numérisation vers un ordinateur)
- Service Web<sup>1</sup> (Scanner Web Services)

<sup>1</sup> Utilisateurs Windows® uniquement. (Windows Vista® SP2 ou ultérieur et Windows® 7)  
(>> Guide utilisateur - Logiciel : *Utilisation de Web Services pour numériser sur votre réseau (Windows Vista® SP2 ou supérieur et Windows® 7)*)

# A

## Maintenance de routine

### Remplacement des consommables

Les messages suivants apparaissent sur l'écran ACL en mode Prêt. Ces messages vous avertissent que vous devez remplacer les consommables avant qu'ils n'arrivent en fin de vie. Pour éviter toute complication, vous devrez acheter des consommables de rechange avant que l'appareil n'arrête d'imprimer.



#### Remarque

Le tambour et la cartouche de toner sont deux consommables distincts. Vérifiez qu'elles sont installées ensemble. Si la cartouche de toner se trouve dans l'appareil sans le tambour, il se peut que le message *Erreur tambour* ou *Bourrage interne* s'affiche.

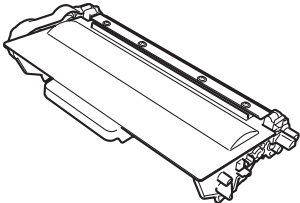
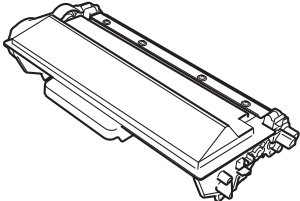
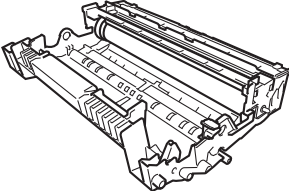
Cartouche de toner	Tambour
<p>Voir <i>Remplacement de la cartouche de toner</i> &gt;&gt; page 49.</p> <p>Nom du modèle : TN-3330, TN-3380, TN-3390</p>	<p>Voir <i>Remplacement du tambour</i> &gt;&gt; page 55.</p> <p>Nom du modèle : DR-3300</p>
<p>TN-3330, TN-3380</p>  <p>TN-3390</p> 	

messages de l'écran ACL	Consommable à préparer	Durée de vie approximative	Procédure de remplacement	Nom du modèle
Toner bas	Cartouche de toner	3 000 pages <sup>1 2 3</sup>	Voir page 49.	TN-3330 <sup>3</sup>
Préparez la cartouche de toner neuve.		8 000 pages <sup>1 2 4</sup>		TN-3380 <sup>4</sup>
		12 000 pages <sup>1 2 5</sup>		TN-3390 <sup>5</sup>

<sup>1</sup> Pages imprimées d'un seul côté au format A4 ou Letter.

<sup>2</sup> Le rendement approximatif de la cartouche est conforme à la norme ISO/CEI 19752.

<sup>3</sup> Cartouche de toner standard

<sup>4</sup> Cartouche de toner haute capacité

<sup>5</sup> Cartouche de toner super haute capacité

Vous devrez remplacer certaines pièces et nettoyer régulièrement l'appareil.

messages de l'écran ACL	Consommables à remplacer	Durée de vie approximative	Procédure de remplacement	Nom du modèle
Remplacer toner	Cartouche de toner	3 000 pages <sup>1 2 5</sup>	Voir page 49.	TN-3330 <sup>5</sup>
		8 000 pages <sup>1 2 6</sup>		TN-3380 <sup>6</sup>
		12 000 pages <sup>1 2 7</sup>		TN-3390 <sup>7</sup>
Remplacer les pièces Tambour	Tambour	30 000 pages <sup>1 3 4</sup>	Voir page 56.	DR-3300
Arrêt tambour				

<sup>1</sup> Pages imprimées d'un seul côté au format A4 ou Letter.

<sup>2</sup> Le rendement approximatif de la cartouche est conforme à la norme ISO/CEI 19752.

<sup>3</sup> 1 page par tâche.

<sup>4</sup> La durée de vie du tambour est approximative et peut varier en fonction du type d'utilisation.

<sup>5</sup> Cartouche de toner standard

<sup>6</sup> Cartouche de toner haute capacité

<sup>7</sup> Cartouche de toner super haute capacité



### Remarque

- Voir <http://www.brother.com/original/index.html> pour savoir comment retourner vos consommables usagés dans le cadre du programme de recyclage Brother. Si vous choisissez de ne pas retourner vos consommables usagés, éliminez-les conformément aux réglementations locales en le séparant des déchets ménagers. Si vous avez des questions, consultez votre bureau local d'élimination des déchets. (►► Guide de sécurité du produit: *Informations de recyclage conformément à la directive 2002/96/CE relative aux déchets d'équipements électriques et électroniques (DEEE) et à la directive 2006/66/CE relative aux piles et accumulateurs*)
- Nous vous recommandons de placer les consommables usagés sur une feuille de papier pour prévenir tout écoulement ou renversement accidentel de leur contenu.
- Si vous utilisez un papier qui n'équivaut pas directement au papier recommandé, vous risquez de réduire la durée de vie des consommables et des pièces de l'appareil.
- La durée de vie estimée de chaque cartouche de toner est basée sur la norme ISO/CEI 19752. La fréquence de remplacement varie en fonction de la complexité des pages imprimées, du pourcentage de couverture et du type de support utilisé.



## Remplacement de la cartouche de toner

Nom du modèle : TN-3330, TN-3380, TN-3390

La cartouche de toner standard peut imprimer environ 3 000 pages <sup>1</sup>. La cartouche de toner haute capacité peut imprimer environ 8 000 pages <sup>1</sup>. La cartouche de toner super haute capacité peut imprimer environ 12 000 pages <sup>1</sup>. Le nombre réel de pages varie en fonction du type de document moyen.

Lorsque le niveau de la cartouche de toner baisse, le message `Toner bas` s'affiche sur l'écran LCD.

La cartouche de toner fournie avec l'appareil devra être remplacée après 8 000 pages environ <sup>1</sup>.

<sup>1</sup> Le rendement approximatif de la cartouche est conforme à la norme ISO/CEI 19752.



### Remarque

- Il est judicieux de tenir une cartouche de toner neuve prête à l'emploi lorsque l'avertissement `Toner bas` apparaît.
- Pour une impression de qualité optimale, nous vous recommandons d'utiliser uniquement des cartouches de toner d'origine Brother. Si vous souhaitez acheter des cartouches de toner, veuillez contacter votre revendeur Brother.
- Si vous imprimez des images, du texte gras, des graphiques, des pages Web avec bordures et d'autres types d'impressions ne comprenant pas uniquement du texte simple, la quantité de toner utilisée augmente.
- Nous vous recommandons de nettoyer l'appareil lorsque vous remplacez la cartouche de toner. Voir *Nettoyage et vérification de l'appareil* ►► page 61.
- Si vous modifiez le paramètre Densité d'impression pour obtenir une impression plus claire ou plus foncée, la quantité de toner utilisée changera.
- Déballez la cartouche de toner juste avant de l'installer dans l'appareil.

### Toner bas

Si l'écran LCD affiche `Toner bas`, achetez une cartouche de toner neuve afin de l'avoir à portée de main lorsqu'apparaît le message `Remplacer toner`.

### Remplacer toner

Lorsque l'écran LCD indique `Remplacer toner`, l'appareil cesse d'imprimer jusqu'à ce que vous remplaciez la cartouche de toner. Une cartouche de toner Brother authentique neuve entraîne la réinitialisation du message du mode `Remplacement toner`.

## Remplacement de la cartouche de toner

- 1 Laissez l'appareil sous tension pendant 10 minutes afin que le ventilateur interne refroidisse les composants extrêmement chauds à l'intérieur de l'appareil.
- 2 Appuyez sur le bouton de déblocage du capot avant pour l'ouvrir.

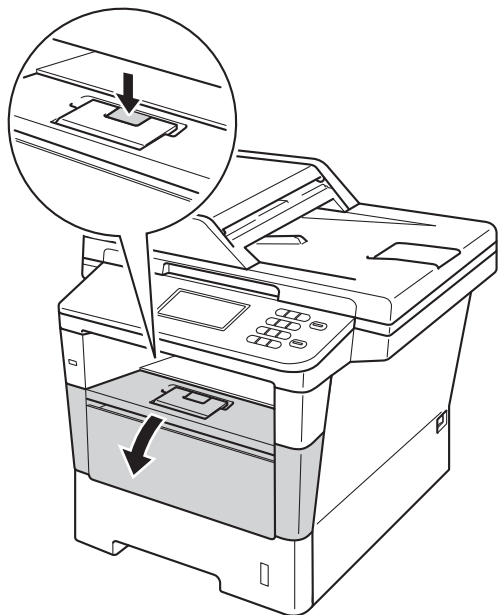

- 3 Sortez le module tambour et cartouche de toner.

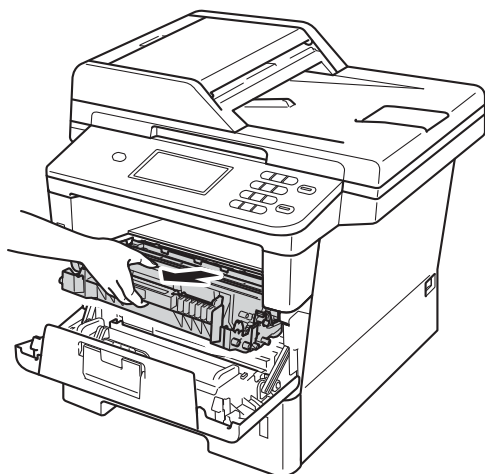

## ⚠ AVERTISSEMENT

### ⚠ TEMPÉRATURE ÉLEVÉE

Après utilisation de l'appareil, certaines pièces internes de l'appareil sont extrêmement chaudes. Attendez que l'appareil refroidisse avant de mettre les doigts sur ses composants internes.

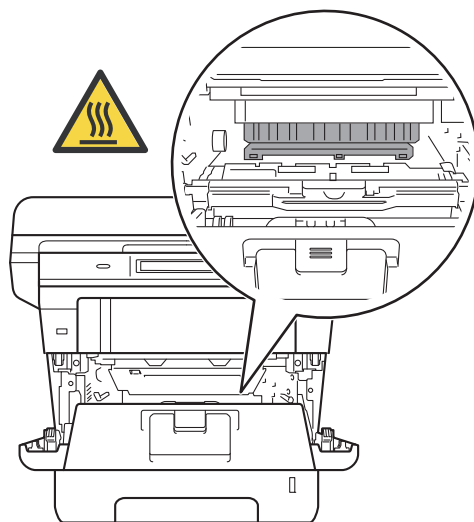

**! Important**

- Nous vous conseillons de déposer le module tambour et cartouche de toner sur une surface propre et plane recouverte d'une feuille de papier jetable, au cas où vous renverseriez du toner par mégarde.
- Pour éviter que l'électricité statique n'endommage l'appareil, NE touchez PAS les électrodes présentées dans l'illustration.

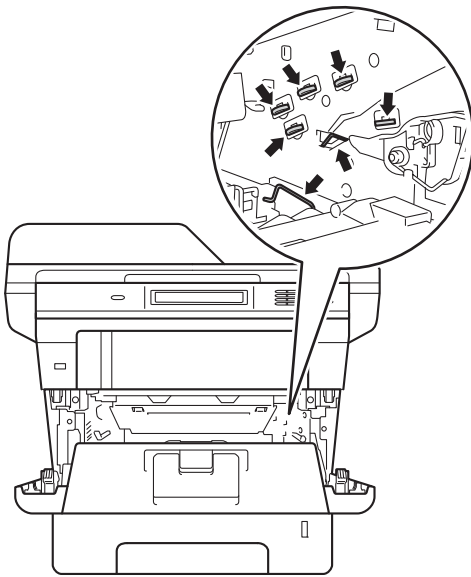

- 4** Abaissez le levier de verrouillage vert et sortez la cartouche de toner du tambour.

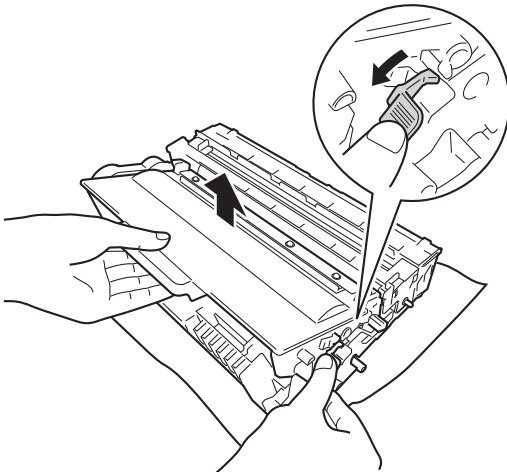
**! AVERTISSEMENT**

- NE jetez PAS au feu la cartouche de toner ou le module tambour et cartouche de toner. Elle pourrait exploser et provoquer des blessures.
- N'utilisez PAS de produits inflammables, d'aérosols ou de liquides/solvants organiques contenant de l'alcool ou de l'ammoniaque pour nettoyer l'intérieur ou l'extérieur de l'appareil. Cela pourrait entraîner un incendie ou un choc électrique. Utilisez plutôt un chiffon sec et non pelucheux.

(>> Guide de sécurité du produit: *Précautions générales*)



## ❗ Important

- Manipulez la cartouche de toner avec précaution. Si du toner se répand sur vos mains ou vos vêtements, essuyez-le ou nettoyez-le à l'eau froide.
- Pour éviter les problèmes de qualité d'impression, NE touchez PAS les parties ombrées présentées dans les illustrations.

### <Cartouche de toner>

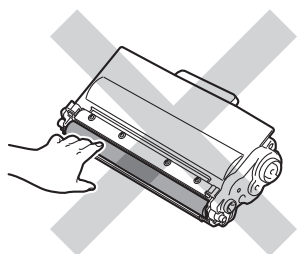

### <Tambour>

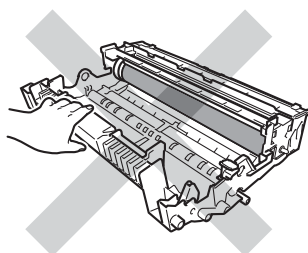

- Nous vous conseillons de déposer la cartouche de toner sur une surface propre, plane, régulière et stable recouverte d'une feuille de papier jetable ou d'un chiffon, au cas où vous renverseriez du toner par mégarde.

## 📝 Remarque

- Assurez-vous de bien emballer la cartouche de toner usagée dans un sac adapté afin que la poudre de toner ne se répande pas hors de la cartouche.
- Voir <http://www.brother.com/original/index.html> pour savoir comment retourner vos consommables usagés dans le cadre du programme de recyclage Brother. Si vous choisissez de ne pas retourner vos articles usagés, éliminez-les conformément aux réglementations locales en le séparant des déchets ménagers. Si vous avez des questions, consultez votre bureau local d'élimination des déchets.

(➤➤ Guide de sécurité du produit :  
*Informations de recyclage conformément à la directive 2002/96/CE relative aux déchets d'équipements électriques et électroniques (DEEE) et à la directive 2006/66/CE relative aux piles et accumulateurs*)

- 5 Déballez la cartouche de toner neuve. Tenez la cartouche avec les deux mains et secouez-la latéralement plusieurs fois pour répartir le toner uniformément à l'intérieur de la cartouche.

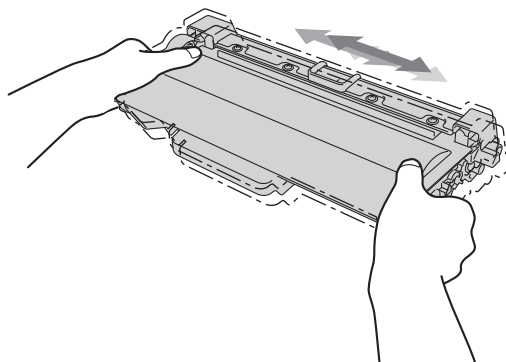

**!** Important

- Déballez la cartouche de toner juste avant de l'installer dans l'appareil. Si une cartouche de toner reste déballée pendant une période prolongée, la durée de vie du toner en sera réduite.
- Si vous exposez un tambour non déballé à la lumière directe du soleil ou à la lumière de la pièce, vous risquez de l'endommager.
- Les appareils de Brother sont conçus pour fonctionner avec du toner aux spécifications particulières afin de garantir des performances optimales lorsqu'ils sont utilisés avec des cartouches de toner d'origine Brother. Brother ne peut pas garantir ces performances optimales si du toner ou des cartouches de toner de spécifications différentes sont utilisés. Il se peut que l'appareil ne détecte pas correctement le toner ou les cartouches de toner présentant des caractéristiques techniques différentes et qu'il les considère comme des cartouches de toner standard. Par conséquent, Brother déconseille d'utiliser des cartouches autres que les cartouches d'origine Brother avec cet appareil et de remplir les cartouches vides avec du toner provenant d'autres sources. Si le tambour ou d'autres pièces de cet appareil sont endommagés suite à l'utilisation d'un toner ou de cartouches de toner autres que des produits d'origine Brother du fait de l'incompatibilité ou du manque d'adéquation de ces produits avec cet appareil, les réparations nécessaires ne seront peut-être pas couvertes par la garantie.

- 6 Retirez le couvercle de protection.

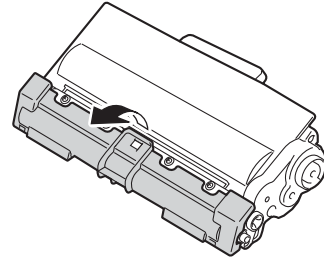
**!** Important

Installez la cartouche de toner dans le tambour juste après avoir retiré le couvercle de protection. Pour éviter toute dégradation de la qualité d'impression, NE touchez PAS les parties ombrées présentées dans les illustrations.

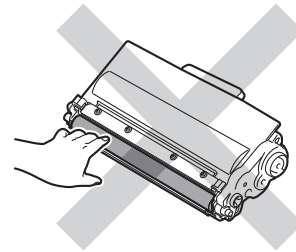

- 7 Installez la nouvelle cartouche de toner fermement dans le tambour jusqu'à ce qu'elle se mette en place avec un déclic. Si vous l'installez correctement, le levier de verrouillage vert du tambour se relève automatiquement.

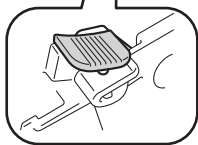
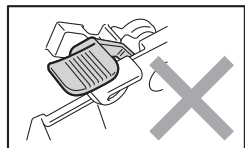
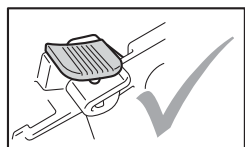
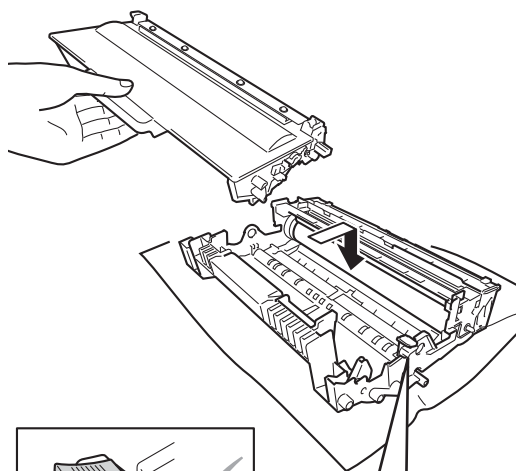

 **Remarque**

Veillez à insérer la cartouche de toner correctement, sinon elle risque de se dissocier du tambour.

- 8 Nettoyez le fil corona situé à l'intérieur du tambour en faisant coulisser délicatement la languette verte à plusieurs reprises.

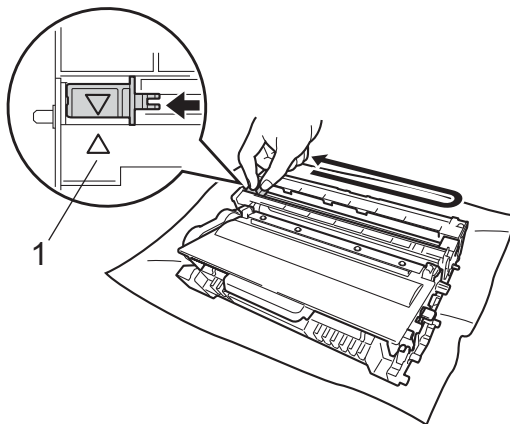

 **Remarque**

N'oubliez pas de ramener la languette dans sa position initiale (▲) (1). Dans le cas contraire, les pages imprimées pourraient présenter une bande verticale.

- 9 Réinstallez le module tambour et cartouche de toner dans l'appareil.

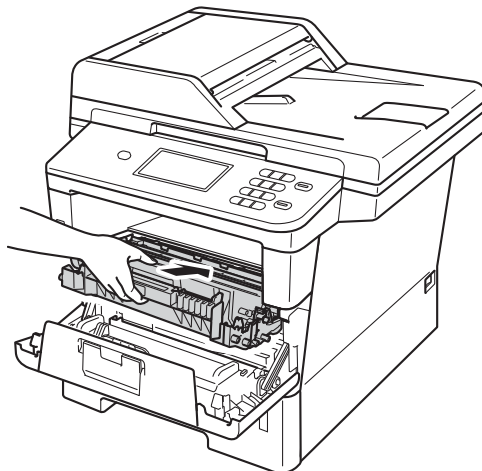

- 10 Fermez le capot avant de l'appareil.



### Remarque

Une fois la cartouche de toner remplacée, NE mettez PAS l'interrupteur d'alimentation de l'appareil sur Arrêt ou N'ouvrez PAS le capot avant aussi longtemps que le message *Attendre SVP* n'a pas disparu de l'écran ACL et que l'appareil n'est pas retourné en mode Prêt.

## Remplacement du tambour

Nom du modèle : DR-3300

Un tambour neuf peut imprimer environ 30 000 pages imprimées d'un seul côté au format A4 ou Letter.

### Important

Pour des performances optimales, utilisez un tambour et des cartouches de toner d'origine Brother. L'impression avec un tambour ou du toner d'autres fabricants risque non seulement de réduire la qualité d'impression, mais également la qualité et la durée de vie de l'appareil. Il se peut que la couverture de la garantie ne s'applique pas aux problèmes résultant de l'utilisation d'un tambour ou de toner d'autres fabricants.

### Erreur tambour

Le fil corona est sale. Nettoyez le fil corona situé dans le tambour. (Voir *Nettoyage du fil corona* >> page 64.)

Si le message *Erreur tambour* ne disparaît pas alors que vous avez nettoyé le fil corona, le tambour arrive en fin de vie. Remplacez le tambour par un neuf.

### Rempl. pièces Tambour

Le tambour a dépassé sa durée de vie nominale. Remplacez le tambour par un neuf. À ce stade, il est recommandé d'installer un tambour Brother authentique.

Après le remplacement, remettez à zéro le compteur du tambour en suivant les instructions qui accompagnent le nouveau tambour.

## Arrêt tambour

Nous ne pouvons pas garantir la qualité d'impression. Remplacez le tambour par un neuf. À ce stade, il est recommandé d'installer un tambour Brother authentique.

Après le remplacement, remettez à zéro le compteur du tambour en suivant les instructions qui accompagnent le nouveau tambour.

## Remplacement du tambour

### ! Important

- Lorsque vous retirez le tambour, manipulez-le avec précaution car il peut contenir du toner. Si du toner se répand sur vos mains ou vos vêtements, essuyez-le ou nettoyez-le à l'eau froide.
- Chaque fois que vous remplacez le tambour, nettoyez l'intérieur de l'appareil. (Voir *Nettoyage et vérification de l'appareil* >> page 61.)
- Ne déballez pas le module tambour neuf si vous n'êtes pas prêt à l'installer immédiatement dans l'appareil. L'exposition à la lumière directe du soleil ou à la lumière de la pièce peut endommager le tambour.

- 1 Laissez l'appareil sous tension pendant 10 minutes afin que le ventilateur interne refroidisse les composants extrêmement chauds à l'intérieur de l'appareil.
- 2 Appuyez sur le bouton de déblocage du capot avant pour l'ouvrir.

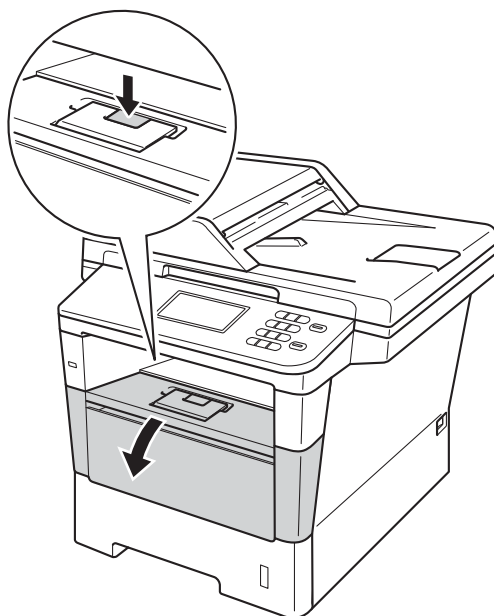



- 3 Sortez le module tambour et cartouche de toner.

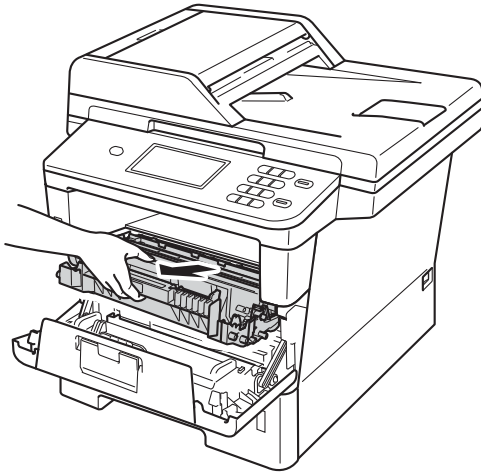

## ⚠ AVERTISSEMENT

### ⚠ TEMPÉRATURE ÉLEVÉE

Après utilisation de l'appareil, certaines pièces internes de l'appareil sont extrêmement chaudes. Attendez que l'appareil refroidisse avant de mettre les doigts sur ses composants internes.

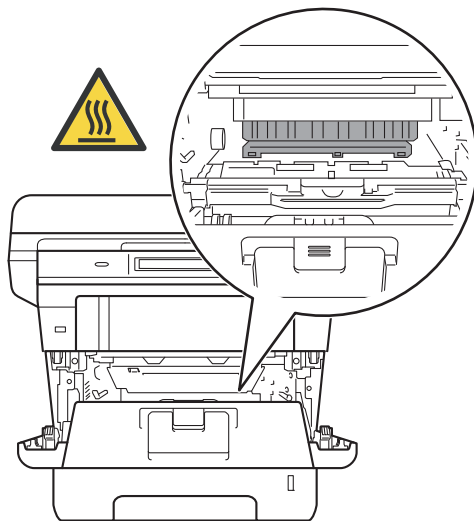

## ⚠ Important

- Nous vous conseillons de déposer le module tambour et cartouche de toner sur une surface propre et plane recouverte d'une feuille de papier jetable, au cas où vous renverseriez du toner par mégarde.
- Pour éviter que l'électricité statique n'endommage l'appareil, NE touchez PAS les électrodes présentées dans l'illustration.

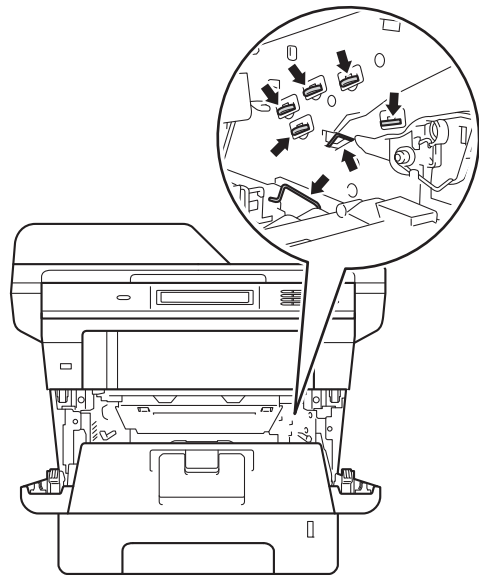

- 4 Abaissez le levier de verrouillage vert et sortez la cartouche de toner du tambour.

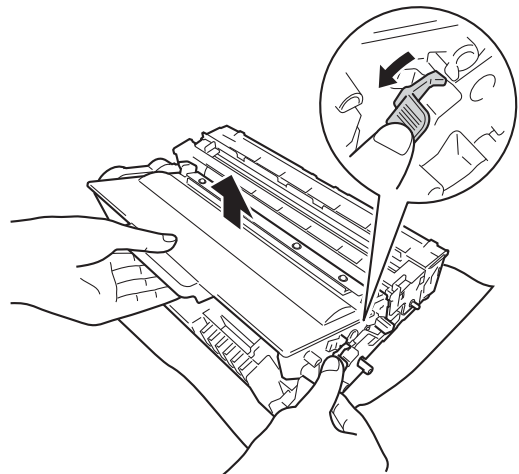

## ⚠ AVERTISSEMENT



- NE jetez PAS au feu la cartouche de toner ou le module tambour et cartouche de toner. Elle pourrait exploser et provoquer des blessures.
- N'utilisez PAS de produits inflammables, d'aérosols ou de liquides/solvants organiques contenant de l'alcool ou de l'ammoniaque pour nettoyer l'intérieur ou l'extérieur de l'appareil. Cela pourrait entraîner un incendie ou un choc électrique. Utilisez plutôt un chiffon sec et non pelucheux.

(>> Guide de sécurité du produit:  
*Précautions générales*)



## ⚠ Important

- Manipulez la cartouche de toner avec précaution. Si du toner se répand sur vos mains ou vos vêtements, essuyez-le ou nettoyez-le à l'eau froide.
- Pour éviter les problèmes de qualité d'impression, NE touchez PAS les parties ombrées présentées dans les illustrations.

### <Cartouche de toner>

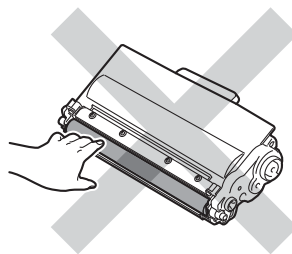

### <Tambour>

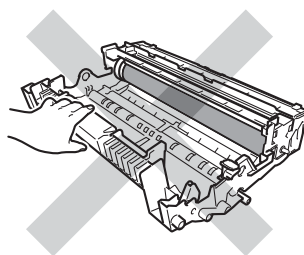

- Nous vous conseillons de déposer la cartouche de toner sur une surface propre, plane, régulière et stable recouverte d'une feuille de papier jetable ou d'un chiffon, au cas où vous renverseriez du toner par mégarde.

**Remarque**

- Prenez soin de bien emballer le tambour usagé dans un sac adapté afin que la poudre de toner se répande pas hors du tambour.
- Voir <http://www.brother.com/original/index.html> pour savoir comment retourner vos consommables usagés dans le cadre du programme de recyclage Brother. Si vous choisissez de ne pas retourner vos articles usagé, éliminez-les conformément aux réglementations locales en le séparant des déchets ménagers. Si vous avez des questions, consultez votre bureau local d'élimination des déchets.  
(>> Guide de sécurité du produit : *Informations de recyclage conformément à la directive 2002/96/CE relative aux déchets d'équipements électriques et électroniques (DEEE) et à la directive 2006/66/CE relative aux piles et accumulateurs*)

5

Déballez la tambour neuf.

6

Installez la cartouche de toner fermement dans le tambour neuf jusqu'à ce qu'elle se mette en place avec un déclic. Si vous installez correctement la cartouche, le levier de verrouillage vert se relève automatiquement.

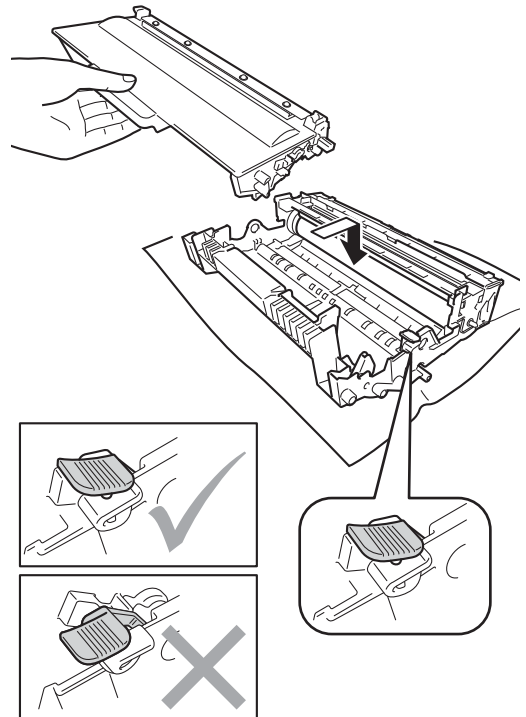
**Remarque**

Veillez à insérer la cartouche de toner correctement, sinon elle risque de se dissocier du tambour.

A

- 7 Réinstallez le module tambour et cartouche de toner dans l'appareil.

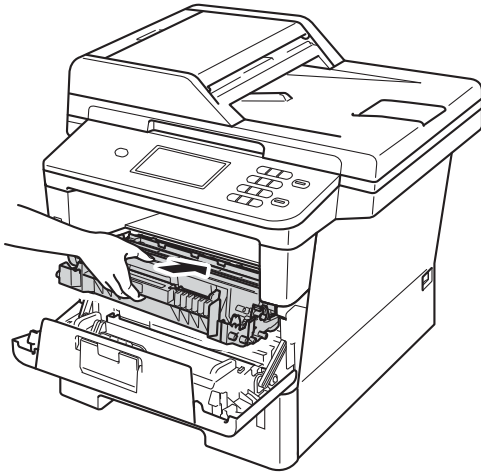

- 8 Fermez le capot avant de l'appareil.

## Remise à zéro du compteur du tambour

Lorsque vous remplacez le tambour par un tambour neuf, vous devez remettre à zéro le compteur du tambour en procédant comme suit.

### ! Important

Ne réinitialisez pas le compteur du tambour lorsque vous remplacez seulement la cartouche de toner.

- 1 Appuyez sur **Arrêt/Sortie** pour interrompre l'erreur temporairement.
- 2 Appuyez sur **Menu**.
- 3 Appuyez sur **▲** ou sur **▼** pour afficher **Info. appareil**.  
Appuyez sur **Info. appareil**.
- 4 Appuyez sur **Réinitialisation menu**.
- 5 Appuyez sur **Tambour**.
- 6 L'appareil affiche **Réinitialiser tambour ?**.
- 7 Appuyez sur **Oui**, puis appuyez sur **Arrêt/Sortie**.

## Nettoyage et vérification de l'appareil

Nettoyez régulièrement l'extérieur et l'intérieur de l'appareil avec un chiffon sec non pelucheux. Lorsque vous remplacez la cartouche de toner ou le tambour, pensez à nettoyer l'intérieur de l'appareil. Si les pages imprimées sont tachées de toner, nettoyez l'intérieur de l'appareil avec un chiffon sec non pelucheux.

### ⚠ AVERTISSEMENT



- NE jetez PAS au feu la cartouche de toner ou le module tambour et cartouche de toner. Elle pourrait exploser et provoquer des blessures.
- N'utilisez PAS de produits inflammables, d'aérosols ou de liquides/solvants organiques contenant de l'alcool ou de l'ammoniaque pour nettoyer l'intérieur ou l'extérieur de l'appareil. Cela pourrait entraîner un incendie ou un choc électrique. Utilisez plutôt un chiffon sec et non pelucheux.

(>> Guide de sécurité du produit:  
*Précautions générales*)



### ⚠ Important

Utilisez des détergents neutres. Un nettoyage avec des liquides volatiles tels qu'un diluant ou de la benzine endommagera la surface de l'appareil.

## Nettoyage de l'extérieur de l'appareil

- 1 Mettez l'appareil hors tension.
- 2 Débranchez les câbles d'interface de l'appareil, puis le cordon d'alimentation de la prise électrique.
- 3 Essuyez l'extérieur de l'appareil avec un chiffon sec et non pelucheux pour enlever la poussière.



- 4 Retirez complètement le bac à papier de l'appareil.

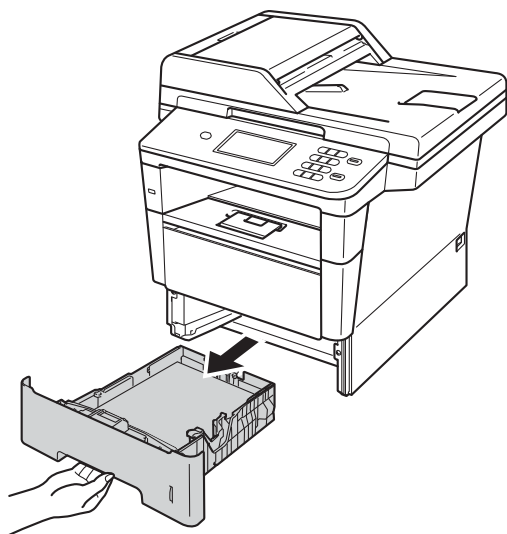

- 5 Si le bac contient du papier, retirez-le.

- 6 Enlevez tout ce qui est coincé dans le bac à papier.
- 7 Essuyez l'intérieur et l'extérieur du bac à papier avec un chiffon sec et non pelucheux pour enlever la poussière.

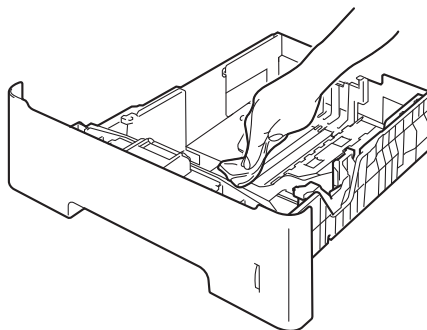

- 8 Rechargez le papier et remettez fermement le bac à papier dans l'appareil.
- 9 Rebranchez le cordon d'alimentation de l'appareil sur la prise électrique, puis raccordez tous les câbles.
- 10 Mettez l'appareil sous tension.

## Nettoyage de la vitre du scanner

- 1 Mettez l'appareil hors tension.
- 2 Débranchez tous les câbles, puis le cordon d'alimentation de la prise électrique.
- 3 Dépliez le support de document du chargeur (1), puis ouvrez le capot du chargeur (2).  
Nettoyez la barre blanche (3) et la bande de verre du scanner (4) située au-dessous avec un chiffon doux non pelucheux humecté avec de l'eau.  
Fermez le capot du chargeur (2) et pliez le support de document du chargeur (1).

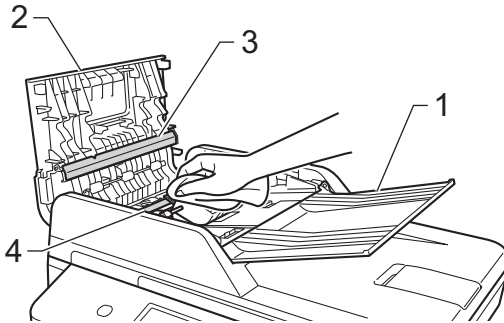

- 4 Soulevez le capot document (1). Nettoyez la surface blanche en plastique (2) et la vitre du scanner (3) située au-dessous avec un chiffon doux non pelucheux humecté avec de l'eau.

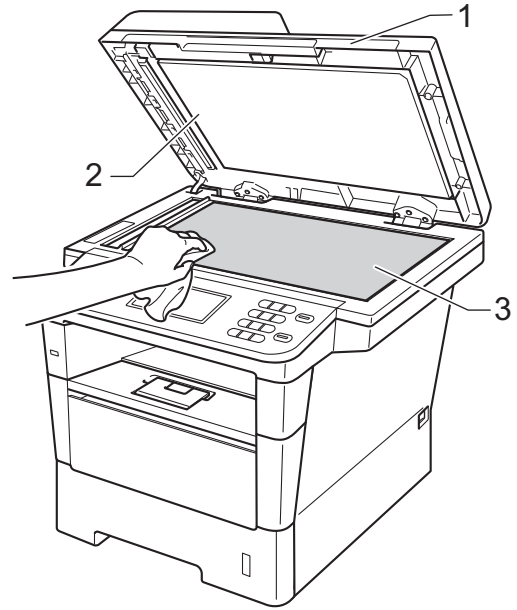

- 5 Dans le chargeur, nettoyez la barre blanche (1) et la bande de verre du scanner (2) située au-dessous à l'aide d'un chiffon doux non pelucheux humecté avec de l'eau.

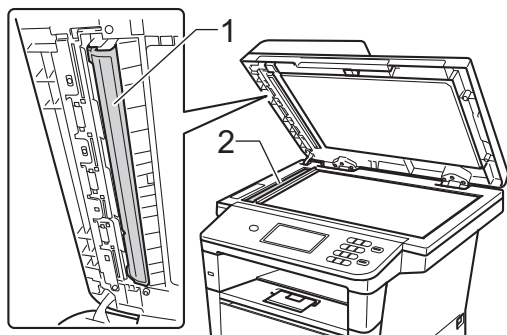

### Remarque

Outre le nettoyage de la vitre du scanner et de la bande de verre avec un chiffon doux non pelucheux humecté avec de l'eau, passez le bout du doigt sur la vitre pour déterminer si quelque chose y est collé. Si vous sentez la présence de saleté ou de débris, nettoyez la vitre à nouveau en vous concentrant sur cette zone. Vous devrez peut-être répéter le processus de nettoyage trois ou quatre fois. Pour effectuer un test, réalisez une copie après chaque nettoyage.

- 6 Fermez le capot document.
- 7 Rebranchez le cordon d'alimentation de l'appareil sur la prise électrique, puis raccordez tous les câbles.
- 8 Mettez l'appareil sous tension.

## Nettoyage du fil corona

Si vous rencontrez des problèmes de qualité d'impression ou si l'écran LCD affiche **Erreur tambour**, nettoyez le fil corona comme suit :

- 1 Laissez l'appareil sous tension pendant 10 minutes afin que le ventilateur interne refroidisse les composants extrêmement chauds à l'intérieur de l'appareil.
- 2 Appuyez sur le bouton de déblocage du capot avant pour l'ouvrir.

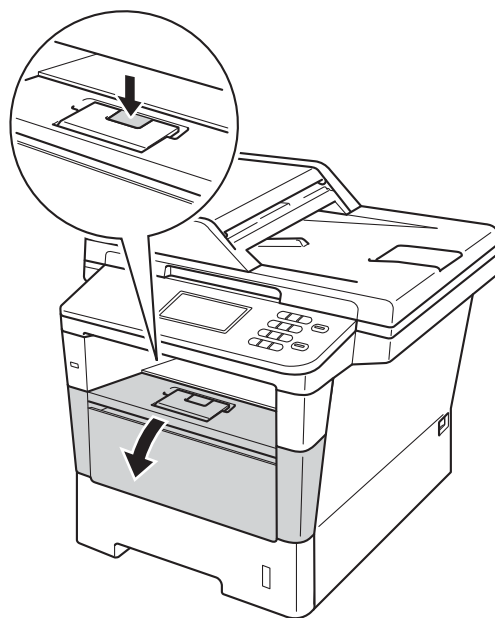



- 3 Sortez le module tambour et cartouche de toner.

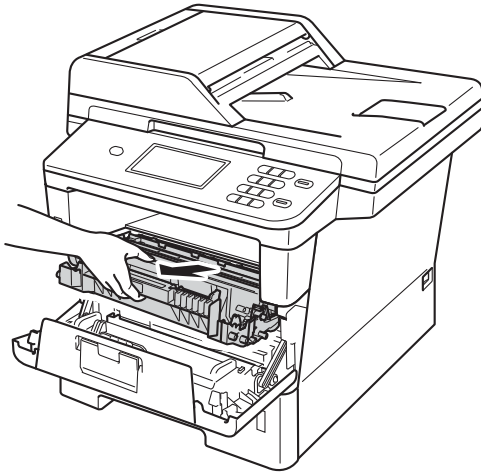

## ⚠ AVERTISSEMENT

### ⚠ TEMPÉRATURE ÉLEVÉE

Après utilisation de l'appareil, certaines pièces internes de l'appareil sont extrêmement chaudes. Attendez que l'appareil refroidisse avant de mettre les doigts sur ses composants internes.

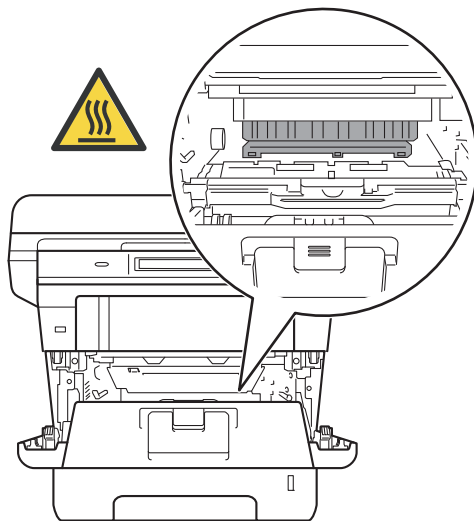

## ⚠ Important

- Nous vous conseillons de déposer le module tambour et cartouche de toner sur une feuille de papier jetable ou sur un chiffon, au cas où vous renverseriez du toner par mégarde.
- Manipulez avec soin le module tambour et cartouche de toner. Si du toner se répand sur vos mains ou vos vêtements, essuyez-le ou nettoyez-le à l'eau froide.
- Pour éviter que l'électricité statique n'endommage l'appareil, NE touchez PAS les électrodes présentées dans l'illustration.

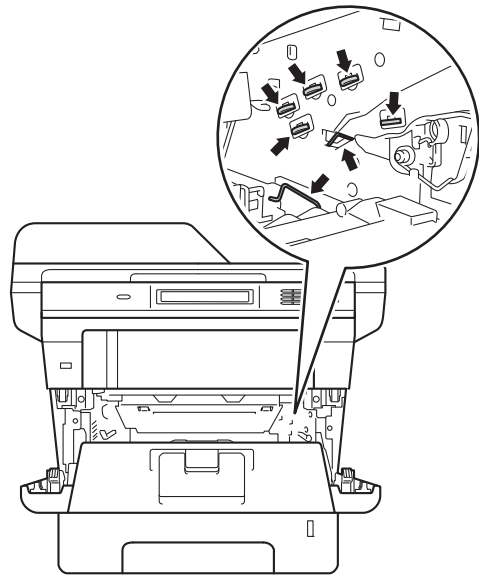

- 4 Nettoyez le fil corona situé à l'intérieur du tambour en faisant coulisser délicatement la languette verte à plusieurs reprises.

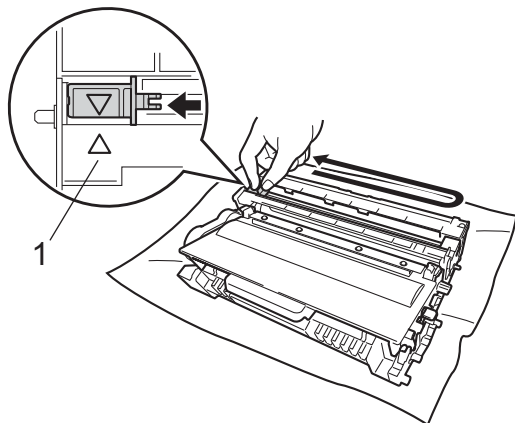

### Remarque

N'oubliez pas de ramener la languette dans sa position initiale (▲) (1). Dans le cas contraire, les pages imprimées pourraient présenter une bande verticale.

- 5 Réinstallez le module tambour et cartouche de toner dans l'appareil.

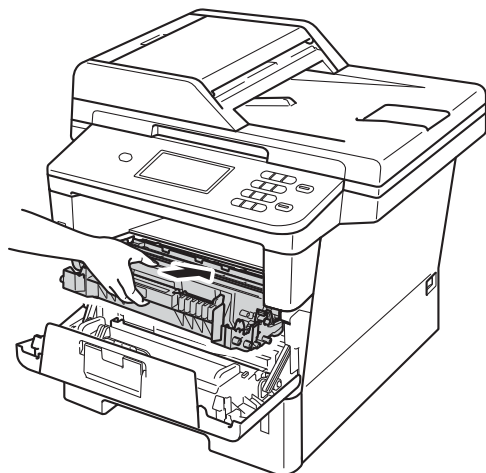

- 6 Fermez le capot avant de l'appareil.

## Nettoyage du tambour

Si votre sortie papier comporte des points à des intervalles de 94 mm, procédez comme suit pour résoudre le problème.

- 1 Vérifiez que l'appareil est en mode Prêt.
- 2 Appuyez sur Menu.
- 3 Appuyez sur ▲ ou sur ▼ pour afficher Impr. rapports. Appuyez sur Impr. rapports.
- 4 Appuyez sur Impression points tambour.
- 5 L'appareil affiche Appuyer Marche. Appuyez sur **Marche**.
- 6 L'appareil imprime le test d'impression des taches du tambour. Ensuite, appuyez sur **Arrêt/Sortie**.
- 7 Laissez l'appareil sous tension pendant 10 minutes afin que le ventilateur interne refroidisse les composants extrêmement chauds à l'intérieur de l'appareil.
- 8 Quand l'appareil a refroidi, mettez-le hors tension.

- 9 Appuyez sur le bouton de déblocage du capot avant pour l'ouvrir.

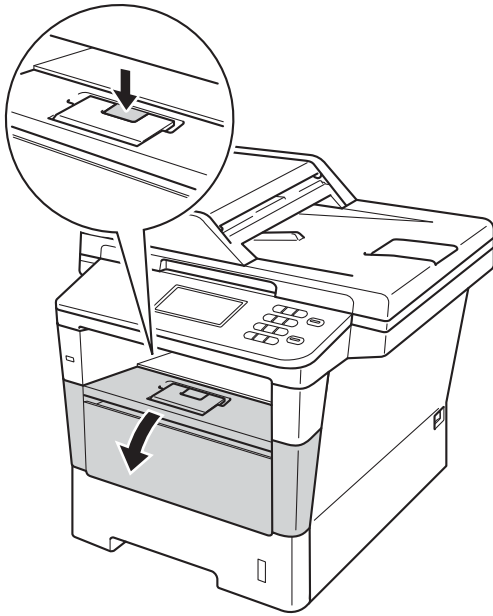

- 10 Sortez le module tambour et cartouche de toner.

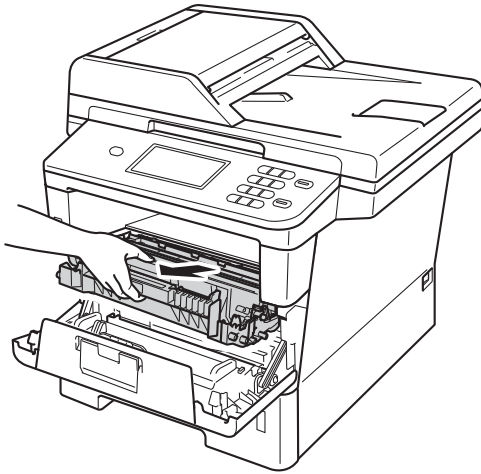

## AVERTISSEMENT

### TEMPÉRATURE ÉLEVÉE

Après utilisation de l'appareil, certaines pièces internes de l'appareil sont extrêmement chaudes. Attendez que l'appareil refroidisse avant de mettre les doigts sur ses composants internes.

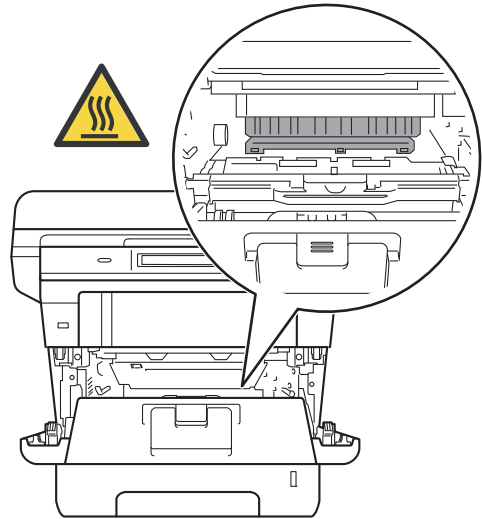

## ❗ Important

- Nous vous conseillons de déposer le module tambour et cartouche de toner sur une feuille de papier jetable ou sur un chiffon, au cas où vous renverseriez du toner par mégarde.
- Manipulez avec soin le module tambour et cartouche de toner. Si du toner se répand sur vos mains ou vos vêtements, essuyez-le ou nettoyez-le à l'eau froide.
- Pour éviter que l'électricité statique n'endommage l'appareil, NE touchez PAS les électrodes présentées dans l'illustration.

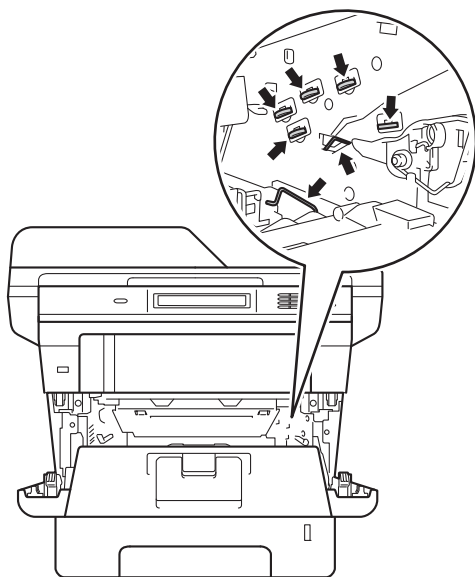

- 11 Abaissez le levier de verrouillage vert et sortez la cartouche de toner du tambour.

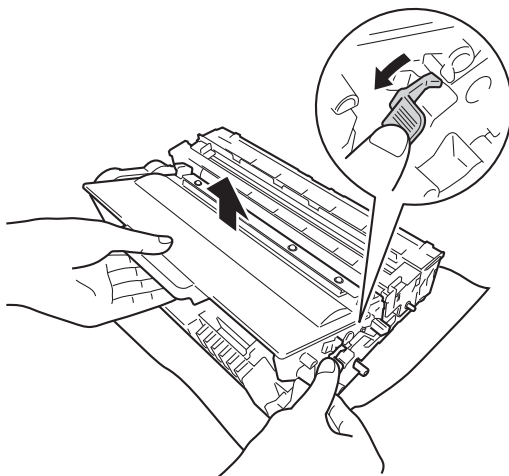

- 12 Tournez le tambour de la manière illustrée. Vérifiez que l'engrenage du tambour (1) se trouve sur la gauche.

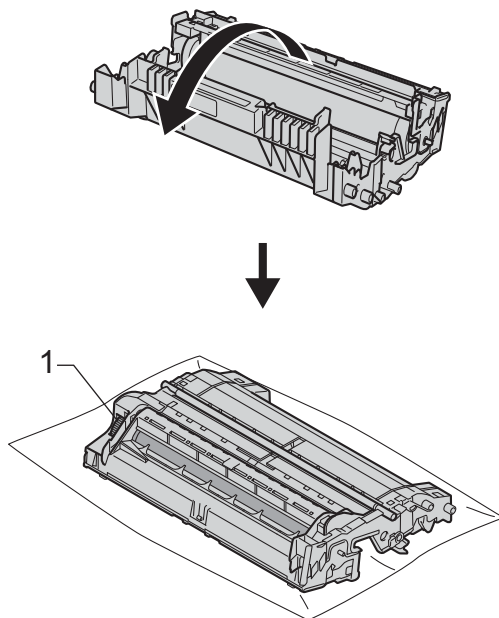

- 13 Utilisez les repères numérotés en regard du rouleau de tambour afin de localiser la trace. Par exemple, un point dans la colonne 2 de la page de vérification signifie qu'il existe une trace dans la partie « 2 » du tambour.

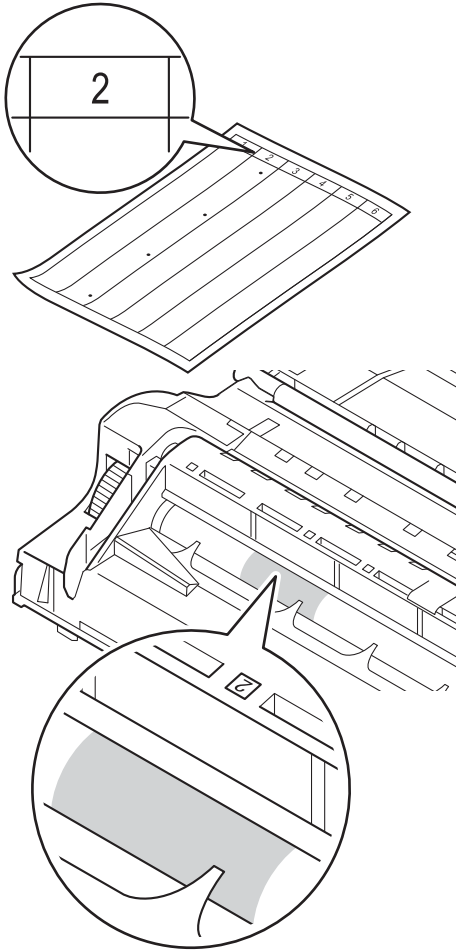

- 14 Faites tourner l'engrenage du tambour vers vous à la main tout en examinant la surface de la zone suspecte.

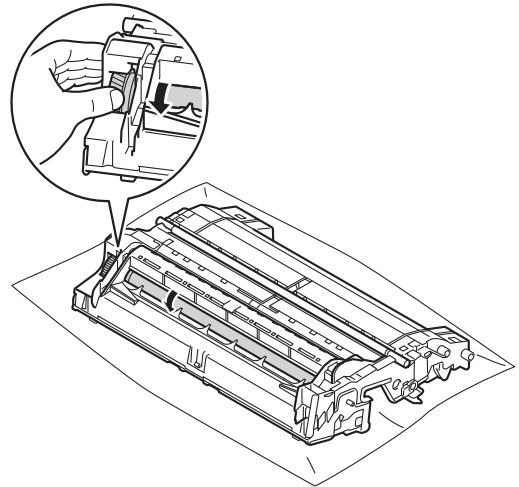

- 15 Une fois que vous avez localisé sur le tambour les traces qui correspondent à la feuille de vérification des taches du tambour, essayez délicatement la surface de ce dernier à l'aide d'un coton-tige sec pour éliminer les traces.

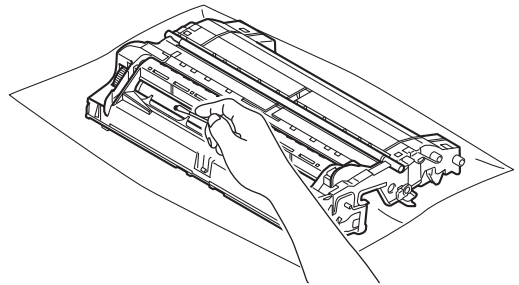

### ! Important

NE nettoyez PAS la surface du tambour photosensible avec un objet pointu ou un liquide quelconque.

- 16 Retournez le tambour.

- 17 Réinstallez la cartouche de toner dans le tambour jusqu'à ce qu'elle se mette en place avec un déclic. Si vous installez correctement la cartouche, le levier de verrouillage vert du tambour se relève automatiquement.

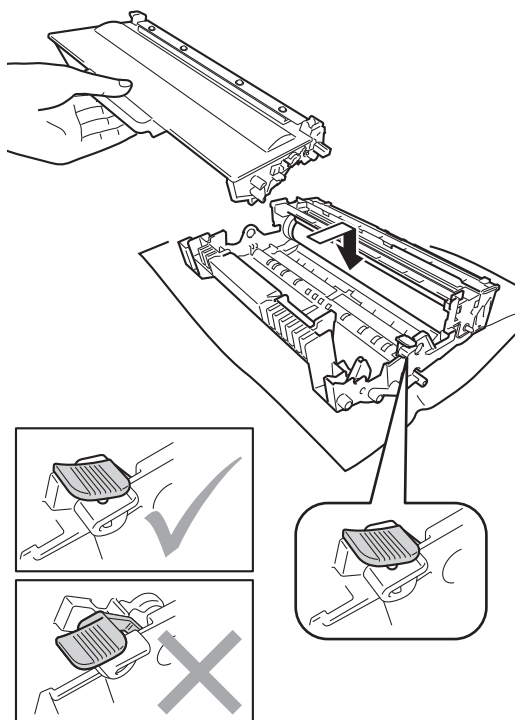

- 18 Réinstallez le module tambour et cartouche de toner dans l'appareil.

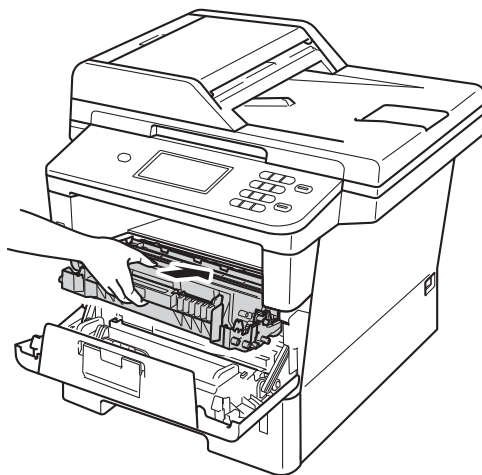

- 19 Fermez le capot avant de l'appareil.  
20 Mettez l'appareil sous tension et lancez un test d'impression.



### Remarque

Veillez à insérer la cartouche de toner correctement, sinon elle risque de se dissocier du tambour.

## Nettoyage des rouleaux d'entraînement du papier

Le nettoyage régulier du rouleau d'entraînement du papier permet d'éviter les bourrages en veillant à ce que le papier soit correctement entraîné.

Si vous rencontrez des problèmes d'alimentation du papier, nettoyez les rouleaux d'entraînement comme suit :

- 1 Mettez l'appareil hors tension.
- 2 Débranchez tous les câbles, puis le cordon d'alimentation de la prise électrique.
- 3 Retirez complètement le bac à papier de l'appareil.

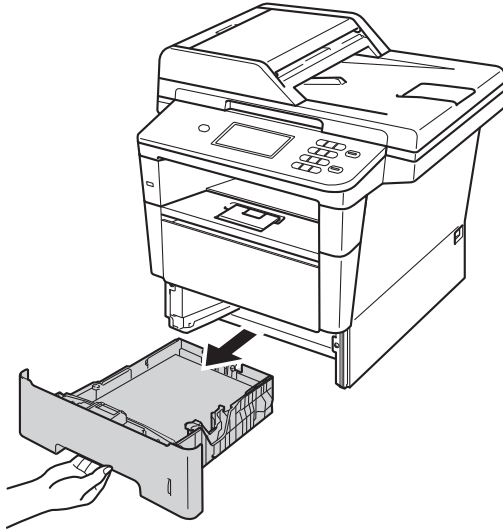

- 4 Essorez un chiffon non pelucheux imprégné d'eau tiède, puis essuyez le tampon séparateur (1) du bac à papier avec le chiffon pour éliminer la poussière.

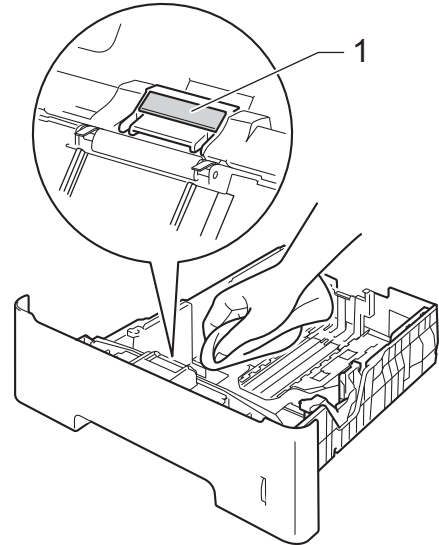

- 5 Essuyez les deux rouleaux d'entraînement (1) à l'intérieur de l'appareil pour éliminer la poussière.

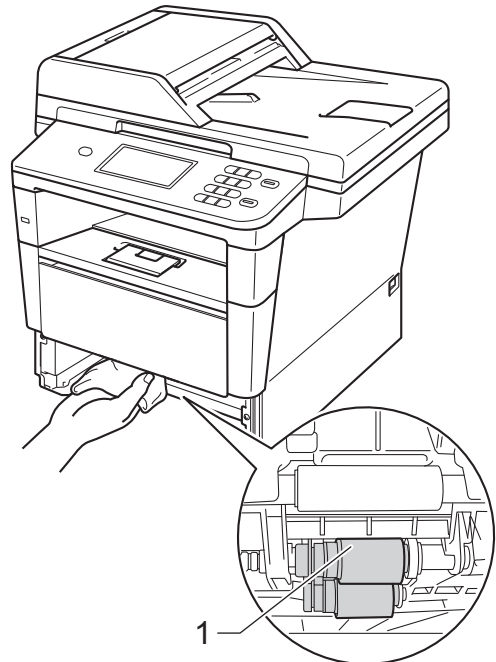

- 6 Remplacez le bac à papier dans l'appareil.
- 7 Rebranchez le cordon d'alimentation de l'appareil sur la prise électrique, puis raccordez tous les câbles.
- 8 Mettez l'appareil sous tension.



Si vous pensez que votre appareil présente un problème, consultez les différents points ci-dessous, puis suivez les conseils de dépistage des pannes.

Vous pouvez éliminer la plupart des problèmes vous-même. Si vous avez besoin d'une aide supplémentaire, consultez les questions fréquemment posées et les conseils de dépannage les plus récents du Brother Solutions Center.

Visitez notre site à l'adresse <http://solutions.brother.com/>.

## Identification du problème

En premier lieu, vérifiez les points suivants :

- Le cordon d'alimentation de l'appareil est correctement branché et l'interrupteur d'alimentation de l'appareil est sur Marche. Si l'appareil ne se met pas sous tension après le raccordement du cordon d'alimentation, consultez *Autres difficultés* >> page 100.
- Toutes les pièces de protection ont été retirées.
- Le papier est correctement inséré dans le bac à papier.
- Les câbles d'interface sont correctement raccordés à l'appareil et à l'ordinateur.
- Messages de l'écran LCD  
(Voir *Messages d'erreur et de maintenance* >> page 74.)

Si vous ne parvenez pas à résoudre le problème au moyen des contrôles ci-dessus, veuillez identifier votre problème et vous reporter à la page suggérée ci-dessous.

Problèmes de manipulation du papier et d'impression :

- *Difficultés lors de l'impression* >> page 95
- *Difficultés lors de la manipulation du papier* >> page 97

Problèmes de copie :

- *Difficultés lors de la copie* >> page 98

Problèmes de numérisation :

- *Difficultés lors de la numérisation* >> page 98

Problèmes de logiciel et de réseau :

- *Difficultés liées au logiciel* >> page 98
- *Difficultés liées au réseau* >> page 99

## Messages d'erreur et de maintenance

Comme sur tout produit bureautique sophistiqué, des erreurs peuvent se produire et il peut être nécessaire de remplacer les consommables. Dans ce cas, l'appareil identifie l'erreur ou l'opération de maintenance de routine requise et affiche le message approprié. Les messages d'erreur et de maintenance les plus fréquents sont répertoriés ci-dessous.

Vous pouvez corriger la plupart des erreurs et résoudre les messages de maintenance de routine vous-même. Si vous avez besoin d'aide, consultez les questions fréquemment posées et les conseils de dépannage indiqués dans le Brother Solutions Center :

Visitez notre site à l'adresse <http://solutions.brother.com/>.

Message d'erreur	Cause	Action
Arrêt tambour	Il est temps de remplacer le tambour.	Remplacez le tambour. (Voir <i>Remplacement du tambour</i> >> page 56.)
Bourrage arrière	Le papier est coincé à l'arrière de l'appareil.	Voir <i>Le papier est coincé à l'arrière de l'appareil</i> >> page 85.
Bourrage bac 1 Bourrage bac 2	Le papier est coincé dans le bac à papier de l'appareil.	Voir <i>Le papier est coincé dans le bac à papier 1 ou 2</i> >> page 84.
Bourrage document	Le document n'a pas été correctement inséré ou alimenté, ou le document numérisé depuis le chargeur était trop long.	Voir <i>Le document est coincé dans la partie supérieure du chargeur</i> >> page 81 ou <i>Utilisation du chargeur automatique de documents</i> >> page 25.
Bourrage interne	Le papier est coincé à l'intérieur de l'appareil.	Voir <i>Le papier est coincé à l'intérieur de l'appareil</i> >> page 88.
	La cartouche de toner est placée dans l'appareil sans tambour.	Placez la cartouche de toner dans le tambour, puis remplacez le module tambour et cartouche de toner dans l'appareil.
Bourrage MP	Le papier est coincé dans le bac MF de l'appareil.	Voir <i>Le papier est coincé dans le bac MF</i> >> page 83.
Bourrage recto-verso	Le papier est coincé dans le bac recto-verso ou dans l'unité de fusion.	Voir <i>Le papier est coincé dans le bac recto-verso</i> >> page 92.
Capot ouvert	Le capot avant n'est pas complètement fermé.	Fermez le capot avant de l'appareil.
Capot ouvert	La capot de l'unité de fusion n'est pas complètement fermé ou du papier était coincé à l'arrière de l'appareil lorsque vous l'avez mis sous tension.	<ul style="list-style-type: none"> <li>■ Fermez le capot de l'unité de fusion de l'appareil.</li> <li>■ Vérifiez que du papier n'est pas coincé derrière le capot de l'unité de fusion à l'arrière de l'appareil, puis refermez ce capot et appuyez sur <b>Marche</b>.</li> </ul> <p>(Voir <i>Le papier est coincé à l'arrière de l'appareil</i> &gt;&gt; page 85.)</p>

Message d'erreur	Cause	Action
DIMM Error	<ul style="list-style-type: none"> <li>■ Le module DIMM n'est pas installé correctement.</li> <li>■ Le module DIMM est défectueux.</li> <li>■ Le module DIMM ne possède pas les spécifications requises.</li> </ul>	<ul style="list-style-type: none"> <li>■ Mettez l'appareil hors tension et retirez le module DIMM. (&gt;&gt; Guide de l'utilisateur avancé: <i>Installation d'une mémoire supplémentaire</i>)</li> <li>■ Vérifiez que le module DIMM possède les spécifications requises. (&gt;&gt; Guide de l'utilisateur avancé: <i>Carte mémoire</i>)</li> <li>■ Réinstallez correctement le module DIMM. Patientez quelques secondes, puis remettez-le sous tension.</li> <li>■ Si ce message d'erreur réapparaît, remplacez le module DIMM par un module neuf. (&gt;&gt; Guide de l'utilisateur avancé: <i>Installation d'une mémoire supplémentaire</i>)</li> </ul>
Erreur accès ouverture de session	L'appareil n'a pas pu accéder au fichier journal d'impression sur le serveur.	Contactez votre administrateur pour qu'il vérifie les paramètres de Stocker le journal d'impression sur le réseau.  Pour des informations détaillées >> Guide utilisateur - Réseau : Stocker le journal d'impression sur le réseau
Erreur cartouche Remettez la cartouche de toner en place.	La cartouche de toner n'est pas installée correctement.	Retirez le module tambour et cartouche de toner, sortez la cartouche de toner et réinstallez-la dans le tambour. Réinstallez le module tambour et cartouche de toner dans l'appareil.
Erreur d'accès	Le périphérique est retiré de l'interface USB directe lors du traitement des données.	Appuyez sur <b>Arrêt/Sortie</b> . Rebranchez le périphérique et essayez d'imprimer avec la fonction Impression directe.
Erreur de taille	Vous ne pouvez pas utiliser le format de papier défini pour ce bac dans le pilote d'imprimante.	Choisissez un format de papier pris en charge par le bac affiché sur l'écran LCD. (Voir <i>Type et format de papier</i> >> page 18.)

Message d'erreur	Cause	Action
Erreur de taille DX	Le format de papier défini dans le pilote d'imprimante et dans le menu du panneau de commande n'est pas compatible avec l'impression recto-verso automatique.	Appuyez sur <b>Arrêt/Sortie</b> . Choisissez un format de papier pris en charge par le bac recto-verso.  Le format de papier que vous pouvez utiliser pour l'impression recto-verso automatique est A4.
	Le papier inséré dans le bac ne possède pas le format correct et n'est pas compatible avec l'impression recto-verso automatique.	Chargez le format de papier correct dans le bac et définissez le format de papier inséré dans le bac. (Voir <i>Type et format de papier</i> >> page 18.)  Le format de papier que vous pouvez utiliser pour l'impression recto-verso automatique est A4.
Erreur tambour	Le fil corona sur le tambour doit être nettoyé.	Nettoyez le fil corona sur le tambour.  (Voir <i>Nettoyage du fil corona</i> >> page 64.)
	La cartouche de toner est placée dans l'appareil sans tambour.	Placez la cartouche de toner dans le tambour, puis remplacez le module tambour et cartouche de toner dans l'appareil.
Erreur unité de fusion	La température de l'unité de fusion n'atteint pas une température spécifiée dans le temps spécifié.	Mettez l'interrupteur d'alimentation sur Arrêt, attendez quelques secondes, puis remettez l'appareil sous tension. Laissez l'appareil en veille, sous tension, pendant 15 minutes.
	L'unité de fusion est trop chaude.	
Format papier incorrect	En cours de copie, l'appareil tombe à court de papier et ne trouve pas de papier de même format dans un autre bac.	Chargez du papier dans le bac à papier indiqué sur l'écran LCD.
HUB non pris en charge	Un concentrateur USB est raccordé à l'interface USB directe.	Débranchez le concentrateur USB de l'interface USB directe.
Impression impossible XX	L'appareil présente un problème mécanique.	Exécutez l'une des actions suivantes : <ul style="list-style-type: none"> <li>■ Mettez l'interrupteur d'alimentation sur Arrêt, attendez quelques minutes, puis remettez l'appareil sous tension.</li> <li>■ Si le problème persiste, contactez le service clientèle Brother pour obtenir de l'aide.</li> </ul>
Intro. manuelle	<b>Manuel(le)</b> a été sélectionné comme source d'alimentation alors qu'il n'y avait pas de papier dans le bac MU.	Placez du papier dans le bac MU. Si l'appareil est en mode Pause, appuyez sur <b>Marche</b> . (Voir <i>Chargement de papier dans le bac multifonction (bac MF)</i> >> page 13.)

Message d'erreur	Cause	Action
Le couvercle est ouvert.	Le capot du chargeur n'est pas complètement fermé.	Fermez le capot du chargeur de l'appareil.
	Le capot du chargeur est ouvert lors du chargement d'un document.	Fermez le capot du chargeur de l'appareil, puis appuyez sur <b>Arrêt/Sortie</b> .
Limite dépassée	Le nombre de pages que vous êtes autorisé à imprimer est dépassé. La tâche d'impression sera annulée.	Contactez votre administrateur pour qu'il vérifie les paramètres de Secure Function Lock.
Mémoire saturée	La mémoire de l'appareil est pleine.	<p><b>Opération de copie en cours</b></p> <p>Exécutez l'une des actions suivantes :</p> <ul style="list-style-type: none"> <li>■ Appuyez sur <b>Marche</b> pour copier les pages numérisées.</li> <li>■ Appuyez sur <b>Arrêt/Sortie</b> et attendez que les opérations en cours se terminent, puis essayez à nouveau.</li> <li>■ Ajoutez de la mémoire en option. (&gt;&gt; Guide de l'utilisateur avancé: <i>Carte mémoire</i>)</li> </ul> <p><b>Opération d'impression en cours</b></p> <p>Exécutez l'une des actions suivantes :</p> <ul style="list-style-type: none"> <li>■ Réduisez la résolution d'impression. (&gt;&gt; Guide utilisateur - Logiciel : <i>Impression</i> (pour Windows®) ou <i>Impression et envoi de fax</i> (pour Macintosh))</li> <li>■ Ajoutez de la mémoire en option. (&gt;&gt; Guide de l'utilisateur avancé: <i>Carte mémoire</i>)</li> </ul>
Mémoire saturée Données impres. sécur. saturées.	La mémoire de l'appareil est pleine.	Appuyez sur <b>Arrêt/Sortie</b> puis supprimez les données d'impression sécurisée précédemment enregistrées. (>> Guide utilisateur - Logiciel: <i>Touche Impression sécurisée</i> )
Pas de bac	Le bac à papier standard est absent ou mal installé.	Réinstallez le bac à papier standard.

Message d'erreur	Cause	Action
Pas de papier	L'appareil n'a plus de papier dans le bac spécifié ou dans tous les bacs, ou le papier est mal chargé dans le bac à papier.	Exécutez l'une des actions suivantes : <ul style="list-style-type: none"> <li>■ Remettez du papier dans le bac à papier indiqué sur l'écran LCD. Vérifiez que les guide-papier sont réglés sur le format correct.</li> <li>■ Retirez le papier et rechargez-le. Vérifiez que les guide-papier sont réglés sur le format correct.</li> </ul>
Pas de toner	La cartouche de toner ou le module tambour et cartouche de toner ne sont pas installés correctement.	Retirez le module tambour et cartouche de toner, retirez la cartouche de toner du tambour, puis réinstallez-la. Réinstallez le module tambour et cartouche de toner dans l'appareil. Si le problème persiste, remplacez la cartouche de toner. <i>(Voir Remplacement de la cartouche de toner ►► page 49.)</i>
Périph inutilis. Retirez le périphérique. Mettez l'appareil hors tension, puis sous tension.	Un périphérique USB défectueux ou à forte consommation d'énergie a été connecté à l'interface USB directe.	Débranchez le périphérique de l'interface USB directe. Mettez l'appareil hors tension, puis remettez-le sous tension.
Périph inutilis.	Un périphérique USB ou un lecteur USB de mémoire Flash qui n'est pas pris en charge/est crypté a été connecté à l'interface USB directe.	Débranchez le périphérique de l'interface USB directe.  Consultez les caractéristiques techniques des lecteurs USB de mémoire Flash pris en charge dans <i>Impression de données à partir d'un lecteur USB de mémoire Flash ou d'un appareil photo numérique prenant en charge le stockage de masse ►► page 35.</i>
Périph.protégé	L'interrupteur de protection du lecteur USB de mémoire Flash est réglé sur Marche.	Mettez l'interrupteur de protection du lecteur USB de mémoire Flash sur Arrêt.
Recto-verso désactivé	Le capot arrière de l'appareil n'est pas complètement fermé.	Fermez le capot arrière de l'appareil.

Message d'erreur	Cause	Action
Refroidissement Patientez quelques instants	La température du tambour ou de la cartouche de toner est trop chaude. L'appareil interrompt sa tâche d'impression en cours et bascule en mode de refroidissement. En mode de refroidissement, vous entendez le ventilateur tourner et les messages Refroidissement et Patientez quelques instants s'affichent sur l'écran ACL.	Vérifiez que vous entendez le ventilateur tourner dans l'appareil et que la sortie d'air n'est pas obstruée.  Si le ventilateur tourne, dégagez la sortie d'air et laissez l'appareil sous tension sans l'utiliser pendant plusieurs minutes.  Si le ventilateur ne tourne pas, déconnectez l'appareil de la source d'alimentation pendant plusieurs minutes, puis reconnectez-le.
Refus d'accès	La fonction que vous souhaitez utiliser est limitée par Secure Function Lock 2.0.	Contactez votre administrateur pour qu'il vérifie les paramètres de Secure Function Lock.
Remplacer les pièces Kit alim pap 1 Kit alim pap 2 Kit alim pap MP	Il est temps de remplacer le kit d'alimentation du papier.	Contactez le service clientèle Brother ou un centre de service agréé Brother pour remplacer le kit d'alimentation.
Remplacer les pièces Laser	Il est temps de remplacer l'unité laser.	Contactez le service clientèle Brother ou un centre de service agréé Brother pour remplacer l'unité laser.
Remplacer les pièces Tambour	Il est temps de remplacer le tambour.	Remplacez le tambour. (Voir <i>Remplacement du tambour</i> >>> page 56.)
	Le compteur du tambour n'a pas été remis à zéro lors de l'installation d'un tambour neuf.	Remettez à zéro le compteur du tambour. (Voir <i>Remise à zéro du compteur du tambour</i> >>> page 60.)
Remplacer les pièces Unité de fusion	Il est temps de remplacer l'unité de fusion.	Contactez le service clientèle Brother ou un centre de service agréé Brother pour remplacer l'unité de fusion.
Remplacer toner	La cartouche de toner est en fin de vie. L'appareil va arrêter toutes les opérations d'impression.	Remplacez la cartouche de toner. (Voir <i>Remplacement de la cartouche de toner</i> >>> page 49.)
Renommer fichier	Un fichier portant un nom identique à celui du fichier que vous essayez de sauvegarder est déjà présent sur le lecteur USB de mémoire Flash.	Attribuez un autre nom au fichier figurant sur le lecteur USB de mémoire Flash ou au fichier que vous essayez de sauvegarder.

Message d'erreur	Cause	Action
Scan impossible XX	L'appareil présente un problème mécanique.	<ul style="list-style-type: none"> <li>■ Mettez l'appareil hors tension, puis remettez-le sous tension.</li> <li>■ Si le problème persiste, appelez le service clientèle Brother pour obtenir de l'aide.</li> </ul>
	Le document est trop long pour une numérisation recto-verso.	<p>Appuyez sur <b>Arrêt/Sortie</b>. Utilisez le format de papier approprié pour une numérisation recto-verso.</p> <p>(Voir <i>Format du document</i> &gt;&gt; page 146.)</p>
Taille erronée	Le format du papier dans le bac est incorrect.	Chargez le format de papier correct dans le bac et définissez le format de papier inséré dans le bac. (Voir <i>Type et format de papier</i> >> page 18.)
Toner bas	Si le message <i>Toner bas</i> s'affiche sur l'écran LCD, vous pouvez toujours imprimer, mais l'appareil vous indique que la cartouche arrive en fin de vie et qu'elle devra bientôt être remplacée.	Commandez dès maintenant une cartouche de toner neuve afin de disposer d'une cartouche de toner remplacement lors de l'affichage du message <i>Remplacer toner</i> sur l'écran LCD.
Trop de fichiers	Le lecteur USB de mémoire Flash contient trop de fichiers.	Réduisez le nombre de fichiers enregistrés sur le lecteur USB de mémoire Flash.



## Bourrages de document

### Le document est coincé dans la partie supérieure du chargeur

- 1 Retirez du chargeur tout papier qui n'est pas coincé.
- 2 Ouvrez le capot du chargeur.
- 3 Retirez le document coincé en tirant vers la gauche.

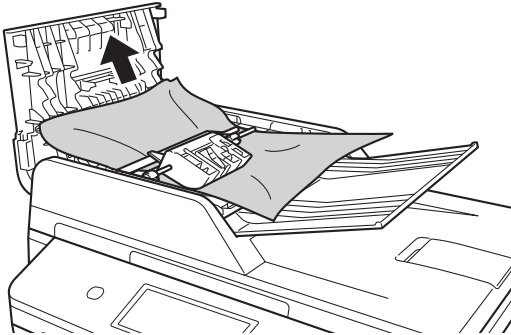

Si le document est déchiré, veillez à retirer tous les morceaux de papier afin d'éviter de futurs bourrages.

- 4 Fermez le capot du chargeur.
- 5 Appuyez sur **Arrêt/Sortie**.

### Le document est coincé sous le capot document

- 1 Retirez du chargeur tout papier qui n'est pas coincé.
- 2 Soulevez le capot document.
- 3 Retirez le document coincé en tirant vers la droite.



Si le document est déchiré, veillez à retirer tous les morceaux de papier afin d'éviter de futurs bourrages.

- 4 Fermez le capot document.
- 5 Appuyez sur **Arrêt/Sortie**.

## Retrait des morceaux de papier coincés dans le chargeur

---

- 1 Soulevez le capot document.
- 2 Insérez une feuille de papier rigide, telle qu'une fiche, dans le chargeur afin de repousser d'éventuels morceaux de papier.

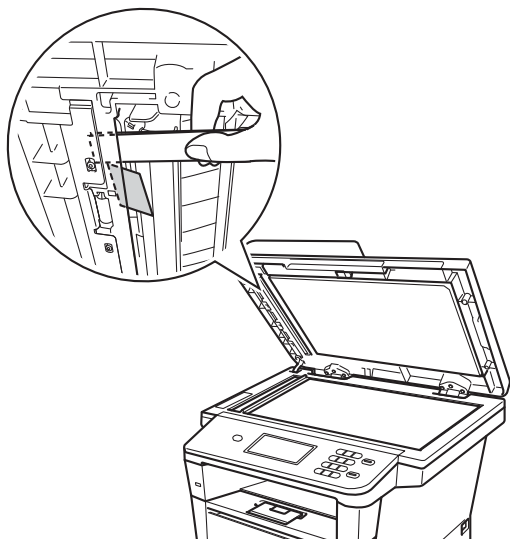

- 3 Fermez le capot document.
- 4 Appuyez sur **Arrêt/Sortie**.

## Le document est coincé au niveau du bac de sortie

---

- 1 Retirez du chargeur tout papier qui n'est pas coincé.
- 2 Retirez le document coincé en tirant vers la droite.

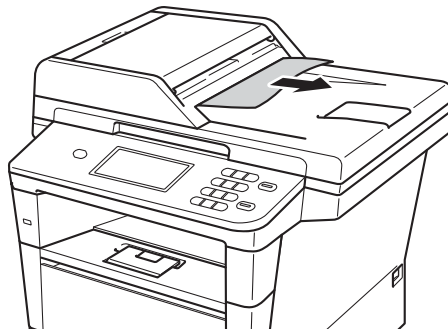

- 3 Appuyez sur **Arrêt/Sortie**.

## Bourrages de papier

Retirez toujours la pile qui se trouve dans le bac à papier et égalisez-la avant d'ajouter du papier. De cette façon, vous éviterez les bourrages et l'entraînement de plusieurs feuilles de papier simultanément dans l'appareil.

### Le papier est coincé dans le bac MF

Si le message **Bourrage MP** s'affiche sur l'écran ACL, procédez comme suit :

- 1 Retirez le papier du bac MF.
- 2 Retirez le papier coincé à l'intérieur du bac MF ou autour de celui-ci.

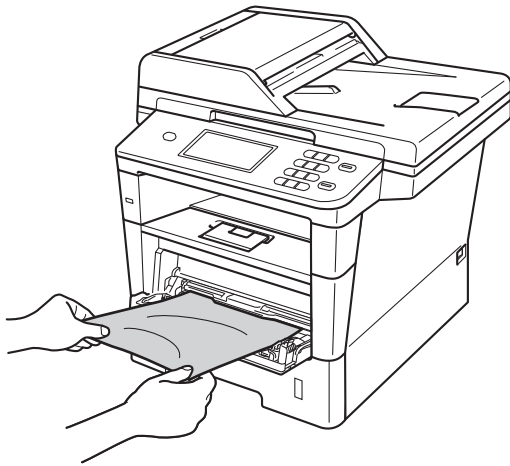

- 3 Déramez la pile de papier et remettez-la dans le bac MF.

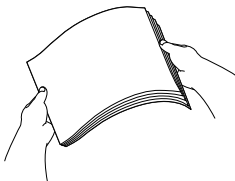

- 4 Quand vous chargez du papier dans le bac MF, veillez à ce qu'il reste en dessous des repères de hauteur maximale (1) de chaque côté du bac.

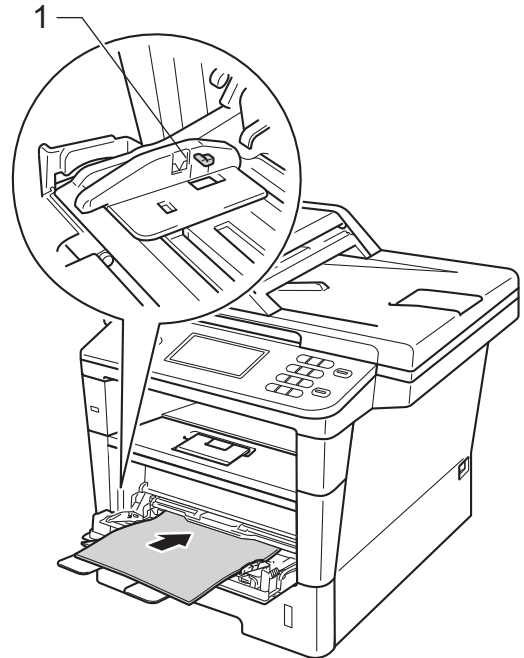

- 5 Appuyez sur **Marche** pour reprendre l'impression.

## Le papier est coincé dans le bac à papier 1 ou 2

Si le message **Bourrage bac 1** ou **Bourrage bac 2** s'affiche sur l'écran ACL, procédez comme suit :

- 1 Retirez complètement le bac à papier de l'appareil.

Pour **Bourrage bac 1** :

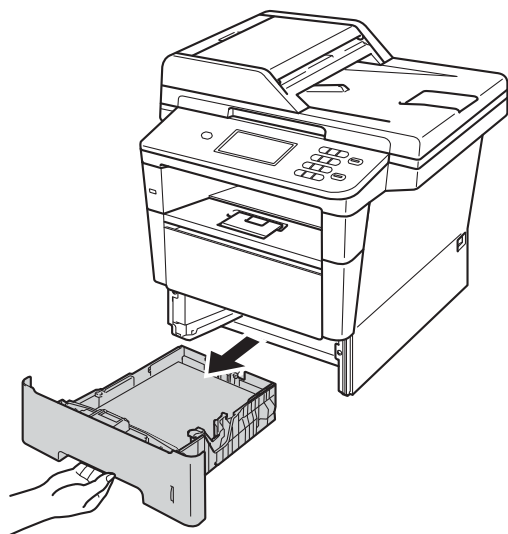

Pour **Bourrage bac 2** :

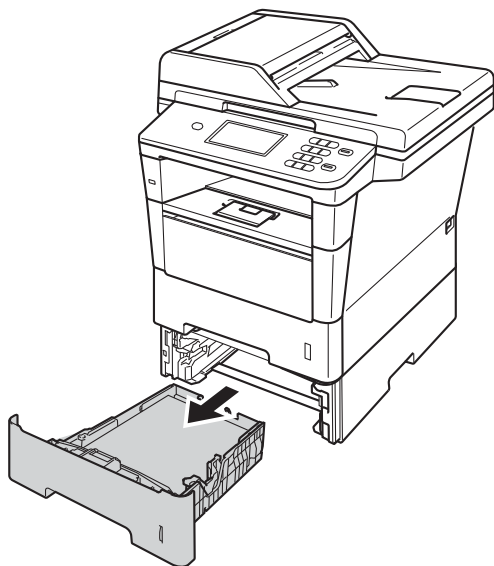

- 2 Retirez lentement le papier coincé des deux mains.

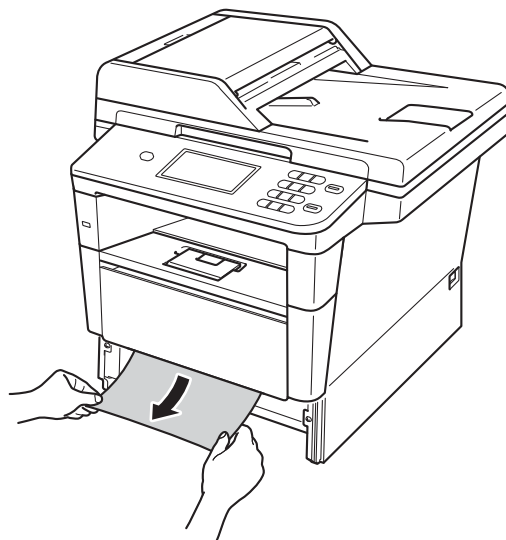

### Remarque

Vous retirerez le papier coincé plus facilement si vous tirez vers le bas.

- 3 Assurez-vous que le papier ne dépasse pas le repère de papier maximum (▼▼▼) du bac à papier. Lorsque vous appuyez sur le levier vert de déverrouillage du guide-papier, faites glisser les guide-papier en fonction du format du papier. Veillez à ce que les guides soient fermement placés dans les fentes.
- 4 Réinstallez fermement le bac à papier dans l'appareil.

## Le papier est coincé à l'arrière de l'appareil

Si le message **Bourrage arrières** s'affiche sur l'écran LCD, un bourrage papier s'est produit derrière le capot arrière. Procédez comme suit :

- 1 Laissez l'appareil sous tension pendant 10 minutes afin que le ventilateur interne refroidisse les composants extrêmement chauds à l'intérieur de l'appareil.
- 2 Appuyez sur le bouton de déblocage du capot avant pour l'ouvrir.

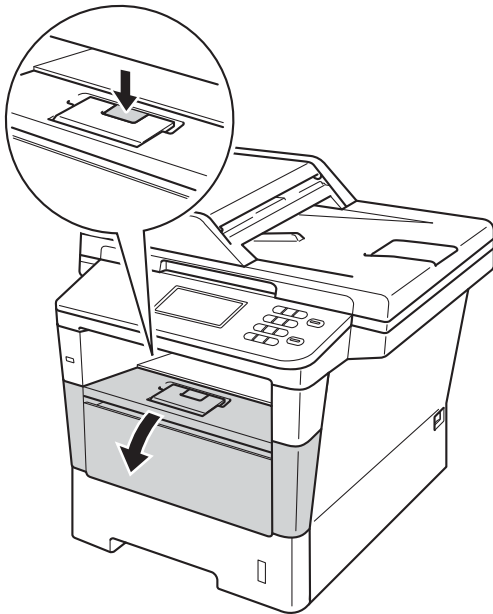

- 3 Sortez lentement le module tambour et cartouche de toner. Le papier peut être extrait avec le module tambour et cartouche de toner, ou le papier peut être libéré afin que vous puissiez l'extraire à partir de l'intérieur de l'appareil.

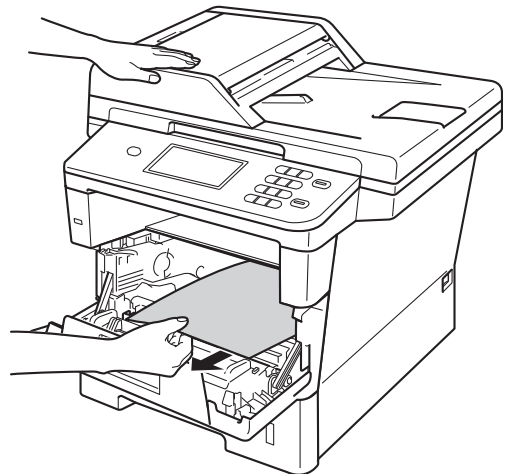
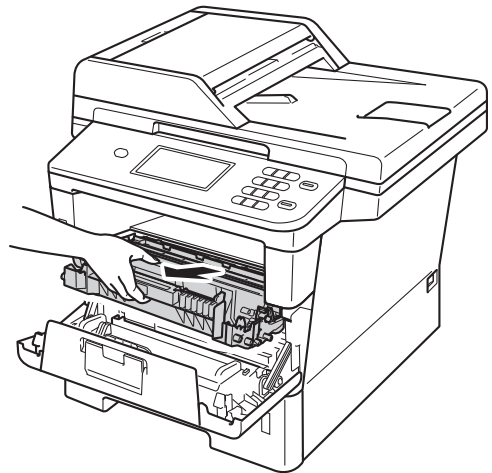

B

## **!** AVERTISSEMENT

### **!** TEMPÉRATURE ÉLEVÉE

Après utilisation de l'appareil, certaines pièces internes de l'appareil sont extrêmement chaudes. Attendez que l'appareil refroidisse avant de mettre les doigts sur ses composants internes.

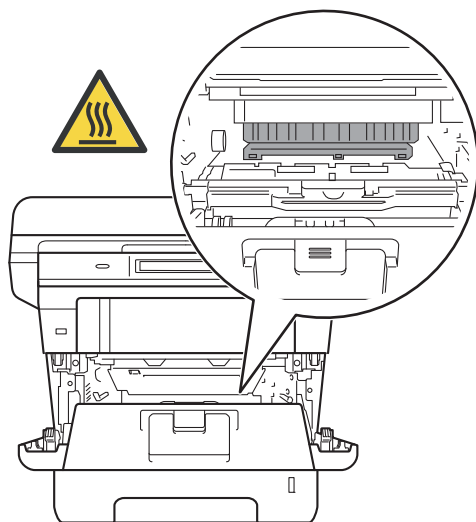

## **!** Important

- Nous vous conseillons de déposer le module tambour et cartouche de toner sur une feuille de papier jetable ou sur un chiffon, au cas où vous renverseriez du toner par mégarde.
- Manipulez avec soin le module tambour et cartouche de toner. Si du toner se répand sur vos mains ou vos vêtements, essuyez-le ou nettoyez-le à l'eau froide.
- Pour éviter que l'électricité statique n'endommage l'appareil, NE touchez PAS les électrodes présentées dans l'illustration.

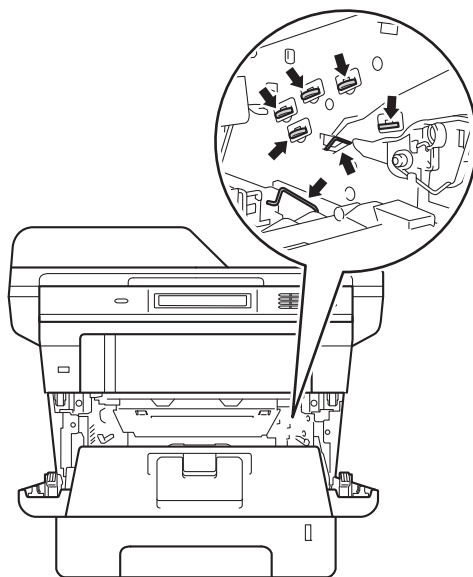

- 4 Ouvrez le capot arrière.

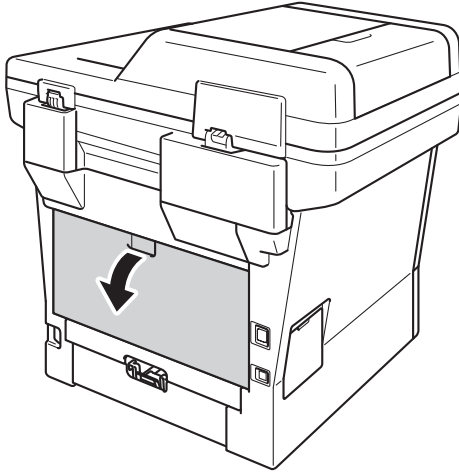

**⚠ AVERTISSEMENT**

**⚠ TEMPÉRATURE ÉLEVÉE**

Après utilisation de l'appareil, certaines pièces internes de l'appareil sont extrêmement chaudes. Attendez que l'appareil refroidisse avant de mettre les doigts sur ses composants internes.

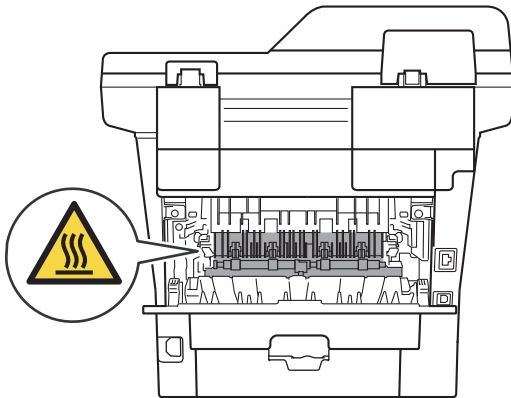

- 5 Tirez vers vous les languettes vertes des côtés gauche et droit pour plier le capot de l'unité de fusion (1) vers le bas.

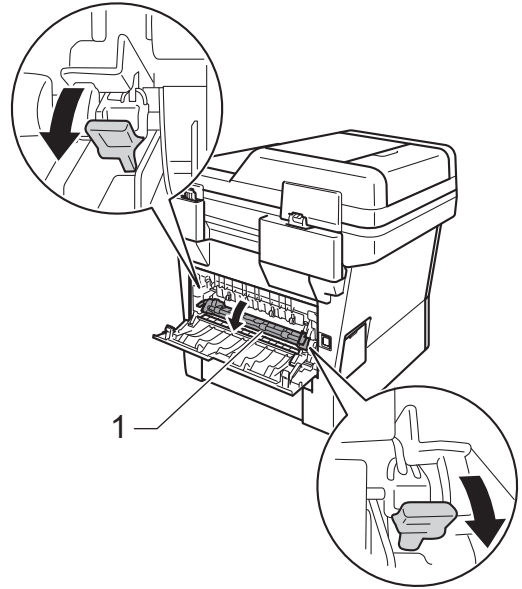

- 6 Retirez délicatement des deux mains le papier coincé de l'unité de fusion.

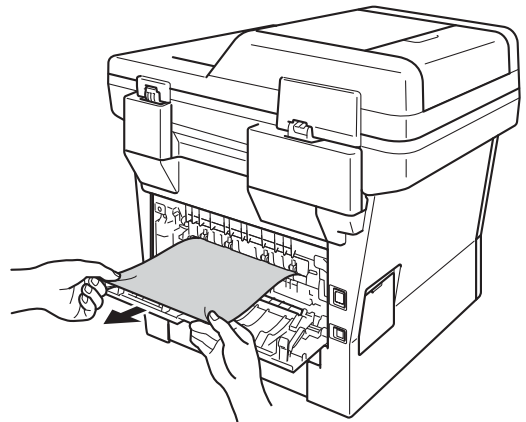

B

- 7 Fermez le capot de l'unité de fusion (1).

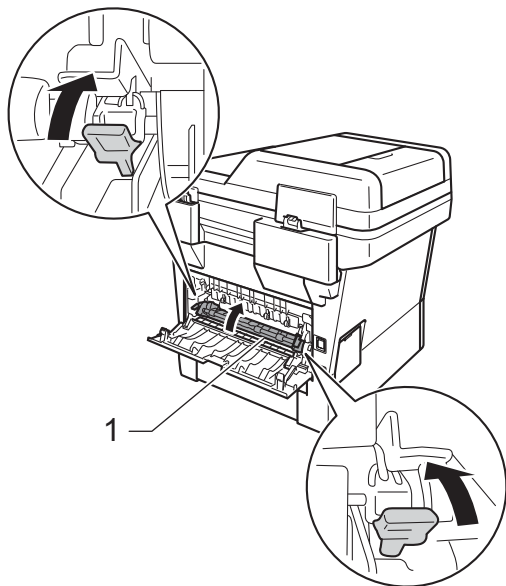

- 8 Fermez le capot arrière.

- 9 Réinstallez le module tambour et cartouche de toner dans l'appareil.

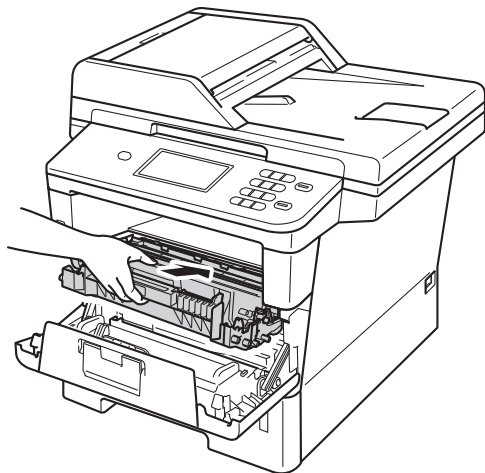

- 10 Fermez le capot avant de l'appareil.

## Le papier est coincé à l'intérieur de l'appareil

Si le message **Bourrage internes** s'affiche sur l'écran ACL, procédez comme suit :

- 1 Laissez l'appareil sous tension pendant 10 minutes afin que le ventilateur interne refroidisse les composants extrêmement chauds à l'intérieur de l'appareil.
- 2 Retirez complètement le bac à papier de l'appareil.

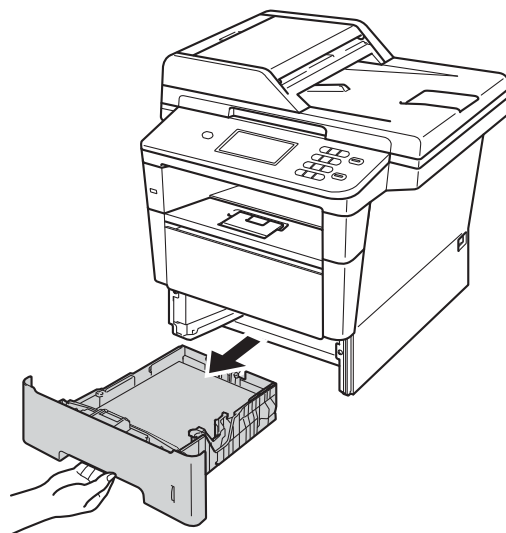



- 3 Retirez lentement le papier coincé des deux mains.

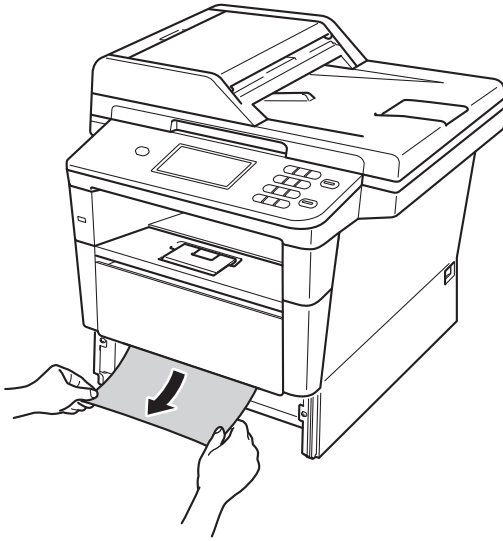

**Remarque**

Vous retirerez le papier coincé plus facilement si vous tirez vers le bas.

- 4 Appuyez sur le bouton de déblocage du capot avant pour l'ouvrir.

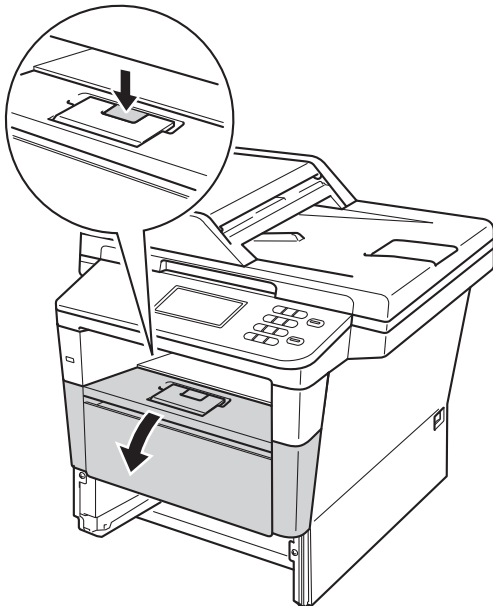

- 5 Sortez lentement le module tambour et cartouche de toner. Le papier peut être extrait avec le module tambour et cartouche de toner, ou le papier peut être libéré afin que vous puissiez l'extraire à partir de l'intérieur de l'appareil.

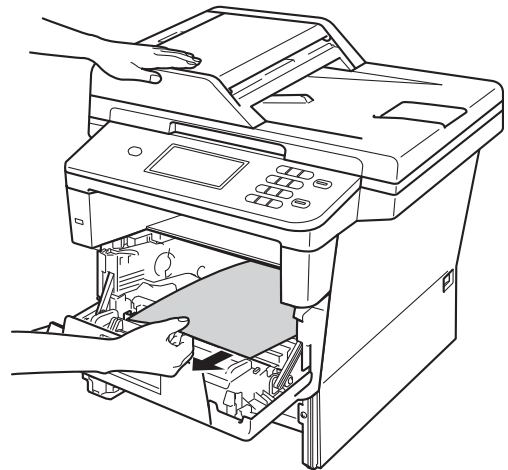
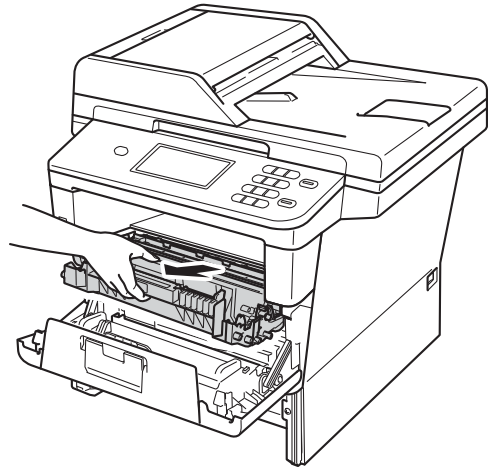

## **!** AVERTISSEMENT

### **!** TEMPÉRATURE ÉLEVÉE

Après utilisation de l'appareil, certaines pièces internes de l'appareil sont extrêmement chaudes. Attendez que l'appareil refroidisse avant de mettre les doigts sur ses composants internes.

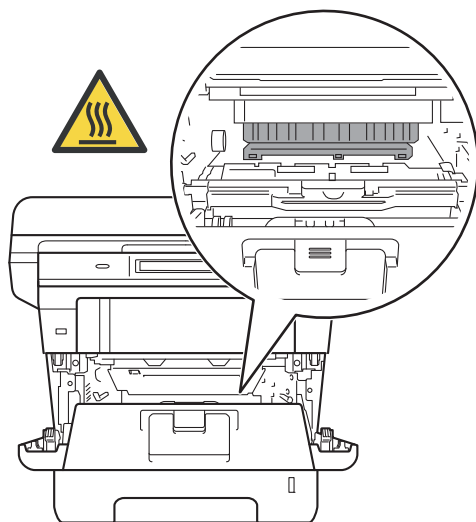

## **!** Important

- Nous vous conseillons de déposer le module tambour et cartouche de toner sur une feuille de papier jetable ou sur un chiffon, au cas où vous renverseriez du toner par mégarde.
- Manipulez avec soin le module tambour et cartouche de toner. Si du toner se répand sur vos mains ou vos vêtements, essuyez-le ou nettoyez-le à l'eau froide.
- Pour éviter que l'électricité statique n'endommage l'appareil, NE touchez PAS les électrodes présentées dans l'illustration.

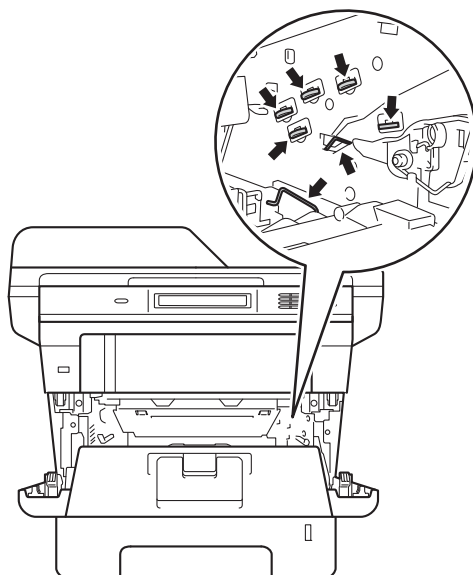

- 6 Abaissez le levier de verrouillage vert et sortez la cartouche de toner du tambour. Retirez l'éventuel papier coincé de l'intérieur du tambour.

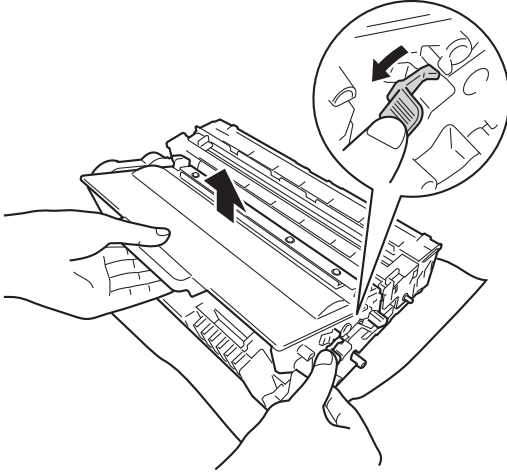

- 7 Réinstallez la cartouche de toner dans le tambour jusqu'à ce qu'elle se mette en place avec un déclic. Si vous avez installé correctement la cartouche, le levier de verrouillage vert se relève automatiquement.

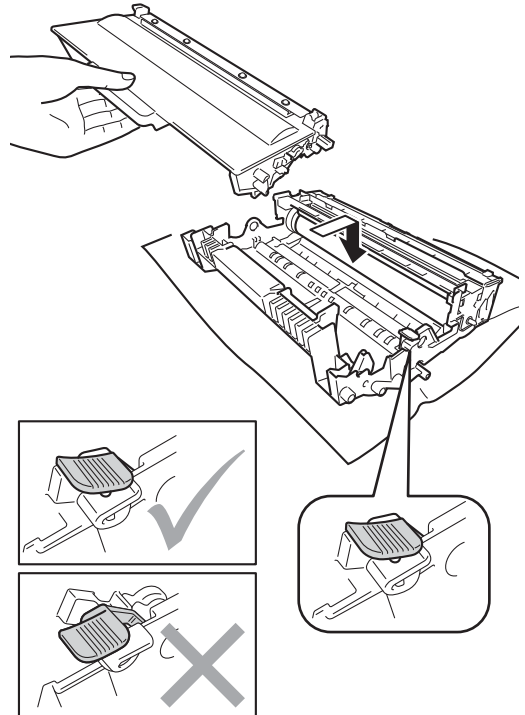

### Remarque

Veillez à ce que la cartouche de toner soit insérée correctement, sinon elle risque de se dissocier du tambour.

- 8 Réinstallez le module tambour et cartouche de toner dans l'appareil.

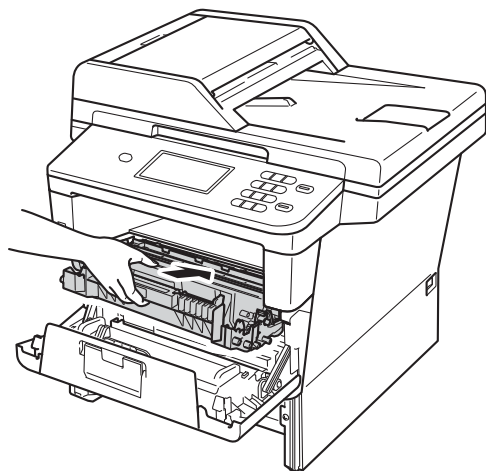

- 9 Fermez le capot avant de l'appareil.  
10 Réinstallez fermement le bac à papier dans l'appareil.



### Remarque

Si vous mettez l'appareil hors tension alors qu'un bouchage interne est survenu, l'appareil imprimera des données incomplètes à partir de l'ordinateur. Avant de mettre l'appareil sous tension, supprimez le travail d'impression de votre ordinateur.

## Le papier est coincé dans le bac recto-verso

Si le message **Bouchage recto-verso** s'affiche sur l'écran ACL, procédez comme suit :

- 1 Laissez l'appareil sous tension pendant 10 minutes afin que le ventilateur interne refroidisse les composants extrêmement chauds à l'intérieur de l'appareil.  
2 Retirez complètement le bac à papier de l'appareil.

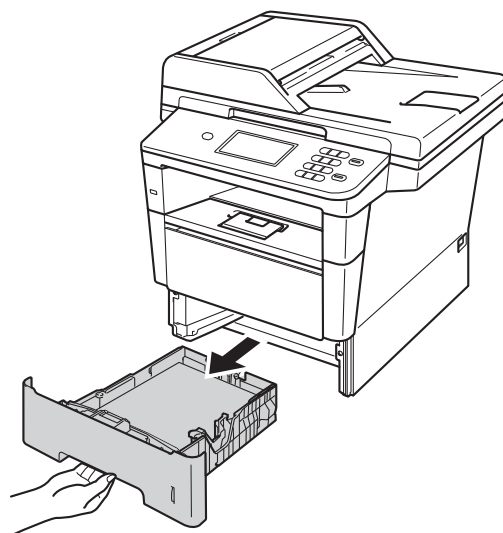

- 3 Ouvrez le capot arrière.

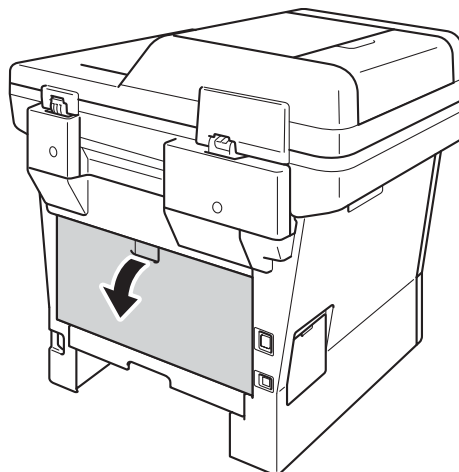

## ⚠ AVERTISSEMENT

### ⚠ TEMPÉRATURE ÉLEVÉE

Après utilisation de l'appareil, certaines pièces internes de l'appareil sont extrêmement chaudes. Attendez que l'appareil refroidisse avant de mettre les doigts sur ses composants internes.

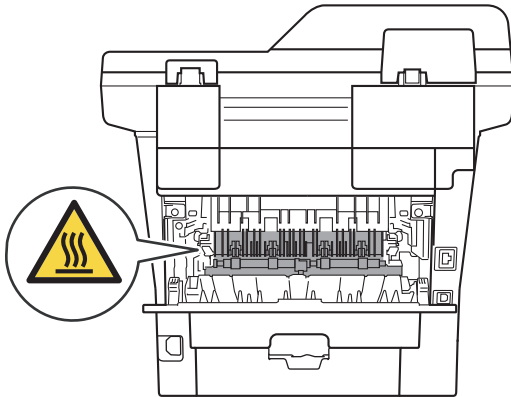

- 4 Des deux mains, tirez délicatement le papier coincé à l'arrière de l'appareil.

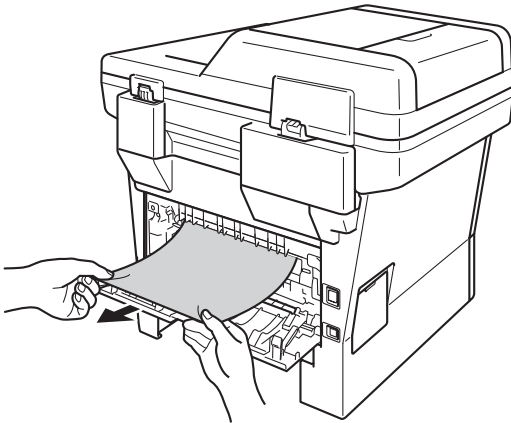

- 5 Fermez le capot arrière.

- 6 Tirez complètement le bac recto-verso pour le sortir de l'appareil.

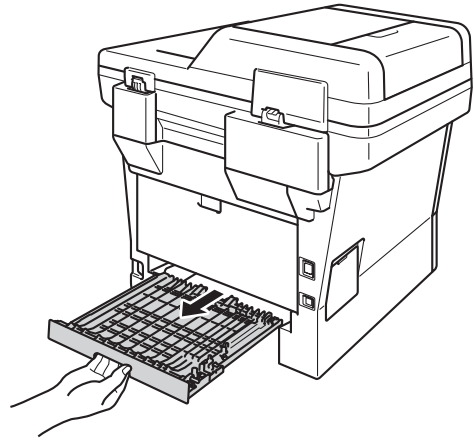

- 7 Retirez le papier coincé de la machine ou du bac recto-verso.

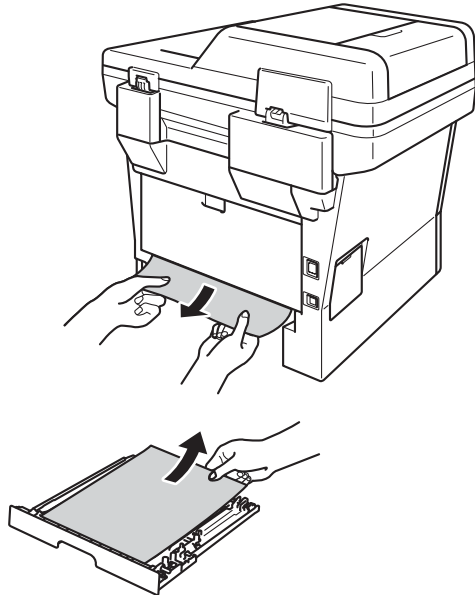

- 8 Vérifiez que le papier coincé ne demeure pas sous l'appareil en raison de l'électricité statique.

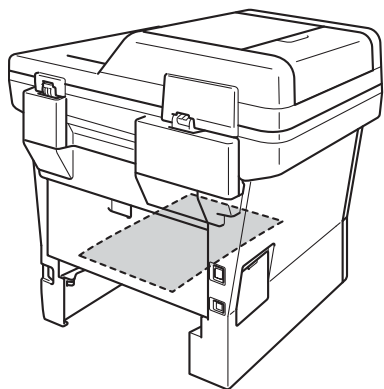

- 9 Remettez le bac recto-verso dans l'appareil.
- 10 Réinstallez fermement le bac à papier dans l'appareil.



## En cas de difficultés avec l'appareil

### ! Important

- Pour toute question d'ordre technique, vous devez appeler le pays où vous avez acheté l'appareil. Les appels doivent provenir du pays concerné.
- Si vous pensez que votre appareil présente un problème, consultez le tableau ci-dessous et suivez les conseils de dépistage des pannes. Vous pouvez éliminer la plupart des problèmes vous-même.
- Si vous avez besoin d'une aide supplémentaire, consultez les questions fréquemment posées et les conseils de dépannage les plus récents du Brother Solutions Center.

Visitez notre site à l'adresse <http://solutions.brother.com/>.

### Difficultés lors de l'impression

Difficultés	Suggestions
Pas d'impression.	Vérifiez que le pilote d'imprimante adéquat a été installé et sélectionné.
	Regardez si l'écran ACL affiche un message d'erreur. Voir <i>Messages d'erreur et de maintenance</i> >> page 74.
	Vérifiez que l'appareil est en ligne : (Windows® 7 et Windows Server® 2008 R2) Cliquez sur le bouton  ( <b>Démarrer</b> ), puis sur <b>Périphériques et imprimantes</b> . Cliquez avec le bouton droit sur <b>Brother DCP-XXXX Printer</b> et cliquez sur <b>Afficher les travaux d'impression en cours</b> . Cliquez sur <b>Imprimante</b> et assurez-vous que la case à cocher <b>Utiliser l'imprimante hors connexion</b> n'est pas activée. (Windows Vista® et Windows Server® 2008)
	Cliquez sur le bouton  ( <b>Démarrer</b> ), <b>Panneau de configuration</b> , sur <b>Matériel et audio</b> , puis sur <b>Imprimantes</b> . Cliquez avec le bouton droit sur <b>Brother DCP-XXXX Printer</b> . Vérifiez que la case <b>Utiliser l'imprimante hors connexion</b> n'est pas cochée (Windows® XP et Windows Server® 2003)
	Cliquez sur le bouton <b>démarrer</b> et sélectionnez <b>Imprimantes et télécopieurs</b> . Cliquez avec le bouton droit sur <b>Brother DCP-XXXX Printer</b> . Vérifiez que la case <b>Utiliser l'imprimante hors connexion</b> n'est pas cochée.
	Contactez votre administrateur pour qu'il vérifie les paramètres de Secure Function Lock.
L'appareil n'imprime pas ou a arrêté l'impression.	Vérifiez si l'appareil est en Mode extinction. Appuyez sur une touche quelconque du panneau de commande, puis envoyer de nouveau les données d'impression. >> Guide de l'utilisateur avancé: <i>Mode extinction</i>
	Appuyez sur <b>Arrêt/Sortie</b> . L'appareil annule le travail d'impression et l'efface de la mémoire. Il se peut que l'impression soit incomplète.

## Difficultés lors de l'impression (Suite)

Difficultés	Suggestions
Les en-têtes ou les bas de page apparaissent lorsque le document s'affiche à l'écran, mais ils ne figurent pas sur le document lorsque celui-ci est imprimé.	La page comporte une zone non imprimable en haut et en bas. Ajustez les marges supérieure et inférieure de votre document pour en tenir compte.  Voir <i>Zones non numérisables et non imprimables</i> >> page 17.
L'appareil imprime alors que vous ne vous y attendiez pas ou imprime n'importe quoi.	Appuyez sur <b>Arrêt/Sortie</b> pour annuler les tâches d'impression.
	Vérifiez que les paramètres de votre application sont configurés pour fonctionner avec votre appareil.
L'appareil imprime les deux premières pages correctement puis, sur certaines pages, il manque du texte.	Vérifiez que les paramètres de votre application sont configurés pour fonctionner avec votre appareil.
	Votre ordinateur ne reconnaît pas le signal intégral du tampon d'entrée de l'appareil. Assurez-vous que vous avez correctement connecté le câble d'interface.  >> Guide d'installation rapide
L'appareil n'imprime pas sur les deux faces du papier, alors que le pilote d'imprimante est réglé sur Recto-verso.	Vérifiez le réglage du format du papier dans le pilote de l'imprimante. Vous devez choisir A4 (60 à 105 g/m) <sup>2</sup> .
L'appareil ne passe pas en mode d'impression directe lorsque vous raccordez un lecteur USB de mémoire Flash à l'interface USB directe.	Lorsque l'appareil est en mode Veille prolongée, il ne se réactive pas, même si vous raccordez un lecteur USB de mémoire Flash à l'interface USB directe. Appuyez sur <b>Arrêt/Sortie</b> pour réactiver l'appareil.
Impossible de procéder à l'impression en respectant la disposition des pages.	Vérifiez que le paramètre Format de papier est identique dans l'application et dans le pilote d'imprimante.
L'impression est trop lente.	Essayez de modifier les paramètres du pilote d'imprimante. Les résolutions les plus élevées exigent davantage de temps pour le traitement, l'envoi et l'impression des données.
	Vérifiez si le capot arrière est bien fermé et si le bac recto-verso est convenablement installé.
	Ajoutez de la mémoire en option.  >> Guide de l'utilisateur avancé: <i>Installation d'une mémoire supplémentaire</i>
L'appareil n'imprime pas à partir d'Adobe® Illustrator®.	Essayez de réduire la résolution d'impression.
	>> Guide utilisateur - Logiciel : <i>Impression</i> (pour Windows®) >> Guide utilisateur - Logiciel : <i>Impression et envoi de fax</i> (pour Macintosh)
Mauvaise qualité d'impression	Voir <i>Amélioration de la qualité d'impression</i> >> page 101.

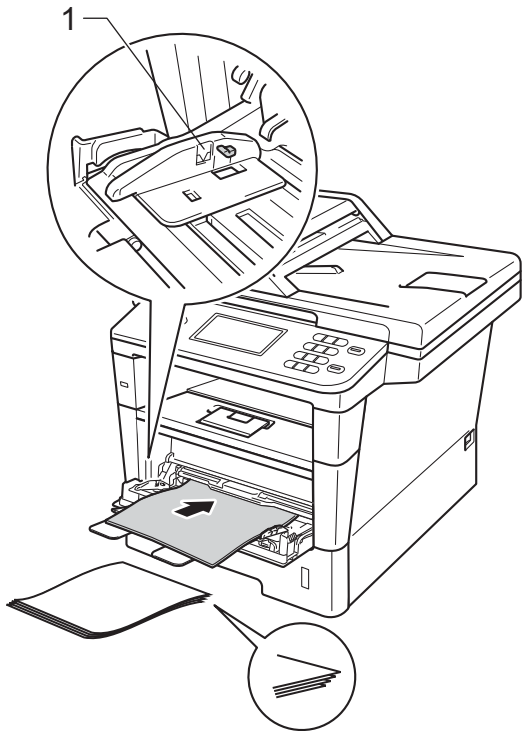

## Difficultés lors de la manipulation du papier

Difficultés	Suggestions
L'appareil ne charge pas de papier.	<p>Si le message <i>Bourrage de papier</i> s'affiche sur l'écran ACL et que le problème persiste, voir <i>Messages d'erreur et de maintenance</i> ►► page 74.</p> <p>S'il n'y a pas de papier, chargez une nouvelle pile de papier dans le bac à papier.</p> <p>S'il y a du papier dans le bac à papier, vérifiez qu'il est bien droit. Si le papier est ondulé, aplatissez-le. Il est parfois utile de sortir le papier et de retourner la pile avant de la remettre dans le bac à papier.</p> <p>Réduisez la quantité de papier dans le bac à papier puis essayez à nouveau.</p> <p>Vérifiez que le mode <i>Alimentation manuelle</i> n'est pas sélectionné dans le pilote d'imprimante.</p> <p>Nettoyez les rouleaux d'entraînement du papier.</p> <p>Voir <i>Nettoyage des rouleaux d'entraînement du papier</i> ►► page 71.</p>
L'appareil n'alimente pas le papier depuis le bac MF.	<p>Vérifiez que <b>Bac MU</b> est sélectionné dans le pilote d'imprimante.</p> <p>Déramez correctement le papier et réinstallez-le fermement dans le bac.</p>
L'appareil ne charge pas le papier depuis le bac MU si la pile de papier introduite est trop grosse.	<p>Déramez correctement le papier et assurez-vous que le papier ne dépasse pas le repère de papier maximum (1). Décalez légèrement les feuilles dans le bac de sorte que la feuille du haut de la pile entre en contact avec les rouleaux d'alimentation comme illustré.</p> 
Comment imprimer sur des enveloppes ?	<p>Vous pouvez charger des enveloppes à partir du bac MF. Votre application doit être configurée pour imprimer le format d'enveloppe que vous utilisez. Cette configuration est généralement paramétrée dans le menu <i>Format d'impression</i> ou <i>Configuration du document</i> de votre application. (Pour plus d'informations, consultez le manuel de votre application.)</p>

## Difficultés lors de la copie

Difficultés	Suggestions
Impossible de faire une copie.	Vérifiez que vous avez appuyé sur <b>Copie</b> et que l'appareil est en mode Copie. Voir <i>Comment copier</i> >> page 34. Contactez votre administrateur pour qu'il vérifie les paramètres de Secure Function Lock.
Une ligne verticale noire apparaît sur les copies.	Les lignes verticales noires sur les copies résultent généralement de la saleté ou du liquide correcteur figurant sur la vitre du scanner ou encore de l'encrassement du fil corona. Nettoyez la bande de verre et la vitre du scanner, ainsi que la barre blanche et le plastique blanc qui les surplombent. Voir <i>Nettoyage de la vitre du scanner</i> >> page 63 et <i>Nettoyage du fil corona</i> >> page 64.
Les copies sont vierges.	Vérifiez que vous avez chargé correctement le document. Voir <i>Utilisation du chargeur automatique de documents</i> >> page 25 ou <i>Utilisation de la vitre du scanner</i> >> page 26.

## Difficultés lors de la numérisation

Difficultés	Suggestions
Des erreurs TWAIN ou WIA apparaissent lors du démarrage de la numérisation. (Windows®)	Assurez-vous que le pilote TWAIN ou WIA de Brother est sélectionné comme source principale dans votre application de numérisation. Par exemple, dans Nuance™ PaperPort™ 12SE, cliquez sur <b>Paramètres de numérisation, Sélectionner</b> pour choisir le pilote TWAIN/WIA Brother.
Des erreurs TWAIN ou ICA apparaissent lors du démarrage de la numérisation. (Macintosh)	Assurez-vous que le pilote TWAIN Brother est sélectionné comme source principale. Dans PageManager, cliquez sur <b>Fichier, Sélectionner la source</b> et choisissez le pilote TWAIN Brother. Les utilisateurs Mac OS X 10.6.x et 10.7.x peuvent aussi numériser des documents à l'aide du pilote de scanner ICA >> Guide utilisateur - Logiciel: <i>Numérisation d'un document à l'aide du pilote ICA (Mac OS X 10.6.x ou supérieur)</i>
OCR ne fonctionne pas.	Essayez d'augmenter la résolution de numérisation. (Utilisateurs Macintosh) Presto! PageManager doit être téléchargé et installé avant toute utilisation. Pour obtenir des instructions supplémentaires, voir <i>Accès au soutien Brother (Macintosh)</i> >> page 5.
La numérisation réseau ne fonctionne pas.	Voir <i>Difficultés liées au réseau</i> >> page 99.
Numérisation impossible.	Contactez votre administrateur pour qu'il vérifie les paramètres de Secure Function Lock.



## Difficultés liées au logiciel

Difficultés	Suggestions
Impossible d'installer le logiciel ou d'imprimer.	(Windows® uniquement) Exécutez le programme <b>Réparer MFL-Pro Suite</b> à partir du CD-ROM. Ce programme sert à réparer et à réinstaller le logiciel.

## Difficultés liées au réseau

Difficultés	Suggestions
Impossible d'imprimer sur un réseau câblé.	<p>Assurez-vous que votre appareil est sous tension, en ligne et en mode Prêt. Imprimez le rapport de configuration réseau pour connaître les paramètres réseau actuels.</p> <p>➤➤ Guide de l'utilisateur avancé: <i>Rapports</i></p> <p>Reconnectez le câble réseau au concentrateur pour vérifier que les connexions du câble et réseau sont correctes. Si possible, essayez de connecter l'appareil sur un port différent de votre concentrateur au moyen d'un autre câble. Vous pouvez vérifier l'état actuel du réseau filaire à partir du menu Réseau du panneau de commande.</p> <p>Pour plus d'informations sur les problèmes réseau :</p> <p>➤➤ Guide utilisateur - Réseau</p>
La fonction Numérisation réseau ne fonctionne pas.	<p>(Windows® et Macintosh)</p> <p>Il se peut que la fonction de numérisation réseau ne fonctionne pas en raison des paramètres du pare-feu. Modifiez les paramètres du pare-feu ou désactivez-le. Il est nécessaire de configurer le logiciel de sécurité/pare-feu tiers afin qu'il autorise la numérisation réseau. Pour ajouter le port 54925 pour la numérisation réseau, saisissez les informations ci-dessous :</p> <ul style="list-style-type: none"> <li>■ Dans Nom : saisissez une description, par exemple Brother NetScan.</li> <li>■ Dans Numéro du port : saisissez 54925.</li> <li>■ Dans Protocole : sélectionnez UDP.</li> </ul> <p>Reportez-vous au manuel d'instructions fourni avec votre logiciel de sécurité/pare-feu tiers ou contactez l'éditeur de logiciels.</p> <p>Pour plus de détails, vous pouvez consulter les questions fréquemment posées et les suggestions de dépannage sur le site <a href="http://solutions.brother.com/">http://solutions.brother.com/</a>.</p> <p><b>(Macintosh)</b></p> <p>Sélectionnez de nouveau votre appareil dans l'application <b>Sélecteur de périphérique</b> située dans <b>Macintosh HD/Bibliothèque/Printers/Brother/Utilities/DeviceSelector</b> ou dans la liste des modèles de <b>ControlCenter2</b>.</p>
Impossible d'installer le logiciel Brother.	<p><b>(Windows®)</b></p> <p>Si l'avertissement Logiciel de sécurité s'affiche sur l'écran de l'ordinateur lors de l'installation, modifiez les paramètres du logiciel de sécurité afin d'autoriser l'exécution du programme de configuration du produit Brother ou d'un autre programme.</p> <p><b>(Macintosh)</b></p> <p>Si vous utilisez la fonction de pare-feu d'un programme antivirus ou anti-espions, désactivez-la temporairement, puis installez le logiciel Brother.</p>

## Autres difficultés

Difficultés	Suggestions
L'appareil ne se met pas sous tension.	<p>Des conditions indésirables affectant la connexion d'alimentation (par exemple, la foudre ou une surtension) peuvent avoir déclenché les mécanismes de sécurité internes de l'appareil. Mettez l'appareil hors tension et débranchez le cordon d'alimentation. Patientez dix minutes, puis branchez le cordon d'alimentation et mettez l'appareil sous tension.</p> <p>Si le problème n'est pas résolu et si vous utilisez un disjoncteur, débranchez-le pour vérifier qu'il n'est pas à l'origine du problème. Branchez le cordon d'alimentation de l'appareil directement sur une autre prise électrique murale en ordre de marche. Si cela ne fonctionne toujours pas, essayez un autre cordon d'alimentation.</p>
L'appareil ne peut pas imprimer les fichiers EPS contenant des données binaires à l'aide du pilote d'imprimante BR-Script3.	<p><b>(Windows®)</b>            Pour imprimer ce type de données, vous devez configurer les paramètres suivants :</p> <ol style="list-style-type: none"> <li>1 Pour Windows® 7 et Windows Server® 2008 R2 :                Cliquez sur le bouton  (<b>Démarrer</b>), puis sur <b>Périphériques et imprimantes</b>.</li> <li>Pour Windows Vista® et Windows Server® 2008 :                Cliquez sur le bouton  (<b>Démarrer</b>), sur <b>Panneau de configuration</b>, sur <b>Matériel et audio</b>, puis sur <b>Imprimantes</b>.</li> <li>Pour Windows® XP et Windows Server® 2003 :                Cliquez sur le bouton <b>démarrer</b>, puis sélectionnez <b>Imprimantes et télécopieurs</b>.</li> <li>2 Cliquez avec le bouton droit sur l'icône <b>Brother DCP-XXXX BR-Script3</b>, puis sélectionnez <b>Propriétés</b><sup>1</sup>.</li> <li>3 Sous l'onglet <b>Paramètres du périphérique</b>, choisissez <b>TBCP</b> (Protocole de communications binaires référencées) dans la section <b>Protocole de sortie</b>.</li> </ol> <p><b>(Macintosh)</b>            Si votre appareil est connecté à un ordinateur à l'aide d'une interface USB, vous ne pouvez pas imprimer les fichiers EPS contenant des données binaires. Vous pouvez imprimer des fichiers EPS sur l'appareil via un réseau. Pour installer le du pilote d'imprimante BR-Script3 via le réseau, visitez le site Brother Solutions Center à l'adresse <a href="http://solutions.brother.com/">http://solutions.brother.com/</a>.</p>

<sup>1</sup> Pour Windows® 7 et Windows Server® 2008 R2 : **Propriétés de l'imprimante** et **Brother DCP-XXXX BR-Script3**, le cas échéant

## Amélioration de la qualité d'impression

Si vous rencontrez un problème de qualité d'impression, commencez par imprimer une page de test (Menu, Imprimante, Options d'impression, Test imp.). Si le document imprimé vous semble correct, il est probable que le problème ne provienne pas de l'appareil. Vérifiez les connexions du câble d'interface et essayez d'imprimer un autre document. Si l'impression du document ou de la page de test à partir de l'appareil n'est pas de bonne qualité, commencez par vérifier les étapes suivantes. Si le problème de qualité d'impression persiste encore, consultez le tableau ci-dessous et suivez les recommandations.





### Remarque



---

Brother déconseille d'utiliser des cartouches autres que les cartouches d'origine Brother et de remplir les cartouches usagées avec du toner provenant d'autres sources.

---

- 1 Pour obtenir une qualité d'impression optimale, nous conseillons d'utiliser le papier recommandé. Veillez à utiliser le papier conforme à nos spécifications. (Voir *Papier et autres supports d'impression acceptables* ►► page 20.)
- 2 Vérifiez que le tambour et la cartouche de toner sont correctement installés.

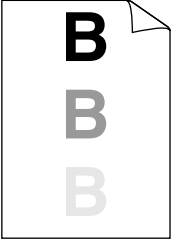
Exemples d'impression de mauvaise qualité	Recommandation
 <p data-bbox="189 556 371 581">Impression pâle</p>	<ul style="list-style-type: none"> <li data-bbox="477 291 1208 378">■ Sortez le module tambour et cartouche de toner. Tenez le module avec les deux mains et secouez-le latéralement plusieurs fois pour répartir le toner uniformément à l'intérieur de la cartouche.</li> <li data-bbox="477 394 1146 446">■ Si le message <i>Remplacer toner</i> s'affiche sur l'écran LCD, installez une cartouche de toner neuve. <ul style="list-style-type: none"> <li data-bbox="504 465 1105 490">➤➤ <i>Remplacement de la cartouche de toner</i> ➤➤ page 49</li> </ul> </li> <li data-bbox="477 510 1208 596">■ Vérifiez l'environnement de l'appareil. Certaines conditions comme l'humidité, des températures élevées, etc. peuvent causer ce problème d'impression. <ul style="list-style-type: none"> <li data-bbox="504 606 1126 658">➤➤ Guide de sécurité du produit: <i>Choix d'un emplacement d'installation approprié</i></li> </ul> </li> <li data-bbox="477 678 1208 823">■ Si l'ensemble de la page est pâle, il se peut que le mode <i>Economie de toner</i> soit activé. Désactivez <i>Economie de toner</i> dans les paramètres du menu de l'appareil ou dans la section <b>Mode économie</b> des Propriétés de l'imprimante, au niveau du pilote. <ul style="list-style-type: none"> <li data-bbox="504 838 1061 863">➤➤ Guide de l'utilisateur avancé: <i>Économie de toner</i></li> <li data-bbox="504 882 1144 908">➤➤ Guide utilisateur - Logiciel : <i>Impression</i> (pour Windows®)</li> <li data-bbox="504 927 1181 952">➤➤ Guide utilisateur - Logiciel : <i>Impression et envoi de fax</i> (pour Macintosh)</li> </ul> </li> <li data-bbox="477 1000 858 1025">■ Nettoyez le fil corona du tambour. <ul style="list-style-type: none"> <li data-bbox="504 1045 924 1070">➤➤ <i>Nettoyage du fil corona</i> ➤➤ page 64</li> </ul> </li> <li data-bbox="477 1089 920 1114">■ Installez une cartouche de toner neuve. <ul style="list-style-type: none"> <li data-bbox="504 1134 1108 1159">➤➤ <i>Remplacement de la cartouche de toner</i> ➤➤ page 49.</li> </ul> </li> <li data-bbox="477 1174 852 1199">■ Introduisez un nouveau tambour. <ul style="list-style-type: none"> <li data-bbox="504 1219 968 1244">➤➤ <i>Remplacement du tambour</i> ➤➤ page 55</li> </ul> </li> </ul>
 <p data-bbox="189 1516 371 1541">Arrière-plan gris</p>	<ul style="list-style-type: none"> <li data-bbox="477 1251 1119 1304">■ Veillez à utiliser du papier conforme à nos caractéristiques techniques. <ul style="list-style-type: none"> <li data-bbox="504 1323 1222 1348">➤➤ <i>Papier et autres supports d'impression acceptables</i> ➤➤ page 20</li> </ul> </li> <li data-bbox="477 1367 1133 1454">■ Vérifiez l'environnement de l'appareil. Par exemple, un taux d'humidité important et des températures élevées peuvent augmenter la quantité de fond grisé. <ul style="list-style-type: none"> <li data-bbox="504 1464 1126 1516">➤➤ Guide de sécurité du produit: <i>Choix d'un emplacement d'installation approprié</i></li> </ul> </li> <li data-bbox="477 1541 920 1566">■ Installez une cartouche de toner neuve. <ul style="list-style-type: none"> <li data-bbox="504 1586 1105 1611">➤➤ <i>Remplacement de la cartouche de toner</i> ➤➤ page 49</li> </ul> </li> <li data-bbox="477 1628 852 1653">■ Introduisez un nouveau tambour. <ul style="list-style-type: none"> <li data-bbox="504 1673 968 1698">➤➤ <i>Remplacement du tambour</i> ➤➤ page 55</li> </ul> </li> </ul>

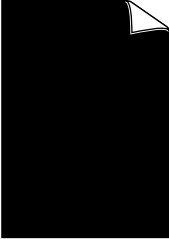

Exemples d'impression de mauvaise qualité	Recommandation
 <p><b>Impressions fantômes</b></p>	<ul style="list-style-type: none"> <li>■ Veillez à utiliser du papier conforme à nos caractéristiques techniques. Le problème peut provenir d'un papier épais ou à surface rugueuse. <ul style="list-style-type: none"> <li>➤➤ <i>Papier et autres supports d'impression acceptables</i> ➤➤ page 20</li> </ul> </li> <li>■ Veillez à sélectionner le type de support approprié dans le pilote d'imprimante ou dans le menu Paramètre bac de l'appareil. <ul style="list-style-type: none"> <li>➤➤ <i>Type et format de papier</i> ➤➤ page 18</li> <li>➤➤ Guide utilisateur - Logiciel : <i>Impression</i> (pour Windows®)</li> <li>➤➤ Guide utilisateur - Logiciel : <i>Impression et envoi de fax</i> (pour Macintosh)</li> </ul> </li> <li>■ Sélectionnez le mode <b>Réduire l'impression fantôme</b> dans le pilote d'imprimante. <ul style="list-style-type: none"> <li>➤➤ Guide utilisateur - Logiciel : <i>Impression</i> (pour Windows®)</li> <li>➤➤ Guide utilisateur - Logiciel : <i>Impression et envoi de fax</i> (pour Macintosh)</li> </ul> </li> <li>■ Introduisez un nouveau tambour. <ul style="list-style-type: none"> <li>➤➤ <i>Remplacement du tambour</i> ➤➤ page 55</li> </ul> </li> <li>■ Installez une cartouche de toner neuve. <ul style="list-style-type: none"> <li>➤➤ <i>Remplacement de la cartouche de toner</i> ➤➤ page 49</li> </ul> </li> <li>■ Il se peut que l'unité de fusion soit contaminée. Appelez le service clientèle Brother pour obtenir de l'aide.</li> </ul>
 <p><b>Taches de toner</b></p>	<ul style="list-style-type: none"> <li>■ Veillez à utiliser du papier conforme à nos caractéristiques techniques. Le problème peut provenir d'un papier à surface rugueuse. <ul style="list-style-type: none"> <li>➤➤ <i>Papier et autres supports d'impression acceptables</i> ➤➤ page 20</li> </ul> </li> <li>■ Nettoyez le fil corona sur le tambour. <ul style="list-style-type: none"> <li>➤➤ <i>Nettoyage du fil corona</i> ➤➤ page 64</li> </ul> </li> <li>■ Il se peut que le tambour soit endommagé. Introduisez un nouveau tambour. <ul style="list-style-type: none"> <li>➤➤ <i>Remplacement du tambour</i> ➤➤ page 55</li> </ul> </li> <li>■ Il se peut que l'unité de fusion soit contaminée. Appelez le service clientèle Brother pour obtenir de l'aide.</li> </ul>

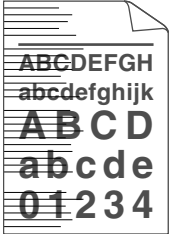
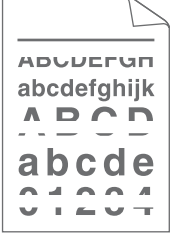

Exemples d'impression de mauvaise qualité	Recommandation
 <p data-bbox="179 556 381 581"><b>Impression faible</b></p>	<ul style="list-style-type: none"> <li data-bbox="477 295 1122 349">■ Veillez à utiliser du papier conforme à nos caractéristiques techniques. <ul style="list-style-type: none"> <li data-bbox="504 365 1222 392">&gt;&gt; <i>Papier et autres supports d'impression acceptables</i> &gt;&gt; page 20</li> </ul> </li> <li data-bbox="477 407 1208 494">■ Choisissez le mode <b>Papier épais</b> dans le pilote d'imprimante, choisissez <i>Epais</i> dans le menu <i>Paramètre bac</i> de l'appareil ou utilisez du papier plus fin. <ul style="list-style-type: none"> <li data-bbox="504 510 941 537">&gt;&gt; <i>Type et format de papier</i> &gt;&gt; page 18</li> <li data-bbox="504 552 1146 579">&gt;&gt; Guide utilisateur - Logiciel : <i>Impression</i> (pour Windows®)</li> <li data-bbox="504 595 1184 649">&gt;&gt; Guide utilisateur - Logiciel : <i>Impression et envoi de fax</i> (pour Macintosh)</li> </ul> </li> <li data-bbox="477 664 1208 718">■ Vérifiez l'environnement de l'appareil. Des conditions telles qu'une humidité élevée peuvent entraîner une impression faible. <ul style="list-style-type: none"> <li data-bbox="504 734 1126 788">&gt;&gt; Guide de sécurité du produit: <i>Choix d'un emplacement d'installation approprié</i></li> </ul> </li> <li data-bbox="477 803 1215 857">■ Il se peut que le tambour soit endommagé. Introduisez un nouveau tambour. <ul style="list-style-type: none"> <li data-bbox="504 873 968 900">&gt;&gt; <i>Remplacement du tambour</i> &gt;&gt; page 55</li> </ul> </li> </ul>
 <p data-bbox="131 1188 433 1242"><b>Impression complètement noire</b></p>	<ul style="list-style-type: none"> <li data-bbox="477 927 1208 1014">■ Nettoyez le fil corona situé à l'intérieur du tambour en faisant coulisser la languette verte. N'oubliez pas de ramener la languette verte dans sa position initiale (▲). <ul style="list-style-type: none"> <li data-bbox="504 1029 927 1056">&gt;&gt; <i>Nettoyage du fil corona</i> &gt;&gt; page 64</li> </ul> </li> <li data-bbox="477 1072 1215 1126">■ Il se peut que le tambour soit endommagé. Introduisez un nouveau tambour. <ul style="list-style-type: none"> <li data-bbox="504 1141 968 1168">&gt;&gt; <i>Remplacement du tambour</i> &gt;&gt; page 55</li> </ul> </li> </ul>

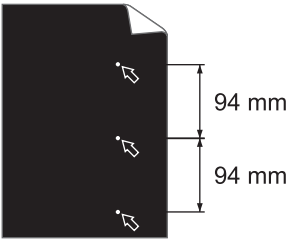
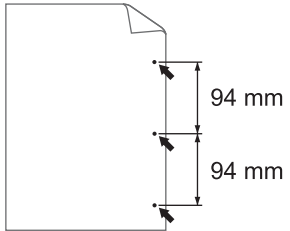
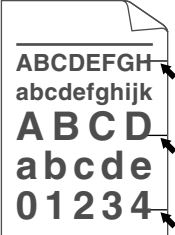

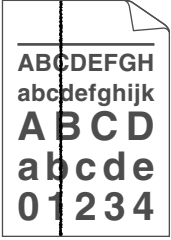

Exemples d'impression de mauvaise qualité	Recommandation
 <p data-bbox="155 556 467 610"><b>Lignes blanches en travers de la page</b></p>	<ul style="list-style-type: none"> <li data-bbox="506 295 1256 407">■ Veillez à utiliser du papier conforme à nos caractéristiques techniques. Le problème peut provenir d'un support d'impression rugueux ou épais. Voir <i>Papier et autres supports d'impression acceptables</i> &gt;&gt; page 20.</li> <li data-bbox="506 426 1212 481">■ Veillez à sélectionner le type de support approprié dans le pilote d'imprimante ou dans le menu <i>Paramètre bac</i> de l'appareil. <ul style="list-style-type: none"> <li data-bbox="533 494 968 523">&gt;&gt; <i>Type et format de papier</i> &gt;&gt; page 18</li> <li data-bbox="533 542 1174 571">&gt;&gt; Guide utilisateur - Logiciel : <i>Impression</i> (pour Windows®)</li> <li data-bbox="533 591 1212 645">&gt;&gt; Guide utilisateur - Logiciel : <i>Impression et envoi de fax</i> (pour Macintosh)</li> </ul> </li> <li data-bbox="506 664 1201 745">■ Il se peut que le problème disparaisse de lui-même. Imprimez plusieurs pages pour tenter de résoudre le problème, surtout si l'imprimante n'a pas été utilisée depuis un certain temps.</li> <li data-bbox="506 765 1243 819">■ Il se peut que le tambour soit endommagé. Introduisez un nouveau tambour. <ul style="list-style-type: none"> <li data-bbox="533 832 993 861">&gt;&gt; <i>Remplacement du tambour</i> &gt;&gt; page 55</li> </ul> </li> </ul>
 <p data-bbox="155 1132 467 1161"><b>Lignes en travers de la page</b></p>	<ul style="list-style-type: none"> <li data-bbox="506 871 998 900">■ Nettoyez le fil corona situé dans le tambour. <ul style="list-style-type: none"> <li data-bbox="533 913 954 942">&gt;&gt; <i>Nettoyage du fil corona</i> &gt;&gt; page 64</li> </ul> </li> <li data-bbox="506 962 1243 1016">■ Il se peut que le tambour soit endommagé. Introduisez un nouveau tambour. <ul style="list-style-type: none"> <li data-bbox="533 1029 998 1058">&gt;&gt; <i>Remplacement du tambour</i> &gt;&gt; page 55</li> </ul> </li> </ul>
 <p data-bbox="155 1435 467 1518"><b>Lignes, bandes ou stries blanches en travers de la page</b></p>	<ul style="list-style-type: none"> <li data-bbox="506 1174 1218 1255">■ Vérifiez l'environnement de l'appareil. Par exemple, un taux d'humidité important et des températures élevées peuvent être à l'origine de ce problème de qualité d'impression. <ul style="list-style-type: none"> <li data-bbox="533 1269 1153 1323">&gt;&gt; Guide de sécurité du produit: <i>Choix d'un emplacement d'installation approprié</i></li> </ul> </li> <li data-bbox="506 1342 1190 1396">■ Si le problème persiste après l'impression de quelques pages, installez un tambour neuf. <ul style="list-style-type: none"> <li data-bbox="533 1410 998 1439">&gt;&gt; <i>Remplacement du tambour</i> &gt;&gt; page 55</li> </ul> </li> </ul>

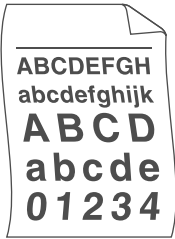
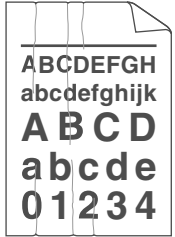
Exemples d'impression de mauvaise qualité	Recommandation
 <p data-bbox="134 552 426 633"><b>Points blancs sur le texte noir et les images à intervalles de 94 mm</b></p>  <p data-bbox="124 906 436 962"><b>Taches noires à intervalles de 94 mm</b></p>	<ul style="list-style-type: none"> <li data-bbox="477 291 1222 407">■ Faites 10 à 15 copies d'une feuille de papier blanche. Si le problème n'est pas résolu après l'impression de pages blanches, il se peut qu'un corps étranger, tel que de la colle provenant d'une étiquette, soit collé sur le tambour. Nettoyez le tambour.  <ul style="list-style-type: none"> <li data-bbox="502 423 916 450">➤➤ <i>Nettoyage du tambour</i> ➤➤ page 66</li> </ul> </li> <li data-bbox="477 465 1215 562">■ Il se peut que le tambour soit endommagé. Introduisez un nouveau tambour.  <ul style="list-style-type: none"> <li data-bbox="502 537 968 564">➤➤ <i>Remplacement du tambour</i> ➤➤ page 55</li> </ul> </li> </ul>
 <p data-bbox="145 1238 415 1294"><b>Traces de toner noir en travers de la page</b></p>	<ul style="list-style-type: none"> <li data-bbox="477 977 1222 1103">■ Si vous utilisez des planches étiquettes autocollantes pour imprimantes laser, elles peuvent déposer de la colle qui adhère à la surface du tambour photosensible. Nettoyez le tambour.  <ul style="list-style-type: none"> <li data-bbox="502 1078 916 1105">➤➤ <i>Nettoyage du tambour</i> ➤➤ page 66</li> </ul> </li> <li data-bbox="477 1122 1122 1219">■ Veillez à utiliser du papier conforme à nos caractéristiques techniques.  <ul style="list-style-type: none"> <li data-bbox="502 1193 1222 1221">➤➤ <i>Papier et autres supports d'impression acceptables</i> ➤➤ page 20</li> </ul> </li> <li data-bbox="477 1238 1215 1286">■ N'utilisez pas de papier avec des trombones ou des agrafes, car ils pourraient rayer la surface du tambour.</li> <li data-bbox="477 1306 1215 1354">■ Si vous exposez le tambour déballé à la lumière directe du soleil ou à la lumière de la pièce, vous risquez de l'endommager.</li> <li data-bbox="477 1373 1215 1470">■ Il se peut que la cartouche de toner soit endommagée. Installez une cartouche de toner neuve.  <ul style="list-style-type: none"> <li data-bbox="502 1445 1105 1472">➤➤ <i>Remplacement de la cartouche de toner</i> ➤➤ page 49</li> </ul> </li> <li data-bbox="477 1489 1215 1586">■ Il se peut que le tambour soit endommagé. Introduisez un nouveau tambour.  <ul style="list-style-type: none"> <li data-bbox="502 1561 968 1588">➤➤ <i>Remplacement du tambour</i> ➤➤ page 55</li> </ul> </li> </ul>

Exemples d'impression de mauvaise qualité	Recommandation
 <p><b>Lignes noires jusqu'en bas de la page</b></p> <p><b>Traces de toner jusqu'en bas des pages imprimées</b></p>	<ul style="list-style-type: none"> <li>■ Nettoyez le fil corona situé à l'intérieur du tambour en faisant coulisser la languette verte. <ul style="list-style-type: none"> <li>➤➤ <i>Nettoyage du fil corona</i> ➤➤ page 64</li> </ul> </li> <li>■ Vérifiez que la languette verte du fil corona se trouve à sa position initiale (▲).</li> <li>■ Il se peut que la cartouche de toner soit endommagée. Installez une cartouche de toner neuve. <ul style="list-style-type: none"> <li>➤➤ <i>Remplacement de la cartouche de toner</i> ➤➤ page 49</li> </ul> </li> <li>■ Il se peut que le tambour soit endommagé. Introduisez un nouveau tambour. <ul style="list-style-type: none"> <li>➤➤ <i>Remplacement du tambour</i> ➤➤ page 55</li> </ul> </li> <li>■ Il se peut que l'unité de fusion soit contaminée. Appelez votre revendeur Brother.</li> </ul>
 <p><b>Lignes blanches jusqu'en bas de la page</b></p>	<ul style="list-style-type: none"> <li>■ Vérifiez qu'aucun corps étranger, tel qu'un morceau de papier déchiré, des papillons repositionnables ou de la poussière, ne se trouve dans l'appareil ou autour du tambour et de la cartouche de toner.</li> <li>■ Il se peut que la cartouche de toner soit endommagée. Installez une cartouche de toner neuve. <ul style="list-style-type: none"> <li>➤➤ <i>Remplacement de la cartouche de toner</i> ➤➤ page 49</li> </ul> </li> <li>■ Il se peut que le tambour soit endommagé. Introduisez un nouveau tambour. <ul style="list-style-type: none"> <li>➤➤ <i>Remplacement du tambour</i> ➤➤ page 55</li> </ul> </li> </ul>
 <p><b>Image de travers</b></p>	<ul style="list-style-type: none"> <li>■ Assurez-vous que le papier ou un autre support d'impression est correctement chargé dans le bac à papier et que les guides ne sont ni trop prêt ni trop loin de la pile de la papier.</li> <li>■ Réglez correctement les guide-papier. <ul style="list-style-type: none"> <li>➤➤ <i>Chargement du papier et des supports d'impression</i> ➤➤ page 11</li> </ul> </li> <li>■ Si vous utilisez le bac MF, consultez <i>Chargement de papier dans le bac multifonction (bac MF)</i> ➤➤ page 13.</li> <li>■ Il se peut que le bac à papier soit trop rempli. <ul style="list-style-type: none"> <li>➤➤ <i>Chargement du papier et des supports d'impression</i> ➤➤ page 11</li> </ul> </li> <li>■ Vérifiez le type et la qualité de papier. <ul style="list-style-type: none"> <li>➤➤ <i>Papier et autres supports d'impression acceptables</i> ➤➤ page 20</li> </ul> </li> <li>■ Recherchez d'éventuels objets instables, notamment une feuille déchirée, à l'intérieur de l'appareil.</li> <li>■ Si le problème persiste lors de l'impression recto-verso, recherchez d'éventuels morceaux de papier déchiré dans le bac recto-verso, vérifiez que celui-ci est inséré à fond et assurez-vous que le capot arrière est complètement fermé.</li> </ul>

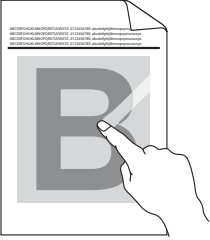
Exemples d'impression de mauvaise qualité	Recommandation
 <p data-bbox="152 552 406 606"><b>Papier qui gondole ou ondule</b></p>	<ul style="list-style-type: none"> <li data-bbox="477 291 1218 378">■ Vérifiez le type et la qualité de papier. Des températures élevées et un taux d'humidité important peuvent entraîner une ondulation du papier. <ul style="list-style-type: none"> <li data-bbox="504 392 1222 421">➤➤ <i>Papier et autres supports d'impression acceptables</i> ➤➤ page 20</li> <li data-bbox="504 434 1126 490">➤➤ Guide de sécurité du produit: <i>Choix d'un emplacement d'installation approprié</i></li> </ul> </li> <li data-bbox="477 508 1222 620">■ Si vous n'utilisez pas souvent l'appareil, il est possible que le papier soit resté trop longtemps dans le bac à papier. Retournez la pile de papier dans le bac à papier. En outre, déramez la pile de papier, puis faites tourner le papier de 180° dans le bac à papier.</li> <li data-bbox="477 637 1199 720">■ Ouvrez le capot arrière (bac de sortie face imprimée dessus) pour permettre aux pages imprimées de sortir par le bac de sortie face imprimée dessus.</li> <li data-bbox="477 738 1222 821">■ Sélectionnez le mode <b>Réduire l'ondulation du papier</b> dans le pilote d'imprimante lorsque vous n'utilisez pas le papier que nous recommandons. <ul style="list-style-type: none"> <li data-bbox="504 842 1144 871">➤➤ Guide utilisateur - Logiciel : <i>Impression</i> (pour Windows®)</li> <li data-bbox="504 884 1184 940">➤➤ Guide utilisateur - Logiciel : <i>Impression et envoi de fax</i> (pour Macintosh)</li> </ul> </li> </ul>
 <p data-bbox="145 1215 412 1244"><b>Papier froissé ou plissé</b></p>	<ul style="list-style-type: none"> <li data-bbox="477 958 1007 987">■ Vérifiez que du papier est correctement chargé. <ul style="list-style-type: none"> <li data-bbox="504 1000 1222 1029">➤➤ <i>Chargement du papier et des supports d'impression</i> ➤➤ page 11</li> </ul> </li> <li data-bbox="477 1047 902 1076">■ Vérifiez le type et la qualité de papier. <ul style="list-style-type: none"> <li data-bbox="504 1089 1222 1118">➤➤ <i>Papier et autres supports d'impression acceptables</i> ➤➤ page 20</li> </ul> </li> <li data-bbox="477 1136 1218 1192">■ Retournez la pile de papier dans le bac à papier ou faites tourner le papier de 180° dans le bac d'entrée.</li> </ul>
 <p data-bbox="168 1479 389 1508"><b>Enveloppe froissée</b></p>	<ul style="list-style-type: none"> <li data-bbox="477 1261 1222 1317">■ Veillez à imprimer les enveloppes avec le capot arrière (bac de sortie face imprimée dessus) ouvert. <ul style="list-style-type: none"> <li data-bbox="504 1331 1222 1387">➤➤ <i>Impression sur du papier épais, des étiquettes et des enveloppes à partir du bac MF</i> ➤➤ page 15</li> </ul> </li> <li data-bbox="477 1404 957 1433">■ Vérifiez le type et la qualité de l'enveloppe. <ul style="list-style-type: none"> <li data-bbox="504 1447 1222 1476">➤➤ <i>Papier et autres supports d'impression acceptables</i> ➤➤ page 20</li> </ul> </li> <li data-bbox="477 1493 1218 1549">■ Assurez-vous que les enveloppes ne sont alimentées qu'à partir du bac MU. <ul style="list-style-type: none"> <li data-bbox="504 1562 1156 1591">➤➤ <i>Chargement de papier dans le bac multifonction (bac MF)</i></li> <li data-bbox="504 1591 632 1620">➤➤ page 13</li> </ul> </li> </ul>

Exemples d'impression de mauvaise qualité	Recommandation
 <p data-bbox="216 556 406 585"><b>Fixage médiocre</b></p>	<ul style="list-style-type: none"> <li data-bbox="504 295 1229 349">■ Sélectionnez le mode <b>Améliorer la tenue du toner</b> dans le pilote d'imprimante.</li> <li data-bbox="532 369 1174 401">➤➤ Guide utilisateur - Logiciel : <i>Impression</i> (pour Windows®)</li> <li data-bbox="532 413 1212 467">➤➤ Guide utilisateur - Logiciel : <i>Impression et envoi de fax</i> (pour Macintosh)</li> </ul> <p data-bbox="532 484 1249 571">Si la sélection n'apporte pas suffisamment d'améliorations, affectez au paramètre du pilote d'imprimante dans <b>Type de support</b> un papier plus épais.</p>
 <p data-bbox="216 865 403 894"><b>Papier recourbé</b></p>	<ul style="list-style-type: none"> <li data-bbox="504 600 1249 654">■ Sélectionnez le mode <b>Réduire l'ondulation du papier</b> dans le pilote d'imprimante.</li> <li data-bbox="532 674 1174 707">➤➤ Guide utilisateur - Logiciel : <i>Impression</i> (pour Windows®)</li> <li data-bbox="532 718 1212 772">➤➤ Guide utilisateur - Logiciel : <i>Impression et envoi de fax</i> (pour Macintosh)</li> </ul> <ul style="list-style-type: none"> <li data-bbox="504 790 1229 877">■ Ouvrez le capot arrière (bac de sortie face imprimée dessus) pour permettre aux pages imprimées de sortir par le bac de sortie face imprimée dessus.</li> </ul>

# Informations sur l'appareil

## Vérification du numéro de série

---

Vous pouvez voir le numéro de série de l'appareil sur l'écran ACL.

- 1 Appuyez sur **Menu**.
- 2 Appuyez sur ▲ ou sur ▼ pour afficher **Info. appareil**. Appuyez sur **Info. appareil**.
- 3 Le numéro de série de l'appareil s'affiche sur l'écran LCD.
- 4 Appuyez sur **Arrêt/Sortie**.

## Fonctions de réinitialisation

---

Les fonctions de réinitialisation suivantes sont disponibles :

### 1 Réseau

Vous pouvez rétablir les paramètres d'usine du serveur d'impression interne tels que les informations relatives au mot de passe et à l'adresse IP.

### 2 Ts paramètres

Vous pouvez réinitialiser tous les paramètres de l'appareil à leurs réglages par défaut.

Brother vous recommande vivement de procéder ainsi lorsque vous mettez l'appareil au rebut.



### Remarque

---

Débranchez le câble d'interface avant de sélectionner **Réseau** ou **Ts paramètres**.

---

# Comment réinitialiser l'appareil

---

- 1 Appuyez sur **Menu**.
- 2 Appuyez sur ▲ ou sur ▼ pour afficher **Param. système**. Appuyez sur **Param. système**.
- 3 Appuyez sur **Init..**
- 4 Appuyez sur **Réseau** ou **Ts paramètres** pour sélectionner la fonction de réinitialisation que vous souhaitez utiliser.
- 5 Exécutez l'une des actions suivantes :
  - Pour réinitialiser les paramètres, appuyez sur **Oui** et passez à l'étape 6.
  - Pour quitter sans effectuer de modifications, appuyez sur **Non** et passez à l'étape 7.
- 6 Vous serez invité à redémarrer l'appareil. Exécutez l'une des actions suivantes :
  - Pour redémarrer l'appareil, appuyez sur **Oui** pendant 2 secondes. L'appareil redémarre.
  - Pour quitter sans redémarrer l'appareil, appuyez sur **Non**. Passez à l'étape 7.

Si vous ne redémarrez pas votre appareil, la réinitialisation ne sera pas complète et vos paramètres demeureront inchangés.
- 7 Appuyez sur **Arrêt/Sortie**.



### Remarque

---

Vous pouvez également réinitialiser les paramètres réseau en appuyant sur **Menu**, **Réseau**, **Réinit. réseau**.

---

## Programmation à l'écran

Votre appareil a été conçu pour être simple d'utilisation. Il permet la programmation à l'écran ACL grâce aux touches de menu de l'écran tactile. Cette programmation conviviale permet de profiter pleinement de toutes les sélections de menu proposées par votre appareil.

Comme la programmation s'effectue sur l'écran ACL, nous avons créé des instructions étape par étape qui s'affichent à l'écran pour vous aider à programmer votre appareil. Il vous suffit de suivre les instructions qui vous guident dans les sélections de menu et les options de programmation.

### tableau des menus

Vous pouvez programmer votre appareil à l'aide du tableau des menus qui commence à la *tableau des menus* >> page 112. Ces pages répertorient les sélections de menu et les options.

## Boutons de menu et de mode

 Menu	Permet d'accéder au menu principal.
 Copie	Permet d'accéder aux différents modes ainsi qu'à leur menu de paramètres temporaires.
 Scan	
 Impression directe	
 Impression sécurisée	
 Arrêt / Sortie	Permet de quitter le menu ou d'arrêter l'opération actuelle.

## tableau des menus

Le tableau des menus vous aidera à comprendre les sélections et options de menu disponibles dans les programmes de l'appareil. Les paramètres d'usine sont affichés en gras avec un astérisque.



Niveau 1	Niveau 2	Niveau 3	Niveau 4	Options	Descriptions	Page
Param. général	Paramètre bac	Bac MP	—	Format du papier <b>A4*</b> Letter Legal Executive A5 A5 L A6 B5 B6 Folio Tous	Permet de paramétrer le format et le type de papier chargé dans le bac à papier.	18
		Bac 1	—	Format du papier <b>A4*</b> Letter Legal Executive A5 A5 L A6 B5 B6 Folio		
◆ <i>Guide de l'utilisateur avancé</i>						
 Les paramètres d'usine sont affichés en gras avec un astérisque.						



Niveau 1	Niveau 2	Niveau 3	Niveau 4	Options	Descriptions	Page
Param. général (suite)	Paramètre bac (suite)	Bac 1 (suite)		Type de papier Fin <b>Normal*</b> Epais Plus épais Papier recyclé		18
		Bac 2 (Ce menu apparaît uniquement si le bac 2 est installé.)	—	Format du papier <b>A4*</b> Letter Legal Executive A5 B5 B6 Folio Type de papier Fin <b>Normal*</b> Epais Plus épais Papier recyclé	Permet de paramétrer le format et le type de papier chargé dans le bac à papier 2.	18
		Usage bac:cop	—	Bac1 uniquement Bac2 uniquement MP uniquement <b>MP&gt;T1&gt;T2*</b> T1>T2>MP (Bac2 et T2 apparaissent uniquement si vous avez installé le bac 2.)	Permet de sélectionner le bac qui sera utilisé pour le mode Copie.	19
◆ <i>Guide de l'utilisateur avancé</i>						
 Les paramètres d'usine sont affichés en gras avec un astérisque.						

Niveau 1	Niveau 2	Niveau 3	Niveau 4	Options	Descriptions	Page
Param. général (suite)	Paramètre bac (suite)	Usage bac:impression	—	Bac1 uniquement Bac2 uniquement MP uniquement <b>MP&gt;T1&gt;T2*</b> T1>T2>MP (Bac2 et T2 apparaissent uniquement si vous avez installé le bac 2.)	Permet de sélectionner le bac qui sera utilisé pour le mode Impression.	19
	<b>Bip sonore</b>	—	—	Bas <b>Moyen*</b> Haut Non	Permet d'ajuster le volume du bip sonore.	10
	<b>Ecologie</b>	Economie de toner	—	Oui <b>Non*</b>	Permet d'augmenter le rendement d'impression de la cartouche de toner.	Voir ◆.
		Durée de veille	—	La plage varie en fonction du modèle. <b>3 Mins*</b>	Permet d'économiser l'énergie.	
		<b>Arrêt auto</b>	—	<b>Oui*</b> Non	Permet d'activer ou de désactiver le Mode extinction.	
	<b>Mode Silence</b>	—	—	Oui <b>Non*</b>	Réduit le bruit de l'impression.	
	<b>Réglage LCD</b>	Éclair.arrière	—	<b>Clair*</b> Moyen Foncé	Vous pouvez régler la luminosité du rétroéclairage de l'écran LCD.	
		Tempor. attén.	—	10 Secs 20 Secs 30 Secs <b>Non*</b>	Vous pouvez définir la durée pendant laquelle le rétroéclairage de l'écran ACL doit rester activé après le dernier appui sur une touche.	

◆ Guide de l'utilisateur avancé



Les paramètres d'usine sont affichés en gras avec un astérisque.

Niveau 1	Niveau 2	Niveau 3	Niveau 4	Options	Descriptions	Page
Param. général (suite)	Sécurité	Verr.de fonct.	Entrer Mot Passe Verr.OFF⇒ON Configurer ID	—	Vous pouvez limiter les opérations sélectionnées de l'appareil à 25 utilisateurs restreints au maximum ainsi qu'à tous les utilisateurs publics non autorisés.	Voir ◆.
		Verr paramètre	Entrer Mot Passe Verr.OFF⇒ON	—	Permet d'empêcher les utilisateurs non autorisés de modifier les paramètres actuels de l'appareil.	
◆ <i>Guide de l'utilisateur avancé</i>						
 Les paramètres d'usine sont affichés en gras avec un astérisque.						





Niveau 1	Niveau 2	Niveau 3	Niveau 4	Options	Descriptions	Page
Imprimante	Emulation	—	—	Auto (EPSON)* Auto (IBM) HP LaserJet BR-Script 3 Epson FX-850 IBM Proprinter	Permet de sélectionner le mode d'émulation.	Voir <input type="checkbox"/>
	Options d'impression	Police de caractère interne	—	HP LaserJet BR-Script 3	Permet d'imprimer la liste des polices de caractères internes de l'appareil.	
		Configuration	—	—	Permet d'imprimer la liste des paramètres imprimante de l'appareil.	
		Test imp.	—	—	Permet d'imprimer une page de test.	
	Recto-verso	—	—	Bord long Bord court <b>Non*</b>	Permet d'activer ou de désactiver l'impression recto-verso. Vous pouvez également sélectionner une impression recto-verso sur le bord long ou court.	
	Auto Continu	—	—	<b>Oui*</b> Non	Si ce paramètre est activé, l'appareil élimine automatiquement une erreur de format de papier et utilise du papier compatible d'un autre bac à papier.	
Réinitialisation imprimante	—	—	Oui Non	Permet de restaurer les paramètres par défaut de l'imprimante.		

Guide utilisateur - Logiciel



Les paramètres d'usine sont affichés en gras avec un astérisque.



Niveau 1	Niveau 2	Niveau 3	Niveau 4	Options	Descriptions	Page
Impr. rapports	Rapport du journal	—	—	—	Permet de dresser la liste des informations relatives aux 200 derniers e-mails sortants. (TX veut dire Transmettre).	Voir  .
	<b>Config.Util</b>	—	—	—	Dresse la liste de vos paramètres.	
	<b>Config Réseau</b>	—	—	—	Dresse la liste de vos paramètres réseau.	
	Impression points tambour	—	—	—	Imprime la page de vérification des taches du tambour.	66
 <i>Guide de l'utilisateur avancé</i>						
 Les paramètres d'usine sont affichés en gras avec un astérisque.						





Niveau 1	Niveau 2	Niveau 3	Niveau 4	Niveau 5	Options	Descriptions
Réseau +	LAN câblé	TCP/IP	Méthode Boot	—	<b>Auto*</b> Statique RARP BOOTP DHCP	Permet de sélectionner la méthode BOOT qui correspond le mieux à vos besoins.
			(Tentatives de démarrage IP)		<b>3*</b> [00000-32767]	Spécifie le nombre de tentatives d'obtention d'une adresse IP par l'appareil lorsque la Méthode Boot est réglée sur un paramètre autre que Statique.
			Adresse IP	—	[000-255]. [000-255]. [000-255]. [000-255]	Permet de saisir l'adresse IP.
			Masq.SS.réseau	—	[000-255]. [000-255]. [000-255]. [000-255]	Permet de saisir le masque de sous-réseau.
			Passerelle	—	[000-255]. [000-255]. [000-255]. [000-255]	Permet de saisir l'adresse de passerelle.
			Nom du nœud	—	BRNXXXXXXXXXXXX	Permet de saisir le nom de nœud. (32 caractères maximum)
Config.WINS	—	<b>Auto*</b> Statique	Permet de sélectionner le mode de configuration WINS.			

+ Guide utilisateur - Réseau





Les paramètres d'usine sont affichés en gras avec un astérisque.

Niveau 1	Niveau 2	Niveau 3	Niveau 4	Niveau 5	Options	Descriptions
Réseau + (suite)	LAN câblé (suite)	TCP/IP (suite)	Serveur WINS	—	Primaire [000-255]. [000-255]. [000-255]. [000-255] Secondaire [000-255]. [000-255]. [000-255]. [000-255]	Permet de spécifier l'adresse IP du serveur WINS primaire ou secondaire.
			Serveur DNS	—	Primaire [000-255]. [000-255]. [000-255]. [000-255] Secondaire [000-255]. [000-255]. [000-255]. [000-255]	Permet de spécifier l'adresse IP du serveur DNS primaire ou secondaire.
			APIPA	—	Oui* Non	Permet d'attribuer automatiquement l'adresse IP à partir d'une plage d'adresses lien-local.
			IPv6	—	Oui Non*	Permet d'activer ou de désactiver le protocole IPv6. Si vous souhaitez utiliser le protocole IPv6, visitez le site Web <a href="http://solutions.brother.com/">http://solutions.brother.com/</a> pour plus d'informations.
		Ethernet	—	—	Auto* 100B-FD 100B-HD 10B-FD 10B-HD	Permet de sélectionner le mode de liaison Ethernet.
+ Guide utilisateur - Réseau						
 Les paramètres d'usine sont affichés en gras avec un astérisque.						

Niveau 1	Niveau 2	Niveau 3	Niveau 4	Niveau 5	Options	Descriptions	
Réseau + (suite)	LAN câblé (suite)	Etat câblé	—	—	Actif 1000B-FD Actif 100B-FD Actif 100B-HD Actif 10B-FD Actif 10B-HD Inactif	Affiche l'état actuel du réseau filaire.	
		Adresse MAC	—	—	—	Affiche l'adresse MAC de l'appareil.	
	E-mail	Adresse mail	—	—	—	Permet de saisir l'adresse de messagerie (60 caractères maximum).	
		Config. serv.	SMTP	Serveur SMTP	Nom (64 caractères maximum) Adresse IP [000-255]. [000-255]. [000-255]. [000-255]	Permet de saisir l'adresse du serveur SMTP.	
					Port SMTP	25* [00001-65535]	Permet de saisir le numéro du port SMTP.
					Auth.pour SMTP	Aucun* SMTP-AUTH POP avant SMTP	Permet de sélectionner la méthode de sécurité à utiliser pour la notification par e-mail.
					SMTP SSL/TLS	Aucun* SSL TLS	Permet d'envoyer ou de recevoir un e-mail via un serveur de messagerie exigeant une communication SSL/TLS.
					Vérifier Cert. SMTP	Oui Non*	Permet de vérifier automatiquement le certificat du serveur SMTP.
	+ Guide utilisateur - Réseau						
		Les paramètres d'usine sont affichés en gras avec un astérisque.					



Niveau 1	Niveau 2	Niveau 3	Niveau 4	Niveau 5	Options	Descriptions
Réseau + (suite)	E-mail (suite)	Config. serv. (suite)	POP3	Serveur POP3	Nom (64 caractères maximum)  Adresse IP [000-255]. [000-255]. [000-255]. [000-255]	Permet de saisir l'adresse du serveur POP3.
				Port POP3	110* [00001-65535]	Permet de saisir le numéro du port POP3.
				Nom bal	—	Permet de saisir le nom de la boîte aux lettres (60 caractères maximum).
				Mot passe bal	—	Permet de saisir le mot de passe de connexion au serveur POP3. (32 caractères maximum)
				POP3 SSL/TLS	Aucun*  SSL  TLS	Permet d'envoyer ou de recevoir un e-mail via un serveur de messagerie exigeant une communication SSL/TLS.
				Vérifier Cert. POP3	Oui  Non*	Permet de vérifier automatiquement le certificat du serveur POP3.
				APOP	Oui  Non*	Permet d'activer ou de désactiver APOP.
		Config TX mail	Sujet émetteur	—	—	Affiche le sujet associé à l'e-mail.
			Limite taille	—	Oui  Non*	Limite la taille des e-mails.
			Avis	—	Oui  Non*	Envoie des messages de notification.
+ Guide utilisateur - Réseau						
 Les paramètres d'usine sont affichés en gras avec un astérisque.						

Niveau 1	Niveau 2	Niveau 3	Niveau 4	Niveau 5	Options	Descriptions
Réseau + (suite)	Réinit. réseau	—	—	—	Oui Non	Permet de restaurer tous les paramètres réseau à leurs valeurs d'usine par défaut.
+ Guide utilisateur - Réseau						
 Les paramètres d'usine sont affichés en gras avec un astérisque.						







Niveau 1	Niveau 2	Niveau 3	Niveau 4	Options	Descriptions	Page
Info. appareil	No. de série	—	—	—	Vous pouvez vérifier le numéro de série de votre appareil.	110
	Compteur page	—	—	Total Liste Copie Impression	Vous pouvez vérifier le nombre total de pages que l'appareil a imprimé depuis sa mise en service.	Voir ◆.
	Durée de vie des pièces	<b>Tambour</b>	—	—	—	Vous pouvez vérifier le pourcentage de la durée de vie restante d'une pièce de l'appareil. (Kit d'alimentation 2 apparaît uniquement si vous avez installé le bac à papier en option.)
		Unité de fusion	—	—	—	
		<b>Laser</b>	—	—	—	
		Kit aliment. papier MP	—	—	—	
Kit aliment. papier 1		—	—	—		
Kit aliment. papier 2	—	—	—	—		
◆ <i>Guide de l'utilisateur avancé</i>						
	Les paramètres d'usine sont affichés en gras avec un astérisque.					





Niveau 1	Niveau 2	Niveau 3	Niveau 4	Options	Descriptions	Page
Param. système	Date & heure	Date & heure	—	—	Permet d'afficher la date et l'heure sur l'écran LCD.	Voir ‡.
		Heure été auto	—	Oui* Non	Permet de passer automatiquement à l'heure d'été.	Voir ◆.
		Fuseau horaire	—	UTCXXX:XX	Permet de paramétrer le fuseau horaire correspondant à votre pays.	Voir ‡.
	Init.	Réseau	—	Oui Non	Permet de restaurer tous les paramètres réseau sur les paramètres d'usine.	110
		Ts paramètres	—	Oui Non	Permet de restaurer tous les paramètres de l'appareil sur les paramètres d'usine.	
	Langue locale	—	—	(Sélectionnez votre langue.)	Permet de modifier la langue de l'écran ACL pour qu'elle corresponde à votre pays.	Voir ‡.
	◆ Guide de l'utilisateur avancé					
‡ Guide d'installation rapide						
 Les paramètres d'usine sont affichés en gras avec un astérisque.						

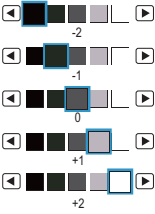
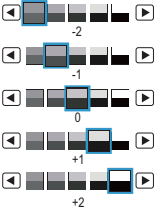

Niveau 1	Niveau 2	Niveau 3	Options 1	Options 2	Descriptions	Page
Qualité	—	—	<b>Auto*</b> Texte Photo Graphique	—	Vous pouvez sélectionner la résolution de copie correspondant à votre type de document.	Voir  .
Agrandir/ Réduire	—	—	<b>100%*</b>	—	—	
			Agrandir	104% EXE ⇒ LTR 141% A5 ⇒ A4 200%	Vous pouvez choisir le facteur d'agrandissement de la copie suivante.	
			Réduire	50% 70% A4 ⇒ A5 78% LGL ⇒ LTR 83% LGL ⇒ A4 85% LTR ⇒ EXE 91% Pleine page 94% A4 ⇒ LTR 97% LTR ⇒ A4	Vous pouvez choisir le facteur de réduction de la copie suivante.	
			Auto	—	Vous pouvez programmer l'appareil pour qu'il calcule automatiquement le facteur de réduction le mieux adapté au format de papier. <i>Auto</i> n'est disponible qu'avec le chargeur automatique de documents.	
			Personnalisé (25-400%)	—	Vous pouvez choisir le facteur d'agrandissement ou de réduction de la copie suivante.	
◆ <i>Guide de l'utilisateur avancé</i>						
 Les paramètres d'usine sont affichés en gras avec un astérisque.						

Niveau 1	Niveau 2	Niveau 3	Options 1	Options 2	Descriptions	Page
Copie recto -verso	—	—	<b>Non*</b> 2côté⇒2côté 1côté⇒2côté RetourBordLg 2côté⇒1côté RetourBordLg 1côté⇒2côté RetourBordCt 2côté⇒1côté RetourBordCt	—	Permet d'activer ou de désactiver l'impression recto-verso. Vous pouvez également sélectionner une impression recto-verso sur le bord long ou court.	Voir  .
Usage bac	—	—	Bac1 uniquement Bac2 uniquement MP uniquement <b>MP&gt;T1&gt;T2*</b> T1>T2>MP (Bac 2 et T2 apparaissent uniquement si vous avez installé le bac 2.)	—	Permet de sélectionner le bac qui sera utilisé pour l'opération de copie.	
Luminosité	—	—		—	Permet d'ajuster la luminosité des copies.	
Contraste	—	—		—	Permet d'ajuster le contraste des copies.	
Empil./Trier	—	—	<b>Empil.*</b> Trier	—	Vous pouvez choisir d'empiler ou de trier les copies multiples.	
◆ <i>Guide de l'utilisateur avancé</i>						
 Les paramètres d'usine sont affichés en gras avec un astérisque.						

Niveau 1	Niveau 2	Niveau 3	Options 1	Options 2	Descriptions	Page	
Mise en page	—	—	<b>Non (1en1) *</b> 2en1 (P) 2en1 (L) 2en1 (ID) 4en1 (P) 4en1 (L)	—	Vous pouvez effectuer des copies de carte d'identité N en 1 et 2 en 1.	Voir  .	
Déf. nvx rég par défaut	—	—	Qualité Luminosité Contraste	—	Vous pouvez enregistrer vos paramètres de copie en tant que paramètres par défaut.		
Réinit. usine	—	—	Oui Non	—	Vous pouvez restaurer tous les paramètres de copie d'usine.		
Paramètres favoris	<b>stocker</b>	<b>Favori:1</b>	Renommer	—	Lorsque vous avez apporté des modifications aux paramètres suivants, vous pouvez les enregistrer comme l'une de vos configurations favorites :  Qualité Agrandir/ Réduire Copie recto -verso Usage bac Luminosité Contraste Empil./Trier Mise en page		
		<b>Favori:2</b>	Renommer				
		<b>Favori:3</b>	Renommer				
	<b>renommer</b>	<b>Favori:1</b>	Renommer	—			Vous pouvez renommer vos paramètres favoris.
		<b>Favori:2</b>	Renommer	—			
		<b>Favori:3</b>	Renommer	—			
<b>Favoris</b>	—	—	Favori:1 Favori:2 Favori:3	—	Vous pouvez appliquer vos paramètres favoris en tant que paramètres par défaut.		
◆ <i>Guide de l'utilisateur avancé</i>							
 Les paramètres d'usine sont affichés en gras avec un astérisque.							



Niveau 1	Niveau 2	Niveau 3	Niveau 4	Options	Descriptions	Page
Scan vers USB	Qualité	—	—	Couleur 100 ppp* Couleur 200 ppp Couleur 300 ppp Couleur 600 ppp Couleur auto Gris 100 ppp Gris 200 ppp Gris 300 ppp Gris auto N&B 300 ppp N&B 200 ppp N&B 200x100 ppp	Vous pouvez choisir la résolution de numérisation et le format de fichier de votre document.	Voir <input type="checkbox"/> .
	Type fichier	—	—	(Si vous avez sélectionné l'option Couleur ou Gris pour le paramètre Qualité) <b>PDF*</b> PDF/A PDF sécurisé PDF signé JPEG XPS (Si vous avez sélectionné l'option N/B pour le paramètre Qualité) <b>PDF*</b> PDF/A PDF sécurisé PDF signé TIFF		

Guide utilisateur - Logiciel



Les paramètres d'usine sont affichés en gras avec un astérisque.



Niveau 1	Niveau 2	Niveau 3	Niveau 4	Options	Descriptions	Page
Scan vers USB (suite)	Scan Duplex	—	—	Scan Duplex : bord long  Scan Duplex : bord court  <b>Off*</b>	Permet de sélectionner le format de numérisation recto-verso.	Voir <input type="checkbox"/> .
	Nom de fichier	—	—	—	Permet de saisir un nom de fichier pour les données numérisées.	
	Format scan vitre	—	—	<b>A4*</b>  Letter  Legal/Folio	Pour numériser un document au format Letter, Legal ou Folio, vous devez modifier le paramètre de format de la vitre du scanner.	
	Taille du fichier	—	—	Petit  <b>Moyen*</b>  Grand	Vous pouvez sélectionner le format de fichier pour la numérisation couleur ou en échelle de gris.	
	Régl. nouv. défaut	—	—	Qualité  Type fichier  Format scan vitre  Taille du fichier	Vous pouvez enregistrer vos paramètres de numérisation vers USB en tant que paramètres par défaut.	
	Réinit. usine	—	—	Oui  Non	Vous pouvez restaurer tous vos paramètres de numérisation vers USB d'usine.	
Scan vers réseau (Windows®)	(Nom du profil)	<b>Qualité</b>	—	Couleur 100 ppp* Couleur 200 ppp Couleur 300 ppp Couleur 600 ppp Couleur auto Gris 100 ppp Gris 200 ppp Gris 300 ppp Gris auto N&B 300 ppp N&B 200 ppp N&B 200x100 ppp	Vous pouvez choisir la résolution de numérisation et le format de fichier de votre document.	
<input type="checkbox"/> Guide utilisateur - Logiciel						
 Les paramètres d'usine sont affichés en gras avec un astérisque.						

Niveau 1	Niveau 2	Niveau 3	Niveau 4	Options	Descriptions	Page
Scan vers réseau (Windows®) (suite)	(Nom du profil) (suite)	Type fichier	—	(Si vous avez sélectionné l'option Couleur ou Gris pour le paramètre Qualité)  <b>PDF*</b> PDF/A PDF sécurisé PDF signé JPEG XPS  (Si vous avez sélectionné l'option N/B pour le paramètre Qualité)  <b>PDF*</b> PDF/A PDF sécurisé PDF signé TIFF		Voir <input type="checkbox"/> .
		Scan Duplex	—	Scan Duplex : bord long  Scan Duplex : bord court  <b>Off*</b>	Permet de sélectionner le format de numérisation recto-verso.	
		Format scan vitre	—	<b>A4*</b> Letter Legal/Folio	Pour numériser un document au format Letter, Legal ou Folio, vous devez modifier le paramètre de format de la vitre du scanner.	
		Taille du fichier	—	Petit <b>Moyen*</b> Grand	Vous pouvez sélectionner le format de fichier pour la numérisation couleur ou en échelle de gris.	

Guide utilisateur - Logiciel



Les paramètres d'usine sont affichés en gras avec un astérisque.

Niveau 1	Niveau 2	Niveau 3	Niveau 4	Options	Descriptions	Page
Scan vers réseau (Windows®) (suite)	(Nom du profil) (suite)	Nom de fichier	—	<b>BRNXXXXXXXXX*</b> Estimate Report Order sheet Contract sheet Check Receipt <Manuel>	Vous pouvez sélectionner des noms de fichier prédéfinis. Si vous sélectionnez <Manuel>, vous pouvez attribuer le nom de votre choix au fichier.  « XXXXXXXXXXXX » est l'adresse MAC/Ethernet de votre appareil.	Voir <input type="checkbox"/> .
Scan vers FTP		Qualité	—	Couleur 100 ppp* Couleur 200 ppp Couleur 300 ppp Couleur 600 ppp Couleur auto Gris 100 ppp Gris 200 ppp Gris 300 ppp Gris auto N&B 300 ppp N&B 200 ppp N&B 200x100 ppp	Vous pouvez choisir la résolution de numérisation et le format de fichier de votre document.	
		Type fichier	—	(Si vous avez sélectionné l'option Couleur ou Gris pour le paramètre Qualité)  <b>PDF*</b> PDF/A PDF sécurisé PDF signé JPEG XPS		
<input type="checkbox"/> Guide utilisateur - Logiciel						
 Les paramètres d'usine sont affichés en gras avec un astérisque.						

Niveau 1	Niveau 2	Niveau 3	Niveau 4	Options	Descriptions	Page
Scan vers FTP (suite)	(Nom du profil) (suite)		—	(Si vous avez sélectionné l'option N/B pour le paramètre Qualité)  <b>PDF*</b> PDF/A PDF sécurisé PDF signé TIFF		Voir <input type="checkbox"/> .
		<b>Scan Duplex</b>	—	Scan Duplex : bord long  Scan Duplex : bord court  <b>Off*</b>	Permet de sélectionner le format de numérisation recto-verso.	
		Format scan vitre	—	<b>A4*</b> Letter Legal/Folio	Pour numériser un document au format Letter, Legal ou Folio, vous devez modifier le paramètre de format de la vitre du scanner.	
		Taille du fichier	—	Petit <b>Moyen*</b> Grand	Vous pouvez sélectionner le format de fichier pour la numérisation couleur ou en échelle de gris.	
		Nom de fichier	—	<b>BRNXXXXXXXXX*</b> Estimate Report Order sheet Contract sheet Check Receipt <Manuel>	Vous pouvez sélectionner des noms de fichier prédéfinis. Si vous sélectionnez <Manuel>, vous pouvez attribuer le nom de votre choix au fichier.  « XXXXXXXXXXXX » est l'adresse MAC/Ethernet de votre appareil.	

Guide utilisateur - Logiciel



Les paramètres d'usine sont affichés en gras avec un astérisque.

Niveau 1	Niveau 2	Niveau 3	Niveau 4	Options	Descriptions	Page
Scan vers e-mail	Manuel/ Carnet d'adr.	Qualité	—	Couleur 100 ppp* Couleur 200 ppp Couleur 300 ppp Couleur 600 ppp Couleur auto Gris 100 ppp Gris 200 ppp Gris 300 ppp Gris auto N&B 300 ppp N&B 200 ppp N&B 200x100 ppp	Vous pouvez choisir la résolution de numérisation et le format de fichier de votre document.	Voir <input type="checkbox"/> .
		Type fichier	—	(Si vous avez sélectionné l'option Couleur ou Gris pour le paramètre Qualité) <b>PDF*</b> PDF/A PDF sécurisé PDF signé JPEG XPS  (Si vous avez sélectionné l'option N/B pour le paramètre Qualité) <b>PDF*</b> PDF/A PDF sécurisé PDF signé TIFF		
		Scan Duplex	—	Scan Duplex : bord long Scan Duplex : bord court <b>Off*</b>		

Guide utilisateur - Logiciel



Les paramètres d'usine sont affichés en gras avec un astérisque.

Niveau 1	Niveau 2	Niveau 3	Niveau 4	Options	Descriptions	Page
Scan vers e-mail (suite)	Manuel/ Carnet d'adr. (suite)	Format scan vitre	—	<b>A4*</b>  Letter  Legal/Folio	Pour numériser un document au format Letter, Legal ou Folio, vous devez modifier le paramètre de format de la vitre du scanner.	Voir <input type="checkbox"/> .
		Taille du fichier	—	Petit <b>Moyen*</b> Grand	Vous pouvez sélectionner le format de fichier pour la numérisation couleur ou en échelle de gris.	
		Nombre de destinations	—	—	Vous pouvez ajouter plusieurs adresses e-mail de destination.	
		Régl. nouv. défaut	—	Qualité Type fichier Format scan vitre Taille du fichier	Vous pouvez enregistrer vos paramètres de numérisation vers e-mail en tant que paramètres par défaut.	
		Réinit. usine	—	Oui Non	Vous pouvez restaurer tous vos paramètres de numérisation vers e-mail d'usine.	
Scan vers PC	E-mail	Scan Duplex	—	Scan Duplex : bord long  Scan Duplex : bord court  <b>Off*</b>	Vous pouvez numériser un document monochrome ou couleur dans votre application de messagerie.	
		Aide sur les réglages	—	—	Si vous souhaitez modifier les paramètres de Numérisation vers un ordinateur, vous devez utiliser ControlCenter. Voir le Guide utilisateur - Logiciel pour plus de détails.	
	Image	Scan Duplex	—	Scan Duplex : bord long  Scan Duplex : bord court  <b>Off*</b>	Vous pouvez numériser une image couleur dans votre application graphique.	
<input type="checkbox"/> Guide utilisateur - Logiciel						
 Les paramètres d'usine sont affichés en gras avec un astérisque.						

Niveau 1	Niveau 2	Niveau 3	Niveau 4	Options	Descriptions	Page	
Scan vers PC (suite)	Image (suite)	Aide sur les réglages	—	—		Voir <input type="checkbox"/> .	
	OCR	<b>Scan Duplex</b>	—	—	Scan Duplex : bord long  Scan Duplex : bord court  <b>Off*</b>	Vous pouvez convertir votre document texte en fichier texte modifiable.	
		Aide sur les réglages	—	—		Si vous souhaitez modifier les paramètres de Numérisation vers un ordinateur, vous devez utiliser ControlCenter. Voir le Guide utilisateur - Logiciel pour plus de détails.	
	Fichier	<b>Scan Duplex</b>	—	—	Scan Duplex : bord long  Scan Duplex : bord court  <b>Off*</b>	Vous pouvez numériser un document monochrome ou couleur sur votre ordinateur.	
		Aide sur les réglages	—	—		Si vous souhaitez modifier les paramètres de Numérisation vers un ordinateur, vous devez utiliser ControlCenter. Voir le Guide utilisateur - Logiciel pour plus de détails.	
	<input type="checkbox"/> Guide utilisateur - Logiciel						
		Les paramètres d'usine sont affichés en gras avec un astérisque.					

Niveau 1	Niveau 2	Niveau 3	Niveau 4	Options	Descriptions	Page
Service Web (S'affiche dans l'explorateur du réseau de votre ordinateur lorsque vous installez un scanner Web Services.)	<b>Numériser</b>	—	—	—	Vous pouvez numériser des données en utilisant le protocole Web Services.	Voir <input type="checkbox"/> .
	Numériser pour courrier électronique	—	—	—		
	Numériser pour OCR	—	—	—		
	Numériser pour télécopie	—	—	—		
	Numériser pour impression	—	—	—		
<input type="checkbox"/> Guide utilisateur - Logiciel						
 Les paramètres d'usine sont affichés en gras avec un astérisque.						



## Autres fonctions



Niveau 1	Niveau 2	Niveau 3	Niveau 4	Options	Descriptions	Page
Impression directe	(Sélection du fichier)	Param. <b>impress.</b> (Nbre de copies (001–999))	Format papier	<b>A4*</b> Letter Legal Executive A5 A5 L A6 B5 B6 Folio	Permet de paramétrer le format du papier lors de l'impression directe à partir du lecteur USB de mémoire Flash.	36
			Type papier	Fin <b>Normal*</b> Epais Plus épais Papier recyclé Etiquette	Permet de paramétrer le type de support d'impression lors de l'impression directe à partir du lecteur USB de mémoire Flash.	36
			Multi-pages	<b>1en1*</b> 2en1 4en1 9en1 16en1 25en1 1p sur 2x2feuilles 1p sur 3x3feuilles 1p sur 4x4feuilles 1p sur 5x5feuilles	Permet de paramétrer la disposition lors de l'impression directe de plusieurs pages à partir du lecteur USB de mémoire Flash.	36
			Orientation	<b>Portrait*</b> Paysage	Permet de paramétrer l'orientation des pages lors de l'impression directe à partir du lecteur USB de mémoire Flash.	36



Les paramètres d'usine sont affichés en gras avec un astérisque.

Le bouton **Impression directe** s'active sur l'écran LCD lorsque vous raccordez un lecteur USB de mémoire Flash et que **Impression directe** est sélectionné dans le menu de la mémoire USB.

◆ *Guide de l'utilisateur avancé*

Niveau 1	Niveau 2	Niveau 3	Niveau 4	Options	Descriptions	Page
Impression directe (suite)	(Sélection du fichier) (suite)	<b>Param. impress.</b> (Nbre de copies (001-999)) (suite)	<b>Recto-verso</b>	Bord long Bord court <b>Non*</b>	Permet de sélectionner le format d'impression recto-verso lors de l'impression directe à partir de la mémoire flash USB.	36
			<b>Trier</b>	<b>Oui*</b> Non	Permet d'activer ou de désactiver le regroupement des pages lors de l'impression directe à partir du lecteur USB de mémoire Flash.	36
			<b>Usage bac</b>	<b>Auto*</b> MP uniquement Bac1 uniquement Bac2 uniquement (Bac 2 apparaît uniquement si vous avez installé le bac 2.)	Permet de sélectionner le bac lors de l'impression directe à partir du lecteur USB de mémoire Flash.	36
			<b>Qualité impr.</b>	<b>Normale*</b> Fin	Permet de paramétrer la qualité d'impression lors de l'impression directe à partir du lecteur USB de mémoire Flash.	36
			<b>Option PDF</b>	<b>Document*</b> Document&annot. Document&vignettes	Permet de paramétrer l'impression USB directe (impression des commentaires ou des vignettes dans le fichier PDF en même temps que le texte).	36
	<b>Impress. index</b>	—	—	—	—	Vous pouvez imprimer une vignette de page.



Les paramètres d'usine sont affichés en gras avec un astérisque.

Le bouton **Impression directe** s'active sur l'écran LCD lorsque vous raccordez un lecteur USB de mémoire Flash et que **Impression directe** est sélectionné dans le menu de la mémoire USB.

◆ *Guide de l'utilisateur avancé*

Niveau 1	Niveau 2	Niveau 3	Niveau 4	Options	Descriptions	Page
Impression directe (suite)	Param. par déf.	Format papier	—	<b>A4*</b> Letter Legal Executive A5 A5 L A6 B5 B6 Folio	Permet de paramétrer le format du papier par défaut lors de l'impression directe à partir du lecteur USB de mémoire Flash.	38
		Type papier	—	Fin <b>Normal*</b> Epais Plus épais Papier recyclé Etiquette	Permet de paramétrer le type de support par défaut lors de l'impression directe à partir du lecteur USB de mémoire Flash.	38
		Multi-pages	—	<b>1en1*</b> 2en1 4en1 9en1 16en1 25en1 1p sur 2x2feuilles 1p sur 3x3feuilles 1p sur 4x4feuilles 1p sur 5x5feuilles	Permet de paramétrer le style de page par défaut lors de l'impression directe de plusieurs pages à partir du lecteur USB de mémoire Flash.	38
		Orientation	—	<b>Portrait*</b> Paysage	Permet de paramétrer l'orientation des pages par défaut lors de l'impression directe à partir du lecteur USB de mémoire Flash.	38
 <p>Les paramètres d'usine sont affichés en gras avec un astérisque. Le bouton <code>Impression directe</code> s'active sur l'écran LCD lorsque vous raccordez un lecteur USB de mémoire Flash et que <code>Impression directe</code> est sélectionné dans le menu de la mémoire USB.</p> <p>◆ <i>Guide de l'utilisateur avancé</i></p>						

Niveau 1	Niveau 2	Niveau 3	Niveau 4	Options	Descriptions	Page
Impression directe (suite)	Param. par déf. (suite)	Trier	—	Oui* Non	Permet d'activer ou de désactiver le regroupement des pages par défaut lors de l'impression directe à partir du lecteur USB de mémoire Flash.	38
		Qualité impr.	—	Normale* Fin	Permet de paramétrer la qualité d'impression par défaut lors de l'impression directe à partir du lecteur USB de mémoire Flash.	38
		Option PDF	—	Document* Document&annot. Document&vignettes	Permet de paramétrer l'impression USB directe par défaut (impression des commentaires ou des vignettes dans le fichier PDF en même temps que le texte).	38
		Impression de l'index	—	Simple* Détails	Permet de paramétrer l'option d'impression de l'index par défaut (format simple ou impression détaillée).	38



Les paramètres d'usine sont affichés en gras avec un astérisque.

Le bouton *Impression directe* s'active sur l'écran LCD lorsque vous raccordez un lecteur USB de mémoire Flash et que *Impression directe* est sélectionné dans le menu de la mémoire USB.

◆ *Guide de l'utilisateur avancé*



Niveau 1	Niveau 2	Niveau 3	Niveau 4	Options	Descriptions	Page
Impression sécurisée	(Sélection de l'utilisateur)	(Sélection de la tâche d'impression sécurisée)	Mot de passe:	Impression Effacer	Vous pouvez imprimer les données enregistrées dans le lecteur de mémoire lors de la saisie de votre mot de passe à quatre chiffres.  (Le bouton Impression sécurisée s'active sur l'écran LCD lorsqu'il existe des données sécurisées.)	Voir <input type="checkbox"/> .
<input type="checkbox"/> <i>Guide utilisateur - Logiciel</i>						
 Les paramètres d'usine sont affichés en gras avec un astérisque.						



Niveau 1	Niveau 2	Niveau 3	Niveau 4	Options	Descriptions	Page
Carnet d'adr.	Modifier	Régler le num. abrégé	—	—	Permet d'enregistrer jusqu'à 300 numéros abrégés afin que vous puissiez composer simplement en appuyant sur quelques touches (et sur <b>Marche</b> ).	31
		Config. gpes (N° abrégé)	—	—	Permet de configurer jusqu'à 20 numéros de groupe pour la diffusion.	Voir ◆.
		<b>Changer</b>	—	—	Vous pouvez modifier les numéros abrégés.	
		<b>Effacer</b>	—	—	Vous pouvez supprimer les numéros abrégés.	
◆ <i>Guide de l'utilisateur avancé</i>						
 Les paramètres d'usine sont affichés en gras avec un astérisque.						

## Saisie de texte

Lors de la définition de certaines options de menu, il peut être nécessaire de saisir du texte dans l'appareil.

Appuyez à plusieurs reprises sur **A 1 @** pour choisir des chiffres, des lettres ou des caractères spéciaux. Appuyez sur **↵** basculer éventuellement entre les majuscules et les minuscules, lorsque vous saisissez une adresse e-mail.



### Insertion d'espaces

Pour entrer un espace, appuyez sur la touche espace ou sur ►.

### Corrections

Si vous avez saisi un caractère par erreur et souhaitez le modifier, appuyez sur les boutons fléchés afin de déplacer le curseur sous le caractère incorrect. Ensuite, appuyez sur **⌫**. Ensuite, saisissez le caractère correct. Vous pouvez également insérer des lettres en déplaçant le curseur et en saisissant un caractère.



#### Remarque

- Les caractères disponibles varient selon le pays.
- La disposition du clavier peut varier selon la fonction que vous réglez.

## D

## Spécifications

## Généralités

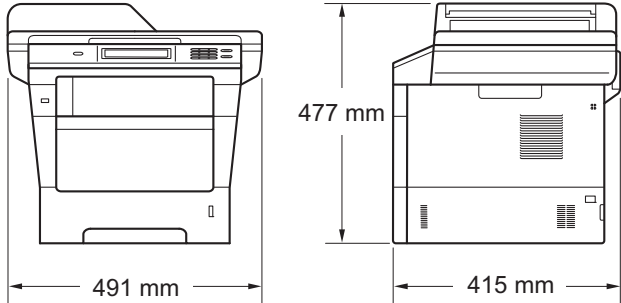
<b>Modèle</b>		<b>DCP-8250DN</b>
<b>Type d'imprimante</b>		Laser
<b>Méthode d'impression</b>		Imprimante laser électrophotographique
<b>Volume de la mémoire</b>	Standard	128 MB
	En option	1 logement : SO-DIMM DDR2 (144 broches) jusqu'à 256 Mo
<b>ACL (écran à cristaux liquides)</b>		Écran large tactile LCD couleur de 5 pouces (126 mm) <sup>1</sup>
<b>Source d'alimentation</b>		220 - 240 V CA 50/60 Hz
<b>Consommation électrique</b> <sup>2</sup> (Moyenne)	Pointe	Environ 1200 W à 25 °C
	Copie	Environ 694 W à 25 °C
	Copie (Mode silencieux)	Environ 350 W à 25 °C
	Prêt	Environ 9,8 W à 25 °C
	Veille prolongée	Environ 1,6 W
	Extinction	Environ 0,45 W
<b>Dimensions</b>		
<b>Poids (avec les consommables)</b>		17,5 kg

<sup>1</sup> Mesuré en diagonale

<sup>2</sup> Connexion USB à l'ordinateur



Modèle		DCP-8250DN	
Niveau de bruit	Pression sonore	Impression	LPAM = 59 dB (A)
		Prêt	LPAM = 37 dB (A)
		Impression (Mode silencieux)	LPAM = 54 dB (A)
	Puissance sonore	Copie <sup>1 2</sup>	Pour l'Allemagne, l'Autriche, la Belgique : LWAd = 6,63 B (A)  Pour les autres pays : LWAd = 6,59 B (A)
		Prêt <sup>1 2</sup>	LWAd = 4,70 B (A)
		Impression (Mode silencieux)	LWAd = 6,4 B (A)
Température		Fonctionnement	10 à 32,5 °C
		Stockage	0 à 40 °C
Humidité		Fonctionnement	20 à 80% (sans condensation)
		Stockage	10 à 90% (sans condensation)
Chargeur automatique de documents		Jusqu'à 50 pages Pour un résultat optimal, nous recommandons : Température : 20 °C - 30 °C Humidité : 50 % - 70 % Papier : 80 g/m <sup>2</sup>	

<sup>1</sup> Mesures effectuées conformément à la méthode décrite dans RAL-UZ122.

<sup>2</sup> Un équipement de bureau avec LWAd > 6,30 B (A) ne convient pas pour une utilisation dans les pièces dans lesquelles s'effectuent des tâches essentiellement intellectuelles. Cet équipement doit être placé dans des pièces séparées en raison du bruit qu'il émet.

## Format du document

Modèle		DCP-8250DN
Format du document (recto)	Largeur du chargeur	147,3 à 215,9 mm
	Longueur du chargeur	147,3 à 355,6 mm
	Largeur de la vitre du scanner	Max. 215,9 mm
	Longueur de la vitre du scanner	Max. 355,6 mm
Format du document (recto-verso)	Largeur du chargeur	147,3 à 215,9 mm
	Longueur du chargeur	147,3 à 355,6 mm

# Support d'impression

Modèle		DCP-8250DN	
<b>Entrée papier</b>	Bac à papier (standard)	Type de papier	Papier ordinaire, papier fin, papier recyclé
		Format du papier	A4, Letter, B5 (ISO/JIS), A5, A5 (bord long), B6 (ISO), A6, Executive, Legal, Folio
		Grammage du papier	60 à 105 g/m <sup>2</sup>
		Capacité maximum du bac à papier	Jusqu'à 500 feuilles de papier ordinaire de 80 g/m <sup>2</sup>
	Bac multifonction (Bac MF)	Type de papier	Papier ordinaire, papier fin, papier épais, papier plus épais, papier recyclé, papier de qualité supérieure, étiquettes, enveloppes, enveloppes fines, enveloppes épaisses
		Format du papier	Largeur : 76,2 à 215,9 mm Longueur : 127,0 à 355,6 mm
		Grammage du papier	60 à 163 g/m <sup>2</sup>
		Capacité maximum du bac à papier	Jusqu'à 50 feuilles de papier ordinaire de 80 g/m <sup>2</sup>
	Bac à papier 2 (option)	Type de papier	Papier ordinaire, papier fin, papier recyclé
		Format du papier	A4, Letter, B5 (ISO/JIS), A5, B6 (ISO), Executive, Legal, Folio
		Grammage du papier	60 à 105 g/m <sup>2</sup>
		Capacité maximum du bac à papier	Jusqu'à 500 feuilles de papier ordinaire de 80 g/m <sup>2</sup>
<b>Sortie papier</b> <sup>1</sup>	Bac de sortie face imprimée dessous	Jusqu'à 150 feuilles de papier ordinaire de 80 g/m <sup>2</sup> (sortie face imprimée dessous dans le bac à papier de sortie face imprimée dessous)	
	Bac de sortie face imprimée dessus	Une feuilles (sortie face imprimée dessus dans le bac de sortie face imprimée dessus)	
<b>Recto-verso</b>	Impression recto-verso automatique	Type de papier	Papier ordinaire, papier fin, papier recyclé
		Format du papier	A4
		Grammage du papier	60 à 105 g/m <sup>2</sup>

<sup>1</sup> Pour les étiquettes, nous vous recommandons de retirer les pages imprimées du bac de sortie immédiatement après leur sortie de l'appareil pour éviter de les maculer.

# Copie

<b>Modèle</b>	<b>DCP-8250DN</b>
<b>Largeur de copie</b>	Max. 210 mm
<b>Copie automatique recto-verso</b>	Oui (depuis le chargeur)
<b>Copies multiples</b>	Permet d'empiler ou de trier jusqu'à 99 pages
<b>Réduction/Agrandissement</b>	25 % à 400 % (par incréments de 1 %)
<b>Résolution</b>	Jusqu'à 1 200 × 600 ppp
<b>Délai de réalisation de la première copie</b> <sup>1</sup>	Moins de 10,5 secondes à 23 °C / 230 V

<sup>1</sup> A partir du mode Prêt et du bac standard

# Scanner

Modèle	DCP-8250DN
Couleur/Noir	Oui/Oui
Compatibilité TWAIN	Oui (Windows® XP / Windows Vista® / Windows® 7 / Mac OS X 10.5.8, 10.6.x, 10.7.x <sup>1</sup> )
Compatibilité WIA	Oui (Windows® XP/Windows Vista®/Windows® 7)
Compatibilité ICA	Oui (Mac OS X 10.6.x, 10.7.x)
Profondeur de couleur	Couleur 48 bits en interne/24 bits en externe
Résolution	Jusqu'à 19 200 × 19 200 ppp (interpolée) <sup>2</sup> Jusqu'à 1 200 × 1 200 ppp (optique) <sup>2</sup> (depuis la vitre du scanner) Jusqu'à 1 200 × 600 ppp (optique) <sup>2</sup> (depuis le chargeur)
Largeur de numérisation	Max. 210 mm
Numérisation automatique recto-verso	Oui (depuis le chargeur)
Échelle de gris	256 niveaux

<sup>1</sup> Pour obtenir les dernières mises à jour de pilotes pour la version de Mac OS X que vous utilisez, visitez <http://solutions.brother.com/>.

<sup>2</sup> Numérisation maximum 1 200 × 1 200 ppp avec le pilote WIA sous Windows® XP, Windows Vista® et Windows® 7 (possibilité de sélectionner une résolution jusqu'à 19 200 × 19 200 ppp avec l'utilitaire de numérisation)

# Imprimante

Modèle	DCP-8250DN
Réception automatique d'une impression recto-verso	Oui
Émulations	PCL6, BR-Script3 (PostScript® 3™), IBM Proprinter XL, Epson FX-850
Résolution	Qualité 1 200 ppp × 1 200 ppp, HQ1200 (2 400 ppp × 600 ppp), 600 ppp × 600 ppp
Vitesse d'impression (recto-verso)	Jusqu'à 18 faces/minute (jusqu'à 9 feuilles/minute) (format A4) <sup>1</sup>
Vitesse d'impression	Jusqu'à 40 pages/minute (format A4) <sup>1</sup>
Délai de réalisation de la première impression <sup>2</sup>	Moins de 8,5 secondes à 23 °C / 230 V

<sup>1</sup> La vitesse d'impression peut varier en fonction du type de document à imprimer.

<sup>2</sup> A partir du mode Prêt et du bac standard

# Interfaces

Modèle	DCP-8250DN
<b>USB</b>	USB haute vitesse 2.0 <sup>1 2</sup> Il est recommandé d'utiliser un câble USB 2.0 (type A/B) ne mesurant pas plus de 2,0 mètres de long. <sup>1 2</sup>
<b>Ethernet</b> <sup>3</sup>	10BASE-T / 100BASE-TX / 1000BASE-T <sup>4</sup> Utilisez un câble blindé à paires torsadées (STP) direct de catégorie 5e (ou supérieure).

- <sup>1</sup> Votre appareil présente une interface Hi-Speed USB 2.0. L'appareil peut également être connecté à un ordinateur muni d'une interface USB 1.1.
- <sup>2</sup> Les ports USB des autres fournisseurs ne sont pas pris en charge.
- <sup>3</sup> Pour connaître les caractéristiques techniques détaillées du réseau, consultez *Réseau (LAN)* >> page 156 et >> Guide utilisateur - Réseau.
- <sup>4</sup> Quand vous connectez l'appareil à un réseau Ethernet gigabit, utilisez des périphériques réseau conformes à 1000BASE-T.

## Fonction d'impression directe

<b>Modèle</b>	<b>DCP-8250DN</b>
<b>Compatibilité</b>	PDF version 1.7 <sup>1</sup> , JPEG, Exif + JPEG, PRN (créé par le pilote d'imprimante Brother), TIFF (numérisé par tous les modèles Brother MFC ou DCP), XPS version 1.0
<b>Interface</b>	Interface USB directe

<sup>1</sup> Les données PDF incluant un fichier image JBIG2, un fichier image JPEG2000 ou un fichier multicalque ne sont pas prises en charge.



## Configuration minimale requise pour l'ordinateur

Configuration minimale du système et fonctions logicielles de l'ordinateur prises en charge								
Plate-forme de l'ordinateur et version du système d'exploitation		Vitesse minimum du processeur	Mémoire vive minimum	Mémoire vive recommandée	Espace sur le disque dur pour l'installation		Fonctions logicielles de l'ordinateur prises en charge	Interface de l'ordinateur prise en charge <sup>2</sup>
					Pour les pilotes	Pour les applications		
Système d'exploitation Windows®	Windows® XP Édition familiale <sup>1 3</sup> Windows® XP Professionnel <sup>1 3</sup>	Intel® Pentium® II ou équivalent	128 MB	256 MB	150 MB	500 MB	Impression, numérisation	USB, 10Base-T/ 100Base-TX (Ethernet), 1000Base-T (Gigabit Ethernet)
	Windows® XP Professionnel Édition x64 <sup>1 3</sup>	UC 64 bits (Intel®64 ou AMD64) prise en charge	256 MB	512 MB				
	Windows Vista® <sup>1 3</sup>	UC Intel® Pentium® 4 ou équivalent 64 bits (Intel®64 ou AMD64) prise en charge	512 MB	1 GB	500 MB	1,2 GB		
	Windows® 7 <sup>1 3</sup>	UC Intel® Pentium® 4 ou équivalent 64 bits (Intel®64 ou AMD64) prise en charge	1 Go (32 bits) 2 Go (64 bits)	1 Go (32 bits) 2 Go (64 bits)	650 MB			

Configuration minimale du système et fonctions logicielles de l'ordinateur prises en charge								
Plate-forme de l'ordinateur et version du système d'exploitation		Vitesse minimum du processeur	Mémoire vive minimum	Mémoire vive recommandée	Espace sur le disque dur pour l'installation		Fonctions logicielles de l'ordinateur prises en charge	Interface de l'ordinateur prise en charge <sup>2</sup>
					Pour les pilotes	Pour les applications		
	Windows Server <sup>®</sup> 2003 (impression uniquement via le réseau)	Intel <sup>®</sup> Pentium <sup>®</sup> III ou équivalent	256 MB	512 MB	50 MB	N/A	Impression	10Base-T/ 100Base-TX (Ethernet), 1000Base-T (Gigabit Ethernet)
	Windows Server <sup>®</sup> 2003 Édition x64 (impression uniquement via le réseau)	UC 64-bits (Intel <sup>®</sup> 64 ou AMD64) prise en charge						
	Windows Server <sup>®</sup> 2008 (impression uniquement via le réseau)	UC Intel <sup>®</sup> Pentium <sup>®</sup> 4 ou équivalent 64 bits (Intel <sup>®</sup> 64 ou AMD64) prise en charge	512 MB	2 GB				
	Windows Server <sup>®</sup> 2008 R2 (impression uniquement via le réseau)	64-bits (Intel <sup>®</sup> 64 ou AMD64) prise en charge						
Système d'exploitation Macintosh	Mac OS X 10.5.8	Processeur PowerPC G4/G5 Intel <sup>®</sup>	512 MB	1 GB	80 MB	400 MB	Impression, numérisation	USB, 10Base-T/ 100Base-TX (Ethernet), 1000Base-T (Gigabit Ethernet)
	Mac OS X 10.6.x	Processeur Intel <sup>®</sup>	1 GB	2 GB				
	Mac OS X 10.7.x	Processeur Intel <sup>®</sup>	2 GB	2 GB				

<sup>1</sup> Pour WIA, résolution 1 200 x 1 200. L'utilitaire scanner de Brother permet d'optimiser la résolution jusqu'à 19 200 x 19 200 ppp.

<sup>2</sup> Les ports USB des autres fournisseurs ne sont pas pris en charge.

<sup>3</sup> Nuance™ PaperPort™ 12SE prend en charge Microsoft<sup>®</sup> SP3 ou version supérieure pour Windows<sup>®</sup> XP et SP2 ou version supérieure pour Windows Vista<sup>®</sup> et Windows<sup>®</sup> 7.

Pour obtenir les dernières mises à jour du pilote, visitez le site <http://solutions.brother.com/>.

Tous les autres noms de marques commerciales, de marques et de produits sont la propriété de leurs sociétés respectives.

## Consommables

Modèle		DCP-8250DN	Nom du modèle
<b>Cartouche de toner</b>	Dans le carton	Environ 8 000 pages A4 ou Letter <sup>1</sup>	-
	Standard	Environ 3 000 pages A4 ou Letter <sup>1</sup>	TN-3330
	Longue durée	Environ 8 000 pages A4 ou Letter <sup>1</sup>	TN-3380
	Super longue durée	Environ 12 000 pages A4 ou Letter <sup>1</sup>	TN-3390
<b>Tambour</b>		Environ 30 000 pages A4 ou Letter (1 page/travail) <sup>2</sup>	DR-3300

<sup>1</sup> Le rendement approximatif de la cartouche est conforme à la norme ISO/CEI 19752.

<sup>2</sup> La durée de vie du tambour est approximative et peut varier en fonction du type d'utilisation.

# Réseau (LAN)



## Remarque

Pour plus d'informations sur les caractéristiques techniques du réseau >>, consultez le Guide utilisateur - Réseau.

Modèle		DCP-8250DN
Réseau local		Vous pouvez connecter votre appareil à un réseau en vue de l'impression réseau et de la numérisation réseau <sup>1</sup> .  Vous disposez également du logiciel de gestion réseau Brother BRAdmin Light <sup>2 3</sup> .
Protocoles	IPv4	ARP, RARP, BOOTP, DHCP, APIPA(Auto IP), Résolution de noms WINS/NetBIOS, Résolveur DNS, mDNS, Répondeur LLMNR, LPR/LPD, Port RAW personnalisé/Port9100, POP3, Client SMTP, IPP/IPPS, Client et serveur FTP, Client LDAP, Client CIFS, Serveur TELNET, SNMPv1/v2c/v3, Serveur HTTP/HTTPSr, Client et serveur TFTP, ICMP, Services Web (Impression/Numérisation), Client SNTP
	IPv6	NDP, RA, Résolveur DNS, mDNS, Répondeur LLMNR, LPR/LPD, Port RAW personnalisé/Port9100, IPP/IPPS, Client et serveur FTP, Client LDAP, Client CIFS, Serveur TELNET, SNMPv1/v2c/v3, Serveur HTTP/HTTPS, Client et serveur TFTP, Client SMTP, ICMPv6, Client SNTP, Services Web (Impression/Numérisation)
Protocoles de sécurité	Filaire	APOP, POP avant SMTP, SMTP-AUTH, SSL/TLS (IPPS, HTTPS, SMTP, POP), SNMP v3 802.1x (EAP-MD5, EAP-FAST, PEAP, EAP-TLS, EAP-TTLS), Kerberos

<sup>1</sup> Voir *Configuration minimale requise pour l'ordinateur* >> page 153.

<sup>2</sup> (Pour les utilisateurs Windows®) Brother BRAdmin Light est disponible sur le CD-ROM fourni avec votre appareil. (Pour les utilisateurs Macintosh) Brother BRAdmin Light peut être téléchargé à partir du site <http://solutions.brother.com/>.

<sup>3</sup> (Pour les utilisateurs Windows®) Si vous avez besoin d'une gestion plus avancée de vos appareils, veuillez utiliser la dernière version en date de l'utilitaire Brother BRAdmin Professional, téléchargeable à l'adresse <http://solutions.brother.com/>.

# E

# Index

## A

- ACL (écran à cristaux liquides) ..... 6, 111
- AIDE
  - messages de l'écran ACL ..... 111
  - Tableau des menus ..... 112
- Apple Macintosh
  - Voir Guide utilisateur - Logiciel.

## C

- Cartouche de toner
  - remplacement ..... 49
- Chargeur automatique de documents
  - utilisation ..... 25
- Connectivité réseau ..... 151
- Consommables ..... 46, 47, 48
- ControlCenter2 (pour Macintosh)
  - Voir Guide utilisateur - Logiciel.
- ControlCenter4 (pour Windows®)
  - Voir Guide utilisateur - Logiciel.

## D

- Dépistage des pannes ..... 95
  - bourrage de document ..... 81, 82
  - bourrage de papier ..... 83, 84, 85, 88, 92
  - messages d'erreur sur l'écran ACL ..... 74
  - messages de maintenance sur l'écran ACL ..... 74
  - si vous avez des difficultés
    - impression ..... 95
    - logiciel ..... 98
    - manipulation du papier ..... 97
    - numérisation ..... 98
    - qualité d'impression ..... 101
    - qualité de copie ..... 98
    - réseau ..... 99
- Dimensions ..... 144
- Document
  - comment charger ..... 25, 26

## E

- Échelle de gris ..... 149
- Enveloppes ..... 15, 20, 21, 23
- Étiquettes ..... 13, 20, 21, 24

## F

- Folio ..... 18, 21

## I

- Impression
  - difficultés ..... 95
  - document à partir de votre ordinateur ..... 39
  - pilotes ..... 150
  - qualité ..... 101
  - résolution ..... 150
  - spécifications ..... 150
  - Voir Guide utilisateur - Logiciel.
- Impression directe ..... 35, 36
  - spécification ..... 152
- Informations sur l'appareil
  - comment réinitialiser l'appareil ..... 110
  - fonctions de réinitialisation ..... 110
  - numéro de série ..... 110

## M

- Macintosh
  - Voir Guide utilisateur - Logiciel.
- Maintenance, routine ..... 61
  - remplacement
    - cartouche de toner ..... 49
    - tambour ..... 55
- Mémoire ..... 144
- Message Mémoire saturée ..... 77
- Messages d'erreur sur l'écran LCD ..... 74
  - Impr.imposs. XX ..... 76
  - Mémoire saturée ..... 77
  - Numér.imposs. XX ..... 80
  - Pas de papier ..... 78
- Mode, saisie
  - copie ..... 34
  - numérisation ..... 8

## N

- Nettoyage
  - fil corona ..... 64
  - scanner ..... 63
  - tambour ..... 66

Nuance™ PaperPort™ 12SE	
Voir Guide utilisateur - Logiciel. Consultez également l'Aide de l'application Nuance™ PaperPort™ 12SE pour accéder aux guides pratiques.	
Numérisation	
Voir Guide utilisateur - Logiciel.	
Numériser un document vers un ordinateur .....	40
Numéro abrégé	
configuration .....	31
modification .....	32
profil de numérisation personnalisé .....	31
utilisation .....	27
Numéro de série	
Recherche	
Voir l'intérieur du capot avant	
Numérotation	
à l'aide de Rechercher .....	27
Numéro abrégé .....	27

## P

---

Papier .....	20
capacité de bac .....	21
comment charger .....	11
dans le bac à papier .....	11
dans le bac multifonction .....	13
format .....	18, 20
recommandé .....	20, 21
type .....	18, 20
Poids .....	144
Présentation du panneau de commande ...	6
Presto! PageManager	
Voir Guide utilisateur - Logiciel. Consultez également la section Aide de l'application Presto! PageManager.	
Programmation de votre appareil .....	111

## Q

---

Qualité	
impression .....	101

## R

---

Rechercher .....	27
Remplacement	
cartouche de toner .....	49
tambour .....	55
Réseau	
impression	
Voir Guide utilisateur - Réseau.	
numérisation	
Voir Guide utilisateur - Logiciel.	
Résolution	
copie .....	148
impression .....	150
numérisation .....	149

## T

---

Tableau des menus .....	112
Tambour	
nettoyage .....	64, 66
remplacement .....	55
Texte, saisie .....	143
Touche Accueil .....	6

## V

---

Vitre du scanner	
utilisation .....	26
Volume, paramètre	
bip sonore .....	10

## W

---

Windows®	
Voir Guide utilisateur - Logiciel.	

# brother®

**Visitez notre site World Wide Web**  
**<http://www.brother.com/>**

Cet appareil a été approuvé pour être utilisé dans le pays d'achat uniquement. Les sociétés et les distributeurs locaux de Brother ne prendront en charge que les appareils achetés dans leur propre pays.