

Guide de l'utilisateur

MFC-8950DW
MFC-8950DWT

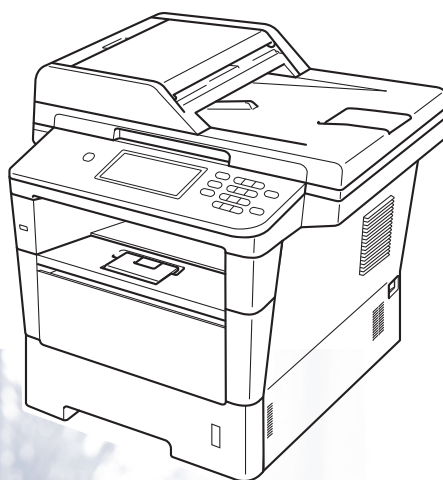

Tous les modèles ne sont pas offerts dans tous les pays.

Si vous avez besoin de contacter le service à la clientèle

**Nous vous prions de nous donner les informations
suivantes, à titre de référence :**

**Numéro de modèle : MFC-8950DW / MFC-8950DWT
(Entourez votre numéro de modèle)**

Numéro de série : ¹ _____

Date d'achat : _____

Lieu d'achat : _____

**¹ Le numéro de série se trouve à l'arrière de l'appareil.
Gardez ce guide de l'utilisateur avec votre reçu de
caisse à titre de preuve d'achat en cas de vol,
d'incendie ou d'appel à la garantie.**

Enregistrez votre produit en ligne à l'adresse

<http://www.brother.com/registration/>

Si vous enregistrez votre produit auprès de Brother, vous serez inscrit en tant que propriétaire d'origine. Votre enregistrement auprès de Brother :

- peut servir de confirmation de la date d'achat de votre produit, au cas où vous perdriez la facture;
- tient lieu de pièce justificative si vous introduisez une déclaration de sinistre suite à la perte du produit si celui-ci est couvert par l'assurance;
- servira de fiche de rappel nous permettant de vous informer de nos promotions et des mises à jour pour votre produit.

La manière la plus pratique et la plus efficace d'enregistrer votre nouveau produit est de le faire en ligne à l'adresse

<http://www.brother.com/registration/>.

Numéros de Brother

Important

Pour obtenir une aide technique, veuillez appeler le service à la clientèle dans le pays où vous avez acheté votre appareil. Les appels doivent **être effectués à partir** du pays concerné.

Enregistrement de votre produit

Si vous enregistrez votre produit auprès de la Corporation Internationale Brother, vous serez inscrit en tant que propriétaire d'origine. Votre enregistrement auprès de Brother :

- peut servir de confirmation de la date d'achat de votre produit, au cas où vous perdriez la facture;
- tient lieu de pièce justificative si vous introduisez une déclaration de sinistre suite à la perte du produit si celui-ci est couvert par l'assurance;
- servira de fiche de rappel nous permettant de vous informer de nos promotions et des mises à jour pour votre produit.

Veuillez remplir et télécopier votre fiche de garantie Brother et la feuille d'essai. Pour plus de facilité, enregistrez votre nouveau produit en ligne à l'adresse

<http://www.brother.com/registration/>

FAQ (Foire aux questions)

Le centre de solutions Brother (Brother Solutions Center) est votre guichet unique pour tous vos besoins concernant le télécopieur et le centre multifonction. Vous pouvez télécharger les logiciels et les utilitaires les plus récents, ainsi que consulter la foire aux questions (FAQ) et les conseils de dépannage des pannes pour apprendre à tirer le meilleur parti de votre produit Brother.

<http://solutions.brother.com/>

Remarque

Vous pouvez également télécharger les mises à niveau des pilotes Brother dont vous avez besoin.

Pour maintenir les fonctionnalités de votre appareil à jour, vérifiez ici s'il existe une mise à niveau du microprogramme.

Pour le service à la clientèle

Aux États- 1 877 BROTHER (1 877 276-8437)

Unis : 1 901 379-1215 (télécopieur)

Au Canada : 1 877 BROTHER
(514) 685-4898 (télécopieur)

Recherche des centres de service (États-Unis uniquement)

Pour connaître l'adresse du centre de service autorisé de Brother le plus près de chez vous, composez le 1 877 BROTHER (1 877 276-8437) ou visitez notre site Web au <http://www.brother-usa.com/service/>.

Recherche des centres de service (Canada uniquement)

Pour connaître l'adresse d'un centre de service autorisé Brother, composez le 1-877-BROTHER.

Commander des accessoires et des consommables

Pour obtenir les meilleurs résultats possibles, n'utilisez que des accessoires de marque Brother en vente chez la plupart des revendeurs agréés. Si vous ne trouvez pas l'accessoire recherché, nous vous invitons à le commander directement chez Brother. (Vous pouvez visiter notre site Web pour consulter la gamme complète des accessoires et consommables de la marque Brother.)



Remarque

Au Canada, seules les cartes Visa et MasterCard sont acceptées.

Aux États-Unis : 1 877 552-MALL (1 877 552-6255)
1 800 947-1445 (télécopieur)

<http://www.brothermall.com/>

Au Canada : 1 877 BROTHER

<http://www.brother.ca/>

Description	Article
Cartouche de toner <Noir>	TN-720 (environ 3 000 pages) ^{1 2 3}
	TN-750 (environ 8 000 pages) ^{1 2 4}
	TN-780 (environ 12 000 pages) ^{1 2 5}
Tambour	DR-720 (environ 30 000 pages) ^{6 7}
Cordon de ligne téléphonique	LG3077001
Guide de l'utilisateur	LX9412001 (anglais pour les États-Unis et le Canada)
	LX9412002 (français pour le Canada)
Guide d'installation rapide	(MFC-8950DW et MFC-8950DWT) LX9080001 (anglais pour les États-Unis et le Canada)
	(MFC-8950DW et MFC-8950DWT) LX9080002 (français pour le Canada)
Bac à papier 2 (MFC-8950DW en option)	LT-5400

¹ Pages recto de format Lettre ou A4.

² Le nombre de pages approximatif est déclaré conformément à la norme ISO/CEI 19752.

³ Cartouche de toner standard

⁴ Cartouche de toner haute capacité

⁵ Cartouche de toner très haute capacité

⁶ 1 page par travail.

⁷ La durée de vie du tambour est approximative et peut varier selon l'utilisation.

Avis d'exclusion de garanties (États-Unis et Canada)

LE OU LES BAILLEURS DE LICENCES DE BROTHER ET LEURS DIRECTEURS, REPRÉSENTANTS, EMPLOYÉS OU AGENTS (COLLECTIVEMENT DÉSIGNÉS « BAILLEURS DE LICENCES DE BROTHER ») N'ASSURENT AUCUNE GARANTIE, EXPRESSE OU TACITE, Y COMPRIS, MAIS NON DE FAÇON LIMITATIVE, LES GARANTIES TACITES DE QUALITÉ MARCHANDE ET D'APTITUDE À UN USAGE DONNÉ, À L'ÉGARD DU LOGICIEL. LE OU LES BAILLEURS DE LICENCES DE BROTHER N'ASSURENT AUCUNE GARANTIE ET NE FONT AUCUNE DÉCLARATION À L'ÉGARD DE L'UTILISATION OU DES RÉSULTATS DÉCOULANT DE L'UTILISATION DU LOGICIEL POUR CE QUI EST DE L'EXACTITUDE, DE LA FIABILITÉ, DE LA MISE À NIVEAU OU AUTRE DE CE DERNIER. TOUT RISQUE LIÉ AUX RÉSULTATS ET AUX PERFORMANCES DU LOGICIEL EST INTÉGRALEMENT ASSUMÉ PAR VOUS. L'EXCLUSION DES GARANTIES TACITES N'EST PAS AUTORISÉE DANS CERTAINS ÉTATS DES ÉTATS-UNIS OU DANS CERTAINES PROVINCES DU CANADA. L'EXCLUSION CI-DESSUS PEUT NE PAS S'APPLIQUER À VOTRE CAS.

EN AUCUN CAS, LE OU LES BAILLEURS DE LICENCES DE BROTHER NE SAURAIENT ÊTRE TENUS RESPONSABLES DES DOMMAGES ACCESSOIRES, ACCIDENTELS OU INDIRECTS (Y COMPRIS LES DOMMAGES-INTÉRÊTS POUR LA PERTE DE BÉNÉFICES, L'INTERRUPTION DES AFFAIRES, LA PERTE D'INFORMATIONS COMMERCIALES OU AUTRE) DÉCOULANT DE L'UTILISATION OU DE L'IMPOSSIBILITÉ D'UTILISER CE LOGICIEL MÊME SI LES BAILLEURS DE LICENCES DE BROTHER ONT ÉTÉ AVISÉS DE LA POSSIBILITÉ DE CES DOMMAGES. CERTAINS ÉTATS DES ÉTATS-UNIS OU CERTAINES PROVINCES DU CANADA N'AUTORISANT PAS L'EXCLUSION OU LA LIMITATION DES RESPONSABILITÉS POUR LES DOMMAGES ACCESSOIRES OU ACCIDENTELS, LES LIMITATIONS CI-DESSUS PEUVENT NE PAS S'APPLIQUER À VOTRE CAS. DANS TOUS LES CAS, LA RESPONSABILITÉ QUE LES BAILLEURS DE LICENCES DE BROTHER ONT ENVERS VOUS À L'ÉGARD DES DOMMAGES RÉELS, QUELLE QU'EN SOIT L'ORIGINE ET QUELLE QUE SOIT LA FORME DE L'ACTION (CONTRAT, TORT (Y COMPRIS LA NÉGLIGENCE), RESPONSABILITÉ DU FAIT DU PRODUIT OU AUTRE), SERA LIMITÉE À 50 \$.

Avis de rédaction et de publication

Le présent guide décrivant le produit et ses spécifications les plus récentes a été rédigé et publié sous la supervision de Brother Industries Ltd.

Le contenu du présent guide et les caractéristiques de ce produit peuvent être modifiés sans préavis.

La société Brother se réserve le droit d'apporter des modifications sans préavis aux caractéristiques et aux informations contenues dans la documentation. Elle ne saurait être tenue responsable de quelque dommage que ce soit (y compris des dommages consécutifs) résultant de la confiance accordée aux informations présentées, y compris, mais sans limitation, les erreurs typographiques ou autres en rapport avec la publication.

Guides utilisateur et leurs emplacements

Quel guide?	Contenu	Emplacement
Guide de sécurité du produit	Lisez ce guide en premier. Veuillez lire ces Consignes de sécurité avant de configurer votre appareil. Consultez le présent guide pour les marques de commerce et les limites légales.	Copie imprimée dans la boîte
Guide d'installation rapide	Pour configurer votre appareil et installer les pilotes et le logiciel, lisez les instructions adaptées à votre système d'exploitation et au type de connexion que vous utilisez.	Copie imprimée dans la boîte
Guide de l'utilisateur	Apprenez le fonctionnement de base des fonctions Télécopie, Copie, Numérisation et Impression directe et comment remplacer les consommables. Consultez les conseils de dépannage des pannes.	Copie imprimée dans la boîte
Guide de l'utilisateur avancé	Renseignez-vous sur les fonctions évoluées : Télécopie, copie, fonctions de sécurité, rapports d'impression et exécution de l'entretien régulier.	Fichier PDF / CD-ROM / Dans la boîte
Guide utilisateur - Logiciel	Suivez ces instructions pour l'impression, la numérisation, la numérisation réseau, la configuration à distance, PC-Fax et l'utilitaire ControlCenter de Brother.	Fichier PDF / CD-ROM / Dans la boîte
Guide utilisateur - Réseau	Ce guide fournit des renseignements utiles sur les paramètres de réseau câblé et sans fil et sur les paramètres de sécurité qu'utilise l'appareil Brother. Vous trouverez également des renseignements sur les protocoles pris en charge par votre appareil et des conseils détaillés de dépannage des pannes.	Fichier PDF / CD-ROM / Dans la boîte
Guide Wi-Fi Direct™	Le présent guide vous explique comment configurer et utiliser votre appareil Brother pour l'impression sans fil directement à partir d'un appareil mobile prenant en charge la norme Wi-Fi Direct™.	Fichier PDF / Brother Solutions Center (Centre de solutions Brother) ²
Guide Google Cloud Print	Ce guide vous indique comment configurer votre appareil Brother à l'aide d'un compte Google et d'utiliser les services Google Cloud Print pour imprimer sur Internet à l'aide d'appareils compatibles à Gmail™ pour appareils mobiles, à GOOGLE DOCS™ pour appareils mobiles et aux applications du système d'exploitation Chrome.	Fichier PDF / Brother Solutions Center (Centre de solutions Brother) ²

Quel guide?	Contenu	Emplacement
Guide d'impression/ numérisation mobile pour Brother iPrint&Scan	Ce guide fournit des renseignements utiles sur l'impression ¹ de fichiers JPEG et PDF à partir de votre appareil mobile et la numérisation à partir de votre appareil Brother vers votre appareil mobile lorsque vous êtes connecté sur un réseau Wi-Fi.	Fichier PDF / Brother Solutions Center (Centre de solutions Brother) ²
Guide « Web Connect »	Le présent guide contient des informations sur la manière de configurer et d'utiliser votre appareil Brother pour numériser, charger et afficher des images et fichiers sur certains sites Web offrant ces services.	Fichier PDF / Brother Solutions Center (Centre de solutions Brother) ²

¹ L'impression de fichiers PDF n'est pas prise en charge par Windows® Phone.

² Visitez notre site <http://solutions.brother.com/>.

Table des matières

(Guide de l'utilisateur)

1	Information générale	1
	Utilisation de la documentation.....	1
	Symboles et conventions utilisés dans cette documentation	1
	Accès au Guide de l'utilisateur avancé, au Guide utilisateur - Logiciel et au	
	Guide utilisateur - Réseau	2
	Consultation de la documentation	2
	Comment accéder aux Guides des fonctions avancées.....	4
	Accès au service de soutien de Brother (Windows®)	5
	Accès au service de soutien de Brother (Macintosh)	6
	Description du panneau de commande	8
	Écran ACL tactile.....	10
	Fonctionnement de base	11
2	Chargement de papier	13
	Chargement de papier et de supports d'impression	13
	Chargement de papier dans le bac standard et le bac inférieur en option ...	13
	Chargement de papier dans le bac universel (bac universel)	15
	Zones non numérisables et non imprimables.....	19
	Paramètres du papier	20
	Format et type de papier	20
	Utilisation du bac en mode Copie.....	21
	Utilisation du bac en mode Fax	22
	Utilisation du bac en mode Impression.....	23
	Papier et autres supports d'impression acceptables	24
	Papier et supports d'impression recommandés	24
	Type et format de papier	24
	Manipulation et utilisation de papier spécial	26
3	Chargement des documents	30
	Chargement des documents.....	30
	Utilisation du chargeur automatique de documents	30
	Utilisation de la vitre du scanner.....	31
4	Envoi d'une télécopie	32
	Comment télécopier.....	32
	Télécopie de documents de format A4, Légal ou Folio à partir de la vitre	
	du scanner.....	34
	Annulation d'une télécopie en cours.....	34
	Rapport de vérification de l'envoi	34

5	Réception d'une télécopie	36
	Modes de réception	36
	Choix du mode de réception correct.....	36
	Utilisation des modes de réception	38
	Fax seulement	38
	Fax/Tél.....	38
	Manuel.....	38
	Répondeur téléphonique externe	38
	Paramètres du mode de réception	39
	Longueur de sonnerie.....	39
	Durée de la sonnerie du télécopieur/téléphone (mode Fax/Tél seulement).....	39
	Réception facile	40
6	Utilisation de PC-FAX	41
	Fonctionnement de PC-FAX.....	41
	Logiciel de réception PC-Fax (pour Windows® seulement).....	41
	Envoi de PC-FAX	42
7	Services téléphoniques et appareils externes	43
	Services téléphoniques.....	43
	Messagerie vocale.....	43
	Sonnerie spéciale	44
	Branchement d'un répondeur téléphonique externe (REP).....	46
	Branchements	47
	Enregistrement d'un message sortant	48
	Branchements multilignes (PBX).....	48
	Téléphones supplémentaires et téléphones externes	49
	Branchement d'un téléphone externe ou supplémentaire	49
	Utilisation de téléphones supplémentaires et téléphones externes.....	49
	Utilisation d'un combiné externe sans fil d'une marque autre que Brother ...	50
	Utilisation des codes à distance	50
8	Composition et enregistrement de numéros	52
	Comment composer un numéro	52
	Numérotation manuelle	52
	Composition par monotouche.....	52
	Numérotation de numéro abrégé.....	52
	Recherche	53
	Recherche LDAP	53
	Recomposition du numéro de télécopieur	53
	Enregistrement de numéros	54
	Enregistrement d'une pause.....	54
	Options de mise en mémoire de numéros de monotouche et de numéros abrégés.....	55
	Enregistrement de numéros de monotouche	57
	Enregistrement de numéros abrégés	59
	Modification ou suppression de numéros de monotouche et de numéros abrégés.....	61

9	Faire des copies	63
	Comment copier	63
	Arrêt de la copie	63
	Paramètres de copie	63
10	Impression de données à partir d'un lecteur de mémoire flash USB ou d'un appareil photo numérique prenant en charge le stockage de masse	64
	Création d'un fichier PRN pour impression directe.....	64
	Impression de données à partir d'un lecteur de mémoire flash USB ou d'un appareil photo numérique prenant en charge le stockage de masse	65
	Modification des paramètres par défaut pour l'impression directe	67
11	Comment imprimer à partir d'un ordinateur	68
	Impression d'un document.....	68
12	Comment numériser vers un ordinateur	69
	Numérisation d'un document en tant que fichier PDF à l'aide de ControlCenter4 (Windows®)	69
	Modification des paramètres de la touche Scan.....	72
	Avant de numériser	72
	Paramètres de la touche Scan	72
	Numérisation à l'aide de la touche Scan	74
A	Entretien régulier	75
	Remplacement des consommables.....	75
	Remplacement de la cartouche de toner.....	78
	Nettoyage du fil corona.....	84
	Remplacement du tambour	86
B	Dépistage des pannes	93
	Identification de votre problème.....	93
	Messages d'erreur et d'entretien	95
	Transfert de télécopies ou du journal des télécopies	103
	Bourrages de document	104
	Le document est coincé dans la partie supérieure du chargeur automatique de documents	104
	Le document est coincé sous le capot document.....	105
	Retrait des petits documents coincés dans le chargeur automatique de documents.....	105
	Le document est coincé dans le bac de sortie	106

Bourrages papier	106
Le papier est coincé dans le bac MU	106
Le papier est coincé dans le bac 1 ou le bac 2	107
Le papier est coincé à l'arrière de l'appareil	108
Le papier est coincé dans l'appareil	112
Du papier est coincé dans le bac d'impression recto verso	116
Si votre appareil cause des problèmes de fonctionnement	118
Paramétrage de la détection de la tonalité	129
Interférence sur la ligne téléphonique / VoIP	129
Amélioration de la qualité d'impression	130
Informations relatives à l'appareil	139
Vérification du numéro de série	139
Fonctions de réinitialisation	139
Comment réinitialiser l'appareil	140

C Menu et fonctions **141**

Programmation à l'écran	141
Tableau des menus	141
Touches de menu et de mode	141
Tableau des menus	142
Saisie de texte	187

D Spécifications **188**

Généralités	188
Format du document	190
Supports d'impression	191
Télécopie	192
Copie	193
Scanner	194
Imprimante	195
Interfaces	196
Fonction d'impression directe	197
Configuration requise	198
Consommables	201
Réseau (réseau local)	202

E Index **203**

Table des matières

(Guide de l'utilisateur avancé)

Vous pouvez consulter le Guide de l'utilisateur avancé sur le CD-ROM d'installation.

Le Guide de l'utilisateur avancé explique les fonctions suivantes.

1 Configuration générale

REMARQUE IMPORTANTE

Mémorisation

Réglage du volume

Heure d'été automatique

Fonctions d'écologie

Fonction Mode Silencieux

Écran ACL

Préfixe de numérotation

2 Fonctions de sécurité

Secure Function Lock 2.0

Verrouillage de configuration

Limitation de la numérotation

3 Envoi d'une télécopie

Options d'envoi supplémentaires

Opérations d'envoi supplémentaires

Présentation de la relève

4 Réception d'une télécopie

Options de télécopie à distance

*Opérations de réception
supplémentaires*

Présentation de la relève

5 Composition et enregistrement de numéros

Services téléphoniques

*Opérations de numérotation
supplémentaires*

*Autres méthodes d'enregistrement
des numéros*

6 Impression de rapports

Rapports de télécopie

Rapports

7 Faire des copies

Réglages de copie

A Entretien régulier

Nettoyage et vérification de l'appareil

*Remplacement des pièces
d'entretien régulier*

Emballage et transport de l'appareil

B Options

Options

Bac à papier en option (LT-5400)

Carte mémoire

C Glossaire

D Index

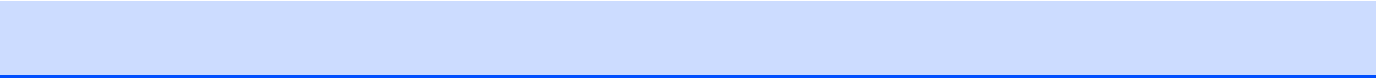

Utilisation de la documentation

Merci d'avoir choisi un appareil Brother! Cette documentation vous permettra de tirer le maximum de votre appareil.

Symboles et conventions utilisés dans cette documentation

Les symboles et conventions utilisés dans cette documentation sont les suivants.

AVERTISSEMENT

AVERTISSEMENT signale une situation potentiellement dangereuse susceptible d'entraîner des blessures physiques graves, voire mortelles.

Important

Important signale une situation potentiellement dangereuse susceptible d'endommager l'équipement ou de compromettre son fonctionnement.



Les icônes d'interdiction indiquent des actions à proscrire.



Les icônes de danger électrique vous avertissent d'un danger de décharges électriques.



Les icônes de risque d'incendie vous avertissent de la possibilité d'un incendie.



Les icônes de surface chaude vous avertissent d'un danger de brûlure si vous touchez les pièces chaudes de l'appareil.



Les remarques vous indiquent comment réagir dans une situation donnée ou proposent des conseils sur les autres fonctionnalités que l'opération en cours peut utiliser.

Caractères gras

Les caractères gras identifient les touches sur le panneau de commande de l'appareil ou à l'écran de l'ordinateur.

Caractères en italique

Les caractères en italique mettent en valeur un point important ou signalent un sujet connexe.

Courier New

La police de caractères Courier New identifie les messages qui s'affichent à l'écran ACL de l'appareil.

Respectez toutes les consignes et tous les avertissements inscrits sur l'appareil.



Remarque

La plupart des illustrations du présent Guide de l'utilisateur indiquent le MFC-8950DW.

Accès au Guide de l'utilisateur avancé, au Guide utilisateur - Logiciel et au Guide utilisateur - Réseau

Ce Guide de l'utilisateur ne contient pas toute l'information sur l'appareil, telle que l'utilisation des caractéristiques avancées du télécopieur, du photocopieur, de l'imprimante, du scanner, de PC-Fax et du réseau. Pour vous renseigner sur ces fonctions, lisez le **Guide de l'utilisateur avancé**, le **Guide utilisateur - Logiciel** et le **Guide utilisateur - Réseau** qui se trouvent sur le CD-ROM d'installation.

Consultation de la documentation

Consultation de la documentation (Windows®)

Pour afficher la documentation, à partir du menu **démarrer**, sélectionnez **Brother**, **MFC-XXXX** (où XXXX est le nom du modèle) dans le groupe de programmes, puis cliquez sur **Guide de l'utilisateur**.

Si vous n'avez pas installé le logiciel, vous trouverez la documentation sur le CD-ROM d'installation en procédant comme suit :

- 1 Allumez votre ordinateur. Insérez le CD-ROM d'installation dans le lecteur de CD-ROM.



Remarque

Si l'écran Brother ne s'affiche pas automatiquement, passez à **Poste de travail (Ordinateur)**, double cliquez sur l'icône de CD-ROM, puis double cliquez sur **start.exe**.

- 2 Si l'écran de nom de modèle s'affiche, cliquez sur le nom de votre modèle.
- 3 Si l'écran des langues s'affiche, cliquez sur votre langue. Le menu principal du CD-ROM s'affiche.



- 4 Cliquez sur **Documentation**.
- 5 Cliquez sur **Documents PDF**. Si l'écran des pays s'affiche, choisissez votre pays. Lorsque s'affiche la liste des guides utilisateur, sélectionnez celui que vous voulez lire.

Consultation de la documentation (Macintosh)

- 1 Allumez votre Macintosh. Insérez le CD-ROM d'installation dans le lecteur de CD-ROM. La fenêtre suivante s'affiche.



- 2 Double-cliquez sur l'icône **Documentation**.
- 3 Si l'écran de nom de modèle s'affiche, choisissez le nom de votre modèle puis cliquez sur **Suivant**.
- 4 Si l'écran des langues s'affiche, double cliquez sur votre dossier de langue.
- 5 Double cliquez sur **top.pdf**. Si l'écran des pays s'affiche, choisissez votre pays.
- 6 Lorsque s'affiche la liste des guides utilisateur, sélectionnez celui que vous voulez lire.

Instructions de numérisation

Il existe plusieurs façons de numériser des documents. Vous trouverez les instructions appropriées comme suit :

Guide utilisateur - Logiciel

- *Numérisation*
- *ControlCenter*
- *Numérisation réseau*

Guides d'instructions Nuance™ PaperPort™ 12SE

(Utilisateurs Windows®)

- L'ensemble des guides d'instructions de Nuance™ PaperPort™ 12SE peut être visualisé à partir de l'Aide sélectionnée dans l'application Nuance™ PaperPort™ 12SE.

Guide de l'utilisateur de Presto! PageManager

(Utilisateurs Macintosh)



Remarque

Vous pouvez télécharger Presto! PageManager à partir du site http://nj.newsoft.com.tw/download/brother/PM9SEInstaller_BR_multilang.dmg

- Vous pouvez consulter le Guide de l'utilisateur complet de Presto! PageManager en sélectionnant Aide dans l'application Presto! PageManager.

Instructions de numérisation réseau

Votre appareil peut être connecté à un réseau sans fil ou câblé.

Instructions d'installation de base >>> Guide d'installation rapide

Si votre point d'accès ou routeur sans fil prend en charge Wi-Fi Protected Setup ou AOSS™ >>> Guide d'installation rapide.

Pour de plus amples renseignements sur la configuration du réseau >>> Guide utilisateur - Réseau.

Comment accéder aux Guides des fonctions avancées

Vous pouvez afficher et télécharger ces guides à partir du Brother Solutions Center (Centre de solutions Brother) au :

<http://solutions.brother.com/>

Pour télécharger la documentation, cliquez sur **Manuels** à la page du modèle.

Guide Wi-Fi Direct™

Le présent guide vous explique comment configurer et utiliser votre appareil Brother pour l'impression sans fil directement à partir d'un appareil mobile prenant en charge la norme Wi-Fi Direct™.

Guide Google Cloud Print

Ce guide vous indique comment configurer votre appareil Brother à l'aide d'un compte Google et utiliser les services Google Cloud Print pour imprimer sur Internet à l'aide d'appareils compatibles à Gmail™ pour appareils mobiles, à GOOGLE DOCS™ pour appareils mobiles et aux applications du système d'exploitation Chrome.

Guide d'impression/numérisation mobile pour Brother iPrint&Scan

Ce guide fournit des renseignements utiles sur l'impression de fichiers JPEG et PDF¹ à partir de votre appareil mobile et la numérisation à partir de votre appareil Brother vers votre appareil mobile lorsque vous êtes connecté sur un réseau Wi-Fi.

¹ L'impression de fichiers PDF n'est pas prise en charge par Windows® Phone.

Guide « Web Connect »

Le présent guide contient des informations sur la manière de configurer et d'utiliser votre appareil Brother pour numériser, charger et afficher des images et fichiers sur certains sites Web offrant ces services.

Accès au service de soutien de Brother (Windows®)

1

Vous trouverez toutes les ressources nécessaires, comme le soutien technique en ligne (le Brother Solutions Center), le service à la clientèle et les centres de service autorisés de Brother dans *Numéros de Brother* >> page i sur le CD-ROM d'installation.

- Cliquez sur **Support Brother** sur le menu principal. La fenêtre suivante s'affiche :

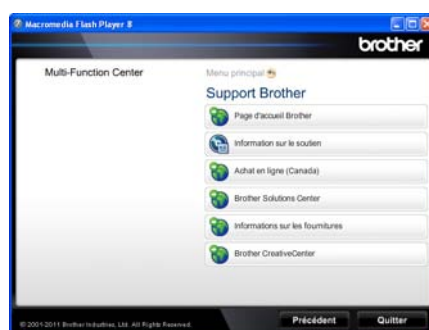

- Pour accéder à notre site Web (<http://www.brother.com/>) cliquez sur **Page d'accueil Brother**.
- Pour consulter tous les numéros de Brother, y compris les numéros du service à la clientèle aux États-Unis et au Canada, cliquez sur **Information sur le soutien**.
- Pour accéder à la boutique en ligne de Brother au Canada (<http://www.brother.ca/>) pour plus d'informations sur les produits et les services, cliquez sur **Achat en ligne (Canada)**.
- Pour avoir les dernières nouvelles et obtenir des informations de soutien sur les produits (<http://solutions.brother.com/>), cliquez sur **Brother Solutions Center**.

- Pour visiter le site Web des produits et consommables Brother d'origine/authentiques (<http://www.brother.com/original/>), cliquez sur **Informations sur les fournitures**.
- Pour accéder au Brother CreativeCenter (<http://www.brother.com/creativecenter/>) afin d'obtenir des projets de photo et des téléchargements imprimables GRATUITS, cliquez sur **Brother CreativeCenter**.

Pour revenir à la page principale, cliquez sur **Précédent**.

Ou, si vous avez terminé, cliquez sur **Quitter**.

Accès au service de soutien de Brother (Macintosh)

Vous trouverez toutes les ressources nécessaires, comme le soutien technique en ligne (le Brother Solutions Center) sur le CD-ROM d'installation.

- Double-cliquez sur l'icône **Support Brother**. La fenêtre suivante s'affiche :



- Pour télécharger et installer Presto! PageManager, cliquez sur **Presto! PageManager**.
- Pour accéder à la page Web de l'application Brother Web Connect, cliquez sur **Brother Web Connect**.
- Pour enregistrer votre appareil à partir de la page d'enregistrement de produit Brother (<http://www.brother.com/registration/>), cliquez sur **Enregistrement en ligne**.
- Pour avoir les dernières nouvelles et obtenir des informations de soutien sur les produits (<http://solutions.brother.com/>), cliquez sur **Brother Solutions Center**.
- Pour visiter le site Web des produits et consommables Brother d'origine/authentiques (<http://www.brother.com/original/>), cliquez sur **Informations sur les fournitures**.

Description du panneau de commande

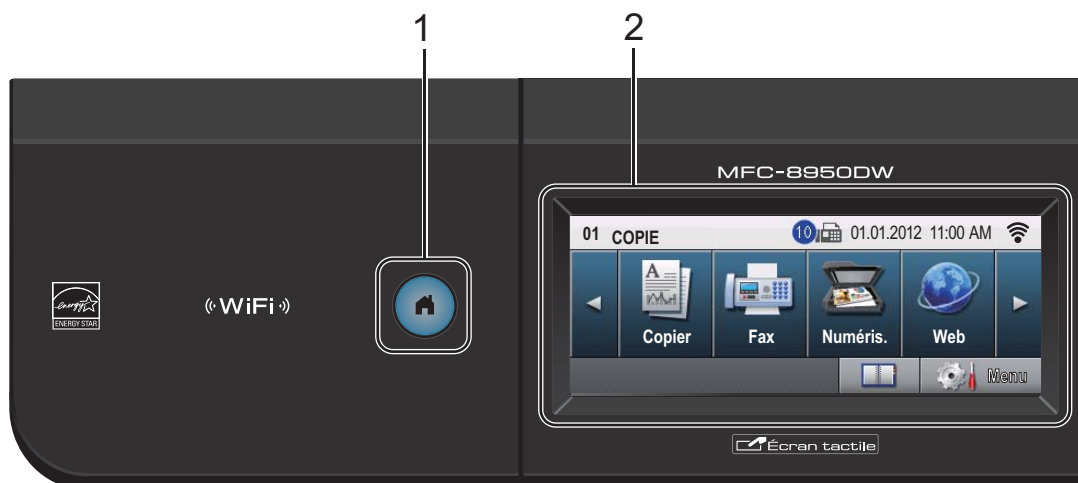

1 Touche Début



Appuyez sur la touche Début bleue illuminée pour retourner au mode Prêt.

2 Écran ACL

Il s'agit d'un écran ACL tactile. Vous pouvez accéder aux menus et aux options en appuyant sur les touches qui s'affichent à l'écran.

3 Touches Télécopier :

Tonalité

Appuyez sur cette touche avant de composer le numéro pour vérifier qu'un télécopieur répond, puis appuyez sur **Marche**. De même, vous pouvez appuyer sur cette touche après avoir décroché le combiné d'un téléphone externe pendant la sonnerie du télécopieur/téléphone (pseudo-sonnerie double).

Recomp / Pause

Cette touche permet de recomposer le dernier numéro appelé. Elle sert également à insérer une pause pour la programmation des numéros abrégés ou en cours de numérotation manuelle.

Touches compos. Rapide

Affiche les compositions par monotouche à l'écran tactile.

4 Pavé numérique

Utilisez ces touches pour composer les numéros de téléphone et de télécopie, et en tant que clavier pour entrer les informations dans l'appareil.

Cette fonction est transférée à l'écran tactile lorsque vous enregistrez des numéros abrégés.

5 Arrêt / Sortie

Cette touche permet d'annuler une opération ou de quitter un menu.

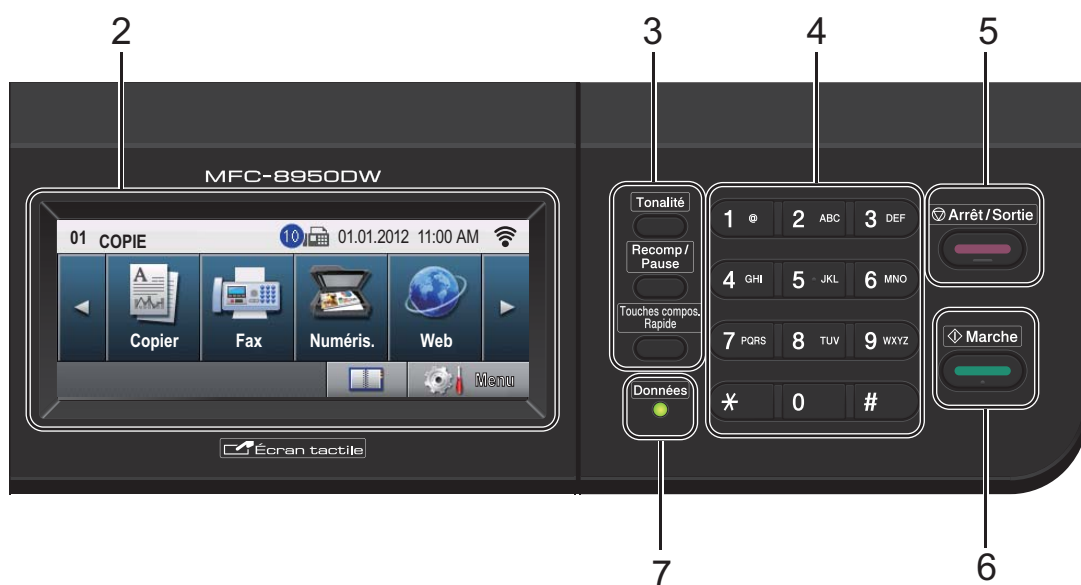

6 Marche

Cette touche permet d'envoyer des télécopies ou de faire des copies.



7 Données

Le témoin DEL (diode électroluminescente) **Données** clignote en fonction de l'état de l'appareil.

État de l'appareil	Description
Mode Prêt 	L'appareil est prêt à imprimer, en mode veille, il n'y a aucune donnée à imprimer ou l'interrupteur d'alimentation est éteint.
Réception de données  Vert (clignotant)	L'appareil est en train de recevoir des données de l'ordinateur, de traiter des données dans la mémoire ou d'imprimer des données.
Données restant en mémoire  Vert	Il reste des données d'impression dans la mémoire de l'appareil.

Écran ACL tactile

L'écran ACL tactile affiche l'état actuel de l'appareil pendant les périodes d'inactivité.



1 Indicateur de mode

Affiche le mode actuel de votre appareil.

2 Télécopies en mémoire

Indique le nombre de télécopies reçues en mémoire.

3 Date et heure

Permet de consulter la date et l'heure.

4 Web

Permet de connecter l'appareil Brother à un service Internet. Pour de plus amples renseignements >>> Guide « Web Connect ».

5 Connexion sans fil

À l'écran du mode Prêt, un indicateur à quatre niveaux montre la puissance actuelle du signal sans fil si vous utilisez une connexion sans fil ou Wi-Fi Direct™.



Lorsque le bouton  s'affiche dans le coin supérieur droit de l'écran tactile, vous pouvez facilement configurer les paramètres sans fil en appuyant sur ce bouton. Pour plus d'informations >>> Guide d'installation rapide.

6 Menu

Permet d'accéder au menu principal.

7 Carnet d'adresses

Permet de chercher le numéro que vous souhaitez composer ou auquel vous voulez envoyer une télécopie, un courriel, ou un I-Fax.

8 Indicateur de sécurité

Affiche l'état de sécurité de l'appareil. S'affiche lorsque vous activez la fonction Secure Function Lock ou Verrouillage de la configuration.

9 Touches de mode :

Copier

Cette touche sert à mettre l'appareil en mode Copie.

Fax

Cette touche sert à mettre l'appareil en mode Fax.

Scan

Cette touche sert à mettre l'appareil en mode Scan.

10 Icône Avertissement

S'affiche en présence d'un message d'erreur ou d'entretien; appuyez sur l'icône Avertissement pour le consulter, puis appuyez sur **Arrêt / Sortie** pour retourner à l'écran Prêt.

11 Impression directe

Vous permet d'imprimer des données à partir d'un lecteur de mémoire flash USB ou d'un appareil photo numérique prenant en charge le stockage de masse directement à l'appareil. (Consultez *Impression de données à partir d'un lecteur de mémoire flash USB ou d'un appareil photo numérique prenant en charge le stockage de masse* >>> page 65.)

Cette fonction n'est active que lorsque vous insérez un lecteur de mémoire flash USB ou un appareil photo numérique dans l'interface USB directe de l'appareil.

12 Impression sécurisée

Permet d'accéder au menu Impression sécurisée.

Cette fonction n'est active que lorsque l'appareil a des données d'impression sécurisées.

Fonctionnement de base

Pour utiliser l'écran tactile, appuyez avec vos doigts sur le **Menu** ou directement sur la touche Mode à l'écran ACL.

Pour afficher et faire défiler l'ensemble des menus d'écran et des options d'un paramètre, appuyez sur ▲ ▼ ou ◀ ▶.

Appuyez sur  pour revenir au menu précédent.

! Important

N'appuyez PAS sur l'écran tactile avec un objet pointu tel un crayon ou un stylet. Vous risqueriez d'endommager l'appareil.

Les étapes suivantes expliquent comment modifier un paramètre de l'appareil. Dans le présent exemple, le paramètre de rétroéclairage de l'écran ACL passe de Clair à Foncé.

- 1 Appuyez sur Menu.
- 2 Appuyez sur ▲ ou sur ▼ pour afficher Prog. Général.
Appuyez sur Prog. Général.

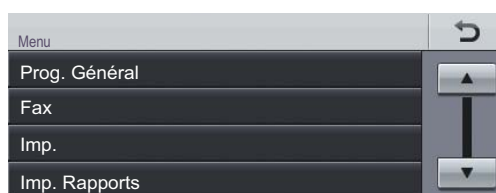

- 3 Appuyez sur ▲ ou sur ▼ pour afficher Paramètres ACL.
Appuyez sur Paramètres ACL.



4 Appuyez sur Pann. lumineux.

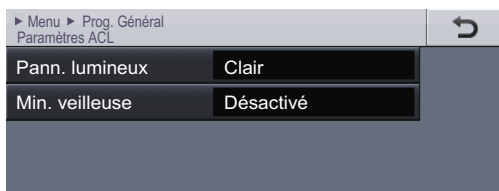

5 Appuyez sur Foncé.

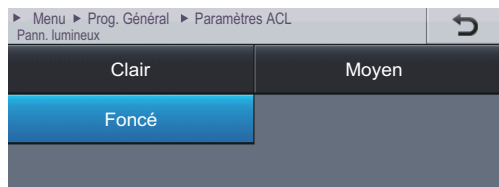

6 Appuyez sur **Arrêt / Sortie**.

Chargement de papier et de supports d'impression

L'appareil peut charger le papier à partir du bac à papier standard, du bac inférieur en option ou du bac multi-usages.

Lors du chargement du papier dans le bac à papier, notez les points suivants :

- Si le logiciel que vous utilisez prend en charge la sélection du format du papier dans le menu d'impression, vous pourrez le sélectionner via votre logiciel. Si ce n'est pas le cas, vous pouvez définir le format du papier dans le pilote de l'imprimante ou en utilisant les boutons du panneau de commande.

Chargement de papier dans le bac standard et le bac inférieur en option

Vous pouvez charger jusqu'à 500 feuilles dans le bac à papier standard (Bac 1) et 500 feuilles dans le bac inférieur en option (Bac 2)¹. On peut charger le papier jusqu'au niveau du repère de papier maximum (▼▼▼) du côté droit du bac. (Pour le papier recommandé à utiliser, consultez la section *Papier et autres supports d'impression acceptables* >> page 24).

¹ Le bac 2 est standard sur MFC-8950DWT.

Impression sur du papier ordinaire, papier fin ou papier recyclé à partir du Bac 1 et du Bac 2

- 1 Retirez complètement le bac à papier de l'appareil.

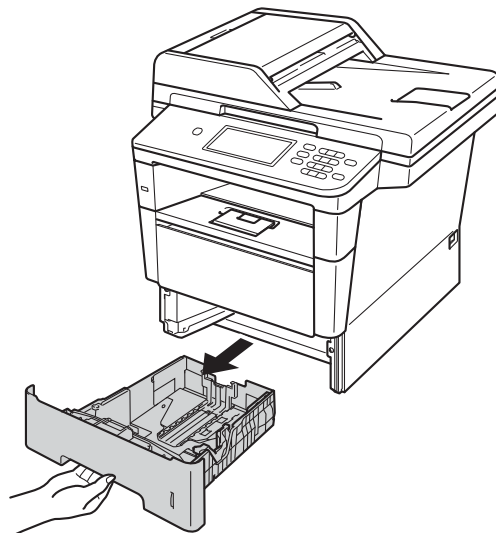

- 2 En appuyant sur le levier de déverrouillage du guide-papier vert (1), faites coulisser les guides pour qu'ils s'adaptent au format du papier que vous chargez dans le bac. Assurez-vous que les guides sont mis correctement dans les fentes.

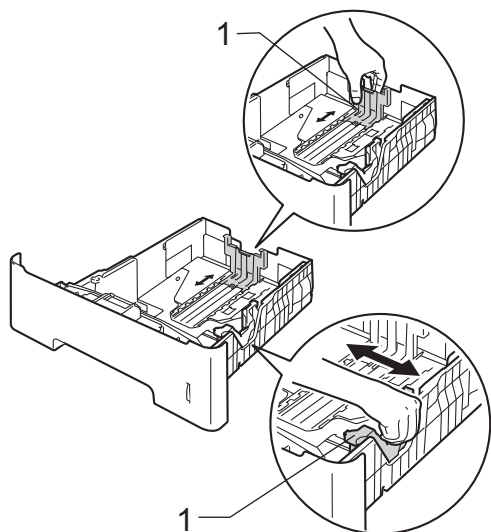

- 3 Ventilez la pile de papier pour éviter les bourrages papier et les problèmes d'alimentation.

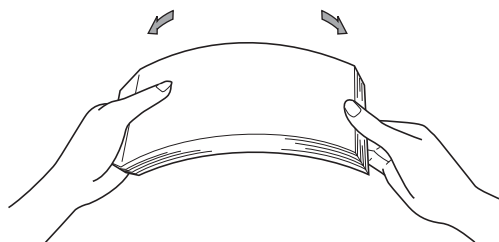

- 4 Posez les feuilles dans le bac et assurez-vous que :

- Elles sont sous le repère de papier maximum (▼▼▼) (1).
- Trop remplir le bac à papier provoquera des bourrages papier.
- Le côté à imprimer doit être vers le bas.
- Les guides-papier doivent toucher les côtés du papier pour le charger correctement.

 **Remarque**

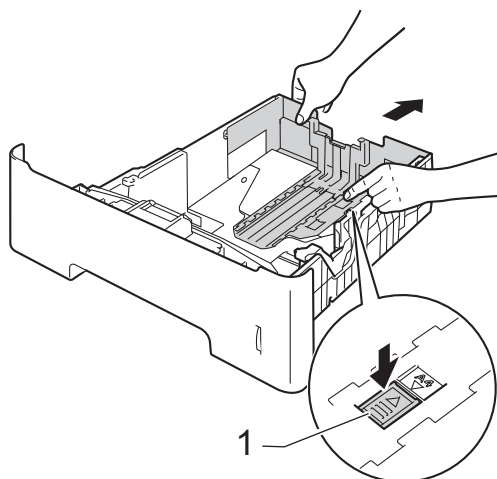

Pour le papier de format Légal ou Folio, appuyez sur le bouton de libération (1) au bas du bac à papier, puis retirez l'arrière du bac. (Les formats de papier Légal et Folio ne sont pas disponibles dans certaines régions.)

- 5 Réinstallez convenablement le bac à papier dans l'appareil. Assurez-vous qu'il est complètement inséré dans l'appareil.

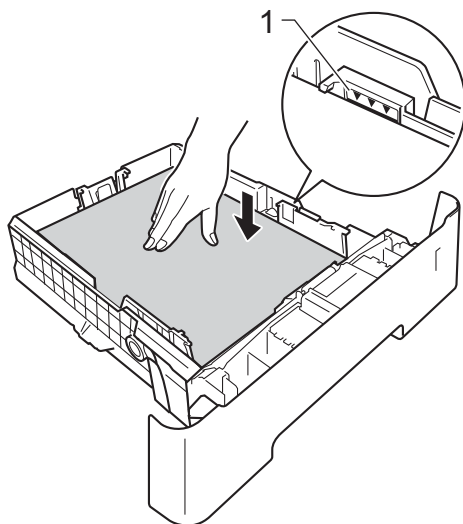

- 6 Soulevez le volet du support (1) pour empêcher le papier de glisser du bac de sortie face imprimée vers le bas, ou retirez chaque page immédiatement après sa sortie de l'appareil.

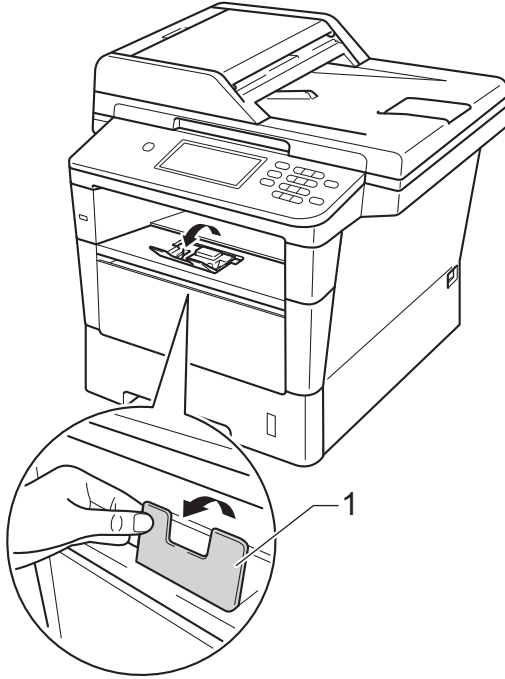

Chargement de papier dans le bac universel (bac universel)

Vous pouvez charger jusqu'à 3 enveloppes ou supports d'impression spéciaux dans le bac MU ou jusqu'à 50 feuilles de papier ordinaire. Utilisez ce bac pour imprimer ou copier sur du papier épais, du papier de qualité supérieure, des étiquettes ou des enveloppes. (Pour le papier recommandé à utiliser, consultez la section *Papier et autres supports d'impression acceptables* >> page 24).

Impression sur papier ordinaire, papier fin, papier recyclé et papier de qualité supérieure à partir du bac universel

- 1 Ouvrez le bac MU et abaissez-le doucement.

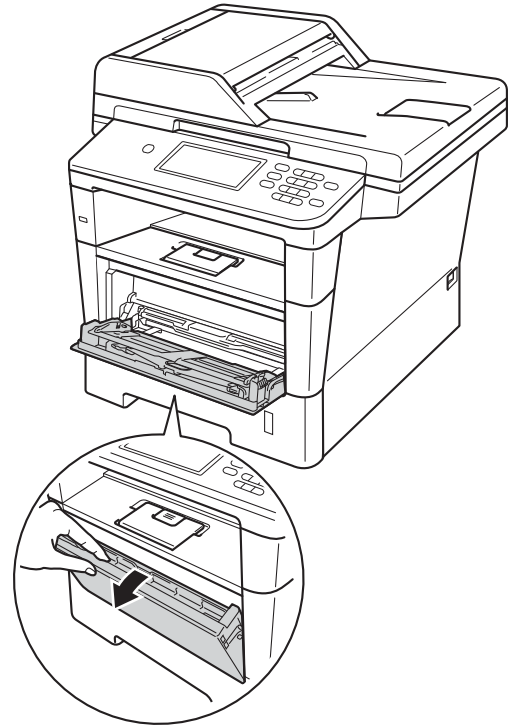

- 2 Retirez le support du bac universel (1) et dépliez le volet (2).

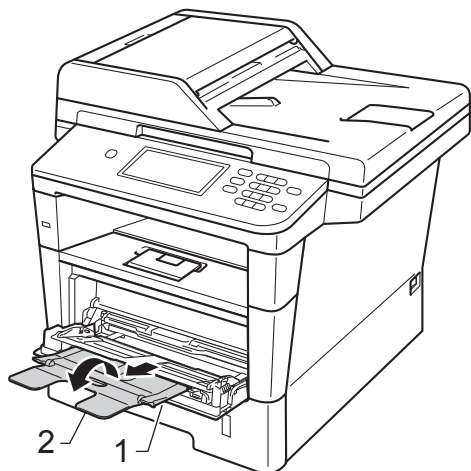

- 3 Posez les feuilles dans le bac MU et assurez-vous que :

- Les feuilles restent sous le repère de papier maximum (1).
- Le côté à imprimer doit être *vers le haut* en insérant d'abord le bord entrant (haut de la feuille).

- Les guides-papier doivent toucher les côtés du papier pour le charger correctement.



- 4 Soulevez le volet du support pour empêcher le papier de glisser du bac de sortie face imprimée vers le bas, ou retirez chaque page immédiatement après sa sortie de l'appareil.

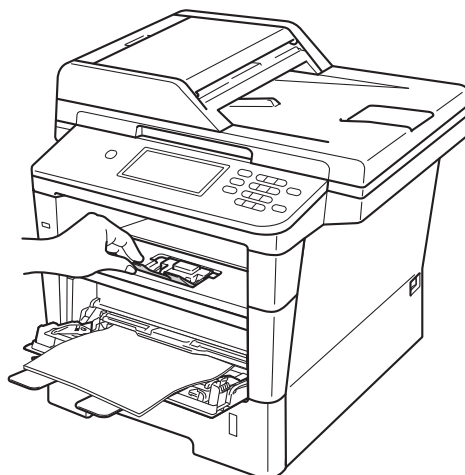

Impression sur du papier épais, des étiquettes et des enveloppes à partir du bac universel

Avant de charger le papier, appuyez sur les coins et les côtés des enveloppes pour les aplatir autant que possible.

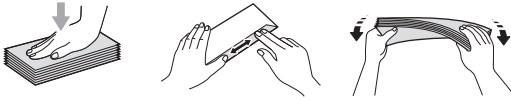

- 1 Ouvrez le capot arrière (le bac de sortie face vers le haut).

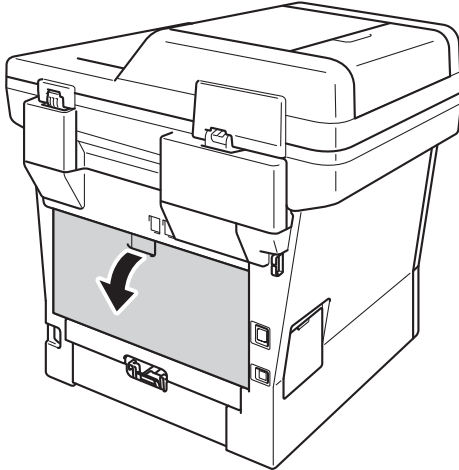

- 2 Ouvrez le bac MU et abaissez-le doucement.

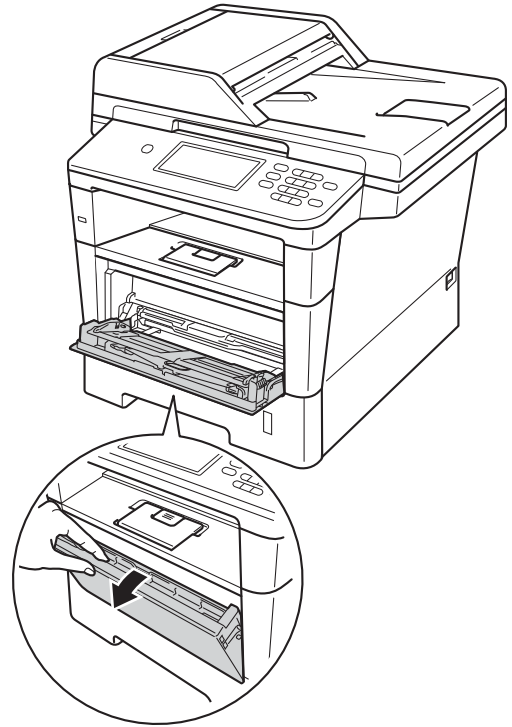

- 3 Retirez le support du bac universel (1) et déployez le volet (2).

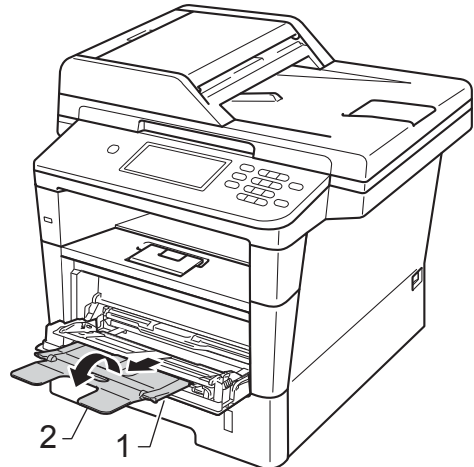

- 4 Chargez le papier, les étiquettes ou les enveloppes dans le bac universel.

Vérifiez que :

- N'insérez pas plus de trois enveloppes dans le bac universel.
- Le papier, les étiquettes ou les enveloppes restent sous le repère de papier maximum (1).
- Le côté à imprimer doit être vers le haut.

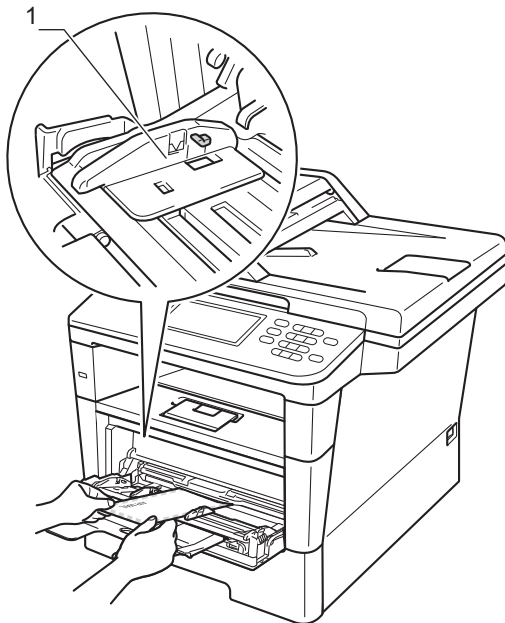

- 5 Envoyez les données d'impression à l'appareil.



Remarque

- Retirez chaque enveloppe immédiatement après l'impression pour éviter le risque de bourrage papier.
- Si le papier épais ondule pendant l'impression, placez une seule feuille à la fois dans le bac universel et ouvrez le capot arrière (le bac de sortie face imprimée vers le haut) pour que le papier imprimé soit acheminé au bac de sortie face imprimée vers le haut.

- 6 Fermez le capot arrière (le bac de sortie face vers le haut).

Zones non numérisables et non imprimables

Les illustrations ci-dessous indiquent les zones maximales non numérisables et non imprimables. Ces zones peuvent varier selon le format de papier ou les paramètres de l'application utilisée.



Remarque

Lors de l'utilisation de l'émulation BR-Script3, les bords du papier non imprimables sont situés à 0,16 po. (4,2 mm).

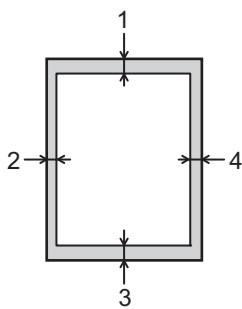

Utilisation	Format du document	Haut (1) Bas (3)	Gauche (2) Droite (4)
Télécopies (envoi)	Lettre	0,12 po. (3 mm)	0,16 po. (4 mm)
	A4	0,12 po. (3 mm)	(ADF) 0,04 po. (1 mm) (Vitre du scanner) 0,12 po. (3 mm)
	Légal	0,12 po. (3 mm)	0,16 po. (4 mm)
Copie*	Lettre	0,16 po. (4 mm)	0,16 po. (4 mm)
	A4	0,16 po. (4 mm)	0,12 po. (3 mm)
	Légal	0,16 po. (4 mm)	0,16 po. (4 mm)
Numérisation	Lettre	0,12 po. (3 mm)	0,12 po. (3 mm)
	A4	0,12 po. (3 mm)	0,12 po. (3 mm)
	Légal	0,12 po. (3 mm)	0,12 po. (3 mm)
Impression	Lettre	0,16 po. (4,2 mm)	0,25 po. (6,35 mm)
	A4	0,16 po. (4,2 mm)	0,24 po. (6,01 mm)
	Légal	0,16 po. (4,2 mm)	0,25 po. (6,35 mm)

Paramètres du papier

Format et type de papier



Remarque

Vous pouvez imprimer des télécopies sur quatre formats de papier : Lettre, A4, Légal ou Folio.

Lorsque vous changez le format de papier dans le bac, vous devez aussi changer en même temps le paramétrage du format de papier afin que votre appareil puisse adapter le document ou la télécopie à la feuille de papier.

Vous pouvez imprimer des copies sur les formats de papier suivants : Lettre, A4, Légal, Exécutive, A5, A5 L, A6, B5, B6 et Folio, et imprimer des télécopies sur les formats suivants : Lettre, A4, Légal ou Folio (8,5 × 13 po.).

Une fois le format de papier défini, vous pouvez régler l'appareil selon le type de papier que vous utilisez. Cela garantira la meilleure qualité d'impression.

- 1 Appuyez sur **Menu**.
- 2 Appuyez sur **▲** ou sur **▼** pour afficher **Prog. Général**.
Appuyez sur **Prog. Général**.
- 3 Appuyez sur **▲** ou sur **▼** pour afficher **Param. Plateau**.
Appuyez sur **Param. Plateau**.
- 4 Effectuez l'une des opérations suivantes :
 - Pour régler le type de papier du **Bac universel**, appuyez sur **▲** ou **▼** pour afficher **Bac universel**.
Appuyez sur **Bac universel**
 - Pour régler le type de papier du **Plateau 1**, appuyez sur **▲** ou **▼** pour afficher **Plateau 1**.
Appuyez sur **Plateau 1**

- Pour régler le type de papier du **Plateau 2**, appuyez sur **▲** ou **▼** pour afficher **Plateau 2**.

Appuyez sur **Plateau 2**¹ si vous avez installé le **Bac 2**.

- 5 Appuyez sur **◀** ou **▶** pour afficher les options de format de papier.
Appuyez sur **A4**, **Lettre**, **Légal**, **Executive**, **A5**, **A5 L**³, **A6**³, **B5**, **B6**, **Folio** ou **Quelconque**².
- 6 Appuyez sur **Fin**, **Ordinaire**, **Épais**, **Plus épais**, **Papier recyclé** ou **Etiquette**⁴.
- 7 Appuyez sur **Arrêt / Sortie**.

- 1 La touche **Plateau 2** est disponible si le **Bac 2** est installé.
- 2 Le message format **Quelconque** ne s'affiche que lorsque vous sélectionnez le bac **MU**.
- 3 Les formats **A5 L** et **A6** ne sont pas disponibles pour le **Plateau 2**.
- 4 Vous pouvez sélectionner **Etiquette** pour le **Bac universel**.



Remarque

Si vous sélectionnez **Quelconque** pour le format de papier du bac **MU** : vous devez sélectionner **Univ. uniq.** pour le paramètre **Utilisation du bac**. Vous ne pouvez pas sélectionner le **Format papier Quelconque** pour le bac **MU** lorsque vous utilisez la fonction de copie **N en 1**. Vous devez sélectionner un des autres choix de **Format papier** disponibles pour le bac **MU**.

Utilisation du bac en mode Copie

Vous pouvez modifier le bac principal qu'utilisera l'appareil pour l'impression de copies.

Lorsque vous sélectionnez `Bac#1 uniq.`, `Univ. uniq.` ou `Bac#2 uniq.1`, l'appareil n'utilise que le papier de ce bac. Si le bac sélectionné n'a plus de papier, le message `Pas de papier` s'affiche à l'écran ACL. Insérez du papier dans le bac vide.

Pour changer le paramétrage du bac, suivez les instructions ci-dessous :

- 1 Appuyez sur **Menu**.
- 2 Appuyez sur **▲** ou sur **▼** pour afficher `Prog. Général`.
Appuyez sur `Prog. Général`.
- 3 Appuyez sur **▲** ou sur **▼** pour afficher `Param. Plateau`.
Appuyez sur `Param. Plateau`.
- 4 Appuyez sur **▲** ou sur **▼** pour afficher `Plateau:Copie`.
Appuyez sur `Plateau:Copie`.
- 5 Appuyez sur `Bac#1 uniq.`, `Bac#2 uniq.1`, `Univ. uniq.`, `Univ>B1>B21` ou `B1>B21>Univ.`
- 6 Appuyez sur **Arrêt / Sortie**.

¹ `Bac#2 uniq.` et `B2` ne s'affichent que si le Bac 2 est installé.



Remarque

- Lorsque vous utilisez le chargeur automatique de documents et que l'option `Univ>B1>B2` ou `B1>B2>Univ` est sélectionnée, l'appareil recherche le bac qui contient le papier le mieux adapté et récupère le papier à partir de ce bac. Si aucun bac ne contient du papier convenable, l'appareil récupère le papier à partir du bac ayant la plus haute priorité.
- Lorsque vous utilisez la vitre du scanner, le document est copié à partir du bac ayant la plus haute priorité, même si un autre bac à papier contient du papier mieux adapté.

Utilisation du bac en mode Fax



Remarque

- Vous pouvez imprimer des télécopies sur quatre formats de papier : Lettre, A4, Légal ou Folio. Lorsque les bacs ne contiennent aucun format de papier convenable, les télécopies reçues sont enregistrées dans la mémoire de l'appareil et le message *Taille erronée s'affiche à l'écran ACL.* (Pour plus de détails, voir *Messages d'erreur et d'entretien* ►► page 95.)
- Si le bac n'a plus de papier et que des télécopies se trouvent dans la mémoire de l'appareil, le message *Pas de papier* s'affiche à l'écran ACL. Insérez du papier dans le bac vide.

Vous pouvez modifier le bac par défaut qu'utilisera l'appareil pour l'impression des télécopies reçues.

Lorsque vous sélectionnez *Bac#1 uniq.*, *Univ. uniq.* ou *Bac#2 uniq.*¹, l'appareil n'utilise que le papier de ce bac. Si le bac sélectionné n'a plus de papier, le message *Pas de papier* s'affiche à l'écran ACL. Insérez du papier dans le bac vide.

Lorsque vous sélectionnez *B1>B2*¹*>Univ.*, l'appareil récupère le papier du bac 1 jusqu'à ce qu'il soit vide, puis du bac 2 et enfin du bac MU. Lorsque vous sélectionnez

*Univ>B1>B2*¹, l'appareil récupère le papier du bac MU jusqu'à ce qu'il soit vide, puis du bac 1 et enfin du bac 2.

- 1 Appuyez sur **Menu**.
- 2 Appuyez sur **▲** ou sur **▼** pour afficher *Prog. Général*.
Appuyez sur **Prog. Général**.
- 3 Appuyez sur **▲** ou sur **▼** pour afficher *Param. Plateau*.
Appuyez sur **Param. Plateau**.

- 4 Appuyez sur **▲** ou sur **▼** pour afficher *Plateau:Fax*.
Appuyez sur **Plateau:Fax**.
- 5 Appuyez sur *Bac#1 uniq.*, *Bac#2 uniq.*¹, *Univ. uniq.*, *Univ>B1>B2*¹ ou *B1>B2*¹*>Univ.*
- 6 Appuyez sur **Arrêt / Sortie**.

¹ *Bac#2 uniq.* et *B2* ne s'affichent que si le Bac 2 est installé.

Utilisation du bac en mode Impression

Vous pouvez modifier le bac par défaut qu'utilisera l'appareil pour l'impression à partir de votre ordinateur et pour l'impression directe.

- 1 Appuyez sur Menu.
- 2 Appuyez sur ▲ ou sur ▼ pour afficher Prog. Général.
Appuyez sur Prog. Général.
- 3 Appuyez sur ▲ ou sur ▼ pour afficher Param. Plateau.
Appuyez sur Param. Plateau.
- 4 Appuyez sur ▲ ou sur ▼ pour afficher Usage bac :impression.
Appuyez sur Usage bac :impression.
- 5 Appuyez sur Bac#1 uniq.,
Bac#2 uniq.¹, Univ. uniq.,
Univ>B1>B2¹ ou B1>B2¹>Univ.
- 6 Appuyez sur **Arrêt / Sortie**.

¹ Bac#2 uniq. et B2 ne s'affichent que si le Bac 2 est installé.

Papier et autres supports d'impression acceptables

La qualité d'impression peut varier selon le type de papier utilisé.

Vous pouvez utiliser les types de supports d'impression suivants : papier ordinaire, papier fin, papier épais, papier très épais, papier de qualité supérieure, papier recyclé, étiquettes ou enveloppes.

Pour obtenir les meilleurs résultats, suivez les étapes ci-dessous :

- NE placez PAS simultanément différents types de papier dans le bac à papier, cela pourrait engendrer des bourrages papier ou des problèmes d'alimentation.
- Pour une impression correcte, sélectionnez dans le logiciel le format de papier correspondant au papier dans le bac.
- Ne touchez pas la surface imprimée du papier immédiatement après l'impression.
- Avant d'acheter beaucoup de papier, testez une petite quantité pour vérifier que le papier est conforme.
- Utilisez des étiquettes convenant aux appareils laser.

Papier et supports d'impression recommandés

Type de papier	Article
Papier ordinaire	Xerox 4200DP 20 lb
	Hammermill Laser Print (24 lb=90 g/m ²)
Papier recyclé	Aucune marque spécifique n'est recommandée
Étiquettes	Étiquettes laser blanches Avery N°5160
Enveloppes	Aucune marque spécifique n'est recommandée

Type et format de papier

L'appareil charge le papier à partir du bac à papier standard, du bac multi-usages ou du bac inférieur en option installé.

Ce guide et le pilote d'imprimante mentionnent les noms suivants de bac à papier :

Bac et unité en option	Nom
Bac à papier standard	Bac 1
Bac universel	Bac MU
Bac inférieur en option	Bac 2 ¹

¹ Le bac 2 est standard sur MFC-8950DWT.

Capacité des bacs à papier

	Format de papier	Types de papier	Nombre de feuilles
Bac à papier standard (Bac 1)	Lettre, A4, Légal, B5, Exécutive, A5, A5 (bord long), A6, B6 et Folio ¹	Papier ordinaire, papier fin, papier recyclé	jusqu'à 500 20 lb (80 g/m ²)
Bac universel (Bac universel)	Largeur : 3 à 8,5 po. (76,2 à 215,9 mm) Longueur : 5 à 14 po. (127 à 355,6 mm)	Papier ordinaire, papier fin, papier épais, papier plus épais, papier de qualité supérieure, papier recyclé, enveloppes, étiquettes	50 feuilles 20 lb (80 g/m ²) 3 enveloppes
Bac inférieur optionnel (Bac 2) ²	Lettre, A4, Légal, B5, Exécutive, A5, B6, Folio ¹	Papier ordinaire, papier fin, papier recyclé	jusqu'à 500 20 lb (80 g/m ²)

¹ Le format Folio est 8,5 po. × 13 po. (215,9 mm × 330,2 mm)

² Le bac 2 est standard sur MFC-8950DWT.

Caractéristiques recommandées du papier

Cet appareil accepte du papier présentant les caractéristiques suivantes.

Grammage du papier	20 à 24 lb (75 à 90 g/m ²)
Épaisseur	80-110 µm
Grain	Supérieure à 20 s.
Raideur	90-150 cm ³ /100
Sens des fibres	Grain long
Résistivité de volume	10e ⁹ -10e ¹¹ ohm
Résistivité de surface	10e ⁹ -10e ¹² ohm-cm
Charge	CaCO ₃ (neutre)
Teneur en cendres	Inférieure à 23 % du poids
Blancheur	Supérieure à 80 %
Opacité	Supérieure à 85 %

- Utilisez du papier conçu pour la copie sur papier ordinaire.
- Utilisez du papier de 20 à 24 lb (75 à 90 g/m²).
- Utilisez du papier à grain long avec une valeur pH neutre et un taux d'humidité de 5 % environ.
- Cet appareil peut utiliser du papier recyclé conforme aux spécifications DIN 19309.

Manipulation et utilisation de papier spécial

L'appareil est conçu pour accepter la plupart des types de papier xérogaphiques et bond. Cependant, certaines caractéristiques variables du papier peuvent influencer la qualité de l'impression ou la fiabilité de la manipulation. Nous vous recommandons par conséquent de toujours essayer un échantillon du papier avant l'achat afin de déterminer s'il vous convient. Le papier doit être conservé dans son emballage d'origine bien fermé. Il doit être rangé à plat, à l'abri de l'humidité, de la lumière directe du soleil et de la chaleur.

Veuillez tenir compte des principes importants suivants lors de la sélection du papier :

- N'utilisez PAS de papier jet d'encre car cela risque de provoquer un bourrage papier ou d'endommager l'appareil.
- Tout papier préimprimé doit utiliser des encres qui peuvent résister à la température du processus de fusion de l'appareil de 392 °F (200 °C).
- Si vous utilisez un papier de qualité supérieure, un papier présentant une surface rugueuse ou un papier qui est froissé ou chiffonné, la qualité de l'impression peut être dégradée.

Types de papier à éviter

! Important

Certains types de papier peuvent ne pas présenter de bons résultats, ou peuvent endommager l'appareil.

N'utilisez PAS un papier :

- fort granité
- extrêmement lisse ou brillant
- gondolé ou déformé

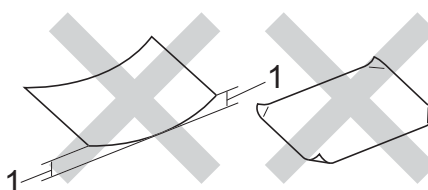

1 Une ondulation de 0,08 po (2 mm) ou plus peut occasionner des bourrages.

- enrobé ou revêtu d'un film chimique
- endommagé, chiffonné ou plié
- présentant un grammage hors spécification
- avec des onglets ou des agrafes attachés
- avec en-tête contenant des teintes basse température ou thermographiques
- à feuilles multiples ou autocopiant
- destiné à l'impression à jet d'encre

L'utilisation d'un de ces types de papier peut endommager l'appareil. Tout dommage de ce type est exclu de la garantie ou du contrat de service Brother.

Enveloppes

La plupart des types d'enveloppe conçues pour les imprimantes laser conviennent à l'appareil. Cependant, certaines enveloppes peuvent engendrer des problèmes de qualité d'impression en raison de leur conception. L'enveloppe doit présenter des bords droits et des plis bien marqués. L'enveloppe doit être parfaitement plate, elle ne doit être ni trop ample ni trop mince. Nous vous recommandons de vous procurer des enveloppes de qualité chez un fournisseur conscient de ce que les enveloppes seront utilisées dans une imprimante laser.

Les enveloppes ne peuvent être chargées que dans le bac universel.

Nous vous recommandons d'imprimer une enveloppe test pour vérifier le résultat.

Types d'enveloppes à éviter

❗ Important

N'utilisez PAS d'enveloppes :

- endommagées, gondolées, froissées ou de forme inhabituelle
- spécialement brillantes ou granitées
- auxquelles des spirales, des agrafes, des fermoirs ou des pinces sont attachés
- avec des fermetures autoadhésives
- de conception ample
- pliées sans précision
- bosselées (avec des écritures en relief)
- ayant précédemment été imprimées à l'aide d'une imprimante laser
- préimprimées à l'intérieur
- difficilement empilables
- en papier dont le grammage est supérieur aux spécifications de l'appareil
- dont les bords ne sont pas droits ou réguliers
- avec des fenêtres, des trous, des découpes ou des perforations
- dont une surface est encollée, comme sur l'illustration ci-dessous

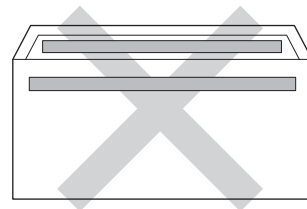

- à double patte, comme sur l'illustration ci-dessous

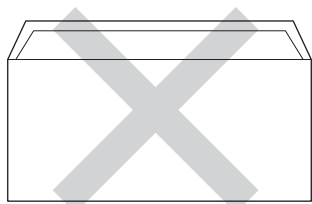

- dont les pattes de fermeture ne sont pas pliées lors de l'achat
- dont chaque côté est plié comme dans l'illustration ci-dessous

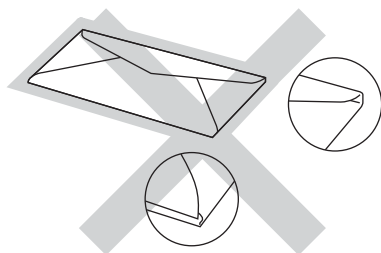

L'utilisation d'un de ces types d'enveloppes peut endommager l'appareil. Tout dommage de ce type peut être exclu de la garantie ou du contrat d'entretien Brother.

Dans certaines circonstances, des problèmes d'alimentation de papier peuvent survenir en raison de l'épaisseur, de la taille ou de la forme du rabat des enveloppes que vous utilisez.

Étiquettes

L'appareil peut imprimer la plupart des types d'étiquettes compatibles avec les imprimantes laser. La substance adhésive des étiquettes doit être à base d'acrylique, car cette matière est plus stable aux hautes températures de l'unité de fusion. L'adhésif ne doit pas entrer en contact avec une partie quelconque de l'appareil, faute de quoi la feuille d'étiquettes pourrait coller au tambour ou aux rouleaux, et provoquer des problèmes de bourrage ou de qualité d'impression. L'adhésif ne doit pas apparaître entre les étiquettes. Les étiquettes doivent être disposées de façon à couvrir l'intégralité de la longueur et de la largeur de la feuille. L'utilisation d'étiquettes entrecoupées d'espaces peut provoquer le décollage des étiquettes et engendrer des bourrages ou des problèmes d'impression sérieux.

Toutes les étiquettes utilisées dans cet appareil doivent pouvoir résister à une température de 392 °F (200 °C) pendant une durée de 0,1 seconde.

Les étiquettes ne peuvent être chargées que dans le bac universel.

Types d'étiquettes à éviter

N'utilisez pas des étiquettes endommagées, gondolées, froissées ou de forme inhabituelle.

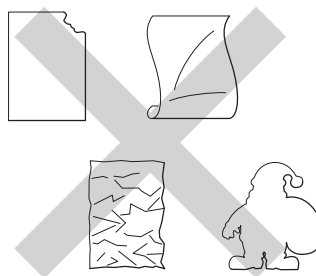

! **Important**

- Évitez d'introduire des étiquettes dont la feuille est en partie à nu, elle pourrait endommager l'appareil.
- Les feuilles d'étiquettes ne doivent pas dépasser les spécifications indiquées dans ce guide en ce qui concerne le grammage. Les étiquettes dont les caractéristiques ne correspondent pas à ces spécifications peuvent provoquer des problèmes d'alimentation ou d'impression, et endommager l'appareil.
- Veillez à NE PAS insérer des étiquettes qui ont déjà été utilisées ou des feuilles sur lesquelles des étiquettes manquent.

3

Chargement des documents

Chargement des documents

Vous pouvez envoyer une télécopie, faire des copies et numériser à partir du chargeur automatique de documents et de la vitre du scanner.

Utilisation du chargeur automatique de documents

Le chargeur automatique de documents peut contenir jusqu'à 50 pages et charger chaque page individuellement. Utilisez du papier standard de 20 lb (80 g/m²) et veillez à bien le ventiler avant de le placer dans le chargeur automatique de documents.

Formats de documents pris en charge

Longueur :	5,8 à 14 po. (147,3 à 355,6 mm)
Largeur :	5,8 à 8,5 po (147,3 à 215,9 mm)
Poids :	17 à 24 lb (64 à 90 g/m ²)

Chargement des documents

⚠ Important

- NE laissez PAS de document épais sur la vitre d'exposition du scanner. Dans le cas contraire, le chargeur automatique pourrait provoquer un bouchage.
- N'utilisez PAS de papier gondolé, froissé, plié, déchiré, agrafé, attaché par des trombones, collé ou maintenu par du papier collant.
- N'utilisez PAS de carton, de journaux ou de tissu.

- NE tirez PAS sur le document pendant son alimentation afin d'éviter que l'appareil ne soit endommagé pendant l'utilisation du chargeur automatique de documents.



Remarque

- Pour numériser des documents incompatibles avec le chargeur automatique de documents, voir *Utilisation de la vitre du scanner* >> page 31.
- Il est plus facile d'utiliser le chargeur automatique de documents si vous chargez un document à plusieurs pages.
- Assurez-vous que les documents comportant du fluide de correction ou du texte imprimé sont complètement secs.

- 1 Dépliez le rabat du chargeur automatique de documents (1). Soulevez et dépliez le rabat du chargeur automatique de documents (2).

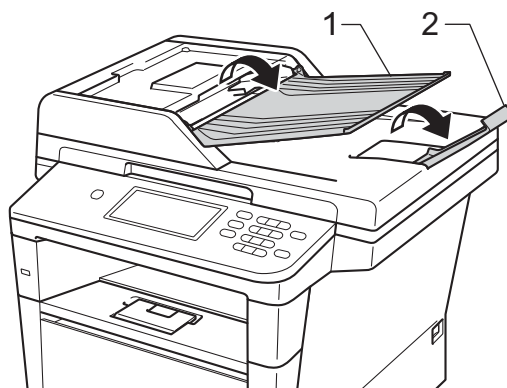

- 2 Ventilez bien les pages.
- 3 Placez les pages de votre document face vers le haut, bord supérieur en premier dans le chargeur automatique de documents jusqu'à ce que le message de l'écran ACL change et que vous sentiez que la première page touche les rouleaux d'alimentation.

- 4 Réglez les guides-papier (1) en fonction de la largeur de votre document.

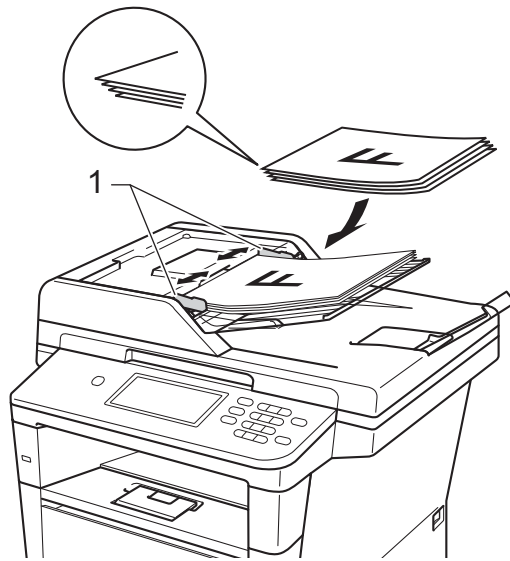

Remarque

Pour numériser des documents non standard, consultez *Utilisation de la vitre du scanner* ►► page 31.

Utilisation de la vitre du scanner

Vous pouvez utiliser la vitre du scanner pour télécopier, copier ou numériser les pages d'un livre une page à la fois.

Formats de documents pris en charge

Longueur :	Jusqu'à 14 po. (355,6 mm)
Largeur :	Jusqu'à 8,5 po (215,9 mm)
Poids :	Jusqu'à 4,4 lb (2,0 kg)

Chargement des documents

Remarque

Lorsque vous utilisez la vitre du scanner, assurez-vous que le chargeur automatique de documents ne contient pas de papier.

- 1 Soulevez le capot document.
- 2 À l'aide des lignes repères situées sur la gauche et en haut, placez le document *face vers le bas* dans le coin supérieur gauche de la vitre du scanner.

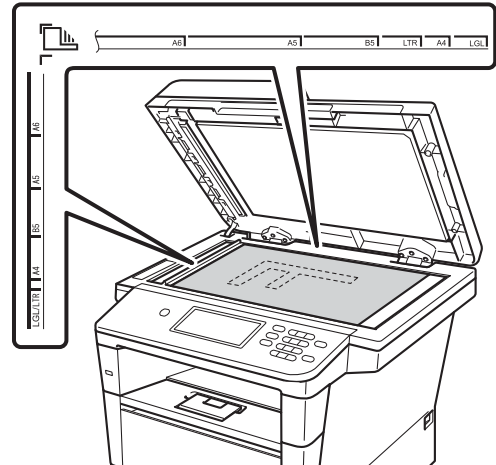

3

- 3 Refermez le capot document.

Important

Si le document est trop épais ou s'il s'agit d'un livre, veillez à ne pas fermer le capot brusquement ni exercer de pression.

4

Envoi d'une télécopie

Comment télécopier

Les étapes suivantes expliquent comment envoyer une télécopie. Pour envoyer plusieurs pages, utilisez le chargeur automatique de documents.

- 1 Pour envoyer une télécopie ou modifier les paramètres d'envoi ou de réception de télécopies, appuyez sur la touche Fax de l'écran tactile.



- L'écran ACL affiche :

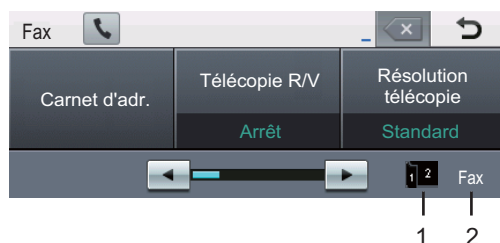

1 Indicateur de réception de télécopie recto verso

S'affiche lorsque l'impression recto verso est activée pour les télécopies reçues.

2 Mode de réception actuel

Permet de consulter le mode de réception actuel.

- Fax (Fax uniquement)
- F/T (Fax/Tél)
- REP (Répondeur externe)
- Mnl (Manuel)



Remarque

Le paramètre par défaut est le mode Copie.

- 2 Effectuez l'une des actions suivantes pour charger votre document :

- Placez le document *face vers le haut* sur le chargeur automatique de documents. (Consultez *Utilisation du chargeur automatique de documents* >> page 30.)
- Placez le document *face vers le bas* sur la vitre du scanner. (Consultez *Utilisation de la vitre du scanner* >> page 31.)

- 3 Réglez la taille de la vitre du scanner, la résolution ou le contraste de la télécopie, au besoin.



Remarque

Pour les opérations et les paramètres d'envoi de télécopie plus évolués suivants >> Guide de l'utilisateur avancé : *Envoi d'une télécopie*

- Télécopie R/V (disposition de télécopie recto verso)
- Contraste
- Résolution télécopie
- Télédiffusion
- Env tps réel
- Mode Internat
- Téléc. diff.
- Envoi par lot
- Fixer nouveau param. par déf.
- Réinitialisat. en usine
- Note pg couv
- Configuration page couv.
- Env par relèv

Lorsque vous vous servez du chargeur automatique de documents, vous ne pouvez pas changer le paramètre de taille de la vitre du scanner.

- 4 Sélectionnez l'une des options suivantes :
- Pour envoyer un document recto, passez à l'étape 5.
 - Pour envoyer un document recto verso, vous devez sélectionner le format de numérisation recto verso. Appuyez sur **Télécopie R/V** et sélectionnez **Num. R/V: Bord long** ou **Num. R/V: Bord court**.



Remarque

Vous pouvez envoyer des documents recto verso à partir du chargeur automatique de documents.

- 5 Entrez le numéro de télécopieur à l'aide du pavé numérique. Vous pouvez entrer le numéro de télécopie de plusieurs façons.
- Appuyez sur **Carnet d'adr.**, composez le numéro souhaité et appuyez sur **Envoyer télécopie** sur l'écran tactile.
 - Appuyez sur **Touches compos. Rapide** sur le panneau de commande, puis sur une monotonche de l'écran tactile.
- (Pour plus de détails, voir *Comment composer un numéro* ►► page 52.)

- 6 Appuyez sur **Marche**.

Envoi d'une télécopie à partir du chargeur automatique de documents

- L'appareil commence la numérisation du document.

Envoi d'une télécopie à partir de la vitre du scanner

Si la fonction **Env tps réel** est réglée sur **Activé**, l'appareil envoie le document sans demander s'il y a des pages supplémentaires à numériser.

- Si vous appuyez sur **Marche**, l'appareil amorce la numérisation de la première page.

Effectuez l'une des opérations suivantes :

- Pour envoyer une seule page, appuyez sur **Non** (ou appuyez de nouveau sur **Marche**). L'appareil commence l'envoi du document.
- Pour envoyer plus d'une page, appuyez sur **Oui** et placez la page suivante sur la vitre du scanner. Appuyez sur **Marche**. L'appareil commence la numérisation de la page. (Répétez cette étape pour chaque page supplémentaire.)



Remarque

Pour annuler une télécopie en cours, appuyez sur **Arrêt / Sortie**.

Télécopie de documents de format A4, Légal ou Folio à partir de la vitre du scanner

Lors de la télécopie de documents de format A4, Légal ou Folio, vous devez régler la taille de la vitre de numérisation à A4 ou Légal/Folio, faute de quoi vos télécopies ne seront pas complètes.

- 1 Appuyez sur Fax.
- 2 Appuyez sur ◀ ou sur ▶ pour afficher Zone de num. vitre.
Appuyez sur Zone de num. vitre.
- 3 Appuyez sur A4 ou sur Légal/Folio.



Remarque

Vous pouvez définir comme paramètre par défaut celui que vous utilisez le plus fréquemment. (Consultez Guide de l'utilisateur avancé : *Définition de vos modifications en tant que nouveaux paramètres par défaut.*)

Annulation d'une télécopie en cours

Appuyez sur **Arrêt / Sortie** pour annuler la télécopie. Si vous appuyez sur **Arrêt / Sortie** en cours de numérotation ou d'envoi, l'écran ACL affiche Annuler tâche?.

Appuyez sur Oui pour annuler la télécopie.

Rapport de vérification de l'envoi

Le rapport de vérification de l'envoi sert de preuve d'émission d'une télécopie. Ce rapport indique le numéro du correspondant ou son numéro de télécopieur, la date et l'heure de la transmission, la durée de la transmission et le nombre de pages envoyées, et si la transmission s'est déroulée correctement ou non.

Plusieurs paramètres sont disponibles pour le rapport de vérification de l'envoi :

- **Activé** : imprime un rapport après chaque télécopie envoyée.
- **Activé+Image** : imprime un rapport après chaque télécopie envoyée. Une partie de la première page de la télécopie figure sur le rapport.
- **Désactivé** : imprime un rapport si la télécopie échoue suite à une erreur de transmission. Le paramètre est désactivé par défaut.
- **Désactivé+Image** : imprime un rapport si la télécopie échoue suite à une erreur de transmission. Une partie de la première page de la télécopie figure sur le rapport.

- 1 Appuyez sur Menu.
- 2 Appuyez sur ▲ ou sur ▼ pour afficher Fax.
Appuyez sur Fax.
- 3 Appuyez sur ▲ ou sur ▼ pour afficher Réglage rapp.
Appuyez sur Réglage rapp.
- 4 Appuyez sur Transmission.
- 5 Appuyez sur Activé, Activé+Image, Désactivé ou Désactivé+Image.

6 Appuyez sur **Arrêt / Sortie**.



Remarque

- Si vous sélectionnez **Activé+Image** ou **Désactivé+Image**, l'image n'apparaît que dans le Rapport de vérification de l'envoi si **Envoi en temps réel** est réglé à **Désactivé**. (Consultez **Guide de l'utilisateur avancé : Envoi en temps réel**.)
 - Si la transmission réussit, **OK** apparaît en regard de **RÉSULTAT** sur le rapport de vérification de l'envoi.
En cas d'échec, **ERREUR** apparaît en regard de **RÉSULTAT**.
-

Modes de réception



Remarque

Vous pouvez imprimer des télécopies sur quatre formats de papier : Lettre, A4, Légal ou Folio.

Choix du mode de réception correct

Le mode de réception est déterminé par les appareils externes et les services téléphoniques d'abonné (messagerie vocale, sonnerie spéciale, etc.) que vous utiliserez sur la même ligne que l'appareil Brother.

Allez-vous utiliser un numéro de sonnerie spéciale pour la réception de télécopies?

Brother utilise l'expression « Sonnerie spéciale », mais les compagnies de téléphone utilisent différents noms pour ce service, tels que Custom Ringing, RingMaster, Personalized Ring, Sonnerie ado (Teen Ring), Sonnerie personnalisée (Ident-A-Ring), Appel personnalisé (Ident-A-Call), Data Ident-A-Call, Smart Ring, Télécopie Simple Biz et sonnerie de second numéro. (Voir *Sonnerie spéciale* >> page 44 pour des instructions sur la configuration de cette fonction sur votre appareil.)

Allez-vous utiliser la messagerie vocale sur la même ligne téléphonique que votre appareil Brother?

Si la ligne téléphonique sur laquelle est installé votre appareil Brother est munie d'une messagerie vocale, il est très possible que celle-ci et l'appareil entrent en conflit lors de la réception d'appels. (Voir *Messagerie vocale* >> page 43 pour des instructions sur la configuration de ce service sur votre appareil.)

Allez-vous utiliser un répondeur sur la même ligne téléphonique que votre appareil Brother?

Votre répondeur (REP) répond automatiquement à chaque appel. Les messages vocaux sont enregistrés sur le REP externe et les messages de télécopie sont imprimés. Choisissez `Tél ext / rép` comme mode de réception. (Consultez *Branchement d'un répondeur téléphonique externe (REP)* >> page 46.)

Allez-vous utiliser l'appareil Brother sur une ligne dédiée aux télécopies?

Votre appareil répond automatiquement à chaque appel de type télécopie. Choisissez `Fax seulement` comme mode de réception. (Consultez *Fax seulement* >> page 38.)

Allez-vous utiliser l'appareil Brother sur la même ligne que le téléphone?

Souhaitez-vous recevoir des appels vocaux et télécopies automatiquement?

Le mode de réception `Fax/Tél` est utilisé lorsque l'appareil Brother et votre téléphone partagent la même ligne. Choisissez `Fax/Tél` comme mode de réception. (Consultez *Fax/Tél* >> page 38.)

Remarque importante : Vous ne pourrez pas recevoir des messages vocaux sur la messagerie vocale ou un répondeur téléphonique si vous choisissez le mode `Fax/Tél`.

Comptez-vous recevoir très peu de télécopies?

Choisissez `Manuel` comme mode de réception. Vous contrôlez la ligne téléphonique et devez répondre personnellement à chaque appel. (Consultez *Manuel* >> page 38.)

Suivez les instructions ci-dessous pour configurer le mode de réception :

- 1 Appuyez sur Menu.
- 2 Appuyez sur ▲ ou sur ▼ pour afficher Réglage init..
Appuyez sur Réglage init..
- 3 Appuyez sur ▲ ou sur ▼ pour afficher Mode réponse.
Appuyez sur Mode réponse.

**Remarque**

Si vous ne pouvez pas modifier le Mode réponse, assurez-vous que la fonction Sonnerie spéciale est désactivée. (Consultez *Sonnerie spéciale* ►► page 44.)

- 4 Appuyez sur Fax seulement, Fax/Tél, Tél ext/rép ou Manuel.
- 5 Appuyez sur **Arrêt / Sortie**.

L'écran ACL affiche le mode de réception actuel en mode Fax.

Utilisation des modes de réception

Certains modes de réception répondent automatiquement (*Fax seulement* et *Fax/Tél*). Il peut être utile de changer la longueur de sonnerie avant d'utiliser ces modes. (Consultez *Longueur de sonnerie* >> page 39.)

Fax seulement

Le mode *Fax seulement* répond automatiquement à chaque appel de type télécopie.

Fax/Tél

Le mode *Fax/Tél* vous aide à gérer automatiquement les appels entrants en identifiant s'il s'agit de télécopies ou d'appels vocaux et en les traitant d'une des manières suivantes :

- Les télécopies seront reçues automatiquement.
- Les appels vocaux déclenchent la sonnerie du télécopieur/téléphone pour vous inviter à décrocher. La sonnerie du télécopieur/téléphone est une pseudo-sonnerie double rapide émise par l'appareil.

(Voir aussi *Durée de la sonnerie du télécopieur/téléphone (mode Fax/Tél seulement)* >> page 39 et *Longueur de sonnerie* >> page 39.)

Manuel

Le mode *Manuel* désactive toutes les fonctions de réponse automatique, sauf si vous utilisez la fonction Réception sonnerie spéciale.

Pour recevoir une télécopie en mode *Manuel*, décrochez le combiné du téléphone externe ou appuyez sur **Tonalité**. Lorsque vous entendez des tonalités de télécopieur (signaux sonores brefs répétés), appuyez sur **Marche**, puis sur *Réception* pour recevoir une télécopie. Vous pouvez aussi utiliser la fonction Récep facile pour recevoir des télécopies en décrochant un combiné sur la même ligne que l'appareil.

(Voir aussi *Réception facile* >> page 40.)

Répondeur téléphonique externe

Le mode *Tél ext/rép* permet à un répondeur externe de gérer tous vos appels entrants. Les appels entrants seront traités comme suit :

- Les télécopies seront reçues automatiquement.
- Les appelants vocaux peuvent enregistrer un message sur le répondeur externe.

(Pour plus d'informations, voir *Branchement d'un répondeur téléphonique externe (REP)* >> page 46.)

Paramètres du mode de réception

Longueur de sonnerie

Le paramètre de longueur de sonnerie détermine le nombre de sonneries qui doivent retentir avant que l'appareil réponde dans les modes Fax seulement et Fax/Tél.

Si des téléphones externes ou supplémentaires utilisent la même ligne que l'appareil, conservez le réglage de longueur de sonnerie sur 4. (Consultez *Utilisation de téléphones supplémentaires et téléphones externes* >> page 49 et *Réception facile* >> page 40.)

- 1 Appuyez sur Menu.
- 2 Appuyez sur ▲ ou sur ▼ pour afficher Fax.
Appuyez sur Fax.
- 3 Appuyez sur ▲ ou sur ▼ pour afficher Réglage récep..
Appuyez sur Réglage récep..
- 4 Appuyez sur ▲ ou sur ▼ pour afficher Long.Sonnerie.
Appuyez sur Long.Sonnerie.
- 5 Appuyez sur 0, 1, 2, 3 ou 4 pour déterminer combien de fois la sonnerie de la ligne doit retentir avant que l'appareil réponde.
- 6 Appuyez sur **Arrêt / Sortie**.



Remarque

Si vous sélectionnez 0, l'appareil répond immédiatement sans déclencher la sonnerie.

Durée de la sonnerie du télécopieur/téléphone (mode Fax/Tél seulement)

Quand quelqu'un appelle votre appareil, vous et votre appelant entendez la sonnerie normale du téléphone. Le nombre de sonneries est défini par le paramétrage de la longueur de sonnerie.

Si l'appel est une télécopie, votre appareil la reçoit; par contre, s'il s'agit d'un appel vocal, l'appareil émet la sonnerie de télécopieur/téléphone (une double sonnerie rapide) pendant la durée que vous avez définie dans le paramétrage de durée de sonnerie du télécopieur/téléphone. Si vous entendez la sonnerie du télécopieur/téléphone, c'est que vous avez un appel vocal sur la ligne.

Comme la sonnerie du télécopieur/téléphone est émise par l'appareil, les téléphones supplémentaires et téléphones externes ne *sonnent pas*, mais vous pouvez quand même répondre à l'appel sur n'importe quel téléphone. (Pour plus d'informations, voir *Utilisation des codes à distance* >> page 50.)

- 1 Appuyez sur Menu.
- 2 Appuyez sur ▲ ou sur ▼ pour afficher Fax.
Appuyez sur Fax.
- 3 Appuyez sur ▲ ou sur ▼ pour afficher Réglage récep..
Appuyez sur Réglage récep..
- 4 Appuyez sur ▲ ou sur ▼ pour afficher Durée sonn F/T.
Appuyez sur Durée sonn F/T.
- 5 Sélectionnez la durée pendant laquelle l'appareil émettra une sonnerie pour vous prévenir d'un appel vocal (20, 30, 40 ou 70 secondes).
- 6 Appuyez sur **Arrêt / Sortie**.

Réception facile

Si la fonction Récep facile est réglée à **Activé** :

L'appareil peut recevoir une télécopie automatiquement, même si vous répondez à l'appel. Lorsque *Réception* s'affiche sur l'écran ACL ou que vous entendez un déclic sur la ligne téléphonique via le combiné que vous utilisez, raccrochez simplement le combiné. Votre appareil s'occupe du reste.

Si la fonction Récep facile est réglée à **Désactivé** :

Si vous vous trouvez près de l'appareil et que vous répondez tout d'abord à un appel de télécopie en décrochant le combiné externe, appuyez sur **Marche**, puis appuyez sur *Réception* pour recevoir la télécopie.

Si vous avez répondu à un appel de téléphone supplémentaire, appuyez sur *51. (Consultez *Utilisation de téléphones supplémentaires et téléphones externes* >> page 49.)



Remarque

- Si cette fonction est réglée à *Activé*, mais que votre appareil ne prend pas un appel de télécopie lorsque vous décrochez un combiné de téléphone supplémentaire, appuyez sur le code de réception de télécopie *51.
- Si vous envoyez des télécopies à partir d'un ordinateur partageant la même ligne téléphonique et que l'appareil les intercepte, réglez la fonction Récep facile à *Désactivé*.

- 1 Appuyez sur *Menu*.
- 2 Appuyez sur ▲ ou sur ▼ pour afficher *Fax*.
Appuyez sur *Fax*.

- 3 Appuyez sur ▲ ou sur ▼ pour afficher *Réglage récep..*.
Appuyez sur *Réglage récep..*.
- 4 Appuyez sur ▲ ou sur ▼ pour afficher *Récep facile*.
Appuyez sur *Récep facile*.
- 5 Appuyez sur *Activé* (ou *Désactivé*).
- 6 Appuyez sur **Arrêt / Sortie**.

Fonctionnement de PC-FAX

Logiciel de réception PC-Fax (pour Windows® seulement)

Si vous activez la fonction de réception PC-FAX, votre appareil mettra en mémoire les télécopies reçues et les transmettra automatiquement à votre ordinateur. Vous pourrez alors utiliser votre ordinateur pour afficher et enregistrer ces télécopies.

Même si vous avez mis hors tension votre ordinateur (par exemple pendant la nuit ou pour la fin de semaine), votre appareil recevra et conservera en mémoire vos télécopies. Le nombre de télécopies reçues et enregistrées dans la mémoire s'affiche à l'écran ACL.

Lorsque vous démarrez votre ordinateur et que le logiciel de réception PC-Fax s'exécute, votre appareil transfère automatiquement vos télécopies à votre ordinateur.

Pour que la réception PC-FAX fonctionne, le logiciel de réception PC-FAX doit être installé sur votre ordinateur. À partir du menu Windows® **démarrer**, sélectionnez **Tous les programmes, Brother, MFC-XXXX, Réception PC-FAX** puis sélectionnez **Recevoir**. (XXXX est le nom de votre modèle.)

Si vous activez l'option d'impression de sauvegarde (On), l'appareil imprimera aussi la télécopie.

- 1 Appuyez sur Menu.
- 2 Appuyez sur ▲ ou sur ▼ pour afficher Fax.
Appuyez sur Fax.

- 3 Appuyez sur ▲ ou sur ▼ pour afficher Réglage récep..
Appuyez sur Réglage récep..
- 4 Appuyez sur ▲ ou sur ▼ pour afficher Ach/Page/Sauve.
Appuyez sur Ach/Page/Sauve.
- 5 Appuyez sur Récept PC FAX.
- 6 L'écran ACL vous avise de démarrer le logiciel de réception PC-FAX sur votre ordinateur. Si vous avez démarré le logiciel de réception PC-FAX, appuyez sur OK.
Si vous n'avez pas démarré le logiciel de réception PC-FAX, voir ►► Guide utilisateur - Logiciel : *Réception PC-FAX*.
- 7 Appuyez sur ▲ ou ▼ pour afficher <USB> ou sur le nom de votre ordinateur si l'appareil est connecté à un réseau.
Appuyez sur <USB> ou sur le nom de votre ordinateur.
Appuyez sur OK.
- 8 Appuyez sur Imp sauve:Activ ou sur Imp sauve:Désact.

! Important

Si vous activez l'option d'impression de sauvegarde, l'appareil imprime également la télécopie pour que vous disposiez d'une copie. Il s'agit d'une fonction de sécurité pour palier à l'éventualité où il y aurait une panne de courant avant que la télécopie ne soit transférée à votre ordinateur.

- 9 Appuyez sur **Arrêt / Sortie**.



Remarque

- Afin de pouvoir configurer le logiciel de réception PC-FAX vous devez installer le logiciel MFL-Pro Suite sur votre ordinateur. Assurez-vous que votre ordinateur est connecté et allumé. (Consultez Guide utilisateur - Logiciel : *Réception PC-FAX.*)
- Si l'appareil présente une erreur et n'est pas en mesure d'imprimer les télécopies en mémoire, vous pouvez utiliser cette option pour transférer vos télécopies sur un ordinateur. (Consultez *Transfert de télécopies ou du journal des télécopies* >> page 103.)
- La réception PC-FAX n'est pas prise en charge en Mac OS.

Envoi de PC-FAX

La fonction PC-FAX de Brother vous permet d'utiliser votre ordinateur pour envoyer un document à partir d'une application en tant que télécopie standard. Vous pouvez envoyer un fichier créé dans n'importe quelle application sur votre ordinateur en tant que PC-FAX. Vous pouvez même y joindre une page de garde.

Pour de plus amples renseignements >>>
Guide utilisateur - Logiciel : *Envoi PC-FAX*

Comment envoyer une télécopie PC-FAX :

Communiquez avec votre vendeur d'application si vous avez besoin d'aide supplémentaire.

- 1 À partir de votre application, sélectionnez **Fichier**, puis **Imprimer**. La boîte de dialogue Impression s'affiche. (Les étapes peuvent varier selon votre logiciel.)
- 2 Sélectionnez **Brother PC-FAX v.3**.

- 3 Cliquez sur **OK**.
L'interface utilisateur **Brother PC-FAX** s'affiche.
- 4 Saisissez le numéro de télécopieur du destinataire à l'aide du clavier de votre ordinateur ou en cliquant sur le pavé numérique de l'interface utilisateur **Brother PC-FAX**. Vous pouvez également sélectionner un numéro enregistré à partir du **Carnet d'Adresses**.
- 5 Cliquez sur  lorsque vous utilisez le clavier de votre ordinateur ou le pavé numérique.
- 6 Cliquez sur **Marche**.
Votre document sera envoyé à l'appareil Brother et télécopié au destinataire.

Services téléphoniques

Messagerie vocale

Si la ligne téléphonique sur laquelle est installé votre appareil Brother est munie d'une messagerie vocale, il se peut que celle-ci et l'appareil entrent en conflit lors de la réception d'appels.

Si par exemple la messagerie vocale doit répondre aux appels dans un délai de quatre sonneries et l'appareil Brother dans un délai de deux sonneries, alors l'appareil Brother va répondre le premier. Cela ne permettra pas aux appelants vocaux de laisser un message sur la messagerie vocale.

De même, si votre appareil Brother doit répondre aux appels dans un délai de quatre sonneries et la messagerie vocale dans un délai de deux sonneries, alors la messagerie vocale va répondre la première. Cela ne permettra pas à l'appareil Brother de recevoir des télécopies entrantes, puisque la messagerie vocale ne peut pas les transférer à l'appareil Brother.

Pour éviter des conflits entre l'appareil Brother et le service de la messagerie vocale, effectuez l'une des opérations suivantes :

Obtenez le service Sonnerie spéciale de votre compagnie de téléphone. La sonnerie spéciale est une fonction de l'appareil Brother qui permet à une autre personne qui n'a qu'une seule ligne de recevoir des appels vocaux et des télécopies de deux numéros différents sur cette ligne. Brother utilise l'expression « Sonnerie spéciale », mais les compagnies de téléphone présentent ce service sous différents noms, tels que Custom Ringing, Personalized Ring, Smart Ring, RingMaster, Sonnerie personnalisée (Ident-A-Ring), Appel personnalisé (Ident-A-Call), Data Ident-A-Call, Sonnerie ado (Teen

Ring), et Télécopie SimpleBiz et sonnerie de second numéro. Ce service établit un second numéro de téléphone relié à la même ligne que le numéro existant. Chaque numéro possède alors sa propre sonnerie. En général, le numéro initial a une sonnerie standard et reçoit des appels vocaux, tandis que le second numéro a une sonnerie différente et reçoit des télécopies. (Consultez *Sonnerie spéciale* >> page 44.)

OU

Réglez le mode de réception de votre appareil Brother à « Manuel ». En mode manuel, vous devez répondre vous-même à tous les appels entrants si vous voulez être en mesure de recevoir une télécopie. Si l'appel entrant est un appel téléphonique, alors terminez l'appel comme d'habitude. Si vous entendez des bips de réception de télécopie, vous devez transférer l'appel vers l'appareil Brother. (Consultez *Utilisation de téléphones supplémentaires et téléphones externes* >> page 49.) Les télécopies et appels vocaux non répondus passeront à votre messagerie vocale. (Pour régler l'appareil en mode **MANUEL**, voir *Choix du mode de réception correct* >> page 36.)

Sonnerie spéciale

La sonnerie spéciale est une fonction de l'appareil Brother qui permet à une personne qui n'a qu'une seule ligne de recevoir des appels vocaux et des télécopies par le biais de deux numéros différents sur cette ligne. Brother utilise l'expression « Sonnerie spéciale », mais les compagnies de téléphone utilisent différents noms pour ce service, tels que Smart Ring, Ring Master ou Ident-a-Ring. Ce service établit un second numéro de téléphone relié à la même ligne que le nombre existant. Chaque numéro possède alors sa propre sonnerie. En général, le numéro initial a une sonnerie standard et reçoit des appels vocaux, tandis que le second numéro a une sonnerie différente et reçoit des télécopies.



Remarque

- Avant de pouvoir configurer la sonnerie spéciale sur votre appareil, vous devez vous abonner au service de sonnerie spéciale proposé par votre compagnie de téléphone.
- Appelez votre compagnie téléphonique pour connaître les tarifs et la disponibilité de ce service dans votre localité.

Quels sont les avantages de la « sonnerie spéciale » de votre compagnie de téléphone ?

Le service de sonnerie spéciale offert par votre compagnie de téléphone vous permet d'assigner plusieurs numéros de téléphone à une ligne unique. **Si vous avez besoin de plusieurs numéros de téléphone, l'abonnement à la sonnerie spéciale vous revient moins cher que l'installation d'une nouvelle ligne téléphonique.** Chaque numéro de téléphone possède sa propre sonnerie spéciale, ce qui vous permet d'identifier le numéro qui sonne. C'est aussi le moyen le plus pratique d'affecter un numéro distinct à votre appareil.



Remarque

Appelez votre compagnie téléphonique pour connaître les tarifs et la disponibilité de ce service dans votre localité.

Quels sont les avantages de la « sonnerie spéciale » de Brother ?

L'appareil Brother possède une fonction de sonnerie spéciale afin que vous puissiez pleinement bénéficier du service de la sonnerie spéciale offert par votre compagnie de téléphone. Le nouveau numéro de votre ligne téléphonique existante est réservé exclusivement à la réception de télécopies.



Remarque

Avant de pouvoir configurer la sonnerie spéciale sur votre appareil, vous devez d'abord vous abonner au service de sonnerie spéciale offert par votre compagnie téléphonique.

Utilisez-vous le service de messagerie vocale ?

Si la ligne téléphonique sur laquelle vous désirez installer votre nouvel appareil est équipée d'une messagerie vocale, *il se peut que celle-ci et l'appareil entrent en conflit lors de la réception d'appels.* **Néanmoins, la fonction de sonnerie spéciale vous permet d'utiliser plusieurs numéros sur la ligne. La messagerie vocale et l'appareil peuvent donc fonctionner indépendamment l'un de l'autre.** Si chacun a son propre numéro, ni l'un ni l'autre ne va interférer avec ces appels.

Si vous choisissez le service de sonnerie spéciale offert par votre compagnie téléphonique, vous devrez suivre les étapes ci-dessous pour « enregistrer » le type de sonnerie associé au nouveau numéro. Ainsi, votre appareil sera capable de distinguer les appels téléphoniques des télécopies.



Remarque

Vous pouvez modifier ou annuler le type de sonnerie spéciale à tout moment. Vous pouvez également le désactiver temporairement, et le réactiver ultérieurement. Lorsque vous changez de numéro de télécopieur, n'oubliez pas de reconfigurer la fonction.

Avant de choisir le type de sonnerie à enregistrer

Vous ne pouvez enregistrer qu'un seul type de sonnerie spéciale sur votre appareil. Certains types de sonnerie ne peuvent pas être enregistrés. Les types de sonnerie spéciale illustrés dans le tableau ci-dessous sont pris en charge par l'appareil Brother. Enregistrez le type de sonnerie que votre compagnie téléphonique vous a attribué.

Type de sonnerie	Sonnerie	
1	court-court ou long-long	
2	court-long-court	
3	court-court-long	
4	très long (type usuel)	



Remarque

- Le type de sonnerie n° 1, souvent appelé « court-court », est le plus courant.
 - Si le type de sonnerie de votre nouveau numéro ne figure pas dans ce tableau, **prenez contact avec votre compagnie téléphonique et demandez-lui de vous attribuer un type qui convienne à votre appareil.**
- L'appareil ne répondra qu'aux appels destinés au numéro qui lui a été assigné.

- Les deux premiers coups de sonnerie sur l'appareil sont silencieux. C'est parce que le télécopieur « écoute » le type de sonnerie (en le comparant au type « enregistré »). (Les autres téléphones reliés à la même ligne émettent une sonnerie.)
- Si vous programmez l'appareil correctement, celui-ci reconnaîtra le type de sonnerie de son « numéro de télécopieur » après deux coups de sonnerie spéciale et répondra par la tonalité de télécopie. Si l'appareil découvre qu'il s'agit d'un « numéro vocal », il ne répondra pas.

Enregistrement du type de sonnerie spéciale

Très important!

Après avoir activé la fonction de sonnerie spéciale, votre numéro de sonnerie spéciale recevra les télécopies automatiquement. Le mode de réception est défini automatiquement à Manuel et ce mode ne peut pas être modifié tant que la fonction de sonnerie spéciale est activée. Cela garantit que l'appareil Brother ne répondra qu'au numéro de la sonnerie spéciale et n'interviendra pas quand on appelle votre numéro de téléphone principal.

- Appuyez sur Menu.
- Appuyez sur ▲ ou sur ▼ pour afficher Fax.
Appuyez sur Fax.
- Appuyez sur ▲ ou sur ▼ pour afficher Divers.
Appuyez sur Divers.
- Appuyez sur Spéciale.
- Appuyez sur Régler.

- 6 Appuyez sur le type de sonnerie enregistrée à utiliser.
Appuyez sur OK.
(Vous allez entendre chaque type de sonnerie à mesure que vous appuyez sur les quatre touches. Assurez-vous de choisir le type que votre compagnie téléphonique vous a attribué.)
- 7 Appuyez sur **Arrêt / Sortie**.
La fonction de sonnerie spéciale est maintenant activée.

Désactivation de la sonnerie spéciale

- 1 Appuyez sur Menu.
- 2 Appuyez sur ▲ ou sur ▼ pour afficher Fax.
Appuyez sur Fax.
- 3 Appuyez sur ▲ ou sur ▼ pour afficher Divers.
Appuyez sur Divers.
- 4 Appuyez sur Spéciale.
- 5 Appuyez sur Désactivé.
- 6 Appuyez sur **Arrêt / Sortie**.



Remarque

Si vous ne voulez pas recevoir de télécopies sur votre numéro de sonnerie spéciale, vous pouvez désactiver la sonnerie spéciale. L'appareil restera en mode de réception Manuel, vous devrez donc le configurer à nouveau, si nécessaire. (Voir *Choix du mode de réception correct* >>> page 36.)

Branchement d'un répondeur téléphonique externe (REP)

Vous pouvez connecter un répondeur externe (REP) sur la même ligne que votre appareil. Lorsque le répondeur externe répond à un appel, votre appareil va « interpréter » la tonalité CNG (appel de télécopie) envoyée par un télécopieur émetteur. S'il peut l'interpréter, l'appareil prend l'appel et reçoit la télécopie. S'il ne peut pas l'interpréter, il laisse le répondeur prendre le message vocal et l'afficheur affiche Téléphone.

Le répondeur externe doit répondre aux appels dans un délai maximum de quatre sonneries (la configuration recommandée est de deux sonneries). Tant que le répondeur externe n'aura pas répondu à l'appel, l'appareil ne pourra pas discerner la tonalité CNG. La tonalité CNG émise par l'appareil émetteur ne dure que de huit à dix secondes. Il n'est pas conseillé d'utiliser la fonction de réduction des coûts d'appel téléphonique sur le répondeur externe si celle-ci dépasse quatre sonneries.

À moins que vous n'utilisiez la sonnerie spéciale, le répondeur doit être branché sur la prise EXT. de l'appareil.

Avant de brancher un REP (répondeur externe TAD), retirez le capuchon de protection (2) de la prise EXT. de l'appareil.

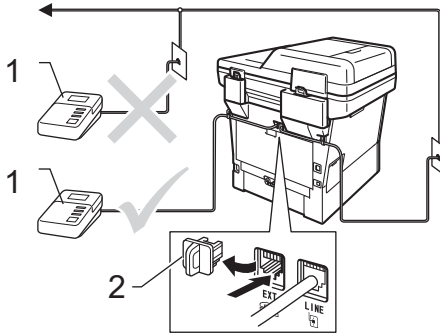

1 REP

2 Capuchon de protection



Remarque

Si vous avez des problèmes lors de la réception de télécopies, réduisez la longueur de sonnerie sur le répondeur externe.

Branchements

Le répondeur téléphonique externe doit être branché à l'arrière de l'appareil, sur la prise EXT. Si vous branchez le répondeur externe sur une prise murale, votre appareil ne pourra pas fonctionner correctement (à moins que vous n'utilisiez une sonnerie spéciale).

- 1 Branchez le cordon de ligne téléphonique de la prise murale téléphonique sur la prise marquée LINE à l'arrière de l'appareil.
- 2 Branchez le cordon de ligne téléphonique du répondeur externe sur la prise marquée EXT à l'arrière de l'appareil. (Sur le répondeur, assurez-vous que ce cordon est branché sur la prise de la ligne téléphonique et non sur la prise du combiné.)
- 3 Paramétrez le répondeur externe à quatre sonneries maximum. (Le paramétrage de la longueur de sonnerie de l'appareil n'est pas pris en compte.)
- 4 Enregistrez le message sortant sur votre répondeur externe.
- 5 Mettez le répondeur en mode de réception des appels.
- 6 Réglez le mode Réception sur votre appareil à Tél ext/rép. (Consultez *Choix du mode de réception correct* >> page 36.)

Enregistrement d'un message sortant

- 1 Enregistrez un silence de 5 secondes au début du message. Ce délai permettra à l'appareil de discerner les tonalités de télécopieur.
- 2 Assurez-vous que le message ne dépasse pas 20 secondes.
- 3 À la fin de votre message d'une durée maximale de 20 secondes, indiquez votre code de réception de fax à l'intention des correspondants qui veulent vous envoyer une télécopie manuellement. Par exemple : « Après le signal sonore, laissez un message ou envoyez une télécopie en appuyant sur *51 et Marche. »



Remarque

Votre appareil étant incapable de détecter la tonalité de télécopie en présence de voix fortes, nous vous recommandons de commencer votre message par un silence de cinq secondes. Vous pouvez, si vous le préférez, ne pas enregistrer cette pause. Cependant, si votre appareil ne reçoit pas de télécopies, réenregistrez le message sortant en commençant par cette pause.

Branchements multilignes (PBX)

Nous vous conseillons de demander à la compagnie qui a installé votre autocommutateur privé (PBX) de brancher votre appareil. Si vous avez un système multiligne, nous vous conseillons de demander à l'installateur de brancher l'appareil sur la dernière ligne du système. Cela permettra d'éviter que l'appareil ne s'enclenche chaque fois que le système reçoit des appels téléphoniques. Si tous les appels entrants sont pris en charge par un standardiste, il est conseillé de régler le mode de réception à Manuel.

Nous ne pouvons pas garantir le bon fonctionnement de votre appareil dans toutes les circonstances s'il est relié à un autocommutateur privé. Si vous éprouvez des problèmes lors de l'envoi ou de la réception de télécopies, communiquez avec la compagnie responsable de la gestion de votre autocommutateur privé.

Téléphones supplémentaires et téléphones externes

Branchement d'un téléphone externe ou supplémentaire

Vous pouvez brancher un téléphone distinct directement à l'appareil comme indiqué sur la figure ci-dessous.

Branchez le cordon de ligne téléphonique sur la prise marquée EXT.

Avant de brancher un téléphone externe, retirez le capuchon de protection (3) de la prise EXT. de l'appareil.

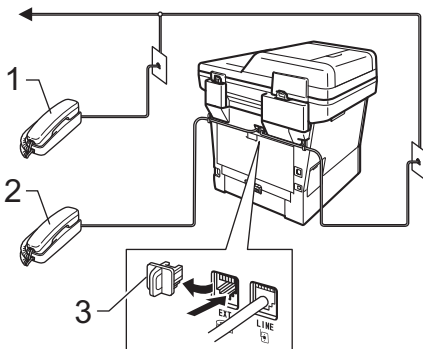

- 1 Téléphone supplémentaire
- 2 Téléphone externe
- 3 Capuchon de protection

Lorsque vous utilisez un téléphone externe, l'écran ACL indique **Téléphone**.

Utilisation de téléphones supplémentaires et téléphones externes

Utilisation de téléphones supplémentaires

Si vous répondez à un appel de télécopieur sur votre poste supplémentaire, vous pouvez faire basculer la télécopie sur votre appareil en appuyant sur le code de réception de fax *51.

Si l'appareil reçoit un appel vocal et émet des pseudo-sonneries doubles pour vous demander d'y répondre, vous pouvez faire basculer l'appel sur votre poste supplémentaire en appuyant sur le code de réponse de téléphone #51. (Consultez *Durée de la sonnerie du télécopieur/téléphone (mode Fax/Tél seulement)* >> page 39.)

Utilisation d'un téléphone externe (branché sur la prise EXT. de l'appareil)

Si vous répondez à un appel de télécopieur sur un téléphone externe branché sur la prise EXT de l'appareil, vous pouvez faire basculer la télécopie sur votre appareil en appuyant sur **Marche** et en sélectionnant **Réception**.

Si l'appareil reçoit un appel vocal et émet des pseudo-sonneries doubles pour vous demander d'y répondre, vous pouvez faire basculer l'appel sur le téléphone externe en appuyant sur **Tonalité**.

Si vous répondez à un appel et que personne n'est en ligne :

Il s'agit sans doute d'une télécopie que vous êtes en train de recevoir manuellement.

Appuyez sur *51 et attendez la tonalité de réception de télécopie (sons stridents) ou le message *Réception* sur l'écran ACL, puis raccrochez.



Remarque

Vous pouvez également utiliser la fonction Réception facile pour faire basculer automatiquement l'appel sur votre appareil. (Consultez *Réception facile* >> page 40.)

Utilisation d'un combiné externe sans fil d'une marque autre que Brother

Si votre téléphone sans fil d'une marque autre que Brother est branché à la prise EXT. de l'appareil (consultez page 49) et que vous vous déplacez souvent avec le combiné sans fil, le mieux est de répondre aux appels pendant le temps de la sonnerie.

Si vous laissez l'appareil répondre en premier, vous devrez vous rendre à l'appareil et appuyer sur **Tonalité** pour transférer l'appel au combiné sans fil.

Utilisation des codes à distance

Code de réception de fax

Si vous répondez à un appel de télécopie sur un téléphone supplémentaire, vous pouvez laisser l'appareil prendre l'appel en composant le code de réception de fax *51. Attendez les sons stridents, puis raccrochez le combiné. (Consultez *Réception facile* >> page 40.)

Si vous répondez à un appel de télécopie sur le téléphone externe, vous pouvez faire basculer la télécopie sur l'appareil en appuyant sur **Marche** puis sur *Réception*.

Code de réponse de téléphone

Si vous recevez un appel vocal et que l'appareil se trouve en mode Fax/Tél, il laissera retentir la sonnerie du télécopieur/téléphone (pseudo-sonnerie double) après le temps de sonnerie initial. Si vous répondez à l'appel sur un téléphone supplémentaire, vous pouvez désactiver la sonnerie du télécopieur/téléphone en appuyant sur **#51** (n'oubliez pas d'appuyer sur ces touches *entre* les sonneries).

Si l'appareil reçoit un appel vocal et émet des pseudo-sonneries doubles pour vous demander d'y répondre, vous pouvez faire basculer l'appel sur le téléphone externe en appuyant sur **Tonalité**.

Modification des codes d'accès à distance

Le code prédéfini de réception de télécopie est *51. Le code prédéfini de réponse de téléphone est #51. Si votre communication est constamment coupée lorsque vous interrogez votre répondeur externe, essayez de changer les codes d'accès à distance à trois chiffres, par exemple, ### et 999.

- 1 Appuyez sur Menu.
- 2 Appuyez sur ▲ ou sur ▼ pour afficher Fax.
Appuyez sur Fax.
- 3 Appuyez sur ▲ ou sur ▼ pour afficher Réglage récep..
Appuyez sur Réglage récep..
- 4 Appuyez sur ▲ ou sur ▼ pour afficher Code distance.
Appuyez sur Code distance.
- 5 Appuyez sur Activé (ou Désactivé).
- 6 Si vous avez sélectionné Activé à l'étape 5, entrez le nouveau code de réception de télécopies.
Appuyez sur OK.
- 7 Saisissez le nouveau code de réponse de téléphone.
Appuyez sur OK.
- 8 Appuyez sur **Arrêt / Sortie**.

8

Composition et enregistrement de numéros

Comment composer un numéro

Vous pouvez composer un numéro de plusieurs façons.

Numérotation manuelle

Utilisez le pavé numérique pour entrer tous les chiffres du numéro de téléphone ou de télécopie.



Composition par monotouche

(Consultez *Enregistrement de numéros de monotouche* >> page 57.)

- 1 Appuyez sur la touche **Touches compos. Rapide** sur le panneau de commande.
- 2 Appuyez sur le bouton Composition par numéro abrégé sur lequel le numéro de monotouche que vous voulez appeler est enregistré.

Touches compos.	Rapide	*17- *32	Modifier	↶
*01 ELEANOR	*05	*09	*13	
*02 GEORGE	*06	*10	*14	
*03	*07	*11	*15	
*04	*08	*12	*16	

Pour composer les numéros de monotouche 17 à 32, appuyez sur

*17- *32, puis sur le bouton Composition par numéro abrégé voulu.

Numérotation de numéro abrégé

- 1 Appuyez sur (Carnet d'adresses).
- 2 Composez le numéro abrégé à trois chiffres voulu. Vous pouvez également afficher les numéros abrégés par ordre alphabétique en appuyant sur à l'écran tactile.
- 3 Appuyez sur Envoyer télécopie ou sur Envoyer un courriel.
- 4 Appuyez sur **Marche**.





Remarque

Si l'écran ACL affiche Non assigné lorsque vous entrez ou recherchez un numéro abrégé, cela signifie qu'aucun numéro n'est enregistré à cet emplacement.

Recherche

Vous pouvez rechercher dans l'ordre alphabétique les noms enregistrés dans la mémoire des numéros de monotouche et dans celle des numéros abrégés. (Voir *Enregistrement de numéros de monotouche* >> page 57 et *Enregistrement de numéros abrégés* >> page 59.)

- 1 Appuyez sur  (Carnet d'adresses).
- 2 Appuyez sur  (Recherche) à l'écran tactile.
- 3 À l'écran tactile, appuyez sur les premières lettres du nom. Appuyez sur OK.
- 4 Appuyez sur ▲ ou ▼ pour faire défiler la liste jusqu'à ce que vous trouviez le nom que vous cherchez. Appuyez sur le nom que vous cherchez.
- 5 Appuyez sur Envoyer télécopie ou sur Envoyer un courriel.
- 6 Appuyez sur **Marche**.



Remarque

- Si l'écran ACL indique Résultats introuvables, quand vous entrez la première lettre du nom, c'est qu'aucun nom correspondant à cette lettre n'a encore été enregistré.
- Les numéros de monotouche et les numéros abrégés enregistrés sans nom ne peuvent pas être récupérés à l'aide de la fonction de recherche.

Recherche LDAP

Si l'appareil est relié à votre serveur LDAP, vous pouvez rechercher de l'information tels que des numéros de télécopieur et des adresses électroniques à partir de votre serveur. (Configuration de LDAP >> Guide utilisateur - Réseau)

Recomposition du numéro de télécopieur

Si vous envoyez une télécopie manuellement et que la ligne est occupée, appuyez sur **Tonalité**, puis sur **Recomp / Pause**, attendez que l'autre télécopieur réponde, puis appuyez sur **Marche** pour réessayer. Si vous souhaitez appeler à nouveau le dernier numéro composé, vous pouvez gagner du temps en appuyant sur **Recomp / Pause** et **Marche**.

Recomp / Pause ne fonctionne que si vous avez composé le numéro à partir du panneau de commande.

Si vous envoyez automatiquement une télécopie et que la ligne est occupée, l'appareil recomposera automatiquement le numéro une fois au bout de cinq minutes.

Enregistrement de numéros

Vous pouvez configurer votre appareil pour qu'il effectue les types suivants de numérotation simplifiée : monotouche, numéro abrégé et groupes pour la diffusion de télécopies. Vous pouvez aussi spécifier la résolution par défaut pour chaque numéro de monotouche et abrégé. Quand vous composez un numéro abrégé ou de monotouche, l'écran ACL présente le nom, si vous l'avez enregistré, ou le numéro de votre correspondant. Vous pouvez aussi enregistrer un profil de numérisation avec le numéro de télécopieur.

En cas de coupure de courant, les numéros enregistrés dans la mémoire sont conservés.

Un profil de numérisation mémorise la résolution et les autres paramètres de numérisation que vous choisissez quand vous enregistrez un numéro. Par exemple, vous pouvez sélectionner Standard, Fine, S.Fine ou Photo pour l'option Fax et Standard, Fine ou Photo pour I-FAX. Si vous avez choisi l'option Courriel, vous pouvez sélectionner Couleur 100 ppp, Couleur 200 ppp, Couleur 300 ppp, Couleur 600 ppp, Couleur Auto, Gris 100 ppp, Gris 200 ppp, Gris 300 ppp, Gris Auto, N&B 300 ppp, N&B 200 ppp ou N&B 200x100 ppp.

Enregistrement d'une pause

Appuyez sur **Pause** pour insérer une pause de 3,5 secondes entre les numéros. Vous pouvez appuyer sur **Pause** autant de fois que nécessaire pour augmenter la durée de la pause.

Options de mise en mémoire de numéros de monotouche et de numéros abrégés

Le tableau qui suit illustre les choix de paramètres pour les numéros de monotouche et les numéros abrégés.

Lorsque vous enregistrez des numéros, l'écran ACL vous demande de choisir les options affichées aux étapes suivantes.

Étape 1	Étape 2	Étape 3	Étape 4	Étape 5	Étape 6
Saisissez un numéro de monotouche ou un numéro abrégé	Entrez le nom	Sélectionnez le type d'enregistrement	Entrez le numéro ou l'adresse électronique	Sélectionnez la résolution	Sélectionnez le type du fichier
Monotouche ou Numéro abrégé	Entrez le nom que vous voulez enregistrer ou Appuyez sur OK	Fax	Entrez le numéro de télécopieur	Standard, Fin, Sup. fin, Photo	-
		IFAX	Entrez l'adresse électronique	Standard, Fin, Photo	-
		Cour - PDF N&B		300 ppp, 200 ppp, 200 x 100 ppp	PDF, PDF/A, PDF sécurisé, PDF signé
		Cour - TIFF N&B		300 ppp, 200 ppp, 200 x 100 ppp	-
		Courr. - PDF cl		100 ppp, 200 ppp, 300 ppp, 600 ppp, Auto	PDF, PDF/A, PDF sécurisé, PDF signé
		Courr. - JPG cl		100 ppp, 200 ppp, 300 ppp, 600 ppp, Auto	-
		Courr. - XPS cl		100 ppp, 200 ppp, 300 ppp, 600 ppp, Auto	-
		Cour - PDF gr		100 ppp, 200 ppp, 300 ppp, Auto	PDF, PDF/A, PDF sécurisé, PDF signé
		Cour - JPG gr		100 ppp, 200 ppp, 300 ppp, Auto	-
		Cour - XPS gr		100 ppp, 200 ppp, 300 ppp, Auto	-



Remarque

- PDF/A est un format de fichier PDF destiné à l'archivage à long terme. Ce format contient toute l'information nécessaire pour reproduire le document après un stockage de longue durée.
- Un PDF sécurisé est un format de fichier PDF protégé à l'aide d'un mot de passe.
- Un PDF signé est un format de fichier PDF qui aide à prévenir l'altération des données et l'usurpation de l'identité d'un auteur en incluant un certificat numérique au sein du document. Si vous sélectionnez PDF signé, vous devez installer un certificat sur votre appareil à l'aide de Gestion à partir du Web.

Sélectionnez **PDF signé** à partir de **Administrateur** dans Gestion à partir du Web. (Comment installer un certificat >> Guide utilisateur - Réseau)

Enregistrement de numéros de monotouche

- 1 Appuyez sur la touche **Touches compos. Rapide** sur le panneau de commande.
- 2 Appuyez sur la touche de composition par numéro abrégé où vous souhaitez enregistrer le numéro de monotouche ou l'adresse électronique.

Touches compos. Rapide	*17- *32	Modifier	
*01 ELEANOR 	*05	*09	*13
*02 GEORGE 	*06	*10	*14
*03	*07	*11	*15
*04	*08	*12	*16

Pour sélectionner les numéros de monotouche 17 à 32, appuyez sur ***17- *32**, puis sur la touche de composition par numéro abrégé où vous souhaitez enregistrer le numéro de monotouche.

Si un numéro ou une adresse électronique n'y est pas enregistré, l'écran ACL affiche **Non enregistré Enreg. maintenant?**

Appuyez sur **Oui**.

Sinon, utilisez les touches de l'écran tactile en appuyant sur  (Carnet d'adresses), **Modifier** et **Régl num Monotouche**, puis entrez le numéro de la touche de composition par numéro abrégé où vous voulez enregistrer le numéro ou l'adresse électronique. Appuyez sur **OK**.



Remarque

Si la touche de composition par numéro abrégé que vous choisissez est déjà prise, la touche **OK** à l'écran tactile ne fonctionnera pas. Choisissez un autre numéro.

- 3 Effectuez l'une des opérations suivantes :
 - Entrez le nom (maximum de 15 caractères) en appuyant sur les touches de l'écran tactile. Voir *Saisie de texte* >> page 187 pour comprendre comment saisir des lettres.

Appuyez sur **OK**.

- Appuyez sur **OK** pour enregistrer le numéro ou l'adresse électronique sans nom.

- 4 Appuyez sur **◀** ou **▶** pour sélectionner Fax, IFAX, Cour - PDF N&B, Cour - TIFF N&B, Courr. - PDF cl, Courr. - JPG cl, Courr. - XPS cl, Cour - PDF gr, Cour - JPG gr ou Cour - XPS gr.

- 5 Entrez le numéro de téléphone ou de télécopieur (maximum 20 caractères) ou l'adresse électronique (maximum 60 caractères). Voir *Saisie de texte* >> page 187 pour comprendre comment saisir des lettres. Appuyez sur **OK**.



Remarque

- Si vous avez sélectionné un type d'enregistrement de courriel à l'étape 4 et enregistré l'adresse électronique, vous ne pourrez utiliser l'adresse électronique qu'en mode Scan.
- Si vous avez sélectionné un type d'enregistrement I-FAX à l'étape 4 et enregistré l'adresse électronique, vous ne pourrez utiliser l'adresse électronique qu'en mode Fax.

- 6 Pour enregistrer une résolution de télécopie/numérisation avec le numéro de télécopieur/l'adresse électronique, passez à l'étape appropriée indiquée dans le tableau suivant.

Option sélectionnée à l'étape 4	Passez à l'étape
Fax	7
IFAX	8
Cour - PDF N&B	9
Cour - TIFF N&B	
Courr. - PDF cl	10
Courr. - JPG cl	
Courr. - XPS cl	
Cour - PDF gr	11
Cour - JPG gr	
Cour - XPS gr	



Remarque

- Lorsque vous réalisez une diffusion et que vous avez enregistré un profil de numérisation avec le numéro ou l'adresse électronique, le profil de numérisation du numéro de monotouche, abrégé ou de groupe que vous avez sélectionné *en premier* s'appliquera à la diffusion.
- Pour de plus amples renseignements sur le format de fichier >> Guide utilisateur - Logiciel : *Utilisation de la touche Numériser*

- 7 Sélectionnez la résolution parmi Standard, Fin, Sup. fin ou Photo et passez à l'étape 13.
- 8 Sélectionnez la résolution parmi Standard, Fin ou Photo et passez à l'étape 13.
- 9 Sélectionnez la résolution parmi 300 ppp, 200 ppp ou 200 x 100 ppp.
- Si vous avez sélectionné Cour - PDF N&B, passez à l'étape 12.

- Si vous avez sélectionné Cour - TIFF N&B, passez à l'étape 13.

- 10 Sélectionnez la résolution parmi 100 ppp, 200 ppp, 300 ppp, 600 ppp ou Auto.

- Si vous avez sélectionné Courr. - PDF cl, passez à l'étape 12.

- Si vous avez sélectionné Courr. - JPG cl ou Courr. - XPS cl, passez à l'étape 13.

- 11 Sélectionnez la résolution parmi 100 ppp, 200 ppp, 300 ppp ou Auto.

- Si vous avez sélectionné Cour - PDF gr, passez à l'étape 12.

- Si vous avez sélectionné Cour - JPG gr ou Cour - XPS gr, passez à l'étape 13.

- 12 Sélectionnez le type de PDF parmi PDF, PDF/A, PDF sécurisé ou PDF signé qui sera utilisé pour envoyer le fichier à l'ordinateur.





Remarque

Si vous choisissez PDF sécurisé, l'appareil vous demande d'entrer un mot de passe à 4 chiffres compris entre 0 et 9 avant de lancer la numérisation.

- 13 Lorsque l'écran ACL affiche vos paramètres, appuyez sur OK pour confirmer.
- 14 Appuyez sur Arrêt / Sortie.

Enregistrement de numéros abrégés

Vous pouvez enregistrer les numéros que vous utilisez fréquemment en tant que numéros abrégés. Pour numérotter, il vous suffit alors d'appuyer sur quelques touches (par exemple : appuyez sur  (Carnet d'adresses), le numéro que vous voulez appeler et Envoyer télécopie). L'appareil peut enregistrer jusqu'à 300 numéros abrégés (001-300).

- 1 Appuyez sur  (Carnet d'adresses).
- 2 Appuyez sur Modifier.
- 3 Appuyez sur Régler la comp. abrég..
- 4 Effectuez l'une des opérations suivantes :
 - Entrez le nom (maximum de 15 caractères) en appuyant sur les touches de l'écran tactile. Voir *Saisie de texte* >> page 187 pour comprendre comment saisir des lettres.
Appuyez sur OK.
 - Appuyez sur OK pour enregistrer le numéro ou l'adresse électronique sans nom.
- 5 Appuyez sur ◀ ou ▶ pour sélectionner Fax, IFAX, Cour - PDF N&B, Cour - TIFF N&B, Courr. - PDF cl, Courr. - JPG cl, Courr. - XPS cl, Cour - PDF gr, Cour - JPG gr ou Cour - XPS gr.

- 6 Entrez le numéro de téléphone ou de télécopieur (maximum 20 caractères) ou l'adresse électronique (maximum 60 caractères). Voir *Saisie de texte* >> page 187 pour comprendre comment saisir des lettres.
Appuyez sur OK.



Remarque

- Si vous avez sélectionné un type d'enregistrement de courriel à l'étape 5 et enregistré l'adresse électronique, vous ne pourrez utiliser l'adresse électronique qu'en mode Scan.
- Si vous avez sélectionné un type d'enregistrement I-FAX à l'étape 5 et enregistré l'adresse électronique, vous ne pourrez utiliser l'adresse électronique qu'en mode Fax.

- 7 Pour enregistrer une résolution de télécopie/numérisation avec le numéro de télécopieur/l'adresse électronique, passez à l'étape appropriée indiquée dans le tableau suivant.

Option sélectionnée à l'étape 5	Passez à l'étape
Fax	8
IFAX	9
Cour - PDF N&B	10
Cour - TIFF N&B	
Courr. - PDF cl	11
Courr. - JPG cl	
Courr. - XPS cl	
Cour - PDF gr	12
Cour - JPG gr	
Cour - XPS gr	



Remarque

- Lorsque vous réalisez une diffusion et que vous avez enregistré un profil de numérisation avec le numéro ou l'adresse électronique, le profil de numérisation du numéro de monotouche, abrégé ou de groupe que vous avez sélectionné *en premier* s'appliquera à la diffusion.
- Pour de plus amples renseignements sur le format de fichier >> Guide utilisateur - Logiciel : *Utilisation de la touche Numériser*

8 Sélectionnez la résolution parmi Standard, Fin, Sup. fin ou Photo et passez à l'étape **14**.

9 Sélectionnez la résolution parmi Standard, Fin ou Photo et passez à l'étape **14**.

10 Sélectionnez la résolution parmi 300 ppp, 200 ppp ou 200 x 100 ppp.

- Si vous avez sélectionné Cour - PDF N&B, passez à l'étape **13**.

- Si vous avez sélectionné Cour - TIFF N&B, passez à l'étape **14**.

11 Sélectionnez la résolution parmi 100 ppp, 200 ppp, 300 ppp, 600 ppp ou Auto.

- Si vous avez sélectionné Courr. - PDF cl, passez à l'étape **13**.

- Si vous avez sélectionné Courr. - JPG cl ou Courr. - XPS cl, passez à l'étape **14**.

12 Sélectionnez la résolution parmi 100 ppp, 200 ppp, 300 ppp ou Auto.

- Si vous avez sélectionné Cour - PDF gr, passez à l'étape **13**.

- Si vous avez sélectionné Cour - JPG gr ou Cour - XPS gr, passez à l'étape **14**.

13 Sélectionnez le type de PDF parmi PDF, PDF/A, PDF sécurisé ou PDF signé qui sera utilisé pour envoyer le fichier à l'ordinateur.



Remarque

Si vous choisissez PDF sécurisé, l'appareil vous demande d'entrer un mot de passe à 4 chiffres compris entre 0 et 9 avant de lancer la numérisation.

14 Entrez un numéro d'emplacement du numéro abrégé à trois chiffres (001-300). Appuyez sur OK.

15 Lorsque l'écran ACL affiche vos paramètres, appuyez sur OK pour confirmer.

16 Appuyez sur **Arrêt / Sortie**.

Modification ou suppression de numéros de monotouche et de numéros abrégés

Vous pouvez modifier ou supprimer un numéro de monotouche ou un numéro abrégé qui a déjà été enregistré.

Si le numéro enregistré comporte une tâche prévue, telle qu'une télécopie différée ou un numéro de réadressage de fax, il sera estompé à l'écran ACL. Si vous n'annulez pas la tâche programmée, vous ne pourrez pas sélectionner le numéro pour apporter des modifications ou le supprimer.

(Consultez Guide de l'utilisateur avancé : *Vérification et annulation de tâches en attente.*)

- 1 Appuyez sur  (Carnet d'adresses).
- 2 Appuyez sur **Modifier**.
- 3 Effectuez l'une des opérations suivantes :
 - Appuyez sur **Changer** pour modifier le nom, le numéro ou l'adresse électronique et passez à l'étape 4.
 - Appuyez sur **Effacer** pour supprimer tous les renseignements d'un emplacement de numéro abrégé ou de monotouche.

Appuyez sur le numéro à supprimer pour le sélectionner et afficher un crochet rouge.

Appuyez sur **OK**.

Lorsque **Effacer données?** s'affiche, appuyez sur **Oui** pour accepter.

Passez à l'étape 8.
- 4 Appuyez sur **▲** ou **▼** pour afficher le numéro à modifier. Appuyez sur le numéro à modifier.



Remarque

Les numéros de monotouche commencent par *. Les numéros abrégés commencent par #.

- 5 Appuyez sur **Nom** :
Numéro/adresse :
Résolution : ou
Type PDF :
- 6 Effectuez l'une des opérations suivantes :
 - Si vous choisissez **Nom** : , entrez le nom (maximum de 15 caractères) en appuyant sur les touches de l'écran tactile.

Appuyez sur **OK**.
 - Si vous choisissez **Numéro/adresse** : , entrez le nouveau numéro (maximum de 20 chiffres) ou l'adresse électronique (maximum de 60 caractères) en appuyant sur les touches de l'écran tactile.

Appuyez sur **OK**.
 - Si vous choisissez **Résolution** : , appuyez sur l'une des options de résolution disponibles qui s'affichent à l'écran tactile.
 - Si vous choisissez **Type PDF** : , appuyez sur l'une des options de type de fichier disponibles qui s'affichent à l'écran tactile.



Remarque

Comment modifier le nom ou le numéro enregistré :

Pour modifier un caractère, appuyez sur **◀** ou **▶** pour placer le curseur sous le caractère à modifier, puis appuyez sur . Saisissez le caractère de nouveau.

L'écran ACL affiche le nouveau paramètre.

- 7 Effectuez l'une des opérations suivantes :
 - Lorsque vous avez terminé, appuyez sur OK.
 - Pour modifier d'autres détails, passez à l'étape 6.
- 8 Appuyez sur **Arrêt / Sortie**.

Comment copier

Les étapes suivantes expliquent l'opération de copie de base.

- 1 Si vous souhaitez faire une copie, appuyez sur la touche **Copier** de l'écran tactile.

- L'écran ACL affiche :

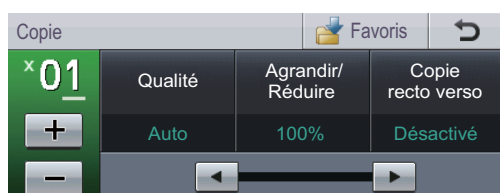

Vous pouvez entrer le nombre de copies à faire en appuyant sur les touches + et - de l'écran tactile.

- 2 Effectuez l'une des actions suivantes pour charger votre document :
 - Placez le document *face vers le haut* sur le chargeur automatique de documents. (Consultez *Utilisation du chargeur automatique de documents* >> page 30.)
 - Placez le document *face vers le bas* sur la vitre du scanner. (Consultez *Utilisation de la vitre du scanner* >> page 31.)

- 3 Appuyez sur **Marche**.

Arrêt de la copie

Pour arrêter la copie, appuyez sur **Arrêt / Sortie**.

Paramètres de copie

Appuyez sur **Copier**, puis sur ◀ ou ▶ pour sélectionner le paramètre voulu.

Vous pouvez modifier les paramètres de copie suivants :

(Guide de l'utilisateur de base)

Pour de plus amples renseignements sur les paramètres suivants, Paramètres du papier >> pages 20 – 21 :

- Param. Plateau (Format et type de papier)

- Plateau: Copie

(Guide de l'utilisateur avancé)

Pour de plus amples renseignements sur les paramètres suivants >> Guide de l'utilisateur avancé : *Réglages de copie* :

- Qualité
- Agrandir/Réduire
- Copie recto verso
- Usage bac
- Luminosité
- Contraste
- Pile/Trier
- Visualis page
- 2en1 (ID) (Disposition des pages)
- Nvl. valeur par défaut
- Réinitial. usine
- Paramètres favoris

10

Impression de données à partir d'un lecteur de mémoire flash USB ou d'un appareil photo numérique prenant en charge le stockage de masse

La fonction Impression directe vous permet de vous passer d'ordinateur pour imprimer des données. Pour imprimer, il vous suffit de brancher le lecteur de mémoire Flash USB dans l'interface USB directe de l'appareil. Vous pouvez également brancher un appareil photo réglé en mode de stockage de masse USB et imprimer à partir de ce dernier.

Vous pouvez utiliser un lecteur de mémoire Flash USB possédant les caractéristiques techniques suivantes :

Classe USB	Classe de stockage de masse USB
Classe de stockage de masse USB	SCSI ou SFF-8070i
Protocole de transfert	Transfert de masse seulement
Format ¹	FAT12/FAT16/FAT32
Taille de secteur	Max. 4096 bytes
Chiffrement	Le lecteur de mémoire Flash USB ne se protège pas lui-même.

¹ Le format NTFS n'est pas pris en charge.



Remarque

- Certains lecteurs de mémoire Flash USB peuvent ne pas fonctionner avec l'appareil.
- Si votre appareil photo est en mode PictBridge, vous ne pouvez pas imprimer de données. Veuillez consulter la documentation fournie avec votre appareil photo pour basculer du mode PictBridge au mode Stockage de masse.

Création d'un fichier PRN pour impression directe



Remarque

Les écrans de cette section peuvent varier selon l'application et le système d'exploitation que vous utilisez.

- 1 Depuis la barre de menu d'une application, cliquez sur **Fichier**, puis sur **Imprimer**.
- 2 Sélectionnez **Brother MFC-XXXX Printer** (1) puis cochez la case **Imprimer dans un fichier** (2). Cliquez sur **Imprimer**.

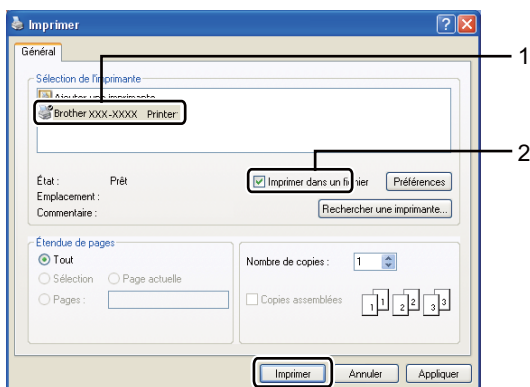

- 3 Choisissez le dossier où enregistrer le fichier et entrez le nom du fichier s'il vous est demandé.
Si seul un nom de fichier vous est demandé, vous pouvez également spécifier le dossier où enregistrer le fichier en entrant le nom de répertoire.
Par exemple :
C:\Temp\FileName.prn
Si un lecteur de mémoire Flash USB ou un appareil photo est connecté à votre ordinateur, vous pouvez enregistrer le fichier directement sur le lecteur de mémoire Flash USB.

Impression de données à partir d'un lecteur de mémoire flash USB ou d'un appareil photo numérique prenant en charge le stockage de masse

- 1 Connectez votre lecteur de mémoire Flash USB ou appareil photo numérique à l'interface USB directe (1) à l'avant de l'appareil.
L'écran ACL affiche automatiquement le menu de la mémoire USB pour confirmer l'utilisation voulue du lecteur de mémoire Flash USB ou de l'appareil photo numérique.

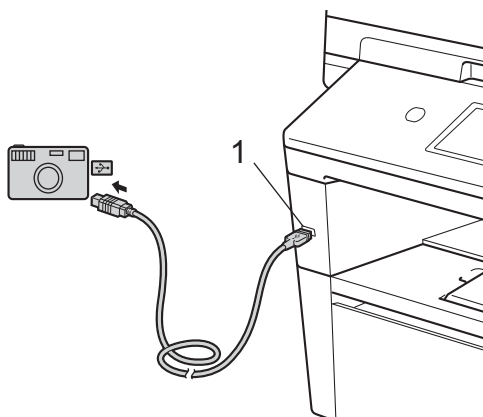
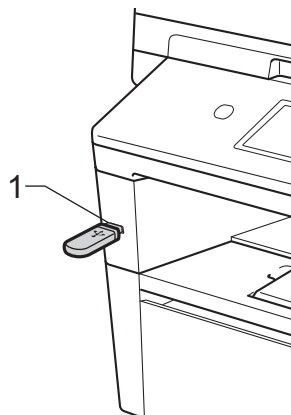



Remarque

- Assurez-vous que votre appareil photo numérique est allumé.
- Votre appareil photo numérique doit avoir passé du mode PictBridge au mode de stockage de masse.
- Si une erreur se produit, le menu de la mémoire USB ne s'affiche pas à l'écran ACL.
- Lorsque l'appareil est en mode Veille profonde, l'écran ACL n'affiche aucune information, même si vous connectez un lecteur de mémoire flash USB à l'interface USB directe. Pour réveiller l'appareil, appuyez sur la surface de l'écran tactile ou sur n'importe quelle touche. Appuyez sur **Impr. directe** à l'écran tactile, lequel affiche alors le menu de la mémoire USB.

2

Appuyez sur **Impr. directe**.



Remarque

Si la fonction Secure Function Lock est en Marche sur votre appareil, vous ne pourrez pas accéder à l'impression directe. (Consultez Guide de l'utilisateur avancé : *Changement d'utilisateur*.)

3

Appuyez sur ▲ ou ▼ pour sélectionner le nom du dossier et du fichier à imprimer. Si vous avez choisi le nom de dossier, appuyez sur ▲ ou ▼ pour sélectionner le nom du fichier à imprimer.



Remarque

Si vous voulez imprimer un index des fichiers, appuyez sur **Impress. index** à l'écran tactile. Appuyez sur **Marche** pour imprimer les données.

4

Entrez le nombre de copies à faire en appuyant sur les touches + et - de l'écran tactile.

5

Effectuez l'une des opérations suivantes :

- Appuyez sur **Param. impress..**
Passez à l'étape 6.
- Si vous ne souhaitez pas changer les paramètres par défaut actuels, allez à l'étape 8.

6

Pour afficher une option de paramètre à modifier, appuyez sur ▲ ou ▼. Appuyez sur l'option et modifiez le paramètre.



Remarque

- Vous pouvez choisir parmi les paramètres suivants :

Format papier

Type papier

Plusieurs pages

Orientation

Recto verso

Assembler

Usage bac

Qualité Impres

Option PDF

- Selon le type de fichier, certains paramètres peuvent ne pas apparaître.

7

Effectuez l'une des opérations suivantes :

- Pour modifier d'autres options de paramètre, répétez l'étape 6.
- Si vous ne voulez pas modifier d'autres options, appuyez sur **↵** et passez à l'étape 8.

8

Appuyez sur **Marche** pour imprimer les données.

9

Appuyez sur **Arrêt / Sortie**.

Important

- Pour éviter d'endommager votre appareil, NE branchez AUCUN périphérique autre qu'un appareil photo ou un lecteur de mémoire Flash USB sur l'interface USB directe.
- NE retirez PAS l'appareil photo ni le lecteur de mémoire Flash USB de l'interface USB directe tant que l'appareil n'a pas terminé l'impression.

Modification des paramètres par défaut pour l'impression directe

Vous pouvez modifier les paramètres par défaut pour l'impression directe.

- 1 Connectez votre lecteur de mémoire Flash USB ou appareil photo numérique à l'interface USB directe à l'avant de l'appareil.
- 2 Appuyez sur *Impr. directe* à l'écran ACL.
- 3 Appuyez sur *Param. par déf..*
- 4 Appuyez sur ▲ ou ▼ pour afficher le paramètre à modifier.
Appuyez sur le paramètre.
- 5 Appuyez sur la nouvelle option voulue.
Répétez les étapes 4 à 5 pour chaque paramètre que vous voulez modifier.



Remarque

Comment afficher toutes les options disponibles :

Si l'écran ACL affiche les touches ◀ et ▶, appuyez sur ◀ ou ▶ pour afficher toutes les options disponibles.

- 6 Appuyez sur **Arrêt / Sortie**.

Impression d'un document

L'appareil peut imprimer des données reçues d'un ordinateur. Pour imprimer à partir d'un ordinateur, vous devez installer le pilote d'imprimante.

(Consultez Guide utilisateur - Logiciel : *Impression pour Windows*[®] ou *Impression et envoi/réception de télécopies pour Macintosh*.)

- 1 Installez le pilote d'imprimante Brother à partir du CD-ROM d'installation.
(Consultez Guide d'installation rapide.)
- 2 Dans votre application, sélectionnez la commande Imprimer.
- 3 Sélectionnez le nom de votre appareil dans la boîte de dialogue **Imprimer**, puis cliquez sur **Propriétés** (ou sur **Préférences**, selon l'application que vous utilisez).
- 4 Sélectionnez les paramètres souhaités dans la boîte de dialogue **Propriétés**, puis cliquez sur **OK**.
 - **Format papier**
 - **Orientation**
 - **Copies**
 - **Type de support**
 - **Résolution**
 - **Paramètres d'impression**
 - **Imp. multi-pages**
 - **Recto verso / Livret**
 - **Alimentation**
- 5 Cliquez sur **OK** pour lancer l'impression.

Numérisation d'un document en tant que fichier PDF à l'aide de ControlCenter4 (Windows®)

(Utilisateurs Macintosh >>> Guide utilisateur - Logiciel : *Numérisation*)



Remarque

Les écrans de votre ordinateur peuvent varier en fonction de votre modèle.

ControlCenter4 est un utilitaire logiciel qui vous permet d'accéder rapidement et facilement aux applications que vous utilisez le plus souvent. Avec ControlCenter4, il n'est plus nécessaire de lancer manuellement certaines applications. Vous pouvez utiliser ControlCenter4 sur votre ordinateur.

- 1 Chargez le document. (Consultez *Chargement des documents* >>> page 30.)
- 2 Ouvrez ControlCenter4 en cliquant sur **démarrer/Tous les programmes/Brother/XXX-XXXX** (où XXX-XXXX est le nom de votre modèle)/**ControlCenter4**. L'application ControlCenter4 s'ouvre.
- 3 Sélectionnez **Mode Accueil** ou **Mode Avancé** avant d'utiliser ControlCenter4, puis cliquez sur **OK**.

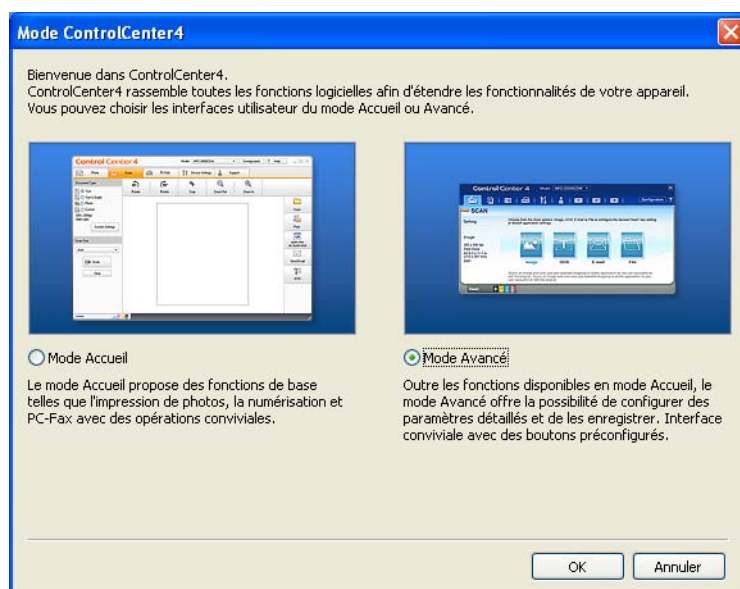



- 4 Assurez-vous que l'appareil que vous voulez utiliser est sélectionné dans la liste déroulante **Modèle**.

- Réglez la configuration de la numérisation. Cliquez sur **Configuration**, puis sélectionnez **Paramètres du bouton**, **Numérisation** et **Fichier**.

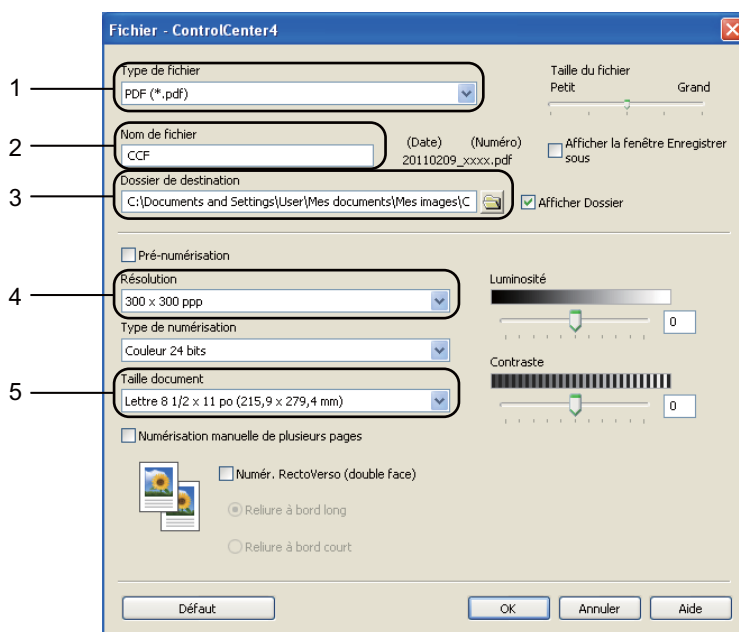

La boîte de dialogue de configuration s'affiche. Vous pouvez modifier les réglages par défaut.



- Confirmez que **PDF (*.pdf)** est sélectionné dans la liste déroulante **Type de fichier**.
- Vous pouvez entrer le nom de fichier à utiliser pour le document.
- Vous pouvez enregistrer le fichier dans le dossier par défaut ou en choisir un différent en cliquant sur le bouton  (**Parcourir**).
- Vous pouvez choisir une résolution de numérisation dans la liste déroulante **Résolution**.
- Vous pouvez choisir le format du document à partir de la liste déroulante **Taille document**.

- Cliquez sur **OK**.

- 7 Cliquez sur **Fichier**.
L'appareil commence le processus de numérisation. Le dossier dans lequel les données numérisées sont enregistrées s'ouvre automatiquement.



Modification des paramètres de la touche Scan

Avant de numériser

Pour utiliser l'appareil comme un scanner, installez un pilote de scanner. Si l'appareil se trouve sur un réseau, configurez-le à l'aide d'une adresse TCP/IP.

- Installez les pilotes de scanner à partir du CD-ROM d'installation. (Consultez Guide d'installation rapide.)
- Configurez l'appareil à l'aide d'une adresse TCP/IP si la numérisation en réseau ne fonctionne pas. (Consultez Guide utilisateur - Logiciel : *Configuration de la numérisation réseau (Windows®)*.)

Paramètres de la touche Scan

Vous pouvez modifier les paramètres de la touche **Numéris.** de votre appareil à l'aide de ControlCenter4.

- 1 Ouvrez ControlCenter4 en cliquant sur **démarrer/Tous les programmes/Brother/XXX-XXXX** (où XXX-XXXX est le nom de votre modèle)/**ControlCenter4**. L'application ControlCenter4 s'ouvre.
- 2 Assurez-vous que l'appareil que vous voulez utiliser est sélectionné dans la liste déroulante **Modèle**.
- 3 Cliquez sur l'onglet **Paramètres de l'appareil**.
- 4 Cliquez sur **Paramètres de numérisation vers périphérique**.



- 5 Sélectionnez l'onglet **Fichier**. Vous pouvez modifier les réglages par défaut.

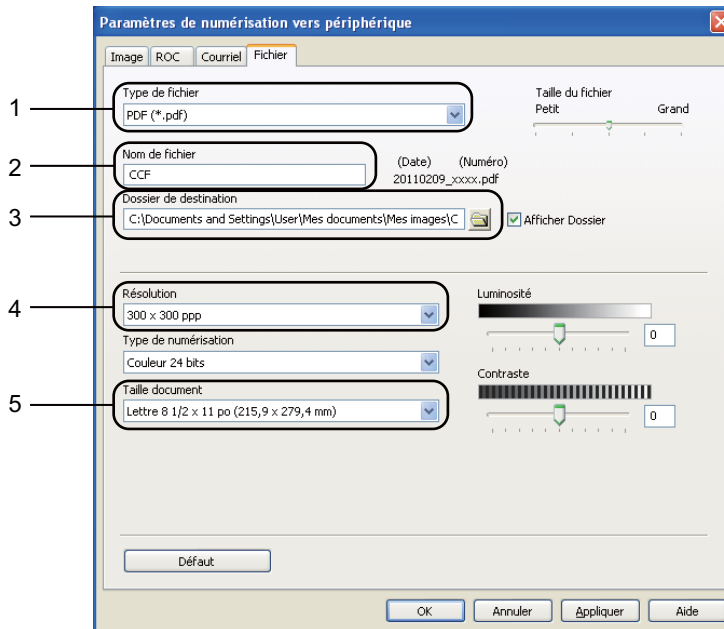

- 1 Vous pouvez choisir le type de fichier dans la liste déroulante.
- 2 Vous pouvez entrer le nom de fichier à utiliser pour le document.
- 3 Vous pouvez enregistrer le fichier dans le dossier par défaut ou en choisir un différent en cliquant sur le bouton  (**Parcourir**).
- 4 Vous pouvez choisir une résolution de numérisation dans la liste déroulante **Résolution**.
- 5 Vous pouvez choisir le format du document à partir de la liste déroulante **Taille document**.

- 6 Cliquez sur **OK**.

Numérisation à l'aide de la touche Scan

- 1 Chargez le document. (Consultez *Chargement des documents* >> page 30.)
- 2 Appuyez sur **Numéris.**.
- 3 Appuyez sur **Numéris. PC.**
- 4 Appuyez sur **Fichier.**
- 5 (Pour les utilisateurs réseau)
Appuyez sur ▲ ou ▼ pour sélectionner l'ordinateur de destination.
Appuyez sur **OK.**
Si l'écran ACL vous demande d'entrer un NIP, entrez le NIP à quatre chiffres de l'ordinateur de destination au moyen du pavé numérique du panneau de commande.
Appuyez sur **OK.**
- 6 Effectuez l'une des opérations suivantes :
 - Pour modifier le paramètre recto verso, appuyez sur **Num. R/V.** Appuyez ensuite sur **Arrêt, Num. R/V: Bord long** ou **Num. R/V: Bord court.**
 - Pour commencer à numériser sans modifier de paramètres supplémentaires, passez à l'étape 7.
- 7 Appuyez sur **Marche.**
L'appareil commence le processus de numérisation.



Remarque

Les modes de numérisation suivants sont disponibles.

Numérisez vers :

- USB
- réseau (Pour Windows®)
- FTP
- courriel (Serveur)
- Courriel (Numérisation vers un ordinateur)
- Image (Numérisation vers un ordinateur)
- ROC (Numérisation vers un ordinateur)
- Fichier (Numérisation vers un ordinateur)
- Service Web¹ (Numérisation vers services Web)

¹ Utilisateurs Windows® seulement. (Pour Windows Vista® SP2 ou ultérieur et Windows® 7)
(Consultez Guide utilisateur - Logiciel : *Utilisation des Web Services pour la numérisation sur votre réseau (Windows Vista® SP2 ou supérieure et Windows® 7).*)

Remplacement des consommables

Les messages suivants apparaissent à l'écran ACL en mode Prêt. Ces messages fournissent des avertissements avancés vous invitant à remplacer les consommables avant qu'ils atteignent leur fin de vie. Pour éviter tout problème, il est recommandé de vous procurer des consommables de rechange avant que l'appareil cesse d'imprimer.



Remarque

Le tambour et la cartouche de toner sont deux pièces distinctes.

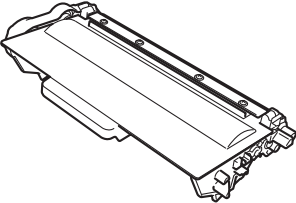
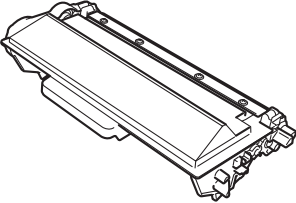
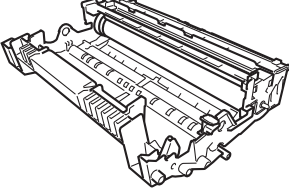
Cartouche de toner	Tambour
Consultez <i>Remplacement de la cartouche de toner</i> >> page 78. Référence TN-720, TN-750, TN-780	Consultez <i>Remplacement du tambour</i> >> page 86. Référence DR-720
TN-720, TN-750  TN-780 	

Messages à l'écran ACL	Consommable à préparer	Durée de vie approximative	Comment remplacer	Référence
Faible niveau de toner Préparez la cartouche de toner neuve.	Cartouche de toner	3 000 pages ^{1 2 3} 8 000 pages ^{1 2 4} 12 000 pages ^{1 2 5}	Consultez page 78.	TN-720 ³ TN-750 ⁴ TN-780 ⁵

¹ Pages recto de format Lettre ou A4.

² Le nombre de pages approximatif est déclaré conformément à la norme ISO/CEI 19752.

³ Cartouche de toner standard

⁴ Cartouche de toner haute capacité

⁵ Cartouche de toner très haute capacité

Vous devez nettoyer l'appareil régulièrement et remplacer les consommables lorsque les messages suivants s'affichent à l'écran ACL.

Messages à l'écran ACL	Consommables à remplacer	Durée de vie approximative	Comment remplacer	Référence
Remplacer toner	Cartouche de toner	3 000 pages ^{1 2 5}	Consultez page 78.	TN-720 ⁵
		8 000 pages ^{1 2 6}		TN-750 ⁶
		12 000 pages ^{1 2 7}		TN-780 ⁷
Remplacer les pièces Tambour	Tambour	30 000 pages ^{1 3 4}	Consultez page 87.	DR-720
Arrêt du tambour				

¹ Pages recto de format Lettre ou A4.

² Le nombre de pages approximatif est déclaré conformément à la norme ISO/CEI 19752.

³ 1 page par travail.

⁴ La durée de vie du tambour est approximative et peut varier selon l'utilisation.

⁵ Cartouche de toner standard

⁶ Cartouche de toner haute capacité

⁷ Cartouche de toner très haute capacité



Remarque

- Allez sur <http://www.brother.com/original/index.html> pour savoir comment retourner les consommables usagés dans le cadre du programme de récupération de Brother. Si vous choisissez de ne pas retourner les consommables usagés, débarrassez-vous d'eux selon les réglementations locales. Ne les jetez pas avec les ordures ménagères. Pour toute question, appelez votre déchetterie locale.
- Nous vous recommandons de placer les consommables usagés sur un morceau de papier pour éviter toute éclaboussure ou tout épanchement de leur contenu.
- L'utilisation d'un papier qui ne correspond pas exactement au papier recommandé peut réduire la durée de vie des consommables et des pièces de l'appareil.
- La durée de vie prévue de chacune des cartouches de toner est basée sur la norme ISO/CEI 19752. La fréquence de remplacement peut varier selon la complexité des pages imprimées, le pourcentage de couverture et le type de support utilisé.

Remplacement de la cartouche de toner

Référence TN-720, TN-750, TN-780

La cartouche de toner standard peut imprimer environ 3 000 pages¹. La cartouche de toner haute capacité peut imprimer environ 8 000 pages¹. La cartouche de toner très haute capacité peut imprimer environ 12 000 pages¹. Le nombre de pages réel varie selon le type de document que vous utilisez d'ordinaire.

Lorsqu'une cartouche de toner est presque vide, l'écran ACL affiche
Faible niveau de toner.

La cartouche de toner qui est fournie avec l'appareil doit être remplacée après environ 3 000 pages.¹

¹ Le nombre de pages approximatif est déclaré conformément à la norme ISO/CEI 19752.



Remarque

- Il est conseillé de conserver une nouvelle cartouche de toner à proximité pour le moment où l'avertissement
Faible niveau de toner apparaîtra.
- Pour garantir une qualité d'impression élevée, nous vous recommandons d'utiliser uniquement des cartouches de toner authentiques de marque Brother. Lorsque vous souhaitez acheter des cartouches de toner, contactez le service à la clientèle Brother.
- Si vous imprimez des graphiques, du texte en gras, des tableaux, des pages Web avec des bordures ou d'autres types d'impressions plus complexes que du simple texte, la quantité de toner utilisé augmente.
- Nous vous recommandons de nettoyer l'appareil lorsque vous remplacez la cartouche de toner. (Consultez Guide de l'utilisateur avancé : *Nettoyage et vérification de l'appareil*).

- Si vous modifiez le paramétrage de densité d'impression pour une impression plus claire ou plus foncée, la quantité de toner utilisée change.
 - Ne déballez la nouvelle cartouche de toner qu'immédiatement avant son installation dans l'appareil.
-

Presque vide

Si l'écran ACL affiche

Faible niveau de toner, achetez une nouvelle cartouche de toner et préparez-la avant de recevoir un message

Remplacer toner.

Remplacer toner

Lorsque l'écran ACL affiche

Remplacer toner, l'appareil cesse d'imprimer tant que vous n'aurez pas remplacé la cartouche de toner.

Une nouvelle cartouche de toner de marque Brother authentique réinitialise le mode Remplacer toner.

Remplacement de la cartouche de toner

- 1 Laissez l'appareil allumé pendant 10 minutes pour laisser le ventilateur interne refroidir les pièces chaudes à l'intérieur.
- 2 Appuyez sur le bouton de déverrouillage du capot avant pour ouvrir ce dernier.

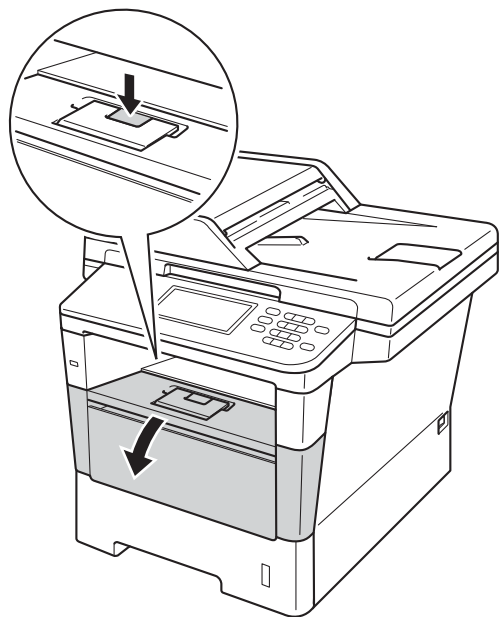

- 3 Retirez l'ensemble de tambour et de cartouche de toner.

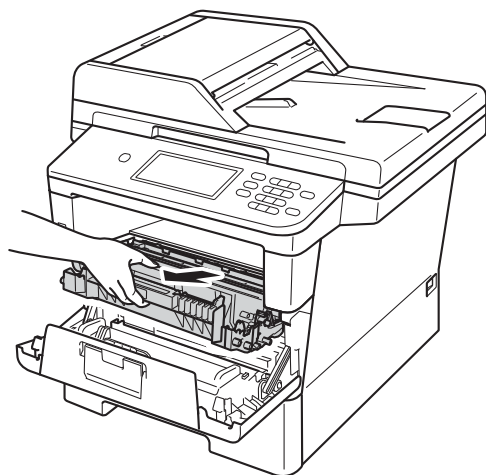

⚠ AVERTISSEMENT

⚠ TEMPÉRATURE ÉLEVÉE

Après l'utilisation de l'appareil, certaines de ses pièces internes sont extrêmement chaudes. Laissez l'appareil refroidir avant de toucher à ses pièces internes.

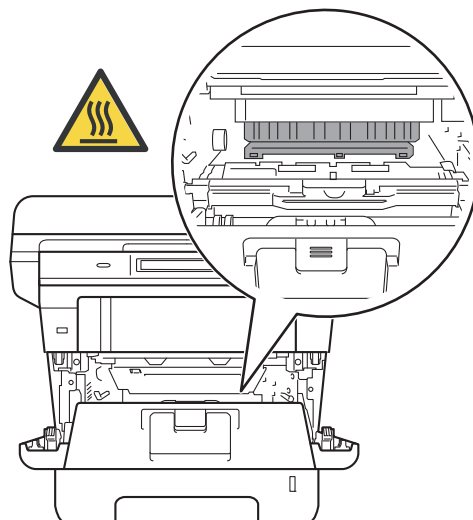

❗ Important

- Nous vous conseillons de poser l'ensemble de tambour et de cartouche de toner sur une feuille de papier jetable placée sur une surface propre et plane, afin de contenir les éventuelles éclaboussures de toner.
- Pour éviter que l'appareil ne soit endommagé par de l'électricité statique, ne touchez PAS les électrodes présentées dans l'illustration.

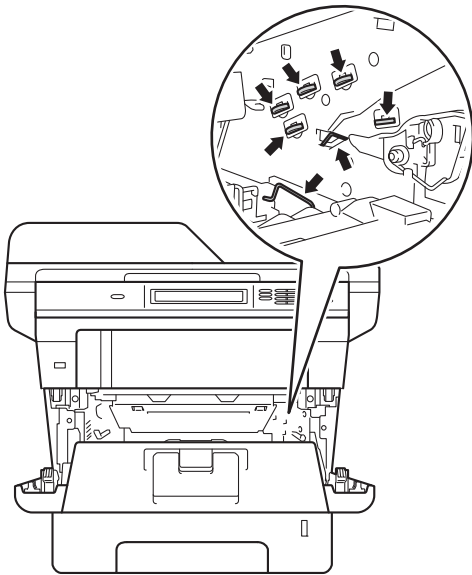

- 4 Poussez le levier de verrouillage vert vers le bas et retirez la cartouche de toner du tambour.

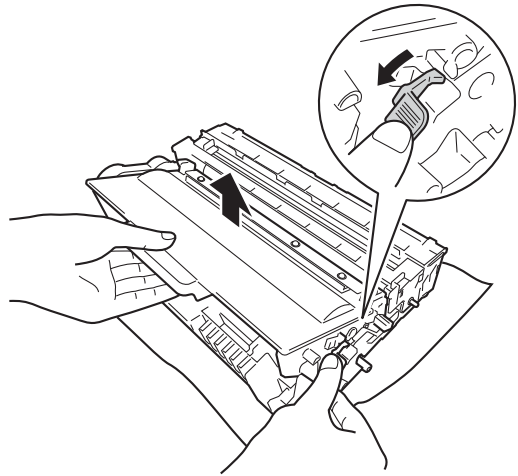

⚠ AVERTISSEMENT



- Ne JAMAIS jeter une cartouche de toner ou un ensemble de cartouche de toner et de tambour au feu. Il pourrait exploser et causer des blessures.
- N'utilisez PAS de substances inflammables, d'aérosol, de substances/liquides dissolvants organiques contenant de l'alcool ou de l'ammoniaque pour nettoyer l'intérieur ou l'extérieur du produit. Cela risquerait de provoquer un incendie ou des décharges électriques. Utilisez plutôt un chiffon sec et non pelucheux.

(Consultez Guide de sécurité du produit : *Pour utiliser le produit en toute sécurité.*)



⚠ Important

- Manipulez la cartouche de toner avec précaution. Si du toner se répand sur vos mains ou sur vos vêtements, essuyez les éclaboussures ou nettoyez-les à l'eau froide sans tarder.
- Pour éviter les problèmes de qualité d'impression, ne JAMAIS toucher les pièces présentées en gris sur les illustrations.

<Cartouche de toner>

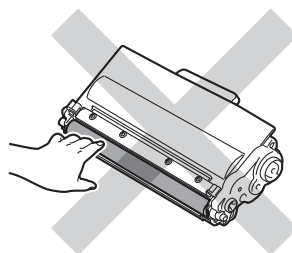

<Tambour>

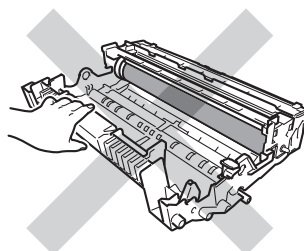

- Nous vous conseillons de poser la cartouche de toner sur une feuille de papier jetable ou un chiffon placé sur une surface propre et plane, afin de contenir les éventuelles éclaboussures de toner.



Remarque

- Veuillez fermer hermétiquement le sac de la cartouche de toner usagée afin d'éviter que de la poudre de toner ne s'en échappe.
- Allez sur <http://www.brother.com/original/index.html> pour savoir comment retourner les consommables usagés dans le cadre du programme de récupération de Brother. Si vous choisissez de ne pas retourner les consommables usagés, débarrassez-vous d'eux selon les réglementations locales. Ne les jetez pas avec les ordures ménagères. Pour toute question, appelez votre déchetterie locale.

5

Déballiez la nouvelle cartouche de toner. Tenez la cartouche à niveau à deux mains et secouez-la doucement plusieurs fois de gauche à droite afin de répartir également le toner à l'intérieur de la cartouche.

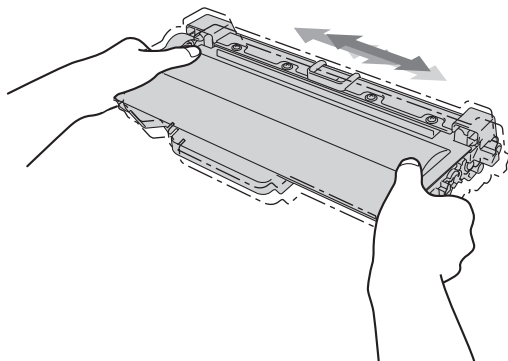

Important

- Ne déballez la nouvelle cartouche de toner qu'immédiatement avant son installation dans l'appareil. Si une cartouche de toner reste déballée pendant longtemps, la durée de vie du toner sera raccourcie.
- Si le tambour déballé est exposé à la lumière directe du soleil ou à celle de la pièce, il est possible qu'il soit endommagé.
- Brother vous recommande vivement de NE PAS recharger les cartouches de toner fournies avec votre appareil. De plus, nous vous recommandons vivement d'utiliser uniquement des cartouches de toner de remplacement de marque Brother. L'utilisation ou la tentative d'utilisation d'un toner et/ou de cartouches de toner d'un autre fabricant avec l'appareil Brother risque d'endommager ce dernier et/ou peut donner des résultats d'impression insatisfaisants. En outre, l'utilisation de toner et/ou de cartouches d'un autre fabricant peut occasionner des messages d'état incorrects, provoquer l'arrêt précoce de l'imprimante ou toute autre défaillance. Notre garantie limitée ne s'étend pas aux problèmes techniques découlant de l'utilisation d'un toner ou d'une cartouche de toner d'un autre fabricant. Pour protéger votre investissement et bénéficier des performances supérieures de l'appareil Brother, nous vous recommandons vivement de n'utiliser que des consommables de marque Brother.

6

Retirez la protection.

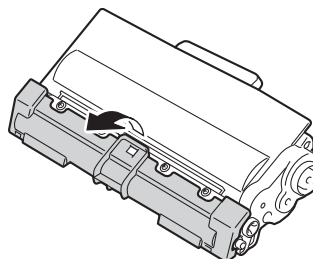

! Important

Placez la cartouche de toner dans le tambour immédiatement après avoir ôté le capuchon de protection. Pour éviter toute dégradation de la qualité d'impression, ne JAMAIS toucher les pièces présentées en gris sur les illustrations.

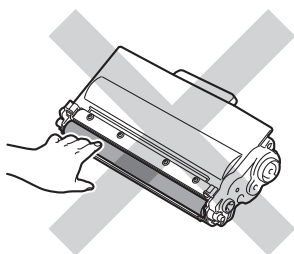

- 7** Placez la nouvelle cartouche de toner solidement dans le tambour jusqu'à ce que le déclic de verrouillage se fasse entendre. Si elle est insérée correctement, le levier de verrouillage vert sur le tambour se soulève automatiquement.

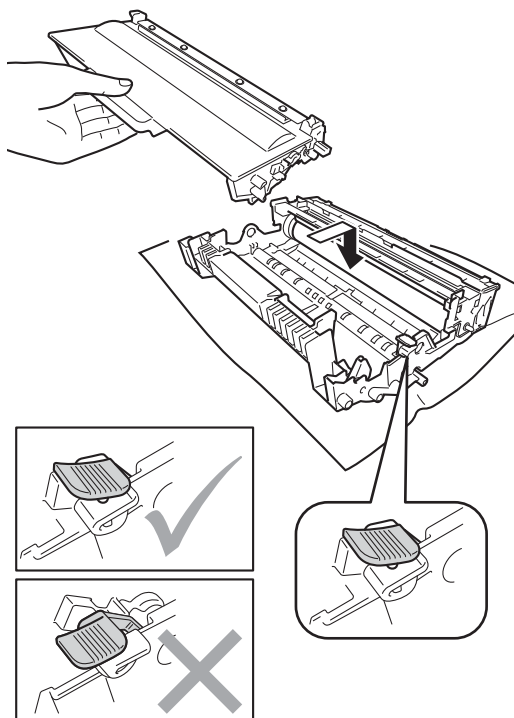
**Remarque**

Assurez-vous d'insérer correctement la cartouche de toner, sinon elle risque de se séparer du tambour.

- 8** Nettoyez le fil corona à l'intérieur du tambour en faisant coulisser délicatement la languette verte de gauche à droite et de droite à gauche à plusieurs reprises.

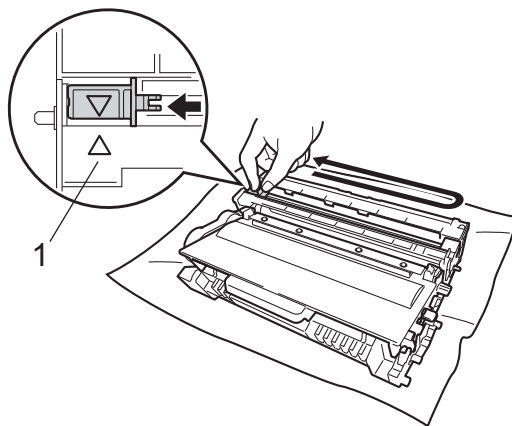
**Remarque**

Veillez à ce que la languette revienne en position initiale (▲) (1). Si vous ne le faites pas, les pages imprimées seront marquées d'une bande verticale.

- 9** Remettez l'ensemble de tambour et de cartouche de toner dans l'appareil.

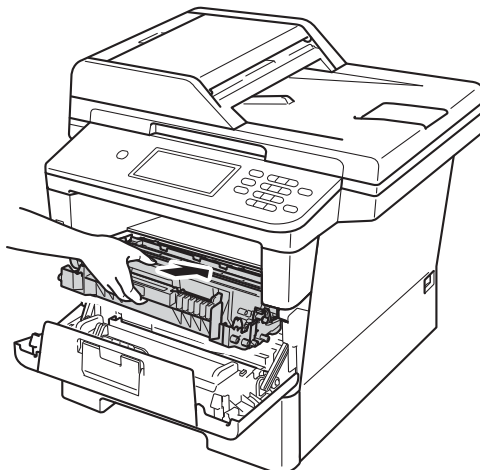

- 10 Fermez le capot avant de l'appareil.



Remarque

Après avoir remplacé une cartouche de toner, n'éteignez PAS l'appareil à l'aide de l'interrupteur d'alimentation et n'ouvrez PAS le capot avant de l'appareil tant que le message *Attendre s.v.p.* s'affiche et que l'écran ACL ne retourne pas au mode Prêt.

Nettoyage du fil corona

Si vous rencontrez des problèmes de qualité d'impression ou si l'écran ACL affiche *Erreur de tambour*, nettoyez le fil corona primaire comme suit :

- 1 Laissez l'appareil allumé pendant 10 minutes pour laisser le ventilateur interne refroidir les pièces chaudes à l'intérieur.
- 2 Appuyez sur le bouton de déverrouillage du capot avant pour ouvrir ce dernier.

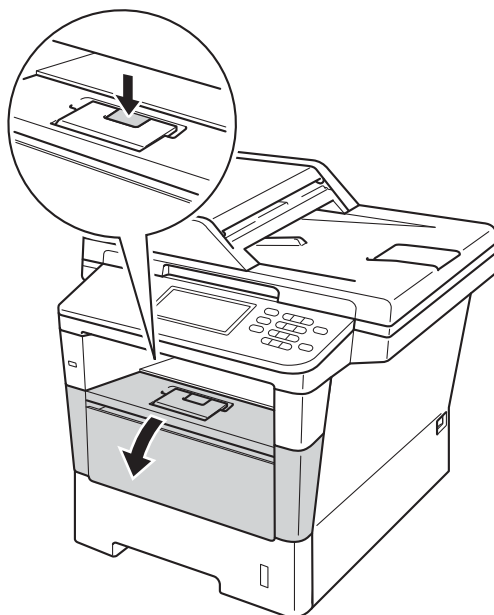

- 3 Retirez l'ensemble de tambour et de cartouche de toner.

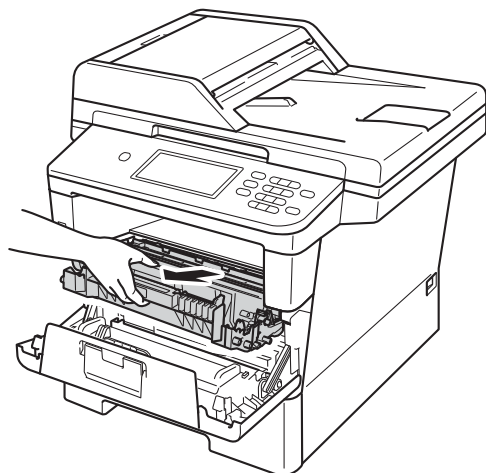

⚠ AVERTISSEMENT

⚠ TEMPÉRATURE ÉLEVÉE

Après l'utilisation de l'appareil, certaines de ses pièces internes sont extrêmement chaudes. Laissez l'appareil refroidir avant de toucher à ses pièces internes.

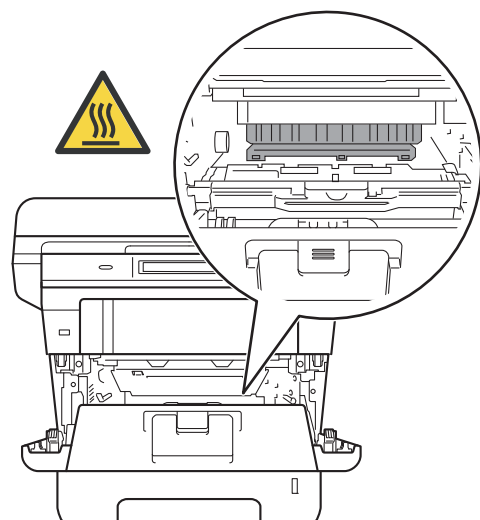

⚠ Important

- Nous vous conseillons de poser l'ensemble de tambour et de cartouche de toner sur une feuille de papier jetable ou un chiffon placé afin de contenir les éventuelles éclaboussures de toner.
- Manipulez l'ensemble de tambour et de cartouche de toner avec soin. Si du toner se répand sur vos mains ou sur vos vêtements, essuyez les éclaboussures ou nettoyez-les à l'eau froide sans tarder.
- Pour éviter que l'appareil ne soit endommagé par de l'électricité statique, ne touchez PAS les électrodes présentées dans l'illustration.

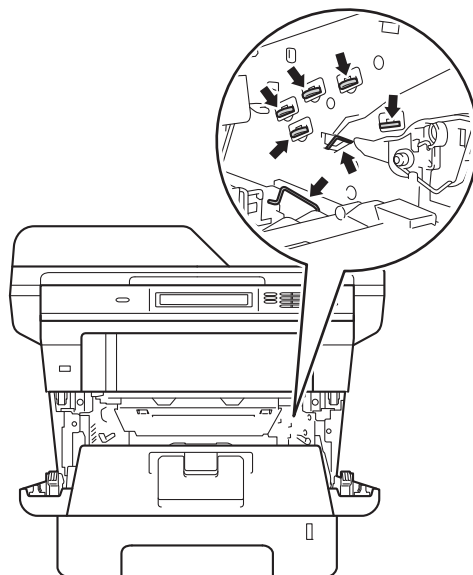

- 4 Nettoyez le fil corona à l'intérieur du tambour en faisant coulisser délicatement la languette verte de gauche à droite et de droite à gauche à plusieurs reprises.

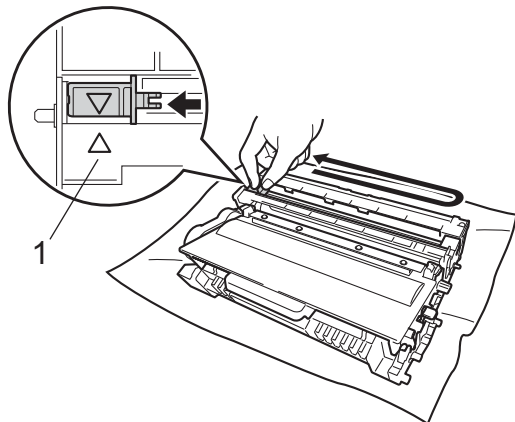

Remarque

Veillez à ce que la languette revienne en position initiale (▲) (1). Si vous ne le faites pas, les pages imprimées seront marquées d'une bande verticale.

- 5 Remettez l'ensemble de tambour et de cartouche de toner dans l'appareil.

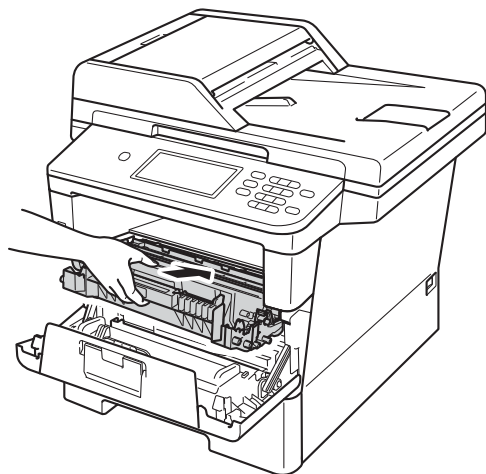

- 6 Fermez le capot avant de l'appareil.

Remplacement du tambour

Référence DR-720

Un nouveau tambour peut imprimer environ 30 000 pages recto de format Lettre ou A4.

Remarque

- De nombreux facteurs permettent de déterminer la durée de vie du tambour, tels que la température ambiante, le taux d'humidité, le type de papier et la quantité de toner etc. Dans des conditions idéales, la durée de service moyenne d'un tambour est estimée à 30 000 pages environ. Le nombre réel de pages pouvant être imprimées par votre tambour peut être bien inférieur à cette estimation. Comme la durée de vie réelle du tambour est liée à de nombreux impondérables, il n'est pas possible de garantir la quantité minimale de pages qui sera imprimée par le tambour.
- Pour des performances optimales, utilisez uniquement du toner de marque Brother. L'appareil doit être utilisé dans un environnement propre et non poussiéreux, équipé d'une ventilation adéquate.
- Si vous imprimez à l'aide d'un tambour d'une marque autre que Brother, vous risquez de réduire la qualité d'impression, mais également la qualité et la durée de l'appareil lui-même. La garantie ne couvre pas les problèmes résultant de l'utilisation d'un tambour d'une marque autre que Brother.

Erreur du tambour

Le fil corona est sale. Nettoyez le fil corona du tambour. (Consultez *Nettoyage du fil corona* >> page 84.)

Si vous avez nettoyé le fil corona et que le message **Erreur de tambour** s'affiche toujours, c'est que le tambour approche de sa fin de vie. Remplacez le tambour par un nouveau.

Remplacer les pièces Tambour

Le tambour a dépassé sa durée de vie nominale. Veuillez remplacer le tambour par un nouveau. Nous vous conseillons d'installer un tambour de marque Brother authentique.

Après le remplacement, réinitialisez le compteur du tambour en suivant les instructions qui accompagnent le nouveau tambour. (Consultez *Réinitialisation du compteur du tambour* >> page 92.)

Arrêt du tambour

Nous ne pouvons pas garantir la qualité de l'impression. Veuillez remplacer le tambour par un nouveau. Nous vous conseillons d'installer un tambour de marque Brother authentique.

Après le remplacement, réinitialisez le compteur du tambour en suivant les instructions qui accompagnent le nouveau tambour. (Consultez *Réinitialisation du compteur du tambour* >> page 92.)

Remplacement du tambour

⚠ Important

- Le tambour contient du toner. Manipulez-le donc avec précaution lorsque vous le retirez. Si du toner se répand sur vos mains ou sur vos vêtements, essuyez les éclaboussures ou nettoyez-les immédiatement à l'eau froide.
- Chaque fois que vous remplacez le tambour, nettoyez l'intérieur de l'appareil. (Consultez Guide de l'utilisateur avancé : *Nettoyage et vérification de l'appareil*.)
- Ne déballez le nouveau tambour qu'immédiatement avant son installation dans l'appareil. L'exposition à la lumière directe du soleil ou à celle de la pièce peut endommager le tambour.

- 1 Laissez l'appareil allumé pendant 10 minutes pour laisser le ventilateur interne refroidir les pièces chaudes à l'intérieur.
- 2 Appuyez sur le bouton de déverrouillage du capot avant pour ouvrir ce dernier.

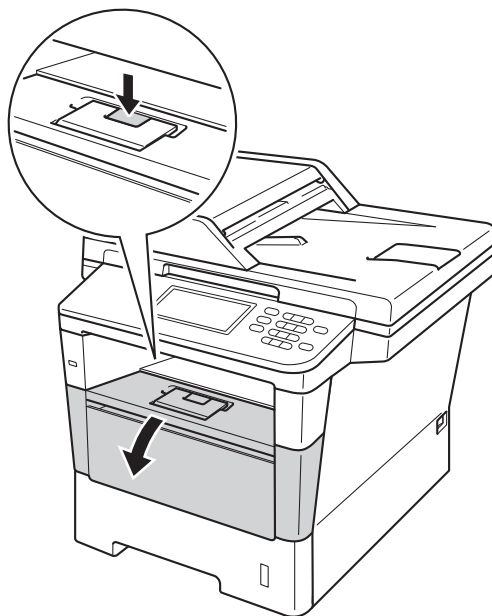

- 3 Retirez l'ensemble de tambour et de cartouche de toner.

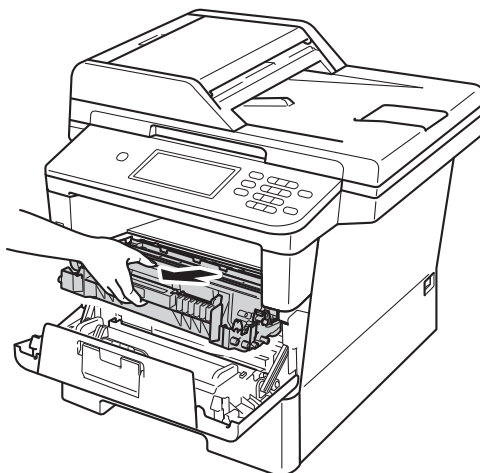

AVERTISSEMENT

TEMPÉRATURE ÉLEVÉE

Après l'utilisation de l'appareil, certaines de ses pièces internes sont extrêmement chaudes. Laissez l'appareil refroidir avant de toucher à ses pièces internes.

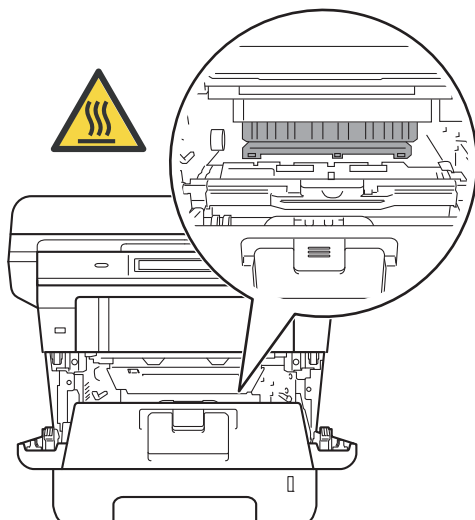

Important

- Nous vous conseillons de poser l'ensemble de tambour et de cartouche de toner sur une feuille de papier jetable placée sur une surface propre et plane, afin de contenir les éventuelles éclaboussures de toner.
- Pour éviter que l'appareil ne soit endommagé par de l'électricité statique, ne touchez PAS les électrodes présentées dans l'illustration.

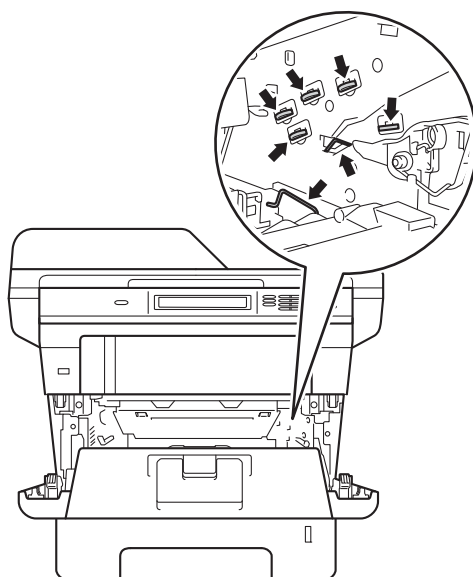

- 4 Poussez le levier de verrouillage vert vers le bas et retirez la cartouche de toner du tambour.

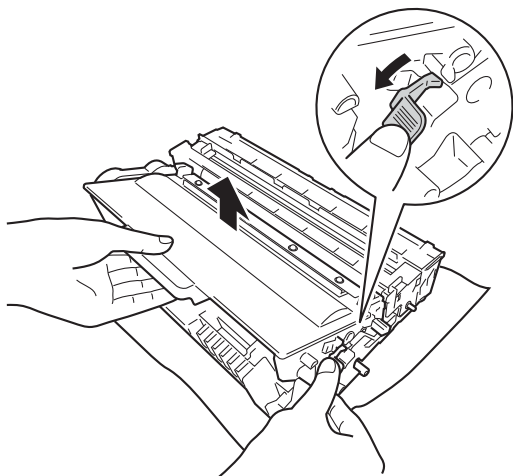

⚠ AVERTISSEMENT



- Ne JAMAIS jeter une cartouche de toner ou un ensemble de cartouche de toner et de tambour au feu. Il pourrait exploser et causer des blessures.
- N'utilisez PAS de substances inflammables, d'aérosol, de substances/liquides dissolvants organiques contenant de l'alcool ou de l'ammoniaque pour nettoyer l'intérieur ou l'extérieur du produit. Cela risquerait de provoquer un incendie ou des décharges électriques. Utilisez plutôt un chiffon sec et non pelucheux.

(Consultez Guide de sécurité du produit : *Pour utiliser le produit en toute sécurité.*)



! Important

- Manipulez la cartouche de toner avec précaution. Si du toner se répand sur vos mains ou sur vos vêtements, essuyez les éclaboussures ou nettoyez-les à l'eau froide sans tarder.
- Pour éviter les problèmes de qualité d'impression, ne JAMAIS toucher les pièces présentées en gris sur les illustrations.

<Cartouche de toner>

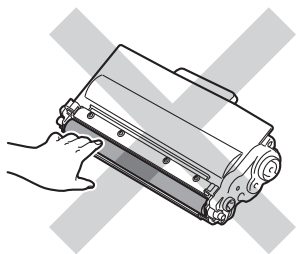

<Tambour>

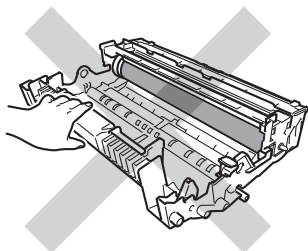

- Nous vous conseillons de poser la cartouche de toner sur une feuille de papier jetable ou un chiffon placé sur une surface propre et plane, afin de contenir les éventuelles éclaboussures de toner.

✍ Remarque

- Veuillez fermer hermétiquement le tambour dans un sac approprié afin d'éviter que de la poudre de toner ne s'en échappe.
- Allez sur <http://www.brother.com/original/index.html> pour savoir comment retourner les consommables usagés dans le cadre du programme de récupération de Brother. Si vous choisissez de ne pas retourner les consommables usagés, débarrassez-vous d'eux selon les réglementations locales. Ne les jetez pas avec les ordures ménagères. Pour toute question, appelez votre déchetterie locale.

- 5 Déballez le nouveau tambour.

- 6 Insérez fermement la cartouche de toner dans le nouveau tambour jusqu'à encliquetage. Si la cartouche est insérée correctement, le levier de verrouillage vert se soulève automatiquement.

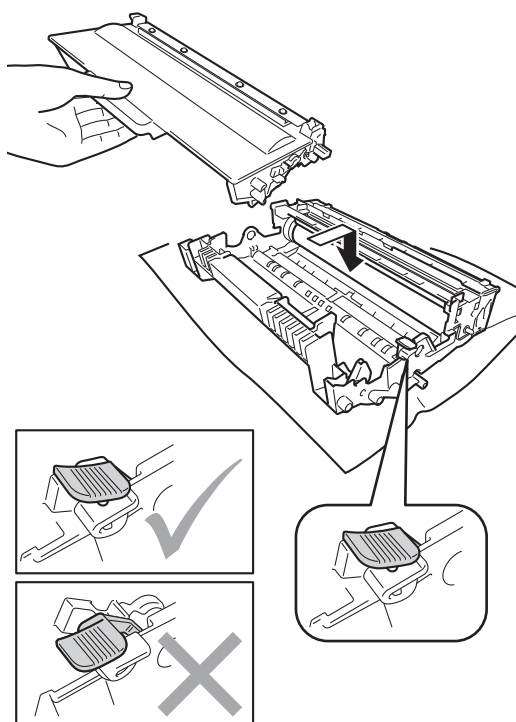

Remarque

Assurez-vous d'insérer correctement la cartouche de toner, sinon elle risque de se séparer du tambour.

- 7 Remettez l'ensemble de tambour et de cartouche de toner dans l'appareil.

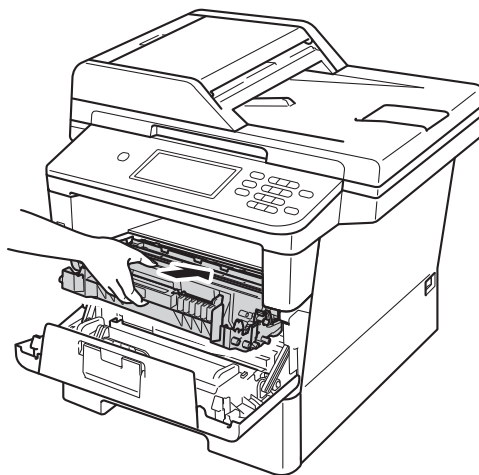

- 8 Fermez le capot avant de l'appareil.

Réinitialisation du compteur du tambour

Lorsque vous installez un nouveau tambour, vous devez réinitialiser le compteur du tambour en procédant comme suit.

! Important

Ne réinitialisez pas le compteur du tambour après avoir remplacé la cartouche de toner.

- 1 Pour interrompre l'erreur temporairement, appuyez sur **Arrêt / Sortie**.
- 2 Appuyez sur Menu.
- 3 Appuyez sur ▲ ou sur ▼ pour afficher Info. machine.
Appuyez sur Info. machine.
- 4 Appuyez sur Menu de réinitialisation.
- 5 Appuyez sur Tambour.
- 6 L'appareil affiche Réinitialiser le tambour?.
Appuyez sur Oui.
- 7 Appuyez sur **Arrêt / Sortie**.

Si vous soupçonnez la présence d'un problème avec votre appareil, vérifiez d'abord tous les éléments ci-dessous et suivez les conseils de dépistage des pannes.

Vous pouvez corriger la plupart des problèmes vous-même. Si vous avez besoin d'aide supplémentaire, référez-vous au Centre de solutions Brother (Brother Solutions Center), qui vous offre une FAQ (foire aux questions) ainsi que des conseils de dépistage des pannes.

Visitez notre site <http://solutions.brother.com/>.

Identification de votre problème

Vérifiez d'abord les points suivants :

- Le cordon d'alimentation de l'appareil est branché correctement et l'interrupteur d'alimentation de l'appareil est allumé. Si l'appareil ne s'allume pas après le branchement du cordon d'alimentation, consultez *Autres difficultés* >> page 128.
- Toutes les pièces de protection ont été enlevées.
- Le papier est inséré correctement dans le bac à papier.
- Les câbles d'interface sont solidement branchés dans l'appareil et l'ordinateur ou la connexion sans fil est configurée sur l'appareil et sur l'ordinateur.
- Messages à l'écran ACL
(Consultez *Messages d'erreur et d'entretien* >> page 95.)

Si les vérifications précédentes n'ont pas permis de régler votre problème, identifiez votre problème et rendez-vous à la page suggérée ci-dessous.

Gestion du papier et problèmes d'impression :

- *Problèmes d'impression* >> page 118
- *Problèmes de gestion du papier* >> page 120
- *Impression des télécopies reçues* >> page 121

Problèmes de téléphone et de télécopieur :

- *Ligne téléphonique ou branchements* >> page 121
- *Gestion des appels entrants* >> page 125
- *Réception de télécopies* >> page 122
- *Envoi de télécopies* >> page 124

Problèmes de copie :

- *Problèmes de copie* >> page 125

Problèmes de numérisation :

- *Problèmes de numérisation* >> page 126

Problèmes de logiciel et de réseau :

- *Problèmes de logiciel* >> page 126
- *Problèmes de réseau* >> page 126

Messages d'erreur et d'entretien

Comme avec toute machine de bureau sophistiquée, des erreurs peuvent survenir et il peut être nécessaire de remplacer des consommables. Si tel est le cas, votre appareil identifie l'erreur ou l'entretien régulier approprié et affiche le message approprié. Les messages d'erreur et d'entretien les plus courants sont décrits ci-dessous.

Vous pouvez corriger vous-même la plupart des erreurs et faire l'entretien régulier. Si vous avez besoin d'aide supplémentaire, reportez-vous au Brother Solutions Center pour consulter la foire aux questions (FAQ) ainsi que les conseils de dépistage des pannes :

Visitez notre site <http://solutions.brother.com/>.

Message d'erreur	Cause	Action
Accès refusé	La fonction que vous souhaitez utiliser est bloquée par Secure Function Lock 2.0.	Contactez votre administrateur pour vérifier vos paramètres Secure Function Lock.
Arrêt du tambour	Il est temps de remplacer le tambour.	Remplacez le tambour. (Consultez <i>Remplacement du tambour</i> >> page 87.)
Bourrage à l'intérieur	Le papier est coincé à l'intérieur de l'appareil.	Consultez <i>Le papier est coincé dans l'appareil</i> >> page 112.
	La cartouche de toner se trouve dans l'appareil sans le tambour.	Placez la cartouche de toner dans le tambour, puis réinstallez l'ensemble de tambour et de cartouche de toner dans l'appareil.
Bourrage arrière	Le papier est coincé dans la partie arrière de l'appareil.	Consultez <i>Le papier est coincé à l'arrière de l'appareil</i> >> page 108.
Bourrage bac 1 Bourrage bac 2	Le papier est coincé dans le bac à papier de l'appareil.	Consultez <i>Le papier est coincé dans le bac 1 ou le bac 2</i> >> page 107.
Bourrage de documents	Le document n'a pas été introduit ou alimenté correctement, ou le document numérisé à partir du chargeur automatique des documents était trop long.	Voir <i>Le document est coincé dans la partie supérieure du chargeur automatique de documents</i> >> page 104 ou <i>Utilisation du chargeur automatique de documents</i> >> page 30.
Bourrage recto verso	Le papier est coincé dans le bac d'impression recto verso ou dans l'unité de fusion.	Consultez <i>Du papier est coincé dans le bac d'impression recto verso</i> >> page 116.
Bourrage universel	Le papier est coincé dans le bac MU de l'appareil.	Consultez <i>Le papier est coincé dans le bac MU</i> >> page 106.
Concentrateur pas pris en charge	Un concentrateur USB est connecté à l'interface USB directe.	Débranchez le concentrateur USB de l'interface USB directe.
Couvercle ouvert	Le capot avant n'est pas complètement fermé.	Fermez le capot avant de l'appareil.

Message d'erreur	Cause	Action
Couvercle ouvert	Le couvercle de l'unité de fusion n'est pas complètement fermé ou il y avait du papier coincé à l'arrière de l'appareil quand vous l'avez allumé.	<ul style="list-style-type: none"> ■ Fermez le couvercle de l'unité de fusion de l'appareil. ■ Vérifiez que du papier n'est pas coincé à l'intérieur de l'arrière de l'appareil, puis fermez le capot de l'unité de fusion et appuyez sur Marche. <p>(Consultez <i>Le papier est coincé à l'arrière de l'appareil</i> ►► page 108.)</p>
Déconnecté	L'appel a été interrompu par votre correspondant ou par son télécopieur.	Réessayez d'envoyer ou de recevoir la télécopie.
DIMM Error	<ul style="list-style-type: none"> ■ Le module de mémoire DIMM n'est pas installé correctement. ■ Le module DIMM est endommagé. ■ Le module DIMM n'est pas conforme aux spécifications exigées. 	<ul style="list-style-type: none"> ■ Éteignez l'appareil et retirez le module DIMM. <p>(Consultez Guide de l'utilisateur avancé : <i>Installation de mémoire supplémentaire</i>.)</p> <ul style="list-style-type: none"> ■ Confirmez que le module DIMM est conforme aux spécifications exigées. <p>(Consultez Guide de l'utilisateur avancé : <i>Carte mémoire</i>.)</p> <ul style="list-style-type: none"> ■ Réinstallez le module DIMM correctement. Patientez quelques secondes, puis rallumez-le. ■ Si ce message d'erreur réapparaît, remplacez le module DIMM par un nouveau module. <p>(Consultez Guide de l'utilisateur avancé : <i>Installation de mémoire supplémentaire</i>.)</p>
Dispositif inutilisé	Un périphérique USB ou un lecteur de mémoire Flash USB chiffré ou non compatible a été connecté à l'interface USB directe.	Débranchez le périphérique de l'interface USB directe.
Dispositif inutilisé Retirez le périphérique. Mettez hors tension, puis de nouveau sous tension.	Un périphérique USB défectueux ou à forte consommation d'énergie a été connecté à l'interface USB directe.	Débranchez le périphérique de l'interface USB directe. Éteignez et rallumez l'appareil.

Message d'erreur	Cause	Action
Err. Connexion	Vous avez essayé d'émettre ou de recevoir une télécopie en provenance d'un télécopieur qui n'est pas programmé en mode d'attente de relève.	Vérifiez le paramétrage de la fonction de relève de l'autre télécopieur.
Erreur comm	Erreur de communication causée par la mauvaise qualité de la ligne téléphonique.	Renvoyez la télécopie ou branchez l'appareil sur une autre ligne téléphonique. Si le problème persiste, appelez la compagnie téléphonique de votre région pour faire vérifier votre ligne.
Erreur d'accès	Le périphérique a été retiré de l'interface USB directe lors du traitement des données.	Appuyez sur Arrêt / Sortie . Réinsérez le périphérique et essayez d'imprimer avec l'impression directe.
Erreur d'accès au journal	L'appareil ne peut pas accéder au fichier de journal d'impression du serveur.	Communiquez avec votre administrateur pour vérifier les paramètres Stocker le journal d'impression sur le réseau. Pour plus de détails >>> Guide utilisateur - Réseau : Stocker le journal d'impression sur le réseau
Erreur de tambour	Le fil corona du tambour doit être nettoyé.	Nettoyez le fil corona du tambour. (Consultez <i>Nettoyage du fil corona</i> >>> page 84.)
	La cartouche de toner se trouve dans l'appareil sans le tambour.	Placez la cartouche de toner dans le tambour, puis réinstallez l'ensemble de tambour et de cartouche de toner dans l'appareil.
Erreur de cartouche Remettre en place la cartouche de toner.	La cartouche de toner n'est pas installée correctement.	Retirez l'ensemble de tambour et de cartouche de toner, retirez la cartouche de toner et réinsérez-la dans le tambour. Remettez l'ensemble de tambour et de cartouche de toner dans l'appareil.
Erreur d'unité de fusion	La température de l'unité de fusion n'augmente pas jusqu'à une température spécifiée dans le temps spécifié.	Mettez l'appareil hors tension, attendez quelques secondes, puis rallumez-le. Laissez l'appareil allumé pendant 15 minutes.
	L'unité de fusion est trop chaude.	
Erreur format	Le format de papier défini dans le pilote d'imprimante ne peut pas être utilisé pour le bac que vous utilisez.	Choisissez un format de papier pris en charge par le bac affiché à l'écran ACL. (Consultez <i>Format et type de papier</i> >>> page 20.)

Message d'erreur	Cause	Action
Erreur format DX	Le format de papier défini dans le pilote d'imprimante et le menu du panneau de commande ne convient pas à l'impression recto verso automatique.	Appuyez sur Arrêt / Sortie . Choisissez un format de papier pris en charge par le bac d'impression recto verso. Vous pouvez utiliser les formats de papier Lettre, Légal et Folio pour l'impression recto verso automatique.
	Le format du papier dans le bac d'alimentation ne convient pas à l'impression recto verso automatique.	Chargez le bon format de papier dans le bac, puis configurez le format de papier pour le bac. (Consultez <i>Format et type de papier</i> >> page 20.) Vous pouvez utiliser les formats de papier Lettre, Légal et Folio pour l'impression recto verso automatique.
Faible niveau de toner	Lorsque l'écran ACL affiche Faible niveau de toner, vous pouvez encore imprimer; toutefois, l'appareil vous avise que la cartouche de toner approche de sa fin de vie nominale.	Commandez une nouvelle cartouche de toner dès maintenant pour avoir une cartouche de rechange lorsque l'écran ACL affiche Remplacer toner.
Impression impossible XX	L'appareil présente un problème d'ordre mécanique.	Effectuez l'une des opérations suivantes : <ul style="list-style-type: none"> ■ Mettez l'appareil hors tension, attendez quelques minutes, puis rallumez-le. (Consultez <i>Transfert de télécopies ou du journal des télécopies</i> >> page 103.) ■ Si le problème persiste, contactez le service à la clientèle Brother.
Intro. Manuel	Manuel a été sélectionné comme source de papier alors que le bac universel est vide.	Placez du papier dans le bac universel. Si l'appareil est en mode Pause, appuyez sur Marche . (Consultez <i>Chargement de papier dans le bac universel (bac universel)</i> >> page 15.)
Le capot est ouvert	Le capot du chargeur automatique de documents n'est pas complètement fermé.	Fermez le capot du chargeur automatique de documents de l'appareil.
	Le capot du chargeur automatique de documents est ouvert lors du chargement d'un document.	Fermez le capot du chargeur automatique de documents de l'appareil, puis appuyez sur Arrêt / Sortie .
Limite dépassée	La limite du nombre de pages à imprimer définie par Secure Function Lock 2.0 a été atteinte.	Contactez votre administrateur pour vérifier vos paramètres Secure Function Lock.

Message d'erreur	Cause	Action
Mémoire épuisée	La mémoire de l'appareil est saturée.	<p>Opération d'envoi d'une télécopie ou de copie en cours</p> <p>Effectuez l'une des opérations suivantes :</p> <ul style="list-style-type: none"> ■ Appuyez sur Marche pour envoyer ou copier les pages numérisées. ■ Appuyez sur Arrêt / Sortie et attendez que les autres opérations en cours se terminent, puis réessayez. ■ Supprimez les télécopies de la mémoire. <p>Imprimez les télécopies enregistrées en mémoire pour libérer l'espace mémoire à 100 %. Puis, désactivez la fonction de mise en mémoire des télécopies pour ne plus conserver de télécopies en mémoire.</p> <p>(Consultez Guide de l'utilisateur avancé : <i>Impression d'une télécopie à partir de la mémoire</i> et <i>Mise en mémoire de télécopies</i>.)</p> <ul style="list-style-type: none"> ■ Ajoutez de la mémoire supplémentaire. <p>(Consultez Guide de l'utilisateur avancé : <i>Carte mémoire</i>.)</p> <p>Opération d'impression en cours</p> <p>Effectuez l'une des opérations suivantes :</p> <ul style="list-style-type: none"> ■ Réduisez la résolution d'impression. <p>(Consultez Guide utilisateur - Logiciel : <i>Impression</i> (pour Windows®) ou <i>Impression et envoi/réception de télécopies</i> (pour Macintosh).)</p> <ul style="list-style-type: none"> ■ Supprimez les télécopies de la mémoire. <p>(Voir les explications ci-dessus.)</p> <ul style="list-style-type: none"> ■ Ajoutez de la mémoire supplémentaire. <p>(Consultez Guide de l'utilisateur avancé : <i>Carte mémoire</i>.)</p>
Mémoire épuisée Données impres. sécur. saturées.	La mémoire de l'appareil est saturée.	Appuyez sur Arrêt / Sortie , puis supprimez les données d'impression sécurisées enregistrées préalablement.
Mode sd en march	L'appareil est réglé en mode de sonnerie spéciale. Vous ne pouvez pas passer du mode de réception manuelle à un autre mode.	Paramétrez Sonnerie spéciale à Désactivé. (Consultez <i>Désactivation de la sonnerie spéciale</i> >> page 46.)

Message d'erreur	Cause	Action
Numérisation impossible XX	L'appareil présente un problème d'ordre mécanique.	<ul style="list-style-type: none"> ■ Éteignez l'appareil, puis rallumez-le. (Consultez <i>Transfert de télécopies ou du journal des télécopies</i> >> page 103.) ■ Si le problème persiste, contactez le service à la clientèle Brother.
	Le document est trop long pour la numérisation recto verso.	Appuyez sur Arrêt / Sortie . Utilisez le format de papier adapté à la numérisation recto verso. (Consultez <i>Supports d'impression</i> >> page 191.)
Pas de bac	Le bac à papier standard n'est pas installé ou n'est pas installé correctement.	Réinstallez le bac à papier standard.
Pas de papier	L'appareil n'a plus de papier dans le bac spécifié ou tous les bacs, ou encore le papier n'est pas correctement installé dans le bac à papier.	Effectuez l'une des opérations suivantes : <ul style="list-style-type: none"> ■ Placez du papier dans le bac affiché à l'écran ACL. Vérifiez que les guides-papier sont réglés au bon format de papier. ■ Retirez le papier et chargez-le à nouveau. Vérifiez que les guides-papier sont réglés au bon format de papier.
Pas de toner	La cartouche de toner ou bien l'ensemble tambour et cartouche de toner n'est pas installé correctement.	Retirez l'ensemble de tambour et de cartouche de toner, retirez la cartouche de toner du tambour et réinstallez la cartouche dans le tambour. Réinstallez l'ensemble de tambour et de cartouche de toner dans l'appareil. Si le problème persiste, remplacez la cartouche de toner. (Consultez <i>Remplacement de la cartouche de toner</i> >> page 78.)
Pas rép/occupé	Le numéro composé ne répond pas ou est occupé.	Vérifiez le numéro et composez-le à nouveau.
Périph.protégé	Le commutateur de protection du lecteur de mémoire Flash USB est allumé.	Mettez le commutateur de protection du lecteur de mémoire Flash USB hors tension.
Recto verso désactivé	Le capot arrière de l'appareil n'est pas complètement fermé.	Fermez le capot arrière de l'appareil.

Message d'erreur	Cause	Action
Refroidissement Patientez quelques instants	La température du tambour ou de la cartouche de toner est trop élevée. L'appareil interrompt la tâche d'impression en cours et se met en mode de refroidissement. Pendant le mode de refroidissement, vous entendrez le ventilateur de refroidissement fonctionner, tandis que l'écran ACL indique Refroidissement et Patientez quelques instants.	Assurez-vous que vous pouvez entendre le ventilateur tourner dans l'appareil et que la sortie d'échappement n'est pas obstruée. Si le ventilateur tourne, enlevez tout corps qui entoure la sortie d'échappement, et laissez l'appareil activé mais ne l'utilisez pas pendant quelques minutes. Si le ventilateur ne tourne pas, débranchez l'appareil de la source de courant pendant quelques minutes, puis rebranchez-le.
Remplacer les pièces Kit PF 1 Kit PF 2 Kit PF Univers.	Il est temps de remplacer le kit d'alimentation du papier.	Appelez le service à la clientèle Brother ou un centre de service autorisé Brother pour remplacer le kit d'alimentation du papier. Pour remplacer le kit d'alimentation du papier, appelez le service à la clientèle Brother : 1 877 BROTHER (1 877 276-8437) (aux États-Unis) 1 877 BROTHER (au Canada) ou pour trouver un centre de service autorisé Brother, visitez notre site : http://www.brother-usa.com/service/
Remplacer les pièces Laser	Il faut remplacer l'unité laser.	Appelez le service à la clientèle Brother ou un centre de service autorisé Brother pour remplacer l'unité laser. Pour remplacer l'unité laser, appelez le service à la clientèle Brother au : 1 877 BROTHER (1 877 276-8437) (aux États-Unis) 1 877 BROTHER (au Canada) ou pour trouver un centre de service autorisé Brother, visitez notre site : http://www.brother-usa.com/service/
Remplacer les pièces Tambour	Il est temps de remplacer le tambour.	Remplacez le tambour. (Consultez <i>Remplacement du tambour</i> >> page 87.)
	Le compteur du tambour n'a pas été remis à zéro lors de l'installation du nouveau tambour.	Réinitialisez le compteur du tambour. (Consultez <i>Remplacement du tambour</i> >> page 87.)

Message d'erreur	Cause	Action
Remplacer les pièces Unité de fusion	Il est temps de remplacer l'unité de fusion.	Appelez le service à la clientèle Brother ou un centre de service autorisé Brother pour remplacer l'unité de fusion. Pour remplacer l'unité de fusion, appelez le service à la clientèle Brother : 1 877 BROTHER (1 877 276-8437) (aux États-Unis) 1 877 BROTHER (au Canada) ou pour trouver un centre de service autorisé Brother, visitez notre site : http://www.brother-usa.com/service/
Remplacer toner	La cartouche de toner est en fin de vie. L'appareil cessera toutes les opérations d'impression. Les télécopies sont enregistrées dans la mémoire tant qu'elle n'est pas saturée.	Remplacez la cartouche de toner. (Consultez <i>Remplacement de la cartouche de toner</i> >> page 78.)
Renommer fichier	Le lecteur de mémoire Flash USB contient déjà un fichier portant le même nom que le fichier que vous essayez d'enregistrer.	Changez le nom du fichier sur le lecteur de mémoire Flash USB ou du fichier que vous essayez d'enregistrer.
Taille erronée	Le papier dans le bac ne correspond pas au bon format.	Chargez le bon format de papier dans le bac, puis configurez le format de papier pour le bac. (Consultez <i>Format et type de papier</i> >> page 20.)
Trop de fichiers	Trop de fichiers sont stockés dans le lecteur de mémoire Flash USB.	Réduisez le nombre de fichiers stockés dans le lecteur de mémoire Flash USB.
Vérif format pap	L'appareil est incapable de trouver du papier de la même taille dans un autre bac à papier lorsque le bac en cours d'utilisation manque de papier pendant une tâche de copie.	Placez le papier dans le bac affiché à l'écran ACL.

Transfert de télécopies ou du journal des télécopies

Si l'écran ACL présente :

- Impression impossible XX
- Numérisation impossible XX

Nous vous conseillons d'envoyer les télécopies sur un autre télécopieur ou sur votre ordinateur. (Voir *Transfert de télécopies vers un autre télécopieur* >> page 103 ou *Transfert de télécopies sur votre ordinateur* >> page 103.)

Vous pouvez également transférer le journal des télécopies pour voir s'il y a des télécopies qu'il faut transférer. (Consultez *Transfert du rapport du journal des télécopies vers un autre télécopieur* >> page 104.)



Remarque

S'il y a un message d'erreur sur l'écran ACL de l'appareil après le transfert des télécopies, débranchez l'appareil de la source de courant pendant quelques minutes, puis rebranchez-le.

Transfert de télécopies vers un autre télécopieur

Il s'agit d'une mesure de sécurité utile en cas de panne d'électricité avant le réadressage de la télécopie ou en cas de problème sur l'appareil récepteur. (Consultez Guide d'installation rapide : *Définition de l'identifiant de la station*.)

- 1 Appuyez sur Menu.
- 2 Appuyez sur ▲ ou sur ▼ pour afficher Service.
Appuyez sur Service.
- 3 Appuyez sur Transf données.
- 4 Appuyez sur Transf télécop.

- 5 Effectuez l'une des opérations suivantes :
 - Si l'écran ACL indique Aucune donnée, c'est qu'il n'y a aucune télécopie dans la mémoire de l'appareil. Appuyez sur **Arrêt / Sortie**.
 - Entrez le numéro du télécopieur auquel les télécopies seront réadressées.

- 6 Appuyez sur **Marche**.

Transfert de télécopies sur votre ordinateur

Vous pouvez transférer les télécopies de la mémoire de votre appareil à votre ordinateur.

- 1 Vérifiez que vous avez installé **MFL-Pro Suite** sur votre ordinateur, puis activez **Réception PC-FAX** sur l'ordinateur. À partir du menu Windows® **démarrer**, sélectionnez **Tous les programmes, Brother, MFC-XXXX, Réception PC-FAX**, puis sélectionnez **Recevoir**. (XXXX est le nom de votre modèle.)
- 2 Vérifiez si Récept PC FAX est activé sur l'appareil. (Consultez *Logiciel de réception PC-Fax (pour Windows® seulement)* >> page 41.)
Si la mémoire de l'appareil contient des télécopies quand vous réglez la réception PC-Fax, l'écran ACL vous demande si vous voulez transférer les télécopies sur votre ordinateur.
- 3 Effectuez l'une des opérations suivantes :
 - Pour transférer toutes les télécopies à votre ordinateur, appuyez sur **Oui**. Le système vous demandera si vous voulez utiliser l'impression de sauvegarde.
 - Pour quitter et laisser les télécopies dans la mémoire, appuyez sur **Non**.

- 4 Appuyez sur **Arrêt / Sortie**.

Transfert du rapport du journal des télécopies vers un autre télécopieur

Il s'agit d'une mesure de sécurité utile en cas de panne d'électricité avant le réadressage de la télécopie ou en cas de problème sur l'appareil récepteur. (Consultez Guide d'installation rapide : *Définition de l'identifiant de la station.*)

- 1 Appuyez sur **Menu**.
- 2 Appuyez sur **▲** ou sur **▼** pour afficher **Service**.
Appuyez sur **Service**.
- 3 Appuyez sur **Transf données**.
- 4 Appuyez sur **Rapport transm.**
- 5 Entrez le numéro du télécopieur auquel les télécopies seront réadressées.
- 6 Appuyez sur **Marche**.

Bourrages de document

Le document est coincé dans la partie supérieure du chargeur automatique de documents

- 1 Retirez les feuilles qui ne sont pas coincées dans le chargeur automatique de documents.
- 2 Ouvrez le capot du chargeur.
- 3 Enlevez le document coincé en tirant vers la gauche.

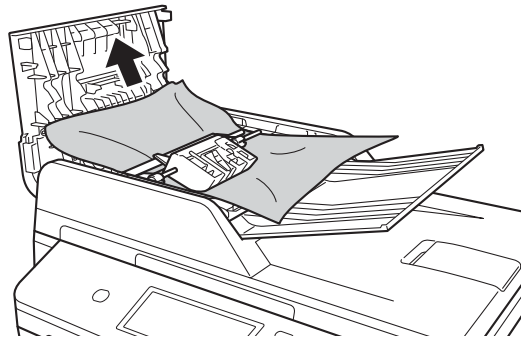

Si le document se déchire, assurez-vous de retirer tous les petits morceaux de papier pour éviter tout autre bourrage papier.

- 4 Refermez le capot du chargeur.
- 5 Appuyez sur **Arrêt / Sortie**.

Le document est coincé sous le capot document

- 1 Retirez les feuilles qui ne sont pas coincées dans le chargeur automatique de documents.
- 2 Soulevez le capot document.
- 3 Enlevez le document coincé en tirant vers la droite.



Si le document se déchire, assurez-vous de retirer tous les petits morceaux de papier pour éviter tout autre bouchage papier.

- 4 Refermez le capot document.
- 5 Appuyez sur **Arrêt / Sortie**.

Retrait des petits documents coincés dans le chargeur automatique de documents

- 1 Soulevez le capot document.
- 2 Insérez un bout de papier raide, comme du carton, dans le chargeur automatique de documents, pour pousser toutes les pièces de papier coincées.

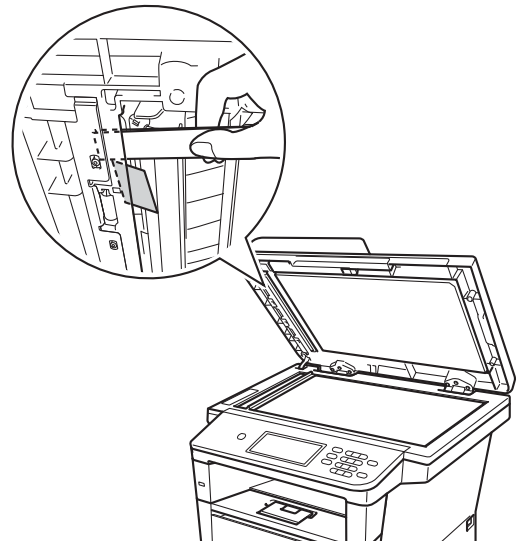

- 3 Refermez le capot document.
- 4 Appuyez sur **Arrêt / Sortie**.

Le document est coincé dans le bac de sortie

- 1 Retirez les feuilles qui ne sont pas coincées dans le chargeur automatique de documents.
- 2 Enlevez le document coincé en tirant vers la droite.



- 3 Appuyez sur **Arrêt / Sortie**.

Bourrages papier

Lorsque vous ajoutez de nouvelles feuilles de papier, enlevez toujours toutes les feuilles du bac à papier, puis alignez la pile. Cette opération empêche de charger plusieurs feuilles de papier simultanément dans l'appareil et évite les bourrages papier.

Le papier est coincé dans le bac MU

Si l'écran ACL affiche **Bourrage universel**, procédez comme suit :

- 1 Enlevez le papier du bac MU.
- 2 Enlevez tout papier coincé dans le bac MU et autour de celui-ci.



- 3 Ventilez la pile de papier et remettez-la dans le bac MU.

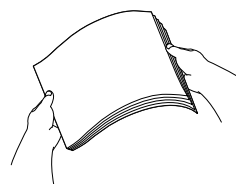

- 4 Lorsque vous chargez le papier dans le bac universel, assurez-vous que le papier reste sous les repères de papier maximum (1) des deux côtés du bac.

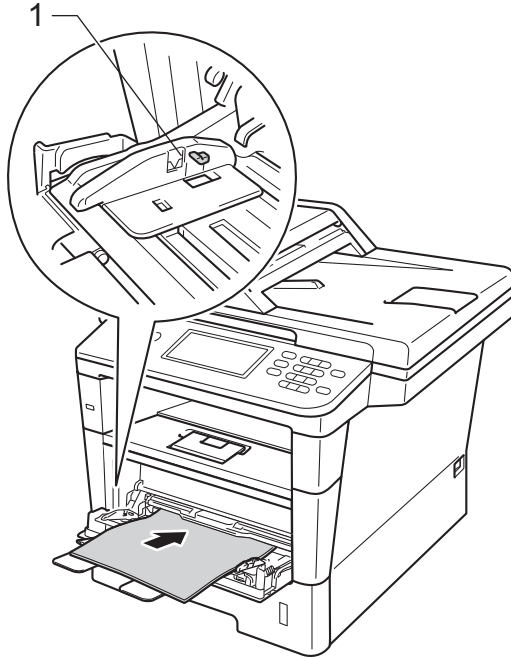

- 5 Appuyez sur **Marche** pour reprendre l'impression.

Le papier est coincé dans le bac 1 ou le bac 2

Si l'écran ACL affiche **Bourrage bac 1** ou **Bourrage bac 2**, procédez comme suit :

- 1 Retirez complètement le bac à papier de l'appareil.

Pour **Bourrage bac 1** :

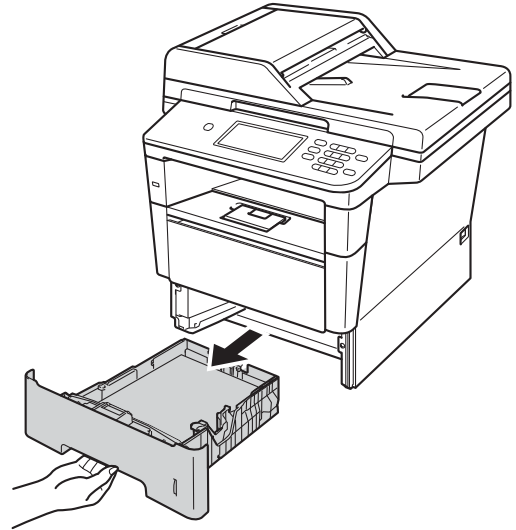

Pour **Bourrage bac 2** :

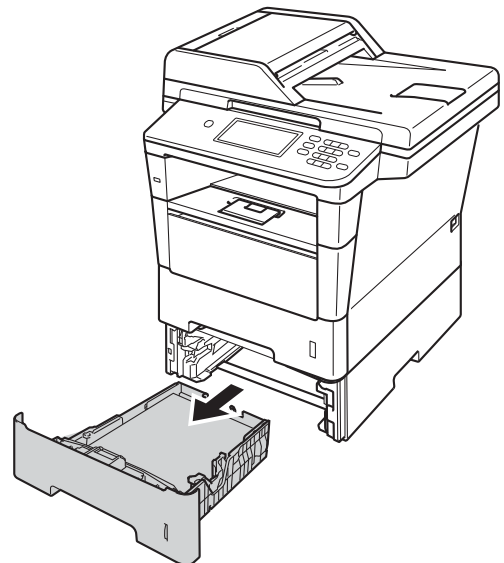

- 2 Dégagez lentement le papier coincé en utilisant vos deux mains.

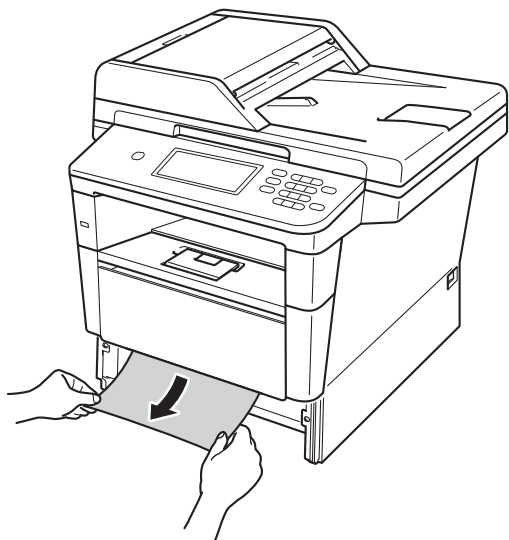

Remarque

Vous pourrez dégager le papier plus facilement en tirant le papier coincé vers le bas.

- 3 Vérifiez que le papier se trouve sous le repère de papier maximum (▼▼▼) dans le bac à papier. En appuyant sur le levier de libération du guide-papier vert, faites coulisser les guides-papier pour qu'ils s'adaptent au format du papier. Assurez-vous que les guides sont mis correctement dans les fentes.
- 4 Réinstallez convenablement le bac à papier dans l'appareil.

Le papier est coincé à l'arrière de l'appareil

Si l'écran ACL affiche **Bourrage arrière**, c'est qu'un bourrage papier s'est produit derrière le capot arrière. Procédez comme suit :

- 1 Laissez l'appareil allumé pendant 10 minutes pour laisser le ventilateur interne refroidir les pièces chaudes à l'intérieur.
- 2 Appuyez sur le bouton de déverrouillage du capot avant pour ouvrir ce dernier.

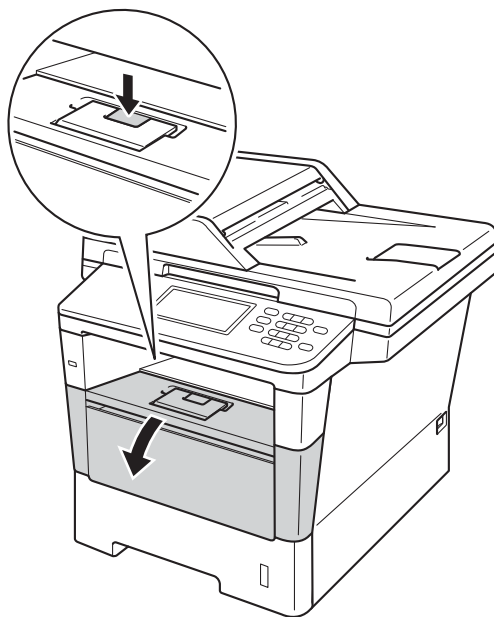

- 3 Retirez lentement l'ensemble de tambour et de cartouche de toner. Le papier coincé peut être retiré avec l'ensemble de tambour et de cartouche de toner ou libéré ainsi pour vous permettre de le retirer de l'appareil.

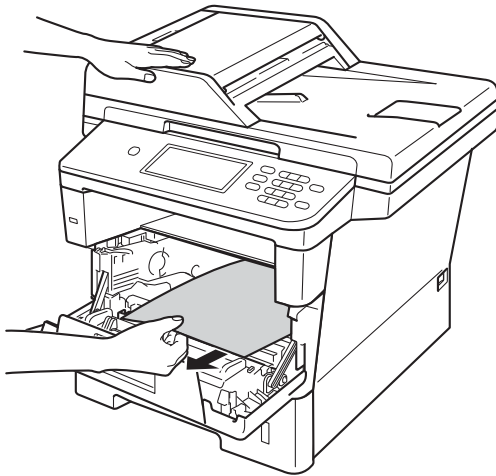
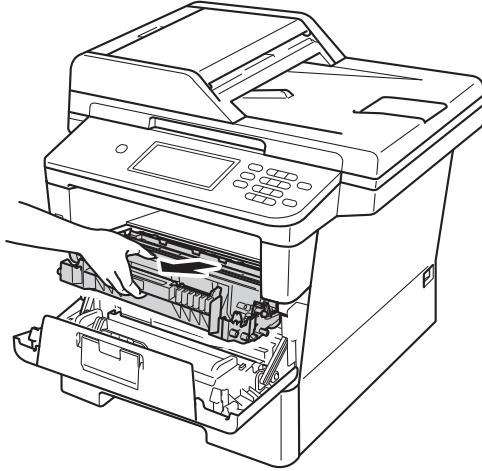

⚠ AVERTISSEMENT

⚠ TEMPÉRATURE ÉLEVÉE

Après l'utilisation de l'appareil, certaines de ses pièces internes sont extrêmement chaudes. Laissez l'appareil refroidir avant de toucher à ses pièces internes.

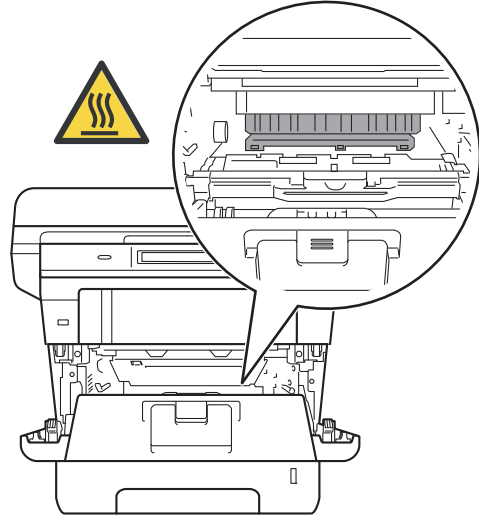

❗ Important

- Nous vous conseillons de poser l'ensemble de tambour et de cartouche de toner sur une feuille de papier jetable ou un chiffon placé afin de contenir les éventuelles éclaboussures de toner.
- Manipulez l'ensemble de tambour et de cartouche de toner avec soin. Si du toner se répand sur vos mains ou sur vos vêtements, essuyez les éclaboussures ou nettoyez-les à l'eau froide sans tarder.
- Pour éviter que l'appareil ne soit endommagé par de l'électricité statique, ne touchez PAS les électrodes présentées dans l'illustration.

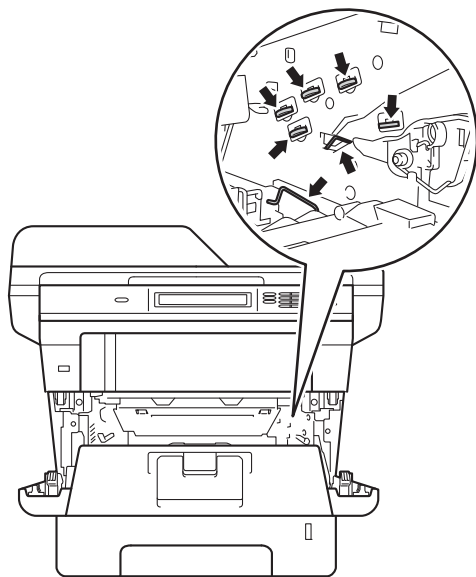

- 4 Ouvrez le capot arrière.

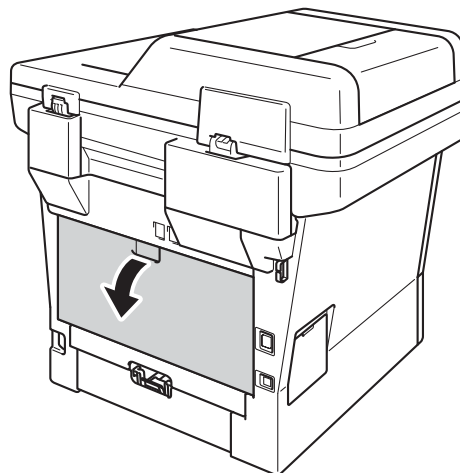

⚠ AVERTISSEMENT

⚠ TEMPÉRATURE ÉLEVÉE

Après l'utilisation de l'appareil, certaines de ses pièces internes sont extrêmement chaudes. Laissez l'appareil refroidir avant de toucher à ses pièces internes.

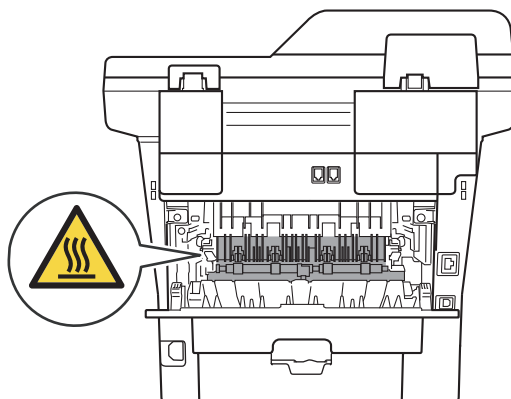

- 5 Tirez vers vous les languettes vertes sur les côtés gauche et droit, et rabattez le couvercle de l'unité de fusion (1).

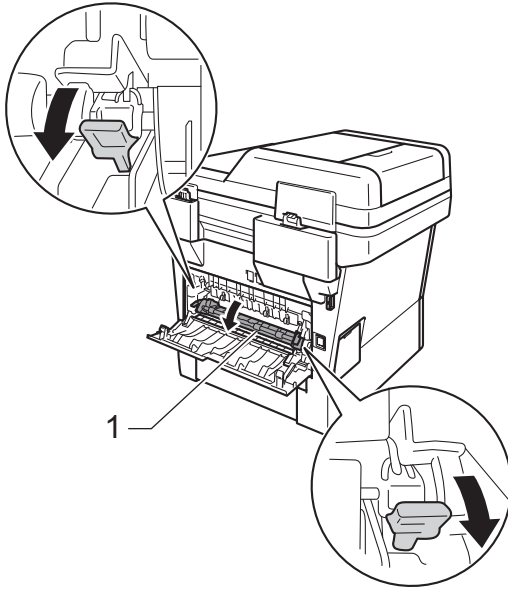

- 6 En vous servant de vos deux mains, retirez sans forcer le papier coincé de l'unité de fusion.

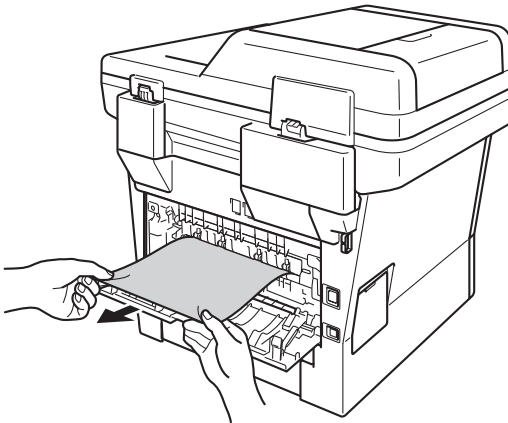

- 7 Fermez le couvercle de l'unité de fusion (1).

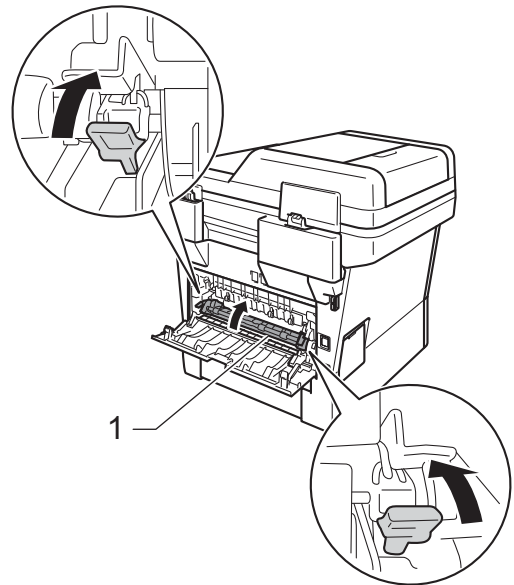

- 8 Fermez le capot arrière.

- 9 Remettez l'ensemble de tambour et de cartouche de toner dans l'appareil.

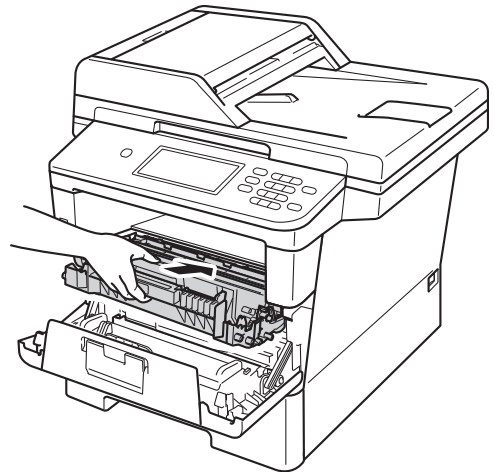

- 10 Fermez le capot avant de l'appareil.

Le papier est coincé dans l'appareil

Si l'écran ACL affiche
Bourrage à l'intérieur, procédez
comme suit :

- 1 Laissez l'appareil allumé pendant 10 minutes pour laisser le ventilateur interne refroidir les pièces chaudes à l'intérieur.
- 2 Retirez complètement le bac à papier de l'appareil.

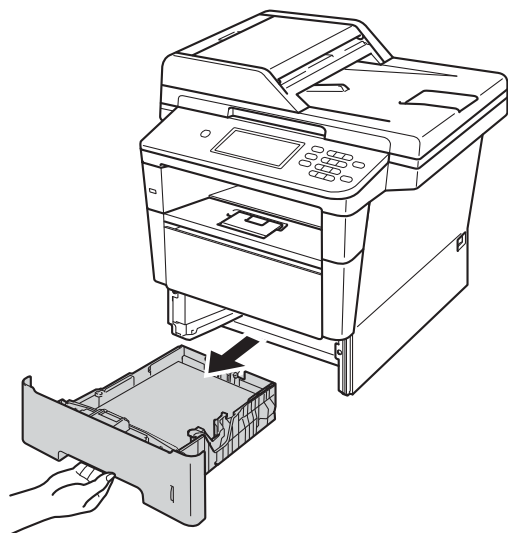

- 3 Dégagez lentement le papier coincé en utilisant vos deux mains.

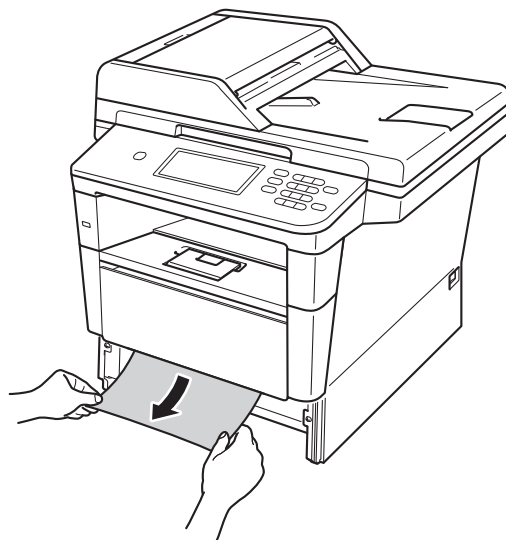

Remarque

Vous pourrez dégager le papier plus facilement en tirant le papier coincé vers le bas.

- 4 Appuyez sur le bouton de déverrouillage du capot avant pour ouvrir ce dernier.

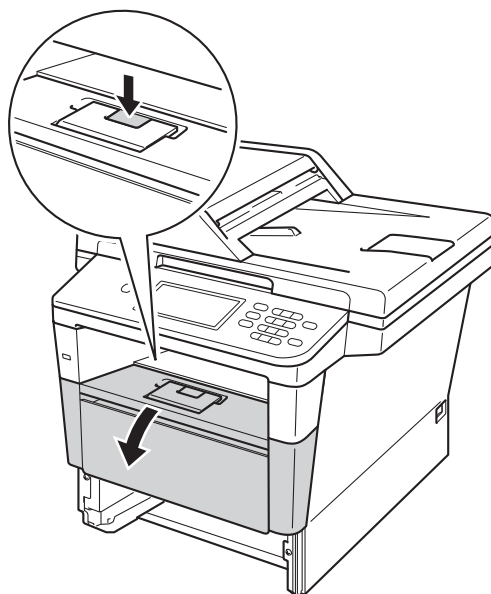

- 5 Retirez lentement l'ensemble de tambour et de cartouche de toner. Le papier coincé peut être retiré avec l'ensemble de tambour et de cartouche de toner ou libéré ainsi pour vous permettre de le retirer de l'appareil.

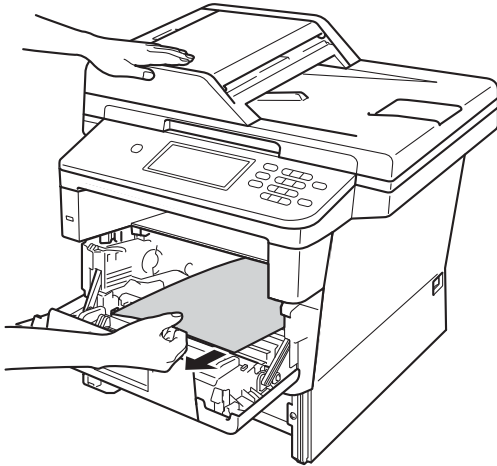
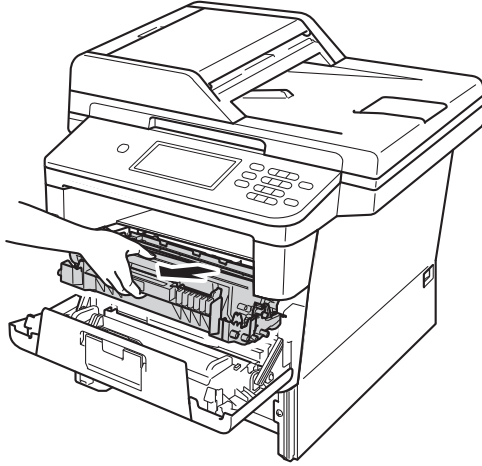

⚠ AVERTISSEMENT

⚠ TEMPÉRATURE ÉLEVÉE

Après l'utilisation de l'appareil, certaines de ses pièces internes sont extrêmement chaudes. Laissez l'appareil refroidir avant de toucher à ses pièces internes.

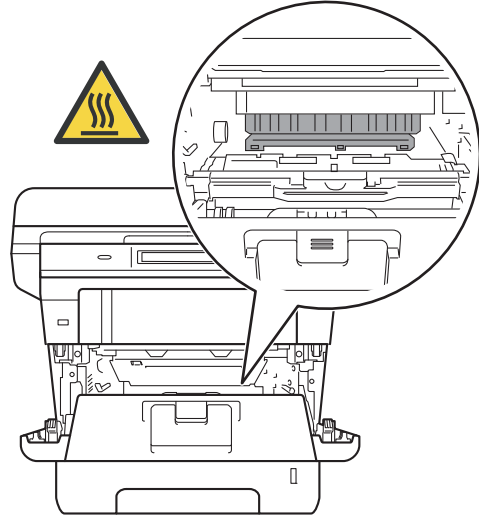

❗ Important

- Nous vous conseillons de poser l'ensemble de tambour et de cartouche de toner sur une feuille de papier jetable ou un chiffon placé afin de contenir les éventuelles éclaboussures de toner.
- Manipulez l'ensemble de tambour et de cartouche de toner avec soin. Si du toner se répand sur vos mains ou sur vos vêtements, essuyez les éclaboussures ou nettoyez-les à l'eau froide sans tarder.
- Pour éviter que l'appareil ne soit endommagé par de l'électricité statique, ne touchez PAS les électrodes présentées dans l'illustration.

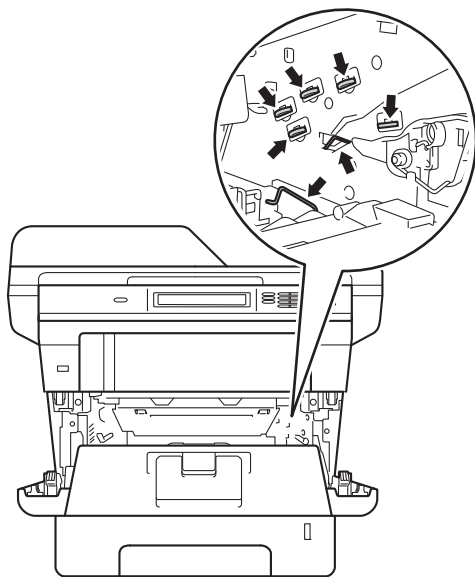

📄 Remarque

Le tambour et la cartouche de toner sont deux pièces distinctes. Vérifiez qu'ils sont installés ensemble. Si la cartouche de toner est installée dans l'appareil sans le tambour, le message
Erreur de tambour OU
Bourrage à l'intérieur peut
s'afficher.

- 6 Poussez le levier de verrouillage vert vers le bas et retirez la cartouche de toner du tambour. Retirez le papier coincé à l'intérieur du tambour, s'il y a lieu.

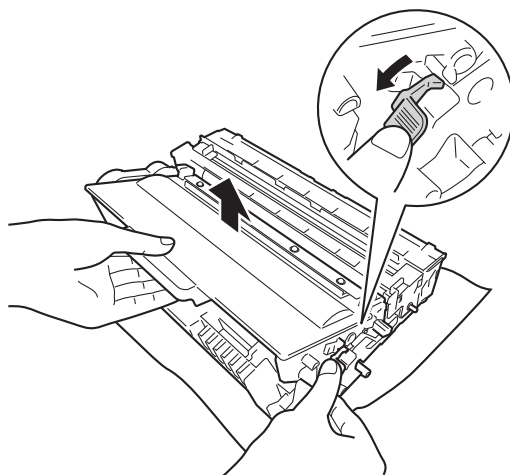

- 7 Remettez la cartouche de toner dans le tambour jusqu'à ce que le déclic de verrouillage se fasse entendre. Si la cartouche est insérée correctement, le levier de verrouillage vert sur le tambour se soulève automatiquement.

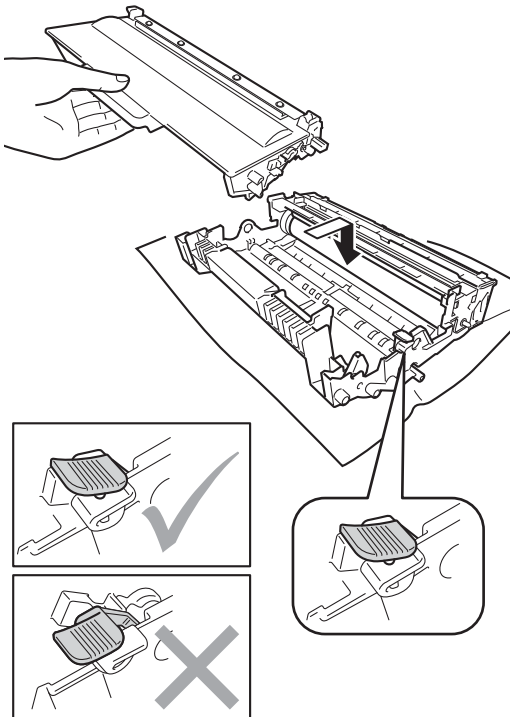

 **Remarque**

Assurez-vous d'insérer correctement la cartouche de toner, sinon elle risque de se séparer du tambour.

- 8 Remettez l'ensemble de tambour et de cartouche de toner dans l'appareil.

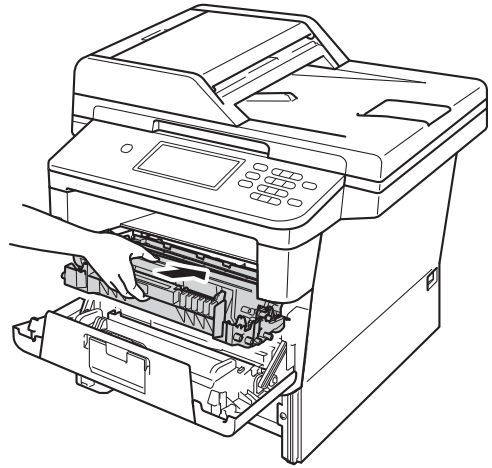

- 9 Fermez le capot avant de l'appareil.
10 Réinstallez convenablement le bac à papier dans l'appareil.

 **Remarque**

Si vous éteignez l'appareil pendant un **Bourrage intérieur**, l'appareil imprime des données incomplètes à partir de votre ordinateur. Avant d'allumer l'appareil, supprimez la tâche de spoule d'impression de votre ordinateur.

Du papier est coincé dans le bac d'impression recto verso

Si l'écran ACL affiche
Bourrage recto verso, procédez
comme suit :

- 1 Laissez l'appareil allumé pendant 10 minutes pour laisser le ventilateur interne refroidir les pièces chaudes à l'intérieur.
- 2 Retirez complètement le bac à papier de l'appareil.

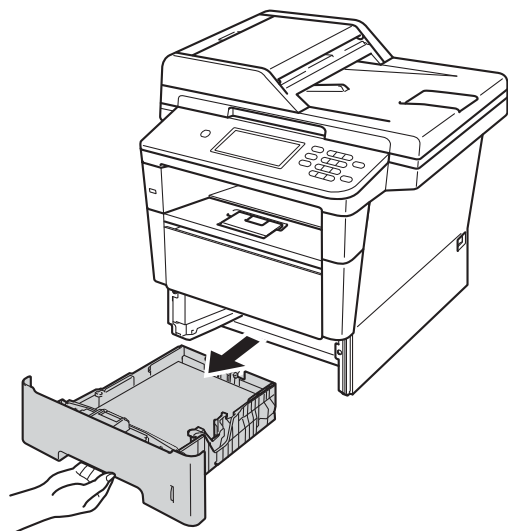

- 3 Ouvrez le capot arrière.

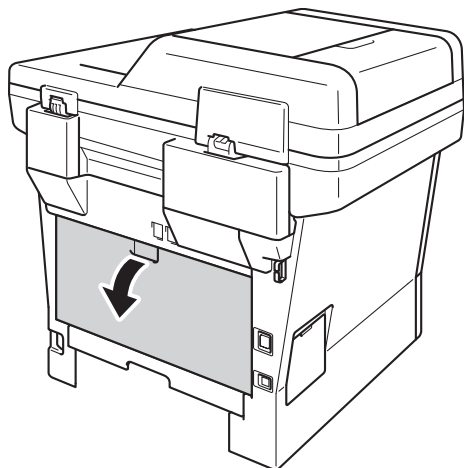

⚠ AVERTISSEMENT

⚠ TEMPÉRATURE ÉLEVÉE

Après l'utilisation de l'appareil, certaines de ses pièces internes sont extrêmement chaudes. Laissez l'appareil refroidir avant de toucher à ses pièces internes.

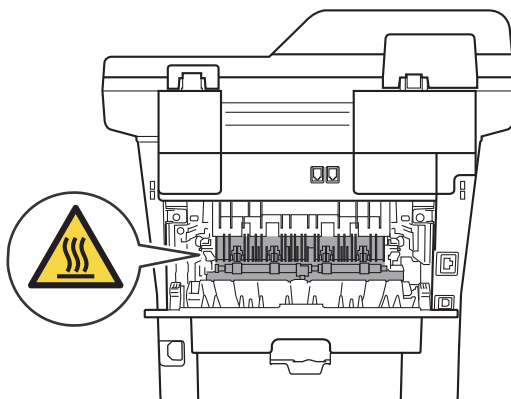

- 4 En vous servant de vos deux mains, retirez sans forcer le papier coincé de l'arrière de l'appareil.

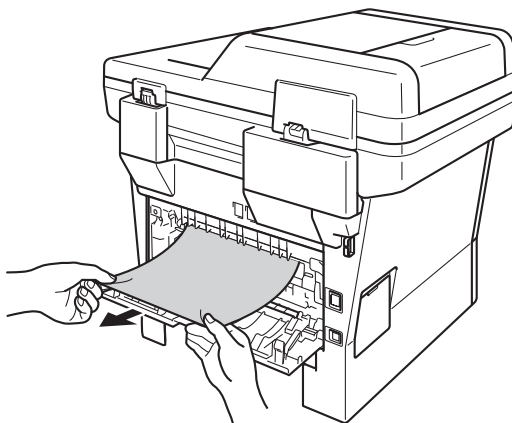

- 5 Fermez le capot arrière.

- 6 Retirez complètement le bac d'impression recto verso de l'appareil.

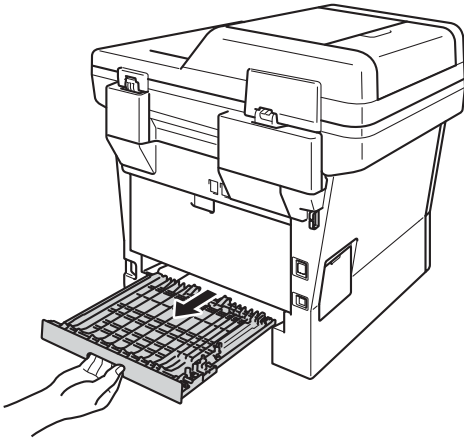

- 7 Retirez le papier coincé de l'appareil ou du bac d'impression recto verso.

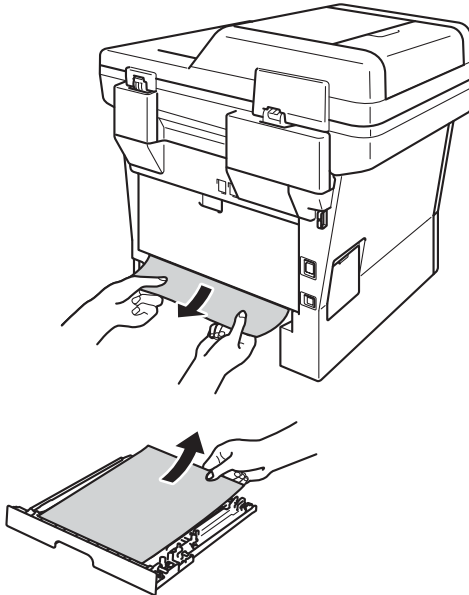

- 8 Vérifiez que le papier coincé ne reste pas sous l'appareil sous l'effet de l'électricité statique.

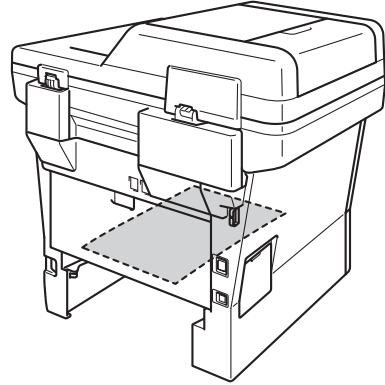

- 9 Remplacez le bac d'impression recto verso dans l'appareil.
- 10 Réinstallez convenablement le bac à papier dans l'appareil.

Si votre appareil cause des problèmes de fonctionnement



❗ Important

- Pour obtenir une aide technique, veuillez appeler le service à la clientèle dans le pays où vous avez acheté votre appareil. Les appels doivent être effectués à partir du pays concerné.
- Si vous soupçonnez la présence d'un problème avec votre appareil, vérifiez le tableau ci-dessous et suivez les conseils de dépannage des pannes. Vous pouvez corriger la plupart des problèmes vous-même.
- Si vous avez besoin d'aide supplémentaire, référez-vous au Centre de solutions Brother (Brother Solutions Center), qui vous offre une FAQ (foire aux questions) ainsi que des conseils de dépannage des pannes.

Visitez notre site <http://solutions.brother.com/>.

L'utilisation de consommables d'une marque autre que Brother peut affecter la qualité d'impression, les performances du matériel et la fiabilité de l'appareil.

Problèmes d'impression

Problèmes	Suggestions
Pas d'impression.	Vérifiez que le bon pilote d'imprimante a été installé et sélectionné.
	Vérifiez si l'écran ACL indique un message d'erreur. Consultez <i>Messages d'erreur et d'entretien</i> >> page 95.
	Vérifiez que l'appareil est en ligne : (Windows® 7 et Windows Server® 2008 R2) Cliquez sur le bouton  (démarrer), puis sur Périphériques et imprimantes . Cliquez avec le bouton droit de la souris sur Brother MFC-XXXX Printer , puis cliquez sur Afficher les travaux d'impression en cours . Cliquez sur Imprimante dans la barre de menus. Vérifiez que la case Utiliser l'imprimante hors connexion n'est pas sélectionnée. (Windows Vista® et Windows Server® 2008) Cliquez sur la touche  (démarrer), puis sur Panneau de configuration, Matériel et audio et Imprimantes . Cliquez avec le bouton droit de la souris sur Brother MFC-XXXX Printer . Vérifiez que la case Utiliser l'imprimante hors connexion n'est pas sélectionnée. (Windows® XP et Windows Server® 2003) Cliquez sur le bouton démarrer et sélectionnez Imprimantes et télécopieurs . Cliquez avec le bouton droit de la souris sur Brother MFC-XXXX Printer . Assurez-vous que l'option Utiliser l'imprimante hors connexion n'est pas activée.
	Contactez votre administrateur pour vérifier vos paramètres Secure Function Lock.
L'appareil n'imprime pas ou a cessé d'imprimer.	
	Appuyez sur Arrêt / Sortie . L'appareil annule la tâche d'impression et la supprime de la mémoire. L'impression peut être incomplète.

Problèmes d'impression (Suite)

Problèmes	Suggestions
Les en-têtes ou les pieds de page apparaissent quand le document s'affiche à l'écran, mais ils n'apparaissent pas sur la copie imprimée.	Il y a une zone non imprimable en haut et en bas de la page. Ajustez les marges supérieures et inférieures de votre document. Consultez <i>Zones non numérisables et non imprimables</i> >> page 19.
L'appareil lance une impression soudaine ou imprime des données superflues.	Appuyez sur Arrêt / Sortie pour annuler les tâches d'impression. Vérifiez les paramètres de votre application pour vous assurer de sa compatibilité avec votre appareil.
L'appareil imprime les premières pages correctement, puis il manque du texte dans certaines pages.	Vérifiez les paramètres de votre application pour vous assurer de sa compatibilité avec votre appareil. Votre ordinateur ne reconnaît pas le signal complet du tampon d'entrée de l'appareil. Assurez-vous que le câble d'interface est connecté correctement. Consultez Guide d'installation rapide.
L'appareil n'imprime pas des deux côtés de la feuille, même si le paramètre du pilote d'imprimante est réglé sur Recto verso.	Vérifiez le paramètre du format de papier dans le pilote d'imprimante. Vous devez sélectionner Lettre, Légal ou Folio [16 à 28 lb (60 à 105 g/m ²)].
L'appareil ne passe pas au mode d'impression directe, même si vous connectez un lecteur de mémoire flash USB au connecteur d'interface USB directe.	Lorsque l'appareil est en mode Veille profonde, l'appareil n'affiche aucune information, même si vous connectez un lecteur de mémoire Flash USB à l'interface USB directe. Pour réveiller l'appareil, appuyez sur Arrêt / Sortie .
Impossible d'imprimer la disposition de la page.	Vérifiez que le paramètre du format de papier dans l'application utilisée correspond à celui du pilote d'imprimante.
La vitesse d'impression est trop lente.	Essayez de modifier le paramètre du pilote d'imprimante. Plus la résolution est élevée, plus il faut de temps pour traiter, envoyer et imprimer les données. Vérifiez que le capot arrière est bien fermé et que le bac d'impression recto verso est correctement installé. Ajoutez de la mémoire supplémentaire. Consultez Guide de l'utilisateur avancé : <i>Installation de mémoire supplémentaire</i> .
L'appareil n'imprime pas à partir d'Adobe® Illustrator®.	Essayez de réduire la résolution d'impression. Consultez Guide utilisateur - Logiciel : <i>Impression</i> (pour Windows®). Consultez Guide utilisateur - Logiciel : <i>Impression et envoi/réception de télécopies</i> (pour Macintosh).
Qualité d'impression médiocre	Consultez <i>Amélioration de la qualité d'impression</i> >> page 130.

Problèmes de gestion du papier

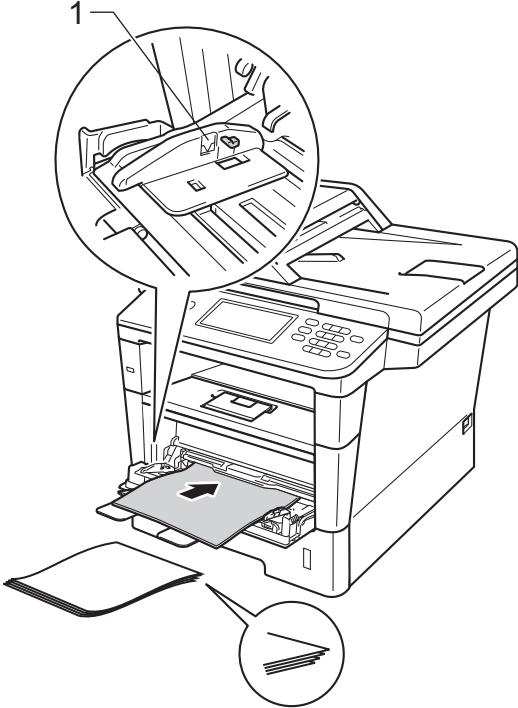
Problèmes	Suggestions
L'appareil ne charge pas le papier.	<p>Si l'écran ACL affiche le message indiquant qu'un bourrage s'est produit et que le problème persiste, voir <i>Messages d'erreur et d'entretien</i> >> page 95.</p> <p>S'il n'y a pas de papier, chargez une nouvelle feuille dans le bac à papier.</p> <p>S'il y a du papier dans le bac à papier, assurez-vous qu'il est bien droit. Si le papier est gondolé, aplatissez-le. Il est parfois utile de sortir le papier, de le retourner et de le remettre dans le bac à papier.</p> <p>Réduisez la quantité de papier contenue dans le bac à papier et recommencez l'opération.</p> <p>Assurez-vous que le mode d'alimentation manuel est sélectionné dans le pilote d'imprimante.</p> <p>Nettoyez les rouleaux de chargement de papier.</p> <p>Consultez Guide de l'utilisateur avancé : <i>Nettoyage des rouleaux de chargement du papier</i>.</p>
L'appareil ne charge pas le papier à partir du bac MU.	<p>Assurez-vous que l'option Bac MU est sélectionnée dans le pilote d'imprimante.</p> <p>Ventilez la pile de papier et remettez-la convenablement dans le bac.</p>
L'appareil ne charge pas le papier à partir du bac universel lorsque vous utilisez une grosse pile de papier.	<p>Ventilez bien la pile de papier et assurez-vous que le papier se trouve sous le repère de papier maximum (1). Placez les pages dans le bac jusqu'à ce que vous sentiez que la première page touche les rouleaux d'alimentation, comme le montre l'illustration.</p> 
Comment imprimer sur des enveloppes?	<p>Vous pouvez charger des enveloppes dans le bac MU. Votre application doit être configurée pour l'impression à la taille des enveloppes utilisées. Cela est généralement effectué à partir du menu Mise en page ou Configuration du document de l'application. (Pour plus d'informations, consultez le manuel de l'application.)</p>

Impression des télécopies reçues

Problèmes	Suggestions
<ul style="list-style-type: none"> ■ Impressions condensées ■ Stries horizontales ■ Parties inférieures et supérieures des caractères coupées ■ Lignes manquantes 	<p>Ces situations sont généralement causées par une mauvaise connexion téléphonique. Effectuez une copie : si votre copie est bonne, il s'agit probablement d'une mauvaise connexion due à la présence de parasites ou d'interférences sur la ligne téléphonique. Demandez à votre correspondant de renvoyer la télécopie.</p>
Des lignes noires verticales apparaissent à la réception des télécopies	<p>Le fil corona d'impression est peut-être sale. Nettoyez le fil corona du tambour.</p> <p>Consultez <i>Nettoyage du fil corona</i> >> page 84.</p> <p>Le scanner de l'envoyeur est peut-être sale. Demandez à l'envoyeur de faire une photocopie pour déterminer si le problème provient de son télécopieur. Essayez de recevoir une télécopie d'un autre télécopieur.</p>
Les télécopies reçues apparaissent coupées ou comportent des pages blanches.	<p>Les marges de gauche et de droite sont coupées ou une page unique est imprimée sur deux pages.</p> <p>Consultez <i>Format et type de papier</i> >> page 20.</p> <p>Activez la fonction de réduction automatique.</p> <p>Consultez Guide de l'utilisateur avancé : <i>Impression réduite d'une télécopie entrante</i>.</p>

Ligne téléphonique ou branchements

Problèmes	Suggestions
Il n'y a pas de numérotation. (Aucune tonalité)	<p>Vérifiez toutes les connexions téléphoniques. Vérifiez que le cordon de ligne téléphonique est branché sur la prise murale du téléphone et la prise LINE de l'appareil.</p> <p>(Canada seulement) Modifiez le paramètre <i>Tonal/Impuls..</i></p> <p>Consultez Guide d'installation rapide.</p> <p>Pour envoyer une télécopie manuelle, appuyez sur Tonalité et composez le numéro. Attendez d'entendre les tonalités de réception de télécopie avant d'appuyer sur Marche.</p> <p>S'il n'y a pas de tonalité, branchez un téléphone et un cordon de ligne téléphonique fonctionnels à la prise. Débranchez le combiné du téléphone externe, puis vérifiez si vous entendez une tonalité. S'il n'y a toujours pas de tonalité, demandez à votre compagnie de téléphone de vérifier la ligne et/ou la prise murale.</p>
L'appareil ne répond pas aux appels.	<p>Assurez-vous que l'appareil est réglé sur le mode de réception qui convient à la configuration utilisée.</p> <p>Consultez <i>Paramètres du mode de réception</i> >> page 39.</p> <p>Vérifiez la tonalité. Si cela est possible, appelez votre appareil pour savoir s'il répond. S'il ne répond toujours pas, vérifiez la connexion du cordon de la ligne téléphonique. Si vous n'entendez aucune sonnerie lorsque vous appelez votre appareil, communiquez avec votre compagnie téléphonique pour faire vérifier la ligne téléphonique.</p>

Réception de télécopies

Problèmes	Suggestions
<p>Il n'est pas possible de recevoir une télécopie.</p>	<p>Vérifiez que votre appareil a une tonalité en appuyant sur la touche Tonalité. Si vous entendez des parasites ou des interférences sur votre ligne de télécopie, contactez votre compagnie de téléphone locale.</p>
	<p>Vérifiez toutes les connexions téléphoniques. Vérifiez que le cordon de ligne téléphonique est branché sur la prise murale du téléphone et la prise LINE de l'appareil. Si vous vous abonnez à des services DSL ou VoIP, veuillez contacter votre fournisseur de services pour obtenir les instructions de connexion.</p>
	<p>Assurez-vous que l'appareil est réglé sur le mode de réception adapté. Celui-ci est déterminé par les périphériques externes et les services téléphoniques d'abonné qui se trouvent sur la même ligne que votre appareil Brother.</p> <p>Consultez <i>Paramètres du mode de réception</i> >> page 39.</p> <ul style="list-style-type: none"> ■ Si vous utilisez une ligne de télécopie dédiée et que vous voulez que votre appareil Brother réponde automatiquement à toutes les télécopies entrantes, vous devriez sélectionner le mode <i>Fax seulement</i>. ■ Si votre appareil Brother partage une ligne avec un répondeur externe, vous devriez sélectionner le mode <i>Tél ext/rép</i>. En mode <i>Tél ext/rép</i>, votre appareil Brother recevra automatiquement les télécopies entrantes et les appelants vocaux pourront laisser un message sur votre répondeur. ■ Si votre appareil Brother partage la ligne avec un service d'abonné à la messagerie vocale, veuillez vous reporter à la section <i>Messagerie vocale</i> >> page 43. ■ Si votre appareil Brother se trouve sur une ligne utilisant le service de sonnerie spéciale d'abonné, veuillez vous reporter à la section <i>Sonnerie spéciale</i> >> page 44. ■ Si votre appareil Brother partage une ligne avec d'autres téléphones et que vous voulez qu'il réponde automatiquement à toutes les télécopies entrantes, vous devriez sélectionner le mode <i>Fax/Tél</i>. En mode <i>Fax/Tél</i>, votre appareil Brother reçoit automatiquement des télécopies et émet une pseudo sonnerie double pour vous avertir de répondre aux appels vocaux. ■ Si vous ne voulez pas que votre appareil Brother réponde automatiquement aux télécopies entrantes, vous devriez sélectionner le mode <i>Manuel</i>. En mode <i>Manuel</i>, vous devez répondre à tout appel entrant et activer l'appareil de manière à ce qu'il reçoive les télécopies.
	<p>Un autre périphérique ou service sur votre site répond peut-être à l'appel avant votre appareil Brother. À des fins de tests, diminuez le paramètre de durée de sonnerie :</p> <ul style="list-style-type: none"> ■ Si le mode de réponse est réglé à <i>Fax seulement</i> ou <i>Fax/Tél</i>, réduisez la durée de sonnerie à 1 sonnerie. <p>Consultez <i>Longueur de sonnerie</i> >> page 39.</p> <ul style="list-style-type: none"> ■ Si le mode de réponse est réglé à <i>Tél ext/rép</i>, réduisez à 2 le nombre de sonneries programmées sur votre répondeur. ■ Si le mode de réponse est réglé à <i>Manuel</i>, NE réglez PAS le paramètre de durée de sonnerie.

Réception de télécopies (Suite)

Problèmes	Suggestions
<p>Il n'est pas possible de recevoir une télécopie. (suite)</p>	<p>Demandez à un correspondant de vous envoyer une télécopie test :</p> <ul style="list-style-type: none"> ■ Si vous recevez la télécopie test sans problème, votre appareil fonctionne correctement. Pensez à réinitialiser la durée de sonnerie ou le répondeur pour restaurer les réglages d'origine. Si des problèmes de réception se produisent après la réinitialisation de la durée de la sonnerie, cela signifie qu'une personne, un périphérique ou un service d'abonné répond à l'appel de télécopie avant que l'appareil ait la possibilité de répondre. ■ Si vous n'avez pas pu recevoir la télécopie, cela signifie qu'un autre périphérique ou service d'abonné interfère peut-être avec la réception de télécopie, ou qu'il y a un problème avec votre ligne de télécopie. <p>Si vous utilisez un répondeur (mode Tél ext/rép) sur la même ligne que l'appareil Brother, vérifiez que le répondeur est correctement configuré.</p> <p>Consultez <i>Branchement d'un répondeur téléphonique externe (REP)</i> >> page 46.</p> <ol style="list-style-type: none"> 1 Branchez le cordon de ligne téléphonique directement depuis la prise téléphonique murale sur la prise LINE de votre appareil Brother. 2 Retirez le capuchon de protection de la prise EXT de l'appareil Brother, puis branchez le cordon de ligne téléphonique du répondeur dans la prise EXT. 3 Configurez votre répondeur pour qu'il réponde dans les 4 sonneries. Si vous rencontrez des problèmes pour recevoir des télécopies ou des messages vocaux, configurez votre répondeur pour qu'il réponde dans les 2 ou 3 sonneries. 4 Enregistrez le message sortant sur votre répondeur. <ul style="list-style-type: none"> ■ Enregistrez un silence de cinq secondes au début du message sortant. ■ Assurez-vous que le message ne dépasse pas 20 secondes. ■ Terminez votre message sortant en indiquant votre code de réception de fax à l'intention des correspondants qui veulent vous envoyer une télécopie manuellement. Par exemple : « Après le signal sonore, laissez un message ou appuyez sur *51 et Marche pour envoyer une télécopie. » 5 Configurez votre répondeur pour qu'il réponde aux appels vocaux. 6 Configurez le mode de réception de l'appareil Brother à Tél ext/rép. Consultez <i>Paramètres du mode de réception</i> >> page 39. <p>Assurez-vous que la fonction Réception facile de l'appareil Brother est activée. La réception facile est une fonction qui vous permet de recevoir une télécopie même si vous avez répondu à l'appareil sur un téléphone externe ou supplémentaire. Consultez <i>Réception facile</i> >> page 40.</p> <p>Si vous rencontrez souvent des erreurs d'envoi en raison des interférences éventuelles sur votre ligne téléphonique, essayez de changer la configuration de compatibilité à De base (VoIP) . Consultez <i>Interférence sur la ligne téléphonique / VoIP</i> >> page 129.</p> <p>Contactez votre administrateur pour vérifier vos paramètres Secure Function Lock.</p>

Envoi de télécopies

Problèmes	Suggestions
Il n'est pas possible d'envoyer une télécopie.	Vérifiez toutes les connexions téléphoniques. Vérifiez que le cordon de ligne téléphonique est branché sur la prise murale du téléphone et la prise LINE de l'appareil.
	Assurez-vous d'avoir appuyé sur Fax et placé l'appareil en mode Fax. Consultez <i>Comment télécopier</i> >> page 32.
	Imprimez le Rapport de vérification de l'envoi pour y déceler des erreurs. Consultez Guide de l'utilisateur avancé : <i>Rapports</i> .
	Contactez votre administrateur pour vérifier vos paramètres Secure Function Lock.
	Demandez à l'autre partie si l'appareil de réception comporte du papier.
Transmission de mauvaise qualité.	<p>Essayez de changer la résolution à Fin ou Sup. fin. Faites une copie pour vérifier si le scanner de l'appareil fonctionne bien. Si la qualité de la copie n'est pas bonne, nettoyez le scanner.</p> <p>Consultez Guide de l'utilisateur avancé : <i>Nettoyage du scanner</i></p>
Le rapport de vérification de l'envoi indique RÉSULTAT:ERREUR .	<p>Il y a probablement des interférences ou des parasites transitoires sur la ligne. Réessayez d'envoyer la télécopie. Si vous envoyez un message PC-Fax et que le rapport de vérification de l'envoi indique RÉSULTAT:ERREUR, il est possible que l'appareil manque de mémoire. Pour libérer de la mémoire, vous pouvez désactiver la fonction de mise en mémoire des télécopies (Consultez Guide de l'utilisateur avancé : <i>Modification d'options de télécopie à distance</i>.), imprimer les télécopies enregistrées en mémoire (Consultez Guide de l'utilisateur avancé : <i>Impression d'une télécopie à partir de la mémoire</i>.) ou annuler une tâche de télécopie en différé ou de relève (Consultez Guide de l'utilisateur avancé : <i>Vérification et annulation de tâches en attente</i>.). Si le problème persiste, communiquez avec votre compagnie téléphonique pour faire vérifier la ligne téléphonique.</p>
	<p>Si vous rencontrez souvent des erreurs d'envoi en raison des interférences éventuelles sur votre ligne téléphonique, essayez de changer la configuration de compatibilité à De base (VoIP).</p> <p>Consultez <i>Interférence sur la ligne téléphonique / VoIP</i> >> page 129.</p>
Les télécopies envoyées sont vides.	<p>Vérifiez si vous chargez le document correctement. Lorsque vous utilisez le chargeur automatique de documents, le document doit être placé <i>face vers le haut</i>. Lorsque vous utilisez la vitre du scanner, le document doit être placé <i>face vers le bas</i>.</p> <p>Consultez <i>Chargement des documents</i> >> page 30.</p>
Stries verticales noires lors de l'envoi de télécopies.	<p>Les lignes verticales noires sur les télécopies que vous envoyez sont généralement causées par des saletés ou des traces de fluide de correction sur la bande de verre.</p> <p>Consultez Guide de l'utilisateur avancé : <i>Nettoyage du scanner</i></p>

Gestion des appels entrants

Problèmes	Suggestions
L'appareil « interprète » une voix comme une tonalité CNG.	Si le mode Réception facile est activé, votre appareil est plus sensible aux sons. Il peut, par erreur, interpréter certaines voix ou de la musique sur la ligne comme un appel de télécopieur et répondre par la tonalité de réception de télécopie. Désactivez l'appareil en appuyant sur Arrêt / Sortie . Essayez d'éviter ce problème en désactivant la fonction Réception facile. Consultez <i>Réception facile</i> >> page 40.
Envoi d'un appel de télécopie vers l'appareil.	Si vous avez répondu sur un téléphone externe ou supplémentaire, composez le code de réception de télécopie (le réglage par défaut est *51). Si vous avez répondu sur le téléphone externe (connecté à la page EXT.), appuyez sur Marche pour recevoir la télécopie. Raccrochez dès que l'appareil répond à l'appel.
Services personnalisés sur une seule ligne.	Si une ligne téléphonique sur laquelle vous avez connecté votre appareil est munie d'un ou de plusieurs services personnalisés (appel en attente, appel en attente/identification de la ligne appelante, RingMaster, (sonnerie spéciale), messagerie vocale, permanence téléphonique, système d'alarme, etc.), il se peut que la réception et l'envoi de télécopies soient perturbés. Par exemple : si vous êtes abonné à un service de mise en attente des appels ou à un autre service personnalisé et que vous recevez ou émettez une télécopie durant l'émission du signal de ce service, ce signal peut temporairement interrompre ou gêner la transmission des télécopies. La fonction ECM (Error Correction Mode ou Mode de correction des erreurs) de Brother aide à résoudre ce problème. Ce problème est imputable au réseau téléphonique et commun à tous les périphériques émetteurs ou récepteurs d'informations sur une ligne partagée sur laquelle des services personnalisés sont activés. Si vos affaires ne tolèrent aucune interruption, une ligne distincte, exempte de services personnalisés, serait tout indiquée pour vous.

Problèmes de copie

Problèmes	Suggestions
Il n'est pas possible de réaliser une copie.	Assurez-vous d'avoir appuyé sur Copier et placé l'appareil en mode Copie. Consultez <i>Comment copier</i> >> page 63.
	Contactez votre administrateur pour vérifier vos paramètres Secure Function Lock.
Des lignes verticales noires apparaissent sur les copies.	Les lignes verticales noires sur les copies sont généralement causées par des saletés ou des traces de fluide de correction sur la bande de verre. Il peut aussi arriver que le fil corona primaire soit sale. Nettoyez la bande de verre et la vitre du scanner, ainsi que la barre blanche et la surface en plastique blanc au-dessus. Consultez <i>Nettoyage du fil corona</i> >> page 84 Consultez Guide de l'utilisateur avancé : <i>Nettoyage du scanner</i> .
Les copies sont vides.	Vérifiez si vous chargez le document correctement. Voir <i>Utilisation du chargeur automatique de documents</i> >> page 30 ou <i>Utilisation de la vitre du scanner</i> >> page 31.

Problèmes de numérisation

Problèmes	Suggestions
Des erreurs liées au protocole TWAIN ou WIA s'affichent lorsque vous lancez la numérisation. (Pour Windows®)	Assurez-vous que le pilote TWAIN ou WIA de Brother est choisi comme source principale pour votre application de numérisation. Par exemple, dans Nuance™ PaperPort™ 12SE, cliquez sur Bureau , sur Paramètres de numérisation , puis sur Sélectionner pour choisir le pilote TWAIN/WIA Brother.
Des erreurs liées au protocole TWAIN ou ICA s'affichent lorsque vous lancez la numérisation. (Pour Macintosh)	Assurez-vous que le pilote TWAIN de Brother est sélectionné comme source principale. Dans PageManager, cliquez sur Fichier, Sélectionner la source , puis sélectionnez le pilote TWAIN de Brother. Les utilisateurs de Mac OS X 10.6.x et 10.7.x peuvent également numériser des documents à l'aide du pilote de scanner ICA Consultez Guide utilisateur - Logiciel : <i>Numérisation d'un document à l'aide du pilote ICA (Mac OS X 10.6.x ou supérieur)</i> .
ROC ne fonctionne pas.	Essayez d'augmenter la résolution de numérisation. (Pour les utilisateurs de Macintosh) Assurez-vous d'avoir téléchargé et installé Presto! PageManager à partir de http://nj.newsoft.com.tw/download/brother/PM9SEInstaller_BR_multilang.dmg
La numérisation en réseau ne fonctionne pas.	Consultez <i>Problèmes de réseau</i> >> page 126.
Il n'est pas possible de numériser.	Contactez votre administrateur pour vérifier vos paramètres Secure Function Lock.

Problèmes de logiciel

Problèmes	Suggestions
Il n'est pas possible d'installer le logiciel ou d'imprimer.	(Pour Windows® uniquement) Exécutez le programme Réparer MFL-Pro Suite sur le CD-ROM. Ce programme va réparer et réinstaller le logiciel.



Problèmes de réseau

Problèmes	Suggestions
Impossible d'imprimer sur un réseau câblé.	Si vous éprouvez des problèmes réseau. Consultez Guide utilisateur - Réseau. Vérifiez que votre appareil est allumé, en ligne et en mode Prêt. Imprimez le rapport de configuration réseau pour voir les paramètres de réseau actifs. Consultez Guide de l'utilisateur avancé : <i>Rapports</i> . Connectez le câble réseau au concentrateur pour vérifier si le câblage et les connexions réseau sont corrects. Si possible, connectez l'appareil à un port différent de votre concentrateur à l'aide d'un câble différent. Vous pouvez vérifier l'état actuel du réseau câblé à partir du menu du panneau de commande Réseau.

Problèmes de réseau (Suite)

Problèmes	Suggestions
La numérisation réseau ne fonctionne pas.	<p>(Windows® et Macintosh)</p> <p>La numérisation réseau peut ne pas fonctionner en raison des paramètres du pare-feu. Modifiez ou désactivez les paramètres du pare-feu. Il est nécessaire de régler le logiciel de Sécurité/Pare-feu de tiers de sorte à autoriser la numérisation en réseau. Pour ajouter le port 54925 pour la numérisation en réseau, entrez les informations suivantes :</p> <ul style="list-style-type: none"> ■ Dans Nom : Saisissez la description de votre choix, par exemple « NetScan Brother ». ■ Dans Numéro du port : Entrez « 54925 ». ■ Dans Protocole : UDP est sélectionné. <p>Consultez le manuel d'instructions qui accompagnait votre logiciel de Sécurité/Pare-feu de tiers ou contactez le fabricant du logiciel.</p> <p>Pour de plus amples renseignements, vous pouvez lire la FAQ et des suggestions de dépistage des pannes sur le site http://solutions.brother.com/.</p> <p>(Pour Macintosh)</p> <p>Sélectionnez à nouveau votre appareil dans l'application Sélecteur de périphérique dans Macintosh HD/Bibliothèque/Printers/Brother/Utilities/DeviceSelector ou dans la liste de modèles dans ControlCenter2.</p>
La fonction Réception PC-Fax réseau ne marche pas.	<p>(Windows® seulement)</p> <p>Il est nécessaire de régler le logiciel de Sécurité/Pare-feu de tiers de sorte à autoriser la réception PC-FA. Pour ajouter le port 54926 pour la réception PC-FAX réseau, entrez les informations ci-dessous :</p> <ul style="list-style-type: none"> ■ Dans Nom : Entrez la description de votre choix, par exemple « Brother réception PC-Fax ». ■ Dans Numéro du port : Entrez « 54926 ». ■ Dans Protocole : UDP est sélectionné. <p>Consultez le manuel d'instructions qui accompagnait votre logiciel de Sécurité/Pare-feu de tiers ou contactez le fabricant du logiciel.</p> <p>Pour de plus amples renseignements, vous pouvez lire la FAQ et des suggestions de dépistage des pannes sur le site http://solutions.brother.com/.</p>
Impossible d'installer le logiciel Brother.	<p>(Windows®)</p> <p>Si l'avertissement du logiciel de sécurité s'affiche à l'écran de l'ordinateur pendant l'installation, modifiez les paramètres du logiciel de sécurité pour permettre au programme d'installation du produit Brother ou à d'autres programmes de s'exécuter.</p> <p>(Macintosh)</p> <p>Si vous utilisez la fonction pare-feu d'un logiciel de sécurité antivirus ou antiespion, désactivez-la temporairement puis installez le logiciel Brother.</p>
Impossible de se connecter au réseau sans fil.	<p>Analysez le problème à l'aide du Rapport WLAN. Appuyez sur Menu, Imp. Rapports, Rapport WLAN, puis appuyez sur Marche.</p> <p>Consultez Guide d'installation rapide.</p>

Autres difficultés

Problèmes	Suggestions
L'appareil ne s'allume pas.	<p>Il est possible que des conditions défavorables pour la connexion d'alimentation (par exemple la foudre ou une surtension) aient déclenché les mécanismes de sécurité internes de l'appareil. Éteignez l'appareil et débranchez le cordon d'alimentation. Patientez pendant dix minutes, puis branchez le cordon d'alimentation et mettez l'appareil sous tension.</p> <p>Si le problème n'est pas résolu, éteignez l'appareil. Si vous utilisez une batterie de secours ou un parasurtenseur, déconnectez-le pour vous assurer qu'il ne s'agit pas de la source du problème. Branchez le cordon d'alimentation de l'appareil directement dans une autre prise de courant dont vous savez qu'elle fonctionne correctement, puis allumez l'appareil.</p>
L'appareil est incapable d'imprimer des données EPS sous forme binaire avec le pilote d'imprimante BR-Script3.	<p>(Windows®) Pour imprimer des données EPS, vous avez besoin des paramètres suivants :</p> <ol style="list-style-type: none"> 1 Pour Windows® 7 et Windows Server® 2008 R2 : Cliquez sur le bouton  (démarrer) et Périphériques et imprimantes. Pour Windows Vista® et Windows Server® 2008 : Cliquez sur le bouton  (démarrer), Panneau de configuration, Matériel et audio et Imprimantes. Pour Windows® XP et Windows Server® 2003 : Cliquez sur le bouton démarrer et sélectionnez Imprimantes et télécopieurs. 2 Cliquez avec le bouton droit de la souris sur l'icône Brother MFC-XXXX BR-Script3 et sélectionnez Propriétés¹. 3 Depuis l'onglet Paramètres du périphérique, sélectionnez TBCP (protocole de communication binaire étiqueté) dans Protocole de sortie. <p>(Macintosh) Si votre appareil est branché à un ordinateur par le biais d'une interface USB, vous ne pouvez pas imprimer des données EPS sous forme binaire. Vous pouvez imprimer les données EPS sur l'appareil sur un réseau. Pour installer le pilote d'imprimante BR-Script3 sur le réseau, visitez le Brother Solutions Center (Centre de solutions Brother) au http://solutions.brother.com/.</p>

¹ Pour Windows® 7 et Windows Server® 2008 R2 : **Propriétés de l'imprimante** et **Brother MFC-XXXX BR-Script3** si nécessaire

Paramétrage de la détection de la tonalité

Régler la tonalité à `Détection` réduit la pause de détection de tonalité.

- 1 Appuyez sur `Menu`.
- 2 Appuyez sur `▲` ou sur `▼` pour afficher `Réglage init..`
Appuyez sur `Réglage init..`
- 3 Appuyez sur `▲` ou sur `▼` pour afficher `Tonalité`.
Appuyez sur `Tonalité`.
- 4 Appuyez sur `Détection` ou sur `Non détecté`.
- 5 Appuyez sur **Arrêt / Sortie**.

Interférence sur la ligne téléphonique / VoIP

Si vous avez des difficultés à envoyer ou à recevoir une télécopie à cause d'interférences potentielles sur la ligne téléphonique, nous vous conseillons de sélectionner `Égalisation` pour la compatibilité afin de réduire la vitesse du modem pour les opérations du télécopieur.

- 1 Appuyez sur `Menu`.
- 2 Appuyez sur `▲` ou sur `▼` pour afficher `Fax`.
Appuyez sur `Fax`.
- 3 Appuyez sur `▲` ou sur `▼` pour afficher `Divers`.
Appuyez sur `Divers`.
- 4 Appuyez sur `Compatibilité`.
- 5 Appuyez sur `Haut, Normal` ou `De base (VoIP)`.
 - `De base (VoIP)` réduit la vitesse du modem à 9 600 bit/s et désactive le mode de correction des erreurs (ECM). À moins que votre ligne téléphonique ne présente un problème d'interférence récurrent, il est préférable de ne l'utiliser qu'au besoin.
Pour améliorer la compatibilité à la plupart des services VoIP, Brother vous recommande de régler les paramètres de compatibilité à `De base (VoIP)`.
 - `Normal` configure la vitesse du modem à 14 400 bit/s.
 - `Haut` configure la vitesse du modem à 33 600 bit/s.
- 6 Appuyez sur **Arrêt / Sortie**.



Remarque

VoIP (voix sur IP) est un type de système téléphonique qui utilise une connexion Internet plutôt qu'une ligne téléphonique traditionnelle.

Amélioration de la qualité d'impression



Si vous rencontrez un problème de qualité d'impression, commencez par imprimer une page de test (consultez *Menu, Imp., Options d'impression, Test imp.*). Si le tirage est correct, c'est que le problème ne trouve probablement pas son origine dans l'appareil. Vérifiez les branchements du câble d'interface et essayez d'imprimer un autre document. Si le tirage ou la page de test imprimée par l'appareil présente toujours un problème de qualité, vérifiez d'abord les points suivants. Ensuite, si le problème de qualité d'impression persiste, vérifiez le tableau ci-dessous et suivez les recommandations.





Remarque

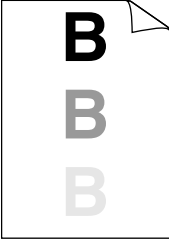

L'utilisation de consommables d'une marque autre que Brother peut affecter la qualité d'impression, les performances du matériel et la fiabilité de l'appareil.

- 1 Pour obtenir la meilleure qualité d'impression, nous vous conseillons d'utiliser le type de papier recommandé. Assurez-vous que vous utilisez bien un type de papier conforme aux spécifications. (Consultez *Papier et autres supports d'impression acceptables* ►► page 24.)
- 2 Vérifiez si la cartouche de toner et le tambour sont installés correctement.

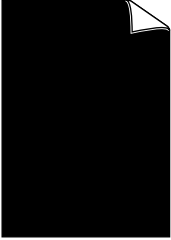

Exemples de qualité d'impression médiocre	Recommandations
 <p>ABCDEF GH abcde fghijk A B C D a b c d e 0 1 2 3 4</p> <p>Gris</p>	<ul style="list-style-type: none"> ■ Retirez l'ensemble de tambour et de cartouche de toner. Tenez l'ensemble à niveau à deux mains et secouez-le doucement plusieurs fois de gauche à droite afin de répartir également le toner à l'intérieur de la cartouche. ■ Si l'écran ACL affiche <i>Remplacer toner</i>, placez une nouvelle cartouche de toner. Consultez <i>Remplacement de la cartouche de toner</i> >> page 78. ■ Vérifiez l'environnement de l'appareil. Des conditions telles que l'humidité, des températures élevées, etc. peuvent être à l'origine de ce problème d'impression. Consultez Guide de sécurité du produit : <i>Choix de l'emplacement</i>. ■ Si la page entière est trop claire, l'option <i>Économie de toner</i> est peut-être activée. Désactivez l'option <i>Économie de toner</i> dans les paramètres de menu de l'appareil ou Mode économie dans les propriétés d'impression du pilote. Consultez Guide de l'utilisateur avancé : <i>Économie de toner</i>. Consultez Guide utilisateur - Logiciel : <i>Impression</i> (pour Windows®). Consultez Guide utilisateur - Logiciel : <i>Impression et envoi/réception de télécopies</i> (pour Macintosh). ■ Nettoyez le fil corona du tambour. Consultez <i>Nettoyage du fil corona</i> >> page 84. ■ Installez une nouvelle cartouche de toner. Consultez <i>Remplacement de la cartouche de toner</i> >> page 78. ■ Installez un nouveau tambour. Consultez <i>Remplacement du tambour</i> >> page 86.
 <p>ABCDEF GH abcde fghijk A B C D a b c d e 0 1 2 3 4</p> <p>Arrière-plan gris</p>	<ul style="list-style-type: none"> ■ Assurez-vous que vous utilisez bien un type de papier conforme aux spécifications. Consultez <i>Papier et autres supports d'impression acceptables</i> >> page 24. ■ Vérifiez l'environnement de l'appareil. Des conditions telles que des températures élevées et un taux d'humidité élevé peuvent augmenter l'ombrage d'arrière-plan. Consultez Guide de sécurité du produit : <i>Choix de l'emplacement</i>. ■ Installez une nouvelle cartouche de toner. Consultez <i>Remplacement de la cartouche de toner</i> >> page 78. ■ Installez un nouveau tambour. Consultez <i>Remplacement du tambour</i> >> page 86.

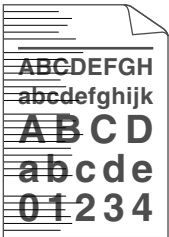

Exemples de qualité d'impression médiocre	Recommandations
 <p data-bbox="223 556 337 585">Maculage</p>	<ul style="list-style-type: none"> <li data-bbox="477 295 1227 450">■ Assurez-vous que vous utilisez bien un type de papier conforme aux spécifications. Du papier à surface rugueuse ou épais peut être à l'origine de ce problème. Consultez <i>Papier et autres supports d'impression acceptables</i> >> page 24. <li data-bbox="477 469 1227 720">■ Assurez-vous de choisir le bon type de support dans le pilote d'imprimante ou dans le paramètre de menu Param. Plateau de l'appareil. Consultez <i>Format et type de papier</i> >> page 20. Consultez Guide utilisateur - Logiciel : <i>Impression</i> (pour Windows®). Consultez Guide utilisateur - Logiciel : <i>Impression et envoi/réception de télécopies</i> (pour Macintosh). <li data-bbox="477 739 1227 913">■ Sélectionnez le mode Réduire l'impression fantôme dans le pilote d'imprimante. Consultez Guide utilisateur - Logiciel : <i>Impression</i> (pour Windows®). Consultez Guide utilisateur - Logiciel : <i>Impression et envoi/réception de télécopies</i> (pour Macintosh). <li data-bbox="477 933 1227 991">■ Installez un nouveau tambour. Consultez <i>Remplacement du tambour</i> >> page 86. <li data-bbox="477 1010 1227 1068">■ Installez une nouvelle cartouche de toner. Consultez <i>Remplacement de la cartouche de toner</i> >> page 78. <li data-bbox="477 1087 1227 1222">■ L'unité de fusion est peut-être contaminée. Appelez le service à la clientèle Brother : Aux États-Unis : 1 877 BROTHER (1 877 276-8437) Au Canada : 1 877 BROTHER
 <p data-bbox="189 1522 371 1551">Taches de toner</p>	<ul style="list-style-type: none"> <li data-bbox="477 1261 1227 1416">■ Assurez-vous que vous utilisez bien un type de papier conforme aux spécifications. Du papier à surface rugueuse peut être à l'origine du problème. Consultez <i>Papier et autres supports d'impression acceptables</i> >> page 24. <li data-bbox="477 1435 1227 1493">■ Nettoyez le fil corona primaire du tambour. Consultez <i>Nettoyage du fil corona</i> >> page 84. <li data-bbox="477 1512 1227 1609">■ Le tambour est peut-être endommagé. Installez un nouveau tambour. Consultez <i>Remplacement du tambour</i> >> page 86. <li data-bbox="477 1628 1227 1763">■ L'unité de fusion est peut-être contaminée. Appelez le service à la clientèle Brother : Aux États-Unis : 1 877 BROTHER (1 877 276-8437) Au Canada : 1 877 BROTHER

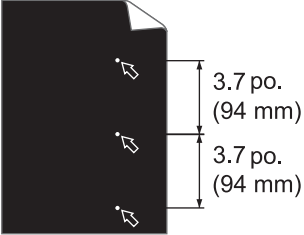
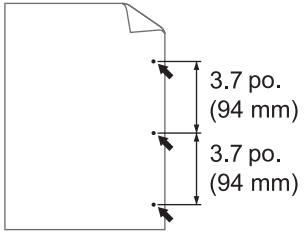
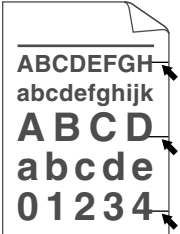

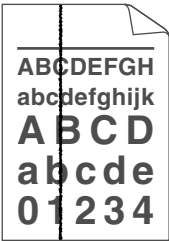

Exemples de qualité d'impression médiocre	Recommandations
 <p data-bbox="183 556 436 585">Zones non imprimées</p>	<ul style="list-style-type: none"> <li data-bbox="504 295 1252 353">■ Assurez-vous que vous utilisez bien un type de papier conforme aux spécifications. Consultez <i>Papier et autres supports d'impression acceptables</i> >> page 24. <li data-bbox="504 440 1252 556">■ Sélectionnez le mode Papier épais dans le pilote d'imprimante, sélectionnez <i>Épais</i> dans le menu <i>Param. Plateau de l'appareil</i> ou utilisez du papier plus mince que celui que vous utilisez actuellement. Consultez <i>Format et type de papier</i> >> page 20. Consultez <i>Guide utilisateur - Logiciel : Impression</i> (pour Windows®). Consultez <i>Guide utilisateur - Logiciel : Impression et envoi/réception de télécopies</i> (pour Macintosh). <li data-bbox="504 730 1252 797">■ Vérifiez l'environnement de l'appareil. Une humidité élevée peut générer des zones non imprimées. Consultez <i>Guide de sécurité du produit : Choix de l'emplacement</i>. <li data-bbox="504 846 1252 904">■ Le tambour est peut-être endommagé. Installez un nouveau tambour. Consultez <i>Remplacement du tambour</i> >> page 86.
 <p data-bbox="257 1219 363 1248">Tout noir</p>	<ul style="list-style-type: none"> <li data-bbox="504 958 1252 1045">■ Nettoyez le fil corona à l'intérieur du tambour en faisant coulisser la languette verte. Veillez à ce que la languette verte revienne en position initiale (▲). Consultez <i>Nettoyage du fil corona</i> >> page 84. <li data-bbox="504 1093 1252 1151">■ Le tambour est peut-être endommagé. Installez un nouveau tambour. Consultez <i>Remplacement du tambour</i> >> page 86.

Exemples de qualité d'impression médiocre	Recommandations
 <p data-bbox="138 556 422 610">Des lignes blanches apparaissent sur la page</p>	<ul style="list-style-type: none"> <li data-bbox="477 295 1227 440">■ Assurez-vous que vous utilisez bien un type de papier conforme aux spécifications. Du papier grossier ou un support d'impression épais peut être à l'origine de ce problème. Consultez <i>Papier et autres supports d'impression acceptables</i> >> page 24. <li data-bbox="477 455 1227 701">■ Assurez-vous de choisir le bon type de support dans le pilote d'imprimante ou dans le paramètre de menu Param. Plateau de l'appareil. Consultez <i>Format et type de papier</i> >> page 20. Consultez Guide utilisateur - Logiciel : <i>Impression</i> (pour Windows®). Consultez Guide utilisateur - Logiciel : <i>Impression et envoi/réception de télécopies</i> (pour Macintosh). <li data-bbox="477 716 1227 803">■ Le problème peut se corriger de lui-même. Imprimez plusieurs pages vides pour résoudre ce problème, particulièrement si l'appareil n'a pas été utilisé depuis longtemps. <li data-bbox="477 819 1227 919">■ Le tambour est peut-être endommagé. Installez un nouveau tambour. Consultez <i>Remplacement du tambour</i> >> page 86.
 <p data-bbox="172 1186 388 1219">Lignes sur la page</p>	<ul style="list-style-type: none"> <li data-bbox="477 929 1227 996">■ Nettoyez le fil corona à l'intérieur du tambour. Consultez <i>Nettoyage du fil corona</i> >> page 84. <li data-bbox="477 1012 1227 1112">■ Le tambour est peut-être endommagé. Installez un nouveau tambour. Consultez <i>Remplacement du tambour</i> >> page 86.
 <p data-bbox="138 1489 422 1574">Des lignes blanches, des bandes ou des vergeures apparaissent sur la page</p>	<ul style="list-style-type: none"> <li data-bbox="477 1228 1227 1354">■ Vérifiez l'environnement de l'appareil. Des conditions telles qu'un taux d'humidité élevé et des températures élevées peuvent être à l'origine de ce problème de qualité d'impression. Consultez Guide de sécurité du produit : <i>Choix de l'emplacement</i>. <li data-bbox="477 1369 1227 1470">■ Si le problème n'est pas résolu après avoir imprimé quelques pages, remplacez le tambour. Consultez <i>Remplacement du tambour</i> >> page 86.

Exemples de qualité d'impression médiocre	Recommandations
 <p>Des taches blanches sur du texte noir et des graphiques à des intervalles de 3,7 po. (94 mm)</p>  <p>Des taches noires à des intervalles de 3,7 po. (94 mm)</p>	<ul style="list-style-type: none"> ■ Effectuez de 10 à 15 copies d'une feuille de papier vierge. Si le problème n'est pas résolu après l'impression des pages vierges, il est possible qu'un corps étranger, tel que de la colle provenant de quelque étiquette, soit coincé sur le tambour. Nettoyez le tambour. Consultez <i>Guide de l'utilisateur avancé : Nettoyage du tambour</i>. ■ Le tambour est peut-être endommagé. Installez un nouveau tambour. Consultez <i>Remplacement du tambour</i> >> page 86.
 <p>Des marques de toner noires sur la page</p>	<ul style="list-style-type: none"> ■ Si vous utilisez des feuilles d'étiquettes pour imprimante laser, la colle des feuilles peut parfois se coincer sur la surface du tambour photosensible. Nettoyez le tambour. Consultez <i>Guide de l'utilisateur avancé : Nettoyage du tambour</i>. ■ Assurez-vous que vous utilisez bien un type de papier conforme aux spécifications. Consultez <i>Papier et autres supports d'impression acceptables</i> >> page 24. ■ N'utilisez pas de papier avec des trombones ou des agrafes car ils égratignent la surface du tambour. ■ Si le tambour déballé est exposé à la lumière directe du soleil ou à celle de la pièce, il est possible qu'il soit endommagé. ■ La cartouche de toner est peut-être endommagée. Installez une nouvelle cartouche de toner. Consultez <i>Remplacement de la cartouche de toner</i> >> page 78. ■ Le tambour est peut-être endommagé. Installez un nouveau tambour. Consultez <i>Remplacement du tambour</i> >> page 86.

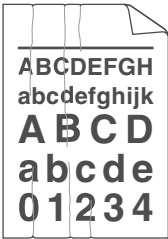
Exemples de qualité d'impression médiocre	Recommandations
 <p data-bbox="138 556 422 610">Des lignes noires apparaissent sur la page</p> <p data-bbox="124 625 436 710">Des taches de toner apparaissent sur les pages imprimées</p>	<ul style="list-style-type: none"> <li data-bbox="477 291 1215 349">■ Nettoyez le fil corona à l'intérieur du tambour en faisant coulisser la languette verte. Consultez <i>Nettoyage du fil corona</i> >> page 84. <li data-bbox="477 407 1226 432">■ Vérifiez que la languette verte du fil corona est en position initiale (▲). <li data-bbox="477 450 1178 508">■ La cartouche de toner est peut-être endommagée. Installez une nouvelle cartouche de toner. Consultez <i>Remplacement de la cartouche de toner</i> >> page 78. <li data-bbox="477 566 1140 624">■ Le tambour est peut-être endommagé. Installez un nouveau tambour. Consultez <i>Remplacement du tambour</i> >> page 86. <li data-bbox="477 681 954 707">■ L'unité de fusion est peut-être contaminée. Appelez le service à la clientèle Brother : Aux États-Unis : 1 877 BROTHER (1 877 276-8437) Au Canada : 1 877 BROTHER
 <p data-bbox="138 1107 422 1161">Des lignes blanches apparaissent sur la page</p>	<ul style="list-style-type: none"> <li data-bbox="477 842 1222 929">■ Vérifiez qu'aucun corps étranger tel qu'un bout de papier déchiré, des notes autocollantes ou de la poussière ne se trouve à l'intérieur de l'appareil ou autour du tambour et de la cartouche de toner. <li data-bbox="477 948 1178 1006">■ La cartouche de toner est peut-être endommagée. Installez une nouvelle cartouche de toner. Consultez <i>Remplacement de la cartouche de toner</i> >> page 78. <li data-bbox="477 1064 1140 1122">■ Le tambour est peut-être endommagé. Installez un nouveau tambour. Consultez <i>Remplacement du tambour</i> >> page 86.

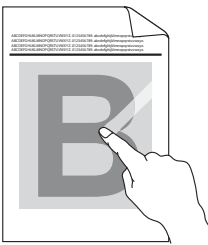
Exemples de qualité d'impression médiocre	Recommandations
 <p data-bbox="227 552 392 581">Image oblique</p>	<ul style="list-style-type: none"> <li data-bbox="504 295 1243 382">■ Vérifiez que le papier ou autre support d'impression est chargé correctement dans le bac à papier et que les guides ne sont ni trop serrés ni trop lâches sur la pile de papier. <li data-bbox="504 397 1185 494">■ Réglez les guides-papier correctement. Consultez <i>Chargement de papier et de supports d'impression</i> >> page 13. <li data-bbox="504 510 1226 568">■ Si vous utilisez le bac universel, consultez <i>Chargement de papier dans le bac universel (bac universel)</i> >> page 15. <li data-bbox="504 583 1185 680">■ Le bac à papier est peut-être trop rempli. Consultez <i>Chargement de papier et de supports d'impression</i> >> page 13. <li data-bbox="504 695 1190 792">■ Vérifiez le type et la qualité du papier. Consultez <i>Papier et autres supports d'impression acceptables</i> >> page 24. <li data-bbox="504 807 1207 865">■ Vérifiez qu'il n'y a aucun objet libre, tel que du papier déchiré, à l'intérieur de l'appareil. <li data-bbox="504 880 1223 991">■ Si le problème ne se produit que lors de l'impression recto verso, vérifiez qu'il n'y a pas de papier déchiré dans le bac d'impression recto verso, que le bac d'impression recto verso est inséré complètement et que le capot arrière est complètement fermé.
 <p data-bbox="200 1267 419 1296">Gondolé ou ondulé</p>	<ul style="list-style-type: none"> <li data-bbox="504 1010 1251 1107">■ Vérifiez le type et la qualité du papier. Des températures élevées et un taux d'humidité élevé peuvent être à l'origine de l'ondulation du papier. Consultez <i>Papier et autres supports d'impression acceptables</i> >> page 24. <li data-bbox="504 1122 1229 1209">Consultez Guide de sécurité du produit : <i>Choix de l'emplacement</i>. <li data-bbox="504 1224 1251 1335">■ Si l'appareil est rarement utilisé, il se peut que le papier soit resté trop longtemps dans le bac à papier. Retournez la pile de papier dans le bac d'alimentation. Ventilez également le papier et faites-lui faire une rotation à 180° dans le bac à papier. <li data-bbox="504 1350 1245 1408">■ Ouvrez le capot arrière (bac de sortie face vers le haut) pour que le papier imprimé soit acheminé au bac de sortie face vers le haut. <li data-bbox="504 1423 1243 1510">■ Choisissez le mode Réduire l'ondulation du papier dans le pilote d'imprimante si vous n'utilisez pas le papier que nous vous recommandons. <p data-bbox="532 1526 1251 1555">Consultez Guide utilisateur - Logiciel : <i>Impression</i> (pour Windows®).</p> <p data-bbox="532 1570 1251 1628">Consultez Guide utilisateur - Logiciel : <i>Impression et envoi/réception de télécopies</i> (pour Macintosh).</p>

Exemples de qualité d'impression médiocre	Recommandations
 <p data-bbox="159 552 399 581">Froissements ou plis</p>	<ul style="list-style-type: none"> <li data-bbox="477 295 1153 392">■ Vérifiez que le papier est chargé correctement. Consultez <i>Chargement de papier et de supports d'impression</i> >> page 13. <li data-bbox="477 407 1153 504">■ Vérifiez le type et la qualité du papier. Consultez <i>Papier et autres supports d'impression acceptables</i> >> page 24. <li data-bbox="477 519 1221 575">■ Renversez la pile de papier dans le bac ou faites-lui faire une rotation de 180° dans le bac d'entrée.
 <p data-bbox="148 819 412 848">Plis sur les enveloppes</p>	<ul style="list-style-type: none"> <li data-bbox="477 595 1221 720">■ Vérifiez que les enveloppes sont imprimées avec le capot arrière (bac de sortie face sur le dessus) ouvert. Consultez <i>Impression sur du papier épais, des étiquettes et des enveloppes à partir du bac universel</i> >> page 17. <li data-bbox="477 736 1153 832">■ Vérifiez le type et la qualité de l'enveloppe. Consultez <i>Papier et autres supports d'impression acceptables</i> >> page 24. <li data-bbox="477 848 1153 971">■ Assurez-vous que les enveloppes ne proviennent que du bac universel. Consultez <i>Chargement de papier dans le bac universel (bac universel)</i> >> page 15.
 <p data-bbox="179 1253 381 1282">Mauvaise fixation</p>	<ul style="list-style-type: none"> <li data-bbox="477 991 1221 1164">■ Sélectionnez le mode Améliorer la tenue du toner dans le pilote d'imprimante. Consultez Guide utilisateur - Logiciel : <i>Impression</i> (pour Windows®). Consultez Guide utilisateur - Logiciel : <i>Impression et envoi/réception de télécopies</i> (pour Macintosh). <li data-bbox="477 1180 1221 1267">Si cette sélection n'améliore pas suffisamment la fixation, modifiez le paramètre du pilote d'imprimante dans Type de support à un réglage épais.
 <p data-bbox="230 1553 330 1582">Gondolé</p>	<ul style="list-style-type: none"> <li data-bbox="477 1290 1221 1396">■ Sélectionnez le mode Réduire l'ondulation du papier dans le pilote d'imprimante. Consultez Guide utilisateur - Logiciel : <i>Impression</i> (pour Windows®). Consultez Guide utilisateur - Logiciel : <i>Impression et envoi/réception de télécopies</i> (pour Macintosh). <li data-bbox="477 1412 1221 1537">■ Ouvrez le capot arrière (bac de sortie face vers le haut) pour que le papier imprimé soit acheminé au bac de sortie face vers le haut.

Informations relatives à l'appareil

Vérification du numéro de série

Le numéro de série de l'appareil peut être affiché à l'écran ACL.

- 1 Appuyez sur Menu.
- 2 Appuyez sur ▲ ou sur ▼ pour afficher Info. machine.
Appuyez sur Info. machine.
- 3 Le numéro de série de l'appareil s'affiche à l'écran ACL.
- 4 Appuyez sur **Arrêt / Sortie**.

Fonctions de réinitialisation

Les fonctions de réinitialisation suivantes sont disponibles :

1 Réseau

Vous pouvez rétablir les paramètres usine par défaut du serveur d'impression interne, par exemple les informations de mot de passe et d'adresse IP.

2 Adresses et télécopies

L'option Adresse et fax réinitialise les paramètres suivants :

■ Carnet d'adresses

(Numéros de monotouche/Numéros abrégés/Configuration de groupes)

■ Tâches de télécopie programmées dans la mémoire

(Transmission par relève, Télécopie différée, Transmission par lot)

■ Identification de poste

(nom et numéro)

■ Message de page de garde

(commentaires)

■ Options de fax à distance

(Code d'accès à distance, Mise en mémoire de fax, Réadressage de télécopie, Radiomessagerie, envoi PC-Fax, réception PC-Fax (Windows® seulement))

■ Paramètres de rapport

(Rapport de vérification de l'envoi/ Index liste tél/Journal des télécopies)

■ Définition du mot de passe de verrouillage

3 Ts réglages

Vous pouvez rétablir tous les paramètres de l'appareil aux paramètres usine d'origine.

Brother vous recommande vivement de procéder à cette opération lors de la mise au rebut de l'appareil.



Remarque

Débranchez le câble d'interface avant de sélectionner Réseau ou Ts réglages.

Comment réinitialiser l'appareil

- 1 Appuyez sur Menu.
- 2 Appuyez sur ▲ ou sur ▼ pour afficher Réglage init..
Appuyez sur Réglage init..
- 3 Appuyez sur ▲ ou sur ▼ pour afficher Réinitialiser.
Appuyez sur Réinitialiser.
- 4 Appuyez sur Réseau, Adresses et télécopies ou Ts réglages pour sélectionner la fonction de réinitialisation de votre choix.
- 5 Effectuez l'une des actions suivantes :
 - Pour réinitialiser les paramètres, appuyez sur Oui et passez à l'étape 6.
 - Pour quitter sans faire de modifications, appuyez sur Non et passez à 7.
- 6 Vous serez invité à réinitialiser l'appareil. Effectuez l'une des actions suivantes :
 - Pour réinitialiser l'appareil, appuyez sur Oui pendant 2 secondes. L'appareil amorce la réinitialisation.
 - Pour quitter sans réinitialiser l'appareil, appuyez sur Non. Passez à l'étape 7.
- 7 Appuyez sur Arrêt / Sortie.



Remarque

Vous pouvez aussi réinitialiser les paramètres de réseau en appuyant sur Menu, Réseau, Réinit. réseau.

Programmation à l'écran

Votre appareil a été conçu pour être facile à faire fonctionner en utilisant les boutons Menu de la programmation de l'écran ACL tactile. La programmation conviviale vous permet de tirer pleinement profit de tous les choix de menus offerts par votre appareil.

Étant donné que la programmation se fait à l'écran ACL, nous avons créé des instructions progressives qui s'affichent à l'écran pour vous aider à programmer votre appareil. Tout ce que vous avez à faire, c'est de suivre les instructions qui s'affichent et qui vous guident dans le choix des menus et des options de programmation.

Tableau des menus

Vous pouvez programmer votre appareil à l'aide du tableau des menus qui débute à *Tableau des menus* ►► page 142. Ces pages répertorient les sélections et les options des menus.

Touches de menu et de mode









 Menu	Accédez au menu principal.
 Copier	Accédez à chaque mode et à son menu de paramètres temporaires.
 Fax	
 Numéris.	
 Impression directe	
 Impression sécurisée	
	
⊞ Arrêt / Sortie	Quitter le menu ou arrêter l'opération en cours.

Tableau des menus

Le tableau des menus vous aide à comprendre les sélections et les options des menus que l'on trouve dans les programmes de l'appareil. Les paramètres d'usine sont affichés en gras avec un astérisque.



Niveau 1	Niveau 2	Niveau 3	Niveau 4	Options	Description	Page
Prog. Général	Param. Plateau	Bac universel	—	Taille papier A4 Lettre* Légal Executive A5 A5 L A6 B5 B6 Folio Quelconque	Permet de configurer le type et le format de papier dans le bac MU.	20
		Plateau 1	—	Taille papier A4 Lettre* Légal Executive A5 A5 L A6 B5 B6 Folio		
◆ Consultez <i>Guide de l'utilisateur avancé</i> .						
 Les paramètres d'usine sont affichés en gras avec un astérisque.						

Niveau 1	Niveau 2	Niveau 3	Niveau 4	Options	Description	Page
Prog. Général (suite)	Param. Plateau (suite)	Plateau 1 (suite)	—	Type de papier Fin Ordinaire* Épais Plus épais Papier recyclé		20
		Plateau 2 (Ce menu ne s'affiche que si le Bac 2 est installé.)	—	Taille papier A4 Lettre* Légal Executive A5 B5 B6 Folio Type de papier Fin Ordinaire* Épais Plus épais Papier recyclé	Permet de configurer le type et le format de papier dans le bac 2.	20
		Plateau: Copie	—	Bac#1 uniq. Bac#2 uniq. Univ. uniq. Univ>B1>B2* B1>B2>Univ (Bac#2 et B2 ne s'affichent que si le Bac 2 est installé.)	Sélectionne le bac qui sera utilisé pour le mode Copie.	21
◆ Consultez <i>Guide de l'utilisateur avancé</i> .						
 Les paramètres d'usine sont affichés en gras avec un astérisque.						

Niveau 1	Niveau 2	Niveau 3	Niveau 4	Options	Description	Page
Prog. Général (suite)	Param. Plateau (suite)	Plateau:Fax	—	Bac#1 uniq. Bac#2 uniq. Univ. uniq. Univ>B1>B2 B1>B2>Univ* (Bac#2 et B2 ne s'affichent que si le Bac 2 est installé.)	Sélectionne le bac qui sera utilisé pour le mode Télécopie.	22
		Usage bac :impression	—	Bac#1 uniq. Bac#2 uniq. Univ. uniq. Univ>B1>B2* B1>B2>Univ (Bac#2 et B2 ne s'affichent que si le Bac 2 est installé.)	Sélectionne le bac qui sera utilisé pour le mode Impression.	23
	Volume	Sonnerie	—	Bas Moyen* Haut Désactivé	Permet de régler le volume de la sonnerie.	Consultez ◆.
		Signal sonore	—	Bas Moyen* Haut Désactivé	Permet de régler le volume de l'avertisseur sonore.	
		Haut-parleur	—	Bas Moyen* Haut Désactivé	Permet de régler le volume du haut-parleur.	
	Écologie	Économie de toner	—	Activé Désactivé*	Permet d'augmenter le rendement de la cartouche de toner.	
		Durée de veille	—	La plage varie suivant les modèles. 3 Min*	Permet d'économiser de l'énergie.	
	Mode Silence	—	—	Activé Désactivé*	Réduit le bruit d'impression.	

◆ Consultez *Guide de l'utilisateur avancé*.



Les paramètres d'usine sont affichés en gras avec un astérisque.

Niveau 1	Niveau 2	Niveau 3	Niveau 4	Options	Description	Page
Prog. Général (suite)	Paramètres ACL	Pann. lumineux	—	Clair* Moyen Foncé	Vous pouvez ajuster la luminosité du rétroéclairage de l'écran ACL.	Consultez ◆.
		Min. veilleuse	—	10 Sec 20 Sec 30 Sec Désactivé*	Vous pouvez déterminer la durée pendant laquelle le rétroéclairage de l'écran ACL demeure allumé une fois la dernière touche appuyée.	
	Sécurité	Blocage fonct.	Config mot passe Bl. stop⇒Marche Config. identifiant	—	Vous pouvez réserver l'opération sélectionnée de l'appareil à 25 utilisateurs individuels au maximum ainsi qu'à tous les utilisateurs publics non autorisés.	
		Verr. param.	Config mot passe Bl. stop⇒Marche	—	Interdit à tout utilisateur non autorisé de changer les paramètres actuels de l'appareil.	
◆ Consultez <i>Guide de l'utilisateur avancé</i> .						
 Les paramètres d'usine sont affichés en gras avec un astérisque.						



Niveau 1	Niveau 2	Niveau 3	Niveau 4	Options	Description	Page
Fax	Réglage récep.	Long. Sonnerie	—	0 1 2 3 4*	Permet de configurer le nombre de sonneries avant que l'appareil ne réponde en mode Télécopie seulement ou en mode Fax/Tél.	39
		Durée sonn F/T	—	20 Sec* 30 Sec 40 Sec 70 Sec	Permet de définir la durée de la pseudo-sonnerie double en mode Fax/Tél.	39
		Récep facile	—	Activé* Désactivé	Permet de recevoir automatiquement des télécopies lorsque vous répondez à un appel et que vous entendez des tonalités de télécopie.	40
		Code distance	—	Activé* (*51, #51) Désactivé	Permet de répondre aux appels sur un téléphone supplémentaire et d'utiliser des codes pour activer ou désactiver l'appareil. Vous pouvez personnaliser ces codes.	50
		Auto-réduction	—	Activé* Désactivé	Fonction permettant de réduire le format des télécopies entrantes.	Consultez ◆.

◆ Consultez *Guide de l'utilisateur avancé*.



Les paramètres d'usine sont affichés en gras avec un astérisque.

Niveau 1	Niveau 2	Niveau 3	Niveau 4	Options	Description	Page
Fax (suite)	Réglage récep. (suite)	Ach/Page/Sauve	—	RE-TX Fax Téléappel Mémoriser fax Récept PC FAX Désactivé*	Permet à l'appareil de réadresser des télécopies, d'appeler votre téléavertisseur ou votre téléphone cellulaire, d'enregistrer des télécopies entrantes dans la mémoire (pour que vous puissiez les extraire quand vous êtes loin de votre appareil) ou d'envoyer des télécopies à votre ordinateur. Si vous avez sélectionné Réadressage de télécopies ou Réception PC-Fax, vous pouvez activer la fonction de sécurité Impression de sauvegarde.	Consultez ◆.
		(Impression de sauvegarde)	—			
		Densité d'impression	—	-2 -1 0* +1 +2	Permet d'éclaircir ou d'assombrir les impressions.	
		Horodatage télécopie	—	Activé Désactivé*	Permet d'imprimer l'heure et la date en haut des télécopies reçues.	
		Recto verso	—	Activé Désactivé*	Imprime les télécopies reçues des deux côtés de la feuille.	
Config. envoi	Envoi par lot	—	Activé Désactivé*	Permet de combiner toutes les télécopies en différé à destination du même numéro pour un envoi à la même heure de la journée en une seule transmission.		
◆ Consultez <i>Guide de l'utilisateur avancé</i> .						
 Les paramètres d'usine sont affichés en gras avec un astérisque.						

Niveau 1	Niveau 2	Niveau 3	Niveau 4	Options	Description	Page
Fax (suite)	Config. envoi (suite)	Définition de la page de couverture	Imp. exemple	—	Vous pouvez imprimer la page de garde de télécopie comme modèle.	Consultez ◆.
			Note pg cov	—	Permet de configurer vos propres commentaires pour la page de garde d'une télécopie.	
		Destination	—	Afficher* Masqué	Permet de régler l'appareil pour afficher l'information de destination à l'écran ACL pendant l'envoi de télécopie.	
	Réglage rapp	Transmission	—	Activé Activé+Image Désactivé* Désactivé+Image	Permet de choisir la configuration initiale pour le rapport de vérification de l'envoi.	34
			Intervalle act	—	Ch 50 télécop* Toutes les 6hrs Toutes les 12hrs Toutes les 24hrs Tous les 2 jours Tous les 7 jours Désactivé	Permet de paramétrer la fréquence d'impression automatique du journal des télécopies. Si vous avez choisi une fréquence autre que Désactivé et Ch 50 télécop, vous pouvez régler l'heure pour l'option choisie. Si vous avez choisi Tous les 7 jours, vous pouvez également régler le jour de la semaine.
		Impr. Document	—	—	—	Permet d'imprimer les télécopies entrantes enregistrées dans la mémoire.
Accès à dist		—	—	---*	Permet de programmer un code personnalisé pour l'extraction à distance.	

◆ Consultez *Guide de l'utilisateur avancé*.



Les paramètres d'usine sont affichés en gras avec un astérisque.

Niveau 1	Niveau 2	Niveau 3	Niveau 4	Options	Description	Page
Fax (suite)	Restrict. num.	Pavé numérotation	—	Saisissez # 2 fois Activé Désactivé*	Vous pouvez régler l'appareil de manière à limiter la numérotation en utilisant le pavé numérique.	Consultez ◆.
		Num Monotouche	—	Saisissez # 2 fois Activé Désactivé*	Vous pouvez régler l'appareil de manière à limiter la numérotation des numéros de monotouche.	
		Comp. abrégée	—	Saisissez # 2 fois Activé Désactivé*	Vous pouvez régler l'appareil de manière à limiter la numérotation en utilisant les numéros abrégés.	
		Serveur LDAP	—	Saisissez # 2 fois Activé Désactivé*	Vous pouvez régler l'appareil de manière à limiter la numérotation à l'aide du serveur LDAP.	
	Trav. en att.	—	—	—	Permet de vérifier quelles tâches sont enregistrées en mémoire et d'annuler des tâches programmées.	
Divers	Compatibilité	—	Haut* Normal De base (VoIP)	Permet d'ajuster l'égalisation en cas de problèmes de transmission. Les fournisseurs de services VoIP prennent en charge la télécopie selon plusieurs normes. Si vous rencontrez régulièrement des erreurs de transmission de télécopie, sélectionnez De base (VoIP).	129	
◆ Consultez <i>Guide de l'utilisateur avancé</i> .						
 Les paramètres d'usine sont affichés en gras avec un astérisque.						

Niveau 1	Niveau 2	Niveau 3	Niveau 4	Options	Description	Page
Fax (suite)	Divers (suite)	Spéciale	—	Paramètre de Sonnerie spéciale Régler (Activé) Désactivé*	Fonction à utiliser avec le service de sonnerie spéciale de la compagnie téléphonique afin d'enregistrer le type de sonnerie sur l'appareil.	44
			—	Type de sonnerie 1 2 3 4		

◆ Consultez *Guide de l'utilisateur avancé*.



Les paramètres d'usine sont affichés en gras avec un astérisque.



Niveau 1	Niveau 2	Niveau 3	Niveau 4	Options	Description	Page
Imp.	Émulation	—	—	Auto (EPSON) * Auto (IBM) HP LaserJet BR-Script 3 Epson FX-850 IBM Proprinter	Permet de sélectionner le mode d'émulation.	Consultez <input type="checkbox"/> .
	Options d'impression	Police interne	—	HP LaserJet BR-Script 3	Imprime la liste des polices internes de l'appareil.	
		Configuration	—	—	Imprime la liste des paramètres d'impression de l'appareil.	
		Test imp.	—	—	Imprime une page test.	
	Recto verso	—	—	Bord long Bord court Désactivé*	Active ou désactive l'impression recto verso. Vous pouvez également choisir l'impression recto verso sur le bord long ou sur le bord court.	
	Auto Continu	—	—	Activé* Désactivé	Si cette option est activée, l'appareil éliminera automatiquement une erreur de taille de papier et utilisera tout papier compatible provenant des autres bacs à papier.	
Réinitialiser l'imprimante	—	—	Oui Non	Revient aux paramètres PCL d'usine par défaut.		
<input type="checkbox"/> Consultez Guide utilisateur - Logiciel.						
 Les paramètres d'usine sont affichés en gras avec un astérisque.						



Niveau 1	Niveau 2	Niveau 3	Niveau 4	Options	Description	Page	
Imp. Rapports	Transmission	Aff. sur écran ACL	—	—	Vous pouvez afficher le rapport de vérification de l'envoi pour les 200 dernières télécopies sortantes et imprimer le dernier rapport.	Consultez ◆.	
		Imp. rapport	—	—			
	Liste index téléphone	Ordre numérique	—	—	—	Dresse la liste, dans l'ordre numérique ou alphabétique, des noms et des numéros enregistrés dans la mémoire des numéros abrégés et dans celle des numéros de monotouche.	
		Ordre alphabétique	—	—			
	Journal fax	—	—	—	Dresse la liste des informations relatives aux 200 dernières télécopies reçues et envoyées. (TX signifie Envoi. RX signifie Réception.)		
	Réglages util	—	—	—	Dresse la liste de vos paramètres.		
	Config réseau	—	—	—	Dresse la liste de vos paramètres réseau.		
	Impression par points du tambour	—	—	—	Imprime la feuille de vérification des points du tambour.	Consultez ◆.	
Rapport WLAN	—	—	—	Imprime le résultat du diagnostic de connectivité au réseau sans fil.	Consultez ‡.		
◆ Consultez <i>Guide de l'utilisateur avancé</i> .							
‡ Consultez <i>Guide d'installation rapide</i> .							
 Les paramètres d'usine sont affichés en gras avec un astérisque.							



Niveau 1	Niveau 2	Niveau 3	Niveau 4	Niveau 5	Options	Description	
Réseau +	LAN câblé	TCP/IP	Méthode amorce	—	Auto* Statiq RARP BOOTP DHCP	Permet de choisir la méthode d'amorçage (BOOT) qui convient le mieux à vos besoins.	
			(Tentatives d'amorçage IP)			3* [00000-32767]	Permet de spécifier le nombre de fois que l'appareil tentera d'obtenir une adresse IP lorsque l'option Méthode amorce est réglée sur n'importe quel paramètre, sauf Statiq.
			Adresse IP	—	[000-255]. [000-255]. [000-255]. [000-255]	Permet de saisir l'adresse IP.	
			Masq.ss.réseau	—	[000-255]. [000-255]. [000-255]. [000-255]	Permet de saisir le masque de sous-réseau.	
			Passerelle	—	[000-255]. [000-255]. [000-255]. [000-255]	Permet de saisir l'adresse de la passerelle.	
			Nom du nœud	—	BRNXXXXXXXXXXXX	Permet de saisir le nom de nœud. (32 caractères max.)	
Config.wins	—	Auto* Statiq	Permet de choisir le mode de configuration WINS.				
<p>+ Consultez Guide utilisateur - Réseau.</p> <p>♣ Pour télécharger le manuel, rendez-vous sur le Brother Solutions Center (Centre de solutions Brother) au http://solutions.brother.com/.</p>							
<p> Les paramètres d'usine sont affichés en gras avec un astérisque.</p>							

Niveau 1	Niveau 2	Niveau 3	Niveau 4	Niveau 5	Options	Description
Réseau † (suite)	LAN câblé (suite)	TCP/IP (suite)	Serveur WINS	—	Primaire [000-255]. [000-255]. [000-255]. [000-255] Secondaire [000-255]. [000-255]. [000-255]. [000-255]	Permet de spécifier l'adresse IP du serveur WINS primaire ou secondaire.
			Serveur DNS	—	Primaire [000-255]. [000-255]. [000-255]. [000-255] Secondaire [000-255]. [000-255]. [000-255]. [000-255]	Permet de spécifier l'adresse IP du serveur DNS primaire ou secondaire.
			APIPA	—	Activé* Désactivé	Permet d'attribuer automatiquement l'adresse IP à partir de la plage d'adresses de la liaison locale.
			IPv6	—	Activé Désactivé*	Permet d'activer ou de désactiver le protocole IPv6. Si vous voulez utiliser le protocole IPv6, visitez le site http://solutions.brother.com/ pour de plus amples informations.
		Ethernet	—	—	Auto* 100B-FD 100B-HD 10B-FD 10B-HD	Permet de sélectionner le mode de lien Ethernet.

† Consultez Guide utilisateur - Réseau.

♣ Pour télécharger le manuel, rendez-vous sur le Brother Solutions Center (Centre de solutions Brother) au <http://solutions.brother.com/>.



Les paramètres d'usine sont affichés en gras avec un astérisque.

Niveau 1	Niveau 2	Niveau 3	Niveau 4	Niveau 5	Options	Description		
Réseau † (suite)	LAN câblé (suite)	État câblé	—	—	1000B-FD actif 100B-FD actif 100B-HD actif 10B-FD actif 10B-HD actif Inactif Câblé désactivé	Vous pouvez voir l'état actuel du réseau câblé.		
		Adresse MAC	—	—	—	Affiche l'adresse MAC de l'appareil.		
		Valeurs par défaut	—	—	Oui Non	Permet de rétablir les réglages d'usine des paramètres du réseau câblé.		
		Câblé activé	—	—	Activé* Désactivé	Permet d'activer ou de désactiver manuellement le réseau local avec fil.		
	WLAN	TCP/IP	Méthode amorce	—	—	Auto* Statiq RARP BOOTP DHCP	Permet de choisir la méthode d'amorçage (BOOT) qui convient le mieux à vos besoins.	
				(Tentatives d'amorçage IP)	—	—	3* [00000-32767]	Permet de spécifier le nombre de fois que l'appareil tentera d'obtenir une adresse IP lorsque l'option Méthode amorce est réglée sur n'importe quel paramètre, sauf Statiq.
				Adresse IP	—	—	[000-255]. [000-255]. [000-255]. [000-255]	Permet de saisir l'adresse IP.
			Masq. ss. réseau	—	—	[000-255]. [000-255]. [000-255]. [000-255]	Permet de saisir le masque de sous-réseau.	

† Consultez Guide utilisateur - Réseau.

♣ Pour télécharger le manuel, rendez-vous sur le Brother Solutions Center (Centre de solutions Brother) au <http://solutions.brother.com/>.



Les paramètres d'usine sont affichés en gras avec un astérisque.

Niveau 1	Niveau 2	Niveau 3	Niveau 4	Niveau 5	Options	Description
Réseau + (suite)	WLAN (suite)	TCP/IP (suite)	Passerelle	—	[000-255]. [000-255]. [000-255]. [000-255]	Permet de saisir l'adresse de la passerelle.
			Nom du nœud	—	BRWXXXXXXXXXXXX	Permet de saisir le nom de nœud. (32 caractères max.)
			Config.wins	—	Auto* Statiq	Permet de choisir le mode de configuration WINS.
			Serveur WINS	—	Primaire [000-255]. [000-255]. [000-255]. [000-255] Secondaire [000-255]. [000-255]. [000-255]. [000-255]	Permet de spécifier l'adresse IP du serveur WINS primaire ou secondaire.
			Serveur DNS	—	Primaire [000-255]. [000-255]. [000-255]. [000-255] Secondaire [000-255]. [000-255]. [000-255]. [000-255]	Permet de spécifier l'adresse IP du serveur DNS primaire ou secondaire.
APIPA	—	Activé* Désactivé	Permet d'attribuer automatiquement l'adresse IP à partir de la plage d'adresses de la liaison locale.			

+ Consultez Guide utilisateur - Réseau.

♣ Pour télécharger le manuel, rendez-vous sur le Brother Solutions Center (Centre de solutions Brother) au <http://solutions.brother.com/>.





Les paramètres d'usine sont affichés en gras avec un astérisque.

Niveau 1	Niveau 2	Niveau 3	Niveau 4	Niveau 5	Options	Description	
Réseau + (suite)	WLAN (suite)	TCP/IP (suite)	IPv6	—	Activé Désactivé*	Permet d'activer ou de désactiver le protocole IPv6. Si vous voulez utiliser le protocole IPv6, visitez le site http://solutions.brother.com/ pour de plus amples informations.	
		Assist config.	—	—	—	Permet de configurer votre serveur d'impression interne.	
		WPS/AOSS	—	—	—	Vous pouvez facilement configurer les paramètres du réseau sans fil à l'aide de la méthode monotouche.	
		WPS a/code NIP	—	—	—	Vous pouvez facilement configurer les paramètres du réseau sans fil à l'aide de WPS avec un code NIP.	
		Statut WLAN	Statut	—	—	Active (11n) Activé (11b) Activé (11g) Réseau local câblé actif Réseau local sans fil désactivé AOSS activé Echec connexion	Vous pouvez voir l'état actuel du réseau sans fil.
				Signal	—	Signal:Fort Signal:Moyen Signal:Faible Signal:Aucun	Vous pouvez voir la puissance signal actuelle du réseau sans fil.
SSID	—			—	Vous pouvez voir le SSID actuel.		
<p>+ Consultez Guide utilisateur - Réseau.</p> <p>♣ Pour télécharger le manuel, rendez-vous sur le Brother Solutions Center (Centre de solutions Brother) au http://solutions.brother.com/.</p>							
 Les paramètres d'usine sont affichés en gras avec un astérisque.							

Niveau 1	Niveau 2	Niveau 3	Niveau 4	Niveau 5	Options	Description	
Réseau + (suite)	WLAN (suite)	Statut WLAN (suite)	Mode de comm.	—	Ad-hoc Infrastructure Aucun	Les paramétrages du fabricant sont affichés en caractères gras avec un astérisque.	
		Adresse MAC	—	—	—	Affiche l'adresse MAC de l'appareil.	
		Valeurs par défaut	—	—	Oui Non	Permet de rétablir les réglages d'usine des paramètres du réseau sans fil.	
		RL sfil actv.	—	—	Activé Désactivé*	Permet d'activer ou de désactiver manuellement le réseau local sans fil.	
	Wi-Fi Direct ♣	Bout-poussoir	—	—	—	Vous pouvez facilement configurer les paramètres du réseau Wi-Fi Direct™ à l'aide de la méthode monotouche.	
		Code NIP	—	—	—	Vous pouvez facilement configurer les paramètres du réseau Wi-Fi Direct™ à l'aide de WPS avec un code NIP.	
		Manuel	—	—	—	Vous pouvez configurer manuellement vos paramètres de réseau Wi-Fi Direct™.	
		Propr. groupe	—	—	Activé Désactivé*	Configure votre appareil en tant que Propriétaire de groupe.	
	<p>+ Consultez Guide utilisateur - Réseau.</p> <p>♣ Pour télécharger le manuel, rendez-vous sur le Brother Solutions Center (Centre de solutions Brother) au http://solutions.brother.com/.</p>						
	<p> Les paramètres d'usine sont affichés en gras avec un astérisque.</p>						

Niveau 1	Niveau 2	Niveau 3	Niveau 4	Niveau 5	Options	Description
Réseau † (suite)	Wi-Fi Direct ♣ (suite)	Infos périph.	Nom périph.	—	—	Vous pouvez voir le nom de dispositif de l'appareil.
			SSID	—	—	Affiche le SSID du propriétaire du groupe. Lorsque l'appareil n'est pas connecté, l'écran ACL affiche Non connecté.
			Adresse IP	—	—	Vous pouvez voir l'adresse IP actuelle de l'appareil.
	Infos état	Statut	—	P/G actif (**) Client actif Non connecté Désactivé Réseau local câblé actif ** = le nombre de dispositifs	Vous pouvez voir l'état actuel du réseau Wi-Fi Direct™.	
		Signal	—	Signal:Fort Signal:Moyen Signal:Faible Signal:Aucun	Vous pouvez voir la puissance actuelle du signal du réseau Wi-Fi Direct™. Lorsque votre appareil se comporte comme Propriétaire de groupe, l'écran ACL affiche toujours Fort.	
	Activ. interf.	—	—	Activé Désactivé*	Active ou désactive la connexion Wi-Fi Direct™.	
	Courriel/IFAX	Adresse courr	—	—	—	Entrez l'adresse électronique. (60 caractères max.)
	<p>† Consultez Guide utilisateur - Réseau.</p> <p>♣ Pour télécharger le manuel, rendez-vous sur le Brother Solutions Center (Centre de solutions Brother) au http://solutions.brother.com/.</p>					
<p> Les paramètres d'usine sont affichés en gras avec un astérisque.</p>						

Niveau 1	Niveau 2	Niveau 3	Niveau 4	Niveau 5	Options	Description			
Réseau † (suite)	Courriel/IFAX (suite)	Config. serv.	SMTP	Serveur SMTP	Nom (64 caractères max.) Adresse IP [000-255]. [000-255]. [000-255]. [000-255]	Entrez l'adresse de serveur SMTP.			
				Port SMTP	25* [00001-65535]	Entrez le numéro de port SMTP.			
				Autoris pr SMTP	Aucun* Auth SMTP POP avant SMTP	Permet de spécifier la méthode de sécurité pour l'avis par courriel.			
				SMTP SSL/TLS	Aucun* SSL TLS	Permet d'envoyer ou de recevoir un courriel par l'entremise d'un serveur de messagerie qui nécessite la communication SSL/TLS sécurisée.			
				Vérification cert. SMTP	Activé Désactivé*	Permet de vérifier automatiquement le certificat de serveur SMTP.			
			POP3	Serveur POP3	Nom (64 caractères max.) Adresse IP [000-255]. [000-255]. [000-255]. [000-255]	Entrez l'adresse de serveur POP3.			
				Port POP3	110* [00001-65535]	Entrez le numéro de port POP3.			
				Nom B. A. ltre	—	Entrez le nom de la boîte aux lettres. (60 caractères max.)			
			† Consultez Guide utilisateur - Réseau. ♣ Pour télécharger le manuel, rendez-vous sur le Brother Solutions Center (Centre de solutions Brother) au http://solutions.brother.com/ .						
			 Les paramètres d'usine sont affichés en gras avec un astérisque.						

Niveau 1	Niveau 2	Niveau 3	Niveau 4	Niveau 5	Options	Description
Réseau † (suite)	Courriel/IFAX (suite)	Config. serv. (suite)	POP3 (suite)	Mot passe bal	—	Entrez le mot de passe pour se connecter au serveur POP3. (32 caractères max.)
				POP3 SSL/TLS	Aucun* SSL TLS	Permet d'envoyer ou de recevoir un courriel par l'entremise d'un serveur de messagerie qui nécessite la communication SSL/TLS sécurisée.
				Vérification cert. POP3	Activé Désactivé*	Permet de vérifier automatiquement le certificat de serveur POP3.
				APOP	Activé Désactivé*	Active ou désactive le protocole APOP.
		Config Rc cour	Réception auto	—	Activé* Désactivé	Vérifie automatiquement si le serveur POP3 a reçu de nouveaux messages.
					Periode RC (Lorsque Réception auto est réglé sur Activé.)	10* [01-60] Min
			Entête	—	Tout Sujet+DE+A Aucun*	Permet de sélectionner le contenu de l'en-tête du courriel à imprimer.
			Eff.cour err.	—	Activé* Désactivé	Supprime automatiquement les avis d'erreur.
			Avis	—	Activé MDN Désactivé*	Reçoit des messages d'avis.
			<p>† Consultez Guide utilisateur - Réseau.</p> <p>♣ Pour télécharger le manuel, rendez-vous sur le Brother Solutions Center (Centre de solutions Brother) au http://solutions.brother.com/.</p>			
<p> Les paramètres d'usine sont affichés en gras avec un astérisque.</p>						

Niveau 1	Niveau 2	Niveau 3	Niveau 4	Niveau 5	Options	Description
Réseau + (suite)	Courriel/IFAX (suite)	Config TX cour	Sujet émetteur	—	—	Affiche le sujet joint aux données de fax par Internet.
			Limite taille	—	Activé Désactivé*	Limite la taille des documents envoyés par courriel.
			Avis	—	Activé Désactivé*	Envoie des messages d'avis.
		Config.Relai	Diff.relai	—	Activé Désactivé*	Achemine un document à un autre télécopieur.
			Domaine relai	—	—	Enregistre le nom de domaine.
			Rapport Relais	—	Activé Désactivé*	Imprime le rapport de diffusion de relais.
	Télécopie vers serveur	—	—	—	Activé (Préfixe/Suffixe) Désactivé*	Vous pouvez enregistrer une adresse de préfixe/suffixe dans l'appareil et envoyer un document depuis le système de serveur de télécopie.
	Réinit. réseau	—	—	—	Oui Non	Rétablit tous les réglages d'usine des paramètres réseau.

+ Consultez Guide utilisateur - Réseau.

♣ Pour télécharger le manuel, rendez-vous sur le Brother Solutions Center (Centre de solutions Brother) au <http://solutions.brother.com/>.



Les paramètres d'usine sont affichés en gras avec un astérisque.



Niveau 1	Niveau 2	Niveau 3	Niveau 4	Options	Description	Page	
Info. machine	No. série	—	—	—	Vérifie le numéro de série de l'appareil.	139	
	Compteur page	—	—	Total Fax/liste Copie Imprimer	Vous pouvez voir le nombre total des pages que la machine a imprimé pendant sa période de fonctionnement.	Consultez ◆.	
	Durée de vie des pièces	Tambour	—	—	—		Vérifie le pourcentage de durée de vie restante d'une pièce de l'appareil. (Kit d'alimentation 2 ne s'affiche que si vous avez installé le bac à papier en option LT-5400.)
		Unité de fusion	—	—	—		
		Laser	—	—	—		
		Kit PF Universel	—	—	—		
Kit PF 1		—	—	—			
Kit PF 2	—	—	—	—			
◆ Consultez <i>Guide de l'utilisateur avancé</i> .							
 Les paramètres d'usine sont affichés en gras avec un astérisque.							



Niveau 1	Niveau 2	Niveau 3	Niveau 4	Options	Description	Page
Réglage init.	Mode réponse	—	—	Fax seulement* Fax/Tél Tél ext/rép Manuel	Choisit le mode de réception qui convient le mieux à vos besoins.	36
	Date et heure	Date et heure	—	—	Met la date et l'heure sur l'écran ACL et sur l'en-tête des télécopies envoyées.	Consultez ‡
		H avancée auto	—	Activé Désactivé*	Permet de passer automatiquement à l'heure d'été.	Consultez ◆
		Fuseau horaire	—	UTCXXX:XX	Définit le fuseau horaire de votre pays.	Consultez ‡
	Id station	—	—	Fax: Tél: Nom:	Programme votre nom et numéro de télécopieur pour l'imprimer sur chaque page transmise.	
	Tonal/Impuls. (au Canada)	—	—	Tonal.* Impuls.	Choisit le mode de numérotation.	
	Tonalité	—	—	Détection Non détecté*	Raccourcit la pause de détection de la tonalité.	129
	Préfixe de numérotation	—	—	Activé Désactivé*	Paramètre un numéro de préfixe (indicatif) à ajouter avant le numéro de télécopieur au moment de la numérotation.	Consultez ◆
Réinitialiser	Réseau	—	Oui Non	Rétablit les réglages d'usine de tous les paramètres réseau.	139	
	Adresses et télécopies	—	Oui Non	Rétablit tous les paramètres de numéros de téléphone et de télécopie enregistrés.		
	Ts réglages	—	Oui Non	Rétablit les réglages d'usine de tous les paramètres de l'appareil.		

◆ Consultez *Guide de l'utilisateur avancé*.

‡ Consultez *Guide d'installation rapide*.





Les paramètres d'usine sont affichés en gras avec un astérisque.

Niveau 1	Niveau 2	Niveau 3	Niveau 4	Options	Description	Page
Réglage init. (suite)	Langue locale	—	—	(aux États-Unis) English* Español (au Canada) English* Français	Change la langue de l'écran ACL selon le pays de l'utilisateur.	Consultez ‡.
◆ Consultez <i>Guide de l'utilisateur avancé</i> .						
‡ Consultez Guide d'installation rapide.						
 Les paramètres d'usine sont affichés en gras avec un astérisque.						

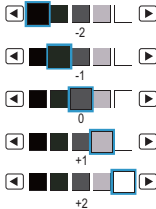
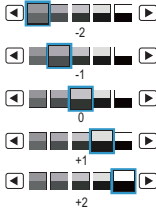

Niveau 1	Niveau 2	Niveau 3	Options 1	Options 2	Description	Page
Qualité	—	—	Auto* Texte Photo Graphique	—	Permet de choisir la résolution de copie pour votre type de document.	Consultez ◆.
Agrandir/Réduire	—	—	100%*	—	—	
			Agrandir	104% EXE ⇒ LTR 141% A5 ⇒ A4 200%	Vous pouvez choisir le taux d'agrandissement de la copie suivante.	
			Réduire	50% 70% A4 ⇒ A5 78% LGL ⇒ LTR 83% LGL ⇒ A4 85% LTR ⇒ EXE 91% Pleine page 94% A4 ⇒ LTR 97% LTR ⇒ A4	Vous pouvez choisir le taux de réduction de la copie suivante.	
			Auto	—	Vous pouvez configurer l'appareil pour qu'il calcule le taux de réduction qui convient le mieux à la taille du papier. <i>Auto</i> n'est disponible que lorsque le chargeur automatique de documents est utilisé.	
			Personnalisé (25-400%)	—	Vous pouvez entrer un taux d'agrandissement ou de réduction.	
◆ Consultez <i>Guide de l'utilisateur avancé</i> .						
 Les paramètres d'usine sont affichés en gras avec un astérisque.						

Niveau 1	Niveau 2	Niveau 3	Options 1	Options 2	Description	Page
Copie recto verso	—	—	Désactivé* 2faces⇒2faces 1face⇒2faces Rel. côté lg 2faces⇒1face Rel. côté lg 1face⇒2faces Rel. côté crt 2faces⇒1face Rel. côté crt	—	Active ou désactive l'impression recto verso. Vous pouvez également choisir l'impression recto verso sur le bord long ou sur le bord court.	Consultez  .
Usage bac	—	—	Bac#1 uniq. Bac#2 uniq. Univ. uniq. Univ>B1>B2* B1>B2>Univ (Bac#2 et B2 ne s'affichent que si le Bac 2 est installé.)	—	Sélectionne le bac qui sera utilisé pour l'opération de copie.	
Luminosité	—	—		—	Permet d'ajuster la blancheur des copies.	
Contraste	—	—		—	Permet d'ajuster le contraste des copies.	
File/Trier	—	—	File* Trier	—	Vous avez la possibilité d'empiler ou de trier les copies multiples.	
◆ Consultez <i>Guide de l'utilisateur avancé</i> .						
 Les paramètres d'usine sont affichés en gras avec un astérisque.						

Niveau 1	Niveau 2	Niveau 3	Options 1	Options 2	Description	Page	
Visualis page	—	—	Off (1en1) * 2en1 (P) 2en1 (H) 2en1 (ID) 4en1 (P) 4en1 (H)	—	Vous pouvez réaliser des copies N en 1 et 2 en 1 d'une pièce d'identité.	Consultez ◆.	
Nvl. valeur par défaut	—	—	Qualité Luminosité Contraste	—	Vous pouvez définir vos paramètres de copie comme paramètres par défaut.		
Réinitial. usine	—	—	Oui Non	—	Vous pouvez restaurer tous les paramètres de copie aux paramètres par défaut.		
Paramètres favoris	stocker	Favori:1	Attribution de nom	—	Après avoir apportés des modifications aux paramètres suivants, vous pouvez les enregistrer en tant que paramètres favoris : Qualité Agrandir/Réduire Copie recto verso Usage bac Luminosité Contraste Pile/Trier Visualis page		
		Favori:2	Attribution de nom				
		Favori:3	Attribution de nom				
	renommer	Favori:1	Attribution de nom	—			Vous pouvez renommer vos paramètres favoris.
		Favori:2	Attribution de nom	—			
		Favori:3	Attribution de nom	—			
Favoris	—	—	Favori:1 Favori:2 Favori:3	—	Vous pouvez appliquer vos paramètres favoris comme paramètres par défaut.		
◆ Consultez <i>Guide de l'utilisateur avancé</i> .							
 Les paramètres d'usine sont affichés en gras avec un astérisque.							



Niveau 1	Niveau 2	Niveau 3	Niveau 4	Options	Description	Page
Carnet d'adr.	Modifier	Régl num Monotouche	—	—	Mémoire jusqu'à 32 numéros de monotouche pour vous permettre de composer un numéro en n'appuyant que sur quelques touches (et Marche).	57
		Régl la comp. abrég.	—	—	Mémoire jusqu'à 300 numéros abrégés pour vous permettre de composer un numéro en n'appuyant que sur quelques touches (et Marche).	59
		Conf. groupes (Monotouche)	—	—	Permet de créer jusqu'à 20 numéros de groupe pour la diffusion.	Consultez ◆.
		Conf. groupes (Comp abrég.)	—	—	Permet de créer jusqu'à 20 numéros de groupe pour la diffusion.	
		Changer	—	—	Vous pouvez modifier les numéros de monotouche et les numéros abrégés.	61 et consultez ◆.
Effacer	—	—	Vous pouvez supprimer les numéros de monotouche et les numéros abrégés.	61 et consultez ◆.		
Télécopie R/V	—	—	—	Num. R/V: Bord long Num. R/V: Bord court Arrêt*	Configure le format de numérisation recto verso.	Consultez ◆.
Volume (S'affiche lorsque vous appuyez sur Tonalité)	—	—	—	Désact Bas Moyen* Haut	Permet de régler le volume du haut-parleur.	
◆ Consultez <i>Guide de l'utilisateur avancé</i> .						
 Les paramètres d'usine sont affichés en gras avec un astérisque.						

Niveau 1	Niveau 2	Niveau 3	Niveau 4	Options	Description	Page
Résolution télécopie	—	—	—	Standard* Fin Sup. fin Photo	Permet de régler la résolution des télécopies sortantes.	Consultez ◆.
Contraste	—	—	—	Auto* Clair Foncé	Permet de modifier la clarté ou la noirceur des télécopies envoyées.	
Zone de num. vitre	—	—	—	A4 Lettre* Légal/Folio	Pour télécopier un document de format A4, Légal ou Folio, vous devez modifier le paramètre Taille de vitre de numérisation.	34
Télédiffusion	Manuel	—	—	—	Vous pouvez envoyer la même télécopie à plusieurs numéros de télécopieur.	Consultez ◆.
	Carnet d'adr.	—	—	—		
Télec. diff.	—	—	—	Activé Désactivé*	Permet d'envoyer des télécopies à une heure ultérieure configurée au format 24 heures.	
Env tps réel	—	—	—	Activé Désactivé*	Permet d'envoyer une télécopie sans qu'il soit nécessaire de l'enregistrer en mémoire.	
Env par relèv	—	—	—	Activé Désactivé*	Permet de configurer l'appareil de sorte qu'un autre télécopieur puisse l'interroger et extraire des télécopies.	
Configuration page couv.	—	—	—	Activé Désactivé*	Permet d'envoyer automatiquement une page de garde préprogrammée.	
Relève récept	—	—	—	Activé Désactivé*	Permet à votre appareil d'accéder à un autre télécopieur pour l'inviter à émettre/recevoir une télécopie (relève).	

◆ Consultez *Guide de l'utilisateur avancé*.



Les paramètres d'usine sont affichés en gras avec un astérisque.

Niveau 1	Niveau 2	Niveau 3	Niveau 4	Options	Description	Page
Mode Internet	—	—	—	Activé Désactivé*	Si vous rencontrez des problèmes pour envoyer des télécopies à l'étranger (Outre-mer), activez cette option.	Consultez ◆.
Fixer nouveau param. par déf.	—	—	—	Résolution Fax Contraste Zone de num. vitre TX Immédiat Préparer PG	Vous pouvez définir vos paramètres de télécopie comme paramètres par défaut.	
Réinitialisat. en usine	—	—	—	Oui Non	Vous pouvez restaurer tous les paramètres de télécopie aux paramètres par défaut.	
◆ Consultez <i>Guide de l'utilisateur avancé</i> .						
 Les paramètres d'usine sont affichés en gras avec un astérisque.						



Niveau 1	Niveau 2	Niveau 3	Niveau 4	Options	Description	Page
Numéris. USB	Qualité	—	—	Couleur 100 ppp* Couleur 200 ppp Couleur 300 ppp Couleur 600 ppp Couleur auto Gris 100 ppp Gris 200 ppp Gris 300 ppp Gris auto N&B 300 ppp N&B 200 ppp N&B 200x100 ppp	Permet de choisir la résolution de numérisation et le format de fichier pour votre document.	Consultez <input type="checkbox"/>
	Type fichier	—	—	(Si vous avez choisi Couleur ou Gris comme paramètre de qualité) PDF* PDF/A PDF sécurisé PDF signé JPEG XPS (Si vous avez choisi Noir et blanc comme paramètre de qualité) PDF* PDF/A PDF sécurisé PDF signé TIFF		
<input type="checkbox"/> Consultez Guide utilisateur - Logiciel.						
 Les paramètres d'usine sont affichés en gras avec un astérisque.						

Niveau 1	Niveau 2	Niveau 3	Niveau 4	Options	Description	Page
Numéris. USB (suite)	Num. R/V	—	—	Num. R/V: Bord long Num. R/V: Bord court Arrêt*	Sélectionne le format de numérisation recto verso.	Consultez <input type="checkbox"/>
	Nom fichier	—	—	—	Entrez un nom de fichier des données numérisées.	
	Zone de num. vitre	—	—	A4 Lettre* Légal/Folio	Pour numériser un document de format A4, Légal ou Folio, vous devez modifier le paramètre Taille de vitre de numérisation.	
	Taille du fichier	—	—	Petit Intermédiaire* Grand	Vous pouvez choisir la taille du fichier pour la numérisation couleur ou échelle de gris.	
	Fix nv param déf	—	—	Qualité Type fichier Zone de num. vitre Taille du fichier	Vous pouvez définir vos paramètres de numérisation vers USB comme paramètres par défaut.	
	Réinitial. usine	—	—	Oui Non	Vous pouvez restaurer tous les paramètres de numérisation vers USB aux paramètres par défaut.	
Numéris. réseau (Pour Windows®)	(Nom du profil)	Qualité	—	Couleur 100 ppp* Couleur 200 ppp Couleur 300 ppp Couleur 600 ppp Couleur auto Gris 100 ppp Gris 200 ppp Gris 300 ppp Gris auto N&B 300 ppp N&B 200 ppp N&B 200x100 ppp	Permet de choisir la résolution de numérisation et le format de fichier pour votre document.	
<input type="checkbox"/> Consultez Guide utilisateur - Logiciel.						
 Les paramètres d'usine sont affichés en gras avec un astérisque.						

Niveau 1	Niveau 2	Niveau 3	Niveau 4	Options	Description	Page
Numéris. réseau (Pour Windows®) (suite)	(Nom du profil) (suite)	Type fichier	—	(Si vous avez choisi Couleur ou Gris comme paramètre de qualité) PDF* PDF/A PDF sécurisé PDF signé JPEG XPS (Si vous avez choisi Noir et blanc comme paramètre de qualité) PDF* PDF/A PDF sécurisé PDF signé TIFF		Consultez <input type="checkbox"/>
		Num. R/V	—	Num. R/V: Bord long Num. R/V: Bord court Arrêt*	Sélectionne le format de numérisation recto verso.	
		Zone de num. vitre	—	A4 Lettre* Légal/Folio	Pour numériser un document de format A4, Légal ou Folio, vous devez modifier le paramètre Taille de vitre de numérisation.	
		Taille du fichier	—	Petit Intermédiaire* Grand	Vous pouvez choisir la taille du fichier pour la numérisation couleur ou échelle de gris.	

Consultez Guide utilisateur - Logiciel.





Les paramètres d'usine sont affichés en gras avec un astérisque.

Niveau 1	Niveau 2	Niveau 3	Niveau 4	Options	Description	Page
Numéris. réseau (Pour Windows®) (suite)	(Nom du profil) (suite)	Nom fichier	—	BRNXXXXXXXXXX* Estime Rapport Bon de commande Feuille contrat Verifier Recu <Manuel>	Vous pouvez choisir des noms de fichier prédéfinis. Si vous choisissez <Manuel>, vous pouvez nommer le fichier comme bon vous semble.	Consultez <input type="checkbox"/>
Num. FTP	(Nom du profil)	Qualité	—	Couleur 100 ppp* Couleur 200 ppp Couleur 300 ppp Couleur 600 ppp Couleur auto Gris 100 ppp Gris 200 ppp Gris 300 ppp Gris auto N&B 300 ppp N&B 200 ppp N&B 200x100 ppp	Permet de choisir la résolution de numérisation et le format de fichier pour votre document.	
		Type fichier	—	(Si vous avez choisi Couleur ou Gris comme paramètre de qualité) PDF* PDF/A PDF sécurisé PDF signé JPEG XPS		
<input type="checkbox"/> Consultez Guide utilisateur - Logiciel.						
 Les paramètres d'usine sont affichés en gras avec un astérisque.						

Niveau 1	Niveau 2	Niveau 3	Niveau 4	Options	Description	Page
Num. FTP (suite)	(Nom du profil) (suite)	Type fichier (suite)	—	(Si vous avez choisi Noir et blanc comme paramètre de qualité) PDF* PDF/A PDF sécurisé PDF signé TIFF		Consultez <input type="checkbox"/>
		Num. R/V	—	Num. R/V: Bord long Num. R/V: Bord court Arrêt*	Sélectionne le format de numérisation recto verso.	
		Zone de num. vitre	—	A4 Lettre* Légal/Folio	Pour numériser un document de format A4, Légal ou Folio, vous devez modifier le paramètre Taille de vitre de numérisation.	
		Taille du fichier	—	Petit Intermédiaire* Grand	Vous pouvez choisir la taille du fichier pour la numérisation couleur ou échelle de gris.	
		Nom fichier	—	BRNXXXXXXXXXX* Estime Rapport Bon de commande Feuille contrat Verifier Recu <Manuel>	Vous pouvez choisir des noms de fichier prédéfinis. Si vous choisissez <Manuel>, vous pouvez nommer le fichier comme bon vous semble.	
<input type="checkbox"/> Consultez Guide utilisateur - Logiciel.						
 Les paramètres d'usine sont affichés en gras avec un astérisque.						

Niveau 1	Niveau 2	Niveau 3	Niveau 4	Options	Description	Page
Num. courriel	Manuel/ Carnet d'adr.	Qualité	—	Couleur 100 ppp* Couleur 200 ppp Couleur 300 ppp Couleur 600 ppp Couleur auto Gris 100 ppp Gris 200 ppp Gris 300 ppp Gris auto N&B 300 ppp N&B 200 ppp N&B 200x100 ppp	Permet de choisir la résolution de numérisation et le format de fichier pour votre document.	Consultez <input type="checkbox"/>
		Type fichier	—	(Si vous avez choisi Couleur ou Gris comme paramètre de qualité) PDF* PDF/A PDF sécurisé PDF signé JPEG XPS (Si vous avez choisi Noir et blanc comme paramètre de qualité) PDF* PDF/A PDF sécurisé PDF signé TIFF		
		Num. R/V	—	Num. R/V: Bord long Num. R/V: Bord court Arrêt*		
<input type="checkbox"/> Consultez Guide utilisateur - Logiciel.						
 Les paramètres d'usine sont affichés en gras avec un astérisque.						

Niveau 1	Niveau 2	Niveau 3	Niveau 4	Options	Description	Page
Num. courriel (suite)	Manuel/ Carnet d'adr. (suite)	Zone de num. vitre	—	A4 Lettre* Légal/Folio	Pour numériser un document de format A4, Légal ou Folio, vous devez modifier le paramètre Taille de vitre de numérisation.	Consultez <input type="checkbox"/>
		Taille du fichier	—	Petit Intermédiaire* Grand	Vous pouvez choisir la taille du fichier pour la numérisation couleur ou échelle de gris.	
		Nombre de destinations	—	—	Vous pouvez ajouter plusieurs adresses électroniques de destination.	
		Fix nv param déf	—	Qualité impres Type fichier Zone de num. vitre Taille du fichier	Vous pouvez définir vos paramètres de numérisation vers courriel comme paramètres par défaut.	
		Réinitial. usine	—	Oui Non	Vous pouvez restaurer tous les paramètres de numérisation vers courriel aux paramètres par défaut.	
Numéris. PC	Courriel	Num. R/V	—	Num. R/V: Bord long Num. R/V: Bord court Arrêt*	Vous pouvez numériser un document noir et blanc ou couleur à l'aide de votre application de messagerie électronique.	
		Aide sur les réglages	—	—	Si vous modifiez les paramètres Numérisation vers PC, vous devez utiliser le ControlCenter. Consultez Guide utilisateur - Logiciel pour plus de détails.	
<input type="checkbox"/> Consultez Guide utilisateur - Logiciel.						
 Les paramètres d'usine sont affichés en gras avec un astérisque.						

Niveau 1	Niveau 2	Niveau 3	Niveau 4	Options	Description	Page	
Numéris. PC (suite)	Image	Num. R/V	—	Num. R/V: Bord long Num. R/V: Bord court Arrêt*	Vous pouvez numériser une image couleur à l'aide de votre application graphique.	Consultez <input type="checkbox"/>	
		Aide sur les réglages	—	—	Si vous modifiez les paramètres Numérisation vers PC, vous devez utiliser le ControlCenter. Consultez Guide utilisateur - Logiciel pour plus de détails.		
	ROC	Num. R/V	—	Num. R/V: Bord long Num. R/V: Bord court Arrêt*	Vous pouvez convertir votre document texte en fichier texte modifiable.		
		Aide sur les réglages	—	—	Si vous modifiez les paramètres Numérisation vers PC, vous devez utiliser le ControlCenter. Consultez Guide utilisateur - Logiciel pour plus de détails.		
	Fichier	Num. R/V	—	Num. R/V: Bord long Num. R/V: Bord court Arrêt*	Vous pouvez numériser un document noir et blanc ou couleur à l'aide de votre ordinateur.		
		Aide sur les réglages	—	—	Si vous modifiez les paramètres Numérisation vers PC, vous devez utiliser le ControlCenter. Consultez Guide utilisateur - Logiciel pour plus de détails.		
	<input type="checkbox"/> Consultez Guide utilisateur - Logiciel.						
	 Les paramètres d'usine sont affichés en gras avec un astérisque.						

Niveau 1	Niveau 2	Niveau 3	Niveau 4	Options	Description	Page
Service Web (S'affiche lorsque vous installez un scanner de services Web, lequel s'affiche dans l'explorateur du réseau de votre ordinateur.)	Balayage	—	—	—	Vous pouvez numériser des données au moyen du protocole de services Web.	Consultez <input type="checkbox"/>
	Numériser pour courriel	—	—	—		
	Numériser pour ROC	—	—	—		
	Numériser pour télécopie	—	—	—		
	Numériser pour impression	—	—	—		
<input type="checkbox"/> Consultez Guide utilisateur - Logiciel.						
 Les paramètres d'usine sont affichés en gras avec un astérisque.						

Autres fonctions



Niveau 1	Niveau 2	Niveau 3	Niveau 4	Options	Description	Page
Impression directe	(Sélectionner le fichier)	Param. impress. (Nombre de copies (001–999))	Format papier	A4 Lettre* Légal Executive A5 A5 L A6 B5 B6 Folio	Définit le format de papier pour l'impression directe à partir du lecteur de mémoire Flash USB.	65
			Type papier	Fin Ordinaire* Épais Plus épais Papier recyclé Etiquette	Définit le type de support d'impression pour l'impression directe à partir du lecteur de mémoire Flash USB.	65
			Plusieurs pages	1en1* 2en1 4en1 9en1 16en1 25en1 1 en 2x2 pages 1 en 3x3 pages 1 en 4x4 pages 1 en 5x5 pages	Définit la disposition des pages pour l'impression de plusieurs pages directement à partir du lecteur de mémoire Flash USB.	65
			Orientation	Portrait* Paysage	Définit l'orientation de la page pour l'impression directe à partir du lecteur de mémoire Flash USB.	65
<p>Les paramètres d'usine sont affichés en gras avec un astérisque. La touche Impression directe à l'écran ACL s'active lorsqu'un lecteur de mémoire flash USB est connecté et que l'option Impression directe est sélectionnée dans le menu de la mémoire USB.</p>						

Niveau 1	Niveau 2	Niveau 3	Niveau 4	Options	Description	Page
Impression directe (suite)	(Sélectionner le fichier) (suite)	Param. impress. (Nombre de copies (001–999)) (suite)	Recto verso	Bord long Bord court Désactivé*	Sélectionne le format d'impression recto verso pour l'impression directe à partir du lecteur de mémoire Flash USB.	65
			Assembler	Activé* Désactivé	Active ou désactive l'assemblage de pages pour l'impression directe à partir du lecteur de mémoire Flash USB.	65
			Usage bac	Auto* Univ. uniq. Bac#1 uniq. Bac#2 uniq. (Bac 2 ne s'affiche que si le Bac 2 est installé.)	Sélectionne le bac à papier pour l'impression directe à partir du lecteur de mémoire Flash USB.	65
			Qualité Impres	Normal* Fin	Définit l'option de qualité d'impression pour l'impression directe à partir du lecteur de mémoire Flash USB.	65
			Option PDF	Document* Doc et marquage Doc et horodatages	Configure l'option d'impression directe USB de manière à imprimer ou non des commentaires (marque) ou des tampons dans le fichier PDF en même temps que le texte.	65
	Impress. index	—	—	—	Vous pouvez imprimer une page en miniature.	65



Les paramètres d'usine sont affichés en gras avec un astérisque.

La touche Impression directe à l'écran ACL s'active lorsqu'un lecteur de mémoire flash USB est connecté et que l'option Impression directe est sélectionnée dans le menu de la mémoire USB.

Niveau 1	Niveau 2	Niveau 3	Niveau 4	Options	Description	Page
Impression directe (suite)	Param. par déf.	Format papier	—	A4 Lettre* Légal Executive A5 A5 L A6 B5 B6 Folio	Définit le format de papier par défaut pour l'impression directe à partir du lecteur de mémoire Flash USB.	67
		Type papier	—	Fin Ordinaire* Épais Plus épais Papier recyclé Etiquette	Définit le type de support par défaut pour l'impression directe à partir du lecteur de mémoire Flash USB.	67
		Plusieurs pages	—	1en1* 2en1 4en1 9en1 16en1 25en1 1 en 2x2 pages 1 en 3x3 pages 1 en 4x4 pages 1 en 5x5 pages	Définit le style de page par défaut pour l'impression de plusieurs pages directement à partir du lecteur de mémoire Flash USB.	67
		Orientation	—	Portrait* Paysage	Définit l'orientation de la page par défaut pour l'impression directe à partir du lecteur de mémoire Flash USB.	67
		Assembler	—	Activé* Désactivé	Active ou désactive l'assemblage de pages par défaut pour l'impression directe à partir du lecteur de mémoire Flash USB.	67
 Les paramètres d'usine sont affichés en gras avec un astérisque. La touche <code>Impression directe</code> à l'écran ACL s'active lorsqu'un lecteur de mémoire flash USB est connecté et que l'option <code>Impression directe</code> est sélectionnée dans le menu de la mémoire USB.						

Niveau 1	Niveau 2	Niveau 3	Niveau 4	Options	Description	Page
Impression directe (suite)	Param. par déf. (suite)	Qualité Impres	—	Normal* Fin	Définit l'option de qualité d'impression par défaut pour l'impression directe à partir du lecteur de mémoire Flash USB.	67
		Option PDF	—	Document* Doc et marquage Doc et horodatages	Configure l'option d'impression directe USB par défaut de manière à imprimer ou non des commentaires (marque) ou des tampons dans le fichier PDF en même temps que le texte.	67
		Impression de l'index	—	Simple* Détails	Active l'option d'impression par défaut d'index, format simple ou détails.	67



Les paramètres d'usine sont affichés en gras avec un astérisque.

La touche `Impression directe` à l'écran ACL s'active lorsqu'un lecteur de mémoire flash USB est connecté et que l'option `Impression directe` est sélectionnée dans le menu de la mémoire USB.



Niveau 1	Niveau 2	Niveau 3	Niveau 4	Options	Descriptions	Page
Impression sécurisée	(Sélectionner l'utilisateur)	(Sélectionner la tâche d'impression sécurisée)	Mot de passe	Imprimer Effacer	Vous pouvez imprimer les données dans le lecteur de mémoire lorsque vous entrez votre mot de passe à quatre chiffres. (La touche Impression sécurisée à l'écran ACL s'active lorsque des données sécurisées existent.)	Consultez <input type="checkbox"/> .
<input type="checkbox"/> Consultez Guide utilisateur - Logiciel.						
 Les paramètres d'usine sont affichés en gras avec un astérisque.						



Niveau 1	Niveau 2	Niveau 3	Niveau 4	Options	Descriptions	Page
Carnet d'adr.	Modifier	Régl num Monotouche	—	—	Mémore jusqu'à 32 numéros de monotouche pour vous permettre de composer un numéro en n'appuyant que sur quelques touches (et Marche).	57
		Réglér la comp. abrég.	—	—	Mémore jusqu'à 300 numéros abrégés pour vous permettre de composer un numéro en n'appuyant que sur quelques touches (et Marche).	59
		Conf. groupes (Monotouche)	—	—	Permet de créer jusqu'à 20 numéros de groupe pour la diffusion.	Consultez ◆.
		Conf. groupes (Comp abrég.)	—	—	Permet de créer jusqu'à 20 numéros de groupe pour la diffusion.	
		Changer	—	—	Vous pouvez modifier les numéros de monotouche et les numéros abrégés.	61 et consultez ◆.
		Effacer	—	—	Vous pouvez supprimer les numéros de monotouche et les numéros abrégés.	61 et consultez ◆.

◆ Consultez Guide de l'utilisateur avancé.



Les paramètres d'usine sont affichés en gras avec un astérisque.

Niveau 1	Niveau 2	Niveau 3	Niveau 4	Options	Descriptions	Page
Touches compos. Rapide	Modifier	Régl num Monotouche	—	—	Enregistre jusqu'à 32 numéros de monotouche.	57
		Changer	—	—	Vous pouvez modifier les numéros de monotouche.	61
		Effacer	—	—	Vous pouvez supprimer les numéros de monotouche.	61



Les paramètres d'usine sont affichés en gras avec un astérisque.

Saisie de texte

Lorsque vous réglez certaines sélections du menu, il se peut que vous deviez saisir du texte sur l'appareil.

Appuyez sur **A 1 @** à plusieurs reprises pour choisir des chiffres, des lettres ou des caractères spéciaux. Appuyez sur **↑** pour passer des minuscules aux majuscules lorsque vous saisissez une adresse courriel.



Insertion d'espaces

Pour entrer un espace, appuyez sur la barre d'espacement ou sur ►.

Corrections

Si vous avez entré un caractère incorrect et que vous voulez le changer, utilisez les flèches pour déplacer le curseur sous le caractère incorrect. Appuyez ensuite sur **X**. Saisissez le bon caractère. Vous pouvez également insérer des lettres en déplaçant le curseur et en entrant un caractère.



Remarque

- Les caractères disponibles peuvent varier selon votre pays.
- La disposition du clavier peut varier selon la fonction que vous configurez.

Modèle		MFC-8950DW	MFC-8950DWT	
Niveau de bruit	Pression sonore	Impression	LPAm = 59 dB (A)	
		Prêt	LPAm = 37 dB (A)	
		Impression (Mode Silencieux)	LPAm = 54 dB (A)	
	Puissance sonore	Impression	LWAd = 6,63 B (A)	LWAd = 6,78 B (A)
		Prêt	LWAd = 4,70 B (A)	LWAd = 4,58 B (A)
		Impression (Mode Silencieux)	LWAd = 6,4 B (A)	
Température		Fonctionnement	50 à 90,5°F (10 à 32,5 °C)	
		Entreposage	32 à 104 °F (0 à 40 °C)	
Taux d'humidité		Fonctionnement	20 % à 80 % (sans condensation)	
		Entreposage	10 % à 90 % (sans condensation)	
Chargeur automatique de documents (ADF)		Jusqu'à 50 pages Pour des résultats optimaux, nous recommandons : Température : 68°F à 86°F (20°C à 30°C) Humidité : 50 % à 70 % Papier : 20 lb (80 g/m ²)		

Format du document

Modèle		MFC-8950DW	MFC-8950DWT
Format du document (recto)	Largeur du chargeur	5,8 à 8,5 po (147,3 à 215,9 mm)	
	Longueur du chargeur	5,8 à 14,0 po. (147,3 à 355,6 mm)	
	Largeur de la vitre du scanner	Max. 8,5 po. (215,9 mm)	
	Longueur de la vitre du scanner	Max. 14,0 po. (355,6 mm)	
Format du document (recto verso)	Largeur du chargeur	5,8 à 8,5 po (147,3 à 215,9 mm)	
	Longueur du chargeur	5,8 à 14,0 po. (147,3 à 355,6 mm)	

Supports d'impression

Modèle		MFC-8950DW	MFC-8950DWT
Entrée papier	Bac à papier (standard)	Type de papier	Papier ordinaire, papier fin, papier recyclé
		Taille papier	Lettre, A4, B5 (ISO/JIS), A5, A5 (bord long), B6 (ISO), A6, Exécutive, Légal, Folio
		Grammage du papier	16 à 28 lb (60 à 105 g/m ²)
		Capacité de papier maximale	Jusqu'à 500 feuilles de papier ordinaire de 20 lb (80 g/m ²)
	Bac multi-usages (bac MU)	Type de papier	Papier ordinaire, papier fin, papier épais, papier plus épais, papier recyclé, papier de qualité supérieure, étiquettes, enveloppes, enveloppes minces, enveloppes épaisses
		Taille papier	Largeur : 3 à 8,5 po. (76,2 à 215,9 mm) Longueur : 5 à 14 po. (127,0 à 355,6 mm)
		Grammage du papier	16 à 43 lb (60 à 163 g/m ²)
		Capacité de papier maximale	Jusqu'à 50 feuilles de papier ordinaire de 20 lb (80 g/m ²)
	Bac à papier 2 (optionnel) ²	Type de papier	Papier ordinaire, papier fin, papier recyclé
		Taille papier	Lettre, A4, B5 (ISO/JIS), A5, B6 (ISO), Exécutive, Légal, Folio
		Grammage du papier	16 à 28 lb (60 à 105 g/m ²)
		Capacité de papier maximale	Jusqu'à 500 feuilles de papier ordinaire de 20 lb (80 g/m ²)
Sortie papier ¹	Bac de sortie face imprimée dessous	Jusqu'à 150 feuilles de papier ordinaire de 20 lb (80 g/m ²) (acheminement face imprimée dessous vers le bac de sortie face imprimée dessous)	
	Bac de sortie face imprimée vers le haut	Une feuille (acheminement face imprimée vers le haut vers le bac de sortie face vers le haut)	
Recto verso	Impression recto verso automatique	Type de papier	Papier ordinaire, papier fin, papier recyclé
		Taille papier	Lettre, Légal, Folio
		Grammage du papier	16 à 28 lb (60 à 105 g/m ²)

¹ Si vous utilisez des étiquettes, nous vous conseillons de retirer les copies du bac de sortie immédiatement après leur sortie de l'appareil pour éviter tout risque de maculation.

² Le bac 2 est standard sur MFC-8950DWT.

Télécopie

Modèle		MFC-8950DW	MFC-8950DWT
Compatibilité		ITU-T super groupe 3	
Système d'encodage		MH/MR/MMR/JBIG/JPEG	
Vitesse du modem		33 600 bit/s (avec repli automatique)	
Impression recto verso de télécopies reçues		Oui	
Envoi recto verso automatique		Oui (à partir du chargeur automatique de documents)	
Largeur de numérisation		Max. 8,19 po. (208 mm)	
Largeur d'impression		Max. 8,19 po. (208 mm)	
Échelle de gris		8 bits/256 niveaux	
Résolution	Horizontale	203 points/po (8 points/mm)	
	Verticale	Standard :	
		98 lignes/po. (3,85 lignes/mm)	
		Fine :	
		196 lignes/po. (7,7 lignes/mm)	
		Photo :	
		196 lignes/po. (7,7 lignes/mm)	
		Super fine :	
		392 lignes/po. (15,4 lignes/mm)	
Composition par monotouche		32	
Numéro abrégé		300 postes	
Groupes		Maximum 20	
Diffusion (d'une télécopie)		382 postes	
Recomposition automatique du numéro		Oui, 1 fois après 5 minutes	
Transmission à partir de la mémoire		Jusqu'à 500 ¹ pages	
Réception sans papier		Jusqu'à 500 ¹ pages	

¹ L'indication « pages » renvoie au « tableau d'essais UIT-T n° 1 » (lettre d'affaires typique, résolution standard, code JBIG). Les caractéristiques techniques et la documentation peuvent être modifiées sans préavis.

Copie

Modèle	MFC-8950DW	MFC-8950DWT
Largeur de la copie	Max. 8,27 po. (210 mm)	
Copie recto verso automatique	Oui (à partir du chargeur automatique de documents)	
Copies multiples	Jusqu'à 99 pages pouvant être empilées ou triées	
Agrandissement/Réduction	25 % à 400 % (par tranche de 1 %)	
Résolution	Jusqu'à 1200 × 600 ppp	
Temps de sortie de la première copie ¹	Moins de 10,5 secondes à 73,4 °F (23 °C) / 115 V	

¹ À partir du mode Prêt et du bac standard

Scanner

Modèle	MFC-8950DW	MFC-8950DWT
Couleur / Monochrome	Oui/Oui	
Compatibilité TWAIN	Oui (Windows® XP / Windows Vista® / Windows® 7 / Mac OS X 10.5.8, 10.6.x, 10.7.x ¹)	
Compatibilité WIA	Oui (Windows® XP/Windows Vista®/Windows® 7)	
Compatibilité ICA	Oui (Mac OS X 10.6.x, 10.7.x)	
Profondeur de couleur	Couleur interne 48 bits / externe 24 bits	
Résolution	<p>Jusqu'à 19 200 × 19 200 ppp (résolution interpolée) ²</p> <p>Jusqu'à 1 200 × 1 200 ppp (résolution optique) ² (à partir de la vitre du scanner)</p> <p>Jusqu'à 1 200 × 600 ppp (résolution optique) ² (à partir du chargeur automatique de documents)</p>	
Largeur de numérisation	Max. 8,27 po. (210 mm)	
Numérisation recto verso automatique	Oui (à partir du chargeur automatique de documents)	
Échelle de gris	256 niveaux	

¹ Pour obtenir les mises à jour les plus récentes des pilotes pour la version de Mac OS X que vous utilisez, visitez notre site <http://solutions.brother.com/>.

² Numérisation de 1 200 × 1 200 ppp maximum avec le pilote WIA sous Windows® XP/Windows Vista® et Windows® 7 (sélection possible d'une résolution jusqu'à 19 200 × 19 200 ppp avec l'utilitaire de numérisation)

Imprimante

Modèle	MFC-8950DW	MFC-8950DWT
Impression recto verso automatique	Oui	
Émulations	PCL6, BR-Script3 (PostScript® 3™), IBM Proprinter XL, Epson FX-850	
Résolution	1 200 ppp × 1 200 ppp, HQ1200 (2 400 ppp × 600 ppp) qualité, 600 ppp × 600 ppp	
Vitesse d'impression (recto verso)	Jusqu'à 18 côtés/minute (jusqu'à 9 feuilles/minute) (Format Lettre) ¹	
Vitesse d'impression	Jusqu'à 42 pages/minute (Format Lettre) ¹	
Temps de sortie de la première impression ²	Moins de 8,5 secondes à 73,4 °F (23 °C) / 115 V	

¹ La vitesse d'impression peut varier en fonction du type de document à imprimer.

² À partir du mode Prêt et du bac standard

Interfaces

Modèle	MFC-8950DW	MFC-8950DWT
USB	USB 2.0 haute vitesse ^{1 2} Nous vous recommandons d'utiliser un câble USB 2.0 (type A/B) dont la longueur ne dépasse pas 6 pieds (2.0 mètres).	
Ethernet ³	10BASE-T / 100BASE-TX / 1000BASE-T ⁴ Utilisez un câble à paire torsadée blindée direct de catégorie 5e (ou plus) (STP).	
Réseau sans fil ³	IEEE 802.11b/g/n (Mode Infrastructure) IEEE 802.11b (Mode Ad-hoc)	

¹ L'appareil est équipé d'une interface Hi-Speed USB 2.0. Il peut aussi être raccordé à un ordinateur avec une interface USB 1.1.

² Les ports USB d'autres périphériques ne sont pas pris en charge.

³ Pour les caractéristiques réseau détaillées, voir *Réseau (réseau local)* >> page 202 et >> Guide utilisateur - Réseau.

⁴ Lorsque vous connectez l'appareil à un réseau gigabit Ethernet, utilisez des périphériques de réseau conformes à la norme 1000BASE-T.

Fonction d'impression directe

Modèle	MFC-8950DW	MFC-8950DWT
Compatibilité	PDF version 1.7 ¹ , JPEG, Exif + JPEG, PRN (créé par le pilote d'imprimante Brother), TIFF(numérisé par tous les modèles MFC ou DCP de Brother), XPS version 1.0.	
Interface	Interface USB directe	

¹ Les données PDF incluant un fichier image JBIG2, un fichier image JPEG2000 ou un fichier transparent ne sont pas prises en charge.

Configuration requise

Configuration minimale du système et fonctions logicielles supportées par l'ordinateur								
Plate-forme de l'ordinateur et version du système d'exploitation		Vitesse minimale du processeur	Mémoire vive minimale	Mémoire vive recommandée	Espace disque dur pour installation		Fonctions logicielles supportées par l'ordinateur	Interface ordinateur prise en charge ²
					Pour les pilotes	Pour les applications		
Système d'exploitation Windows®	Windows® XP Home ^{1 4} Windows® XP Professional ^{1 4}	Intel® Pentium® II ou équivalent	128 Mo	256 Mo	150 Mo	500 Mo	Impression, PC-Fax ³ , Numérisation	USB, 10Base-T/100Base-TX (Ethernet), 1000Base-T (Gigabit Ethernet), Sans fil 802.11 b/g/n
	Windows® XP Professional x64 Edition ^{1 4}	CPU 64-bit (Intel®64 ou AMD64) supportée	256 Mo	512 Mo				
	Windows Vista® ^{1 4}	CPU Intel® Pentium® 4 ou équivalente 64 bits (Intel®64 ou AMD64) prise en charge	512 Mo	1 Go	500 Mo	1,2 Go		
	Windows® 7 ^{1 4}	CPU Intel® Pentium® 4 ou équivalente 64 bits (Intel®64 ou AMD64) prise en charge	1 Go (32-bits) 2 Go (64-bits)	1 Go (32-bits) 2 Go (64-bits)	650 Mo			

Configuration minimale du système et fonctions logicielles supportées par l'ordinateur								
Plate-forme de l'ordinateur et version du système d'exploitation		Vitesse minimale du processeur	Mémoire vive minimale	Mémoire vive recommandée	Espace disque dur pour installation		Fonctions logicielles supportées par l'ordinateur	Interface ordinateur prise en charge ²
					Pour les pilotes	Pour les applications		
	Windows Server [®] 2003 (impression uniquement via le réseau)	Intel [®] Pentium [®] III ou équivalent	256 Mo	512 Mo	50 Mo	S.o.	Impression	10Base-T/ 100Base-TX (Ethernet), 1000Base-T (Gigabit Ethernet), Sans fil 802.11 b/g/n
	Windows Server [®] 2003 x64 Edition (impression uniquement via le réseau)	64bit (Intel [®] 64 ou AMD64) prise en charge						
	Windows Server [®] 2008 (impression uniquement via le réseau)	CPU Intel [®] Pentium [®] 4 ou équivalente 64 bits (Intel [®] 64 ou AMD64) prise en charge	512 Mo	2 Go				
	Windows Server [®] 2008 R2 (impression uniquement via le réseau)	64bit (Intel [®] 64 ou AMD64) prise en charge						

Configuration minimale du système et fonctions logicielles supportées par l'ordinateur								
Plate-forme de l'ordinateur et version du système d'exploitation		Vitesse minimale du processeur	Mémoire vive minimale	Mémoire vive recommandée	Espace disque dur pour installation		Fonctions logicielles supportées par l'ordinateur	Interface ordinateur prise en charge ²
					Pour les pilotes	Pour les applications		
Système d'exploitation Macintosh	Mac OS X 10.5.8	PowerPC® processeur G4/G5 Intel®	512 Mo	1 Go	80 Mo	400 Mo	Impression, Envoi PC-Fax ³ , Numérisation	USB, 10Base-T/100Base-TX (Ethernet), 1000Base-T (Gigabit Ethernet), Sans fil 802.11 b/g/n
	Mac OS X 10.6.x	Processeur Intel®	1 Go	2 Go				
	Mac OS X 10.7.x	Processeur Intel®	2 Go	2 Go				

¹ Pour WIA, résolution 1 200 x 1 200. L'utilitaire de numérisation de Brother permet une augmentation de la résolution jusqu'à 19 200 x 19 200 ppp.

² Les ports USB d'autres périphériques ne sont pas pris en charge.

³ La fonction PC-Fax prend en charge uniquement le noir et blanc.

⁴ Nuance™ PaperPort™ 12SE prend en charge Microsoft® SP3 ou une version supérieure pour Windows® XP et SP2 ou une version supérieure pour Windows Vista® et Windows® 7.

Pour obtenir les dernières mises à jour de pilote, consultez le site <http://solutions.brother.com/>.

Toutes les marques de commerce, noms de marques et de produits sont la propriété de leurs sociétés respectives.

Consommables

Modèle		MFC-8950DW	MFC-8950DWT	Référence
Cartouche de toner	Dans la boîte	Environ 3 000 pages Lettre/A4 ¹		-
	Standard	Environ 3 000 pages Lettre/A4 ¹		TN-720
	Haute capacité	Environ 8 000 pages Lettre/A4 ¹		TN-750
	Très haute capacité	Environ 12 000 pages Lettre/A4 ¹		TN-780
Tambour		Environ 30 000 pages Lettre/A4 (1 page / tâche) ²		DR-720

¹ Le nombre de pages approximatif est déclaré conformément à la norme ISO/CEI 19752.

² La durée de vie du tambour est approximative et peut varier selon l'utilisation.

Réseau (réseau local)



Remarque

Pour plus d'informations à propos des caractéristiques techniques du réseau, consultez le Guide utilisateur - Réseau.

Modèle		MFC-8950DW	MFC-8950DWT
Réseau local		Vous pouvez connecter votre appareil à un réseau pour l'impression réseau, la numérisation réseau, l'envoi PC-Fax, la réception PC-Fax (Windows® seulement) et la configuration à distance ¹ . Le logiciel de gestion de réseau BRAdmin Light ^{2,3} de Brother est également inclus.	
Protocoles	IPv4	ARP, RARP, BOOTP, DHCP, APIPA (Auto IP), résolution de noms WINS/NetBIOS, DNS Resolver, mDNS, LLMNR responder, LPR/LPD, Custom Raw Port/Port9100, POP3, client SMTP, IPP/IPPS, client et serveur FTP, client LDAP, client CIFS, serveur TELNET, SNMPv1/v2c/v3, serveur HTTP/HTTPS, client et serveur TFTP, ICMP, services Web (Impression/numérisation), client SNTIP	
	IPv6	NDP, RA, DNS resolver, mDNS, LLMNR responder, LPR/LPD, Custom Raw Port/Port9100, serveur IPP/IPPS, client et serveur FTP, client LDAP, client CIFS, serveur TELNET, SNMPv1/v2c/v3, serveur HTTP/HTTPS, client et serveur TFTP, client SMTP, ICMPv6, client SNTIP, Services Web (Impression/numérisation)	
Protocoles de sécurité	Câblé	APOP, POP before SMTP, SMTP-AUTH, SSL/TLS (IPPS, HTTPS, SMTP, POP), SNMP v3, 802.1x (EAP-MD5, EAP-FAST, PEAP, EAP-TLS, EAP-TTLS), Kerberos	
	Sans fil	APOP, POP before SMTP, SMTP-AUTH, SSL/TLS (IPPS, HTTPS, SMTP, POP), SNMP v3, 802.1x (LEAP, EAP-FAST, PEAP, EAP-TLS, EAP-TTLS), Kerberos	
Sécurité du réseau sans fil		WEP 64/128 bits, WPA-PSK (TKIP/AES), WPA2-PSK (AES)	
Utilitaire auxiliaire de configuration de sécurité de réseau sans fil	AOSS™	Oui	
	WPS	Oui	

¹ Consultez *Configuration requise* >> page 198.

² (Pour les utilisateurs Windows®) Brother BRAdmin Light est disponible sur le CD-ROM fourni avec l'appareil. (Pour les utilisateurs Macintosh) Brother BRAdmin Light peut être téléchargé à partir de <http://solutions.brother.com/>.

³ (Pour les utilisateurs Windows®) Si vous avez besoin d'une gestion d'appareil plus évoluée, utilisez la plus récente version de l'utilitaire Brother BRAdmin Professional, téléchargeable à partir de <http://solutions.brother.com/>.

A

Accessoires et consommables	iii
AIDE	
Messages à l'écran ACL	141
Tableau des menus	142
Apple Macintosh	
Voir le Guide utilisateur - Logiciel.	
Automatique	
réception de télécopie	38
réception facile	40
recomposition du numéro de télécopieur	53

B

Branchement	
REP (répondeur téléphonique)	
externe	46
téléphone externe	49
Branchements multilignes (PBX)	48
Brother	
accessoires et consommables	iii
centres de service	ii
FAQ (Foire aux questions)	i
Garanties	
Avis d'exclusion de garantie	iv
Numéros de Brother	i
Service à la clientèle	ii
soutien produit	ii

C

Cartouche de toner	
remplacement	78
Centres de service	ii
Chargeur automatique de documents (ADF)	
utilisation	30
Codes de télécopie	
code de réception de télécopie	50
code de réponse de téléphone	50
modification	51

Composition par numéro abrégé	57
Composition de groupe	
modification	61
Composition par monotouche	
modification	61
composition par monotouche	
configuration	57
profil de numérisation	
personnalisé	57
utilisation	52
Numéro abrégé	
modification	61
numéro abrégé	
configuration	59
profil de numérisation	
personnalisé	59
utilisation	52
rechercher	53
Configuration à distance	
Voir le Guide utilisateur - Logiciel.	
Connectivité du réseau	196
Consommables	75, 76, 77
ControlCenter2 (pour Macintosh)	
Voir le Guide utilisateur - Logiciel.	
ControlCenter4 (pour Windows®)	
Voir le Guide utilisateur - Logiciel.	

D

Data Ident-A-Call	43
Dépistage des pannes	118
bouillage de document	104, 105, 106
bouillage	
papier	106, 107, 108, 112, 116
en cas de problèmes	
appels entrants	125
envoi de télécopies	124
gestion du papier	120
impression	118, 121
ligne téléphonique	129
logiciel	126
numérisation	126
qualité d'impression	130
qualité de la copie	125
réception de télécopies	122
réseau	126
messages d'entretien à l'écran ACL	95
messages d'erreur à l'écran ACL	95

Description du panneau de commande	8
Dimensions	188
Document	
chargement	30, 31

E

Échelle de gris	192, 194
Écran ACL (affichage à cristaux liquides)	8, 141
Égalisation	129
Entretien régulier	
remplacement	
cartouche de toner	78
Entretien, régulier	
remplacement	
du tambour	86
Enveloppes	17, 24, 25, 27
Étiquettes	15, 24, 25, 28

F

Folio	20, 25
-------	--------

I

Ident-A-Call	43
Ident-A-Ring	43
Impression	
document à partir d'un ordinateur	68
pilotes	195
problèmes	118, 121
qualité	130
résolution	195
spécifications	195
Voir le Guide utilisateur - Logiciel.	
Impression directe	64, 65
spécification	197
Informations relatives à l'appareil	
comment réinitialiser l'appareil	140
fonctions de réinitialisation	139
numéro de série	139

L

Ligne téléphonique	
branchements	47
interférence	129
multilignes (PBX)	48
problèmes	121
Longueur de sonnerie, paramètre	39

M

Macintosh	
Voir le Guide utilisateur - Logiciel.	
Manuel	
numérotation	52
réception	36, 38
Mémoire	188
Message de mémoire saturée	99
Messagerie vocale	43
Messages d'erreur à l'écran ACL	95
Erreur comm	97
Impression impossible XX	98
Mémoire saturée	99
Numérisation impossible XX	100
Plus de papier	100
Mode Fax/Tél	
code de réception de télécopie	50
code de réponse de téléphone	50
durée de la sonnerie du télécopieur/téléphone (double sonnerie)	39
longueur de sonnerie	39
réception facile	40
réponse à partir de téléphones supplémentaires	50
Mode, activation	
copie	63
Numérisation	10
télécopie	32
Monotouche	
configuration	57
modification	61
utilisation	52

N

Nettoyage	
fil corona	84
Nuance™ PaperPort™ 12SE	
Voir le Guide utilisateur - Logiciel et l'aide de l'application PaperPort™ 12SE pour accéder aux guides d'instructions.	
Numérisation	
Voir le Guide utilisateur - Logiciel.	
Numériser un document vers un ordinateur	69
Numéro abrégé	
configuration	59
modification	61
utilisation	52
Numéro de série	
comment trouver	
Voir à l'intérieur du capot avant	
Numérotation	
en utilisant Rechercher	53
manuelle	52
monotouche	52
numéro abrégé	52
pause	54
recomposition automatique du numéro de télécopieur	53

P

Papier	24
capacité du bac	25
chargement	13
dans le bac à papier	13
dans le bac universel	15
papier	20, 24
recommandé	24, 25
PC-Fax	
Voir le Guide utilisateur - Logiciel.	
Poids	188
Presto! PageManager	
Voir le Guide utilisateur - Logiciel. Voir également l'aide dans l'application Presto! PageManager.	
Prises	
EXT	
REP (répondeur téléphonique)	46
téléphone externe	49
Programmation de l'appareil	141

Q

Qualité	
impression	130

R

Rapports	
Vérification de l'envoi	34
Remplacement	
cartouche de toner	78
du tambour	86
REP (répondeur téléphonique)	
externe	36, 38
branchement	46, 47
enregistrement du message sortant	48
Répondeur téléphonique (REP)	
branchement	47
Réseau	
impression	
Voir le Guide utilisateur - Réseau.	
numérisation	
Voir le Guide utilisateur - Logiciel.	
télécopie	
Voir le Guide utilisateur - Logiciel.	
Réseau sans fil	
Voir le Guide d'installation rapide et le Guide utilisateur - Réseau.	
Résolution	
copie	193
impression	195
numérisation	194
télécopie (standard, fine, superfine, photo)	192
RingMaster	43

S

Smart Ring	43
Sonnerie ado (Teen Ring)	43
Sonnerie personnalisée	43
Sonnerie spéciale	44
choix du type de sonnerie	45
configuration du type de sonnerie	45
désactivation	46

T

Tableau des menus	142
Tambour	
nettoyage	84
remplacement	86
Télécopie SimpleBiz & sonnerie de second numéro	43
Télécopieur, autonome	
envoi	32
interférences sur la ligne téléphonique	129
réception	36
à partir d'un téléphone supplémentaire	50
interférences sur la ligne téléphonique	129
longueur de sonnerie, paramètre	39
réception facile	40
Téléphone externe, branchement	49
Téléphone sans fil (d'une marque autre que Brother)	50
Téléphone supplémentaire, utilisation	50
Texte, saisie	187
Touche Début	8
Touche Recomp/Pause	53, 54
Touche Tonalité	8, 50

V

Vitre du scanner	
utilisation	31
VoIP	129

W

Web	i
Wi-Fi Direct™	4
Windows®	
Voir le Guide utilisateur - Logiciel.	

Brother International Corporation
100 Somerset Corporate Boulevard
P.O. Box 6911
Bridgewater, NJ 08807-0911 États-Unis
La Corporation Internationale Brother (Canada) Ltée
1, rue Hôtel de Ville,
Dollard-des-Ormeaux, QC, Canada H9B 3H6

brother®

Visitez notre site Web
<http://www.brother.com/>

Ces appareils sont approuvés uniquement pour une utilisation dans le pays où ils ont été achetés.
Les compagnies Brother locales ou leurs détaillants n'assurent le soutien après-vente que pour
les appareils achetés dans leurs propres pays.