

Beknopte gebruikershandleiding

MFC-8950DW
MFC-8950DWT



Niet alle modellen zijn verkrijgbaar in alle landen.

Als u de klantenservice moet bellen

Vul de volgende gegevens in om deze later eenvoudig te kunnen raadplegen:

Modelnummer: MFC-8950DW / MFC-8950DWT
(omcirkel uw modelnummer)

Serienummer: ¹ _____

Aankoopdatum: _____

Aankoopplaats: _____

¹ Het serienummer staat op de achterkant van het toestel. Bewaar deze gebruikershandleiding samen met uw kassabon als bewijs van uw aankoop, in geval van diefstal, brand of service in geval van garantie.

Registreer uw product online op

<http://www.brother.com/registration/>

Welke handleidingen zijn er en waar kan ik deze vinden?

Welke handleiding?	Inhoud?	Waar?
Handleiding product veiligheid	Lees deze handleiding eerst. Lees de veiligheidsinstructies voor u de machine installeert. Raadpleeg deze gids voor handelsmerken en wettelijke beperkingen.	Gedrukt / in de verpakking
Installatiehandleiding	Volg de instructies voor het instellen van uw machine en installeren van de drivers en software voor het besturingssysteem en het type verbinding dat u gebruikt.	Gedrukt / in de verpakking
Beknopte gebruikershandleiding	Hier vindt u meer informatie over de basis-, fax-, kopieer-, scan- en Direct Print-functies en over het vervangen van de verbruiksartikelen. Zie tips voor het oplossen van problemen.	Gedrukt / in de verpakking Voor Tsjechië, Bulgarije, Hongarije, Polen, Roemenië, Slowakije: PDF-bestand / installatie-cd-rom / in de verpakking
Uitgebreide gebruikershandleiding	Hier vindt u meer informatie over geavanceerde functies: faxen, kopiëren, beveiliging, afdrukrapporten en het uitvoeren van routineonderhoud.	PDF-bestand / installatie-cd-rom / in de verpakking
Softwarehandleiding	Volg deze instructies voor afdrukken, scannen, netwerkscannen, externe installatie, PC-Fax en het gebruik van Brother ControlCenter.	PDF-bestand / installatie-cd-rom / in de verpakking
Netwerkhandleiding	Deze handleiding biedt u nuttige informatie over bedrade en draadloze netwerkinstellingen en beveiligingsinstellingen bij het gebruik van de Brother-machine. U kunt er eveneens informatie vinden over ondersteunde protocollen voor uw machine en gedetailleerde tips voor het oplossen van problemen.	PDF-bestand / installatie-cd-rom / in de verpakking
Wi-Fi Direct™ handleiding	Deze handleiding biedt u informatie over het configureren van uw Brother-machine voor rechtstreeks draadloos afdrukken vanaf een mobiel apparaat dat de standaard Wi-Fi Direct™ ondersteunt.	PDF-bestand / Brother Solutions Center ²

Welke handleiding?	Inhoud?	Waar?
Google cloud print handleiding	Deze handleiding biedt u informatie over het configureren van uw Brother-machine voor een Google-account en het gebruik van Google Cloud Print-services om af te drukken via het internet vanaf apparaten die gebruik maken van Gmail™ voor mobiel, GOOGLE DOCS™ voor mobiel en toepassingen voor het Chrome-besturingssysteem.	PDF-bestand / Brother Solutions Center ²
Handleiding mobiel printen/scannen voor Brother iPrint&Scan	In deze handleiding vindt u nuttige informatie over het afdrukken van JPEG- en PDF ¹ -bestanden vanaf een mobiel apparaat en scannen vanaf uw Brother-machine naar een mobiel apparaat bij verbinding met een Wi-Fi-netwerk.	PDF-bestand / Brother Solutions Center ²
Handleiding netwerkconnectie	In deze handleiding vindt u meer informatie over het configureren en gebruiken van uw Brother-machine voor het scannen, laden en bekijken van beelden en bestanden op bepaalde websites die deze services aanbieden.	PDF-bestand / Brother Solutions Center ²

¹ Afdrukken van PDF-bestanden wordt niet ondersteund door een Windows® Phone.

² Kijk op <http://solutions.brother.com/>.

Inhoudsopgave

(Beknopte gebruikershandleiding)

1	Algemene informatie	1
	Gebruik van de documentatie.....	1
	Symbolen en conventies die in de documentatie gebruikt worden.....	1
	De geavanceerde gebruikershandleiding, softwarehandleiding en netwerkhandleiding gebruiken.....	2
	Documentatie bekijken.....	2
	De gebruikershandleidingen voor geavanceerde functies openen.....	4
	Toegang tot ondersteuning door Brother (Windows®).....	5
	Toegang tot Brother-support (Macintosh).....	5
	Overzicht bedieningspaneel.....	6
	LCD-aanraakscherm.....	8
	Basisbediening.....	9
	Volume-instellingen.....	10
	Belvolume.....	10
	Volume van waarschuwingston.....	10
	Volume luidspreker.....	10
2	Papier plaatsen	11
	Papier en afdrukmedia laden.....	11
	Papier laden in de standaardpapierlade en de optionele onderste lade.....	11
	Papier plaatsen in de multifunctionele lade (MP-lade).....	13
	Onscanbare en onbedrukbare gedeeltes.....	17
	Papierinstellingen.....	18
	Type en formaat van het papier.....	18
	Ladegebruik in de kopieermodus.....	19
	Ladegebruik in de faxmodus.....	20
	Ladegebruik in de afdrukmodus.....	21
	Papiersorten en andere afdrukmedia die kunnen worden gebruikt.....	21
	Aanbevolen papier en afdrukmedia.....	22
	Type en formaat van het papier.....	22
	Speciaal papier gebruiken.....	24
3	Documenten laden	27
	Documenten laden.....	27
	Met behulp van de automatische documentinvoer (ADF).....	27
	Met behulp van de glasplaat.....	28
4	Een fax verzenden	30
	Een fax verzenden.....	30
	Documenten in Letter-, Legal- of Folio-formaat faxen vanaf de glasplaat.....	32
	Een fax annuleren die wordt verwerkt.....	32
	Verzendrapport.....	32

5	Een fax ontvangen	34
	Ontvangststanden.....	34
	De ontvangststand kiezen	34
	Ontvangststanden gebruiken.....	35
	Alleen Fax.....	35
	Fax/Tel.....	35
	Handmatig	35
	Extern ANTW.APP.	35
	Instellingen ontvangststand	36
	Belvertraging	36
	F/T-beltijd (uitsluitend Fax/Tel-modus)	36
	Fax waarnemen	37
6	PC-FAX gebruiken	38
	PC-FAX gebruiken.....	38
	PC-Fax ontvangen (alleen Windows®).....	38
	PC-Fax verzenden.....	39
7	Telefoon en externe apparatuur	40
	Telefoonlijndiensten.....	40
	Het type telefoonlijn instellen	40
	Een externe TAD aansluiten	41
	Aansluitingen	41
	Een uitgaand bericht opnemen.....	42
	Aansluiting op meerdere lijnen (PBX).....	42
	Externe telefoons en tweede telefoons.....	43
	Een externe of tweede telefoon aansluiten	43
	Handelingen bij externe of tweede toestellen.....	43
	Uitsluitend voor Fax/Tel-modus.....	43
	Een draadloze externe hoorn niet van het merk Brother gebruiken	44
	Codes voor afstandsbediening gebruiken	44
8	Kiezen en nummers opslaan	46
	Nummers kiezen.....	46
	Handmatig kiezen	46
	Eén toetsnummer kiezen.....	46
	Snel kiezen	46
	Zoeken.....	47
	LDAP-zoeken	47
	Faxnummer opnieuw kiezen.....	47
	Nummers opslaan.....	48
	Een pauze opslaan	48
	Opslagopties voor ééntoets- en snelkiesnummers.....	49
	Eéntoetsnummers opslaan	51
	Snelkiesnummers opslaan	53
	Eéntoetsnummers en snelkiesnummers wijzigen of verwijderen	54

9	Kopiëren	56
	Kopieën maken.....	56
	Kopiëren onderbreken.....	56
	Kopieerinstellingen.....	56
10	Gegevens afdrukken vanaf een USB-flashgeheugen of vanaf een digitale camera die massaopslag ondersteunt	57
	Een PRN-bestand aanmaken voor rechtstreeks afdrukken.....	57
	Gegevens rechtstreeks afdrukken vanaf een USB-flashgeheugen of vanaf een digitale camera die massaopslag ondersteunt.....	58
	De standaardinstellingen wijzigen voor rechtstreeks afdrukken.....	60
11	Afdrukken vanaf een computer	61
	Een document afdrukken.....	61
12	Scannen naar een computer	62
	Een document scannen als PDF-bestand met ControlCenter4 (Windows®).....	62
	De instellingen van de scantoets wijzigen.....	65
	Vóór het scannen.....	65
	Instellingen van de scantoets.....	65
	Scannen met behulp van de scantoets.....	67
A	Routineonderhoud	68
	De verbruiksartikelen vervangen.....	68
	De tonercartridge vervangen.....	71
	De drumkit vervangen.....	77
	De machine reinigen en controleren.....	83
	De buitenzijde van de machine schoonmaken.....	84
	De glasplaat reinigen.....	85
	De primaire corona reinigen.....	86
	De drumeenheid reinigen.....	88
	De invoerrollen voor papier reinigen.....	93
B	Problemen oplossen	95
	Uw probleem identificeren.....	95
	Fout- en onderhoudsmeldingen.....	97
	Faxen of faxjournaal overbrengen.....	105
	Vastgelopen documenten.....	106
	Het document is bovenin de ADF vastgelopen.....	106
	Document is vastgelopen onder het documentdeksel.....	107
	Kleine documenten die vastgelopen zijn in de ADF verwijderen.....	107
	Document is vastgelopen in de uitvoerlade.....	108

Vastgelopen papier.....	108
Het papier is vastgelopen in de MP-lade.....	108
Papier is vastgelopen in papierlade 1 of 2.....	109
Papier is vastgelopen aan de achterkant van de machine.....	110
Papier is vastgelopen binnenin de machine.....	114
Het papier is vastgelopen in de duplexlade.....	118
Als u problemen hebt met uw machine.....	120
Kiestoonherkenning instellen.....	130
Storing op de telefoonlijn / VoIP.....	130
De afdrukkwaliteit verbeteren.....	131
Informatie over de machine.....	139
Het serienummer controleren.....	139
Resetfuncties.....	139
De machine resetten.....	140
C	
Menu en functies	141
Programmeren op het scherm.....	141
Menutabel.....	141
Menu- en modustoetsen.....	141
Menutabel.....	142
Tekst invoeren.....	185
D	
Specificaties	186
Algemeen.....	186
Documentgrootte.....	188
Afdrukmedia.....	189
Fax.....	190
Kopiëren.....	191
Scanner.....	192
Printer.....	193
Interfaces.....	194
Rechtstreeks afdrucken.....	195
Systeemvereisten.....	196
Verbruiksartikelen.....	199
Netwerk (LAN).....	200
E	
Index	201

Inhoudsopgave

(Uitgebreide gebruikershandleiding)

U kunt de Uitgebreide gebruikershandleiding raadplegen op de installatie-cd-rom.

De Uitgebreide gebruikershandleiding biedt u meer informatie over de volgende functies.

1 Algemene instellingen

BELANGRIJKE OPMERKING

Opslag in het geheugen

*Automatische zomer-/
wintertijd*

Ecologische functies

Functie van de stille stand

LCD-scherm

2 Beveiligingsfuncties

Secure Function Lock 2.0

Instelslot

Beperken kiezen

3 Een fax verzenden

Aanvullende verzendopties

Aanvullende verzendopties

Overzicht pollen

4 Een fax ontvangen

Opties voor afstandsbediening

Aanvullende ontvangsfuncties

Overzicht pollen

5 Kiezen en nummers opslaan

Aanvullende kiesfuncties

*Bijkomende manieren om nummers
op te slaan*

6 Rapporten afdrukken

Faxrapporten

Rapporten

7 Kopiëren

Kopieerinstellingen

A Routineonderhoud

De machine reinigen en controleren

*Periodieke onderhoudsonderdelen
vervangen*

De machine inpakken en vervoeren

B Opties

Optionele papierlade (LT-5400)

Geheugenbord

C Verklarende woordenlijst

D Index



Gebruik van de documentatie

Dank u voor de aanschaf van een Brother-machine! Het lezen van de documentatie helpt u bij het optimaal benutten van uw machine.

Symbolen en conventies die in de documentatie gebruikt worden

De volgende symbolen en conventies worden in de documentatie gebruikt.

WAARSCHUWING

WAARSCHUWING geeft een mogelijk gevaarlijke situatie aan die, als deze niet wordt voorkomen, kan resulteren in ernstig of fataal letsel.

Belangrijk

Belangrijk geeft een mogelijk gevaarlijke situatie aan die kan resulteren in schade aan eigendommen, storingen of een niet-werkend product.

 Verbodspictogrammen wijzen op handelingen die niet mogen worden uitgevoerd.

 De pictogrammen Elektrisch Gevaar waarschuwen u voor een mogelijke elektrische schok.

 Pictogrammen voor brandgevaar wijzen u op een risico op brand.

 De pictogrammen Heet oppervlak waarschuwen u voor hete delen van de machine.

 De aanduidingen Opmerkingen geven aan hoe u moet reageren in een bepaalde situatie of geven informatie over hoe de huidige functie werkt met andere functies.

Vet Vetgedrukte tekst geeft toetsen op het bedieningspaneel van de machine of op het computerscherm aan.

Cursief Cursief gedrukte tekst legt de nadruk op een belangrijk punt of verwijst naar een verwant onderwerp.

Courier New Het lettertype Courier New geeft de meldingen aan die worden weergegeven op het LCD-scherm van de machine.

Volg alle waarschuwingen en instructies die op het product worden aangegeven.

 **Opmerking** De meeste illustraties in deze handleiding tonen de MFC-8950DW.

De geavanceerde gebruikershandleiding, softwarehandleiding en netwerkhandleiding gebruiken

Deze Beknopte gebruikershandleiding bevat niet alle informatie over de machine zoals hoe u de geavanceerde functies voor fax, kopie, printer, scanner, PC-Fax en netwerk gebruikt. Wanneer u klaar bent voor gedetailleerdere informatie over deze functies, kunt u de **Uitgebreide gebruikershandleiding**, **Softwarehandleiding** en **Netwerkhandleiding** die u terugvindt op de installatie-cd-rom raadplegen.

Documentatie bekijken

Documentatie bekijken (Windows®)

Om de documentatie te bekijken, selecteert u in het **start**-menu **Brother, MFC-XXXX** (waarbij XXXX uw modelnaam is) in de programmalijs, en selecteert u vervolgens **Gebruikershandleidingen**.

Als u de software niet hebt geïnstalleerd, kunt u de documentatie op de installatie-cd-rom vinden door onderstaande instructies op te volgen:

- 1 Zet de computer aan. Plaats de installatie-cd-rom in het cd-romstation.



Opmerking

Als het Brother-scherm niet automatisch wordt weergegeven, gaat u naar **Deze computer (Computer)**, dubbelklikt u op het pictogram van de cd-rom en dubbelklikt u op **start.exe**.

- 2 Als de modelnaam op het scherm wordt weergegeven, klikt u op de modelnaam.
- 3 Als het scherm voor de taalkeuze wordt weergegeven, klikt u op de gewenste taal. Het bovenste menu van de cd-rom wordt geopend.



- 4 Klik op **Documentatie**.
- 5 Klik op **PDF-documenten**. Als het scherm voor de landenkeuze wordt weergegeven, klikt u op het gewenste land. Als de lijst van Gebruikershandleidingen wordt weergegeven, klikt u op de handleiding die u wilt lezen.

Documentatie bekijken (Macintosh)

- 1 Zet uw Macintosh aan. Plaats de installatie-cd-rom in het cd-romstation. Het volgende venster verschijnt.



- 2 Dubbelklik op het pictogram **Documentatie**.
- 3 Als de modelnaam op het scherm wordt weergegeven, kiest u uw modelnaam en klikt u op **Volgende**.
- 4 Als het scherm voor de taalkeuze verschijnt, dubbelklikt u op de map van uw taal.
- 5 Dubbelklik op **top.pdf**. Als het scherm voor de landenkeuze wordt weergegeven, klikt u op het gewenste land.
- 6 Als de lijst van Gebruikershandleidingen wordt weergegeven, klikt u op de handleiding die u wilt lezen.

Scaninstructies opzoeken

Er zijn verscheidene manieren waarop u documenten kunt scannen. U kunt de instructies als volgt vinden:

Softwarehandleiding

- *Scannen*
- *ControlCenter*
- *Netwerkscannen*

Nuance™ PaperPort™ 12SE Hoe-te-handleidingen

(Windows®-gebruikers)

- De complete Nuance™ PaperPort™ 12SE Hoe-te-handleidingen kunt u bekijken in het Help-gedeelte in de Nuance™ PaperPort™ 12SE-toepassing.

Gebruikershandleiding Presto! PageManager

(Macintosh-gebruikers)



Opmerking

Presto! PageManager moet gedownload en geïnstalleerd worden voor gebruik. Zie *Toegang tot Brother-support (Macintosh)* >> pagina 5 voor meer instructies.

- U kunt de complete Presto! PageManager Gebruikershandleiding bekijken via het Helpgedeelte in Presto! PageManager.

Instructies vinden voor het instellen van een netwerk

U kunt uw machine aansluiten op een draadloos of een bedraad netwerk.

Standaardinstructies voor het instellen

>> Installatiehandleiding

Wanneer het draadloze toegangspunt of de draadloze router Wi-Fi Protected Setup of AOSS™ ondersteunt

>> Installatiehandleiding.

Meer informatie over het instellen van een netwerk >> Netwerkhandleiding.

De gebruikershandleidingen voor geavanceerde functies openen

U kunt deze handleidingen bekijken en downloaden in het Brother Solutions Center op:

<http://solutions.brother.com/>

Wi-Fi Direct™ handleiding

Deze handleiding biedt u informatie over het configureren van uw Brother-machine voor rechtstreeks draadloos afdrukken vanaf een mobiel apparaat dat de standaard Wi-Fi Direct™ ondersteunt.

Google cloud print handleiding

Deze handleiding biedt u informatie over het configureren van uw Brother-machine voor een Google-account en het gebruik van Google Cloud Print-services om af te drukken via het internet vanaf apparaten die gebruik maken van Gmail™ voor mobiel, GOOGLE DOCS™ voor mobiel en toepassingen voor het Chrome-besturingssysteem.

Handleiding mobiel printen/scannen voor Brother iPrint&Scan

In deze handleiding vindt u nuttige informatie over het afdrukken van JPEG- en PDF ¹-bestanden vanaf een mobiel apparaat en scannen vanaf uw Brother-machine naar een mobiel apparaat bij verbinding met een Wi-Fi-netwerk.

¹ Afdrukken van PDF-bestanden wordt niet ondersteund door een Windows® Phone.

Handleiding netwerkconnectie

In deze handleiding vindt u meer informatie over het configureren en gebruiken van uw Brother-machine voor het scannen, laden en bekijken van beelden en bestanden op bepaalde websites die deze services aanbieden.

Toegang tot ondersteuning door Brother (Windows®)

U kunt hier alle benodigde contactgegevens vinden, zoals voor webondersteuning (Brother Solutions Center) op de installatie-cd-rom.

- Klik op **Brother-support** in het hoofdmenu. Het volgende venster verschijnt:



- Om onze website (<http://www.brother.com/>) te openen, klikt u op **Brother-startpagina**.
- Voor het laatste nieuws en productondersteuningsinformatie (<http://solutions.brother.com>), klikt u op **Brother Solutions Center**.
- Wanneer u onze website wilt bezoeken voor originele Brother-onderdelen (<http://www.brother.com/original/>), klikt u op **Informatie over verbruiksartikelen**.
- Om naar Brother CreativeCenter (<http://www.brother.com/creativecenter/>) te gaan voor GRATIS fotoprojecten en afdrukbare downloads, klikt u op **Brother CreativeCenter**.
- Wanneer u wilt terugkeren naar de hoofdpagina, klikt u op **Terug**. Als u klaar bent, klikt u op **Afsluiten**.

Toegang tot Brother-support (Macintosh)

U kunt hier alle benodigde contactgegevens vinden, zoals voor webondersteuning (Brother Solutions Center) op de installatie-cd-rom.

- Dubbelklik op het pictogram **Brother-support**. Het volgende venster verschijnt:



- Klik op **Presto! PageManager** om Presto! PageManager te downloaden en te installeren.
- Om uw machine te registreren op de registratiepagina voor Brother-producten (<http://www.brother.com/registration/>), klikt u op **On line registratie**.
- Voor het laatste nieuws en productondersteuningsinformatie (<http://solutions.brother.com>), klikt u op **Brother Solutions Center**.
- Wanneer u onze website wilt bezoeken voor originele Brother-onderdelen (<http://www.brother.com/original/>), klikt u op **Informatie over verbruiksartikelen**.

Overzicht bedieningspaneel

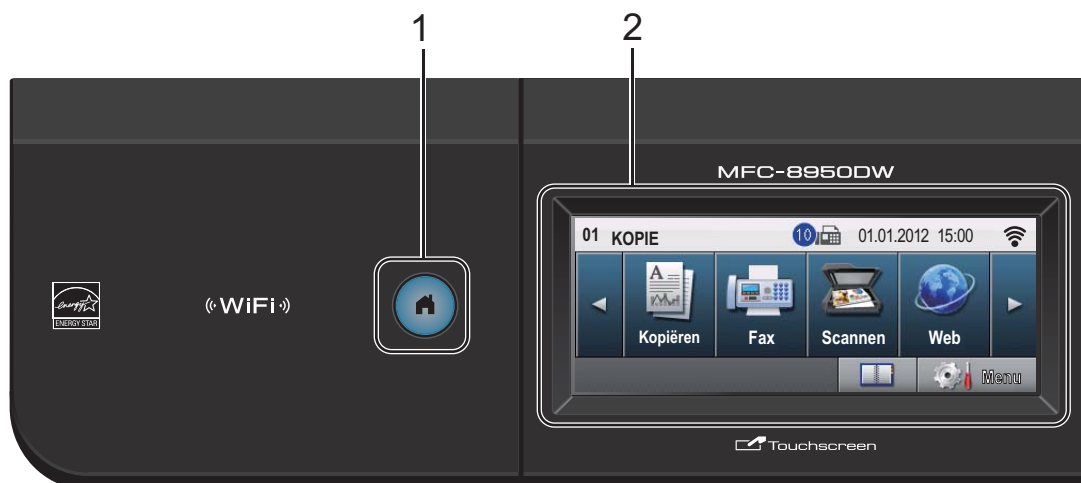

1 Home-toets



Druk op de verlichte blauwe Home-toets om terug te keren naar de stand Gereed.

2 LCD

Dit is een LCD-aanraakscherm. U kunt de menu's en opties openen door op de toetsen te drukken die op het scherm worden weergegeven.

3 Fax-toetsen:

Telefoon/Intern

U gebruikt deze toets voor een telefoongesprek na het oppakken van de externe hoorn tijdens het snelle dubbele belsignaal.

Als u op een PBX bent aangesloten, kunt u deze toets gebruiken om toegang te krijgen tot een buitenlijn, om de telefonist(e) terug te bellen of om een oproep over te zetten naar een ander toestel.

Herkies/Pauze

Met een druk op deze toets wordt het laatst gekozen nummer herhaald. Het voegt ook een pauze in bij het programmeren van snelkiesnummers of wanneer u handmatig een nummer kiest.

Snelkiezen

Tonen de ééntoetsnummers op het aanraakscherm.

4 Kiestoetsen

Gebruik deze toetsen om telefoon- en faxnummers te kiezen en als toetsenbord om gegevens in de machine in te voeren. Deze functie schakelt over naar het aanraakscherm als u snelkiesnummers opslaat.

5 Stop/Eindigen

Met een druk op deze toets wordt een bewerking gestopt of een menu verlaten.

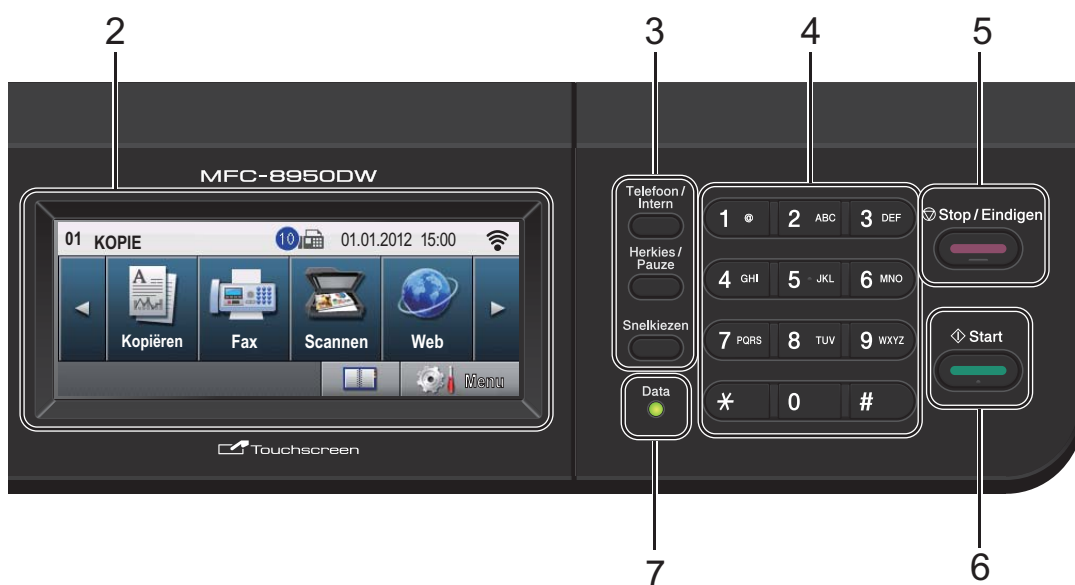

6 Start

Hiermee kunt u faxen verzenden of kopieën maken.



7 Data

De **Data**-LED (light emitting diode) knippert afhankelijk van de machinestatus.

Machinestatus	Omschrijving
Gereed 	De machine is gereed om af te drukken, staat in de slaapstand, er zijn geen afdrukgegevens aanwezig of de machine is uitgeschakeld.
Data ontvangen  Groen (knippert)	De machine ontvangt data van de computer, verwerkt data in het geheugen of drukt data af.
Data in het geheugen  Groen	Er bevinden zich afdrukgegevens in het machinegeheugen.

LCD-aanraakscherm

Op het LCD-aanraakscherm wordt de huidige machinestatus weergegeven wanneer de machine inactief is.



1 Modusindicator

Hier kunt u de huidige modus van de machine bekijken.

2 Fax in geheugen

Hiermee kunt u zien hoeveel ontvangen faxen er in het geheugen zijn opgeslagen.

3 Datum en tijd

Hier ziet u de datum en tijd.

4 Web

Laat u de machine van Brother verbinden met een internetdienst. Meer informatie >> Handleiding netwerkconnectie.

5 Draadloze status

Wanneer u gebruik maakt van een draadloze verbinding of Wi-Fi Direct™, wordt de sterkte van het draadloze signaal weergegeven via een aanduiding met vier niveaus op het scherm van de stand Gereed.



Als u de knop  bovenaan rechts op het aanraakscherm ziet, kunt u de draadloze instelling gemakkelijk configureren door op de knop te drukken. Zie >> Installatiehandleiding voor meer informatie.

6 Menu

Hiermee kunt u het hoofdmenu openen.

7 Adresboek

Hiermee kunt u het nummer opzoeken om te faxen/kiezen/e-mailen/l-faxen.

8 Beveiligingsindicator

Hiermee kunt u de beveiligingsstatus van de machine zien. Wordt weergegeven wanneer u het beveiligde functieslot of instelslot inschakelt.

9 Modustoetsen:

Kopiëren

Hiermee wordt de kopieermodus van de machine geactiveerd.

Fax

Hiermee wordt de faxmodus van de machine geactiveerd.

Scannen

Hiermee wordt de scanmodus van de machine geactiveerd.

10 Waarschuwingspictogram

Dit verschijnt als er een fout- of onderhoudsmelding is; druk op het waarschuwingspictogram om deze te bekijken en druk vervolgens op **Stop/Eindigen** om terug te keren naar het scherm Gereed.

11 Rechtstreeks afdrukken

Hiermee kunt u gegevens op een USB-flashstation of een digitale camera die massaopslag ondersteunt direct afdrukken via de machine. (Zie *Gegevens rechtstreeks afdrukken vanaf een USB-flashgeheugen of vanaf een digitale camera die massaopslag ondersteunt* >> pagina 58.)

Alleen geactiveerd wanneer er een USB-flashgeheugen of een digitale camera wordt aangesloten op de USB-direct interface van de machine.

12 Afdruk beveiligen

Hiermee kunt u het menu voor beveiligd afdrukken openen.

Alleen geactiveerd wanneer de machine over beveiligde afdrukgegevens beschikt.

Basisbediening

Om het aanraakscherm te bedienen, gebruikt u uw vinger om de menu- of modustoets rechtstreeks op het LCD-scherm in te drukken.

Om alle schermmenu's of opties voor een instelling weer te geven en te openen, drukt u op ▲▼ of ◀▶ er doorheen te bladeren.

Druk op  om terug te keren naar het vorige menu.

! Belangrijk

Druk NIET op het aanraakscherm met een scherp voorwerp, zoals een pen of stylus. De machine kan erdoor beschadigd worden.

Aan de hand van de volgende stappen kunt u zien hoe u een instelling van de machine wijzigt. In dit voorbeeld wordt de instelling voor de LCD-achtergrondverlichting gewijzigd van Licht naar Donker.

1 Druk op Menu.

2 Druk op ▲ of ▼ om Standaardinst. weer te geven.
Druk op Standaardinst..

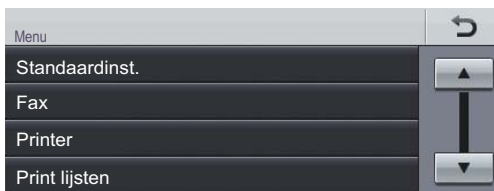

3 Druk op ▲ of ▼ om LCD instell. weer te geven.
Druk op LCD instell..

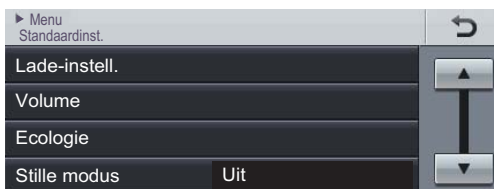

4 Druk op Schermverlicht.

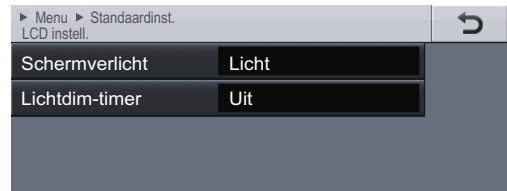

5 Druk op Donker.

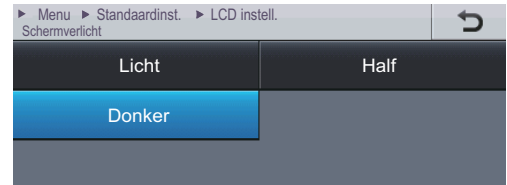

6 Druk op Stop/Eindigen.

Volume-instellingen

Belvolume

U kunt kiezen uit een aantal belvolumeniveaus.

- 1 Druk op Menu.
- 2 Druk op ▲ of ▼ om Standaardinst. weer te geven.
Druk op Standaardinst..
- 3 Druk op ▲ of ▼ om Volume weer te geven.
Druk op Volume.
- 4 Druk op Belvolume.
- 5 Druk op Laag, Half, Hoog of Uit.
- 6 Druk op **Stop/Eindigen**.

Volume van waarschuwingston

Wanneer de waarschuwingston aanstaat zal de machine een geluidssignaal geven, wanneer u een toets indrukt, een vergissing maakt of een fax verzendt of ontvangt. U kunt kiezen uit een aantal volumeniveaus.

- 1 Druk op Menu.
- 2 Druk op ▲ of ▼ om Standaardinst. weer te geven.
Druk op Standaardinst..
- 3 Druk op ▲ of ▼ om Volume weer te geven.
Druk op Volume.
- 4 Druk op Waarsch.toon.
- 5 Druk op Laag, Half, Hoog of Uit.
- 6 Druk op **Stop/Eindigen**.

Volume luidspreker

U kunt kiezen uit een aantal luidsprekervolumeniveaus.

- 1 Druk op Menu.
- 2 Druk op ▲ of ▼ om Standaardinst. weer te geven.
Druk op Standaardinst..
- 3 Druk op ▲ of ▼ om Volume weer te geven.
Druk op Volume.
- 4 Druk op Luidspreker.
- 5 Druk op Laag, Half, Hoog of Uit.
- 6 Druk op **Stop/Eindigen**.

Papier en afdrukmedia laden

De machine kan papier laden vanuit de standaardpapierlade, de optionele onderste lade of de multifunctionele lade.



Opmerking

Als het afdrukmenu van uw toepassingssoftware een optie biedt voor het opgeven van het papierformaat, kunt u dit via de toepassingssoftware doen. Als deze optie niet door de toepassingssoftware geboden wordt, kunt u het papierformaat opgeven in de printerdriver of via het bedieningspaneel.

Papier laden in de standaardpapierlade en de optionele onderste lade

U kunt eveneens tot 500 vellen laden in de laden 1 en 2¹. De stapel papier mag niet hoger zijn dan de aanduiding voor de maximale papierhoogte (▼▼▼) aan de rechterkant van de papierlade. (Raadpleeg *Papiersoorten en andere afdrukmedia die kunnen worden gebruikt* ►► pagina 21 voor het aanbevolen papier.)

¹ Lade 2 is optioneel bij de MFC-8950DW.

Afdrukken op normaal papier, dun papier of kringlooppapier in Lade 1 en Lade 2

- 1 Trek de papierlade volledig uit de machine.

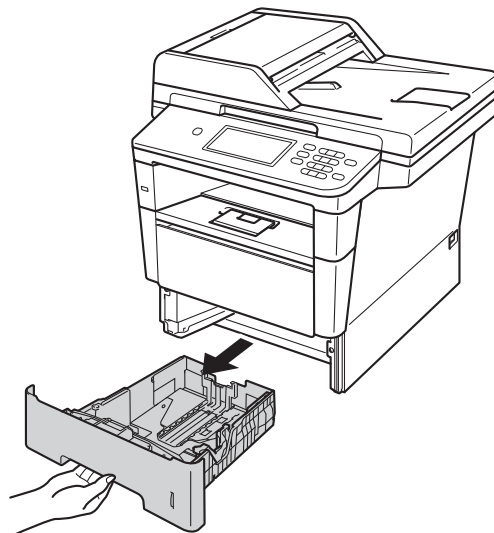

- 2 Druk op de groene ontgrendelingshendel van de papiergeleiders (1) een stel de papiergeleiders af op het papier dat u in de lade plaatst. Zorg dat de geleiders goed in de sleuven zitten.

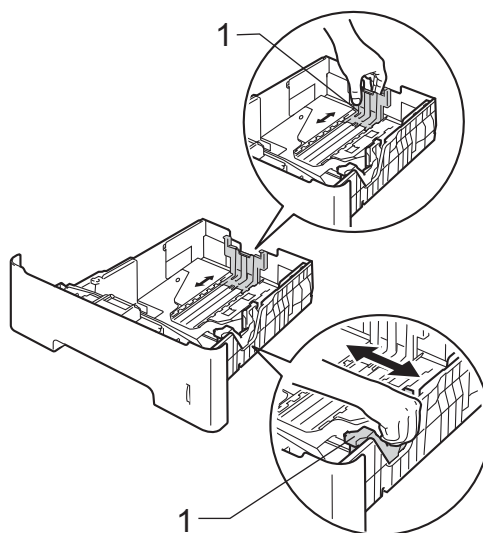

- 3 Waaier de stapel papier goed door om vastlopen van papier en storingen te voorkomen.

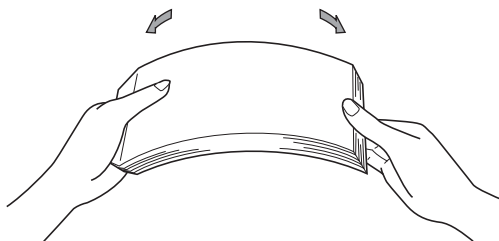

- 4 Plaats papier in de lade en zorg ervoor dat:

- De stapel papier niet uitsteekt boven de maximummarkering (▼▼▼) (1).
Als u de papierlade te hoog vult, kan het papier vastlopen.
- De zijde waarop u wilt afdrukken, *naar beneden* gericht is.
- De papiergeleiders de zijkanten van het papier raken zodat het correct ingevoerd wordt.

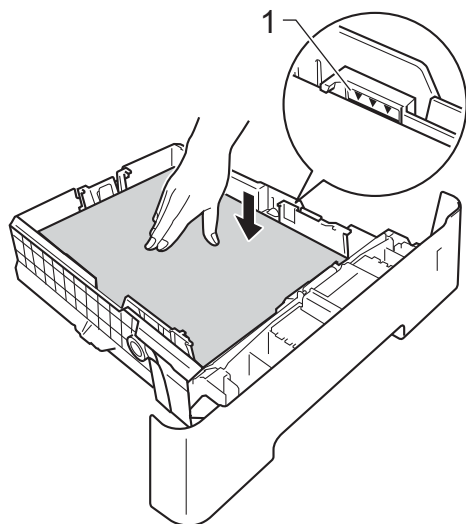

- 5 Plaats de papierlade stevig terug in de machine. Zorg ervoor dat deze geheel in de machine zit.

- 6 Til de steunklep (1) op om te vermijden dat het papier van de neerwaarts gerichte uitvoerlade glijdt, of verwijder iedere pagina zodra deze uit de machine komt.

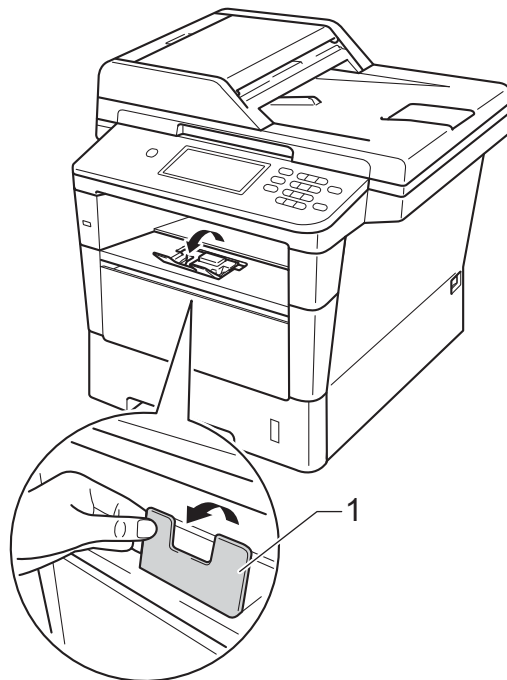

Papier plaatsen in de multifunctionele lade (MP-lade)

U kunt tot 3 enveloppen of speciale afdrukmedia plaatsen in de MP-lade of tot 50 vellen normaal papier. Gebruik deze lade om af te drukken of te kopiëren op dik papier, bankpostpapier, etiketten of enveloppen. (Raadpleeg *Papiersoorten en andere afdrukmedia die kunnen worden gebruikt* >> pagina 21 om te zien welke papiersoorten u kunt gebruiken.)

Afdrukken op normaal papier, dun papier, kringlooppapier en bankpostpapier vanuit de MP-lade

- 1 Maak de MF lade open en trek deze voorzichtig omlaag.

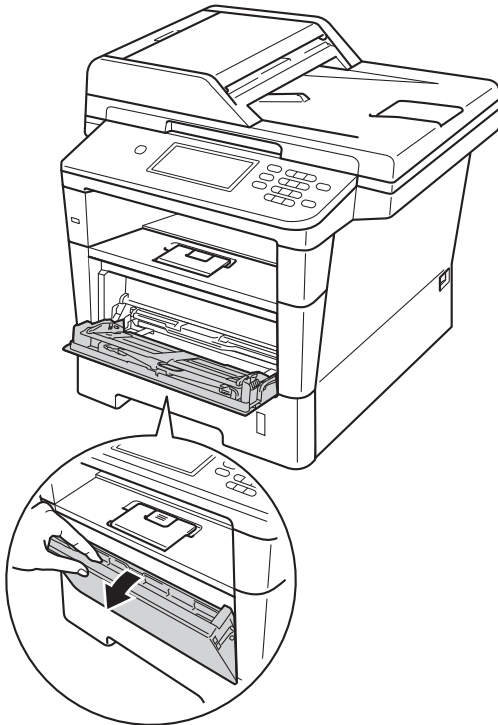

- 2 Trek de steun van de MP-lade (1) uit en vouw de steunklep (2) open.

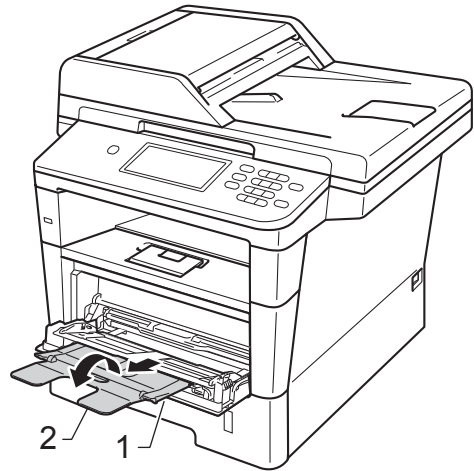

3 Plaats het papier in de MF lade. Zorg ervoor dat:

- de stapel papier niet boven de maximummarkering uitsteekt (1).
- u het papier met de te bedrukken zijde *naar boven gericht* en met de bovenkant eerst plaatst.
- De papiergeleiders moeten zacht de zijkanten van het papier raken zodat het goed wordt ingevoerd.

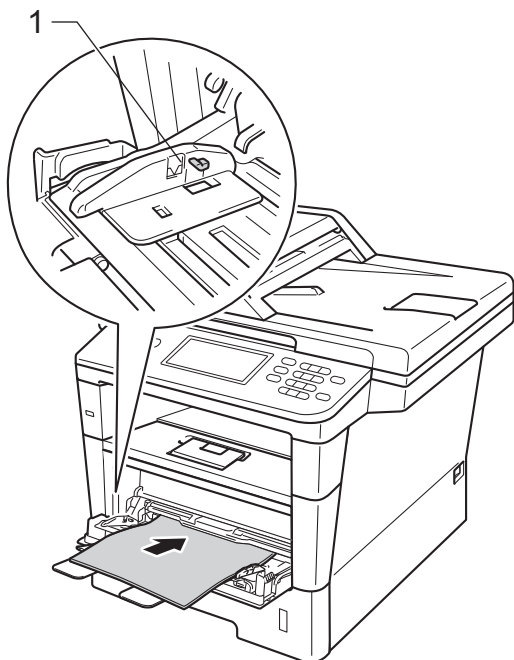

4 Zet de steunklep omhoog om te voorkomen dat het papier van de neerwaarts gerichte uitvoerlade valt, of neem elk vel van de uitvoerlade zodra dit wordt uitgeworpen.

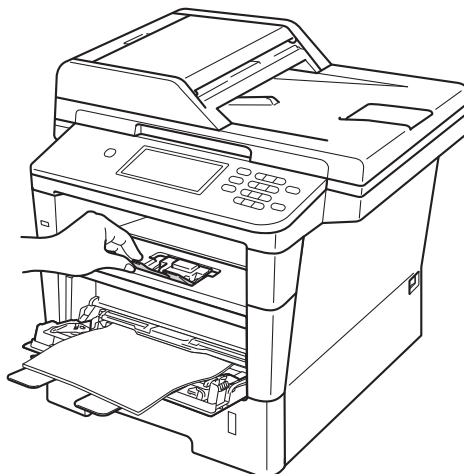

Afdrukken op dik papier, etiketten en enveloppen vanuit de MP-lade

Maak de hoeken en de zijkanten van de enveloppen zo plat mogelijk voordat u deze plaatst.

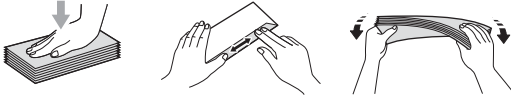

- 1 Maak het achterdekseel (opwaarts gerichte uitvoerlade) open.

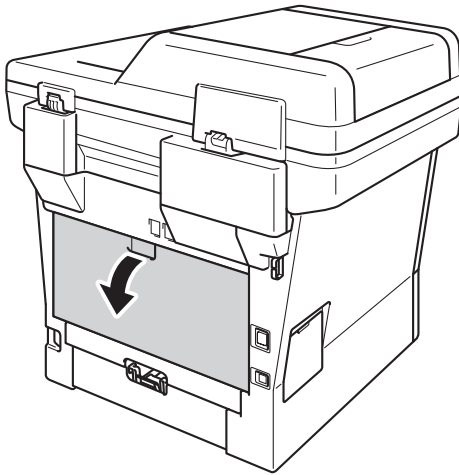

- 2 Maak de MF lade open en trek deze voorzichtig omlaag.

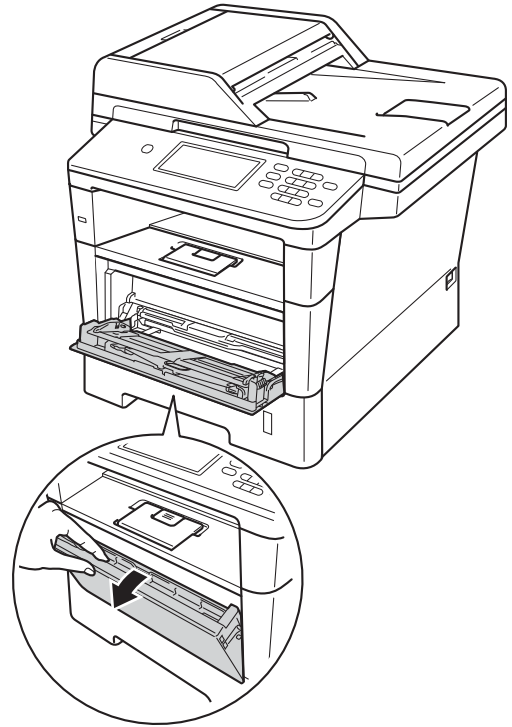

- 3 Trek de steun van de MP-lade (1) uit en vouw de steunklep (2) open.

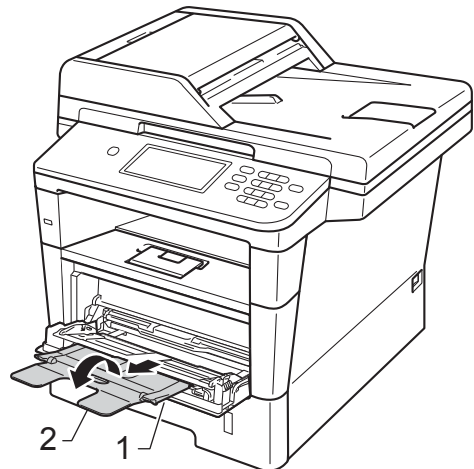

4 Plaats papier, etiketten of enveloppen in de MP-lade. Zorg ervoor dat:

- het aantal enveloppen in de MP-lade niet hoger is dan 3.
- het papier, de etiketten of de enveloppen niet boven de maximummarkering uitsteken (1).
- de zijde waarop u wilt afdrucken, naar boven gericht is.



5 Stuur de afdrukgegevens naar de machine.



Opmerking

- Verwijder iedere afgedrukte enveloppe onmiddellijk, om een opstopping te vermijden.
- Als het dikke papier omkrult tijdens het afdrucken, plaatst u slechts één vel per keer in de MP-lade en opent u het achterdeksel (opwaarts gerichte uitvoerlade) om ervoor te zorgen dat de afgedrukte pagina's worden uitgeworpen op de opwaarts gerichte uitvoerlade.

6 Sluit het achterdeksel (opwaarts gerichte uitvoerlade).

Onscanbare en onbedrukbare gedeeltes

De cijfers in onderstaande afbeeldingen geven de maximale onscanbare en onbedrukbare gedeeltes aan. Deze gedeeltes kunnen variëren afhankelijk van het papierformaat of de instellingen van het programma dat u gebruikt.



Opmerking

Wanneer u BR-Script3-emulatie gebruikt, bedragen de bladmarges waarop u niet kunt afdrukken 4,2 mm.

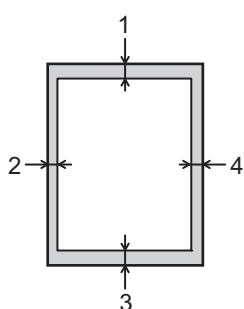

Gebruik	Documentgrote	Bovenkant (1) Onderkant (3)	Links (2) Rechts (4)
Fax (verzenden)	Letter	3 mm	4 mm
	A4	3 mm	(ADF) 1 mm (Glasplaat) 3 mm
	Legal	3 mm	4 mm
Kopiëren*	Letter	4 mm	4 mm
	A4	4 mm	3 mm
	Legal	4 mm	4 mm
Scannen	Letter	3 mm	3 mm
	A4	3 mm	3 mm
	Legal	3 mm	3 mm
Afdrukken	Letter	4,2 mm	6,35 mm
	A4	4,2 mm	6,01 mm
	Legal	4,2 mm	6,35 mm

Papierinstellingen

Type en formaat van het papier



Opmerking

U kunt vier papierformaten gebruiken voor het afdrukken van faxen: A4, Letter, Legal of Folio.

Als u een ander papierformaat in de lade plaatst, dient u ook de instelling van het papierformaat te wijzigen zodat de machine het document of een binnenkomende fax passend op de pagina kan plaatsen.

U kunt de volgende papierformaten gebruiken.

Voor het afdrukken van kopieën:

A4, Letter, Legal, Executive, A5, A5 L, A6, B5, B6 en Folio (8,5 inch × 13 inch).

Voor het afdrukken van faxen:

A4, Letter, Legal, of Folio (8,5 inch × 13 inch).

Na het instellen van het papierformaat kunt u de machine ook instellen voor het type papier dat u gebruikt. Hierdoor verkrijgt u de beste afdrukkwaliteit.

- 1 Druk op Menu.
- 2 Druk op ▲ of ▼ om Standaardinst. weer te geven.
Druk op Standaardinst..
- 3 Druk op ▲ of ▼ om Lade-instell. weer te geven.
Druk op Lade-instell..
- 4 Ga op een van de volgende manieren te werk:
 - Om het type papier in te stellen voor de MF-lade drukt u op ▲ of ▼ om MF-lade weer te geven.
Druk op MF-lade

- Om het type papier in te stellen voor Lade 1 drukt u op ▲ of ▼ om Lade 1 weer te geven.

Druk op Lade 1

- Om het type papier in te stellen voor Lade 2 drukt u op ▲ of ▼ om Lade 2 weer te geven.

Druk op Lade 2¹ als het geïnstalleerd is.

- 5 Druk op ◀ of ▶ om de opties voor het papierformaat weer te geven.
Druk op A4, Letter, Legal, Executive, A5, A5 L³, A6³, B5, B6, Folio of Alles².
- 6 Druk op Dun, Normaal, Dik, Dikker, Kringlooppapier of Etiketten⁴.
- 7 Druk op **Stop/Eindigen**.
 - 1 U zult de toets Lade 2 kunnen kiezen als Lade 2 geplaatst is.
 - 2 De optie Alles wordt alleen weergegeven wanneer u de MP-lade selecteert.
 - 3 A5 L en A6 zijn niet beschikbaar voor Lade 2.
 - 4 U kunt Etiketten kiezen voor de MF-lade.



Opmerking

Als u Alles selecteert als papierformaat voor de MP-lade: u moet Alleen MF selecteren als instelling voor de te gebruiken lade. U kunt Alles niet selecteren als papierformaat voor de MP-lade wanneer u N op 1-kopieën maakt. U moet een van de andere beschikbare papierformaten voor de MP-lade selecteren.

Ladegebruik in de kopieermodus

U kunt kiezen welke lade prioriteit krijgt voor het afdrucken van kopieën.

Wanneer u Alleen lade 1, Alleen MF of Alleen lade 2¹ selecteert, neemt de machine alleen papier uit de geselecteerde lade. Als er geen papier meer aanwezig is in de geselecteerde lade, wordt Geen papier weergegeven op het LCD-scherm. Plaats papier in de lege lade.

Volg de onderstaande instructies om de lade-instelling te wijzigen:

- 1 Druk op Menu.
- 2 Druk op ▲ of ▼ om Standaardinst. weer te geven.
Druk op Standaardinst..
- 3 Druk op ▲ of ▼ om Lade-instell. weer te geven.
Druk op Lade-instell..
- 4 Druk op ▲ of ▼ om Kopie:lade weer te geven.
Druk op Kopie:lade.
- 5 Druk op Alleen lade 1, Alleen lade 2¹, Alleen MF, MF>L1>L2¹ of L1>L2¹>MF.
- 6 Druk op **Stop/Eindigen**.

¹ Alleen lade 2 en L2 worden enkel weergegeven als Lade 2 is geplaatst.



Opmerking

- Wanneer u de documenten in de ADF plaatst en MF>L1>L2 of L1>L2>MF geselecteerd is, zoekt de machine naar de lade met het meest geschikte papier en neemt papier uit die lade. Als er geen geschikt papier aanwezig is in de lades, neemt de machine papier uit de lade met de hoogste prioriteit.
- Wanneer u de glasplaat gebruikt, wordt uw document gekopieerd via de lade met de hoogste prioriteit, zelfs wanneer er een geschiktere papiersoort beschikbaar is in een andere papierlade.

Ladegebruik in de faxmodus



Opmerking

- U kunt vier papierformaten gebruiken voor het afdrukken van faxen: A4, Letter, Legal of Folio. Wanneer geen enkele lade een geschikt formaat bevat, worden ontvangen faxen opgeslagen in het geheugen van de machine. Formaat onjuist wordt weergegeven op het LCD-scherm. (Zie *Fout- en onderhoudsmeldingen* >> pagina 97 voor meer informatie.)
- Als er geen papier meer aanwezig is in de lade en er zich ontvangen faxen bevinden in het geheugen van de machine, wordt *Geen papier* weergegeven op het LCD-scherm. Plaats papier in de lege lade.

U kunt de standaardlade selecteren voor het afdrukken van ontvangen faxen.

Wanneer u *Alleen lade 1*, *Alleen MF* of *Alleen lade 2*¹ selecteert, neemt de machine alleen papier uit de geselecteerde lade. Als er geen papier meer aanwezig is in de geselecteerde lade, wordt *Geen papier* weergegeven op het LCD-scherm. Plaats papier in de lege lade.

Wanneer u *L1>L2*¹>MF selecteert, neemt de machine papier uit Lade #1 tot deze leeg is, daarna uit Lade #2 en daarna uit de MP-lade.

Wanneer u *MF>L1>L2*¹ selecteert, neemt de machine papier uit de MP-lade tot deze leeg is, daarna uit Lade #1 en daarna uit Lade #2.

- 1 Druk op *Menu*.
- 2 Druk op \blacktriangle of \blacktriangledown om *Standaardinst.* weer te geven.
Druk op *Standaardinst..*
- 3 Druk op \blacktriangle of \blacktriangledown om *Lade-instell.* weer te geven.
Druk op *Lade-instell..*

- 4 Druk op \blacktriangle of \blacktriangledown om *Fax:lade* weer te geven.
Druk op *Fax:lade*.
- 5 Druk op *Alleen lade 1*, *Alleen lade 2*¹, *Alleen MF*, *MF>L1>L2*¹ of *L1>L2*¹>MF.
- 6 Druk op **Stop/Eindigen**.

¹ *Alleen lade 2* en *L2* worden enkel weergegeven als *Lade 2* is geplaatst.

Ladegebruik in de afdrukmodus

U kunt de standaardlade kiezen die de machine gebruikt voor het afdrucken vanaf de computer en Rechtstreeks afdrucken.

- 1 Druk op Menu.
- 2 Druk op ▲ of ▼ om Standaardinst. weer te geven.
Druk op Standaardinst..
- 3 Druk op ▲ of ▼ om Lade-instell. weer te geven.
Druk op Lade-instell..
- 4 Druk op ▲ of ▼ om Afdruk:lade weer te geven.
Druk op Afdruk:lade.
- 5 Druk op Alleen lade 1, Alleen lade 2¹, Alleen MF, MF>L1>L2¹ of L1>L2¹>MF.
- 6 Druk op **Stop/Eindigen**.

¹ Alleen lade 2 en L2 worden enkel weergegeven als Lade 2 is geplaatst.

Papiersoorten en andere afdrukmedia die kunnen worden gebruikt

De afdrukkwaliteit kan variëren naargelang het type papier dat u gebruikt.

U kunt de volgende afdrukmedia gebruiken: normaal papier, dun papier, dik papier, dikker papier, bankpostpapier, kringlooppapier, etiketten of enveloppen.

Voor de beste resultaten volgt u onderstaande instructies:

- Plaats NOOIT verschillende typen papier tegelijk in de papierlade, anders kan het papier vastlopen of verkeerd worden ingevoerd.
- Voor een correct afdrukresultaat moet u in uw softwaretoepassing het papierformaat instellen van het papier dat zich in de lade bevindt.
- Raak de bedrukte zijde van het papier niet aan vlak na het afdrucken.
- Controleer voordat u een grote hoeveelheid papier aanschaft eerst dat het papier geschikt is.
- Gebruik etiketten die geschikt zijn voor laserprinters.

Aanbevolen papier en afdrukmedia

Papiersoort	Item
Normaal papier	Xerox Premier TCF 80 g/m ²
	Xerox Business 80 g/m ²
Kringlooppapier	Xerox Recycled Supreme 80 g/m ²
Etiketten	Avery laser label L7163
Enveloppen	Antalis River-serie (DL)

Type en formaat van het papier

De machine laadt papier vanuit de geïnstalleerde standaardpapierlade, de multifunctionele lade of de optionele onderste lade.

De namen voor de papierladen in de printerdriver zijn in deze handleiding als volgt:

Lade en optionele accessoires	Naam
Standaardpapierlade	Lade 1
Multifunctionele lade	MF lade
Optionele onderste lade	Lade 2 ¹

¹ Lade 2 is optioneel bij de MFC-8950DW.

Papiercapaciteit van de papierladen

	Papierformaat	Papiersoorten	Aantal vellen
Standaardpapierlade (Lade 1)	A4, Letter, Legal, B5, Executive, A5, A5 (lange zijde), A6, B6, Folio ¹	Normaal papier, dun papier, kringlooppapier	max. 500 (80 g/m ²)
Multifunctionele lade (MP-lade)	Breedte: 76,2 tot 215,9 mm Lengte: 127,0 tot 355,6 mm	Normaal papier, dun papier, dik papier, dikker papier, bankpostpapier, kringlooppapier, enveloppen, etiketten	50 vellen (80 g/m ²) 3 Enveloppen
Optionele onderste lade (Lade 2) ²	A4, Letter, Legal, B5, Executive, A5, B6, Folio ¹	Normaal papier, dun papier, kringlooppapier	max. 500 (80 g/m ²)

¹ Het Folio-formaat is 215,9 mm × 330,2 mm.

² Lade 2 is optioneel bij de MFC-8950DW.

Aanbevolen papierspecificaties

De volgende papierspecificaties zijn geschikt voor deze machine.

Standaardgewicht	75-90 g/m ²
Dikte	80-110 µm
Ruwheid	Hoger dan 20 sec.
Stijfheid	90-150 cm ³ /100
Vezelrichting	Langvezelig
Soortelijke volumeweerstand	10e ⁹ -10e ¹¹ ohm
Soortelijke weerstand aan oppervlakte	10e ⁹ -10e ¹² ohm-cm
Vulmiddel	CaCO ₃ (Neutraal)
Asgehalte	Minder dan 23 wt%
Helderheid	Hoger dan 80 %
Ondoorzichtigheid	Hoger dan 85%

- Gebruik papier dat geschikt is voor kopiëren op normaal papier.
- Gebruik papier met een gewicht van 75 tot 90 g/m².
- Gebruik langvezelig papier met een neutrale pH-waarde en een vochtigheidspercentage van circa 5%.
- In deze machine kan kringlooppapier worden gebruikt dat voldoet aan de specificatie DIN 19309.

Speciaal papier gebruiken

De machine functioneert goed met de meeste typen xerografisch en bankpostpapier. Sommige typen papier kunnen echter van invloed zijn op de afdrukkwaliteit of bewerkingsbetrouwbaarheid. Maak altijd eerst een proefafdruk voordat u papier aanschaft om zeker te zijn van het gewenste resultaat. Bewaar papier in de originele verpakking en zorg dat deze gesloten blijft. Bewaar het papier plat en uit de buurt van vocht, direct zonlicht en warmte.

Enkele belangrijke richtlijnen bij het kiezen van papier:

- Gebruik GEEN inkjetpapier, omdat hierdoor het papier kan vastlopen of de machine kan worden beschadigd.
- Voor voorgedrukt papier moet inkt gebruikt worden dat bestand is tegen de temperatuur van het fuseerproces van de machine (200 °C).
- Als u bankpostpapier, papier met een ruw oppervlak of papier dat is gekreukeld of gevouwen gebruikt, kan het afdrukresultaat tegenvallen.

Te vermijden typen papier

! Belangrijk

Sommige typen papier bieden niet het gewenste resultaat of kunnen schade veroorzaken aan de machine.

Gebruik GEEN papier:

- met een grove textuur
- dat extreem glad of glanzend is
- dat gekruld of scheef is

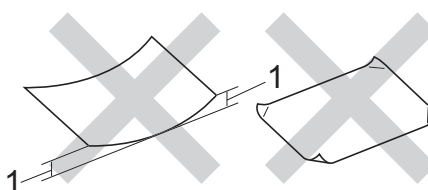

1 Papier dat meer dan 2 mm opkrult, kan vastlopen.

- dat gecoat is of een chemische deklaag heeft
- dat beschadigd, gekreukeld of gevouwen is
- dat het in deze handleiding aanbevolen gewicht overschrijdt
- met tabs en nietjes
- met een briefhoofd dat thermografisch gedrukt is of met inkt die niet tegen hoge temperaturen bestand is
- dat uit meerdere delen bestaat of zonder carbon
- dat is bedoeld voor inkjetprinters

De hogervermelde papierformaten kunnen uw machine beschadigen. Deze schade wordt niet gedekt door enige garantie- of service-overeenkomst met Brother.

Enveloppen

De meeste enveloppen die ontwikkeld zijn voor laserprinters zijn geschikt voor deze machine. Sommige vormen enveloppen kunnen echter mogelijk problemen met de toevoer en de afdrukkwaliteit veroorzaken. Een geschikte envelop heeft randen met rechte, scherpe vouwen. De envelop moet vlak liggen en mag niet zakachtig of flodderig zijn. Koop enveloppen van hoge kwaliteit bij een leverancier die weet dat u de enveloppen gaat gebruiken in een lasermachine.

Enveloppen kunt u enkel invoeren via de MP-lade.

Wij raden u aan een proefenveloppe te drukken zodat u zeker weet dat u het gewenste resultaat krijgt.

Te vermijden soorten enveloppen

! Belangrijk

Gebruik GEEN enveloppen:

- die beschadigd, gekruld of verkreukeld zijn of een ongebruikelijke vorm hebben
- die extreem glanzend zijn of een grove structuur hebben
- met klemmetjes, nietjes of dichtbinders
- met een zelfklevende plakrand
- die zakchtig zijn
- die niet scherp gevouwen zijn
- die van reliëf zijn voorzien
- die eerder zijn bedrukt door een lasermachine
- die aan de binnenkant zijn voorbedrukt
- die niet netjes op elkaar kunnen worden gestapeld
- die gemaakt zijn van papier dat zwaarder is dan het gespecificeerde papiergewicht voor de machine
- met randen die niet recht of regelmatig zijn

- met vensters, gaten, uitsparingen of perforaties
- met lijm op het oppervlak zoals hieronder getoond

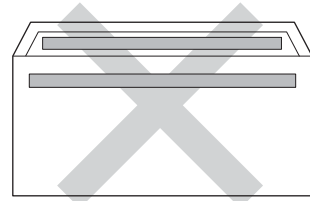

- met dubbele flappen zoals hieronder getoond

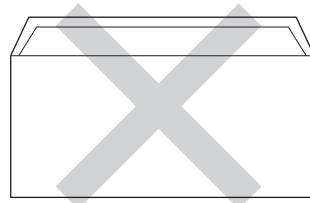

- met flappen die niet zijn gevouwen bij aankoop
- met beide zijden gevouwen zoals hieronder getoond

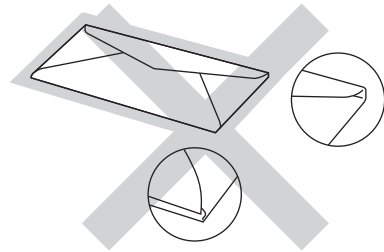

Als u een van de bovenstaande typen enveloppen gebruikt, kan de machine beschadigd raken. Deze schade wordt wellicht niet gedekt door enige garantie- of serviceovereenkomst met Brother.

De dikte, het formaat en de flapvorm van de enveloppen die u gebruikt, kunnen tot invoerproblemen leiden.

Etiketten

De machine kan afdrucken op de meeste typen etiketten die bedoeld zijn voor een lasermachine. Etiketten dienen een plaklaag op basis van acryl te hebben omdat dit materiaal beter bestand is tegen de hoge temperaturen in de fuser unit. De plaklaag dient niet in contact te komen met enig deel van de machine, omdat de etiketten dan aan de drumeenheid of rollen blijven kleven waardoor papierstoringen en problemen met de afdrukkwaliteit kunnen optreden. Er mag geen plaklaag open liggen tussen de etiketten. Etiketten moeten zo gerangschikt worden dat de volledige lengte en breedte van het vel bedekt zijn. Het gebruik van ruimten tussen de etiketten kan leiden tot het loslaten van etiketten waardoor ernstige papierstoringen of afdrukproblemen kunnen ontstaan.

Alle etiketten die met deze machine worden afgedrukt, moeten bestand zijn tegen een temperatuur van 200 °C gedurende 0,1 seconden.

Etiketten kunt u enkel invoeren via de MP-lade.

Te vermijden typen etiketten

Gebruik geen etiketten die beschadigd, gekruld of verkreukeld zijn of een ongebruikelijke vorm hebben.

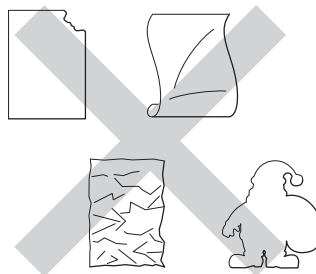

! Belangrijk

- Voer GEEN gedeeltelijk gebruikte etiketvellen toe. Het onbedekte draagvel kan schade toebrengen aan de machine.
- Etikettenvellen mogen niet zwaarder zijn dan het gewicht dat in deze gebruikershandleiding is gespecificeerd. Etiketten die deze specificatie overschrijden worden mogelijk niet correct ingevoerd of afgedrukt en kunnen schade veroorzaken aan de machine.
- U mag etiketten NIET hergebruiken en u mag GEEN etiketblad invoeren waarop een aantal etiketten ontbreekt.

Documenten laden

U kunt een fax verzenden, kopieën maken en scannen via de ADF (automatische documentinvoer) en de glasplaat.

Met behulp van de automatische documentinvoer (ADF)

De ADF kan maximaal 50 pagina's bevatten en voert elk vel afzonderlijk in. We raden aan dat u standaardpapier met een gewicht van 80 g/m² gebruikt en eerst de vellen papier doorwaaiert voordat u deze in de ADF plaatst.

Ondersteunde documentformaten

Lengte:	147,3 tot 355,6 mm
Breedte:	147,3 tot 215,9 mm
Gewicht:	64 tot 90 g/m ²

Documenten laden

⚠️ Belangrijk

- Laat dikke documenten NIET op de glasplaat liggen. Hierdoor kan een papierstoring in de ADF optreden.
- Gebruik GEEN papier dat gekruld, gekreukeld, gevouwen, gescheurd of geplakt is, of nietjes, paperclips of plakband bevat.
- Gebruik GEEN karton, krantenpapier of stof.
- Om te voorkomen dat u uw machine beschadigt terwijl u de ADF gebruikt, mag u NIET aan het document trekken terwijl het wordt ingevoerd.



Opmerking

- Zie *Met behulp van de glasplaat* >> pagina 28 om documenten te scannen die niet geschikt zijn voor de ADF.
- Het is eenvoudiger om de ADF te gebruiken voor een document met meerdere pagina's.
- Laat documenten met correctievloeistof of inkt eerst volledig drogen.

- 1 Vouw de ADF-documentsteun (1) uit. Hef de ADF-documentuitvoersteunklep (2) op en vouw deze uit.

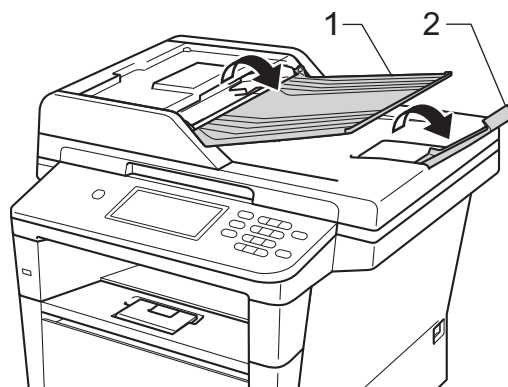

- 2 Waaier de stapel goed door.
- 3 Waaier de pagina's van uw document uit en leg ze *met de bedrukte kant naar boven en de bovenrand eerst* in de ADF tot het bericht op het LCD-scherm wijzigt en u voelt dat de bovenzijde van de pagina de invoerrollen raakt.
- 4 Stel de papiergeleiders (1) in op de breedte van het document.

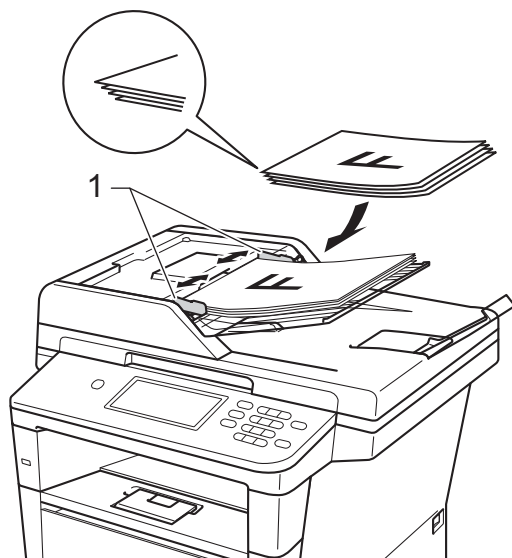

Opmerking

Raadpleeg *Met behulp van de glasplaat* >> pagina 28 om niet-standaarddocumenten te scannen.

Met behulp van de glasplaat

U kunt de glasplaat gebruiken om de pagina's van een boek één voor één te faxen, te kopiëren of te scannen.

Ondersteunde documentformaten

Lengte:	Tot 355,6 mm
Breedte:	Tot 215,9 mm
Gewicht:	Tot 2,0 kg

Documenten laden



Opmerking

Als u de glasplaat wilt gebruiken, moet de ADF leeg zijn.

- 1 Til het documentdeksel op.

- 2 Leg met behulp van de documentgeleiders links en boven het document *met de bedrukte zijde naar beneden* in de linkerbovenhoek van de glasplaat.

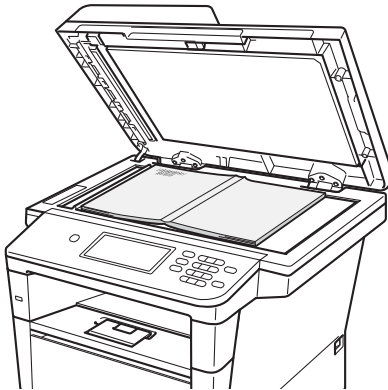
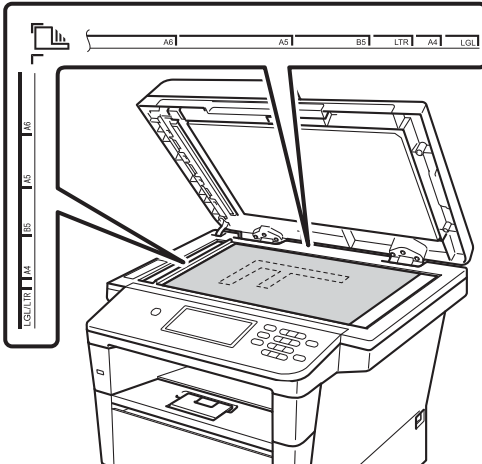

- 3 Sluit het documentdeksel.

! **Belangrijk**

Als u een boek of een lijvig document wilt scannen, laat het deksel dan niet dichtvallen en druk er niet op.

Een fax verzenden

De volgende stappen tonen u hoe u een fax kunt verzenden. Gebruik de ADF om meerdere pagina's te versturen.

- 1 Wanneer u een fax wilt verzenden of de verzend- of ontvangstinstellingen wilt wijzigen, drukt u op de toets **Fax** op het aanraakscherm.



- Op het LCD-scherm verschijnt:

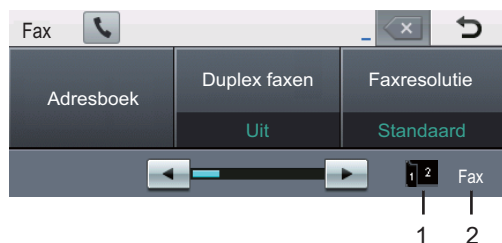

1 Duplex (dubbelzijdige) faxontvangstindicator

Dit verschijnt als duplexprinten is ingeschakeld voor ontvangen faxen.

2 Huidige ontvangststand

Hiermee kunt u de huidige ontvangststand zien.

- Fax (alleen Fax)
- F/T (Fax/Tel)
- ANTW. APP. (extern antwoordapparaat)
- Mnl (handmatig)



Opmerking

De standaardinstelling is de kopieermodus.

- 2 Voer een van de volgende handelingen uit om uw document te laden:
 - Plaats het document *met de bedrukte zijde naar boven* in de ADF. (Zie *Met behulp van de automatische documentinvoer (ADF)* >> pagina 27.)
 - Plaats het document *met de bedrukte zijde naar beneden* op de glasplaat. (Zie *Met behulp van de glasplaat* >> pagina 28.)

- 3 Stel het formaat van de glasplaat, de faxresolutie of het contrast in als u deze wilt wijzigen.



Opmerking

Meer informatie over de volgende geavanceerdere handelingen voor het versturen van faxen en instellingen >> Uitgebreide gebruikershandleiding: *Een fax verzenden*

- Duplex faxen (dubbelzijdige faxlayout)
- Contrast
- Faxresolutie
- Rondsturen
- Direct verzenden
- Internationaal
- Tijdklok
- Verzamelen
- Nieuwe standaard instellen
- Fabrieksinstellingen
- Voorblad Opm.
- Voorpagina instellen
- Verzenden polling

Wanneer u de ADF gebruikt, kunt u het formaat van de glasplaat niet wijzigen.

- 4 Kies een van de onderstaande opties:
- Als u een enkelzijdig document wilt versturen, gaat u naar stap 6.
 - Als u een dubbelzijdig document wilt versturen, kiest u het formaat voor duplexscannen voor uw dubbelzijdig document.
Druk op `Duplex faxen` en kies `DuplexScan` : lange zijde of `DuplexScan` : korte zijde.



Opmerking

U kunt dubbelzijdige documenten verzenden vanaf de ADF.

- 5 Voer het faxnummer in met behulp van de kiestoetsen.
U kunt het faxnummer ook op de volgende manieren invoeren.
- Druk op `Adresboek`, het nummer dat u wilt kiezen en `Fax versturen` op het aanraakscherm.
 - Druk op **Snelkiezen** op het bedieningspaneel en op een ééntoetsnummer op het aanraakscherm.

(Zie *Nummers kiezen* >> pagina 46 voor meer informatie.)

- 6 Druk op **Start**.

Faxen vanaf de ADF

- De machine begint het document te scannen.

Faxen vanaf de glasplaat

Als `Direct verzenden` ingesteld is op `Aan`, zal de machine het document verzenden zonder te vragen of er nog bijkomende pagina's gescand moeten worden.

- Als u op **Start** drukt, scant de machine de eerste pagina.

Ga op een van de volgende manieren te werk:

- Om een enkelzijdige pagina te verzenden, drukt u op `Nee` (of drukt u nogmaals op **Start**). De machine begint het document te verzenden.
- Om meer dan één pagina te verzenden, drukt u op `Ja` en plaatst u de volgende pagina op de glasplaat. Druk op **Start**. De machine begint de pagina te scannen. (Herhaal deze stap voor elke extra pagina.)



Opmerking

Om een fax die wordt verwerkt te annuleren, drukt u op **Stop/Eindigen**.

Documenten in Letter-, Legal- of Folio-formaat faxen vanaf de glasplaat

Wanneer u documenten van Letter-, Legal- of Folio-formaat faxt, moet u de glasplaat instellen op Letter of Legal/Folio; als u dit niet doet, zal een gedeelte van de fax ontbreken.

- 1 Druk op Fax.
- 2 Druk op ◀ of ▶ om Scanformaat glas weer te geven.
Druk op Scanformaat glas.
- 3 Druk op Letter of Legal/Folio.



Opmerking

U kunt de instelling opslaan die u het vaakst gebruikt door deze als standaardinstelling in te stellen.

(>> Uitgebreide gebruikershandleiding: *De wijzigingen instellen als de nieuwe standaardinstellingen*)

Een fax annuleren die wordt verwerkt

Druk op **Stop/Eindigen** om de fax te annuleren. Als u op **Stop/Eindigen** drukt wanneer de machine kiest of verzendt, wordt **Taak annuleren? weergegeven** op het LCD-scherm.

Druk op Ja om de fax te annuleren.

Verzendrapport

U kunt het verzendrapport gebruiken als bewijs dat u een fax hebt verzonden. Dit rapport bevat de naam of het faxnummer van de ontvanger, de datum en de tijd van het verzenden, de duur van het verzenden, het aantal verzonden pagina's en informatie of de fax al dan niet succesvol werd verzonden.

Voor het verzendrapport zijn verschillende instellingen beschikbaar:

- Aan: na elke verzonden fax wordt een rapport afgedrukt.
- Aan+Beeld: na elke verzonden fax wordt een rapport afgedrukt. Een gedeelte van de eerste pagina van de fax wordt op het rapport afgedrukt.
- Uit: als de fax niet is verzonden door een storing wordt een rapport afgedrukt. De standaardinstelling is Uitgeschakeld.
- Uit+Beeld: als de fax niet is verzonden door een storing wordt een rapport afgedrukt. Een gedeelte van de eerste pagina van de fax wordt op het rapport afgedrukt.

- 1 Druk op Menu.
- 2 Druk op ▲ of ▼ om Fax weer te geven.
Druk op Fax.
- 3 Druk op ▲ of ▼ om Kies rapport weer te geven.
Druk op Kies rapport..
- 4 Druk op Verzendrapp..
- 5 Druk op Aan, Aan+Beeld, Uit of Uit+Beeld.

6 Druk op **Stop/Eindigen**.



Opmerking

- Als u **Aan+Beeld** of **Uit+Beeld** kiest, wordt het beeld alleen op het verzendrapport afgedrukt als **Direct verzenden** is ingesteld op **Uit**.
(►► Uitgebreide gebruikershandleiding: *Direct verzenden*)
 - Als de fax goed is verzonden, wordt **OK** naast **RESULT** weergegeven op het verzendrapport.
Als de fax niet is verzonden, wordt **FOUT** naast **RESULT** weergegeven.
-

5

Een fax ontvangen

Ontvangststanden



Opmerking

U kunt vier papierformaten gebruiken voor het afdrucken van faxen: A4, Letter, Legal of Folio.

U dient een ontvangststand te kiezen afhankelijk van de externe apparaten en telefoondiensten die op uw lijn aanwezig zijn.

De ontvangststand kiezen

Uw machine ontvangt standaard automatisch faxen die ernaar worden verzonden. Met behulp van onderstaand schema kunt u de juiste stand kiezen. (Zie *Ontvangststanden gebruiken* >> pagina 35 voor meer informatie over de ontvangststanden.)

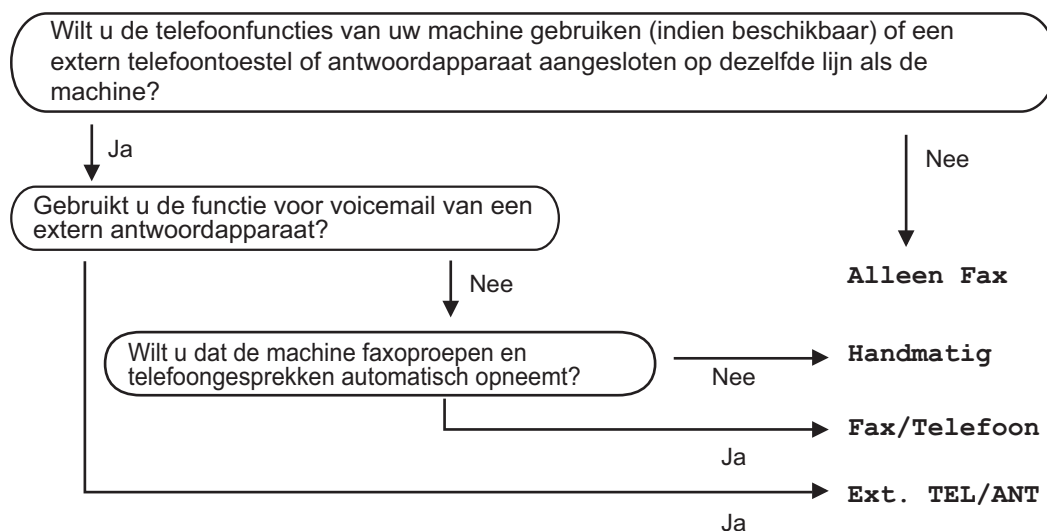

Volg onderstaande instructies om de ontvangststand in te stellen.

- 1 Druk op **Menu**.
- 2 Druk op **▲** of **▼** om **Stand.instel.** weer te geven.
Druk op **Stand.instel.**
- 3 Druk op **▲** of **▼** om **Ontvangstmodus** weer te geven.
Druk op **Ontvangstmodus**.
- 4 Druk op **Alleen Fax**, **Fax/Telefoon**, **Ext. TEL/ANT** of **Handmatig**.
- 5 Druk op **Stop/Eindigen**.

Op het LCD-scherm wordt de huidige ontvangstmodus in faxmodus weergegeven.

Ontvangststanden gebruiken

In sommige ontvangststanden worden oproepen automatisch beantwoord (Alleen Fax en Fax/Telefoon). Mogelijk wilt u de belvertraging wijzigen voordat u deze standen gebruikt. (Zie *Belvertraging* >> pagina 36.)

Alleen Fax

In de stand *Alleen Fax* wordt elke oproep automatisch beantwoord alsof het een faxbericht betreft.

Fax/Tel

De stand *Fax/Telefoon* helpt u inkomende gesprekken automatisch te beheren, door te herkennen of het faxen of gesprekken zijn en deze op één van de volgende manieren te verwerken:

- Faxen worden automatisch ontvangen.
- Voicemail activeert het F/T-bel signaal om aan te geven dat u de oproep moet aannemen. Het F/T-bel signaal is een snel dubbel bel signaal afkomstig van uw machine.

(Zie ook *F/T-beltijd (uitsluitend Fax/Tel-modus)* >> pagina 36 en *Belvertraging* >> pagina 36.)

Handmatig

De modus *Handmatig* schakelt alle automatische antwoordfuncties uitgeschakeld.

Om een fax te ontvangen als de machine in de handmatige stand staat, pakt u de hoorn van de externe telefoon op. Wanneer u faxtonen hoort (korte repetitieve pieptonen), drukt u op **Start** en daarna op *Ontvangen* om een fax te ontvangen. U kunt ook de functie *Fax waarnemen* gebruiken om faxen te ontvangen door de hoorn op te nemen van een toestel op dezelfde lijn als die van de machine.

(Zie ook *Fax waarnemen* >> pagina 37.)

Extern ANTW.APP.

In de stand *Ext. TEL/ANT* handelt een extern antwoordapparaat de inkomende oproepen af. Inkomende oproepen kunnen op één van de volgende manieren worden afgehandeld:

- Faxen worden automatisch ontvangen.
- Bellers kunnen een bericht inspreken op het externe antwoordapparaat.

(Zie *Een externe TAD aansluiten* >> pagina 41 voor meer informatie.)

Instellingen ontvangststand

Belvertraging

De belvertraging bepaalt het aantal keren dat de machine overgaat voordat deze antwoordt in de standen *Alleen Fax* en *Fax/Telefoon*.

Als een externe of tweede telefoon dezelfde lijn als de machine gebruikt, kiest u het maximaal aantal keren dat de machine over moet gaan. (Zie *Fax waarnemen* >> pagina 37 en *Handelingen bij externe of tweede toestellen* >> pagina 43.)

- 1 Druk op **Menu**.
- 2 Druk op ▲ of ▼ om *Fax* weer te geven.
Druk op *Fax*.
- 3 Druk op ▲ of ▼ om *Ontvangstmenu* weer te geven.
Druk op *Ontvangstmenu*.
- 4 Druk op ▲ of ▼ om *Belvertraging* weer te geven.
Druk op *Belvertraging*.
- 5 Druk op de toets op het LCD-scherm om te kiezen hoe vaak de machine over moet gaan voordat de machine antwoordt.
- 6 Druk op **Stop/Eindigen**.

F/T-beltijd (uitsluitend Fax/Tel-modus)

Wanneer iemand uw machine belt, horen u en de beller het geluid van normale telefoontonen. Het aantal keren dat de telefoon overgaat wordt bepaald door de instelling van de belvertraging.

Als de oproep een fax is, ontvangt de machine deze; als het echter een normale oproep is, laat de machine het F/T-belsignaal horen (een snel dubbel belsignaal) gedurende de tijd die u hebt bepaald in de instelling van de F/T-beltijd. Als u het F/T-belsignaal hoort, betekent dit dat u een normale oproep op de lijn ontvangt.

Omdat het F/T-belsignaal van uw machine afkomstig is, rinkelen de tweede en externe toestellen *niet*; u kunt de oproep echter nog wel op iedere telefoon beantwoorden. (Zie *Codes voor afstandsbediening gebruiken* >> pagina 44 voor meer informatie.)

- 1 Druk op **Menu**.
- 2 Druk op ▲ of ▼ om *Fax* weer te geven.
Druk op *Fax*.
- 3 Druk op ▲ of ▼ om *Ontvangstmenu* weer te geven.
Druk op *Ontvangstmenu*.
- 4 Druk op ▲ of ▼ om *F/T Beltijd* weer te geven.
Druk op *F/T Beltijd*.
- 5 Druk op de tijdsduur dat de machine over gaat om u op een normaal telefoongesprek te attenderen (20, 30, 40 of 70 seconden).
- 6 Druk op **Stop/Eindigen**.

Fax waarnemen

6 Druk op **Stop/Eindigen**.

Als Fax waarnemen **Aan** is:

De machine kan een fax automatisch ontvangen, zelfs als u de oproep beantwoordt. Als **Ontvangst** op het LCD-scherm wordt weergegeven of als u een klik op de telefoonlijn hoort via de hoorn die u hebt opgepakt, plaatst u de hoorn gewoon terug. Uw machine doet de rest.

Als Fax waarnemen **Uit** is:

Als u in de buurt van de machine bent en een faxoproep eerst aanneemt door de hoorn van de externe telefoon op te pakken, drukt u op **Start** en dan op **Ontvangen** om de fax te ontvangen.

Als u de oproep beantwoordt vanaf een tweede toestel, drukt u op ***51**. (Zie *Handelingen bij externe of tweede toestellen* >> pagina 43.)



Opmerking

- Als deze functie op **Aan** staat maar uw machine de faxoproep niet overneemt wanneer u de hoorn van een tweede of externe telefoon opneemt, drukt u op de faxontvangstcode ***51**.
- Als u faxen via een computer op dezelfde telefoonlijn verzendt en de machine deze opvangt, stelt u Fax waarnemen in op **Uit**.

-
- 1 Druk op **Menu**.
 - 2 Druk op **▲** of **▼** om **Fax** weer te geven.
Druk op **Fax**.
 - 3 Druk op **▲** of **▼** om **Ontvangstmenu** weer te geven.
Druk op **Ontvangstmenu**.
 - 4 Druk op **▲** of **▼** om **Fax Waarnemen** weer te geven.
Druk op **Fax Waarnemen**.
 - 5 Druk op **Aan** (of **Uit**).

PC-FAX gebruiken

PC-Fax ontvangen (alleen Windows®)

Wanneer u de functie PC-Fax ontvangen inschakelt, slaat de machine ontvangen faxen automatisch op in het geheugen om deze door te sturen naar de pc. U kunt vervolgens uw pc gebruiken voor het weergeven en het opslaan van deze faxen.

Ook wanneer u de PC hebt uitgeschakeld (bijvoorbeeld 's nachts of in het weekend), ontvangt de machine faxen om ze op te slaan in het geheugen. Het aantal ontvangen faxen dat opgeslagen is in het geheugen wordt weergegeven op het LCD-scherm.

Als u uw pc opstart en de software voor PC-Fax ontvangen actief is, brengt uw machine automatisch uw faxen over naar uw pc.

Wanneer u de ontvangen faxen wilt overbrengen naar de pc, moet de software voor PC-Fax ontvangen op de pc actief zijn. In het menu **Start** van Windows® selecteert u **Alle Programma's, Brother, MFC-XXXX, PC-FAX Ontvangst** en daarna **Ontvangen**. (XXXX is uw modelnaam.)

Volg vervolgens de volgende stappen op uw machine.

- 1 Druk op Menu.
- 2 Druk op ▲ of ▼ om Fax weer te geven. Druk op Fax.
- 3 Druk op ▲ of ▼ om Ontvangstmenu weer te geven. Druk op Ontvangstmenu.
- 4 Druk op ▲ of ▼ om Drzenden/Opsln weer te geven. Druk op Drzenden/Opsln.
- 5 Druk op PC-Fax ontv..

- 6 Op het LCD-scherm wordt een herinnering weergegeven voor het starten van het programma PC-Fax ontvangen op uw computer. Als u het programma PC-Fax ontvangen hebt gestart, drukt u op OK. Als u het programma PC-Fax ontvangen niet hebt gestart, raadpleegt u >> Softwarehandleiding: *PC-FAX ontvangen*.

- 7 Druk op ▲ of ▼ om <USB> weer te geven of op de naam van uw computer als de machine is aangesloten op een netwerk. Druk op <USB> of op de naam van uw computer. Druk op OK.

- 8 Druk op Backup Print:Aan of Backup Print:Uit.

! Belangrijk

Als u Reserveafdruk aan selecteert, drukt de machine de fax ook op uw machine af zodat u een kopie hebt. Dit is een beveiligingsfunctie in geval van een stroomstoring voordat de fax overgezet is naar uw pc.

9 Druk op **Stop/Eindigen**.



Opmerking

- Voordat u PC-Fax ontvangen kunt instellen, moet u de software MFL-Pro Suite op uw pc installeren. Controleer of uw pc is aangesloten en ingeschakeld. (►► Softwarehandleiding: *PC-FAX ontvangen*)
- Als er zich een fout voordoet op de machine en deze faxen in het geheugen niet kan afdrukken, kunt u deze instelling gebruiken om de faxen naar een pc over te brengen. (Zie *Faxen of faxjournaal overbrengen* ►► pagina 105.)
- Mac OS ondersteunt PC-Fax ontvangen niet.

PC-Fax verzenden

Met Brother PC-Fax kunt u vanaf uw pc een document vanuit een applicatie als standaardfax verzenden. U kunt een bestand aangemaakt met om het even welk programma op uw pc verzenden als een PC-Fax. U kunt ook een voorblad toevoegen.

Meer informatie ►► Softwarehandleiding: *Faxen via de pc*

Een PC-Fax verzenden:

Contacteer de verkoper van de toepassing voor verdere ondersteuning.

- 1 Selecteer **Bestand** en vervolgens **Afdrukken** in de toepassing. Het dialoogvenster Afdrukken wordt weergegeven. (Afhankelijk van de toepassing kunnen de stappen variëren.)
- 2 Selecteer de **Brother PC-FAX v.3**.
- 3 Klik op **OK**.
De gebruikersinterface **Brother PC-FAX** wordt weergegeven.
- 4 Voer het faxnummer van de ontvanger in met behulp van het toetsenbord van uw computer of door te klikken op het numerieke toetsenbord van de **Brother PC-FAX**-gebruikersinterface. U kunt ook een opgeslagen nummer selecteren in het **Adresboek**.
- 5 Klik op  wanneer u het toetsenbord van uw computer of het numerieke toetsenbord gebruikt.
- 6 Klik op **Start**.
Uw document wordt verzonden naar de Brother-machine en vervolgens gefaxt naar de ontvanger.

Telefoonlijndiensten

Het type telefoonlijn instellen

Als u de machine aansluit op een lijn met PBX of ISDN voor het verzenden en ontvangen van faxen, moet u het type telefoonlijn dienovereenkomstig wijzigen aan de hand van de volgende stappen. Als u een lijn gebruikt waarop een PBX is aangesloten, kunt u ook instellen dat de machine altijd toegang krijgt tot een buitenlijn (met het netnummer dat u hebt ingevoerd) of toegang krijgt tot een buitenlijn wanneer **Telefoon/Intern** wordt ingedrukt.

- 1 Druk op **Menu**.
- 2 Druk op **▲** of **▼** om **Stand. instel.** weer te geven.
Druk op **Stand. instel..**
- 3 Druk op **▲** of **▼** om **Tel lijn inst** weer te geven.
Druk op **Tel lijn inst.**
- 4 Druk op **PBX, ISDN (of Normaal)**.
- 5 Ga op een van de volgende manieren te werk:
 - Als u **ISDN** of **Normaal** hebt gekozen, gaat u naar 9.
 - Als u **PBX** hebt gekozen, gaat u verder naar stap 6.
- 6 Druk op **Aan** of **Altijd**.



Opmerking

- Als u **Aan** kiest, drukt u op **Telefoon/Intern** om toegang te krijgen tot een buitenlijn.
- Als u **Altijd** kiest, hebt u toegang tot een buitenlijn zonder op **Telefoon/Intern** te drukken.

- 7 Ga op een van de volgende manieren te werk:
 - Wanneer u het huidige netnummer wilt veranderen, drukt u op **Buitenlijn** en gaat u naar stap 8.
 - Wanneer u het huidige netnummer niet wilt veranderen, gaat u naar stap 9.
- 8 Voer het netnummer (maximaal 5 cijfers) in via de kiestoetsen.
Druk op **OK**.



Opmerking

U kunt de cijfers 0 tot en met 9 en de symbolen #, * en ! gebruiken. (Het is niet mogelijk om ! te gebruiken in combinatie met cijfers of andere symbolen.)

- 9 Druk op **Stop/Eindigen**.

PBX en doorverbinden

De machine is in eerste instantie ingesteld op **Normaal**, om te worden aangesloten op een standaard openbaar telefoonnetwerk (PSTN). De meeste kantoren gebruiken echter een centraal telefoonsysteem oftewel een Private Branch Exchange (PBX). Uw machine kan op de meeste PBX-telefoonsystemen worden aangesloten. De oproepfunctie van de machine ondersteunt alleen **Timed Break Recall (TBR)**. TBR werkt met de meeste PBX-systemen, zodat u toegang krijgt tot een buitenlijn of gesprekken naar een andere lijn kunt doorverbinden. De functie werkt wanneer u op **Telefoon/Intern** hebt gedrukt.

Een externe TAD aansluiten

U kunt een extern antwoordapparaat aansluiten op dezelfde lijn als uw machine. Wanneer het antwoordapparaat een oproep beantwoordt, "hoort" uw machine de faxtonen afkomstig van een verzendende faxmachine. Als er faxtonen klinken, neemt de machine de oproep over en wordt de fax ontvangen. Als er geen faxtonen klinken, laat de machine een voicemail registreren door uw antwoordapparaat en wordt op het display **Telefoon** weergegeven.

Het externe antwoordapparaat moet binnen vier belsignalen antwoorden (wij raden u aan om twee belsignalen in te stellen). De reden hiervoor is dat uw machine de faxtonen niet kan horen, totdat het externe antwoordapparaat de oproep heeft aangenomen. De verzendende machine zendt slechts nog acht tot tien seconden langer faxtonen. Het wordt afgeraden om op uw externe antwoordapparaat de functie bespaarstand te gebruiken, als er meer dan vier belsignalen nodig zijn om die te activeren.



Opmerking

Als u problemen hebt met het ontvangen van faxen, dient u de instelling belvertraging op uw externe antwoordapparaat te verlagen.

Aansluitingen

Het externe antwoordapparaat moet zijn aangesloten zoals aangegeven in onderstaande afbeelding.

(voor Nederland)

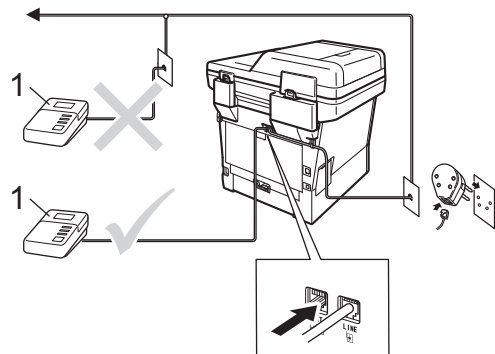

(voor België)

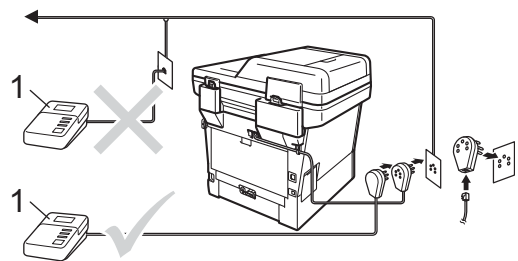

1 ANTW. APP.

- 1 Stel uw externe antwoordapparaat in op een of twee keer over gaan. (De instelling voor de belvertraging van de machine is niet van toepassing.)
- 2 Het uitgaand bericht op uw externe antwoordapparaat opnemen.
- 3 Stel het antwoordapparaat in om oproepen aan te nemen.
- 4 Stel de ontvangstmodus op de machine in op Ext. TEL/ANT. (Zie *De ontvangststand kiezen* >> pagina 34.)

Een uitgaand bericht opnemen

- 1 Neem 5 seconden stilte op aan het begin van uw bericht. Dit geeft uw machine de tijd om naar faxtonen te luisteren.
- 2 Wij adviseren u het bericht te beperken tot 20 seconden.
- 3 Het is handig om aan het einde van het uitgaande bericht van 20 seconden de code voor activeren op afstand te vermelden, zodat men ook handmatig faxberichten kan sturen. Bijvoorbeeld: "Spreek een bericht in na de toon of druk op *51 en **Start** om een fax te verzenden."



Opmerking

- U moet de instelling Codes voor afstandsbediening naar **Aan** zetten om de Faxactiveringscode *51 te gebruiken. (Zie *Codes voor afstandsbediening gebruiken* >> pagina 44.)
- Wij raden u aan om aan het begin van uw uitgaand bericht eerst een stilte van 5 seconden op te nemen, omdat de machine geen faxtonen kan horen bij een luide stem. U kunt proberen om deze pauze weg te laten, maar als uw machine problemen heeft met de ontvangst, dient u het uitgaand bericht opnieuw op te nemen en deze pauze in te lassen.

Aansluiting op meerdere lijnen (PBX)

Wij raden u aan contact op te nemen met het bedrijf dat uw PBX geïnstalleerd heeft om uw machine aan te sluiten. Als u beschikt over een systeem met meerdere lijnen, vraagt u uw installateur dan om de machine op de laatste lijn in het systeem aan te sluiten. Zo voorkomt u dat de machine wordt geactiveerd wanneer er telefoongesprekken worden ontvangen door het systeem. Als alle inkomende oproepen door een telefonist(e) worden beantwoord, adviseren wij u om de ontvangststand in te stellen op **Handmatig**.

Wij kunnen niet garanderen dat uw machine onder alle omstandigheden correct werkt bij aansluiting op een PBX. Neem bij problemen met het verzenden of ontvangen van faxen in eerste instantie contact op met het bedrijf dat uw centrale verzorgt.

Externe telefoons en tweede telefoons



Opmerking

U moet de Codes voor afstandsbediening inschakelen om de code voor Activeren op afstand *51 en de code voor Deactiveren op afstand #51 te kunnen gebruiken. (Zie *Codes voor afstandsbediening gebruiken* >> pagina 44.)

Een externe of tweede telefoon aansluiten

U kunt een apart toestel rechtstreeks op uw machine aansluiten, zoals in onderstaande afbeelding.

(voor Nederland)

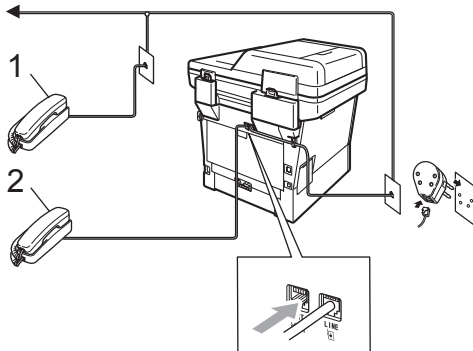

(voor België)

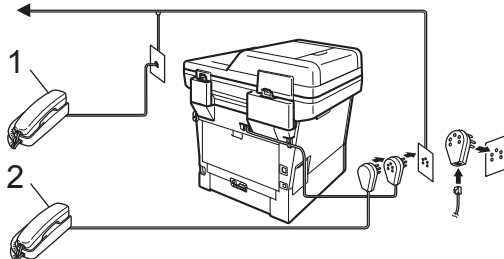

1 Tweede toestel

2 Extern toestel

Als u een extern toestel gebruikt, wordt op het LCD-scherm *Telefoon* weergegeven.

Handelingen bij externe of tweede toestellen

Als u een faxoproep op een tweede toestel beantwoordt of op een extern toestel dat correct is aangesloten op de machine via de T-stukaansluiting, kunt u de machine de oproep laten aannemen via de code voor activeren op afstand. Als u de code voor Activeren op afstand *51 intoetst, zal de fax op de machine worden ontvangen.

Als u een oproep aanneemt en er is niemand aan de lijn:

U dient dan aan te nemen dat het gaat om het ontvangen van een handmatige fax.

Druk op *51 en wacht op de faxtonen of tot op het LCD-scherm *Ontvangst* wordt weergegeven en hang dan op.



Opmerking

U kunt ook de functie Fax waarnemen gebruiken zodat uw machine de oproep automatisch beantwoordt. (Zie *Fax waarnemen* >> pagina 37.)

Uitsluitend voor Fax/Tel-modus

Als de machine in de Fax/Tel-modus staat, wordt het snelle dubbele belsignaal gebruikt om aan te geven dat het een normale oproep betreft.

Neem de hoorn van het externe toestel op en druk op **Telefoon/Intern** om de oproep te beantwoorden.

Als u zich bij een tweede toestel bevindt, moet u de hoorn tijdens de F/T-beltijd opnemen en tussen de snelle dubbele belsignalen in op #51 drukken. Als niemand aan het toestel is of wanneer iemand u een fax wilt verzenden, stuurt u de oproep terug naar de machine door op *51 te drukken.

Een draadloze externe hoorn niet van het merk Brother gebruiken

Als uw draadloze telefoon (niet Brother) verbonden is met het telefoonsnoer (➤➤ pagina 43) en u de draadloze hoorn vaak ergens anders mee naartoe neemt, is het eenvoudiger oproepen te beantwoorden tijdens de belvertraging.

Als u de machine eerst laat antwoorden, moet u naar de machine gaan om op **Telefoon/Intern** te drukken om de oproep over te zetten naar de draadloze handset.

Codes voor afstandsbediening gebruiken

Code voor activeren op afstand

Als u een faxoproep aanneemt op een extern of tweede toestel, kunt u uw machine opdragen om deze te ontvangen door de code voor activeren op afstand *51 in te voeren. Wacht tot u faxtonen hoort en plaats dan de hoorn terug. (Zie *Fax waarnemen* ➤➤ pagina 37.) De beller moet op start drukken om de fax te verzenden.

Als u een faxoproep op de externe telefoon beantwoordt, kunt u de machine opdragen om de fax te ontvangen door op **Start** te drukken en vervolgens te drukken op **Ontvangen**.

Code voor deactiveren op afstand

Als u een telefoonoproep ontvangt en de machine in de stand F/T staat, wordt het F/T belsignaal (snel dubbel belsignaal) gebruikt na de aanvankelijke belvertraging. Als u de oproep op een tweede toestel aanneemt, kunt u het dubbele belsignaal uitschakelen door op **#51** te drukken (zorg ervoor dat u hierop drukt *tussen* de belsignalen in).

Als de machine een oproep beantwoordt en het snelle dubbel belsignaal overgaat voordat u de oproep aan kunt nemen, kunt u de oproep overzetten op de externe telefoon door op **Telefoon/Intern** te drukken.

De codes voor afstandsbediening inschakelen

U moet de Codes voor afstandsbediening op **Aan** plaatsen om de Faxontvangstcode en de Code voor het aannemen van de telefoon te kunnen gebruiken.

- 1 Druk op **Menu**.
- 2 Druk op **▲** of **▼** om **Fax** weer te geven.
Druk op **Fax**.
- 3 Druk op **▲** of **▼** om **Ontvangstmenu** weer te geven.
Druk op **Ontvangstmenu**.
- 4 Druk op **▲** of **▼** om **Act. Op Afst.** weer te geven.
Druk op **Act. Op Afst..**
- 5 Druk op **Aan**.
- 6 Als u de code voor activeren op afstand niet wilt wijzigen, drukt u op  op het LCD-scherm.
- 7 Druk op **Stop/Eindigen**.

De codes voor afstandsbediening wijzigen

De voorgeprogrammeerde code voor Activeren op afstand is ***51**. De voorgeprogrammeerde code voor Deactiveren op afstand is **#51**. Als de verbinding telkens wordt verbroken wanneer u probeert om toegang te krijgen tot uw externe antwoordapparaat, is het raadzaam om de codes van drie cijfers voor afstandsbediening te wijzigen, bijvoorbeeld **###** en 555.

- 1 Druk op **Menu**.
- 2 Druk op **▲** of **▼** om **Fax** weer te geven.
Druk op **Fax**.
- 3 Druk op **▲** of **▼** om **Ontvangstmenu** weer te geven.
Druk op **Ontvangstmenu**.
- 4 Druk op **▲** of **▼** om **Act. Op Afst.** weer te geven.
Druk op **Act. Op Afst..**
- 5 Druk op **Aan** of **Uit**.
- 6 Als u **Aan** hebt geselecteerd in stap 5, voert u nu de nieuwe code voor Activeren op afstand in.
Druk op **OK**.
- 7 Voer de nieuwe code voor Deactiveren op afstand in.
Druk op **OK**.
- 8 Druk op **Stop/Eindigen**.

8

Kiezen en nummers opslaan

Nummers kiezen

U kunt op de volgende manieren een nummer kiezen.

Handmatig kiezen

Gebruik de kiestoetsen om alle cijfers van het telefoon- of faxnummer in te voeren.



Eén toetsnummer kiezen

(Zie *Eéntoetsnummers opslaan*
>> pagina 51.)

- 1 Druk op de toets **Snelkiezen** op het bedieningspaneel.
- 2 Druk op het snelkiesnummer waaronder het ééntoetsnummer is opgeslagen dat u wilt bellen.

Snelkiezen	*17 - *32	Bewerken	↶
*01 Eleanor	*05	*09	*13
*02 George	*06	*10	*14
*03	*07	*11	*15
*04	*08	*12	*16

Om ééntoetsnummers 17 tot 32 te kiezen, drukt u op de knop en drukt u vervolgens op het snelkiesnummer dat u wilt bellen.

Snel kiezen

- 1 Druk op (adresboek).
- 2 Druk op het snelkiesnummer met drie cijfers dat u wilt bellen. U kunt de snelkiesnummers ook in alfabetische volgorde weergeven door op de knop te drukken op het aanraakscherm.
- 3 Druk op **Fax versturen** of **E-mail verzenden**.
- 4 Druk op **Start**.



Opmerking

Als **Niet toegewezen** op het LCD-scherm wordt weergegeven als u een snelkiesnummer invoert of zoekt, dan is er nog geen nummer opgeslagen op deze locatie.

Zoeken

U kunt alfabetisch zoeken naar de namen die in het geheugen voor ééntoetsnummers en snelkiesnummers zijn opgeslagen. (Zie *Eéntoetsnummers opslaan* >> pagina 51 en *Snelkiesnummers opslaan* >> pagina 53.)

- 1 Druk op  (adresboek).
- 2 Druk op  (zoeken) op het aanraakscherm.
- 3 Druk op de eerste letters van de naam op het aanraakscherm.
Druk op OK.
- 4 Druk op ▲ of ▼ om te bladeren totdat u de naam vindt die u zoekt.
Druk op de gewenste naam.
- 5 Druk op Fax versturen of E-mail verzenden.
- 6 Druk op **Start**.



Opmerking

- Als op het LCD-scherm Geen resultaten gevonden. verschijnt bij het invoeren van de eerste paar letters van de naam, betekent dit dat er geen naam met die letter is opgeslagen.
 - Eéntoetsnummers en snelkiesnummers die opgeslagen zijn zonder naam kunnen niet worden opgehaald met de zoekfunctie.
-

LDAP-zoeken

Als de machine verbonden is met uw LDAP-server, dan kunt u informatie zoals faxnummers en e-mailadressen opzoeken op uw server. (Raadpleeg *Hoe LDAP instellen* >> Netwerkhandleiding)

Faxnummer opnieuw kiezen

Als u een fax automatisch wilt verzenden en het nummer in gesprek is, zal de machine het nummer iedere vijf minuten automatisch drie keer opnieuw proberen.

Herkies/Pauze werkt alleen als u het nummer via het bedieningspaneel hebt gekozen.

Nummers opslaan

U kunt uw machine instellen om op de volgende manieren snel te kiezen: ééntoetsnummers, snelkiesnummers en groepsnummers voor het groepsverzenden van faxen. U kunt ook de standaardresolutie voor ieder ééntoetsnummer en snelkiesnummer specificeren. Wanneer u een ééntoets- of snelkiesnummer belt, geeft het LCD-scherm de opgeslagen naam of het opgeslagen nummer weer. Met het faxnummer kunt u ook een scanprofiel opslaan.

De nummers die in het geheugen zijn opgeslagen, gaan niet verloren als de stroom uitvalt.

Een scanprofiel bestaat uit de resolutie en andere scaninstellingen die u kiest wanneer u een nummer opslaat.

U kunt bijvoorbeeld de volgende opties selecteren.

Voor fax:

Standaard, Fijn, S.fijn of Foto

Voor IFAX:

Standaard, Fijn of Foto

Voor e-mail:

Kleur 100 dpi, Kleur 200 dpi, Kleur 300 dpi, Kleur 600 dpi, Kleur Auto, Grijs 100 dpi, Grijs 200 dpi, Grijs 300 dpi, Grijs Auto, Z&W 300 dpi, Z&W 200 dpi of Z&W 200x100 dpi

Een pauze opslaan

Druk op **Pauze** om een pauze van 3,5 seconden tussen de nummers in te voegen. U kunt zo vaak als nodig is op **Pauze** drukken om de pauze langer te maken.

Opslagopties voor ééntoets- en snelkiesnummers

Op de volgende tabel zijn de selecties te zien voor de instellingen voor ééntoets- en snelkiesnummers.

Als u nummers opslaat, laat het LCD-scherm u kiezen uit de opties die in de volgende stappen worden weergegeven.

Stap 1	Stap 2	Stap 3	Stap 4	Stap 5	Stap 6
Eéntoetsnummer of snelkiesnummer invoeren	Naam invoeren	Registratietype selecteren	Nummer of e-mailadres invoeren	Resolutie selecteren	Bestandstype selecteren
Eéntoetsnummer of snelkiesnummer	Voer de naam in die u wilt opslaan of Druk op OK	Fax	Voer het faxnummer in	Standaard, Fijn, Superfijn, Foto	-
		IFAX	Voer het e-mailadres in	Standaard, Fijn, Foto	-
		E-mail Z/W PDF		300 dpi, 200 dpi, 200 x 100 dpi	PDF, PDF/A, Veilige PDF, Ondert. PDF
		E-mail Z/W TIFF		300 dpi, 200 dpi, 200 x 100 dpi	-
		E-mail kleur PDF		100 dpi, 200 dpi, 300 dpi, 600 dpi, Automatisch	PDF, PDF/A, Veilige PDF, Ondert. PDF
		E-mail kleur JPEG		100 dpi, 200 dpi, 300 dpi, 600 dpi, Automatisch	-
		E-mail kleur XPS		100 dpi, 200 dpi, 300 dpi, 600 dpi, Automatisch	-
		E-mail grijs PDF		100 dpi, 200 dpi, 300 dpi, Automatisch	PDF, PDF/A, Veilige PDF, Ondert. PDF
		E-mail grijs JPEG		100 dpi, 200 dpi, 300 dpi, Automatisch	-
		E-mail grijs XPS		100 dpi, 200 dpi, 300 dpi, Automatisch	-



Opmerking

- PDF/A is een PDF-bestandsindeling voor langetermijnopslag. Deze indeling bevat alle nodige informatie om het document opnieuw te kunnen opvragen na een lange opslagtermijn.
 - Secure PDF is een PDF-bestandsindeling die beveiligd is met een wachtwoord.
 - Een Signed PDF is een PDF-bestandsindeling die knoeien met gegevens en het zich vals voordoen als een auteur helpt te voorkomen door een digitaal certificaat te integreren in het document. Als u kiest voor Signed PDF, moet u een certificaat installeren op uw machine met behulp van Beheer via een webbrowser.
Selecteer **Ondertek. PDF** bij **Beheerder** in Beheer via een webbrowser. (Een certificaat installeren ►► Netwerkhandleiding)
-

Eéntoetsnummers opslaan

- 1 Druk op de toets **Snelkiezen** op het bedieningspaneel.
- 2 Druk op de snelkiestoets waaronder u het ééntoetsnummer of e-mailadres wilt opslaan.

Snelkiezen		*17 - *32	Bewerken	↶
*01 Eleanor	*05	*09	*13	
*02 George	*06	*10	*14	
*03	*07	*11	*15	
*04	*08	*12	*16	

Om ééntoetsnummers 17 tot 32 te selecteren, drukt u op ***17-*32** en drukt u vervolgens op de snelkiestoets waarop u het ééntoetsnummer wilt opslaan.

Als er geen nummer of e-mailadres onder die toets is opgeslagen, wordt op het LCD-scherm **Niet opgeslagen** Nu registreren? weergegeven. Druk op **Ja**.

U kunt hiervoor ook de toetsen op het aanraakscherm gebruiken door op  (adresboek), **Bewerken** en **Directkiezen** instellen te drukken en vervolgens het nummer in te voeren van het ééntoetsnummer waar u het nummer of e-mailadres wilt opslaan. Druk op **OK**.



Opmerking

Als het ééntoetsnummer van uw keuze als bezet is, zal de toets **OK** op het aanraakscherm niet werken. Kies een ander nummer.

- 3 Ga op een van de volgende manieren te werk:

- Voer de naam in (max. 15 tekens) met behulp van de toetsen op het aanraakscherm. Raadpleeg *Tekst invoeren* >> pagina 185 voor hulp bij het invoeren van letters.

Druk op **OK**.

- Druk op **OK** om het nummer of het e-mailadres zonder een naam op te slaan.

- 4 Druk op **◀** of **▶** om

Fax,
IFAX,
E-mail Z/W PDF,
E-mail Z/W TIFF,
E-mail kleur PDF,
E-mail kleur JPEG,
E-mail kleur XPS,
E-mail grijs PDF,
E-mail grijs JPEG,
E-mail grijs XPS te selecteren.

- 5 Voer het telefoonnummer, faxnummer (allebei max. 20 tekens) of e-mailadres (max. 60 tekens) in. Raadpleeg *Tekst invoeren* >> pagina 185 voor hulp bij het invoeren van letters. Druk op **OK**.



Opmerking

- Als u een e-mailregistratietype hebt geselecteerd in stap 4 en het e-mailadres opslaat, kunt u het e-mailadres alleen in de scanmodus gebruiken.
- Als u het registratietype IFAX hebt geselecteerd in stap 4 en het e-mailadres opslaat, kunt u het e-mailadres alleen in de faxmodus gebruiken.

- 6 Om samen met het faxnummer/e-mailadres een fax-/scanresolutie op te slaan, gaat u naar de juiste stap die in de volgende tabel te zien is.

Optie geselecteerd in stap 4	Ga naar stap
Fax	7
IFAX	8
E-mail Z/W PDF	9
E-mail Z/W TIFF	
E-mail kleur PDF	10
E-mail kleur JPEG	
E-mail kleur XPS	
E-mail grijs PDF	11
E-mail grijs JPEG	
E-mail grijs XPS	



Opmerking

- Wanneer u een groepsverzending maakt en u een scanprofiel hebt opgeslagen samen met het nummer of e-mailadres, wordt het scanprofiel van het eerstgekozen ééntoets-, snelkies- of groepsnummer op de verzending toegepast.
- Meer informatie over het bestandsformaat >> Softwarehandleiding: *De scantoets gebruiken*

- 7 Selecteer de resolutie uit Standaard, Fijn, Superfijn of Foto en ga naar stap 13.
- 8 Selecteer de resolutie uit Standaard, Fijn of Foto en ga naar stap 13.

- 9 Selecteer de resolutie uit 300 dpi, 200 dpi of 200 x 100 dpi.
- Als u E-mail Z/W PDF hebt gekozen, gaat u verder naar stap 12.
 - Als u E-mail Z/W TIFF hebt gekozen, gaat u verder naar stap 13.

- 10 Selecteer de resolutie uit 100 dpi, 200 dpi, 300 dpi, 600 dpi of Automatisch.
- Als u E-mail kleur PDF hebt gekozen, gaat u verder naar stap 12.
 - Als u E-mail kleur JPEG of E-mail kleur XPS hebt gekozen, gaat u naar 13.

- 11 Selecteer de resolutie uit 100 dpi, 200 dpi, 300 dpi of Automatisch.
- Als u E-mail grijs PDF hebt gekozen, gaat u verder naar stap 12.
 - Als u E-mail grijs JPEG of E-mail grijs XPS hebt gekozen, gaat u naar 13.

- 12 Selecteer het type PDF dat zal gebruikt worden om naar uw pc te zenden uit PDF, PDF/A, Veilige PDF of Ondert. PDF.





Opmerking

Als u Veilige PDF selecteert, wordt u gevraagd een wachtwoord van 4 cijfers (tussen 0 en 9) op de machine in te voeren voordat met scannen wordt begonnen.

- 13 Als het LCD-scherm uw instellingen weergeeft, drukt u op OK om te bevestigen.
- 14 Druk op **Stop/Eindigen**.

Snelkiesnummers opslaan

U kunt veel gekozen nummers opslaan als snelkiesnummers zodat u deze met een paar toetsen kunt kiezen (bijvoorbeeld: druk op  (adresboek), het nummer dat u wilt bellen en Fax versturen). De machine kan 300 snelkiesnummers opslaan (001-300).

- 1 Druk op  (adresboek).
- 2 Druk op **Bewerken**.
- 3 Druk op **Snelkiezen instellen**.
- 4 Ga op een van de volgende manieren te werk:
 - Voer de naam in (max. 15 tekens) met behulp van de toetsen op het aanraakscherm. Raadpleeg *Tekst invoeren* >> pagina 185 voor hulp bij het invoeren van letters.
Druk op **OK**.
 - Druk op **OK** om het nummer of het e-mailadres zonder een naam op te slaan.
- 5 Druk op **◀** of **▶** om Fax, IFAX, E-mail Z/W PDF, E-mail Z/W TIFF, E-mail kleur PDF, E-mail kleur JPEG, E-mail kleur XPS, E-mail grijs PDF, E-mail grijs JPEG, E-mail grijs XPS te selecteren.
- 6 Voer het telefoonnummer, faxnummer (allebei max. 20 tekens) of e-mailadres (max. 60 tekens) in. Raadpleeg *Tekst invoeren* >> pagina 185 voor hulp bij het invoeren van letters.
Druk op **OK**.



Opmerking

- Als u een e-mailregistratietype hebt geselecteerd in stap 5 en het e-mailadres opslaat, kunt u het e-mailadres alleen in de scanmodus gebruiken.
- Als u het registratietype IFAX hebt geselecteerd in stap 5 en het e-mailadres opslaat, kunt u het e-mailadres alleen in de faxmodus gebruiken.

- 7 Om samen met het faxnummer/e-mailadres een fax-/scanresolutie op te slaan, gaat u naar de juiste stap die in de volgende tabel te zien is.

Optie geselecteerd in stap 5	Ga naar stap
Fax	8
IFAX	9
E-mail Z/W PDF	10
E-mail Z/W TIFF	
E-mail kleur PDF	11
E-mail kleur JPEG	
E-mail kleur XPS	
E-mail grijs PDF	12
E-mail grijs JPEG	
E-mail grijs XPS	



Opmerking

- Wanneer u een groepsverzending maakt en u een scanprofiel samen met het nummer of e-mailadres hebt opgeslagen, wordt het scanprofiel van het eerstgekozen ééntoets-, snelkies- of groepsnummer op de verzending toegepast.
- Meer informatie over het bestandsformaat >> Softwarehandleiding: *De scantoes gebruiken*

- 8 Selecteer de resolutie uit **Standaard**, **Fijn**, **Superfijn** of **Foto** en ga naar stap 14.

- 9 Selecteer de resolutie uit **Standaard**, **Fijn** of **Foto** en ga naar stap 14.
- 10 Selecteer de resolutie uit 300 dpi, 200 dpi of 200 x 100 dpi.
- Als u E-mail Z/W PDF hebt gekozen, gaat u verder naar stap 13.
 - Als u E-mail Z/W TIFF hebt gekozen, gaat u verder naar stap 14.
- 11 Selecteer de resolutie uit 100 dpi, 200 dpi, 300 dpi, 600 dpi of **Automatisch**.
- Als u E-mail kleur PDF hebt gekozen, gaat u verder naar stap 13.
 - Als u E-mail kleur JPEG of E-mail kleur XPS hebt gekozen, gaat u naar 14.
- 12 Selecteer de resolutie uit 100 dpi, 200 dpi, 300 dpi of **Automatisch**.
- Als u E-mail grijs PDF hebt gekozen, gaat u verder naar stap 13.
 - Als u E-mail grijs JPEG of E-mail grijs XPS hebt gekozen, gaat u naar 14.
- 13 Selecteer het type PDF dat zal gebruikt worden om naar uw pc te zenden uit **PDF**, **PDF/A**, **Veilige PDF** of **Ondert. PDF**.



Opmerking

Als u **Veilige PDF** selecteert, wordt u gevraagd een wachtwoord van 4 cijfers (tussen 0 en 9) op de machine in te voeren voordat met scannen wordt begonnen.

- 14 Voer het locatienummer voor het driecijferige snelkiesnummer (001-300) in.
Druk op **OK**.
- 15 Als het LCD-scherm uw instellingen weergeeft, drukt u op **OK** om te bevestigen.
- 16 Druk op **Stop/Eindigen**.

Eéntoetsnummers en snelkiesnummers wijzigen of verwijderen

U kunt een ééntoetsnummer of een snelkiesnummer wijzigen of verwijderen dat reeds opgeslagen is.

Als het opgeslagen nummer een geplande taak heeft, zoals een uitgestelde fax of een nummer voor fax doorzenden, dan wordt het gedimd op het LCD-scherm. U kunt het nummer niet selecteren om het te wijzigen of te verwijderen tenzij u eerst de geplande taak annuleert. (➤➤ *Uitgebreide gebruikershandleiding: Taken in de wachtrij controleren en annuleren*)

- 1 Druk op  (adresboek).
- 2 Druk op **Bewerken**.
- 3 Ga op een van de volgende manieren te werk:
 - Druk op **Wijzigen** om de naam, het nummer of het e-mailadres te bewerken en ga verder met stap 4.
 - Druk op **Verwijder** om alle informatie te verwijderen van een snelkies- of ééntoetsnummer.
Selecteer het nummer dat u wilt verwijderen door erop te drukken om een rood vinkje weer te geven.
Druk op **OK**.
Wanneer **Gegevens wissen?** wordt weergegeven, drukt u op **Ja** om te accepteren.
Ga naar stap 8.
- 4 Druk op **▲** of **▼** om het nummer weer te geven dat u wilt wijzigen.
Druk op het nummer dat u wilt wijzigen.



Opmerking

Eéntoetsnummers beginnen met *.
Snelkiesnummers beginnen met #.

5 Druk op **Naam:**
Nummer/adres:,
Resolutie: of
PDF-type:.

6 Ga op een van de volgende manieren te werk:

- Voer de naam in (max. 15 tekens) met behulp van de toetsen op het aanraakscherm als u **Naam:** gekozen hebt.
 Druk op **OK**.
- Als u **Nummer/adres:** gekozen hebt, voert u het nieuwe nummer (max. 20 cijfers) of e-mailadres (max. 60 cijfers) in met behulp van de toetsen op het aanraakscherm.
 Druk op **OK**.
- Als u **Resolutie:** gekozen hebt, drukt u op een van de beschikbare opties voor resolutie op het aanraakscherm.
- Als u **PDF-type:** gekozen hebt, drukt u op een van de beschikbare opties voor bestandstypes op het aanraakscherm.



Opmerking

Opgeslagen naam of nummer wijzigen:

Als u een teken wilt wijzigen, drukt u op ◀ of ▶ om de cursor onder het teken dat u wilt wijzigen te plaatsen, en drukt u vervolgens op . Voer het teken opnieuw in.

Het LCD-scherm geeft uw nieuwe instelling weer.

7 Ga op een van de volgende manieren te werk:

- Wanneer u klaar bent met het doorvoeren van wijzigingen, drukt u op **OK**.
- Om meer gegevens te wijzigen gaat u naar stap 6.

8 Druk op **Stop/Eindigen**.

Kopieën maken

De volgende stappen beschrijven de basiskopieerhandelingen.

- 1 Wanneer u een kopie wilt maken, drukt u op de toets **Kopiëren** op het aanraakscherm.

- Op het LCD-scherm verschijnt:

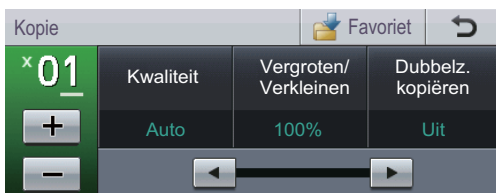

U kunt het gewenste aantal kopieën invoeren met behulp van de toetsen + en - op het aanraakscherm.

- 2 Voer een van de volgende handelingen uit om uw document te laden:

- Plaats het document *met de bedrukte zijde naar boven* in de ADF. (Zie *Met behulp van de automatische documentinvoer (ADF)* >> pagina 27.)
- Plaats het document *met de bedrukte zijde naar beneden* op de glasplaat. (Zie *Met behulp van de glasplaat* >> pagina 28.)

- 3 Druk op **Start**.

Kopiëren onderbreken

Druk op **Stop/Eindigen** om het kopiëren te onderbreken.

Kopieerinstellingen

Druk op **Kopiëren** en druk vervolgens op ◀ of ▶ om de gewenste instelling te kiezen.

U kunt de volgende kopieerinstellingen wijzigen:

(Beknopte gebruikershandleiding)

- Lade-instell. (type en formaat van het papier) >> pagina 18
- Kopie:lade >> pagina 19

(Uitgebreide gebruikershandleiding)

Voor meer informatie over het wijzigen van de volgende instellingen >> Uitgebreide gebruikershandleiding: *Kopieerinstellingen*:

- Kwaliteit
- Vergroten/Verkleinen
- Dubbelz. kopiëren
- Ladegebruik
- Helderheid
- Contrast
- Stapel/Sorteer
- Pagina layout
- 2op1(id) (paginalay-out)
- Nieuwe standaard
- Fabrieks- instellingen
- Favoriete instellingen

Gegevens afdrukken vanaf een USB-flashgeheugen of vanaf een digitale camera die massaopslag ondersteunt

Met de functie Rechtstreeks afdrukken hebt u geen computer nodig om data af te drukken. U kunt afdrukken door eenvoudigweg uw USB-flashstation aan te sluiten op de USB-direct interface van de machine. U kunt ook een camera aansluiten en rechtstreeks vanaf de camera afdrukken als deze is ingesteld op USB Mass Storage.

U kunt gebruik maken van een USB-flashgeheugenstation met de volgende specificaties:

USB-klasse	USB-klasse voor massaopslag
USB-klasse voor massaopslag	SCSI of SFF-8070i
Transferprotocol	Alleen bulktransfer
Formaat ¹	FAT12/FAT16/FAT32
Sectorformaat	Max. 4.096 bytes
Versleuteling	Het USB-flashgeheugenstation beveiligd zichzelf niet.

¹ Het NTFS-formaat wordt niet ondersteund.



Opmerking

- Niet alle USB-flashstations zijn compatibel met de machine.
- Als uw camera in de stand PictBridge staat, kunt u geen gegevens afdrukken. Raadpleeg de handleiding van uw camera om over te schakelen van de stand PictBridge naar de stand Mass Storage.

Een PRN-bestand aanmaken voor rechtstreeks afdrukken



Opmerking

De schermen in dit gedeelte kunnen afwijken, afhankelijk van uw toepassing en uw besturingssysteem.

- 1 Klik in de menubalk van een programma op **Bestand** en daarna op **Afdrukken**.
- 2 Selecteer **Brother MFC-XXXX Printer** (1) en vink het vakje **Naar bestand** aan (2). Klik op **Afdrukken**.

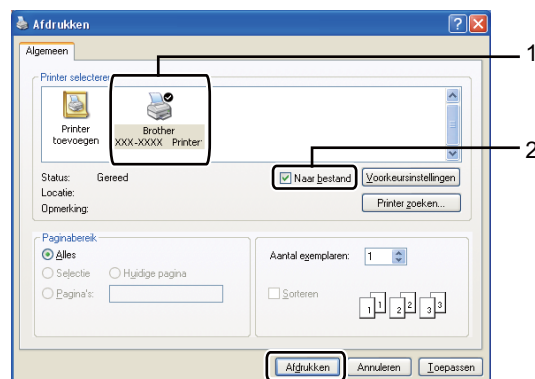

- 3 Kies de map waarin u het bestand wilt opslaan en voer de bestandsnaam in als u daarom wordt gevraagd. Als u alleen om een bestandsnaam wordt gevraagd, kunt u ook de map opgeven waarin u het bestand wilt opslaan door een naam van een map in te voeren. Bijvoorbeeld:
C:\Temp\Bestandsnaam.prn
Als op uw computer een USB-flashstation of een digitale camera is aangesloten, kunt u het bestand rechtstreeks op het USB-flashstation opslaan.

Gegevens rechtstreeks afdrukken vanaf een USB-flashgeheugen of vanaf een digitale camera die massaopslag ondersteunt

- 1 Steek het USB-flashgeheugen of de digitale camera in de USB-poort (1) aan de voorkant van de machine. Het LCD-scherm toont automatisch het USB-geheugenmenu om het gebruik van de USB-toestellen te bevestigen.

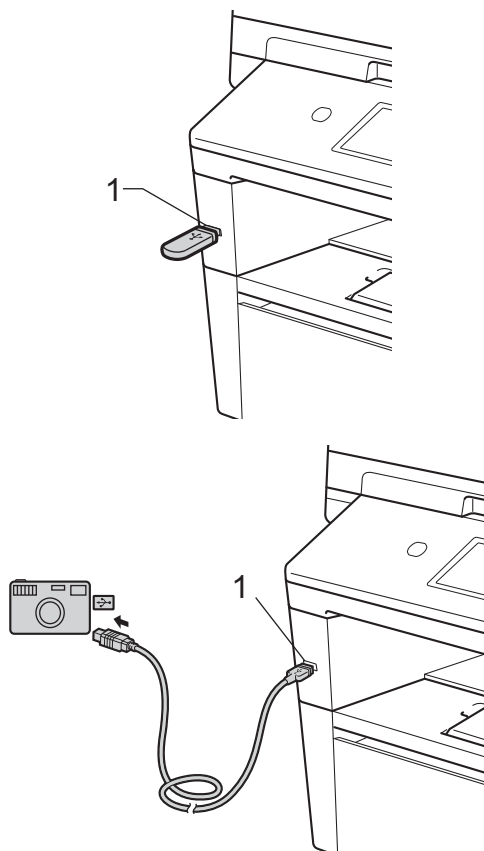



Opmerking

- Controleer of de digitale camera is ingeschakeld.
- U moet uw camera overschakelen van de stand PictBridge naar de stand Mass Storage.
- Als er zich een fout voordoet, wordt het menu van het USB-geheugen niet weergegeven op het LCD-scherm.
- Wanneer de stand Diepe Slaap geactiveerd is op de machine, wordt er geen informatie weergegeven op het LCD-scherm, zelfs niet wanneer u een USB-flashgeheugen aansluit op de USB-direct interface. Druk op het aanraakscherm of op een willekeurige toets om de machine opnieuw te activeren. Druk op **Direct afdr.** op het aanraakscherm en het LCD-scherm geeft het USB-geheugenmenu weer.

2

Druk op **Direct afdr..**



Opmerking

Als het beveiligd functieslot Aan ingeschakeld is op uw machine, kunt u Rechtstreeks afdrukken mogelijk niet gebruiken. (➤➤ Uitgebreide gebruikershandleiding: *Gebruikers omschakelen*)

3

Druk op ▲ of ▼ om de naam van de map en de bestandsnaam te kiezen van het bestand dat u wilt afdrukken.
Als u de naam van de map hebt gekozen, drukt u op ▲ of ▼ om de bestandsnaam te kiezen van het bestand dat u wilt afdrukken.



Opmerking

Als u een index van de bestanden wilt afdrukken, drukt u op **Afdrukken van index** op het aanraakscherm. Druk op **Start** om de gegevens af te drukken.

4

Voer het gewenste aantal kopieën in met behulp van de toetsen + en - op het aanraakscherm.

5

Ga op een van de volgende manieren te werk:

- Druk op **Afdrukinstell..** Ga naar stap 6.
- Als u de huidige standaardinstellingen niet wilt wijzigen, gaat u naar stap 8.

6

Druk op ▲ of ▼ om de instelling voor een optie weer te geven die u wilt wijzigen. Druk op de optie en wijzig de instelling.



Opmerking

- U kunt de volgende instellingen kiezen:

Papierformaat
Papiersoort
Meerdere pagina's
Orientatie
Duplex
Sorteren
Ladegebruik
Printkwaliteit
PDF-optie

- Niet alle instellingen zijn beschikbaar voor elke type bestand.

7

Ga op een van de volgende manieren te werk:

- Als u instellingen van andere opties wilt wijzigen, herhaalt u stap 6.
- Als u geen andere opties wilt veranderen, drukt u op **↵** en gaat u naar stap 8.

8

Druk op **Start** om de gegevens af te drukken.

9

Druk op **Stop/Eindigen**.

Belangrijk

- Sluit GEEN ander apparaat dan een digitale camera of een USB-flashstation aan op de USB-direct interface om beschadiging van uw machine te voorkomen.
- Verwijder het USB-flashstation of de digitale camera NIET uit de USB-direct interface als de machine nog bezig is met afdrukken.

De standaardinstellingen wijzigen voor rechtstreeks afdrukken

U kunt de standaardinstellingen voor rechtstreeks afdrukken wijzigen.

- 1 Steek het USB-flashgeheugen of de digitale camera in de USB-poort aan de voorkant van de machine.
- 2 Druk op `Direct afdr.` op het LCD-scherm.
- 3 Druk op `Stand.- instell..`
- 4 Druk op `▲` of `▼` om de instelling weer te geven die u wilt wijzigen.
Druk op de instelling.
- 5 Druk op de nieuwe optie die u wenst.
Herhaal stap 4 tot 5 voor elke instelling die u wilt wijzigen.



Opmerking

Alle beschikbare opties weergeven:

Wanneer het LCD-scherm de toetsen

`◀` en `▶` weergeeft, drukt u op `◀` of `▶` om alle beschikbare opties weer te geven.

- 6 Druk op **Stop/Eindigen**.

Een document afdrukken

De machine kan gegevens van uw computer ontvangen en deze afdrukken. Om af te drukken vanaf een computer, moet u de printerdriver installeren.

(>> Softwarehandleiding: *Afdrukken* voor Windows® of *Afdrukken en faxen* voor Macintosh)

- 1 Installeer de Brother-printerdriver die u terugvindt op de installatie-cd-rom.
(>> Installatiehandleiding)
- 2 Kies in uw applicatie de opdracht Afdrukken.
- 3 Kies de naam van uw machine in het dialoogvenster **Afdrukken** en klik op **Eigenschappen** (of Voorkeuren, afhankelijk van de gebruikte toepassing).
- 4 Kies de gewenste instellingen in het dialoogvenster **Eigenschappen** en klik vervolgens op **OK**.
 - Papierformaat
 - Afdrukstand
 - Aantal
 - Mediatype
 - Resolutie
 - Afdrukinstellingen
 - Meerdere pag. afdrukken
 - Duplex / Folder
 - Papierbron
- 5 Klik op **OK** om het afdrukken te starten.

Een document scannen als PDF-bestand met ControlCenter4 (Windows®)

(Voor Macintosh-gebruikers ►► Softwarehandleiding: *Scannen*)



Opmerking

De schermen op uw computer kunnen er anders uitzien afhankelijk van uw model.

ControlCenter4 is een softwareprogramma waarmee u snel en eenvoudig toegang hebt tot de toepassingen die u het vaakst gebruikt. Met ControlCenter4 worden specifieke toepassingen automatisch geladen.

- 1 Plaats het document. (Zie *Documenten laden* ►► pagina 27.)
- 2 Open ControlCenter4 door te klikken op **start/Alle Programma's/Brother/XXX-XXXX** (waarbij XXX-XXXX uw modelnaam is)/**ControlCenter4**. De toepassing ControlCenter4 wordt geopend.
- 3 Kies **Startmodus** of **Geavanceerde modus** voor u ControlCenter4 gebruikt en klik vervolgens op **OK**.
Dit onderdeel geeft een korte introductie van de functies van ControlCenter4 in **Geavanceerde modus**.

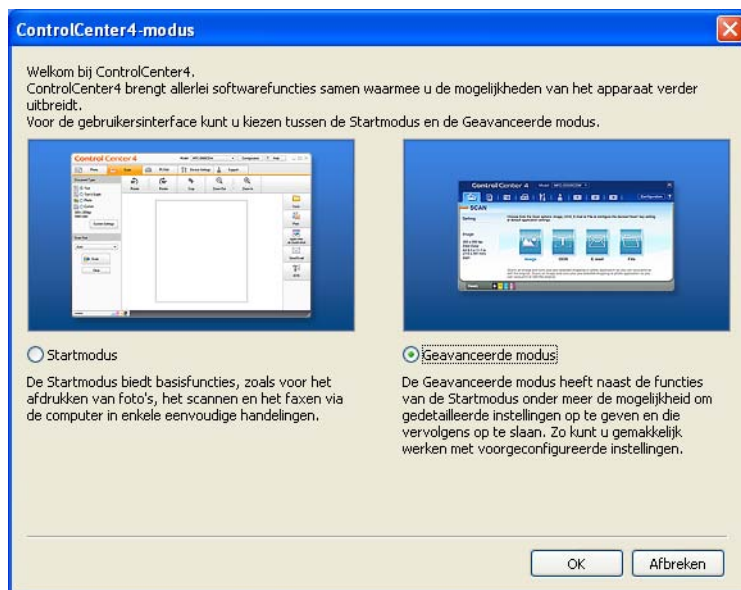

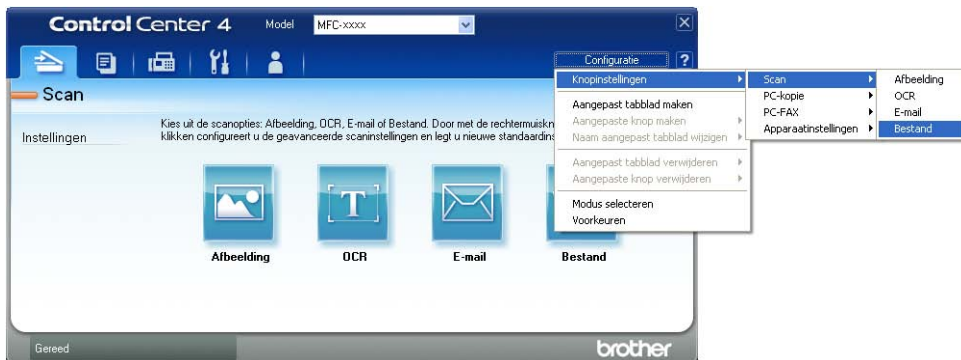

- 4 Zorg ervoor dat de machine die u wilt gebruiken, geselecteerd is in de **Model**-keuzelijst.

- 5 Stel de scanconfiguratie in.
Klik op **Configuratie** en selecteer vervolgens **Knopinstellingen**, **Scan** en **Bestand**.

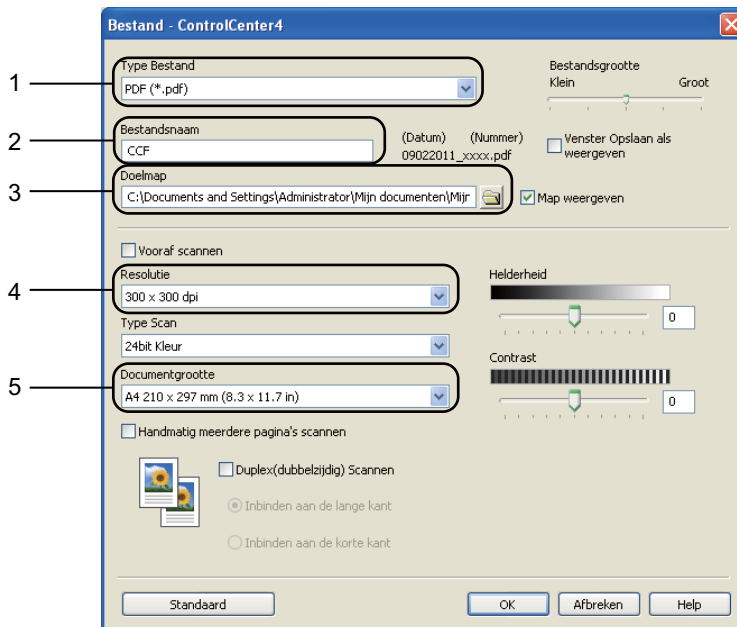

Het configuratiedialogvenster wordt weergegeven. U kunt de standaardinstellingen wijzigen.



- 1 Controleer of **PDF (*.pdf)** geselecteerd is in de keuzelijst **Type Bestand**.
- 2 U kunt de bestandsnaam invoeren die u aan het document wilt toekennen.
- 3 U kunt het bestand in de standaardmap opslaan, of u kunt een andere map selecteren door op de knop  (**Browse**) te klikken.
- 4 U kunt een scanresolutie kiezen uit de **Resolutie**-keuzelijst.
- 5 U kunt de documentgrootte selecteren in de keuzelijst **Documentgrootte**.

- 6 Klik op **OK**.

- 7 Klik op **Bestand**.
De machine begint met scannen. De map waar de gescande gegevens opgeslagen worden, wordt automatisch geopend.

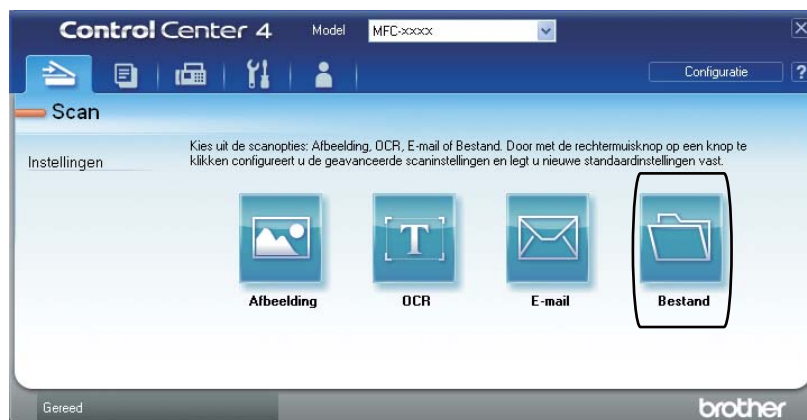

De instellingen van de scantoets wijzigen

Vóór het scannen

Om de machine als een scanner te gebruiken, installeert u een scannerdriver. Als de machine zich op een netwerk bevindt, configureert u deze met een TCP/IP-adres.

- Installeer de scannerdrivers die u terugvindt op de installatie-cd-rom.
(➤ Installatiehandleiding)
- Configureer de machine met een TCP/IP-adres als netwerkscannen niet werkt.
(➤ Softwarehandleiding: *Netwerkscannen configureren (Windows®)*)

Instellingen van de scantoets

U kunt de instellingen voor de Scannen-toets van uw machine wijzigen met ControlCenter4.

- 1 Open ControlCenter4 door te klikken op **start/Alle Programma's/Brother/XXX-XXXX** (waarbij XXX-XXXX uw modelnaam is)/**ControlCenter4**. De toepassing ControlCenter4 wordt geopend.
- 2 Zorg ervoor dat de machine die u wilt gebruiken, geselecteerd is in de **Model**-keuzelijst.
- 3 Klik op het tabblad **Apparaatinstellingen**.
- 4 Klik op **Scaninstellingen apparaat**.

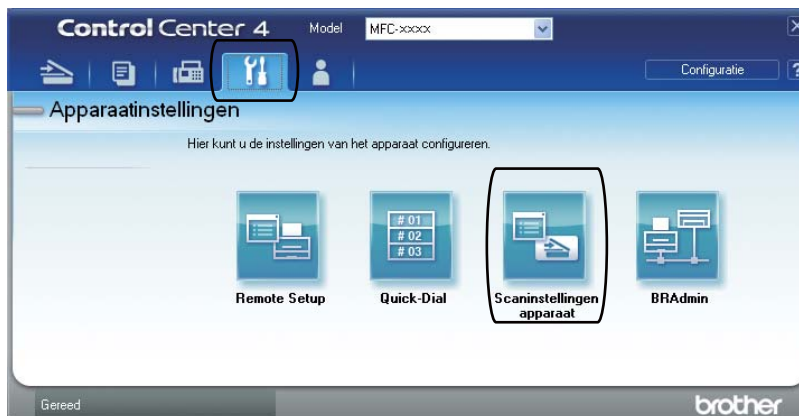

5 Selecteer het tabblad **Bestand**. U kunt de standaardinstellingen wijzigen.

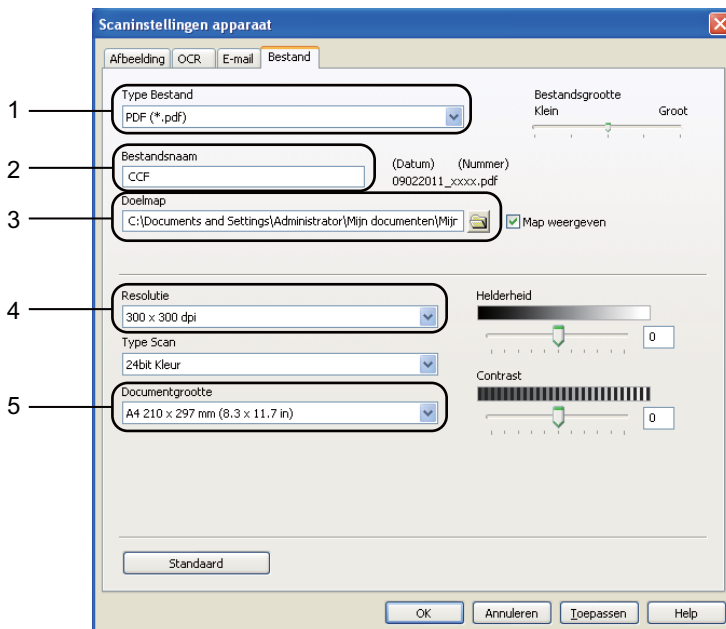

- 1 U kunt het bestandstype selecteren in de keuzelijst.
- 2 U kunt de bestandsnaam invoeren die u aan het document wilt toekennen.
- 3 U kunt het bestand in de standaardmap opslaan, of u kunt een andere map selecteren door op de knop  (**Browse**) te klikken.
- 4 U kunt een scanresolutie kiezen uit de **Resolutie**-keuzelijst.
- 5 U kunt de documentgrootte selecteren in de keuzelijst **Documentgrootte**.

6 Klik op **OK**.

Scannen met behulp van de scantoets

- 1 Plaats het document. (Zie *Documenten laden* >> pagina 27.)
- 2 Druk op **Scannen**.
- 3 Druk op **Scan naar pc**.
- 4 Druk op **Bestand**.
- 5 (Voor netwerkgebruikers)
Druk op ▲ of ▼ om de computer te selecteren waarnaar u wilt verzenden.
Druk op **OK**.
Wanneer u via het LCD-scherm wordt gevraagd om een pincode in te voeren, voert u via de kiestoetsen op het bedieningspaneel de 4 cijfers van de pincode voor de betreffende computer in.
Druk op **OK**.
- 6 Ga op een van de volgende manieren te werk:
 - Als u de duplexinstelling wilt wijzigen, drukt u op **Duplex scannen**. Druk vervolgens op **Uit, DuplexScan : lange zijde** of **DuplexScan : korte zijde**.
 - Om het scannen te starten zonder bijkomende instellingen te wijzigen, gaat u naar stap 7.
- 7 Druk op **Start**.
De machine begint met scannen.



Opmerking

De volgende scanmodi zijn beschikbaar.

Scannen naar:

- USB
- netwerk (Windows®)
- FTP
- e-mail (Server)
- E-mail (Scannen naar pc)
- Beeld (Scannen naar pc)
- OCR (Scannen naar pc)
- Bestand (Scannen naar pc)
- Webservice¹ (Web Services-scan)

¹ Alleen voor Windows®-gebruikers. (Windows Vista® SP2 of recenter en Windows® 7)
(>> Softwarehandleiding: *Web Services gebruiken om te scannen op uw netwerk (Windows Vista® SP2 of later en Windows® 7)*)

De verbruiksartikelen vervangen

De volgende meldingen worden op het LCD-scherm weergegeven in de modus Gereed. Deze meldingen waarschuwen tijdig dat verbruiksartikelen moeten worden vervangen voordat het einde van de gebruiksduur wordt bereikt. Het is raadzaam om reserveverbruiksartikelen aan te schaffen voordat de machine stopt met afdrucken.



Opmerking

De drumeenheid en tonercartridge zijn twee aparte verbruiksartikelen. Zorg ervoor dat deze als een module geïnstalleerd zijn. Als de tonercartridge zonder de drumeenheid in de machine wordt geplaatst, worden mogelijk de meldingen `Fout drumeenheid` of `Vast intern` weergegeven.

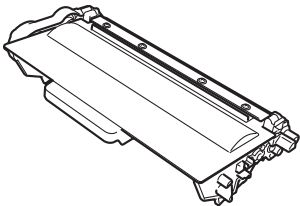
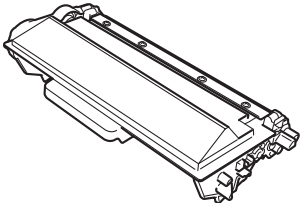
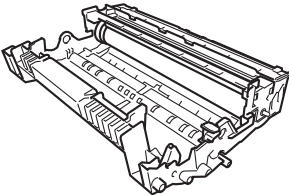
Tonercartridge	Drumeenheid
<p>Zie <i>De tonercartridge vervangen</i> ►► pagina 71.</p> <p>Modelnaam: TN-3330, TN-3380, TN-3390</p>	<p>Zie <i>De drumkit vervangen</i> ►► pagina 77.</p> <p>Modelnaam: DR-3300</p>
<p>TN-3330, TN-3380</p>  <p>TN-3390</p> 	

Meldingen op het LCD-scherm	Verbruiksartikel dat moet worden voorbereid	Gemiddelde gebruiksduur	Hoe te vervangen	Modelnaam
Toner bijna op Leg nieuwe tonercartridge klaar.	Tonercartridge	3.000 pagina's ^{1 2 3} 8.000 pagina's ^{1 2 4} 12.000 pagina's ^{1 2 5}	Zie pagina 71.	TN-3330 ³ TN-3380 ⁴ TN-3390 ⁵

¹ Enkele pagina's van formaat A4 of Letter.

² De geschatte cartridgeopbrengst wordt verklaard in overeenstemming met ISO/IEC 19752.

³ Normale tonercartridge

⁴ Tonercartridge met hoge capaciteit

⁵ Tonercartridge met ultrahoge capaciteit

U dient bepaalde onderdelen regelmatig te vervangen en de machine regelmatig te reinigen.

Meldingen op het LCD-scherm	Verbruiksartikel dat moet worden vervangen	Gemiddelde gebruiksduur	Hoe te vervangen	Modelnaam
Toner vervangen	Tonercartridge	3.000 pagina's ^{1 2 5} 8.000 pagina's ^{1 2 6} 12.000 pagina's ^{1 2 7}	Zie pagina 71.	TN-3330 ⁵ TN-3380 ⁶ TN-3390 ⁷
Onderdelen vervangen Drumkit	Drumeenheid	30.000 pagina's ^{1 3 4}	Zie pagina 78.	DR-3300
Stop drumeenheid				

¹ Enkele pagina's van formaat A4 of Letter.

² De geschatte cartridgeopbrengst wordt verklaard in overeenstemming met ISO/IEC 19752.

³ 1 pagina per taak.

⁴ De gebruiksduur van de drum is een gemiddelde waarde en kan verschillen met het soort gebruik.

⁵ Normale tonercartridge

⁶ Tonercartridge met hoge capaciteit

⁷ Tonercartridge met ultrahoge capaciteit



Opmerking

- Ga naar <http://www.brother.com/original/index.html> voor instructies over het retourneren van gebruikte verbruiksartikelen aan het recyclingprogramma van Brother. Als u de gebruikte items niet terugplaatst, dient u het gebruikte verbruiksartikel te verwijderen conform de plaatselijke voorschriften, en dit niet als huishoudelijk afval te behandelen. Voor meer informatie neemt u contact op met de lokale afvalmaatschappij. (►► Handleiding product veiligheid: *Recyclinginformatie in overeenstemming met de WEEE (2002/96/EC) en Batterij (2006/66/EC) richtlijnen*)
- We raden u aan het gebruikte verbruiksartikel op een stuk papier te plaatsen om te voorkomen dat het materiaal dat zich erin bevindt per ongeluk wordt gemorst.
- Als u papier gebruikt dat niet overeenkomt met het aanbevolen papier, wordt de levensduur van verbruiksartikelen en machineonderdelen mogelijk verkort.
- De aangegeven gebruiksduur voor elk van de tonercartridges is gebaseerd op ISO/IEC 19752. Hoe vaak u verbruiksartikelen moet vervangen is afhankelijk van de complexiteit van afgedrukte pagina's, de dekkingsgraad en het mediatype dat u gebruikt.

De tonercartridge vervangen

Modelnaam: TN-3330, TN-3380, TN-3390

Met een standaardtonercartridge kunt u ongeveer 3.000 pagina's¹ afdrukken. Een tonercartridge met hoge capaciteit kan ongeveer 8.000 pagina's afdrukken¹. Met een tonercartridge met ultrahoge capaciteit kunt u ongeveer 12.000 pagina's¹ afdrukken. De daadwerkelijke paginatelling hangt af van het type document dat u over het algemeen gebruikt.

Op het LCD-scherm wordt **Toner bijna op** weergegeven als de tonercartridge bijna op is.

De tonercartridge die bij de machine wordt geleverd, dient na ongeveer 8.000 pagina's te worden vervangen.¹

¹ De geschatte cartridgeopbrengst wordt verklaard in overeenstemming met ISO/IEC 19752.



Opmerking

- Wij adviseren u een nieuwe tonercartridge klaar te houden wanneer u de waarschuwing **Toner bijna op** ziet.
- Wij raden het gebruik van originele tonercartridges van Brother aan voor een hoge afdrukkwaliteit. Neem contact op met uw Brother-leverancier wanneer u tonercartridges wilt aanschaffen.
- Als u grafieken, vette tekst, tabellen, webpagina's met randen en andere soorten afdrukken die uit meer dan gewoon tekst bestaan wenst af te drukken, dan wordt er meer toner gebruikt.
- Wij raden u aan om de machine te reinigen wanneer u een tonercartridge vervangt. Zie *De machine reinigen en controleren* >> pagina 83.
- Als u de afdrukdichtheid instelt om lichter of donkerder af te drukken, wijzigt de hoeveelheid gebruikte toner.

- Pak de tonercartridge pas uit wanneer u deze in de machine wilt plaatsen.

Toner bijna leeg

Als het LCD-scherm **Toner bijna op** weergeeft, schaft u een nieuwe tonercartridge aan en houdt u deze klaar voordat u de melding **Toner vervangen** ziet.

Toner vervangen

Wanneer **Toner vervangen** weergegeven wordt op het LCD-scherm, stopt de machine met afdrukken tot u de tonercartridge vervangt.

Door een nieuwe originele tonercartridge van Brother te plaatsen, wordt het bericht **Toner vervangen** gereset.

De tonercartridge vervangen

- 1 Laat de machine gedurende 10 minuten ingeschakeld zodat de interne ventilator de extreem warme interne delen van de machine kan afkoelen.
- 2 Druk op de knop waarmee de voorklep wordt geopend en maak deze klep open.

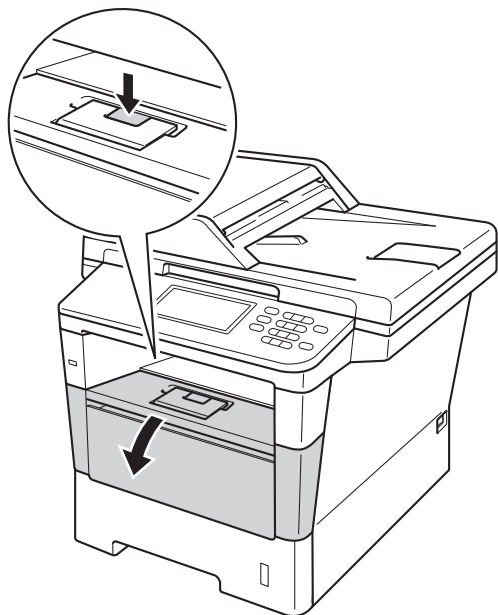

- 3 Haal de module met de drumeenheid en tonercartridge eruit.

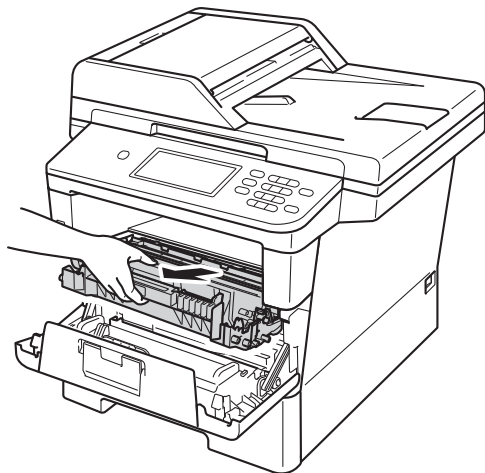

⚠ WAARSCHUWING

 HEET

Wanneer u de machine pas hebt gebruikt, zijn sommige onderdelen in de machine erg heet. Wacht totdat de machine is afgekoeld, pas dan mag u de onderdelen binnen in de machine aanraken.

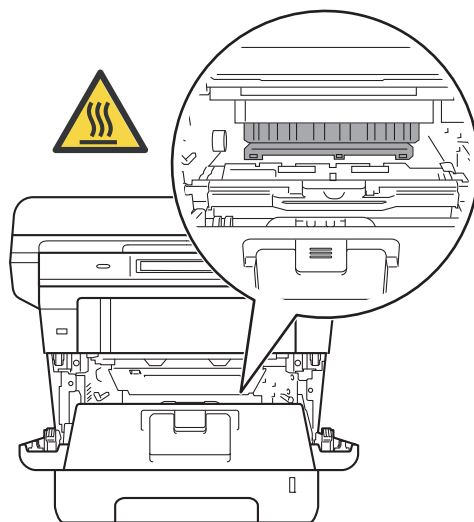

! Belangrijk

- We raden u aan de module met de drumeenheid en tonercartridge op een stuk wegwerppapier of op een doek op een propere, vlakke ondergrond te plaatsen voor het geval u per ongeluk toner morst.
- Raak **NOOIT** de elektroden aan die u in de afbeelding ziet, om schade aan de machine door statische elektriciteit te vermijden.

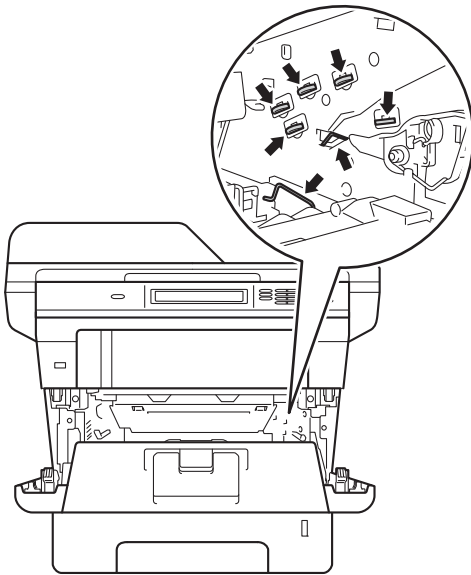

- 4 Druk de groene vergrendelhendel naar beneden en neem de tonercartridge uit de drumeenheid.

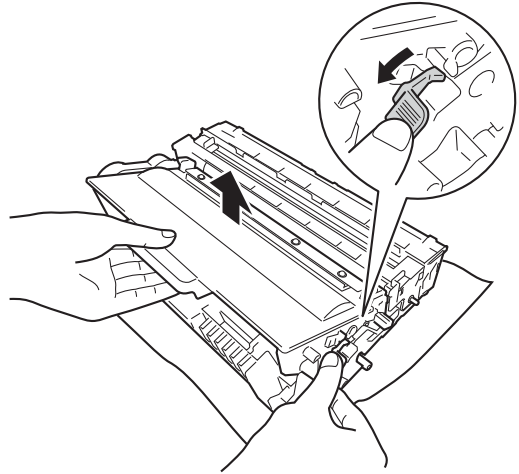

⚠ WAARSCHUWING



- Werp een tonercartridge of een module met drumeenheid en tonercartridge NIET in het vuur. Deze kan ontploffen en verwondingen veroorzaken.
- Gebruik bij het schoonmaken van de binnen- of buitenzijde van het product GEEN ontvlambare stoffen, sprays of biologische oplosmiddelen/vloeistoffen met alcohol of ammoniak. U kunt dan namelijk brand veroorzaken of een elektrische schok krijgen. Gebruik uitsluitend een droge, pluisvrije doek.

(>> Handleiding product veiligheid:
Algemene voorschriften)



⚠ Belangrijk

- Wees voorzichtig bij het hanteren van de tonercartridge. Wanneer u toner morst op uw handen of kleding, dient u de vlekken te verwijderen met koud water.
- Raak de grijze delen in de illustratie NIET aan om problemen met de afdrukkwaliteit te voorkomen.

<Tonercartridge>

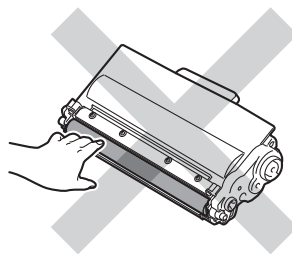

<Drumeenheid>

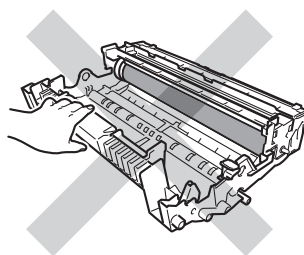

- We raden u aan de tonercartridge op een stuk wegwerppapier of op een doek op een propere, vlakke en stabiele ondergrond te plaatsen voor het geval u per ongeluk toner morst.

**Opmerking**

- Dicht de gebruikte tonercartridge goed af in een geschikte zak, zodat er geen tonerstof uit de cartridge kan worden gemorst.
- Ga naar <http://www.brother.com/original/index.html> voor instructies over het retourneren van gebruikte verbruiksartikelen aan het recyclingprogramma van Brother. Als u de gebruikte items niet terugplaatst, dient u het gebruikte verbruiksartikel te verwijderen conform de plaatselijke voorschriften, en dit niet als huishoudelijk afval te behandelen. Voor meer informatie neemt u contact op met de lokale afvalmaatschappij.
(►► Handleiding product veiligheid: *Recyclinginformatie in overeenstemming met de WEEE (2002/96/EC) en Batterij (2006/66/EC) richtlijnen*)

- 5 Pak de nieuwe tonercartridge uit. Houd de cartridge met beide handen vast en schud deze enkele keren heen en weer om de toner gelijkmatig in de cartridge te verdelen.

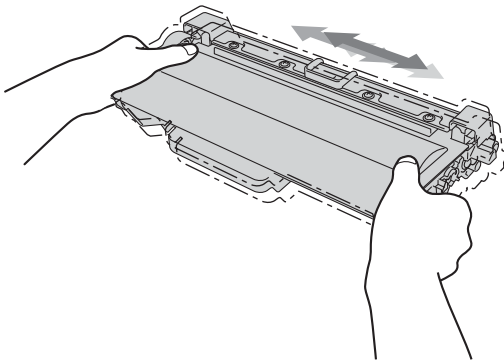
**Belangrijk**

- Pak de tonercartridge pas uit als u deze in de machine wilt plaatsen. Als de tonercartridge lang voor die tijd is uitgepakt, gaat de toner minder lang mee.
- Wanneer u een uitgepakte drumeenheid in direct zonlicht of kamerverlichting plaatst, kan de eenheid beschadigd worden.
- Brother-machines zijn ontworpen voor gebruik met toner van een bepaalde specificatie en werken optimaal wanneer ze worden gebruikt met originele Brother-tonercartridges. Brother kan deze optimale prestaties niet garanderen indien toner of tonercartridges van andere specificaties worden gebruikt. De machine detecteert toner of tonercartridges van andere specificaties mogelijk niet correct en detecteert bijvoorbeeld foutief een tonercartridge met standaardcapaciteit. Het gebruik van andere cartridges dan die van Brother of het gebruik van cartridges die met inkt van andere merken zijn gevuld, wordt derhalve afgeraden in combinatie met deze machine. Indien de drumeenheid of andere onderdelen van deze machine worden beschadigd als gevolg van het gebruik van toner of tonercartridges anders dan originele Brother-producten, vallen de als gevolg hiervan benodigde reparaties niet onder de garantie; deze producten zijn namelijk incompatibel of ongeschikt voor deze machine.

- 6 Verwijder de bescherming.

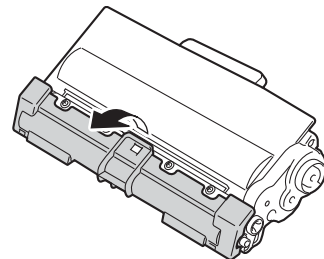

❗ Belangrijk

Plaats de tonercartridge direct in de drumseenheid nadat u de bescherming hebt verwijderd. Raak de grijze delen aangegeven in de illustratie NIET aan om problemen met de afdrukkwaliteit te voorkomen.

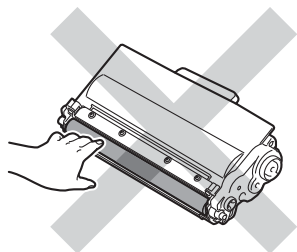

- 7 Plaats de nieuwe tonercartridge stevig in de drumseenheid tot u deze op zijn plaats hoort vastklikken. Wanneer u de cartridge correct plaatst, komt de groene vergrendelhendel op de drumseenheid automatisch omhoog.

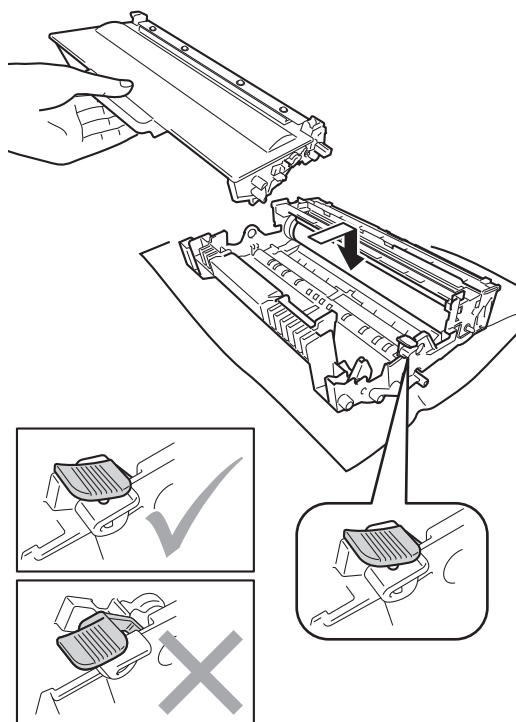

📄 Opmerking

Zorg ervoor dat u de tonercartridge op de correcte wijze plaatst; anders komt deze los van de drumseenheid.

- 8 Reinig de primaire corona in de drumseenheid door het groene lipje voorzichtig een paar keer van links naar rechts en weer terug te schuiven.

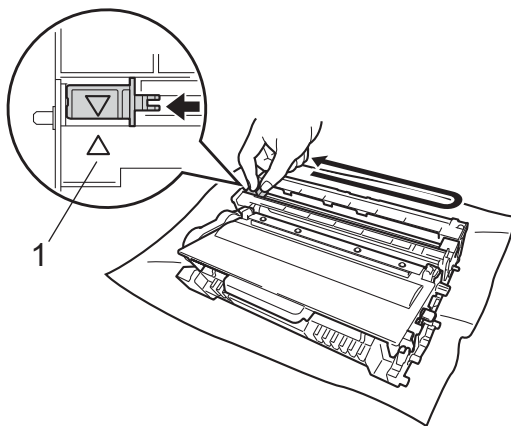

📄 Opmerking

Zorg ervoor dat u het lipje weer terugzet in de oorspronkelijke stand (▲) (1). Als u dit niet doet, verschijnt mogelijk een verticale streep op de afdrukken.

- 9 Plaats de module met de drumseenheid en tonercartridge terug in de machine.

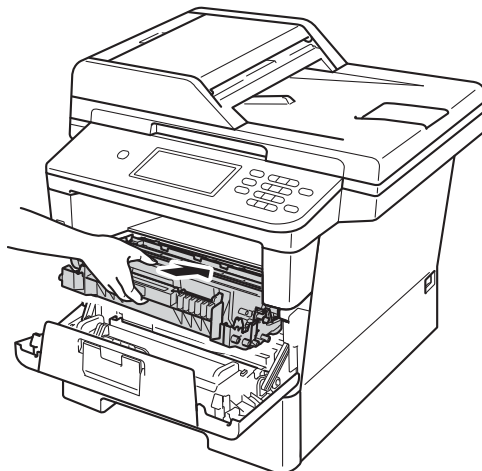

- 10 Sluit het voordeksel van de machine.



Opmerking

Zorg dat u na het vervangen van de tonercartridge de machine NIET via de stroomschakelaar uitschakelt of het frontdeksel opent tot *Wachten a.u.b.* verdwijnt van het LCD-scherm en het apparaat terugkeert naar de modus *Gereed*.

De drumkit vervangen

Modelnaam: DR-3300

Een nieuwe drumeenheid kan ongeveer 30.000 enkelzijdige bladzijden van A4- of Letter-formaat bedrukken.

! Belangrijk

Gebruik alleen originele drumeenheden en tonereenheden van Brother voor de beste prestaties. Door af te drukken met een drum- of tonereenheid van een ander merk kan niet alleen de afdrukkwaliteit minder zijn, maar kunnen ook de prestaties en de levensduur van de machine afnemen. Problemen die worden veroorzaakt door het gebruik van een drumeenheid of een tonereenheid van een ander merk, vallen niet onder de garantie.

Drumfout

De primaire corona is vuil. Maak de primaire corona in de drumeenheid schoon. (Zie *De primaire corona reinigen* >> pagina 86.)

Als u de primaire corona gereinigd hebt en *Fout drumeenheid* nog steeds wordt weergegeven, moet de drumeenheid vervangen worden. Vervang de drumeenheid door een nieuwe.

Onderdelen vervangen

Drumeenheid

De drumeenheid heeft de geschatte gebruiksduur overschreden. Gelieve de drumeenheid door een nieuwe te vervangen. Het verdient aanbeveling nu een originele Brother-drumeenheid te installeren.

Reset na het vervangen de drumteller aan de hand van de instructies bij de nieuwe drumeenheid. (Zie *De drumteller resetten* >> pagina 82.)

Drum stoppen

We kunnen de afdrukkwaliteit niet garanderen. Gelieve de drumeenheid door een nieuwe te vervangen. Het verdient aanbeveling nu een originele Brother-drumeenheid te installeren.

Reset na het vervangen de drumteller aan de hand van de instructies bij de nieuwe drumeenheid. (Zie *De drumteller resetten* >> pagina 82.)

De drumkit vervangen

⚠ Belangrijk

- Verwijder de drumeenheid voorzichtig, deze kan toner bevatten. Knoeit u toner op uw handen of uw kleren, veeg deze dan onmiddellijk af of was ze onmiddellijk in koud water.
- Reinig de binnenzijde van de machine als u de drumeenheid vervangt. (Zie *De machine reinigen en controleren* >> pagina 83.)
- Pak een nieuwe drumeenheid pas uit vlak voordat u deze installeert. Blootstelling aan direct (zon)licht kan de drumeenheid beschadigen.

- 1 Laat de machine gedurende 10 minuten ingeschakeld zodat de interne ventilator de extreem warme interne delen van de machine kan afkoelen.

- 2 Druk op de knop waarmee de voorklep wordt geopend en maak deze klep open.

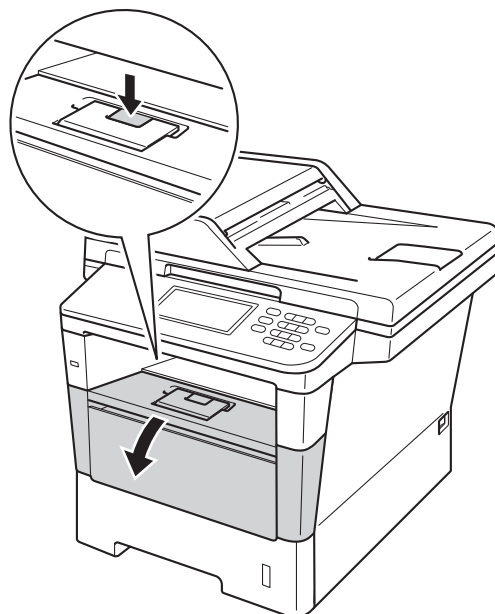

- 3 Haal de module met de drumeenheid en tonercartridge eruit.

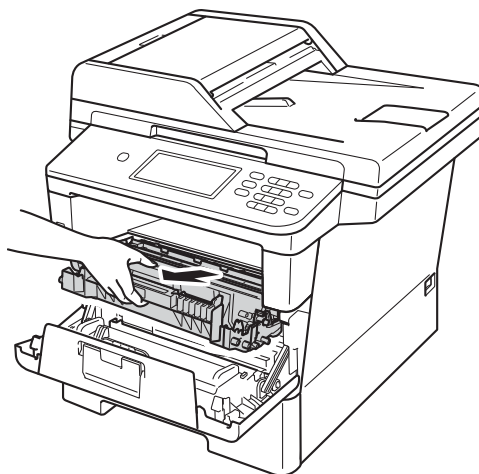

⚠ WAARSCHUWING

⚠ HEET

Wanneer u de machine pas hebt gebruikt, zijn sommige onderdelen in de machine erg heet. Wacht totdat de machine is afgekoeld, pas dan mag u de onderdelen binnen in de machine aanraken.

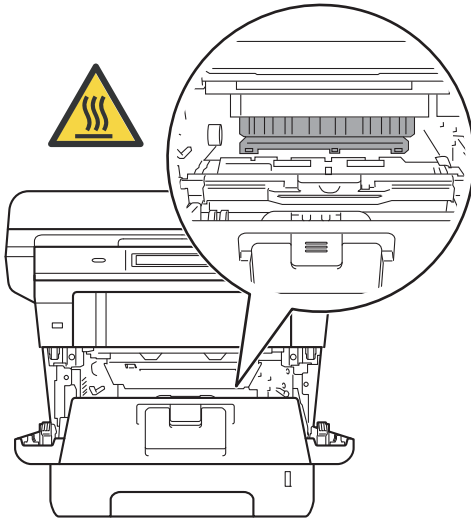

⚠ Belangrijk

- We raden u aan de module met de drumeenheid en tonercartridge op een stuk wegwerppapier of op een doek op een propere, vlakke ondergrond te plaatsen voor het geval u per ongeluk toner morst.
- Raak NOOIT de elektroden aan die u in de afbeelding ziet, om schade aan de machine door statische elektriciteit te vermijden.

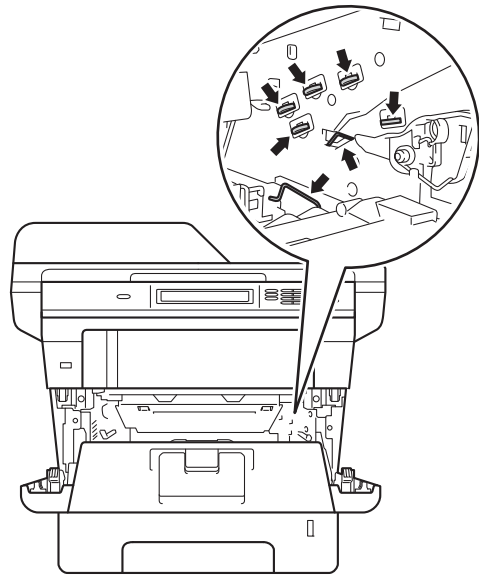

- 4 Druk de groene vergrendelhendel naar beneden en neem de tonercartridge uit de drumeenheid.

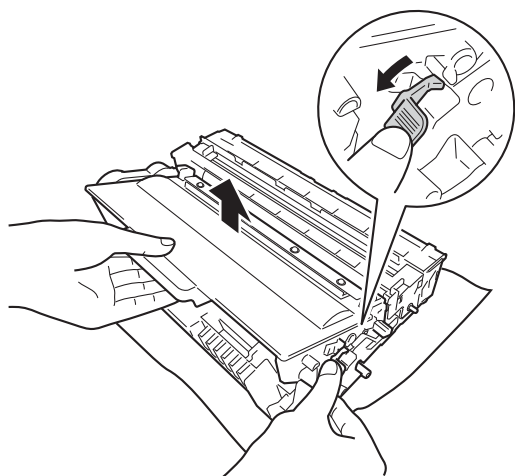

⚠ WAARSCHUWING



- Werp een tonercartridge of een module met drumeenheid en tonercartridge NIET in het vuur. Deze kan ontploffen en verwondingen veroorzaken.
- Gebruik bij het schoonmaken van de binnen- of buitenzijde van het product GEEN ontvlambare stoffen, sprays of biologische oplosmiddelen/vloeistoffen met alcohol of ammoniak. U kunt dan namelijk brand veroorzaken of een elektrische schok krijgen. Gebruik uitsluitend een droge, pluisvrije doek.

(>> Handleiding product veiligheid:
Algemene voorschriften)



! Belangrijk

- Wees voorzichtig bij het hanteren van de tonercartridge. Wanneer u toner morst op uw handen of kleding, dient u de vlekken te verwijderen met koud water.
- Raak de grijze delen in de illustratie NIET aan om problemen met de afdrukkwaliteit te voorkomen.

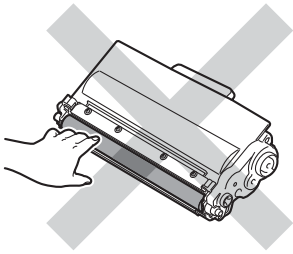
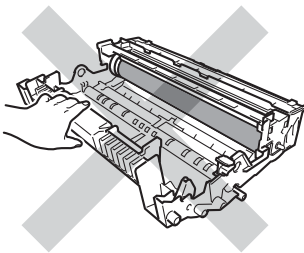
<Toner cartridge>**<Drumeenheid>**

- We raden u aan de tonercartridge op een stuk wegwerppapier of op een doek op een propere, vlakke en stabiele ondergrond te plaatsen voor het geval u per ongeluk toner morst.

Opmerking

- Stop de gebruikte drumeenheid in een geschikte zak en sluit deze goed af, zodat er geen tonerstof geknoeid kan worden.
- Ga naar <http://www.brother.com/original/index.html> voor instructies over het retourneren van gebruikte verbruiksartikelen aan het recyclingprogramma van Brother. Als u de gebruikte items niet terugplaatst, dient u het gebruikte verbruiksartikel te verwijderen conform de plaatselijke voorschriften, en dit niet als huishoudelijk afval te behandelen. Voor meer informatie neemt u contact op met de lokale afvalmaatschappij.
(>> Handleiding product veiligheid: *Recyclinginformatie in overeenstemming met de WEEE (2002/96/EC) en Batterij (2006/66/EC) richtlijnen*)

- 5 Pak de nieuwe drumeenheid uit.

- 6 Plaats de tonercartridge stevig in de nieuwe drumeenheid tot u deze op zijn plaats hoort vastklikken. Wanneer u de cartridge correct plaatst, komt de groene vergrendelhendel automatisch omhoog.

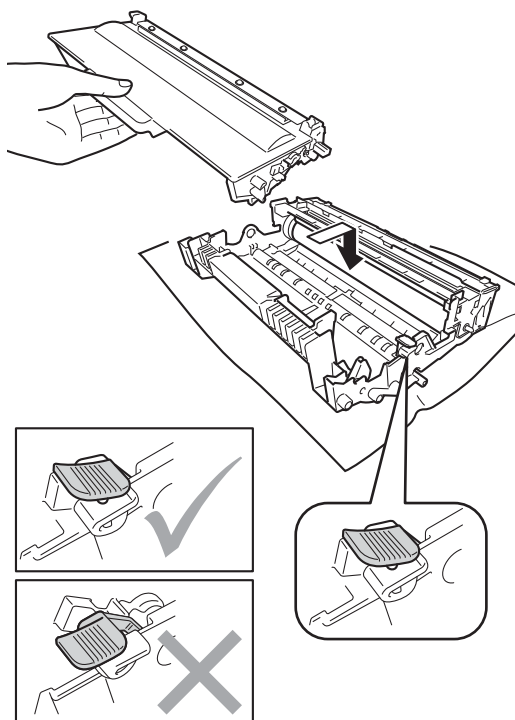

Opmerking

Zorg ervoor dat u de tonercartridge op de correcte wijze plaatst; anders komt deze los van de drumeenheid.

- 7 Plaats de module met de drumeenheid en tonercartridge terug in de machine.

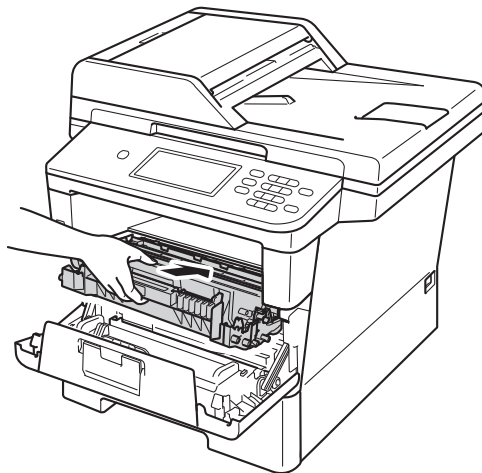

- 8 Sluit het voordeksel van de machine.

De drumteller resetten

Wanneer u de drumeenheid vervangt en een nieuwe drum plaatst, moet u de drumteller als volgt terugstellen.

! Belangrijk

U mag de drumteller niet resetten als u alleen de tonercartridge vervangt.

- 1 Druk op **Stop/Eindigen** om de fout tijdelijk te onderbreken.
- 2 Druk op **Menu**.
- 3 Druk op **▲** of **▼** om **Machine-info** weer te geven.
Druk op **Machine-info**.
- 4 Druk op **Resetmenu**.
- 5 Druk op **Drumeenheid**.
- 6 De machine geeft **Drumeenheid resetten? weer**.
- 7 Druk op **Ja** en druk vervolgens op **Stop/Eindigen**.

De machine reinigen en controleren

Reinig de buiten- en de binnenkant van de machine regelmatig met een droge, pluisvrije doek. Reinig de binnenzijde van de machine wanneer u de tonercartridge of de drumeenheid vervangt. Als er tonervlekken op een pagina staan, moet het inwendige van de machine met een droge, pluisvrije doek worden gereinigd.

⚠ WAARSCHUWING



- Werp een tonercartridge of een module met drumeenheid en tonercartridge NIET in het vuur. Deze kan ontploffen en verwondingen veroorzaken.
- Gebruik bij het schoonmaken van de binnen- of buitenzijde van het product GEEN ontvlambare stoffen, sprays of biologische oplosmiddelen/vloeistoffen met alcohol of ammoniak. U kunt dan namelijk brand veroorzaken of een elektrische schok krijgen. Gebruik uitsluitend een droge, pluisvrije doek.

(>> Handleiding product veiligheid:
Algemene voorschriften)



⚠ Belangrijk

Gebruik neutrale schoonmaakmiddelen. Wanneer u vluchtige vloeistoffen zoals thinner of wasbenzine gebruikt, wordt het oppervlak van de machine beschadigd.

De buitenzijde van de machine schoonmaken

- 1 Zet de machine uit.
- 2 Ontkoppel eerst het telefoonsnoer en vervolgens alle interfacekabels van de machine en haal dan de stekker van het netsnoer uit het stopcontact.
- 3 Stof de buitenkant van de machine af met een droge, pluisvrije doek.

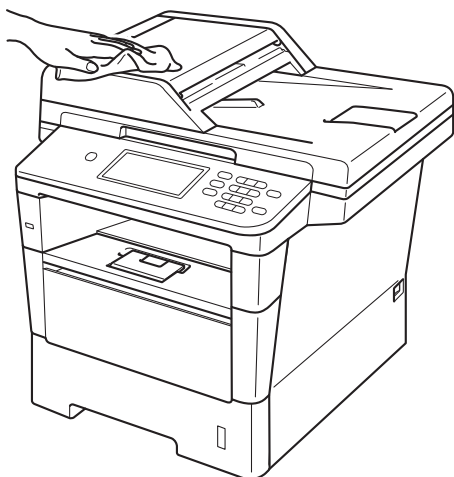

- 4 Trek de papierlade volledig uit de machine.

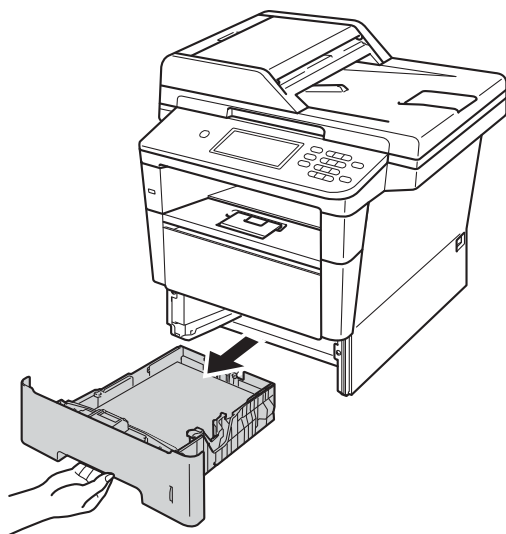

- 5 Als er iets in de papierlade vastzit, dient u dit te verwijderen.
- 6 Verwijder het papier dat in de papierlade is geplaatst.
- 7 Stof de binnen- en buitenzijde van de papierlade af met een droge, pluisvrije doek.

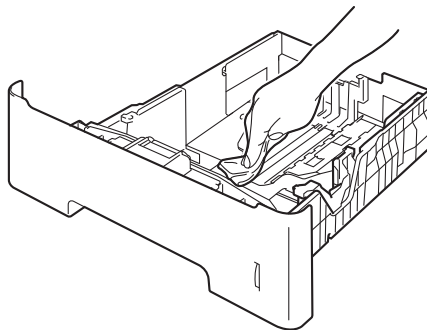

- 8 Laad het papier opnieuw en plaats de papierlade stevig terug in de machine.
- 9 Steek eerst de stekker van de machine weer in het stopcontact, sluit alle kabels aan en sluit dan het telefoonsnoer weer aan.
- 10 Schakel de machine in.

De glasplaat reinigen

- 1 Zet de machine uit.
- 2 Ontkoppel eerst het telefoonsnoer en vervolgens alle kabels en haal dan de stekker van het netsnoer uit het stopcontact.
- 3 Vouw de ADF-documentsteun (1) uit en open vervolgens het ADF-deksel (2). Reinig de witte balk (3) en de strook van de glasplaat (4) eronder met een zachte, pluisvrije doek die is bevochtigd met water. Sluit het ADF-deksel (2) en vouw de ADF-documentsteun (1) uit.

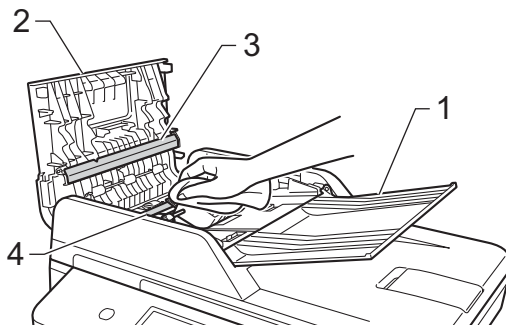

- 4 Til het documentdeksel op (1). Reinig het witte plastic oppervlak (2) en de glasplaat (3) eronder met een zachte, pluisvrije doek die is bevochtigd met water.

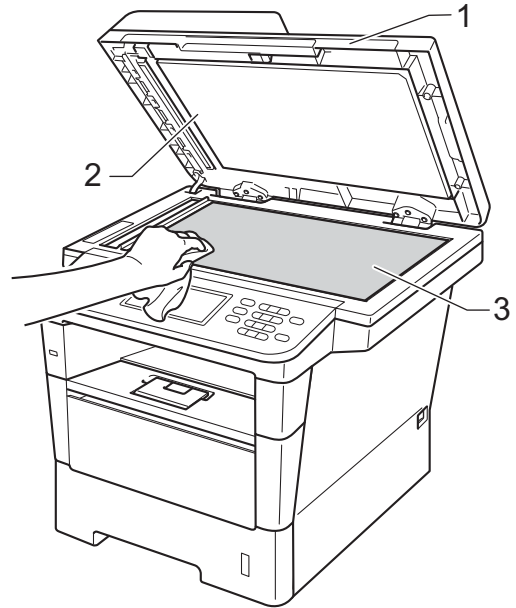

- 5 In de ADF-eenheid reinigt u de witte balk (1) en de glazen strook op de glasplaat (2) eronder met behulp van een zachte, pluisvrije doek die is bevochtigd met water.

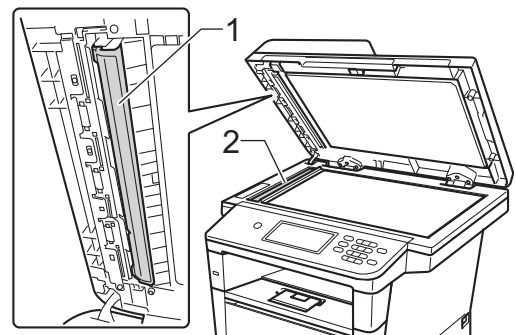



Opmerking

Ga nadat u de glasplaat en glazen strook hebt gereinigd met een zachte, pluisvrije doek die u hebt bevochtigd met water, nogmaals met uw vingertop over het glas om te controleren of zich hierop nog vuil bevindt. Reinig het glas zonodig opnieuw. Mogelijk dient u het reinigingsproces drie tot vier keer te herhalen. Maak na elke reiniging een kopie om te controleren of de glasplaat schoon is.

- 6 Sluit het documentdeksel.
- 7 Steek eerst de stekker van de machine weer in het stopcontact, sluit alle kabels aan en sluit dan het telefoonsnoer weer aan.
- 8 Schakel de machine in.

De primaire corona reinigen

Als u problemen hebt met de afdrukkwaliteit of als op het LCD-scherm

Fout drumeenheid verschijnt, reinigt u de primaire corona als volgt:

- 1 Laat de machine gedurende 10 minuten ingeschakeld zodat de interne ventilator de extreem warme interne delen van de machine kan afkoelen.
- 2 Druk op de knop waarmee de voorklep wordt geopend en maak deze klep open.

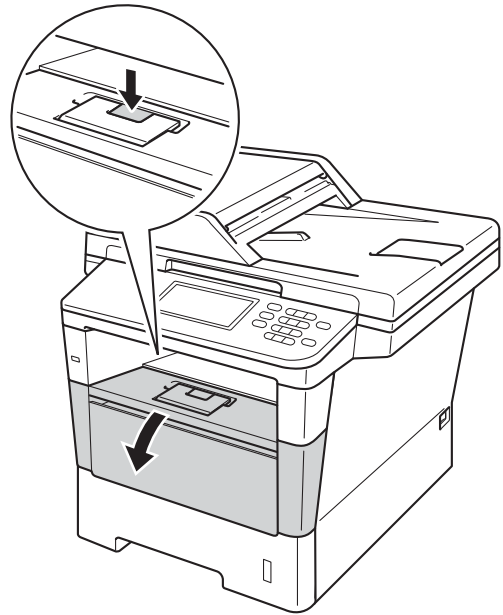

- 3 Haal de module met de drumeenheid en tonercartridge eruit.

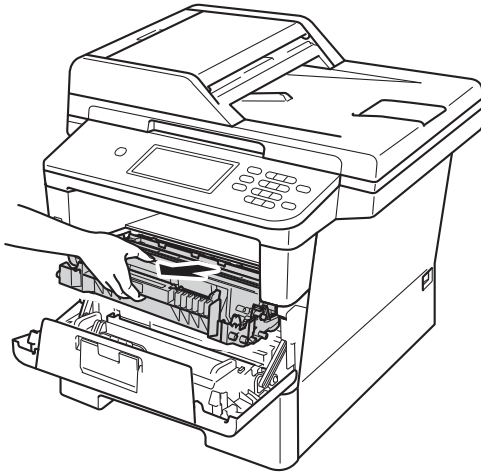

⚠ WAARSCHUWING

🔥 HEET

Wanneer u de machine pas hebt gebruikt, zijn sommige onderdelen in de machine erg heet. Wacht totdat de machine is afgekoeld, pas dan mag u de onderdelen binnen in de machine aanraken.

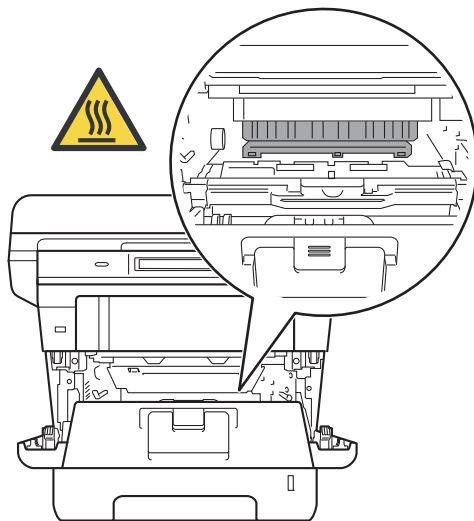

⚠ Belangrijk

- Wij raden u aan om de module met de drumeenheid en tonercartridge op een stuk wegwerppapier of een doek te plaatsen voor het geval u per ongeluk toner morst.
- Wees voorzichtig met de module met de drumeenheid en tonercartridge. Wanneer u toner morst op uw handen of kleding, dient u de vlekken te verwijderen met koud water.
- Raak **NOOIT** de elektroden aan die u in de afbeelding ziet, om schade aan de machine door statische elektriciteit te vermijden.

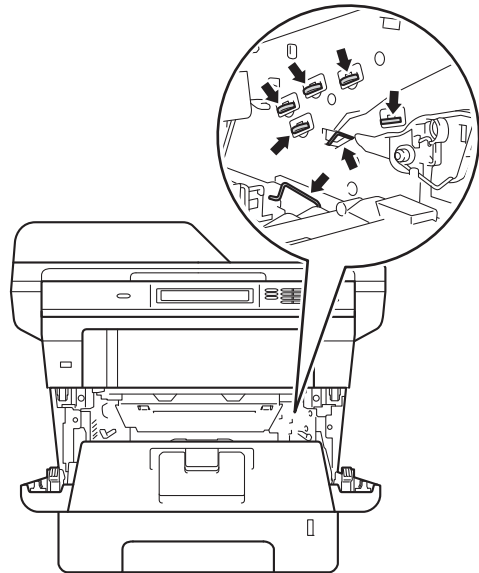

- 4 Reinig de primaire corona in de drumeenheid door het groene lipje voorzichtig een paar keer van links naar rechts en weer terug te schuiven.

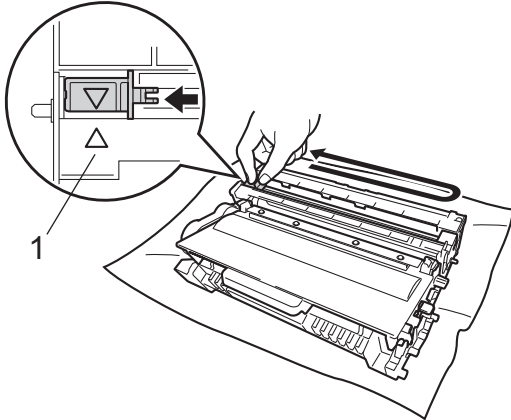

Opmerking

Zorg ervoor dat u het lipje weer terugzet in de oorspronkelijke stand (▲) (1). Als u dit niet doet, verschijnt mogelijk een verticale streep op de afdrukken.

- 5 Plaats de module met de drumeenheid en tonercartridge terug in de machine.

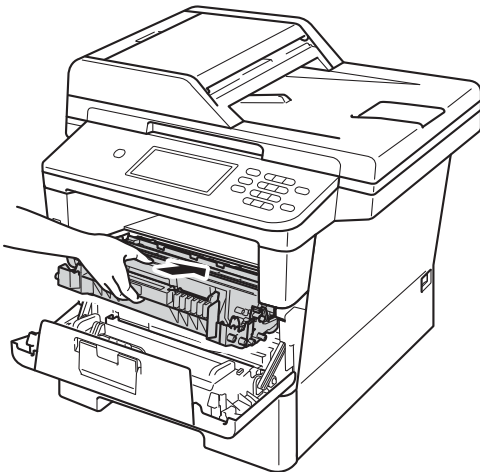

- 6 Sluit het voordeksel van de machine.

De drumeenheid reinigen

Als uw afdruk om de 94 mm vlekken bevat, volgt u onderstaande stappen om het probleem te verhelpen.

- 1 Controleer of de machine gereed is.
- 2 Druk op Menu.
- 3 Druk op ▲ of ▼ om Print lijsten weer te geven.
Druk op Print lijsten.
- 4 Druk op ▲ of ▼ om Drumdot afdrukken weer te geven.
Druk op Drumdot afdrukken.
- 5 De machine geeft Druk op Start weer.
Druk op **Start**.
- 6 De machine drukt de drumcontrolepagina af. Druk daarna op **Stop/Eindigen**.
- 7 Laat de machine gedurende 10 minuten ingeschakeld zodat de interne ventilator de extreem warme interne delen van de machine kan afkoelen.
- 8 Schakel de machine uit nadat de machine is afgekoeld.

- 9 Druk op de knop waarmee de voorklep wordt geopend en maak deze klep open.

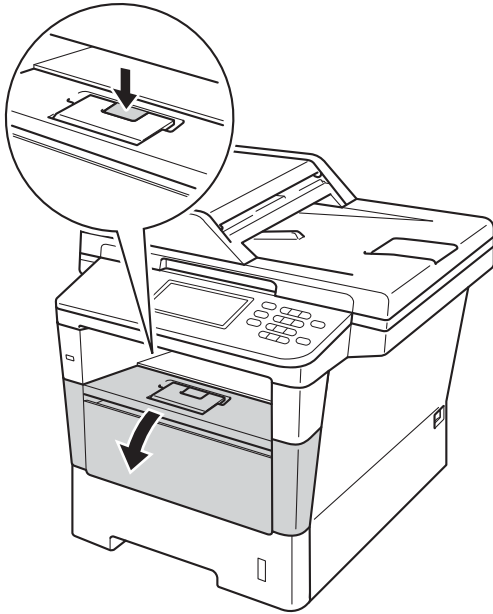

- 10 Haal de module met de drumeenheid en tonercartridge eruit.

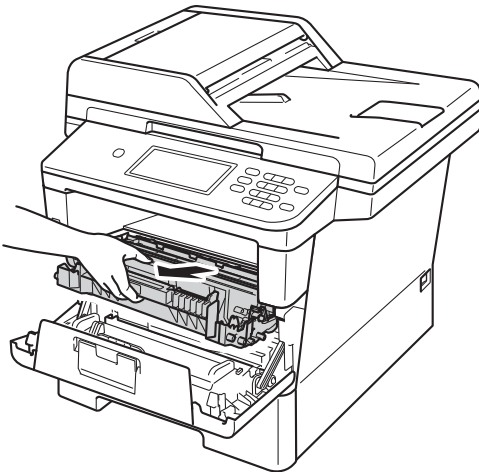

! WAARSCHUWING

 HEET

Wanneer u de machine pas hebt gebruikt, zijn sommige onderdelen in de machine erg heet. Wacht totdat de machine is afgekoeld, pas dan mag u de onderdelen binnen in de machine aanraken.

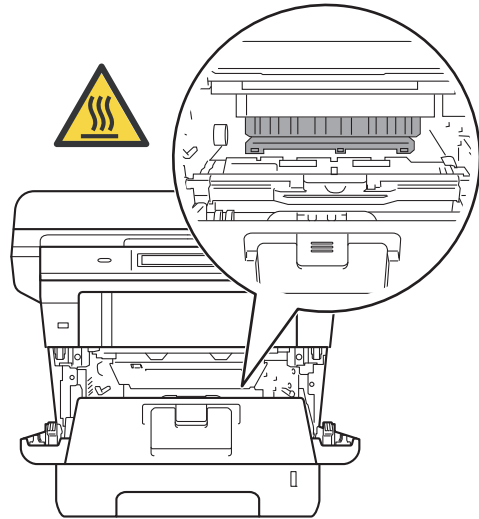

! Belangrijk

- Wij raden u aan om de module met de drummeenheden en tonercartridge op een stuk wegwerppapier of een doek te plaatsen voor het geval u per ongeluk toner morst.
- Wees voorzichtig met de module met de drummeenheden en tonercartridge. Wanneer u toner morst op uw handen of kleding, dient u de vlekken te verwijderen met koud water.
- Raak **NOOIT** de elektroden aan die u in de afbeelding ziet, om schade aan de machine door statische elektriciteit te vermijden.

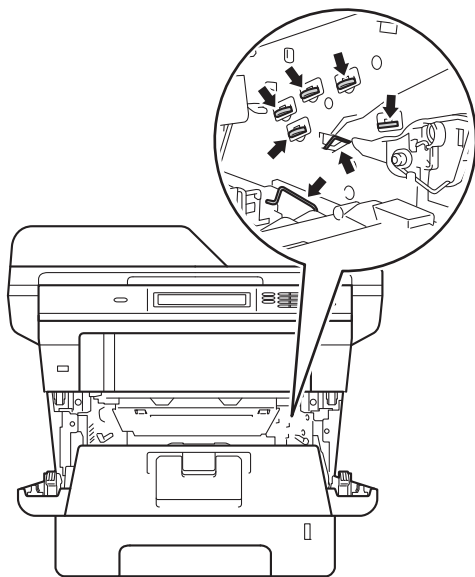

- 11 Druk de groene vergrendelhendel naar beneden en neem de tonercartridge uit de drummeenheden.

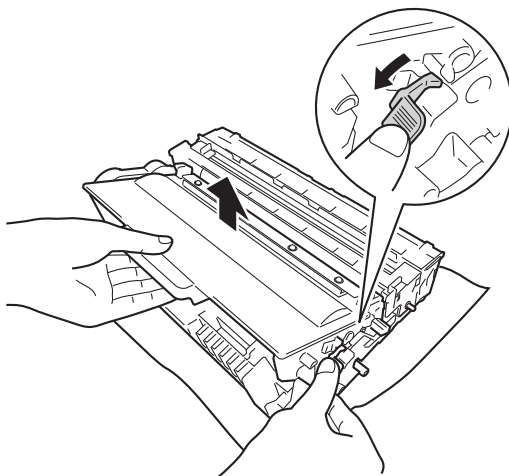

- 12 Draai de drummeenheden zoals weergegeven op de afbeelding. Zorg ervoor dat het wielje van de drummeenheden (1) zich links bevindt.

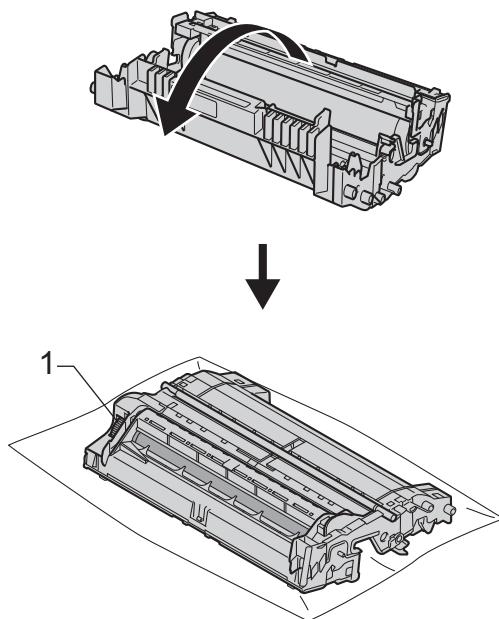

- 13 Gebruik de genummerde markeringen naast de drumrol om de markering te vinden. Een punt in kolom 2 op de controlepagina betekent bijvoorbeeld dat er een zich een markering bevindt op de drum in zone "2".

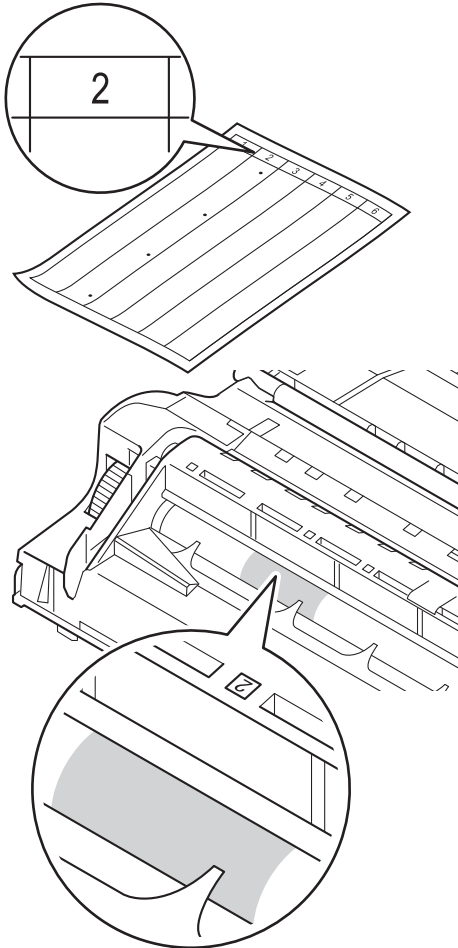

- 14 Controleer het oppervlak van het verdachte deel terwijl u het wielje van de drumeenheid handmatig naar u toe draait.

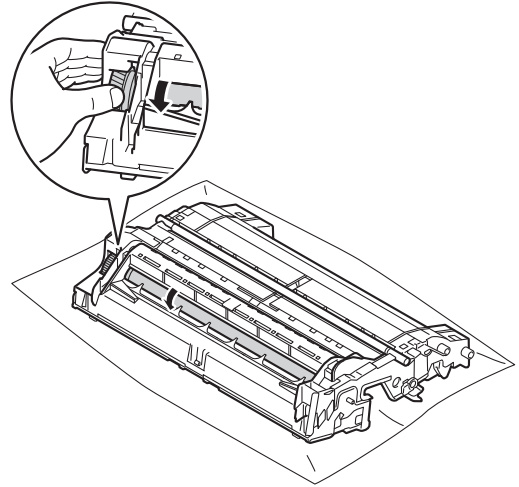

- 15 Wanneer u hebt bepaald waar de verontreiniging die de fout op de drumcontrolepagina veroorzaakt zich precies bevindt, veegt u deze plek op de drum met een droog wattenstaafje schoon totdat de markering is verwijderd.

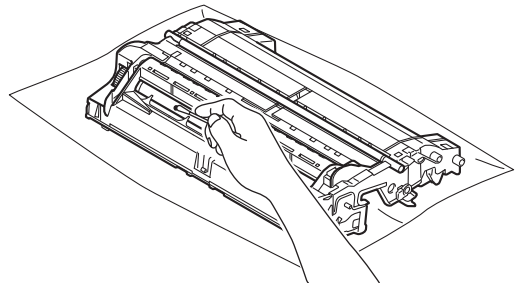

! Belangrijk

Reinig het oppervlak van de lichtgevoelige drum NIET met een scherp voorwerp of met een vloeistof.

- 16 Keer de drumeenheid opnieuw om.

- 17 Plaats de tonercartridge weer in de drumseenheid; u hoort een klik als hij goed op zijn plaats zit. Wanneer u de cartridge correct plaatst, komt de groene vergrendelhendel op de drumseenheid automatisch omhoog.

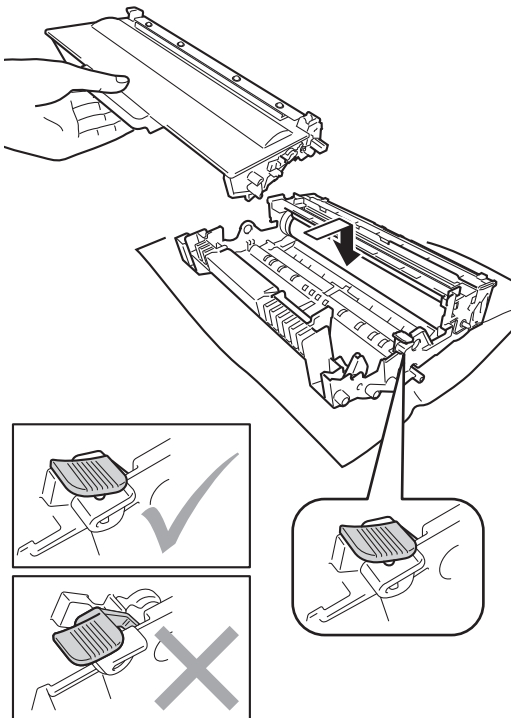

- 18 Plaats de module met de drumseenheid en tonercartridge terug in de machine.

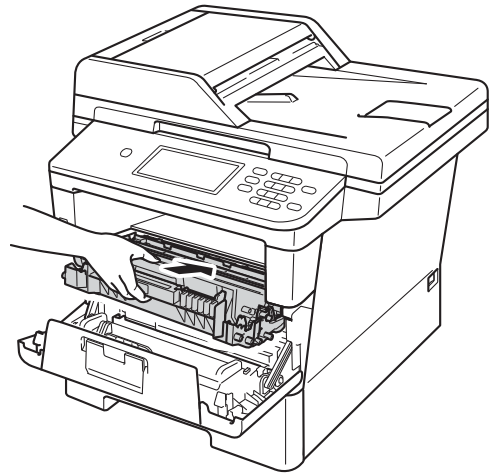

- 19 Sluit het voordeksel van de machine.
20 Schakel de machine in en druk een testpagina af.



Opmerking

Zorg ervoor dat u de tonercartridge op de juiste wijze plaatst, anders komt deze los van de drumseenheid.

De invoerrollen voor papier reinigen

Als u de papierinvoerrol regelmatig reinigt, loopt er geen papier vast door het papier op de juiste manier in te voeren.

Als er problemen zijn met het invoeren van papier, reinigt u de papierinvoerrollen als volgt:

- 1 Zet de machine uit.
- 2 Ontkoppel eerst het telefoonsnoer en vervolgens alle interfacekabels van de machine en haal dan de stekker van het netsnoer uit het stopcontact.
- 3 Trek de papierlade volledig uit de machine.

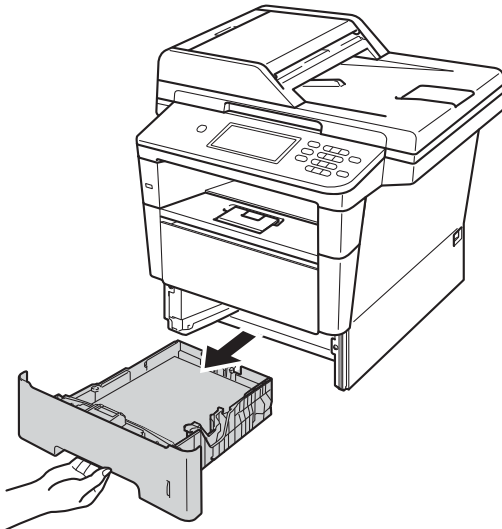

- 4 Maak een pluisvrije doek nat met handwarm water en wring deze goed uit, veeg het scheidingsblok (1) op de papierlade af om stof te verwijderen.

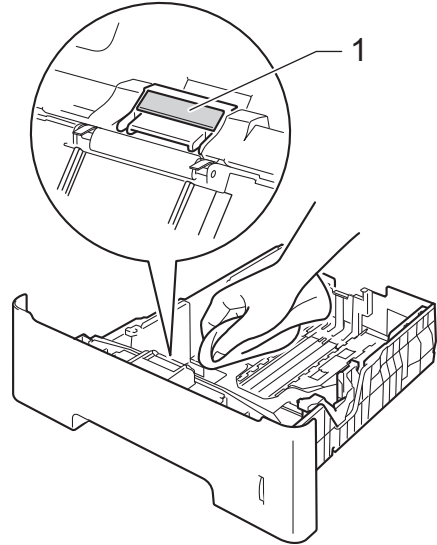

- 5 Veeg de twee invoerrollen (1) in de machine af om stof te verwijderen.

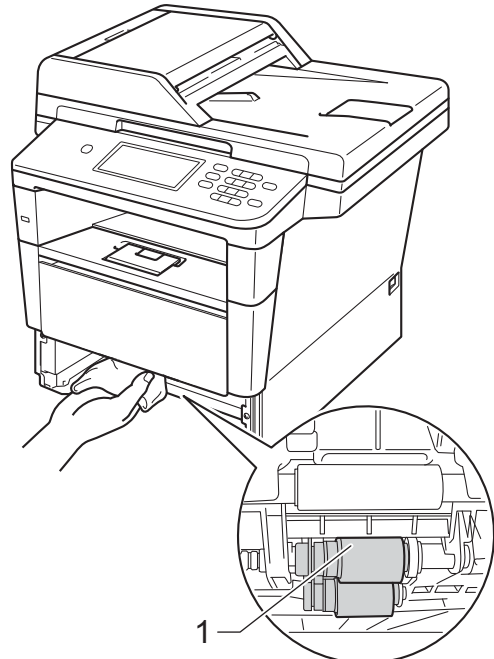

- 6 Plaats de papierlade weer in de machine.

7 Steek eerst de stekker van de machine weer in het stopcontact, sluit alle kabels aan en sluit dan het telefoonsnoer weer aan.

8 Schakel de machine in.

Als u denkt dat er een probleem is met uw machine, controleer dan eerst elk onderstaand item en volg de tips voor het oplossen van problemen.

U zult de meeste problemen zelf kunnen verhelpen. Indien u extra hulp nodig hebt, biedt het Brother Solutions Center de meest recente veelgestelde vragen en tips voor het oplossen van problemen.

Kijk op <http://solutions.brother.com/>.

Uw probleem identificeren

Eerst controleren dat:

- Het netsnoer is correct aangesloten en de machine is ingeschakeld. Als de machine niet ingeschakeld wordt na het aansluiten van het netsnoer, raadpleegt u *Overige problemen* >> pagina 129.
- Alle beschermende onderdelen zijn verwijderd.
- Het papier is correct in de papierlade geplaatst.
- De interfacekabels zijn goed aangesloten op de machine en de computer, of de draadloze verbinding is zowel op de machine als uw computer ingesteld.
- Meldingen op LCD-scherm
(Zie *Fout- en onderhoudsmeldingen* >> pagina 97.)

Hebt u bovenstaande punten gecontroleerd maar het probleem niet kunnen verhelpen, zoek het probleem dan in de onderstaande lijst op en raadpleeg de hieronder aangegeven pagina.

Problemen met papier en afdrukken:

- *Afdrukproblemen* >> pagina 120
- *Problemen met het papier* >> pagina 121
- *Ontvangen faxen afdrukken* >> pagina 122

Telefoon- en faxproblemen:

- *Telefoonlijn of -verbindingen* >> pagina 123
- *Inkomende oproepen afhandelen* >> pagina 126
- *Faxen ontvangen* >> pagina 124
- *Faxen verzenden* >> pagina 125

Problemen met kopiëren:

- *Problemen met kopiëren* >> pagina 127

Problemen met scannen:

- *Scanproblemen* >> pagina 127

Software- en netwerkproblemen:

- *Softwareproblemen* >> pagina 127
- *Netwerkproblemen* >> pagina 128

Fout- en onderhoudsmeldingen

Zoals bij alle geavanceerde kantoorapparatuur kunnen fouten optreden en kunnen verbruiksartikelen op zijn. Wanneer dat gebeurt, identificeert uw machine de fout of de vereiste routinematige onderhoudsbeurt, en toont de betreffende melding. De meest voorkomende fout- en onderhoudsmeldingen vindt u hieronder.

U kunt de meeste fouten oplossen en het routinematige onderhoud zelf uitvoeren. Indien u extra hulp nodig hebt, biedt het Brother Solutions Center de meest recente veelgestelde vragen en tips voor het oplossen van problemen:

Kijk op <http://solutions.brother.com/>.

Foutmelding	Oorzaak	Wat te doen
Afdrukken onmogelijk XX	De machine heeft een mechanisch probleem.	<p>Ga op een van de volgende manieren te werk:</p> <ul style="list-style-type: none"> ■ Zet de stroomschakelaar uit, wacht een paar minuten en schakel deze vervolgens weer in. <p>(Zie <i>Faxen of faxjournaal overbrengen</i> >> pagina 105.)</p> <ul style="list-style-type: none"> ■ Als het probleem zich blijft voordoen, neemt u contact op met de klantenservice van Brother voor ondersteuning.
Afgebroken	De andere persoon of de faxmachine van de andere persoon heeft het gesprek beëindigd.	Probeer de fax opnieuw te verzenden of te ontvangen.
Afkoelen Even geduld	De temperatuur van de drumeenheid of de tonercartridge is te hoog. De machine onderbreekt de huidige afdruktaak en gaat in de afkoelingsstand. Tijdens het afkoelen hoort u de koelventilator draaien terwijl op het LCD-scherm <i>Afkoelen en Even geduld</i> wordt weergegeven.	<p>Controleer of u de ventilator in de machine kunt horen draaien, en dat de uitlaat nergens door geblokkeerd wordt.</p> <p>Als de ventilator draait, verwijdert u eventuele voorwerpen rondom de uitlaat, en laat u de machine vervolgens ingeschakeld zonder deze enkele minuten aan te raken.</p> <p>Als de ventilator niet draait, koppelt u de machine enkele minuten los van de stroom en verbindt u deze vervolgens opnieuw.</p>
Beveiligd app.	De beveiligingsschakelaar van het USB-flashstation is ingeschakeld.	Schakel de beveiligingsschakelaar van het USB-flashstation uit.
Cartridgefout Plaats tonercartridge terug.	De tonercartridge is niet juist geïnstalleerd.	Haal de module met de drumeenheid en tonercartridge uit de machine, verwijder de tonercartridge en plaats deze opnieuw in de drumeenheid. Plaats de module met de drumeenheid en tonercartridge terug in de machine.

Foutmelding	Oorzaak	Wat te doen
Communicatiefout	Er is een communicatiefout opgetreden wegens slechte verbinding.	Probeer de fax nogmaals te verzenden of sluit de machine aan op een andere telefoonlijn. Als het probleem nog niet is verholpen, belt u het telefoonbedrijf en vraagt u of ze uw telefoonlijn willen controleren.
Deksel is open	De fuseerklep is niet volledig gesloten of er is papier vastgelopen in de achterzijde van de machine toen u deze inschakelde.	<ul style="list-style-type: none"> ■ Sluit de fuseerklep van de machine. ■ Controleer of er geen papier achter het fuseerdeksel in de achterzijde van de machine is vastgelopen, sluit vervolgens het fuseerdeksel en druk op Start. <p>(Zie <i>Papier is vastgelopen aan de achterkant van de machine</i> >> pagina 110.)</p>
Deksel is open.	Het frontdeksel is niet volledig gesloten.	Sluit het voordeksel van de machine.
DIMM Error	<ul style="list-style-type: none"> ■ De DIMM is niet correct geïnstalleerd. ■ De DIMM is defect. ■ De DIMM voldoet niet aan de vereiste specificaties. 	<ul style="list-style-type: none"> ■ Schakel de machine uit en verwijder de DIMM. <p>(>> Uitgebreide gebruikershandleiding: <i>Extra geheugen installeren</i>)</p> <ul style="list-style-type: none"> ■ Controleer of de DIMM voldoet aan de vereiste specificaties. <p>(>> Uitgebreide gebruikershandleiding: <i>Geheugenbord</i>)</p> <ul style="list-style-type: none"> ■ Installeer de DIMM opnieuw goed. Wacht een paar seconden en schakel de machine dan weer in. ■ Als de foutmelding opnieuw wordt weergegeven, vervangt u de DIMM door een nieuw exemplaar. <p>(>> Uitgebreide gebruikershandleiding: <i>Extra geheugen installeren</i>)</p>
Document vast	Het document is niet correct geplaatst of het document dat via de ADF is gescand, was te lang.	Zie <i>Het document is bovenin de ADF vastgelopen</i> >> pagina 106 of <i>Met behulp van de automatische documentinvoer (ADF)</i> >> pagina 27.
Duplex vast	Het papier is vastgelopen in de duplexlade of in de fusereenheid.	Zie <i>Het papier is vastgelopen in de duplexlade</i> >> pagina 118.
Duplex uitgeschakeld	Het achterdeksel van de machine is niet volledig gesloten.	Sluit het achterdeksel van de machine.

Foutmelding	Oorzaak	Wat te doen
Formaat nazien	De machine kan geen papier van hetzelfde formaat vinden in andere laden wanneer de actueel gebruikte papierlade tijdens het kopiëren zonder papier is komen te zitten.	Plaats het papier in de papierlade die op het LCD-scherm wordt getoond.
Formaat onjuist	Het papier in de lade heeft niet het juiste formaat.	Plaats papier met het juiste formaat in de lade en pas het papierformaat aan de lade aan. (Zie <i>Type en formaat van het papier</i> >> pagina 18.)
Formaatfout	U kunt het in de printerdriver gedefinieerde papierformaat niet gebruiken in deze lade.	Kies een papierformaat dat wordt ondersteund door de lade die op het LCD-scherm wordt getoond. (Zie <i>Type en formaat van het papier</i> >> pagina 18.)
Formaatfout DX	Het papierformaat opgegeven in de printerdriver en het bedieningspaneelmenu is niet beschikbaar voor automatisch tweezijdig afdrucken.	Druk op Stop/Eindigen . Kies een papierformaat die door de duplexlade wordt ondersteund. Het papierformaat dat u kunt gebruiken voor automatisch tweezijdig afdrucken is A4.
	Het papier in de lade heeft niet het juiste formaat en is niet beschikbaar voor automatisch duplex printen.	Plaats papier met het juiste formaat in de lade en pas het papierformaat aan de lade aan. (Zie <i>Type en formaat van het papier</i> >> pagina 18.) Het papierformaat dat u kunt gebruiken voor automatisch tweezijdig afdrucken is A4.
Fout drumeenheid	De primaire corona van de drumeenheid moet worden schoongemaakt.	Maak de primaire corona van de drumeenheid schoon. (Zie <i>De primaire corona reinigen</i> >> pagina 86.)
	De tonercartridge is zonder de drumeenheid in de machine geplaatst.	Plaats de tonercartridge in de drumeenheid en plaats vervolgens de module met de drumeenheid en tonercartridge opnieuw in de machine.
Fout fusereenheid	De temperatuur van de fusereenheid bereikt een bepaalde temperatuur niet binnen een bepaalde tijd.	Zet de stroomschakelaar uit, wacht een paar seconden en zet hem vervolgens weer aan. Laat de machine gedurende 15 minuten inactief maar ingeschakeld.
	De fusereenheid is te heet.	
Geen antw/Bezete	Het gebelde nummer antwoordt niet of is bezet.	Controleer het nummer en probeer opnieuw.
Geen contact	U hebt geprobeerd te pollen naar een faxmachine die niet in de wachtstand voor pollen staat.	Controleer of de andere faxmachine is ingesteld op pollen.
Geen lade	De standaardpapierlade is niet of niet juist geïnstalleerd.	Installeer de standaardpapierlade opnieuw.

Foutmelding	Oorzaak	Wat te doen
Geen papier	De machine heeft geen papier meer in de gespecificeerde lade of in alle lades, of het papier is niet correct in de papierlade geplaatst.	<p>Ga op een van de volgende manieren te werk:</p> <ul style="list-style-type: none"> ■ Plaats papier in de papierlade die op het LCD-scherm wordt getoond. Zorg ervoor dat de papiergeleiders op het correcte formaat ingesteld zijn. ■ Verwijder het papier en plaats het opnieuw. Zorg ervoor dat de papiergeleiders op het correcte formaat ingesteld zijn.
Geen toner	De tonercartridge of de drumeenheid en de tonercartridge-eenheid zijn niet correct geïnstalleerd.	<p>Verwijder de module met de drumeenheid en tonercartridge, verwijder de tonercartridge uit de drumeenheid en plaats de tonercartridge terug in de drumeenheid. Plaats de module met de drumeenheid en tonercartridge terug in de machine. Als het probleem zich blijft voordoen, vervangt u de tonercartridge.</p> <p>(Zie <i>De tonercartridge vervangen</i> ►► pagina 71.)</p>

Foutmelding	Oorzaak	Wat te doen
Geheugen vol	Het geheugen van de machine is vol.	<p>Fax bezig met verzenden of kopiëren</p> <p>Ga op een van de volgende manieren te werk:</p> <ul style="list-style-type: none"> ■ Druk op Start om de gescande pagina's te verzenden of te kopiëren. ■ Druk op Stop/Eindigen en wacht tot andere taken zijn voltooid en probeer het vervolgens opnieuw. ■ Wis de faxen in het geheugen. <p>Druk de faxberichten die opgeslagen zijn in het geheugen af om het geheugen voor 100% beschikbaar te maken. Schakel vervolgens Fax opslaan uit om te vermijden dat er nog faxen in het geheugen worden opgeslagen.</p> <p>(>> Uitgebreide gebruikershandleiding: <i>Een fax uit het geheugen afdrukken en Fax opslaan</i>)</p> <ul style="list-style-type: none"> ■ Extra geheugen toevoegen. <p>(>> Uitgebreide gebruikershandleiding: <i>Geheugenbord</i>)</p> <p>Bezig met afdrukken</p> <p>Ga op een van de volgende manieren te werk:</p> <ul style="list-style-type: none"> ■ Verlaag de afdrukresolutie. <p>(>> Softwarehandleiding: <i>Afdrukken</i> (voor Windows®) of <i>Afdrukken en faxen</i> (voor Macintosh)) ■ Wis de faxen in het geheugen. <p>(Zie de bovenstaande uitleg.) ■ Plaats meer geheugen. <p>(>> Uitgebreide gebruikershandleiding: <i>Geheugenbord</i>)</p> </p></p>
Geheugen vol Beveiligde afdrukgegevens vol.	Het geheugen van de machine is vol.	Druk op Stop/Eindigen en verwijder de eerder opgeslagen beveiligde afdrukgegevens.
Handinvoer	Handmatig was geselecteerd als papierbron terwijl er geen papier geplaatst was in de MP-lade.	Plaats papier in de MF-lade. Als de machine zich in de pauzmodus bevindt, drukt u op Start . (Zie <i>Papier plaatsen in de multifunctionele lade (MP-lade)</i> >> pagina 13.)

Foutmelding	Oorzaak	Wat te doen
Hernoem bestand	Op het USB-flashstation staat al een bestand met dezelfde naam als het bestand dat u wilt opslaan.	Wijzig de naam van het bestand op het USB-flashstation of van het bestand dat u wilt opslaan.
Hub niet ondersteund	Een USB-hub is aangesloten op de USB-direct interface.	Koppel de USB-hub los van de USB-direct interface.
Klep open	Het ADF-deksel is niet volledig gesloten.	Sluit het ADF-deksel van de machine.
	Het ADF-deksel is geopend tijdens het laden van een document.	Sluit het ADF-deksel van de machine en druk dan op Stop/Eindigen .
Lade 1 vast Lade 2 vast	Het papier is vastgelopen in de papierlade van de machine.	Zie <i>Papier is vastgelopen in papierlade 1 of 2</i> ►► pagina 109.
Limiet overschreden	Het maximale aantal pagina's dat u mag afdrucken is overschreden. De afdrucktaak wordt geannuleerd.	Contacteer uw beheerder om uw instellingen voor Secure Function Lock te controleren.
MF vast	Het papier is vastgelopen in de MP-lade van de machine.	Zie <i>Het papier is vastgelopen in de MP-lade</i> ►► pagina 108.
Onbruikb. app.	Een USB-apparaat of USB-flashgeheugenstation dat niet wordt ondersteund / versleuteld is, werd op de USB-direct interface aangesloten.	Koppel het apparaat los van de USB-direct interface. (Raadpleeg de specificaties voor ondersteunde USB-flashgeheugenstations in <i>Gegevens afdrucken vanaf een USB-flashgeheugen of vanaf een digitale camera die massaopslag ondersteunt</i> ►► pagina 57.)
Onbruikb. app. Verwijder apparaat. Zet uit en weer aan.	Een defect USB-apparaat of een USB-apparaat dat veel energie verbruikt, werd op de USB-direct interface aangesloten.	Koppel het apparaat los van de USB-direct interface. Schakel de machine uit en opnieuw in.
Onderdelen vervangen Drumkit	De drumeenheden moeten worden vervangen.	Vervang de drumeenheid. (Zie <i>De drumkit vervangen</i> ►► pagina 78.)
	De drumteller is na het plaatsen van een nieuwe drum niet gereset.	Reset de teller van de drumeenheid. (Zie <i>De drumkit vervangen</i> ►► pagina 78.)
Onderdelen vervangen Fusereenheid	De fuseereenheid moet worden vervangen.	Neem contact op met de Brother klantenservice of een bevoegd servicecentrum van Brother om de fuseereenheid te vervangen.
Onderdelen vervangen Lasereenheid	De lasereenheid moet worden vervangen.	Neem contact op met de Brother klantenservice of een bevoegd servicecentrum van Brother om de lasereenheid te vervangen.

Foutmelding	Oorzaak	Wat te doen
Onderdelen vervangen Pap.toev.kit 1 Pap.toev.kit 2 Pap.toev.kit MF	De papertoevoerset moet worden vervangen.	Neem contact op met de Brother klantenservice of een bevoegd servicecentrum van Brother om het PF-kit te vervangen.
Scannen onmogelijk XX	De machine heeft een mechanisch probleem.	<ul style="list-style-type: none"> ■ Zet de stroomschakelaar uit en zet hem vervolgens weer aan. (Zie <i>Faxen of faxjournaal overbrengen</i> ►► pagina 105.) ■ Als het probleem zich blijft voordoen, neemt u contact op met de klantenservice van Brother voor ondersteuning.
	Het document is te lang voor duplexscannen.	Druk op Stop/Eindigen . Gebruik papier dat geschikt is voor duplexscannen. (Zie <i>Afdrukmedia</i> ►► pagina 189.)
Stop drumeenheid	De drumeenheden moeten worden vervangen.	Vervang de drumeenheid. (Zie <i>De drumkit vervangen</i> ►► pagina 78.)
Te veel best.	Op het USB-flashstation zijn te veel bestanden opgeslagen.	Verminder het aantal opgeslagen bestanden op het USB-flashstation.
ToegangGeweigerd	De functie die u wilt gebruiken is beperkt door Secure Function Lock 2.0.	Contacteer uw beheerder om uw instellingen voor Secure Function Lock te controleren.
Toegangsfout	Het apparaat is ontkoppeld van de USB-direct interface terwijl gegevens werden verwerkt.	Druk op Stop/Eindigen . Sluit het apparaat opnieuw aan en probeer af te drukken via Rechtstreeks Afdrukken .
Toegangsfout logboek	De machine krijgt geen toegang tot het bestand met het afdruklogboek op de server.	Contacteer uw beheerder voor meer informatie over de instellingen voor Afdruklogboek op netwerk opslaan. Meer informatie ►► <i>Netwerkhandleiding: Afdruklogboek op netwerk opslaan</i>
Toner bijna op	Als op het LCD-scherm Toner bijna op wordt aangegeven, kunt u nog steeds afdrukken. Het betekent echter dat de tonercartridge het einde van de gebruiksduur nadert.	Bestel nu een nieuwe tonercartridge zodat u over een vervangende tonercartridge beschikt wanneer het LCD-scherm de melding Toner vervangen weergeeft.
Toner vervangen	De tonercartridge is aan het einde van zijn gebruiksduur. De machine stopt alle afdruktaken. Als er voldoende geheugen beschikbaar is, worden faxen opgeslagen in het geheugen.	Vervang de tonercartridge. (Zie <i>De tonercartridge vervangen</i> ►► pagina 71.)

Foutmelding	Oorzaak	Wat te doen
Vast achter	Het papier is vastgelopen aan de achterkant van de machine.	Zie <i>Papier is vastgelopen aan de achterkant van de machine</i> >> pagina 110.
Vast intern	Het papier is vastgelopen in de machine.	Zie <i>Papier is vastgelopen binnenin de machine</i> >> pagina 114.
	De tonercartridge is zonder de drumeenheid in de machine geplaatst.	Plaats de tonercartridge in de drumeenheid en plaats vervolgens de module met de drumeenheid en tonercartridge opnieuw in de machine.

Faxen of faxjournaal overbrengen

Wanneer op het LCD-scherm een van de volgende meldingen wordt weergegeven:

- Afdrukken onmogelijk XX
- Scannen onmogelijk XX

We adviseren u uw faxen over te brengen naar een andere fax of naar uw pc. (Zie *Faxen naar een andere faxmachine overbrengen* >> pagina 105 of *Faxen naar de pc overbrengen* >> pagina 105.)

U kunt ook het faxjournaal overbrengen om te zien of er faxen zijn die u moet overbrengen. (Zie *Het faxjournaal overbrengen naar een andere faxmachine* >> pagina 106.)



Opmerking

Als er een foutmelding op het LCD-scherm van de machine verschijnt nadat de faxen zijn overgebracht, verwijdert u de stekker van de machine enkele minuten uit het stopcontact en sluit u deze vervolgens weer aan.

Faxen naar een andere faxmachine overbrengen

Als u uw Stations-ID nog niet hebt ingesteld, kunt u de faxoverbrengingsstand niet gebruiken. (>> Installatiehandleiding: *Persoonlijke gegevens invoeren (stations-ID)*)

- 1 Druk op **Menu**.
- 2 Druk op **▲** of **▼** om **Service** weer te geven.
Druk op **Service**.
- 3 Druk op **Dataoverdracht**.
- 4 Druk op **Fax overdracht**.

- 5 Ga op een van de volgende manieren te werk:
 - Als op het LCD-scherm **Geen dataopslag wordt weergegeven**, zijn er geen faxen meer in het geheugen van de machine aanwezig. Druk op **Stop/Eindigen**.
 - Voer het faxnummer in van het apparaat waarnaar de faxen moeten worden verzonden.

- 6 Druk op **Start**.

Faxen naar de pc overbrengen

U kunt de faxen van het geheugen van uw machine naar uw pc overbrengen.

- 1 Zorg ervoor dat **MFL-Pro Suite** is geïnstalleerd en activeer vervolgens **PC-FAX Ontvangst** op de pc. In het menu **Start** van Windows® selecteert u **Alle Programma's, Brother, MFC-XXXX, PC-FAX Ontvangst** en daarna **Ontvangen**. (XXXX is uw modelnaam.)
- 2 Controleer of u **PC-Fax ontv.** hebt ingesteld op de machine. (Zie *PC-Fax ontvangen (alleen Windows®)* >> pagina 38.)
Wanneer er nog faxen in het geheugen van de machine zijn wanneer u **PC Fax Ontvangen** instelt, vraagt het LCD-scherm u of u de faxen wilt overbrengen naar uw pc.
- 3 Ga op een van de volgende manieren te werk:
 - Wanneer u alle faxen wilt overbrengen naar uw PC, drukt u op **Ja**. De machine vraagt u of u een reserveafdruk wilt.
 - Om af te sluiten en de faxen in het geheugen te bewaren, drukt u op **Nee**.
- 4 Druk op **Stop/Eindigen**.

Het faxjournaal overbrengen naar een andere faxmachine

Als u uw Stations-ID nog niet hebt ingesteld, kunt u de faxoverbrengingsstand niet gebruiken. (►► Installatiehandleiding: *Persoonlijke gegevens invoeren (stations-ID)*)

- 1 Druk op **Menu**.
- 2 Druk op ▲ of ▼ om **Service** weer te geven.
Druk op **Service**.
- 3 Druk op **Dataoverdracht**.
- 4 Druk op **Report overdr..**
- 5 Voer het faxnummer in waarnaar het faxjournaal moet worden verzonden.
- 6 Druk op **Start**.

Vastgelopen documenten

Het document is bovenin de ADF vastgelopen

- 1 Verwijder al het papier dat niet is vastgelopen uit de ADF.
- 2 Open het ADF-deksel.
- 3 Trek het vastgelopen document er naar links uit.

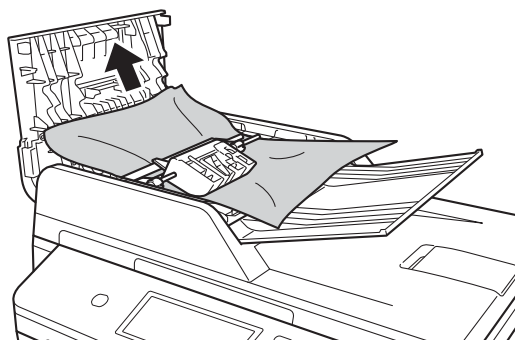

Als het document scheurt, dient u ervoor te zorgen dat alle kleine papierresten verwijderd zijn om te vermijden dat het papier opnieuw vastloopt.

- 4 Sluit het ADF-deksel.
- 5 Druk op **Stop/Eindigen**.

Document is vastgelopen onder het documentdeksel

- 1 Verwijder al het papier dat niet is vastgelopen uit de ADF.
- 2 Til het documentdeksel op.
- 3 Trek het vastgelopen document er naar rechts uit.



Als het document scheurt, dient u ervoor te zorgen dat alle kleine papierresten verwijderd zijn om te vermijden dat het papier opnieuw vastloopt.

- 4 Sluit het documentdeksel.
- 5 Druk op **Stop/Eindigen**.

Kleine documenten die vastgelopen zijn in de ADF verwijderen

- 1 Til het documentdeksel op.
- 2 Plaats een stuk stevig papier, zoals Cardstock, in de ADF om kleine stukjes papier erdoor te duwen.

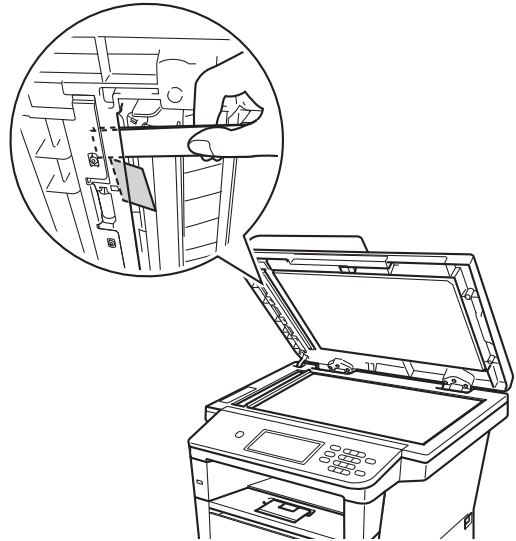

- 3 Sluit het documentdeksel.
- 4 Druk op **Stop/Eindigen**.

Document is vastgelopen in de uitvoerlade

- 1 Verwijder al het papier dat niet is vastgelopen uit de ADF.
- 2 Trek het vastgelopen document er naar rechts uit.



- 3 Druk op **Stop/Eindigen**.

Vastgelopen papier

Wanneer nieuw papier wordt geplaatst, moet u altijd eerst al het papier dat nog in de lade zit verwijderen en het papier in een nette stapel plaatsen. Zo voorkomt u dat er meerdere vellen papier tegelijk worden ingevoerd en dat papier vastloopt.

Het papier is vastgelopen in de MP-lade

Als op het LCD-scherm MF vast wordt weergegeven, voert u deze stappen uit:

- 1 Verwijder het papier uit de MF lade.
- 2 Verwijder eventueel vastgelopen papier uit de MP-lade.



- 3 Blader de stapel door en leg hem weer in de MF lade.

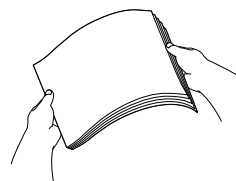

- 4 Wanneer u papier plaatst in de MP-lade, dient u ervoor te zorgen dat het papier de maximummarkering (1) aan beide kanten van de lade niet overschrijdt.

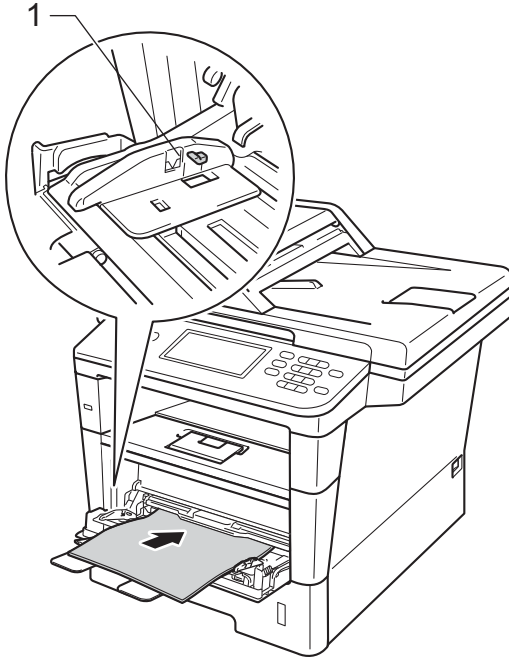

- 5 Druk op **Start** om het afdrucken voort te zetten.

Papier is vastgelopen in papierlade 1 of 2

Wanneer het LCD-scherm Lade 1 vast of Lade 2 vast weergeeft, dient u deze stappen te volgen:

- 1 Trek de papierlade volledig uit de machine.
Voor Lade 1 vast:

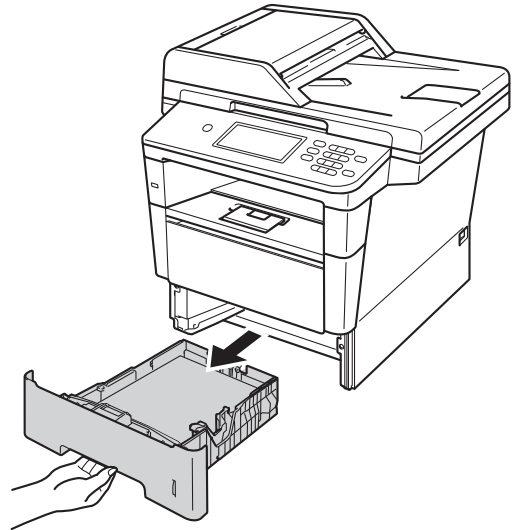

Voor Lade 2 vast:

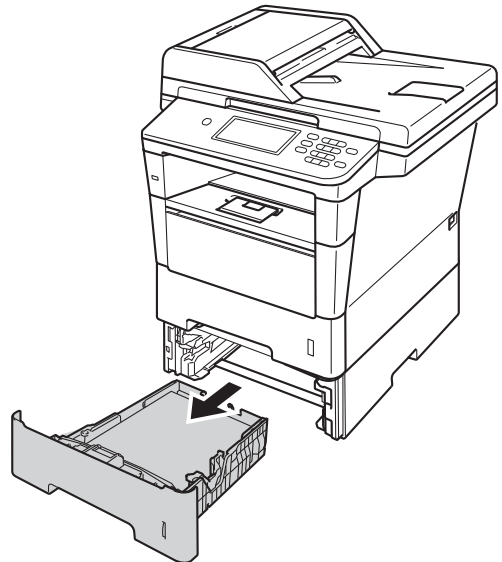

- 2 Trek met beide handen het vastgelopen papier voorzichtig naar buiten.

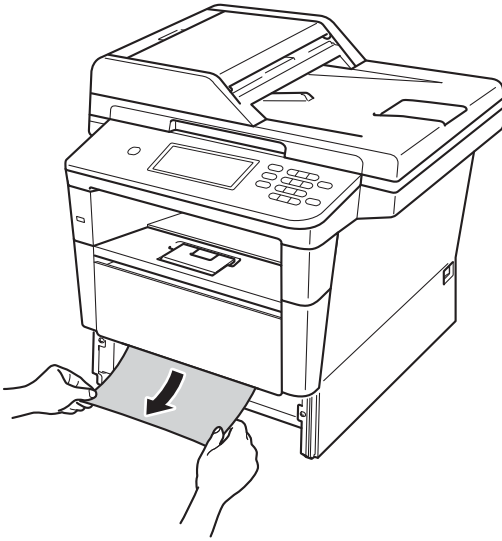

Opmerking

Wanneer u het vastgelopen papier er naar beneden toe uittrekt, gaat het eenvoudiger.

- 3 Zorg ervoor dat het papier de maximummarkering (▼▼▼) van de papierlade niet bereikt. Houd de groene ontgrendelingshendel van de papiergeleiders ingedrukt en stel de geleiders af op het gebruikte papierformaat. Zorg dat de geleiders goed in de sleuven zitten.
- 4 Plaats de papierlade stevig terug in de machine.

Papier is vastgelopen aan de achterkant van de machine

Als op het LCD-scherm **Vast achter** wordt weergegeven, is het papier achter het achterdeksel vastgelopen. Volg deze stappen:

- 1 Laat de machine gedurende 10 minuten ingeschakeld zodat de interne ventilator de extreem warme interne delen van de machine kan afkoelen.
- 2 Druk op de knop waarmee de voorklep wordt geopend en maak deze klep open.

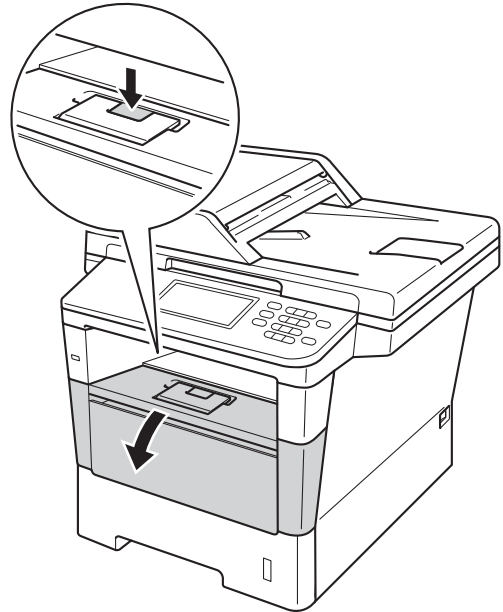

- 3 Trek de module met de drumseenheid en tonercartridge voorzichtig uit de printer. Het vastgelopen papier kan mogelijk samen met de module met de drumseenheid en tonercartridge worden verwijderd. Het is eveneens mogelijk dat deze handeling ervoor zorgt dat het papier los komt te zitten zodat u het kunt verwijderen uit de machine.

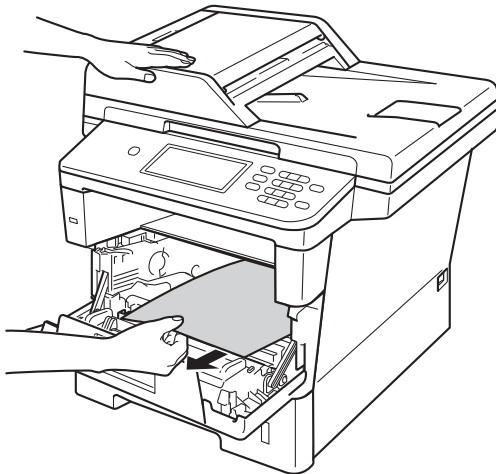
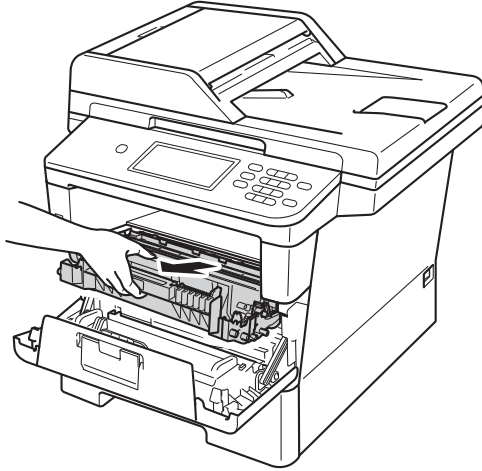

! WAARSCHUWING

HEET

Wanneer u de machine pas hebt gebruikt, zijn sommige onderdelen in de machine erg heet. Wacht totdat de machine is afgekoeld, pas dan mag u de onderdelen binnen in de machine aanraken.

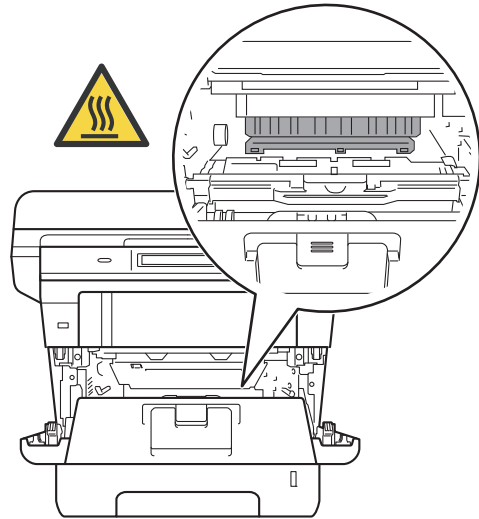

❗ Belangrijk

- Wij raden u aan om de module met de drummeenheid en tonercartridge op een stuk wegwerppapier of een doek te plaatsen voor het geval u per ongeluk toner morst.
- Wees voorzichtig met de module met de drummeenheid en tonercartridge. Wanneer u toner morst op uw handen of kleding, dient u de vlekken te verwijderen met koud water.
- Raak **NOOIT** de elektroden aan die u in de afbeelding ziet, om schade aan de machine door statische elektriciteit te vermijden.

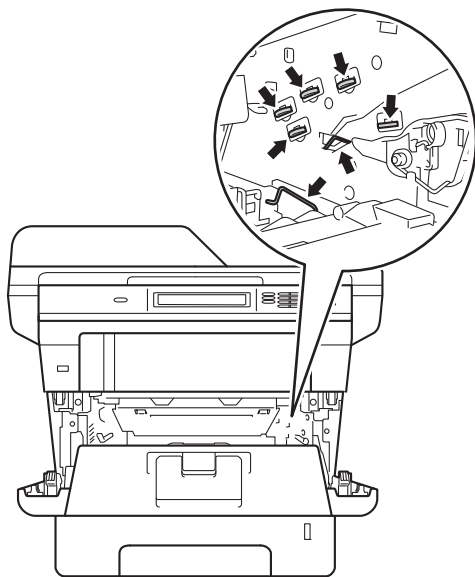

- 4 Open het achterdeksel.

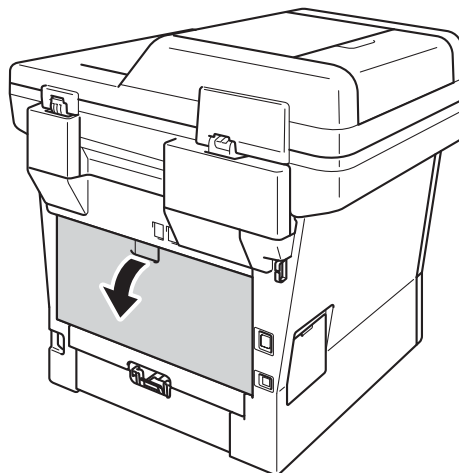

⚠ WAARSCHUWING

⚠ HEET

Wanneer u de machine pas hebt gebruikt, zijn sommige onderdelen in de machine erg heet. Wacht totdat de machine is afgekoeld, pas dan mag u de onderdelen binnen in de machine aanraken.

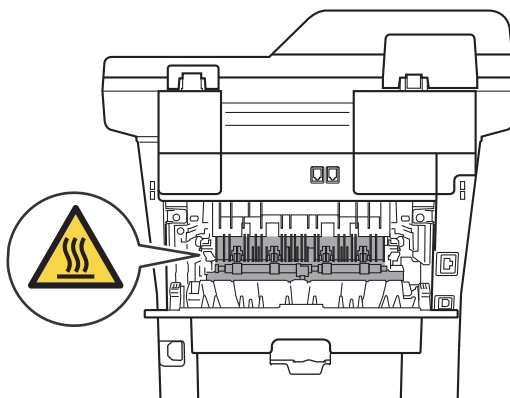

- 5 Trek de groene lipjes aan de linker- en rechterkant naar u toe en klap de fuseerklep(1) open.

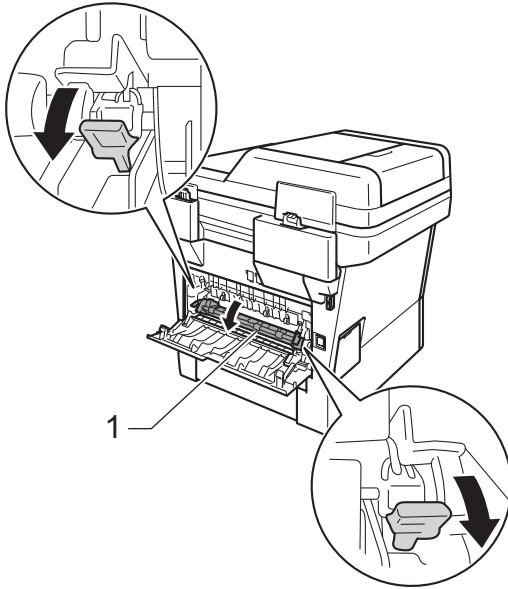

- 6 Trek met beide handen voorzichtig het vastgelopen papier uit de fuseereenheid.

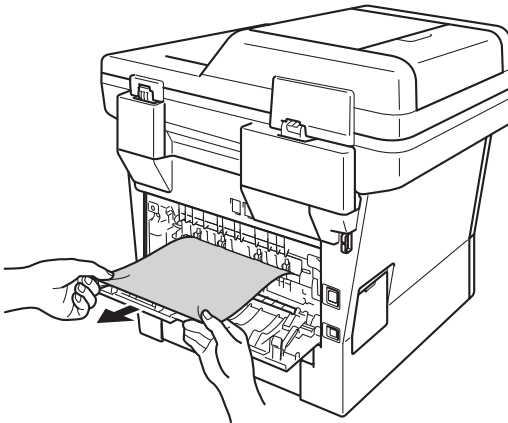

- 7 Sluit het fuseerdeksel (1).

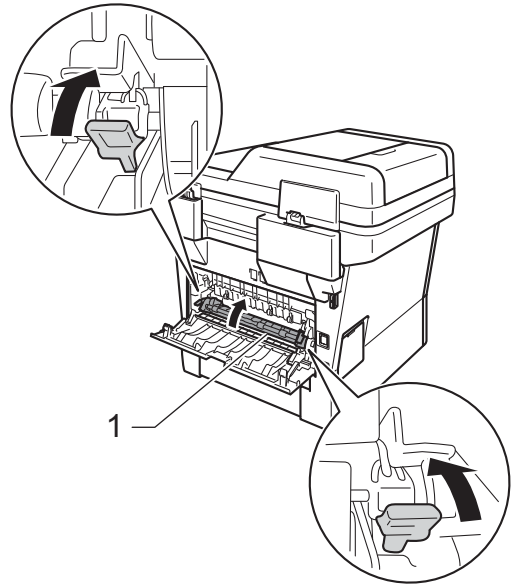

- 8 Zorg dat het achterdeksel goed is gesloten.

- 9 Plaats de module met de drumeenheid en tonercartridge terug in de machine.

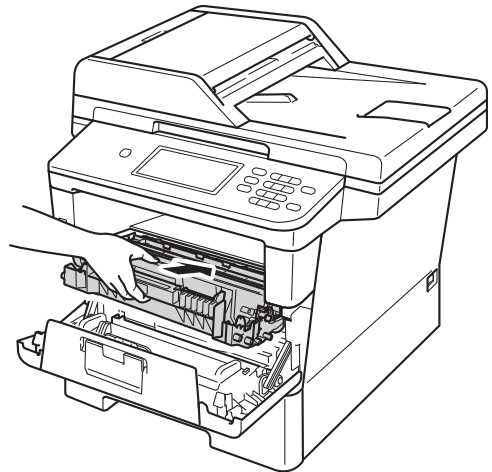

- 10 Sluit het voordeksel van de machine.

Papier is vastgelopen binnenin de machine

Als op het LCD-scherm **Vast intern** wordt weergegeven, voert u deze stappen uit:

- 1 Laat de machine gedurende 10 minuten ingeschakeld zodat de interne ventilator de extreem warme interne delen van de machine kan afkoelen.
- 2 Trek de papierlade volledig uit de machine.

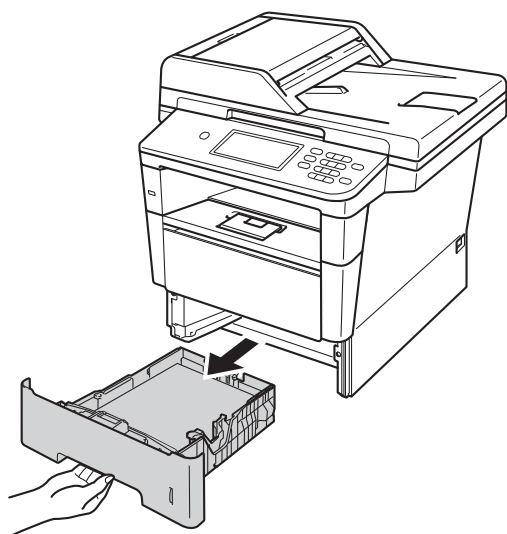

- 3 Trek met beide handen het vastgelopen papier voorzichtig naar buiten.



Opmerking

Wanneer u het vastgelopen papier er naar beneden toe uittrekt, gaat het eenvoudiger.

- 4 Druk op de knop waarmee de voorklep wordt geopend en maak deze klep open.

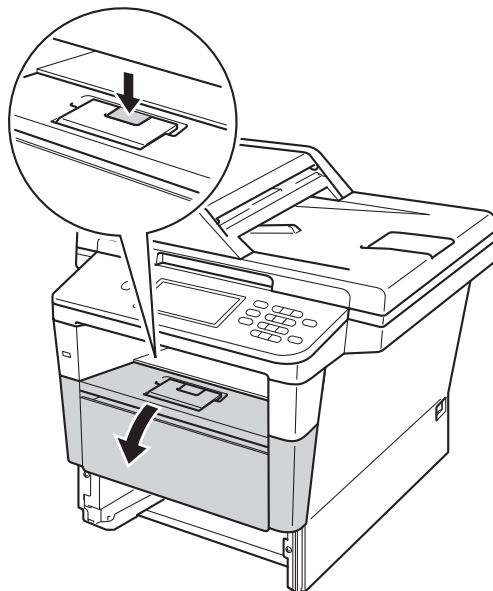

- 5 Trek de module met de drumseenheid en tonercartridge voorzichtig uit de printer. Het vastgelopen papier kan mogelijk samen met de module met de drumseenheid en tonercartridge worden verwijderd. Het is eveneens mogelijk dat deze handeling ervoor zorgt dat het papier los komt te zitten zodat u het kunt verwijderen uit de machine.

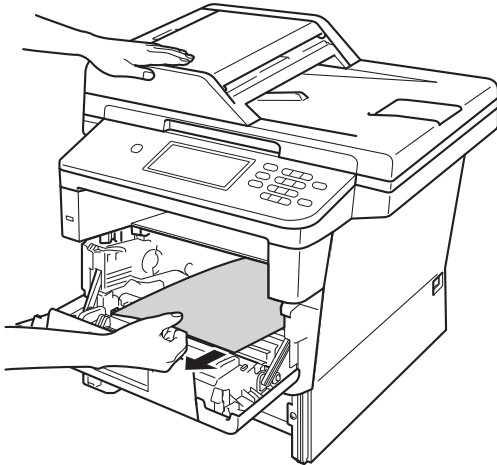
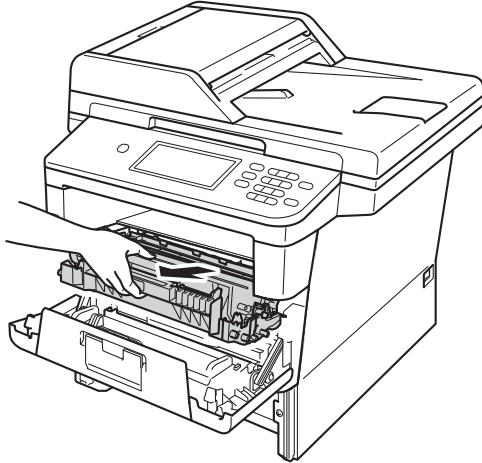

! WAARSCHUWING

HEET

Wanneer u de machine pas hebt gebruikt, zijn sommige onderdelen in de machine erg heet. Wacht totdat de machine is afgekoeld, pas dan mag u de onderdelen binnen in de machine aanraken.

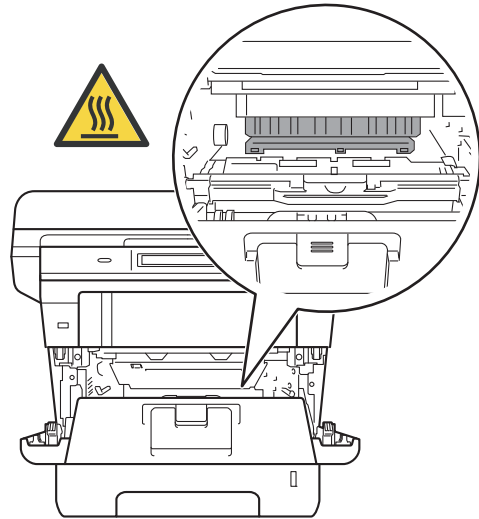

❗ Belangrijk

- Wij raden u aan om de module met de drummeenheden en tonercartridge op een stuk wegwerppapier of een doek te plaatsen voor het geval u per ongeluk toner morst.
- Wees voorzichtig met de module met de drummeenheden en tonercartridge. Wanneer u toner morst op uw handen of kleding, dient u de vlekken te verwijderen met koud water.
- Raak **NOOIT** de elektroden aan die u in de afbeelding ziet, om schade aan de machine door statische elektriciteit te vermijden.

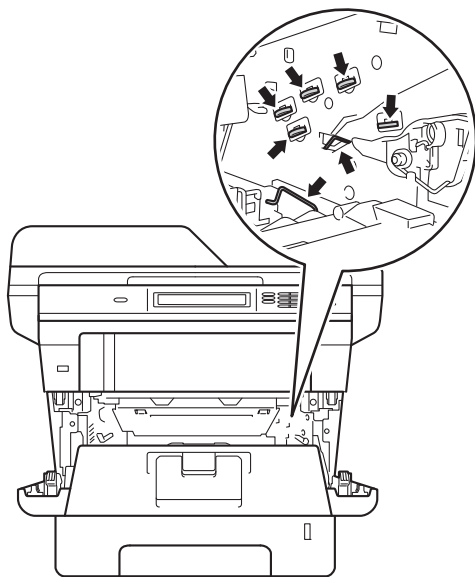

- 6 Druk de groene vergrendelhendel naar beneden en neem de tonercartridge uit de drummeenheden. Als er papier in de drummeenheden is vastgelopen, dient u dit te verwijderen.

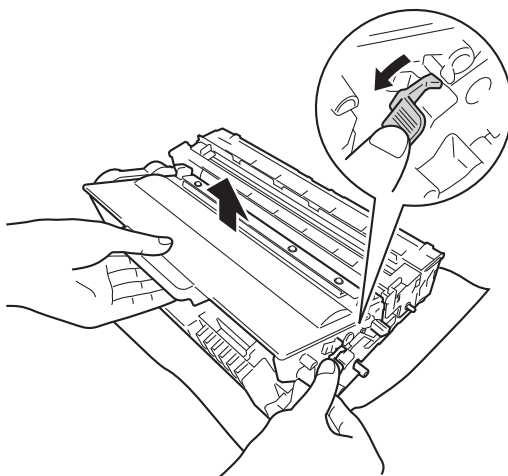

- 7 Plaats de tonercartridge weer in de drumeenheid; u hoort een klik als hij goed op zijn plaats zit. Wanneer u de cartridge correct plaatst, komt de groene vergrendelhendel op de drumeenheid automatisch omhoog.

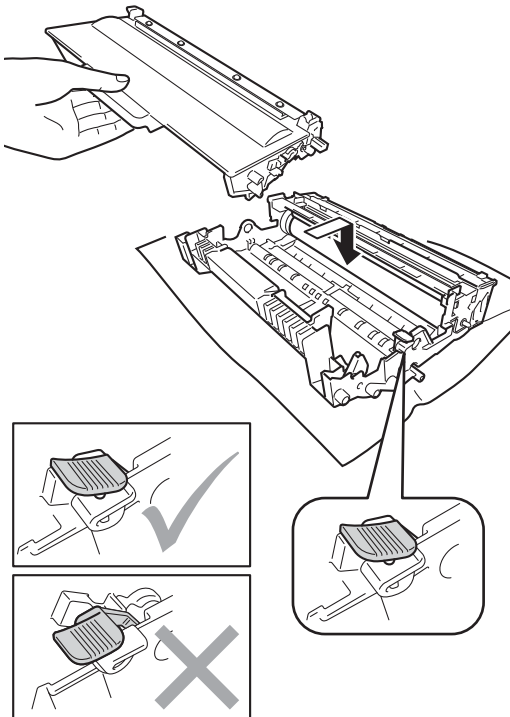

 **Opmerking**

Zorg ervoor dat u de tonercartridge op de correcte wijze plaatst; anders komt deze los van de drumeenheid.

- 8 Plaats de module met de drumeenheid en tonercartridge terug in de machine.

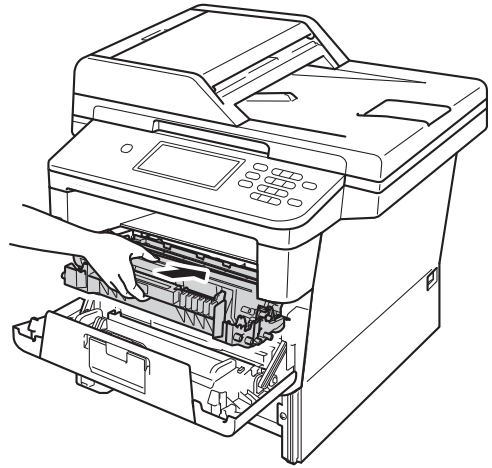

- 9 Sluit het voordeksel van de machine.
10 Plaats de papierlade stevig terug in de machine.

 **Opmerking**

Als u de machine uitschakelt wanneer het papier vastgelopen is, zal de machine onvolledige gegevens van uw computer afdrukken. Voordat u de machine inschakelt, dient u de afdrukspooltaak op uw computer te verwijderen.

Het papier is vastgelopen in de duplexlade

Als op het LCD-scherm Duplex vast wordt weergegeven, voert u deze stappen uit:

- 1 Laat de machine gedurende 10 minuten ingeschakeld zodat de interne ventilator de extreem warme interne delen van de machine kan afkoelen.
- 2 Trek de papierlade volledig uit de machine.

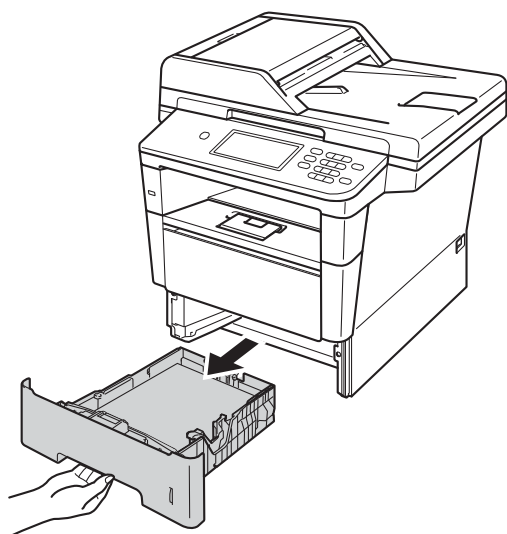

- 3 Open het achterdeksel.

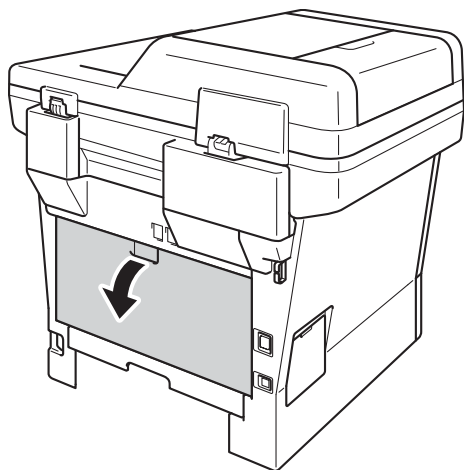

⚠ WAARSCHUWING

⚠ HEET

Wanneer u de machine pas hebt gebruikt, zijn sommige onderdelen in de machine erg heet. Wacht totdat de machine is afgekoeld, pas dan mag u de onderdelen binnen in de machine aanraken.

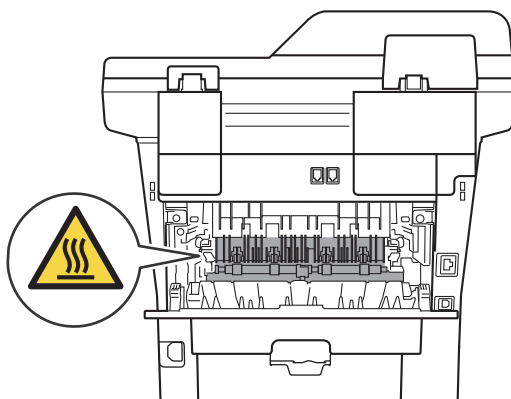

- 4 Trek het vastgelopen papier voorzichtig en met beide handen uit de achterkant van de machine.

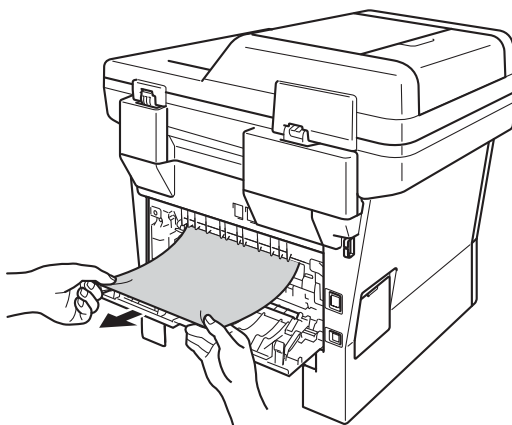

- 5 Zorg dat het achterdeksel goed is gesloten.

- 6 Trek de duplexlade volledig uit de machine.

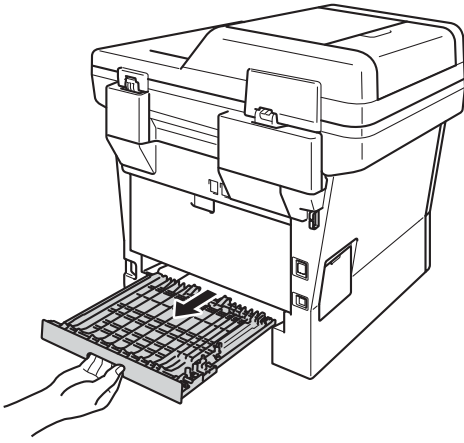

- 7 Trek het vastgelopen papier uit de machine of uit de duplexlade.

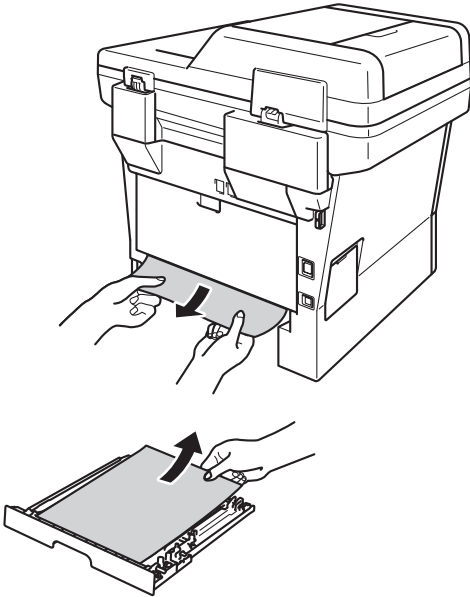

- 8 Zorg ervoor dat het vastgelopen papier niet onder de machine blijft steken ten gevolge van statische elektriciteit.

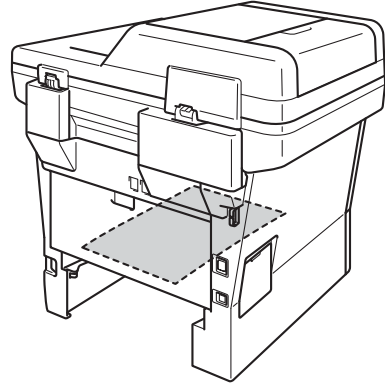

- 9 Plaats de duplexlade terug in de machine.
10 Plaats de papierlade weer in de machine.



Als u problemen hebt met uw machine

! Belangrijk

- Voor technische ondersteuning moet u de servicedienst bellen in het land waar u de machine hebt gekocht. Er dient vanuit dat land te worden gebeld.
- Als u denkt dat er een probleem is met uw machine, kijk dan in onderstaande tabel en volg de tips voor het oplossen van problemen. U zult de meeste problemen zelf kunnen verhelpen.
- Indien u extra hulp nodig hebt, biedt het Brother Solutions Center de meest recente veelgestelde vragen en tips voor het oplossen van problemen.

Kijk op <http://solutions.brother.com/>.

Afdrukproblemen

Problemen	Suggesties
Er kan niet worden afgedrukt.	Controleer of de correcte printerdriver is geïnstalleerd en geselecteerd.
	Controleer of het LCD-scherm een foutmelding weergeeft. <i>Zie Fout- en onderhoudsmeldingen >> pagina 97.</i>
	Controleer of de machine online is: (Voor Windows® 7 en Windows Server® 2008 R2) Klik op de knop  (Start) en daarna op Apparaten en printers . Klik met de rechtermuisknop op Brother MFC-XXXX Printer en klik op Afdruktaken weergeven . Klik op Printer in de menubalk. Zorg ervoor dat Printer offline gebruiken is uitgevinkt. (Windows Vista® en Windows Server® 2008)
	Klik op de knop  (Start), Configuratiescherm, Hardware en geluiden en vervolgens op Printers . Klik met de rechtermuisknop op Brother MFC-XXXX Printer . Zorg ervoor dat Printer offline gebruiken is uitgevinkt. (Windows® XP en Windows Server® 2003) Klik op de knop Start en selecteer Printers en faxapparaten . Klik met de rechtermuisknop op Brother MFC-XXXX Printer . Zorg ervoor dat Printer off line gebruiken is uitgevinkt.
	Contacteer uw beheerder om uw instellingen voor Secure Function Lock te controleren.
De machine drukt niet af of is met afdrukken gestopt.	Druk op Stop/Eindigen . De machine annuleert de afdruktaak en wist deze uit het geheugen. De afgedrukte documenten zijn mogelijk onvolledig.
De kop- of voetteksten in het document worden op het scherm weergegeven, maar worden niet in het document afgedrukt.	Er is een onbedrukbaar gedeelte aan de boven- en onderkant van de pagina. Pas de boven- en ondermarge voor uw document aan. <i>Zie Onscanbare en onbedrukbare gedeeltes >> pagina 17.</i>
De machine print onverwacht of print heel slecht.	Druk op Stop/Eindigen om afdruktaken te annuleren.
	Controleer de instellingen in uw toepassing en controleer of deze compatibel zijn met uw machine.

Afdrukproblemen (Vervolg)

Problemen	Suggesties
De machine print de eerste pagina's correct, maar dan ontbreekt tekst op enkele pagina's.	Controleer de instellingen in uw toepassing en controleer of deze compatibel zijn met uw machine.
	Uw computer herkent het signaal dat de ingangsbuffer vol is van de machine niet. Controleer of u de interfacekabel correct hebt aangesloten. >> Installatiehandleiding
De machine drukt niet dubbelzijdig af, ook al is de printerdriver ingesteld op Duplex.	Controleer de instelling voor het papierformaat in de printerdriver. U dient A4 (60 tot 105 g/m) ² te kiezen.
De machine schakelt niet over naar de modus Direct Print wanneer u een USB-flashgeheugen aansluit op de USB-direct interface.	Wanneer de stand Diepe Slaap is geactiveerd, ontwaakt de machine niet, zelfs niet wanneer u een USB-flashgeheugenstation aansluit op de USB-direct interface. Druk op Stop/Eindigen om de machine opnieuw te activeren.
Kan afdrukken van 'Paginalay-out' niet uitvoeren.	Controleer of de instellingen voor het papierformaat in de toepassing en in de printerdriver hetzelfde zijn.
De afdruksnelheid is te traag.	Wijzig de instelling in de printerdriver. Als u de hoogste resolutie selecteert, duurt het langer om de gegevens te verwerken, te versturen en af te drukken.
	Controleer of de achterklep goed gesloten is en de duplexlade correct geïnstalleerd is.
	Extra geheugen toevoegen. >> Uitgebreide gebruikershandleiding: Extra geheugen installeren
De machine drukt niet af vanuit Adobe® Illustrator®.	Probeer de afdrukresolutie te verlagen. >> Softwarehandleiding: Afdrukken (voor Windows®) >> Softwarehandleiding: Afdrukken en faxen (voor Macintosh)
Slechte afdrukqualiteit	Zie <i>De afdrukqualiteit verbeteren</i> >> pagina 131.

Problemen met het papier

Problemen	Suggesties
De machine voert geen papier in.	Als op het LCD-scherm de melding Vastgelopen papier wordt weergegeven en het probleem is niet verholpen, raadpleegt u <i>Fout- en onderhoudsmeldingen</i> >> pagina 97.
	Wanneer er geen papier is, plaatst u een nieuwe stapel papier in de papierlade.
	Als er papier in de lade zit, moet u nagaan of het correct is geplaatst. Wanneer het papier gekruld is, moet u het plat maken. Soms moet u het papier uit de lade halen, de stapel omdraaien en weer in de lade plaatsen.
	Plaats minder papier in de lade en probeer het opnieuw.
	Controleer of de handmatige invoermodus niet in de printerdriver is geselecteerd.
	Maak de papierinvoerrollen schoon. <i>Zie De invoerrollen voor papier reinigen</i> >> pagina 93.
De machine neemt geen papier uit de MP-lade.	Controleer of in de printerdriver MF lade is geselecteerd.
	Waaier het papier goed door en plaats het terug in de lade.

Problemen met het papier (Vervolg)

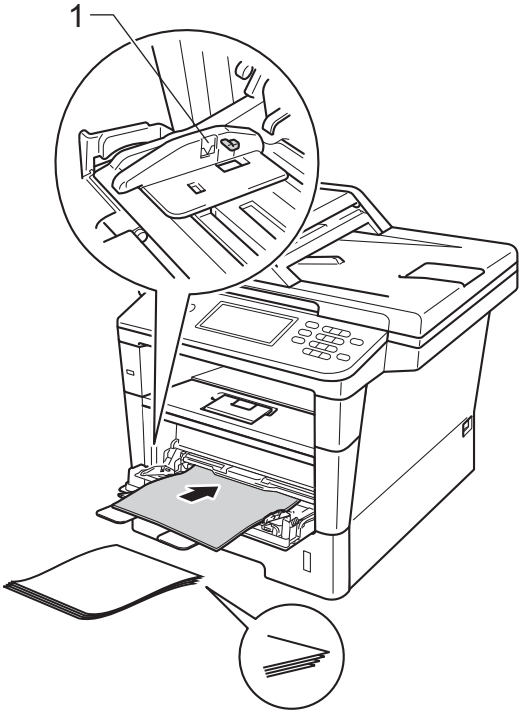
Problemen	Suggesties
De machine neemt geen papier uit de MF-lade wanneer u een grote stapel papier gebruikt.	<p>Waaier het papier goed door en zorg ervoor dat het papier de maximummarkering niet bereikt (1). Waaier de pagina's uit en plaats ze in de lade tot u voelt dat de bovenzijde van de pagina de invoerrollen raakt, zoals getoond in de afbeelding.</p> 
Hoe kan ik enveloppen afdrukken?	U kunt enveloppen invoeren via de MP-lade. Uw toepassing moet zo zijn ingesteld dat u het betreffende envelopformaat kunt printen. Dit stelt u meestal in via het menu pagina-instelling of documentinstelling van uw toepassing. (Zie de handleiding bij de toepassing voor meer informatie.)

Ontvangen faxen afdrukken

Problemen	Suggesties
<ul style="list-style-type: none"> ■ Tekst te dicht op elkaar ■ Horizontale strepen ■ Er ontbreken delen van de bovenste en onderste zinnen ■ Ontbrekende lijnen 	<p>Meestal is dit te wijten aan een slechte telefoonlijn. Maak een kopie; als de kopie er goed uitziet, was de verbinding waarschijnlijk niet goed en was er statische ruis op de lijn. Vraag de andere partij om de fax opnieuw te verzenden.</p>
Verticale zwarte lijnen bij ontvangst	<p>De primaire corona voor het afdrukken kan vuil zijn. Maak de primaire corona van de drumeenheid schoon.</p> <p>Zie <i>De primaire corona reinigen</i> >> pagina 86.</p> <p>De scanner van de verzender kan verontreinigd zijn. Vraag de verzender om een kopie te maken om te zien of het probleem bij de verzendende machine ligt. Probeer een fax van een andere faxmachine te ontvangen.</p>

Ontvangen faxen afdrucken (Vervolg)

Problemen	Suggesties
Ontvangen faxen zien eruit als gesplitste of blanco pagina's.	De linker- en rechtermarge zijn afgebroken of een enkele pagina wordt afgedrukt op twee pagina's. Zie <i>Type en formaat van het papier</i> >> pagina 18.
	Schakel Automatische verkleining in. >> Uitgebreide gebruikershandleiding: <i>Een verkleinde inkomende fax afdrucken</i>

Telefoonlijn of -verbindingen

Problemen	Suggesties
Kiezen werkt niet. (Geen kiestoon)	Controleer alle aangesloten snoeren. Controleer of het telefoonsnoer in de wand contactdoos van de telefoon en in de aansluiting LINE van de machine is gestoken.
	Wijzig de instelling voor <i>Toon/Puls</i> . >> <i>Installatiehandleiding (voor Nederland)</i>
	Als er een externe telefoon is aangesloten op de machine, stuurt u een handmatige fax door de hoorn van de externe telefoon op te nemen en het nummer te kiezen met behulp van de externe telefoon. Wacht tot u de faxontvangsttonen hoort en druk dan op Start .
	Als er geen kiestoon is, sluit dan een werkende telefoon en telefoonsnoer aan op de aansluiting. Pak vervolgens de hoorn van een externe telefoon op en luister of u een kiestoon hoort. Als er nog steeds geen kiestoon is, vraag dan uw telefoonbedrijf om het snoer en/of de wandcontactdoos te controleren.
De machine neemt niet op wanneer er wordt gebeld.	Controleer of de machine in de juiste ontvangstmodus staat voor uw instelling. Zie <i>Instellingen ontvangstand</i> >> pagina 36. Controleer of er een kiestoon hoorbaar is. Bel, indien mogelijk, uw machine om te horen wat er gebeurt. Neemt uw faxmachine niet op, controleer dan de aansluiting van het telefoonsnoer. Als u de telefoon niet hoort overgaan wanneer u de machine belt, vraagt u uw telefoonbedrijf om de lijn te controleren.

Faxen ontvangen

Problemen	Suggesties
<p>Kan geen fax ontvangen.</p>	<p>Controleer alle aangesloten snoeren. Controleer of het telefoonsnoer in de wand contactdoos van de telefoon en in de aansluiting LINE van de machine is gestoken. Als u een abonnement op DSL- of VoIP-diensten hebt, kunt u contact opnemen met uw dienstverlener voor informatie over aansluitingen.</p>
	<p>Controleer of de machine in de juiste ontvangststand staat. Dit is afhankelijk van externe apparaten die zijn aangesloten op dezelfde lijn als uw machine van Brother en diensten op dezelfde lijn die u afneemt van een telefoonmaatschappij.</p> <p>Zie <i>Instellingen ontvangststand</i> >> pagina 36.</p> <ul style="list-style-type: none"> ■ Als u een afzonderlijke faxlijn hebt en u wilt dat uw machine van Brother automatisch alle inkomende faxen beantwoordt, selecteert u de stand <i>Alleen Fax</i>. ■ Als uw machine van Brother een lijn deelt met een extern antwoordapparaat, selecteert u de stand <i>Ext. TEL/ANT</i>. In de stand <i>Ext. TEL/ANT</i> ontvangt uw machine van Brother automatisch inkomende faxen, en bellers kunnen een bericht achterlaten op uw antwoordapparaat. ■ Als uw machine van Brother een lijn deelt met andere telefoontoestellen en u wilt dat de machine automatisch alle inkomende faxen beantwoordt, selecteert u de stand <i>Fax/Telefoon</i>. In de stand <i>Fax/Telefoon</i> ontvangt uw machine van Brother automatisch faxen en produceert deze een snel dubbel belseinstraal om u op een telefoonoproep te attenderen. ■ Selecteer de stand <i>Handmatig</i> als u niet wilt dat uw machine van Brother inkomende faxen beantwoordt. In de stand <i>Handmatig</i> moet u elke inkomende oproep beantwoorden en de machine activeren om faxen te ontvangen.
	<p>Een ander apparaat of een andere dienst op uw locatie beantwoordt de oproep voordat uw machine van Brother reageert. Om dit te testen, stelt u de belvertraging langzamer in:</p> <ul style="list-style-type: none"> ■ Als de antwoordmodus is ingesteld op <i>Alleen Fax</i> of <i>Fax/Telefoon</i>, vermindert u de belvertraging tot 1 keer overgaan. <p>Zie <i>Belvertraging</i> >> pagina 36.</p> <ul style="list-style-type: none"> ■ Als de antwoordmodus is ingesteld op <i>Ext. TEL/ANT</i>, vermindert u het aantal keer overgaan dat u hebt ingesteld op uw antwoordapparaat tot 2 keer. ■ Als de antwoordmodus is ingesteld op <i>Handmatig</i>, past u de belvertraging NIET aan.
	<p>Laat iemand anders u een testfax sturen:</p> <ul style="list-style-type: none"> ■ Als u de testfax goed hebt ontvangen, werkt uw machine naar behoren. Vergeet niet om de belvertraging of de instelling van het antwoordapparaat weer terug te zetten op de oorspronkelijke instelling. Als het probleem met het ontvangen van faxen zich opnieuw voordoet als u de belvertraging weer op de oorspronkelijke instelling hebt gezet, beantwoordt een persoon, een apparaat of een dienst de faxoproep voordat uw machine kan reageren. ■ Als u de fax niet hebt ontvangen, verstoort wellicht een ander apparaat of een dienst de ontvangst van de fax, of is er een probleem met uw faxlijn.

Faxen ontvangen (Vervolg)

Problemen	Suggesties
Kan geen fax ontvangen. (vervolg)	Als u een antwoordapparaat (stand Ext. TEL/ANT) op dezelfde lijn gebruikt als de machine van Brother, controleert u of uw antwoordapparaat goed is ingesteld. Zie <i>Een externe TAD aansluiten</i> >> pagina 41.
	1 Sluit het externe antwoordapparaat aan zoals getoond in de afbeelding >> pagina 41.
	2 Stel uw antwoordapparaat in op een of twee keer overgaan.
	3 Neem het uitgaande bericht op uw antwoordapparaat op. <ul style="list-style-type: none"> ■ Neem vijf seconden stilte op aan het begin van uw uitgaande bericht. ■ Wij adviseren u het bericht te beperken tot 20 seconden. ■ Beëindig uw uitgaande bericht met uw code voor activeren op afstand voor degene die handmatig faxen wil verzenden. Bijvoorbeeld: "Spreek een bericht in na de toon of druk op *51 en Start om een fax te verzenden."
	4 Stel uw antwoordapparaat in om oproepen te beantwoorden.
5 Stel de ontvangststand van uw machine van Brother in op Ext. TEL/ANT . Zie <i>Instellingen ontvangststand</i> >> pagina 36.	
	Controleer of de optie Fax waarnemen op uw machine van Brother is ingeschakeld. Met de functie Fax waarnemen kunt u een fax ook ontvangen wanneer u de oproep op een extern of tweede toestel hebt aangenomen. Zie <i>Fax waarnemen</i> >> pagina 37.
	Als u vaak foutmeldingen ontvangt door eventuele storing op de telefoonlijn, kunt u proberen de instelling Compatibiliteit op Basic (voorVoIP) te zetten. Zie <i>Storing op de telefoonlijn / VoIP</i> >> pagina 130.
	Contacteer uw beheerder om uw instellingen voor Secure Function Lock te controleren.

Faxen verzenden

Problemen	Suggesties
Kan geen fax verzenden.	Controleer alle aangesloten snoeren. Controleer of het telefoonsnoer in de wand contactdoos van de telefoon en in de aansluiting LINE van de machine is gestoken.
	Zorg ervoor dat u op Fax hebt gedrukt en dat de faxmodus geactiveerd is op de machine. Zie <i>Een fax verzenden</i> >> pagina 30.
	Druk het Verzendrapport af en controleer of er een fout is. >> Uitgebreide gebruikershandleiding: <i>Rapporten</i>
	Contacteer uw beheerder om uw instellingen voor Secure Function Lock te controleren.
	Vraag de andere partij om na te gaan of er papier zit in de ontvangende machine.
Slechte verzendkwaliteit.	Wijzig de resolutie in Fijn of Superfijn . Maak een kopie om te controleren of de scanner van uw machine goed werkt. Wanneer de kwaliteit van de kopie niet goed is, dient u de scanner te reinigen. Zie <i>De glasplaat reinigen</i> >> pagina 85.

Faxen verzenden (Vervolg)

Problemen	Suggesties
In het verzendrapport staat RESULT:FOUT.	<p>Er is waarschijnlijk een tijdelijke storing of ruis op de lijn. Probeer de fax opnieuw te verzenden. Als u een bericht via PC-Fax verzendt en RESULT:FOUT weergegeven wordt op het verzendrapport, dan is het geheugen van de machine wellicht vol. Om extra geheugen vrij te maken, kunt u Fax opslaan uitschakelen (»» Uitgebreide gebruikershandleiding: <i>Opties voor afstandsbediening wijzigen</i>), faxen afdrukken die in het geheugen zijn opgeslagen (»» Uitgebreide gebruikershandleiding: <i>Een fax uit het geheugen afdrukken</i>) of een uitgestelde fax of pollingtaak annuleren (»» Uitgebreide gebruikershandleiding: <i>Taken in de wachtrij controleren en annuleren</i>). Als het probleem nog niet is verholpen, vraagt u het telefoonbedrijf om uw telefoonlijn te controleren.</p> <p>Als u vaak foutmeldingen ontvangt door eventuele storing op de telefoonlijn, kunt u proberen de instelling Compatibiliteit op Basic (voorVoIP) te zetten.</p> <p>Zie <i>Storing op de telefoonlijn / VoIP</i> »» pagina 130.</p>
Verzonden faxen zijn blanco.	<p>Laad het document op de juiste manier. Bij gebruik van de ADF dient u het document <i>met de bedrukte zijde naar boven</i> te plaatsen. Bij gebruik van de glasplaat dient u het document <i>met de bedrukte zijde naar beneden</i> te plaatsen.</p> <p>Zie <i>Documenten laden</i> »» pagina 27.</p>
Verticale zwarte lijnen bij het verzenden.	<p>Zwarte verticale lijnen op faxen die u verzendt worden meestal veroorzaakt door vuil of correctievloeistof op de glazen strook.</p> <p>Zie <i>De glasplaat reinigen</i> »» pagina 85.</p>

Inkomende oproepen afhandelen

Problemen	Suggesties
De machine registreert een spraakverbinding als faxtonen.	<p>Als de functie Fax waarnemen op Aan staat, is uw machine gevoeliger voor geluiden. Uw machine heeft misschien per ongeluk stemmen of muziek op de lijn geïnterpreteerd als faxtonen en reageert dan met faxontvangsttonen. Druk op Stop/Eindigen om de machine uit te schakelen. Dit probleem kunt u wellicht vermijden door de functie Fax waarnemen uit te schakelen.</p> <p>Zie <i>Fax waarnemen</i> »» pagina 37.</p>
Een faxoproep naar de machine overzetten.	<p>Als u vanaf een extern of tweede toestel hebt opgenomen, moet u de code voor activeren op afstand (standaardinstelling is *51) intoetsen. Hang op zodra uw machine opneemt.</p>
Speciale functies op een enkele lijn.	<p>Als u wisselgesprekken, wisselgesprekken en/of nummerweergave, voicemail, een antwoordapparaat, een alarmsysteem of andere speciale diensten samen met uw faxtoestel op een enkele telefoonlijn gebruikt, kan dit problemen opleveren bij het verzenden of ontvangen van faxen.</p> <p>Bijvoorbeeld: als u zich abonneert op wisselgesprekken of bepaalde andere speciale diensten, en het signaal hiervan op de lijn binnenkomt terwijl uw machine een fax verzendt of ontvangt, kan dit signaal de fax tijdelijk onderbreken of verstoren. De ECM-modus (foutencorrectie) van Brother kan helpen om dit probleem te verhelpen. Deze situatie heeft betrekking op telefoonsystemen, en komt veel voor bij apparaten die informatie verzenden en ontvangen over een lijn waarop ook speciale functies worden gebruikt. Als het voor uw bedrijf van essentieel belang is dat ook de kleinste onderbrekingen worden voorkomen, wordt een afzonderlijke telefoonlijn zonder speciale functies aanbevolen.</p>

Problemen met kopiëren

Problemen	Suggesties
Kan geen kopie maken.	Zorg ervoor dat u op Kopiëren hebt gedrukt en dat de kopieermodus geactiveerd is op de machine. Zie <i>Kopieën maken</i> >> pagina 56. Contacteer uw beheerder om uw instellingen voor Secure Function Lock te controleren.
Verticale zwarte lijn op de kopieën.	Zwarte verticale lijnen op kopieën ontstaan meestal omdat er zich vuil of correctievløestof op de glasplaat bevindt of omdat de primaire corona vuil is. Reinig de glazen strook en de glasplaat en ook de witte balk en wit plastic erboven. Zie <i>De glasplaat reinigen</i> >> pagina 85 en <i>De primaire corona reinigen</i> >> pagina 86.
De kopieën zijn blanco.	Laad het document op de juiste manier. Zie <i>Met behulp van de automatische documentinvoer (ADF)</i> >> pagina 27 of <i>Met behulp van de glasplaat</i> >> pagina 28.

Scanproblemen

Problemen	Suggesties
Bij de start van de scan verschijnen TWAIN- of WIA-fouten. (Windows®)	Zorg dat de Brother TWAIN- of WIA-driver als primaire bron is gekozen in uw scantoepassing. Klik in Nuance™ PaperPort™ 12SE bijvoorbeeld op Bureaublad , Scaninstellingen en klik op Selecteren om de Brother TWAIN-/WIA-driver te selecteren.
Bij de start van de scan verschijnen TWAIN- of ICA-fouten. (Macintosh)	Zorg dat de Brother TWAIN-driver als primaire bron is gekozen. Klik in PageManager op File (Bestand), Select Source (Bron selecteren) en kies de Brother TWAIN-driver. Gebruikers van Mac OS X 10.6.x en 10.7.x kunnen ook documenten scannen met de ICA-scannerdriver. >> Softwarehandleiding: <i>Een document scannen met de ICA-driver (Mac OS X 10.6.x of later)</i>
OCR (optische tekstherkenning) werkt niet.	Probeer de scanresolutie te verhogen. (Macintosh-gebruikers) Presto! PageManager moet gedownload en geïnstalleerd worden voor gebruik. Zie <i>Toegang tot Brother-support (Macintosh)</i> >> pagina 5 voor meer instructies.
De functie netwerkscannen werkt niet.	Zie <i>Netwerkproblemen</i> >> pagina 128.
Kan niet scannen.	Contacteer uw beheerder om uw instellingen voor Secure Function Lock te controleren.

Softwareproblemen

Problemen	Suggesties
Kan geen software installeren en kan niet afdrukken.	(Alleen Windows®) Voer het programma MFL-Pro Suite repareren uit op de cd-rom. Dit programma repareert en installeert de software opnieuw.



Netwerkproblemen

Problemen	Suggesties
Printen via een bedraad netwerk onmogelijk.	<p>Controleer of uw machine is ingeschakeld, online is en in de stand Gereed staat. Druk het netwerkconfiguratie-rapport af om uw huidige netwerkinstellingen te bekijken.</p> <p>➤➤ Uitgebreide gebruikershandleiding: <i>Rapporten</i></p> <p>Sluit de LAN-kabel weer aan op de hub om te controleren of de kabel en de netwerkaansluitingen in orde zijn. Probeer, indien mogelijk, de machine aan te sluiten op een andere poort van uw hub en gebruik een andere kabel. U kunt de huidige status van het bedrade netwerk controleren in het bedieningspaneelmenu Netwerk.</p> <p>Voor meer informatie over netwerkproblemen: ➤➤ Netwerkhandleiding</p>
De functie netwerkscannen werkt niet.	<p>(Windows® en Macintosh)</p> <p>De functie Netwerkscannen werkt mogelijk niet wegens firewallinstellingen. Wijzig de firewallinstellingen of schakel deze uit. U dient in te stellen dat eventuele beveiligings-/firewallsoftware Netwerkscannen toestaat. Voer de volgende informatie in om poort 54925 toe te voegen voor netwerkscannen:</p> <ul style="list-style-type: none"> ■ Bij Naam: voer een beschrijving in, bijvoorbeeld Brother NetScan. ■ Bij Poortnummer: voer 54925 in. ■ Bij Protocol: selecteer UDP. <p>Raadpleeg de gebruiksaanwijzing van uw beveiligings-/firewallsoftware of neem contact op met de softwarefabrikant.</p> <p>Voor meer informatie kunt u veelgestelde vragen en het onderdeel Problemen oplossen lezen op http://solutions.brother.com/.</p> <p>(Macintosh)</p> <p>Selecteer uw machine opnieuw in de toepassing Device Selector in Macintosh HD/Bibliotheek/Printers/Brother/Utilities/DeviceSelector of in de modellijst in ControlCenter2.</p>
De functie PC-Fax Ontvangen via het netwerk werkt niet.	<p>(Alleen Windows®)</p> <p>U dient in te stellen dat eventuele beveiligings-/firewallsoftware PC-Fax ontvangen toestaat. Voer de volgende informatie in om poort 54926 toe te voegen voor PC-Fax ontvangen via het netwerk:</p> <ul style="list-style-type: none"> ■ Bij Naam: voer een beschrijving in, bijvoorbeeld Brother PC-Fax ontvangen. ■ Bij Poortnummer: voer 54926 in. ■ Bij Protocol: selecteer UDP. <p>Raadpleeg de gebruiksaanwijzing van uw beveiligings-/firewallsoftware of neem contact op met de softwarefabrikant.</p> <p>Voor meer informatie kunt u veelgestelde vragen en het onderdeel Problemen oplossen lezen op http://solutions.brother.com/.</p>
De Brother-software kan niet geïnstalleerd worden.	<p>(Windows®)</p> <p>Als er een beveiligingswaarschuwing weergegeven wordt op het scherm van de pc tijdens de installatie, wijzigt u de instellingen van de beveiligingssoftware zodat er toegestaan wordt dat het Brother-installatieprogramma of een ander programma wordt uitgevoerd.</p> <p>(Macintosh)</p> <p>Als u de firewallfunctie van een antispyware- of antivirusprogramma gebruikt, dient u deze tijdelijk uit te schakelen en daarna de Brother-software te installeren.</p>

Netwerkproblemen (Vervolg)

Problemen	Suggesties
Er kan geen verbinding worden gemaakt met een draadloos netwerk.	Onderzoek het probleem met behulp van het WLAN-rapport. Druk op Menu , Print lijsten , WLAN-rapport en druk vervolgens op Start . >> Installatiehandleiding

Overige problemen

Problemen	Suggesties
De machine kan niet worden ingeschakeld.	De stroomvoorziening kan nadelig zijn beïnvloed door bijvoorbeeld bliksem of een spanningspiek waardoor de interne veiligheidsmechanismen van de machine zijn ingeschakeld. Schakel de machine uit en haal de stekker ervan uit het stopcontact. Wacht tien minuten, steek de stekker weer in het stopcontact en schakel de machine in. Als het probleem niet is opgelost en u een stroomonderbreker gebruikt, koppel die dan los om er zeker van te zijn dat deze het probleem niet veroorzaakt. Steek de stekker van het netsnoer van de machine in een ander wandstopcontact waarvan u weet dat het goed werkt. Probeer een ander netsnoer als er nog steeds geen stroom is.
De machine kan met de BR-Script3 printerdriver geen EPS-gegevens afdrukken die binaire gegevens bevatten.	(Windows®) Voor het afdrukken van EPS-gegevens moet u de volgende instellingen doorvoeren: <ol style="list-style-type: none"> 1 Voor Windows® 7 en Windows Server® 2008 R2: Klik op de knop  (Start) en Apparaten en printers. Voor Windows Vista® en Windows Server® 2008: Klik op de knop  (Start), Configuratiescherm, Hardware en geluiden en vervolgens op Printers. Voor Windows® XP en Windows Server® 2003: Klik op de knop Start en selecteer Printers en faxapparaten. 2 Klik met de rechtermuisknop op het pictogram Brother MFC-XXXX BR-Script3 en selecteer Eigenschappen ¹. 3 Selecteer op het tabblad Apparaatinstellingen bij TBCP de optie Uitvoerprotocol (Tagged binary communicatieprotocol). (Macintosh) Als uw machine aangesloten is op een pc via een USB-poort, kunt u geen EPS-gegevens met binary-gegevens afdrukken. U kunt de EPS-gegevens afdrukken bij de machine via een netwerk. Raadpleeg het Brother Solutions Center op http://solutions.brother.com/ voor het installeren van de BR-Script3-printerdriver via het netwerk.

¹ Voor Windows® 7 en Windows Server® 2008 R2: **Eigenschappen van printer** en **Brother MFC-XXXX BR-Script3** indien nodig

Kiestoonherkenning instellen

Wanneer u een fax automatisch verzendt, wacht uw machine standaard een bepaalde tijd, voordat het nummer wordt gekozen. Door de instelling van de kiestoon te wijzigen in **Waarneming** kunt u uw machine laten kiezen zodra er een kiestoon wordt gevonden. Deze instelling kan wat tijd besparen bij het versturen van één fax naar een aantal verschillende nummers. Als u de instelling wijzigt en problemen krijgt met kiezen, moet u de standaardinstelling **Geen detectie** herstellen.

- 1 Druk op **Menu**.
- 2 Druk op ▲ of ▼ om **Stand.instel.** weer te geven.
Druk op **Stand.instel..**
- 3 Druk op ▲ of ▼ om **Kiestoon** weer te geven.
Druk op **Kiestoon**.
- 4 Druk op **Waarneming** of **Geen detectie**.
- 5 Druk op **Stop/Eindigen**.

Storing op de telefoonlijn / VoIP

Als u problemen met het verzenden of ontvangen van een fax hebt door een mogelijke storing op de telefoonlijn, raden wij u aan de instelling **Synchronisatie** aan te passen om de modemsnelheid voor faxhandelingen te verlagen.

- 1 Druk op **Menu**.
- 2 Druk op ▲ of ▼ om **Fax** weer te geven.
Druk op **Fax**.

- 3 Druk op ▲ of ▼ om **Diversen** weer te geven.
Druk op **Diversen**.
- 4 Druk op **Compatibel**.
- 5 Druk op **Basic (voorVoIP)**, **Normaal** of **Hoog**.
 - Met **Basic (voorVoIP)** verlaagt u de modemsnelheid naar 9.600 bps en schakelt u de foutcorrectiemodus (ECM) uit. Tenzij u vaak te kampen krijgt met storingen op uw telefoonlijn, is het aan te raden deze functie alleen indien nodig te gebruiken.

Om de compatibiliteit met de meeste VoIP-services te verbeteren, raadt Brother u aan de compatibiliteitsinstelling te wijzigen naar **Basic (voorVoIP)**.
 - Met **Normaal** stelt u de modemsnelheid in op 14.400 bps.
 - Met **Hoog** stelt u de modemsnelheid in op 33.600 bps.
- 6 Druk op **Stop/Eindigen**.



Opmerking

VoIP (Voice over IP) is een telefoonsysteem dat gebruik maakt van een internetverbinding in plaats van een traditionele telefoonlijn.

De afdrukkwaliteit verbeteren



Als de afdrukkwaliteit niet goed is, drukt u eerst een testpagina af (Menu, Printer, Afdrukopties, Testafdruk). Als de afdruk er goed uitziet, heeft het probleem waarschijnlijk niet met uw machine te maken. Controleer de aansluitingen van de interfacekabel en probeer om een ander document af te drukken. Als de afdruk of de testpagina die is afgedrukt met de machine niet van een goede kwaliteit is, volgt u eerst de volgende stappen. Als u dan nog problemen hebt met de afdrukkwaliteit, kijk dan in onderstaande tabel en volg de tips op voor het oplossen van problemen.







Opmerking

Het gebruik van andere cartridges dan cartridges van Brother of het hervullen van gebruikte cartridges die met inkt van andere merken zijn gevuld, wordt afgeraden.

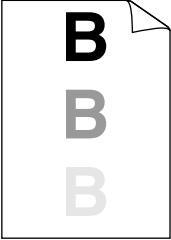
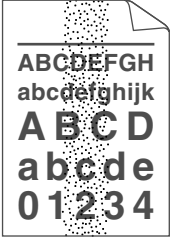
- 1 Om de beste afdrukkwaliteit te verkrijgen, raden wij u aan het aanbevolen papier te gebruiken. Zorg ervoor dat u papier gebruikt dat aan de specificaties voldoet. (Zie *Papiersoorten en andere afdrukmedia die kunnen worden gebruikt* ►► pagina 21.)
- 2 Controleer of de drumeenheid en tonercartridge correct zijn geïnstalleerd.

Voorbeelden van slechte afdrukkwaliteit	Advies
 <p data-bbox="214 556 344 581">Vaag beeld</p>	<ul style="list-style-type: none"> <li data-bbox="477 291 1222 378">■ Haal de module met de drumeenheid en tonercartridge eruit. Houd de module met beide handen vast en schud deze enkele keren heen en weer om de toner gelijkmatig in de cartridge te verdelen. <li data-bbox="477 394 1222 494">■ Als het LCD-scherm de melding <i>Toner vervangen</i> toont, plaatst u een nieuwe tonercartridge. <ul style="list-style-type: none"> <li data-bbox="504 465 998 494">➤➤ <i>De tonercartridge vervangen</i> ➤➤ pagina 71 <li data-bbox="477 510 1222 664">■ Controleer de omgeving van de machine. Dit probleem kan worden veroorzaakt door omstandigheden als vochtigheid, hoge temperatuur enz. <ul style="list-style-type: none"> <li data-bbox="504 606 1212 664">➤➤ Handleiding product veiligheid: <i>Kies een veilige locatie voor uw product</i> <li data-bbox="477 680 1222 929">■ Wanneer de hele pagina te licht is, is <i>Toner besparen</i> misschien ingeschakeld. Schakel in de menu-instellingen van de machine <i>Toner besparen</i> uit of schakel Toner-bespaarstand uit in de printereigenschappen van de driver. <ul style="list-style-type: none"> <li data-bbox="504 813 1130 842">➤➤ Uitgebreide gebruikershandleiding: <i>Tonerbespaarstand</i> <li data-bbox="504 857 1067 886">➤➤ Softwarehandleiding: <i>Afdrukken</i> (voor Windows®) <li data-bbox="504 902 1167 929">➤➤ Softwarehandleiding: <i>Afdrukken en faxen</i> (voor Macintosh) <li data-bbox="477 944 1081 1012">■ Maak de primaire corona van de drumeenheid schoon. <ul style="list-style-type: none"> <li data-bbox="504 987 993 1012">➤➤ <i>De primaire corona reinigen</i> ➤➤ pagina 86 <li data-bbox="477 1027 998 1095">■ Plaats een nieuwe tonercartridge. <ul style="list-style-type: none"> <li data-bbox="504 1070 998 1095">➤➤ <i>De tonercartridge vervangen</i> ➤➤ pagina 71 <li data-bbox="477 1110 934 1178">■ Installeer een nieuwe drumeenheid. <ul style="list-style-type: none"> <li data-bbox="504 1153 934 1178">➤➤ <i>De drumkit vervangen</i> ➤➤ pagina 77
 <p data-bbox="172 1456 385 1481">Grijze achtergrond</p>	<ul style="list-style-type: none"> <li data-bbox="477 1192 1185 1292">■ Controleer dat u papier gebruikt dat aan de specificaties voldoet. <ul style="list-style-type: none"> <li data-bbox="504 1238 1157 1292">➤➤ <i>Papiersoorten en andere afdrukmedia die kunnen worden gebruikt</i> ➤➤ pagina 21 <li data-bbox="477 1307 1222 1462">■ Controleer de omgeving van de machine. Omstandigheden zoals hoge temperaturen en hoge luchtvochtigheid kunnen een geschaduwde achtergrond veroorzaken. <ul style="list-style-type: none"> <li data-bbox="504 1404 1212 1462">➤➤ Handleiding product veiligheid: <i>Kies een veilige locatie voor uw product</i> <li data-bbox="477 1477 998 1545">■ Plaats een nieuwe tonercartridge. <ul style="list-style-type: none"> <li data-bbox="504 1520 998 1545">➤➤ <i>De tonercartridge vervangen</i> ➤➤ pagina 71 <li data-bbox="477 1561 934 1628">■ Installeer een nieuwe drumeenheid. <ul style="list-style-type: none"> <li data-bbox="504 1603 934 1628">➤➤ <i>De drumkit vervangen</i> ➤➤ pagina 77



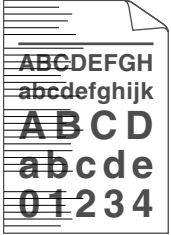
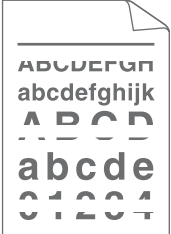
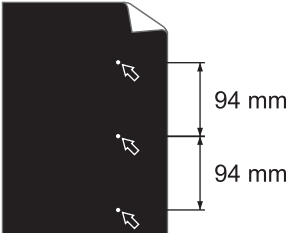
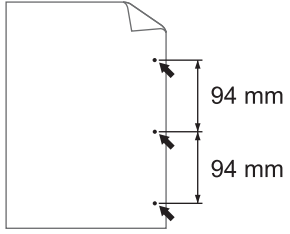

Voorbeelden van slechte afdrukkwaliteit	Advies
 <p>Vage afdruk van vorige pagina</p>	<ul style="list-style-type: none"> ■ Controleer dat u papier gebruikt dat aan de specificaties voldoet. Papier met een ruw oppervlak of dik papier kan dit probleem veroorzaken. <ul style="list-style-type: none"> ➤➤ <i>Papiersoorten en andere afdrukmedia die kunnen worden gebruikt</i> ➤➤ pagina 21 ■ Zorg ervoor dat u het correcte mediatype hebt gekozen in de printerdriver of in het menu <i>Lade-instell.</i> van de machine. <ul style="list-style-type: none"> ➤➤ <i>Type en formaat van het papier</i> ➤➤ pagina 18 ➤➤ Softwarehandleiding: <i>Afdrukken</i> (voor Windows®) ➤➤ Softwarehandleiding: <i>Afdrukken en faxen</i> (voor Macintosh) ■ Selecteer Minder wazige herhaalde beelden in de printerdriver. <ul style="list-style-type: none"> ➤➤ Softwarehandleiding: <i>Afdrukken</i> (voor Windows®) ➤➤ Softwarehandleiding: <i>Afdrukken en faxen</i> (voor Macintosh) ■ Installeer een nieuwe drumeenheid. <ul style="list-style-type: none"> ➤➤ <i>De drumkit vervangen</i> ➤➤ pagina 77 ■ Plaats een nieuwe tonercartridge. <ul style="list-style-type: none"> ➤➤ <i>De tonercartridge vervangen</i> ➤➤ pagina 71 ■ De fusereenheid is misschien vuil. <p>Neem contact op met de klantenservice van Brother voor ondersteuning.</p>
 <p>Tonervlekken</p>	<ul style="list-style-type: none"> ■ Controleer dat u papier gebruikt dat aan de specificaties voldoet. Papier met een ruw oppervlak kan de oorzaak zijn van dit probleem. <ul style="list-style-type: none"> ➤➤ <i>Papiersoorten en andere afdrukmedia die kunnen worden gebruikt</i> ➤➤ pagina 21 ■ Maak de primaire corona van de drumeenheid schoon. <ul style="list-style-type: none"> ➤➤ <i>De primaire corona reinigen</i> ➤➤ pagina 86 ■ De drumeenheid is mogelijk beschadigd. Installeer een nieuwe drumeenheid. <ul style="list-style-type: none"> ➤➤ <i>De drumkit vervangen</i> ➤➤ pagina 77 ■ De fusereenheid is misschien vuil. <p>Neem contact op met de klantenservice van Brother voor ondersteuning.</p>

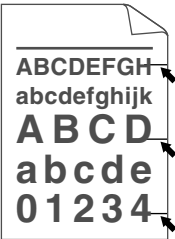
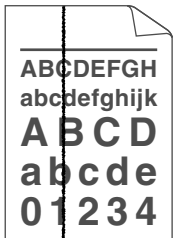
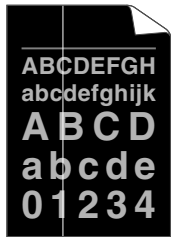
Voorbeelden van slechte afdrukwaliteit	Advies
 <p data-bbox="155 556 403 581">Ontbrekende stukken</p>	<ul style="list-style-type: none"> ■ Controleer dat u papier gebruikt dat aan de specificaties voldoet. <ul style="list-style-type: none"> ➤➤ <i>Papiersoorten en andere afdrukmedia die kunnen worden gebruikt</i> ➤➤ pagina 21 ■ Selecteer de stand Dik papier in de printerdriver, selecteer Dik in het menu Lade-instell. van de machine of gebruik dunner papier dan het papier dat u nu gebruikt. <ul style="list-style-type: none"> ➤➤ <i>Type en formaat van het papier</i> ➤➤ pagina 18 ➤➤ <i>Softwarehandleiding: Afdrukken</i> (voor Windows®) ➤➤ <i>Softwarehandleiding: Afdrukken en faxen</i> (voor Macintosh) ■ Controleer de omgeving van de machine. Lege deeltjes kunnen worden veroorzaakt door omstandigheden zoals hoge vochtigheid. <ul style="list-style-type: none"> ➤➤ <i>Handleiding product veiligheid: Kies een veilige locatie voor uw product</i> ■ De drumeenheid is mogelijk beschadigd. Installeer een nieuwe drumeenheid. <ul style="list-style-type: none"> ➤➤ <i>De drumkit vervangen</i> ➤➤ pagina 77
 <p data-bbox="214 1161 344 1186">Alles zwart</p>	<ul style="list-style-type: none"> ■ Reinig de primaire corona in de drumeenheid door de groene lip te verschuiven. Zorg ervoor dat u het lipje weer terugzet in de oorspronkelijke stand (▲). <ul style="list-style-type: none"> ➤➤ <i>De primaire corona reinigen</i> ➤➤ pagina 86 ■ De drumeenheid is mogelijk beschadigd. Installeer een nieuwe drumeenheid. <ul style="list-style-type: none"> ➤➤ <i>De drumkit vervangen</i> ➤➤ pagina 77
 <p data-bbox="134 1464 422 1518">Horizontale witte strepen over de pagina</p>	<ul style="list-style-type: none"> ■ Controleer dat u papier gebruikt dat aan de specificaties voldoet. Gestructureerd of erg dik papier kan dit probleem veroorzaken. Zie <i>Papiersoorten en andere afdrukmedia die kunnen worden gebruikt</i> ➤➤ pagina 21. ■ Zorg ervoor dat u het correcte mediatype hebt gekozen in de printerdriver of in het menu Lade-instell. van de machine. <ul style="list-style-type: none"> ➤➤ <i>Type en formaat van het papier</i> ➤➤ pagina 18 ➤➤ <i>Softwarehandleiding: Afdrukken</i> (voor Windows®) ➤➤ <i>Softwarehandleiding: Afdrukken en faxen</i> (voor Macintosh) ■ Dit probleem verdwijnt soms vanzelf. Druk meerdere blanco pagina's af om dit probleem te verhelpen, met name wanneer u de machine een lange tijd niet hebt kunnen gebruiken. ■ De drumeenheid is mogelijk beschadigd. Installeer een nieuwe drumeenheid. <ul style="list-style-type: none"> ➤➤ <i>De drumkit vervangen</i> ➤➤ pagina 77

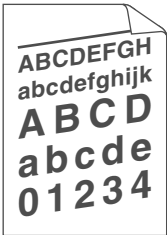
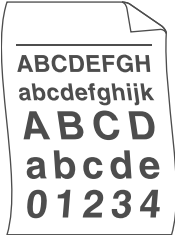
Voorbeelden van slechte afdrukkwaliteit	Advies
 <p>Strepen over de pagina</p>	<ul style="list-style-type: none"> ■ Maak de primaire corona in de drumeenheid schoon. <ul style="list-style-type: none"> ➤➤ <i>De primaire corona reinigen</i> ➤➤ pagina 86 ■ De drumeenheid is mogelijk beschadigd. Installeer een nieuwe drumeenheid. <ul style="list-style-type: none"> ➤➤ <i>De drumkit vervangen</i> ➤➤ pagina 77
 <p>Witte strepen, randen of ribbelpatronen op de pagina</p>	<ul style="list-style-type: none"> ■ Controleer de omgeving van de machine. Een omgeving met een hoge luchtvochtigheid en hoge temperaturen kunnen dit probleem met de afdrukkwaliteit veroorzaken. <ul style="list-style-type: none"> ➤➤ <i>Handleiding product veiligheid: Kies een veilige locatie voor uw product</i> ■ Als het probleem niet is opgelost na het afdrucken van enkele pagina's, installeer dan een nieuwe drumeenheid. <ul style="list-style-type: none"> ➤➤ <i>De drumkit vervangen</i> ➤➤ pagina 77
 <p>Witte plekken op zwarte tekst en afbeeldingen, op intervallen van 94 mm</p>  <p>Zwarte plekken op intervallen van 94 mm</p>	<ul style="list-style-type: none"> ■ Maak 10-15 kopieën van een leeg, wit vel papier. Als het probleem niet is verholpen na het afdrucken van de lege pagina's, kan het zijn dat op de drumeenheid een vreemde stof plakt, zoals lijm van een etiket. Reinig de drumeenheid. <ul style="list-style-type: none"> ➤➤ <i>De drumeenheid reinigen</i> ➤➤ pagina 88 ■ De drumeenheid is mogelijk beschadigd. Installeer een nieuwe drumeenheid. <ul style="list-style-type: none"> ➤➤ <i>De drumkit vervangen</i> ➤➤ pagina 77

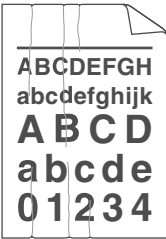
Voorbeelden van slechte afdrukkwaliteit	Advies
 <p>Zwarte tonervlekken op de pagina</p>	<ul style="list-style-type: none"> ■ Als u etiketten voor laserprinters gebruikt, kan de lijm op de vellen aan het oppervlak van de OPC-drum blijven kleven. Reinig de drumeenheid. <ul style="list-style-type: none"> ➤➤ <i>De drumeenheid reinigen</i> ➤➤ pagina 88 ■ Controleer dat u papier gebruikt dat aan de specificaties voldoet. <ul style="list-style-type: none"> ➤➤ <i>Papiersoorten en andere afdrukmedia die kunnen worden gebruikt</i> ➤➤ pagina 21 ■ Gebruik geen papier met paperclips of nietjes, daar deze het oppervlak van de drum bekrassen. ■ Als een uitgepakte drumeenheid aan direct zonlicht wordt blootgesteld, kan de drum beschadigd worden. ■ De tonercartridge is mogelijk beschadigd. Plaats een nieuwe tonercartridge. <ul style="list-style-type: none"> ➤➤ <i>De tonercartridge vervangen</i> ➤➤ pagina 71 ■ De drumeenheid is mogelijk beschadigd. Installeer een nieuwe drumeenheid. <ul style="list-style-type: none"> ➤➤ <i>De drumkit vervangen</i> ➤➤ pagina 77
 <p>Verticale zwarte strepen op de pagina</p> <p>Afgedrukte pagina's hebben vuile vlekken onder aan de pagina</p>	<ul style="list-style-type: none"> ■ Reinig de primaire corona in de drumeenheid door de groene lip te verschuiven. <ul style="list-style-type: none"> ➤➤ <i>De primaire corona reinigen</i> ➤➤ pagina 86 ■ Controleer dat het groene lipje van de primaire corona in de beginstand staat (▲). ■ De tonercartridge is mogelijk beschadigd. Plaats een nieuwe tonercartridge. <ul style="list-style-type: none"> ➤➤ <i>De tonercartridge vervangen</i> ➤➤ pagina 71 ■ De drumeenheid is mogelijk beschadigd. Installeer een nieuwe drumeenheid. <ul style="list-style-type: none"> ➤➤ <i>De drumkit vervangen</i> ➤➤ pagina 77 ■ De fusereenheid is misschien vuil. Neem contact op met uw Brother-leverancier voor service.
 <p>Verticale witte strepen op de pagina</p>	<ul style="list-style-type: none"> ■ Zorg ervoor dat er geen vreemde stoffen zoals een gescheurd stukje papier, kleverige etiketten of stof aanwezig zijn in de machine en rond de drumeenheid en tonercartridge. ■ De tonercartridge is mogelijk beschadigd. Plaats een nieuwe tonercartridge. <ul style="list-style-type: none"> ➤➤ <i>De tonercartridge vervangen</i> ➤➤ pagina 71 ■ De drumeenheid is mogelijk beschadigd. Installeer een nieuwe drumeenheid. <ul style="list-style-type: none"> ➤➤ <i>De drumkit vervangen</i> ➤➤ pagina 77

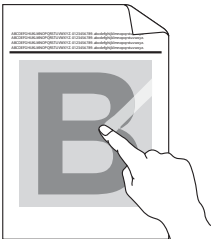
Voorbeelden van slechte afdrukwaliteit	Advies
 <p data-bbox="234 548 385 575">Beeld scheef</p>	<ul style="list-style-type: none"> ■ Controleer of het papier of andere afdrukmedia correct in de papierlade zijn geplaatst en of de geleiders niet te strak of te los op de papierstapel aansluiten. ■ Controleer dat de papiergeleiders goed zijn afgesteld. <ul style="list-style-type: none"> ➤➤ <i>Papier en afdrukmedia laden</i> ➤➤ pagina 11 ■ Wanneer u de MP-lade gebruikt, zie <i>Papier plaatsen in de multifunctionele lade (MP-lade)</i> ➤➤ pagina 13. ■ De papierlade is misschien te vol. <ul style="list-style-type: none"> ➤➤ <i>Papier en afdrukmedia laden</i> ➤➤ pagina 11 ■ Controleer dat u de juiste papiersoort en -kwaliteit gebruikt. <ul style="list-style-type: none"> ➤➤ <i>Papiersoorten en andere afdrukmedia die kunnen worden gebruikt</i> ➤➤ pagina 21 ■ Controleer of er losse objecten zoals gescheurd papier in de machine aanwezig zijn. ■ Als het probleem zich alleen voordoet tijdens tweezijdig afdrukken, controleert u of er gescheurd papier in de duplexlade aanwezig is, gaat u na of de duplexlade correct geplaatst is en controleert u dat de achterklep volledig gesloten is.
 <p data-bbox="203 1205 417 1232">Gekruld of gegolfd</p>	<ul style="list-style-type: none"> ■ Controleer dat u de juiste papiersoort en -kwaliteit gebruikt. Hoge temperaturen en hoge luchtvochtigheid kunnen het papier doen omkrullen. <ul style="list-style-type: none"> ➤➤ <i>Papiersoorten en andere afdrukmedia die kunnen worden gebruikt</i> ➤➤ pagina 21 ➤➤ Handleiding product veiligheid: <i>Kies een veilige locatie voor uw product</i> ■ Als u de machine niet vaak gebruikt, ligt het papier wellicht te lang in de papierlade. Draai de stapel papier in de papierlade om. Blader de stapel papier ook door en draai het papier 180° om in de papierlade. ■ Open de achterklep (documentuitvoer met bedrukte zijde naar boven) zodat de bedrukte pagina's naar de documentuitvoer met bedrukte zijde naar boven kunnen. ■ Kies de modus Omkrollen van papier voorkomen in de printerdriver wanneer u niet het door ons aanbevolen papier gebruikt. <ul style="list-style-type: none"> ➤➤ Softwarehandleiding: <i>Afdrukken</i> (voor Windows®) ➤➤ Softwarehandleiding: <i>Afdrukken en faxen</i> (voor Macintosh)

Voorbeelden van slechte afdrukkwaliteit	Advies
 <p data-bbox="166 552 392 581">Kreukels of vouwen</p>	<ul style="list-style-type: none"> ■ Controleer of het papier correct is geladen. <ul style="list-style-type: none"> ➤➤ <i>Papier en afdrukmedia laden</i> ➤➤ pagina 11 ■ Controleer dat u de juiste papiersoort en -kwaliteit gebruikt. <ul style="list-style-type: none"> ➤➤ <i>Papiersorten en andere afdrukmedia die kunnen worden gebruikt</i> ➤➤ pagina 21 ■ Draai de stapel papier in de lade om of draai het papier 180° om in de invoerlade.
 <p data-bbox="152 819 406 848">Enveloppe verkreukelt</p>	<ul style="list-style-type: none"> ■ Zorg ervoor dat de enveloppen afgedrukt worden met de achterklep (documentuitvoer met bedrukte zijde naar boven) geopend. <ul style="list-style-type: none"> ➤➤ <i>Afdrukken op dik papier, etiketten en enveloppen vanuit de MP-lade</i> ➤➤ pagina 15 ■ Controleer dat u de juiste enveloppesoort en -kwaliteit gebruikt. <ul style="list-style-type: none"> ➤➤ <i>Papiersorten en andere afdrukmedia die kunnen worden gebruikt</i> ➤➤ pagina 21 ■ Voer enveloppen alleen in via de MP-lade. <ul style="list-style-type: none"> ➤➤ <i>Papier plaatsen in de multifunctionele lade (MP-lade)</i> ➤➤ pagina 13
 <p data-bbox="152 1222 406 1251">Toner hecht niet goed</p>	<ul style="list-style-type: none"> ■ Selecteer Tonerhechting verbeteren in de printerdriver. <ul style="list-style-type: none"> ➤➤ Softwarehandleiding: <i>Afdrukken</i> (voor Windows®) ➤➤ Softwarehandleiding: <i>Afdrukken en faxen</i> (voor Macintosh) <p>Indien deze instelling onvoldoende verbetering oplevert, wijzigt u de instelling van de printerdriver bij Mediatype naar een dikke instelling.</p>
 <p data-bbox="175 1534 385 1562">Omgekruld papier</p>	<ul style="list-style-type: none"> ■ Selecteer Omkrullen van papier voorkomen in de printerdriver. <ul style="list-style-type: none"> ➤➤ Softwarehandleiding: <i>Afdrukken</i> (voor Windows®) ➤➤ Softwarehandleiding: <i>Afdrukken en faxen</i> (voor Macintosh) ■ Open de achterklep (documentuitvoer met bedrukte zijde naar boven) zodat de bedrukte pagina's naar de documentuitvoer met bedrukte zijde naar boven kunnen.

Informatie over de machine

Het serienummer controleren

U kunt het serienummer van de machine op het LCD-scherm bekijken.

- 1 Druk op **Menu**.
- 2 Druk op **▲** of **▼** om **Machine-info** weer te geven.
Druk op **Machine-info**.
- 3 Het serienummer van de machine wordt weergegeven.
- 4 Druk op **Stop/Eindigen**.

Resetfuncties

De volgende resetfuncties zijn beschikbaar:

1 Netwerk

U kunt de standaardfabrieksinstellingen zoals het wachtwoord en het IP-adres van de interne afdrukserver herstellen.

2 Adres en fax

Met Adres en fax reset u de volgende instellingen:

- Adresboek
(Eéntoetsnummers/Snelkiezen/Groep en instellen)
- Geprogrammeerde faxtaken in het geheugen
(Gepold verzenden, uitgestelde fax, groepsverzending)
- Stations-ID
(Naam en nummer)
- Voorblad
(Opmerkingen)

- Opties voor afstandsbediening
(Toegangscode op afstand, Fax Opslaan, Fax Doorzenden, Pager, PC-Fax verzenden, PC-Fax ontvangen (alleen Windows®))
- Rapportinstellingen
(Verzendrapport/
Telefoonindexlijst/Faxjournaal)
- Wachtwoord voor transmissieslot instellen

3 Alle instell.

U kunt alle standaard fabrieksinstellingen van de machine herstellen.

Brother raadt u ten eerste aan om deze functie uit te voeren wanneer u de machine wegdoet.



Opmerking

Ontkoppel de interfacekabel voordat u **Netwerk of Alle instell.** kiest.

De machine resetten

- 1 Druk op **Menu**.
- 2 Druk op **▲** of **▼** om **Stand. instel.** weer te geven.
Druk op **Stand. instel..**
- 3 Druk op **▲** of **▼** om **Reset** weer te geven.
Druk op **Reset**.
- 4 Druk op **Netwerk, Adres en fax** of **Alle instell.** om de gewenste resetfunctie te kiezen.
- 5 Ga op een van de volgende manieren te werk:
 - Druk op **Ja** om de instellingen te resetten en ga naar stap 6.
 - Druk op **Nee** om het menu zonder wijzigingen door te voeren te verlaten en ga naar stap 7.
- 6 U wordt gevraagd om de machine opnieuw op te starten. Ga op een van de volgende manieren te werk:
 - Druk gedurende 2 seconden op **Ja** om de machine opnieuw op te starten. De machine begint opnieuw op te starten.
 - Druk op **Nee** om af te sluiten zonder de machine opnieuw op te starten.
Ga naar stap 7.



Opmerking

Als u uw machine niet opnieuw opstart, is de reset niet voltooid en blijven uw instellingen ongewijzigd.

- 7 Druk op **Stop/Eindigen**.



Opmerking

U kunt eveneens de netwerkinstellingen resetten door te drukken op **Menu**, **Netwerk**, **Netw. resetten**.

Programmeren op het scherm

Deze machine werd ontworpen om eenvoudig te kunnen worden geprogrammeerd met behulp van de menuknoppen op het LCD-aanraakscherm. Dankzij een gebruiksvriendelijke programmering kunt u alle menuselecties waarover uw machine beschikt optimaal benutten.

Aangezien de programmering verloopt via het LCD-scherm, hebben wij stap-voor-stapinstructies op het scherm gecreëerd om u te helpen uw machine te programmeren. U hoeft alleen maar de stappen te volgen die u door de menuselecties en de programmeeropties leiden.

Menutabel

U kunt uw machine programmeren met behulp van de menutabel die begint op *Menutabel* >> pagina 142. Deze pagina's tonen een lijst met de menuselecties en – opties.

Menu- en modustoetsen

	Het hoofdmenu openen.
	Open elke modus en het bijbehorende menu met tijdelijke instellingen.
	
	
	
	
	Verlaat het menu of stop de huidige bewerking.

Menutabel

De menutabel helpt u de menukeuzes en -opties te begrijpen die u in de programma's van de machine vindt. De fabrieksinstellingen zijn vetgedrukt en met een sterretje weergegeven.



Niveau 1	Niveau 2	Niveau 3	Niveau 4	Opties	Omschrijvingen	Pagina
Standaardinst.	Lade-instell.	MF-lade	—	Papierformaat A4* Letter Legal Executive A5 A5 L A6 B5 B6 Folio Alles	Hiermee kunt u het type en formaat van het papier in de MP-lade instellen.	18
				Papiersoort Dun Normaal* Dik Dikker Kringlooppapier Etiketten		
◆ <i>Uitgebreide gebruikershandleiding</i>						
 De fabrieksinstellingen zijn vetgedrukt en met een sterretje weergegeven.						

Niveau 1	Niveau 2	Niveau 3	Niveau 4	Opties	Omschrijvingen	Pagina
Standaardinst. (vervolg)	Lade-instell. (vervolg)	Lade 1	—	Papierformaat A4* Letter Legal Executive A5 A5 L A6 B5 B6 Folio Papersoort Dun Normaal* Dik Dikker Kringlooppapier	Hiermee kunt u het type en formaat van het papier in de papierlade #1 instellen.	18
		Lade 2 (Dit menu wordt enkel weergegeven wanneer Lade 2 is geplaatst.)	—	Papierformaat A4* Letter Legal Executive A5 B5 B6 Folio Papersoort Dun Normaal* Dik Dikker Kringlooppapier		
◆ <i>Uitgebreide gebruikershandleiding</i>						
 De fabrieksinstellingen zijn vetgedrukt en met een sterretje weergegeven.						

Niveau 1	Niveau 2	Niveau 3	Niveau 4	Opties	Omschrijvingen	Pagina
Standaardinst. (vervolg)	Lade-instell. (vervolg)	Kopie:lade	—	Alleen lade 1 Alleen lade 2 Alleen MF MF>L1>L2* L1>L2>MF (lade 2 en L2 worden enkel weergegeven als Lade 2 is geplaatst.)	Selecteert de lade die wordt gebruikt voor de kopieermodus.	19
		Fax:lade	—	Alleen lade 1 Alleen lade 2 Alleen MF MF>L1>L2 L1>L2>MF* (lade 2 en L2 worden enkel weergegeven als Lade 2 is geplaatst.)	Selecteert de lade die wordt gebruikt voor de faxmodus.	20
		Afdruk:lade	—	Alleen lade 1 Alleen lade 2 Alleen MF MF>L1>L2* L1>L2>MF (lade 2 en L2 worden enkel weergegeven als Lade 2 is geplaatst.)	Selecteert de lade die wordt gebruikt voor de afdrukmodus.	21

◆ *Uitbreide gebruikershandleiding*





De fabrieksinstellingen zijn vetgedrukt en met een sterretje weergegeven.

Niveau 1	Niveau 2	Niveau 3	Niveau 4	Opties	Omschrijvingen	Pagina
Standaardinst. (vervolg)	Volume	Belvolume	—	Laag Half* Hoog Uit	Hiermee kunt u het belvolume aanpassen.	10
		Waarsch.toon	—	Laag Half* Hoog Uit	Hiermee kunt u het volume van de waarschuwingstoon aanpassen.	10
		Luidspreker	—	Laag Half* Hoog Uit	Hiermee kunt u het volume van de luidspreker aanpassen.	10
	Ecologie	Toner besparen	—	Aan Uit*	Verhoogt het aantal pagina's dat de tonercartridge kan afdrukken.	Zie ♦.
		Tijd slaapstand	—	De duur is afhankelijk van de modellen. 3 Min.*	Bespaart stroom.	
	Stille modus	—	—	Aan Uit*	Voor het verlagen van het afdruklawaai.	
	LCD instell.	Schermverlicht	—	Licht* Half Donker	U kunt de helderheid van de LCD-achtergrondverlichting aanpassen.	
		Lichtdim-timer	—	10 Sec. 20 Sec. 30 Sec. Uit*	U kunt instellen hoe lang de LCD-achtergrondverlichting blijft branden na de laatste keer dat er op een toets wordt gedrukt.	
	Beveiliging	Funcitieslot	Wachtw. inst. Slot Uit→Aan Id instellen	—	U kunt de geselecteerde bewerkingen beperken tot max. 25 beperkte gebruikers en alle andere onbevoegde openbare gebruikers.	
	♦ <i>Uitgebreide gebruikershandleiding</i>					
 De fabrieksinstellingen zijn vetgedrukt en met een sterretje weergegeven.						

Niveau 1	Niveau 2	Niveau 3	Niveau 4	Opties	Omschrijvingen	Pagina
Standaardinst. (vervolg)	Beveiliging (vervolg)	Instelblokk.	Wachtw. inst. Slot Uit→Aan	—	Zorgt ervoor dat onbevoegde gebruikers de huidige instellingen van de machine niet veranderen.	Zie ♦.
♦ <i>Uitgebreide gebruikershandleiding</i>						
 De fabrieksinstellingen zijn vetgedrukt en met een sterretje weergegeven.						



Niveau 1	Niveau 2	Niveau 3	Niveau 4	Opties	Omschrijvingen	Pagina
Fax	Ontvangstmenu	Belvertraging	—	(0 - 6) 2* (voor Nederland) (0 - 10) 2* (voor België)	De belvertraging bepaalt hoe vaak de telefoon overgaat voordat de machine opneemt in de stand Alleen fax of Fax/Tel.	36
		F/T Beltijd	—	20 Sec. 30 Sec.* 40 Sec. 70 Sec.	Instelling van de lengte van het snelle dubbele besignaal in de Fax/Tel-modus.	36
		Fax Waarnemen	—	Aan* Uit	Ontvangt faxberichten automatisch wanneer u een oproep beantwoordt en faxtonen hoort.	37
		Act.Op Afst.	—	Aan (*51, #51) Uit*	U kunt alle oproepen op een tweede of een extern toestel aannemen en deze codes gebruiken om de machine te in- of uit te schakelen. U kunt deze codes wijzigen.	44
		Auto reductie	—	Aan* Uit	Als deze functie is geactiveerd, wordt een inkomend faxbericht verkleind afgedrukt.	Zie ♦.
♦ <i>Uitgebreide gebruikershandleiding</i>						
 De fabrieksinstellingen zijn vetgedrukt en met een sterretje weergegeven.						

Niveau 1	Niveau 2	Niveau 3	Niveau 4	Opties	Omschrijvingen	Pagina
Fax (vervolg)	Ontvangstmenu (vervolg)	Drzenden/Opsln	—	Fax Doorzenden Fax Opslaan PC-Fax ontv. Uit*	Hiermee kunt u de machine instellen om faxberichten door te zenden, binnenkomende faxen in het geheugen op te slaan (zodat u deze kunt opvragen wanneer u niet bij uw machine bent) of faxen naar uw PC te sturen. Als u Fax doorzenden of PC-Fax ontvangen kiest, kunt u voor de zekerheid Reserveafdruk activeren.	Zie ♦.
		(Reserveafdruk)	—			
		Afdrukdichtheid	—	-2 -1 0* +1 +2	Maakt afdrucken donkerder of lichter.	
		Faxontvangststempel	—	Aan Uit*	Drukt de tijd en datum van ontvangst af aan de bovenkant van de ontvangen faxen.	
		Duplex	—	Aan Uit*	Hiermee worden ontvangen faxen dubbelzijdig afgedrukt.	
	Verzenden instellen	Verzamelen	—	Aan Uit*	Hiermee worden de uitgestelde faxen tegelijkertijd in één transmissie naar hetzelfde faxnummer verzonden.	
		Voorpagina-instelling	Print voorbeeld	—	U kunt een voorbeeld afdrucken van het faxvoorblad.	
			Voorblad Opm.	—	Voor het instellen van uw eigen opmerkingen op het faxvoorblad.	
♦ <i>Uitgebreide gebruikershandleiding</i>						
 De fabrieksinstellingen zijn vetgedrukt en met een sterretje weergegeven.						

Niveau 1	Niveau 2	Niveau 3	Niveau 4	Opties	Omschrijvingen	Pagina
Fax (vervolg)	Verzenden instellen (vervolg)	Bestemming	—	Tonen* Verbergen	Stelt de machine in om tijdens het verzenden van de fax de bestemmingsinformatie op het LCD-scherm weer te geven.	Zie ♦.
	Kies rapport	Verzendrapp.	—	Aan Aan+Beeld Uit* Uit+Beeld	Voor het instellen van het verzendrapport.	32
		Journala tijd	—	Na 50 faxen* Elke 6 uur Elke 12 uur Elke 24 uur Elke 2 dagen Elke 7 dagen Uit	Hiermee stelt u het tijdsinterval in voor het afdrukken van het faxjournaal. Als u iets anders dan Uit en Na 50 faxen gekozen hebt, dan kunt u de tijd instellen voor de gekozen optie. Als u Elke 7 dagen gekozen hebt, dan kunt u ook de dag van de week instellen.	Zie ♦.
	Print document	—	—	—	Hiermee worden inkomende faxen die in het geheugen zijn opgeslagen, afgedrukt.	
	Afst.bediening	—	—	---*	Voor het instellen van uw eigen code voor de afstandsbediening.	
	Kiezen beperken	Cijfertoetsen	—	# tweemaal Aan Uit*	U kunt de machine instellen op beperkt kiezen bij gebruik van de kiestoetsen.	
		Directkies	—	# tweemaal Aan Uit*	U kunt de machine instellen op beperkt kiezen van ééntoetsnummers.	
		Snelkies	—	# tweemaal Aan Uit*	U kunt de machine instellen op beperkt kiezen van snelkiesnummers.	
♦ <i>Uitgebreide gebruikershandleiding</i>						
 De fabrieksinstellingen zijn vetgedrukt en met een sterretje weergegeven.						

Niveau 1	Niveau 2	Niveau 3	Niveau 4	Opties	Omschrijvingen	Pagina
Fax (vervolg)	Kiezen beperken (vervolg)	LDAP-server	—	# tweemaal Aan Uit*	U kunt de machine instellen op beperkt kiezen voor LDAP-servernummers.	Zie ♦.
	Rest. jobs	—	—	—	Voor het controleren van welke geprogrammeerde taken zich in het geheugen bevinden en het annuleren van gekozen taken.	
	Diversen	Compatibel	—	Hoog* Normaal Basic (voorVoIP)	Synchronisatie voor verzendproblemen aanpassen. VoIP-aanbieders leveren faxondersteuning via verschillende standaards. Als u regelmatig foutmeldingen ontvangt bij het verzenden van faxen, kiest u Basic (voorVoIP).	130
♦ <i>Uitgebreide gebruikershandleiding</i>						
 De fabrieksinstellingen zijn vetgedrukt en met een sterretje weergegeven.						



Niveau 1	Niveau 2	Niveau 3	Niveau 4	Opties	Omschrijvingen	Pagina
Printer	Emulatie	—	—	Auto (EPSON)* Auto (IBM) HP LaserJet BR-Script 3 Epson FX-850 IBM Proprinter	Voor het selecteren van de emulatiemodus.	Zie <input type="checkbox"/> .
	Afdrukopties	Intern lettertype	—	HP LaserJet BR-Script 3	Hiermee drukt u een lijst met de interne lettertypen van de machine af.	
		Configuratie	—	—	Hiermee drukt u een lijst met de printerinstellingen van de machine af.	
		Testafdruk	—	—	Hiermee drukt u een testpagina af.	
	Duplex	—	—	Lange zijde Korte zijde Uit*	Hiermee kunt u duplexprinten in- of uitschakelen. U kunt ook kiezen tussen duplexprinten over de lange zijde of korte zijde.	
	Autom. doorgaan	—	—	Aan* Uit	Als deze instelling ingeschakeld is, wist de machine automatisch fouten betreffende het papierformaat en gebruikt deze een compatibel papierformaat uit andere papierladen.	
	Printer resetten	—	—	Ja Nee	Stelt de printerinstellingen weer in op de standaardfabrieksinstellingen.	
<input type="checkbox"/> Softwarehandleiding						
 De fabrieksinstellingen zijn vetgedrukt en met een sterretje weergegeven.						



Niveau 1	Niveau 2	Niveau 3	Niveau 4	Opties	Omschrijvingen	Pagina
Print lijsten	Verzendrapport	Weergeven op LCD	—	—	Hiermee kunt u een verzendrapport weergeven en afdrukken van uw laatste transmissie.	Zie ◆.
		Print rapport	—	—		
	Telefoonindex	Nummervolgorde	—	—	Een lijst met namen en nummers die zijn opgeslagen in het geheugen voor ééntoetsnummers en snelkiesnummers, in numerieke of alfabetische volgorde.	
		Alfabet. volgorde	—	—		
	Fax Journaal	—	—	—	Informatie over de laatste 200 faxberichten die zijn ontvangen en verzonden. (TX betekent verzonden. RX betekent ontvangen.)	
	Gebruikersinst	—	—	—	Een overzicht van uw instellingen.	
	Netwerk Conf.	—	—	—	Een overzicht van uw netwerkinstellingen.	
	Drumdot afdrukken	—	—	—	Drukt de drumcontrolepagina af.	
WLAN-rapport	—	—	—	Hiermee drukt u het resultaat af van een WLAN-connectiviteitsdiagnose.	Zie ‡.	
◆ <i>Uitgebreide gebruikershandleiding</i>						
‡ Installatiehandleiding						
 De fabrieksinstellingen zijn vetgedrukt en met een sterretje weergegeven.						



Niveau 1	Niveau 2	Niveau 3	Niveau 4	Niveau 5	Opties	Omschrijvingen
Netwerk +	LAN met kabel	TCP/IP	Boot Method	—	Automatisch* Statisch RARP BOOTP DHCP	Selecteert de opstartmethode die het beste aan uw eisen voldoet.
			(Pogingen IP-boot)		3* [00000-32767]	Bepaalt het aantal pogingen die de machine zal ondernemen om een IP-adres te verkrijgen wanneer de Boot Method is ingesteld op om het even welke instelling behalve Statisch.
			IP Address	—	[000-255]. [000-255]. [000-255]. [000-255]	Voer het IP-adres in.
			Subnet Mask	—	[000-255]. [000-255]. [000-255]. [000-255]	Voer het subnetmasker in.
			Gateway	—	[000-255]. [000-255]. [000-255]. [000-255]	Voer het adres van de gateway in.
			Knooppuntnaam	—	BRNXXXXXXXXXXXX	Voer de naam van het knooppunt in. (Maximaal 32 tekens)
			WINS Config	—	Automatisch* Statisch	Selecteert de WINS-configuratiemodus.
<p>+ Netwerkhandleiding</p> <p>♣ Ga voor het downloaden van de handleiding naar het Brother Solutions Center op http://solutions.brother.com/.</p>						
<p> De fabrieksinstellingen zijn vetgedrukt en met een sterretje weergegeven.</p>						

Niveau 1	Niveau 2	Niveau 3	Niveau 4	Niveau 5	Opties	Omschrijvingen
Netwerk + (vervolg)	LAN met kabel (vervolg)	TCP/IP (vervolg)	WINS Server	—	Primary [000-255]. [000-255]. [000-255]. [000-255] Secondary [000-255]. [000-255]. [000-255]. [000-255]	Specificeert het IP-adres van de primaire of secundaire WINS-server.
			DNS Server	—	Primary [000-255]. [000-255]. [000-255]. [000-255] Secondary [000-255]. [000-255]. [000-255]. [000-255]	Specificeert het IP-adres van de primaire of secundaire DNS-server.
			APIPA	—	Aan* Uit	Wijst automatisch het IP-adres toe van het link-local-adresbereik.
			IPv6	—	Aan Uit*	Het IPv6-protocol activeren/deactiveren. Als u het IPv6-protocol wilt gebruiken, kunt u naar http://solutions.brother.com/ gaan voor meer informatie.
		Ethernet	—	—	Automatisch* 100B-FD 100B-HD 10B-FD 10B-HD	Selecteert de Ethernet-linkmodus.

+ Netwerkhandleiding

♣ Ga voor het downloaden van de handleiding naar het Brother Solutions Center op <http://solutions.brother.com/>.



De fabrieksinstellingen zijn vetgedrukt en met een sterretje weergegeven.

Niveau 1	Niveau 2	Niveau 3	Niveau 4	Niveau 5	Opties	Omschrijvingen	
Netwerk + (vervolg)	LAN met kabel (vervolg)	Status bedraad	—	—	1000B-FD actief 100B-FD actief 100B-HD actief 10B-FD actief 10B-HD actief Inactief Bedraad UIT	U kunt de huidige status van het bekabelde netwerk zien.	
		MAC-adres	—	—	—	Toont het MAC-adres van de machine.	
		Standaard	—	—	Ja Nee	De fabrieksinstelling voor een bedraad netwerk herstellen.	
		Bedraad inschakelen	—	—	Aan* Uit	De bedrade LAN handmatig activeren of deactiveren.	
	WLAN	TCP/IP	Boot Method	—	—	Automatisch* Statisch RARP BOOTP DHCP	Selecteert de opstartmethode die het beste aan uw eisen voldoet.
				(Pogingen IP-boot)	—	3* [00000-32767]	Bepaalt het aantal pogingen die de machine zal ondernemen om een IP-adres te verkrijgen wanneer de Boot Method is ingesteld op om het even welke instelling behalve Statisch.
			IP Address	—	—	[000-255]. [000-255]. [000-255]. [000-255]	Voer het IP-adres in.
	Subnet Mask	—	—	[000-255]. [000-255]. [000-255]. [000-255]	Voer het subnetmasker in.		

+ Netwerkhandleiding

♣ Ga voor het downloaden van de handleiding naar het Brother Solutions Center op <http://solutions.brother.com/>.



De fabrieksinstellingen zijn vetgedrukt en met een sterretje weergegeven.

Niveau 1	Niveau 2	Niveau 3	Niveau 4	Niveau 5	Opties	Omschrijvingen
Netwerk + (vervolg)	WLAN (vervolg)	TCP/IP (vervolg)	Gateway	—	[000-255]. [000-255]. [000-255]. [000-255]	Voer het adres van de gateway in.
			Knooppuntnaam	—	BRWXXXXXXXXXXXX	Voer de naam van het knooppunt in. (Maximaal 32 tekens)
			WINS Config	—	Automatisch* Statisch	Selecteert de WINS-configuratiemodus.
			WINS Server	—	Primary [000-255]. [000-255]. [000-255]. [000-255] Secondary [000-255]. [000-255]. [000-255]. [000-255]	Specificeert het IP-adres van de primaire of secundaire WINS-server.
			DNS Server	—	Primary [000-255]. [000-255]. [000-255]. [000-255] Secondary [000-255]. [000-255]. [000-255]. [000-255]	Specificeert het IP-adres van de primaire of secundaire DNS-server.
			APIPA	—	Aan* Uit	Wijst automatisch het IP-adres toe van het link-local-adresbereik.
			IPv6	—	Aan Uit*	Het IPv6-protocol activeren/deactiveren. Als u het IPv6-protocol wilt gebruiken, kunt u naar http://solutions.brother.com/ gaan voor meer informatie.

+ Netwerkhandleiding

♣ Ga voor het downloaden van de handleiding naar het Brother Solutions Center op <http://solutions.brother.com/>.



De fabrieksinstellingen zijn vetgedrukt en met een sterretje weergegeven.

Niveau 1	Niveau 2	Niveau 3	Niveau 4	Niveau 5	Opties	Omschrijvingen
Netwerk + (vervolg)	WLAN (vervolg)	Inst. Wizard	—	—	—	U kunt uw interne afdrukservers configureren.
		WPS/AOSS	—	—	—	U kunt de instellingen voor een draadloos netwerk gemakkelijk configureren met de éénknopsmethode.
		WPS m/pincode	—	—	—	U kunt de instellingen voor een draadloos netwerk gemakkelijk configureren met behulp van WPS met een Pincode.
		Status WLAN	Status	—	Actief (11n) Actief (11b) Actief (11g) Bedraad LAN actief WLAN uit AOSS actief Verbinding mislukt	U kunt de status van het huidige draadloze netwerk zien.
			Signaal	—	Signaal: Sterk Signaal: Medium Signaal: Zwak Signaal: Geen	U kunt de signaalsterkte van het huidige draadloze netwerk zien.
			SSID	—	—	U kunt de huidige SSID zien.
			Comm. Modus	—	Ad-hoc Infrastructuur Geen	U kunt de huidige communicatiemodus zien.
		MAC-adres	—	—	—	Toont het MAC-adres van de machine.
		Standaard	—	—	Ja Nee	De fabrieksinstelling voor een draadloos netwerk herstellen.
		<p>+ Netwerkhandleiding</p> <p>♣ Ga voor het downloaden van de handleiding naar het Brother Solutions Center op http://solutions.brother.com/.</p>				
<p> De fabrieksinstellingen zijn vetgedrukt en met een sterretje weergegeven.</p>						

Niveau 1	Niveau 2	Niveau 3	Niveau 4	Niveau 5	Opties	Omschrijvingen	
Netwerk + (vervolg)	WLAN (vervolg)	WLAN Activeren	—	—	Aan Uit*	De draadloze LAN handmatig activeren of deactiveren.	
	Wi-Fi Direct ♣	Drukknop	—	—	—	U kunt de Wi-Fi Direct™-netwerkinstellingen eenvoudig configureren met de éénknopsmethode.	
		Pincode	—	—	—	U kunt de Wi-Fi Direct™-netwerkinstellingen eenvoudig configureren met behulp van WPS met een PIN-code.	
		Handmatig	—	—	—	U kunt de Wi-Fi Direct™-netwerkinstellingen handmatig configureren.	
		Groepseigenaar	—	—	Aan Uit*	Voor het instellen van uw machine als Groepseigenaar.	
		Apparaatinfo.	Apparaatnaam	—	—	—	Hier kunt u de naam van uw machine bekijken.
				SSID	—	—	Hier kunt u de SSID van de Groepseigenaar bekijken. Wanneer de machine niet aangesloten is, wordt Niet verbonden weergegeven op het LCD-scherm.
IP Address	—			—	Hier kunt u het huidige IP-adres van de machine bekijken.		
+ Netwerkhandleiding ♣ Ga voor het downloaden van de handleiding naar het Brother Solutions Center op http://solutions.brother.com/ .							
 De fabrieksinstellingen zijn vetgedrukt en met een sterretje weergegeven.							

Niveau 1	Niveau 2	Niveau 3	Niveau 4	Niveau 5	Opties	Omschrijvingen	
Netwerk + (vervolg)	Wi-Fi Direct ♣ (vervolg)	Statusinfo	Status	—	Gr.eig. actf(**) Cliënt actief Niet verbonden Uit Bedraad LAN actief ** = het aantal apparaten	Hier kunt u de huidige Wi-Fi Direct™-netwerkstatus bekijken.	
			Signaal	—	Signaal:Sterk Signaal:Medium Signaal:Zwak Signaal:Geen	Hier kunt u de huidige Wi-Fi Direct™-signaalsterkte bekijken. Als uw machine dienst doet als Groepseigenaar, wordt Sterk altijd weergegeven op het LCD-scherm.	
		Interf. insch.	—	—	Aan Uit*	Hier kunt u de Wi-Fi Direct™-verbinding in- of uitschakelen.	
	E-mail/IFAX	Mail Address	—	—	—	Voer het e-mailadres in. (Max. 60 tekens)	
			Server inst.	SMTP	SMTP Server	Naam (Max. 64 tekens) IP Address [000-255]. [000-255]. [000-255]. [000-255]	Voer het SMTP-serveradres in.
			SMTP-poort		25* [00001-65535]	Voer het SMTP-poortnummer in.	
			Aut. voor SMTP		Geen* SMTP-AUT POP voorSMTP	Hiermee kiest u de beveiligingsmethode voor e-mailmelding.	
	<p>+ Netwerkhandleiding</p> <p>♣ Ga voor het downloaden van de handleiding naar het Brother Solutions Center op http://solutions.brother.com/.</p>						
	 De fabrieksinstellingen zijn vetgedrukt en met een sterretje weergegeven.						

Niveau 1	Niveau 2	Niveau 3	Niveau 4	Niveau 5	Opties	Omschrijvingen
Netwerk + (vervolg)	E-mail/IFAX (vervolg)	Server inst. (vervolg)	SMTP (vervolg)	SMTP SSL/TLS	Geen* SSL TLS	U kunt een e-mail verzenden of ontvangen via een e-mailserver waarvoor beveiligde SSL/TLS-communicatie vereist is.
				SMTP-cert. controleren	Aan Uit*	Het SMTP-servercertificaat automatisch verifiëren.
			POP3	POP3 Server	Naam (Max. 64 tekens) IP Address [000-255]. [000-255]. [000-255]. [000-255]	Voer het POP3-serveradres in.
				POP3-poort	110* [00001-65535]	Voer het POP3-poortnummer in.
				Mailbox Naam	—	Voer de naam van het postvak in. (Max. 60 tekens)
				Mailbox Wachtw	—	Voer het wachtwoord in om aan te melden op de POP3-server. (Maximaal 32 tekens)
				POP3 SSL/TLS	Geen* SSL TLS	U kunt een e-mail verzenden of ontvangen via een e-mailserver waarvoor beveiligde SSL/TLS-communicatie vereist is.
				POP3-cert. controleren	Aan Uit*	Het POP3-servercertificaat automatisch verifiëren.
				APOP	Aan Uit*	Hiermee schakelt u APOP in of uit.

+ Netwerkhandleiding

♣ Ga voor het downloaden van de handleiding naar het Brother Solutions Center op <http://solutions.brother.com/>.



De fabrieksinstellingen zijn vetgedrukt en met een sterretje weergegeven.

Niveau 1	Niveau 2	Niveau 3	Niveau 4	Niveau 5	Opties	Omschrijvingen		
Netwerk + (vervolg)	E-mail/IFAX (vervolg)	Setup Mail RX	Auto Polling	—	Aan* Uit	Hiermee wordt de POP3-server automatisch op nieuwe berichten gecontroleerd.		
				Poll Frequency (Als Auto Polling is ingesteld op Aan.)	10* [01-60] Min	Hiermee stelt u het interval in voor het controleren op nieuwe berichten op de POP3-server.		
			Header	—	Alle Onderw.+Van+Aan Geen*	Hiermee selecteert u de inhoud van de af te drukken berichtkop.		
			Del Error Mail	—	Aan* Uit	Hiermee worden e-mails automatisch verwijderd.		
			Notification	—	Aan MDN Uit*	Hiermee ontvangt u meldingsberichten.		
		Setup Mail TX	Sender Subject	—	—	Hiermee wordt het onderwerp weergegeven dat toegevoegd is aan de internetfaxgegevens.		
			Size Limit	—	Aan Uit*	Hiermee wordt het formaat van e-maildocumenten beperkt.		
			Notification	—	Aan Uit*	Hiermee worden meldingsberichten verstuurd.		
		Setup Relay	Rly Broadcast	—	Aan Uit*	Hiermee wordt een document naar een andere faxmachine doorgestuurd.		
			Relay Domain	—	—	Hiermee wordt de domeinnaam geregistreerd.		
			Relay Report	—	Aan Uit*	Hiermee drukt u het groepsdoorstuurrapport af.		
		<p>+ Netwerkhandleiding</p> <p>♣ Ga voor het downloaden van de handleiding naar het Brother Solutions Center op http://solutions.brother.com/.</p>						
		 De fabrieksinstellingen zijn vetgedrukt en met een sterretje weergegeven.						

Niveau 1	Niveau 2	Niveau 3	Niveau 4	Niveau 5	Opties	Omschrijvingen
Netwerk + (vervolg)	Faxen naar server	—	—	—	Aan (Prefix/Suffix) uit*	U kunt een prefix-/suffixadres opslaan in de machine en een document verzenden vanaf een faxserver.
	Netw. resetten	—	—	—	Ja Nee	Hiermee worden de fabrieksinstellingen van alle netwerkinstellingen hersteld.
<p>+ Netwerkhandleiding</p> <p>♣ Ga voor het downloaden van de handleiding naar het Brother Solutions Center op http://solutions.brother.com/.</p>						
<p> De fabrieksinstellingen zijn vetgedrukt en met een sterretje weergegeven.</p>						



Niveau 1	Niveau 2	Niveau 3	Niveau 4	Opties	Omschrijvingen	Pagina
Machine-info	Serienummer	—	—	—	U kunt het serienummer van uw machine controleren.	139
	Paginateller	—	—	Totaal Fax/lijst Kopie Afdrukken	U kunt controleren hoeveel pagina's de machine tijdens haar gebruiksduur in totaal heeft afgedrukt.	Zie ♦.
	Levensduur onderdelen	Drumeenheid	—	—	—	U kunt controleren hoe lang de machine-onderdelen nog meegaan (in %). (PF Kit 2 wordt alleen weergegeven als de optionele papierlade is geïnstalleerd.)
		Fusereenheid	—	—	—	
		Laser	—	—	—	
		Papiertoevoerkit MF	—	—	—	
		Papiertoevoerkit 1	—	—	—	
Papiertoevoerkit 2	—	—	—	—		
♦ <i>Uitgebreide gebruikershandleiding</i>						
 De fabrieksinstellingen zijn vetgedrukt en met een sterretje weergegeven.						



Niveau 1	Niveau 2	Niveau 3	Niveau 4	Opties	Omschrijvingen	Pagina	
Stand.instel.	Ontvangstmodus	—	—	Alleen Fax* Fax/Telefoon Ext. TEL/ANT Handmatig	Selecteert de ontvangststand die het beste in uw behoeften voorziet.	34	
	Datum&Tijd	Datum&Tijd	—	—	—	De datum en de tijd worden op het LCD-scherm weergegeven en op de kopteksten van de verzonden faxen vermeld.	Zie ‡.
		Aut. zomertijd	—	—	Aan* Uit	Schakelt automatisch om naar de zomertijd.	Zie ◆.
		Time Zone	—	—	UTCXXX:XX	Hiermee stelt u de tijdzone in voor uw land.	Zie ‡.
	Stations-ID	—	—	Fax: Tel: Naam:	Stelt de naam en het faxnummer in die op elke faxpagina moeten worden afgedrukt.		
	Toon/Puls (voor Nederland)	—	—	Toon* Puls	Selecteert de kiesmodus.		
	Kiestoon	—	—	Waarneming Geen detectie*	U kunt de tijd voor het waarnemen van een kiestoon verkorten.	130	
	Tel lijn inst	—	—	Normaal* ISDN PBX	Selecteer het type telefoonlijn.	40	
	Reset	Netwerk	—	—	Ja Nee	Alle fabrieksinstellingen van het netwerk herstellen.	139
Adres en fax		—	—	Ja Nee	Alle opgeslagen telefoonnummers en faxinstellingen herstellen.		
Alle instell.		—	—	Ja Nee	Alle fabrieksinstellingen van de machine herstellen.		

◆ *Uitgebreide gebruikershandleiding*

‡ Installatiehandleiding





De fabrieksinstellingen zijn vetgedrukt en met een sterretje weergegeven.

Niveau 1	Niveau 2	Niveau 3	Niveau 4	Opties	Omschrijvingen	Pagina
Stand.instel. (vervolg)	Taalkeuze	—	—	(Kies uw taal.)	Hiermee kunt u de LCD-taal voor uw land veranderen.	Zie ‡.
<p>◆ <i>Uitgebreide gebruikershandleiding</i></p> <p>‡ Installatiehandleiding</p>						
<p> De fabrieksinstellingen zijn vetgedrukt en met een sterretje weergegeven.</p>						



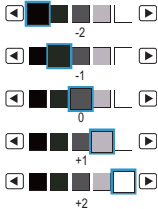
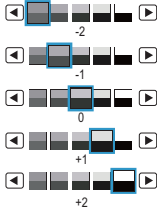

Niveau 1	Niveau 2	Niveau 3	Opties 1	Opties 2	Omschrijvingen	Pagina
Kwaliteit	—	—	Automatisch* Tekst Foto Grafiek	—	U kunt de kopieerresolutie voor uw type document selecteren.	Zie ♦.
Vergroten/Verkleinen	—	—	100%*	—	—	
			Vergroten	104% EXE ⇒ LTR 141% A5 ⇒ A4 200%	U kunt het vergrotingspercentage voor de volgende kopie kiezen.	
			Verkleinen	50% 70% A4 ⇒ A5 78% LGL ⇒ LTR 83% LGL ⇒ A4 85% LTR ⇒ EXE 91% Volle pagina 94% A4 ⇒ LTR 97% LTR ⇒ A4	U kunt het verkleiningspercentage voor de volgende kopie kiezen.	
			Automatisch	—	U kunt de machine instellen zodat deze de mate van verkleinen berekent die het best past bij het papierformaat. Auto is enkel beschikbaar wanneer u de ADF gebruikt.	
			Aangepast (25-400%)	—	U kunt het vergrotings- of verkleiningspercentage voor de volgende kopie kiezen.	
♦ Uitgebreide gebruikershandleiding						
 De fabrieksinstellingen zijn vetgedrukt en met een sterretje weergegeven.						

Niveau 1	Niveau 2	Niveau 3	Opties 1	Opties 2	Omschrijvingen	Pagina
Dubbelz. kopiëren	—	—	Uit* 2zijdig⇒ 2zijdig 1zijd.⇒2zijd. Lange zijde 2zijd.⇒1zijd. Lange zijde 1zijd.⇒2zijd. Korte zijde 2zijd.⇒1zijd. Korte zijde	—	Hiermee kunt u duplexprinten in- of uitschakelen. U kunt ook kiezen tussen duplexprinten over de lange zijde of korte zijde.	Zie  .
Ladegebruik	—	—	Alleen lade 1 Alleen lade 2 Alleen MF MF>L1>L2* L1>L2>MF (lade 2 en L2 worden enkel weergegeven als Lade 2 is geplaatst.)	—	Selecteert de lade die wordt gebruikt voor het kopiëren.	
Helderheid	—	—		—	Hiermee kunt u de helderheid voor kopieën aanpassen.	
Contrast	—	—		—	Hiermee kunt het contrast voor kopieën aanpassen.	
Stapel/ Sorteert	—	—	Stapel* Sorteert	—	U kunt kiezen om meerdere kopieën te stapelen of sorteren.	
◆ Uitgebreide gebruikershandleiding						
 De fabrieksinstellingen zijn vetgedrukt en met een sterretje weergegeven.						

Niveau 1	Niveau 2	Niveau 3	Opties 1	Opties 2	Omschrijvingen	Pagina	
Pagina layout	—	—	Uit (1op1)* 2op1 (P) 2op1 (L) 2op1 (id) 4op1 (P) 4op1 (L)	—	U kunt N op 1 en 2 op 1 ID-kopieën maken.	Zie ♦.	
Nieuwe standaard	—	—	Kwaliteit Helderheid Contrast	—	U kunt uw kopieerinstellingen als standaardinstellingen opslaan.		
Fabrieks- instellingen	—	—	Ja Nee	—	U kunt de standaardinstellingen voor alle kopieerinstellingen herstellen.		
Favoriete instellingen	Opslaan	Favoriet: 1	Naam wijzigen	—	Na het doorvoeren van wijzigingen aan de volgende instellingen, kunt u deze opslaan als een favoriete instelling: Kwaliteit Vergroten/Verkleinen Dubbelz. kopiëren Ladegebruik Helderheid Contrast Stapel/ Sorteert Pagina layout		
		Favoriet: 2	Naam wijzigen				
		Favoriet: 3	Naam wijzigen				
	Naam wijzigen	Favoriet: 1	Naam wijzigen	—			U kunt de naam van uw favoriete instellingen wijzigen.
		Favoriet: 2	Naam wijzigen	—			
		Favoriet: 3	Naam wijzigen	—			
Favoriet	—	—	Favoriet: 1 Favoriet: 2 Favoriet: 3	—	U kunt uw favoriete instellingen als standaardinstellingen toepassen.		
♦ <i>Uitgebreide gebruikershandleiding</i>							
 De fabrieksinstellingen zijn vetgedrukt en met een sterretje weergegeven.							



Niveau 1	Niveau 2	Niveau 3	Niveau 4	Opties	Omschrijvingen	Pagina
Adresboek	Bewerken	Directkiezen instellen	—	—	Slaat maximaal 32 ééntoetsnummers op zodat u een nummer kunt kiezen door slechts op enkele toetsen te drukken (en Start).	51
		Snelkiezen instellen	—	—	Slaat maximaal 300 snelkiesnummers op zodat u een nummer kunt kiezen door slechts op een paar toetsen (en Start) te drukken.	53
		Groepen Inst. (Directkies)	—	—	Hiermee kunt u maximaal 20 groepsnummers instellen voor het groepsverzenden.	Zie ♦.
		Groepen Inst. (Snelkies)	—	—	Hiermee kunt u maximaal 20 groepsnummers instellen voor het groepsverzenden.	
		Wijzigen	—	—	U kunt ééntoetsnummers en snelkiesnummers wijzigen.	54 en zie ♦.
		Verwijder	—	—	U kunt ééntoetsnummers en snelkiesnummers verwijderen.	54 en zie ♦.
Duplex faxen	—	—	—	DuplexScan : lange zijde DuplexScan : korte zijde Uit*	Hiermee stelt u het formaat voor duplexscannen in.	Zie ♦.
Faxresolutie	—	—	—	Standaard* Fijn Superfijn Foto	Hiermee kunt u de resolutie voor uitgaande faxen instellen.	
♦ <i>Uitgebreide gebruikershandleiding</i>						
 De fabrieksinstellingen zijn vetgedrukt en met een sterretje weergegeven.						

Niveau 1	Niveau 2	Niveau 3	Niveau 4	Opties	Omschrijvingen	Pagina
Contrast	—	—	—	Auto* Licht Donker	Hiermee kunt u de faxen die u verzendt lichter of donkerder maken.	Zie ♦.
Scanformaat glas	—	—	—	A4* Letter Legal/Folio	Om een document in Letter-, Legal- of Folio-formaat te faxen, moet u de instelling voor het scanformaat van de glasplaat wijzigen.	32
Rondsturen	Handmatig	—	—	—	U kunt hetzelfde faxbericht naar meerdere faxnummers verzenden.	Zie ♦.
	Adresboek	—	—	—		
Tijdklok	—	—	—	Aan Uit*	Het tijdstip waarop de uitgestelde faxberichten moeten worden verzonden in 24-uursformaat instellen.	
Direct verzenden	—	—	—	Aan Uit*	Verzendt een fax zonder het geheugen te gebruiken.	
Verzenden polling	—	—	—	Stand. Beveilig Uit*	Hiermee stelt u een document op uw machine in zodat een andere faxmachine dit kan opvragen.	
Voorpagina instellen	—	—	—	Aan Uit*	Deze functie verzendt automatisch een voorblad dat u hebt geprogrammeerd.	
Ontvangen polling	—	—	—	Stand. Beveilig Tijdklok Uit*	Hiermee stelt u uw machine in om faxberichten van een andere faxmachine op te vragen (pollen).	
Inter- nationaal	—	—	—	Aan Uit*	Als u problemen hebt met het internationaal verzenden van faxen, zet deze functie dan op Aan.	
♦ Uitgebreide gebruikershandleiding						
 De fabrieksinstellingen zijn vetgedrukt en met een sterretje weergegeven.						

Niveau 1	Niveau 2	Niveau 3	Niveau 4	Opties	Omschrijvingen	Pagina
Nieuwe stan- daard instellen	—	—	—	Faxresolutie Contrast Scanformaat glas Direct Verzend Voorblad inst.	U kunt uw faxinstellingen als standaardinstellingen opslaan.	Zie ♦.
Fabrieks- instellingen	—	—	—	Ja Nee	U kunt de standaardinstellingen voor alle faxinstellingen herstellen.	
♦ <i>Uitgebreide gebruikershandleiding</i>						
 De fabrieksinstellingen zijn vetgedrukt en met een sterretje weergegeven.						



Niveau 1	Niveau 2	Niveau 3	Niveau 4	Opties	Omschrijvingen	Pagina
Scan naar USB	Kwaliteit	—	—	Kleur 100 dpi* Kleur 200 dpi Kleur 300 dpi Kleur 600 dpi Kleur autom. Grijs 100 dpi Grijs 200 dpi Grijs 300 dpi Grijs autom. Z/W 300 dpi Z/W 200 dpi Z/W 200x100 dpi	U kunt de scanresolutie en het bestandformaat kiezen voor uw document.	Zie <input type="checkbox"/> .
	Bestandstype	—	—	(Als u bij de kwaliteitsinstelling de optie kleur of grijs koos) PDF* PDF/A Veilige PDF Ondert. PDF JPEG XPS		
				(Als u bij de kwaliteitsinstelling de optie Z&W koos) PDF* PDF/A Veilige PDF Ondert. PDF TIFF		
Duplex scannen	—	—	DuplexScan : lange zijde DuplexScan : korte zijde Uit*	Selecteert het formaat voor duplexscannen.		
<input type="checkbox"/> Softwarehandleiding						
De fabrieksinstellingen zijn vetgedrukt en met een sterretje weergegeven.						

Niveau 1	Niveau 2	Niveau 3	Niveau 4	Opties	Omschrijvingen	Pagina
Scan naar USB (vervolg)	Bestandsnaam	—	—	—	Voer een bestandsnaam voor de gescande data in.	Zie <input type="checkbox"/> .
	Scanformaat glas	—	—	A4* Letter Legal/Folio	Om een document in Letter-, Legal- of Folio-formaat te scannen, moet u de instelling voor het scanformaat van de glasplaat wijzigen.	
	Bestands- grootte	—	—	Klein Midden* Groot	U kunt het bestandsformaat kiezen voor scannen in kleur of grijswaarden.	
	Nieuwe standaard	—	—	Kwaliteit Bestandstype Scanformaat glas Bestands- grootte	U kunt uw instellingen voor scannen naar USB als standaardinstellingen opslaan.	
	Fabrieks- instellingen	—	—	Ja Nee	U kunt de standaardinstellingen voor alle instellingen voor scannen naar USB herstellen.	
Scan naar netwerk (Windows®)	(Profielnaam)	Kwaliteit	—	Kleur 100 dpi* Kleur 200 dpi Kleur 300 dpi Kleur 600 dpi Kleur autom. Grijs 100 dpi Grijs 200 dpi Grijs 300 dpi Grijs autom. Z/W 300 dpi Z/W 200 dpi Z/W 200x100 dpi	U kunt de scanresolutie en het bestandformaat kiezen voor uw document.	
<input type="checkbox"/> Softwarehandleiding						
 De fabrieksinstellingen zijn vetgedrukt en met een sterretje weergegeven.						

Niveau 1	Niveau 2	Niveau 3	Niveau 4	Opties	Omschrijvingen	Pagina	
Scan naar netwerk (Windows®) (vervolg)	(Profielnaam) (vervolg)	Bestandstype	—	(Als u bij de kwaliteitsinstelling de optie kleur of grijs koos) PDF* PDF/A Veilige PDF Ondert. PDF JPEG XPS		Zie <input type="checkbox"/> .	
				(Als u bij de kwaliteitsinstelling de optie Z&W koos) PDF* PDF/A Veilige PDF Ondert. PDF TIFF			
		Duplex scannen	—	DuplexScan : lange zijde DuplexScan : korte zijde Uit*			Selecteert het formaat voor duplexscannen.
		Scanformaat glas	—	A4* Letter Legal/Folio			Om een document in Letter-, Legal- of Folio-formaat te scannen, moet u de instelling voor het scanformaat van de glasplaat wijzigen.
		Bestands- grootte	—	Klein Midden* Groot	U kunt het bestandsformaat kiezen voor scannen in kleur of grijswaarden.		

Softwarehandleiding





De fabrieksinstellingen zijn vetgedrukt en met een sterretje weergegeven.

Niveau 1	Niveau 2	Niveau 3	Niveau 4	Opties	Omschrijvingen	Pagina
Scan naar netwerk (Windows®) (vervolg)	(Profielnaam) (vervolg)	Bestandsnaam	—	BRNXXXXXXXXX* Estimate Report Order sheet Contract sheet Check Receipt <Handmatig>	U kunt voorgeprogrammeerde bestandsnamen kiezen. Als u <Handmatig> kiest, kunt u het bestand noemen zoals u wilt. "XXXXXXXXXX" is het MAC-adres/Ethernet-adres van de machine.	Zie <input type="checkbox"/> .
Scan nr FTP	(Profielnaam)	Kwaliteit	—	Kleur 100 dpi* Kleur 200 dpi Kleur 300 dpi Kleur 600 dpi Kleur autom. Grijs 100 dpi Grijs 200 dpi Grijs 300 dpi Grijs autom. Z/W 300 dpi Z/W 200 dpi Z/W 200x100 dpi	U kunt de scanresolutie en het bestandformaat kiezen voor uw document.	
		Bestandstype	—	(Als u bij de kwaliteitsinstelling de optie kleur of grijs koos) PDF* PDF/A Veilige PDF Ondert. PDF JPEG XPS		
<input type="checkbox"/> Softwarehandleiding						
 De fabrieksinstellingen zijn vetgedrukt en met een sterretje weergegeven.						

Niveau 1	Niveau 2	Niveau 3	Niveau 4	Opties	Omschrijvingen	Pagina
Scan nr FTP (vervolg)	(Profielnaam) (vervolg)	Bestandstype (vervolg)	—	(Als u bij de kwaliteitsinstelling de optie Z&W koos) PDF* PDF/A Veilige PDF Ondert. PDF TIFF		Zie <input type="checkbox"/> .
		Duplex scannen	—	DuplexScan : lange zijde DuplexScan : korte zijde Uit*	Selecteert het formaat voor duplexscannen.	
		Scanformaat glas	—	A4* Letter Legal/Folio	Om een document in Letter-, Legal- of Folio-formaat te scannen, moet u de instelling voor het scanformaat van de glasplaat wijzigen.	
		Bestands- grootte	—	Klein Midden* Groot	U kunt het bestandsformaat kiezen voor scannen in kleur of grijswaarden.	
		Bestandsnaam	—	BRNXXXXXXXXX* Estimate Report Order sheet Contract sheet Check Receipt <Handmatig>	U kunt voorgeprogrammeerde bestandsnamen kiezen. Als u <Handmatig> kiest, kunt u het bestand noemen zoals u wilt. "XXXXXXXXXX" is het MAC-adres/Ethernet-adres van de machine.	
<input type="checkbox"/> Softwarehandleiding						
 De fabrieksinstellingen zijn vetgedrukt en met een sterretje weergegeven.						

Niveau 1	Niveau 2	Niveau 3	Niveau 4	Opties	Omschrijvingen	Pagina
Scan nr e-mail	Handmatig/ Adresboek	Kwaliteit	—	Kleur 100 dpi* Kleur 200 dpi Kleur 300 dpi Kleur 600 dpi Kleur autom. Grijs 100 dpi Grijs 200 dpi Grijs 300 dpi Grijs autom. Z/W 300 dpi Z/W 200 dpi Z/W 200x100 dpi	U kunt de scanresolutie en het bestandformaat kiezen voor uw document.	Zie <input type="checkbox"/> .
		Bestandstype	—	(Als u bij de kwaliteitsinstelling de optie kleur of grijs koos) PDF* PDF/A Veilige PDF Ondert. PDF JPEG XPS (Als u bij de kwaliteitsinstelling de optie Z&W koos) PDF* PDF/A Veilige PDF Ondert. PDF TIFF		
		Duplex scannen	—	DuplexScan : lange zijde DuplexScan : korte zijde Uit*		
<input type="checkbox"/> Softwarehandleiding						
 De fabrieksinstellingen zijn vetgedrukt en met een sterretje weergegeven.						

Niveau 1	Niveau 2	Niveau 3	Niveau 4	Opties	Omschrijvingen	Pagina
Scan nr e-mail (vervolg)	Handmatig/ Adresboek (vervolg)	Scanformaat glas	—	A4* Letter Legal/Folio	Om een document in Letter-, Legal- of Folio-formaat te scannen, moet u de instelling voor het scanformaat van de glasplaat wijzigen.	Zie <input type="checkbox"/> .
		Bestands- grootte	—	Klein Midden* Groot	U kunt het bestandsformaat kiezen voor scannen in kleur of grijswaarden.	
		Aantal bestemmingen	—	—	U kunt e-mailadressen voor meerdere bestemmingen toevoegen.	
		Nieuwe standaard	—	Kwaliteit Bestandstype Scanformaat glas Bestands- grootte	U kunt uw instellingen voor scannen naar e-mail als standaardinstellingen opslaan.	
		Fabrieks- instellingen	—	Ja Nee	U kunt de standaardinstellingen voor alle instellingen voor scannen naar e-mail herstellen.	
Scan naar pc	E-mail	Duplex scannen	—	DuplexScan : lange zijde DuplexScan : korte zijde Uit*	U kunt een monochroom document of een document in kleur naar uw e-mailtoepassing scannen.	
		Hulp bij het instellen	—	—	Als u de instelling voor Scannen naar pc wilt wijzigen, dient u het ControlCenter te gebruiken. Zie de Softwarehandleiding voor meer informatie.	
	Beeld	Duplex scannen	—	DuplexScan : lange zijde DuplexScan : korte zijde Uit*	U kunt een afbeelding in kleur naar uw grafische toepassing scannen.	
<input type="checkbox"/> Softwarehandleiding						
 De fabrieksinstellingen zijn vetgedrukt en met een sterretje weergegeven.						

Niveau 1	Niveau 2	Niveau 3	Niveau 4	Opties	Omschrijvingen	Pagina
Scan naar pc (vervolg)	Beeld (vervolg)	Hulp bij het instellen	—	—	Als u de instelling voor Scannen naar pc wilt wijzigen, dient u het ControlCenter te gebruiken. Zie de Softwarehandleiding voor meer informatie.	Zie <input type="checkbox"/> .
	OCR	Duplex scannen	—	DuplexScan : lange zijde DuplexScan : korte zijde Uit*	U kunt uw tekstdocument laten omzetten naar een bewerkbaar tekstbestand.	
		Hulp bij het instellen	—	—	Als u de instelling voor Scannen naar pc wilt wijzigen, dient u het ControlCenter te gebruiken. Zie de Softwarehandleiding voor meer informatie.	
	Bestand	Duplex scannen	—	DuplexScan : lange zijde DuplexScan : korte zijde Uit*	U kunt een monochroom document of een document in kleur naar uw computer scannen.	
		Hulp bij het instellen	—	—	Als u de instelling voor Scannen naar pc wilt wijzigen, dient u het ControlCenter te gebruiken. Zie de Softwarehandleiding voor meer informatie.	
	Webservice (Wordt weergegeven wanneer u een Web Service Scan installeert; deze wordt weergegeven in de netwerkverkenner van uw computer.)	Scannen	—	—	—	U kunt gegevens scannen met behulp van een webserviceprotocol.
Scannen voor e-mail		—	—	—		
Scannen voor OCR		—	—	—		
Scannen voor faxen		—	—	—		
Scannen voor afdrukken		—	—	—		
<input type="checkbox"/> Softwarehandleiding						
 De fabrieksinstellingen zijn vetgedrukt en met een sterretje weergegeven.						

Overige functies



Niveau 1	Niveau 2	Niveau 3	Niveau 4	Opties	Omschrijvingen	Pagina
Direct afdrukken	(Bestand selecteren)	Afdrukinstell. (Aantal afdrukken (001–999))	Papierformaat	A4* Letter Legal Executive A5 A5 L A6 B5 B6 Folio	Hiermee stelt u het papierformaat in als u direct afdruckt via het USB-flashstation.	58
			Papiersoort	Dun Normaal* Dik Dikker Kringlooppapier Etiketten	Hiermee stelt u het afdruckmediatype in als u direct afdruckt via het USB-flashstation.	58
			Meerdere pagina's	1op1* 2op1 4op1 9op1 16op1 25op1 1 op 2x2 pagina's 1 op 3x3 pagina's 1 op 4x4 pagina's 1 op 5x5 pagina's	Hiermee stelt u de paginalay-out in als u meerdere pagina's direct afdruckt via het USB-flashstation.	58
			Orientatie	Portret* Landschap	Hiermee stelt u de paginarichting in als u direct afdruckt via het USB-flashstation.	58
			Duplex	Lange zijde Korte zijde Uit*	Hiermee kiest u het formaat voor duplexprinten als u direct afdruckt via het USB-flashstation.	58
 <p>De fabrieksinstellingen zijn vetgedrukt en met een sterretje weergegeven. De toets Direct afdrukken op het LCD-scherm wordt geactiveerd wanneer een USB-flashgeheugen aangesloten wordt en Direct afdrukken geselecteerd is in het USB-geheugenmenu.</p>						

Niveau 1	Niveau 2	Niveau 3	Niveau 4	Opties	Omschrijvingen	Pagina
Direct afdrukken (vervolg)	(Bestand selecteren) (vervolg)	Afdrukinstell. (Aantal afdrukken (001-999)) (vervolg)	Sorteren	Aan* Uit	Hiermee schakelt u pagina's sorteren in of uit als u direct afdruckt via het USB-flashstation.	58
			Ladegebruik	Automatisch* Alleen MF Alleen lade 1 Alleen lade 2 (Lade #2 wordt alleen weergegeven als Lade 2 geplaatst is.)	Hiermee kiest u de lade als u direct afdruckt via het USB-flashstation.	58
			Printkwaliteit	Normaal* Fijn	Hiermee stelt u de afdruckkwaliteit in als u direct afdruckt via het USB-flashstation.	58
			PDF-optie	Document* Document&opmaak Document&stempels	Hiermee stelt u de instelling voor rechtstreeks afdrukken via USB in om opmerkingen (Markup) of stempels in het PDF-bestand in combinatie met de tekst af te drukken.	58
Afdrukken van index	—	—	—	—	U kunt een pagina met miniaturen afdrukken.	58
Stand.- instell.	Papierformaat	—	A4* Letter Legal Executive A5 A5 L A6 B5 B6 Folio	Hiermee stelt u het standaardpapierformaat in als u direct afdruckt via het USB-flashstation.	60	
 De fabrieksinstellingen zijn vetgedrukt en met een sterretje weergegeven. De toets Direct afdrukken op het LCD-scherm wordt geactiveerd wanneer een USB-flashgeheugen aangesloten wordt en Direct afdrukken geselecteerd is in het USB-geheugenmenu.						

Niveau 1	Niveau 2	Niveau 3	Niveau 4	Opties	Omschrijvingen	Pagina
Direct afdrukken (vervolg)	Stand.- instell. (vervolg)	Papiersoort	—	Dun Normaal* Dik Dikker Kringlooppapier Etiketten	Hiermee stelt u het standaardmediatype in als u direct afdrukt via het USB-flashstation.	60
		Meerdere pagina's	—	1op1* 2op1 4op1 9op1 16op1 25op1 1 op 2x2 pagina's 1 op 3x3 pagina's 1 op 4x4 pagina's 1 op 5x5 pagina's	Hiermee stelt u de standaardpapieropmaak in als u meerdere pagina's direct afdrukt via het USB-flashstation.	60
		Orientatie	—	Portret* Landschap	Hiermee stelt u de standaardpaginarichting in als u direct afdrukt via het USB-flashstation.	60
		Sorteren	—	Aan* Uit	Hiermee schakelt u standaard pagina's sorteren in of uit als u direct afdrukt via het USB-flashstation.	60
		Printkwaliteit	—	Normaal* Fijn	Hiermee stelt u de standaardafdrukwaliteit in als u direct afdrukt via het USB-flashstation.	60
		PDF-optie	—	Document* Document&opmaak Document&stempels	Hiermee stelt u de standaardinstelling voor rechtstreeks afdrukken via USB in om opmerkingen (Markup) of stempels in het PDF-bestand in combinatie met de tekst af te drukken.	60
		Afdrukken van index	—	Eenvoudig* Details	Hiermee stelt u het standaard afdrukken van de index, simpele opmaak of details in.	60
 De fabrieksinstellingen zijn vetgedrukt en met een sterretje weergegeven. De toets Direct afdrukken op het LCD-scherm wordt geactiveerd wanneer een USB-flashgeheugen aangesloten wordt en Direct afdrukken geselecteerd is in het USB-geheugenmenu.						



Niveau 1	Niveau 2	Niveau 3	Niveau 4	Opties	Omschrijvingen	Pagina
Veilig afdrukken	(Gebruiker selecteren)	(Beveiligde afdrukaak selecteren)	Wachtwoord:	Afdrukken Verwijder	U kunt in het geheugenstation opgeslagen gegevens afdrukken door uw wachtwoord van vier cijfers in te voeren. (De toets Veilig afdrukken op het LCD-scherm wordt geactiveerd als er beveiligde gegevens zijn.)	Zie <input type="checkbox"/> .
<input type="checkbox"/> Softwarehandleiding						
 De fabrieksinstellingen zijn vetgedrukt en met een sterretje weergegeven.						



Niveau 1	Niveau 2	Niveau 3	Niveau 4	Opties	Omschrijvingen	Pagina
Adresboek	Bewerken	Directkiezen instellen	—	—	Slaat maximaal 32 ééntoetsnummers op zodat u een nummer kunt kiezen door slechts op enkele toetsen te drukken (en Start).	51
		Snelkiezen instellen	—	—	Slaat maximaal 300 snelkiesnummers op zodat u een nummer kunt kiezen door slechts op een paar toetsen (en Start) te drukken.	53
		Groepen inst. (Directkies)			Hiermee kunt u maximaal 20 groepsnummers instellen voor het groepsverzenden.	Zie ♦.
		Groepen inst. (Snelkiezen)			Hiermee kunt u maximaal 20 groepsnummers instellen voor het groepsverzenden.	
		Wijzigen			U kunt ééntoetsnummers en snelkiesnummers wijzigen.	54 en zie ♦.
		Verwijder	—	—	U kunt ééntoetsnummers en snelkiesnummers verwijderen.	54 en zie ♦.

♦ Uitgebreide gebruikershandleiding



De fabrieksinstellingen zijn vetgedrukt en met een sterretje weergegeven.

Niveau 1	Niveau 2	Niveau 3	Niveau 4	Opties	Omschrijvingen	Pagina
Snelkiezen	Bewerken	Directkiezen instellen	—	—	Hiermee kunt u tot 32 ééntoetsnummers opslaan.	51
		Wijzigen	—	—	U kunt ééntoetsnummers wijzigen.	54
		Verwijder	—	—	U kunt ééntoetsnummers verwijderen.	54



De fabrieksinstellingen zijn vetgedrukt en met een sterretje weergegeven.

Tekst invoeren

Bij het instellen van bepaalde menuselecties is het soms nodig om tekst in de machine in te voeren.

Druk herhaaldelijk op **A 1 @** om cijfers, letters of speciale tekens te kiezen. Druk op **↑** om naar wens te schakelen tussen hoofdletters en kleine letters voor het invoeren van een e-mailadres.



Spaties invoeren

Druk op de spatietoets of op **▶** om een spatie in te voeren.

Corrigeren

Als u een onjuist teken hebt ingevoerd en u dit wilt wijzigen, gebruikt u de pijltjestoetsen om de cursor onder het onjuiste teken te plaatsen. Druk daarna op **✕**. Voer het juiste teken in. U kunt ook letters invoegen door de cursor te verplaatsen en een teken in te voeren.



Opmerking

- De beschikbare tekens kunnen verschillen afhankelijk van uw land.
- Afhankelijk van de functie die u instelt, kan de lay-out van het toetsenbord verschillen.

D

Specificaties

Algemeen

Model		MFC-8950DW	MFC-8950DWT
Printertype		Laser	
Afdrukmethode		Elektrofotografische laserprinter	
Geheugencapaciteit	Standaard	128 MB	
	Optioneel	1 sleuf: DDR2 SO-DIMM (144-pins) tot 256 MB	
LCD-scherm (liquid crystal display)		Breed LCD-kleurenaanraakscherm van 5 in. (126 mm) ¹	
Stroombron		220 - 240 V AC 50/60 Hz	
Stroomverbruik ² (Gemiddeld)	Piek	Ong. 1.200 W bij 25 °C	
	Kopiëren	Ong. 694 W bij 25 °C	
	Kopiëren (Stille stand)	Ong. 350 W bij 25 °C	
	Klaar	Ong. 9,8 W bij 25 °C	
	Slaap (WLAN: Aan)	Ong. 6,8 W	
	Diepe Slaap	Ong. 1,6 W	
Afmetingen		<p style="text-align: center;">*: MFC-8950DWT</p> <p style="text-align: right;">Eenheden: mm</p>	
Gewicht (met verbruiksartikelen)		17,7 kg	20,8 kg

¹ Diagonaal gemeten

² USB-verbindingen met pc

Model			MFC-8950DW	MFC-8950DWT
Geluidsniveau	Geluidsdruk	Afdrukken	LPAm = 59 dB (A)	
		Klaar	LPAm = 37 dB (A)	
		Afdrukken (Stille stand)	LPAm = 54 dB (A)	
	Geluidskracht	Kopiëren ^{1 2}	Voor Duitsland, Oostenrijk, België: LWAd = 6,63 B (A)	Voor Duitsland, Oostenrijk, België: LWAd = 6,78 B (A)
			Voor overige landen: LWAd = 6,59 B (A)	Voor overige landen: LWAd = 6,77 B (A)
		Klaar ^{1 2}	LWAd = 4,70 B (A)	LWAd = 4,58 B (A)
	Afdrukken (Stille stand)	LWAd = 6,4 B (A)		
Temperatuur		In bedrijf	10 tot 32,5 °C	
		Opslag	0 tot 40 °C	
Vochtigheid		In bedrijf	20 tot 80% (niet condenserend)	
		Opslag	10 tot 90% (niet condenserend)	
ADF (automatische documentinvoer)			Maximaal 50 pagina's Voor optimale resultaten raden wij het volgende aan: Temperatuur: 20 tot 30 °C Vochtigheid: 50% tot 70% Papier: 80 g/m ²	

¹ Gemeten in overeenstemming met de methode beschreven in RAL-UZ122.

² Kantoorapparatuur met LWAd > 6,30 B (A) is niet geschikt voor gebruik in ruimten waar mensen voornamelijk intellectueel werk verrichten. Dergelijke apparatuur moet in een aparte ruimte worden geplaatst vanwege het geluid dat deze produceert.

Documentgrootte

Model		MFC-8950DW	MFC-8950DWT
Document grootte (enkelzijdig)	Breedte ADF	147,3 tot 215,9 mm	
	Lengte ADF	147,3 tot 355,6 mm	
	Breedte glasplaat	Max. 215,9 mm	
	Lengte glasplaat	Max. 355,6 mm	
Document grootte (dubbelzijdig (duplex))	Breedte ADF	147,3 tot 215,9 mm	
	Lengte ADF	147,3 tot 355,6 mm	

Afdrukmedia

Model		MFC-8950DW	MFC-8950DWT
Papierinvoer	Papierlade (standaard)	Papiersoort	Normaal papier, dun papier, kringlooppapier
		Papierformaat	A4, Letter, B5 (ISO/JIS), A5, A5 (Lange zijde), B6 (ISO), A6, Executive, Legal, Folio
		Papiergewicht	60 tot 105 g/m ²
		Maximale papiercapaciteit	Maximaal 500 vellen gewoon papier van 80 g/m ²
	Multifunctionele lade (MP-lade)	Papiersoort	Normaal papier, dun papier, dik papier, dikker papier, kringlooppapier, bankpostpapier, etiket, enveloppe, dunne env., dikke env.
		Papierformaat	Breedte: 76,2 tot 215,9 mm Lengte: 127,0 tot 355,6 mm
		Papiergewicht	60 tot 163 g/m ²
		Maximale papiercapaciteit	Maximaal 50 vellen gewoon papier van 80 g/m ²
	Papierlade 2 (optioneel) ²	Papiersoort	Normaal papier, dun papier, kringlooppapier
		Papierformaat	A4, Letter, B5 (ISO/JIS), A5, B6 (ISO), Executive, Legal, Folio
		Papiergewicht	60 tot 105 g/m ²
		Maximale papiercapaciteit	Maximaal 500 vellen gewoon papier van 80 g/m ²
Papieruitvoer ¹	Documentuitvoer met bedrukte zijde naar beneden	Tot 150 vellen normaal papier van 80 g/m ² (met de bedrukte zijde naar beneden op de documentuitvoer met bedrukte zijde naar beneden uitgeworpen)	
	Documentuitvoer met bedrukte zijde naar boven	Eén vel (met de bedrukte zijde naar boven op de documentuitvoer met bedrukte zijde naar boven uitgeworpen)	
Duplex	Automatisch tweezijdig afdrukken	Papiersoort	Normaal papier, dun papier, kringlooppapier
		Papierformaat	A4
		Papiergewicht	60 tot 105 g/m ²

¹ Voor etiketten adviseren we u afgedrukte vellen onmiddellijk na het afdrukken uit de uitvoerlade te verwijderen, om vlekken te vermijden.

² Lade 2 is optioneel bij de MFC-8950DW.

Fax

Model		MFC-8950DW	MFC-8950DWT
Compatibiliteit		ITU-T Super Groep 3	
Coderingssysteem		MH/MR/MMR/JBIG/JPEG	
Modemsnelheid		33.600 bps (met Automatic Fallback)	
Dubbelzijdig afdrukken ontvangen (duplex)		Ja	
Automatisch dubbelzijdig (duplex) verzenden		Ja (vanaf ADF)	
Scanbreedte		Max. 208 mm	
Afdrukbreedte		Max. 208 mm	
Grijswaarden		8 bit/256 niveaus	
Resolutie	Horizontaal	8 dot/mm	
	Verticaal	Standaard: 3,85 regel/mm	
		Fijn: 7,7 lijnen/mm	
		Foto: 7,7 lijnen/mm	
	Superfijn: 15,4 lijnen/mm		
Eéntoetsnummers		32	
Snelkiezen		300 stations	
Groepen		Maximaal 20	
Groepsverzenden		382 stations	
Automatisch opnieuw kiezen		3 keer met een interval van 5 minuten	
Verzenden vanuit het geheugen		Maximaal 500 ¹ pagina's	
Ontvangst zonder papier		Maximaal 500 ¹ pagina's	

¹ 'Pagina's' verwijst naar de 'ITU-T testkaart #1' (een standaard zakenbrief, standaardresolutie, JBIG-code). Specificaties en gedrukt materiaal kunnen zonder vooraankondiging worden gewijzigd.

Kopiëren

Model	MFC-8950DW	MFC-8950DWT
Breedte kopie	Max. 210 mm	
Automatisch dubbelzijdig (duplex) kopiëren	Ja (vanaf ADF)	
Meerdere kopieën	Stapelt of sorteert maximaal 99 pagina's	
Verkleinen/vergroten	25% tot 400% (in stappen van 1%)	
Resolutie	Maximaal 1.200 × 600 dpi	
Tijd voor eerste kopie ¹	Minder dan 10,5 seconden bij 23 °C / 230 V	

¹ In de stand Gereed met de standaardlade

Scanner

Model	MFC-8950DW	MFC-8950DWT
Kleur/Zwart	Ja/Ja	
TWAIN-compatibel	Ja (Windows® XP/ Windows Vista® / Windows® 7 / Mac OS X 10.5.8, 10.6.x, 10.7.x ¹)	
WIA-compatibel	Ja (Windows® XP/Windows Vista®/Windows® 7)	
ICA-compatibel	Ja (Mac OS X 10.6.x, 10.7.x)	
Kleurintensiteit	48 bits interne / 24 bits externe kleuren	
Resolutie	Max. 19.200 × 19.200 dpi (geïnterpoleerd) ² Max. 1.200 × 1.200 dpi (optisch) ² (via glasplaat) Max. 1.200 × 600 dpi (optisch) ² (via ADF)	
Scanbreedte	Max. 210 mm	
Automatisch dubbelzijdig (duplex) scannen	Ja (vanaf ADF)	
Grijswaarden	256 niveaus	

¹ Voor de meest recente driverupdates voor de versie van Mac OS X die u gebruikt, kunt u naar <http://solutions.brother.com/> gaan.

² Maximaal 1.200 × 1.200 dpi scannen met het WIA-stuurprogramma in Windows® XP, Windows Vista® en Windows® 7 (u kunt een resolutie van maximaal 19.200 × 19.200 dpi kiezen met behulp van het scannerhulpprogramma)

Printer

Model	MFC-8950DW	MFC-8950DWT
Automatisch dubbelzijdig (duplex) afdrukken	Ja	
Emulaties	PCL6, BR-Script3 (PostScript® 3™), IBM Proprinter XL, Epson FX-850	
Resolutie	1200 dpi × 1200 dpi, HQ1200-kwaliteit (2400 dpi × 600 dpi), 600 dpi × 600 dpi	
Afdruksnelheid (Duplex)	Tot 18 kanten/ minuut (tot 9 vellen/ minuut) (A4-formaat) ¹	
Afdruksnelheid	Max. 40 pagina's/ minuut (A4-formaat) ¹	
Eerste afdruk na ²	Minder dan 8,5 seconden bij 23 °C / 230 V	

¹ De afdruksnelheid kan variëren al naar gelang het type document dat u afdrukt.

² In de stand Gereed met de standaardlade

Interfaces

Model	MFC-8950DW	MFC-8950DWT
USB	Hi-Speed USB 2.0 ^{1 2} Wij raden u aan een USB 2.0-kabel (type A/B) te gebruiken die niet langer is dan 2,0 meter.	
Ethernet ³	10BASE-T / 100BASE-TX / 1000BASE-T ⁴ Gebruik een rechtstreekse categorie 5e (of hoger) afgeschermd twisted-pairkabel (STP).	
Draadloos LAN ³	IEEE 802.11b/g/n (Infrastructuurmodus) IEEE 802.11b (Ad-hocmodus)	

¹ Uw machine beschikt over een Hi-Speed USB 2.0-interface. De machine kan ook worden aangesloten op een computer met een USB 1.1-interface.

² USB-poorten van andere merken worden niet ondersteund.

³ Zie *Netwerk (LAN)* >> pagina 200 en >> *Netwerkhandleiding* voor gedetailleerde netwerkspecificaties.

⁴ Wanneer u de machine aansluit op een Gigabit Ethernet-netwerk, dient u netwerkapparaten te gebruiken die 1000BASE-T ondersteunen.

Rechtstreeks afdrukken

Model	MFC-8950DW	MFC-8950DWT
Compatibiliteit	PDF versie 1.7 ¹ , JPEG, Exif + JPEG, PRN (gemaakt door Brother-printerdriver), TIFF (gescand door alle MFC- of DCP-modellen van Brother), XPS versie 1.0.	
Interface	USB-direct interface	

¹ PDF-data met een JBIG2-beeldbestand, een JPEG2000-beeldbestand of een transparantbestand worden niet ondersteund.

Systemvereisten

Minimale systeemvereisten en ondersteunde pc-softwarefuncties								
Versie van het computerplatform en het besturingssysteem		Minimumsnelheid processor	Minimale hoeveelheid RAM	Aanbevolen hoeveelheid RAM	Ruimte op de vaste schijf voor de installatie		Ondersteunde pc-software functies	Ondersteunde pc-interface ²
					voor drivers	voor programma's		
Windows®-besturingssysteem	Windows® XP Home ^{1 4} Windows® XP Professional ^{1 4}	Intel® Pentium® II of gelijkwaardig	128 MB	256 MB	150 MB	500 MB	Afdrukken, PC-Fax ³ , Scannen	USB, 10Base-T/100Base-TX (Ethernet), 1000Base-T (Gigabit Ethernet), Draadloos 802.11 b/g/n
	Windows® XP Professional x64 Edition ^{1 4}	64-bit (Intel®64 of AMD64) ondersteunde CPU	256 MB	512 MB				
	Windows Vista® ^{1 4}	Intel® Pentium® 4 of gelijkwaardige 64-bits (Intel®64 of AMD64) ondersteunde CPU	512 MB	1 GB	500 MB	1,2 GB		
	Windows® 7 ^{1 4}	Intel® Pentium® 4 of gelijkwaardige 64-bits (Intel®64 of AMD64) ondersteunde CPU	1 GB (32-bits) 2 GB (64-bits)	1 GB (32-bits) 2 GB (64-bits)	650 MB			

Minimale systeemvereisten en ondersteunde pc-softwarefuncties							
Versie van het computerplatform en het besturingssysteem	Minimumsnelheid processor	Minimale hoeveelheid RAM	Aanbevolen hoeveelheid RAM	Ruimte op de vaste schijf voor de installatie		Ondersteunde pc-softwarefuncties	Ondersteunde pc-interface ²
				voor drivers	voor programma's		
Windows Server [®] 2003 (drukt uitsluitend af via het netwerk)	Intel [®] Pentium [®] III of gelijkwaardig	256 MB	512 MB	50 MB	N.v.t.	Afdrukken	10Base-T/ 100Base-TX (Ethernet), 1000Base-T (Gigabit Ethernet), Draadloos 802.11 b/g/n
Windows Server [®] 2003 x64 Edition (drukt uitsluitend af via het netwerk)	64-bit (Intel [®] 64 of AMD64) ondersteunde CPU						
Windows Server [®] 2008 (drukt uitsluitend af via een netwerk)	Intel [®] Pentium [®] 4 of gelijkwaardige 64-bits (Intel [®] 64 of AMD64) ondersteunde CPU	512 MB	2 GB				
Windows Server [®] 2008 R2 (drukt uitsluitend af via een netwerk)	64-bit (Intel [®] 64 of AMD64) ondersteunde CPU						

Minimale systeemvereisten en ondersteunde pc-softwarefuncties								
Versie van het computerplatform en het besturingssysteem		Minimumsnelheid processor	Minimale hoeveelheid RAM	Aanbevolen hoeveelheid RAM	Ruimte op de vaste schijf voor de installatie		Ondersteunde pc-software functies	Ondersteunde pc-interface ²
					voor drivers	voor programma's		
Macintosh-besturingssysteem	Mac OS X 10.5.8	PowerPC G4/G5 Intel [®] -processor	512 MB	1 GB	80 MB	400 MB	Afdrukken, PC-fax verzenden ³ , Scannen	USB, 10Base-T/100Base-TX (Ethernet), 1000Base-T (Gigabit Ethernet), Draadloos 802.11 b/g/n
	Mac OS X 10.6.x	Intel [®] -processor	1 GB	2 GB				
	Mac OS X 10.7.x	Intel [®] -processor	2 GB	2 GB				

¹ Voor WIA, 1.200 x 1.200 resolutie. Brother Scanner Toepassing verbeterd tot 19.200 x 19.200 dpi.

² USB-poorten van andere merken worden niet ondersteund.

³ PC-Fax ondersteunt alleen zwart-wit.

⁴ Nuance™ PaperPort™ 12SE ondersteunt Microsoft® SP3 of hoger voor Windows® XP en SP2 of hoger voor Windows Vista® en Windows® 7.

Voor de laatste actualiseringen van het stuurprogramma gaat u naar <http://solutions.brother.com/>.

Alle handelsmerken, merk- en productnamen zijn eigendom van hun respectieve bedrijven.

Verbruiksartikelen

Model		MFC-8950DW	MFC-8950DWT	Naam van het model
Tonercartridge	Inbox	Ong. 8.000 pagina's (A4 of Letter) ¹		-
	Standaard	Ong. 3.000 pagina's (A4 of Letter) ¹		TN-3330
	Hoge capaciteit	Ong. 8.000 pagina's (A4 of Letter) ¹		TN-3380
	Ultrahoge capaciteit	Ong. 12.000 pagina's (A4 of Letter) ¹		TN-3390
Drumeenheid		Ong. 30.000 pagina's (A4 of Letter) (1 pagina/taak) ²		DR-3300

¹ De geschatte cartridgeopbrengst wordt verklaard in overeenstemming met ISO/IEC 19752.

² De gebruiksduur van de drum is een gemiddelde waarde en kan verschillen met het soort gebruik.

Netwerk (LAN)

Opmerking

Voor meer informatie over de netwerkspecificaties ►► de Netwerkhandleiding.

Model		MFC-8950DW	MFC-8950DWT
LAN		U kunt de machine op een netwerk aansluiten voor printen via het netwerk, netwerkscannen, PC-Fax verzenden, PC-Fax ontvangen (alleen Windows®) en externe installatie ¹ . De software voor netwerkbeheer Brother BRAdmin Light ^{2 3} is eveneens bijgeleverd.	
Protocollen	IPv4	ARP, RARP, BOOTP, DHCP, APIPA(Auto IP), WINS/NetBIOS-naamresolutie, DNS Resolver, mDNS, LLMNR responder, LPR/LPD, Custom Raw Port/Port9100, POP3, SMTP Client, IPP/IPPS, FTP client en server, LDAP Client, CIFS Client, TELNET Server, SNMPv1/v2c/v3, HTTP/HTTPS server, TFTP client en server, ICMP, Web Services (Print/Scan), SNTP Client	
	IPv6	NDP, RA, DNS resolver, mDNS, LLMNR responder, LPR/LPD, Custom Raw Port/Port9100, IPP/IPPS, FTP client en server, LDAP Client, CIFS Client, TELNET Server, SNMPv1/v2c/v3, HTTP/HTTPS server, TFTP client en server, SMTP Client, ICMPv6, SNTP Client, Web Services (Print/Scan)	
Beveiligings protocols	Bedraad	APOP, POP voor SMTP, SMTP-AUTH, SSL/TLS (IPPS, HTTPS, SMTP, POP), SNMP v3, 802.1x (EAP-MD5, EAP-FAST, PEAP, EAP-TLS, EAP-TTLS), Kerberos	
	Draadloos	APOP, POP voor SMTP, SMTP-AUTH, SSL/TLS (IPPS, HTTPS, SMTP, POP), SNMP v3, 802.1x (LEAP, EAP-FAST, PEAP, EAP-TLS, EAP-TTLS), Kerberos	
Draadloze netwerkbeveiliging		WEP 64/128 bit, WPA-PSK (TKIP/AES), WPA2-PSK (AES)	
Hulpprogramma voor het instellen van een draadloos netwerk	AOSS™	Ja	
	WPS	Ja	

¹ Zie *Systeemvereisten* ►► pagina 196.

² (Voor Windows®-gebruikers) Brother BRAdmin Light is beschikbaar op de met de machine meegeleverde cd-rom. (Voor Macintosh-gebruikers) Brother BRAdmin Light kunt u downloaden vanop <http://solutions.brother.com/>.

³ (Voor Windows®-gebruikers) Voor een geavanceerd machinebeheer gebruikt u de meest recente versie van het hulpprogramma Brother BRAdmin Professional dat u kunt ophalen op <http://solutions.brother.com/>.

A

Aansluiten	
extern antwoordapparaat	
(ANTW.APP.)	41
externe telefoon	43
Aansluiting op meerdere lijnen (PBX)	42
Aansluitingen	
EXT	
Antwoordapparaat (ANTW.APP.)	41
externe telefoon	43
ADF (automatische documentinvoer)	
met behulp van	27
Afdrukken	
document vanaf de computer	61
drivers	193
kwaliteit	131
problemen	120, 122
Raadpleeg de softwarehandleiding.	
resolutie	193
specificaties	193
Afmetingen	186
ANTW.APP. (antwoordapparaat),	
extern	35
aansluiten	41
uitgaand bericht opnemen	42
Antwoordapparaat (ANTW.APP.)	
aansluiten	41
Apple Macintosh	
Raadpleeg de softwarehandleiding.	
Automatisch	
fax ontvangen	35
Fax waarnemen	37
faxnummer opnieuw kiezen	47

B

Belvertraging, instelling	36
---------------------------	----

C

ControlCenter2 (voor Macintosh)	
Raadpleeg de softwarehandleiding.	
ControlCenter4 (voor Windows®)	
Raadpleeg de softwarehandleiding.	

D

Document	
laden	27, 28
Draadloos netwerk	
Raadpleeg installatiehandleiding en de	
netwerkhandleiding.	
Draadloze telefoon (niet Brother)	44
Drumeenheid	
reinigen	86, 88
vervangen	77

E

Een document scannen naar een	
computer	62
Eéntoetsnummer	
instellen	51
met behulp van	46
wijzigen	54
Enveloppen	15, 22, 23, 25
Etiketten	13, 22, 23, 26
Externe installatie	
Raadpleeg de softwarehandleiding.	
Externe telefoon, aansluiten	43

F

Fax, stand-alone	
ontvangen	
belvertraging, instelling	36
fax waarnemen	37
storing op de telefoonlijn	130
van een tweede toestel	43, 44
verzenden	30
storing op de telefoonlijn	130
Fax/Tel-modus	
belvertraging	36
code voor activeren op afstand	44
code voor deactiveren op afstand	44
F/T-beltijd (dubbel belsegnaal)	36
fax waarnemen	37
faxen ontvangen	43
telefoon aannemen vanaf een tweede	
toestel	44

Faxcodes	
code voor activeren op afstand	44
code voor deactiveren op afstand	44
wijzigen	45
Folio	18, 23
Foutmeldingen op het LCD-scherm	97
Afdrukken Onm XX	97
Comm. Fout	98
Geen papier	100
Geheugen vol	101
Scannen Onm. XX	103

G

Geheugen	186
Gewicht	186
Glasplaat	
met behulp van	28
Grijswaarden	190, 192

H

Handmatig	
kiezen	46
ontvangen	35
HELP	
Meldingen op het LCD-scherm	141
Menutabel	142
Herkies/Pauze-toets	47, 48
Home-toets	6

I

Informatie over de machine	
de machine resetten	140
resetfuncties	139
serienummer	139

K

Kiezen	
automatisch faxnummer opnieuw	
kiezen	47
een pauze	48
Eéntoetsnummer	46
handmatig	46
Snelkiezen	46
Zoeken gebruiken	47
Kwaliteit	
afdrukken	131

L

LCD-scherm (liquid crystal display)	6, 141
-------------------------------------	--------

M

Macintosh	
Raadpleeg de softwarehandleiding.	
Melding "Geheugen vol"	101
Menutabel	142
Modus, instellen	
faxen	30
kopiëren	56
Scannen	8

N

Netwerk	
afdrukken	
Raadpleeg de netwerkhandleiding.	
faxen	
Raadpleeg de softwarehandleiding.	
scannen	
Raadpleeg de softwarehandleiding.	
Netwerkconnectiviteit	194
Nuance™ PaperPort™ 12SE	
Raadpleeg de softwarehandleiding en Help in PaperPort™ 12SE voor het openen van de Hoe-te-handleidingen.	

O

Onderhoud, routine	83
vervangen	
drumeenheid	77
tonercartridge	71
Overzicht bedieningspaneel	6

P

Papier	21
aanbevolen	22, 23
formaat	18, 22
laden	11
in multifunctionele lade	13
in papierlade	11
ladevolume	23
type	18, 22

PC-Fax	
Raadpleeg de softwarehandleiding.	
Presto! PageManager	
Raadpleeg de softwarehandleiding. Zie ook	
Help in de toepassing Presto!	
PageManager.	
Problemen oplossen	120
als u problemen hebt	
afdrukken	120, 122
afdrukkwaliteit	131
faxen ontvangen	124
faxen verzenden	125
inkomende oproepen	126
kopieerkwaliteit	127
netwerk	128
omgaan met papier	121
scannen	127
software	127
telefoonlijn	130
foutmeldingen op LCD	97
onderhoudsmeldingen op LCD	97
vastgelopen	
document	106, 107, 108, 109,
.....	110, 114, 118

Q

Quick-Dial	51
ééntoetsnummer kiezen	
aangepast scanprofiel	51
instellen	51
met behulp van	46
wijzigen	54
groepsnummers	
wijzigen	54
Snelkiezen	
aangepast scanprofiel	53
instellen	53
met behulp van	46
wijzigen	54
zoeken	47

R

Rapporten	
Verzendrapport	32
Rechtstreeks afdrukken	57, 58
specificatie	195
Reinigen	
drumeenheid	88
primaire corona	86
scanner	85
Resolutie	
afdrukken	193
fax (standaard, fijn, superfijn, foto)	190
kopiëren	191
scannen	192

S

Scannen	
Raadpleeg de softwarehandleiding.	
Serienummer	
opzoeken	
Zie de binnenzijde van het frontdeksel	
Snelkiezen	
instellen	53
met behulp van	46
wijzigen	54
Synchronisatie	130

T

Tekst, invoeren	185
Telefoon/Intern	6, 43, 44
Telefoonlijn	
aansluitingen	41
meerdere lijnen (PBX)	42
problemen	123
storing	130
Tonercartridge	
vervangen	71
Tweede toestel, gebruiken	44

U

Uw machine programmeren 141

V

Verbruiksartikelen 68, 69, 70

Vervangen

drumeenheid 77

tonercartridge 71

VoIP 130

Volume, instellen

beltoon 10

luidspreker 10

waarschuwingston 10

W

Wi-Fi Direct™ 4

Windows®

Raadpleeg de softwarehandleiding.

brother®

Bezoek ons online
<http://www.brother.com/>

Deze machines zijn uitsluitend goedgekeurd voor gebruik in het land van aankoop. Lokale Brother-bedrijven of hun dealers voeren alleen servicewerkzaamheden uit aan machines die in eigen land zijn aangeschaft.