

Guide de l'utilisateur

MFC-8950DW
MFC-8950DWT



Certains modèles ne sont pas disponibles dans tous les pays.

Si vous devez appeler le service à la clientèle

Complétez les informations suivantes pour pouvoir vous y référer ultérieurement :

**Numéro du modèle : MFC-8950DW / MFC-8950DWT
(Entourez le numéro de votre modèle)**

Numéro de série : ¹ _____

Date d'achat : _____

Lieu d'achat : _____

**¹ Le numéro de série figure au dos de l'unité.
Conservez le présent Guide de l'utilisateur avec votre reçu comme preuve permanente de votre achat en cas de vol, d'incendie ou de demande de service de garantie.**

Enregistrez votre produit en ligne à l'adresse

<http://www.brother.com/registration/>

Où trouver les guides ?

Titre du guide	Contenu	Emplacement
Guide de Sécurité du Produit	Veuillez lire ce guide en premier. Avant de configurer cet appareil, veuillez lire les instructions de sécurité. Consultez ce guide pour plus d'informations sur les marques et les restrictions légales.	Document imprimé / Dans le carton
Guide d'installation rapide	Pour configurer l'appareil ainsi que pour installer les pilotes et les logiciels, conformez-vous aux instructions correspondant au système d'exploitation et au type de connexion utilisés.	Document imprimé / Dans le carton
Guide de l'utilisateur	Découvrez les opérations de fax, de copie, de numérisation et d'impression de base, ainsi que la procédure à suivre pour remplacer les consommables. Consultez les conseils en matière de dépiantage des pannes.	Document imprimé / Dans le carton Pour la République tchèque, la République de Bulgarie, la République de Hongrie, la République de Pologne, la Roumanie, la République slovaque : Fichier PDF / CD-ROM du programme d'installation / Dans le carton
Guide de l'utilisateur avancé	Apprenez-en davantage sur les opérations avancées : fax, copie, fonctions de sécurité, impression de rapports et réalisation d'une opération de maintenance périodique.	Fichier PDF / CD-ROM du programme d'installation / Dans le carton
Guide utilisateur - Logiciel	Conformez-vous à ces instructions pour l'impression, la numérisation, la numérisation réseau, la configuration à distance, ainsi que pour l'utilisation de PC-Fax et de l'utilitaire Brother ControlCenter.	Fichier PDF / CD-ROM du programme d'installation / Dans le carton
Guide utilisateur - Réseau	Ce guide fournit des informations utiles sur les paramètres du réseau filaire et du réseau sans fil ainsi que sur les paramètres de sécurité de l'appareil Brother. Vous trouverez également des informations sur les protocoles pris en charge par votre appareil et des conseils de dépiantage des pannes détaillées.	Fichier PDF / CD-ROM du programme d'installation / Dans le carton
Guide Wi-Fi Direct™	Ce guide fournit des informations sur la configuration et l'utilisation de votre appareil Brother pour l'impression sans fil directement à partir d'un périphérique mobile prenant en charge la norme Wi-Fi Direct™.	Fichier PDF / Brother Solutions Center ²

Titre du guide	Contenu	Emplacement
Guide d'impression Google Cloud	Ce guide fournit des informations sur la configuration de votre appareil Brother pour un compte Google et sur l'utilisation des services Google Cloud Print pour imprimer via Internet à partir de périphériques utilisant Gmail™ pour mobile, GOOGLE DOCS™ pour mobile et des applications destinées au système d'exploitation Chrome OS.	Fichier PDF / Brother Solutions Center ²
Guide d'impression/numérisation mobile pour Brother iPrint&Scan	Ce guide fournit des informations utiles sur l'impression de fichiers JPEG et PDF ¹ depuis votre périphérique mobile et sur la numérisation depuis votre appareil Brother vers votre périphérique mobile lorsqu'il est connecté à un réseau Wi-Fi.	Fichier PDF / Brother Solutions Center ²
Guide web connect	Ce guide fournit des informations sur la configuration et l'utilisation de votre appareil Brother pour numériser, charger et afficher des images et des fichiers sur certains sites Web qui proposent ces services.	Fichier PDF / Brother Solutions Center ²

¹ L'impression de PDF n'est pas prise en charge sous Windows® Phone.

² Visitez notre site à l'adresse <http://solutions.brother.com/>.

Table des matières

(Guide de l'utilisateur)

1	Informations générales	1
	Utilisation de la documentation.....	1
	Symboles et conventions utilisés dans la documentation	1
	Accès au Guide utilisateur - Avancé, au Guide utilisateur - Logiciel et au Guide utilisateur - Réseau.....	2
	Visualisation de la documentation	2
	Comment accéder aux Guides de l'utilisateur des fonctions avancées.....	4
	Accès au soutien Brother (Windows®)	5
	Accès au soutien Brother (Macintosh).....	6
	Présentation du panneau de commande.....	8
	Écran ACL tactile.....	10
	Opérations de base	11
	Paramètres du volume.....	12
	Volume de la sonnerie.....	12
	Volume du bip sonore.....	12
	Volume du haut-parleur	12
2	Chargement de papier	13
	Chargement du papier et des supports d'impression	13
	Chargement du papier dans le bac à papier standard ou dans le bac inférieur en option.....	13
	Chargement de papier dans le bac multifonction (bac MF).....	15
	Zones non numérisables et non imprimables.....	19
	Paramètres du papier	20
	Type et format de papier	20
	Bac à utiliser en mode Copie.....	21
	Bac à utiliser en mode Fax.....	21
	Bac à utiliser en mode Impression	22
	Papier et autres supports d'impression acceptables	23
	Papier et supports d'impression recommandés	23
	Type et format de papier	23
	Manipulation et utilisation de papier spécial	25
3	Chargement des documents	28
	Comment charger des documents.....	28
	Utilisation du chargeur automatique de documents	28
	Utilisation de la vitre du scanner.....	29
4	Envoi d'un fax	30
	Comment envoyer un fax.....	30
	Envoi par fax de documents au format Letter, Legal ou Folio depuis la vitre du scanner.....	32
	Annulation d'un fax en cours d'envoi.....	32
	Rapport de vérification de l'envoi	32

5	Réception d'un fax	34
	Modes de réception	34
	Sélection du mode de réception	34
	Utilisation des modes de réception	35
	Fax uniquement	35
	Fax/Tél.....	35
	Manuelle	35
	REP externe	35
	Paramètres du mode de réception	36
	Longueur de sonnerie.....	36
	Durée de sonnerie F/T (mode Fax/Tél seulement).....	36
	Détection fax.....	37
6	Utilisation de la fonction PC-FAX	38
	Comment utiliser la fonction PC-FAX	38
	Récept. PC-Fax (pour Windows® uniquement)	38
	Envoi de PC-FAX	39
7	Téléphone et appareils externes	40
	Services de la ligne téléphonique	40
	Paramétrage du type de ligne téléphonique	40
	Connexion d'un REP externe	41
	Connexions.....	41
	Enregistrement d'un message sortant.....	42
	Branchements multilignes (PBX).....	42
	Téléphones externes et supplémentaires	43
	Connexion d'un téléphone externe ou supplémentaire	43
	Fonctionnement avec des téléphones externes ou supplémentaires.....	44
	Pour le mode Fax/Tél uniquement	44
	Utilisation d'un combiné externe sans fil non-Brother	44
	Utilisation des codes à distance	45
8	Numérotation et enregistrement des numéros	46
	Comment composer	46
	Numérotation manuelle	46
	Numérotation par monotouche	46
	Numérotation par numéro abrégé	46
	Rechercher	47
	Recherche LDAP	47
	Recomposition du numéro de fax	47
	Enregistrement des numéros.....	48
	Enregistrement d'une pause.....	48
	Options de stockage des numéros de monotouche et des numéros abrégés.....	49
	Enregistrement des numéros de monotouche.....	51
	Enregistrement des numéros abrégés	53
	Modification ou suppression de numéros de monotouche et de numéros abrégés.....	55

9	Réalisation de copies	57
	Comment copier	57
	Arrêt de la copie	57
	Paramètres de copie	57
10	Impression de données à partir d'un lecteur USB de mémoire Flash ou d'un appareil photo numérique prenant en charge le stockage de masse	58
	Création d'un fichier PRN pour l'impression directe	59
	Impression de données directement à partir du lecteur USB de mémoire Flash ou du stockage de masse prenant en charge l'appareil photo numérique.....	60
	Modification des paramètres par défaut de l'impression directe	62
11	Comment imprimer à partir d'un ordinateur	63
	Impression d'un document.....	63
12	Comment numériser vers un ordinateur	64
	Numérisation d'un document en tant que fichier PDF à l'aide de ControlCenter4 (Windows®)	64
	Modification des paramètres du bouton Scan	67
	Avant de numériser	67
	Paramètres du bouton Scan.....	67
	Numérisation à l'aide du bouton Scan.....	69
A	Maintenance de routine	70
	Remplacement des consommables.....	70
	Remplacement de la cartouche de toner.....	73
	Remplacement du tambour	79
	Nettoyage et vérification de l'appareil.....	85
	Nettoyage de l'extérieur de l'appareil	86
	Nettoyage de la vitre du scanner.....	87
	Nettoyage du fil corona.....	88
	Nettoyage du tambour	90
	Nettoyage des rouleaux d'entraînement du papier.....	95
B	Dépistage des pannes	97
	Identification du problème.....	97
	Messages d'erreur et de maintenance	99
	Transfert des fax ou du rapport du journal des fax	106
	Bourrages de document	107
	Le document est coincé dans la partie supérieure du chargeur.....	107
	Le document est coincé sous le capot document.....	108
	Retrait des morceaux de papier coincés dans le chargeur	108
	Le document est coincé au niveau du bac de sortie	109

Bourrages de papier	109
Le papier est coincé dans le bac MF	109
Le papier est coincé dans le bac à papier 1 ou 2	110
Le papier est coincé à l'arrière de l'appareil	111
Le papier est coincé à l'intérieur de l'appareil	115
Le papier est coincé dans le bac recto-verso	119
En cas de difficultés avec l'appareil	121
Paramétrage de la détection de la tonalité	132
Interférences sur la ligne téléphonique / VoIP	132
Amélioration de la qualité d'impression	133
Informations sur l'appareil.....	142
Vérification du numéro de série	142
Fonctions de réinitialisation	142
Comment réinitialiser l'appareil	143

C Menus et fonctions **144**

Programmation à l'écran.....	144
tableau des menus	144
Boutons de menu et de mode.....	144
tableau des menus	145
Saisie de texte	190

D Spécifications **191**

Généralités	191
Format du document.....	193
Support d'impression	194
Fax.....	195
Copie	196
Scanner	197
Imprimante.....	198
Interfaces	199
Fonction d'impression directe	200
Configuration minimale requise pour l'ordinateur	201
Consommables.....	204
Réseau (LAN)	205

E Index **206**

Table des matières

(Guide de l'utilisateur avancé)

Le Guide de l'utilisateur avancé est disponible sur le CD-ROM du programme d'installation.
Le Guide de l'utilisateur avancé décrit les fonctionnalités et opérations suivantes.

1 Configuration générale

REMARQUE IMPORTANTE

Autonomie de la mémoire

Heure d'été automatique

Fonctions écologiques

Fonction Mode silencieux

Écran ACL

2 Fonctions de sécurité

Secure Function Lock 2.0

Verrouillage de paramètre

Restriction de la numérotation

3 Envoi d'un fax

Autres options d'envoi

Autres opérations d'envoi

Présentation de la fonction Relève

4 Réception d'un fax

Options de fax à distance

Autres opérations de réception

Présentation de la fonction Relève

5 Composition et enregistrement des numéros

Autres opérations de numérotation

Autres moyens de mémoriser des numéros

6 Impression de rapports

Rapports de fax

Rapports

7 Réalisation de copies

Paramètres de copie

A Maintenance de routine

Nettoyage et vérification de l'appareil

Remplacement des pièces de maintenance périodique

Emballage et expédition de l'appareil

B Options

Bac à papier en option (LT-5400)

Carte mémoire

C Glossaire

D Index



Utilisation de la documentation

Nous vous remercions d'avoir acheté un appareil Brother ! La lecture de la documentation vous permettra de tirer le meilleur parti de votre appareil.

Symboles et conventions utilisés dans la documentation

Les symboles et conventions suivants sont utilisés tout au long de la documentation.

AVERTISSEMENT

AVERTISSEMENT indique une situation potentiellement dangereuse qui, si elle n'est pas évitée, pourrait provoquer des blessures graves, voire mortelles.

Important

Important indique une situation potentiellement dangereuse pouvant entraîner des accidents sources de -dommages- matériels uniquement ou d'une panne du produit.



Les icônes d'interdiction indiquent les actions à éviter.



Les icônes de risque électrique vous alertent sur un choc électrique possible.



Les icônes de risque d'incendie vous préviennent lorsqu'une action peut entraîner un incendie.



Les icônes de surface chaude vous avertissent de ne pas toucher les parties de l'appareil qui sont chaudes.



Les remarques vous indiquent comment réagir face à une situation qui se présente ou vous donnent des conseils sur la façon dont l'opération en cours se déroule avec d'autres fonctions.

Caractères gras

Les caractères gras identifient les touches du panneau de commande de l'appareil ou de l'écran de l'ordinateur.

Caractères en italique

Les caractères en italique mettent l'accent sur un point important ou vous renvoient à une rubrique connexe.

Courier New

La police de caractères Courier New identifie les messages qui apparaissent sur l'écran ACL de l'appareil.

Respectez tous les avertissements et toutes les instructions figurant sur le produit.



Remarque

La plupart des illustrations de ce guide représentent le modèle MFC-8950DW.

Accès au Guide utilisateur - Avancé, au Guide utilisateur - Logiciel et au Guide utilisateur - Réseau

Le présent Guide de l'utilisateur ne contient pas toutes les informations relatives à l'appareil, telles que la façon d'utiliser les fonctions avancées du fax, du copieur, de l'imprimante, du scanner, de PC-Fax et du réseau. Quand vous vous sentirez prêt à assimiler des informations détaillées sur ces opérations, lisez le **Guide de l'utilisateur avancé**, le **Guide utilisateur - Logiciel** et le **Guide utilisateur - Réseau** disponibles sur le CD-ROM du programme d'installation.

Visualisation de la documentation

Visualisation de la documentation (Windows®)

Pour consulter la documentation, accédez au menu **démarrer** et sélectionnez **Brother, MFC-XXXX** (où XXXX représente le nom de votre modèle) dans la liste de programmes, puis choisissez **Guides d'utilisateur**.

Si vous n'avez pas installé le logiciel, vous pouvez trouver la documentation sur le CD-ROM du programme d'installation en suivant les instructions données ci-dessous :

- 1 Mettez l'ordinateur sous tension. Insérez le CD-ROM du programme d'installation dans le lecteur de CD-ROM.



Remarque

Si l'écran Brother ne s'affiche pas automatiquement, accédez à **Poste de travail (Ordinateur)**, puis double-cliquez successivement sur l'icône de CD-ROM et **start.exe**.

- 2 Si l'écran du nom de modèle apparaît, cliquez sur le nom de votre modèle.
- 3 Si l'écran des langues s'affiche, sélectionnez votre langue. Le menu principal du CD-ROM s'affiche.



- 4 Cliquez sur **Documentation**.
- 5 Cliquez sur **Documents PDF**. Si l'écran des pays s'affiche, sélectionnez votre pays. Lorsque la liste des Guides de l'utilisateur apparaît, sélectionnez le guide que vous souhaitez lire.

Visualisation de la documentation (Macintosh)

- 1 Mettez le Macintosh sous tension. Insérez le CD-ROM du programme d'installation dans le lecteur de CD-ROM. La fenêtre suivante s'affiche.



- 2 Double-cliquez sur l'icône **Documentation**.
- 3 Si l'écran du nom de modèle apparaît, choisissez celui qui convient et cliquez sur **Suivant**.
- 4 Si l'écran des langues s'affiche, double-cliquez sur le dossier correspondant à votre langue.
- 5 Double-cliquez sur **top.pdf**. Si l'écran des pays s'affiche, sélectionnez votre pays.
- 6 Lorsque la liste des Guides de l'utilisateur apparaît, sélectionnez le guide que vous souhaitez lire.

Comment trouver les instructions de numérisation

Il existe plusieurs façons de numériser des documents. Vous pouvez trouver les instructions comme suit :

Guide utilisateur - Logiciel

- *Numérisation*
- *ControlCenter*
- *Numérisation réseau*

Guides pratiques de Nuance™ PaperPort™ 12SE

(Utilisateurs Windows®)

- Les guides pratiques complets de Nuance™ PaperPort™ 12SE peuvent être consultés dans la section Aide de l'application Nuance™ PaperPort™ 12SE.

Avant toute utilisation, vous devez télécharger et installer Presto! PageManager

(Utilisateurs Macintosh)



Remarque

Presto! PageManager doit être téléchargé et installé avant toute utilisation. Pour obtenir des instructions supplémentaires, voir *Accès au soutien Brother (Macintosh)* >> page 6.

- Le Guide de l'utilisateur complet de Presto! PageManager peut être visualisé dans la section Aide de l'application Presto! PageManager.

Comment trouver les instructions de configuration du réseau

Votre appareil peut être connecté à un réseau câblé ou sans fil.

Instructions de configuration de base

➤➤ Guide d'installation rapide

Si le point d'accès ou routeur sans fil prend en charge Wi-Fi Protected Setup ou AOSS™

➤➤ Guide d'installation rapide.

Pour en savoir plus sur la configuration du réseau ➤➤ Guide utilisateur - Réseau.

Comment accéder aux Guides de l'utilisateur des fonctions avancées

Vous pouvez consulter et télécharger ces guides sur le Brother Solutions Center à l'adresse :

<http://solutions.brother.com/>

Guide Wi-Fi Direct™

Ce guide fournit des informations sur la configuration et l'utilisation de votre appareil Brother pour l'impression sans fil directement à partir d'un périphérique mobile prenant en charge la norme Wi-Fi Direct™.

Guide d'impression Google Cloud

Ce guide fournit des informations sur la configuration de votre appareil Brother pour un compte Google et sur l'utilisation des services Google Cloud Print pour imprimer via Internet à partir de périphériques utilisant Gmail™ pour mobile, GOOGLE DOCS™ pour mobile et des applications destinées au système d'exploitation Chrome OS.

Guide d'impression/numérisation mobile pour Brother iPrint&Scan

Ce guide fournit des informations utiles sur l'impression de fichiers JPEG et PDF ¹ depuis votre périphérique mobile et sur la numérisation depuis votre appareil Brother vers votre périphérique mobile lorsqu'il est connecté à un réseau Wi-Fi.

¹ L'impression de PDF n'est pas prise en charge sous Windows® Phone.

Guide web connect

Ce guide fournit des informations sur la configuration et l'utilisation de votre appareil Brother pour numériser, charger et afficher des images et des fichiers sur certains sites Web qui proposent ces services.

Accès au soutien Brother (Windows®)

Vous pouvez trouver tous les contacts dont vous aurez besoin, comme le support Web (Brother Solutions Center), sur le CD-ROM du programme d'installation.

- Cliquez sur **Support Brother** dans le menu principal. L'écran suivant s'affiche :



- Pour accéder à notre site Web (<http://www.brother.com/>), cliquez sur **Page d'accueil Brother**.
- Pour les dernières nouveautés et informations sur le support correspondant à votre produit (<http://solutions.brother.com/>), cliquez sur **Brother Solutions Center**.
- Pour visiter notre site Web pour vous procurer des fournitures Brother d'origine (<http://www.brother.com/original/>), cliquez sur **Informations sur les fournitures**.
- Pour accéder au Brother CreativeCenter (<http://www.brother.com/creativecenter/>) afin d'obtenir GRATUITEMENT des projets photo et des téléchargements à imprimer, cliquez sur **Brother CreativeCenter**.
- Pour revenir à la page principale, cliquez sur **Précédent** ou, si vous avez terminé, cliquez sur **Quitter**.

Accès au soutien Brother (Macintosh)

Vous pouvez trouver tous les contacts dont vous aurez besoin, comme le support Web (Brother Solutions Center), sur le CD-ROM du programme d'installation.

- Double-cliquez sur l'icône **Support Brother**. L'écran suivant s'affiche :



- Pour télécharger et installer Presto! PageManager, cliquez sur **Presto! PageManager**.
- Pour enregistrer votre appareil à partir de la page d'enregistrement des produits Brother (<http://www.brother.com/registration/>), cliquez sur **Enregistrement en ligne**.
- Pour les dernières nouveautés et informations sur le support correspondant à votre produit (<http://solutions.brother.com/>), cliquez sur **Brother Solutions Center**.
- Pour visiter notre site Web pour vous procurer des fournitures Brother d'origine (<http://www.brother.com/original/>), cliquez sur **Informations sur les fournitures**.

Présentation du panneau de commande

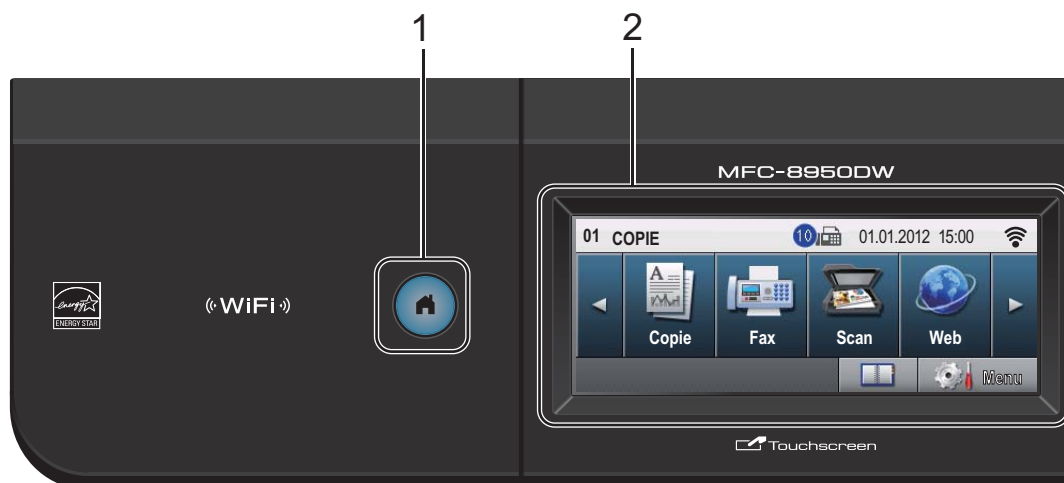

1 Touche Accueil



Appuyez sur la touche Accueil bleue illuminée pour revenir en mode Prêt.

2 ACL

Il s'agit d'un écran LCD tactile. Vous pouvez accéder aux menus et options en appuyant sur les boutons affichés à l'écran.

3 Touches Fax :

Tél/R

Cette touche permet d'avoir une conversation téléphonique après avoir décroché un téléphone externe au cours d'une double sonnerie rapide F/T.

Lors du branchement à un autocommutateur privé (PBX), vous pouvez utiliser cette touche pour accéder à une ligne externe, pour rappeler l'opérateur ou pour transférer un appel vers un autre poste.

Bis/Pause

Permet de recomposer le dernier numéro appelé. Elle insère également une pause lors de la programmation de numéros de composition rapide ou lors de la numérotation manuelle d'un numéro.

Composition rapide

Affiche les monotouches sur l'écran tactile.

4 Pavé numérique

Utilisez ces touches pour composer des numéros de téléphone et de fax et comme clavier de saisie d'informations dans l'appareil. Transfère les informations vers l'écran tactile si vous avez enregistré des numéros abrégés.

5 Arrêt/Sortie

Permet d'arrêter une opération ou de quitter un menu.

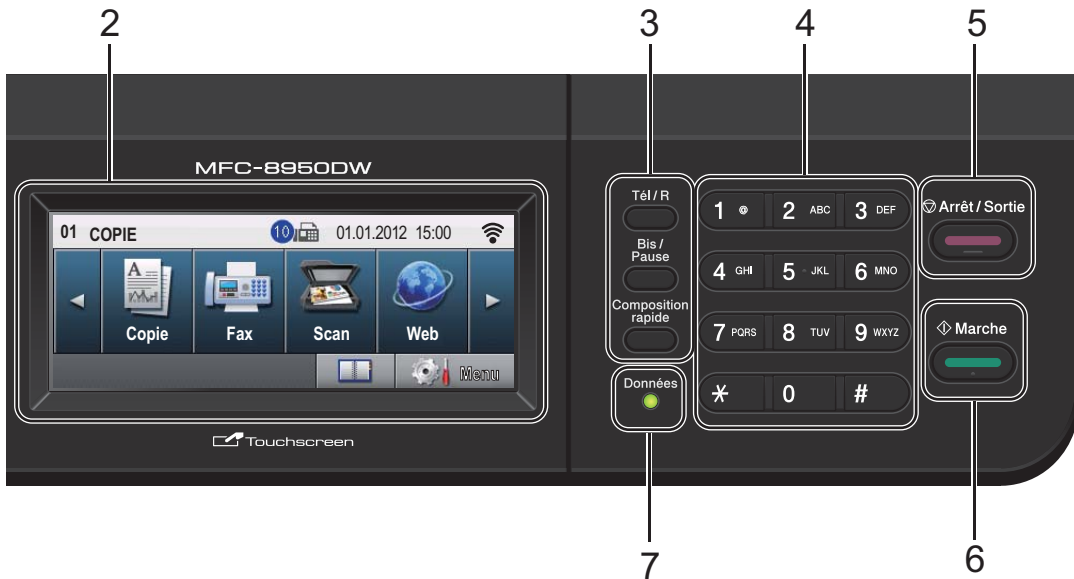

6 Marche

Permet de commencer à envoyer des fax ou à faire des copies.



7 Données

La DEL (diode électroluminescente) **Données** clignotera en fonction de l'état de l'appareil.

État de l'appareil	Description
Mode Prêt 	L'appareil est prêt à imprimer, en mode Veille, il n'y a pas de données d'impression ou l'interrupteur d'alimentation est désactivé.
Réception de données  Vert (clignotant)	L'appareil est en train soit de recevoir des données de l'ordinateur, soit de traiter des données en mémoire, soit d'imprimer des données.
Données restantes en mémoire  Vert	Les données d'impression restent dans la mémoire de l'appareil.

Écran ACL tactile

L'écran ACL tactile affiche l'état actuel de l'appareil lorsque ce dernier est inactif.



1 Indicateur de mode

Permet de déterminer le mode actuel de votre appareil.

2 Fax en mémoire

Affiche le nombre de fax reçus stockés en mémoire.

3 Date et heure

Indique la date et l'heure.

4 Web

Permet de connecter l'appareil Brother à un service Internet. Pour plus de détails >>> Guide web connect.

5 État sans fil

Sur l'écran du mode Prêt, un indicateur à quatre niveaux indique l'intensité actuelle du signal sans fil si vous utilisez une connexion sans fil ou Wi-Fi Direct™.



Si le bouton  est affiché dans le coin supérieur droit de l'écran tactile, vous pouvez appuyer dessus pour configurer facilement les paramètres sans fil. Pour plus d'informations >>> Guide d'installation rapide.

6 Menu

Permet d'accéder au menu principal.

7 Carnet d'adresses

Permet de rechercher le numéro que vous souhaitez appeler ou auquel vous voulez envoyer un fax/e-mail/I-Fax.

8 Indicateur de sécurité

Indique l'état de sécurité de l'appareil. S'affiche lorsque vous activez Secure Function Lock ou la fonction Verrouillage de paramètre.

9 Boutons de mode :

Copie

Permet de basculer l'appareil en mode Copie.

Fax

Permet de basculer l'appareil en mode Fax.

Scan

Permet de basculer l'appareil en mode Scan.

10 Icône d'avertissement

S'affiche s'il existe un message d'erreur ou de maintenance ; appuyez sur l'icône d'avertissement pour l'afficher, puis appuyez sur **Arrêt/Sortie** pour revenir à l'écran Prêt.

11 Impression directe

Permet d'imprimer des données à partir d'un lecteur USB de mémoire Flash ou d'un appareil photo numérique prenant en charge le stockage de masse relié directement à l'appareil. (Voir *Impression de données directement à partir du lecteur USB de mémoire Flash ou du stockage de masse prenant en charge l'appareil photo numérique* >>> page 60.)

Actif uniquement lorsque vous insérez un lecteur USB de mémoire Flash ou un appareil photo numérique dans l'interface USB directe de l'appareil.

12 Impression sécurisée

Permet d'accéder au menu d'impression sécurisée.

Actif uniquement lorsque l'appareil possède des données d'impression sécurisées.

Opérations de base

Pour utiliser l'écran tactile, appuyez avec le doigt sur le bouton de Menu ou de mode directement sur l'écran LCD.

Pour afficher tous les menus ou options à l'écran et y accéder, appuyez sur ▲▼ ou sur ◀▶ afin de les faire défiler.

Appuyez sur ↶ pour revenir au menu précédent.

❗ Important

N'appuyez PAS sur l'écran tactile avec un objet pointu, tel qu'un crayon ou stylet. Vous risqueriez d'endommager l'appareil.

Pour modifier un paramètre de l'appareil, procédez comme suit. Cet exemple illustre la modification du réglage du rétroéclairage de l'écran ACL (de Clair à Foncé).

- 1 Appuyez sur Menu.
- 2 Appuyez sur ▲ ou sur ▼ pour afficher Param. général.
Appuyez sur Param. général.

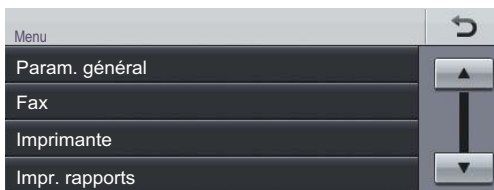

- 3 Appuyez sur ▲ ou sur ▼ pour afficher Réglage LCD.
Appuyez sur Réglage LCD.

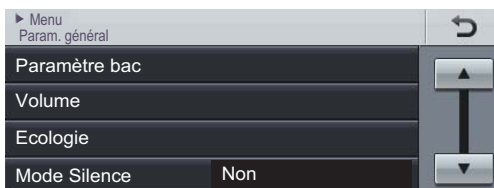

- 4 Appuyez sur Éclair.arrière.

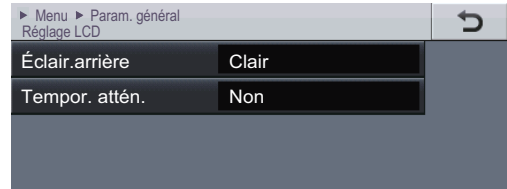

- 5 Appuyez sur Foncé.

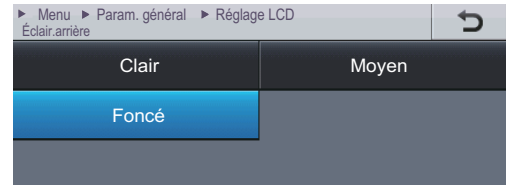

- 6 Appuyez sur Arrêt/Sortie.

Paramètres du volume

Volume de la sonnerie

Vous pouvez sélectionner divers niveaux de volume de la sonnerie.

- 1 Appuyez sur Menu.
- 2 Appuyez sur ▲ ou sur ▼ pour afficher Param. général.
Appuyez sur Param. général.
- 3 Appuyez sur ▲ ou sur ▼ pour afficher Volume.
Appuyez sur Volume.
- 4 Appuyez sur Sonnerie.
- 5 Appuyez sur Bas, Moyen, Haut ou Non.
- 6 Appuyez sur **Arrêt/Sortie**.

Volume du bip sonore

Lorsque le bip sonore est activé, l'appareil émet un bip sonore quand vous appuyez sur une touche ou faites une erreur, ou après l'envoi ou la réception d'un fax. Vous pouvez sélectionner divers niveaux de volume.

- 1 Appuyez sur Menu.
- 2 Appuyez sur ▲ ou sur ▼ pour afficher Param. général.
Appuyez sur Param. général.
- 3 Appuyez sur ▲ ou sur ▼ pour afficher Volume.
Appuyez sur Volume.
- 4 Appuyez sur Bip sonore.
- 5 Appuyez sur Bas, Moyen, Haut ou Non.
- 6 Appuyez sur **Arrêt/Sortie**.

Volume du haut-parleur

Vous pouvez sélectionner divers niveaux de volume du haut-parleur.

- 1 Appuyez sur Menu.
- 2 Appuyez sur ▲ ou sur ▼ pour afficher Param. général.
Appuyez sur Param. général.
- 3 Appuyez sur ▲ ou sur ▼ pour afficher Volume.
Appuyez sur Volume.
- 4 Appuyez sur Haut parleur.
- 5 Appuyez sur Bas, Moyen, Haut ou Non.
- 6 Appuyez sur **Arrêt/Sortie**.

Chargement du papier et des supports d'impression

L'appareil alimente le papier depuis le bac à papier standard, le bac inférieur en option ou le bac multifonction.



Remarque

Si votre application logicielle prend en charge la sélection du format du papier dans le menu d'impression, vous pouvez sélectionner le format par l'intermédiaire du logiciel. Dans le cas contraire, vous pouvez paramétrer le format du papier dans le pilote d'imprimante ou à l'aide des boutons du panneau de commande.

Chargement du papier dans le bac à papier standard ou dans le bac inférieur en option

Vous pouvez charger jusqu'à 500 feuilles dans les bacs à papier 1 et 2¹. Il est possible de charger le papier jusqu'au repère de papier maximum (▼▼▼) situé sur la droite du bac à papier. (Pour connaître les papiers recommandés : *Papier et autres supports d'impression acceptables* ►► page 23.)

¹ Le bac 2 est disponible en option sur le MFC-8950DW.

Impression sur du papier ordinaire, du papier fin ou du papier recyclé depuis le bac 1 et le bac 2

- 1 Retirez complètement le bac à papier de l'appareil.

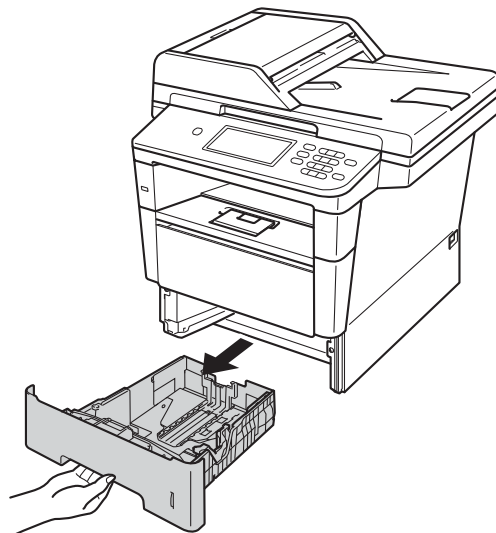

- 2 Tout en appuyant sur le levier vert de déverrouillage du guide-papier (1), adaptez les guide-papier au papier que vous chargez. Veillez à ce que les guides soient fermement placés dans les fentes.

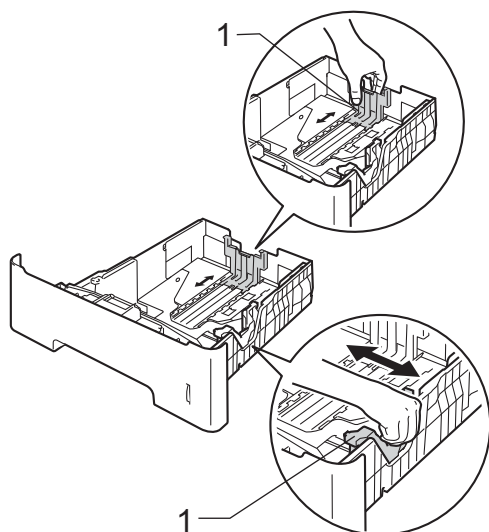

- 3 Séparez rapidement toutes les feuilles de la pile de papier pour éviter les bourrages et les problèmes d'alimentation.

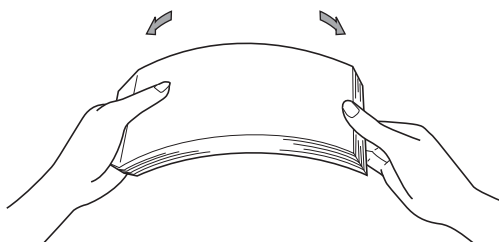

- 4 Chargez du papier dans le bac et vérifiez les points suivants :
- Le papier ne dépasse pas le repère de papier maximum (▼▼▼) (1). Une surcharge du bac à papier risquerait de provoquer des bourrages.
 - La face à imprimer doit être *tournée vers le bas*.
 - Les guide-papier touchent les côtés du papier afin que celui-ci soit alimenté correctement.

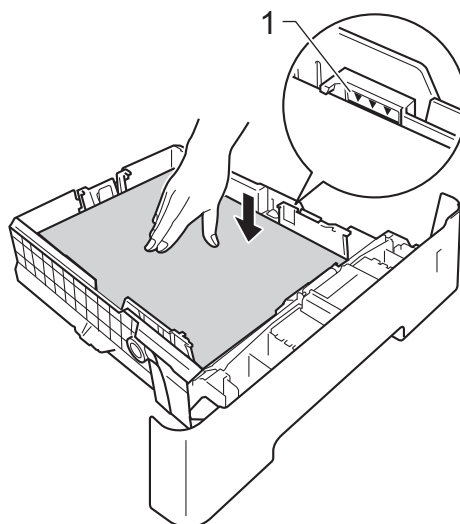

- 5 Réinstallez fermement le bac à papier dans l'appareil. Vérifiez qu'il est bien inséré dans l'appareil.

- 6 Relevez le volet du support (1) pour empêcher le papier de glisser du bac de sortie face imprimée dessous ou retirez chaque page dès que son impression est terminée.

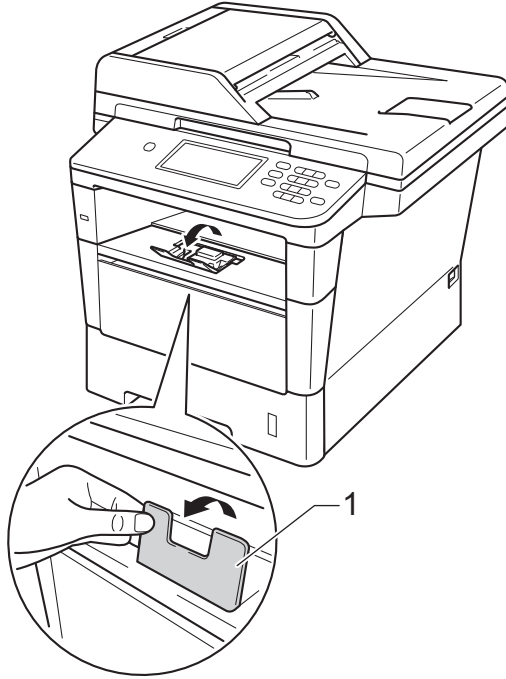

Chargement de papier dans le bac multifonction (bac MF)

Vous pouvez charger jusqu'à 3 enveloppes ou supports d'impression spéciaux dans le bac MF ou jusqu'à 50 pages de papier ordinaire. Utilisez ce bac pour imprimer ou copier sur du papier épais, du papier de qualité supérieure, des étiquettes ou des enveloppes. (Pour choisir le format de papier recommandé, consultez la section *Papier et autres supports d'impression acceptables* >> page 23.)

Impression sur du papier ordinaire, du papier fin, du papier recyclé et du papier de qualité supérieure depuis le bac MF

- 1 Ouvrez le bac MF et abaissez-le délicatement.

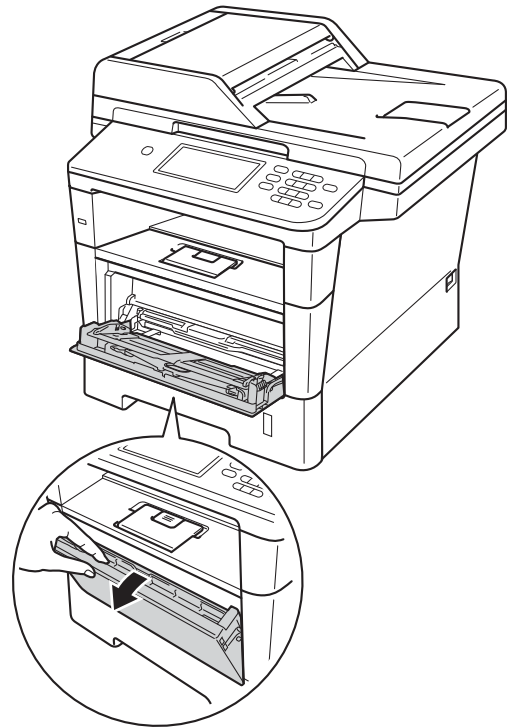

- 2 Déployez le support du bac MF (1) et déployez le rabat (2).

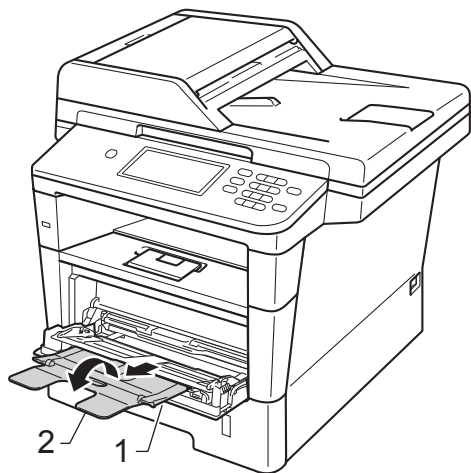

- 3 Chargez du papier dans le bac MF. Veillez à ce que :

- Le papier ne dépasse pas le repère de papier maximum (1).
- La face à imprimer doit être *tournée vers le haut*, avec le bord d'attaque (le haut) inséré en premier.
- Les guide-papier doivent toucher délicatement les côtés du papier pour que celui-ci soit alimenté correctement.

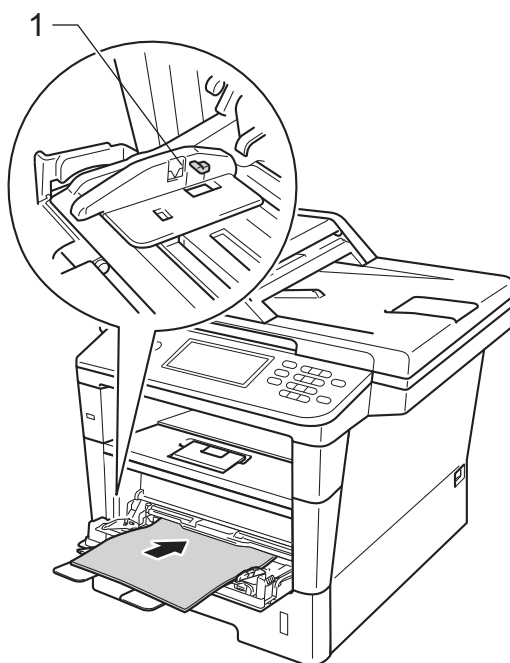

- 4 Relevez le volet du support pour empêcher le papier de glisser du bac de sortie face imprimée dessous ou retirez chaque page dès que son impression est terminée.

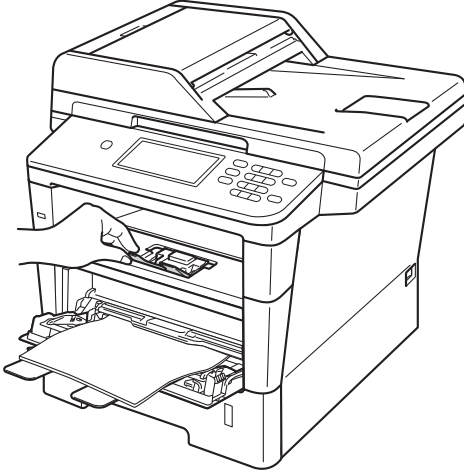

Impression sur du papier épais, des étiquettes et des enveloppes à partir du bac MF

Avant de charger des enveloppes, aplatissez-les le plus possible en appuyant sur les angles et les côtés.

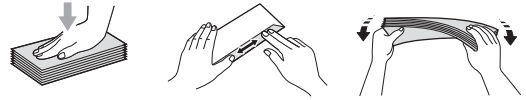

- 1 Ouvrez le couvercle arrière (bac de sortie face imprimée dessus).

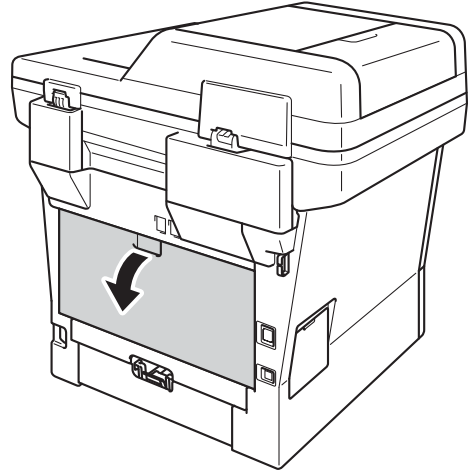

- 2 Ouvrez le bac MF et abaissez-le délicatement.

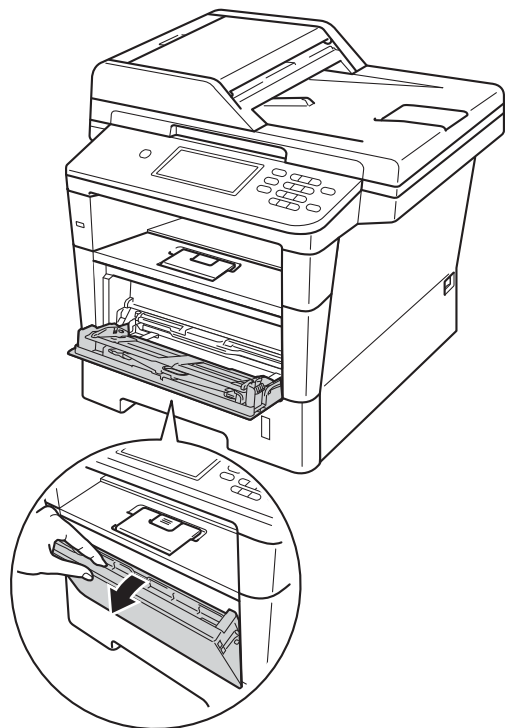

- 3 Déployez le support du bac MF (1) et déployez le rabat (2).

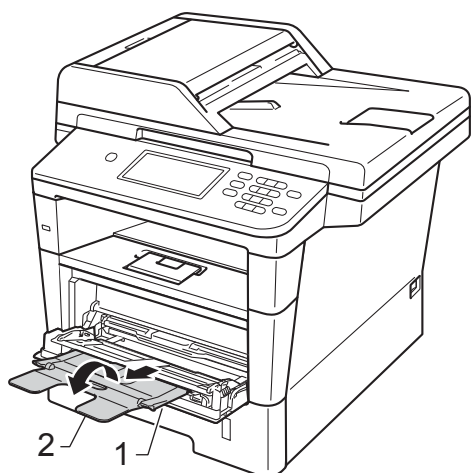

- 4 Insérez du papier, des étiquettes ou des enveloppes dans le bac MF. Vérifiez les points suivants :

- Le bac MF contient 3 enveloppes maximum.

- Le papier, les étiquettes ou les enveloppes ne dépassent pas le repère de papier maximum (1).
- La face à imprimer doit être tournée vers le haut.



- 5 Envoyez les données d'impression à l'appareil.

 **Remarque**

- Retirez chaque enveloppe imprimée immédiatement pour éviter tout bouchage papier.
- Si la feuille de papier épais se recourbe lors de l'impression, n'insérez qu'une feuille à la fois dans le bac MF et ouvrez le capot arrière (bac de sortie face imprimée dessus) afin de permettre l'éjection des pages imprimées dans le bac de sortie face imprimée dessus.

- 6 Fermez le couvercle arrière (bac de sortie face imprimée dessus).

Zones non numérisables et non imprimables

Les figures ci-dessous illustrent les zones non numérisables et non imprimables maximales. Celles-ci peuvent dépendre du format du papier ou des paramètres définis dans l'application que vous utilisez.



Remarque

Lors de l'utilisation d'une émulation BR-Script3, la zone non imprimable le long des bords de la feuille est de 4,2 mm.

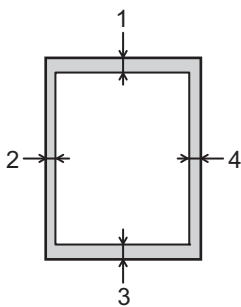

Utilisation	Format du document	Haut (1) Bas (3)	Gauche (2) Droite (4)
Fax (envoi)	Letter	3 mm	4 mm
	A4	3 mm	(Chargeur) 1 mm (Vitre du scanner) 3 mm
	Legal	3 mm	4 mm
Copie*	Letter	4 mm	4 mm
	A4	4 mm	3 mm
	Legal	4 mm	4 mm
Numérisation	Letter	3 mm	3 mm
	A4	3 mm	3 mm
	Legal	3 mm	3 mm
Impression	Letter	4,2 mm	6,35 mm
	A4	4,2 mm	6,01 mm
	Legal	4,2 mm	6,35 mm

Paramètres du papier

Type et format de papier



Remarque

Vous avez le choix entre quatre formats de papier pour l'impression de fax : A4, Letter, Legal ou Folio.

Lorsque vous placez du papier d'un autre format dans le bac, vous devez également modifier le paramètre du format de papier afin que votre appareil adapte le document ou le fax entrant à la page.

Vous pouvez utiliser les formats de papier suivants.

Pour l'impression de copies :

A4, Letter, Legal, Executive, A5, A5 L, A6, B5, B6 et Folio (8,5 pouces × 13 pouces)

Pour l'impression de fax :

A4, Letter, Legal ou Folio (8,5 pouces × 13 pouces)

Après avoir défini le paramètre de format du papier, vous pouvez configurer l'appareil pour le type de papier que vous utilisez. Ceci garantira une qualité d'impression optimale.

- 1 Appuyez sur Menu.
- 2 Appuyez sur ▲ ou sur ▼ pour afficher Param. général.
Appuyez sur Param. général.
- 3 Appuyez sur ▲ ou sur ▼ pour afficher Paramètre bac.
Appuyez sur Paramètre bac.
- 4 Exécutez l'une des actions suivantes :
 - Pour définir le type de papier du Bac MP, appuyez sur ▲ ou ▼ afin d'afficher Bac MP.
Appuyez sur Bac MP

- Pour définir le type de papier du Bac 1, appuyez sur ▲ ou ▼ afin d'afficher Bac 1.

Appuyez sur Bac 1

- Pour définir le type de papier du Bac 2, appuyez sur ▲ ou ▼ afin d'afficher Bac 2.

Appuyez sur Bac 2¹ s'il est installé.

- 5 Appuyez sur ◀ ou sur ▶ pour afficher les options de format du papier.
Appuyez sur A4, Letter, Legal, Executive, A5, A5 L³, A6³, B5, B6, Folio ou Tous².
- 6 Appuyez sur Fin, Normal, Epais, Plus épais, Papier recyclé ou Etiquette⁴.
- 7 Appuyez sur Arrêt/Sortie.

- 1 Le bouton Bac 2 apparaît uniquement si le bac 2 est installé.
- 2 L'option Tous apparaît uniquement lorsque vous sélectionnez le bac MF.
- 3 Les formats A5 L et A6 ne sont pas disponibles avec le Bac 2.
- 4 Vous pouvez sélectionner Etiquette pour Bac MP.



Remarque

Si vous sélectionnez Tous pour le format de papier du bac MF : vous devez sélectionner MP uniquement pour le réglage de l'utilisation du bac. Vous ne pouvez pas utiliser la sélection du format du papier Tous pour le bac MF lorsque vous faites des copies N en 1. Vous devez choisir une des autres sélections de format de papier disponibles pour le bac MF.

Bac à utiliser en mode Copie

Vous pouvez modifier le bac prioritaire que l'appareil utilise pour imprimer des copies.

Si vous sélectionnez Bac1 uniquement, MP uniquement ou Bac2 uniquement¹, l'appareil prélève uniquement du papier dans ce bac. Si le bac sélectionné est vide, Pas de papier s'affiche sur l'écran LCD. Chargez du papier dans le bac vide.

Pour changer le réglage du bac, suivez les instructions ci-dessous :

- 1 Appuyez sur Menu.
- 2 Appuyez sur ▲ ou sur ▼ pour afficher Param. général.
Appuyez sur Param. général.
- 3 Appuyez sur ▲ ou sur ▼ pour afficher Paramètre bac.
Appuyez sur Paramètre bac.
- 4 Appuyez sur ▲ ou sur ▼ pour afficher Usage bac:cop.
Appuyez sur Usage bac:cop.
- 5 Appuyez sur Bac1 uniquement, Bac2 uniquement¹, MP uniquement, MP>T1>T2¹ ou T1>T2¹>MP.
- 6 Appuyez sur Arrêt/Sortie.

¹ Bac2 uniquement et T2 apparaissent uniquement si le bac 2 est installé.



Remarque

- Lors du chargement de documents dans le chargeur et si MP>T1>T2 ou T1>T2>MP est sélectionné, l'appareil recherche le bac comportant le papier le plus adapté et extrait le papier de ce bac. Si aucun bac ne comporte de papier adapté, l'appareil extrait du papier du bac prioritaire supérieur.
- Lors de l'utilisation de la vitre du scanner, votre document est copié à partir du bac prioritaire supérieur même si un autre bac à papier contient du papier plus adapté.

Bac à utiliser en mode Fax



Remarque

- Vous avez le choix entre quatre formats de papier pour l'impression de fax : A4, Letter, Legal ou Folio. Si aucun des bacs ne contient de format adapté, les fax reçus sont stockés dans la mémoire de l'appareil et Taille erronée s'affiche sur l'écran LCD. (Pour plus de détails, voir Messages d'erreur et de maintenance >> page 99.)
- S'il n'y a plus de papier dans le bac et si les fax reçus sont stockés dans la mémoire de l'appareil, Pas de papier s'affiche sur l'écran ACL. Chargez du papier dans le bac vide.

Vous pouvez modifier le bac que l'appareil doit utiliser par défaut pour l'impression des fax reçus.

Si vous sélectionnez Bac1 uniquement, MP uniquement ou Bac2 uniquement¹, l'appareil prélève uniquement du papier dans ce bac. Si le bac sélectionné est vide, Pas de papier s'affiche sur l'écran ACL. Chargez du papier dans le bac vide.

Lorsque vous choisissez T1>T2¹>MP, l'appareil extrait du papier du bac 1 jusqu'à ce qu'il soit vide, puis du bac 2, et ensuite du bac MF. Lorsque vous choisissez MP>T1>T2¹, l'appareil extrait du papier du bac MF jusqu'à ce qu'il soit vide, puis du bac 1, et ensuite du bac 2.

- 1 Appuyez sur Menu.
- 2 Appuyez sur ▲ ou sur ▼ pour afficher Param. général.
Appuyez sur Param. général.
- 3 Appuyez sur ▲ ou sur ▼ pour afficher Paramètre bac.
Appuyez sur Paramètre bac.

- 4 Appuyez sur ▲ ou sur ▼ pour afficher Usage bac:fax.
Appuyez sur Usage bac:fax.
- 5 Appuyez sur Bac1 uniquement, Bac2 uniquement¹, MP uniquement, MP>T1>T2¹ ou T1>T2¹>MP.
- 6 Appuyez sur **Arrêt/Sortie**.

¹ Bac2 uniquement et T2 apparaissent uniquement si le bac 2 est installé.

Bac à utiliser en mode Impression

Vous pouvez modifier le bac que l'appareil doit utiliser par défaut pour imprimer depuis votre ordinateur et Direct Print.

- 1 Appuyez sur Menu.
- 2 Appuyez sur ▲ ou sur ▼ pour afficher Param. général.
Appuyez sur Param. général.
- 3 Appuyez sur ▲ ou sur ▼ pour afficher Paramètre bac.
Appuyez sur Paramètre bac.
- 4 Appuyez sur ▲ ou sur ▼ pour afficher Usage bac:impression.
Appuyez sur Usage bac:impression.
- 5 Appuyez sur Bac1 uniquement, Bac2 uniquement¹, MP uniquement, MP>T1>T2¹ ou T1>T2¹>MP.
- 6 Appuyez sur **Arrêt/Sortie**.

¹ Bac2 uniquement et T2 apparaissent uniquement si le bac 2 est installé.

Papier et autres supports d'impression acceptables

La qualité d'impression peut varier selon le type de papier utilisé.

Vous pouvez utiliser les types de support d'impression suivants : papier ordinaire, papier fin, papier épais, papier plus épais, papier de qualité supérieure, papier recyclé, étiquettes ou enveloppes.

Pour obtenir des résultats optimaux, suivez les instructions ci-dessous :

- NE placez PAS simultanément différents types de papier dans le bac à papier car cela pourrait engendrer des bourrages de papier ou des problèmes d'alimentation.
- Pour imprimer correctement, vous devez sélectionner le même format de papier dans l'application logicielle et dans le bac.
- Évitez de toucher la surface imprimée du papier juste après l'impression.
- Avant d'acheter d'importantes quantités de papier, il est conseillé de procéder à des essais pour vérifier qu'il convient.
- Utilisez des étiquettes conçues pour les imprimantes laser.

Papier et supports d'impression recommandés

Type de papier	Article
Papier ordinaire	Xerox Premier TCF 80 g/m ² Xerox Business 80 g/m ²
Papier recyclé	Xerox Recycled Supreme 80 g/m ²
Étiquettes	Étiquette laser Avery L7163
Enveloppes	Antalis River series (DL)

Type et format de papier

L'appareil alimente le papier depuis le bac à papier standard installé, le bac multifonction ou le bac inférieur en option.

Les noms des bacs à papier dans le pilote d'imprimante et dans le présent guide sont les suivants :

Bac et bac en option	Nom
Bac à papier standard	Bac 1
Bac multifonction	Bac MF
Bac inférieur en option	Bac 2 ¹

¹ Le bac 2 est disponible en option sur le MFC-8950DW.

Capacité en papier des bacs à papier

	Format du papier	Types de papier	Nombre de feuilles
Bac à papier standard (Bac 1)	A4, Letter, Legal, B5, Executive, A5, A5 (bord long), A6, B6, Folio ¹	Papier ordinaire, papier fin, papier recyclé	jusqu'à 500 (80 g/m ²)
Bac multifonction (Bac MF)	Largeur : 76,2 à 215,9 mm Longueur : 127,0 à 355,6 mm	Papier ordinaire, papier fin, papier épais, papier plus épais, papier de qualité supérieure, papier recyclé, enveloppes, étiquettes	50 feuilles (80 g/m ²) 3 enveloppes
Bac inférieur en option (Bac 2) ²	A4, Letter, Legal, B5, Executive, A5, B6, Folio ¹	Papier ordinaire, papier fin, papier recyclé	jusqu'à 500 (80 g/m ²)

¹ Format Folio : 215,9 mm × 330,2 mm.

² Le bac 2 est disponible en option sur le MFC-8950DW.

Spécifications de papier recommandées

Les spécifications de papier suivantes sont adaptées à cet appareil.

Grammage de base	75-90 g/m ²
Épaisseur	80-110 µm
Rugosité	Supérieure à 20 sec.
Rigidité	90-150 cm ³ /100
Sens du grain	Grain long
Résistivité du volume	10e ⁹ -10e ¹¹ ohm
Résistivité de la surface	10e ⁹ -10e ¹² ohm-cm
Charge	CaCO ₃ (neutre)
Teneur en cendres	Inférieure à 23 wt%
Luminosité	Supérieure à 80%
Opacité	Supérieure à 85%

- Utilisez du papier conçu pour la copie sur papier ordinaire.
- Utilisez du papier dont le grammage est compris entre 75 et 90 g/m².
- Utilisez du papier au grain long ayant un pH neutre et un taux d'humidité de 5 % environ.
- Cet appareil permet d'utiliser du papier recyclé conforme aux spécifications DIN 19309.

Manipulation et utilisation de papier spécial

L'appareil est conçu pour prendre en charge la plupart des types de papier de xérogaphie et de qualité supérieure. Certaines variables de papier peuvent toutefois avoir une incidence sur la qualité de l'impression ou la fiabilité de la manipulation. Avant d'acheter du papier, procédez toujours à quelques essais avec des échantillons pour vous assurer que les performances vous conviennent. Conservez le papier dans son emballage d'origine en veillant à ce que ce dernier soit bien fermé. Conservez le papier à plat, à l'abri de l'humidité, de la lumière directe du soleil et de la chaleur.

Voici quelques consignes importantes à respecter lors du choix du papier :

- N'utilisez PAS du papier jet d'encre afin de ne pas provoquer de bourrage de papier et de ne pas endommager l'appareil.
- Le papier préimprimé doit utiliser de l'encre pouvant supporter la température de fusion de l'appareil, à savoir 200 °C.
- Si vous utilisez du papier de qualité supérieure, du papier ayant une surface rugueuse ou du papier froissé, ses performances peuvent être amoindries.

Types de papier à éviter

⚠ Important

Il est possible que certains types de papier n'offrent pas des performances satisfaisantes ou qu'ils endommagent l'appareil.

N'utilisez PAS du papier :

- hautement texturé
- extrêmement lisse ou brillant
- recourbé ou voilé

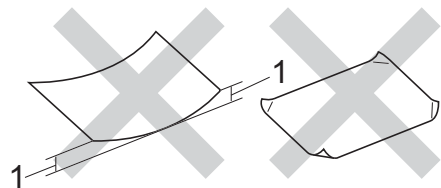

1 Une ondulation de papier de 2 mm minimum peut engendrer des bourrages.

- couché ou revêtu d'une finition chimique
- abîmé, froissé ou plié
- dont le grammage excède les spécifications recommandées dans le présent guide
- ayant des onglets ou des agrafes
- ayant des en-têtes à base de colorants basse température ou thermogravés
- en plusieurs parties ou autocopiant
- conçu pour l'impression jet d'encre

Les types de papier énumérés ci-dessus risquent d'endommager l'appareil. Ce type de dégât n'est pas couvert par la garantie de Brother ou tout autre contrat d'entretien.

Enveloppes

La plupart des enveloppes destinées aux imprimantes laser sont compatibles avec votre appareil. Toutefois, certaines enveloppes peuvent présenter des problèmes d'alimentation et de qualité d'impression résultant de leur conception. Une enveloppe adéquate doit posséder des bords droits et des plis bien marqués. L'enveloppe doit reposer à plat et ne doit pas être à soufflets ni mince. Vous devez acheter des enveloppes de qualité auprès d'un fournisseur ayant été informé de ce que les enveloppes seront utilisées dans un appareil laser.

Les enveloppes ne peuvent être insérées qu'à partir du bac MF.

Nous vous recommandons d'effectuer une impression d'essai sur une enveloppe pour vous assurer que les résultats d'impression correspondent aux résultats escomptés.

Types d'enveloppe à éviter

❗ Important

N'utilisez PAS d'enveloppes :

- abîmées, gondolées, froissées ou de forme inhabituelle
- extrêmement brillantes ou texturées
- avec des trombones, des agrafes ou tout autre système d'attache
- avec des fermetures auto-adhésives
- à soufflets
- mal pliées
- estampées (avec écriture en relief)
- précédemment imprimées au moyen d'un appareil laser
- préimprimées à l'intérieur
- qui ne peuvent pas être parfaitement empilées

- fabriquées dans un papier dont le grammage est supérieur aux spécifications de grammage de l'appareil
- dont les bords ne sont pas droits ou parfaitement uniformes
- comportant des fenêtres, des trous, des découpes ou des perforations
- dont la surface comporte une bande adhésive, comme illustré dans la figure ci-dessous

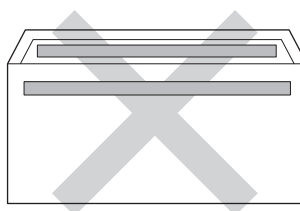

- avec deux volets comme illustré dans la figure ci-dessous

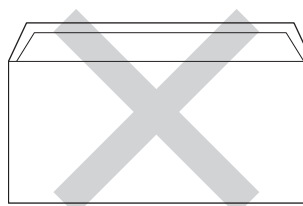

- avec des volets de fermeture non pliés à l'achat
- dont chaque côté est plié comme illustré dans la figure ci-dessous

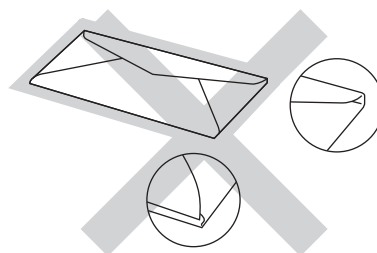

Si vous utilisez l'un des types d'enveloppe énumérés ci-dessus, vous risquez d'endommager votre appareil. Ce type de dommage peut ne pas être couvert par la garantie de Brother ou tout autre accord de service.

Vous pouvez parfois rencontrer des problèmes d'alimentation du papier à cause de l'épaisseur, du format et de la forme des volets des enveloppes que vous utilisez.

Étiquettes

L'appareil imprime sur la plupart des types d'étiquette conçus pour être utilisés avec un appareil laser. L'adhésif des étiquettes doit être à base d'acrylique, ce matériau étant plus stable lorsqu'il est soumis aux températures élevées de l'unité de fusion. Les adhésifs ne doivent pas entrer en contact avec les pièces de l'appareil, car l'étiquette pourrait rester collée au tambour ou aux rouleaux et provoquer des bourrages et des problèmes de qualité d'impression. Aucun adhésif ne doit être exposé entre les étiquettes. Les étiquettes doivent être agencées de manière à couvrir toute la longueur et toute la largeur de la planche. Si les étiquettes sont espacées entre elles, elles pourraient se décoller, engendrant ainsi de sérieux bourrages ou problèmes d'impression.

Toutes les étiquettes utilisées dans cet appareil doivent pouvoir supporter une température de 200 °C pendant 0,1 seconde.

Les étiquettes ne peuvent être insérées qu'à partir du bac MF.

Types d'étiquette à éviter

N'utilisez pas d'étiquettes abîmées, gondolées, froissées ou de forme inhabituelle.

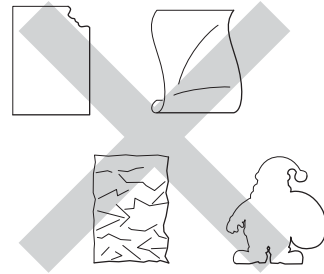

! Important

- N'alimentez PAS de planches étiquettes autocollantes partiellement utilisées. Le support ainsi exposé pourrait endommager votre appareil.
- Le grammage des planches étiquettes autocollantes ne doit pas excéder les spécifications mentionnées dans le présent Guide de l'utilisateur. Les étiquettes dont le grammage est supérieur aux spécifications peuvent ne pas être alimentées ou être imprimées correctement et endommager votre appareil.
- NE réutilisez ou n'insérez PAS des étiquettes déjà utilisées ou des feuilles auxquelles il manque certaines étiquettes.

3

Chargement des documents

Comment charger des documents

Vous pouvez envoyer un fax, réaliser des copies et numériser à partir du chargeur automatique de documents et de la vitre du scanner.

Utilisation du chargeur automatique de documents

L'ADF peut contenir jusqu'à 50 pages et alimente chaque feuille individuellement. Nous vous recommandons d'utiliser du papier standard 80 g/m² et de toujours déramer les feuilles avant de les placer dans le chargeur.

Formats de documents pris en charge

Longueur :	147,3 à 355,6 mm
Largeur :	147,3 à 215,9 mm
Poids :	64 à 90 g/m ²

Comment charger des documents

❗ Important

- NE laissez PAS de documents épais sur la vitre du scanner. Sinon, un bourrage pourrait se produire au niveau du chargeur.
- N'utilisez PAS de papier gondolé, froissé, plié, déchiré, agrafé, maintenu par un trombone, collé ou troué.
- N'utilisez PAS de carton, de papier journal ou de tissu.
- NE tirez PAS sur le document pendant son alimentation pour éviter d'endommager votre appareil pendant l'utilisation du chargeur.

📄 Remarque

- Pour numériser des documents qui ne sont pas adaptés au chargeur, voir *Utilisation de la vitre du scanner* >> page 29.
- Si vous chargez un document de plusieurs pages, il est plus aisé d'utiliser le chargeur.
- Assurez-vous que le fluide correcteur ou l'encre des documents est parfaitement sèche.

- 1 Dépliez le support de document du chargeur (1). Relevez et dépliez le volet support de sortie de document du chargeur (2).

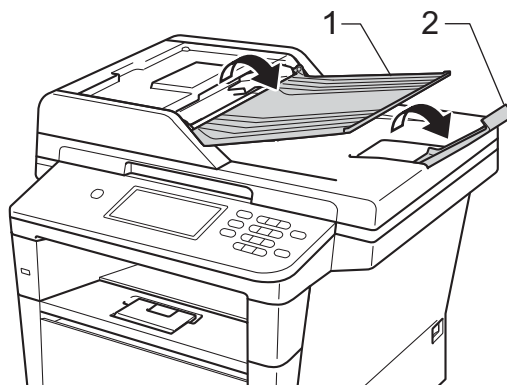

- 2 Effeuillez les pages correctement.

- 3 Empilez les pages de votre document dans le chargeur, *face vers le haut, bord supérieur en premier* jusqu'à ce que le message de l'affichage LCD change et que la première page entre en contact avec les rouleaux d'alimentation.

- 4 Réglez les guide-papier (1) en fonction de la largeur de votre document.

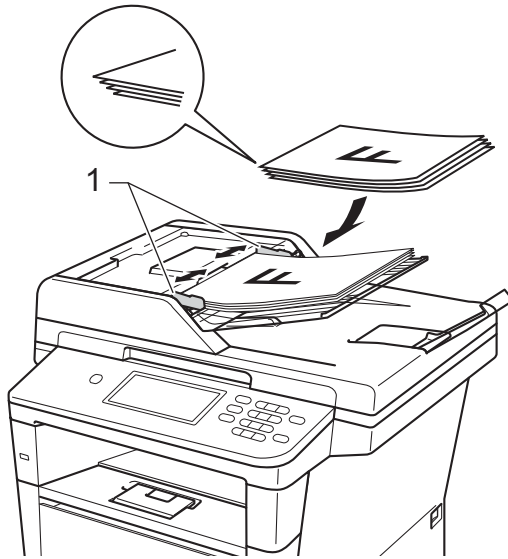

Remarque

Pour numériser des documents non standard, voir *Utilisation de la vitre du scanner* >> page 29.

Utilisation de la vitre du scanner

Vous pouvez utiliser la vitre du scanner pour copier ou numériser les pages d'un livre, une à la fois.

Formats de documents pris en charge

Longueur :	Jusqu'à 355,6 mm
Largeur :	Jusqu'à 215,9 mm
Poids :	Jusqu'à 2,0 kg

Comment charger des documents



Remarque

Pour utiliser la vitre du scanner, le chargeur doit être vide.

- 1 Soulevez le capot document.

- 2 À l'aide des lignes repères pour document situées sur la gauche et le haut, placez le document *face en bas*, en haut à gauche de la vitre du scanner.

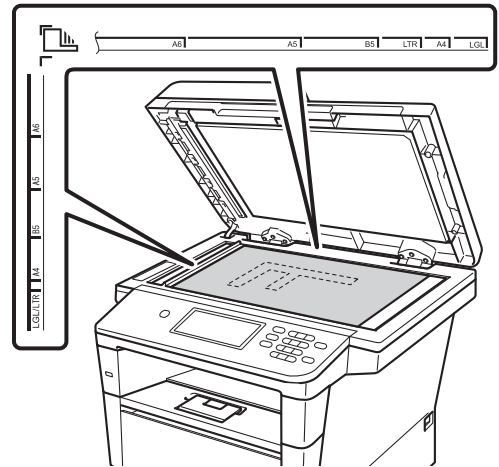

3



- 3 Fermez le capot document.

Important

Si le document est un manuel ou est épais, ne rabattez pas violemment le capot et n'appuyez pas dessus.

4

Envoi d'un fax

Comment envoyer un fax

Pour envoyer un fax, procédez comme suit. Pour envoyer plusieurs pages, utilisez le chargeur.

- 1 Si vous souhaitez envoyer un fax ou modifier les paramètres d'envoi ou de réception de fax, appuyez sur le bouton Fax de l'écran tactile.



- L'écran ACL indique :

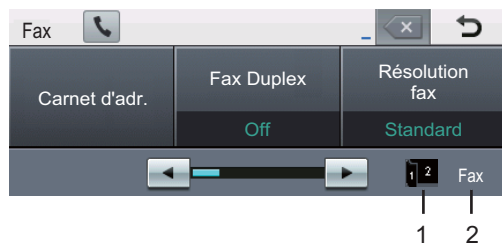

1 Indicateur de réception de fax recto-verso

S'affiche lorsque l'impression recto-verso est activée pour les fax reçus.

2 Mode de réception actuel

Indique le mode de réception actuel.

- Fax (Fax uniquement)
- F/T (Fax/Tél)
- REP (Répondeur externe)
- Mnl (Manuel)



Remarque

Le réglage par défaut est le mode Copie.

- 2 Exécutez l'une des actions suivantes pour charger votre document :

- Placez le document *face imprimée vers le haut* dans le chargeur. (Voir *Utilisation du chargeur automatique de documents* >> page 28.)
- Chargez votre document *face imprimée vers le bas* sur la vitre du scanner. (Voir *Utilisation de la vitre du scanner* >> page 29.)

- 3 Définissez la taille de la vitre du scanner, la résolution du fax ou le contraste si vous souhaitez les modifier.



Remarque

Pour les opérations et paramètres d'envoi de fax avancés ci-dessous

>> Guide de l'utilisateur avancé : *Envoi d'un fax*

- Fax Duplex (disposition de fax recto-verso)
- Contraste
- Résolution fax
- Diffusion
- Env tps réel
- Mode Internat
- Fax différé
- Envoi par lot
- Réglage nouv. Valeur
- Réinit usine
- Note PageGarde
- Configuration page de garde
- Env par relèv

Lorsque vous utilisez le chargeur, vous ne pouvez pas modifier le paramètre de taille de la vitre du scanner.

- 4 Sélectionnez l'une des options ci-dessous :
- Si vous souhaitez envoyer un document simple face, passez à l'étape 6.
 - Si vous souhaitez envoyer un document recto-verso, vous devez choisir le format de numérisation recto-verso.
Appuyez sur **Fax Duplex** et sélectionnez **Scan Duplex : bord long** ou **Scan Duplex : bord court**.



Remarque

Vous pouvez envoyer un document recto-verso depuis le chargeur.

- 5 Saisissez le numéro de fax à l'aide du pavé numérique.
Vous pouvez également entrer le numéro de fax des manières suivantes.
- Appuyez sur **Carnet d'adr.**, le numéro à appeler et **Envoyer un fax** sur l'écran tactile.
 - Appuyez sur **Composition rapide** sur le panneau de commande et sur une monotouche de l'écran tactile.

(Pour plus de détails, voir *Comment composer* ►► page 46.)

- 6 Appuyez sur **Marche**.

Envoi d'un fax à partir du chargeur

- L'appareil commence à numériser le document.

Envoi d'un fax à partir de la vitre du scanner

Si **Env tps réel** est réglé sur **Oui**, l'appareil numérise le document sans demander si vous souhaitez numériser d'autres pages.

- Si vous appuyez sur **Marche**, l'appareil commence à numériser la première page.

Exécutez l'une des actions suivantes :

- Pour envoyer une page unique, appuyez sur **Non** (ou appuyez à nouveau sur **Marche**). L'appareil commence à envoyer le document.
- Pour envoyer plusieurs pages, appuyez sur **Oui** et posez la page suivante sur la vitre du scanner. Appuyez sur **Marche**. L'appareil commence à numériser la page. (Répétez cette étape pour chaque page supplémentaire.)



Remarque

Pour annuler un fax en cours d'envoi, appuyez sur **Arrêt/Sortie**.

Envoi par fax de documents au format Letter, Legal ou Folio depuis la vitre du scanner

Lorsque vous faxez des documents au format Letter, Legal ou Folio, vous devez régler la taille de la vitre du scanner sur Letter ou Legal/Folio ; sinon, il manquera une partie de vos fax.

- 1 Appuyez sur Fax.
- 2 Appuyez sur ◀ ou sur ▶ pour afficher Format scan vitre. Appuyez sur Format scan vitre.
- 3 Appuyez sur Letter ou sur Legal/Folio.



Remarque

Vous pouvez enregistrer les paramètres que vous utilisez le plus fréquemment en les définissant comme paramètres par défaut. (▶▶ Guide de l'utilisateur avancé: *Définition de vos modifications comme nouveaux paramètres par défaut*)

Annulation d'un fax en cours d'envoi

Appuyez sur **Arrêt/Sortie** pour annuler le fax. Si vous appuyez sur **Arrêt/Sortie** pendant que l'appareil est en cours de numérotation ou d'envoi un fax, Annuler tâche? s'affiche sur l'écran ACL.

Appuyez sur Oui pour annuler le fax.

Rapport de vérification de l'envoi

Vous pouvez vous servir du rapport de vérification de l'envoi pour prouver que vous avez envoyé un fax. Ce rapport indique le nom ou le numéro de fax du destinataire, l'heure et la date de l'envoi, la durée de l'envoi, le nombre de pages envoyées et le résultat de l'envoi.

Plusieurs paramètres sont disponibles pour le rapport de vérification de l'envoi :

- Oui : imprime un rapport après chaque fax envoyé.
- Oui+Image : imprime un rapport après chaque fax envoyé. Une partie de la première page du fax apparaît sur le rapport.
- Non : imprime un rapport si votre fax est refusé suite à une erreur lors de l'envoi. Le paramètre par défaut est Non.
- Non+Image : imprime un rapport si votre fax est refusé suite à une erreur lors de l'envoi. Une partie de la première page du fax apparaît sur le rapport.

- 1 Appuyez sur Menu.
- 2 Appuyez sur ▲ ou sur ▼ pour afficher Fax. Appuyez sur Fax.
- 3 Appuyez sur ▲ ou sur ▼ pour afficher Param. Rapport. Appuyez sur Param. Rapport.
- 4 Appuyez sur Rap. transmis..
- 5 Appuyez sur Oui, Oui+Image, Non ou Non+Image.

6 Appuyez sur **Arrêt/Sortie**.



Remarque

- Si vous sélectionnez **Oui+Image** ou **Non+Image**, l'image n'apparaîtra sur le rapport de vérification de l'envoi que si la fonction **Envoi en temps réel** est paramétrée sur **Non**. (►► Guide de l'utilisateur avancé: *Envoi en temps réel*)
 - Si l'envoi a abouti, **OK** apparaît en regard de **RESULT** sur le rapport de vérification de l'envoi.
Si l'envoi échoue, **ERREUR** apparaît en regard de **RESULT**.
-

5

Réception d'un fax

Modes de réception



Remarque

Vous avez le choix entre quatre formats de papier pour l'impression de fax : A4, Letter, Legal ou Folio.

Vous devez sélectionner un mode de réception en fonction des appareils externes reliés à votre ligne et des services téléphoniques que vous avez souscrits.

Sélection du mode de réception

Par défaut, votre appareil reçoit automatiquement les fax qui lui sont envoyés. Consultez les schémas suivants pour sélectionner le mode approprié. (Pour des informations plus détaillées sur les modes de réception, voir *Utilisation des modes de réception* ►► page 35.)

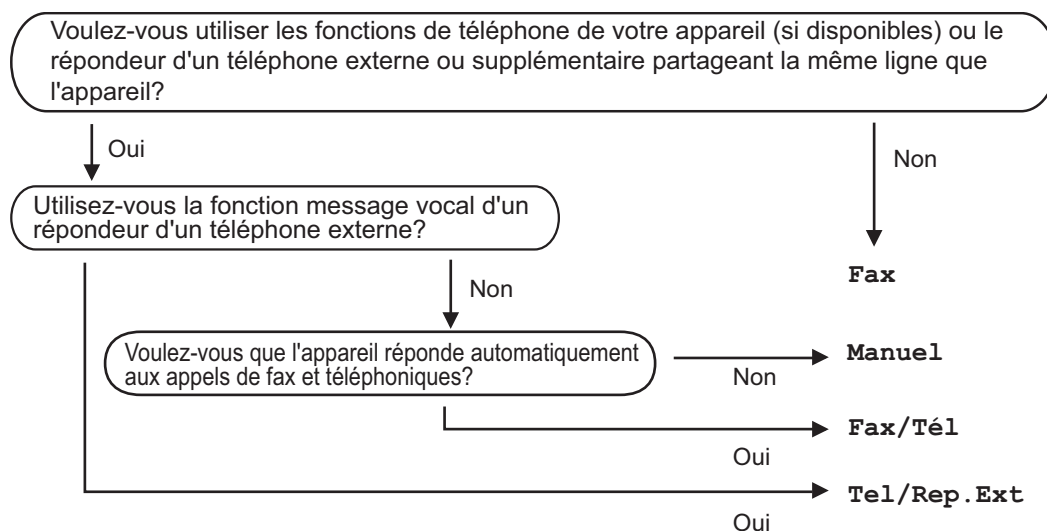

Suivez les instructions ci-après pour paramétrer le mode de réception.

- 1 Appuyez sur Menu.
- 2 Appuyez sur ▲ ou sur ▼ pour afficher Param. système.
Appuyez sur Param. système.
- 3 Appuyez sur ▲ ou sur ▼ pour afficher Mode réponse.
Appuyez sur Mode réponse.
- 4 Appuyez sur Fax, Fax/Tél, Tel/Rep.Ext ou Manuel.
- 5 Appuyez sur Arrêt/Sortie.

Le mode de réception actuel s'affiche sur l'écran LCD en mode Fax.

Utilisation des modes de réception

Certains modes de réception répondent automatiquement (Fax et Fax/Tél). Vous pouvez, si vous le souhaitez, modifier la longueur de sonnerie avant d'utiliser ces modes. (Voir *Longueur de sonnerie* >> page 36.)

Fax uniquement

Le mode Fax répond automatiquement à chaque appel en tant que fax.

Fax/Tél

Le mode Fax/Tél vous permet de gérer automatiquement les appels entrants en différenciant les appels de fax et les appels vocaux et en les traitant de l'une des manières suivantes :

- Les fax sont reçus automatiquement.
- Les appels vocaux déclenchent la sonnerie F/T vous indiquant de décrocher. La sonnerie F/T est une double sonnerie rapide émise par votre appareil.

(Voir également *Durée de sonnerie F/T (mode Fax/Tél seulement)* >> page 36 et *Longueur de sonnerie* >> page 36.)

Manuelle

Le mode Manuel désactive toutes les fonctions de réponse automatique.

Pour recevoir un fax en mode Manuel, décrochez le combiné du téléphone externe. Lorsque vous entendez des tonalités de fax (bips courts répétés), appuyez sur **Marche**, puis sur *Recevoir* pour recevoir un fax. Vous pouvez également utiliser la fonction Détection fax pour recevoir des fax en décrochant un combiné situé sur la même ligne que l'appareil.

(Voir également *Détection fax* >> page 37.)

REP externe

Le mode Tel/Rep.Ext permet à un répondeur externe de gérer vos appels entrants. Les appels entrants sont traités de l'une des façons suivantes :

- Les fax sont reçus automatiquement.
- Les appelants vocaux peuvent enregistrer un message sur le REP externe.

(Pour plus d'informations, voir *Connexion d'un REP externe* >> page 41.)

Paramètres du mode de réception

Longueur de sonnerie

Le paramètre Longueur de sonnerie paramètre le nombre de sonneries émises par l'appareil avant qu'il ne réponde en modes Fax et Fax/Tél.

Si vous avez des téléphones externes ou supplémentaires sur la même ligne que l'appareil, sélectionnez le nombre maximum de sonneries. (Voir *Détection fax* >> page 37 et *Fonctionnement avec des téléphones externes ou supplémentaires* >> page 44.)

- 1 Appuyez sur Menu.
- 2 Appuyez sur ▲ ou sur ▼ pour afficher Fax.
Appuyez sur Fax.
- 3 Appuyez sur ▲ ou sur ▼ pour afficher Param.RC..
Appuyez sur Param.RC..
- 4 Appuyez sur ▲ ou sur ▼ pour afficher Long. sonnerie.
Appuyez sur Long. sonnerie.
- 5 Appuyez sur le bouton de l'écran ACL pour sélectionner le nombre de sonneries émises par la ligne avant que l'appareil réponde.
- 6 Appuyez sur **Arrêt/Sortie**.

Durée de sonnerie F/T (mode Fax/Tél seulement)

Quand une personne appelle votre appareil, votre correspondant et vous-même entendez la sonnerie normale du téléphone. Le nombre de sonneries est défini par le paramètre Longueur de sonnerie.

Si l'appel est un fax, votre appareil est en mesure de le recevoir ; par contre, s'il s'agit d'un appel vocal, l'appareil émet la sonnerie F/T (double sonnerie rapide) correspondant à la durée définie dans le paramètre Durée de sonnerie F/T. Si vous entendez la sonnerie F/T, cela signifie que vous recevez un appel vocal.

Comme la sonnerie F/T est émise par l'appareil, les téléphones supplémentaires et externes ne sonnent *pas*, mais vous pouvez tout de même répondre à l'appel sur n'importe quel téléphone. (Pour plus d'informations, voir *Utilisation des codes à distance* >> page 45.)

- 1 Appuyez sur Menu.
- 2 Appuyez sur ▲ ou sur ▼ pour afficher Fax.
Appuyez sur Fax.
- 3 Appuyez sur ▲ ou sur ▼ pour afficher Param.RC..
Appuyez sur Param.RC..
- 4 Appuyez sur ▲ ou sur ▼ pour afficher Durée son. F/T.
Appuyez sur Durée son. F/T.
- 5 Appuyez sur la durée pendant laquelle l'appareil émettra une sonnerie pour vous signaler que vous avez un appel vocal (20, 30, 40 ou 70 secondes).
- 6 Appuyez sur **Arrêt/Sortie**.

Détection fax

Si Détection fax est paramétré sur

Oui :

L'appareil peut recevoir un fax automatiquement, même si vous répondez à l'appel. Quand **Réception** s'affiche sur l'écran ACL ou quand vous entendez un déclic sur la ligne téléphonique dans le combiné que vous utilisez, raccrochez simplement le combiné. Votre appareil se charge du reste.

Si Détection fax est paramétré sur

Non :

Si vous êtes près de l'appareil et que vous répondez à un appel de télécopieur en décrochant le combiné externe, appuyez sur **Marche**, puis appuyez sur **Recevoir** pour recevoir le fax.

Si vous avez répondu sur un téléphone supplémentaire, appuyez sur *51. (Voir *Fonctionnement avec des téléphones externes ou supplémentaires* >> page 44.)



Remarque

- Si cette fonction est réglée sur **Oui**, mais si votre appareil ne prend pas un appel de fax lorsque vous décrochez le combiné d'un téléphone supplémentaire, tapez le code de réception de fax *51.
- Si vous envoyez des fax à partir d'un ordinateur connecté sur la même ligne téléphonique et que l'appareil les intercepte, réglez la fonction **Détection fax** sur **Non**.

- 1 Appuyez sur **Menu**.
- 2 Appuyez sur ▲ ou sur ▼ pour afficher **Fax**.
Appuyez sur **Fax**.
- 3 Appuyez sur ▲ ou sur ▼ pour afficher **Param.RC..**
Appuyez sur **Param.RC..**

- 4 Appuyez sur ▲ ou sur ▼ pour afficher **Détection fax**.
Appuyez sur **Détection fax**.
- 5 Appuyez sur **Oui** (ou **Non**).
- 6 Appuyez sur **Arrêt/Sortie**.

Comment utiliser la fonction PC-FAX

Récept. PC-Fax (pour Windows® uniquement)

Si vous activez la fonction Récept. PC-FAX, l'appareil enregistre les fax reçus en mémoire et les envoie automatiquement à l'ordinateur. Vous pouvez alors utiliser votre ordinateur pour visualiser et enregistrer ces fax.

Même si vous avez mis votre ordinateur hors tension (la nuit ou le week-end, par exemple), l'appareil reçoit et enregistre les fax dans sa mémoire. Le nombre de fax reçus enregistrés dans la mémoire s'affiche sur l'écran LCD.

Lorsque vous démarrez votre ordinateur et que le logiciel de réception PC-FAX s'exécute, votre appareil transfère automatiquement vos fax vers votre ordinateur.

Pour transférer les fax reçus vers votre ordinateur, le logiciel de réception PC-FAX doit être en cours d'exécution sur votre ordinateur. Dans le menu **démarrer** de Windows®, sélectionnez **Tous les programmes, Brother, MFC-XXXX, Réception PC-FAX**, puis **Recevoir**. (XXXX désigne le nom de votre modèle.)

Suivez ensuite les étapes ci-dessous sur votre appareil.

- 1 Appuyez sur Menu.
- 2 Appuyez sur ▲ ou sur ▼ pour afficher Fax.
Appuyez sur Fax.
- 3 Appuyez sur ▲ ou sur ▼ pour afficher Param.RC..
Appuyez sur Param.RC..

- 4 Appuyez sur ▲ ou sur ▼ pour afficher Réadr/enrgst.
Appuyez sur Réadr/enrgst.
- 5 Appuyez sur Récept. PC-FAX.
- 6 Un message s'affiche sur l'écran LCD pour vous rappeler de démarrer le programme de réception PC-FAX sur votre ordinateur. Si vous avez démarré le programme de réception PC-FAX, appuyez sur OK.
Si vous n'avez pas démarré le programme de réception PC-FAX, consultez >>> Guide utilisateur - Logiciel : *Réception PC-FAX*.
- 7 Appuyez sur ▲ ou sur ▼ pour afficher <USB> ou le nom de votre ordinateur si l'appareil est connecté à un réseau.
Appuyez sur <USB> ou sur le nom de votre ordinateur.
Appuyez sur OK.
- 8 Appuyez sur Copie sauv.:Oui ou sur Copie sauv.:Non.

! Important

Si vous sélectionnez l'option d'impression de sauvegarde active, le fax s'imprime également sur votre appareil pour que vous en conserviez une copie. Il s'agit d'une fonction de sécurité en cas de coupure de courant avant le transfert du fax vers votre ordinateur.

- 9 Appuyez sur Arrêt/Sortie.



Remarque

- Pour pouvoir configurer la fonction Récept. PC-FAX, vous devez installer le logiciel MFL-Pro Suite sur votre ordinateur. Assurez-vous que votre ordinateur est connecté et mis sous tension. (►► Guide utilisateur - Logiciel: *Réception PC-FAX*)
- Si votre appareil rencontre une erreur et ne peut pas imprimer les fax en mémoire, vous pouvez utiliser ce paramètre pour les transférer vers un ordinateur. (Voir *Transfert des fax ou du rapport du journal des fax* ►► page 106.)
- La fonction Récept. PC-FAX n'est pas prise en charge sous Mac OS.

Envoi de PC-FAX

La fonction PC-FAX de Brother vous permet d'utiliser votre ordinateur pour envoyer un document provenant d'une application en tant que fax standard. Vous pouvez envoyer en tant que PC-FAX un fichier créé dans une application sur votre ordinateur. Vous pouvez même y joindre une page de garde.

Pour plus de détails ►► Guide utilisateur - Logiciel : *Envoi PC-FAX*

Comment envoyer un PC-FAX :

Pour toute assistance complémentaire, contactez l'éditeur de l'application.

- 1 Dans l'application, sélectionnez **Fichier**, puis **Imprimer**.
La boîte de dialogue Imprimer s'affiche. (Mes étapes peuvent varier selon l'application.)
- 2 Sélectionnez le **Brother PC-FAX v.3**.
- 3 Cliquez sur **OK**.
L'interface utilisateur **Brother PC-FAX** s'affiche.
- 4 Saisissez le numéro de fax du destinataire à partir du clavier de l'ordinateur ou en cliquant sur le pavé numérique de l'interface utilisateur **Brother PC-FAX**. Vous pouvez aussi sélectionner un numéro enregistré dans le **Carnet d'Adresses**.
- 5 Cliquez sur  lorsque vous utilisez le pavé numérique ou le clavier de votre ordinateur.
- 6 Cliquez sur **Marche**.
Votre document est envoyé à l'appareil Brother, puis faxé au destinataire.

Services de la ligne téléphonique

Paramétrage du type de ligne téléphonique

Si vous connectez l'appareil à une ligne comportant un autocommutateur privé (PBX) ou une ligne RNIS pour envoyer et recevoir des fax, vous devez modifier le type de ligne téléphonique en procédant comme suit. Si vous utilisez une ligne dotée d'un autocommutateur privé (PBX), vous pouvez régler votre appareil pour qu'il accède systématiquement à la ligne extérieure (à l'aide du préfixe entré), ou qu'il accède à la ligne extérieure si **Tél/R** est enfoncé.

- 1 Appuyez sur **Menu**.
- 2 Appuyez sur **▲** ou sur **▼** pour afficher **Param. système**.
Appuyez sur **Param. système**.
- 3 Appuyez sur **▲** ou sur **▼** pour afficher **Param. ligne**.
Appuyez sur **Param. ligne**.
- 4 Appuyez sur **PBX, ISDN (ou Normale)**.
- 5 Exécutez l'une des actions suivantes :
 - Si vous avez sélectionné **ISDN ou Normale**, allez à l'étape 9.
 - Si vous avez sélectionné **PBX**, passez à l'étape 6.
- 6 Appuyez sur **Oui** ou sur **Toujours**.



Remarque

- Si vous sélectionnez **Oui**, appuyez sur **Tél/R** pour accéder à une ligne extérieure.

- Si vous sélectionnez **Toujours**, vous pouvez accéder à une ligne extérieure sans appuyer sur **Tél/R**.

- 7 Exécutez l'une des actions suivantes :
 - Si vous souhaitez modifier le numéro de préfixe actuel, appuyez sur **Numéroter préfixe** et allez à l'étape 8.
 - Si vous ne souhaitez pas modifier le numéro de préfixe actuel, passez à l'étape 9.
- 8 Saisissez le numéro de préfixe (jusqu'à 5 chiffres) à l'aide du pavé numérique. Appuyez sur **OK**.



Remarque

Vous pouvez utiliser les chiffres et les symboles 0 à 9, #, * et !. (Vous ne pouvez pas utiliser ! avec d'autres chiffres ou symboles.)

- 9 Appuyez sur **Arrêt/Sortie**.

Autocommutateur privé et TRANSFERT

L'appareil est initialement paramétré sur **Normale**, ce qui vous permet de le connecter à une ligne RTPC (réseau téléphonique public commuté) standard. Toutefois, de nombreux bureaux utilisent un système téléphonique central ou un autocommutateur privé (PBX). Votre appareil peut être connecté à la plupart des types d'autocommutateur privé. La fonction de rappel de l'appareil ne prend en charge que les rappels de type pause minutée (TBR). Le TBR fonctionne avec la plupart des systèmes PBX, ce qui vous permet d'avoir accès à une ligne extérieure ou de transférer les appels vers un téléphone supplémentaire. Cette fonction s'active lorsque vous appuyez sur **Tél/R**.

Connexion d'un REP externe

Vous pouvez connecter un répondeur téléphonique (REP) externe sur la même ligne que votre appareil. Lorsque le REP répond à un appel, votre appareil va « écouter » les tonalités CNG (appel de fax) envoyées par un télécopieur transmetteur. S'il les entend, il prend l'appel et reçoit le fax. Dans le cas contraire, il laisse votre REP prendre un message vocal et Téléphone s'affiche à l'écran.

Le REP externe doit répondre dans un délai maximum de quatre sonneries (la configuration recommandée est de deux sonneries). Tant que le REP externe n'a pas répondu à l'appel, l'appareil ne peut pas entendre les tonalités CNG. Les tonalités CNG émises par l'appareil transmetteur ne durent que huit à dix secondes. Nous ne recommandons pas l'utilisation de la fonction Économiseur de taxe sur votre REP externe si quatre sonneries lui sont nécessaires pour l'activer.



Remarque

Si vous avez des problèmes lors de la réception de fax, réduisez le paramètre Longueur de sonnerie sur votre REP externe.

Connexions

Le REP externe doit être connecté comme illustré ci-après.

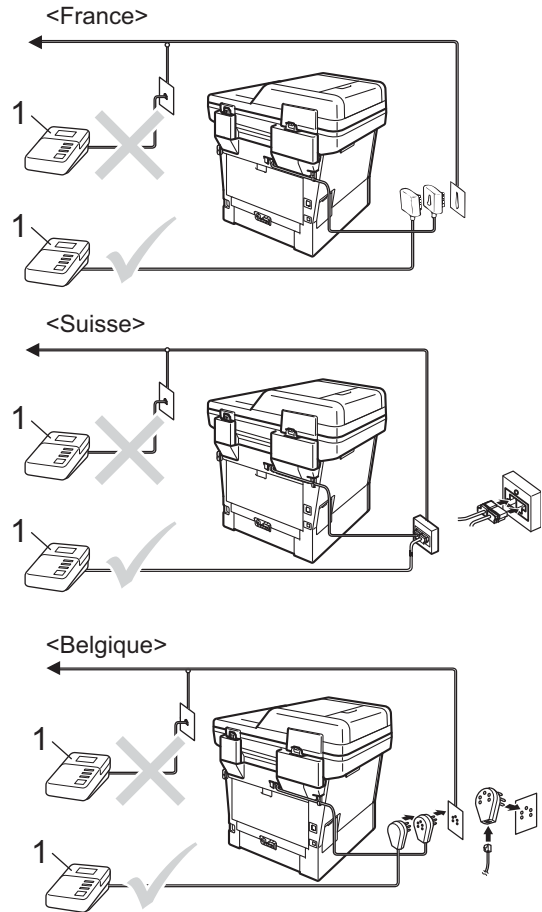

1 REP

- 1 Paramétrez votre REP externe sur une ou deux sonneries. (Le paramètre Longueur de sonnerie de l'appareil ne s'applique pas.)
- 2 Enregistrez le message sortant sur votre REP externe.
- 3 Paramétrez le REP pour qu'il réponde aux appels.

- 4 Réglez le mode de réception de votre appareil sur **Tel/Rep.Ext.** (Voir *Sélection du mode de réception* >> page 34.)

Enregistrement d'un message sortant

- 1 Enregistrez 5 secondes de silence au début de votre message. Ceci laisse du temps à votre appareil pour écouter les tonalités de fax.
- 2 Assurez-vous que le message ne dépasse pas 20 secondes.
- 3 Terminez votre message de 20 secondes en indiquant votre code d'activation à distance pour les correspondants qui envoient des fax manuels. Par exemple : « Après le bip, laissez un message ou appuyez sur *51 et sur **Marche** pour envoyer un fax ».



Remarque

- Vous devez régler le paramètre Codes à distance sur **Oui** pour voir utiliser le code d'activation de fax *51. (Voir *Utilisation des codes à distance* >> page 45.)
 - Nous vous recommandons de commencer votre message sortant par un silence de 5 secondes parce que l'appareil ne peut pas entendre les tonalités de fax en présence de voix fortes. Vous pouvez, si vous le préférez, ne pas enregistrer ce silence, mais si votre appareil a des difficultés pour recevoir, réenregistrez le message sortant pour inclure ce silence.
-

Branchements multilignes (PBX)

Nous vous suggérons de demander à la société qui a installé votre autocommutateur privé de connecter votre appareil. Si vous avez un système multilignes, nous vous conseillons de demander à l'installateur de connecter l'unité sur la dernière ligne du système. Cela permettra d'éviter que l'appareil ne s'active chaque fois que le système reçoit des appels téléphoniques. Si tous les appels entrants sont pris en charge par un standardiste, nous vous recommandons de paramétrer le mode de réception sur **Manuel**.

Nous ne pouvons pas garantir le fonctionnement correct de votre appareil dans toutes les circonstances s'il est relié à un autocommutateur privé. Si vous rencontrez des difficultés lors de l'envoi ou de la réception de fax, prenez d'abord contact avec la société en charge de votre autocommutateur privé.

Téléphones externes et supplémentaires



Remarque

Vous devez activer le paramètre Codes à distance pour pouvoir utiliser le code d'activation à distance * et le code de désactivation à distance #51. (Voir *Utilisation des codes à distance* >> page 45.)

Connexion d'un téléphone externe ou supplémentaire

Vous pouvez connecter un téléphone distinct directement à votre appareil, comme indiqué sur le schéma ci-dessous.

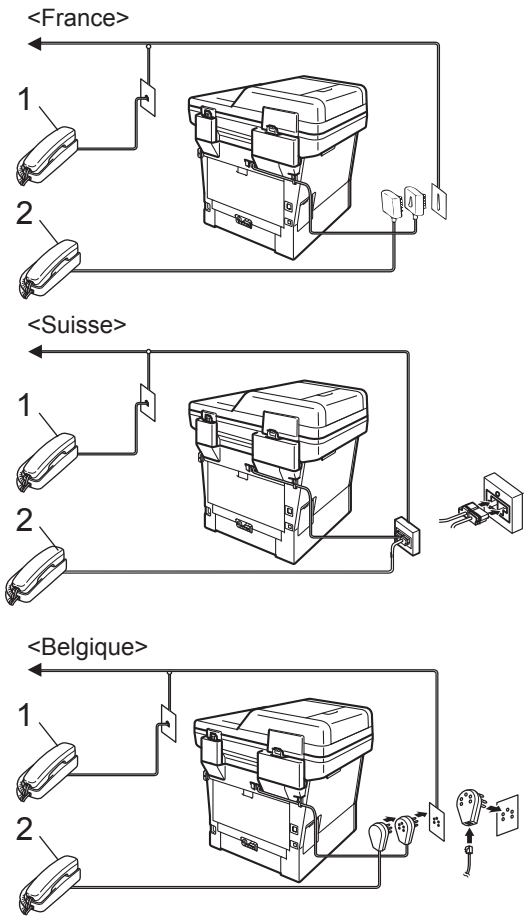

1 Téléphone supplémentaire

2 Téléphone externe

Lorsque vous utilisez un téléphone externe, l'écran ACL affiche Téléphone.

Fonctionnement avec des téléphones externes ou supplémentaires

Si vous répondez à un appel de fax sur un téléphone supplémentaire ou sur un téléphone externe correctement connecté à l'appareil via la prise téléphonique, vous pouvez faire en sorte que votre appareil prenne l'appel en utilisant le code d'activation à distance. Lorsque vous composez le code d'activation à distance *51, l'appareil commence à recevoir le fax.

Si vous répondez à un appel et que personne n'est en ligne :

Il est fort possible que vous receviez un fax manuel.

Appuyez sur *51 et attendez le bip strident ou jusqu'à ce que l'écran ACL affiche Réception, puis raccrochez.



Remarque

Vous pouvez également utiliser la fonction Détection de fax pour que votre appareil réponde automatiquement. (Voir *Détection fax* >> page 37.)

Pour le mode Fax/Tél uniquement

Lorsque l'appareil est en mode Fax/Tél, il utilise la durée de sonnerie F/T (double sonnerie rapide) pour vous signaler la présence d'un appel vocal.

Décrochez le combiné du téléphone externe, puis appuyez sur **Tél/R** pour répondre.

Si vous êtes près d'un téléphone supplémentaire, vous devez décrocher le combiné pendant la durée de sonnerie F/T, puis appuyer sur **#51** entre les doubles sonneries rapides. Si personne ne vous répond sur la ligne ou si quelqu'un veut vous envoyer un fax, renvoyez l'appel sur l'appareil en appuyant sur *51.

Utilisation d'un combiné externe sans fil non-Brother

Si votre téléphone sans fil non-Brother est connecté au cordon de la ligne téléphonique (voir >> page 43) et si vous transportez habituellement le combiné sans fil, il est plus facile de répondre aux appels pendant la durée de la Longueur de sonnerie.

Si vous laissez l'appareil répondre en premier, vous devrez vous rendre jusqu'à l'appareil pour appuyer sur la touche **Tél/R** pour transférer l'appel sur le combiné sans fil.

Utilisation des codes à distance

Code d'activation à distance

Si vous répondez à un appel de fax sur un téléphone supplémentaire ou externe, vous pouvez demander à votre appareil de le recevoir en appuyant sur le code d'activation à distance *51. Attendez le bip strident, puis raccrochez le combiné. (Voir *Détection fax* >> page 37.) L'appelant doit appuyer sur Démarrer pour envoyer le fax.

Si vous répondez à un appel de télécopieur sur un téléphone externe, vous pouvez demander à l'appareil de recevoir le fax en appuyant sur **Marche**, puis sur **Recevoir**.

Code de désactivation à distance

Si vous recevez un appel vocal alors que l'appareil se trouve en mode F/T, la sonnerie F/T (double sonnerie rapide) retentit après la longueur de sonnerie initiale. Si vous répondez à l'appel sur un téléphone supplémentaire, vous pouvez désactiver la sonnerie F/T en appuyant sur #51 (n'oubliez pas d'appuyer *entre* les sonneries).

Si l'appareil répond à un appel vocal et émet une double sonnerie rapide afin que vous décrochiez, vous pouvez recevoir l'appel sur le téléphone externe en appuyant sur **Téli/R**.

Activation des codes à distance

Vous devez régler le paramètre Codes à distance sur **Oui** pour utiliser le code de réception de fax et le code de réponse de téléphone.

- 1 Appuyez sur **Menu**.
- 2 Appuyez sur ▲ ou sur ▼ pour afficher **Fax**.
Appuyez sur **Fax**.
- 3 Appuyez sur ▲ ou sur ▼ pour afficher **Param.RC..**
Appuyez sur **Param.RC..**

- 4 Appuyez sur ▲ ou sur ▼ pour afficher **Code distance**.
Appuyez sur **Code distance**.
- 5 Appuyez sur **Oui**.
- 6 Si vous ne souhaitez pas modifier le code d'activation à distance, appuyez sur **↵** sur l'écran LCD.
- 7 Appuyez sur **Arrêt/Sortie**.

Modification des codes d'accès à distance

Le code d'activation à distance pré-réglé est *51. Le code de désactivation à distance pré-réglé est #51. Si vous êtes constamment déconnecté lorsque vous interrogez votre REP externe, essayez de remplacer les codes à distance à trois chiffres, par exemple, ### et 555.

- 1 Appuyez sur **Menu**.
- 2 Appuyez sur ▲ ou sur ▼ pour afficher **Fax**.
Appuyez sur **Fax**.
- 3 Appuyez sur ▲ ou sur ▼ pour afficher **Param.RC..**
Appuyez sur **Param.RC..**
- 4 Appuyez sur ▲ ou sur ▼ pour afficher **Code distance**.
Appuyez sur **Code distance**.
- 5 Appuyez sur **Oui** ou sur **Non**.
- 6 Si vous avez sélectionné **Oui** à l'étape 5, saisissez le nouveau code d'activation à distance.
Appuyez sur **OK**.
- 7 Saisissez le nouveau code de désactivation à distance.
Appuyez sur **OK**.
- 8 Appuyez sur **Arrêt/Sortie**.

8

Numérotation et enregistrement des numéros

Comment composer

Vous pouvez composer un numéro de l'une des manières suivantes.

Numérotation manuelle

Utilisez le pavé numérique pour saisir tous les chiffres du numéro de téléphone ou de fax.



Numérotation par monotouche

(Voir *Enregistrement des numéros de monotouche* ➤ page 51.)

- 1 Appuyez sur la touche **Composition rapide** du panneau de commande.

- 2 Appuyez sur la touche à composition rapide sous laquelle est enregistré le numéro de monotouche que vous souhaitez appeler.

Composition rapide	*17- *32	Modifier	↶
*01 Eleanor 📞	*05	*09	*13
*02 George 📞	*06	*10	*14
*03	*07	*11	*15
*04	*08	*12	*16

Pour composer les numéros de monotouche 17 à 32, appuyez sur le bouton ***17- *32**, puis sur la touche de composition rapide que vous souhaitez appeler.

Numérotation par numéro abrégé

- 1 Appuyez sur (Carnet d'adresses).
- 2 Appuyez sur le numéro abrégé à trois chiffres que vous souhaitez appeler. Vous pouvez également afficher les numéros abrégés dans l'ordre alphabétique en appuyant sur le bouton **#001 A** de l'écran tactile.
- 3 Appuyez sur **Envoyer un fax** ou sur **Envoyer un e-mail**.
- 4 Appuyez sur **Marche**.





Remarque

Si le message **Non assigné** s'affiche sur l'écran LCD lorsque vous saisissez ou recherchez un numéro abrégé, cela signifie que ce numéro n'est pas enregistré à cet emplacement.

Rechercher

Vous pouvez rechercher dans l'ordre alphabétique les noms enregistrés dans la mémoire des numéros de monotouche et dans celle des numéros abrégés. (Voir *Enregistrement des numéros de monotouche* >> page 51 et *Enregistrement des numéros abrégés* >> page 53.)

- 1 Appuyez sur  (Carnet d'adresses).
- 2 Appuyez sur  (Rechercher) sur l'écran tactile.
- 3 Appuyez sur les premières lettres du nom, sur l'écran tactile. Appuyez sur OK.
- 4 Appuyez sur ▲ ou sur ▼ pour faire défiler les noms jusqu'à ce que vous retrouviez celui que vous recherchez. Appuyez sur le nom que vous recherchez.
- 5 Appuyez sur **Envoyer un fax** ou sur **Envoyer un e-mail**.
- 6 Appuyez sur **Marche**.



Remarque

- Si **Résultats introuvables** s'affiche sur l'écran LCD lorsque vous saisissez les premières lettres du nom, cela signifie qu'aucun nom correspondant à ces lettres n'est enregistré.
- La fonction **Rechercher** ne permet pas de récupérer des numéros abrégés ou de monotouche enregistrés sans nom.

Recherche LDAP

Si l'appareil est connecté à votre serveur LDAP, vous pouvez rechercher des informations comme les numéros de fax et les adresses e-mail sur votre serveur. (Voir *Configuration de LDAP* >> Guide utilisateur - Réseau)

Recomposition du numéro de fax

Si vous envoyez un fax automatiquement et que la ligne est occupée, l'appareil recompose automatiquement le numéro jusqu'à trois fois à cinq minutes d'intervalle.

Bis/Pause ne fonctionne que si vous avez composé le numéro à partir du panneau de commande.

Enregistrement des numéros

Vous pouvez configurer votre appareil pour qu'il exécute les types suivants de numérotation facile : monotouche, numéro abrégé et groupes de diffusion de fax. Vous pouvez également spécifier la résolution par défaut pour chaque numéro de monotouche et abrégé. Lorsque vous composez un numéro abrégé ou monotouche, le nom ou le numéro éventuellement mémorisé s'affiche sur l'écran LCD. Vous pouvez également enregistrer un profil de numérisation avec le numéro de fax.

En cas de coupure de courant, les numéros enregistrés en mémoire ne sont pas perdus.

Un profil de numérisation correspond à la résolution et aux autres paramètres de numérisation que vous choisissez lorsque vous enregistrez un numéro.

Vous pouvez, par exemple, sélectionner les options suivantes.

Pour le fax :

Standard, Fin, S.Fin ou Photo

Pour l'IFAX :

Standard, Fin ou Photo

Pour l'e-mail :

Couleur 100 ppp, Couleur 200 ppp, Couleur 300 ppp, Couleur 600 ppp, Couleur auto, Gris 100 ppp, Gris 200 ppp, Gris 300 ppp, Gris auto, N/B 300 ppp, N/B 200 ppp ou N/B 200x100 ppp

Enregistrement d'une pause

Appuyez sur **Pause** pour insérer une pause de 3,5- secondes entre les numéros. Vous pouvez appuyer autant de fois que nécessaire sur **Pause** pour augmenter la durée de la pause.

Options de stockage des numéros de monotouche et des numéros abrégés

Le tableau suivant reprend les sélections à effectuer pour les paramètres des numéros abrégés ou de monotouche.

Lorsque vous enregistrez des numéros, l'écran LCD vous demande de choisir parmi les options affichées aux étapes suivantes.

Étape 1	Étape 2	Étape 3	Étape 4	Étape 5	Étape 6
Saisissez l'emplacement du numéro de monotouche ou du numéro abrégé	Saisissez le nom	Sélectionnez le type d'enregistrement	Saisissez le numéro ou l'adresse e-mail	Sélectionnez la résolution	Sélectionnez le type de fichier
Monotouche ou numéro abrégé	Saisissez le nom que vous souhaitez enregistrer ou Appuyez sur OK	Fax	Saisissez le numéro de fax	Standard, Fin, Sup. fin, Photo	-
		IFAX	Saisissez l'adresse e-mail	Standard, Fin, Photo	-
		E-Mail PDF N&B		300 ppp, 200 ppp, 200 x 100 ppp	PDF, PDF/A, PDF sécurisé, PDF signé
		E-Mail TIFF N&B		300 ppp, 200 ppp, 200 x 100 ppp	-
		E-Mail PDF couleur		100 ppp, 200 ppp, 300 ppp, 600 ppp, Auto	PDF, PDF/A, PDF sécurisé, PDF signé
		E-Mail JPEG couleur		100 ppp, 200 ppp, 300 ppp, 600 ppp, Auto	-
		E-Mail XPS couleur		100 ppp, 200 ppp, 300 ppp, 600 ppp, Auto	-
		E-Mail PDF gris		100 ppp, 200 ppp, 300 ppp, Auto	PDF, PDF/A, PDF sécurisé, PDF signé
		E-Mail JPEG gris		100 ppp, 200 ppp, 300 ppp, Auto	-
		E-Mail XPS gris		100 ppp, 200 ppp, 300 ppp, Auto	-



Remarque

- PDF/A est un format de fichier PDF destiné à l'archivage à long terme. Ce format contient toutes les informations nécessaires pour pouvoir reproduire le document après un stockage prolongé.
 - PDF sécurisé est un format de fichier PDF protégé par mot de passe.
 - PDF signé est un format de fichier PDF qui permet d'éviter toute manipulation frauduleuse des données et toute usurpation d'identité en incluant un certificat numérique dans le document. Si vous choisissez PDF signé, vous devez installer un certificat sur votre appareil à l'aide de Gestion via le Web.
Choisissez **PDF signé** dans la section **Administrateur** de Gestion à partir du Web.
(Installation d'un certificat ►► Guide utilisateur - Réseau)
-

Enregistrement des numéros de monotouche

- 1 Appuyez sur la touche **Composition rapide** du panneau de commande.
- 2 Appuyez sur la touche de composition rapide sous laquelle vous souhaitez enregistrer le numéro de monotouche ou l'adresse e-mail.

Composition rapide		*17- *32	Modifier	↶
*01 Eleanor	*05	*09	*13	
*02 George	*06	*10	*14	
*03	*07	*11	*15	
*04	*08	*12	*16	

Pour sélectionner les numéros de monotouche 17 à 32, appuyez sur ***17- *32**, puis sur la touche de composition rapide sous laquelle vous souhaitez enregistrer le numéro de monotouche.

Si aucun numéro ou adresse e-mail n'est enregistré sous cette monotouche, le message **Non enregistré Enreg. maintenant? s'affiche** sur l'écran ACL.

Appuyez sur **Oui**.

Vous pouvez également utiliser les boutons de l'écran tactile en appuyant sur  (Carnet d'adresses), **Modifier** et

Déf. num. monotouche, puis en saisissant le numéro de la monotouche sous laquelle où vous souhaitez enregistrer le numéro ou l'adresse e-mail. Appuyez sur **OK**.



Remarque

Si la touche de composition rapide choisie est déjà utilisée, le bouton **OK** de l'écran tactile ne fonctionne pas. Choisissez une autre numéro.

- 3 Exécutez l'une des actions suivantes :
 - Saisissez le nom (15 caractères maximum) en appuyant sur les boutons de l'écran tactile. Consultez *Saisie de texte* >> page 190 pour saisir plus facilement les lettres.
Appuyez sur **OK**.
 - Appuyez sur **OK** pour enregistrer le numéro ou l'adresse e-mail sans l'associer à un nom.

- 4 Appuyez sur **◀** ou **▶** pour sélectionner Fax, IFAX, E-Mail PDF N&B, E-Mail TIFF N&B, E-Mail PDF couleur, E-Mail JPEG couleur, E-Mail XPS couleur, E-Mail PDF gris, E-Mail JPEG gris, E-Mail XPS gris.

- 5 Saisissez le numéro de téléphone ou de fax (20 caractères maximum), ou encore l'adresse e-mail (60 caractères maximum). Consultez *Saisie de texte* >> page 190 pour saisir plus facilement les lettres.
Appuyez sur **OK**.



Remarque

- Si vous avez sélectionné le type d'enregistrement E-mail à l'étape 4 et enregistré l'adresse e-mail, vous ne pouvez utiliser l'adresse e-mail que si vous êtes en mode Scan.
- Si vous avez sélectionné le type d'enregistrement IFAX à l'étape 4 et enregistré l'adresse e-mail, vous ne pouvez utiliser l'adresse e-mail que si vous êtes en mode Fax.

- 6 Pour enregistrer une résolution de fax/numérisation au numéro de fax/adresse e-mail, passez à l'étape correspondante, comme indiqué dans le tableau suivant.

Option sélectionnée à l'étape 4	Passez à l'étape
Fax	7
IFAX	8
E-Mail PDF N&B	9
E-Mail TIFF N&B	
E-Mail PDF couleur	10
E-Mail JPEG couleur	
E-Mail XPS couleur	
E-Mail PDF gris	11
E-Mail JPEG gris	
E-Mail XPS gris	



Remarque

- Lorsque vous faites une diffusion et que vous avez sauvegardé un profil de numérisation avec le numéro ou l'adresse e-mail, le profil de numérisation du numéro de monotouche, abrégé ou de groupe que vous avez sélectionné *en premier* est appliqué à la diffusion.
- Informations détaillées sur le format de fichier ➤ Guide utilisateur - Logiciel : *Utilisation de la touche Scan*

- 7 Sélectionnez la résolution (Standard, Fin, Sup. fin ou Photo) et passez à l'étape 13.
- 8 Sélectionnez la résolution (Standard, Fin ou Photo) et passez à l'étape 13.
- 9 Sélectionnez la résolution (300 ppp, 200 ppp ou 200 x 100 ppp).
- Si vous avez sélectionné E-Mail PDF N&B, passez à l'étape 12.

- Si vous avez sélectionné E-Mail TIFF N&B, passez à l'étape 13.

- 10 Sélectionnez la résolution (100 ppp, 200 ppp, 300 ppp, 600 ppp ou Auto).
- Si vous avez sélectionné E-Mail PDF couleur, passez à l'étape 12.
 - Si vous avez sélectionné E-Mail JPEG couleur ou E-Mail XPS couleur, allez à l'étape 13.
- 11 Sélectionnez la résolution (100 ppp, 200 ppp, 300 ppp ou Auto).
- Si vous avez sélectionné E-Mail PDF gris, passez à l'étape 12.
 - Si vous avez sélectionné E-Mail JPEG gris ou E-Mail XPS gris, allez à l'étape 13.
- 12 Sélectionnez le type PDF (PDF, PDF/A, PDF sécurisé ou PDF signé) à utiliser pour l'envoi vers votre ordinateur.
- 13 Lorsque l'écran LCD affiche vos paramètres, appuyez sur OK pour confirmer.
- 14 Appuyez sur **Arrêt/Sortie**.





Remarque

Si vous choisissez PDF sécurisé, l'appareil vous invite à entrer un mot de passe à quatre chiffres à l'aide des touches 0-9 avant de lancer la numérisation.

Enregistrement des numéros abrégés

Vous pouvez enregistrer les numéros fréquemment utilisés sous des numéros abrégés afin de n'avoir à appuyer que sur quelques touches (par exemple : appuyer sur

 (Carnet d'adresses), le numéro à appeler et Envoyer un fax) pour les composer. L'appareil peut enregistrer 300 numéros abrégés (de 001 à 300).

- 1 Appuyez sur  (Carnet d'adresses).
- 2 Appuyez sur Modifier.
- 3 Appuyez sur Régler le num. abrégé.
- 4 Exécutez l'une des actions suivantes :
 - Saisissez le nom (15 caractères maximum) en appuyant sur les boutons de l'écran tactile. Consultez *Saisie de texte* >> page 190 pour saisir plus facilement les lettres.
Appuyez sur OK.
 - Appuyez sur OK pour enregistrer le numéro ou l'adresse e-mail sans l'associer à un nom.

- 5 Appuyez sur ◀ ou ▶ pour sélectionner Fax, IFAX, E-Mail PDF N&B, E-Mail TIFF N&B, E-Mail PDF couleur, E-Mail JPEG couleur, E-Mail XPS couleur, E-Mail PDF gris, E-Mail JPEG gris, E-Mail XPS gris.

- 6 Saisissez le numéro de téléphone ou de fax (20 caractères maximum), ou encore l'adresse e-mail (60 caractères maximum). Consultez *Saisie de texte* >> page 190 pour saisir plus facilement les lettres.
Appuyez sur OK.



Remarque

- Si vous avez sélectionné le type d'enregistrement E-mail à l'étape 5 et enregistré l'adresse e-mail, vous ne pouvez utiliser l'adresse e-mail que si vous êtes en mode Scan.
- Si vous avez sélectionné le type d'enregistrement IFAX à l'étape 5 et enregistré l'adresse e-mail, vous ne pouvez utiliser l'adresse e-mail que si vous êtes en mode Fax.

- 7 Pour enregistrer une résolution de fax/numérisation au numéro de fax/adresse e-mail, passez à l'étape correspondante, comme indiqué dans le tableau suivant.

Option sélectionnée à l'étape 5	Passez à l'étape
Fax	8
IFAX	9
E-Mail PDF N&B	10
E-Mail TIFF N&B	
E-Mail PDF couleur	11
E-Mail JPEG couleur	
E-Mail XPS couleur	
E-Mail PDF gris	12
E-Mail JPEG gris	
E-Mail XPS gris	



Remarque

- Si vous optez pour une diffusion et que vous avez enregistré un profil de numérisation avec le numéro ou l'adresse e-mail, le profil de numérisation du numéro de monotouche, du numéro abrégé ou du numéro de groupe que vous avez sélectionné *en premier* est appliqué à la diffusion.
- Informations détaillées sur le format de fichier ►► Guide utilisateur - Logiciel : *Utilisation de la touche Scan*

8 Sélectionnez la résolution (Standard, Fin, Sup. fin ou Photo) et passez à l'étape **14**.

9 Sélectionnez la résolution (Standard, Fin ou Photo) et passez à l'étape **14**.

10 Sélectionnez la résolution (300 ppp, 200 ppp ou 200 x 100 ppp).

- Si vous avez sélectionné E-Mail PDF N&B, passez à l'étape **13**.
- Si vous avez sélectionné E-Mail TIFF N&B, passez à l'étape **14**.

11 Sélectionnez la résolution (100 ppp, 200 ppp, 300 ppp, 600 ppp ou Auto).

- Si vous avez sélectionné E-Mail PDF couleur, passez à l'étape **13**.
- Si vous avez sélectionné E-Mail JPEG couleur ou E-Mail XPS couleur, allez à l'étape **14**.

12 Sélectionnez la résolution (100 ppp, 200 ppp, 300 ppp ou Auto).

- Si vous avez sélectionné E-Mail PDF gris, passez à l'étape **13**.
- Si vous avez sélectionné E-Mail JPEG gris ou E-Mail XPS gris, allez à l'étape **14**.

13 Sélectionnez le type PDF (PDF, PDF/A, PDF sécurisé ou PDF signé) à utiliser pour l'envoi vers votre ordinateur.



Remarque

Si vous choisissez PDF sécurisé, l'appareil vous invite à entrer un mot de passe à quatre chiffres à l'aide des touches 0-9 avant de lancer la numérisation.

14 Saisissez numéro d'emplacement de numéro abrégé à trois chiffres (001-300). Appuyez sur OK.

15 Lorsque l'écran LCD affiche vos paramètres, appuyez sur OK pour confirmer.

16 Appuyez sur **Arrêt/Sortie**.

Modification ou suppression de numéros de monotouche et de numéros abrégés

Vous pouvez modifier ou supprimer un numéro de monotouche ou un numéro abrégé déjà enregistrés.

Si le numéro enregistré possède une tâche planifiée, telle qu'un fax différé ou un numéro de réadressage de fax, il est estompé sur l'écran LCD. Vous ne pouvez pas sélectionner le numéro afin d'y apporter des modifications ou de le supprimer à moins d'annuler d'abord la tâche planifiée. (➤ Guide de l'utilisateur avancé: *Vérification et annulation des tâches en attente*)

- 1 Appuyez sur  (Carnet d'adresses).
- 2 Appuyez sur **Modifier**.
- 3 Exécutez l'une des actions suivantes :
 - Appuyez sur **Changer** pour modifier le nom, numéro ou adresse e-mail, puis passez à l'étape 4.
 - Appuyez sur **Effacer** pour supprimer toutes les informations d'un numéro abrégé ou de monotouche.
Sélectionnez le numéro à supprimer en appuyant dessus afin d'afficher une coche rouge.
Appuyez sur **OK**.
Lorsque **Effacer données?** apparaît, appuyez sur **Oui** pour l'accepter.
Passez à l'étape 8.
- 4 Appuyez sur ▲ ou sur ▼ pour afficher le numéro à modifier.
Appuyez sur le numéro à modifier.



Remarque

Les numéros de monotouche commencent par *. Les numéros abrégés commencent par #.

- 5 Appuyez sur **Nom** :
Numéro/adresse :,
Résolution : ou
Type de PDF :.
- 6 Exécutez l'une des actions suivantes :
 - Si vous avez sélectionné **Nom** : , saisissez le nom (15 caractères maximum) en appuyant sur les boutons de l'écran tactile.
Appuyez sur **OK**.
 - Si vous avez sélectionné **Numéro/adresse** : , saisissez le nouveau numéro (20 chiffres maximum) ou l'adresse e-mail (60 caractères maximum) en appuyant sur les boutons de l'écran tactile.
Appuyez sur **OK**.
 - Si vous avez sélectionné **Résolution** : , appuyez sur l'une des options de résolution disponibles affichées sur l'écran tactile.
 - Si vous avez sélectionné **Type de PDF** : , appuyez sur l'une des options de types de fichiers disponibles affichées sur l'écran tactile.



Remarque

Pour modifier le nom ou le numéro mémorisés :

Si vous souhaitez modifier un caractère, appuyez sur ◀ ou ▶ pour placer le curseur sous le caractère à modifier, puis appuyez sur . Ressaisissez le caractère.

L'écran LCD affiche votre nouveau paramètre.

- 7 Exécutez l'une des actions suivantes :
 - Une fois les modifications terminées, appuyez sur OK.
 - Pour modifier d'autres détails, passez à l'étape 6.
- 8 Appuyez sur **Arrêt/Sortie**.

Comment copier

Pour effectuer une copie de base, procédez comme suit.

- 1 Si vous souhaitez réaliser une copie, appuyez sur le bouton **Copie** de l'écran tactile.

- L'écran ACL indique :

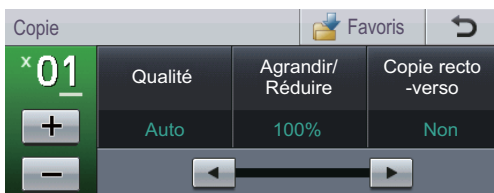

Vous pouvez saisir le nombre de copies souhaité en appuyant sur les boutons + et - de l'écran tactile.

- 2 Exécutez l'une des actions suivantes pour charger votre document :
 - Placez le document *face imprimée vers le haut* dans le chargeur. (Voir *Utilisation du chargeur automatique de documents* >> page 28.)
 - Chargez votre document *face imprimée vers le bas* sur la vitre du scanner. (Voir *Utilisation de la vitre du scanner* >> page 29.)

- 3 Appuyez sur **Marche**.

Arrêt de la copie

Pour arrêter la copie, appuyez sur **Arrêt/Sortie**.

Paramètres de copie

Appuyez sur **Copie**, puis sur ◀ ou ▶ pour choisir le paramètre souhaité.

Vous pouvez modifier les paramètres de copie suivants :

(Guide utilisateur - Élémentaire)

- Paramètre bac (Type et format de papier) >> page 20
- Usage bac : cop >> page 21

(Guide de l'utilisateur avancé)

Informations détaillées sur la modification des paramètres suivants >> Guide de l'utilisateur avancé : *Paramètres de copie* :

- Qualité
- Agrandir/Réduire
- Copie recto -verso
- Usage bac
- Luminosité
- Contraste
- Empil./Trier
- Mise en page
- 2en1 (ID) (Disposition des pages)
- Déf. nvx rég par défaut
- Réinit. usine
- Paramètres favoris

10

Impression de données à partir d'un lecteur USB de mémoire Flash ou d'un appareil photo numérique prenant en charge le stockage de masse

Grâce à la fonction Impression directe, aucun ordinateur n'est requis pour imprimer des données. Vous pouvez lancer une impression simplement en reliant votre lecteur USB de mémoire Flash à l'interface USB directe de l'appareil. Vous pouvez également connecter et imprimer directement à partir d'un appareil photo réglé sur le mode de stockage de masse USB.

Vous pouvez utiliser une mémoire flash USB qui présente les caractéristiques techniques suivantes :

Classe USB	Classe de stockage de masse USB
Classe de stockage de masse USB	SCSI ou SFF-8070i
Protocole de transfert	Transfert en vrac uniquement
Format ¹	FAT12/FAT16/FAT32
Taille des secteurs	Max. 4 096 octets
Chiffrement	La mémoire flash USB ne se sécurise pas d'elle-même.

¹ Le format NTFS n'est pas pris en charge.



Remarque

- Certains lecteurs USB de mémoire Flash peuvent ne pas fonctionner avec l'appareil.
- Si votre appareil photo est en mode PictBridge, vous ne pouvez pas imprimer de données. Veuillez vous reporter à la documentation accompagnant votre appareil photo pour basculer du mode PictBridge au mode de stockage de masse.

Création d'un fichier PRN pour l'impression directe



Remarque

Les écrans de cette section peuvent varier en fonction de votre application et de votre système d'exploitation.

- 1 Depuis la barre de menu d'une application, cliquez sur **Fichier**, puis sur **Imprimer**.
- 2 Choisissez **Brother MFC-XXXX Printer** (1) et cochez la case **Imprimer dans un fichier** (2). Cliquez sur **Imprimer**.

- 3 Sélectionnez le dossier dans lequel vous souhaitez sauvegarder le fichier et saisissez le nom du fichier si vous y êtes invité.

Si vous êtes invité à indiquer uniquement un nom de fichier, vous pouvez également spécifier le dossier dans lequel vous souhaitez sauvegarder le fichier en saisissant le nom du répertoire. Par exemple : C:\Temp\FileName.prn

Si un lecteur USB de mémoire Flash ou un appareil photo numérique est connecté à votre ordinateur, vous pouvez sauvegarder le fichier directement sur le lecteur USB de mémoire Flash.

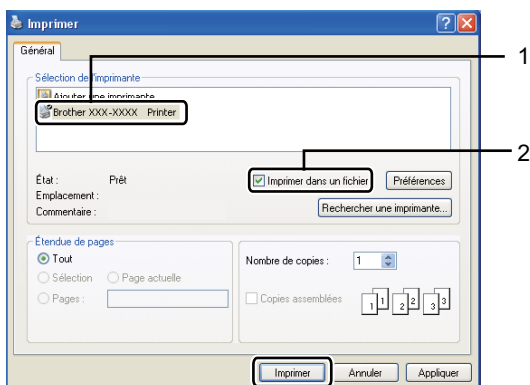

Impression de données directement à partir du lecteur USB de mémoire Flash ou de l'appareil photo numérique

- 1 Connectez le lecteur USB de mémoire Flash ou un appareil photo numérique à l'interface USB directe (1) sur le panneau avant de l'appareil. Le menu de la mémoire USB s'affiche automatiquement sur l'écran LCD pour vérifier que vous souhaitez bien utiliser les périphériques USB.

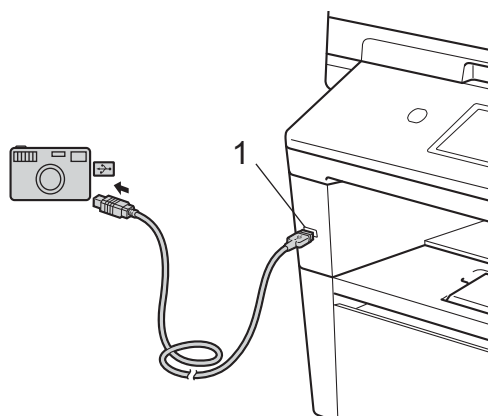
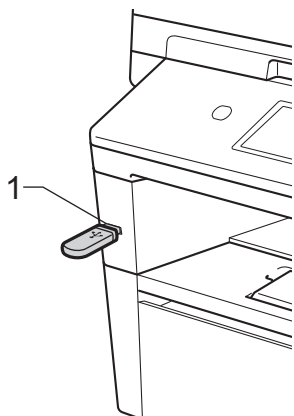

Remarque

- Assurez-vous que votre appareil photo numérique est mis sous tension.
- Votre appareil photo numérique doit basculer du mode PictBridge au mode de stockage de masse.
- En cas d'erreur, le menu de la mémoire USB ne s'affiche pas sur l'écran LCD.
- Lorsque l'appareil est en mode Veille profonde, l'écran ACL n'affiche aucune information, même si vous raccordez un lecteur USB de mémoire Flash au connecteur de l'interface USB directe. Appuyez sur la surface de l'écran tactile ou sur n'importe quelle touche pour réactiver l'appareil. Lorsque vous appuyez sur **Impr. directe** sur l'écran tactile, le menu de la mémoire USB s'affiche sur l'écran LCD.

- 2 Appuyez sur **Impr. directe**.

Remarque

Si la fonction Secure Function Lock est réglée sur **ON** sur votre appareil, il peut être impossible d'accéder à la fonction Impression directe. (➤ Guide de l'utilisateur avancé: *Changement d'utilisateurs*)

- 3 Appuyez sur ▲ ou sur ▼ pour sélectionner le nom de dossier et le nom de fichier à imprimer. Si vous avez sélectionné le nom de dossier, appuyez sur ▲ ou sur ▼ pour sélectionner le nom de fichier à imprimer.

Remarque

Si vous souhaitez imprimer un index des fichiers, appuyez sur **Impr. index** sur l'écran tactile. Appuyez sur **Marche** pour imprimer les données.

- 4 Saisissez le nombre de copies souhaité en appuyant sur les boutons + et - de l'écran tactile.
- 5 Exécutez l'une des actions suivantes :
 - Appuyez sur Param. impress.. Passez à l'étape 6.
 - Si vous ne souhaitez pas modifier les réglages par défaut actuels, passez à l'étape 8.
- 6 Appuyez sur ▲ ou ▼ pour afficher l'option à modifier.
Appuyez sur l'option et modifiez sa valeur.



Remarque

- Vous pouvez sélectionner les paramètres suivants :
 - Format papier
 - Type papier
 - Multi-pages
 - Orientation
 - Recto-verso
 - Trier
 - Usage bac
 - Qualité impr.
 - Option PDF
- Certains de ces paramètres peuvent ne pas s'afficher en fonction du type de fichier.

- 7 Exécutez l'une des actions suivantes :
 - Si vous souhaitez modifier les paramètres d'autres options, répétez l'étape 6.
 - Si vous ne souhaitez pas modifier d'autres options, appuyez sur  et allez à l'étape 8.
- 8 Appuyez sur **Marche** pour imprimer les données.
- 9 Appuyez sur **Arrêt/Sortie**.

! Important

- Pour éviter d'endommager votre appareil, NE connectez AUCUN périphérique autre qu'un appareil photo numérique ou un lecteur USB de mémoire Flash à l'interface USB directe.
- NE retirez PAS le lecteur USB de mémoire Flash ou l'appareil photo numérique de l'interface USB directe tant que l'appareil n'a pas terminé l'impression.

Modification des paramètres par défaut de l'impression directe

Vous pouvez modifier les paramètres par défaut de l'impression directe.

- 1 Connectez le lecteur USB de mémoire Flash ou un appareil photo numérique à l'interface USB directe sur le panneau avant de l'appareil.
- 2 Appuyez sur **Impr. directe** sur l'écran LCD.
- 3 Appuyez sur **Param. par déf..**
- 4 Appuyez sur **▲** ou sur **▼** pour afficher le paramètre à modifier. Appuyez sur le paramètre.
- 5 Appuyez sur la nouvelle option de votre choix. Répétez les étapes 4 à 5 pour chaque paramètre à modifier.



Remarque

Pour afficher toutes les options disponibles :

Si l'écran ACL affiche les boutons **◀** et **▶**, appuyez sur **◀** ou sur **▶** pour afficher les options disponibles.

- 6 Appuyez sur **Arrêt/Sortie**.

Impression d'un document

L'appareil peut recevoir des données provenant de votre ordinateur et les imprimer. Pour imprimer à partir d'un ordinateur, vous devez installer le pilote d'imprimante.

(>> Guide utilisateur - Logiciel : *Impression* pour Windows® ou *Impression et envoi de fax* pour Macintosh)

- 1 Installez le pilote d'imprimante Brother disponible sur le CD-ROM du programme d'installation. (>> Guide d'installation rapide)
- 2 Dans votre application, choisissez la commande Imprimer.
- 3 Choisissez le nom de votre appareil dans la boîte de dialogue **Imprimer** et cliquez sur **Propriétés** (ou sur **Préférences**, selon l'application que vous utilisez).
- 4 Définissez les paramètres de votre choix dans la boîte de dialogue **Propriétés**, puis cliquez sur **OK**.
 - **Format papier**
 - **Orientation**
 - **Copies**
 - **Type de support**
 - **Résolution**
 - **Paramètres d'impression**
 - **Imp. multi-pages**
 - **Recto-verso / Livret**
 - **Alimentation**
- 5 Cliquez sur **OK** pour lancer l'impression.

Numérisation d'un document en tant que fichier PDF à l'aide de ControlCenter4 (Windows®)

(Pour les utilisateurs Macintosh ➤➤ Guide utilisateur - Logiciel : *Numérisation*)



Remarque

Les écrans de votre ordinateur peuvent varier selon le modèle.

ControlCenter4 est un utilitaire qui permet d'accéder facilement et rapidement aux applications les plus couramment utilisées. Avec ControlCenter4, vous n'avez plus besoin de lancer manuellement des applications.

- 1 Chargez votre document. (Voir *Comment charger des documents* ➤➤ page 28.)
- 2 Ouvrez ControlCenter4 en cliquant sur **démarrer/Tous les programmes/Brother/XXX-XXXX** (où XXX-XXXX est le nom de votre modèle)/**ControlCenter4**. L'application ControlCenter4 s'ouvre.
- 3 Sélectionnez **Mode Accueil** ou **Mode Avancé** avant d'utiliser ControlCenter4, puis cliquez sur **OK**.

Cette section présente succinctement les fonctions ControlCenter4 en **Mode Avancé**.

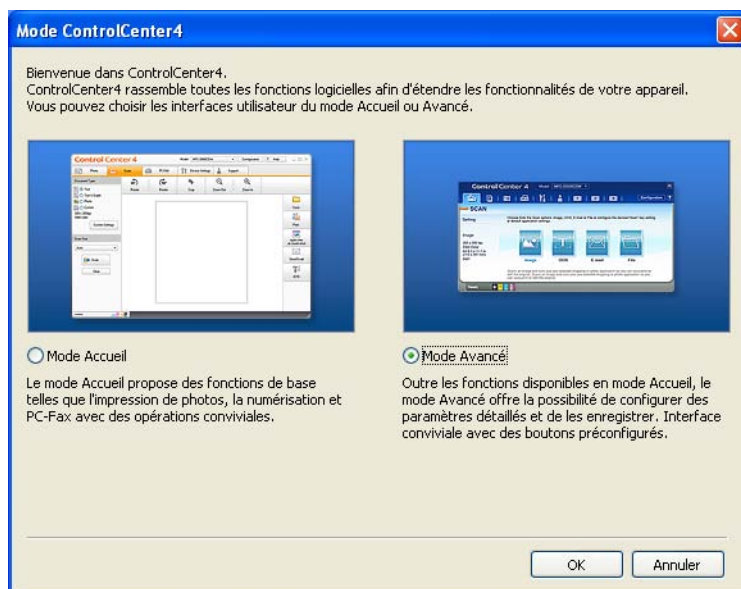

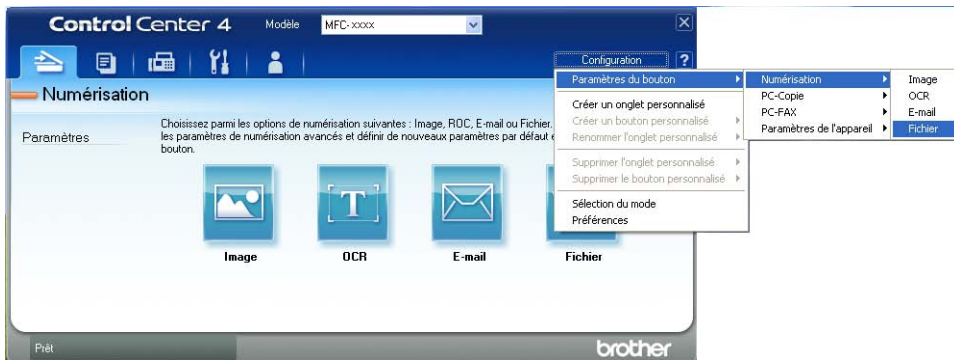

- 4 Assurez-vous que l'appareil que vous souhaitez utiliser est sélectionné dans la liste déroulante **Modèle**.

- 5 Définissez les paramètres de numérisation. Cliquez sur **Configuration**, puis sélectionnez **Paramètres du bouton**, **Numérisation** et **Fichier**.

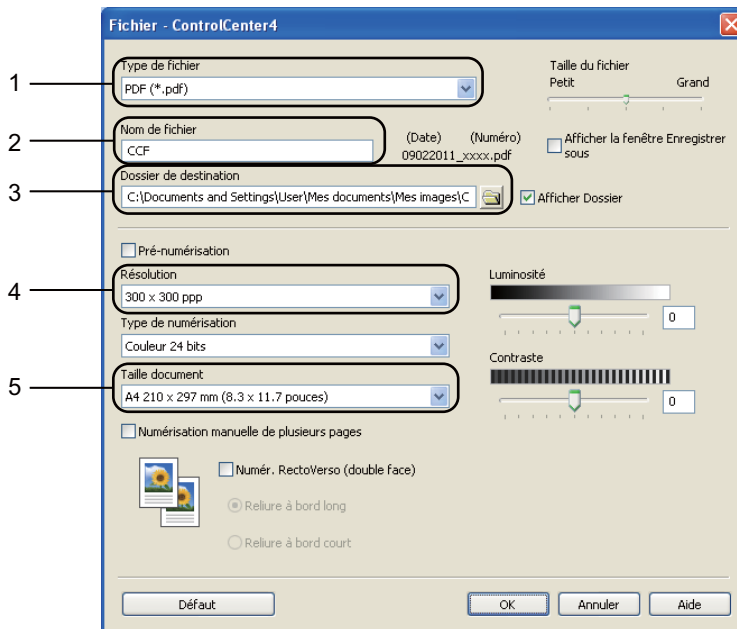

La boîte de dialogue de configuration s'ouvre. Vous pouvez modifier les réglages par défaut.



- 1 Vérifiez que **PDF (*.pdf)** est sélectionné dans la liste déroulante **Type de fichier**.
- 2 Vous pouvez saisir le nom de fichier que vous souhaitez affecter au document.
- 3 Vous pouvez enregistrer le fichier dans le dossier par défaut ou sélectionner un autre dossier en cliquant sur le bouton  (**Parcourir**).
- 4 Vous pouvez sélectionner la résolution de numérisation dans la liste déroulante **Résolution**.
- 5 Vous pouvez sélectionner le format de document dans la liste **Taille document** déroulante.

- 6 Cliquez sur **OK**.

- 7 Cliquez sur **Fichier**.
L'appareil commence la numérisation. Le dossier d'enregistrement des données numérisées s'ouvre automatiquement.

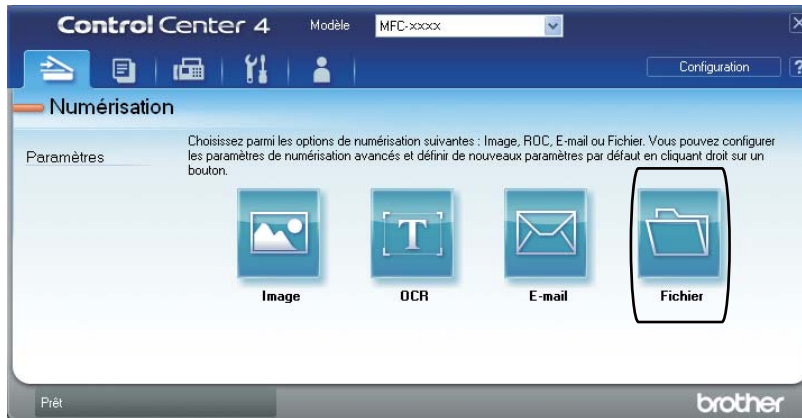

Modification des paramètres du bouton Scan

Avant de numériser

Pour utiliser l'appareil comme scanner, installez un pilote de scanner. Si l'appareil fait partie d'un réseau, configurez-le avec une adresse TCP/IP.

- Installez les pilotes de scanner disponibles sur le CD-ROM du programme d'installation.
(➤➤ Guide d'installation rapide)
- Si la numérisation réseau ne fonctionne pas, configurez l'appareil avec une adresse TCP/IP.
(➤➤ Guide utilisateur - Logiciel: *Configuration de la numérisation réseau (Windows®)*)

Paramètres du bouton Scan

Vous pouvez modifier les paramètres du bouton `Scan` de votre appareil à l'aide de ControlCenter4.

- 1 Ouvrez ControlCenter4 en cliquant sur **démarrer/Tous les programmes/Brother/XXX-XXXX** (où XXX-XXXX est le nom de votre modèle)/**ControlCenter4**. L'application ControlCenter4 s'ouvre.
- 2 Assurez-vous que l'appareil que vous souhaitez utiliser est sélectionné dans la liste déroulante **Modèle**.
- 3 Cliquez sur l'onglet **Paramètres de l'appareil**.
- 4 Cliquez sur **Paramètres de numérisation vers périphérique**.



- 5 Sélectionnez l'onglet **Fichier**. Vous pouvez modifier les réglages par défaut.

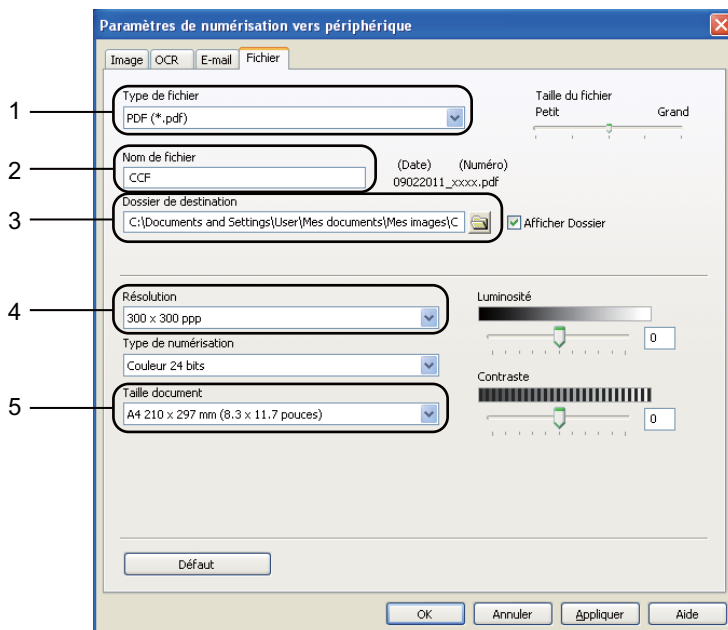

- 1 Vous pouvez sélectionner le type de fichier dans la liste déroulante.
- 2 Vous pouvez saisir le nom de fichier que vous souhaitez affecter au document.
- 3 Vous pouvez enregistrer le fichier dans le dossier par défaut ou sélectionner un autre dossier en cliquant sur le bouton  (**Parcourir**).
- 4 Vous pouvez sélectionner la résolution de numérisation dans la liste déroulante **Résolution**.
- 5 Vous pouvez sélectionner le format de document dans la liste **Taille document** déroulante.

- 6 Cliquez sur **OK**.

Numérisation à l'aide du bouton Scan

- 1 Chargez votre document. (Voir *Comment charger des documents* >> page 28.)
- 2 Appuyez sur **Scan**.
- 3 Appuyez sur **Scan vers PC**.
- 4 Appuyez sur **Fichier**.
- 5 (Pour les utilisateurs réseau)
Appuyez sur ▲ ou sur ▼ pour sélectionner l'ordinateur de destination auquel vous souhaitez envoyer le document numérisé.
Appuyez sur **OK**.
Si l'écran LCD vous invite à saisir un code PIN, entrez le code PIN à 4 chiffres de l'ordinateur de destination à l'aide du pavé numérique du panneau de commande.
Appuyez sur **OK**.
- 6 Exécutez l'une des actions suivantes :
 - Si vous souhaitez modifier le paramètre recto-verso, appuyez sur **Scan Duplex**.
Ensuite, appuyez sur **Off, Scan Duplex : bord long** ou
Scan Duplex : bord court.
 - Pour lancer la numérisation sans modifier d'autres paramètres, passez à l'étape 7.
- 7 Appuyez sur **Marche**.
L'appareil commence la numérisation.



Remarque

Les modes de numérisation suivants sont disponibles.

Numériser vers :

- USB
- réseau (Windows®)
- FTP
- e-mail (Serveur)
- E-mail (Numérisation vers un ordinateur)
- Image (Numérisation vers un ordinateur)
- OCR (Numérisation vers un ordinateur)
- Fichier (Numérisation vers un ordinateur)
- Service Web¹ (Scanner Web Services)

¹ Utilisateurs Windows® uniquement. (Windows Vista® SP2 ou ultérieur et Windows® 7)
(>> Guide utilisateur - Logiciel : *Utilisation de Web Services pour numériser sur votre réseau (Windows Vista® SP2 ou supérieur et Windows® 7)*)

A

Maintenance de routine

Remplacement des consommables

Les messages suivants apparaissent sur l'écran ACL en mode Prêt. Ces messages vous avertissent que vous devez remplacer les consommables avant qu'ils n'arrivent en fin de vie. Pour éviter toute complication, vous devrez acheter des consommables de rechange avant que l'appareil n'arrête d'imprimer.



Remarque

Le tambour et la cartouche de toner sont deux consommables distincts. Vérifiez qu'elles sont installées ensemble. Si la cartouche de toner se trouve dans l'appareil sans le tambour, il se peut que le message *Erreur tambour* ou *Bourrage interne* s'affiche.

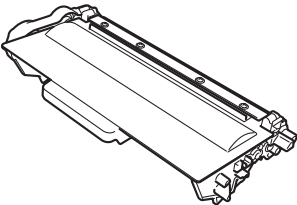
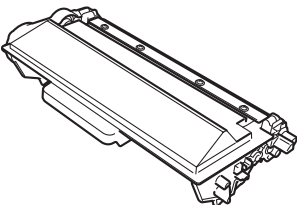
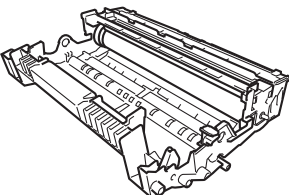
Cartouche de toner	Tambour
<p>Voir <i>Remplacement de la cartouche de toner</i> >> page 73.</p> <p>Nom du modèle : TN-3330, TN-3380, TN-3390</p>	<p>Voir <i>Remplacement du tambour</i> >> page 79.</p> <p>Nom du modèle : DR-3300</p>
<p>TN-3330, TN-3380</p>  <p>TN-3390</p> 	

messages de l'écran ACL	Consommable à préparer	Durée de vie approximative	Procédure de remplacement	Nom du modèle
Toner bas	Cartouche de toner	3 000 pages ^{1 2 3}	Voir page 73.	TN-3330 ³
Préparez la cartouche de toner neuve.		8 000 pages ^{1 2 4}		TN-3380 ⁴
		12 000 pages ^{1 2 5}		TN-3390 ⁵

¹ Pages imprimées d'un seul côté au format A4 ou Letter.

² Le rendement approximatif de la cartouche est conforme à la norme ISO/CEI 19752.

³ Cartouche de toner standard

⁴ Cartouche de toner haute capacité

⁵ Cartouche de toner super haute capacité

Vous devrez remplacer certaines pièces et nettoyer régulièrement l'appareil.

messages de l'écran ACL	Consommables à remplacer	Durée de vie approximative	Procédure de remplacement	Nom du modèle
Remplacer toner	Cartouche de toner	3 000 pages ^{1 2 5}	Voir page 73.	TN-3330 ⁵
		8 000 pages ^{1 2 6}		TN-3380 ⁶
		12 000 pages ^{1 2 7}		TN-3390 ⁷
Remplacer les pièces Tambour	Tambour	30 000 pages ^{1 3 4}	Voir page 80.	DR-3300
Arrêt tambour				

¹ Pages imprimées d'un seul côté au format A4 ou Letter.

² Le rendement approximatif de la cartouche est conforme à la norme ISO/CEI 19752.

³ 1 page par tâche.

⁴ La durée de vie du tambour est approximative et peut varier en fonction du type d'utilisation.

⁵ Cartouche de toner standard

⁶ Cartouche de toner haute capacité

⁷ Cartouche de toner super haute capacité



Remarque

- Voir <http://www.brother.com/original/index.html> pour savoir comment retourner vos consommables usagés dans le cadre du programme de recyclage Brother. Si vous choisissez de ne pas retourner vos consommables usagés, éliminez-les conformément aux réglementations locales en les séparant des déchets ménagers. Si vous avez des questions, consultez votre bureau local d'élimination des déchets. (►► Guide de Sécurité du Produit: *Informations de recyclage conformément à la directive 2002/96/CE relative aux déchets d'équipements électriques et électroniques (DEEE) et à la directive 2006/66/CE relative aux piles et accumulateurs*)
- Nous vous recommandons de placer les consommables usagés sur une feuille de papier pour prévenir tout écoulement ou renversement accidentel de leur contenu.
- Si vous utilisez un papier qui n'équivaut pas directement au papier recommandé, vous risquez de réduire la durée de vie des consommables et des pièces de l'appareil.
- La durée de vie estimée de chaque cartouche de toner est basée sur la norme ISO/CEI 19752. La fréquence de remplacement varie en fonction de la complexité des pages imprimées, du pourcentage de couverture et du type de support utilisé.

Remplacement de la cartouche de toner

Nom du modèle : TN-3330, TN-3380, TN-3390

La cartouche de toner standard peut imprimer environ 3 000 pages ¹. La cartouche de toner haute capacité peut imprimer environ 8 000 pages ¹. La cartouche de toner super haute capacité peut imprimer environ 12 000 pages ¹. Le nombre réel de pages varie en fonction du type de document moyen.

Lorsque le niveau de la cartouche de toner baisse, le message `Toner bas` s'affiche sur l'écran LCD.

La cartouche de toner fournie avec l'appareil devra être remplacée après 8 000 pages environ. ¹

¹ Le rendement approximatif de la cartouche est conforme à la norme ISO/CEI 19752.



Remarque

- Il est judicieux de tenir une cartouche de toner neuve prête à l'emploi lorsque l'avertissement `Toner bas` apparaît.
- Pour une impression de qualité optimale, nous vous recommandons d'utiliser uniquement des cartouches de toner d'origine Brother. Si vous souhaitez acheter des cartouches de toner, veuillez contacter votre revendeur Brother.
- Si vous imprimez des images, du texte gras, des graphiques, des pages Web avec bordures et d'autres types d'impressions ne comprenant pas uniquement du texte simple, la quantité de toner utilisée augmente.
- Nous vous recommandons de nettoyer l'appareil lorsque vous remplacez la cartouche de toner. Voir *Nettoyage et vérification de l'appareil* >> page 85.

- Si vous modifiez le paramètre Densité d'impression pour obtenir une impression plus claire ou plus foncée, la quantité de toner utilisée changera.
- Déballez la cartouche de toner juste avant de l'installer dans l'appareil.

Toner bas

Si l'écran LCD affiche `Toner bas`, achetez une cartouche de toner neuve afin de l'avoir à portée de main lorsqu'apparaît le message `Remplacer toner`.

Remplacer toner

Lorsque l'écran ACL indique `Remplacer toner`, l'appareil cesse d'imprimer jusqu'à ce que vous remplaciez la cartouche de toner.

Une cartouche de toner Brother authentique neuve entraîne la réinitialisation du message `Remplacement toner`.

Remplacement de la cartouche de toner

- 1 Laissez l'appareil sous tension pendant 10 minutes afin que le ventilateur interne refroidisse les composants extrêmement chauds à l'intérieur de l'appareil.
- 2 Appuyez sur le bouton de déblocage du capot avant pour l'ouvrir.

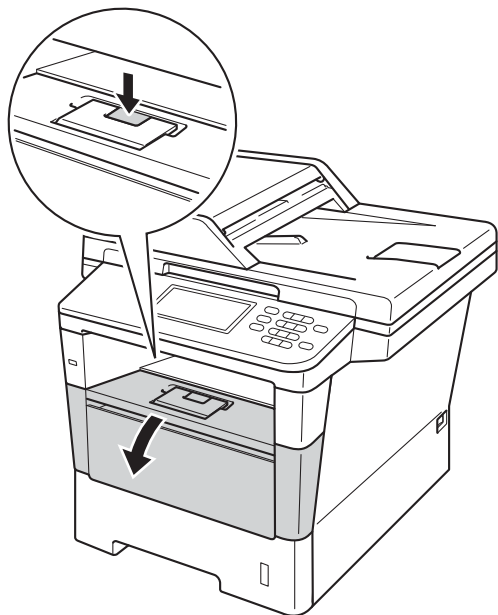

- 3 Sortez le module tambour et cartouche de toner.

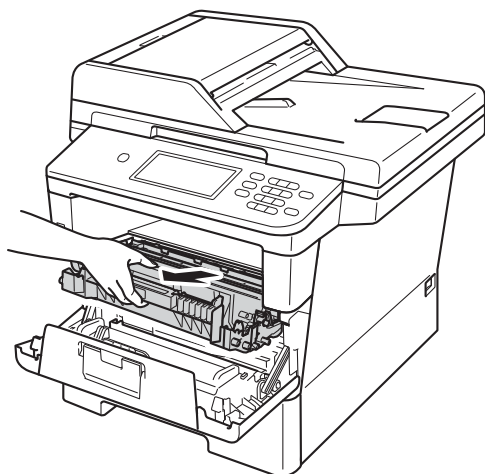

⚠ AVERTISSEMENT

⚠ TEMPÉRATURE ÉLEVÉE

Après utilisation de l'appareil, certaines pièces internes de l'appareil sont extrêmement chaudes. Attendez que l'appareil refroidisse avant de mettre les doigts sur ses composants internes.

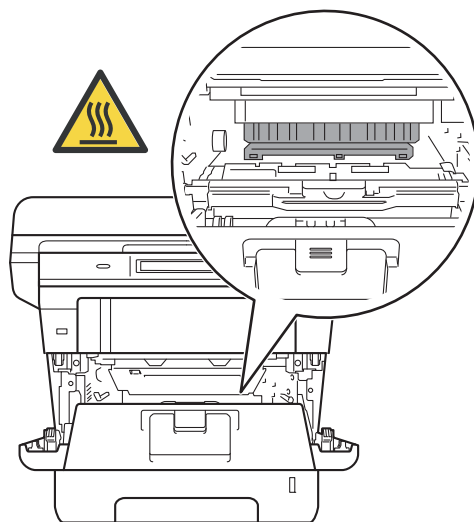

! Important

- Nous vous conseillons de déposer le module tambour et cartouche de toner sur une surface propre et plane recouverte d'une feuille de papier jetable, au cas où vous renverseriez du toner par mégarde.
- Pour éviter que l'électricité statique n'endommage l'appareil, NE touchez PAS les électrodes présentées dans l'illustration.

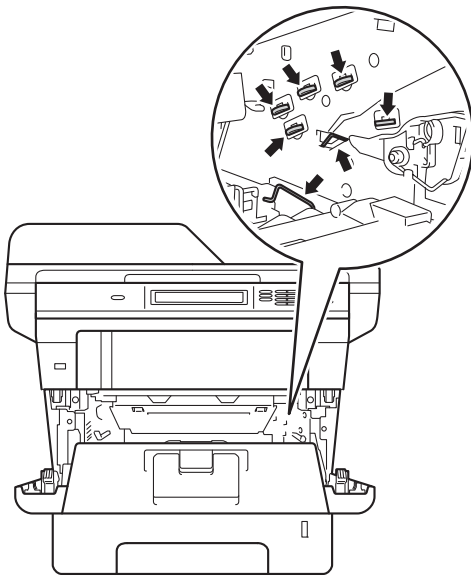

- 4** Abaissez le levier de verrouillage vert et sortez la cartouche de toner du tambour.

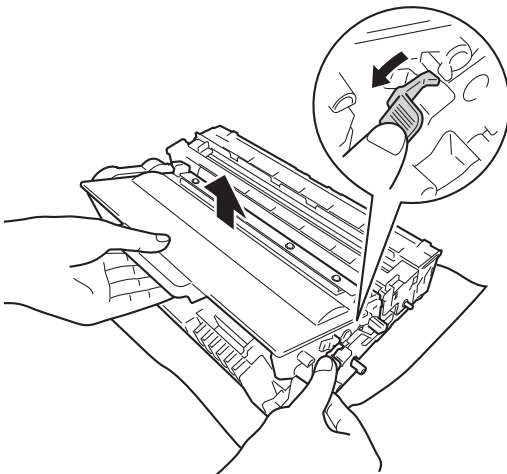
**! AVERTISSEMENT**

- NE jetez PAS au feu la cartouche de toner ou le module tambour et cartouche de toner. Elle pourrait exploser et provoquer des blessures.
- N'utilisez PAS de produits inflammables, d'aérosols ou de liquides/solvants organiques contenant de l'alcool ou de l'ammoniaque pour nettoyer l'intérieur ou l'extérieur de l'appareil. Cela pourrait entraîner un incendie ou un choc électrique. Utilisez plutôt un chiffon sec et non pelucheux.

(>> Guide de Sécurité du Produit: Précautions générales)



❗ Important

- Manipulez la cartouche de toner avec précaution. Si du toner se répand sur vos mains ou vos vêtements, essuyez-le ou nettoyez-le à l'eau froide.
- Pour éviter les problèmes de qualité d'impression, NE touchez PAS les parties ombrées présentées dans les illustrations.

<Cartouche de toner>

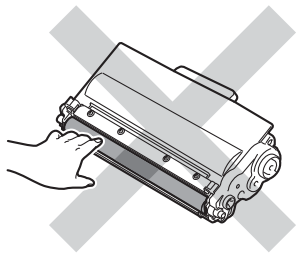

<Tambour>

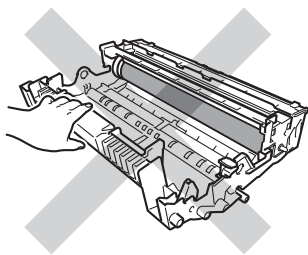

- Nous vous conseillons de déposer la cartouche de toner sur une surface propre, plane, régulière et stable recouverte d'une feuille de papier jetable ou d'un chiffon, au cas où vous renverseriez du toner par mégarde.

📝 Remarque

- Assurez-vous de bien emballer la cartouche de toner usagée dans un sac adapté afin que la poudre de toner ne se répande pas hors de la cartouche.
- Voir <http://www.brother.com/original/index.html> pour savoir comment retourner vos consommables usagés dans le cadre du programme de recyclage Brother. Si vous choisissez de ne pas retourner vos consommables usagés, éliminez-les conformément aux réglementations locales en les séparant des déchets ménagers. Si vous avez des questions, consultez votre bureau local d'élimination des déchets.

(➤➤ Guide de Sécurité du Produit: Informations de recyclage conformément à la directive 2002/96/CE relative aux déchets d'équipements électriques et électroniques (DEEE) et à la directive 2006/66/CE relative aux piles et accumulateurs)

- 5 Déballez la cartouche de toner neuve. Tenez la cartouche avec les deux mains et secouez-la latéralement plusieurs fois pour répartir le toner uniformément à l'intérieur de la cartouche.

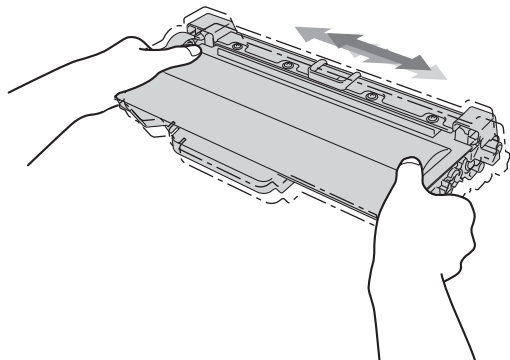

! Important

- Déballez la cartouche de toner juste avant de l'installer dans l'appareil. Si une cartouche de toner reste déballée pendant une période prolongée, la durée de vie du toner en sera réduite.
- Si vous exposez un tambour non déballé à la lumière directe du soleil ou à la lumière de la pièce, vous risquez de l'endommager.
- Les appareils de Brother sont conçus pour fonctionner avec du toner aux spécifications particulières afin de garantir des performances optimales lorsqu'ils sont utilisés avec des cartouches de toner d'origine Brother. Brother ne peut pas garantir ces performances optimales si du toner ou des cartouches de toner de spécifications différentes sont utilisés. Il se peut que l'appareil ne détecte pas correctement le toner ou les cartouches de toner présentant des caractéristiques techniques différentes et qu'il les considère comme des cartouches de toner standard. Par conséquent, Brother déconseille d'utiliser des cartouches autres que les cartouches d'origine Brother avec cet appareil et de remplir les cartouches vides avec du toner provenant d'autres sources. Si le tambour ou d'autres pièces de cet appareil sont endommagées suite à l'utilisation d'un toner ou de cartouches de toner autres que des produits d'origine Brother du fait de l'incompatibilité ou du manque d'adéquation de ces produits avec cet appareil, les réparations nécessaires ne seront peut-être pas couvertes par la garantie.

- 6 Retirez le couvercle de protection.

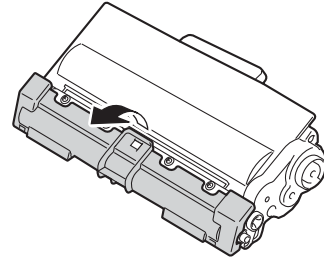
**! Important**

Installez la cartouche de toner dans le tambour juste après avoir retiré le couvercle de protection. Pour éviter toute dégradation de la qualité d'impression, NE touchez PAS les parties ombrées présentées dans les illustrations.

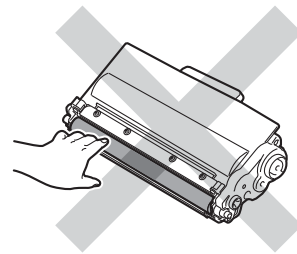

- 7 Installez la nouvelle cartouche de toner fermement dans le tambour jusqu'à ce qu'elle se mette en place avec un déclic. Si vous l'installez correctement, le levier de verrouillage vert du tambour se relève automatiquement.

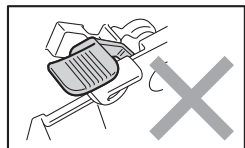
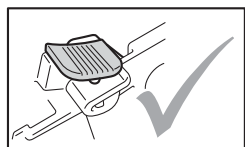
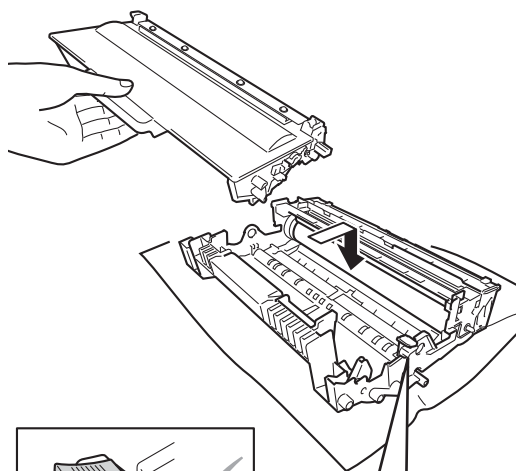

 **Remarque**

Veillez à insérer la cartouche de toner correctement, sinon elle risque de se dissocier du tambour.

- 8 Nettoyez le fil corona à l'intérieur du tambour en faisant coulisser délicatement la languette verte de la gauche vers la droite et de la droite vers la gauche plusieurs fois.

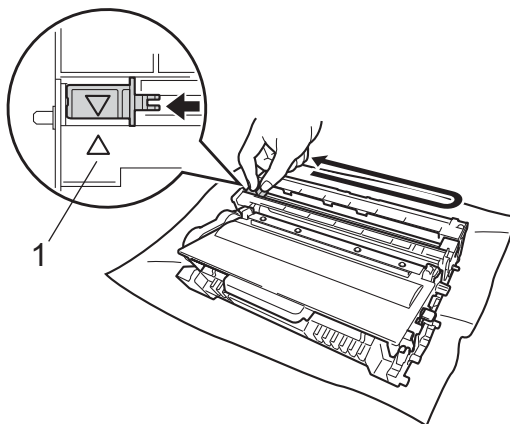

 **Remarque**

N'oubliez pas de ramener la languette dans sa position initiale (▲) (1). Dans le cas contraire, les pages imprimées pourraient présenter une bande verticale.

- 9 Réinstallez le module tambour et cartouche de toner dans l'appareil.

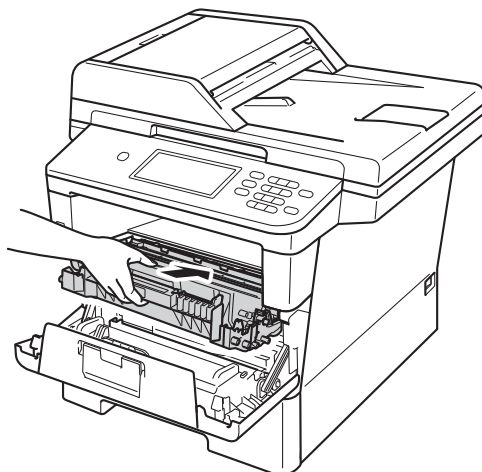

- 10 Fermez le capot avant de l'appareil.



Remarque

Une fois la cartouche de toner remplacée, NE mettez PAS l'interrupteur d'alimentation de l'appareil sur Arrêt ou N'ouvrez PAS le capot avant aussi longtemps que le message `Attendre SVP` n'a pas disparu de l'écran ACL et que l'appareil n'est pas retourné en mode Prêt.

Remplacement du tambour

Nom du modèle : DR-3300

Un tambour neuf peut imprimer environ 30 000 pages imprimées d'un seul côté au format A4 ou Letter.

Important

Pour des performances optimales, utilisez un tambour et des cartouches de toner d'origine Brother. L'impression avec un tambour ou du toner d'autres fabricants risque non seulement de réduire la qualité d'impression, mais également la qualité et la durée de vie de l'appareil. Il se peut que la couverture de la garantie ne s'applique pas aux problèmes résultant de l'utilisation d'un tambour ou de toner d'autres fabricants.

Erreur tambour

Le fil corona est sale. Nettoyez le fil corona situé dans le tambour. (Voir *Nettoyage du fil corona* >> page 88.)

Si le message `Erreur tambour` ne disparaît pas alors que vous avez nettoyé le fil corona, le tambour arrive en fin de vie. Remplacez le tambour par un neuf.

Rempl. pièces Tambour

Le tambour a dépassé sa durée de vie nominale. Remplacez le tambour par un neuf. À ce stade, il est recommandé d'installer un tambour d'origine Brother.

Après le remplacement, remettez à zéro le compteur du tambour en suivant les instructions qui accompagnent le nouveau tambour. (Voir *Remise à zéro du compteur du tambour* >> page 84.)

Arrêt tambour

Nous ne pouvons pas garantir la qualité d'impression. Remplacez le tambour par un neuf. À ce stade, il est recommandé d'installer un tambour d'origine Brother.

Après le remplacement, remettez à zéro le compteur du tambour en suivant les instructions qui accompagnent le nouveau tambour. (Voir *Remise à zéro du compteur du tambour* >> page 84.)

Remplacement du tambour

⚠ Important

- Lorsque vous retirez le tambour, manipulez-le avec précaution car il peut contenir du toner. Si du toner se répand sur vos mains ou vos vêtements, essuyez-le ou nettoyez-le immédiatement à l'eau froide.
- Chaque fois que vous remplacez le tambour, nettoyez l'intérieur de l'appareil. (Voir *Nettoyage et vérification de l'appareil* >> page 85.)
- Ne déballez pas le module tambour neuf si vous n'êtes pas prêt à l'installer immédiatement dans l'appareil. L'exposition à la lumière directe du soleil ou à la lumière de la pièce peut endommager le tambour.

- 1 Laissez l'appareil sous tension pendant 10 minutes afin que le ventilateur interne refroidisse les composants extrêmement chauds à l'intérieur de l'appareil.

- 2 Appuyez sur le bouton de déblocage du capot avant pour l'ouvrir.

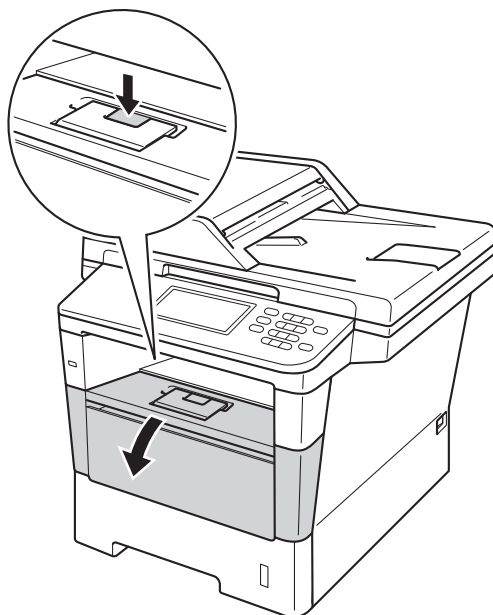

- 3 Sortez le module tambour et cartouche de toner.

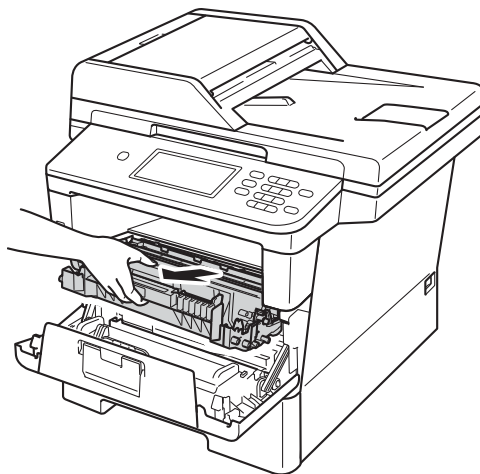

⚠ AVERTISSEMENT

⚠ TEMPÉRATURE ÉLEVÉE

Après utilisation de l'appareil, certaines pièces internes de l'appareil sont extrêmement chaudes. Attendez que l'appareil refroidisse avant de mettre les doigts sur ses composants internes.

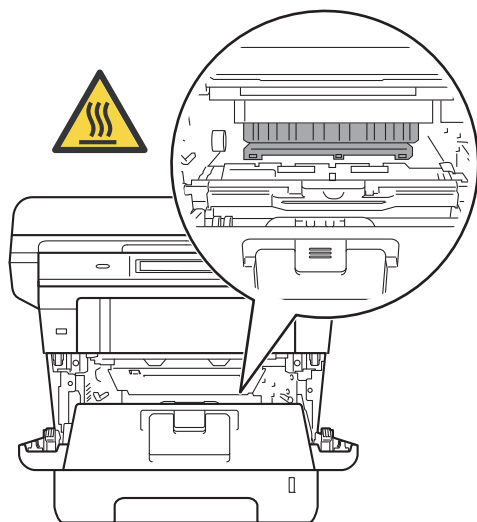

⚠ Important

- Nous vous conseillons de déposer le module tambour et cartouche de toner sur une surface propre et plane recouverte d'une feuille de papier jetable, au cas où vous renverseriez du toner par mégarde.
- Pour éviter que l'électricité statique n'endommage l'appareil, NE touchez PAS les électrodes présentées dans l'illustration.

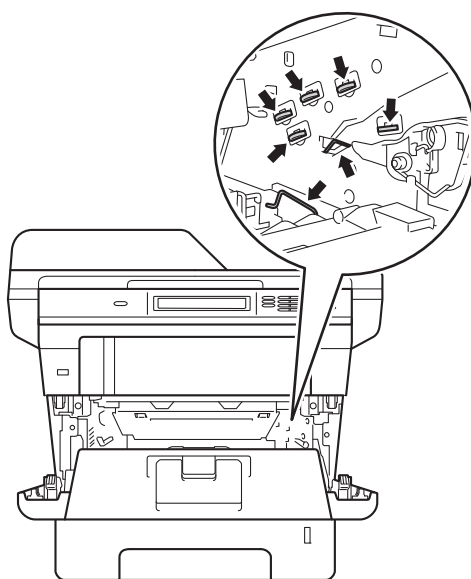

- 4 Abaissez le levier de verrouillage vert et sortez la cartouche de toner du tambour.

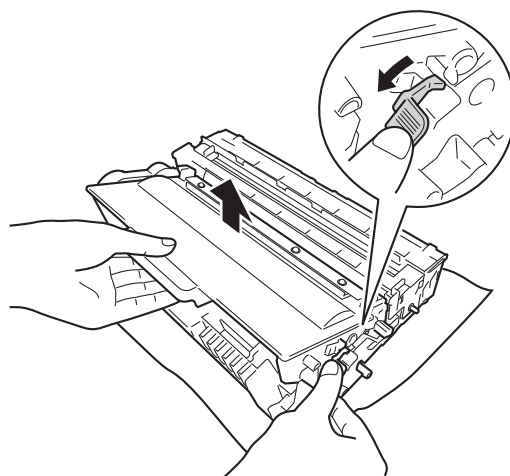

A

! AVERTISSEMENT



- NE jetez PAS au feu la cartouche de toner ou le module tambour et cartouche de toner. Elle pourrait exploser et provoquer des blessures.
- N'utilisez PAS de produits inflammables, d'aérosols ou de liquides/solvants organiques contenant de l'alcool ou de l'ammoniaque pour nettoyer l'intérieur ou l'extérieur de l'appareil. Cela pourrait entraîner un incendie ou un choc électrique. Utilisez plutôt un chiffon sec et non pelucheux.

(>> Guide de Sécurité du Produit:
Précautions générales)



! Important

- Manipulez la cartouche de toner avec précaution. Si du toner se répand sur vos mains ou vos vêtements, essuyez-le ou nettoyez-le à l'eau froide.
- Pour éviter les problèmes de qualité d'impression, NE touchez PAS les parties ombrées présentées dans les illustrations.

<Cartouche de toner>

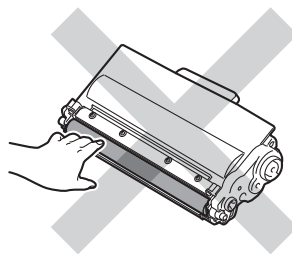

<Tambour>

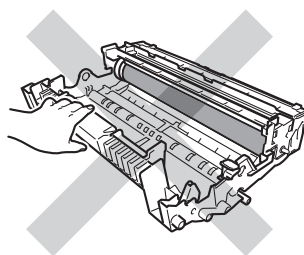

- Nous vous conseillons de déposer la cartouche de toner sur une surface propre, plane, régulière et stable recouverte d'une feuille de papier jetable ou d'un chiffon, au cas où vous renverseriez du toner par mégarde.

**Remarque**

- Prenez soin de bien emballer le tambour usagé dans un sac adapté afin que la poudre de toner se répande pas hors du tambour.
- Voir <http://www.brother.com/original/index.html> pour savoir comment retourner vos consommables usagés dans le cadre du programme de recyclage Brother. Si vous choisissez de ne pas retourner vos consommables usagés, éliminez-les conformément aux réglementations locales en les séparant des déchets ménagers. Si vous avez des questions, consultez votre bureau local d'élimination des déchets.
(>> Guide de Sécurité du Produit: Informations de recyclage conformément à la directive 2002/96/CE relative aux déchets d'équipements électriques et électroniques (DEEE) et à la directive 2006/66/CE relative aux piles et accumulateurs)

- 5 Déballez la tambour neuf.

- 6 Installez la cartouche de toner fermement dans le tambour neuf jusqu'à ce qu'elle se mette en place avec un déclic. Si vous installez correctement la cartouche, le levier de verrouillage vert se relève automatiquement.

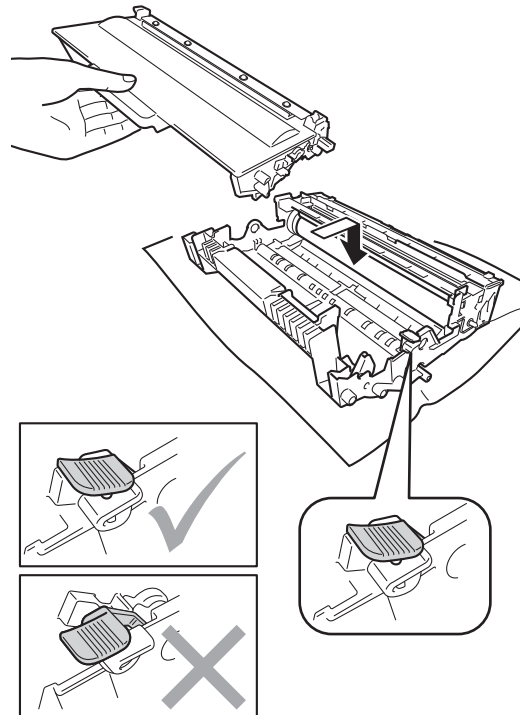
**Remarque**

Veillez à insérer la cartouche de toner correctement, sinon elle risque de se dissocier du tambour.

- 7 Réinstallez le module tambour et cartouche de toner dans l'appareil.

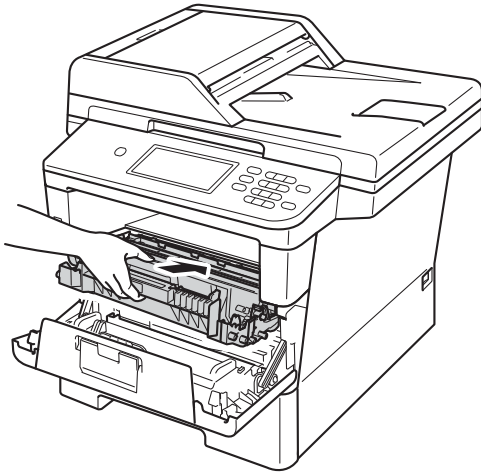

- 8 Fermez le capot avant de l'appareil.

Remise à zéro du compteur du tambour

Lorsque vous remplacez le tambour par un neuf, vous devez remettre à zéro le compteur du tambour en procédant de la manière suivante.

! Important

Ne réinitialisez pas le compteur du tambour lorsque vous remplacez seulement la cartouche de toner.

- 1 Appuyez sur **Arrêt/Sortie** pour interrompre l'erreur temporairement.
- 2 Appuyez sur Menu.
- 3 Appuyez sur ▲ ou sur ▼ pour afficher Info. appareil.
Appuyez sur Info. appareil.
- 4 Appuyez sur Réinitialisation menu.
- 5 Appuyez sur Tambour.
- 6 L'appareil affiche Réinitialiser tambour ?.
- 7 Appuyez sur Oui, puis appuyez sur **Arrêt/Sortie**.

Nettoyage et vérification de l'appareil

Nettoyez régulièrement l'extérieur et l'intérieur de l'appareil avec un chiffon sec non pelucheux. Lorsque vous remplacez la cartouche de toner ou le tambour, pensez à nettoyer l'intérieur de l'appareil. Si les pages imprimées sont tachées de toner, nettoyez l'intérieur de l'appareil avec un chiffon sec non pelucheux.

⚠ AVERTISSEMENT



- NE jetez PAS au feu la cartouche de toner ou le module tambour et cartouche de toner. Elle pourrait exploser et provoquer des blessures.
- N'utilisez PAS de produits inflammables, d'aérosols ou de liquides/solvants organiques contenant de l'alcool ou de l'ammoniaque pour nettoyer l'intérieur ou l'extérieur de l'appareil. Cela pourrait entraîner un incendie ou un choc électrique. Utilisez plutôt un chiffon sec et non pelucheux.

(>> Guide de Sécurité du Produit: *Précautions générales*)



⚠ Important

Utilisez des détergents neutres. Un nettoyage avec des liquides volatils tels qu'un diluant ou de la benzine endommagera la surface de l'appareil.

Nettoyage de l'extérieur de l'appareil

- 1 Mettez l'appareil hors tension.
- 2 Débranchez tout d'abord le cordon de ligne téléphonique, déconnectez les câbles d'interface de l'appareil, puis débranchez le cordon d'alimentation de la prise électrique.
- 3 Essuyez l'extérieur de l'appareil avec un chiffon sec et non pelucheux pour enlever la poussière.

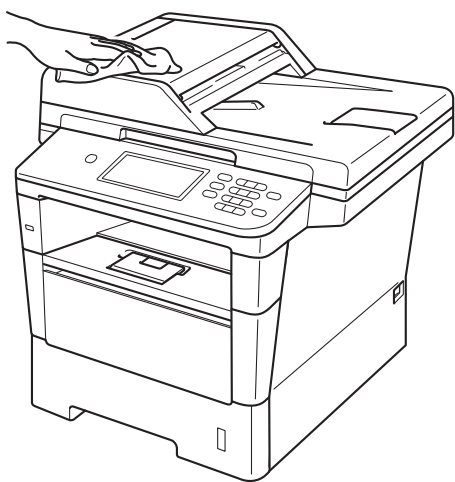

- 4 Retirez complètement le bac à papier de l'appareil.

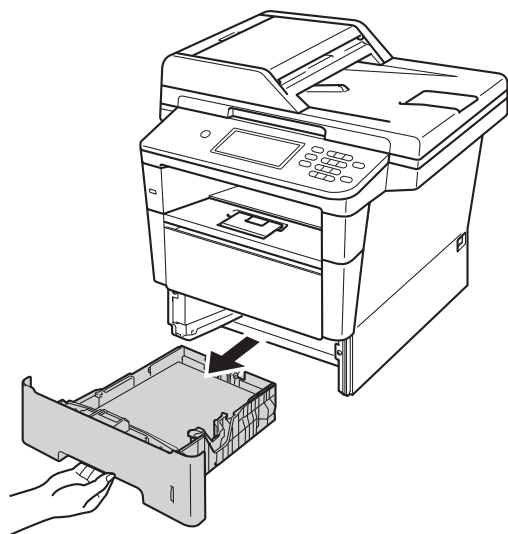

- 5 Enlevez tout ce qui est coincé dans le bac à papier.
- 6 Si le bac contient du papier, retirez-le.
- 7 Essuyez l'intérieur et l'extérieur du bac à papier avec un chiffon sec et non pelucheux pour enlever la poussière.

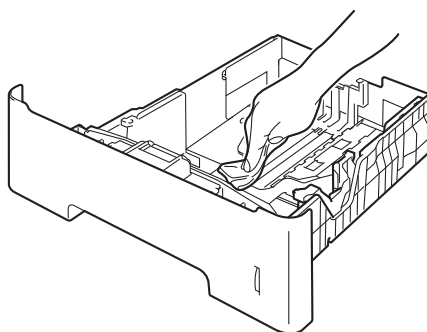

- 8 Rechargez le papier et remettez fermement le bac à papier dans l'appareil.
- 9 Branchez tout d'abord le cordon d'alimentation de l'appareil dans la prise électrique, raccordez tous les câbles, puis connectez le cordon de ligne téléphonique.
- 10 Mettez l'appareil sous tension.

Nettoyage de la vitre du scanner

- 1 Mettez l'appareil hors tension.
- 2 Débranchez tout d'abord le cordon de ligne téléphonique, déconnectez tous les câbles, puis débranchez le cordon d'alimentation de la prise électrique.
- 3 Dépliez le support de document du chargeur (1), puis ouvrez le capot du chargeur (2).
Nettoyez la barre blanche (3) et la bande de verre du scanner (4) située au-dessous avec un chiffon doux non pelucheux humecté avec de l'eau.
Fermez le capot du chargeur (2) et pliez le support de document du chargeur (1).

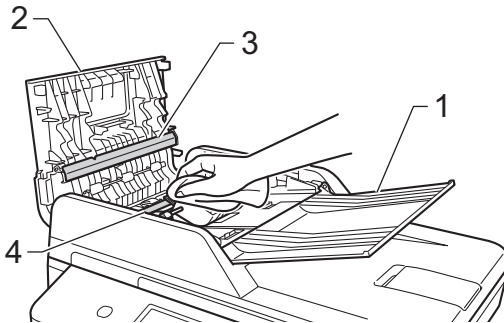

- 4 Soulevez le capot document (1). Nettoyez la surface blanche en plastique (2) et la vitre du scanner (3) située au-dessous avec un chiffon doux non pelucheux humecté avec de l'eau.

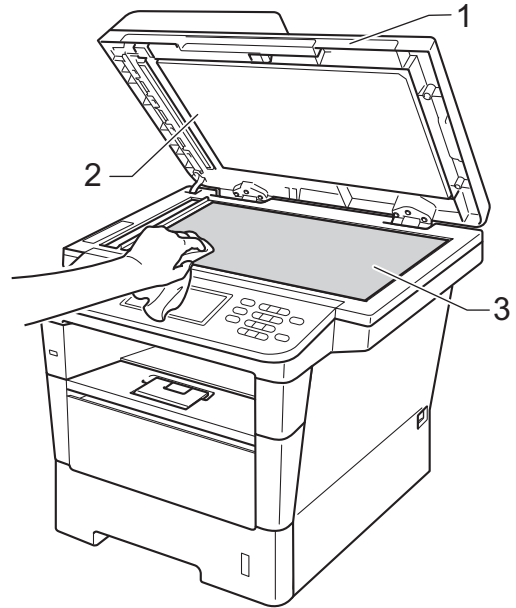

- 5 Dans le chargeur, nettoyez la barre blanche (1) et la bande de verre du scanner (2) située au-dessous à l'aide d'un chiffon doux non pelucheux humecté avec de l'eau.

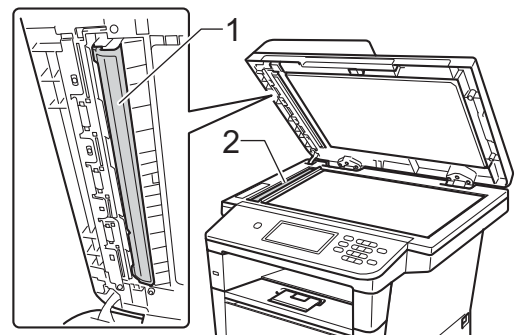



Remarque

Outre le nettoyage de la vitre du scanner et de la bande de verre avec un chiffon doux non pelucheux humecté avec de l'eau, passez le bout du doigt sur la vitre pour déterminer si quelque chose y est collé. Si vous sentez la présence de saleté ou de débris, nettoyez la vitre à nouveau en vous concentrant sur cette zone. Vous devrez peut-être répéter le processus de nettoyage trois ou quatre fois. Pour effectuer un test, réalisez une copie après chaque nettoyage.

- 6 Fermez le capot document.
- 7 Branchez tout d'abord le cordon d'alimentation de l'appareil dans la prise électrique, raccordez tous les câbles, puis connectez le cordon de ligne téléphonique.
- 8 Mettez l'appareil sous tension.

Nettoyage du fil corona

Si vous rencontrez des problèmes de qualité d'impression ou si **Erreur tambour** apparaît sur l'écran LCD, nettoyez le fil corona comme suit :

- 1 Laissez l'appareil sous tension pendant 10 minutes afin que le ventilateur interne refroidisse les composants extrêmement chauds à l'intérieur de l'appareil.
- 2 Appuyez sur le bouton de déblocage du capot avant pour l'ouvrir.

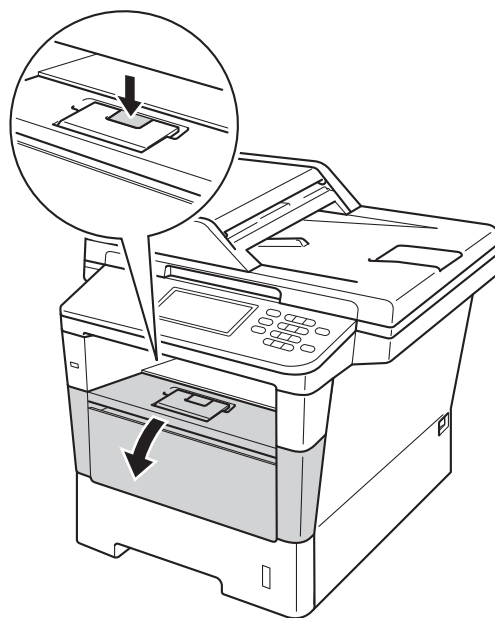

- 3 Sortez le module tambour et cartouche de toner.

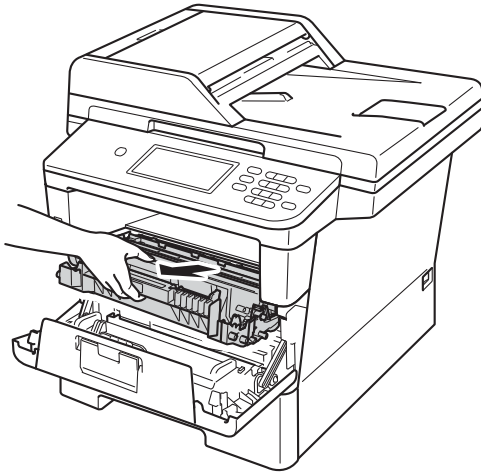

⚠ AVERTISSEMENT

⚠ TEMPÉRATURE ÉLEVÉE

Après utilisation de l'appareil, certaines pièces internes de l'appareil sont extrêmement chaudes. Attendez que l'appareil refroidisse avant de mettre les doigts sur ses composants internes.

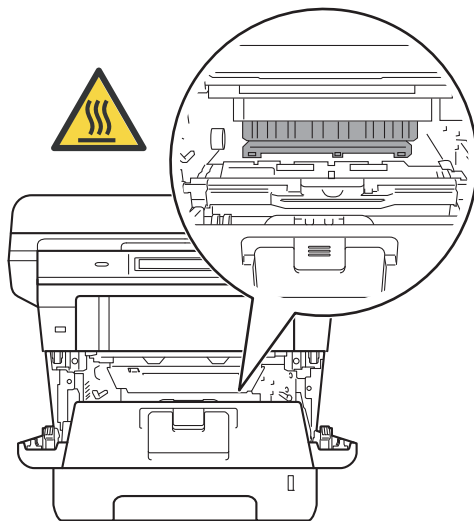

⚠ Important

- Nous vous conseillons de déposer le module tambour et cartouche de toner sur une feuille de papier jetable ou sur un chiffon, au cas où vous renverseriez du toner par mégarde.
- Manipulez avec soin le module tambour et cartouche de toner. Si du toner se répand sur vos mains ou vos vêtements, essuyez-le ou nettoyez-le à l'eau froide.
- Pour éviter que l'électricité statique n'endommage l'appareil, NE touchez PAS les électrodes présentées dans l'illustration.

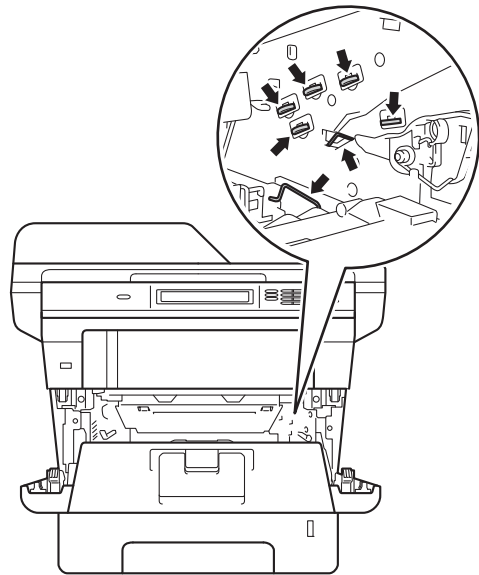

- 4 Nettoyez le fil corona à l'intérieur du tambour en faisant coulisser délicatement la languette verte de la gauche vers la droite et de la droite vers la gauche plusieurs fois.

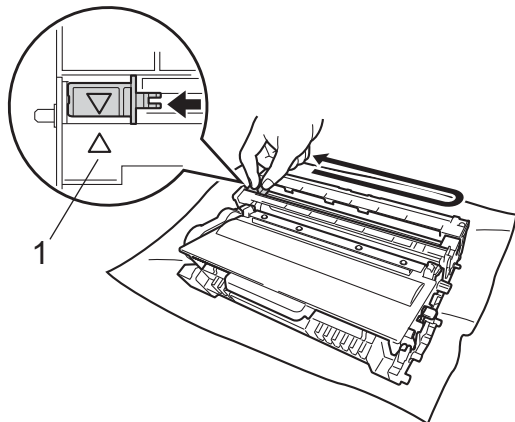

Remarque

N'oubliez pas de ramener la languette dans sa position initiale (▲) (1). Dans le cas contraire, les pages imprimées pourraient présenter une bande verticale.

- 5 Réinstallez le module tambour et cartouche de toner dans l'appareil.

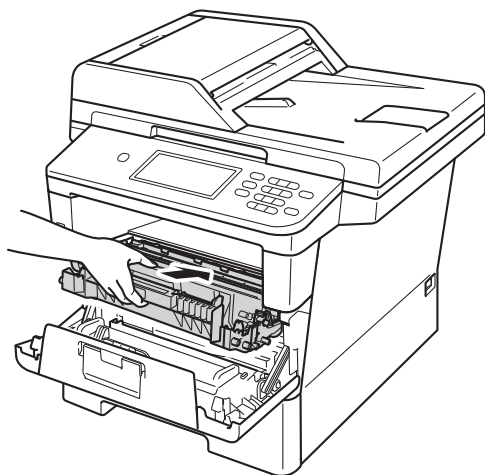

- 6 Fermez le capot avant de l'appareil.

Nettoyage du tambour

Si votre sortie papier comporte des points à des intervalles de 94 mm, procédez comme suit pour résoudre le problème.

- 1 Vérifiez que l'appareil est en mode Prêt.
- 2 Appuyez sur Menu.
- 3 Appuyez sur ▲ ou sur ▼ pour afficher Impr. rapports.
Appuyez sur Impr. rapports.
- 4 Appuyez sur ▲ ou sur ▼ pour afficher Impression points tambour.
Appuyez sur Impression points tambour.
- 5 L'appareil affiche Appuyer Marche.
Appuyez sur Marche.
- 6 L'appareil imprime le test d'impression des taches du tambour. Ensuite, appuyez sur Arrêt/Sortie.
- 7 Laissez l'appareil sous tension pendant 10 minutes afin que le ventilateur interne refroidisse les composants extrêmement chauds à l'intérieur de l'appareil.
- 8 Une fois que l'appareil a refroidi, mettez-le hors tension.

- 9 Appuyez sur le bouton de déblocage du capot avant pour l'ouvrir.

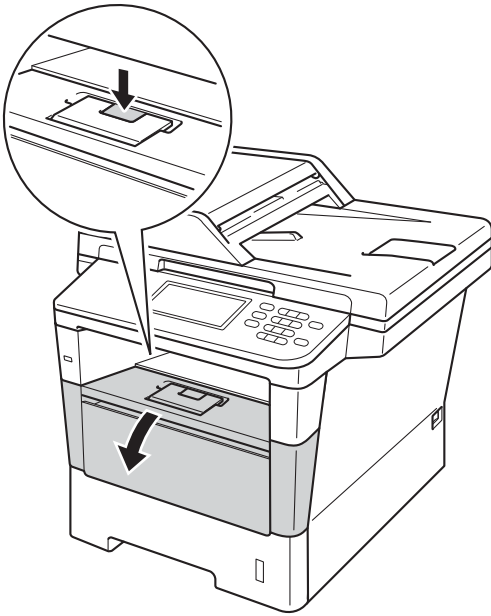

- 10 Sortez le module tambour et cartouche de toner.

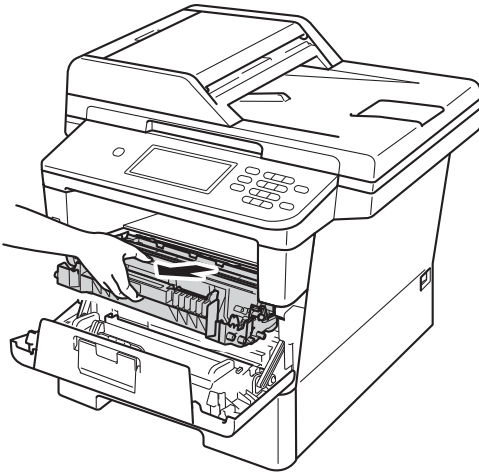

! AVERTISSEMENT

TEMPÉRATURE ÉLEVÉE

Après utilisation de l'appareil, certaines pièces internes de l'appareil sont extrêmement chaudes. Attendez que l'appareil refroidisse avant de mettre les doigts sur ses composants internes.

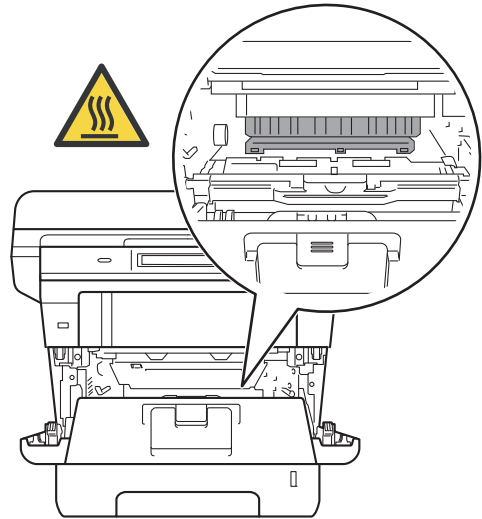

❗ Important

- Nous vous conseillons de déposer le module tambour et cartouche de toner sur une feuille de papier jetable ou sur un chiffon, au cas où vous renverseriez du toner par mégarde.
- Manipulez avec soin le module tambour et cartouche de toner. Si du toner se répand sur vos mains ou vos vêtements, essuyez-le ou nettoyez-le à l'eau froide.
- Pour éviter que l'électricité statique n'endommage l'appareil, NE touchez PAS les électrodes présentées dans l'illustration.

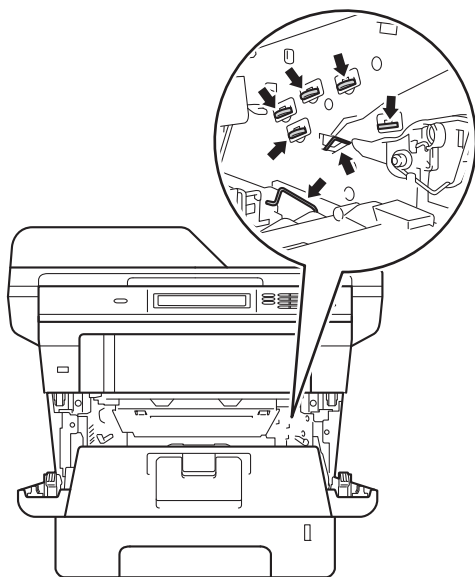

- 11 Abaissez le levier de verrouillage vert et sortez la cartouche de toner du tambour.

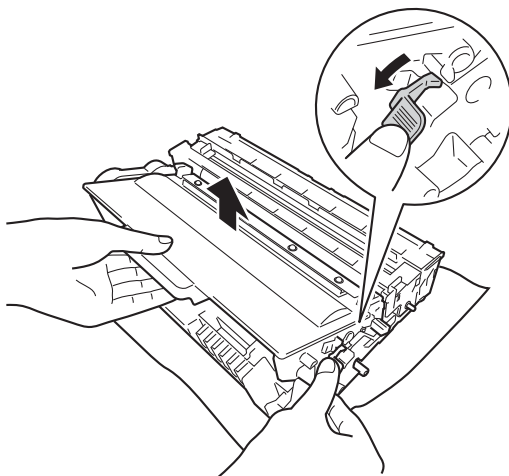

- 12 Tournez le tambour de la manière illustrée. Vérifiez que l'engrenage du tambour (1) se trouve sur la gauche.

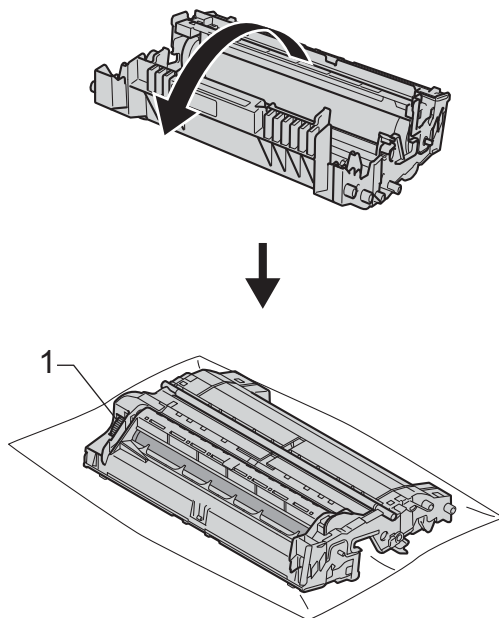

- 13 Utilisez les repères numérotés en regard du rouleau de tambour afin de localiser la trace. Par exemple, un point dans la colonne 2 de la page de vérification signifie qu'il existe une trace dans la partie « 2 » du tambour.

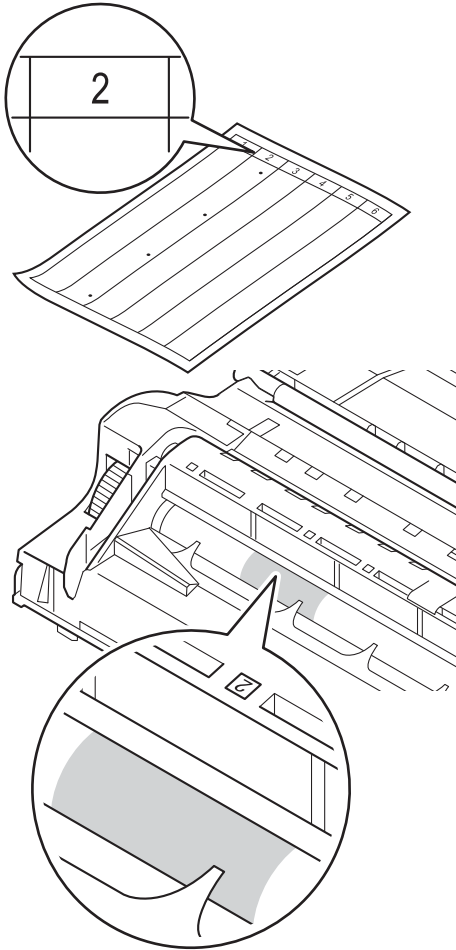

- 14 Faites tourner l'engrenage du tambour vers vous à la main tout en examinant la surface de la zone suspecte.

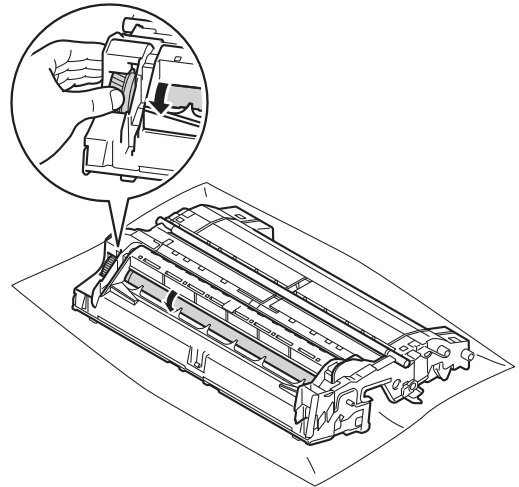

- 15 Une fois que vous avez localisé sur le tambour les traces qui correspondent à la feuille de vérification des taches du tambour, essuyez délicatement la surface de ce dernier à l'aide d'un coton-tige sec pour éliminer les traces.

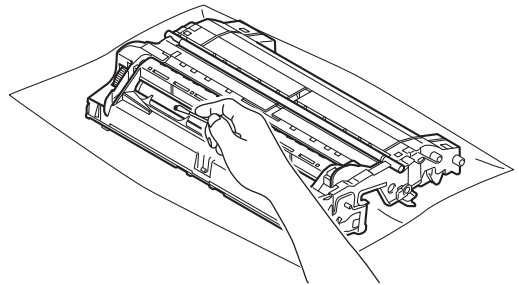

! Important

NE nettoyez PAS la surface du tambour photosensible avec un objet pointu ou un liquide quelconque.

- 16 Retournez le tambour.

- 17 Réinstallez la cartouche de toner dans le tambour jusqu'à ce qu'elle se mette en place avec un déclic. Si vous installez correctement la cartouche, le levier de verrouillage vert du tambour se relève automatiquement.

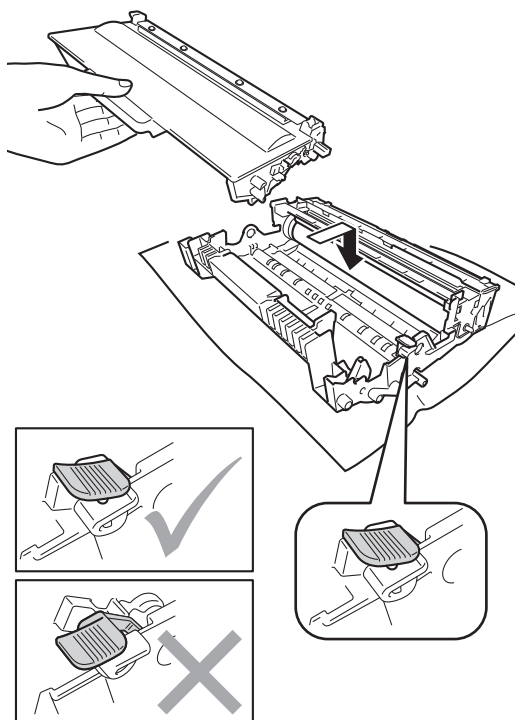

- 18 Réinstallez le module tambour et cartouche de toner dans l'appareil.

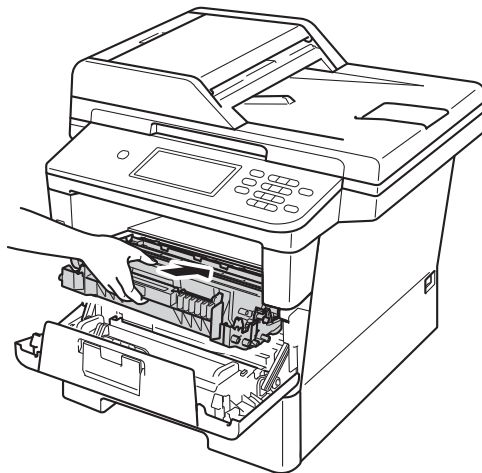

- 19 Fermez le capot avant de l'appareil.
20 Mettez l'appareil sous tension et lancez un test d'impression.

 **Remarque**

Veillez à insérer la cartouche de toner correctement, sinon elle risque de se dissocier du tambour.

Nettoyage des rouleaux d'entraînement du papier

Le nettoyage régulier du rouleau d'entraînement du papier permet d'éviter les bourrages en veillant à ce que le papier soit correctement entraîné.

Si vous rencontrez des problèmes d'alimentation du papier, nettoyez les rouleaux d'entraînement comme suit :

- 1 Mettez l'appareil hors tension.
- 2 Débranchez tout d'abord le cordon de ligne téléphonique, déconnectez les câbles d'interface de l'appareil, puis débranchez le cordon d'alimentation de la prise électrique.
- 3 Retirez complètement le bac à papier de l'appareil.

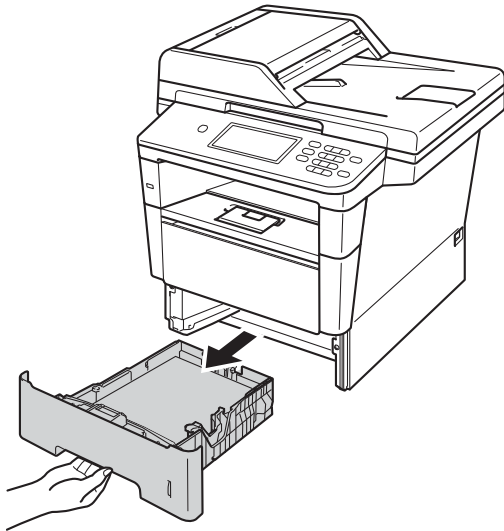

- 4 Essorez un chiffon non pelucheux imprégné d'eau tiède, puis essuyez le tampon séparateur (1) du bac à papier avec le chiffon pour éliminer la poussière.

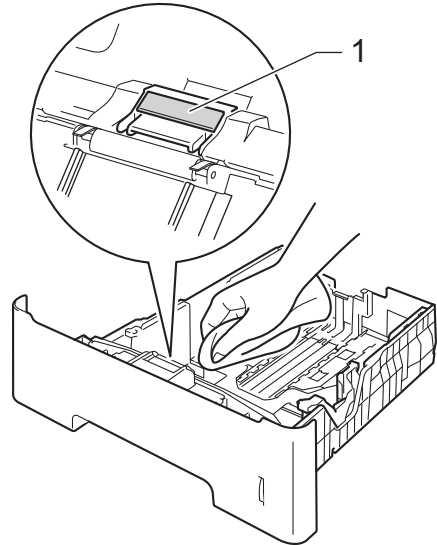

- 5 Essuyez les deux rouleaux d'entraînement (1) à l'intérieur de l'appareil pour éliminer la poussière.

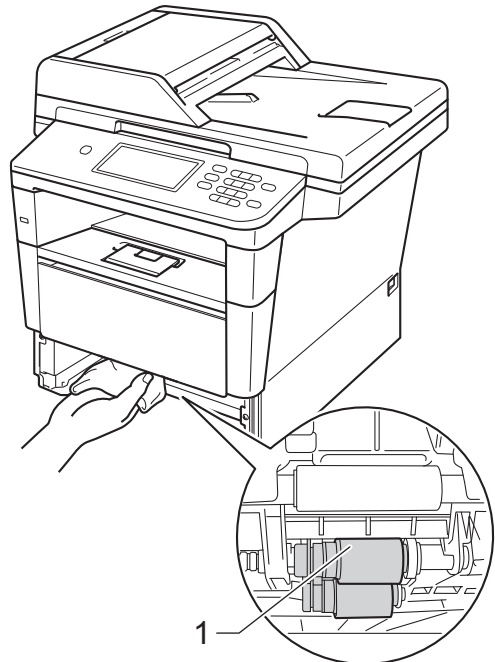

- 6 Remplacez le bac à papier dans l'appareil.
- 7 Branchez tout d'abord le cordon d'alimentation de l'appareil dans la prise électrique, raccordez tous les câbles, puis connectez le cordon de ligne téléphonique.
- 8 Mettez l'appareil sous tension.

Si vous pensez que votre appareil présente un problème, consultez les différents points ci-dessous et suivez les conseils de dépistage des pannes.

Vous pouvez éliminer la plupart des problèmes vous-même. Si vous avez besoin d'une aide supplémentaire, consultez les questions fréquemment posées et les conseils de dépannage les plus récents du Brother Solutions Center.

Visitez notre site à l'adresse <http://solutions.brother.com/>.

Identification du problème

En premier lieu, vérifiez les points suivants :

- Le cordon d'alimentation de l'appareil est correctement branché et l'interrupteur d'alimentation de l'appareil est sur Marche. Si l'appareil ne se met pas sous tension après le raccordement du cordon d'alimentation, consultez *Autres difficultés* >> page 131.
- Toutes les pièces de protection ont été retirées.
- Le papier est correctement inséré dans le bac à papier.
- Les câbles d'interface sont correctement branchés sur l'appareil et l'ordinateur, ou la connexion sans fil est configurée à la fois sur l'appareil et sur l'ordinateur.
- Messages de l'écran LCD
(Voir *Messages d'erreur et de maintenance* >> page 99.)

Si vous ne parvenez pas à résoudre votre problème au moyen des contrôles ci-dessus, veuillez identifier votre problème et vous rendre à la page indiquée ci-dessous.

Problèmes de manipulation du papier et d'impression :

- *Difficultés lors de l'impression* >> page 121
- *Difficultés lors de la manipulation du papier* >> page 122
- *Impression des fax reçus* >> page 123

Problèmes de téléphone et de fax :

- *Ligne téléphonique ou connexions* >> page 124
- *Gestion des appels entrants* >> page 127
- *Réception de fax* >> page 125
- *Envoi de fax* >> page 126

Problèmes de copie :

- *Difficultés lors de la copie* >> page 128

Problèmes de numérisation :

- *Difficultés lors de la numérisation* >> page 128

Problèmes de logiciel et de réseau :

- *Difficultés liées au logiciel* >> page 129
- *Difficultés liées au réseau* >> page 129

Messages d'erreur et de maintenance

Comme sur tout produit bureautique sophistiqué, des erreurs peuvent se produire et il peut être nécessaire de remplacer les consommables. Dans ce cas, l'appareil identifie l'erreur ou l'opération de maintenance de routine requise et affiche le message approprié. Les messages d'erreur et de maintenance les plus fréquents sont répertoriés ci-dessous.

Vous pouvez corriger la plupart des erreurs et résoudre les messages de maintenance de routine vous-même. Si vous avez besoin d'aide, consultez les questions fréquemment posées et les conseils de dépannage indiqués dans le Brother Solutions Center :

Visitez notre site à l'adresse <http://solutions.brother.com/>.

Message d'erreur	Cause	Action
Arrêt tambour	Il est temps de remplacer le tambour.	Remplacez le tambour. (Voir <i>Remplacement du tambour</i> >> page 80.)
Bourrage arrière	Le papier est coincé à l'arrière de l'appareil.	Voir <i>Le papier est coincé à l'arrière de l'appareil</i> >> page 111.
Bourrage bac 1 Bourrage bac 2	Le papier est coincé dans le bac à papier de l'appareil.	Voir <i>Le papier est coincé dans le bac à papier 1 ou 2</i> >> page 110.
Bourrage document	Le document n'a pas été correctement inséré ou alimenté, ou le document numérisé depuis le chargeur était trop long.	Voir <i>Le document est coincé dans la partie supérieure du chargeur</i> >> page 107 ou <i>Utilisation du chargeur automatique de documents</i> >> page 28.
Bourrage interne	Le papier est coincé à l'intérieur de l'appareil.	Voir <i>Le papier est coincé à l'intérieur de l'appareil</i> >> page 115.
	La cartouche de toner est placée dans l'appareil sans tambour.	Placez la cartouche de toner dans le tambour, puis remplacez le module tambour et cartouche de toner dans l'appareil.
Bourrage MP	Le papier est coincé dans le bac MF de l'appareil.	Voir <i>Le papier est coincé dans le bac MF</i> >> page 109.
Bourrage recto-verso	Le papier est coincé dans le bac recto-verso ou dans l'unité de fusion.	Voir <i>Le papier est coincé dans le bac recto-verso</i> >> page 119.
Capot ouvert	Le capot avant n'est pas complètement fermé.	Fermez le capot avant de l'appareil.
Capot ouvert	La capot de l'unité de fusion n'est pas complètement fermé ou du papier était coincé à l'arrière de l'appareil lorsque vous l'avez mis sous tension.	<ul style="list-style-type: none"> ■ Fermez le capot de l'unité de fusion de l'appareil. ■ Vérifiez que du papier n'est pas coincé derrière le capot de l'unité de fusion à l'arrière de l'appareil, puis fermez-le et appuyez sur Marche. (Voir <i>Le papier est coincé à l'arrière de l'appareil</i> >> page 111.)

Message d'erreur	Cause	Action
Déconnecté	L'appel a été interrompu par votre correspondant ou son télécopieur.	Essayez à nouveau d'envoyer ou de recevoir.
DIMM Error	<ul style="list-style-type: none"> ■ Le module DIMM n'est pas installé correctement. ■ Le module DIMM est défectueux. ■ Le module DIMM ne possède pas les spécifications requises. 	<ul style="list-style-type: none"> ■ Mettez l'appareil hors tension et retirez le module DIMM. (>> Guide de l'utilisateur avancé: <i>Installation d'une mémoire supplémentaire</i>) ■ Vérifiez que le module DIMM possède les spécifications requises. (>> Guide de l'utilisateur avancé: <i>Carte mémoire</i>) ■ Réinstallez correctement le module DIMM. Patientez quelques secondes, puis remettez-le sous tension. ■ Si ce message d'erreur réapparaît, remplacez le module DIMM par un module neuf. (>> Guide de l'utilisateur avancé: <i>Installation d'une mémoire supplémentaire</i>)
Erreur accès ouverture de session	L'appareil n'a pas pu accéder au fichier journal d'impression sur le serveur.	<p>Contactez votre administrateur pour qu'il vérifie les paramètres de Stocker le journal d'impression sur le réseau.</p> <p>Pour des informations détaillées >>> Guide utilisateur - Réseau : Stocker le journal d'impression sur le réseau</p>
Erreur cartouche Remettez la cartouche de toner en place.	La cartouche de toner n'est pas installée correctement.	Retirez le module tambour et cartouche de toner, sortez la cartouche de toner et réinstallez-la dans le tambour. Réinstallez le module tambour et cartouche de toner dans l'appareil.
Erreur com.	Une ligne téléphonique de mauvaise qualité a provoqué une erreur de communication.	Réessayez d'envoyer le fax ou essayez de connecter l'appareil à une autre ligne téléphonique. Si le problème persiste, appelez l'opérateur téléphonique pour faire vérifier votre ligne téléphonique.
Erreur connexion	Vous avez essayé de relever un télécopieur qui ne se trouve pas en mode Attente de relève.	Vérifiez la configuration de la relève de l'autre télécopieur.
Erreur d'accès	Le périphérique est retiré de l'interface USB directe lors du traitement des données.	Appuyez sur Arrêt/Sortie . Rebranchez le périphérique et essayez d'imprimer avec la fonction Impression directe.
Erreur de taille	Vous ne pouvez pas utiliser dans ce bac le format de papier défini dans le pilote d'imprimante.	Choisissez un format de papier pris en charge par le bac affiché sur l'écran LCD. (Voir <i>Type et format de papier</i> >>> page 20.)

Message d'erreur	Cause	Action
Erreur de taille DX	Le format de papier défini dans le pilote d'imprimante et dans le menu du panneau de commande n'est pas compatible avec l'impression recto-verso automatique.	Appuyez sur Arrêt/Sortie . Choisissez un format de papier pris en charge par le bac recto-verso. Le format de papier que vous pouvez utiliser pour l'impression recto-verso automatique est A4.
	Le papier inséré dans le bac ne possède pas le format correct et n'est pas disponible pour l'impression recto-verso automatique.	Chargez le format de papier correct dans le bac et définissez le format de papier inséré dans le bac. (Voir <i>Type et format de papier</i> >> page 20.) Le format de papier que vous pouvez utiliser pour l'impression recto-verso automatique est A4.
Erreur tambour	Le fil corona sur le tambour doit être nettoyé.	Nettoyez le fil corona sur le tambour. (Voir <i>Nettoyage du fil corona</i> >> page 88.)
	La cartouche de toner est placée dans l'appareil sans tambour.	Placez la cartouche de toner dans le tambour, puis remplacez le module tambour et cartouche de toner dans l'appareil.
Erreur unité de fusion	La température de l'unité de fusion n'atteint pas une température spécifiée dans le temps spécifié.	Mettez l'interrupteur d'alimentation sur Arrêt, attendez quelques secondes, puis remettez l'appareil sous tension. Laissez l'appareil en veille pendant 15 minutes tout en le maintenant sous tension.
	L'unité de fusion est trop chaude.	
Format papier incorrect	En cours de copie, l'appareil ne trouve pas de papier de même format dans un autre bac, une fois que le bac en cours d'utilisation est vide.	Chargez du papier dans le bac à papier indiqué sur l'écran LCD.
HUB non pris en charge	Un concentrateur USB est raccordé à l'interface USB directe.	Débranchez le concentrateur USB de l'interface USB directe.
Impression impossible XX	L'appareil présente un problème mécanique.	Exécutez l'une des actions suivantes : ■ Mettez l'interrupteur d'alimentation sur Arrêt, attendez quelques minutes, puis remettez l'appareil sous tension. (Voir <i>Transfert des fax ou du rapport du journal des fax</i> >> page 106.) ■ Si le problème persiste, appelez le service clientèle Brother pour obtenir de l'assistance.
Intro. manuelle	Manuel a été sélectionné comme source d'alimentation alors qu'il n'y avait pas de papier dans le bac MU.	Placez du papier dans le bac MU. Si l'appareil est en mode Pause, appuyez sur Marche . (Voir <i>Chargement de papier dans le bac multifonction (bac MF)</i> >> page 15.)

Message d'erreur	Cause	Action
Le couvercle est ouvert.	Le capot du chargeur n'est pas complètement fermé.	Fermez le capot du chargeur de l'appareil.
	Le capot du chargeur est ouvert lors du chargement d'un document.	Fermez le capot du chargeur de l'appareil, puis appuyez sur Arrêt/Sortie .
Limite dépassée	Le nombre de pages que vous êtes autorisé à imprimer est dépassé. La tâche d'impression sera annulée.	Contactez votre administrateur pour qu'il vérifie les paramètres de Secure Function Lock.
Mémoire saturée	La mémoire de l'appareil est pleine.	<p>Envoi de fax ou opération de copie en cours</p> <p>Exécutez l'une des actions suivantes :</p> <ul style="list-style-type: none"> ■ Appuyez sur Marche pour envoyer ou copier les pages numérisées. ■ Appuyez sur Arrêt/Sortie et attendez que les opérations en cours se terminent, puis essayez à nouveau. ■ Supprimez les fax de la mémoire. Imprimez les fax en mémoire afin de rétablir 100 % de la capacité de mémoire. Ensuite, désactivez la fonction Mémoriser fax afin de plus enregistrer de fax en mémoire. (>> Guide de l'utilisateur avancé : <i>Impression d'un fax depuis la mémoire et Mémoriser fax</i>) ■ Ajoutez de la mémoire en option. (>> Guide de l'utilisateur avancé: <i>Carte mémoire</i>) <p>Opération d'impression en cours</p> <p>Exécutez l'une des actions suivantes :</p> <ul style="list-style-type: none"> ■ Réduisez la résolution d'impression. (>> Guide utilisateur - Logiciel : <i>Impression</i> (pour Windows®) ou <i>Impression et envoi de fax</i> (pour Macintosh)) ■ Supprimez les fax de la mémoire. (Consultez l'explication ci-dessus.) ■ Ajoutez de la mémoire. (>> Guide de l'utilisateur avancé: <i>Carte mémoire</i>)
Mémoire saturée Données impres. sécur. saturées.	La mémoire de l'appareil est pleine.	Appuyez sur Arrêt/Sortie puis supprimez les données d'impression sécurisée précédemment enregistrées.

Message d'erreur	Cause	Action
Pas de bac	Le bac à papier standard est absent ou mal installé.	Réinstallez le bac à papier standard.
Pas de papier	L'appareil n'a plus de papier dans le bac spécifié ou dans tous les bacs, ou le papier est mal chargé dans le bac à papier.	Exécutez l'une des actions suivantes : <ul style="list-style-type: none"> ■ Remettez du papier dans le bac à papier indiqué sur l'écran LCD. Vérifiez que les guide-papier sont réglés sur le format correct. ■ Retirez le papier et rechargez-le. Vérifiez que les guide-papier sont réglés sur le format correct.
Pas de toner	La cartouche de toner ou le module tambour et cartouche de toner ne sont pas installés correctement.	Retirez le module tambour et cartouche de toner, retirez la cartouche de toner du tambour, puis réinstallez-la. Réinstallez le module tambour et cartouche de toner dans l'appareil. Si le problème persiste, remplacez la cartouche de toner. <i>(Voir Remplacement de la cartouche de toner >> page 73.)</i>
Pas Rép/Occupé	Le numéro que vous avez composé ne répond pas ou est occupé.	Vérifiez le numéro et réessayez.
Périph inutilis.	Un périphérique USB ou un lecteur USB de mémoire Flash qui n'est pas pris en charge/est crypté a été connecté à l'interface USB directe.	Débranchez le périphérique de l'interface USB directe. <i>(Voir les caractéristiques techniques des lecteurs USB de mémoire Flash dans Impression de données à partir d'un lecteur USB de mémoire Flash ou d'un appareil photo numérique prenant en charge le stockage de masse >> page 58.)</i>
Périph inutilis. Retirez le périphérique. Mettez l'appareil hors tension, puis sous tension.	Un périphérique USB défectueux ou à forte consommation d'énergie a été connecté à l'interface USB directe.	Débranchez le périphérique de l'interface USB directe. Mettez l'appareil hors tension, puis remettez-le sous tension.
Périph.protégé	L'interrupteur de protection du lecteur USB de mémoire Flash est réglé sur Marche.	Mettez l'interrupteur de protection du lecteur USB de mémoire Flash sur Arrêt.
Recto-verso désactivé	Le capot arrière de l'appareil n'est pas complètement fermé.	Fermez le capot arrière de l'appareil.

Message d'erreur	Cause	Action
Refroidissement Patientez quelques instants	La température du tambour ou de la cartouche de toner est trop chaude. L'appareil interrompt sa tâche d'impression en cours et bascule en mode de refroidissement. En mode de refroidissement, vous entendez le ventilateur tourner et les messages Refroidissement et Patientez quelques instants s'affichent sur l'écran ACL.	Vérifiez que vous entendez le ventilateur tourner dans l'appareil et que la sortie d'air n'est pas obstruée. Si le ventilateur tourne, dégagez la sortie d'air et laissez l'appareil sous tension sans l'utiliser pendant plusieurs minutes. Si le ventilateur ne tourne pas, déconnectez l'appareil de la source d'alimentation pendant plusieurs minutes, puis reconnectez-le.
Refus d'accès	La fonction que vous souhaitez utiliser est limitée par Secure Function Lock 2.0.	Contactez votre administrateur pour qu'il vérifie les paramètres de Secure Function Lock.
Remplacer les pièces Kit alim pap 1 Kit alim pap 2 Kit alim pap MP	Il est temps de remplacer le kit d'alimentation du papier.	Appelez le service à la clientèle Brother ou un centre de service agréé Brother pour remplacer le kit d'alimentation du papier.
Remplacer les pièces Laser	Il est temps de remplacer l'unité laser.	Appelez le service à la clientèle Brother ou un centre de service agréé Brother pour remplacer l'unité laser.
Remplacer les pièces Tambour	Il est temps de remplacer le tambour.	Remplacez le tambour. (Voir <i>Remplacement du tambour</i> >>> page 80.)
	Le compteur du tambour n'a pas été remis à zéro lors de l'installation d'un tambour neuf.	Remettez à zéro le compteur du tambour. (Voir <i>Remplacement du tambour</i> >>> page 80.)
Remplacer les pièces Unité de fusion	Il est temps de remplacer l'unité de fusion.	Appelez le service à la clientèle Brother ou un centre de service agréé Brother pour remplacer l'unité de fusion.
Remplacer toner	La cartouche de toner est en fin de vie. L'appareil va arrêter toutes les opérations d'impression. Les fax sont stockés dans la mémoire lorsqu'elle est disponible.	Remplacez la cartouche de toner. (Voir <i>Remplacement de la cartouche de toner</i> >>> page 73.)
Renommer fichier	Un fichier portant un nom identique à celui du fichier que vous essayez de sauvegarder est déjà présent sur le lecteur USB de mémoire Flash.	Attribuez un autre nom au fichier figurant sur le lecteur USB de mémoire Flash ou au fichier que vous essayez de sauvegarder.

Message d'erreur	Cause	Action
Scan impossible XX	L'appareil présente un problème mécanique.	<ul style="list-style-type: none"> ■ Mettez l'appareil hors tension, puis remettez-le sous tension. <i>(Voir Transfert des fax ou du rapport du journal des fax >> page 106.)</i> ■ Si le problème persiste, appelez le service clientèle Brother pour obtenir de l'assistance.
	Le document est trop long pour une numérisation recto-verso.	Appuyez sur Arrêt/Sortie . Utilisez le format de papier approprié pour une numérisation recto-verso. <i>(Voir Support d'impression >> page 194.)</i>
Taille erronée	Le format du papier dans le bac est incorrect.	Chargez le format de papier correct dans le bac et définissez le format de papier inséré dans le bac. <i>(Voir Type et format de papier >> page 20.)</i>
Toner bas	Si le message Toner bas s'affiche sur l'écran LCD, vous pouvez toujours imprimer, mais l'appareil vous indique que la cartouche arrive en fin de vie et qu'elle devra bientôt être remplacée.	Commandez dès maintenant une cartouche de toner neuve afin de disposer d'une cartouche de toner remplacement lors de l'affichage du message Remplacer toner sur l'écran LCD.
Trop de fichiers	Le lecteur USB de mémoire Flash contient trop de fichiers.	Réduisez le nombre de fichiers enregistrés sur le lecteur USB de mémoire Flash.

Transfert des fax ou du rapport du journal des fax

Si l'écran ACL indique :

- Impression impossible XX
- Scan impossible XX

Nous vous conseillons de transférer vos fax vers un autre télécopieur ou votre ordinateur. (Voir *Transfert des fax vers un autre télécopieur* >> page 106 ou *Transfert des fax vers votre ordinateur* >> page 106.)

Vous pouvez également transférer le rapport du journal des fax pour déterminer si des fax doivent être transférés. (Voir *Transfert du rapport du journal des fax vers un autre télécopieur* >> page 107.)



Remarque

Si un message d'erreur s'affiche sur l'écran LCD de l'appareil après le transfert des fax, déconnectez l'appareil de la source d'alimentation pendant plusieurs minutes, puis reconnectez-le.

Transfert des fax vers un autre télécopieur

Si vous n'avez pas configuré votre identification de station, vous ne pouvez pas passer en mode Transfert de fax. (>> Guide d'installation rapide: *Entrer les informations personnelles (ID station)*)

- 1 Appuyez sur Menu.
- 2 Appuyez sur ▲ ou sur ▼ pour afficher Entretien.
Appuyez sur Entretien.
- 3 Appuyez sur Transf. données.
- 4 Appuyez sur Transfert fax.

- 5 Exécutez l'une des actions suivantes :
 - Si le message *Aucunes données* s'affiche sur l'écran ACL, aucun fax n'est resté dans la mémoire de l'appareil. Appuyez sur **Arrêt/Sortie**.
 - Saisissez le numéro de fax auquel vous souhaitez réadresser les fax.

- 6 Appuyez sur **Marche**.

Transfert des fax vers votre ordinateur

Vous pouvez transférer les fax de la mémoire de votre appareil vers votre ordinateur.

- 1 Vérifiez que vous avez installé **MFL-Pro Suite**, puis activez **Réception PC-FAX** sur l'ordinateur. Dans le menu **démarrer** de Windows®, sélectionnez **Tous les programmes**, **Brother**, **MFC-XXXX**, **Réception PC-FAX**, puis **Recevoir**. (XXXX désigne le nom de votre modèle.)
- 2 Assurez-vous d'avoir paramétré Récept. PC-FAX sur l'appareil. (Voir *Récept. PC-Fax (pour Windows® uniquement)* >> page 38.)
Si la mémoire de l'appareil contient des fax lorsque vous configurez la fonction Récept. PC-Fax, un message sur l'écran ACL demande si vous souhaitez transférer les fax vers votre ordinateur.
- 3 Exécutez l'une des actions suivantes :
 - Pour transférer tous les fax vers votre ordinateur, appuyez sur **Oui**. Un message vous demandera si vous souhaitez réaliser une impression de sauvegarde.
 - Pour quitter et laisser les fax en mémoire, appuyez sur **Non**.
- 4 Appuyez sur **Arrêt/Sortie**.

Transfert du rapport du journal des fax vers un autre télécopieur

Si vous n'avez pas configuré votre identification de station, vous ne pouvez pas passer en mode Transfert de fax. (➤➤ Guide d'installation rapide: *Entrer les informations personnelles (ID station)*)

- 1 Appuyez sur Menu.
- 2 Appuyez sur ▲ ou sur ▼ pour afficher Entretien.
Appuyez sur Entretien.
- 3 Appuyez sur Transf. données.
- 4 Appuyez sur Transf. édition.
- 5 Saisissez le numéro du fax auquel le rapport du journal des fax sera réadressé.
- 6 Appuyez sur **Marche**.

Bourrages de document

Le document est coincé dans la partie supérieure du chargeur

- 1 Retirez du chargeur tout papier qui n'est pas coincé.
- 2 Ouvrez le capot du chargeur.
- 3 Retirez le document coincé en tirant vers la gauche.

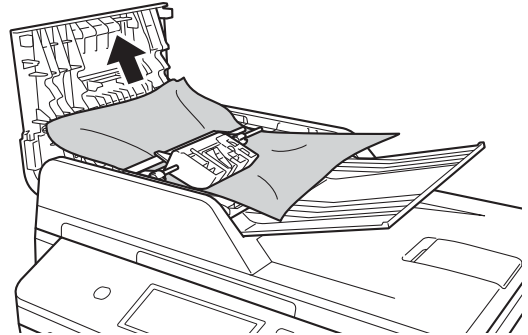

Si le document est déchiré, veillez à retirer tous les morceaux de papier afin d'éviter de futurs bourrages.

- 4 Fermez le capot du chargeur.
- 5 Appuyez sur **Arrêt/Sortie**.

Le document est coincé sous le capot document

- 1 Retirez du chargeur tout papier qui n'est pas coincé.
- 2 Soulevez le capot document.
- 3 Retirez le document coincé en tirant vers la droite.

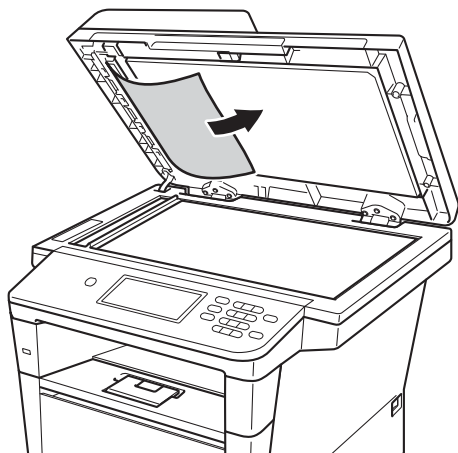

Si le document est déchiré, veillez à retirer tous les morceaux de papier afin d'éviter de futurs bouchages.

- 4 Fermez le capot document.
- 5 Appuyez sur **Arrêt/Sortie**.

Retrait des morceaux de papier coincés dans le chargeur

- 1 Soulevez le capot document.
- 2 Insérez une feuille de papier rigide, telle qu'une fiche, dans le chargeur afin de repousser d'éventuels morceaux de papier.

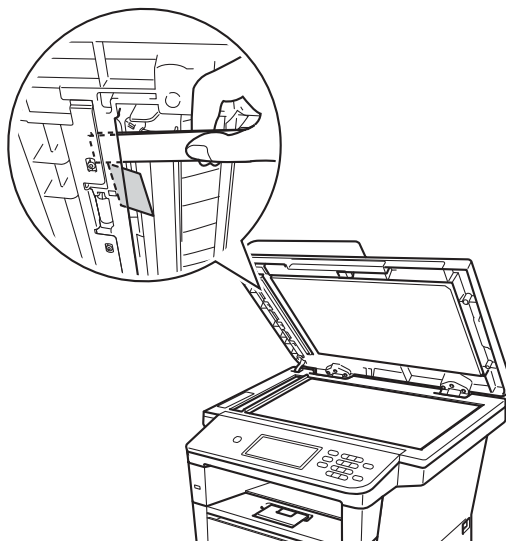

- 3 Fermez le capot document.
- 4 Appuyez sur **Arrêt/Sortie**.

Le document est coincé au niveau du bac de sortie

- 1 Retirez du chargeur tout papier qui n'est pas coincé.
- 2 Retirez le document coincé en tirant vers la droite.



- 3 Appuyez sur **Arrêt/Sortie**.

Bourrages de papier

Retirez toujours la pile qui se trouve dans le bac à papier et égalisez-la avant d'ajouter du papier. De cette façon, vous éviterez l'entraînement de plusieurs feuilles à la fois et vous éviterez les bourrages.

Le papier est coincé dans le bac MF

Si le message **Bourrage MP** s'affiche sur l'écran LCD, procédez comme suit :

- 1 Retirez le papier du bac MF.
- 2 Retirez le papier coincé à l'intérieur du bac MF ou autour de celui-ci.

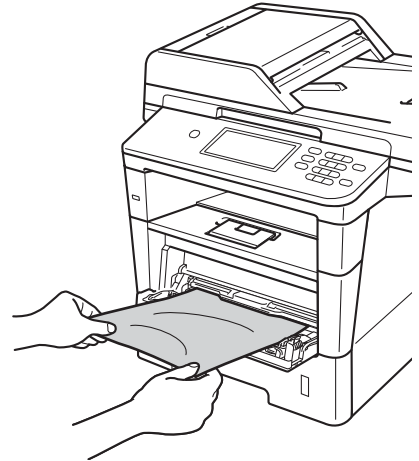

- 3 Déramez la pile de papier et remettez-la dans le bac MF.

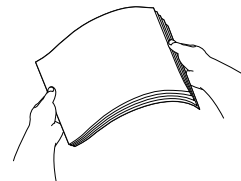

- 4 Quand vous chargez du papier dans le bac MF, veillez à ce qu'il reste en dessous des repères de hauteur maximale (1) de chaque côté du bac.

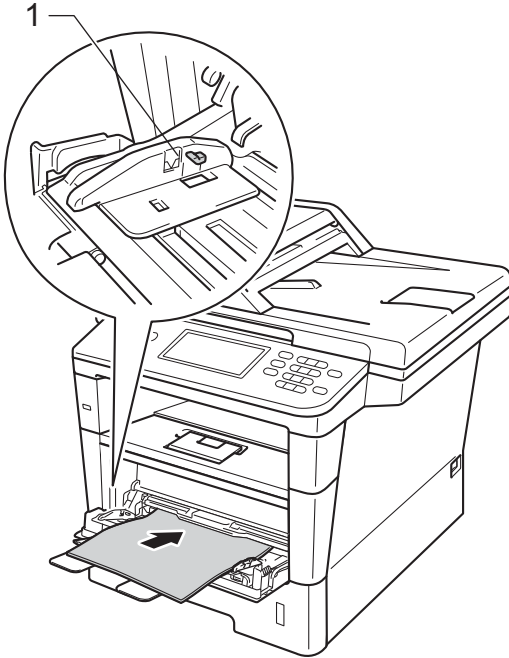

- 5 Appuyez sur **Marche** pour reprendre l'impression.

Le papier est coincé dans le bac à papier 1 ou 2

Si le message **Bourrage bac 1** ou **Bourrage bac 2** s'affiche sur l'écran ACL, procédez comme suit :

- 1 Retirez complètement le bac à papier de l'appareil.

Pour **Bourrage bac 1** :

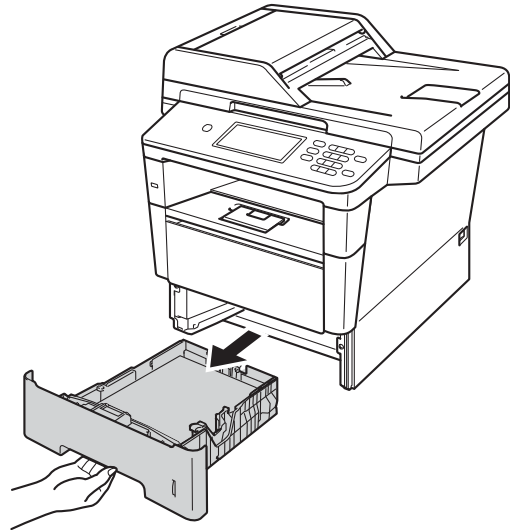

Pour **Bourrage bac 2** :

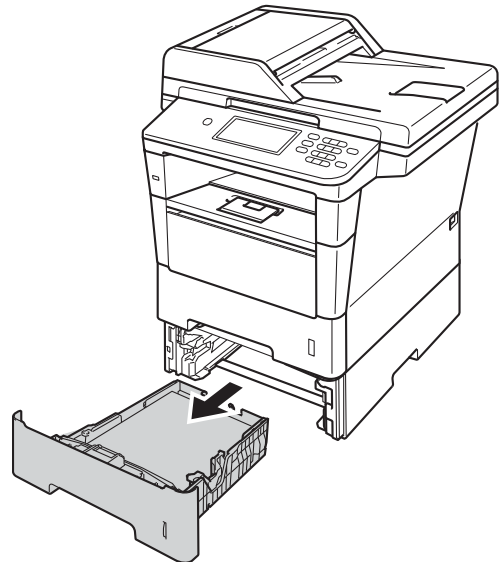

- Retirez lentement le papier coincé des deux mains.

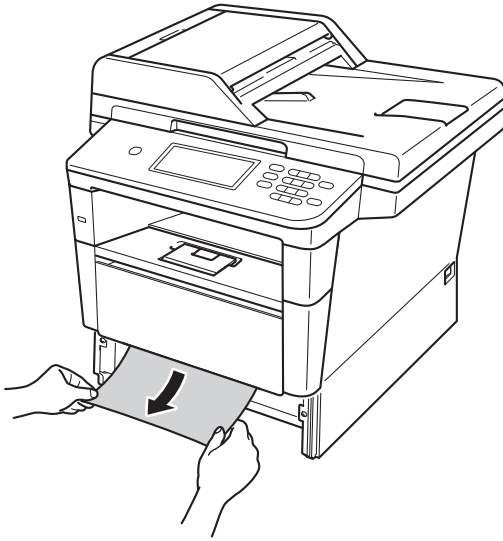

Remarque

Vous retirerez le papier coincé plus facilement si vous tirez vers le bas.

- Assurez-vous que le papier ne dépasse pas le repère de papier maximum (▼▼▼) du bac à papier. Lorsque vous appuyez sur le levier vert de déverrouillage du guide-papier, faites glisser les guide-papier en fonction du format du papier. Veillez à ce que les guides soient fermement placés dans les fentes.
- Réinstallez fermement le bac à papier dans l'appareil.

Le papier est coincé à l'arrière de l'appareil

Si le message **Bourrage arrières** s'affiche sur l'écran ACL, un bourrage de papier s'est produit derrière le capot arrière. Procédez comme suit :

- Laissez l'appareil sous tension pendant 10 minutes afin que le ventilateur interne refroidisse les composants extrêmement chauds à l'intérieur de l'appareil.
- Appuyez sur le bouton de déblocage du capot avant pour l'ouvrir.

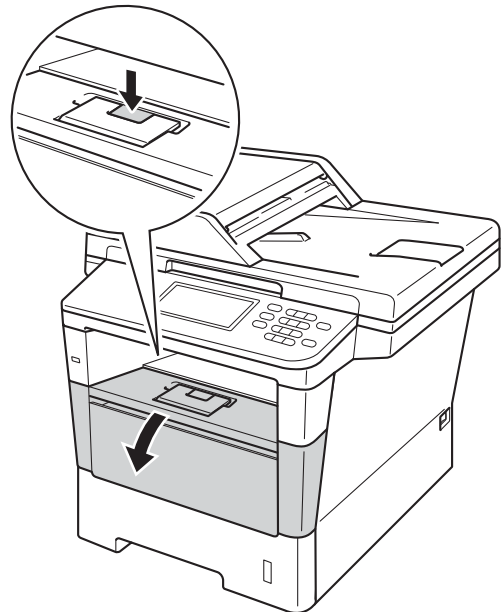

- 3 Sortez lentement le module tambour et cartouche de toner. Le papier peut être extrait avec le module tambour et cartouche de toner, ou le papier peut être libéré afin que vous puissiez l'extraire à partir de l'intérieur de l'appareil.

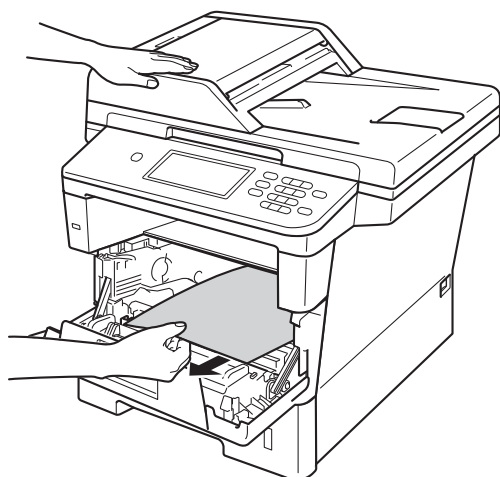
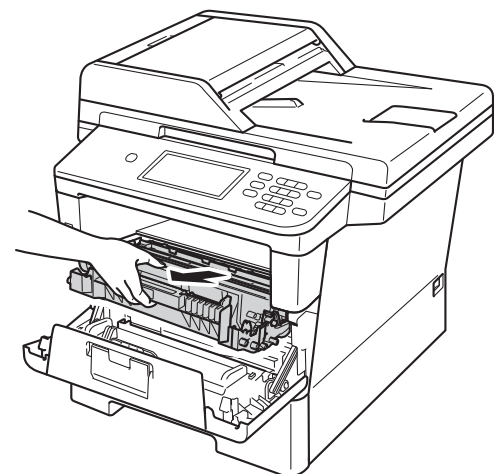

⚠ AVERTISSEMENT

⚠ TEMPÉRATURE ÉLEVÉE

Après utilisation de l'appareil, certaines pièces internes de l'appareil sont extrêmement chaudes. Attendez que l'appareil refroidisse avant de mettre les doigts sur ses composants internes.

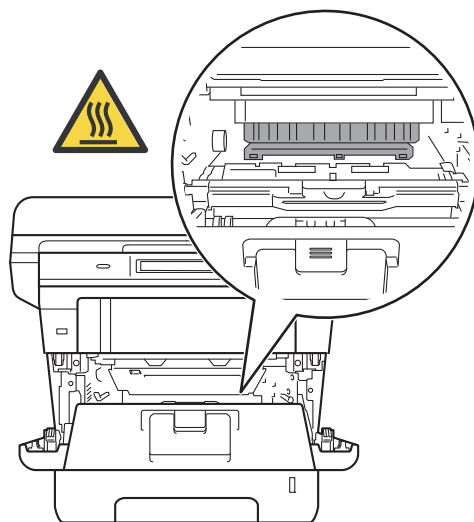

! Important

- Nous vous conseillons de déposer le module tambour et cartouche de toner sur une feuille de papier jetable ou sur un chiffon, au cas où vous renverseriez du toner par mégarde.
- Manipulez avec soin le module tambour et cartouche de toner. Si du toner se répand sur vos mains ou vos vêtements, essuyez-le ou nettoyez-le à l'eau froide.
- Pour éviter que l'électricité statique n'endommage l'appareil, NE touchez PAS les électrodes présentées dans l'illustration.

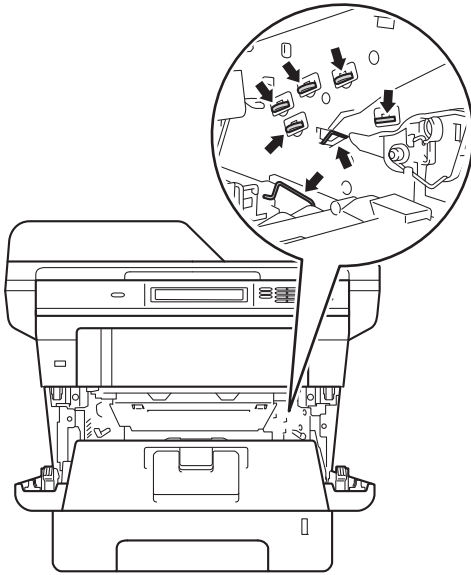

- 4 Ouvrez le capot arrière.

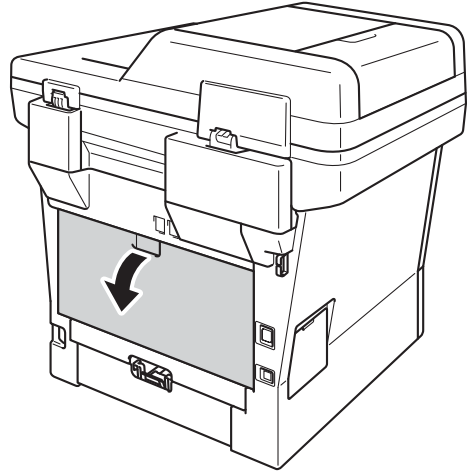

! AVERTISSEMENT

! TEMPÉRATURE ÉLEVÉE

Après utilisation de l'appareil, certaines pièces internes de l'appareil sont extrêmement chaudes. Attendez que l'appareil refroidisse avant de mettre les doigts sur ses composants internes.

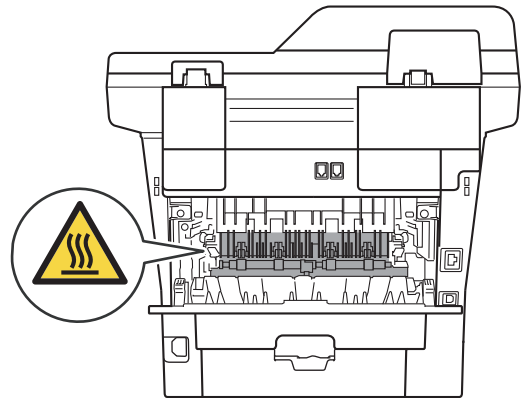

- 5 Tirez vers vous les languettes vertes des côtés gauche et droit pour plier le capot de l'unité de fusion (1) vers le bas.

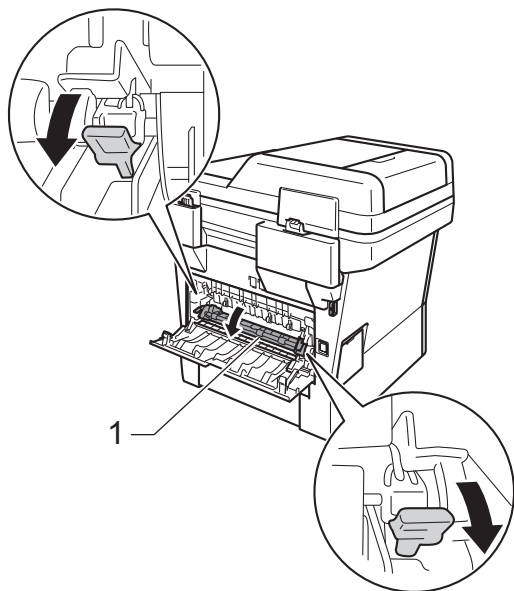

- 6 Retirez délicatement des deux mains le papier coincé de l'unité de fusion.

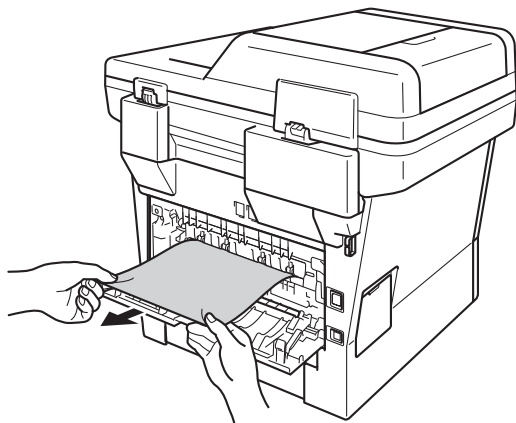

- 7 Fermez le capot de l'unité de fusion (1).

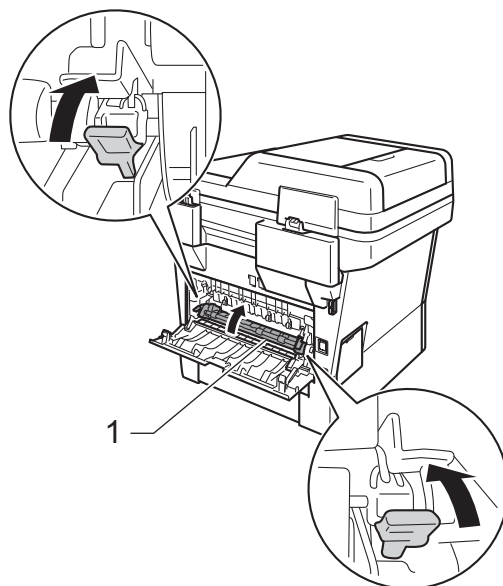

- 8 Fermez le capot arrière.

- 9 Réinstallez le module tambour et cartouche de toner dans l'appareil.

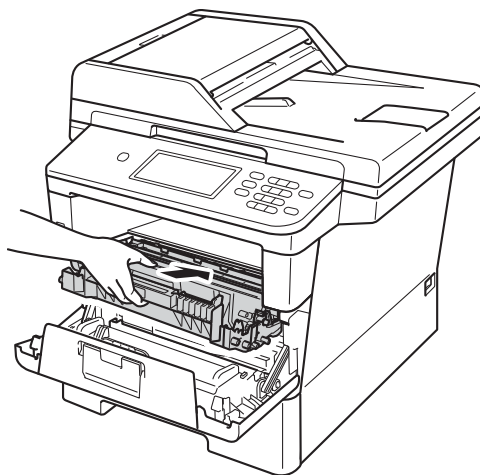

- 10 Fermez le capot avant de l'appareil.

Le papier est coincé à l'intérieur de l'appareil

Si le message **Bourrage interne** s'affiche sur l'écran ACL, procédez comme suit :

- 1 Laissez l'appareil sous tension pendant 10 minutes afin que le ventilateur interne refroidisse les composants extrêmement chauds à l'intérieur de l'appareil.
- 2 Retirez complètement le bac à papier de l'appareil.

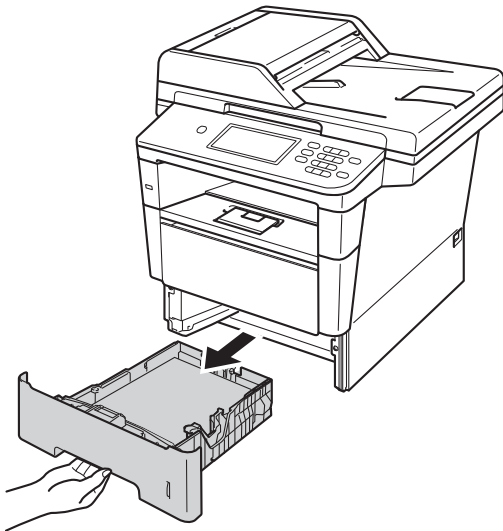

- 3 Retirez lentement le papier coincé des deux mains.

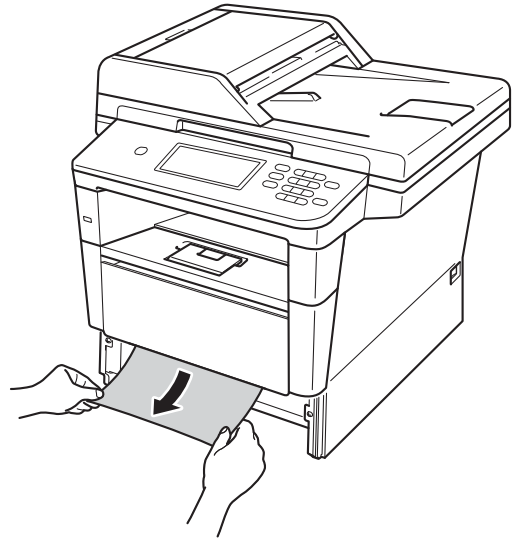

Remarque

Vous retirerez le papier coincé plus facilement si vous tirez vers le bas.

- 4 Appuyez sur le bouton de déblocage du capot avant pour l'ouvrir.

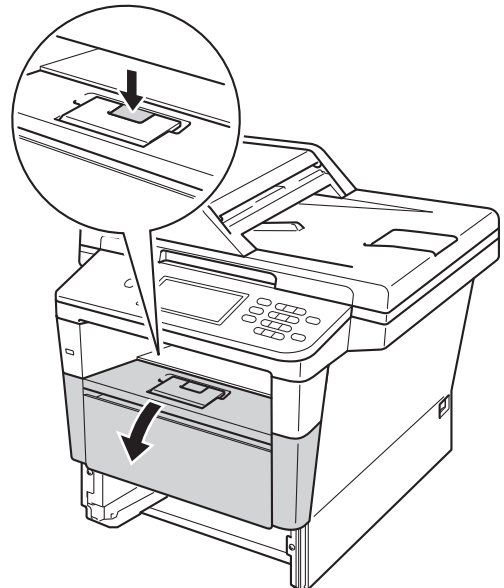

- 5 Sortez lentement le module tambour et cartouche de toner. Le papier peut être extrait avec le module tambour et cartouche de toner, ou le papier peut être libéré afin que vous puissiez l'extraire à partir de l'intérieur de l'appareil.

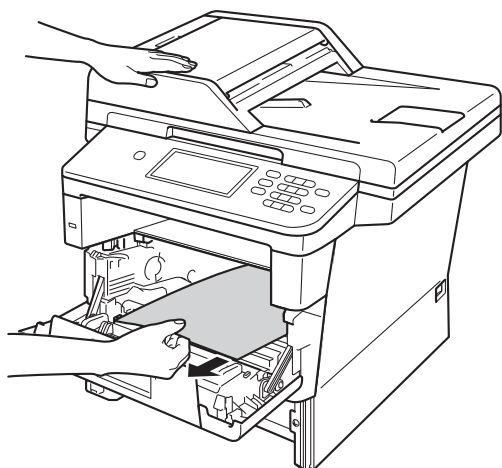
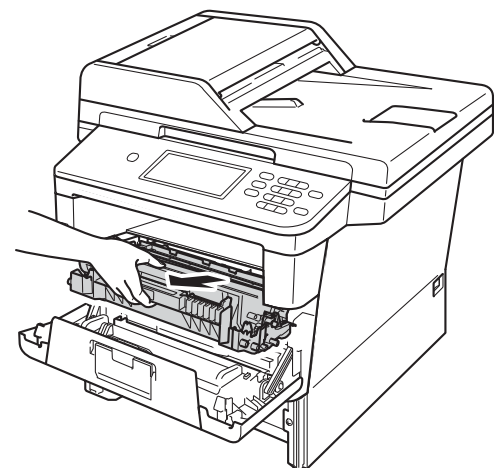

⚠ AVERTISSEMENT

⚠ TEMPÉRATURE ÉLEVÉE

Après utilisation de l'appareil, certaines pièces internes de l'appareil sont extrêmement chaudes. Attendez que l'appareil refroidisse avant de mettre les doigts sur ses composants internes.

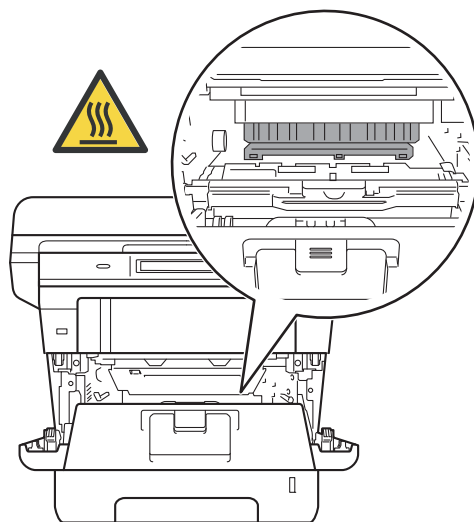

! Important

- Nous vous conseillons de déposer le module tambour et cartouche de toner sur une feuille de papier jetable ou sur un chiffon, au cas où vous renverseriez du toner par mégarde.
- Manipulez avec soin le module tambour et cartouche de toner. Si du toner se répand sur vos mains ou vos vêtements, essuyez-le ou nettoyez-le à l'eau froide.
- Pour éviter que l'électricité statique n'endommage l'appareil, NE touchez PAS les électrodes présentées dans l'illustration.

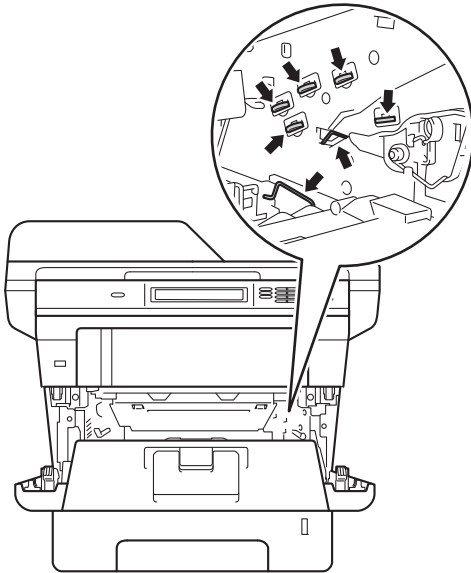

- 6 Abaissez le levier de verrouillage vert et sortez la cartouche de toner du tambour. Retirez l'éventuel papier coincé de l'intérieur du tambour.

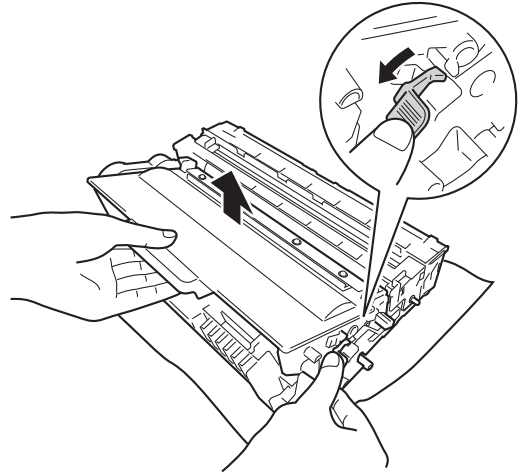

- 7 Réinstallez la cartouche de toner dans le tambour jusqu'à ce qu'elle se mette en place avec un déclic. Si vous installez correctement la cartouche, le levier de verrouillage vert du tambour se relève automatiquement.

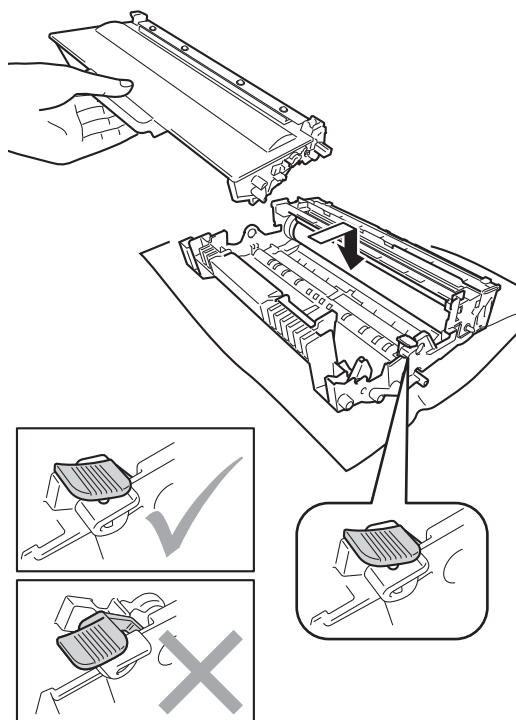

 **Remarque**

Veillez à insérer la cartouche de toner correctement, sinon elle risque de se dissocier du tambour.

- 8 Réinstallez le module tambour et cartouche de toner dans l'appareil.

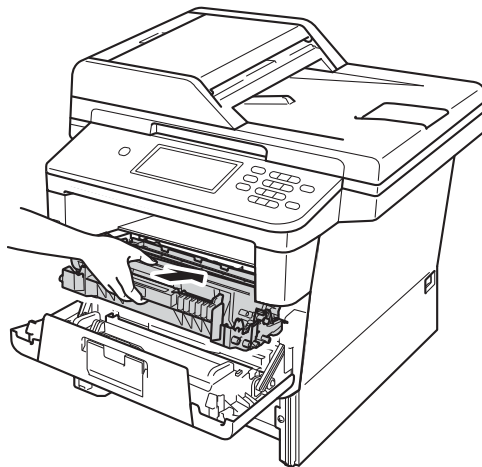

- 9 Fermez le capot avant de l'appareil.
10 Réinstallez fermement le bac à papier dans l'appareil.

 **Remarque**

Si vous mettez l'appareil hors tension alors qu'un bouchage interne est survenu, l'appareil imprimera des données incomplètes à partir de l'ordinateur. Avant de mettre l'appareil sous tension, supprimez la tâche de la file d'attente d'impression de votre ordinateur.

Le papier est coincé dans le bac recto-verso

Si le message **Bourrage recto-verso** s'affiche sur l'écran ACL, procédez comme suit :

- 1 Laissez l'appareil sous tension pendant 10 minutes afin que le ventilateur interne refroidisse les composants extrêmement chauds à l'intérieur de l'appareil.
- 2 Retirez complètement le bac à papier de l'appareil.

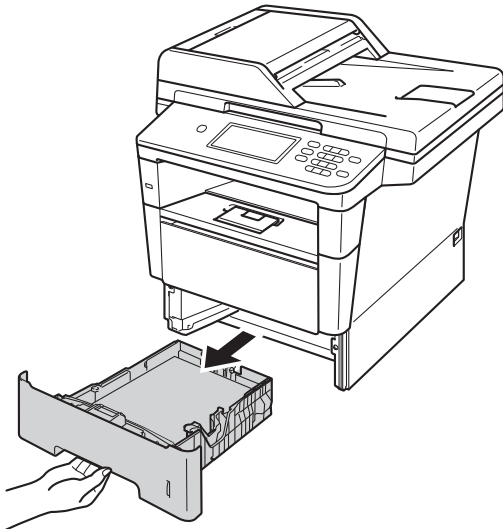

- 3 Ouvrez le capot arrière.

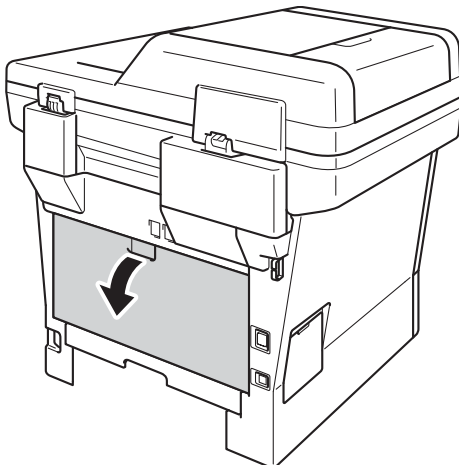

⚠ AVERTISSEMENT

⚠ TEMPÉRATURE ÉLEVÉE

Après utilisation de l'appareil, certaines pièces internes de l'appareil sont extrêmement chaudes. Attendez que l'appareil refroidisse avant de mettre les doigts sur ses composants internes.

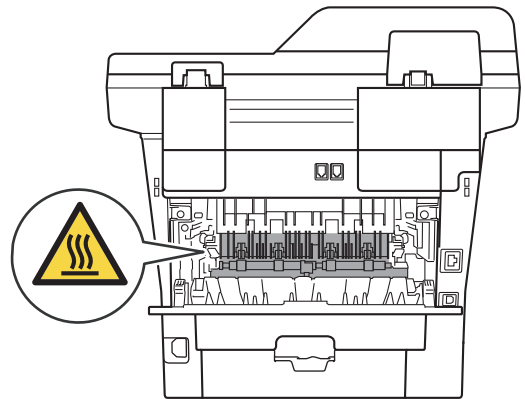

- 4 Des deux mains, tirez délicatement le papier coincé à l'arrière de l'appareil.

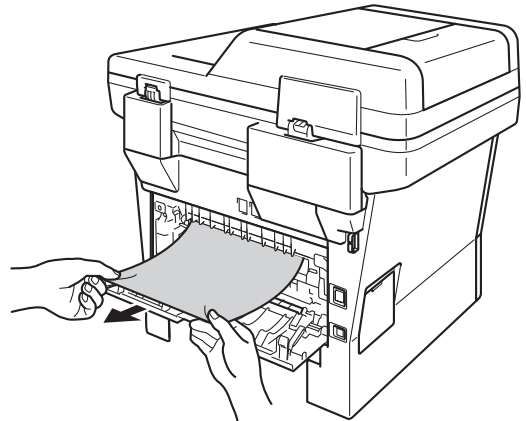

- 5 Fermez le capot arrière.

B

- 6 Tirez complètement le bac recto-verso pour le sortir de l'appareil.

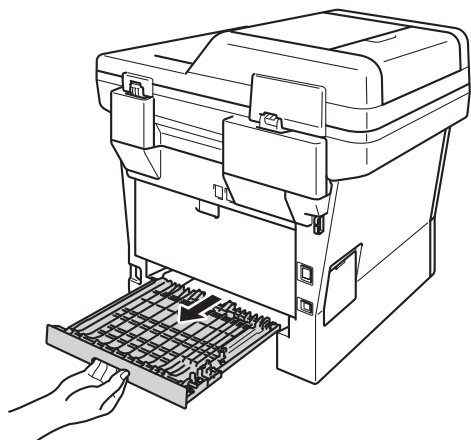

- 7 Retirez le papier coincé de la machine ou du bac recto-verso.

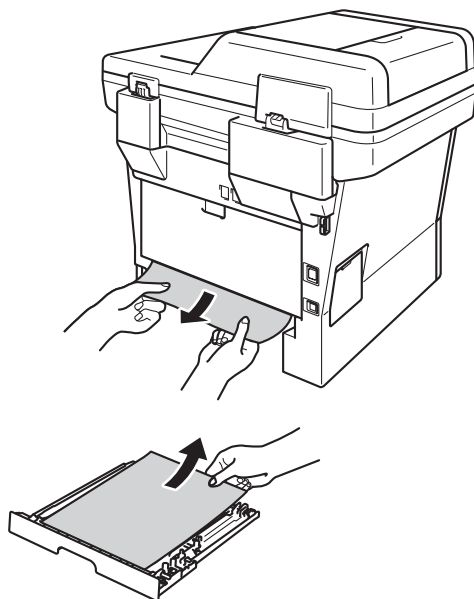

- 8 Vérifiez que le papier coincé ne demeure pas sous l'appareil en raison de l'électricité statique.

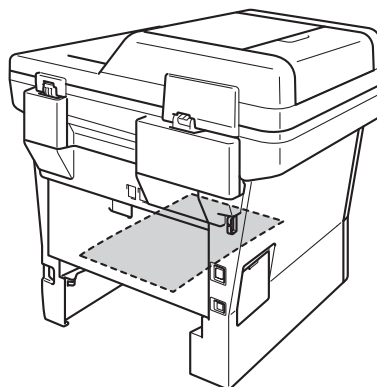

- 9 Remettez le bac recto-verso dans l'appareil.

- 10 Réinstallez fermement le bac à papier dans l'appareil.



En cas de difficultés avec l'appareil

! Important

- Pour toute question d'ordre technique, vous devez appeler le pays où vous avez acheté l'appareil. Les appels doivent provenir du pays concerné.
- Si vous pensez que votre appareil présente un problème, consultez le tableau ci-dessous et suivez les conseils de dépistage des pannes. Vous pouvez éliminer la plupart des problèmes vous-même.
- Si vous avez besoin d'une aide supplémentaire, consultez les questions fréquemment posées et les conseils de dépannage les plus récents du Brother Solutions Center.

Visitez notre site à l'adresse <http://solutions.brother.com/>.

Difficultés lors de l'impression

Difficultés	Suggestions
Pas d'impression.	Vérifiez que le pilote d'imprimante adéquat a été installé et sélectionné.
	Regardez si l'écran ACL affiche un message d'erreur. Voir <i>Messages d'erreur et de maintenance</i> >> page 99.
	Vérifiez que l'appareil est en ligne : (Windows® 7 et Windows Server® 2008 R2) Cliquez sur le bouton  (démarrer), puis sur Périphériques et imprimantes . Cliquez avec le bouton droit sur Brother MFC-XXXX Printer , puis cliquez sur Afficher les travaux d'impression en cours . Cliquez sur Imprimante dans la barre de menus. Vérifiez que la case Utiliser l'imprimante hors connexion n'est pas cochée. (Windows Vista® et Windows Server® 2008) Cliquez sur le bouton  (démarrer), Panneau de configuration, Matériel et audio , puis sur Imprimantes . Cliquez avec le bouton droit sur Brother MFC-XXXX Printer . Vérifiez que la case Utiliser l'imprimante hors connexion n'est pas cochée (Windows® XP et Windows Server® 2003) Cliquez sur le bouton démarrer et sélectionnez Imprimantes et télécopieurs . Cliquez avec le bouton droit sur Brother MFC-XXXX Printer . Vérifiez que la case Utiliser l'imprimante hors connexion n'est pas cochée.
	Contactez votre administrateur pour qu'il vérifie les paramètres de Secure Function Lock.
L'appareil n'imprime pas ou a arrêté l'impression.	Appuyez sur Arrêt/Sortie . L'appareil annule le travail d'impression et l'efface de la mémoire. Il se peut que l'impression soit incomplète.
Les en-têtes ou les bas de page apparaissent lorsque le document s'affiche à l'écran, mais ils ne figurent pas sur le document lorsque celui-ci est imprimé.	La page comporte une zone non imprimable en haut et en bas. Ajustez les marges supérieure et inférieure de votre document pour en tenir compte. Voir <i>Zones non numérisables et non imprimables</i> >>> page 19.
L'appareil imprime alors que vous ne vous y attendiez pas ou imprime n'importe quoi.	Appuyez sur Arrêt/Sortie pour annuler les tâches d'impression.
	Vérifiez que les paramètres de votre application sont configurés pour fonctionner avec votre appareil.

Difficultés lors de l'impression (Suite)

Difficultés	Suggestions
L'appareil imprime les deux premières pages correctement puis, sur certaines pages, il manque du texte.	Vérifiez que les paramètres de votre application sont configurés pour fonctionner avec votre appareil.
	Votre ordinateur ne reconnaît pas le signal intégral du tampon d'entrée de l'appareil. Assurez-vous que vous avez correctement connecté le câble d'interface. >>> Guide d'installation rapide
L'appareil n'imprime pas sur les deux faces du papier, même si le paramètre du pilote d'imprimante est Recto-verso.	Vérifiez le réglage du format du papier dans le pilote de l'imprimante. Vous devez choisir A4 (60 à 105 g/m) ² .
L'appareil ne passe pas en mode d'impression directe lorsque vous raccordez un lecteur USB de mémoire Flash à l'interface USB directe.	Lorsque l'appareil est en mode Veille prolongée, il ne se réactive pas, même si vous raccordez un lecteur USB de mémoire Flash à l'interface USB directe. Appuyez sur Arrêt/Sortie pour réactiver l'appareil.
Impossible de procéder à l'impression en respectant la disposition des pages.	Vérifiez que le paramètre Format de papier est identique dans l'application et dans le pilote d'imprimante.
L'impression est trop lente.	Essayez de modifier les paramètres du pilote d'imprimante. Les résolutions les plus élevées exigent davantage de temps pour le traitement, l'envoi et l'impression des données.
	Vérifiez si le capot arrière est bien fermé et si le bac recto-verso est convenablement installé.
	Ajoutez de la mémoire en option. >>> Guide de l'utilisateur avancé: Installation d'une mémoire supplémentaire
L'appareil n'imprime pas à partir d'Adobe® Illustrator®.	Essayez de réduire la résolution d'impression. >>> Guide utilisateur - Logiciel : Impression (pour Windows®) >>> Guide utilisateur - Logiciel : Impression et envoi de fax (pour Macintosh)
Mauvaise qualité d'impression	Voir <i>Amélioration de la qualité d'impression</i> >>> page 133.

Difficultés lors de la manipulation du papier

Difficultés	Suggestions
L'appareil ne charge pas de papier.	Si le message Bourrage de papier s'affiche sur l'écran ACL et que le problème persiste, voir <i>Messages d'erreur et de maintenance</i> >>> page 99.
	S'il n'y a pas de papier, chargez une nouvelle pile de papier dans le bac à papier.
	S'il y a du papier dans le bac à papier, vérifiez qu'il est bien droit. Si le papier est ondulé, aplatissez-le. Il est parfois utile de sortir le papier et de retourner la pile avant de la remettre dans le bac à papier.
	Réduisez la quantité de papier dans le bac à papier puis essayez à nouveau.
	Vérifiez que le mode Alimentation manuelle n'est pas sélectionné dans le pilote d'imprimante.
	Nettoyez les rouleaux d'entraînement du papier. Voir <i>Nettoyage des rouleaux d'entraînement du papier</i> >>> page 95.
L'appareil n'alimente pas le papier depuis le bac MF.	Vérifiez que Bac MU est sélectionné dans le pilote d'imprimante.
	Déramez correctement le papier et réinstallez-le fermement dans le bac.

Difficultés lors de la manipulation du papier (Suite)

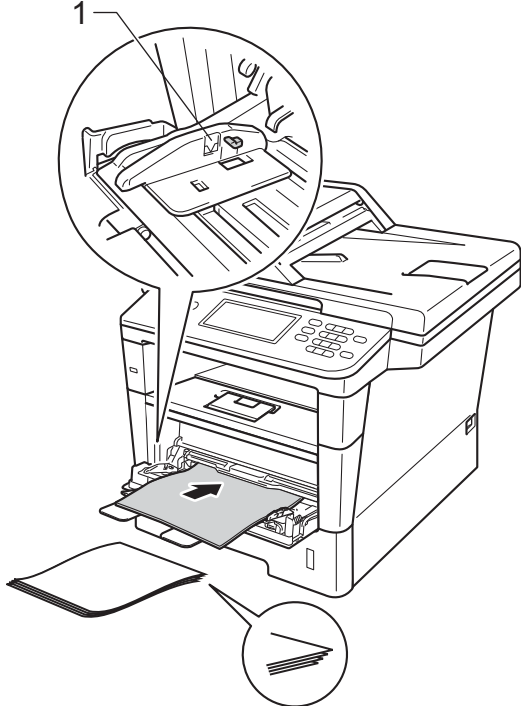
Difficultés	Suggestions
L'appareil n'alimente pas le papier depuis le bac MU lorsque la pile de papier est épaisse.	<p>Dérangez correctement le papier et assurez-vous qu'il ne dépasse pas le repère de papier maximum (1). Empilez les pages et placez-les dans le bac jusqu'à ce que sentiez que la page du haut entre en contact avec les rouleaux d'alimentation, de la manière illustrée.</p> 
Comment imprimer sur des enveloppes ?	Vous pouvez charger des enveloppes à partir du bac MF. Votre application doit être configurée pour imprimer le format d'enveloppe que vous utilisez. Cette configuration est généralement paramétrée dans le menu Format d'impression ou Configuration du document de votre application. (Pour plus d'informations, consultez le manuel de votre application.)

Impression des fax reçus

Difficultés	Suggestions
<ul style="list-style-type: none"> ■ Impression condensée ■ Stries horizontales ■ Les phrases supérieure et inférieure sont coupées ■ Lignes manquantes 	Ceci provient généralement d'une connexion téléphonique de mauvaise qualité. Effectuez une copie ; si elle semble bonne, la connexion était probablement défectueuse, avec des parasites ou des interférences sur la ligne téléphonique. Demandez à votre correspondant de renvoyer le fax.
Lignes verticales noires lors de la réception	<p>Le fil corona de l'impression est peut-être sale. Nettoyez le fil corona sur le tambour.</p> <p>Voir <i>Nettoyage du fil corona</i> ►► page 88.</p> <p>Le scanner de l'expéditeur est peut-être sale. Demandez à l'expéditeur de faire une copie pour voir si le problème provient de l'appareil émetteur. Essayez de recevoir depuis un autre télécopieur.</p>

Impression des fax reçus (Suite)

Difficultés	Suggestions
Les fax reçus sont des pages coupées ou vierges.	Les marges gauche et droite sont coupées ou une page s'imprime sur deux pages. Voir <i>Type et format de papier</i> >> page 20.
	Activez la fonction Réduction automatique.
	>> Guide de l'utilisateur avancé: <i>Impression d'un fax entrant réduit</i>

Ligne téléphonique ou connexions

Difficultés	Suggestions
La numérotation ne fonctionne pas. (Aucune tonalité)	Vérifiez toutes les connexions du cordon de la ligne. Veillez à ce que le cordon de ligne téléphonique soit branché sur la prise murale du téléphone et sur la prise LINE de l'appareil.
	Modifiez le paramètre Tonal/Impuls.. >> Guide d'installation rapide
	Si un téléphone externe est connecté à l'appareil, envoyez un fax manuel en décrochant le combiné du téléphone externe et en composant le numéro à l'aide de ce dernier. Attendez d'entendre les tonalités de réception du fax avant d'appuyer sur Marche .
	Si vous n'entendez aucune tonalité, raccordez à la prise un téléphone et un cordon de ligne téléphonique en état de marche. Ensuite, décrochez le combiné du téléphone externe et attendez la tonalité. Si vous n'entendez toujours aucune tonalité, contactez votre compagnie de téléphone pour faire vérifier la ligne et/ou la prise murale.
L'appareil ne répond pas aux appels.	Assurez-vous que le mode de réception de l'appareil est adapté à votre configuration. Voir <i>Paramètres du mode de réception</i> >> page 36. Vérifiez la présence d'une tonalité. Si possible, appelez votre appareil pour déterminer s'il répond. S'il ne répond toujours pas, vérifiez la connexion du cordon de la ligne téléphonique. Si vous n'entendez pas de sonnerie quand vous appelez l'appareil, contactez votre opérateur téléphonique pour faire vérifier la ligne.

Réception de fax

Difficultés	Suggestions
Impossible de recevoir un fax.	Vérifiez toutes les connexions du cordon de la ligne. Veillez à ce que le cordon de ligne téléphonique soit branché sur la prise murale du téléphone et sur la prise LINE de l'appareil. Si vous vous abonnez à des services DSL ou Voix sur IP, contactez votre fournisseur de services pour des instructions de connexion.
	<p>Assurez-vous que le mode de réception de l'appareil est correct. Celui-ci est déterminé par les appareils externes reliés à votre ligne et les services téléphoniques que vous avez souscrits.</p> <p>Voir <i>Paramètres du mode de réception</i> >> page 36.</p> <ul style="list-style-type: none"> ■ Si vous disposez d'une ligne destinée à la transmission de fax et souhaitez que votre appareil Brother réponde automatiquement à tous les fax entrants, sélectionnez le mode <i>Fax</i>. ■ Si votre appareil Brother partage la ligne avec un répondeur externe, sélectionnez le mode <i>Tel/Rep. Ext.</i> En mode <i>Tel/Rep. Ext.</i>, votre appareil Brother reçoit automatiquement les fax entrants et les appelants vocaux peuvent laisser un message sur votre répondeur. ■ Si votre appareil Brother partage la ligne avec d'autres téléphones et si vous souhaitez qu'il réponde automatiquement à tous les fax entrant, sélectionnez le mode <i>Fax/Tél.</i> En mode <i>Fax/Tél.</i>, votre appareil Brother reçoit automatiquement des fax et émet une sonnerie double rapide pour vous inviter à répondre à un appel vocal. ■ Si vous souhaitez que votre appareil Brother ne réponde pas automatiquement aux fax entrants, sélectionnez le mode <i>Manuel</i>. En mode <i>Manuel</i>, vous devez répondre à chaque appel entrant et activer l'appareil pour qu'il reçoive des fax.
	<p>Un autre de vos périphériques ou service est susceptible de répondre à l'appel avant votre appareil Brother. Pour effectuer un test, diminuez le paramètre <i>Longueur de sonnerie</i> :</p> <ul style="list-style-type: none"> ■ Si le mode de réponse est défini sur <i>Fax</i> ou <i>Fax/Tél.</i>, réduisez la longueur de sonnerie à 1 sonnerie. <p>Voir <i>Longueur de sonnerie</i> >> page 36.</p> <ul style="list-style-type: none"> ■ Si le mode de réponse est défini sur <i>Tel/Rep. Ext.</i>, réduisez le nombre de sonneries programmées sur votre répondeur à 2. ■ Si le mode de réponse est défini sur <i>Manuel</i>, NE réglez PAS le paramètre <i>Longueur de sonnerie</i>.
	<p>Demandez à quelqu'un de vous envoyer un fax test :</p> <ul style="list-style-type: none"> ■ Si vous recevez bien le fax test, votre appareil fonctionne correctement. N'oubliez pas de rétablir la configuration initiale de longueur de sonnerie ou de répondeur. Si les problèmes de réception reviennent après la réinitialisation de la longueur de sonnerie, cela signifie qu'un tiers, un périphérique ou un service d'abonné répond au fax avant que votre appareil ne puisse le faire. ■ Si vous n'avez pas pu recevoir de fax, il est possible qu'un autre périphérique ou service d'abonné interfère avec la réception de votre fax ou qu'il y ait un problème sur votre ligne.

Réception de fax (Suite)

Difficultés	Suggestions
Impossible de recevoir un fax. (suite)	Si vous utilisez un répondeur téléphonique (mode <i>Tel/Rep.Ext</i>) sur la même ligne que l'appareil Brother, vérifiez que votre répondeur est correctement configuré. Voir <i>Connexion d'un REP externe</i> >> page 41.
	1 Connectez le répondeur externe comme illustré >>page 41.
	2 Paramétrez votre répondeur sur une ou deux sonneries.
	3 Enregistrez le message sortant sur votre répondeur. <ul style="list-style-type: none"> ■ Enregistrez cinq secondes de silence au début de votre message sortant. ■ Assurez-vous que le message ne dépasse pas 20 secondes. ■ Terminez votre message sortant en entrant votre code d'activation à distance pour les correspondants qui envoient des fax manuels. Par exemple : « Après le bip, laissez un message ou appuyez sur *51 et sur démarrer pour envoyer un fax ».
	4 Paramétrez votre répondeur pour qu'il réponde aux appels. 5 Définissez le mode de réception de votre appareil Brother sur <i>Tel/Rep.Ext</i> . Voir <i>Paramètres du mode de réception</i> >> page 36.
	Vérifiez que la fonction Détection de fax de votre appareil Brother est activée. Cette fonction vous permet de recevoir un fax même si vous avez répondu à l'appel sur un téléphone supplémentaire ou externe. Voir <i>Détection fax</i> >> page 37.
	Si vous obtenez souvent des erreurs d'envoi en raison d'interférences possibles sur la ligne téléphonique, essayez de remplacer le paramètre Compatibilité par Base (pour VoIP). Voir <i>Interférences sur la ligne téléphonique / VoIP</i> >> page 132.
	Contactez votre administrateur pour qu'il vérifie les paramètres de Secure Function Lock.

Envoi de fax

Difficultés	Suggestions
Impossible d'envoyer un fax.	Vérifiez toutes les connexions du cordon de la ligne. Veillez à ce que le cordon de ligne téléphonique soit branché sur la prise murale du téléphone et sur la prise LINE de l'appareil.
	Vérifiez que vous avez appuyé sur <i>Fax</i> et que l'appareil est en mode Fax. Voir <i>Comment envoyer un fax</i> >> page 30.
	Imprimez le rapport de vérification de l'envoi et recherchez une erreur éventuelle. >> Guide de l'utilisateur avancé: <i>Rapports</i>
	Contactez votre administrateur pour qu'il vérifie les paramètres de Secure Function Lock.
	Demandez à votre correspondant de vérifier que si du papier est bien chargé dans l'appareil récepteur.

Envoi de fax (Suite)

Difficultés	Suggestions
Mauvaise qualité d'envoi.	<p>Essayez de remplacer la résolution par <i>Fin</i> ou par <i>Sup. fin</i>. Faites une copie pour vérifier le fonctionnement du scanner de votre appareil. Si la qualité de la copie est médiocre, nettoyez le scanner.</p> <p>Voir <i>Nettoyage de la vitre du scanner</i> >> page 87.</p>
Le rapport de vérification de l'envoi indique RESULT:ERREUR.	<p>La ligne présente probablement des parasites ou des interférences temporaires. Réessayez d'envoyer le fax. Si vous envoyez un message PC-FAX et si le rapport de vérification de l'envoi indique RESULT:ERREUR, il est possible que l'appareil manque de mémoire. Pour libérer de la mémoire supplémentaire, vous pouvez désactiver la fonction de mémorisation des fax (>> Guide de l'utilisateur avancé : <i>Modification des options de fax à distance</i>), imprimer les fax en mémoire (>> Guide de l'utilisateur avancé : <i>Impression d'un fax depuis la mémoire</i>) ou annuler un fax différé ou une tâche de relève (>> Guide de l'utilisateur avancé : <i>Vérification et annulation des tâches en attente</i>). Si le problème persiste, demandez à votre opérateur téléphonique de vérifier votre ligne téléphonique.</p> <p>Si vous obtenez souvent des erreurs d'envoi en raison d'interférences possibles sur la ligne téléphonique, essayez de remplacer le paramètre <i>Compatibilité</i> par <i>Base</i> (pour VoIP).</p> <p>Voir <i>Interférences sur la ligne téléphonique / VoIP</i> >> page 132.</p>
Les fax envoyés sont vierges.	<p>Vérifiez que vous avez chargé correctement le document. Si vous utilisez le chargeur automatique de documents, le document doit être orienté <i>face vers le haut</i>. Si vous utilisez la vitre du scanner, le document doit être orienté <i>face vers le bas</i>.</p> <p>Voir <i>Chargement des documents</i> >> page 28.</p>
Lignes verticales noires lors de l'envoi.	<p>Les lignes verticales noires sur les fax que vous envoyez résultent généralement de la saleté ou du fluide correcteur figurant sur la bande de verre.</p> <p>Voir <i>Nettoyage de la vitre du scanner</i> >> page 87.</p>

Gestion des appels entrants

Difficultés	Suggestions
L'appareil « entend » une voix comme s'il s'agissait d'une tonalité CNG.	<p>Si Détection de fax est activé, l'appareil est plus sensible aux sons. Il peut, à tort, interpréter certaines voix ou de la musique sur la ligne comme s'il s'agissait d'un appel provenant d'un télécopieur émetteur et répondre avec une tonalité de réception de fax. Désactivez l'appareil en appuyant sur Arrêt/Sortie. Essayez d'éviter ce problème en désactivant Détection de fax.</p> <p>Voir <i>Détection fax</i> >> page 37.</p>
Envoi d'un appel de fax à l'appareil.	<p>Si vous avez répondu sur un téléphone externe ou sur un téléphone supplémentaire, appuyez sur votre code d'activation à distance (le réglage par défaut est *51). Lorsque votre appareil répond, raccrochez.</p>

Gestion des appels entrants (Suite)

Difficultés	Suggestions
Fonctions personnalisées sur une seule ligne.	<p>Si vous avez souscrit aux services Mise en attente des appels, Mise en attente des appels/identification de l'appelant, Identification de l'appelant, Messagerie vocale, Répondeur, Système d'alarme ou une autre fonction personnalisée sur une seule ligne téléphonique avec votre appareil, un problème peut se produire lors de l'envoi ou de la réception des fax.</p> <p>Par exemple, si vous vous êtes abonné à Mise en attente des appels ou à un autre service personnalisé et que le signal correspondant arrive par la ligne pendant que votre appareil envoie ou reçoit un fax, ce signal peut temporairement interrompre ou perturber les fax. La fonction ECM (mode de correction des erreurs) de Brother devrait permettre de surmonter ce problème. Ce problème est lié à l'industrie des systèmes téléphoniques et est commun à tous les appareils qui envoient et reçoivent des informations sur une seule ligne partagée utilisant des fonctions personnalisées. S'il est essentiel pour votre entreprise d'éviter la moindre interruption, nous vous recommandons d'installer une ligne séparée sans fonction personnalisée.</p>

Difficultés lors de la copie

Difficultés	Suggestions
Impossible de faire une copie.	<p>Vérifiez que vous avez appuyé sur Copie et que l'appareil est en mode Copie.</p> <p>Voir <i>Comment copier</i> >> page 57.</p> <p>Contactez votre administrateur pour qu'il vérifie les paramètres de Secure Function Lock.</p>
Une ligne verticale noire apparaît sur les copies.	<p>Les lignes verticales noires sur les copies résultent généralement de la présence de saleté ou de liquide correcteur sur la vitre du scanner ou encore de l'encrassement du fil corona. Nettoyez la bande de verre et la vitre du scanner, ainsi que la barre blanche et la surface blanche en plastique au-dessus.</p> <p>Voir <i>Nettoyage de la vitre du scanner</i> >> page 87 et <i>Nettoyage du fil corona</i> >> page 88.</p>
Les copies sont vierges.	<p>Vérifiez que vous chargez correctement le document.</p> <p>Voir <i>Utilisation du chargeur automatique de documents</i> >> page 28 ou <i>Utilisation de la vitre du scanner</i> >> page 29.</p>

Difficultés lors de la numérisation

Difficultés	Suggestions
Des erreurs TWAIN ou WIA apparaissent lors du démarrage de la numérisation. (Windows®)	<p>Assurez-vous que le pilote TWAIN ou WIA de Brother est sélectionné comme source principale dans votre application de numérisation. Par exemple, dans Nuance™ PaperPort™ 12SE, cliquez sur Bureau, Paramètres de numérisation et sur Sélectionner pour choisir le pilote TWAIN/WIA Brother.</p>
Des erreurs TWAIN ou ICA apparaissent lors du démarrage de la numérisation. (Macintosh)	<p>Assurez-vous que le pilote TWAIN Brother est sélectionné comme source principale. Dans PageManager, cliquez sur Fichier, Sélectionner la source et choisissez le pilote TWAIN Brother.</p> <p>Les utilisateurs Mac OS X 10.6.x et 10.7.x peuvent aussi numériser des documents à l'aide du pilote de scanner ICA</p> <p>>> Guide utilisateur - Logiciel: <i>Numérisation d'un document à l'aide du pilote ICA (Mac OS X 10.6.x ou supérieur)</i></p>

Difficultés lors de la numérisation (Suite)

Difficultés	Suggestions
OCR ne fonctionne pas.	Essayez d'augmenter la résolution de numérisation. (Utilisateurs Macintosh) Presto! PageManager doit être téléchargé et installé avant toute utilisation. Pour obtenir des instructions supplémentaires, voir <i>Accès au soutien Brother (Macintosh)</i> >>> page 6.
La numérisation réseau ne fonctionne pas.	Voir <i>Difficultés liées au réseau</i> >>> page 129.
Numérisation impossible.	Contactez votre administrateur pour qu'il vérifie les paramètres de Secure Function Lock.

Difficultés liées au logiciel

Difficultés	Suggestions
Impossible d'installer le logiciel ou d'imprimer.	(Windows® uniquement) Exécutez le programme Réparer MFL-Pro Suite sur le CD-ROM. Ce programme sert à réparer et à réinstaller le logiciel.



Difficultés liées au réseau

Difficultés	Suggestions
Impossible d'imprimer sur un réseau câblé.	Assurez-vous que votre appareil est sous tension, en ligne et en mode Prêt. Imprimez le rapport de configuration réseau pour connaître les paramètres réseau actuels. >>> Guide de l'utilisateur avancé: <i>Rapports</i> Reconnectez le câble réseau au concentrateur pour vérifier que les connexions du câble et réseau sont correctes. Si possible, essayez de connecter l'appareil sur un port différent de votre concentrateur au moyen d'un autre câble. Vous pouvez vérifier l'état actuel du réseau filaire à partir du menu Réseau du panneau de commande. Pour plus d'informations sur les problèmes réseau : >>> Guide utilisateur - Réseau
La fonction Numérisation réseau ne fonctionne pas.	(Windows® et Macintosh) Il se peut que la fonction de numérisation réseau ne fonctionne pas en raison des paramètres du pare-feu. Modifiez les paramètres du pare-feu ou désactivez-le. Il est nécessaire de configurer le logiciel de sécurité/pare-feu tiers afin qu'il autorise la numérisation réseau. Pour ajouter le port 54925 pour la numérisation réseau, saisissez les informations ci-dessous : <ul style="list-style-type: none"> ■ Dans Nom : saisissez une description, par exemple Brother NetScan. ■ Dans Numéro du port : saisissez 54925. ■ Dans Protocole : sélectionnez UDP. Reportez-vous au manuel d'instructions fourni avec votre logiciel de sécurité/pare-feu tiers ou contactez l'éditeur de logiciels. Pour plus de détails, vous pouvez consulter les questions fréquemment posées et les suggestions de dépannage sur le site http://solutions.brother.com/ .

Difficultés liées au réseau (Suite)

Difficultés	Suggestions
<p>La fonction Numérisation réseau ne fonctionne pas.</p> <p>(suite)</p>	<p>(Macintosh)</p> <p>Sélectionnez de nouveau votre appareil dans l'application Sélecteur de périphérique située dans Macintosh HD/Bibliothèque/Printers/Brother/Utilities/DeviceSelector ou dans la liste des modèles de ControlCenter2.</p>
<p>La fonction Récept. PC-Fax du réseau ne fonctionne pas.</p>	<p>(Windows® uniquement)</p> <p>Il est nécessaire de configurer le logiciel de sécurité/pare-feu tiers afin qu'il autorise la réception PC-FAX. Pour ajouter le port 54926 pour la réception PC-FAX réseau, saisissez les informations ci-dessous :</p> <ul style="list-style-type: none"> ■ Dans Nom : saisissez une description, par exemple Réception PC-FAX Brother. ■ Dans Numéro du port : saisissez 54926. ■ Dans Protocole : sélectionnez UDP. <p>Reportez-vous au manuel d'instructions fourni avec votre logiciel de sécurité/pare-feu tiers ou contactez l'éditeur de logiciels.</p> <p>Pour plus de détails, vous pouvez consulter les questions fréquemment posées et les suggestions de dépannage sur le site http://solutions.brother.com/.</p>
<p>Impossible d'installer le logiciel Brother.</p>	<p>(Windows®)</p> <p>Si l'avertissement Logiciel de sécurité s'affiche sur l'écran de l'ordinateur lors de l'installation, modifiez les paramètres du logiciel de sécurité afin d'autoriser l'exécution du programme de configuration du produit Brother ou d'un autre programme.</p> <p>(Macintosh)</p> <p>Si vous utilisez la fonction de pare-feu d'un programme antivirus ou anti-espions, désactivez-la temporairement, puis installez le logiciel Brother.</p>
<p>Impossible de se connecter au réseau.</p>	<p>Examinez le problème à l'aide du rapport Rapport WLAN. Appuyez sur Menu, Impr. rapports, Rapport WLAN, puis appuyez sur Marche.</p> <p>➤➤ Guide d'installation rapide</p>

Autres difficultés

Difficultés	Suggestions
L'appareil ne se met pas sous tension.	<p>Des conditions indésirables affectant la connexion d'alimentation (par exemple, la foudre ou une surtension) peuvent avoir déclenché les mécanismes de sécurité internes de l'appareil. Mettez l'appareil hors tension et débranchez le cordon d'alimentation. Patientez dix minutes, puis branchez le cordon d'alimentation et mettez l'appareil sous tension.</p> <p>Si le problème n'est pas résolu et si vous utilisez un disjoncteur, débranchez-le pour vérifier qu'il n'est pas à l'origine du problème. Branchez le cordon d'alimentation de l'appareil directement sur une autre prise électrique murale en ordre de marche. Si cela ne fonctionne toujours pas, essayez un autre cordon d'alimentation.</p>
L'appareil ne peut pas imprimer les fichiers EPS contenant des données binaires à l'aide du pilote d'imprimante BR-Script3.	<p>(Windows®) Pour imprimer ce type de données, vous devez configurer les paramètres suivants :</p> <ol style="list-style-type: none"> 1 Pour Windows® 7 et Windows Server® 2008 R2 : Cliquez sur le bouton  (démarrer) et Périphériques et imprimantes. Pour Windows Vista® et Windows Server® 2008 : Cliquez sur le bouton  (démarrer), Panneau de configuration, Matériel et audio, puis sur Imprimantes. 2 Pour Windows® XP et Windows Server® 2003 : Cliquez sur le bouton démarrer, puis sélectionnez Imprimantes et télécopieurs. 3 Cliquez avec le bouton droit sur l'icône Brother MFC-XXXX BR-Script3, puis sélectionnez Propriétés¹. <p>Sous l'onglet Paramètres du périphérique, choisissez TBCP (Protocole de communications binaires référencées) dans la section Protocole de sortie.</p> <p>(Macintosh) Si votre appareil est connecté à un ordinateur à l'aide d'une interface USB, vous ne pouvez pas imprimer les fichiers EPS contenant des données binaires. Vous pouvez imprimer les fichiers EPS sur l'appareil via un réseau. Pour plus d'informations sur l'installation du pilote d'imprimante BR-Script3 via le réseau, visitez le site Brother Solutions Center à l'adresse http://solutions.brother.com/.</p>

¹ Pour Windows® 7 et Windows Server® 2008 R2 : **Printer Propriétés** et **Brother MFC-XXXX BR-Script3** le cas échéant

Paramétrage de la détection de la tonalité

Lorsque vous envoyez automatiquement un fax, votre appareil attend par défaut un laps de temps prédéfini avant de composer le numéro. En réglant le paramètre Tonalité sur Détection, vous pouvez forcer votre appareil à composer le numéro dès qu'il détecte une tonalité. Ce paramètre permet un gain de temps considérable lorsque vous envoyez un fax à différents numéros. Si vous modifiez le paramètre et rencontrez des problèmes de composition, vous devez restaurer le paramètre `DéTECT.IMPOSSIB.` par défaut.

- 1 Appuyez sur **Menu**.
- 2 Appuyez sur ▲ ou sur ▼ pour afficher `Param. système`. Appuyez sur `Param. système`.
- 3 Appuyez sur ▲ ou sur ▼ pour afficher `Tonalité`. Appuyez sur `Tonalité`.
- 4 Appuyez sur `Détection` ou sur `DéTECT.IMPOSSIB..`
- 5 Appuyez sur **Arrêt/Sortie**.

Interférences sur la ligne téléphonique / VoIP

Si vous rencontrez des difficultés lors de l'envoi ou de la réception d'un fax à cause d'interférences possibles sur la ligne téléphonique, nous vous recommandons d'ajuster l'égalisation de compatibilité pour réduire la vitesse du modem pour les opérations de fax.

- 1 Appuyez sur **Menu**.
- 2 Appuyez sur ▲ ou sur ▼ pour afficher `Fax`. Appuyez sur `Fax`.

3 Appuyez sur ▲ ou sur ▼ pour afficher `Divers`. Appuyez sur `Divers`.

4 Appuyez sur `Compatibilité`.

5 Appuyez sur `Base (pour VoIP)`, `Normale` ou `Elevée`.

- `Base (pour VoIP)` réduit la vitesse du modem à 9 600 bit/s et désactive le mode de correction des erreurs (ECM). Il est préférable de ne l'utiliser qu'en cas de nécessité, sauf si les interférences constituent un problème récurrent sur votre ligne téléphonique.

Pour améliorer la compatibilité avec la plupart des services VoIP, Brother recommande de remplacer le paramètre de compatibilité par `Base (pour VoIP)`.

- `Normale` paramètre la vitesse du modem sur 14400 bit/s.

- `Elevée` paramètre la vitesse du modem sur 33 600 bit/s.

6 Appuyez sur **Arrêt/Sortie**.



Remarque

VoIP (Voice over IP) est un type de système téléphonique qui utilise une connexion Internet plutôt qu'une ligne téléphonique traditionnelle.

Amélioration de la qualité d'impression



Si vous rencontrez un problème de qualité d'impression, commencez par imprimer une page de test (Menu, Imprimante, Options d'impression, Test imp.). Si le document imprimé vous semble correct, il est probable que le problème ne provienne pas de l'appareil. Vérifiez les connexions du câble d'interface et essayez d'imprimer un autre document. Si l'impression du document ou de la page de test à partir de l'appareil n'est pas de bonne qualité, commencez par vérifier les étapes suivantes. Si le problème de qualité d'impression persiste encore, consultez le tableau ci-dessous et suivez les recommandations.







Remarque

Brother déconseille d'utiliser des cartouches autres que les cartouches d'origine Brother et de remplir les cartouches usagées avec du toner provenant d'autres sources.

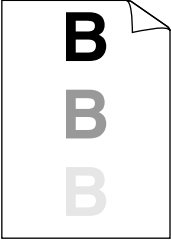
- 1 Pour obtenir une qualité d'impression optimale, nous conseillons d'utiliser le papier recommandé. Veillez à utiliser le papier conforme à nos spécifications. (Voir *Papier et autres supports d'impression acceptables* ►► page 23.)
- 2 Vérifiez que le tambour et la cartouche de toner sont correctement installés.



Exemples d'impression de mauvaise qualité	Recommandation
 <p data-bbox="189 571 371 600">Impression pâle</p>	<ul style="list-style-type: none"> <li data-bbox="477 311 1208 397">■ Sortez le module tambour et cartouche de toner. Tenez le module avec les deux mains et secouez-le latéralement plusieurs fois pour répartir le toner uniformément à l'intérieur de la cartouche. <li data-bbox="477 413 1146 469">■ Si le message <i>Remplacer toner</i> s'affiche sur l'écran LCD, installez une cartouche de toner neuve. <ul style="list-style-type: none"> <li data-bbox="504 484 1105 513">➤➤ <i>Remplacement de la cartouche de toner</i> ➤➤ page 73 <li data-bbox="477 529 1208 616">■ Vérifiez l'environnement de l'appareil. Certaines conditions comme l'humidité, des températures élevées, etc. peuvent causer ce problème d'impression. <ul style="list-style-type: none"> <li data-bbox="504 631 1130 687">➤➤ Guide de Sécurité du Produit: <i>Choix d'un emplacement d'installation approprié</i> <li data-bbox="477 703 1208 846">■ Si l'ensemble de la page est pâle, il se peut que le mode <i>Economie de toner</i> soit activé. Désactivez <i>Economie de toner</i> dans les paramètres du menu de l'appareil ou dans la section Mode économie des Propriétés de l'imprimante, au niveau du pilote. <ul style="list-style-type: none"> <li data-bbox="504 861 1061 890">➤➤ Guide de l'utilisateur avancé: <i>Économie de toner</i> <li data-bbox="504 906 1146 935">➤➤ Guide utilisateur - Logiciel : <i>Impression</i> (pour Windows®) <li data-bbox="504 950 1181 1006">➤➤ Guide utilisateur - Logiciel : <i>Impression et envoi de fax</i> (pour Macintosh) <li data-bbox="477 1022 858 1051">■ Nettoyez le fil corona du tambour. <ul style="list-style-type: none"> <li data-bbox="504 1066 924 1095">➤➤ <i>Nettoyage du fil corona</i> ➤➤ page 88 <li data-bbox="477 1110 920 1139">■ Installez une cartouche de toner neuve. <ul style="list-style-type: none"> <li data-bbox="504 1155 1105 1184">➤➤ <i>Remplacement de la cartouche de toner</i> ➤➤ page 73 <li data-bbox="477 1199 852 1228">■ Introduisez un nouveau tambour. <ul style="list-style-type: none"> <li data-bbox="504 1244 968 1273">➤➤ <i>Remplacement du tambour</i> ➤➤ page 79
 <p data-bbox="189 1530 371 1559">Arrière-plan gris</p>	<ul style="list-style-type: none"> <li data-bbox="477 1269 1119 1335">■ Veillez à utiliser du papier conforme à nos caractéristiques techniques. <ul style="list-style-type: none"> <li data-bbox="504 1350 1222 1379">➤➤ <i>Papier et autres supports d'impression acceptables</i> ➤➤ page 23 <li data-bbox="477 1389 1133 1476">■ Vérifiez l'environnement de l'appareil. Par exemple, un taux d'humidité important et des températures élevées peuvent augmenter la quantité de fond grisé. <ul style="list-style-type: none"> <li data-bbox="504 1491 1130 1547">➤➤ Guide de Sécurité du Produit: <i>Choix d'un emplacement d'installation approprié</i> <li data-bbox="477 1562 920 1591">■ Installez une cartouche de toner neuve. <ul style="list-style-type: none"> <li data-bbox="504 1607 1105 1636">➤➤ <i>Remplacement de la cartouche de toner</i> ➤➤ page 73 <li data-bbox="477 1651 852 1680">■ Introduisez un nouveau tambour. <ul style="list-style-type: none"> <li data-bbox="504 1696 968 1725">➤➤ <i>Remplacement du tambour</i> ➤➤ page 79

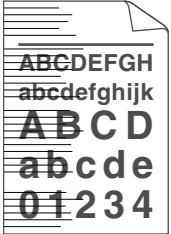
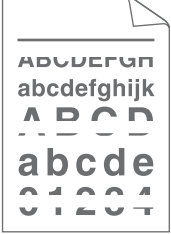

Exemples d'impression de mauvaise qualité	Recommandation
 <p data-bbox="182 556 440 585">Impressions fantômes</p>	<ul style="list-style-type: none"> ■ Veillez à utiliser du papier conforme à nos caractéristiques techniques. Le problème peut provenir d'un papier épais ou à surface rugueuse. <ul style="list-style-type: none"> ➤➤ <i>Papier et autres supports d'impression acceptables</i> ➤➤ page 23 ■ Veillez à sélectionner le type de support approprié dans le pilote d'imprimante ou dans le menu Paramètre bac de l'appareil. <ul style="list-style-type: none"> ➤➤ <i>Type et format de papier</i> ➤➤ page 20 ➤➤ Guide utilisateur - Logiciel : <i>Impression</i> (pour Windows®) ➤➤ Guide utilisateur - Logiciel : <i>Impression et envoi de fax</i> (pour Macintosh) ■ Sélectionnez le mode Réduire l'impression fantôme dans le pilote d'imprimante. <ul style="list-style-type: none"> ➤➤ Guide utilisateur - Logiciel : <i>Impression</i> (pour Windows®) ➤➤ Guide utilisateur - Logiciel : <i>Impression et envoi de fax</i> (pour Macintosh) ■ Introduisez un nouveau tambour. <ul style="list-style-type: none"> ➤➤ <i>Remplacement du tambour</i> ➤➤ page 79 ■ Installez une cartouche de toner neuve. <ul style="list-style-type: none"> ➤➤ <i>Remplacement de la cartouche de toner</i> ➤➤ page 73 ■ Il se peut que l'unité de fusion soit contaminée. Appelez le service clientèle Brother pour obtenir de l'assistance.
 <p data-bbox="216 1377 404 1406">Taches de toner</p>	<ul style="list-style-type: none"> ■ Veillez à utiliser du papier conforme à nos caractéristiques techniques. Le problème peut provenir d'un papier à surface rugueuse. <ul style="list-style-type: none"> ➤➤ <i>Papier et autres supports d'impression acceptables</i> ➤➤ page 23 ■ Nettoyez le fil corona sur le tambour. <ul style="list-style-type: none"> ➤➤ <i>Nettoyage du fil corona</i> ➤➤ page 88 ■ Il se peut que le tambour soit endommagé. Introduisez un nouveau tambour. <ul style="list-style-type: none"> ➤➤ <i>Remplacement du tambour</i> ➤➤ page 79 ■ Il se peut que l'unité de fusion soit contaminée. Appelez le service clientèle Brother pour obtenir de l'assistance.

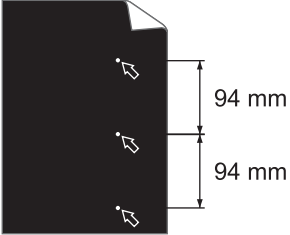
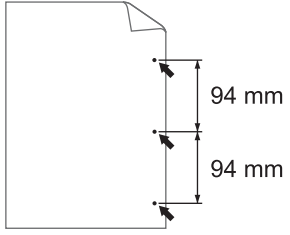
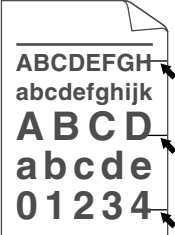

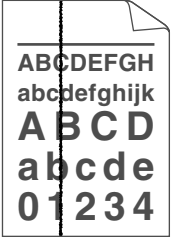
Exemples d'impression de mauvaise qualité	Recommandation
 <p data-bbox="179 556 380 581">Impression faible</p>	<ul style="list-style-type: none"> <li data-bbox="477 291 1122 349">■ Veillez à utiliser du papier conforme à nos caractéristiques techniques. <ul style="list-style-type: none"> <li data-bbox="504 363 1222 392">>> <i>Papier et autres supports d'impression acceptables</i> >> page 23 <li data-bbox="477 407 1205 490">■ Choisissez le mode Papier épais dans le pilote d'imprimante, choisissez <i>Épais</i> dans le menu <i>Paramètre bac</i> de l'appareil ou utilisez du papier plus fin. <ul style="list-style-type: none"> <li data-bbox="504 506 938 535">>> <i>Type et format de papier</i> >> page 20 <li data-bbox="504 550 1144 579">>> Guide utilisateur - Logiciel : <i>Impression</i> (pour Windows®) <li data-bbox="504 595 1181 653">>> Guide utilisateur - Logiciel : <i>Impression et envoi de fax</i> (pour Macintosh) <li data-bbox="477 668 1205 726">■ Vérifiez l'environnement de l'appareil. Des conditions telles qu'une humidité élevée peuvent entraîner une impression faible. <ul style="list-style-type: none"> <li data-bbox="504 741 1130 799">>> Guide de Sécurité du Produit: <i>Choix d'un emplacement d'installation approprié</i> <li data-bbox="477 815 1212 873">■ Il se peut que le tambour soit endommagé. Introduisez un nouveau tambour. <ul style="list-style-type: none"> <li data-bbox="504 888 968 917">>> <i>Remplacement du tambour</i> >> page 79
 <p data-bbox="131 1186 430 1244">Impression complètement noire</p>	<ul style="list-style-type: none"> <li data-bbox="477 921 1205 1004">■ Nettoyez le fil corona situé à l'intérieur du tambour en faisant coulisser la languette verte. N'oubliez pas de ramener la languette verte dans sa position initiale (▲). <ul style="list-style-type: none"> <li data-bbox="504 1020 924 1049">>> <i>Nettoyage du fil corona</i> >> page 88 <li data-bbox="477 1064 1212 1122">■ Il se peut que le tambour soit endommagé. Introduisez un nouveau tambour. <ul style="list-style-type: none"> <li data-bbox="504 1137 968 1166">>> <i>Remplacement du tambour</i> >> page 79

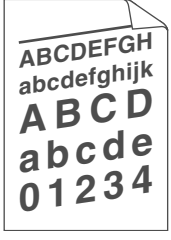
Exemples d'impression de mauvaise qualité	Recommandation
 <p data-bbox="155 556 467 610">Lignes blanches en travers de la page</p>	<ul style="list-style-type: none"> <li data-bbox="506 295 1256 407">■ Veillez à utiliser du papier conforme à nos caractéristiques techniques. Le problème peut provenir d'un support d'impression rugueux ou épais. Voir <i>Papier et autres supports d'impression acceptables</i> >> page 23. <li data-bbox="506 426 1212 521">■ Veillez à sélectionner le type de support approprié dans le pilote d'imprimante ou dans le menu <i>Paramètre bac</i> de l'appareil. >> <i>Type et format de papier</i> >> page 20 >> Guide utilisateur - Logiciel : <i>Impression</i> (pour Windows®) >> Guide utilisateur - Logiciel : <i>Impression et envoi de fax</i> (pour Macintosh) <li data-bbox="506 658 1256 739">■ Il se peut que le problème disparaisse de lui-même. Imprimez plusieurs pages vierges pour tenter de résoudre le problème, surtout si l'imprimante n'a pas été utilisée depuis un certain temps. <li data-bbox="506 759 1256 852">■ Il se peut que le tambour soit endommagé. Introduisez un nouveau tambour. >> <i>Remplacement du tambour</i> >> page 79
 <p data-bbox="155 1132 467 1164">Lignes en travers de la page</p>	<ul style="list-style-type: none"> <li data-bbox="506 871 998 938">■ Nettoyez le fil corona situé dans le tambour. >> <i>Nettoyage du fil corona</i> >> page 88 <li data-bbox="506 958 1256 1052">■ Il se peut que le tambour soit endommagé. Introduisez un nouveau tambour. >> <i>Remplacement du tambour</i> >> page 79
 <p data-bbox="155 1435 467 1518">Lignes, bandes ou stries blanches en travers de la page</p>	<ul style="list-style-type: none"> <li data-bbox="506 1174 1222 1325">■ Vérifiez l'environnement de l'appareil. Par exemple, un taux d'humidité important et des températures élevées peuvent être à l'origine de ce problème de qualité d'impression. >> Guide de Sécurité du Produit: <i>Choix d'un emplacement d'installation approprié</i> <li data-bbox="506 1344 1195 1439">■ Si le problème persiste après l'impression de quelques pages, installez un tambour neuf. >> <i>Remplacement du tambour</i> >> page 79

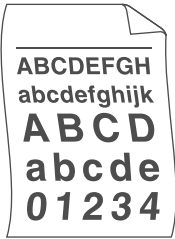
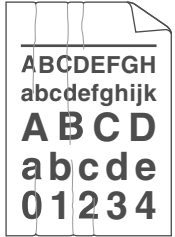
Exemples d'impression de mauvaise qualité	Recommandation
 <p>Points blancs sur le texte noir et les images à intervalles de 94 mm</p>  <p>Taches noires à intervalles de 94 mm</p>	<ul style="list-style-type: none"> ■ Faites 10 à 15 copies d'une feuille de papier blanche. Si le problème n'est pas résolu après l'impression de pages blanches, il se peut qu'un corps étranger, tel que de la colle provenant d'une étiquette, soit collé sur le tambour. Nettoyez le tambour. <ul style="list-style-type: none"> ➤➤ <i>Nettoyage du tambour</i> ➤➤ page 90 ■ Il se peut que le tambour soit endommagé. Introduisez un nouveau tambour. <ul style="list-style-type: none"> ➤➤ <i>Remplacement du tambour</i> ➤➤ page 79
 <p>Traces de toner noir en travers de la page</p>	<ul style="list-style-type: none"> ■ Si vous utilisez des planches étiquettes autocollantes pour imprimantes laser, elles peuvent déposer de la colle qui adhère à la surface du tambour photosensible. Nettoyez le tambour. <ul style="list-style-type: none"> ➤➤ <i>Nettoyage du tambour</i> ➤➤ page 90 ■ Veillez à utiliser du papier conforme à nos caractéristiques techniques. <ul style="list-style-type: none"> ➤➤ <i>Papier et autres supports d'impression acceptables</i> ➤➤ page 23 ■ N'utilisez pas de papier avec des trombones ou des agrafes, car ils pourraient rayer la surface du tambour. ■ Si vous exposez le tambour déballé à la lumière directe du soleil ou à la lumière de la pièce, vous risquez de l'endommager. ■ Il se peut que la cartouche de toner soit endommagée. Installez une cartouche de toner neuve. <ul style="list-style-type: none"> ➤➤ <i>Remplacement de la cartouche de toner</i> ➤➤ page 73 ■ Il se peut que le tambour soit endommagé. Introduisez un nouveau tambour. <ul style="list-style-type: none"> ➤➤ <i>Remplacement du tambour</i> ➤➤ page 79

Exemples d'impression de mauvaise qualité	Recommandation
 <p>Lignes noires jusqu'en bas de la page</p> <p>Taches de toner jusqu'en bas des pages imprimées</p>	<ul style="list-style-type: none"> ■ Nettoyez le fil corona situé à l'intérieur du tambour en faisant coulisser la languette verte. <ul style="list-style-type: none"> ➤➤ <i>Nettoyage du fil corona</i> ➤➤ page 88 ■ Vérifiez que la languette verte du fil corona se trouve à sa position initiale (▲). ■ Il se peut que la cartouche de toner soit endommagée. Installez une cartouche de toner neuve. <ul style="list-style-type: none"> ➤➤ <i>Remplacement de la cartouche de toner</i> ➤➤ page 73 ■ Il se peut que le tambour soit endommagé. Introduisez un nouveau tambour. <ul style="list-style-type: none"> ➤➤ <i>Remplacement du tambour</i> ➤➤ page 79 ■ Il se peut que l'unité de fusion soit contaminée. Appelez votre revendeur Brother.
 <p>Lignes blanches jusqu'en bas de la page</p>	<ul style="list-style-type: none"> ■ Vérifiez qu'aucun corps étranger, tel qu'un morceau de papier déchiré, des papillons repositionnables ou de la poussière, ne se trouve dans l'appareil ou autour du tambour et de la cartouche de toner. ■ Il se peut que la cartouche de toner soit endommagée. Installez une cartouche de toner neuve. <ul style="list-style-type: none"> ➤➤ <i>Remplacement de la cartouche de toner</i> ➤➤ page 73 ■ Il se peut que le tambour soit endommagé. Introduisez un nouveau tambour. <ul style="list-style-type: none"> ➤➤ <i>Remplacement du tambour</i> ➤➤ page 79
 <p>Image de travers</p>	<ul style="list-style-type: none"> ■ Assurez-vous que le papier ou un autre support d'impression est correctement chargé dans le bac à papier et que les guides ne sont ni trop prêt ni trop loin de la pile de la papier. ■ Réglez correctement les guide-papier. <ul style="list-style-type: none"> ➤➤ <i>Chargement du papier et des supports d'impression</i> ➤➤ page 13 ■ Si vous utilisez le bac MF, consultez <i>Chargement de papier dans le bac multifonction (bac MF)</i> ➤➤ page 15. ■ Il se peut que le bac à papier soit trop rempli. <ul style="list-style-type: none"> ➤➤ <i>Chargement du papier et des supports d'impression</i> ➤➤ page 13 ■ Vérifiez le type et la qualité de papier. <ul style="list-style-type: none"> ➤➤ <i>Papier et autres supports d'impression acceptables</i> ➤➤ page 23 ■ Recherchez d'éventuels objets instables, notamment une feuille déchirée, à l'intérieur de l'appareil. ■ Si le problème persiste lors de l'impression recto-verso, recherchez d'éventuels morceaux de papier déchiré dans le bac recto-verso, vérifiez que celui-ci est inséré à fond et assurez-vous que le capot arrière est complètement fermé.

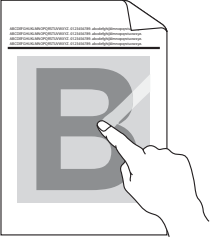
Exemples d'impression de mauvaise qualité	Recommandation
 <p data-bbox="152 552 406 606">Papier qui gondole ou ondule</p>	<ul style="list-style-type: none"> ■ Vérifiez le type et la qualité de papier. Des températures élevées et un taux d'humidité important peuvent entraîner une ondulation du papier. <ul style="list-style-type: none"> ➤➤ <i>Papier et autres supports d'impression acceptables</i> ➤➤ page 23 ➤➤ Guide de Sécurité du Produit: <i>Choix d'un emplacement d'installation approprié</i> ■ Si vous n'utilisez pas souvent l'appareil, il est possible que le papier soit resté trop longtemps dans le bac à papier. Retournez la pile de papier dans le bac à papier. En outre, déramez la pile de papier, puis faites tourner le papier de 180° dans le bac à papier. ■ Ouvrez le capot arrière (bac de sortie face imprimée dessus) pour permettre aux pages imprimées de sortir par le bac de sortie face imprimée dessus. ■ Sélectionnez le mode Réduire l'ondulation du papier dans le pilote d'imprimante lorsque vous n'utilisez pas le papier que nous recommandons. <ul style="list-style-type: none"> ➤➤ Guide utilisateur - Logiciel : <i>Impression</i> (pour Windows®) ➤➤ Guide utilisateur - Logiciel : <i>Impression et envoi de fax</i> (pour Macintosh)
 <p data-bbox="145 1215 412 1242">Papier froissé ou plissé</p>	<ul style="list-style-type: none"> ■ Vérifiez que du papier est correctement chargé. <ul style="list-style-type: none"> ➤➤ <i>Chargement du papier et des supports d'impression</i> ➤➤ page 13 ■ Vérifiez le type et la qualité de papier. <ul style="list-style-type: none"> ➤➤ <i>Papier et autres supports d'impression acceptables</i> ➤➤ page 23 ■ Retournez la pile de papier dans le bac à papier ou faites tourner le papier de 180° dans le bac d'entrée.
 <p data-bbox="168 1481 392 1508">Enveloppe froissée</p>	<ul style="list-style-type: none"> ■ Veillez à imprimer les enveloppes avec le capot arrière (bac de sortie face imprimée dessus) ouvert. <ul style="list-style-type: none"> ➤➤ <i>Impression sur du papier épais, des étiquettes et des enveloppes à partir du bac MF</i> ➤➤ page 17 ■ Vérifiez le type et la qualité de l'enveloppe. <ul style="list-style-type: none"> ➤➤ <i>Papier et autres supports d'impression acceptables</i> ➤➤ page 23 ■ Assurez-vous que les enveloppes ne sont alimentées qu'à partir du bac MU. <ul style="list-style-type: none"> ➤➤ <i>Chargement de papier dans le bac multifonction (bac MF)</i> ➤➤ page 15

Exemples d'impression de mauvaise qualité	Recommandation
 <p data-bbox="216 556 406 585">Fixage médiocre</p>	<ul style="list-style-type: none"> <li data-bbox="504 295 1229 349">■ Sélectionnez le mode Améliorer la tenue du toner dans le pilote d'imprimante. <li data-bbox="532 369 1174 397">➤➤ Guide utilisateur - Logiciel : <i>Impression</i> (pour Windows®) <li data-bbox="532 413 1212 467">➤➤ Guide utilisateur - Logiciel : <i>Impression et envoi de fax</i> (pour Macintosh) <p data-bbox="532 484 1249 571">Si la sélection n'apporte pas suffisamment d'améliorations, affectez au paramètre du pilote d'imprimante dans Type de support un papier plus épais.</p>
 <p data-bbox="220 865 399 894">Papier recourbé</p>	<ul style="list-style-type: none"> <li data-bbox="504 600 1249 654">■ Sélectionnez le mode Réduire l'ondulation du papier dans le pilote d'imprimante. <li data-bbox="532 674 1174 703">➤➤ Guide utilisateur - Logiciel : <i>Impression</i> (pour Windows®) <li data-bbox="532 718 1212 772">➤➤ Guide utilisateur - Logiciel : <i>Impression et envoi de fax</i> (pour Macintosh) <ul style="list-style-type: none"> <li data-bbox="504 790 1229 877">■ Ouvrez le capot arrière (bac de sortie face imprimée dessus) pour permettre aux pages imprimées de sortir par le bac de sortie face imprimée dessus.

Informations sur l'appareil

Vérification du numéro de série

Vous pouvez voir le numéro de série de l'appareil sur l'écran ACL.

- 1 Appuyez sur Menu.
- 2 Appuyez sur ▲ ou sur ▼ pour afficher Info. appareil.
Appuyez sur Info. appareil.
- 3 Le numéro de série de l'appareil s'affiche sur l'écran LCD.
- 4 Appuyez sur **Arrêt/Sortie**.

Fonctions de réinitialisation

Les fonctions de réinitialisation suivantes sont disponibles :

1 Réseau

Vous pouvez rétablir les paramètres d'usine du serveur d'impression interne tels que les informations relatives au mot de passe et à l'adresse IP.

2 Adresse et fax

Adresse et fax permet de réinitialiser les paramètres suivants :

- Carnet d'adresses
(Numérotation par monotouche/Numérotation par numéro abrégé/Groupes de configuration)
- Tâches de fax programmées en mémoire
(transmission par relève, fax différé, envoi par lot)
- ID station
(nom et numéro)

- Msg page de garde
(commentaires)
- Options de fax à distance
(Code d'accès à distance, Mémoriser fax, Réadressage de fax, Radiomessagerie, Envoi de PC-FAX et Réception de PC-Fax (Windows® uniquement))
- Paramètres de rapport
(Rapport de vérification de l'envoi/ Liste d'index téléphonique/Journal des fax)
- Mot de passe du verrouillage de paramètre

3 Ts paramètres

Vous pouvez rétablir tous les réglages d'usine par défaut de l'appareil.

Brother vous recommande vivement de procéder ainsi lorsque vous mettez l'appareil au rebut.



Remarque

Débranchez le câble d'interface avant de sélectionner Réseau ou Ts paramètres.

Comment réinitialiser l'appareil

- 1 Appuyez sur **Menu**.
- 2 Appuyez sur **▲** ou sur **▼** pour afficher **Param. système**.
Appuyez sur **Param. système**.
- 3 Appuyez sur **▲** ou sur **▼** pour afficher **Init..**
Appuyez sur **Init..**.
- 4 Appuyez sur **Réseau**,
Adresse et fax OU
Ts paramètres pour sélectionner la fonction de réinitialisation que vous souhaitez utiliser.
- 5 Exécutez l'une des actions suivantes :
 - Pour réinitialiser les paramètres, appuyez sur **Oui** et passez à l'étape 6.
 - Pour quitter sans effectuer de modifications, appuyez sur **Non** et passez à l'étape 7.
- 6 Vous serez invité à redémarrer l'appareil. Exécutez l'une des actions suivantes :
 - Pour redémarrer l'appareil, appuyez sur **Oui** pendant 2 secondes. L'appareil redémarre.
 - Pour quitter sans redémarrer l'appareil, appuyez sur **Non**. Passez à l'étape 7.



Remarque

Si vous ne redémarrez pas l'appareil, la réinitialisation ne sera pas terminée et les paramètres resteront inchangés.

- 7 Appuyez sur **Arrêt/Sortie**.



Remarque

Vous pouvez également réinitialiser les paramètres réseau en appuyant sur **Menu, Réseau, Réinit. réseau**.

Programmation à l'écran

Votre appareil a été conçu pour être simple d'utilisation. Il permet la programmation à l'écran ACL grâce aux touches de menu de l'écran tactile. Cette programmation conviviale permet de profiter pleinement de toutes les sélections de menu proposées par votre appareil.

Comme la programmation s'effectue sur l'écran ACL, nous avons créé des instructions étape par étape qui s'affichent à l'écran pour vous aider à programmer votre appareil. Il vous suffit de suivre les instructions qui vous guident dans les sélections de menu et les options de programmation.

tableau des menus

Vous pouvez programmer votre appareil à l'aide du tableau des menus qui commence à la *tableau des menus* >> page 145. Ces pages répertorient les sélections de menu et les options.

Boutons de menu et de mode









 Menu	Permet d'accéder au menu principal.
 Copie	Permet d'accéder aux différents modes ainsi qu'à leur menu de paramètres temporaires.
 Fax	
 Scan	
 Impression directe	
 Impression sécurisée	
 Arrêt / Sortie	Permet de quitter le menu ou d'arrêter l'opération actuelle.

tableau des menus

Le tableau des menus vous aidera à comprendre les sélections et options de menu disponibles dans les programmes de l'appareil. Les paramètres d'usine sont affichés en gras avec un astérisque.



Niveau 1	Niveau 2	Niveau 3	Niveau 4	Options	Descriptions	Page
Param. général	Paramètre bac	Bac MP	—	Format du papier A4* Letter Legal Executive A5 A5 L A6 B5 B6 Folio Tous Type de papier Fin Normal* Epais Plus épais Papier recyclé Etiquette	Permet de paramétrer le format et le type de papier chargé dans le bac à papier.	20
◆ <i>Guide de l'utilisateur avancé</i>						
 Les paramètres d'usine sont affichés en gras avec un astérisque.						

Niveau 1	Niveau 2	Niveau 3	Niveau 4	Options	Descriptions	Page
Param. général (suite)	Paramètre bac (suite)	Bac 1	—	Format du papier A4* Letter Legal Executive A5 A5 L A6 B5 B6 Folio	Permet de paramétrer le format et le type de papier chargé dans le bac à papier 1.	20
				Type de papier Fin Normal* Epais Plus épais Papier recyclé		
		Bac 2 (Ce menu apparaît uniquement si le bac 2 est installé.)	—	Format du papier A4* Letter Legal Executive A5 B5 B6 Folio	Permet de paramétrer le format et le type de papier chargé dans le bac à papier 2.	20
				Type de papier Fin Normal* Epais Plus épais Papier recyclé		
◆ <i>Guide de l'utilisateur avancé</i>						
 Les paramètres d'usine sont affichés en gras avec un astérisque.						

Niveau 1	Niveau 2	Niveau 3	Niveau 4	Options	Descriptions	Page
Param. général (suite)	Paramètre bac (suite)	Usage bac:cop	—	Bac1 uniquement Bac2 uniquement MP uniquement MP>T1>T2* T1>T2>MP (Bac2 et T2 apparaissent uniquement si vous avez installé le bac 2.)	Permet de sélectionner le bac qui sera utilisé pour le mode Copie.	21
		Usage bac:fax	—	Bac1 uniquement Bac2 uniquement MP uniquement MP>T1>T2 T1>T2>MP* (Bac2 et T2 apparaissent uniquement si vous avez installé le bac 2.)	Permet de sélectionner le bac qui sera utilisé pour le mode Fax.	21
		Usage bac:impression	—	Bac1 uniquement Bac2 uniquement MP uniquement MP>T1>T2* T1>T2>MP (Bac2 et T2 apparaissent uniquement si vous avez installé le bac 2.)	Permet de sélectionner le bac qui sera utilisé pour le mode Impression.	22

◆ *Guide de l'utilisateur avancé*



Les paramètres d'usine sont affichés en gras avec un astérisque.

Niveau 1	Niveau 2	Niveau 3	Niveau 4	Options	Descriptions	Page
Param. général (suite)	Volume	Sonnerie	—	Bas Moyen* Haut Non	Permet d'ajuster le volume de la sonnerie.	12
		Bip sonore	—	Bas Moyen* Haut Non	Permet d'ajuster le volume du bip sonore.	12
		Haut parleur	—	Bas Moyen* Haut Non	Permet d'ajuster le volume du haut-parleur.	12
	Ecologie	Economie de toner	—	Oui Non*	Permet d'augmenter le rendement d'impression de la cartouche de toner.	Voir ♦.
		Durée de veille	—	La plage varie en fonction du modèle. 3 Mins*	Permet d'économiser l'énergie.	
	Mode Silence	—	—	Oui Non*	Réduit le bruit de l'impression.	
	Réglage LCD	Éclair.arrière	—	Clair* Moyen Foncé	Vous pouvez régler la luminosité du rétroéclairage de l'écran LCD.	
		Tempor. attén.	—	10 Secs 20 Secs 30 Secs Non*	Vous pouvez définir la durée pendant laquelle le rétroéclairage de l'écran ACL doit rester activé après le dernier appui sur une touche.	
	Sécurité	Verr.de fonct.	Entrer Mot Passe Verr.OFF⇒ON Configurer ID	—	Vous pouvez limiter les opérations sélectionnées de l'appareil à 25 utilisateurs restreints au maximum ainsi qu'à tous les utilisateurs publics non autorisés.	

♦ Guide de l'utilisateur avancé



Les paramètres d'usine sont affichés en gras avec un astérisque.

Niveau 1	Niveau 2	Niveau 3	Niveau 4	Options	Descriptions	Page
Param. général (suite)	Sécurité (suite)	Verr paramètre	Entrer Mot Passe Verr.OFF⇒ON	—	Permet d'empêcher les utilisateurs non autorisés de modifier les paramètres actuels de l'appareil.	Voir ♦.
♦ <i>Guide de l'utilisateur avancé</i>						
 Les paramètres d'usine sont affichés en gras avec un astérisque.						



Niveau 1	Niveau 2	Niveau 3	Niveau 4	Options	Descriptions	Page
Fax	Param. RC.	Long. sonnerie	—	(3 - 5) 3* (Pour France) 2 - 10 2* (Pour Suisse) 0 - 10 2* (Pour Belgique)	Permet de paramétrer le nombre de sonneries avant que l'appareil ne réponde en mode Fax uniquement ou Fax/Tél.	36
		Durée son. F/T	—	20 Secs 30 Secs* 40 Secs 70 Secs	Permet de paramétrer la durée de la double sonnerie rapide en mode Fax/Tél.	36
		Détection fax	—	Oui* Non	Permet de recevoir automatiquement les messages fax lorsque vous répondez à un appel et que vous entendez les tonalités de fax.	37
		Code distance	—	Oui (*51, #51) Non*	Permet de répondre à tous les appels sur un poste supplémentaire ou externe et d'utiliser des codes pour mettre l'appareil sous ou hors tension. Vous pouvez personnaliser ces codes.	45
		Réduction auto	—	Oui* Non	Permet de réduire le format des fax entrants.	Voir ◆ .
◆ Guide de l'utilisateur avancé						
 Les paramètres d'usine sont affichés en gras avec un astérisque.						

Niveau 1	Niveau 2	Niveau 3	Niveau 4	Options	Descriptions	Page	
Fax (suite)	Param. RC. (suite)	Réadr/enrgst	—	Réadressage fax Mémoriser fax Récept. PC-FAX Non*	Permet de paramétrer l'appareil pour qu'il réadresse des fax, enregistre des fax entrants en mémoire (pour que vous puissiez les extraire lorsque vous n'êtes pas à côté de l'appareil) ou envoie des fax à votre ordinateur. Si vous avez sélectionné Réadressage fax ou Récept. PC-FAX, vous pouvez activer la fonction de sécurité Impression de sauvegarde.	Voir ◆.	
		(Impression de sauvegarde)	—				
		Densité d'impression	—	-2 -1 0* +1 +2	Permet d'assombrir ou d'éclaircir l'impression.		
		Tampon Fax Rx	—	Oui Non*	Permet d'imprimer l'heure et la date de réception dans la partie supérieure des fax reçus.		
		Recto-verso	—	Oui Non*	Permet d'imprimer les fax reçus sur les deux faces du papier.		
	Configuration de l'envoi	Envoi par lot	—	Oui Non*	Permet de combiner les fax différés envoyés au même numéro de fax à la même heure de la journée en un seul envoi.		
		Définition de la page de garde	Imp. exemple	—			Vous pouvez imprimer un échantillon de la page de garde du fax.
			Note PageGarde	—			Permet de configurer vos propres commentaires pour la page de garde du fax.

◆ Guide de l'utilisateur avancé



Les paramètres d'usine sont affichés en gras avec un astérisque.

Niveau 1	Niveau 2	Niveau 3	Niveau 4	Options	Descriptions	Page
Fax (suite)	Configuration de l'envoi (suite)	Destination	—	Afficher* Masqué	Configure l'appareil afin qu'il affiche les informations relatives au destinataire sur l'écran LCD pendant l'envoi d'un fax.	Voir ♦.
	Param. Rapport	Rap. transmis.	—	Oui Oui+Image Non* Non+Image	Permet de choisir la configuration initiale du rapport de vérification de l'envoi.	32
		Périod. journal	—	Tous les 50 fax* Toutes les 6hrs Toutes les 12hrs Toutes les 24hrs Tous les 2 jours Tous les 7 jours Non	Permet de paramétrer l'intervalle pour l'impression automatique du journal des fax. Si vous avez sélectionné une valeur autre que Non ou Tous les 50 fax, vous pouvez sélectionner le moment de l'exécution de l'option choisie. Si vous avez sélectionné Tous les 7 jours, vous pouvez également spécifier le jour de la semaine.	Voir ♦.
	Imprime doc.	—	—	—	Permet d'imprimer les fax entrants enregistrés dans la mémoire.	
	Accès distance	—	—	---*	Permet de paramétrer votre propre code pour l'extraction à distance.	
	Restriction de la composition	Pavé numérique	—	Appuyez 2x sur # Oui Non*	Vous pouvez paramétrer l'appareil pour restreindre la numérotation lorsque vous utilisez le pavé numérique.	
♦ <i>Guide de l'utilisateur avancé</i>						
 Les paramètres d'usine sont affichés en gras avec un astérisque.						

Niveau 1	Niveau 2	Niveau 3	Niveau 4	Options	Descriptions	Page
Fax (suite)	Restriction de la composition (suite)	Num.monotouche	—	Appuyez 2x sur # Oui Non*	Vous pouvez paramétrer l'appareil pour restreindre la numérotation des numéros de monotouche.	Voir ♦.
		Num.abrégé	—	Appuyez 2x sur # Oui Non*	Vous pouvez paramétrer l'appareil pour restreindre la numérotation des numéros abrégés.	
		Serveur LDAP	—	Appuyez 2x sur # Oui Non*	Permet de paramétrer l'appareil pour restreindre la numérotation des numéros de serveurs LDAP.	
	Job en attente	—	—	—	Permet de vérifier les tâches programmées présentes dans la mémoire et d'annuler les tâches sélectionnées.	
	Divers	Compatibilité	—	Elevée* Normale Base (pour VoIP)	Permet d'ajuster l'égalisation concernant les difficultés d'envoi. Les prestataires de services de voix sur IP proposent la prise en charge des fax par le biais de diverses normes. Si vous rencontrez fréquemment des erreurs d'envoi de fax, sélectionnez Base (pour VoIP).	132
♦ <i>Guide de l'utilisateur avancé</i>						
 Les paramètres d'usine sont affichés en gras avec un astérisque.						



Niveau 1	Niveau 2	Niveau 3	Niveau 4	Options	Descriptions	Page
Imprimante	Emulation	—	—	Auto (EPSON)* Auto (IBM) HP LaserJet BR-Script 3 Epson FX-850 IBM Proprinter	Permet de sélectionner le mode d'émulation.	Voir <input type="checkbox"/> .
	Options d'impression	Police de caractère interne	—	HP LaserJet BR-Script 3	Permet d'imprimer la liste des polices de caractères internes de l'appareil.	
		Configuration	—	—	Permet d'imprimer la liste des paramètres imprimante de l'appareil.	
		Test imp.	—	—	Permet d'imprimer une page de test.	
	Recto-verso	—	—	Bord long Bord court Non*	Permet d'activer ou de désactiver l'impression recto-verso. Vous pouvez également sélectionner une impression recto-verso sur le bord long ou court.	
	Auto Continu	—	—	Oui* Non	Si ce paramètre est activé, l'appareil élimine automatiquement une erreur de format de papier et utilise du papier compatible d'un autre bac à papier.	
Réinitialisation imprimante	—	—	Oui Non	Permet de restaurer les paramètres par défaut de l'imprimante.		

Guide utilisateur - Logiciel





Les paramètres d'usine sont affichés en gras avec un astérisque.





Niveau 1	Niveau 2	Niveau 3	Niveau 4	Options	Descriptions	Page
Impr. rapports	Rapp. Trans.	Afficher sur LCD	—	—	Permet d'afficher et d'imprimer un rapport de vérification de l'envoi pour votre dernier envoi.	Voir ◆ .
		Imp. rapport	—	—		
	Liste d'index tél.	Ordre numérique	—	—	Permet de dresser la liste des noms et des numéros enregistrés dans la mémoire des numéros de monotouche et des numéros abrégés dans l'ordre numérique ou alphabétique.	
		Ordre alphabétique	—	—		
	Journal Fax	—	—	—	Permet de dresser la liste des informations concernant les 200 derniers fax entrants et sortants. (TX indique une transmission. RX indique une réception.)	
	Config.Util	—	—	—	Dresse la liste de vos paramètres.	
	Config Réseau	—	—	—	Dresse la liste de vos paramètres réseau.	
	Impression points tambour	—	—	—	Imprime la page de vérification des taches du tambour.	
Rapport WLAN	—	—	—	Imprime le résultat du diagnostic de la connectivité LAN sans fil.	Voir ‡ .	
◆ Guide de l'utilisateur avancé ‡ Guide d'installation rapide						
 Les paramètres d'usine sont affichés en gras avec un astérisque.						





Niveau 1	Niveau 2	Niveau 3	Niveau 4	Niveau 5	Options	Descriptions	
Réseau †	LAN câblé	TCP/IP	Méthode Boot	—	Auto* Statique RARP BOOTP DHCP	Permet de sélectionner la méthode BOOT qui correspond le mieux à vos besoins.	
			(Tentatives de démarrage IP)			3* [00000-32767]	Spécifie le nombre de tentatives d'obtention d'une adresse IP par l'appareil lorsque la Méthode Boot est réglée sur un paramètre autre que Statique.
			Adresse IP	—	[000-255]. [000-255]. [000-255]. [000-255]	Permet de saisir l'adresse IP.	
			Masq. SS. réseau	—	[000-255]. [000-255]. [000-255]. [000-255]	Permet de saisir le masque de sous-réseau.	
			Passerelle	—	[000-255]. [000-255]. [000-255]. [000-255]	Permet de saisir l'adresse de passerelle.	
			Nom du nœud	—	BRNXXXXXXXXXXXX	Permet de saisir le nom de nœud. (32 caractères maximum)	
		Config. WINS	—	Auto* Statique	Permet de sélectionner le mode de configuration WINS.		
† Guide utilisateur - Réseau ♣ Visitez le Brother Solutions Center qui se trouve à l'adresse http://solutions.brother.com/ pour télécharger le manuel.							
 Les paramètres d'usine sont affichés en gras avec un astérisque.							

Niveau 1	Niveau 2	Niveau 3	Niveau 4	Niveau 5	Options	Descriptions
Réseau † (suite)	LAN câblé (suite)	TCP/IP (suite)	Serveur WINS	—	Primaire [000-255]. [000-255]. [000-255]. [000-255] Secondaire [000-255]. [000-255]. [000-255]. [000-255]	Permet de spécifier l'adresse IP du serveur WINS primaire ou secondaire.
			Serveur DNS	—	Primaire [000-255]. [000-255]. [000-255]. [000-255] Secondaire [000-255]. [000-255]. [000-255]. [000-255]	Permet de spécifier l'adresse IP du serveur DNS primaire ou secondaire.
			APIPA	—	Oui* Non	Permet d'attribuer automatiquement l'adresse IP à partir d'une plage d'adresses lien-local.
			IPv6	—	Oui Non*	Permet d'activer ou de désactiver le protocole IPv6. Si vous souhaitez utiliser le protocole IPv6, visitez le site Web http://solutions.brother.com/ pour plus d'informations.
		Ethernet	—	—	Auto* 100B-FD 100B-HD 10B-FD 10B-HD	Permet de sélectionner le mode de liaison Ethernet.
† Guide utilisateur - Réseau ♣ Visitez le Brother Solutions Center qui se trouve à l'adresse http://solutions.brother.com/ pour télécharger le manuel.						
 Les paramètres d'usine sont affichés en gras avec un astérisque.						

Niveau 1	Niveau 2	Niveau 3	Niveau 4	Niveau 5	Options	Descriptions	
Réseau + (suite)	LAN câblé (suite)	Etat câblé	—	—	Actif 1000B-FD Actif 100B-FD Actif 100B-HD Actif 10B-FD Actif 10B-HD Inactif Non câblé	Affiche l'état actuel du réseau filaire.	
		Adresse MAC	—	—	—	Affiche l'adresse MAC de l'appareil.	
		Réinit. paramètres par défaut	—	—	Oui Non	Permet de rétablir le paramètre réseau câblé sur le paramètre d'usine.	
		Câblé activé	—	—	Oui* Non	Permet d'activer ou de désactiver manuellement le réseau local câblé.	
	WLAN	TCP/IP	Méthode Boot	—	—	Auto* Statique RARP BOOTP DHCP	Permet de sélectionner la méthode BOOT qui correspond le mieux à vos besoins.
				(Tentatives de démarrage IP)	—	3* [00000-32767]	Spécifie le nombre de tentatives d'obtention d'une adresse IP par l'appareil lorsque la Méthode Boot est réglée sur un paramètre autre que Statique.
			Adresse IP	—	—	[000-255]. [000-255]. [000-255]	Permet de saisir l'adresse IP.
	Masq. SS. réseau	—	—	[000-255]. [000-255]. [000-255]. [000-255]	Permet de saisir le masque de sous-réseau.		
	<p>+ Guide utilisateur - Réseau</p> <p>♣ Visitez le Brother Solutions Center qui se trouve à l'adresse http://solutions.brother.com/ pour télécharger le manuel.</p>						
	<p> Les paramètres d'usine sont affichés en gras avec un astérisque.</p>						

Niveau 1	Niveau 2	Niveau 3	Niveau 4	Niveau 5	Options	Descriptions
Réseau + (suite)	WLAN (suite)	TCP/IP (suite)	Passerelle	—	[000-255]. [000-255]. [000-255]. [000-255]	Permet de saisir l'adresse de passerelle.
			Nom du nœud	—	BRWXXXXXXXXXXXXXX	Permet de saisir le nom de nœud. (32 caractères maximum)
			Config.WINS	—	Auto* Statique	Permet de sélectionner le mode de configuration WINS.
			Serveur WINS	—	Primaire [000-255]. [000-255]. [000-255]. [000-255] Secondaire [000-255]. [000-255]. [000-255]. [000-255]	Permet de spécifier l'adresse IP du serveur WINS primaire ou secondaire.
			Serveur DNS	—	Primaire [000-255]. [000-255]. [000-255]. [000-255] Secondaire [000-255]. [000-255]. [000-255]. [000-255]	Permet de spécifier l'adresse IP du serveur DNS primaire ou secondaire.
			APIPA	—	Oui* Non	Permet d'attribuer automatiquement l'adresse IP à partir d'une plage d'adresses lien-local.
<p>+ Guide utilisateur - Réseau</p> <p>♣ Visitez le Brother Solutions Center qui se trouve à l'adresse http://solutions.brother.com/ pour télécharger le manuel.</p>						
 Les paramètres d'usine sont affichés en gras avec un astérisque.						

Niveau 1	Niveau 2	Niveau 3	Niveau 4	Niveau 5	Options	Descriptions	
Réseau + (suite)	WLAN (suite)	TCP/IP (suite)	IPv6	—	Oui Non*	Permet d'activer ou de désactiver le protocole IPv6. Si vous souhaitez utiliser le protocole IPv6, visitez le site Web http://solutions.brother.com/ pour plus d'informations.	
		Assis. config.	—	—	—	Vous pouvez configurer votre serveur d'impression interne.	
		WPS/AOSS	—	—	—	Vous pouvez configurer aisément les paramètres de votre réseau sans fil en utilisant la méthode avec un bouton-poussoir.	
		WPS avec PIN	—	—	—	Vous pouvez configurer aisément les paramètres de votre réseau sans fil en utilisant WPS avec un code PIN.	
		Etat WLAN	Etat	—	—	Actif (11n) Activé (11b) Activé (11g) LAN filaire actif WLAN désactivé AOSS activé Echec connexion	Vous pouvez voir l'état actuel du réseau sans fil.
				Signal	—	Signal:Fort Signal:Moyen Signal:Faible Signal:Sans	Vous pouvez afficher l'intensité actuelle du signal du réseau sans fil.
				SSID	—	—	Vous pouvez voir le SSID actuel.
<p>+ Guide utilisateur - Réseau</p> <p>♣ Visitez le Brother Solutions Center qui se trouve à l'adresse http://solutions.brother.com/ pour télécharger le manuel.</p>							
<p> Les paramètres d'usine sont affichés en gras avec un astérisque.</p>							

Niveau 1	Niveau 2	Niveau 3	Niveau 4	Niveau 5	Options	Descriptions	
Réseau + (suite)	WLAN (suite)	Etat WLAN (suite)	Mode de commu.	—	Ad-hoc Infrastructure Sans	Vous pouvez voir le mode de communication actuel.	
		Adresse MAC	—	—	—	Affiche l'adresse MAC de l'appareil.	
		Réinit. paramètres par défaut	—	—	Oui Non	Permet de restaurer les paramètres du réseau sans fil sur les paramètres d'usine.	
		WLAN activé	—	—	Oui Non*	Permet d'activer ou de désactiver manuellement le réseau local sans fil.	
	Wi-Fi Direct ♣	Bout-poussoir	—	—	—	Vous pouvez configurer aisément les paramètres de votre réseau Wi-Fi Direct™ en utilisant la méthode avec un bouton-poussoir.	
		Code PIN	—	—	—	Vous pouvez configurer aisément les paramètres de votre réseau Wi-Fi Direct™ en utilisant WPS avec un code PIN.	
		Manuel	—	—	—	Vous pouvez configurer manuellement les paramètres de votre réseau Wi-Fi Direct™.	
		Prop. groupe	—	—	Oui Non*	Définit votre appareil comme titulaire du groupe.	
	<p>+ Guide utilisateur - Réseau</p> <p>♣ Visitez le Brother Solutions Center qui se trouve à l'adresse http://solutions.brother.com/ pour télécharger le manuel.</p>						
	 Les paramètres d'usine sont affichés en gras avec un astérisque.						

Niveau 1	Niveau 2	Niveau 3	Niveau 4	Niveau 5	Options	Descriptions
Réseau † (suite)	Wi-Fi Direct ♣ (suite)	Infos périph.	Nom périph.	—	—	Vous pouvez voir le nom de votre appareil.
			SSID	—	—	Affiche le SSID du titulaire du groupe. Si l'appareil n'est pas connecté, Non connecté s'affiche sur l'écran LCD.
			Adresse IP	—	—	Vous pouvez voir l'adresse IP actuelle de votre appareil.
	Infos statut	Etat	—	P/G actif(**) Client actif Non connecté Non LAN filaire actif ** = nombre de périphériques	Vous pouvez voir l'état actuel du réseau Wi-Fi Direct™.	
			Signal	—	Signal:Fort Signal:Moyen Signal:Faible Signal:Sans	Vous pouvez voir la puissance actuelle du signal du réseau Wi-Fi Direct™. Si votre appareil joue le rôle du titulaire du groupe, Fort s'affiche toujours sur l'écran LCD.
	Activ. interf.	—	—	Oui Non*	Active ou désactive la connexion Wi-Fi Direct™.	
	E-mail/IFAX	Adresse mail	—	—	—	Permet de saisir l'adresse de messagerie (60 caractères maximum).
	† Guide utilisateur - Réseau ♣ Visitez le Brother Solutions Center qui se trouve à l'adresse http://solutions.brother.com/ pour télécharger le manuel.					
 Les paramètres d'usine sont affichés en gras avec un astérisque.						

Niveau 1	Niveau 2	Niveau 3	Niveau 4	Niveau 5	Options	Descriptions			
Réseau † (suite)	E-mail/IFAX (suite)	Config. serv.	SMTP	Serveur SMTP	Nom (64 caractères maximum)	Permet de saisir l'adresse du serveur SMTP.			
					Adresse IP [000-255]. [000-255]. [000-255]. [000-255]				
					Port SMTP		25* [00001-65535]	Permet de saisir le numéro du port SMTP.	
					Auth.pour SMTP		Aucun* SMTP-AUTH POP avant SMTP		Permet de sélectionner la méthode de sécurité à utiliser pour la notification par e-mail.
					SMTP SSL/TLS		Aucun* SSL TLS		
			Vérifier Cert. SMTP	Oui Non*	Permet de vérifier automatiquement le certificat du serveur SMTP.				
			POP3	Serveur POP3	Nom (64 caractères maximum)	Permet de saisir l'adresse du serveur POP3.			
					Adresse IP [000-255]. [000-255]. [000-255]. [000-255]				
					Port POP3		110* [00001-65535]	Permet de saisir le numéro du port POP3.	
			Nom bal	—	Permet de saisir le nom de la boîte aux lettres (60 caractères maximum).				
† Guide utilisateur - Réseau ♣ Visitez le Brother Solutions Center qui se trouve à l'adresse http://solutions.brother.com/ pour télécharger le manuel.									
 Les paramètres d'usine sont affichés en gras avec un astérisque.									

Niveau 1	Niveau 2	Niveau 3	Niveau 4	Niveau 5	Options	Descriptions
Réseau † (suite)	E-mail/IFAX (suite)	Config. serv. (suite)	POP3 (suite)	Mot passe bal	—	Permet de saisir le mot de passe de connexion au serveur POP3. (32 caractères maximum)
				POP3 SSL/TLS	Aucun* SSL TLS	Permet d'envoyer ou de recevoir un e-mail via un serveur de messagerie exigeant une communication SSL/TLS.
				Vérifier Cert. POP3	Oui Non*	Permet de vérifier automatiquement le certificat du serveur POP3.
				APOP	Oui Non*	Permet d'activer ou de désactiver APOP.
		Config RC mail	Réception auto	—	Oui* Non	Permet de rechercher automatiquement les nouveaux messages sur le serveur POP3.
				Période RC (Si Réception auto est paramétré sur Oui.)	10* [01-60] min.	Permet de définir l'intervalle de recherche des nouveaux messages sur le serveur POP3.
† Guide utilisateur - Réseau ♣ Visitez le Brother Solutions Center qui se trouve à l'adresse http://solutions.brother.com/ pour télécharger le manuel.						
 Les paramètres d'usine sont affichés en gras avec un astérisque.						

Niveau 1	Niveau 2	Niveau 3	Niveau 4	Niveau 5	Options	Descriptions		
Réseau + (suite)	E-mail/IFAX (suite)	Config RC mail (suite)	Entête	—	Tout Sujet+De+A Sans*	Permet de sélectionner le contenu de l'en-tête de courrier à imprimer.		
			Eff.Mail err.	—	Oui* Non	Supprime automatiquement les e-mails d'erreur.		
			Avis	—	Oui MDN Non*	Permet de recevoir les messages de notification.		
		Config TX mail	Sujet émetteur	—	—	Affiche le sujet associé aux données faxées par Internet.		
			Limite taille	—	Oui Non*	Limite la taille des e-mails.		
			Avis	—	Oui Non*	Envoie des messages de notification.		
		Config.relai	Diff.relai	—	Oui Non*	Réachemine un document vers un autre télécopieur.		
			Domaine relai	—	—	Enregistre le nom de domaine.		
			Rapport relais	—	Oui Non*	Imprime le rapport de réacheminement.		
		Fax vers le serveur	—	—	—	Oui (Préfixe/Suffixe) Non*	Vous pouvez stocker un préfixe/suffixe de l'adresse du serveur de fax dans l'appareil et envoyer un document à partir d'un système serveur de fax.	
		Réinit. réseau	—	—	—	Oui Non	Permet de restaurer tous les paramètres réseau à leurs valeurs d'usine par défaut.	
		<p>+ Guide utilisateur - Réseau</p> <p>♣ Visitez le Brother Solutions Center qui se trouve à l'adresse http://solutions.brother.com/ pour télécharger le manuel.</p>						
		<p> Les paramètres d'usine sont affichés en gras avec un astérisque.</p>						



Niveau 1	Niveau 2	Niveau 3	Niveau 4	Options	Descriptions	Page	
Info. appareil	No. de série	—	—	—	Vous pouvez vérifier le numéro de série de votre appareil.	142	
	Compteur page	—	—	Total Fax/Liste Copie Impression	Vous pouvez vérifier le nombre total de pages que l'appareil a imprimé depuis sa mise en service.	Voir ◆.	
	Durée de vie des pièces	Tambour	—	—	—	Vous pouvez vérifier le pourcentage de la durée de vie restante d'une pièce de l'appareil. (Kit d'alimentation 2 apparaît uniquement si vous avez installé le bac à papier en option.)	
		Unité de fusion	—	—	—		
		Laser	—	—	—		
		Kit aliment. papier MP	—	—	—		
		Kit aliment. papier 1	—	—	—		
Kit aliment. papier 2	—	—	—	—			
◆ <i>Guide de l'utilisateur avancé</i>							
 Les paramètres d'usine sont affichés en gras avec un astérisque.							



Niveau 1	Niveau 2	Niveau 3	Niveau 4	Options	Descriptions	Page	
Param. système	Mode réponse	—	—	Fax* Fax/Tél Tel/Rep. Ext Manuel	Permet de sélectionner le mode de réception qui convient le mieux à vos besoins.	34	
	Date & heure	Date & heure	—	—	—	Permet de programmer la date et l'heure sur l'écran ACL et sur les entêtes des fax que vous envoyez.	Voir ‡.
		Heure été auto	—	—	Oui* Non	Permet de passer automatiquement à l'heure d'été.	Voir ◆.
		Fuseau horaire	—	—	UTCXXX:XX	Permet de paramétrer le fuseau horaire correspondant à votre pays.	Voir ‡.
	ID station	—	—	Fax: Tel: Nom:	Permet de paramétrer le nom et le numéro de fax à faire figurer sur chaque page envoyée par fax.		
	Tonal/Impuls. (uniquement pour le France et Suisse)	—	—	Tonal.* Impuls.	Permet de sélectionner le mode de numérotation.		
	Tonalité	—	—	Détection Délect. Impos sib.*	Vous pouvez raccourcir la pause de détection de la tonalité.	132	
Param. ligne	—	—	Normale* ISDN PBX	Permet de sélectionner le type de ligne téléphonique.	40		
◆ Guide de l'utilisateur avancé							
‡ Guide d'installation rapide							
 Les paramètres d'usine sont affichés en gras avec un astérisque.							

Niveau 1	Niveau 2	Niveau 3	Niveau 4	Options	Descriptions	Page
Param. système (suite)	Init.	Réseau	—	Oui Non	Permet de restaurer tous les paramètres réseau sur les paramètres d'usine.	142
		Adresse et fax	—	Oui Non	Permet de restaurer tous les numéros de téléphone et tous les paramètres de fax enregistrés.	
		Ts paramètres	—	Oui Non	Permet de restaurer tous les paramètres de l'appareil sur les paramètres d'usine.	
	Langue locale	—	—	(Sélectionnez votre langue.)	Permet de modifier la langue de l'écran ACL pour qu'elle corresponde à votre pays.	Voir ‡.
<p>◆ <i>Guide de l'utilisateur avancé</i></p> <p>‡ Guide d'installation rapide</p>						
<p> Les paramètres d'usine sont affichés en gras avec un astérisque.</p>						



Niveau 1	Niveau 2	Niveau 3	Options 1	Options 2	Descriptions	Page
Qualité	—	—	Auto* Texte Photo Graphique	—	Vous pouvez sélectionner la résolution de copie correspondant à votre type de document.	Voir  .
Agrandir/Réduire	—	—	100%*	—	—	
			Agrandir	104% EXE ⇒ LTR 141% A5 ⇒ A4 200%	Vous pouvez choisir le facteur d'agrandissement de la copie suivante.	
			Réduire	50% 70% A4 ⇒ A5 78% LGL ⇒ LTR 83% LGL ⇒ A4 85% LTR ⇒ EXE 91% Pleine page 94% A4 ⇒ LTR 97% LTR ⇒ A4	Vous pouvez choisir le facteur de réduction de la copie suivante.	
			Auto	—	Vous pouvez programmer l'appareil pour qu'il calcule automatiquement le facteur de réduction le mieux adapté au format de papier. <i>Auto</i> n'est disponible qu'avec le chargeur automatique de documents.	
			Personnalisé (25-400%)	—	Vous pouvez choisir le facteur d'agrandissement ou de réduction de la copie suivante.	

 *Guide de l'utilisateur avancé*



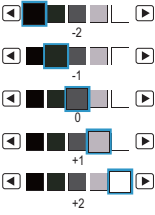
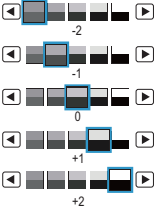

Les paramètres d'usine sont affichés en gras avec un astérisque.

Niveau 1	Niveau 2	Niveau 3	Options 1	Options 2	Descriptions	Page
Copie recto -verso	—	—	Non* 2côté⇒2côté 1côté⇒2côté RetourBordLg 2côté⇒1côté RetourBordLg 1côté⇒2côté RetourBordCt 2côté⇒1côté RetourBordCt	—	Permet d'activer ou de désactiver l'impression recto-verso. Vous pouvez également sélectionner une impression recto-verso sur le bord long ou court.	Voir  .
Usage bac	—	—	Bac1 uniquement Bac2 uniquement MP uniquement MP>T1>T2* T1>T2>MP (Bac2 et T2 apparaissent uniquement si vous avez installé le bac 2.)	—	Permet de sélectionner le bac qui sera utilisé pour l'opération de copie.	
Luminosité	—	—		—	Permet d'ajuster la luminosité des copies.	
Contraste	—	—		—	Permet d'ajuster le contraste des copies.	
Empil./Trier	—	—	Empil.* Trier	—	Vous pouvez choisir d'empiler ou de trier les copies multiples.	

◆ *Guide de l'utilisateur avancé*



Les paramètres d'usine sont affichés en gras avec un astérisque.

Niveau 1	Niveau 2	Niveau 3	Options 1	Options 2	Descriptions	Page	
Mise en page	—	—	Non (1en1) * 2en1 (P) 2en1 (L) 2en1 (ID) 4en1 (P) 4en1 (L)	—	Vous pouvez effectuer des copies de carte d'identité N en 1 et 2 en 1.	Voir  .	
Déf. nvx rég par défaut	—	—	Qualité Luminosité Contraste	—	Vous pouvez enregistrer vos paramètres de copie en tant que paramètres par défaut.		
Réinit. usine	—	—	Oui Non	—	Vous pouvez restaurer tous les paramètres de copie d'usine.		
Paramètres favoris	stocker	Favori:1	Renommer	—	Lorsque vous avez apporté des modifications aux paramètres suivants, vous pouvez les enregistrer comme l'une de vos configurations favorites : Qualité Agrandir/Réduire Copie recto -verso Usage bac Luminosité Contraste Empil./Trier Mise en page		
		Favori:2	Renommer				
		Favori:3	Renommer				
	renommer	Favori:1	Renommer	—			Vous pouvez renommer vos paramètres favoris.
		Favori:2	Renommer	—			
		Favori:3	Renommer	—			
Favoris	—	—	Favori:1 Favori:2 Favori:3	—	Vous pouvez appliquer vos paramètres favoris en tant que paramètres par défaut.		
◆ <i>Guide de l'utilisateur avancé</i>							
 Les paramètres d'usine sont affichés en gras avec un astérisque.							



Niveau 1	Niveau 2	Niveau 3	Niveau 4	Options	Descriptions	Page
Carnet d'adr.	Modifier	Déf. num. monotouche	—	—	Permet d'enregistrer jusqu'à 32 numéros de monotouche afin que vous puissiez composer des numéros en appuyant seulement sur quelques touches (et sur Marche).	51
		Régler le num. abrégé	—	—	Permet d'enregistrer jusqu'à 300 numéros abrégés afin que vous puissiez composer simplement en appuyant sur quelques boutons (et sur Marche).	53
		Config. gpes (Monotouche)	—	—	Permet de configurer jusqu'à 20 numéros de groupe pour la diffusion.	Voir ◆ .
		Config. gpes (N° abrégé)	—	—	Permet de configurer jusqu'à 20 numéros de groupe pour la diffusion.	Voir ◆ .
		Changer	—	—	Vous pouvez modifier des numéros de monotouche et des numéros abrégés.	55 et voir ◆ .
		Effacer	—	—	Vous pouvez supprimer des numéros de monotouche et des numéros abrégés.	55 et voir ◆ .
Fax Duplex	—	—	—	Scan Duplex : bord long Scan Duplex : bord court off*	Permet de définir le format de numérisation recto-verso.	Voir ◆ .
◆ Guide de l'utilisateur avancé						
 Les paramètres d'usine sont affichés en gras avec un astérisque.						

Niveau 1	Niveau 2	Niveau 3	Niveau 4	Options	Descriptions	Page
Résolution fax	—	—	—	Standard* Fin Sup. fin Photo	Permet de paramétrer la résolution des fax sortants.	Voir ♦.
Contraste	—	—	—	Auto* Clair Foncé	Permet de modifier la clarté ou la noirceur des fax que vous envoyez.	
Format scan vitre	—	—	—	A4* Letter Legal/Folio	Pour envoyer un fax au format Letter, Legal ou Folio, vous devez modifier le paramètre de format de la vitre du scanner.	32
Diffusion	Manuel	—	—	—	Vous pouvez envoyer le même fax à plusieurs numéros de fax.	Voir ♦.
	Carnet d'adr.	—	—	—		
Fax différé	—	—	—	Oui Non*	Permet de paramétrer l'heure (au format 24 heures) à laquelle les fax différés sont envoyés.	
Env tps réel	—	—	—	Oui Non*	Permet d'envoyer un fax sans utiliser la mémoire.	
Env par relèv	—	—	—	Standard Protégé Non*	Permet de configurer l'appareil de sorte qu'un autre télécopieur puisse extraire un document.	
Configuration page de garde	—	—	—	Oui Non*	Permet d'envoyer automatiquement une page de garde que vous avez programmée.	
Relève récept	—	—	—	Standard Protégé Envoi différé Non*	Permet de configurer votre appareil pour qu'il relève un autre télécopieur.	
♦ <i>Guide de l'utilisateur avancé</i>						
 Les paramètres d'usine sont affichés en gras avec un astérisque.						

Niveau 1	Niveau 2	Niveau 3	Niveau 4	Options	Descriptions	Page
Mode Internat	—	—	—	Oui Non*	Si vous avez des difficultés pour envoyer des fax à l'étranger, activez cette option.	Voir ◆.
Réglage nouv. Valeur	—	—	—	Résolution fax Contraste Format scan vitre Tx Immédiat Param. pg	Vous pouvez enregistrer vos paramètres de fax en tant que paramètres par défaut.	
Réinit usine	—	—	—	Oui Non	Vous pouvez restaurer tous les paramètres de fax d'usine.	

◆ *Guide de l'utilisateur avancé*



Les paramètres d'usine sont affichés en gras avec un astérisque.

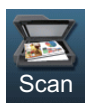

Niveau 1	Niveau 2	Niveau 3	Niveau 4	Options	Descriptions	Page
Scan vers USB	Qualité	—	—	Couleur 100 ppp* Couleur 200 ppp Couleur 300 ppp Couleur 600 ppp Couleur auto Gris 100 ppp Gris 200 ppp Gris 300 ppp Gris auto N&B 300 ppp N&B 200 ppp N&B 200x100 ppp	Vous pouvez choisir la résolution de numérisation et le format de fichier de votre document.	Voir <input type="checkbox"/> .
	Type fichier	—	—	(Si vous avez sélectionné l'option Couleur ou Gris pour le paramètre Qualité) PDF* PDF/A PDF sécurisé PDF signé JPEG XPS (Si vous avez sélectionné l'option N/B pour le paramètre Qualité) PDF* PDF/A PDF sécurisé PDF signé TIFF		
<input type="checkbox"/> Guide utilisateur - Logiciel						
 Les paramètres d'usine sont affichés en gras avec un astérisque.						

Niveau 1	Niveau 2	Niveau 3	Niveau 4	Options	Descriptions	Page
Scan vers USB (suite)	Scan Duplex	—	—	Scan Duplex : bord long Scan Duplex : bord court Off*	Permet de sélectionner le format de numérisation recto-verso.	Voir <input type="checkbox"/> .
	Nom de fichier	—	—	—	Permet de saisir un nom de fichier pour les données numérisées.	
	Format scan vitre	—	—	A4* Letter Legal/Folio	Pour numériser un document au format Letter, Legal ou Folio, vous devez modifier le paramètre de format de la vitre du scanner.	
	Taille du fichier	—	—	Petit Moyen* Grand	Vous pouvez sélectionner le format de fichier pour la numérisation couleur ou en échelle de gris.	
	Régl. nouv. défaut	—	—	Qualité Type fichier Format scan vitre Taille du fichier	Vous pouvez enregistrer vos paramètres de numérisation vers USB en tant que paramètres par défaut.	
	Réinit. usine	—	—	Oui Non	Vous pouvez restaurer tous vos paramètres de numérisation vers USB d'usine.	
Scan vers réseau (Windows®)	(Nom du profil)	Qualité	—	Couleur 100 ppp* Couleur 200 ppp Couleur 300 ppp Couleur 600 ppp Couleur auto Gris 100 ppp Gris 200 ppp Gris 300 ppp Gris auto N&B 300 ppp N&B 200 ppp N&B 200x100 ppp	Vous pouvez choisir la résolution de numérisation et le format de fichier de votre document.	

Guide utilisateur - Logiciel



Les paramètres d'usine sont affichés en gras avec un astérisque.

Niveau 1	Niveau 2	Niveau 3	Niveau 4	Options	Descriptions	Page
Scan vers réseau (Windows®) (suite)	(Nom du profil) (suite)	Type fichier	—	(Si vous avez sélectionné l'option Couleur ou Gris pour le paramètre Qualité) PDF* PDF/A PDF sécurisé PDF signé JPEG XPS (Si vous avez sélectionné l'option N/B pour le paramètre Qualité) PDF* PDF/A PDF sécurisé PDF signé TIFF		Voir <input type="checkbox"/> .
		Scan Duplex	—	Scan Duplex : bord long Scan Duplex : bord court Off*	Permet de sélectionner le format de numérisation recto-verso.	
		Format scan vitre	—	A4* Letter Legal/Folio	Pour numériser un document au format Letter, Legal ou Folio, vous devez modifier le paramètre de format de la vitre du scanner.	
		Taille du fichier	—	Petit Moyen* Grand	Vous pouvez sélectionner le format de fichier pour la numérisation couleur ou en échelle de gris.	
<input type="checkbox"/> Guide utilisateur - Logiciel						
 Les paramètres d'usine sont affichés en gras avec un astérisque.						

Niveau 1	Niveau 2	Niveau 3	Niveau 4	Options	Descriptions	Page
Scan vers réseau (Windows®) (suite)	(Nom du profil) (suite)	Nom de fichier	—	BRNXXXXXXXXXX* Estimate Report Order sheet Contract sheet Check Receipt <Manuel>	Vous pouvez sélectionner des noms de fichier prédéfinis. Si vous sélectionnez <Manuel>, vous pouvez attribuer le nom de votre choix au fichier. « XXXXXXXXXXXX » est l'adresse MAC/Internet de votre appareil.	Voir <input type="checkbox"/> .
Scan vers FTP	(Nom du profil)	Qualité	—	Couleur 100 ppp* Couleur 200 ppp Couleur 300 ppp Couleur 600 ppp Couleur auto Gris 100 ppp Gris 200 ppp Gris 300 ppp Gris auto N&B 300 ppp N&B 200 ppp N&B 200x100 ppp	Vous pouvez choisir la résolution de numérisation et le format de fichier de votre document.	
		Type fichier	—	(Si vous avez sélectionné l'option Couleur ou Gris pour le paramètre Qualité) PDF* PDF/A PDF sécurisé PDF signé JPEG XPS		

Guide utilisateur - Logiciel



Les paramètres d'usine sont affichés en gras avec un astérisque.

Niveau 1	Niveau 2	Niveau 3	Niveau 4	Options	Descriptions	Page
Scan vers FTP (suite)	(Nom du profil) (suite)	Type fichier (suite)	—	(Si vous avez sélectionné l'option N/B pour le paramètre Qualité) PDF* PDF/A PDF sécurisé PDF signé TIFF		Voir <input type="checkbox"/> .
		Scan Duplex	—	Scan Duplex : bord long Scan Duplex : bord court Off*	Permet de sélectionner le format de numérisation recto-verso.	
		Format scan vitre	—	A4* Letter Legal/Folio	Pour numériser un document au format Letter, Legal ou Folio, vous devez modifier le paramètre de format de la vitre du scanner.	
		Taille du fichier	—	Petit Moyen* Grand	Vous pouvez sélectionner le format de fichier pour la numérisation couleur ou en échelle de gris.	
		Nom de fichier	—	BRNXXXXXXXXX* Estimate Report Order sheet Contract sheet Check Receipt <Manuel>	Vous pouvez sélectionner des noms de fichier prédéfinis. Si vous sélectionnez <Manuel>, vous pouvez attribuer le nom de votre choix au fichier. « XXXXXXXXXXXX » est l'adresse MAC/Internet de votre appareil.	
<input type="checkbox"/> Guide utilisateur - Logiciel						
 Les paramètres d'usine sont affichés en gras avec un astérisque.						

Niveau 1	Niveau 2	Niveau 3	Niveau 4	Options	Descriptions	Page
Scan vers e-mail	Manuel/ Carnet d'adr.	Qualité	—	Couleur 100 ppp* Couleur 200 ppp Couleur 300 ppp Couleur 600 ppp Couleur auto Gris 100 ppp Gris 200 ppp Gris 300 ppp Gris auto N&B 300 ppp N&B 200 ppp N&B 200x100 ppp	Vous pouvez choisir la résolution de numérisation et le format de fichier de votre document.	Voir <input type="checkbox"/> .
		Type fichier	—	(Si vous avez sélectionné l'option Couleur ou Gris pour le paramètre Qualité) PDF* PDF/A PDF sécurisé PDF signé JPEG XPS (Si vous avez sélectionné l'option N/B pour le paramètre Qualité) PDF* PDF/A PDF sécurisé PDF signé TIFF		
		Scan Duplex	—	Scan Duplex : bord long Scan Duplex : bord court Off*		

Guide utilisateur - Logiciel



Les paramètres d'usine sont affichés en gras avec un astérisque.

Niveau 1	Niveau 2	Niveau 3	Niveau 4	Options	Descriptions	Page
Scan vers e-mail (suite)	Manuel/ Carnet d'adr. (suite)	Format scan vitre	—	A4* Letter Legal/Folio	Pour numériser un document au format Letter, Legal ou Folio, vous devez modifier le paramètre de format de la vitre du scanner.	Voir <input type="checkbox"/> .
		Taille du fichier	—	Petit Moyen* Grand	Vous pouvez sélectionner le format de fichier pour la numérisation couleur ou en échelle de gris.	
		Nombre de destinations	—	—	Vous pouvez ajouter plusieurs adresses e-mail de destination.	
		Régl. nouv. défaut	—	Qualité Type fichier Format scan vitre Taille du fichier	Vous pouvez enregistrer vos paramètres de numérisation vers e-mail en tant que paramètres par défaut.	
		Réinit. usine	—	Oui Non	Vous pouvez restaurer tous vos paramètres de numérisation vers e-mail d'usine.	
Scan vers PC	E-mail	Scan Duplex	—	Scan Duplex : bord long Scan Duplex : bord court Off*	Vous pouvez numériser un document monochrome ou couleur dans votre application de messagerie.	
		Aide sur les réglages	—	—	Si vous souhaitez modifier les paramètres de Scan vers PC, vous devez utiliser ControlCenter. Consultez le Guide utilisateur - Logiciel pour plus de détails.	
	Image	Scan Duplex	—	Scan Duplex : bord long Scan Duplex : bord court Off*	Vous pouvez numériser une image couleur dans votre application graphique.	
<input type="checkbox"/> Guide utilisateur - Logiciel						
 Les paramètres d'usine sont affichés en gras avec un astérisque.						

Niveau 1	Niveau 2	Niveau 3	Niveau 4	Options	Descriptions	Page	
Scan vers PC (suite)	Image (suite)	Aide sur les réglages	—	—	Si vous souhaitez modifier les paramètres de Scan vers PC, vous devez utiliser ControlCenter. Consultez le Guide utilisateur - Logiciel pour plus de détails.	Voir <input type="checkbox"/> .	
	OCR	Scan Duplex	—	Scan Duplex : bord long Scan Duplex : bord court Off*	Vous pouvez convertir votre document texte en fichier texte modifiable.		
		Aide sur les réglages	—	—	Si vous souhaitez modifier les paramètres de Scan vers PC, vous devez utiliser ControlCenter. Consultez le Guide utilisateur - Logiciel pour plus de détails.		
	Fichier	Scan Duplex	—	Scan Duplex : bord long Scan Duplex : bord court Off*	Vous pouvez numériser un document monochrome ou couleur sur votre ordinateur.		
		Aide sur les réglages	—	—	Si vous souhaitez modifier les paramètres de Scan vers PC, vous devez utiliser ControlCenter. Consultez le Guide utilisateur - Logiciel pour plus de détails.		
	Service Web (S'affiche dans l'explorateur du réseau de votre ordinateur lorsque vous installez un scanner Web Services.)	Numériser	—	—	—		Vous pouvez numériser des données en utilisant le protocole Web Services.
		Numériser pour courrier électronique	—	—	—		
		Numériser pour OCR	—	—	—		
Numériser pour télécopie		—	—	—			
Numériser pour impression		—	—	—			
<input type="checkbox"/> Guide utilisateur - Logiciel							
 Les paramètres d'usine sont affichés en gras avec un astérisque.							

Autres fonctions



Niveau 1	Niveau 2	Niveau 3	Niveau 4	Options	Descriptions	Page
Impression directe	(Sélection du fichier)	Param. impress. (Nbre de copies (001–999))	Format papier	A4* Letter Legal Executive A5 A5 L A6 B5 B6 Folio	Permet de paramétrer le format du papier lors de l'impression directe à partir du lecteur USB de mémoire Flash.	60
			Type papier	Fin Normal* Epais Plus épais Papier recyclé Etiquette	Permet de paramétrer le type de support d'impression lors de l'impression directe à partir du lecteur USB de mémoire Flash.	60
			Multi-pages	1en1* 2en1 4en1 9en1 16en1 25en1 1p sur 2x2feuilles 1p sur 3x3feuilles 1p sur 4x4feuilles 1p sur 5x5feuilles	Permet de paramétrer la disposition lors de l'impression directe de plusieurs pages à partir du lecteur USB de mémoire Flash.	60
			Orientation	Portrait* Paysage	Permet de paramétrer l'orientation des pages lors de l'impression directe à partir du lecteur USB de mémoire Flash.	60
 <p>Les paramètres d'usine sont affichés en gras avec un astérisque. Le bouton Impression directe s'active sur l'écran LCD lorsque vous raccordez un lecteur USB de mémoire Flash et que Impression directe est sélectionné dans le menu de la mémoire USB.</p>						

Niveau 1	Niveau 2	Niveau 3	Niveau 4	Options	Descriptions	Page
Impression directe (suite)	(Sélection du fichier) (suite)	Param. imp ress. (Nbre de copies (001-999)) (suite)	Recto-verso	Bord long Bord court Non*	Permet de sélectionner le format d'impression recto-verso lors de l'impression directe à partir du lecteur USB de mémoire Flash.	60
			Trier	Oui* Non	Permet d'activer ou de désactiver le regroupement des pages lors de l'impression directe à partir du lecteur USB de mémoire Flash.	60
			Usage bac	Auto* MP uniquement Bac1 uniquement Bac2 uniquement (Bac 2 apparaît uniquement si vous avez installé le bac 2.)	Permet de sélectionner le bac lors de l'impression directe à partir du lecteur USB de mémoire Flash.	60
			Qualité impr.	Normale* Fin	Permet de paramétrer la qualité d'impression lors de l'impression directe à partir du lecteur USB de mémoire Flash.	60
			Option PDF	Document* Document&annot. Document&vignettes	Permet de paramétrer l'impression USB directe (impression des commentaires ou des vignettes dans le fichier PDF en même temps que le texte).	60
	Impress. index	—	—	—	Vous pouvez imprimer une vignette de page.	60



Les paramètres d'usine sont affichés en gras avec un astérisque.

Le bouton **Impression directe** s'active sur l'écran LCD lorsque vous raccordez un lecteur USB de mémoire Flash et que **Impression directe** est sélectionné dans le menu de la mémoire USB.

Niveau 1	Niveau 2	Niveau 3	Niveau 4	Options	Descriptions	Page
Impression directe (suite)	Param. par déf.	Format papier	—	A4* Letter Legal Executive A5 A5 L A6 B5 B6 Folio	Permet de paramétrer le format du papier par défaut lors de l'impression directe à partir du lecteur USB de mémoire Flash.	62
		Type papier	—	Fin Normal* Epais Plus épais Papier recyclé Etiquette	Permet de paramétrer le type de support par défaut lors de l'impression directe à partir du lecteur USB de mémoire Flash.	62
		Multi-pages	—	1en1* 2en1 4en1 9en1 16en1 25en1 1p sur 2x2feuilles 1p sur 3x3feuilles 1p sur 4x4feuilles 1p sur 5x5feuilles	Permet de paramétrer le style de page par défaut lors de l'impression directe de plusieurs pages à partir du lecteur USB de mémoire Flash.	62
		Orientation	—	Portrait* Paysage	Permet de paramétrer l'orientation des pages par défaut lors de l'impression directe à partir du lecteur USB de mémoire Flash.	62
 <p>Les paramètres d'usine sont affichés en gras avec un astérisque. Le bouton Impression directe s'active sur l'écran LCD lorsque vous raccordez un lecteur USB de mémoire Flash et que Impression directe est sélectionné dans le menu de la mémoire USB.</p>						

Niveau 1	Niveau 2	Niveau 3	Niveau 4	Options	Descriptions	Page
Impression directe (suite)	Param. par déf. (suite)	Trier	—	Oui* Non	Permet d'activer ou de désactiver le regroupement des pages par défaut lors de l'impression directe à partir du lecteur USB de mémoire Flash.	62
		Qualité impr.	—	Normale* Fin	Permet de paramétrer la qualité d'impression par défaut lors de l'impression directe à partir du lecteur USB de mémoire Flash.	62
		Option PDF	—	Document* Document&annot. Document&vignettes	Permet de paramétrer l'impression USB directe par défaut (impression des commentaires ou des vignettes dans le fichier PDF en même temps que le texte).	62
		Impression de l'index	—	Simple* Détails	Permet de paramétrer l'option d'impression de l'index par défaut (format simple ou impression détaillée).	62



Les paramètres d'usine sont affichés en gras avec un astérisque.

Le bouton Impression directe s'active sur l'écran LCD lorsque vous raccordez un lecteur USB de mémoire Flash et que Impression directe est sélectionné dans le menu de la mémoire USB.



Niveau 1	Niveau 2	Niveau 3	Niveau 4	Options	Descriptions	Page
Impression sécurisée	(Sélection de l'utilisateur)	(Sélection de la tâche d'impression sécurisée)	Mot de passe:	Impression Effacer	Vous pouvez imprimer les données enregistrées dans le lecteur de mémoire lors de la saisie de votre mot de passe à quatre chiffres. (Le bouton Impression sécurisée s'active sur l'écran ACL lorsqu'il existe des données sécurisées.)	Voir <input type="checkbox"/> .
<input type="checkbox"/> Guide utilisateur - Logiciel						
 Les paramètres d'usine sont affichés en gras avec un astérisque.						



Niveau 1	Niveau 2	Niveau 3	Niveau 4	Options	Descriptions	Page
Carnet d'adr.	Modifier	Déf. num. monotouche	—	—	Permet d'enregistrer jusqu'à 32 numéros de monotouche afin que vous puissiez composer des numéros en appuyant seulement sur quelques touches (et sur Marche).	51
		Régler le num. abrégé	—	—	Permet d'enregistrer jusqu'à 300 numéros abrégés afin que vous puissiez composer simplement en appuyant sur quelques boutons (et sur Marche).	53
		Config. gpes (Monotouche)			Permet de configurer jusqu'à 20 numéros de groupe pour la diffusion.	Voir ♦.
		Config. gpes (N° abrégé)			Permet de configurer jusqu'à 20 numéros de groupe pour la diffusion.	
		Changer			Vous pouvez modifier des numéros de monotouche et des numéros abrégés.	55 et voir ♦.
		Effacer	—	—	Vous pouvez supprimer des numéros de monotouche et des numéros abrégés.	55 et voir ♦.

♦ Guide de l'utilisateur avancé



Les paramètres d'usine sont affichés en gras avec un astérisque.

Niveau 1	Niveau 2	Niveau 3	Niveau 4	Options	Descriptions	Page
Composition rapide	Modifier	Déf. num. monotouche	—	—	Permet d'enregistrer jusqu'à 32 numéros de monotouche.	51
		Changer	—	—	Vous pouvez modifier des numéros de monotouche.	55
		Effacer	—	—	Vous pouvez supprimer des numéros de monotouche.	55
 Les paramètres d'usine sont affichés en gras avec un astérisque.						

Saisie de texte

Lors de la définition de certaines options de menu, il peut être nécessaire de saisir du texte dans l'appareil.

Appuyez à plusieurs reprises sur **A 1 @** pour choisir des chiffres, des lettres ou des caractères spéciaux. Appuyez sur **↕** basculer éventuellement entre les majuscules et les minuscules, lorsque vous saisissez une adresse e-mail.



Insertion d'espaces

Pour entrer un espace, appuyez sur la touche espace ou sur ►.

Corrections

Si vous avez saisi un caractère par erreur et souhaitez le modifier, appuyez sur les boutons fléchés afin de déplacer le curseur sous le caractère incorrect. Ensuite, appuyez sur **✕**. Ensuite, saisissez le caractère correct. Vous pouvez également insérer des lettres en déplaçant le curseur et en saisissant un caractère.



Remarque

- Les caractères disponibles varient selon le pays.
- La disposition du clavier peut varier selon la fonction que vous réglez.

Généralités

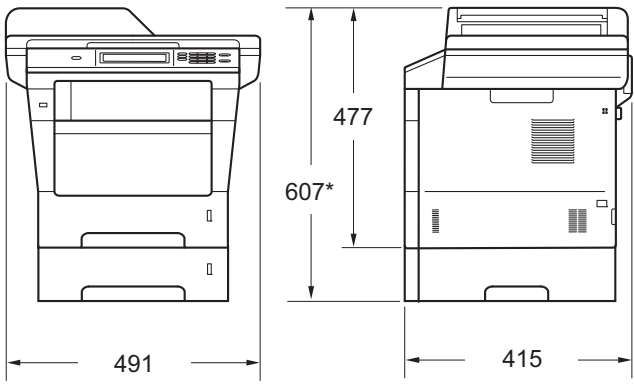
Modèle		MFC-8950DW	MFC-8950DWT
Type d'imprimante		Laser	
Méthode d'impression		Imprimante laser électrophotographique	
Volume de la mémoire	Standard	128 MB	
	En option	1 logement : SO-DIMM DDR2 (144 broches) jusqu'à 256 Mo	
ACL (écran à cristaux liquides)		Écran large tactile LCD couleur de 5 pouces (126 mm) ¹	
Source d'alimentation		220 - 240 V CA 50/60 Hz	
Consommation électrique ² (Moyenne)	Pointe	Environ 1 200 W à 25 °C	
	Copie	Environ 694 W à 25 °C	
	Copie (Mode silencieux)	Environ 350 W à 25 °C	
	Prêt	Environ 9,8 W à 25 °C	
	Veille (WLAN : activé)	Environ 6,8 W	
	Veille prolongée	Environ 1,6 W	
Dimensions		 <p>*: MFC-8950DWT</p> <p>Unités: mm</p>	
Poids (avec les consommables)		17,7 kg	20,8 kg

¹ Mesuré en diagonale

² Connexion USB à l'ordinateur

Modèle			MFC-8950DW	MFC-8950DWT	
Niveau de bruit	Pression sonore	Impression	LPAm = 59 dB (A)		
		Prêt	LPAm = 37 dB (A)		
		Impression (Mode silencieux)	LPAm = 54 dB (A)		
	Puissance sonore	Copie ^{1 2}	Pour l'Allemagne, l'Autriche, la Belgique :	LWAd = 6,63 B (A)	Pour l'Allemagne, l'Autriche, la Belgique : LWAd = 6,78 B (A)
			Pour les autres pays :	LWAd = 6,59 B (A)	Pour les autres pays : LWAd = 6,77 B (A)
		Prêt ^{1 2}	LWAd = 4,70 B (A)	LWAd = 4,58 B (A)	
	Impression (Mode silencieux)	LWAd = 6,4 B (A)			
Température		Fonctionnement	10 à 32,5 °C		
		Stockage	0 à 40 °C		
Humidité		Fonctionnement	20 à 80% (sans condensation)		
		Stockage	10 à 90% (sans condensation)		
Chargeur automatique de documents			Jusqu'à 50 pages Pour un résultat optimal, nous recommandons : Température : 20 à 30 °C Humidité : 50 % à 70 % Papier : 80 g/m ²		

¹ Mesures effectuées conformément à la méthode décrite dans RAL-UZ122.

² Un équipement de bureau avec LWAd > 6,30 B (A) ne convient pas pour une utilisation dans les pièces dans lesquelles s'effectuent des tâches essentiellement intellectuelles. Cet équipement doit être placé dans des pièces séparées en raison du bruit qu'il émet.

Format du document

Modèle		MFC-8950DW	MFC-8950DWT
Format du document (recto)	Largeur du chargeur	147,3 à 215,9 mm	
	Longueur du chargeur	147,3 à 355,6 mm	
	Largeur de la vitre du scanner	Max. 215,9 mm	
	Longueur de la vitre du scanner	Max. 355,6 mm	
Format du document (recto-verso)	Largeur du chargeur	147,3 à 215,9 mm	
	Longueur du chargeur	147,3 à 355,6 mm	

D

Support d'impression

Modèle			MFC-8950DW	MFC-8950DWT
Entrée papier	Bac à papier (standard)	Type de papier	Papier ordinaire, papier fin, papier recyclé	
		Format du papier	A4, Letter, B5 (ISO/JIS), A5, A5 (bord long), B6 (ISO), A6, Executive, Legal, Folio	
		Grammage du papier	60 à 105 g/m ²	
		Capacité maximum du bac à papier	Jusqu'à 500 feuilles de papier ordinaire de 80 g/m ²	
	Bac multifonction (Bac MF)	Type de papier	Papier ordinaire, papier fin, papier épais, papier plus épais, papier recyclé, papier de qualité supérieure, étiquettes, enveloppes, enveloppes fines, enveloppes épaisses	
		Format du papier	Largeur : 76,2 à 215,9 mm Longueur : 127,0 à 355,6 mm	
		Grammage du papier	60 à 163 g/m ²	
		Capacité maximum du bac à papier	Jusqu'à 50 feuilles de papier ordinaire de 80 g/m ²	
	Bac à papier 2 (option) ²	Type de papier	Papier ordinaire, papier fin, papier recyclé	
		Format du papier	A4, Letter, B5 (ISO/JIS), A5, B6 (ISO), Executive, Legal, Folio	
		Grammage du papier	60 à 105 g/m ²	
		Capacité maximum du bac à papier	Jusqu'à 500 feuilles de papier ordinaire de 80 g/m ²	
Sortie papier ¹	Bac de sortie face imprimée dessous	Jusqu'à 150 feuilles de papier ordinaire de 80 g/m ² (sortie face imprimée dessous dans le bac à papier de sortie face imprimée dessous)		
	Bac de sortie face imprimée dessus	Une feuilles (sortie face imprimée dessus dans le bac de sortie face imprimée dessus)		
Recto-verso	Impression recto-verso automatique	Type de papier	Papier ordinaire, papier fin, papier recyclé	
		Format du papier	A4	
		Grammage du papier	60 à 105 g/m ²	

¹ Pour les étiquettes, nous vous recommandons de retirer les pages imprimées du bac de sortie immédiatement après leur sortie de l'appareil pour éviter de les maculer.

² Le bac 2 est disponible en option sur le MFC-8950DW.

Fax

Modèle		MFC-8950DW	MFC-8950DWT
Compatibilité		ITU-T Super Groupe 3	
Système d'encodage		MH/MR/MMR/JBIG/JPEG	
Vitesse du modem		33 600 bit/s (avec Récupération automatique)	
Réception d'une impression recto-verso		Oui	
Envoi automatique recto-verso		Oui (depuis le chargeur)	
Largeur de numérisation		Max. 208 mm	
Largeur d'impression		Max. 208 mm	
Échelle de gris		8 bits/256 niveaux	
Résolution	Horizontale	8 points/mm	
	Verticale	Standard :	
		3,85 lignes/mm	
		Fin :	
		7,7 lignes/mm	
		Photo :	
		7,7 lignes/mm	
		SuperFin :	
		15,4 lignes/mm	
Composition par monotouche		32	
Numéro abrégé		300 stations	
Groupes		Jusqu'à 20	
Diffusion		382 stations	
Recomposition automatique		3 fois à 5 minutes d'intervalle	
Transmission depuis la mémoire		Jusqu'à 500 ¹ pages	
Réception sans papier		Jusqu'à 500 ¹ pages	

¹ 'Pages' fait référence au 'tableau d'essais ITU-T 1' (lettre commerciale type, résolution Standard, code JBIG). Les spécifications et la documentation imprimée peuvent faire l'objet de modification sans préavis.

Copie

Modèle	MFC-8950DW	MFC-8950DWT
Largeur de copie	Max. 210 mm	
Copie automatique recto-verso	Oui (depuis le chargeur)	
Copies multiples	Permet d'empiler ou de trier jusqu'à 99 pages	
Réduction/Agrandissement	25 % à 400 % (par incréments de 1 %)	
Résolution	Jusqu'à 1 200 × 600 ppp	
Délai de réalisation de la première copie ¹	Inférieur à 10,5 secondes à 23 °C / 230 V	

¹ En mode Prêt et dans le bac standard

Scanner

Modèle	MFC-8950DW	MFC-8950DWT
Couleur/Noir	Oui/Oui	
Compatibilité TWAIN	Oui (Windows® XP / Windows Vista® / Windows® 7 / Mac OS X 10.5.8, 10.6.x, 10.7.x ¹)	
Compatibilité WIA	Oui (Windows® XP/Windows Vista®/Windows® 7)	
Compatibilité ICA	Oui (Mac OS X 10.6.x, 10.7.x)	
Profondeur de couleur	Couleur 48 bits en interne/24 bits en externe	
Résolution	Jusqu'à 19 200 × 19 200 ppp (interpolée) ² Jusqu'à 1 200 × 1 200 ppp (optique) ² (depuis la vitre du scanner) Jusqu'à 1 200 × 600 ppp (optique) ² (depuis le chargeur)	
Largeur de numérisation	Max. 210 mm	
Numérisation automatique recto-verso	Oui (depuis le chargeur)	
Échelle de gris	256 niveaux	

¹ Pour obtenir les dernières mises à jour de pilotes pour la version de Mac OS X que vous utilisez, visitez <http://solutions.brother.com/>.

² Numérisation maximum 1 200 × 1 200 ppp avec le pilote WIA sous Windows® XP, Windows Vista® et Windows® 7 (possibilité de sélectionner une résolution jusqu'à 19 200 × 19 200 ppp avec l'utilitaire de numérisation)

Imprimante

Modèle	MFC-8950DW	MFC-8950DWT
Réception automatique d'une impression recto-verso	Oui	
Émulations	PCL6, BR-Script3 (PostScript® 3™), IBM Proprinter XL, Epson FX-850	
Résolution	Qualité 1 200 ppp × 1 200 ppp, HQ1200 (2 400 ppp × 600 ppp), 600 ppp × 600 ppp	
Vitesse d'impression (recto-verso)	Jusqu'à 18 faces/minute (jusqu'à 9 feuilles/minute) (format A4) ¹	
Vitesse d'impression	Jusqu'à 40 pages/minute (format A4) ¹	
Délai de réalisation de la première impression ²	Inférieur à 8,5 secondes à 23 °C / 230 V	

¹ La vitesse d'impression peut varier en fonction du type de document à imprimer.

² En mode Prêt et dans le bac standard

Interfaces

Modèle	MFC-8950DW	MFC-8950DWT
USB	USB haute vitesse 2.0 ^{1 2} Il est recommandé d'utiliser un câble USB 2.0 (type A/B) ne mesurant pas plus de 2,0 mètres de long.	
Ethernet ³	10BASE-T / 100BASE-TX / 1000BASE-T ⁴ Utilisez un câble blindé à paire torsadée (STP) de catégorie 5e (ou supérieure) à passage direct.	
Réseau local sans fil ³	IEEE 802.11b/g/n (Mode Infrastructure) IEEE 802.11b (Mode Ad-hoc)	

- ¹ Votre appareil présente une interface Hi-Speed USB 2.0. L'appareil peut également être connecté à un ordinateur muni d'une interface USB 1.1.
- ² Les ports USB des autres fournisseurs ne sont pas pris en charge.
- ³ Pour connaître les caractéristiques techniques détaillées du réseau, consultez *Réseau (LAN)* >>> page 205 et >>> Guide utilisateur - Réseau.
- ⁴ Lorsque vous connectez l'appareil à un réseau Ethernet Gigabit, utilisez des périphériques réseau conformes 1000BASE-T.

Fonction d'impression directe

Modèle	MFC-8950DW	MFC-8950DWT
Compatibilité	PDF version 1.7 ¹ , JPEG, Exif + JPEG, PRN (créé par le pilote d'imprimante Brother), TIFF (numérisé par tous les modèles Brother MFC ou DCP), XPS version 1.0.	
Interface	Interface USB directe	

¹ Les données PDF incluant un fichier image JBIG2, un fichier image JPEG2000 ou un fichier multicalque ne sont pas prises en charge.

Configuration minimale requise pour l'ordinateur

Configuration minimale du système et fonctions logicielles de l'ordinateur prises en charge								
Plate-forme de l'ordinateur et version du système d'exploitation		Vitesse minimum du processeur	Mémoire vive minimum	Mémoire vive recommandée	Espace sur le disque dur pour l'installation		Fonctions logicielles de l'ordinateur prises en charge	Interface de l'ordinateur prise en charge ²
					Pour les pilotes	Pour les applications		
Système d'exploitation Windows®	Windows® XP Édition familiale ^{1 4}	Intel® Pentium II® ou équivalent	128 MB	256 MB	150 MB	500 MB	Impression, PC-Fax ³ , numérisation	USB, 10Base-T/100Base-TX (Ethernet), 1000Base-T (Gigabit Ethernet), Sans fil 802.11 b/g/n
	Windows® XP Professionnel ^{1 4}							
	Windows® XP Professionnel Édition x64 ^{1 4}	UC 64 bits (Intel®64 ou AMD64) prise en charge	256 MB	512 MB				
	Windows Vista® ^{1 4}	UC Intel® Pentium® 4 ou équivalent 64 bits (Intel®64 ou AMD64) prise en charge	512 MB	1 GB	500 MB	1,2 GB		
Windows® 7 ^{1 4}	UC Intel® Pentium® 4 ou équivalent 64 bits (Intel®64 ou AMD64) prise en charge	1 Go (32 bits) 2 Go (64 bits)	1 Go (32 bits) 2 Go (64 bits)	650 MB				

Configuration minimale du système et fonctions logicielles de l'ordinateur prises en charge

Plate-forme de l'ordinateur et version du système d'exploitation		Vitesse minimum du processeur	Mémoire vive minimum	Mémoire vive recommandée	Espace sur le disque dur pour l'installation		Fonctions logicielles de l'ordinateur prises en charge	Interface de l'ordinateur prise en charge ²
					Pour les pilotes	Pour les applications		
	Windows Server [®] 2003 (impression uniquement via le réseau)	Intel [®] Pentium [®] III ou équivalent	256 MB	512 MB	50 MB	N/A	Impression	10Base-T/ 100Base-TX (Ethernet), 1000Base-T (Gigabit Ethernet), Sans fil 802.11 b/g/n
	Windows Server [®] 2003 Édition x64 (impression uniquement via le réseau)	UC 64 bits (Intel [®] 64 ou AMD64) prise en charge						
	Windows Server [®] 2008 (impression uniquement via le réseau)	UC Intel [®] Pentium [®] 4 ou équivalent 64 bits (Intel [®] 64 ou AMD64) prise en charge	512 MB	2 GB				
	Windows Server [®] 2008 R2 (impression uniquement via le réseau)	UC 64 bits (Intel [®] 64 ou AMD64) prise en charge						

Configuration minimale du système et fonctions logicielles de l'ordinateur prises en charge								
Plate-forme de l'ordinateur et version du système d'exploitation		Vitesse minimum du processeur	Mémoire vive minimum	Mémoire vive recommandée	Espace sur le disque dur pour l'installation		Fonctions logicielles de l'ordinateur prises en charge	Interface de l'ordinateur prise en charge ²
					Pour les pilotes	Pour les applications		
Système d'exploitation Macintosh	Mac OS X 10.5.8	Processeur PowerPC G4/G5 Intel [®]	512 MB	1 GB	80 MB	400 MB	Impression, envoi de PC-Fax ³ , numérisation	USB, 10Base-T/100Base-TX (Ethernet), 1000Base-T (Gigabit Ethernet), Sans fil 802.11 b/g/n
	Mac OS X 10.6.x	Processeur Intel [®]	1 GB	2 GB				
	Mac OS X 10.7.x	Processeur Intel [®]	2 GB	2 GB				

¹ Pour WIA, résolution 1 200 x 1 200. L'utilitaire scanner de Brother permet d'optimiser la résolution jusqu'à 19 200 x 19 200 ppp.

² Les ports USB des autres fournisseurs ne sont pas pris en charge.

³ PC-Fax prend en charge les fax noir et blanc seulement.

⁴ Nuance™ PaperPort™ 12SE prend en charge Microsoft® SP3 ou version supérieure pour Windows® XP et SP2 ou version supérieure pour Windows Vista® et Windows® 7.

Pour obtenir les dernières mises à jour du pilote, visitez le site <http://solutions.brother.com/>.

Tous les autres noms de marques commerciales, de marques et de produits sont la propriété de leurs sociétés respectives.

Consommables

Modèle		MFC-8950DW	MFC-8950DWT	Nom du modèle
Cartouche de toner	Dans le carton	Environ 8 000 pages A4 ou Letter ¹		-
	Standard	Environ 3 000 pages A4 ou Letter ¹		TN-3330
	Longue durée	Environ 8 000 pages A4 ou Letter ¹		TN-3380
	Super longue durée	Environ 12 000 pages A4 ou Letter ¹		TN-3390
Tambour		Environ 30 000 pages A4 ou Letter (1 page/travail) ²		DR-3300

¹ Le rendement approximatif de la cartouche est conforme à la norme ISO/CEI 19752.

² La durée de vie du tambour est approximative et peut varier en fonction du type d'utilisation.

Réseau (LAN)



Remarque

Pour plus d'informations sur les caractéristiques techniques du réseau, >> le Guide utilisateur - Réseau.

D

Modèle		MFC-8950DW	MFC-8950DWT
Réseau local		Vous pouvez connecter votre appareil à un réseau pour utiliser les fonctionnalités d'impression réseau, de numérisation réseau, d'envoi et de réception PC-Fax (Windows® uniquement) et de configuration à distance ¹ . Vous disposez également du logiciel de gestion réseau Brother BRAdmin Light ^{2 3} .	
Protocoles	IPv4	ARP, RARP, BOOTP, DHCP, APIPA(Auto IP), Résolution de noms WINS/NetBIOS, Résolveur DNS, mDNS, Répondeur LLMNR, LPR/LPD, Port RAW personnalisé/Port9100, POP3, Client SMTP, IPP/IPPS, Client et serveur FTP, Client LDAP, Client CIFS, Serveur TELNET, SNMPv1/v2c/v3, Serveur HTTP/HTTPS, Client et serveur TFTP, ICMP, Services Web (Impression/Numérisation), Client SNMP	
	IPv6	NDP, RA, Résolveur DNS, mDNS, Répondeur LLMNR, LPR/LPD, Port RAW personnalisé/Port9100, IPP/IPPS, Client et serveur FTP, Client LDAP, Client CIFS, Serveur TELNET, SNMPv1/v2c/v3, Serveur HTTP/HTTPS, Client et serveur TFTP, Client SMTP, ICMPv6, Client SNMP, Services Web (Impression/Numérisation)	
Protocoles de sécurité	Filaire	APOP, POP avant SMTP, SMTP-AUTH, SSL/TLS (IPPS, HTTPS, SMTP, POP), SNMP v3, 802.1x (EAP-MD5, EAP-FAST, PEAP, EAP-TLS, EAP-TTLS), Kerberos	
	Sans fil	APOP, POP avant SMTP, SMTP-AUTH, SSL/TLS (IPPS, HTTPS, SMTP, POP), SNMP v3, 802.1x (LEAP, EAP-FAST, PEAP, EAP-TLS, EAP-TTLS), Kerberos	
Sécurité du réseau sans fil		WEP 64/128 bits, WPA-PSK (TKIP/AES), WPA2-PSK (AES)	
Utilitaire de configuration du réseau sans fil	AOSS™	Oui	
	WPS	Oui	

¹ Voir *Configuration minimale requise pour l'ordinateur* >> page 201.

² (Pour les utilisateurs Windows®) Brother BRAdmin Light est disponible sur le CD-ROM fourni avec votre appareil. (Pour les utilisateurs Macintosh) Brother BRAdmin Light peut être téléchargé à partir sur <http://solutions.brother.com/>.

³ (Pour les utilisateurs Windows®) Si vous avez besoin d'une gestion plus avancée de vos appareils, veuillez utiliser la dernière version en date de l'utilitaire Brother BRAdmin Professional, téléchargeable à l'adresse <http://solutions.brother.com/>.

A

- ACL (écran à cristaux liquides) 8, 144
- AIDE
 - messages de l'écran ACL144
 - Tableau des menus145
- Apple Macintosh
 - Consultez le Guide utilisateur - Logiciel.
- Automatique
 - réception de fax35
 - Détection fax37
 - recomposition du numéro de fax47

B

- Branchements multilignes (PBX)42

C

- Cartouche de toner
 - remplacement73
- Chargeur automatique de documents
 - utilisation28
- Codes de fax
 - code d'activation à distance45
 - code de désactivation à distance45
 - modification45
- Configuration à distance
 - Consultez le Guide utilisateur - Logiciel.
- Connectivité réseau199
- Connexion
 - REP (répondeur téléphonique)
 - externe41
 - téléphone externe43
- Consommables70, 71, 72
- ControlCenter2 (pour Macintosh)
 - Consultez le Guide utilisateur - Logiciel.
- ControlCenter4 (pour Windows®)
 - Consultez le Guide utilisateur - Logiciel.

D

- Dépistage des pannes 121
 - bourrage de document107, 108, 109
 - bourrage de papier109, 110, 111, 115, 119
 - messages d'erreur sur l'écran ACL 99
 - messages de maintenance sur l'écran ACL99
 - si vous avez des difficultés
 - appels entrants 127
 - envoi de fax 126
 - impression 121, 123
 - ligne téléphonique 132
 - logiciel 129
 - manipulation du papier 122
 - numérisation 128
 - qualité d'impression 133
 - qualité de copie 128
 - réception de fax 125
 - réseau 129
- Dimensions 191
- Document
 - comment charger28, 29

E

- Échelle de gris 195, 197
- Égalisation 132
- Enveloppes 17, 23, 24, 26
- Étiquettes 15, 23, 24, 27

F

- Fax, autonome
 - envoi 30
 - interférences sur la ligne téléphonique 132
 - réception
 - depuis un téléphone supplémentaire44, 45
 - détection de fax 37
 - interférences sur la ligne téléphonique 132
 - longueur de sonnerie, paramètre 36
- Folio20, 24

I

Impression	
Consultez le Guide utilisateur - Logiciel.	
difficultés	121, 123
document à partir de votre ordinateur	63
pilotes	198
qualité	133
résolution	198
spécifications	198
Impression directe	58, 60
spécification	200
Informations sur l'appareil	
comment réinitialiser l'appareil	143
fonctions de réinitialisation	142
numéro de série	142

L

Ligne téléphonique	
connexions	41
difficultés	124
interférences	132
multilignes (PBX)	42
Longueur de sonnerie, paramètre	36

M

Macintosh	
Consultez le Guide utilisateur - Logiciel.	
Maintenance, routine	85
remplacement	
cartouche de toner	73
tambour	79
Manuelle	
numérotation	46
réception	35
Mémoire	191
Message Mémoire saturée	102
Messages d'erreur sur l'écran LCD	99
Erreur com.	100
Impr.imposs. XX	101
Mémoire saturée	102
Numér.imposs. XX	105
Pas de papier	103

Mode Fax/Tél	
code d'activation à distance	45
code de désactivation à distance	45
détection de fax	37
durée de sonnerie F/T (double sonnerie)	36
longueur de sonnerie	36
réception de fax	44
réponse sur des téléphones supplémentaires	45
Mode, saisie	
copie	57
fax	30
Numérisation	10
Monotouche	
configuration	51
modification	55
utilisation	46

N

Nettoyage	
fil corona	88
scanner	87
tambour	90
Nuance™ PaperPort™ 12SE	
Consultez le Guide utilisateur - Logiciel et la section Aide de l'application PaperPort™ 12SE pour accéder aux guides pratiques.	
Numérisation	
Consultez le Guide utilisateur - Logiciel.	
Numériser un document vers un ordinateur	64
Numéro abrégé	
configuration	53
modification	55
utilisation	46
Numéro de série	
Recherche	
Voir l'intérieur du capot avant	
Numérotation	
à l'aide de Rechercher	47
manuelle	46
Monotouche	46
Numéro abrégé	46
recomposition du numéro de fax	47
une pause	48

Numérotation par numéro abrégé	51
Numéro abrégé	
configuration	53
modification	55
profil de numérisation personnalisé ...	53
utilisation	46
Numérotation de groupe	
modification	55
numérotation par monotouche	
configuration	51
modification	55
profil de numérisation personnalisé ...	51
utilisation	46
recherche	47

P

Papier	23
capacité de bac	24
comment charger	13
dans le bac à papier	13
dans le bac multifonction	15
format	20, 23
recommandé	23, 24
type	20, 23
PC-Fax	
Consultez le Guide utilisateur - Logiciel.	
Poids	191
Présentation du panneau de commande ...	8
Presto! PageManager	
Consultez le Guide utilisateur - Logiciel.	
Consultez également la section Aide de l'application Presto! PageManager.	
Prises	
EXT	
REP (répondeur téléphonique)	41
téléphone externe	43
Programmation de votre appareil	144

Q

Qualité	
impression	133

R

Rapports	
Vérification de l'envoi	32
Remplacement	
cartouche de toner	73
tambour	79
REP (répondeur téléphonique),	
externe	35
connexion	41
enregistrement d'un message	
sortant	42
Répondeur téléphonique (REP)	
connexion	41
Réseau	
envoi de fax	
Consultez le Guide utilisateur - Logiciel.	
impression	
Consultez le Guide utilisateur - Réseau.	
numérisation	
Consultez le Guide utilisateur - Logiciel.	
Réseau sans fil	
Consultez le Guide d'installation rapide et le Guide utilisateur - Réseau.	
Résolution	
copie	196
fax (Standard, Fin, SuperFin, Photo) ..	195
impression	198
numérisation	197

T

Tableau des menus	145
Tambour	
nettoyage	88, 90
remplacement	79
Téléphone externe, connexion	43
Téléphone sans fil (non-Brother)	44
Téléphone supplémentaire, utilisation	45
Texte, saisie	190
Touche Accueil	8
Touche Bis/Pause	47, 48
Touche Tél/R	8, 44

V

Vitre du scanner	
utilisation	29
VoIP	132
Volume, paramètre	
bip sonore	12
haut-parleur	12
sonnerie	12

W

Wi-Fi Direct™	4
Windows®	
Consultez le Guide utilisateur - Logiciel.	

brother®

Visitez notre site World Wide Web
<http://www.brother.com/>

Ces appareils ont été approuvés en vue de leur utilisation dans le pays d'achat uniquement. Les sociétés et les distributeurs locaux de Brother ne prendront en charge que les appareils achetés dans leur propre pays.