

Podrobná příručka uživatele

DCP-8250DN



Příručky uživatele a kde je najdu?

Která příručka?	Co v ní je?	Kde je?
Příručka bezpečnosti výrobku	Tuto příručku si přečtěte jako první. Před instalací zařízení si prosím přečtěte Bezpečnostní pokyny. V této příručce naleznete informace o ochranných známkách a právních omezeních.	Vytištěno / V balení
Stručný návod k obsluze	Postupujte podle pokynů k instalaci zařízení a nainstalujte ovladače a program pro operační systém a typ připojení, který používáte.	Vytištěno / V balení
Základní příručka uživatele	Naučte se základy týkající se operací kopírování, skenování, přímého tisku a toho, jak vyměnit spotřební materiál. Viz Tipy pro odstraňování problémů.	Soubor PDF / Instalační CD-ROM / V balení
Podrobná příručka uživatele	Naučte se pokročilejší operace: Kopírování, bezpečnostní funkce, hlášení o tisku a provádění běžné údržby.	Soubor PDF / Instalační CD-ROM / V balení
Příručka uživatele programů	Postupujte podle pokynů k tisku, skenování, síťovému skenování a použití nástroje Brother ControlCenter.	Soubor PDF / Instalační CD-ROM / V balení
Příručka síťových aplikací	Tato Příručka poskytuje užitečné informace o nastavení drátových sítí a bezpečnostních nastaveních zařízení Brother. Rovněž zde můžete najít informace o podporovaných protokolech pro vaše zařízení a podrobné tipy pro řešení problémů.	Soubor PDF / Instalační CD-ROM / V balení
Příručka Google Cloud Print	V této příručce jsou obsaženy informace o konfiguraci zařízení Brother pro spolupráci s účtem Google a použití služeb Google Cloud Print pro tisk přes internet ze zařízení pomocí služeb Gmail™ pro mobily, GOOGLE DOCS™ pro mobily a aplikací pro operační systém Chrome.	Soubor PDF / Brother Solutions Center ¹
Příručka připojení k webu	V této příručce jsou obsaženy informace o konfiguraci a použití zařízení Brother ke skenování, načítání a prohlížení obrázků a souborů na určitých webových stránkách, které tyto služby poskytují.	Soubor PDF / Brother Solutions Center ¹

¹ Navštivte nás na adrese <http://solutions.brother.com/>.

Obsah

1	Základní nastavení	1
	Ukládání do paměti.....	1
	Automatická změna času.....	1
	Ekologické funkce.....	2
	Úspora toneru.....	2
	Čas do spánku.....	2
	Režim Hlubokého spánku.....	3
	Režim Vypnutí.....	3
	Funkce Tichý režim.....	4
	Tichý režim.....	4
	Displej LCD.....	4
	Nastavení jasu podsvícení.....	4
	Nastavení časovače pro tlumení intenzity podsvícení.....	4
2	Bezpečnostní funkce	5
	Secure Function Lock 2.0.....	5
	Nastavení a změna hesla pro správce.....	6
	Nastavení a změna režimu veřejného uživatele.....	7
	Nastavení a změna uživatelů s omezenými oprávněními.....	8
	Zapnutí a vypnutí Blokovací funkce.....	10
	Přepínání uživatelů.....	11
	Blokování nastavení.....	12
	Nastavení hesla.....	12
	Změna hesla blokování nastavení.....	13
	Zapnutí/vypnutí blokování nastavení.....	13
3	Použití Adresáře	14
	Další způsoby, jak uložit čísla.....	14
	Nastavení skupin pro oběžník.....	14
	Možnosti při nastavení Skupin.....	16
	Změna e-mailových adres Skupiny.....	18
	Odstranění Skupinových čísel.....	19
4	Tisk hlášení	20
	Hlášení.....	20
	Jak tisknout hlášení.....	20

5	Kopírování	21
	Nastavení kopírování	21
	Zastavení kopírování	21
	Zlepšení kvality kopírování	21
	Zvětšování či zmenšování kopírovaného snímku	22
	Oboustranné kopírování	23
	Výběr zásobníku	24
	Nastavení jasu a kontrastu	25
	Řazení kopií	25
	Tvorba kopií N na 1 (rozvržení stránky)	26
	Kopírování ID 2 na 1	27
	Nastavení změn jako nové výchozí hodnoty	28
	Obnovení všech nastavení kopírování na tovární nastavení	28
	Nastavení oblíbených	29
A	Běžná údržba	30
	Čištění a kontrola zařízení	30
	Kontrola čítačů stránek	31
	kontrola zbývající životnosti částí	31
	Výměna součástí pravidelné údržby	32
	Balení a přeprava přístroje	33
B	Možnosti	36
	Volitelný zásobník papíru (LT-5400)	36
	Paměťový modul	36
	Typy paměti SO-DIMM	36
	Instalace další paměti	37
C	Glosář	39
D	Rejstřík	40

Ukládání do paměti

Nastavení nabídky jsou trvale uložena a v případě výpadku napájení *nebudou* ztracena. Dočasná nastavení (například kontrast) *budou* ztracena. Při výpadku napájení si zařízení rovněž uchová datum a čas po dobu až 60 hodin.

Automatická změna času

Zařízení lze nastavit tak, aby automaticky provádělo změnu na letní čas. Automaticky se přenastaví o jednu hodinu dopředu na jaře a o jednu hodinu dozadu na podzim.

- 1 Stiskněte tlačítko **Menu**.
- 2 Stisknutím tlačítka **▲** nebo **▼** zobrazte **Pocat.nastav..**
Stiskněte tlačítko **Pocat.nastav..**
- 3 Stiskněte tlačítko **Datum a čas**.
- 4 Stiskněte tlačítko **Aut.zmena casu**.
- 5 Stiskněte tlačítko **Zap. nebo Vyp..**
- 6 Stiskněte tlačítko **Stop/Exit (Stop/Konec)**.

Ekologické funkce

Úspora toneru

Pomocí této funkce můžete šetřit toner. Nastavíte-li úsporu toneru na možnost Zap., výtisky budou světlejší. Výchozím nastavením je Vyp..

- 1 Stiskněte tlačítko Menu.
- 2 Stisknutím tlačítka ▲ nebo ▼ zobrazte Zaklad.nastav..
Stiskněte tlačítko Zaklad.nastav..
- 3 Stisknutím tlačítka ▲ nebo ▼ zobrazte Ekologie.
Stiskněte tlačítko Ekologie.
- 4 Stiskněte tlačítko Úspora toneru.
- 5 Stiskněte tlačítko Zap. nebo Vyp..
- 6 Stiskněte tlačítko **Stop/Exit (Stop/Konec)**.



Poznámka

Nedoporučujeme používat funkci Úspora toneru pro tisk fotografií a obrázků v odstínech šedé.

Čas do spánku

Nastavení režimu Spánku může snížit spotřebu energie. Je-li zařízení v režimu Spánku (Úsporný režim), chová se, jako by bylo vypnuto. Jakmile zařízení přijme tiskovou úlohu, vzbudí se a zahájí tisk.

Můžete zvolit, jak dlouho musí být zařízení v nečinnosti, než přejde do režimu Spánku.

Časovač se restartuje, provádí-li se na počítači operace, jako je příjem tiskové úlohy nebo kopírování. Výchozí nastavení jsou 3 minuty.

Když se zařízení přepne do režimu spánku, podsvícení LCD se vypne.

- 1 Stiskněte tlačítko Menu.
- 2 Stisknutím tlačítka ▲ nebo ▼ zobrazte Zaklad.nastav..
Stiskněte tlačítko Zaklad.nastav..
- 3 Stisknutím tlačítka ▲ nebo ▼ zobrazte Ekologie.
Stiskněte tlačítko Ekologie.
- 4 Stiskněte tlačítko Cas do spanku.
- 5 Prostřednictvím číselné klávesnice na dotykovém displeji zadejte čas (0-90 minut), po který musí být zařízení v nečinnosti před vstupem do režimu Spánku.
Stiskněte tlačítko OK.
- 6 Stiskněte tlačítko **Stop/Exit (Stop/Konec)**.

Režim Hlubokého spánku

Pokud je zařízení v režimu Spánku a nepřijme žádné úlohy po určitou dobu, přejde zařízení automaticky do režimu Hlubokého spánku. Režim hlubokého spánku využívá méně energie než režim Spánku. Jakmile zařízení přijme tiskovou úlohu, vzbudí se.

Když je zařízení v režimu Hlubokého spánku, podsvícení LCD je Vypnuto a tlačítko Domů je ztlumené.

Má-li zařízení zabezpečena tisková data, není možný přechod do režimu Hlubokého spánku.

Režim Vypnutí

Pokud je zařízení v režimu Hlubokého spánku po dobu 4 hodin, automaticky přejde do režimu Vypnutí a tlačítko Domů se rozsvítí zeleně. Režim Vypnutí je režimem s nejnižší spotřebou energie, jehož spotřeba energie je přibližně 0,45 W. Pokud chcete zařízení probudit, klepněte na dotykový displej.

Povolit či zakázat můžete režim Vypnutí můžete následujícím způsobem:

- 1 Stiskněte tlačítko `Menu`.
- 2 Stisknutím tlačítka `▲` nebo `▼` zobrazte `Zaklad.nastav..`
Stiskněte tlačítko `Zaklad.nastav..`
- 3 Stisknutím tlačítka `▲` nebo `▼` zobrazíte `Ekologie`.
Stiskněte tlačítko `Ekologie`.
- 4 Stiskněte tlačítko `Auto vypnuti`.
- 5 Stiskněte tlačítko `Zap.` nebo `Vyp..`
- 6 Stiskněte tlačítko **Stop/Exit (Stop/Konec)**



Poznámka

Zařízení nepřejde do režimu Vypnutí, když je zařízení připojeno ke kabelové síti nebo má v paměti data zabezpečeného tisku.

Funkce Tichý režim

Tichý režim

Nastavení Tichého režimu může snížit hlasitost tisku. Když je Tichý režim nastaven na Zap. (Zapnuto), rychlost tisku se sníží. Výchozím nastavením je Vyp..

- 1 Stiskněte tlačítko Menu.
- 2 Stisknutím tlačítka ▲ nebo ▼ zobrazte Zaklad.nastav..
Stiskněte tlačítko Zaklad.nastav..
- 3 Stisknutím tlačítka ▲ nebo ▼ zobrazte Tichy rezim.
Stiskněte tlačítko Tichy rezim.
- 4 Stiskněte tlačítko Zap. nebo Vyp..
- 5 Stiskněte tlačítko **Stop/Exit (Stop/Konec)**.

Displej LCD

Nastavení jasu podsvícení

Jas podsvícení LCD lze nastavit. Máte-li potíže při čtení z LCD displeje, zkuste si změnit jas podsvícení.

- 1 Stiskněte tlačítko Menu.
- 2 Stisknutím tlačítka ▲ nebo ▼ zobrazte Zaklad.nastav..
Stiskněte tlačítko Zaklad.nastav..
- 3 Stisknutím tlačítka ▲ nebo ▼ zobrazte Nastaveni LCD.
Stiskněte tlačítko Nastaveni LCD.
- 4 Stiskněte tlačítko Podsviceni.
- 5 Stiskněte tlačítko Svetly, Stred nebo Tmavy.
- 6 Stiskněte tlačítko **Stop/Exit (Stop/Konec)**.

Nastavení časovače pro tlumení intenzity podsvícení

Můžete nastavit, jak dlouho zůstane podsvícení na LCD poté, co přejdete zpět do zobrazení Připraveno.

- 1 Stiskněte tlačítko Menu.
- 2 Stisknutím tlačítka ▲ nebo ▼ zobrazte Zaklad.nastav..
Stiskněte tlačítko Zaklad.nastav..
- 3 Stisknutím tlačítka ▲ nebo ▼ zobrazte Nastaveni LCD.
Stiskněte tlačítko Nastaveni LCD.
- 4 Stiskněte tlačítko Casovac jasu.
- 5 Stiskněte tlačítko 10 Sec., 20 Sec., 30 Sec. nebo Vyp..
- 6 Stiskněte tlačítko **Stop/Exit (Stop/Konec)**.

Secure Function Lock 2.0

Blokovací funkce vám umožňuje omezit veřejný přístup k následujícím funkcím zařízení:

- Kopírování
- Skenování
- Primární tisk
- Tisk¹
- Page Limit (Limit stránek)²
- Připojení k webu

¹ Tisk obsahuje tiskové úlohy prostřednictvím služeb Google Cloud Print.

² Page Limit (Limit stránek) je konfigurováno pomocí Web Based Management (webové správy).

Tato funkce také uživatelům brání ve změnách výchozích nastavení zařízení omezením přístupu k nastavením nabídky definovaných uživatelem.

Před použitím bezpečnostních funkcí musíte nejprve zadat heslo správce.

Přístup k omezeným operacím lze zajistit vytvořením uživatele s omezenými oprávněními. Aby mohli uživatelé s omezenými oprávněními zařízení používat, musí zadat heslo.

Heslo si pečlivě poznamenejte. Pokud je zapomenete, budete muset resetovat heslo uložené v zařízení. Informace o tom, jak resetovat heslo, získáte po zavolání na zákaznickou službu Brother Customer Service.



Poznámka

- Blokovací funkci lze nastavit ručně na ovládacím panelu nebo pomocí Web Based Management (webové správy) či BRAdmin Professional 3 (pouze v systému Windows®). Ke konfiguraci této funkce doporučujeme použít Web Based Management (webové správy) nebo BRAdmin Professional 3 (pouze systém Windows®). (►► Příručka síťových aplikací)
- Pouze správci mohou nastavovat omezení a provádět změny u jednotlivých uživatelů.

Nastavení a změna hesla pro správce

Nastavení hesla

Heslo, které nastavíte v těchto krocích, je určeno pro správce. Toto heslo se používá k nastavení uživatelů a k zapnutí nebo vypnutí Blokovací funkce. (Viz *Nastavení a změna uživatelů s omezenými oprávněními* >> strana 8 a *Zapnutí a vypnutí Blokovací funkce* >> strana 10.)



Poznámka

Heslo správce si pečlivě poznamenejte. Pokud zadáte nesprávné heslo, na displeji LCD se zobrazí *Chybne heslo*. Znovu zadejte správné heslo. Pokud jej zapomenete, požádejte telefonicky o pomoc prodejce zařízení Brother.

- 1 Stiskněte tlačítko *Menu*.
- 2 Stisknutím tlačítka ▲ nebo ▼ zobrazte *Zaklad.nastav..*
Stiskněte tlačítko *Zaklad.nastav..*
- 3 Stisknutím tlačítka ▲ nebo ▼ zobrazte *Bezpecnost*.
Stiskněte tlačítko *Bezpecnost*.
- 4 Stiskněte tlačítko *Blok.funkce*.
- 5 Zadejte čtyřmístné číslo jako heslo stisknutím tlačítek na dotykovém displeji.
Stiskněte tlačítko *OK*.
- 6 Když se na displeji LCD zobrazí *Overit:*, zadejte heslo znovu.
Stiskněte tlačítko *OK*.
- 7 Stiskněte tlačítko **Stop/Exit (Stop/Konec)**.

Změna hesla

- 1 Stiskněte tlačítko *Menu*.
- 2 Stisknutím tlačítka ▲ nebo ▼ zobrazte *Zaklad.nastav..*
Stiskněte tlačítko *Zaklad.nastav..*
- 3 Stisknutím tlačítka ▲ nebo ▼ zobrazte *Bezpecnost*.
Stiskněte tlačítko *Bezpecnost*.
- 4 Stiskněte tlačítko *Blok.funkce*.
- 5 Stiskněte tlačítko *Zadej heslo*.
- 6 Zadejte registrované čtyřmístné heslo jako heslo stisknutím tlačítek na dotykovém displeji.
Stiskněte tlačítko *OK*.
- 7 Zadejte čtyřmístné číslo jako nové heslo stisknutím tlačítek na dotykovém displeji.
Stiskněte tlačítko *OK*.
- 8 Když se na displeji LCD zobrazí *Overit:*, zadejte heslo znovu.
Stiskněte tlačítko *OK*.
- 9 Stiskněte tlačítko **Stop/Exit (Stop/Konec)**.

Nastavení a změna režimu veřejného uživatele

Režim veřejného uživatele omezuje funkce dostupné veřejným uživatelům. Veřejní uživatelé nemusí zadávat heslo pro přístup k funkcím, které jsou dostupné v tomto nastavení. Můžete nastavit jednoho veřejného uživatele.

- 1 Stiskněte tlačítko `Menu`.
- 2 Stisknutím tlačítka ▲ nebo ▼ zobrazte `Zaklad.nastav..`
Stiskněte tlačítko `Zaklad.nastav..`
- 3 Stisknutím tlačítka ▲ nebo ▼ zobrazte `Bezpecnost`.
Stiskněte tlačítko `Bezpecnost`.
- 4 Stiskněte tlačítko `Blok.funkce`.
- 5 Stiskněte tlačítko `Id nastaveni`.
- 6 Zadejte heslo správce stisknutím tlačítek na dotykovém displeji.
Stiskněte tlačítko `OK`.
- 7 Stisknutím tlačítka ▲ nebo ▼ zobrazte `Verejny`.
Stiskněte tlačítko `Verejny`.

- 8 Postupujte jedním z následujících způsobů:
 - Pro nastavení režimu veřejného uživatele stiskněte `Povolit` nebo `Zakazat` pro každou operaci, následovně: Stiskněte `Kopir`. Poté stiskněte tlačítko `Povolit` nebo `Zakazat`. Jakmile nastavíte `Kopir`, opakujte tyto kroky pro `Skenovani`, `Primy tisk`, `Tisk a Pripojeni k webu`.
 - Pro změnu nastavení veřejného uživatele stiskněte ▲ nebo ▼ pro zobrazení nastavení, které chcete změnit. Stiskněte nastavení a stiskněte `Povolit` nebo `Zakazat`. Tento krok opakujte až do doby, než dokončíte změny nastavení.
- 9 Stiskněte tlačítko **Stop/Exit (Stop/Konec)**.

Nastavení a změna uživatele s omezenými oprávněními

Můžete nastavit uživatele s heslem a omezením funkcí, které jim jsou k dispozici. Pokročilá omezení, jako počet stránek nebo přihlašovací jméno k počítači, můžete nastavit prostřednictvím Web Based Management (webové správy) či BRAdmin Professional 3 (pouze v systému Windows®). (►► Příručka síťových aplikací) Můžete nastavit až 25 uživatelů s omezenými oprávněními.

Nastavení uživatelů s omezenými oprávněními

- 1 Stiskněte tlačítko `Menu`.
- 2 Stisknutím tlačítka ▲ nebo ▼ zobrazte `Zaklad.nastav..`
Stiskněte tlačítko `Zaklad.nastav..`
- 3 Stisknutím tlačítka ▲ nebo ▼ zobrazte `Bezpecnost.`
Stiskněte tlačítko `Bezpecnost.`
- 4 Stiskněte tlačítko `Blok.funkce.`
- 5 Stiskněte tlačítko `Id nastaveni.`
- 6 Zadejte čtyřmístné heslo správce stisknutím tlačítek na dotykovém displeji.
Stiskněte tlačítko `OK.`
- 7 Stisknutím tlačítka ▲ nebo ▼ zobrazte `UzivatelaskaXX.`
Stiskněte tlačítko `UzivatelaskaXX.`
- 8 Zadejte uživatelské jméno stisknutím tlačítek na dotykovém displeji. (►► Základní příručka uživatele: *Vkládání textu*)
Stiskněte tlačítko `OK.`
- 9 Zadejte čtyřmístné uživatelské heslo stisknutím tlačítek na dotykovém displeji.
Stiskněte tlačítko `OK.`

- 10 Pro nastavení režimu uživatele s omezenými oprávněními stiskněte `Povolit` nebo `Zakazat` pro každou operaci, následovně: Stiskněte `Kopir.` Poté stiskněte tlačítko `Povolit` nebo `Zakazat`. Jakmile nastavíte `Kopir.`, opakujte tyto kroky pro `Skenovani.`, `Primy tisk.`, `Tisk a Pripojeni k webu.`

- 11 Stisknutím  a opakováním kroků 7 až 10 zadejte každého dalšího uživatele a heslo.

- 12 Stiskněte tlačítko `Stop/Exit (Stop/Konec).`



Poznámka

Stejné jméno nelze použít pro více uživatelů.

Změna uživatelského jména, hesla nebo nastavení pro uživatele s omezenými oprávněními

- 1 Stiskněte tlačítko `Menu`.
- 2 Stisknutím tlačítka ▲ nebo ▼ zobrazte `Zaklad.nastav..`
Stiskněte tlačítko `Zaklad.nastav..`
- 3 Stisknutím tlačítka ▲ nebo ▼ zobrazte `Bezpecnost.`
Stiskněte tlačítko `Bezpecnost.`
- 4 Stiskněte tlačítko `Blok.funkce.`
- 5 Stiskněte tlačítko `Id nastaveni.`
- 6 Zadejte čtyřmístné heslo správce stisknutím tlačítek na dotykovém displeji.
Stiskněte tlačítko `OK.`
- 7 Stisknutím ▲ nebo ▼ zobrazíte existujícího uživatele s omezenými oprávněními, kterého chcete změnit.
Stiskněte uživatelské jméno.

- 8 Stiskněte tlačítko *Zmena*.
Pokud chcete změnit uživatelské jméno, zadejte nové uživatelské jméno stisknutím tlačítek na dotykovém displeji. (➤➤ Základní příručka uživatele: *Vkládání textu*)
Stiskněte tlačítko *OK*.
- 9 Pokud chcete změnit heslo, zadejte nové čtyřmístné uživatelské heslo stisknutím tlačítek na dotykovém displeji.
Stiskněte tlačítko *OK*.
- 10 Pro změnu nastavení uživatele s omezenými oprávněními stiskněte ▲ nebo ▼ pro zobrazení nastavení, které chcete změnit. Stiskněte nastavení a stiskněte *Povolit* nebo *Zakázat*.
Tento krok opakujte až do doby, než dokončíte provedení změn.
- 11 Stiskněte tlačítko **Stop/Exit (Stop/Konec)**.



Poznámka

Stejné jméno nelze použít pro více uživatelů.

Resetování existujících uživatelů s omezenými oprávněními

- 1 Stiskněte tlačítko *Menu*.
- 2 Stisknutím tlačítka ▲ nebo ▼ zobrazte *Zaklad.nastav..*
Stiskněte tlačítko *Zaklad.nastav..*
- 3 Stisknutím tlačítka ▲ nebo ▼ zobrazte *Bezpecnost*.
Stiskněte tlačítko *Bezpecnost*.
- 4 Stiskněte tlačítko *Blok.funkce*.
- 5 Stiskněte tlačítko *Id nastaveni*.
- 6 Zadejte čtyřmístné heslo správce stisknutím tlačítek na dotykovém displeji.
Stiskněte tlačítko *OK*.

Zapnutí a vypnutí Blokovací funkce

Zapnutí Blokovací funkce

- 1 Stiskněte tlačítko **Menu**.
- 2 Stisknutím tlačítka **▲** nebo **▼** zobrazte **Zaklad.nastav..**
Stiskněte tlačítko **Zaklad.nastav..**
- 3 Stisknutím tlačítka **▲** nebo **▼** zobrazte **Bezpecnost**.
Stiskněte tlačítko **Bezpecnost**.
- 4 Stiskněte tlačítko **Blok.funkce**.
- 5 Stiskněte tlačítko **Blok.Vyp.⇒Zap..**
- 6 Zadejte registrované čtyřmístné heslo správce stisknutím tlačítek na dotykovém displeji.
Stiskněte tlačítko **OK**.

Vypnutí Blokovací funkce

- 1 Stiskněte **Verejny** nebo **xxxxx** (kde **xxxxx** je uživatelské jméno).
- 2 Stiskněte tlačítko **Blok. Zap.⇒Vyp..**
- 3 Zadejte registrované čtyřmístné heslo správce stisknutím tlačítek na dotykovém displeji.
Stiskněte tlačítko **OK**.



Poznámka

Pokud zadáte nesprávné heslo, na displeji LCD se zobrazí **Chybne heslo**. Znovu zadejte správné heslo.

Přepínání uživatelů

Toto nastavení vám umožňuje přepínat mezi registrovanými uživateli s omezenými oprávněními nebo veřejným režimem, když je zapnuta Blokovací funkce.

Změna na režim uživatele s omezenými oprávněními

- 1 Stiskněte `Verejny` nebo `xxxxxx` (kde `xxxxx` je uživatelské jméno).
Stiskněte tlačítko `Zmena uzivatele`.
- 2 Stisknutím tlačítka `▲` nebo `▼` zobrazíte vaše uživatelské jméno.
- 3 Stiskněte vaše uživatelské jméno.
- 4 Zadejte registrované čtyřmístné uživatelské heslo stisknutím tlačítek na dotykovém displeji.
Stiskněte tlačítko `OK`.



Poznámka

- Má-li aktuální ID pro funkci, kterou chcete použít, omezen přístup, objeví se na displeji LCD `Pristup odepren`.
- Pokud má vaše ID nastaveno omezení počtu stránek a již bylo dosaženo maximálního počtu stránek, zobrazí se při tisku dat na displeji LCD `Prekrocen limit`. obraťte se na správce, aby zkontroloval nastavení funkce Blokovací funkce.

Změna na veřejný režim

- 1 Stiskněte tlačítko `xxxxxx`. (kde `xxxxx` je uživatelské jméno.)
- 2 Stiskněte tlačítko `Prep.na verej..`



Poznámka

- Jakmile uživatel s omezeným přístupem dokončí práci na zařízení, vrátí se zařízení během minuty do nastavení `Verejné`.
- Je-li funkce, kterou chcete použít, omezena pro všechny uživatele, objeví se na displeji LCD zpráva `Pristup odepren` a zařízení přejde zpět do režimu `Připraveno` a nebudete mít přístup k funkci, kterou chcete použít.

Blokování nastavení

Blokování nastavení vám umožní nastavit heslo, kterým jiným lidem zabráníte v náhodné změně nastavení zařízení.

Heslo si pečlivě poznamenejte. Pokud je zapomenete, budete muset resetovat heslo uložené v zařízení. Kontaktujte prosím svého administrátora nebo zákaznickou službu Brother Customer Service.

Když je blokování nastavení Zap., nebudete mít přístup k tlačítku Menu, ani nebudete moci upravovat čísla uložená v Adresáři. Stále můžete používat tlačítko Adresar k odesílání e-mailových zpráv na dříve uložená čísla.

Nastavení hesla

- 1 Stiskněte tlačítko Menu.
- 2 Stisknutím tlačítka ▲ nebo ▼ zobrazte Zaklad.nastav..
Stiskněte tlačítko Zaklad.nastav..
- 3 Stisknutím tlačítka ▲ nebo ▼ zobrazte Bezpecnost.
Stiskněte tlačítko Bezpecnost.
- 4 Stiskněte tlačítko Nastav. zamku.
- 5 Zadejte čtyřmístné číslo jako heslo stisknutím tlačítek na dotykovém displeji.
Stiskněte tlačítko OK.
- 6 Když se na displeji LCD zobrazí Overit:, zadejte heslo znovu.
Stiskněte tlačítko OK.
- 7 Stiskněte tlačítko **Stop/Exit (Stop/Konec)**.

Změna hesla blokování nastavení

- 1 Stiskněte tlačítko **Menu**.
- 2 Stisknutím tlačítka **▲** nebo **▼** zobrazte **Zaklad.nastav..**
Stiskněte tlačítko **Zaklad.nastav..**
- 3 Stisknutím tlačítka **▲** nebo **▼** zobrazte **Bezpecnost**.
Stiskněte tlačítko **Bezpecnost**.
- 4 Stiskněte tlačítko **Nastav. zamku**.
- 5 Stiskněte tlačítko **Zadej heslo**.
- 6 Zadejte registrované čtyřmístné heslo jako heslo stisknutím tlačítek na dotykovém displeji.
Stiskněte tlačítko **OK**.
- 7 Zadejte čtyřmístné číslo jako nové heslo stisknutím tlačítek na dotykovém displeji.
Stiskněte tlačítko **OK**.
- 8 Když se na displeji LCD zobrazí **Overit:**, zadejte heslo znovu.
Stiskněte tlačítko **OK**.
- 9 Stiskněte tlačítko **Stop/Exit (Stop/Konec)**.

Zapnutí/vypnutí blokování nastavení

Pokud v následujícím postupu zadáte nesprávné heslo, na displeji LCD se zobrazí zpráva **Chybne heslo**. Znovu zadejte správné heslo.

Zapnutí blokování nastavení

- 1 Stiskněte tlačítko **Menu**.
- 2 Stisknutím tlačítka **▲** nebo **▼** zobrazte **Zaklad.nastav..**
Stiskněte tlačítko **Zaklad.nastav..**
- 3 Stisknutím tlačítka **▲** nebo **▼** zobrazte **Bezpecnost**.
Stiskněte tlačítko **Bezpecnost**.
- 4 Stiskněte tlačítko **Nastav. zamku**.
- 5 Stiskněte tlačítko **Blok.Vyp.⇒Zap..**
- 6 Zadejte registrované čtyřmístné heslo správce stisknutím tlačítek na dotykovém displeji.
Stiskněte tlačítko **OK**.

Na displeji LCD se zobrazí zámky na tlačítkách **Nastav. zamku** a **Menu**.

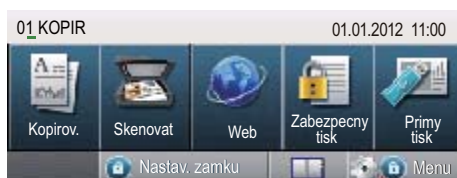

Vypnutí blokování nastavení

- 1 Stiskněte **Nastav. zamku** na displeji LCD.
- 2 Zadejte registrované čtyřmístné heslo správce stisknutím tlačítek na dotykovém displeji.
Stiskněte tlačítko **OK**.

Další způsoby, jak uložit čísla

Nastavení skupin pro oběžník

Pokud chcete často odesílat tatáž data skenování na několik e-mailových adres, můžete nastavit Skupinu.

Skupiny jsou uloženy na čísle Krátké volby. Každá skupina používá umístění Krátké volby. Poté můžete posílat e-maily na všechna čísla uložená ve Skupině pouhým zadáním čísla Krátké volby. Stiskněte Odeslat e-mail a poté stiskněte **Start**.

Aby bylo možné přidávat čísla do skupiny, je třeba je uložit jako čísla Krátké volby. Můžete vytvořit až 20 malých skupin nebo můžete přiřadit až 331 čísel jedné velké skupině.

Seznam dostupných možností při nastavování Skupinových čísel naleznete v tabulce str. 16.

- 1 Stiskněte tlačítko  (Adresář).
- 2 Stiskněte tlačítko Upravit.
- 3 Stiskněte Nast. skup. (Kratka vol.), kam chcete uložit novou Skupinu.



Poznámka

Zařízení automaticky přiděluje dostupné číslo Krátké volby pro novou Skupinu.

- 4 Postupujte jedním z následujících způsobů:
 - Stiskem OK přijmete zobrazené číslo Krátké volby.
 - Zadejte nové číslo pomocí tlačítek na dotykovém displeji.
Stiskněte tlačítko OK.

- 5 Stisknutím tlačítek na dotykovém displeji zadejte název Skupiny (až 15 znaků).

Stiskem tlačítka  vyberte čísla, písmena nebo speciální znaky. (►► Základní příručka uživatele: *Vkládání textu*)

Stiskněte tlačítko OK.

- 6 Postupujte jedním z následujících způsobů:
 - Stiskem OK přijmete zobrazené Skupinové číslo.
 - Zadejte nové Skupinové číslo pomocí tlačítek na dotykovém displeji.
Stiskněte tlačítko OK.

- 7 Pro výběr Typu registrace a typu souboru stiskněte ◀ nebo ▶ pro zobrazení

E-mail C/B PDF,
E-mail C/B TIFF,
E-mail barevny PDF,
E-mail barevny JPEG,
E-mail barevny XPS,
E-mail sedy PDF,
E-mail sedy JPEG,
E-mail sedy XPS.

Stiskněte požadovanou možnost.

- 8 Přidejte čísla Krátké volby do Skupiny stisknutím zaškrťovacího políčka pro zobrazení červeného zaškrťovacího znaku.
Chcete-li seřadit čísla v abecedním pořadí, stiskněte .
Stiskněte tlačítko OK.



Poznámka

Čísla Krátké volby začínají s #.

- 9 Pokud pro číslo Skupiny chcete vybrat rozlišení skenování, přejděte k příslušnému kroku, jak je znázorněno v následující tabulce.

Možnost zvolená v kroku 7	Přejděte ke kroku
E-mail C/B PDF	10
E-mail C/B TIFF	
E-mail barevny PDF	11
E-mail barevny JPEG	
E-mail barevny XPS	
E-mail sedy PDF	12
E-mail sedy JPEG	
E-mail sedy XPS	

- 10 Zvolte rozlišení z 300 dpi, 200 dpi nebo 200 x 100 dpi.
- Pokud jste vybrali možnost E-mail C/B PDF, přejděte ke kroku 13.
 - Pokud jste vybrali možnost E-mail C/B TIFF, přejděte ke kroku 14.
- 11 Zvolte rozlišení z 100 dpi, 200 dpi, 300 dpi, 600 dpi nebo Auto.
- Pokud jste vybrali možnost E-mail barevny PDF, přejděte ke kroku 13.
 - Pokud zvolíte možnost E-mail barevny JPEG nebo E-mail barevny XPS, přejděte na krok 14.
- 12 Zvolte rozlišení z 100 dpi, 200 dpi, 300 dpi nebo Auto.
- Pokud jste vybrali možnost E-mail sedy PDF, přejděte ke kroku 13.
 - Pokud zvolíte možnost E-mail sedy JPEG nebo E-mail sedy XPS, přejděte na krok 14.

- 13 Zvolte typ PDF z PDF, PDF/A, Zazpecene PDF nebo Podepsane PDF, který se bude používat při odesílání e-mailu.



Poznámka

Zvolíte-li Zazpecene PDF, zařízení vás požádá o zadání čtyřmístného hesla prostřednictvím čísel 0-9 před zahájením skenování.

- 14 Stiskněte OK pro potvrzení.
- 15 Stiskněte tlačítko **Stop/Exit (Stop/Konec)**.

Možnosti při nastavení Skupin

Následující schéma ukazuje další možnosti při nastavení čísel Skupiny. Při ukládání čísel vám LCD dá pokyn, abyste si vybrali z možností, které jsou zobrazeny v následujících krocích.

Krok 1 Zadat umístění Skupiny	Krok 2 Zadat název Skupiny	Krok 3 Zadejte Skupinové číslo	Krok 4 Zvolit typ registrace (Typ vytáčení)	Krok 5 Přidání uložených čísel Krátké volby do Skupiny	Krok 6 Zvolit rozlišení	Krok 7 Zvolit typ souboru
Krátká volba	(Název) Stiskněte OK	(1 až 20)	E-mail C/B PDF	E-mailová adresa	300 dpi, 200 dpi, 200 x 100 dpi	PDF, PDF/A, Zazpecene PDF, Podepsane PDF
			E-mail C/B TIFF		300 dpi, 200 dpi, 200 x 100 dpi	-
			E-mail barevny PDF		100 dpi, 200 dpi, 300 dpi, 600 dpi, Auto	PDF, PDF/A, Zazpecene PDF, Podepsane PDF
			E-mail barevny JPEG		100 dpi, 200 dpi, 300 dpi, 600 dpi, Auto	-
			E-mail barevny XPS		100 dpi, 200 dpi, 300 dpi, 600 dpi, Auto	-
			E-mail sedy PDF		100 dpi, 200 dpi, 300 dpi, Auto	PDF, PDF/A, Zazpecene PDF, Podepsane PDF
			E-mail sedy JPEG		100 dpi, 200 dpi, 300 dpi, Auto	-
			E-mail sedy XPS		100 dpi, 200 dpi, 300 dpi, Auto	-



Poznámka

- PDF/A je formát souboru PDF určený k dlouhodobé archivaci. Tento formát obsahuje všechny nezbytné informace, které jsou potřebné při reprodukci dokumentu po dlouhodobém uložení.
 - Bezpečné PDF je formát souboru PDF, který je chráněn heslem.
 - Podepsané PDF je formát souboru PDF, který brání manipulaci s daty a vydávání se za autora zahrnutím digitálního certifikátu do dokumentu. Pokud si zvolíte podepsané PDF, musíte si k zařízením prostřednictvím Web Based Management (webové správy) nainstalovat certifikát. Vyberte **Signed PDF** (Podepsané PDF) z **Administrator** (Administrátor) ve Web Based Management (webové správě). (Jak instalovat certifikát ►► Příručka síťových aplikací.)
-

Změna e-mailových adres Skupiny

Můžete změnit Skupinu, která již byla uložena.

Změna názvu skupiny, rozlišení typu PDF

- 1 Stiskněte tlačítko  (Adresář).
- 2 Stiskněte tlačítko **Upravit**.
- 3 Stiskněte tlačítko **Zmena**.
- 4 Stisknutím **▲** nebo **▼** zobrazíte Skupinu, kterou chcete změnit.
Stiskněte Skupinu.
- 5 Můžete změnit nastavení Skupiny:
 - Pokud si vyberete **Název**, stisknutím tlačítek na dotykovém displeji zadejte název (až 15 znaků).
Stiskněte tlačítko **OK**.
 - Pokud jste si zvolili **Rozlišení**, stiskněte jedno z dostupných rozlišení zobrazených na LCD.
 - Pokud jste si zvolili **typ PDF**, stiskněte jeden z dostupných typů souboru zobrazených na LCD.

Na LCD se zobrazí nové nastavení.



Poznámka

Jak změnit uložený název:

Chcete-li změnit znak, stiskněte **◀** nebo **▶** na místo kurzoru pod znakem, který chcete změnit a potom stiskněte . Zadejte opět znak.

Přidávání a mazání adres ve Skupině

- 1 Stiskněte tlačítko  (Adresář).
- 2 Stiskněte tlačítko **Upravit**.
- 3 Stiskněte tlačítko **Zmena**.
- 4 Stisknutím **▲** nebo **▼** zobrazíte Skupinu, kterou chcete změnit.
Stiskněte Skupinu.
- 5 Stiskněte tlačítko **Prid./vym.**
- 6 Stisknutím **▲** nebo **▼** zobrazíte číslo, které chcete přidat nebo vymazat.
- 7 Stiskněte políčko u každého čísla, které chcete přidat a zaškrtněte.
Stiskněte políčko u každého čísla, které chcete vymazat a odškrtněte je.
Stiskněte **OK** pro potvrzení.
- 8 Stiskněte tlačítko **OK**.
- 9 Stiskněte tlačítko **Stop/Exit (Stop/Konec)**.

Odstranění Skupinových čísel

Můžete odstranit Číslo skupiny, které již bylo uloženo.

- 1 Stiskněte tlačítko  (Adresář).
- 2 Stiskněte tlačítko *Upravit*.
- 3 Stiskněte tlačítko *Vymaz*.
- 4 Stisknutím ▲ nebo ▼ zobrazíte Skupinu, kterou chcete vymazat.
Stiskněte políčko u Skupiny, kterou chcete vymazat a zaškrtněte.
Stiskněte tlačítko *OK*.
- 5 Když se na displeji LCD zobrazí *Vymaz akt. dat?*, postupujte jedním z těchto způsobů:
 - Stisknutím *Ano* Skupinu vymažete.
 - Chcete-li činnost ukončit bez odstranění skupiny, stiskněte tlačítko *Ne*.
- 6 Stiskněte tlačítko **Stop/Exit (Stop/Konec)**.

Hlášení

K dispozici jsou následující hlášení:

- 1 Hlasení deníku
Vytiskne seznam informací o posledních 200 odchozích e-mailů.
(TX: vysílání).
- 2 Konfigurace
Vytiskne seznam aktuálních nastavení.
- 3 Sit.konfig.
Vytiskne seznam síťových nastavení.
- 4 Fotovalec - tisk bodu
Tiskne kontrolní listy bodů fotoválce pro řešení problémů teček na tištěném listu.

Jak tisknout hlášení

- 1 Stiskněte tlačítko **Menu**.
- 2 Stisknutím tlačítka **▲** nebo **▼** zobrazte **Tisk hlasení**.
Stiskněte tlačítko **Tisk hlasení**.
- 3 Stiskněte hlášení, které chcete vytisknout.
- 4 Stiskněte tlačítko **Start**.
- 5 Stiskněte tlačítko **Stop/Exit (Stop/Konec)**.

Nastavení kopírování

Můžete provést dočasnou změnu nastavení kopírování pro další kopii.

Stisknutím **Kopírov.** na dotykovém displeji a poté stisknutím ◀ nebo ▶ můžete rolovat mezi nastavením kopírování. Když je zobrazeno požadované nastavení, stiskněte tlačítko.

Jakmile skončíte se změnou nastavení, stiskněte tlačítko **Start**.

Zastavení kopírování

Chcete-li kopírování zastavit, stiskněte tlačítko **Stop/Exit (Stop/Konec)**.

Zlepšení kvality kopírování

Můžete zvolit z řady nastavení kvality. Výchozím nastavením je **Auto**.

■ Auto

Nastavení **Auto** je doporučeno pro běžné výtisky. Vhodné pro dokumenty obsahující text i fotografie.

■ Text

Vhodné pro dokumenty obsahující hlavně text.

■ Foto

Lepší kvalita kopírování fotografií.

■ Graf

Vhodné pro kopírování úctenek.

- 1 Stiskněte tlačítko **Kopírov..**
- 2 Vložte dokument.
- 3 Zadejte požadovaný počet kopií.
- 4 Stisknutím tlačítka ◀ nebo ▶ zobrazte **Kvalita**.
Stiskněte tlačítko **Kvalita**.
- 5 Stiskněte tlačítko **Auto**, **Text**, **Foto** nebo **Graf**.
- 6 Jestliže nechcete změnit další nastavení, stiskněte **Start**.

Zvětšování či zmenšování kopírovaného snímku

Chcete-li provést zvětšení nebo zmenšení následující kopie, postupujte podle následujících pokynů:

- 1 Stiskněte tlačítko **Kopirov..**
- 2 Vložte dokument.
- 3 Zadejte požadovaný počet kopií.
- 4 Stisknutím tlačítka ◀ nebo ▶ zobrazte **Zvetseni/ Zmens..**
Stiskněte tlačítko **Zvetseni/ Zmens..**
- 5 Stiskněte tlačítko **100%**, **Zvetsit**, **Zmensit**, **Auto** nebo **Vlastni (25-400%)**.
- 6 Postupujte jedním z následujících způsobů:
 - Pokud jste zvolili možnost **Zvetsit** nebo **Zmensit**, stiskněte tlačítko pro požadovaný poměr zvětšení nebo zmenšení.
 - Pokud jste zvolili možnost **Vlastni (25-400%)**, zadejte poměr zvětšení nebo zmenšení od 25% do 400%.
Stiskněte tlačítko **OK**.
 - Pokud zvolíte možnost **100%** nebo **Auto**¹, přejděte na krok 7.

100%*
104% EXE ⇒ LTR
141% A5 ⇒ A4
200%
50%
70% A4 ⇒ A5
78% LGL ⇒ LTR
83% LGL ⇒ A4
85% LTR ⇒ EXE
91% Cěla stránka
94% A4 ⇒ LTR
97% LTR ⇒ A4
Auto ¹
Vlastni (25-400%)

* Tovární nastavení jsou zobrazena tučně s hvězdičkou.

¹ Auto nastaví zařízení tak, aby vypočítávalo poměr zmenšení, který nejlépe vyhovuje formátu papíru. Položka Auto je dostupná pouze v případě, že používáte ADF.

- 7 Jestliže nechcete změnit další nastavení, stiskněte **Start**.



Poznámka

Volby rozvržení stránky 2na1 (V), 2na1 (S), 2na1 (ID), 4na1 (V) a 4na1 (S) *nejsou* dostupné v nabídce **Zvětšení / Zmenšení**.

Oboustranné kopírování

Chcete-li použít funkci automatického kopírování duplex, umístěte dokument do ADF.

Pokud se během kopírování duplex objeví zpráva o Nedostatku paměti, zkuste nainstalovat další paměť. (Viz *Instalace další paměti* ►► strana 37.)

Předtím, než zahájíte oboustranné kopírování, musíte si vybrat rozvržení oboustranného kopírování z následujících možností. Rozvržení dokumentu určuje, které rozvržení oboustranného kopírování byste si měli zvolit.

Na výšku

■ Oboustranně-Oboustranně

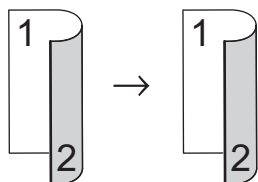

■ Jednostranně-Oboustranně otáčení po délce

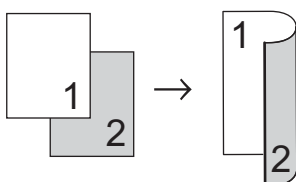

■ Oboustranně-Jednostranně otáčení po délce

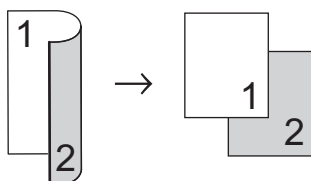

■ Jednostranně-Oboustranně otáčení po šířce

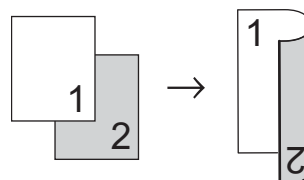

■ Oboustranně-Jednostranně otáčení po šířce

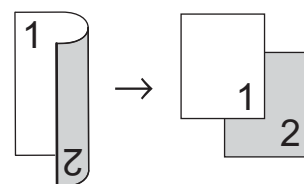

Na šířku

■ Oboustranně-Oboustranně

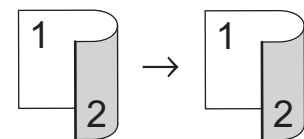

■ Jednostranně-Oboustranně otáčení po délce

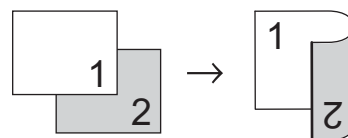

■ Oboustranně-Jednostranně otáčení po délce

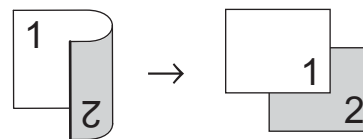

■ Jednostranně-Oboustranně otáčení po šířce

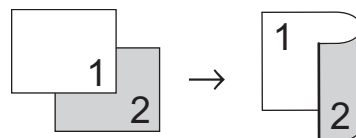

■ Oboustranně–Jednostranně otáčení po šířce

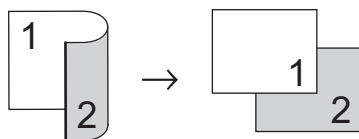

- 1 Stiskněte tlačítko **Kopirov..**
 - 2 Vložte dokument.
 - 3 Zadejte požadovaný počet kopií.
 - 4 Stisknutím tlačítka ◀ nebo ▶ zobrazte Duplexni kopirovani. Stiskněte tlačítko Duplexni kopirovani.
 - 5 Stisknutím ◀ nebo ▶ zobrazíte následující možnosti rozvržení:
2str⇒2str,
1str⇒2str Otac.po delce,
2str⇒1str Otac.po delce,
1str⇒2str Otac.po sirce,
2str⇒1str Otac.po sirce,
Vyp.
- Stiskněte požadovanou možnost.
- 6 Jestliže nechcete změnit další nastavení, stiskněte **Start**.

Výběr zásobníku

Možnost použití zásobníku lze dočasně změnit pouze pro další kopii.

- 1 Stiskněte tlačítko **Kopirov..**
 - 2 Vložte dokument.
 - 3 Zadejte požadovaný počet kopií.
 - 4 Stisknutím tlačítka ◀ nebo ▶ zobrazte Pouzit.zasob. Stiskněte tlačítko Pouzit.zasob.
 - 5 Stiskněte tlačítko DP>T1, DP>T1>T2¹, T1>DP, T1>T2>DP¹, Jen zasobnik1, Jen zasobnik2¹ nebo Jen DP.
- ¹ T2 a Jen zasobnik2 se objeví pouze v případě, že je nainstalovaný Zásobník 2.
- 6 Jestliže nechcete změnit další nastavení, stiskněte **Start**.



Poznámka

Chcete-li změnit výchozí nastavení pro Použití zásobníku ►► Základní příručka uživatele: *Použití zásobníku v režimu kopírování*

Nastavení jasu a kontrastu

Jas

Nastavením jasu lze ztmavit nebo zesvětlit kopie.

- 1 Stiskněte tlačítko **Kopírov..**
- 2 Vložte dokument.
- 3 Zadejte požadovaný počet kopií.
- 4 Stisknutím tlačítka ◀ nebo ▶ zobrazte **Jas**.
Stiskněte tlačítko **Jas**.
- 5 Stisknutím tlačítka ◀ kopii ztmavíte, stisknutím tlačítka ▶ kopii zesvětlíte.
Stiskněte tlačítko **OK**.
- 6 Jestliže nechcete změnit další nastavení, stiskněte **Start**.

Kontrast

Přizpůsobením kontrastu můžete docílit ostřejšího a živějšího vzhledu obrázku.

- 1 Stiskněte tlačítko **Kopírov..**
- 2 Vložte dokument.
- 3 Zadejte požadovaný počet kopií.
- 4 Stisknutím tlačítka ◀ nebo ▶ zobrazte **Kontrast**.
Stiskněte tlačítko **Kontrast**.
- 5 Stisknutím ◀ snížíte kontrast nebo stisknutím ▶ zvýšíte kontrast.
Stiskněte tlačítko **OK**.
- 6 Jestliže nechcete změnit další nastavení, stiskněte **Start**.

Řazení kopií

Můžete třídit vícenásobné kopie. Stránky budou kompletovány v pořadí 1 2 3, 1 2 3, 1 2 3 atd.

- 1 Stiskněte tlačítko **Kopírov..**
- 2 Vložte dokument.
- 3 Zadejte požadovaný počet kopií.
- 4 Stisknutím tlačítka ◀ nebo ▶ zobrazte **Netridit/ Tridit**.
Stiskněte tlačítko **Netridit/ Tridit**.
- 5 Stiskněte tlačítko **Tridit**.
- 6 Jestliže nechcete změnit další nastavení, stiskněte **Start** ke skenování strany.
Jestliže jste umístili dokument do ADF, zařízení naskenuje stránky a začne tisknout.

Používáte-li sklo skeneru, přejděte ke kroku 7.

- 7 Jakmile zařízení naskenuje stranu, stisknutím tlačítka **Ano** naskenujete další stránku.
- 8 Umístěte další stránku na sklo skeneru.
Stiskněte tlačítko **Start**.
Opakujte kroky 7 a 8 pro všechny stránky dokumentu.
- 9 Po naskenování všech stránek dokončete úlohu stisknutím tlačítka **Ne** v kroku 7.

Tvorba kopií N na 1 (rozvržení stránky)

Množství papíru spotřebovaného při kopírování můžete snížit pomocí funkce kopírování N na 1. Díky tomu máte možnost kopírovat dvě či čtyři stránky na jednu stránku. Chcete-li kopírovat obě strany identifikačního průkazu na jednu stranu, viz *Kopírování ID 2 na 1* ►► strana 27.

! Důležité

- Velikost papíru musí být nastavena na A4, Letter, Legal nebo Folio.
- Nastavení Enlarge/Reduce (Zvětšení/Zmenšení) nelze používat s funkcí N na 1.
- (v) znamená na výšku a (s) znamená na šířku.

- 1 Stiskněte tlačítko **Kopírov..**
- 2 Vložte dokument.
- 3 Zadejte požadovaný počet kopií.
- 4 Stisknutím tlačítka ◀ nebo ▶ zobrazíte **Soutisk**. Stiskněte tlačítko **Soutisk**.
- 5 Stisknutím tlačítka ◀ nebo ▶ zobrazíte Vyp. (1na1), 2na1 (V), 2na1 (S), 2na1 (ID)¹, 4na1 (V) nebo 4na1 (S). Stiskněte požadované tlačítko.

¹ Podrobnosti o 2na1 (ID), viz *Kopírování ID 2 na 1* ►► strana 27.
- 6 Jestliže nechcete změnit další nastavení, stiskněte **Start** ke skenování strany. Jestliže jste umístili dokument do ADF, zařízení naskenuje stránky a začne tisknout.

Používáte-li sklo skeneru, přejděte ke kroku 7.

- 7 Jakmile zařízení naskenuje stranu, stisknutím tlačítka **Ano** naskenujete další stránku.
- 8 Umístěte další stránku na sklo skeneru. Stiskněte tlačítko **Start**. Opakujte kroky 7 a 8 pro všechny stránky dokumentu.
- 9 Po naskenování všech stránek dokončete úlohu stisknutím tlačítka **Ne** v kroku 7.

Kopírujete-li z ADF:

Vložte dokument *lícem nahoru* směrem uvedeným níže:

■ 2na1(V)



■ 2na1(S)

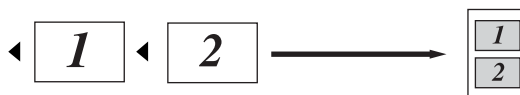

■ 4na1(V)



■ 4na1(S)



Kopírujete-li ze skla skeneru:

Umístěte dokument *lícem dolů* směrem uvedeným níže:

■ 2na1(V)



■ 2na1(S)

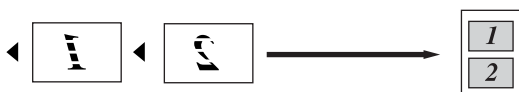

■ 4na1(V)



■ 4na1(S)



Kopírování ID 2 na 1

Můžete kopírovat obě strany vašeho identifikačního průkazu na jednu stranu a zachovat při tom původní velikost průkazu.



Poznámka

Identifikační průkaz je možné kopírovat pouze v souladu s platnými zákony. (▶▶

Příručka bezpečnosti výrobku:

Nezákonné použití kopírovacího zařízení (pouze MFC a DCP))

- 1 Stiskněte tlačítko **Kopírov..**
- 2 Umístěte svůj identifikační průkaz *lícem dolů* na levý roh skla skeneru.

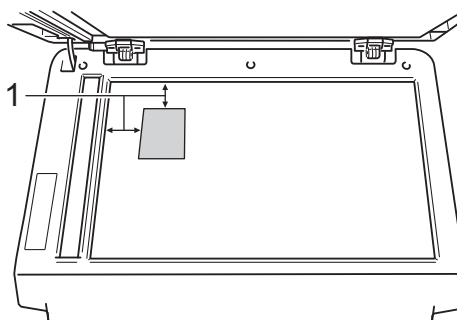

1 4 mm nebo více (nahoru, vlevo)

- Dokonce i když je na ADF umístěn nějaký dokument, zařízení v tomto režimu skenuje data ze skla skeneru.

- 3 Zadejte požadovaný počet kopií.
- 4 Stisknutím tlačítka ◀ nebo ▶ zobrazte **Soutisk**.
Stiskněte tlačítko **Soutisk**.
- 5 Stisknutím tlačítka ◀ nebo ▶ zobrazte **2na1 (ID)**.
Stiskněte tlačítko **2na1 (ID)**.
- 6 Stiskněte tlačítko **Start**.
Jakmile zařízení naskenuje první stranu průkazu, zobrazí se na displeji LCD **Prepni ID kartu Pak stiskni Start**.

- 7 Otočte identifikační průkaz a umístěte ji na levou stranu skeneru.
- 8 Stiskněte tlačítko **Start**. Zařízení oskenuje druhou stranu průkazu a vytiskne stránku.



Poznámka

Je-li vybrána možnost Kopírování ID 2 na 1, nastaví zařízení kvalitu na Foto a kontrast na (+2).

Nastavení změn jako nové výchozí hodnoty

Můžete uložit nastavení kopírování pro Kvalita, Jas a Kontrast, která používáte nejčastěji, a to jejich nastavením jako výchozí. Tato nastavení zůstanou, dokud je opět nezměníte.

- 1 Stiskněte tlačítko **Kopirov..**
- 2 Stisknutím ◀ nebo ▶ vyberete nastavení, které chcete změnit a potom stiskněte novou možnost.
Opakujte tento krok pro každé nastavení, které chcete změnit.
- 3 Po změně posledního nastavení stiskněte ◀ nebo ▶ a zobrazí se **Uložit** novou předvolbu.
Stiskněte tlačítko **Uložit** novou předvolbu.
- 4 Stiskněte tlačítko **Ano**.
- 5 Stiskněte tlačítko **Stop/Exit (Stop/Konec)**.

Obnovení všech nastavení kopírování na tovární nastavení

Všechna změněná nastavení kopírování můžete obnovit na tovární nastavení. Tato nastavení zůstanou, dokud je opět nezměníte.

- 1 Stiskněte tlačítko **Kopirov..**
- 2 Stisknutím tlačítka ◀ nebo ▶ zobrazte **Tovární nastavení**.
Stiskněte tlačítko **Tovární nastavení**.
- 3 Stiskněte tlačítko **Ano**.
- 4 Stiskněte tlačítko **Stop/Exit (Stop/Konec)**.

Nastavení oblíbených

Můžete si uložit nastavení kopírování, které používáte nejčastěji tak, že si je přidáte do oblíbených. Do oblíbených si můžete nastavit až tři možnosti.

- 1 Stiskněte tlačítko **Kopírov..**
- 2 Vyberte si možnost kopírování a nastavení, které chcete uložit.
- 3 Stisknutím tlačítka ◀ nebo ▶ zobrazte **Oblíbená nastavení**.
Stiskněte tlačítko **Oblíbená nastavení**.
- 4 Stiskněte tlačítko **Uložit**.
- 5 Stiskněte umístění, kam chcete uložit vaše nastavení pro **Oblíbené: 1**, **Oblíbené: 2** nebo **Oblíbené: 3**.
- 6 Postupujte jedním z následujících způsobů:
 - Chcete-li přejmenovat vaše nastavení, stiskněte  k odstranění znaků. Potom zadejte nový název (až 12 znaků). Stiskněte tlačítko **OK**.
 - Jestliže nechcete přejmenovat vaše nastavení, stiskněte **OK**.
- 7 Stiskněte tlačítko **Stop/Exit (Stop/Konec)**.

Načtení vašeho oblíbeného nastavení

Když jste připraveni použít jedno z vašich oblíbených nastavení, můžete je znovu aktivovat.

- 1 Stiskněte tlačítko **Kopírov..**
- 2 Stiskněte tlačítko  **Oblíbené**.
- 3 Stiskněte oblíbené nastavení, které chcete aktivovat.
- 4 Stiskněte tlačítko **Start**.

Přejmenujte vaše oblíbené nastavení

Poté, co uložíte své oblíbené nastavení, můžete je přejmenovat.

- 1 Stiskněte tlačítko **Kopírov..**
- 2 Stisknutím tlačítka ◀ nebo ▶ zobrazte **Oblíbená nastavení**.
Stiskněte tlačítko **Oblíbená nastavení**.
- 3 Stiskněte tlačítko **Přejmenovat**.
- 4 Stiskněte oblíbené nastavení, které chcete přejmenovat.
- 5 Zadejte nový název (až 12 znaků).
- 6 Stiskněte tlačítko **OK**.
- 7 Stiskněte tlačítko **Stop/Exit (Stop/Konec)**.

Čištění a kontrola zařízení

Pravidelně čistěte vnitřní i vnější část přístroje suchou látkou bez žmolků. Když vyměňujete tonerovou kazetu nebo fotoválec, nezapomeňte vyčistit vnitřek přístroje. Pokud jsou vytištěné stránky potřísněny tonerem, vyčistěte vnitřek přístroje suchou látkou bez žmolků.

! VAROVÁNÍ



- NEVKLÁDEJTE tonerovou kazetu nebo sestavu tonerové kazety a jednotky fotoválce do ohně. Mohla by vybuchnout a způsobit zranění.
- K čištění vnitřních nebo vnějších částí produktu NEPOUŽÍVEJTE hořlavé látky, jakýkoliv druh spreje nebo organická rozpouštědla / tekutiny obsahující alkohol či čpavek. Mohlo by dojít ke vzniku požáru nebo úrazu elektrickým proudem. Místo toho používejte pouze suchý, nežmolčující se hadr.

(>> Příručka bezpečnosti výrobku:
Obecná upozornění)



! Důležité

Používejte neutrální čisticí prostředky. Čištění těkavými tekutinami, jako je ředidlo nebo benzin, poškodí povrch přístroje.

Kontrola čítačů stránek

Je možné zobrazit čítače stránek přístroje pro kopírování, vytištěné stránky, hlášení a seznamy, nebo celkový počet.

- 1 Stiskněte tlačítko **Menu**.
- 2 Stisknutím tlačítka **▲** nebo **▼** zobrazte **Prist. info..**
Stiskněte tlačítko **Prist. info..**
- 3 Stiskněte tlačítko **Citac stran.**
LCD zobrazí počet stránek pro **Celkem**, **Seznam**, **Kopir** nebo **Tisk**.
- 4 Stiskněte tlačítko **Stop/Exit (Stop/Konec)**.

kontrola zbývajících životností částí

Životnost fotoválce přístroje je možné zobrazit na displeji LCD.

- 1 Stiskněte tlačítko **Menu**.
- 2 Stisknutím tlačítka **▲** nebo **▼** zobrazte **Prist. info..**
Stiskněte tlačítko **Prist. info..**
- 3 Stiskněte tlačítko **Zivotost dilu.**
- 4 Stiskněte **▲** nebo **▼** k zobrazení přibližné zbývajících životností částí **Valec**, **Zapekací pec**, **Laser**, **PF kit DP**, **PF kit 1 a PF kit 2**¹.
¹ Když je nainstalovaný **Zásobník 2**.
- 5 Stiskněte tlačítko **Stop/Exit (Stop/Konec)**.

Výměna součástí pravidelné údržby

Součástí pravidelné údržby je potřeba pravidelně vyměňovat, aby se udržela kvalita tisku. Níže uvedené součásti bude třeba vyměnit po vytištění přibližně 50 000 stránek¹ pro PF Kit DP a 100 000 stránek¹ pro PF Kit 1, PF Kit 2², fixační jednotku a laser. Až se na displeji LCD objeví následující hlášení, obraťte se na službu pro zákazníky Brother Customer Service.

Hlášení na displeji LCD	Popis
Vymen díly Zapekací pec	Vyměňte fixační jednotku.
Vymen díly Laser. jednotka	Vyměňte laserovou jednotku.
Vymen díly PF kit 1	Vyměňte soupravu na podávání papíru pro zásobník papíru.
Vymen díly PF kit 2 ²	Vyměňte soupravu podavače papíru pro spodní zásobník papíru (volitelné).
Vymen díly PF kit DP	Vyměňte soupravu na podávání papíru pro deskový podavač.

¹ Jednostranné stránky formátu A4 nebo Letter.

² Když je nainstalovaný Zásobník 2.

Balení a přeprava přístroje

⚠ VAROVÁNÍ

Zařízení je těžké a jeho hmotnost je více než 17,5 kg. Má-li se zabránit možným poraněním, měli by zařízení zvedat minimálně dva lidé. Dávejte pozor, abyste si při pokládání přístroje nepřiskřípli prsty.

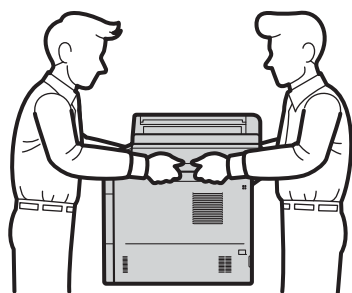

Pokud používáte Spodní zásobník, **NEPŘENÁŠEJTE** zařízení společně se Spodním zásobníkem. Zařízení není se Spodním zásobníkem pevně spojeno a mohlo by dojít ke zranění či poškození zařízení.

Poznámka

Pokud z nějakého důvodu musíte zařízení přepravovat, opatrně jej zabalte do původního balení, abyste se vyhnuli jakémukoliv poškození během přepravy. Zařízení by mělo být odpovídajícím způsobem pojištěno zprostředkovatelem přepravy.

- 1 Nechejte zařízení nejméně 10 minut zapnuto, aby zchladlo.
- 2 Po zchladnutí zařízení vypněte.
- 3 Odpojte všechny kabely a potom odpojte i kabel napájení z elektrické zásuvky.
- 4 Vložte do krabice obalový materiál (1).

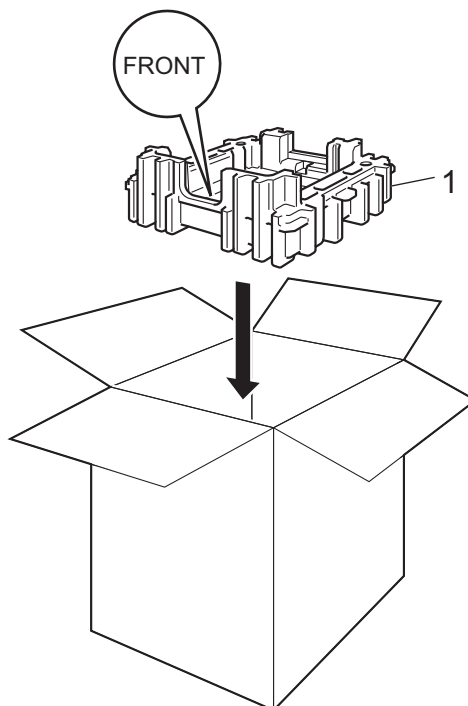

- 5 Zabalte zařízení do plastového pytle, potom jej vložte na spodní obalový materiál (1).

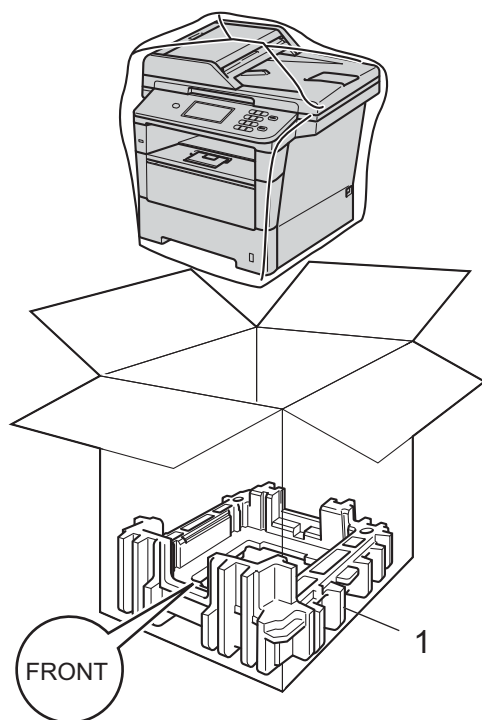

- 6 Vložte obalový materiál (2) označený „RIGHT“ na pravou stranu zařízení. Vložte obalový materiál (3) označený „LEFT“ na levou stranu zařízení. Umístěte původní napájecí kabel a vytištěné materiály do původní krabice tak, jak je uvedeno na obrázku.

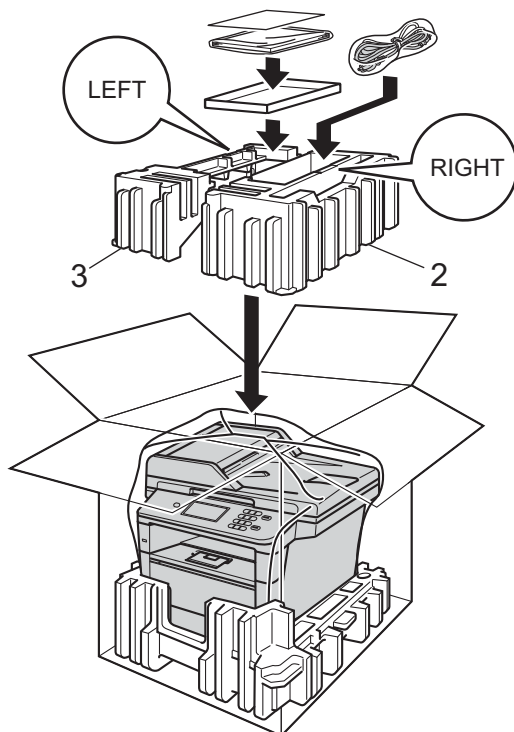

- 7 Krabici zavřete a zalepte izolepou.

- 8 <Pokud máte Spodní zásobník>
Zabalte spodní zásobník tak, jak je
uvedeno na obrázku.

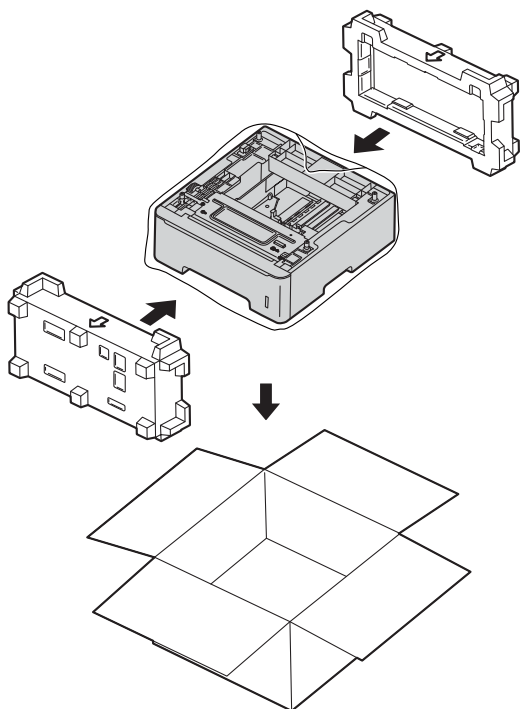

A

Volitelný zásobník papíru (LT-5400)

Je možné nainstalovat volitelný spodní zásobník, do kterého se vejde až 500 listů papíru 80 g/m².

Je-li nainstalován volitelný zásobník, vejde se do zařízení až 1 050 listů standardního papíru.

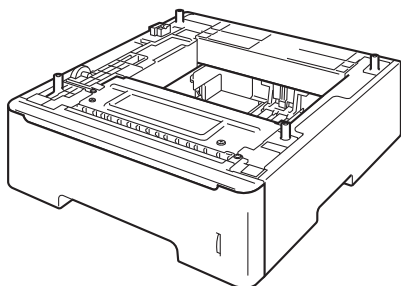

Informace o instalaci naleznete v Pokynech, které jsou dodávány s jednotkou spodního zásobníku.

VAROVÁNÍ

Pokud používáte Spodní zásobník, **NEPŘENÁŠEJTE** zařízení společně se Spodním zásobníkem. Zařízení není se Spodním zásobníkem pevně spojeno a mohlo by dojít ke zranění či poškození zařízení.

Paměťový modul

DCP-8250DN má standardní paměť 128 MB. Zařízení má jeden slot pro volitelné rozšíření paměti. Můžete zvýšit paměť až na maximum 384 MB tím, že nainstalujete jeden paměťový modul SO-DIMM (Small Outline Dual In-line Memory Module).

Typy paměti SO-DIMM

Můžete nainstalovat následující paměti SO-DIMM:

- 256 MB Kingston KTH-LJ2015/256
- 256 MB Transcend TS256MHP423A



Poznámka

- Další informace naleznete na webových stránkách společnosti Kingston Technology na adrese <http://www.kingston.com/>.
- Další informace naleznete na webových stránkách společnosti Transcend na adrese <http://www.transcend.com.tw/>.

Obecně platí, že paměti SO-DIMM musí mít následující specifikace:

Typ	144pinová s 16bitovým výstupem
Latence CAS	4
Frekvence jádra	267 MHz (533 Mb/S/Pin) či více
Kapacita	256 MB
Výška	30,0 mm
Typ paměti DRAM	DDR2 SDRAM



Poznámka

- Mohou existovat některé paměti SO-DIMM, které s přístrojem nebudou fungovat.
- Další informace se dozvíte od prodejce, u něž jste zařízení koupili, nebo u zákaznické služby společnosti Brother.

Instalace další paměti

- 1 Vypněte hlavní vypínač přístroje.
- 2 Odpojte od přístroje kabel rozhraní a potom i kabel napájení z elektrické zásuvky.



Poznámka

Před instalací nebo vyjmutím paměti SO-DIMM se přesvědčte, že je přístroj vypnutý.

- 3 Odeberte plastový kryt paměti SO-DIMM (1).

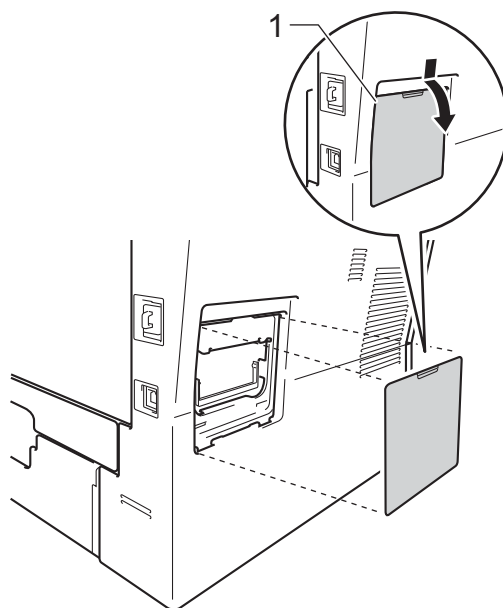

- 4 Rozbalte paměť SO-DIMM a držte ji za okraje.



Důležité

Aby nedošlo k poškození přístroje statickou elektřinou, **NEDOTÝKEJTE SE** paměťových čipů nebo povrchu modulu.

- 5 Držte paměť SO-DIMM za okraje a vyrovnajte zářezy paměti SO-DIMM s výčnělkem ve slotu. Zasuňte paměť SO-DIMM šikmo (1) a potom ji nakloňte k desce rozhraní, dokud nezapadne na místo (2).

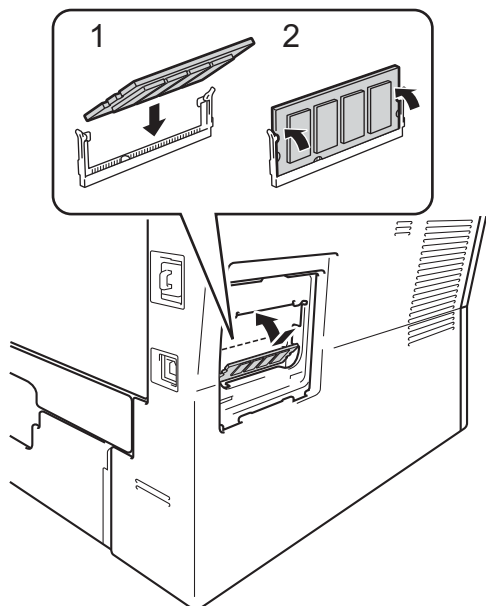

- 6 Vraťte plastový kryt paměti SO-DIMM (1) zpět.

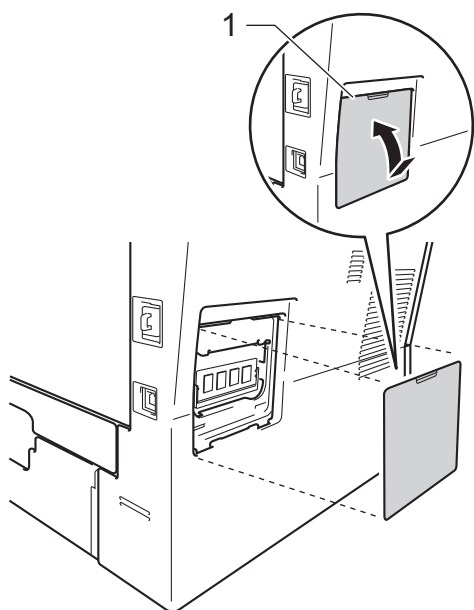

- 7 Zapojte nejprve kabel napájení přístroje zpět do elektrické zásuvky a potom připojte kabel rozhraní.

- 8 Zapněte vypínač přístroje.



Poznámka

Vytištěním stránky uživatelských nastavení, která ukazuje aktuální velikost paměti RAM, zjistíte, zda jste paměť SO-DIMM nainstalovali správně. (Viz *Jak tisknout hlášení* >> strana 20.)

Toto je zevrubný popis vlastností a pojmů, které se vyskytují v příručkách Brother. Platnost těchto vlastností závisí na modelu, který jste si zakoupili.

ADF (automatický podavač dokumentů)

Dokument lze umístit do ADF a automaticky skenovat stránku po stránce.

Číslo skupiny

Kombinace čísel Krátké volby, která jsou uložena v umístění Krátké volby pro přenos.

Displej LCD (displej z tekutých krystalů)

Displej na zařízení, který během programování na displeji zobrazuje interaktivní hlášení, a v době nečinnosti zařízení datum a čas.

Dočasná nastavení

Můžete měnit určité volby kopírování, aniž byste měnili výchozí nastavení.

Hlasitost signálu

Nastavení hlasitosti signálu, když stisknete tlačítko nebo uděláte chybu.

Jemné rozlišení

Rozlišení je 203 × 196 dpi. Používá se pro malý tisk a grafy.

Kontrast

Nastavení pro kompenzaci tmavých nebo světlých dokumentů, které dělá kopie tmavých dokumentů světlejší a světlé dokumenty tmavší.

Krátká volba

Přednastavené číslo pro jednoduché vytáčení.

OCR (optické rozeznávání znaků)

Nuance™ PaperPort™ 12SE nebo Presto! Programová aplikace PageManager převádí obraz textu na text, který můžete upravovat.

Režim nabídky

Režim programování pro změnu nastavení zařízení.

Rozlišení

Počet svislých a vodorovných řádků na palec.

Seznam uživatelských nastavení

Tištěná zpráva, která zobrazuje aktuální nastavení zařízení.

Skenování

Proces odesílání elektronického obrázku papírového dokumentu do počítače.

Stupnice šedé

Odstíny šedé jsou k dispozici pro kopírování fotografií.

Vyhledávání

Elektronický abecední seznam uložených čísel Krátké volby, čísel Skupiny a LDAP.

Zrušit úlohu

Zruší naprogramovanou tiskovou úlohu a vymaže ji z paměti zařízení.

D

Rejstřík

A		
Apple Macintosh		
Viz Příručka uživatele programů.		
C		
ControlCenter2 (pro Macintosh)		
Viz Příručka uživatele programů.		
ControlCenter4 (pro Windows®)		
Viz Příručka uživatele programů.		
D		
Displej LCD (displej z tekutých krystalů)		
jas podsvícení	4	
Dočasná nastavení kopírování	21	
H		
Hlášení	20	
Hlášení deníku	20	
jak tisknout	20	
konfigurace sítě	20	
Uživatelská nastavení	20	
I		
Informace o zařízení		
kontrola zbývajících životnosti částí	31	
počty stránek	31	
J		
Jednotka fotoválce		
kontrola (zbývajících životnost)	31	
K		
Kopírování		
dočasná nastavení	21	
Jas	25	
Kontrast	25	
Kopírování ID 2 na 1	27	
kvalita	21	
N na 1 (rozvržení stránky)	26	
použití skla skeneru	25, 26	
řazení	25	
tlačítko	21	
Tlačítko Zvětšit / Zmenšit	22	
Kvalita		
kopírování	21	
M		
Macintosh		
Viz Příručka uživatele programů.		
N		
N na 1 (rozvržení stránky)	26	
Nuance™ PaperPort™ 12SE		
Viz Příručka uživatele programů. Viz		
Nápověda aplikace Nuance™ PaperPort™		
12SE, kde naleznete informace Jak		
přistupovat k příručkám.		
O		
Oběžník		
nastavení Skupin pro	14	
Oboustranné kopírování	23	
P		
Paměť		
paměti	1	
přidání paměti DIMM (volitelné)	36	
instalace	37	
Presto! PageManager		
Viz Příručka uživatele programů. Viz též		
Nápověda v programu Presto! Aplikace		
PageManager.		
R		
Režim Hlubokého spánku	3	
Režim Spánku	2	
Režim Vypnutí	3	
Rozvržení stránky (N na 1)	26	

S

Sít'ové	
skenování	
Viz Příručka uživatele programů.	
tisk	
Viz Příručka sít'ových aplikací.	
Skenování	
Viz Příručka uživatele programů.	
Skupinové vytáčení	
nastavení Skupin pro oběžník	14
Skupiny pro oběžník	14

T

Tichý režim	4
Tisk	
hlášení	20
Viz Příručka uživatele programů.	
Tlačítko Zvětšit / Zmenšit	22
Třídít	25

U

Uživatelé s omezenými oprávněními	8
---	---

Ú

Údržba, běžná	30
kontrola zbývající životnosti částí	31
Úspora toneru	2

V

Výpadek napájení	1
------------------------	---

W

Windows®	
Viz Příručka uživatele programů.	

Z

Zabezpečení	
Blokovací funkce	
heslo správce	6
Režim veřejného uživatele	7
uživatelé s omezenými oprávněními ...	8
Blokování nastavení	12
Zmenšování	
kopie	22
Změna času	1

brother®

Navštivte nás na webových stránkách
<http://www.brother.com/>

Toto zařízení bylo schváleno k používání pouze v zemi zakoupení. Místní společnosti Brother nebo jejich prodejci poskytnou podporu pouze zařízením zakoupeným v jejich vlastních zemích.