

Uitgebreide gebruikershandleiding

DCP-8250DN



Welke handleidingen zijn er en waar kan ik deze vinden?

Welke handleiding?	Inhoud?	Waar?
Handleiding product veiligheid	Lees deze handleiding eerst. Lees de veiligheidsinstructies voor u de machine installeert. Raadpleeg deze gids voor handelsmerken en wettelijke beperkingen.	Gedrukt / in de verpakking
Installatiehandleiding	Volg de instructies voor het instellen van uw machine en installeren van de drivers en software voor het besturingssysteem en het type verbinding dat u gebruikt.	Gedrukt / in de verpakking
Beknopte gebruikershandleiding	Hier vindt u meer informatie over de basis-, kopieer-, scan- en Direct Print-functies en over het vervangen van de verbruiksartikelen. Zie tips voor het oplossen van problemen.	PDF-bestand / installatie-cd-rom / in de verpakking
Uitgebreide gebruikershandleiding	Hier vindt u meer informatie over geavanceerde functies: kopiëren, beveiliging, afdrukrapporten en het uitvoeren van routineonderhoud.	PDF-bestand / installatie-cd-rom / in de verpakking
Softwarehandleiding	Volg deze instructies voor afdrucken, scannen, netwerkscannen en het gebruik van Brother ControlCenter.	PDF-bestand / installatie-cd-rom / in de verpakking
Netwerkhandleiding	Deze handleiding biedt u nuttige informatie over bedrade netwerkinstellingen en beveiligingsinstellingen bij het gebruik van uw Brother-machine. U kunt er eveneens informatie vinden over ondersteunde protocollen voor uw machine en gedetailleerde tips voor het oplossen van problemen.	PDF-bestand / installatie-cd-rom / in de verpakking
Google cloud print handleiding	Deze handleiding biedt u informatie over het configureren van uw Brother-machine voor een Google-account en het gebruik van Google Cloud Print-services om af te drukken via het internet vanaf apparaten die gebruik maken van Gmail™ voor mobiel, GOOGLE DOCS™ voor mobiel en toepassingen voor het Chrome-besturingssysteem.	PDF-bestand / Brother Solutions Center ²
Handleiding mobiel printen/scannen voor Brother iPrint&Scan	In deze handleiding vindt u nuttige informatie over het afdrucken van JPEG- en PDF ¹ -bestanden vanaf een mobiel apparaat en scannen vanaf uw Brother-machine naar een mobiel apparaat bij verbinding met een Wi-Fi-netwerk.	PDF-bestand / Brother Solutions Center ²

Welke handleiding?	Inhoud?	Waar?
Handleiding Web Connect	In deze handleiding vindt u meer informatie over het configureren en gebruiken van uw Brother-machine voor het scannen, laden en bekijken van beelden en bestanden op bepaalde websites die deze services aanbieden.	PDF-bestand / Brother Solutions Center ²

¹ Afdrukken van PDF-bestanden wordt niet ondersteund door een Windows® Phone.

² Kijk op <http://solutions.brother.com/>.

Inhoudsopgave

1	Algemene instellingen	1
	Opslag in het geheugen.....	1
	Automatische zomer-/	
	wintertijd.....	1
	Ecologische functies	2
	Tonerbespaarstand	2
	Slaaptijd	2
	Stand diepe slaap	3
	Stroomuitschakelstand	3
	Functie van de stille stand	4
	Stille stand	4
	LCD-scherm.....	4
	De helderheid van de achtergrondverlichting instellen	4
	De dimtimer instellen voor de achtergrondverlichting	5
2	Beveiligingsfuncties	6
	Secure Function Lock 2.0	6
	Het beheerderswachtwoord instellen en wijzigen.....	7
	De modus openbare gebruiker instellen en wijzigen	8
	Beperkte gebruikers instellen en wijzigen	9
	Beveiligd functieslot aan-/	
	uitzetten	11
	Gebruikers omschakelen	12
	Instelslot.....	13
	Het wachtwoord instellen.....	13
	Het wachtwoord voor het instelslot wijzigen	14
	Instelslot in-/uitschakelen	14
3	Het adresboek gebruiken	15
	Bijkomende manieren om nummers op te slaan	15
	Groepen voor groepsverzenden instellen.....	15
	Opties voor het instellen van groepen	17
	De e-mailadressen van de groep wijzigen.....	19
	Groepsnummers verwijderen	20
4	Rapporten afdrukken	21
	Rapporten	21
	Een rapport afdrukken	21

5	Kopiëren	22
	Kopieerinstellingen	22
	Kopiëren onderbreken	22
	Kopieerkwaliteit verbeteren	22
	De gekopieerde afbeelding vergroten of verkleinen	23
	Duplexkopiëren (dubbelzijdig)	24
	Ladeselectie	25
	De helderheid en het contrast aanpassen	26
	Kopieën sorteren	26
	N op 1-kopieën maken (paginalay-out)	27
	Identiteitskaart kopiëren 2 op 1	28
	De wijzigingen instellen als de nieuwe standaardinstellingen	29
	Alle kopieerinstellingen herstellen naar de fabrieksinstellingen	29
	Uw favorieten instellen	30
A	Routineonderhoud	31
	De machine reinigen en controleren	31
	De paginatellers controleren	32
	De resterende levensduur van onderdelen controleren	32
	Periodieke onderhoudsonderdelen vervangen	33
	De machine inpakken en vervoeren	34
B	Opties	37
	Optionele papierlade (LT-5400)	37
	Geheugenbord	37
	SO-DIMM-types	37
	Extra geheugen installeren	38
C	Verklarende woordenlijst	40
D	Index	41



Opslag in het geheugen

Uw menu-instellingen zijn permanent opgeslagen, en gaan *niet* verloren in geval van een stroomstoring. Tijdelijke instellingen (bijvoorbeeld contrast) gaan *wel* verloren. Tijdens een stroomstoring worden de datum en de tijd tot 60 uur in het geheugen bewaard.

Automatische zomer-/wintertijd

U kunt de machine zo instellen dat de zomer-/wintertijd automatisch wordt gewijzigd. De machine zal automatisch in de lente een uur vooruit worden gezet en een uur terug in de herfst.

- 1 Druk op Menu.
- 2 Druk op ▲ of ▼ om Stand. instel. weer te geven.
Druk op Stand. instel..
- 3 Druk op Datum&Tijd.
- 4 Druk op Aut. zomertijd.
- 5 Druk op Aan of Uit.
- 6 Druk op **Stop/Eindigen**.

Ecologische functies

Tonerbespaarstand

Met deze functie kunt u toner besparen. Wanneer u de tonerbespaarstand op **Aan** zet, worden de afdrucken lichter. De standaardinstelling is **Uit**.

- 1 Druk op **Menu**.
- 2 Druk op **▲** of **▼** om **Standaardinst.** weer te geven.
Druk op **Standaardinst..**
- 3 Druk op **▲** of **▼** om **Ecologie** weer te geven.
Druk op **Ecologie**.
- 4 Druk op **Toner besparen**.
- 5 Druk op **Aan** of **Uit**.
- 6 Druk op **Stop/Eindigen**.



Opmerking

We raden u af de tonerbespaarstand te gebruiken voor het afdrucken van foto's of afbeeldingen in grijstinten.

Slaaptijd

Door de slaapstand te gebruiken, kunt u het energieverbruik verminderen. Wanneer de machine zich in de slaapstand (energiebesparende stand) bevindt, gedraagt deze zich alsof de machine is uitgeschakeld. De machine wordt geactiveerd en begint af te drukken wanneer deze een afdruktaak ontvangt.

U kunt kiezen hoe lang de machine inactief moet zijn voor deze overschakelt naar de slaapstand.

De timer zal herstarten als er een handeling wordt uitgevoerd op de machine, zoals een afdruktaak ontvangen of een kopie maken. De standaardinstelling is 3 minuten.

Wanneer de machine overschakelt naar de slaapstand, wordt de achtergrondverlichting van het LCD-scherm uitgeschakeld.

- 1 Druk op **Menu**.
- 2 Druk op **▲** of **▼** om **Standaardinst.** weer te geven.
Druk op **Standaardinst..**
- 3 Druk op **▲** of **▼** om **Ecologie** weer te geven.
Druk op **Ecologie**.
- 4 Druk op **Tijd slaapstand**.
- 5 Voer met behulp van de kiestoetsen op het Touchscreen in hoe lang (0-90 minuten) de machine inactief moet zijn alvorens naar de slaapstand over te schakelen.
Druk op **OK**.
- 6 Druk op **Stop/Eindigen**.

Stand diepe slaap

Als de machine zich in de slaapstand bevindt en gedurende een bepaalde tijd geen opdrachten ontvangt, schakelt de machine automatisch over naar de stand diepe slaap. In de diepe slaapstand wordt er minder energie verbruikt dan in de slaapstand. De machine wordt geactiveerd wanneer deze een afdruktaak ontvangt.

Wanneer de diepe slaapstand geactiveerd is op de machine, is de achtergrondverlichting van het LCD-scherm uitgeschakeld en is de Home-toets gedimd.

Als er beveiligde afdrukgegevens aanwezig zijn in de machine, schakelt deze niet over naar de diepe slaapstand.

Stroomuitschakelstand

Als de stand diepe slaap gedurende 4 uur geactiveerd is, schakelt de machine automatisch over naar de stroomuitschakelstand en licht de Home-toets lichtgroen op. In de stroomuitschakelstand verbruikt de machine het minste energie (ongeveer 0,45 W). Druk op het aanraakscherm om de machine te activeren.

U kunt de stroomuitschakelstand in- of uitschakelen door de volgende stappen te volgen:

- 1 Druk op **Menu**.
- 2 Druk op **▲** of **▼** om **Standaardinst.** weer te geven.
Druk op **Standaardinst..**
- 3 Druk op **▲** of **▼** om **Ecologie** weer te geven.
Druk op **Ecologie**.
- 4 Druk op **Aut. uitschak..**
- 5 Druk op **Aan** of **Uit**.
- 6 Druk op **Stop/Eindigen**



Opmerking

De machine schakelt niet over naar de stroomuitschakelstand wanneer deze aangesloten is op een bedraad netwerk of wanneer er beveiligde afdrukgegevens aanwezig zijn in het geheugen.

Functie van de stille stand

Stille stand

Door de stille stand te gebruiken, kunt u het lawaai tijdens het afdrukken verminderen. Wanneer Stille modus Aan staat, daalt de afdruksnelheid. De standaardinstelling is Uit.

- 1 Druk op Menu.
- 2 Druk op ▲ of ▼ om Standaardinst. weer te geven.
Druk op Standaardinst..
- 3 Druk op ▲ of ▼ om Stille modus weer te geven.
Druk op Stille modus.
- 4 Druk op Aan of Uit.
- 5 Druk op **Stop/Eindigen**.

LCD-scherm

De helderheid van de achtergrondverlichting instellen

U kunt de helderheid van de LCD-achtergrondverlichting aanpassen. Als u het LCD-scherm moeilijk kunt lezen, kunt u dit oplossen door de helderheidsinstelling te wijzigen.

- 1 Druk op Menu.
- 2 Druk op ▲ of ▼ om Standaardinst. weer te geven.
Druk op Standaardinst..
- 3 Druk op ▲ of ▼ om LCD instell. weer te geven.
Druk op LCD instell..
- 4 Druk op Schermverlicht.
- 5 Druk op Licht, Half of Donker.
- 6 Druk op **Stop/Eindigen**.

De dimtimer instellen voor de achtergrondverlichting

U kunt instellen hoe lang de LCD-achtergrondverlichting ingeschakeld blijft nadat u terugkeert naar het scherm Gereed.

- 1 Druk op **Menu**.
- 2 Druk op **▲** of **▼** om **Standaardinst.** weer te geven.
Druk op **Standaardinst..**
- 3 Druk op **▲** of **▼** om **LCD instell. weer** te geven.
Druk op **LCD instell..**
- 4 Druk op **Lichtdim-timer**.
- 5 Druk op **10 Sec.**, **20 Sec.**, **30 Sec.** of **Uit**.
- 6 Druk op **Stop/Eindigen**.

Secure Function Lock 2.0

Met de functie Beveiligd functieslot beperkt u openbare toegang tot de volgende machinefuncties:

- Kopie
- Scannen ¹
- Direct afdrukken
- Afdrukken ²
- Paginalimiet ³
- Web Connect

¹ Scannen omvat scanopdrachten verzonden via Brother iPrint&Scan.

² Afdrukken omvat afdruktaken via Google Cloud Print en Brother iPrint&Scan.

³ Paginalimiet wordt geconfigureerd met behulp van Beheer via een webbrowser.

Met deze functie kunt u ook toegang tot menu-instellingen beperken om te voorkomen dat gebruikers de gebruikersgedefinieerde standaardinstellingen wijzigen.

Voordat u de beveiligingsfuncties gebruikt, moet u eerst een beheerderswachtwoord invoeren.

Toegang tot beperkte handelingen kan worden geactiveerd door het creëren van een beperkte gebruiker. Beperkte gebruikers moeten een wachtwoord invoeren om de machine te gebruiken.

Schrijf uw wachtwoord op een geheime plaats op. Als u het wachtwoord vergeet, moet het wachtwoord dat is opgeslagen in de machine worden gereset. Neem contact op met de klantendienst van Brother voor informatie over het resetten van het wachtwoord.



Opmerking

- U kunt het beveiligd functieslot handmatig instellen via het bedieningspaneel of met Beheer via een webbrowser of met BRAdmin Professional 3 (uitsluitend Windows®). Wij raden u aan om deze functie in te stellen met Beheer via een webbrowser of BRAdmin Professional 3 (alleen Windows®). (➤➤ Netwerkhandleiding)
- Alleen beheerders kunnen beperkingen instellen en wijzigingen aanbrengen voor iedere gebruiker.

Het beheerderswachtwoord instellen en wijzigen

Het wachtwoord instellen

Het wachtwoord dat u in deze stappen instelt, is voor de beheerder. Dit wachtwoord wordt gebruikt om gebruikers in te stellen en om het Beveiligd functieslot aan of uit te zetten. (Zie *Beperkte gebruikers instellen en wijzigen* >> pagina 9 en *Beveiligd functieslot aan-/uitzetten* >> pagina 11.)



Opmerking

Schrijf het beheerderswachtwoord op een geheime plaats op. Als u het verkeerde wachtwoord invoert, wordt op het LCD-scherm **Fout wachtwoord** weergegeven. Voer het juiste wachtwoord opnieuw in. Als u het wachtwoord bent vergeten, neemt u contact op met uw Brother-leverancier voor service.

- 1 Druk op **Menu**.
- 2 Druk op **▲** of **▼** om **Standaardinst.** weer te geven.
Druk op **Standaardinst..**
- 3 Druk op **▲** of **▼** om **Beveiliging** weer te geven.
Druk op **Beveiliging**.
- 4 Druk op **Functieslot**.
- 5 Toets een viercijferig nummer voor het wachtwoord in met behulp van de toetsen op het Touchscreen.
Druk op **OK**.
- 6 Voer het wachtwoord opnieuw in wanneer op het LCD-scherm **Nogmaals:** wordt weergegeven.
Druk op **OK**.
- 7 Druk op **Stop/Eindigen**.

Het wachtwoord wijzigen

- 1 Druk op **Menu**.
- 2 Druk op **▲** of **▼** om **Standaardinst.** weer te geven.
Druk op **Standaardinst..**
- 3 Druk op **▲** of **▼** om **Beveiliging** weer te geven.
Druk op **Beveiliging**.
- 4 Druk op **Functieslot**.
- 5 Druk op **Wachtw. inst..**
- 6 Toets het opgeslagen viercijferige wachtwoord in met behulp van de toetsen op het Touchscreen.
Druk op **OK**.
- 7 Toets een viercijferig nummer voor het nieuwe wachtwoord in met behulp van de toetsen op het Touchscreen.
Druk op **OK**.
- 8 Voer het wachtwoord opnieuw in wanneer op het LCD-scherm **Nogmaals:** wordt weergegeven.
Druk op **OK**.
- 9 Druk op **Stop/Eindigen**.

De modus openbare gebruiker instellen en wijzigen

De modus openbare gebruiker beperkt de functies die beschikbaar zijn voor openbare gebruikers. Openbare gebruikers hoeven geen wachtwoord in te voeren om toegang te krijgen tot de functies die via deze instelling beschikbaar zijn. U kunt een openbare gebruiker instellen.

- 1 Druk op **Menu**.
- 2 Druk op **▲** of **▼** om **Standaardinst.** weer te geven.
Druk op **Standaardinst..**
- 3 Druk op **▲** of **▼** om **Beveiliging** weer te geven.
Druk op **Beveiliging**.
- 4 Druk op **Funcitieslot**.
- 5 Druk op **Id instellen**.
- 6 Toets het beheerderswachtwoord in met behulp van de toetsen op het Touchscreen.
Druk op **OK**.
- 7 Druk op **▲** of **▼** om **Openbaar** weer te geven.
Druk op **Openbaar**.

- 8 Ga op een van de volgende manieren te werk:
 - Om een openbare gebruiker in te stellen, drukt u als volgt op **Activeren** of **Deactiveren** voor elke handeling: druk op **Kopie**. Druk dan op **Activeren** of **Deactiveren**. Als u **Kopie** hebt ingesteld, herhaalt u deze stappen voor **Scan**, **Direct afdrukken**, **Afdrukken** en **Web Connect**.
 - Om de instellingen voor openbare gebruikers te wijzigen, drukt u op **▲** of **▼** om de instelling weer te geven die u wilt wijzigen. Druk op de instelling en druk vervolgens op **Activeren** of **Deactiveren**. Herhaal deze stap tot u klaar bent met het wijzigen van instellingen.
- 9 Druk op **Stop/Eindigen**.

Beperkte gebruikers instellen en wijzigen

U kunt gebruikers met een wachtwoord instellen en de voor hen beschikbare functies beperken. U kunt met Beheer via een webbrowser of BRAdmin Professional 3 (alleen Windows®) meer geavanceerde beperkte rechten instellen, zoals paginateller of de aanmeldnaam van de pc-gebruiker. (➤➤ Netwerkhandleiding) U kunt tot 25 beperkte gebruikers instellen.

Beperkte gebruikers instellen

- 1 Druk op Menu.
- 2 Druk op ▲ of ▼ om Standaardinst. weer te geven.
Druk op Standaardinst..
- 3 Druk op ▲ of ▼ om Beveiliging weer te geven.
Druk op Beveiliging.
- 4 Druk op Functieslot.
- 5 Druk op Id instellen.
- 6 Toets het viercijferige beheerderswachtwoord in met behulp van de toetsen op het Touchscreen.
Druk op OK.
- 7 Druk op ▲ of ▼ om GebruikerXX weer te geven.
Druk op GebruikerXX.
- 8 Toets de gebruikersnaam in met behulp van de toetsen op het Touchscreen. (➤➤ Beknopte gebruikershandleiding: *Tekst invoeren*)
Druk op OK.
- 9 Toets een viercijferig gebruikerswachtwoord in met behulp van de toetsen op het Touchscreen.
Druk op OK.

- 10 Om een beperkte gebruiker in te stellen, drukt u als volgt op Activeren of Deactiveren voor elke handeling: druk op Kopie. Druk dan op Activeren of Deactiveren. Als u Kopie hebt ingesteld, herhaalt u deze stappen voor Scan, Direct afdrucken, Afdrucken en Web Connect.

- 11 Druk op  en herhaal stappen 7 tot 10 om elke extra gebruiker en elk extra wachtwoord in te voeren.

- 12 Druk op Stop/Eindigen.



Opmerking

U kunt niet dezelfde naam gebruiken als een andere gebruikersnaam.

De gebruikersnaam, het wachtwoord of de instellingen wijzigen voor beperkte gebruikers

- 1 Druk op Menu.
- 2 Druk op ▲ of ▼ om Standaardinst. weer te geven.
Druk op Standaardinst..
- 3 Druk op ▲ of ▼ om Beveiliging weer te geven.
Druk op Beveiliging.
- 4 Druk op Functieslot.
- 5 Druk op Id instellen.
- 6 Toets het viercijferige beheerderswachtwoord in met behulp van de toetsen op het Touchscreen.
Druk op OK.
- 7 Druk op ▲ of ▼ om de bestaande beperkte gebruiker die u wilt wijzigen weer te geven.
Druk op de gebruikersnaam.

- 8 Druk op **Wijzigen**.
Om de gebruikersnaam te wijzigen, voert u een nieuwe gebruikersnaam in met behulp van de toetsen op het Touchscreen. (►► Beknopte gebruikershandleiding: *Tekst invoeren*)
Druk op **OK**.
- 9 Om het wachtwoord te wijzigen, voert u een nieuw viercijferig gebruikerswachtwoord in met behulp van de toetsen op het Touchscreen.
Druk op **OK**.
- 10 Om de instellingen voor een beperkte gebruiker te wijzigen, drukt u op ▲ of ▼ om de instelling weer te geven die u wilt wijzigen. Druk op de instelling en druk vervolgens op **Activeren** of **Deactiveren**. Herhaal deze stap tot u klaar bent met het doorvoeren van wijzigingen.
- 11 Druk op **Stop/Eindigen**.



Opmerking

U kunt niet dezelfde naam gebruiken als een andere gebruikersnaam.

Bestaande beperkte gebruikers resetten

- 1 Druk op **Menu**.
- 2 Druk op ▲ of ▼ om **Standaardinst.** weer te geven.
Druk op **Standaardinst..**
- 3 Druk op ▲ of ▼ om **Beveiliging** weer te geven.
Druk op **Beveiliging**.
- 4 Druk op **Functieslot**.
- 5 Druk op **Id instellen**.
- 6 Toets het viercijferige beheerderswachtwoord in met behulp van de toetsen op het Touchscreen.
Druk op **OK**.

- 7 Druk op ▲ of ▼ om de bestaande beperkte gebruiker die u wilt wijzigen te resetten.
Druk op de gebruikersnaam.
- 8 Druk op **Reset**.
- 9 Druk op **Ja** om de bestaande beperkte gebruiker te resetten.
- 10 Druk op **Stop/Eindigen**.

Beveiligd functieslot aan-/ uitzetten

Beveiligd functieslot aanzetten

- 1 Druk op **Menu**.
- 2 Druk op **▲** of **▼** om **Standaardinst.** weer te geven.
Druk op **Standaardinst..**
- 3 Druk op **▲** of **▼** om **Beveiliging** weer te geven.
Druk op **Beveiliging**.
- 4 Druk op **Functieslot**.
- 5 Druk op **Slot Uit⇒Aan**.
- 6 Toets het opgeslagen viercijferige beheerderswachtwoord in met behulp van de toetsen op het Touchscreen.
Druk op **OK**.

Beveiligd functieslot uitzetten

- 1 Druk op **Openbaar** of **xxxxxx** (waarbij **xxxxx** de gebruikersnaam is).
- 2 Druk op **Slot Aan⇒Uit**.
- 3 Toets het opgeslagen viercijferige beheerderswachtwoord in met behulp van de toetsen op het Touchscreen.
Druk op **OK**.



Opmerking

Als u het verkeerde wachtwoord invoert, wordt op het LCD-scherm **Fout wachtwoord weergegeven**. Voer het juiste wachtwoord opnieuw in.

Gebruikers omschakelen

Met deze instelling kunt u schakelen tussen de geregistreerde gebruikers met beperkte rechten of de openbare modus als het beveiligd functieslot is ingeschakeld.

De modus beperkte gebruiker wijzigen

- 1 Druk op `Openbaar` of `xxxxxx` (waarbij `xxxxxx` de gebruikersnaam is). Druk op `WijzigGebruiker`.
- 2 Druk op `▲` of `▼` om uw gebruikersnaam weer te geven.
- 3 Druk op uw gebruikersnaam.
- 4 Toets het opgeslagen viercijferige gebruikerswachtwoord in met behulp van de toetsen op het Touchscreen. Druk op `OK`.



Opmerking

- Als het huidige ID niet gemachtigd is om de gewenste functie te gebruiken, wordt `ToegangGeweigerd` weergegeven op het LCD-scherm.
 - Als er een paginabeperking is ingesteld voor uw ID en u het maximale aantal pagina's al hebt bereikt, wordt `Limiet overschreden` weergegeven op het LCD-scherm wanneer u gegevens afdrukt. Contacteer uw beheerder om uw instellingen voor het beveiligd functieslot te controleren.
-

De openbare modus wijzigen

- 1 Druk op `xxxxxx`. (waarbij `xxxxxx` de gebruikersnaam is).
- 2 Druk op `Ga naar Openb..`



Opmerking

- Als een gebruiker met beperkte rechten klaar is met het gebruik van de machine, schakelt deze binnen een minuut terug naar de openbare modus.
 - Als de gewenste functie beperkt is voor alle gebruikers, wordt `ToegangGeweigerd` weergegeven op het LCD-scherm. De machine keert terug naar de stand `Gereed` en u hebt dan geen toegang tot de functie die u wilt gebruiken.
-

Instelslot

Met het instelslot kunt u een wachtwoord instellen om ervoor te zorgen dat andere personen niet per ongeluk uw machine-instellingen wijzigen.

Schrijf uw wachtwoord op een geheime plaats op. Als u het wachtwoord vergeet, moeten de wachtwoorden die zijn opgeslagen in de machine worden gereset. Neem contact op met uw beheerder of met de klantendienst van Brother.

Terwijl het Instelslot Aan is, hebt u geen toegang tot de knop **Menu** en kunt u de nummers in het adresboek niet bewerken. U kunt wel nog de knop **Adresboek** gebruiken om e-mailberichten te sturen naar eerder opgeslagen nummers.

Het wachtwoord instellen

- 1 Druk op **Menu**.
- 2 Druk op **▲** of **▼** om **Standaardinst.** weer te geven.
Druk op **Standaardinst..**
- 3 Druk op **▲** of **▼** om **Beveiliging weer** te geven.
Druk op **Beveiliging**.
- 4 Druk op **Instelblokk..**
- 5 Toets een viercijferig nummer voor het wachtwoord in met behulp van de toetsen op het Touchscreen.
Druk op **OK**.
- 6 Voer het wachtwoord opnieuw in wanneer op het LCD-scherm **Nogmaals:** wordt weergegeven.
Druk op **OK**.
- 7 Druk op **Stop/Eindigen**.

Het wachtwoord voor het instelslot wijzigen

- 1 Druk op **Menu**.
- 2 Druk op **▲** of **▼** om **Standaardinst.** weer te geven.
Druk op **Standaardinst..**
- 3 Druk op **▲** of **▼** om **Beveiliging** weer te geven.
Druk op **Beveiliging**.
- 4 Druk op **Instelblokk..**
- 5 Druk op **Wachtw. inst..**
- 6 Toets het opgeslagen viercijferige wachtwoord in met behulp van de toetsen op het Touchscreen.
Druk op **OK**.
- 7 Toets een viercijferig nummer voor het nieuwe wachtwoord in met behulp van de toetsen op het Touchscreen.
Druk op **OK**.
- 8 Voer het wachtwoord opnieuw in wanneer op het LCD-scherm **Nogmaals:** wordt weergegeven.
Druk op **OK**.
- 9 Druk op **Stop/Eindigen**.

Instelslot in-/uitschakelen

Als u een verkeerd wachtwoord invoert terwijl u onderstaande instructies volgt, wordt op het LCD-scherm **Fout wachtwoord** weergegeven. Voer het juiste wachtwoord opnieuw in.

Instelslot inschakelen

- 1 Druk op **Menu**.
- 2 Druk op **▲** of **▼** om **Standaardinst.** weer te geven.
Druk op **Standaardinst..**
- 3 Druk op **▲** of **▼** om **Beveiliging** weer te geven.
Druk op **Beveiliging**.
- 4 Druk op **Instelblokk..**
- 5 Druk op **Slot Uit⇒Aan**.
- 6 Toets het opgeslagen viercijferige beheerderswachtwoord in met behulp van de toetsen op het Touchscreen.
Druk op **OK**.

Het LCD-scherm zal sloten tonen op de knoppen **Instelblokk.** en **Menu**.

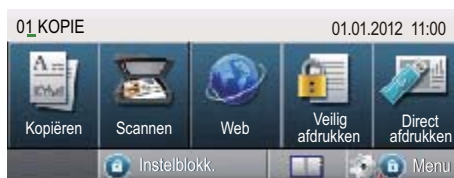

Instelslot uitschakelen

- 1 Druk op **Instelblokk.** op het LCD-scherm.
- 2 Toets het opgeslagen viercijferige beheerderswachtwoord in met behulp van de toetsen op het Touchscreen.
Druk op **OK**.

Bijkomende manieren om nummers op te slaan

Groepen voor groepsverzenden instellen

Als het vaak voorkomt dat u dezelfde scangegevens naar verschillende e-mailadressen wilt verzenden, kunt u een groep aanmaken.

Groepen worden opgeslagen onder een snelkiesnummer. Iedere groep gebruikt een snelkiesnummer. U kunt vervolgens de e-mail verzenden naar alle nummers in een groep door het snelkiesnummer in te voeren. Druk op **E-mail verzenden** en druk vervolgens op **Start**.

Voordat u nummers aan een groep kunt toevoegen, moeten deze als snelkiesnummers worden opgeslagen. U kunt maximaal 20 kleine groepen hebben, of max. 331 nummers voor één grote groep.

Een lijst met beschikbare opties voor het instellen van groepsnummers vindt u in de tabel op pagina 17.

- 1 Druk op  (adresboek).
- 2 Druk op **Bewerken**.
- 3 Druk op **Groepen inst.** (Snelkiezen) afhankelijk van waar u de nieuwe groep wilt opslaan.



Opmerking

De machine kent automatisch een beschikbaar snelkiesnummer toe aan de nieuwe groep.

- 4 Ga op een van de volgende manieren te werk:
 - Druk op **OK** om het weergegeven snelkiesnummer te aanvaarden.
 - Voer een nieuw nummer in met behulp van de toetsen op het Touchscreen.
Druk op **OK**.
- 5 Toets de groepsnaam (tot 15 tekens) in met behulp van de toetsen op het Touchscreen.
Druk op  om cijfers, letters of speciale tekens te kiezen. (➤➤)
Beknopte gebruikershandleiding: *Tekst invoeren*
Druk op **OK**.
- 6 Ga op een van de volgende manieren te werk:
 - Druk op **OK** om het weergegeven groepsnummer te aanvaarden.
 - Voer een nieuw groepsnummer in met behulp van de toetsen op het Touchscreen.
Druk op **OK**.
- 7 Om het registratietype en het bestandstype te selecteren, drukt u op **◀ of ▶** om
E-mail Z/W PDF,
E-mail Z/W TIFF,
E-mail kleur PDF,
E-mail kleur JPEG,
E-mail kleur XPS,
E-mail grijs PDF,
E-mail grijs JPEG,
E-mail grijs XPS weer te geven.
Druk op de gewenste optie.

- 8 Voeg snelkiesnummers toe aan de groep door het selectievakje te selecteren zodat er een rood vinkje weergegeven wordt.
Als u de nummers in alfabetische volgorde wilt weergeven, drukt u op .
Druk op OK.



Opmerking

Snelkiesnummers beginnen met #.

- 9 Om de scanresolutie te selecteren voor het groepsnummer, gaat u naar de juiste stap zoals weergegeven in de volgende tabel.

Optie geselecteerd in stap 7	Ga naar stap
E-mail Z/W PDF	10
E-mail Z/W TIFF	
E-mail kleur PDF	
E-mail kleur JPEG	11
E-mail kleur XPS	
E-mail grijs PDF	
E-mail grijs JPEG	12
E-mail grijs XPS	

- 10 Selecteer de resolutie uit 300 dpi, 200 dpi of 200 x 100 dpi.
- Als u E-mail Z/W PDF hebt gekozen, gaat u naar stap 13.
 - Als u E-mail Z/W TIFF hebt gekozen, gaat u naar stap 14.

- 11 Selecteer de resolutie uit 100 dpi, 200 dpi, 300 dpi, 600 dpi of Automatisch.
- Als u E-mail kleur PDF hebt gekozen, gaat u naar stap 13.
 - Als u E-mail kleur JPEG of E-mail kleur XPS hebt gekozen, gaat u naar 14.

- 12 Selecteer de resolutie uit 100 dpi, 200 dpi, 300 dpi of Automatisch.
- Als u E-mail grijs PDF hebt gekozen, gaat u naar stap 13.
 - Als u E-mail grijs JPEG of E-mail grijs XPS hebt gekozen, gaat u naar 14.

- 13 Selecteer het type PDF dat zal worden gebruikt voor het versturen van e-mails uit PDF, PDF/A, Veilige PDF of Ondert. PDF.



Opmerking

Als u Veilige PDF selecteert, wordt u gevraagd een wachtwoord van vier cijfers (tussen 0 en 9) op de machine in te voeren voordat met scannen wordt begonnen.

- 14 Druk op OK om te bevestigen.
- 15 Druk op **Stop/Eindigen**.

Opties voor het instellen van groepen

Het volgende schema toont de bijkomende opties voor het instellen van Groepsnummers. Wanneer u een nummer opslaat, vraagt het LCD-scherm u te kiezen uit de opties die worden weergegeven in de volgende stappen.

Stap 1 Groepslocatie invoeren	Stap 2 Groepsnaam invoeren	Stap 3 Groepsnummer invoeren	Stap 4 Registratietype selecteren (Kiestype)	Stap 5 Opgeslagen snelkiesnummers toevoegen aan de groep	Stap 6 Resolutie selecteren	Stap 7 Bestandstype selecteren
Snelkiezen	(Naam) Druk op OK	(1 tot 20)	E-mail Z/W PDF	E-mailadres	300 dpi, 200 dpi, 200 x 100 dpi	PDF, PDF/A, Veilige PDF, Ondert. PDF
			E-mail Z/W TIFF		300 dpi, 200 dpi, 200 x 100 dpi	-
			E-mail kleur PDF		100 dpi, 200 dpi, 300 dpi, 600 dpi, Automatisch	PDF, PDF/A, Veilige PDF, Ondert. PDF
			E-mail kleur JPEG		100 dpi, 200 dpi, 300 dpi, 600 dpi, Automatisch	-
			E-mail kleur XPS		100 dpi, 200 dpi, 300 dpi, 600 dpi, Automatisch	-
			E-mail grijs PDF		100 dpi, 200 dpi, 300 dpi, Automatisch	PDF, PDF/A, Veilige PDF, Ondert. PDF
			E-mail grijs JPEG		100 dpi, 200 dpi, 300 dpi, Automatisch	-
			E-mail grijs XPS		100 dpi, 200 dpi, 300 dpi, Automatisch	-



Opmerking

- PDF/A is een PDF-bestandsindeling voor langetermijnopslag. Deze indeling bevat alle nodige informatie om het document opnieuw te kunnen opvragen na een lange opslagtermijn.
- Secure PDF is een PDF-bestandsindeling die beveiligd is met een wachtwoord.
- Een Signed PDF is een PDF-bestandsindeling die knoeien met gegevens en het zich vals voordoen als een auteur helpt te voorkomen door een digitaal certificaat te integreren in het document. Als u kiest voor Signed PDF, moet u een certificaat installeren op uw machine met behulp van Beheer via een webbrowser.

Selecteer **Ondertek. PDF** bij **Beheerder** in Beheer via een webbrowser. (Een certificaat installeren >> Netwerkhandleiding)

De e-mailadressen van de groep wijzigen

U kunt een reeds opgeslagen groep wijzigen.

Een groepsnaam, resolutie of PDF-type wijzigen

- 1 Druk op  (adresboek).
- 2 Druk op **Bewerken**.
- 3 Druk op **Wijzigen**.
- 4 Druk op ▲ of ▼ om de groep die u wilt wijzigen weer te geven.
Druk op de groep.
- 5 U kunt de groepsinstellingen wijzigen:
 - Als u **Naam** kiest toetst u de naam (tot 15 tekens) in met behulp van de toetsen op het Touchscreen.
Druk op **OK**.
 - Als u **Resolutie** kiest, drukt u op een van de beschikbare resolutieopties op het LCD-scherm.
 - Als u **PDF-type** kiest, drukt u op een van de beschikbare bestandstypeopties op het LCD-scherm.

De nieuwe instelling wordt weergegeven op het LCD-scherm.



Opmerking

De opgeslagen naam wijzigen:

Als u een teken wilt wijzigen, drukt u op ◀ of ▶ om de cursor onder het teken te plaatsen dat u wilt wijzigen, en drukt u vervolgens op . Voer het teken opnieuw in.

- 6 Wanneer u klaar bent met het aanbrengen van wijzigingen aan de groep, drukt u op **OK**.

- 7 Druk op **Stop/Eindigen**.

Adressen toevoegen aan een groep of verwijderen uit een groep

- 1 Druk op  (adresboek).
- 2 Druk op **Bewerken**.
- 3 Druk op **Wijzigen**.
- 4 Druk op ▲ of ▼ om de groep die u wilt wijzigen weer te geven.
Druk op de groep.
- 5 Druk op **Toev/verw**.
- 6 Druk op ▲ of ▼ om het nummer weer te geven dat u wilt toevoegen of verwijderen.
- 7 Druk op het selectievakje van elk nummer dat u wilt toevoegen om het aan te vinken.
Druk op het selectievakje van elk nummer dat u wilt verwijderen om het uit te vinken.
Druk op **OK** om te bevestigen.
- 8 Druk op **OK**.
- 9 Druk op **Stop/Eindigen**.

Groepsnummers verwijderen

U kunt een reeds opgeslagen groepsnummer verwijderen.

- 1 Druk op  (adresboek).
- 2 Druk op **Bewerken**.
- 3 Druk op **Verwijder**.
- 4 Druk op **▲** of **▼** om de groep die u wilt verwijderen weer te geven.
Druk op het selectievakje van de groep die u wilt verwijderen om deze aan te vinken.
Druk op **OK**.
- 5 Wanneer **Gegevens wissen?** wordt weergegeven op het LCD-scherm, voert u één van de volgende handelingen uit:
 - Druk op **Ja** om de groep te verwijderen.
 - Druk op **Nee** om af te sluiten zonder de groep te verwijderen.
- 6 Druk op **Stop/Eindigen**.

Rapporten

De volgende rapporten zijn beschikbaar:

- 1 **Journalrapport**
Hiermee kunt u een lijst afdrukken met informatie over de laatste 200 verzonden e-mails.
(TX: verzonden.)
- 2 **Gebruikersinst**
Drukt een lijst met de huidige instellingen af.
- 3 **Netwerk Conf.**
Drukt een lijst met uw netwerkinstellingen af.
- 4 **Drumdot afdrukken**
Drukt de drumcontrolepagina af voor het oplossen van problemen met afgedrukte documenten waarop punten te zien zijn.

Een rapport afdrukken

- 1 Druk op **Menu**.
- 2 Druk op **▲** of **▼** om **Print lijsten** weer te geven.
Druk op **Print lijsten**.
- 3 Druk op het rapport dat u wilt afdrukken.
- 4 Druk op **Start**.
- 5 Druk op **Stop/Eindigen**.

Kopieerinstellingen

U kunt de kopieerinstellingen tijdelijk wijzigen voor de volgende kopie.

Druk op **Kopiëren** op het Touchscreen en vervolgens op ◀ of ▶ om door de kopieerinstellingen te bladeren. Wanneer de gewenste instelling weergegeven wordt, drukt u op de knop.

Wanneer u klaar bent met het wijzigen van de instellingen, drukt u op **Start**.

Kopiëren onderbreken

Druk op **Stop/Eindigen** om het kopiëren te onderbreken.

Kopieerkwaliteit verbeteren

U kunt kiezen uit een serie kwaliteitsinstellingen. De standaardinstelling is **Automatisch**.

■ Automatisch

Auto is de aanbevolen stand voor normale afdrukken. Geschikt voor documenten die zowel tekst als foto's bevatten.

■ Tekst

Geschikt voor documenten die vooral tekst bevatten.

■ Foto

Betere kopieerkwaliteit voor foto's.

■ Grafiek

Geschikt voor het kopiëren van kwitanties.

- 1 Druk op **Kopiëren**.
- 2 Plaats het document.
- 3 Voer het gewenste aantal kopieën in.
- 4 Druk op ◀ of ▶ om **Kwaliteit** weer te geven.
Druk op **Kwaliteit**.
- 5 Druk op **Automatisch**, **Tekst**, **Foto** of **Grafiek**.
- 6 Als u geen verdere instellingen wilt wijzigen, drukt u op **Start**.

De gekopieerde afbeelding vergroten of verkleinen

Volg onderstaande instructies om de volgende kopie te vergroten of te verkleinen:

- 1 Druk op **Kopiëren**.
- 2 Plaats het document.
- 3 Voer het gewenste aantal kopieën in.
- 4 Druk op **◀** of **▶** om **Vergroten/ Verkleinen weer te geven**.
Druk op **Vergroten/ Verkleinen**.
- 5 Druk op **100%**, **Vergroten**, **Verkleinen**, **Automatisch** of **Aangepast (25-400%)**.
- 6 Ga op een van de volgende manieren te werk:
 - Als u **Vergroten** of **Verkleinen** geselecteerd hebt, drukt u op de gewenste knop voor het vergrotings- of verkleiningspercentage.
 - Als u **Aangepast (25-400%)** geselecteerd hebt, voert u een vergrotings- of verkleiningspercentage in tussen 25% en 400%.
Druk op **OK**.
 - Als u **100%** of **Automatisch**¹ hebt gekozen, gaat u naar 7.

100%*
104% EXE ⇒ LTR
141% A5 ⇒ A4
200%
50%
70% A4 ⇒ A5
78% LGL ⇒ LTR
83% LGL ⇒ A4
85% LTR ⇒ EXE
91% Volle pagina
94% A4 ⇒ LTR
97% LTR ⇒ A4
Automatisch ¹
Aangepast (25-400%)

* De fabrieksinstelling is dikgedrukt en met een asterisk weergegeven.

¹ Automatisch stelt de machine in om de mate van verkleinen te berekenen dat het best past bij het papierformaat. Auto is enkel beschikbaar wanneer u de ADF gebruikt.

- 7 Als u geen verdere instellingen wilt wijzigen, drukt u op **Start**.



Opmerking

Opties voor pagina-indeling 2op1 (P), 2op1 (L), 2op1 (id), 4op1 (P) en 4op1 (L) zijn *niet* beschikbaar bij vergroten/verkleinen.

Duplexkopiëren (dubbelzijdig)

Als u de functie voor automatisch duplexkopiëren wilt gebruiken, plaatst u het document in de ADF.

Als u de melding "Geheugen vol" krijgt wanneer u dubbelzijdig kopieert, dient u extra geheugen te installeren. (Zie *Extra geheugen installeren* ►► pagina 38.)

U dient een dubbelzijdige kopielay-out te selecteren uit de volgende opties vooraleer u kunt duplexkopiëren. De dubbelzijdige kopielay-out die u kiest, hangt af van de lay-out van uw document.

Staand

■ dubbelzijdig-dubbelzijdig

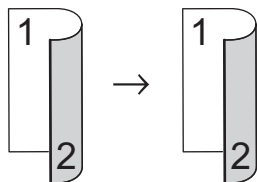

■ enkelzijdig-dubbelzijdig over de lange zijde

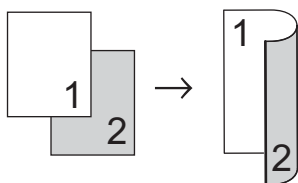

■ dubbelzijdig-enkelzijdig over de lange zijde

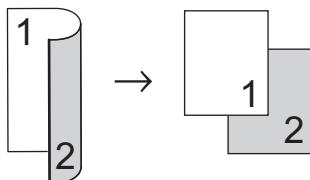

■ enkelzijdig-dubbelzijdig over de korte zijde

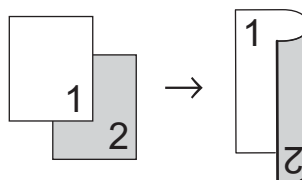

■ dubbelzijdig-enkelzijdig over de korte zijde

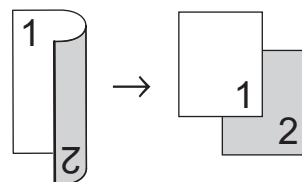

Liggend

■ dubbelzijdig-dubbelzijdig

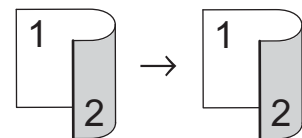

■ enkelzijdig-dubbelzijdig over de lange zijde

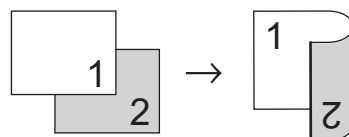

■ dubbelzijdig-enkelzijdig over de lange zijde

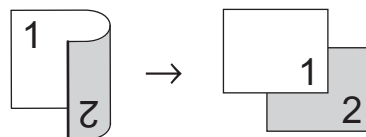

■ enkelzijdig-dubbelzijdig over de korte zijde

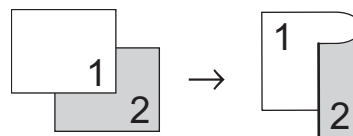

■ dubbelzijdig→enkelzijdig over de korte zijde

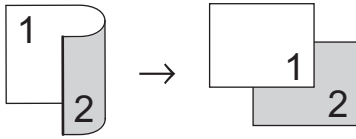

- 1 Druk op **Kopiëren**.
- 2 Plaats het document.
- 3 Voer het gewenste aantal kopieën in.
- 4 Druk op ◀ of ▶ om Dubbelz. kopiëren weer te geven. Druk op Dubbelz. kopiëren.
- 5 Druk op ◀ of ▶ om de volgende lay-outopties weer te geven:
2zijdig⇒ 2zijdig,
1zijd.⇒2zijd. Lange zijde,
2zijd.⇒1zijd. Lange zijde,
1zijd.⇒2zijd. Korte zijde,
2zijd.⇒1zijd. Korte zijde,
Uit

Druk op de gewenste optie.

- 6 Als u geen verdere instellingen wilt wijzigen, drukt u op **Start**.

Ladeselectie

U kunt de gebruikte lade tijdelijk wijzigen voor de volgende kopie.

- 1 Druk op **Kopiëren**.
- 2 Plaats het document.
- 3 Voer het gewenste aantal kopieën in.
- 4 Druk op ◀ of ▶ om Ladegebruik weer te geven. Druk op Ladegebruik.

- 5 Druk op MF>L1, MF>L1>L2¹, L1>MF, L1>L2>MF¹, Alleen lade 1, Alleen lade 2¹ of Alleen MF.

¹ L2 en Alleen lade 2 worden enkel weergegeven als lade 2 is geplaatst.

- 6 Als u geen verdere instellingen wilt wijzigen, drukt u op **Start**.



Opmerking

Om de standaardinstelling voor het ladegebruik te wijzigen ►► Beknopte gebruikershandleiding: *Ladegebruik in de kopieermodus*

De helderheid en het contrast aanpassen

Helderheid

Pas de helderheid aan om de kopieën donkerder of lichter te maken.

- 1 Druk op **Kopiëren**.
- 2 Plaats het document.
- 3 Voer het gewenste aantal kopieën in.
- 4 Druk op ◀ of ▶ om **Helderheid** weer te geven.
Druk op **Helderheid**.
- 5 Druk op ◀ om een kopie donkerder te maken of druk op ▶ om een kopie lichter te maken.
Druk op **OK**.
- 6 Als u geen verdere instellingen wilt wijzigen, drukt u op **Start**.

Contrast

Pas het contrast aan om een beeld er scherper en levendiger te laten uitzien.

- 1 Druk op **Kopiëren**.
- 2 Plaats het document.
- 3 Voer het gewenste aantal kopieën in.
- 4 Druk op ◀ of ▶ om **Contrast** weer te geven.
Druk op **Contrast**.
- 5 Druk op ◀ om het contrast te verlagen of op ▶ om het te verhogen.
Druk op **OK**.
- 6 Als u geen verdere instellingen wilt wijzigen, drukt u op **Start**.

Kopieën sorteren

U kunt meerdere kopieën sorteren. De pagina's worden gestapeld in de volgorde 1 2 3, 1 2 3, 1 2 3 enz.

- 1 Druk op **Kopiëren**.
- 2 Plaats het document.
- 3 Voer het gewenste aantal kopieën in.
- 4 Druk op ◀ of ▶ om **Stapel/ Sorteer** weer te geven.
Druk op **Stapel/ Sorteer**.
- 5 Druk op **Sorteer**.
- 6 Als u geen verdere instellingen wilt wijzigen, drukt u op **Start** om de pagina te scannen.
Als u het document in de ADF hebt geplaatst, worden de pagina's gescand en wordt het afdrukken gestart.

Als u de glasplaat gebruikt, gaat u naar stap 7.

- 7 Nadat de machine de pagina gescand heeft, drukt u op **Ja** om de volgende pagina te scannen.
- 8 Plaats de volgende pagina op de glasplaat.
Druk op **Start**.
Herhaal stap 7 en 8 voor elke pagina van het document.
- 9 Druk op **Nee** in stap 7 om te stoppen nadat alle pagina's zijn gescand.

N op 1-kopieën maken (paginalay-out)

U kunt de hoeveelheid papier die u gebruikt voor het kopiëren verminderen door de functie N op 1 kopiëren te gebruiken. U kunt zo twee of vier pagina's op één vel kopiëren. Raadpleeg

Identiteitskaart kopiëren 2 op 1

➤➤ pagina 28 als u beide kanten van een identiteitskaart op één vel wilt kopiëren.

! Belangrijk

- Controleer of het papierformaat is ingesteld op A4, Letter, Legal of Folio.
- U kunt de instelling Vergroten/Verkleinen niet gebruiken met de functie N op 1.
- (P) betekent Staand en (L) betekent Liggend.

- 1 Druk op **Kopiëren**.
- 2 Plaats het document.
- 3 Voer het gewenste aantal kopieën in.
- 4 Druk op ◀ of ▶ om Pagina layout weer te geven.
Druk op Pagina layout.
- 5 Druk op ◀ of ▶ om Uit (1op1), 2op1 (P), 2op1 (L), 2op1 (id) ¹, 4op1 (P) of 4op1 (L) weer te geven. Druk op de gewenste knop.

¹ Voor meer informatie over 2op1 (id), raadpleegt u *Identiteitskaart kopiëren 2 op 1* ➤➤ pagina 28.
- 6 Als u geen verdere instellingen wilt wijzigen, drukt u op **Start** om de pagina te scannen.
Als u het document in de ADF hebt geplaatst, worden de pagina's gescand en wordt het afdrukken gestart.

Als u de glasplaat gebruikt, gaat u naar stap 7.

- 7 Nadat de machine de pagina gescand heeft, drukt u op **Ja** om de volgende pagina te scannen.
- 8 Plaats de volgende pagina op de glasplaat.
Druk op **Start**.
Herhaal stap 7 en 8 voor elke pagina van het document.
- 9 Druk op **Nee** in stap 7 om te stoppen nadat alle pagina's zijn gescand.

Als u met behulp van de ADF kopieert:

Plaats het document *met de bedrukte zijde naar boven* zoals hieronder aangegeven:

■ 2op1(P)



■ 2op1(L)

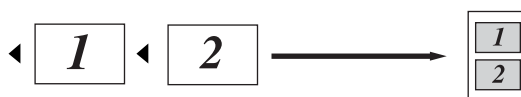

■ 4op1(P)



■ 4op1(L)



Als u met behulp van de glasplaat kopieert:

Plaats het document *met de bedrukte zijde naar beneden* zoals hieronder aangegeven:

■ 2op1(P)



■ 2op1(L)

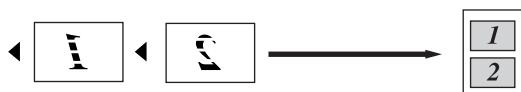

■ 4op1(P)



■ 4op1(L)

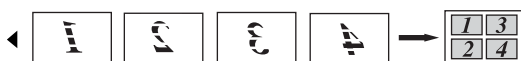

Identiteitskaart kopiëren 2 op 1

U kunt de beide zijden van uw identiteitskaart in het originele formaat op één pagina afdrucken.

Opmerking

U kunt een identiteitskaart kopiëren voor zover dit wordt toegestaan door de geldende wetgeving. (►► Handleiding product veiligheid: *Onrechtmatig gebruik van kopieerapparatuur (alleen MFC en DCP)*)

- 1 Druk op **Kopiëren**.
- 2 Plaats uw identiteitskaart *met de bedrukte zijde naar beneden* in de linkerhoek van de glasplaat.

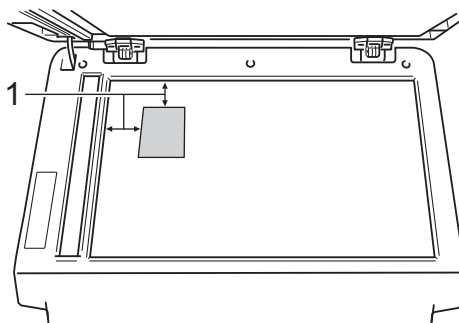

1 4 mm of groter (boven, links)

- Zelfs als er een document in de ADF is geplaatst, zal de machine in deze modus de gegevens scannen met de glasplaat.

- 3 Voer het gewenste aantal kopieën in.
- 4 Druk op ◀ of ▶ om **Pagina layout** weer te geven.
Druk op **Pagina layout**.
- 5 Druk op ◀ of ▶ om **2op1(id)** weer te geven.
Druk op **2op1(id)**.

- 6 Druk op **Start**.
Wanneer de machine de eerste kant van de kaart heeft gescand, zal het LCD-scherm **Draai id-kaart om** Druk vervolgens op **Start** weergeven.
- 7 Draai uw identiteitskaart om en plaats deze op de linkerzijde van de glasplaat.
- 8 Druk op **Start**. De machine scant de andere kant van de kaart en drukt de pagina af.



Opmerking

Wanneer Identiteitskaart kopiëren 2 op 1 gekozen is, wordt de kwaliteit ingesteld op Foto en het contrast op +2.

De wijzigingen instellen als de nieuwe standaardinstellingen

U kunt de kopieerinstellingen voor **Kwaliteit**, **Helderheid** en **Contrast** die u het meest gebruikt als standaard instellen. Deze instellingen blijven ongewijzigd tot u deze opnieuw wijzigt.

- 1 Druk op **Kopiëren**.
- 2 Druk op ◀ of ▶ om de instelling te selecteren die u wilt wijzigen, en druk vervolgens op de nieuwe optie. Herhaal deze stap voor iedere instelling die u wilt wijzigt.
- 3 Na het wijzigen van de laatste instelling, drukt u op ◀ of ▶ om **Nieuwe standaard** weer te geven. Druk op **Nieuwe standaard**.
- 4 Druk op **Ja**.
- 5 Druk op **Stop/Eindigen**.

Alle kopieerinstellingen herstellen naar de fabrieksinstellingen

U kunt alle gewijzigde kopieerinstellingen herstellen naar de fabrieksinstellingen. Deze instellingen blijven ongewijzigd tot u deze opnieuw wijzigt.

- 1 Druk op **Kopiëren**.
- 2 Druk op ◀ of ▶ om **Fabrieks- instellingen** weer te geven. Druk op **Fabrieks- instellingen**.
- 3 Druk op **Ja**.
- 4 Druk op **Stop/Eindigen**.

Uw favorieten instellen

U kunt de kopieerinstellingen die u het meest gebruikt opslaan als favorieten. U kunt tot drie favorieten instellen.

- 1 Druk op **Kopiëren**.
- 2 Kies de kopieeropties en de instellingen die u wilt opslaan.
- 3 Druk op **◀ of ▶** om Favoriete instellingen weer te geven.
Druk op **Favoriete instellingen**.
- 4 Druk op **Opslaan**.
- 5 Druk op de locatie waar u de instelling Favoriet: 1, Favoriet: 2 of Favoriet: 3 wilt opslaan.
- 6 Ga op een van de volgende manieren te werk:
 - Als u de instelling wilt hernoemen, drukt u op  om tekens te verwijderen. Voer vervolgens de nieuwe naam in (tot 12 tekens). Druk op **OK**.
 - Als u de instelling niet wilt hernoemen, drukt u op **OK**.
- 7 Druk op **Stop/Eindigen**.

Uw favoriete instelling oproepen

Als u een van uw sets met favoriete instellingen wilt gebruiken, kunt u deze oproepen.

- 1 Druk op **Kopiëren**.
- 2 Druk op  Favoriet.
- 3 Druk op de favoriete instelling die u wilt oproepen.
- 4 Druk op **Start**.

Uw favoriete instelling hernoemen

Wanneer u uw favoriete instelling hebt opgeslagen, kunt u deze hernoemen.

- 1 Druk op **Kopiëren**.
- 2 Druk op **◀ of ▶** om Favoriete instellingen weer te geven.
Druk op **Favoriete instellingen**.
- 3 Druk op **Naam wijzigen**.
- 4 Druk op de favoriete instelling die u wilt hernoemen.
- 5 Voer de nieuwe naam in (tot 12 tekens).
- 6 Druk op **OK**.
- 7 Druk op **Stop/Eindigen**.

De machine reinigen en controleren

Reinig de buiten- en binnenzijde van de machine regelmatig met een droge, pluisvrije doek. Reinig de binnenzijde van de machine wanneer u de tonercartridge of de drumeenheid vervangt. Als afgedrukte pagina's tonervlekken bevatten, reinigt u de binnenzijde van de machine met een droge, pluisvrije doek.

⚠ WAARSCHUWING



- Werp een tonercartridge of een module met drumeenheid en tonercartridge NIET in het vuur. Deze kan ontploffen en verwondingen veroorzaken.
- Gebruik bij het schoonmaken van de binnen- of buitenzijde van het product GEEN ontvlambare stoffen, sprays of biologische oplosmiddelen/vloeistoffen met alcohol of ammoniak. U kunt dan namelijk brand veroorzaken of een elektrische schok krijgen. Gebruik hiervoor uitsluitend een droge, pluisvrije doek.

(>> Handleiding product veiligheid:
Algemene voorschriften)



ⓘ Belangrijk

Gebruik neutrale schoonmaakmiddelen. Wanneer u vluchtige vloeistoffen zoals thinner of wasbenzine gebruikt, wordt het oppervlak van de machine beschadigd.

De paginatellers controleren

U kunt de paginatellers van de machine bekijken voor kopieën, afgedrukte pagina's, rapporten en lijsten, of een totaaloverzicht.

- 1 Druk op **Menu**.
- 2 Druk op **▲** of **▼** om **Machine-info** weer te geven.
Druk op **Machine-info**.
- 3 Druk op **Paginateller**.
Op het LCD-scherm wordt het aantal pagina's weergegeven voor **Totaal**, **lijst**, **Kopie** of **Afdrukken**.
- 4 Druk op **Stop/Eindigen**.

De resterende levensduur van onderdelen controleren

U kunt de levensduur van de onderdelen van de machine lezen op het LCD-scherm.

- 1 Druk op **Menu**.
 - 2 Druk op **▲** of **▼** om **Machine-info** weer te geven.
Druk op **Machine-info**.
 - 3 Druk op **Levensduur onderdelen**.
 - 4 Druk op **▲** of **▼** om de resterende levensduur (bij benadering) te bekijken van **Drumeenheid**, **Fusereenheid**, **Laser**, **Papiertoevoerkit MF**, **Papiertoevoerkit 1** en **Papiertoevoerkit 2**¹.
- ¹ Wanneer lade 2 geïnstalleerd is.
- 5 Druk op **Stop/Eindigen**.

Periodieke onderhoudsonderdelen vervangen

Periodieke onderhoudsonderdelen moeten regelmatig vervangen worden om de afdrukkwaliteit te behouden. De onderstaande onderdelen zullen na ongeveer 50.000 pagina's ¹ moeten worden vervangen voor PF Kit MP en na ongeveer 100.000 pagina's ¹ voor PF Kit 1, PF Kit 2 ², Fuser en Laser. Neem contact op met de klantendienst van Brother als de volgende melding op het LCD-scherm wordt weergegeven.

LCD-melding	Omschrijving
Onderdelen vervangen Fusereenheid	Vervang de fuseereenheid.
Onderdelen vervangen Lasereenheid	Vervang de lasereenheid.
Onderdelen vervangen Pap.toev.kit 1	Vervang de papiertoevoerset voor de papierlade.
Onderdelen vervangen Pap.toev.kit 2 ²	Vervang de papiertoevoerset voor de onderste lade (optie).
Onderdelen vervangen Pap.toev.kit MF	Vervang de papiertoevoerset voor de multifunctionele lade.

¹ Enkele pagina's van formaat A4 of Letter.

² Wanneer lade 2 geïnstalleerd is.

De machine inpakken en vervoeren

! WAARSCHUWING

Deze machine is zwaar en weegt meer dan 17,5 kg. Om mogelijke letsels te voorkomen, moet de machine altijd door minstens twee personen worden opgetild. Zorg dat uw vingers niet beklemd raken wanneer u de machine weer neerzet.

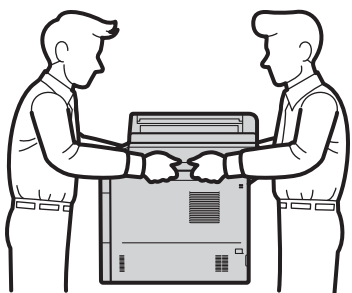

Draag bij gebruik van een onderste lade de machine NIET samen met de onderste lade. Deze lade is niet bevestigd aan de machine, waardoor u zich zou kunnen verwonden of de machine zou kunnen beschadigen.

Opmerking

Als u de machine moet vervoeren, is het raadzaam om deze zorgvuldig te verpakken in de oorspronkelijke verpakking om eventuele beschadiging te voorkomen. Zorg er bovendien voor dat de machine tijdens vervoer voldoende verzekerd is.

- 1 Laat de machine gedurende minstens 10 minuten ingeschakeld om deze te laten afkoelen.
- 2 Schakel de machine uit nadat deze is afgekoeld.
- 3 Koppel alle kabels los en haal de stekker van het netsnoer uit het stopcontact.
- 4 Steek het verpakkingsmateriaal (1) in de doos.

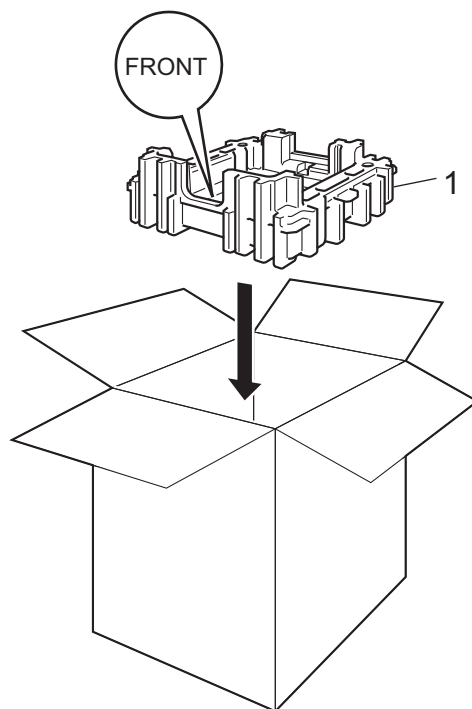

- 5 Wikkel de machine in een plastic zak en plaats deze op het onderste verpakkingsmateriaal (1).

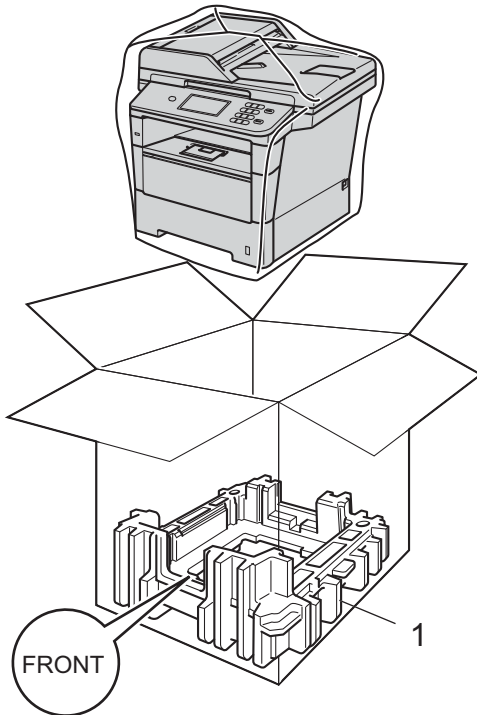

- 6 Plaats het stuk verpakkingsmateriaal (2) gemarkeerd met "RIGHT" op de rechterzijde van de machine. Plaats het stuk verpakkingsmateriaal (3) gemarkeerd met "LEFT" op de linkerzijde van de machine. Plaats het stroomsnoer en de gedrukte documenten in de originele verpakking zoals weergegeven op de illustratie.

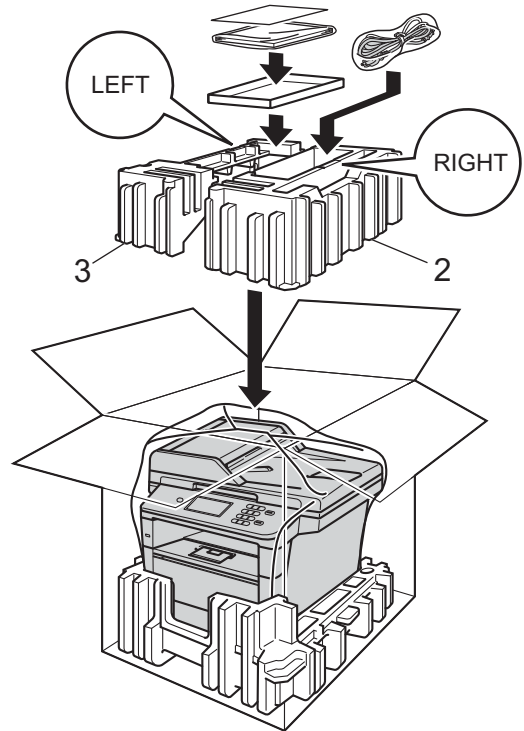

- 7 Sluit de doos en tape deze stevig dicht.

- 8 <Als u een onderste lade gebruikt>
Verpak de onderste lade zoals
weergegeven op de afbeelding.

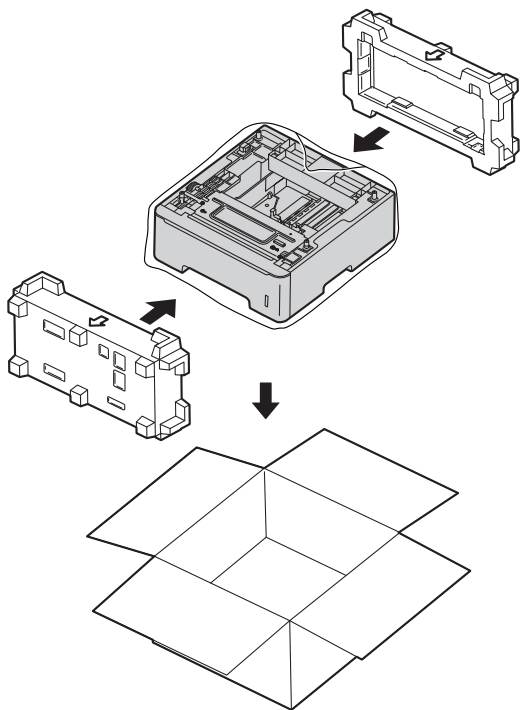

Optionele papierlade (LT-5400)

Een optionele onderste lade kan worden geïnstalleerd met een capaciteit van maximaal 500 vellen papier van 80 g/m².

Wanneer een optionele lade is geplaatst, heeft de machine een maximale capaciteit van 1.050 vellen normaal papier.

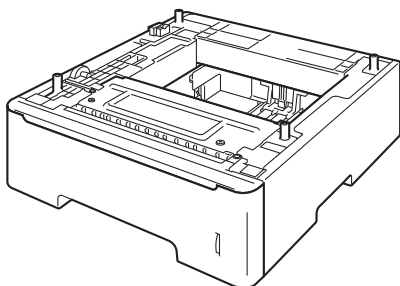

Raadpleeg de instructies bij de onderste lade voor de installatie.

WAARSCHUWING

Draag bij gebruik van een onderste lade de machine NIET samen met de onderste lade. Deze lade is niet bevestigd aan de machine, waardoor u zich zou kunnen verwonden of de machine zou kunnen beschadigen.

Geheugenbord

DCP-8250DN heeft standaard 128 MB geheugen. De machine beschikt over een uitbreidings sleuf voor extra geheugen. U kunt het geheugen verhogen tot maximaal 384 MB door een SO-DIMM (Small Outline Dual In-line Memory Module) te plaatsen.

SO-DIMM-types

U kunt de volgende SO-DIMM's plaatsen:

- 256 MB Kingston KTH-LJ2015/256
- 256 MB Transcend TS256MHP423A



Opmerking

- Meer informatie vindt u op de website van Kingston Technology op <http://www.kingston.com/>.
- Meer informatie vindt u op de website van Transcend op <http://www.transcend.com.tw/>.

Algemeen moet de SO-DIMM de volgende technische gegevens hebben:

Type	144 pins en 16 bits uitvoer
CAS-latentie	4
Klokfrequentie	267 MHz (533 MB/s/pin) of meer
Capaciteit	256 MB
Hoogte	30,0 mm
DRAM-type	DDR2 SDRAM



Opmerking

- Het kan zijn dat sommige SO-DIMM's niet geschikt zijn voor de machine.
- Voor meer informatie kunt u zich wenden tot de wederverkoper waar u de machine hebt gekocht of tot de klantendienst van Brother.

Extra geheugen installeren

- 1 Schakel de machine uit via de stroomschakelaar.
- 2 Ontkoppel de interfacekabel van de machine en haal vervolgens de stekker van het netsnoer uit het stopcontact.



Opmerking

Schakel de machine via de stroomschakelaar uit voordat u de SO-DIMM installeert of verwijdert.

- 3 Verwijder de plastic afdekking van de SO-DIMM (1).

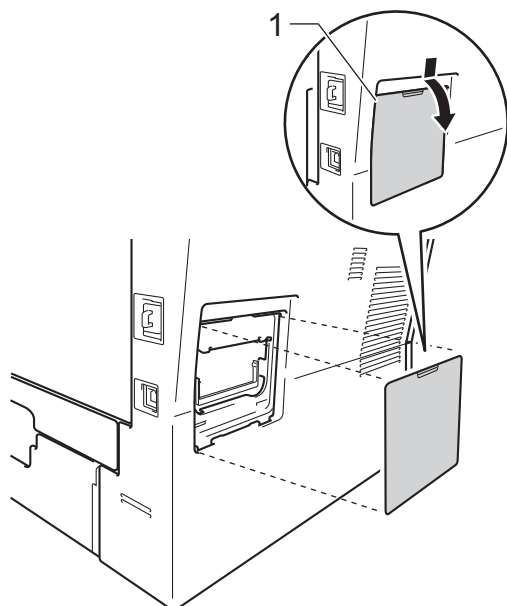

- 4 Haal de SO-DIMM uit de verpakking en houd deze aan de randen vast.



Belangrijk

Raak, om schade aan de machine veroorzaakt door statische elektriciteit te voorkomen, de geheugenchips of het kaartoppervlak NIET aan.

- 5 Houd de SO-DIMM aan de randen vast en lijn de inkepingen in de SO-DIMM uit met de uitsteeksels in de sleuf. Plaats de SO-DIMM diagonaal (1), en kantel het dan richting de interfacekaart tot het op zijn plaats klikt (2).

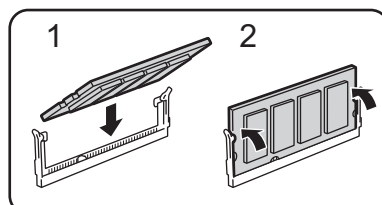

- 6 Plaats de plastic afdekking van de SO-DIMM (1) weer terug.

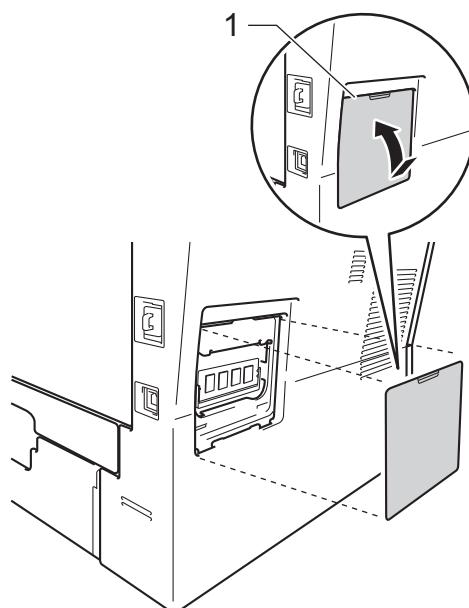

- 7 Steek de stekker van het netsnoer van de machine eerst in het stopcontact en sluit dan de interfacekabel aan.
- 8 Schakel de machine in via de stroomschakelaar.

**Opmerking**

Druk de pagina met gebruikersinstellingen af waarop de huidige grootte van het RAM-geheugen is vermeld om te controleren of u de SO-DIMM correct hebt geïnstalleerd. (Zie *Een rapport afdrukken* >> pagina 21.)

Dit is een uitvoerige lijst van functies en termen die voorkomen in Brotherhandleidingen. Beschikbaarheid van deze functies is afhankelijk van het model dat u heeft aangeschaft.

ADF (automatische documentinvoer)

Het document kan in de ADF worden geplaatst, waarbij iedere pagina afzonderlijk automatisch wordt gescand.

Contrast

Instelling om te compenseren voor donkere of lichte documenten. Kopieën van donkere documenten worden lichter en omgekeerd.

Fijne resolutie

Dit is een resolutie van 203 × 196 dpi. Wordt gebruikt voor afdrukken met kleine lettertjes en diagrammen.

Grijstinten

De grijstinten die beschikbaar zijn voor het kopiëren van foto's.

Groepsnummer

Een combinatie van snelkiesnummers die opgeslagen zijn onder een snelkieslocatie voor groepsverzenden.

LCD-scherm (liquid crystal display)

Dit is het schermje op uw machine waarop tijdens het programmeren meldingen verschijnen. Wanneer de machine inactief is, worden op dit schermje de datum en de tijd weergegeven.

Lijst Gebruikersinstellingen

Een afgedrukt rapport met de huidige instellingen van de machine.

Menumodus

De programmeermodus waarmee u de instellingen van uw machine kunt wijzigen.

OCR (optical character recognition)

De softwaretoepassing Nuance™ PaperPort™ 12SE of Presto! PageManager zet een afbeelding van tekst om in tekst met een bewerkbaar formaat.

Resolutie

Het aantal verticale en horizontale lijnen per inch.

Scannen

De procedure waarmee een elektronische afbeelding van een papieren document naar uw computer wordt verzonden.

Snelkiezen

Een voorgeprogrammeerd nummer dat u snel kunt kiezen.

Taak annuleren

Hiermee annuleert u een geprogrammeerde afdruktaak en wist u deze uit geheugen van de machine.

Tijdelijke instellingen

Voor elke kopie kunt u bepaalde opties selecteren zonder de standaardinstellingen te wijzigen.

Volume van de waarschuwingstoon

Instelling van het volume van het geluidssignaal dat u hoort wanneer u een toets indrukt of een vergissing maakt.

Zoeken

Een elektronische, alfabetische lijst van opgeslagen snelkiesnummers, groepsnummers en LDAP.

A

Afdrukken	
rapporten	21
Zie Softwarehandleiding.	
Apple Macintosh	
Zie Softwarehandleiding.	

B

Beperkte gebruikers	9
---------------------------	---

C

ControlCenter2 (voor Macintosh)	
Zie Softwarehandleiding.	
ControlCenter4 (voor Windows®)	
Zie Softwarehandleiding.	

D

Drumeenheid	
controleren (resterende levensduur)	32
Duplexkopiëren	24

G

Geheugen	
DIMM toevoegen (optie)	37
plaatsen	38
opslag	1
Groepen voor groepsverzenden	15
Groepsnummers	
Groepen instellen voor	
groepsverzenden	15
Groepsverzenden	
Groepen instellen voor	15

I

Informatie over de machine	
paginatellers	32
resterende levensduur van onderdelen	
controleren	32

K

Kopiëren	
contrast	26
helderheid	26
Identiteitskaart kopiëren 2 op 1	28
kwaliteit	22
met behulp van de glasplaat	26, 27
N op 1 (paginalay-out)	27
sorteren	26
tijdelijke instellingen	22
toets	22
Vergroten/Verkleinen	23
Kwaliteit	
kopiëren	22

L

LCD-scherm (liquid crystal display)	
helderheid van de	
achtergrondverlichting	4

M

Macintosh	
Zie Softwarehandleiding.	

N

N op 1 (paginalay-out)	27
Netwerk	
afdrukken	
Zie Netwerkhandleiding.	
scannen	
Zie Softwarehandleiding.	
Nuance™ PaperPort™ 12SE	
Zie Softwarehandleiding. Raadpleeg ook	
Help in Nuance™ PaperPort™ 12SE voor	
het openen van de Hoe-te-handleidingen.	

O

Onderhoud, routine	31
de resterende levensduur van de	
onderdelen controleren	32

P

Paginalay-out (N op 1)	27
Presto! PageManager	
Zie Softwarehandleiding. Zie ook Help in de toepassing Presto! PageManager.	

R

Rapporten	21
afdrukken	21
Gebruikersinstellingen	21
Journaalrapport	21
Netwerkconfiguratie	21

S

Scannen	
Zie Softwarehandleiding.	
Slaapstand	2
Sorteren	26
Stand diepe slaap	3
Stille stand	4
Stroomstoring	1
Stroomuitschakelstand	3

T

Tijdelijke kopieerinstellingen	22
Tonerbespaarstand	2

V

Veiligheid	
Beveiligd functieslot	
beheerderswachtwoord	7
beperkte gebruikers	9
Modus openbare gebruiker	8
Instelslot	13
Vergroten/Verkleinen	23
Verkleinen	
kopieën	23

W

Windows®	
Zie Softwarehandleiding.	

Z

Zomer-/wintertijd	1
-------------------------	---

brother®

Bezoek ons online
<http://www.brother.com/>

De machine is uitsluitend goedgekeurd voor gebruik in het land van aankoop. Lokale Brother-bedrijven of hun dealers voeren alleen servicewerkzaamheden uit aan machines die in eigen land zijn aangeschaft.