

# Guida per utenti avanzati

## DCP-8250DN



# Guide dell'utente

Quale Guida?	Contenuto	Posizione
<b>Guida di sicurezza prodotto</b>	Leggere per primo questo manuale. Leggere le istruzioni per la sicurezza prima di configurare l'apparecchio. Consultare la Guida per i marchi registrati e le restrizioni di legge.	Stampato / Nella confezione
<b>Guida di installazione rapida</b>	Attenersi alle istruzioni per la configurazione dell'apparecchio e per l'installazione dei driver e del software per il sistema operativo e il tipo di connessione in uso.	Stampato / Nella confezione
<b>Guida per utenti base</b>	Illustra le operazioni di base per la copia, la scansione e la stampa diretta e le operazioni di sostituzione dei materiali di consumo. Consultare i suggerimenti per la risoluzione dei problemi.	File PDF / CD-ROM di installazione / Nella confezione
<b>Guida per utenti avanzati</b>	Illustra le operazioni più avanzate: copia, funzioni di sicurezza, rapporti di stampa e interventi di manutenzione ordinaria.	File PDF / CD-ROM di installazione / Nella confezione
<b>Guida software dell'utente</b>	Attenersi alle istruzioni per le operazioni di stampa, scansione, scansione in rete e utilizzo del Brother ControlCenter.	File PDF / CD-ROM di installazione / Nella confezione
<b>Guida dell'utente in rete</b>	La Guida contiene informazioni utili sulle impostazioni delle reti cablate e sulle impostazioni di sicurezza dell'apparecchio Brother. Sono inoltre disponibili informazioni sui protocolli supportati dall'apparecchio e suggerimenti dettagliati per la risoluzione dei problemi.	File PDF / CD-ROM di installazione / Nella confezione
<b>Guida Google Cloud Print</b>	Questa Guida spiega come configurare l'apparecchio Brother per collegarlo a un account Google e utilizzare i servizi Google Cloud Print per la stampa tramite Internet con dispositivi abilitati per Gmail™ e GOOGLE DOCS™ su cellulare e le applicazioni di Chrome OS.	File PDF / Brother Solutions Center <sup>2</sup>
<b>Guida alla stampa e alla scansione per dispositivi mobili per Brother iPrint&amp;Scan</b>	Questa Guida contiene informazioni utili sulla stampa di file JPEG e PDF <sup>1</sup> da telefono cellulare e sulla scansione dall'apparecchio Brother a un telefono cellulare connesso su rete Wi-Fi.	File PDF / Brother Solutions Center <sup>2</sup>
<b>Guida all'utilizzo dei servizi web</b>	Questa guida spiega come configurare e utilizzare l'apparecchio Brother per scansionare, caricare e visualizzare immagini e file sui siti Web che offrono questi servizi.	File PDF / Brother Solutions Center <sup>2</sup>

<sup>1</sup> La stampa di PDF non è supportata su Windows® Phone.

<sup>2</sup> Visitare il sito Web <http://solutions.brother.com/>.

# Sommario

<b>1</b>	<b>Impostazione generale</b>	<b>1</b>
	Memorizzazione.....	1
	Ora legale estiva automatica .....	1
	Funzioni ecologia.....	2
	Risparmio toner .....	2
	Tempo di riposo .....	2
	Modalità riposo avanzato.....	3
	Modalità Consumo minimo .....	3
	Funzione modalità silenziosa.....	4
	Modalità silenziosa .....	4
	Schermo LCD .....	4
	Impostazione della luminosità della retroilluminazione.....	4
	Impostazione del timer di oscuramento per la retroilluminazione.....	5
<b>2</b>	<b>Funzioni sicurezza</b>	<b>6</b>
	Secure Function Lock 2.0 .....	6
	Impostazione e modifica della password per l'amministratore .....	7
	Impostazione e modifica della modalità Utente pubblico.....	8
	Impostazione e modifica degli utenti con accesso limitato .....	9
	Attivazione/Disattivazione Blocco funzioni sicurezza .....	11
	Cambio utenti .....	12
	Blocco impostazioni.....	13
	Impostazione password .....	13
	Modifica della password per Blocco impostazioni .....	14
	Attivazione/Disattivazione di Blocco impostazioni .....	14
<b>3</b>	<b>Agenda degli indirizzi</b>	<b>15</b>
	Altri metodi per memorizzare i numeri.....	15
	Impostazione di gruppi per la trasmissione circolare.....	15
	Opzioni per Impostazione gruppi.....	17
	Modifica degli indirizzi e-mail di un gruppo.....	19
	Eliminazione dei numeri di gruppo .....	20
<b>4</b>	<b>Stampa rapporti</b>	<b>21</b>
	Rapporti .....	21
	Stampa di un rapporto .....	21

<b>5</b>	<b>Riproduzione di copie</b>	<b>22</b>
	Impostazioni di copia .....	22
	Interruzione copia .....	22
	Miglioramento della qualità di copia .....	22
	Ingrandimento o riduzione dell'immagine copiata .....	23
	Copia fronte-retro (duplex) (su 2 lati).....	24
	Selezione dei vassoi .....	25
	Regolazione di Luminosità e Contrasto .....	25
	Ordinamento di copie .....	26
	N copie in 1 (layout di pagina) .....	26
	Copia ID 2 in 1 .....	28
	Configurazione delle modifiche come nuove impostazioni predefinite .....	29
	Ripristino di tutte le impostazioni di copia ai valori di fabbrica.....	29
	Configurazione delle impostazioni preferite.....	29
<b>A</b>	<b>Manutenzione ordinaria</b>	<b>31</b>
	Pulizia e controllo dell'apparecchio.....	31
	Controllo dei contapagine .....	32
	Controllo della durata rimanente delle parti .....	32
	Sostituzione delle parti con manutenzione periodica.....	33
	Imballaggio e spedizione dell'apparecchio .....	34
<b>B</b>	<b>Opzioni</b>	<b>37</b>
	Vassoio carta opzionale (LT-5400).....	37
	Scheda di memoria.....	37
	Tipi di SO-DIMM .....	37
	Installazione della memoria aggiuntiva.....	38
<b>C</b>	<b>Glossario</b>	<b>40</b>
<b>D</b>	<b>Indice</b>	<b>41</b>

## Memorizzazione

Le impostazioni sono memorizzate in modo permanente e in caso di interruzione di corrente elettrica *non* andranno perse. Le impostazioni provvisorie (ad esempio, *Contrasto*) vengono *eliminate*. Inoltre, durante un'interruzione della corrente elettrica l'apparecchio è in grado di mantenere la data e l'ora fino a 60 ore.

## Ora legale estiva automatica

È possibile impostare l'apparecchio per il cambiamento automatico nell'ora legale estiva. Si reimposta automaticamente un'ora avanti in primavera e un'ora indietro in Autunno.

- 1 Premere **Menu**.
- 2 Premere **▲** o **▼** per visualizzare **Imp.iniziale**.  
Premere **Imp.iniziale**.
- 3 Premere **Data&Ora**.
- 4 Premere **Autom. giorno**.
- 5 Premere **Sì** o **No**.
- 6 Premere **Stop/Uscita**.

## Funzioni ecologia

### Risparmio toner

Si può risparmiare il toner per mezzo di questa funzione. Impostando il Risparmio Toner su Sì, le stampe si presentano più chiare. L'impostazione predefinita è No.

- 1 Premere Menu.
- 2 Premere ▲ o ▼ per visualizzare Setup generale.  
Premere Setup generale.
- 3 Premere ▲ o ▼ per visualizzare Ecologia.  
Premere Ecologia.
- 4 Premere Risparmio toner.
- 5 Premere Sì o No.
- 6 Premere **Stop/Uscita**.



#### Nota

Non si consiglia la modalità Risparmio toner per la stampa di immagini di foto o in scala di grigi.

### Tempo di riposo

L'impostazione della modalità Risparmio consente di ridurre il consumo di energia. Quando l'apparecchio è nella modalità Risparmio (modalità di risparmio energetico), si comporta come se fosse spento. L'apparecchio si riattiva e inizia a stampare nel momento in cui riceve un processo di stampa.

È possibile scegliere per quanto tempo lasciare l'apparecchio inattivo prima di passare alla modalità Risparmio.

Quando viene eseguita una qualsiasi operazione sull'apparecchio, come ad esempio la ricezione di un processo di stampa o l'esecuzione di una copia, il timer si riavvia. L'impostazione predefinita è 3 minuti.

Quando l'apparecchio entra nella modalità Risparmio, la luce posteriore del display si spegne.

- 1 Premere Menu.
- 2 Premere ▲ o ▼ per visualizzare Setup generale.  
Premere Setup generale.
- 3 Premere ▲ o ▼ per visualizzare Ecologia.  
Premere Ecologia.
- 4 Premere Tempo inattività.
- 5 Utilizzando la tastiera sul Touchscreen, inserire l'intervallo di tempo (0-90 minuti) durante il quale l'apparecchio deve restare inattivo prima di passare alla modalità Riposo.  
Premere OK.
- 6 Premere **Stop/Uscita**.

## Modalità riposo avanzato

---

Se l'apparecchio è in modalità riposo e non riceve alcun lavoro per diverso tempo, questo entra automaticamente nella modalità riposo avanzato. La modalità riposo avanzato comporta un minore consumo energetico rispetto alla modalità riposo. L'apparecchio si riattiva non appena riceve un processo di stampa.

Quando l'apparecchio è in modalità Risparmio totale, la retroilluminazione del display è disattivata e il tasto Home viene oscurato.

Se l'apparecchio ha dati di stampa protetti, non passa alla modalità riposo avanzato.

## Modalità Consumo minimo

---

Se l'apparecchio rimane in modalità Riposo avanzato per 4 ore, questo entra automaticamente nella modalità Consumo minimo e il tasto Home diventa verde chiaro. La modalità Consumo minimo consente di ottenere un consumo energetico di circa 0,45 W. Per riattivare l'apparecchio, premere il Touchscreen.

Per abilitare o disabilitare la modalità Consumo minimo, eseguire i seguenti passaggi:

- 1 Premere **Menu**.
- 2 Premere ▲ o ▼ per visualizzare **Setup generale**.  
Premere **Setup generale**.
- 3 Premere ▲ o ▼ per visualizzare **Ecologia**.  
Premere **Ecologia**.
- 4 Premere **Autospegnimen..**
- 5 Premere **Sì** o **No**.
- 6 Premere **Stop/Uscita**



### Nota

---

L'apparecchio non entra in modalità Consumo minimo quando è connesso a una rete cablata o contiene in memoria dati di stampa protetti.

---

## Funzione modalità silenziosa

### Modalità silenziosa

---

L'impostazione di modalità silenziosa consente di ridurre il rumore del processo di stampa. Quando la modalità silenziosa è impostata su Sì, la velocità di stampa si riduce. L'impostazione predefinita è No.

- 1 Premere Menu.
- 2 Premere ▲ o ▼ per visualizzare Setup generale.  
Premere Setup generale.
- 3 Premere ▲ o ▼ per visualizzare Modalità silenziosa.  
Premere Modalità silenziosa.
- 4 Premere Sì o No.
- 5 Premere **Stop/Uscita**.

## Schermo LCD

### Impostazione della luminosità della retroilluminazione

---

È possibile regolare la luminosità della retroilluminazione del display. Se risulta difficile leggere il display, provare a cambiare l'impostazione della luminosità.

- 1 Premere Menu.
- 2 Premere ▲ o ▼ per visualizzare Setup generale.  
Premere Setup generale.
- 3 Premere ▲ o ▼ per visualizzare Imp. Display.  
Premere Imp. Display.
- 4 Premere Sfondo.
- 5 Premere Chiaro, Medio o Scuro.
- 6 Premere **Stop/Uscita**.



## Impostazione del timer di oscuramento per la retroilluminazione

---

È possibile impostare per quanto tempo la retroilluminazione del display deve rimanere accesa dopo aver fatto ritorno alla schermata Ready.

- 1 Premere **Menu**.
- 2 Premere **▲** o **▼** per visualizzare **Setup generale**.  
Premere **Setup generale**.
- 3 Premere **▲** o **▼** per visualizzare **Imp. Display**.  
Premere **Imp. Display**.
- 4 Premere **Attesa**.
- 5 Premere **10 Sec.**, **20 Sec.**, **30 Sec.** o **No**.
- 6 Premere **Stop/Uscita**.

## Secure Function Lock 2.0

Il Blocco funzioni sicurezza consente di limitare il pubblico accesso ad alcune funzioni dell'apparecchio:

- Copia
- Scansione <sup>1</sup>
- Stampa diretta
- Stampa <sup>2</sup>
- Limite di pagina <sup>3</sup>
- Web Connect

<sup>1</sup> Scansione include i processi di scansione inviati tramite Brother iPrint&Scan.

<sup>2</sup> Stampa include i processi di stampa inviati tramite Google Cloud Print e Brother iPrint&Scan.

<sup>3</sup> Limite di pagina si configura mediante Gestione basata sul Web.

La funzione impedisce inoltre agli utenti di modificare le impostazioni predefinite dell'apparecchio limitando l'accesso alle impostazioni di menu definite dall'utente.

Prima di usare le funzioni di sicurezza, occorre inserire una password dell'amministratore.

L'accesso alle operazioni limitate può essere attivato creando un utente ad accesso limitato. Per utilizzare l'apparecchio, gli utenti con accesso limitato devono inserire la password.

Annotarsi la password. Se si dimentica, occorre ripristinare la password memorizzata nell'apparecchio. Per informazioni sul ripristino della password rivolgersi all'Assistenza Clienti Brother.



### Nota

- Il Blocco funzioni di sicurezza può essere impostato manualmente nel pannello dei comandi, oppure utilizzando la Gestione basata sul Web o BRAdmin Professional 3 (solo Windows®). Per configurare questa funzione si consiglia l'utilizzo di Gestione basata sul Web o BRAdmin Professional 3 (solo Windows®). (►► Guida dell'utente in rete)
- Solo gli amministratori possono impostare restrizioni ed effettuare modifiche per ogni utente.

## Impostazione e modifica della password per l'amministratore

---

### Impostazione password

La password che si imposta con questa procedura è per uso degli amministratori. Questa password viene utilizzata per impostare gli utenti e attivare o disattivare il Blocco funzioni di sicurezza. (Consultare *Impostazione e modifica degli utenti con accesso limitato* >> pagina 9 e *Attivazione/Disattivazione Blocco funzioni sicurezza* >> pagina 11.)



#### Nota

---

Annotarsi la password dell'amministratore. Se si inserisce una Password errata, il display visualizza password errata. Reinserire la password corretta. Se si dimentica, contattare il rivenditore Brother per l'assistenza.

- 1 Premere Menu.
- 2 Premere ▲ o ▼ per visualizzare Setup generale.  
Premere Setup generale.
- 3 Premere ▲ o ▼ per visualizzare Protezione.  
Premere Protezione.
- 4 Premere Blocco funz..
- 5 Inserire un numero di quattro cifre per la password premendo i tasti sul Touchscreen.  
Premere OK.
- 6 Re-inserire la password quando il display visualizza Verifica:.  
Premere OK.
- 7 Premere **Stop/Uscita**.

### Modifica della password

- 1 Premere Menu.
- 2 Premere ▲ o ▼ per visualizzare Setup generale.  
Premere Setup generale.
- 3 Premere ▲ o ▼ per visualizzare Protezione.  
Premere Protezione.
- 4 Premere Blocco funz..
- 5 Premere Imp.password.
- 6 Inserire la password registrata di quattro cifre premendo i tasti sul Touchscreen.  
Premere OK.
- 7 Inserire un numero di quattro cifre per la nuova password premendo i tasti sul Touchscreen.  
Premere OK.
- 8 Re-inserire la password quando il display visualizza Verifica:.  
Premere OK.
- 9 Premere **Stop/Uscita**.

## Impostazione e modifica della modalità Utente pubblico

La modalità Utente pubblico limita le funzioni disponibili per gli Utenti pubblici. Gli utenti con accesso pubblico non devono inserire la password per accedere alle funzioni disponibili attraverso questa impostazione. È possibile impostare un Utente pubblico.

- 1 Premere `Menu`.
- 2 Premere ▲ o ▼ per visualizzare `Setup generale`.  
Premere `Setup generale`.
- 3 Premere ▲ o ▼ per visualizzare `Protezione`.  
Premere `Protezione`.
- 4 Premere `Blocco funz..`
- 5 Premere `Codice di attivazione`.
- 6 Inserire la password amministratore premendo i tasti sul Touchscreen.  
Premere `OK`.
- 7 Premere ▲ o ▼ per visualizzare `Modal.pubblica`.  
Premere `Modal.pubblica`.

- 8 Procedere nel modo seguente:
  - Per configurare l'Utente pubblico, premere `Attiva` o `Disattiva` per ciascuna operazione, nel modo seguente: Premere `Copia`. Premere quindi `Attiva` o `Disattiva`. Dopo aver impostato `Copia`, ripetere questi passaggi per `Scansionare`, `Stampa diretta`, `Stampa e Web Connect`.
  - Per modificare le impostazioni dell'Utente pubblico, premere ▲ o ▼ per visualizzare l'impostazione che si desidera modificare. Premere in corrispondenza dell'impostazione desiderata, quindi premere `Attiva` o `Disattiva`. Ripetere questo punto fino a completare la modifica delle impostazioni.
- 9 Premere **Stop/Uscita**.

## Impostazione e modifica degli utenti con accesso limitato

È possibile impostare gli utenti con una password per limitare le funzioni a loro disposizione. È possibile impostare più limitazioni avanzate, come ad esempio il numero delle pagine o il nome di login dell'utente PC, attraverso la Gestione basata sul Web o BRAdmin Professional 3 (solo Windows®). (►► Guida dell'utente in rete) È possibile impostare fino a 25 utenti con accesso limitato.

### Impostazione utenti con accesso limitato

- 1 Premere **Menu**.
- 2 Premere ▲ o ▼ per visualizzare **Setup generale**.  
Premere **Setup generale**.
- 3 Premere ▲ o ▼ per visualizzare **Protezione**.  
Premere **Protezione**.
- 4 Premere **Blocco funz..**
- 5 Premere **Codice di attivazione**.
- 6 Inserire la password amministratore di quattro cifre premendo i tasti sul **Touchscreen**.  
Premere **OK**.
- 7 Premere ▲ o ▼ per visualizzare **Nome utenteXX**.  
Premere **Nome utenteXX**.
- 8 Inserire il nome utente premendo i tasti sul **Touchscreen**. (►► Guida per utenti base: *Immissione di testo*)  
Premere **OK**.
- 9 Inserire una password utente di quattro cifre premendo i tasti sul **Touchscreen**.  
Premere **OK**.

- 10 Per configurare un utente con accesso limitato, premere **Attiva** o **Disattiva** per ciascuna operazione, nel modo seguente: Premere **Copia**. Premere quindi **Attiva** o **Disattiva**. Dopo aver impostato **Copia**, ripetere questi passaggi per **Scansionare**, **Stampa diretta**, **Stampa e Web Connect**.

- 11 Premere **↵** e ripetere i passaggi da 7 a 10 per ogni utente e password aggiunti.

- 12 Premere **Stop/Uscita**.



#### Nota

Non è possibile usare un nome identico a quello di un altro utente.

### Modifica del nome utente, della password o delle impostazioni per gli utenti con accesso limitato

- 1 Premere **Menu**.
- 2 Premere ▲ o ▼ per visualizzare **Setup generale**.  
Premere **Setup generale**.
- 3 Premere ▲ o ▼ per visualizzare **Protezione**.  
Premere **Protezione**.
- 4 Premere **Blocco funz..**
- 5 Premere **Codice di attivazione**.
- 6 Inserire la password amministratore di quattro cifre premendo i tasti sul **Touchscreen**.  
Premere **OK**.
- 7 Premere ▲ o ▼ per visualizzare l'utente con accesso limitato che si desidera modificare.  
Premere il nome utente.

- 8 Premere **Modifica**.  
Per modificare il nome utente, inserire un nuovo nome utente premendo i tasti sul Touchscreen. (➤➤ Guida per utenti base: *Immissione di testo*)  
Premere **OK**.
  - 9 Per modificare la password, inserire una nuova password utente di quattro cifre premendo i tasti sul Touchscreen.  
Premere **OK**.
  - 10 Per modificare le impostazioni di un utente con accesso limitato, premere ▲ o ▼ per visualizzare l'impostazione che si desidera modificare. Premere in corrispondenza dell'impostazione desiderata, quindi premere **Attiva** o **Disattiva**. Ripetere questo punto fino a completare la modifica delle impostazioni.
  - 11 Premere **Stop/Uscita**.
- 7 Premere ▲ o ▼ per visualizzare l'utente con accesso limitato che si desidera ripristinare.  
Premere il nome utente.
  - 8 Premere **Resettare**.
  - 9 Premere **Sì** per reimpostare l'utente con accesso limitato esistente.
  - 10 Premere **Stop/Uscita**.



### Nota

Non è possibile usare un nome identico a quello di un altro utente.

## Reimpostazione degli utenti con accesso limitato esistenti

- 1 Premere **Menu**.
- 2 Premere ▲ o ▼ per visualizzare **Setup generale**.  
Premere **Setup generale**.
- 3 Premere ▲ o ▼ per visualizzare **Protezione**.  
Premere **Protezione**.
- 4 Premere **Blocco funz..**
- 5 Premere **Codice di attivazione**.
- 6 Inserire la password amministratore di quattro cifre premendo i tasti sul Touchscreen.  
Premere **OK**.

## Attivazione/Disattivazione Blocco funzioni sicurezza

### Attivazione Blocco funzioni di sicurezza

- 1 Premere Menu.
- 2 Premere ▲ o ▼ per visualizzare Setup generale.  
Premere Setup generale.
- 3 Premere ▲ o ▼ per visualizzare Protezione.  
Premere Protezione.
- 4 Premere Blocco funz..
- 5 Premere Blocco Off ⇒ On.
- 6 Inserire la password amministratore registrata di quattro cifre premendo i tasti sul Touchscreen.  
Premere OK.

### Disattivazione Blocco funzioni di sicurezza

- 1 Premere Modal.pubblica o xxxxxx (dove xxxxx è il nome utente).
- 2 Premere Blocco On⇒Off.
- 3 Inserire la password amministratore registrata di quattro cifre premendo i tasti sul Touchscreen.  
Premere OK.



#### Nota

Se si inserisce una Password errata, il display visualizza password errata. Reinserire la password corretta.

## Cambio utenti

---

Questa impostazione consente di passare da un utente con accesso limitato all'altro o alla modalità Pubblico durante l'attivazione del Blocco funzioni sicurezza.

### Passare alla modalità utente con accesso limitato

- 1 Premere `Modal.pubblica` o `xxxxx` (dove `xxxxx` è il nome utente).  
Premere `Cambio utente`.
- 2 Premere ▲ o ▼ per visualizzare il proprio nome utente.
- 3 Premere in corrispondenza del proprio nome utente.
- 4 Inserire la password utente registrata di quattro cifre premendo i tasti sul Touchscreen.  
Premere `OK`.



### Nota

---

- Se l'ID corrente ha un accesso limitato alla funzione desiderata, il display visualizza `Accesso negato`.
  - Se il proprio ID presenta limitazioni relative al numero di pagine e tale numero è già stato raggiunto, sul display LCD viene visualizzato `Limite superato` durante la stampa dei dati. Rivolgersi all'amministratore per verificare le impostazioni del Blocco funzioni di sicurezza.
- 

### Passare alla modalità Pubblico

- 1 Premere `xxxxx`. (dove `xxxxx` è il nome utente).
- 2 Premere `Passa a Pubblico`.



### Nota

---

- Nel momento in cui l'utente con accesso limitato ha terminato le operazioni con l'apparecchio, quest'ultimo torna all'impostazione di accesso pubblico entro un minuto.
  - Se la funzione desiderata ha un accesso limitato per tutti gli utenti, il display visualizza `Accesso negato`; l'apparecchio torna in modalità Ready e non è possibile accedere alla funzione che si desidera utilizzare.
-



## Blocco impostazioni

Il Blocco impostazioni consente l'inserimento di una password che impedisce ad altre persone di modificare accidentalmente le impostazioni dell'apparecchio.

Annotarsi la password. Se si dimentica, occorre ripristinare le password memorizzate nell'apparecchio. Rivolgersi al proprio amministratore o all'Assistenza Clienti Brother.

Quando Blocco impostazioni è On, non è possibile accedere al tasto **Menu** o modificare i numeri memorizzati nell'Agenda degli indirizzi. È ancora possibile utilizzare il tasto **Rubrica** per inviare messaggi e-mail ai numeri già presenti in memoria.

## Impostazione password

- 1 Premere **Menu**.
- 2 Premere **▲** o **▼** per visualizzare **Setup generale**.  
Premere **Setup generale**.
- 3 Premere **▲** o **▼** per visualizzare **Protezione**.  
Premere **Protezione**.
- 4 Premere **Blocco imp..**
- 5 Inserire un numero di quattro cifre per la password premendo i tasti sul Touchscreen.  
Premere **OK**.
- 6 Re-inserire la password quando il display visualizza **Verifica:.**  
Premere **OK**.
- 7 Premere **Stop/Uscita**.

## Modifica della password per Blocco impostazioni

- 1 Premere **Menu**.
- 2 Premere ▲ o ▼ per visualizzare **Setup generale**.  
Premere **Setup generale**.
- 3 Premere ▲ o ▼ per visualizzare **Protezione**.  
Premere **Protezione**.
- 4 Premere **Blocco imp..**
- 5 Premere **Imp.password.**
- 6 Inserire la password registrata di quattro cifre premendo i tasti sul Touchscreen.  
Premere **OK**.
- 7 Inserire un numero di quattro cifre per la nuova password premendo i tasti sul Touchscreen.  
Premere **OK**.
- 8 Reinscrivere la password quando il display visualizza **Verifica:.**  
Premere **OK**.
- 9 Premere **Stop/Uscita**.

## Attivazione/Disattivazione di Blocco impostazioni

Se, durante la procedura, si inserisce una password errata, il display visualizza **password errata**. Reinscrivere la password corretta.

### Attivazione di Blocco impostazioni

- 1 Premere **Menu**.
- 2 Premere ▲ o ▼ per visualizzare **Setup generale**.  
Premere **Setup generale**.
- 3 Premere ▲ o ▼ per visualizzare **Protezione**.  
Premere **Protezione**.
- 4 Premere **Blocco imp..**
- 5 Premere **Blocco Off ⇒ On**.
- 6 Inserire la password amministratore registrata di quattro cifre premendo i tasti sul Touchscreen.  
Premere **OK**.

Lo schermo LCD visualizza i blocchi sui tasti **Blocco imp.** e **Menu**.

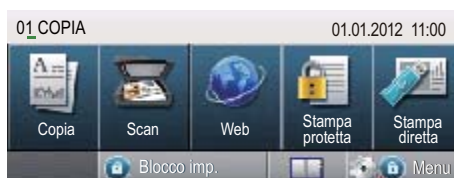

### Disattivazione di Blocco impostazioni

- 1 Premere **Blocco imp.** sul display.
- 2 Inserire la password amministratore registrata di quattro cifre premendo i tasti sul Touchscreen.  
Premere **OK**.

## Altri metodi per memorizzare i numeri

### Impostazione di gruppi per la trasmissione circolare

Se capita spesso di inviare gli stessi dati di scansione a molteplici indirizzi e-mail, è possibile impostare un gruppo.

I gruppi sono memorizzati su un numero di chiamata veloce. Ciascun gruppo occupa una posizione di chiamata veloce. È possibile inviare l'e-mail a tutti i numeri memorizzati nel gruppo inserendo solo il numero di chiamata veloce. Premere *Invia email*, quindi premere **Inizio**.

Prima di aggiungere i numeri in un gruppo, è necessario memorizzarli come numeri di chiamata veloce. È possibile impostare un massimo di 20 piccoli gruppi, oppure assegnare un massimo di 331 numeri a un unico grande gruppo.

Per un elenco delle opzioni disponibili durante la creazione dei numeri di gruppo, consultare la tabella a pagina 17.

- 1 Premere  (Agenda degli indirizzi).
- 2 Premere *Modifica*.
- 3 Premere *Impos. Gruppi (Chiam. Vel.)* dove si desidera memorizzare il nuovo gruppo.



#### Nota

L'apparecchio assegna automaticamente al nuovo gruppo un numero di chiamata veloce disponibile.

- 4 Procedere nel modo seguente:
  - Premere **OK** per accettare il numero di chiamata veloce visualizzato.
  - Inserire un nuovo numero usando i tasti sul Touchscreen.  
Premere **OK**.
- 5 Inserire il nome del gruppo (fino a 15 caratteri) premendo i tasti sul Touchscreen.  
Premere  per scegliere i numeri, le lettere o i caratteri speciali. (►► Guida per utenti base: *Immissione di testo*)  
Premere **OK**.
- 6 Procedere nel modo seguente:
  - Premere **OK** per accettare il numero di gruppo visualizzato.
  - Inserire un nuovo numero di gruppo usando i tasti sul Touchscreen.  
Premere **OK**.
- 7 Per selezionare il tipo di registrazione e il tipo di file, premere ◀ o ▶ per visualizzare  
*Invia PDF B/N,*  
*Invia TIFF B/N,*  
*Invia PDF colori,*  
*Invia JPEG colori,*  
*Invia XPS colori,*  
*Invia PDF grigio,*  
*Invia JPEG grigio,*  
*Invia XPS grigio.*  
 Premere in corrispondenza dell'opzione desiderata.

- 8 Aggiungere i numeri di chiamata veloce al Gruppo selezionando la casella di controllo, nella quale comparirà un segno di spunta rosso. Se si desidera elencare i numeri in ordine alfabetico, premere  . Premere OK.



**Nota**

I numeri di Chiamata veloce iniziano con #.

- 9 Per selezionare la risoluzione di scansione per il numero del gruppo, andare al punto successivo appropriato, come mostrato nella seguente tabella.

Opzione selezionata al punto 7	Passare al punto
Invia PDF B/N	10
Invia TIFF B/N	
Invia PDF colori	11
Invia JPEG colori	
Invia XPS colori	
Invia PDF grigio	12
Invia JPEG grigio	
Invia XPS grigio	

- 10 Selezionare la risoluzione tra 300 dpi, 200 dpi o 200 x 100 dpi.
- Se è stato selezionato Invia PDF B/N, passare al punto 13.
  - Se è stato selezionato Invia TIFF B/N, passare al punto 14.

- 11 Selezionare la risoluzione tra 100 dpi, 200 dpi, 300 dpi, 600 dpi o Auto.
- Se è stato selezionato Invia PDF colori, passare al punto 13.
  - Se è stato selezionato Invia JPEG colori o Invia XPS colori, passare al punto 14.

- 12 Selezionare la risoluzione tra 100 dpi, 200 dpi, 300 dpi o Auto.
- Se è stato selezionato Invia PDF grigio, passare al punto 13.
  - Se è stato selezionato Invia JPEG grigio o Invia XPS grigio, passare al punto 14.

- 13 Selezionare il tipo di PDF che verrà utilizzato per inviare e-mail tra PDF, PDF/A, Proteggi PDF e PDF firmato.



**Nota**

Se si seleziona Proteggi PDF, l'apparecchio chiederà di immettere una password di quattro cifre utilizzando i numeri da 0 a 9 prima di avviare la scansione.

- 14 Premere OK per confermare.
- 15 Premere **Stop/Uscita**.

## Opzioni per Impostazione gruppi

La seguente tabella mostra le opzioni aggiuntive per l'impostazione dei numeri di gruppi. Quando si memorizzano i numeri, il display chiede di selezionare le opzioni indicate nei punti che seguono.

Punto 1 Inserire la posizione del gruppo	Punto 2 Inserire il nome del gruppo	Punto 3 Inserire un numero di gruppo	Punto 4 Selezionare il tipo di registrazione (Tipo di composizione)	Punto 5 Aggiungere i numeri di chiamata veloce memorizzati al Gruppo	Punto 6 Selezionare la risoluzione	Punto 7 Selezionare il tipo di file
Chiamata veloce	(Nome) Premere OK	(Da 1 a 20)	Invia PDF B/N	Indirizzo di posta elettronica	300 dpi, 200 dpi, 200 x 100 dpi	PDF, PDF/A, Proteggi PDF, PDF firmato
			Invia TIFF B/N		300 dpi, 200 dpi, 200 x 100 dpi	-
			Invia PDF colori		100 dpi, 200 dpi, 300 dpi, 600 dpi, Auto	PDF, PDF/A, Proteggi PDF, PDF firmato
			Invia JPEG colori		100 dpi, 200 dpi, 300 dpi, 600 dpi, Auto	-
			Invia XPS colori		100 dpi, 200 dpi, 300 dpi, 600 dpi, Auto	-
			Invia PDF grigio		100 dpi, 200 dpi, 300 dpi, Auto	PDF, PDF/A, Proteggi PDF, PDF firmato
			Invia JPEG grigio		100 dpi, 200 dpi, 300 dpi, Auto	-
			Invia XPS grigio		100 dpi, 200 dpi, 300 dpi, Auto	-



### Nota

---

- PDF/A è un formato di file PDF destinato all'archiviazione sul lungo periodo. Questo formato contiene tutte le informazioni necessarie per la riproduzione di un documento dopo una lunga archiviazione.
  - Un PDF sicuro è un formato di file PDF che è stato protetto con una password.
  - Un PDF firmato è un formato di file PDF che consente di evitare la manomissione dei dati e la falsificazione dell'identità di un autore mediante l'inserimento di un certificato digitale all'interno del documento. Se si seleziona PDF firmato, è necessario installare un certificato nell'apparecchio mediante Gestione basata sul Web.  
Selezionare **PDF firmato** da **Amministratore** in Gestione basata sul Web. (Installazione di un certificato ►► Guida dell'utente in rete)
-

## Modifica degli indirizzi e-mail di un gruppo

È possibile modificare un gruppo già memorizzato.

### Modifica del nome di un Gruppo, della risoluzione o del tipo di PDF

- 1 Premere  (Agenda degli indirizzi).
- 2 Premere **Modifica**.
- 3 Premere **Cambia**.
- 4 Premere ▲ o ▼ per visualizzare il Gruppo che si desidera modificare.  
Premere in corrispondenza del Gruppo.
- 5 È possibile modificare le impostazioni del Gruppo:
  - Se è stato selezionato **Nome**, inserire il nome (fino a 15 caratteri) premendo i tasti sul Touchscreen.  
Premere **OK**.
  - Se è stato selezionato **Risoluzione**, premere in corrispondenza di una delle opzioni di risoluzione disponibili visualizzate sul display.
  - Se è stato selezionato il tipo di **PDF**, premere in corrispondenza di una delle opzioni di tipo di file disponibili visualizzate sul display.

Il display visualizzerà la nuova impostazione.



### Nota

Come modificare il nome memorizzato:

Se si desidera modificare un carattere, premere ◀ o ▶ per posizionare il cursore sotto il carattere da modificare, quindi premere . Inserire nuovamente il carattere.

- 6 Una volta terminata la modifica del Gruppo, premere **OK**.

- 7 Premere **Stop/Uscita**.

### Aggiunta ed eliminazione degli indirizzi in un Gruppo

- 1 Premere  (Agenda degli indirizzi).
- 2 Premere **Modifica**.
- 3 Premere **Cambia**.
- 4 Premere ▲ o ▼ per visualizzare il Gruppo che si desidera modificare.  
Premere in corrispondenza del Gruppo.
- 5 Premere **Agg/Canc..**
- 6 Premere ▲ o ▼ per visualizzare il numero che si desidera aggiungere o eliminare.
- 7 Premere in corrispondenza della casella di controllo di ciascun numero che si desidera aggiungere per selezionarla.  
Premere in corrispondenza della casella di controllo di ciascun numero che si desidera eliminare per deseleggerla.  
Premere **OK** per confermare.
- 8 Premere **OK**.
- 9 Premere **Stop/Uscita**.

## Eliminazione dei numeri di gruppo

---

Un numero di gruppo già memorizzato può essere eliminato.

- 1 Premere  (Agenda degli indirizzi).
- 2 Premere **Modifica**.
- 3 Premere **Cancellare**.
- 4 Premere ▲ o ▼ per visualizzare il Gruppo che si desidera eliminare.  
Premere in corrispondenza della casella di controllo del Gruppo che si desidera eliminare per selezionarla.  
Premere **OK**.
- 5 Quando il display visualizza **Eliminare?**, eseguire una delle seguenti operazioni:
  - Per eliminare il Gruppo, premere **Sì**.
  - Per uscire dalla procedura senza eliminare il Gruppo, premere **No**.
- 6 Premere **Stop/Uscita**.



## Rapporti

Sono disponibili i rapporti che seguono:

- 1 Rapporto giornale  
Stampa un elenco di informazioni sulle ultime 200 e-mail in uscita.  
(TX: trasmissione.)
- 2 Imp.utente  
Stampa una lista delle impostazioni correnti.
- 3 Config.Rete  
Stampa un elenco delle impostazioni di rete.
- 4 Stampa punti Tamburo  
Consente di stampare il foglio di verifica dei punti del tamburo per la risoluzione dei problemi legati alle stampe con punti visibili.

## Stampa di un rapporto

---

- 1 Premere Menu.
- 2 Premere ▲ o ▼ per visualizzare Stamp.rapporto.  
Premere Stamp.rapporto.
- 3 Premere in corrispondenza del rapporto che si desidera stampare.
- 4 Premere **Inizio**.
- 5 Premere **Stop/Uscita**.

## Impostazioni di copia

È possibile modificare temporaneamente le impostazioni di copia per la copia successiva.

Premere **Copia** sul Touchscreen, quindi premere ◀ o ▶ per scorrere le impostazioni di copia. Quando l'impostazione desiderata è visualizzata, premere il tasto.

Una volta terminata la modifica delle impostazioni, premere **Inizio**.

## Interruzione copia

Per interrompere la copia, premere **Stop/Uscita**.

## Miglioramento della qualità di copia

È possibile scegliere tra una gamma di impostazioni sulla qualità. L'impostazione predefinita è **Auto**.

### ■ Auto

La modalità automatica è consigliata per le normali operazioni di stampa. Idonea per documenti che contengono sia testo che fotografie.

### ■ Testo

Idonea per documenti che contengono soprattutto testo.

### ■ Foto

Qualità di copia migliore per le fotografie.

### ■ Grafica

Idonea per copiare gli scontrini e le ricevute.

- 1 Premere **Copia**.
- 2 Caricare il documento.
- 3 Inserire il numero di copie desiderate.
- 4 Premere ◀ o ▶ per visualizzare **Qualità**.  
Premere **Qualità**.
- 5 Premere **Auto**, **Testo**, **Foto** o **Grafica**.
- 6 Se non si desidera modificare ulteriori impostazioni, premere **Inizio**.

## Ingrandimento o riduzione dell'immagine copiata

Per ingrandire o ridurre la copia successiva, procedere nel modo seguente:

- 1 Premere Copia.
- 2 Caricare il documento.
- 3 Inserire il numero di copie desiderate.
- 4 Premere ◀ o ▶ per visualizzare Ingrandisci/ Riduci. Premere Ingrandisci/ Riduci.
- 5 Premere 100%, Ingrandimento, Riduzione, Auto o Personalizza (25-400%).
- 6 Procedere nel modo seguente:
  - Se è stato selezionato Ingrandimento o Riduzione, premere il tasto dell'ingrandimento o della riduzione desiderati.
  - Se è stato selezionato Personalizza (25-400%), inserire un ingrandimento o una riduzione da 25% a 400%.  
Premere OK.
  - Se è stato selezionato 100% o Auto<sup>1</sup>, passare al punto 7.

100%*
104% EXE ⇒ LTR
141% A5 ⇒ A4
200%
50%
70% A4 ⇒ A5
78% LGL ⇒ LTR
83% LGL ⇒ A4
85% LTR ⇒ EXE
91% Pagina completa
94% A4 ⇒ LTR
97% LTR ⇒ A4
Auto <sup>1</sup>
Personalizza (25-400%)

\* L'impostazione predefinita è visualizzata in grassetto con un asterisco.

<sup>1</sup> Auto imposta l'apparecchio in modo che calcoli il rapporto di riduzione migliore per il formato carta. La modalità automatica è disponibile solo quando si utilizza l'alimentatore automatico.

- 7 Se non si desidera modificare ulteriori impostazioni, premere **Inizio**.



### Nota

Le Opzioni Layout pagina 2in1 (P), 2in1 (L), 2in1 (ID), 4in1 (P) e 4in1 (L) *non* sono disponibili con Ingrandimento/Riduzione.

## Copia fronte-retro (duplex) (su 2 lati)

Se si desidera utilizzare la funzionalità di copia fronte-retro automatica, caricare il documento nell'ADF.

Se viene visualizzato un messaggio di memoria esaurita durante la realizzazione di copie fronte-retro, provare a installare altra memoria. (Consultare *Installazione della memoria aggiuntiva* >>> pagina 38.)

È necessario selezionare un layout di copia fronte-retro dalle seguenti opzioni prima di avviare una copia fronte-retro. Il layout del documento determina quale layout di copia fronte-retro occorre scegliere.

Verticale

### ■ 2 lati-2 lati

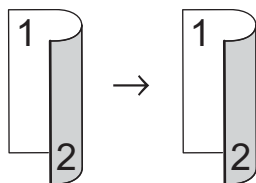

### ■ 1 lato-2 lati Lato lungo

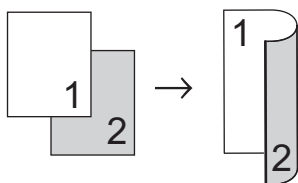

### ■ 2 lati-1 lato Lato lungo

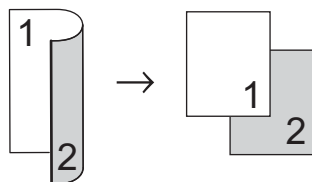

### ■ 1 lato-2 lati Lato corto

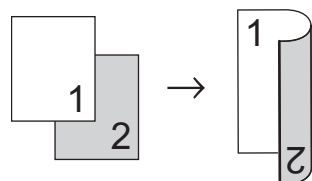

### ■ 2 lati-1 lato Lato corto

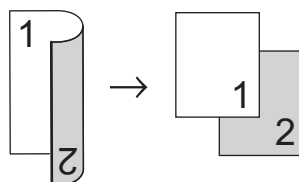

Orizzontale

### ■ 2 lati-2 lati

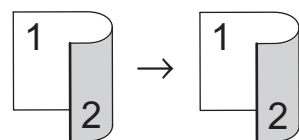

### ■ 1 lato-2 lati Lato lungo

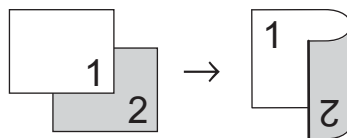

### ■ 2 lati-1 lato Lato lungo

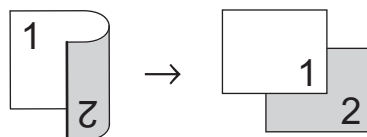

### ■ 1 lato-2 lati Lato corto

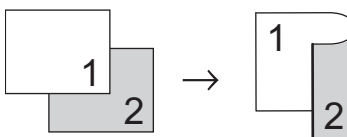

### ■ 2 lati-1 lato Lato corto

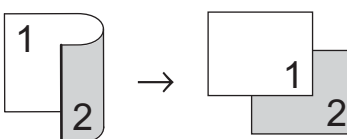

- 1 Premere Copia.
- 2 Caricare il documento.
- 3 Inserire il numero di copie desiderate.

- 4 Premere ◀ o ▶ per visualizzare Copia duplex.  
Premere Copia duplex.
- 5 Premere ◀ o ▶ per visualizzare le seguenti opzioni di layout:  
2lati⇒2lati,  
1lato⇒2lati Cap.lato lun.,  
2lati⇒1lato Cap.lato lun.,  
1lato⇒2lati Cap.lato cor.,  
2lati⇒1lato Cap.lato cor.,  
No  
  
Premere in corrispondenza dell'opzione desiderata.
- 6 Se non si desidera modificare ulteriori impostazioni, premere **Inizio**.

## Selezione dei vassoi

È possibile modificare temporaneamente l'opzione uso dei vassoi per la copia successiva.

- 1 Premere Copia.
- 2 Caricare il documento.
- 3 Inserire il numero di copie desiderate.
- 4 Premere ◀ o ▶ per visualizzare Vassoio.  
Premere Vassoio.
- 5 Premere MP>T1, MP>T1>T2<sup>1</sup>, T1>MP, T1>T2>MP<sup>1</sup>, Solo vass. #1, Solo vass.#2<sup>1</sup> o Solo MU.  
  
<sup>1</sup> T2 e Solo vass.#2 vengono visualizzati solo se è installato il vassoio 2.
- 6 Se non si desidera modificare ulteriori impostazioni, premere **Inizio**.



### Nota

Per modificare l'impostazione predefinita di uso dei vassoi >>> Guida per utenti base: *Usa del vassoio nella modalità Copia*

## Regolazione di Luminosità e Contrasto

### Luminosità

Regolare la luminosità della copia rendendo le copie più scure o più chiare.

- 1 Premere Copia.
- 2 Caricare il documento.
- 3 Inserire il numero di copie desiderate.
- 4 Premere ◀ o ▶ per visualizzare Luminosità.  
Premere Luminosità.
- 5 Premere ◀ per rendere la copia più scura oppure premere ▶ per renderla più chiara.  
Premere OK.
- 6 Se non si desidera modificare ulteriori impostazioni, premere **Inizio**.

### Contrasto

È possibile regolare il contrasto per ottenere immagini più nitide e più vivaci.

- 1 Premere Copia.
- 2 Caricare il documento.
- 3 Inserire il numero di copie desiderate.
- 4 Premere ◀ o ▶ per visualizzare Contrasto.  
Premere Contrasto.
- 5 Premere ◀ per diminuire il contrasto, oppure premere ▶ per aumentarlo.  
Premere OK.
- 6 Se non si desidera modificare ulteriori impostazioni, premere **Inizio**.

## Ordinamento di copie

È possibile ordinare copie multiple. Le pagine saranno impilate nell'ordine 1 2 3, 1 2 3, 1 2 3 e così via.

- 1 Premere **Copia**.
- 2 Caricare il documento.
- 3 Inserire il numero di copie desiderate.
- 4 Premere ◀ o ▶ per visualizzare **Impila/ Ordina**.  
Premere **Impila/ Ordina**.
- 5 Premere **Ordina**.
- 6 Se non si desidera modificare ulteriori impostazioni, premere **Inizio** per effettuare la scansione della pagina. Se è stato inserito il documento nell'ADF, l'apparecchio esegue la scansione delle pagine e avvia la stampa.

**Se si utilizza il piano dello scanner, procedere al punto 7.**

- 7 Quando l'apparecchio esegue la scansione della pagina, premere **Si** per eseguire la scansione della pagina successiva.
- 8 Posizionare la pagina successiva sul piano dello scanner.  
Premere **Inizio**.  
Ripetere i punti 7 e 8 per ciascuna pagina del documento.
- 9 Dopo aver eseguito la scansione di tutte le pagine, premere **No** nel punto 7 per completare l'operazione.

## N copie in 1 (layout di pagina)

È possibile ridurre la quantità di carta utilizzata quando si esegue la copia utilizzando la funzione N in 1. Ciò consente di copiare due o quattro pagine su una sola pagina. Se si desidera copiare entrambi i lati di un documento di identità su una pagina, vedere *Copia ID 2 in 1* ►► pagina 28.

### ! Importante

- Accertarsi di aver impostato il formato carta su A4, Letter, Legal o Folio.
- Non è possibile utilizzare l'impostazione Ingrand/Riduzione con la funzione N in 1.
- (P) significa Verticale (Portrait) e (L) significa Orizzontale (Landscape).

- 1 Premere **Copia**.
- 2 Caricare il documento.
- 3 Inserire il numero di copie desiderate.
- 4 Premere ◀ o ▶ per visualizzare **Layout pagina**.  
Premere **Layout pagina**.
- 5 Premere ◀ o ▶ per visualizzare **No (1in1), 2in1 (P), 2in1 (L), 2in1 (ID)<sup>1</sup>, 4in1 (P) o 4in1 (L)**.  
Premere il tasto desiderato.

<sup>1</sup> Per i particolari su 2in1 (ID), vedere *Copia ID 2 in 1* ►► pagina 28.

- 6 Se non si desidera modificare ulteriori impostazioni, premere **Inizio** per effettuare la scansione della pagina. Se è stato inserito il documento nell'ADF, l'apparecchio esegue la scansione delle pagine e avvia la stampa.

**Se si utilizza il piano dello scanner, procedere al punto 7.**

- 7 Quando l'apparecchio esegue la scansione della pagina, premere **Sì** per eseguire la scansione della pagina successiva.
- 8 Posizionare la pagina successiva sul piano dello scanner.  
Premere **Inizio**.  
Ripetere i punti 7 e 8 per ciascuna pagina del documento.
- 9 Dopo aver eseguito la scansione di tutte le pagine, premere **No** nel punto 7 per completare l'operazione.

### Se si effettuano copie dell'alimentatore automatico:

Posizionare il documento con la stampa *rivolta verso l'alto* nella direzione indicata in basso:

#### ■ 2in1(P)



#### ■ 2in1(L)

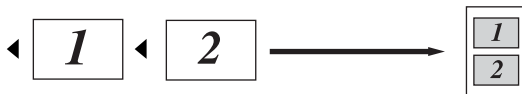

#### ■ 4in1(P)



#### ■ 4in1(L)

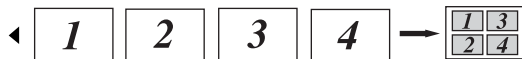

### Se si effettuano copie dal piano dello scanner:

Posizionare il documento con la stampa *rivolta verso il basso* nella direzione indicata in basso:

#### ■ 2in1(P)

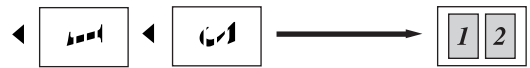

#### ■ 2in1(L)

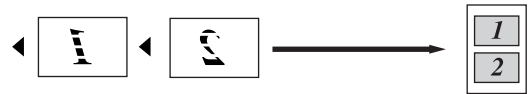

#### ■ 4in1(P)



#### ■ 4in1(L)



## Copia ID 2 in 1

È possibile copiare entrambi i lati dei documenti di identità su una sola pagina mantenendo il formato originale.



### Nota

È possibile copiare un documento di identità nei limiti previsti dalle leggi in vigore. (►► Guida di sicurezza prodotto: *Utilizzo illegale dell'apparecchio (solo MFC e DCP)*)

- 1 Premere **Copia**.
- 2 Posizionare un documento di identità con il lato di stampa *rivolto verso il basso* sull'angolo sinistro del piano dello scanner.

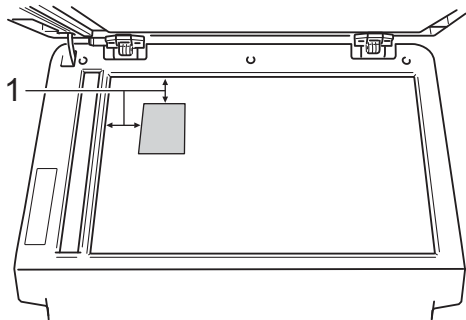

**1 4 mm o superiore (in alto, a sinistra)**

- Anche se il documento viene collocato nell'ADF, in questa modalità l'apparecchio esegue la scansione dei dati dal piano dello scanner.

- 3 Inserire il numero di copie desiderate.
- 4 Premere ◀ o ▶ per visualizzare **Layout pagina**.  
Premere **Layout pagina**.
- 5 Premere ◀ o ▶ per visualizzare **2in1 (ID)**.  
Premere **2in1 (ID)**.

- 6 Premere **Inizio**.  
Dopo che l'apparecchio ha eseguito la scansione del primo lato del documento, sul display LCD viene visualizzato **Capovolgere Documento di identità**. Quindi, premere **Inizio**.
- 7 Capovolgere il documento di identità e posizionarlo sul lato sinistro del piano dello scanner.
- 8 Premere **Inizio**. L'apparecchio esegue la scansione dell'altro lato del documento e stampa la pagina.



### Nota

Scegliendo **Copia ID 2 in 1**, l'apparecchio imposta la qualità su **Foto** e il contrasto su **+2**.



## Configurazione delle modifiche come nuove impostazioni predefinite

È possibile salvare le impostazioni di copia per **Qualità**, **Luminosità** e **Contrasto** utilizzate più spesso configurandole come impostazioni predefinite. Queste impostazioni rimarranno invariate fino alla successiva modifica.

- 1 Premere **Copia**.
- 2 Premere ◀ o ▶ per selezionare l'impostazione da modificare, quindi premere in corrispondenza della nuova opzione.  
Ripetere questo punto per ciascuna impostazione da modificare.
- 3 Dopo aver modificato tutte le impostazioni, premere ◀ o ▶ per visualizzare **Impos. nuova predef.**  
Premere **Impos. nuova predef.**
- 4 Premere **Sì**.
- 5 Premere **Stop/Uscita**.

## Ripristino di tutte le impostazioni di copia ai valori di fabbrica

È possibile ripristinare tutte le impostazioni di copia modificate ai valori di fabbrica. Queste impostazioni rimarranno invariate fino alla successiva modifica.

- 1 Premere **Copia**.
- 2 Premere ◀ o ▶ per visualizzare **Ripristina predefinite**.  
Premere **Ripristina predefinite**.
- 3 Premere **Sì**.
- 4 Premere **Stop/Uscita**.

## Configurazione delle impostazioni preferite

È possibile memorizzare le impostazioni di copia utilizzate più spesso configurandole come preferite. È possibile configurare fino a tre impostazioni preferite.

- 1 Premere **Copia**.
- 2 Selezionare l'opzione di copia e le impostazioni che si desidera memorizzare.
- 3 Premere ◀ o ▶ per visualizzare **Impostazioni preferite**.  
Premere **Impostazioni preferite**.
- 4 Premere **Memorizza**.
- 5 Premere in corrispondenza della posizione in cui si desidera memorizzare l'impostazione per **Favorito:1**, **Favorito:2** o **Favorito:3**.
- 6 Procedere nel modo seguente:
  - Se si desidera rinominare l'impostazione, premere  per eliminare i caratteri. Inserire quindi il nuovo nome (fino a 12 caratteri).  
Premere **OK**.
  - Se non si desidera rinominare l'impostazione, premere **OK**.
- 7 Premere **Stop/Uscita**.

## Recupero delle impostazioni preferite

Quando si è pronti per utilizzare uno dei set di impostazioni preferite, è possibile richiamarlo.

- 1 Premere **Copia**.
- 2 Premere  **Prefer..**
- 3 Premere in corrispondenza dell'impostazione preferita che si desidera recuperare.
- 4 Premere **Inizio**.

## Ridenominazione delle impostazioni preferite

Dopo aver memorizzato le impostazioni preferite, è possibile rinominarle.

- 1 Premere **Copia**.
- 2 Premere ◀ o ▶ per visualizzare **Impostazioni preferite**.  
Premere **Impostazioni preferite**.
- 3 Premere **Rinomina**.
- 4 Premere in corrispondenza dell'impostazione preferita che si desidera rinominare.
- 5 Inserire il nuovo nome (fino a 12 caratteri).
- 6 Premere **OK**.
- 7 Premere **Stop/Uscita**.

## Pulizia e controllo dell'apparecchio

Pulire l'interno e l'esterno dell'apparecchio con un panno asciutto e privo di peli. Quando si sostituisce la cartuccia toner o il gruppo tamburo, accertarsi di pulire l'interno dell'apparecchio. Se le pagine stampate sono macchiate con il toner, pulire l'interno dell'apparecchio con un panno asciutto e privo di peli.

### ❗ Importante

Usare detergenti neutri. Se si esegue la pulizia con liquidi volatili come diluenti o benzene la superficie dell'apparecchio verrà danneggiata.

### ⚠ AVVERTENZA



- NON esporre al fuoco la cartuccia toner oppure il gruppo tamburo e cartuccia toner. Potrebbero esplodere causando lesioni.
- NON utilizzare sostanze infiammabili, qualsiasi tipo di spray o solventi/liquidi organici contenenti alcol o ammoniaca per pulire l'interno o l'esterno del prodotto. In questo modo potrebbero verificarsi un incendio o una scossa elettrica. Utilizzare, invece, un panno asciutto e privo di peli.

(>> Guida di sicurezza prodotto:  
*Precauzioni generali*)



## Controllo dei contapagine

---

È possibile visualizzare i contatori delle pagine dell'apparecchio per le copie, le stampe, i rapporti e gli elenchi o un sommario totale.

- 1 Premere **Menu**.
- 2 Premere ▲ o ▼ per visualizzare **Info. macchina**.  
Premere **Info. macchina**.
- 3 Premere **Contatore pag..**.  
Il display visualizza il numero di pagine per **Totale, Elenco, Copia** o **Stampa**.
- 4 Premere **Stop/Uscita**.

## Controllo della durata rimanente delle parti

---

La vita utile dei componenti dell'apparecchio è indicata sul display.

- 1 Premere **Menu**.
- 2 Premere ▲ o ▼ per visualizzare **Info. macchina**.  
Premere **Info. macchina**.
- 3 Premere **Durata dei pezzi**.
- 4 Premere ▲ o ▼ per visualizzare la vita utile rimanente approssimativa dei componenti di **Tamburo, Fusore, Laser, PF Kit MU, PF Kit 1 e PF Kit 2**<sup>1</sup>.  
<sup>1</sup> Quando è installato il vassoio 2.
- 5 Premere **Stop/Uscita**.

## Sostituzione delle parti con manutenzione periodica

Le parti di manutenzione periodica devono essere sostituite regolarmente in modo da conservare la qualità di stampa. Le parti elencate di seguito dovranno essere sostituite dopo la stampa di 50.000 pagine ca.<sup>1</sup> per PF Kit MP e 100.000 pagine ca.<sup>1</sup> per PF Kit 1, PF Kit 2<sup>2</sup>, Fuser e Laser. Rivolgersi all'Assistenza Clienti Brother quando i messaggi riportati di seguito compaiono sul display.

Messaggio LCD	Descrizione
Sostituire le parti Gruppo fusore	Sostituire il gruppo fusore.
Sostituire le parti Gruppo laser	Sostituire il gruppo laser.
Sostituire le parti PK Kit 1	Sostituire il kit PF per il vassoio.
Sostituire le parti PF Kit 2 <sup>2</sup>	Sostituire il kit di alimentazione carta per il vassoio inferiore (optional).
Sostituire le parti PF Kit MU	Sostituire il kit di alimentazione carta per il vassoio multifunzione.

<sup>1</sup> Pagine a un lato in formato lettera o A4.

<sup>2</sup> Quando è installato il vassoio 2.

# Imballaggio e spedizione dell'apparecchio

## AVVERTENZA

Il peso di questo apparecchio supera i 17,5 kg. Per evitare infortuni è opportuno che l'apparecchio sia sollevato da almeno due persone. Attenzione a non schiacciarsi le dita quando si appoggia l'apparecchio.

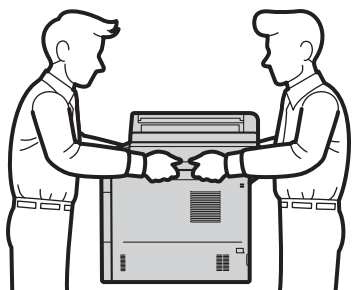

Se si utilizza un vassoio inferiore, NON trasportare l'apparecchio con il vassoio inserito per evitare il rischio di lesioni personali o danni all'apparecchio che non ha punti di fissaggio con il vassoio inferiore.

## Nota

Se per qualsiasi motivo l'apparecchio deve essere spedito, imballarlo con cura nella confezione originale per evitare danni durante il trasporto. L'apparecchio deve essere adeguatamente assicurata con il vettore.

- 1 Lasciare acceso l'apparecchio per almeno 10 minuti affinché si raffreddi.
- 2 Dopo aver lasciato raffreddare l'apparecchio, spegnere l'apparecchio.
- 3 Disconnettere tutti i cavi, quindi scollegare il cavo di alimentazione dalla presa elettrica.
- 4 Inserire il materiale da imballaggio (1) nel cartone.

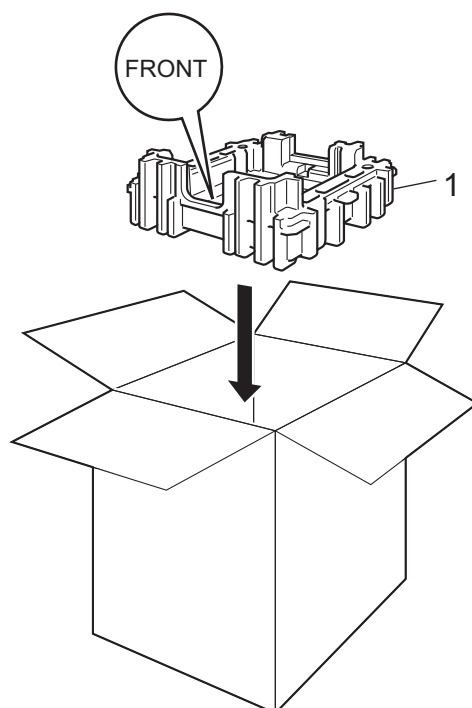

- 5 Avvolgere l'apparecchio in un sacchetto di plastica, quindi posizionare il materiale da imballaggio inferiore (1).

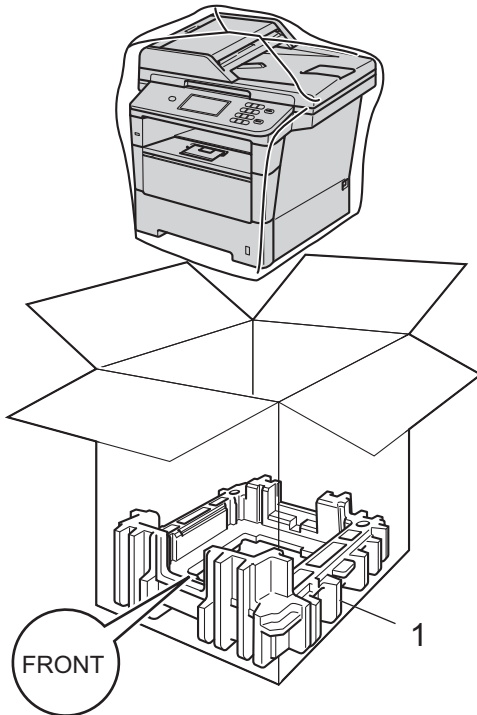

- 6 Posizionare il materiale da imballaggio (2) contrassegnato con la scritta "RIGHT" a destra dell'apparecchio. Posizionare i pezzi del materiale da imballaggio (3) contrassegnati con la scritta "LEFT" a sinistra dell'apparecchio. Inserire il cavo di alimentazione CA e la documentazione stampata nel cartone originale, come mostrato nella figura.

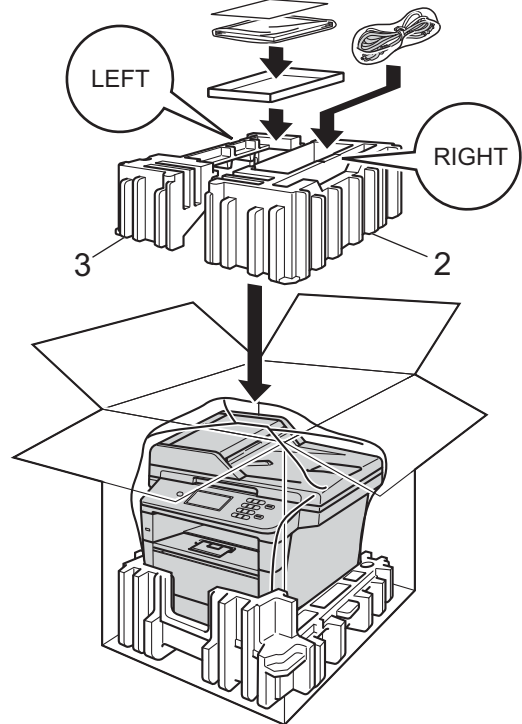

- 7 Chiudere il cartone e fissarlo con nastro da imballaggio.

- 8 <Se si utilizza un vassoio inferiore>  
Imballare il vassoio inferiore come  
indicato nell'illustrazione.

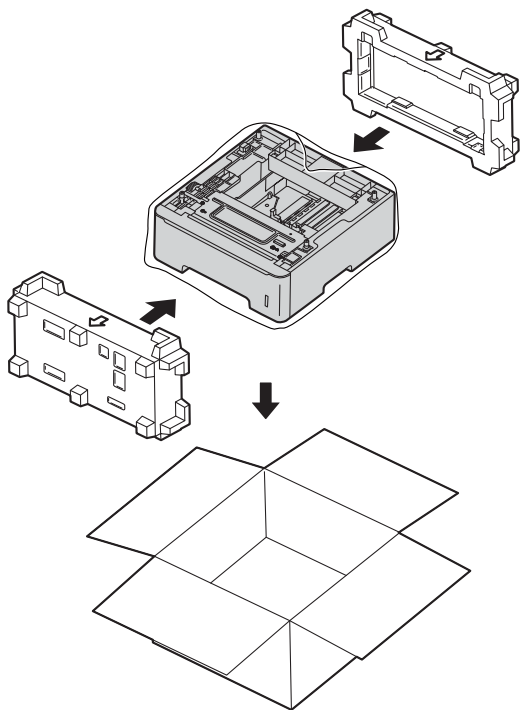



## Vassoio carta opzionale (LT-5400)

È possibile installare un vassoio carta opzionale che può contenere fino a 500 fogli da 80 g/m<sup>2</sup>.

Se è installato un vassoio opzionale, l'apparecchio è in grado di contenere fino a 1.050 fogli di carta normale.

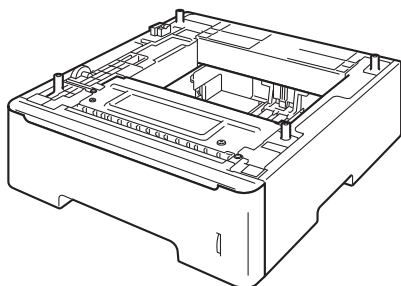

Per l'installazione, consultare le istruzioni in dotazione con il vassoio inferiore.

### **⚠ AVVERTENZA**

Se si utilizza un vassoio inferiore, NON trasportare l'apparecchio con il vassoio inserito per evitare il rischio di lesioni personali o danni all'apparecchio che non ha punti di fissaggio con il vassoio inferiore.

## Scheda di memoria

DCP-8250DN dispone di 128 MB di memoria standard. L'apparecchio dispone di uno slot di espansione della memoria opzionale. È possibile aumentare la memoria fino a un massimo di 384 MB installando un modulo SO-DIMM (Small Outline Dual In-line Memory Module).

### Tipi di SO-DIMM

È possibile inserire i moduli SO-DIMM indicati di seguito:

- Kingston KTH-LJ2015/256 da 256 MB
- Transcend TS256MHP423A da 256 MB



#### Nota

- Per ulteriori informazioni, visitare il sito Web di Kingston Technology all'indirizzo <http://www.kingston.com/>.
- Per ulteriori informazioni, visitare il sito Web di Transcend all'indirizzo <http://www.transcend.com.tw/>.

In generale, i moduli SO-DIMM devono presentare le seguenti caratteristiche:

Tipo	144-pin e uscita a 16-bit
Latenza CAS	4
Frequenza di clock	267 MHz (533 Mb/S/Pin) o superiore
Capacità	256 MB
Altezza	30,0 mm
Tipo DRAM	DDR2 SDRAM

### **Nota**

- Alcuni moduli SO-DIMM potrebbero non funzionare con l'apparecchio.
- Per ulteriori informazioni, rivolgersi al rivenditore presso cui è stato acquistato l'apparecchio o all'Assistenza Clienti Brother.

## Installazione della memoria aggiuntiva

- 1 Disattivare l'interruttore di alimentazione dell'apparecchio.
- 2 Disconnettere il cavo di interfaccia dall'apparecchio, quindi scollegare il cavo di alimentazione dalla presa elettrica.

### **Nota**

Assicurarsi di aver disattivato l'interruttore di alimentazione dell'apparecchio prima di installare o rimuovere la SO-DIMM.

- 3 Rimuovere il coperchio in plastica dalla SO-DIMM (1).

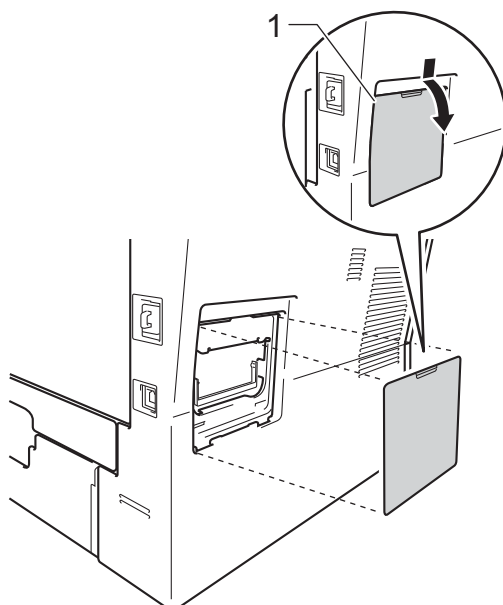

- 4 Togliere l'imballaggio della SO-DIMM e tenerlo per i bordi.

### **Importante**

Per evitare di danneggiare l'apparecchio con l'energia statica, NON toccare i chip di memoria o la superficie della scheda.

- 5 Tenere i bordi della SO-DIMM e allineare gli incavi nella SO-DIMM con le sporgenze nella fessura. Inserire la SO-DIMM (1) in senso diagonale, quindi inclinarla verso la scheda di interfaccia fino a bloccarla in posizione (2).

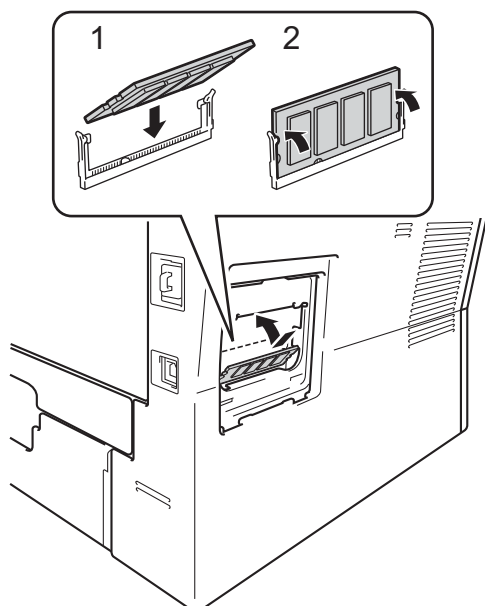

- 6 Riapplicare il coperchio in plastica sulla SO-DIMM (1).

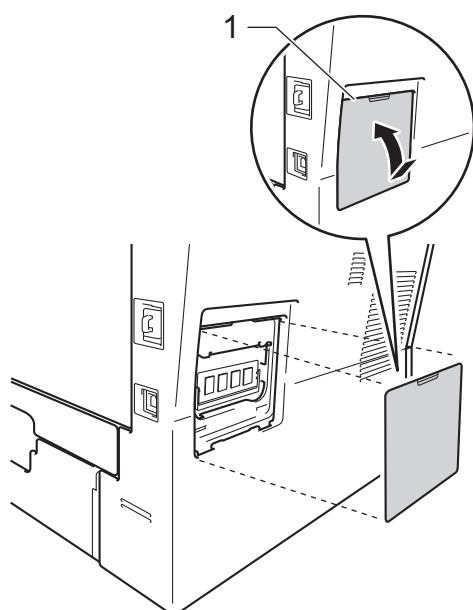

- 7 Prima di tutto inserire nuovamente il cavo di alimentazione dell'apparecchio nella presa elettrica, quindi collegare il cavo di interfaccia.
- 8 Attivare l'interruttore di alimentazione dell'apparecchio.



### Nota

Per verificare di aver installato correttamente la SO-DIMM, stampare l'elenco delle impostazioni utente, che riporta le dimensioni attuali della memoria RAM. (Consultare *Stampa di un rapporto* >> pagina 21.)

L'elenco riporta una lista completa di funzioni e termini che compaiono nei manuali Brother. La disponibilità di tali funzioni varia a seconda del modello acquistato.

**ADF (alimentatore automatico documenti)**

Il documento può essere collocato nell'alimentatore automatico documenti e la scansione viene eseguita automaticamente una pagina alla volta.

**Annullamento di un'operazione**

Annulla un processo di stampa programmato e lo cancella dalla memoria dell'apparecchio.

**Chiamata veloce**

Un numero programmato precedentemente per facilitare la composizione.

**Contrasto**

Esegue il bilanciamento dei chiaroscuri nei documenti schiarendo le copie più scure e scurendo quelle più chiare.

**Elenco impostazioni utente**

Un rapporto di stampa che mostra le impostazioni attuali dell'apparecchio.

**Impostazioni temporanee**

È possibile scegliere alcune opzioni di copia senza modificare le impostazioni predefinite.

**LCD (display a cristalli liquidi)**

Il display dell'apparecchio che mostra i messaggi interattivi durante la programmazione a schermo e riporta la data e l'ora quando l'apparecchio non viene utilizzato.

**Modalità Menu**

Modalità di programmazione per modificare le impostazioni dell'apparecchio.

**Numero Gruppo**

Combinazione di numeri di chiamata veloce memorizzati in una posizione di chiamata veloce per la trasmissione circolare.

**OCR (riconoscimento ottico caratteri)**

Nuance™ PaperPort™ 12SE o Presto!  
L'applicazione software PageManager consente di convertire un'immagine di testo in testo modificabile.

**Ricerca**

Un elenco elettronico in ordine alfabetico dei numeri di chiamata veloce, numeri di gruppo e LDAP memorizzati.

**Risoluzione**

Il numero di linee verticali e orizzontali per pollice.

**Risoluzione fine**

Questa risoluzione è pari a 203 × 196 dpi. Viene utilizzata per la stampa di caratteri piccoli e di grafici.

**Scala di grigi**

Le sfumature di grigio disponibili per copiare fotografie.

**Scansione**

L'operazione di invio al computer dell'immagine elettronica di un documento cartaceo.

**Volume segnale acustico**

L'impostazione del volume dei segnali acustici quando si preme un tasto o si commette un errore.

## A

- Apple Macintosh
  - Vedere Guida software dell'utente .

## C

- Chiamata di gruppo
  - Impostazione di gruppi per la trasmissione circolare ..... 15
- ControlCenter2 (per Macintosh)
  - Vedere Guida software dell'utente .
- ControlCenter4 (per Windows®)
  - Vedere Guida software dell'utente .
- Copia
  - contrasto ..... 25
  - Copia ID 2 in 1 ..... 28
  - Dal piano dello scanner ..... 26, 27
  - impostazioni provvisorie ..... 22
  - Ingrand/Riduzione ..... 23
  - luminosità ..... 25
  - N in 1 (layout di pagina) ..... 26
  - Ordinamento ..... 26
  - Qualità ..... 22
- Copia fronte-retro (duplex) ..... 24

## G

- Gruppi per la trasmissione circolare ..... 15
- Gruppo tamburo
  - Controllo (durata rimanente) ..... 32

## I

- Impostazioni provvisorie di copia ..... 22
- Informazioni sull'apparecchio
  - Contapagine ..... 32
  - Controllo della durata rimanente delle parti ..... 32
- Ingrand/Riduzione ..... 23
- Interruzione della corrente elettrica ..... 1

## L

- Layout di pagina (N in 1) ..... 26
- LCD (display a cristalli liquidi)
  - luminosità retroilluminazione ..... 4

## M

- Macintosh
  - Vedere Guida software dell'utente .
- Manutenzione, ordinaria ..... 31
  - Controllo della durata rimanente delle parti ..... 32
- Memoria
  - Espansione DIMM (opzione) ..... 37
  - Installazione ..... 38
  - Memorizzazione ..... 1
- Modalità Consumo minimo ..... 3
- Modalità riposo ..... 2
- Modalità riposo avanzato ..... 3
- Modalità silenziosa ..... 4

## N

- N in 1 (layout di pagina) ..... 26
- Nuance™ PaperPort™ 12SE
  - Vedere Guida software dell'utente . Vedere anche la Guida nell'applicazione Nuance™ PaperPort™ 12SE per accedere alle Guide-dell'-utente.

## O

- Ora legale estiva ..... 1
- Ordinamento ..... 26

## P

- Presto! PageManager
  - Vedere Guida software dell'utente . Vedere anche la Guida nell'applicazione Presto! PageManager.

## Q

- Qualità
  - Copia ..... 22

## R

---

Rapporti .....	21
Come stampare .....	21
Configurazione di rete .....	21
Impostazioni utente .....	21
Rapporto giornale .....	21
Rete	
Scansione	
Vedere Guida software dell'utente .	
Stampa	
Vedere Guida dell'utente in rete.	
Riduzione	
copie .....	23
Risparmio toner .....	2

## S

---

Scansione	
Vedere Guida software dell'utente .	
Sicurezza	
Blocco impostazioni .....	13
Secure Function Lock	
Modalità Utente pubblico .....	8
Password dell'amministratore .....	7
Utenti con accesso limitato .....	9
Stampa	
Rapporti .....	21
Vedere Guida software dell'utente .	

## T

---

Tasto	
Copia .....	22
Trasmissione circolare	
Impostazione di gruppi per .....	15

## U

---

Utenti con accesso limitato .....	9
-----------------------------------	---

## W

---

Windows®	
Vedere Guida software dell'utente .	

# brother®

**Visitare il sito Web**  
**<http://www.brother.com/>**

L'utilizzo del presente apparecchio è autorizzato soltanto nel paese di acquisto. Le società Brother locali o altri rivenditori forniranno assistenza soltanto per gli apparecchi acquistati nei rispettivi paesi.