

Rozszerzony Podręcznik Użytkownika

DCP-8250DN



Instrukcje obsługi i ich lokalizacja?

Która Instrukcja obsługi?	Co w nim się znajduje?	Gdzie on się znajduje?
Przewodnik Bezpieczeństwa Produktu	Najpierw przeczytaj ten Podręcznik. Przed rozpoczęciem konfigurowania urządzenia należy przeczytać Instrukcje dotyczące bezpieczeństwa. Informacje na temat znaków handlowych oraz ograniczeń prawnych znajdują się w niniejszym Podręczniku.	W formie drukowanej / W pudełku
Podręcznik szybkiej obsługi	Postępuj zgodnie z instrukcjami konfigurowania urządzenia i instalowania sterowników oprogramowania dla danego systemu operacyjnego i typu połączenia.	W formie drukowanej / W pudełku
Podstawowy Podręcznik Użytkownika	Uzyskaj podstawowe informacje na temat kopiowania, skanowania i druku bezpośredniego, oraz informacje na temat wymiany materiałów eksploatacyjnych. Patrz wskazówki dotyczące rozwiązywania problemów.	Plik PDF / Płyta CD-ROM z instalacją / W pudełku
Rozszerzony Podręcznik Użytkownika	Uzyskaj informacje na temat bardziej zaawansowanych operacji: kopiowania, funkcji zabezpieczeń, drukowania raportów i wykonywania konserwacji rutynowej.	Plik PDF / Płyta CD-ROM z instalacją / W pudełku
Instrukcja Oprogramowania	Postępuj zgodnie z tymi instrukcjami w celu korzystania z funkcji drukowania, skanowania, skanowania sieciowego oraz korzystania z programu narzędziowego Brother ControlCenter.	Plik PDF / Płyta CD-ROM z instalacją / W pudełku
Instrukcja Obsługi dla Sieci	Niniejszy Podręcznik zawiera przydatne informacje na temat ustawień sieci przewodowej oraz ustawień zabezpieczeń w urządzeniu Brother. Można również uzyskać informacje na temat protokołu obsługiwanego przez urządzenie oraz związane wskazówki dotyczące rozwiązywania problemów.	Plik PDF / Płyta CD-ROM z instalacją / W pudełku
Przewodnik Google Cloud Print	Ta Instrukcja Obsługi zawiera szczegółowe informacje na temat konfiguracji urządzenia Brother z kontem Google oraz sposobu korzystania z usług Google Cloud Print w celu drukowania z urządzeń przez Internet za pomocą aplikacji Gmail™ dla komórek, GOOGLE DOCS™ dla komórek oraz aplikacji na system operacyjny Chrome OS.	Plik PDF / Brother Solutions Center ¹

Która Instrukcja obsługi?	Co w nim się znajduje?	Gdzie on się znajduje?
Przewodnik Usług Internetowych	Niniejsza Instrukcja Obsługi zawiera szczegółowe informacje na temat sposobu konfigurowania oraz użycia urządzenia Brother do skanowania, udostępniania i wyświetlania obrazów oraz plików w niektórych witrynach internetowych, które udostępniają te usługi.	Plik PDF / Brother Solutions Center ¹

¹ Odwiedź naszą stronę internetową <http://solutions.brother.com/>.

Spis Treści

1	Konfiguracja ogólna	1
	Zapisywanie w pamięci	1
	Automatyczna zmiana czasu	1
	Funkcje oszczędzania	2
	Oszczędzanie toneru	2
	Czas spoczynku	2
	Tryb głębokiego spoczynku	3
	Tryb wyłączenia zasilania	3
	Funkcja Trybu cichego	4
	Tryb cichy	4
	Wyświetlacz LCD	4
	Ustawianie jasności podświetlenia	4
	Ustawianie Timera przyciemniania podświetlenia	5
2	Funkcje zabezpieczeń	6
	Secure Function Lock 2.0	6
	Ustawianie i zmienianie hasła administratora	7
	Konfigurowanie i zmiana trybu użytkownika publicznego	8
	Konfigurowanie i zmienianie użytkowników z ograniczonym dostępem	9
	Włączanie/wyłączanie kontroli dostępu do urządzenia	11
	Przełączanie między użytkownikami	12
	Blokada ustawień	13
	Ustawianie hasła	13
	Zmiana hasła blokady ustawień	14
	Włączanie/wyłączanie blokady ustawień	14
3	Korzystanie z książki adresowej	16
	Dodatkowe sposoby zapisywania numerów	16
	Konfigurowanie grup do rozsyłania	16
	Opcje konfiguracji grup	19
	Zmiana adresów e-mail grupy	21
	Usuwanie numerów grup	22
4	Drukowanie raportów	23
	Raporty	23
	Jak wydrukować raport	23

5	Wykonywanie kopii	24
	Ustawienia kopiowania	24
	Zatrzymywanie kopiowania	24
	Poprawianie jakości kopiowania	24
	Powiększanie i zmniejszanie kopiowanego obrazu	25
	Kopiowanie dwustronne	26
	Wybór tacy.....	27
	Regulacja jasności i kontrastu	28
	Sortowanie kopii	28
	Drukowanie N kopii na 1 stronie (układ strony)	29
	Kopiowanie dowodu tożsamości 2 w 1	30
	Ustawianie wprowadzonych zmian jako nowe ustawienia domyślne	31
	Przywracanie wszystkich ustawień kopiowania do ustawień fabrycznych	31
	Ustawianie ulubionych.....	32
A	Rutynowa konserwacja	33
	Czyszczenie i sprawdzanie urządzenia	33
	Sprawdzanie liczników stron	34
	Sprawdzanie pozostałej żywotności części	34
	Wymiana elementów wymagających okresowej konserwacji.....	35
	Pakowanie i transport urządzenia.....	36
B	Opcje	39
	Opcjonalna taca papieru (LT-5400).....	39
	Płytki pamięci.....	39
	Typy modułów pamięci SO-DIMM	39
	Instalacja dodatkowej pamięci.....	40
C	Słownik	42
D	Indeks	43



Zapisywanie w pamięci

Ustawienia menu są zapisywane trwale i w przypadku awarii zasilania *nie* zostaną utracone. Ustawienia tymczasowe (np. kontrast) *zostaną* utracone. Ponadto, w przypadku awarii zasilania urządzenie zachowuje datę i godzinę przez okres do 60 godzin.

Automatyczna zmiana czasu

Istnieje możliwość ustawienia urządzenia tak, aby automatycznie ustawiało Czas letni. Urządzenie przestawi zegar o godzinę do przodu wiosną i o godzinę do tyłu jesienią.

- 1 Naciśnij przycisk **Menu**.
- 2 Naciśnij przycisk **▲** lub **▼**, aby wyświetlić **Wstępne ustaw..**
Naciśnij przycisk **Wstępne ustaw..**
- 3 Naciśnij przycisk **Data i godzina**.
- 4 Naciśnij przycisk **Auto zm. czasu**.
- 5 Naciśnij przycisk **Wł.** lub **Wył..**
- 6 Naciśnij przycisk **Stop/Zakończ**.

Funkcje oszczędzania

Oszczędzanie toneru

Funkcja ta umożliwia oszczędzanie toneru. Po ustawieniu funkcji oszczędzania toneru na **Wł.** wydruki są jaśniejsze. Ustawieniem domyślnym jest **Wył.**

- 1 Naciśnij przycisk **Menu**.
- 2 Naciśnij przycisk **▲** lub **▼**, aby wyświetlić **Ustawienia**.
Naciśnij przycisk **Ustawienia**.
- 3 Naciśnij przycisk **▲** lub **▼**, aby wyświetlić **Ekologia**.
Naciśnij przycisk **Ekologia**.
- 4 Naciśnij przycisk **Oszczędzanie toneru**.
- 5 Naciśnij przycisk **Wł.** lub **Wył.**
- 6 Naciśnij przycisk **Stop/Zakończ**.



Informacja

Nie zaleca się włączania funkcji oszczędzania toneru podczas drukowania zdjęć lub obrazów w skali szarości.

Czas spoczynku

Ustawienie Tryb spoczynku może zmniejszyć zużycie energii. Gdy urządzenie znajduje się w Trybie spoczynku (trybie Oszczędzanie energii), zachowuje się tak, jakby było wyłączone. Urządzenie uruchomi się i rozpocznie drukowanie, gdy otrzyma zadanie drukowania.

Można wybrać czas, przez jaki urządzenie ma być bezczynne, zanim przejdzie do Trybu spoczynku.

Zegar zostanie zresetowany, jeśli na urządzeniu zostanie wykonana jakakolwiek czynność, na przykład odbiór zadania drukowania lub wykonanie kopii. Ustawienie domyślne to 3 minuty.

Gdy urządzenie przechodzi w Tryb spoczynku, wyłącza się podświetlenie wyświetlacza LCD.

- 1 Naciśnij przycisk **Menu**.
- 2 Naciśnij przycisk **▲** lub **▼**, aby wyświetlić **Ustawienia**.
Naciśnij przycisk **Ustawienia**.
- 3 Naciśnij przycisk **▲** lub **▼**, aby wyświetlić **Ekologia**.
Naciśnij przycisk **Ekologia**.
- 4 Naciśnij przycisk **Czas oczek.**
- 5 Za pomocą klawiatury ekranu dotykowego wprowadź czas (0-90 minut), przez który urządzenie ma pozostać bezczynne, zanim przejdzie w Tryb spoczynku.
Naciśnij przycisk **OK**.
- 6 Naciśnij przycisk **Stop/Zakończ**.

Tryb głębokiego spoczynku

Jeśli urządzenie znajduje się w trybie spoczynku i nie odbierze żadnych zadań przez dany okres czasu, automatycznie przejdzie w tryb głębokiego spoczynku, a na wyświetlaczu LCD zostanie wyświetlony komunikat. Tryb głębokiego spoczynku pozwala na mniejsze zużycie energii niż tryb spoczynku. Urządzenie uruchomi się, gdy otrzyma zadanie drukowania.

Gdy urządzenie znajduje się w Trybie głębokiego spoczynku, podświetlenie wyświetlacza LCD jest wyłączone, a klawisz ekranu Głównego są przyciemnione.

Jeśli urządzenie zawiera dane bezpiecznego drukowania, nie przejdzie w tryb głębokiego spoczynku.

Tryb wyłączenia zasilania

Jeśli urządzenie będzie znajdować się w trybie głębokiego spoczynku przez 4 godziny, automatycznie przejdzie w tryb wyłączenia zasilania, a klawisz ekranu głównego będzie świecił w kolorze bładozielonym. Tryb wyłączenia zasilania to tryb o najmniejszym zużyciu energii, który umożliwia uzyskanie zużycia energii około 0,45 W. Aby obudzić urządzenie należy dotknąć ekran dotykowy.

Tryb wyłączenia zasilania można włączyć lub wyłączyć wykonując następujące kroki:

- 1 Naciśnij przycisk **Menu**.
- 2 Naciśnij przycisk **▲** lub **▼**, aby wyświetlić **Ustawienia**.
Naciśnij przycisk **Ustawienia**.
- 3 Naciśnij przycisk **▲** lub **▼**, aby wyświetlić **Ekologia**.
Naciśnij przycisk **Ekologia**.
- 4 Naciśnij przycisk **Autowylaczenie**.
- 5 Naciśnij przycisk **Wł.** lub **Wył.**
- 6 Naciśnij klawisz **Stop/Zakończ**



Informacja

Urządzenie nie przejdzie do trybu wyłączenia zasilania gdy urządzenie będzie podłączone do sieci przewodowej lub gdy w jego pamięci będą znajdować się dane bezpiecznego drukowania.

Funkcja Trybu cichego

Tryb cichy

Ustawienie Tryb cichy umożliwia zmniejszenie szumu towarzyszącego drukowaniu. Gdy Tryb cichy ma ustawioną wartość Wł., prędkość drukowania zostaje zmniejszona. Ustawieniem domyślnym jest Wył..

- 1 Naciśnij przycisk Menu.
- 2 Naciśnij przycisk ▲ lub ▼, aby wyświetlić Ustawienia.
Naciśnij przycisk Ustawienia.
- 3 Naciśnij przycisk ▲ lub ▼, aby wyświetlić Cichy tryb.
Naciśnij przycisk Cichy tryb.
- 4 Naciśnij przycisk Wł. lub Wył..
- 5 Naciśnij przycisk **Stop/Zakończ**.

Wyświetlacz LCD

Ustawianie jasności podświetlenia

Istnieje możliwość dostosowania jasności podświetlenia wyświetlacza LCD. Jeśli występują trudności z odczytaniem wyświetlacza LCD, należy spróbować zmienić ustawienie jasności.

- 1 Naciśnij przycisk Menu.
- 2 Naciśnij przycisk ▲ lub ▼, aby wyświetlić Ustawienia.
Naciśnij przycisk Ustawienia.
- 3 Naciśnij przycisk ▲ lub ▼, aby wyświetlić Ustawienia LCD.
Naciśnij przycisk Ustawienia LCD.
- 4 Naciśnij przycisk Podświetlenie.
- 5 Naciśnij przycisk Jasny, Średnio lub Ciemny.
- 6 Naciśnij przycisk **Stop/Zakończ**.

Ustawianie Timera przyciemniania podświetlenia

Można ustawić czas, przez jaki podświetlenie wyświetlacza LCD pozostaje włączone po powrocie do ekranu gotowości.

- 1 Naciśnij przycisk Menu.
- 2 Naciśnij przycisk ▲ lub ▼, aby wyświetlić Ustawienia.
Naciśnij przycisk Ustawienia.
- 3 Naciśnij przycisk ▲ lub ▼, aby wyświetlić Ustawienia LCD.
Naciśnij przycisk Ustawienia LCD.
- 4 Naciśnij przycisk Wł. timera.
- 5 Naciśnij przycisk 10 Sek., 20 Sek., 30 Sek. lub Wył..
- 6 Naciśnij przycisk **Stop/Zakończ**.

Secure Function Lock 2.0

Funkcja kontroli dostępu do urządzenia umożliwia ograniczenie publicznego dostępu do następujących funkcji urządzenia:

- Kopia
- Skanuj
- Druk bezpośredni
- Drukuj¹
- Page Limit (Limit stron)²
- Usługi internetowe

¹ Drukuj obejmuje zadania drukowania z aplikacji Google Cloud Print.

² Page Limit (Limit stron) konfiguruje się za pomocą funkcji Zarządzanie przez przeglądarkę WWW.

Ponadto funkcja ta uniemożliwia użytkownikom zmienianie ustawień urządzenia domyślnych poprzez ograniczenie dostępu do zdefiniowanych przez użytkownika ustawień Menu.

Przed skorzystaniem z opcji bezpieczeństwa należy podać hasło administratora.

Dostęp do czynności z ograniczonym dostępem może zostać umożliwiony poprzez zdefiniowanie użytkownika z ograniczonym dostępem. Użytkownik z ograniczonym dostępem musi wprowadzić hasło przed skorzystaniem z urządzenia.

Należy zwrócić szczególną uwagę na hasło. W przypadku zapomnienia hasła konieczne będzie zresetowanie hasła zapisanego w urządzeniu. Aby uzyskać informacje na temat sposobu resetowania hasła, skontaktuj się z Biurem obsługi klienta firmy Brother.



Informacja

- Funkcja kontroli dostępu do urządzenia może być ustawiona ręcznie z poziomu panelu sterowania lub za pomocą Zarządzania przez przeglądarkę WWW lub aplikacji BRAdmin Professional 3 (tylko w przypadku systemu Windows®). Do skonfigurowania tej funkcji zalecamy użycie Zarządzania przez przeglądarkę WWW lub programu BRAdmin Professional 3 (tylko system Windows®). (►► Instrukcja Obsługi dla Sieci)
- Do określania ograniczeń i dokonywania zmian uprawniony jest wyłącznie administrator.

Ustawianie i zmienianie hasła administratora

Ustawianie hasła

Poniższe czynności opisują ustawianie hasła administratora. Hasło to służy do konfigurowania użytkowników oraz włączania i wyłączania blokady kontroli dostępu do urządzenia. (Patrz *Konfigurowanie i zmienianie użytkowników z ograniczonym dostępem* >> strona 9 i *Włączanie/wyłączanie kontroli dostępu do urządzenia* >> strona 11).



Informacja

Należy zwrócić szczególną uwagę na hasło administratora. W przypadku wprowadzenia nieprawidłowego hasła na wyświetlaczu LCD pojawi się komunikat *Błędne hasło*. Wprowadź ponownie prawidłowe hasło. Jeśli zapomniałeś hasło, skontaktuj się ze sprzedawcą produktów Brother.

- 1 Naciśnij przycisk **Menu**.
- 2 Naciśnij przycisk ▲ lub ▼, aby wyświetlić **Ustawienia**.
Naciśnij przycisk **Ustawienia**.
- 3 Naciśnij przycisk ▲ lub ▼, aby wyświetlić **Bezpieczeństwo**.
Naciśnij przycisk **Bezpieczeństwo**.
- 4 Naciśnij przycisk **Blokada funk..**
- 5 Wprowadź hasło w postaci czterocyfrowej liczby, naciskając przyciski na ekranie dotykowym.
Naciśnij przycisk **OK**.
- 6 Gdy na wyświetlaczu LCD wyświetlony zostanie komunikat *Weryfikuj:*, wprowadź ponownie hasło.
Naciśnij przycisk **OK**.
- 7 Naciśnij przycisk **Stop/Zakończ**.

Zmiana hasła

- 1 Naciśnij przycisk **Menu**.
- 2 Naciśnij przycisk ▲ lub ▼, aby wyświetlić **Ustawienia**.
Naciśnij przycisk **Ustawienia**.
- 3 Naciśnij przycisk ▲ lub ▼, aby wyświetlić **Bezpieczeństwo**.
Naciśnij przycisk **Bezpieczeństwo**.
- 4 Naciśnij przycisk **Blokada funk..**
- 5 Naciśnij przycisk **Ustaw hasło**.
- 6 Wprowadź zarejestrowane hasło w postaci czterocyfrowej liczby, naciskając przyciski na ekranie dotykowym.
Naciśnij przycisk **OK**.
- 7 Wprowadź nowe hasło w postaci czterocyfrowej liczby, naciskając przyciski na ekranie dotykowym.
Naciśnij przycisk **OK**.
- 8 Gdy na wyświetlaczu LCD wyświetlony zostanie komunikat *Weryfikuj:*, wprowadź ponownie hasło.
Naciśnij przycisk **OK**.
- 9 Naciśnij przycisk **Stop/Zakończ**.

Konfigurowanie i zmiana trybu użytkownika publicznego

W trybie użytkownika publicznego funkcje urządzenia są ograniczone do tych dostępnych dla użytkowników publicznych. Użytkownicy publiczni nie muszą wprowadzać hasła, aby uzyskać dostęp do funkcji udostępnionych poprzez tę konfigurację. Można skonfigurować jednego użytkownika publicznego.

- 1 Naciśnij przycisk **Menu**.
- 2 Naciśnij przycisk ▲ lub ▼, aby wyświetlić **Ustawienia**.
Naciśnij przycisk **Ustawienia**.
- 3 Naciśnij przycisk ▲ lub ▼, aby wyświetlić **Bezpieczeństwo**.
Naciśnij przycisk **Bezpieczeństwo**.
- 4 Naciśnij przycisk **Blokada funk..**
- 5 Naciśnij przycisk **Ust. id..**
- 6 Wprowadź hasło administratora, naciskając przyciski na ekranie dotykowym.
Naciśnij przycisk **OK**.
- 7 Naciśnij przycisk ▲ lub ▼, aby wyświetlić **Publiczny**.
Naciśnij przycisk **Publiczny**.

- 8 Wykonaj jedną z następujących czynności:
 - Aby skonfigurować użytkownika publicznego, naciśnij przycisk **Aktywuj** lub **Deaktywuj** dla każdej czynności, w następujący sposób: Naciśnij **Kopia**. Następnie naciśnij **Aktywuj** lub **Deaktywuj**. Po skonfigurowaniu **Kopia**, powtórz te czynności dla **Skan**, **Druk bezpośredni**, **Drukuj** oraz **Usługi internetowe**.
 - Aby zmienić ustawienia użytkownika publicznego, naciśnij ▲ lub ▼, aby wyświetlić ustawienie, które chcesz zmienić. Naciśnij ustawienie, a następnie naciśnij przycisk **Aktywuj** lub **Deaktywuj**. Powtarzaj tę czynność aż do zakończenia wprowadzania zmian w ustawieniach.
- 9 Naciśnij przycisk **Stop/Zakończ**.

Konfigurowanie i zmienianie użytkowników z ograniczonym dostępem

Można skonfigurować użytkownikom hasła i ograniczyć dostępne dla nich funkcje. Za pośrednictwem Zarządzania przez przeglądarkę WWW lub aplikacji BRAdmin Professional 3 (tylko w przypadku systemu Windows®) można skonfigurować bardziej zaawansowane ograniczenia, na przykład na liczbę stron lub nazwę logowania użytkownika komputera PC. (►► Instrukcja Obsługi dla Sieci) Można skonfigurować do 25 użytkowników z ograniczonym dostępem.

Konfigurowanie użytkowników z ograniczonym dostępem

- 1 Naciśnij przycisk Menu.
- 2 Naciśnij przycisk ▲ lub ▼, aby wyświetlić Ustawienia.
Naciśnij przycisk Ustawienia.
- 3 Naciśnij przycisk ▲ lub ▼, aby wyświetlić Bezpieczeństwo.
Naciśnij przycisk Bezpieczeństwo.
- 4 Naciśnij przycisk Blokada funk..
- 5 Naciśnij przycisk Ust. id..
- 6 Wprowadź hasło administratora składające się z czterocyfrowej liczby, naciskając przyciski na ekranie dotykowym.
Naciśnij przycisk OK.
- 7 Naciśnij przycisk ▲ lub ▼, aby wyświetlić UżytkownikXX.
Naciśnij przycisk UżytkownikXX.
- 8 Wprowadź nazwę użytkownika, naciskając przyciski na ekranie dotykowym. (►► Podstawowy Podręcznik Użytkownika: *Wprowadzanie tekstu*)
Naciśnij przycisk OK.

- 9 Wprowadź hasło użytkownika składające się z czterocyfrowej liczby, naciskając przyciski na ekranie dotykowym.
Naciśnij przycisk OK.
- 10 Aby skonfigurować użytkownika z ograniczonym dostępem, naciśnij przycisk Aktywuj lub Deaktywuj dla każdej czynności, w następujący sposób: Naciśnij Kopia. Następnie naciśnij Aktywuj lub Deaktywuj. Po skonfigurowaniu Kopia, powtórz te czynności dla Skan, Druk bezpośredni, Drukuj oraz Usługi internetowe.
- 11 Naciśnij , po czym powtórz czynności od 7 do 10, aby wprowadzić kolejnych użytkowników i hasła.
- 12 Naciśnij przycisk **Stop/Zakończ**.



Informacja

Kilku użytkowników nie może mieć tej samej nazwy.

Zmiana nazwy użytkownika, hasła lub ustawień w przypadku użytkowników z ograniczonym dostępem

- 1 Naciśnij przycisk Menu.
- 2 Naciśnij przycisk ▲ lub ▼, aby wyświetlić Ustawienia.
Naciśnij przycisk Ustawienia.
- 3 Naciśnij przycisk ▲ lub ▼, aby wyświetlić Bezpieczeństwo.
Naciśnij przycisk Bezpieczeństwo.
- 4 Naciśnij przycisk Blokada funk..
- 5 Naciśnij przycisk Ust. id..
- 6 Wprowadź hasło administratora składające się z czterocyfrowej liczby, naciskając przyciski na ekranie dotykowym.
Naciśnij przycisk OK.

- 7 Naciśnij ▲ lub ▼, aby wyświetlić istniejącego użytkownika z ograniczonym dostępem, którego chcesz zmienić.
Naciśnij nazwę użytkownika.
 - 8 Naciśnij przycisk **Błąd**. Aby zmienić nazwę użytkownika, wprowadź nową nazwę użytkownika za pomocą przycisków na ekranie dotykowym. (►► Podstawowy Podręcznik Użytkownika: *Wprowadzanie tekstu*)
Naciśnij przycisk **OK**.
 - 9 Aby zmienić hasło, wprowadź nowe czterocyfrowe hasło użytkownika za pomocą przycisków na ekranie dotykowym.
Naciśnij przycisk **OK**.
 - 10 Aby zmienić ustawienia użytkownika z ograniczonym dostępem, naciśnij ▲ lub ▼, aby wyświetlić ustawienie, które chcesz zmienić. Naciśnij ustawienie, a następnie naciśnij przycisk **Aktywuj** lub **Deaktywuj**. Powtarzaj tę czynność aż do zakończenia wprowadzania zmian w ustawieniach.
 - 11 Naciśnij przycisk **Stop/Zakończ**.
- 4 Naciśnij przycisk **Blokada funk..**
 - 5 Naciśnij przycisk **Ust. id..**
 - 6 Wprowadź hasło administratora składające się z czterocyfrowej liczby, naciskając przyciski na ekranie dotykowym.
Naciśnij przycisk **OK**.
 - 7 Naciśnij ▲ lub ▼, aby wyświetlić istniejącego użytkownika z ograniczonym dostępem, którego chcesz zresetować.
Naciśnij nazwę użytkownika.
 - 8 Naciśnij przycisk **Reset**.
 - 9 Naciśnij **Tak**, aby zresetować istniejącego użytkownika z ograniczonym dostępem.
 - 10 Naciśnij przycisk **Stop/Zakończ**.



Informacja

Kilku użytkowników nie może mieć tej samej nazwy.

Resetowanie istniejących użytkowników z ograniczonym dostępem

- 1 Naciśnij przycisk **Menu**.
- 2 Naciśnij przycisk ▲ lub ▼, aby wyświetlić **Ustawienia**.
Naciśnij przycisk **Ustawienia**.
- 3 Naciśnij przycisk ▲ lub ▼, aby wyświetlić **Bezpieczeństwo**.
Naciśnij przycisk **Bezpieczeństwo**.

Włączanie/wyłączanie kontroli dostępu do urządzenia

Włączanie funkcji kontroli dostępu do urządzenia

- 1 Naciśnij przycisk Menu.
- 2 Naciśnij przycisk ▲ lub ▼, aby wyświetlić Ustawienia.
Naciśnij przycisk Ustawienia.
- 3 Naciśnij przycisk ▲ lub ▼, aby wyświetlić Bezpieczeństwo.
Naciśnij przycisk Bezpieczeństwo.
- 4 Naciśnij przycisk Blokada funk..
- 5 Naciśnij przycisk Wył. ⇒ wł..
- 6 Wprowadź zarejestrowane hasło administratora w postaci czterocyfrowej liczby, naciskając przyciski na ekranie dotykowym.
Naciśnij przycisk OK.

Wyłączanie funkcji kontroli dostępu do urządzenia

- 1 Naciśnij Publiczny lub xxxxxx (gdzie xxxxx to nazwa użytkownika).
- 2 Naciśnij przycisk Wł. ⇒ wył..
- 3 Wprowadź zarejestrowane hasło administratora w postaci czterocyfrowej liczby, naciskając przyciski na ekranie dotykowym.
Naciśnij przycisk OK.



Informacja

W przypadku wprowadzenia nieprawidłowego hasła na wyświetlaczu LCD pojawi się komunikat **Błędne hasło. Wprowadź ponownie prawidłowe hasło.**

Przełączanie między użytkownikami

Funkcja ta umożliwia przełączanie pomiędzy zarejestrowanymi użytkownikami z ograniczonym dostępem lub trybem publicznym, gdy kontrola dostępu do urządzenia jest włączona.

Przełączanie na tryb użytkownika z ograniczonym dostępem

- 1 Naciśnij `Publiczny` lub `xxxxx` (gdzie `xxxxx` to nazwa użytkownika). Naciśnij przycisk `Zmiana użytk..`
- 2 Naciśnij `▲` lub `▼`, aby wyświetlić swoją nazwę użytkownika.
- 3 Naciśnij swoją nazwę użytkownika.
- 4 Wprowadź zarejestrowane hasło użytkownika w postaci czterocyfrowej liczby, naciskając przyciski na ekranie dotykowym. Naciśnij przycisk `OK`.



Informacja

- Jeżeli bieżące ID posiada ograniczenie względem żądanej funkcji, na wyświetlaczu LCD pojawi się komunikat `Odmowa dostępu`.
- Jeśli ID użytkownika ma ustawione ograniczenie na liczbę stron i maksymalna liczba stron została już osiągnięta, w przypadku drukowania danych na wyświetlaczu LCD zostanie wyświetlony komunikat `Przekroczony limit`. Skontaktuj się z administratorem, aby sprawdzić ustawienia funkcji kontroli dostępu do urządzenia.

Przełączanie na tryb publiczny

- 1 Naciśnij przycisk `xxxxx`. (gdzie `xxxxx` to nazwa użytkownika).
- 2 Naciśnij przycisk `Zmien na publ..`



Informacja

- Po zakończeniu korzystania z urządzenia przez użytkownika z ograniczonym dostępem urządzenie powróci do trybu publicznego po upływie jednej minuty.
- Jeśli żądana funkcja jest ograniczona dla wszystkich użytkowników, na wyświetlaczu LCD zostanie wyświetlony komunikat `Odmowa dostępu`; Urządzenie przejdzie do trybu gotowości i nie będzie można uzyskać dostępu do żądanej funkcji.

Blokada ustawień

Blokada ustawień pozwala na ustalenie hasła, które uniemożliwia innym osobom dokonanie przypadkowej zmiany ustawień urządzenia.

Należy zwrócić szczególną uwagę na hasło. W przypadku zapomnienia hasła konieczne będzie zresetowanie haseł zapisanych w urządzeniu. Skontaktuj się z administratorem lub Biurem Obsługi Klienta firmy Brother.

Gdy blokada ustawień jest ustawiona na wł., nie można uzyskać dostępu do przycisku Menu ani edytować numerów zapisanych w książce adresowej. Przycisku Książka adr. wciąż można użyć do wysłania wiadomości e-mail pod wcześniej zapisane numery.

Ustawianie hasła

- 1 Naciśnij przycisk Menu.
- 2 Naciśnij przycisk ▲ lub ▼, aby wyświetlić Ustawienia.
Naciśnij przycisk Ustawienia.
- 3 Naciśnij przycisk ▲ lub ▼, aby wyświetlić Bezpieczeństwo.
Naciśnij przycisk Bezpieczeństwo.
- 4 Naciśnij przycisk Ust. blokady.
- 5 Wprowadź hasło w postaci czterocyfrowej liczby, naciskając przyciski na ekranie dotykowym.
Naciśnij przycisk OK.
- 6 Gdy na wyświetlaczu LCD wyświetlony zostanie komunikat weryfikuj:, wprowadź ponownie hasło.
Naciśnij przycisk OK.
- 7 Naciśnij przycisk **Stop/Zakończ**.

Zmiana hasła blokady ustawień

- 1 Naciśnij przycisk **Menu**.
- 2 Naciśnij przycisk ▲ lub ▼, aby wyświetlić **Ustawienia**.
Naciśnij przycisk **Ustawienia**.
- 3 Naciśnij przycisk ▲ lub ▼, aby wyświetlić **Bezpieczeństwo**.
Naciśnij przycisk **Bezpieczeństwo**.
- 4 Naciśnij przycisk **Ust. blokady**.
- 5 Naciśnij przycisk **Ustaw hasło**.
- 6 Wprowadź zarejestrowane hasło w postaci czterocyfrowej liczby, naciskając przyciski na ekranie dotykowym.
Naciśnij przycisk **OK**.
- 7 Wprowadź nowe hasło w postaci czterocyfrowej liczby, naciskając przyciski na ekranie dotykowym.
Naciśnij przycisk **OK**.
- 8 Gdy na wyświetlaczu LCD wyświetlony zostanie komunikat **Weryfikuj** :, wprowadź ponownie hasło.
Naciśnij przycisk **OK**.
- 9 Naciśnij przycisk **Stop/Zakończ**.

Włączanie/wyłączanie blokady ustawień

W przypadku wprowadzenia nieprawidłowego hasła w czasie wykonywania poniższych czynności na wyświetlaczu LCD pojawi się komunikat **Błędne hasło**. Wprowadź ponownie prawidłowe hasło.

Włączanie blokady ustawień

- 1 Naciśnij przycisk **Menu**.
- 2 Naciśnij przycisk ▲ lub ▼, aby wyświetlić **Ustawienia**.
Naciśnij przycisk **Ustawienia**.
- 3 Naciśnij przycisk ▲ lub ▼, aby wyświetlić **Bezpieczeństwo**.
Naciśnij przycisk **Bezpieczeństwo**.
- 4 Naciśnij przycisk **Ust. blokady**.
- 5 Naciśnij przycisk **Wył. ⇒ wł. .**
- 6 Wprowadź zarejestrowane hasło administratora w postaci czterocyfrowej liczby, naciskając przyciski na ekranie dotykowym.
Naciśnij przycisk **OK**.

Na wyświetlaczu LCD będą wyświetlane kłódki na przyciskach **Ust. blokady** i **Menu**.

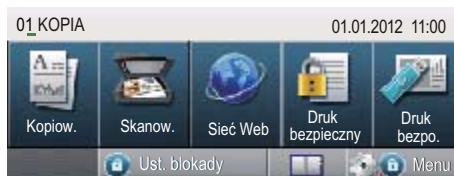

Wyłączanie blokady ustawień

- 1 Naciśnij przycisk **Ust. blokady** na wyświetlaczu LCD.
- 2 Wprowadź zarejestrowane hasło administratora w postaci czterocyfrowej liczby, naciskając przyciski na ekranie dotykowym.
Naciśnij przycisk **OK**.

Dodatkowe sposoby zapisywania numerów

Konfigurowanie grup do rozsyłania

Jeśli te same dane skanowania są często wysyłane pod wiele adresów e-mail, można skonfigurować grupę.

Grupy przechowywane są pod numerem szybkiego wybierania. Każda grupa korzysta z lokalizacji szybkiego wybierania. Następnie po wprowadzeniu numeru szybkiego wybierania można wysłać wiadomość e-mail pod wszystkie numery zapisane w grupie. Naciśnij przycisk *Wyślij e-mail*, a następnie **Start**.

Przed dodaniem numerów do Grupy należy zapisać je jako numery szybkiego wybierania. Można utworzyć maksymalnie 20 małych Grup lub przydzielić maksymalnie 331 numerów do jednej dużej Grupy.

Lista dostępnych opcji podczas konfiguracji numerów Grup znajduje się w tabeli na Strona 19.

- 1 Naciśnij  (Książka adresowa).
- 2 Naciśnij przycisk *Edytuj*.
- 3 Naciśnij przycisk *Skonf. grupy (szybk. wyb.)*, pod którym chcesz zapisać nową Grupę.



Informacja

Urządzenie automatycznie przydzieli dostępny numer szybkiego wybierania dla nowej Grupy.

- 4 Wykonaj jedną z następujących czynności:
 - Naciśnij przycisk *OK*, aby zatwierdzić wyświetlony numer szybkiego wybierania.
 - Wprowadź nowy numer za pomocą przycisków na ekranie dotykowym. Naciśnij przycisk *OK*.
- 5 Wprowadź nazwę Grupy (maksymalnie 15 znaków), naciskając przyciski na ekranie dotykowym. Naciśnij , aby wybierać liczby, litery lub znaki specjalne. (>>> Podstawowy Podręcznik Użytkownika: *Wprowadzanie tekstu*) Naciśnij przycisk *OK*.
- 6 Wykonaj jedną z następujących czynności:
 - Naciśnij *OK*, aby zatwierdzić wyświetlony numer Grupy.
 - Wprowadź nowy numer Grupy za pomocą przycisków na ekranie dotykowym. Naciśnij przycisk *OK*.
- 7 Aby wybrać typ rejestracji oraz typ pliku, naciśnij *◀* lub *▶*, aby wyświetlić *E-mail CZ/B PDF*, *E-mail CZ/B TIFF*, *E-mail kolor PDF*, *E-mail kolor JPEG*, *E-mail kolor XPS*, *E-mail szary PDF*, *E-mail szary JPEG*, *E-mail szary XPS*. Naciśnij żądaną opcję.

- 8 Dodaj numery szybkiego wybierania do Grupy, naciskając pole wyboru, aby wyświetlić czerwony znacznik. Aby wyświetlić listę numerów w porządku alfabetycznym, naciśnij . Naciśnij przycisk OK.



Informacja

Numery szybkiego wybierania rozpoczynają się od #.

- 9 Aby wybrać rozdzielczość skanowania dla numeru Grupy, przejdź do odpowiedniego następnego kroku, zgodnie z poniższą tabelą.

Opcja wybrana w kroku 7	Przejdź do kroku
E-mail CZ/B PDF	10
E-mail CZ/B TIFF	
E-mail kolor PDF	11
E-mail kolor JPEG	
E-mail kolor XPS	
E-mail szary PDF	12
E-mail szary JPEG	
E-mail szary XPS	

- 10 Wybierz rozdzielczość spośród 300 dpi, 200 dpi lub 200 x 100 dpi.
- W przypadku wybrania opcji E-mail CZ/B PDF przejdź do czynności 13.
 - W przypadku wybrania opcji E-mail CZ/B TIFF przejdź do czynności 14.
- 11 Wybierz rozdzielczość spośród 100 dpi, 200 dpi, 300 dpi, 600 dpi lub Auto.
- W przypadku wybrania opcji E-mail kolor PDF przejdź do czynności 13.
 - W przypadku wybrania opcji E-mail kolor JPEG lub E-mail kolor XPS przejdź do czynności 14.
- 12 Wybierz rozdzielczość spośród 100 dpi, 200 dpi, 300 dpi lub Auto.
- W przypadku wybrania opcji E-mail szary PDF przejdź do czynności 13.
 - W przypadku wybrania opcji E-mail szary JPEG lub E-mail szary XPS przejdź do czynności 14.

- 13 Wybierz typ pliku PDF, który zostanie użyty do wysłania wiadomości e-mail, spośród PDF, PDF/A, Zabezp. PDF lub Podpisany PDF.



Informacja

W przypadku wybrania opcji Zabezp. PDF, przed rozpoczęciem skanowania urządzenie wyświetli monit o wprowadzenie czterocyfrowego hasła z użyciem cyfr 0-9.

- 14 Naciśnij przycisk OK, aby potwierdzić.
- 15 Naciśnij przycisk **Stop/Zakończ**.

Opcje konfiguracji grup

Poniższa tabela przedstawia dodatkowe opcje dotyczące konfiguracji numerów grup. Podczas zapisywania numerów, na wyświetlaczu LCD wyświetlany jest monit, aby wybrać spośród opcji pokazanych w kolejnych krokach.

Krok 1 Wprowadź lokalizację grupy	Krok 2 Wprowadź nazwę grupy	Krok 3 Wprowadź numer Grupy	Krok 4 Wybierz typ rejestracji (Typ wybierania)	Krok 5 Dodaj zapisany numer szybkiego wybierania do grupy	Krok 6 Wybierz rozdzielczość	Krok 7 Wybierz typ pliku
Szybkie wybieranie	(Nazwa) Naciśnij OK	(1 do 20)	E-mail CZ/B PDF	Adres e-mail	300 dpi, 200 dpi, 200 x 100 dpi	PDF, PDF/A, Zabezp. PDF, Podpisany PDF
			E-mail CZ/B TIFF		300 dpi, 200 dpi, 200 x 100 dpi	-
			E-mail kolor PDF		100 dpi, 200 dpi, 300 dpi, 600 dpi, Auto	PDF, PDF/A, Zabezp. PDF, Podpisany PDF
			E-mail kolor JPEG		100 dpi, 200 dpi, 300 dpi, 600 dpi, Auto	-
			E-mail kolor XPS		100 dpi, 200 dpi, 300 dpi, 600 dpi, Auto	-
			E-mail szary PDF		100 dpi, 200 dpi, 300 dpi, Auto	PDF, PDF/A, Zabezp. PDF, Podpisany PDF
			E-mail szary JPEG		100 dpi, 200 dpi, 300 dpi, Auto	-
			E-mail szary XPS		100 dpi, 200 dpi, 300 dpi, Auto	-



Informacja

- PDF/A to format pliku PDF przeznaczony do długoterminowej archiwizacji. Ten format zawiera wszystkie niezbędne informacje, umożliwiające odtworzenie dokumentu po długotrwałym przechowywaniu.
- Zabezpieczony PDF to format pliku PDF zabezpieczonego hasłem.
- PDF z podpisem, to plik w formacie PDF, który umożliwia zapobieganie manipulowaniu danymi oraz przywłaszczeniu tożsamości autora poprzez dołączenie do dokumentu certyfikatu cyfrowego. Jeśli został wybrany PDF z podpisem, w urzędzeniu należy zainstalować certyfikat za pomocą funkcji Zarządzanie przez przeglądarkę WWW.

Wybierz **Signed PDF** (Podpisany plik PDF) z **Administrator** (Zarządzanie) w aplikacji Zarządzanie przez przeglądarkę WWW. (Instrukcje dotyczące instalacji certyfikatu, >>> Instrukcja Obsługi dla Sieci)

Zmiana adresów e-mail grupy

Można zmienić grupę, która została już zapisana.

Zmianianie nazwy Grupy, rozdzielczości lub typu pliku PDF

- 1 Naciśnij  (Książka adresowa).
- 2 Naciśnij przycisk **Edytuj**.
- 3 Naciśnij przycisk **Zmiana**.
- 4 Naciśnij ▲ lub ▼, aby wyświetlić Grupę, w której chcesz wprowadzić zmiany. Naciśnij Grupę.
- 5 Można zmienić ustawienia Grupy:
 - Jeśli wybierzesz **Nazwę**, wprowadź nazwę (do 15 znaków) za pomocą przycisków na ekranie dotykowym. Naciśnij przycisk **OK**.
 - W przypadku wybrania **Rozdzielczości** naciśnij jedną z dostępnych opcji rozdzielczości wyświetlonych na wyświetlaczu LCD.
 - W przypadku wybrania **Typu pliku PDF** naciśnij jeden z dostępnych typów pliku wyświetlonych na wyświetlaczu LCD.

Na wyświetlaczu LCD pokazane zostanie nowe ustawienie.



Informacja

Jak zmienić zapisaną nazwę:

Aby zmienić znak, naciśnij przycisk ◀ lub ▶, aby umieścić kursor pod znakiem, który chcesz zmienić, a następnie naciśnij przycisk . Wpisz znak ponownie.

Dodawanie i usuwanie adresów z Grupy

- 1 Naciśnij  (Książka adresowa).
- 2 Naciśnij przycisk **Edytuj**.
- 3 Naciśnij przycisk **Zmiana**.
- 4 Naciśnij ▲ lub ▼, aby wyświetlić Grupę, w której chcesz wprowadzić zmiany. Naciśnij Grupę.
- 5 Naciśnij przycisk **Dod/usuń**.
- 6 Naciśnij przycisk ▲ lub ▼, aby wyświetlić numer, który chcesz dodać lub usunąć.
- 7 Naciśnij pole wyboru numeru, aby zaznaczyć go w celu dodania. Naciśnij pole wyboru numeru, aby odznaczyć go w celu usunięcia. Naciśnij przycisk **OK**, aby potwierdzić.
- 8 Naciśnij przycisk **OK**.
- 9 Naciśnij przycisk **Stop/Zakończ**.

- 6 Po zakończeniu wprowadzania zmian w Grupie, naciśnij przycisk **OK**.
- 7 Naciśnij przycisk **Stop/Zakończ**.

Usuwanie numerów grup

Można usunąć numer grupy, który został już zapisany.

- 1 Naciśnij  (Książka adresowa).
- 2 Naciśnij przycisk **Edytuj**.
- 3 Naciśnij przycisk **Kasuj**.
- 4 Naciśnij ▲ lub ▼, aby wyświetlić Grupę, którą chcesz usunąć.
Naciśnij pole wyboru Grupy, aby zaznaczyć ją w celu usunięcia.
Naciśnij przycisk **OK**.
- 5 Gdy na wyświetlaczu LCD pojawia się komunikat *Skasować dane?*, wykonaj jedną z poniższych czynności:
 - Aby usunąć Grupę, naciśnij **Tak**.
 - Aby wyjść bez usuwania Grupy, naciśnij przycisk **Nie**.
- 6 Naciśnij przycisk **Stop/Zakończ**.

Raporty

Dostępne są następujące raporty:

- 1 Raport dziennika
Drukuje informacje o ostatnich 200 wychodzących wiadomościach e-mail. (TX: transmisja)
- 2 Ustaw. użytkow.
Drukuje listę bieżących ustawień.
- 3 Konfig sieci
Drukuje listę ustawień sieci.
- 4 Bęben Druk igłowy
Drukuje arkusz sprawdzania punktów bębna w celu rozwiązywania problemów z wydrukiem punktowym.

Jak wydrukować raport

- 1 Naciśnij przycisk Menu.
- 2 Naciśnij przycisk ▲ lub ▼, aby wyświetlić Druk raportów.
Naciśnij przycisk Druk raportów.
- 3 Naciśnij raport, który chcesz wydrukować.
- 4 Naciśnij przycisk **Start**.
- 5 Naciśnij przycisk **Stop/Zakończ**.

Ustawienia kopiowania

Ustawienia kopiowania można tymczasowo zmienić na potrzeby następnej kopii.

Naciśnij przycisk **Kopiuw.** na ekranie dotykowym, a następnie naciśnij przycisk ◀ lub ▶, aby przewinąć ustawienia kopiowania. Gdy zostanie wyświetlone żądane ustawienie, naciśnij przycisk.

Po zakończeniu wprowadzania zmian ustawień naciśnij przycisk **Start**.

Zatrzymywanie kopiowania

Aby zatrzymać kopiowanie, naciśnij przycisk **Stop/Zakończ**.

Poprawianie jakości kopiowania

Dostępny jest pełny zakres ustawień jakości. Ustawieniem domyślnym jest **Auto**.

■ Auto

Tryb Auto jest zalecany dla zwykłych wydruków. Odpowiedni dla dokumentów zawierających tekst i zdjęcia.

■ Tekst

Odpowiedni dla dokumentów zawierających głównie tekst.

■ Foto

Lepsza jakość kopiowania w przypadku zdjęć.

■ Grafika

Odpowiedni do kopiowania paragonów.

- 1 Naciśnij przycisk **Kopiuw..**
- 2 Włóż dokument.
- 3 Wpisz żadaną liczbę kopii.
- 4 Naciśnij przycisk ◀ lub ▶, aby wyświetlić **Jakość**.
Naciśnij przycisk **Jakość**.
- 5 Naciśnij przycisk **Auto**, **Tekst**, **Foto** lub **Grafika**.
- 6 Jeśli nie chcesz zmieniać dodatkowych ustawień, naciśnij klawisz **Start**.

Powiększanie i zmniejszanie kopiowanego obrazu

Aby powiększyć lub zmniejszyć kolejną kopię, wykonaj następujące czynności:

- 1 Naciśnij przycisk **Kopio**..
- 2 Włóż dokument.
- 3 Wpisz żadaną liczbę kopii.
- 4 Naciśnij przycisk **◀** lub **▶**, aby wyświetlić Powiększ/ zmniejsz.
Naciśnij przycisk Powiększ/ zmniejsz.
- 5 Naciśnij przycisk **100%**, **Powiększ**, **Pomniejsz**, **Auto** lub **Wybór (25-400%)**.
- 6 Wykonaj jedną z następujących czynności:
 - W przypadku wybrania opcji **Powiększ** lub **Pomniejsz** naciśnij żądany stopień powiększenia lub pomniejszenia.
 - W przypadku wybrania opcji **Wybór (25-400%)** wprowadź stopień powiększenia lub zmniejszenia w zakresie od 25% do 400%.
Naciśnij przycisk **OK**.
 - W przypadku wybrania opcji **100%** lub **Auto**¹ przejdź do czynności 7.

100%*
104% EXE ⇒ LTR
141% A5 ⇒ A4
200%
50%
70% A4 ⇒ A5
78% LGL ⇒ LTR
83% LGL ⇒ A4
85% LTR ⇒ EXE
91% Cała strona
94% A4 ⇒ LTR
97% LTR ⇒ A4
Auto ¹
Wybór (25-400%)

*Ustawienie fabryczne jest oznaczone pogrubioną czcionką i gwiazdką.

¹ Opcja **Auto** ustawia urządzenie tak, aby obliczało stopień zmniejszenia najlepiej dopasowany do rozmiaru papieru. Opcja **Automatyczna** jest dostępna tylko w przypadku korzystania z podajnika ADF.

- 7 Jeśli nie chcesz zmieniać dodatkowych ustawień, naciśnij klawisz **Start**.



Informacja

Opcje układu strony 2na1 (P), 2na1 (L), 2na1 (ID), 4na1 (P) i 4na1 (L) **nie są** dostępne dla funkcji **Zwiększania/Pomniejszania**.

Kopiowanie dwustronne

Aby użyć funkcji automatycznego kopiowania dwustronnego, załaduj dokument do podajnika ADF.

Jeśli podczas wykonywania kopii dwustronnych wyświetlony zostanie komunikat o braku pamięci, spróbuj zainstalować dodatkową pamięć. (Patrz *Instalacja dodatkowej pamięci* >>> strona 40).

Zanim możliwe będzie rozpoczęcie kopiowania dwustronnego, należy wybrać układ kopiowania dwustronnego spośród poniższych opcji. Układ dokumentu określa, który z układów kopiowania dwustronnego należy wybrać.

Pionowo

■ 2bok→2bok

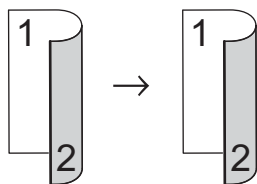

■ 1bok→2bok odbicie wzdłuż dłuższej krawędzi

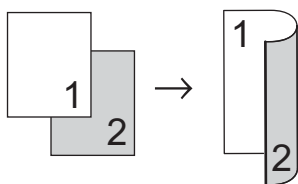

■ 2bok→1bok odbicie wzdłuż dłuższej krawędzi

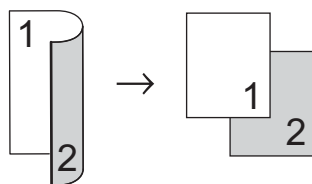

■ 1bok→2bok odbicie wzdłuż krótszej krawędzi

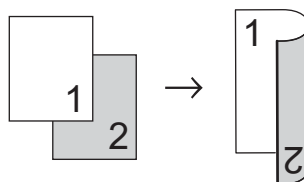

■ 2bok→1bok odbicie wzdłuż krótszej krawędzi

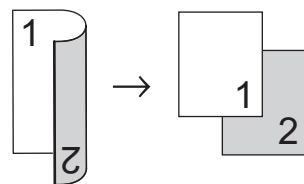

Poziomo

■ 2bok→2bok

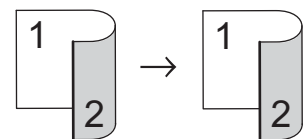

■ 1bok→2bok odbicie wzdłuż dłuższej krawędzi

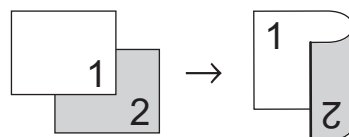

■ 2bok→1bok odbicie wzdłuż dłuższej krawędzi

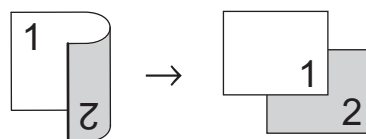

■ 1bok→2bok odbicie wzdłuż krótszej krawędzi

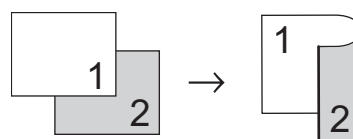

■ 2bok→1bok odbicie wzdłuż krótszej krawędzi

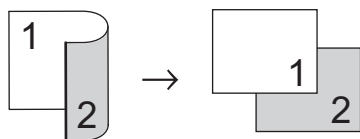

- 1 Naciśnij przycisk **Kopioiw..**
 - 2 Włóż dokument.
 - 3 Wpisz żadaną liczbę kopii.
 - 4 Naciśnij przycisk ◀ lub ▶, aby wyświetlić **Kopia dwustronna**.
Naciśnij przycisk **Kopia dwustronna**.
 - 5 Naciśnij przycisk ◀ lub ▶, aby wyświetlić następujące opcje układu:
2 str ⇒ 2 str,
1 str ⇒ 2 str Odb.dł.brzeg,
2 str ⇒ 1 str Odb.dł.brzeg,
1 str ⇒ 2 str Odb.kr.brzeg,
2 str ⇒ 1 str Odb.kr.brzeg,
Wył.
- Naciśnij żadaną opcję.
- 6 Jeśli nie chcesz zmieniać dodatkowych ustawień, naciśnij klawisz **Start**.

Wybór tacy

Można tymczasowo zmienić opcję Użycia tacy wyłącznie dla następnej kopii.

- 1 Naciśnij przycisk **Kopioiw..**
- 2 Włóż dokument.
- 3 Wpisz żadaną liczbę kopii.
- 4 Naciśnij przycisk ◀ lub ▶, aby wyświetlić **Wyb.tacę**.
Naciśnij przycisk **Wyb.tacę**.
- 5 Naciśnij przycisk **MP>T1, MP>T1>T2**¹,
T1>MP, T1>T2>MP¹, **Tylko taca#1**,
Tylko taca#2¹ lub
Tylko p.wiel..
- 6 Jeśli nie chcesz zmieniać dodatkowych ustawień, naciśnij klawisz **Start**.



Informacja

Aby zmienić ustawienie domyślne Użycia tacy ►► **Podstawowy Podręcznik Użytkownika: Użycie tacy w Trybie kopiowania**

Regulacja jasności i kontrastu

Jasność

Regulacja jasności pozwala zaciemnić lub rozjaśnić kopie.

- 1 Naciśnij przycisk **Kopiuw..**
- 2 Włóż dokument.
- 3 Wpisz żądaną liczbę kopii.
- 4 Naciśnij przycisk ◀ lub ▶, aby wyświetlić **Jasność**.
Naciśnij przycisk **Jasność**.
- 5 Naciśnij przycisk ◀, aby uzyskać ciemniejszą kopię lub naciśnij przycisk ▶, aby uzyskać jaśniejszą kopię.
Naciśnij przycisk **OK**.
- 6 Jeśli nie chcesz zmieniać dodatkowych ustawień, naciśnij klawisz **Start**.

Kontrast

Wyregulowanie kontrastu pomaga w wyostreniu i ożywieniu obrazu.

- 1 Naciśnij przycisk **Kopiuw..**
- 2 Włóż dokument.
- 3 Wpisz żądaną liczbę kopii.
- 4 Naciśnij przycisk ◀ lub ▶, aby wyświetlić **Kontrast**.
Naciśnij przycisk **Kontrast**.
- 5 Naciśnij przycisk ◀, aby zmniejszyć kontrast, lub naciśnij przycisk ▶, aby zwiększyć kontrast.
Naciśnij przycisk **OK**.
- 6 Jeśli nie chcesz zmieniać dodatkowych ustawień, naciśnij klawisz **Start**.

Sortowanie kopii

Można sortować wielokrotne kopie. Strony zostaną ułożone na stosie w kolejności: 1 2 3, 1 2 3, 1 2 3 i tak dalej.

- 1 Naciśnij przycisk **Kopiuw..**
- 2 Włóż dokument.
- 3 Wpisz żądaną liczbę kopii.
- 4 Naciśnij przycisk ◀ lub ▶, aby wyświetlić **Plik/sort**.
Naciśnij przycisk **Plik/sort**.
- 5 Naciśnij przycisk **Sort**.
- 6 Jeśli nie chcesz zmieniać dodatkowych ustawień, naciśnij klawisz **Start**, aby zeskanować stronę.
Jeśli dokument jest umieszczony w podajniku ADF, urządzenie zeskanuje strony i rozpocznie drukowanie.

W przypadku korzystania z szyby skanera przejdź do czynności 7.

- 7 Po zeskanowaniu strony naciśnij przycisk **Tak**, aby zeskanować kolejną stronę.
- 8 Połóż kolejną stronę na szybie skanera.
Naciśnij przycisk **Start**.
Powtórz czynności 7 i 8 dla każdej strony dokumentu.
- 9 Aby zakończyć po zeskanowaniu wszystkich stron, naciśnij przycisk **Nie** w kroku 7.

Drukowanie N kopii na 1 stronie (układ strony)

Za pomocą funkcji N w 1 można zmniejszyć ilość papieru używanego podczas kopiowania. Ta funkcja umożliwia kopiowanie dwóch lub czterech stron na jednej stronie. Aby kopiować obie strony dowodu tożsamości na jednej stronie, patrz *Kopiowanie dowodu tożsamości 2 w 1* >> strona 30.

! Ważne

- Upewnij się, że rozmiar papieru jest ustawiony na A4, Letter, Legal lub Folio.
- W trybie N w 1 nie można używać funkcji powiększania/zmniejszania.
- (P) oznacza układ pionowy, a (L) poziomy.

- 1 Naciśnij przycisk **Kopio**..
- 2 Włóż dokument.
- 3 Wpisz żadaną liczbę kopii.
- 4 Naciśnij przycisk ◀ lub ▶, aby wyświetlić **Układ strony**. Naciśnij przycisk **Układ strony**.
- 5 Naciśnij przycisk ◀ lub ▶, aby wyświetlić **Wył.** (1na1), 2na1 (P), 2na1 (L), 2na1 (ID)¹, 4na1 (P) lub 4na1 (L). Naciśnij żądany przycisk.

¹ Aby uzyskać szczegółowe informacje na temat opcji 2na1 (ID), patrz *Kopiowanie dowodu tożsamości 2 w 1* >> strona 30.
- 6 Jeśli nie chcesz zmieniać dodatkowych ustawień, naciśnij klawisz **Start**, aby zeskanować stronę. Jeśli dokument jest umieszczony w podajniku ADF, urządzenie zeskanuje strony i rozpocznie drukowanie.

W przypadku korzystania z szyby skanera przejdź do czynności 7.

- 7 Po zeskanowaniu strony naciśnij przycisk **Tak**, aby zeskanować kolejną stronę.
- 8 Połóż kolejną stronę na szybie skanera. Naciśnij przycisk **Start**. Powtórz czynności 7 i 8 dla każdej strony dokumentu.
- 9 Aby zakończyć po zeskanowaniu wszystkich stron, naciśnij przycisk **Nie** w kroku 7.

W przypadku kopiowania z podajnika ADF:

Włóż dokument *zadrukowaną stroną do góry* w kierunku pokazanym poniżej:

■ 2na1(P)



■ 2na1(L)

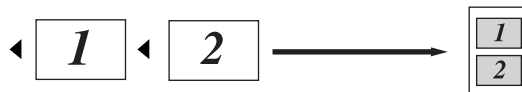

■ 4na1(P)



■ 4na1(L)

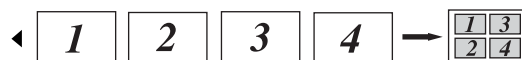

W przypadku kopiowania z szyby skanera:

Włóż dokument *stroną zadrukowaną w dół* w kierunku pokazanym poniżej:

■ 2na1(P)



■ 2na1(L)

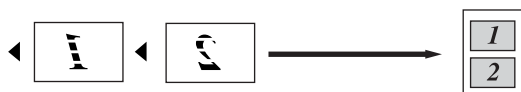

■ 4na1(P)



■ 4na1(L)

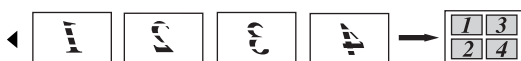

Kopiowanie dowodu tożsamości 2 w 1

Obie strony dowodu tożsamości można skopiować na jednej stronie, z zachowaniem oryginalnego rozmiaru dowodu tożsamości.

Informacja

Dowody tożsamości można kopiować w zakresie dozwolonym przez obowiązujące prawo. (➤➤ Przewodnik Bezpieczeństwa Produktu: *Bezprawne wykorzystywanie urządzeń kopiujących (tylko modele MFC i DCP)*)

- 1 Naciśnij przycisk Kopiow..
- 2 Umieść dowód tożsamości *stroną zadrukowaną w dół*, w lewym rogu szyby skanera.

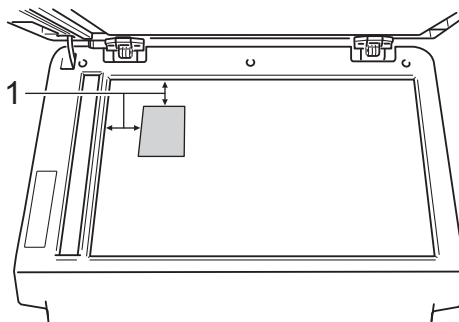

1 4 mm lub więcej (góra, lewa)

- Nawet jeśli w podajniku ADF zostanie umieszczony dokument, w tym trybie urządzenie będzie skanować dane z szyby skanera.

- 3 Wpisz żadaną liczbę kopii.
- 4 Naciśnij przycisk ◀ lub ▶, aby wyświetlić Układ strony.
Naciśnij przycisk Układ strony.
- 5 Naciśnij przycisk ◀ lub ▶, aby wyświetlić 2na1 (ID).
Naciśnij przycisk 2na1 (ID).

- 6 Naciśnij przycisk **Start**.
Gdy urządzenie zeskanuje pierwszą stronę dowodu tożsamości, na wyświetlaczu LCD zostanie wyświetlony komunikat `Odwróć identyfikator`. Naciśnij `Start`.
- 7 Obróć dowód tożsamości i umieść go po lewej stronie szyby skanera.
- 8 Naciśnij przycisk **Start**. Urządzenie zeskanuje drugą stronę dowodu tożsamości i wydrukuje stronę.



Informacja

W przypadku wybrania opcji `Kopiowanie dowodu tożsamości 2 w 1` urządzenie ustawi jakość na `Foto`, a kontrast na `+2`.

Ustawianie wprowadzonych zmian jako nowe ustawienia domyślne

Niektóre z ustawień kopiowania dla opcji `Jakość`, `Jasność` i `Kontrast`, z których korzystasz najczęściej można zapisać, ustawiając je jako domyślne. Ustawienia te pozostaną aktywne, dopóki nie zostaną zmienione.

- 1 Naciśnij przycisk `Kopiuw..`
- 2 Naciśnij `◀` lub `▶`, aby wybrać ustawienie, które chcesz zmienić, a następnie naciśnij nową opcję.
Powtórz ten krok dla każdego ustawienia, które chcesz zmienić.
- 3 Po zmianie ostatniego ustawienia naciśnij przycisk `◀` lub `▶`, aby wyświetlić `Nowe ustaw. dom..`.
Naciśnij przycisk `Nowe ustaw. dom..`
- 4 Naciśnij przycisk `Tak`.
- 5 Naciśnij przycisk **Stop/Zakończ**.

Przywracanie wszystkich ustawień kopiowania do ustawień fabrycznych

Wszystkie zmienione ustawienia kopiowania można przywrócić do ustawień fabrycznych. Ustawienia te pozostaną aktywne, dopóki nie zostaną zmienione.

- 1 Naciśnij przycisk `Kopiuw..`
- 2 Naciśnij przycisk `◀` lub `▶`, aby wyświetlić `Reset ustawień`.
Naciśnij przycisk `Reset ustawień`.
- 3 Naciśnij przycisk `Tak`.
- 4 Naciśnij przycisk **Stop/Zakończ**.

Ustawianie ulubionych

Istnieje możliwość zapisania najczęściej używanych ustawień kopiowania poprzez ustawienie ich jako ulubione. Można skonfigurować maksymalnie trzy ulubione ustawienia.

- 1 Naciśnij przycisk **Kopiuw..**
- 2 Wybierz opcję kopiowania oraz ustawienia, które chcesz zapisać.
- 3 Naciśnij przycisk **◀ lub ▶**, aby wyświetlić **Ulubione ustawienia**.
Naciśnij przycisk **Ulubione ustawienia**.
- 4 Naciśnij przycisk **Zachowaj**.
- 5 Naciśnij lokalizację, w której chcesz zapisać swoje ustawienie dla **Ulubione:1**, **Ulubione:2** lub **Ulubione:3**.
- 6 Wykonaj jedną z następujących czynności:
 - Aby zmienić nazwę ustawienia, naciśnij przycisk , aby usunąć znaki. Następnie wpisz nową nazwę (do 12 znaków). Naciśnij przycisk **OK**.
 - Jeśli nie chcesz zmieniać nazwy ustawienia, naciśnij klawisz **OK**.
- 7 Naciśnij przycisk **Stop/Zakończ**.

Przywracanie ulubionego ustawienia

Jeśli jesteś gotów do użycia jednego ze swoich ulubionych ustawień, możesz je przywołać.

- 1 Naciśnij przycisk **Kopiuw..**
- 2 Naciśnij przycisk  **Ulubione**.
- 3 Naciśnij ulubione ustawienie, które chcesz przywrócić.
- 4 Naciśnij przycisk **Start**.

Zmianianie nazwy ulubionego ustawienia

Po zapisaniu ulubionego ustawienia, można zmienić jego nazwę.

- 1 Naciśnij przycisk **Kopiuw..**
- 2 Naciśnij przycisk **◀ lub ▶**, aby wyświetlić **Ulubione ustawienia**.
Naciśnij przycisk **Ulubione ustawienia**.
- 3 Naciśnij przycisk **Zmien nazwę**.
- 4 Naciśnij ulubione ustawienie, którego nazwę chcesz zmienić.
- 5 Wprowadź nową nazwę (do 12 znaków).
- 6 Naciśnij przycisk **OK**.
- 7 Naciśnij przycisk **Stop/Zakończ**.

Czyszczenie i sprawdzanie urządzenia

Regularnie czyść zewnętrzne części i wnętrze urządzenia suchą, niestrzępiącą się szmatką. Przy wymianie toneru lub zespołu bębna pamiętaj o oczyszczeniu wnętrza urządzenia. Jeśli drukowane strony są poplamione tonerem, oczyść wnętrze urządzenia suchą, niestrzępiącą się szmatką.

⚠ OSTRZEŻENIE



- NIE wkładaj wkładu toneru lub zespołu jednostki bębna i toneru do ognia. Może eksplodować i spowodować obrażenia.
- NIE używaj żadnych palnych substancji, aerozolów ani rozpuszczalników/płynów organicznych zawierających alkohol/amoniak, do czyszczenia wewnętrznych lub zewnętrznych elementów urządzenia. Może to doprowadzić do pożaru lub porażenia prądem. Do tego celu należy używać wyłącznie suchej, niestrzępiącej się szmatki.

(>> Przewodnik Bezpieczeństwa Produktu: *Ogólne środki ostrożności*)



ⓘ Ważne

Używaj obojętnych detergentów. Czyszczenie przy użyciu środków lotnych, takich jak rozcieńczalniki lub benzyna, może uszkodzić powierzchnię urządzenia.

Sprawdzanie liczników stron

Istnieje możliwość wyświetlania liczników kopii, wydrukowanych stron, raportów, list lub podsumowania.

- 1 Naciśnij przycisk **Menu**.
- 2 Naciśnij przycisk ▲ lub ▼, aby wyświetlić **Inf. o urządz..**
Naciśnij przycisk **Inf. o urządz..**
- 3 Naciśnij przycisk **Licznik stron**.
Na wyświetlaczu LCD wyświetlana jest liczba stron do zadań **Wszystko**, **Lista**, **Kopia** lub **Drukuj**.
- 4 Naciśnij przycisk **Stop/Zakończ**.

Sprawdzanie pozostałej żywotności części

Informację o żywotności części urządzenia można odczytać na wyświetlaczu LCD.

- 1 Naciśnij przycisk **Menu**.
 - 2 Naciśnij przycisk ▲ lub ▼, aby wyświetlić **Inf. o urządz..**
Naciśnij przycisk **Inf. o urządz..**
 - 3 Naciśnij przycisk **Trwałość części**.
 - 4 Naciśnij przycisk ▲ lub ▼, aby wyświetlić przybliżoną pozostałą żywotność takich części jak: **Bęben**, **Nagrzewnica**, **Laser**, **PF Zestaw pod. wielof.**, **PF Zestaw 1** oraz **PF Zestaw 2**¹.
- ¹ Gdy zainstalowana jest Taca 2.
- 5 Naciśnij przycisk **Stop/Zakończ**.

Wymiana elementów wymagających okresowej konserwacji

Elementy wymagające okresowej konserwacji wymagają regularnych wymian w celu zachowania jakości druku. Części wymienione poniżej będą musiały być wymienione po wydrukowaniu około 50 000 stron¹ w przypadku zespołu podajnika papieru MP i 100 000 stron¹ w przypadku zespołu podajnika papieru 1, zespołu podajnika papieru 2², nagrzewnicy i lasera. Gdy na wyświetlaczu LCD pojawią się poniższe komunikaty, skontaktuj się z Biurem Obsługi Klienta firmy Brother.

Komunikat na ekranie LCD	Opis
Wymień części Moduł nagrzew.	Wymień zespół nagrzewnicy.
Wymień części Moduł lasera	Wymień moduł lasera.
Wymień części PF Zestaw 1	Wymień zespół podajnika papieru do tacy papieru.
Wymień części PF Zestaw 2 ²	Wymień komplet podajników papieru do tacy dolnej (opcjonalnej).
Wymień części PF Zestaw p.w.	Wymień zespół podajnika papieru do tacy wielofunkcyjnej.

¹ Arkusze jednostronne w formacie A4 lub Letter.

² Gdy zainstalowana jest Taca 2.

Pakowanie i transport urządzenia

⚠ OSTRZEŻENIE

To urządzenie jest ciężkie i waży ponad 17,5 kg. Aby zapobiec obrażeniom, urządzenie powinny podnosić co najmniej dwie osoby. Przy ponownym stawianiu urządzenia należy zachować ostrożność, aby nie przyciąć palców.

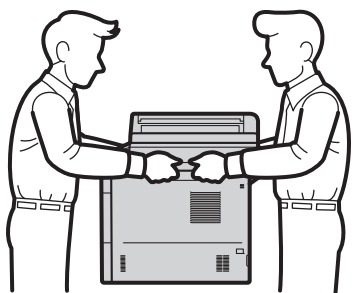

Podczas korzystania z tacy dolnej **NIE WOLNO** przenosić maszyny z tacą dolną, ponieważ może dojść do obrażeń lub uszkodzenia urządzenia, ponieważ taca dolna nie jest przymocowana do urządzenia.

📄 Informacja

Jeśli z jakiegoś powodu konieczny jest transport urządzenia, należy uważnie spakować urządzenie w oryginalne opakowanie, aby uniknąć jego uszkodzenia podczas transportu. Urządzenie powinno zostać odpowiednio ubezpieczone u przewoźnika.

- 1 Pozostaw urządzenie włączone przez co najmniej 10 minut, aby ostygło.
- 2 Po ostygnięciu urządzenia wyłącz urządzenie.
- 3 Odłącz od urządzenia wszystkie przewody, a następnie odłącz przewód zasilający z gniazda elektrycznego.
- 4 Umieść materiał opakowaniowy (1) w pudełku.

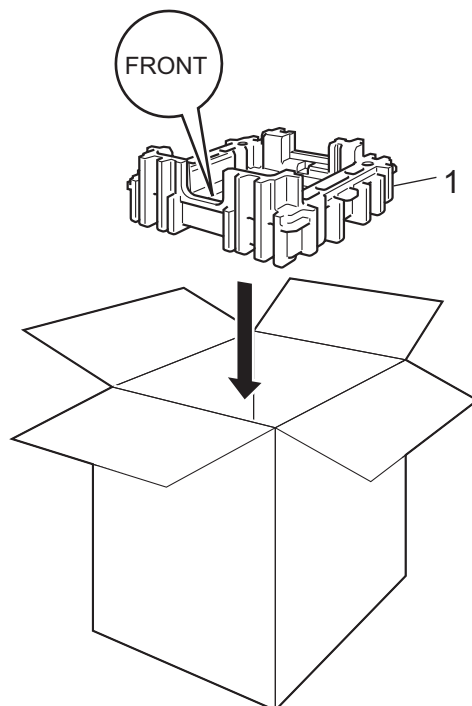

- 5 Owiń urządzenie w plastikowy worek, następnie połóż na spodzie materiału opakowaniowego (1).

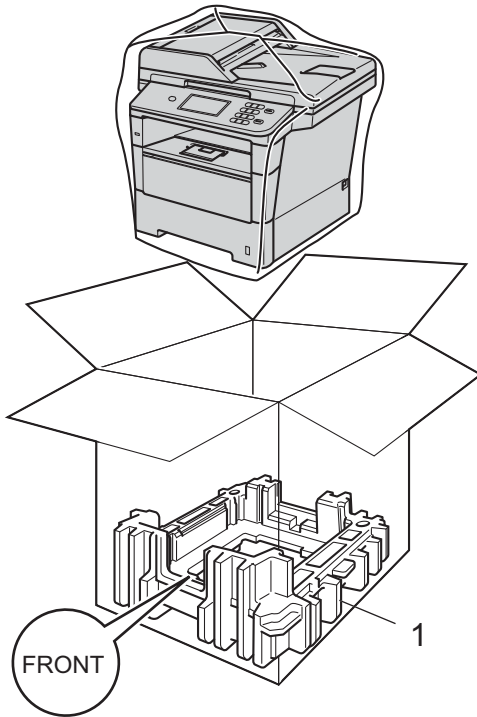

- 6 Włóż element materiału opakunkowego (2) oznaczony „RIGHT” po prawej stronie urządzenia. Włóż element materiału opakunkowego (3) oznaczony „LEFT” po lewej stronie urządzenia. Włóż przewód zasilający i materiały drukowane do oryginalnego pudełka, tak jak to pokazano na ilustracji.

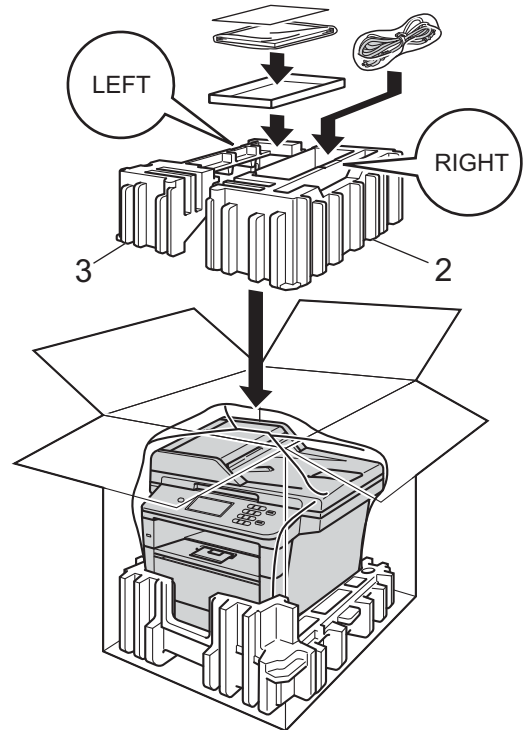

- 7 Zamknij karton i oklej taśmą.

- 8 <Jeżeli posiadasz tacę dolną>
Zapakuj tacę dolną zgodnie z ilustracją.

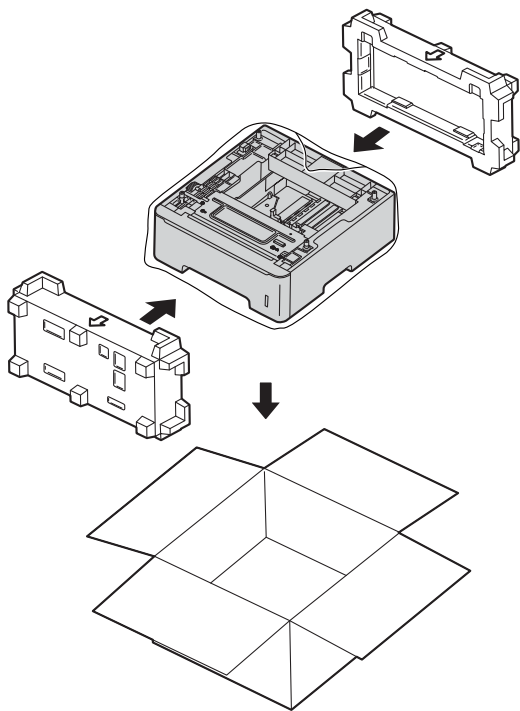

Opcjonalna taca papieru (LT-5400)

Istnieje możliwość zainstalowania opcjonalnej tacy dolnej, która może pomieścić do 500 arkuszy papieru o gramaturze 80 g/m².

Gdy zostanie zainstalowana opcjonalna taca, urządzenie będzie mogło pomieścić do 1050 arkuszy papieru zwykłego.

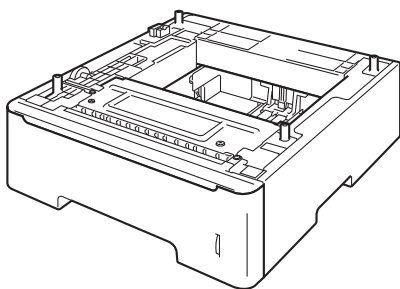

Aby uzyskać informacje na temat konfiguracji, patrz instrukcje dostarczone z tacą dolną.

! OSTRZEŻENIE

Podczas korzystania z tacy dolnej NIE WOLNO przenosić maszyny z tacą dolną, ponieważ może dojść do obrażeń lub uszkodzenia urządzenia, ponieważ taca dolna nie jest przymocowana do urządzenia.

Płytki pamięci

DCP-8250DN posiada 128 MB pamięci standardowej. Urządzenie posiada jedno gniazdo na opcjonalne rozszerzenie pamięci. Pamięć urządzenia można powiększyć do maksymalnie 384 MB poprzez zainstalowanie jednego modułu SO-DIMM (ang. Small Outline Dual In-line Memory Module).

Typy modułów pamięci SO-DIMM

Można zainstalować następujące moduły pamięci SO-DIMM:

- 256 MB Kingston KTH-LJ2015/256
- 256 MB Transcend TS256MHP423A



Informacja

- Aby uzyskać więcej informacji, odwiedź stronę internetową firmy Kingston Technology pod adresem <http://www.kingston.com/>.
- Aby uzyskać więcej informacji, odwiedź stronę internetową firmy Transcend pod adresem <http://www.transcend.com.tw/>.

Ogólnie, moduł pamięci SO-DIMM musi być zgodny z następującą specyfikacją:

Typ	144-stykowe i 16-bitowe wyjście
Czas oczekiwania CAS	4
Częstotliwość taktowania	267 MHz (533 Mb/S/Pin) lub wyższa
Pojemność	256 MB
Wysokość	30,0 mm
Typ DRAM	DDR2 SDRAM



Informacja

- Niektóre moduły SO-DIMM mogą nie być obsługiwane przez to urządzenie.
- Aby uzyskać więcej informacji, skontaktuj się ze sprzedawcą, u którego kupiono urządzenie, lub z Biurem obsługi klienta firmy Brother.

Instalacja dodatkowej pamięci

- 1 Wyłącz urządzenie przy użyciu przełącznika zasilania.
- 2 Odłącz od urządzenia przewód interfejsu, a następnie odłącz przewód zasilania od gniazdka elektrycznego.



Informacja

Pamiętaj o wyłączeniu urządzenia przełącznikiem zasilania przed przystąpieniem do instalacji lub usuwania modułu SO-DIMM.

- 3 Zdejmij plastikową pokrywę modułu SO-DIMM (1).

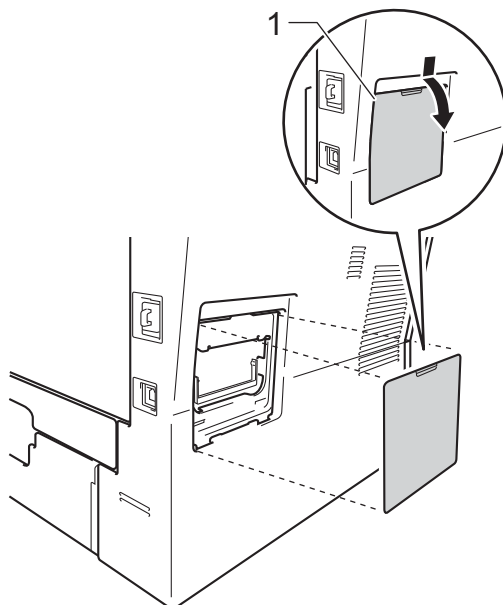

- 4 Rozpakuj moduł SO-DIMM i chwyć za krawędzie.

Ważne

Aby zapobiec uszkodzeniu urządzenia na skutek oddziaływania elektryczności statycznej, NIE dotykaj układów pamięci ani powierzchni płytki.

- 5 Trzymając moduł SO-DIMM za krawędzie, wyrównaj nacięcia w module SO-DIMM z wypustkami w gnieździe. Włóż moduł SO-DIMM po przekątnej (1), a następnie przechyl go w stronę płytki interfejsu, aż do jego zatrzaśnięcia w miejscu (2).

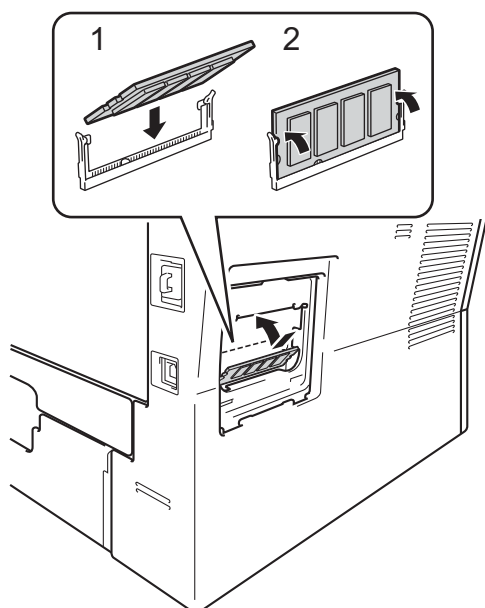

- 6 Załóż plastikową pokrywę modułu SO-DIMM (1).

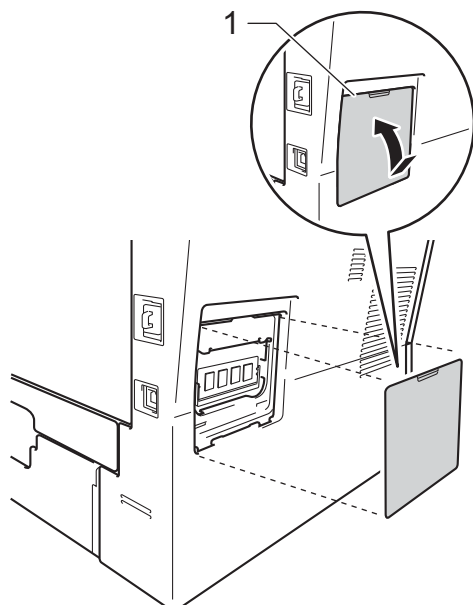

- 7 Podłącz w pierwszej kolejności przewód zasilania urządzenia do gniazdka elektrycznego, a następnie podłącz przewód interfejsu.
- 8 Włącz urządzenie przy użyciu przełącznika zasilania.



Informacja

Aby upewnić się, że moduł SO-DIMM został prawidłowo zainstalowany, można wydrukować stronę ustawień użytkownika, na której widoczny będzie aktualny rozmiar pamięci RAM. (Patrz *Jak wydrukować raport* >> strona 23).

To jest pełne zestawienie funkcji i terminów, które się pojawiają się w instrukcjach obsługi Brother. Dostępność tych funkcji zależy od modelu jaki zakupiłeś.

ADF (automatyczny podajnik dokumentów)

W podajniku ADF można umieścić dokument i strony są z niego drukowane pojedynczo.

Anuluj zadanie

Anuluje zaprogramowane zadanie drukowania i kasuje dane z pamięci urządzenia.

Głośność sygnalizatora

Ustawienie głośności sygnału emitowanego przy naciśnięciu przycisków i błędach.

Kontrast

Ustawiany w celu kompensacji ciemnego lub jasnego dokumentu, poprzez wykonywanie jaśniejszych kopii ciemnych dokumentów i ciemniejszych kopii jasnych dokumentów.

LCD (wyświetlacz ciekłokrystaliczny)

Ekran wyświetlacza pokazuje komunikaty interaktywne podczas programowania na ekranie oraz wskazuje, gdy urządzenie działa w trybie spoczynku.

Lista ustawień użytkownika

Wydrukowany raport zawierający bieżące ustawienia urządzenia.

Numer grupy

Połączenie numerów szybkiego wybierania zapisany w lokalizacji szybkiego wybierania dla rozsyłania.

OCR (optyczne rozpoznawanie znaków)

Program Nuance™ PaperPort™ 12SE lub Presto! PageManager umożliwiający konwersję obrazu zawierającego tekst na edytowalny tekst.

Rozdzielczość

Liczba pionowych i poziomych linii na cal.

Skala szarości

Odcienie szarości dostępne dla kopiowania fotografii.

Skanowanie

Proces wysyłania elektronicznego obrazu papierowego dokumentu do komputera.

Szybkie wybieranie

Wstępnie zaprogramowany numer do łatwego wybierania.

Tryb menu

Tryb programowania umożliwiający zmianę ustawień urządzenia.

Ustawienia tymczasowe

Niektóre opcje kopiowania można wybrać bez zmiany ustawień domyślnych.

Wysoka rozdzielczość

Rozdzielczość wynosi 203 × 196 dpi. Jest używana do małych wydruków i do wykresów.

Wyszukiwanie

Elektroniczne, alfabetyczne wyszukiwanie zapisanych numerów szybkiego wybierania, grup i LDAP.

D

Indeks

A

Apple Macintosh Patrz Instrukcja Oprogramowania.	
Awaria zasilania	1

C

ControlCenter2 (dla systemu Macintosh) Patrz Instrukcja Oprogramowania.	
ControlCenter4 (dla systemu Windows®) Patrz Instrukcja Oprogramowania.	
Czas letni	1

D

Drukowanie Patrz Instrukcja Oprogramowania.	
raporty	23

G

Grupy rozsyłania	16
------------------------	----

I

Informacje o urządzeniu	
liczniki stron	34
sprawdzanie pozostałej żywotności części	34

J

Jakość kopiowanie	24
----------------------------	----

K

Konserwacja, rutynowa	33
sprawdzanie pozostałej żywotności części	34
Kopia dwustronna	26
Kopiowanie	
jakość	24
jasność	28
kontrast	28

Kopiowanie dowodu tożsamości	
2 w 1	30
N w 1 (układ strony)	29
Powiększenie/Zmniejszenie	25
przy użyciu szyby skanera	28, 29
przycisk	24
sortowanie	28
ustawienia tymczasowe	24

L

LCD (wyświetlacz ciekłokrystaliczny)	
jasność podświetlenia	4

M

Macintosh Patrz Instrukcja Oprogramowania.	
---	--

N

N w 1 (układ strony)	29
Nuance™ PaperPort™ 12SE Patrz Instrukcja Oprogramowania. Aby uzyskać dostęp do przewodników, patrz Pomoc w aplikacji Nuance™ PaperPort™ 12SE.	

O

Oszczędzanie toneru	2
---------------------------	---

P

Pamięć	
dodawanie modułu DIMM (opcjonalnego)	39
instalacja	40
pojemność	1
Powiększenie/Zmniejszenie	25
Presto! PageManager Patrz Instrukcja Oprogramowania. Patrz również Pomoc aplikacji Presto! PageManager.	

R

Raporty	23
jak drukować	23
Konfiguracja sieci	23
Raport dziennika	23
Ustawienia użytkownika	23
Rozsyłanie	
konfigurowanie Grup do	16

S

Sieć	
sieciowe	
Patrz Instrukcja Obsługi dla Sieci.	
skanowanie	
Patrz Instrukcja Oprogramowania.	
Skanowanie	
Patrz Instrukcja Oprogramowania.	
Sortowanie	28

T

Tryb cichy	4
Tryb głębokiego spoczynku	3
Tryb spoczynku	2
Tryb wyłączenia zasilania	3
Tymczasowe ustawienia kopiowania	24

U

Układ strony (N w 1)	29
Użytkownicy z ograniczonym dostępem	9

W

Windows®	
Patrz Instrukcja Oprogramowania.	
wybieranie grupowe	
konfigurowanie Grup do rozsyłania	16

Z

Zabezpieczenie	
Blokada ustawień	13
Kontrola dostępu do urządzenia	
hasło administratora	7
Tryb użytkownika publicznego	8
użytkownicy z ograniczonym	
dostępem	9
Zespół bębna	
sprawdzanie (pozostałej żywotności) ...	34
Zmniejszanie	
kopii	25

brother®

Odwiedź naszą stronę WWW
<http://www.brother.com/>

To urządzenie jest dopuszczone do użytkowania tylko w kraju, w którym zostało zakupione. Lokalne przedstawicielstwa firmy Brother lub ich sprzedawcy będą obsługiwać tylko urządzenia zakupione w ich własnych krajach.