

**brother**<sup>®</sup>

# Manual avansat de utilizare

## DCP-8250DN



Versiunea 0

ROM

# Ghidurile utilizatorului și unde le găsec?

Care ghid?	Ce conține?	Unde se află?
<b>Ghid de siguranța produsului</b>	Citiți mai întâi prezentul Ghid. Citiți Instrucțiunile de siguranță înainte de a vă seta aparatul. Consultați acest Ghid pentru mărci comerciale și restricții juridice.	Imprimat/în pachet
<b>Ghid de instalare și configurare rapidă</b>	Urmați instrucțiunile pentru configurarea aparatului și pentru instalarea driverelor și a programelor software pentru sistemul de operare și tipul de conexiune pe care îl utilizați.	Imprimat/în pachet
<b>Manual de utilizare</b>	Aflați despre operațiunile de bază pentru copiere, scanare și imprimare directă și cum puteți să înlocuiți consumabilele. Consultați sfaturile pentru depanare.	Fișier PDF/CD-ROM cu documentația/în pachet
<b>Manual avansat de utilizare</b>	Aflați despre operațiuni mai avansate: copiere, funcții de securitate, imprimare a rapoartelor și întreținerea de rutină.	Fișier PDF/CD-ROM cu documentația/în pachet
<b>Ghidul utilizatorului de software</b>	Urmați aceste instrucțiuni pentru imprimare, scanare, scanare în rețea și pentru folosirea utilitarului Brother ControlCenter.	Fișier PDF/CD-ROM cu documentația/în pachet
<b>Ghidul utilizatorului de rețea</b>	Acest ghid oferă informații utile despre setările pentru rețelele prin cablu și despre setările de securitate utilizând aparatul Brother. De asemenea, puteți găsi informații despre protocoalele acceptate pentru aparatul dvs. și sfaturi detaliate pentru depanare.	Fișier PDF/CD-ROM cu documentația/în pachet
<b>Manual Google Cloud Print</b>	Acest ghid vă oferă detalii privind modul de configurare a aparatului Brother pentru un cont Google și de utilizare a serviciilor Google Cloud Print pentru imprimarea pe Internet de pe dispozitive utilizând Gmail™ pentru dispozitive mobile, GOOGLE DOCS™ pentru dispozitive mobile și aplicații pentru Chrome OS.	Fișier PDF/ Brother Solutions Center <sup>1</sup>
<b>Ghid Web connect</b>	Acest ghid vă oferă detalii privind modul de configurare și utilizare a aparatului Brother pentru a scana, încărca și vizualiza imagini și fișiere pe anumite site-uri Web care furnizează aceste servicii.	Fișier PDF/ Brother Solutions Center <sup>1</sup>

<sup>1</sup> Vizitați-ne la <http://solutions.brother.com/>.

# Cuprins

<b>1</b>	<b>Setări generale</b>	<b>1</b>
	Spațiu de stocare în memorie.....	1
	Ora de vară/iarnă se schimbă automat.....	1
	Funcții ecologice.....	2
	Economisire toner.....	2
	Timpul de hibernare.....	2
	Mod Deep Sleep.....	3
	Modul Deconectat.....	3
	Caracteristica modului Silențios.....	4
	Modul Silențios.....	4
	Ecran LCD.....	4
	Setarea luminozității iluminării de fundal.....	4
	Setarea temporizatorului de estompare a iluminării de fundal.....	5
<b>2</b>	<b>Funcțiile de securitate</b>	<b>6</b>
	Secure Function Lock 2.0.....	6
	Setarea și schimbarea parolei de administrator.....	7
	Configurarea și modificarea modului Utilizator public.....	8
	Configurarea și schimbarea utilizatorilor restricționați.....	9
	Activarea/dezactivarea Blocării de siguranță a funcțiilor.....	11
	Comutarea utilizatorilor.....	12
	Blocarea setărilor.....	13
	Setarea parolei.....	13
	Schimbarea parolei de blocare a setărilor.....	14
	Activarea/dezactivarea blocării setărilor.....	14
<b>3</b>	<b>Utilizarea agendei</b>	<b>15</b>
	Modalități suplimentare de memorare a numerelor.....	15
	Setarea grupurilor pentru transmitere.....	15
	Opțiuni pentru configurarea grupurilor.....	17
	Modificarea adreselor de e-mail pentru grup.....	19
	Ștergerea numerelor de grup.....	20
<b>4</b>	<b>Imprimarea rapoartelor</b>	<b>21</b>
	Rapoarte.....	21
	Imprimarea unui raport.....	21

<b>5</b>	<b>Efectuarea copiilor</b>	<b>22</b>
	Setări pentru copiere .....	22
	Oprire copiere .....	22
	Îmbunătățirea calității de copiere .....	22
	Mărirea sau micșorarea imaginii copiate .....	23
	Copierea duplex (față-verso) .....	24
	Selectarea tăvii .....	25
	Reglarea luminozității și contrastului .....	25
	Sortarea copiilor .....	26
	Realizarea unor copii N în 1 (aspect pagină) .....	26
	Copiere 2 în 1 a actelor de identitate .....	28
	Setarea modificărilor ca setări noi implicite .....	29
	Restaurarea tuturor setărilor de copiere la setările definite în fabricație .....	29
	Setarea preferințelor .....	29
<b>A</b>	<b>Întreținerea periodică</b>	<b>31</b>
	Curățarea și verificarea aparatului .....	31
	Verificarea contoarelor de pagini .....	32
	Verificarea duratei de funcționare rămasă a pieselor .....	32
	Înlocuirea periodică a pieselor .....	33
	Ambalarea și expedierea aparatului .....	34
<b>B</b>	<b>Opțiuni</b>	<b>37</b>
	Tavă de hârtie opțională (LT-5400) .....	37
	Placă de memorie .....	37
	Tipuri SO-DIMM .....	37
	Instalarea memoriei suplimentare .....	38
<b>C</b>	<b>Glosar</b>	<b>40</b>
<b>D</b>	<b>Index</b>	<b>41</b>

## Spațiu de stocare în memorie

Setările dumneavoastră de meniu sunt stocate permanent, și în cazul unei căderi de tensiune, *nu* vor fi pierdute. Setările temporare (de exemplu Contrast) *vor fi* pierdute. De asemenea, în timpul unei căderi de tensiune aparatul va reține data și ora până la 60 de ore.

## Ora de vară/iarnă se schimbă automat

Puteți seta aparatul să schimbe automat ora de vară/iarnă. Aceasta va fi setată cu o oră înainte primăvara și înapoi cu o oră toamna.

- 1 Apăsați **Meniu**.
- 2 Apăsați **▲** sau **▼** pentru a afișa **Setare Initial**.  
Apăsați **Setare Initial**.
- 3 Apăsați **Data&Ora**.
- 4 Apăsați **Auto Daylight**.
- 5 Apăsați **Pornit** sau **Oprit**.
- 6 Apăsați **Stop/Exit (Stop/leșire)**.

## Funcții ecologice

### Economisire toner

Puteți economisi tonerul folosind această funcție. Când selectați funcția de economisire a tonerului la Pornit, documentele imprimate vor fi mai deschise. Setarea implicită este Oprit.

- 1 Apăsați Meniu.
- 2 Apăsați ▲ sau ▼ pentru a afișa Setare Gener..  
Apăsați Setare Gener..
- 3 Apăsați ▲ sau ▼ pentru a afișa Ecologie.  
Apăsați Ecologie.
- 4 Apăsați Economisire toner.
- 5 Apăsați Pornit sau Oprit.
- 6 Apăsați Stop/Exit (Stop/leșire).



#### Notă

Nu recomandăm folosirea funcției de economisire a tonerului la imprimarea fotografiilor sau a imaginilor în tonuri de gri.

## Timpul de hibernare

Setarea Mod Sleep poate diminua consumul de energie. Când este în Modul Sleep (modul Funcționare economică), aparatul se comportă ca și cum ar fi oprit. Aparatul va ieși din acest mod și va porni imprimarea atunci când primește o acțiune de imprimare.

Puteți defini intervalul de timp în care aparatul trebuie să rămână inactiv înainte de a intra în modul Sleep.

Temporizatorul va reporni dacă aparatul efectuează orice fel de operațiune, cum ar fi primirea unei acțiuni de imprimare sau efectuarea unei copii. Setarea implicită este de 3 minute.

Dacă aparatul intră în modul Sleep, iluminarea fundal a ecranului LCD se oprește.

- 1 Apăsați Meniu.
- 2 Apăsați ▲ sau ▼ pentru a afișa Setare Gener..  
Apăsați Setare Gener..
- 3 Apăsați ▲ sau ▼ pentru a afișa Ecologie.  
Apăsați Ecologie.
- 4 Apăsați Oră Sleep.
- 5 Utilizând tastatura de pe ecranul tactil, introduceți intervalul de timp (0-90 de minute) în care aparatul este inactiv, înainte de a intra în modul Sleep.  
Apăsați OK.
- 6 Apăsați Stop/Exit (Stop/leșire).

## Mod Deep Sleep

Dacă este în modul Sleep și nu primește nicio activitate pentru o anumită perioadă, aparatul va intra automat în Modul Deep Sleep. Modul Deep Sleep utilizează mai puțină energie decât Modul Sleep. Aparatul va ieși din acest mod atunci când primește o acțiune de imprimare.

Dacă aparatul se află în Modul Deep Sleep, iluminarea de fundal a ecranului LCD este oprită și tasta Home este estompată.

Dacă aparatul are date de imprimare securizată, nu va trece în Modul Deep Sleep.

## Modul Deconectat

Dacă aparatul este în modul Deep Sleep timp de 4 ore, acesta va trece automat în modul Deconectat și tasta Home va ilumina în culoarea verde deschis. Modul Deconectat este modul cu cel mai redus consum de energie, de aproximativ 0,45 W. Pentru a activa aparatul, apăsați pe ecranul tactil.

Puteți activa sau dezactiva caracteristica modului Deconectat urmând acești pași:

- 1 Apăsați **Meniu**.
- 2 Apăsați **▲** sau **▼** pentru a afișa **Setare Gener..**  
Apăsați **Setare Gener..**
- 3 Apăsați **▲** sau **▼** pentru a afișa **Ecologie**  
Apăsați **Ecologie**.
- 4 Apăsați **Oprire auto..**
- 5 Apăsați **Pornit sau Oprit**.
- 6 Apăsați **Stop/Exit (Stop/leșire)**



### Notă

Aparatul nu intră în modul Deconectat dacă este conectat la o rețea prin cablu sau are în memorie date de imprimare securizată.

## Caracteristica modului Silențios

### Modul Silențios

---

Setarea modului Silențios poate reduce zgomotul la imprimare. Atunci când modul Silențios este Pornit, viteza de imprimare este mai mică. Setarea implicită este Oprit.

- 1 Apăsați Meniu.
- 2 Apăsați ▲ sau ▼ pentru a afișa Setare Gener..  
Apăsați Setare Gener..
- 3 Apăsați ▲ sau ▼ pentru a afișa Mod silențios.  
Apăsați Mod silențios.
- 4 Apăsați Pornit sau Oprit.
- 5 Apăsați **Stop/Exit (Stop/leșire)**.

## Ecran LCD

### Setarea luminozității iluminării de fundal

---

Puteți regla luminozitatea iluminării de fundal a ecranului LCD. Dacă aveți dificultăți la citirea ecranului LCD, încercați să modificați setarea luminozității.

- 1 Apăsați Meniu.
- 2 Apăsați ▲ sau ▼ pentru a afișa Setare Gener..  
Apăsați Setare Gener..
- 3 Apăsați ▲ sau ▼ pentru a afișa Setari LCD.  
Apăsați Setari LCD.
- 4 Apăsați Backlight.
- 5 Apăsați Luminos, Mediu sau Intunecos.
- 6 Apăsați **Stop/Exit (Stop/leșire)**.



## Setarea temporizatorului de estompare a iluminării de fundal

---

Puteți seta durata pentru care iluminarea de fundal a ecranului LCD rămâne pornită după trecerea la ecranul Gata.

- 1 Apăsați **Meniu**.
- 2 Apăsați **▲** sau **▼** pentru a afișa  
Setare Gener..  
Apăsați **Setare Gener..**
- 3 Apăsați **▲** sau **▼** pentru a afișa  
Setari LCD.  
Apăsați **Setari LCD**.
- 4 Apăsați **Dim Timer**.
- 5 Apăsați **10 Sec., 20 Sec., 30 Sec.**  
sau **Oprit**.
- 6 Apăsați **Stop/Exit (Stop/leșire)**.

## Secure Function Lock 2.0

Secure function lock (Blocare de securitate) permite restricționarea accesului public la anumite funcții ale aparatului:

- Copiere
- Scan
- Imprimare directă
- Tipărire <sup>1</sup>
- Page Limit (Limită de pagină) <sup>2</sup>
- Web connect

<sup>1</sup> Tipărire include acțiuni de imprimare prin Google Cloud Print.

<sup>2</sup> Page Limit (Limită de pagină) se configurează utilizând Web Based Management (tehnologie de management de sisteme).

De asemenea, această caracteristică previne schimbarea setărilor implicite ale aparatului, limitând accesul la setările meniului definite de utilizator.

Înainte de a utiliza funcțiile de securitate, trebuie să introduceți o parolă de administrator.

Accesul la operațiunile restricționate poate fi activat prin crearea unui utilizator restricționat. Utilizatorii restricționați trebuie să introducă o parolă pentru a utiliza aparatul.

Memorați bine parola. Dacă ați uitat parola, trebuie să resetați parola memorată în aparat. Pentru informații despre reinițializarea parolei apelați serviciul pentru clienți Brother.



### Notă

- Puteți seta manual funcția de blocare de securitate din panoul de control sau utilizând Web Based Management (tehnologie de management de sisteme) sau BRAdmin Professional 3 (numai pentru Windows®). Vă recomandăm să utilizați Web Based Management (tehnologie de management de sisteme) sau BRAdmin Professional 3 (numai pentru Windows®) pentru a configura această caracteristică. (►► Ghidul utilizatorului de rețea)
- Numai administratorii pot seta limitări și face schimbări pentru fiecare utilizator.

## Setarea și schimbarea parolei de administrator

### Setarea parolei

Parola pe care ați setat-o în acești pași este pentru administrator. Această parolă este folosită pentru a seta utilizatori și pentru a porni sau opri blocarea de securitate. (Consultați *Configurarea și schimbarea utilizatorilor restricționați* >> pagina 9 și *Activarea/dezactivarea Blocării de siguranță a funcțiilor* >> pagina 11.)



#### Notă

Notați cu atenție parola de administrator. Dacă ați introdus greșit parola, pe ecranul LCD va fi afișat mesajul *Parola Gresita*. Reintroduceți parola corectă. Dacă ați uitat-o, apăsați distribuitorul Brother pentru service.

- 1 Apăsați **Meniu**.
- 2 Apăsați **▲** sau **▼** pentru a afișa *Setare Gener..*  
Apăsați *Setare Gener..*
- 3 Apăsați **▲** sau **▼** pentru a afișa *Securitate*.  
Apăsați *Securitate*.
- 4 Apăsați **Funct. Blocare**.
- 5 Introduceți un număr din patru cifre pentru parolă apăsând pe butoanele de pe ecranul tactil.  
Apăsați **OK**.
- 6 Reintroduceți parola când afișajul LCD arată *Verificare:.*  
Apăsați **OK**.
- 7 Apăsați **Stop/Exit (Stop/leșire)**.

### Schimbarea parolei

- 1 Apăsați **Meniu**.
- 2 Apăsați **▲** sau **▼** pentru a afișa *Setare Gener..*  
Apăsați *Setare Gener..*
- 3 Apăsați **▲** sau **▼** pentru a afișa *Securitate*.  
Apăsați *Securitate*.
- 4 Apăsați **Funct. Blocare**.
- 5 Apăsați **Seteaza Parola**.
- 6 Introduceți parola din patru cifre înregistrată apăsând pe butoanele de pe ecranul tactil.  
Apăsați **OK**.
- 7 Introduceți un număr din patru cifre pentru parola nouă apăsând pe butoanele de pe ecranul tactil.  
Apăsați **OK**.
- 8 Reintroduceți parola când afișajul LCD arată *Verificare:.*  
Apăsați **OK**.
- 9 Apăsați **Stop/Exit (Stop/leșire)**.

## Configurarea și modificarea modului Utilizator public

### 9 Apăsați Stop/Exit (Stop/Ieșire).

Modul utilizator public limitează funcțiile la care au acces utilizatorii publici. Utilizatorii publici nu trebuie să introducă o parolă pentru a accesa funcțiile disponibile prin această setare. Puteți defini un singur utilizator public.

- 1 Apăsați **Meniu**.
- 2 Apăsați ▲ sau ▼ pentru a afișa **Setare Gener..**.  
Apăsați **Setare Gener..**.
- 3 Apăsați ▲ sau ▼ pentru a afișa **Securitate**.  
Apăsați **Securitate**.
- 4 Apăsați **Funct. Blocare**.
- 5 Apăsați **Configurare ID**.
- 6 Introduceți parola de administrator apăsând pe butoanele de pe ecranul tactil.  
Apăsați **OK**.
- 7 Apăsați ▲ sau ▼ pentru a afișa **Public**.  
Apăsați **Public**.
- 8 Procedați conform uneia dintre metodele de mai jos:
  - Pentru a configura un utilizator public, apăsați **Permite sau Oprește** pentru fiecare operațiune, în felul următor: Apăsați **Copiere**. Apoi apăsați **Permite sau Oprește**. După ce ați definit **Copiere**, repetați acești pași pentru **Scanare**, **Imprimare directă**, **Tipărire** și **Web connect**.
  - Pentru a modifica setările utilizatorului public, apăsați ▲ sau ▼ pentru a afișa setarea pe care doriți să o modificați. Apăsați setarea și apăsați **Permite sau Oprește**. Repetați acest pas până când terminați modificarea setărilor.

## Configurarea și schimbarea utilizatorilor restricționați

Puteți configura utilizatori cu o parolă și restricționa funcțiile disponibile acestora. Cu Web Based Management (tehnologie de management de sisteme) sau BRAdmin Professional 3 (numai pentru Windows®), puteți configura restricții mai avansate, cum ar fi numărul de pagini sau numele de utilizator al PC-ului. (►► Ghidul utilizatorului de rețea) Puteți configura până la 25 de utilizatori restricționați.

### Setarea utilizatorilor restricționați

- 1 Apăsați **Meniu**.
- 2 Apăsați ▲ sau ▼ pentru a afișa **Setare Gener..**  
Apăsați **Setare Gener..**.
- 3 Apăsați ▲ sau ▼ pentru a afișa **Securitate**.  
Apăsați **Securitate**.
- 4 Apăsați **Funct. Blocare**.
- 5 Apăsați **Configurare ID**.
- 6 Introduceți parola de administrator din patru cifre apăsând pe butoanele de pe ecranul tactil.  
Apăsați **OK**.
- 7 Apăsați ▲ sau ▼ pentru a afișa **UtilizatorXX**.  
Apăsați **UtilizatorXX**.
- 8 Introduceți numele utilizator apăsând pe butoanele de pe ecranul tactil. (►► Manual de utilizare: *Introducerea textului*)  
Apăsați **OK**.
- 9 Introduceți o parolă de utilizator din patru cifre apăsând pe butoanele de pe ecranul tactil.  
Apăsați **OK**.

- 10 Pentru a configura un utilizator restricționat, apăsați **Permite** sau **Oprește** pentru fiecare operațiune, în felul următor: Apăsați **Copiere**. Apoi apăsați **Permite** sau **Oprește**. După ce ați definit **Copiere**, repetați acești pași pentru **Scanare**, **Imprimare directă**, **Tipărire** și **Web connect**.

- 11 Apăsați pe **↩** și repetați pașii de la 7 la 10 pentru a introduce fiecare utilizator și parolă suplimentară.

- 12 Apăsați **Stop/Exit (Stop/leșire)**.



### Notă

Nu puteți utiliza același nume ca alt nume de utilizator.

### Modificarea numelui utilizator, a parolei sau a setărilor pentru utilizatorii restricționați

- 1 Apăsați **Meniu**.
- 2 Apăsați ▲ sau ▼ pentru a afișa **Setare Gener..**  
Apăsați **Setare Gener..**.
- 3 Apăsați ▲ sau ▼ pentru a afișa **Securitate**.  
Apăsați **Securitate**.
- 4 Apăsați **Funct. Blocare**.
- 5 Apăsați **Configurare ID**.
- 6 Introduceți parola de administrator din patru cifre apăsând pe butoanele de pe ecranul tactil.  
Apăsați **OK**.
- 7 Apăsați ▲ sau ▼ pentru a afișa utilizatorul restricționat existent pe care doriți să-l modificați.  
Apăsați pe numele utilizator.

- 8 Apăsați *Schimba*.  
Pentru a modifica numele utilizator, introduceți un nume utilizator nou apăsând pe butoanele de pe ecranul tactil. (►► Manual de utilizare: *Introducerea textului*)  
Apăsați *OK*.
- 9 Pentru a modifica parola, introduceți o parolă de utilizator nouă din patru cifre apăsând pe butoanele de pe ecranul tactil.  
Apăsați *OK*.
- 10 Pentru a modifica setările unui utilizator restricționat, apăsați ▲ sau ▼ pentru a afișa setarea pe care doriți să o modificați. Apăsați setarea și apoi apăsați *Permite* sau *Oprește*.  
Repetăți acest pas până când terminați efectuarea modificărilor.
- 11 Apăsați **Stop/Exit (Stop/leșire)**.



#### Notă

Nu puteți utiliza același nume ca alt nume de utilizator.

### Resetați utilizatorii restricționați existenți

- 1 Apăsați *Meniu*.
- 2 Apăsați ▲ sau ▼ pentru a afișa *Setare Gener..*  
Apăsați *Setare Gener..*
- 3 Apăsați ▲ sau ▼ pentru a afișa *Securitate*.  
Apăsați *Securitate*.
- 4 Apăsați *Funct. Blocare*.
- 5 Apăsați *Configurare ID*.
- 6 Introduceți parola de administrator din patru cifre apăsând pe butoanele de pe ecranul tactil.  
Apăsați *OK*.

## Activarea/dezactivarea Blocării de siguranță a funcțiilor

---

### Activarea Secure Function Lock (Blocare de securitate)

- 1 Apăsați **Meniu**.
- 2 Apăsați ▲ sau ▼ pentru a afișa **Setare Gener..**  
Apăsați **Setare Gener..**.
- 3 Apăsați ▲ sau ▼ pentru a afișa **Securitate**.  
Apăsați **Securitate**.
- 4 Apăsați **Funct. Blocare**.
- 5 Apăsați **Blocare Off⇒On**.
- 6 Introduceți parola de administrator din patru cifre înregistrată apăsând pe butoanele de pe ecranul tactil.  
Apăsați **OK**.

### Dezactivarea Secure Function Lock (Blocare de securitate)

- 1 Apăsați **Public** sau **xxxxx** (unde **xxxxx** este numele de utilizator).
- 2 Apăsați **Blocare On⇒Off**.
- 3 Introduceți parola de administrator din patru cifre înregistrată apăsând pe butoanele de pe ecranul tactil.  
Apăsați **OK**.



#### Notă

---

Dacă ați introdus greșit parola, pe ecranul LCD va fi afișat mesajul **Parola Gresita**. Reintroduceți parola corectă.

---

## Comutarea utilizatorilor

Această setare permite trecerea de la utilizator restricționat înregistrat la modul public dacă opțiunea Secure function lock (Blocare de securitate) este activată.

### Trecerea la modul utilizator restricționat

- 1 Apăsați `Public` sau `xxxxxx` (unde `xxxxxx` este numele de utilizator). Apăsați `Schimba Utiliz.`
- 2 Apăsați ▲ sau ▼ pentru a afișa numele dvs. utilizator.
- 3 Apăsați pe numele dvs. utilizator.
- 4 Introduceți parola de utilizator din patru cifre înregistrată apăsând pe butoanele de pe ecranul tactil. Apăsați `OK`.



### Notă

- Dacă ID-ul curent este restricționat pentru funcția pe care doriți să o utilizați, pe ecranul LCD se va afișa `Acces refuzat`.
- Dacă pentru ID-ul dvs. au fost setate restricții pentru numărul de pagini și ați ajuns deja la numărul maxim de pagini, pe ecranul LCD se va afișa `S-a depășit limita când imprimați date. Contactați administratorul pentru a verifica setările pentru Secure Function Lock (Blocare de securitate)`.

### Trecerea în modul Public

- 1 Apăsați `xxxxxx`. (unde `xxxxxx` este numele de utilizator).
- 2 Apăsați `Trec.la Public`.



### Notă

- După ce un utilizator restricționat a terminat de utilizat aparatul, acesta va reveni la setarea `Public` după un minut.
- Dacă funcția pe care doriți să o utilizați este restricționată pentru toți utilizatorii, pe ecranul LCD se va afișa `Acces refuzat`, iar aparatul va reveni la modul `Gata de operare` și nu puteți accesa funcția pe care doriți să o utilizați.



## Blocarea setărilor

Blocarea setărilor vă permite să setați o parolă pentru a împiedica alte persoane să schimbe accidental setările aparatului.

Memorați bine parola. Dacă ați uitat parola, trebuie să resetați parolele memorate în aparat. Apelați administratorul sau serviciul pentru clienți Brother.

Dacă **Blocare setări** este **On**, nu puteți accesa butonul **Meniu** sau edita numerele memorate în **Agendă**. Puteți utiliza în continuare butonul **Agendă** pentru a trimite mesaje de e-mail către numerele memorate anterior.

## Setarea parolei

- 1 Apăsați **Meniu**.
- 2 Apăsați ▲ sau ▼ pentru a afișa **Setare Gener..**  
Apăsați **Setare Gener..**
- 3 Apăsați ▲ sau ▼ pentru a afișa **Securitate**.  
Apăsați **Securitate**.
- 4 Apăsați **Blocare setări**.
- 5 Introduceți un număr din patru cifre pentru parolă apăsând pe butoanele de pe ecranul tactil.  
Apăsați **OK**.
- 6 Reintroduceți parola când afișajul LCD arată **Verificare:.**  
Apăsați **OK**.
- 7 Apăsați **Stop/Exit (Stop/leșire)**.

## Schimbarea parolei de blocare a setărilor

- 1 Apăsați **Meniu**.
- 2 Apăsați ▲ sau ▼ pentru a afișa **Setare Gener..**.  
Apăsați **Setare Gener..**.
- 3 Apăsați ▲ sau ▼ pentru a afișa **Securitate**.  
Apăsați **Securitate**.
- 4 Apăsați **Blocare setări**.
- 5 Apăsați **Seteaza Parola**.
- 6 Introduceți parola din patru cifre înregistrată apăsând pe butoanele de pe ecranul tactil.  
Apăsați **OK**.
- 7 Introduceți un număr din patru cifre pentru parola nouă apăsând pe butoanele de pe ecranul tactil.  
Apăsați **OK**.
- 8 Reintroduceți parola când afișajul LCD arată **Verificare:.**  
Apăsați **OK**.
- 9 Apăsați **Stop/Exit (Stop/leșire)**.

## Activarea/dezactivarea blocării setărilor

Dacă introduceți parola greșită când urmați instrucțiunile de mai jos, afișajul LCD va arăta **Parola Gresita**. Reintroduceți parola corectă.

### Activarea blocării setărilor

- 1 Apăsați **Meniu**.
- 2 Apăsați ▲ sau ▼ pentru a afișa **Setare Gener..**.  
Apăsați **Setare Gener..**.
- 3 Apăsați ▲ sau ▼ pentru a afișa **Securitate**.  
Apăsați **Securitate**.
- 4 Apăsați **Blocare setări**.
- 5 Apăsați **Blocare Off⇒On**.
- 6 Introduceți parola de administrator din patru cifre înregistrată apăsând pe butoanele de pe ecranul tactil.  
Apăsați **OK**.

Afișajul LCD va arăta blocările pentru butoanele **Blocare setări** și **Meniu**.

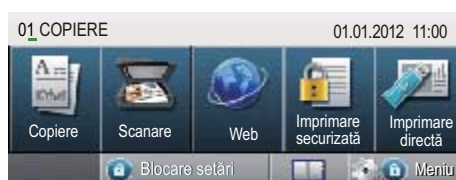

### Dezactivarea blocării setărilor

- 1 Apăsați **Blocare setări** pe ecranul LCD.
- 2 Introduceți parola de administrator din patru cifre înregistrată apăsând pe butoanele de pe ecranul tactil.  
Apăsați **OK**.

## Modalități suplimentare de memorare a numerelor

### Setarea grupurilor pentru transmitere

Dacă doriți să trimiteți des aceleași date de scanare către mai multe adrese de e-mail, puteți configura un grup.

Grupurile se memorează cu un număr de apelare rapidă. Fiecare grup utilizează o locație de apelare rapidă. Puteți trimite mesajul de e-mail către toate numerele memorate într-un grup prin introducerea unui număr de apelare rapidă. Apăsați pe **Trimitere e-mail** și apoi apăsați pe **Start**.

Înainte de a adăuga numerele într-un grup, trebuie să le memorați ca numere de apelare rapidă. Puteți avea până la 20 de grupuri mici sau puteți atribui până la 331 de numere unui grup mare.

Pentru lista opțiunilor disponibile la configurarea numerelor de grup, consultați tabelul de la pagina 17.

- 1 Apăsați pe  (Agendă).
- 2 Apăsați **Editare**.
- 3 Apăsați pe **Conf. grupuri (Ap. rapidă)** în care doriți să stocați grupul nou.



#### Notă

Aparatul alocă automat un număr de apelare rapidă disponibil pentru grupul nou.

- 4 Procedați conform uneia dintre metodele de mai jos:
  - Apăsați pe **OK** pentru a accepta numărul de apelare rapidă afișat.
  - Introduceți un număr nou utilizând butoanele de pe ecranul tactil.  
Apăsați **OK**.
- 5 Introduceți un nume de grup (până la 15 caractere) apăsând pe butoanele ecranului tactil.  
Apăsați pe  pentru a alege numere, litere sau caractere speciale. (►► Manual de utilizare: *Introducerea textului*)  
Apăsați **OK**.
- 6 Procedați conform uneia dintre metodele de mai jos:
  - Apăsați pe **OK** pentru a accepta numărul de grup afișat.
  - Introduceți un număr de grup nou utilizând butoanele de pe ecranul tactil.  
Apăsați **OK**.
- 7 Pentru a selecta tipul de înregistrare și tipul de fișiere, apăsați ◀ sau ▶ pentru a afișa  
Tr.e-mail cu PDF A/N,  
Tr.e-mail cu TIFF A/N,  
Tr.e-mail cu PDF col.,  
Tr.e-mail cu JPEG col.,  
Tr.e-mail cu XPS col.,  
Tr.e-mail cu PDF gri,  
Tr.e-mail cu JPEG gri,  
Tr.e-mail cu XPS gri.  
Apăsați pe opțiunea dorită.

- 8 Adăugați numerele de apelare rapidă la grup apăsând pe caseta de validare pentru a afișa un semn de validare roșu. Dacă doriți listarea numerelor în ordine alfabetică, apăsați . Apăsați OK.



**Notă**

Numerele cu apelare rapidă încep cu #.

- 9 Pentru a alege rezoluția de scanare pentru numărul grupului, mergeți la pasul următor corespunzător, conform tabelului următor.

Opțiune selectată la pasul 7	Mergeți la pasul
Tr.e-mail cu PDF A/N	10
Tr.e-mail cu TIFF A/N	
Tr.e-mail cu PDF col.	11
Tr.e-mail cu JPEG col	
Tr.e-mail cu XPS col.	
Tr.e-mail cu PDF gri	12
Tr.e-mail cu JPEG gri	
Tr.e-mail cu XPS gri	

- 10 Selectați rezoluția dintre 300 dpi, 200 dpi sau 200 x 100 dpi.
- Dacă ați selectat Tr.e-mail cu PDF A/N, mergeți la pasul 13.
  - Dacă ați selectat Tr.e-mail cu TIFF A/N, mergeți la pasul 14.
- 11 Selectați rezoluția dintre 100 dpi, 200 dpi, 300 dpi, 600 dpi sau Auto.
- Dacă ați selectat Tr.e-mail cu PDF col., mergeți la pasul 13.
  - Dacă ați selectat Tr.e-mail cu JPEG col sau Tr.e-mail cu XPS col., mergeți la pasul 14.

- 12 Selectați rezoluția dintre 100 dpi, 200 dpi, 300 dpi sau Auto.
- Dacă ați selectat Tr.e-mail cu PDF gri, mergeți la pasul 13.
  - Dacă ați selectat Tr.e-mail cu JPEG gri sau Tr.e-mail cu XPS gri, mergeți la pasul 14.

- 13 Selectați tipul de PDF dintre PDF, PDF/A, PDF securizat sau PDF semnat care se va utiliza pentru a trimite mesaje de e-mail.



**Notă**

Dacă alegeți PDF securizat, aparatul vă va solicita să introduceți o parolă din patru cifre utilizând numerele de la 0 la 9 înainte de a porni scanarea.

- 14 Apăsați OK pentru a confirma.
- 15 Apăsați Stop/Exit (Stop/leșire).

## Opțiuni pentru configurarea grupurilor

Tabelul următor prezintă opțiunile suplimentare pentru configurarea numerelor de grup. Când stocați numere, ecranul LCD vă solicită să alegeți dintre opțiunile prezentate la pașii următori.

Pasul 1 Introduceți locația grupului	Pasul 2 Introduceți numele grupului	Pasul 3 Introduceți numărul de grup	Pasul 4 Selectați tipul de înregistrare (Tip apelare)	Pasul 5 Adăugarea numerelor de apelare rapidă memorate la grup	Pasul 6 Selectați rezoluția	Pasul 7 Selectați tipul de fișier
Apelare rapidă	(Nume) Apăsați OK	(de la 1 la 20)	Tr.e-mail cu PDF A/N	Adresă de e-mail	300 dpi, 200 dpi, 200 x 100 dpi	PDF, PDF/A, PDF securizat, PDF semnat
			Tr.e-mail cu TIFF A/N		300 dpi, 200 dpi, 200 x 100 dpi	-
			Tr.e-mail cu PDF col.		100 dpi, 200 dpi, 300 dpi, 600 dpi, Auto	PDF, PDF/A, PDF securizat, PDF semnat
			Tr.e-mail cu JPEG col		100 dpi, 200 dpi, 300 dpi, 600 dpi, Auto	-
			Tr.e-mail cu XPS col.		100 dpi, 200 dpi, 300 dpi, 600 dpi, Auto	-
			Tr.e-mail cu PDF gri		100 dpi, 200 dpi, 300 dpi, Auto	PDF, PDF/A, PDF securizat, PDF semnat
			Tr.e-mail cu JPEG gri		100 dpi, 200 dpi, 300 dpi, Auto	-
			Tr.e-mail cu XPS gri		100 dpi, 200 dpi, 300 dpi, Auto	-



### Notă

---

- PDF/A este un fișier în format PDF conceput pentru arhivare pe termen lung. Acest format conține toate informațiile necesare pentru a reuși reproducerea documentului după stocarea pe termen lung.
- Secure PDF este un format de fișier PDF protejat prin parolă.
- Signed PDF este un fișier PDF care previne modificarea datelor și atribuirea unui autor prin includerea unui certificat digital în document. Dacă alegeți Signed PDF, trebuie să instalați un certificat pe aparat utilizând Web Based Management (tehnologie de management de sisteme).

Alegeți **Signed PDF** (PDF cu semnătură) din **Administrator** (Administrator) în Web Based Management (tehnologie de management de sisteme). (Modul de instalare a unui certificat >> Ghidul utilizatorului de rețea.)

---

## Modificarea adreselor de e-mail pentru grup

Puteți modifica un grup care a fost deja memorat.

### Modificarea numelui de grup, a rezoluției sau a tipului de fișier PDF

- 1 Apăsați pe  (Agendă).
- 2 Apăsați **Editare**.
- 3 Apăsați **Schimba**.
- 4 Apăsați **▲** sau **▼** pentru a afișa grupul pe care doriți să-l modificați.  
Apăsați pe grup.
- 5 Puteți modifica setările de grup:
  - Dacă alegeți **Nume**, introduceți-l (până la 15 caractere) apăsând pe butoanele ecranului tactil.  
Apăsați **OK**.
  - Dacă alegeți **Rezoluție**, apăsați pe una dintre opțiunile de rezoluție disponibile afișate pe ecranul LCD.
  - Dacă ați alegeți **Tip PDF**, apăsați pe una dintre opțiunile de tip de fișier disponibile afișate pe ecranul LCD.

Ecranul LCD va afișa setările noi.



### Notă

Modul de modificare a numelui stocat:

Dacă doriți să modificați un caracter, apăsați **◀** sau **▶** pentru a poziționa cursorul sub caracterul pe care doriți să-l modificați, apoi apăsați . Reintroduceți caracterul.

- 6 Dacă ați terminat efectuarea modificărilor aduse grupului, apăsați pe **OK**.
- 7 Apăsați **Stop/Exit (Stop/leșire)**.

### Adăugarea și ștergerea adreselor unui grup

- 1 Apăsați pe  (Agendă).
- 2 Apăsați **Editare**.
- 3 Apăsați **Schimba**.
- 4 Apăsați **▲** sau **▼** pentru a afișa grupul pe care doriți să-l modificați.  
Apăsați pe grup.
- 5 Apăsați **Ad./Șterg**.
- 6 Apăsați **▲** sau **▼** pentru a afișa numărul pe care doriți să-l adăugați sau să-l ștergeți.
- 7 Apăsați pe caseta de validare a fiecărui număr pe care doriți să-l adăugați pentru a-l bifa.  
Apăsați pe caseta de validare a fiecărui număr pe care doriți să-l ștergeți pentru a-l debifa.  
Apăsați **OK** pentru a confirma.
- 8 Apăsați **OK**.
- 9 Apăsați **Stop/Exit (Stop/leșire)**.

## Ștergerea numerelor de grup

Puteți șterge un număr de grup care a fost deja memorat.

- 1 Apăsați pe  (Agendă).
- 2 Apăsați `Editare`.
- 3 Apăsați `Șterge`.
- 4 Apăsați ▲ sau ▼ pentru a afișa grupul pe care doriți să-l ștergeți.  
Apăsați pe caseta de validare a grupului pe care doriți să-l ștergeți pentru a-l bifa.  
Apăsați `OK`.
- 5 Dacă pe LCD se afișează `Șterg Datele?`, efectuați una dintre următoarele acțiuni:
  - Pentru a șterge grupul, apăsați `Da`.
  - Pentru a ieși fără să ștergeți grupul, apăsați pe `Nu`.
- 6 Apăsați **Stop/Exit (Stop/Ieșire)**.



## Rapoarte

Următoarele rapoarte sunt disponibile:

- 1 Raport jurnal  
Imprimă informații despre ultimele 200 de mesaje de e-mail trimise.  
(TX: transmis.)
- 2 Setari Utiliz.  
Imprimă o listă a setărilor actuale.
- 3 Config.retea  
Imprimă o listă a setărilor de rețea.
- 4 Imprimare pct. cilindru  
Imprimă foaia de verificare a cilindrului pentru depanarea problemei documentelor imprimate cu puncte.

## Imprimarea unui raport

---

- 1 Apăsați **Meniu**.
- 2 Apăsați **▲** sau **▼** pentru a afișa **Print Rapoarte**.  
Apăsați **Print Rapoarte**.
- 3 Apăsați pe raportul pe care doriți să-l imprimați.
- 4 Apăsați **Start**.
- 5 Apăsați **Stop/Exit (Stop/leșire)**.

## Setări pentru copiere

Puteți schimba temporar setările de copiere pentru următoarea copie.

Apăsați pe **Copiere** în ecranul tactil și apoi apăsați pe ◀ sau ▶ pentru a derula setările de copiere. Când se afișează setarea dorită, apăsați pe buton.

După ce ați terminat modificarea setărilor, apăsați pe **Start**.

## Oprire copiere

Pentru a opri copierea, apăsați pe **Stop/Exit (Stop/leșire)**.

## Îmbunătățirea calității de copiere

Aveți la dispoziție o gamă variată de setări de calitate din care puteți alege. Setarea implicită este **Auto**.

### ■ Auto

Auto este modul recomandat pentru imprimările normale. Adecvat pentru documentele care conțin atât text, cât și poze.

### ■ Text

Adecvat pentru documentele care conțin în special text.

### ■ Foto

Calitate mai bună pentru copierea fotografiilor.

### ■ Grafic

Adecvat pentru copierea facturilor.

- 1 Apăsați **Copiere**.
- 2 Încărcați documentul.
- 3 Introduceți numărul copiilor dorite.
- 4 Apăsați ◀ sau ▶ pentru a afișa **Calitate**.  
Apăsați **Calitate**.
- 5 Apăsați **Auto**, **Text**, **Foto** sau **Grafic**.
- 6 Dacă nu doriți să adăugați setări suplimentare, apăsați pe **Start**.

## Mărirea sau micșorarea imaginii copiate

Pentru mărirea sau micșorarea următoarei copii, urmați instrucțiunile de mai jos:

- 1 Apăsați Copiere.
- 2 Încărcați documentul.
- 3 Introduceți numărul copiilor dorite.
- 4 Apăsați ◀ sau ▶ pentru a afișa Mărire/ Micșorare.  
Apăsați Mărire/ Micșorare.
- 5 Apăsați pe 100%, Mărire, Micșorare, Auto sau Personalizat (25-400%).
- 6 Procedați conform uneia dintre metodele de mai jos:
  - Dacă ați ales Micșorare sau Mărire, apăsați pe butonul procentului de mărire sau micșorare dorit.
  - Dacă ați ales Personalizat (25-400%), introduceți un procent de mărire sau micșorare de la 25% la 400%.  
Apăsați OK.
  - Dacă ați selectat 100% sau Auto<sup>1</sup>, mergeți la pasul 7.

100%*
104% EXE ⇒ LTR
141% A5 ⇒ A4
200%
50%
70% A4 ⇒ A5
78% LGL ⇒ LTR
83% LGL ⇒ A4
85% LTR ⇒ EXE
91% Pagina Intreaga
94% A4 ⇒ LTR
97% LTR ⇒ A4
Auto <sup>1</sup>
Personalizat (25-400%)

\*Setarea din fabricație este afișată în caractere grase cu un asterisc.

<sup>1</sup> Auto setează aparatul pentru a calcula raportul de reducere care se potrivește cel mai bine dimensiunii hârtiei. Opțiunea Automat este singura disponibilă atunci când se utilizează ADF.

- 7 Dacă nu doriți să adăugați setări suplimentare, apăsați pe **Start**.



### Notă

Opțiunile de punere în pagină 2in1 (P), 2in1 (L), 2in1 (ID), 4in1 (P) și 4in1 (L) nu sunt disponibile împreună cu funcția Mărire/Micșorare.

## Copierea duplex (față-verso)

Dacă doriți să utilizați funcția de copiere duplex automată, încărcați documentul în ADF.

Dacă, în timp ce faceți copii duplex, se afișează mesajul Memorie insuficientă, încercați să instalați module de memorie suplimentare. (Consultați *Instalarea memoriei suplimentare* ►► pagina 38.)

Trebuie să alegeți un aspect de copiere față-verso dintre următoarele opțiuni înainte de a putea porni copierea duplex. Aspectul documentului dvs. determină aspectul de copiere față-verso pe care ar trebui să-l alegeți.

Tip portret

### ■ față-verso-față-verso

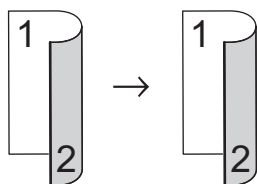

### ■ 1 față-față-verso întoarsă pe lungime

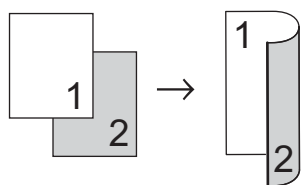

### ■ Față-verso-1 față întoarsă pe lungime

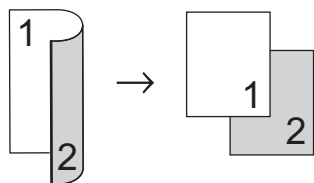

### ■ 1 față-față-verso întoarsă pe lățime

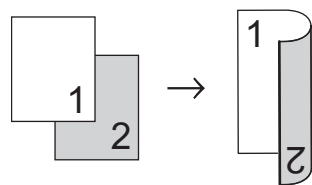

### ■ Față-verso-1 față întoarsă pe lățime

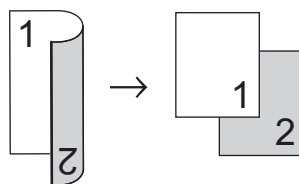

Tip vedere

### ■ față-verso-față-verso

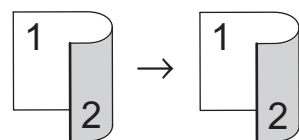

### ■ 1 față-față-verso întoarsă pe lungime

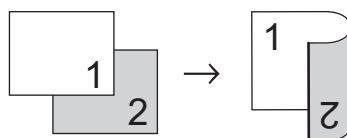

### ■ Față-verso-1 față întoarsă pe lungime

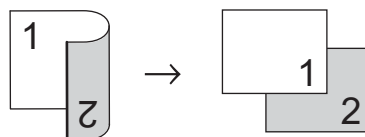

### ■ 1 față-față-verso întoarsă pe lățime

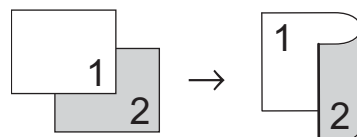

### ■ Față-verso-1 față întoarsă pe lățime

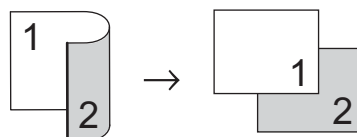

- 1 Apăsați Copiere.
- 2 Încărcați documentul.
- 3 Introduceți numărul copiilor dorite.

- 4 Apăsați ◀ sau ▶ pentru a afișa Copiere duplex.  
Apăsați Copiere duplex.
  - 5 Apăsați ◀ sau ▶ pentru a afișa următoarele opțiuni de aspect:  
2 fețe ⇒ 2 fețe,  
1 față ⇒ 2 fețe Inv.lat.lungă,  
2 fețe ⇒ 1 față Inv.lat.lungă,  
1 față ⇒ 2 fețe Inv.lat.scrt.,  
2 fețe ⇒ 1 față Inv.lat.scrt.,  
Oprit
- Apăsați pe opțiunea dorită.
- 6 Dacă nu doriți să adăugați setări suplimentare, apăsați pe **Start**.

## Selectarea tăvii

Puteți schimba temporar opțiunea de utilizare a tăvii pentru următoarea copie.

- 1 Apăsați Copiere.
  - 2 Încărcați documentul.
  - 3 Introduceți numărul copiilor dorite.
  - 4 Apăsați ◀ sau ▶ pentru a afișa Tava Uz.  
Apăsați Tava Uz.
  - 5 Apăsați MF>T1, MF>T1>T2<sup>1</sup>, T1>MF, T1>T2>MF<sup>1</sup>, Numai tava 1, Numai tava 2<sup>1</sup> sau Numai MF.
- <sup>1</sup> T2 și Numai tava 2 apar numai dacă s-a instalat tava 2.
- 6 Dacă nu doriți să adăugați setări suplimentare, apăsați pe **Start**.



### Notă

Pentru a modifica setarea implicită pentru utilizarea tăvii ►► Manual de utilizare: *Utilizarea tăvii în modul Copiere*

## Reglarea luminozității și contrastului

### Luminozitate

Reglarea luminozității copiei pentru a obține copii mai închise sau mai deschise.

- 1 Apăsați Copiere.
- 2 Încărcați documentul.
- 3 Introduceți numărul copiilor dorite.
- 4 Apăsați ◀ sau ▶ pentru a afișa Luminozitate.  
Apăsați Luminozitate.
- 5 Apăsați pe ◀ pentru o copie mai închisă sau pe ▶ pentru o copie mai deschisă.  
Apăsați OK.
- 6 Dacă nu doriți să adăugați setări suplimentare, apăsați pe **Start**.

### Contrastul

Reglați contrastul pentru ca imaginea să arate mai clară și mai strălucitoare.

- 1 Apăsați Copiere.
- 2 Încărcați documentul.
- 3 Introduceți numărul copiilor dorite.
- 4 Apăsați ◀ sau ▶ pentru a afișa Contrast.  
Apăsați Contrast.
- 5 Apăsați ◀ pentru a micșora contrastul sau apăsați ▶ pentru a mări contrastul.  
Apăsați OK.
- 6 Dacă nu doriți să adăugați setări suplimentare, apăsați pe **Start**.

## Sortarea copiilor

Puteți sorta copii multiple. Paginile vor fi stivuite în ordinea 1 2 3, 1 2 3, 1 2 3 și așa mai departe.

- 1 Apăsăți Copiere.
- 2 Încărcați documentul.
- 3 Introduceți numărul copiilor dorite.
- 4 Apăsăți ◀ sau ▶ pentru a afișa Stivuire/ Sort..  
Apăsăți Stivuire/ Sort..
- 5 Apăsăți Sort..
- 6 Dacă nu doriți să adăugați setări suplimentare, apăsați pe **Start** pentru a scana pagina.  
Dacă ați pus documentul în ADF, aparatul scanează paginile și începe tipărirea.

**Dacă utilizați fereastra de scanare, mergeți la pasul 7.**

- 7 După ce aparatul scanează pagina, apăsați pe Da pentru a scana pagina următoare.
- 8 Puneți pagina următoare pe sticla scannerului.  
Apăsăți **Start**.  
Repetăți pașii 7 și 8 pentru fiecare pagină a documentului.
- 9 După ce ați scanat toate paginile, apăsați pe Nu la pasul 7 pentru terminare.

## Realizarea unor copii N în 1 (aspect pagină)

Puteți reduce cantitatea de hârtie utilizată la copiere prin folosirea facilității de copiere N în 1. Aceasta vă permite să copiați două sau patru pagini pe o singură pagină. Dacă doriți să copiați ambele părți ale unui act pe identitate pe o singură pagină, consultați *Copiere 2 în 1 a actelor de identitate* >> pagina 28.

### ! Important

- Vă rugăm să vă asigurați că mărimea hârtiei este setată la A4, Letter, Legal sau Folio.
- Nu puteți folosi setarea Mărire/Micșorare cu facilitatea N în 1.
- (P) înseamnă Portret și (L) înseamnă Vedere.

- 1 Apăsăți Copiere.
  - 2 Încărcați documentul.
  - 3 Introduceți numărul copiilor dorite.
  - 4 Apăsăți ◀ sau ▶ pentru a afișa Așez. în pag.  
Apăsăți Așez. în pag.
  - 5 Apăsăți ◀ sau ▶ pentru a afișa Oprit (1în1), 2în1 (P), 2în1 (L), 2în1 (ID)<sup>1</sup>, 4în1 (P) sau 4în1 (L).  
Apăsăți pe butonul dorit.
- <sup>1</sup> Pentru detalii despre 2în1 (ID), consultați *Copiere 2 în 1 a actelor de identitate* >> pagina 28.
- 6 Dacă nu doriți să adăugați setări suplimentare, apăsați pe **Start** pentru a scana pagina.  
Dacă ați pus documentul în ADF, aparatul scanează paginile și începe tipărirea.

**Dacă utilizați fereastra de scanare, mergeți la pasul 7.**

- 7 După ce aparatul scanează pagina, apăsați pe **Da** pentru a scana pagina următoare.
- 8 Puneți pagina următoare pe sticla scannerului. Apăsați **Start**. Repetați pașii 7 și 8 pentru fiecare pagină a documentului.
- 9 După ce ați scanat toate paginile, apăsați pe **Nu** la pasul 7 pentru terminare.

### Dacă la copiere folosiți unitatea ADF:

Introduceți documentul *cu fața în sus*, în direcția ilustrată mai jos:

#### ■ 2in1(P)



#### ■ 2in1(L)

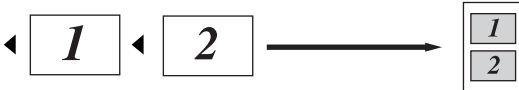

#### ■ 4in1(P)



#### ■ 4in1(L)

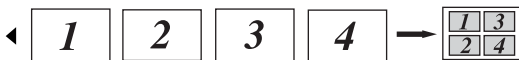

### Dacă la copiere folosiți fereastra de scanare:

Așezați documentul *cu fața în jos*, în direcția ilustrată mai jos:

#### ■ 2in1(P)

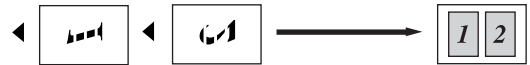

#### ■ 2in1(L)

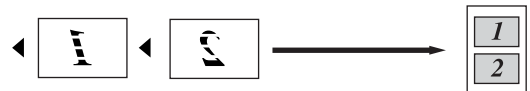

#### ■ 4in1(P)



#### ■ 4in1(L)



## Copiere 2 în 1 a actelor de identitate

Puteți copia ambele părți ale actului de identitate pe o singură pagină, păstrând dimensiunile originale ale cardului.



### Notă

Puteți copia acte de identitate în măsura în care acest lucru este permis de legislația în vigoare. (►► Ghid de siguranța produsului: *Utilizarea ilegală a echipamentului de copiere (numai pentru MFC și DCP)*)

- 1 Apăsați Copiere.
- 2 Așezați actul de identitate *cu fața în jos*, în colțul din stânga al sticlei scannerului.

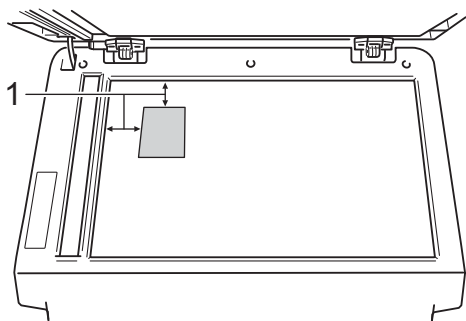

1 4 mm sau mai mult (sus, stânga)

- Chiar dacă un document este așezat în ADF, aparatul scanează datele de pe sticla scanner-ului atunci când se află în acest mod.

- 3 Introduceți numărul copiilor dorite.
- 4 Apăsați ◀ sau ▶ pentru a afișa Așez. în pag.  
Apăsați Așez. în pag.
- 5 Apăsați ◀ sau ▶ pentru a afișa 2în1 (ID).  
Apăsați 2în1 (ID).

- 6 Apăsați **Start**.  
După ce aparatul scanează prima parte a actului de identitate, pe ecranul LCD se va afișa Întoarceți cardul ID  
Apoi Apasati Start.

- 7 Întoarceți actul de identitate și așezați-l pe partea stângă a sticlei scannerului.

- 8 Apăsați **Start**. Aparatul scanează cealaltă parte a actului de identitate și imprimă pagina.



### Notă

Atunci când selectați Copiere 2 în 1 a actelor de identitate, aparatul setează calitatea la Foto și contrastul la +2.



## Setarea modificărilor ca setări noi implicite

Puteți salva setările de copiere pentru Calitate, Luminozitate și Contrast pe care le utilizați mai des ca setări implicite. Aceste setări vor rămâne astfel până când le veți modifica din nou.

- 1 Apăsați Copiere.
- 2 Apăsați ◀ sau ▶ pentru a alege setarea pe care doriți să o modificați, apoi apăsați pe opțiunea nouă. Repetați acest pas pentru fiecare setare pe care doriți să o modificați.
- 3 După modificarea ultimei setări, apăsați ◀ sau ▶ pentru a afișa Setează Set. Noi. Apăsați Setează Set. Noi.
- 4 Apăsați Da.
- 5 Apăsați Stop/Exit (Stop/leșire).

## Restaurarea tuturor setărilor de copiere la setările definite în fabricație

Puteți restaura toate setările de copiere pe care le-ați modificat la setările definite în fabricație. Aceste setări vor rămâne astfel până când le veți modifica din nou.

- 1 Apăsați Copiere.
- 2 Apăsați ◀ sau ▶ pentru a afișa Resetare Aparat. Apăsați Resetare Aparat.
- 3 Apăsați Da.
- 4 Apăsați Stop/Exit (Stop/leșire).

## Setarea preferințelor

Puteți stoca setările de copiere pe care le utilizați cel mai des prin setarea acestora ca preferate. Puteți seta până la trei preferințe.

- 1 Apăsați Copiere.
- 2 Alegeți opțiunea de copiere și setările pe care doriți să le stocați.
- 3 Apăsați ◀ sau ▶ pentru a afișa Setări favorite. Apăsați Setări favorite.
- 4 Apăsați memorare.
- 5 Apăsați pe locația în care doriți să memorați setarea Favorite:1, Favorite:2 sau Favorite:3.
- 6 Procedați conform uneia dintre metodele de mai jos:
  - Dacă doriți să redenumiți setarea, apăsați pe  pentru a șterge caractere. Apoi introduceți numele nou (până la 12 caractere). Apăsați OK.
  - Dacă nu doriți să redenumiți setarea, apăsați OK.
- 7 Apăsați Stop/Exit (Stop/leșire).

## Recuperarea setării preferate

Când doriți să utilizați unul dintre seturile de setări preferate, îl puteți reapela.

- 1 Apăsați Copiere.
- 2 Apăsați  Favorite.
- 3 Apăsați pe setarea preferată pe care doriți să o recuperați.
- 4 Apăsați Start.

## Redenumirea setării preferate

După memorarea setării preferate, o puteți redenumi.

- 1 Apăsați Copiere.
- 2 Apăsați ◀ sau ▶ pentru a afișa Setări favorite.  
Apăsați Setări favorite.
- 3 Apăsați redenumire.
- 4 Apăsați pe setarea preferată pe care doriți să o redenumiți.
- 5 Introduceți numele nou (până la 12 caractere).
- 6 Apăsați OK.
- 7 Apăsați **Stop/Exit (Stop/leșire)**.

# A

## Întreținerea periodică

### Curățarea și verificarea aparatului

Curățați regulat interiorul și exteriorul aparatului folosind o lavetă uscată, fără scame. La înlocuirea cartușului de toner sau a unității de cilindru, nu uitați să curățați aparatul la interior. Dacă paginile imprimate sunt murdare de toner, curățați aparatul în interior folosind o lavetă uscată, fără scame.

#### ❗ Important

Folosiți detergenți neutri. Curățarea cu lichide volatile precum diluanții sau benzina va deteriora suprafața aparatului.

#### ⚠️ AVERTIZARE



- NU aruncați în foc cartușul de toner sau ansamblul format din unitatea de cilindru și cartușul de toner. Acesta poate să explodeze și să vă rănească.
- NU folosiți substanțe inflamabile și niciun tip de spray sau lichide/solvenți organici care conțin alcool sau amoniac pentru a curăța interiorul sau exteriorul produsului. Acest lucru poate duce la izbucnirea unui incendiu sau la producerea de șocuri electrice. Folosiți, în schimb, numai o cârpă uscată și fără scame.

(>> Ghid de siguranța produsului:  
*Precauții generale*)



## Verificarea contoarelor de pagini

Puteți vedea contoarele de pagini pentru copii, pagini imprimate, rapoarte și liste sau un total rezumat.

- 1 Apăsați **Meniu**.
- 2 Apăsați **▲** sau **▼** pentru a afișa **Info. aparat.**  
Apăsați **Info. aparat.**
- 3 Apăsați **Contor**.  
Ecranul LCD prezintă numărul de pagini pentru **Total**, **listă**, **Copiere** sau **Tipărire**.
- 4 Apăsați **Stop/Exit (Stop/leșire)**.

## Verificarea duratei de funcționare rămasă a pieselor

Puteți vedea durata de viață a pieselor aparatului pe ecranul LCD.

- 1 Apăsați **Meniu**.
- 2 Apăsați **▲** sau **▼** pentru a afișa **Info. aparat.**  
Apăsați **Info. aparat.**
- 3 Apăsați **Funcționare componente**.
- 4 Apăsați pe **▲** sau **▼** pentru a vizualiza durata de funcționare aproximativă rămasă pentru **Cilindru**, **Unitate de fuziune**, **Laser**, **PF Kit MF**, **PF Kit 1** și **PF Kit 2**<sup>1</sup>.
- 5 Apăsați **Stop/Exit (Stop/leșire)**.

<sup>1</sup> Atunci când s-a instalat tava 2.

# Înlocuirea periodică a pieselor

Pentru a păstra calitatea imprimării, înlocuirea periodică a pieselor trebuie să se facă regulat. Piese enumerate mai jos trebuie înlocuite după imprimarea a aproximativ 50.000 de pagini <sup>1</sup> pentru setul PF Kit MP și 100.000 de pagini <sup>1</sup> pentru seturile PF Kit 1, PF Kit 2 <sup>2</sup>, Fuser și Laser. Vă rugăm să apelați serviciul pentru clienți Brother dacă pe ecranul LCD se afișează următoarele mesaje.

Mesaj LCD	Descrierea
Înlocuire piese Unitate fuziune	Înlocuiți unitatea de fuziune.
Înlocuire piese Unitate laser	Înlocuiți unitatea laser.
Înlocuire piese PF Kit 1	Înlocuiți setul de alimentare cu hârtie pentru tava de hârtie.
Înlocuire piese PF Kit 2 <sup>2</sup>	Înlocuiți setul de alimentare cu hârtie pentru tava inferioară (opțională).
Înlocuire piese PF Kit MP	Înlocuiți setul de alimentare a hârtiei pentru tava multifuncțională.

<sup>1</sup> Pagini în format A4 sau Letter, imprimate pe o singură parte.

<sup>2</sup> Atunci când s-a instalat tava 2.

## Ambalarea și expedierea aparatului

### **⚠️ AVERTIZARE**

Acest aparat este greu și cântărește peste 17,5 kg. Pentru a evita eventualele accidente, aparatul trebuie ridicat de cel puțin două persoane. Fiți atent să nu vă prindeți degetele atunci când așezați aparatul jos.

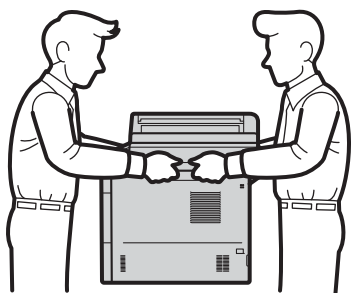

Dacă utilizați o tavă inferioară, NU transportați aparatul cu tava inferioară, pentru că vă puteți răni sau puteți defecta aparatul, deoarece acesta nu este atașat la tava inferioară.

### **📝 Notă**

Dacă trebuie să expediați aparatul, indiferent de motiv, reambalați-l cu atenție în ambalajul original pentru a evita deteriorarea acestuia în timpul transportului. Transportatorul trebuie să asigure aparatul în mod corespunzător.

- 1 Lăsați aparatul pornit cel puțin 10 minute pentru a se răci.
- 2 După răcire, opriți aparatul.
- 3 Deconectați toate cablurile și apoi deconectați cablul de alimentare de la priza electrică.
- 4 Așezați materialul de ambalare (1) în cutia de carton.

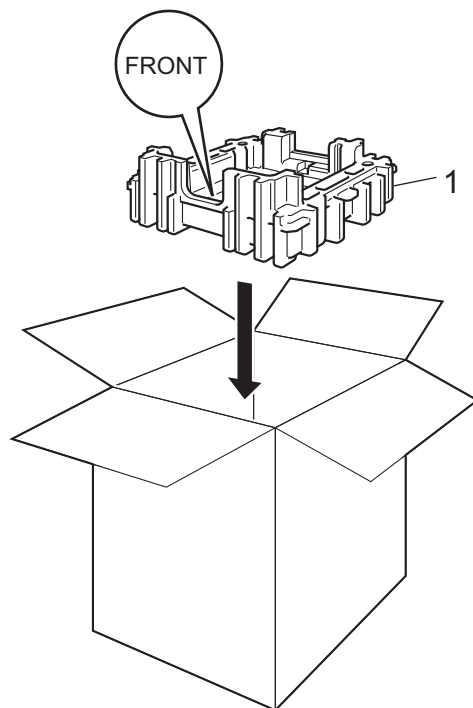

- 5 Împachetați aparatul într-o pungă de plastic, apoi așezați-l pe partea de jos a materialului de ambalare (1).

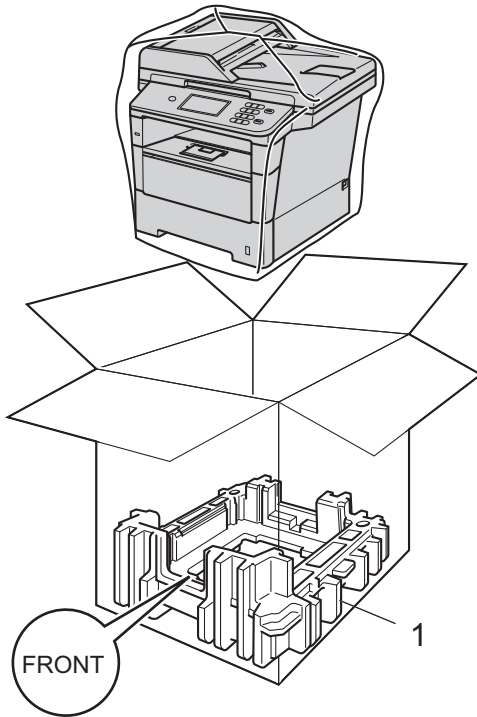

- 6 Puneți bucata materialului de ambalare (2) marcată cu „RIGHT” în dreapta aparatului. Puneți bucata materialul de ambalare (3) marcată cu „LEFT” în stânga aparatului. Puneți cablul de alimentare cu curent alternativ și materialele imprimate în cutia de carton originală, după cum se arată în imagine.

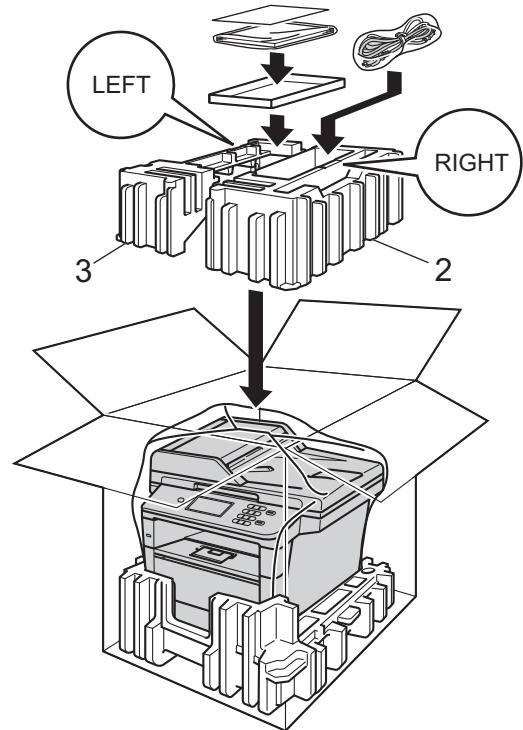

- 7 Închideți cutia de carton și aplicați bandă de sigilare.

- 8 <Dacă aveți o tavă inferioară>  
Reîmpachetați tava inferioară ca în  
ilustrație.

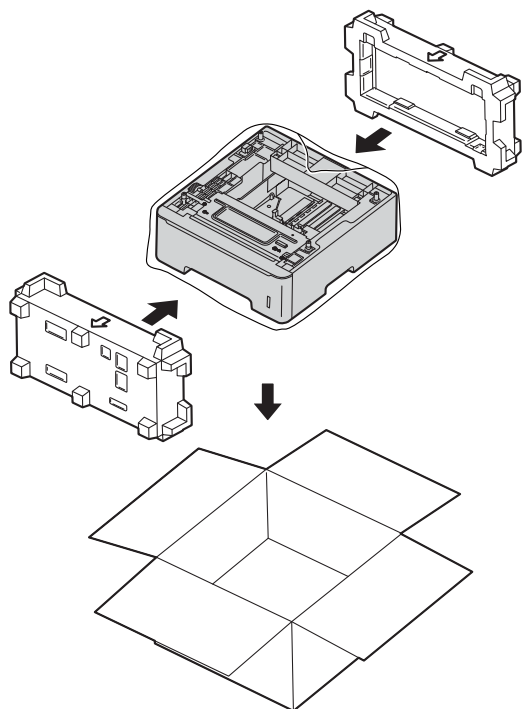



## Tavă de hârtie opțională (LT-5400)

Puteți instala o tavă de hârtie opțională, în care se pot încărca până la 500 de coli de hârtie de 80 g/m<sup>2</sup>.

Atunci când instalați o tavă opțională, în aparat se pot încărca până la 1.050 de coli de hârtie obișnuită.

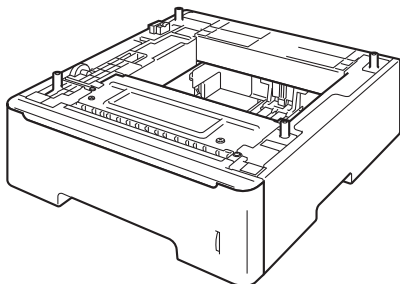

Pentru configurare, consultați Instrucțiunile furnizate împreună cu tava inferioară.

### **AVERTIZARE**

Dacă utilizați o tavă inferioară, NU transportați aparatul cu tava inferioară, pentru că vă puteți răni sau puteți defecta aparatul, deoarece acesta nu este atașat la tava inferioară.

## Placă de memorie

DCP-8250DN are 128 MB de memorie standard. Aparatul are un slot pentru extinderea opțională a memoriei. Puteți crește memoria până la maximum 384 MB instalând un modul de memorie SO-DIMM (Small Outline Dual In-line Memory Module).

### Tipuri SO-DIMM

Puteți instala următoarele module SO-DIMM:

- Kingston KTH-LJ2015/256 de 256 MB
- Transcend TS256MHP423A de 256 MB



#### Notă

- Pentru mai multe informații, vizitați site-ul Web Kingston Technology la adresa <http://www.kingston.com/>.
- Pentru mai multe informații, vizitați site-ul Web Transcend la adresa <http://www.transcend.com.tw/>.

În general, modulele SO-DIMM trebuie să aibă următoarele specificații:

Tip	144pini și 16 biți pentru ieșire
Latență CAS	4
Frecvență de sincronizare	267 MHz (533 Mb/S/Pin) sau mai mare
Capacitate	256 MB
Înălțime	30,0 mm
Tip DRAM	DDR2 SDRAM



#### Notă

- Este posibil ca anumite module SO-DIMM să nu funcționeze pe acest aparat.
- Pentru mai multe informații, contactați dealerul de la care ați cumpărat aparatul sau Service-ul clienți Brother.

## Instalarea memoriei suplimentare

- 1 Opriți aparatul de la buton.
- 2 Deconectați cablul de interfață de la aparat și apoi scoateți cablul de alimentare din priză.



### Notă

Nu uitați să opriți aparatul de la întrerupător înainte de a instala sau scoate modulele SO-DIMM.

- 3 Scoateți capacul de plastic al modulului SO-DIMM (1).

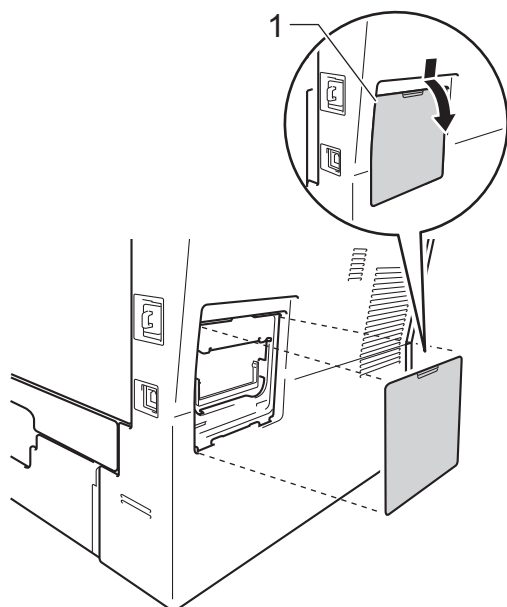

- 4 Despachetați modulul SO-DIMM și prindeți modulul ținând de margini.

### ! Important

Pentru a preveni deteriorarea aparatului datorită descărcărilor electrostatice, NU atingeți circuitul de memorie sau suprafața plăcii.

- 5 Țineți modulul SO-DIMM de margini și aliniați marcasele de pe SO-DIMM cu proeminențele slotului. Introduceți modulul SO-DIMM pe diagonală (1), apoi înclinați-l către placa de interfață până când acesta se fixează; la fixare veți auzi un zgomot (2).

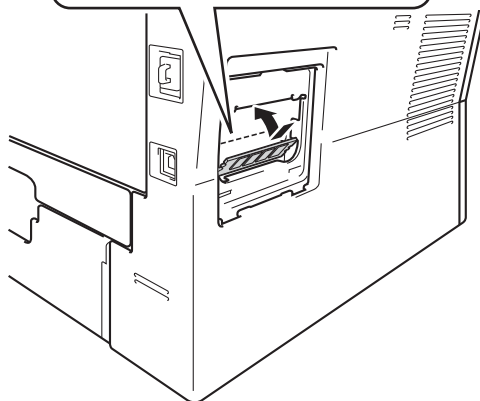
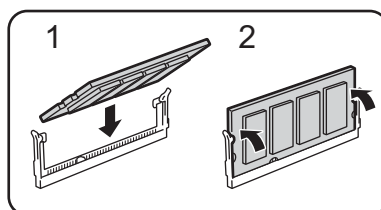

- 6 Puneți la loc capacul de plastic al modulului SO-DIMM (1).

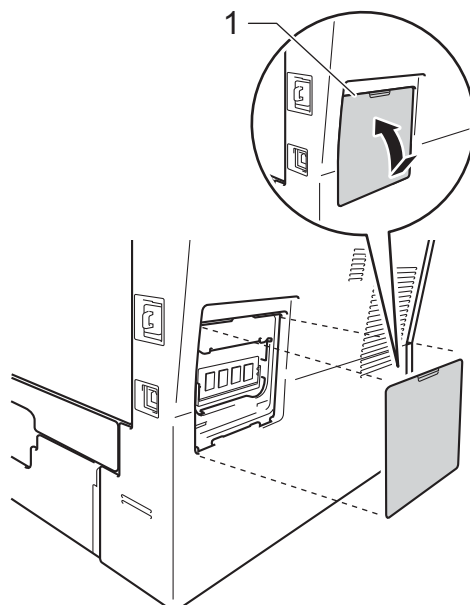

- 7 Reintroduceți mai întâi cablul de alimentare în priza de curent și apoi conectați cablul de interfață.
- 8 Deschideți aparatul de la butonul de pornire.

**Notă**

Pentru a verifica dacă ați instalat corect modulul SO-DIMM, puteți imprima lista cu setările utilizatorului, care va include dimensiunea actuală a memoriei RAM. (Consultați *Imprimarea unui raport* >> pagina 21.)

Aceasta este o listă ce conține caracteristicile și termenii ce apar în manualele Brother. Disponibilitatea acestor caracteristici depinde de modelul pe care l-ați achiziționat.

**ADF (unitate de alimentare automată a documentelor)**

Documentul poate fi așezat în ADF și scanat automat pagină cu pagină.

**Anularea acțiunii**

Anulează o activitate de imprimare programată și o șterge din memoria aparatului.

**Apelare rapidă**

Un număr predefinit pentru formare ușoară.

**Căutare**

O listă alfabetică digitală a numerelor memorate cu apelare rapidă, de grup și LDAP.

**Contrastul**

Setarea pentru compensarea documentelor prea deschise sau prea închise, estompând copiile documentelor închise și accentuându-le pe cele ale documentelor deschise.

**LCD (afișaj cu cristale lichide)**

Ecranul afișajului de pe aparat care afișează mesaje interactive în timpul programării pe ecran și arată data și ora când aparatul este inactiv.

**Lista setărilor utilizatorului**

Un raport imprimat care arată setările actuale ale aparatului.

**Modul meniu**

Modul de programare pentru schimbarea setărilor aparatului.

**Numărul grupului**

O combinație de numere cu apelare rapidă memorate într-o locație de apelare rapidă pentru difuzare.

**OCR (recunoaștere optică a caracterelor)**

Aplicația software Nuance™ PaperPort™ 12SE sau Presto! PageManager efectuează conversia unei imagini de text în text pe care îl puteți edita.

**Rezoluție**

Numărul de linii verticale și orizontale pe un țol.

**Rezoluție fină**

Rezoluția este 203 × 196 dpi. Este folosită pentru activități de imprimare reduse și grafice.

**Scanarea**

Procesul de trimitere a unei imagini electronice a unui document de hârtie în computerul dumneavoastră.

**Setări temporare**

Puteți alege anumite opțiuni de copiere fără modificarea setărilor implicite.

**Tonuri de gri**

Tonurile de gri disponibile pentru copierea fotografiilor.

**Volumul alarmei sonore**

Setarea volumului pentru alarma sonoră când apăsați o tastă sau comiteți o eroare.

## A

- Apelare grup
  - configurare grupuri pentru difuzare ..... 15
- Apple Macintosh
  - Consultați Ghidul utilizatorului de software.
- Aspect pagină (N în 1) ..... 26

## C

- Calitatea
  - copierea ..... 22
- Cădere de tensiune ..... 1
- ControlCenter2 (pentru Macintosh)
  - Consultați Ghidul utilizatorului de software.
- ControlCenter4 (pentru Windows®)
  - Consultați Ghidul utilizatorului de software.
- Copiere
  - buton ..... 22
  - calitate ..... 22
  - contrast ..... 25
  - Copiere 2 în 1 a actelor de identitate .... 28
  - luminozitate ..... 25
  - Mărire/Reducere ..... 23
  - N în 1 (aspect pagină) ..... 26
  - setări temporare ..... 22
  - sortare ..... 26
  - utilizarea sticlei scanner-ului ..... 26
- Copierea duplex ..... 24

## E

- Economisire toner ..... 2

## G

- Grupuri pentru transmitere ..... 15

## I

- Imprimare
  - Consultați Ghidul utilizatorului de software.
  - rapoarte ..... 21
- Informații despre aparat
  - numărarea paginilor ..... 32
  - verificarea duratei de funcționare rămasă a pieselor ..... 32

## Î

- Întreținere, periodică ..... 31
  - verificarea duratei de funcționare rămasă a pieselor ..... 32

## L

- LCD (ecran cu cristale lichide)
  - luminozitate iluminare de fundal ..... 4

## M

- Macintosh
  - Consultați Ghidul utilizatorului de software.
- Mărire/Reducere ..... 23
- Memorie
  - adăugarea memoriei DIMM (opțional) ..... 37
  - instalare ..... 38
  - spațiu de stocare ..... 1
- Mod Deep Sleep ..... 3
- Mod Sleep ..... 2
- Modul Deconectat ..... 3
- Modul Silențios ..... 4

## N

- N în 1 (aspect pagină) ..... 26
- Nuance™ PaperPort™ 12SE
  - Consultați Ghidul utilizatorului de software.
  - Consultați și meniul Ajutor în aplicația Nuance™ PaperPort™ 12SE pentru a accesa ghidurile de utilizare.

## O

- Orar de vară ..... 1

## P

- Presto! PageManager
  - Consultați Ghidul utilizatorului de software.
  - Consultați și meniul Ajutor din aplicația Presto! PageManager.

## R

---

Rapoarte .....	21
Configurare rețea .....	21
mod de imprimare .....	21
Raport jurnal .....	21
Setări utilizator .....	21
Reducerea	
copii .....	23
Rețea	
imprimarea	
Consultați Ghidul utilizatorului de rețea.	
scanarea	
Consultați Ghidul utilizatorului de software.	

## S

---

Scanarea	
Consultați Ghidul utilizatorului de software.	
Securitate	
Blocare de securitate	
Modul utilizator public .....	8
parolă administrator .....	7
utilizatori restricționați .....	9
Blocarea setărilor .....	13
Setări temporare de copiere .....	22
Sortare .....	26

## T

---

Transmitere	
configurarea grupurilor pentru .....	15

## U

---

Unitatea de cilindru	
verificarea (durată de funcționare	
rămasă) .....	32
Utilizatorii restricționați .....	9

## W

---

Windows®	
Consultați Ghidul utilizatorului de software.	

# brother®

**Vizitați-ne pe Web**  
**<http://www.brother.com/>**

Acest aparat este aprobat pentru utilizare numai în țara de achiziție. Companiile Brother locale sau distribuitorii acestora vor acorda asistență numai pentru aparatele achiziționate în propriile țări.