

Grundlæggende brugsanvisning

MFC-8510DN
MFC-8520DN

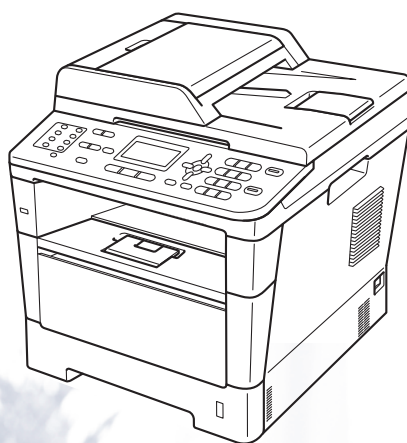

Ikke alle modeller er tilgængelige i alle lande.

Hvis du har brug for at kontakte kundeservice

Udfyld følgende oplysninger til senere brug:

Modelnummer: MFC-8510DN / MFC-8520DN
(Sæt ring om dit modelnummer)

Serienummer: ¹ _____

Købsdato: _____

Købssted: _____

¹ Serienummeret findes bag på enheden. Opbevar denne brugsanvisning sammen med kvitteringen som et permanent købsbevis i tilfælde af tyveri, brand eller service på reklamationsretten.

Registrer dit produkt online på adressen

<http://www.brother.com/registration/>

Brugsanvisninger, og hvor finder jeg dem?

Hvilken brugsanvisning?	Hvad står der i den?	Hvor er den?
Produktsikkerhedsguide	Læs denne vejledning først. Læs Sikkerhedsinstruktioner, før du opsætter maskinen. Se denne vejledning ang. varemærker og lovmæssige begrænsninger.	Trykt / Medfølger
Hurtig installationsvejledning	Følg anvisningerne for opsætning af din maskine, og installer driverne og softwaren til operativsystemet og den tilslutningstype, du anvender.	Trykt / Medfølger
Grundlæggende brugsanvisning	Lær de grundlæggende betjening til fax, kopiering, scanning og direkte udskrivning, og hvordan forbrugsstoffer udskiftes. Se tip om fejlfinding.	Trykt / Medfølger For Tjekkiet, Bulgarien, Ungarn, Polen, Rumænien, Slovakiet: PDF-file / Installations- cd-rom / medfølger
Udvidet brugsanvisning	Lær mere avancerede betjening: Fax-, kopierings-, sikkerhedsfunktioner, udskrivning og udførelse af rutinemæssig vedligeholdelse.	PDF-fil / Installations-cd-rom / medfølger
Softwarebrugsanvisning	Følg disse anvisninger til udskrivning, scanning, netværksscanning, fjerninstallation, PC-Fax og anvendelse af hjælpeprogrammet Brother ControlCenter.	PDF-fil / Installations-cd-rom / medfølger
Netværksbrugsanvisning	Denne vejledning indeholder nyttige oplysninger om indstillinger for kabelbaserede og trådløse netværk samt sikkerhedsindstillinger ved brug af Brother-maskinen. Du kan også finde oplysninger om understøttede protokoller for maskinen og detaljerede tip om fejlfinding.	PDF-fil / Installations-cd-rom / medfølger
Google Cloud Print vejledning	Denne brugsanvisning indeholder oplysninger om, hvordan du konfigurerer Brother-maskinen til en Google-konto og anvender Google Cloud Print-tjenester for udskrivning via internettet fra enheder, der anvender Gmail™ til mobil, GOOGLE DOCS™ til mobil og programmer for Chrome OS.	PDF-fil / Brother Solutions Center ²

Hvilken brugsanvisning?	Hvad står der i den?	Hvor er den?
Mobil Print/Scan vejledning til Brother iPrint&Scan	Denne brugsanvisning indeholder nyttige oplysninger om udskrivning af JPEG- og PDF ¹ -filer fra din mobile enhed og scanning fra din Brother-maskine til din mobile enhed, når den er tilsluttet et Wi-Fi-netværk.	PDF-fil / Brother Solutions Center ²

¹ PDF-udskrivning understøttes ikke på Windows[®] Phone.

² Besøg os på <http://solutions.brother.com/>.

Indholdsfortegnelse

(Grundlæggende brugsanvisning)

1	Generel information	1
	Brug af dokumentationen.....	1
	Symboler og regler, der er anvendt i dokumentationen.....	1
	Adgang til den avancerede brugsanvisning, softwarebrugsanvisningen og netværksbrugsanvisningen.....	2
	Sådan får du vist dokumentation	2
	Sådan får du adgang til brugsanvisningerne til avancerede funktioner	4
	Adgang til Brother Support (Windows®)	4
	Adgang til Brother-support (Macintosh).....	5
	Kontrolpaneloversigt.....	6
	Data LED-indikationer	9
	Lydstyrkeindstillinger	10
	Ringelydstyrke	10
	Bipperlydstyrke	10
	Højtalerlydstyrke.....	10
2	Ilægning af papir	11
	Ilægning af papir og udskriftsmedier.....	11
	Ilægning af papir i standardpapirbakken og den nederste bakke (valgfri).....	11
	Ilægning af papir i multifunktionsbakken (MP-bakke).....	13
	Områder, der ikke kan scannes eller udskrives.....	16
	Papirindstillinger	17
	Papirtype	17
	Papirstørrelse	17
	Bakkevalg i kopifunktionen	18
	Bakkevalg i faxfunktionen	19
	Brug af bakke i udskriftsfunktionen.....	19
	Anbefalet papir og andre udskriftsmedier	20
	Anbefalet papir og andre udskriftsmedier	20
	Papirtype og -størrelse	20
	Håndtering og brug af specialpapir.....	22
3	Ilægning af dokumenter	25
	Sådan ilægges dokumenter.....	25
	Brug af ADF (automatisk dokumentfremfører)	25
	Brug af scannerglaspladen.....	26
4	Afsendelse af en faxmeddelelse	27
	Sådan sendes en faxmeddelelse.....	27
	Faxafsendelse af Letter-størrelse dokumenter fra scannerglaspladen	29
	Annullering af en fax, der er i gang.....	29
	Transmissionsbekræftelsesrapport	29

5	Modtagelse af en faxmeddelelse	31
	Modtagefunktioner	31
	Valg af modtagefunktion	31
	Brug af modtagefunktioner	32
	Kun fax	32
	Fax/Tlf.....	32
	Manuelt.....	32
	Ekstern telefonsvarer.....	32
	Modtagefunktions-indstillinger	33
	Forsinket opkald	33
	F/T ringetid (kun Fax/Tlf.)	33
	Faxregistrering.....	34
6	Bruge PC-FAX	35
	Sådan bruges PC-FAX	35
	PC-FAX-modtagelse (kun for Windows®).....	35
	PC-FAX-afsendelse.....	36
7	Telefon og eksterne enheder	37
	Telefonlinjetjenester.....	37
	Indstilling af telefonlinjetypen.....	37
	Indstille Funktionen Nummerbestemt Ringning	38
	Tilslutning til en ekstern telefonsvarer	39
	Tilslutninger	39
	Indspilning af en udgående meddelelse (OGM)	40
	Multi-linjetilslutninger (PBX).....	40
	Eksterne telefoner og ekstratelefoner.....	41
	Tilslutning af en ekstern telefon eller en ekstra telefon	41
	Betjening fra eksterne telefoner eller ekstratelefoner	41
	Kun til Fax/Tlf.....	41
	Brug af et ikke-Brother trådløst eksternt håndsat.....	42
	Brug af fjernkoder	42
8	Opkald til og lagring af numre	44
	Sådan opkald	44
	Manuelt kalder du op	44
	Enkeltryk -opkald	44
	Hurtigopkald	44
	Søg	45
	LDAP-søgning	45
	Faxgenopkald	45
	Lagring af numre.....	46
	Lagringsfunktioner til enkeltryk- og hurtigopkald	47
	Lagring af en pause.....	49
	Lagring af enkeltryk-opkaldsnumre	49
	Lagring af hurtigopkaldsnumre	51
	Ændring eller sletning af enkeltryk- og hurtigopkaldsnumre.....	53

9	Kopiere	55
	Sådan kopierer du	55
	Stop kopiering.....	55
	Kopiindstillinger	56
10	Udskrivning af data fra et USB flash-hukommelsesdrev eller et digitalt kamera, der understøtter Mass Storage	57
	Oprettelse af en PRN-fil til direkte udskrivning	57
	Udskrivning af data fra et USB flash-hukommelsesdrev eller et digitalt kamera, der understøtter Mass Storage	58
11	Sådan udskriver du fra en computer	61
	Udskrivning af et dokument	61
12	Sådan scanner du til en computer	62
	Scanning af et dokument som en PDF-fil vha. ControlCenter4 (Windows®).....	62
	Ændring af indstillingerne for tasten	65
	Før scanning.....	65
	Indstillinger for tasten	65
	Scanning ved hjælp af scanningstasten	67
A	Regelmæssig vedligeholdelse	69
	Udskiftning af forbrugsstofferne.....	69
	Udskiftning af toneren.....	71
	Udskiftning af tromlen.....	77
	Rengøring og kontrol af maskinen.....	83
	Rengøring af maskinens overflade.....	84
	Rengøring af scannerglasset.....	85
	Rengøring af koronatråden.....	86
	Rengøring af tromlen.....	88
	Rengør papirindføringsrullerne	92
B	Fejlfinding	94
	Identificering af dit problem.....	94
	Fejl- og vedligeholdelsesmeddelelser.....	96
	Overførsel af faxmeddelelser eller faxjournalrapport.....	103
	Dokumentstop.....	105
	Dokumentet sidder fast øverst i ADF-enheden	105
	Dokumentet sidder fast under dokumentlåget.....	105
	Fjernelse af mindre dokumenter, der sidder fastklemt i ADF'en.....	106
	Dokumentet sidder fast i outputbakken	106

Papirstop.....	107
Papirstop i MP-bakken	107
Papirstop i papirbakke 1 eller bakke 2.....	108
Der er papirstop bagest i maskinen	109
Der er papirstop i maskinen.....	112
Papirstop i duplexbakken	116
Hvis du har problemer med maskinen	118
Indstilling af klartone-registrering.....	128
Telefonlinjeinterferens/VoIP	128
Forbedring af udskriftskvaliteten.....	129
Maskinoplysninger	136
Kontrol af serienummeret	136
Nulstil funktioner	136
Sådan nulstilles maskinen	137
C	
Menu og funktioner	138
Displayprogrammering.....	138
Sådan får du adgang til menuilstanden	138
Menutabel.....	139
Indtastning af tekst.....	162
D	
Specifikationer	164
Generelt	164
Dokumentstørrelse	166
Udskriftmedier.....	167
Fax.....	168
Kopi.....	169
Scanner	170
Printer	171
Tilslutninger	172
Funktionen Direkte udskrift.....	173
Computerkrav	174
Forbrugsstoffer	176
Netværk (LAN).....	177
E	
Indeks	178

Indholdsfortegnelse

(Udvidet brugsanvisning)

Du kan se Udvidet brugsanvisning på installations-cd-rom'en.

Udvidet brugsanvisning forklarer følgende funktioner og betjeninger.

1 Generel opsætning

Hukommelseslager
Automatisk sommertid
Økologifunktioner
Funktionen Stilletilstand
LCD-kontrast
Mode timer

2 Sikkerhedsfunktioner

Secure Function Lock 2.0
Indstilling af lås
Begrænset opkald

3 Afsendelse af en faxmeddelelse

Yderligere afsendelsesfunktioner
Ekstra afsendelsesfunktioner
Pollingoversigt

4 Modtagelse af en faxmeddelelse

Eksterne faxfunktioner
Ekstra modtagefunktioner
Pollingoversigt

5 Opkald til og lagring af numre

Ekstra opkaldsfunktioner
Flere måder at lagre numre

6 Udskrivning af rapporter

Faxrapporter
Rapporter

7 Kopiering

Kopiindstillinger
Duplexkopiering (2-sidet)

A Regelmæssig vedligeholdelse

Rengøring og kontrol af maskinen
Udskiftning af dele, der kræver periodisk vedligeholdelse
Pakning og forsendelse af maskinen

B Tilbehør

Ekstra nederste bakke (LT-5400)
Hukommelseskort

C Ordliste

D Indeks

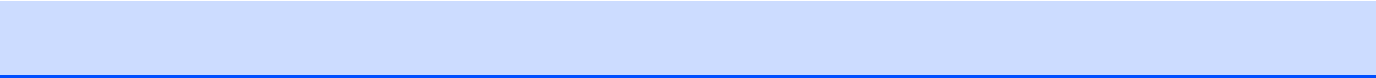

Brug af dokumentationen

Tak fordi du har købt en Brother-maskine! Du vil få mest ud af din maskine, hvis du læser dokumentationen.

Symboler og regler, der er anvendt i dokumentationen

De følgende symboler og regler bruges i hele dokumentationen.

ADVARSEL

ADVARSEL angiver, at der er en potentielt farlig situation, som kan resultere i dødsfald eller alvorlige personskader.

Vigtigt

Vigtigt angiver, at der er en potentielt farlig situation, som kan resultere i materielle skader eller nedsat produktfunktionalitet.

 Ikoner med forbud angiver handlinger, der ikke må udføres.

 Ikoner for elektrisk fare giver dig besked om, hvordan du undgår elektrisk stød.

 Ikoner for varme overflader advarer dig om ikke at komme i berøring med varme maskindele.

 Brandfare-ikoner advarer dig om risiko for brand.

 Bemærk fortæller dig, hvordan du skal reagere på en situation, der kan opstå, eller giver dig tip til, hvordan den aktuelle funktion virker sammen med andre funktioner.

Fed Fed skrift angiver taster på maskinens kontrolpanel eller på computerskærmen.

Kursiv Kursiv skrift fremhæver et vigtigt punkt eller henviser til et relateret emne.

Courier New Skrifttypen Courier New identificerer meddelelser på maskinens display.

Følg alle advarsler og instruktioner, der er markeret på produktet.

Adgang til den avancerede brugsanvisning, softwarebrugsanvisningen og netværksbrugsanvisningen

Denne Grundlæggende brugsanvisning indeholder ikke alle oplysninger om maskinen, som f.eks. brug af de avancerede funktioner for fax, kopi, printer, scanner, PC-Fax og netværk. Når du er parat til at læse de detaljerede oplysninger om disse betjeneringer, kan du læse **Udvidet brugsanvisning**, **Softwarebrugsanvisning** og **Netværksbrugsanvisning**, der findes på installations-cd-rom'en.

Sådan får du vist dokumentation

Sådan får du vist dokumentation (Windows®)

Du kan få vist dokumentationen fra menuen **Start**, vælge **Brother**, **MFC-XXXX** (hvor XXXX er navnet på din model) fra programmets liste og derefter vælge **Brugsanvisninger**.

Hvis ikke du har installeret softwaren, kan du finde dokumentationen på installations-cd-rom'en ved at følge instruktionerne herunder:

- 1 Tænd for din computer. Sæt installations-cd-rom'en i cd-rom-drevet.



Bemærk!

Hvis Brother-skærbilledet ikke vises automatisk, skal du gå til **Denne Computer (Computer)**, dobbeltklikke på cd-rom-ikonet og derefter dobbeltklikke på **start.exe**.

- 2 Hvis du får vist skærbilledet med modelnavnet, skal du klikke på dit modelnavn.
- 3 Hvis du får vist sprogskærbilledet, skal du klikke på dit sprog. Cd-rom-hovedmenuen vises.



- 4 Klik på **Dokumentation**.
- 5 Klik på **PDF-dokumenter**. Hvis du får vist skærbilledet for land, skal du vælge dit land. Når listen med brugsanvisninger vises, skal du vælge den brugsanvisning, du vil læse.

Sådan får du vist dokumentation (Macintosh)

- 1 Tænd din Macintosh. Sæt installations-cd-rom'en i cd-rom-drevet. Følgende vindue vises.



brother

- 2 Dobbeltklik på symbolet **Dokumentation**.
- 3 Hvis du får vist skærbilledet med modelnavnet, skal du vælge dit modelnavn og klikke på **Næste**.
- 4 Hvis du får vist skærbilledet for sprog, skal du dobbeltklikke på sprogmappen.
- 5 Dobbeltklik på **top.pdf**. Hvis du får vist skærbilledet for land, skal du vælge dit land.
- 6 Når listen med brugsanvisninger vises, skal du vælge den brugsanvisning, du vil læse.

Sådan finder du scanningsinstruktioner

Der er flere måder, du kan scanne dokumenter på. Du kan finde instruktionerne på følgende måde:

Softwarebrugsanvisning

- *Scanning*
- *ControlCenter*
- *Netværksscanning*

Nuance™ PaperPort™ 12SE How-to-Guides

(Windows®-brugere)

- De komplette Nuance™ PaperPort™ 12SE How-to-Guides kan du få vist i afsnittet Nuance™ PaperPort™ 12SE-programmet.

Presto! PageManager brugsanvisning

(Macintosh-brugere)



Bemærk!

Presto! PageManager skal hentes og installeres før brug. Se *Adgang til Brother-support (Macintosh)* >> side 5 for yderligere vejledninger.

- Den komplette Presto! PageManager brugsanvisning kan ses i afsnittet Hjælp i Presto! PageManager-programmet.

Sådan finder du instruktioner om netværksopsætning

Din maskine kan tilsluttes et kabelført netværk.

Grundlæggende opsætningsinstruktioner
>> Hurtig installationsvejledning

Flere oplysninger om netværksopsætning
>> Netværksbrugsanvisning

Sådan får du adgang til brugsanvisningerne til avancerede funktioner

Du kan få vist og indlæse de disse anvisninger fra Brother Solutions Center på:

<http://solutions.brother.com/>

Klik på **Manualer** på din models side for at downloade dokumentationen.

Google Cloud Print vejledning

Denne brugsanvisning indeholder oplysninger om, hvordan du konfigurerer Brother-maskinen til en Google-konto og anvender Google Cloud Print-tjenester for udskrivning via internettet fra enheder, der anvender Gmail™ til mobil, GOOGLE DOCS™ til mobil og programmer for Chrome OS.

Mobil Print/Scan vejledning til Brother iPrint&Scan

Denne brugsanvisning indeholder nyttige oplysninger om udskrivning af JPEG- og PDF¹-filer fra din mobile enhed og scanning fra din Brother-maskine til din mobile enhed, når den er tilsluttet et Wi-Fi-netværk.

¹ PDF-udskrivning understøttes ikke på Windows® Phone.

Adgang til Brother Support (Windows®)

Du kan finde alle de kontaktinformationer, du har brug for, f.eks. websupport (Brother Solutions Center) på installations cd-rom'en.

- Klik på **Brother support** på hovedmenuen. Følgende skærmbillede vises:



- Hvis du vil have adgang til vores websted (<http://www.brother.com/>), skal du klikke på **Brothers hjemmeside**.
- For de seneste nyheder og oplysninger om produktsupport (<http://solutions.brother.com/>) skal du klikke på **Brother Solutions Center**.
- Hvis du vil besøge vores websted for originale Brother forbrugsstoffer (<http://www.brother.com/original/>), skal du klikke på **Oplysninger om forbrugsstoffer**.
- For at få adgang til Brother CreativeCenter (<http://www.brother.com/creativecenter/>) til GRATIS fotoprojekter og downloads, der kan udskrives, skal du klikke på **Brother CreativeCenter**.
- Klik på **Tilbage** for at gå tilbage til hovedsiden eller på **Afslut**, hvis du er færdig.

Adgang til Brother-support (Macintosh)

Du kan finde alle de kontaktinformationer, du har brug for, f.eks. websupport (Brother Solutions Center) på installations cd-rom'en.

- Dobbeltklik på symbolet **Brother support**. Følgende skærbillede vises:



- Hvis du vil hente og installere Presto! PageManager, skal du klikke på **Presto! PageManager**.
- For at registrere din maskine på Brother's produktregistreringsside (<http://www.brother.com/registration/>), skal du klikke på **Onlineregistrering**.
- For de seneste nyheder og oplysninger om produktsupport (<http://solutions.brother.com/>) skal du klikke på **Brother Solutions Center**.
- Hvis du vil besøge vores websted for originale Brother forbrugsstoffer (<http://www.brother.com/original/>), skal du klikke på **Oplysninger om forbrugsstoffer**.

Kontrolpaneloversigt

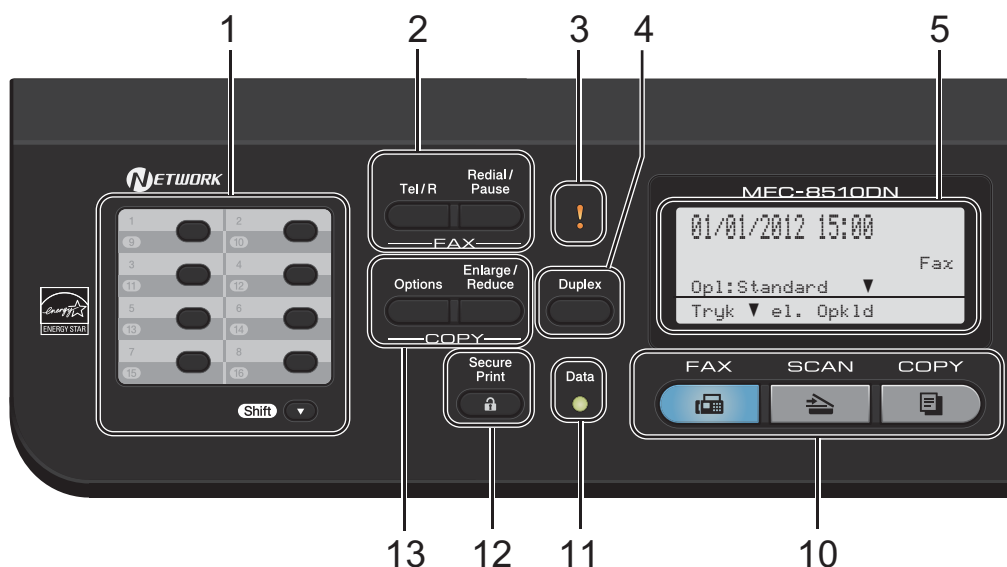

1 Enkeltryk-taster

Disse 8 taster giver omgående adgang til 16 tidligere gemte numre.

Shift

Giver dig adgang til enkeltryk-numrene 9 til 16, når de holdes nede.

2 FAX taster:

Tel/R

Denne tast anvendes til telefonsamtaler, efter den eksterne telefons rør er blevet løftet ved F/T hurtig dobbeltringning.

Når den er tilsluttet en PBX, kan du bruge disse taster til at få adgang til en bylinje, at foretage et genopkald til en operatør eller til at overføre et opkald til en anden ekstratelefon.

Redial/Pause

Foretager genopkald til det sidst opkaldte nummer. Den indsætter også en pause ved programmering af hurtigopkaldsnumre eller ved manuel opringing af et nummer.

3 Lysdioden Fejl

Blinker orange, når der vises en fejl eller en vigtig statusmeddelelse på displayet.

4 Duplex

Du kan vælge Duplex til at kopiere eller udskrive på begge sider af papiret.

For MFC-8520DN aktiverer denne tast automatisk 2-sidet (Duplex) faxafsendelse, når maskinen er i faxfunktion.

5 Display

Viser meddelelser, der hjælper dig til at opsætte og bruge maskinen.

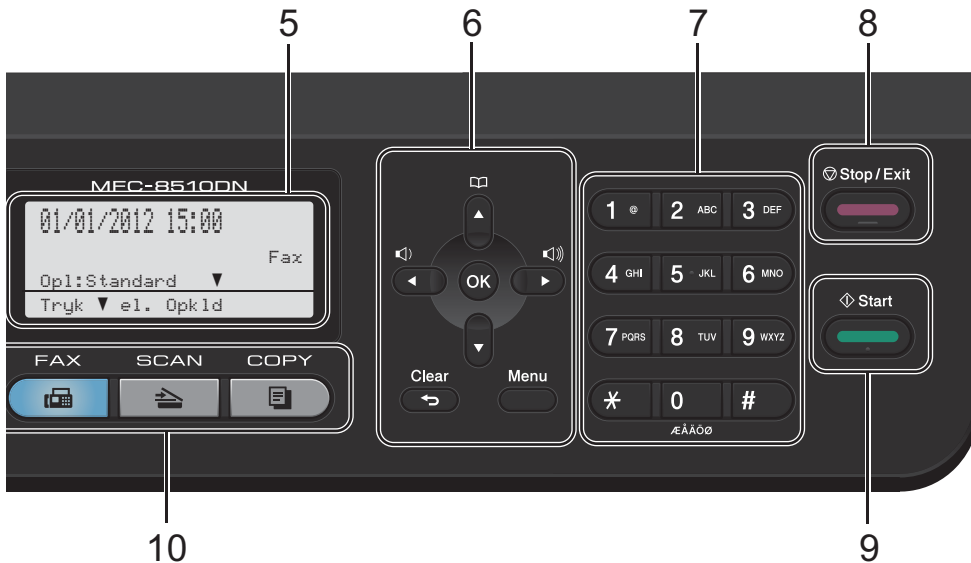

6 Menutaster:

Clear

Sletter de indtastede data eller giver dig mulighed for at annullere den aktuelle indstilling.

Menu

Giver dig adgang til menuen for at programmere indstillinger eller hente oplysninger fra maskinen.

OK

Giver dig mulighed for at lagre indstillingerne og bekræfte display-meddelelserne.

Lydstyrketaster:

◀ eller ▶

Tryk for at bladre tilbage eller frem gennem menuvalgene. Tryk for at ændre lydstyrken i fax- eller standbyfunktion.

▲ eller ▼

Tryk for at bladre gennem menuerne og funktionerne.

Adressebog



▲ Giver dig mulighed for at søge efter og ringe op til gemte numre.

7 Opkaldstastatur

Brug disse taster for at kalde op til telefon- og faxnumre og som tastatur til indtastning af information i maskinen.

8 Stop/Exit

Stopper en funktion eller afslutter fra en menu.

9 Start

Giver dig mulighed for at begynde at sende faxmeddelelser eller tage kopier.

10 Tilstandstaster:

FAX

Sætter maskinen i faxfunktion.

SCAN

Sætter maskinen i scannefunktion.

COPY

Sætter maskinen i kopifunktion.

11 Lysdioden Data

LED'en blinker afhængigt af maskinens status.

12 Secure Print

Du kan udskrive data, der er gemt i hukommelsen, når du indtaster din firecifrede adgangskode. (►► *Softwarebrugsanvisning*)

Når du bruger Sikker funktionsslås, kan du skifte mellem begrænsede brugere ved at holde

Shift nede, mens du trykker på **Secure Print**.

(►► Udvidet brugsanvisning: *Secure Function Lock 2.0*)

13 COPY taster:

Options

Du kan hurtigt og let skifte mellem midlertidige indstillinger for kopiering.



Enlarge/Reduce

Reducerer eller forstørrer kopier.

Data LED-indikationer

Data-LED'en (light emitting diode) blinker, afhængigt af maskinens status.



LED	Maskinens status	Beskrivelse
○	Tilstanden Klar	Denne maskine er parat til at udskrive, i dvaletilstand, der er ingen udskriftsdata, eller der er slukket for strømmen.
 Grøn (blinker)	Modtager data	Maskinen modtager enten data fra computeren, behandler data i hukommelsen eller udskriver data.
 Grøn	Der er data tilbage i hukommelsen	Printdata forbliver i maskinens hukommelse.

Lydstyrkeindstillinger

Ringelydstyrke

Du kan vælge en række ringelydstyrkeniveauer fra Høj til Fra.

Tryk på **◀** eller **▶** i faxfunktionen for at indstille lydstyrkeniveauet. Displayet viser den aktuelle indstilling, og hvert tryk på tasten ændrer lydstyrken til det næste niveau. Maskinen beholder den nye indstilling, indtil du ændrer den.

Du kan også ændre ringelydstyrken i menuen:

- 1 Tryk på **Menu, 1, 3, 1.**
- 2 Tryk på **▲** eller **▼** for at vælge Lav, Med, Høj eller Fra.
Tryk på **OK.**
- 3 Tryk på **Stop/Exit.**

Bipperlydstyrke

Når bipperen er slået til, bipper maskinen, når du trykker på en tast, begår en fejl, eller når du sender eller modtager en faxmeddelelse. Du kan vælge en række lydstyrkeniveauerne fra Høj til Fra.

- 1 Tryk på **Menu, 1, 3, 2.**
- 2 Tryk på **▲** eller **▼** for at vælge Lav, Med, Høj eller Fra.
Tryk på **OK.**
- 3 Tryk på **Stop/Exit.**

Højtalerlydstyrke

Du kan vælge en række højtalerlydstyrkeniveauer fra Høj til Fra.

- 1 Tryk på **Menu, 1, 3, 3.**
- 2 Tryk på **▲** eller **▼** for at vælge Lav, Med, Høj eller Fra.
Tryk på **OK.**
- 3 Tryk på **Stop/Exit.**

Ilægning af papir og udskriftsmedier

Maskinen kan indføre papir fra standard papirbakken, det ekstra nederste papirbakke eller multifunktionsbakken.

Når du lægger papir i papirbakken, skal du huske følgende:

- Hvis din programsoftware understøtter papirstørrelsen på udskriftsmenuen, kan du vælge den via softwaren. Hvis din programsoftware ikke understøtter den, kan du indstille papirstørrelsen i printerdriveren eller ved at bruge kontrolpanelknapperne.

Ilægning af papir i standardpapirbakken og den nederste bakke (valgfri)

Du kan ilægge op til 250 ark i standardpapirbakken (Bakke 1) og 500 ark i den ekstra nederste bakke (Bakke 2). Papir kan ilægges op til maksimum papirmærket (▼▼▼) på den højre side af papirbakken. (Se *Anbefalet papir og andre udskriftsmedier* ►► side 20 for at få oplysninger om den anbefalede papirtype).

Udskrivning på almindeligt papir, tyndt papir eller genbrugspapir fra bakke 1 og bakke 2

- 1 Træk papirbakken helt ud af maskinen.

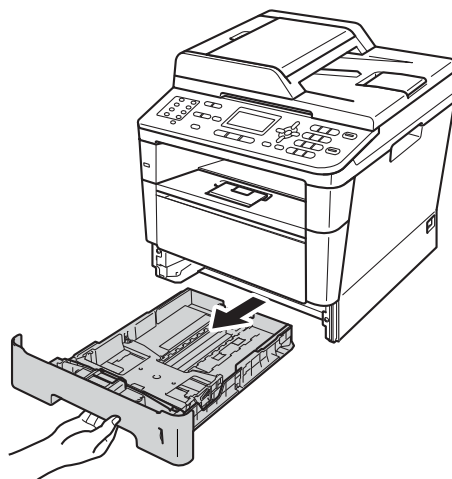

- 2 Tryk på det grønne udløserhåndtag (1) til papirstyret, og lad det glide på plads, så det passer til det papir, du lægger i bakken. Sørg for, at styrene sidder fast i åbningerne.

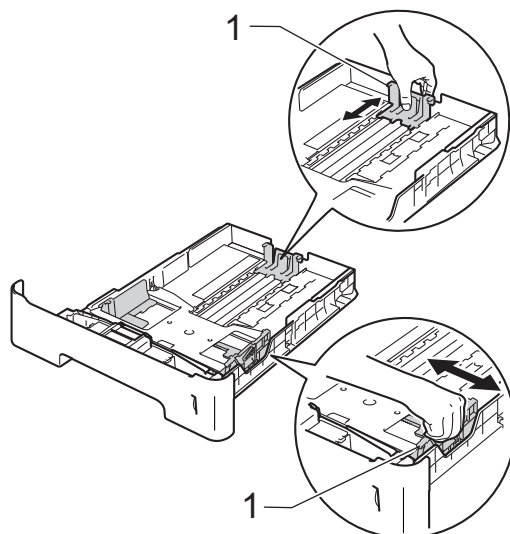

- 3 Luft papirstakken for at undgå papirstop og forkert indføring.

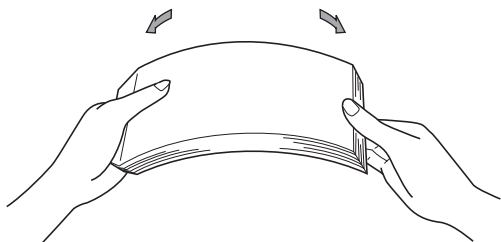

- 4 Læg papir i bakken og, sørg for, at:

- Papiret er under maksimumpapirmærket (▼▼▼) (1).
- Overfyldes papirbakken, kan det forårsage papirstop.
- Siden, der skal udskrives på, skal vende med *forsiden nedad*.
- Papirstyrene rører ved papirets sider, så det fremføres korrekt.

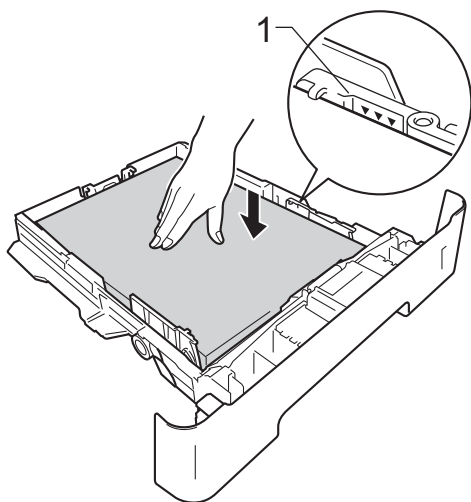

- 5 Sæt papirbakken helt tilbage i maskinen. Sørg for, at det er sat helt ind i maskinen.

- 6 Løft støtteklappen (1) op for at undgå, at papiret glider ud af udfaldsbakken, eller fjern hver side, så snart den er udskrevet.

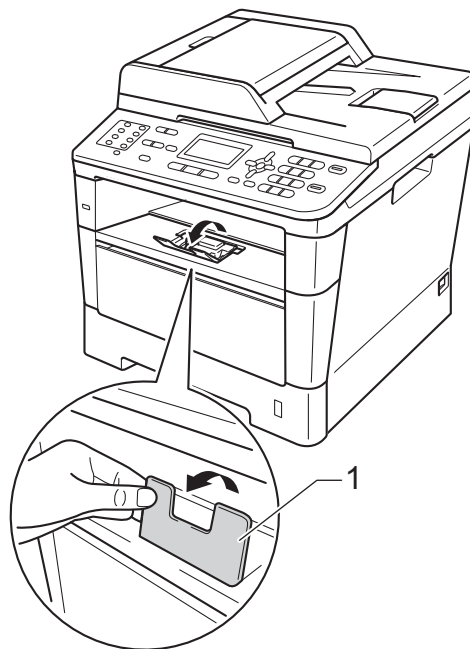

Ilægning af papir i multifunktionsbakken (MP-bakke)

Du kan ilægge op til 3 konvolutter eller særlige udskriftsmedier i MP-bakken eller op til 50 ark almindeligt papir. Brug denne bakke til at udskrive eller kopiere på trykt papir, kontraktpapir, etiketter eller konvolutter. (Se *Papirbakkens kapacitet* ►► side 21 for at få oplysninger om den anbefalede papirtype).

Udskrivning på almindeligt papir, tyndt papir, genbrugspapir eller kontraktpapir fra MP-bakken

- 1 Åbn MP-bakken, og sænk den forsigtigt.

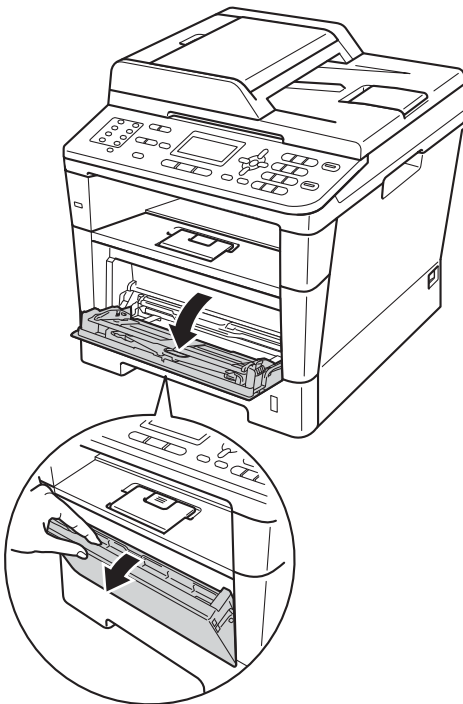

- 2 Træk støtteflappen til MP-bakken ud (1), og fold flappen ud (2).

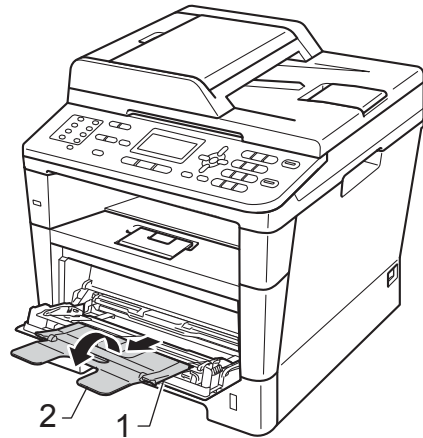

- 3 Læg papir i MP-bakken, og sørg for, at:

- Papiret er under maksimummærket (1).
- Den side, der skal udskrives på, skal vende med *forsiden opad*, og øverste kant af papiret skal indføres først.
- Papirstyrene skal røre forsigtigt ved papirets sider, så det fremføres rigtigt.

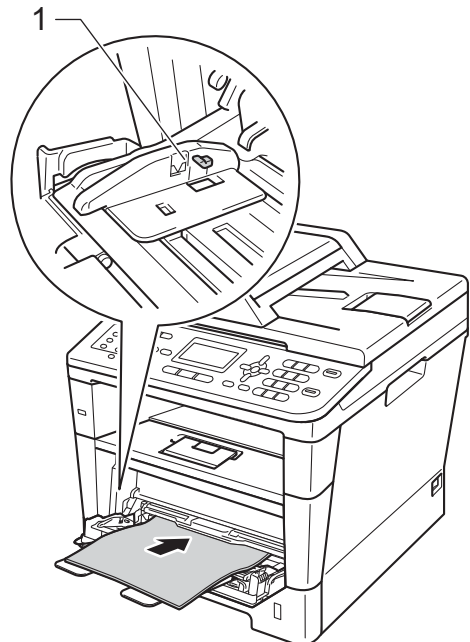

2

- 4 Løft støtteflappen for at forhindre papiret i at glide af outputbakken, eller fjern siderne, efterhånden som de kommer ud af maskinen.

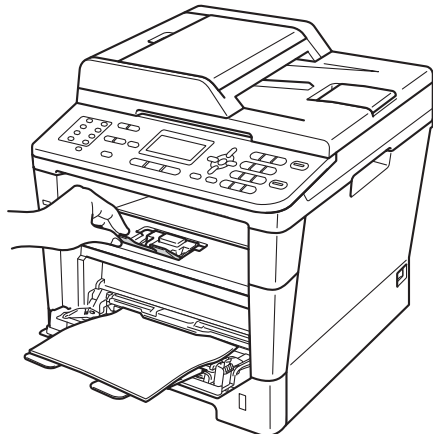

Udskrivning på tykt papir, etiketter og konvolutter fra MP-bakken

Tryk konvolutternes hjørner og sider sammen for at gøre dem så flade som muligt, før du lægger dem i.

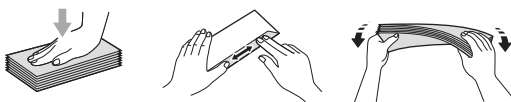

- 1 Åbn bagklappen (papirmagasin til forsiden opad).

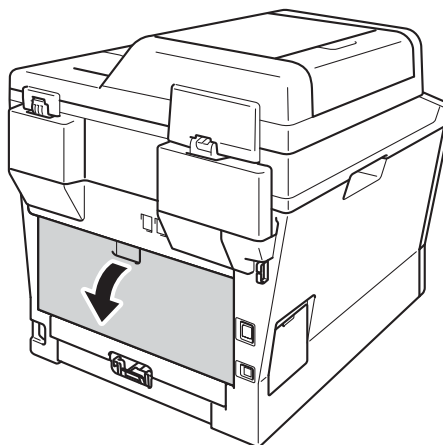

- 2 Åbn MP-bakken, og sænk den forsigtigt.

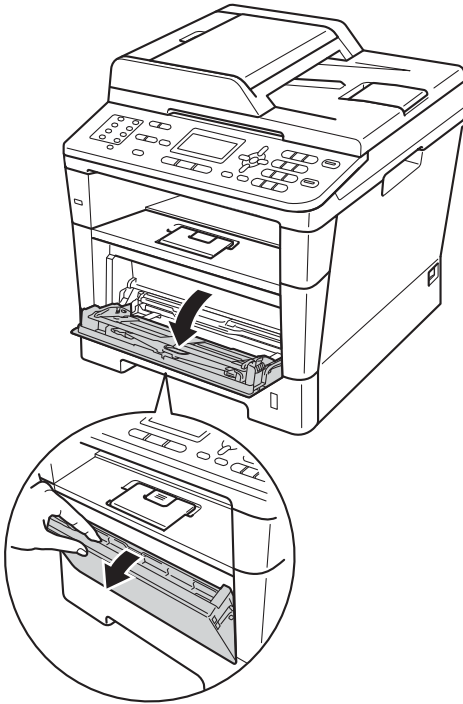

- 3 Træk støtteflappen til MP-bakken ud (1), og fold flappen ud (2).

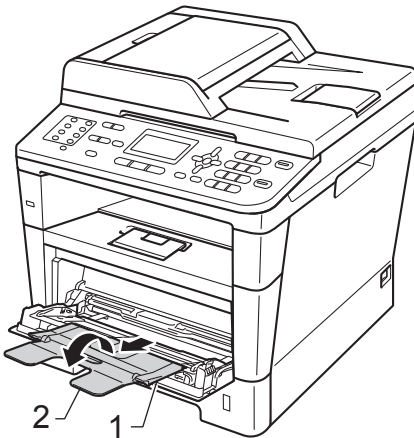

- 4 Læg papir, etiketter eller konvolutter i MP-bakken. Sørg for at:

- Antallet af konvolutter i MP-bakken overstiger ikke 3.
- Papiret, etiketterne eller konvolutterne skal være under maksimummærket (1).
- Siden, der skal udskrives, skal vende med forsiden opad.



- 5 Start udskrivningen.



Bemærk!

- Fjern hver udskrevet konvolut umiddelbart efter udskrivning for at undgå papirstop.
- Hvis det tykke papir krøller under udskrivningen, skal du kun lægge ét ark i ad gangen i MP-bakken og åbne bagklappen (forsiden opad i outputbakken), så de udskrevne sider kan komme ud af outputbakken til forsiden opad.

- 6 Luk bagklappen (papirbakke til forsiden opad).

Områder, der ikke kan scannes eller udskrives

I figurerne nedenfor vises maksimale områder, der ikke kan scannes eller udskrives. Disse områder kan variere afhængigt af papirstørrelsen eller indstillingerne i det program, du bruger.



Bemærk!

Ved brug af BR-Script3-emulering er de kanter, der ikke kan udskrives på 4,2 mm.

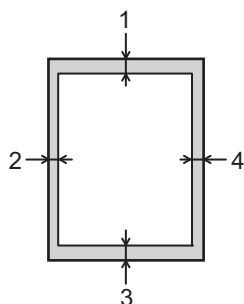

Brug af	Dokumentstørrelse	Øverst (1) Nederst (3)	Venstre (2) Højre (4)
Fax (afsendelse)	Letter	3 mm	4 mm
	A4	3 mm	(ADF) 1 mm (scannerglasplade) 3 mm
	Legal	3 mm	4 mm
Kopiere* *en enkelt kopi eller en 1 i 1 kopi	Letter	4 mm	4 mm
	A4	4 mm	3 mm
	Legal	4 mm	4 mm
Scanning	Letter	3 mm	3 mm
	A4	3 mm	3 mm
	Legal	3 mm	3 mm
Udskrive	Letter	4,2 mm	6,35 mm
	A4	4,2 mm	6,01 mm
	Legal	4,2 mm	6,35 mm

Papirindstillinger

Papirtype

Indstil maskinen til den type papir, du bruger. Det giver den bedste udskriftskvalitet.

- 1 Gør et af følgende:
 - For at indstille papirtypen til MP Bk skal du trykke på **Menu, 1, 2, 1, 1**.
 - For at indstille papirtypen til Bakke 1 skal du trykke på **Menu, 1, 2, 1, 2**.
 - For at indstille papirtypen til Bakke 2¹ skal du trykke på **Menu, 1, 2, 1, 3**, hvis du installerede den ekstra nederste bakke.

- 2 Tryk på ▲ eller ▼ for at vælge Tyndt, Almindelig, Tykt, Tykkere, Genbrugspapir eller Etiket². Tryk på **OK**.

- 3 Tryk på **Stop/Exit**.

¹ Bakke 2 vises kun, hvis den ekstra nederste bakke er installeret.

² Typeindstillingen Etiket vises kun, hvis du vælger MP-bakken i trin 1.

Papirstørrelse



Bemærk!

Du kan bruge fire størrelser papir til udskrivning af faxmeddelelser: A4, Letter, Legal eller Folio.

Der kan bruges ti papirstørrelser til udskrivning af kopier: A4, Letter, Legal, Executive, A5, A5 L, A6, B5, B6 og Folio og fire størrelser til udskrivning af faxmeddelelser: A4, Letter, Legal eller Folio (8,5 × 13 tommer).

Når du ændrer størrelsen på papiret i bakken, skal du også ændre indstillingen af papirstørrelsen, så din maskine kan tilpasses dokumentet eller en indgående faxmeddelelse på siden.

- 1 Gør et af følgende:

- For at indstille papirstørrelsen til MP Bk skal du trykke på **Menu, 1, 2, 2, 1**.
- For at indstille papirstørrelsen til Bakke 1 skal du trykke på **Menu, 1, 2, 2, 2**.
- For at indstille papirstørrelsen til Bakke 2¹ skal du trykke på **Menu, 1, 2, 2, 3**, hvis du installerede den ekstra nederste bakke.

- 2 Tryk på ▲ eller ▼ for at vælge A4, Letter, Legal, Executive, A5, A5 L, A6, B5, B6, Folio eller Alle². Tryk på **OK**.

- 3 Tryk på **Stop/Exit**.

¹ Bakke 2 vises kun, hvis den ekstra nederste bakke er installeret.

² Indstillingen Alle vises kun, når du vælger MP-bakken.

**Bemærk!**

- Hvis du vælger **Alle** til MP-bakkens papirstørrelse, skal du vælge **Kun MP** for indstillingen til Bakkevalg. Du kan ikke bruge papirstørrelsesvalget **Alle** til MP-bakken, når du fremstiller N i 1 kopier. Du skal vælge en af de øvrige tilgængelige papirstørrelsesvalg til MP-bakken.
- **A5 L** og **A6**-størrelsen kan ikke anvendes til **Bakke 2**.

Bakkevalg i kopifunktionen

Du kan ændre prioriteten af det bakke, som maskinen vil bruge til udskrivning af kopier.

Når du vælger **Bakke#1 Kun**, **Kun MP** eller **Bakke#2 Kun**¹, trækker maskinen kun papir fra dette bakke. Hvis det valgte bakke er løbet tør for papir, vises **Intet papir** på displayet. Kom papir i den tomme bakke.

For at ændre bakkeindstilling skal du følge nedenstående instruktioner:

- 1 Tryk på **Menu, 1, 6, 1**.
- 2 Tryk på **▲** eller **▼** for at vælge **Bakke#1 Kun**, **Bakke#2 Kun**¹, **Kun MP**, **MP>T1>T2**¹ eller **T1>T2**¹>**MP**.
Tryk på **OK**.
- 3 Tryk på **Stop/Exit**.

¹ **Bakke#2 Kun** og **T2** vises kun, hvis den ekstra nederste bakke er installeret.

**Bemærk!**

- Når maskinen indfører dokumenterne i ADF'en, og **MP>T1>T2** eller **T1>T2>MP** er valgt, leder maskinen efter det bakke, der har det mest velegnede papir, og trækker papiret fra dette bakke. Hvis der ikke er noget bakke med det passende papir, tager maskinen papir fra bakken med den højeste prioritet.
- Når scannerglaspladen bruges, kopieres dokumentet fra bakken med den højeste prioritet, selv om der er mere passende papir i et andet papirbakke.

Bakkevalg i faxfunktionen

Du kan ændre det standardbakke, som maskinen vil bruge til udskrivning af modtagne faxmeddelelser.

Når du vælger **Bakke#1 Kun, Kun MP** eller **Bakke#2 Kun¹**, trækker maskinen kun papir fra dette bakke. Hvis det valgte bakke er løbet tør for papir, vises **Intet papir** på displayet. Kom papir i den tomme bakke.

Når du vælger **T1>T2¹>MP**, trækker maskinen papir fra bakke 1, indtil det er tomt, derefter fra bakke 2, og derefter fra MP-bakken. Når du vælger **MP>T1>T2¹**, trækker maskinen papir fra MP-bakken, indtil den er tom, og derefter fra bakke 1 og så bakke 2.



Bemærk!

- Du kan bruge fire størrelser papir til udskrivning af faxmeddelelser: A4, Letter, Legal eller Folio. Hvis der ikke er en passende størrelse i nogle af bakkerne, vil de modtagne faxmeddelelser blive gemt i maskinens hukommelse, og **Forkert stør.** vises på displayet. (Se *Fejl- og vedligeholdelsesmeddelelser* >> side 96 for oplysninger).
- Hvis der ikke er papir i bakken, og de modtagne faxmeddelelser findes i maskinens hukommelse, vises **Intet papir** på displayet. Kom papir i den tomme bakke.

1 Tryk på **Menu, 1, 6, 2.**

2 Tryk på **▲** eller **▼** for at vælge **Bakke#1 Kun, Bakke#2 Kun¹, Kun MP, MP>T1>T2¹ eller T1>T2¹>MP.**
Tryk på **OK.**

3 Tryk på **Stop/Exit.**

¹ Bakke#2 Kun og T2 vises kun, hvis den ekstra nederste bakke er installeret.

Brug af bakke i udskriftsfunktionen

Du kan ændre den standardbakke, som maskinen vil bruge til udskrivning fra din computer og til Direkte udskrivning.

1 Tryk på **Menu, 1, 6, 3.**

2 Tryk på **▲** eller **▼** for at vælge **Bakke#1 Kun, Bakke#2 Kun¹, Kun MP, MP>T1>T2¹ eller T1>T2¹>MP.**
Tryk på **OK.**

3 Tryk på **Stop/Exit.**

¹ Bakke#2 Kun og T2 vises kun, hvis den ekstra nederste bakke er installeret.

Anbefalet papir og andre udskriftsmedier

Udskriftskvaliteten kan variere, afhængigt af den papirtype der anvendes.

Du kan bruge følgende typer udskriftsmedier: almindeligt papir, tyndt papir, tykt papir, ekstra tykt papir, kontraktpapir, genbrugspapir, etiketter eller konvolutter.

For at få de bedste resultater skal du følge nedenstående instruktioner:

- Læg IKKE forskellige papirtyper i papirbakken samtidig, da der ellers kan opstå papirstop eller fejl i indføringen.
- For korrekt udskrivning skal du vælge den samme papirstørrelse i softwareprogrammet som i papirbakken.
- Undgå at berøre den udskrevne overflade af papiret lige efter udskrivning.
- Før du køber en masse papir, bør du teste en lille mængde, så du er sikker på, at papiret er egnet til formålet.
- Brug etiketter, der er designet til brug i laserprintere.

Anbefalet papir og andre udskriftsmedier

Papirtype	Element
Almindeligt papir	Xerox Premier TCF 80 g/m ²
	Xerox Business 80 g/m ²
Genbrugspapir	Xerox Recycled Supreme 80 g/m ²
Etiketter	Avery laseretiketter L7163
Konvolutter	Antalis River-serien (DL)

Papirtype og -størrelse

Maskinen føder papir fra det installerede standard papirbakke, multifunktionsbakken eller det ekstra nederste bakke.

Navnene på papirbakkerne i printerdriveren og denne brugsanvisning er følgende:

Bakke og ekstra enhed	Navn
Papirbakke (standard)	Bakke 1
Multifunktionsbakke	MP-bakke
Ekstra nederste bakke	Bakke 2

Papirbakkens kapacitet

	Papirstørrelse	Papirtyper	Antal ark
Standard papirbakke (Bakke 1)	A4, Letter, Legal, B5, Executive, A5, A5 (lang kant), A6, B6, Folio ¹	Almindeligt papir, tyndt papir, genbrugspapir	op til 250 (80 g/m ²)
Multifunktionsbakke (MP-bakke)	Bredde: 76,2 til 215,9 mm Længde: 127 til 355,6 mm	Almindeligt papir, tyndt papir, tykt papir, ekstra tykt papir, kontraktpapir, genbrugspapir, konvolutter og etiketter	50 ark (80 g/m ²) 3 Konvolutter
Ekstra nederste bakke (Bakke 2)	A4, Letter, Legal, B5, Executive, A5, B6, Folio ¹	Almindeligt papir, tyndt papir, genbrugspapir	op til 500 (80 g/m ²)

¹ Foliostørrelse er 8,5 × 13 tommer

Anbefalede papirspecifikationer

Papir med følgende specifikationer er velegnet til denne maskine.

Basisvægt	75-90 g/m ²
Tykkelse	80-110 µm
Ruhed	Højere end 20 sek.
Stivhed	90-150 cm ³ /100
Fiberretning	Lange fibre
Volumenmodstand	10e ⁹ -10e ¹¹ ohm
Overflademodstand	10e ⁹ -10e ¹² ohm-cm
Filler	CaCO ₃ (Neutral)
Askeindhold	Under 23 wt%
Lysstyrke	Højere end 80%
Opacitet	Højere end 85%

- Brug almindeligt kopipapir.
- Brug papir, der er 75 til 90 g/m².
- Brug papir med lange fibre og en neutral PH-værdi og et fugtindhold på omkring 5%.
- Denne maskine kan anvende genbrugspapir, der overholder DIN 19309-standarderne.

Håndtering og brug af specialpapir

Maskinen er designet til at kunne udskrive på de fleste typer xerografisk papir og kontraktpapir. Men nogle papirvarianter kan have en effekt på udskriftskvaliteten eller håndteringspålideligheden. Test altid med en prøve af papiret, før du køber det, for at sikre det ønskede resultat. Opbevar papir i originalemballagen, og hold denne lukket. Opbevar papiret fladt og væk fra fugt, direkte sollys og varme.

Nogle vigtige retningslinjer ved valg af papir er:

- Brug IKKE inkjetpapir, da det kan medføre papirstop eller beskadige maskinen.
- Brevpapir, der er trykt på forhånd, skal være trykt med blæk, der kan modstå temperaturen fra maskinens varmeprocess 200 °C.
- Hvis du bruger kontraktpapir, papir med en grov overflade eller papir, der er krøllet, er der risiko for, at papirets ydelse forringes.

Papirtyper, der skal undgås

! Vigtigt

Nogle papirtyper er ikke gode eller kan beskadige maskinen.

Brug IKKE papir:

- der har stærk tekstur
- der er meget glat eller skinnende
- der er krøllet eller deformeret

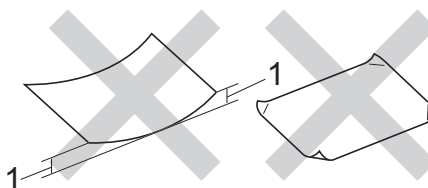

1 En krølning på 2 mm eller mere kan evt. forårsage papirstop.

- der er coated eller har en kemisk finish
- der er beskadiget, krøllet eller foldet
- der overstiger de anbefalede vægtspecifikationer i denne brugsanvisning
- med faner og hæfteklammer
- med brevhoveder med lavtemperaturfarver eller termografi
- der er flerlags- eller gennemslagspapir
- der er beregnet til inkjet-udskrivning

Hvis du bruger en af de typer papir, der er angivet ovenfor, kan de beskadige maskinen. En sådan skade er ikke dækket af reklamationsret eller serviceaftale.

Konvolutter

De fleste konvolutter, der er fremstillet til laserprintere er velegnede til din maskine. Nogle konvolutter kan dog give problemer med indføring og udskriftskvalitet pga. deres fremstillingsmåde. En passende konvolut skal have kanter med lige folder. Konvolutten skal ligge fladt og må ikke være af udposende eller tynd konstruktion. Du bør købe kvalitetskonvolutter hos en leverandør, der ved, at du skal bruge dem i en laserprinter.

Konvolutter kan kun indføres via MP-bakken.

Vi anbefaler, at du udskriver en testkonvolut for at være sikker på, at udskrivningsresultaterne er som ønsket.

Typer du bør undgå

! Vigtigt

Brug IKKE konvolutter:

- der er beskadigede, krøllede, foldede eller med mærkelige faconer
- der er meget skinnende eller med tekstur
- med clips, hæfteklammer, snaplukning eller snore
- med selvklæbende lukninger
- der har posefacon
- der ikke er skarpt foldede
- der er prægede (med hævede skrifttyper)
- der tidligere har været udskrevet på en laserprinter
- der er fortrykte på indersiden
- der ikke kan lægges pænt, når de stables
- der er fremstillet af papir, som vejer for meget i forhold til specifikationerne for maskinen
- med kanter, der ikke er lige eller helt firkantede

- med ruder, huller, udskæringer eller perforeringer
- med lim på overfladen som vist i figuren nedenfor

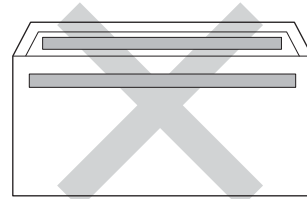

- med dobbeltklapper som vist på figuren nedenfor

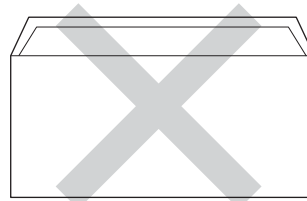

- med lukkeklapper, der ikke foldet, når du køber dem
- med hver side foldet som vist på figuren nedenfor

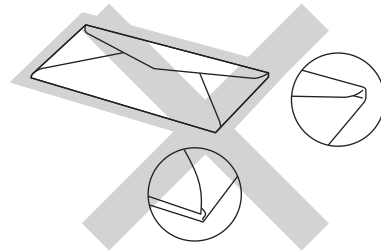

Hvis du bruger en af de konvoluttyper, der er angivet ovenfor, kan din maskine blive beskadiget. En sådan skade dækkes sandsynligvis ikke af reklamationsret eller serviceaftale.

Du vil undertiden opleve papirfremføringsproblemer pga. tykkelsen, størrelsen eller klappens form på de konvolutter, du bruger.

Etiketter

Maskinen kan udskrive på de fleste typer etiketter, der er beregnet til brug i laserprintere. Etiketterne skal have en lim, der er akrylbaseret, da det er mere stabilt ved høje temperaturer i fikseringsenheden. Klæbestoffer må ikke komme i kontakt med nogen del af maskinen, da etiketten i så fald kan klæbe fast til tromlen eller rullerne og resultere i papirstop og problemer med udskriftskvaliteten. Der må ikke være synligt klæbestof mellem etiketterne. Etiketterne skal være placeret, så de dækker hele arkets bredde og længde. Bruges etiketter med mellemrum imellem, kan det resultere i, at etiketterne bliver skrællet af og giver alvorlige papirstop og udskriftsproblemer.

Alle etiketter, der bruges i denne maskine, skal kunne modstå en temperatur på 200 °C i 0,1 sekund.

Etiketter kan kun indføres via MP-bakken.

Etikettyper, du bør undgå

Brug ikke etiketter, der er beskadigede, krøllede, foldede eller med mærkelige faconer.

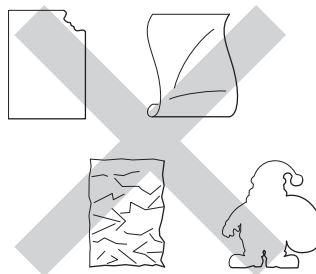

! Vigtigt

- Indfør IKKE delvis brugte etiketark. Det eksponerede bærearke vil beskadige maskinen.
- Etiketark må ikke overstige de specifikationer for papirvægt, der står i denne brugsanvisning. Etiketter, der ikke overholder disse specifikationer, indføres eller udskrives muligvis ikke korrekt, kan medføre dårlig kvalitet og evt. beskadige maskinen.
- Genbrug eller indsæt IKKE etiketter, der tidligere har været brugt eller mangler nogle få etiketter på arket.

Sådan ilægges dokumenter

Du kan sende en fax, kopiere og scanne fra ADF'en (automatisk dokumentfremfører) og scannerglaspladen.

Brug af ADF (automatisk dokumentfremfører)

ADF'en kan indeholde op til 35 sider og indfører hvert ark enkeltvist. Vi anbefaler, at du bruger standard 80 g/m² papir og altid lufter siderne, før du lægger dem i ADF'en.

Understøttede dokumentstørrelser

Længde:	147,3 til 355,6 mm
Bredde:	147,3 til 215,9 mm
Vægt:	64 til 90 g/m ²

Sådan ilægges dokumenter

❗ Vigtigt

- Lad IKKE tykke dokumenter ligge på scannerglaspladen. Hvis du gør det, kan ADF'en blokere.
- Brug IKKE papir, der er krøllet, rynket, foldet, skævt, hæftet, med papirclips, sammenklistret eller forsynet med tape.
- Brug IKKE karton, avispapir eller stof.
- For at undgå, at maskinen går i stykker, når du bruger ADF'en, må du IKKE trække i dokumentet, mens det fremføres.



Bemærk!

- Se *Brug af scannerglaspladen* >> side 26 for oplysninger om at scanne dokumenter, der ikke er egnet til ADF'en.
- Det er nemt at bruge ADF'en, hvis du ilægger et flersidet dokument.
- Sørg for, at dokumenter med retteblæk, eller der er skrevet med blæk, er helt tørre.

- 1 Fold ADF-dokumentstøtten (1) ud. Løft ADF-dokumentoutputstøtteklappen (2) op, og fold den ud.

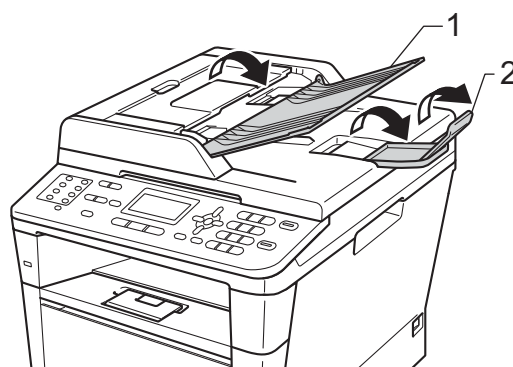

- 2 Luft siderne godt.
- 3 Anbring dokumentet med arkene forskudt og således, at stakkens *forside vender opad og overkanten ligger forrest* i ADF'en, indtil meddelelsen i displayet skifter, og du kan mærke, at stakken berører fremføringsrullerne.

- 4 Indstil papirstyrene (1), så de passer til dokumentets bredde.

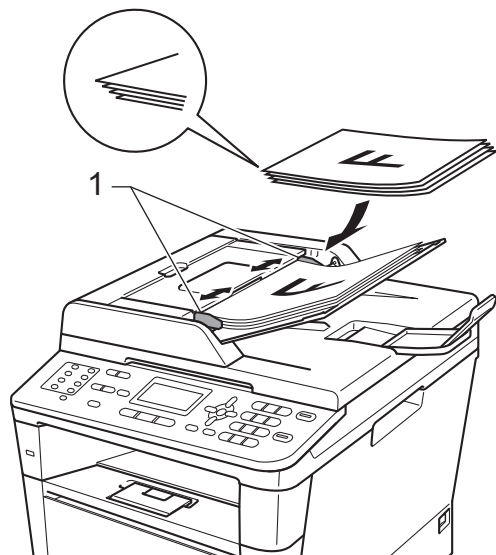

Bemærk!

For at scanne ikke-standard dokumenter, se *Brug af scannerglaspladen* >> side 26.

Brug af scannerglaspladen

Du kan bruge scannerglaspladen til at faxe, kopiere eller scanne sider i en bog én side ad gangen.

Understøttede dokumentstørrelser

Længde:	Op til 300,0 mm
Bredde:	Op til 215,9 mm
Vægt:	Op til 2,0 kg

Sådan ilægges dokumenter

Bemærk!

Når scannerglaspladen skal anvendes, skal ADF'en være tom.

- 1 Løft dokumentlåget.
- 2 Brug dokumentstyrene til venstre og øverst, og placer dokumentet med *forsiden nedad* i øverste venstre hjørne på scannerglaspladen.

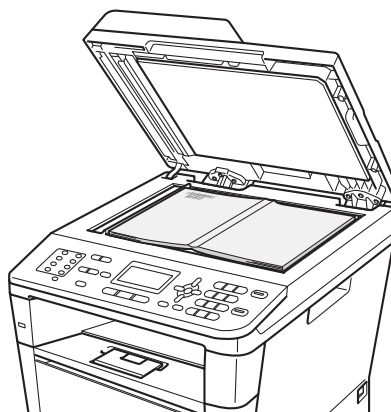
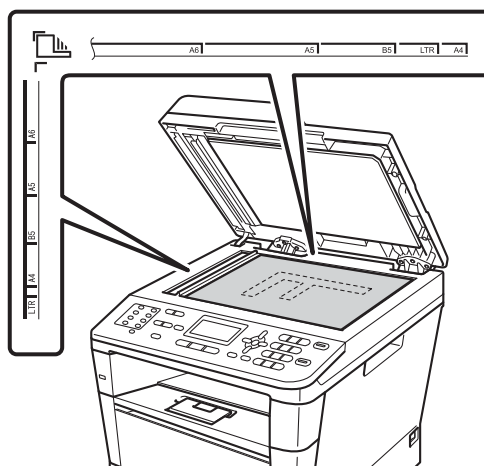

- 3 Luk dokumentlåget.

Vigtigt

Hvis dokumentet er en bog, eller hvis det er tykt, må du ikke smække låget ned eller trykke på det.

Sådan sendes en faxmeddelelse

Følgende trin viser, hvordan du sender en faxmeddelelse.

- 1 Når du vil sende en faxmeddelelse eller ændre indstillingerne for faxafsendelse og -modtagelse, skal du trykke på tasten  (**FAX**) for at få den til at lyse blåt.

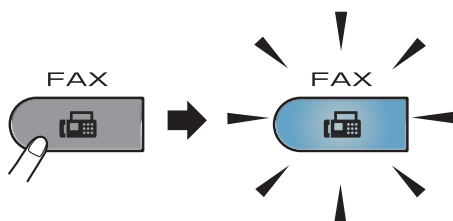

- Displayet viser:



- 2 Gør et af følgende for at ilægge dit dokument:
 - Anbring dokumentet i ADF'en med *forsiden opad*. (Se *Brug af ADF (automatisk dokumentfremfører)* >> side 25).
 - Læg dokumentet med *forsiden nedad* på scannerglaspladen. (Se *Brug af scannerglaspladen* >> side 26).



Bemærk!

Hvis du vil sende faxmeddelelser på flere sider, skal du bruge ADF'en.

- 3 Gør et af følgende:
 - Hvis du vil ændre faxopløsningen, skal du trykke på ▼, og trykke på ◀ eller ▶ for at vælge faxopløsningen.
Tryk på **OK**.
 - Hvis du vil sende dokumentet, skal du fortsætte til trin 4.
- 4 (MFC-8520DN)
Gør en af følgende indstillinger:
 - Hvis du vil sende et enkelt-sidede dokument, skal du fortsætte til trin 5.
 - Hvis du vil sende et 2-sidede dokument, skal du trykke på **Duplex**.



Bemærk!

- Du kan sende 2-sidede dokumenter fra ADF'en.
- Når maskinen er klar til at scanne 2-sidede dokumenter, viser displayet  til Duplex i det nederste højre hjørne.

- 5 Indtast faxnummeret ved hjælp af opkaldstastaturet (op til 40 cifre) ved at trykke på enkeltryk-tasten, eller ved at trykke på  (**Adressebog**) to gange og indtaste et trecifret hurtigopkaldsnummer.

6 Tryk på **Start**.

Afsendelse af faxmeddelelse fra ADF'en

- Maskinen påbegynder scanning af dokumentet.

Afsendelse af faxmeddelelse fra scannerglaspladen

- Maskinen begynder at scanne den første side.

Gør et af følgende:

- Hvis du vil sende en enkelt side, skal du trykke på **2** for at vælge **Nej (Send)** eller trykke på **Start** igen. Maskinen begynder at sende dokumentet.
- Hvis du vil sende mere end én side, skal du trykke på **1** for at vælge **Ja** og anbringe næste side på scannerglaspladen. Tryk på **OK**. Maskinen begynder at scanne siden. (Gentag dette trin for hver ekstra side). Tryk på **2** for at vælge **Nej (Send)**, når alle siderne er blevet scannet. Maskinen begynder at sende dokumentet.



Bemærk!

Hvis du vil annullere en igangværende fax, skal du trykke på **Stop/Exit**.

Faxindstillinger

Du kan ændre faxindstillingerne.

(>> Udvidet brugsanvisning: *Afsendelse af en faxmeddelelse*)

- Duplex Scan (2-sidet faxlayout)
(For MFC-8520DN)
- Kontrast
- Fax opløsning
- Rundsend
- Realtid TX
- Oversøisk fax
- Forsinket fax
- Batch afs
- Forside (Opsætning)
- Forside (Meddelelse)
- Destination
- Polling Afs.

Faxafsendelse af Letter-størrelse dokumenter fra scannerglaspladen

Når du faxer dokumenter i Letter-størrelse, skal du indstille scannerglaspladens størrelse til Letter, ellers vil en del af dine faxmeddelelser mangle.

- 1 Sørg for, at maskinen er i faxfunktion .
- 2 Tryk på **Menu, 1, 9, 1**.
- 3 Tryk på ▲ eller ▼ for at vælge Letter. Tryk på **OK**.
- 4 Tryk på **Stop/Exit**.

annullering af en fax, der er i gang

Tryk på **Stop/Exit** for at annullere faxmeddelelsen. Hvis du trykker på **Stop/Exit**, mens maskinen kalder op eller sender, anmoder displayet dig om at bekræfte.



Tryk på **1** for at annullere faxmeddelelsen.

Transmissionsbekræftelsesrapport

Du kan bruge transmissionsbekræftelsesrapport som bevis på, at du har sendt en faxmeddelelse. (► Udvidet brugsanvisning: *Transmissionsbekræftelsesrapport*) Denne rapport viser modtagerens navn eller faxnummer, klokkeslæt og dato for transmissionen, transmissionens varighed, antal sendte sider, og om transmissionen lykkedes.

Der er flere tilgængelige indstillinger for transmissionsbekræftelsesrapporten:

- **Til:** Udskriver en rapport efter hver enkelt faxmeddelelse, du sender.
- **Til+Image:** Udskriver en rapport efter hver enkelt faxmeddelelse, du sender. En del af faxmeddelelsens første side vises på rapporten.
- **Fra:** Udskriver en rapport, hvis faxmeddelelsen mislykkes pga. en transmissionsfejl. Standardindstillingen er Fra.
- **Fra+Image:** Udskriver en rapport, hvis faxmeddelelsen mislykkes pga. en transmissionsfejl. En del af faxmeddelelsens første side vises på rapporten.

- 1 Tryk på **Menu, 2, 4, 1**.
- 2 Tryk på ▲ eller ▼ for at vælge Til, Til+Image, Fra eller Fra+Image. Tryk på **OK**.
- 3 Tryk på **Stop/Exit**.



Bemærk!

- Hvis du vælger `Til+Image` eller `Fra+Image`, vises billedet kun i afsendelsesbekræftelsen, hvis `Realtidstransmission` indstilles til `Fra`.
(►► Udvidet brugsanvisning: *Realtidstransmission*)
 - Hvis transmissionen lykkes, vises `OK` ud for `RESULT` på `Transmissionsbekræftelsesrapporten`. Hvis transmissionen mislykkes, vises `FEJL` ud for `RESULT`.
-

Modtagefunktioner



Bemærk!

Du kan bruge fire størrelser papir til udskrivning af faxmeddelelser: A4, Letter, Legal eller Folio.

Du skal vælge en modtagefunktion afhængigt af de eksterne enheder og telefontjenester, du har på linjen.

Valg af modtagefunktion

Som standard vil din maskine automatisk modtage enhver faxmeddelelse, der sendes til den. Nedenstående diagrammer vil hjælpe dig med at vælge den rigtige funktion. (Få yderligere oplysninger om modtagefunktioner i *Brug af modtagefunktioner* ►► side 32).

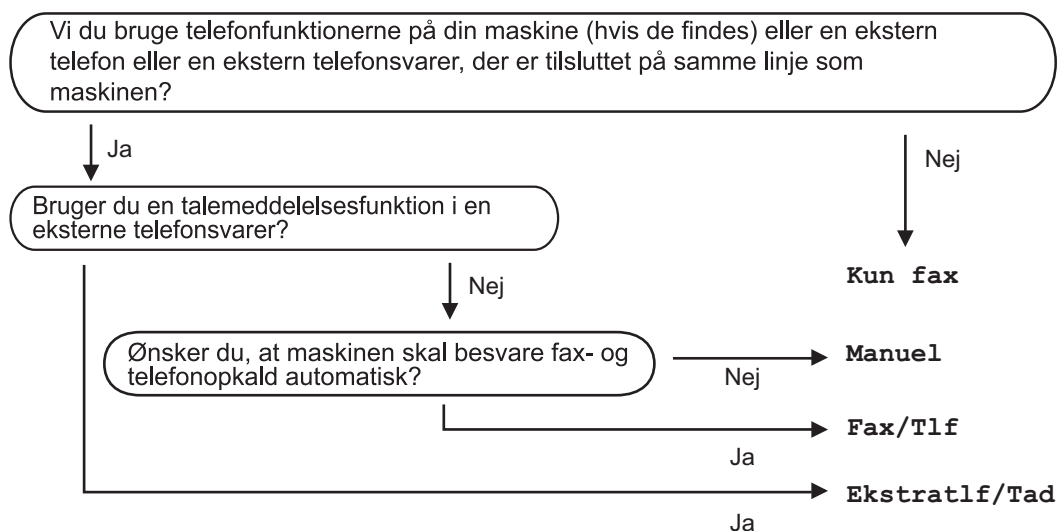

Følg instruktionerne herunder for at indstille modtagefunktionen.

- 1 Tryk på **Menu, 0, 1**.
- 2 Tryk på ▲ eller ▼ for at vælge modtagefunktionen.
Tryk på **OK**.



Bemærk!

Hvis du ikke kan ændre *Svar mode*, skal du sørge for, at funktionen *Nummerbestemt Ringning* er slået fra. (Se *Indstille Funktionen Nummerbestemt Ringning* ►► side 38)

- 3 Tryk på **Stop/Exit**.

Displayet viser den aktuelle modtagefunktion.

Brug af modtagefunktioner

Nogle modtagefunktioner svarer automatisk (Kun fax og Fax/Tlf). Du ønsker måske at ændre forsinket opkald, før du bruger disse funktioner. (Se *Forsinket opkald* >> side 33).

Kun fax

Kun fax-funktionen vil automatisk besvare alle opkald som en faxmeddelelse.

Fax/Tlf

Fax/Tlf-funktionen hjælper automatisk med at styre indgående opkald ved at genkende, om det er en faxmeddelelse eller et telefonopkald, hvorefter den behandler dem på en af følgende måder:

- Faxmeddelelser bliver modtaget automatisk.
- Samtaleopkald starter F/T-ringningen for at fortælle dig, at du skal svare på opkaldet. F/T-ringningen er en hurtig dobbeltringning, som maskinen foretager.

(Se også *F/T ringetid (kun Fax/Tlf.)* >> side 33 og *Forsinket opkald* >> side 33).

Manuelt

Funktionen Manuel deaktiverer alle automatiske svarfunktioner, medmindre du bruger Funktionen Nummerbestemt Ringning.

Hvis du vil modtage en fax vha. funktionen Manuel, skal du løfte røret på den eksterne telefon. Når du hører faxtoner (korte, gentagne bip), skal du trykke på **Start** og derefter trykke på **2** for at modtage en faxmeddelelse. Du kan også bruge funktionen Faxregistrering til at modtage faxmeddelelser ved at løfte telefonrøret på samme linje som maskinen.

(Se også *Faxregistrering* >> side 34).

Ekstern telefonsvarer

Funktionen Ekstratlf/Tad lader en ekstern telefonsvarerenhed styre dine indgående opkald. Indgående opkald bliver behandlet på en af følgende måder:

- Faxmeddelelser bliver modtaget automatisk.
- Samtalepartnere kan optage en meddelelse på den eksterne TAD.

(Se *Tilslutning til en ekstern telefonsvarer* >> side 39 for yderligere oplysninger).

Modtagefunktionsindstillinger

Forsinket opkald

Forsinket opkald angiver det antal gange, maskinen skal ringe, før den svarer, i funktionerne *Kun fax* og *Fax/Tlf.*

Hvis du har eksterne telefoner eller ekstratelefoner på den samme linje som maskinen, skal du vælge det maksimale antal ringninger. (Se *Faxregistrering* >> side 34 og *Betjening fra eksterne telefoner eller ekstratelefoner* >> side 41).

- 1 Sørg for, at maskinen er i faxfunktion .
- 2 Tryk på **Menu, 2, 1, 1.**
- 3 Tryk på ▲ eller ▼ for at vælge, hvor mange gange linjen skal ringe, før maskinen svarer.
Tryk på **OK.**
- 4 Tryk på **Stop/Exit.**

F/T ringetid (kun Fax/Tlf.)

Når nogen kalder op til din maskine, hører du og personen, der kalder op, den normale telefonringetone. Antallet af ringninger angives vha. funktionen Forsinket opkald.

Hvis opkaldet er en faxmeddelelse, vil din maskine modtage den. Hvis det imidlertid er et samtaleopkald, afgiver maskinen F/T-ringningen (en hurtig dobbeltringning) i så lang tid, du har indstillet F/T-ringetiden til. Hvis du hører F/T-ringningen, betyder det, at du har et samtaleopkald på linjen.

Fordi F/T-ringningen foretages af maskinen, vil ekstratelefoner og eksterne telefoner *ikke* ringe, men du kan stadig besvare opkaldet på alle telefoner. (Se *Brug af fjernkoder* >> side 42 for yderligere oplysninger).

- 1 Sørg for, at maskinen er i faxfunktion .
- 2 Tryk på **Menu, 2, 1, 2.**
- 3 Tryk på ▲ eller ▼ for at vælge, hvor længe maskinen skal ringe for at gøre dig opmærksom på, at du har et samtaleopkald (20, 30, 40 eller 70 sekunder).
Tryk på **OK.**
- 4 Tryk på **Stop/Exit.**

Faxregistrering

Hvis Faxregistrering er Til:

Maskinen kan modtage en fax automatisk, selv hvis du besvarer opkaldet. Når du ser **Modtager** på displayet eller hører et klik på telefonlinjen gennem det rør, du bruger, skal du blot lægge røret på. Maskinen gør resten.

Hvis Faxregistrering er Fra:

Hvis du er ved maskinen og svarer på et faxopkald først ved at løfte et eksternt telefonrør, skal du trykke på **Start** og derefter trykke på **2** for at modtage faxmeddelelsen.

Hvis du svarede på en ekstra telefon, skal du trykke på ***51**. (Se *Betjening fra eksterne telefoner eller ekstratelefoner* >> side 41).



Bemærk!

- Du skal aktivere indstillingen Fjernkoder for at bruge faxaktiveringskoden *51. (Se *Brug af fjernkoder* >> side 42).
- Hvis denne funktion er indstillet til **Til**, men din maskine ikke tilslutter et faxopkald, når du løfter telefonrøret på en ekstern telefon, skal du indtaste faxmodtagekoden ***51**.
- Hvis du sender faxmeddelelser fra en computer på den samme telefonlinje, og maskinen opfanger dem, skal du indstille Faxregistrering til **Fra**.

- 1 Sørg for, at maskinen er i faxfunktion .
- 2 Tryk på **Menu, 2, 1, 3**.
- 3 Tryk på **▲** eller **▼** for at vælge **Til** eller **Fra**.
Tryk på **OK**.
- 4 Tryk på **Stop/Exit**.

Sådan bruges PC-FAX

PC-FAX-modtagelse (kun for Windows®)

Hvis du slår PC-Fax-modtagefunktionen til, vil maskinen gemme modtagne faxmeddelelser i hukommelsen og automatisk sende dem med til din pc. Derefter kan du bruge din pc til at se og gemme disse faxmeddelelser.

Selvom du har slukket din pc fra (f.eks. om natten eller i weekenden), modtager din maskine faxmeddelelser og gemmer dem i sin hukommelse. Displayet viser antallet af lagrede modtagne faxmeddelelser, f.eks.:
PC Fax Medd:001

Når du tænder for din pc, og softwaren for PC Fax-modtagelse er aktiv, vil maskinen automatisk overføre faxmeddelelserne til din pc.

For at overføre modtagne faxmeddelelser til din pc skal du have softwaren til PC-Fax-modtagelse aktiveret på din pc.

Fra Windows® **Start**-menuen skal du vælge **Alle programmer, Brother, MFC-XXXX, PC-FAX modtagelse** og vælge **Modtag**. (XXXX er modelbetegnelse.)

Udfør derefter følgende trin på din maskine.

- 1 Tryk på **Menu, 2, 5, 1**.
- 2 Tryk på **▲** eller **▼** for at vælge PC fax modtag.
Tryk på **OK**.

- 3 Displayet viser en påmindelse om at starte PC-FAX-modtagelsesprogrammet på din computer. Hvis du har startet PC-FAX-modtagelsesprogrammet, skal du trykke på **OK**.

Hvis du ikke har startet PC-FAX-modtagelsesprogrammet, skal du se **►► Softwarebrugsanvisning: PC-FAX modtagelse**.

- 4 Tryk på **▲** eller **▼** for at vælge **<USB>** eller din pc's navn, hvis maskinen er sluttet til et netværk.
Tryk på **OK**.
- 5 Tryk på **▲** eller **▼** for at vælge **Til** eller **Fra**.

25. Anden fax
Backup udskr.
▲ Fra
▼ Til
Vælg ▲▼ eller OK

Tryk på **OK**.

- 6 Tryk på **Stop/Exit**.

! **Vigtigt**

Hvis du vælger Backup af udskrift til, vil maskinen også udskrive faxmeddelelsen på din maskine, så du har en kopi. Dette er en sikkerhedsfunktion i tilfælde af, at der opstår strømsvigt, før faxmeddelelsen overføres til din pc.

**Bemærk!**

- Før du kan indstille PC Fax-modtagelse, skal du installere MFL-Pro Suite-softwaren på din pc. Kontroller, at din pc er tilsluttet og tændt.
(>> Softwarebrugsanvisning: *PC-FAX modtagelse*)
- Hvis maskinen har en fejl og ikke er i stand til at udskrive faxmeddelelser fra hukommelsen, kan du anvende denne indstilling til at overføre dine faxmeddelelser til en pc. (Se *Overførsel af faxmeddelelser eller faxjournalrapport* >> side 103).
- PC Fax-modtagelse understøttes ikke af Mac OS.

- 4 Indtast modtagerens faxnummer ved hjælp af tastaturet på pc'en eller ved at klikke på det numeriske tastatur for **Brother PC-FAX**-brugerinterfacet. Du kan også vælge et gemt nummer fra **Adressebog**.

Klik på , når du anvender computerens tastatur eller det numeriske tastatur.

- 5 Klik på **Start**.
Dit dokument sendes til Brother-maskinen og afsendes derefter som fax til modtageren.

PC-FAX-afsendelse

Med funktionen Brother PC-FAX kan du bruge pc'en til at sende et dokument fra et program som en standardfaxmeddelelse. Du kan sende en fil, der er oprettet i et vilkårligt program på din pc, som en PC-FAX. Du kan endda vedhæfte en forside.

Se >> Softwarebrugsanvisning for oplysninger: *PC-FAX-afsendelse*

Sådan sendes en PC-FAX:

Kontakt din programleverandør, hvis du har brug for mere support.

- 1 Fra programmet kan du vælge **Filer**, og derefter **Udskriv**.
Dialogboksen Udskriv vises. (Trinnene kan variere afhængigt af dit program.)
- 2 Vælg **Brother PC-FAX v.3**.
- 3 Klik på **OK**.
Brother PC-FAX-brugergrænsefladen vises.

Telefonlinjetjenester

Indstilling af telefonlinjetypen

Hvis du tilslutter maskinen til en linje med en PBX eller ISDN for at sende og modtage faxmeddelelser, er det nødvendigt at ændre telefonlinjetypen efterfølgende ved at udføre følgende trin. Hvis du benytter en linje med en PBX, kan du indstille maskinen til altid at få adgang til en bylinje (med det områdenummer, du har indtastet) eller få adgang til en bylinje, når du trykker på **Tel/R**.

- 1 Tryk på **Menu, 0, 5**.
- 2 Tryk på **▲** eller **▼** for at vælge **PBX**, **ISDN** (eller **Normal**).
Tryk på **OK**.
- 3 Gør et af følgende:
 - Hvis du vælger **ISDN** eller **Normal**, skal du fortsætte til **7**.
 - Hvis du vælger **PBX**, skal du gå til trin **4**.
- 4 Gør et af følgende:
 - Hvis du ønsker at ændre det aktuelle præfiksnummer, skal du trykke på **1** og fortsætte til trin **5**.
 - Hvis du ønsker ikke at ændre det aktuelle præfiksnummer, skal du trykke på **2** og fortsætte til trin **7**.
- 5 Indtast præfiksnummeret (op til 5 cifre) på opkaldstastaturet.
Tryk på **OK**.



Bemærk!

- Du kan bruge tallene 0 til 9, #, * og !.
(Tryk på **Tel/R** for at få vist "!").
- Hvis du vælger **Til**, får du adgang til en bylinje, når du trykker på **Tel/R** (skærmen viser "!").
- Hvis du vælger **Altid**, kan du få adgang til en bylinje uden at trykke på **Tel/R**.

- 6 Tryk på **▲** eller **▼** for at vælge **Til** eller **Altid**.
Tryk på **OK**.

- 7 Tryk på **Stop/Exit**.

PBX og OVERFØRSEL

Maskinen er oprindeligt indstillet til **Normal**, hvilket gør den i stand til at oprette forbindelse til en almindelig PSTN-linje (Public Switched Telephone Network). Mange firmaer anvender imidlertid et centralt telefonsystem eller PBX (Private Automatic Branch Exchange). Maskinen kan tilsluttes de fleste typer PBX. Maskinens genopkaldsfunktion understøtter TBR (Timed Break Recall). TBR fungerer sammen med de fleste PBX-systemer, hvilket giver adgang til en linje ud af huset eller til at overføre opkald til et andet lokalnummer. Funktionen virker, når du trykker på **Tel/R**.

Indstille Funktionen Nummerbestemt Ringning

Denne funktion er en engangsprocedure, hvor du indstiller Nummerbestemt ringning samt Ringemønster 1 eller

Ringemønster 2 på din maskine.

Maskinen vil besvare det specielle nummerbestemte ringesignal og påbegynde faxmodtagelse.

Du skal kun slå Nummerbestemt Ringning til, hvis du abonnerer på Nummerbestemt Ringning hos et teleselskab (Nummerbestemt Ringning findes kun på det analoge telefonnet, det kan ikke benyttes i forbindelse med ISDN).

Når Nummerbestemt Ringning er slået Fra, vises Set som modtagetilstand i displayet.

- 1 Tryk på **Menu, 2, 0, 2**. Skærmen viser:

```

20.Diverse
  2.Nummerbestemt
▲      Fra
▼      Set
-----
Vælg ▲▼ eller OK

```

- 2 Tryk på ▲ eller ▼ for at vælge Set.
- 3 Tryk på **OK**.
- 4 Tryk på **OK** når skærmen viser det, du ønsker.
F.eks.: Ringemønster:1
- 5 Tryk på **Stop/Exit** for at gå ud.Selvom der er to tilladte nummerbestemte ringningsmønstre, vil Ringemønster:1 som regel blive valgt.

Slå nummerbestemt ringning fra

- 1 Tryk på **Menu, 2, 0, 2**. Skærmen viser:

```

20.Diverse
  2.Nummerbestemt
▲      Til
▼      Fra
-----
Vælg ▲▼ eller OK

```

- 2 Tryk på ▲ eller ▼ for at vælge Fra. Tryk på **OK**.

- 3 Tryk på **Stop/Exit**.



Bemærk!

Hvis du slår Nummerbestemt ringning fra, vil maskine forblive i Manuel modtagetilstand. Du er nødt til at indstille modtagetilstanden igen. (Se *Valg af modtagfunktion* ►► side 31.)

Tilslutning til en ekstern telefonsvarer

Du kan tilslutte en ekstern TAD (Telephone Answering Device) til samme linje som din maskine. Når TAD'en besvarer et opkald, vil maskinen "lytte" efter CNG-toner (faxopkald) fra en afsendende faxmaskine. Hvis den hører dem, overtager maskinen opkaldet og modtager faxmeddelelsen. Hvis den ikke hører dem, lader den TAD'en tage imod en talebesked, og displayet viser *Telefon*.

Den eksterne TAD skal svare inden for fire ringninger (vi anbefaler, at du indstiller den til to ringninger). Det skyldes, at maskinen ikke kan høre CNG-tonerne, før den eksterne TAD har besvaret opkaldet.

Afsendermaskinen vil sende CNG-toner otte til ti sekunder længere. Vi anbefaler ikke brug af den takstbesparende funktion på den eksterne TAD, hvis det er nødvendigt med mere end fire ringninger til at aktivere den.



Bemærk!

Hvis du har problemer med at modtage faxmeddelelser, skal du reducere indstillingen på den eksterne TAD.

Tilslutninger

Den eksterne TAD skal tilsluttes som vist i illustrationen herunder.

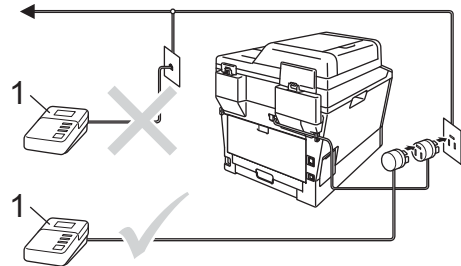

1 TAD

- 1 Indstil din eksterne TAD til en eller to ringninger. (Maskinens indstilling til Forsinket opkald er ikke relevant).
- 2 Optag den udgående besked i din eksterne TAD.
- 3 Indstil TAD'en til at besvare opkald.
- 4 Indstil modtagefunktionen på maskinen til *Ekstratlf/Tad*. (Se *Valg af modtagefunktion* >> side 31).

Indspilning af en udgående meddelelse (OGM)

- 1 Optag 5 sekunders stilhed i begyndelsen af din besked. Det giver maskinen tid til at lytte efter faxtoner.
- 2 Begræns din indtaling til 20 sekunder.
- 3 Afslut din 20-sekunders besked med at give din fjernaktiveringskode til personer, der sender manuelle faxmeddelelser. Eksempel: "Læg en besked efter tonen, eller tryk på *51 og **Start** for at sende en fax."



Bemærk!

- Du skal aktivere indstillingen Fjernkoder til **Til** for at bruge faxaktiveringskoden *51. (Se *Brug af fjernkoder* >> side 42).
 - Vi anbefaler, at du begynder din udgående meddelelse med 5 sekunders tavshed, da maskinen muligvis ikke kan høre faxtoner samtidig med en stemme. Du kan forsøge at udelade denne pause, men hvis maskinen har besvær med at modtage, skal du genindspille din udgående meddelelse med denne pause.
-

Multi-linjetilslutninger (PBX)

Vi foreslår, at du beder det firma, der installerede din PBX, om at tilslutte din maskine. Hvis du har et multi-linjesystem, anbefaler vi, at du beder installatøren om at tilslutte enheden til den sidste linje på systemet. Dermed undgår du, at maskinen aktiveres, hver gang systemet modtager telefonopkald. Hvis alle indgående opkald besvares af en telefontilstilling, anbefales det, at du indstiller modtagefunktionen til **Manuel**.

Vi kan ikke garantere, at din maskine vil fungere korrekt under alle omstændigheder, når den er tilsluttet et omstillingsbord (PBX). Problemer med afsendelse eller modtagelse skal først rapporteres til det firma, der står for din PBX.

Eksterne telefoner og ekstratelefoner



Bemærk!

Du skal aktivere indstillingen Fjernkoder for at bruge fjernaktiveringskoden *51 og Fjerndeaktiveringskoden #51. (Se *Brug af fjernkoder* >> side 42).

Tilslutning af en ekstern telefon eller en ekstra telefon

Du kan tilslutte en separat telefon direkte til maskinen som vist i nedenstående diagram.

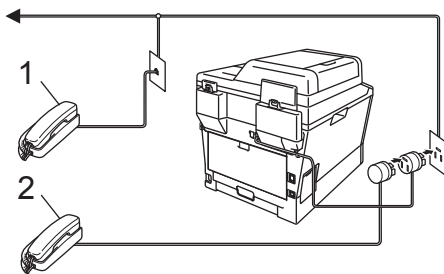

1 Ekstratelefon

2 Ekstern telefon

Når du bruger en ekstern telefon, viser displayet *Telefon*.

Betjening fra eksterne telefoner eller ekstratelefoner

Hvis du besvarer et faxopkald fra en ekstratelefon eller en ekstern telefon, der er tilsluttet maskinen korrekt via T-forbindelsen, kan du få maskinen til at modtage opkaldet vha. fjernaktiveringskoden. Når du trykker på Fjernaktiveringskoden *51, begynder maskinen at modtage faxmeddelelsen.

Hvis du besvarer et opkald, og der ikke er nogen på linjen:

Du kan antage, at du modtager en manuel faxmeddelelse.

Tast *51, og vent på hyletonen, eller vent, indtil maskinens display viser *Modtager*, og læg derefter røret på.



Bemærk!

Du kan også bruge faxregistreringsfunktionen med henblik på at få maskinen til automatisk at modtage opkaldet. (Se *Faxregistrering* >> side 34).

Kun til Fax/Tlf.

Når maskinen er i Fax/Tlf., bruger den F/T ringetid (hurtig dobbeltringning) til at advare dig om, at du skal løfte røret for et samtaleopkald.

Løft røret på den eksterne telefon, og tryk derefter på **Tel/R** for at besvare opkaldet.

Hvis du står ved en ekstratelefon, skal du løfte telefonrøret inden for F/T-ringetiden og derefter trykke på **#51** mellem hurtigringningerne. Hvis der ikke er nogen på linjen, eller hvis nogen vil sende en faxmeddelelse, skal du sende opkaldet tilbage til maskinen ved at trykke på *51.

Brug af et ikke-Brother trådløst eksternt håndsæt

Hvis din trådløse telefon, der ikke er fra Brother, er forbundet til telefonledningen (se side 41), og du normalt tager det trådløse telefonrør med et andet sted hen, er det nemmere at besvare opkald under Forsinket opkald.

Hvis du lader maskinen besvare opkaldet først, skal du gå hen til maskinen, så du kan trykke på **Tel/R** for at overføre opkaldet til den trådløse telefon.

Brug af fjernkoder

Fjernkode

Hvis du besvarer et faxopkald fra en ekstern telefon eller en ekstratelefon, kan du bede din maskine om at modtage det ved at indtaste fjernaktiveringskoden***51**. Vent på hyletonerne, og læg derefter telefonrøret på igen. (Se *Faxregistrering* >> side 34). Den part, der ringer op, er nødt til at trykke på start for at sende faxmeddelelsen.

Hvis du besvarer et faxopkald med den eksterne telefon, kan du få maskinen til at modtage faxmeddelelsen ved at trykke på **Start**.

Fjerndeaktiveringskode

Hvis du modtager et samtaleopkald, og maskinen er i F/T-funktion, vil den starte med at afgive F/T-ringning (hurtig dobbeltringning) efter det indledende forsinkede opkald. Hvis du besvarer opkaldet på en ekstratelefon, kan du slå F/T-ringningen fra ved at trykke på **#51** (sørg for at du trykker på den *imellem* ringningerne).

Hvis maskinen tager imod et stemmeopkald og hurtige dobbeltringninger, for at du kan tage opkaldet, kan du besvare opkaldet på den eksterne telefon ved at trykke på **Tel/R**.

Aktivering af fjernkoderne

Du skal aktivere indstillingen Fjernkoder til **Til** for at bruge faxmodtagekoden og telefonsvarekoden.

- 1 Sørg for, at maskinen er i faxfunktion .
- 2 Tryk på **Menu 2, 1, 4**.
- 3 Tryk på ▲ eller ▼ for at vælge **Til**. Tryk på **OK**.
- 4 Hvis du ikke vil ændre fjernaktiveringskoden, skal du trykke på **OK**.
- 5 Hvis du ikke vil ændre fjerndeaktiveringskoden, skal du trykke på **OK**.
- 6 Tryk på **Stop/Exit**.

Ændring af fjernkoderne

Den foruddefinerede fjernaktiveringskode er *51. Den foruddefinerede fjerndeaktiveringskode er #51. Hvis du altid bliver afbrudt, når du vil have adgang til din eksterne TAD, kan du forsøge at ændre de trecifrede fjernkoder, f.eks. ### og 555.

- 1 Sørg for, at maskinen er i faxfunktion .
- 2 Tryk på **Menu, 2, 1, 4**.
- 3 Tryk på ▲ eller ▼ for at vælge Til eller Fra.
Tryk på **OK**.
- 4 Hvis du vælger Til i trin 3, skal du indtaste den nye fjernaktiveringskode.
Tryk på **OK**.
- 5 Indtast den nye Fjernkode.
Tryk på **OK**.
- 6 Tryk på **Stop/Exit**.

8

Opkald til og lagring af numre

Sådan opkald

Du kan kalde op på en af følgende måder.

Manuelt kalder du op

Brug opkaldstastaturet til at indtaste telefon- eller faxnummeret.



Enkeltryk -opkald

Tryk på den enkeltryk-tast, hvori det nummer, du vil ringe til, er gemt. (Se *Lagring af enkeltryk-opkaldsnumre* >> side 49).

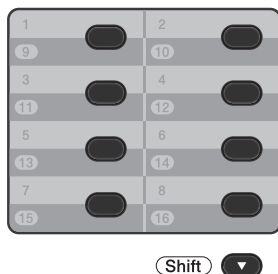

Hvis du vil ringe op til enkeltryk-nummer 9 til 16, skal du holde **Shift** nede, og derefter trykke på enkeltryk-tasten.

Hurtigopkald

Tryk på  (**Adressebog**) to gange og indtaste det trecifrede hurtigopkaldsnummer. (Se *Lagring af hurtigopkaldsnumre* >> side 51).



Trecifret nummer





Bemærk!

Hvis displayet viser *Registrer nu?*, når du indtaster et enkeltryk- eller hurtigopkaldsnummer, betyder det, at nummeret ikke er lagret der.

Søg

Du kan søge alfabetisk efter navne, der er gemt i enkelttryk- og hurtigopkaldshukommelsen. (Se *Lagring af enkelttryk-opkaldsnumre* >> side 49 og *Lagring af hurtigopkaldsnumre* >> side 51).

- 1 Sørg for, at maskinen er i faxfunktion .
- 2 Tryk på  (**Adressebog**).
- 3 Indtast navnets første bogstaver på opkaldstastaturet. (Brug skemaet under *Indtastning af tekst* >> side 162 som hjælp til at indtaste bogstaverne). Tryk på **OK**.
- 4 Tryk på ▲ eller ▼ for at bladre, til du finder det navn, du leder efter. Tryk på **OK**.
- 5 Tryk på **Start**.



Bemærk!

- Hvis du ikke indtaster et bogstav og trykker på **OK** i trin 3, vises alle registrerede navne. Tryk på ▲ eller ▼ for at bladre, til du finder det navn, du leder efter.

Hvis du bruger LDAP, skal du indtaste bogstaverne i søgningen i trin 3. (LDAP-funktionen kan hentes.)

- Hvis displayet viser *Ikke kontrakt*, når du taster de første bogstaver i navnet, betyder det, at der ikke er nogen navne gemt, der begynder med det bogstav.

LDAP-søgning

Hvis maskinen er tilsluttet din LDAP-server, kan du søge efter oplysninger, f.eks. faxnumre og e-mail-adresser fra serveren. (Se hvordan LDAP konfigureres i >> *Netværksbrugsanvisningen*) (LDAP-funktionen kan hentes.)

Faxgenopkald

Hvis du sender en faxmeddelelse automatisk, og linjen er optaget, kalder maskinen automatisk op igen tre gange med fem minutters interval.

Redial/Pause virker kun, hvis du har kaldt op fra kontrolpanelet.

Lagring af numre

Du kan indstille maskinen til at foretage følgende typer opkald: Enkeltryk, hurtigopkald og grupper til rundsendelse af faxmeddelelser. Du kan også angive standardopløsningen for hvert enkeltryk- og hurtigopkaldsnummer. Når du bruger et hurtigopkaldsnummer, viser displayet navnet, hvis du har gemt det, eller nummeret. Du kan også gemme en afsendelsesprofil sammen med faxnummeret.

Hvis der sker en strømafbrydelse, går hurtigopkaldsnumrene i hukommelsen ikke tabt.

En afsendelsesprofil er opløsning samt andre scanningsindstillinger, du vælger ved lagring af et nummer. Du kan f.eks. vælge Standard, Fin, Superfin eller Foto til Fax/Tel-indstillingen og Standard, Fin eller Foto til IFAX-funktionen. Eller du kan vælge Farve 100 dpi, Farve 200 dpi, Farve 300 dpi, Farve 600 dpi, Farve auto, Grå 100 dpi, Grå 200 dpi, Grå 300 dpi, Grå auto, S&H 300 dpi, S&H 200 dpi eller S&H 200x100 dpi, hvis du valgte en af e-mail-indstilling. (IFAX- og E-mail-indstillinger kan hentes.)

Lagringsfunktioner til enkeltryk- og hurtigopkald

Følgende diagram viser de tilgængelige indstillinger til lagring af enkeltryk- og hurtigopkaldsnumre. Når du lagrer numre, giver displayet dig besked om at vælge mellem de viste indstillinger i de følgende trin.

Trin 1 Brug af enkeltryk eller hurtigopkald	Trin 2 Vælg registreringstype ¹	Trin 3 Indtast nummer eller e-mail-adresse	Trin 4 Indtast navn	Trin 5 Vælg opløsning	Trin 6 Vælg filtype
Enkeltryk- og hurtigopkald	F/T	Faxnummer eller telefonnummer	(Navn)	Std, Fin, S. Fin, Foto	-
	IFAX	E-mail-adresse		Std, Fin, Foto	-
	Email farve PDF			100dpi, 200dpi, 300dpi, 600dpi, Auto	PDF, PDF/A, SPDF, SiPDF
	Email farve JPG			100dpi, 200dpi, 300dpi, 600dpi, Auto	-
	Email farve XPS			100dpi, 200dpi, 300dpi, 600dpi, Auto	-
	Email grå PDF			100dpi, 200dpi, 300dpi, Auto	PDF, PDF/A, SPDF, SiPDF
	Email grå JPG			100dpi, 200dpi, 300dpi, Auto	-
	Email grå XPS			100dpi, 200dpi, 300dpi, Auto	-
	Email S/H PDF			300dpi, 200dpi, 200x100dpi	PDF, PDF/A, SPDF, SiPDF
	Email S/H TIFF			300dpi, 200dpi, 200x100dpi	-

¹ Registreringstypenfunktionen er tilgængelig, hvis du har installeret IFAX- og e-mail-indstillingerne på din maskine. Du kan tilføje IFAX- og e-mail-indstillingerne ved at downloade dem fra Brother Solutions Center på: <http://solutions.brother.com/>.



Bemærk!

- PDF/A er et PDF-filformat, der er beregnet for langtidsarkivering. Formatet indeholder alle de nødvendige oplysninger til at reproducere dokumentet efter længere tids lagring.
 - SPDF (Secure PDF) er et PDF-filformat, der er adgangsbeskyttet.
 - SiPDF (Signed PDF) er et PDF-filformat, der er med til at forhindre datamanipulation og efterligning af en forfatter ved at inkludere et digitalt certifikat i dokumentet. Hvis du vælger SiPDF, skal du installere et certifikat på din maskine vha. Web Based Management. Vælg **Signed PDF** (Signeret PDF) i **Administrator** i Web Based Management. (Sådan installeres certifikatet >> *Netværksbrugsanvisning*)
-

Lagring af en pause

Tryk på **Redial/Pause** for at indsætte en pause på 3,5-sekunder mellem numrene. Du kan trykke på **Redial/Pause** så mange gange, det er nødvendigt, for at forlænge pausen.

Lagring af enkelttryk-opkaldsnumre

Maskinen har 8 enkelttryk-taster, hvor du kan gemme 16 fax- eller telefonnumre til automatisk opkald. Hvis du vil have adgang til numrene 9 til 16, skal du holde **Shift** nede, og derefter trykke på enkelttryk-tasten.

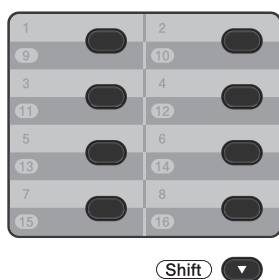

Du kan tilføje IFAX- og e-mail-indstillinger ved at hente dem. Se *Hvis du har hentet IFAX- og e-mail-indstillingerne* >> side 49, når du lagrer enkelttryk-opkaldsnumre, og maskinen har installeret IFAX- og e-mail-indstillingerne.

- 1 Tryk på den enkelttryk-tast, hvor du vil gemme nummeret.
Hvis et nummer ikke er lagret der, viser displayet *Registrer nu?*.
Tryk på **1** for at vælge *Ja*.
- 2 Indtast telefon- eller faxnummeret (op til 20 tegn).
Tryk på **OK**.

- 3 Gør et af følgende:
 - Indtast navnet vha. opkaldstastaturet (op til 15 tegn). Hjælp til indtastning af bogstaver: Se *Indtastning af tekst* >> side 162.
Tryk på **OK**.
 - Tryk på **OK** for at lagre nummeret uden et navn.
- 4 Hvis du vil gemme en faxopløsning sammen med nummeret, skal du gøre et af følgende:
 - Hvis du vil lagre faxopløsningen, skal du trykke på **▲** eller **▼** for at vælge *Std*, *Fin*, *S. Fin* eller *Foto*.
Tryk på **OK**.
 - Tryk på **OK**, hvis du ikke vil ændre standardopløsningen.

Hvis du har hentet IFAX- og e-mail-indstillingerne

Hvis du har installeret IFAX- og e-mail-indstillingerne på maskinen, skal du bruge denne procedure til at lagre enkelttryk-opkaldsnumrene.

- 1 Tryk på enkelttryk-tasten, hvor nummeret eller e-mail-adressen skal lagres.
Hvis et nummer eller en e-mail-adresse ikke er gemt der, viser displayet *Registrer nu?*
Tryk på **1** for at vælge *Ja*.
- 2 Tryk på **▲** eller **▼** for at vælge en af følgende:
 - F/T
 - IFAX
 - Email farve PDF
 - Email farve JPG
 - Email farve XPS
 - Email grå PDF
 - Email grå JPG
 - Email grå XPS
 - Email S/H PDF
 - Email S/H TIFF
 Tryk på **OK**.

- 3 Indtast fax-/telefonnummeret (op til 20 tegn hver) eller e-mail-adressen (op til 60 tegn hver). Hjælp til indtastning af tegn: Se *Indtastning af tekst* >> side 162.
Tryk på **OK**.



Bemærk!

- Hvis du valgte e-mail-registreringstypen i trin 2 og gemte e-mail-adressen i trin 3, kan du kun bruge e-mail-adressen, når du er i scannefunktion.
- Hvis du valgte IFAX-registreringstypen i trin 2 og gemte e-mail-adressen i trin 3, kan du kun bruge e-mail-adressen, når du er i faxfunktion.

- 4 Gør et af følgende:

- Indtast navnet vha. opkaldstastaturet (op til 15 tegn).
Tryk på **OK**.
- Tryk på **OK** for at lagre nummeret eller e-mail-adressen uden et navn.

- 5 Gør et af følgende:

- Hvis du vil gemme en fax-/scanneopløsning sammen med nummeret, skal du gå til det relevante trin, som vist i følgende tabel.
- Tryk på **OK**, hvis du ikke vil ændre standardindstillingen.

Funktion valgt i trin 2	Gå til trin
F/T	6
IFAX	7
Email farve PDF	8
Email farve JPG	
Email farve XPS	
Email grå PDF	9
Email grå JPG	
Email grå XPS	
Email S/H PDF	10
Email S/H TIFF	



Bemærk!

- Hvis du udfører en rundsending og har gemt en scanningsprofil sammen med nummeret eller e-mail-adressen, vil scanningsprofilen for det første valgte enkelttryk-, hurtigopkalds- eller gruppeopkaldsnummer blive anvendt ved rundsendingen.
- Du kan også gemme nummeret eller e-mail-adressen ved at trykke på **Menu, 2, 3, 1**.
- Oplysninger om filformatet: Se >> Softwarebrugsanvisning: *Bruge scannetasten*.

- 6 Tryk på ▲ eller ▼ for at vælge opløsningen mellem Std, Fin, S.Fin eller Foto.
Tryk på **OK**.

- 7 Tryk på ▲ eller ▼ for at vælge opløsningen mellem Std, Fin eller Foto.
Tryk på **OK**.

- 8 Tryk på ▲ eller ▼ for at vælge opløsningen mellem 100dpi, 200dpi, 300dpi, 600dpi eller Auto. Tryk på **OK**.

- Når du vælger Email farve PDF, skal du gå til trin 11.

- 9 Tryk på ▲ eller ▼ for at vælge opløsningen mellem 100dpi, 200dpi, 300dpi eller Auto.
Tryk på **OK**.
- Når du vælger Email grå PDF, skal du gå til trin 11.
- 10 Tryk på ▲ eller ▼ for at vælge opløsningen mellem 300dpi, 200dpi eller 200x100dpi.
Tryk på **OK**.
- Når du vælger Email S/H PDF, skal du gå til trin 11.
- 11 Tryk på ▲ eller ▼ for at vælge PDF-typen mellem PDF, PDF/A, SPDF (Secure PDF) eller SiPDF (Signed PDF), der skal bruges til at sende til din pc.
Tryk på **OK**.



Bemærk!

Hvis du vælger SPDF (Secure PDF), vil maskinen bede dig om at indtaste en firecifret adgangskode vha. tallene 0-9, før den begynder at scanne.

Lagring af hurtigopkaldsnumre

Du kan gemme de numre, du bruger mest, som hurtigopkaldsnumre, så du kun behøver at trykke på nogle få taster

((Adressebog) to gange, det trecifrede nummer og **Start**). Maskinen kan gemme 300 hurtigopkaldsnumre (001-300).

Du kan tilføje IFAX- og e-mail-indstillinger ved at hente dem. Se *Hvis du har hentet IFAX- og e-mail-indstillingerne* >> side 52, når du lagrer hurtigopkaldsnumre, og maskinen har installeret IFAX- og e-mail-indstillingerne.

- 1 Tryk på (Adressebog) to gange, og indtast et trecifret hurtigopkaldsnummer (001-300).
Hvis et nummer ikke er lagret der, viser displayet Registrer nu?.
Tryk på **1** for at vælge Ja.
- 2 Indtast telefon- eller faxnummeret (op til 20 tegn).
Tryk på **OK**.
- 3 Gør et af følgende:
 - Indtast navnet vha. opkaldstastaturet (op til 15 tegn). Hjælp til indtastning af tegn: Se *Indtastning af tekst* >> side 162.
Tryk på **OK**.
 - Tryk på **OK** for at lagre nummeret uden et navn.
- 4 Hvis du vil gemme en faxopløsning sammen med nummeret, skal du gøre et af følgende:
 - Hvis du vil lagre faxopløsningen, skal du trykke på ▲ eller ▼ for at vælge Std, Fin, S. Fin eller Foto.
Tryk på **OK**.
 - Tryk på **OK**, hvis du ikke vil ændre standardopløsningen.

Hvis du har hentet IFAX- og e-mail-indstillingerne

Hvis du har installeret IFAX- og e-mail-indstillingerne på din maskine, skal du anvende denne fremgangsmåde til at gemme hurtigopkaldsnumrene.

- Tryk på  (**Adressebog**) to gange, og indtast et trecifret hurtigopkaldsnummer (001-300).
Hvis et nummer eller en e-mail-adresse ikke er gemt der, viser displayet Registrer nu?
Tryk på **1** for at vælge Ja.

- Tryk på **▲** eller **▼** for at vælge en af følgende:

F/T
IFAX
Email farve PDF
Email farve JPG
Email farve XPS
Email grå PDF
Email grå JPG
Email grå XPS
Email S/H PDF
Email S/H TIFF
Tryk på **OK**.

- Indtast fax-/telefonnummeret (op til 20 tegn hver) eller e-mail-adressen (op til 60 tegn hver). Hjælp til indtastning af tegn: Se *Indtastning af tekst* >> side 162.
Tryk på **OK**.

Bemærk!

- Hvis du valgte e-mail-registreringstypen i trin ② og gemte e-mail-adressen i trin ③, kan du kun bruge e-mail-adressen, når du er i scannefunktion.
- Hvis du valgte IFAX-registreringstypen i trin ② og gemte e-mail-adressen i trin ③, kan du kun bruge e-mail-adressen, når du er i faxfunktion.

- Gør et af følgende:
 - Indtast navnet vha. opkaldstastaturet (op til 15 tegn).
Tryk på **OK**.
 - Tryk på **OK** for at lagre nummeret eller e-mail-adressen uden et navn.
- Gør et af følgende:
 - Hvis du vil gemme en fax-/scanneopløsning sammen med nummeret, skal du gå til det relevante trin, som vist i følgende tabel:
 - Tryk på **OK**, hvis du ikke vil ændre standardindstillingen.

Funktion valgt i trin ②	Gå til trin
F/T	⑥
IFAX	⑦
Email farve PDF	⑧
Email farve JPG	
Email farve XPS	
Email grå PDF	⑨
Email grå JPG	
Email grå XPS	
Email S/H PDF	⑩
Email S/H TIFF	

Bemærk!

- Når du rundersender, og har gemt scanningsprofiler, vil profilen for enkeltryk-, hurtigopkalds- eller gruppenummeret, du vælger, *først* blive anvendt til rundersendelsen.
- Oplysninger om filformatet: Se >> Softwarebrugsanvisning: *Bruge scannetasten*.
- Du kan også gemme nummeret ved at trykke på **Menu, 2, 3, 2**.

- 6 Tryk på ▲ eller ▼ for at vælge opløsningen mellem Std, Fin, S.Fin eller Foto.
Tryk på **OK**.
- 7 Tryk på ▲ eller ▼ for at vælge opløsningen mellem Std, Fin eller Foto.
Tryk på **OK**.
- 8 Tryk på ▲ eller ▼ for at vælge opløsningen mellem 100dpi, 200dpi, 300dpi, 600dpi eller Auto. Tryk på **OK**.
 - Når du vælger Email farve PDF, skal du gå til trin ⑩.
- 9 Tryk på ▲ eller ▼ for at vælge opløsningen mellem 100dpi, 200dpi, 300dpi eller Auto.
Tryk på **OK**.
 - Når du vælger Email grå PDF, skal du gå til trin ⑩.
- 10 Tryk på ▲ eller ▼ for at vælge opløsningen mellem 300dpi, 200dpi eller 200x100dpi.
Tryk på **OK**.
 - Når du vælger Email S/H PDF, skal du gå til trin ⑩.
- 11 Tryk på ▲ eller ▼ for at vælge PDF-typen mellem PDF, PDF/A, SPDF (Secure PDF) eller SiPDF (Signed PDF), der skal bruges til at sende til din pc.
Tryk på **OK**.

**Bemærk!**

Hvis du vælger SPDF (Secure PDF), vil maskinen bede dig om at indtaste en firecifret adgangskode vha. tallene 0-9, før den begynder at scanne.

Ændring eller sletning af enkelttryk- og hurtigopkaldsnumre

Du kan ændre eller slette et enkelttryk- eller hurtigopkaldsnummer, der allerede er lagret. Displayet viser navnet og nummeret, og hvis nummeret har et planlagt job, såsom en forsinket fax eller et videresendelsesnummer, viser det en meddelelse.

1 Gør et af følgende:

- Hvis du vil ændre eller slette et lagret enkelttryk-nummer, skal du trykke på **Menu, 2, 3, 1**.

23. Adressebog
1. Enkelttast opk
Enkelttast:
Vælg Enkelttast

Tryk på det enkelttryk-nummer, du ønsker at ændre eller slette.

- Hvis du vil ændre eller slette et gemt hurtigopkaldsnummer, skal du trykke på **Menu, 2, 3, 2**.

23. Adressebog
2. Totast opkald
Totastopkald#_
Enter & OK Tast

Indtast det hurtigopkaldsnummer, du ønsker at ændre eller slette, og tryk derefter på **OK**.

**Bemærk!**

Hvis et enkelttryk- eller hurtigopkaldsnummer i gruppen, du forsøger at ændre, er angivet for et planlagt job eller et faxvideresendelsesnummer, spørger displayet, om du vil ændre navnet eller nummeret.

2 Gør et af følgende:

- Tryk på **1** for at vælge *Ændr* til at redigere nummeret, navnet eller e-mail-adressen.

Fortsæt til trin 3.

- Tryk på **2** for at vælge *Slet* for at slette alle oplysninger om et enkelttryk- eller hurtigopkaldsnummer.

Når *Slet disse data?* vises, skal du trykke på **1** for at vælge *Ja* for at bekræfte.

Fortsæt til trin 4.

```

23. Adressebog
#005:MIKE
▲ 1. Ændr
▼ 2. Slet
Vælg ▲▼ eller OK
    
```

3 Rediger nummeret, navnet og opløsningen ved at følge anvisningen i bemærkningen. Tryk på **OK**, når du er færdig med at redigere.
(Se *Lagring af enkelttryk-opkaldsnumre* >> side 49, trin 2 - 4 for flere oplysninger.)

<Hvis du har hentet IFAX- og e-mail-indstillingerne>

Rediger registreringstypen, nummeret eller e-mail-adressen, navnet og opløsningen ved at følge anvisningen i bemærkningen. Tryk på **OK**, når du er færdig med at redigere.

(Se *Lagring af enkelttryk-opkaldsnumre* >> side 49, trin 2 - 11 for flere oplysninger.)



Bemærk!

Når du redigerer det lagrede navn eller nummer, skal du trykke på ◀ eller ▶ for at anbringe markøren under det tegn, du vil ændre, og trykke på **Clear**. Indtast derefter det rigtige tegn.

Displayet viser den nye indstilling.

4 Tryk på **Stop/Exit**.

Sådan kopierer du

De følgende trin viser basiskopieringen.
(>> Udvidet brugsanvisning)

- 1 Når du ønsker at tage en kopi, skal du trykke på  (**COPY**) for at få den til at lyse blåt.

- Sørg for, at du er i Kopifunktion.

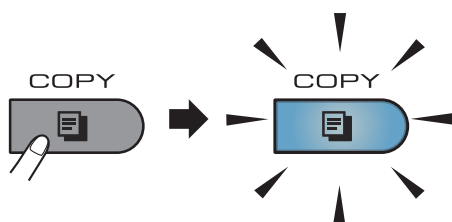

- Displayet viser:

```
Kontrast:-□□■□□+
Kvalitet:Auto
Fst/fmd :100%
Bakke   :MP>T1
Tryk ▲▼ e1 Start 01-1
```

1 Antal kopier

Brug tastgruppen til at indtaste det antal kopier, du ønsker.



Bemærk!

Standardindstillingen er faxfunktion. Du kan ændre det antal gange, maskinen forbliver i kopifunktionen efter den sidste kopiering. (>> Udvidet brugsanvisning: *Mode timer*)

- 2 Gør et af følgende for at ilægge dit dokument:

- Anbring dokumentet i ADF'en med *forsiden opad*. (Se *Brug af ADF (automatisk dokumentfremfører)* >> side 25).
- Læg dokumentet med *forsiden nedad* på scannerglaspladen. (Se *Brug af scannerglaspladen* >> side 26).

- 3 Tryk på **Start**.

Stop kopiering

Hvis du vil stoppe kopieringen, skal du trykke på **Stop/Exit**.

Kopiindstillinger

Tryk på **COPY**, og tryk derefter på ▲ eller ▼ for at rulle gennem kopiindstillingerne. Når den ønskede indstilling er fremhævet, skal du trykke gentagne gange på ►, indtil du ser den ønskede indstilling, og derefter trykke på **OK**.

(Grundlæggende brugsanvisning)

Se side 17 - 18 for oplysninger om ændring af følgende indstillinger:

- Papirtype
- Papirstørrelse
- Skuffevalg (*Bakkevalg i kopifunktionen*)

(Udvidet brugsanvisning)

Oplysninger om ændring af følgende indstillinger ►► Udvidet brugsanvisning: *Kopiindstillinger*

- Fst/fmd (Forstør/Formindsk)
- Stak/Sortér
- Kvalitet
- Lysstyrke
- Kontrast
- Sidelayout
- Bakkevalg (Bakkevalg)
- Duplex modtag.

10

Udskrivning af data fra et USB flash-hukommelsesdrev eller et digitalt kamera, der understøtter Mass Storage

Med funktionen Direkte udskrivning behøver du ikke en computer for at udskrive data. Du kan udskrive ved blot at sætte dit USB Flash-hukommelsesdrev i maskinens direkte USB-interface. Du kan også tilslutte og udskrive direkte fra en kameraindstilling til USB Mass Storage-tilstand.

Du kan bruge et USB flash-hukommelsesdrev, som har følgende specifikationer:

USB-klasse	USB Mass Storage Class
USB Mass Storage Class	SCSI eller SFF-8070i
Transfer Protocol	Kun Bulk-overførsel
Format ¹	FAT12/FAT16/FAT32
Sektionsstørrelse	Maks. 4.096 byte
Kryptering	USB flash-hukommelsesdrevet er i sig selv ikke sikret.

¹ NTFS-format understøttes ikke.



Bemærk!

- Nogle USB Flash-hukommelsesdrev fungerer muligvis ikke sammen med maskinen.
- Hvis dit kamera er i PictBridge-tilstand, kan du ikke udskrive data. Se dokumentationen, der fulgte med dit kamera for at skifte fra PictBridge-tilstand til Mass Storage-tilstand.

Oprettelse af en PRN-fil til direkte udskrivning



Bemærk!

Skærbillederne i dette afsnit kan variere afhængigt af program og operativsystem.

- 1 Fra menulinjen i programmet skal du klikke på **Fil** og derefter på **Udskriv**.
- 2 Vælg **Brother MFC-XXXX Printer** (1), og kontroller **Skriv til fil** feltet (2). Klik på **Udskriv**.

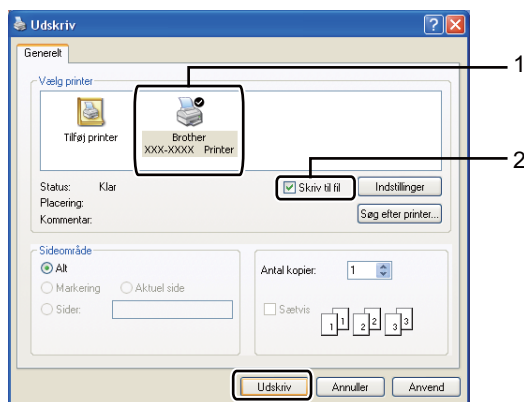

- 3 Vælg den mappe, hvor du vil gemme filen, og indtast filnavnet, hvis du bliver bedt om det. Hvis du kun bliver bedt om at angive et filnavn, kan du også angive den mappe, du vil gemme filen i, ved at indtaste biblioteksnavnet. Eksempel:
C:\Temp\Filnavn.prn
Hvis du har sluttet et USB Flash-hukommelsesdrev eller et digitalkamera til computeren, kan du gemme filen direkte på USB Flash-hukommelsesdrevet.

Udskrivning af data fra et USB flash-hukommelsesdrev eller et digitalt kamera, der understøtter Mass Storage

- 1 Slut USB Flash-hukommelsesdrevet til det digitale kamera til USB Direct-interface (1) foran på maskinen. Funktionen Direkte udskrivning startes automatisk på maskinen. Displayet viser automatisk USB-hukommelsesmenuen for at bekræfte den tilsigtede brug af USB-enhederne.

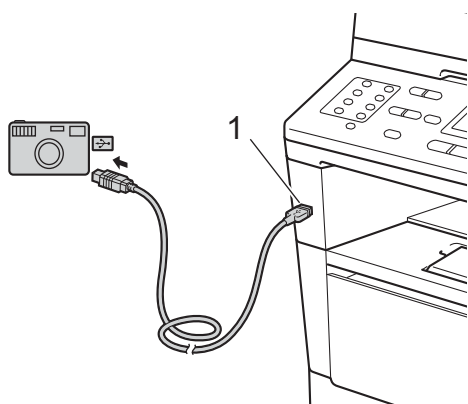
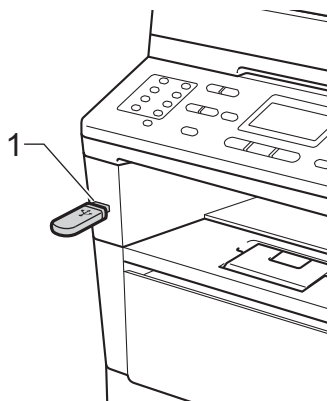

Bemærk!

- Sørg for, at dit digitale kamera er tændt.
- Hvis der opstår en fejl, vises USB-hukommelsesmenuen ikke på displayet.
- Når maskinen er i dyb dvaletilstand, viser displayet ingen oplysninger, selvom du tilslutter USB flash-hukommelsesenheder til det direkte USB-interfacestik. Tryk på **Stop/Exit** på kontrolpanelet for at vække maskinen.

- 2 Tryk på ▲ eller ▼ for at vælge 1.Direkte udskr.. Tryk på **OK**.

Bemærk!

- Hvis Direkte udskrivning er begrænset i Secure Function Lock 2.0 for dit bruger-id, og der er givet adgang til en anden bruger-id eller Offentlig tilstand, vises Adgang nægtet på displayet. Maskinen beder dig om at bekræfte dit navn, så du kan skifte til en bruger-id eller Offentlig tilstand, der er adgang til.

Hvis du er en begrænset bruger med adgang til Direkte udskrivning, skal du trykke på ▲ eller ▼ for at vælge dit navn og trykke på **OK**. Indtast din firecifrede adgangskode, og tryk på **OK**.

- Hvis din maskine er indstillet til at slå Sikker funktionslås til Til, kan du ikke få adgang til Direkte udskrivning. (►► Udvidet brugsanvisning: *Skift af bruger*)
- Hvis dit id er blevet angivet til en sidebegrænsning i Sikker funktionslås, viser displayet *Resterende sider* med det antal sider, du mangler at udskrive.

- 3 Tryk på ▲ eller ▼ for at vælge navnet på den mappe eller fil, du vil udskrive. Tryk på **OK**. Hvis du har valgt et mappenavn, skal du trykke på ▲ eller ▼ for at vælge navnet på den fil, du vil udskrive. Tryk på **OK**.

```
Direkte udskr.
▲1. /MAPPE1
  2. FILE_1.PDF
▼3. FILE_2.PDF
Vælg ▲▼ eller OK
```



Bemærk!

- Dit digitale kamera skal omskiftes fra PictBridge-funktion til Mass Storage-funktion.
- Hvis du vil udskrive et indeks over filerne, skal du vælge **Indeks-udskr.** og derefter trykke på **OK**. Tryk på **Start** for at udskrive dataene.

- 4 Gør et af følgende:

- Tryk på ▲ eller ▼ for at vælge en indstilling, du har brug for at ændre. Tryk på **OK**, og tryk derefter på ▲ eller ▼ for at ændre indstillingen, og tryk på **OK**.
- Hvis du ikke har brug for at ændre de aktuelle standardindstillinger, skal du gå til trin 5.

```
Udskriv. indst.
▲Papirstørrelse
  Medietype
▼Flere sider
Vælg ▲▼ eller OK
```



Bemærk!

- Du kan vælge følgende indstillinger:
 - Papirstørrelse
 - Medietype
 - Flere sider
 - Orientering
 - Duplex modtag.
 - Sorter
 - Skuffevalg
 - Print kvalitet
 - PDF-funktion
- Afhængigt af filtypen vises nogle af disse indstillinger muligvis ikke.

- 5 Tryk på **Start**, hvis du er færdig med at vælge indstillinger.

- 6 Brug opkaldstasterne til at indtaste det antal kopier, du ønsker. Tryk på **OK**.

```
Direkte udskr.
FILE_1.PDF
  Ant. kopier:
Tryk Start
```

- 7 Tryk på **Start** for at udskrive dataene.

- 8 Tryk på **Stop/Exit**.

! Vigtigt

- Slut IKKE andre enheder end et digitalkamera eller et USB Flash-hukommelsesdrev til USB Direct-interfaceset for at undgå beskadigelse af maskinen.
- Fjern IKKE USB Flash-hukommelsesdrevet eller digitalkameraet fra USB Direct-interfaceset, før maskinen er færdig med at udskrive.



Bemærk!

- Du kan ændre det standardbakken, som maskinen skal anvende til udskrivning. Tryk på **Menu, 1, 6, 3**, og tryk derefter på ▲ eller ▼ for at vælge den ønskede bakke som ny standard.

(Se *Brug af bakke i udskriftsfunktionen* ►► side 19).

- Du kan ændre standardindstillingerne for Direkte udskrivning vha. kontrolpanelet, når maskinen ikke er indstillet til Direkte udskrivning. Tryk på **Menu, 5** for at gå til menuen `USB Direkt I/F`. (Se *Menutabel* ►► side 139).
-

Udskrivning af et dokument

Maskinen kan modtage data fra din computer og udskrive dem. Du skal installere printerdriveren for at udskrive fra en computer.

(►► Softwarebrugsanvisning: *Udskrivning* for Windows® eller *Udskrivning og faxafsendelse* for Macintosh)

- 1 Installer Brother printerdriveren fra installations-cd-rom'en. (►► Hurtig installationsvejledning)
- 2 Vælg udskriftskommandoen i dit program.
- 3 Vælg navnet på maskinen i dialogboksen **Udskriv**, og klik på **Egenskaber** (eller **Indstillinger**, afhængigt af det program, du bruger).
- 4 Vælg de ønskede indstillinger i dialogboksen **Egenskaber**, og klik derefter på **OK**.
 - **Papirstørrelse**
 - **Papirretning**
 - **Kopier**
 - **Medietype**
 - **Opløsning**
 - **Udskriftsindstillinger**
 - **Flere sider**
 - **Duplex / Booklet**
 - **Papirkilde**
- 5 Klik på **OK** for at starte udskrivningen.

Scanning af et dokument som en PDF-fil vha. ControlCenter4 (Windows®)

(Se >> Softwarebrugsanvisning for at få flere oplysninger: *Scanning*)



Bemærk!

Skærbillederne på din pc kan variere afhængigt af din model.

ControlCenter4 er et softwarehjælpeprogram, der giver dig hurtig og nem adgang til de programmer, du bruger mest. Med ControlCenter4 elimineres behovet for manuelt at starte specifikke programmer. Du kan bruge ControlCenter4 på din computer.

- 1 Ilæg dokumentet. (Se *Sådan ilægges dokumenter* >> side 25).
- 2 Åbn ControlCenter4 ved at klikke på **Start/Alle programmer/Brother/XXX-XXXX** (hvor XXX-XXXX er modellens navn)/**ControlCenter4**. Programmet ControlCenter4 åbnes.
- 3 Vælg **Starttilstand** eller **Avanceret tilstand** før du anvender ControlCenter4 og klik derefter på **OK**.
Denne sektion introducerer kort ControlCenter4-funktionerne i **Avanceret tilstand**.

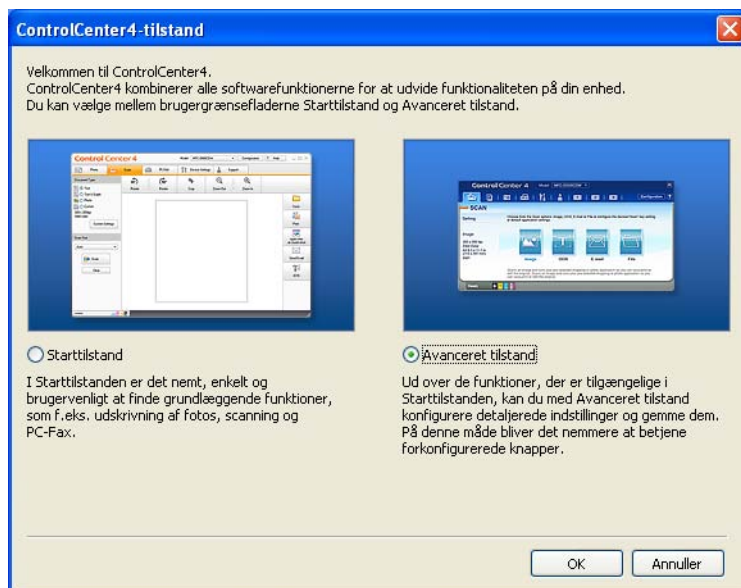



- 4 Sørg for, at maskinen er valgt på rullelisten til **Model**.

- 5 Indstil scanningskonfigurationen.
Klik på **Konfiguration**, og vælg derefter **Knapindstillinger**, **Scanning** og **Fil**.

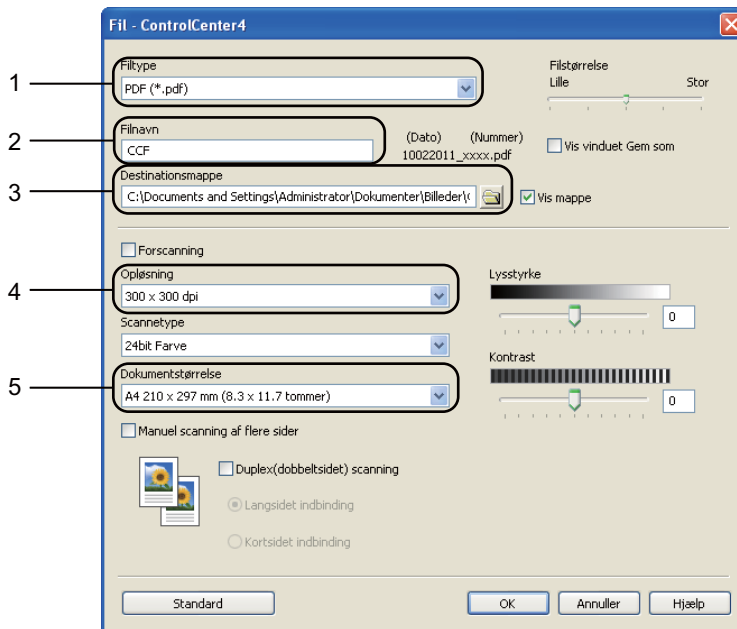

Dialogboksen til konfiguration vises. Du kan ændre standardindstillingerne.



- 1 Bekræft, at **PDF (*.pdf)** er valgt fra **Filtype**-rullelisten.
- 2 Du kan indtaste det ønskede filnavn til dokumentet.
- 3 Du kan gemme filen i standardmappen, eller vælge din foretrukne mappe ved at klikke på knappen  (**Gennemse**).
- 4 Du kan vælge en scanningsopløsning på rullelisten **Opløsning**.
- 5 Du kan vælge dokumentstørrelsen på **Dokumentstørrelse** rullelisten.

- 6 Klik på **OK**.

- 7 Klik på **Fil**. Maskinen påbegynder scanningsprocessen. Mappen med de scannede data åbnes automatisk.



Ændring af indstillingerne for tasten

Før scanning

Installer en scannerdriver for at bruge maskinen som en scanner. Hvis maskinen er på et netværk, skal du konfigurere den med en TCP/IP-adresse.

- Installer scannerdriverne fra installations cd-rom'en. (➤➤ Hurtig installationsvejledning)
- Konfigurer maskinen med en TCP/IP-adresse, hvis netværksscanning ikke fungerer. (➤➤ Softwarebrugsanvisning: *Konfiguration af netværksscanning (Windows®)*)

Indstillinger for tasten

Du kan ændre maskinens indstillinger for tasten **SCAN** vha. ControlCenter4.

- 1 Åbn ControlCenter4 ved at klikke på **start/Alle programmer/Brother/XXX-XXXX** (hvor XXX-XXXX er modellens navn)/**ControlCenter4**. Programmet ControlCenter4 åbnes.
- 2 Sørg for, at maskinen er valgt på rullelisten til **Model**.
- 3 Klik på fanen **Enhedsindstillinger**.
- 4 Klik på **Enhedens scannings-indstillinger**.



- 5 Klik på fanen **Fil**. Du kan ændre standardindstillingerne.

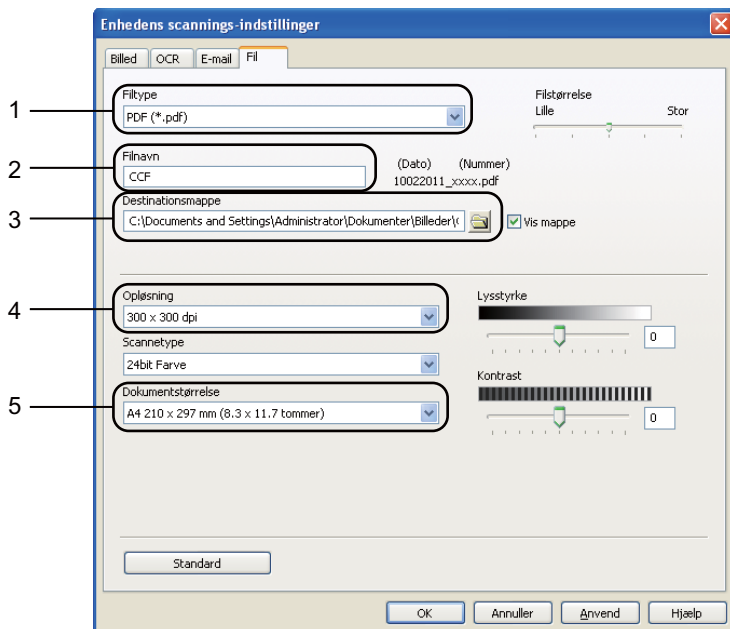

- 1 Du kan vælge filtypen på rullelisten.
- 2 Du kan indtaste det ønskede filnavn til dokumentet.
- 3 Du kan gemme filen i standardmappen, eller vælge din foretrukne mappe ved at klikke på knappen  (**Gennemse**).
- 4 Du kan vælge en scanningsopløsning på rullelisten **Opløsning**.
- 5 Du kan vælge dokumentstørrelsen på **Dokumentstørrelse** rullelisten.

- 6 Klik på **OK**.

Scanning ved hjælp af scanningstasten

- 1 Ilæg dokumentet. (Se *Sådan ilægges dokumenter* >> side 25).
- 2 Tryk på  (**SCAN**).
- 3 Tryk på ▲ eller ▼ for at vælge *Scan til PC*.
Tryk på **OK**.
- 4 Tryk på ▲ eller ▼ for at vælge *File*.
Tryk på **OK**.
- 5 (MFC-8520DN)
Hvis du vil ændre duplexindstillingen, skal du trykke på ▲ eller ▼ for at vælge *1sided*, *2sided (S)kant* eller *2sided (L)kant*.
Tryk på **OK**.
- 6 (Netværksbrugere)
Tryk på ▲ eller ▼ for at vælge den modtagercomputer, du vil sende til.
Tryk på **OK**.
Hvis displayet beder dig om at indtaste en PIN-kode, skal du indtaste den 4-cifrede PIN-kode til modtagercomputeren vha. opkaldstastaturet på kontrolpanelet.
Tryk på **OK**.
- 7 Tryk på ▲ eller ▼ for at vælge *Start Scanning*.
Tryk på **OK**.
- 8 Tryk på **Start**.
Maskinen påbegynder scanningsprocessen.



Bemærk!

Følgende scanningsindstillinger er tilgængelige:

Scan til:

- USB
- netværk (Windows®)
- E-Mail (Server) ¹
- Billede (Scan til PC)
- OCR (Scan til PC)
- E-mail (Scan til PC)
- Fil (Scan til PC)
- FTP
- Webtjeneste ² (Web Services Scan)

¹ Tilgængelig for din maskine, hvis du har installeret IFAX- og e-mail-indstillingerne på din maskine. Du kan tilføje IFAX- og e-mail-indstillingerne ved at downloade dem fra Brother Solutions Center på: <http://solutions.brother.com/>.

² Kun Windows®-brugere. (Windows Vista® SP2 eller nyere og Windows® 7)
➤➤ Softwarebrugsanvisning: *Brug Web Services for scanning på netværket (Windows Vista® SP2 eller nyere og Windows® 7)*

Udskiftning af forbrugsstofferne

Følgende meddelelser vises på displayet i Klar-tilstand. Disse meddelelser giver forvarsler om, at forbrugsstofferne skal udskiftes, før de løber tør. Det kan være en god ide at anskaffe ekstra forbrugsstoffer, inden maskinen ikke kan udskrive mere.



Bemærk!

Toner- og tromleenheden er to separate forbrugsstoffer. Sørg for, at begge er installeret som en enhed. Hvis tonerpatronen er anbragt i maskinen uden tromlen, vises muligvis beskeden *Tromlefejl eller Papirstop* indeni.

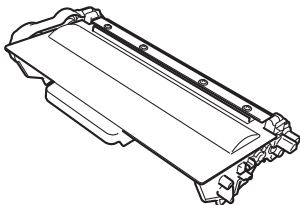
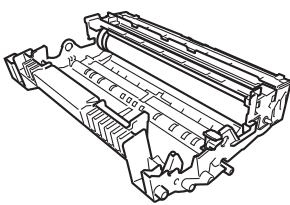
Toner	Tromle
Se <i>Udskiftning af toneren</i> >> side 71. Modelnavn: TN-3330, TN-3380	Se <i>Udskiftning af tromlen</i> >> side 77. Modelnavn: DR-3300
	

display-meddelelser	Forbrugsstof, der skal blive klar	Anslået rækkeevne	Sådan udskiftes	Modelnavn
Toner Lav	Toner	3.000 sider ^{1 2 3}	Se side 71.	TN-3330 ³
Forbered ny Tonerpatron.		8.000 sider ^{1 2 4}		TN-3380 ⁴

¹ A4 eller Letter-størrelse enkelt-sidede ark.

² Omtrentlig tonerydelse oplyses i overensstemmelse med ISO/IEC 19752.

³ Standardtoner

⁴ Højtydende tonerpatron

Du skal rengøre maskinen regelmæssigt og udskifte forbrugsstofferne, når følgende meddelelser vises på displayet:

display-meddelelser	Forbrugsstoffer, der skal udskiftes	Anslået rækkeevne	Sådan udskiftes	Modelnavn
Udskift Toner	Toner	3.000 sider ^{1 2 5} 8.000 sider ^{1 2 6}	Se side 71.	TN-3330 ⁵ TN-3380 ⁶
Udskift dele Tromle Tromlestop	Tromle	30.000 sider ^{1 3 4}	Se side 78.	DR-3300

¹ A4 eller Letter-størrelse enkeltstående ark.

² Omtrentlig tonerydelse oplyses i overensstemmelse med ISO/IEC 19752.

³ 1 side pr. job.

⁴ Angivelsen af tromlens levetid er en anslået værdi og kan variere afhængigt af brug.

⁵ Standardtoner

⁶ Højtydende tonerpatron



Bemærk!

- Gå til <http://www.brother.com/original/index.html> for oplysninger om, hvordan du returnerer dine brugte forbrugsvarer til Brothers indsamlingsprogram. Hvis du vælger ikke at returnere brugte forbrugsstoffer, skal du bortskaffe dem i henhold til de lokale bestemmelser og holde dem adskilt fra husholdningsaffald. Hvis du har spørgsmål, kan du kontakte den lokale renovationsafdeling. (►► Produktsikkerhedsguide: *Oplysninger om genvinding i overensstemmelse med WEEE-direktivet (2002/96/EF) og Batteridirektivet (2006/66/EF)*)
- Vi anbefaler, at du anbringer de brugte forbrugsstoffer på et stykke papir for at undgå utilsigtet spild eller sprøjt fra materialet.
- Hvis du bruger papir, der ikke helt svarer til det anbefalede, kan levetiden for forbrugsstofferne og maskindelen blive reduceret.
- Den forventede ydelse for tonerpatroner er baseret på ISO/IEC 19752. Udskiftningsfrekvensen varierer efter kompleksiteten af de udskrevne sider, dækningsprocenten og den anvendte medietype.

Udskiftning af toneren

Modelnavn: TN-3330, TN-3380

Standardtonerpatronen kan udskrive ca. 3.000 sider¹. Den højt ydende tonerpatron kan udskrive ca. 8.000 sider¹. Antal udskrevne sider afhænger af udskrifternes type.

Når tonerpatronen er ved at være tom, viser displayet `Toner Lav`.

Tonerpatronen, der leveres sammen med maskinen, skal udskiftes efter ca. 2.000 sider.¹

¹ Omtrentlig tonerydelse oplyses i overensstemmelse med ISO/IEC 19752.



Bemærk!

- Det er en god ide at have nye tonere klar til brug, når du ser advarslen `Toner Lav`.
- Af hensyn til udskriftskvaliteten anbefaler vi, at du kun bruger original Brother-toner. Kontakt din Brother-forhandler, når du vil købe tonere.
- Hvis du udskriver grafik, fed tekst, tabeller, web-sider med kanter og andre typer udskrifter, der består af mere end simpel tekst, forøges den anvendte mængde toner.
- Vi anbefaler, at du rengør maskinen, når du udskifter toneren. Se *Rengøring og kontrol af maskinen* >> side 83.
- Hvis du ændrer indstillingen for udskrivningstæthed til lysere eller mørkere udskrivning, ændres den anvendte mængde toner.
- Vent med at pakke toneren ud, indtil lige før du sætter den i maskinen.

Skift toner



Hvis displayet viser `Toner Lav`, skal du købe en ny tonerpatron og have den klar, før du får en `Udskift Toner`-meddelelse.

Udskift toner

Når følgende meddelelse vises på displayet, skal du udskifte toneren:

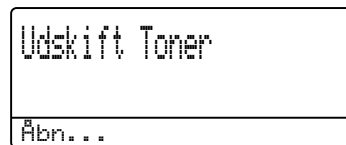

Maskinen stopper udskrivningen, indtil du har udskiftet toneren. En ny original Brother-tonerpatron nulstiller `Udskift toner`-beskeden.

Udskiftning af toneren

- 1 Lad maskinen være tændt i 10 minutter, så den indvendige blæser kan afkøle maskinens indvendige dele, der er utrolig varme.
- 2 Tryk på udløserknappen til frontklappen, og åbn den derefter.

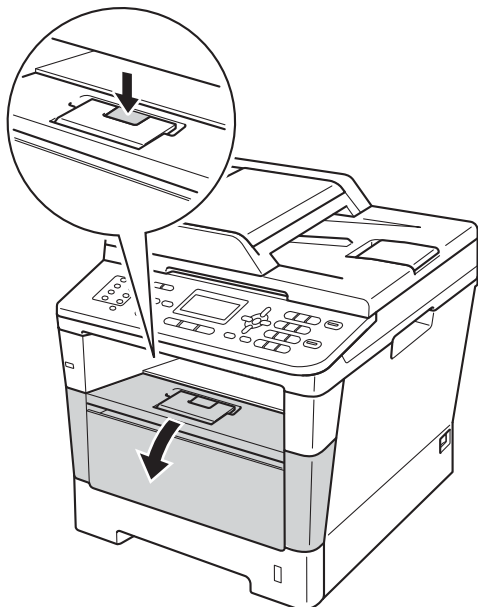

- 3 Tag tromle- og tonerpatronenheden ud.

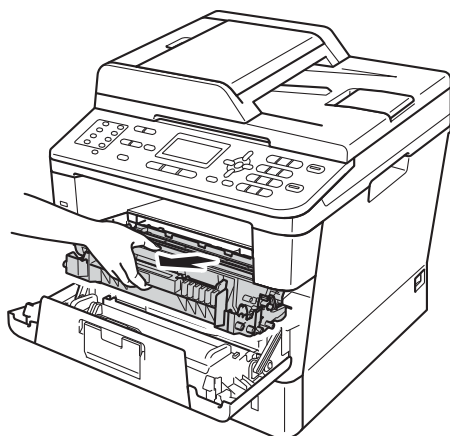

⚠ ADVARSEL

⚠ VARM OVERFLADE

Når du lige har brugt maskinen, er de indvendige dele i maskinen meget varme. Vent, indtil maskinen er kølet af, før du rører ved maskinens indvendige dele.

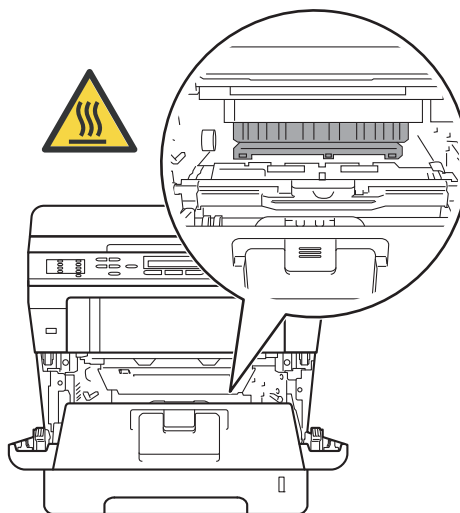

! Vigtigt

- Vi anbefaler, at du anbringer tromlen og toneren på et stykke affaldspapir på en ren, flad overflade i tilfælde af, at du kommer til at spilde eller sprøjte toner.
- Rør IKKE ved de elektroder, der er vist på illustrationen, for at undgå at beskadige maskinen med statisk elektricitet.

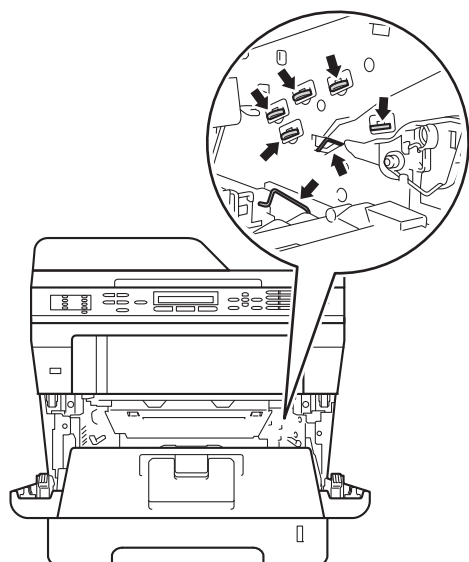

- 4 Tryk det grønne låsegreb ned, og tag tonerpatronen ud af tromleenheden.

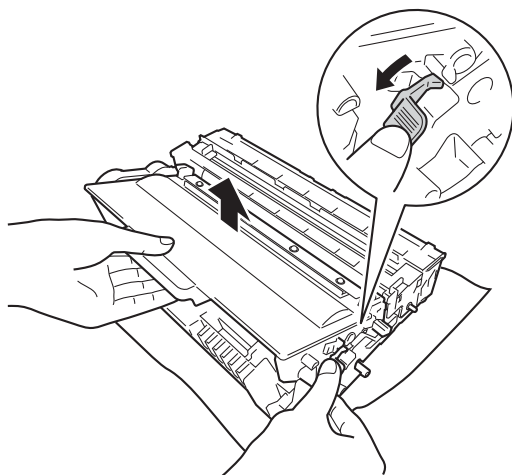

! ADVARSEL



- Brænd IKKE en tonerpatron eller en tonerpatron og tromleenhed. De kan eksplodere og medføre personskade.
- Brug IKKE brændbare stoffer, nogen form for spray eller et organisk opløsningsmiddel/væske, der indeholder alkohol eller ammoniak til at rense indeni eller udenpå produktet. Dette kunne forårsage brand eller elektrisk stød. Brug i stedet for en tør, frugfri klud.

(>> Produktsikkerhedsguide: *Generelle forholdsregler*)



! Vigtigt

- Håndter toneren forsigtigt. Hvis der kommer toner på dine hænder eller dit tøj, skal du straks tørre eller vaske det af med koldt vand.
- Rør IKKE ved de skraverede områder på illustrationerne for at undgå kvalitetsproblemer.

<Toner>

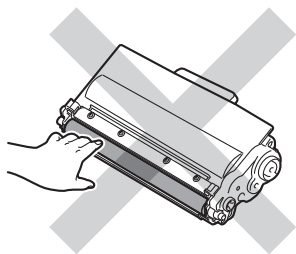

<Tromle>

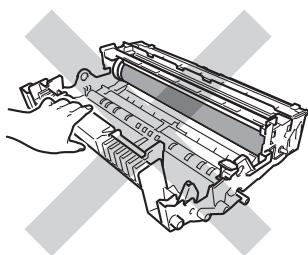

- Vi anbefaler, at du anbringer tromlen og toneren på et stykke affaldspapir på en ren, flad overflade i tilfælde af, at du kommer til at spilde eller sprede toner.

✍ Bemærk!

- Sørg for at forsegle den brugte tonerpatron omhyggeligt i en passende pose, således at tonerpulveret ikke løber ud af patronen.
- Gå til <http://www.brother.com/original/index.html> for oplysninger om, hvordan du returnerer dine brugte forbrugsvarer til Brothers indsamlingsprogram. Hvis du vælger ikke at returnere brugte forbrugsstoffer, skal du bortskaffe dem i henhold til de lokale bestemmelser og holde dem adskilt fra husholdningsaffald. Hvis du har spørgsmål, kan du kontakte den lokale renovationsafdeling. (➤➤ Produktsikkerhedsguide: *Oplysninger om genvinding i overensstemmelse med WEEE-direktivet (2002/96/EF) og Batteridirektivet (2006/66/EF)*)

- 5 Pak den nye toner ud. Hold patronen med begge hænder, og ryst den forsigtigt fra side til side flere gange for at sprede toneren jævnt inde i patronen.

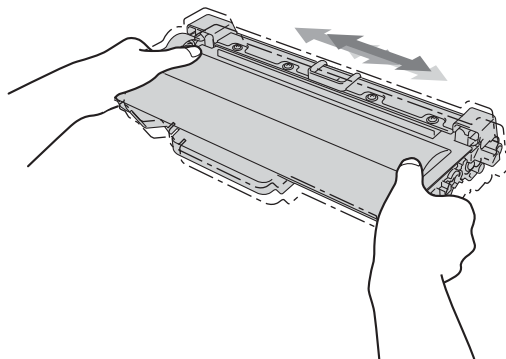

! **Vigtigt**

- Pak toneren ud lige før du sætter den i maskinen. Hvis en toner er pakket ud i længere tid, vil tonerens levetid blive afkortet.
- Hvis en uindpakket tromle udsættes for direkte sollys eller almindelig belysning, kan enheden blive beskadiget.
- Brother-maskiner er designet til at fungere med toner med en bestemt specifikation, og den vil fungere optimalt, når den bruges sammen med originale Brother-tonere. Brother kan ikke garantere denne optimale ydelse, hvis der anvendes toner med andre specifikationer. Maskinen kan muligvis ikke registrere toner eller tonerpatroner med andre specifikationer korrekt, men registrerer muligvis sådanne elementer som tonerpatroner med standardydelse. Brother anbefaler derfor ikke brug af andre tonere end original Brother-toner til denne maskine eller påfyldning af tomme patroner med toner fra andre kilder. Hvis der opstår skade på tromleenheden eller andre dele af maskinen som følge af anvendelse af anden toner eller andre tonere end originale Brother-produkter på grund af inkompatibilitet eller disse produkters manglende egnethed til denne maskine, vil ingen reparationer som følge heraf være dækket af reklamationsretten.

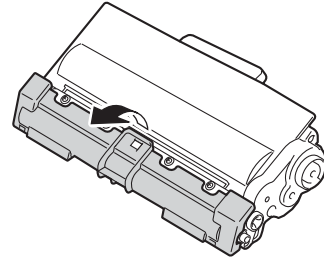
6 Tag det beskyttende dæksel af.**!** **Vigtigt**

Sæt toneren i tromlen, umiddelbart efter, at du har fjernet den beskyttende indpakning. Rør IKKE ved de skraverede dele på illustrationerne nedenfor for at undgå forringelse af udskriftskvaliteten.

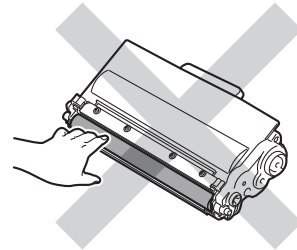

- 7 Skub den nye toner grundigt ind i tromlen, indtil du kan høre, at den låses på plads. Hvis du sætter den korrekt i, løftes låsegrebet automatisk.

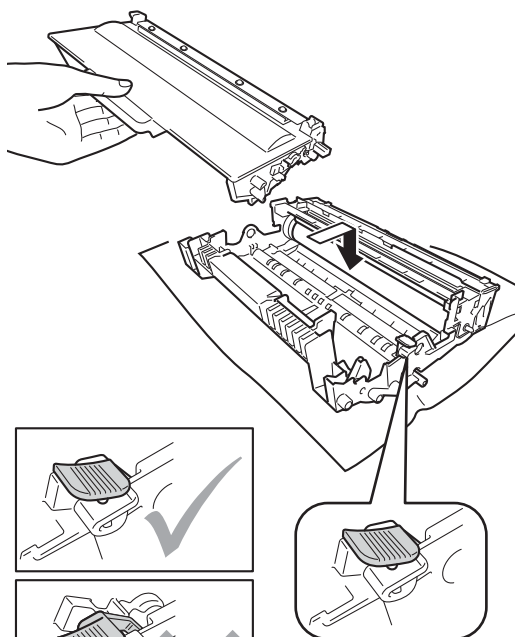

Bemærk!

Sæt toneren korrekt i, så den ikke bliver løsnet fra tromlen.

- 8 Rengør korona-tråden i tromlen ved at skubbe den grønne tap forsigtigt fra venstre mod højre og omvendt flere gange.

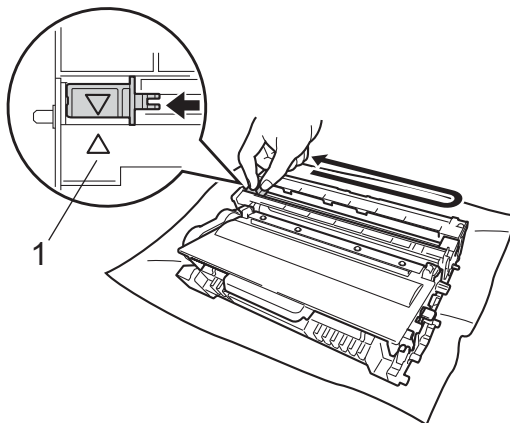

Bemærk!

Sørg for at sætte tappen tilbage i den oprindelige position (▲) (1). Hvis det ikke sker, kan de udskrevne sider få en lodret stribe.

- 9 Sæt toner- og tromleenheden i maskinen igen.

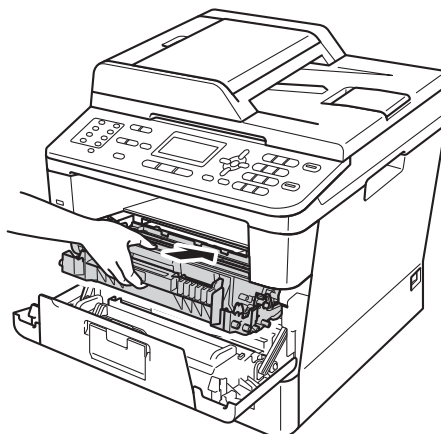

- 10 Luk frontklappen på maskinen.



Bemærk!

Når du har udskiftet en toner, skal du IKKE slukke for maskinen på kontakten eller åbne frontlågen, før displayet sletter Vent-meddelelsen og vender tilbage til Klar-tilstand.

Udskiftning af tromlen

Modelnavn: DR-3300

En ny tromle kan udskrive cirka 30.000 enkeltsider i A4 eller Letter-størrelse.

! Vigtigt

Den bedste ydelse opnås ved at anvende en original Brother-tromleenhed og originale Brother-tonere. Udskrivning med en tromle eller en toner fra en anden leverandør kan ikke blot forringe udskriftskvaliteten, men også selve maskinens kvalitet og levetid. Reklamationsretten omfatter sandsynligvis ikke problemer forårsaget af anvendelse af tromler eller tonerenheden fra andre producenter.

Tromlefejl

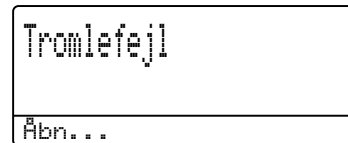

Koronatråden er blevet snavset. Rengør koronatråden i tromlen. (Se *Rengøring af koronatråden* >> side 86).

Hvis du rengjorde koronatråden, og Tromlefejl ikke blev afhjulpet, er tromlen ved at være udtjent. Udskift tromlen med en ny.

Udskifte dele Tromle

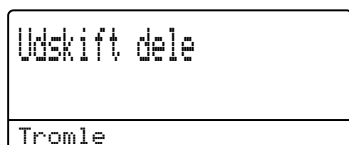

Tromlen har overskredet sin levetid. Udskift tromlen med en ny. Vi anbefaler, at du denne gang installerer en original tromleenhed fra Brother.

Når den er udskiftet, skal du nulstille tromletælleren ved at følge de instruktioner, der fulgte med den nye tromle. (Se *Nulstilling af tromletælleren* ►► side 82).

Tromlestop

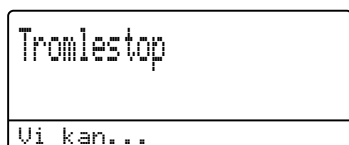

Vi kan ikke garantere for udskriftskvaliteten. Udskift tromlen med en ny. Vi anbefaler, at du denne gang installerer en original tromleenhed fra Brother.

Når den er udskiftet, skal du nulstille tromletælleren ved at følge de instruktioner, der fulgte med den nye tromle. (Se *Nulstilling af tromletælleren* ►► side 82).

Udskiftning af tromlen

! Vigtigt

- Når du fjerner tromlen, så behandl den med forsigtighed, da den indeholder toner. Hvis der kommer toner på dine hænder eller dit tøj, skal du straks tørre eller vaske det af med koldt vand.
- Hver gang du udskifter tromlen, skal du rengøre maskinen indvendigt. (Se *Rengøring og kontrol af maskinen* ►► side 83.)
- Vent med at pakke den nye tromle ud, indtil lige før du sætter den i maskinen. Tromleenheden kan blive beskadiget, hvis den udsættes for direkte sollys eller indendørs belysning.

- 1 Lad maskinen være tændt i 10 minutter, så den indvendige blæser kan afkøle maskinens indvendige dele, der er utrolig varme.
- 2 Tryk på udløserknappen til frontklappen, og åbn den derefter.

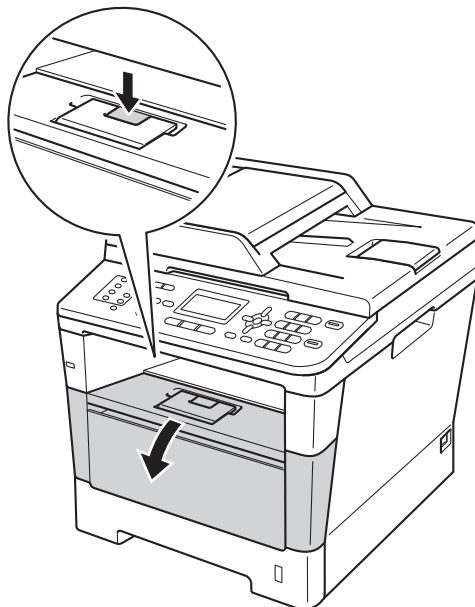

- 3 Tag tromle- og tonerpatronenheden ud.

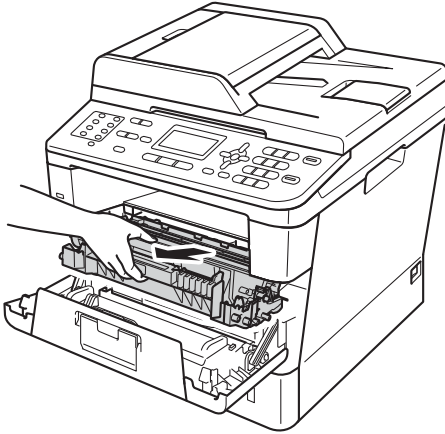

⚠ ADVARSEL

⚠ VARM OVERFLADE

Når du lige har brugt maskinen, er de indvendige dele i maskinen meget varme. Vent, indtil maskinen er kølet af, før du rører ved maskinens indvendige dele.

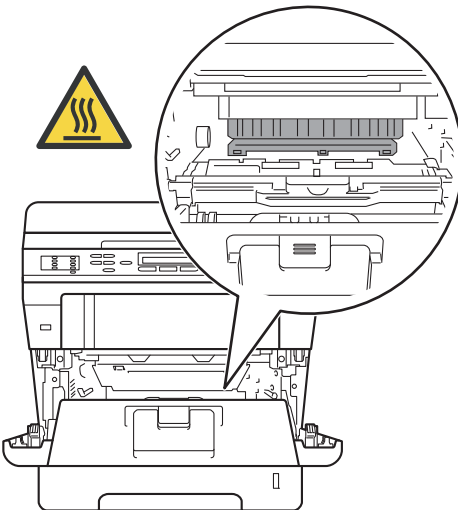

⚠ Vigtigt

- Vi anbefaler, at du anbringer tromlen og toneren på et stykke affaldspapir på en ren, flad overflade i tilfælde af, at du kommer til at spilde eller sprøjte toner.
- Rør IKKE ved de elektroder, der er vist på illustrationen, for at undgå at beskadige maskinen med statisk elektricitet.

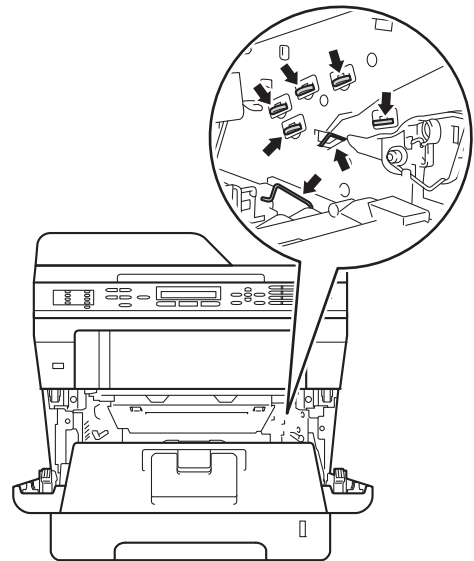

- 4 Tryk det grønne låsegreb ned, og tag tonerpatronen ud af tromleenheden.

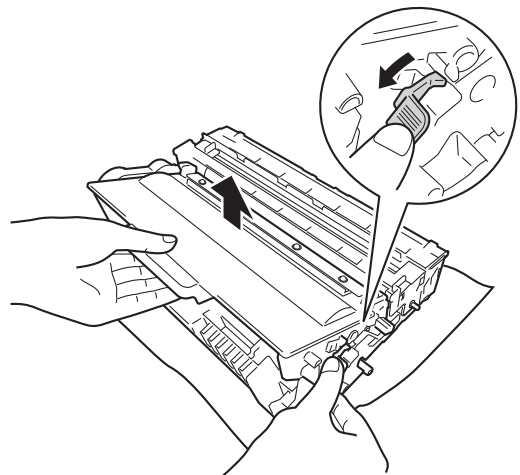

⚠ ADVARSEL



- Brænd IKKE en tonerpatron eller en tonerpatron og tromleenhed. De kan eksplodere og medføre personskade.
- Brug IKKE brændbare stoffer, nogen form for spray eller et organisk opløsningsmiddel/væske, der indeholder alkohol eller ammoniak til at rense indeni eller udenpå produktet. Dette kunne forårsage brand eller elektrisk stød. Brug i stedet for en tør, fnugfri klud.

(>> Produktsikkerhedsguide: *Generelle forholdsregler*)



⚠ Vigtigt

- Håndter toneren forsigtigt. Hvis der kommer toner på dine hænder eller dit tøj, skal du straks tørre eller vaske det af med koldt vand.
- Rør IKKE ved de skraverede områder på illustrationerne for at undgå kvalitetsproblemer.

<Toner>

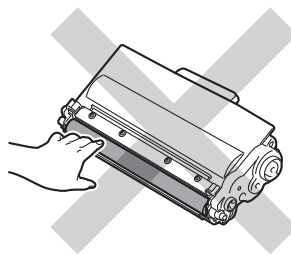

<Tromle>

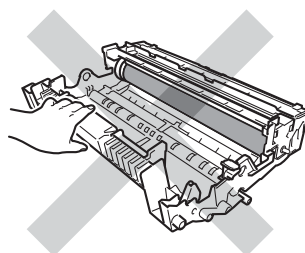

- Vi anbefaler, at du anbringer tromlen og toneren på et stykke affaldspapir på en ren, flad overflade i tilfælde af, at du kommer til at spilde eller sprede toner.

 **Bemærk!**

- Sørg for at forsegle den brugte tromleenhed stramt i en passende pose, således at der ikke løber tonerpulver ud af tromleenheden.
- Gå til <http://www.brother.com/original/index.html> for oplysninger om, hvordan du returnerer dine brugte forbrugsvarer til Brothers indsamlingsprogram. Hvis du vælger ikke at returnere brugte forbrugsstoffer, skal du bortskaffe dem i henhold til de lokale bestemmelser og holde dem adskilt fra husholdningsaffald. Hvis du har spørgsmål, kan du kontakte den lokale renovationsafdeling.
(>> Produktsikkerhedsguide: *Oplysninger om genvinding i overensstemmelse med WEEE-direktivet (2002/96/EF) og Batteridirektivet (2006/66/EF)*)

- 5** Pak den nye tromleenhed ud.

- 6** Skub toneren grundigt ind i den nye tromle, indtil du kan høre, at den låses på plads. Hvis du sætter patronen korrekt i, løftes låsegrebet automatisk.

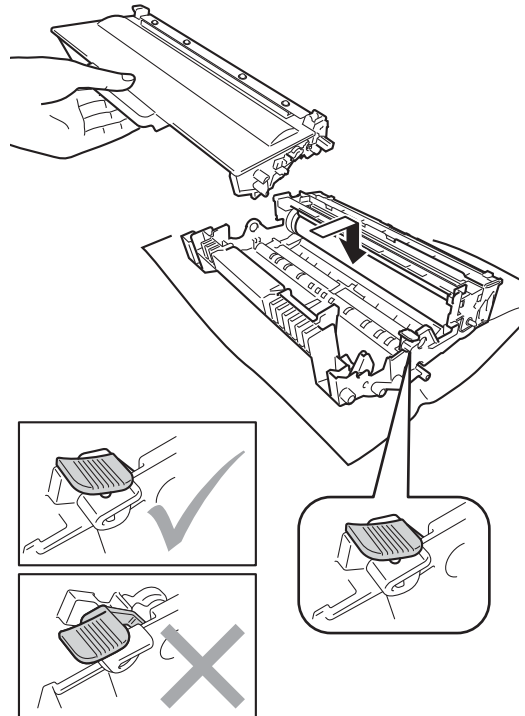

 **Bemærk!**

Sæt toneren korrekt i, så den ikke bliver løsnet fra tromlen.

- 7 Sæt toner- og tromleenheden i maskinen igen.
Du må ikke lukke frontlågen på maskinen.

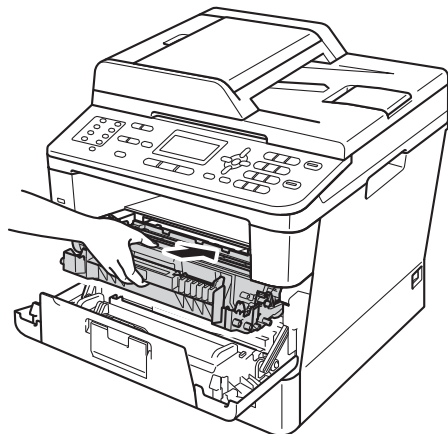

Nulstilling af tromletælleren

Hver gang du udskifter tromlen, skal du nulstille tromletælleren ved at følge nedenstående trin.

❗ **Vigtigt**

Du skal ikke nulstille tromletælleren, når du kun udskifter tonerpatronen.

- 1 Mens frontlågen stadig er åben, skal du trykke på **Clear**.

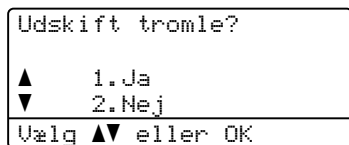

- 2 For at bekræfte, at du installerer en ny tromle, skal du trykke på **1**.
- 3 Når LCD-skærmen viser **Accepteret**, skal du lukke maskinens frontlåge.

Rengøring og kontrol af maskinen

Rengør maskinen udvendig og indvendig regelmæssigt med en tør, fnugfri klud. Hver gang, du udskifter toneren eller tromlen, skal maskinen rengøres indvendig. Hvis der kommer tonerpletter på de udskrevne sider, skal du rengøre maskinen indvendig med en tør, fnugfri klud.

⚠ ADVARSEL



- Brænd IKKE en tonerpatron eller en tonerpatron og tromleenhed. De kan eksplodere og medføre personskade.
- Brug IKKE brændbare stoffer, nogen form for spray eller et organisk opløsningsmiddel/væske, der indeholder alkohol eller ammoniak til at rense indeni eller udenpå produktet. Dette kunne forårsage brand eller elektrisk stød. Brug i stedet for en tør, fnugfri klud.

(>> Produktsikkerhedsguide: *Generelle forholdsregler*)



⚠ Vigtigt

Brug neutrale rengøringsmidler. Rengøring med flygtige væsker, som fortynder eller benzin, beskadiger maskinens overflade.

Rengøring af maskinens overflade

- 1 Sluk for maskinen.
- 2 Tag telefonstikket ud først, fjern alle interfacekabler fra maskinen, og tag derefter netledningen ud af stikkontakten.
- 3 Tør maskinens overflade af med en tør, fnugfri klud for at fjerne støv.

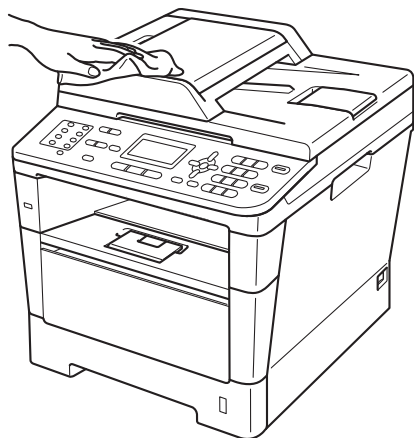

- 4 Træk papirbakken helt ud af maskinen.

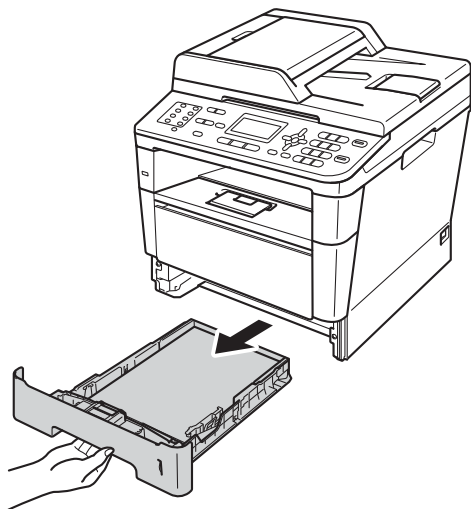

- 5 Fjern evt. fastklemt materiale fra papirbakken.

- 6 Hvis der er lagt papir i papirbakken, skal du fjerne det.
- 7 Tør papirbakken af indvendigt og udvendigt med en tør, fnugfri klud for at fjerne støv.

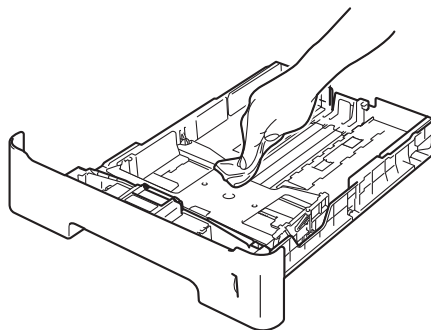

- 8 Læg papiret i igen, og skub papirbakken helt tilbage i maskinen.
- 9 Sæt først maskinens netledning tilbage i stikkontakten, tilslut alle kablerne og tilslut derefter telefonledningen.
- 10 Tænd for maskinen.

Rengøring af scannerglasset

- 1 Sluk for maskinen.
- 2 Tag telefonstikket ud først, fjern alle kabler, og tag derefter netledningen ud af stikkontakten.
- 3 (MFC-8520DN) Fold ADF-dokumentstøtten (1) ud, og åbn derefter ADF-låget (2). Rengør den hvide stang (3) og scannerglasstrimlen (4) under den med en blød, fnugfri klud, der er fugtet med vand.
Luk ADF-låget (2), og fold ADF-dokumentstøtten (1) sammen.

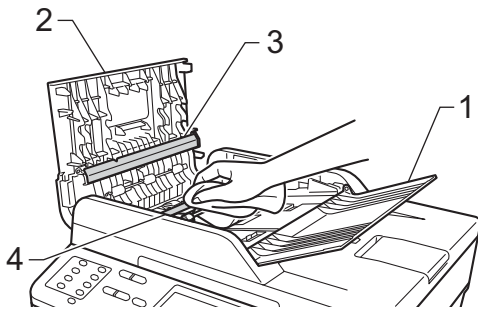

- 4 Løft dokumentlåget (1). Rengør den hvide plastikoverflade (2) og scannerglaslåget (3) under den med en blød, fnugfri klud, der er fugtet med vand.

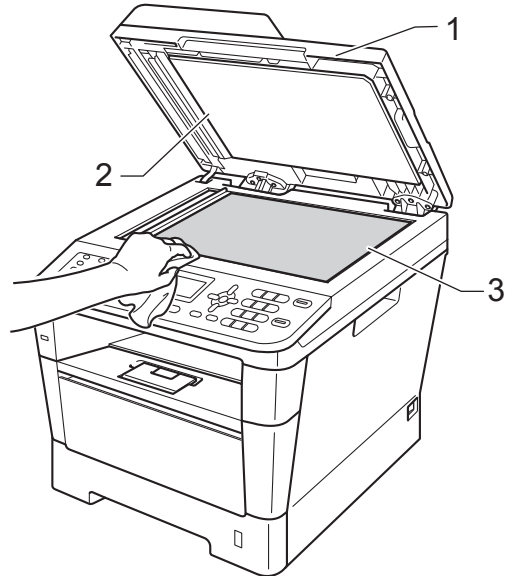

- 5 I ADF-enheden skal du rense den hvide stang (1) og scannerglasstrimlen (2) neden under den med en blød, fnugfri klud, der er fugtet med vand.

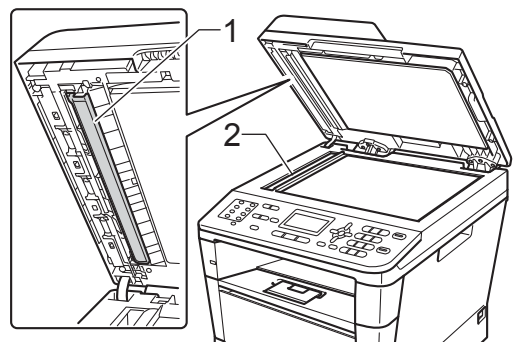



Bemærk!

Ud over at rense scannerglaspladen og glasstrimlen med en blød, fnugfri klud, der er fugtet med vand, skal du køre fingerspidsen over glasset for at føle, om du kan mærke noget på det. Hvis du kan mærke smuds eller snavs, skal du rengøre glasset igen og koncentrere dig om det pågældende område. Måske skal du gentage rengøringsprocessen tre eller fire gange. Tag en kopi efter rengøringen for en test.

- 6 Luk dokumentlåget.
- 7 Sæt først maskinens netledning tilbage i stikkontakten, tilslut alle kablerne og tilslut derefter telefonledningen.
- 8 Tænd for maskinen.

Rengøring af koronatråden

Hvis du har problemer med udskriftskvaliteten, skal du rengøre koronatråden på følgende måde:

- 1 Lad maskinen være tændt i 10 minutter, så den indvendige blæser kan afkøle maskinens indvendige dele, der er utrolig varme.
- 2 Tryk på udløserknappen til frontklappen, og åbn den derefter.

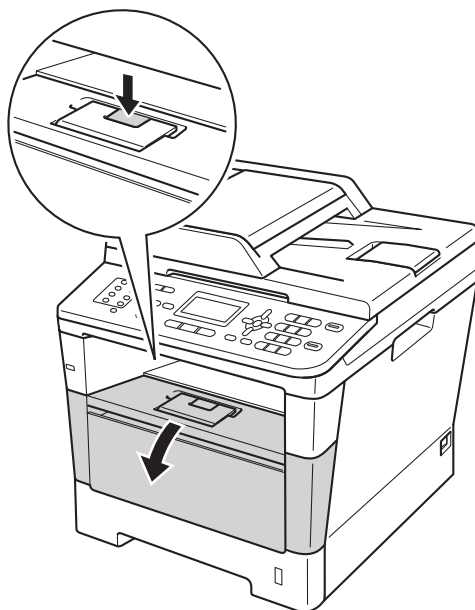

- 3 Tag tromle- og tonerpatronenheden ud.

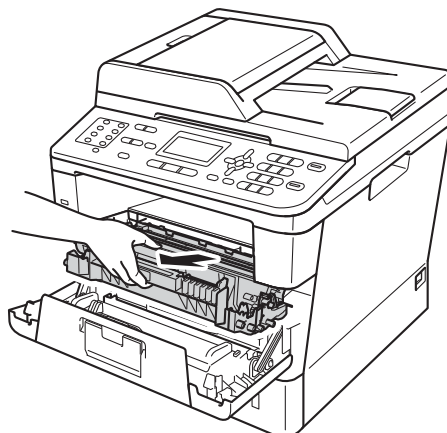

⚠ ADVARSEL

⚠ VARM OVERFLADE

Når du lige har brugt maskinen, er de indvendige dele i maskinen meget varme. Vent, indtil maskinen er kølet af, før du rører ved maskinens indvendige dele.

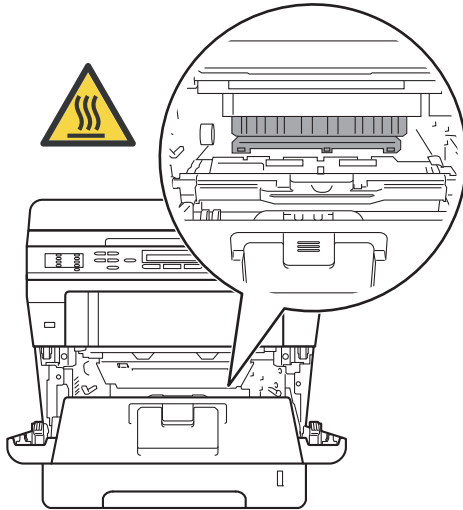

⚠ Vigtigt

- Vi anbefaler, at toner- og tromleenheden lægges på et stykke papir eller en klud i tilfælde af, at du ved et uheld kommer til at spilde toner.
- Håndter toner- og tromleenheden forsigtigt. Hvis der kommer toner på dine hænder eller dit tøj, skal du straks tørre eller vaske det af med koldt vand.
- Rør IKKE ved de elektroder, der er vist på illustrationen, for at undgå at beskadige maskinen med statisk elektricitet.

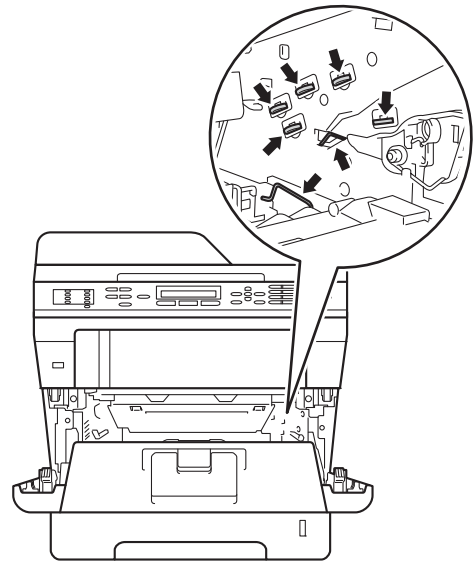

- 4 Rengør korona-tråden i tromlen ved at skubbe den grønne tap forsigtigt fra venstre mod højre og omvendt flere gange.

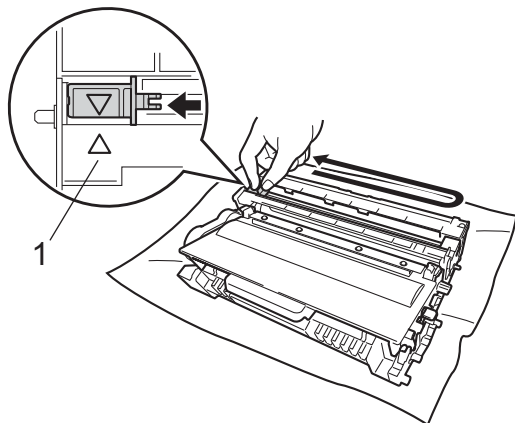

Bemærk!

Sørg for at sætte tappen tilbage i den oprindelige position (▲) (1). Hvis det ikke sker, kan de udskrevne sider få en lodret stribe.

- 5 Sæt toner- og tromleenheden i maskinen igen.

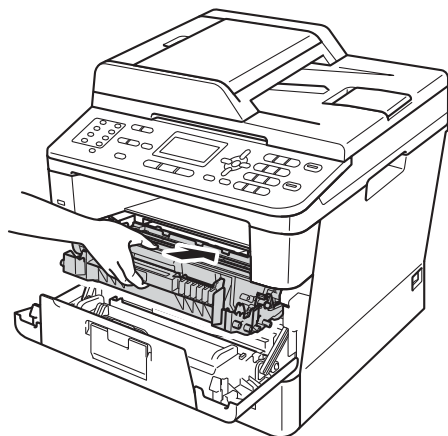

- 6 Luk frontklappen på maskinen.

Rengøring af tromlen

Hvis udskriften har prikker i intervaller på 94 mm, skal du følge trinene nedenfor for at løse problemet.

- 1 Kontroller, at maskinen er i Klar-tilstand. Tryk på **Menu**, **6**, **6**, tryk derefter på **Start** for at udskrive punktcheckarket for tromlen.

66.Trom1.dotprint

Udskriver

- 2 Lad maskinen være tændt i 10 minutter, så den indvendige blæser kan afkøle maskinens indvendige dele, der er utrolig varme.
- 3 Sluk for maskinen.
- 4 Tryk på udløserknappen til frontklappen, og åbn den derefter.

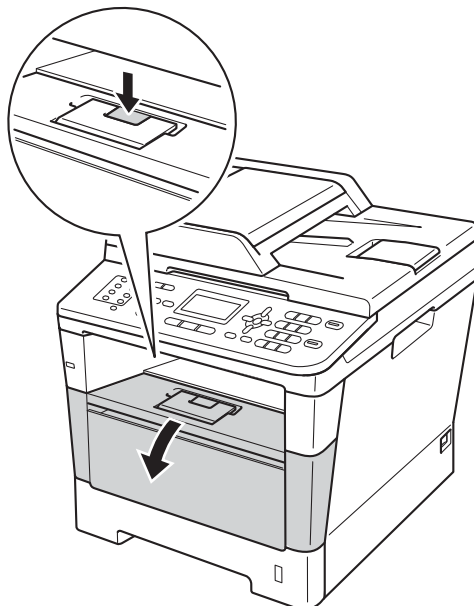

- 5 Tag tromle- og tonerpatronenheden ud.

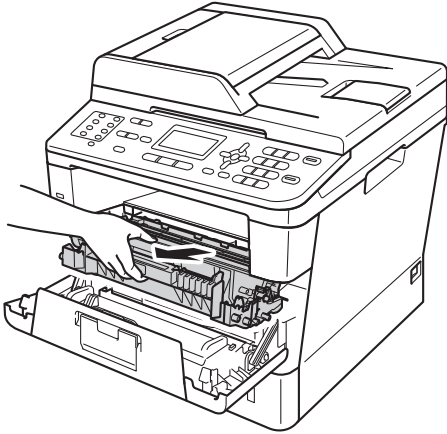

⚠ ADVARSEL

⚠ VARM OVERFLADE

Når du lige har brugt maskinen, er de indvendige dele i maskinen meget varme. Vent, indtil maskinen er kølet af, før du rører ved maskinens indvendige dele.

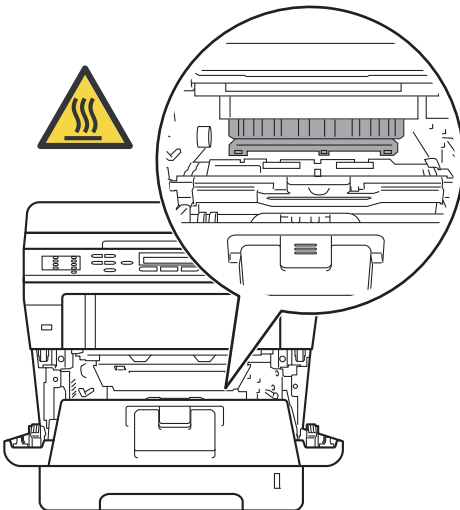

⚠ Vigtigt

- Vi anbefaler, at toner- og tromleenheden lægges på et stykke papir eller en klud i tilfælde af, at du ved et uheld kommer til at spilde toner.
- Håndter toner- og tromleenheden forsigtigt. Hvis der kommer toner på dine hænder eller dit tøj, skal du straks tørre eller vaske det af med koldt vand.
- Rør IKKE ved de elektroder, der er vist på illustrationen, for at undgå at beskadige maskinen med statisk elektricitet.

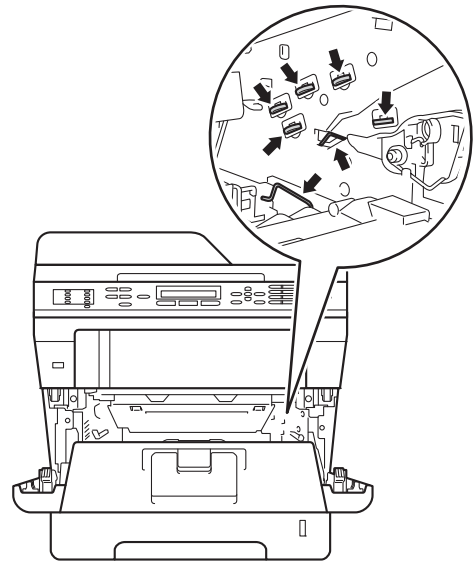

- 6 Tryk det grønne låsegreb ned, og tag tonerpatronen ud af tromleenheden.

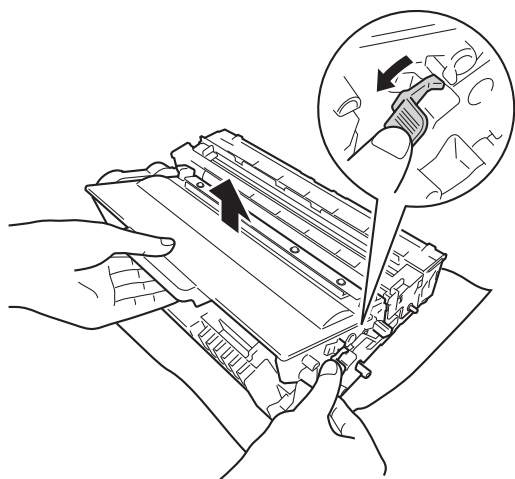

- 7 Vend tromleenheden som vist på illustrationen. Sørg derefter for, at tromletandhjulet (1) er på den venstre side.

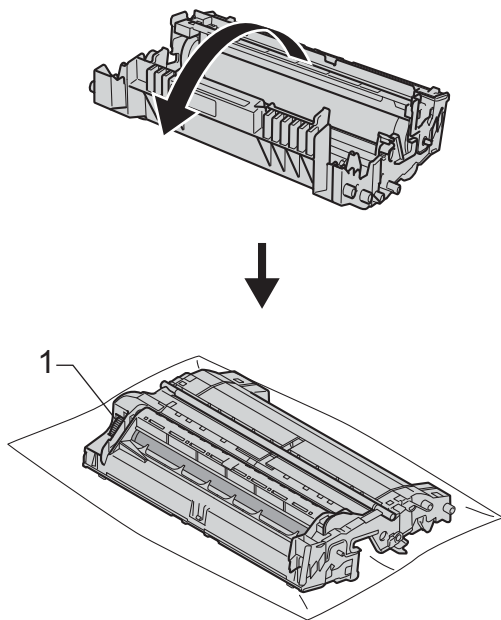

- 8 Brug de nummererede mærker ved siden af tromlerullen for at finde mærket. F.eks. vil en prik i kolonne 2 på checkarket betyde, at der er et mærke på tromlen i "2"-området.

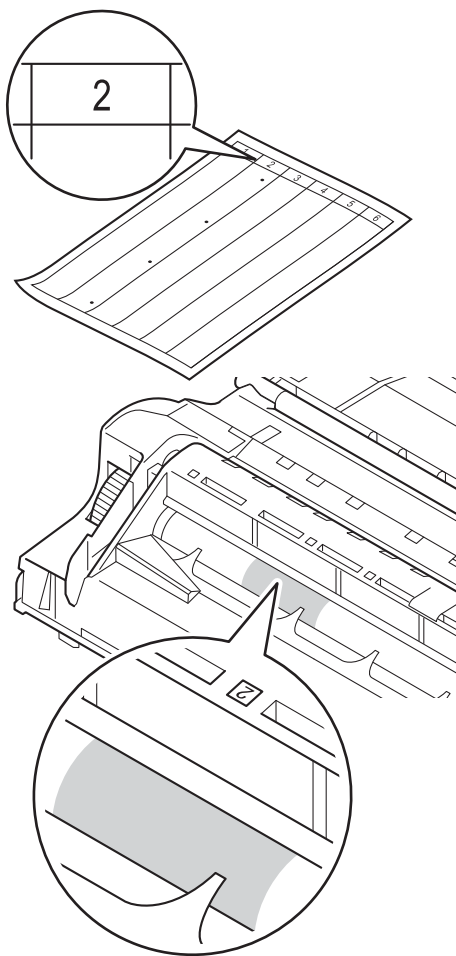

- 9 Drej tromletandhjulet mod dig med hånden, mens du undersøger overfladen på det område, der er under mistanke.

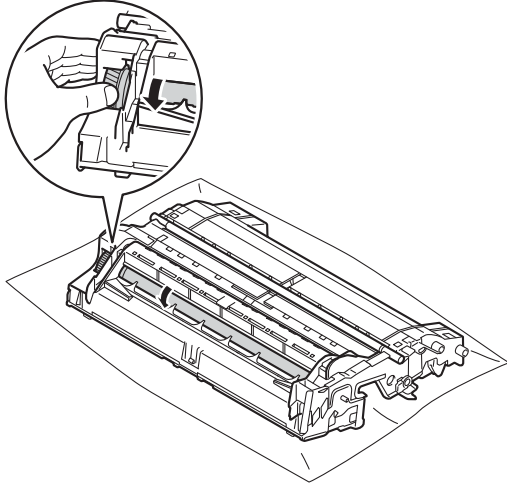

- 10 Når du har fundet det mærke på tromlen, der svarer til punktcheckarket for tromlen, skal du tørre tromlens overflade af med en vatpind, indtil mærket på overfladen er fjernet.

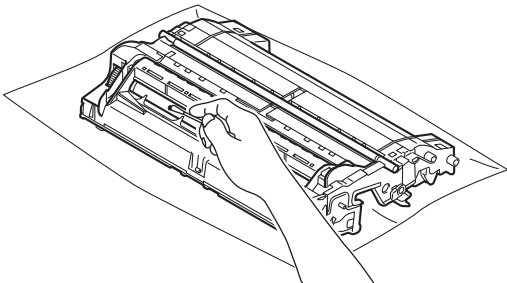

- !** **Vigtigt**
Forsøg IKKE at rengøre overfladen af den fotosensitive tromle med en skarp genstand eller væsker.

- 11 Vend tromlen om.

- 12 Sæt tonerpatronen tilbage i tromleenheden. Den går på plads med et klik. Hvis du sætter patronen korrekt i, løftes det grønne låsegreb på tromlen automatisk.

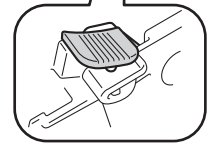
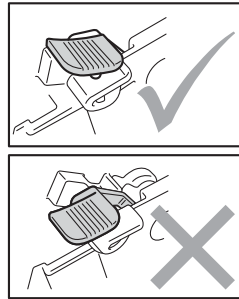
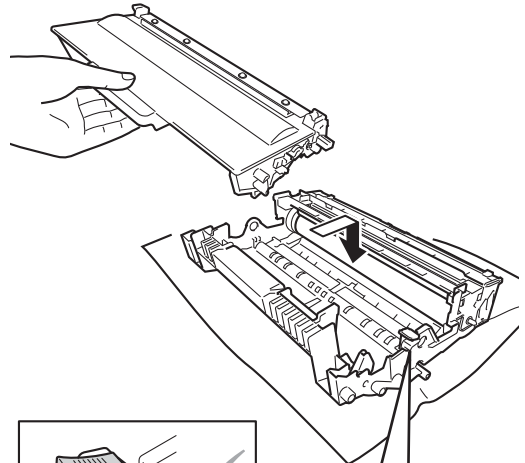

- ✎ Bemærk!**
Sæt toneren korrekt i, så den ikke bliver løsnet fra tromlen.

- 13 Sæt toner- og tromleenheden i maskinen igen.

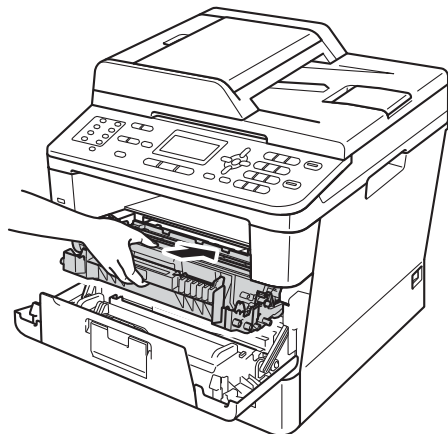

- 14 Luk frontklappen på maskinen.

- 15 Tænd maskinen, og udskriv en testudskrift.

Rengør papirindføringsrullerne

Regelmæssig rengøring af papiroptagningsrullen kan forhindre papirstop og sikre korrekt papirfremføring.

Hvis du har problemer med papirfremføring, skal du rengøre papirfremføringsrullerne på følgende måde:

- 1 Sluk for maskinen.
- 2 Tag telefonstikket ud først, fjern alle interfacekabler fra maskinen, og tag derefter netledningen ud af stikkontakten.
- 3 Træk papirbakken helt ud af maskinen.

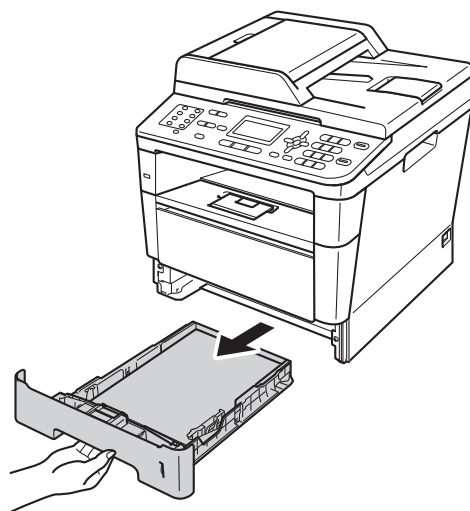

- 4 Vrid en fnugfri klud, der er fugtet med lunkent vand, og tør separatorpuden (1) på papirbakken af, så eventuel støv fjernes.

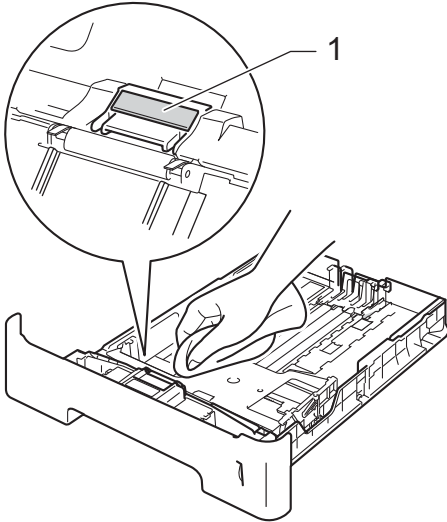

- 5 Aftør de to papirindføringsruller (1) indeni maskinen for at fjerne støv.

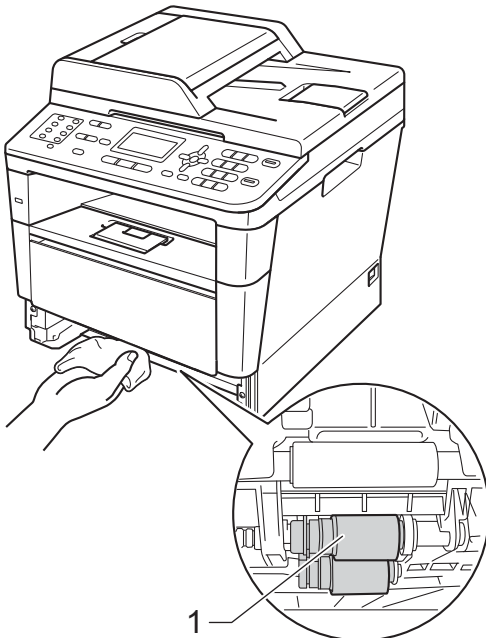

- 6 Sæt papirbakken tilbage i maskinen.
- 7 Sæt først maskinens netledning tilbage i stikkontakten, tilslut alle kablerne og tilslut derefter telefonledningen.

- 8 Tænd for maskinen.

B

Fejlfinding

Hvis du mener, at der er et problem med din maskine, skal du kontrollere alle elementerne nedenfor først og følge fejlfindingstipsene.

Du kan løse de fleste problemer selv. Hvis du har behov for yderligere hjælp, tilbyder Brother Solutions Center de seneste FAQ'er (ofte stillede spørgsmål) og tips til fejlfinding.

Besøg os på <http://solutions.brother.com/>.

Identificering af dit problem

Kontroller først følgende:

- Maskinens netledning er tilsluttet korrekt, og maskinens netafbryder er tændt. Hvis maskinen ikke tænder efter tilslutning af netledningen, se *Andre problemer* >> side 127.
- Alle beskyttende dele er fjernet.
- Papiret er lagt korrekt i papirbakken.
- Interfacekablerne er korrekt tilsluttet maskinen og computeren, eller den trådløse tilslutning er indstillet på både maskinen og din computer.
- Displaymeddelelser
(Se *Fejl- og vedligeholdelsesmeddelelser* >> side 96).

Hvis ovennævnte kontrolprocedure ikke løste problemet, skal du finde frem til problemet og derefter gå videre til den side, der er angivet nedenfor.

Papirhåndtering og udskriftsproblemer:

- *Udskrivningsproblemer* >> side 118
- *Problemer med papirhåndtering* >> side 119
- *Udskrivning af modtagne faxmeddelelser* >> side 121

Problemer med telefon og fax:

- *Telefonlinje eller tilslutninger* >> side 121
- *Håndtering af indgående opkald* >> side 124
- *Modtagelse af faxmeddelelser* >> side 122
- *Afsendelse af faxmeddelelser* >> side 123

Problemer med kopiering:

- *Kopieringsproblemer* >> side 125

Problemer med scanning:

- *Scanningsproblemer* >> side 125

Problemer med software og netværk:

- *Softwareproblemer* >> side 125
- *Netværksproblemer* >> side 126

Fejl- og vedligeholdelsesmeddelelser

Som med ethvert avanceret kontorprodukt kan der ske fejl, og forbrugsstoffer skal til tider skiftes. Hvis dette er tilfældet, vil maskinen identificere fejlen eller kræve en rutinevedligeholdelse og vise en passende meddelelse. De mest almindelige fejl- og vedligeholdelsesmeddelelser er vist nedenfor.

Du kan selv fjerne de fleste fejl og udføre vedligeholdelsesrutiner. Hvis du har brug for mere hjælp, har Brother Solutions Center de seneste FAQ'er (Ofte stillede spørgsmål) samt tips til fejlfinding:

Besøg os på <http://solutions.brother.com/>.

Fejlmeddelelse	Årsag	Handling
Adgang nægtet	Den ønskede funktion er begrænset af Secure Function Lock 2.0.	Kontakt administratoren for at kontrollere dine Sikker funktionslås-indstillinger.
Adgangsfejl	Enheden fjernes fra det direkte direkte USB-interface, mens dataene behandles.	Tryk på Stop/Exit . Sæt enheden i igen, og forsøg at udskrive med direkte udskrivning.
Afbrudt	Den anden person eller den anden persons faxmaskine stoppede opkaldet.	Prøv at sende eller modtage igen.
Beskyttet enhed	Beskyttelsesindstillingen på USB Flash-hukommelsesdrevet er slået til.	Slå beskyttelsesindstillingen på USB Flash-hukommelsesdrevet fra.
Check dokument	Dokumentet er ikke sat rigtigt i eller fremføres ikke korrekt, eller et dokument scannet med ADF'en var for langt.	Se <i>Dokumentet sidder fast øverst i ADF-enheden</i> >> side 105 eller <i>Brug af ADF (automatisk dokumentfremfører)</i> >> side 25.
DIMM-fejl	<ul style="list-style-type: none"> ■ DIMM-modulet er ikke installeret korrekt. ■ DIMM-modulet er defekt. ■ DIMM-modulet overholder ikke de krævede specifikationer. 	<ul style="list-style-type: none"> ■ Sluk for maskinen, og fjern DIMM-modulet. (>> Udvidet brugsanvisning: <i>Installation af ekstra hukommelse</i>) ■ Bekræft, at DIMM-modulet overholder de krævede specifikationer. (>> Udvidet brugsanvisning: <i>Hukommelseskort</i>) ■ Installer DIMM-modulet korrekt igen. Vent nogle få sekunder, og tænd den derefter igen. ■ Hvis denne fejlmeddelelse vises igen, skal DIMM-modulet udskiftes med et nyt. (>> Udvidet brugsanvisning: <i>Installation af ekstra hukommelse</i>)
Duplex deaktiv.	Maskinens bagside er ikke helt lukket.	Luk bagklappen på maskinen.
For mange filer	Der er gemt for mange filer på USB Flash-hukommelsesdrevet.	Mindsk antallet af filer på USB Flash-hukommelsesdrevet.

Fejlmeddelelse	Årsag	Handling
Forbind. fejl	Du har forsøgt at polle en faxmaskine, der ikke er i en tilstand, hvor den venter på polling.	Kontroller den anden faxmaskinens pollingopsætning.
Forkert papirstr	Maskinen kan ikke finde den samme papirstørrelse i andre bakker, når bakken, der er i brug, løber tør for papir under en kopifunktion.	Fyld papir i papirbakken som vist på displayet.
Forkert stør.	Papiret, der er lagt i bakken, er ikke i den rigtige størrelse.	Læg den korrekte papirstørrelse i bakken, og indstil "Papirstørrelse" (Menu, 1, 2, 2). (Se <i>Papirstørrelse</i> >> side 17).
Forkert str. DX	Papiret i bakken er ikke den korrekte størrelse og kan ikke bruges til automatisk duplexudskrivning.	Læg den korrekte papirstørrelse i bakken, og indstil "Papirstørrelse" (Menu, 1, 2, 2). Papirstørrelsen, du kan bruge til automatisk duplexudskrivning, er A4.
Grænse overskr.	Det maksimalt tilladte antal udskrivninger er blevet overskredet. Udskrivningsjobbet annulleres.	Kontakt administratoren for at kontrollere dine Sikker funktionslås-indstillinger.

Fejlmeddelelse	Årsag	Handling
Hukommelse fuld	Maskinens hukommelse er fuld.	<p>Faxafsendelse eller kopiering er i gang</p> <p>Gør et af følgende:</p> <ul style="list-style-type: none"> ■ Tryk på Start for at sende eller kopiere de scannede sider. ■ Tryk på Stop/Exit, og vent, indtil de andre igangværende opgaver er afsluttet, og prøv derefter igen. ■ Ryd faxmeddelelserne i hukommelsen. <p>Udskriv de faxmeddelelser, der er lagret i hukommelsen for at gendanne hukommelsen til 100%. Deaktiver derefter faxlager for at undgå lagring af flere faxmeddelelser i hukommelsen.</p> <p>(>> Udvidet brugsanvisning: <i>Udskrivning af en faxmeddelelse fra hukommelsen og Faxlager</i>)</p> <ul style="list-style-type: none"> ■ Tilføj ekstra hukommelse. <p>(>> Udvidet brugsanvisning: <i>Hukommelseskort</i>)</p> <p>Udskrivning er i gang</p> <p>Gør et af følgende:</p> <ul style="list-style-type: none"> ■ Reducer udskriftsopløsningen. <p>(>> Softwarebrugsanvisning: <i>Udskrivning</i> (for Windows®) eller <i>Udskrivning og faxafsendelse</i> (for Macintosh))</p> <ul style="list-style-type: none"> ■ Ryd faxmeddelelserne i hukommelsen. <p>(Se overstående forklaring).</p>
Hukommelse fuld Sikker udskriftsdata er fyldt.	Maskinens hukommelse er fuld.	<p>Tryk på Stop/Exit, og slet de tidligere gemte sikre udskriftsdata.</p> <p>>> Softwarebrugsanvisning: <i>Sikker udskrift-tast</i></p>
Ikke tilgængelig	Den anmodede funktion er ikke tilladt for alle bruger-id'er af Secure Function Lock 2.0.	Kontakt administratoren for at kontrollere dine Sikker funktionslås-indstillinger.
Ingen HUB-supp.	En USB-hubenhed er tilsluttet USB Direct-interfaceset.	Frakobl USB-hubenheden fra USB Direct-interfaceset.
Ingen papirbakke	Standardpapirbakken er ikke installeret eller ikke installeret korrekt.	Installer standardpapirbakken igen.

Fejlmeddelelse	Årsag	Handling
Ingen toner	Toneren eller tromlen og tonerenheden er ikke installeret korrekt.	Fjern tromlen og tonerpatronen, fjern tonerpatronen fra tromlen og sæt tonerpatronen tilbage i tromlen. Sæt tromlen og tonerpatronen tilbage i maskinen. Hvis problemet fortsætter, skal toneren udskiftes. <i>(Se Udskiftning af toneren >> side 71).</i>
Intet papir	Maskinen mangler papir i den angivne bakke eller alle bakker, eller papir er ikke korrekt i papirbakken.	Gør et af følgende: <ul style="list-style-type: none"> ■ Fyld papir i papirbakken som vist på displayet. Sørg for, at papirstyrene er indstillet til den korrekte størrelse. ■ Fjern papiret, og læg det i igen. Sørg for, at papirstyrene er indstillet til den korrekte størrelse.
Intet Svar/Opt.	Det nummer, du har kaldt op til, svarer ikke eller er optaget.	Kontroller nummeret, og prøv igen.
Køler ned Vent lidt	Temperaturen i tromlen eller toneren er for høj. Maskinen holder pause i det aktuelle udskriftsjob og går i nedkølingstilstand. I nedkølingstilstanden hører du køleblæseren køre, mens displayet viser Køler ned og Vent lidt.	Kontroller, at du kan høre blæseren i maskinen snurre, og at udsugningen ikke er blokeret. Hvis blæseren snurrer, fjernes enhver hindring, der omgiver udsugningen, og lad derefter maskinen være tændt, men undlad at bruge den i nogle minutter. Hvis blæseren ikke snurrer mere, skal du afbryde maskinen ved kontakten, vente i flere minutter og derefter tænde for den igen.
Komm. fejl	Dårlig kvalitet på telefonlinjen har forårsaget en kommunikationsfejl.	Prøv at sende faxmeddelelsen igen, eller prøv at tilslutte maskinen til en anden telefonlinje. Hvis problemet fortsætter, skal du kontakte telefonselskabet og anmode dem om at kontrollere din telefonlinje.
Låge er åben	ADF-låget er ikke helt lukket.	Luk ADF-låget på maskinen.
Låge er åben	Lågen til varmeeenheden er ikke helt lukket, eller der sad papir fast i den bagerste del af maskinen, da maskinen blev tændt.	<ul style="list-style-type: none"> ■ Luk lågen til varmeeenheden på maskinen. ■ Kontroller, at der ikke sidder papir fast i den bagerste del af maskinen, luk derefter dækslet til fikseringsenheden og tryk på Start. <i>(Se Der er papirstop bagest i maskinen >> side 109).</i>
Låge er åben.	ADF'en er åben ved ilægning af et dokument.	Luk ADF-lågen på maskinen, og tryk derefter på Stop/Exit .
Lågen er åben	Frontklappen er ikke helt lukket.	Luk frontklappen på maskinen.
Log adgangsfejl	Maskinen kunne ikke få adgang til printlogfilen i serveren.	Kontakt din administrator for at kontrollere indstillingerne Gem printlog på netværk. Se >> Netværksbrugsanvisning for at få flere oplysninger: <i>Gem printlog på netværk</i>

Fejlmeddelelse	Årsag	Handling
Manuel føddning	Der blev valgt Manuel som papirkilde, men der var ikke papir i MP-bakken.	Læg papir i MP-bakken. Hvis maskinen er i pausetilstand, skal du trykke på Start . (Se <i>Ilægning af papir i multifunktionsbakken (MP-bakke)</i> >> side 13).
Nr.best. i brug	Maskinen er indstillet til funktionen Særligt Ringemønster. Du kan ikke ændre Modtagelsestilstand fra Manuel til anden tilstand.	Indstil Særligt Ringemønster til Fra. (Se <i>Indstille Funktionen Nummerbestemt Ringning</i> >> side 38.)
Omdøb filen	Der findes allerede en fil på USB Flash-hukommelsesdrevet med samme navn som den fil, du prøver at gemme.	Rediger navnet på filen på USB Flash-hukommelsesdrevet eller på den fil, du forsøger at gemme.
Papirstop bagtil	Der er papirstop bagest i maskinen.	Se <i>Der er papirstop bagest i maskinen</i> >> side 109.
Papirstop bakke1 Papirstop bakke2	Der er papirstop i maskinens papirbakke.	Se <i>Papirstop i papirbakke 1 eller bakke 2</i> >> side 108.
Papirstop Duplex	Der er opstået papirstop i duplexbakken eller i fikseringsenheden.	Se <i>Papirstop i duplexbakken</i> >> side 116.
Papirstop i MP	Der er papirstop i maskinens MP-bakke.	Se <i>Papirstop i MP-bakken</i> >> side 107.
Papirstop indeni	Der er papirstop i maskinen.	Se <i>Der er papirstop i maskinen</i> >> side 112.
	Tonerpatronen er anbragt i maskinen uden tromlen.	Sæt tonerpatronen i tromlen, og geninstaller derefter tromlen og tonerpatronen i maskinen.
Scan umulig XX	Der er opstået et mekanisk problem i maskinen.	<ul style="list-style-type: none"> ■ Sluk maskinen på afbryderen, og tænd den derefter igen. (Se <i>Overførsel af faxmeddelelser eller faxjournalrapport</i> >> side 103). <ul style="list-style-type: none"> ■ Kontakt Brother kundeservice ang. support, hvis problemet fortsætter.
	Dokumentet er for langt til duplexscanning.	Tryk på Stop/Exit . Brug den passende papirstørrelse til duplexscanning. (Se <i>Udskriftmedier</i> >> side 167).
Str.fejl	Du kan bruge den papirstørrelse, der er defineret i printerdriveren i denne bakke.	Vælg en papirstørrelse, der understøttes af den bakke, der er vist på displayet. (Se <i>Papirstørrelse</i> >> side 17).
Str.fejl DX	Den papirstørrelse, der er valgt i printerdriveren og i kontrolpanelmenuen, kan ikke bruges til automatisk duplexudskrivning.	Tryk på Stop/Exit . Vælg en papirstørrelse, der understøttes af duplexbakken. Papirstørrelsen, du kan bruge til automatisk duplexudskrivning, er A4.

Fejlmeddelelse	Årsag	Handling
Toner Lav	Hvis displayet viser Toner Lav, kan du fortsat udskrive, men maskinen fortæller dig, at tonerpatronen er ved at være udtjent.	Bestil en ny tonerpatron nu, så du kan udskifte tonerpatronen, når displayet viser Udskift Toner.
Tonerfejl Isæt toneren igen	Toneren er ikke installeret korrekt.	Træk toner- og tromleenheden ud, tag tonerpatronen ud, og sæt den tilbage i tromleenheden igen. Sæt toner- og tromleenheden i maskinen igen.
Tromlefejl	Korona-tråden på tromlen skal rengøres.	Rengør tromlens korona-tråd. (Se <i>Rengøring af koronatråden</i> >> side 86).
	Tonerpatronen er anbragt i maskinen uden tromlen.	Sæt tonerpatronen i tromlen, og geninstaller derefter tromlen og tonerpatronen i maskinen.
Tromlestop	Det er tid til at udskifte tromlen.	Udskift tromlen. (Se <i>Udskiftning af tromlen</i> >> side 78).
Ubrugbar enhed	En USB-enhed eller et USB flash-hukommelsesdrev, der ikke understøttes/ikke er krypteret, er blevet tilsluttet USB Direct interfacet.	Tag stikket i enheden ud af det direkte USB-stik. (Se specifikationerne for understøttede USB-hukommelsesdrev i <i>Udskrivning af data fra et USB flash-hukommelsesdrev eller et digitalt kamera, der understøtter Mass Storage</i> >> side 57.)
Ubrugelig enhed Fjern enheden. Sluk for strømmen, og tænd derefter igen.	En defekt USB-enhed eller et USB Direct interface med højt strømforbrug er blevet tilsluttet USB Direct-interfacet.	Tag stikket i enheden ud af det direkte USB-stik. Sluk maskinen, og tænd den igen.
Udskift dele Laserenhed	Det er på tide at udskifte laserenheden.	Kontakt Brother kundeservice eller et autoriseret Brother-servicecenter, når du skal have udskiftet laserenheden.
Udskift dele PF kit 1 PF kit 2 PF kit MP	Det er tid til at udskifte papirfremføringssættet.	Kontakt Brother kundeservice eller et autoriseret Brother-servicecenter, når du skal have udskiftet papirindføringssettet.
Udskift dele Tromle	Det er tid til at udskifte tromlen.	Udskift tromlen. (Se <i>Udskiftning af tromlen</i> >> side 78).
	Tromlens tæller blev ikke nulstillet, da en ny tromle blev installeret.	Nulstil tromlens tæller. (Se <i>Udskiftning af tromlen</i> >> side 78).
Udskift dele Varmeenhed	Det er på tide at udskifte fikseringsenheden.	Kontakt Brother kundeservice eller et autoriseret Brother-servicecenter, når du skal have udskiftet fikseringsenheden.

Fejlmeddelelse	Årsag	Handling
Udskift Toner	Tonerens levetid er slut. Maskinen stopper al udskrivning. Så længe der er ledig hukommelse, gemmes faxmeddelelser i hukommelsen.	Udskift tonerpatronen. (Se <i>Udskiftning af toneren</i> >> side 71).
Udskr. umulig XX	Der er opstået et mekanisk problem i maskinen.	Gør et af følgende: ■ Sluk maskinen på afbryderen, vent et par minutter, og tænd den derefter igen. (Se <i>Overførsel af faxmeddelelser eller faxjournalrapport</i> >> side 103). ■ Kontakt Brother kundeservice ang. support, hvis problemet fortsætter.
Varmestationsfejl	Fikseringsenhedens temperatur stiger ikke til en angivet temperatur inden for den givne tid.	Sluk maskinen på afbryderen, vent et par sekunder, og tænd den derefter igen. Lad maskinen være inaktiv i 15 minutter med strømmen tændt.
	Fikseringsenheden er for varm.	

Overførsel af faxmeddelelser eller faxjournalrapport

Hvis displayet viser:

- Udskr. umulig XX
- Scan umulig XX

Vi anbefaler at overføre dine faxmeddelelser til en anden faxmaskine eller til din pc. (Se *Overførsel af faxmeddelelser til en anden faxmaskine* >> side 103 eller *Overførsel af faxmeddelelser til din pc* >> side 103).

Du kan også overføre en faxjournalrapport for at se, om der er faxmeddelelser, der skal overføres. (Se *Overførsel af faxjournalrapporten til en anden faxmaskine* >> side 104).



Bemærk!

Hvis der er en fejlmeddelelse på maskinens display efter overførsel af faxmeddelelserne, skal du slukke for strømmen til maskinen i et par minutter og derefter tænde igen.

Overførsel af faxmeddelelser til en anden faxmaskine

Hvis du ikke har indstillet dit Afsender-id, kan du ikke vælge faxoverførselsfunktionen. (>> Hurtig installationsvejledning: *Indtast personlige oplysninger (afsender-ID)*)

- 1 Tryk på **Menu, 9, 0, 1**.
- 2 Gør et af følgende:
 - Hvis displayet viser *Ingen data*, er der ingen faxmeddelelser tilbage i maskinens hukommelse. Tryk på **Stop/Exit**.
 - Indtast det faxnummer, som faxmeddelelserne skal videresendes til.
- 3 Tryk på **Start**.

Overførsel af faxmeddelelser til din pc

Du kan flytte faxmeddelelser fra maskinens hukommelse til din pc.

- 1 Sørg for, at du har installeret **MFL-Pro Suite**, og aktiver derefter **PC-FAX modtagelse** på pc'en. (>> Softwarebrugsanvisning: *PC-FAX modtagelse*)
Fra Windows® **start**-menuen skal du vælge **Alle programmer, Brother, MFC-XXXX, PC-FAX modtagelse** og vælge **Modtag**. (XXXX er modelbetegnelsen.)
- 2 Kontroller, at du har indstillet **PC fax modtag** på maskinen. (Se *PC-FAX-modtagelse (kun for Windows®)* >> side 35).
Hvis faxmeddelelserne findes i maskinens hukommelse, når du indstiller PC-Fax-modtagelse, spørger displayet, om du vil overføre faxmeddelelserne til din pc.
- 3 Gør et af følgende:
 - Tryk på **1** for at overføre alle faxmeddelelserne til din pc. Du bliver spurgt, om du ønsker en udskrivning til backup.
 - Tryk på **2** for at afslutte og efterlade faxmeddelelserne i hukommelsen.
- 4 Tryk på **Stop/Exit**.

Overførsel af fax-journalrapporten til en anden faxmaskine

Hvis du ikke har indstillet dit Afsender-id, kan du ikke vælge faxoverførselsfunktionen.

(►► Hurtig installationsvejledning: *Indtast personlige oplysninger (afsender-ID)*)

- 1 Tryk på **Menu, 9, 0, 2**.
- 2 Indtast det faxnummer, som faxjournalrapporten skal videresendes til.
- 3 Tryk på **Start**.

Dokumentstop

Dokumentet sidder fast øverst i ADF-enheden

- 1 Tag alt det papir ud af ADF'en, der ikke sidder fast.
- 2 Åbn ADF-låget.
- 3 Træk det fastsiddende dokument ud til venstre.

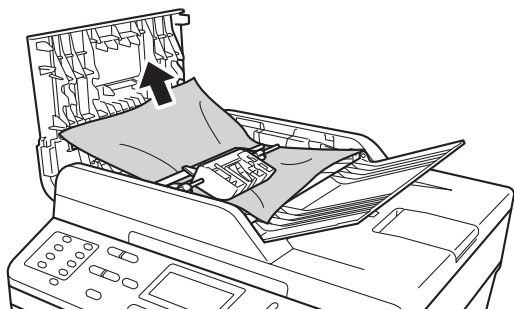

Hvis dokumenter rives eller går i stykker, skal du fjerne alle mindre papirstykker for at forhindre papirstop i fremtiden.

- 4 Luk ADF-låget.
- 5 Tryk på **Stop/Exit**.

Dokumentet sidder fast under dokumentlåget

- 1 Tag alt det papir ud af ADF'en, der ikke sidder fast.
- 2 Løft dokumentlåget.
- 3 Træk det fastsiddende dokument ud til højre.

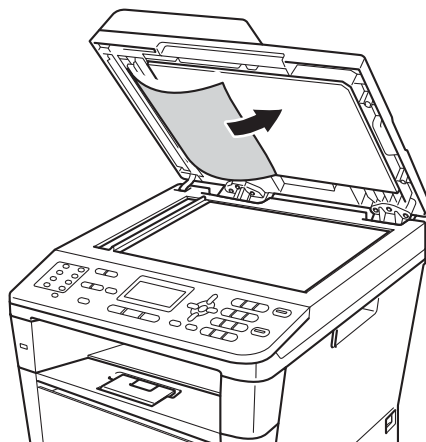

Hvis dokumenter rives eller går i stykker, skal du fjerne alle mindre papirstykker for at forhindre papirstop i fremtiden.

- 4 Luk dokumentlåget.
- 5 Tryk på **Stop/Exit**.

Fjernelse af mindre dokumenter, der sidder fastklemt i ADF'en

- 1 Løft dokumentlåget.
- 2 Sæt et stykke stift papir, f.eks. karton, i ADF'en for at skubbe små papirstykker igennem.

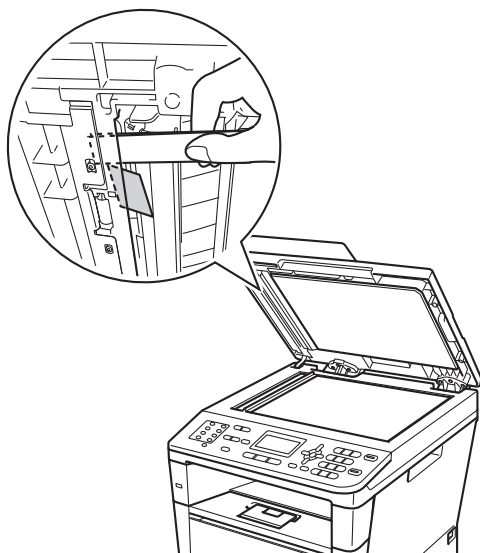

- 3 Luk dokumentlåget.
- 4 Tryk på **Stop/Exit**.

Dokumentet sidder fast i outputbakken

- 1 Tag alt det papir ud af ADF'en, der ikke sidder fast.
- 2 Træk det fastsiddende dokument ud til højre.



- 3 Tryk på **Stop/Exit**.

Papirstop

Fjern alt papir fra bakken, og ret stakken ud, når du lægger nyt papir i. På denne måde undgår du fremføring af flere ark i maskinen på én gang, hvilket kan medføre papirstop.

Papirstop i MP-bakken

Hvis displayet viser Papirstop i MP, skal du følge disse trin:

- 1 Fjern papiret fra MP-bakken.
- 2 Fjern alt fastsiddende papir i og omkring MP-bakken.

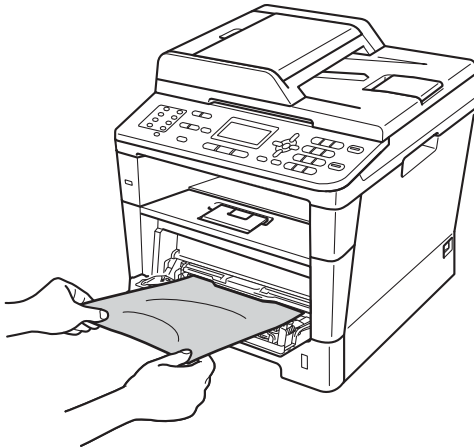

- 3 Luft papirstakken, og læg det tilbage i MP-bakken.

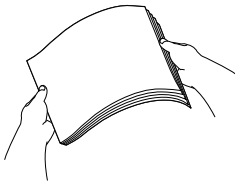

- 4 Når du lægger papir i MP-bakken, skal du sørge for, at papiret ikke kommer højere op end papirstyrenes maksimummærker (1) i begge sider af bakken.

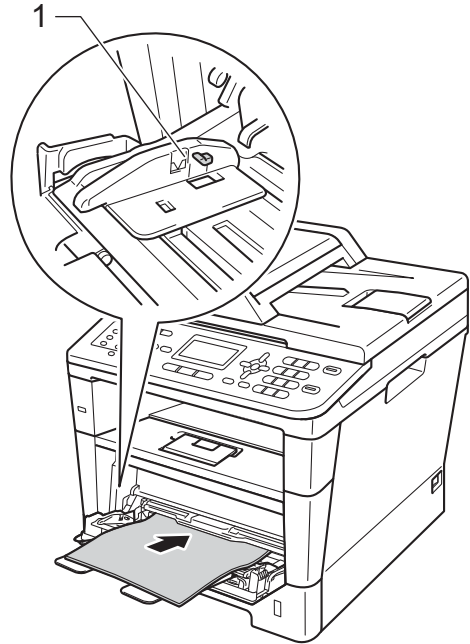

- 5 Tryk på **Start** for at fortsætte udskrivningen.

Papirstop i papirbakke 1 eller bakke 2

Hvis displayet viser Papirstop bakke1 eller Papirstop bakke2, skal du følge disse trin:

- 1 Træk papirbakken helt ud af maskinen.
For Papirstop bakke1

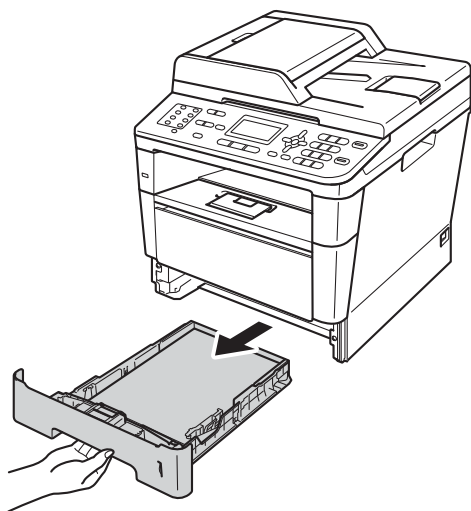

For Papirstop bakke2

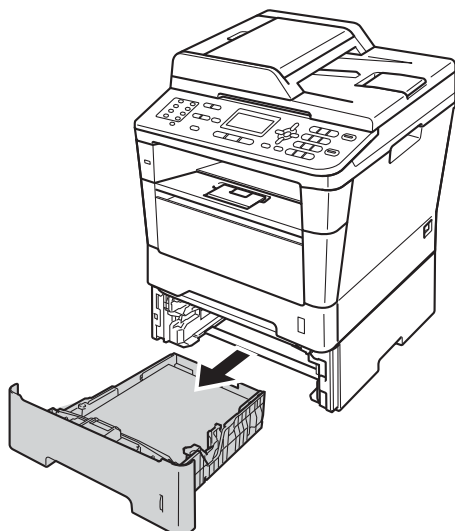

- 2 Brug begge hænder til at langsomt at trække det stoppede papir ud.

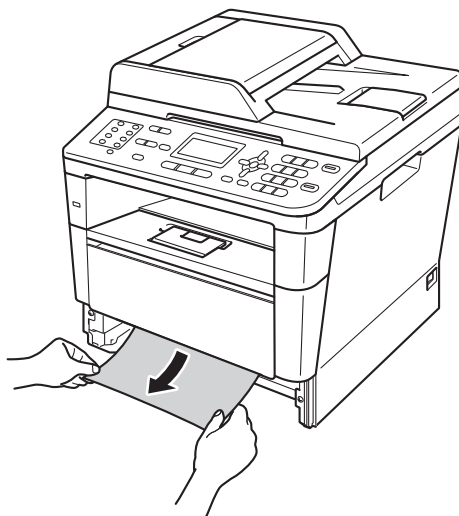

Bemærk!

Det er lettere at fjerne papiret, hvis du trækker det fastklemte papir nedad.

- 3 Kontroller, at papiret ikke overstiger mærket for den maksimale mængde papir (▼▼▼) i papirbakken. Juster papirstyrene, så de passer til papirstørrelsen, mens du trykker på papirstyrets grønne udløserhåndtag. Sørg for, at styrene sidder fast i åbningerne.
- 4 Sæt papirbakken helt tilbage i maskinen.

Der er papirstop bagest i maskinen

Hvis displayet viser **Papirstop bagtil**, er der papirstop bag bagklappen. Følg disse trin:

- 1 Lad maskinen være tændt i 10 minutter, så den indvendige blæser kan afkøle maskinens indvendige dele, der er utrolig varme.
- 2 Tryk på udløserknappen til frontklappen, og åbn den derefter.

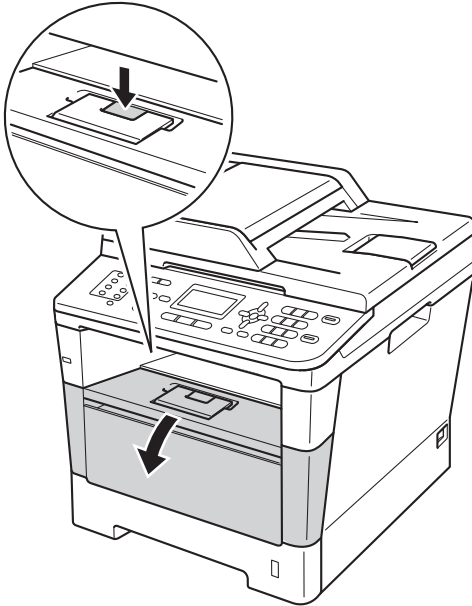

- 3 Tag langsomt toner- og tromleenheden ud. Det fastsiddende papir kan trækkes ud med tonerpatronen og tromleenheden, eller den kan udløse papiret, så du kan trække det ud fra den indvendige side af maskinen.

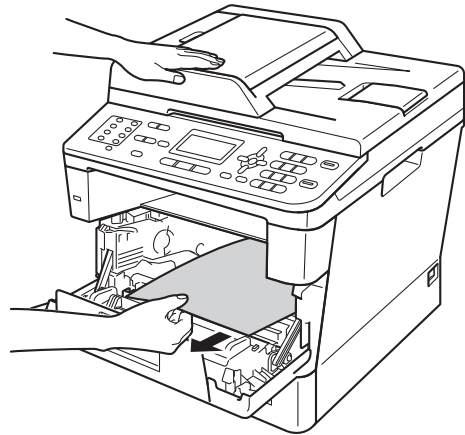
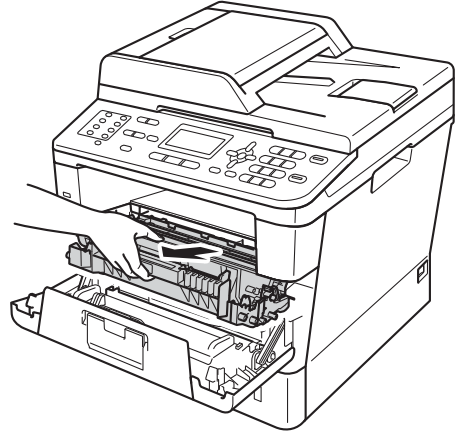

⚠ ADVARSEL

⚠ VARM OVERFLADE

Når du lige har brugt maskinen, er de indvendige dele i maskinen meget varme. Vent, indtil maskinen er kølet af, før du rører ved maskinens indvendige dele.

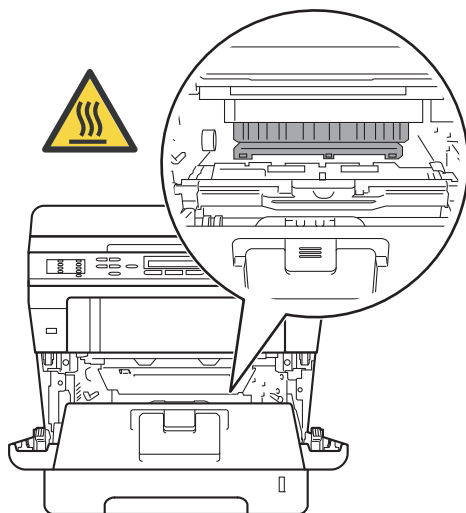

⚠ Vigtigt

- Vi anbefaler, at toner- og tromleenheden lægges på et stykke papir eller en klud i tilfælde af, at du ved et uheld kommer til at spille toner.
- Håndter toner- og tromleenheden forsigtigt. Hvis der kommer toner på dine hænder eller dit tøj, skal du straks tørre eller vaske det af med koldt vand.
- Rør IKKE ved de elektroder, der er vist på illustrationen, for at undgå at beskadige maskinen med statisk elektricitet.

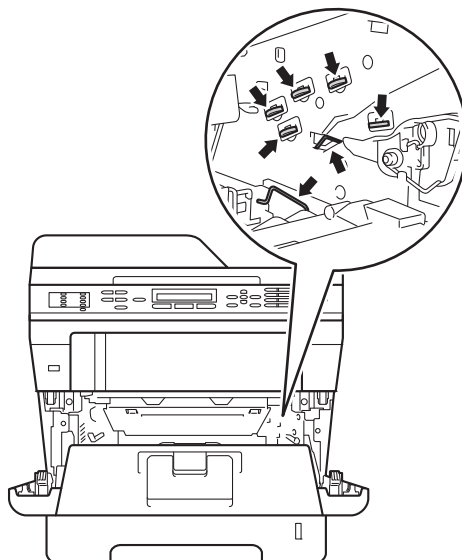

- 4 Åbn bagklappen.

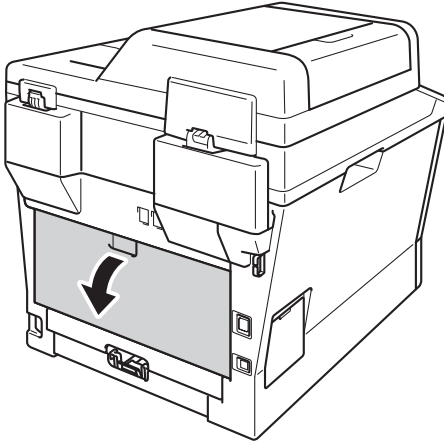

⚠ ADVARSEL

⚠ VARM OVERFLADE

Når du lige har brugt maskinen, er de indvendige dele i maskinen meget varme. Vent, indtil maskinen er kølet af, før du rører ved maskinens indvendige dele.

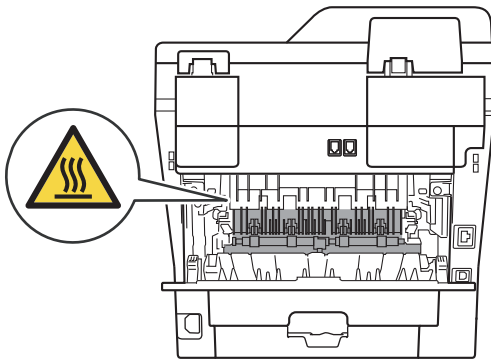

- 5 Fold klappen til fikseringsenheden ved at trække de grønne tapper i højre og venstre side mod dig selv (1).

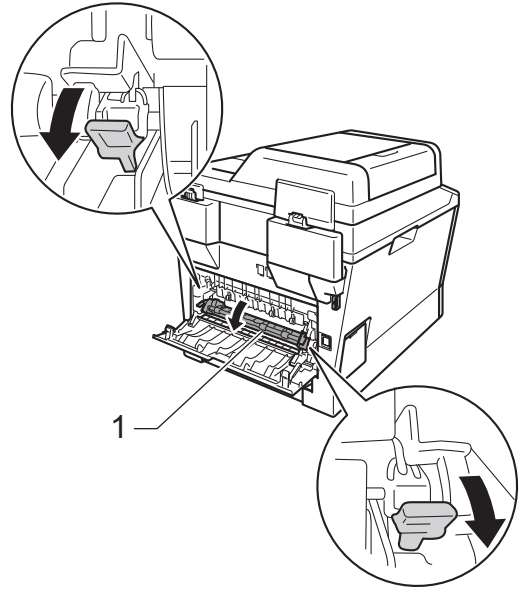

- 6 Brug begge hænder til forsigtigt at trække papirstoppet ud af fikseringsenheden.

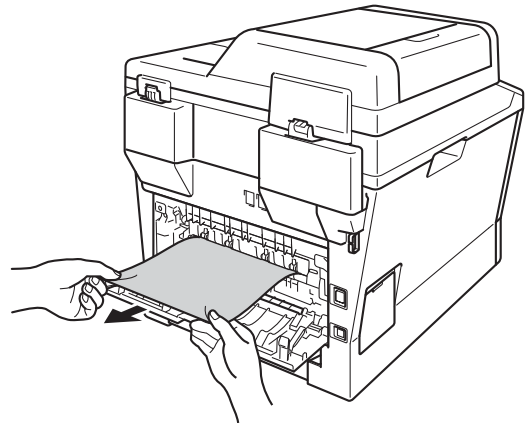

- 7 Luk fikseringsenhedens låg (1).

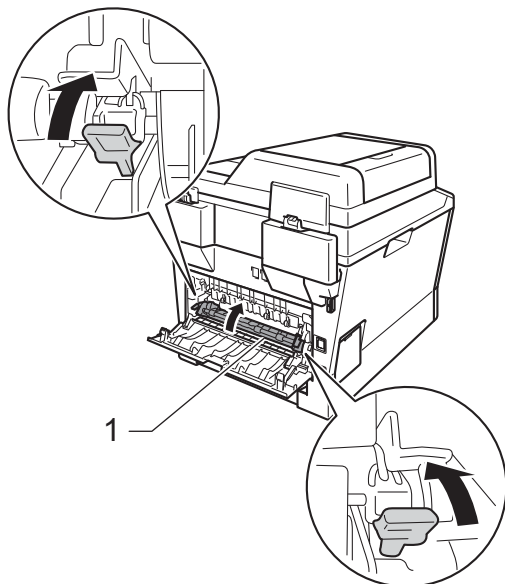

- 8 Luk bagklappen.

- 9 Sæt toner- og tromleenheden i maskinen igen.

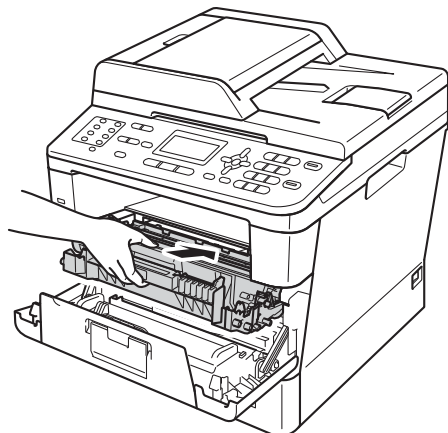

- 10 Luk frontklappen på maskinen.

Der er papirstop i maskinen

Hvis displayet viser Papirstop indeni, skal du følge disse trin:

- 1 Lad maskinen være tændt i 10 minutter, så den indvendige blæser kan afkøle maskinens indvendige dele, der er utrolig varme.
- 2 Træk papirbakken helt ud af maskinen.

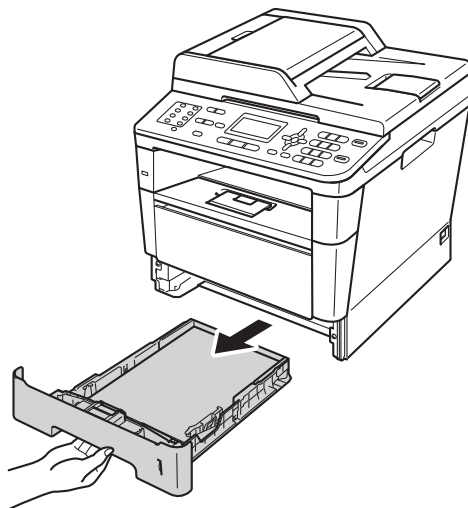

- 3 Brug begge hænder til at langsomt at trække det stoppede papir ud.

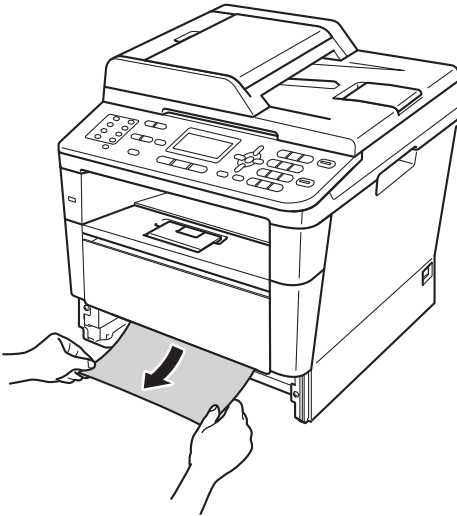

Bemærk!

Det er lettere at fjerne papiret, hvis du trækker det fastklemede papir nedad.

- 4 Tryk på udløserknappen til frontklappen, og åbn den derefter.

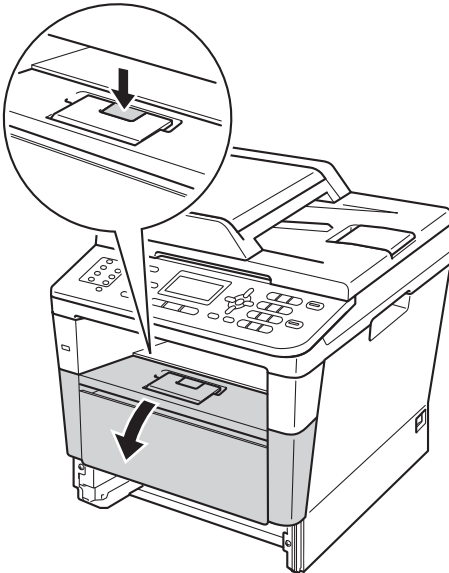

- 5 Tag langsomt toner- og tromleenheden ud. Det fastsiddende papir kan trækkes ud med tonerpatronen og tromleenheden, eller den kan udløse papiret, så du kan trække det ud fra den indvendige side af maskinen.

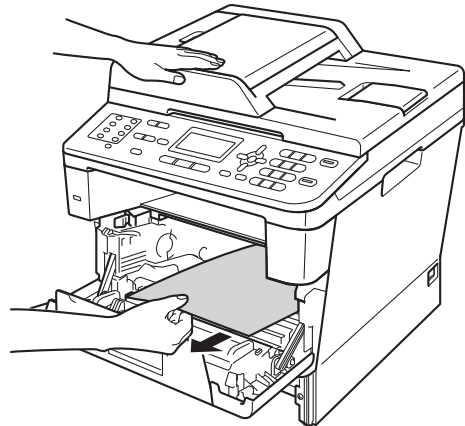
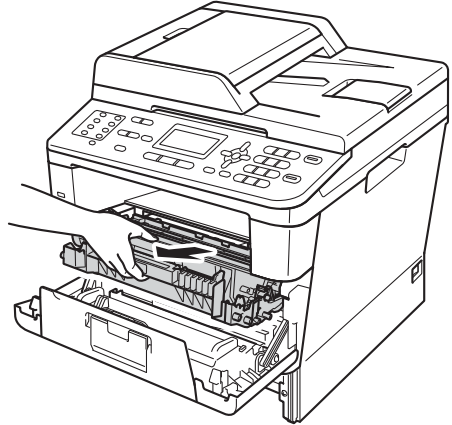

⚠ ADVARSEL

⚠ VARM OVERFLADE

Når du lige har brugt maskinen, er de indvendige dele i maskinen meget varme. Vent, indtil maskinen er kølet af, før du rører ved maskinens indvendige dele.

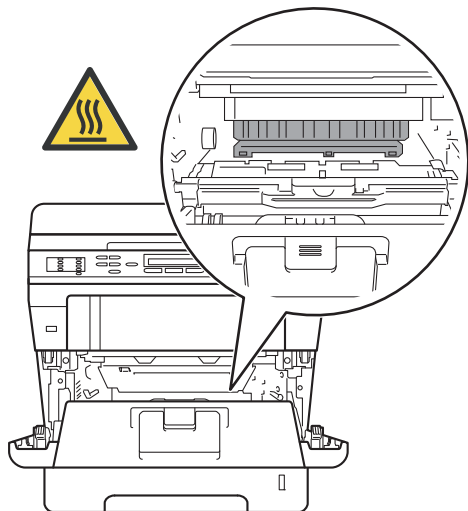

⚠ Vigtigt

- Vi anbefaler, at toner- og tromleenheden lægges på et stykke papir eller en klud i tilfælde af, at du ved et uheld kommer til at spille toner.
- Håndter toner- og tromleenheden forsigtigt. Hvis der kommer toner på dine hænder eller dit tøj, skal du straks tørre eller vaske det af med koldt vand.
- Rør IKKE ved de elektroder, der er vist på illustrationen, for at undgå at beskadige maskinen med statisk elektricitet.

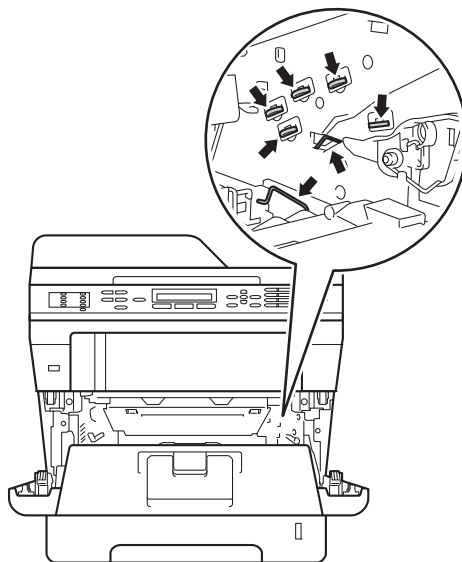

- 6 Tryk det grønne låsegreb ned, og tag tonerpatronen ud af tromleenheden. Fjern eventuelt fastklemt papir fra tromleenheden.

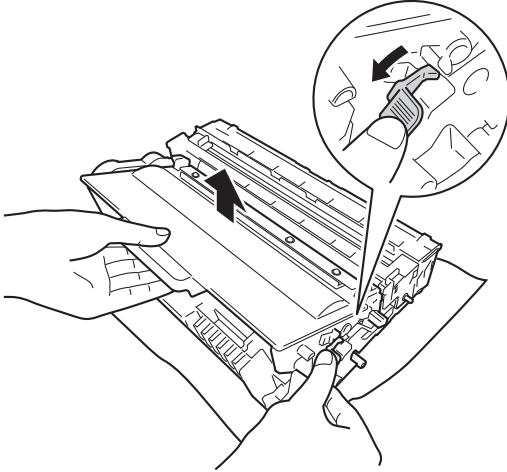

- 7 Sæt tonerpatronen tilbage i tromleenheden. Den går på plads med et klik. Hvis du har sat patronen korrekt i, løftes det grønne låsegreb på tromle automatisk.

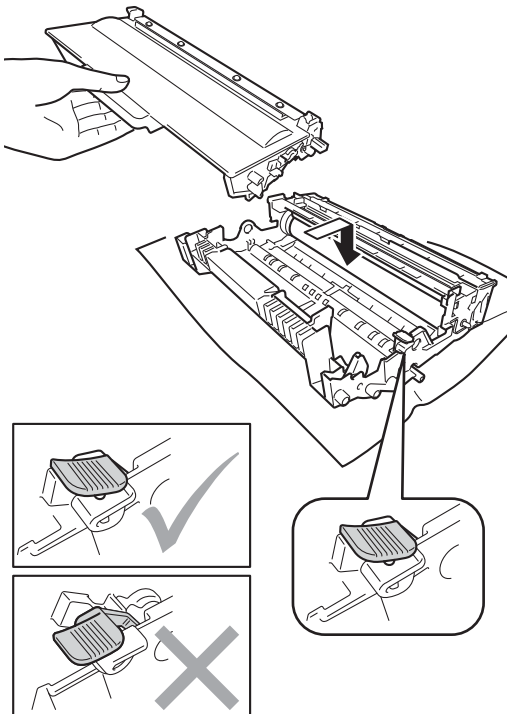

 **Bemærk!**

Sæt tonerpatronen korrekt i, så den ikke bliver løsnet fra tromlen.

- 8 Sæt toner- og tromleenheden i maskinen igen.

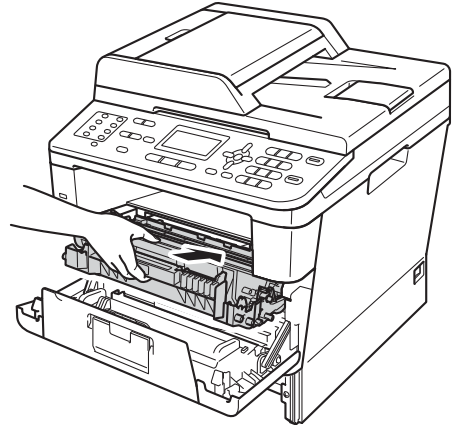

- 9 Luk frontklappen på maskinen.
10 Sæt papirbakken helt tilbage i maskinen.

 **Bemærk!**

Hvis du slukker maskinen, mens der vises *Papirstop indeni*, udskriver maskinen ufuldstændige data fra din computer. Før du tænder for maskinen, skal du slette udskriftsspooljobbet på din computer.

Papirstop i duplexbakken

Hvis displayet viser Papirstop Duplex, skal du følge disse trin:

- 1 Lad maskinen være tændt i 10 minutter, så den indvendige blæser kan afkøle maskinens indvendige dele, der er utrolig varme.
- 2 Træk papirbakken helt ud af maskinen.

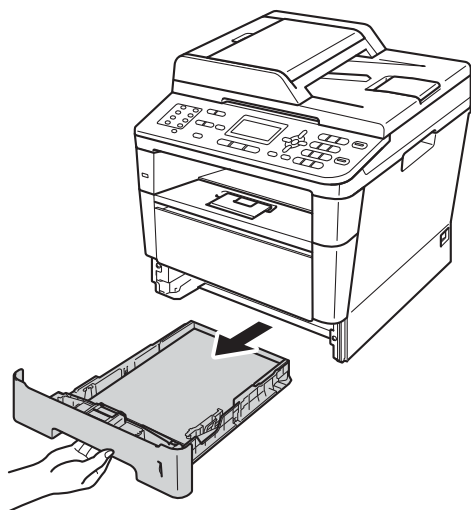

- 3 Åbn bagklappen.

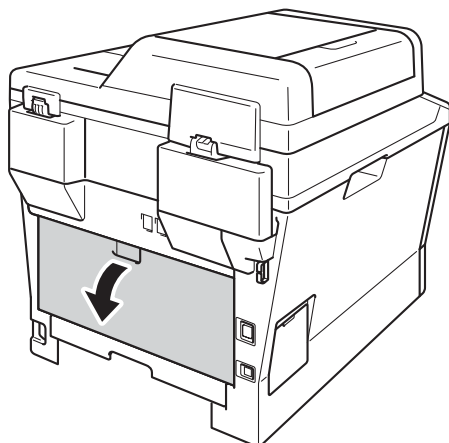

⚠ ADVARSEL

⚠ VARM OVERFLADE

Når du lige har brugt maskinen, er de indvendige dele i maskinen meget varme. Vent, indtil maskinen er kølet af, før du rører ved maskinens indvendige dele.

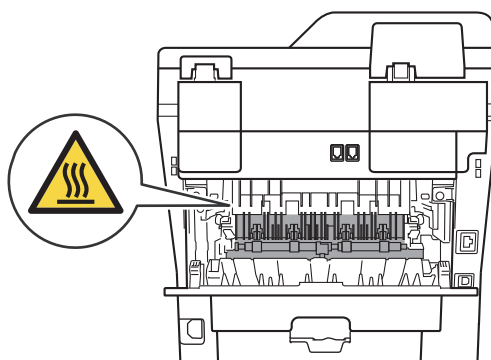

- 4 Træk forsigtigt det fastsiddende papir ud bag på maskinen med begge hænder.

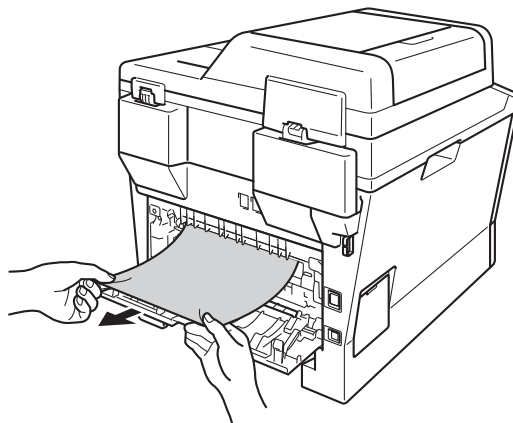

- 5 Luk bagklappen.

- 6 Træk duplexbakken helt ud af maskinen.

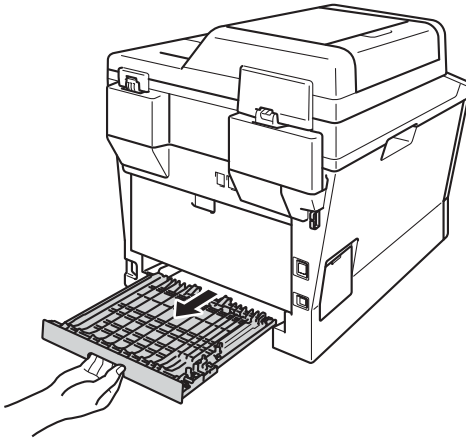

- 7 Træk det fastsiddende papir ud af maskinen eller duplexbakken.

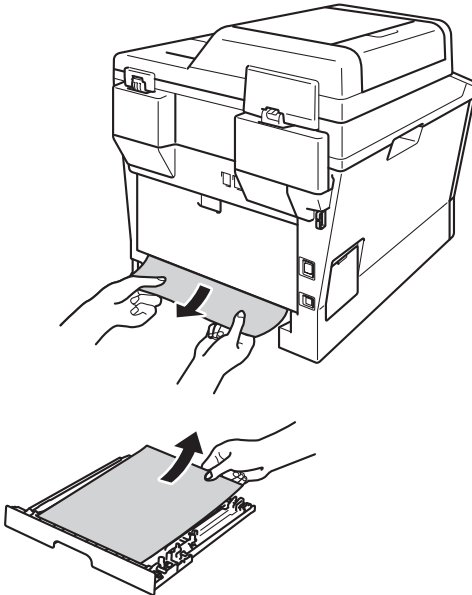

- 8 Sørg for, at det fastsiddende papir ikke forbliver under maskinen pga. statisk elektricitet.

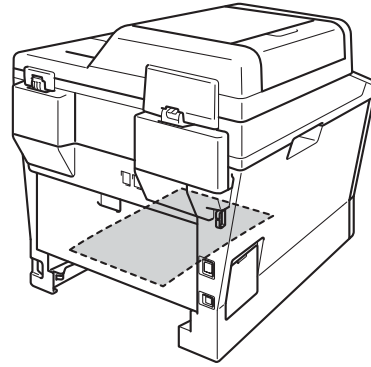

- 9 Sæt duplexbakken tilbage i maskinen.

- 10 Sæt papirbakken helt tilbage i maskinen.



Hvis du har problemer med maskinen

Vigtigt

- Teknisk assistance får du ved at ringe til det land, hvor du har købt din maskine. Opkaldet skal foretages fra det pågældende land.
- Hvis du mener, at der er et problem med din maskine, skal du se i tabellen herunder og følge fejlfindingstipsene. Du kan løse de fleste problemer selv.
- Hvis du har behov for yderligere hjælp, tilbyder Brother Solutions Center de seneste FAQ'er (ofte stillede spørgsmål) og tips til fejlfinding.

Besøg os på <http://solutions.brother.com/>.

Udskrivningsproblemer

Problemer	Forslag
Ingen udskrivning.	Kontroller, at den korrekte printerdriver er installeret og valgt.
	Kontroller, om displayet viser en fejlmeddelelse. <i>Se Fejl- og vedligeholdelsesmeddelelser >> side 96.</i>
	Kontroller, om maskinen er online: (Windows® 7 og Windows Server® 2008 R2) Klik på knappen  Start og derefter på Enheder og printere . Højreklik på Brother MFC-XXXX Printer og klik på Se, hvad der udskrives . Klik på Printer i menubjælken. Kontroller, at Brug printer offline ikke er markeret. (Windows Vista® og Windows Server® 2008) Klik på knappen  (Start), Kontrolpanel , Hardware og lyd og derefter på Printere . Højreklik på Brother MFC-XXXX Printer . Kontroller, at Brug printer offline ikke er markeret. (Windows® XP og Windows Server® 2003) Klik på knappen start , og vælg Printere og faxenheder . Højreklik på Brother MFC-XXXX Printer . Kontroller, at markeringen er fjernet fra Brug printer offline .
	Kontakt administratoren for at kontrollere dine Sikker funktionslås-indstillinger.
Maskinen udskriver ikke eller er ophørt med at udskrive.	Tryk på Stop/Exit . Maskinen annullerer udskriftsjobbet og rydder det fra hukommelsen. Udskriften kan være ufuldstændig.
Sidehoved og -fod vises, når dokumentet vises på skærmen, men vises ikke, når det udskrives.	Der er et område, der ikke kan udskrives foroven og forneden på siden. Indstil top- og bundmargenen i dokumentet, så der tages højde for dette. <i>Se Områder, der ikke kan scannes eller udskrives >> side 16.</i>
Maskinen udskriver uventet eller udskriver noget ulæseligt.	Tryk på Stop/Exit for at annullere udskriftsjob.
	Kontroller indstillingerne i dit program, så du er sikker på, at opsætningen fungerer for din maskine.
Maskinen udskriver de første par sider korrekt, men derefter mangler der tekst på nogle af siderne.	Kontroller indstillingerne i dit program, så du er sikker på, at opsætningen fungerer for din maskine.
	Din computer genkender ikke signalet for, at maskinens inputbuffer er fuld. Kontroller, at interfacekablet er tilsluttet korrekt. >> Hurtig installationsvejledning

Udskrivningsproblemer (Fortsat)

Problemer	Forslag
Maskinen udskriver ikke på begge sider af papiret, selvom printerdriverindstillingen er Duplex.	Kontroller papirstørrelsen i printerdriveren. Du skal vælge A4-papir (60 til 105 g/m) ² .
Maskinen skifter ikke til Direkte udskrivningstilstand, når USB flash-hukommelsesdrevet er tilsluttet til det direkte USB-interface.	Når maskinen er i Dyb dvaletilstand, vågner maskinen ikke, selvom du tilslutter et USB flash-hukommelsesdrev til USB Direct-interfacet. Tryk på Stop/Exit for at vække maskinen.
Det er ikke muligt at udføre "sidelayout"-udskrivning.	Kontroller, at indstillingen for papirstørrelse i programmet og i printerdriveren er den samme.
Udskrivningshastigheden er for langsom.	Prøv at ændre printerdriverindstillingen. Højeste opløsning kræver længere databehandlings-, overførsels- og udskrivningstid.
	Kontroller, at bagklappen er ordentligt lukket, og duplexbakken er ordentligt installeret.
	Tilføj ekstra hukommelse. >> Udvidet brugsanvisning: <i>Installation af ekstra hukommelse</i>
Maskinen udskriver ikke fra Adobe® Illustrator®.	Prøv at reducere udskriftsopløsningen. >> Softwarebrugsanvisning: <i>Udskrivning</i> (for Windows®) >> Softwarebrugsanvisning: <i>Udskrivning og faxafsendelse</i> (for Macintosh)
Dårlig udskriftskvalitet	Se <i>Forbedring af udskriftskvaliteten</i> >> side 129.

Problemer med papirhåndtering

Problemer	Forslag
Maskinen fremfører ikke papiret.	Se <i>Fejl- og vedligeholdelsesmeddelelser</i> >> side 96, hvis displayet viser en papirstopmeddelelse, og du stadig har et problem.
	Hvis der ikke er mere papir, skal du lægge en ny stak papir i papirbakken.
	Sørg for, at papiret er lige, hvis der allerede er papir i papirbakken. Ret papiret ud, hvis det er krøllet. Sommetider er det nyttigt at fjerne papiret, vende stakken om og lægge papiret tilbage i papirbakken.
	Reducer mængden af papir i papirbakken, og prøv igen.
	Kontroller, at der ikke er valgt manuel fødnings i printerdriveren.
	Rengør papiropsamlingsrullen. Se <i>Rengør papirindføringsrullerne</i> >> side 92.
Maskinen fremfører ikke papir fra MP-bakken.	Kontroller, at der er valgt MP-bakke i printerdriveren.
	Luft papiret godt, og læg det ordentligt i igen.

Problemer med papirhåndtering (Fortsat)

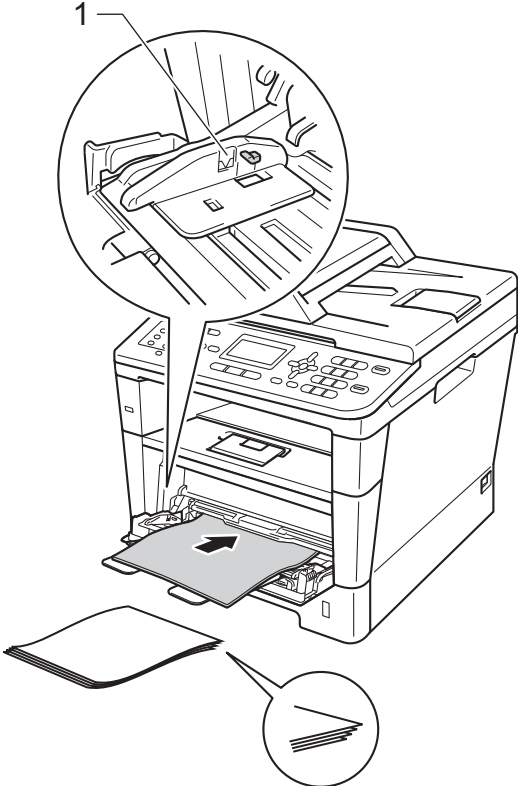
Problemer	Forslag
Maskinen fremfører ikke papir fra MP-bakken, når der anvendes et stor papirstak.	<p data-bbox="460 307 1221 382">Luft papiret godt og kontroller, at stakken ikke når over mærket for den maksimale mængde papir (1). Anbring siderne forskudt og skub dem ind i bakken, indtil du kan mærke, at det øverste ark berører fremføringsruller som vist på illustrationen.</p>  <p>The illustration shows a paper tray (MP-bakken) of a printer. A stack of paper is shown inside the tray. A callout circle labeled '1' points to the top sheet of the stack, which is shown touching the paper rollers. Another callout circle shows a close-up of the paper stack with the top sheet slightly offset from the others.</p>
Hvordan udskriver jeg på konvolutter?	<p data-bbox="460 1209 1221 1302">Du kan lægge konvolutter i fra MP-bakken. Dit program skal indstilles til at udskrive på den konvolutstørrelse, du bruger. Dette foretages normalt i menuen Sideopsætning eller Dokumentopsætning i dit program. (Se vejledningen til dit program for at få yderligere oplysninger).</p>

Udskrivning af modtagne faxmeddelelser

Problemer	Forslag
<ul style="list-style-type: none"> ■ Sammentrukket udskrift ■ Vandrette striber ■ Sætningerne foroven og forned er afskåret ■ Manglende linjer 	<p>Normalt skyldes dette en dårlig telefonforbindelse. Tak en kopi: Hvis din kopi ser godt ud, har du sandsynligvis en dårlig forbindelse med statisk støj eller interferens på telefonledningen. Anmod den anden part om at sende faxmeddelelsen igen.</p>
Lodrette sorte linjer ved modtagelse	<p>Koronatråden til udskrivning kan være beskidt. Rengør tromlens korona-tråd. Se <i>Rengøring af koronatråden</i> >> side 86.</p> <p>Afsenderens scanner kan være snavset. Anmod afsenderen om at tage en kopi for at se, om problemet findes på den maskine, der sender. Prøv at modtage fra en anden faxmaskine.</p>
Modtagne faxmeddelelser ser ud til at være delt, eller der er blanke sider.	<p>Venstre og højre margen skæres af, eller en enkelt side udskrives på to stykker papir. Se <i>Papirstørrelse</i> >> side 17.</p> <p>Slå Autoreduktion til. >> Udvidet brugsanvisning: <i>Udskrivning af en reduceret indgående faxmeddelelse</i></p>

Telefonlinje eller tilslutninger

Problemer	Forslag
Opkald virker ikke. (Ingen klartone) Maskinen svarer ikke, når der kaldes op til den.	<p>Kontroller alle ledningsforbindelser. Kontroller, at telefonledningen er sat i telefonstikket i væggen og maskinens stik.</p> <p>Hvis en eksternt telefon er tilsluttet maskinen, skal du sende en manuel fax ved at løfte telefonrøret på den eksterne telefon og kalde nummeret op ved hjælp af den eksterne telefon. Vent til du hører faxmodtagetonerne, før du trykker på Start.</p> <p>Hvis der ingen klartone er, skal du tilslutte en kendt arbejdstelefon og telefonledning til stikket. Løft derefter røret på den eksterne telefons telefonrør og lyt efter en opkaldstone. Hvis der fortsat ingen klartone er, skal du anmode dit telefonselskab om at kontrollere linje og/eller vægstikket.</p> <p>Sørg for, at maskinen er i den rigtige modtagefunktion til din opsætning. Se <i>Modtagefunktions- indstillinger</i> >> side 33.</p> <p>Kontroller, at der er en klartone. Ring op til maskinen for at høre, om den svarer, hvis det er muligt. Hvis der stadigvæk ikke er noget svar, skal du kontrollere telefonens ledningsforbindelse. Hvis der ikke er nogen ringning, når du ringer til maskinen, skal du anmode telefonselskabet om at kontrollere linjen.</p>

Modtagelse af faxmeddelelser

Problemer	Forslag
<p>Det er ikke muligt at modtage en faxmeddelelse.</p>	<p>Kontroller alle ledningsforbindelser. Kontroller, at telefonledningen er sat i telefonstikket i væggen og maskinens stik. Hvis du abonnerer på DSL- eller VoIP-tjenester, skal du kontakte din serviceudbyder for at få en tilslutningsvejledning.</p>
	<p>Sørg for, at maskinen er i den rigtige modtagefunktion. Dette afgøres af de eksterne enheder og de telefonudbydertjenester, du har på den samme linje som Brother-maskinen.</p> <p>Se <i>Modtagefunktions- indstillinger</i> >> side 33.</p> <ul style="list-style-type: none"> ■ Hvis du har en dedikeret faxlinje, og du ønsker, at Brother-maskinen automatisk besvarer alle indgående faxmeddelelser, skal du vælge funktionen <i>Kun fax</i>. ■ Hvis Brother-maskinen deler en linje med en ekstern telefonsvarer, skal du vælge funktionen <i>Ekstratlf/Tad</i>. I funktionen <i>Ekstratlf/Tad</i> modtager Brother-maskinen automatisk indgående faxmeddelelser, og personer, der kalder op til samtale, kan lægge en besked på din telefonsvarer. ■ Hvis Brother-maskinen deler en linje med andre telefoner, og du ønsker, at den automatisk besvarer alle indgående faxmeddelelser, skal du vælge funktionen <i>Fax/Tlf</i>. I funktionen <i>Fax/Tlf</i> modtager Brother-maskinen automatisk faxmeddelelser og afgiver en hurtig dobbeltringning som en meddelelse til dig om at besvare samtaleopkald. ■ Hvis du ikke ønsker, at Brother-maskinen automatisk besvarer indgående faxmeddelelser, skal du vælge funktionen <i>Manuel</i>. I funktionen <i>Manuel</i> skal du besvare alle indgående opkald og aktivere maskinen til at modtage faxmeddelelser.
	<p>En anden enhed eller tjeneste besvarer muligvis opkaldet før Brother-maskinen. Nedjuster indstillingen <i>Forsinket opkald</i> for at teste dette:</p> <ul style="list-style-type: none"> ■ Hvis svarfunktionen er indstillet til <i>Kun fax</i> eller <i>Fax/Tlf</i>, skal du reducere forsinket opkald til 1 ring. <p>Se <i>Forsinket opkald</i> >> side 33.</p> <ul style="list-style-type: none"> ■ Hvis svarfunktionen er indstillet til <i>Ekstratlf/Tad</i>, skal du reducere antallet af ringninger, der er programmeret på telefonsvareren, til 2. ■ Hvis svarfunktionen er indstillet til <i>Manuel</i>, skal du IKKE justere indstillingen <i>Forsinket opkald</i>.
	<p>Få en person til at sende dig en testfaxmeddelelse:</p> <ul style="list-style-type: none"> ■ Hvis du har modtaget testfaxmeddelelsen, virker maskinen korrekt. Husk at nulstille forsinket opkald eller indstillingen for telefonsvareren til den oprindelige indstilling. Hvis problemerne med at modtage meddelelser vender tilbage, når du har nulstillet forsinket opkald, er det fordi en person, en enhed eller en abonnements-tjeneste besvarer faxopkaldet, før maskinen har haft en chance for at svare. ■ Hvis du ikke kunne modtage faxen, forstyrrer en anden enhed eller abonnements-tjeneste muligvis din faxmodtagelse, eller der kan være et problem med din faxlinje.

Modtagelse af faxmeddelelser (Fortsat)

Problemer	Forslag
Det er ikke muligt at modtage en faxmeddelelse. (fortsat)	<p>Hvis du anvender en telefonsvarer (funktionen <i>Ekstratlf/Tad</i>) på den samme linje som Brother-maskinen, skal du kontrollere, at telefonsvareren er korrekt indstillet.</p> <p>Se <i>Tilslutning til en ekstern telefonsvarer</i> >> side 39.</p> <ol style="list-style-type: none"> 1 Tilslut den eksterne TAD som vist i illustrationen >>side 39. 2 Indstil din telefonsvarer til at svare i et eller to ringninger. 3 Optag den udgående meddelelse på din telefonsvarer. <ul style="list-style-type: none"> ■ Indspil 5 sekunders stilhed i begyndelsen af din udgående meddelelse. ■ Begræns din indtaling til 20 sekunder. ■ Afslut din udgående meddelelse med din fjernaktiveringskode til personer, der sender manuelle faxmeddelelser. Eksempel: "Læg en besked efter tonen, eller tryk på *51 og Start for at sende en fax." 4 Indstil din telefonsvarer til at besvare opkald. 5 Indstil Brother-maskinens modtagefunktion til <i>Ekstratlf/Tad</i>. <p>Se <i>Modtagefunktions- indstillinger</i> >> side 33.</p>
	<p>Kontroller, at Brother-maskinens faxregistreringsfunktion er aktiveret. Med faxregistreringsfunktionen kan du modtage en faxmeddelelse, selv om du har besvaret opkaldet på en ekstern telefon eller en ekstratelefon.</p> <p>Se <i>Faxregistrering</i> >> side 34.</p>
	<p>Hvis du ofte er udsat for transmissionsfejl pga. mulig interferens på telefonlinjen, skal du prøve at ændre kompatibilitetsindstillingen til <i>Basis (for VoIP)</i>.</p> <p>Se <i>Telefonlinjeinterferens/VoIP</i> >> side 128.</p>
	<p>Kontakt administratoren for at kontrollere dine Sikker funktionslås-indstillinger.</p>

Afsendelse af faxmeddelelser

Problemer	Forslag
Det er ikke muligt at sende en faxmeddelelse.	<p>Kontroller alle ledningsforbindelser. Kontroller, at telefonledningen er sat i telefonstikket i væggen og maskinens stik.</p> <p>Kontroller, at FAX  lyser.</p> <p>Se <i>Sådan sendes en faxmeddelelse</i> >> side 27.</p>
	<p>Udskriv transmissionsbekræftelsesrapporten, og kontroller for fejl.</p> <p>>> Udvidet brugsanvisning: <i>Rapporter</i></p>
	<p>Kontakt administratoren for at kontrollere dine Sikker funktionslås-indstillinger.</p> <p>Bed modparten kontrollere, at der er papir i den modtagende maskine.</p>
Dårlig sendekvalitet.	<p>Prøv at ændre opløsningen til <i>Fin</i> eller <i>S. Fin</i>. Tag en kopi for at kontrollere maskinens scannefunktion. Hvis kopikvaliteten ikke er god, skal du rengøre scanneren.</p> <p>Se <i>Rengøring af scannerglasset</i> >> side 85.</p>

Afsendelse af faxmeddelelser (Fortsat)

Problemer	Forslag
På afsendelsesbekræftelsen står der RESULT:FEJL.	Der er sandsynligvis midlertidig støj eller statisk elektricitet på linjen. Prøv at sende faxmeddelelsen igen. Hvis du sender en PC-Fax-meddelelse, og der står RESULT:FEJL i Transmissionsbekræftelsesrapporten, mangler maskinen muligvis hukommelse. Du kan få mere hukommelse ved at slå Faxlager fra (» Udvidet brugsanvisning: <i>Ændring af eksterne faxfunktioner</i>), udskriv faxmeddelelser i hukommelsen (» Udvidet brugsanvisning: <i>Udskrivning af en faxmeddelelse fra hukommelsen</i>) eller annuller en forsinket fax eller pollingopgave. (» Udvidet brugsanvisning: <i>Kontrol og annullering af ventende job</i>) Hvis problemet fortsætter, skal du kontakte telefonselskabet og anmode dem om at kontrollere din telefonlinje. Hvis du ofte er udsat for transmissionsfejl pga. mulig interferens på telefonlinjen, skal du prøve at ændre kompatibilitetsindstillingen til Basis (for VoIP). Se <i>Telefonlinjeinterferens/VoIP</i> » side 128.
Afsendte faxmeddelelser er tomme.	Sørg for, at du ilægger dokumentet korrekt. Ved brug af ADF'en skal dokumentet have forsiden opad. Ved brug af scannerglaspladen skal dokumentet have forsiden nedad. Se <i>Ilægning af dokumenter</i> » side 25.
Lodrette sorte linjer ved afsendelse.	Lodrette sorte linjer på faxmeddelelser, du sender, skyldes typisk snavs eller rettelak på glasstrimlen. Se <i>Rengøring af scannerglasset</i> » side 85.

Håndtering af indgående opkald

Problemer	Forslag
Maskinen "hører" en stemme som en CNG-tone.	Hvis Faxregistrering er slået til, er din maskine mere følsom over for lyde. Maskinen kan fejlagtigt fortolke visse stemmer eller musik på linjen som en opkaldende faxmaskine og svare med faxmodtagetoner. Deaktiver maskinen ved at trykke på Stop/Exit . Forsøg at undgå dette problem ved at slå Faxregistrering fra. Se <i>Faxregistrering</i> » side 34.
Afsendelse af et faxopkald til maskinen.	Hvis du svarede på en ekstern telefon eller ekstra telefon, skal du trykke din Fjernaktiveringskode (standardindstillingen er *51). Når maskinen svarer, skal du lægge på.
Tilpasse funktioner på en enkelt linje.	Hvis du har <i>Banke På, Banke På/Nummervisning, Nummervisning, Talebesked, en telefonsvarer, et alarmsystem eller en anden tilpasset funktion på en enkelt telefonlinje sammen med maskinen, kan det give problemer med at sende eller modtage faxmeddelelser.</i> For eksempel: Hvis du abonnerer på Ventende opkald eller en anden tjeneste, og signalet kommer igennem på linjen, mens maskinen sender eller modtager en faxmeddelelse, kan signalet afbryde faxmeddelelserne midlertidigt. Brothers ECM-funktion (Error Correction Mode) bør hjælpe med at slippe af med dette problem. Denne tilstand har relation til telefonsystemindustrien og er ens for alle enheder, som sender og modtager data på en enkelt fælleslinje med tilpassede funktioner. Hvis det er afgørende for din virksomhed at undgå en mindre afbrydelse, anbefaler vi en separat telefonlinje uden tilpassede funktioner.

Kopieringsproblemer

Problemer	Forslag
Det er ikke muligt at tage en kopi.	Kontroller, at COPY  lyser. Se <i>Sådan kopierer du</i> >> side 55. Kontakt administratoren for at kontrollere dine Sikker funktionslås-indstillinger.
Der kommer lodrette sorte linjer på kopierne.	Lodrette sorte linjer på kopier skyldes typisk snavs eller slettelak på scannerglasset, eller at koronatråden er snavset. Rengør glasstrimlen og scannerglasset samt den hvide stang og det hvide plastik over dem. Se <i>Rengøring af scannerglasset</i> >> side 85 og <i>Rengøring af koronatråden</i> >> side 86.
Kopier er blanke.	Sørg for, at du ilægger dokumentet korrekt. Se <i>Brug af ADF (automatisk dokumentfremfører)</i> >> side 25 eller <i>Brug af scannerglaspladen</i> >> side 26.

Scanningsproblemer

Problemer	Forslag
TWAIN- eller WIA-fejl vises, når scanningen starter. (Windows®)	Kontroller, at Brother TWAIN eller WIA-driveren er valgt som primær kilde i scanningsprogrammet. I f.eks. Nuance™ PaperPort™ 12SE skal du klikke på Scanningsindstillinger, Vælg for at vælge Brother TWAIN/WIA-driveren.
TWAIN- eller ICA-fejl vises, når scanningen starter. (Macintosh)	Kontroller, at Brother TWAIN-driveren er valgt som primær kilde. I PageManager skal du klikke på File (Fil), Select Source (Vælg kilde) og vælge Brother TWAIN-driveren. Brugere af Mac OS X 10.6.x og 10.7.x kan også scanne dokumenter ved hjælp af ICA-scannerdriveren. >> Softwarebrugsanvisning: <i>Scanning af et dokument ved hjælp af ICA-driveren (Mac OS X 10.6.x eller nyere)</i>
OCR virker ikke.	Prøv at øge opløsningen for scanningen. (Brugere af Macintosh) Presto! PageManager skal hentes og installeres før brug. Se <i>Adgang til Brother-support (Macintosh)</i> >> side 5 for yderligere vejledninger.
Netværksscanning virker ikke.	Se <i>Netværksproblemer</i> >> side 126.
Kan ikke scanne.	Kontakt administratoren for at kontrollere dine Sikker funktionslås-indstillinger.



Softwareproblemer

Problemer	Forslag
Det er ikke muligt at installere software eller udskrive.	(Windows®-brugere) Kør programmet Reparer MFL-Pro Suite på cd-rom'en. Dette program reparerer og geninstallerer softwaren.

Netværksproblemer

Problemer	Forslag
Det er ikke muligt at udskrive over et kabelført netværk.	<p>Kontroller, at maskinen ertændt, er online og i Klar tilstand. Udskriv netværkskonfigurationsrapporten for at kontrollere dine netværksindstillinger.</p> <p>➤➤ Udvidet brugsanvisning: <i>Rapporter</i></p> <p>Slut LAN-kablet til hub'en for at kontrollere, at kabelføringen og netværksforbindelserne er gode. Prøv om muligt at tilslutte maskinen til en anden port i din hub vha. et andet kabel. Du kan kontrollere den aktuelle kabelførte netværksstatus i netværkets kontrolpanelmenu.</p> <p>Yderligere oplysninger om netværksproblemer:</p> <p>➤➤ Netværksbrugsanvisning</p>
Funktionen til netværksscanning virker ikke.	<p>(Windows® og Macintosh)</p> <p>Funktionen til netværksscanning virker muligvis ikke pga. firewall-indstillingerne. Rediger eller deaktiver firewall-indstillingerne. Det er nødvendigt at indstille tredjeparts sikkerheds-/firewall-software til netværksscanning. For at tilføje port 54925 til netværksscanning skal du indtaste nedenstående oplysninger:</p> <ul style="list-style-type: none"> ■ I Navn: Indtast en beskrivelse, f.eks. "Brother NetScan". ■ I Portnummer: Indtast 54925. ■ I Protokol: UDP er valgt. <p>Der henvises til brugsanvisningen, der fulgte med din tredjeparts sikkerheds/firewall-software, eller kontakt til softwareproducenten.</p> <p>Hvis du vil have yderligere oplysninger, kan du læse FAQ'er (ofte stillede spørgsmål) på http://solutions.brother.com/.</p> <p>(Macintosh)</p> <p>Vælg igen din maskine i programmet Device Selector, der findes i Macintosh HD/Bibliotek/Printers/Brother/Utilities/DeviceSelector eller på modellisten i ControlCenter2.</p>
Funktionen netværks PC Fax-modtagelse virker ikke.	<p>(kun Windows®)</p> <p>Det er nødvendigt at indstille tredjeparts sikkerheds/firewall-software til PC-FAX Rx. For at tilføje port 54926 til netværks PC Fax Rx skal du indtaste følgende oplysninger:</p> <ul style="list-style-type: none"> ■ I Navn: Indtast en beskrivelse, f.eks. "Brother PC-FAX Rx". ■ I Portnummer: Indtast 54926. ■ I Protokol: UDP er valgt. <p>Der henvises til brugsanvisningen, der fulgte med din tredjeparts sikkerheds/firewall-software, eller kontakt til softwareproducenten.</p> <p>Hvis du vil have yderligere oplysninger, kan du læse FAQ'er (ofte stillede spørgsmål) på http://solutions.brother.com/.</p>
Software fra Brother kan ikke installeres.	<p>(Windows®)</p> <p>Hvis advarslen til sikkerhedssoftwaren vises på pc-skærmen under installationen, skal du ændre indstillingerne for sikkerhedssoftwaren for at gøre det muligt at køre Brother-produktets installationsprogram eller andet program.</p> <p>(Macintosh)</p> <p>Hvis du bruger et anti-spyware- eller antivirusprogram, der har firewall-funktion, skal du midlertidigt deaktivere det og derefter installere Brother-softwaren.</p>

Andre problemer

Problemer	Forslag
Maskinen vil ikke tænde.	<p>Uhensigtsmæssige tilstande i strømforsyningen (f.eks. lyn eller en spændingsbølge) kan have aktiveret maskinens interne sikkerhedsmekanismer. Sluk for maskinen, og træk stikket ud. Vent i ti minutter, sæt så stikket i igen, og tænd for maskinen.</p> <p>Hvis problemet ikke er løst, og du bruger en strømafbryder, skal den fjernes for at sikre, at den ikke er problemet. Sæt maskinens netledning direkte i en anden stikkontakt, du ved virker. Hvis maskinen stadig ikke tændes, skal du forsøge med en anden stikkontakt.</p>
Maskinen kan ikke udskrive EPS-data, der indeholder binære data med BR-Script3-printerdriveren.	<p>(Windows®) Du skal bruge følgende indstillinger for at udskrive EPS-data:</p> <ol style="list-style-type: none"> 1 For Windows® 7 og Windows Server® 2008 R2: Klik på knappen  (Start) og Enheder og printere. For Windows Vista® og Windows Server® 2008: Klik på knappen  (Start), Kontrolpanel, Hardware og lyd og derefter på Printere. For Windows® XP og Windows Server® 2003: Klik på knappen start og vælg Printere og faxenheder. 2 Højreklik på Brother MFC-XXXX BR-Script3-ikonet, og vælg Egenskaber¹. 3 Vælg Enhedsindstillinger fanen, vælg TBCP (Tagged binary communication protocol) i under Output-protokol. <p>(Macintosh) Hvis din maskine er sluttet til en computer med et USB-kabel, kan du ikke udskrive EPS-data, der indeholder binære data. Du kan udskrive EPS-dataene på maskinen via et netværk. Vedrørende installation af BR-Script3-printerdriveren via netværket kan du besøge Brother Solutions Center på http://solutions.brother.com/.</p>
Maskinen bipper, når du prøver at få adgang til menuerne Indstille modtagelse og Indstille afsendelse.	Hvis FAX  ikke lyser, skal du trykke på den for at aktivere faxfunktion. Indstillingerne Indstille modtagelse (Menu, 2, 1) og Indstille afsendelse (Menu, 2, 2) er kun tilgængelige, når maskinen er i faxfunktion.

¹ For Windows® 7 og Windows Server® 2008 R2: **Printeregenskaber** og **Brother MFC-XXXX BR-Script3** hvis nødvendigt

Indstilling af klartone-registrering

Når du sender en faxmeddelelse automatisk, venter maskinen som standard i et bestemt tidsinterval, inden den begynder at kalde nummeret op. Ved at ændre opkaldstoneindstillingen til *Registrering* kan du få maskinen til at kalde op, så snart den registrerer en klartone. Denne indstilling kan spare lidt tid, når du sender en faxmeddelelse til mange forskellige numre. Hvis du ændrer indstillingen og begynder at få problemer med at ringe op, bør du sætte indstillingen tilbage til standardindstillingen *Ingen registr..*

- 1 Tryk på **Menu, 0, 4**.
- 2 Tryk på ▲ eller ▼ for at vælge *Registrering* eller *Ingen registr..*
Tryk på **OK**.
- 3 Tryk på **Stop/Exit**.

Telefonlinjeinterferens/VoIP

Hvis du har problemer med at sende eller modtage en faxmeddelelse pga. mulig interferens på telefonlinjen, anbefaler vi, at du justerer kompatibilitetsudligningen med henblik på at reducere modemhastigheden ved faxfunktioner.

- 1 Tryk på **Menu, 2, 0, 1**.
- 2 Tryk på ▲ eller ▼ for at vælge *Høj*, *Normal* eller *Basis (for VoIP)*.
 - *Basis (for VoIP)* reducerer modemhastigheden til 9.600 bps og slår ECM-funktionen (error correction mode) fra. Medmindre interferens er et hyppigt problem på din telefonlinje, kan du foretrække kun at bruge den efter behov.

Brother anbefaler at ændre kompatibilitetsindstillingen til *Basis (for VoIP)* for at forbedre kompatibiliteten med flest VoIP-tjenester.
 - *Normal* indstiller modemhastigheden til 14.400 bps.
 - *Høj* indstiller modemhastigheden til 33.600 bps.

Tryk på **OK**.

- 3 Tryk på **Stop/Exit**.



Bemærk!

VoIP (Voice over IP) er en slags telefonsystem, der anvender en internetforbindelse, i stedet for en almindelig telefonlinje.

Forbedring af udskriftskvaliteten

Hvis du har problemer med udskriftskvaliteten, skal du først udskrive en testside (**Menu, 4, 2, 3**). Hvis udskriften ser pæn ud, er maskinen sandsynligvis ikke årsag til problemet. Kontroller interfacekablets forbindelser, og prøv at udskrive et andet dokument. Hvis der stadig er problemer med udskriftens eller testsidens udskriftskvalitet, skal du først kontrollere nedenstående forhold. Hvis du stadig har et problem med udskriftskvaliteten, skal du kontrollere skemaet herunder og følge anbefalingerne.



Bemærk!



Brother anbefaler ikke brug af andre patroner end originale Brother-patroner eller fyldning af brugte patroner med toner fra andre kilder.

- 1 Vi anbefaler, at du bruger det anbefalede papir for at få den bedste udskriftskvalitet. Kontroller, at du anvender det papir, der opfylder specifikationerne. (Se *Anbefalet papir og andre udskriftsmedier* >> side 20).
- 2 Kontroller, at tromlen og tonerpatronen er installeret korrekt.

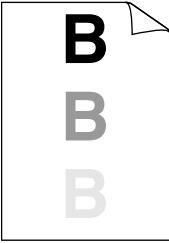
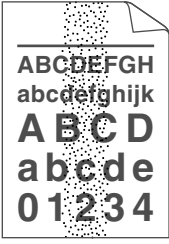
Eksempler på dårlig udskriftskvalitet	Anbefaling
 <p style="text-align: center;">Svag</p>	<ul style="list-style-type: none"> ■ Tag tromle- og tonerpatronenheden ud. Hold enheden med begge hænder og ryst den forsigtigt fra side til side flere gange for at sprede toneren jævnt inde i patronen. ■ Hvis displayet viser Udskift Toner, sæt en ny tonerpatron i. <ul style="list-style-type: none"> >> <i>Udskiftning af toneren</i> >> side 71 ■ Kontroller maskinens miljø. Forhold såsom fugt, høje temperaturer osv. kan forårsage fejl i udskrivningen. <ul style="list-style-type: none"> >> <i>Produktsikkerhedsguide: Vælg en sikker placering til produktet</i> ■ Hvis hele siden er for lys, kan Toner spar være slået til. Sluk Toner spar i maskinens menuindstillinger eller Tonerbesparelse i driverens Printeregenskaber. <ul style="list-style-type: none"> >> Udvidet brugsanvisning: <i>Tonerbesparelse</i> >> Softwarebrugsanvisning: <i>Udskrivning</i> (for Windows®) >> Softwarebrugsanvisning: <i>Udskrivning og faxafsendelse</i> (for Macintosh) ■ Rengør tromlens koronatråd. <ul style="list-style-type: none"> >> <i>Rengøring af koronatråden</i> >> side 86 ■ Sæt en ny toner i. <ul style="list-style-type: none"> >> <i>Udskiftning af toneren</i> >> side 71 ■ Sæt en ny tromle i. <ul style="list-style-type: none"> >> <i>Udskiftning af tromlen</i> >> side 77

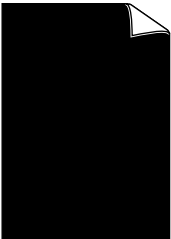

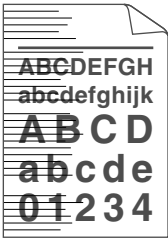
Eksempler på dårlig udskriftskvalitet	Anbefaling
 <p data-bbox="200 556 360 585">Grå baggrund</p>	<ul style="list-style-type: none"> ■ Sørg for at bruge papir, der opfylder vores specifikationer. <ul style="list-style-type: none"> ➤➤ <i>Anbefalet papir og andre udskriftsmedier</i> ➤➤ side 20 ■ Kontroller maskinens miljø. Forhold som f.eks. høje temperaturer og høj fugtighed kan øge mængden af baggrundsfarve. <ul style="list-style-type: none"> ➤➤ <i>Produktsikkerhedsguide: Vælg en sikker placering til produktet</i> ■ Sæt en ny toner i. <ul style="list-style-type: none"> ➤➤ <i>Udskiftning af toneren</i> ➤➤ side 71 ■ Sæt en ny tromle i. <ul style="list-style-type: none"> ➤➤ <i>Udskiftning af tromlen</i> ➤➤ side 77
 <p data-bbox="227 923 333 952">Spøgelse</p>	<ul style="list-style-type: none"> ■ Sørg for at bruge papir, der opfylder vores specifikationer. Papir med ru overflade eller tykt papir kan give dette problem. <ul style="list-style-type: none"> ➤➤ <i>Anbefalet papir og andre udskriftsmedier</i> ➤➤ side 20 ■ Sørg for, at du vælger den korrekte medietype i printerdriveren eller i maskinens <i>Papirtype</i>-menuindstilling. <ul style="list-style-type: none"> ➤➤ <i>Papirtype</i> ➤➤ side 17 ➤➤ Softwarebrugsanvisning: <i>Udskrivning</i> (for Windows®) ➤➤ Softwarebrugsanvisning: <i>Udskrivning og faxafsending</i> (for Macintosh) ■ Vælg tilstanden Reducér skyggebillede i printerdriveren. <ul style="list-style-type: none"> ➤➤ Softwarebrugsanvisning: <i>Udskrivning</i> (for Windows®) ➤➤ Softwarebrugsanvisning: <i>Udskrivning og faxafsending</i> (for Macintosh) ■ Sæt en ny tromle i. <ul style="list-style-type: none"> ➤➤ <i>Udskiftning af tromlen</i> ➤➤ side 77 ■ Sæt en ny toner i. <ul style="list-style-type: none"> ➤➤ <i>Udskiftning af toneren</i> ➤➤ side 71 ■ Fikseringsenheden kan være blevet snavset. Kontakt Brother kundeservice ang. support.
 <p data-bbox="209 1686 351 1715">Tonerpletter</p>	<ul style="list-style-type: none"> ■ Sørg for at bruge papir, der opfylder vores specifikationer. Papir med ru overflade kan give dette problem. <ul style="list-style-type: none"> ➤➤ <i>Anbefalet papir og andre udskriftsmedier</i> ➤➤ side 20 ■ Rengør tromlens korona-tråd. <ul style="list-style-type: none"> ➤➤ <i>Rengøring af koronatråden</i> ➤➤ side 86 ■ Tromleenheden kan være beskadiget. Sæt en ny tromle i. <ul style="list-style-type: none"> ➤➤ <i>Udskiftning af tromlen</i> ➤➤ side 77 ■ Fikseringsenheden kan være blevet snavset. Kontakt Brother kundeservice ang. support.

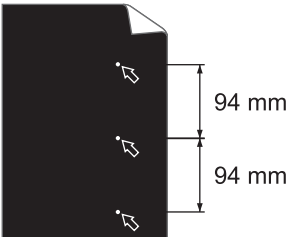
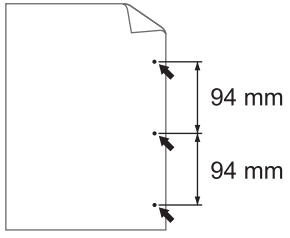
Eksempler på dårlig udskriftskvalitet	Anbefaling
 <p data-bbox="212 556 408 583">Udfyldt udskrift</p>	<ul style="list-style-type: none"> ■ Sørg for at bruge papir, der opfylder vores specifikationer. <ul style="list-style-type: none"> ➤➤ <i>Anbefalet papir og andre udskriftsmedier</i> ➤➤ side 20 ■ Vælg tilstanden Tykt papir i printerdriveren, vælg Tykt i maskinens Papirtype menuindstilling, eller brug tyndere papir end det aktuelle. <ul style="list-style-type: none"> ➤➤ <i>Papirtype</i> ➤➤ side 17 ➤➤ Softwarebrugsanvisning: <i>Udskrivning</i> (for Windows®) ➤➤ Softwarebrugsanvisning: <i>Udskrivning og faxafsendelse</i> (for Macintosh) ■ Kontroller maskinens miljø. Betingelser, som f.eks. høj fugtighed kan medføre hul udskrift. <ul style="list-style-type: none"> ➤➤ Produktsikkerhedsguide: <i>Vælg en sikker placering til produktet</i> ■ Tromleenheden kan være beskadiget. Sæt en ny tromle i. <ul style="list-style-type: none"> ➤➤ <i>Udskiftning af tromlen</i> ➤➤ side 77
 <p data-bbox="257 1103 363 1130">Helt sort</p>	<ul style="list-style-type: none"> ■ Rengør koronatråden inden i tromleenheden ved at skyde den grønne tap. Sørg for at sætte den grønne tap tilbage på den oprindelige position (▲). <ul style="list-style-type: none"> ➤➤ <i>Rengøring af koronatråden</i> ➤➤ side 86 ■ Tromleenheden kan være beskadiget. Sæt en ny tromle i. <ul style="list-style-type: none"> ➤➤ <i>Udskiftning af tromlen</i> ➤➤ side 77
 <p data-bbox="189 1406 428 1433">Hvide linjer på tværs</p>	<ul style="list-style-type: none"> ■ Sørg for at bruge papir, der opfylder vores specifikationer. Papir med grov overflade eller tykke udskriftsmedier kan forårsage dette problem. <ul style="list-style-type: none"> Se <i>Anbefalet papir og andre udskriftsmedier</i> ➤➤ side 20. ■ Sørg for, at du vælger den korrekte medietype i printerdriveren eller i maskinens Papirtype-menuindstilling. <ul style="list-style-type: none"> ➤➤ <i>Papirtype</i> ➤➤ side 17 ➤➤ Softwarebrugsanvisning: <i>Udskrivning</i> (for Windows®) ➤➤ Softwarebrugsanvisning: <i>Udskrivning og faxafsendelse</i> (for Macintosh) ■ Problemet kan gå væk af sig selv. Udskriv flere tomme sider for at løse problemet. Problemet kan skyldes, at maskinen ikke er blevet anvendt i lang tid. ■ Tromleenheden kan være beskadiget. Sæt en ny tromle i. <ul style="list-style-type: none"> ➤➤ <i>Udskiftning af tromlen</i> ➤➤ side 77

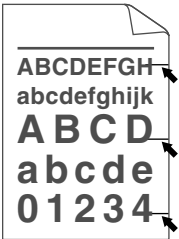
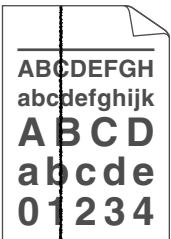
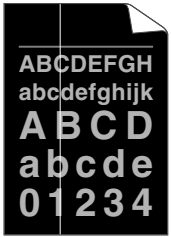
Eksempler på dårlig udskriftskvalitet	Anbefaling
 <p data-bbox="145 552 412 581">Linjer på tværs af siden</p>	<ul style="list-style-type: none"> ■ Rengør koronatråden inden i tromlen. <ul style="list-style-type: none"> ➤➤ <i>Rengøring af koronatråden</i> ➤➤ side 86 ■ Tromleenheden kan være beskadiget. Sæt en ny tromle i. <ul style="list-style-type: none"> ➤➤ <i>Udskiftning af tromlen</i> ➤➤ side 77
 <p data-bbox="137 852 421 909">Hvide linjer, bånd eller streger på tværs af siden</p>	<ul style="list-style-type: none"> ■ Kontroller maskinens miljø. Problem med udskriftskvaliteten kan skyldes høj luftfugtighed og høje temperaturer. <ul style="list-style-type: none"> ➤➤ <i>Produktsikkerhedsguide: Vælg en sikker placering til produktet</i> ■ Hvis problemet ikke løses, efter du har udskrevet et par sider, skal du sætte en ny tromleenhed i. <ul style="list-style-type: none"> ➤➤ <i>Udskiftning af tromlen</i> ➤➤ side 77
 <p data-bbox="113 1182 443 1240">Hvide pletter på sort tekst og grafik med 94 mm intervaller</p>  <p data-bbox="138 1508 419 1561">Sorte pletter med 94 mm intervaller</p>	<ul style="list-style-type: none"> ■ Lav 10-15 kopier af et blankt, hvidt ark papir. Hvis problemet ikke er løst efter udskrivning af de blanke sider, kan der sidde fremmede materialer, såsom lim fra etiketter fast på tromlens overflade. Rengør tromlen. <ul style="list-style-type: none"> ➤➤ <i>Rengøring af tromlen</i> ➤➤ side 88 ■ Tromleenheden kan være beskadiget. Sæt en ny tromle i. <ul style="list-style-type: none"> ➤➤ <i>Udskiftning af tromlen</i> ➤➤ side 77

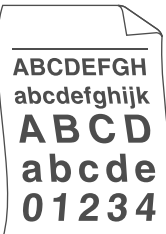
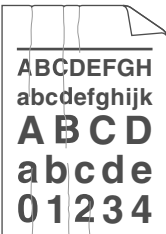
Eksempler på dårlig udskriftskvalitet	Anbefaling
 <p>Sorte tonermærker på tværs</p>	<ul style="list-style-type: none"> ■ Hvis du anvender etiketark til laserprintere, kan limen fra arkene nogle gange klæbe sig fast på OPC-tromlens overflade. Rengør tromlen. >> <i>Rengøring af tromlen</i> >> side 88 ■ Sørg for at bruge papir, der opfylder vores specifikationer. >> <i>Anbefalet papir og andre udskriftsmedier</i> >> side 20 ■ Anvend ikke papir med clips eller hæfteklammer, da de kan ridse tromlens overflade. ■ Hvis en udpakket tromleenhed bliver udsat for direkte sollys eller rumbelysning, kan enheden blive beskadiget. ■ Tonerpatronen kan være blevet beskadiget. Sæt en ny toner i. >> <i>Udskiftning af toneren</i> >> side 71 ■ Tromleenheden kan være beskadiget. Sæt en ny tromle i. >> <i>Udskiftning af tromlen</i> >> side 77
 <p>Sorte linjer på langs Udskrevne sider har udtværede tonerpletter på langs</p>	<ul style="list-style-type: none"> ■ Rengør koronatråden inden i tromleenheden ved at skyde den grønne tap. <i>Rengøring af koronatråden</i> >> side 86 ■ Sørg for, at den primære koronatråds tap sidder i udgangspositionen (▲). ■ Tonerpatronen kan være blevet beskadiget. Sæt en ny toner i. >> <i>Udskiftning af toneren</i> >> side 71 ■ Tromleenheden kan være beskadiget. Sæt en ny tromle i. >> <i>Udskiftning af tromlen</i> >> side 77 ■ Fikseringsenheden kan være blevet snavset. Kontakt Brother kundeservice ang. support.
 <p>Hvide linjer på langs</p>	<ul style="list-style-type: none"> ■ Sørg for, at fremmed materiale, såsom et iturevet stykke papir, gule sedler eller støv ikke kommer ind i maskinen og omkring tromlen og toneren. ■ Tonerpatronen kan være blevet beskadiget. Sæt en ny toner i. >> <i>Udskiftning af toneren</i> >> side 71 ■ Tromleenheden kan være beskadiget. Sæt en ny tromle i. >> <i>Udskiftning af tromlen</i> >> side 77

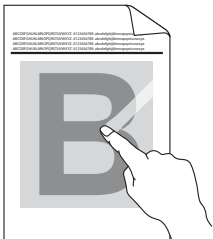
Eksempler på dårlig udskriftskvalitet	Anbefaling
 <p data-bbox="200 548 359 575">Billede skævt</p>	<ul style="list-style-type: none"> ■ Sørg for, at papiret eller andre medier er placeret korrekt i papirbakken, og at papirstyrene ikke sidder for stramt eller løst ved papirstakken. ■ Indstil papirstyrene rigtigt. <ul style="list-style-type: none"> ➤➤ <i>Ilægning af papir og udskriftsmedier</i> ➤➤ side 11 ■ Se <i>Ilægning af papir i multifunktionsbakken (MP-bakke)</i> ➤➤ side 13, hvis du bruger MP-bakken. ■ Papirbakken kan være overfyldt. <ul style="list-style-type: none"> ➤➤ <i>Ilægning af papir og udskriftsmedier</i> ➤➤ side 11 ■ Kontroller papirtypen og -kvaliteten. <ul style="list-style-type: none"> ➤➤ <i>Anbefalet papir og andre udskriftsmedier</i> ➤➤ side 20 ■ Kontroller, om der er løse genstande, såsom iturevet papir i maskinen. ■ Hvis problemet kun opstår ved duplexudskrivning, skal du kontrollere for iturevet papir i duplexbakken, kontrollere om duplexbakken er sat korrekt i, og at bagklappen er helt lukket.
 <p data-bbox="142 1143 417 1170">Krøllet eller bølget papir</p>	<ul style="list-style-type: none"> ■ Kontroller papirtypen og -kvaliteten. Høje temperaturer og høj fugtighed får papiret til at krølle. <ul style="list-style-type: none"> ➤➤ <i>Anbefalet papir og andre udskriftsmedier</i> ➤➤ side 20 ➤➤ <i>Produktsikkerhedsguide: Vælg en sikker placering til produktet</i> ■ Hvis du ikke bruger maskinen ofte, kan papiret have ligget for længe i papirbakken. Vend stakken om i papirbakken. Luft papirstakken, og drej derefter papiret 180° i papirbakken. ■ Åbn bagklappen (outputbakke til forsiden opad), så det udskrevne papir kan leveres i outputbakken til forsiden opad. ■ Vælg tilstanden Reducer papirkølning i printerdriveren, når du ikke bruger det anbefalede papir. <ul style="list-style-type: none"> ➤➤ <i>Softwarebrugsanvisning: Udskrivning</i> (for Windows®) ➤➤ <i>Softwarebrugsanvisning: Udskrivning og faxafsendelse</i> (for Macintosh)
 <p data-bbox="183 1661 375 1688">Furer eller folder</p>	<ul style="list-style-type: none"> ■ Kontroller, at papiret er lagt korrekt i. <ul style="list-style-type: none"> ➤➤ <i>Ilægning af papir og udskriftsmedier</i> ➤➤ side 11 ■ Kontroller papirtypen og -kvaliteten. <ul style="list-style-type: none"> ➤➤ <i>Anbefalet papir og andre udskriftsmedier</i> ➤➤ side 20 ■ Vend papirstakken i papirbakken, eller prøv at dreje papiret 180° i inputbakke.

Eksempler på dårlig udskriftskvalitet	Anbefaling
 <p>Konvolut krøller</p>	<ul style="list-style-type: none"> ■ Sørg for, at konvolutter udskrives med bagklappen (outputbakke til forsiden opad) åben. <ul style="list-style-type: none"> ➤➤ <i>Udskrivning på tykt papir, etiketter og konvolutter fra MP-bakken</i> ➤➤ side 14 ■ Kontroller konvoluttypen og -kvaliteten. <ul style="list-style-type: none"> ➤➤ <i>Anbefalet papir og andre udskriftsmedier</i> ➤➤ side 20 ■ Sørg for, at konvolutter kun indføres fra MP-bakken. <ul style="list-style-type: none"> ➤➤ <i>Ilægning af papir i multifunktionsbakken (MP-bakke)</i> ➤➤ side 13
 <p>Dårlig fiksering</p>	<ul style="list-style-type: none"> ■ Vælg tilstanden Øg tonerfiksering i printerdriveren. <ul style="list-style-type: none"> ➤➤ Softwarebrugsanvisning: <i>Udskrivning</i> (for Windows®) ➤➤ Softwarebrugsanvisning: <i>Udskrivning og faxafsendelse</i> (for Macintosh) <p>Hvis dette valg ikke giver tilstrækkelig forbedring, kan du ændre printerdriverindstillingen under Medietype til en tyk indstilling.</p>
 <p>Bøjet</p>	<ul style="list-style-type: none"> ■ Vælg tilstanden Reducer papirkørning i printerdriveren. <ul style="list-style-type: none"> ➤➤ Softwarebrugsanvisning: <i>Udskrivning</i> (for Windows®) ➤➤ Softwarebrugsanvisning: <i>Udskrivning og faxafsendelse</i> (for Macintosh) ■ Åbn bagklappen (outputbakke til forsiden opad), så det udskrevne papir kan leveres i outputbakken til forsiden opad.

Maskinoplysninger

Kontrol af serienummeret

Du kan se maskinens serienummer på displayet.

- 1 Tryk på **Menu**, **8**, **1**.
- 2 Tryk på **Stop/Exit**.

Nulstil funktioner

Følgende nulstillingsfunktioner er tilgængelige:

1 Netværk

Du kan nulstille den interne printserveren til standardfabriksindstilling, som f.eks. adgangskoden og IP-adressen.

2 Adresse og fax

Adresse og fax nulstiller følgende indstillinger:

- Adressebog
(enkeltryk-opkald/hurtigopkald/opsætte grupper)
- Programmerede faxjob i hukommelsen
(pollingtransmission, forsinket fax, batch afs)
- Afsender-id
(navn og numre)
- Forside
(kommentar)
- Eksterne faxfunktioner
(Fjernadgangskode, faxlagring, faxvideresendelse og PC Fax-modtagelse)
- Rapportindstillinger
(afsendelsesbekræftelse/telefonindeksliste/faxjournal)
- Adgangskode til indstilling af lås

3 Alle indstil.

Du kan sætte maskinens indstillinger tilbage til fabriksstandarden.

Brother anbefaler kraftigt, at du gør dette, når du bortskaffer maskinen.



Bemærk!

Træk interfacekablet ud, før du vælger **Netværk** eller **Alle indstil..**

Sådan nulstilles maskinen

- 1 Tryk på **Menu, 0, 6**.
- 2 Tryk på ▲ eller ▼ for at vælge den nulstillingsfunktion, du vil bruge.
Tryk på **OK**.
- 3 Gør et af følgende:
 - Hvis du vil nulstille indstillingerne, skal du trykke på **1** og fortsætte til trin 4.
 - Hvis du vil afslutte uden at foretage ændringer, skal du trykke på **2** og fortsætte til trin 5.
- 4 Du bliver bedt om at genstarte maskinen. Gør et af følgende:
 - Hvis du vil genstarte maskinen, skal du trykke på **1**. Maskinen begynder at nulstille.
 - Hvis du vil afslutte uden at genstarte maskinen, skal du trykke på **2**.
Fortsæt til trin 5.



Bemærk!

Hvis du ikke genstarter maskinen, vil nulstillingen ikke udføres, og dine indstillinger forbliver uændrede.

- 5 Tryk på **Stop/Exit**.



Bemærk!

Du kan også nulstille netværksindstillingerne ved at trykke på **Menu, 7, 0**.

Displayprogrammering

Din maskine er blevet designet til at være nem at bruge. Displayet giver mulighed for programmering på skærmen ved hjælp af menutasterne.

Vi har lavet trinvisse instruktioner på skærmen til at hjælpe dig med at programmere din maskine. Du skal bare følge instruktionerne efterhånden som de fører dig igennem menuvalgene og programmeringsmulighederne.

Sådan får du adgang til menutilstanden

- 1 Tryk på **Menu**.
- 2 Vælg en indstilling.
 - Tryk på **1** for menuen Gen. opsætning.
 - Tryk på **2** for menuen Fax.
 - Tryk på **3** for menuen Kopi.
 - Tryk på **4** for menuen Printer.
 - Tryk på **5** for menuen USB Direkt I/F.
 - Tryk på **6** for menuen Print rapport.
 - Tryk på **7** for menuen Netværk.
 - Tryk på **8** for menuen Maskin-info.
 - Tryk på **9** for Servicemenuen.¹
 - Tryk på **0** for menuen Grundindst..
- 3 Tryk på **OK**, når den ønskede indstilling vises på displayet. Derefter viser displayet det næste menuniveau.

- 4 Tryk på **▲** eller **▼** for at bladre til det næste menuvalg.
- 5 Tryk på **OK**. Når du er færdig med at indstille en funktion, viser displayet **Accepteret**.
- 6 Tryk på **Stop/Exit** for at afslutte menufunktionen.

¹ Denne vil kun blive vist, når displayet viser en fejlmeddelelse.

Du kan også bladre gennem hvert menuniveau ved at trykke på **▲** eller **▼** for den retning, du ønsker.

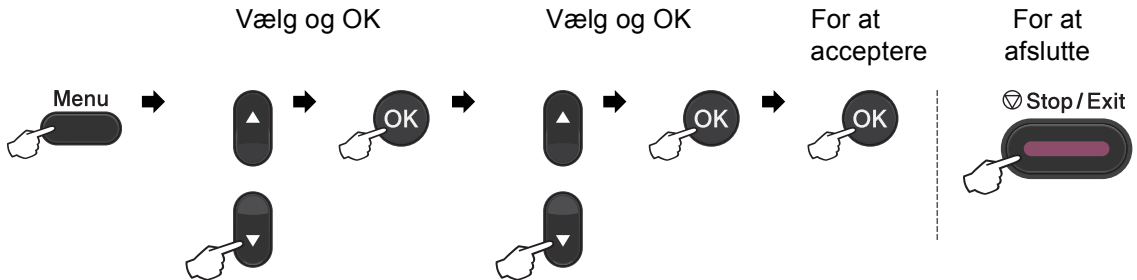

Menutabel

Fabriksindstillingerne vises i fed skrift med en stjerne.





Niveau 1	Niveau 2	Niveau 3	Niveau 4	Indstillinger	Beskrivelser	Side
1.Gen. opsætning	1.Mode timer	—	—	0 Sek 30 Sek 1 Min 2 Min* 5 Min Fra	Indstiller tidsinterval for tilbagevending til faxtilstand og tidsinterval for maskinens skift fra individuel bruger til offentlig bruger vha. sikker funktionslås.	Se
	2.Papir	1.Papirtype	1.MP Bk	Tyndt Almindelig* Tykt Tykkere Genbrugspapir Etiket	Indstiller typen af papir i papirbakken.	17
			2.Bakke 1	Tyndt Almindelig* Tykt Tykkere Genbrugspapir		Indstiller typen af papir i papirbakken.
			3.Bakke 2 (Denne menu vises kun, hvis du har installeret den ekstra nederste bakke.)	Tyndt Almindelig* Tykt Tykkere Genbrugspapir	Indstiller typen af papir i papirbakken.	17
<p> <i>Udvidet brugsanvisning</i></p> <p><input type="checkbox"/> <i>Softwarebrugsanvisning</i></p>						
<p> Fabriksindstillingerne vises i fed skrift med en stjerne.</p>						



Niveau 1	Niveau 2	Niveau 3	Niveau 4	Indstillinger	Beskrivelser	Side
1. Gen. opsætning (fortsat)	2. Papir (fortsat)	2. Papirstørrelse	1. MP Bk	A4* Letter Legal Executive A5 A5 L A6 B5 B6 Folio Alle	Indstiller størrelsen af papir i papirbakken.	17
			2. Bakke 1	A4* Letter Legal Executive A5 A5 L A6 B5 B6 Folio		17
			3. Bakke 2 (Denne menu vises kun, hvis du har installeret den ekstra nederste bakke.)	A4* Letter Legal Executive A5 B5 B6 Folio		17
<p>◆ <i>Udvidet brugsanvisning</i></p> <p><input type="checkbox"/> <i>Softwarebrugsanvisning</i></p>						
<p> Fabriksindstillingerne vises i fed skrift med en stjerne.</p>						

Niveau 1	Niveau 2	Niveau 3	Niveau 4	Indstillinger	Beskrivelser	Side	
1.Gen. opsætning (fortsat)	3.Volume	1.Ring	—	Lav Med* Høj Fra	Justerer ringelydstyrken.	10	
		2.Bipper	—	Lav Med* Høj Fra	Justerer lydstyrkeniveauet for bipperen.	10	
		3.Højtaler	—	Lav Med* Høj Fra	Justerer højtalerens lydstyrke.	10	
	4.Økologi	1.Toner spar	—	Til Fra*	Forøger tonerens ydelse.	Se  .	
		2.Dvaletid	—	Område varierer alt afhængigt af modeller. 03Min*	Sparer strøm.		
	5.Lydsvag tilst.	—	—	Tændt Slukket*	Reducerer støjen ved udskrivning.		
	6.Skuffevalg	1.Kopi	—	Bakke#1 Kun Bakke#2 Kun Kun MP MP>T1>T2* T1>T2>MP (Bakke#2 og T2 vises, hvis du har installeret den ekstra nederste bakke.)	Vælger det bakke, du vil bruge til KOPI-funktion.	18	
	<input checked="" type="checkbox"/> Udvidet brugsanvisning <input type="checkbox"/> Softwarebrugsanvisning						
	 Fabriksindstillingerne vises i fed skrift med en stjerne.						

Niveau 1	Niveau 2	Niveau 3	Niveau 4	Indstillinger	Beskrivelser	Side
1.Gen. opsætning (fortsat)	6.Skuffevalg (fortsat)	2.Fax	—	Bakke#1 Kun Bakke#2 Kun Kun MP MP>T1>T2 T1>T2>MP* (Bakke#2 og T2 vises, hvis du har installeret den ekstra nederste bakke.)	Vælger den bakke, du vil bruge til faxfunktion.	19
		3.Udskriv	—	Bakke#1 Kun Bakke#2 Kun Kun MP MP>T1>T2* T1>T2>MP (Bakke#2 og T2 vises, hvis du har installeret den ekstra nederste bakke.)	Vælger det bakke, du vil bruge til udskriftsfunktion.	19
	7.LCD Kontrast	—	—	-□□□■+ -□□■□+ -□■□□+* -□■□□+ -■□□□+	Justerer kontrasten på displayet.	Se ◆.
	8.Sikkerhed	1.Funktionslås	—	—	Kan begrænse valgte maskinhandlinger for op til 25 individuelle brugere og alle andre ikke-autoriserede offentlige brugere.	
		2.Indst. af lås	—	—	Forhindrer uautoriserede brugere i at ændre maskinens aktuelle indstillinger.	
◆ Udvidet brugsanvisning						
□ Softwarebrugsanvisning						
 Fabriksindstillingerne vises i fed skrift med en stjerne.						

Niveau 1	Niveau 2	Niveau 3	Niveau 4	Indstillinger	Beskrivelser	Side
1.Gen. opsætning (fortsat)	9.Dokumentscan	1.Glasscanstr.	—	A4* Letter	Justerer scaneområdet på glaspladen til dokumentets størrelse.	29
		2.Filstørrelse	1.Farve	Lille Mellem* Stor	Du kan indstille dine egne standardindstillinger for datakomprimeringsgraden.	Se <input type="checkbox"/> .
			2.Grå	Lille Mellem* Stor		
		3.Duplex Scan (MFC-8520DN)	—	Lang kant* Kort kant	Vælger scanningsformatet til duplex.	Se <input checked="" type="checkbox"/> .
<p>◆ <i>Udvidet brugsanvisning</i></p> <p><input type="checkbox"/> <i>Softwarebrugsanvisning</i></p>						
<p> Fabriksindstillingerne vises i fed skrift med en stjerne.</p>						

Niveau 1	Niveau 2	Niveau 3	Niveau 4	Indstillinger	Beskrivelser	Side
2. Fax	1. Modtageindst. (Kun i faxfunktion)	1. Fors. opk.	—	(00 - 05) 02*	Indstiller antallet af ringninger, før maskinen svarer i Kun fax-funktion eller Fax/Tlf-funktion.	33
		2. F/T ringetid	—	20 Sek 30 Sek* 40 Sek 70 Sek	Indstiller længden af tiden for hurtig dobbeltringning i Fax/Tlf-funktion.	33
		3. Fax detekt	—	Til* Fra	Modtager faxmeddelelser uden tryk på Start .	34
		4. Fjernkode	—	Til (*51, #51) Fra*	Giver dig mulighed for at besvare alle opkald fra en ekstratelefon eller ekstern telefon og bruge koder til at tænde eller slukke for maskinen. Du kan gøre disse koder personlige.	42
		5. Auto reduktion	—	Til* Fra	Reducerer størrelsen på indgående faxmeddelelser.	Se ♦.
		6. Printtæthed	—	-□□□■+ -□□□■+ -□□■□+* -■□□□+ -■□□□+	Gør udskriften mørkere eller lysere.	
		7. Polling Modt.	—	Standard* Sikker Timer	Opsætter maskinen til at polle en anden faxmaskine.	
		8. Fax Rx Stempel	—	Til Fra*	Udskriver modtagelsestidspunkt og -dato øverst på de modtagne faxmeddelelser.	
		9. Duplex modtag.	—	Til Fra*	Udskriver modtagne faxmeddelelser på begge sider af papiret.	
♦ Udvidet brugsanvisning						
 Fabriksindstillingerne vises i fed skrift med en stjerne.						

Niveau 1	Niveau 2	Niveau 3	Niveau 4	Indstillinger	Beskrivelser	Side
2. Fax (fortsat)	2. Afsenderindst. (Kun i faxfunktion)	1. Kontrast	—	Auto* Lys Mørk	Ændrer lyst og mørkt for de faxmeddelelser, du sender.	Se  .
		2. Fax opløsning	—	Standard* Fin S. Fin Foto	Indstiller standardopløsningen for udgående faxmeddelelser.	
		3. Forsinket fax	—	—	Indstiller det tidspunkt på dagen, hvor de forsinkede faxmeddelelser vil blive sendt.	
		4. Batch afs	—	Til Fra*	Kombinerer alle forsinkede faxmeddelelser til det samme faxnummer, på det samme tidspunkt på dagen som én.	
		5. Realtid TX	—	Næste fax:Til Næste fax:Fra Til Fra*	Sender en faxmeddelelse uden brug af hukommelsen.	
		6. Polling Afs.	—	Standard* Sikker	Indstiller maskinen med et dokument, der skal hentes fra en anden faxmaskine.	
		7. Forside	1. Opsætning	Næste fax:Til Næste fax:Fra Til Fra* Udskriv prøve	Sender automatisk en forside, du har programmeret.	
				2. Meddelelse	—	
8. Oversøisk fax	—	Til Fra*	Hvis du har problemer med at sende en faxmeddelelse til en oversøisk destination, skal den sættes på Til.			
◆ Udvidet brugsanvisning						
 Fabrikindsstillingerne vises i fed skrift med en stjerne.						

Niveau 1	Niveau 2	Niveau 3	Niveau 4	Indstillinger	Beskrivelser	Side
2. Fax (fortsat)	2.Afsenderindst. (Kun i faxfunktion) (fortsat)	9.Destination	—	Vist* Skjult	Indstiller maskinen til at vise destinationsoplysningerne på displayet under faxafsendelse.	Se ♦.
	3.Adressebog	1.Enkelttast opk	—	—	Gemmer op til 16 enkelttryknumre, så du kan ringe op ved at trykke på én tast (og Start).	49
		2.Totast opkald	—	—	Gemmer op til 300 hurtigopkaldsnumre, så du kan ringe op ved at trykke på et par taster (og Start).	51
		3.Indst.Grupper	—	—	Indstiller op til 20 gruppenumre til rundsending.	Se ♦.
	4.Rapportindst.	1.Bekræftelse	—	Til Til+Image Fra* Fra+Image	Indstiller startindstilling for afsendelsesbekræftelse.	29
		2.Journal Interv	—	For hver 50 fax* Hver 6. time Hver 12. time Hver 24. time Hver 2. dag Hver 7. dag Fra	Indstiller intervallet for automatisk udskrivning af faxjournal.	Se ♦.
♦ Udvidet brugsanvisning						
 Fabriksindstillingerne vises i fed skrift med en stjerne.						

Niveau 1	Niveau 2	Niveau 3	Niveau 4	Indstillinger	Beskrivelser	Side
2. Fax (fortsat)	5. Anden fax	1. Videre-send/Gem	—	Send fax Fax lager PC fax modtag Fra*	Indstiller maskinen til at videre-send faxmeddelelser, lagre indgående faxmeddelelser i hukommelsen (så du kan hente dem, hvis du ikke er i nærheden af maskinen), eller sende faxmeddelelser til din pc. Hvis du har valgt Fax-videre-sendelse eller PC Fax-modtagelse, kan du slå sikkerhedsfunktionen Backup af udskrift til.	Se  .
		(Backup af udskrift)				
		2. Fjernkontrol	—	---*	Indstiller din egen kode til fjernmodtagelse.	
	3. Udsk. Dokument	—	—	Udskriver indgående faxmeddelelser fra hukommelsen.		
	6. Opk.begrænsn.	1. Opkaldstast.	—	Indt. # 2 gng. Tændt Slået fra*	Du kan indstille maskinen til at begrænse opringning ved brug af opkaldstastaturet.	
		2. Enkelttast opk	—	Indt. # 2 gng. Tændt Slået fra*	Du kan indstille maskinen til at begrænse opringning til enkelttryk-numre.	
		3. Totast opkald	—	Indt. # 2 gng. Tændt Slået fra*	Du kan indstille maskinen til at begrænse opringning til hurtigopkaldsnumre.	
		4. LDAP-server (Denne menu vises, hvis du henter LDAP-funktioner til din maskine.)	—	Indt. # 2 gng. Tændt Slået fra*	Du kan indstille maskinen til at begrænse opkald af LDAP-servernumre.	
	7. Mgl. jobs	—	—	—	Kontrollerer, hvilke jobs der er i hukommelsen og annullerer udvalgte jobs.	

◆ Udvidet brugsanvisning



Fabriksindstillingerne vises i fed skrift med en stjerne.

Niveau 1	Niveau 2	Niveau 3	Niveau 4	Indstillinger	Beskrivelser	Side
2. Fax (fortsat)	0. Diverse	1. Kompatibilitet	—	Høj* Normal Basis (for VoIP)	Justerer udligningen i forbindelse med transmissionsproblemer. VoIP-serviceudbydere tilbyder faxsupport ved hjælp af forskellige standarder. Hvis du jævnligt oplever faxtransmissionsfejl, kan du vælge Basis (for VoIP).	128
		2. Nummerbestemt	—	Fra* Set	Bruges sammen med telefonselskabets service med valg af nummerbestemt ringning for at vælge ringemønsteret med telefaksen.	38
◆ <i>Udvidet brugsanvisning</i>						
 Fabriksindstillingerne vises i fed skrift med en stjerne.						

Niveau 1	Niveau 2	Niveau 3	Indstillinger	Beskrivelser	Side
3.Kopi	1.Kvalitet	—	Auto* Tekst Foto Graf	Du kan vælge kopiopløsningen til din type dokument.	Se ♦.
	2.Lysstyrke	—	-□□□■+ -□□□□+ -□□■□+* -□■□□+ -■□□□+	Tilpas lysstyrken for kopier.	
	3.Kontrast	—	-□□□■+ -□□□□+ -□□■□+* -□■□□+ -■□□□+	Justerer kontrasten for kopier.	
♦ <i>Udvidet brugsanvisning</i>					
 Fabriksindstillingerne vises i fed skrift med en stjerne.					

Niveau 1	Niveau 2	Niveau 3	Indstillinger	Beskrivelser	Side
4. Printer	1. Emulering	—	Auto (EPSON)* Auto (IBM) HP LaserJet BR-Script 3 Epson FX-850 IBM Proprinter	Vælger emuleringsfunktion.	Se <input type="checkbox"/> .
	2. Printvalg	1. Intern font	1. HP LaserJet 2. BR-Script 3	Udskriver en liste over maskinens interne skrifttyper.	
		2. Konfiguration	—	Udskriver en liste over maskinens printerindstillinger.	
		3. Test udskrift	—	Udskriver en testside.	
	3. Duplex modtag.	—	Til (Lang kant) Til (Kort kant) Fra*	Aktiverer eller deaktiverer duplexudskrivning. Du kan også vælge duplexudskrivning lang kant eller kort kant.	
	4. Auto-fortsæt	—	Til* Fra	Hvis denne indstilling aktiveres, sletter maskinen automatisk en fejl vedrørende papirstørrelse og bruger kompatibelt papir fra de andre papirbakker.	
5. Nulstil print	—	1. Nulstil 2. Exit	Gendanner printerindstillingerne tilbage til standardindstillingen.		

Softwarebrugsanvisning



Fabriksindstillingerne vises i fed skrift med en stjerne.

Niveau 1	Niveau 2	Niveau 3	Indstillinger	Beskrivelser	Side
5.USB Direkt I/F	1.Direkte udskr.	1.Papirstørrelse	A4* Letter Legal Executive A5 A5 L A6 B5 B6 Folio	Indstiller papirstørrelse, når du udskriver direkte fra USB flash-hukommelsesdrevet.	57
		2.Medietype	Tyndt Almindelig* Tykt Tykkere Genbrugspapir Etiket	Indstiller medietypen, når du udskriver direkte fra USB flash-hukommelsesdrevet.	57
		3.Flere sider	1 på 1* 2 på 1 4 på 1 9 på 1 16 på 1 25 på 1 1 på 2x2 sider 1 på 3x3 sider 1 på 4x4 sider 1 på 5x5 sider	Indstiller sidestil ved direkte udskrivning af flere sider fra USB Flash-hukommelsesdrevet.	58
		4.Orientering	Stående* Liggende	Indstiller sideretning ved direkte udskrivning fra USB Flash-hukommelsesdrevet.	58
		5.Sorter	Til* Fra	Aktiverer eller deaktiverer sætvis udskrivning ved direkte udskrivning fra USB Flash-hukommelsesdrevet.	58
<input type="checkbox"/> Softwarebrugsanvisning					
 Fabrikindsstillingerne vises i fed skrift med en stjerne.					

Niveau 1	Niveau 2	Niveau 3	Indstillinger	Beskrivelser	Side
5.USB Direkt I/F (fortsat)	1.Direkte udskr. (fortsat)	6.Print kvalitet	Normal* Fin	Indstiller udskriftskvaliteten ved direkte udskrivning fra USB Flash-hukommelsesdrevet.	58
		7.PDF-funktion	Dokument* Dokument&Opsæt Dokument&Stemp.	Indstiller PDF-funktionen for at udskrive kommentarer (Markup) eller stempler i PDF-filen sammen med teksten.	58
		8.Index Udskr.	Simpel* Detaljer	Indstiller indekxfunktion, enkelt format eller detaljer.	58
	2.Scan til USB	1.Opløsning	Farve 100 dpi* Farve 200 dpi Farve 300 dpi Farve 600 dpi Autofarve Grå 100 dpi Grå 200 dpi Grå 300 dpi Autogrå S/H 300 dpi S/H 200 dpi S/H 200x100 dpi	Indstiller opløsningen for data, der sendes til USB Flash-hukommelsesdrevet.	Se <input type="checkbox"/> .
		2.Filnavn	—	Indtast filnavnet på de scannede data.	

Softwarebrugsanvisning



Fabriksindstillingerne vises i fed skrift med en stjerne.

Niveau 1	Niveau 2	Niveau 3	Indstillinger	Beskrivelser	Side
6.Print rapport	1.Afs bekræft	1.Vis på display	—	Udskriver en rapport for den sidste transmission.	Se ♦.
		2.Udskr. rapport	—		
	2.Tlf Indekslist	1.Numerisk	—	Viser en liste over de navne og numre, der er gemt i enkelttryk- og hurtigopkaldshukommelsen, i numerisk eller alfabetisk rækkefølge.	
		2.Alfabetisk	—		
	3.Fax Journal	—	—	Giver oplysninger om de sidste 200 indgående og udgående faxmeddelelser. (TX betyder Transmission. RX betyder Modtag).	
	4.Brugerindstil.	—	—	Viser dine indstillinger.	
	5.Netværkskonfig	—	—	Viser dine netværksindstillinger.	
6.Troml.dotprint	—	—	Udskriver punktcheckarket for tromlen.		
♦ Udvidet brugsanvisning					
 Fabriksindstillingerne vises i fed skrift med en stjerne.					

Niveau 1	Niveau 2	Niveau 3	Niveau 4	Niveau 5	Indstillinger	Beskrivelser	Side
7. Netværk	1. TCP/IP	1. Bootmetode	—	—	Auto* Static RARP BOOTP DHCP	Vælger den BOOT-metode, som passer bedst til dine behov.	Se +.
		(IP Boot Prøv)	—	—	00003* [00000-32767]	Angiver, hvor mange gange maskinen vil forsøge at hente en IP-adresse, når Bootmetode er indstillet til andet end Static.	
		2. IP-adresse	—	—	[000-255]. [000-255]. [000-255]. [000-255]	Indtast IP-adressen.	
		3. Subnet mask	—	—	[000-255]. [000-255]. [000-255]. [000-255]	Indtast undernetmasken.	
		4. Router	—	—	[000-255]. [000-255]. [000-255]. [000-255]	Indtast Gateway-adressen.	
		5. Nodenavn	—	—	BRNXXXXXXXXXXXX	Indtast nodenavnet. (Op til 32 tegn)	
		6. Wins config	—	—	Auto* Static	Vælger WINS-konfigurationstilstanden.	
7. Wins server	—	—	Primary [000-255]. [000-255]. [000-255]. [000-255] Secondary [000-255]. [000-255]. [000-255]. [000-255]	Angiver IP-adressen på den primære eller sekundære WINS-server.			

+ Netværksbrugsanvisning



- Fabriksindstillingerne vises i fed skrift med en stjerne.
- LDAP, Internet-fax- og Scan til e-mail-server-funktioner er tilgængelige og kan hentes.
- Hvis du vil bruge disse funktioner, skal du hente den nødvendige software fra vores websted Brother Solutions Center på <http://solutions.brother.com/>.
- Visse niveau 2-menuer vises kun, hvis du henter IFAX- og e-mail-indstillingerne til din maskine.

Niveau 1	Niveau 2	Niveau 3	Niveau 4	Niveau 5	Indstillinger	Beskrivelser	Side
7. Netværk (fortsat)	1. TCP/IP (fortsat)	8. Dns server	—	—	Primary [000-255]. [000-255]. [000-255]. [000-255] Secondary [000-255]. [000-255]. [000-255]. [000-255]	Angiver IP-adressen på den primære eller sekundære DNS-server.	Se +.
		9. APIPA	—	—	Til* Fra	Tildeler automatisk IP-adressen fra det link-lokale adresseområde.	
		0. IPv6	—	—	Til Fra*	Aktiverer eller deaktiverer IPv6-protokollen. Hvis du vil bruge IPv6-protokollen, skal du besøge http://solutions.brother.com/ for at få flere oplysninger.	
	2. Ethernet	—	—	—	Auto* 100B-FD 100B-HD 10B-FD 10B-HD	Vælger Ethernet link-funktionen.	
	3. Status	—	—	—	Aktiv 100B-FD Aktiv 100B-HD Aktiv 10B-FD Aktiv 10B-HD Inaktiv	Du kan se den aktive kabelstatus.	
+ Netværksbrugsanvisning							
 <ul style="list-style-type: none"> ■ Fabriksindstillingerne vises i fed skrift med en stjerne. ■ LDAP, Internet-fax- og Scan til e-mail-server-funktioner er tilgængelige og kan hentes. ■ Hvis du vil bruge disse funktioner, skal du hente den nødvendige software fra vores websted Brother Solutions Center på http://solutions.brother.com/. ■ Visse niveau 2-menuer vises kun, hvis du henter IFAX- og e-mail-indstillingerne til din maskine. 							

Niveau 1	Niveau 2	Niveau 3	Niveau 4	Niveau 5	Indstillinger	Beskrivelser	Side		
7. Netværk (fortsat)	4.MAC-adresse	—	—	—	—	Viser MAC-adressen for maskinen.	Se +.		
	(5. E-mail/ IFAX)	1.Mailadresse	—	—	—	—		Indtast e-mail-adressen. (Op til 60 tegn)	
		2.Serveropsætn.	1. SMTP	1. SMTP server	Navn (Op til 64 tegn)	Indtast SMTP-serveradressen.			
					IP-adresse [000-255]. [000-255]. [000-255]. [000-255]				
					2. SMTP Port			25* [00001-65535]	Indtast SMTP-portnummeret.
					3.Aut. for SMTP			Ingen* SMTP-AUTH POP før SMTP	Vælger sikkerhedsmetoden til e-mail-besked.
					4.SMTP SSL/TLS			Ingen* SSL TLS	Du kan sende eller modtage en e-mail via en e-mailserver, der kræver sikker SSL/TLS-kommunikation.
					5.Bekræft cert.			Til Fra*	Bekræfter SMTP-servercertifikatet automatisk.
		2. POP3	1. POP3 server	Navn (Op til 64 tegn)	Indtast POP3-serveradressen.				
				IP-adresse [000-255]. [000-255]. [000-255]. [000-255]					
				2. POP3 Port		110* [00001-65535]		Indtast POP3-portnummeret.	
	3.Mailboks navn	—	Indtast mailboksnavnet. (Op til 60 tegn)						

+ Netværksbrugsanvisning



- Fabriksindstillingerne vises i fed skrift med en stjerne.
- LDAP, Internet-fax- og Scan til e-mail-server-funktioner er tilgængelige og kan hentes.
- Hvis du vil bruge disse funktioner, skal du hente den nødvendige software fra vores websted Brother Solutions Center på <http://solutions.brother.com/>.
- Visse niveau 2-menuer vises kun, hvis du henter IFAX- og e-mail-indstillingerne til din maskine.

Niveau 1	Niveau 2	Niveau 3	Niveau 4	Niveau 5	Indstillinger	Beskrivelser	Side
7. Netværk (fortsat)	(5. E-mail/ IFAX) (fortsat)	2. Serveropsætning. (fortsat)	2. POP3 (fortsat)	4. Mailboks pswd	—	Indtast adgangskoden for at logge på POP3-serveren.	Se +.
				5. POP3 SSL/TLS	Ingen* SSL TLS	Du kan sende eller modtage en e-mail via en e-mailserver, der kræver sikker SSL/TLS-kommunikation.	
				6. Bekræft cert.	Til Fra*	Bekræfter POP3-servercertifikatet automatisk.	
				7. APOP	Til Fra*	Aktiverer eller deaktiverer APOP.	
		3. Setup mail Rx	1. Auto polling	—	Til* Fra	Kontrollerer automatisk om der er nye meddelelser på POP3-serveren.	
			2. Poll frekvens	—	10* [01-60] min.	Indstiller intervallet for kontrol af nye meddelelser på POP3-serveren.	
			3. Header	—	Alle Emne+Fra+til Ingen*	Indstiller indholdet af det mailhoved, der skal udskrives.	
			4. Slet fejl mail	—	Til* Fra	Sletter fejlmails automatisk.	
			5. Meddelelse	—	Til Mdn Fra*	Modtager meddelelsesbeskeder.	
		4. Setup mail TX	1. Sender subject	—	—	Viser det emne, der er vedhæftet Internet Fax-dataene.	
			2. Str. begrænsning.	—	Til Fra*	Begrænser størrelsen af e-mail-dokumenter.	

+ Netværksbrugsanvisning



- Fabriksindstillingerne vises i fed skrift med en stjerne.
- LDAP, Internet-fax- og Scan til e-mail-server-funktioner er tilgængelige og kan hentes.
- Hvis du vil bruge disse funktioner, skal du hente den nødvendige software fra vores websted Brother Solutions Center på <http://solutions.brother.com/>.
- Visse niveau 2-mener vises kun, hvis du henter IFAX- og e-mail-indstillingerne til din maskine.

Niveau 1	Niveau 2	Niveau 3	Niveau 4	Niveau 5	Indstillinger	Beskrivelser	Side
7. Netværk (fortsat)	(5. E-mail/ IFAX) (fortsat)	4. Setup mail TX (fortsat)	3. Meddelelse	—	Til Fra*	Sender meddelelsesbeske der.	Se +.
		5. Indst. Rundsnd	1. Videresendelse	—	Til Fra*	Videresender et dokument til en anden faxmaskine.	
			2. Videres domæne	—	—	Registrerer domænenavnet.	
			3. Vidrsnd. Rapp.	—	Til Fra*	Udskriver relærunsndelse srapporten.	
	(6. Scan t. e-mail)	—	—	—	Farve 100 dpi* Farve 200 dpi Farve 300 dpi Farve 600 dpi Autofarve Grå 100 dpi Grå 200 dpi Grå 300 dpi Autogrå S/H 300 dpi S/H 200 dpi S/H 200x100 dpi	Vælger type og opløsning til scanning for at sende de scannede data via e-mail.	
	5. Scan til FTP (7. Scan til FTP)	—	—	—	—	Farve 100 dpi* Farve 200 dpi Farve 300 dpi Farve 600 dpi Autofarve Grå 100 dpi Grå 200 dpi Grå 300 dpi Autogrå S/H 300 dpi S/H 200 dpi S/H 200x100 dpi	Vælger type og opløsning til scanning for at sende de scannede data via FTP.
+ Netværksbrugsanvisning							
 <ul style="list-style-type: none"> ■ Fabriksindstillingerne vises i fed skrift med en stjerne. ■ LDAP, Internet-fax- og Scan til e-mail-server-funktioner er tilgængelige og kan hentes. ■ Hvis du vil bruge disse funktioner, skal du hente den nødvendige software fra vores websted Brother Solutions Center på http://solutions.brother.com/. ■ Visse niveau 2-menuer vises kun, hvis du henter IFAX- og e-mail-indstillingerne til din maskine. 							

Niveau 1	Niveau 2	Niveau 3	Niveau 4	Niveau 5	Indstillinger	Beskrivelser	Side
7. Netværk (fortsat)	6. Scan t. netværk (Windows®) (8. Scan t. netværk) (Windows®)	—	—	—	Farve 100 dpi* Farve 200 dpi Farve 300 dpi Farve 600 dpi Autofarve Grå 100 dpi Grå 200 dpi Grå 300 dpi Autogrå S/H 300 dpi S/H 200 dpi S/H 200x100 dpi	Vælger type og opløsning til scanning for at gemme de scannede data direkte på en CIFS-server på det lokale netværk eller på internettet.	Se +.
	(9. Fax til Server)	—	—	—	Til (Præfiks/ Suffix) Fra*	Du kan lagre en præfiks-/suffix-adresse i maskinen og sende et dokument fra et faxserversystem.	
	0. Netværksmlst.	—	—	—	1. Nulstil 2. Exit	Gendanner alle netværksindstillinger til fabriksstandarderne.	

+ Netværksbrugsanvisning



- Fabriksindstillingerne vises i fed skrift med en stjerne.
- LDAP, Internet-fax- og Scan til e-mail-server-funktioner er tilgængelige og kan hentes.
- Hvis du vil bruge disse funktioner, skal du hente den nødvendige software fra vores websted Brother Solutions Center på <http://solutions.brother.com/>.
- Visse niveau 2-menuer vises kun, hvis du henter IFAX- og e-mail-indstillingerne til din maskine.

Niveau 1	Niveau 2	Niveau 3	Indstillinger	Beskrivelser	Side
8.Maskin-info	1.Serienummer	—	—	Du kan kontrollere maskinens serienummer.	136
	2.Sidetæller	—	Total Fax/Liste Kopi Udskriv	Du kan kontrollere det samlede antal sider, som maskinen har udskrevet i sin levetid.	Se ♦.
	3.Part levetid	1.Tromle	—	Du kan kontrollere procentdelen af maskindelen resterende levetid. (PF kit 2 vises kun, hvis den valgfri papirbakke er installeret.)	
		2.Varmestation	—		
		3.Laser	—		
		4.PF kit MP	—		
		5.PF kit 1	—		
6.PF kit 2	—				
♦ Udvidet brugsanvisning					
 Fabriksindstillingerne vises i fed skrift med en stjerne.					

Niveau 1	Niveau 2	Niveau 3	Indstillinger	Beskrivelser	Side
0.Grundindst.	1.Svar mode	—	Kun fax* Fax/Tlf Ekstratlf/Tad Manuel	Vælger den modtagefunktion, som passer bedst til dine behov.	31
	2.Dato&Klokkeslæt	1.Dato&Klokkeslæt	—	Sætter dato og klokkeslæt på displayet og i overskrifter på de faxmeddelelser, du sender.	Se ‡.
		2.Auto sommertid	Til* Fra	Skifter automatisk til sommertid.	Se ◆.
		3.Tidszone	UTCXXX:XX	Indstiller tidszonen for dit land.	Se +.
	3.Afsender ID	—	Fax: Tlf: Navn:	Installerer dit navn og faxnummer, så det vises på alle de sider, du faxer.	Se ‡.
	4.Opkaldstone	—	Registrering Ingen registr.*	Du kan forkorte klartonepausen.	128
	6.Linie Indstil.	—	Normal* ISDN PBX	Vælg telefonlinjetypen.	37
	6.Nulstil	1.Netværk	1.Nulstil 2.Exit	Gendanner alle netværksindstillinger til fabriksstandarderne.	136
		2.Adresse og fax	1.Nulstil 2.Exit	Gendanner alle gemte telefonnumre og faxindstillinger.	
		3.Alle indstil.	1.Nulstil 2.Exit	Gendanner alle maskinens indstillinger til fabriksstandarden.	
0.Lokalt sprog	—	(Vælg dit sprog.)	Giver dig mulighed for at ændre displaysproget for dit land.	Se ‡.	
<p>◆ Udvidet brugsanvisning ‡ Hurtig installationsvejledning + Netværksbrugsanvisning</p>					
<p> Fabriksindstillingerne vises i fed skrift med en stjerne.</p>					

Indtastning af tekst

Når du indstiller visse menuindstillinger, f.eks. Afsender-id, har du muligvis behov for at indtaste teksttegn. Opkaldstasterne er udstyret med trykte bogstaver. Der er *ikke* bogstaver på tasterne **0**, **#** og *****, fordi de bruges til specialtegn.

Tryk på den relevante opkaldstast det nødvendige antal gange for at få adgang til tegnene herunder:

Tryk på tast	en gang	to gange	tre gange	fire gange	fem gange	seks gange	syv gange	otte gange	ni gange
1	@	.	/	1	@	.	/	1	@
2	a	b	c	A	B	C	2	a	b
3	d	e	f	D	E	F	3	d	e
4	g	h	i	G	H	I	4	g	h
5	j	k	l	J	K	L	5	j	k
6	m	n	o	M	N	O	6	m	n
7	p	q	r	s	P	Q	R	S	7
8	t	u	v	T	U	V	8	t	u
9	w	x	y	z	W	X	Y	Z	9

Til menuvalg, som ikke tillader valg af små bogstaver, kan du bruge dette referenceskema.

Tryk på tast	en gang	to gange	tre gange	fire gange	fem gange
2	A	B	C	2	A
3	D	E	F	3	D
4	G	H	I	4	G
5	J	K	L	5	J
6	M	N	O	6	M
7	P	Q	R	7	P
8	T	U	V	8	T
9	W	X	Y	9	W

Indsættelse af mellemrum

For at indtaste et mellemrum i et faxnummer skal du trykke på ► én gang mellem tallene. For at indtaste et mellemrum i et navn, skal du trykke på ► to gange mellem tegnene.

Foretage rettelser

Hvis du har indtastet et tegn forkert og vil ændre det, skal du trykke på ◀ eller ▶ for at flytte markøren hen under det forkerte tegn og derefter trykke på **Clear**.

Gentagelse af bogstaver

For at indtaste et bogstav på den samme tast som det forrige bogstav, skal du trykke på ► for at flytte markøren til højre, før du trykker på tasten igen.

Specialtegn og symboler

Tryk på *, # eller 0, og tryk derefter på ◀ eller ▶ for at flytte markøren til det symbol eller tegn du ønsker. Tryk på **OK** for at vælge det. Nedenstående symboler og tegn vises afhængigt af menuindstillingerne.

Tryk på *	for	(mellemlrum) ! " # \$ % & ' () * + , - . / €
Tryk på #	for	: ; < = > ? @ [] ^ _ \ ~ ' { }
Tryk på 0	for	À Æ Ð É Ê Ë Ì Ï Ñ Ò Ó Ô Õ Ö Ø Þ Ù Ú

D

Specifikationer

Generelt

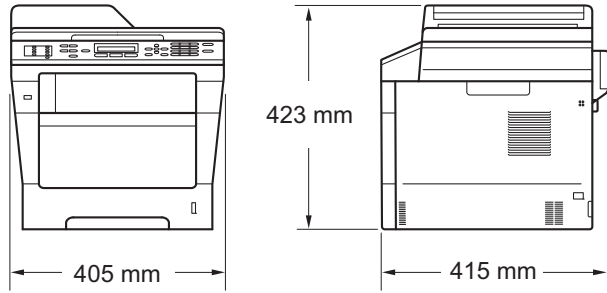
Model		MFC-8510DN	MFC-8520DN
Printertype		Laser	
Printmetode		Elektrofotografisk laserprinter	
Hukommelseskapacitet	Standard	64 MB	128 MB
	Ekstraudstyr	1 åbning: DDR2 SO-DIMM (144-bens) op til 256 MB	
Display (LCD)		22 tegn × 5 linjer	
Strømkilde		220 - 240 V AC 50/60 Hz	
Energiforbrug ¹ (gns.)	Spids	Ca. 1.200 W ved 25 °C	
	Kopiering	Ca. 651 W ved 25 °C	
	Kopiering (Stilletilstand)	Ca. 336 W ved 25 °C	
	Klar	Ca. 8,1 W ved 25 °C	
	Dyb dvale	Ca. 1,2 W	
Dimensioner			
Vægte (med forbrugsstoffer)		15,8 kg	16,0 kg

¹ USB-tilslutninger til pc

Model		MFC-8510DN	MFC-8520DN
Støjniveau	Lydtryk	Udskrivning	LPAM = 59 dB (A)
		Klar	LPAM = 37 dB (A)
		Udskrivning (Stilletilstand)	LPAM = 54 dB (A)
	Lydeffekt	Kopiering ^{1 2}	LWAd = 6,64 B (A)
		Klar ^{1 2}	LWAd = 4,62 B (A)
		Udskrivning (Stilletilstand)	LWAd = 6,4 B (A)
Temperatur		I drift	10 til 32,5 °C
		Opbevaring	0 til 40 °C
Fugtighed		I drift	20 til 80% (uden kondensering)
		Opbevaring	10 til 90% (uden kondensering)
ADF (automatisk dokumentfremfører)		Op til 35 sider For at få de bedste resultater anbefales: Temperatur: 20 til 30 °C Fugtighed: 50% til 70% Papir: 80 g/m ²	

¹ Målt i overensstemmelse med metoden, der er beskrevet i RAL-UZ122.

² Kontorudstyr med LWAd > 6,30 B (A) er ikke egnet til brug i lokaler, hvor personer primært foretager tankemæssigt arbejde. Sådant udstyr bør anbringes i separate lokaler pga. udsendelse af støj.

Dokumentstørrelse

Model		MFC-8510DN	MFC-8520DN
Dokumentstørrelse (enkeltsidet)	ADF-bredde	147,3 til 215,9 mm	
	ADF-længde	147,3 til 355,6 mm	
	Scannerglasbredde	Maks. 215,9 mm	
	Scannerglaslængde	Maks. 300,0 mm	
Dokumentstørrelse (2-sidet (duplex))	ADF-bredde	-	147,3 til 215,9 mm
	ADF-længde	-	147,3 til 355,6 mm

Udskriftmedier

Model		MFC-8510DN	MFC-8520DN
Papir input	Papirbakke (standard)	Papirtype	Almindeligt papir, tyndt papir, genbrugspapir
		Papirstørrelse	A4, Letter, B5 (ISO/JIS), A5, A5 (lang kant), B6 (ISO), A6, Executive, Legal, Folio
		Papirvægt	60 til 105 g/m ²
		Maksimal papirkapacitet	Op til 250 ark 80 g/m ² Almindeligt papir
	Multifunktionsbakke (MP-bakke)	Papirtype	Almindeligt papir, tyndt papir, tykt papir, ekstra tykt papir, genbrugspapir, kontraktpapir, etiket, konvolut, tynd konv., tyk konv.
		Papirstørrelse	Bredde: 76,2 til 215,9 mm Længde: 127,0 til 355,6 mm
		Papirvægt	60 til 163 g/m ²
		Maksimal papirkapacitet	Op til 50 ark 80 g/m ² Almindeligt papir
	Papirbakke 2 (ekstraudstyr)	Papirtype	Almindeligt papir, tyndt papir, genbrugspapir
		Papirstørrelse	A4, Letter, B5 (ISO/JIS), A5, B6 (ISO), Executive, Legal, Folio
		Papirvægt	60 til 105 g/m ²
		Maksimal papirkapacitet	Op til 500 ark 80 g/m ² Almindeligt papir
Papiroutput ¹	Outputbakke til forside ned	Op til 150 ark a 80 g/m ² Almindeligt papir (outputpapirbakke til levering med forsiden nedad)	
	Papirbakke til forsiden opad	Ét ark (til forsiden opad til levering i outputbakke til forsiden opad)	
Dupleks	Automatisk dupleksudskrivning	Papirtype	Almindeligt papir, tyndt papir, genbrugspapir
		Papirstørrelse	A4
		Papirvægt	60 til 105 g/m ²

¹ Til etiketter anbefaler vi at fjerne udskrevne sider fra outputpapirbakken umiddelbart efter udskrivningen for hermed at undgå, at de sværter hinanden til.

Fax

Model		MFC-8510DN	MFC-8520DN
Kompatibilitet		ITU-T-supergruppe 3	
Kodningssystem		MH/MR/MMR/JBIG/JPEG	
Modemhastighed		33.600 bps (med Automatisk skift til lavere hastighed)	
2-sidet (duplex) udskrivningsmodtagelse		Ja	
Automatisk 2-sidet afsendelse (duplex)		-	Ja (fra ADF)
Scanningsbredde		Maks. 208 mm	
Udskriftsbredde		Maks. 208 mm	
Gråskala		8 bit/256 niveauer	
Opløsning	Vandret	8 punkter/mm	
	Lodret	Standard: 3,85 linjer/mm	
		Fin: 7,7 linjer/mm	
		Foto: 7,7 linjer/mm	
		Superfin: 15,4 linjer/mm	
Enkeltryk-opkald		16 (8 × 2)	
Hurtigopkald		300 modtagere	
Grupper		Op til 20	
Rundsendelse		366 modtagere	
Automatisk genopkald		3 gange med 5 minutters intervaller	
Hukommelsestransmission		Op til 500 ¹ sider	
Modtagelse ved papirmangel		Op til 500 ¹ sider	

¹ "Sider" henviser til "ITU-T-testskema nr. 1" (et typisk forretningsbrev, standardopløsning, JBIG-kode). Specifikationer og trykt materiale kan ændres uden forudgående varsel.

Kopi

Model	MFC-8510DN	MFC-8520DN
Kopieringsbredde	Maks. 210 mm	
Automatisk 2-sidet kopiering (duplex)	-	Ja (fra ADF)
Flere kopier	Stakker eller sorterer op til 99 sider	
Reducere/Forstørre	25 til 400% (i trin på 1%)	
Opløsning	Op til 1200 × 600 dpi	
Tid for første kopi ¹	Mindre end 10,5 sekunder ved 23 °C / 230 V	

¹ Fra Klar tilstand og standardbakke

Scanner

Model	MFC-8510DN	MFC-8520DN
Farve/Sort	Ja/Ja	
TWAIN-kompatibel	Ja (Windows® XP/ Windows Vista® / Windows® 7 / Mac OS X 10.5.8, 10.6.x, 10.7.x ¹)	
WIA-kompatibel	Ja (Windows® XP/Windows Vista®/Windows® 7)	
ICA-kompatibel	Ja (Mac OS X 10.6.x, 10.7.x)	
Farvedybde	48-bit intern/24-bit ekstern farve	
Opløsning	Op til 19200 × 19200 dpi (interpoleret) ² Op til 1200 × 1200 dpi (optisk) ² (fra scannerglaspladen) Op til 1200 × 600 dpi (optisk) ² (fra ADF'en)	
Scanningsbredde	Maks. 210 mm	
Automatisk 2-sidet scanning (duplex)	-	Ja (fra ADF)
Gråskala	256 niveauer	

¹ Du kan finde de seneste driveropdateringer til versionen Mac OS X, du bruger, på <http://solutions.brother.com/>.

² Maksimum 1200 × 1200 dpi scanning med WIA-driver i Windows® XP, Windows Vista® og Windows® 7 (opløsning op til 19200 × 19200 dpi kan vælges vha. scannerhjælpeprogrammet)

Printer

Model	MFC-8510DN	MFC-8520DN
Automatisk 2-sidet udskrivning (duplex)	Ja	
Emuleringer	PCL6, BR-Script3 (PostScript® 3™), IBM Proprinter XL, Epson FX-850	
Opløsning	1200 dpi × 1200 dpi, HQ1200 (2400 dpi × 600 dpi) kvalitet, 600 dpi × 600 dpi	
Udskrivningshastighed (duplex)	Op til 18 sider/minut (Op til 9 ark/minut) (A4-størrelse) ¹	
Udskrivningshastighed	Op til 36 sider/minut (A4-størrelse) ¹	
Første udskrifts varighed ²	Mindre end 8,5 sekunder ved 23 °C / 230 V	

¹ Udskrivningshastigheden kan variere afhængigt af det dokument, du udskriver.

² Fra Klar tilstand og standardbakke

Tilslutninger

Model	MFC-8510DN	MFC-8520DN
USB	Hi-Speed USB 2.0 ^{1 2} Det anbefales, at du bruger et USB 2.0-kabel (type A/B) med en længde på højst 2,0 m.	
Ethernet ³	10BASE-T / 100BASE-TX Brug et gennemgående kategori 5 (eller højere) parsnoet kabel.	

¹ Din maskine er udstyret med et Hi-Speed USB 2.0-interface. Maskinen kan også tilsluttes en computer, der har et USB 1.1-interface.

² Tredjepart USB-porte er ikke understøttet.

³ Detaljerede netværksspecifikationer se *Netværk (LAN)* >> side 177 og >> *Netværksbrugsanvisning*.

Funktionen Direkte udskrift

Model	MFC-8510DN	MFC-8520DN
Kompatibilitet	PDF-version 1.7 ¹ , JPEG, Exif + JPEG, PRN (oprettet af Brother printerdriver), TIFF(scannet af alle Brother MFC- eller DCP-modeller), XPS-version 1.0	
Stik	Direkte USB-stik	

¹ PDF-data, der indeholder en JBIG2-billedfil, en JPEG2000-billedfil eller en transparentfil, understøttes ikke.

Computerkrav

Minimumssystemkrav og understøttede pc-softwarefunktioner								
Computerplatform og operativsystemversion		Processors min. hastighed	Min. RAM	Anbefalet RAM	Plads på harddisk til installation		Undersøttede funktioner til pc-software	Undersøttet pc-interface ²
					Til drivere	Til programmer		
Windows®-operativsystem	Windows® XP Home ^{1 4} Windows® XP Professional ^{1 4}	Intel® Pentium® II eller tilsvarende	128 MB	256 MB	150 MB	500 MB	Udskrivning, PC-Fax ³ , scanning	USB, 10 Base-T/100 Base-TX (Ethernet)
	Windows® XP Professional x64 Edition ^{1 4}	64-bit-understøttet CPU (Intel®64 eller AMD64)	256 MB	512 MB				
	Windows Vista® ^{1 4}	Intel® Pentium® 4 eller tilsvarende 64-bit understøttet CPU (Intel®64 eller AMD64)	512 MB	1 GB	500 MB	1,2 GB		
	Windows® 7 ^{1 4}	Intel® Pentium® 4 eller tilsvarende 64-bit understøttet CPU (Intel®64 eller AMD64)	1 GB (32-bit) 2 GB (64-bit)	1 GB (32-bit) 2 GB (64-bit)	650 MB			

Minimumssystemkrav og understøttede pc-softwarefunktioner								
Computerplatform og operativsystemversion	Processors min. hastighed	Min. RAM	Anbefalet RAM	Plads på harddisk til installation		Undersøttede funktioner til pc-software	Undersøttet pc-interface ²	
				Til drivere	Til programmer			
	Windows Server® 2003 (kun udskrivning via netværk)	Intel® Pentium® III eller tilsvarende	256 MB	512 MB	50 MB	ikke relevant	Udskrivning	10 Base-T/ 100 Base-TX (Ethernet)
	Windows Server® 2003 x64 Edition (kun udskrivning via netværk)	64-bit-understøttet CPU (Intel®64 eller AMD64)						
	Windows Server® 2008 (kun udskrivning via netværk)	Intel® Pentium® 4 eller tilsvarende 64-bit understøttet CPU (Intel®64 eller AMD64)	512 MB	2 GB				
	Windows Server® 2008 R2 (kun udskrivning via netværk)	64-bit-understøttet CPU (Intel®64 eller AMD64)						
Macintosh-operativsystem	Mac OS X 10.5.8	PowerPC G4/G5 Intel®-processor	512 MB	1 GB	80 MB	400 MB	Udskrivning, PC-Fax-afsendelse ³ , scanning	USB, 10 Base-T/ 100 Base-TX (Ethernet)
	Mac OS X 10.6.x	Intel®-processor	1 GB	2 GB				
	Mac OS X 10.7.x	Intel®-processor	2 GB	2 GB				

¹ Til WIA, 1200 x 1200 opløsning. Brother-scannerhjælpeprogrammet gør det muligt at forbedre op til 19200 x 19200 dpi.

² Tredjepart USB-porte er ikke understøttet.

³ PC Fax understøtter kun sort/hvid.

⁴ Nuance™ PaperPort™ 12SE understøtter Microsoft® SP3 eller højere til Windows® XP og SP2 eller højere til Windows Vista® og Windows® 7.

Besøg <http://solutions.brother.com/> for de seneste driveropdateringer.

Alle varemærker, mærke- og produktnavne tilhører de respektive virksomheder.

Forbrugsstoffer

Model		MFC-8510DN	MFC-8520DN	Modelnavn
Tonerpatron	Medleveres	Ca. 2.000 sider A4 eller Letter ¹		-
	Standard	Ca. 3.000 sider A4 eller Letter ¹		TN-3330
	Højtydende	Ca. 8.000 sider A4 eller Letter ¹		TN-3380
Tromle		Ca. 30.000 sider A4 eller Letter (1 side/job) ²		DR-3300

¹ Omtrentlig tonerydelse oplyses i overensstemmelse med ISO/IEC 19752.

² Angivelsen af tromlens levetid er en anslået værdi og kan variere afhængigt af brug.

Netværk (LAN)

 **Bemærk!**

Se ►► Netværksbrugsanvisning for flere oplysninger om netværksspecifikationerne

D

Model		MFC-8510DN	MFC-8520DN
LAN		Du kan tilslutte maskinen til et netværk til Netværksudskrivning og scanning via netværk, PC-Fax-afsendelse og PC-Fax-modtagelse (kun Windows®) og Fjernindstilling ¹ . Network Management software er også inkluderet i Brother BRAdmin Light ^{2,3} .	
Protokoller	IPv4	ARP, RARP, BOOTP, DHCP, APIPA (Auto IP), WINS/NetBIOS name resolution, DNS Resolver, mDNS, LLNMR responder, LPR/LPD, Custom Raw Port/Port9100, POP3 ⁴ , SMTP Client, IPP/IPPS, FTP Client and Server, LDAP Client ⁴ , CIFS Client, TELNET Server, SNMP v1/v2c/v3, HTTP/HTTPS server, TFTP client and server, ICMP, Web Services (Print/Scan), SNTP Client	
	IPv6	NDP, RA, DNS-resolver, mDNS, LLNMR-responder, LPR/LPD, Custom Raw Port/Port9100, IPP/IPPS, FTP- klient og server, LDAP-klient ⁴ , CIFS-klient, TELNET-server, SNMP v1/v2c/v3, HTTP/HTTPS-server, TFTP-klient og server, SMTP-klient, ICMPv6, SNTP-klient, Web-services (Print/Scan)	
Sikkerhedsprotokoller	Kabelbaseret	APOP, POP before SMTP, SMTP-AUTH, SSL/TLS (IPPS, HTTPS, SMTP, POP), SNMP v3, 802.1x (EAP-MD5, EAP-FAST, PEAP, EAP-TLS, EAP-TTLS), Kerberos	

¹ Se *Computerkrav* ►► side 174.

² (Brugere af Windows®) Brother BRAdmin Light kan hentes fra den cd-rom, der fulgte med maskinen.
(Brugere af Macintosh) Brother BRAdmin Light kan hentes fra <http://solutions.brother.com/>.

³ (Brugere af Windows®) Hvis du har brug for mere avanceret maskinstyring, skal du bruge den seneste version af Brother BRAdmin Professional, der kan hentes fra <http://solutions.brother.com/>.

⁴ Disse protokoller er tilgængelige, hvis du har installeret LDAP-funktionen på din maskine. Du kan tilføje LDAP-funktioner ved at hente dem fra Brother Solutions Center på: <http://solutions.brother.com/>.

A

ADF (automatisk dokumentfremfører)	
bruge	25
Apple Macintosh	
Se Softwarebrugsanvisning.	
Automatisk	
faxgenopkald	45
faxmodtagelse	32
Faxregistrering	34
nem modtagelse	34

C

ControlCenter2 (til Macintosh)	
Se Softwarebrugsanvisning.	
ControlCenter4 (til Windows®)	
Se Softwarebrugsanvisning.	

D

Dimensioner	164
Direkte udskrift	57
Direkte-tast	58
specifikation	173
Display (LCD)	6, 138
Dokument	
sådan ilægges	25, 26

E

Ekstern telefon, tilslutte	41
Ekstratelefon, bruge	42
Enkeltryk	
bruge	44
opsætte	49
ændre	53
Etiketter	13, 20, 21, 24

F

Fax, stand-alone	
modtage	
forsinket opkald, indstilling	33
fra ekstratelefonen	41, 42
nem modtagelse	34
telefonlinjeinterferens	128
sende	27
telefonlinjeinterferens	128
Fax/Tlf.	
besvare ved ekstratelefoner	42
F/T-ringetid (dobbeltringning)	33
faxregistrering	34
fjernaktiveringskode	42
fjerndeaktiveringskode	42
forsinket opkald	33
modtage faxmeddelelser	41
Faxkoder	
fjernaktiveringskode	42
fjerndeaktiveringskode	42
ændre	43
Fejlfinding	118
dokumentstop	105, 106
fejlmeddelelser på displayet	96
hvis du har problemer	
afsende faxmeddelelser	123
indgående opkald	124
kopikvalitet	125
modtage faxmeddelelser	122
netværk	126
papirhåndtering	119
scanne	125
software	125
telefonlinje	128
udskriftskvalitet	129
udskrive	118, 121
papirstop	107, 108, 109, 112, 116
vedligeholdelsesmeddelelser på	
displayet	96
Fejlmeddelelser på displayet	96
Hukommelse fuld	98
Kan ikke printe XX	102
Kan ikke scanne XX	100
Komm. Fejl	99
No Paper (Intet papir)	99

Fjernindstilling	
Se Softwarebrugsanvisning.	
Folio	17, 21
Forbrugsstoffer	69, 70
Forsinket opkald, indstilling	33
Funktion, indtaste	
faxmeddelelse	27
kopi	55
scanne	7

G

Genopkald/Pause-tast	45, 49
Gråskala	168, 170

H

HJÆLP	
display-meddelelser	138
Menutabel	139
Hukommelse	164
Hurtigopkald	
bruge	44
opsætte	51
ændre	53

K

Kalde op	
automatisk faxgenopkald	45
en pause	49
Enkeltryk	44
Hurtigopkald	44
manuelt	44
vha. Søgetasten	45
Kontakter	
EXT	
ekstern telefon	41
TAD (telefonsvarer)	39
Kontrolpaneloversigt	6
Konvolutter	14, 20, 21, 23
Kopi	
taster	8
Kvalitet	
udskrive	129

Kvikopkald	49
Enkeltryk-opkald	
bruge	44
opsætte	49
tilpasset scanningsprofil	49
ændre	53
Gruppeopkald	
ændre	53
Hurtigopkald	
bruge	44
opsætte	51
tilpasset scanningsprofil	51
ændre	53
søge	45

L

Lydstyrke, indstille	
bipper	10
højttaler	10
ringe	10

M

Macintosh	
Se Softwarebrugsanvisning.	
Manuelt	
modtage	32
opkald	44
Maskinoplysninger	
nulstille funktioner	136
serienummer	136
status-LED	9
sådan nulstiller du maskinen	137
Meddelelsen Hukommelse fuld	98
Menutabel	139
Multi-linjetilslutninger (PBX)	40

N

Netværk	
faxafsendelse	
Se Softwarebrugsanvisning.	
scanne	
Se Softwarebrugsanvisning.	
udskrive	
Se Netværksbrugsanvisning.	
Netværkstilslutning	172

Nuance™ PaperPort™ 12SE
Se Softwarebrugsanvisning og Hjælp i
PaperPort™ 12SE-programmet for at få
adgang til How-to-Guides.

O

Opløsning
fax (Standard, Fin, Superfin, Foto) 168
kopi 169
scanne 170
udskrive 171

P

Papir 20
anbefalet 20, 21
magasinkapacitet 21
størrelse 17, 20
sådan ilægges 11
i multifunktionsbakken 13
i papirbakken 11
type 17, 20
PC-Fax
Se Softwarebrugsanvisning.
Presto! PageManager
Se Softwarebrugsanvisning. Se også
Hjælp i Presto! PageManager-programmet.
Programmere din maskine 138

R

Rapporter
Transmissionsbekræftelse 29
Rengøre
koronatråd 86
scanner 85
tromle 88

S

Scan et dokument til en computer 62
Scannerglasplade
bruge 26
scannestørrelse for faxafsending 29
Scanning
Se Softwarebrugsanvisning.

Serienummer
sådan finder du
Se frontklappens inderside
Sikker udskrift-tast 8
Status-LED 9

T

TAD (Telephone Answering Device),
ekstern 32
indspille OGM 40
tilslutte 39
Tekst, indtaste 162
Tel/R-tast 6, 41, 42
Telefonlinje
interferens 128
multi-linje (PBX) 40
problemer 121
tilslutninger 39
Telefonsvarer (TAD)
tilslutte 39
Tilslutte
ekstern TAD (telefonsvarer) 39
ekstern telefon 41
Toner
udskifte 71
Tromle
rengøre 86, 88
udskifte 77
Trådløs telefon (ikke fra Brother) 42
Trådløst netværk
Se Hurtig installationsvejledning og
Netværksbrugsanvisning.

U

Udligning 128
Udskifte
toner 71
tromle 77
Udskrive
dokument fra din computer 61
drivere 171
kvalitet 129
opløsning 171
problemer 118, 121
specifikationer 171
Udskrivning
Se Softwarebrugsanvisning.

V

Vedligeholdelse, regelmæssig	83
udskifte	
toner	71
tromle	77
VoIP (IP-telefoni)	128
Vægt	164

W

Windows®
 Se Softwarebrugsanvisning.

brother®

Besøg os på internettet
<http://www.brother.com/>

Disse maskiner er kun godkendt til brug i det land, hvor de er købt. Lokale afdelinger hos Brother eller deres forhandlere vil kun servicere de maskiner, der er købt i deres egne lande.