

Guida per utenti avanzati

MFC-8510DN
MFC-8520DN

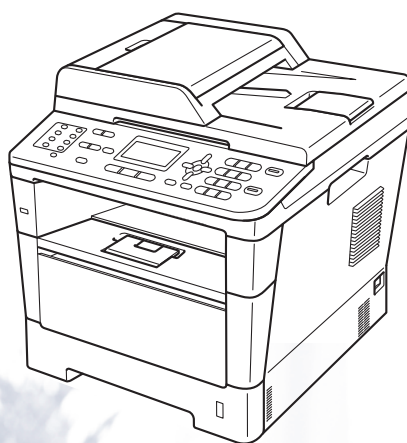

Non tutti i modelli sono disponibili in tutti i paesi.

Guide dell'utente

Quale Guida?	Contenuto	Posizione
Guida di sicurezza prodotto	Leggere per primo questo manuale. Leggere le istruzioni per la sicurezza prima di configurare l'apparecchio. Vedere questa guida per informazioni sui marchi commerciali e sulle restrizioni legali.	Stampato / Nella confezione
Guida di installazione rapida	Attenersi alle istruzioni per la configurazione dell'apparecchio e per l'installazione dei driver e del software per il sistema operativo e il tipo di connessione in uso.	Stampato / Nella confezione
Guida per utenti base	Consente di conoscere le operazioni di base per l'invio di fax, la copia, la scansione e la stampa diretta e le operazioni di sostituzione dei materiali di consumo. Consultare i suggerimenti per la risoluzione dei problemi.	Stampato / Nella confezione Per Repubblica Ceca, Repubblica di Bulgaria, Repubblica d'Ungheria, Repubblica di Polonia, Romania, Repubblica Slovacca: File PDF / CD-ROM di installazione/ Nella confezione
Guida per utenti avanzati	Consente di apprendere le operazioni più avanzate: invio di fax, copia, funzionalità di protezione, stampa di report ed esecuzione della manutenzione di routine.	File PDF / CD-ROM di installazione / Nella confezione
Guida software dell'utente	Attenersi a queste istruzioni per le operazioni di stampa, scansione, scansione in rete, configurazione remota, PC-Fax e utilizzo dell'utility Brother ControlCenter.	File PDF / CD-ROM di installazione / Nella confezione
Guida dell'utente in rete	Questa guida fornisce utili informazioni sulle impostazioni delle reti cablate e senza fili e sulle impostazioni di protezione della macchina Brother. È inoltre possibile trovare informazioni sui protocolli supportati dalla macchina e suggerimenti dettagliati per la risoluzione dei problemi.	File PDF / CD-ROM di installazione / Nella confezione
Guida Google Cloud Print	In questa guida sono disponibili i dettagli sulla configurazione della macchina Brother con un account Google e sull'uso dei servizi Google Cloud Print per la stampa su Internet da dispositivi che utilizzano Gmail™ per cellulari, GOOGLE DOCS™ per cellulari e applicazioni per il sistema operativo Chrome.	File PDF / Brother Solutions Center ²

Quale Guida?	Contenuto	Posizione
Guida alla stampa e alla scansione per dispositivi mobili per Brother iPrint&Scan	In questa guida sono contenute utili informazioni sulla stampa di file JPEG e PDF ¹ dal proprio dispositivo mobile e sulla scansione dalla macchina Brother verso il dispositivo mobile connesso a una rete Wi-Fi.	File PDF / Brother Solutions Center ²

¹ La stampa di file PDF non è supportata in Windows® Phone.

² Visitare il sito all'indirizzo <http://solutions.brother.com/>.

Sommario

1 Impostazione generale **1**

Memorizzazione.....	1
Ora legale automatica.....	1
Funzioni ecologia.....	1
Risparmio toner	1
Tempo di inattività	2
Modalità Risparmio totale	2
Funzione della modalità Silenziosa	2
Modalità Silenziosa.....	2
Contrasto LCD	3
Modalità Timer	3

2 Funzioni sicurezza **4**

Secure Function Lock 2.0	4
Impostazione della password per l'amministratore	5
Modifica della password per l'amministratore.....	5
Impostazione della modalità Utente pubblico	6
Impostazione utenti con accesso limitato	6
Attivazione/Disattivazione Blocco funzioni sicurezza	7
Cambio utenti	7
Blocco impostazioni	8
Impostazione password.....	9
Modifica della password per Blocco impostazioni	9
Attivazione/Disattivazione di Blocco impostazioni	10
Limitazioni alla composizione	10
Limitazioni alla tastiera	10
Limitazioni ai numeri diretti	11
Limitazioni alla chiamata veloce	11
Restrizioni del server LDAP	11

3 Invio di un fax **12**

Altre opzioni di invio.....	12
Modifica del layout di un fax fronte-retro (MFC-8520DN).....	12
Invio di fax con impostazioni multiple	12
Contrasto	13
Modifica risoluzione fax	13
Altre operazioni di invio.....	14
Invio manuale di un fax.....	14
Accesso duplice.....	14
Trasmissione circolare.....	15
Trasmissione in tempo reale	16
Modalità Overseas.....	17
Fax differito.....	17
Trasmissione cumulativa differita	18
Controllo e annullamento operazioni in coda	18
Copertina elettronica	19
Visualizzazione della destinazione	21
Cenni preliminari sul polling.....	21
Trasmissione polling.....	21

4 Ricezione di un fax **23**

Opzioni per le trasmissioni fax remote.....	23
Inoltro fax.....	23
Memorizzazione fax.....	23
Modifica opzioni per le trasmissioni fax remote.....	24
Recupero remoto.....	25
Comandi fax remoti	27
Funzioni supplementari di ricezione	28
Stampa ridotta di un fax in arrivo.....	28
Stampa duplex (fronte-retro) per la modalità FAX.....	28
Impostazione del timbro di ricezione fax	29
Impostazione della densità di stampa	29
Stampa di un fax dalla memoria	29
Ricezione in mancanza di carta.....	29
Cenni preliminari sul polling.....	30
Ricezione polling	30
Arresto del polling.....	31

5	Composizione e memorizzazione numeri	32
	Altre operazioni di composizione	32
	Combinazione dei numeri di chiamata veloce	32
	Altri metodi per memorizzare i numeri	32
	Impostazione gruppi per la trasmissione circolare	32
	Modifica dei numeri di gruppo	38
	Eliminazione dei numeri di gruppo	41
6	Stampa rapporti	42
	Rapporti fax	42
	Rapporto di verifica della trasmissione	42
	Registro fax (rapporto attività)	42
	Rapporti	43
	Come stampare un rapporto	43
7	Riproduzione di copie	44
	Impostazioni di copia	44
	Interruzione copia	44
	Ingrandimento o riduzione dell'immagine copiata	44
	Uso del tasto Opzioni	46
	Ordinamento delle copie	47
	Miglioramento della qualità di copia	47
	Regolazione di luminosità e contrasto	48
	Produzione di copie N in 1 (layout pagina)	49
	Copia di documenti di identità 2 in 1	51
	Selezione dei vassoi	51
	Copia duplex (fronte-retro)	52
	Copia fronte-retro (lato lungo)	52
	Copia fronte-retro avanzata (lato corto)	54
A	Manutenzione ordinaria	55
	Pulizia e controllo della macchina	55
	Controllo contapagine	56
	Controllo della vita residua dei componenti	56
	Sostituzione delle parti con manutenzione periodica	56
	Imballaggio e spedizione dell'apparecchio	57

B	Opzioni	59
	Vassoio carta opzionale (LT-5400).....	59
	Scheda di memoria.....	59
	Tipi di SO-DIMM	59
	Installazione della memoria aggiuntiva.....	60
C	Glossario	62
D	Indice	66



Memorizzazione

Le impostazioni sono memorizzate in modo permanente e in caso di interruzione di corrente elettrica *non* andranno perse. Le impostazioni temporanee (ad esempio, Contrasto, Modalità Overseas) *andranno* perse. Inoltre, durante un'interruzione della corrente elettrica la macchina è in grado di mantenere la data e l'ora e di conservare i lavori fax programmati con il timer (per es. Fax differito) per un massimo di 60 ore. Le altre operazioni fax nella memoria della macchina non saranno persi.

Ora legale automatica

È possibile impostare la macchina per passare automaticamente all'ora legale. Si reimposta automaticamente un'ora avanti in primavera e un'ora indietro in Autunno.

- 1 Premere **Menu, 0, 2, 2**.
- 2 Premere ▲ o ▼ per scegliere Sì o No. Premere **OK**.
- 3 Premere **Stop/Uscita**.

Funzioni ecologia

Risparmio toner

Si può risparmiare il toner per mezzo di questa funzione. Impostando il Risparmio Toner su **Sì**, le stampe si presentano più chiare. L'impostazione predefinita è **No**.

- 1 Premere **Menu, 1, 4, 1**.
- 2 Premere ▲ o ▼ per scegliere **Sì** o **No**. Premere **OK**.
- 3 Premere **Stop/Uscita**.



Nota

Non si consiglia la modalità Risparmio toner per la stampa di immagini di foto o in scala di grigi.

Tempo di inattività

L'impostazione del modo Risparmio consente di ridurre il consumo di energia. Quando la macchina è in modalità Risparmio (modalità di risparmio energetico), si comporta come se fosse spenta. La macchina si riattiverà e inizierà a stampare alla ricezione di un processo di stampa.

È possibile stabilire il tempo di inattività della macchina necessario per l'ingresso nella modalità Risparmio. Quando la macchina riceve un fax o un processo di stampa, il timer viene reimpostato. L'impostazione predefinita è 3 minuti.

Quando la macchina è nella modalità Risparmio sul display LCD viene visualizzato *Risparmio*.

- 1 Premere **Menu, 1, 4, 2**.
- 2 Immettere il tempo di inattività della macchina (0-90 minuti) che deve trascorrere prima dell'ingresso nella modalità Risparmio.
Premere **OK**.
- 3 Premere **Stop/Uscita**.

Modalità Risparmio totale

Se è nel modo riposo e non riceve alcun lavoro per diverso tempo, l'apparecchio entra automaticamente nel modo riposo profondo e sul display LCD viene visualizzato *Riposo*. La modalità Risparmio totale riduce maggiormente il consumo energetico rispetto alla modalità Risparmio. La macchina viene riattivata alla ricezione di un fax o di un processo di stampa.

Funzione della modalità Silenziosa

Modalità Silenziosa

L'impostazione della modalità Silenziosa consente di ridurre il rumore dovuto alla stampa. La velocità di stampa si riduce se la modalità Silenziosa è impostata su *On*. L'impostazione predefinita è *Off*.

- 1 Premere **Menu, 1, 5**.
- 2 Premere **▲** o **▼** per scegliere *On* o *Off*.
Premere **OK**.
- 3 Premere **Stop/Uscita**.

Contrasto LCD

Si può modificare il contrasto per fare in modo che il display appaia più chiaro o più scuro.

- 1 Premere **Menu**, **1**, **7**.
- 2 Premere ► per scurire il display. Oppure, premere ◀ per schiarire il display. Premere **OK**.
- 3 Premere **Stop/Uscita**.

Modalità Timer

L'apparecchio ha tre tasti di modalità sul pannello dei comandi: **FAX**, **SCAN**, e **COPIA**.

È possibile stabilire il tempo impiegato dalla macchina per ritornare alla modalità FAX dopo l'ultima operazione di copia o scansione. Se si sceglie **NO**, l'apparecchio resta nella modalità utilizzata per ultima.

Questa funzione inoltre imposta il tempo che impiega la macchina per cambiare da utente registrato a utente pubblico quando si utilizza il Blocco funzioni sicurezza. (Consultare *Cambio utenti* ►► pagina 7.)



- 1 Premere **Menu**, **1**, **1**.
- 2 Premere ▲ o ▼ per scegliere 0 Sec, 30 Sec., 1 Min, 2 Min., 5 Min. o **NO**. Premere **OK**.
- 3 Premere **Stop/Uscita**.

Secure Function Lock 2.0

Il Blocco funzioni sicurezza consente di limitare il pubblico accesso ad alcune funzioni dell'apparecchio:

- Fax Tx
- Fax Rx
- Copia
- Scansionare ¹
- USB diretto
- Stampa ²
- Limite di pagina ³

¹ La scansione comprende i processi di scansione inviati tramite Brother iPrint&Scan.

² La stampa comprende i processi di stampa inviati tramite Google Cloud Print e Brother iPrint&Scan.

³ Il limite di pagine viene configurato utilizzando Gestione basata sul Web.

La funzione impedisce inoltre agli utenti di modificare le impostazioni predefinite della macchina limitando l'accesso alle impostazioni del menu definite dall'utente.

Prima di usare le funzioni di sicurezza, occorre inserire una password dell'amministratore.

L'accesso alle operazioni limitate può essere attivato creando un utente ad accesso limitato. Gli utenti con restrizioni devono immettere una password per utilizzare la macchina.

Annotarsi la password. Se si dimentica, occorre ripristinare la password memorizzata nell'apparecchio. Per informazioni sul ripristino della password rivolgersi al servizio assistenza clienti Brother.



Nota

- Secure Function Lock può essere impostato manualmente dal pannello dei comandi, oppure utilizzando Gestione basata sul Web o BRAdmin Professional 3 (solo Windows®). Si consiglia l'utilizzo di Gestione basata sul Web o BRAdmin Professional 3 (solo Windows®) per configurare questa funzione. (➤➤ Guida dell'utente in rete)
- Solo gli amministratori possono impostare restrizioni ed effettuare modifiche per ogni utente.
- Quando è attivo il Blocco funzioni sicurezza, è possibile usare solo 1.Contrasto, 6.Polled TX e 7.Copertina in 2.Imp transmiss nel menu Fax.

Se Fax Tx è disattivato, non è possibile utilizzare nessuna delle funzioni nel menu fax.
- La Ricezione polling è attiva solo quando sono attivi Fax Tx e Fax Rx.

Impostazione della password per l'amministratore

La password che si imposta con questa procedura è per uso degli amministratori. Questa password viene utilizzata per impostare gli utenti e attivare o disattivare la Funzione blocco sicurezza. (Consultare *Impostazione utenti con accesso limitato* >> pagina 6 e *Attivazione/Disattivazione Blocco funzioni sicurezza* >> pagina 7.)

- 1 Premere **Menu, 1, 8, 1**.
- 2 Immettere un numero di quattro cifre per la password utilizzando i numeri da 0 a 9.
Premere **OK**.
- 3 Immettere di nuovo la password quando sul display LCD viene visualizzato *Verifica:.*
Premere **OK**.
- 4 Premere **Stop/Uscita**.

Modifica della password per l'amministratore

- 1 Premere **Menu, 1, 8, 1**.
- 2 Premere **▲** o **▼** per scegliere *Imp.password*.
Premere **OK**.
- 3 Inserire la password a quattro cifre registrata.
Premere **OK**.
- 4 Inserire un numero di quattro cifre per impostare una nuova password.
Premere **OK**.
- 5 Se il display LCD mostra *Verifica:.*, reinserire la nuova password.
Premere **OK**.
- 6 Premere **Stop/Uscita**.

Impostazione della modalità Utente pubblico

La modalità Utente pubblico limita le funzioni disponibili per gli Utenti pubblici. Gli utenti con accesso pubblico non devono inserire la password per accedere alle funzioni disponibili attraverso questa impostazione. È possibile impostare un Utente pubblico.

- 1 Premere **Menu, 1, 8, 1**.
- 2 Premere ▲ o ▼ per scegliere Codice attiv..
Premere **OK**.
- 3 Inserire la password dell'amministratore.
Premere **OK**.
- 4 Premere ▲ o ▼ per scegliere Modal.pubblica.
Premere **OK**.
- 5 Premere ▲ o ▼ per scegliere Attiva o Disattiva per Fax Tx.
Premere **OK**.
Dopo aver impostato Fax Tx, ripetere questa operazione per Fax Rx, Copia, Scansionare, USB diretto e Stampa. Quando sul display appare Uscita, premere **OK**.
- 6 Premere **Stop/Uscita**.

Impostazione utenti con accesso limitato

È possibile impostare utenti con una password e restringere le funzioni a loro disposizione. È possibile impostare più limitazioni avanzate, come ad esempio il numero delle pagine o il nome di accesso dell'utente PC, attraverso la Gestione basata su Web. (►► Guida dell'utente in rete) È possibile impostare fino a 25 utenti con accesso limitato.

- 1 Premere **Menu, 1, 8, 1**.
- 2 Premere ▲ o ▼ per scegliere Codice attiv..
Premere **OK**.
- 3 Inserire la password dell'amministratore.
Premere **OK**.
- 4 Premere ▲ o ▼ per scegliere UtenteXX.
Premere **OK**.
- 5 Usare i tasti numerici per inserire il nome utente. (►► Guida per utenti base: *Digitazione testo*)
Premere **OK**.
- 6 Digitare la password a quattro-cifre per l'utente.
Premere **OK**.
- 7 Premere ▲ o ▼ per scegliere Attiva o Disattiva per Fax Tx.
Premere **OK**.
Dopo aver impostato Fax Tx, ripetere questa operazione per Fax Rx, Copia, Scansionare, USB diretto e Stampa. Quando sul display appare Uscita, premere **OK**.
- 8 Ripetere i passaggi da 4 a 7 per ogni utente e password aggiunti.

- 9 Premere **Stop/Uscita**.



Nota

Non è possibile immettere lo stesso nome per utenti diversi.

Attivazione/Disattivazione Blocco funzioni sicurezza

Se si inserisce una Password errata, il display visualizza `password errata`. Reinserire la password corretta.

Attivazione Blocco funzioni di sicurezza

- 1 Premere **Menu, 1, 8, 1**.
- 2 Premere ▲ o ▼ per scegliere `Blocco Off → On`. Premere **OK**.
- 3 Inserire la password dell'amministratore di quattro-cifre. Premere **OK**.

Disattivazione Blocco funzioni di sicurezza

- 1 Premere **Menu, 1, 8, 1**.
- 2 Premere ▲ o ▼ per scegliere `Blocco On → Off`. Premere **OK**.
- 3 Inserire la password dell'amministratore di quattro-cifre. Premere **OK**.

Cambio utenti

Questa impostazione consente di passare da un utente con accesso limitato all'altro o alla modalità Pubblico durante l'attivazione del Blocco funzioni sicurezza.

Passaggio alla modalità utente con restrizioni

- 1 Tenere premuto **Selezione** e premere **Stampa Protetta**.
- 2 Premere ▲ o ▼ per scegliere l'ID. Premere **OK**.
- 3 Inserire la password di quattro cifre. Premere **OK**.



Nota

- Se l'ID corrente presenta delle restrizioni per la funzione che si desidera utilizzare, sul display LCD viene visualizzato `Accesso negato` e la macchina richiede di confermare il proprio nome utente. Se l'accesso alla funzione che si desidera utilizzare è consentito, premere ▲ o ▼ per scegliere il proprio nome e immettere la relativa password di quattro cifre.
- Se il proprio ID utente presenta una restrizione relativa al numero di pagine ed è già stato raggiunto il numero massimo di pagina, sul display LCD viene visualizzato `Limite superato` durante la stampa dei dati. Rivolgersi all'amministratore per verificare le impostazioni del Blocco funzioni di sicurezza.

Passaggio alla modalità pubblica

Nel momento in cui l'utente con accesso limitato ha terminato le operazioni con l'apparecchio, quest'ultimo torna all'impostazione di accesso pubblico con l'impostazione Modalità Timer (**Menu, 1, 1**). (Consultare *Modalità Timer* ►► pagina 3.) È inoltre possibile uscire dalla modalità utente con accesso limitato premendo il tasto della modalità corrente. Il display richiede quindi Pass. mod. pubb.?

Premere **1** per scegliere **1. Sì**.



Nota

Se la funzione da utilizzare presenta delle restrizioni per tutti gli utenti, *Non disponibile* viene visualizzato sul display LCD e la macchina ritorna alla modalità Ready, e non è possibile accedere alla funzione che si desidera utilizzare. Rivolgersi all'amministratore per verificare le impostazioni del Blocco funzioni di sicurezza.

Blocco impostazioni

Il Blocco impostazioni consente l'inserimento di una password che impedisce ad altre persone di modificare accidentalmente le impostazioni dell'apparecchio.

Annotarsi la password. Se si dimentica, occorre ripristinare le password memorizzate nell'apparecchio. Rivolgersi all'amministratore o al servizio assistenza clienti Brother.

Quando il blocco delle impostazioni è impostato su **Sì**, non è possibile modificare le impostazioni senza una password. È possibile cambiare solamente le seguenti impostazioni di trasmissione fax presenti nel menu FAX (**Menu, 2, 2**).

- Contrasto
- Risoluzione fax
- Fax differito
- TX in tempo reale
- TX in polling
- Modalità Overseas

Le impostazioni della macchina non possono essere modificate usando il **Impostazione remota** quando il blocco delle impostazioni è impostato su **Sì**.

Impostazione password

- 1 Premere **Menu**, **1**, **8**, **2**.
- 2 Immettere un numero di quattro cifre per la password utilizzando i numeri da 0 a 9.
Premere **OK**.
- 3 Immettere di nuovo la password quando sul display LCD viene visualizzato *Verifica:.*
Premere **OK**.
- 4 Premere **Stop/Uscita**.

Modifica della password per Blocco impostazioni

- 1 Premere **Menu**, **1**, **8**, **2**.
- 2 Premere **▲** o **▼** per scegliere *Imp. password*.
Premere **OK**.
- 3 Inserire l'attuale password di quattro cifre.
Premere **OK**.
- 4 Inserire un numero di quattro cifre per impostare una nuova password.
Premere **OK**.
- 5 Immettere di nuovo la nuova password quando sul display LCD viene visualizzato *Verifica:.*
Premere **OK**.
- 6 Premere **Stop/Uscita**.

Attivazione/Disattivazione di Blocco impostazioni

Se, durante la procedura, si inserisce una password errata, il display visualizza `password errata`. Reinserire la password corretta.

Attivazione di Blocco impostazioni

- 1 Premere **Menu**, **1**, **8**, **2**.
- 2 Premere ▲ o ▼ per scegliere **Sì**.
Premere **OK**.
- 3 Inserire la password di quattro cifre.
Premere **OK**.
- 4 Premere **Stop/Uscita**.

Disattivazione di Blocco impostazioni

- 1 Premere **Menu**, **1**, **8**, **2**.
- 2 Inserire la password di quattro cifre.
Premere due volte **OK**.
- 3 Premere **Stop/Uscita**.

Limitazioni alla composizione

Questa funzione impedisce agli utenti di inviare un fax o effettuare una chiamata a un numero sbagliato per errore. È possibile impostare la macchina per limitare la composizione utilizzando la tastiera, i numeri diretti, la chiamata veloce o la ricerca LDAP¹.

Se si seleziona **Disattiva**, l'apparecchio non limita il metodo di composizione.

Se si sceglie # due volte, la macchina richiede di immettere nuovamente il numero; se il numero viene immesso correttamente, la macchina avvia la composizione. Se si inserisce nuovamente il numero sbagliato, il display visualizza un messaggio di errore.

Se si seleziona **Attiva**, l'apparecchio limiterà tutte le operazioni di invio fax e le chiamate in uscita per tale metodo di composizione.

¹ LDPA è disponibile per il download presso il Brother Solutions Center all'indirizzo:
<http://solutions.brother.com/>.

Limitazioni alla tastiera

- 1 Premere **Menu**, **2**, **6**, **1**.
- 2 Premere ▲ o ▼ per scegliere **Attiva**, **Disattiva** o # due volte.
Premere **OK**.
- 3 Premere **Stop/Uscita**.

Limitazioni ai numeri diretti

- 1 Premere **Menu, 2, 6, 2**.
- 2 Premere ▲ o ▼ per scegliere Attiva, Disattiva o # due volte.
Premere **OK**.
- 3 Premere **Stop/Uscita**.

Limitazioni alla chiamata veloce

- 1 Premere **Menu, 2, 6, 3**.
- 2 Premere ▲ o ▼ per scegliere Attiva, Disattiva o # due volte.
Premere **OK**.
- 3 Premere **Stop/Uscita**.

Restrizioni del server LDAP

La funzione LDAP è disponibile per il download.

- 1 Premere **Menu, 2, 6, 4**.
- 2 Premere ▲ o ▼ per scegliere Attiva, Disattiva o # due volte.
Premere **OK**.
- 3 Premere **Stop/Uscita**.



Nota

- La funzione delle restrizioni alla composizione non funziona se si utilizza un ricevitore esterno.
 - La macchina non può limitare la composizione se si usa il tasto **Rich/Pausa**.
 - Se si sceglie Attiva o # due volte, non è possibile usare la funzione Trasmissione circolare e non si possono utilizzare numeri a composizione veloce durante la composizione.
-

3

Invio di un fax

Altre opzioni di invio

Modifica del layout di un fax fronte-retro (MFC-8520DN)

Prima di inviare un fax fronte-retro è necessario selezionare il formato di scansione duplex. Il formato scelto dipende dal layout del documento fronte-retro.

- 1 Premere **Menu**, **1**, **9**, **3**.
- 2 Procedere nel modo seguente:
 - Se il documento è stampato in fronte-retro rispetto al lato lungo, premere ▲ o ▼ per scegliere Lato lungo.
Premere **OK**.

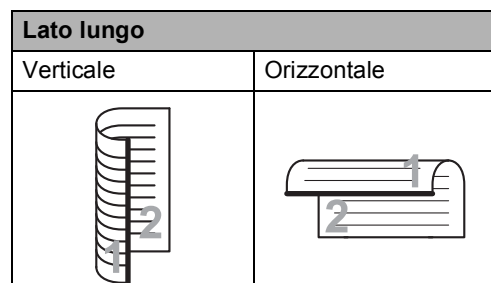

- Se il documento è stampato in fronte-retro rispetto al lato corto, premere ▲ o ▼ per scegliere Lato corto.
Premere **OK**.

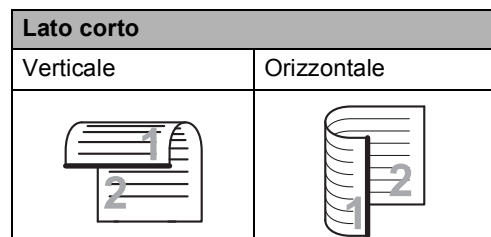

- 3 Premere **Stop/Uscita**.

Invio di fax con impostazioni multiple

Prima di inviare un fax, è possibile modificare una combinazione qualunque tra le seguenti impostazioni: contrasto, risoluzione, modalità Overseas, trasmissione fax differita, trasmissione polling, trasmissione in tempo reale, impostazioni trasmissione o copertina.

- 1 Assicurarsi che sia attiva la modalità Fax .
Ogni volta che l'apparecchio accetta un'impostazione, il display visualizza un messaggio per consentire all'utente di selezionare altre impostazioni.

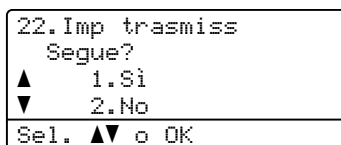

- 2 Procedere nel modo seguente:
 - Per cambiare altre impostazioni, premere **1**. Il display LCD torna al menu `Imp trasmiss` così che è possibile cambiare un'altra impostazione.
 - Se il cambio delle impostazioni è terminato, premere **2** e procedere al punto successivo per l'invio del fax.

Contrasto

Per la maggior parte dei documenti l'impostazione predefinita di **Auto** darà i risultati migliori.

Auto sceglie automaticamente il contrasto adatto per il documento.

Se il documento è troppo chiaro o troppo scuro, modificare il contrasto per migliorare la qualità del fax.

Utilizzare **Scuro** per rendere più chiaro un documento per il fax.

Utilizzare **Chiaro** per rendere più scuro un documento per il fax.

- 1 Assicurarsi che sia attiva la modalità Fax .
- 2 Caricare il documento.
- 3 Premere **Menu, 2, 2, 1**.
- 4 Premere **▲** o **▼** per scegliere **Auto**, **Chiaro** o **Scuro**.
Premere **OK**.



Nota

Anche se si sceglie **Chiaro** o **Scuro**, l'apparecchio invia il fax utilizzando l'impostazione **Auto** se si è scelto **Foto** come Risoluzione fax.

Modifica risoluzione fax

È possibile migliorare la qualità del fax modificandone la risoluzione. La risoluzione può essere modificata per il fax successivo o per tutti i fax.

Per modificare l'impostazione predefinita della risoluzione fax

- 1 Assicurarsi che sia attiva la modalità Fax .
- 2 Premere **Menu, 2, 2, 2**.
- 3 Premere **▲** o **▼** per scegliere **Standard**, **Fine**, **S. Fine** o **Foto**.
Premere **OK**.



Nota

È possibile scegliere quattro diverse impostazioni di risoluzione.

Standard: ideale per la maggior parte dei documenti di testo.

Fine: ideale per documenti con caratteri piccoli. La trasmissione risulta leggermente più lenta rispetto alla risoluzione **Standard**.

S. Fine: ideale per documenti con caratteri piccoli o disegni. La trasmissione risulta più lenta rispetto alla risoluzione **Fine**.

Foto: utilizzare questa impostazione se il documento presenta diverse sfumature di grigio o nel caso di una fotografia. Trasmissione più lenta rispetto a tutte le altre risoluzioni.

Altre operazioni di invio

Invio manuale di un fax

Trasmissione manuale

La trasmissione manuale consente di ascoltare il segnale di linea libera, i segnali di composizione del numero e quelli di ricezione del fax durante l'invio.

- 1 Assicurarsi che sia attiva la modalità Fax .
- 2 Caricare il documento.
- 3 Sollevare il ricevitore di un telefono esterno e ascoltare il segnale di composizione.
- 4 Comporre il numero di fax utilizzando il telefono esterno.
- 5 Premere **Inizio** dopo aver udito il segnale fax.
 - Se si utilizza il piano dello scanner, premere **1** per inviare un fax.
- 6 Riagganciare il ricevitore del telefono esterno.

Accesso duplice

È possibile comporre un numero e avviare la scansione del fax nella memoria anche quando la macchina esegue l'invio dalla memoria, riceve un fax o stampa dati PC. Il display visualizza il numero della nuova operazione.

Il numero di pagine che si possono scandire nella memoria varia in funzione dei dati stampati sulle pagine.



Nota

Se appare il messaggio *Memoria esaurita* durante la scansione della prima pagina di un fax, premere **Stop/Uscita** per annullare la scansione. Se appare il messaggio *Memoria esaurita* nel corso della scansione di una pagina successiva, è possibile premere **Inizio** per inviare le pagine di cui si è già effettuata la scansione oppure premere **Stop/Uscita** per annullare l'operazione.

Trasmissione circolare

La trasmissione circolare consente di inviare lo stesso messaggio fax a più di un numero di fax. Nella stessa funzione di trasmissione circolare, è possibile includere Gruppi, numeri di Chiamata diretta e veloce e fino a 50 numeri composti manualmente.

È possibile effettuare la trasmissione circolare verso 366 numeri diversi. L'impostazione dipende dal numero di gruppi, codici di accesso o numeri di carta di credito salvati, nonché dal numero di fax differiti o memorizzati.

Prima di iniziare la trasmissione circolare

I numeri di composizione diretta e chiamata veloce devono essere memorizzati nella macchina prima di poter essere utilizzati in una trasmissione circolare. (►► Guida per utenti base: *Memorizzazione di numeri diretti e Memorizzazione dei numeri di chiamata veloce*)

Anche i numeri di gruppo devono essere memorizzati nella macchina prima di poter essere utilizzati in una trasmissione circolare. I numeri di gruppi comprendono molti numeri diretti e numeri di composizione diretta e chiamata veloce memorizzati in precedenza, per una maggiore facilità di composizione. (Consultare *Impostazione gruppi per la trasmissione circolare* ►► pagina 32.)

Come trasmettere un fax



Nota

Utilizzare  (Rubrica) per facilitare la selezione dei numeri.

- 1 Assicurarsi che sia attiva la modalità Fax .
- 2 Caricare il documento.
- 3 Comporre il numero.
Premere **OK**.
È possibile utilizzare un numero diretto, un numero di chiamata veloce, un numero gruppo o un numero inserito manualmente con la tastiera. (►► Guida per utenti base: *Come comporre i numeri*)
- 4 Ripetere il passaggio 3 fino all'inserimento di tutti i numeri fax per i quali si desidera eseguire la trasmissione circolare.
- 5 Premere **Inizio**.

Una volta terminata la trasmissione circolare, l'apparecchio stampa automaticamente un rapporto con i risultati della trasmissione.



Nota

Il profilo di scansione del numero di chiamata veloce, di chiamata diretta e di gruppo che si sceglie per primo viene applicato alla trasmissione circolare.

Annullamento di una trasmissione circolare in corso

Durante la trasmissione circolare è possibile annullare l'invio del fax in corso o l'intero lavoro di trasmissione circolare.

- 1 Premere **Menu, 2, 7**.
Sul display LCD viene visualizzato il nome o il numero del lavoro di trasmissione circolare seguito dal numero di fax o dal nome composto (ad esempio, #001 0123456789) e dal numero del lavoro di trasmissione circolare (ad esempio Circolare#001).

```
27. Canc. operaz.
▲ #001 0123456789
▼ Circolare#001
Sel. ▲▼ o OK
```

- 2 Premere ▲ o ▼ per scegliere come di seguito indicato:
 - Scegliere il numero di fax composto, quindi premere **OK**.
 - Scegliere il numero del lavoro di trasmissione circolare, quindi premere **OK**.

```
27. Canc. operaz.
   Circolare#001
▲ 1. Cancella
▼ 2. Uscita
Sel. ▲▼ o OK
```

- 3 Premere **1** per annullare il numero di fax o il numero dell'operazione di trasmissione circolare scelto nel punto 2, oppure premere **2** per uscire senza annullare.
Se si decide di annullare solamente il fax in fase di invio nel passaggio 2, il display richiede se si desidera annullare il lavoro di trasmissione circolare.
Premere **1** per cancellare l'intero lavoro di trasmissione circolare, oppure **2** per uscire.

- 4 Premere **Stop/Uscita**.

Trasmissione in tempo reale

Quando si invia un fax, l'apparecchio effettua la scansione dei documenti e li memorizza prima di inviarli. Quindi, non appena la linea telefonica è libera, l'apparecchio avvia la composizione e l'invio.

A volte può essere necessario inviare un documento importante immediatamente, senza attendere la trasmissione da memoria. È possibile impostare TX tempo reale su Sì per tutti i documenti o Prossimo fax: Sì solo per il fax successivo.



Nota

- Se la memoria è piena e si sta inviando un fax dall'alimentatore automatico di documenti, la macchina invia il documento in tempo reale (anche se la funzione TX in tempo reale è impostata su Off). Se la memoria è piena, non è possibile inviare i fax dal piano dello scanner fino a quando una parte della memoria non viene cancellata.
- La funzione di ricomposizione automatica del numero non funziona quando è attiva la Trasmissione in tempo reale e si utilizza il piano dello scanner.

Invio in tempo reale di tutti i fax

- 1 Assicurarsi che sia attiva la modalità Fax .
- 2 Premere **Menu, 2, 2, 5**.
- 3 Premere ▲ o ▼ per scegliere Sì. Premere **OK**.

Invio in tempo reale solo del fax successivo

- 1 Assicurarsi che sia attiva la modalità Fax .
- 2 Premere **Menu, 2, 2, 5**.
- 3 Premere ▲ o ▼ per scegliere **Prossimo fax: Sì**.
Premere **OK**.

Disposizione di non invio in tempo reale solo del fax successivo

- 1 Assicurarsi che sia attiva la modalità Fax .
- 2 Premere **Menu, 2, 2, 5**.
- 3 Premere ▲ o ▼ per scegliere **Prossimo fax: No**.
Premere **OK**.

Modalità Overseas

Se inviare un fax all'estero risulta difficoltoso a causa di possibili interferenze, è consigliabile attivare la modalità overseas.

Si tratta di un'impostazione temporanea attiva solo per il fax successivo.

- 1 Assicurarsi che sia attiva la modalità Fax .
- 2 Caricare il documento.
- 3 Premere **Menu, 2, 2, 8**.
- 4 Premere ▲ o ▼ per scegliere **Sì** o **No**.
Premere **OK**.

Fax differito

È possibile memorizzare fino a 50 fax per l'invio entro un periodo di ventiquattro ore.

- 1 Assicurarsi che sia attiva la modalità Fax .
- 2 Caricare il documento.
- 3 Premere **Menu, 2, 2, 3**.
- 4 Immettere l'ora di invio del fax nel formato 24 ore.
Premere **OK**.



Nota

Il numero di pagine che si possono scandire nella memoria varia in funzione della quantità di dati stampati su ciascuna pagina.

Trasmissione cumulativa differita

Prima di inviare i fax differiti, l'apparecchio ordina tutti i documenti in memoria in base alle destinazioni ed alle ore programmate per risparmiare il costo delle chiamate.

Tutti i fax differiti il cui invio è programmato per la stessa ora e per lo stesso numero di fax vengono inviati in un'unica trasmissione.

- 1 Assicurarsi che sia attiva la modalità Fax .
- 2 Premere **Menu, 2, 2, 4**.
- 3 Premere ▲ o ▼ per scegliere **Sì** o **No**. Premere **OK**.
- 4 Premere **Stop/Uscita**.

Controllo e annullamento operazioni in coda

Verificare quali operazioni sono ancora in attesa di esecuzione nella memoria dell'apparecchio. Se non ci sono operazioni, il display visualizza *Nessuna operaz..* È possibile annullare un'operazione fax memorizzata e in attesa.

- 1 Premere **Menu, 2, 7**. Viene visualizzato il numero di operazioni in attesa di esecuzione.
- 2 Premere ▲ o ▼ per scorrere le operazioni in attesa, quindi scegliere l'operazione da annullare. Premere **OK**.
- 3 Procedere nel modo seguente:
 - Premere **1** per annullare l'operazione in attesa.
 - Premere **2** per uscire senza annullare l'operazione.
- 4 Una volta completata la procedura, premere **Stop/Uscita**.

Copertina elettronica

Questa funzione *non* è utilizzabile se non è stato programmato il proprio identificativo. (►► Guida di installazione rapida)

È possibile inviare automaticamente un copertina con ogni fax. La copertina comprende l'identificativo, il commento e il nome memorizzato come numero diretto o di chiamata veloce.

Scegliendo *Prossimo fax: Sì*, è possibile visualizzare anche il numero di pagine sulla copertina.

È possibile selezionare un commento da stampare in copertina.

1. Nessuna nota
2. Richiamare
3. Urgente
4. Confidenziale

Se non si vogliono usare i commenti predefiniti, è possibile creare due commenti personalizzati della lunghezza massima di 27 caratteri.

(Consultare *Composizione dei commenti personalizzati* ►► pagina 19.)

5. (Definito dall'utente)
6. (Definito dall'utente)

Composizione dei commenti personalizzati

È possibile creare due commenti personalizzati.

- 1 Assicurarsi che sia attiva la modalità Fax .
- 2 Premere **Menu, 2, 2, 7, 2**.
- 3 Premere ▲ o ▼ per scegliere 5. o 6. e memorizzare il proprio commento. Premere **OK**.
- 4 Inserire il proprio commento utilizzando la tastiera. (►► Guida per utenti base: *Digitazione testo*) Premere **OK**.

Invio di una copertina per il fax successivo

Se si desidera inviare una Copertina solo per il fax successivo, l'apparecchio chiede di inserire il numero di pagine da inviare in modo che sia stampato sulla Copertina.

- 1 Assicurarsi che sia attiva la modalità Fax .
- 2 Caricare il documento.
- 3 Premere **Menu, 2, 2, 7, 1**.
- 4 Premere ▲ o ▼ per scegliere Prossimo fax:Sì (o Prossimo fax:No). Premere **OK**.
- 5 Premere ▲ o ▼ per scegliere un commento. Premere **OK**.
- 6 Digitare due cifre per indicare il numero di pagine da inviare. Premere **OK**.
Ad esempio, inserire **0, 2** per 2 pagine o **0, 0** per lasciare vuoto il numero di pagine. Se si commette un errore, premere ◀ o **Cancella** per tornare indietro e immettere di nuovo il numero di pagine.

Invio di una copertina per tutti i fax

È possibile impostare l'apparecchio fax per inviare una copertina ogni volta che si invia un fax.

- 1 Assicurarsi che sia attiva la modalità Fax .
- 2 Premere **Menu, 2, 2, 7, 1**.
- 3 Premere ▲ o ▼ per scegliere Sì (o No). Premere **OK**.
- 4 Premere ▲ o ▼ per scegliere un commento. Premere **OK**.

Utilizzo di una copertina stampata

Se si preferisce usare una copertina prestampata su cui riportare annotazioni a mano, è possibile stampare la pagina di prova ed allegarla al documento da inviare via fax.

- 1 Assicurarsi che sia attiva la modalità Fax .
- 2 Premere **Menu, 2, 2, 7, 1**.
- 3 Premere ▲ o ▼ per scegliere Esempio stampa. Premere **OK**.
- 4 Premere **Inizio**.
- 5 Una volta che l'apparecchio ha stampato una copia della copertina, premere **Stop/Uscita**.

Visualizzazione della destinazione

La macchina visualizza le informazioni registrate nella rubrica o il numero composto durante l'invio di un fax. È possibile impostare la macchina per nascondere le informazioni sulla destinazione visualizzate sul display LCD.

- 1 Assicurarsi che sia attiva la modalità Fax .
- 2 Premere **Menu, 2, 2, 9**.
- 3 Premere ▲ o ▼ per scegliere **Nascondi** o **Visualizza**.
Premere **OK**.
- 4 Premere **Stop/Uscita**.

Cenni preliminari sul polling

L'operazione di polling consente di impostare l'apparecchio in modo che altre persone possano ricevere fax dall'apparecchio pagando il costo della chiamata. Consente inoltre di chiamare un altro apparecchio fax dal quale ricevere un fax pagando il costo della chiamata. Per poter funzionare, entrambi gli apparecchi devono essere impostati per la funzione di polling. Non tutti gli apparecchi fax supportano la funzione polling.

Trasmissione polling

La trasmissione polling consente di impostare un documento nel proprio apparecchio in modo da consentire ad un altro apparecchio fax di "recuperarlo".

Impostazione per trasmissione polling

- 1 Assicurarsi che sia attiva la modalità Fax .
- 2 Caricare il documento.
- 3 Premere **Menu, 2, 2, 6**.
- 4 Premere ▲ o ▼ per scegliere **Standard**.
Premere **OK**.
- 5 Premere **2** per scegliere **2.No** se non si desidera cambiare altre impostazioni quando sul display LCD viene posta la seguente domanda:

22.Imp trasmis Segue?
▲ 1.Sì
▼ 2.No
Sel. ▲▼ o OK

- 6 Premere **Inizio**.

- 7 Quando si utilizza il piano dello scanner, il display chiede di scegliere una delle seguenti opzioni:

```
Fax da Piano:
Pag.Successiva?
▲ 1.Sì
▼ 2.No(Invio)
Sel. ▲▼ o OK
```

- Premere **1** per scannerizzare un'altra pagina. Passare al punto 8.
- Premere **2** o **Inizio** una volta completata la scannerizzazione delle pagine.

- 8 Mettere la pagina successiva sul piano dello scanner e premere **OK**. Ripetere i punti 7 e 8 per ogni pagina aggiuntiva.

Il documento viene memorizzato e rimane in attesa del polling.



Nota

Il documento verrà memorizzato e potrà essere recuperato da un altro apparecchio fax fino a quando il fax non verrà eliminato dalla memoria.

Per eliminare il fax dalla memoria, premere **Menu, 2, 7**. (Consultare *Controllo e annullamento operazioni in coda* >> pagina 18.)

Impostazione della trasmissione polling con Codice di sicurezza

Il polling protetto consente di limitare chi può ricevere documenti da recuperare con il polling. Il polling protetto funziona esclusivamente con gli apparecchi fax Brother. Se un terzo desidera recuperare un fax dall'apparecchio, deve inserire il codice di sicurezza.

- 1 Assicurarsi che sia attiva la modalità Fax .
- 2 Caricare il documento.
- 3 Premere **Menu, 2, 2, 6**.

- 4 Premere **▲** o **▼** per scegliere **Protetto**. Premere **OK**.

- 5 Inserire un numero di quattro cifre. Premere **OK**.

- 6 Se non si desidera cambiare altre impostazioni premere **2** per scegliere **2.No** quando sul display LCD viene mostrata la seguente domanda:

```
22.Imp trasmis
Segue?
▲ 1.Sì
▼ 2.No
Sel. ▲▼ o OK
```

- 7 Premere **Inizio**.

- 8 Se si utilizza il piano dello scanner, il display chiede di scegliere una delle seguenti opzioni:

```
Fax da Piano:
Pag.Successiva?
▲ 1.Sì
▼ 2.No(Invio)
Sel. ▲▼ o OK
```

- Premere **1** per scannerizzare un'altra pagina. Passare al punto 9.
- Premere **2** o **Inizio** una volta completata la scannerizzazione delle pagine.

- 9 Mettere la pagina successiva sul piano dello scanner e premere **OK**. Ripetere i punti 8 e 9 per ogni pagina aggiuntiva. La macchina invierà automaticamente il fax una volta polling.

Opzioni per le trasmissioni fax remote

Le opzioni fax remoto consentono di ricevere i fax mentre si è lontani dall'apparecchio.

È possibile utilizzare *solo una* opzione fax remoto alla volta.

Inoltro fax

La funzione di inoltro fax consente di inoltrare automaticamente i fax ricevuti ad un altro apparecchio. Se si sceglie *Stampa backup* o *Stampa abilit.* la macchina stampa anche il fax.

- 1 Premere **Menu, 2, 5, 1.**
- 2 Premere ▲ o ▼ per scegliere *Inoltro fax.*
Premere **OK.**
Il display visualizza il messaggio che chiede di comporre il numero di fax dell'apparecchio a cui si vogliono inoltrare i messaggi fax.
- 3 Inserire il numero di inoltro (fino a 20 cifre).
Premere **OK.**
- 4 Premere ▲ o ▼ per scegliere *Stampa abilit.* o *Stampa disab..*
Premere **OK.**

```
25.Opz.fax remoto
  Stampa backup
▲   Stampa disab.
▼   Stampa abilit.
Sel. ▲▼ o OK
```

- 5 Premere **Stop/Uscita.**

❗ Importante

Se si sceglie *Stampa di backup attiva*, l'apparecchio stampa anche il fax nell'apparecchio in modo da disporre di una copia. Si tratta di una funzione di sicurezza nel caso si verifichi un'interruzione di corrente prima che il fax venga inoltrato o un problema all'apparecchio di ricezione.

Memorizzazione fax

La funzione di memorizzazione fax consente di memorizzare i fax ricevuti nella memoria dell'apparecchio. È possibile recuperare i messaggi fax da un apparecchio fax che si trova in un altro posto utilizzando i comandi di recupero remoto. (Consultare *Recupero dei messaggi fax* ►► pagina 26.) L'apparecchio stampa automaticamente una copia del fax memorizzato.

- 1 Premere **Menu, 2, 5, 1.**
- 2 Premere ▲ o ▼ per scegliere *Memoriz.fax.*
Premere **OK.**
- 3 Premere **Stop/Uscita.**

Modifica opzioni per le trasmissioni fax remote

Se i fax ricevuti rimangono nella memoria della macchina quando si passa ad un'altra opzione fax remota, il display chiede all'utente una delle seguenti domande:

```
25.Opz. fax remoto
  Canc tutti doc?
▲      1.Sì
▼      2.No
Sel. ▲▼ o OK
```

oppure

```
25.Opz. fax remoto
  Stamp.tutto fax?
▲      1.Sì
▼      2.No
Sel. ▲▼ o OK
```

- Se si preme **1**, i fax in memoria vengono cancellati o stampati prima della modifica delle impostazioni. Se è già stata stampata una copia di backup i fax non saranno stampati di nuovo.
- Premendo **2**, i fax in memoria non vengono cancellati o stampati e l'impostazione non viene modificata.

Se i fax ricevuti rimangono nella memoria della macchina quando si passa a Ricez. PC Fax da un'altra opzione per le trasmissioni fax remote (Inoltro fax o Memoriz.fax), sul display LCD viene posta la seguente domanda:

```
25.Opz. fax remoto
  Invio fax a PC?
▲      1.Sì
▼      2.No
Sel. ▲▼ o OK
```

- Se si preme **1**, i fax in memoria vengono inviati al PC prima della modifica delle impostazioni.
- Premendo **2**, i fax in memoria non vengono cancellati o trasferiti al PC e l'impostazione non viene modificata.

Sul display LCD viene posta la seguente domanda:

```
25.Opz. fax remoto
  Stampa backup
▲      Stampa disab.
▼      Stampa abilit.
Sel. ▲▼ o OK
```

Premere **▲** o **▼** per scegliere Stampa abilit. o Stampa disab..

Premere **OK**.

Premere **Stop/Uscita**.

! Importante

Se si sceglie Stampa di backup attiva, l'apparecchio stampa anche il fax nell'apparecchio in modo da disporre di una copia. Si tratta di una funzione di sicurezza nel caso si verifichi un'interruzione di corrente prima che il fax venga inoltrato o un problema all'apparecchio di ricezione.

Disattivazione opzioni per le trasmissioni fax remote

- 1 Premere **Menu, 2, 5, 1**.
- 2 Premere **▲** o **▼** per scegliere **No**. Premere **OK**.



Nota

Sul display appariranno alcune opzioni se sono ancora presenti fax ricevuti nella memoria dell'apparecchio. (Consultare *Modifica opzioni per le trasmissioni fax remote* ►► pagina 24.)

- 3 Premere **Stop/Uscita**.

Recupero remoto

La funzione di recupero remoto consente di recuperare i messaggi fax memorizzati quando si è lontani dall'apparecchio. È possibile chiamare l'apparecchio da qualsiasi telefono o fax a toni, quindi utilizzare il Codice di accesso remoto per recuperare i messaggi fax.

Impostazione di un codice di accesso remoto

Il codice di accesso remoto consente di accedere alle funzioni di Recupero remoto quando non ci si trova nelle vicinanze dell'apparecchio. Prima di usare le funzioni di accesso e recupero remoto, è necessario impostare il proprio codice. Il codice predefinito è un codice inattivo: -- -*.

- 1 Premere **Menu, 2, 5, 2**.

```
25.Opz.fax remoto
 2.Accesso remoto

Cod accesso:---*
Immet.e tasto OK
```

- 2 Inserire un codice di tre cifre utilizzando i numeri **0 – 9, * o #**. Premere **OK**.
- 3 Premere **Stop/Uscita**.



Nota

Non utilizzare lo stesso codice adottato per il codice di attivazione remota (*51) o per il codice di disattivazione remota (#51). (►► Guida dell'utente di base: *Utilizzo dei codici remoti*)

È possibile modificare il codice in ogni momento. Per disattivare il codice premere **Cancella** e quindi **OK** in 2 per ripristinare l'impostazione predefinita -- -*.

Utilizzo del codice di accesso remoto

- 1 Comporre il numero del proprio apparecchio fax usando un telefono o un apparecchio fax funzionanti a toni.
- 2 Quando l'apparecchio risponde alla chiamata, comporre immediatamente il Codice di accesso remoto.
- 3 L'apparecchio segnala se ha ricevuto messaggi:
 - *Nessun segnale*
Nessun messaggio ricevuto.
 - *1 segnale prolungato*
Ricevuti messaggi fax.
- 4 L'apparecchio emette due brevi segnali acustici per richiedere all'utente di immettere un comando. (Consultare *Comandi fax remoti* ►► pagina 27.) Se trascorrono più di 30 secondi prima che venga immesso un comando, l'apparecchio interrompe la comunicazione. Se si immette un comando sbagliato, l'apparecchio fax emette tre segnali acustici.
- 5 Una volta completata l'operazione, premere **9 0** per effettuare il reset dell'apparecchio.
- 6 Riagganciare il ricevitore.



Nota

Se l'apparecchio è impostato in modalità *Manuale*, sarà ancora possibile accedere alle funzioni di recupero remoto. Comporre normalmente il numero di fax e lasciar squillare la macchina. Dopo 100 secondi l'apparecchio emette un segnale acustico prolungato per richiedere all'utente di immettere il codice di accesso remoto. Sono disponibili 30 secondi per l'immissione del codice.

Recupero dei messaggi fax

- 1 Comporre il numero del proprio apparecchio fax usando un telefono o un apparecchio fax funzionanti a toni.
- 2 Quando l'apparecchio risponde alla chiamata, comporre immediatamente il Codice di accesso remoto (3 cifre seguite da *). Se l'apparecchio emette un segnale acustico prolungato, ci sono messaggi.
- 3 Quando l'apparecchio emette due brevi segnali acustici, comporre **9 6 2** sulla tastiera.
- 4 Attendere il segnale prolungato e poi con la tastiera digitare il numero del fax remoto a cui si desidera inviare i fax, seguito da **##** (fino a 20 cifre).
- 5 Riagganciare il ricevitore dopo aver udito il segnale acustico della macchina. La macchina in uso chiama quella remota, che provvede a stampare i messaggi fax.



Nota

È possibile inserire una pausa nel numero di fax utilizzando il tasto #.

Modifica del numero di Inoltro fax

È possibile modificare anche a distanza il numero predefinito per l'inoltro fax utilizzando un altro apparecchio telefonico o fax funzionante a toni.

- 1 Comporre il numero del proprio apparecchio fax usando un telefono o un apparecchio fax funzionanti a toni.
- 2 Quando l'apparecchio risponde alla chiamata, comporre il Codice di accesso remoto (3 cifre seguite da *). Se l'apparecchio emette un segnale acustico prolungato, ci sono messaggi.
- 3 Quando l'apparecchio emette due brevi segnali acustici, comporre **9 5 4** sulla tastiera.
- 4 Attendere il segnale prolungato e poi con la tastiera digitare il nuovo numero del fax a cui si desidera inoltrare i messaggi fax seguito da **##** (fino a 20 cifre).
- 5 Una volta completata l'operazione, premere **9 0** per effettuare il reset dell'apparecchio.
- 6 Riagganciare il ricevitore dopo aver udito il segnale acustico della macchina.



Nota

È possibile inserire una pausa nel numero di fax utilizzando il tasto #.

Comandi fax remoti

Usare i comandi indicati di seguito per accedere alle funzioni del proprio apparecchio ovunque ci si trovi. Quando si chiama la macchina e si immette il proprio codice di accesso remoto (3 cifre seguite da *), il sistema genera due brevi segnali acustici e richiede l'immissione di un comando remoto.

Comandi remoti		Informazioni dettagliate sull'operazione
95	Modifica delle impostazioni di Inoltro fax o di Memorizzazione fax	
	1 NO	È possibile impostare NO dopo aver recuperato o cancellato tutti i messaggi.
	2 Inoltro fax	Un segnale prolungato significa che la modifica è stata accettata. Se la macchina genera tre segnali acustici brevi, non è possibile apportare la modifica perché le condizioni richieste non sono soddisfatte (ad esempio la registrazione di un numero di Inoltro fax). È possibile registrare il proprio numero di inoltro fax digitando 4. (Consultare <i>Modifica del numero di Inoltro fax</i> ►► pagina 26.) Una volta registrato il numero, l'inoltro fax entrerà in funzione.
	4 Numero di Inoltro fax	
6 Memorizzazione fax		
96	Recupero di un fax	
	2 Recupero di tutti i fax	Comporre il numero di un apparecchio fax per il recupero dei messaggi fax ricevuti dal proprio apparecchio. (Consultare <i>Recupero dei messaggi fax</i> ►► pagina 26.)
	3 Cancellazione dei fax in memoria	Se l'apparecchio emette un segnale prolungato, i messaggi fax sono stati cancellati dalla memoria.
97	Verifica dello Stato di ricezione	
	1 Fax	È possibile controllare se il proprio apparecchio ha ricevuto messaggi fax. Se ne ha ricevuti, l'apparecchio emette un segnale acustico prolungato. Se non ne ha ricevuti, l'apparecchio emette tre segnali acustici brevi.
98	Modifica della Modalità ricezione	
	1 Segreteria telefonica esterna	Se l'apparecchio emette un segnale acustico prolungato, la modifica è stata accettata.
	2 Fax/Tel	
	3 Solo Fax	
90	Uscita	Premere 9 0 per uscire dalla funzione di recupero remoto. Attendere il segnale prolungato, poi riagganciare il ricevitore.

Funzioni supplementari di ricezione

Stampa ridotta di un fax in arrivo

Se si sceglie **Sì**, la macchina l'apparecchio riduce automaticamente ogni pagina di un fax in arrivo in modo da adattarla al formato carta A4, Letter, Legal o Folio.

La macchina calcola il rapporto di riduzione utilizzando il formato della pagina del fax e l'impostazione del formato carta (**Menu, 1, 2, 2**) e l'uso del vassoio per l'impostazione del fax (**Menu, 1, 6, 2**).

- 1 Assicurarsi che sia attiva la modalità Fax .
- 2 Premere **Menu, 2, 1, 5**.
- 3 Premere **▲** o **▼** per scegliere **Sì** o **No**. Premere **OK**.
- 4 Premere **Stop/Uscita**.

Stampa duplex (fronte-retro) per la modalità FAX

L'apparecchio è in grado di stampare automaticamente i fax ricevuti su entrambi i lati del foglio se Fronte-retro è impostato su **Sì**.

È possibile utilizzare fogli in formato A4 per questa funzione (da 60 a 105 g/m²).

- 1 Assicurarsi che sia attiva la modalità Fax .
- 2 Premere **Menu, 2, 1, 9**.
- 3 Premere **▲** o **▼** per scegliere **Sì** (o **No**). Premere **OK**.
- 4 Premere **Stop/Uscita**.



Nota

Quando la stampa in fronte-retro è attivata, i fax in arrivo vengono ridotti automaticamente per adattarsi al formato carta nel vassoio.

Impostazione del timbro di ricezione fax

È possibile impostare l'apparecchio per stampare la data e l'ora di ricevimento nella parte centrale superiore di ogni pagina fax ricevuta.

- 1 Assicurarsi che sia attiva la modalità Fax .
- 2 Premere **Menu, 2, 1, 8**.
- 3 Premere ▲ o ▼ per scegliere **Attiva** o **Disattiva**.
Premere **OK**.
- 4 Premere **Stop/Uscita**.



Nota

- L'ora e la data di ricevimento non verranno visualizzate quando si utilizza Internet Fax.
- Accertarsi di aver impostato la data e l'ora corrette nell'apparecchio. (►► Guida di installazione rapida)

Impostazione della densità di stampa

È possibile regolare la densità di stampa, rendendo le pagine stampate più chiare o più scure.

- 1 Assicurarsi che sia attiva la modalità Fax .
- 2 Premere **Menu, 2, 1, 6**.
- 3 Premere ► per scurire la stampa.
Oppure, premere ◀ per schiarire la stampa.
Premere **OK**.
- 4 Premere **Stop/Uscita**.

Stampa di un fax dalla memoria

Se è stato selezionato Memorizzazione fax (**Menu, 2, 5, 1**), è possibile ancora stampare un fax dalla memoria con l'apparecchio. (Consultare *Memorizzazione fax* ►► pagina 23.)

- 1 Premere **Menu, 2, 5, 3**.
- 2 Premere **Inizio**.
- 3 Premere **Stop/Uscita**.

Ricezione in mancanza di carta

Quando si svuota il vassoio carta durante la ricezione di un fax, lo schermo visualizza *Mancanza carta*. Inserire della carta nel vassoio. (►► Guida per utenti base: *Caricamento di carta e supporti di stampa*)

La macchina continua la ricezione dei fax, mentre memorizza le pagine residue, sempre che la memoria sia sufficiente.

I fax in arrivo continueranno a essere archiviati in memoria fin quando questa non diventa piena o non viene caricata della carta nel vassoio carta. Quando la memoria è piena, l'apparecchio non risponde automaticamente alle chiamate in arrivo. Per stampare i fax, caricare carta nel vassoio.

Cenni preliminari sul polling

L'operazione di polling consente di impostare l'apparecchio in modo che altre persone possano ricevere fax dall'apparecchio pagando il costo della chiamata. Consente inoltre di chiamare un altro apparecchio fax dal quale ricevere un fax pagando il costo della chiamata. Per poter funzionare, entrambi gli apparecchi devono essere impostati per la funzione di polling. Non tutti gli apparecchi fax supportano la funzione polling.

Ricezione polling

La ricezione polling consente di chiamare un altro apparecchio fax per ricevere un fax.

- 1 Assicurarsi che sia attiva la modalità Fax .

- 2 Premere **Menu, 2, 1, 7**.

```
21.Imp.ricezione
 7.Polling RX
▲ Standard
▼ Protetto
Sel. ▲▼ o OK
```

- 3 Premere ▲ o ▼ per scegliere **Standard**. Premere **OK**.
- 4 Comporre il numero di fax dell'apparecchio da cui si vuole prelevare il documento. Premere **Inizio**.

Polling protetto

Il polling protetto consente di limitare chi può ricevere documenti da recuperare con il polling. Il polling protetto funziona esclusivamente con gli apparecchi fax Brother. Se si desidera ricevere un fax da un apparecchio protetto Brother, è necessario inserire il codice di sicurezza.

- 1 Assicurarsi che sia attiva la modalità Fax .
- 2 Premere **Menu, 2, 1, 7**.
- 3 Premere ▲ o ▼ per scegliere **Protetto**. Premere **OK**.
- 4 Digitare il codice di sicurezza a quattro cifre. Premere **OK**. È il codice di sicurezza usato dall'apparecchio fax da cui si vuole prelevare il documento.
- 5 Comporre il numero di fax dell'apparecchio da cui si vuole prelevare il documento.
- 6 Premere **Inizio**.

Polling differito

Il polling differito consente di programmare l'inizio della ricezione polling a una certa ora. È possibile impostare solo *una* operazione di polling differito.

- 1 Assicurarsi che sia attiva la modalità Fax .
- 2 Premere **Menu, 2, 1, 7**.
- 3 Premere ▲ o ▼ per scegliere **Differito**. Premere **OK**.
- 4 Immettere l'ora di inizio del polling (nel formato 24 ore). Premere **OK**.
- 5 Comporre il numero di fax dell'apparecchio da cui si vuole prelevare il documento. Premere **Inizio**. L'apparecchio effettua la chiamata per la ricezione polling all'ora programmata.

Polling sequenziale

Il polling sequenziale consente di richiedere documenti da diversi apparecchi fax in un'unica operazione.

- 1 Assicurarsi che sia attiva la modalità Fax .
- 2 Premere **Menu, 2, 1, 7**.
- 3 Premere ▲ o ▼ per scegliere Standard, Protetto o Differito. Premere **OK**.
- 4 Scegliere una delle opzioni che seguono.
 - Se si sceglie Standard passare al punto 5.
 - Se si sceglie Protetto, immettere un numero di quattro cifre, premere **OK** e procedere al punto 5.
 - Se si sceglie Differito, immettere l'ora di inizio del polling (nel formato 24 ore) e premere **OK** per procedere al punto 5.
- 5 Specificare i numeri fax degli apparecchi per l'operazione di polling usando le funzioni di Chiamata veloce, Numero diretto, Ricerca o Gruppo oppure la tastiera dell'apparecchio. È necessario premere **OK** tra un numero di fax e l'altro.
- 6 Premere **Inizio**.

Arresto del polling

Premere **Stop/Uscita** mentre l'apparecchio compone il numero per annullare la procedura di polling in corso.

Per annullare tutte le operazioni programmate di ricezione con polling sequenziale, premere **Menu, 2, 7**. (Consultare *Controllo e annullamento operazioni in coda* >> pagina 18.)

Altre operazioni di composizione

Combinazione dei numeri di chiamata veloce

È possibile combinare più di un numero a composizione veloce. Questa funzione può essere utile se si deve comporre un codice di accesso per un'azienda telefonica ad una tariffa più bassa.

Ad esempio, è possibile che sia stato memorizzato "01632" nel numero diretto #003 e "960555" nel numero diretto #002. È possibile utilizzare entrambi per comporre "01632-960555" se si premono i seguenti tasti:

Premere due volte  (Rubrica), **003**.

Premere due volte  (Rubrica), **002** e **Inizio**.

I numeri possono essere aggiunti manualmente digitandoli sulla tastiera.

Premere due volte  (Rubrica), **003**, **960556** (sulla tastiera) e **Inizio**.

In questo modo viene composto "01632-960556". È inoltre possibile aggiungere una pausa premendo il tasto **Rich/Pausa**.

Altri metodi per memorizzare i numeri

Impostazione gruppi per la trasmissione circolare

Se capita spesso di inviare lo stesso messaggio fax a molti numeri fax è possibile impostare un gruppo.

I gruppi sono memorizzati su un tasto di numero diretto o di chiamata veloce. Ogni gruppo utilizza un tasto di numero diretto o una posizione di chiamata veloce. È quindi possibile inviare il messaggio fax a tutti i numeri memorizzati in un gruppo premendo semplicemente un numero diretto o immettendo un numero di chiamata veloce e quindi premendo **Inizio**.

Prima di aggiungere numeri a un gruppo è necessario memorizzarli come numeri diretti o di chiamata veloce. È possibile configurare fino a 20 gruppi piccoli oppure assegnare fino a 315 numeri a un unico gruppo esteso.

Se sono state scaricate e installate le opzioni IFAX e E-mail, consultare *Se sono state scaricate le opzioni IFAX ed E-mail* >> pagina 36.

- 1 Premere **Menu**, **2**, **3**, **3**.

```

23.Rubrica
 3.Imp.gruppi

Sel. Gruppo:
Premere selezione velo
  
```

- 2 Scegliere il numero diretto o la posizione di chiamata veloce dove memorizzare il gruppo.
- Premere un tasto di un numero diretto.
 - Premere  (**Rubrica**) e immettere la posizione di chiamata veloce a tre cifre.
Premere **OK**.

- 3 Utilizzare la tastiera per immettere un numero di gruppo (da 01 a 20).
Premere **OK**.

- 4 Per aggiungere numeri diretti o di chiamata veloce, procedere nel modo seguente:
- Per i numeri diretti, premere i tasti dei numeri diretti uno dopo l'altro.
 - Per i numeri di chiamata veloce premere  (**Rubrica**) e immettere la posizione di chiamata veloce a tre cifre.

Il display visualizza i numeri diretti prescelti con un * e i numeri di chiamata veloce con # (ad esempio *006, #009).

- 5 Premere **OK** se non si vogliono aggiungere altri numeri.

- 6 Procedere nel modo seguente:
- Inserire il nome utilizzando la tastiera (fino a 15 caratteri).
(>> Guida per utenti base:
Digitazione testo)
Premere **OK**.
 - Premere **OK** per memorizzare il gruppo senza assegnare un nome.

- 7 Per salvare una risoluzione fax insieme al numero, scegliere una delle opzioni che seguono:

- Per memorizzare la risoluzione fax, premere ▲ o ▼ per selezionare Std, Fine, S. Fine o Foto.
Premere **OK**.
- Premere **OK** se non si vuole modificare la risoluzione predefinita.

- 8 Procedere nel modo seguente:

- Per memorizzare un altro gruppo per la trasmissione circolare procedere al punto 2.
- Per terminare la memorizzazione dei gruppi per la trasmissione circolare premere **Stop/Uscita**.

Opzioni per l'impostazione dei gruppi

Nel seguente diagramma sono mostrate le opzioni aggiuntive per l'impostazione dei numeri gruppo quando sulla macchina sono installate le opzioni IFAX ed E-mail. Alla memorizzazione dei numeri sul display LCD viene chiesto di scegliere tra le opzioni mostrate nei seguenti passaggi.

Punto 1 Immettere la posizione di gruppo	Punto 2 Immettere il numero di gruppo	Punto 3 Selezionare il tipo di registrazione ¹	Punto 4 Aggiungere i numeri diretti o i numeri di chiamata veloce memorizzati al gruppo	Punto 5 Immettere il nome del gruppo	Punto 6 Selezionare la risoluzione	Punto 7 Selezionare il tipo di file
Numero diretto o chiamata veloce	(da 1 a 20)	Fax/IFAX	Numero di fax, numero di telefono o indirizzo e-mail	(nome)	Std, Fine, S. Fine ² , Foto	-
		Invia PDF color	Indirizzo e-mail		100dpi, 200dpi, 300dpi, 600dpi, Auto	PDF, PDF/A, SPDF, SiPDF
		Invia JPG color			100dpi, 200dpi, 300dpi, 600dpi, Auto	-
		Invia XPS color			100dpi, 200dpi, 300dpi, 600dpi, Auto	-
		Invia PDF grig.			100dpi, 200dpi, 300dpi, Auto	PDF, PDF/A, SPDF, SiPDF
		Invia JPG grig.			100dpi, 200dpi, 300dpi, Auto	-
		Invia XPS grig.			100dpi, 200dpi, 300dpi, Auto	-
		Invia PDF B/N			300dpi, 200dpi, 200x100dpi	PDF, PDF/A, SPDF, SiPDF
		Invia TIFF B/N			300dpi, 200dpi, 200x100dpi	-

¹ Le opzioni per il tipo di registrazione IFAX ed E-mail sono disponibili se sulla macchina sono state installate le opzioni IFAX ed E-mail. È possibile aggiungere le opzioni IFAX ed E-mail scaricandole dal Brother Solutions Center all'indirizzo: [http://solutions.brother.com/..](http://solutions.brother.com/)

² s. Fine non viene visualizzato se si aggiunge un indirizzo E-mail nel punto 4.

**Nota**

- PDF/A è un formato di file PDF destinato all'archiviazione a lungo termine. Questo formato contiene tutte le informazioni necessarie per riprodurre il documento dopo la memorizzazione a lungo termine.
 - SPDF (PDF protetto) è un formato di file PDF protetto mediante password.
 - SiPDF (PDF firmato) è un formato di file PDF che aiuta a prevenire la manomissione dei dati e la falsificazione dell'autore includendo un certificato digitale all'interno del documento. Se è stato scelto SiPDF è necessario installare un certificato sulla macchina utilizzando Gestione basata sul Web. Scegliere **PDF firmato** da **Amministratore** in Gestione basata sul Web. Installazione di un certificato >> *Guida dell'utente in rete*
-

Se sono state scaricate le opzioni IFAX ed E-mail

Se nell'apparecchio sono state installate le opzioni I-FAX ed E-mail, è possibile attenersi a questa procedura per configurare i gruppi.

- 1 Premere **Menu**, **2**, **3**, **3**.

```

23.Rubrica
 3.Imp.gruppi

Sel. Gruppo:
Premere selezione velo
    
```

- 2 Scegliere il numero diretto o la posizione di chiamata veloce dove memorizzare il gruppo.
 - Premere un tasto di un numero diretto.
 - Premere  (**Rubrica**) e immettere la posizione di chiamata veloce a tre cifre.
Premere **OK**.

- 3 Utilizzare la tastiera per immettere un numero di gruppo (da 01 a 20).
Premere **OK**.

- 4 Premere **▲** o **▼** per scegliere una delle seguenti opzioni:
Fax/IFAX
Invia PDF color
Invia JPG color
Invia XPS color
Invia PDF grig.
Invia JPG grig.
Invia XPS grig.
Invia PDF B/N
Invia TIFF B/N
Premere **OK**.

- 5 Per aggiungere numeri diretti o di chiamata veloce, procedere nel modo seguente:

- Per i numeri diretti, premere i tasti dei numeri diretti uno dopo l'altro.
- Per i numeri di chiamata veloce premere  (**Rubrica**) e immettere la posizione di chiamata veloce a tre cifre.

Il display visualizza i numeri diretti prescelti con un * e i numeri di chiamata veloce con # (ad esempio *006, #009).



Nota

Quando si inseriscono indirizzi E-mail, il gruppo può contenere solo indirizzi E-mail e non numeri.

- 6 Premere **OK** se non si vogliono aggiungere altri numeri.
- 7 Procedere nel modo seguente:
 - Inserire il nome del gruppo utilizzando la tastiera (fino a 15 caratteri).
(>> Guida per utenti base: *Digitazione testo*)
Premere **OK**.
 - Premere **OK** per memorizzare il gruppo senza assegnare un nome.

- 8 Per scegliere la risoluzione fax o di scansione per il numero di gruppo, procedere al punto appropriato indicato nella seguente tabella

Opzione selezionata nel punto 4	Procedere al punto
Fax/IFAX	9
Invia PDF color	10
Invia JPG color	
Invia XPS color	
Invia PDF grig.	11
Invia JPG grig.	
Invia XPS grig.	
Invia PDF B/N	12
Invia TIFF B/N	

- 9 Premere ▲ o ▼ per selezionare Std, Fine, S.Fine¹ o Foto. Premere **OK** e procedere al punto 14.
- ¹ S.Fine è disponibile se il gruppo include solo numeri di fax.
- 10 Premere ▲ o ▼ per selezionare 100dpi, 200dpi, 300dpi, 600dpi o Auto. Premere **OK**.
- Se si sceglie Invia PDF color procedere al punto 13.
 - Se si sceglie Invia JPG color o Invia XPS color, passare al punto 14.
- 11 Premere ▲ o ▼ per selezionare 100dpi, 200dpi, 300dpi o Auto. Premere **OK**.
- Se si sceglie Invia PDF grig. procedere al punto 13.
 - Se si sceglie Invia JPG grig. o Invia XPS grig., passare al punto 14.

- 12 Premere ▲ o ▼ per scegliere 300dpi, 200dpi o 200x100dpi. Premere **OK**.

- Se si sceglie Invia PDF B/N procedere al punto 13.
- Se si sceglie Invia TIFF B/N procedere al punto 14.

- 13 Premere ▲ o ▼ per scegliere tra PDF, PDF/A, SPDF (PDF protetto) o SiPDF (PDF firmato) il tipo di PDF da utilizzare per l'invio al PC. Premere **OK**.



Nota

Se si sceglie SPDF (PDF protetto), prima di avviare la scansione la macchina richiede di immettere una password di quattro cifre utilizzando i numeri da 0 a 9.

- 14 Premere **Stop/Uscita**.



Nota

- Quando si esegue una trasmissione circolare ed è stato salvato un profilo di scansione insieme al numero o all'indirizzo e-mail, alla trasmissione circolare viene applicato il profilo di scansione del numero diretto, di chiamata veloce o di gruppo scelto *per primo*.
- Per i dettagli sul formato di file vedere Guida software dell'utente.
- Se è stato selezionato Fax/IFAX nel punto 4 e sono stati aggiunti numeri diretti o di chiamata veloce memorizzati come 'IFAX', non è possibile selezionare S.Fine.

Modifica dei numeri di gruppo

Un numero di gruppo già memorizzato può essere modificato. Il display LCD visualizzerà il nome o il numero, e se il Gruppo è stato impostato su un numero di inoltro fax, verrà visualizzato un messaggio.

Se sono state scaricate e installate le opzioni IFAX e E-mail, consultare *Se sono state scaricate le opzioni IFAX ed E-mail*

>> pagina 39.

- 1 Premere **Menu**, **2**, **3**, **3**.

```
23.Rubrica
 3.Imp.gruppi

Sel. Gruppo:
Premere selezione velo
```

- 2 Scegliere il numero diretto o il numero di chiamata veloce dove è memorizzato il gruppo. Procedere nel modo seguente:

- Premere un tasto di un numero diretto.
- Premere  (**Rubrica**) e immettere il numero di chiamata veloce di tre cifre.

Premere **OK**.



Nota

Se il numero di gruppo che si sta tentando di modificare è stato impostato su un numero di inoltro fax, sul display LCD viene chiesto se si desidera cambiare il nome o il numero.

- 3 Procedere nel modo seguente:

- Per cambiare le informazioni di gruppo memorizzate premere **1**. Passare al punto 4.
- Per uscire dalla procedura senza apportare modifiche, premere **Stop/Uscita**.

```
23.Rubrica
  G01:*001*002#001
▲ 1.Cambia
▼ 2.Cancella

Sel. ▲▼ o OK
```

- 4 Per aggiungere o eliminare numeri diretti o di chiamata veloce, procedere nel modo seguente:

- Per aggiungere numeri diretti premere ◀ o ▶ per posizionare il cursore subito dopo l'ultimo numero. Premere il tasto del numero diretto relativo al numero da aggiungere.
- Per aggiungere numeri di chiamata veloce premere ◀ o ▶ per posizionare il cursore subito dopo l'ultimo numero. Premere quindi  (**Rubrica**) e immettere la posizione di chiamata veloce di tre cifre relativa al numero da aggiungere.
- Per eliminare numeri diretti o di chiamata veloce, premere ◀ o ▶ per posizionare il cursore sotto il numero da eliminare, quindi premere **Cancella**.

Premere **OK**.

- 5 Modificare il nome del gruppo attenendosi a queste istruzioni.
- Per modificare il nome premere ◀ o ▶ per posizionare il cursore sotto il carattere da modificare. Premere quindi **Cancella** per eliminarlo e immettere il carattere corretto utilizzando la tastiera.
- Una volta completata la modifica premere **OK**.
- 6 Se si desidera modificare la risoluzione del fax insieme al numero, premere ▲ o ▼ per scegliere la risoluzione desiderata.
Premere **OK**.
- 7 Premere **Stop/Uscita**.

Se sono state scaricate le opzioni IFAX ed E-mail

Se sulla macchina sono state installate le opzioni I-FAX ed E-mail, è possibile attenersi a questa procedura per cambiare i numeri dei gruppi.

- 1 Premere **Menu, 2, 3, 3**.

```
23.Rubrica
 3.Imp.gruppi

Sel. Gruppo:
Premere selezione velo
```

- 2 Scegliere il numero diretto o il numero di chiamata veloce dove è memorizzato il gruppo. Procedere nel modo seguente:

- Premere un tasto di un numero diretto.
- Premere  (**Rubrica**) e immettere il numero di chiamata veloce di tre cifre.

Premere **OK**.



Nota

Se il numero di gruppo che si sta tentando di modificare è stato impostato su un numero di inoltro fax, sul display LCD viene chiesto se si desidera cambiare il nome o il numero.

- 3 Procedere nel modo seguente:

- Per cambiare le informazioni di gruppo memorizzate premere 1. Passare al punto 4.
- Per uscire dalla procedura senza apportare modifiche, premere **Stop/Uscita**.

```
23.Rubrica
G01:*001*002#001
▲ 1.Cambia
▼ 2.Cancella
Sel. ▲▼ o OK
```

- 4 Premere ▲ o ▼ per scegliere una delle seguenti opzioni:

Fax/IFAX
Invia PDF color
Invia JPG color
Invia XPS color
Invia PDF grig.
Invia JPG grig.
Invia XPS grig.
Invia PDF B/N
Invia TIFF B/N
Premere **OK**.

- 5 Per aggiungere o eliminare numeri diretti o di chiamata veloce, procedere nel modo seguente:

- Per aggiungere numeri diretti premere ◀ o ▶ per posizionare il cursore subito dopo l'ultimo numero. Premere il tasto del numero diretto relativo al numero da aggiungere.
- Per aggiungere numeri di chiamata veloce premere ◀ o ▶ per posizionare il cursore subito dopo l'ultimo numero. Premere quindi  (**Rubrica**) e immettere la posizione di chiamata veloce di tre cifre relativa al numero da aggiungere.
- Per eliminare numeri diretti o di chiamata veloce, premere ◀ o ▶ per posizionare il cursore sotto il numero da eliminare, quindi premere **Cancella**.

Premere **OK**.

- 6 Modificare il nome del gruppo attenendosi a queste istruzioni.

- Per modificare il nome premere ◀ o ▶ per posizionare il cursore sotto il carattere da modificare. Premere quindi **Cancella** per eliminarlo e immettere il carattere corretto utilizzando la tastiera.

Una volta completata la modifica premere **OK**.

- 7 Se si desidera cambiare la risoluzione del fax per il gruppo, premere ▲ o ▼ per scegliere la risoluzione desiderata. Premere **OK**.

Per i dettagli attenersi alle istruzioni a partire dal punto 8 di *Opzioni per l'impostazione dei gruppi*. (Consultare *Opzioni per l'impostazione dei gruppi* >> pagina 34.)

- 8 Premere **Stop/Uscita**.

Eliminazione dei numeri di gruppo

Un numero di gruppo già memorizzato può essere eliminato. Il display LCD visualizzerà il nome o il numero, e se il Gruppo è stato impostato su un numero di inoltro fax, verrà visualizzato un messaggio.

- 1 Premere **Menu, 2, 3, 3**.

```
23.Rubrica
 3.Imp.gruppi

Sel. Gruppo:
Premere selezione velo
```

- 2 Scegliere il numero diretto o il numero di chiamata veloce dove è memorizzato il gruppo. Procedere nel modo seguente:

- Premere un tasto di un numero diretto.
- Premere  (**Rubrica**) e immettere il numero di chiamata veloce di tre cifre. Premere **OK**.



Nota

Se il numero di gruppo che si sta tentando di eliminare è stato impostato su un numero di inoltro fax, sul display LCD viene chiesto se si desidera eliminare il nome o il numero.

- 3 Per eliminare il gruppo premere **2**.

```
23.Rubrica
 G01:*001*002#001
▲ 1.Cambia
▼ 2.Cancella
Sel. ▲▼ o OK
```

- 4 Procedere nel modo seguente:
- Per eliminare il gruppo premere **1**.
 - Per uscire senza eliminare il gruppo premere **2**.

```
23.Rubrica
Eliminare?
▲ 1.Sì
▼ 2.No
Sel. ▲▼ o OK
```

- 5 Premere **Stop/Uscita**.

Rapporti fax

Alcuni rapporti fax (verifica della trasmissione e registro fax) possono essere stampati automaticamente o manualmente.

Rapporto di verifica della trasmissione

È possibile utilizzare il Rapporto di verifica trasmissione come conferma dell'avvenuto invio di un fax. (►► Guida per utenti base: *Rapporto di verifica della trasmissione*)

Registro fax (rapporto attività)

È possibile impostare la macchina per stampare un registro a intervalli specifici (ogni 50 fax oppure ogni 6, 12 o 24 ore o ancora ogni 2 o 7 giorni). Se l'intervallo è impostato su No è ancora possibile stampare il rapporto attenendosi alla procedura in *Come stampare un rapporto* ►► pagina 43. L'impostazione predefinita è Ogni 50 fax.

1 Premere **Menu**, **2**, **4**, **2**.

2 Premere ▲ o ▼ per selezionare un intervallo.

Premere **OK**.

Se si sceglie Ogni 50 fax procedere al punto 5.

Se si sceglie Ogni 7 giorni procedere al punto 4.

- 6, 12, 24 ore, 2 o 7 giorni

La macchina stampa il rapporto all'ora selezionata e quindi cancella tutte le operazioni dalla memoria. Se la memoria della macchina viene occupata da 200 processi prima che sia trascorso il tempo indicato, la macchina stampa il registro in anticipo e poi cancella tutti i processi dalla memoria. Se si desidera un rapporto aggiuntivo prima di quello previsto è possibile stamparlo manualmente senza cancellare le operazioni dalla memoria.

- Ogni 50 fax

La macchina stampa il registro dopo aver memorizzato 50 operazioni.

3 Immettere l'ora di inizio della stampa nel formato 24 ore.

Premere **OK**.

4 Se si sceglie Ogni 7 giorni nel punto 2, premere ▲ o ▼ per scegliere il primo giorno del conteggio dei 7 giorni e immettere l'ora di avvio della stampa (vedere il punto 3).

Premere **OK**.

5 Premere **Stop/Uscita**.

Rapporti

Sono disponibili i rapporti che seguono:

- 1 Rapporto TX
Visualizza il Rapporto di verifica della trasmissione per gli ultimi 200 fax in uscita e stampa l'ultimo rapporto.
- 2 Elenco telef.
Stampa in ordine numerico o alfabetico numeri e nomi memorizzati nella memoria numeri diretti e di Chiamata veloce.
- 3 Giornale Fax
Stampa un elenco di dati degli ultimi 200 fax in entrata e in uscita.
(TX: trasmissione.) (RX: ricezione.)
- 4 Imp. Utente
Consente di stampare una lista delle impostazioni correnti.
- 5 Config.Rete
Elenca le impostazioni di rete.
- 6 Test punti DR
Consente di stampare il foglio di verifica dei punti del tamburo per la risoluzione dei problemi legati alla stampa con punti visibili.

Come stampare un rapporto

- 1 Premere **Menu**, **6**.
- 2 Premere **▲** o **▼** per scegliere il rapporto da stampare.
Premere **OK**.
- 3 Procedere nel modo seguente:
 - Se si sceglie Rapporto TX, premere **▲** o **▼** per scegliere Visual.su LCD o Stampa rapp..
Premere **OK**.
 - Se si sceglie Elenco telef., premere **▲** o **▼** per scegliere Ordine x num. o Ordine alfab..
Premere **OK**.
 - Per ulteriori rapporti, premere **OK**.
Passare al punto 4.
- 4 Premere **Inizio**.
- 5 Premere **Stop/Uscita**.

7

Riproduzione di copie

Impostazioni di copia

Per cambiare rapidamente le impostazioni di copia per la copia successiva è possibile utilizzare i tasti provvisori **COPIA**. È possibile cambiare impostazioni multiple in qualsiasi combinazione.



L'apparecchio ritorna alle impostazioni predefinite un minuto dopo la copia, a meno che la Modalità Timer sia stata impostata su 30 secondi o meno. (Consultare *Modalità Timer* ►► pagina 3.)

Per cambiare un'impostazione premere **COPIA** e quindi premere ▲ o ▼ e ◀ o ▶ per scorrere le impostazioni di copia. Quando l'impostazione desiderata è evidenziata, premere **OK**.

Una volta completata la modifica delle impostazioni, premere **Inizio** per avviare la stampa.

Interruzione copia

Per interrompere la copia, premere **Stop/Uscita**.

Ingrandimento o riduzione dell'immagine copiata

È possibile scegliere le seguenti percentuali di ingrandimento o riduzione:

Premere 	100%*
	97% LTR→A4
	94% A4→LTR
	91% Full Page
	85% LTR→EXE
	83% LGL→A4
	78% LGL→LTR
	70% A4→A5
	50%
	Pers. (25%-400%) ¹
	Auto ²
	200%
	141% A5→A4
104% EXE→LTR	

* L'impostazione di fabbrica è indicata in grassetto con un asterisco.

- ¹ Pers. (25%-400%) consente l'inserimento di una percentuale compresa tra il 25% e 400%.
- ² Auto imposta la macchina affinché calcoli la percentuale di riduzione più adatta al formato della carta. Auto è disponibile solo se si utilizza l'alimentatore automatico di documenti.

Per ingrandire o ridurre la copia successiva, procedere nel modo seguente:

- 1 Assicurarsi che sia attiva la modalità Copia .
- 2 Caricare il documento.
- 3 Usare la tastiera per inserire il numero di copie desiderato (massimo 99).

4 Premere **Ingrand/Riduzione**, quindi premere ►.

5 Procedere nel modo seguente:

- Premere ▲ o ▼ per scegliere la percentuale di ingrandimento o riduzione desiderato.

Premere **OK**.

- Premere ▲ o ▼ per scegliere Pers. (25%-400%).

Premere **OK**.

Usare la tastiera per inserire una percentuale di ingrandimento o riduzione compresa tra 25% e 400%. (Ad esempio, premere **5** e **3** per inserire 53%.)

Premere **OK**.

6 Premere **Inizio**.



Nota

Le Opzioni Layout pagina 2 in 1 (P), 2 in 1 (L), 2 in 1 (ID), 4 in 1 (P) e 4 in 1 (L) *non* sono disponibili con Ingrandimento/Riduzione.

Uso del tasto Opzioni

Utilizzare il tasto **Opzioni** per cambiare rapidamente e in maniera temporanea le impostazioni di copia per la copia successiva.

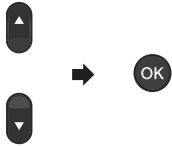
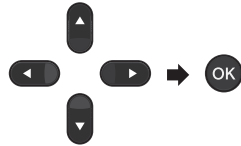
Premere	Selezioni menu	Opzioni	Pagina
<p>Opzioni</p> 	<p>Premere ▲ o ▼, quindi premere OK</p> 	<p>Premere ▲, ▼, ◀ o ▶, quindi premere OK.</p> 	
	Impila/Ordina	Cumul.* Ordina	47
	Qualità	Auto* Testo Foto Grafica	47
	Luminosità	-■□□□+ -□■□□+ -□□■□+* -□□□■+ -□□□■+	48
	Contrasto	-■□□□+ -□■□□+ -□□■□+* -□□□■+ -□□□■+	49
	Layout pagina	No (1 in 1)* 2 in 1 (P) 2 in 1 (L) 2 in 1 (ID) 4 in 1 (P) 4 in 1 (L)	49
	Selez. Vassoio	Pr.M>C1* oppure M>C1>C2* ¹ Pr.C1>M oppure C1>C2>M ¹ #1 (XXX) ² #2 (XXX) ^{1 2} MU (XXX) ²	51

Le impostazioni di fabbrica sono indicate in grassetto con un asterisco.

¹ T2 e #2 vengono visualizzati solo se è installato il vassoio inferiore opzionale.

² XXX è il formato carta impostato in **Menu, 1, 2, 2**.

Ordinamento delle copie

È possibile ordinare copie multiple. Le pagine saranno impilate nell'ordine 1 2 3, 1 2 3, 1 2 3 e così via.

- 1 Assicurarsi che sia attiva la modalità Copia .
- 2 Caricare il documento.
- 3 Usare la tastiera per inserire il numero di copie desiderato (massimo 99).
- 4 Premere **Opzioni**. Premere ▲ o ▼ per scegliere *Impila/Ordina*. Premere **OK**.
- 5 Premere ▲ o ▼ per scegliere *Ordina*. Premere **OK**.
- 6 Premere **Inizio** per digitalizzare la pagina.
Se è stato inserito il documento nell'ADF, l'apparecchio esegue la scansione delle pagine e avvia la stampa.

Se si utilizza il piano dello scanner, passare al punto 7.

- 7 Quando l'apparecchio esegue la scansione della pagina, premere 1 per eseguire la scansione della pagina successiva.

```
Piano Copia:
Pag. Successiva?
▲ 1.Sì
▼ 2.No
Sel. ▲▼ o OK
```

- 8 Posizionare la pagina successiva sul piano dello scanner.
Premere **OK**.
Ripetere i punti 7 e 8 per ciascuna pagina del documento.
- 9 Dopo aver eseguito la scansione di tutte le pagine, premere 2 nel punto 7 per completare l'operazione.

Miglioramento della qualità di copia

È possibile scegliere tra una gamma di impostazioni sulla qualità. L'impostazione predefinita è *Auto*.

■ Auto

La modalità automatica è consigliata per le normali operazioni di stampa. Idonea per documenti che contengono sia testo che fotografie.

■ Testo

Idonea per documenti che contengono soprattutto testo.

■ Foto

Qualità di copia migliore per le fotografie.

■ Grafica

Idonea per copiare gli scontrini e le ricevute.

Per modificare *temporaneamente* l'impostazione sulla qualità, procedere nel modo seguente:

- 1 Assicurarsi che sia attiva la modalità Copia .
- 2 Caricare il documento.
- 3 Usare la tastiera per inserire il numero di copie desiderato (massimo 99).
- 4 Premere **Opzioni**. Premere ▲ o ▼ per scegliere *Qualità*. Premere **OK**.
- 5 Premere ◀ o ▶ per scegliere *Auto*, *Testo*, *Foto* o *Grafica*. Premere **OK**.
- 6 Premere **Inizio**.

Per modificare l'impostazione *predefinita*, procedere nel modo seguente:

- 1 Premere **Menu, 3, 1**.
- 2 Premere ▲ o ▼ per scegliere la qualità della copia.
Premere **OK**.
- 3 Premere **Stop/Uscita**.

Regolazione di luminosità e contrasto

Luminosità

Regolare la luminosità della copia rendendo le copie più scure o più chiare.

- Per modificare *temporaneamente* l'impostazione della luminosità della copia, procedere nel modo seguente:

- 1 Assicurarsi che sia attiva la modalità Copia .
- 2 Caricare il documento.
- 3 Usare la tastiera per inserire il numero di copie desiderato (massimo 99).
- 4 Premere **Opzioni**.
Premere ▲ o ▼ per scegliere **Luminosità**.
Premere **OK**.
- 5 Premere ► per rendere la copia più chiara oppure premere ◀ per renderla più scura.
Premere **OK**.
- 6 Premere **Inizio**.

- Per modificare l'impostazione *predefinita*, procedere nel modo seguente:

- 1 Premere **Menu, 3, 2**.
- 2 Premere ► per rendere la copia più chiara oppure premere ◀ per renderla più scura.
Premere **OK**.
- 3 Premere **Stop/Uscita**.

Contrasto

È possibile regolare il contrasto per ottenere immagini più nitide e più vivaci.

- Per modificare *temporaneamente* l'impostazione del contrasto della copia, attenersi alla seguente procedura:

- 1 Assicurarsi che sia attiva la modalità Copia .
- 2 Caricare il documento.
- 3 Usare la tastiera per inserire il numero di copie desiderato (massimo 99).
- 4 Premere **Opzioni**.
Premere ▲ o ▼ per scegliere **Contrasto**.
Premere **OK**.
- 5 Premere ◀ per diminuire il contrasto oppure ▶ per aumentare il contrasto.
Premere **OK**.
- 6 Premere **Inizio**.
 - Per modificare l'impostazione *predefinita*, procedere nel modo seguente:

- 1 Premere **Menu, 3, 3**.
- 2 Premere ◀ per diminuire il contrasto oppure ▶ per aumentare il contrasto.
Premere **OK**.
- 3 Premere **Stop/Uscita**.

Produzione di copie N in 1 (layout pagina)

È possibile ridurre la quantità di carta utilizzata quando si esegue la copia utilizzando la funzione N in 1. Ciò consente di copiare due o quattro pagine su una sola pagina. Se si desidera copiare entrambi i lati di un documento di identità su una pagina vedere *Copia di documenti di identità 2 in 1* >> pagina 51.

! Importante

- Accertarsi di aver impostato il formato carta su Letter, A4, Legal o Dimens. Folio.
- (P) significa Verticale (Portrait) e (L) significa Orizzontale (Landscape).
- Non è possibile utilizzare l'impostazione Ingrand/Riduzione con la funzione N in 1.

- 1 Assicurarsi che sia attiva la modalità Copia .
- 2 Caricare il documento.
- 3 Usare la tastiera per inserire il numero di copie desiderato (massimo 99).
- 4 Premere **Opzioni**. Premere ▲ o ▼ per scegliere **Layout pagina**. Premere **OK**.
- 5 Premere ▲ o ▼ per scegliere No (1 in 1), 2 in 1 (P), 2 in 1 (L), 2 in 1 (ID)¹, 4 in 1 (P) o 4 in 1 (L).
Premere **OK**.

¹ Per i particolari su 2 in 1 (ID), vedere *Copia di documenti di identità 2 in 1* >> pagina 51.
- 6 Premere **Inizio** per digitalizzare la pagina.
Se è stato inserito il documento nell'ADF, l'apparecchio esegue la scansione delle pagine e avvia la stampa.

Se si utilizza il piano dello scanner, passare al punto 7.

- 7 Quando l'apparecchio esegue la scansione della pagina, premere **1** per eseguire la scansione della pagina successiva.

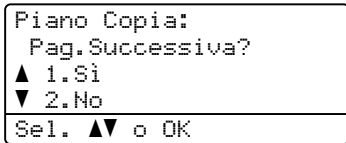

- 8 Posizionare la pagina successiva sul piano dello scanner. Premere **OK**. Ripetere i punti 7 e 8 per ciascuna pagina del layout.

- 9 Dopo aver eseguito la scansione di tutte le pagine, premere **2** nel punto 7 per completare l'operazione.

Se si effettuano copie dell'alimentatore automatico:

Posizionare il documento con la stampa rivolta verso l'alto nella direzione indicata in basso:

■ 2 in 1 (P)



■ 2 in 1 (L)

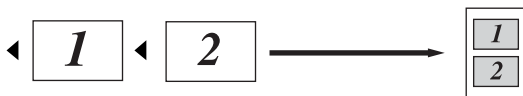

■ 4 in 1 (P)



■ 4 in 1 (L)

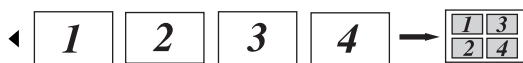

Se si effettuano copie dal piano dello scanner:

Posizionare il documento con la stampa rivolta verso il basso nella direzione indicata in basso:

■ 2 in 1 (P)



■ 2 in 1 (L)

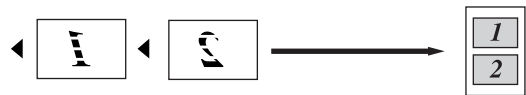

■ 4 in 1 (P)



■ 4 in 1 (L)



Copia di documenti di identità 2 in 1

È possibile copiare entrambi i lati del documento di identità su una pagina, mantenendo il formato originale del documento.



Nota

È possibile copiare un documento di identità nei limiti previsti dalle leggi in vigore. (►► Guida di sicurezza prodotto: *Utilizzo illegale dell'apparecchio (solo MFC e DCP)*)

- 1 Premere (**COPIA**).
- 2 Posizionare il documento di identità a *faccia in giù* nell'angolo sinistro del piano dello scanner.

 - 1 4 mm o superiore (in alto e a sinistra)
 - Anche se un documento è posto sull'alimentatore automatico di documenti, la macchina digitalizza i dati dal piano dello scanner quando si trova in questa modalità.
- 3 Immettere il numero di copie desiderato.
- 4 Premere **Opzioni**. Premere ▲ o ▼ per scegliere *Layout pagina*. Premere **OK**.
- 5 Premere ▲ o ▼ per scegliere *2 in 1 (ID)*. Premere **OK**.

- 6 Premere **Inizio**.
Dopo che l'apparecchio ha eseguito la scansione del primo lato del documento, sul display LCD vengono visualizzate le seguenti istruzioni.

Girare doc.ID
Poi prem. start

- 7 Capovolgere il documento di identità e posizionarlo sul lato sinistro del piano dello scanner.
- 8 Premere **Inizio**. L'apparecchio esegue la scansione dell'altro lato del documento e stampa la pagina.



Nota

Scegliendo *Copia ID 2 in 1*, l'apparecchio imposta la qualità su *Foto* e il contrasto su +2 (-□□□□■+).

7

Selezione dei vassoi

È possibile modificare l'uso dei vassoi solo per la copia successiva.

- 1 Assicurarsi che sia attiva la modalità *Copia* .
- 2 Caricare il documento.
- 3 Usare la tastiera per inserire il numero di copie desiderato (massimo 99).
- 4 Premere **Opzioni**. Premere ▲ o ▼ per scegliere *Selez. Vassoio*. Premere **OK**.
- 5 Premere ◀ o ▶ per scegliere *Pr. M>C1, M>C1>C2*¹, *Pr. C1>M, C1>C2>M*¹, *#1 (XXX)*², *#2 (XXX)*^{1 2} o *MU (XXX)*².
 - ¹ T2 e #2 vengono visualizzati solo se è installato il vassoio inferiore opzionale.
 - ² XXX è il formato carta impostato in **Menu, 1, 2, 2**.
- 6 Premere **OK**.

7 Premere **Inizio**.

 **Nota**

Per cambiare l'impostazione predefinita di selezione del vassoio, ►► Guida per utenti base: *Uso del vassoio nella modalità COPIA*.

Copia duplex (fronte-retro)

Se si desidera utilizzare la funzionalità di copia fronte-retro automatica, caricare il documento nell'ADF.

Se viene visualizzato un messaggio di memoria esaurita durante la realizzazione di copie fronte-retro, provare a installare altra memoria. (Consultare *Installazione della memoria aggiuntiva* ►► pagina 60.)

Copia fronte-retro (lato lungo)

MFC-8510DN

■ 1 lato → 2 lati L

Verticale

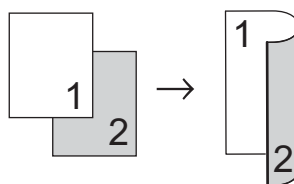

Orizzontale

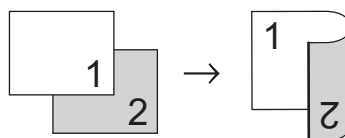

- 1 Assicurarsi che sia attiva la modalità Copia .
- 2 Caricare il documento.
- 3 Usare la tastiera per inserire il numero di copie desiderato (massimo 99).
- 4 Premere **Duplex** e ▲ o ▼ per selezionare 1 lato→2 lati L.
Premere **OK**.
- 5 Premere **Inizio** per copiare il documento.

MFC-8520DN

Verticale

■ 1 lato → 2 lati

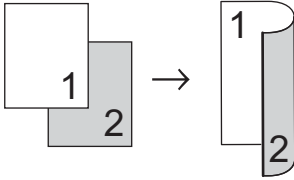

■ 2 lati → 2 lati

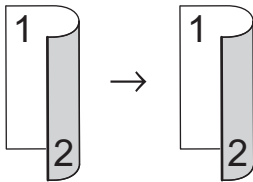

■ 2 lati → 1 lato

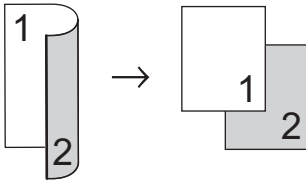

Orizzontale

■ 1 lato → 2 lati

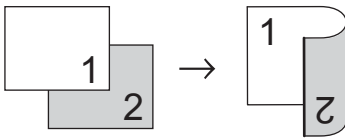

■ 2 lati → 2 lati

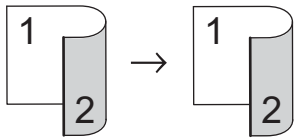

■ 2 lati → 1 lato

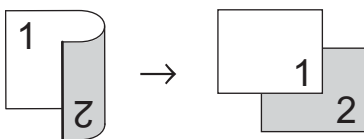

- 1 Assicurarsi che sia attiva la modalità Copia .
- 2 Caricare il documento.
- 3 Usare la tastiera per inserire il numero di copie desiderato (massimo 99).
- 4 Premere **Duplex** e **▲** o **▼** per selezionare 1 lato → 2 lati, 2 lati → 2 lati o 2 lati → 1 lato. Premere **OK**.
- 5 Premere **Inizio** per copiare il documento.

Copia fronte-retro avanzata (lato corto)

MFC-8510DN

■ 1 lato → 2 lati S

Verticale

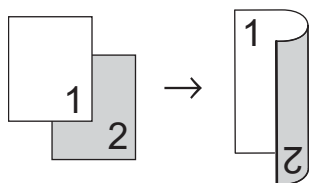

Orizzontale

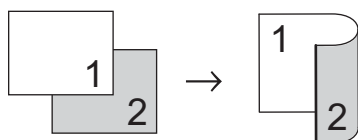

- 1 Assicurarsi che sia attiva la modalità Copia .
- 2 Caricare il documento.
- 3 Usare la tastiera per inserire il numero di copie desiderato (massimo 99).
- 4 Premere **Duplex** e **▲** o **▼** per selezionare 1 lato→2 lati S. Premere **OK**.
- 5 Premere **Inizio** per copiare il documento.

MFC-8520DN

Verticale

■ Avanzato - 2 lati → 1 lato

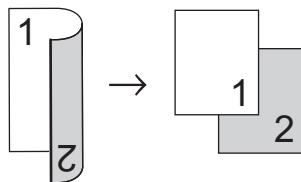

■ Avanzato - 1 lato → 2 lati

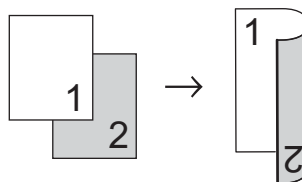

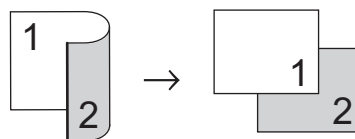

Orizzontale

■ Avanzato - 2 lati → 1 lato

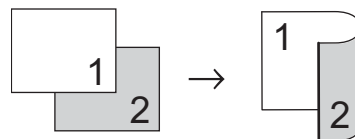

■ Avanzato - 1 lato → 2 lati



- 1 Assicurarsi che sia attiva la modalità Copia .
- 2 Caricare il documento.
- 3 Usare la tastiera per inserire il numero di copie desiderato (massimo 99).
- 4 Premere **Duplex** e **▲** o **▼** per selezionare Imp. avanzate. Premere **OK**.
- 5 Premere **▲** o **▼** per scegliere 2 lati → 1 lato o 1 lato → 2 lati. Premere **OK**.
- 6 Premere **Inizio** per copiare il documento.

Pulizia e controllo della macchina

Pulire regolarmente l'interno e l'esterno della macchina con un panno asciutto che non lasci residui. Quando si sostituisce la cartuccia toner o il gruppo tamburo, accertarsi di pulire l'interno dell'apparecchio. Se le pagine stampate risultano macchiate di toner pulire l'interno della macchina con un panno asciutto che non lasci residui.

AVVERTENZA



- Non gettare la cartuccia di toner o il gruppo della cartuccia di toner e del tamburo nel fuoco. Potrebbe esplodere e causare lesioni.
- Non utilizzare sostanze infiammabili, alcun tipo di spray o solventi/liquidi organici contenenti alcol o ammoniaca per pulire le parti interne o esterne della macchina. Potrebbero verificarsi incendi o folgorazioni. Utilizzare solamente un panno asciutto che non lasci residui.

(>> Guida di sicurezza prodotto:
Precauzioni generali)



Importante

Usare detergenti neutri. Se si esegue la pulizia con liquidi volatili come diluenti o benzene la superficie dell'apparecchio verrà danneggiata.

Controllo contapagine

È possibile visualizzare i contatori delle pagine della macchina per le copie, le pagine stampate, i rapporti, gli elenchi e i fax oppure visualizzare un totale di riepilogo.

- 1 Premere **Menu**, **8**, **2**.
- 2 Premere **▲** o **▼** per scegliere Totale, Fax/Lista, Copia o Stampa.
- 3 Premere **Stop/Uscita**.

Controllo della vita residua dei componenti

La vita utile dei componenti dell'apparecchio è indicata sul display.

- 1 Premere **Menu**, **8**, **3**.

```
83.Dur.res.parti
 1.Tamburo
 2.Fusore
 3.Laser
Sel. ▲▼ o OK
```

- 2 Premere **▲** o **▼** per scegliere 1.Tamburo, 2.Fusore, 3.Laser, 4.Al.carta x MU, 5.Al.car.x vas.1 o 6.Al.car.x vas.2¹. Premere **OK**.
- 3 Premere **Stop/Uscita**.

¹ Se è installato il vassoio inferiore opzionale.



Nota

Il controllo della durata sarà preciso solo se il contatore viene azzerato all'installazione di un nuovo componente. Non sarà preciso se il contatore è stato azzerato mentre il componente era ancora in uso.

La durata rimanente della cartuccia di toner è indicata nel rapporto delle impostazioni utente. (Consultare *Come stampare un rapporto* ►► pagina 43.)

Sostituzione delle parti con manutenzione periodica

Le parti di manutenzione periodica devono essere sostituite regolarmente in modo da conservare la qualità di stampa. Le parti elencate di seguito dovranno essere sostituite dopo la stampa di circa 50.000 pagine¹ per PF Kit MP e 100.000 pagine¹ per PF Kit 1, PF Kit 2², Fuser e Laser. Rivolgersi al servizio di assistenza clienti Brother o al rivenditore Brother se sul display LCD vengono visualizzati i messaggi riportati di seguito.

Messaggio LCD	Descrizione
Sost. Parti Unità fusore	Sostituire il gruppo fusore.
Sost. Parti Unità laser	Sostituire il gruppo laser.
Sost. Parti Al.car.x vas.1	Sostituire il kit PF per il vassoio.
Sost. Parti Al.car.x vas.2 ²	Sostituire il kit di alimentazione carta per il vassoio inferiore (optional).
Sost. Parti Al.carta x MU	Sostituire il kit di alimentazione carta per il vassoio multifunzione.

¹ Pagine a un lato in formato lettera o A4.

² Se è installato il vassoio inferiore opzionale.

Imballaggio e spedizione dell'apparecchio

⚠ AVVERTENZA

La macchina pesa oltre 15,8 kg. Attenzione a non schiacciarsi le dita quando si appoggia l'apparecchio.

Se si utilizza un vassoio inferiore, non trasportare la macchina con tale vassoio installato in quanto si potrebbero causare danni alle persone o alla macchina.



Nota

Se per qualsiasi motivo l'apparecchio deve essere spedito, imballarlo con cura nella confezione originale per evitare danni durante il trasporto. L'apparecchio deve essere adeguatamente assicurata con il vettore.

- 1 Spegner e l'apparecchio. Lasciare spenta la macchina per almeno 10 minuti in modo che si raffreddi.
- 2 Scollegare tutti i cavi, quindi scollegare il cavo di alimentazione dalla presa elettrica.

- 3 Inserire il materiale da imballaggio (1) nel cartone.

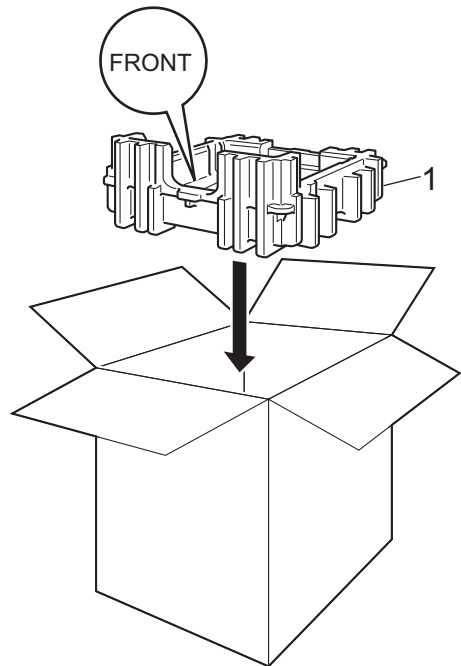

- 4 Avvolgere la macchina in un sacchetto di plastica e appoggiarla sul materiale da imballaggio (1).

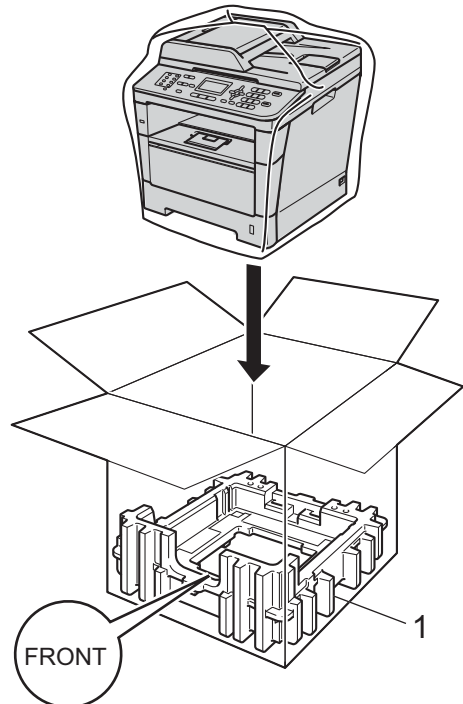

- 5 Inserire i due pezzi di materiale da imballaggio (1) nel cartone facendo corrispondere il lato destro della macchina al simbolo "RIGHT" su uno dei pezzi di materiale da imballaggio, e il lato sinistro della macchina al simbolo "LEFT" sull'altro pezzo di materiale da imballaggio. Inserire il cavo di alimentazione CA e la documentazione stampata nel cartone originale, come mostrato nella figura.

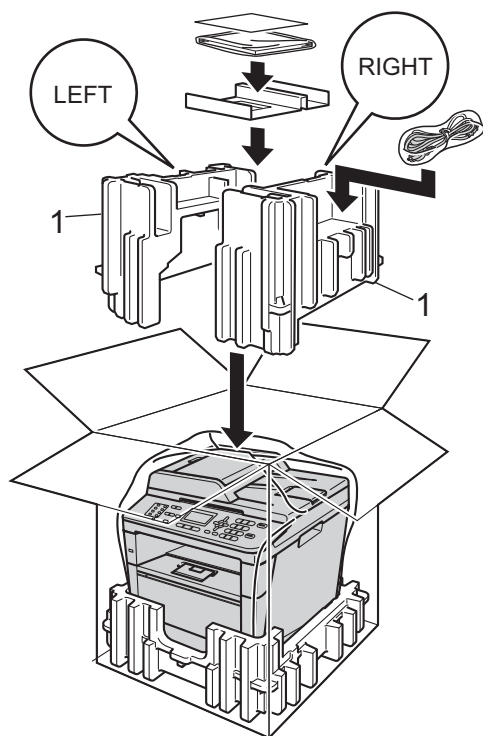

- 6 Chiudere il cartone e fissarlo con nastro da imballaggio.

- 7 <In presenza di un vassoio inferiore> Imballare il vassoio inferiore come mostrato nella figura.

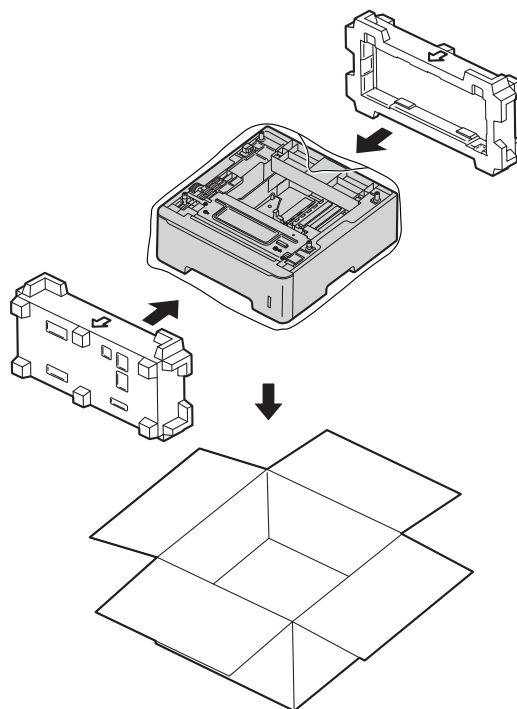

Vassoio carta opzionale (LT-5400)

È possibile installare un vassoio inferiore opzionale in MFC-8510DN e MFC-8520DN, che può contenere fino a 500 fogli da 80 g/m².

Se è installato un vassoio opzionale, l'apparecchio è in grado di contenere fino a 800 fogli di carta normale.

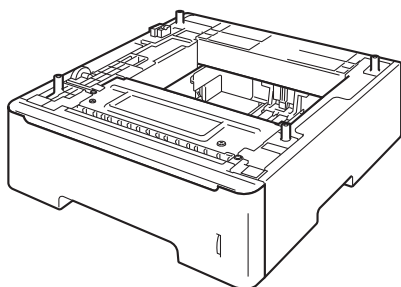

Per l'installazione, consultare le istruzioni in dotazione con il vassoio inferiore.

AVVERTENZA

Se si utilizza un vassoio inferiore, non trasportare la macchina con tale vassoio installato in quanto si potrebbero causare danni alle persone o alla macchina.

Scheda di memoria

MFC-8520DN dispone di 128 MB di memoria standard, mentre MFC-8510DN ne possiede 64 MB. Entrambi i modelli dispongono di uno slot di espansione della memoria opzionale. È possibile aumentare la memoria fino a un massimo di 384 MB per MFC-8520DN e 320 MB per MFC-8510DN installando un modulo SO-DIMM (Small Outline Dual In-line Memory Module).

Tipi di SO-DIMM

È possibile installare i moduli SO-DIMM indicati di seguito:

- Kingston KTH-LJ2015/256 da 256 MB
- Transcend TS256MHP423A da 256 MB



Nota

- Per ulteriori informazioni, visitare il sito Web di Kingston Technology all'indirizzo <http://www.kingston.com/>.
- Per ulteriori informazioni, visitare il sito Web di Transcend all'indirizzo <http://www.transcend.com.tw/>.

In generale i moduli SO-DIMM devono presentare le seguenti specifiche:

Tipo	144-pin e uscita a 16-bit
Latenza CAS	4
Frequenza di clock	267 MHz (533 Mb/S/Pin) o superiore
Capacità	256 MB
Altezza	30,0 mm
Tipo DRAM	DDR2 SDRAM



Nota

- Alcune SO-DIMM potrebbero non funzionare con l'apparecchio.
- Per ulteriori informazioni, rivolgersi al rivenditore presso cui è stato acquistato l'apparecchio o all'Assistenza Clienti Brother.

Installazione della memoria aggiuntiva

- 1 Disattivare l'interruttore di accensione della macchina. Scollegare il cavo della linea telefonica.
- 2 Disconnettere il cavo di interfaccia dall'apparecchio, quindi scollegare il cavo di alimentazione dalla presa elettrica.



Nota

Assicurarsi di aver disattivato l'interruttore di alimentazione dell'apparecchio prima di installare o rimuovere la SO-DIMM.

- 3 Rimuovere i coperchi in plastica (1) e in metallo (2) della SO-DIMM.

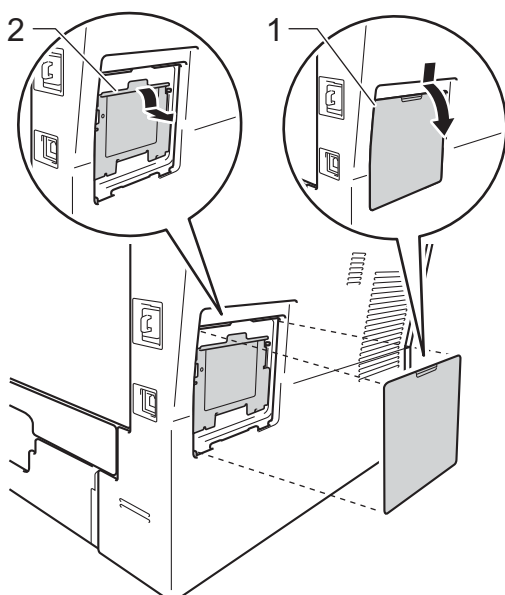

- 4 Togliere l'imballaggio della SO-DIMM e tenerlo per i bordi.

Importante

Per evitare di danneggiare l'apparecchio con l'energia statica, NON toccare i chip di memoria o la superficie della scheda.

- 5 Tenere i bordi della SO-DIMM e allineare gli incavi nella SO-DIMM con le sporgenze nella fessura. Inserire la SO-DIMM (1) in senso diagonale, quindi inclinarla verso la scheda di interfaccia fino a bloccarla in posizione (2).

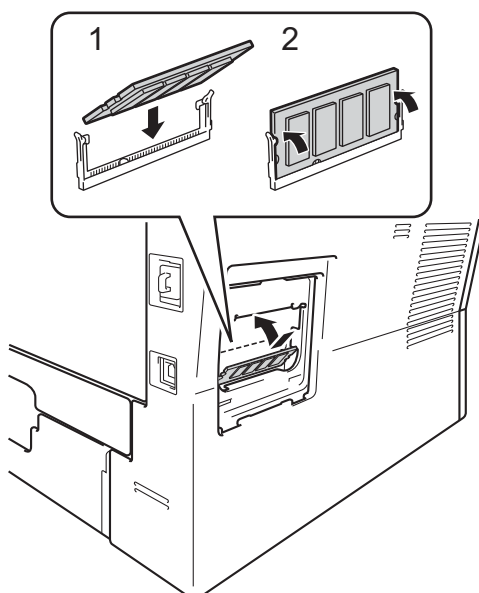

- 6 Reinscrivere i coperchi in metallo (2) e in plastica (1) della SO-DIMM.

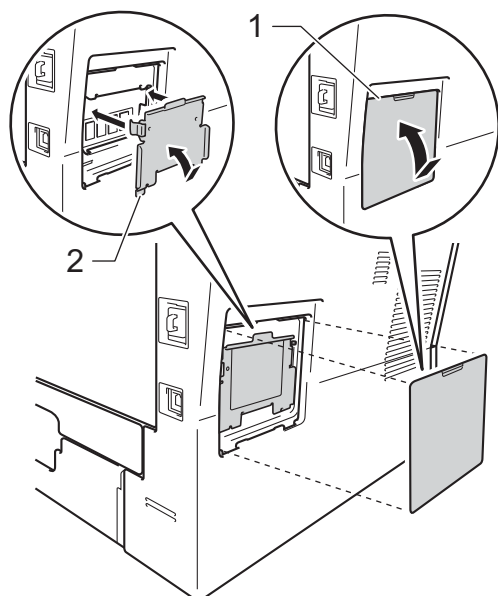

- 7 Prima di tutto inserire nuovamente il cavo di alimentazione dell'apparecchio nella presa elettrica, quindi collegare il cavo di interfaccia.
- 8 Collegare il cavo della linea telefonica. Attivare l'interruttore di alimentazione dell'apparecchio.



Nota

Per verificare di aver installato la SO-DIMM correttamente, è possibile stampare l'elenco delle impostazioni utente che riporta le attuali dimensioni della memoria RAM. (Consultare *Come stampare un rapporto* >> pagina 43.)

L'elenco riporta una lista completa di funzioni e termini che compaiono nei manuali Brother. La disponibilità di tali funzioni varia a seconda del modello acquistato.

Accesso al recupero remoto

La possibilità di accedere all'apparecchio in modo remoto da un telefono a toni.

Accesso duplice

L'apparecchio può eseguire la scansione dei fax in uscita o delle operazioni programmate in memoria mentre invia un fax o riceve o stampa un fax in arrivo.

ADF (alimentatore automatico documenti)

Il documento può essere collocato nell'alimentatore automatico documenti e la scansione viene eseguita automaticamente una pagina alla volta.

Annullamento di un'operazione

Annulla un'operazione di stampa programmata e la rimuove dalla memoria dell'apparecchio.

Chiamata veloce

Un numero programmato precedentemente per facilitare la composizione.

Codice di accesso remoto

Il codice di quattro cifre (— — —*) che consente di chiamare la macchina e di accedervi da una postazione remota.

Codice di attivazione remota

Premere questo codice (* 5 1) quando si risponde ad una chiamata fax su un telefono in derivazione o esterno.

Contrasto

Impostazione che compensa il chiaro e lo scuro dei documenti, schiarendo nei fax o nelle copie i documenti scuri e scurendo quelli chiari.

Durata Squilli F/T

La durata dei doppi squilli rapidi emessi dall'apparecchio Brother (quando la modalità di ricezione è Fax/Tel) per avvisare di rispondere a una chiamata vocale in arrivo.

ECM (Modalità di correzione errori)

Rileva gli errori durante la trasmissione dei fax e invia nuovamente le pagine del documento che avevano presentato un errore.

Elenco delle impostazioni utente

Un rapporto di stampa che mostra le impostazioni attuali dell'apparecchio.

Elenco indice tel

Elenca, in ordine numerico, numeri e nomi memorizzati nella memoria dei numeri diretti e in quelli di chiamata veloce.

Errore comunicazione (o Errore com.)

Un errore durante l'invio o la ricezione di fax, causato di solito da disturbi o elettricità statica sulla rete.

Fax differito

Invia un fax successivamente, ad una specifica ora della giornata.

Fax manuale

Quando si solleva il ricevitore del telefono esterno per sentire la risposta dell'apparecchio fax ricevente prima di premere **Inizio** per iniziare la trasmissione.

Fax/Tel

È possibile ricevere fax e telefonate. Non usare questa modalità se si sta utilizzando una segreteria telefonica (TAD).

Giornale fax

Elenca i dati degli ultimi 200 fax in entrata e in uscita. TX sta per Trasmissione. RX sta per Ricezione.

Gruppo di compatibilità

La possibilità di un apparecchio fax di comunicare con un altro. La compatibilità è assicurata tra i Gruppi ITU-T.

Identificativo

I dati memorizzati che compaiono nella parte superiore delle pagine inviate via fax. Comprende il nome e il numero di fax del mittente.

Impostazioni temporanee

È possibile scegliere alcune opzioni per ciascuna trasmissione fax e copia senza modificare le impostazioni predefinite.

Impulso

Un tipo di composizione dei numeri di telefono che utilizza un disco combinatore.

Inoltro fax

Invia un fax ricevuto in memoria ad un altro numero fax precedentemente impostato.

LCD (display a cristalli liquidi)

Il display dell'apparecchio che mostra i messaggi interattivi durante la programmazione a schermo e riporta la data e l'ora quando la macchina è inattiva.

Memorizzazione fax

È possibile memorizzare fax nella memoria.

Metodo di codifica

Metodo per codificare le informazioni contenute in un documento. Tutti gli apparecchi fax devono usare uno standard minimo Modified Huffman (MH). L'apparecchio è in grado di utilizzare metodi di compressione maggiore, Modified Read (MR), Modified Modified Read (MMR) e JBIG se l'apparecchio ricevente è dotato delle stesse capacità.

Modalità Menu

Modalità di programmazione per modificare le impostazioni della macchina.

Modalità Overseas

Modifica temporaneamente i segnali fax per tener conto di eventuali disturbi ed elettricità statica sulle linee telefoniche di comunicazione con l'estero.

Numeri diretti

I tasti che si trovano sul pannello dei comandi dell'apparecchio dove è possibile memorizzare i numeri per poterli comporre facilmente. È possibile memorizzare un secondo numero per ogni tasto, premendo **Selezione** insieme al tasto del numero diretto.

Numero Gruppo

Combinazione di numeri diretti e numeri di chiamata veloce memorizzati in un tasto di un numero diretto o in una posizione corrispondente a un numero di chiamata veloce per la trasmissione circolare.

Numero squilli

Il numero di squilli prima della risposta dell'apparecchio in modalità **Solo fax** e **Fax/Tel.**

OCR (riconoscimento ottico caratteri)

L'applicazione software Nuance™ PaperPort™ 12SE o Presto! PageManager consente di convertire un'immagine di testo in testo modificabile.

Operazioni rimanenti

È possibile controllare quali operazioni fax programmate sono in attesa nella memoria ed eventualmente annullarle individualmente.

Pausa

Consente di inserire un intervallo di 3,5 secondi nella sequenza di composizione durante la composizione con la tastiera o durante la memorizzazione dei numeri diretti e di chiamata veloce. Premere **Rich/Pausa** il numero desiderato di volte, per ottenere una pausa più lunga.

Polling

L'operazione con cui un apparecchio fax ne chiama un altro per recuperare messaggi fax in attesa.

Rapporto verifica trasmissione (Xmit Report)

Un elenco di ciascuna trasmissione, che ne riporta la data, l'ora e il numero.

Ricerca

Un elenco elettronico in ordine alfabetico dei numeri diretti, di chiamata veloce o di gruppo.

Ricezione in mancanza di carta

Consente di ricevere i fax nella memoria della macchina quando questa ha esaurito la carta.

Ricomposizione automatica del numero telefonico

Una funzione che consente all'apparecchio di ricomporre l'ultimo numero fax dopo cinque minuti se il documento non era stato trasmesso perché la linea era occupata.

Riconoscimento fax

Consente all'apparecchio di riconoscere i segnali di chiamata CNG se si interrompe una chiamata fax rispondendovi.

Riduzione automatica

Riduce la dimensione dei fax in arrivo.

Risoluzione

Il numero di linee verticali e orizzontali per pollice.

Risoluzione fine

Questa risoluzione è pari a 203×196 dpi. Viene utilizzata per la stampa di caratteri piccoli e di grafici.

Scala di grigi

Le sfumature di grigio disponibili per copiare e inviare fotografie via fax.

Scansione

L'operazione di invio al computer dell'immagine elettronica di un documento cartaceo.

Segnali di chiamata CNG

I segnali speciali (segnali acustici) inviati dagli apparecchi fax durante la trasmissione automatica per informare l'apparecchio ricevente che un apparecchio fax sta effettuando una chiamata.

Segnali fax

I segnali emessi dagli apparecchi fax quando inviano e ricevono i fax mentre comunicano informazioni.

Stampa di backup

L'apparecchio stampa una copia di ogni fax ricevuto e memorizzato. Questa è una misura di sicurezza per non perdere messaggi a causa di un'interruzione di alimentazione.

TAD (segreteria telefonica)

È possibile collegare una segreteria telefonica esterna all'apparecchio.

Telefono esterno

Una segreteria telefonica (TAD) o un telefono collegato all'apparecchio.

Telefono in derivazione

Un telefono dello stesso numero fax, collegato ad una presa a muro separata.

Tempo Giornale

L'intervallo di tempo pre-programmato tra i rapporti giornale fax stampati automaticamente. È possibile stampare giornali a richiesta senza interrompere il ciclo.

Toni

Un tipo di composizione dei numeri di telefono con apparecchi a tasti.

Trasmissione

L'operazione di invio fax, utilizzando le linee telefoniche dall'apparecchio, a un apparecchio telefax ricevente.

Trasmissione circolare

La possibilità d'inviare lo stesso messaggio fax a più di un destinatario.

Trasmissione cumulativa

Come funzione di risparmio, consente di inviare in un'unica trasmissione tutti i fax differiti destinati allo stesso numero.

Trasmissione di fax automatica

Invio di un fax senza sollevare il ricevitore del telefono esterno.

Trasmissione in tempo reale

Quando la memoria è esaurita, è possibile inviare i fax in tempo reale.

Volume del segnale acustico

Impostazione del volume per gli squilli della macchina.

Volume segnale acustico

L'impostazione del volume dei segnali acustici quando si preme un tasto o si commette un errore.

A

Accesso duplice	14
Annullamento	
memorizzazione fax	23
operazioni fax in memoria	18
opzioni per le trasmissioni fax remote ...	24
processi in attesa di ricomposizione	18
trasmissione circolare in corso	16
Apple Macintosh	
Vedere la Guida software dell'utente.	

C

Codici fax	
codice di accesso remoto	25
modifica	25
Composizione	
Gruppi (trasmissione circolare)	15
restrizioni alla composizione	10
Composizione rapida	
Chiamata di gruppo	
impostazione di gruppi per la	
trasmissione circolare	32
Trasmissione circolare	15
uso dei gruppi	15
Configurazione remota	
Vedere la Guida software dell'utente.	
ControlCenter2 (per Macintosh)	
Vedere la Guida software dell'utente.	
ControlCenter4 (per Windows®)	
Vedere la Guida software dell'utente.	
Copertina	19
commenti personalizzati	19
modulo stampato	20
per tutti i fax	20
solo per il fax successivo	20

Copia

Chiave duplex	52, 54
Contrasto	49
Copia di documenti di identità 2 in 1	51
impostazioni provvisorie	44
N in 1 (layout pagina)	49
ordinamento	47
qualità	47
tasti	44
Tasto Ingrand/Riduzione	44
tasto Opzioni	46
uso del piano dello scanner	47, 50
uso dell'alimentatore automatico di	
documenti	47
Copia duplex	52

F

Fax autonomo

invio	12
Annullamento dalla memoria	18
Contrasto	13
Dalla memoria (accesso duplice)	14
Fax differito	17
Manuale	14
Overseas	17
Risoluzione	13
Trasmissione circolare	15
Trasmissione cumulativa differita	18
Trasmissione in tempo reale	16
Trasmissione polling	21
visualizzazione della destinazione ...	21
ricezione	
Adattamento al formato carta	28
in memoria	
(memorizzazione di fax)	23
Inoltro fax	27
Recupero da un sito remoto	26, 27
Ricezione polling	30
Stampigliatura di ricezione fax	29

G

Gruppi per la Trasmissione circolare	32
Gruppo tamburo	
controllo (durata rimanente)	56

I

Impostazioni temporanee per le copie	44
Informazioni sulla macchina	
conteggi delle pagine	56
controllo della durata rimanente dei componenti	56
Inoltro fax	
modifica in remoto	26, 27
programmazione di un numero	23
Interruzione della corrente elettrica	1

L

Layout pagina (N in 1)	49
LCD (display a cristalli liquidi)	
Contrasto	3

M

Macintosh	
Vedere la Guida software dell'utente.	
Manuale	
trasmissione	14
Manutenzione, ordinaria	55
controllo della durata rimanente dei componenti	56
Memoria	
aggiunta di DIMM (opzione)	59
Installazione	60
memorizzazione	1
Memorizzazione fax	23
attivazione	23
disattivazione	24
stampa dalla memoria	29
Modalità Risparmio	2
Modalità Risparmio totale	2
Modalità Silenziosa	2

N

N in 1 (layout pagina)	49
Nuance™ PaperPort™ 12SE	
Vedere la Guida software dell'utente e la Guida dell'applicazione PaperPort™ 12SE per accedere alle Guide dell'utente.	

O

Ordinamento	47
-------------------	----

P

Paging	
programmazione del numero di cercapersone	23
PC-Fax	
Vedere la Guida software dell'utente.	
Polling	
Ricezione polling	30
Trasmissione polling	21
Presto! PageManager	
Vedere la Guida software dell'utente.	
Vedere anche la Guida dell'applicazione Presto! PageManager.	

Q

Qualità	
copia	46, 47

R

Rapporti	42, 43
come stampare	43
Configurazione di rete	43
Elenco indice tel	43
Giornale fax	42, 43
Periodo del registro	42
Impostazioni utente	43
Rapporto WLAN	43
Stampa dei punti del tamburo	43
Verifica della trasmissione	42
Recupero remoto	25
codice di accesso	25
comandi	27
recupero dei fax	26
Rete	
invio di fax	
Vedere la Guida software dell'utente.	
scansione	
Vedere la Guida software dell'utente.	
stampa	
Vedere la Guida dell'utente in rete.	
Rete senza fili	
Vedere la Guida di configurazione rapida e la Guida dell'utente in rete.	

Riduzione	
copie	44
fax in arrivo	28
Risoluzione	
fax (standard, fine, superfine, foto)	13
impostazione per il fax successivo	13
Risparmio toner	1

S

Scansione	
Vedere la Guida software dell'utente.	
Sicurezza	
Blocco delle impostazioni	8
Blocco funzioni sicurezza	
Modalità Utente pubblico	6
Password dell'amministratore	5
Utenti con accesso limitato	6
restrizioni alla composizione	10
Stampa	
fax dalla memoria	29
rapporti	43
Vedere la Guida software dell'utente.	

T

Tasto Ingrand/Riduzione	44
Tasto risoluzione	13
Trasmissione circolare	15
annullamento	16
impostazione di gruppi per	32
Trasmissione cumulativa differita	18

U

Utenti con accesso limitato	6
-----------------------------------	---

W

Windows®	
Vedere la Guida software dell'utente.	

brother®

Sito World Wide Web
<http://www.brother.com/>

L'uso di queste macchine è consentito solo nel paese in cui è avvenuto l'acquisto. Le aziende locali Brother o i loro concessionari forniranno assistenza solo per le macchine acquistate nei rispettivi paesi.