

Guida per utenti base

DCP-8110DN

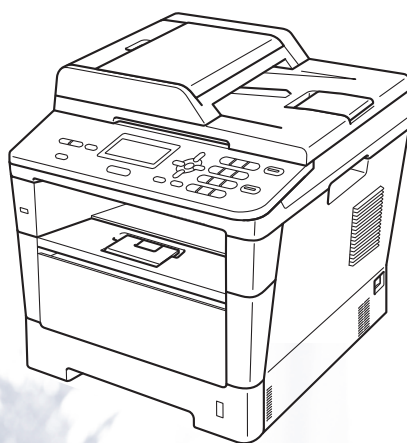

Per chiamare il servizio assistenza clienti

Si prega di completare le seguenti informazioni a titolo di riferimento futuro:

Numero modello: DCP-8110DN
(Cerchiare il numero del modello)

Numero seriale: ¹ _____

Data dell'acquisto: _____

Luogo dell'acquisto: _____

¹ **Il numero seriale è posto sul retro dell'unità. Conservare la Guida dell'utente con la ricevuta della vendita quale documentazione permanente dell'acquisto, in caso di furti, incendi o servizi inerenti la garanzia.**

Registrare il prodotto on-line all'indirizzo

<http://www.brother.com/registration/>

Guide dell'utente

Come si chiama?	Contenuto	Posizione
Guida di sicurezza prodotto	Leggere per primo questo manuale. Leggere le istruzioni per la sicurezza prima di configurare l'apparecchio. Vedere questa guida per informazioni sui marchi commerciali e sulle restrizioni legali.	Stampato / Nella confezione
Guida di installazione rapida	Attenersi alle istruzioni per la configurazione dell'apparecchio e per l'installazione dei driver e del software per il sistema operativo e il tipo di connessione in uso.	Stampato / Nella confezione
Guida per utenti base	Consente di conoscere le operazioni di base per la copia, la scansione, la stampa diretta e come sostituire i materiali di consumo. Consultare i suggerimenti per la risoluzione dei problemi.	File PDF / CD-ROM di installazione / Nella confezione
Guida per utenti avanzati	Consente di apprendere le operazioni più avanzate: copia, funzioni di protezione, stampa di rapporti ed esecuzione della manutenzione di routine.	File PDF / CD-ROM di installazione / Nella confezione
Guida software dell'utente	Attenersi alle istruzioni per le operazioni di stampa, scansione, scansione in rete ed uso delle utilità del Brother ControlCenter.	File PDF / CD-ROM di installazione / Nella confezione
Guida dell'utente in rete	Questa guida fornisce utili informazioni sulle impostazioni delle reti cablate e sulle impostazioni di protezione dell'apparecchio Brother. È inoltre possibile trovare informazioni sui protocolli supportati dalla macchina e suggerimenti dettagliati per la risoluzione dei problemi.	File PDF / CD-ROM di installazione / Nella confezione
Guida Google Cloud Print	La guida fornisce i dettagli per configurare l'apparecchio Brother su un account Google e per utilizzare i servizi Google Cloud Print per stampare su internet con dispositivi dotati di Gmail™ per cellulari, GOOGLE DOCS™ per cellulari e di applicazioni per SO Chrome.	File PDF / Brother Solutions Center ²
Guida alla stampa e alla scansione per dispositivi mobili per Brother iPrint&Scan	La Guida fornisce informazioni utili per stampare file JPEG e PDF ¹ dal proprio cellulare e per scansionare dall'apparecchio Brother sul proprio cellulare quando è connesso a una rete Wi-Fi.	File PDF / Brother Solutions Center ²

¹ La stampa di file PDF non è supportata da Windows® Phone.

² Visitare il sito all'indirizzo <http://solutions.brother.com/>.

Sommario

(Guida per utenti base)

1	Informazioni generali	1
	Utilizzo della documentazione	1
	Simboli e disposizioni utilizzati nella documentazione	1
	Accesso a Guida per utenti avanzati, Guida software dell'utente e Guida dell'utente in rete	2
	Visualizzazione della documentazione	2
	Accesso alle Guide dell'utente per funzioni avanzate	4
	Accesso al servizio di assistenza Brother (Windows®)	4
	Accesso al servizio di assistenza Brother (Macintosh)	5
	Descrizione pannello dei comandi	6
	Indicazioni LED Dati	8
	Impostazioni volume	9
	Volume del segnale acustico	9
2	Caricamento della carta	10
	Caricamento di carta e supporti di stampa	10
	Caricamento di carta nel vassoio carta standard e nel vassoio inferiore opzionale	10
	Caricamento di carta nel vassoio multiuso (vassoio MU)	12
	Aree non digitalizzabili e non stampabili	16
	Impostazioni carta	17
	Tipo carta	17
	Formato carta	17
	Uso del vassoio in modalità COPIA	18
	Uso del vassoio nella modalità Stampa	18
	Carta e altri supporti di stampa accettati	19
	Carta e mezzi di stampa consigliati	19
	Tipo e formato carta	19
	Manipolazione e uso di carta speciale	21
3	Caricamento di documenti	24
	Come caricare i documenti	24
	Uso dell'alimentatore automatico documenti (ADF)	24
	Uso del piano dello scanner	25
4	Riproduzione di copie	27
	Come eseguire le copie	27
	Interruzione copia	27
	Impostazioni di copia	27

5	Stampa dei dati da un'unità di memoria flash USB o da una fotocamera digitale che supporta Mass Storage	28
	Creazione di un file PRN per la stampa diretta.....	28
	Stampa diretta dei dati da un'unità di memoria flash USB o da una fotocamera digitale che supporta Mass Storage	29
6	Come stampare da un computer	32
	Stampa di un documento.....	32
7	Come eseguire la scansione da un computer	33
	Scansione di un documento come file PDF mediante ControlCenter4 (Windows®).....	33
	Modifica delle impostazioni del tasto SCAN	36
	Prima della scansione	36
	Impostazioni del tasto SCAN.....	36
	Scansione con il tasto SCAN.....	38
A	Manutenzione ordinaria	39
	Sostituzione dei materiali di consumo	39
	Sostituzione della cartuccia di toner	41
	Sostituzione del gruppo tamburo	48
	Pulizia e controllo della macchina.....	53
	Pulizia dell'esterno dell'apparecchio.....	54
	Pulizia del piano dello scanner	55
	Pulizia del filo corona.....	56
	Pulizia del gruppo tamburo.....	58
	Pulizia dei rulli di presa	62

B	Risoluzione dei problemi	64
	Identificazione del problema	64
	Messaggi di errore e manutenzione	65
	Documenti inceppati	71
	Documento inceppato nella parte superiore dell'alimentatore automatico	71
	Documento inceppato sotto al coperchio documenti	71
	Rimozione di documenti di piccole dimensioni inceppati nell'alimentatore automatico di documenti.....	72
	Documento inceppato nel vassoio di uscita	72
	Inceppamenti della carta.....	73
	La carta è inceppata nel vassoio multifunzione	73
	La carta è inceppata nel vassoio carta 1 o nel vassoio 2	74
	Carta inceppata nella parte posteriore dell'apparecchio	75
	Carta inceppata all'interno dell'apparecchio	78
	La carta è inceppata nel vassoio duplex	82
	Se si hanno difficoltà con l'apparecchio.....	85
	Miglioramento della qualità di stampa	91
	Informazioni sull'apparecchio	99
	Controllo del numero seriale.....	99
	Funzioni di ripristino.....	99
	Come effettuare il ripristino dell'apparecchio.....	99
C	Menu e funzioni	100
	Programmazione a schermo.....	100
	Come accedere alla modalità menu	100
	Tabella Menu	101
	Digitazione testo	113
D	Specifiche tecniche	115
	Generale	115
	Dimensioni documento	117
	Supporti di stampa.....	118
	Copia	119
	Scanner	120
	Stampante	121
	Funzione Stampa diretta.....	122
	Requisiti del computer	123
	Materiali di consumo	125
	Interfacce	126
	Rete (LAN).....	127
E	Indice	128

Sommario

(Guida per utenti avanzati)

È possibile visualizzare la Guida per utenti avanzati sul CD-ROM di installazione.
La Guida per utenti avanzati spiega le seguenti funzioni e operazioni.

1 Impostazione generale

Memorizzazione
Ora legale estiva automatica
Funzioni ecologia
Funzione della modalità Silenziosa
Contrasto LCD
Glass ScanSize
Elenco impostazioni utente
Rapporto Configurazione di rete

2 Funzioni sicurezza

Secure Function Lock 2.0
Blocco impostazioni

3 Riproduzione di copie

Impostazioni di copia
Copia duplex (fronte-retro)

A Manutenzione ordinaria

Pulizia e controllo della macchina
Sostituzione delle parti con manutenzione periodica
Imballaggio e spedizione dell'apparecchio

B Opzioni

Vassoio carta opzionale (LT-5400)
Scheda di memoria

C Glossario

D Indice

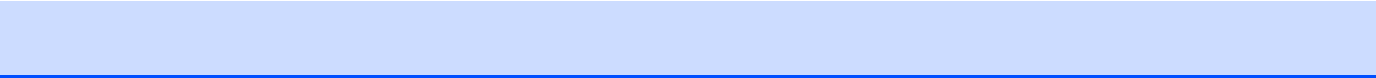

Utilizzo della documentazione

Vi ringraziamo per aver acquistato un apparecchio Brother. Consultando la documentazione è possibile trarre il massimo dal proprio apparecchio.

Simboli e disposizioni utilizzati nella documentazione

Nella documentazione vengono utilizzati i simboli e le disposizioni che seguono.

AVVERTENZA

AVVERTENZA indica una situazione potenzialmente pericolosa che, se non evitata, può causare la morte o lesioni gravi.

Importante

Importante indica una situazione potenzialmente pericolosa che può causare danni alle cose o la perdita di funzionalità del prodotto.



Le icone di divieto indicano azioni che non devono essere eseguite.



I segnali di pericolo di tipo elettrico avvertono della possibilità di scosse elettriche.



Le icone di pericolo di incendio avvertono della possibilità di incendi.



I segnali relativi alle superfici calde avvertono di non toccare le parti surriscaldate dell'apparecchio.



Le note danno indicazioni su come affrontare una situazione che potrebbe presentarsi oppure suggerimenti sulla modalità di funzionamento dell'operazione al momento in esecuzione in abbinamento ad altre funzioni.

Grassetto Lo stile in grassetto identifica i tasti dell'apparecchio sul pannello dei comandi o sulla schermata del computer.

Corsivo Il corsivo evidenzia un punto importante o rimanda ad un argomento correlato.

Courier New Il font di tipo Courier New identifica i messaggi che compaiono sul display dell'apparecchio.

Seguire tutte le avvertenze e le istruzioni riportate sul prodotto.

Accesso a Guida per utenti avanzati, Guida software dell'utente e Guida dell'utente in rete

La presente Guida per utenti base non contiene tutte le informazioni relative alla macchina, quali l'utilizzo delle funzioni avanzate di copia, stampa, scansione e rete. Una volta pronti ad apprendere informazioni dettagliate su queste operazioni, leggere la **Guida per utenti avanzati**, la **Guida software dell'utente** e la **Guida dell'utente in rete** sul CD-ROM del programma di installazione.

Visualizzazione della documentazione

Visualizzazione della documentazione (Windows®)

Per visualizzare la documentazione, aprire il menu **Start**, selezionare **Brother**, **DCP-XXXX** (dove XXXX è il nome del modello) dall'elenco dei programmi, quindi scegliere **Guide dell'utente**.

Se non è stato installato il software, è possibile trovare la documentazione sul CD-ROM del programma di installazione attenendosi alle istruzioni di seguito:

- 1 Accendere il computer. Inserire il CD-ROM del programma di installazione nell'unità CD-ROM.



Nota

Se la schermata Brother non viene visualizzata automaticamente, selezionare **Risorse del computer (Computer)**, fare doppio clic sull'icona del CD-ROM e quindi fare doppio clic su **start.exe**.

- 2 Se viene visualizzata la schermata con i nomi dei modelli, selezionare il nome del proprio modello.
- 3 Fare clic sulla propria lingua se viene visualizzata la schermata di selezione della lingua. Viene visualizzato il menu principale del CD-ROM.



- 4 Fare clic su **Documentazione**.
- 5 Fare clic su **Documenti PDF**. Scegliere il proprio paese se viene visualizzata la schermata di selezione del paese. Scegliere la guida che si desidera leggere nell'elenco delle guide dell'utente visualizzato.

Visualizzazione della documentazione (Macintosh)

- 1 Accendere il Macintosh. Inserire il CD-ROM del programma di installazione nell'unità CD-ROM. Viene visualizzata la seguente finestra.



- 2 Fare doppio clic sull'icona **Documentazione**.
- 3 Se viene visualizzata la schermata con i nomi dei modelli, selezionare il nome del proprio modello e fare clic su **Avanti**.
- 4 Fare doppio clic sulla cartella della propria lingua se viene visualizzata la schermata di selezione della lingua.
- 5 Fare doppio clic su **top.pdf**. Scegliere il proprio paese se viene visualizzata la schermata di selezione del paese.
- 6 Scegliere la guida che si desidera leggere nell'elenco delle guide dell'utente visualizzato.

Come trovare le indicazioni per la scansione

Diverse sono le modalità per la scansione dei documenti. È possibile trovare le istruzioni nel modo seguente:

Guida software dell'utente

- *Scansione*
- *ControlCenter*
- *Scansione in rete*

Guide-dell'-utente di Nuance™ PaperPort™ 12SE

(utenti Windows®)

- È possibile visualizzare la Guida dell'utente completa di Nuance™ PaperPort™ 12SE dalla sezione Help dell'applicazione Nuance™ PaperPort™ 12SE.

Guida dell'utente di Presto! PageManager (utenti Macintosh)



Nota

Presto! PageManager deve essere scaricato e installato prima dell'uso. Per ulteriori informazioni vedere *Accesso al servizio di assistenza Brother (Macintosh)* >> pagina 5.

- È possibile visualizzare la Guida dell'utente completa di Presto! PageManager dalla sezione Help dell'applicazione Presto! PageManager.

Come trovare le indicazioni per impostare la rete

L'apparecchio può essere collegato alla rete con fili.

Istruzioni di base per la configurazione
>> Guida di installazione rapida

Per ulteriori informazioni sulla configurazione di rete >> Guida dell'utente in rete

Accesso alle Guide dell'utente per funzioni avanzate

È possibile visualizzare o eseguire il download di queste Guide nel Brother Solutions Center all'indirizzo:

<http://solutions.brother.com/>

Guida Google Cloud Print

La guida fornisce i dettagli per configurare l'apparecchio Brother su un account Google e per utilizzare i servizi Google Cloud Print per stampare su internet con dispositivi dotati di Gmail™ per cellulari, GOOGLE DOCS™ per cellulari e di applicazioni per SO Chrome.

Guida alla stampa e alla scansione per dispositivi mobili per Brother iPrint&Scan

La Guida fornisce informazioni utili per stampare file JPEG e PDF¹ dal proprio cellulare e per scansionare dall'apparecchio Brother sul proprio cellulare quando è connesso a una rete Wi-Fi.

¹ La stampa di file PDF non è supportata da Windows® Phone.

Accesso al servizio di assistenza Brother (Windows®)

È possibile trovare tutti i link necessari, ad esempio per l'assistenza sul Web (Brother Solutions Center), sul CD-ROM di installazione.

- Fare clic su **Assistenza Brother** nel menu principale. Viene visualizzata la seguente schermata:



- Per accedere al nostro sito Web (<http://www.brother.com/>), fare clic su **Pagina principale Brother**.
- Per le ultime novità e le informazioni di assistenza sul prodotto (<http://solutions.brother.com/>), fare clic su **Brother Solutions Center**.
- Per visitare il nostro sito Internet per cercare forniture Brother originali (<http://www.brother.com/original/>), fare clic su **Informazioni sui materiali di consumo**.
- Per accedere al Brother CreativeCenter (<http://www.brother.com/creativecenter/>) per progetti fotografici GRATUITI e download scaricabili, fare clic su **Brother CreativeCenter**.
- Per ritornare alla pagina principale, fare clic su **Indietro**, oppure fare clic su **Esci** se le operazioni sono terminate.

Accesso al servizio di assistenza Brother (Macintosh)

È possibile trovare tutti i link necessari, ad esempio per l'assistenza sul Web (Brother Solutions Center), sul CD-ROM di installazione.

- Fare doppio clic sull'icona **Assistenza Brother**. Viene visualizzata la seguente schermata:



- Per scaricare e installare Presto! PageManager fare clic su **Presto! PageManager**.
- Per registrare l'apparecchio dalla pagina di registrazione del prodotto Brother (<http://www.brother.com/registrazione/>), fare clic su **Registrazione in linea**.
- Per le ultime novità e le informazioni di assistenza sul prodotto (<http://solutions.brother.com/>), fare clic su **Brother Solutions Center**.
- Per visitare il nostro sito Internet per cercare forniture Brother originali (<http://www.brother.com/original/>), fare clic su **Informazioni sui materiali di consumo**.

Descrizione pannello dei comandi

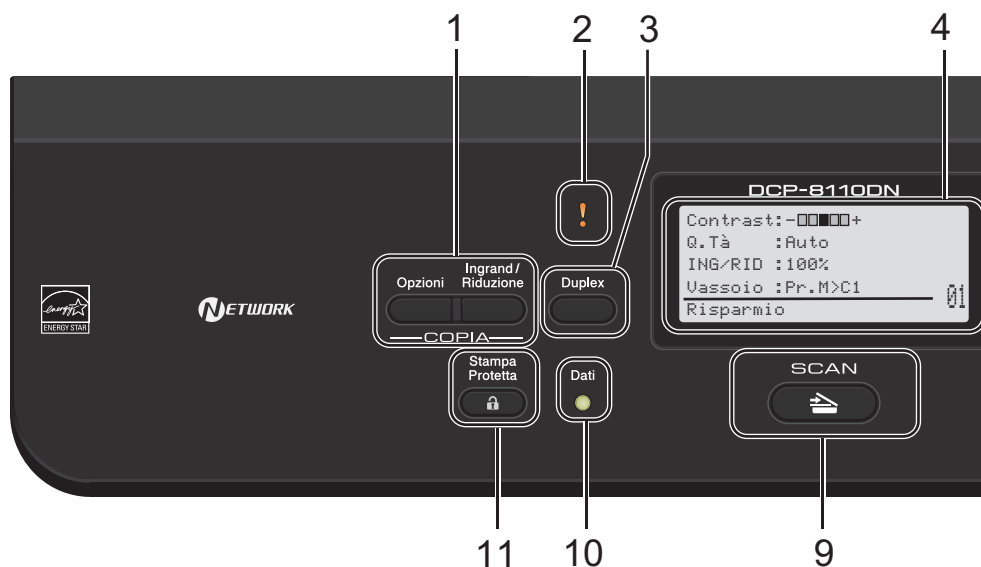

1 COPIA tasti:

Opzioni

È possibile scegliere con rapidità e facilità le impostazioni temporanee per la copia.

Ingrand/Riduzione

Per ingrandire o ridurre le copie.

2 LED errore

Lampeggia in arancione quando il display riporta un errore o un messaggio importante sullo stato.

3 Duplex

È possibile scegliere Duplex per eseguire la copia o la stampa su entrambi i lati del foglio.

4 LCD

Visualizza i messaggi che aiutano a impostare e semplificare l'utilizzo dell'apparecchio.

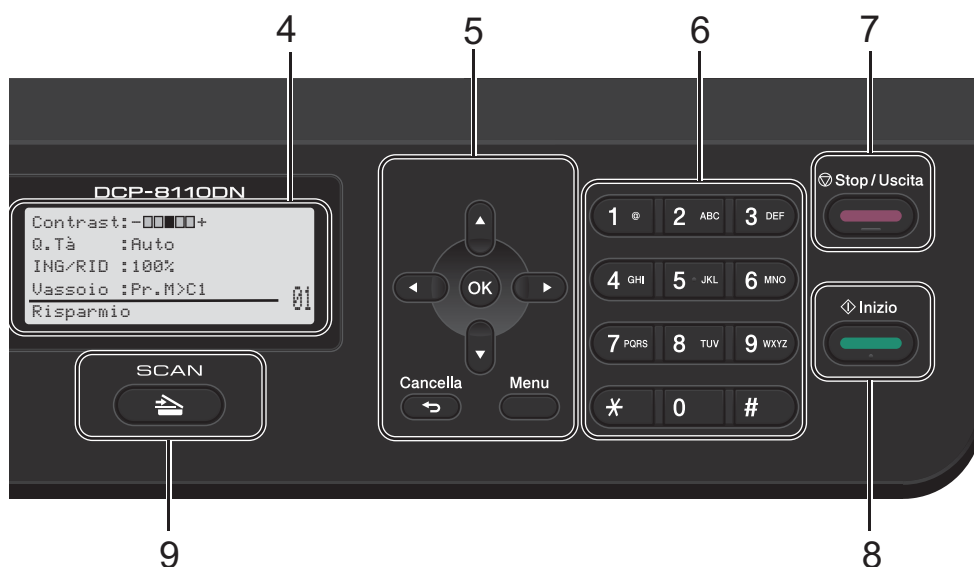

5 Tasti menu:

Cancella

Elimina i dati inseriti oppure consente l'annullamento delle impostazioni correnti.

Menu

Consente l'accesso al Menu per programmare le impostazioni o recuperare informazioni dall'apparecchio.

OK

Consente di memorizzare le impostazioni e confermare i messaggi sul display LCD.

Tasti di selezione:

◀ oppure ▶

Premere per scorrere in avanti e indietro le opzioni del menu.

▲ oppure ▼

Premere per scorrere i menu e le opzioni.

6 Tasti numerici

Usare questi tasti per inserire testo.

7 Stop/Uscita

Consente di interrompere una procedura o di uscire da un menu.

8 Inizio

Consente di avviare l'esecuzione di copie.

9 SCANSIONE:



SCAN

Inserisce l'apparecchio in modalità SCANSIONE.

10 LED Dati

Il LED lampeggia in base allo stato dell'apparecchio.

11 Stampa Protetta



È possibile stampare i dati salvati nella memoria immettendo la password di quattro-cifre. (▶▶ Guida software dell'utente)

Quando si utilizza il Blocco funzioni sicurezza, è possibile attivare la limitazione di accesso utenti tenendo premuto il tasto ◀ mentre si preme il tasto **Stampa Protetta**. (▶▶ Guida per utenti avanzati: *Secure Function Lock 2.0*)

Indicazioni LED Dati

Il LED **Dati** lampeggia in base allo stato dell'apparecchio.



LED	Stato dell'apparecchio	Descrizione
	Modalità Ready	L'apparecchio è pronto per la stampa, in modalità Riposo, non vi sono dati di stampa, oppure l'interruttore dell'alimentazione è disattivato.
 Verde (lampeggiante)	Ricezione dati	L'apparecchio sta ricevendo i dati dal computer, elaborando i dati nella memoria o stampando i dati.
 Verde	Dati rimasti nella memoria	I dati di stampa rimangono nella memoria dell'apparecchio.

Impostazioni volume

Volume del segnale acustico

Quando il segnale acustico è attivo, l'apparecchio emette un suono ogni volta che si preme un tasto o si commette un errore. È possibile scegliere un intervallo di livelli volume.

- 1 Premere **Menu, 1, 2**.
- 2 Premere ▲ o ▼ per scegliere **Basso**, **Medio**, **Alto** o **No**.
Premere **OK**.
- 3 Premere **Stop/Uscita**.

2

Caricamento della carta

Caricamento di carta e supporti di stampa

L'apparecchio può caricare la carta dal vassoio carta standard, dal vassoio inferiore opzionale o dal vassoio multifunzione.



Nota

Se il software applicativo supporta la selezione del formato carta nel menu di stampa, è possibile selezionarlo attraverso il software. Se il software applicativo non supporta tale funzione, è possibile impostare il formato carta nel driver della stampante oppure utilizzando i pulsanti del pannello dei comandi.

Caricamento di carta nel vassoio carta standard e nel vassoio inferiore opzionale

È possibile caricare fino a 250 fogli nel vassoio carta standard (Vassoio 1) e 500 fogli nel vassoio inferiore opzionale (Vassoio 2). È possibile caricare la carta fino alla tacca di altezza massima della carta (▼▼▼) presente sul lato destro del vassoio carta. Per informazioni sulla carta da utilizzare, consultare *Carta e altri supporti di stampa accettati* ►► pagina 19.

Stampa su carta normale, carta sottile o carta riciclata dal Vassoio 1 e dal Vassoio 2

- 1 Estrarre completamente il vassoio carta dall'apparecchio.

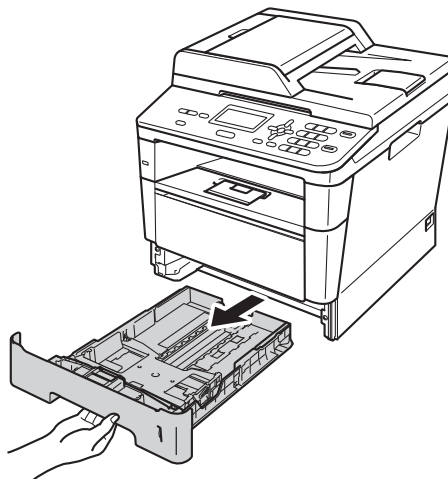

- 2 Tenendo premuta la leva verde di sblocco della guida laterale (1), far scorrere le guide laterali per adattarle al formato carta caricato nel vassoio. Accertarsi che le guide siano salde nella fessura.

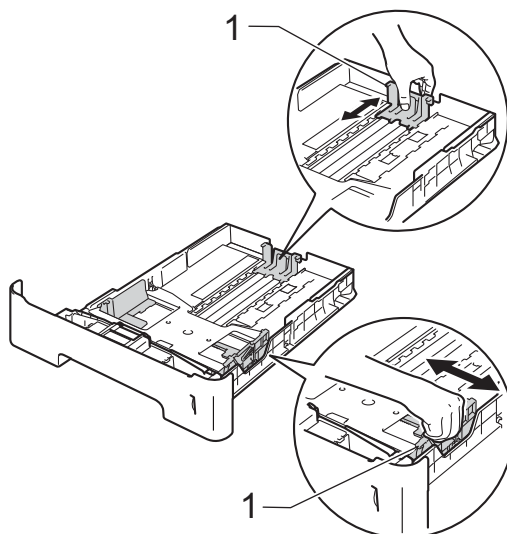

- 3** Smuovere la risma per evitare inceppamenti e difficoltà di inserimento.

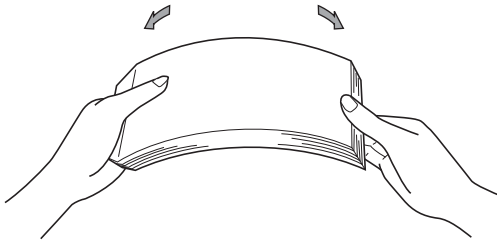

- 4** Inserire la carta nel vassoio, quindi verificare che:

- La carta sia al di sotto della tacca di altezza massima della carta (▼▼▼)(1).

Un riempimento eccessivo del vassoio carta può causare inceppamenti.

- Il lato da stampare deve essere rivolto verso il basso.
- Le guide laterali siano allineate ai bordi della carta (in modo da eseguire un'alimentazione corretta).

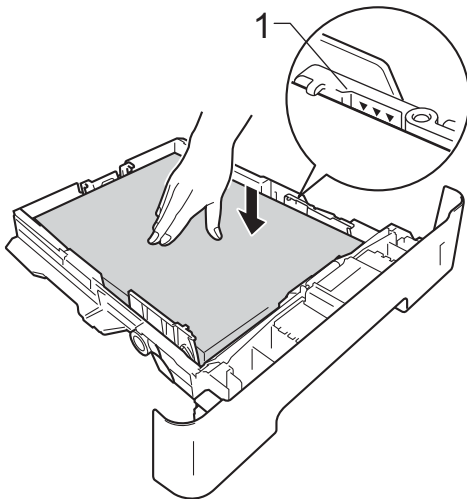

- 5** Inserire con decisione il vassoio della carta nell'apparecchio. Verificare che sia inserito completamente.

- 6** Sollevare il supporto ribaltabile (1) per evitare che la carta scivoli via dal vassoio d'uscita con facciata stampata verso il basso, oppure rimuovere ogni pagina non appena esce dalla macchina.

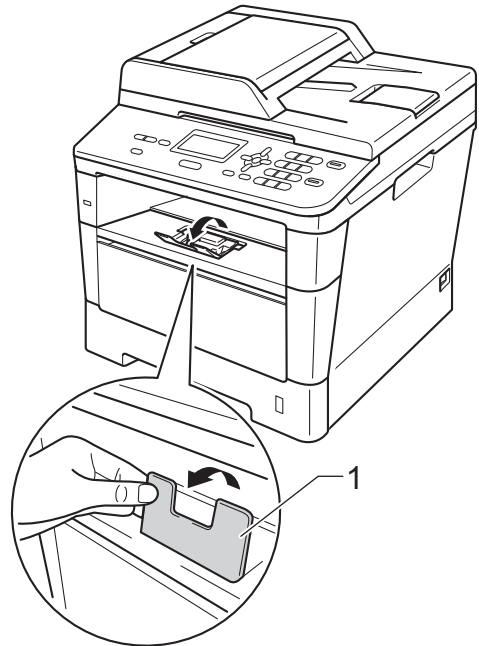

Caricamento di carta nel vassoio multiuso (vassoio MU)

È possibile caricare fino a 3 buste o supporti di stampa speciali nel vassoio multifunzione oppure fino a 50 fogli di carta normale. Utilizzare questo vassoio per stampare o copiare su carta spessa, carta per macchina da scrivere, etichette o buste. Per informazioni sulla carta da utilizzare, consultare *Capacità dei vassoi carta* >> pagina 20.

Stampa su carta normale, carta sottile, carta riciclata o carta per macchina da scrivere dal vassoio MU

- 1 Aprire il vassoio multifunzione e abbassarlo delicatamente.

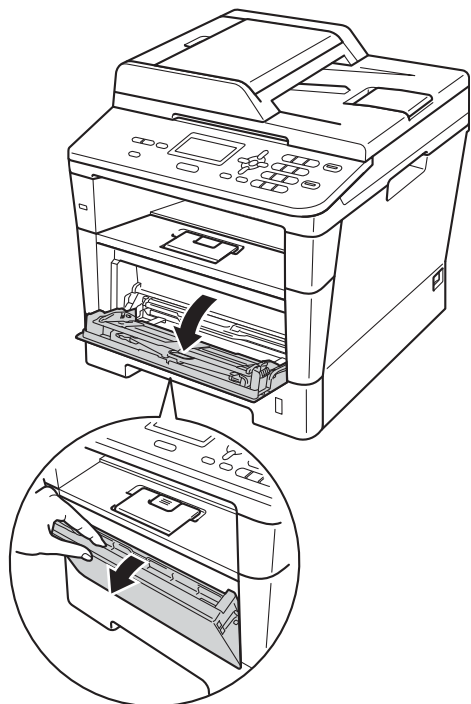

- 2 Estrarre il vassoio multifunzione (1) e aprire l'aletta (2).

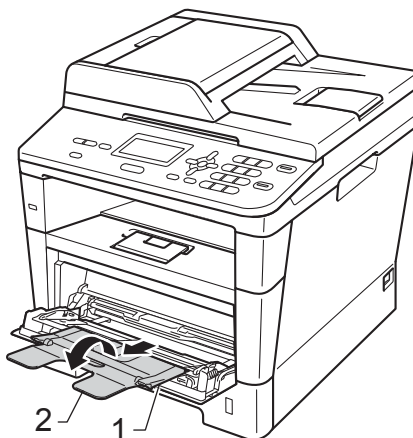

- 3 Inserire la carta nel vassoio multifunzione, quindi verificare che:
- La carta deve essere al di sotto della tacca di altezza massima della carta (1).
 - Il lato da stampare deve essere rivolto *verso l'alto*, inserendo prima la parte superiore del foglio.
 - Le guide laterali tocchino delicatamente i lati del foglio (in modo da eseguire un'alimentazione corretta).

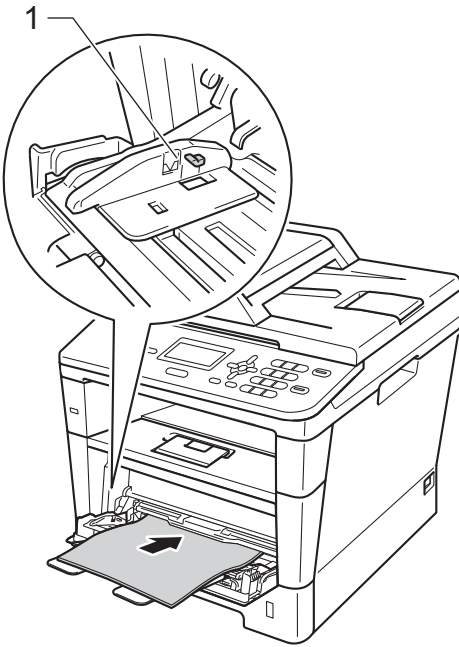

- 4 Sollevare il supporto ribaltabile per evitare che la carta scivoli via dal vassoio d'uscita con facciata stampata verso il basso, oppure rimuovere ogni pagina non appena esce dalla macchina.



Stampa su carta spessa, etichette e buste dal vassoio MU

Prima del caricamento, premere gli angoli e i lati delle buste per renderle più piatte possibili.

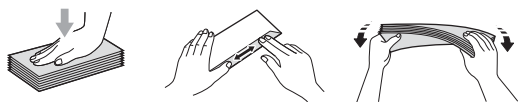

- 1 Aprire il coperchio posteriore (vassoio d'uscita con facciata stampata verso l'alto).

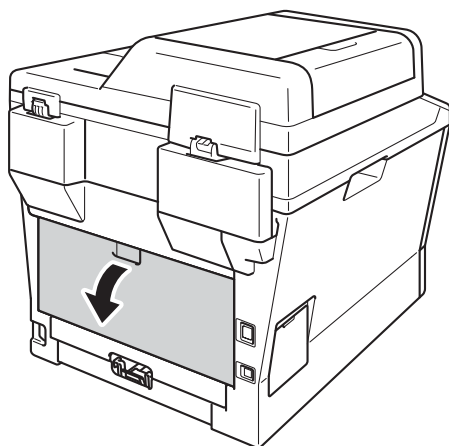

- 2 Aprire il vassoio multifunzione e abbassarlo delicatamente.

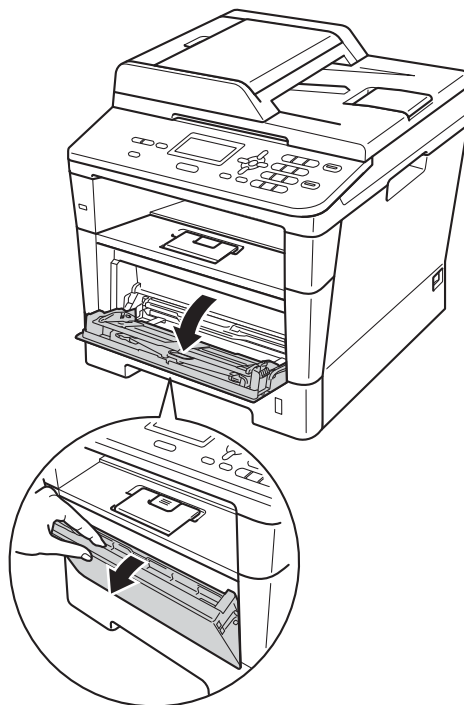

- 3 Estrarre il vassoio multifunzione (1) e aprire l'aletta (2).

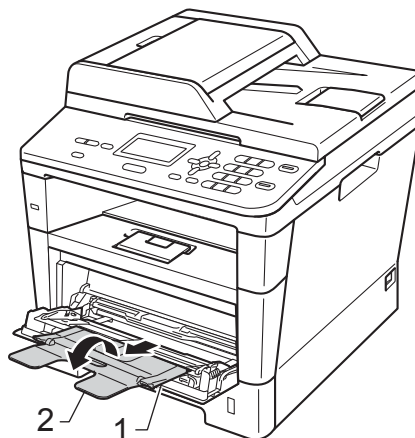

4 Inserire la carta, le etichette o le buste nel vassoio MU. Accertarsi che:

- Il numero di buste nel vassoio MU non superi 3.
- La carta, le etichette o le buste rimangono al di sotto della tacca di altezza massima della carta (1).
- Il lato da stampare sia rivolto verso l'alto.



5 Inviare i dati di stampa all'apparecchio.



Nota

- Rimuovere immediatamente ogni busta stampata allo scopo di evitare inceppamenti della carta.
- Se la carta spesso si arriccia durante la stampa, inserire un solo foglio di carta per volta nel vassoio MU e aprire il coperchio posteriore (vassoio d'uscita con facciata stampata verso l'alto) per far uscire le pagine stampate nel vassoio d'uscita con facciata stampata verso l'alto.

6 Chiudere il coperchio posteriore (vassoio d'uscita con facciata stampata verso l'alto).

Aree non digitalizzabili e non stampabili

Nelle figure riportate di seguito sono mostrate le aree non digitalizzabili e non stampabili. Queste aree possono variare in base al formato della carta o alle impostazioni dell'applicazione in uso.



Nota

Se si utilizza l'emulazione BR-Script3, l'area non stampabile intorno ai bordi del foglio è di 4,2 mm.

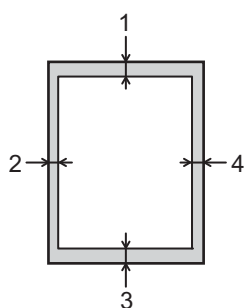

Utilizzo	Dimensioni documento	Superiore (1) Inferiore (3)	Sinistra (2) Destra (4)
Copia* * una copia singola o una copia 1 in 1	Letter	4 mm	4 mm
	A4	4 mm	3 mm
	Legal	4 mm	4 mm
Scansione	Letter	3 mm	3 mm
	A4	3 mm	3 mm
	Legal	3 mm	3 mm
Stampa	Letter	4,2 mm	6,35 mm
	A4	4,2 mm	6,01 mm
	Legal	4,2 mm	6,35 mm

Impostazioni carta

Tipo carta

Impostare l'apparecchio in base al tipo di carta usato. Questo per ottimizzare i risultati di stampa.

- 1 Procedere nel modo seguente:
 - Per impostare il tipo di carta per VASS.MU, premere **Menu, 1, 1, 1, 1**.
 - Per impostare il tipo di carta per Superiore, premere **Menu, 1, 1, 1, 2**.
 - Per impostare il tipo di carta per Inferiore¹, premere **Menu, 1, 1, 1, 3**.
- 2 Premere ▲ o ▼ per scegliere Sottile, Normale, Spessa, Piu' spessa, Carta Riciclata o Etichetta². Premere **OK**.

- 3 Premere **Stop/Uscita**.

¹ Inferiore viene visualizzato solo se è installato il vassoio inferiore opzionale.

² La scelta del tipo Etichetta compare solo dopo aver scelto il vassoio MU al passo 1.

Formato carta

Si possono usare i seguenti formati di carta. Per le copie

: A4, Letter, Legal, Executive, A5, A5L, A6, B5, B6 e Folio

Quando si modifica il formato della carta nel vassoio, sarà anche necessario modificare l'impostazione del formato carta in maniera tale che l'apparecchio possa adattare il documento alla pagina.

- 1 Procedere nel modo seguente:
 - Per impostare il formato carta per VASS.MU, premere **Menu, 1, 1, 2, 1**.
 - Per impostare il formato carta per Superiore, premere **Menu, 1, 1, 2, 2**.
 - Per impostare il formato carta per Inferiore¹, premere **Menu, 1, 1, 2, 3**.
- 2 Premere ▲ o ▼ per scegliere A4, Letter, Legal, Executive, A5, A5 L, A6, B5, B6, Dimens. Folio o Qualsiasi². Premere **OK**.

- 3 Premere **Stop/Uscita**.

¹ Inferiore viene visualizzato solo se è installato il vassoio inferiore opzionale.

² L'opzione Qualsiasi compare solo quando si sceglie il vassoio MU.



Nota

- Se si sceglie Qualsiasi per il formato carta del vassoio MU, è necessario scegliere Solo MU per impostare l'utilizzo del vassoio. Non è possibile utilizzare l'opzione di formato carta Qualsiasi per il vassoio multifunzione se si effettuano copie N in 1. È necessario scegliere una delle altre opzioni di formato carta disponibili per il vassoio multifunzione.
- I formati A5 L e A6 non sono disponibili per Inferiore.

Uso del vassoio in modalità COPIA

È possibile modificare il vassoio utilizzato con priorità dall'apparecchio per la stampa delle copie.

Quando si sceglie Solo Vassoio#1, Solo MU o Solo Vassoio#2¹, l'apparecchio preleva la carta solo da tale vassoio. Se la carta nel vassoio selezionato è esaurita, sul display LCD viene visualizzato Mancanza carta. Inserire la carta nel vassoio vuoto.

Per modificare l'impostazione del vassoio, procedere nel modo seguente:

1 Premere **Menu**, **1**, **5**, **1**.

2 Premere ▲ o ▼ per scegliere Solo Vassoio#1, Solo Vassoio#2¹, Solo MU, Priorit.M>C1>C2¹ o Priorit.C1>C2¹>M. Premere **OK**.

¹ Solo Vassoio#2 e C2 vengono visualizzati solo se è installato il vassoio inferiore opzionale.

3 Premere **Stop/Uscita**.



Nota

- Durante il caricamento di documenti nell'ADF, e se è selezionato Priorit.M>C1>C2 o Priorit.C1>C2>M, l'apparecchio cerca il vassoio con la carta più adatta e preleva la carta da tale vassoio. Se nessun vassoio contiene carta adatta, l'apparecchio preleva i fogli dal vassoio con la priorità più alta.
- Se si utilizza il piano dello scanner, il documento viene copiato dal vassoio con la priorità più alta anche se in un altro vassoio carta è presente carta più adatta.

Uso del vassoio nella modalità Stampa

È possibile modificare il vassoio predefinito utilizzato dall'apparecchio per la stampa dal computer e per la stampa diretta.

1 Premere **Menu**, **1**, **5**, **2**.

2 Premere ▲ o ▼ per scegliere Solo Vassoio#1, Solo Vassoio#2¹, Solo MU, Priorit.M>C1>C2¹ o Priorit.C1>C2¹>M. Premere **OK**.

¹ Solo Vassoio#2 e C2 vengono visualizzati solo se è installato il vassoio inferiore opzionale.

3 Premere **Stop/Uscita**.

Carta e altri supporti di stampa accettati

La qualità di stampa cambia in base al tipo di carta che viene utilizzata.

È possibile utilizzare i seguenti tipi di supporti di stampa: carta normale, carta sottile, carta spessa, carta più spessa, carta per macchina da scrivere, carta riciclata, etichette o buste.

Per ottenere i migliori risultati, procedere secondo le seguenti istruzioni:

- NON inserire tipi diversi di carta nel vassoio nello stesso momento per non causare inceppamenti o difficoltà di inserimento.
- Per una stampa corretta, scegliere dall'applicazione del software lo stesso formato di carta utilizzata nel vassoio.
- Evitare di toccare la superficie stampata della carta immediatamente dopo la stampa.
- Prima di acquistare grandi quantità di carta, effettuare una prova con una piccola quantità per assicurarsi che la carta sia adatta.
- Utilizzare le etichette adatte alle stampanti laser.

Carta e mezzi di stampa consigliati

Tipo carta	Marca
Carta normale	Xerox Premier TCF da 80 g/m ²
	Xerox Business da 80 g/m ²
Carta Riciclata	Xerox Recycled Supreme da 80 g/m ²
Etichette	Avery laser label L7163
Buste	Antalis River series (DL)

Tipo e formato carta

L'apparecchio può caricare la carta dal vassoio carta standard installato, dal vassoio multifunzione o dal vassoio inferiore opzionale.

Nella presente guida i nomi dei vassoi carta nel driver della stampante sono i seguenti:

Vassoio e unità opzionale	Nome
Vassoio carta standard	Vassoio 1
Vassoio multiuso	Vassoio multifunzione
Vassoio inferiore opzionale	Vassoio 2

Capacità dei vassoi carta

	Formato carta	Tipi di carta	N° di fogli
Vassoio carta standard (Vassoio 1)	A4, Letter, Legal, B5, Executive, A5, A5 (lato lungo), A6, B6, Folio ¹	Carta normale, carta sottile, carta riciclata	fino a 250 (80 g/m ²)
Vassoio multiuso (Vassoio MU)	Larghezza: da 76,2 a 215,9 mm Lunghezza: da 127,0 a 355,6 mm	Carta normale, carta sottile, carta spessa, carta più spessa, carta per macchina da scrivere, carta riciclata, buste, etichette	50 fogli (80 g/m ²) 3 buste
Vassoio inferiore opzionale (Vassoio 2)	A4, Letter, Legal, B5, Executive, A5, B6, Folio ¹	Carta normale, carta sottile, carta riciclata	fino a 500 (80 g/m ²)

¹ Il formato Folio è pari a 215,9 mm × 330,2 mm.

Specifiche carta consigliate

Per questo apparecchio sono ideali le seguenti specifiche di carta.

Peso di base	75-90 g/m ²
Spessore	80-110 µm
Ruvidità	Altezza superiore a 20 sec.
Durezza	90-150 cm ³ /100
Direzione grana	Lunghezza grana
Resistività volume	10e ⁹ -10e ¹¹ ohm
Resistività superficie	10e ⁹ -10e ¹² ohm-cm
Carica	CaCO ₃ (Neutra)
Contenuto cenere	Inferiore a 23%peso
Luminosità	Altezza superiore a 80%
Opacità	Altezza superiore a 85%

- Usare carta che sia adatta per copia su carta normale.
- Utilizzare la carta compresa tra 75 e 90 g/m².
- Utilizzare carta a grana lunga con valore Ph neutro e un contenuto di umidità intorno al 5%.
- L'apparecchio è in grado di utilizzare carta riciclata conforme alle specifiche DIN 19309.

Manipolazione e uso di carta speciale

L'apparecchio è progettato per funzionare correttamente con la maggior parte dei tipi di carta xerografica e per macchina da scrivere. Tuttavia, alcune variabili relative alla carta possono avere effetti sulla qualità di stampa o sull'affidabilità di alimentazione. Prima dell'acquisto, provare sempre campioni di carta per accertarsi dell'effetto desiderato. Conservare la carta nell'imballaggio originale tenendolo chiuso. Conservare la carta in orizzontale e lontano da umidità, luce solare diretta e calore.

Quando si sceglie la carta, fare attenzione alle seguenti linee guida:

- NON usare carta per getto di inchiostro, poiché può provocare un inceppamento della carta o danneggiare l'apparecchio.
- La carta prestampata deve utilizzare un inchiostro in grado di sopportare la temperatura del processo di fusione della macchina (200 °C).
- Se si usa carta per macchina da scrivere, carta con superficie ruvida o carta increspata o piegata, è possibile che la qualità di stampa sia inferiore.

Tipi di carta da evitare

❗ Importante

Alcuni tipi di carta potrebbero dare risultati non soddisfacenti o causare danni all'apparecchio.

NON utilizzare carta:

- molto intessuta
- molto lucida o troppo liscia
- arricciata o deformata

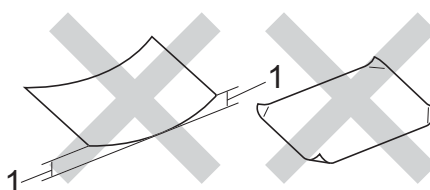

1 Un arricciamento di 2 mm o superiore può provocare inceppamenti.

- patinata o chimica
- danneggiata, sgualcita o piegata
- che supera le caratteristiche consigliate relative al peso, indicate in questa guida
- con etichette o graffette
- con lettere intestate che utilizzano coloranti per basse temperature o termografia
- multisezione o autocopiante
- disegnata per stampa a getto di inchiostro

Le tipologie di carta elencate sopra possono danneggiare l'apparecchio. Questo tipo di danno non è coperto dalla garanzia Brother o dal contratto di assistenza.

Buste

La maggior parte delle buste progettate per le stampanti laser è idonea per l'apparecchio. Tuttavia, alcune buste potrebbero presentare problemi di alimentazione e qualità di stampa per la procedura con cui sono realizzate. Una busta adeguata presenta bordi dritti ben ripiegati. La busta deve essere appiattita e non slargata o di struttura fragile. È consigliabile acquistare buste di qualità presso rivenditori che ne prevedano l'utilizzo in un apparecchio laser.

L'alimentazione delle buste avviene solo dal vassoio MU.

Prima di stampare una grande quantità di buste, si consiglia di stampare una busta di prova per verificare che i risultati di stampa siano quelli desiderati.

Tipi di buste da evitare

❗ Importante

NON utilizzare buste:

- che risultano danneggiate, arricciate, squalcite o di forma insolita
- molto lisce o intessute
- con fermagli, graffette, snap o cordicelle
- con chiusure autoadesive
- molto slargate
- che non sono piegate con precisione
- recanti caratteri in rilievo
- che sono state già stampate in precedenza con un apparecchio laser
- prestampate all'interno
- che non possono essere ben impilate l'una sull'altra
- fatte di carta più pesante rispetto a quanto indicato nelle specifiche dell'apparecchio
- con bordi non rettilinei o ben squadriati
- con aperture, fori, tagli o perforazioni

- con colla sulla superficie come indicato nella figura qui di seguito

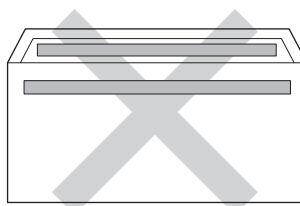

- con doppi lembi come indicato nella figura qui di seguito

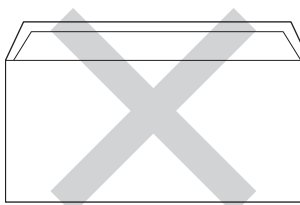

- con lembi di sigillatura non piegati all'acquisto
- con i lati piegati come indicato nella figura

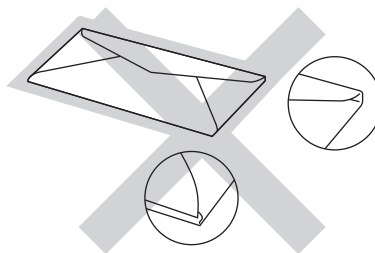

L'utilizzo di questo tipo di buste potrebbe danneggiare l'apparecchio. Questo tipo di danno potrebbe non essere coperto dalla garanzia Brother o dal contratto di assistenza.

Occasionalmente potrebbero verificarsi problemi di alimentazione dovuti a spessore, formato e forma dei lembi delle buste utilizzate.

Etichette

L'apparecchio è adatto per la stampa sulla maggior parte di etichette prodotte per l'uso con un apparecchio *laser*. Le etichette devono presentare un adesivo a base acrilica poiché questo tipo di materiale è più stabile alle alte temperature del gruppo fusore. Gli adesivi non devono entrare in contatto con le componenti dell'apparecchio. In caso contrario, la colla delle etichette potrebbe attaccarsi al gruppo tamburo o ai rulli e causare inceppamenti o problemi nella qualità di stampa. Non devono sporgere fra un'etichetta e l'altra. Le etichette devono essere sistemate in modo da coprire l'intera lunghezza e larghezza del foglio. L'utilizzo di etichette con spaziature può causare il distacco dell'etichetta e provocare gravi inceppamenti o problemi di stampa.

Tutte le etichette utilizzate con la macchina devono sopportare una temperatura di 200 °C per un periodo di 0,1 secondi.

L'alimentazione delle etichette avviene solo dal vassoio MU.

Tipi di etichette da evitare

Non utilizzare etichette che risultano danneggiate, arricciate, sgualcite o di forma insolita.

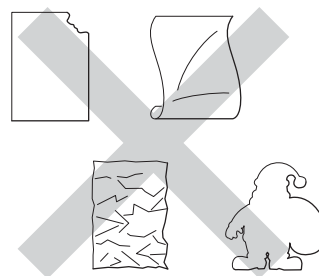

! Importante

- NON introdurre fogli di etichette parzialmente usati. Il Carrier sheet esposto potrebbe danneggiare l'apparecchio.
- Le etichette non devono superare i valori relativi alle specifiche sul peso della carta descritte in questa Guida dell'utente. Le etichette che superano queste specifiche potrebbero non essere alimentate o stampate correttamente e causare danni all'apparecchio.
- Non riutilizzare o inserire etichette già utilizzate o in cui manchino etichette nel foglio.

Come caricare i documenti

È possibile eseguire copie e scansioni dall'ADF (alimentatore automatico documenti) e dal piano dello scanner.

Uso dell'alimentatore automatico documenti (ADF)

L'alimentatore automatico può contenere massimo 35 pagine e introduce automaticamente i fogli nell'apparecchio uno ad uno. Si consiglia di utilizzare carta standard da 80 g/m² e smuovere sempre le pagine prima di introdurle nell'alimentatore automatico.

Dimensioni supportate per i documenti

Lunghezza:	da 147,3 a 355,6 mm
Larghezza:	da 147,3 a 215,9 mm
Peso:	da 64 a 90 g/m ²

Come caricare i documenti

❗ Importante

- NON lasciare documenti spessi sul piano dello scanner. In caso contrario, la carta potrebbe incepparsi nell'alimentatore automatico.
- NON utilizzare fogli piegati, strappati, arricciati, attaccati con colla, nastro adesivo, punti di cucitrice o fermagli.
- NON introdurre cartone, fogli di giornale o stoffa.
- Per evitare di danneggiare l'apparecchio mentre è in funzione l'alimentatore automatico, NON tirare il documento durante la sua introduzione.



Nota

- Per eseguire la scansione di documenti non idonei per l'alimentatore automatico, vedere *Uso del piano dello scanner* >> pagina 25.
- È più facile utilizzare l'ADF se si deve caricare un documento di più pagine.
- Accertarsi che i documenti con il liquido di correzione o con inchiostro siano completamente asciutti.

- 1 Aprire il supporto dell'ADF (1). Sollevare e aprire il supporto ribaltabile uscita documenti dell'alimentatore automatico (2).

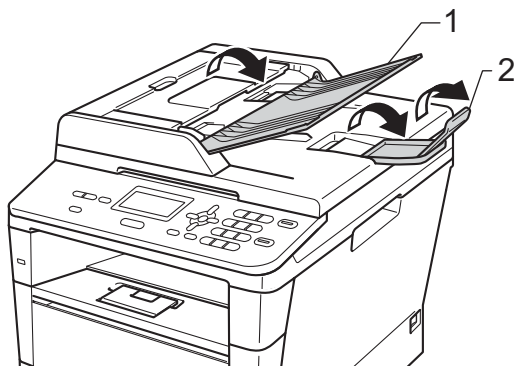

- 2 Smuovere bene le pagine.
- 3 Introdurre le pagine del documento nell'alimentatore automatico inserendole *dal margine superiore e con il lato stampato rivolto verso l'alto* fino a quando il messaggio del display LCD non cambia e finché la pagina superiore non tocca i rulli di alimentazione.

- 4 Regolare le guide laterali (1) in base alla larghezza del documento.

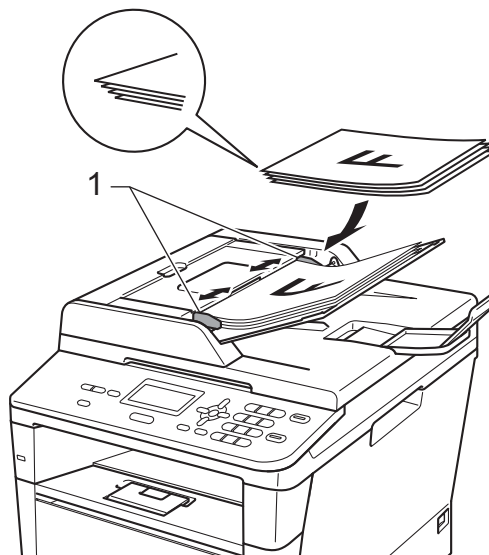
**Nota**

Per eseguire la scansione di documenti non standard, consultare *Uso del piano dello scanner* >> pagina 25.

Uso del piano dello scanner

È possibile usare il piano dello scanner per copiare o scansionare pagine di un libro o una pagina singola alla volta.

Dimensioni supportate per i documenti

Lunghezza:	Fino a 300,0 mm
Larghezza:	Fino a 215,9 mm
Peso:	Fino a 2,0 kg

Come caricare i documenti

**Nota**

Per usare il piano dello scanner, l'alimentatore automatico deve essere vuoto.

- 1 Sollevare il coperchio documenti.

- 2 Usare le linee di riferimento del documento a sinistra e in alto per posizionare il documento con *il lato di stampa rivolto verso il basso* sull'angolo in alto a sinistra del piano dello scanner.

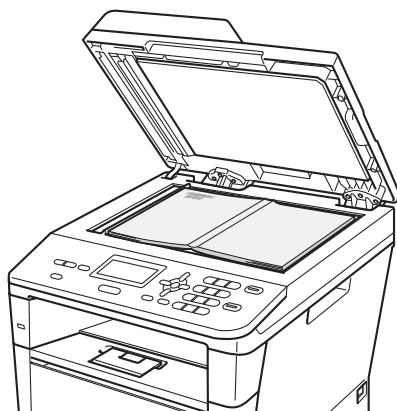
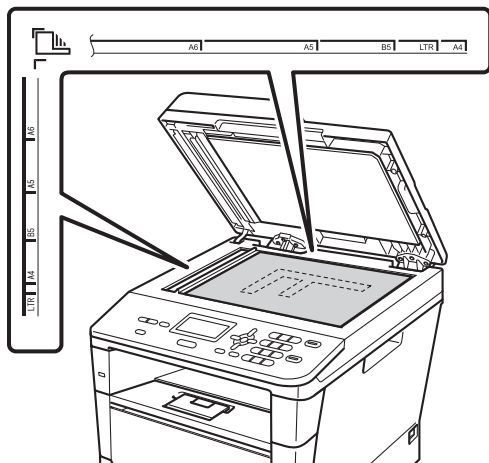

- 3 Chiudere il coperchio documenti.

! Importante

Se il documento è un libro o è spesso, non spingere sulla copertina né premere su di essa.

Come eseguire le copie

Nei passaggi di seguito è presentata l'operazione di copia di base.

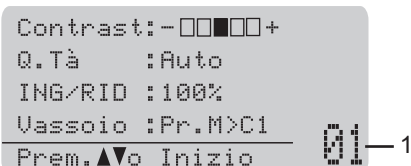

1 N. di copie

Utilizzare il tasto della tastiera per immettere il numero di copie desiderato.

1 Eseguire una delle seguenti operazioni per caricare il documento:

- Posizionare il documento *rivolto verso l'alto* nell'alimentatore automatico. (Consultare *Uso dell'alimentatore automatico documenti (ADF)* >> pagina 24.)
- Posizionare il documento con *il lato di stampa rivolto verso il basso* sul piano dello scanner. (Consultare *Uso del piano dello scanner* >> pagina 25.)

2 Premere **Inizio**.

Interruzione copia

Per interrompere la copia, premere **Stop/Uscita**.

Impostazioni di copia

Premere momentaneamente i tasti **COPIA** oppure **Duplex**, quindi premere **▲**, **▼**, **◀** o **▶** per scorrere le impostazioni di copia. Quando l'impostazione desiderata è evidenziata, premere **OK**.

(Guida per utenti base)

Per dettagli sul cambio delle impostazioni seguenti >> pagina 17 - 18:

- Tipo carta
- Formato carta
- Util.vassoio (Uso del vassoio in modalità COPIA)

(Guida per utenti avanzati)

Per dettagli sul cambio delle impostazioni seguenti >> Guida per utenti avanzati: *Impostazioni di copia*:

- ING/RID (Riduzione/Ingrandimento)
- Impila/Ordina
- Qualità
- Luminosità
- Contrasto
- Layout pagina
- Selez. Vassoio (selezione del vassoio)
- Duplex

5

Stampa dei dati da un'unità di memoria flash USB o da una fotocamera digitale che supporta Mass Storage

Con la Funzione di stampa diretta, non occorre un computer per stampare i dati. È possibile stampare collegando semplicemente l'unità di memoria flash USB all'interfaccia diretta USB della macchina. È inoltre possibile collegare una fotocamera impostata sulla modalità USB Mass Storage e stampare direttamente da essa.

È possibile utilizzare un'unità di memoria flash USB con le seguenti specifiche:

Classe USB	Classe USB Mass Storage
Classe USB Mass Storage	SCSI o SFF-8070i
Protocollo di trasferimento	Solo trasferimento bulk
Formato ¹	FAT12/FAT16/FAT32
Dimensioni settore	Max. 4.096 Byte
Crittografia	I dispositivi codificati non sono supportati.

¹ Il formato NTFS non è supportato.



Nota

- Alcune unità di memoria Flash USB potrebbero non funzionare con l'apparecchio.
- Se la fotocamera è nella modalità PictBridge, la stampa dei dati non è consentita. Consultare la documentazione fornita con la fotocamera per informazioni su come passare dalla modalità PictBridge alla modalità Mass Storage.

Creazione di un file PRN per la stampa diretta



Nota

Le schermate di questo paragrafo possono variare in base all'applicazione e al sistema operativo in uso.

- 1 Dalla barra dei menu di un'applicazione, fare clic su **File, Stampa**.
- 2 Scegliere **Brother DCP-XXXX Printer** (1), quindi selezionare la casella **Stampa su file** (2). Fare clic su **Stampa**.

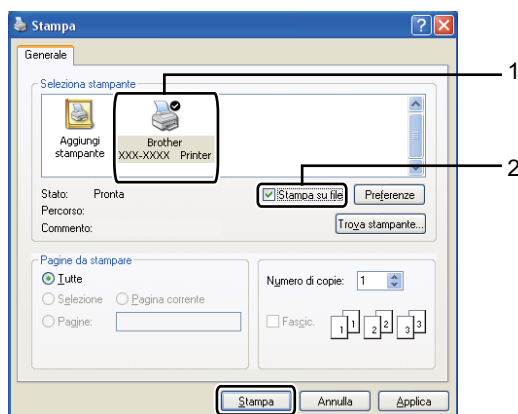

- 3 Selezionare la cartella in cui si desidera salvare il file ed immettere il nome del file richiesto.

Se viene richiesto solo un nome file, è possibile specificare anche la cartella nella quale si desidera salvare il file inserendo il nome della directory. Ad esempio:

C:\Temp\FileName.prn

Se si dispone di un'unità di memoria flash USB o di una fotocamera digitale collegata al computer, è possibile salvare il file direttamente nell'unità di memoria flash USB.

Stampa diretta dei dati da un'unità di memoria flash USB o da una fotocamera digitale che supporta Mass Storage

- 1 Collegare il dispositivo all'interfaccia diretta USB (1) sulla parte anteriore dell'apparecchio.
La macchina entra automaticamente nella modalità Stampa diretta. Il display LCD visualizza automaticamente il menu della memoria USB per confermare l'utilizzo del dispositivo.

5

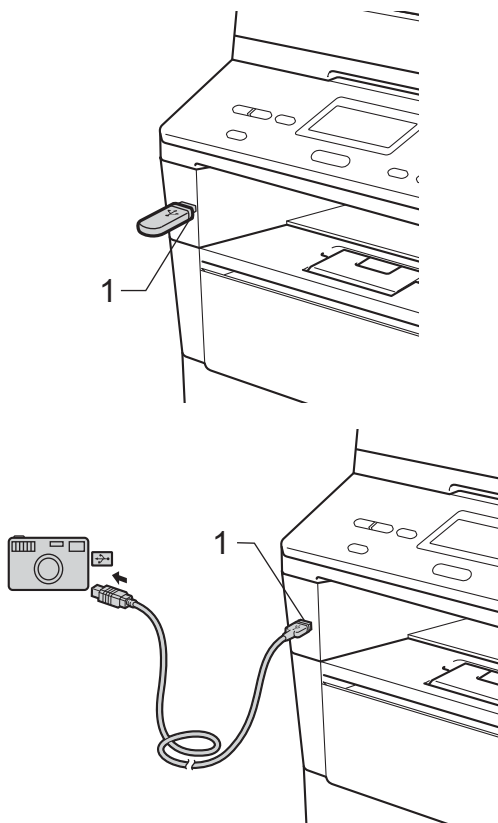



Nota

- Accertarsi che la fotocamera digitale sia accesa.
- Se si verifica un errore, le opzioni di memoria USB *Stampa diretta* e *Scan to USB* non vengono visualizzate sul display.
- Se l'apparecchio è nella modalità di riposo, sul display LCD non vengono visualizzate informazioni nemmeno se si connette un dispositivo all'interfaccia diretta USB. Premere **Stop/Uscita** sul pannello dei comandi per riattivare la macchina.

- 2 Premere ▲ o ▼ per scegliere
1. *Stampa diretta*.
Premere **OK**.



Nota

- Se il proprio ID utente è stato limitato per la *Stampa diretta* in *Secure Function Lock 2.0* e l'accesso è stato consentito ad un altro ID utente oppure si è passati alla modalità *Pubblico*, sul display viene visualizzato *Accesso negato*. Il display visualizza *Cambia ID* e altri ID utente, permettendo di selezionare l'ID utente o la modalità *Pubblico* con accesso consentito.

Per un utente con accesso limitato che può accedere alla modalità *Stampa diretta*, premere ▲ o ▼ per scegliere il proprio nome e premere **OK**. Inserire la password di quattro cifre e premere **OK**.

- Se sull'apparecchio *Blocco funzioni sicurezza* è impostato su *On* potrebbe non essere possibile accedere alla *stampa diretta*. (➤➤ *Guida per utenti avanzati: Cambio utenti*)
- Se il proprio identificativo è stato limitato a un certo numero di pagine in *Secure Function Lock*, sul display LCD viene visualizzato *Pagine rimanenti* con il numero di pagine rimaste per la stampa.

- 3 Premere ▲ o ▼ per selezionare il nome della cartella o del file che si desidera stampare.
Premere **OK**.
Se si sceglie il nome della cartella, premere ▲ o ▼ per selezionare il nome del file che si desidera stampare.
Premere **OK**.

```
Stampa diretta
▲1./FOLDER1
  2.FILE_1.PDF
▼3.FILE_2.PDF
Sel. ▲▼ o OK
```



Nota

- La fotocamera digitale deve essere impostata sulla modalità *Mass Storage*.
- Se si desidera stampare un indice dei file, selezionare *Stampa indice*, quindi premere **OK**. Premere **Inizio** per stampare i dati.

- 4 Procedere nel modo seguente:
- Premere ▲ o ▼ per selezionare un'impostazione da modificare e premere **OK**, quindi ▲ o ▼ per selezionare un'opzione per l'impostazione, quindi premere **OK**.
 - Se non si desidera modificare le impostazioni predefinite correnti, andare al punto 5.

```
Imp.stamp.file
▲Formato carta
  Tipo carta
▼Pag. multiple
Sel. ▲▼ o OK
```



Nota

- È possibile modificare le seguenti impostazioni:
 - Formato carta
 - Tipo carta
 - Pag. multiple
 - Orientamento
 - Duplex
 - Fascicola
 - Util.vassoio
 - Qualità stampa
 - Opzione PDF
- In base al tipo di file, alcune impostazioni potrebbero non venire visualizzate.

- 5 Premere **Inizio** una volta terminata la selezione delle impostazioni.

- 6 Servirsi dei tasti numerici per immettere il numero di copie desiderato. Premere **OK**.

```
Stampa diretta
FILE_1.PDF
  N. di copie:
Premere Inizio
```

- 7 Premere **Inizio** per stampare i dati.
- 8 Premere **Stop/Uscita**.

❗ Importante

- Per evitare di danneggiare l'apparecchio, **NON** collegare dispositivi diversi dalla fotocamera digitale o dall'unità di memoria flash USB all'interfaccia diretta USB.
- **NON** rimuovere l'unità di memoria flash USB o la fotocamera digitale dall'interfaccia diretta USB fino a quando l'apparecchio non ha terminato la stampa.



Nota

- È possibile modificare il vassoio predefinito utilizzato dall'apparecchio per la stampa. Premere **Menu**, **1**, **5**, **2**, e poi premere ▲ o ▼ per scegliere quale vassoio sia predefinito. Premere **OK**.
(Consultare *Uso del vassoio nella modalità Stampa* ►► pagina 18.)
- Le impostazioni predefinite per Stampa diretta possono essere modificate attraverso il pannello dei comandi quando l'apparecchio non è in modalità Stampa diretta. Premere **Menu**, **4** per accedere al menu USB DirettaI/F. (Consultare *Tabella Menu* ►► pagina 101.)

Stampa di un documento

L'apparecchio è in grado di ricevere dati dal computer e di stamparli. Per stampare da un computer, installare il driver della stampante.

(>> Guida software dell'utente : *Stampa per Windows®* o *Stampa e invio di fax per Macintosh*)

- 1 Installare il driver stampante Brother disponibile sul CD-ROM di installazione.
(>> Guida di installazione rapida)
- 2 Scegliere il comando di stampa dall'applicazione.
- 3 Scegliere il nome da assegnare all'apparecchio nella finestra di dialogo **Stampa** e fare clic su **Preferenze** (o **Proprietà**, a seconda dell'applicazione che si sta usando).
- 4 Scegliere le impostazioni desiderate nella finestra di dialogo **Preferenze** e poi fare clic su **OK**.
 - **Formato carta**
 - **Orientamento**
 - **Copie**
 - **Tipo di supporto**
 - **Risoluzione**
 - **Impostazioni stampa**
 - **Pagine multiple**
 - **Duplex / Opuscolo**
 - **Origine carta**
- 5 Fare clic su **OK** per iniziare la stampa.

Scansione di un documento come file PDF mediante ControlCenter4 (Windows®)

(Informazioni dettagliate >> Guida software dell'utente : *Scansione*)



Nota

Le schermate sul PC potrebbero variare in base al modello in uso.

ControlCenter4 è un'utilità software che consente di accedere in modo facile e veloce alle applicazioni utilizzate più spesso. ControlCenter4 elimina l'esigenza di avviare manualmente le applicazioni specifiche.

- 1 Caricare il documento. (Consultare *Come caricare i documenti* >> pagina 24.)
- 2 Per aprire ControlCenter4 fare clic su **Start/Tutti i programmi/Brother/XXX-XXXX** (dove XXX-XXXX indica il nome del modello)/**ControlCenter4**. Viene aperta l'applicazione ControlCenter4.
- 3 Scegliere **Modalità Base** o **Modalità Avanzata** prima di utilizzare ControlCenter4, quindi fare clic su **OK**.

Questa sezione illustra brevemente le funzioni di ControlCenter4 in **Modalità Avanzata**.

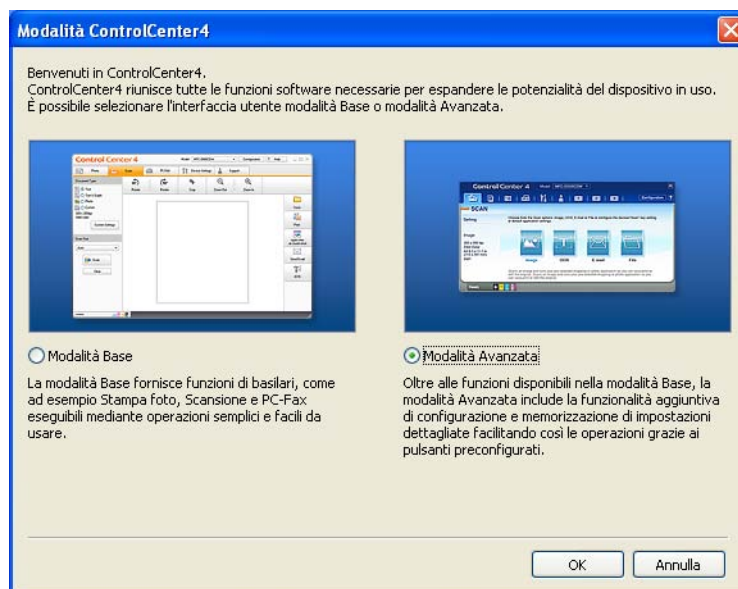

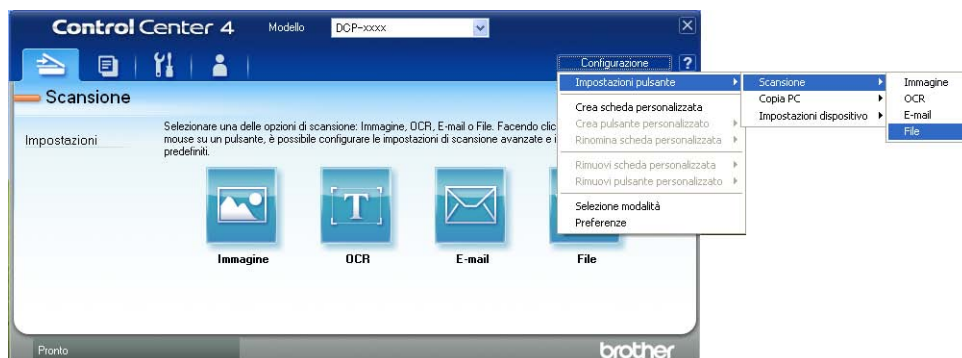

- 4 Assicurarsi che la macchina da utilizzare sia selezionata nell'elenco a discesa **Modello**.

- 5 Impostare la configurazione di scansione.
Fare clic su **Configurazione**, quindi selezionare **Impostazioni pulsante**, **Scansione** e **File**.

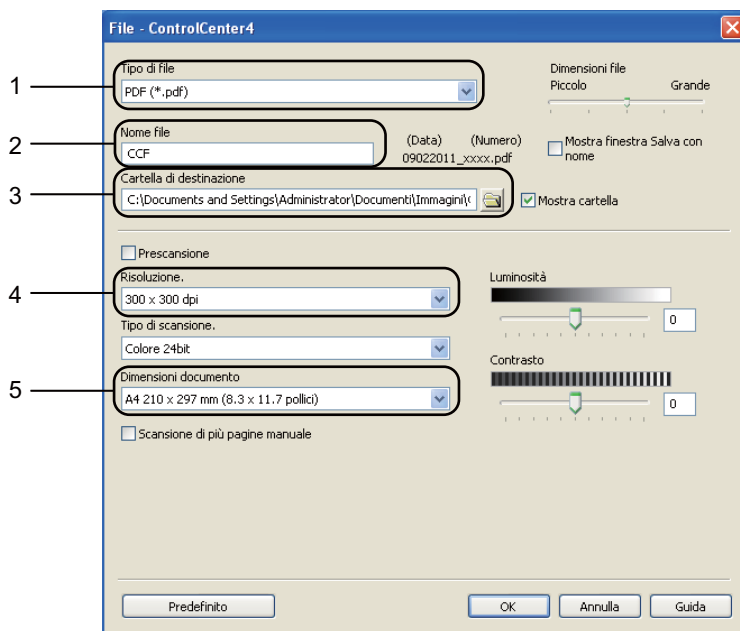

Viene visualizzata la finestra di dialogo di configurazione. È possibile cambiare le impostazioni predefinite.



- 1 Confermare che **PDF (*.pdf)** sia stata selezionato dall'elenco a discesa **Tipo di file**.
- 2 È possibile immettere il nome file che si desidera utilizzare per il documento.
- 3 È possibile salvare il file nella cartella predefinita oppure scegliere la cartella desiderata con il pulsante  (**Sfogliare**).
- 4 È possibile scegliere la risoluzione di scansione dall'elenco a discesa **Risoluzione**.
- 5 È possibile scegliere le dimensioni del documento dall'elenco a discesa in **Dimensioni documento**.

- 6 Fare clic su **OK**.

- 7 Fare clic su **File**.
La macchina avvia il processo di scansione. La cartella di salvataggio dei dati digitalizzati viene aperta automaticamente.

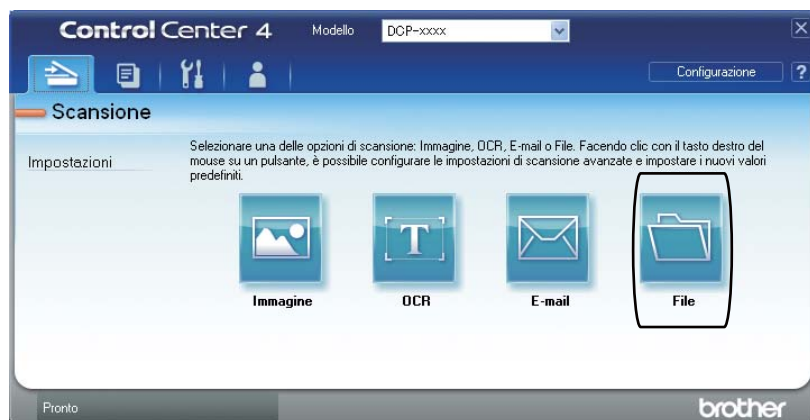

Modifica delle impostazioni del tasto SCAN

Prima della scansione

Per utilizzare l'apparecchio come scanner è necessario installare un driver dello scanner. Se la macchina è in rete deve essere configurata con un indirizzo TCP/IP.

- Installare i driver dello scanner disponibili sul CD-ROM di installazione. (➤➤ Guida di installazione rapida)
- Configurare l'apparecchio con un indirizzo TCP/IP se la scansione in rete non funziona. (➤➤ Guida software dell'utente : *Configurazione della scansione in rete (Windows®)*)

Impostazioni del tasto SCAN

È possibile cambiare le impostazioni del tasto **SCAN** della macchina utilizzando ControlCenter4.

- 1 Per aprire ControlCenter4 fare clic su **Start/Tutti i programmi/Brother/XXX-XXXX** (dove XXX-XXXX indica il nome del modello)/**ControlCenter4**. Viene aperta l'applicazione ControlCenter4.
- 2 Assicurarsi che la macchina da utilizzare sia selezionata nell'elenco a discesa **Modello**.
- 3 Fare clic sulla scheda **Impostazioni dispositivo**.
- 4 Fare clic su **Impostazioni scansione periferica**.

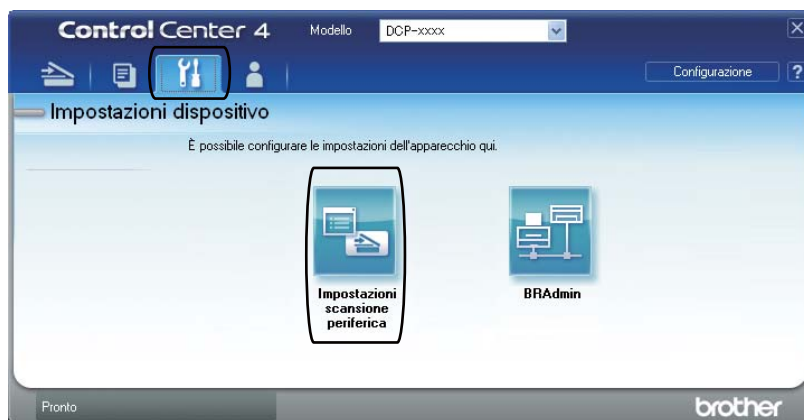

- 5 Scegliere la scheda **File**. È possibile cambiare le impostazioni predefinite.

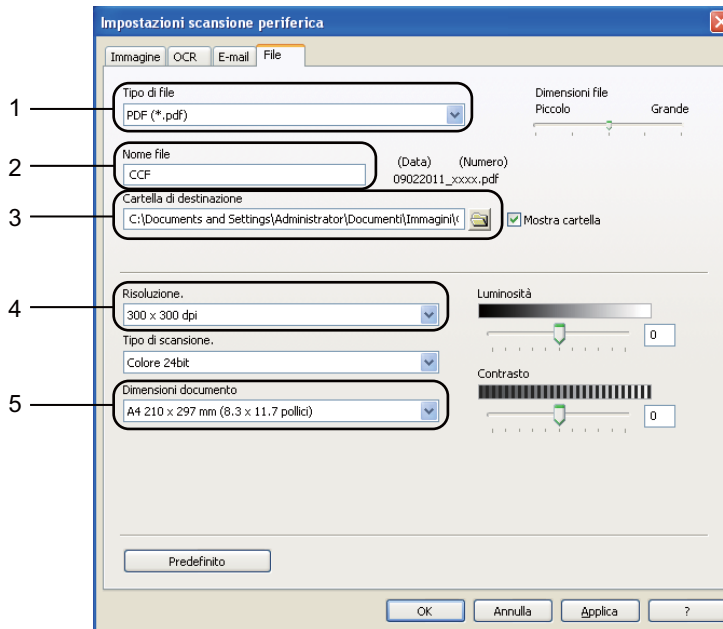

- 1 È possibile scegliere il tipo di file dall'elenco a discesa.
- 2 È possibile immettere il nome file che si desidera utilizzare per il documento.
- 3 È possibile salvare il file nella cartella predefinita oppure scegliere la cartella desiderata con il pulsante  (**Sfogliare**).
- 4 È possibile scegliere la risoluzione di scansione dall'elenco a discesa **Risoluzione**.
- 5 È possibile scegliere le dimensioni del documento dall'elenco a discesa in **Dimensioni documento**.

- 6 Fare clic su **OK**.

Scansione con il tasto SCAN

- 1 Caricare il documento. (Consultare *Come caricare i documenti* ►► pagina 24.)
- 2 Premere  (**SCAN**).
- 3 Premere ▲ o ▼ per scegliere *Scan verso PC*.
Premere **OK**.
- 4 Premere ▲ o ▼ per scegliere *File*.
Premere **OK**.
- 5 (per gli utenti di rete)
Premere ▲ o ▼ per scegliere il computer di destinazione.
Premere **OK**.
Se sul display LCD viene richiesto di immettere un PIN, digitare il PIN di 4 cifre per il computer di destinazione utilizzando il tastierino numerico sul pannello dei comandi.
Premere **OK**.
- 6 Premere ▲ o ▼ per scegliere *Avvio scansione*.
Premere **OK**.
- 7 Premere **Inizio**.
La macchina avvia il processo di scansione.



Nota

Sono disponibili le seguenti modalità di scansione:

Eeguire la scansione su:

- USB
- rete (Windows®)
- Immagine (Scansione su PC)
- OCR (Scansione su PC)
- E-mail (Scansione su PC)
- File (Scansione su PC)
- FTP
- Servizio Web¹ (Scansione servizi web)

¹ riservato a utenti Windows®. (Windows Vista® SP2 o successivi Windows® 7)
(►► Guida software dell'utente : *Usa di Web Services per la scansione sulla rete (Windows Vista® SP2 o successivi e Windows® 7)*)

Sostituzione dei materiali di consumo

I seguenti messaggi vengono visualizzati sul display nella modalità Ready. Questi messaggi forniscono avvertenze avanzate per sostituire i materiali di consumo prima del loro esaurimento. Per evitare inconvenienti, è consigliabile acquistare i materiali di consumo prima che l'apparecchio smetta di funzionare.



Nota

Il gruppo tamburo e la cartuccia toner sono due materiali di consumo separati. Entrambi devono essere installati come gruppo. Se la cartuccia toner viene inserita nella macchina senza il gruppo tamburo è possibile che sia visualizzato il messaggio *Errore tamburo* o *Incepp. interno*.

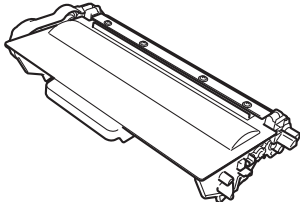
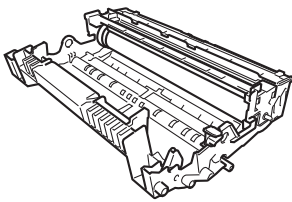
Cartuccia toner	Gruppo tamburo
Consultare <i>Sostituzione della cartuccia di toner</i> ➤➤ pagina 41. Nome modello: TN-3330, TN-3380	Consultare <i>Sostituzione del gruppo tamburo</i> ➤➤ pagina 48. Nome modello: DR-3300
	

Messaggi sul display	Materiale di consumo da predisporre	Durata indicativa	Modalità di sostituzione	Nome modello
Toner in esaur. Preparare una nuova cartuccia toner.	Cartuccia toner	3.000 pagine ^{1 2 3} 8.000 pagine ^{1 2 4}	Consultare pagina 41.	TN-3330 ³ TN-3380 ⁴

¹ Pagine a un lato in formato lettera o A4.

² La resa approssimativa della cartuccia è dichiarata in ottemperanza a ISO/IEC 19752.

³ Cartuccia di toner standard

⁴ Cartuccia toner ad alta resa

Occorre pulire l'apparecchio regolarmente e sostituire i materiali di consumo quando i seguenti messaggi vengono visualizzati sul display LCD.

Messaggi sul display	Materiale di consumo da sostituire	Durata indicativa	Modalità di sostituzione	Nome modello
Sostituire toner	Cartuccia toner	3.000 pagine ^{1 2 5} 8.000 pagine ^{1 2 6}	Consultare pagina 41.	TN-3330 ⁵ TN-3380 ⁶
Sost. Parti Tamburo	Gruppo tamburo	30.000 pagine ^{1 3 4}	Consultare pagina 49.	DR-3300
Stop tamburo				

¹ Pagine a un lato in formato lettera o A4.

² La resa approssimativa della cartuccia è dichiarata in ottemperanza a ISO/IEC 19752.

³ 1 pagina per operazione.

⁴ La durata del tamburo è indicativa e può variare in base al tipo di utilizzo.

⁵ Cartuccia di toner standard

⁶ Cartuccia toner ad alta resa



Nota

- Visitare <http://www.brother.com/original/index.html> per le istruzioni sulla restituzione dei materiali di consumo al programma di riciclaggio Brother. Se non si desidera restituire gli articoli usati, smaltirli in conformità alla legislazione locale tenendoli separati dai rifiuti domestici. In caso di domande, contattare l'ufficio per lo smaltimento dei rifiuti locale. (►► Guida di sicurezza prodotto: *Informazioni sul riciclaggio in conformità alle direttive RAEE (2002/96/CE) e sulle batterie (2006/66/CE)*)
- Consigliamo di porre i materiali di consumo usati su un pezzo di carta per evitare lo spargimento o la caduta accidentali del materiale all'interno.
- Se si utilizzano tipi di carta diversi rispetto a quanto raccomandato, la durata dei materiali di consumo e dei componenti dell'apparecchio potrebbe ridursi.
- La durata prevista per ciascuna cartuccia toner è conforme alla norma ISO/IEC 19752. La frequenza di sostituzione varia in base alla complessità delle pagine stampate, alla percentuale di copertura e al tipo di supporto utilizzato.

Sostituzione della cartuccia di toner

Nome modello: TN-3330, TN-3380

La cartuccia toner standard consente di stampare circa 3.000 pagine¹. La cartuccia toner ad alta resa consente di stampare circa 8.000 pagine¹. Il numero effettivo delle pagine varia a seconda del tipo medio di documento.

Quando la cartuccia toner è quasi scarica sul display LCD viene visualizzato

Toner in esaur..

La cartuccia toner fornita con la macchina deve essere sostituita dopo circa 2.000 pagine¹.

¹ La resa approssimativa della cartuccia è dichiarata in ottemperanza a ISO/IEC 19752.



Nota

- È bene tenere una cartuccia toner di scorta, da sostituire quando compare il messaggio `Toner in esaur..`
- Per garantire una stampa di alta qualità, consigliamo di utilizzare solo cartucce toner Brother originali. Se si desidera acquistare delle cartucce toner, contattare il rivenditore locale Brother.
- Se si stampano immagini, testo in grassetto, grafici, pagine Web con bordi e altri tipi di stampe diversi dal testo semplice è possibile che la quantità di toner utilizzato aumenti.
- Consigliamo di pulire l'apparecchio quando viene sostituita la cartuccia toner. Consultare *Pulizia e controllo della macchina* ►► pagina 53.
- Modificando l'impostazione della densità di stampa per ottenere un risultato più chiaro o più scuro, la quantità di toner utilizzata varia.
- Per aprire la cartuccia toner, attendere fino a subito prima del suo inserimento nell'apparecchio.

Livello del toner basso



Se sul display LCD viene visualizzato `Toner in esaur.`, acquistare una nuova cartuccia toner prima che venga visualizzato il messaggio `Sostituire toner.`

Cambia toner

Quando il messaggio riportato di seguito compare sul display, occorre sostituire la cartuccia toner:

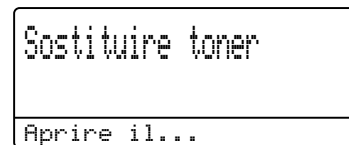

L'apparecchio arresta la stampa fino alla sostituzione della cartuccia toner. Una nuova cartuccia toner Brother originale annulla il messaggio di sostituzione del toner.

Sostituzione della cartuccia di toner

- 1 Lasciare accesa la macchina per 10 minuti in modo che la ventola interna raffreddi le parti della macchina particolarmente calde.
- 2 Premere il pulsante di sblocco del coperchio anteriore e aprire il coperchio.

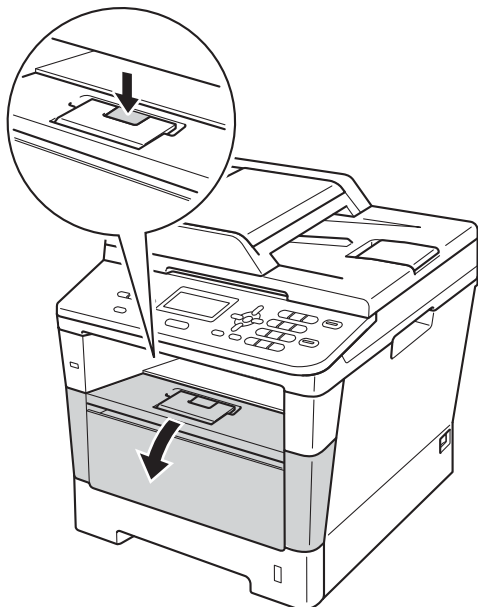

- 3 Estrarre il gruppo tamburo e cartuccia toner.

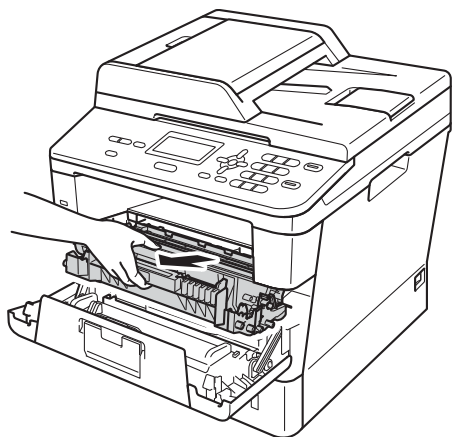

! AVVERTENZA

! SUPERFICIE CALDA

Dopo l'utilizzo dell'apparecchio, alcune parti interne risultano bollenti. Attendere che l'apparecchio si raffreddi prima di toccare le parti interne dell'apparecchio.

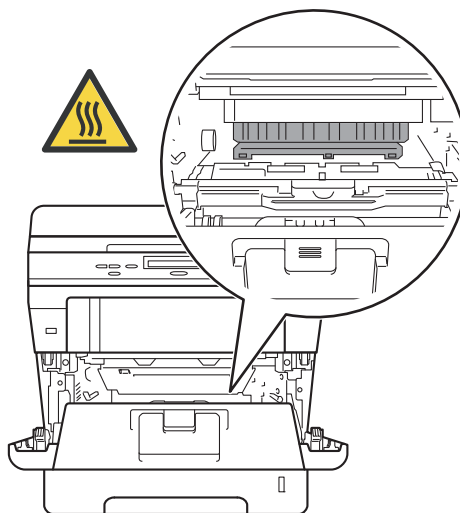

! Importante

- È consigliabile appoggiare il gruppo tamburo e cartuccia toner su una superficie piana e pulita, predisponendo prima un foglio di carta (da gettare dopo l'uso) per evitare danni in caso di spargimento accidentale del toner.
- Per evitare danni all'apparecchio a causa delle cariche statiche, **NON** toccare gli elettrodi indicati in figura.

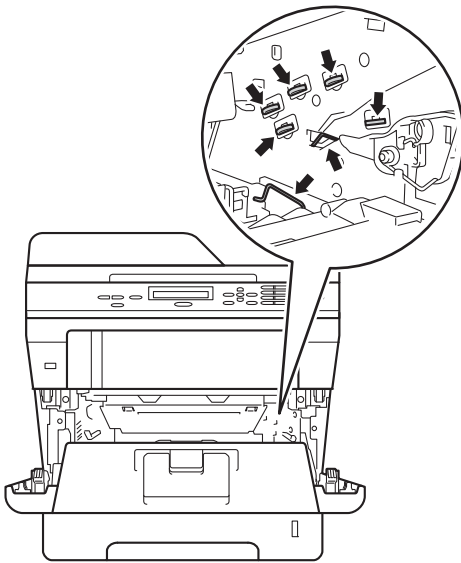

- 4** Abbassare la leva di blocco verde ed estrarre la cartuccia toner dal gruppo tamburo.

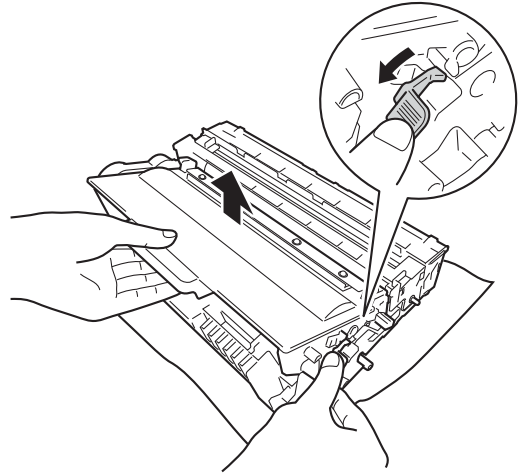

⚠ AVVERTENZA



- NON GETTARE la cartuccia toner o il gruppo cartuccia e tamburo nel fuoco. Potrebbe esplodere e causare lesioni.
- Non utilizzare sostanze infiammabili, spray o solventi/liquidi organici contenenti alcol o ammoniaca per pulire le superfici interne o esterne dell'apparecchio. In questo modo potrebbe verificarsi una scossa elettrica o un incendio. Utilizzare solamente un panno asciutto che non lasci residui.

(>> Guida di sicurezza prodotto:
Precauzioni generali)



⚠ Importante

- Maneggiare con cura le cartucce toner. Rimuovere immediatamente il toner dalle mani o dai vestiti sciacquando con acqua fredda.
- Per evitare problemi con la qualità della stampa, NON toccare mai le parti ombreggiate indicate nella figura.

<Cartuccia toner>

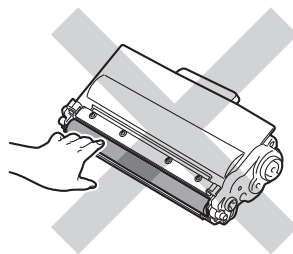

<Gruppo tamburo>

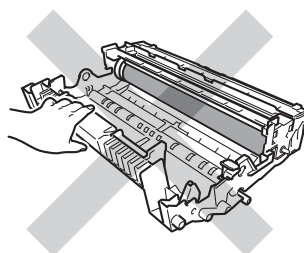

- È consigliabile appoggiare la cartuccia toner su una superficie piana e pulita, predisponendo prima un foglio di carta (da gettare dopo l'uso) in caso di spargimento accidentale del toner.

Nota

- Accertarsi di sigillare la cartuccia toner usata in un contenitore idoneo in modo che la polvere di toner non fuoriesca.
- Visitare <http://www.brother.com/original/index.html> per le istruzioni sulla restituzione dei materiali di consumo al programma di riciclaggio Brother. Se non si desidera restituire gli articoli usati, smaltirli in conformità alla legislazione locale tenendoli separati dai rifiuti domestici. In caso di domande, contattare il locale ufficio per lo smaltimento rifiuti. (►► Guida di sicurezza prodotto: *Informazioni sul riciclaggio in conformità alle direttive RAEE (2002/96/CE) e sulle batterie (2006/66/CE)*)

- 5 Disimballare la nuova cartuccia toner. Tenere la cartuccia orizzontale con entrambe le mani e scuoterla delicatamente da parte a parte più volte per distribuire il toner in modo uniforme all'interno della cartuccia.

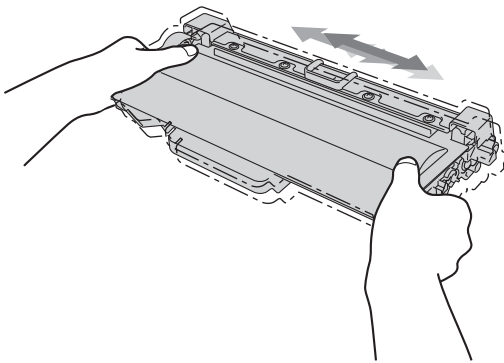

Importante

- Aprire la cartuccia toner subito prima di inserirla nell'apparecchio. Se una cartuccia toner è lasciata fuori dalla confezione per un lungo periodo, la sua durata si riduce.
- Se il gruppo tamburo non imballato è a contatto della luce solare diretta o della luce artificiale, è possibile che il gruppo venga danneggiato.
- Le stampanti Brother sono progettate per funzionare con toner di una particolare specifica e offrono prestazioni ottimali se utilizzate con cartucce toner Brother originali. Brother non può garantire tale prestazione ottimale se vengono utilizzate cartucce toner o toner con diverse caratteristiche. L'apparecchio non è in grado di rilevare toner o cartucce di toner o altre specifiche correttamente, ma riconosce tali articoli come cartucce di toner standard. Pertanto, Brother consiglia di non utilizzare per questo apparecchio cartucce diverse dalle originali Brother e di non rigenerare le cartucce vuote con toner proveniente da altre fonti. Nel caso in cui il gruppo tamburo o altre parti dell'apparecchio risultassero danneggiati dall'uso di toner o di cartucce di toner diversi dai prodotti originali Brother, a causa dell'incompatibilità o della mancanza di idoneità di tali prodotti con questo apparecchio, qualsiasi riparazione necessaria non sarà coperta dalla garanzia.

- 6 Rimuovere il coperchio protettivo.

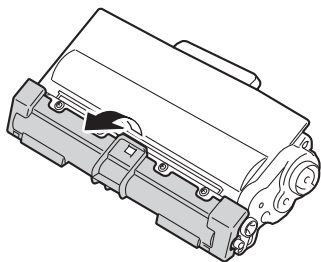

! Importante

Inserire la cartuccia toner nel gruppo tamburo subito dopo aver rimosso il coperchio protettivo. Per evitare che la qualità della stampa risulti mediocre, **NON** toccare mai le parti ombreggiate nella figura.

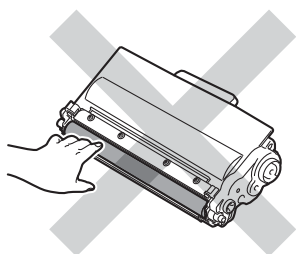

- 7 Riposizionare la cartuccia toner saldamente nel gruppo tamburo finché non si sente lo scatto. Se viene inserita correttamente, la leva di blocco verde del gruppo tamburo si solleva automaticamente.

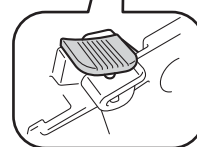
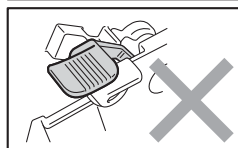
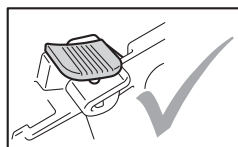
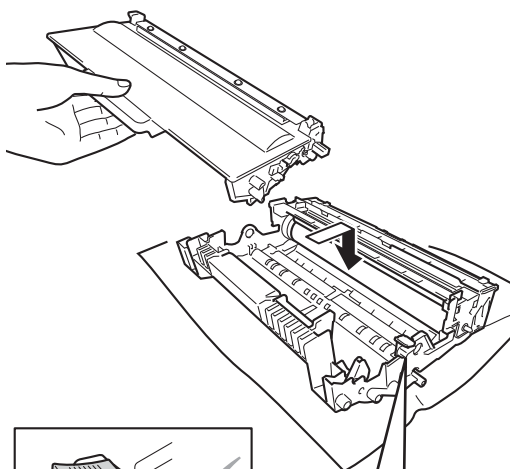

Nota

Accertarsi di inserire correttamente la cartuccia toner, altrimenti si può separare dal gruppo tamburo.

- 8 Pulire il filo corona dentro il gruppo tamburo facendo scorrere delicatamente avanti e indietro la linguetta verde per diverse volte.

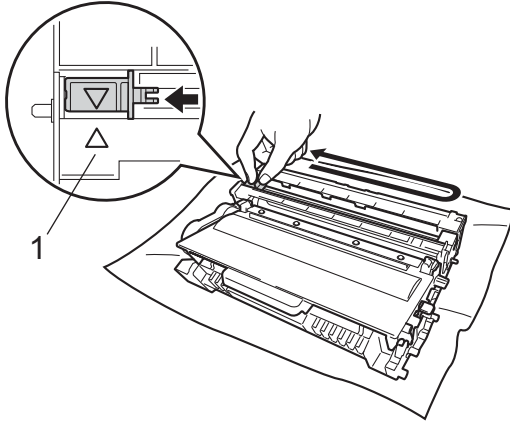

Nota

Accertarsi di rimettere al suo posto la linguetta (▲) (1). In caso contrario, le pagine stampate potrebbero presentare una striscia verticale.

- 9 Reinserrire il gruppo tamburo e cartuccia toner nella macchina.

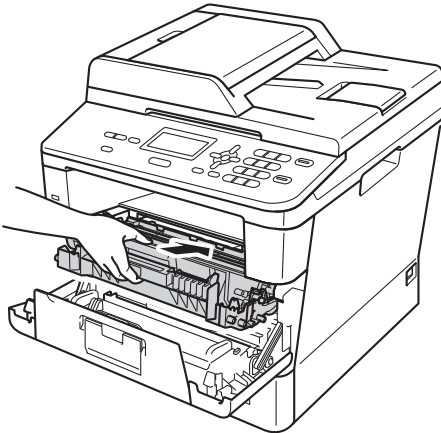

- 10 Chiudere il coperchio anteriore dell'apparecchio.



Nota

Dopo avere sostituito una cartuccia toner non spegnere la macchina e non aprire il coperchio anteriore finché sul display LCD non scompare il messaggio *Attendere prego* e non si ritorna alla modalità Ready.

Sostituzione del gruppo tamburo

Nome modello: DR-3300

Un gruppo tamburo nuovo consente di stampare circa 30.000 pagine A4 o Letter solo fronte.

! Importante

Per risultati di qualità superiore, usare solo gruppi tamburo e toner Brother originali. La stampa con un gruppo tamburo o una cartuccia toner di terze parti può ridurre non solo la qualità di stampa ma anche la qualità e la durata della macchina stessa. La garanzia non copre i problemi causati dall'uso di un gruppo tamburo o di una cartuccia toner di terze parti.

Errore tamburo

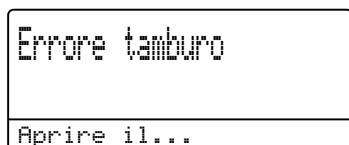

Il filo corona è sporco. Pulire il filo corona nel gruppo tamburo. (Consultare *Pulizia del filo corona* >> pagina 56.)

Se il filo corona è pulito e l'indicazione *Errore tamburo* non scompare significa che il gruppo tamburo è al termine della propria vita utile. Sostituire il gruppo tamburo con uno nuovo.

Sost. Parti Tamburo



Il gruppo tamburo ha superato la propria durata prevista. Sostituire il gruppo tamburo con uno nuovo. Si consiglia di installare un gruppo tamburo Brother originale.

Dopo la sostituzione, azzerare il contatore del tamburo attenendosi alle istruzioni incluse con il nuovo gruppo tamburo. (Consultare *Azzerare il contatore del tamburo* >> pagina 53.)

Arresta tamburo

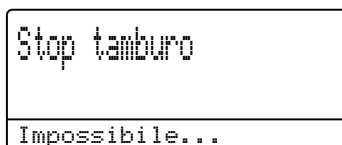

Non è possibile garantire la qualità di stampa. Sostituire il gruppo tamburo con uno nuovo. Si consiglia di installare un gruppo tamburo Brother originale.

Dopo la sostituzione, azzerare il contatore del tamburo attenendosi alle istruzioni incluse con il nuovo gruppo tamburo. (Consultare *Azzerare il contatore del tamburo* >> pagina 53.)

Sostituzione del gruppo tamburo

❗ Importante

- Quando si smonta il gruppo tamburo, maneggiarlo con cura perché contiene toner. Rimuovere immediatamente il toner dalle mani o dai vestiti sciacquando con acqua fredda.
- Pulire l'interno dell'apparecchio tutte le volte che si sostituisce il gruppo tamburo. (Consultare *Pulizia e controllo della macchina* >> pagina 53.)
- Aprire il nuovo gruppo tamburo immediatamente prima del suo inserimento nell'apparecchio. L'esposizione alla luce diretta solare o artificiale può danneggiare il gruppo tamburo.

- 1 Lasciare accesa la macchina per 10 minuti in modo che la ventola interna raffreddi le parti della macchina particolarmente calde.
- 2 Premere il pulsante di sblocco del coperchio anteriore e aprire il coperchio.

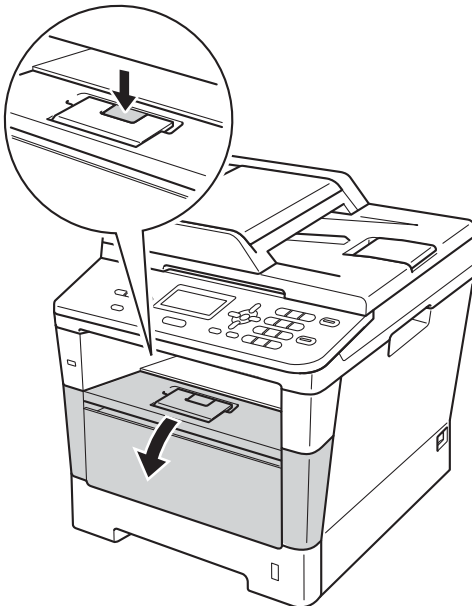

- 3 Estrarre il gruppo tamburo e cartuccia toner.

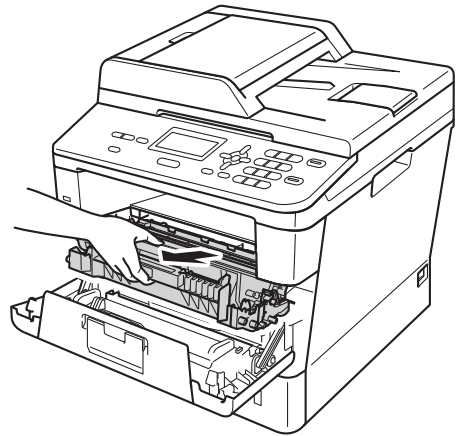

⚠ AVVERTENZA

⚠ SUPERFICIE CALDA

Dopo l'utilizzo dell'apparecchio, alcune parti interne risultano bollenti. Attendere che l'apparecchio si raffreddi prima di toccare le parti interne dell'apparecchio.

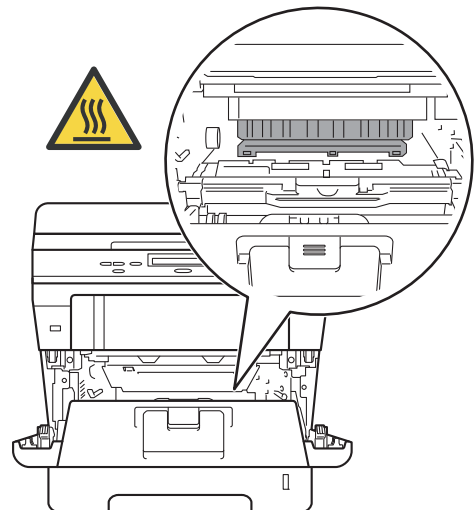

❗ Importante

- È consigliabile appoggiare il gruppo tamburo e cartuccia toner su una superficie piana e pulita, predisponendo prima un foglio di carta (da gettare dopo l'uso) per evitare danni in caso di spargimento accidentale del toner.
- Per evitare danni all'apparecchio a causa delle cariche statiche, **NON** toccare gli elettrodi indicati in figura.

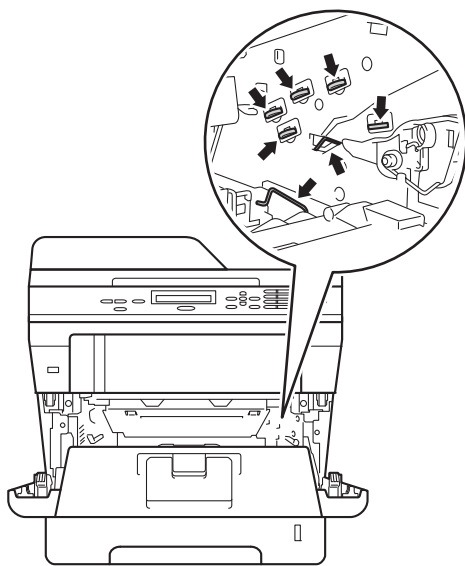

- 4 Abbassare la leva di blocco verde ed estrarre la cartuccia toner dal gruppo tamburo.

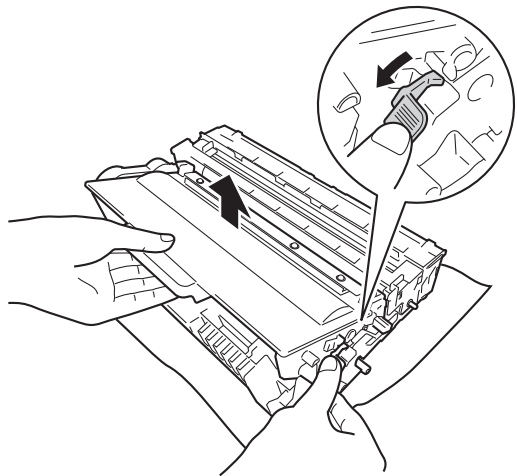

⚠ AVVERTENZA



- NON GETTARE la cartuccia toner o il gruppo cartuccia e tamburo nel fuoco. Potrebbe esplodere e causare lesioni.
- Non utilizzare sostanze infiammabili, spray o solventi/liquidi organici contenuti alcol o ammoniaca per pulire le superfici interne o esterne dell'apparecchio. In questo modo potrebbe verificarsi una scossa elettrica o un incendio. Utilizzare solamente un panno asciutto che non lasci residui.

(>> Guida di sicurezza prodotto: *Precauzioni generali*)



❗ Importante

- Maneggiare con cura le cartucce toner. Rimuovere immediatamente il toner dalle mani o dai vestiti sciacquando con acqua fredda.
- Per evitare problemi con la qualità della stampa, NON toccare mai le parti ombreggiate indicate nella figura.

<Cartuccia toner>

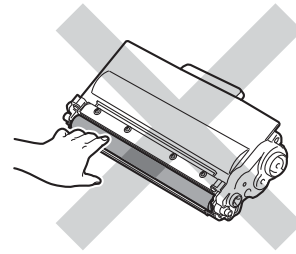

<Gruppo tamburo>

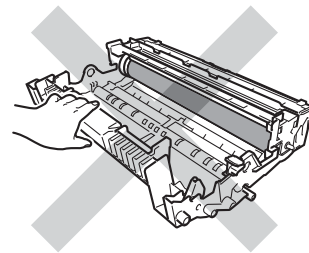

- È consigliabile appoggiare la cartuccia toner su una superficie piana e pulita, predisponendo prima un foglio di carta (da gettare dopo l'uso) in caso di spargimento accidentale del toner.

 **Nota**

- Sigillare bene il gruppo tamburo usato in un sacchetto idoneo in modo che la polvere di toner non fuoriesca dal gruppo tamburo.
- Visitare <http://www.brother.com/original/index.html> per le istruzioni sulla restituzione dei materiali di consumo al programma di riciclaggio Brother. Se non si desidera restituire gli articoli usati, smaltirli in conformità alla legislazione locale tenendoli separati dai rifiuti domestici. In caso di domande, contattare il locale ufficio per lo smaltimento rifiuti. (►► Guida di sicurezza prodotto: *Informazioni sul riciclaggio in conformità alle direttive RAEE (2002/96/CE) e sulle batterie (2006/66/CE)*)

- 5 Disimballare il nuovo gruppo tamburo.

- 6 Riposizionare la cartuccia toner saldamente nel tamburo nuovo finché non si sente lo scatto. Se la cartuccia viene inserita correttamente, la leva di blocco verde si solleva automaticamente.

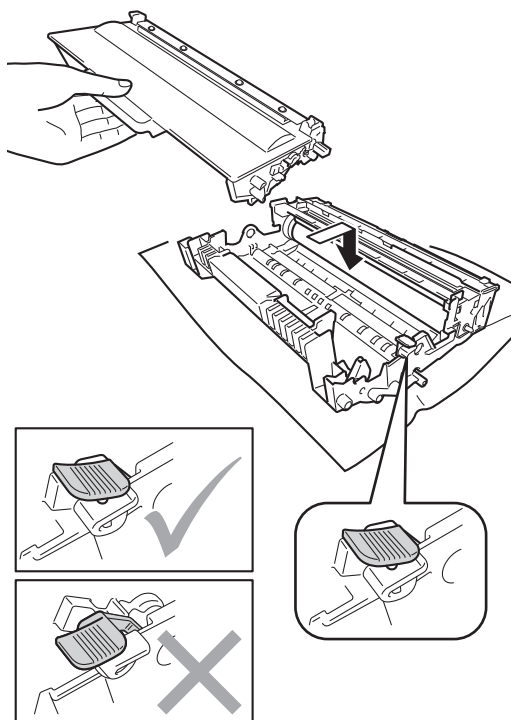

 **Nota**

Accertarsi di inserire correttamente la cartuccia toner, altrimenti si può separare dal gruppo tamburo.

- 7 Reinscrivere il gruppo tamburo e cartuccia toner nella macchina.
Non chiudere il coperchio anteriore della macchina.

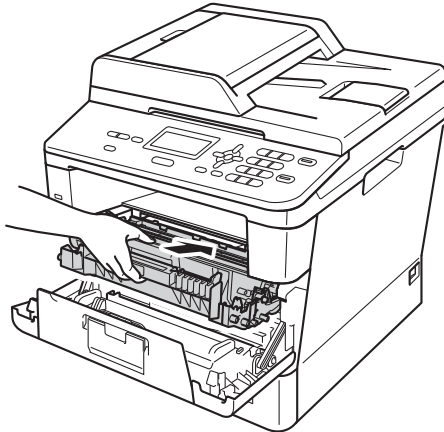

Azzerare il contatore del tamburo

Durante la sostituzione di un gruppo tamburo con uno nuovo, occorre azzerare il contatore del tamburo completando i seguenti passaggi:

- ! Importante**
Non azzerare il contatore del tamburo se si sostituisce solo la cartuccia del toner.

- 1 Con il coperchio anteriore aperto, premere **Cancella**.
- 2 Per confermare l'installazione del nuovo tamburo premere **1**.
- 3 Chiudere il coperchio anteriore della macchina quando sul display LCD viene visualizzato **Accettato**.

Pulizia e controllo della macchina

Pulire regolarmente l'interno e l'esterno della macchina con un panno asciutto che non lasci residui. Quando si sostituisce la cartuccia toner o il gruppo tamburo, accertarsi di pulire l'interno dell'apparecchio. Se le pagine stampate risultano macchiate di toner pulire l'interno della macchina con un panno asciutto che non lasci residui.

! AVVERTENZA



- NON GETTARE la cartuccia toner o il gruppo cartuccia e tamburo nel fuoco. Potrebbe esplodere e causare lesioni.
- Non utilizzare sostanze infiammabili, spray o solventi/liquidi organici contenuti alcol o ammoniaca per pulire le superfici interne o esterne dell'apparecchio. In questo modo potrebbe verificarsi una scossa elettrica o un incendio. Utilizzare solamente un panno asciutto che non lasci residui.

(>> Guida di sicurezza prodotto: *Precauzioni generali*)



❗ Importante

Usare detergenti neutri. Se si esegue la pulizia con liquidi volatili come diluenti o benzene la superficie dell'apparecchio verrà danneggiata.

Pulizia dell'esterno dell'apparecchio

- 1 Spegnere l'apparecchio.
- 2 Disconnettere il cavo di interfaccia dall'apparecchio, quindi scollegare il cavo di alimentazione dalla presa elettrica.
- 3 Pulire l'esterno della macchina con un panno asciutto che non lasci residui per rimuovere la polvere.

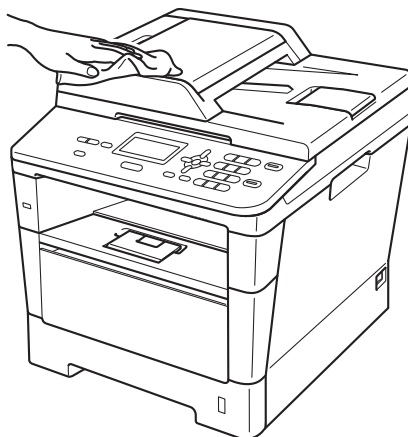

- 4 Estrarre completamente il vassoio carta dall'apparecchio.

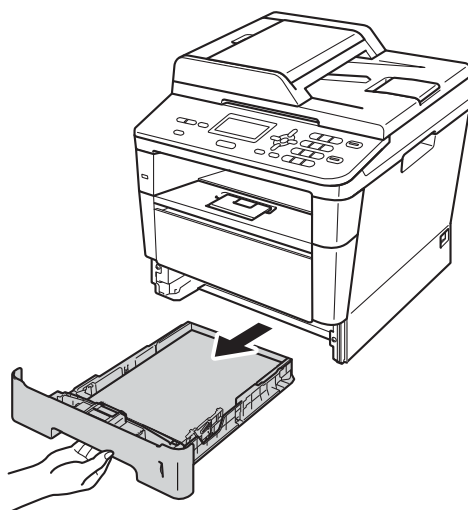

- 5 Rimuovere la carta caricata nel vassoio carta.
- 6 Rimuovere i residui nel vassoio carta.
- 7 Pulire l'interno e l'esterno del vassoio carta con un panno asciutto che non lasci residui per rimuovere la polvere.

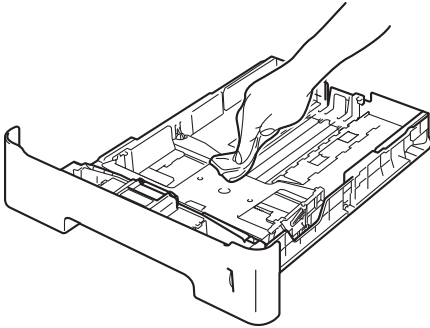

- 8 Ricaricare la carta e reinserire il vassoio carta nella macchina.
- 9 Reinserrire il cavo di alimentazione dell'apparecchio nella presa elettrica e poi collegare tutti i cavi.
- 10 Accendere l'apparecchio.

Pulizia del piano dello scanner

- 1 Spegnerne l'apparecchio.
- 2 Scollegare tutti i cavi, quindi scollegare il cavo di alimentazione dalla presa elettrica.
- 3 Sollevare il coperchio documenti (1). Pulire la superficie in plastica bianca (2) e il piano dello scanner (3) sotto di essa con un panno morbido che non lasci residui inumidito con acqua.

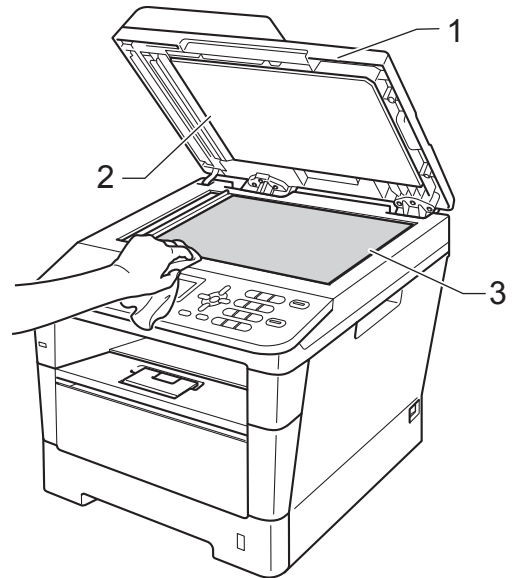

- 4 Nell'alimentatore automatico, pulire la pellicola bianca (1) e la striscia del piano dello scanner (2) sotto di essa con un panno che non lasci residui inumidito con acqua.

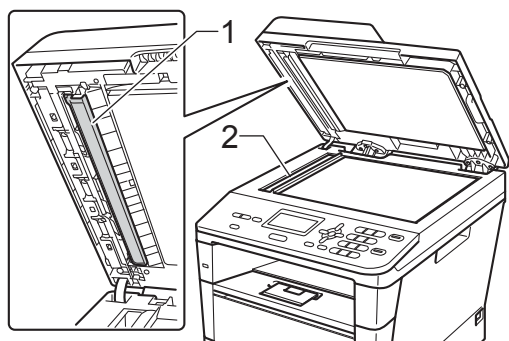

Nota

Oltre a pulire il piano dello scanner e la striscia di vetro con un panno morbido e privo di peli inumidito di acqua, fare scorrere la punta delle dita sul vetro per verificare che sia pulita. Se si percepisce la presenza di sporcizia o frammenti, pulire di nuovo la striscia di vetro concentrandosi su tale area. Potrebbe essere necessario ripetere la procedura di pulizia per tre o quattro volte. Per testare, eseguire una copia dopo ogni pulizia.

- 5 Chiudere il coperchio documenti.
- 6 Reinscrivere il cavo di alimentazione dell'apparecchio nella presa elettrica e poi collegare tutti i cavi.
- 7 Accendere l'apparecchio.

Pulizia del filo corona

In caso di problemi legati alla qualità di stampa oppure se **Errore tamburo** viene visualizzato sul display, pulire il filo corona nel modo seguente:

- 1 Lasciare accesa la macchina per 10 minuti in modo che la ventola interna raffreddi le parti della macchina particolarmente calde.
- 2 Premere il pulsante di sblocco del coperchio anteriore e aprire il coperchio.

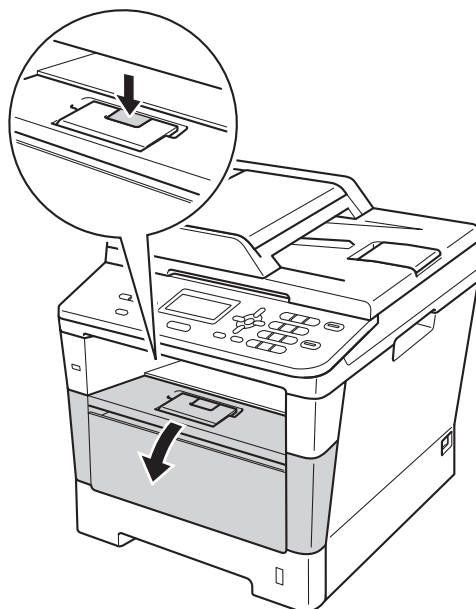

- 3 Estrarre il gruppo tamburo e cartuccia toner.

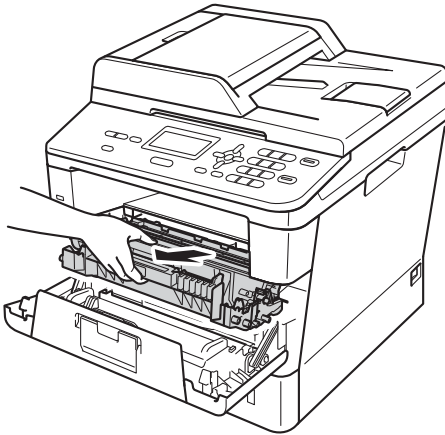

⚠ AVVERTENZA

⚠ SUPERFICIE CALDA

Dopo l'utilizzo dell'apparecchio, alcune parti interne risultano bollenti. Attendere che l'apparecchio si raffreddi prima di toccare le parti interne dell'apparecchio.

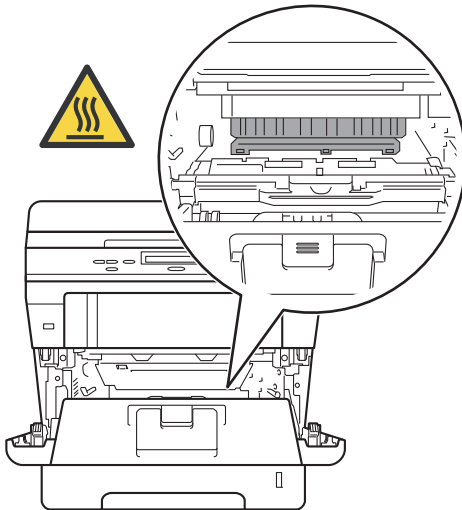

⚠ Importante

- È consigliabile appoggiare il gruppo tamburo e cartuccia toner su un foglio di carta o un panno (da gettare dopo l'uso) per evitare danni in caso di spargimento accidentale del toner.
- Maneggiare con cura il gruppo tamburo e cartuccia toner. Rimuovere il toner dalle mani o dai vestiti sciacquando con acqua fredda.
- Per evitare danni all'apparecchio a causa delle cariche statiche, **NON** toccare gli elettrodi indicati in figura.

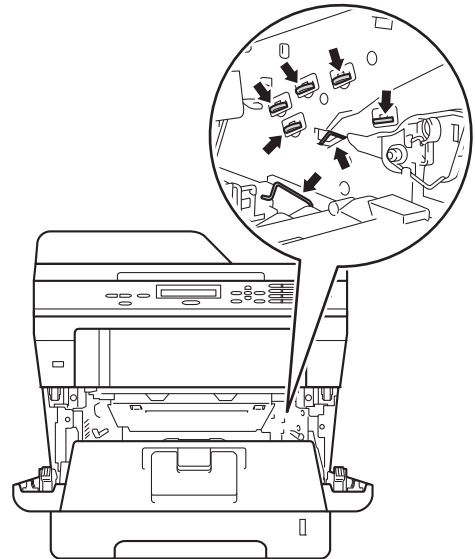

A

- 4 Pulire il filo corona dentro il gruppo tamburo facendo scorrere delicatamente avanti e indietro la linguetta verde per diverse volte.

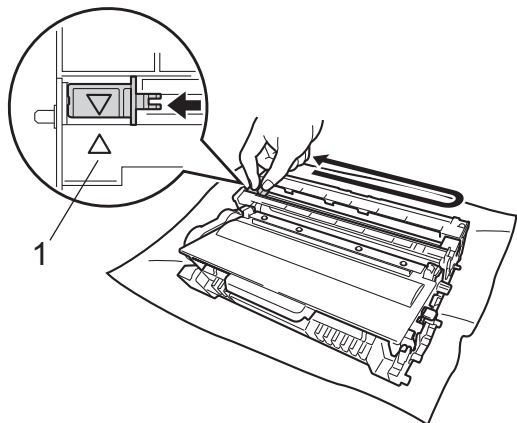

Nota

Accertarsi di rimettere al suo posto la linguetta (▲) (1). In caso contrario, le pagine stampate potrebbero presentare una striscia verticale.

- 5 Reinserrire il gruppo tamburo e cartuccia toner nella macchina.

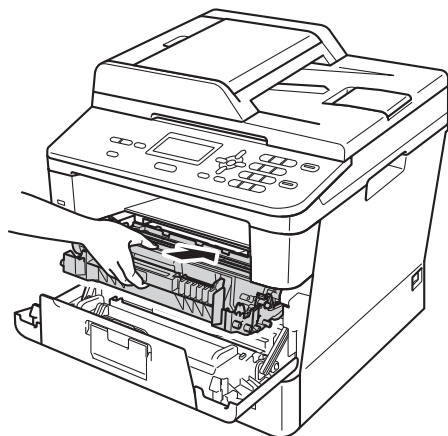

- 6 Chiudere il coperchio anteriore dell'apparecchio.

Pulizia del gruppo tamburo

Se la stampa presenta punti a intervalli di 94 mm, procedere come segue per risolvere il problema.

- 1 Controllare che l'apparecchio si trovi in modalità Ready. Premere **Menu**, **6**, **6** e quindi **Inizio** per stampare il foglio di controllo dei punti del tamburo.

66.Test punti DR

In stampa

- 2 Lasciare accesa la macchina per 10 minuti in modo che la ventola interna raffreddi le parti della macchina particolarmente calde.
- 3 Spegner l'apparecchio dopo che si è raffreddato.
- 4 Premere il pulsante di sblocco del coperchio anteriore e aprire il coperchio.

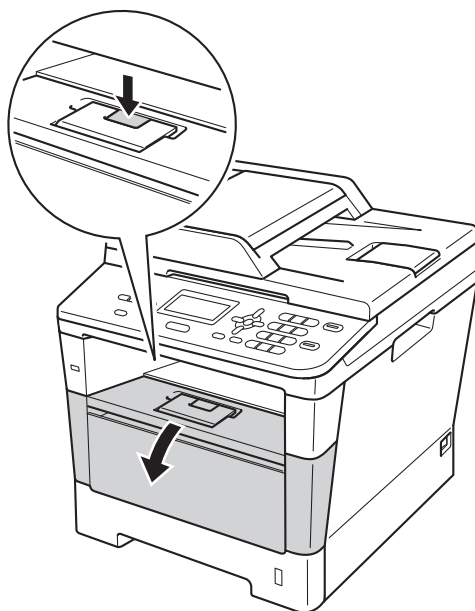

- 5 Estrarre il gruppo tamburo e cartuccia toner.

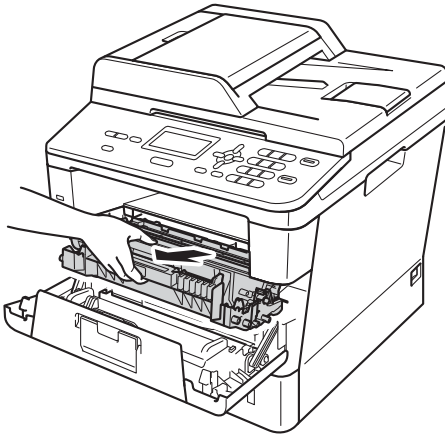

⚠ AVVERTENZA

⚠ SUPERFICIE CALDA

Dopo l'utilizzo dell'apparecchio, alcune parti interne risultano bollenti. Attendere che l'apparecchio si raffreddi prima di toccare le parti interne dell'apparecchio.

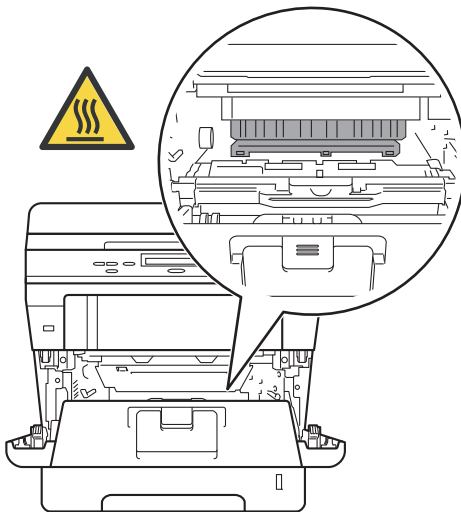

⚠ Importante

- È consigliabile appoggiare il gruppo tamburo e cartuccia toner su un foglio di carta o un panno (da gettare dopo l'uso) per evitare danni in caso di spargimento accidentale del toner.
- Maneggiare con cura il gruppo tamburo e cartuccia toner. Rimuovere il toner dalle mani o dai vestiti sciacquando con acqua fredda.
- Per evitare danni all'apparecchio a causa delle cariche statiche, NON toccare gli elettrodi indicati in figura.

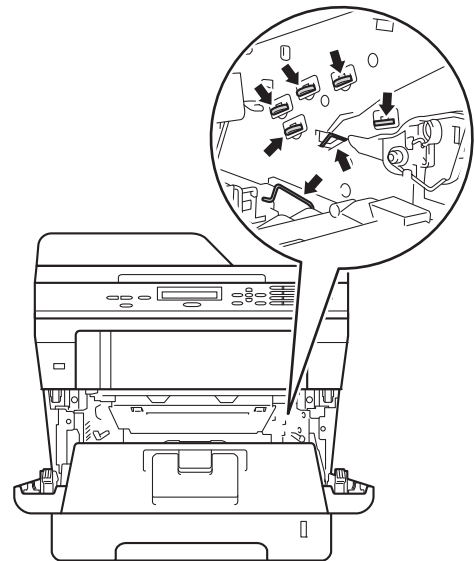

A

- 6 Abbassare la leva di blocco verde ed estrarre la cartuccia toner dal gruppo tamburo.

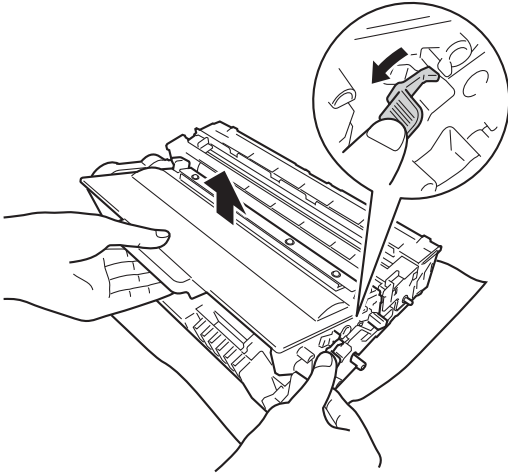

- 7 Collegare il gruppo tamburo come mostrato nella figura. Assicurarsi che gli ingranaggi del gruppo tamburo (1) si trovino sul lato sinistro.

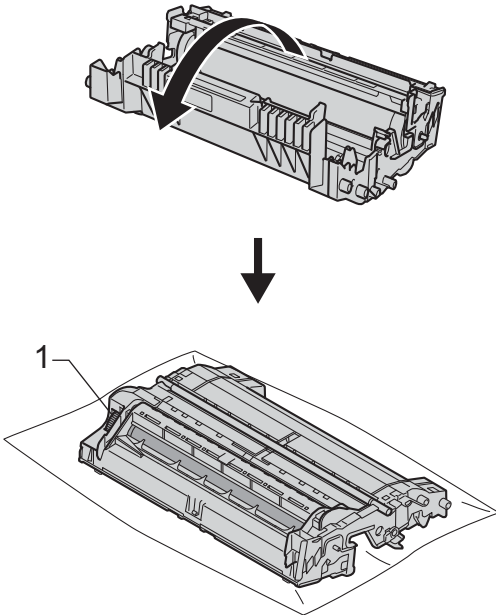

- 8 Utilizzare gli indicatori numerati accanto al rullo del tamburo per trovare il segno. Ad esempio, un punto nella colonna 2 del foglio di controllo indica che è presente un segno sul tamburo nella zona "2".

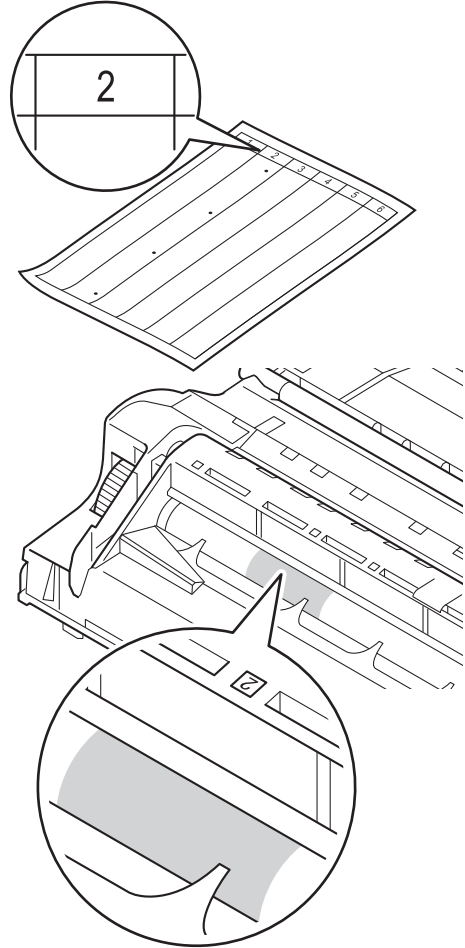

- 9 Ruotare verso di sé l'ingranaggio del gruppo tamburo controllando la superficie della zona sospetta.

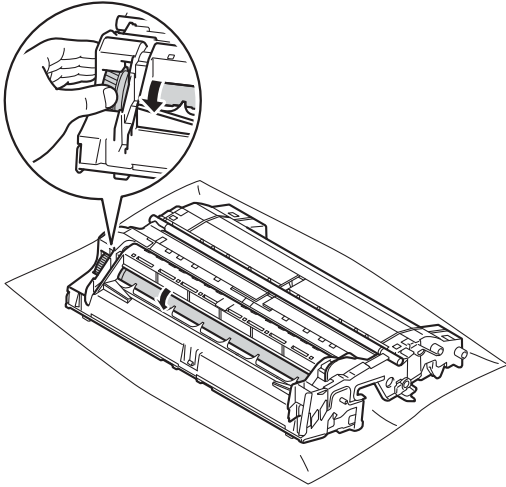

- 10 Una volta individuato sul tamburo il segno corrispondente al foglio di controllo dei punti del tamburo, pulire delicatamente la superficie del tamburo con un batuffolo di cotone asciutto fino a eliminare il segno dalla superficie.

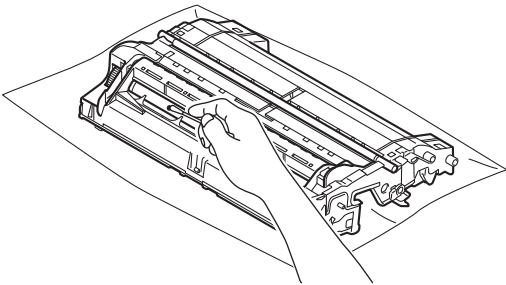

! Importante

Non pulire la superficie del tamburo fotosensibile con un oggetto appuntito o con dei liquidi.

- 11 Capovolgere nuovamente il gruppo tamburo.

- 12 Reinscrivere la cartuccia toner nel gruppo tamburo fino allo scatto in posizione. Se viene inserita correttamente, la leva di blocco verde del gruppo tamburo si solleva automaticamente.

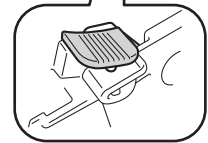
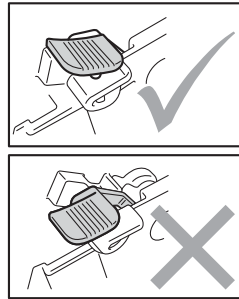
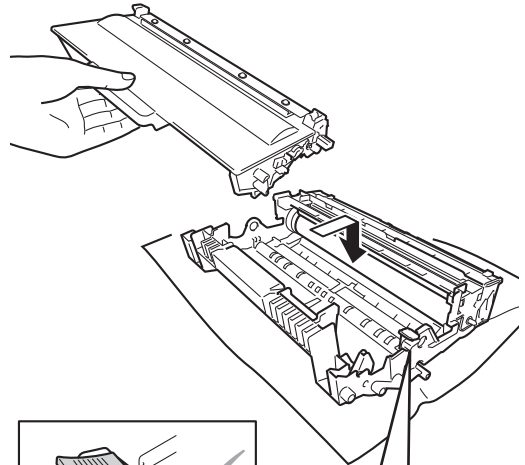

Nota

Accertarsi di inserire correttamente la cartuccia toner, altrimenti si può separare dal gruppo tamburo.

- 13 Reinscrivire il gruppo tamburo e cartuccia toner nella macchina.

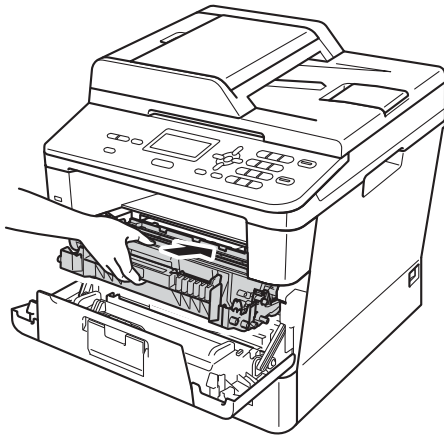

- 14 Chiudere il coperchio anteriore dell'apparecchio.
- 15 Accendere l'apparecchio e stampare una pagina di prova.

Pulizia dei rulli di presa

La pulizia periodica del rullo di presa consente di evitare inceppamenti dei fogli mediante la loro corretta alimentazione.

In caso di problemi con l'alimentazione della carta, pulire i rulli di presa nel modo seguente:

- 1 Spegner l'apparecchio.
- 2 Scollegare tutti i cavi, quindi scollegare il cavo di alimentazione dalla presa elettrica.
- 3 Estrarre completamente il vassoio carta dall'apparecchio.



- 4 Strizzare con cura un panno che non lasci residui immerso in acqua tiepida, quindi utilizzarlo per pulire il cuscinetto separatore (1) sul vassoio carta per rimuovere la polvere.

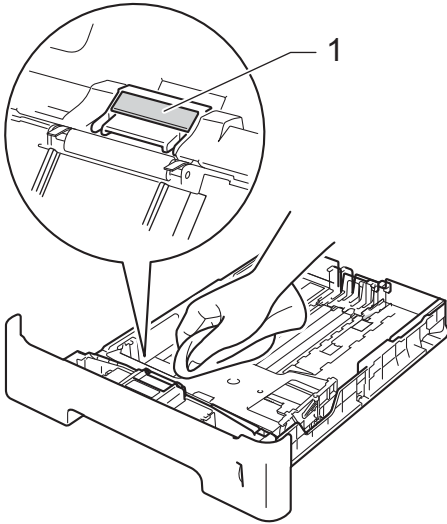

- 5 Pulire i due rulli di presa (1) all'interno dell'apparecchio per rimuovere la polvere.

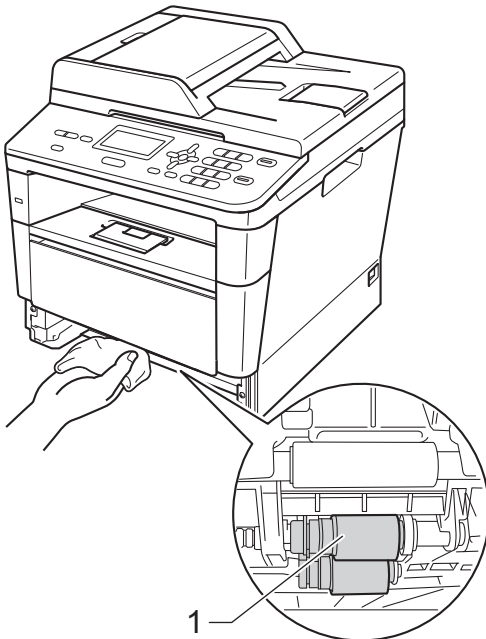

- 6 Reinscrivere il vassoio della carta nell'apparecchio.

- 7 Reinscrivere il cavo di alimentazione dell'apparecchio nella presa elettrica.
- 8 Accendere l'apparecchio.

A

Se si ritiene vi sia un problema con l'apparecchio, controllare le voci riportate di seguito e attenersi ai suggerimenti per la risoluzione dei problemi.

È possibile risolvere autonomamente la maggior parte dei problemi. Se si desidera aiuto, il Brother Solutions Center fornisce le FAQ (domande più frequenti) e i consigli per la risoluzione dei problemi.

Visitare il sito all'indirizzo <http://solutions.brother.com/>.

Identificazione del problema

Controllare per prima cosa quanto segue:

- Il cavo di alimentazione dell'apparecchio è collegato correttamente e l'interruttore è acceso. Se l'apparecchio non si accende dopo aver collegato il cavo di alimentazione vedere *Altre difficoltà* >> pagina 90.
- Tutte le parti di protezione sono state rimosse.
- La carta è inserita correttamente nel vassoio.
- I cavi di interfaccia sono connessi saldamente all'apparecchio e al computer.
- Messaggi sul display LCD
(Consultare *Messaggi di errore e manutenzione* >> pagina 65.)

Se il problema non viene risolto con i suddetti controlli, identificare il problema e passare alla pagina suggerita.

Gestione della carta e problemi di stampa:

- *Problemi di stampa* >> pagina 85
- *Problemi con l'alimentazione della carta* >> pagina 86

Problemi di copia:

- *Difficoltà di copia* >> pagina 87

Problemi di scansione:

- *Problemi di scansione* >> pagina 88

Problemi del software e della rete:

- *Problemi di software* >> pagina 88
- *Problemi con la rete* >> pagina 88

Messaggi di errore e manutenzione

Come con qualsiasi prodotto da ufficio sofisticato, possono verificarsi degli errori e i materiali di consumo potrebbero dover essere sostituiti. In questo caso, l'apparecchio individua l'errore o la manutenzione ordinaria necessaria e mostra il messaggio appropriato. La tabella seguente contiene i messaggi d'errore e di manutenzione più comuni.

È possibile risolvere autonomamente la maggior parte degli errori ed effettuare la manutenzione di routine. Se si desidera ricevere maggiore aiuto, il Brother Solutions Center fornisce le FAQ (domande più frequenti) e i consigli più recenti per la risoluzione dei problemi:

Visitare il sito all'indirizzo <http://solutions.brother.com/>.

Messaggio d'errore	Causa	Azione correttiva
Accesso negato	La funzione da utilizzare è vietata da Secure Function Lock 2.0.	Rivolgersi all'amministratore per verificare le impostazioni della funzione Secure Function Lock.
Aliment. manuale	È stato selezionato Manuale come sorgente della carta se non c'erano fogli nel vassoio MU.	Inserire carta nel vassoio MU. Se l'apparecchio è in modalità Pausa, premere Inizio . (Consultare <i>Caricamento di carta nel vassoio multiuso (vassoio MU)</i> >> pagina 12.)
Contr. form. carta	La macchina non è in grado di trovare carta dello stesso formato in altri vassoi dopo che il vassoio carta in uso ha esaurito i fogli durante l'operazione di copia.	Caricare la carta nel vassoio carta indicato sul display LCD.
Controlla doc	Il documento non è stato inserito o alimentato correttamente, oppure un documento proveniente dall'alimentatore automatico era troppo lungo.	Consultare <i>Documento inceppato nella parte superiore dell'alimentatore automatico</i> >> pagina 71 o <i>Uso dell'alimentatore automatico documenti (ADF)</i> >> pagina 24.
Coperchio aperto	Il coperchio anteriore non è chiuso completamente.	Chiudere il coperchio anteriore dell'apparecchio.
Coperchio aperto	Il coperchio dell'alimentatore ADF non è chiuso completamente.	Chiudere il coperchio dell'alimentatore ADF.
	L'ADF è aperto durante il caricamento di un documento.	Chiudere il coperchio dell'alimentatore automatico dell'apparecchio, quindi premere Stop/Uscita .
Coperchio aperto	Il coperchio del fusore non è chiuso completamente, oppure la carta è inceppata nella parte posteriore dell'apparecchio all'accensione dell'alimentazione.	<ul style="list-style-type: none"> ■ Chiudere il coperchio fusore dell'apparecchio. ■ Assicurarsi che non vi siano fogli inceppati dietro il coperchio del fusore sul retro dell'apparecchio, quindi chiudere il coperchio del fusore e premere Inizio. (Consultare <i>Carta inceppata nella parte posteriore dell'apparecchio</i> >> pagina 75.)

Messaggio d'errore	Causa	Azione correttiva
Discord. formato	La carta nel vassoio non è del formato corretto.	Caricare il formato carta corretto per il vassoio e impostare "Formato carta" (Menu, 1, 1, 2). (Consultare <i>Formato carta</i> ►► pagina 17.)
Disp. inutilizz. Rimuovere dispositivo. Spegnere e riaccendere.	L'interfaccia diretta USB è stata collegata ad un dispositivo USB non funzionante o ad alto consumo.	Scollegare il dispositivo dall'interfaccia diretta USB. Spegnere e riaccendere la macchina.
Disp. inutilizz.	All'interfaccia diretta USB è stato collegato un dispositivo USB o un'unità di memoria flash USB non supportato o codificata.	Scollegare il dispositivo dall'interfaccia diretta USB. Vedere le specifiche per le unità di memoria Flash USB supportate in <i>Stampa dei dati da un'unità di memoria flash USB o da una fotocamera digitale che supporta Mass Storage</i> ►► pagina 28.
Disp. protetto	L'interruttore di protezione dell'unità di memoria Flash USB è attivo.	Disattivare l'interruttore di protezione dell'unità di memoria Flash USB.
Duplex disattivo	Il coperchio posteriore dell'apparecchio non è completamente chiuso.	Chiudere il coperchio posteriore dell'apparecchio.
Err. accesso Reg	La macchina non può accedere al file di registro della stampa nel server.	Rivolgersi all'amministratore per verificare le impostazioni di memorizzazione del registro di stampa in rete. Per informazioni dettagliate ►► Guida dell'utente in rete: <i>Memorizzazione del registro di stampa in rete</i>
Err. formato DX	Il formato carta definito nel driver della stampante e nel menu del pannello dei comandi non è adatto per la stampa Duplex automatica.	Premere Stop/Uscita . Scegliere un formato carta supportato dal vassoio duplex. È possibile utilizzare fogli in formato A4 per la stampa duplex automatica.
	Il formato carta nel vassoio non è corretto e non è adatto per la stampa duplex automatica.	Premere Inizio . Caricare il formato carta corretto per il vassoio e impostare "Formato carta" (Menu, 1, 1, 2). È possibile utilizzare fogli in formato A4 per la stampa duplex automatica.
Errore accesso	Il dispositivo viene rimosso dall'interfaccia diretta USB durante l'elaborazione dei dati.	Premere Stop/Uscita . Inserire nuovamente il dispositivo e tentare di stampare con Stampa diretta.
Errore cartuccia Reinserire la cartuccia toner	La cartuccia toner non è stata installata correttamente.	Rimuovere il gruppo tamburo e cartuccia toner, estrarre la cartuccia toner e reinserirla nel gruppo tamburo. Reinserire il gruppo tamburo e cartuccia toner nella macchina.

Messaggio d'errore	Causa	Azione correttiva
Errore DIMM	<ul style="list-style-type: none"> ■ Il DIMM non è stato installato correttamente. ■ Il modulo DIMM è guasto. ■ Il modulo DIMM non corrisponde alle specifiche richieste. 	<ul style="list-style-type: none"> ■ Spegnere l'apparecchio e rimuovere il modulo DIMM. (>> Guida per utenti avanzati: <i>Installazione della memoria aggiuntiva</i>) ■ Verificare che il modulo DIMM soddisfi le specifiche richieste. (>> Guida per utenti avanzati: <i>Scheda di memoria</i>) ■ Reinstallare correttamente il modulo DIMM. Attendere alcuni secondi, quindi riaccenderlo. ■ Se questo messaggio di errore viene visualizzato nuovamente, sostituire il DIMM con uno nuovo. (>> Guida per utenti avanzati: <i>Installazione della memoria aggiuntiva</i>)
Errore form.	Il formato carta definito nel driver della stampante non è adatto per il vassoio in uso.	Scegliere un formato carta supportato dal vassoio indicato sul display LCD. (Consultare <i>Formato carta</i> >> pagina 17.)
Errore fusore	La temperatura del gruppo di fusione non raggiunge la temperatura specificata nel tempo previsto.	Spegnere l'alimentazione, attendere alcuni secondi, quindi riaccenderla. Lasciare l'apparecchio acceso e inattivo per 15 minuti.
	Il gruppo fusore è troppo caldo.	
Errore tamburo	Pulire i fili corona del gruppo tamburo.	Pulire il filo corona sul gruppo tamburo. (Consultare <i>Pulizia del filo corona</i> >> pagina 56.)
	La cartuccia toner viene inserita nell'apparecchio senza il gruppo tamburo.	Inserire la cartuccia toner nel gruppo tamburo, quindi reinstallare il gruppo tamburo e cartuccia toner nell'apparecchio.
Impos. Scan. XX	L'apparecchio presenta un problema meccanico.	<ul style="list-style-type: none"> ■ Disattivare l'interruttore di alimentazione, quindi riaccenderlo. ■ Se il problema persiste, contattare il servizio assistenza clienti Brother.
Impos. stamp. XX	L'apparecchio presenta un problema meccanico.	<p>Procedere nel modo seguente:</p> <ul style="list-style-type: none"> ■ Spegnere l'alimentazione, attendere alcuni minuti, quindi riaccenderla. ■ Se il problema persiste, contattare il servizio assistenza clienti Brother.
Incep. Duplex	La carta è inceppata nel vassoio duplex o nel gruppo fusore.	Consultare <i>La carta è inceppata nel vassoio duplex</i> >> pagina 82.

Messaggio d'errore	Causa	Azione correttiva
Incep. post.	La carta è inceppata nella parte posteriore dell'apparecchio.	Consultare <i>Carta inceppata nella parte posteriore dell'apparecchio</i> >> pagina 75.
Incep. vass1 Incep. vass2	La carta è inceppata nel vassoio della carta dell'apparecchio.	Consultare <i>La carta è inceppata nel vassoio carta 1 o nel vassoio 2</i> >> pagina 74.
Incep. vassoioMU	La carta è inceppata nel vassoio multifunzione dell'apparecchio.	Consultare <i>La carta è inceppata nel vassoio multifunzione</i> >> pagina 73.
Incepp. interno	La carta è inceppata all'interno dell'apparecchio.	Consultare <i>Carta inceppata all'interno dell'apparecchio</i> >> pagina 78.
	La cartuccia toner viene inserita nell'apparecchio senza il gruppo tamburo.	Inserire la cartuccia toner nel gruppo tamburo, quindi reinstallare il gruppo tamburo e cartuccia toner nell'apparecchio.
Limite superato	È stato superato il numero di pagine che è consentito stampare. Il processo di stampa verrà annullato.	Rivolgersi all'amministratore per verificare le impostazioni della funzione Secure Function Lock.
Manca toner	La cartuccia toner o il gruppo tamburo e cartuccia non sono installati correttamente.	Rimuovere il gruppo tamburo e cartuccia toner, estrarre la cartuccia toner dal gruppo tamburo, quindi re-inserire la cartuccia toner nel gruppo tamburo. Reinserrire il gruppo tamburo e cartuccia toner nella macchina. Se il problema persiste sostituire la cartuccia toner. (Consultare <i>Sostituzione della cartuccia di toner</i> >> pagina 41.)
Mancanza carta	La macchina ha esaurito la carta nel vassoio specificato o in tutti i vassoi, oppure la carta non è stata caricata correttamente nel vassoio carta.	Procedere nel modo seguente: <ul style="list-style-type: none"> ■ Rifornire la carta nel vassoio carta indicato sul display LCD. Accertarsi che le guide laterali siano impostate alle dimensioni corrette. ■ Rimuovere la carta e ricaricarla. Accertarsi che le guide laterali siano impostate alle dimensioni corrette.
Mancanza vassoio	Il vassoio carta standard non è installato o non è installato correttamente.	Reinstallare il vassoio carta standard.

Messaggio d'errore	Causa	Azione correttiva
Memoria esaurita	La memoria dell'apparecchio è piena.	<p>Operazione di copia in corso</p> <p>Procedere nel modo seguente:</p> <ul style="list-style-type: none"> ■ Premere Inizio per copiare le pagine digitalizzate. ■ Premere Stop/Uscita e attendere finché le altre operazioni in corso sono terminate, poi provare di nuovo. ■ Aggiungere la memoria opzionale. <p>(>> Guida per utenti avanzati: <i>Scheda di memoria</i>)</p> <p>Operazione di stampa in corso</p> <p>Procedere nel modo seguente:</p> <ul style="list-style-type: none"> ■ Ridurre la risoluzione di stampa. <p>(>> Guida software dell'utente : <i>Stampa</i> (per Windows®) o <i>Stampa e invio di fax</i> (per Macintosh))</p> <ul style="list-style-type: none"> ■ Aggiungere la memoria opzionale. <p>(>> Guida per utenti avanzati: <i>Scheda di memoria</i>)</p>
Memoria esaurita Mem. di stampa protetta esaurita.	La memoria dell'apparecchio è piena.	<p>Premere Stop/Uscita ed eliminare i dati di stampa protetta memorizzati in precedenza.</p> <p>(>> Guida software dell'utente : <i>Tasto Stampa protetta</i>)</p>
No supp.con HUB	All'interfaccia diretta USB è collegato un dispositivo hub USB.	Scollegare il dispositivo hub USB dall'interfaccia diretta USB.
Non disponibile	La funzione richiesta non è consentita a tutti gli ID utente a causa di Secure Function Lock 2.0.	Rivolgersi all'amministratore per verificare le impostazioni della funzione Secure Function Lock.
Raffreddamento Attendere	La temperatura del gruppo tamburo o della cartuccia toner è troppo elevata. L'apparecchio arresterà l'operazione di stampa corrente ed entrerà in modalità di raffreddamento. Durante la modalità di raffreddamento, si percepisce il rumore della ventola di raffreddamento in funzione mentre sul display appare Raffreddamento e Attendere .	<p>Accertarsi che sia possibile percepire il rumore della ventola che gira nell'apparecchio e che l'uscita di scarico non sia bloccata da qualcosa.</p> <p>Se la ventola sta girando, rimuovere gli eventuali ostacoli che circondano l'uscita di scarico e quindi lasciare l'apparecchio acceso ma non in uso per alcuni minuti.</p> <p>Se la ventola non funziona, scollegare l'apparecchio dall'alimentazione per alcuni minuti e poi ricollegarlo.</p>

Messaggio d'errore	Causa	Azione correttiva
Rinomina file	Sull'unità di memoria Flash USB esiste già un file con lo stesso nome del file che si sta tentando di salvare.	Modificare il nome del file dell'unità di memoria Flash USB oppure del file che si sta tentando di salvare.
Sost. Parti Al.car.x vas.1 Al.car.x vas.2 Al.cartà x MU	Occorre sostituire il kit PF.	Per sostituire il kit PF, contattare il servizio assistenza clienti Brother o un Centro di assistenza autorizzato Brother.
Sost. Parti Tamburo	Occorre sostituire il gruppo tamburo.	Sostituire il gruppo tamburo. (Consultare <i>Sostituzione del gruppo tamburo</i> >> pagina 49.)
	Il contatore del gruppo tamburo non è stato azzerato quando è stato installato un nuovo tamburo.	Azzerare il contatore del gruppo tamburo. (Consultare <i>Azzerare il contatore del tamburo</i> >> pagina 53.)
Sost. Parti Unità fusore	Occorre sostituire il gruppo fusore.	Per sostituire il gruppo fusore, contattare il servizio assistenza clienti Brother o un Centro di assistenza autorizzato Brother.
Sost. Parti Unità laser	È tempo di sostituire l'unità laser.	Per sostituire l'unità laser, contattare il servizio assistenza clienti Brother o un Centro di assistenza autorizzato Brother.
Sostituire toner	La cartuccia toner è prossima all'esaurimento. La macchina interrompe tutte le operazioni di stampa.	Sostituire la cartuccia toner. (Consultare <i>Sostituzione della cartuccia di toner</i> >> pagina 41.)
Stop tamburo	Occorre sostituire il gruppo tamburo.	Sostituire il gruppo tamburo. (Consultare <i>Sostituzione del gruppo tamburo</i> >> pagina 49.)
Toner in esaur.	Se sul display LCD viene visualizzato Toner in esaur. è ancora possibile stampare; la macchina segnala però che la cartuccia toner è quasi a fine vita.	Ordinare una nuova cartuccia toner per averne a disposizione una quando sul display LCD viene visualizzato Sostituire toner.
Troppi file	Sull'unità di memoria Flash USB sono memorizzati troppi file.	Ridurre il numero dei file memorizzati sull'unità di memoria Flash USB.

Documenti inceppati

Documento inceppato nella parte superiore dell'alimentatore automatico

- 1 Rimuovere dall'alimentatore la carta non inceppata.
- 2 Aprire il coperchio dell'alimentatore ADF.
- 3 Tirare il documento inceppato verso sinistra.

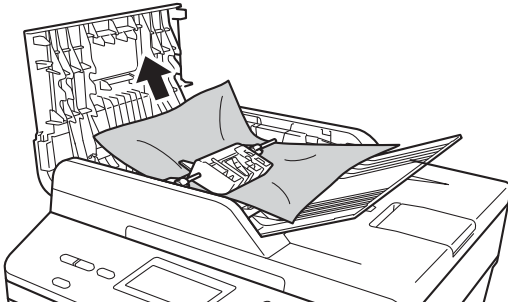

Se il documento si lacera o si strappa, assicurarsi di rimuovere tutti i pezzetti di carta per evitare successivi inceppamenti.

- 4 Chiudere il coperchio dell'alimentatore ADF.
- 5 Premere **Stop/Uscita**.

Documento inceppato sotto al coperchio documenti

- 1 Rimuovere dall'alimentatore la carta non inceppata.
- 2 Sollevare il coperchio documenti.
- 3 Tirare il documento inceppato verso destra.

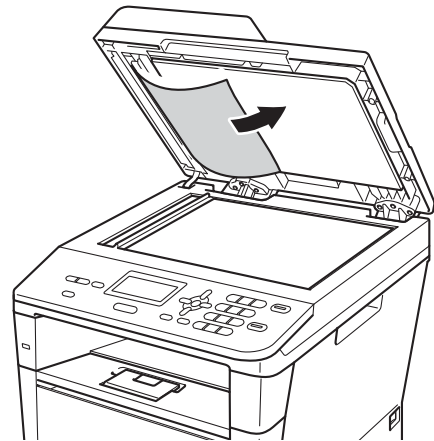

Se il documento si lacera o si strappa, assicurarsi di rimuovere tutti i pezzetti di carta per evitare successivi inceppamenti.

- 4 Chiudere il coperchio documenti.
- 5 Premere **Stop/Uscita**.

Rimozione di documenti di piccole dimensioni inceppati nell'alimentatore automatico di documenti

- 1 Sollevare il coperchio documenti.
- 2 Inserire un pezzo di carta rigida, ad esempio un cartoncino, nell'alimentatore ADF per spingere fuori i pezzetti di carta.

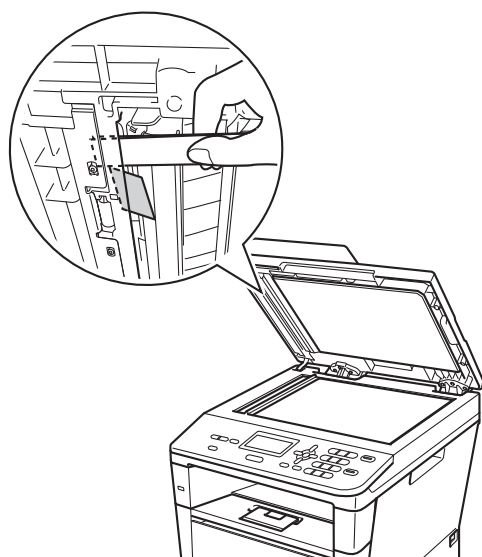

- 3 Chiudere il coperchio documenti.
- 4 Premere **Stop/Uscita**.

Documento inceppato nel vassoio di uscita

- 1 Rimuovere dall'alimentatore la carta non inceppata.
- 2 Tirare il documento inceppato verso destra.



- 3 Premere **Stop/Uscita**.

Inceppamenti della carta

Rimuovere sempre tutti i fogli dal vassoio carta e scuotere la risma quando si aggiungono nuovi fogli. Questo aiuta a prevenire gli inceppamenti della carta e il passaggio contemporaneo di più fogli nell'apparecchio.

La carta è inceppata nel vassoio multifunzione

Se il display mostra **Incep. vassoioMU**, procedere nel modo seguente:

- 1 Rimuovere la carta dal vassoio multifunzione.
- 2 Rimuovere la carta inceppata dal vassoio multifunzione.

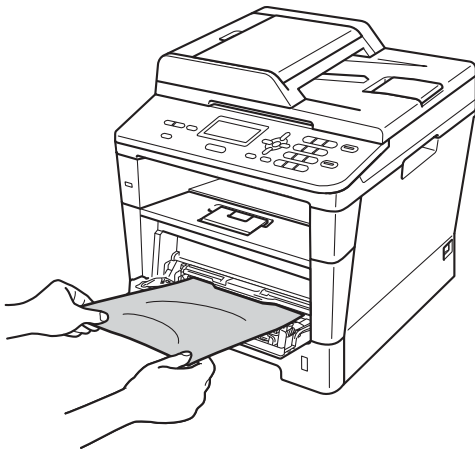

- 3 Smazzare la pila di carta e reinserirla nel vassoio multifunzione.

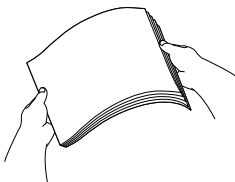

- 4 Quando si carica la carta nel vassoio multifunzione, verificare che rimanga al di sotto delle guide di altezza massima della carta (1) poste su entrambi i lati del vassoio.

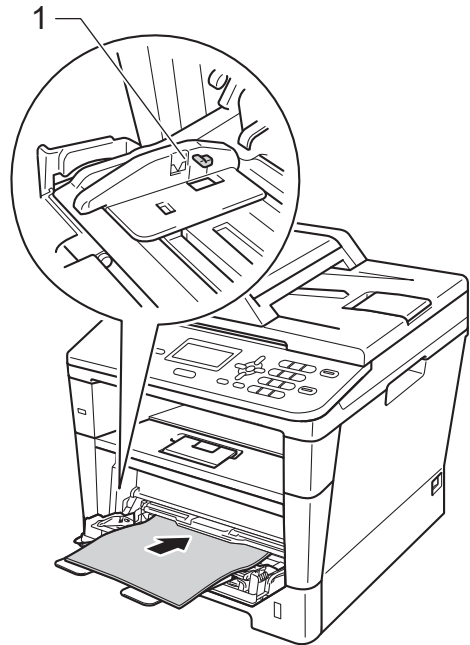

- 5 Premere **Inizio** per riprendere la stampa.

La carta è inceppata nel vassoio carta 1 o nel vassoio 2

Se il display mostra Incep. vass1 o Incep. vass2, procedere nel modo seguente:

- 1 Estrarre completamente il vassoio carta dall'apparecchio.
Per Incep. vass1:

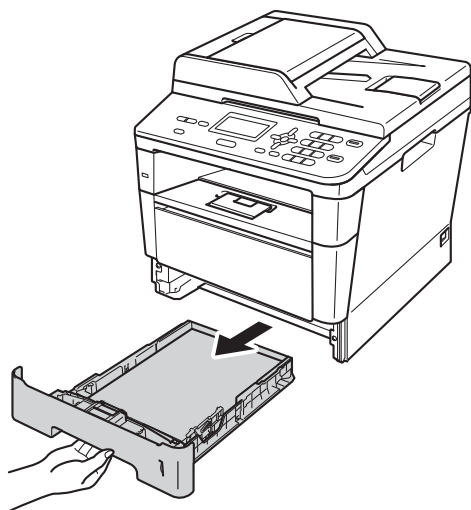

Per Incep. vass2:

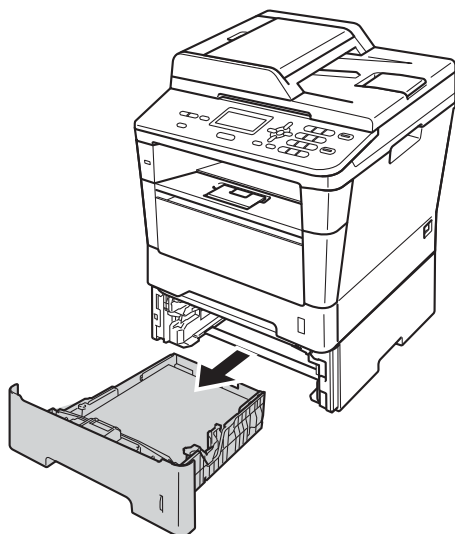

- 2 Utilizzare entrambe le mani per estrarre lentamente la carta inceppata.

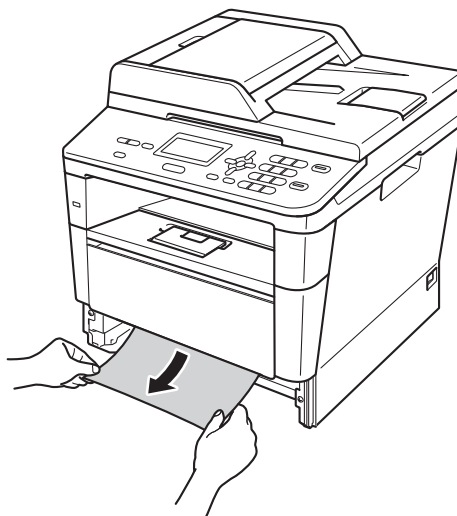

Nota

L'estrazione della carta inceppata verso il basso consente di rimuovere più facilmente la carta.

- 3 Assicurarsi che la carta sia al di sotto della tacca di altezza massima della carta (▼▼▼) nel vassoio carta. Tenendo premuta la leva verde di sblocco della guida laterale, far scorrere le guide laterali per adattare al formato carta. Accertarsi che le guide siano salde nella fessura.
- 4 Inserire con decisione il vassoio della carta nell'apparecchio.

Carta inceppata nella parte posteriore dell'apparecchio

Se il display mostra *Incep. post.*, si è verificato un inceppamento della carta dietro il coperchio posteriore. Procedere nel modo seguente:

- 1 Lasciare accesa la macchina per 10 minuti in modo che la ventola interna raffreddi le parti della macchina particolarmente calde.
- 2 Premere il pulsante di sblocco del coperchio anteriore e aprire il coperchio.

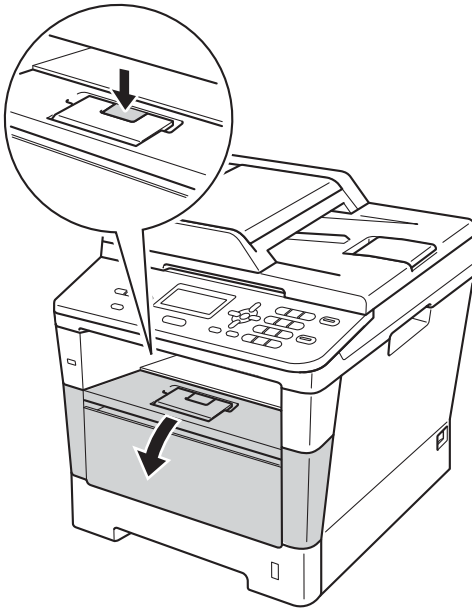

- 3 Estrarre lentamente il gruppo tamburo e cartuccia toner. La carta inceppata può essere estratta insieme al gruppo tamburo e cartuccia toner; l'operazione potrebbe anche liberare la carta per consentirne l'estrazione dall'interno della macchina.

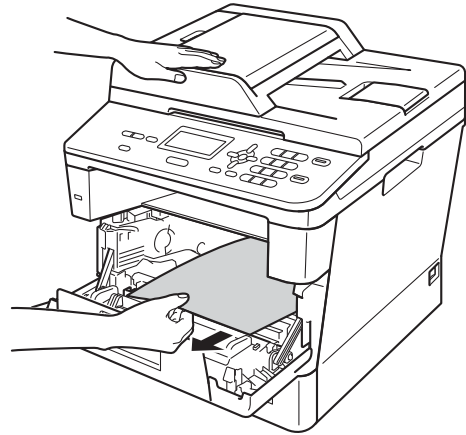
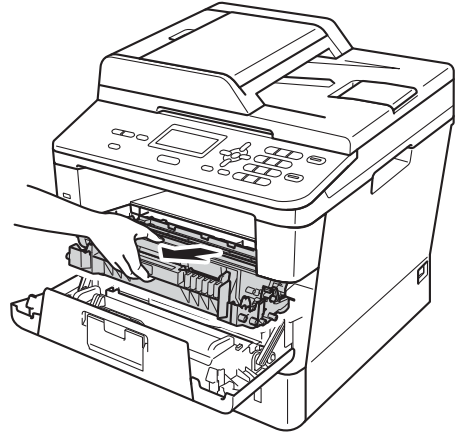

AVVERTENZA

SUPERFICIE CALDA

Dopo l'utilizzo dell'apparecchio, alcune parti interne risultano bollenti. Attendere che l'apparecchio si raffreddi prima di toccare le parti interne dell'apparecchio.

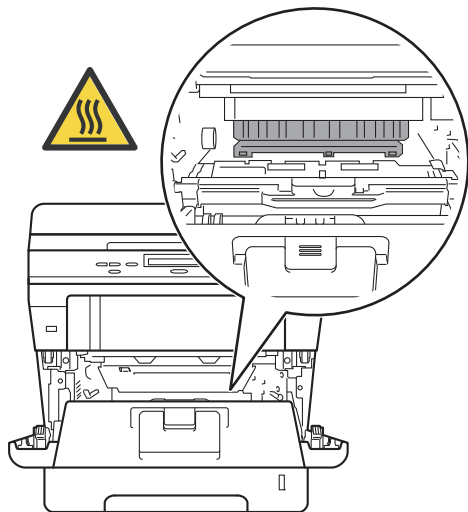

Importante

- È consigliabile appoggiare il gruppo tamburo e cartuccia toner su un foglio di carta o un panno (da gettare dopo l'uso) per evitare danni in caso di spargimento accidentale del toner.
- Maneggiare con cura il gruppo tamburo e cartuccia toner. Rimuovere immediatamente il toner dalle mani o dai vestiti sciacquando con acqua fredda.
- Per evitare danni all'apparecchio a causa delle cariche statiche, **NON** toccare gli elettrodi indicati in figura.

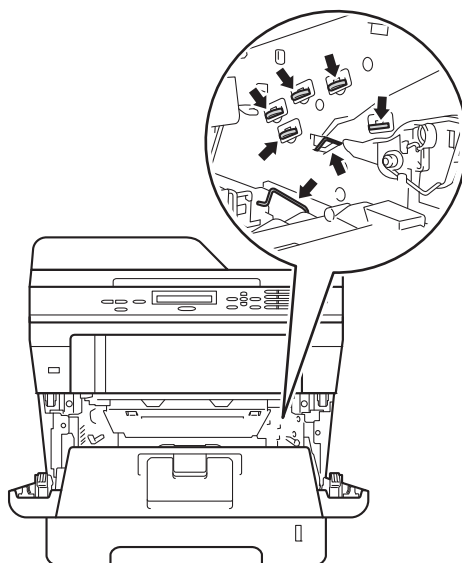

- 4 Aprire il coperchio posteriore.

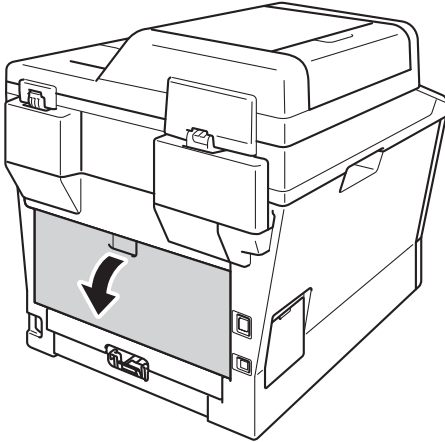

AVVERTENZA

SUPERFICIE CALDA

Dopo l'utilizzo dell'apparecchio, alcune parti interne risultano bollenti. Attendere che l'apparecchio si raffreddi prima di toccare le parti interne dell'apparecchio.

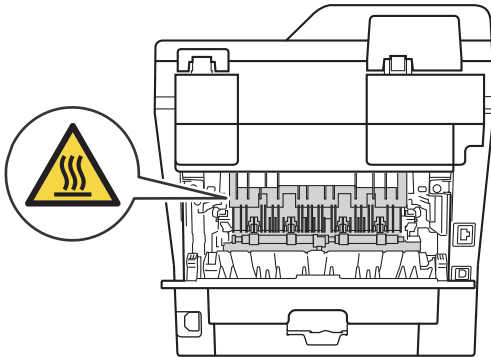

- 5 Tirare verso di sé le linguette poste sui lati sinistro e destro per aprire il coperchio del fusore (1).

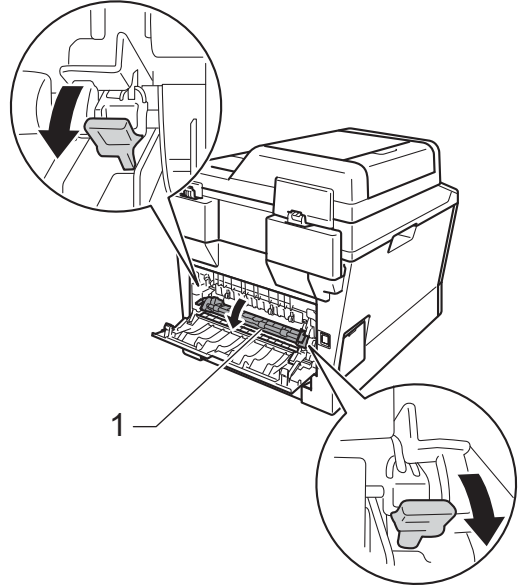

- 6 Con entrambe le mani estrarre lentamente la carta inceppata dall'unità fusore.

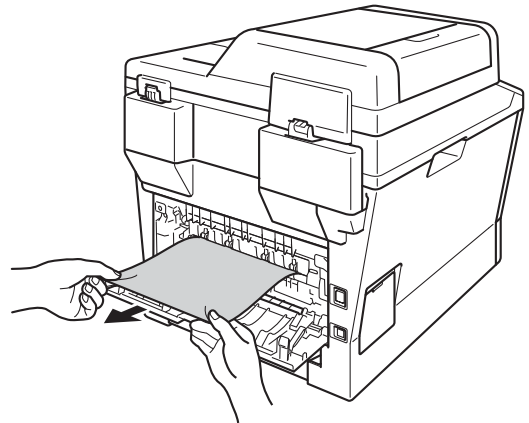

B

- 7 Chiudere il coperchio del fusore (1).

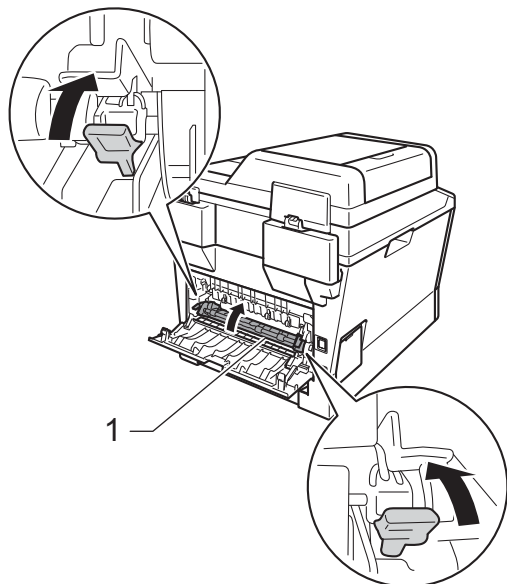

- 8 Chiudere il coperchio posteriore.

- 9 Reinscrivere il gruppo tamburo e cartuccia toner nella macchina.

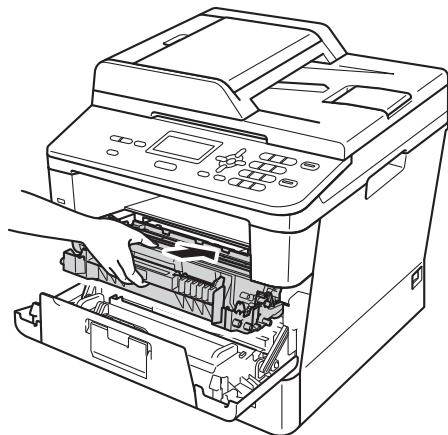

- 10 Chiudere il coperchio anteriore dell'apparecchio.

Carta inceppata all'interno dell'apparecchio

Se il display mostra *Incepp. interno*, procedere nel modo seguente:

- 1 Lasciare accesa la macchina per 10 minuti in modo che la ventola interna raffreddi le parti della macchina particolarmente calde.
- 2 Estrarre completamente il vassoio carta dall'apparecchio.

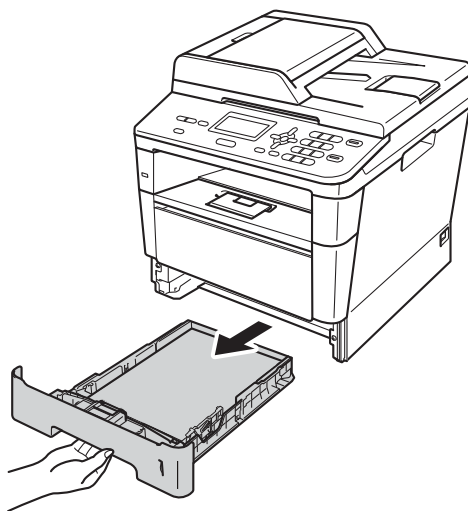

- 3 Utilizzare entrambe le mani per estrarre lentamente la carta inceppata.

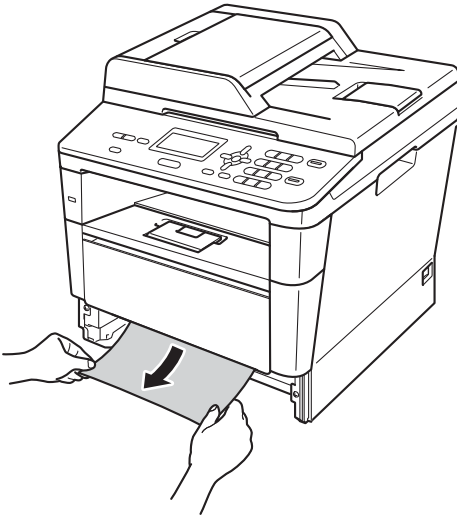

Nota

L'estrazione della carta inceppata verso il basso consente di rimuovere più facilmente la carta.

- 4 Premere il pulsante di sblocco del coperchio anteriore e aprire il coperchio.

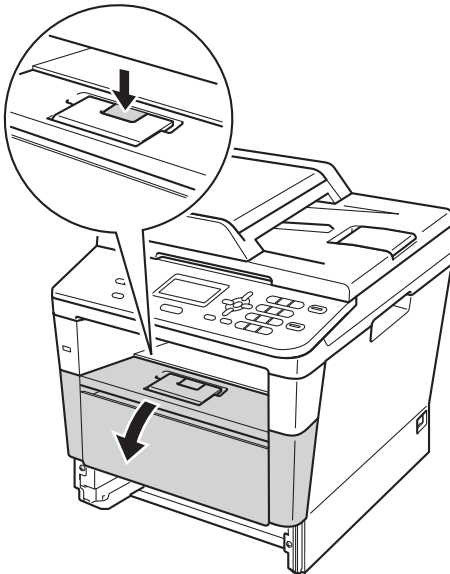

- 5 Estrarre lentamente il gruppo tamburo e cartuccia toner. La carta inceppata può essere estratta insieme al gruppo tamburo e cartuccia toner; l'operazione potrebbe anche liberare la carta per consentirne l'estrazione dall'interno della macchina.

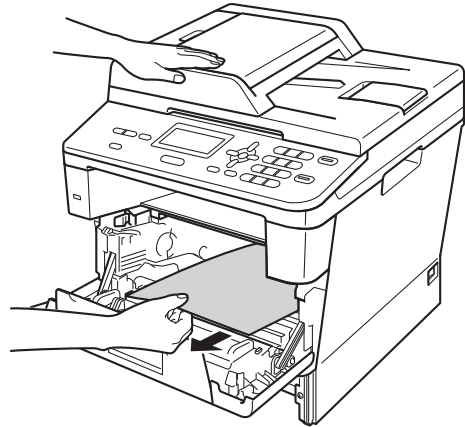
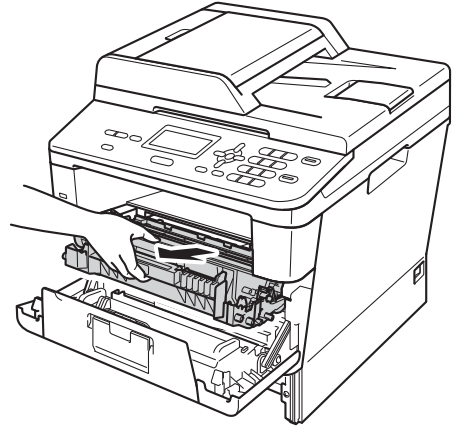

AVVERTENZA

SUPERFICIE CALDA

Dopo l'utilizzo dell'apparecchio, alcune parti interne risultano bollenti. Attendere che l'apparecchio si raffreddi prima di toccare le parti interne dell'apparecchio.

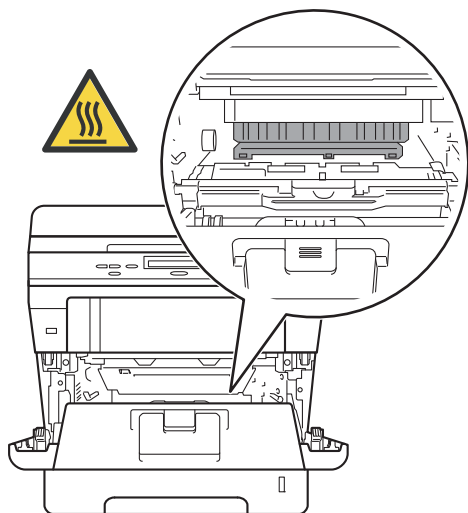

Importante

- È consigliabile appoggiare il gruppo tamburo e cartuccia toner su un foglio di carta o un panno (da gettare dopo l'uso) per evitare danni in caso di spargimento accidentale del toner.
- Maneggiare con cura il gruppo tamburo e cartuccia toner. Rimuovere immediatamente il toner dalle mani o dai vestiti sciacquando con acqua fredda.
- Per evitare danni all'apparecchio a causa delle cariche statiche, **NON** toccare gli elettrodi indicati in figura.

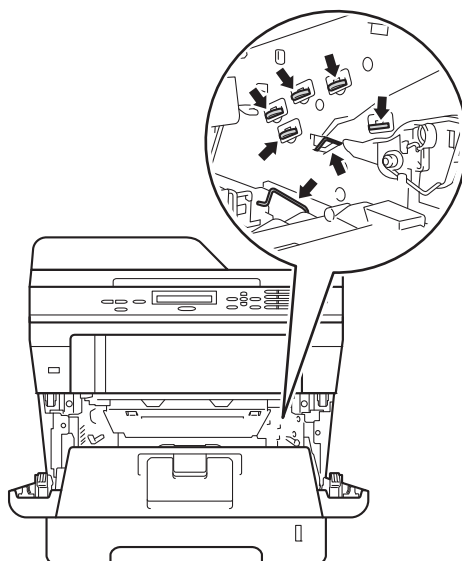

- 6 Abbassare la leva di blocco verde ed estrarre la cartuccia toner dal gruppo tamburo. Rimuovere la carta inceppata se presente all'interno del gruppo tamburo.

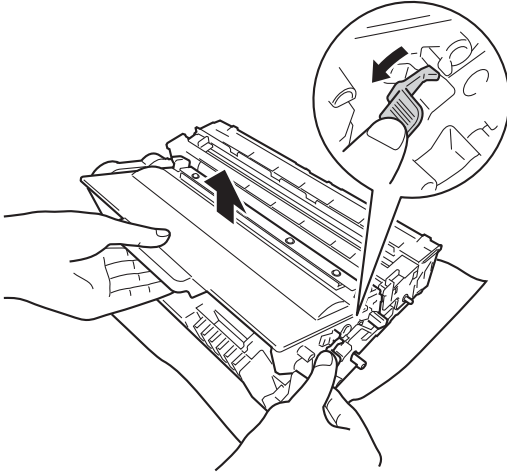

- 7 Reinscrivere la cartuccia toner nel gruppo tamburo fino allo scatto in posizione. Se la cartuccia viene inserita correttamente, la leva di blocco verde si solleva automaticamente.

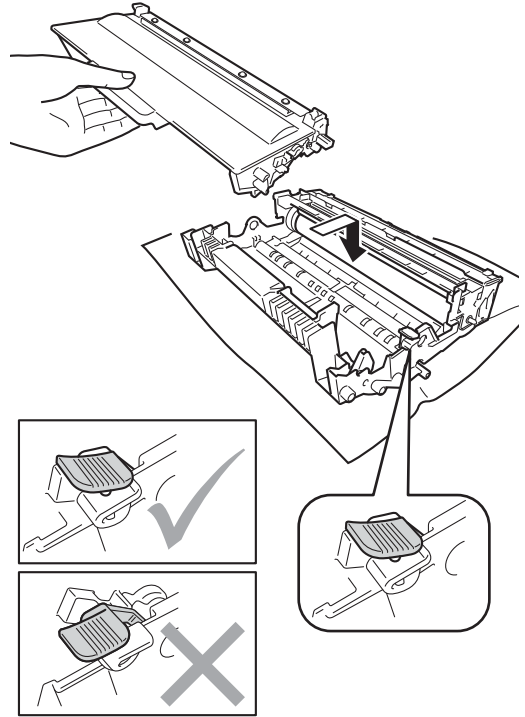

Nota

Accertarsi di inserire correttamente la cartuccia toner, altrimenti si può separare dal gruppo tamburo.

- 8 Reinserire il gruppo tamburo e cartuccia toner nella macchina.

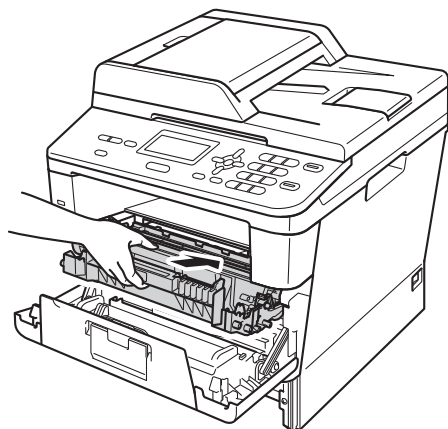

- 9 Chiudere il coperchio anteriore dell'apparecchio.
- 10 Inserire con decisione il vassoio della carta nell'apparecchio.



Nota

Se si spegne l'apparecchio mentre è viene visualizzato Incepp. interno, i dati stampati dal computer saranno incompleti. Prima di spegnere l'apparecchio, eliminare il processo di stampa sul computer.

La carta è inceppata nel vassoio duplex

Se il display mostra Incepp. Duplex, procedere nel modo seguente:

- 1 Lasciare accesa la macchina per 10 minuti in modo che la ventola interna raffreddi le parti della macchina particolarmente calde.
- 2 Estrarre completamente il vassoio carta dall'apparecchio.

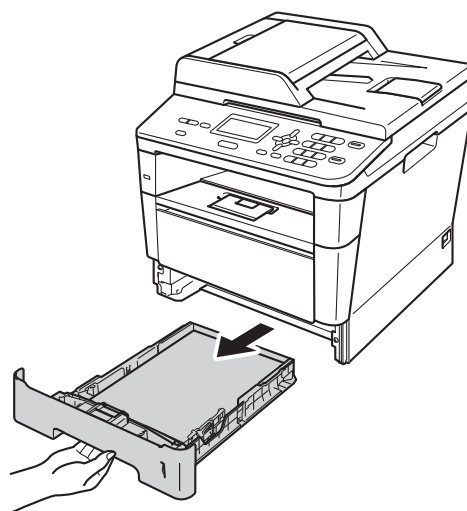

- 3 Aprire il coperchio posteriore.

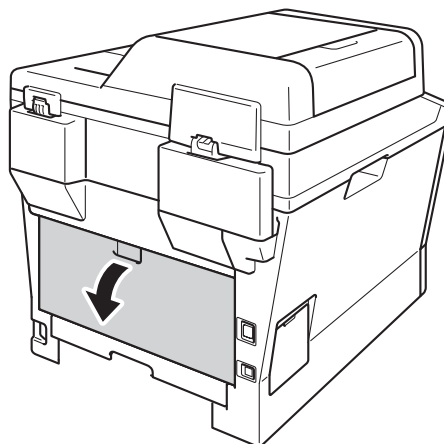

! AVVERTENZA

! SUPERFICIE CALDA

Dopo l'utilizzo dell'apparecchio, alcune parti interne risultano bollenti. Attendere che l'apparecchio si raffreddi prima di toccare le parti interne dell'apparecchio.

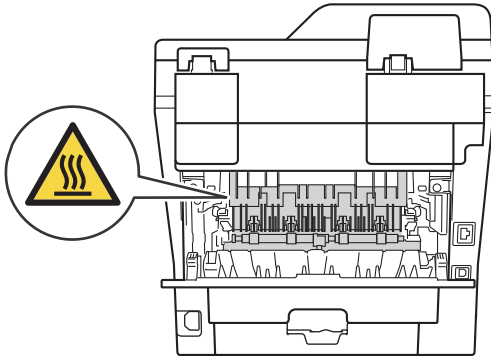

- 4** Estrarre la carta inceppata dal retro della macchina utilizzando entrambe le mani.

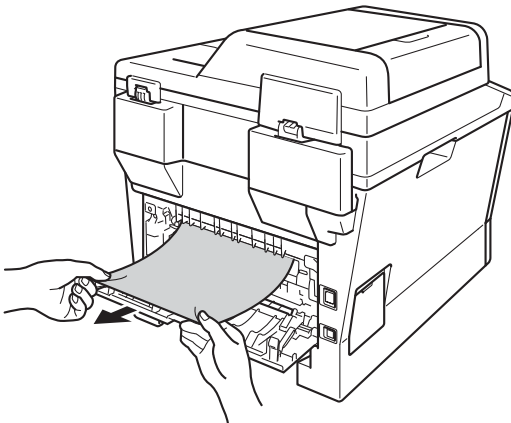

- 5** Chiudere il coperchio posteriore.

- 6** Estrarre completamente il vassoio duplex dalla macchina.

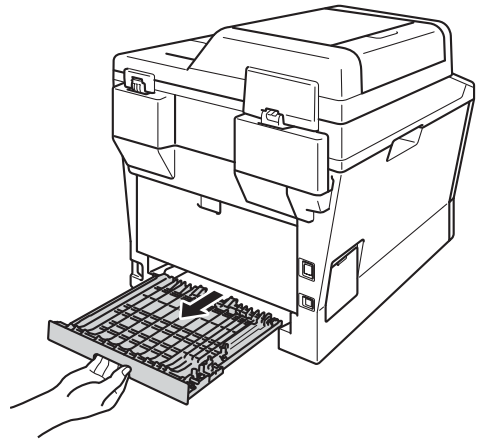

- 7** Estrarre la carta inceppata dalla macchina o dal vassoio duplex.

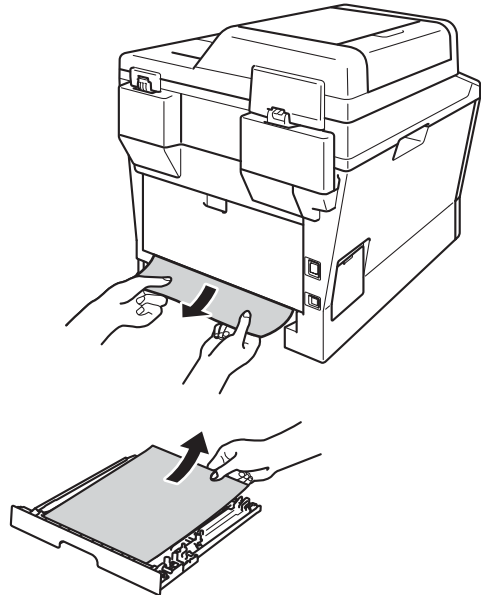

- 8 Verificare che la carta inceppata non rimanga sotto la macchina a causa dell'elettricità statica.

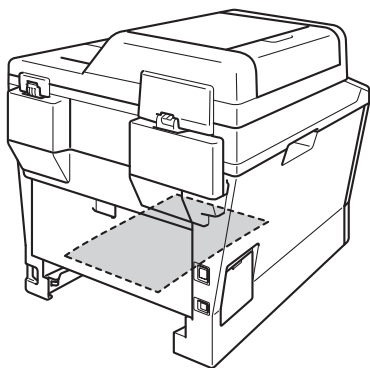

- 9 Reinserire il vassoio duplex nella macchina.
- 10 Inserire con decisione il vassoio della carta nell'apparecchio.



Se si hanno difficoltà con l'apparecchio

! Importante

- È necessario chiamare l'assistenza tecnica del paese in cui è stata acquistata la macchina. Le chiamate devono essere effettuate da tale paese.
- Se si pensa ci sia un problema con l'apparecchio, controllare lo schema seguente e valutare i suggerimenti su come risolvere il problema. È possibile risolvere autonomamente la maggior parte dei problemi.
- Se si desidera aiuto, il Brother Solutions Center fornisce le FAQ (domande più frequenti) e i consigli per la risoluzione dei problemi.

Visitare il sito all'indirizzo <http://solutions.brother.com/>.

Problemi di stampa

Problemi	Suggerimenti
Non viene eseguita la stampa.	<p>Verificare che sia stato installato e selezionato il driver corretto della stampante.</p> <p>Controllare se il display mostra messaggi di errore.</p> <p>Consultare <i>Messaggi di errore e manutenzione</i> >> pagina 65.</p> <p>Verificare che l'apparecchio sia online: (Windows® 7 e Windows Server® 2008 R2) Fare clic sul pulsante  (Start) e su Dispositivi e stampanti. Fare clic con il pulsante destro del mouse su Brother DCP-XXXX Printer e fare clic su Visualizza stampa in corso. Fare clic su Stampante e assicurarsi che Usa stampante offline sia deselezionato. (Windows Vista® e Windows Server® 2008) Fare clic sul pulsante  (Start), Pannello di controllo, Hardware e suoni e poi Stampanti. Fare clic con il pulsante destro del mouse su Brother DCP-XXXX Printer. Assicurarsi che Usa stampante non in linea sia deselezionato. (Windows® XP e Windows Server® 2003) Fare clic sul pulsante Start e Stampanti e fax. Fare clic con il pulsante destro del mouse su Brother DCP-XXXX Printer. Accertarsi che Usa stampante non in linea sia deselezionato.</p> <p>Rivolgersi all'amministratore per verificare le impostazioni della funzione Secure Function Lock.</p> <p>Verificare che l'apparecchio si trovi in Modalità consumo minimo.</p> <p>Premere un tasto qualsiasi del pannello dei comandi e poi inviare di nuovo i dati di stampa.</p> <p>>> Guida per utenti avanzati: <i>Modalità consumo minimo</i></p>
L'apparecchio non stampa o ha interrotto la stampa.	<p>Premere Stop/Uscita.</p> <p>La macchina annullerà il processo di stampa cancellandolo dalla memoria. La stampa potrebbe essere incompleta.</p>
Le intestazioni o i piè di pagina vengono visualizzati quando il documento viene visualizzato a video ma non compaiono in stampa.	<p>Sulla parte superiore e su quella inferiore è presente un'area sulla quale non è possibile stampare. A tal proposito, regolare i margini superiore e inferiore del documento.</p> <p>Consultare <i>Aree non digitalizzabili e non stampabili</i> >> pagina 16.</p>

Problemi di stampa (Continua)

Problemi	Suggerimenti
L'apparecchio stampa inaspettatamente o stampa materiale privo di senso.	Premere Stop/Uscita per annullare le operazioni di stampa.
	Controllare le impostazioni del software applicativo e accertarsi che siano compatibili con l'apparecchio.
L'apparecchio stampa le prime due pagine correttamente, mentre nelle pagine successive manca del testo.	Controllare le impostazioni del software applicativo e accertarsi che siano compatibili con l'apparecchio.
	Il computer non riconosce completamente il segnale della memoria di ingresso dell'apparecchio. Accertarsi che il cavo di interfaccia sia collegato correttamente. >>> Guida di installazione rapida
L'apparecchio non stampa su entrambi i lati del foglio anche se il driver della stampante è impostato su Duplex.	Verificare l'impostazione del formato carta nel driver della stampante. È necessario scegliere A4 (da 60 a 105 g/m) ² .
L'apparecchio non passa alla modalità Stampa diretta quando si connette un'unità di memoria Flash USB all'interfaccia diretta USB.	Se la macchina è nella modalità di Risparmio totale non viene riattivata nemmeno se si collega un'unità di memoria flash USB all'interfaccia diretta USB. Premere Stop/Uscita per riattivare la macchina.
Impossibile eseguire la stampa "Layout di pagina".	Verificare che le impostazioni del formato carta nell'applicazione corrispondano a quelle del driver della stampante.
La velocità di stampa è troppo bassa.	Provare a cambiare l'impostazione del driver della stampante. La risoluzione massima richiede tempi di elaborazione dati, invio e stampa superiori.
	Verificare che il coperchio posteriore sia ben chiuso e che il vassoio Duplex sia posizionato saldamente.
	Aggiungere la memoria opzionale. >>> Guida per utenti avanzati: <i>Installazione della memoria aggiuntiva</i>
L'apparecchio non stampa da Adobe® Illustrator®.	Provare a ridurre la risoluzione di stampa. >>> Guida software dell'utente : <i>Stampa</i> (per Windows®) >>> Guida software dell'utente : <i>Stampa e invio di fax</i> (per Macintosh)
La stampa è di qualità scadente	Consultare <i>Miglioramento della qualità di stampa >>></i> pagina 91.

Problemi con l'alimentazione della carta

Problemi	Suggerimenti
L'apparecchio non alimenta la carta.	Se il display visualizza un messaggio di Inceppamento carta e i problemi persistono, consultare <i>Messaggi di errore e manutenzione >>></i> pagina 65.
	Se è vuoto, caricare una nuova risma di carta nel vassoio.
	Se c'è carta nel vassoio, accertarsi che sia ben allineata. Eliminare eventuali arricciamenti nella carta. A volte è meglio togliere la carta, ribaltare la risma e rimetterla nel vassoio.
	Controllare la quantità di carta nel vassoio e riprovare.
	Accertarsi che la modalità di alimentazione manuale non sia selezionata nel driver della stampante.
	Pulire il rullo di presa. Consultare <i>Pulizia dei rulli di presa >>></i> pagina 62.
L'apparecchio non carica la carta dal vassoio multiuso.	Verificare che nel driver della stampante sia selezionato Vassoio MU .
	Smazzare la pila di carta e reinserirla nel vassoio.

Problemi con l'alimentazione della carta (Continua)

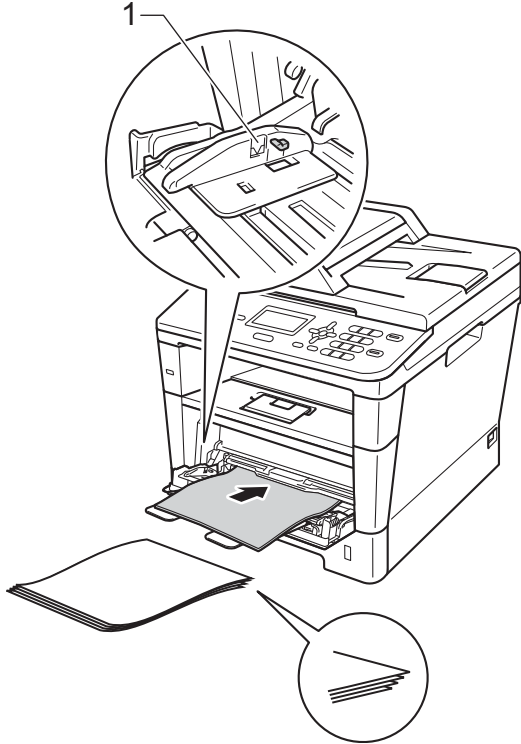
Problemi	Suggerimenti
<p>L'apparecchio non carica la carta dal vassoio multifunzione quando si utilizzano grandi risme di carta.</p>	<p>Smazzare con cura la risma e assicurarsi che la carta non superi la tacca di altezza massima (1). Sfalsare le pagine e inserirle nel vassoio finché la pagina superiore non tocca i rulli di alimentazione come mostrato in figura.</p> 
<p>Come si esegue la stampa delle buste?</p>	<p>È possibile caricare le buste nel vassoio multifunzione. Il software applicativo deve essere impostato per stampare le buste del formato richiesto. Generalmente bisogna utilizzare le impostazioni della pagina o il menu impostazioni del documento dell'applicativo. (Per maggiori informazioni, consultare il manuale del software applicativo.)</p>

B

Difficoltà di copia

Problemi	Suggerimenti
<p>Non è possibile eseguire una copia.</p>	<p>Consultare <i>Come eseguire le copie</i> >> pagina 27.</p> <p>Rivolgersi all'amministratore per verificare le impostazioni della funzione Secure Function Lock.</p>
<p>Sulle copie appare una linea nera verticale.</p>	<p>Le linee nere verticali sulle copie sono generalmente provocate dalla presenza di sporco o di liquido di correzione sul piano dello scanner, oppure dal filo corona sporco. Pulire la striscia di vetro, il piano dello scanner, la pellicola bianca e anche la plastica bianca sopra di essi.</p> <p>Vedere <i>Pulizia del piano dello scanner</i> >> pagina 55 e <i>Pulizia del filo corona</i> >> pagina 56.</p>

Difficoltà di copia (Continua)

Problemi	Suggerimenti
Le copie sono bianche.	Accertarsi di stare caricando il documento in modo corretto. Consultare <i>Uso dell'alimentatore automatico documenti (ADF)</i> >>> pagina 24 o <i>Uso del piano dello scanner</i> >>> pagina 25.

Problemi di scansione

Problemi	Suggerimenti
Vengono visualizzati errori TWAIN o WIA all'inizio della scansione. (Windows®)	Assicurarsi che il driver Brother TWAIN o WIA sia selezionato come sorgente primaria nell'applicazione di scansione. Ad esempio, in Nuance™ PaperPort™ 12SE, fare clic su Impostazioni di digitalizzazione , Seleziona per scegliere il driver Brother TWAIN/WIA.
Vengono visualizzati errori TWAIN o ICA all'inizio della scansione. (Macintosh)	Assicurarsi che il driver TWAIN Brother sia selezionato come sorgente primaria. In PageManager, fare clic su File , Seleziona origine e scegliere il driver TWAIN Brother. Gli utenti di Mac OS X 10.6.x - 10.7.x possono inoltre effettuare la scansione di documenti con il driver per scanner ICA >>> Guida software dell'utente: <i>Scansione di un documento con il driver ICA (Mac OS X 10.6.x o versioni successive)</i>
OCR non funziona.	Cercare di aumentare la risoluzione di scansione. (Utenti Macintosh) Presto! PageManager deve essere scaricato e installato prima dell'uso. Per ulteriori informazioni vedere <i>Accesso al servizio di assistenza Brother (Macintosh)</i> >>> pagina 5.
La scansione in rete non funziona.	Consultare <i>Problemi con la rete</i> >>> pagina 88.
Non è possibile eseguire una scansione.	Rivolgersi all'amministratore per verificare le impostazioni della funzione Secure Function Lock.

Problemi di software

Problemi	Suggerimenti
Non è possibile installare il software o stampare.	(Solo Windows®) Eseguire il programma Ripristina MFL-Pro Suite sul CD-ROM. Questo programma ripara e reinstalla il software.



Problemi con la rete

Problemi	Suggerimenti
Non è possibile stampare in rete.	Accertarsi che l'apparecchio sia acceso, in linea e in modalità Ready. Stampare il Rapporto di configurazione rete per verificare che le impostazioni di rete siano corrette. >>> Guida per utenti avanzati: <i>Rapporto Configurazione di rete</i> Ricollegare il cavo LAN all'hub per verificare che il cavo e i collegamenti di rete siano in buone condizioni. Se possibile, collegare l'apparecchio a una porta diversa del proprio hub di rete utilizzando un altro cavo. È possibile verificare lo stato attuale della rete dal menu del pannello dei comandi Rete. Per ulteriori informazioni sui problemi di rete: Consultare Guida dell'utente in rete.

Problemi con la rete (Continua)

Problemi	Suggerimenti
<p>La funzione di scansione in rete non funziona.</p>	<p>(Windows® e Macintosh) La funzione di scansione in rete potrebbe non funzionare a causa della configurazione del firewall. Cambiare o disattivare tale configurazione. È necessario impostare un software firewall o di protezione fornito da terze parti per consentire la scansione in rete. Per aggiungere la porta 54925 per la scansione in rete, immettere le informazioni di seguito:</p> <ul style="list-style-type: none"> ■ In Nome: immettere un'eventuale descrizione, ad esempio Brother NetScan. ■ In Numero porta: immettere 54925. ■ In Protocollo: selezionare UDP. <p>Consultare il manuale di istruzioni in dotazione con il software firewall o di protezione di terze parti, oppure rivolgersi al produttore del software.</p> <p>Per ulteriori informazioni, è possibile leggere le FAQ e i suggerimenti per la risoluzione dei problemi sul sito Web http://solutions.brother.com/.</p> <p>(Macintosh) Rileselezionare l'apparecchio nell'applicazione Device Selector in Macintosh HD/Libreria/Printers/Brother/Utilities/DeviceSelector o dal menu a discesa del modello in ControlCenter2.</p>
<p>Il software Brother non può essere installato.</p>	<p>(Windows®) Se durante l'installazione viene visualizzato l'avviso sul software di protezione nella schermata del PC, è necessario cambiare le impostazioni del software di protezione per consentire l'esecuzione del programma di configurazione del prodotto Brother o di altri programmi.</p> <p>(Macintosh) Se si utilizza la funzione firewall del software di sicurezza anti-spyware o antivirus è necessario disabilitarla temporaneamente e installare il software Brother.</p>

Altre difficoltà

Problemi	Suggerimenti
L'apparecchio non si accende.	<p>Condizioni sfavorevoli sulla connessione elettrica (come ad esempio fulmini o un picco temporaneo di tensione) possono aver azionato i meccanismi di sicurezza interni all'apparecchio. Disattivare l'apparecchio e scollegare il cavo di alimentazione. Attendere per dieci minuti, quindi inserire il cavo di alimentazione e accendere l'apparecchio.</p> <p>Se il problema non è risolto e si utilizza un fusibile, scollegarlo per assicurarsi che non si questo a causare il problema. Inserire il cavo di alimentazione in una presa elettrica diversa sicuramente funzionante. Se ancora non c'è alimentazione, provare un cavo diverso.</p>
La macchina non può stampare dati EPS che includono dati binari con il driver della stampante BR-Script3.	<p>(Windows®) Sono necessarie le seguenti impostazioni per stampare dati EPS:</p> <ol style="list-style-type: none"> 1 Per Windows® 7 e Windows Server® 2008 R2: Fare clic sul pulsante  (Start) e su Dispositivi e stampanti. Per Windows Vista® e Windows Server® 2008: Fare clic sul pulsante  (Start), Pannello di controllo, Hardware e suoni e Stampanti. 2 Per Windows® XP e Windows Server® 2003: Fare clic sul pulsante Start e selezionare Stampanti e fax. 3 Fare clic con il pulsante destro del mouse sull'icona Brother DCP-XXXX BR-Script3 e selezionare Proprietà¹. <p>3 Nella scheda Impostazioni periferica, scegliere TBCP (Tagged Binary Communication Protocol) in Protocollo di output.</p> <p>(Macintosh) Se la macchina è collegata a un computer con interfaccia USB non è possibile stampare dati EPS che includono dati binari. È possibile stampare i dati EPS sulla macchina attraverso una rete. Per installare il driver della stampante BR-Script3 attraverso la rete, visitare il Brother Solutions Center all'indirizzo http://solutions.brother.com/.</p>

¹ Per Windows® 7 e Windows Server® 2008 R2:
Proprietà stampante e Brother DCP-XXXX BR-Script3, se necessario

Miglioramento della qualità di stampa



Se si riscontra un problema di qualità di stampa, stampare prima una pagina di prova (**Menu, 3, 2, 3**). Se la copia prodotta è di buona qualità, probabilmente il problema riscontrato non dipende dall'apparecchio. Controllare i collegamenti del cavo di interfaccia e provare a stampare un altro documento. Se la copia prodotta o la pagina di prova emessa dall'apparecchio presenta un problema di qualità, verificare prima di tutto i seguenti passaggi. Quindi, se si hanno ancora problemi di qualità, controllare il grafico sotto e seguire le raccomandazioni.







Nota

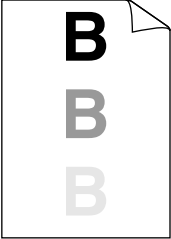

Brother consiglia di non utilizzare cartucce diverse dalle originali Brother e di non rigenerare le cartucce vuote con toner proveniente da altre fonti.

- 1 Per ottenere la migliore qualità di stampa, suggeriamo di utilizzare il tipo di carta consigliato. Accertarsi che la carta utilizzata soddisfi i requisiti richiesti. (Consultare *Carta e altri supporti di stampa accettati* ►► pagina 19.)
- 2 Verificare che il gruppo tamburo e la cartuccia toner siano installati correttamente.



Esempi di qualità scadente	Suggerimenti
 <p data-bbox="207 542 353 568">Sbiadimento</p>	<ul style="list-style-type: none"> <li data-bbox="477 285 1227 394">■ Estrarre il gruppo tamburo e cartuccia toner. Tenere il gruppo orizzontale con entrambe le mani e scuoterlo delicatamente da parte a parte più volte per distribuire il toner in modo uniforme all'interno della cartuccia. <li data-bbox="477 413 1227 510">■ Inserire una nuova cartuccia toner se sul display LCD è indicato <i>Sostituire toner</i>. <ul style="list-style-type: none"> <li data-bbox="504 484 1071 510">➤➤ <i>Sostituzione della cartuccia di toner</i> ➤➤ pagina 41 <li data-bbox="477 529 1227 683">■ Controllare l'ambiente dell'apparecchio. Condizioni di umidità, temperatura elevata e così via possono causare questo problema di stampa. <ul style="list-style-type: none"> <li data-bbox="504 625 1227 683">➤➤ Guida di sicurezza prodotto: <i>Scegliere una posizione sicura per il prodotto</i> <li data-bbox="477 703 1227 857">■ Se l'intera pagina è troppo chiara è possibile che sia attivato <i>Risp. toner</i>. Disattivare <i>Risp. toner</i> nelle impostazioni di menu della macchina o Modalità risparmio toner nelle proprietà della stampante del driver. <ul style="list-style-type: none"> <li data-bbox="504 832 996 857">➤➤ Guida per utenti avanzati: <i>Risparmio toner</i> <li data-bbox="504 877 1098 902">➤➤ Guida software dell'utente : <i>Stampa</i> (per Windows®) <li data-bbox="504 921 1227 946">➤➤ Guida software dell'utente : <i>Stampa e invio di fax</i> (per Macintosh) <li data-bbox="477 973 920 1031">■ Pulire il filo corona del gruppo tamburo. <ul style="list-style-type: none"> <li data-bbox="504 1006 924 1031">➤➤ <i>Pulizia del filo corona</i> ➤➤ pagina 56 <li data-bbox="477 1051 1071 1108">■ Usare una cartuccia del toner nuova. <ul style="list-style-type: none"> <li data-bbox="504 1083 1071 1108">➤➤ <i>Sostituzione della cartuccia di toner</i> ➤➤ pagina 41 <li data-bbox="477 1128 1044 1186">■ Provare ad installare un nuovo gruppo tamburo. <ul style="list-style-type: none"> <li data-bbox="504 1161 1044 1186">➤➤ <i>Sostituzione del gruppo tamburo</i> ➤➤ pagina 48
 <p data-bbox="203 1477 358 1503">Sfondo grigio</p>	<ul style="list-style-type: none"> <li data-bbox="477 1221 1181 1278">■ Assicurarsi che la carta utilizzata soddisfi le specifiche richieste. <ul style="list-style-type: none"> <li data-bbox="504 1253 1122 1278">➤➤ <i>Carta e altri supporti di stampa accettati</i> ➤➤ pagina 19 <li data-bbox="477 1298 1227 1452">■ Controllare l'ambiente dell'apparecchio. Le condizioni di umidità e temperatura elevate possono aumentare la quantità di ombreggiatura di sfondo. <ul style="list-style-type: none"> <li data-bbox="504 1394 1227 1452">➤➤ Guida di sicurezza prodotto: <i>Scegliere una posizione sicura per il prodotto</i> <li data-bbox="477 1472 1071 1530">■ Usare una cartuccia del toner nuova. <ul style="list-style-type: none"> <li data-bbox="504 1505 1071 1530">➤➤ <i>Sostituzione della cartuccia di toner</i> ➤➤ pagina 41 <li data-bbox="477 1549 1044 1607">■ Provare ad installare un nuovo gruppo tamburo. <ul style="list-style-type: none"> <li data-bbox="504 1582 1044 1607">➤➤ <i>Sostituzione del gruppo tamburo</i> ➤➤ pagina 48

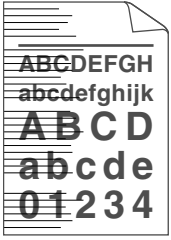

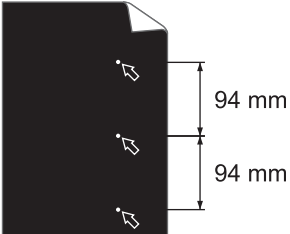
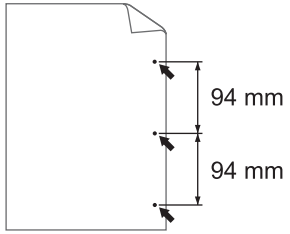
Esempi di qualità scadente	Suggerimenti
 <p data-bbox="198 529 422 556">Immagine fantasma</p>	<ul style="list-style-type: none"> ■ Assicurarsi che la carta utilizzata soddisfi le specifiche richieste. La carta con superficie ruvida o spessa può essere causa di questo problema. <ul style="list-style-type: none"> ➤➤ <i>Carta e altri supporti di stampa accettati</i> ➤➤ pagina 19 ■ Assicurarsi di aver scelto il tipo appropriato di supporto nel driver della stampante o nell'impostazione di menu <i>Tipo carta</i> della macchina. <ul style="list-style-type: none"> ➤➤ <i>Tipo carta</i> ➤➤ pagina 17 ➤➤ Guida software dell'utente : <i>Stampa</i> (per Windows®) ➤➤ Guida software dell'utente : <i>Stampa e invio di fax</i> (per Macintosh) ■ Scegliere la modalità Riduci effetto ghost nel driver della stampante. <ul style="list-style-type: none"> ➤➤ Guida software dell'utente : <i>Stampa</i> (per Windows®) ➤➤ Guida software dell'utente : <i>Stampa e invio di fax</i> (per Macintosh) ■ Provare ad installare un nuovo gruppo tamburo. <ul style="list-style-type: none"> ➤➤ <i>Sostituzione del gruppo tamburo</i> ➤➤ pagina 48 ■ Usare una cartuccia del toner nuova. <ul style="list-style-type: none"> ➤➤ <i>Sostituzione della cartuccia di toner</i> ➤➤ pagina 41 ■ Il gruppo fusore potrebbe essere contaminato. Contattare il servizio assistenza clienti Brother.
 <p data-bbox="214 1321 407 1348">Macchie di toner</p>	<ul style="list-style-type: none"> ■ Assicurarsi che la carta utilizzata soddisfi le specifiche richieste. La carta con superficie ruvida può essere causa di questo problema. <ul style="list-style-type: none"> ➤➤ <i>Carta e altri supporti di stampa accettati</i> ➤➤ pagina 19 ■ Pulire il filo corona sul gruppo tamburo. <ul style="list-style-type: none"> ➤➤ <i>Pulizia del filo corona</i> ➤➤ pagina 56 ■ Il gruppo tamburo potrebbe essere danneggiato. Provare ad installare un nuovo gruppo tamburo. <ul style="list-style-type: none"> ➤➤ <i>Sostituzione del gruppo tamburo</i> ➤➤ pagina 48 ■ Il gruppo fusore potrebbe essere contaminato. Contattare il servizio assistenza clienti Brother.

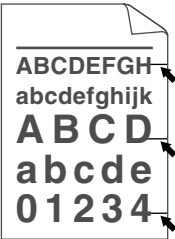
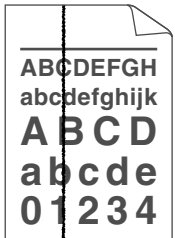
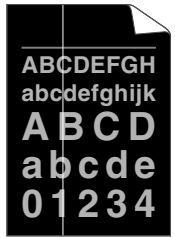
Esempi di qualità scadente	Suggerimenti
 <p data-bbox="179 527 381 556">Stampa con vuoti</p>	<ul style="list-style-type: none"> <li data-bbox="477 266 1181 334">■ Assicurarsi che la carta utilizzata soddisfi le specifiche richieste. <ul style="list-style-type: none"> <li data-bbox="504 305 1122 334">➤➤ <i>Carta e altri supporti di stampa accettati</i> ➤➤ pagina 19 <li data-bbox="477 353 1181 479">■ Scegliere la modalità Carta spessa nel driver della stampante, scegliere <i>Spessa</i> nell'impostazione di menu <i>Tipo carta</i> della macchina o utilizzare carta più sottile. <ul style="list-style-type: none"> <li data-bbox="504 450 806 479">➤➤ <i>Tipo carta</i> ➤➤ pagina 17 <li data-bbox="504 498 1098 527">➤➤ Guida software dell'utente : <i>Stampa</i> (per Windows®) <li data-bbox="504 546 1227 575">➤➤ Guida software dell'utente : <i>Stampa e invio di fax</i> (per Macintosh) <li data-bbox="477 585 1181 710">■ Controllare l'ambiente dell'apparecchio. Le condizioni di umidità elevata possono causare la stampa con vuoti. <ul style="list-style-type: none"> <li data-bbox="504 662 1227 710">➤➤ Guida di sicurezza prodotto: <i>Scegliere una posizione sicura per il prodotto</i> <li data-bbox="477 730 1140 826">■ Il gruppo tamburo potrebbe essere danneggiato. Provare ad installare un nuovo gruppo tamburo. <ul style="list-style-type: none"> <li data-bbox="504 797 1044 826">➤➤ <i>Sostituzione del gruppo tamburo</i> ➤➤ pagina 48
 <p data-bbox="216 1103 344 1132">Tutto nero</p>	<ul style="list-style-type: none"> <li data-bbox="477 842 1227 938">■ Pulire il filo corona nel gruppo tamburo facendo scorrere la linguetta verde. Riportare la linguetta verde nella posizione di riposo (▲). <ul style="list-style-type: none"> <li data-bbox="504 909 927 938">➤➤ <i>Pulizia del filo corona</i> ➤➤ pagina 56 <li data-bbox="477 958 1140 1054">■ Il gruppo tamburo potrebbe essere danneggiato. Provare ad installare un nuovo gruppo tamburo. <ul style="list-style-type: none"> <li data-bbox="504 1025 1044 1054">➤➤ <i>Sostituzione del gruppo tamburo</i> ➤➤ pagina 48
 <p data-bbox="134 1406 422 1464">Linee bianche orizzontali nella pagina</p>	<ul style="list-style-type: none"> <li data-bbox="477 1145 1215 1261">■ Assicurarsi che la carta utilizzata soddisfi le specifiche richieste. La carta con superficie ruvida o un supporto di stampa spesso può essere causa di questo problema. <ul style="list-style-type: none"> <li data-bbox="504 1232 1208 1261">Consultare <i>Carta e altri supporti di stampa accettati</i> ➤➤ pagina 19. <li data-bbox="477 1280 1188 1396">■ Assicurarsi di aver scelto il tipo appropriato di supporto nel driver della stampante o nell'impostazione di menu <i>Tipo carta</i> della macchina. <ul style="list-style-type: none"> <li data-bbox="504 1377 806 1406">➤➤ <i>Tipo carta</i> ➤➤ pagina 17 <li data-bbox="504 1425 1098 1454">➤➤ Guida software dell'utente : <i>Stampa</i> (per Windows®) <li data-bbox="504 1474 1227 1503">➤➤ Guida software dell'utente : <i>Stampa e invio di fax</i> (per Macintosh) <li data-bbox="477 1512 1188 1590">■ Il problema potrebbe risolversi da solo. Stampare più pagine per risolvere il problema, in particolare se la macchina è rimasta inutilizzata per lungo tempo. <li data-bbox="477 1609 1140 1705">■ Il gruppo tamburo potrebbe essere danneggiato. Provare ad installare un nuovo gruppo tamburo. <ul style="list-style-type: none"> <li data-bbox="504 1676 1037 1705">➤➤ <i>Sostituzione del gruppo tamburo</i> ➤➤ pagina 48

Esempi di qualità scadente	Suggerimenti
 <p>Linee attraverso la pagina</p>	<ul style="list-style-type: none"> ■ Pulire il filo corona nel gruppo tamburo. <ul style="list-style-type: none"> ➤➤ <i>Pulizia del filo corona</i> ➤➤ pagina 56 ■ Il gruppo tamburo potrebbe essere danneggiato. Provare ad installare un nuovo gruppo tamburo. <ul style="list-style-type: none"> ➤➤ <i>Sostituzione del gruppo tamburo</i> ➤➤ pagina 48
 <p>Linee, strisce o nervature bianche attraverso la pagina</p>	<ul style="list-style-type: none"> ■ Verificare l'ambiente in cui è installato l'apparecchio. Condizioni quali umidità e temperature elevate possono causare questo problema di qualità di stampa. <ul style="list-style-type: none"> ➤➤ Guida di sicurezza prodotto: <i>Scegliere una posizione sicura per il prodotto</i> ■ Se il problema non viene risolto dopo la stampa di alcune pagine, inserire un nuovo gruppo tamburo. <ul style="list-style-type: none"> ➤➤ <i>Sostituzione del gruppo tamburo</i> ➤➤ pagina 48
 <p>Macchie bianche su testo e grafica neri a intervalli di 94 mm</p>  <p>Macchie nere a intervalli di 94 mm</p>	<ul style="list-style-type: none"> ■ Produrre 10 - 15 copie di carta bianca, senza scritte. Se il problema non viene risolto dopo la stampa di alcune pagine, il gruppo tamburo potrebbe presentare corpi estranei, ad esempio la colla di un'etichetta fusa sul tamburo. Pulire il gruppo tamburo. <ul style="list-style-type: none"> ➤➤ <i>Pulizia del gruppo tamburo</i> ➤➤ pagina 58 ■ Il gruppo tamburo potrebbe essere danneggiato. Provare ad installare un nuovo gruppo tamburo. <ul style="list-style-type: none"> ➤➤ <i>Sostituzione del gruppo tamburo</i> ➤➤ pagina 48

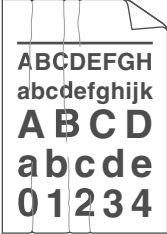
Esempi di qualità scadente	Suggerimenti
 <p data-bbox="113 523 444 581">Segni neri di toner orizzontali nella pagina</p>	<ul style="list-style-type: none"> ■ Se si utilizzano fogli di etichette per stampanti laser, la colla dei fogli potrebbe aderire alla superficie del tamburo OPC. Pulire il gruppo tamburo. <ul style="list-style-type: none"> ➤➤ <i>Pulizia del gruppo tamburo</i> ➤➤ pagina 58 ■ Assicurarsi che la carta utilizzata soddisfi le specifiche richieste. <ul style="list-style-type: none"> ➤➤ <i>Carta e altri supporti di stampa accettati</i> ➤➤ pagina 19 ■ Non utilizzare carta con punti metallici o graffette, in quanto potrebbero graffiare la superficie del tamburo. ■ Se il gruppo tamburo disimballato viene lasciato esposto al sole o all'illuminazione artificiale è possibile che venga danneggiato. ■ La cartuccia toner potrebbe essere danneggiata. Usare una cartuccia del toner nuova. <ul style="list-style-type: none"> ➤➤ <i>Sostituzione della cartuccia di toner</i> ➤➤ pagina 41 ■ Il gruppo tamburo potrebbe essere danneggiato. Provare ad installare un nuovo gruppo tamburo. <ul style="list-style-type: none"> ➤➤ <i>Sostituzione del gruppo tamburo</i> ➤➤ pagina 48
 <p data-bbox="113 1120 444 1277">Linee nere verticali nella pagina Le pagine stampate presentano macchie di toner verticali nella pagina</p>	<ul style="list-style-type: none"> ■ Pulire il filo corona nel gruppo tamburo facendo scorrere la linguetta verde. <ul style="list-style-type: none"> ➤➤ <i>Pulizia del filo corona</i> ➤➤ pagina 56 ■ Riportare la linguetta verde del filo corona nella posizione di riposo (▲). ■ La cartuccia toner potrebbe essere danneggiata. Usare una cartuccia del toner nuova. <ul style="list-style-type: none"> ➤➤ <i>Sostituzione della cartuccia di toner</i> ➤➤ pagina 41 ■ Il gruppo tamburo potrebbe essere danneggiato. Provare ad installare un nuovo gruppo tamburo. <ul style="list-style-type: none"> ➤➤ <i>Sostituzione del gruppo tamburo</i> ➤➤ pagina 48 ■ Il gruppo fusore potrebbe essere contaminato. Contattare il servizio assistenza clienti Brother.
 <p data-bbox="113 1613 444 1671">Linee bianche verticali nella pagina</p>	<ul style="list-style-type: none"> ■ Verificare che non vi siano corpi estranei (quali frammenti di carta, note adesive o polvere) all'interno della macchina e intorno al gruppo tamburo e alla cartuccia toner. ■ La cartuccia toner potrebbe essere danneggiata. Usare una cartuccia del toner nuova. <ul style="list-style-type: none"> ➤➤ <i>Sostituzione della cartuccia di toner</i> ➤➤ pagina 41 ■ Il gruppo tamburo potrebbe essere danneggiato. Provare ad installare un nuovo gruppo tamburo. <ul style="list-style-type: none"> ➤➤ <i>Sostituzione del gruppo tamburo</i> ➤➤ pagina 48

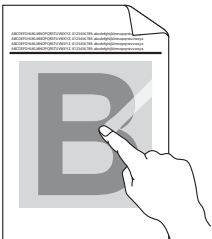
Esempi di qualità scadente	Suggerimenti
 <p data-bbox="203 523 419 546">Immagine inclinata</p>	<ul style="list-style-type: none"> ■ Assicurarsi che la carta o il supporto di stampa sia caricato correttamente nel vassoio della carta e che le guide non siano troppo strette o troppo allentate contro la risma di carta. ■ Impostare correttamente le guide laterali. <ul style="list-style-type: none"> ➤➤ <i>Caricamento di carta e supporti di stampa</i> ➤➤ pagina 10 ■ Se si utilizza il vassoio MU vedere <i>Caricamento di carta nel vassoio multiuso (vassoio MU)</i> ➤➤ pagina 12. ■ Il vassoio carta potrebbe essere troppo pieno. <ul style="list-style-type: none"> ➤➤ <i>Caricamento di carta e supporti di stampa</i> ➤➤ pagina 10 ■ Controllare il tipo di carta e la qualità. <ul style="list-style-type: none"> ➤➤ <i>Carta e altri supporti di stampa accettati</i> ➤➤ pagina 19 ■ Verificare la presenza di frammenti di carta all'interno della macchina. ■ Se il problema si verifica solo durante la stampa duplex, verificare la presenza di frammenti di carta nel vassoio duplex, verificare che il vassoio duplex sia inserito correttamente e verificare che il coperchio posteriore sia completamente chiuso.
 <p data-bbox="152 1122 467 1145">Foglio arricciato o ondulato</p>	<ul style="list-style-type: none"> ■ Controllare il tipo di carta e la qualità. Le condizioni di umidità e temperatura elevate possono causare l'arricciamento della carta. <ul style="list-style-type: none"> ➤➤ <i>Carta e altri supporti di stampa accettati</i> ➤➤ pagina 19 ➤➤ Guida di sicurezza prodotto: <i>Scegliere una posizione sicura per il prodotto</i> ■ Se non si usa spesso l'apparecchio, la carta può essere rimasta troppo a lungo nel vassoio. Ribaltare la risma di carta nel vassoio. Smazzare la risma e ruotarla di 180° nel vassoio carta. ■ Aprire il coperchio posteriore (vassoio d'uscita con facciata stampata verso l'alto) per consentire l'uscita della carta stampata sul vassoio d'uscita con facciata stampata verso l'alto. ■ Quando non si utilizza la carta consigliata, scegliere la modalità Riduci arricciamento carta nel driver della stampante. <ul style="list-style-type: none"> ➤➤ Guida software dell'utente : <i>Stampa</i> (per Windows®) ➤➤ Guida software dell'utente : <i>Stampa e invio di fax</i> (per Macintosh)
 <p data-bbox="186 1667 433 1690">Pieghe o increspature</p>	<ul style="list-style-type: none"> ■ Assicurarsi che la carta sia caricata correttamente. <ul style="list-style-type: none"> ➤➤ <i>Caricamento di carta e supporti di stampa</i> ➤➤ pagina 10 ■ Controllare il tipo di carta e la qualità. <ul style="list-style-type: none"> ➤➤ <i>Carta e altri supporti di stampa accettati</i> ➤➤ pagina 19 ■ Capovolgere la risma nel vassoio o ruotarla di 180° nel vassoio di alimentazione.

Esempi di qualità scadente	Suggerimenti
 <p data-bbox="156 490 401 517">Piegature delle buste</p>	<ul style="list-style-type: none"> ■ Verificare che le buste siano stampate con il coperchio posteriore (vassoio d'uscita con facciata stampata verso l'alto) aperto. <ul style="list-style-type: none"> ➤➤ <i>Stampa su carta spessa, etichette e buste dal vassoio MU</i> ➤➤ pagina 14 ■ Controllare il tipo di buste e la qualità. <ul style="list-style-type: none"> ➤➤ <i>Carta e altri supporti di stampa accettati</i> ➤➤ pagina 19 ■ Accertarsi di caricare le buste solo nel vassoio MU. <ul style="list-style-type: none"> ➤➤ <i>Caricamento di carta nel vassoio multiuso (vassoio MU)</i> ➤➤ pagina 12
 <p data-bbox="179 863 381 890">Fissaggio scarso</p>	<ul style="list-style-type: none"> ■ Scegliere la modalità Migliora fissaggio toner nel driver della stampante. <ul style="list-style-type: none"> ➤➤ Guida software dell'utente : <i>Stampa</i> (per Windows®) ➤➤ Guida software dell'utente : <i>Stampa e invio di fax</i> (per Macintosh) <p>Se questa selezione non consente un miglioramento sufficiente, cambiare l'impostazione del driver della stampante in Tipo carta scegliendo un'impostazione più spessa.</p>
 <p data-bbox="211 1172 349 1199">Arricciature</p>	<ul style="list-style-type: none"> ■ Scegliere la modalità Riduci arricciamento carta nel driver della stampante. <ul style="list-style-type: none"> ➤➤ Guida software dell'utente : <i>Stampa</i> (per Windows®) ➤➤ Guida software dell'utente : <i>Stampa e invio di fax</i> (per Macintosh) ■ Aprire il coperchio posteriore (vassoio d'uscita con facciata stampata verso l'alto) per consentire l'uscita della carta stampata sul vassoio d'uscita con facciata stampata verso l'alto.

Informazioni sull'apparecchio

Controllo del numero seriale

Il numero seriale dell'apparecchio è indicato sul display LCD.

- 1 Premere **Menu**, **6**, **2**.
- 2 Premere **Stop/Uscita**.

Funzioni di ripristino

Sono disponibili le seguenti funzioni di ripristino:

1 Rete

È possibile ripristinare le impostazioni di fabbrica predefinite del server di stampa interno come la password e le informazioni sull'indirizzo IP.

2 Tutte le imp.

È possibile ripristinare le impostazioni dell'apparecchio a quelle predefinite di fabbrica.

Brother consiglia caldamente di eseguire questa operazione quando l'apparecchio viene smaltito.



Nota

Scollegare il cavo di interfaccia prima di selezionare **Rete** o **Tutte le imp.**.

Come effettuare il ripristino dell'apparecchio

- 1 Premere **Menu**, **1**, **9**.
- 2 Premere **▲** o **▼** per scegliere la funzione di ripristino desiderata. Premere **OK**.
- 3 Procedere nel modo seguente;
 - Per ripristinare le impostazioni premere **1** e passare al punto 4.
 - Per uscire dalla procedura senza apportare modifiche, premere **2** e passare al punto 5.
- 4 Verrà richiesto di riavviare l'apparecchio. Procedere nel modo seguente;
 - Per riavviare l'apparecchio premere **1**. L'apparecchio inizia ad eseguire il ripristino.
 - Per uscire dalla procedura senza riavviare l'apparecchio, premere **2**. Passare al punto 5.

Se non si riavvia l'apparecchio, il ripristino non è completo e le impostazioni rimangono invariate.

- 5 Premere **Stop/Uscita**.



Nota

È possibile anche ripristinare le impostazioni di rete premendo **Menu**, **5**, **0**.

Programmazione a schermo

L'apparecchio è stato progettato per essere utilizzato in modo semplice. Il display visualizza la programmazione a schermo con i tasti di navigazione.

È sufficiente seguire i messaggi guida che appaiono sul display, che aiutano nella programmazione dell'apparecchio. Seguire i punti che guidano nella scelta dei menu e nelle opzioni di programmazione.

Come accedere alla modalità menu

- 1 Premere **Menu**.
- 2 Scegliere un'opzione.
 - Premere **1** per il menu Setup generale.
 - Premere **2** per il menu Copia.
 - Premere **3** per il menu Stampante.
 - Premere **4** per il menu USB Diretta/F.
 - Premere **5** per il menu Rete.
 - Premere **6** per il menu Info. macchina.

Per scorrere ciascun livello del menu, premere ▲ o ▼ per la direzione desiderata.
- 3 Premere **OK** quando il display presenta l'opzione desiderata. Il display visualizza quindi il livello successivo del menu.
- 4 Premere ▲ o ▼ per visualizzare la selezione del menu successivo.

- 5 Premere **OK**. Una volta terminata l'impostazione delle opzioni, il display visualizza il messaggio **Accettato**.
- 6 Premere **Stop/Uscita** per uscire dalla modalità Menu.

Tabella Menu

Le impostazioni di fabbrica sono indicate in grassetto con un asterisco.

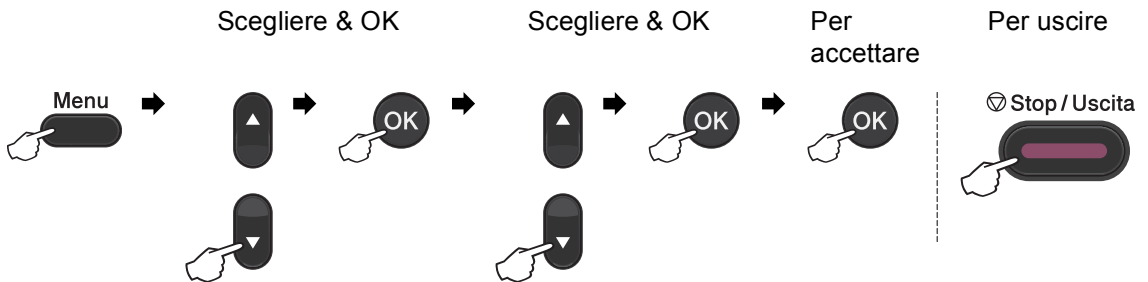

Livello 1	Livello 2	Livello 3	Livello 4	Opzioni	Descrizioni	Pagina
1. Setup generale	1. Carta	1. Tipo carta	1. VASS.MU	Sottile Normale* Spessa Piu' spessa Carta Riciclata Etichetta	Imposta il tipo di carta per il vassoio.	17
			2. Superiore	Sottile Normale* Spessa Piu' spessa Carta Riciclata	Imposta il tipo di carta per il vassoio.	17
			3. Inferiore (il menu è visibile solo se è installato il vassoio inferiore opzionale).	Sottile Normale* Spessa Piu' spessa Carta Riciclata	Imposta il tipo di carta per il vassoio.	17

◆ Guida per utenti avanzati

‡ Guida di installazione rapida

□ Guida software dell'utente



Le impostazioni di fabbrica sono indicate in grassetto con un asterisco.

Livello 1	Livello 2	Livello 3	Livello 4	Opzioni	Descrizioni	Pagina
1.Setup generale (segue)	1. Carta (segue)	2. Formato carta	1. VASS. MU	A4* Letter Legal Executive A5 A5 L A6 B5 B6 Dimens. Folio Qualsiasi	Imposta il formato carta per il vassoio.	17
			2. Superiore	A4* Letter Legal Executive A5 A5 L A6 B5 B6 Dimens. Folio	Imposta il formato carta per il vassoio.	17
			3. Inferiore (il menu è visibile solo se è installato il vassoio inferiore opzionale).	A4* Letter Legal Executive A5 B5 B6 Dimens. Folio	Imposta il formato carta per il vassoio.	17
	2. Segn. acustico	—	—	Basso Medio* Alto No	Regola il volume del segnale acustico.	9
<p>◆ Guida per utenti avanzati</p> <p>‡ Guida di installazione rapida</p> <p>□ Guida software dell'utente</p>						
<p> Le impostazioni di fabbrica sono indicate in grassetto con un asterisco.</p>						

Livello 1	Livello 2	Livello 3	Livello 4	Opzioni	Descrizioni	Pagina
1.Setup generale (segue)	3.Ecologia	1.Risp. toner	—	Sì No*	Incrementa la resa della cartuccia toner.	Consultare ◆.
		2.Risparmio	—	L'intervallo varia in base al modello. 03Min*	Risparmio energetico.	
		3.Autospegnimen.	—	On* Off	Attiva o disattiva la Modalità consumo minimo.	
	4.Modò Riposo	—	—	On Off*	Diminuisce il rumore di stampa.	
	5.Util.vassoio	1.Copia	—	Solo Vassoio#1 Solo Vassoio#2 Solo MU Priorit.M>C1>C2* Priorit.C1>C2>M (Vassoio#2 e C2 sono visualizzati solo se è installato il vassoio inferiore opzionale.)	Scegliere il vassoio da utilizzare per la modalità COPIA.	18
		2.Stam.da vass.	—	Solo Vassoio#1 Solo Vassoio#2 Solo MU Priorit.M>C1>C2* Priorit.C1>C2>M (Vassoio#2 e C2 sono visualizzati solo se è installato il vassoio inferiore opzionale.)	Scegliere il vassoio da utilizzare per la modalità Stampa.	18
6.Contrasto LCD	—	—	-□□□■+ -□□□■+ -□□■□+* -□■□□+ -■□□□+	Regola il contrasto dell'LCD.	Consultare ◆.	
<p>◆ Guida per utenti avanzati</p> <p>‡ Guida di installazione rapida</p> <p>□ Guida software dell'utente</p>						
<p> Le impostazioni di fabbrica sono indicate in grassetto con un asterisco.</p>						

Livello 1	Livello 2	Livello 3	Livello 4	Opzioni	Descrizioni	Pagina	
1.Setup generale (segue)	7.Sicurezza	1.Blocco funz.	—	—	È in grado di limitare il funzionamento dell'apparecchio selezionato ad un massimo di 25 singoli utenti e a tutti gli altri utenti pubblici non autorizzati.	Consultare ◆.	
		2.Blocco imp.	—	—	Impedisce ad utenti non autorizzati di modificare le impostazioni correnti dell'apparecchio.		
	8.Scan doc.	1.Formato scan.	—	—	A4* Letter	Regola l'area di scansione del piano dello scanner in base alle dimensioni del documento.	Consultare □.
		2.Dim. file	1.Colore	—	Piccolo Medio* Grande	È possibile definire le proprie impostazioni predefinite per il rapporto di compressione dei dati.	
	2.Grigio		—	Piccolo Medio* Grande			
	9.Resetta	1.Rete	—	—	1.Resetta 2.Esci	Ripristina tutte le impostazioni di rete alle impostazioni predefinite di fabbrica.	99
2.Tutte le imp.		—	—	1.Resetta 2.Esci	Ripristina tutte le impostazioni dell'apparecchio predefinite in fabbrica.		
0.Lingua locale	—	—	—	(scegliere la lingua)	Consente di cambiare la lingua del display LCD.	Consultare ‡.	
<p>◆ Guida per utenti avanzati</p> <p>‡ Guida di installazione rapida</p> <p>□ Guida software dell'utente</p>							
<p> Le impostazioni di fabbrica sono indicate in grassetto con un asterisco.</p>							

Livello 1	Livello 2	Livello 3	Opzioni	Descrizioni	Pagina
2. Copia	1. Qualità	—	Auto* Testo Foto Grafica	È possibile scegliere la risoluzione delle copie per il tipo di documento prescelto.	Consultare ◆.
	2. Luminosità	—	-□□□■+ -□□□■+ -□□■□+* -□■□□+ -■□□□+	Regolare la luminosità per le copie.	
	3. Contrasto	—	-□□□■+ -□□□■+ -□□■□+* -□■□□+ -■□□□+	Regola il contrasto delle copie.	
◆ Guida per utenti avanzati					
 Le impostazioni di fabbrica sono indicate in grassetto con un asterisco.					

Livello 1	Livello 2	Livello 3	Opzioni	Descrizioni	Pagina
3. Stampante	1. Emulazione	—	Emu.Auto (EPSON)* Emul.Auto (IBM) HP LaserJet BR-Script 3 Epson FX-850 IBM Proprinter	Seleziona la modalità di emulazione.	Consultare <input type="checkbox"/>
	2. Opzioni stampa	1. Font interni	1. HP LaserJet 2. BR-Script 3	Stampa un elenco dei font interni dell'apparecchio.	
		2. Configurazione	—	Stampa un elenco delle impostazioni relative alla stampante dell'apparecchio.	
		3. Test di stampa	—	Stampa la pagina di prova.	
	3. Duplex	—	Sì (Lato lungo) Sì (Lato corto) No*	Consente di attivare o disattivare la stampa fronte-retro. È inoltre possibile scegliere se basare la stampa fronte-retro sul lato lungo o sul lato corto.	
4. Continua auto	—	Sì* No	Se questa impostazione è attivata, l'apparecchio cancella automaticamente gli errori dovuti al formato carta e utilizza qualsiasi formato compatibile presente negli altri vassoi.		
5. Reset stamp.	—	1. Resettare 2. Esci	Ripristina le impostazioni originali di fabbrica predefinite della stampante.		

Guida software dell'utente



Le impostazioni di fabbrica sono indicate in grassetto con un asterisco.

Livello 1	Livello 2	Livello 3	Opzioni	Descrizioni	Pagina
4.USB DirettaI/F	1.Stampa diretta	1.Formato carta	A4* Letter Legal Executive A5 A5 L A6 B5 B6 Dimens. Folio	Imposta le dimensioni della carta durante la stampa diretta dall'unità di memoria flash USB.	28
		2.Tipo carta	Sottile Normale* Spessa Piu' spessa Carta Riciclata Etichetta	Imposta il tipo di supporto durante la stampa diretta dall'unità di memoria Flash USB.	28
		3.Pag. multiple	1in1* 2in1 4in1 9in1 16in1 25in1 pagine 1 in 2x2 pagine 1 in 3x3 pagine 1 in 4x4 pagine 1 in 5x5	Imposta lo stile di pagina durante la stampa di più pagine direttamente dall'unità di memoria Flash USB.	29
		4.Orientamento	Verticale* Orizzontale	Imposta l'orientamento della pagina durante la stampa diretta dall'unità di memoria Flash USB.	29
		5.Fascicola	Sì* No	Attiva o disattiva la fascicolazione durante la stampa diretta dall'unità di memoria Flash USB.	29
<input type="checkbox"/> Guida software dell'utente					
 Le impostazioni di fabbrica sono indicate in grassetto con un asterisco.					

Livello 1	Livello 2	Livello 3	Opzioni	Descrizioni	Pagina
4.USB DirettaI/F (segue)	1.Stampa diretta (segue)	6.Qualità stampa	Normale* Fine	Imposta l'opzione di qualità di stampa durante la stampa diretta dall'unità di memoria Flash USB.	29
		7.Opzione PDF	Documento* Doc.&Note Doc.&Marcat.	Nell'opzione PDF seleziona se stampare oltre al testo anche i commenti (marcature) o i timbri nel file PDF.	29
		8.Stampa indice	Semplice* Dettagli	Imposta l'opzione di stampa dell'indice, il formato normale o i particolari.	29
	2.Scan to USB	1.Risoluzione	Colori 100 dpi* Colori 200 dpi Colori 300 dpi Colori 600 dpi Colore Auto Grigio 100 dpi Grigio 200 dpi Grigio 300 dpi Grigio Auto B/N 300 dpi B/N 200 dpi B/N 200x100 dpi	Imposta la risoluzione per inviare i dati analizzati all'unità di memoria Flash USB.	Consultare <input type="checkbox"/> .
		2.Nome file	—	Immettere il nome file dei dati analizzati.	

Guida software dell'utente



Le impostazioni di fabbrica sono indicate in grassetto con un asterisco.

Livello 1	Livello 2	Livello 3	Livello 4	Opzioni	Descrizioni	Pagina
5. Rete	1. TCP/IP	1. Metodo avvio	—	Auto* Statico RARP BOOTP DHCP	Sceglie il metodo di inizializzazione più adeguato alle proprie esigenze.	Consultare +.
		(Tent. Boot IP)	—	00003* [00000-32767]	Specifica il numero di tentativi che la macchina effettuerà per ottenere un indirizzo IP quando Metodo avvio non è impostato su Statico.	
		2. Indirizzo IP	—	[000-255]. [000-255]. [000-255]. [000-255]	Inserire l'indirizzo IP.	
		3. Subnet mask	—	[000-255]. [000-255]. [000-255]. [000-255]	Inserire la Subnet mask.	
		4. Gateway	—	[000-255]. [000-255]. [000-255]. [000-255]	Inserire l'indirizzo del Gateway.	
		5. Nome nodo	—	BRNXXXXXXXXXXXX	Inserire il nome del Nodo. (fino a 32 caratteri)	
		6. Config. WINS	—	Auto* Statico	Sceglie la modalità di configurazione WINS.	
7. WINS Server	—	Primario [000-255]. [000-255]. [000-255]. [000-255] Secondario [000-255]. [000-255]. [000-255]. [000-255]	Specifica l'indirizzo IP del server WINS primario o secondario.			
+ Guida dell'utente in rete						
 Le impostazioni di fabbrica sono indicate in grassetto con un asterisco.						

Livello 1	Livello 2	Livello 3	Livello 4	Opzioni	Descrizioni	Pagina
5. Rete (segue)	1. TCP/IP (segue)	8. Server DNS	—	Primario [000-255]. [000-255]. [000-255]. [000-255] Secondario [000-255]. [000-255]. [000-255]. [000-255]	Specifica l'indirizzo IP del server DNS primario o secondario.	Consultare +.
		9. APIPA	—	Si* No	Configura automaticamente l'indirizzo IP dall'intervallo di indirizzi IP riservati.	
		0. Menu IPv6	—	Abilitaz. IPV6 Disabilit. IPV6*	Attiva o disattiva il protocollo IPv6. Se si desidera utilizzare il protocollo IPv6, visitare http://solutions.brother.com/ per ulteriori informazioni.	
	2. Ethernet	—	—	Auto* 100B-FD 100B-HD 10B-FD 10B-HD	Sceglie la modalità di collegamento Ethernet.	
	3. Stato	—	—	Attiva 100B-FD Attiva 100B-HD Attiva 10B-FD Attiva 10B-HD Non attivo	Consente di mostrare lo stato del collegamento Ethernet.	
4. Indirizzo MAC	—	—	—	Consente di mostrare l'indirizzo MAC dell'apparecchio.		

+ Guida dell'utente in rete



Le impostazioni di fabbrica sono indicate in grassetto con un asterisco.

Livello 1	Livello 2	Livello 3	Livello 4	Opzioni	Descrizioni	Pagina
5.Rete (segue)	5.Scan a FTP	—	—	Colori 100 dpi* Colori 200 dpi Colori 300 dpi Colori 600 dpi Colore Auto Grigio 100 dpi Grigio 200 dpi Grigio 300 dpi Grigio Auto B/N 300 dpi B/N 200 dpi B/N 200x100 dpi	Sceglie il formato del file di invio dei dati acquisiti a mezzo scanner.	Consultare +.
	6.Scan a rete (Windows®)	—	—	Colori 100 dpi* Colori 200 dpi Colori 300 dpi Colori 600 dpi Colore Auto Grigio 100 dpi Grigio 200 dpi Grigio 300 dpi Grigio Auto B/N 300 dpi B/N 200 dpi B/N 200x100 dpi	È possibile scansionare un documento a colori o in bianco e nero direttamente in un server CIFS sulla rete locale o su Internet.	
	0.Reset rete	—	—	1.Resetare 2.Esci	Ripristina tutte le impostazioni di rete alle impostazioni predefinite di fabbrica.	
+ Guida dell'utente in rete						
 Le impostazioni di fabbrica sono indicate in grassetto con un asterisco.						

Livello 1	Livello 2	Livello 3	Opzioni	Descrizioni	Pagina
6.Info. macchina	1.Data&Ora	1.Data&Ora	—	Imposta giorno e ora sul display LCD.	Consultare ‡.
		2.Autom. giorno	Si* No	Consente di passare automaticamente all'ora legale estiva.	Consultare ◆.
		3.Fuso orario	UTCXXX:XX	Imposta il fuso orario del proprio paese.	Consultare +.
	2.N. di Serie	—	—	È possibile verificare il numero seriale dell'apparecchio.	99
	3.Contatore pag.	—	Totale	È possibile verificare il numero totale di pagine stampate dall'apparecchio.	Consultare ◆.
			Lista		
			Copia Stampa		
	4.Imp. Utente	—	—	Elenca le impostazioni.	
	5.Config.Rete	—	—	Elenca le impostazioni di rete.	
	6.Test punti DR	—	—	Stampa il foglio di controllo dei punti del tamburo.	
7.Dur.res.parti	1.Tamburo	—	È possibile verificare quanto rimane in percentuale della durata utile di un componente dell'apparecchio. (Il kit PF 2 viene visualizzato solo se è installato il vassoio carta opzionale.)		
	2.Fusore	—			
	3.Laser	—			
	4.Al.carta x MU	—			
	5.Al.car.x vas.1	—			
	6.Al.car.x vas.2	—			
<p>◆ Guida per utenti avanzati</p> <p>‡ Guida di installazione rapida</p> <p>+ Guida dell'utente in rete</p>					
<p> Le impostazioni di fabbrica sono indicate in grassetto con un asterisco.</p>					

Digitazione testo

Quando si impostano alcune scelte del menu, è necessario digitare caratteri di testo. Sui tasti del tastierino sono stampate le lettere. I tasti: **0**, **#** e ***** non riportano lettere stampate in quanto vengono utilizzati per i caratteri speciali.

Sulla tastiera, premere il tasto appropriato il numero di volte mostrato in questa tabella di riferimento, allo scopo di accedere al carattere desiderato.

Premere il tasto	una volta	due volte	tre volte	quattro volte	cinque volte	sei volte	sette volte	otto volte	nove volte
1	@	.	/	1	@	.	/	1	@
2	a	b	c	A	B	C	2	a	b
3	d	e	f	D	E	F	3	d	e
4	g	h	i	G	H	I	4	g	h
5	j	k	l	J	K	L	5	j	k
6	m	n	o	M	N	O	6	m	n
7	p	q	r	s	P	Q	R	S	7
8	t	u	v	T	U	V	8	t	u
9	w	x	y	z	W	X	Y	Z	9

Per selezioni di menu che non consentono la selezione di lettere minuscole, usare questa tabella di riferimento.

Premere il tasto	una volta	due volte	tre volte	quattro volte	cinque volte
2	A	B	C	2	A
3	D	E	F	3	D
4	G	H	I	4	G
5	J	K	L	5	J
6	M	N	O	6	M
7	P	Q	R	7	P
8	T	U	V	8	T
9	W	X	Y	9	W

Inserimento di spazi

Per inserire uno spazio, premere ► due volte tra i caratteri.

Correzioni

Per modificare un carattere inserito per sbaglio, premere ◀ o ▶ per portare il cursore verso il carattere errato e premere **Cancella**.

Ripetizione di lettere

Per inserire una lettera sullo stesso tasto della lettera precedente, premere ► per spostare il cursore prima di premere nuovamente il tasto.

Caratteri speciali e simboli

Premere *, # o 0, quindi premere ◀ o ▶ per spostare il cursore sul simbolo o carattere desiderato. Premere OK per sceglierlo. I simboli e i caratteri qui di seguito appariranno a seconda della selezione del menu.

Premere *	per	(spazio) ! " # \$ % & ' () * + , - . /
Premere #	per	: ; < = > ? @ [] ^ _ \ ~ ' { }
Premere 0	per	À É È Ì Ò Ù 0

Generale

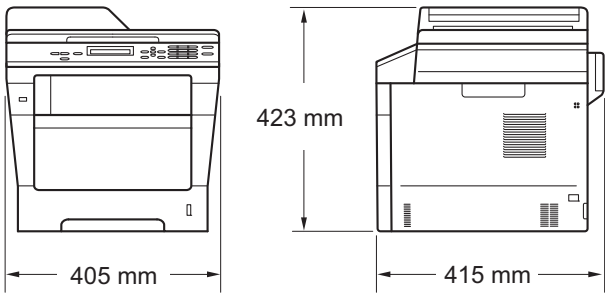
Modello		DCP-8110DN
Tipo di stampante		Laser
Metodo di stampa		Stampante laser elettrofotografica
Capacità della memoria	Standard	64 MB
	Opzionale	1 slot: SO-DIMM DDR2 (144 pin), fino a 256 MB
LCD (display a cristalli liquidi)		22 caratteri × 5 righe
Alimentazione		220 - 240 V CA, 50/60 Hz
Consumo energetico ¹ (medio)	Picco	Circa 1.200 W a 25 °C
	Copia	Circa 651 W a 25 °C
	Copia (modalità silenziosa)	Circa 336 W a 25 °C
	Ready	Circa 8,1 W a 25 °C
	Risparmio totale	Circa 1,2 W
	Consumo minimo	Circa 0,26 W
Ingombro		
Pesi (con materiali di consumo)		15,6 kg

¹ Collegamenti USB al PC

Modello			DCP-8110DN
Livello di rumore	Pressione sonora	Stampa	LPAm = 59 dB (A)
		Ready	LPAm = 37 dB (A)
	Potenza sonora	Copia ^{1 2}	LWAd = 6,64 B (A)
		Ready ^{1 2}	LWAd = 4,62 B (A)
Stampa (modalità silenziosa)		LWAd = 6,4 B (A)	
Temperatura		Funzionamento	Da 10 a 32,5 °C
		Stoccaggio	Da 0 a 40 °C
Umidità		Funzionamento	dal 20% al 80% (senza condensa)
		Stoccaggio	dal 10% al 90% (senza condensa)
ADF (alimentatore automatico documenti)			Fino a 35 pagine Per i migliori risultati si raccomanda: Temperatura: da 20 a 30 °C Umidità: da 50% a 70% Carta: 80 g/m ²

¹ Calcolato in conformità al metodo descritto in RAL-UZ122.

² Le apparecchiature per ufficio con LWAd > 6,30 B (A) non sono idonee all'uso in ambienti in cui le persone svolgono prevalentemente prestazioni d'opera intellettuale. Tali componenti devono essere posizionati in ambienti separati a causa della loro emissione acustica elevata.

Dimensioni documento

Modello		DCP-8110DN
Dimensioni documento (lato singolo)	Larghezza ADF	da 147,3 a 215,9 mm
	Lunghezza ADF	da 147,3 a 355,6 mm
	Larghezza piano scanner	Max. 215,9 mm
	Lunghezza piano dello scanner	Max. 300,0 mm

Supporti di stampa

Modello		DCP-8110DN	
Ingresso carta	Vassoio carta (standard)	Tipo carta	Carta normale, carta sottile, carta riciclata
		Formato carta	A4, Letter, B5 (ISO/JIS), A5, A5 (lato lungo), B6 (ISO), A6, Executive, Legal, Folio
		Grammatura carta	da 60 a 105 g/m ²
		Capacità max. vassoio carta	Fino a 250 fogli da 80 g/m ² di carta normale
	Vassoio multifunzione	Tipo carta	Carta normale, carta sottile, carta spessa, carta più spessa, carta riciclata, carta per macchina da scrivere, etichette, buste, buste sottili, buste spesse
		Formato carta	Larghezza: da 76,2 a 215,9 mm Lunghezza: da 127,0 a 355,6 mm
		Grammatura carta	da 60 a 163 g/m ²
		Capacità max. vassoio carta	Fino a 50 fogli da 80 g/m ² di carta normale
	Vassoio carta 2 (opzionale)	Tipo carta	Carta normale, carta sottile, carta riciclata
		Formato carta	A4, Letter, B5 (ISO/JIS), A5, B6 (ISO), Executive, Legal, Folio
		Grammatura carta	da 60 a 105 g/m ²
		Capacità max. vassoio carta	Fino a 500 fogli da 80 g/m ² di carta normale
Uscita carta ¹	Vassoio d'uscita con facciata stampata verso il basso	Fino a 150 fogli da 80 g/m ² di carta normale (pagina stampata rivolta verso il basso nel vassoio d'uscita con facciata stampata verso il basso)	
	Vassoio d'uscita con facciata stampata verso l'alto	Un foglio (pagina stampata rivolta verso l'alto nel vassoio di uscita con facciata stampata verso l'alto)	
Fronte-retro	Stampa duplex automatica	Tipo carta	Carta normale, carta sottile, carta riciclata
		Formato carta	A4
		Grammatura carta	da 60 a 105 g/m ²

¹ Per le etichette, consigliamo di rimuovere le pagine stampate dal vassoio di uscita della carta subito dopo l'uscita dall'apparecchio per evitare la possibilità di provocare macchie.

Copia

Modello	DCP-8110DN
Larghezza copia	Max. 210 mm
Copie Multiple	Fino a 99 pagine impilate o ordinate
Riduzione/Ingrandimento	dal 25% al 400% (in incrementi dell'1%)
Risoluzione	Fino a 1200 × 600 dpi
Tempo di riproduzione della prima copia ¹	Meno di 10,5 secondi a 23 °C / 230 V

¹ Dalla modalità Ready e con vassoio standard

Scanner

Modello	DCP-8110DN
Colore/Nero	Si/Si
Conformità TWAIN	Si (Windows® XP / Windows Vista® / Windows® 7 / Mac OS X 10.5.8, 10.6.x, 10.7.x ¹)
Conformità WIA	Si (Windows® XP/Windows Vista®/Windows® 7)
Conformità ICA	Si (Mac OS X 10.6.x, 10.7.x)
Profondità dei colori	Colore a 48 bit interni / 24 bit esterni
Risoluzione	Massimo 19200 × 19200 dpi (interpolata) ² Fino a 1200 × 1200 dpi (ottica) ² (dal piano dello scanner) Fino a 1200 × 600 dpi (ottica) ² (dall'alimentatore automatico)
Larghezza scansione	Max. 210 mm
Scala di grigi	256 livelli

¹ Per gli ultimi aggiornamenti del driver per la versione di Mac OS X in suo, visitare il sito <http://solutions.brother.com/>.

² Scansione massima 1200 × 1200 dpi con driver WIA in Windows® XP, Windows Vista® e Windows® 7 (è possibile scegliere una risoluzione fino a 19200 × 19200 dpi con l'utilità per lo scanner)

Stampante

Modello	DCP-8110DN
Stampa automatica di documenti fronte-retro	Sì
Emulazioni	PCL6, BR-Script3 (PostScript® 3™), IBM Proprinter XL, Epson FX-850
Risoluzione	1200 dpi × 1200 dpi, qualità HQ1200 (2400 × 600), 600 dpi × 600 dpi
Velocità di stampa (duplex)	Fino a 18 lati/minuto (fino a 9 fogli/minuto) (formato A4) ¹
Velocità di stampa	Fino a 36 pagine/minuto (formato A4) ¹
Tempo di riproduzione della prima stampa ²	Meno di 8,5 secondi a 23 °C / 230 V

¹ La velocità di stampa può variare in base al tipo di documento da stampare.

² Dalla modalità Ready e con vassoio standard

Funzione Stampa diretta

Modello	DCP-8110DN
Compatibilità	PDF versione 1.7 ¹ , JPEG, Exif + JPEG, PRN (creato dal driver Driver stampante Brother), TIFF (scansionato da tutti i modelli MFC o DCP Brother), XPS versione 1.0
Interfaccia	Interfaccia diretta USB

¹ I dati PDF che comprendono un file immagine JBIG2, un file immagine JPEG2000 o un file di trasparenza non sono supportati.

Requisiti del computer

Requisiti minimi sistema e funzioni supportate software PC								
Piattaforma computer e versione sistema operativo		Velocità minima elaboratore	RAM minima	RAM consigliata	Spazio su disco rigido per l'installazione		Funzioni supportate software PC	Interfaccia PC supportata ²
					per Driver	per Applicazioni		
Sistema operativo Windows®	Windows® XP Home ^{1 3} Windows® XP Professional ^{1 3}	Intel® Pentium® II o equivalente	128 MB	256 MB	150 MB	500 MB	Stampa, scansione	USB, 10Base-T/100Base-TX (Ethernet)
	Windows® XP Professional x64 Edition ^{1 3}	64-bit (Intel®64 o AMD64) per la CPU	256 MB	512 MB				
	Windows Vista® ^{1 3}	Intel® Pentium® 4 o CPU supportata 64 bit equivalente (Intel®64 o AMD64)	512 MB	1 GB	500 MB	1,2 GB		
	Windows® 7 ^{1 3}	Intel® Pentium® 4 o CPU supportata 64 bit equivalente (Intel®64 o AMD64)	1 GB (32-bit) 2 GB (64-bit)	1 GB (32-bit) 2 GB (64-bit)	650 MB			

Requisiti minimi sistema e funzioni supportate software PC								
Piattaforma computer e versione sistema operativo		Velocità minima elaboratore	RAM minima	RAM consigliata	Spazio su disco rigido per l'installazione		Funzioni supportate software PC	Interfaccia PC supportata ²
					per Driver	per Applicazioni		
	Windows Server® 2003 (solo stampa via rete)	Intel® Pentium® III o equivalente	256 MB	512 MB	50 MB	N/D	Stampa	10Base-T/ 100Base-TX (Ethernet)
	Windows Server® 2003 x64 Edition (solo stampa via rete)	64-bit (Intel®64 o AMD64) per la CPU						
	Windows Server® 2008 (solo stampa via rete)	Intel® Pentium® 4 o CPU supportata 64-bit equivalente (Intel®64 o AMD64)	512 MB	2 GB				
	Windows Server® 2008 R2 (solo stampa via rete)	64-bit (Intel®64 o AMD64) per la CPU						
Sistema operativo Macintosh	Mac OS X 10.5.8	Processore Intel® PowerPC G4/G5	512 MB	1 GB	80 MB	400 MB	Stampa, scansione	USB, 10Base-T/ 100Base-TX (Ethernet)
	Mac OS X 10.6.x	Processore Intel®	1 GB	2 GB				
	Mac OS X 10.7.x	Processore Intel®	2 GB	2 GB				

¹ Per WIA, risoluzione 1200 x 1200. L'Utilità Scanner Brother consente un miglioramento fino a 19200 x 19200 dpi.

² Le porte USB di terze parti non sono supportate.

³ Nuance™ PaperPort™ 12SE supporta Microsoft® SP3 o versione superiore per Windows® XP e SP2 o versione superiore per Windows Vista® e Windows® 7.

Per gli ultimi aggiornamenti dei driver, visitare il sito all'indirizzo <http://solutions.brother.com/>.

Tutti gli altri marchi e nomi di prodotti appartengono ai rispettivi proprietari.

Materiali di consumo

Modello		DCP-8110DN	Nome modello
Cartuccia toner	Inbox	Circa 2.000 pagine A4 o Lettera ¹	-
	Standard	Circa 3.000 pagine (A4 o Lettera) ¹	TN-3330
	Alta resa	Circa 8.000 pagine (A4 o Lettera) ¹	TN-3380
Gruppo tamburo		Circa 30.000 pagine (A4 o Lettera, 1 pagina per processo) ²	DR-3300

¹ La resa approssimativa della cartuccia è dichiarata in ottemperanza a ISO/IEC 19752.

² La durata del tamburo è indicativa e può variare in base al tipo di utilizzo.

Interfacce

Modello	DCP-8110DN
USB	Hi-Speed USB 2.0 ^{1 2} Si raccomanda di utilizzare un cavo USB 2.0 (tipo A/B) non più lungo di 2 metri.
Ethernet ³	10BASE-T / 100BASE-TX Utilizzare un cavo U/UTP Ethernet di categoria 5 o superiore.

¹ L'apparecchio ha un'interfaccia USB 2.0 Hi-Speed. L'apparecchio può essere connesso anche ad un computer con interfaccia USB 1.1.

² Le porte USB di terze parti non sono supportate.

³ Per le specifiche di rete dettagliate vedere *Rete (LAN)* >>> pagina 127 e >>> Guida dell'utente in rete.

Rete (LAN)



Nota

Per ulteriori informazioni sulle specifiche di rete ►► la Guida dell'utente in rete.

Modello		DCP-8110DN
LAN		Si può collegare l'apparecchio in rete per Stampa e Scansione in rete. Il software di gestione della rete Brother BRAdmin Light ^{1 2} è in dotazione.
Protocolli	IPv4	ARP, RARP, BOOTP, DHCP, APIPA (Auto IP), WINS/NetBIOS name resolution, DNS Resolver, mDNS, LLNMR responder, LPR/LPD, Custom Raw Port/Port9100, SMTP Client, IPP/IPPS, FTP Client e Server, CIFS Client, TELNET Server, SNMPv1/v2c/v3, HTTP/HTTPS Server, TFTP Client e Server, ICMP, Web Services (Print/Scan), Sntp Client
	IPv6	NDP, RA, DNS resolver, mDNS, LLNMR responder, LPR/LPD, Custom Raw Port/Port9100, IPP/IPPS, FTP Client e Server, CIFS Client, TELNET Server, SNMPv1/v2c/v3, HTTP/HTTPS Server, TFTP Client e Server, SMTP Client, ICMPv6, Sntp Client, Web Services (Print/Scan)
Protocolli di protezione	Rete cablata	APOP, POP prima di SMTP, SMTP-AUTH, SSL/TLS (IPPS, HTTPS, SMTP, POP), SNMP v3, 802.1x (EAP-MD5, EAP-FAST, PEAP, EAP-TLS, EAP-TTLS), Kerberos

¹ (per utenti Windows®) Brother BRAdmin Light è disponibile sul CD-ROM fornito con la macchina.
(per utenti Macintosh) Brother BRAdmin Light è disponibile come download da <http://solutions.brother.com/>.

² (per utenti Windows®) Per una gestione della macchina più avanzata, utilizzare la versione più recente dell'utility Brother BRAdmin Professional disponibile per il download all'indirizzo <http://solutions.brother.com/>.

A	
ADF (alimentatore automatico documenti)	
Utilizzo	24
AIUTO	
Messaggi sul display	100
Tabella Menu	101
Apple Macintosh	
Vedere Guida software dell'utente .	
B	
Buste	14, 19, 20, 22
C	
Carta	19
capacità del vassoio	20
come caricarla	10
Nel vassoio carta	10
nel vassoio multiuso	12
consigliata	19, 20
formato	17, 19
tipo	17, 19
Cartuccia toner	
sostituzione	41
Connettività di rete	126
ControlCenter2 (per Macintosh)	
Vedere Guida software dell'utente .	
ControlCenter4 (per Windows®)	
Vedere Guida software dell'utente .	
Copia	
tasti	6
D	
Descrizione pannello dei comandi	6
Documento	
come caricarla	24, 25
E	
Etichette	12, 19, 20, 23
F	
Folio	17, 20
G	
Gruppo tamburo	
Pulizia	56, 58
sostituzione	48
I	
Informazioni sulla macchina	
come ripristinare la macchina	99
funzioni di ripristino	99
LED di stato	8
numero di serie	99
Ingombro	115
L	
LCD (display a cristalli liquidi)	6, 100
LED di stato	8
M	
Macintosh	
Vedere Guida software dell'utente .	
Manutenzione, ordinaria	53
sostituzione	
Cartuccia di toner	41
Gruppo tamburo	48
Materiali di consumo	39, 40
Memoria	115
Messaggi di errore sul display	65
Carta assente	68
Impossibile eseguire la scansione XX ..	67
Impossibile stampare XX	67
memoria esaurita	69
Messaggio di Memoria esaurita	69
Modalità, accesso	
copia	27
scansione	7
N	
Nuance™ PaperPort™ 12SE	
Vedere Guida software dell'utente . Vedere	
inoltre la guida Help dell'applicazione	
Nuance™ PaperPort™ 12SE per accedere	
alle-Guide-dell'utente.	

Numero di serie
come trovarlo
Vedere all'interno del coperchio anteriore

P

Pesi 115
Piano dello scanner
Utilizzo 25
Presto! PageManager
Vedere Guida software dell'utente . Vedere
anche la Guida dell'applicazione Presto!
PageManager.
Programmazione dell'apparecchio 100
Pulizia
filo corona 56
Gruppo tamburo 58
scanner 55

Q

Qualità
Stampa 91

R

Rete
Scansione
Vedere Guida software dell'utente .
Stampa
Vedere Guida dell'utente in rete.
Risoluzione
copia 119
scansione 120
stampa 121
Risoluzione dei problemi 85
documento inceppato 71, 72
in caso di difficoltà
Gestione carta 86
Qualità della copia 87
Qualità di stampa 91
Rete 88
Scansione 88
Software 88
Stampa 85
inceppamento della carta 73, 74, 75,
..... 78, 82
messaggi di errore sul display LCD 65
messaggi di manutenzione sul display LCD
..... 65

S

Scala di grigi 120
Scansione
Vedere Guida software dell'utente .
Scansione di un documento da
computer 33
sostituzione
Cartuccia di toner 41
Gruppo tamburo 48
Stampa
difficoltà 85
documenti da computer 32
driver 121
qualità 91
risoluzione 121
specifiche 121
Vedere Guida software dell'utente .
Stampa diretta 28
specifiche 122
Tasto diretto 29

T

Tabella Menu 101
Tasto Stampa protetta 7
Testo, digitazione 113

V

Volume, impostazione
segnale acustico 9

W

Windows®
Vedere Guida software dell'utente .

brother®

Sito World Wide Web
<http://www.brother.com/>

L'uso di questo apparecchio è consentito unicamente nel paese di acquisto. Le società Brother locali o i loro rivenditori forniscono assistenza solo per gli apparecchi acquistati nei propri paesi.