

Guide de l'utilisateur avancé

DCP-8110DN

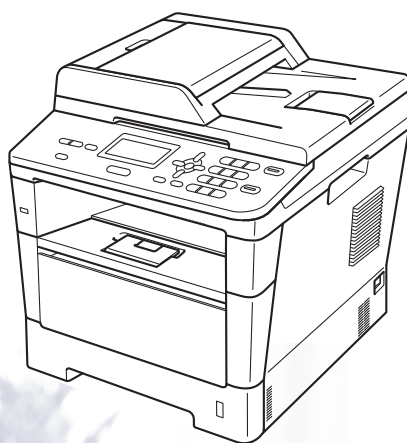

Où trouver les manuels ?

Quel manuel utiliser ?	Contenu	Emplacement
Guide de sécurité du produit	Veillez lire ce guide en premier. Avant de configurer cet appareil, veuillez lire les instructions de sécurité. Consultez ce guide pour obtenir des informations sur les marques commerciales et les restrictions légales.	Document imprimé / Dans le carton
Guide d'installation rapide	Pour configurer l'appareil, ainsi que pour installer les pilotes et les logiciels, conformez-vous aux instructions correspondant au système d'exploitation et au type de connexion utilisés.	Document imprimé / Dans le carton
Guide de l'utilisateur	Découvrez les opérations de copie, de numérisation et d'impression de base, ainsi que la procédure à suivre pour remplacer les consommables. Consultez les conseils en matière de dépiantage des pannes.	Fichier PDF / CD-ROM du programme d'installation / Dans le carton
Guide de l'utilisateur avancé	Apprenez-en davantage sur les opérations avancées : copie, fonctions de sécurité, impression de rapports et réalisation d'une opération de maintenance périodique.	Fichier PDF / CD-ROM du programme d'installation / Dans le carton
Guide utilisateur - Logiciel	Conformez-vous à ces instructions pour l'impression, la numérisation, la numérisation réseau, ainsi que pour l'utilisation de PC-Fax et de l'utilitaire Brother ControlCenter.	Fichier PDF / CD-ROM du programme d'installation / Dans le carton
Guide utilisateur - Réseau	Ce guide fournit des informations utiles sur les paramètres du réseau filaire, ainsi que sur les paramètres de sécurité de l'appareil Brother. Vous trouverez également des informations sur les protocoles pris en charge par votre appareil et des conseils de dépiantage des pannes détaillés.	Fichier PDF / CD-ROM du programme d'installation / Dans le carton
Guide d'impression Google Cloud	Ce guide fournit des détails sur la configuration de votre machine Brother pour un compte Google et sur l'utilisation des services Google Cloud Print pour imprimer sur Internet à partir des appareils utilisant Gmail™ pour mobile, GOOGLE DOCS™ pour mobile et les applications du système d'exploitation Chrome.	Fichier PDF / Brother Solutions Center ²

Quel manuel utiliser ?	Contenu	Emplacement
Guide d'impression/numérisation mobile pour Brother iPrint&Scan	Ce guide fournit des informations utiles sur l'impression de fichiers JPEG et PDF ¹ depuis votre périphérique mobile et sur la numérisation depuis votre appareil Brother vers votre périphérique mobile lorsqu'il est connecté à un réseau Wi-Fi.	Fichier PDF / Brother Solutions Center ²

¹ L'impression de PDF n'est pas prise en charge sur Windows® Phone.

² Visitez notre site à l'adresse <http://solutions.brother.com/>.

Table des matières

1	Configuration générale	1
	Mémoire permanente.....	1
	Heure d'été automatique	1
	Fonctions écologiques	1
	Économie de toner	1
	Durée de veille.....	2
	Mode Veille prolongée	2
	Mode Hors tension	2
	Fonction de mode Silencieux.....	3
	Mode Silencieux	3
	Contraste de l'écran ACL.....	3
	Taille de la vitre du scanner.....	4
	Liste des paramètres de l'utilisateur	4
	Rapport de configuration réseau	5
2	Fonctions de sécurité	6
	Secure Function Lock 2.0.....	6
	Paramétrage du mot de passe de l'administrateur	7
	Modification du mot de passe de l'administrateur	7
	Configuration du mode utilisateur Public	8
	Configuration des utilisateurs restreints	8
	Activation/Désactivation de Secure Function Lock.....	9
	Changement d'utilisateurs	10
	Verrouillage de paramètre	11
	Configuration du mot de passe.....	11
	Modification du mot de passe de la fonction Verrouillage de paramètre	12
	Activation/Désactivation de la fonction Verrouillage de paramètre	12
3	Réalisation de copies	13
	Paramètres de copie.....	13
	Arrêt de la copie	13
	Agrandissement ou réduction de l'image copiée	13
	Utilisation de la touche Options	15
	Tri des copies	16
	Amélioration de la qualité de copie.....	16
	Réglage de la luminosité et du contraste	17
	Réalisation de copies N en 1 (disposition des pages).....	18
	Copie de carte d'identité	
	2 en 1.....	20
	Sélection de bac	21
	Copie recto-verso	21
	Copie recto-verso (retournement sur le bord long).....	21
	Copie recto-verso avancée (retournement sur le bord court).....	22

A	Maintenance de routine	23
	Nettoyage et vérification de l'appareil.....	23
	Vérification des compteurs de pages	24
	Vérification de la durée de vie restante des pièces	24
	Remplacement des pièces de maintenance périodique.....	24
	Emballage et expédition de l'appareil	25
B	Options	27
	Bac à papier en option (LT-5400).....	27
	Carte mémoire.....	27
	Types de modules SO-DIMM	27
	Installation d'une mémoire supplémentaire	28
C	Glossaire	30
D	Index	31



Mémoire permanente

Vos paramètres de menu sont enregistrés de manière permanente et ils *ne seront pas* perdus en cas de panne de courant. Les réglages provisoires (par exemple, *Contraste*) *seront* perdus. En cas de panne de courant, l'appareil conserve la date et l'heure pendant 60 heures maximum.

Heure d'été automatique

Vous avez la possibilité de paramétrer l'appareil pour qu'il passe automatiquement à l'heure d'été. Il avance de lui-même d'une heure au printemps et recule d'une heure en automne.

- 1 Appuyez sur **Menu**, **6**, **1**, **2**.
- 2 Appuyez sur ▲ ou sur ▼ pour sélectionner *Oui* ou *Non*. Appuyez sur **OK**.
- 3 Appuyez sur **Arrêt/Sortie**.

Fonctions écologiques

Économie de toner

Vous pouvez économiser le toner à l'aide de cette fonction. Lorsque vous paramétrez la fonction d'économie de toner sur *Oui*, l'impression apparaît plus claire. Le paramètre par défaut est *Non*.

- 1 Appuyez sur **Menu**, **1**, **3**, **1**.
- 2 Appuyez sur ▲ ou sur ▼ pour sélectionner *Oui* ou *Non*. Appuyez sur **OK**.
- 3 Appuyez sur **Arrêt/Sortie**.



Remarque

Nous vous déconseillons d'utiliser la fonction d'économie de toner pour imprimer des photos ou des images en échelle de gris.

Durée de veille

Le paramètre mode Veille permet de réduire la consommation d'énergie. Lorsque l'appareil est en mode Veille (mode d'économie d'énergie), il fonctionne comme s'il était éteint. L'appareil se réactive et commence à imprimer lorsqu'il reçoit un travail d'impression.

Vous pouvez sélectionner la durée d'inactivation de l'appareil avant qu'il ne passe en mode Veille. Lorsque l'appareil reçoit un travail d'impression ou réalise une copie, le minuteur est réinitialisé. Le réglage par défaut est 3 minutes.

Lorsque l'appareil est en mode Veille, l'écran ACL affiche *Veille*.

- 1 Appuyez sur **Menu, 1, 3, 2**.
- 2 Saisissez le délai d'inactivité (0 à 90 minutes) de l'appareil avant le passage en mode Veille. Appuyez sur **OK**.
- 3 Appuyez sur **Arrêt/Sortie**.

Mode Veille prolongée

Si l'appareil est en mode Veille et ne reçoit aucune tâche pendant un certain temps, il passe automatiquement en mode Veille prolongée et l'écran LCD indique *Veille prof.*. Le mode Veille prolongée réduit la consommation davantage qu'en mode Veille. L'appareil se réactive lorsqu'il reçoit un travail d'impression.

Mode Hors tension

Si l'appareil est en mode Veille prolongée depuis 4 heures, il entre alors automatiquement en mode Hors tension et l'écran LCD indique *Arrêt*. Le mode Hors tension est le mode le plus économe en énergie, avec une consommation d'environ 0,26 W. Pour commencer à imprimer, appuyez sur une touche quelconque du panneau de commande, puis envoyez les données d'impression.

Vous pouvez activer ou désactiver le mode Hors tension en suivant ces étapes :

- 1 Appuyez sur **Menu, 1, 3, 3**.
- 2 Appuyez sur **▲** ou sur **▼** pour sélectionner *On* ou *Désactivé*. Appuyez sur **OK**.
- 3 Appuyez sur **Arrêt/Sortie**.



Remarque

L'appareil ne passe pas en mode Hors tension lorsqu'il est connecté à un réseau câblé ou a des données d'impression sécurisées en mémoire.

Fonction de mode Silencieux

Mode Silencieux

Le mode Silencieux permet de réduire le bruit pendant l'impression. Lorsque le mode Silencieux est réglé sur *Activé*, l'impression devient plus lente. Le réglage par défaut est *Désactivé*.

- 1 Appuyez sur **Menu, 1, 4**.
- 2 Appuyez sur ▲ ou sur ▼ pour sélectionner *Activé* ou *Désactivé*. Appuyez sur **OK**.
- 3 Appuyez sur **Arrêt/Sortie**.

Contraste de l'écran ACL

Vous pouvez modifier le contraste pour rendre l'écran ACL plus clair ou plus foncé.

- 1 Appuyez sur **Menu, 1, 6**.
- 2 Appuyez sur ► pour assombrir l'écran ACL ou appuyez sur ◀ pour l'éclaircir. Appuyez sur **OK**.
- 3 Appuyez sur **Arrêt/Sortie**.

Taille de la vitre du scanner

Lorsque vous numérisez des documents au format Letter, vous devez régler la taille de la vitre du scanner sur `Letter` ; sinon, il manquera une partie de vos documents numérisés.

- 1 Appuyez sur **Menu, 1, 8, 1**.
- 2 Appuyez sur ▲ ou sur ▼ pour sélectionner `Letter`. Appuyez sur **OK**.
- 3 Appuyez sur **Arrêt/Sortie**.

Liste des paramètres de l'utilisateur

Vous pouvez imprimer une liste des paramètres de l'appareil.

- 1 Appuyez sur **Menu, 6, 4**.
- 2 Appuyez sur **Marche**.
- 3 Appuyez sur **Arrêt/Sortie**.

Rapport de configuration réseau

Le Rapport de configuration réseau répertorie la configuration réseau actuelle, y compris les paramètres du serveur d'impression réseau.

- 1 Appuyez sur **Menu, 6, 5**.
- 2 Appuyez sur **Marche**.
- 3 Appuyez sur **Arrêt/Sortie**.

Secure Function Lock 2.0

Secure Function Lock vous permet de limiter l'accès public aux fonctions suivantes de l'appareil :

- Copie
- Scan ¹
- USB Direct
- Imprimer ²
- Limite de page ³

¹ Scan comprend les travaux d'impression envoyés via Brother iPrint&Scan.

² Imprimer comprend les travaux d'impression envoyés via Google Cloud Print et Brother iPrint&Scan.

³ Limite de page est configuré à l'aide de Gestion à partir du Web.

Cette fonction empêche également les utilisateurs de modifier les réglages par défaut de l'appareil en limitant l'accès aux paramètres de menu définis par l'utilisateur.

Pour pouvoir utiliser les fonctions de sécurité, vous devez d'abord saisir un mot de passe d'administrateur.

L'accès aux opérations restreintes peut être activé en créant un utilisateur restreint. Les utilisateurs restreints doivent saisir un mot de passe pour pouvoir utiliser l'appareil.

Prenez soin de noter votre mot de passe. Si vous l'oubliez, vous devrez réinitialiser le mot de passe enregistré dans l'appareil. Pour des informations sur la réinitialisation du mot de passe, contactez le service clientèle de Brother.



Remarque

- Secure Function Lock peut être paramétré manuellement sur le panneau de commande ou à l'aide de Gestion à partir du Web ou de BRAdmin Professional 3 (Windows® uniquement). Nous vous recommandons d'utiliser Gestion à partir du Web ou BRAdmin Professional 3 (Windows® uniquement) pour configurer cette fonction. (➤➤ Guide utilisateur - Réseau)
 - Seuls les administrateurs peuvent paramétrer des restrictions et effectuer des modifications pour chaque utilisateur.
-

Paramétrage du mot de passe de l'administrateur

Le mot de passe paramétré au cours de ces étapes concerne l'administrateur. Ce mot de passe permet de configurer des utilisateurs et d'activer ou de désactiver Secure Function Lock. (Voir *Configuration des utilisateurs restreints* >> page 8 et *Activation/Désactivation de Secure Function Lock* >> page 9.)

- 1 Appuyez sur **Menu, 1, 7, 1**.
- 2 Saisissez un numéro à quatre chiffres pour le mot de passe en entrant des valeurs comprises entre 0 et 9. Appuyez sur **OK**.
- 3 Re-saisissez le mot de passe lorsque **Vérif. :** s'affiche sur l'écran ACL. Appuyez sur **OK**.
- 4 Appuyez sur **Arrêt/Sortie**.

Modification du mot de passe de l'administrateur

- 1 Appuyez sur **Menu, 1, 7, 1**.
- 2 Appuyez sur ▲ ou sur ▼ pour sélectionner **Entrer Mot Passe**. Appuyez sur **OK**.
- 3 Saisissez le mot de passe enregistré à quatre chiffres. Appuyez sur **OK**.
- 4 Saisissez un numéro à quatre chiffres pour le nouveau mot de passe. Appuyez sur **OK**.
- 5 Si l'écran LCD affiche **Vérif. :**, ressaisissez le nouveau mot de passe. Appuyez sur **OK**.
- 6 Appuyez sur **Arrêt/Sortie**.

Configuration du mode utilisateur Public

Le mode Utilisateur public restreint les fonctions qui sont disponibles pour les utilisateurs publics. Les utilisateurs publics n'ont pas besoin de saisir de mot de passe pour accéder aux fonctions rendues disponibles avec ce paramètre. Vous pouvez configurer un seul utilisateur public.

- 1 Appuyez sur **Menu, 1, 7, 1**.
- 2 Appuyez sur ▲ ou sur ▼ pour sélectionner **Conf. de l'ID**. Appuyez sur **OK**.
- 3 Saisissez le mot de passe d'administrateur. Appuyez sur **OK**.
- 4 Appuyez sur ▲ ou sur ▼ pour sélectionner **Public**. Appuyez sur **OK**.
- 5 Appuyez sur ▲ ou sur ▼ pour sélectionner **Activer** ou **Désactiver** pour **Copie**. Appuyez sur **OK**.
Lorsque vous avez paramétré **Copie**, répétez cette étape pour **Scan**, **USB Direct** et **Imprimer**. Lorsque l'écran ACL affiche **Quitter**, appuyez sur **OK**.
- 6 Appuyez sur **Arrêt/Sortie**.

Configuration des utilisateurs restreints

Vous pouvez configurer les utilisateurs avec un mot de passe et restreindre les fonctions auxquelles ils ont accès. Vous pouvez configurer des restrictions plus avancées, par exemple par nombre de pages ou par nom de connexion d'utilisateur sur l'ordinateur, à l'aide de Gestion à partir du Web ou de BRAdmin Professional 3 (Windows® uniquement). (►► Guide utilisateur - Réseau). Vous pouvez configurer jusqu'à 25 utilisateurs restreints avec des restrictions et un mot de passe.

- 1 Appuyez sur **Menu, 1, 7, 1**.
- 2 Appuyez sur ▲ ou sur ▼ pour sélectionner **Conf. de l'ID**. Appuyez sur **OK**.
- 3 Saisissez le mot de passe d'administrateur. Appuyez sur **OK**.
- 4 Appuyez sur ▲ ou sur ▼ pour sélectionner **Utilis. XX**. Appuyez sur **OK**.
- 5 Utilisez les touches numériques pour saisir le nom d'utilisateur. (►► Guide de l'utilisateur: *Saisie de texte*) Appuyez sur **OK**.
- 6 Saisissez un mot de passe à quatre chiffres pour l'utilisateur. Appuyez sur **OK**.
- 7 Appuyez sur ▲ ou sur ▼ pour sélectionner **Activer** ou **Désactiver** pour **Copie**. Appuyez sur **OK**.
Lorsque vous avez paramétré **Copie**, répétez cette étape pour **Scan**, **USB Direct** et **Imprimer**. Lorsque l'écran ACL affiche **Quitter**, appuyez sur **OK**.

8 Répétez les étapes 4 à 7 pour saisir chaque utilisateur et chaque mot de passe supplémentaires.

9 Appuyez sur **Arrêt/Sortie**.



Remarque

Vous ne pouvez pas saisir le même nom pour plusieurs utilisateurs.

Activation/Désactivation de Secure Function Lock

Si vous saisissez le mauvais mot de passe, l'écran ACL affiche **Erreur m.passe**. Ressaisissez le mot de passe correct.

Activation de Secure Function Lock

- 1 Appuyez sur **Menu, 1, 7, 1**.
- 2 Appuyez sur ▲ ou sur ▼ pour sélectionner **Verr. OFF-ON**. Appuyez sur **OK**.
- 3 Saisissez votre mot de passe d'administrateur à quatre chiffres. Appuyez sur **OK**.

Désactivation de Secure Function Lock

- 1 Appuyez sur **Menu, 1, 7, 1**.
- 2 Appuyez sur ▲ ou sur ▼ pour sélectionner **Verr. ON-OFF**. Appuyez sur **OK**.
- 3 Saisissez votre mot de passe d'administrateur à quatre chiffres. Appuyez sur **OK**.

Changement d'utilisateurs

Ce paramètre vous permet de basculer entre les utilisateurs restreints enregistrés ou le mode Public lorsque Secure Function Lock est activé.

Passage en mode Utilisateur restreint

- 1 Maintenez la touche ◀ enfoncée lorsque vous appuyez sur **Impression sécurisée**.
- 2 Appuyez sur ▲ ou sur ▼ pour sélectionner l'identification. Appuyez sur **OK**.
- 3 Saisissez votre mot de passe à quatre chiffres. Appuyez sur **OK**.



Remarque

- Si l'ID actuel est limité pour la fonction que vous souhaitez utiliser, **Refus d'accès** apparaît sur l'écran LCD. L'écran LCD affiche **Modifier ID** ainsi que d'autres identifications utilisateur afin d'utiliser une identification ou bien le mode Public qui a accès à la fonction. Si vous êtes autorisé à accéder à la fonction que vous souhaitez utiliser, appuyez sur ▲ ou sur ▼ pour sélectionner votre nom et appuyez sur **OK**. Saisissez votre mot de passe à quatre chiffres et appuyez sur **OK**.
- Si un nombre limite de pages est défini pour votre identification de l'utilisateur et si vous l'avez déjà atteint, l'écran LCD indique **Limite dépassée** lorsque vous essayez d'imprimer des données. Contactez votre administrateur pour qu'il vérifie les paramètres de Secure Function Lock.

Passage au mode Public

Lorsqu'un utilisateur restreint a terminé d'utiliser l'appareil, ce dernier revient au paramètre Public dans la minute.

Vous pouvez également quitter le mode Utilisateur restreint en appuyant sur les touches :

- **Effacer** en mode de copie.
- **(SCAN)** en mode de numérisation.

L'écran LCD vous demande

Ret.mode public?.

Appuyez sur **1** pour sélectionner **1.Oui**.



Remarque

Si la fonction que vous souhaitez utiliser est restreinte pour l'ensemble des utilisateurs, **Non disponible** apparaît sur l'écran LCD, puis l'appareil revient en mode Prêt et vous ne pouvez pas accéder à la fonction que vous souhaitez utiliser. Contactez votre administrateur pour qu'il vérifie les paramètres de Secure Function Lock.

Verrouillage de paramètre

La fonction Verrouillage de paramètre vous permet de paramétrer un mot de passe afin d'empêcher d'autres personnes de modifier accidentellement les paramètres de votre appareil.

Prenez soin de noter votre mot de passe. Si vous l'oubliez, vous devrez réinitialiser les mots de passe enregistrés dans l'appareil. Contactez votre administrateur ou le service clientèle de Brother.

Lorsque la fonction Verrouillage de paramètre est définie sur **Oui**, vous ne pouvez pas modifier les paramètres suivants sans mot de passe.

Configuration du mot de passe

- 1 Appuyez sur **Menu**, **1**, **7**, **2**.
- 2 Saisissez un numéro à quatre chiffres pour le mot de passe en entrant des valeurs comprises entre 0 et 9. Appuyez sur **OK**.
- 3 Re-saisissez votre mot de passe lorsque **Vérif. :** s'affiche sur l'écran ACL. Appuyez sur **OK**.
- 4 Appuyez sur **Arrêt/Sortie**.

2

Modification du mot de passe de la fonction Verrouillage de paramètre

- 1 Appuyez sur **Menu**, **1**, **7**, **2**.
- 2 Appuyez sur ▲ ou sur ▼ pour sélectionner **Entrer Mot Passe**. Appuyez sur **OK**.
- 3 Saisissez votre mot de passe actuel à quatre chiffres. Appuyez sur **OK**.
- 4 Saisissez un numéro à quatre chiffres pour le nouveau mot de passe. Appuyez sur **OK**.
- 5 Re-saisissez votre nouveau mot de passe quand **Vérif. :** s'affiche sur l'écran ACL. Appuyez sur **OK**.
- 6 Appuyez sur **Arrêt/Sortie**.

Activation/Désactivation de la fonction Verrouillage de paramètre

Si vous saisissez le mauvais mot de passe lorsque vous suivez les instructions ci-après, **Erreur m.passe** s'affiche sur l'écran ACL. Ressaisissez le mot de passe correct.

Activation de la fonction Verrouillage de paramètre

- 1 Appuyez sur **Menu**, **1**, **7**, **2**.
- 2 Appuyez sur ▲ ou sur ▼ pour sélectionner **Oui**. Appuyez sur **OK**.
- 3 Saisissez votre mot de passe à quatre chiffres. Appuyez sur **OK**.
- 4 Appuyez sur **Arrêt/Sortie**.

Désactivation de la fonction Verrouillage de paramètre

- 1 Appuyez sur **Menu**, **1**, **7**, **2**.
- 2 Saisissez votre mot de passe à quatre chiffres. Appuyez deux fois sur **OK**.
- 3 Appuyez sur **Arrêt/Sortie**.

Paramètres de copie

Lorsque vous voulez modifier rapidement les paramètres de copie pour la copie suivante, utilisez les touches **COPIE** temporaires. Vous pouvez modifier plusieurs paramètres.



L'appareil restaure les réglages par défaut une minute après la copie.

Pour modifier un paramètre, appuyez brièvement sur la touche **COPIE** ou **Duplex**, puis appuyez sur ▲ ou ▼ et ◀ ou ▶ pour faire défiler les paramètres de COPIE. Lorsque le paramètre souhaité apparaît en surbrillance, appuyez sur **OK**.

Lorsque vous avez terminé de modifier les paramètres, appuyez sur **Marche** pour lancer la copie.

Arrêt de la copie

Pour arrêter la copie, appuyez sur **Arrêt/Sortie**.

Agrandissement ou réduction de l'image copiée

Vous pouvez sélectionner les facteurs d'agrandissement ou de réduction suivants :

Appuyez sur	
	100%*
	97% LTR→A4
	94% A4→LTR
	91% Full Page
	85% LTR→EXE
	83% LGL→A4
	78% LGL→LTR
	70% A4→A5
	50%
	Manuel (25-400%) ¹
	Auto ²
	200%
141% A5→A4	
104% EXE→LTR	

* Le paramètre d'usine est indiqué en gras avec un astérisque.

¹ Manuel (25-400%) permet de saisir un facteur compris entre 25% et 400%.

² Auto permet de configurer l'appareil de sorte qu'il calcule le taux de réduction le mieux adapté au format de papier. Auto est uniquement disponible lors de l'utilisation du chargeur.

Pour agrandir ou réduire la copie suivante, suivez les instructions données ci-dessous :

- 1 Chargez votre document.
- 2 Utilisez les touches numériques pour saisir le nombre de copies (jusqu'à 99).
- 3 Appuyez sur **Agrandir/Réduire**, puis sur ▶.

4 Exécutez l'une des actions suivantes :

- Appuyez sur ▲ ou sur ▼ pour sélectionner le taux d'agrandissement ou de réduction souhaité.

Appuyez sur **OK**.

- Appuyez sur ▲ ou sur ▼ pour sélectionner Manuel (25-400%).

Appuyez sur **OK**.

Utilisez les touches numériques pour saisir un facteur d'agrandissement ou de réduction compris entre 25% et 400%. (Par exemple, appuyez sur **5** et **3** pour saisir 53%.)

Appuyez sur **OK**.

5 Appuyez sur **Marche**.



Remarque

Les options de disposition des pages
2 en 1 (P), 2 en 1 (L),
2 en 1 (ID), 4 en 1 (P) et
4 en 1 (L) ne sont *pas* disponibles
avec Agrand./Réduc.

Utilisation de la touche Options

Utilisez la touche **Options** pour paramétrer rapidement et temporairement les paramètres de copie suivants pour la copie suivante.

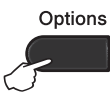
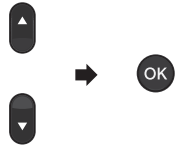
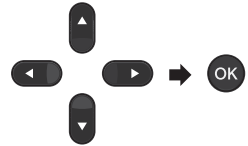
Appuyez sur	Sélections des menus	Options	Page
	Appuyez sur ▲ ou sur ▼, puis appuyez sur OK 	Appuyez sur ▲, sur ▼, sur ◀ ou sur ▶, puis appuyez sur OK 	
	Empil./Trier	Empil* Trier	16
	Qualité	Auto* Texte Photo Graph.	16
	Luminosité	-■□□□+ -□■□□+ -□□■□+* -□□□■+ -□□□■+	17
	Contraste	-■□□□+ -□■□□+ -□□■□+* -□□□■+ -□□□■+	18
	Mise en page	Non (1 en 1)* 2 en 1 (P) 2 en 1 (L) 2 en 1 (ID) 4 en 1 (P) 4 en 1 (L)	18
	Sélection bac	MP>T1* ou M>T1>T2*¹ T1>MP ou T1>T2>M ¹ #1 (XXX) ² #2 (XXX) ^{1 2} MP (XXX) ²	21

Les paramètres d'usine sont affichés en gras avec un astérisque.

¹ T2 et #2 apparaissent uniquement si le bac inférieur en option est installé.

² XXX est le format de papier défini dans **Menu, 1, 1, 2**.

Tri des copies

Vous pouvez trier plusieurs copies. Les pages seront empilées dans l'ordre 1 2 3, 1 2 3, 1 2 3, etc.

- 1 Chargez votre document.
- 2 Utilisez les touches numériques pour saisir le nombre de copies (jusqu'à 99).
- 3 Appuyez sur **Options**. Appuyez sur ▲ ou sur ▼ pour sélectionner `Empil./Trier`. Appuyez sur **OK**.
- 4 Appuyez sur ▲ ou sur ▼ pour sélectionner `Trier`. Appuyez sur **OK**.
- 5 Appuyez sur **Marche** pour numériser la page.
Si vous avez placé le document dans le chargeur, l'appareil numérise les pages et commence l'impression.

Si vous utilisez la vitre du scanner, passez à l'étape 6.

- 6 Une fois que l'appareil a numérisé la page, appuyez sur **1** pour numériser la page suivante.

```
Copie à plat
Page suivante?
▲ 1.Oui
▼ 2.Non
Sélect. ▲▼ ou OK
```

- 7 Placez la page suivante sur la vitre du scanner.
Appuyez sur **OK**.
Répétez les étapes 6 et 7 pour chaque page du document.
- 8 Une fois toutes les pages numérisées, appuyez sur **2** à l'étape 6 pour terminer.

Amélioration de la qualité de copie

Vous pouvez choisir parmi une gamme de paramètres de qualité. Le paramètre par défaut est `Auto`.

- `Auto`
Le mode `Auto` est recommandé pour les impressions normales. Convient aux documents contenant à la fois du texte et des photos.
- `Texte`
Convient aux documents contenant principalement du texte.
- `Photo`
Qualité de copie supérieure pour les photos.
- `Graph.`
Convient à la copie de quittances.

Pour modifier *temporairement* le paramètre `Qualité`, suivez les étapes ci-dessous :

- 1 Chargez votre document.
- 2 Utilisez les touches numériques pour saisir le nombre de copies (jusqu'à 99).
- 3 Appuyez sur **Options**. Appuyez sur ▲ ou sur ▼ pour sélectionner `Qualité`. Appuyez sur **OK**.
- 4 Appuyez sur ◀ ou sur ▶ pour sélectionner `Auto`, `Texte`, `Photo` ou `Graph..`
Appuyez sur **OK**.
- 5 Appuyez sur **Marche**.

Pour modifier le paramètre *par défaut*, suivez les étapes ci-dessous :

- 1 Appuyez sur **Menu, 2, 1**.
- 2 Appuyez sur ▲ ou sur ▼ pour sélectionner la qualité de copie. Appuyez sur **OK**.
- 3 Appuyez sur **Arrêt/Sortie**.

Réglage de la luminosité et du contraste

Luminosité

Ajustez la luminosité de la copie pour assombrir ou éclaircir les copies.

- Pour modifier *temporairement* le paramètre de luminosité de la copie, suivez les étapes ci-dessous :

- 1 Chargez votre document.
 - 2 Utilisez les touches numériques pour saisir le nombre de copies (jusqu'à 99).
 - 3 Appuyez sur **Options**. Appuyez sur ▲ ou sur ▼ pour sélectionner *Luminosité*. Appuyez sur **OK**.
 - 4 Appuyez sur ► pour faire une copie plus claire ou sur ◀ pour faire une copie plus foncée. Appuyez sur **OK**.
 - 5 Appuyez sur **Marche**.
 - Pour modifier le paramètre *par défaut*, suivez les étapes ci-dessous :
- 1 Appuyez sur **Menu, 2, 2**.
 - 2 Appuyez sur ► pour faire une copie plus claire ou sur ◀ pour faire une copie plus foncée. Appuyez sur **OK**.
 - 3 Appuyez sur **Arrêt/Sortie**.

Contraste

Ajustez le contraste pour rendre une image plus nette et plus vive.

- Pour modifier *temporairement* le paramètre **Contraste**, suivez les étapes ci-dessous :

- 1 Chargez votre document.
- 2 Utilisez les touches numériques pour saisir le nombre de copies (jusqu'à 99).
- 3 Appuyez sur **Options**. Appuyez sur ▲ ou sur ▼ pour sélectionner **Contraste**. Appuyez sur **OK**.
- 4 Appuyez sur ◀ pour réduire le contraste ou sur ▶ pour l'augmenter. Appuyez sur **OK**.
- 5 Appuyez sur **Marche**.

- Pour modifier le paramètre *par défaut*, suivez les étapes ci-dessous :

- 1 Appuyez sur **Menu, 2, 3**.
- 2 Appuyez sur ◀ pour réduire le contraste ou sur ▶ pour l'augmenter. Appuyez sur **OK**.
- 3 Appuyez sur **Arrêt/Sortie**.

Réalisation de copies N en 1 (disposition des pages)

Vous pouvez réduire la quantité de papier utilisée pour la copie au moyen de la fonction de copie N en 1. Cette fonction vous permet de copier deux ou quatre pages sur une seule page. Si vous souhaitez copier le recto et le verso d'une carte d'identité sur une seule page, consultez la section *Copie de carte d'identité 2 en 1* ►► page 20.

! Important

- Assurez-vous que le format du papier est paramétré sur A4, Letter, Legal ou sur Folio.
- (P) signifie Portrait et (L) Paysage.
- Vous ne pouvez pas utiliser **Agrand./Réduc. avec la fonction N en 1**.

- 1 Chargez votre document.
- 2 Utilisez les touches numériques pour saisir le nombre de copies (jusqu'à 99).
- 3 Appuyez sur **Options**. Appuyez sur ▲ ou sur ▼ pour sélectionner **Mise en page**. Appuyez sur **OK**.
- 4 Appuyez sur ▲ ou sur ▼ pour sélectionner **Non (1 en 1)**, **2 en 1 (P)**, **2 en 1 (L)**, **2 en 1 (ID)**¹, **4 en 1 (P)** ou **4 en 1 (L)**. Appuyez sur **OK**.

¹ Pour plus de détails sur **2 en 1 (ID)**, consultez la section *Copie de carte d'identité 2 en 1* ►► page 20.

- 5 Appuyez sur **Marche** pour numériser la page. Si vous avez placé le document dans le chargeur, l'appareil numérise les pages et commence l'impression.

Si vous utilisez la vitre du scanner, passez à l'étape 6.

- 6 Une fois que l'appareil a numérisé la page, appuyez sur **1** pour numériser la page suivante.

```

Copie à plat
Page suivante?
▲ 1.Oui
▼ 2.Non
Sélect. ▲▼ ou OK
  
```

- 7 Placez la page suivante sur la vitre du scanner.
Appuyez sur **OK**.
Répétez les étapes 6 et 7 pour chaque page du document.

- 8 Une fois toutes les pages numérisées, appuyez sur **2** à l'étape 6 pour terminer.

Si vous réalisez la copie à partir du chargeur :

Insérez votre document *face imprimée vers le haut* dans le sens indiqué ci-dessous :

■ 2 en 1 (P)



■ 2 en 1 (L)

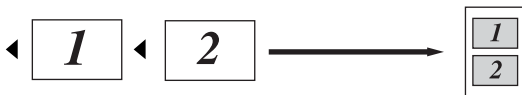

■ 4 en 1 (P)



■ 4 en 1 (L)

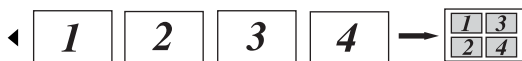

Si vous réalisez la copie à partir de la vitre du scanner :

Insérez votre document *face imprimée vers le bas* dans le sens indiqué ci-dessous :

■ 2 en 1 (P)



■ 2 en 1 (L)

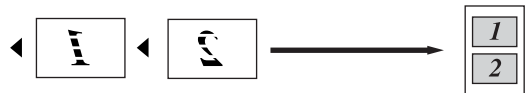

■ 4 en 1 (P)



■ 4 en 1 (L)



Copie de carte d'identité 2 en 1

Vous pouvez effectuer une copie du recto et du verso de votre carte d'identité sur une seule page en conservant son format original.



Remarque

Vous pouvez copier une carte d'identité dans la mesure où cela est autorisé par la loi. (►► Guide de sécurité du produit: *Utilisation illégale d'un équipement de copie (MFC et DCP uniquement)*)

- 1 Placez votre carte d'identité *face imprimée vers le bas* du côté gauche de la vitre du scanner.

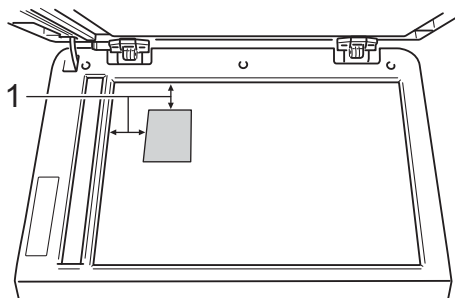

1 4 mm ou plus (en haut à gauche)

- Même si un document est placé dans le chargeur, l'appareil numérise les données à partir de la vitre du scanner lorsque ce mode est sélectionné.

- 2 Indiquez le nombre de copies souhaité.
- 3 Appuyez sur **Options**. Appuyez sur ▲ ou sur ▼ pour sélectionner **Mise en page**. Appuyez sur **OK**.
- 4 Appuyez sur ▲ ou sur ▼ pour sélectionner **2 en 1 (ID)**. Appuyez sur **OK**.

- 5 Appuyez sur **Marche**. Lorsque l'appareil a numérisé la première face de la carte, l'écran ACL affiche l'instruction suivante.

Retourner ID
Appuyez Marche

- 6 Retournez votre carte d'identité et posez-la du côté gauche de la vitre du scanner.
- 7 Appuyez sur **Marche**. L'appareil numérise l'autre face de la carte et imprime la page.



Remarque

Si vous choisissez la copie 2 en 1 d'une carte d'identité, l'appareil règle la qualité sur **Photo** et le contraste sur **+2** (-□□□■+).

Sélection de bac

Vous pouvez uniquement modifier l'utilisation du bac pour la copie suivante.

- 1 Chargez votre document.
- 2 Utilisez les touches numériques pour saisir le nombre de copies (jusqu'à 99).
- 3 Appuyez sur **Options**. Appuyez sur ▲ ou sur ▼ pour sélectionner `Sélection bac`. Appuyez sur **OK**.
- 4 Appuyez sur ◀ ou sur ▶ pour sélectionner `MP>T1`, `M>T1>T2`¹, `T1>MP`, `T1>T2>M`¹, `#1 (XXX)`², `#2 (XXX)`^{1 2} ou `MP (XXX)`². Appuyez sur **OK**.

¹ T2 et #2 apparaît uniquement si le bac inférieur en option est installé.

² XXX est le format de papier défini dans **Menu**, 1, 1, 2.

- 5 Appuyez sur **Marche**.



Remarque

Pour modifier le réglage par défaut de sélection de bac >>> Guide de l'utilisateur : *Bac à utiliser en mode COPIE*.

Copie recto-verso

Si vous souhaitez utiliser la fonctionnalité de copie recto-verso, insérez votre document dans le chargeur.

Si le message *Mémoire saturée* s'affiche pendant la réalisation de copies recto-verso, essayez d'installer de la mémoire supplémentaire. (Voir *Installation d'une mémoire supplémentaire* >>> page 28.)

Copie recto-verso (retournement sur le bord long)

■ recto-r/v L

Portrait

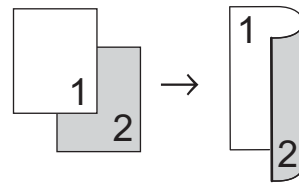

Paysage

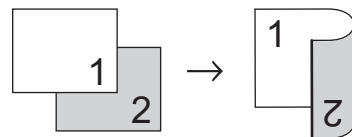

- 1 Chargez votre document.
- 2 Saisissez le nombre de copies (jusqu'à 99) à l'aide des touches numériques.
- 3 Appuyez sur **Duplex** et sur ▲ ou sur ▼ pour sélectionner `recto-r/v L`. Appuyez sur **OK**.
- 4 Appuyez sur **Marche** pour copier le document.

Copie recto-verso avancée (retournement sur le bord court)

■ Recto → Recto-verso C

Portrait

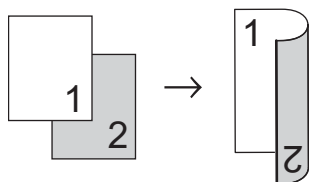

Paysage

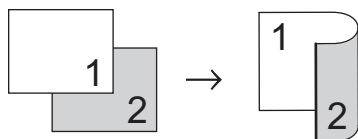

- 1 Chargez votre document.
- 2 Saisissez le nombre de copies (jusqu'à 99) à l'aide des touches numériques.
- 3 Appuyez sur **Duplex** et sur ▲ ou sur ▼ pour sélectionner *recto-r/v C*. Appuyez sur **OK**.
- 4 Appuyez sur **Marche** pour copier le document.

Nettoyage et vérification de l'appareil

Nettoyez régulièrement l'extérieur et l'intérieur de l'appareil avec un chiffon sec non pelucheux. Lorsque vous remplacez la cartouche de toner ou le tambour, pensez à nettoyer l'intérieur de l'appareil. Si les pages imprimées sont tachées de toner, nettoyez l'intérieur de l'appareil avec un chiffon sec non pelucheux.

⚠ Important

Utilisez des détergents neutres. Un nettoyage avec des liquides volatiles tels qu'un diluant ou de la benzine endommagera la surface de l'appareil.

⚠ AVERTISSEMENT



- NE jetez PAS une cartouche de toner ou une cartouche de toner et un tambour au feu. Elle pourrait exploser et provoquer des blessures.
- N'utilisez PAS de substances inflammables, d'aérosols ou de solvants/liquides organiques contenant de l'alcool ou de l'ammoniaque pour nettoyer l'intérieur ou l'extérieur du produit. Il pourrait en résulter un incendie ou un choc électrique. Utilisez plutôt un chiffon sec et non pelucheux.

(>> Guide de sécurité du produit: *Précautions générales*)



Vérification des compteurs de pages

Vous pouvez voir les compteurs des copies, des pages imprimées, des rapports, des listes ou du total récapitulatif de l'appareil.

- 1 Appuyez sur **Menu, 6, 3**.
- 2 Appuyez sur **▲** ou sur **▼** pour voir **Total, Liste, Copie** ou **Impr..**
- 3 Appuyez sur **Arrêt/Sortie**.

Vérification de la durée de vie restante des pièces

Vous pouvez afficher la durée de vie des pièces de l'appareil sur l'écran ACL.

- 1 Appuyez sur **Menu, 6, 7**.

```
67.Durée de vie
 1.Tambour
 2.Unité fusion
 3.Laser
-----
Sélect. ▲▼ ou OK
```

- 2 Appuyez sur **▲** ou sur **▼** pour sélectionner 1. Tambour, 2. Unité fusion, 3. Laser, 4. Kit PF MP, 5. Kit 1 PF ou 6. Kit 2 PF¹. Appuyez sur **OK**.

- 3 Appuyez sur **Arrêt/Sortie**.

¹ Si le bac inférieur en option est installé.



Remarque

Le contrôle de la durée de vie n'est précis que si vous réinitialisez le compteur de pièces, une fois que vous avez installé une pièce neuve. Il ne sera pas précis si le compteur de durée de vie de cette pièce a été réinitialisé au cours de la vie de la pièce utilisée.

La durée de vie restante de la cartouche de toner est répertoriée dans le rapport Paramètres de l'utilisateur. (Voir *Liste des paramètres de l'utilisateur* >> page 4.)

Remplacement des pièces de maintenance périodique

Les pièces de maintenance périodique doivent être remplacées régulièrement afin de préserver la qualité d'impression. Les pièces ci-dessous doivent être remplacées après avoir imprimé environ 50 000 pages¹ pour le kit d'alimentation du papier du bac multifonction et 100 000 pages¹ pour le kit d'alimentation du papier 1, le kit d'alimentation du papier 2², l'unité de fusion et l'unité laser. Contactez le service clientèle de Brother lorsque les messages suivants s'affichent sur l'écran ACL.

Message sur l'écran ACL	Description
Remplacer pièces Unité de fusion	Remplacez l'unité de fusion.
Remplacer pièces Unité laser	Remplacez l'unité laser.
Remplacer pièces Kit 1 PF	Remplacez le kit d'alimentation du papier du bac à papier.
Remplacer pièces Kit 2 PF ²	Remplacez le kit d'alimentation du papier du bac inférieur en option.
Remplacer pièces Kit PF MP	Remplacez le kit d'alimentation du papier du bac multifonction.

¹ Pages imprimées d'un seul côté au format A4 ou Letter.

² Si le bac inférieur en option est installé.

Emballage et expédition de l'appareil

⚠ AVERTISSEMENT

Cet appareil est lourd. Il pèse plus de 15,6 kg. Veillez à ne pas vous coincer les doigts lorsque vous reposez l'appareil.

NE transportez PAS l'appareil avec le bac inférieur, au risque de vous blesser ou d'endommager l'appareil, car il n'est pas fixé à ce dernier.



Remarque

Si vous devez transporter l'appareil pour quelque motif que ce soit, veuillez le remballer avec soin dans son conditionnement d'origine pour éviter de l'endommager lors du transport. L'appareil doit être assuré auprès du transporteur.

- 1 Mettez l'appareil hors tension. Laissez l'appareil hors tension pendant au moins 10 minutes afin qu'il refroidisse.
- 2 Déconnectez tous les câbles, puis débranchez le cordon d'alimentation de la prise électrique.

- 3 Placez le matériau d'emballage (1) dans le carton.

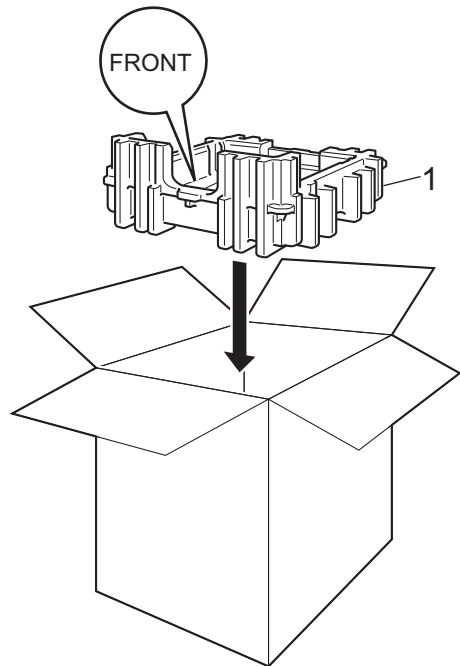

- 4 Enveloppez l'appareil dans un sac en plastique. Installez l'appareil sur le matériau d'emballage (1).

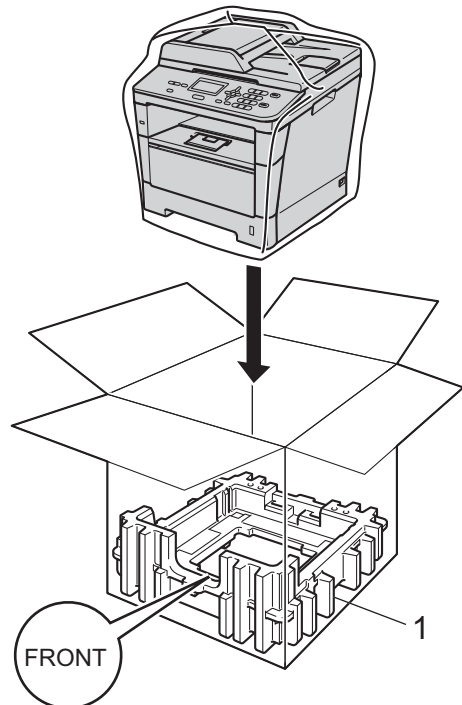

A

- 5 Placez les deux matériaux d'emballage (1) dans le carton en faisant concorder le côté droit de l'appareil avec le repère « RIGHT » apposé sur les morceaux de mousse et le côté gauche de l'appareil avec le repère « LEFT » apposé sur l'autre matériau d'emballage. Placez le cordon d'alimentation CA et la documentation imprimée dans le carton d'origine, comme indiqué dans l'illustration.

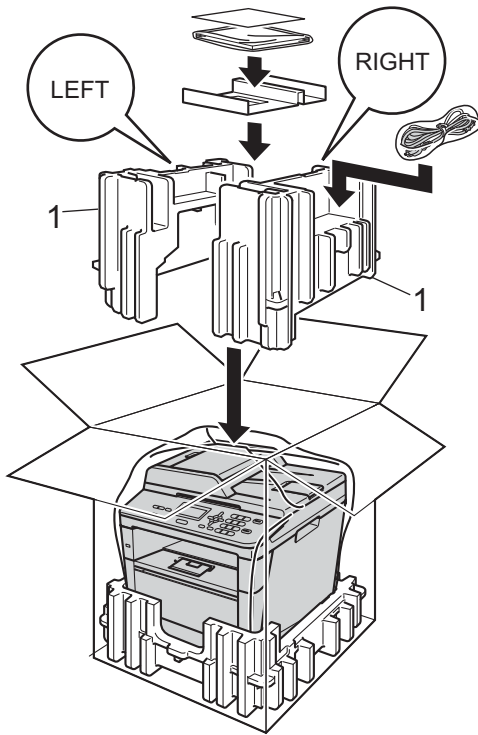

- 6 Fermez le carton et scotchez-le.

- 7 <Si vous disposez d'un bac inférieur>
Remballez le bac inférieur de la manière illustrée.

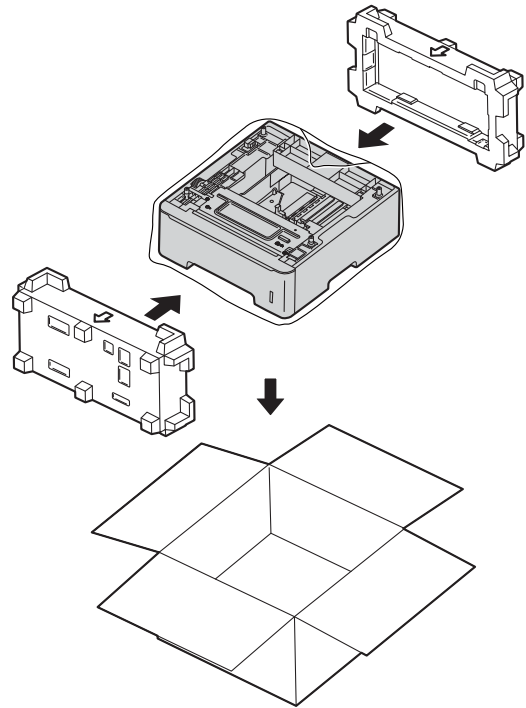

Bac à papier en option (LT-5400)

Il est possible d'installer un bac inférieur en option pouvant contenir jusqu'à 500 feuilles de papier 80 g/m².

Si un bac en option est installé, la machine peut contenir jusqu'à 800 feuilles de papier ordinaire.

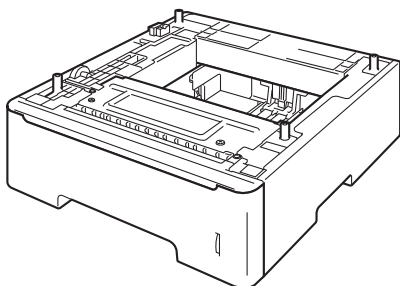

Pour l'installation, reportez-vous aux instructions qui accompagnent le bac inférieur.

⚠ AVERTISSEMENT

NE transportez PAS l'appareil avec le bac inférieur, au risque de vous blesser ou d'endommager l'appareil, car il n'est pas fixé à ce dernier.

Carte mémoire

DCP-8110DN a 64 Mo de mémoire standard. L'appareil est doté d'une fente pour l'ajout d'une barrette de mémoire en option. Vous pouvez augmenter la mémoire jusqu'à 320 Mo pour le DCP-8110DN.

Types de modules SO-DIMM

Vous pouvez installer les modules SO-DIMM suivants :

- Kingston KTH-LJ2015/256 256 Mo
- Transcend TS256MHP423A 256 Mo



Remarque

- Pour plus d'informations, visitez le site Web de Kingston Technology à l'adresse <http://www.kingston.com/>.
- Pour plus d'informations, visitez le site Web de Transcend à l'adresse <http://www.transcend.com.tw/>.

Généralement, le module SO-DIMM doit posséder les caractéristiques techniques suivantes :

Type	144 broches et sortie 16 bits
Latence CAS	4
Fréquence d'horloge	267 MHz (533 Mbit/s/broche) minimum
Capacité	256 Mo
Hauteur	30,0 mm
Type DRAM	DDR2 SDRAM



Remarque

- Certains modules SO-DIMM peuvent ne pas fonctionner avec l'appareil.
- Pour obtenir des informations supplémentaires, veuillez contacter le revendeur qui vous a vendu l'appareil ou le service à la clientèle de Brother.

Installation d'une mémoire supplémentaire

- 1 Mettez l'interrupteur d'alimentation de l'appareil sur Arrêt.
- 2 Déconnectez le câble d'interface de l'appareil, puis débranchez le cordon d'alimentation de la prise électrique.



Remarque

Veillez à mettre l'interrupteur d'alimentation de l'appareil sur Arrêt avant d'installer ou de retirer le module SO-DIMM.

- 3 Retirez le capot en plastique (1) puis le capot en métal (2) du module SO-DIMM.

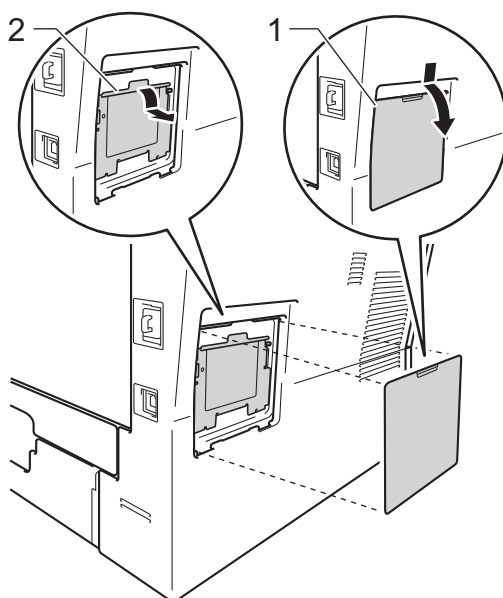

- 4 Déballez le module SO-DIMM et tenez-le par ses bords.

Important

Pour éviter d'endommager l'appareil avec l'électricité statique, NE touchez NI les puces mémoire NI la surface de la carte.

- 5 Tenez le module SO-DIMM par les bords et alignez les crans du module SO-DIMM avec les parties saillantes de la fente. Insérez le module SO-DIMM en diagonale (1), puis inclinez-le vers la carte d'interface jusqu'à ce qu'il s'encliquette (2).

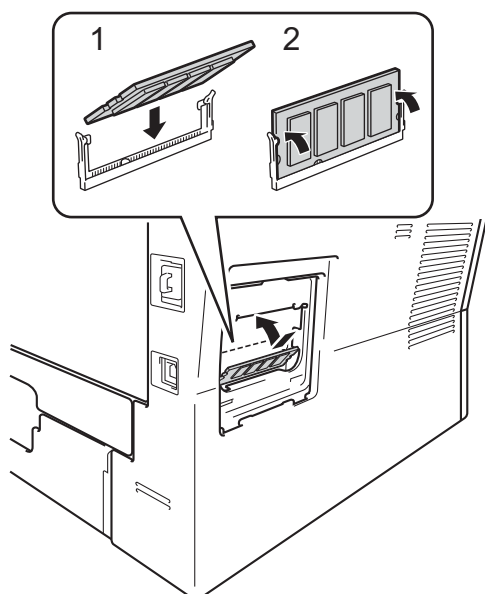

- 6 Remettez le capot en métal (2) puis le capot en plastique (1) du module SO-DIMM en place.

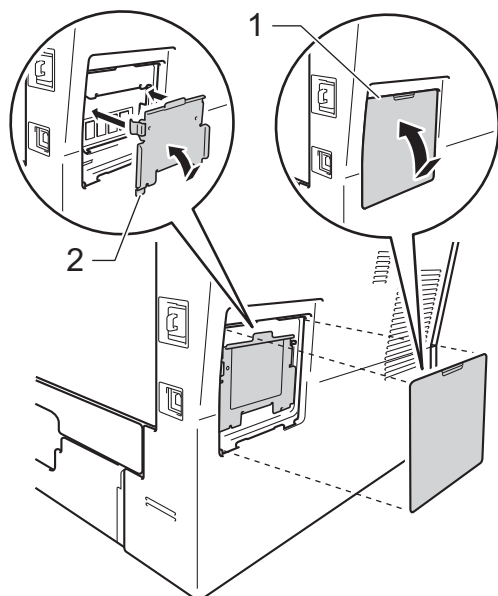

- 7 Rebranchez le cordon d'alimentation de l'appareil dans la prise électrique, puis connectez le câble d'interface.
- 8 Mettez l'interrupteur d'alimentation de l'appareil sur Marche.



Remarque

Pour vérifier que vous avez installé correctement le module SO-DIMM, vous pouvez imprimer la liste des paramètres de l'utilisateur qui indique la taille actuelle de la mémoire vive. (Voir *Liste des paramètres de l'utilisateur* >> page 4.)

Voici une liste complète des caractéristiques et des termes qui apparaissent dans les guides de Brother. La disponibilité de ces caractéristiques dépend du modèle acheté.

ACL (écran à cristaux liquides)

Écran d'affichage de l'appareil qui indique des messages interactifs lors de la programmation à l'écran et qui affiche la date et l'heure lorsque l'appareil est en veille.

Annulation tâche

Annule un travail d'impression programmé et l'efface de la mémoire de l'appareil.

Chargeur (chargeur automatique de documents)

Le document peut être placé dans le chargeur et numérisé automatiquement une page à la fois.

Contraste

Paramètre permettant de compenser les documents foncés ou clairs en produisant des copies plus claires lorsque les documents sont foncés ou plus foncées lorsque les documents sont clairs.

Échelle de gris

Tons de gris disponibles pour copier des photos.

Liste des paramètres de l'utilisateur

Rapport imprimé indiquant les paramètres actuels de l'appareil.

Mode Menu

Mode de programmation permettant de modifier les paramètres de l'appareil.

Numérisation

Processus d'envoi de l'image électronique d'un document papier vers votre ordinateur.

OCR (reconnaissance optique de caractères)

L'application logicielle Nuance™ PaperPort™ 12SE ou Presto! PageManager permet de convertir une image texte en texte modifiable.

Réglages provisoires

Vous pouvez choisir certaines options de copie sans modifier les réglages par défaut.

Résolution

Nombre de lignes verticales et horizontales par pouce.

Résolution Fin

Résolution de 203 × 196 ppp. Elle est utilisée pour les graphiques et les impressions de petite taille.

Volume du bip sonore

Paramètre du volume du bip émis lorsque vous appuyez sur une touche ou faites une erreur.

D

Index

A

Apple Macintosh
Consultez le Guide utilisateur - Logiciel.

C

ControlCenter2 (pour Macintosh)
Consultez le Guide utilisateur - Logiciel.
ControlCenter4 (pour Windows®)
Consultez le Guide utilisateur - Logiciel.
Copie
contraste 18
Copie de carte d'identité 2 en 1 20
N en 1 (disposition des pages) 18
paramètres temporaires 13
qualité 16
Touche Agrandir/Réduire 13
touche Options 15
Touche Recto-verso 21, 22
utilisation de la vitre du scanner 16, 19
Copie recto-verso 21

D

Disposition des pages (N en 1) 18

E

Économie de toner 1

I

Impression
Consultez le Guide utilisateur - Logiciel.
Informations sur l'appareil
nombre de pages 24
vérification de la durée de vie restante
des pièces 24

L

LCD (écran à cristaux liquides)
contraste 3

M

Macintosh
Consultez le Guide utilisateur - Logiciel.
Maintenance, routine 23
vérification de la durée de vie restante
des pièces 24
Mémoire
ajout d'un module DIMM (en option) 27
installation 28
permanente 1
Mode Hors tension 2
Mode Silencieux 3
Mode Veille 2
Mode Veille prolongée 2

N

N en 1 (disposition des pages) 18
Nuance™ PaperPort™ 12SE
Consultez le Guide utilisateur - Logiciel.
Consultez également l'Aide de l'application
Nuance™ PaperPort™ 12SE pour accéder
aux guides pratiques.
Numérisation
Consultez le Guide utilisateur - Logiciel.

P

Panne de courant 1
Paramètres de copie temporaires 13
Presto! PageManager
Consultez le Guide utilisateur - Logiciel.
Consultez également la section Aide de
l'application Presto! PageManager.

Q

Qualité
copie 15, 16

R

Rapports	
Liste des paramètres de l'utilisateur	4
Rapport de configuration réseau	5
Réduction	
copies	13
Réseau	
impression	
Consultez le Guide utilisateur - Réseau.	
numérisation	
Consultez le Guide utilisateur - Logiciel.	

S

Sécurité	
Secure Function Lock	
Mode Utilisateur public	8
mot de passe d'administrateur	7
utilisateurs restreints	8
Verrouillage de paramètre	11

T

Tambour	
vérification (durée de vie restante)	24
Touche Agrandir/Réduire	13
Tri	16

U

Utilisateurs restreints	8
-------------------------------	---

W

Windows®	
Consultez le Guide utilisateur - Logiciel.	

brother®

Visitez notre site World Wide Web
<http://www.brother.com/>

Cet appareil n'est homologué que dans le pays où il a été acheté. Les sociétés locales Brother ou leurs concessionnaires n'offrent un service d'assistance que pour les appareils achetés dans leur pays respectif.