

# Benutzerhandbuch - Erweiterte Funktionen

## DCP-8110DN

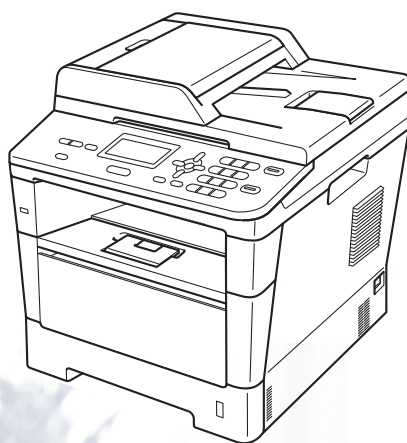

# Benutzerhandbücher und wo sie zu finden sind

Welches Handbuch?	Was beinhaltet es?	Wo ist es zu finden?
<b>Produkt-Sicherheitshinweise</b>	Lesen Sie diese Anleitung zuerst. Lesen Sie bitte die Sicherheitshinweise, bevor Sie das Gerät in Betrieb nehmen. In dieser Anleitung finden Sie Hinweise zu Markenzeichen und gesetzlichen Vorschriften.	Gedruckt / Im Karton
<b>Installationsanleitung</b>	Folgen Sie den Anweisungen zur Inbetriebnahme des Gerätes und zur Installation der Treiber und Software entsprechend dem Betriebssystem und der Verbindungsart, die Sie verwenden.	Gedruckt / Im Karton
<b>Benutzerhandbuch - Grundfunktionen</b>	Lernen Sie die Grundfunktionen zum Kopieren, Scannen und des Direktdrucks kennen und erfahren Sie, wie die Verbrauchsmaterialien ersetzt werden. Beachten Sie die Hinweise zur Problemlösung.	PDF-Datei / Installations-CD-ROM / Im Karton
<b>Benutzerhandbuch - Erweiterte Funktionen</b>	Lernen Sie die erweiterten Funktionen kennen: Kopieren, Sicherheitsfunktionen, das Ausdrucken von Berichten und die Durchführung von regelmäßigen Wartungsarbeiten.	PDF-Datei / Installations-CD-ROM / Im Karton
<b>Software-Handbuch</b>	Folgen Sie diesen Anweisungen zum Drucken, Scannen, Scannen im Netzwerk und zur Verwendung des Dienstprogramms Brother ControlCenter.	PDF-Datei / Installations-CD-ROM / Im Karton
<b>Netzwerkhandbuch</b>	Dieses Handbuch enthält nützliche Informationen zu den LAN-Einstellungen sowie zu Sicherheitseinstellungen, die von dem Brother-Geräte verwendet werden. Sie finden hier auch Informationen zu den von Ihrem Gerät unterstützten Protokollen und ausführliche Hinweise zur Problemlösung.	PDF-Datei / Installations-CD-ROM / Im Karton
<b>Google Cloud Print Anleitung</b>	Dieses Handbuch enthält Details zur Konfiguration Ihres Brother-Gerätes für ein Google-Konto sowie zur Verwendung von Google Cloud Print-Services zum Drucken über das Internet auf Geräten mit Gmail™ für mobile Geräte, GOOGLE DOCS™ für mobile Geräte und Anwendungen für Chrome OS.	PDF-Datei / Brother Solutions Center <sup>2</sup>

Welches Handbuch?	Was beinhaltet es?	Wo ist es zu finden?
<b>Anleitung für Mobildruck und -scan aus Brother iPrint&amp;Scan</b>	Dieses Handbuch bietet hilfreiche Informationen zum Drucken von JPEG- und PDF-Dateien <sup>1</sup> über Ihr Mobilgerät und das Scannen über Ihr Brother-Gerät an ein Mobilgerät, wenn es mit einem Wi-Fi-Netzwerk verbunden ist.	PDF-Datei / Brother Solutions Center <sup>2</sup>

<sup>1</sup> Der PDF-Druck wird von Windows® Phone nicht unterstützt.

<sup>2</sup> Besuchen Sie uns unter <http://solutions.brother.com/>.

# Inhaltsverzeichnis

<b>1</b>	<b>Geräteeinstellungen</b>	<b>1</b>
	Gerätespeicher .....	1
	Automatische Zeitumstellung.....	1
	Sparmodi .....	1
	Tonersparmodus .....	1
	Umschaltzeit Energiesparmodus .....	2
	Ruhezustand .....	2
	Ausschalten-Modus .....	2
	Funktion Leisemodus.....	3
	Leisemodus .....	3
	Displaykontrast .....	3
	Scanformat Glas .....	4
	Liste der Benutzereinstellungen .....	4
	Netzwerk-Konfigurationsbericht.....	5
<b>2</b>	<b>Sicherheitsfunktionen</b>	<b>6</b>
	Benutzersperre 2.0 .....	6
	Administratorkennwort festlegen .....	7
	Administratorkennwort ändern.....	7
	Allgemeinen Benutzermodus einrichten .....	8
	Individuelle Benutzer einrichten.....	8
	Benutzersperre ein-/ausschalten .....	9
	Benutzer wechseln .....	10
	Einstellsperre .....	11
	Kennwort festlegen .....	11
	Kennwort für Einstellsperre ändern .....	12
	Einstellsperre ein-/ausschalten.....	12
<b>3</b>	<b>Kopieren</b>	<b>13</b>
	Kopiereinstellungen .....	13
	Kopieren beenden .....	13
	Kopiertes Bild vergrößern oder verkleinern .....	13
	Verwenden der Optionstasten .....	15
	Kopien sortieren .....	16
	Kopierqualität verbessern .....	16
	Helligkeit und Kontrast einstellen .....	17
	Mit der N-auf-1-Funktion kopieren (Seitenlayout).....	18
	2 auf 1 ID-Kopie.....	19
	Zufuhr wählen.....	20
	Duplex-Kopie anfertigen (2-seitig kopieren) .....	21
	Duplexkopie (an langer Kante spiegeln).....	21
	Erweiterte Duplexkopie (an kurzer Kante spiegeln) .....	21

<b>A</b>	<b>Regelmäßige Wartungsarbeiten</b>	<b>22</b>
	Gerät reinigen und überprüfen.....	22
	Seitenzähler anzeigen.....	23
	Restlebensdauer von Teilen prüfen.....	23
	Regelmäßig zu ersetzende Teile.....	24
	Gerät verpacken und versenden.....	24
<b>B</b>	<b>Optionale Komponenten</b>	<b>27</b>
	Optionale Papierzufuhr (LT-5400).....	27
	Speicherplatine.....	27
	SO-DIMM-Typen.....	27
	Zusätzlichen Speicher installieren.....	28
<b>C</b>	<b>Glossar</b>	<b>30</b>
<b>D</b>	<b>Stichwortverzeichnis</b>	<b>31</b>



## Gerätespeicher

Die Menüeinstellungen werden dauerhaft gespeichert und bleiben auch bei einer Stromunterbrechung *erhalten*. Die temporären Einstellungen (wie zum Beispiel der Kontrast) gehen jedoch *verloren*. Während einer Stromunterbrechung bleiben auch Datum und Uhrzeit für bis zu 60 Stunden gespeichert.

## Automatische Zeitumstellung

Sie können das Gerät so einstellen, dass es automatisch zwischen Sommer- und Winterzeit wechselt. Die Uhr des Gerätes wird dann automatisch im Frühjahr eine Stunde vor- und im Herbst eine Stunde zurückgestellt.

- 1 Drücken Sie **Menü, 6, 1, 2**.
- 2 Drücken Sie **▲** oder **▼**, um **Ein** oder **Aus** auszuwählen.  
Drücken Sie **OK**.
- 3 Drücken Sie **Stopp**.

## Sparmodi

### Tonersparmodus

---

Mit dieser Funktion können Sie den Tonerverbrauch reduzieren. Wenn Sie den Tonersparmodus auf **Ein** einstellen, werden die Ausdrücke heller. Die Standardeinstellung ist **Aus**.

- 1 Drücken Sie **Menü, 1, 3, 1**.
- 2 Drücken Sie **▲** oder **▼**, um **Ein** oder **Aus** auszuwählen.  
Drücken Sie **OK**.
- 3 Drücken Sie **Stopp**.



#### Hinweis

---

Der Tonersparmodus sollte nicht zum Drucken von Fotos oder Graustufenbildern verwendet werden.

---

## Umschaltzeit Energiesparmodus

---

Durch den Energiesparmodus kann der Stromverbrauch verringert werden. Im Energiesparmodus wirkt das Gerät wie ausgeschaltet. Das Gerät wird reaktiviert und startet den Druck, wenn es einen Druckauftrag empfängt.

Sie können festlegen, wie lang das Gerät im Leerlauf verbleiben soll, bevor es in den Modus Energie sparen wechselt. Wenn das Gerät einen Druckauftrag empfängt oder eine Kopie erstellt, wird der Timer zurückgesetzt. Die Standardeinstellung ist 3 Minuten.

Während sich das Gerät im Modus Energie sparen befindet, wird im Display **Energiesparen** angezeigt.

- 1 Drücken Sie **Menü, 1, 3, 2**.
- 2 Geben Sie ein, wie lang das Gerät im Leerlauf verbleiben soll (0-90 Minuten), bevor es in den Energiesparmodus wechselt.  
Drücken Sie **OK**.
- 3 Drücken Sie **Stopp**.

## Ruhezustand

---

Wenn sich das Gerät im Modus Energie sparen befindet und für eine bestimmte Zeit keine Aufträge empfangen werden, wechselt es automatisch zum Ruhezustand und im Display wird **Ruhezustand** angezeigt. Im Ruhezustand wird weniger Energie als im Energiesparmodus verbraucht. Das Gerät wird reaktiviert, wenn es einen Druckauftrag empfängt.

## Ausschalten-Modus

---

Wenn sich das Gerät 4 Stunden lang im Ruhezustand befindet, wechselt es automatisch zum Ausschalten-Modus und das Display zeigt **Abschalten**. Der Ausschalten-Modus ist der Modus mit dem geringsten Energieverbrauch, bei dem eine Leistungsaufnahme von ca. 0,26 W erreicht wird. Um den Druck zu starten, drücken Sie eine beliebige Taste auf dem Bedienfeld und senden dann die Druckdaten.

Sie können die Ausschalten-Funktion mit den folgenden Schritten aktivieren oder deaktivieren:

- 1 Drücken Sie **Menü, 1, 3, 3**.
- 2 Drücken Sie **▲** oder **▼**, um **Ein** oder **Aus** auszuwählen.  
Drücken Sie **OK**.
- 3 Drücken Sie **Stopp**.



### Hinweis

---

Das Gerät wechselt nicht zum Ausschalten-Modus, wenn es mit einem LAN verbunden ist oder sichere Druckdaten im Speicher abgelegt sind.

---



# Funktion Leisemodus

## Leisemodus

---

Durch die Einstellung des Leisemodus können die Geräusche während des Druckens verringert werden. Wenn der Leisemodus auf **Ein** gesetzt wird, ist die Druckgeschwindigkeit niedriger. Die Standardeinstellung ist **Aus**.

- 1 Drücken Sie **Menü, 1, 4**.
- 2 Drücken Sie **▲** oder **▼**, um **Ein** oder **Aus** auszuwählen.  
Drücken Sie **OK**.
- 3 Drücken Sie **Stopp**.

# Displaykontrast

Sie können den Kontrast ändern, um das Display heller oder dunkler zu machen.

- 1 Drücken Sie **Menü, 1, 6**.
- 2 Drücken Sie **▶**, wenn das Display dunkler werden soll. Drücken Sie **◀**, wenn das Display heller werden soll.  
Drücken Sie **OK**.
- 3 Drücken Sie **Stopp**.

## Scanformat Glas

Wenn Sie Dokumente im Letter-Format scannen, müssen Sie das Scanglasformat auf `Letter` setzen, da andernfalls in Teil der gescannten Dokumente fehlt.

- 1 Drücken Sie **Menü, 1, 8, 1**.
- 2 Drücken Sie **▲** oder **▼**, um `Letter` auszuwählen.  
Drücken Sie **OK**.
- 3 Drücken Sie **Stopp**.

## Liste der Benutzereinstellungen

Sie können eine Liste der Geräteeinstellungen drucken.

- 1 Drücken Sie **Menü, 6, 4**.
- 2 Drücken Sie **Start**.
- 3 Drücken Sie **Stopp**.

# Netzwerk-Konfigurationsbericht

Der Netzwerk-Konfigurationsbericht ist ein Bericht, der die aktuelle Netzwerkkonfiguration einschließlich der Netzwerk-Druckserver-Einstellungen aufführt.

- 1 Drücken Sie **Menü, 6, 5**.
- 2 Drücken Sie **Start**.
- 3 Drücken Sie **Stopp**.

## Benutzersperre 2.0

Über die Benutzersperre können Sie den öffentlichen Zugriff auf folgende Gerätefunktionen einschränken:

- Kopieren
- Scannen <sup>1</sup>
- USB-Direkt
- Drucken <sup>2</sup>
- Seitenbegrenzung <sup>3</sup>

<sup>1</sup> Scannen umfasst Scanaufträge, die über Brother iPrint&Scan gesendet werden.

<sup>2</sup> Drucken umfasst Druckaufträge über Google Cloud Print und Brother iPrint&Scan.

<sup>3</sup> Die Seitenbegrenzung wird über Web Based Management konfiguriert.

Diese Funktion schränkt auch den Zugriff auf benutzerdefinierte Menü-Einstellungen ein und verhindert dadurch, dass Benutzer die Standardeinstellungen des Gerätes ändern.

Vor der Verwendung der Benutzersperre muss ein Administrator Kennwort festgelegt werden.

Es können individuelle Benutzer angelegt werden, denen die Verwendung von gesperrten Funktionen erlaubt werden kann. Individuelle Benutzer müssen für die Verwendung des Gerätes ein Kennwort eingeben.

Notieren Sie sich das Kennwort sorgfältig. Wenn Sie das Kennwort vergessen, müssen Sie das im Gerät gespeicherte Kennwort zurücksetzen. Informationen zum Zurücksetzen des Kennwortes erhalten Sie vom Brother-Kundendienst.



### Hinweis

---

- Die Benutzersperre kann entweder manuell über das Funktionstastenfeld oder über Web Based Management oder BRAdmin Professional 3 (nur Windows<sup>®</sup>) konfiguriert werden. Es wird empfohlen, Web Based Management oder BRAdmin Professional 3 (nur Windows<sup>®</sup>) zu verwenden, um diese Funktion zu konfigurieren. (➤➤ Netzwerkhandbuch)
  - Nur Administratoren können Funktionen sperren oder Änderungen an den Benutzereinstellungen vornehmen.
-

## Administratorkennwort festlegen

---

Im Folgenden wird beschrieben, wie ein Kennwort für den Administrator festgelegt werden kann. Dieses Kennwort wird benötigt, um Benutzer einzurichten und um die Benutzersperre ein- bzw. auszuschalten. (Siehe *Individuelle Benutzer einrichten* >> Seite 8 und *Benutzersperre ein-/ ausschalten* >> Seite 9.)

- 1 Drücken Sie **Menü, 1, 7, 1**.
- 2 Geben Sie mit den Ziffern 0-9 eine vierstellige Nummer für das Kennwort ein.  
Drücken Sie **OK**.
- 3 Wenn das Display *Bestätigen:* anzeigt, geben Sie dasselbe Kennwort erneut ein.  
Drücken Sie **OK**.
- 4 Drücken Sie **Stopp**.

## Administratorkennwort ändern

---

- 1 Drücken Sie **Menü, 1, 7, 1**.
- 2 Drücken Sie **▲** oder **▼**, um Kennwort *einst.* auszuwählen.  
Drücken Sie **OK**.
- 3 Geben Sie das registrierte vierstellige Kennwort ein.  
Drücken Sie **OK**.
- 4 Geben Sie eine vierstellige Nummer für das neue Kennwort ein.  
Drücken Sie **OK**.
- 5 Wenn das Display *Bestätigen:* anzeigt, geben Sie das neue Kennwort erneut ein.  
Drücken Sie **OK**.
- 6 Drücken Sie **Stopp**.

## Allgemeinen Benutzermodus einrichten

Mit dieser Funktion kann der öffentliche Zugriff, das heißt der Zugriff von allgemeinen Benutzern auf bestimmte Funktionen, eingeschränkt werden. Diese Einstellungen sind dann für alle Benutzer gültig, die zur Nutzung des Gerätes kein Kennwort eingeben. Sie können einen allgemeinen Benutzer anlegen.

- 1 Drücken Sie **Menü, 1, 7, 1**.
- 2 Drücken Sie **▲** oder **▼**, um **ID einrichten** auszuwählen. Drücken Sie **OK**.
- 3 Geben Sie das Administratorkennwort ein. Drücken Sie **OK**.
- 4 Drücken Sie **▲** oder **▼**, um **Allgem. Benutzer** auszuwählen. Drücken Sie **OK**.
- 5 Drücken Sie **▲** oder **▼**, um **Möglich oder Gesperrt für Kopieren** auszuwählen. Drücken Sie **OK**.  
Nachdem Sie **Kopieren** eingestellt haben, wiederholen Sie diesen Schritt für **Scannen, USB-Direkt und Drucken**. Wenn das Display **Beenden** anzeigt, drücken Sie **OK**.
- 6 Drücken Sie **Stopp**.

## Individuelle Benutzer einrichten

Mit dieser Funktion können Sie Benutzer anlegen, für diese ein Kennwort festlegen und die für diese verfügbaren Funktionen beschränken. Zusätzliche Einschränkungen zum Beispiel durch Seitenzähler oder über PC-Anmeldedaten können über Web Based Management oder BRAdmin Professional 3 (nur Windows®) eingestellt werden. (➤➤ Netzwerkhandbuch) Sie können bis zu 25 Benutzer mit Kennwort anlegen und für diese Benutzer die Verwendung von Funktionen ermöglichen oder sperren.

- 1 Drücken Sie **Menü, 1, 7, 1**.
- 2 Drücken Sie **▲** oder **▼**, um **ID einrichten** auszuwählen. Drücken Sie **OK**.
- 3 Geben Sie das Administratorkennwort ein. Drücken Sie **OK**.
- 4 Drücken Sie **▲** oder **▼**, um **BenutzerXX** auszuwählen. Drücken Sie **OK**.
- 5 Geben Sie den Benutzernamen über die Zifferntasten ein. (➤➤ Benutzerhandbuch - Grundfunktionen: *Texteingabe*) Drücken Sie **OK**.
- 6 Geben Sie ein vierstelliges Kennwort für den Benutzer ein. Drücken Sie **OK**.
- 7 Drücken Sie **▲** oder **▼**, um **Möglich oder Gesperrt für Kopieren** auszuwählen. Drücken Sie **OK**.  
Nachdem Sie **Kopieren** eingestellt haben, wiederholen Sie diesen Schritt für **Scannen, USB-Direkt und Drucken**. Wenn das Display **Beenden** anzeigt, drücken Sie **OK**.

8 Wiederholen Sie die Schritte 4 bis 7, um weitere Benutzer und das jeweilige Kennwort einzugeben.

9 Drücken Sie **Stopp**.



### Hinweis

Sie können nicht denselben Namen für verschiedene Benutzer eingeben.

## Benutzersperre ein-/ ausschalten

Wenn Sie das falsche Kennwort eingeben, wird im Display `Kennwort falsch` angezeigt. Geben Sie das richtige Kennwort erneut ein.

### Benutzersperre einschalten

- 1 Drücken Sie **Menü, 1, 7, 1**.
- 2 Drücken Sie **▲** oder **▼**, um `Sperre Aus→Ein` auszuwählen. Drücken Sie **OK**.
- 3 Geben Sie das vierstellige Administratorkennwort ein. Drücken Sie **OK**.

### Benutzersperre ausschalten

- 1 Drücken Sie **Menü, 1, 7, 1**.
- 2 Drücken Sie **▲** oder **▼**, um `Sperre Ein→Aus` auszuwählen. Drücken Sie **OK**.
- 3 Geben Sie das vierstellige Administratorkennwort ein. Drücken Sie **OK**.

## Benutzer wechseln

---

Mit dieser Einstellung können Sie bei eingeschalteter Benutzersperre zwischen registrierten individuellen Benutzern oder dem allgemeinen Benutzermodus wechseln.

### Zum individuellen Benutzer wechseln

- 1 Halten Sie ◀ gedrückt, während Sie **Sicherer Druck** drücken.
- 2 Drücken Sie ▲ oder ▼, um ID auszuwählen.  
Drücken Sie **OK**.
- 3 Geben Sie das vierstellige Kennwort ein.  
Drücken Sie **OK**.



### Hinweis

---

- Wenn die aktuelle ID für die gewünschte Funktion beschränkt ist, erscheint auf dem Display *Zugriff gesperrt*. Auf dem Display werden *ID ändern* und eine andere Benutzer-ID angezeigt, so dass Sie zu einer Benutzer-ID oder in den allgemeinen Benutzermodus wechseln können, für die bzw. den Zugriff auf die Funktion besteht. Wenn Sie auf die gewünschte Funktion zugreifen dürfen, drücken Sie ▲ oder ▼, um Ihren Namen auszuwählen, und drücken Sie **OK**. Geben Sie das vierstellige Kennwort ein und drücken Sie **OK**.
  - Wenn für Ihre Benutzer-ID eine maximale Seitenanzahl festgelegt wurde und diese bereits erreicht wurde, zeigt das Display *Überschritten an*, wenn Sie versuchen, Daten zu drucken. Bitten Sie Ihren Administrator, Ihre Benutzersperren-Einstellungen zu überprüfen.
- 

### Zum allgemeinen Benutzer wechseln

Nachdem ein individueller Benutzer die Verwendung des Geräts beendet hat, kehrt es innerhalb von einer Minute zum allgemeinen Benutzer zurück.

Sie können den Modus für individuelle Benutzer durch Betätigen folgender Tasten beenden:

- **Storno** im Kopiermodus.
- **(SCANNER)** im Scanmodus.

Das Display zeigt dann die Frage *Allgem. Benutzer? an*.

Drücken Sie **1**, um *1. Ja* auszuwählen.



### Hinweis

---

Wenn die gewünschte Funktion für alle Benutzer beschränkt ist, wird *Nicht möglich* im Display angezeigt. Das Gerät wechselt wieder zum Bereitschaftsmodus und Sie können nicht auf die gewünschte Funktion zugreifen. Bitten Sie Ihren Administrator, Ihre Benutzersperren-Einstellungen zu überprüfen.

---



## Einstellsperre

Mit der Einstellsperre kann durch Festlegen eines Kennwortes verhindert werden, dass Funktionseinstellungen versehentlich geändert werden.

Notieren Sie sich das Kennwort sorgfältig. Wenn Sie das Kennwort vergessen, müssen Sie die im Gerät gespeicherten Kennwörter zurücksetzen. Wenden Sie sich bitte an Ihren Administrator oder an den Brother-Kundendienst.

Wenn die Einstellsperre auf **Ein** gesetzt ist, können Sie die Einstellungen nicht ohne Kennwort ändern.

## Kennwort festlegen

- 1 Drücken Sie **Menü, 1, 7, 2**.
- 2 Geben Sie mit den Ziffern 0-9 eine vierstellige Nummer für das Kennwort ein.  
Drücken Sie **OK**.
- 3 Wenn das Display **Bestätigen:** anzeigt, geben Sie Ihr Kennwort erneut ein.  
Drücken Sie **OK**.
- 4 Drücken Sie **Stopp**.

## Kennwort für Einstellsperre ändern

---

- 1 Drücken Sie **Menü**, **1**, **7**, **2**.
- 2 Drücken Sie **▲** oder **▼**, um Kennwort `einst.` auszuwählen. Drücken Sie **OK**.
- 3 Geben Sie das aktuelle vierstellige Kennwort ein. Drücken Sie **OK**.
- 4 Geben Sie eine vierstellige Nummer für das neue Kennwort ein. Drücken Sie **OK**.
- 5 Wenn das Display `Bestätigen:` anzeigt, geben Sie Ihr neues Kennwort erneut ein. Drücken Sie **OK**.
- 6 Drücken Sie **Stopp**.

## Einstellsperre ein-/ ausschalten

---

Wenn Sie in den folgenden Schritten das falsche Kennwort eingeben, wird im Display `Kennwort falsch` angezeigt. Geben Sie das richtige Kennwort erneut ein.

### Einstellsperre einschalten

- 1 Drücken Sie **Menü**, **1**, **7**, **2**.
- 2 Drücken Sie **▲** oder **▼**, um `Ein` auszuwählen. Drücken Sie **OK**.
- 3 Geben Sie das vierstellige Kennwort ein. Drücken Sie **OK**.
- 4 Drücken Sie **Stopp**.

### Einstellsperre ausschalten

- 1 Drücken Sie **Menü**, **1**, **7**, **2**.
- 2 Geben Sie das vierstellige Kennwort ein. Drücken Sie zweimal **OK**.
- 3 Drücken Sie **Stopp**.

## Kopiereinstellungen

Wenn Sie die Kopiereinstellungen für die nächste Kopie schnell ändern möchten, verwenden Sie die temporären **KOPIERER**-Tasten. Sie können mehrere Einstellungen ändern.



Das Gerät kehrt eine Minute nach dem Kopieren zu den Standardeinstellungen zurück.

Zum Ändern einer Einstellung drücken Sie kurz die Tasten **KOPIERER** oder **Duplex** und drücken Sie dann ▲ oder ▼ und ◀ oder ▶, um durch die Einstellungen für KOPIERER zu blättern. Wenn die gewünschte Einstellung hervorgehoben ist, drücken Sie **OK**.

Wenn Sie die gewünschten Einstellungen geändert haben, drücken Sie **Start**, um den Kopiervorgang zu starten.

## Kopieren beenden

Um das Kopieren zu beenden, drücken Sie **Stopp**.

## Kopiertes Bild vergrößern oder verkleinern

Sie können die folgenden Vergrößerungs- bzw. Verkleinerungsstufen auswählen:

Drücken Sie 	100%*
	97% LTR→A4
	94% A4→LTR
	91% Ganze Seite
	85% LTR→EXE
	83% LGL→A4
	78% LGL→LTR
	70% A4→A5
	50%
	Benutz. : 25-400% <sup>1</sup>
	Auto <sup>2</sup>
	200%
141% A5→A4	
104% EXE→LTR	

\* Die werkseitige Einstellung wird in Fettdruck mit einem Sternchen angezeigt.

- <sup>1</sup> Über Benutz. : 25-400% können Sie eine Stufe zwischen 25% und 400% eingeben.
- <sup>2</sup> Auto stellt das Gerät so ein, dass die Verkleinerungsstufe berechnet wird, die am besten für das Papierformat geeignet ist. Auto ist nur verfügbar, wenn der ADF verwendet wird.

Um die nächste Kopie zu vergrößern oder zu verkleinern, gehen Sie wie folgt vor:

- 1 Legen Sie das Dokument ein.
- 2 Geben Sie die Anzahl der Kopien (bis zu 99) über die Zifferntasten ein.
- 3 Drücken Sie **Vergr./Verkl.** und dann ▶.

4 Sie haben die folgenden Möglichkeiten:

- Drücken Sie ▲ oder ▼, um die gewünschte Vergrößerungs- bzw. Verkleinerungsstufe auszuwählen.

Drücken Sie **OK**.

- Drücken Sie ▲ oder ▼, um Benutz.: 25-400% auszuwählen.

Drücken Sie **OK**.

Geben Sie über die Zifferntasten eine Vergrößerungs- oder Verkleinerungsstufe zwischen 25% und 400% ein. (Drücken Sie z. B. **5** und **3**, um 53% einzugeben.)

Drücken Sie **OK**.

5 Drücken Sie **Start**.



**Hinweis**

---

Die Seitenlayout-Optionen

2 auf 1 (H), 2 auf 1 (Q),

2 auf 1 (ID), 4 auf 1 (H) und

4 auf 1 (Q) sind *nicht* zusammen mit Vergrößern/Verkleinern verfügbar.

---

## Verwenden der Optionstasten

Stellen Sie mit der Taste **Optionen** schnell die folgenden Kopiereinstellungen vorübergehend für die nächste Kopie ein.

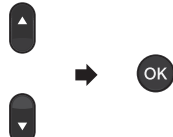
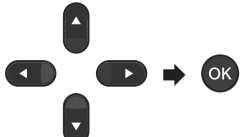
Drücken Sie	Menüauswahl	Optionale Komponenten	Seite
	Drücken Sie ▲ oder ▼, und drücken Sie dann OK. 	Drücken Sie ▲, ▼, ◀ oder ▶, und drücken Sie dann OK. 	
	Normal/Sortiert	<b>Normal*</b> Sortiert	16
	Qualität	<b>Auto*</b> Text Foto Diagr.	16
	Helligkeit	-■□□□+ -□■□□+ -□□■□+* -□□□■+ -□□□■+	17
	Kontrast	-■□□□+ -□■□□+ -□□■□+* -□□□■+ -□□□■+	17
	Seitenlayout	<b>Aus (1 auf 1)*</b> 2 auf 1 (H) 2 auf 1 (Q) 2 auf 1 (ID) 4 auf 1 (H) 4 auf 1 (Q)	18
	Zufuhr wählen	<b>MF&gt;Z1*</b> oder <b>M&gt;Z1&gt;Z2*<sup>1</sup></b> Z1>MF oder Z1>Z2>M <sup>1</sup> Z1 (XXX) <sup>2</sup> Z2 (XXX) <sup>1 2</sup> MF (XXX) <sup>2</sup>	20
Die werkseitigen Einstellungen werden in Fettdruck mit einem Sternchen angezeigt.			

<sup>1</sup> Z2 werden nur angezeigt, wenn die optionale untere Zufuhr installiert ist.

<sup>2</sup> XXX ist das Papierformat, das Sie unter **Menü, 1, 1, 2** einstellen.

## Kopien sortieren

Sie können mehrere Kopien sortieren. Die Seiten werden dann in der Reihenfolge 1 2 3, 1 2 3, 1 2 3 usw. abgelegt.

- 1 Legen Sie das Dokument ein.
- 2 Geben Sie die Anzahl der Kopien (bis zu 99) über die Zifferntasten ein.
- 3 Drücken Sie **Optionen**. Drücken Sie **▲** oder **▼**, um *Normal/Sortiert* auszuwählen. Drücken Sie **OK**.
- 4 Drücken Sie **▲** oder **▼**, um *Sortiert* auszuwählen. Drücken Sie **OK**.
- 5 Drücken Sie **Start**, um die Seite einzulesen. Wenn Sie das Dokument in den automatischen Vorlageneinzug eingelegt haben, liest das Gerät die Seiten ein und beginnt zu drucken.

**Wenn Sie das Vorlagenglas verwenden, gehen Sie zu Schritt 6.**

- 6 Nachdem die Seite gescannt wurde, drücken Sie **1**, um die nächste Seite zu scannen.

```
Kopie U.-glas:
  Nächste Seite?
▲ 1.Ja
▼ 2.Nein
▲▼ oder OK
```

- 7 Legen Sie die nächste Seite auf das Vorlagenglas. Drücken Sie **OK**. Wiederholen Sie die Schritte 6 und 7 für die restlichen Seiten des Dokuments.
- 8 Nachdem alle Seiten gescannt wurden, drücken Sie **2** in Schritt 6, um die Funktion abzuschließen.

## Kopierqualität verbessern

Sie können zwischen verschiedenen Qualitätseinstellungen wählen. Die Standardeinstellung ist *Auto*.

- **Auto**  
Auto ist die empfohlene Einstellung für normale Ausdrucke. Geeignet für Dokumente, die sowohl Text als auch Fotos enthalten.
- **Text**  
Geeignet für Dokumente, die vorwiegend Text enthalten.
- **Foto**  
Bessere Kopierqualität für Fotos.
- **Diagr.**  
Geeignet zum Kopieren von Belegen.

Um die Qualitätseinstellung *vorübergehend* zu ändern, befolgen Sie die unten aufgeführten Schritte:

- 1 Legen Sie das Dokument ein.
- 2 Geben Sie die Anzahl der Kopien (bis zu 99) über die Zifferntasten ein.
- 3 Drücken Sie **Optionen**. Drücken Sie **▲** oder **▼**, um *Qualität* auszuwählen. Drücken Sie **OK**.
- 4 Drücken Sie **◀** oder **▶**, um *Auto, Text, Foto oder Diagr.* auszuwählen. Drücken Sie **OK**.
- 5 Drücken Sie **Start**.

Um die *Standardeinstellung* zu ändern, befolgen Sie die unten aufgeführten Schritte:

- 1 Drücken Sie **Menü, 2, 1**.
- 2 Drücken Sie **▲** oder **▼**, um die Kopierqualität auszuwählen. Drücken Sie **OK**.
- 3 Drücken Sie **Stopp**.

## Helligkeit und Kontrast einstellen

### Helligkeit

Sie können die Helligkeit einstellen, um hellere oder dunklere Kopien zu erhalten.

- Um die Einstellung für die Helligkeit der Kopie *vorübergehend* zu ändern, befolgen Sie die unten aufgeführten Schritte:

- 1 Legen Sie das Dokument ein.
  - 2 Geben Sie die Anzahl der Kopien (bis zu 99) über die Zifferntasten ein.
  - 3 Drücken Sie **Optionen**.  
Drücken Sie ▲ oder ▼, um **Helligkeit** auszuwählen.  
Drücken Sie **OK**.
  - 4 Drücken Sie ►, um eine hellere Kopie zu erhalten, oder ◀, um eine dunklere Kopie zu erhalten.  
Drücken Sie **OK**.
  - 5 Drücken Sie **Start**.
    - Um die *Standardeinstellung* zu ändern, befolgen Sie die unten aufgeführten Schritte:
- 1 Drücken Sie **Menü, 2, 2**.
  - 2 Drücken Sie ►, um eine hellere Kopie zu erhalten, oder ◀, um eine dunklere Kopie zu erhalten.  
Drücken Sie **OK**.
  - 3 Drücken Sie **Stopp**.

### Kontrast

Das Einstellen des Kontrastes hilft Ihnen, klarere und lebendigere Ausdrücke anzufertigen.

- Um die Kontrasteinstellung *vorübergehend* zu ändern, befolgen Sie die unten aufgeführten Schritte:

- 1 Legen Sie das Dokument ein.
  - 2 Geben Sie die Anzahl der Kopien (bis zu 99) über die Zifferntasten ein.
  - 3 Drücken Sie **Optionen**.  
Drücken Sie ▲ oder ▼, um **Kontrast** auszuwählen.  
Drücken Sie **OK**.
  - 4 Drücken Sie ◀, um den Kontrast zu verringern, oder ►, um den Kontrast zu erhöhen.  
Drücken Sie **OK**.
  - 5 Drücken Sie **Start**.
    - Um die *Standardeinstellung* zu ändern, befolgen Sie die unten aufgeführten Schritte:
- 1 Drücken Sie **Menü, 2, 3**.
  - 2 Drücken Sie ◀, um den Kontrast zu verringern, oder ►, um den Kontrast zu erhöhen.  
Drücken Sie **OK**.
  - 3 Drücken Sie **Stopp**.

## Mit der N-auf-1-Funktion kopieren (Seitenlayout)

Sie können den Papierverbrauch reduzieren, wenn Sie mit der N-auf-1-Funktion kopieren. Sie ermöglicht es, zwei oder vier Seiten auf eine Seite zu kopieren. Wenn Sie beide Seiten einer ID-Karte (Identifikationskarte, wie zum Beispiel ein Ausweis) auf eine Seite kopieren möchten, lesen Sie *2 auf 1 ID-Kopie* >> Seite 19.

### ! Wichtig

- Vergewissern Sie sich, dass als Papierformat A4, Letter, Legal oder Folio gewählt ist.
- (H) bedeutet Hochformat, (Q) bedeutet Querformat.
- Die Funktion Vergrößern/Verkleinern kann nicht zusammen mit der N-auf-1-Funktion verwendet werden.

- 1 Legen Sie das Dokument ein.
- 2 Geben Sie die Anzahl der Kopien (bis zu 99) über die Zifferntasten ein.
- 3 Drücken Sie **Optionen**. Drücken Sie ▲ oder ▼, um *Seitenlayout* auszuwählen. Drücken Sie **OK**.
- 4 Drücken Sie ▲ oder ▼, um Aus (1 auf 1), 2 auf 1 (H), 2 auf 1 (Q), 2 auf 1 (ID)<sup>1</sup>, 4 auf 1 (H) oder 4 auf 1 (Q) auszuwählen.  
Drücken Sie **OK**.
- 5 Drücken Sie **Start**, um die Seite einzulesen.  
Wenn Sie das Dokument in den automatischen Vorlageneinzug eingelegt haben, liest das Gerät die Seiten ein und beginnt zu drucken.

<sup>1</sup> Weitere Informationen zu 2 auf 1 (ID) finden Sie unter *2 auf 1 ID-Kopie* >> Seite 19.

Wenn Sie das Vorlagenglas verwenden, gehen Sie zu Schritt 6.

- 6 Nachdem die Seite gescannt wurde, drücken Sie **1**, um die nächste Seite zu scannen.

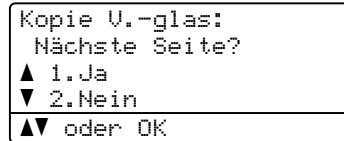

- 7 Legen Sie die nächste Seite auf das Vorlagenglas.  
Drücken Sie **OK**.  
Wiederholen Sie die Schritte 6 und 7 für die restlichen Seiten des Dokuments.
- 8 Nachdem alle Seiten gescannt wurden, drücken Sie **2** in Schritt 6, um die Funktion abzuschließen.

## Wenn Sie den automatischen Vorlageneinzug verwenden:

Legen Sie Ihr Dokument mit der einzulesenden Seite *nach oben* wie gezeigt ein:

### ■ 2 auf 1 (H)



### ■ 2 auf 1 (Q)

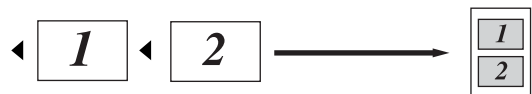

### ■ 4 auf 1 (H)



### ■ 4 auf 1 (Q)

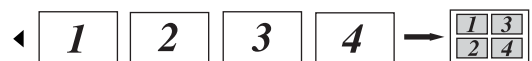



## Wenn Sie das Vorlagenglas verwenden:

Legen Sie Ihr Dokument mit der einzulesenden Seite *nach unten* wie gezeigt ein:

### ■ 2 auf 1 (H)

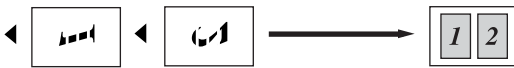

### ■ 2 auf 1 (Q)

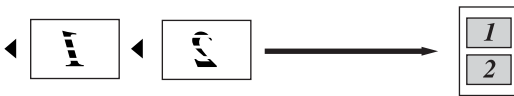

### ■ 4 auf 1 (H)



### ■ 4 auf 1 (Q)

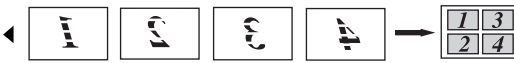

## 2 auf 1 ID-Kopie

Sie können beide Seiten einer ID-Karte (Identifikationskarte, wie zum Beispiel ein Ausweis) in Originalgröße auf eine Seite kopieren.



### Hinweis

Sie können eine Kopie eines Ausweises anfertigen, soweit dies entsprechend der geltenden Gesetze erlaubt ist.

(►► Produkt-Sicherheitshinweise: *Unrechtmäßiger Gebrauch von Kopiergeräten (nur MFC und DCP)*)

- 1 Legen Sie die ID-Karte mit der zu scannenden Seite *nach unten* in die linke Ecke des Vorlagenglases.

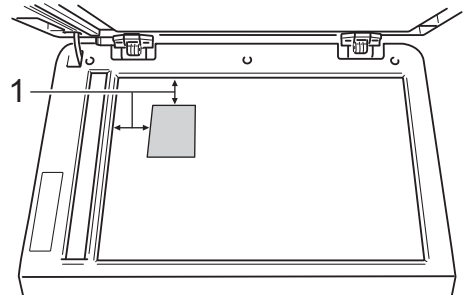

### 1 4 mm oder höher (oben, links)

- Auch wenn ein Dokument in den Vorlageneinzug eingelegt ist, liest das Gerät in diesem Modus die Daten vom Vorlagenglas ein.

- 2 Geben Sie die gewünschte Anzahl von Kopien ein.
- 3 Drücken Sie **Optionen**. Drücken Sie **▲** oder **▼**, um **Seitenlayout** auszuwählen. Drücken Sie **OK**.
- 4 Drücken Sie **▲** oder **▼**, um **2 auf 1 (ID)** auszuwählen. Drücken Sie **OK**.

- 5 Drücken Sie **Start**.  
Nachdem das Gerät die erste Seite der Karte gescannt hat, werden im Display die folgenden Anweisungen angezeigt.

ID-Karte wenden  
Dann START drück

- 6 Drehen Sie die ID-Karte um und legen Sie sie auf die linke Seite des Vorlagenglases.
- 7 Drücken Sie **Start**. Das Gerät scannt die andere Seite der Karte und druckt die Seite aus.



### Hinweis

Wenn „2 auf 1 ID-Kopie“ gewählt ist, wird die Qualität automatisch auf **Photo** eingestellt und der Kontrast auf +2 (-□□□□■+) gesetzt.

## Zufuhr wählen

Sie können die Option für die verwendete Zufuhr nur für die nächste Kopie ändern.

- 1 Legen Sie das Dokument ein.
- 2 Geben Sie die Anzahl der Kopien (bis zu 99) über die Zifferntasten ein.
- 3 Drücken Sie **Optionen**. Drücken Sie **▲** oder **▼**, um Zufuhr wählen auszuwählen. Drücken Sie **OK**.
- 4 Drücken Sie **◀** oder **▶**, um MF>Z1, M>Z1>Z2<sup>1</sup>, Z1>MF, Z1>Z2>M<sup>1</sup>, Z1 (XXX)<sup>2</sup>, Z2 (XXX)<sup>1 2</sup> oder MF (XXX)<sup>2</sup> auszuwählen. Drücken Sie **OK**.

<sup>1</sup> Z2 werden nur angezeigt, wenn die optionale untere Zufuhr installiert ist.

<sup>2</sup> XXX ist das Papierformat, das Sie unter **Menü, 1, 1, 2** einstellen.

- 5 Drücken Sie **Start**.



### Hinweis

Zum Ändern der Standardeinstellung für die Zufuhrauswahl

➤➤ Benutzerhandbuch -

Grundfunktionen: *Papierquelle für den COPY-Betrieb wählen.*

## Duplex-Kopie anfertigen (2-seitig kopieren)

Wenn Sie die Duplex-Funktion zum automatischen beidseitigen Kopieren verwenden möchten, legen Sie das Dokument in den Vorlageneinzug ein.

Wird beim Erstellen einer Duplex-Kopie eine Speicher-voll-Meldung angezeigt, sollten Sie einen zusätzlichen Speicher installieren.  
(Siehe *Zusätzlichen Speicher installieren* >> Seite 28.)

## Duplexkopie (an langer Kante spiegeln)

### ■ 1seit.-2seit. L

Hochformat

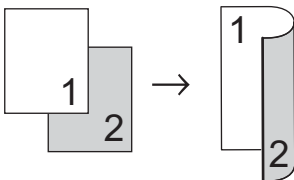

Querformat

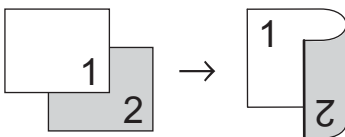

- 1 Legen Sie das Dokument ein.
- 2 Geben Sie über die Zifferntasten die Anzahl der Kopien (bis zu 99) ein.
- 3 Drücken Sie **Duplex** und **▲** oder **▼**, um 1seit.-2seit. L auszuwählen. Drücken Sie **OK**.
- 4 Drücken Sie **Start**, um das Dokument zu kopieren.

## Erweiterte Duplexkopie (an kurzer Kante spiegeln)

### ■ 1-seitig → 2-seitig K

Hochformat

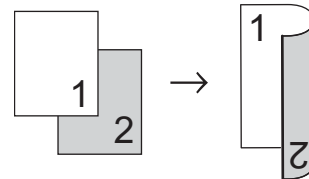

Querformat

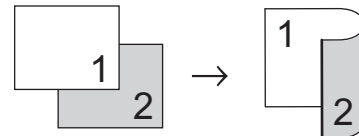

- 1 Legen Sie das Dokument ein.
- 2 Geben Sie über die Zifferntasten die Anzahl der Kopien (bis zu 99) ein.
- 3 Drücken Sie **Duplex** und **▲** oder **▼**, um 1seit.-2seit. K auszuwählen. Drücken Sie **OK**.
- 4 Drücken Sie **Start**, um das Dokument zu kopieren.

# A

## Regelmäßige Wartungsarbeiten

### Gerät reinigen und überprüfen

Reinigen Sie das Gerät innen und außen regelmäßig mit einem trockenen, fusselfreien Tuch. Wenn Sie die Tonerkassette oder die Trommeleinheit ersetzen, sollten Sie das Innere des Gerätes reinigen. Falls Ausdrücke mit Toner verschmutzt sind, reinigen Sie das Innere des Gerätes mit einem trockenen, fusselfreien Tuch.

#### ! WARNUNG



- Werfen Sie Tonerkassetten oder eine Baugruppe aus Tonerkassette und Trommeleinheit NICHT ins Feuer. Sie könnten explodieren und zu Verletzungen führen.
- Verwenden Sie KEINE entflammaren Substanzen, Sprays oder organische Lösungsmittel/Flüssigkeiten, die Alkohol oder Ammoniak enthalten, um das Innere oder die Außenseite des Produktes zu reinigen. Anderenfalls besteht Feuer- oder Stromschlaggefahr. Verwenden Sie stattdessen ein trockenes, fusselfreies Tuch.

(>> Produkt-Sicherheitshinweise:  
*Allgemeine Vorsichtsmaßnahmen*)



#### ! Wichtig

Verwenden Sie neutrale Reinigungsmittel. Durch Reinigen des Gerätes mit flüchtigen Reinigungsmitteln wie Verdünner oder Benzin wird das Gehäuse des Gerätes beschädigt.

## Seitenzähler anzeigen

Sie können sich die Seitenzähler für die Anzahl der Kopien, der gedruckten Seiten, der Berichte und Listen sowie die Gesamtanzahl anzeigen lassen.

- 1 Drücken Sie **Menü, 6, 3**.
- 2 Drücken Sie **▲** oder **▼**, um **Insgesamt, Liste, Kopie oder Drucken** anzuzeigen.
- 3 Drücken Sie **Stopp**.

## Restlebensdauer von Teilen prüfen

Sie können sich die Restlebensdauer der Geräteteile im Display anzeigen lassen.

- 1 Drücken Sie **Menü, 6, 7**.
 

```
67.Lebensdauer
 1.Trommel
 2.Fixiereinheit
 3.Laser
▲▼ oder OK
```
- 2 Drücken Sie **▲** oder **▼**, um **1.Trommel, 2.Fixiereinheit, 3.Laser, 4.PZ-Kit MF, 5.PZ-Kit1 oder 6.PZ-Kit2<sup>1</sup>** auszuwählen. Drücken Sie **OK**.

- 3 Drücken Sie **Stopp**.

<sup>1</sup> Wenn die optionale untere Zufuhr installiert ist.



### Hinweis

Die Restlebensdauerprüfung ist nur genau, wenn Sie den Teilezähler bei der Installation neuer Teile zurücksetzen. Sie ist nicht genau, wenn der Restlebensdauerzähler des Teils während der Restlebensdauer des gebrauchten Teils zurückgesetzt wurde.

Die Restlebensdauer der Tonerkassette wird im Bericht der Benutzereinstellungen aufgeführt. (Siehe *Liste der Benutzereinstellungen* ►► Seite 4.)

## Regelmäßig zu ersetzende Teile

Die regelmäßig zu ersetzenden sollten in gewissen Abständen ausgetauscht werden, um die Druckqualität zu erhalten. Die unten aufgeführten Teile müssen nach dem Drucken von ca. 50.000 Seiten<sup>1</sup> für PZ-Kit MF bzw. 100.000 Seiten<sup>1</sup> für PZ-Kit 1, PZ-Kit 2<sup>2</sup>, Fixiereinheit und Laser ausgetauscht werden. Bitte wenden Sie sich an den Brother-Kundendienst, wenn im Display eine der folgenden Meldungen erscheint.

Displaymeldung	Beschreibung
Teile ersetzen Fixiereinheit	Die Fixiereinheit muss ersetzt werden.
Teile ersetzen Lasereinheit	Die Lasereinheit muss ersetzt werden.
Teile ersetzen PZ-Kit1	Das Papierzufuhr-Kit der Papierzufuhr muss ersetzt werden.
Teile ersetzen PZ-Kit2 <sup>2</sup>	Das Papierzufuhr-Kit der optionalen unteren Papierzufuhr muss ersetzt werden.
Teile ersetzen PZ-Kit MF	Das Papierzufuhr-Kit der Multifunktionszufuhr muss ersetzt werden.

<sup>1</sup> A4- oder Letter-Papiergröße (einseitig bedruckt).

<sup>2</sup> Wenn die optionale untere Zufuhr installiert ist.

## Gerät verpacken und versenden

### **WARNUNG**

Dieses Gerät ist schwer. Es wiegt mehr als 15,6 kg. Achten Sie darauf, dass Sie sich nicht die Finger einklemmen, wenn Sie das Gerät absetzen.

Wenn Sie eine untere Papierzufuhr verwenden, tragen Sie das Gerät KEINESFALLS mit der installierten unteren Papierzufuhr, um Verletzungen oder Schäden am Gerät zu vermeiden, da die Zufuhr nicht fest am Gerät befestigt ist.



### **Hinweis**

Falls das Gerät einmal versandt werden muss, verpacken Sie es wieder sorgfältig mit der Originalverpackung, um eine Beschädigung beim Transport zu vermeiden. Sie sollten das Gerät für den Versand ausreichend versichern.

- 1** Schalten Sie das Gerät aus. Lassen Sie das Gerät mindestens 10 Minuten ausgeschaltet, damit es abkühlen kann.
- 2** Ziehen Sie alle Kabel vom Gerät ab und ziehen Sie dann den Netzstecker aus der Steckdose.

- 3 Legen Sie das Verpackungsmaterial (1) in den Karton.

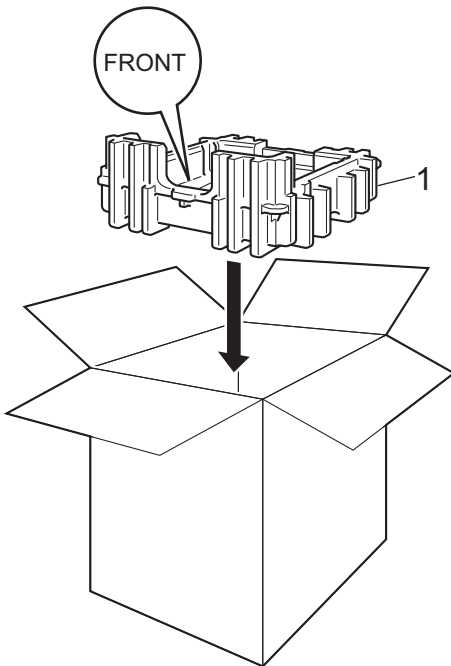

- 4 Verpacken Sie das Gerät in einem Plastikbeutel. Setzen Sie das Gerät auf das Verpackungsmaterial (1).

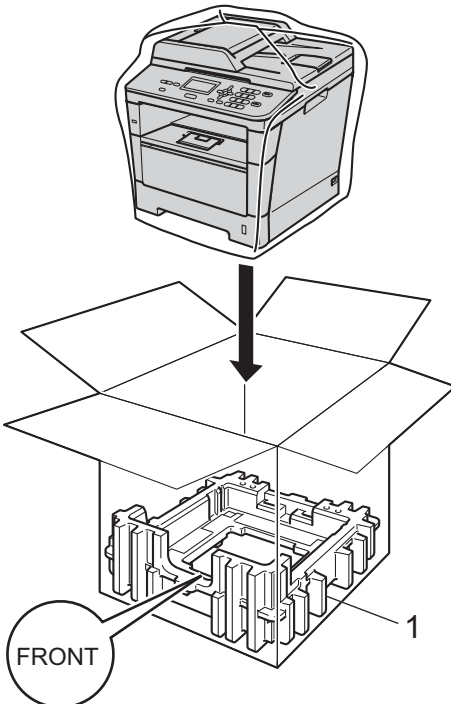

- 5 Legen Sie die beiden Verpackungsmaterialteile (1) in den Karton. Die Verpackungsmaterialteile mit der Markierung „RIGHT“ müssen sich an der rechten Seite und die Verpackungsmaterialteile mit der Markierung „LEFT“ müssen sich an der linken Seite des Gerätes befinden. Legen Sie das Netzkabel und die gedruckten Materialien wie in der Abbildung gezeigt in den Originalkarton.

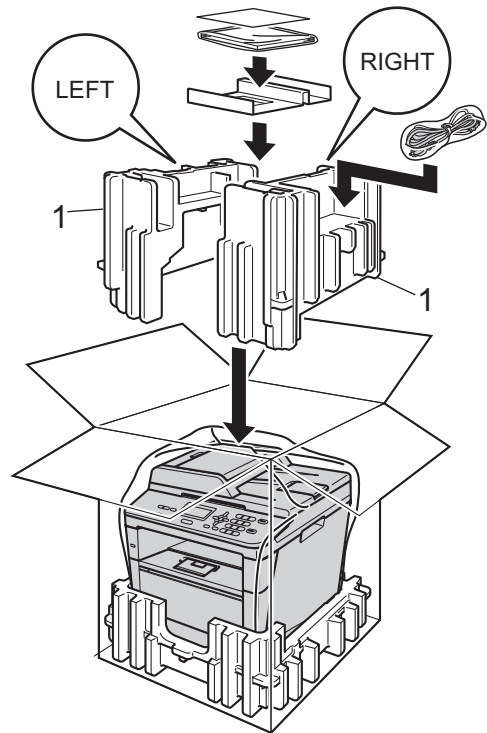

- 6 Schließen Sie den Karton und kleben Sie ihn zu.

A

- 7 <Wenn Sie eine untere Zufuhr verwenden>  
verwenden>  
Verpacken Sie die untere Papierzufuhr,  
wie in der Abbildung gezeigt.

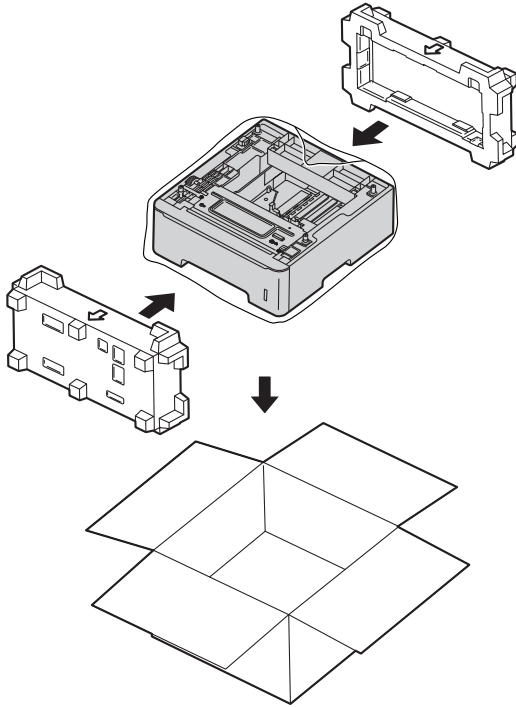



## Optionale Papierzufuhr (LT-5400)

Es kann eine optionale untere Papierzufuhr installiert werden, in die bis zu 500 Blatt Papier (80 g/m<sup>2</sup>) eingelegt werden können.

Wenn eine optionale Papierzufuhr installiert ist, können bis zu 800 Blatt Normalpapier in das Gerät eingelegt werden.

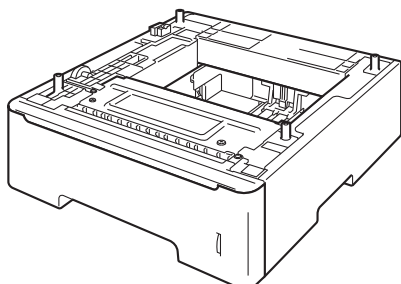

Zur Installation lesen Sie die Anweisungen, die mit der unteren Papierzufuhr geliefert wurden.

### **WARNUNG**

Wenn Sie eine untere Papierzufuhr verwenden, tragen Sie das Gerät **KEINESFALLS** mit der installierten unteren Papierzufuhr, um Verletzungen oder Schäden am Gerät zu vermeiden, da die Zufuhr nicht fest am Gerät befestigt ist.

## Speicherplatine

Das Modell DCP-8110DN ist mit einem Standardspeicher von 64 MB ausgestattet. Das Gerät hat einen Steckplatz für die optionale Speichererweiterung. Sie können den Speicher auf bis zu 320 MB für den DCP-8110DN erweitern.

## SO-DIMM-Typen

Sie können die folgenden SO-DIMMs installieren:

- 256 MB Kingston KTH-LJ2015/256
- 256 MB Transcend TS256MHP423A



### **Hinweis**

- Weitere Informationen erhalten Sie auf der Website von Kingston Technology unter <http://www.kingston.com/>.
- Weitere Informationen erhalten Sie auf der Website von Transcend unter <http://www.transcend.com.tw/>.

Das SO-DIMM muss allgemein die folgenden Spezifikationen erfüllen:

Typ	144Stifte und 16-Bit-Ausgabe
CAS-Latenz	4
Taktfrequenz	Mindestens 267 MHz (533 Mb/S/Pin) oder mehr
Kapazität	256 MB
Höhe	30,0 mm
DRAM-Typ	DDR2 SDRAM



### Hinweis

- Einige SO-DIMMs sind eventuell nicht für Ihr Gerät geeignet.
- Weitere Informationen erhalten Sie beim Brother-Händler, bei dem Sie das Gerät gekauft haben, oder bei Ihrem Brother Service-Partner.

## Zusätzlichen Speicher installieren

- 1 Schalten Sie das Gerät mit dem Netzschalter aus.
- 2 Ziehen Sie das Datenkabel vom Gerät ab und ziehen Sie dann den Netzstecker aus der Steckdose.



### Hinweis

Vergewissern Sie sich, dass das Gerät ausgeschaltet ist, bevor Sie das SO-DIMM installieren oder entfernen.

- 3 Entfernen Sie die Plastikabdeckungen (1) und anschließend die Metallabdeckungen (2) des SO-DIMM.

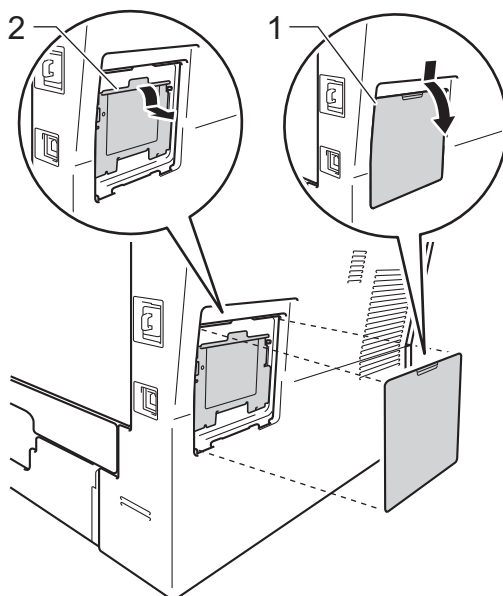

- 4 Packen Sie das SO-DIMM aus und halten Sie es an den Kanten fest.

### ! Wichtig

Berühren Sie NICHT die Speicherchips und die Oberfläche der Platine, um Schäden am Gerät durch statische Elektrizität zu vermeiden.

- 5 Fassen Sie das SO-DIMM an den Kanten und richten Sie die Einkerbungen am SO-DIMM an den Vorsprüngen am Steckplatz aus. Setzen Sie das SO-DIMM schräg ein (1) und kippen Sie es dann in Richtung der Schnittstellenkarte, bis es einrastet (2).

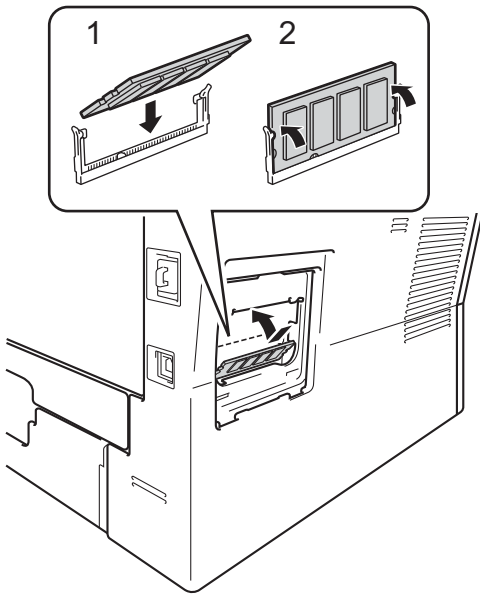

- 6 Bringen Sie die Metallabdeckungen (2) und anschließend die Plastikabdeckungen (1) des SO-DIMM wieder an.

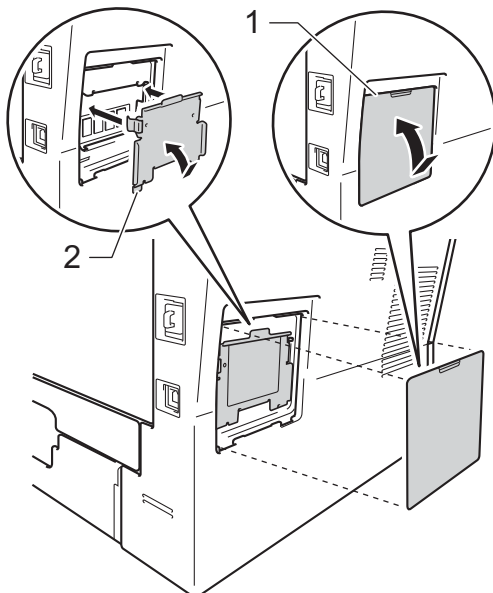

- 7 Stecken Sie zuerst den Netzstecker des Gerätes wieder in die Steckdose und schließen Sie dann das Datenkabel an.
- 8 Schalten Sie das Gerät mit dem Netzschalter ein.



### Hinweis

Um sicherzustellen, dass das SO-DIMM richtig installiert ist, können Sie die Benutzereinstellungsliste ausdrucken, die Sie über die aktuelle RAM-Größe informiert. (Siehe *Liste der Benutzereinstellungen* ►► Seite 4.)

Hier finden Sie eine Beschreibung von Funktionen und Fachbegriffen, die in Brother-Handbüchern vorkommen. Welche Funktionen zur Verfügung stehen, ist je nach Modell verschieden.

## **Auflösung**

Die Anzahl an vertikalen und horizontalen Linien pro Zoll.

## **Auftragsabbruch**

Bricht einen programmierten Druckauftrag ab und entfernt diesen aus dem Gerätespeicher.

## **Automatischer Vorlageneinzug (ADF)**

In den automatischen Vorlageneinzug können mehrere Seiten auf einmal eingelegt werden, die dann vom Gerät automatisch nacheinander eingezogen werden.

## **Display (Flüssigkristallanzeige)**

Die Flüssigkristallanzeige des Gerätes, die während der Programmierung über das Funktionstastefeld interaktive Meldungen anzeigt und das Datum und die Uhrzeit angibt, wenn sich das Gerät im Leerlauf befindet.

## **Feinauflösung**

Auflösungseinstellung mit 203 × 196 dpi. Diese Einstellung ist für kleingedruckten Text und Diagramme geeignet.

## **Funktionsmenü**

Der Programmierungsmodus zum Ändern der Geräteeinstellungen.

## **Graustufen**

Grautöne, die zum Kopieren von Fotos zur Verfügung stehen.

## **Kontrast**

Einstellung zur Kompensation besonders dunkler oder heller Dokumente beim Kopieren, indem dunkle Dokumente aufgehellt und helle Dokumente dunkler eingestellt werden.

## **Liste der Benutzereinstellungen**

Ein gedruckter Bericht, der die aktuellen Geräteeinstellungen angibt.

## **OCR (Texterkennung (Optical Character Recognition))**

Die Software Nuance™ PaperPort™ 12SE oder Presto! PageManager konvertiert einen eingescannten Text so, dass er bearbeitet werden kann.

## **Scannen**

Der Sendevorgang eines elektronischen Bildes auf einem Papierdokument an Ihren Computer.

## **Signalton-Lautstärke**

Lautstärke-Einstellung für den Signalton, der zu hören ist, wenn eine Taste gedrückt wird oder ein Fehler auftritt.

## **Temporäre Einstellungen**

Sie können bestimmte Optionen zum Kopieren auswählen, ohne die Standardeinstellungen zu ändern.

# D

# Stichwortverzeichnis

## A

Apple Macintosh Siehe Software-Handbuch.	
Ausschalten-Modus .....	2

## B

Berichte	
Liste der Benutzereinstellungen .....	4
Netzwerk-Konfigurationsbericht .....	5

## C

ControlCenter2 (für Macintosh) Siehe Software-Handbuch.	
ControlCenter4 (für Windows®) Siehe Software-Handbuch.	

## D

Display (Flüssigkristallanzeige) Kontrast .....	3
Drucken Siehe Software-Handbuch.	
Duplex-Kopie .....	21

## E

Energiesparmodus .....	2
------------------------	---

## F

Funktionssperren	
Benutzersperre	
Administratorkennwort .....	7
Allgemeine Benutzer .....	8
Individuelle Benutzer .....	8
Einstellsperre .....	11

## G

Geräteinformationen	
Restlebensdauer von Teilen prüfen .....	23
Seitenzähler .....	23

## I

Individuelle Benutzer .....	8
-----------------------------	---

## K

Kopieren	
2 auf 1 ID-Kopie .....	19
Duplextaste .....	21
Kontrast .....	17
N auf 1 (Seitenlayout) .....	18
Optionstasten .....	15
Qualität .....	16
Taste Vergrößern/Verkleinern .....	13
temporäre Einstellungen .....	13
Vorlagenglas verwenden .....	16, 18

## L

Leisemodus .....	3
------------------	---

## M

Macintosh Siehe Software-Handbuch.	
---------------------------------------	--

## N

N auf 1 (Seitenlayout) .....	18
Netzwerk	
drucken Siehe Netzwerkhandbuch.	
scannen Siehe Software-Handbuch.	
Nuance™ PaperPort™ 12SE Siehe Software-Handbuch. Siehe auch die Hilfe des Programms Nuance™ PaperPort™ 12SE zum Aufrufen der Kurzanleitungen.	

## P

Presto! PageManager Siehe Software-Handbuch. Siehe auch Hilfe des Programms Presto! PageManager.	
---	--

## Q

---

Qualität	
kopieren .....	15, 16

## R

---

Ruhezustand .....	2
-------------------	---

## S

---

Scannen	
Siehe Software-Handbuch.	
Seitenlayout (N auf 1) .....	18
Sortieren .....	16
Speicher	
DIMM erweitern (optional) .....	27
installieren .....	28
Gerät .....	1
Stromunterbrechung .....	1

## T

---

Taste Vergrößern/Verkleinern .....	13
Temporäre Kopiereinstellungen .....	13
Tonersparmodus .....	1
Trommeleinheit	
prüfen (Restlebensdauer) .....	23

## V

---

Verkleinern	
Kopien .....	13

## W

---

Wartung, regelmäßige .....	22
Restlebensdauer von Teilen prüfen .....	23
Windows®	
Siehe Software-Handbuch.	

# brother®

**Besuchen Sie uns im World Wide Web**  
**<http://www.brother.com/>**

Dieses Gerät ist nur zur Verwendung in dem Land zugelassen, in dem es gekauft wurde. Die Brother-Vertretungen und Brother-Händler der einzelnen Länder können die technische Unterstützung nur für die Geräte übernehmen, die in ihrem jeweiligen Land gekauft wurden.