

Guida per utenti avanzati

DCP-8110DN

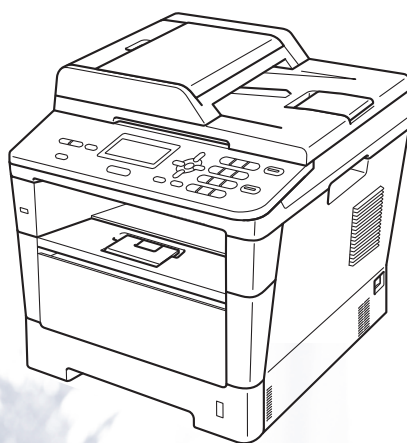

Guide dell'utente

Come si chiama?	Contenuto	Posizione
Guida di sicurezza prodotto	Leggere per primo questo manuale. Leggere le istruzioni per la sicurezza prima di configurare l'apparecchio. Vedere questa guida per informazioni sui marchi commerciali e sulle restrizioni legali.	Stampato / Nella confezione
Guida di installazione rapida	Attenersi alle istruzioni per la configurazione dell'apparecchio e per l'installazione dei driver e del software per il sistema operativo e il tipo di connessione in uso.	Stampato / Nella confezione
Guida per utenti base	Consente di conoscere le operazioni di base per la copia, la scansione, la stampa diretta e come sostituire i materiali di consumo. Consultare i suggerimenti per la risoluzione dei problemi.	File PDF / CD-ROM di installazione / Nella confezione
Guida per utenti avanzati	Consente di apprendere le operazioni più avanzate: copia, funzioni di protezione, stampa di rapporti ed esecuzione della manutenzione di routine.	File PDF / CD-ROM di installazione / Nella confezione
Guida software dell'utente	Attenersi alle istruzioni per le operazioni di stampa, scansione, scansione in rete ed uso delle utilità del Brother ControlCenter.	File PDF / CD-ROM di installazione / Nella confezione
Guida dell'utente in rete	Questa guida fornisce utili informazioni sulle impostazioni delle reti cablate e sulle impostazioni di protezione dell'apparecchio Brother. È inoltre possibile trovare informazioni sui protocolli supportati dalla macchina e suggerimenti dettagliati per la risoluzione dei problemi.	File PDF / CD-ROM di installazione / Nella confezione
Guida Google Cloud Print	La guida fornisce i dettagli per configurare l'apparecchio Brother su un account Google e per utilizzare i servizi Google Cloud Print per stampare su internet con dispositivi dotati di Gmail™ per cellulari, GOOGLE DOCS™ per cellulari e di applicazioni per SO Chrome.	File PDF / Brother Solutions Center ²
Guida alla stampa e alla scansione per dispositivi mobili per Brother iPrint&Scan	La Guida fornisce informazioni utili per stampare file JPEG e PDF ¹ dal proprio cellulare e per scansionare dall'apparecchio Brother sul proprio cellulare quando è connesso a una rete Wi-Fi.	File PDF / Brother Solutions Center ²

¹ La stampa di file PDF non è supportata da Windows® Phone.

² Visitare il sito <http://solutions.brother.com/>.

Sommario

1	Impostazione generale	1
	Memorizzazione.....	1
	Ora legale estiva automatica	1
	Funzioni ecologia.....	1
	Risparmio toner	1
	Tempo di inattività	2
	Modalità Risparmio totale	2
	Modalità consumo minimo	2
	Funzione della modalità Silenziosa	3
	Modalità Silenziosa.....	3
	Contrasto LCD.....	3
	Glass ScanSize	4
	Elenco impostazioni utente.....	4
	Rapporto Configurazione di rete.....	5
2	Funzioni sicurezza	6
	Secure Function Lock 2.0.....	6
	Impostazione della password per l'amministratore	7
	Modifica della password per l'amministratore.....	7
	Impostazione della modalità Utente pubblico	8
	Impostazione utenti con accesso limitato	8
	Attivazione/Disattivazione Blocco funzioni sicurezza	9
	Cambio utenti	10
	Blocco impostazioni.....	11
	Impostazione password	11
	Modifica della password per Blocco impostazioni	12
	Attivazione/Disattivazione di Blocco impostazioni	12
3	Riproduzione di copie	13
	Impostazioni di copia	13
	Interruzione copia	13
	Ingrandimento o riduzione dell'immagine copiata.....	13
	Uso del tasto Opzioni	15
	Ordinamento delle copie.....	16
	Miglioramento della qualità di copia	16
	Regolazione di luminosità e contrasto.....	17
	Produzione di copie N in 1 (layout pagina).....	18
	Copia di documenti di identità 2 in 1.....	20
	Selezione dei vassoi.....	21
	Copia duplex (fronte-retro).....	21
	Copia fronte-retro (lato lungo)	21
	Copia fronte-retro avanzata (lato corto).....	22

A	Manutenzione ordinaria	23
	Pulizia e controllo della macchina.....	23
	Controllo contapagine.....	24
	Controllo della vita residua dei componenti.....	24
	Sostituzione delle parti con manutenzione periodica.....	24
	Imballaggio e spedizione dell'apparecchio.....	25
B	Opzioni	27
	Vassoio carta opzionale (LT-5400).....	27
	Scheda di memoria.....	27
	Tipi di SO-DIMM.....	27
	Installazione della memoria aggiuntiva.....	28
C	Glossario	30
D	Indice	31

Memorizzazione

Le impostazioni di menu sono memorizzate in modo permanente e in caso di interruzione di corrente elettrica *non* andranno perse. Le impostazioni provvisorie (ad esempio *Contrasto*) *andranno* perse. Inoltre, durante un'interruzione della corrente elettrica l'apparecchio è in grado di mantenere data e ora per un massimo di 60 ore.

Ora legale estiva automatica

È possibile impostare l'apparecchio per il cambiamento automatico nell'ora legale estiva. Si reimposta automaticamente un'ora avanti in primavera e un'ora indietro in Autunno.

- 1 Premere **Menu**, **6**, **1**, **2**.
- 2 Premere ▲ o ▼ per scegliere *Sì* o *No*. Premere **OK**.
- 3 Premere **Stop/Uscita**.

Funzioni ecologia

Risparmio toner

Si può risparmiare il toner per mezzo di questa funzione. Impostando il Risparmio Toner su *Sì*, le stampe si presentano più chiare. L'impostazione predefinita è *No*.

- 1 Premere **Menu**, **1**, **3**, **1**.
- 2 Premere ▲ o ▼ per scegliere *Sì* o *No*. Premere **OK**.
- 3 Premere **Stop/Uscita**.



Nota

Non si consiglia la modalità Risparmio toner per la stampa di immagini di foto o in scala di grigi.

Tempo di inattività

L'impostazione modo Riposo consente di ridurre il consumo di energia. Quando l'apparecchio è in modo Riposo (modalità di risparmio energetico), si comporta come se fosse spento. L'apparecchio si riattiva e inizia a stampare nel momento in cui riceve un processo di stampa.

È possibile stabilire il tempo di inattività della macchina necessario per l'ingresso nella modalità Risparmio. Quando l'apparecchio riceve un processo di stampa o esegue una copia, il timer viene reimpostato.

L'impostazione predefinita è 3 minuti.

Quando la macchina è nella modalità Risparmio sul display LCD viene visualizzato **Risparmio**.

- 1 Premere **Menu, 1, 3, 2**.
- 2 Inserire l'intervallo di tempo (0-90 minuti) per il quale l'apparecchio deve restare inattivo prima di passare in modalità Riposo.
Premere **OK**.
- 3 Premere **Stop/Uscita**.

Modalità Risparmio totale

Se è nel modo riposo e non riceve alcun lavoro per diverso tempo, l'apparecchio entra automaticamente nel modo riposo profondo e sul display LCD viene visualizzato **Riposo**. La modalità Risparmio totale riduce maggiormente il consumo energetico rispetto alla modalità Risparmio. L'apparecchio si riattiva nel momento in cui riceve un processo di stampa.

Modalità consumo minimo

Se l'apparecchio è in Modo risparmio totale da 4 ore, entra in Modalità consumo minimo automaticamente e sul display LCD viene visualizzato **Spegnimento**. La Modalità consumo minimo è quella con il minor consumo di energia, con un consumo di circa 0,26 W. Per iniziare a stampare, premere qualsiasi tasto del pannello dei comandi e poi inviare i dati di stampa.

Si può attivare o disattivare la funzione Modalità consumo minimo con i seguenti passi:

- 1 Premere **Menu, 1, 3, 3**.
- 2 Premere **▲** o **▼** per scegliere **On** o **Off**.
Premere **OK**.
- 3 Premere **Stop/Uscita**.



Nota

L'apparecchio non entra in Modalità consumo minimo quando è connesso a una rete cablata o quando contiene dati protetti in memoria.

Funzione della modalità Silenziosa

Modalità Silenziosa

L'impostazione della modalità Silenziosa consente di ridurre il rumore prodotto dalla stampa. Quando la modalità Silenziosa è impostata su *On* la velocità di stampa si riduce. L'impostazione predefinita è *Off*.

- 1 Premere **Menu**, **1**, **4**.
- 2 Premere ▲ o ▼ per scegliere *On* o *Off*. Premere **OK**.
- 3 Premere **Stop/Uscita**.

Contrasto LCD

Si può modificare il contrasto per fare in modo che il display appaia più chiaro o più scuro.

- 1 Premere **Menu**, **1**, **6**.
- 2 Premere ► per scurire il display. Oppure, premere ◀ per schiarire il display. Premere **OK**.
- 3 Premere **Stop/Uscita**.

Glass ScanSize

Quando si esegue la scansione di documenti in formato Lettera, è necessario impostare le dimensioni del piano dello scanner su Letter; in caso contrario, parte dei documenti non viene scansionata.

- 1 Premere **Menu, 1, 8, 1**.
- 2 Premere ▲ o ▼ per scegliere Letter. Premere **OK**.
- 3 Premere **Stop/Uscita**.

Elenco impostazioni utente

È possibile stampare un elenco delle impostazioni dell'apparecchio.

- 1 Premere **Menu, 6, 4**.
- 2 Premere **Inizio**.
- 3 Premere **Stop/Uscita**.

Rapporto Configurazione di rete

Il Rapporto configurazione di rete è un rapporto che elenca la configurazione di rete attuale, comprese le impostazioni del server di stampa della rete.

- 1 Premere **Menu**, **6**, **5**.
- 2 Premere **Inizio**.
- 3 Premere **Stop/Uscita**.

Secure Function Lock 2.0

Il Blocco funzioni sicurezza consente di limitare il pubblico accesso ad alcune funzioni dell'apparecchio:

- Copia
- Scansionare ¹
- USB diretto
- Stampa ²
- Limite di pagina ³

¹ Scansionare comprende i processi di scansione invitati tramite Brother iPrint&Scan.

² Stampa comprende i processi di stampa tramite Google Cloud Print e Brother iPrint&Scan.

³ Limite di pagina è configurato tramite la Gestione basata sul Web.

Questa funzione impedisce inoltre agli utenti di modificare le impostazioni predefinite dell'apparecchio limitando l'accesso alle impostazioni di menu definite dall'utente.

Prima di usare le funzioni di sicurezza, occorre inserire una password dell'amministratore.

L'accesso alle operazioni limitate può essere attivato creando un utente ad accesso limitato. Gli utenti con restrizioni devono immettere una password per utilizzare la macchina.

Annotarsi la password. Se si dimentica, occorre ripristinare la password memorizzata nell'apparecchio. Per informazioni sul ripristino della password rivolgersi al servizio assistenza clienti Brother.



Nota

- Il Blocco funzioni di sicurezza può essere impostato manualmente nel pannello dei comandi oppure utilizzando la Gestione basata sul Web o BRAdmin Professional 3 (solo per Windows®). Per configurare questa funzione, si consiglia di usare la Gestione basata sul Web o BRAdmin Professional 3 (solo per Windows®). (►► Guida dell'utente in rete)
 - Solo gli amministratori possono impostare restrizioni ed effettuare modifiche per ogni utente.
-

Impostazione della password per l'amministratore

La password che si imposta con questa procedura è per uso degli amministratori. Questa password viene utilizzata per impostare gli utenti e attivare o disattivare la Funzione blocco sicurezza. (Consultare *Impostazione utenti con accesso limitato* >> pagina 8 e *Attivazione/Disattivazione Blocco funzioni sicurezza* >> pagina 9.)

- 1 Premere **Menu, 1, 7, 1**.
- 2 Immettere un numero di quattro cifre per la password utilizzando i numeri da 0 a 9.
Premere **OK**.
- 3 Reinserire di nuovo la password quando sul display LCD viene visualizzato *Verifica:.*
Premere **OK**.
- 4 Premere **Stop/Uscita**.

Modifica della password per l'amministratore

- 1 Premere **Menu, 1, 7, 1**.
- 2 Premere **▲** o **▼** per scegliere *Imp.password*.
Premere **OK**.
- 3 Inserire la password a quattro cifre registrata.
Premere **OK**.
- 4 Inserire un numero di quattro cifre per impostare una nuova password.
Premere **OK**.
- 5 Se il display LCD mostra *Verifica:.*, reinserire la nuova password.
Premere **OK**.
- 6 Premere **Stop/Uscita**.

Impostazione della modalità Utente pubblico

La modalità Utente pubblico limita le funzioni disponibili per gli Utenti pubblici. Gli utenti con accesso pubblico non devono inserire la password per accedere alle funzioni disponibili attraverso questa impostazione. È possibile impostare un Utente pubblico.

- 1 Premere **Menu**, **1**, **7**, **1**.
- 2 Premere ▲ o ▼ per scegliere `Codice attiv..`.
Premere **OK**.
- 3 Inserire la password dell'amministratore.
Premere **OK**.
- 4 Premere ▲ o ▼ per scegliere `Modal.pubblica.`
Premere **OK**.
- 5 Premere ▲ o ▼ per scegliere `Attiva o Disattiva per Copia.`
Premere **OK**.
Dopo aver impostato `Copia`, ripetere questa operazione per `Scansionare`, `USB diretto` e `Stampa`. Quando sul display appare `Uscita`, premere **OK**.
- 6 Premere **Stop/Uscita**.

Impostazione utenti con accesso limitato

È possibile impostare utenti con una password e limitare le funzioni a loro disposizione. È possibile impostare restrizioni più avanzate, come ad esempio il numero di pagine o il nome di login dell'utente PC attraverso la Gestione basata sul Web o BRAdmin Professional 3 (solo per Windows®). (►► Guida dell'utente in rete) È possibile impostare fino a 25 utenti con restrizioni e una password.

- 1 Premere **Menu**, **1**, **7**, **1**.
- 2 Premere ▲ o ▼ per scegliere `Codice attiv..`.
Premere **OK**.
- 3 Inserire la password dell'amministratore.
Premere **OK**.
- 4 Premere ▲ o ▼ per scegliere `UtenteXX.`
Premere **OK**.
- 5 Usare i tasti numerici per inserire il nome utente. (►► Guida per utenti base: *Digitazione testo*)
Premere **OK**.
- 6 Digitare la password a quattro-cifre per l'utente.
Premere **OK**.
- 7 Premere ▲ o ▼ per scegliere `Attiva o Disattiva per Copia.`
Premere **OK**.
Dopo aver impostato `Copia`, ripetere questa operazione per `Scansionare`, `USB diretto` e `Stampa`. Quando sul display appare `Uscita`, premere **OK**.
- 8 Ripetere i passaggi da 4 a 7 per immettere ogni utente e password aggiuntivi.

9 Premere **Stop/Uscita**.



Nota

Non è possibile immettere lo stesso nome per utenti diversi.

Attivazione/Disattivazione Blocco funzioni sicurezza

Se si inserisce una Password errata, il display visualizza `password errata`.
Reinserire la password corretta.

Attivazione Blocco funzioni di sicurezza

- 1 Premere **Menu, 1, 7, 1**.
- 2 Premere **▲** o **▼** per scegliere
`Blocco Off → On`.
Premere **OK**.
- 3 Inserire la password dell'amministratore di quattro-cifre.
Premere **OK**.

Disattivazione Blocco funzioni di sicurezza

- 1 Premere **Menu, 1, 7, 1**.
- 2 Premere **▲** o **▼** per scegliere
`Blocco On → Off`.
Premere **OK**.
- 3 Inserire la password dell'amministratore di quattro-cifre.
Premere **OK**.

Cambio utenti

Questa impostazione consente di passare da un utente con accesso limitato all'altro o alla modalità Pubblico durante l'attivazione del Blocco funzioni sicurezza.

Passare alla modalità utente con accesso limitato

- 1 Tenere premuto il tasto ◀ mentre si preme **Stampa Protetta**.
- 2 Premere ▲ o ▼ per scegliere l'ID. Premere **OK**.
- 3 Inserire la password di quattro cifre. Premere **OK**.



Nota

- Se l'attuale ID è limitato alla funzione che si sta cercando di utilizzare, *Accesso negato* appare sullo schermo. Lo schermo mostra quindi *Cambia ID* e altri ID utente, in modo da poter passare da un ID utente alla modalità Pubblico con accesso consentito. Se l'accesso alla funzione che si desidera utilizzare è consentito, premere ▲ o ▼ per scegliere il proprio nome, quindi premere **OK**. Inserire la password di quattro cifre e premere **OK**.
 - Se il proprio ID utente presenta una restrizione relativa al numero di pagine ed è già stato raggiunto il numero massimo di pagine, il display LCD visualizza *Limite superato* quando si cerca di stampare i dati. Rivolgersi all'amministratore per verificare le impostazioni del Blocco funzioni di sicurezza.
-

Passare alla modalità Pubblico

Nel momento in cui l'utente con accesso limitato ha terminato le operazioni con l'apparecchio, quest'ultimo torna all'impostazione Pubblico in meno di un minuto.

È possibile uscire dalla modalità utente con accesso limitato premendo i seguenti tasti:

- **Cancella** per la modalità Copia.
- **(SCAN)** per la modalità Scansione.

Il display LCD chiederà

Pass. mod.pubb.?

Premere **1** per scegliere *1.Sì*.



Nota

Se la funzione da utilizzare presenta delle restrizioni per tutti gli utenti, sul display LCD viene visualizzato

Non disponibile; l'apparecchio torna in modalità Ready e non è possibile accedere alla funzione che si desidera utilizzare. Rivolgersi all'amministratore per verificare le impostazioni del Blocco funzioni di sicurezza.

Blocco impostazioni

Il Blocco impostazioni consente l'inserimento di una password che impedisce ad altre persone di modificare accidentalmente le impostazioni dell'apparecchio.

Annotarsi la password. Se si dimentica, occorre ripristinare le password memorizzate nell'apparecchio. Rivolgersi all'amministratore o al servizio assistenza clienti Brother.

Quando il Blocco impostazioni è sì, non è possibile modificare le impostazioni senza una password.

Impostazione password

- 1 Premere **Menu, 1, 7, 2**.
- 2 Immettere un numero di quattro cifre per la password utilizzando i numeri da 0 a 9.
Premere **OK**.
- 3 Reinserire la password quando sul display LCD viene visualizzato **Verifica:.**
Premere **OK**.
- 4 Premere **Stop/Uscita**.

Modifica della password per Blocco impostazioni

- 1 Premere **Menu, 1, 7, 2**.
- 2 Premere ▲ o ▼ per scegliere `Imp.password`.
Premere **OK**.
- 3 Inserire la password corrente di quattro cifre.
Premere **OK**.
- 4 Inserire un numero di quattro cifre per impostare una nuova password.
Premere **OK**.
- 5 Reinserire la nuova password quando sul display LCD viene visualizzato `Verifica:.`
Premere **OK**.
- 6 Premere **Stop/Uscita**.

Attivazione/Disattivazione di Blocco impostazioni

Se, durante la procedura, si inserisce una password errata, il display visualizza `password errata`. Reinserire la password corretta.

Attivazione di Blocco impostazioni

- 1 Premere **Menu, 1, 7, 2**.
- 2 Premere ▲ o ▼ per scegliere `Sì`.
Premere **OK**.
- 3 Inserire la password di quattro cifre.
Premere **OK**.
- 4 Premere **Stop/Uscita**.

Disattivazione di Blocco impostazioni

- 1 Premere **Menu, 1, 7, 2**.
- 2 Inserire la password di quattro cifre.
Premere due volte **OK**.
- 3 Premere **Stop/Uscita**.

Impostazioni di copia

Per cambiare rapidamente le impostazioni di copia per la copia successiva è possibile utilizzare i tasti provvisori **COPIA**. È possibile modificare impostazioni multiple.



L'apparecchio torna alle impostazioni predefinite un minuto dopo aver eseguito la copia.

Per modificare un'impostazione, premere un tasto **COPIA** provvisorio o **Duplex**, quindi premere ▲ o ▼ e ◀ o ▶ per scorrere le impostazioni di copia. Quando l'impostazione desiderata è evidenziata, premere **OK**.

Dopo aver modificato le impostazioni, premere **Inizio** per avviare l'operazione di copia.

Interruzione copia

Per interrompere la copia, premere **Stop/Uscita**.

Ingrandimento o riduzione dell'immagine copiata

È possibile scegliere le seguenti percentuali di ingrandimento o riduzione:

Premere 	100%*
	97% LTR→A4
	94% A4→LTR
	91% Full Page
	85% LTR→EXE
	83% LGL→A4
	78% LGL→LTR
	70% A4→A5
	50%
	Pers. (25%-400%) ¹
	Auto ²
	200%
141% A5→A4	
104% EXE→LTR	

* L'impostazione di fabbrica è indicata in grassetto con un asterisco.

- ¹ Pers. (25%-400%) consente l'inserimento di una percentuale compresa tra il 25% e 400%.
- ² Auto imposta la macchina affinché calcoli la percentuale di riduzione più adatta al formato della carta. Auto è disponibile solo se si utilizza l'alimentatore automatico di documenti.

Per ingrandire o ridurre la copia successiva, procedere nel modo seguente:

- 1 Caricare il documento.
- 2 Usare il tastierino numerico per inserire il numero di copie desiderato (massimo 99).
- 3 Premere **Ingrand/Riduzione**, quindi premere ▶.

- 4 Procedere nel modo seguente:
- Premere ▲ o ▼ per scegliere la percentuale di ingrandimento o riduzione desiderato.
Premere **OK**.
 - Premere ▲ o ▼ per scegliere Pers. (25%-400%).
Premere **OK**.
- Usare il tastierino per inserire una percentuale di ingrandimento o riduzione compresa tra 25% e 400%. (Ad esempio, premere **5 e 3** per inserire 53%.)
Premere **OK**.

- 5 Premere **Inizio**.



Nota

Le Opzioni Layout pagina 2 in 1 (P),
2 in 1 (L), 2 in 1 (ID),
4 in 1 (P) e 4 in 1 (L) *non* sono
disponibili con Ingrandimento/Riduzione.

Uso del tasto Opzioni

Utilizzare il tasto **Opzioni** per cambiare rapidamente e in maniera temporanea le impostazioni di copia per la copia successiva.

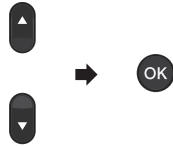
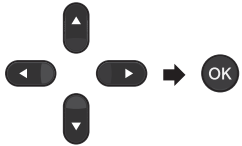
Premere	Selezioni menu	Opzioni	Pagina
Premere 	Premere ▲ o ▼, quindi premere OK 	Premere ▲, ▼, ◀ o ▶, quindi premere OK. 	
	Impila/Ordina	Cumul.* Ordina	16
	Qualità	Auto* Testo Foto Grafica	16
	Luminosità	-■□□□+ -□■□□+ -□□■□+* -□□□■+ -□□□■+	17
	Contrasto	-■□□□+ -□■□□+ -□□■□+* -□□□■+ -□□□■+	18
	Layout pagina	No (1 in 1)* 2 in 1 (P) 2 in 1 (L) 2 in 1 (ID) 4 in 1 (P) 4 in 1 (L)	18
	Selez. Vassoio	Pr.M>C1* oppure M>C1>C2*¹ Pr.C1>M oppure C1>C2>M¹ #1 (XXX) ² #2 (XXX) ^{1 2} MU (XXX) ²	21

Le impostazioni di fabbrica sono indicate in grassetto con un asterisco.

¹ T2 e #2 vengono visualizzati solo se è installato il vassoio inferiore opzionale.

² XXX è il formato carta impostato in **Menu, 1, 1, 2**.

Ordinamento delle copie

È possibile ordinare copie multiple. Le pagine saranno impilate nell'ordine 1 2 3, 1 2 3, 1 2 3 e così via.

- 1 Caricare il documento.
- 2 Usare il tastierino numerico per inserire il numero di copie desiderato (massimo 99).
- 3 Premere **Opzioni**. Premere ▲ o ▼ per scegliere *Impila/Ordina*. Premere **OK**.
- 4 Premere ▲ o ▼ per scegliere *Ordina*. Premere **OK**.
- 5 Premere **Inizio** per digitalizzare la pagina.
Se è stato inserito il documento nell'ADF, l'apparecchio esegue la scansione delle pagine e avvia la stampa.

Se si utilizza il piano dello scanner, passare al punto 6.

- 6 Quando l'apparecchio esegue la scansione della pagina, premere 1 per eseguire la scansione della pagina successiva.

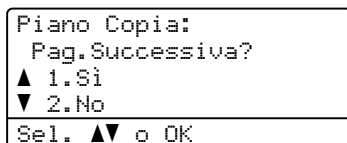

- 7 Posizionare la pagina successiva sul piano dello scanner.
Premere **OK**.
Ripetere i punti 6 e 7 per ciascuna pagina del documento.
- 8 Dopo aver eseguito la scansione di tutte le pagine, premere 2 nel punto 6 per completare l'operazione.

Miglioramento della qualità di copia

È possibile scegliere tra una gamma di impostazioni sulla qualità. L'impostazione predefinita è *Auto*.

- *Auto*
La modalità automatica è consigliata per le normali operazioni di stampa. Idonea per documenti che contengono sia testo che fotografie.
- *Testo*
Idonea per documenti che contengono soprattutto testo.
- *Foto*
Qualità di copia migliore per le fotografie.
- *Grafica*
Idonea per copiare gli scontrini e le ricevute.

Per modificare *temporaneamente* l'impostazione sulla qualità, procedere nel modo seguente:

- 1 Caricare il documento.
- 2 Usare il tastierino numerico per inserire il numero di copie desiderato (massimo 99).
- 3 Premere **Opzioni**. Premere ▲ o ▼ per scegliere *Qualità*. Premere **OK**.
- 4 Premere ◀ o ▶ per scegliere *Auto*, *Testo*, *Foto* o *Grafica*. Premere **OK**.
- 5 Premere **Inizio**.

Per modificare l'impostazione *predefinita*, procedere nel modo seguente:

- 1 Premere **Menu, 2, 1**.
- 2 Premere ▲ o ▼ per scegliere la qualità della copia.
Premere **OK**.
- 3 Premere **Stop/Uscita**.

Regolazione di luminosità e contrasto

Luminosità

Regolare la luminosità della copia rendendo le copie più scure o più chiare.

- Per modificare *temporaneamente* l'impostazione della luminosità della copia, procedere nel modo seguente:

- 1 Caricare il documento.
- 2 Usare il tastierino numerico per inserire il numero di copie desiderato (massimo 99).
- 3 Premere **Opzioni**.
Premere ▲ o ▼ per scegliere **Luminosità**.
Premere **OK**.
- 4 Premere ► per rendere la copia più chiara oppure premere ◀ per renderla più scura.
Premere **OK**.

- 5 Premere **Inizio**.

- Per modificare l'impostazione *predefinita*, procedere nel modo seguente:

- 1 Premere **Menu, 2, 2**.
- 2 Premere ► per rendere la copia più chiara oppure premere ◀ per renderla più scura.
Premere **OK**.
- 3 Premere **Stop/Uscita**.

Contrasto

È possibile regolare il contrasto per ottenere immagini più nitide e più vivaci.

- Per modificare *temporaneamente* l'impostazione del contrasto, procedere nel modo seguente:
 - 1 Caricare il documento.
 - 2 Usare il tastierino numerico per inserire il numero di copie desiderato (massimo 99).
 - 3 Premere **Opzioni**.
Premere ▲ o ▼ per scegliere **Contrasto**.
Premere **OK**.
 - 4 Premere ◀ per diminuire il contrasto oppure ▶ per aumentare il contrasto.
Premere **OK**.
 - 5 Premere **Inizio**.
 - Per modificare l'impostazione *predefinita*, procedere nel modo seguente:
 - 1 Premere **Menu, 2, 3**.
 - 2 Premere ◀ per diminuire il contrasto oppure ▶ per aumentare il contrasto.
Premere **OK**.
 - 3 Premere **Stop/Uscita**.

Produzione di copie N in 1 (layout pagina)

È possibile ridurre la quantità di carta utilizzata quando si esegue la copia utilizzando la funzione N in 1. Ciò consente di copiare due o quattro pagine su una sola pagina. Se si desidera copiare entrambi i lati di un documento di identità su una pagina vedere *Copia di documenti di identità 2 in 1* >> pagina 20.

! Importante

- Accertarsi di aver impostato il formato carta su A4, Letter, Legal o Dimens. Folio.
- (P) significa Verticale (Portrait) e (L) significa Orizzontale (Landscape).
- Non è possibile utilizzare l'impostazione Ingrand/Riduzione con la funzione N in 1.

- 1 Caricare il documento.
- 2 Usare il tastierino numerico per inserire il numero di copie desiderato (massimo 99).
- 3 Premere **Opzioni**. Premere ▲ o ▼ per scegliere **Layout pagina**. Premere **OK**.
- 4 Premere ▲ o ▼ per scegliere No(1 in 1), 2 in 1 (P), 2 in 1 (L), 2 in 1 (ID)¹, 4 in 1 (P) o 4 in 1 (L).
Premere **OK**.

¹ Per i particolari su 2 in 1 (ID), vedere *Copia di documenti di identità 2 in 1* >> pagina 20.
- 5 Premere **Inizio** per digitalizzare la pagina.
Se è stato inserito il documento nell'ADF, l'apparecchio esegue la scansione delle pagine e avvia la stampa.

Se si utilizza il piano dello scanner, passare al punto 6.

- 6 Quando l'apparecchio esegue la scansione della pagina, premere **1** per eseguire la scansione della pagina successiva.

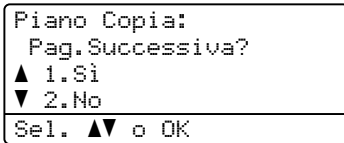

- 7 Posizionare la pagina successiva sul piano dello scanner. Premere **OK**. Ripetere i punti 6 e 7 per ciascuna pagina del documento.

- 8 Dopo aver eseguito la scansione di tutte le pagine, premere **2** nel punto 6 per completare l'operazione.

Se si effettuano copie dell'alimentatore automatico:

Posizionare il documento con la stampa rivolta verso l'alto nella direzione indicata in basso:

■ 2 in 1 (P)



■ 2 in 1 (L)

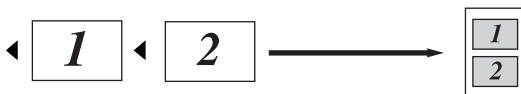

■ 4 in 1 (P)



■ 4 in 1 (L)

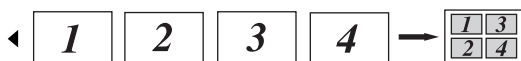

Se si effettuano copie dal piano dello scanner:

Posizionare il documento con la stampa rivolta verso il basso nella direzione indicata di seguito:

■ 2 in 1 (P)

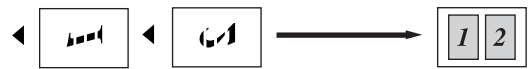

■ 2 in 1 (L)

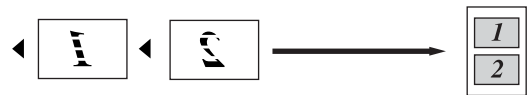

■ 4 in 1 (P)



■ 4 in 1 (L)



Copia di documenti di identità 2 in 1

È possibile copiare entrambi i lati del documento di identità su una pagina, mantenendo il formato originale del documento.



Nota

È possibile copiare un documento di identità nei limiti previsti dalle leggi in vigore. (➤➤ Guida di sicurezza prodotto: *Utilizzo illegale dell'apparecchio (solo MFC e DCP)*)

- 1 Posizionare un documento di identità con il lato di stampa *rivolto verso il basso* nell'angolo sinistro del piano dello scanner.

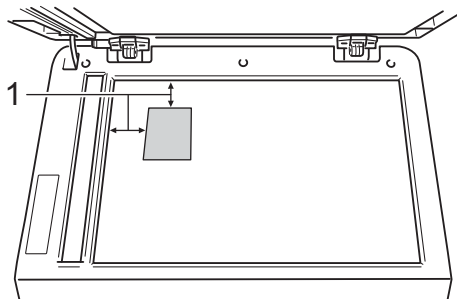

1 4 mm o superiore (in alto a sinistra)

- Anche se un documento viene posizionato nell'alimentatore automatico, l'apparecchio digitalizza i dati dal piano dello scanner quando si trova in questa modalità.

- 2 Immettere il numero di copie desiderato.
- 3 Premere **Opzioni**. Premere ▲ o ▼ per scegliere `Layout pagina`. Premere **OK**.
- 4 Premere ▲ o ▼ per scegliere `2 in 1 (ID)`. Premere **OK**.

- 5 Premere **Inizio**. Dopo che l'apparecchio ha eseguito la scansione del primo lato del documento, sul display LCD vengono visualizzate le seguenti istruzioni.

```
Girare doc.ID
Poi prem. start
```

- 6 Capovolgere il documento di identità e posizionarlo sul lato sinistro del piano dello scanner.
- 7 Premere **Inizio**. L'apparecchio esegue la scansione dell'altro lato del documento e stampa la pagina.



Nota

Scegliendo `Copia ID 2 in 1`, l'apparecchio imposta la qualità su `Foto` e il contrasto su +2 (-□□□□■+).

Selezione dei vassoi

È possibile modificare l'uso dei vassoi solo per la copia successiva.

- 1 Caricare il documento.
- 2 Usare il tastierino numerico per inserire il numero di copie desiderato (massimo 99).
- 3 Premere **Opzioni**. Premere ▲ o ▼ per scegliere *Selez. Vassoio*. Premere **OK**.
- 4 Premere ◀ o ▶ per scegliere *Pr. M>C1*, *M>C1>C2*¹, *Pr. C1>M*, *C1>C2>M*¹, *#1 (XXX)*², *#2 (XXX)*^{1 2} o *MU (XXX)*². Premere **OK**.
 - ¹ T2 e #2 vengono visualizzati solo se è installato il vassoio inferiore opzionale.
 - ² XXX è il formato carta impostato in **Menu**, **1**, **1**, **2**.
- 5 Premere **Inizio**.



Nota

Per modificare l'impostazione predefinita di selezione del vassoio, ►► Guida per utenti base: *Uso del vassoio in modalità COPIA*.

Copia duplex (fronte-retro)

Se si desidera utilizzare la funzionalità di copia fronte-retro automatica, caricare il documento nell'ADF.

Se viene visualizzato un messaggio di memoria esaurita durante la realizzazione di copie fronte-retro, provare a installare altra memoria. (Consultare *Installazione della memoria aggiuntiva* ►► pagina 28.)

Copia fronte-retro (lato lungo)

■ 1 lato-2 lati L

Verticale

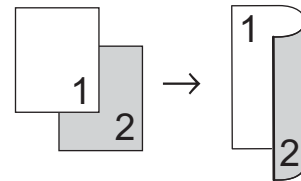

Orizzontale

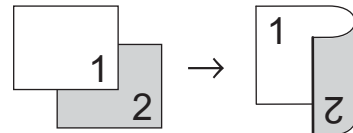

- 1 Caricare il documento.
- 2 Usare il tastierino numerico per inserire il numero di copie (massimo 99).
- 3 Premere **Duplex** e ▲ o ▼ per selezionare *1 lato-2 lati L*. Premere **OK**.
- 4 Premere **Inizio** per copiare il documento.

Copia fronte-retro avanzata (lato corto)

■ 1 lato → 2 lati S

Verticale

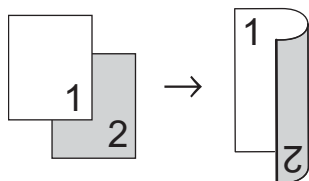

Orizzontale

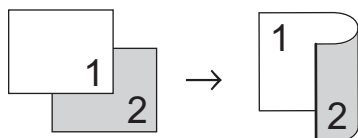

- 1 Caricare il documento.
- 2 Usare il tastierino numerico per inserire il numero di copie (massimo 99).
- 3 Premere **Duplex** e ▲ o ▼ per selezionare 1 lato→2 lati S.
Premere **OK**.
- 4 Premere **Inizio** per copiare il documento.

Pulizia e controllo della macchina

Pulire regolarmente l'interno e l'esterno della macchina con un panno asciutto che non lasci residui. Quando si sostituisce la cartuccia toner o il gruppo tamburo, accertarsi di pulire l'interno dell'apparecchio. Se le pagine stampate risultano macchiate di toner pulire l'interno della macchina con un panno asciutto che non lasci residui.

AVVERTENZA



- NON GETTARE la cartuccia toner o il gruppo cartuccia e tamburo nel fuoco. Potrebbe esplodere e causare lesioni.
- Non utilizzare sostanze infiammabili, spray o solventi/liquidi organici contenenti alcol o ammoniaca per pulire le superfici interne o esterne del prodotto. In caso contrario, potrebbe verificarsi una scossa elettrica o un incendio. Utilizzare solamente un panno asciutto che non lasci residui.

(>> Guida di sicurezza prodotto:
Precauzioni generali)



Importante

Usare detergenti neutri. Se si esegue la pulizia con liquidi volatili come diluenti o benzene la superficie dell'apparecchio verrà danneggiata.

Controllo contapagine

È possibile visualizzare i contatori delle pagine della macchina per le copie, le pagine stampate, i rapporti, gli elenchi, oppure visualizzare un totale di riepilogo.

- 1 Premere **Menu**, **6**, **3**.
- 2 Premere **▲** o **▼** per scegliere **Totale**, **Lista**, **Copia** o **Stampa**.
- 3 Premere **Stop/Uscita**.

Controllo della vita residua dei componenti

La vita utile dei componenti dell'apparecchio è indicata sul display LCD.

- 1 Premere **Menu**, **6**, **7**.

```
67.Dur.res.parti
 1.Tamburo
 2.Fusore
 3.Laser
Sel. ▲▼ o OK
```

- 2 Premere **▲** o **▼** per scegliere
1.Tamburo, 2.Fusore, 3.Laser,
4.Al.carta x MU, 5.Al.car.x
vas.1 o 6.Al.car.x vas.2¹.
Premere **OK**.
- 3 Premere **Stop/Uscita**.

¹ Se è installato il vassoio inferiore opzionale.



Nota

La verifica della durata è precisa solo se viene azzerato il contatore delle parti quando se ne installa una nuova. Non può essere precisa se il contatore di vita della parte è stato azzerato nel corso dell'esistenza della parte usata.

La durata rimanente della cartuccia di toner viene elencata nel rapporto delle Impostazioni utente. (Consultare *Elenco impostazioni utente* >> pagina 4.)

Sostituzione delle parti con manutenzione periodica

Le parti di manutenzione periodica devono essere sostituite regolarmente in modo da conservare la qualità di stampa. Le parti elencate di seguito dovranno essere sostituite dopo la stampa di 50.000 pagine circa¹ per kit PF MP e 100.000 pagine circa¹ per kit PF 1, kit PF 2², fusore e laser. Rivolgersi al servizio assistenza clienti Brother se sul display LCD compaiono i messaggi riportati di seguito.

Messaggio LCD	Descrizione
Sost. Parti Unità fusore	Sostituire il gruppo fusore.
Sost. Parti Unità laser	Sostituire il gruppo laser.
Sost. Parti Al.car.x vas.1	Sostituire il kit PF per il vassoio.
Sost. Parti Al.car.x vas.2 ²	Sostituire il kit di alimentazione carta per il vassoio inferiore opzionale.
Sost. Parti Al.carta x MU	Sostituire il kit di alimentazione carta per il vassoio multifunzione.

¹ Pagine a un lato in formato lettera o A4.

² Se è installato il vassoio inferiore opzionale.

Imballaggio e spedizione dell'apparecchio

⚠ AVVERTENZA

La macchina pesa più di 15,6 kg. Attenzione a non schiacciarsi le dita quando si appoggia l'apparecchio.

Se si utilizza un vassoio inferiore, **NON** trasportare l'apparecchio insieme al vassoio inferiore per non correre il rischio di lesioni personali o danni all'apparecchio, essendo questo non fissato al vassoio inferiore.



Nota

Se per qualsiasi motivo l'apparecchio deve essere spedito, imballarlo con cura nella confezione originale per evitare danni durante il trasporto. L'apparecchio deve essere adeguatamente assicurata con il vettore.

- 1 Spegnerne l'apparecchio. Lasciare l'apparecchio spento per almeno 10 minuti in modo che si raffreddi.
- 2 Scollegare tutti i cavi, quindi scollegare il cavo di alimentazione dalla presa elettrica.

- 3 Inserire il materiale da imballaggio (1) nel cartone.

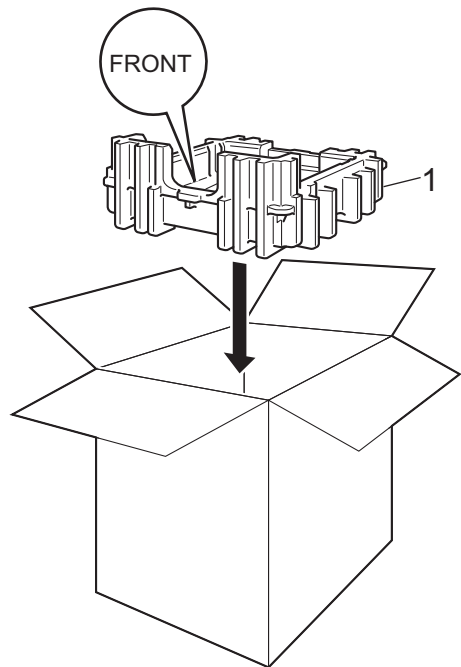

- 4 Avvolgere l'apparecchio in un sacchetto di plastica. Inserire l'apparecchio nel materiale da imballaggio (1).

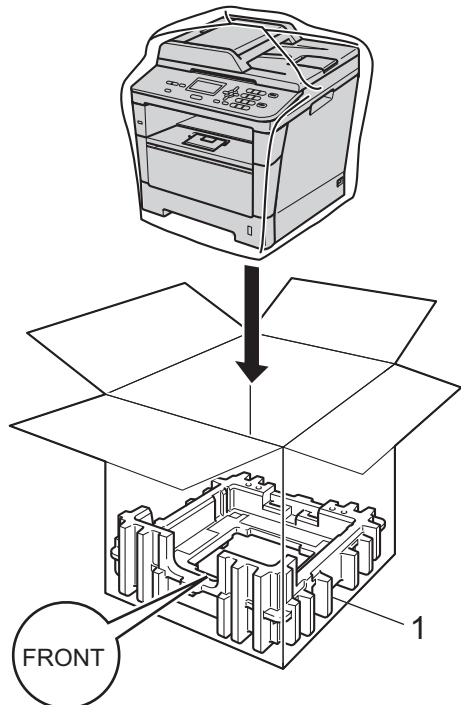

- 5 Inserire i due pezzi del materiale da imballaggio (1) nel cartone, facendo corrispondere il lato destro dell'apparecchio al simbolo "RIGHT" su un pezzo e il lato sinistro dell'apparecchio al simbolo "LEFT" sull'altro pezzo. Inserire il cavo di alimentazione CA e la documentazione stampata nel cartone originale, come mostrato nella figura.

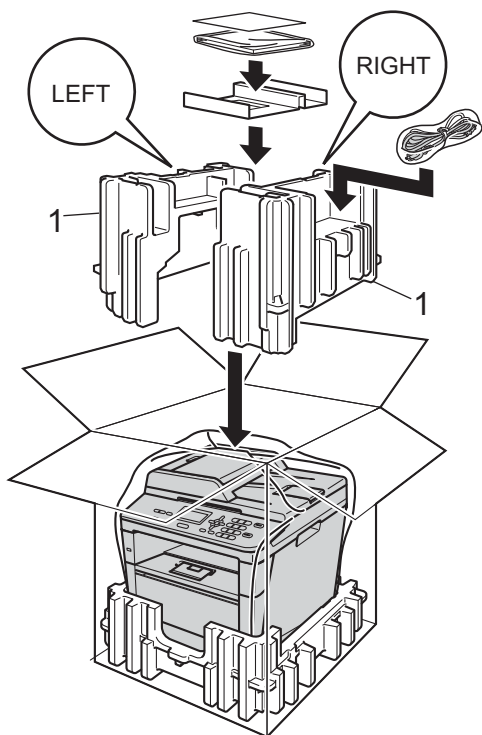

- 6 Chiudere il cartone e fissarlo con nastro da imballaggio.

- 7 <Se si dispone di un vassoio inferiore>
Reimballare il vassoio inferiore come mostrato in figura.

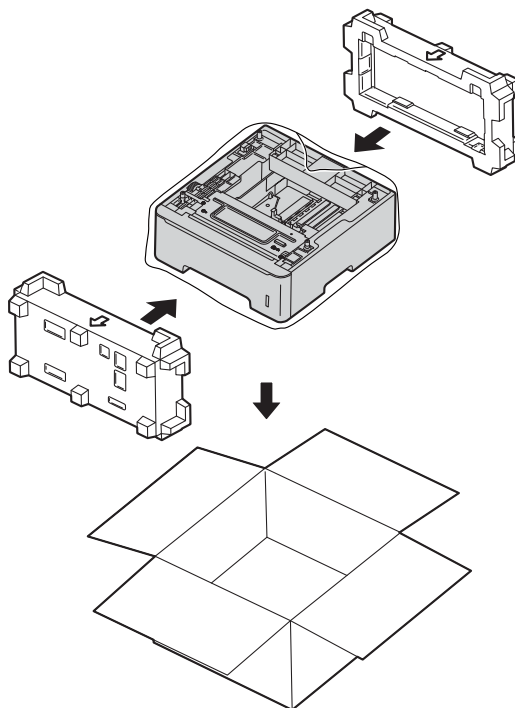

Vassoio carta opzionale (LT-5400)

È possibile installare un vassoio carta opzionale che può contenere fino a 500 fogli da 80 g/m².

Se è installato un vassoio opzionale, l'apparecchio è in grado di contenere fino a 800 fogli di carta normale.

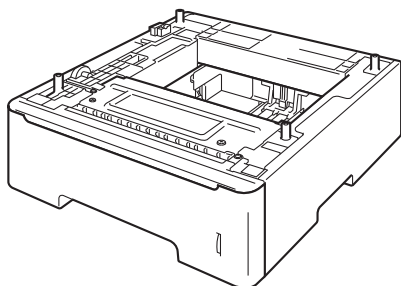

Per l'installazione, consultare le istruzioni in dotazione con il vassoio inferiore.

AVVERTENZA

Se si utilizza un vassoio inferiore, **NON** trasportare l'apparecchio insieme al vassoio inferiore per non correre il rischio di lesioni personali o danni all'apparecchio, essendo questo non fissato al vassoio inferiore.

Scheda di memoria

DCP-8110DN possiede 64 MB di memoria standard. La macchina dispone di uno slot di espansione della memoria opzionale. Si può aumentare la memoria fino a un massimo di 320 MB per DCP-8110DN.

Tipi di SO-DIMM

È possibile installare i moduli SO-DIMM indicati di seguito:

- Kingston KTH-LJ2015/256 da 256 MB
- Transcend TS256MHP423A da 256 MB



Nota

- Per ulteriori informazioni, visitare il sito web di Kingston Technology su <http://www.kingston.com/>.
- Per ulteriori informazioni, visitare il sito web di Transcend su <http://www.transcend.com.tw/>.

In generale i moduli SO-DIMM devono presentare le seguenti specifiche:

Tipo	144-pin e uscita a 16-bit
Latenza CAS	4
Frequenza di clock	267 MHz (533 Mb/S/Pin) o superiore
Capacità	256 MB
Altezza	30,0 mm
Tipo DRAM	DDR2 SDRAM



Nota

- Alcune SO-DIMM potrebbero non funzionare con l'apparecchio.
- Per ulteriori informazioni, rivolgersi al rivenditore presso cui è stato acquistato l'apparecchio o all'Assistenza Clienti Brother.

Installazione della memoria aggiuntiva

- 1 Disattivare l'interruttore di accensione della macchina.
- 2 Disconnettere il cavo di interfaccia dall'apparecchio, quindi scollegare il cavo di alimentazione dalla presa elettrica.



Nota

Assicurarsi di aver disattivato l'interruttore di alimentazione dell'apparecchio prima di installare o rimuovere la SO-DIMM.

- 3 Rimuovere i coperchi in plastica (1) e in metallo (2) della SO-DIMM.

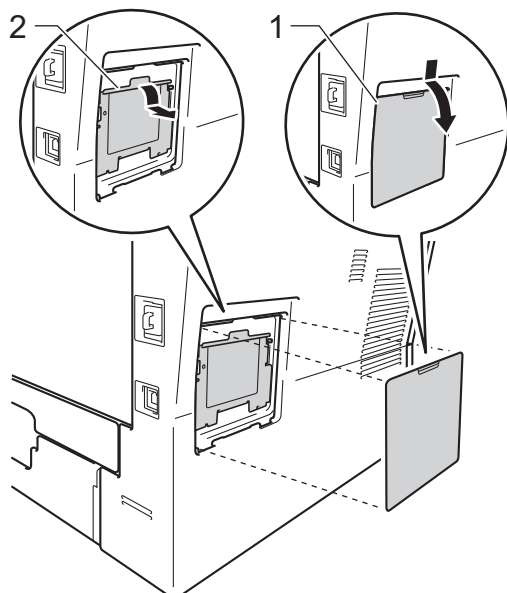

- 4 Togliere l'imballaggio della SO-DIMM e tenerlo per i bordi.

Importante

Per evitare di danneggiare l'apparecchio con l'energia statica, **NON** toccare i chip di memoria o la superficie della scheda.

- 5 Tenere i bordi della SO-DIMM e allineare gli incavi nella SO-DIMM con le sporgenze nella fessura. Inserire la SO-DIMM (1) in senso diagonale, quindi inclinarla verso la scheda di interfaccia fino a bloccarla in posizione (2).

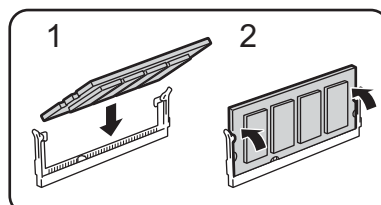

- 6 Reinscrivere i coperchi in metallo (2) e in plastica (1) della SO-DIMM.

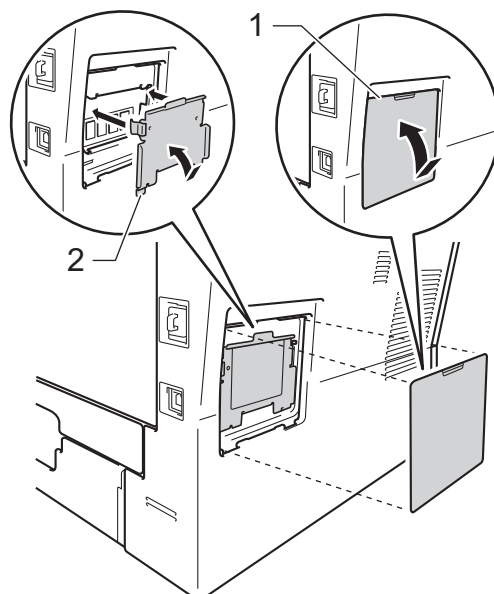

- 7 Prima di tutto inserire nuovamente il cavo di alimentazione dell'apparecchio nella presa elettrica, quindi collegare il cavo di interfaccia.
- 8 Attivare l'interruttore di alimentazione dell'apparecchio.

**Nota**

Per verificare di aver installato correttamente il modulo SO-DIMM, stampare l'Elenco impostazioni utente che indica le attuali dimensioni RAM. (Consultare *Elenco impostazioni utente* >> pagina 4.)

L'elenco riporta una lista completa di funzioni e termini che compaiono nei manuali Brother. La disponibilità di tali funzioni varia a seconda del modello acquistato.

ADF (alimentatore automatico documenti)

Il documento può essere collocato nell'alimentatore automatico documenti e la scansione viene eseguita automaticamente una pagina alla volta.

Annullamento di un'operazione

Annulla un'operazione di stampa programmata e la rimuove dalla memoria dell'apparecchio.

Contrasto

Impostazione che compensa il chiaro e lo scuro dei documenti, schiarendo nelle copie i documenti scuri e scurendo quelli chiari.

Elenco impostazioni utente

Un rapporto di stampa che mostra le impostazioni attuali dell'apparecchio.

Impostazioni temporanee

Si possono scegliere alcune opzioni di copia senza modificare le impostazioni predefinite.

LCD (display a cristalli liquidi)

Il display dell'apparecchio che mostra i messaggi interattivi durante la programmazione a schermo e riporta la data e l'ora quando la macchina è inattiva.

Modalità Menu

Modalità di programmazione per modificare le impostazioni dell'apparecchio.

OCR (riconoscimento ottico caratteri)

L'applicazione software Nuance™ PaperPort™ 12SE o Presto! PageManager consentono di convertire un'immagine di testo in testo modificabile.

Risoluzione

Il numero di linee verticali e orizzontali per pollice.

Risoluzione fine

Questa risoluzione è pari a 203 × 196 dpi. Viene utilizzata per la stampa di caratteri piccoli e di grafici.

Scala di grigi

Le sfumature di grigio disponibili per copiare fotografie.

Scansione

L'operazione di invio al computer dell'immagine elettronica di un documento cartaceo.

Volume segnale acustico

L'impostazione del volume dei segnali acustici quando si preme un tasto o si commette un errore.

A

- Apple Macintosh
 - Vedere Guida software dell'utente .

C

- ControlCenter2 (per Macintosh)
 - Vedere Guida software dell'utente .
- ControlCenter4 (per Windows®)
 - Vedere Guida software dell'utente .
- Copia
 - Contrasto 18
 - Copia di documenti di identità 2 in 1 20
 - impostazioni provvisorie 13
 - N in 1 (layout pagina) 18
 - qualità 16
 - Tasto duplex 21, 22
 - Tasto Ingrand/Riduzione 13
 - tasto Opzioni 15
 - uso del piano dello scanner 16, 19
- Copia duplex 21

G

- Gruppo tamburo
 - controllo (durata rimanente) 24

I

- Impostazioni temporanee per le copie 13
- Informazioni sulla macchina
 - conteggi delle pagine 24
 - controllo della durata rimanente dei componenti 24
- Interruzione della corrente elettrica 1

L

- Layout pagina (N in 1) 18
- LCD (display a cristalli liquidi)
 - Contrasto 3

M

- Macintosh
 - Vedere Guida software dell'utente .
- Manutenzione, ordinaria 23
 - controllo della durata rimanente dei componenti 24
- Memoria
 - aggiunta di DIMM (opzione) 27
 - Installazione 28
 - memorizzazione 1
- Modalità consumo minimo 2
- Modalità Risparmio 2
- Modalità Risparmio totale 2
- Modalità Silenziosa 3

N

- N in 1 (layout pagina) 18
- Nuance™ PaperPort™ 12SE
 - Vedere Guida software dell'utente . Vedere anche la Guida Help dell'applicazione Nuance™ PaperPort™ 12SE per accedere alle Guide dell'utente.

O

- Ordinamento 16

P

- Presto! PageManager
 - Vedere Guida software dell'utente . Vedere anche la Guida dell'applicazione Presto! PageManager.

Q

- Qualità
 - copia 15, 16

R

Rapporti	
Elenco impostazioni utente	4
Rapporto Configurazione di rete	5
Rete	
scansione	
Vedere Guida software dell'utente .	
stampa	
Vedere Guida dell'utente in rete.	
Riduzione	
copie	13
Risparmio toner	1

S

Scansione	
Vedere Guida software dell'utente .	
Sicurezza	
Blocco delle impostazioni	11
Blocco funzioni sicurezza	
Modalità Utente pubblico	8
Password dell'amministratore	7
Utenti con accesso limitato	8
Stampa	
Vedere Guida software dell'utente .	

T

Tasto Ingrand/Riduzione	13
-------------------------------	----

U

Utenti con accesso limitato	8
-----------------------------------	---

W

Windows®	
Vedere Guida software dell'utente .	

brother®

Sito World Wide Web
<http://www.brother.com/>

L'utilizzo di questo apparecchio è consentito solo nel paese di acquisto. Le aziende Brother di zona o i rispettivi concessionari forniranno assistenza solo per gli apparecchi acquistati nei rispettivi paesi.