

Aby uzyskać informacje na temat prawidłowej procedury konfiguracji i instalacji, należy najpierw przeczytać Przewodnik Bezpieczeństwa Produktu, a następnie niniejszy Podręcznik szybkiej obsługi. Aby wyświetlić Podręcznik szybkiej obsługi w innych językach, przejdź na stronę <http://solutions.brother.com/>.

1

Rozpakowywanie urządzenia

⚠ OSTRZEŻENIE	OSTRZEŻENIE wskazuje potencjalnie niebezpieczną sytuację, która może doprowadzić do śmierci lub poważnych obrażeń ciała.
⚠ UWAGA	UWAGA wskazuje potencjalnie niebezpieczną sytuację, która może doprowadzić do niewielkich lub umiarkowanych obrażeń ciała.

⚠ OSTRZEŻENIE

- Urządzenie jest pakowane w plastikowe torebki. Aby uniknąć ryzyka uduszenia, plastikowe opakowania należy trzymać z dala od niemowląt i dzieci. Plastikowe torebki to nie zabawki.
- Podczas przenoszenia urządzenia należy chwycić dobrze uchwyty boczne, stojąc z przodu urządzenia. Uchwyty boczna umieszczone są od spodu skanera. **NIE WOLNO** przenosić urządzenia trzymając za jego spód.
- To urządzenie jest ciężkie i waży ponad 18,0 kg, wraz z papierem. Aby zapobiec potencjalnym obrażeniom, urządzenie powinny podnosić co najmniej dwie osoby, trzymając je z przodu i z tyłu.
- Jeśli używana jest taca dolna, **NIE WOLNO** przenosić urządzenia wraz z tacą dolną, ponieważ może to doprowadzić do obrażeń lub spowodować uszkodzenie urządzenia, gdyż nie jest ono przymocowane do tacy dolnej.

📄 Informacja

- Wokół urządzenia należy zachować przestrzeń minimalną, tak jak to pokazano na ilustracji.

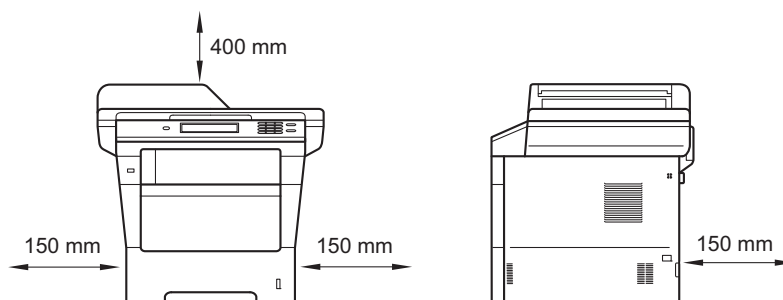

- Elementy znajdujące się w pudełku mogą różnić się w zależności od kraju.
- Zalecamy zachowanie oryginalnego opakowania.
- Kabel połączeniowy nie jest wyposażeniem standardowym. Należy zakupić przewód interfejsu odpowiedni do połączenia, które będzie używane (USB lub sieć).

Przewód USB

- Zaleca się korzystanie z kabla USB 2.0 (typu A/B) o długości nie przekraczającej 2.
- **NIE WOLNO** jeszcze podłączać kabla połączeniowego. Podłączanie przewodu interfejsu wykonywane jest w ramach procesu instalacji MFL-Pro Suite.

Kabel sieciowy

Należy korzystać ze skrętki ekranowanej (STP) Category 5e (lub o wyższej kategorii) w przypadku sieci 10BASE-T, 100BASE-TX Fast Ethernet lub 1000BASE-T Gigabit Ethernet. W przypadku podłączania urządzenia do sieci Gigabit Ethernet należy korzystać z urządzeń sieciowych zgodnych ze standardem 1000BASE-T.

2

Usuń elementy opakowania urządzenia

❗ Ważne

NIE WOLNO jeszcze podłączyć przewodu zasilającego do gniazdka ściennego.

- a** Zdejmij taśmę pakunkową z zewnętrznej części urządzenia oraz folię zakrywającą szybę skanera.
- b** Otwórz podajnik wielofunkcyjny ❶ i wyjmij taśmę pakunkową ❷ z podpórki podajnika wielofunkcyjnego, a następnie zamknij podajnik wielofunkcyjny.

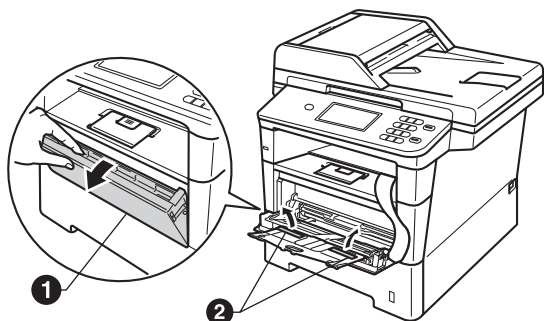

- c** Naciśnij przycisk otwierania przedniej części obudowy i otwórz przednią pokrywę. Wyjmij opakowanie z żelazem krzemionkowym ❶.

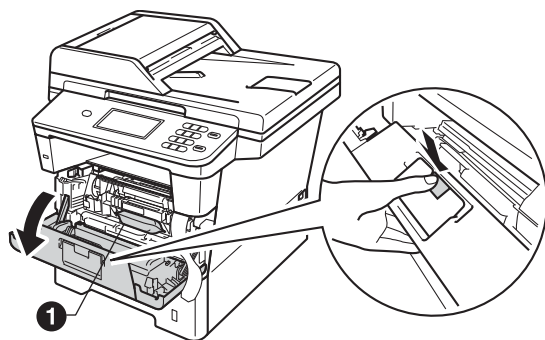

⚠ UWAGA

NIE WOLNO spożywać żelu krzemionkowego. Należy go wyrzucić. W przypadku połknięcia należy niezwłocznie uzyskać pomoc medyczną.

- d** Wyjmij zespół jednostki bębna i tonera.

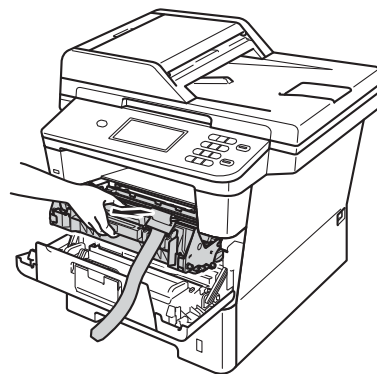

- e** Wyjmij pomarańczowy materiał ochronny z zespołu jednostki bębna i tonera.

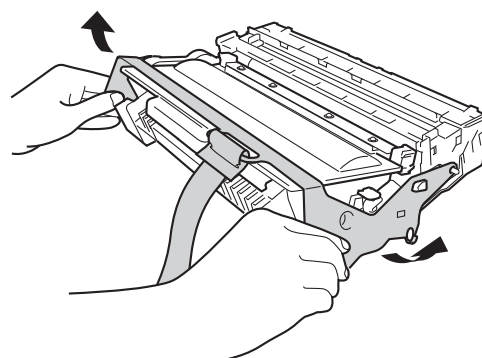

- f** Trzymaj zespół jednostki bębna i tonera poziomo obiema rękami i delikatnie kilkakrotnie potrząśnij nim na boki, aby równomiernie rozprowadzić znajdujący się w nim toner.

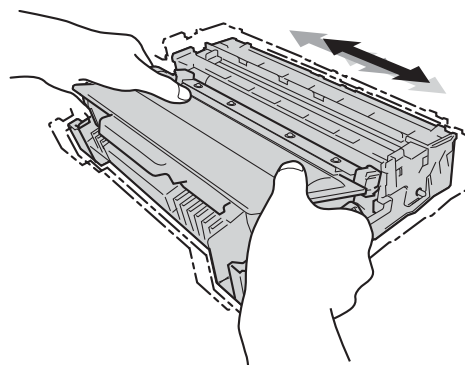

- g** Umieść zespół jednostki bębna i tonera w urządzeniu.

- h** Zamknij pokrywę przednią urządzenia.

3 Załaduj papier do tacy papieru

- a** Wyciągnij tacę papieru z urządzenia.
- b** Naciskając zieloną dźwignię zwalniającą prowadnicę papieru ❶, przesunij prowadnicę papieru, dopasowując je do formatu wkładanego papieru. Upewnij się, że prowadnice są dobrze umieszczone w szczelinach.

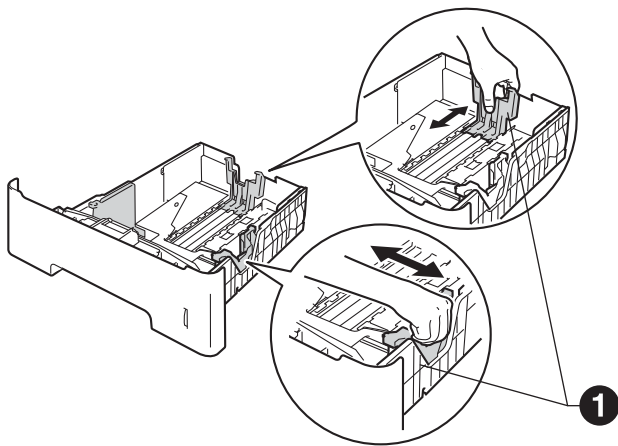

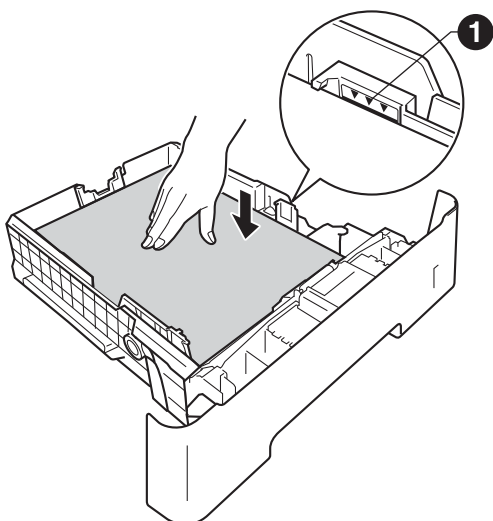

- c** Rozwachluj dobrze stos papieru, aby uniknąć zacięcia papieru i niewłaściwego jego podawania.
- d** Włóż papier do tacy i upewnij się, że:
- Papier znajduje się poniżej znaku maksymalnej ilości papieru (▼▼▼) ❶.
 - Przepelnienie tacy papieru spowoduje zacięcie papieru.
 - Strona do druku jest skierowana w dół.
 - Prowadnice papieru dotykają boków papieru, aby był prawidłowo podawany.

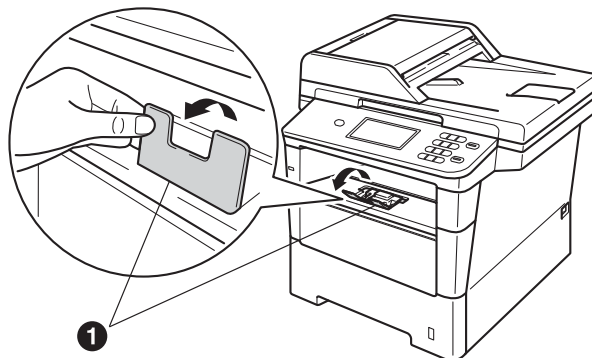

- e** Włóż tacę papieru do urządzenia. Upewnij się, że jest ona całkowicie włożona do urządzenia.

- f** Podnieś klapkę podpory ❶, aby uniemożliwić ześlizgnięcie się papieru z tacy wyjściowej.



-  Aby uzyskać więcej informacji na temat zalecanego papieru, patrz *Zalecany papier i nośniki druku* w *Podstawowym Podręczniku Użytkownika*.

4 Przymocuj pokrywę panelu sterowania

- a** Otwórz pokrywę dokumentu.
- b** Wybierz język i przymocuj pokrywę panelu sterowania do urządzenia.

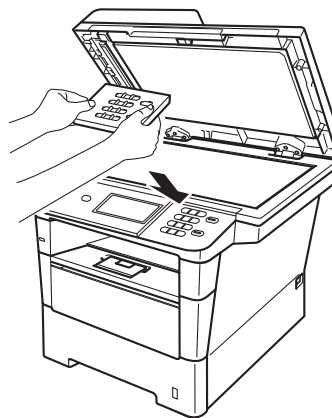

Informacja

Jeśli pokrywa panelu sterowania nie zostanie zamocowana prawidłowo, klawiatura nie będzie działać.

5

Podłącz przewód zasilający

❗ Ważne

NIE NALEŻY jeszcze podłączać kabla interfejsu.



a Podłącz przewód zasilający do urządzenia, a następnie podłącz go do gniazda elektrycznego.

b Włącz urządzenie przy użyciu przycisku zasilania.

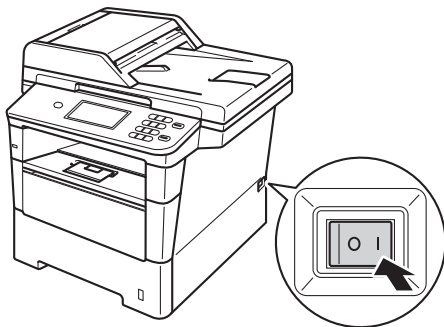

❗ Ważne

NIE WOLNO dotykać Ekranie dotykowym zaraz po podłączeniu przewodu zasilającego lub włączeniu urządzenia. Może to doprowadzić do wystąpienia błędu.

6

Wybierz swój język

a Po włączeniu przycisku zasilania na wyświetlaczu LCD zostanie wyświetlone:

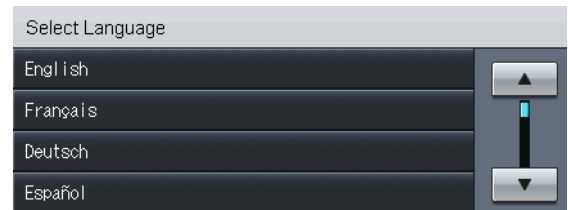

Przy użyciu przycisku ▲ lub ▼ wyświetl żądany język i naciśnij go.

b Na wyświetlaczu LCD zostanie wyświetlony monit o potwierdzenie wyboru.

Jeśli na wyświetlaczu LCD wyświetlany jest prawidłowy język, naciśnij **Tak**.

— LUB —

Naciśnij **Nie**, aby przejść do kroku **a** i ponownie wybrać język.



Informacja

W przypadku wybrania niewłaściwego języka można go zmienić za pomocą przycisku Menu na Ekranie dotykowym. (Menu, Wstępne ustaw., Miejscowy jęz.)

7 Ustawianie jasności wyświetlacza LCD (jeśli jest to konieczne)

W przypadku problemów z odczytaniem wyświetlacza LCD spróbuj zmienić ustawienie jasności.

- a** Naciśnij przycisk **Menu**.
- b** Przy użyciu przycisku ▲ lub ▼ wyświetl opcję **Ustawienia**.
Naciśnij przycisk **Ustawienia**.
- c** Przy użyciu przycisku ▲ lub ▼ wyświetl opcję **Ustawienia LCD**.
Naciśnij przycisk **Ustawienia LCD**.
- d** Naciśnij przycisk **Podświetlenie**.
- e** Naciśnij przycisk **Jasny, Średnio lub Ciemny**.
- f** Naciśnij przycisk **Stop/Zakończ**.

8 Ustawianie daty i godziny

- a** Naciśnij przycisk **Menu**.
- b** Przy użyciu przycisku ▲ lub ▼ wyświetl opcję **Wstępne ustaw..**
Naciśnij przycisk **Wstępne ustaw..**
- c** Naciśnij przycisk **Data i godzina**.
- d** Naciśnij ponownie przycisk **Data i godzina**.
- e** Wprowadź dwie ostatnie cyfry roku na Ekranie dotykowym, a następnie naciśnij przycisk **OK**.
(Np. wprowadź 1, 2 dla roku 2012.)
- f** Wprowadź dwie cyfry oznaczające miesiąc na Ekranie dotykowym, a następnie naciśnij przycisk **OK**.
(Np. wprowadź 0, 3 dla marca.)
- g** Wprowadź dwie cyfry oznaczające dzień na Ekranie dotykowym, a następnie naciśnij przycisk **OK**.
(Np. wprowadź 2, 5 dla 25-tego dnia miesiąca.)
- h** Wprowadź godzinę w formacie 24-godzinnym przy użyciu przycisków na Ekranie dotykowym, a następnie naciśnij przycisk **OK**.
(Np. wprowadź 1, 5, 2, 5 dla 15:25.)
- i** Naciśnij przycisk **Stop/Zakończ**.

9

Automatyczna zmiana czasu

Istnieje możliwość ustawienia urządzenia tak, aby automatycznie przestawiało godzinę. Urządzenie przestawi zegar o godzinę do przodu wiosną i o godzinę do tyłu jesienią.

- a** Naciśnij przycisk **Menu**.
- b** Przy użyciu przycisku **▲** lub **▼** wyświetl opcję **Wstępne ustaw..**
Naciśnij przycisk **Wstępne ustaw..**
- c** Naciśnij przycisk **Data i godzina**.
- d** Naciśnij przycisk **Auto zm. czasu**.
- e** Naciśnij przycisk **Wł.** (lub **Wył.**).
- f** Naciśnij przycisk **Stop/Zakończ**.

10

Ustawienie strefy czasowej

W urządzeniu można ustawić strefę czasową (nie czas letni, lecz czas standardowy) dla danej lokalizacji.

- a** Naciśnij przycisk **Menu**.
- b** Przy użyciu przycisku **▲** lub **▼** wyświetl opcję **Wstępne ustaw..**
Naciśnij przycisk **Wstępne ustaw..**
- c** Naciśnij przycisk **Data i godzina**.
- d** Naciśnij przycisk **Strefa czasowa**.
- e** Naciśnij **+** lub **-**, aby ustawić strefę czasową.
Naciśnij przycisk **OK**.
- f** Naciśnij przycisk **Stop/Zakończ**.

11

Wybór rodzaju połączenia

Niniejsze instrukcje instalacji dotyczą systemów operacyjnych Windows® XP Home/Windows® XP Professional, Windows® XP Professional x64 Edition, Windows Vista®, Windows® 7 i Mac OS X (wersje 10.5.8, 10.6.x i 10.7.x).

Informacja

- W przypadku systemów operacyjnych Windows Server® 2003/2003 x64 Edition/2008/2008 R2 i Linux® przejdź na stronę danego modelu pod adresem <http://solutions.brother.com/>.
- Możesz odwiedzić naszą stronę <http://solutions.brother.com/>, aby uzyskać wsparcie dla produktu, najnowsze aktualizacje sterownika drukarki i programów narzędziowych, oraz odpowiedzi na najczęściej zadawane pytania (FAQ) oraz pytania techniczne.

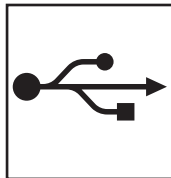
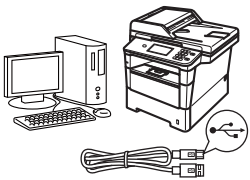

Dla użytkowników interfejsu USB

Windows®, przejdź do strony 8
Macintosh, przejdź do strony 10

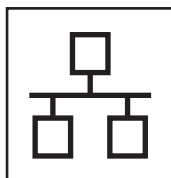
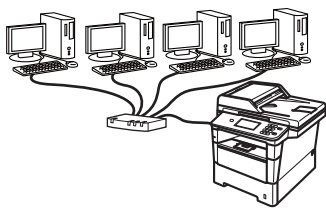

Dla użytkowników sieci przewodowej

Windows®, przejdź do strony 11
Macintosh, przejdź do strony 13

Windows®
Macintosh
USB

Windows®
Macintosh
Sieć przewodowa



Dla użytkowników interfejsu USB (Windows® XP/XP Professional x64 Edition/Windows Vista®/ Windows® 7)

12 Przed instalacją

- a** Upewnij się, że komputer jest **WŁĄCZONY** i użytkownik jest zalogowany z uprawnieniami administratora.



Informacja

Płyta CD-ROM z programem instalacyjnym zawiera oprogramowanie Nuance™ PaperPort™ 12SE. To oprogramowanie obsługuje systemy operacyjne Windows® XP (SP3 lub nowszy), XP Professional x64 Edition (SP2 lub nowszy), Windows Vista® (SP2 lub nowszy) oraz Windows® 7. Przed zainstalowaniem pakietu oprogramowania MFL-Pro należy dokonać aktualizacji do najnowszego dodatku Service Pack dla systemu Windows®.

- b** Wyłącz urządzenie i upewnij się, że przewód interfejsu USB **NIE JEST** podłączony do urządzenia. Jeśli został on już podłączony, należy go odłączyć.

13 Instalowanie pakietu oprogramowania MFL-Pro

- a** Umieść płytę CD-ROM z programem instalacyjnym w napędzie CD-ROM. Jeżeli pojawi się ekran z nazwami modeli, wybierz model swojego urządzenia. Jeśli pojawi się ekran z wersjami językowymi, wybierz swój język.



Informacja

Jeśli ekran Brother nie zostanie wyświetlony automatycznie, przejdź do **Mój komputer (Komputer)**, kliknij dwukrotnie ikonę CD-ROM, a następnie kliknij dwukrotnie **start.exe**.

- b** Kliknij **Zainstaluj pakiet MFL-Pro**, a następnie kliknij **Tak** jeśli akceptujesz umowy licencyjne.



Informacja

- Jeśli instalacja nie będzie kontynuowana automatycznie, otwórz ponownie menu główne, wysuwając i ponownie wkładając płytę CD-ROM lub klikając dwukrotnie program **start.exe** w folderze głównym, a następnie kontynuuj od kroku **b**, aby zainstalować pakiet oprogramowania MFL-Pro Suite.
- W systemie Windows Vista® i Windows® 7, po wyświetleniu ekranu **Kontrola konta użytkownika**, kliknij **Zezwalaj** lub **Tak**.

- c** Wybierz **Połączenie lokalne (USB)**, a następnie kliknij **Dalej**.



Informacja

Aby zainstalować sterownik PS (sterownik drukarki BR-Script3), wybierz **Instalacja konfigurowana przez klienta**, a następnie wykonaj instrukcje wyświetlane na ekranie.

- d** Wykonuj instrukcje wyświetlane na ekranie aż do wyświetlenia następującego ekranu.

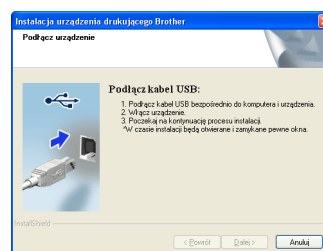

- e** Podłącz przewód USB do portu USB oznaczonego symbolem  w urządzeniu, a następnie podłącz przewód do komputera.

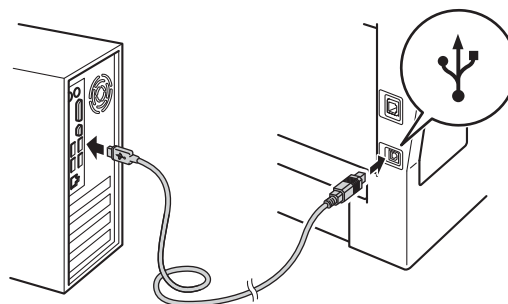

- f** Włącz urządzenie.

Instalacja będzie kontynuowana automatycznie. Ekran instalacyjny wyświetlane są kolejno. Po wyświetleniu monitu postępuj zgodnie z instrukcjami wyświetlanymi na ekranie.

**! Ważne**

NIE anuluj żadnych ekranów podczas procesu instalacji. Wyświetlenie wszystkich ekranów może potrwać kilka sekund.

- g** Po wyświetleniu ekranu **Rejestracja On-Line**, dokonaj wyboru i postępuj zgodnie z instrukcjami wyświetlanymi na ekranie. Po zakończeniu procesu rejestracji kliknij **Dalej**.
- h** Po wyświetleniu ekranu **Instalacja została zakończona** zaznacz pole czynności, którą chcesz wykonać, a następnie kliknij **Dalej**.

14 Zakończenie i ponowne uruchomienie

- a** Kliknij opcję **Zakończ**, aby ponownie uruchomić komputer. Po ponownym uruchomieniu komputera należy zalogować się jako użytkownik z uprawnieniami Administratora.

**Informacja**

- Jeśli podczas instalacji oprogramowania zostanie wyświetlony komunikat o błędzie, uruchom program **Instalowanie diagnostyki** znajdujący się w katalogu **Start/Wszystkie programy/Brother/DCP-XXXX** (gdzie DCP-XXXX to nazwa modelu).
- W zależności od ustawień zabezpieczeń podczas korzystania z urządzenia lub jego oprogramowania może zostać wyświetlone okno zabezpieczeń systemu Windows® lub programu antywirusowego. Zezwól lub dopuść operację, aby kontynuować.

Zakończ**Instalacja została zakończona.****Informacja****Sterownik drukarki XML Paper Specification**

Sterownik drukarki XML Paper Specification jest najlepszym wyborem dla systemów Windows Vista® i Windows® 7 przy drukowaniu z aplikacji, które używają specyfikacji XML Paper Specification. Najnowszą wersję sterownika można pobrać ze strony Brother Solutions Center pod adresem <http://solutions.brother.com/>.



Dla użytkowników interfejsu USB (Mac OS X 10.5.8 - 10.7.x)

12 Przed instalacją

a Upewnij się, że urządzenie jest podłączone do zasilania i komputer Macintosh jest **WŁĄCZONY**. Użytkownik musi być zalogowany na komputerze z uprawnieniami Administratora.

! Ważne

W przypadku systemu Mac OS X 10.5.7 lub starszego dokonaj aktualizacji do systemu Mac OS X 10.5.8 – 10.7.x. (Aby uzyskać najnowsze sterowniki i informacje dotyczące używanego systemu Mac OS X, przejdź na stronę <http://solutions.brother.com/>).

📄 Informacja

Aby dodać sterownik PS (sterownik drukarki BR-Script3), przejdź do Brother Solutions Center pod adresem <http://solutions.brother.com/> i odwiedź sekcję najczęściej zadawanych pytań (FAQ) na stronie posiadanego modelu, aby uzyskać instrukcje.

b Podłącz przewód USB do portu USB oznaczonego symbolem  w urządzeniu, a następnie podłącz przewód do komputera Macintosh.

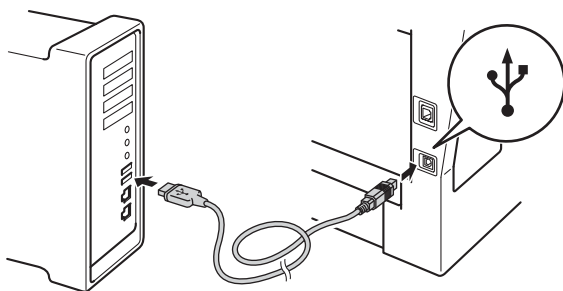

c Upewnij się, że przycisk zasilania urządzenia jest włączony.

13 Instalowanie pakietu oprogramowania MFL-Pro

a Umieść płytę CD-ROM z programem instalacyjnym w napędzie CD-ROM.

b Kliknij dwukrotnie ikonę **Start Here OSX** (Rozpocznij tutaj OSX). Po wyświetleniu monitu wybierz model, a następnie postępuj zgodnie z instrukcjami wyświetlanymi na ekranie.

! Ważne

NIE anuluj żadnych ekranów podczas procesu instalacji. Ukończenie instalacji może potrwać kilka minut.

c Wybierz urządzenie z listy, a następnie kliknij przycisk **OK**.

d Po wyświetleniu tego ekranu kliknij przycisk **Next** (Dalej).

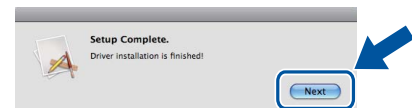

Instalacja pakietu oprogramowania MFL-Pro została zakończona. Przejdź do kroku 14 na stronie 10.

14 Pobieranie i instalacja aplikacji Presto! PageManager

Po zainstalowaniu aplikacji Presto! PageManager, do aplikacji Brother ControlCenter2 dodawana jest funkcja OCR. Za pomocą aplikacji Presto! PageManager można z łatwością skanować, udostępniać i organizować zdjęcia i dokumenty.

a Na ekranie **Brother Support** (Wsparcie firmy Brother) kliknij **Presto! PageManager** i postępuj zgodnie z instrukcjami wyświetlanymi na ekranie.

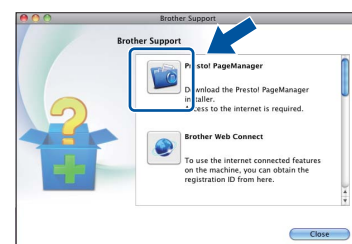

Zakończ

Instalacja została zakończona.



Dla użytkowników interfejsu sieci przewodowej (Windows® XP/XP Professional x64 Edition/Windows Vista®/ Windows® 7)

12 Przed instalacją

- a** Upewnij się, że komputer jest **WŁĄCZONY** i użytkownik jest zalogowany z uprawnieniami administratora.

Informacja

- Płyta CD-ROM z programem instalacyjnym zawiera oprogramowanie Nuance™ PaperPort™ 12SE. To oprogramowanie obsługuje systemy operacyjne Windows® XP (SP3 lub nowszy), XP Professional x64 Edition (SP2 lub nowszy), Windows Vista® (SP2 lub nowszy) oraz Windows® 7. Przed zainstalowaniem pakietu oprogramowania MFL-Pro należy dokonać aktualizacji do najnowszego dodatku Service Pack dla systemu Windows®.
- Na czas instalacji wyłącz zapory osobiste (inne niż Zapora systemu Windows®), oprogramowanie antyszpiegowskie i antywirusowe.

- b** Zdejmij zatyczkę ochronną z portu Ethernet oznaczonego symbolem .

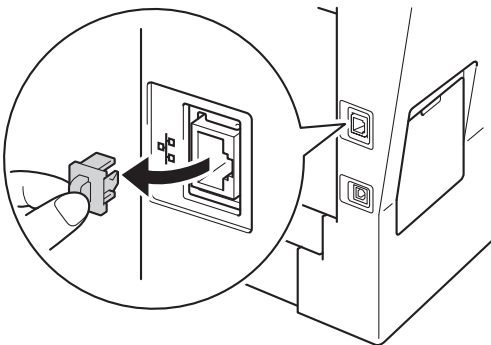

- c** Podłącz kabel sieciowy do portu Ethernet, a następnie podłącz go do wolnego portu w koncentratorze.

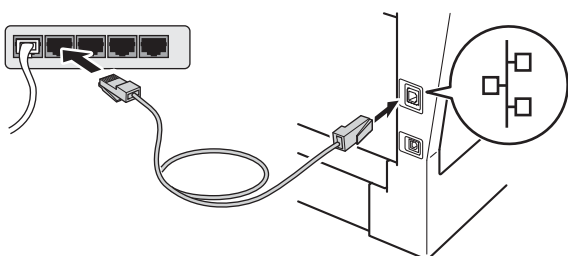

- d** Upewnij się, że przycisk zasilania urządzenia jest włączony.

13 Instalowanie pakietu oprogramowania MFL-Pro

- a** Umieść płytę CD-ROM z programem instalacyjnym w napędzie CD-ROM. Jeżeli pojawi się ekran z nazwami modeli, wybierz model swojego urządzenia. Jeśli pojawi się ekran z wersjami językowymi, wybierz swój język.

Informacja

Jeśli ekran Brother nie zostanie wyświetlony automatycznie, przejdź do **Mój komputer (Komputer)**, kliknij dwukrotnie ikonę CD-ROM, a następnie kliknij dwukrotnie **start.exe**.

- b** Kliknij **Zainstaluj pakiet MFL-Pro**, a następnie kliknij **Tak** jeśli akceptujesz umowy licencyjne.

Informacja

- Jeśli instalacja nie będzie kontynuowana automatycznie, otwórz ponownie menu główne, wysuwając i ponownie wkładając płytę CD-ROM lub klikając dwukrotnie program **start.exe** w folderze głównym, a następnie kontynuuj od kroku **b**, aby zainstalować pakiet oprogramowania MFL-Pro Suite.
- W systemie Windows Vista® i Windows® 7, po wyświetleniu ekranu **Kontrola konta użytkownika**, kliknij **Zezwalaj** lub **Tak**.

- c** Wybierz **Połączenie kablem sieciowym (Ethernet)**, a następnie kliknij **Dalej**.

Informacja

Aby zainstalować sterownik PS (sterownik drukarki BR-Script3), wybierz **Instalacja konfigurowana przez klienta**, a następnie wykonaj instrukcje wyświetlane na ekranie.

- d** Po wyświetleniu ekranu **Wykryto oprogramowanie antywirusowe lub zapórę ogniową** wybierz opcję **Zmień ustawienia zapory tak, aby uzyskać pełne połączenie sieciowe i kontynuuj instalację. (Zalecane)** i kliknij przycisk **Dalej**.

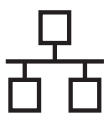

Jeśli Zapora systemu Windows® nie jest używana, zapoznaj się z podręcznikiem użytkownika posiadanego oprogramowania, aby uzyskać informacje na temat dodawania następujących portów sieciowych.

- Do skanowania sieci dodaj port UDP 54925.
- Jeżeli nadal masz problemy z połączeniem sieciowym, dodaj port UDP 161 i 137.

e Instalacja będzie kontynuowana automatycznie. Ekran instalacyjny wyświetlane są kolejno. Po wyświetleniu monitu postępuj zgodnie z instrukcjami wyświetlanymi na ekranie.

! Ważne

NIE anuluj żadnych ekranów podczas procesu instalacji. Wyświetlenie wszystkich ekranów może potrwać kilka sekund.

Informacja

- Po wyświetleniu monitu wybierz urządzenie z listy, a następnie kliknij przycisk **Dalej**.
- Jeśli nie można odnaleźć posiadanego urządzenia w sieci, sprawdź ustawienia, wykonując instrukcje wyświetlane na ekranie.
- Jeśli do sieci podłączonych jest kilka urządzeń tego samego modelu, zostanie wyświetlony adres IP i nazwa węzła, pomagające w zidentyfikowaniu urządzenia.
- W systemie Windows Vista® i Windows® 7, po wyświetleniu ekranu **Zabezpieczenia systemu Windows**, zaznacz pole wyboru i kliknij **Zainstaluj**, aby poprawnie ukończyć instalację.

f Po wyświetleniu ekranu **Rejestracja On-Line**, dokonaj wyboru i postępuj zgodnie z instrukcjami wyświetlanymi na ekranie. Po zakończeniu procesu rejestracji kliknij **Dalej**.

g Po wyświetleniu ekranu **Instalacja została zakończona** zaznacz pole czynności, którą chcesz wykonać, a następnie kliknij **Dalej**.

14 Zakończenie i ponowne uruchomienie

a Kliknij opcję **Zakończ**, aby ponownie uruchomić komputer. Po ponownym uruchomieniu komputera należy zalogować się jako użytkownik z uprawnieniami Administratora.

Informacja

- Jeśli podczas instalacji oprogramowania zostanie wyświetlony komunikat o błędzie, uruchom program **Instalowanie diagnostyki** znajdujący się w katalogu **Start/Wszystkie programy/Brother/DCP-XXXX LAN** (gdzie DCP-XXXX to nazwa modelu).
- W zależności od ustawień zabezpieczeń podczas korzystania z urządzenia lub jego oprogramowania może zostać wyświetlone okno zabezpieczeń systemu Windows® lub programu antywirusowego. Zezwól lub dopuść operację, aby kontynuować.

15 Instalacja pakietu oprogramowania MFL-Pro na dodatkowych komputerach (jeśli jest to konieczne)

Aby korzystać z urządzenia na wielu komputerach w sieci, zainstaluj pakiet oprogramowania MFL-Pro na każdym z nich. Przejdź do kroku **13** na stronie 11.

Informacja

Licencja sieciowa (Windows®)

Niniejszy produkt zawiera licencję dla maksymalnie 5 użytkowników. Licencja ta obejmuje instalację pakietu oprogramowania MFL-Pro Suite wraz z oprogramowaniem Nuance™ PaperPort™ 12SE na maksymalnie 5 komputerach podłączonych do sieci. Aby używać programu Nuance™ PaperPort™ 12SE na więcej niż pięciu komputerach, konieczny jest zakup zestawu Brother NL-5, który stanowi wielostanowiskową umowę licencyjną dla 5 dodatkowych użytkowników. Aby dokonać zakupu pakietu NL-5, skontaktuj się z autoryzowanym sprzedawcą firmy Brother lub z obsługą klienta firmy Brother.

Zakończ

Instalacja została zakończona.

Informacja

Sterownik drukarki XML Paper Specification

Sterownik drukarki XML Paper Specification jest najlepszym wyborem dla systemów Windows Vista® i Windows® 7 przy drukowaniu z aplikacji, które używają specyfikacji XML Paper Specification. Najnowszą wersję sterownika można pobrać ze strony Brother Solutions Center pod adresem <http://solutions.brother.com/>.

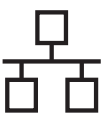

Dla użytkowników interfejsu sieci przewodowej (Mac OS X 10.5.8 - 10.7.x)

12 Przed instalacją

- a** Upewnij się, że urządzenie jest podłączone do zasilania i komputer Macintosh jest **WŁĄCZONY**. Użytkownik musi być zalogowany na komputerze z uprawnieniami Administratora.

! Ważne

W przypadku systemu Mac OS X 10.5.7 lub starszego dokonaj aktualizacji do systemu Mac OS X 10.5.8 – 10.7.x. (Aby uzyskać najnowsze sterowniki i informacje dotyczące używanego systemu Mac OS X, przejdź na stronę <http://solutions.brother.com/>).

Informacja

Aby dodać sterownik PS (sterownik drukarki BR-Script3), przejdź do Brother Solutions Center pod adresem <http://solutions.brother.com/> i odwiedź sekcję najczęściej zadawanych pytań (FAQ) na stronie posiadanego modelu, aby uzyskać instrukcje.

- b** Zdejmij zatyczkę ochronną z portu Ethernet oznaczonego symbolem .

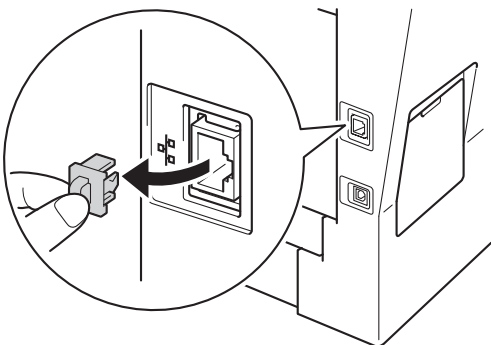

- c** Podłącz kabel sieciowy do portu Ethernet, a następnie podłącz go do wolnego portu w koncentratorze.

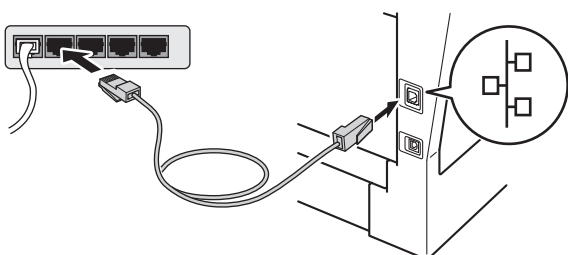

- d** Upewnij się, że przycisk zasilania urządzenia jest włączony.

13 Instalowanie pakietu oprogramowania MFL-Pro

- a** Umieść płytę CD-ROM z programem instalacyjnym w napędzie CD-ROM.
- b** Kliknij dwukrotnie ikonę **Start Here OSX** (Rozpocznij tutaj OSX). Po wyświetleniu monitu wybierz model, a następnie postępuj zgodnie z instrukcjami wyświetlanymi na ekranie.

! Ważne

NIE anuluj żadnych ekranów podczas procesu instalacji. Ukończenie instalacji może potrwać kilka minut.

- c** Wybierz urządzenie z listy, a następnie kliknij przycisk **OK**.

Informacja

Jeśli urządzenie nie zostało znalezione w sieci, sprawdź jej ustawienia. Patrz *Przed instalacją* na stronie 13.

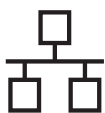

Informacja

- Jeśli zostanie wyświetlony ten ekran, kliknij przycisk **OK**.

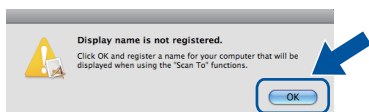

- 1) Wprowadź nazwę komputera Macintosh (składającą się z maksymalnie 15 znaków) w polu **Display Name** (Wyświetlana nazwa).
- 2) Aby użyć przycisku **Skanow.** w urządzeniu do skanowania poprzez sieć, należy zaznaczyć pole **Register your computer with the "Scan To" function on the machine** (Za pomocą funkcji „Skanuj do” zarejestruj swój komputer na urządzeniu).
- 3) Kliknij przycisk **OK**. Przejdź do kroku **d**.

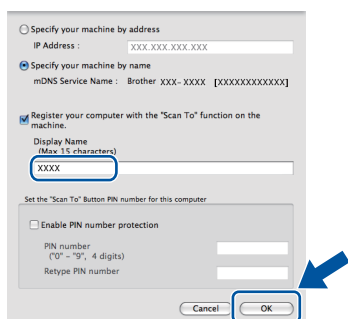

- Wprowadzona nazwa zostanie wyświetlona na wyświetlaczu LCD po naciśnięciu przycisku **Skanow.** i wybraniu opcji skanowania. (Aby dowiedzieć się więcej, patrz *Skanowanie sieciowe (Dla użytkowników sieci) w Instrukcji oprogramowania.*)

- d** Po wyświetleniu tego ekranu kliknij przycisk **Next** (Dalej).

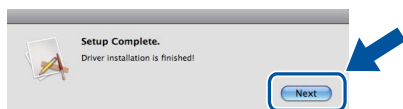

- OK!** Instalacja pakietu oprogramowania MFL-Pro została zakończona. Przejdź do kroku **14** na stronie 14.

14 Pobieranie i instalacja aplikacji Presto! PageManager

Po zainstalowaniu aplikacji Presto! PageManager, do aplikacji Brother ControlCenter2 dodawana jest funkcja OCR. Za pomocą aplikacji Presto! PageManager można z łatwością skanować, udostępniać i organizować zdjęcia i dokumenty.

- a** Na ekranie **Brother Support** (Wsparcie firmy Brother) kliknij **Presto! PageManager** i postępuj zgodnie z instrukcjami wyświetlanymi na ekranie.

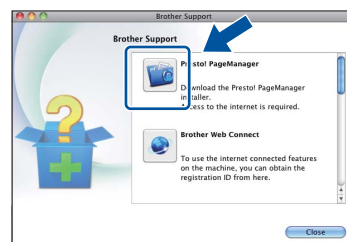

15 Instalacja pakietu oprogramowania MFL-Pro na dodatkowych komputerach (jeśli jest to konieczne)

Aby korzystać z urządzenia na wielu komputerach w sieci, zainstaluj pakiet oprogramowania MFL-Pro na każdym z nich. Przejdź do kroku **13** na stronie 13.

Zakończ

Instalacja została zakończona.

Opcje

Urządzenie wyposażone jest w następujące akcesoria opcjonalne. Dodając te elementy można poszerzyć możliwości urządzenia. Aby uzyskać więcej informacji na temat opcjonalnego podajnika dolnego oraz zgodnej pamięci SO-DIMM, odwiedź naszą stronę pod adresem <http://solutions.brother.com/>.

 Aby zainstalować pamięć SO-DIMM, patrz *Instalacja dodatkowej pamięci w Rozszerzonym Podręczniku Użytkownika*.

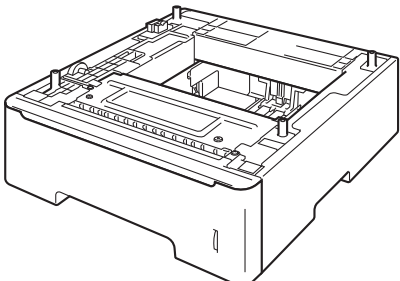
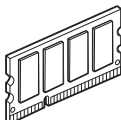
Podajnik dolny	Pamięć SO-DIMM
LT-5400	
<p>Dolny podajnik papieru może pomieścić do 500 arkuszy papieru. Gdy jest ona zainstalowana, pojemność podajników zwiększa się do 1 050 arkuszy.</p> 	<p>Pamięć można zwiększyć instalując jeden moduł pamięci SO-DIMM (Small Outline Dual In-line Memory Module).</p> 

Materiały eksploatacyjne

Gdy nadejdzie czas wymiany materiałów eksploatacyjnych, na wyświetlaczu LCD panelu sterowania zostanie wyświetlony komunikat o błędzie. Aby uzyskać więcej informacji na temat materiałów eksploatacyjnych dostępnych dla posiadanego urządzenia, odwiedź naszą stronę pod adresem <http://www.brother.com/original/> lub skontaktuj się z lokalnym sprzedawcą firmy Brother.

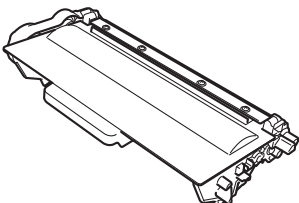
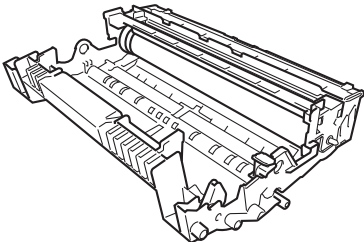
Toner	Jednostka bębna
<p>Toner standardowy: TN-3330 Toner wysokowydajny: TN-3380 Toner o bardzo dużej wydajności: TN-3390</p>	DR-3300
	

Znaki towarowe

Logo Brother jest zarejestrowanym znakiem towarowym Brother Industries, Ltd.

Brother jest zarejestrowanym znakiem towarowym Brother Industries, Ltd.

Microsoft, Windows, Windows Server i Internet Explorer są zarejestrowanymi znakami handlowymi lub znakami handlowymi firmy Microsoft Corporation w Stanach Zjednoczonych i/lub innych krajach.

Windows Vista jest zarejestrowanym znakiem handlowym lub znakiem handlowym firmy Microsoft Corporation w Stanach Zjednoczonych i/lub innych krajach.

Apple, Macintosh, Safari i Mac OS są znakami handlowymi firmy Apple Inc., zarejestrowanymi w USA i/lub innych krajach.

Linux jest zastrzeżonym znakiem towarowym Linusa Torvaldsa w Stanach Zjednoczonych i innych krajach.

Nuance, logo Nuance, PaperPort i ScanSoft są znakami towarowymi lub zarejestrowanymi znakami towarowymi Nuance Communications, Inc. lub jej oddziałów w USA i/lub innych krajach.

Każda firma, której prawa do oprogramowania są wymienione w niniejszym podręczniku, podpisała umowę licencji na oprogramowanie związaną z zastrzeżonymi programami.

Wszystkie nazwy handlowe oraz nazwy produktów spółek występujące na produktach Brother, powiązane dokumenty oraz wszelkie inne materiały są znakami towarowymi lub zastrzeżonymi znakami towarowymi odpowiednich spółek.

Zebranie i publikacja

Ten podręcznik został opracowany i wydany pod nadzorem Brother Industries Ltd. i zawiera najnowsze opisy i dane techniczne produktu.

Treść tego podręcznika i dane techniczne tego produktu podlegają zmianom bez wcześniejszego powiadomienia.

Firma Brother zastrzega sobie prawo do wprowadzania bez powiadomienia zmian w specyfikacjach oraz dokumentacji zawartej w niniejszej instrukcji i nie ponosi odpowiedzialności za jakiegokolwiek szkody (także pośrednie) spowodowane korzystaniem z tych informacji, w tym także za błędy typograficzne i inne, które mogą występować w tej publikacji.

Prawa autorskie i licencja

©2012 Brother Industries, Ltd. Wszelkie prawa zastrzeżone.

Ten produkt zawiera oprogramowanie opracowane przez następujących producentów:

©1983-1998 PACIFIC SOFTWARES, INC. WSZELKIE PRAWA ZASTRZEŻONE.

©2008 Devicescape Software, Inc. Wszelkie prawa zastrzeżone.

Niniejszy produkt zawiera oprogramowanie „KASAGO TCP/IP” wyprodukowane przez firmę ZUKEN ELMIC, Inc.