

# Guide de l'utilisateur avancé

FAX-2840  
FAX-2940  
MFC-7240

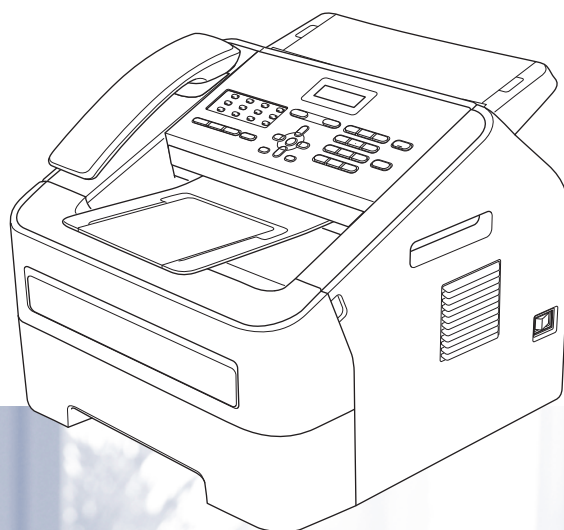

Tous les modèles ne sont pas offerts dans tous les pays.

## Guides utilisateur : où les trouver?

Quel guide?	Que contient-il?	Où est-il?
<b>Guide de sécurité du produit</b>	Lisez ce guide en premier. Veuillez lire ces Consignes de sécurité avant de configurer votre appareil. Consultez ce Guide pour connaître les marques de commerce et les restrictions légales.	Copie imprimée dans la boîte
<b>Guide d'installation rapide</b>	Pour configurer votre appareil et installer les pilotes et le logiciel, lisez les instructions adaptées à votre système d'exploitation (MFC-7240 seulement) et au type de connexion que vous utilisez.	Copie imprimée dans la boîte
<b>Guide de l'utilisateur</b>	Apprenez le fonctionnement de base des fonctions Télécopie, Copie et Numérisation (MFC-7240 seulement) et apprenez à remplacer les consommables. Consultez les conseils de dépiantage des pannes.	Copie imprimée dans la boîte
<b>Guide de l'utilisateur avancé</b>	Renseignez-vous sur les fonctions avancées : télécopie, copie, fonctions de sécurité, rapports d'impression et exécution de l'entretien régulier.	(Pour FAX-2840 et FAX-2940) Fichier PDF / CD-ROM de documentation / Dans la boîte  (Pour MFC-7240) Fichier PDF / CD-ROM d'installation / Dans la boîte
<b>Guide utilisateur - Logiciel</b> (MFC-7240 seulement)	Suivez ces instructions pour l'impression, la numérisation, la configuration à distance, PC-Fax et l'utilitaire ControlCenter de Brother.	Fichier PDF / CD-ROM d'installation / Dans la boîte

# Téléchargement de logiciel facultatif depuis le Brother Solutions Center (utilisateurs du FAX-2840 et du FAX-2940)

Vous pouvez télécharger sans frais un pilote d'imprimante, un pilote de scanner (FAX-2940 seulement <sup>1</sup>) et le logiciel d'envoi PC-Fax (FAX-2940 seulement) depuis le Brother Solutions Center (Centre de solutions Brother), afin d'utiliser votre télécopieur Brother comme imprimante ou scanner (FAX-2940 seulement <sup>1</sup>) ou d'envoyer des télécopies à partir de votre ordinateur (FAX-2940 seulement). Visitez notre site à l'adresse <http://solutions.brother.com/>.

<sup>1</sup> Pas pour les utilisateurs Mac OS X 10.5.8

# Table des matières

<b>1</b>	<b>Configuration générale</b>	<b>1</b>
	REMARQUE IMPORTANTE .....	1
	Mémorisation .....	1
	Réglage du volume .....	2
	Volume de la sonnerie .....	2
	Volume du signal sonore .....	2
	Volume du haut-parleur .....	2
	Volume du combiné .....	2
	Sélection du volume du combiné (pour Amplif volume) .....	3
	Réglage de l'option Amplif volume .....	3
	Heure d'été automatique .....	4
	Fonctions d'écologie .....	5
	Économie de toner .....	5
	Mode Veille .....	5
	Mode Veille profonde .....	5
	Réglages du toner .....	6
	Réglage du toner (mode Continuer) .....	6
	Recevoir des télécopies en mode Continuer .....	6
	Toner épuisé en mode Continuer .....	6
	Contraste de l'écran ACL .....	7
	Préfixe de numérotation .....	7
	Configuration du numéro de préfixe .....	7
	Changer le numéro du préfixe .....	8
	Temporisation de mode .....	8
<b>2</b>	<b>Fonctions de sécurité</b>	<b>9</b>
	Sécurité .....	9
	TX Lock (FAX-2840 et MFC-7240) .....	9
	Sécurité mémoire (FAX-2940 seulement) .....	10
	Verrouillage de configuration .....	11
	Restriction de la composition .....	13
<b>3</b>	<b>Envoi d'une télécopie</b>	<b>14</b>
	Options d'envoi supplémentaires .....	14
	Envoi de télécopies en utilisant des paramètres multiples .....	14
	Contraste .....	14
	Modification de la résolution de télécopie .....	14
	Opérations d'envoi supplémentaires .....	15
	Envoi manuel d'une télécopie .....	15
	Envoi d'une télécopie à la fin d'une conversation téléphonique .....	15
	Multitâche .....	16
	Diffusion .....	16
	Envoi en temps réel .....	17
	Mode Outre-mer .....	18
	Télécopie différée .....	18

	Envoi par lot en différé.....	18
	Vérification et annulation de tâches en attente.....	18
	Page de garde électronique .....	19
	Présentation de la relève .....	21
	Transmission par relève .....	21
<b>4</b>	<b>Réception d'une télécopie</b>	<b>22</b>
	Options de télécopie à distance.....	22
	Réadressage de télécopies .....	22
	Radiomessagerie.....	22
	Mise en mémoire de télécopie.....	23
	Réception PC-Fax (Pour MFC-7240) (Pour Windows® seulement).....	23
	Modification des options de télécopie à distance .....	23
	Extraction à distance .....	25
	Commandes de télécopie à distance .....	27
	Opérations de réception supplémentaires .....	28
	Impression réduite d'une télécopie entrante.....	28
	Configuration du tampon de réception de télécopie .....	28
	Réception d'une télécopie à la fin d'une conversation.....	28
	Paramétrage de la densité d'impression .....	28
	Impression d'une télécopie à partir de la mémoire .....	29
	Réception de télécopies en mémoire lorsque le bac à papier est vide .....	29
	Présentation de la relève .....	29
	Relève protégée .....	29
	Arrêt de la relève .....	30
<b>5</b>	<b>Composition et enregistrement de numéros</b>	<b>31</b>
	Services téléphoniques.....	31
	Tonalité ou impulsion (Canada uniquement).....	31
	Pour mode Fax/Tél seulement .....	31
	Identification de l'appelant .....	31
	Considérations à propos des lignes téléphoniques spéciales .....	32
	Opérations de numérotation supplémentaires.....	34
	Composition de codes d'accès et de numéros de carte de crédit .....	34
	Autres méthodes d'enregistrement des numéros .....	35
	Configuration de groupes pour la diffusion.....	35
	Modification des numéros de groupe .....	35
	Suppression des numéros de groupe.....	36
<b>6</b>	<b>Impression de rapports</b>	<b>38</b>
	Rapports de télécopie.....	38
	Rapport de vérification de l'envoi.....	38
	Journal des télécopies.....	38
	Rapports .....	39
	Comment imprimer un rapport.....	39
<b>7</b>	<b>Faire des copies</b>	<b>40</b>
	Réglages de copie .....	40

Arrêt de la copie .....	40
Utilisation de la touche Options .....	41
Amélioration de la qualité de la copie .....	43
Tri des copies à l'aide du chargeur automatique de documents .....	43
Ajustement du contraste et de la luminosité .....	43
Agrandissement ou réduction de l'image copiée .....	44
Réalisation de copies N en 1 (disposition des pages) .....	45
Copie recto verso manuelle .....	46

---

<b>A</b>	<b>Entretien régulier</b>	<b>47</b>
----------	---------------------------	-----------

---

Nettoyage de l'appareil .....	47
Nettoyage de l'extérieur de l'appareil .....	47
Nettoyage du chargeur de documents .....	48
Nettoyage du fil corona .....	49
Nettoyage du tambour .....	50
Nettoyage des rouleaux de chargement du papier .....	55
Vérification de l'appareil .....	57
Vérification des compteurs de pages .....	57
Vérification de la durée de vie restante des pièces .....	57
Emballage et transport de l'appareil .....	57

<b>B</b>	<b>Glossaire</b>	<b>60</b>
----------	------------------	-----------

---

<b>C</b>	<b>Index</b>	<b>64</b>
----------	--------------	-----------

---

## REMARQUE IMPORTANTE

- La majorité des illustrations contenues dans ce Guide de l'utilisateur présentent le FAX-2940.

## Mémorisation

Vos configurations de menu sont enregistrées de manière permanente, de telle sorte qu'elles ne seront *pas* perdues en cas de panne de courant. Les paramètres provisoires (Contraste ou mode Outre-mer par exemple) *seront* perdus.

(Pour FAX-2940)

Au cours d'une panne de courant, l'appareil conservera la date, l'heure et les tâches de télécopie programmées (par exemple, les télécopies différées) pendant approximativement 60 heures. Les autres tâches de télécopie contenues dans la mémoire de l'appareil ne seront pas perdues.

(Pour FAX-2840 et MFC-7240)

Au cours d'une panne de courant, l'appareil conservera la date et l'heure pendant approximativement 2 heures. Les tâches de télécopie contenues dans la mémoire de l'appareil seront perdues.

# Réglage du volume

## Volume de la sonnerie

Vous pouvez choisir un niveau de volume de la sonnerie à partir d'une gamme de réglages comprise entre **Haut** et **Désactivé**.

Dans le mode FAX, appuyez sur  $\llcorner$  ou  $\lrcorner$  pour ajuster le niveau du volume. L'écran ACL affichera le réglage actuel, et chaque pression d'un bouton fera varier le volume d'un cran. L'appareil conservera le nouveau réglage jusqu'à ce que vous le changiez.

Vous pouvez également changer le volume de la sonnerie par le menu :

- 1 Appuyez sur **Menu, 1, 3, 1**.

```
Volume
1.Sonnerie
```

- 2 Appuyez sur  $\blacktriangle$  ou sur  $\blacktriangledown$  pour sélectionner **Désactivé**, **Bas**, **Moyen** ou **Haut**. Appuyez sur **OK**.

- 3 Appuyez sur **Arrêt/Sortie**.

## Volume du signal sonore

Quand l'avertisseur est activé, l'appareil émet un signal sonore quand vous appuyez sur une touche, en cas d'erreur ou après l'envoi ou la réception de télécopies. Vous pouvez choisir un niveau de volume pour la sonnerie à partir d'une gamme de réglages comprise entre **Haut** et **Désactivé**.

- 1 Appuyez sur **Menu, 1, 3, 2**.

```
Volume
2.Signal sonore
```

- 2 Appuyez sur  $\blacktriangle$  ou sur  $\blacktriangledown$  pour sélectionner **Désactivé**, **Bas**, **Moyen** ou **Haut**. Appuyez sur **OK**.

- 3 Appuyez sur **Arrêt/Sortie**.

## Volume du haut-parleur

Vous pouvez choisir une gamme de niveaux de volume pour le haut-parleur entre **Haut** et **Désactivé**.

- 1 Appuyez sur **Menu, 1, 3, 3**.

```
Volume
3.Haut-parleur
```

- 2 Appuyez sur  $\blacktriangle$  ou sur  $\blacktriangledown$  pour sélectionner **Désactivé**, **Bas**, **Moyen** ou **Haut**. Appuyez sur **OK**.

- 3 Appuyez sur **Arrêt/Sortie**.

Vous pouvez aussi régler le volume du haut-parleur à l'aide des touches du panneau de commande.

- 1 Appuyez sur  (**TÉLÉCOPIER**).

- 2 Appuyez sur **Tonalité/Garde**.

- 3 Appuyez sur  $\llcorner$  ou  $\lrcorner$ . Ce réglage sera conservé jusqu'à ce que vous le modifiiez à nouveau.

- 4 Appuyez sur **Tonalité/Garde**.

## Volume du combiné

- 1 Appuyez sur **Menu, 1, 3, 4**.

```
Volume
4.Combiné
```



- 2 Appuyez sur  $\blacktriangle$  ou sur  $\blacktriangledown$  pour sélectionner **Haut** ou **Bas**. Appuyez sur **OK**.

- 3 Appuyez sur **Arrêt/Sortie**.

### Remarque

- Vous pouvez régler le volume du combiné à tout moment lorsque vous êtes au téléphone. Il existe deux niveaux de volume pour le combiné, **Bas** et **Haut**. Le paramètre par défaut est **Bas**.





- Appuyez sur  ou  pour régler le volume. L'écran ACL affiche le réglage choisi.

Le nouveau réglage sera conservé jusqu'à ce que vous le modifiiez à nouveau.



## Sélection du volume du combiné (pour Amplif volume)

Avant de commencer à utiliser l'appareil, vous devez déterminer si vous devez régler le volume du combiné sur `Amplif volume:Activé` pour un utilisateur malentendant. Le niveau de volume AMPLIFIER est conforme aux normes de la FCC.



`Amplif volume:Désactivé`

Le réglage par défaut convient si *aucun* des utilisateurs n'est malentendant. Pendant une conversation, l'utilisateur peut appuyer sur les touches  ou  du panneau de commande pour régler les deux niveaux de volume. (L'écran ACL affiche `-■■■+`). Lorsque vous raccrochez, le réglage du volume du combiné est conservé jusqu'à ce que vous le modifiiez à nouveau.

`Amplif volume:Activé—Temporaire`



Ce réglage convient si *certain*s des utilisateurs sont malentendants. Pendant une conversation, l'utilisateur peut appuyer sur les touches  ou  du panneau de commande pour régler les trois niveaux de volume. (L'écran ACL affiche `-■■■+`). Lorsque vous raccrochez, le volume du combiné revient au réglage par défaut `Bas`.

`Amplif volume:Activé—Permanent`

Choisissez `Amplif volume:Activé—Permanent` si *tous* les utilisateurs sont malentendants. Pendant une conversation, l'utilisateur peut appuyer sur les touches  ou  du panneau de commande pour régler les trois niveaux de volume. (L'écran ACL affiche `-■■■+`). Lorsque vous raccrochez, le volume du combiné revient au réglage par défaut `Amplif volume`.



### Remarque

Lorsque vous appuyez sur les touches  ou  du panneau de commande pour régler le volume, l'écran ACL affiche le réglage sélectionné. Chaque pression sur l'un de ces boutons fera varier le volume d'un cran.

## AVERTISSEMENT

**Il est important de ne PAS choisir `Permanent` à moins que TOUS les utilisateurs ne soient malentendants.** Sinon, il pourrait provoquer des dommages auditifs chez certains utilisateurs.

## Réglage de l'option Amplif volume

Veillez lire attentivement *Sélection du volume du combiné (pour Amplif volume)*

➤ page 3 avant d'effectuer les étapes suivantes.

- 1 Appuyez sur **Menu, 1, 3, 5.**

Volume  
5. Amplif volume

- 2 Effectuez l'une des opérations suivantes :

- Si *aucun* des utilisateurs n'est malentendant, appuyez sur **▲** ou **▼** pour sélectionner `Désactivé`, puis appuyez sur **OK** et allez à l'étape 4.

- Si *certains* ou la totalité des utilisateurs sont malentendants, appuyez sur ▲ ou ▼ pour sélectionner *Activé*, puis appuyez sur **OK**.

3 Effectuez l'une des opérations suivantes :

- Si *tous* les utilisateurs sont malentendants, appuyez sur ▲ ou ▼ pour sélectionner *Permanent*, puis appuyez sur **OK**.
- Si *seulement* quelques utilisateurs ou tous les utilisateurs sont malentendants, sélectionnez *Temporaire*, puis appuyez sur **OK**.

4 Appuyez sur **Arrêt/Sortie**.

## Heure d'été automatique

Vous avez la possibilité de configurer l'appareil de sorte qu'il passe automatiquement à l'heure d'été. Ainsi, il avancera automatiquement d'une heure au printemps et reculera d'une heure en automne.

1 Appuyez sur **Menu, 0, 2, 2**.

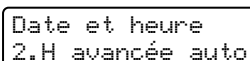

Date et heure  
2.H avancée auto

2 Appuyez sur ▲ ou sur ▼ pour sélectionner *Activé* ou *Désactivé*. Appuyez sur **OK**.

3 Appuyez sur **Arrêt/Sortie**.

# Fonctions d'écologie

## Économie de toner

Cette fonction vous permet d'économiser du toner. Lorsque l'option Économie de toner est réglée sur **Activé**, l'impression apparaît plus claire. Le paramètre par défaut est **Désactivé**.

- 1 Appuyez sur **Menu, 1, 4, 1**.

```
Écologie
1.Économie encre
```

- 2 Appuyez sur ▲ ou sur ▼ pour sélectionner **Activé** ou **Désactivé**. Appuyez sur **OK**.

- 3 Appuyez sur **Arrêt/Sortie**.



### Remarque

Nous vous déconseillons la fonction Économie de toner pour imprimer des photos ou des images en échelle de gris.

## Mode Veille

La fonction mode Veille réduit la consommation d'énergie. Lorsqu'il est en mode Veille (mode Économie d'énergie), l'appareil agit comme s'il était éteint. La réception de données ou le démarrage d'une opération réveille l'appareil et le fait passer du mode Veille au mode Prêt.

Vous pouvez déterminer le temps pendant lequel l'appareil doit rester inactif avant la mise en veille. La temporisation est réinitialisée quand l'appareil reçoit une télécopie, des données de l'ordinateur ou réalise une photocopie. Le paramétrage par défaut est 3 minutes.

Lorsque l'appareil est en veille, l'écran ACL affiche **Veille**.

- 1 Appuyez sur **Menu, 1, 4, 2**.

```
Écologie
2.Mode veille
```

- 2 Entrez la durée d'inactivité de l'appareil avant le passage en mode Veille. Appuyez sur **OK**.

- 3 Appuyez sur **Arrêt/Sortie**.

## Mode Veille profonde

Lorsque l'appareil est en mode Veille et qu'il ne reçoit pas de tâches pendant une certaine période, il passe automatiquement en mode Veille profonde et l'écran ACL affiche **Veille prof..** Le mode Veille profonde réduit encore plus la consommation d'énergie que le mode Veille. L'appareil se réveille et démarre lorsqu'il reçoit une télécopie ou des données de l'ordinateur, lorsqu'il réalise une copie ou lorsque vous appuyez sur une touche du panneau de commande.

L'appareil sort aussi du mode Veille profonde lorsque vous décrochez ou raccrochez le combiné.

# Réglages du toner

## Réglage du toner (mode Continuer)

Vous pouvez régler l'appareil pour qu'il continue à imprimer après l'affichage du texte `Remplacer toner` sur l'écran ACL. L'appareil continuera à imprimer jusqu'à ce que l'écran ACL affiche `Toner épuisé`. Le réglage par défaut est `Arrêter`.

- 1 Appuyez sur **Menu**, **1**, **7**.

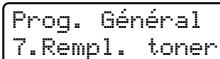

Prog. Général  
7. Rempl. toner

- 2 Appuyez sur **▲** ou sur **▼** pour sélectionner `Continuer` ou `Arrêter`. Appuyez sur **OK**.

- 3 Appuyez sur **Arrêt/Sortie**.



### Remarque

- Si vous continuez à imprimer en mode `Continuer`, nous ne pouvons garantir la qualité d'impression.
- En utilisant le mode `Continuer`, l'impression peut paraître pâle.
- Après le remplacement de la cartouche de toner par une cartouche neuve, le mode `Continuer` reviendra au réglage par défaut (`Arrêter`).

## Recevoir des télécopies en mode Continuer

L'appareil peut enregistrer les télécopies reçues dans la mémoire si vous choisissez `Continuer` lorsque l'écran ACL affiche `Remplacer toner`. Lorsqu'une télécopie reçue est imprimée en mode `Continuer`, l'écran ACL demande si la qualité d'impression est correcte. Si la qualité est mauvaise, choisissez `2. Non`. L'appareil conservera les télécopies enregistrées dans la mémoire afin que vous puissiez les

réimprimer après le remplacement de la cartouche de toner par une nouvelle cartouche. Si la qualité d'impression est bonne, choisissez `1. Oui`. L'écran ACL vous demandera si vous souhaitez supprimer de la mémoire les télécopies qui ont été imprimées. Si vous choisissez de ne pas les supprimer, la question vous sera posée après le remplacement de la cartouche de toner par une cartouche neuve.



### Remarque

- Le FAX-2840 et le MFC-7240 peuvent enregistrer jusqu'à 400 télécopies en mémoire et le FAX-2940 peut enregistrer jusqu'à 500 télécopies en mémoire.
- (FAX-2840 et MFC-7240)  
Si vous éteignez l'interrupteur d'alimentation, les télécopies en mémoire seront perdues.
- L'appareil conservera les télécopies enregistrées en mode `Continuer` même si vous réglez le paramètre `Continuer` sur `Arrêter`.
- Si vous installez une nouvelle cartouche de toner quand l'écran ACL affiche `Toner épuisé`, l'appareil vous demandera si vous souhaitez imprimer les télécopies enregistrées. Choisissez `1. Imprimer` pour imprimer les télécopies enregistrées.

## Toner épuisé en mode Continuer

Quand l'écran ACL affiche `Toner épuisé`, l'appareil arrête d'imprimer. Si la mémoire est pleine et que vous souhaitez continuer à recevoir des télécopies, vous devez installer une nouvelle cartouche de toner.

## Contraste de l'écran ACL

Vous pouvez modifier le contraste pour éclaircir ou assombrir l'affichage de l'écran ACL.

- 1 Appuyez sur **Menu, 1, 5**.

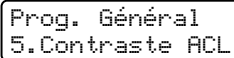

Prog. Général  
5. Contraste ACL

- 2 Appuyez sur ► pour assombrir l'écran ACL. Sinon, appuyez sur ◀ pour éclaircir l'écran ACL.  
Appuyez sur **OK**.
- 3 Appuyez sur **Arrêt/Sortie**.

## Préfixe de numérotation

Le préfixe de numérotation permet de composer automatiquement un numéro prédéfini avant le numéro de télécopieur. Par exemple, si votre système téléphonique exige de composer le 9 pour appeler à l'extérieur, vous pouvez utiliser cette fonction pour que le 9 soit composé automatiquement pour chaque télécopie envoyée.

### Configuration du numéro de préfixe

- 1 (États-Unis) Appuyez sur **Menu, 0, 5**.  
(Canada) Appuyez sur **Menu, 0, 6**.
- 2 Entrez le numéro du préfixe (maximum 5 chiffres) sur le pavé numérique.  
Appuyez sur **OK**.



#### Remarque

- Vous pouvez utiliser les signes 0 à 9, #, \* et !. (Appuyez sur **Tonalité/Garde** pour afficher « ! ».)  
Vous ne pouvez utiliser ! avec aucun autre numéro ou caractère.  
Si votre système téléphonique requiert un rappel de type pause minutée (signal crochet commutateur), appuyez sur **Tonalité/Garde** pour entrer la pause.
- (Canada seulement) Si le mode de numérotation par impulsions est activé, les signes # et \* ne sont pas disponibles.

- 3 Appuyez sur **Arrêt/Sortie**.

## Changer le numéro du préfixe

- 1 (États-Unis) Appuyez sur **Menu, 0, 5**.  
(Canada) Appuyez sur **Menu, 0, 6**.
- 2 Effectuez l'une des opérations suivantes :
  - Pour changer le numéro de préfixe, appuyez sur **1**.  
Pour supprimer le numéro de préfixe, appuyez sur **Effacer** afin de supprimer les chiffres. Allez à l'étape 3.
  - Pour quitter le menu sans apporter aucune modification, appuyez sur **2**. Allez à l'étape 4.
- 3 Entrez un nouveau numéro de préfixe (jusqu'à 5 chiffres) sur le pavé numérique, appuyez sur **OK**.
- 4 Appuyez sur **Arrêt/Sortie**.

## Temporisation de mode

Le panneau de commande de l'appareil comprend deux ou trois touches de mode : **TÉLÉCOPIER**, **NUMÉRISER** (pour MFC-7240 seulement) et **COPIER**.

Vous pouvez paramétrer le temps après lequel l'appareil repasse en mode Télécopier après la dernière opération de copie ou de numérisation. Si vous sélectionnez **Désactivé**, l'appareil conserve le dernier mode utilisé.

### MFC-7240



### FAX-2840



- 1 Appuyez sur **Menu, 1, 1**.  

Prog. Général  
 1.Mode Minuterie
- 2 Appuyez sur **▲** ou sur **▼** pour choisir 0 Sec, 30 Sec, 1 Min, 2 Min, 5 Min ou **Désactivé**.  
Appuyez sur **OK**.
- 3 Appuyez sur **Arrêt/Sortie**.

## Sécurité

Vous pouvez définir plusieurs niveaux de sécurité pour votre appareil à l'aide de TX Lock (pour FAX-2840 et MFC-7240), de Sécurité mémoire (pour FAX-2940) ou de la fonction Verrouillage de configuration. Vous ne pourrez pas continuer à programmer des télécopies différées ou des tâches de relève. Cependant, toute télécopie différée préprogrammée sera envoyée même si vous activez TX Lock, afin qu'elle ne soit pas perdue.

### TX Lock (FAX-2840 et MFC-7240)



#### Remarque

(Pour FAX-2840)

Vous pouvez télécharger le pilote d'imprimante depuis le Brother Solutions Center à l'adresse <http://solutions.brother.com/>.

TX Lock vous permet d'empêcher tout accès non autorisé à l'appareil.

Quand TX Lock est activé, les opérations suivantes sont disponibles :

- Réception d'appels téléphoniques
- Réception de télécopies
- Réadressage de télécopies  
(si le réadressage de télécopies était déjà activé)
- Radiomessagerie  
(si la radiomessagerie était déjà activée)
- Extraction à distance  
(si l'extraction à distance était déjà activée)

- Réception de télécopies sur PC (MFC-7240 seulement)  
(si la réception de télécopies sur PC était déjà activée)

Quand TX Lock est activé, les opérations suivantes ne sont PAS disponibles :

- Passage d'appels téléphoniques
- Émission de télécopies
- Copie
- Impression depuis un PC (MFC-7240 seulement)
- Numérisation (MFC-7240 seulement)



#### Remarque

- Pour imprimer les télécopies enregistrées en mémoire, désactivez TX Lock.
- Si vous oubliez le mot de passe de TX Lock, veuillez contacter le Service à la clientèle Brother.

### Configuration du mot de passe



#### Remarque

Si vous avez déjà défini le mot de passe, vous n'aurez pas besoin de le redéfinir.

- 1 Appuyez sur **Menu, 1, 6, 1**.

Sécurité  
1.Touch verrouil

- 2 Entrez quatre chiffres pour le mot de passe avec les chiffres 0 à 9. Appuyez sur **OK**.
- 3 Si vous entrez le mot de passe pour la première fois, l'écran ACL affichera Vérif:.
- 4 Entrez le mot de passe de nouveau. Appuyez sur **OK**.
- 5 Appuyez sur **Arrêt/Sortie**.

## Changer le mot de passe de TX Lock

- 1 Appuyez sur **Menu, 1, 6, 1.**
- Sécurité  
1.Touch verrouil
- 2 Appuyez sur ▲ ou sur ▼ pour sélectionner *Confg mot passe.* Appuyez sur **OK.**
  - 3 Entrez le mot de passe à quatre chiffres enregistré. Appuyez sur **OK.**
  - 4 Entrez un nouveau mot de passe à quatre chiffres. Appuyez sur **OK.**
  - 5 Si l'écran ACL affiche *Vérif.:*, réentrez le nouveau mot de passe. Appuyez sur **OK.**
  - 6 Appuyez sur **Arrêt/Sortie.**

## Activation et désactivation de la touche Verrouillage

Si vous entrez un mot de passe erroné, l'écran ACL affiche *Erreur m.passe* et l'appareil demeure hors ligne. L'appareil demeure en mode Verrouillage jusqu'à vous entriez le mot de passe enregistré.

### Activation de la touche Verrouillage

- 1 Appuyez sur **Menu, 1, 6, 1.**
- 2 Appuyez sur ▲ ou sur ▼ pour sélectionner *Rég touche verr.* Appuyez sur **OK.**
- 3 Entrez le mot de passe à quatre chiffres enregistré. Appuyez sur **OK.**

L'appareil passe hors ligne et l'écran ACL affiche *Mode touche verr.*

## Désactivation de la touche Verrouillage

- 1 Appuyez sur **Menu.**  
Entrez le mot de passe à quatre chiffres enregistré.
- 2 Appuyez sur **OK.**  
La touche Verrouillage est automatiquement désactivée.

## Sécurité mémoire (FAX-2940 seulement)

Sécurité mémoire vous permet d'empêcher tout accès non autorisé à l'appareil. Vous ne pourrez pas continuer à programmer des télécopies différées ou des tâches de relève. Cependant, toute télécopie différée préprogrammée sera envoyée même si vous activez Sécurité mémoire, afin qu'elle ne soit pas perdue.

Quand Sécurité mémoire est activé, les opérations suivantes sont disponibles :

- Réception de télécopies en mémoire (limitée par la capacité de la mémoire)
- Réadressage de télécopies (si le réadressage de télécopies était déjà activé)
- Extraction à distance (si l'extraction à distance était déjà activée)

Quand Sécurité mémoire est activé, les opérations suivantes ne sont PAS disponibles :

- Impression des télécopies reçues
- Émission de télécopies
- Réception d'appels téléphoniques en utilisant le combiné de l'appareil
- Passage d'appels téléphoniques en utilisant le combiné de l'appareil
- Copie
- Opération à partir du panneau de commande



**Remarque**

Pour imprimer les télécopies enregistrées en mémoire, désactivez Sécurité mémoire.

**Configuration du mot de passe****Remarque**

- Si vous avez déjà défini le mot de passe, vous n'aurez pas besoin de le redéfinir.
- Si vous oubliez le mot de passe Sécurité mémoire, veuillez contacter le Service à la clientèle Brother.

- 1 Appuyez sur **Menu, 1, 6, 1**.
- 2 Entrez quatre chiffres pour le mot de passe avec les chiffres 0 à 9. Appuyez sur **OK**.
- 3 Réentrez le mot de passe quand l'écran ACL affiche *Vérif:.* Appuyez sur **OK**.
- 4 Appuyez sur **Arrêt/Sortie**.

**Changement du mot de passe Sécurité mémoire**

- 1 Appuyez sur **Menu, 1, 6, 1**.
- 2 Appuyez sur **▲** ou sur **▼** pour sélectionner *Config mot passe*. Appuyez sur **OK**.
- 3 Entrez le mot de passe à quatre chiffres enregistré. Appuyez sur **OK**.
- 4 Entrez un nouveau mot de passe à quatre chiffres. Appuyez sur **OK**.
- 5 Si l'écran ACL affiche *Vérif:.*, réentrez le nouveau mot de passe. Appuyez sur **OK**.
- 6 Appuyez sur **Arrêt/Sortie**.

**Activation/désactivation de Sécurité mémoire**

Si vous entrez un mauvais mot de passe lorsque vous suivez les instructions ci-dessous, l'écran ACL indique *Erreur m.passe*. Entrez le bon mot de passe.

**Activation de Sécurité mémoire**

- 1 Appuyez sur **Menu, 1, 6, 1**.
- 2 Appuyez sur **▲** ou sur **▼** pour sélectionner *Régler sécurité*. Appuyez sur **OK**.
- 3 Entrez le mot de passe à quatre chiffres enregistré. Appuyez sur **OK**.  
L'appareil passe hors ligne et l'écran ACL affiche *Mode sécurité*.

**Désactivation de Sécurité mémoire**

- 1 Appuyez sur **Menu**.
- 2 Entrez le mot de passe à quatre chiffres enregistré. Appuyez sur **OK**.  
Sécurité mémoire est automatiquement désactivé lorsque l'écran ACL affiche la date et l'heure.

**Verrouillage de configuration**

La fonction Verrouillage de configuration permet de configurer un mot de passe qui empêche d'autres personnes de changer accidentellement les paramètres de votre appareil.

Prenez soin de noter ce mot de passe. Si vous l'oubliez, vous devrez réinitialiser les mots de passe enregistrés dans l'appareil. Veuillez contacter votre administrateur ou le Service à la clientèle Brother.

Quand Verrouillage de configuration est *Activé*, vous ne pouvez pas modifier les paramètres sans mot de passe. Vous ne pouvez modifier que les paramètres d'envoi de télécopies du menu Fax.

- Contraste
- Résolution de télécopie
- Télécopie différée
- TX Immédiat
- Relevé TX
- Mode Outre-mer

(Pour MFC-7240)

En outre, les paramètres de l'appareil ne peuvent pas être modifiés à l'aide de Configuration à distance lorsque Rég touche *verr* est *Activé*.

### Configuration du mot de passe

- 1 Appuyez sur **Menu, 1, 6, 2**.

Sécurité  
2.verrouillage

- 2 Entrez quatre chiffres pour le mot de passe avec les chiffres 0 à 9. Appuyez sur **OK**.
- 3 Réentrez votre mot de passe quand l'écran ACL affiche *Vérif:.* Appuyez sur **OK**.
- 4 Appuyez sur **Arrêt/Sortie**.

### Modification du mot de passe du verrouillage de la configuration

- 1 Appuyez sur **Menu, 1, 6, 2**.

Sécurité  
2.verrouillage

- 2 Appuyez sur ▲ ou sur ▼ pour sélectionner *Confg mot passe*. Appuyez sur **OK**.
- 3 Entrez votre mot de passe à quatre chiffres. Appuyez sur **OK**.

- 4 Entrez un nouveau mot de passe à quatre chiffres. Appuyez sur **OK**.
- 5 Réentrez votre nouveau mot de passe quand l'écran ACL affiche *Vérif:.* Appuyez sur **OK**.
- 6 Appuyez sur **Arrêt/Sortie**.

### Activation/désactivation de la fonction Verrouillage de configuration

Si vous entrez un mauvais mot de passe lorsque vous suivez les instructions ci-dessous, l'écran ACL indique *Erreur m.passe*. Réentrez le mot de passe correct.

#### Activation de la fonction Verrouillage de configuration

- 1 Appuyez sur **Menu, 1, 6, 2**.

Sécurité  
2.verrouillage

- 2 Appuyez sur ▲ ou sur ▼ pour sélectionner *Activé*. Appuyez sur **OK**.
- 3 Entrez votre mot de passe à quatre chiffres. Appuyez sur **OK**.
- 4 Appuyez sur **Arrêt/Sortie**.

#### Désactivation de la fonction Verrouillage de configuration

- 1 Appuyez sur **Menu, 1, 6, 2**.

Sécurité  
2.verrouillage

- 2 Entrez votre mot de passe à quatre chiffres. Appuyez deux fois sur **OK**.
- 3 Appuyez sur **Arrêt/Sortie**.

## Restriction de la composition

Cette fonction interdit l'envoi d'une télécopie ou l'appel d'un numéro par erreur. Vous pouvez régler l'appareil de manière à limiter la numérotation en utilisant le pavé numérique, la composition par monotouche ou la composition par numéro abrégé.

Si vous sélectionnez **Désactivé**, l'appareil ne limite aucune méthode de numérotation.

Si vous sélectionnez **Entrer 2X numé**, l'appareil vous invite à ressaisir le numéro et si vous réentrez le même numéro correctement, l'appareil démarre l'opération de numérotation. Si vous réentrez un numéro incorrect, l'écran ACL affichera un message d'erreur.

Si vous sélectionnez **Activé**, l'appareil va limiter toutes les opérations d'envoi d'une télécopie et les appels de sortie pour cette méthode de numérotation.

### Restriction du pavé numérique

- 1 Appuyez sur **Menu, 2, 6, 1**.

```
Restrict compo
1.Clavier
```

- 2 Appuyez sur ▲ ou ▼ pour sélectionner **Désactivé**, **Entrer 2X numé** ou **Activé**. Appuyez sur **OK**.

- 3 Appuyez sur **Arrêt/Sortie**.

### Restriction quant à l'utilisation des monotouches

- 1 Appuyez sur **Menu, 2, 6, 2**.

```
Restrict compo
2.Num Monotouche
```

- 2 Appuyez sur ▲ ou ▼ pour sélectionner **Désactivé**, **Entrer 2X numé** ou **Activé**. Appuyez sur **OK**.

- 3 Appuyez sur **Arrêt/Sortie**.

### Restriction quant à l'utilisation des numéros abrégés

- 1 Appuyez sur **Menu, 2, 6, 3**.

```
Restrict compo
3.Comp.abrégée
```

- 2 Appuyez sur ▲ ou ▼ pour sélectionner **Désactivé**, **Entrer 2X numé** ou **Activé**. Appuyez sur **OK**.

- 3 Appuyez sur **Arrêt/Sortie**.



#### Remarque

- Le réglage **Entrer 2X numé** ne fonctionnera pas si vous décrochez le combiné ou appuyez sur **Tonalité/Garde** avant de saisir le numéro. Vous ne serez pas invité à ressaisir le numéro.
- Vous ne pouvez limiter la numérotation quand vous utilisez **Recomp/Pause**.
- Si vous sélectionnez **Activé** ou **Entrer 2X numé**, vous ne pouvez pas utiliser la fonction de diffusion ni combiner de numéros abrégés au cours de la numérotation.

# 3

## Envoi d'une télécopie

### Options d'envoi supplémentaires

#### Envoi de télécopies en utilisant des paramètres multiples

Avant d'envoyer une télécopie, vous pouvez changer les paramètres suivants : contraste, résolution, mode Outre-mer, envoi en différé, envoi en relève, envoi en temps réel ou page de garde.

- 1 Vérifiez que vous êtes en mode Fax



Après chaque validation d'un réglage, l'écran ACL vous demande si vous voulez entrer des paramètres supplémentaires :

```
Autres réglages
1.Oui 2.Non
```

- 2 Effectuez l'une des opérations suivantes :

- Pour choisir des paramètres supplémentaires, appuyez sur **1**. L'écran ACL revient au menu Réglage envoi et vous pouvez sélectionner un autre paramètre.
- Si vous avez terminé les paramétrages, appuyez sur **2** et passez à l'étape suivante pour envoyer la télécopie.

#### Contraste

Pour la plupart des documents, le paramétrage par défaut **Auto** offre les meilleurs résultats.

Il choisit automatiquement le contraste qui convient le mieux au document.

Si le document est très clair ou très foncé, vous pouvez régler le contraste pour améliorer la qualité de la télécopie.

Utilisez **Foncé** pour éclaircir le document télécopié.

Utilisez **Clair** pour assombrir le document télécopié.

- 1 Vérifiez que vous êtes en mode Fax



- 2 Chargez le document.

- 3 Appuyez sur **Menu, 2, 2, 1**.

```
Réglage envoi
1.Contraste
```

- 4 Appuyez sur **▲** ou sur **▼** pour sélectionner **Auto**, **Clair** ou **Foncé**. Appuyez sur **OK**.



#### Remarque

Même si vous choisissez **Clair** ou **Foncé**, l'appareil enverra la télécopie à l'aide du paramètre **Auto** si vous choisissez **Photo** comme résolution de télécopie.

#### Modification de la résolution de télécopie

Vous pouvez améliorer la qualité d'une télécopie en changeant sa résolution. Vous pouvez changer la résolution pour la télécopie suivante ou pour toutes les télécopies.



#### Pour changer le réglage de résolution de la télécopie suivante

- 1 Vérifiez que vous êtes en mode Fax



- 2 Chargez le document.
- 3 Appuyez sur **Résolution**, puis ▲ ou sur ▼ pour choisir la résolution. Appuyez sur **OK**.

### Pour changer le réglage de résolution de télécopie par défaut

- 1 Vérifiez que vous êtes en mode Fax .
- 2 Appuyez sur **Menu**, **2**, **2**, **2**.  

- 3 Appuyez sur ▲ ou sur ▼ afin de sélectionner la résolution voulue. Appuyez sur **OK**.



#### Remarque

Vous pouvez choisir quatre résolutions différentes.

Résolution de télécopie	
Standard	Convient à la plupart des documents dactylographiés.
Fin	Convient aux petits caractères imprimés; l'envoi est un peu plus lent qu'en résolution Standard.
Sup. Fin	Convient aux petits caractères ou aux dessins; l'envoi est plus lent qu'en résolution Fin.
Photo	Convient aux documents comportant différents niveaux de gris ou pour des photos. Photo correspond à l'envoi le plus lent.

## Opérations d'envoi supplémentaires

### Envoi manuel d'une télécopie

#### Envoi manuel

L'envoi manuel vous permet d'entendre la numérotation, la sonnerie et les tonalités du télécopieur récepteur en envoyant une télécopie.

- 1 Vérifiez que vous êtes en mode Fax .
- 2 Chargez le document.
- 3 Appuyez sur **Tonalité/Garde** ou décrochez le combiné de l'appareil et attendez la tonalité.
- 4 Composez le numéro du télécopieur que vous voulez appeler.
- 5 Lorsque vous entendez la tonalité de télécopie, appuyez sur **Marche**.
- 6 Appuyez sur **Tonalité/Garde**, ou raccrochez le combiné de l'appareil.

### Envoi d'une télécopie à la fin d'une conversation téléphonique

À la fin d'une conversation, vous avez la possibilité d'envoyer une télécopie à votre correspondant avant de raccrocher.

- 1 Demandez à votre correspondant d'attendre la tonalité de télécopie (signaux sonores), puis d'appuyer sur Marche ou Envoi avant de raccrocher.
- 2 Vérifiez que vous êtes en mode Fax .

- 3 Chargez le document.
- 4 Appuyez sur **Marche**.
- 5 Raccrochez le combiné de l'appareil.

## Multitâche

Vous pouvez composer un numéro et numériser la télécopie dans la mémoire, même si l'appareil est en train de réaliser un envoi depuis la mémoire, de recevoir des télécopies ou d'imprimer des données en provenance de l'ordinateur. L'écran ACL indique le nouveau numéro de tâche.

Le nombre de pages pouvant être numérisées et mises en mémoire varie en fonction des données qu'elles contiennent.



### Remarque

Si *Mémoire épuisée* s'affiche pendant la numérisation de la première page d'une télécopie, appuyez sur **Arrêt/Sortie** pour annuler la numérisation. Si un message *Mémoire épuisée* s'affiche lors de la numérisation d'une page suivante, vous pouvez appuyer sur **Marche** pour envoyer les pages numérisées jusque-là, ou appuyer sur **Arrêt/Sortie** pour annuler l'opération.

## Diffusion

La diffusion vous permet d'envoyer la même télécopie à plusieurs numéros de télécopieur. Vous pouvez inclure dans la même diffusion des groupes, des numéros de monotouche, des numéros abrégés et jusqu'à 50 numéros composés manuellement.

Vous pouvez diffuser des télécopies à un nombre maximum de 272 numéros différents. Ce nombre varie en fonction du nombre de groupes, de codes d'accès ou de numéros de carte de crédit que vous avez enregistrés et en fonction du nombre de télécopies différées ou enregistrées en mémoire.

## Avant de commencer la diffusion

Les numéros de monotouche et les numéros abrégés doivent être enregistrés dans la mémoire de l'appareil pour que vous puissiez les utiliser dans une diffusion. (Consultez Guide de l'utilisateur : *Mémorisation de numéros de monotouche* et *Mémorisation de numéros abrégés*.)

Les numéros de groupe doivent également être enregistrés dans la mémoire de l'appareil pour que vous puissiez les utiliser dans une diffusion. Les numéros de groupe comprennent plusieurs numéros de monotouche et numéros abrégés enregistrés pour en faciliter la numérotation. (Consultez *Configuration de groupes pour la diffusion* >> page 35.)

## Comment diffuser une télécopie



### Remarque

Utilisez (**Carnet d'adr.**) pour vous aider à choisir des numéros facilement.

- 1 Vérifiez que vous êtes en mode Fax .
- 2 Chargez le document.
- 3 Entrez un numéro. Appuyez sur **OK**. Vous pouvez utiliser un numéro de monotouche, un numéro abrégé, un numéro de groupe ou un numéro entré manuellement à l'aide du pavé numérique. (Consultez Guide de l'utilisateur : *Comment numéroter*.)
- 4 Répétez l'étape 3 jusqu'à ce que vous ayez entré tous les numéros de télécopieur vers lesquels diffuser.
- 5 Appuyez sur **Marche**.

Une fois la diffusion terminée, l'appareil imprime un rapport de diffusion à des fins de vérification.

## Annulation d'une diffusion en cours

Pendant la diffusion, vous pouvez annuler l'envoi de télécopie en cours ou la totalité de la tâche de diffusion.

- 1 Appuyez sur **Menu, 2, 7**.  
L'écran ACL affiche le numéro de tâche de diffusion suivi du numéro de télécopieur appelé (par exemple, #001 123456789) le numéro de tâche de diffusion (par exemple, Diffusion#001).

```
Fax
7.Trav. en att.
```

- 2 Appuyez sur **▲** ou **▼** pour sélectionner l'une des actions suivantes :
  - Sélectionnez le numéro de télécopieur à composer, puis appuyez sur **OK**.
  - Sélectionnez le numéro de tâche de diffusion, puis appuyez sur **OK**.
- 3 Appuyez sur **1** pour annuler le numéro de télécopieur ou le numéro de tâche de diffusion que vous avez choisi à l'étape 2 ou appuyez sur **2** pour quitter sans annuler.
  - Si vous avez choisi d'annuler seulement la télécopie en cours d'envoi de l'étape 2, l'écran ACL vous demande si vous souhaitez annuler la tâche de diffusion. Appuyez sur **1** pour effacer la totalité de la tâche de diffusion ou sur **2** pour quitter.
- 4 Appuyez sur **Arrêt/Sortie**.

## Envoi en temps réel

À chaque envoi d'une télécopie, l'appareil numérise le document et le met en mémoire avant de l'envoyer. Ensuite, dès que la ligne téléphonique est libre, l'appareil compose le numéro pour amorcer l'envoi.

Il peut aussi arriver que vous vouliez envoyer un document important immédiatement, sans avoir à attendre le temps de la mémorisation et de l'envoi de la mémoire. Vous pouvez régler **TX Immédiat à Activé** pour tous les documents ou à **Fax suivant:Act** seulement pour la télécopie suivante.



### Remarque

- Si la mémoire est pleine, l'appareil enverra le document en temps réel (même si l'envoi en temps réel est désactivé).
- **Fax suivant:Act** ou **Fax suivant:Dés** peut être sélectionné seulement si un document est chargé.

## Envoi en temps réel pour toutes les télécopies

- 1 Vérifiez que vous êtes en mode Fax .
- 2 Appuyez sur **Menu, 2, 2, 5**.  

```
Réglage envoi
5.TX Immédiat
```
- 3 Appuyez sur **▲** ou sur **▼** pour sélectionner **Activé**. Appuyez sur **OK**.

## Envoi en temps réel pour la télécopie suivante seulement

- 1 Vérifiez que vous êtes en mode Fax .
- 2 Appuyez sur **Menu, 2, 2, 5**.  

```
Réglage envoi
5.TX Immédiat
```
- 3 Appuyez sur **▲** ou sur **▼** pour sélectionner **Fax suivant:Act**. Appuyez sur **OK**.

## Mode Outre-mer

Si vous avez des difficultés à envoyer une télécopie à l'étranger, par exemple à cause de perturbations sur la ligne téléphonique, l'activation du mode Outre-mer peut vous aider.

Ce réglage est temporaire et est activé seulement pour la télécopie suivante.

- 1 Vérifiez que vous êtes en mode Fax



- 2 Chargez le document.

- 3 Appuyez sur **Menu, 2, 2, 9**.

```
Réglage envoi
9.Mode Outre-mer
```

- 4 Appuyez sur ▲ ou sur ▼ pour sélectionner **Activé** ou **Désactivé**. Appuyez sur **OK**.

## Télécopie différée

Vous pouvez enregistrer un maximum de 50 télécopies dans la mémoire pour les envoyer dans les vingt-quatre heures qui suivent.

- 1 Vérifiez que vous êtes en mode Fax



- 2 Chargez le document.

- 3 Appuyez sur **Menu, 2, 2, 3**.

```
Réglage envoi
3.Envoi différé
```

- 4 Entrez l'heure voulue pour envoyer la télécopie (au format 24 heures).  
(Par exemple, entrez 19:45 pour 7:45 p.m.)  
Appuyez sur **OK**.

- 5 Appuyez sur **1** pour choisir **1.Doc** et laisser le document papier en attente dans le chargeur automatique de documents ou appuyez sur **2** pour choisir **2.Mémoire** et numériser le document en mémoire.



### Remarque

Le nombre de pages pouvant être numérisées et mises en mémoire varie en fonction des données qu'elles renferment.

## Envoi par lot en différé

Avant l'envoi de télécopies en différé, l'appareil effectue le tri des télécopies dans la mémoire par destination et par heure programmée, afin de vous faire gagner du temps.

Ainsi, tous les envois différés préprogrammés à la même heure et destinés au même numéro de télécopieur sont envoyés en une seule transmission.

- 1 Vérifiez que vous êtes en mode Fax



- 2 Appuyez sur **Menu, 2, 2, 4**.

```
Réglage envoi
4.Transm lot
```

- 3 Appuyez sur ▲ ou sur ▼ pour sélectionner **Activé** ou **Désactivé**. Appuyez sur **OK**.

- 4 Appuyez sur **Arrêt/Sortie**.

## Vérification et annulation de tâches en attente

Vérifiez quelles sont les télécopies en attente d'envoi dans la mémoire de l'appareil. S'il n'y a aucune tâche en attente, l'écran ACL indique le message `Auc trav attente`. Il vous est possible d'annuler une tâche mise en attente dans la mémoire.



- 1 Appuyez sur **Menu, 2, 7**.  
Le nombre des tâches restantes s'affiche.
- 2 Appuyez sur ▲ ou sur ▼ pour faire défiler les tâches en attente et sélectionnez la tâche à annuler. Appuyez sur **OK**.
- 3 Effectuez l'une des opérations suivantes :
  - Pour annuler la tâche, appuyez sur **1**.
  - Pour quitter sans annuler, appuyez sur **2**.
- 4 Lorsque vous avez terminé, appuyez sur **Arrêt/Sortie**.

## Page de garde électronique

Cette fonction n'est *pas* disponible si vous n'avez pas programmé votre identification de poste. Consultez Guide d'installation rapide : Définition de l'identifiant de la station.

Vous pouvez envoyer automatiquement une page de garde avec chaque télécopie. Votre page de garde comprend votre identification de poste, un commentaire et le nom enregistré dans la mémoire des numéros de monotouche ou des numéros abrégés.

En choisissant *Fax suivant:Act*, vous pouvez aussi indiquer le nombre de pages sur la page de garde.

Vous pouvez choisir un des commentaires prédéfinis suivants.

- 1.Sans note
- 2.Appelez s.v.p.
- 3.Urgent
- 4.Confidentiel

Au lieu d'utiliser un des commentaires prédéfinis, vous pouvez entrer deux messages personnels d'une longueur maximale de 27 caractères. Consultez Guide de l'utilisateur : *Saisie de texte*.

(Consultez *Création de vos propres commentaires* >> page 19.)

5.(Défini par l'utilisateur)

6.(Défini par l'utilisateur)



### Remarque

*Fax suivant:Act* ou *Fax suivant:Dés* peut être sélectionné seulement si un document est chargé.

## Création de vos propres commentaires

Vous pouvez entrer un maximum de deux commentaires personnalisés.

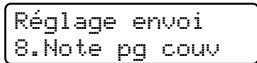
- 1 Vérifiez que vous êtes en mode Fax  

- 2 Appuyez sur **Menu, 2, 2, 8**.  

- 3 Appuyez sur ▲ ou sur ▼ pour choisir 5. ou 6. afin d'enregistrer votre propre commentaire.  
Appuyez sur **OK**.
- 4 Entrez votre propre commentaire à l'aide du pavé numérique.  
Appuyez sur **OK**. Consultez Guide de l'utilisateur : *Saisie de texte*.

## Envoi d'une page de garde pour la télécopie suivante

Si vous voulez seulement envoyer une page de garde pour la télécopie suivante, votre appareil vous demandera d'entrer le nombre de pages envoyées de telle sorte qu'il soit imprimé sur la page de garde.

- 1 Vérifiez que vous êtes en mode Fax  

- 2 Chargez le document.

- Appuyez sur **Menu, 2, 2, 7**.

```
Réglage envoi
7.Préparer PG
```

- Appuyez sur ▲ ou sur ▼ pour sélectionner Fax suivant:Act (ou Fax suivant:Dés). Appuyez sur **OK**.

- Appuyez sur ▲ ou sur ▼ pour sélectionner un commentaire. Appuyez sur **OK**.

- Insérez deux chiffres afin d'indiquer le nombre de pages à envoyer. Appuyez sur **OK**.  
Par exemple, entrez **0, 2** pour 2 pages ou **0, 0** pour laisser le nombre de pages vierge. Si vous avez commis une faute, appuyez sur ◀ ou **Effacer** pour revenir en arrière et réentrer le nombre de pages.

### Envoi d'une page de garde pour toutes les télécopies

Vous pouvez paramétrer l'appareil de sorte qu'il génère une page de garde à chaque envoi d'une télécopie.

- Vérifiez que vous êtes en mode Fax



- Appuyez sur **Menu, 2, 2, 7**.

```
Réglage envoi
7.Préparer PG
```

- Appuyez sur ▲ ou sur ▼ pour sélectionner Activé (ou Désactivé). Appuyez sur **OK**.

- Appuyez sur ▲ ou sur ▼ pour sélectionner un commentaire. Appuyez sur **OK**.

### Utilisation d'une page de garde imprimée

Si vous voulez utiliser une page de garde imprimée sur laquelle ajouter des notes manuscrites, vous pouvez imprimer la page et l'annexer à la télécopie.

- Vérifiez que vous êtes en mode Fax



- Appuyez sur **Menu, 2, 2, 7**.

```
Réglage envoi
7.Préparer PG
```

- Appuyez sur ▲ ou sur ▼ pour sélectionner Imp.exemple. Appuyez sur **OK**.

- Appuyez sur **Marche**.

- Une fois votre page de garde imprimée, appuyez sur **Arrêt/Sortie**.

## Présentation de la relève

La relève vous permet de régler votre appareil afin que d'autres personnes puissent recevoir vos télécopies, mais en payant le coût de l'appel. Elle vous permet également d'appeler le télécopieur de quelqu'un d'autre et de recevoir une télécopie en payant l'appel. La fonction de relève doit être activée sur les deux appareils pour fonctionner. Tous les télécopieurs ne supportent pas la relève.

### Transmission par relève

La transmission par relève permet de configurer l'appareil de manière à ce qu'un autre télécopieur puisse venir chercher un document.

#### Configuration pour la transmission par relève

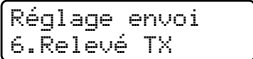
- 1 Vérifiez que vous êtes en mode Fax .
- 2 Chargez le document.
- 3 Appuyez sur **Menu, 2, 2, 6**.  

- 4 Appuyez sur ▲ ou sur ▼ pour choisir **Activé (ou Désactivé)**. Appuyez sur **OK**.

- 5 Appuyez sur **1** pour choisir **1.Doc** et laisser le document papier en attente dans le chargeur automatique de documents ou appuyez sur **2** pour choisir **2.Mémoire** et numériser le document en mémoire.

#### Remarque

- Si vous choisissez **Doc**, le document reste dans le chargeur automatique de documents jusqu'à ce que votre appareil soit relevé. Si vous devez utiliser l'appareil avant l'envoi en relève, vous devez d'abord annuler cette tâche.
- Si vous choisissez **Mémoire**, le document est stocké et peut être récupéré depuis tout autre télécopieur jusqu'à ce que vous supprimiez la télécopie en mémoire en utilisant l'option de menu d'annulation d'une tâche. (Consultez *Vérification et annulation de tâches en attente* >> page 18.)

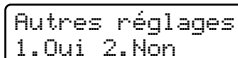
- 6 Appuyez sur **2** pour choisir **2.Non** si vous ne souhaitez pas saisir d'autres paramètres lorsque l'écran ACL affiche le message suivant :



- 7 Appuyez sur **Marche**.

#### Remarque

Le document sera enregistré et pourra être récupéré par tout autre télécopieur jusqu'à ce que la télécopie soit effacée de la mémoire.

Pour supprimer la télécopie de la mémoire, appuyez sur **Menu, 2, 7**. (Consultez *Vérification et annulation de tâches en attente* >> page 18.)

# 4

## Réception d'une télécopie

### Options de télécopie à distance

Les options de télécopie à distance permettent de recevoir des télécopies quand vous n'êtes pas à proximité de l'appareil.

Vous ne pouvez utiliser qu'une seule option de télécopie à distance à la fois.

### Réadressage de télécopies

La fonction de réadressage de télécopies vous permet de faire suivre automatiquement vos télécopies reçues à un autre appareil.

- 1 Appuyez sur **Menu, 2, 5, 1**.

```
Opt. acc. Dist
1.Ach/Page/Sauve
```

- 2 Appuyez sur ▲ ou sur ▼ pour sélectionner **RE-TX Fax**. Appuyez sur **OK**. L'écran ACL vous invitera à entrer le numéro du télécopieur qui recevra les télécopies.

- 3 Entrez le numéro de réadressage à l'aide du pavé numérique (maximum 20 chiffres), à l'aide d'une monotouche ou appuyez sur  (**Carnet d'adr.**) et entrez le numéro à trois chiffres. Appuyez sur **OK**.



#### Remarque

Si vous enregistrez un groupe sous une monotouche ou un emplacement de numéro abrégé, les télécopies seront réacheminées vers plusieurs numéros de télécopieur.

- 4 Appuyez sur ▲ ou sur ▼ pour sélectionner **Marche** ou **Arrêt**. Appuyez sur **OK**.

```
Impr. Svgarde
Marche
```

- 5 Appuyez sur **Arrêt/Sortie**.

#### Important

Si vous activez l'option d'impression de sauvegarde, l'appareil imprime également la télécopie pour que vous disposiez d'une copie. Il s'agit d'une mesure de sécurité utile en cas de panne de courant avant le réadressage de la télécopie ou en cas de problème sur l'appareil récepteur.

(FAX-2840 et MFC-7240)

Les télécopies enregistrées dans la mémoire de l'appareil seront supprimées.

### Radiomessagerie

Lorsque la fonction Radiomessagerie est sélectionnée, l'appareil compose le numéro de cellulaire ou de téléavertisseur que vous avez programmé. Cette opération active votre cellulaire ou téléavertisseur qui émettra un signal sonore à chaque réception de télécopie dans la mémoire de l'appareil.

- 1 Appuyez sur **Menu, 2, 5, 1**.

```
Opt. acc. Dist
1.Ach/Page/Sauve
```

- 2 Appuyez sur ▲ ou sur ▼ pour sélectionner **Téléappel**. Appuyez sur **OK**.

- 3 Entrez votre numéro de cellulaire suivi de ## (maximum 20 chiffres). Appuyez sur **OK**.

N'entrez pas l'indicatif régional si ce dernier est identique à celui de votre appareil.

(Par exemple, appuyez sur :

**1 8 0 0 5 5 1 2 3 4 # #**.)

- 4 Effectuez l'une des opérations suivantes :
- Si votre téléavertisseur requiert un code NIP, entrez-le et appuyez sur #, puis sur **Recomp/Pause** et entrez votre numéro de télécopieur suivi de ## (maximum 20 chiffres). Appuyez sur **OK**. (Par exemple, appuyez sur : **1 2 3 4 5 # Recomp/Pause 1 8 0 0 5 5 5 6 7 8 9 # #**)
  - Si vous n'avez pas besoin de code NIP, appuyez sur **OK**.
  - Si vous programmez un numéro de cellulaire, appuyez sur **OK**.

- 5 Appuyez sur **Arrêt/Sortie**.

#### Remarque

- Si vous avez activé la radiomessagerie, une copie de sauvegarde sera imprimée automatiquement sur l'appareil.
- Le numéro de radiomessagerie et le NIP ne peuvent pas être modifiés à distance.

## Mise en mémoire de télécopie

La fonction Mise en mémoire de télécopie permet d'enregistrer les télécopies entrantes dans la mémoire de l'appareil. Vous pouvez extraire les télécopies mémorisées à partir d'un télécopieur situé ailleurs à l'aide des commandes d'extraction à distance. (Consultez *Extraction de télécopies* >> page 25.) Votre appareil imprimera automatiquement une copie de la télécopie mémorisée.

- 1 Appuyez sur **Menu, 2, 5, 1**.

```
Opt. acc. Dist
1.Ach/Page/Sauve
```

- 2 Appuyez sur ▲ ou sur ▼ pour sélectionner **Mémoriser fax**. Appuyez sur **OK**.

- 3 Appuyez sur **Arrêt/Sortie**.

#### Remarque

Si les télécopies reçues ne s'impriment pas, vérifiez que l'option de mise en mémoire de télécopies est désactivée. (Consultez *Désactivation des options de télécopie à distance* >> page 24.)

## Réception PC-Fax (Pour MFC-7240) (Pour Windows<sup>®</sup> seulement)

Si vous activez la fonction de réception PC-Fax, votre appareil mettra en mémoire les télécopies reçues et les transmettra automatiquement à votre ordinateur. Vous pourrez alors utiliser votre ordinateur pour afficher et enregistrer ces télécopies.

Pour transférer les télécopies reçues à votre ordinateur, le logiciel Réception PC-FAX doit s'exécuter sur votre ordinateur. (Pour plus de détails sur l'utilisation de Réception PC-FAX, consultez le Guide utilisateur - Logiciel.)

Vous pouvez activer Réception PC-Fax avec votre appareil en appuyant sur **Menu 2, 5, 1** et en choisissant **Réception PC-Fax**. (Pour plus d'informations sur l'activation de Réception PC-Fax, consultez le Guide de l'utilisateur.)

## Modification des options de télécopie à distance

Si des télécopies reçues sont laissées dans la mémoire de l'appareil lorsque vous changez d'option de télécopie à distance, l'écran ACL affiche le message suivant :

```
Eff. tous doc.?
1.Oui 2.Non
```

ou

Impr. messages?  
1.Oui 2.Non

- Si vous appuyez sur **1**, les télécopies en mémoire seront supprimées ou imprimées avant que le réglage change. Si une copie de sauvegarde a déjà été imprimée, elle ne sera pas réimprimée.
- Si vous appuyez sur **2**, les télécopies en mémoire ne seront pas effacées ou imprimées et la configuration ne changera pas.

(Pour MFC-7240)

Si des télécopies reçues sont laissées dans la mémoire de l'appareil lorsque vous optez pour Réception PC-Fax à la place d'une autre option de télécopie à distance (réadressage de télécopies, radiomessagerie ou mise en mémoire de télécopies), l'écran ACL vous pose la question suivante :

Envoy Fax au PC?  
1.Oui 2.Non

- Si vous appuyez sur **1**, les télécopies en mémoire seront envoyées à votre ordinateur avant le changement de réglage. Les télécopies en mémoire seront envoyées à votre ordinateur lorsque l'icône de réception PC-Fax est active sur votre ordinateur. (Consultez le Guide utilisateur - Logiciel.)
- Si vous appuyez sur **2**, les télécopies en mémoire ne seront pas effacées ou transférées au PC et la configuration ne changera pas.

L'écran ACL affiche l'option suivante :

Impr. Svgarde  
Marche

Appuyez sur ▲ ou sur ▼ pour sélectionner Marche ou Arrêt.

Appuyez sur **OK**.

Appuyez sur **Arrêt/Sortie**.

## ! Important

Si vous activez l'option d'impression de sauvegarde, l'appareil imprime également la télécopie pour que vous disposiez d'une copie. Il s'agit d'une mesure de sécurité utile en cas de panne de courant avant le réadressage de la télécopie ou en cas de problème sur l'appareil récepteur.

(FAX-2840 et MFC-7240)

En cas de coupure de courant, les télécopies stockées dans la mémoire de l'appareil sont supprimées.

## Désactivation des options de télécopie à distance

- 1 Appuyez sur **Menu, 2, 5, 1**.

Opt. acc. Dist  
1.Ach/Page/Sauve

- 2 Appuyez sur ▲ ou sur ▼ pour sélectionner Désactivé.  
Appuyez sur **OK**.



## Remarque

S'il y a encore des télécopies reçues et mémorisées dans l'appareil, l'écran ACL vous propose plusieurs options. (Consultez *Modification des options de télécopie à distance* >> page 23.)

- 3 Appuyez sur **Arrêt/Sortie**.

## Extraction à distance

La fonction d'extraction à distance permet de récupérer les télécopies enregistrées quand vous n'êtes pas à proximité de l'appareil. Vous pouvez interroger votre appareil à partir de n'importe quel téléphone ou télécopieur à touches en utilisant le code d'accès à distance pour extraire vos messages.

### Configuration d'un code d'accès à distance

Le code d'accès à distance permet d'accéder aux fonctions d'extraction à distance depuis un lieu éloigné de votre appareil. Avant de pouvoir utiliser les fonctions d'accès et d'extraction à distance, vous devez configurer votre propre code. Le code par défaut est inactif : --\*.

- 1 Appuyez sur **Menu, 2, 5, 2**.

```
Opt. acc. Dist
2.Accès à dist
```

- 2 Entrez un code à trois chiffres en utilisant les nombres **0 – 9, \*** ou **#**. Appuyez sur **OK**.

- 3 Appuyez sur **Arrêt/Sortie**.



#### Remarque

N'utilisez PAS le même code que votre code de réception de télécopie(\*51) ou votre code de réponse de téléphone (#51). (Consultez Guide de l'utilisateur : *Utilisation des codes d'accès à distance*.)

Vous pouvez changer votre code à tout moment. Pour désactiver votre code, appuyez sur **Effacer** puis **OK** dans 2 pour rétablir le paramètre inactif --\*.

### Utilisation de votre code d'accès à distance

- 1 Composez votre numéro de télécopieur sur un téléphone ou un autre télécopieur à l'aide des touches de tonalité.

- 2 Dès que votre appareil répond, entrez votre code d'accès à distance (3 chiffres suivis de \*).

- 3 L'appareil vous signale la présence de télécopies, le cas échéant :

- *Aucun signal sonore*  
Aucune télécopie reçue.
- *1 signal sonore long*  
Une télécopie a été reçue.

- 4 L'appareil émet deux signaux sonores courts pour vous inviter à entrer une commande (Consultez *Commandes de télécopie à distance* ►► page 27). Si vous laissez passer plus de 30 secondes avant d'entrer la commande, l'appareil raccroche. Si vous entrez une commande erronée, l'appareil émet trois signaux sonores.

- 5 Appuyez sur **9 0** pour réinitialiser l'appareil quand vous avez fini.

- 6 Raccrochez.



#### Remarque

Si votre appareil est configuré en mode *Manuel*, vous pouvez encore accéder aux fonctions d'extraction à distance. Composez le numéro de télécopieur comme d'habitude et laissez l'appareil sonner. Après un délai de 100 secondes, vous entendrez un signal sonore long qui vous invite à entrer le code d'accès à distance. Vous aurez alors 30 secondes pour entrer le code.

### Extraction de télécopies

- 1 Composez votre numéro de télécopieur sur un téléphone ou un autre télécopieur à l'aide des touches de tonalité.

- 2 Dès que votre appareil répond, entrez votre code d'accès à distance (3 chiffres suivis de \*). Un signal sonore long vous indique que vous avez reçu des messages.
- 3 Lorsque vous entendez deux signaux sonores courts, pressez **9 6 2** sur le pavé numérique.
- 4 Attendez un signal sonore long et, à l'aide du pavé numérique, composez le numéro (maximum 20 chiffres) du télécopieur distant auquel vous voulez envoyer les télécopies, suivi de **##**.
- 5 Dès que l'appareil émet un signal sonore, raccrochez. Votre appareil appelle l'autre télécopieur qui imprime alors vos télécopies.
- 4 Attendez un signal sonore long et, à l'aide du pavé numérique, composez le nouveau numéro (maximum 20 chiffres) du télécopieur distant auquel vous voulez réadresser les télécopies, suivi de **##**.
- 5 Appuyez sur **9 0** pour réinitialiser l'appareil quand vous avez fini.
- 6 Dès que l'appareil émet un signal sonore, raccrochez.



#### Remarque

Vous pouvez insérer une pause dans un numéro de télécopie en utilisant la touche #.



#### Remarque

Vous pouvez insérer une pause dans un numéro de télécopie en utilisant la touche #.

## Modification du numéro de réadressage de télécopies

Il vous est possible de modifier les valeurs par défaut du numéro de réadressage de télécopies à partir d'un téléphone ou d'un télécopieur distant en utilisant un clavier à touches (service Touch-Tone).

- 1 Composez votre numéro de télécopieur sur un téléphone ou un autre télécopieur à l'aide des touches de tonalité.
- 2 Dès que votre appareil répond, entrez votre code d'accès à distance (3 chiffres suivis de \*). Un signal sonore long vous indique que vous avez reçu des messages.
- 3 Lorsque vous entendez deux signaux sonores courts, pressez **9 5 4** sur le pavé numérique.



## Commandes de télécopie à distance

Pour accéder aux fonctions du télécopieur à partir d'un endroit distant, vous devez utiliser une des commandes ci-dessous. Lorsque vous appelez votre appareil et que vous entrez votre code d'accès à distance (3 chiffres suivis de \*), deux signaux sonores courts se font entendre, vous invitant à entrer une commande à distance.

Commandes à distance		Détails de l'opération
95	<b>Modification des paramètres de réadressage de télécopies, de radiomessagerie ou de mise en mémoire de télécopies</b>	
	1 OFF	Vous pouvez choisir <i>Désactivé</i> après avoir récupéré ou effacé tous vos messages.
	2 Réadressage de télécopies	Un signal sonore long signifie que le changement est accepté. Si vous entendez trois signaux sonores courts, vous ne pouvez pas appliquer le changement car un élément n'a pas été défini (par exemple, aucun numéro de réadressage ou de radiomessagerie n'a été enregistré). Vous pouvez enregistrer votre numéro de réadressage de télécopies en saisissant 4. (Consultez <i>Modification du numéro de réadressage de télécopies</i> >> page 26.) Une fois que vous avez enregistré le numéro, le réadressage de télécopies fonctionne.
	3 Radiomessagerie	
	4 Numéro de réadressage de télécopies	
6 Mise en mémoire de télécopies		
96	<b>Extraction d'une télécopie</b>	
	2 Extraction de toutes les télécopies	Entrez le numéro d'un télécopieur distant pour recevoir les télécopies enregistrées. (Consultez <i>Extraction de télécopies</i> >> page 25.)
	3 Effacement des télécopies de la mémoire	Un signal sonore long indique que les messages de télécopie ont été effacés de la mémoire.
97	<b>Vérification de l'état de réception</b>	
	1 Télécopieur	Vous pouvez vérifier si l'appareil a reçu des télécopies. Si c'est le cas, vous entendrez un signal sonore long. Sinon, vous entendrez trois signaux sonores courts.
98	<b>Changement du mode de réception</b>	
	1 Répondeur externe	Un signal sonore long indique la validation de la modification.
	2 Fax/Tél	
	3 Télécopie uniquement	
90	<b>Quitter</b>	Appuyez sur <b>9 0</b> pour quitter l'extraction à distance. Attendez le signal sonore long, puis raccrochez le combiné.

## Opérations de réception supplémentaires

### Impression réduite d'une télécopie entrante

Si vous sélectionnez **Activé**, l'appareil réduit automatiquement chaque page d'une télécopie entrante pour que celle-ci puisse tenir sur une feuille au format Lettre, A4, Légal ou Folio.

L'appareil calcule le taux de réduction en utilisant le format de page de la télécopie et votre paramètre **Format papier (Menu, 1, 2, 2)**.

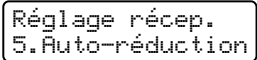
- 1 Vérifiez que vous êtes en mode Fax .
- 2 Appuyez sur **Menu, 2, 1, 5**.  

- 3 Appuyez sur ▲ ou sur ▼ pour sélectionner **Activé** ou **Désactivé**. Appuyez sur **OK**.
- 4 Appuyez sur **Arrêt/Sortie**.

### Configuration du tampon de réception de télécopie

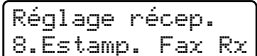
Vous pouvez configurer l'appareil de sorte qu'il imprime la date et l'heure de réception au centre en haut de chaque page de télécopie reçue.

- 1 Vérifiez que vous êtes en mode Fax .
- 2 Appuyez sur **Menu, 2, 1, 8**.  

- 3 Appuyez sur ▲ ou sur ▼ pour sélectionner **Marche** ou **Arrêt**. Appuyez sur **OK**.
- 4 Appuyez sur **Arrêt/Sortie**.



#### Remarque

Assurez-vous que la date et l'heure actuelles ont été réglées sur l'appareil. (Consultez le Guide d'installation rapide.)

### Réception d'une télécopie à la fin d'une conversation

À la fin d'une conversation, vous pouvez demander à votre correspondant de vous envoyer une télécopie avant que vous raccrochiez tous les deux.

- 1 Demandez à votre correspondant de placer le document dans son appareil et d'appuyer sur la touche **Marche** ou **Envoi**.
- 2 Lorsque vous entendez les tonalités CNG (bips sonores répétés), appuyez sur **Marche**.
- 3 Raccrochez le combiné de l'appareil.

### Paramétrage de la densité d'impression

Vous pouvez régler le paramétrage de la densité d'impression de manière à éclaircir ou à foncer l'impression des pages.

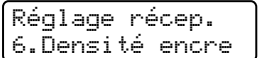
- 1 Vérifiez que vous êtes en mode Fax .
- 2 Appuyez sur **Menu, 2, 1, 6**.  

- 3 Appuyez sur ► pour foncer l'impression. Ou appuyez sur ◀ pour éclaircir l'impression. Appuyez sur **OK**.

- 4 Appuyez sur **Arrêt/Sortie**.

## Impression d'une télécopie à partir de la mémoire

Si vous utilisez la fonction de mise en mémoire de télécopies (**Menu, 2, 5, 1**), il vous est toutefois possible d'imprimer une télécopie à partir de la mémoire lorsque vous vous trouvez près de l'appareil. (Consultez *Mise en mémoire de télécopie* ►► page 23.)

- 1 Appuyez sur **Menu, 2, 5, 3**.

```
Opt. acc. Dist
3.Impr. Document
```

- 2 Appuyez sur **Marche**.

- 3 Appuyez sur **Arrêt/Sortie**.

## Réception de télécopies en mémoire lorsque le bac à papier est vide

Lorsqu'il n'y a plus de papier dans le bac à papier au cours de la réception d'une télécopie, l'écran ACL affiche **Plus de papier** et se met à recevoir les télécopies dans la mémoire de l'appareil. Chargez du papier dans le bac à papier. (Consultez *Guide de l'utilisateur : Chargement du papier et du support d'impression*.)

L'appareil continuera à recevoir la télécopie, et les pages restantes seront mises en mémoire si la mémoire disponible est suffisante.

Les télécopies entrantes continuent d'être enregistrées dans la mémoire jusqu'à ce qu'elle soit pleine ou que du papier soit chargé dans le bac à papier. Une fois la mémoire saturée, l'appareil arrête automatiquement de répondre aux appels. Pour imprimer les télécopies, mettez du papier neuf dans le bac et appuyez sur **Marche**.

## Présentation de la relève

La relève vous permet de régler votre appareil afin que d'autres personnes puissent recevoir vos télécopies, mais en payant le coût de l'appel. Elle vous permet également d'appeler le télécopieur de quelqu'un d'autre et de recevoir une télécopie en payant l'appel. La fonction de relève doit être activée sur les deux appareils pour fonctionner. Tous les télécopieurs ne supportent pas la relève.

## Relève protégée

La relève protégée permet d'appeler un autre télécopieur pour recevoir une télécopie.

- 1 Vérifiez que vous êtes en mode Fax



- 2 Appuyez sur **Menu, 2, 1, 7**.

```
Réglage récep.
7.Relevé RC
```

- 3 Entrez le numéro du télécopieur que vous invitez à émettre/recevoir. Appuyez sur **Marche**. L'écran ACL indiquera **Compos..**

## Relève séquentielle

La relève séquentielle vous permet de demander des documents à plusieurs télécopieurs en une seule opération. Par la suite, un rapport de relève séquentielle est imprimé.

- 1 Vérifiez que vous êtes en mode Fax



- 2 Appuyez sur **Menu, 2, 1, 7**.

```
Réglage récep.
7.Relevé RC
```

- 3 Spécifiez les télécopieurs que vous souhaitez inviter à émettre ou recevoir en utilisant la composition par monotouche, la composition par numéro abrégé, la fonction de recherche, le numéro d'un groupe ou composez le numéro sur le pavé numérique. Vous devez appuyer sur **OK** entre chaque emplacement. Appuyez sur **OK**.
- 4 Appuyez sur **Marche**. L'appareil appelle tour à tour chaque numéro individuel ou numéro de groupe pour obtenir un document.

## Arrêt de la relève

---

Pour annuler la relève, appuyez sur **Arrêt/Sortie** pendant que l'appareil est en cours de numérotation.

Pour annuler tous les travaux de relève protégée séquentielle, appuyez sur **Menu, 2, 7**. (Consultez *Vérification et annulation de tâches en attente* >> page 18.)

## Services téléphoniques

### Tonalité ou impulsion (Canada uniquement)

Si vous utilisez un service de numérotation par impulsions, mais que vous avez besoin d'émettre des tonalités (par exemple pour effectuer une opération bancaire par téléphone), suivez les instructions ci-après. Si votre système fonctionne sur un réseau de signalisation par tonalités (service Touch Tone), ces instructions ne s'appliquent pas à vous.

- 1 Décrochez le combiné de l'appareil ou appuyez sur **Tonalité/Garde**.
- 2 Appuyez sur **#** sur le panneau de commande de l'appareil. Tous les chiffres composés par la suite seront émis sous forme de tonalités. Quand vous avez terminé l'appel, l'appareil revient au mode de numérotation par impulsions.

### Pour mode Fax/Tél seulement

Lorsque l'appareil est en mode Fax/Tél, il émet la pseudo-sonnerie double pour vous inviter à répondre à un appel vocal.

Si vous êtes à proximité de l'appareil, vous pouvez décrocher le combiné pour répondre.

Si vous répondez à partir d'un téléphone supplémentaire, vous devrez décrocher le combiné durant la pseudo-sonnerie double et puis appuyer sur **#51** au téléphone supplémentaire entre deux sonneries pour désactiver la pseudo-sonnerie double. Si personne ne vous répond ou si vous recevez une télécopie, renvoyez l'appel au télécopieur en appuyant sur **\*51**.

## Identification de l'appelant

La fonction Identification de l'appelant vous permet d'utiliser le service d'identification de l'appelant que de nombreux opérateurs téléphoniques locaux proposent par abonnement. Appelez votre opérateur téléphonique pour plus de détails. Ce service affiche le numéro de téléphone, ou le nom le cas échéant, de votre correspondant au moment où la ligne sonne.

Après quelques sonneries, l'écran ACL affiche le numéro de téléphone de votre correspondant (et son nom le cas échéant). Quand vous répondez à un appel, les informations d'identification de l'appelant disparaissent de l'écran ACL, mais les informations de l'appel restent enregistrées dans la mémoire d'identification de l'appelant.

- Vous verrez les 16 premiers caractères du numéro (ou du nom).
- Le message **# Non dispo** signifie que l'appel provient d'une zone non couverte par votre service d'identification de l'appelant.
- Le message **Appel privé** signifie que l'appelant a intentionnellement bloqué la transmission des informations.

Vous pouvez imprimer une liste des informations d'identification de l'appelant reçues par votre appareil.



### Remarque

- Cette fonction peut ne pas être disponible dans certaines régions des États-Unis et du Canada.
- Le service d'identification de l'appelant varie selon les opérateurs. Appelez votre opérateur téléphonique local pour plus d'informations sur le type de service disponible dans votre zone.

## Visualisation de la liste d'identification de l'appelant

Votre appareil retient les informations correspondant aux trente derniers appels dans la liste d'identification de l'appelant. Vous pouvez parcourir ou imprimer cette liste. Quand le trente et unième appel est reçu par l'appareil, il remplace les informations correspondant au premier appel.

- 1 Appuyez sur **Menu, 2, 0, 3**.

```
Divers
3. ID Appelant
```

- 2 Appuyez sur ▲ ou sur ▼ pour sélectionner **Afficher no.** Appuyez sur **OK**. L'identification de l'appelant correspondant au dernier appel apparaîtra sur l'écran. Si aucun identifiant n'est en mémoire, l'appareil émettra un bip sonore et **Pas ID appelant** s'affichera sur l'écran, allez à l'étape 4.

- 3 Appuyez sur ▲ ou ▼ pour parcourir la mémoire d'identification de l'appelant et choisir l'identifiant que vous voulez voir, puis appuyez sur **OK**. L'écran ACL affichera le numéro de l'appelant ainsi que la date et l'heure de l'appel.

- 4 Quand vous avez fini, appuyez sur **Arrêt/Sortie**.

## Impression de la liste d'identification de l'appelant

- 1 Appuyez sur **Menu, 2, 0, 3**.

```
Divers
3. ID Appelant
```

- 2 Appuyez sur ▲ ou sur ▼ pour sélectionner **Imp. rapport**. Appuyez sur **OK**.

Si aucun identifiant n'est en mémoire, l'appareil émettra un bip sonore et **Pas ID appelant** s'affichera sur l'écran, allez à l'étape 4.

- 3 Appuyez sur **Marche**.
- 4 Une fois l'impression finie, appuyez sur **Arrêt/Sortie**.

## Considérations à propos des lignes téléphoniques spéciales

### Lignes téléphoniques de substitution

Un système téléphonique de substitution consiste en un groupe de deux ou plusieurs lignes téléphoniques distinctes, capables de transférer l'appel entrant à l'autre ligne si la première est occupée. En règle générale, les appels sont transmis de façon descendante à la ligne la plus proche qui n'est pas occupée, dans un ordre préétabli.

Votre appareil a été conçu pour fonctionner sur un système de substitution, pourvu que le dernier numéro de la séquence de numéros lui ait été assigné de sorte qu'il soit impossible de descendre, c'est-à-dire de transférer l'appel à la ligne inférieure. Ne pas configurer l'appareil sur le numéro d'une ligne autre que la dernière : si la ligne à laquelle le télécopieur est relié était occupée et qu'une deuxième télécopie arrivait, cette télécopie serait transférée vers une ligne téléphonique ordinaire. **Pour optimiser le fonctionnement de votre appareil, branchez-le sur une ligne dédiée.**

## Système téléphonique à deux lignes

Un système téléphonique à deux lignes n'est rien de plus que deux numéros de téléphone distincts qui partagent la même prise murale. Chacun des deux numéros peut posséder sa propre prise téléphonique (RJ11) ou être relié à une seule prise (RJ14). Votre appareil doit être branché sur une prise téléphonique RJ11. Il se peut que les deux types de prises (RJ11 et RJ14) aient l'air de se ressembler et qu'elles soient toutes les deux pourvues de quatre fils (noir, rouge, vert, jaune). Pour savoir de quelle prise il s'agit, branchez un téléphone à deux lignes sur l'une d'elles et vérifiez s'il est possible d'accéder à l'une et à l'autre des deux lignes. Si c'est le cas, vous devez diviser la ligne pour votre appareil.

### Conversion d'une prise téléphonique murale

Il existe trois méthodes de conversion en prise RJ11. Les deux premières méthodes nécessitent fort probablement l'intervention de votre opérateur téléphonique. Vous pouvez changer la prise murale consistant en une seule prise RJ14 en deux prises RJ11. Vous pouvez faire poser une prise murale RJ11 et y associer un des numéros de téléphone.

La troisième méthode est la plus facile, elle consiste à acheter un adaptateur triplex. Il suffit alors de brancher cet adaptateur sur une prise RJ14. L'adaptateur triplex divise les fils en deux prises de type RJ11 (ligne 1, ligne 2) et une prise de type RJ14 (lignes 1 et 2). Si votre appareil est relié à la ligne 1, branchez-le sur la prise L1 de l'adaptateur triplex. Si votre appareil est sur la ligne 2, branchez-le sur la prise L2 de l'adaptateur triplex.

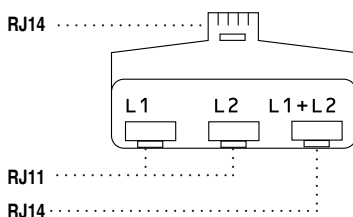

## Installation de l'appareil, répondeur externe à deux lignes et téléphone à deux lignes

Lorsque vous installez un répondeur externe (REP) à deux lignes et un téléphone à deux lignes, veillez à ce que votre appareil soit relié à une ligne isolée sur la prise murale et sur le répondeur. La connexion la plus pratique, dont vous trouverez la description ci-dessous, est de connecter l'appareil à la ligne 2. Le panneau arrière du répondeur à deux lignes doit être doté de deux prises téléphoniques : l'une marquée L1 ou L1/L2, l'autre L2. Vous devez avoir au moins trois cordons téléphoniques : le cordon livré avec votre appareil et deux autres cordons pour votre répondeur externe à deux lignes. Si vous ajoutez un téléphone à deux lignes, il vous en faudra un quatrième.

- 1 Placez le répondeur à deux lignes et le téléphone à deux lignes à côté de votre appareil.
- 2 Branchez une des extrémités du cordon de ligne téléphonique de l'appareil sur la prise L2 de l'adaptateur triplex. Branchez l'autre extrémité à la prise LINE à l'arrière de l'appareil.
- 3 Branchez une des extrémités du cordon de ligne téléphonique de votre répondeur dans la prise L1 de l'adaptateur triplex. Branchez l'autre extrémité à la prise L1 ou L1/L2 du répondeur à deux lignes.
- 4 Branchez une des extrémités du second cordon de ligne téléphonique de votre répondeur à la prise L2 du répondeur à deux lignes. Branchez l'autre extrémité à la prise EXT. à l'arrière de l'appareil.

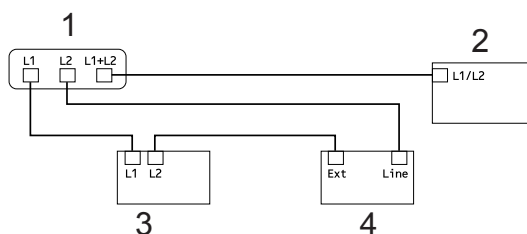

- 1 Adaptateur triplex
- 2 Téléphone à deux lignes
- 3 Répondeur externe à deux lignes
- 4 Appareil

Vous pouvez continuer à utiliser les autres téléphones à deux lignes branchés sur les autres prises murales. Il y a deux méthodes pour ajouter un téléphone à deux lignes à la prise murale de l'appareil. Vous pouvez brancher le cordon de ligne téléphonique du téléphone à deux lignes sur la prise L1+L2 de l'adaptateur triplex. Ou vous pouvez brancher le téléphone à deux lignes sur la prise TEL du répondeur à deux lignes.

## Opérations de numérotation supplémentaires

### Composition de codes d'accès et de numéros de carte de crédit

Vous pouvez combiner plusieurs numéros abrégés lors de la numérotation. Cette fonction peut être utile quand vous devez composer un code d'accès pour choisir un autre opérateur interurbain offrant un tarif réduit.

Vous avez, par exemple, enregistré « 555 » sous le numéro abrégé #003 et « 7000 » sous le numéro abrégé #002. Vous pouvez combiner les deux pour composer le « 555-7000 » en appuyant sur les touches suivantes :

Appuyez sur  (Carnet d'adr.) 003.

Appuyez sur  (Carnet d'adr.) 002 et **Marche**.

Les numéros peuvent être ajoutés manuellement par l'intermédiaire du pavé numérique :

Appuyez sur  (Carnet d'adr.) 003, 7001 (sur le pavé numérique), et **Marche**.

Vous composeriez ainsi le « 555-7001 ». Vous pouvez également ajouter une pause en appuyant sur la touche **Recomp/Pause**.



# Autres méthodes d'enregistrement des numéros

## Configuration de groupes pour la diffusion

Si vous envoyez souvent la même télécopie à de nombreux numéros de télécopieur, vous pouvez configurer un groupe.

Les groupes sont mémorisés sur une monotouche ou un numéro abrégé. Chaque groupe occupe une monotouche ou un emplacement de numérotation abrégée. Vous pouvez alors envoyer la télécopie à tous les numéros enregistrés dans un groupe en appuyant simplement sur une monotouche ou en entrant un numéro abrégé, puis en appuyant sur **Marche**.

Avant de pouvoir ajouter des numéros à un groupe, vous devez les enregistrer sur une monotouche ou un numéro abrégé. Vous pouvez créer un maximum de 8 groupes ou assigner un maximum de 221 numéros à un seul grand groupe.

- 1 Appuyez sur **Menu, 2, 3, 3**.

Carnet d'adr.  
3. Groupe

- 2 Choisissez la monotouche ou l'emplacement de numéro abrégé où enregistrer le groupe.
  - Appuyez sur une monotouche.
  - Appuyez sur  (**Carnet d'adr.**) puis entrez l'emplacement de numéro abrégé à trois chiffres.  
Appuyez sur **OK**.
- 3 Servez-vous du pavé numérique pour entrer le numéro du groupe (1 à 8). Appuyez sur **OK**.

- 4 Pour ajouter des numéros de monotouche ou des numéros abrégés, suivez les instructions ci-dessous :
  - Pour les numéros de monotouche, appuyez sur les monotouches l'une après l'autre.
  - Pour les numéros abrégés, appuyez sur  (**Carnet d'adr.**) puis entrez l'emplacement de numéro abrégé à trois chiffres.

L'écran ACL affichera les numéros de monotouche sélectionnés avec un \* et les numéros abrégés avec un # (par exemple \*006, #009).

- 5 Lorsque vous avez terminé d'ajouter les numéros, appuyez sur **OK**.
- 6 Effectuez l'une des opérations suivantes :
  - Entrez le nom à l'aide du pavé numérique (maximum 15 caractères). Consultez Guide de l'utilisateur : *Saisie de texte*.  
Appuyez sur **OK**.
  - Appuyez sur **OK** pour enregistrer un groupe sans le nommer.
- 7 Effectuez l'une des opérations suivantes :
  - Pour enregistrer un autre groupe pour la diffusion, allez à l'étape ②.
  - Pour finir d'enregistrer les groupes pour la multidiffusion, appuyez sur **Arrêt/Sortie**.

## Modification des numéros de groupe

Si vous essayez de changer un numéro de groupe, l'écran ACL affichera le nom ou le numéro déjà enregistré.

- 1 Appuyez sur **Menu, 2, 3, 3.**

```
Carnet d'adr.
3.Groupe
```

- 2 Sélectionnez la monotouche ou le numéro abrégé où le groupe est enregistré.  
Effectuez l'une des opérations suivantes :

- Appuyez sur la monotouche.
- Appuyez sur  (**Carnet d'adr.**) puis entrez l'emplacement de numéro abrégé à trois chiffres.  
Appuyez sur **OK.**



### Remarque

Si le numéro de groupe que vous essayez de modifier a été défini comme numéro de réadressage de télécopies, l'écran ACL vous demandera si vous souhaitez changer le nom ou le numéro.

- 3 Effectuez l'une des opérations suivantes :

- Pour changer les informations de groupe enregistrées, appuyez sur **1.** Allez à l'étape 4.
- Pour quitter le menu sans apporter aucune modification, appuyez sur **Arrêt/Sortie.**

```
G01:*001*002#001
1.Modif. 2.Eff.
```

- 4 Pour ajouter ou supprimer des numéros de monotouche et des numéros abrégés, suivez les instructions ci-dessous :

- Pour ajouter des numéros de monotouche, appuyez sur ◀ ou sur ▶ pour placer le curseur immédiatement après le dernier numéro. Appuyez ensuite sur la monotouche du numéro que vous souhaitez ajouter.

- Pour ajouter des numéros abrégés, appuyez sur ◀ ou sur ▶ pour placer le curseur immédiatement après le dernier numéro. Appuyez ensuite sur  (**Carnet d'adr.**) puis entrez l'emplacement du numéro abrégé à trois chiffres que vous souhaitez ajouter.

- Pour supprimer des numéros de monotouches ou des numéros abrégés, appuyez sur ◀ ou sur ▶ pour placer le curseur sous le numéro à supprimer, puis appuyez sur **Effacer.**  
Appuyez sur **OK.**

- 5 Modifiez le nom comme suit :

- Pour modifier le nom, appuyez sur ◀ ou sur ▶ pour placer le curseur sous le caractère à modifier. Appuyez ensuite sur **Effacer** pour le supprimer, puis entrez le caractère correct à l'aide du pavé numérique.

Lorsque vous avez terminé vos modifications, appuyez sur **OK.**

- 6 Appuyez sur **Arrêt/Sortie.**

## Suppression des numéros de groupe

Si vous essayez de supprimer un numéro de groupe, l'écran ACL affichera le nom ou le numéro déjà enregistré.

- 1 Appuyez sur **Menu, 2, 3, 3.**

```
Carnet d'adr.
3.Groupe
```

- 2 Sélectionnez la monotouche ou le numéro abrégé où le groupe est enregistré.  
Effectuez l'une des opérations suivantes :

- Appuyez sur la monotouche.

- Appuyez sur  (**Carnet d'adr.**) puis entrez l'emplacement de numéro abrégé à trois chiffres.

Appuyez sur **OK**.



### Remarque

Si le numéro de groupe que vous essayez de supprimer a été défini comme numéro de réadressage de télécopies, l'écran ACL vous demandera si vous souhaitez changer le nom ou le numéro.

- 3 Pour supprimer le groupe, appuyez sur **2**.

```
G01:*001*002#001
1.Modif. 2.Eff.
```

- 4 Effectuez l'une des opérations suivantes :

- Pour supprimer le groupe, appuyez sur **1**.
- Pour quitter sans supprimer le groupe, appuyez sur **2**.

```
Effacer données?
1.Oui 2.Non
```

- 5 Appuyez sur **Arrêt/Sortie**.

## Rapports de télécopie

Certains rapports de télécopie (vérification de l'envoi et journal des télécopies) peuvent être imprimés automatiquement et manuellement.

### Rapport de vérification de l'envoi

Le rapport de vérification de l'envoi sert de preuve d'émission d'une télécopie. (Pour plus d'informations sur la configuration du type de rapport désiré, consultez Guide de l'utilisateur : *Rapport de vérification de l'envoi.*)

### Journal des télécopies

Vous avez la possibilité de configurer l'appareil de telle sorte qu'il imprime un journal des télécopies (rapport d'activité) selon des intervalles spécifiques (toutes les 50 télécopies, toutes les 6, 12 ou 24 heures, tous les 2 ou 7 jours). Le paramètre par défaut est *Ch 50 télécop*, ce qui signifie que votre appareil imprimera le journal lorsque l'appareil aura enregistré 50 tâches.

Si vous définissez l'intervalle sur *Désactivé*, vous pouvez continuer d'imprimer le rapport en suivant la procédure décrite à la page suivante.

- 1 Appuyez sur **Menu, 2, 4, 2.**

```
Réglage rapp
2.Intervalle act
```

- 2 Appuyez sur ▲ ou sur ▼ afin de choisir un intervalle. Appuyez sur **OK**.  
Si vous sélectionnez 7 jours, l'écran vous invite à choisir le jour qui marquera le début du décompte des 7 jours.  
Si vous sélectionnez *Ch 50 télécop*, l'écran ACL affiche *Confirmé*. Allez ensuite à l'étape 4.

- 3 Entrez l'heure (au format 24 heures) de l'impression du rapport.  
Par exemple, entrez 19:45 pour 7:45 p.m.  
Appuyez sur **OK**.

- 4 Appuyez sur **Arrêt/Sortie**.

Si vous sélectionnez 6, 12 ou 24 heures, ou encore 2 ou 7 jours, l'appareil imprimera le rapport à l'heure programmée et supprimera toutes les tâches enregistrées dans sa mémoire. Si la mémoire de l'appareil s'épuise (contient 200 tâches) avant la date spécifiée, celui-ci imprimera le journal plus tôt, puis supprimera toutes les tâches de la mémoire.

Si vous voulez un rapport supplémentaire avant l'heure sélectionnée, vous pouvez l'imprimer manuellement sans effacer les tâches de la mémoire.

# Rapports

Les rapports disponibles sont les suivants :

- 1 `Transmission`  
Affiche le rapport de vérification de l'envoi des 200 dernières télécopies sortantes et imprime le dernier rapport.
- 2 `Indx liste tél`  
Imprime la liste, dans l'ordre numérique ou alphabétique, des noms et des numéros enregistrés dans la mémoire des numéros abrégés et dans celle des numéros de monotouche.
- 3 `Journal fax`  
Imprime la liste des informations relatives aux 200 dernières télécopies reçues et envoyées.  
(TX : envoi) (RX : réception)
- 4 `Réglages util`  
Imprime la liste des paramètres actifs.

## Comment imprimer un rapport

---

- 1 Appuyez sur **Menu, 4**.
- 2 Effectuez l'une des opérations suivantes :
  - Appuyez sur ▲ ou sur ▼ pour choisir le rapport.  
Appuyez sur **OK**.
  - Entrez le numéro du rapport à imprimer. Par exemple, appuyez sur **2** pour imprimer la liste d'aide.
- 3 Appuyez sur **Marche**.
- 4 Appuyez sur **Arrêt/Sortie**.

# 7

## Faire des copies

### Réglages de copie

Lorsque vous voulez modifier rapidement les réglages de copie de manière provisoire pour la copie suivante, utilisez la touche **Options**. Vous pouvez utiliser différentes combinaisons de réglages.



L'appareil revient à ses réglages par défaut une minute après l'opération de copie, à moins que vous n'ayez paramétré le mode Minuteur à 30 secondes ou moins. (Consultez *Temporisation de mode* >> page 8.)

Pour changer un paramètre, appuyez sur la touche temporaire **Options**.

Quand vous avez fini le paramétrage, appuyez sur **Marche**.

### Arrêt de la copie

---

Pour arrêter la copie, appuyez sur **Arrêt/Sortie**.

## Utilisation de la touche Options

Vérifiez que vous êtes en mode COPIE. Utilisez la touche **Options** pour configurer rapidement les réglages de copie suivants de manière temporaire pour la copie suivante.

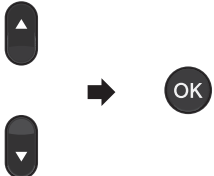
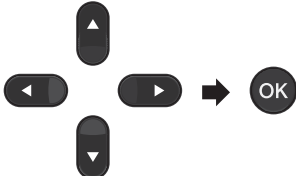
Appuyez sur	Sélections de menu	Options	Page
<p>Options</p> 	<p>Appuyez sur ▲ ou sur ▼, puis appuyez sur <b>OK</b></p> 	<p>Appuyez sur ▲, ▼, ◀ ou ▶, puis appuyez sur <b>OK</b></p> 	
	<p>Qualité</p>	<p><b>Auto*</b>            Texte            Photo            Graphique</p>	43
	<p>Emp/Trier</p>	<p><b>Pile*</b>            Trier</p>	43
	<p>Luminosité</p>	<p>-■□□□+            -□■□□+            -□□■□+*            -□□□■+            -□□□□+</p>	44
	<p>Contraste</p>	<p>-■□□□+            -□■□□+            -□□■□+*            -□□□■+            -□□□□+</p>	43

	AgrandirRéduire	<p>100%*</p> <p>104% EXE→LTR</p> <p>141% A5→A4</p> <p>200%</p> <p>Auto</p> <p>Person (25-400%)</p> <p>50%</p> <p>70% A4→A5</p> <p>78% LGL→LTR</p> <p>83% LGL→A4</p> <p>85% LTR→EXE</p> <p>91% Full Page</p> <p>94% A4→LTR</p> <p>97% LTR→A4</p>	44
	Visualis page	<p><b>Off(1 en 1) *</b></p> <p>2 en 1 (P)</p> <p>2 en 1 (H)</p> <p>4 en 1 (P)</p> <p>4 en 1 (H)</p>	45
<p>Les paramètres d'usine sont affichés en gras avec un astérisque.</p>			



## Amélioration de la qualité de la copie

Vous pouvez choisir parmi de nombreux réglages de qualité. Le paramètre par défaut est **Auto**.

### ■ Auto

Automatique est le mode recommandé pour les tirages ordinaires. Adapté aux documents contenant à la fois du texte et des photographies.

### ■ Texte

Adapté aux documents contenant uniquement du texte.

### ■ Photo

Adapté à la copie de photographies.

### ■ Graphique

Adapté à la copie de reçus de caisse.

Pour changer *provisoirement* le réglage de qualité, suivez les instructions ci-dessous :

- 1 Vérifiez que vous êtes en mode COPIE .
- 2 Chargez le document.
- 3 À l'aide du pavé numérique, entrez le nombre de copies (jusqu'à 99).
- 4 Appuyez sur **Options**. Appuyez sur ▲ ou sur ▼ pour sélectionner **Qualité**. Appuyez sur **OK**.
- 5 Appuyez sur ▲ ou sur ▼ pour sélectionner **Auto**, **Texte**, **Photo** ou **Graphique**. Appuyez sur **OK**.
- 6 Appuyez sur **Marche**.

Pour changer le paramétrage par *défaut*, suivez les instructions ci-dessous :

- 1 Appuyez sur **Menu**, **3**, **1**.

Copie  
1.Qualité

- 2 Appuyez sur ▲ ou sur ▼ pour sélectionner la qualité de copie. Appuyez sur **OK**.
- 3 Appuyez sur **Arrêt/Sortie**.

## Tri des copies à l'aide du chargeur automatique de documents

Vous avez la possibilité de trier les copies multiples. Les pages seront empilées dans l'ordre 1 2 3, 1 2 3, 1 2 3, etc.

- 1 Vérifiez que vous êtes en mode COPIE .
- 2 Insérez le document dans le chargeur automatique de documents.
- 3 À l'aide du pavé numérique, entrez le nombre de copies (jusqu'à 99).
- 4 Appuyez sur **Options**. Appuyez sur ▲ ou sur ▼ pour sélectionner **Emp/Trier**. Appuyez sur **OK**.
- 5 Appuyez sur ▲ ou sur ▼ pour sélectionner **Trier**. Appuyez sur **OK**.
- 6 Appuyez sur **Marche**.

## Ajustement du contraste et de la luminosité

### Contraste

Réglez le contraste pour améliorer la netteté et l'intensité des images.

Pour changer *provisoirement* le réglage du contraste, suivez les instructions ci-dessous :

1 Vérifiez que vous êtes en mode COPIE .

2 Chargez le document.

3 À l'aide du pavé numérique, entrez le nombre de copies (jusqu'à 99).

4 Appuyez sur **Options**. Appuyez sur ▲ ou sur ▼ pour sélectionner **Contraste**. Appuyez sur **OK**.

5 Appuyez sur ◀ ou sur ▶ afin d'augmenter ou de diminuer le contraste. Appuyez sur **OK**.

6 Appuyez sur **Marche**.

Pour changer le paramétrage par *défaut*, suivez les instructions ci-dessous :

1 Appuyez sur **Menu, 3, 3**.

Copie  
3. Contraste

2 Appuyez sur ◀ ou sur ▶ afin d'augmenter ou de diminuer le contraste. Appuyez sur **OK**.

3 Appuyez sur **Arrêt/Sortie**.

### Luminosité

Réglez la luminosité de copie pour assombrir ou éclaircir les copies.

Pour changer *provisoirement* le réglage de luminosité de copie, suivez les instructions ci-dessous :

1 Vérifiez que vous êtes en mode COPIE .

2 Chargez le document.

3 À l'aide du pavé numérique, entrez le nombre de copies (jusqu'à 99).

4 Appuyez sur **Options**. Appuyez sur ▲ ou sur ▼ pour sélectionner **Luminosité**. Appuyez sur **OK**.

5 Appuyez sur ▶ pour éclaircir une copie ou sur ◀ pour l'assombrir. Appuyez sur **OK**.

6 Appuyez sur **Marche**.

Pour changer le paramétrage par *défaut*, suivez les instructions ci-dessous :

1 Appuyez sur **Menu, 3, 2**.

Copie  
2. Luminosité

2 Appuyez sur ▶ pour éclaircir une copie ou sur ◀ pour l'assombrir. Appuyez sur **OK**.

3 Appuyez sur **Arrêt/Sortie**.

### Agrandissement ou réduction de l'image copiée

Vous pouvez choisir les taux d'agrandissement ou de réduction.

*Auto* configure l'appareil afin qu'il calcule le taux de réduction idéal pour le format du papier.

*Person* (25–400%) vous permet de saisir un taux allant de 25% à 400%.

Pour agrandir ou réduire la copie suivante, suivez les instructions ci-dessous :

1 Vérifiez que vous êtes en mode COPIE .

2 Chargez le document.

3 À l'aide du pavé numérique, entrez le nombre de copies (jusqu'à 99).

4 Appuyez sur **Options**. Appuyez sur ▲ ou sur ▼ pour sélectionner **AgrandirRéduire**. Appuyez sur **OK**.

- 5 Effectuez l'une des opérations suivantes :
- Appuyez sur ▲ ou sur ▼ pour sélectionner le taux d'agrandissement ou de réduction. Appuyez sur **OK**.
  - Appuyez sur ▲ ou sur ▼ pour sélectionner *Person* (25-400%). Appuyez sur **OK**.  
À l'aide du pavé numérique, saisissez un taux d'agrandissement ou de réduction compris entre 25% et 400%. (Par exemple, appuyez sur **5 3** pour saisir 53%.) Appuyez sur **OK**.

- 6 Appuyez sur **Marche**.



### Remarque

Les options de disposition des pages 2 en 1 (P), 2 en 1 (H), 4 en 1 (P) et 4 en 1 (H) ne sont *pas* disponibles avec agrandir/réduire.

## Réalisation de copies N en 1 (disposition des pages)

Vous pouvez réduire la quantité de papier utilisée lors de la copie en utilisant la fonction de copie N en 1. Celle-ci permet de copier deux ou quatre pages sur une seule page.

### Important

- Assurez-vous que le format de papier est paramétré sur *Lettre*, *A4*, *Légal* ou *Folio*.
- (P) signifie portrait et (H) signifie paysage.
- Vous ne pouvez pas utiliser le paramétrage *Agrandissement/Réduction* avec la fonction N en 1.

- 1 Vérifiez que vous êtes en mode COPIE



- 2 Chargez le document.
- 3 À l'aide du pavé numérique, entrez le nombre de copies (jusqu'à 99).
- 4 Appuyez sur **Options**. Appuyez sur ▲ ou sur ▼ pour sélectionner *Visualis page*. Appuyez sur **OK**.
- 5 Appuyez sur ▲ ou sur ▼ pour choisir 2 en 1 (P), 2 en 1 (H), 4 en 1 (P), 4 en 1 (H) ou *Off* (1 en 1). Appuyez sur **OK**.
- 6 Appuyez sur **Marche** pour numériser la page.

Insérez votre document, *face vers le bas*, dans la direction indiquée ci-dessous :

- 2 en 1 (P)



- 2 en 1 (H)

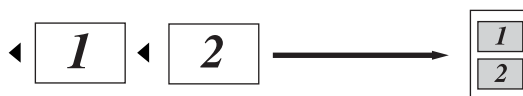

- 4 en 1 (P)



- 4 en 1 (H)

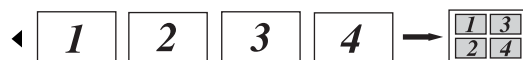

## Copie recto verso manuelle

Pour copier manuellement des deux côtés d'une feuille, utilisez la fente d'alimentation manuelle.

- 1 Vérifiez que vous êtes en mode COPIE .
- 2 Placez la première page du document dans le chargeur automatique de documents. (Consultez Guide de l'utilisateur : *Comment charger des documents.*)
- 3 Insérez une feuille de papier dans la fente d'alimentation manuelle. (Consultez Guide de l'utilisateur : *Chargement du papier dans la fente d'alimentation manuelle*)
- 4 Appuyez sur **Marche** pour copier la première page.
- 5 Lorsque l'appareil a numérisé la première page, placez la deuxième page dans le chargeur automatique de documents.
- 6 Retournez la page imprimée et insérez-la de nouveau dans la fente d'alimentation manuelle pour copier sur l'autre côté.
- 7 Appuyez sur **Marche** pour copier l'autre côté.



### Remarque

Placez le document dans le chargeur automatique de documents et insérez la feuille de papier dans la fente dans le sens indiqué ci-dessous :

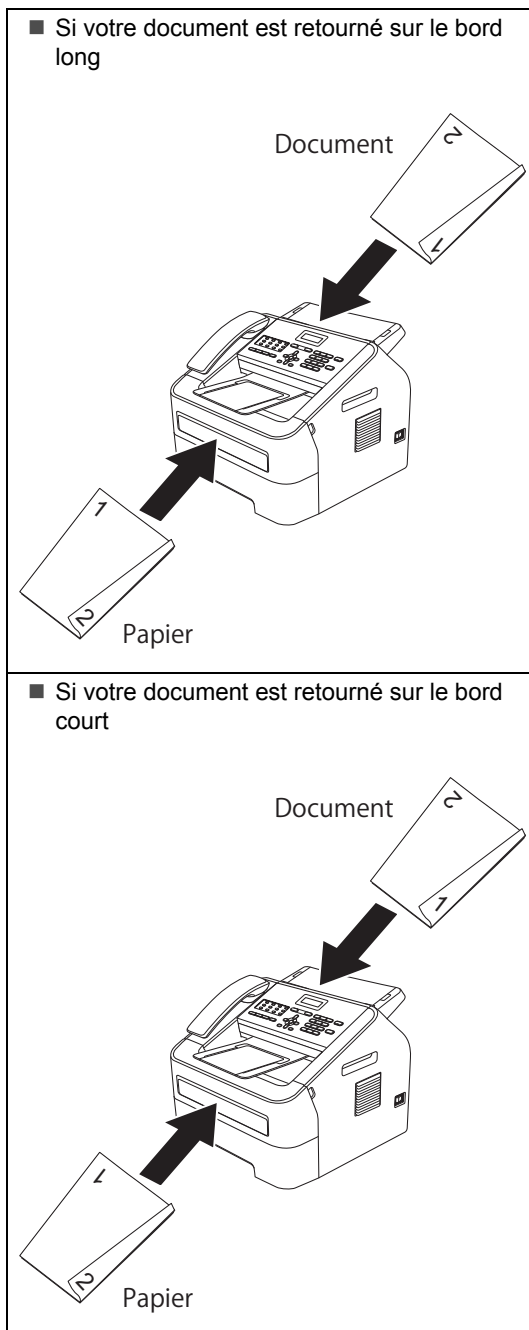

## Nettoyage de l'appareil

Nettoyez régulièrement l'extérieur et l'intérieur de l'appareil avec un chiffon sec non pelucheux. Lorsque vous remplacez la cartouche de toner ou le tambour, veillez à nettoyer l'intérieur de l'appareil.

### **⚠ AVERTISSEMENT**

N'utilisez PAS de substances inflammables, de vaporisateur de quelque type que ce soit ou de solvant organique/liquide contenant de l'alcool ou de l'ammoniac pour nettoyer l'intérieur ou l'extérieur de l'appareil. Cela pourrait provoquer un incendie. Utilisez plutôt un chiffon sec non pelucheux. (Consultez Guide de sécurité du produit : *Pour utiliser le produit sans risque.*)



Veillez à ne pas inhaler de toner.

### **⚠ Important**

Utilisez un détergent neutre. Vous risquez d'endommager la surface de l'appareil si vous utilisez des liquides volatils tels que des diluants ou de la benzine.

## Nettoyage de l'extérieur de l'appareil

- 1 Mettez l'appareil hors tension à l'aide de l'interrupteur d'alimentation. Débranchez tout d'abord le cordon de ligne téléphonique, débranchez tous les câbles, puis débranchez le cordon d'alimentation de la prise de courant c.a.



### **Remarque**

(Pour FAX-2840 et MFC-7240)  
Afin de ne pas perdre de message important, consultez Guide de l'utilisateur : *Transférer vos télécopies ou rapport du Journal des télécopies.*

- 2 Retirez complètement le bac à papier de l'appareil.

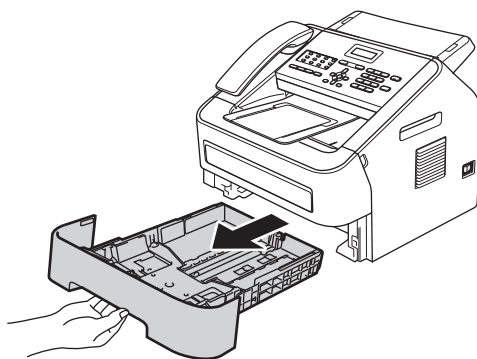

- 3 Essuyez l'extérieur de l'appareil avec un chiffon doux, sec et non pelucheux pour enlever la poussière.

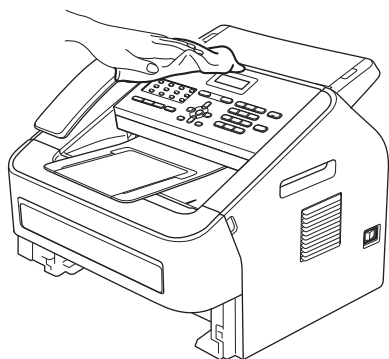

- 4 Retirez tout papier qui pourrait se trouver dans le bac à papier.
- 5 Essuyez l'intérieur et l'extérieur du bac à papier avec un chiffon sec, doux et non pelucheux pour enlever la poussière.

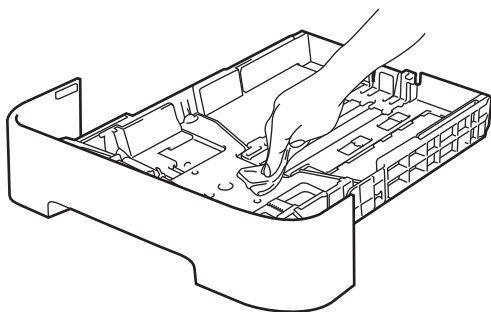

- 6 Rechargez le papier et remettez fermement le bac à papier dans l'appareil.
- 7 Rebranchez d'abord le cordon d'alimentation de l'appareil sur la prise de courant c.a., puis connectez les câbles ainsi que le cordon de ligne téléphonique. Enclenchez l'interrupteur d'alimentation de l'appareil.

## Nettoyage du chargeur de documents

- 1 Mettez l'appareil hors tension à l'aide de l'interrupteur d'alimentation. Débranchez tout d'abord le cordon de ligne téléphonique, débranchez tous les câbles, puis débranchez le cordon d'alimentation de la prise de courant c.a.



### Remarque

(Pour FAX-2840 et MFC-7240)  
Afin de ne pas perdre de message important, consultez Guide de l'utilisateur : *Transférer vos télécopies ou rapport du Journal des télécopies.*

- 2 Soulevez le capot du panneau de commande (1). Nettoyez délicatement le chargeur de document (2) à l'aide d'un chiffon doux non pelucheux.

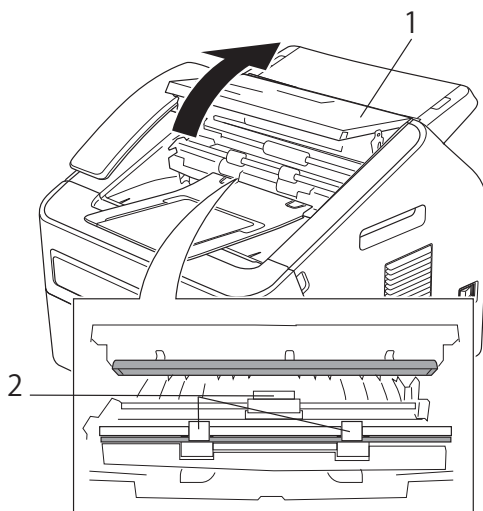

- 3 Fermez le capot du panneau de commande.

## Nettoyage du fil corona

Si vous rencontrez des problèmes de qualité d'impression, nettoyez le fil corona primaire comme suit :

- 1 Ouvrez le capot avant et laissez l'appareil allumé pendant 10 minutes afin que le ventilateur interne refroidisse les pièces de l'appareil qui sont très chaudes.

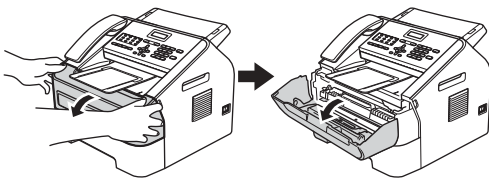

### ⚠ AVERTISSEMENT

#### 🔥 SURFACE CHAUDE

Si vous venez d'utiliser l'appareil, certaines de ses pièces internes seront extrêmement chaudes. Attendez que l'appareil refroidisse avant de toucher ses pièces internes.

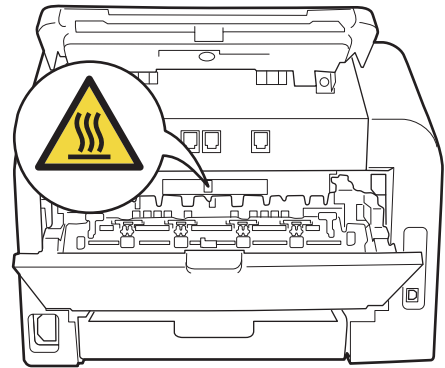
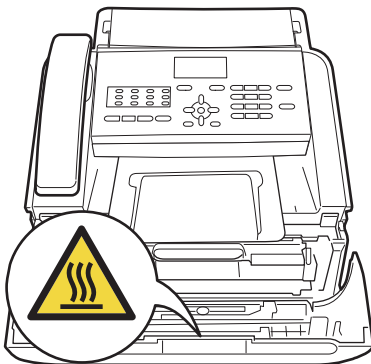

- 2 Sortez lentement le tambour et la cartouche de toner.

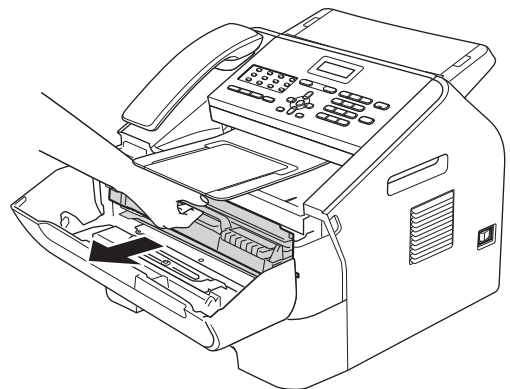

### ⚠ Important

- Nous vous recommandons de placer le tambour et la cartouche de toner sur une surface propre et plane avec une feuille de papier ou du tissu jetable en dessous au cas où vous renverseriez accidentellement du toner.
- Manipulez la cartouche de toner délicatement. Si du toner se répand sur vos mains ou vos habits, essuyez-le ou lavez-le immédiatement à l'eau froide.

- Pour éviter que l'appareil ne soit endommagé par l'électricité statique, ne touchez PAS les électrodes illustrées ci-dessous.

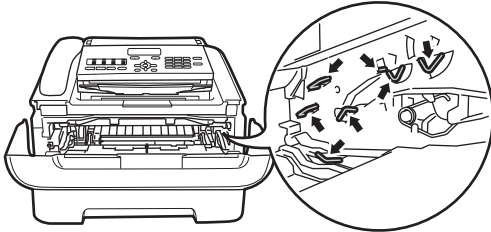

- 3 Nettoyez le fil corona à l'intérieur du tambour en faisant glisser délicatement la languette verte de gauche à droite et de droite à gauche à plusieurs reprises.

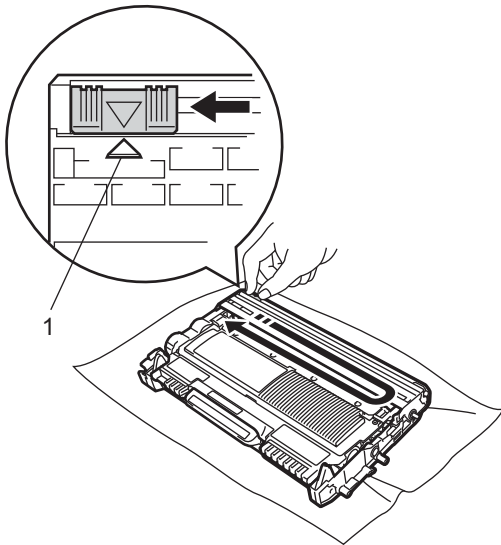

#### Remarque

Veillez à ce que la languette revienne en position initiale (▲) (1). Si vous ne le faites pas, les pages imprimées seront marquées d'une bande verticale.

- 4 Remplacez le tambour et la cartouche de toner dans l'appareil. Fermez le capot avant.

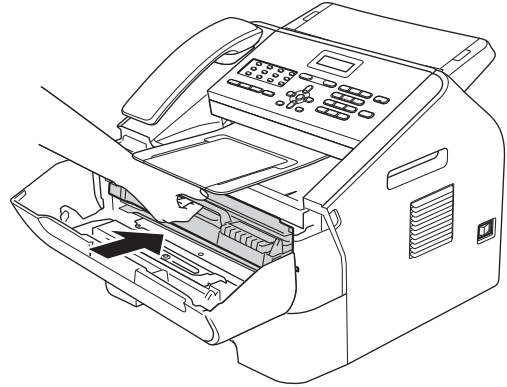

## Nettoyage du tambour

Si vous rencontrez des problèmes de qualité d'impression, il est possible qu'un corps étranger, tel que de la colle provenant de quelque étiquette, soit coincé sur la surface du tambour. Procédez comme suit pour résoudre le problème.

- 1 Préparez une feuille vierge au format A4 ou Lettre.
- 2 Assurez-vous que l'appareil est en mode Prêt.



- 3 Ouvrez le capot arrière (bac de sortie face imprimée dessus).

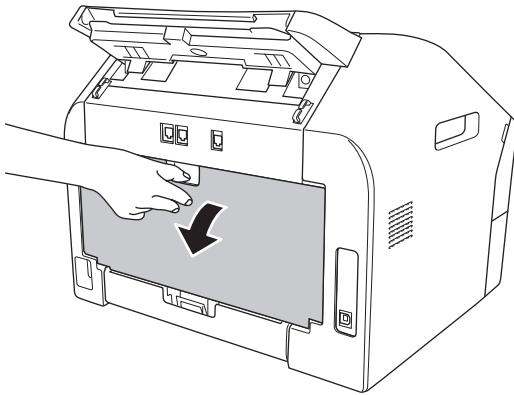

- 4 Ouvrez le capot de la fente d'alimentation manuelle.

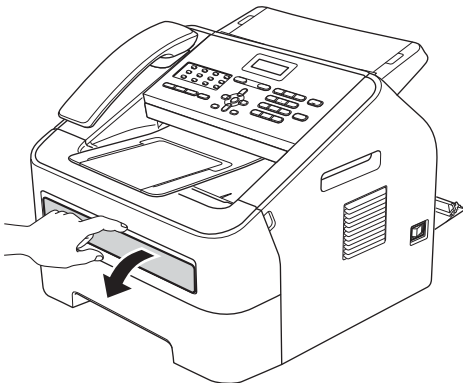

- 5 Appuyez simultanément sur **Effacer** et **Menu**. Le message **Nett. Tambour** apparaîtra sur l'écran ACL.

- 6 Avec les deux mains, ajustez les guide-papiers de l'alimentation manuelle à la largeur du papier que vous allez utiliser.

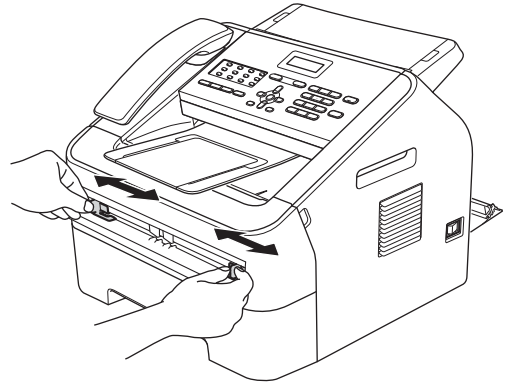

- 7 Avec les deux mains, placez une feuille au format A4 ou Lettre dans la fente d'alimentation manuelle de manière à ce que le bord supérieur de la feuille touche le rouleau d'alimentation du papier. Lâchez la feuille lorsque vous la sentez entraînée dans l'appareil. L'appareil démarrera la procédure de nettoyage du tambour.

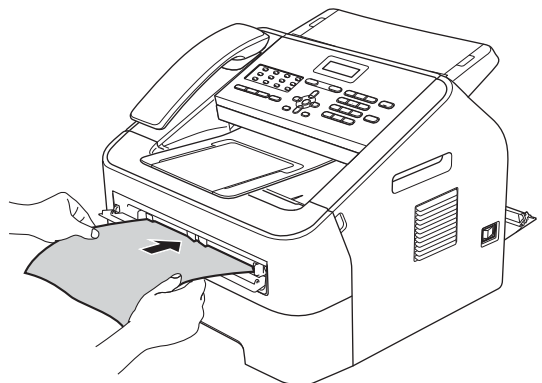

 **Remarque**

- L'appareil produit un bruit mécanique durant la procédure de nettoyage du tambour, car il fait tourner le tambour photosensible en sens inverse. Ce bruit n'est pas dû à un mauvais fonctionnement de l'appareil.

- N'introduisez JAMAIS plus d'une feuille de papier à la fois dans la fente d'alimentation manuelle, au risque de provoquer un bourrage.
- Si la feuille introduite dans la fente d'alimentation manuelle n'est pas au format A4 ou Lettre, l'appareil arrêtera la procédure de nettoyage du tambour et éjectera celle-ci.
- Assurez-vous que la feuille est droite et placée correctement dans la fente d'alimentation manuelle. Si tel n'est pas le cas, la feuille peut rencontrer un problème d'alimentation aboutissant à une impression de travers ou à un bourrage papier.
- Ne fermez PAS le capot arrière (bac de sortie face imprimée dessus) durant la procédure de nettoyage du tambour. L'appareil arrête le processus de nettoyage du tambour car il peut provoquer un bourrage papier.
- (Pour MFC-7240)  
Si l'appareil reçoit une tâche d'impression avant que vous n'introduisiez la feuille de papier dans la fente d'alimentation manuelle, l'appareil finira la procédure de nettoyage du tambour avant de se charger de la tâche d'impression.

- 8 Quand le nettoyage de l'appareil est terminé, celui-ci revient au mode Prêt.
- 9 Répétez les étapes 5 à 8 deux fois de plus en utilisant une nouvelle feuille de papier vierge à chaque fois. Au terme de la procédure, jetez le papier utilisé.
- 10 Fermez le capot arrière (bas de sortie face imprimée dessus) et le capot de la fente d'alimentation manuelle.

Si le problème n'est toujours pas résolu, suivez les étapes suivantes :

- 1 Ouvrez le capot avant et laissez l'appareil allumé pendant 10 minutes afin que le ventilateur interne refroidisse les pièces de l'appareil qui sont très chaudes.

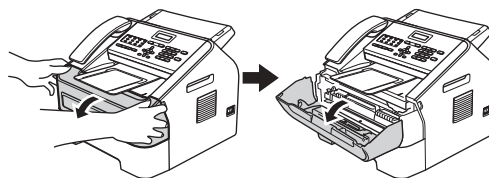

- 2 Une fois que l'appareil s'est refroidi, mettez l'interrupteur de l'appareil sur Arrêt.



### Remarque

(Pour FAX-2840 et MFC-7240)  
Pour éviter la perte de messages importants, consultez Guide de l'utilisateur : Transfert de vos télécopies ou rapport du Journal des télécopies.

## AVERTISSEMENT



### SURFACE CHAUDE

Si vous venez d'utiliser l'appareil, certaines de ses pièces internes seront extrêmement chaudes. Attendez que l'appareil refroidisse avant de toucher ses pièces internes.

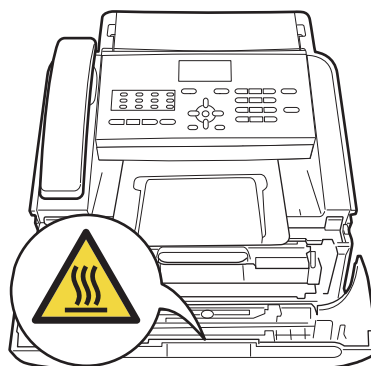

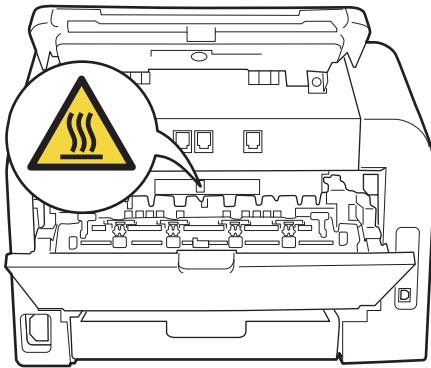

- Pour éviter que l'appareil ne soit endommagé par de l'électricité statique, ne touchez PAS les électrodes illustrées ci-dessous.

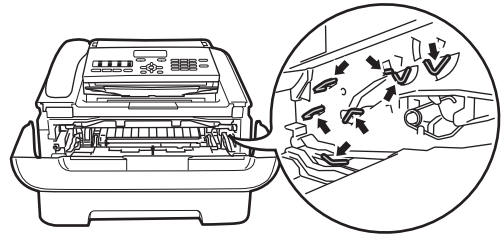

- 3 Sortez lentement le tambour et la cartouche de toner.

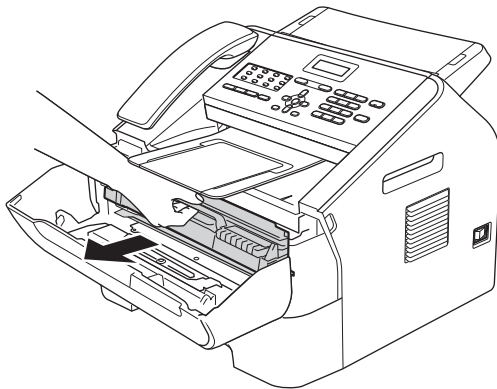

- 4 Abaissez le levier de verrouillage vert et retirez la cartouche de toner du tambour.

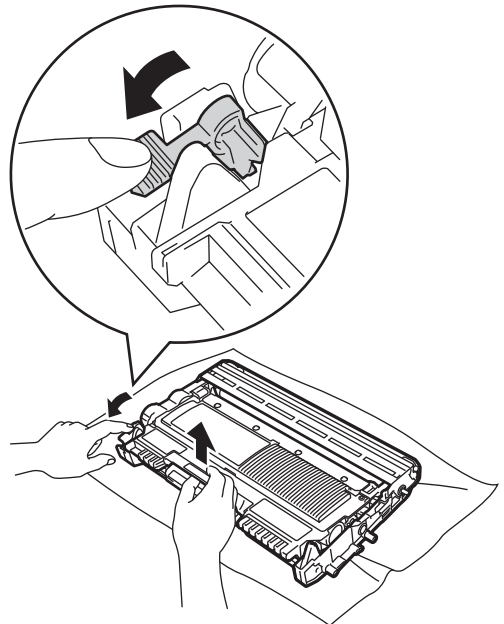

A

### ! Important

- Nous vous recommandons de placer le tambour et la cartouche de toner sur une surface propre et plane avec une feuille de papier ou du tissu jetable en dessous au cas où vous renverseriez accidentellement du toner.
- Manipulez la cartouche de toner délicatement. Si du toner se répand sur vos mains ou vos habits, essuyez-le ou lavez-le immédiatement à l'eau froide.

**❗ Important**

Pour éviter les problèmes de qualité d'impression, ne JAMAIS toucher les pièces illustrées en gris.

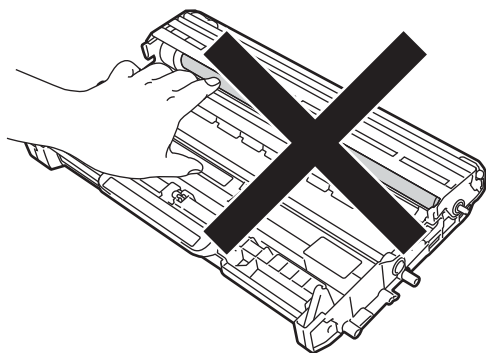
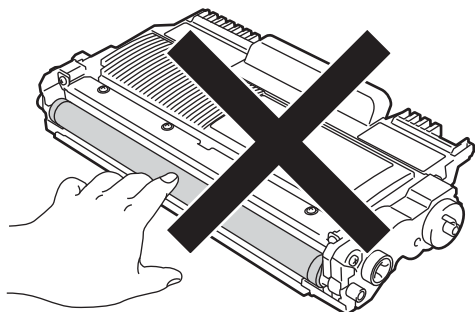

- 5 Placez la page exemple devant le tambour et trouvez la position exacte du défaut d'impression.

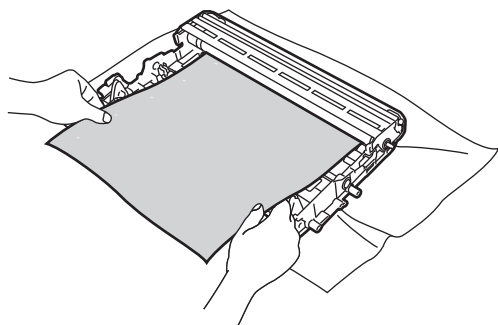

- 6 Faites tourner l'engrenage du tambour à la main tout en regardant la surface du tambour photosensible (1).

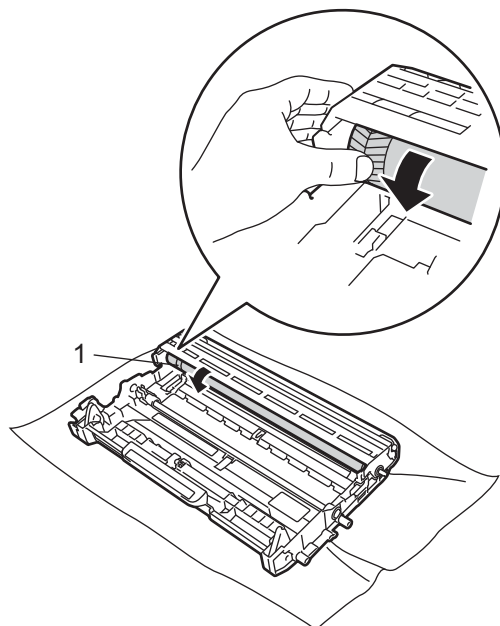

- 7 Quand vous avez trouvé la marque correspondant à la page exemple sur le tambour essayez la surface du tambour photosensible à l'aide d'un coton-tige sec jusqu'à disparition de la poussière ou de la colle de la surface.

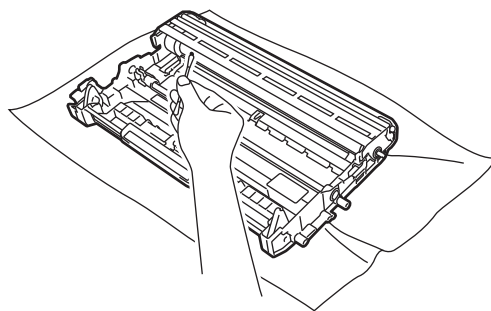

**❗ Important**

NE PAS nettoyer la surface du tambour photosensible à l'aide d'un objet tranchant.

- 8 Remplacez la cartouche de toner dans le tambour jusqu'à entendre le déclic du verrouillage. Si vous avez correctement remplacé la cartouche, le levier de verrouillage vert remontera automatiquement.

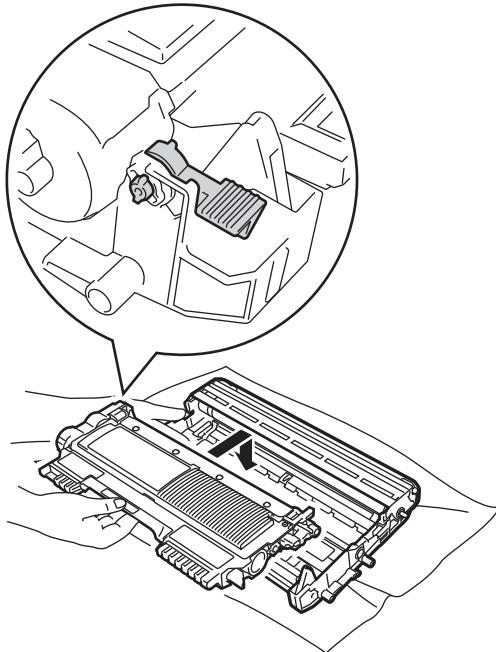
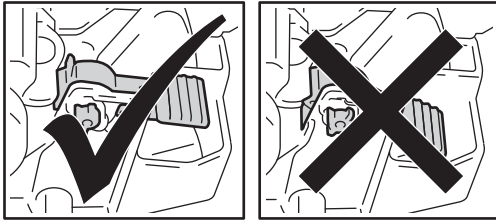

- 9 Remplacez le tambour et la cartouche de toner dans l'appareil.

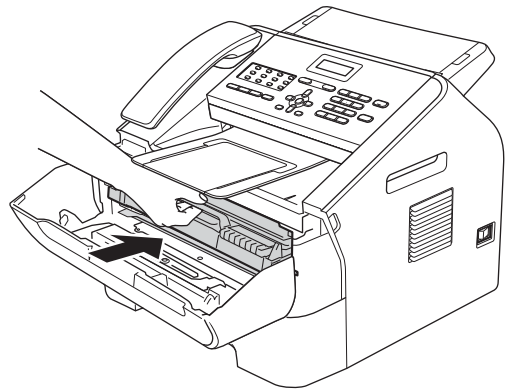

- 10 Fermez le capot avant.

## Nettoyage des rouleaux de chargement du papier

A

Si vous rencontrez des problèmes d'alimentation du papier, nettoyez les rouleaux de chargement comme suit :

- 1 Mettez l'appareil hors tension à l'aide de l'interrupteur d'alimentation. Débranchez le cordon d'alimentation de la prise de courant c.a.



### Remarque

(Pour FAX-2840 et MFC-7240)  
Afin de ne pas perdre de message important, consultez Guide de l'utilisateur : *Transférer vos télécopies ou rapport du Journal des télécopies.*

- 2 Retirez complètement le bac à papier de l'appareil.

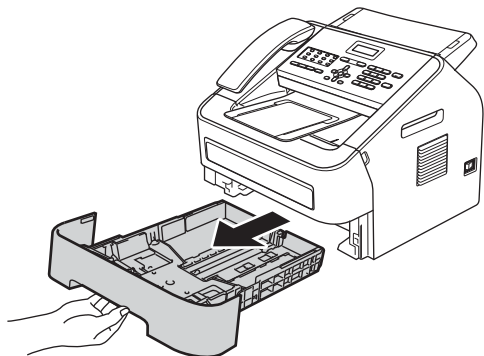

- 3 Essorez fermement un chiffon non pelucheux imbibé d'eau tiède, puis utilisez-le pour nettoyer le chemin du séparateur (1) du bac à papier et enlevez la poussière.

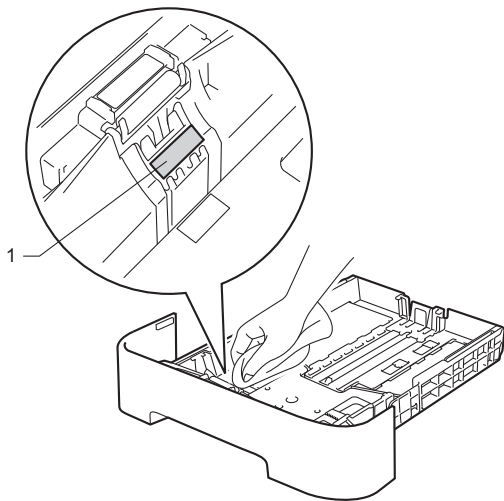

- 4 Nettoyez les deux rouleaux de chargement (1) à l'intérieur de l'appareil pour retirer la poussière.

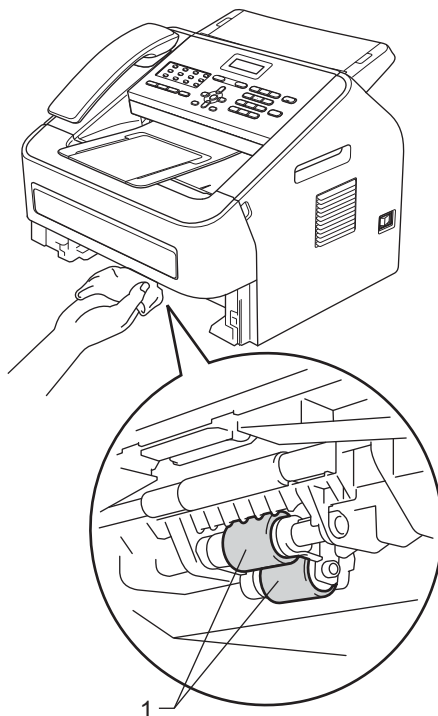

- 5 Remplacez le bac à papier dans l'appareil.
- 6 Rebranchez le cordon d'alimentation dans la prise de courant c.a. Enclenchez l'interrupteur d'alimentation de l'appareil.

## Vérification de l'appareil

### Vérification des compteurs de pages

Vous pouvez voir les compteurs de pages de l'appareil pour les copies, les impressions, les rapports et les listes, les télécopies, ou un total récapitulatif.

- 1 Appuyez sur **Menu, 5, 2.**

```
Info. machine
2.Compteur page
```

- 2 Appuyez sur ▲ ou sur ▼ pour voir **Total, Fax/Liste, Copie** ou **Imprimer.**

- 3 Appuyez sur **Arrêt/Sortie.**

### Vérification de la durée de vie restante des pièces

La durée de vie restante des pièces de l'appareil est affichée sur l'écran ACL.

- 1 Appuyez sur **Menu, 5, 3.**

```
Info. machine
3.Vie tambour
```

- 2 Appuyez sur **Arrêt/Sortie.**



#### Remarque

La vérification de la durée de vie restante sera correcte uniquement si vous avez remis à zéro le compteur des pièces après avoir installé une nouvelle pièce. Elle ne sera pas exacte si vous avez remis à zéro le compteur de cette pièce lorsqu'elle était en cours d'utilisation.

## Emballage et transport de l'appareil



#### Remarque

- Si vous devez transporter votre appareil, remballer-le dans son emballage d'origine pour éviter de l'endommager. L'appareil doit être assuré à sa valeur réelle auprès du transporteur.
- Si vous retournez votre appareil à Brother dans le cadre du Service d'échange, emballez uniquement l'appareil. Gardez tous les pièces à part, y compris le tambour, la cartouche de toner ainsi que la documentation imprimée, afin de pouvoir les utiliser avec l'appareil de remplacement.

- 1 Mettez l'appareil hors tension à l'aide de l'interrupteur d'alimentation. Débranchez tous les câbles puis débranchez le cordon d'alimentation de la prise de courant c.a. Retirez le plateau de sortie des documents du chargeur de documents. Laissez l'appareil éteint pendant au moins 10 minutes afin qu'il refroidisse.
- 2 Ouvrez le capot avant.
- 3 Retirez le tambour et la cartouche de toner. Laissez la cartouche de toner en place dans le tambour.



- 4 Placez le matériau de protection (1) dans l'appareil avec l'inscription « REMOVE » à gauche, tel qu'illustré.

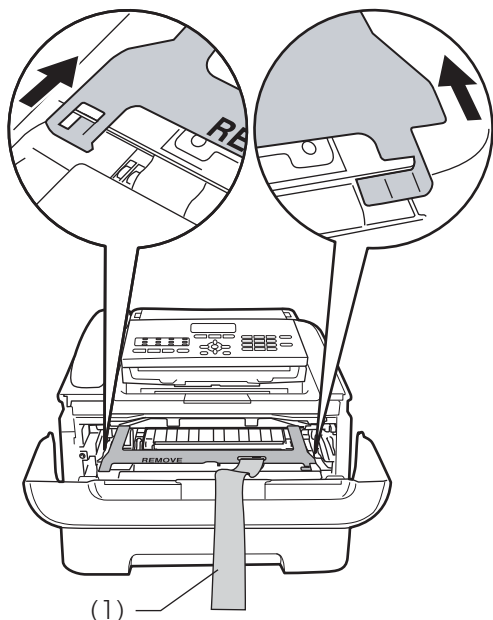

- 5 Remplacez le tambour et la cartouche de toner dans l'appareil.  
6 Placez la bande élastique sur la poignée du tambour, tel qu'illustré.

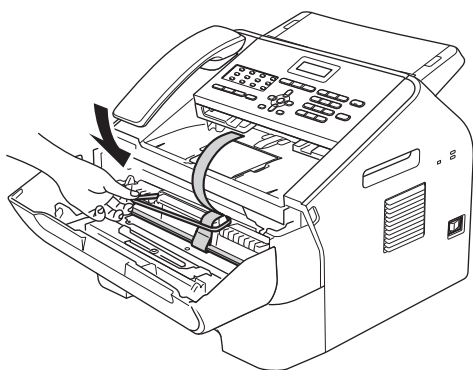

- 7 Fermez le capot avant. Retirez le combiné et le cordon en spirale du combiné.  
8 Placez l'appareil dans son sac d'origine.

- 9 Emballez le cordon d'alimentation et la documentation imprimée dans la boîte d'origine tel qu'illustré ci-dessous :

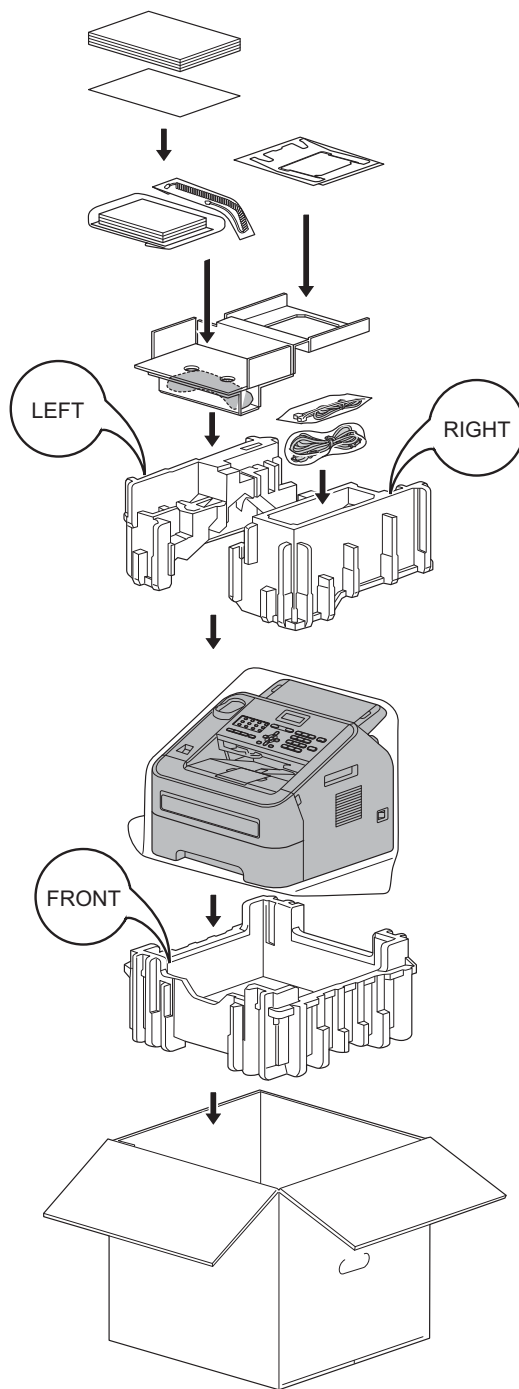



- 10 Fermez la boîte et renforcez-la à l'aide de bandes adhésives.

Voici une liste complète des caractéristiques et des termes qui apparaissent dans les guides de Brother. La disponibilité de ces caractéristiques dépend du modèle acheté.

**ACL (écran à cristaux liquides)**

Écran de l'appareil qui affiche des messages interactifs pendant la programmation et qui indique la date et l'heure lorsque l'appareil est inactif.

**ADF (automatic document feeder (chargeur automatique de documents))**

Le document peut être placé dans le chargeur automatique de documents et être numérisé automatiquement une page à la fois.

**Amplif volume**

Réglage du volume du combiné pour un utilisateur malentendant.

**Annuler une tâche**

Annule une tâche d'impression programmée et la supprime de la mémoire de l'appareil.

**Auto-réduction**

Réduit la taille des télécopies entrantes.

**Carnet d'adresses** 

Utilisez cette touche pour enregistrer des numéros abrégés préprogrammés et les composer facilement.

**Code d'accès à distance**

Votre propre code de quatre chiffres (---\*) qui vous permet d'accéder à votre appareil à distance.

**Code de réception de télécopie**

Composez ce code (\*51) lorsque vous répondez à un appel de télécopieur sur un téléphone supplémentaire ou externe.

**Code de réponse de téléphone (mode Fax/Tél seulement)**

Lorsque l'appareil répond à un appel vocal, il fait entendre la pseudo-sonnerie double. Vous pouvez prendre l'appel sur un téléphone supplémentaire en composant ce code (#51).

**Contraste**

Paramètre permettant de compenser pour les documents sombres ou pâles, en éclaircissant les télécopies ou les copies de documents sombres et en assombrissant celles des documents clairs.

**Délai de sonnerie**

Nombre de sonneries avant que l'appareil réponde en modes Fax seulement et Fax/Tél.

**Diffusion**

Capacité d'envoyer la même télécopie à plusieurs emplacements.

**Échelle de gris**

Tons de gris disponibles pour la copie et la télécopie de photos.

**ECM (Error Correction Mode (mode de correction des erreurs))**

Détecte les erreurs lors de l'envoi de télécopies et renvoie les pages pour lesquelles une erreur s'est produite.

**Envoi**

Processus d'envoi de télécopies par les lignes téléphoniques de votre appareil à l'appareil récepteur.

**Envoi automatique de télécopies**

Envoi d'une télécopie sans décrocher le combiné de l'appareil ou appuyer sur **Tonalité/Garde**.

**Envoi en lot**

À des fins d'économies, toutes les télécopies destinées au même numéro de télécopieur seront envoyées en un seul envoi.

**Envoi en temps réel**

Lorsque la mémoire est pleine, vous pouvez envoyer des télécopies en temps réel.

**Erreur de communication (ou Erreur comm.)**

Erreur qui se produit pendant l'envoi ou la réception d'une télécopie, généralement à cause d'une interférence ou d'un bruit de ligne.

**Extraction à distance**

Capacité d'accéder à votre appareil à distance à partir d'un téléphone à clavier.

**Fax/Tél**

Vous pouvez recevoir des télécopies et des appels téléphoniques. Ne pas utiliser ce mode avec un répondeur téléphonique (REP).

**Groupe de compatibilité**

Capacité d'un télécopieur de communiquer avec un autre. La compatibilité est assurée entre les groupes de l'UIT-T.

**Identification de poste**

Information enregistrée qui apparaît dans le haut des pages télécopiées. Comprend le nom de l'expéditeur et le numéro du télécopieur.

**Impr. Svcarde (impression de sauvegarde)**

L'appareil imprime une copie de chaque télécopie reçue et mise en mémoire. Il s'agit d'une fonction de sécurité pour éviter que vous ne perdiez des messages lors d'une panne de courant.

**Impulsions (Canada seulement)**

Forme de signalisation par impulsion cadran sur une ligne téléphonique.

**Index liste tél**

Liste, en ordre numérique, des noms et des numéros enregistrés dans la mémoire des numéros abrégés et dans celle des numéros de monotouche.

**Journal des télécopies**

Répertoire les données sur les 200 dernières télécopies entrantes et sortantes. TX signifie envoi. RX signifie réception.

**Liste Réglages des utilisateurs**

Rapport imprimé indiquant les réglages actuels de l'appareil.

**Méthode de codage**

Méthode de codage de l'information contenue dans le document. Tous les télécopieurs doivent respecter la norme minimale Modified Huffman (MH). Votre appareil peut utiliser des méthodes de compression supérieure, telles que Modified Read (MR), Modified Modified Read (MMR) et JBIG (FAX-2840 et FAX-2940), si l'appareil récepteur offre la même capacité.

**Mise en mémoire de télécopie**

Vous pouvez mettre des télécopies en mémoire.

**Mode Menu**

Mode de programmation pour changer les réglages de l'appareil.

**Mode Outre-mer**

Modifie temporairement les tonalités de télécopie en présence de bruit et d'interférence sur les lignes téléphoniques internationales.

**Monotouche**

Touches du panneau de commande de l'appareil qui permettent d'enregistrer des numéros pour faciliter la composition. Vous pouvez associer un deuxième numéro à chaque touche en appuyant en même temps sur **Touche Maj.** et sur la monotouche.

## Multitâche

Votre appareil peut numériser en mémoire les télécopies sortantes ou les tâches programmées, en même temps qu'il envoie une télécopie ou imprime une télécopie entrante.

## Numérisation

Processus consistant à envoyer une image électronique d'un document papier dans votre ordinateur.

## Numéro abrégé

Numéro préprogrammé pour faciliter la composition.

## Numéro de groupe

Combinaison de numéros de monotouche et de numéros abrégés enregistrés sous une monotouche ou un emplacement de numéro abrégé à des fins de diffusion.

## Pause

Vous permet d'insérer un délai de 3,5 secondes dans la séquence de numérotation lorsque vous composez un numéro à l'aide du pavé numérique ou lorsque vous enregistrez des numéros de monotouche ou des numéros abrégés. Appuyez sur **Recomp/Pause** autant de fois que nécessaire pour insérer des pauses plus longues.

## Périodicité du journal

Intervalle de temps préprogrammé entre les impressions automatiques des rapports du Journal des télécopies. Vous pouvez imprimer à la demande le Journal des télécopies sans interrompre le cycle.

## Pseudo-sonnerie double

Durée pendant laquelle l'appareil Brother fait entendre une pseudo-sonnerie double (lorsque le mode de réception est réglé sur Fax/Tél) pour vous aviser de prendre un appel vocal qu'il a reçu.

## Radiomessagerie

Permet à votre appareil d'appeler votre téléavertisseur lorsqu'il reçoit une télécopie en mémoire.

## Rapport de vérification de l'envoi

Pour chaque télécopie envoyée, rapport indiquant la date, l'heure et le numéro.

## Réadressage de télécopies

Envoie à un autre numéro de télécopieur préprogrammé une télécopie reçue en mémoire.

## Récep facile

Permet à votre appareil de répondre à des tonalités CNG si vous interrompez un appel de télécopieur en y répondant.

## Réception sans papier

Mise en mémoire des télécopies reçues lorsque l'appareil n'a plus de papier.

## Recomposition automatique

Fonction qui permet à l'appareil de recomposer le dernier numéro de télécopieur après cinq minutes, si l'appel n'a pas abouti parce que la ligne était occupée.

## Réglages temporaires

Vous pouvez sélectionner certaines options pour chaque télécopie envoyée et chaque copie sans changer les réglages par défaut.

## Relève

Processus d'un télécopieur qui en appelle un autre pour extraire des télécopies en attente.

## REP (répondeur téléphonique)

Vous pouvez connecter un dispositif ou un répondeur externe à la prise EXT. de votre appareil.

## Résolution

Nombre de lignes verticales et horizontales par pouce.

## Résolution fine

Résolution à 203 × 196 ppp. Utilisée pour les petits caractères ou les graphiques.

## ROC (reconnaissance optique de caractères)

Nuance™ PaperPort™ 12SE ou Presto! PageManager convertit une image de texte en texte modifiable.

**Sonnerie distincte**

Service d'abonné acheté à l'opérateur téléphonique qui vous procure un autre numéro de téléphone sur une ligne téléphonique existante. L'appareil Brother utilise le nouveau numéro pour simuler une ligne de télécopie dédiée.

**Tâches en attente**

Vous pouvez vérifier les tâches de télécopie en attente dans la mémoire et les annuler individuellement.

**Télécopie différée**

Envoie votre télécopie plus tard dans la journée, à une heure spécifiée.

**Télécopie manuelle**

Lorsque vous appuyez sur **Tonalité/Garde** pour entendre le télécopieur récepteur répondre avant d'appuyer sur **Marche** pour commencer l'envoi.

**Téléphone externe**

Téléphone branché sur la prise EXT de votre appareil.

**Téléphone supplémentaire**

Téléphone sur un numéro de télécopieur branché sur une prise téléphonique murale distincte.

**Tonalité**

Forme de signalisation envoyée sur la ligne téléphonique par les téléphones à clavier.

**Tonalité de télécopie**

Signaux envoyés par les télécopieurs en communication lors de l'envoi et de la réception de télécopies.

**Tonalités CNG**

Tonalités spéciales (bips) envoyées par les télécopieurs pendant l'envoi automatique pour indiquer à l'appareil récepteur qu'un télécopieur appelle.

**Volume de la sonnerie**

Réglage du volume de la sonnerie de l'appareil.

**Volume du bip sonore**

Réglage du volume du bip sonore lorsque vous appuyez sur un touche ou faites une erreur.

**Volume du combiné**

Réglage du volume du combiné.

# C

# Index

<b>A</b>	
<hr/>	
ACL (écran à cristaux liquides)	
contraste .....	7
Agrandir/Réduire copies .....	44
Annulation	
diffusion en cours .....	17
mise en mémoire de télécopie .....	23
options de télécopie à distance .....	24
tâches de télécopie en mémoire .....	18
tâches en attente de recomposition .....	18
Apple Macintosh	
Consultez le Guide utilisateur - Logiciel.	
<b>B</b>	
<hr/>	
Branchement	
répondeur externe ou téléphone à deux lignes .....	33
<b>C</b>	
<hr/>	
Code de télécopie à distance	
définition ou modification .....	25
utilisation .....	25
Composition	
restriction de la composition .....	13
Composition par numéro abrégé	
codes d'accès et numéros de carte de crédit .....	34
Configuration à distance	
Consultez le Guide utilisateur - Logiciel.	
Consignes de sécurité .....	i
ControlCenter2 (pour Macintosh)	
Consultez le Guide utilisateur - Logiciel.	
ControlCenter4 (pour Windows®)	
Consultez le Guide utilisateur - Logiciel.	
Copie	
agrandissement ou réduction .....	44
contraste .....	43
Copie recto verso manuelle .....	46
Luminosité .....	44
N en 1 (disposition des pages) .....	45
qualité .....	43
réglages temporaires .....	40
touche .....	40
Touche Options .....	41
tri .....	43
Copie recto verso .....	46
<b>D</b>	
<hr/>	
Diffusion .....	16
annulation .....	17
configuration de groupes pour .....	35
Disposition des pages (N en 1) .....	45
<b>E</b>	
<hr/>	
Économie de toner .....	5
Entretien régulier .....	47
vérification de la durée de vie restante des pièces .....	57
Envoi par lot en différé .....	18
Extraction à distance .....	25
code d'accès .....	25
commandes .....	27
récupération de vos télécopies .....	25
<b>G</b>	
<hr/>	
Groupes de diffusion .....	35
<b>H</b>	
<hr/>	
Heure d'été .....	4
<b>I</b>	
<hr/>	
Impression	
Consultez le Guide utilisateur - Logiciel.	
de télécopies à partir de la mémoire ....	29
rapports .....	39
Informations relatives à l'appareil	
nombre de pages .....	57
vérification de la durée de vie restante des pièces .....	57
<b>L</b>	
<hr/>	
Les garanties sont dans la boîte ;	
Ligne téléphonique	
conversion d'une prise téléphonique murale .....	32

lignes de substitution .....	32
système téléphonique à deux lignes .....	33

## M

Macintosh	
Consultez le Guide utilisateur - Logiciel.	
Manuel	
envoi .....	15
Mémoire	
mémorisation .....	1
Mise en mémoire de télécopie .....	23
activation .....	23
désactivation .....	24
Mise en mémoire de télécopies	
impression à partir de la mémoire .....	29
Mode Fax/Tél	
réception de télécopies .....	31
Mode Veille .....	5
Mode Veille profonde .....	5
Multitâche .....	16

## N

N en 1 (disposition des pages) .....	45
Nettoyage	
fil corona primaire .....	49
tambour .....	50
Nuance™ PaperPort™ 12SE	
Consultez le Guide utilisateur - Logiciel et l'aide de l'application PaperPort™ 12SE pour accéder aux guides d'instructions.	
Numérisation	
Consultez le Guide utilisateur - Logiciel.	
Numéros abrégés	
diffusion .....	16
avec les Groupes .....	16
Numérotation	
codes d'accès et numéros de carte de crédit .....	34
Groupes (diffusion) .....	16
préfixe de numérotation .....	7
Numérotation par numéro abrégé	
Numérotation de groupe	
configuration de groupes pour la diffusion .....	35

## P

Page de garde .....	19
---------------------	----

commentaires personnalisés .....	19
document imprimé .....	20
pour la télécopie suivante seulement ...	19
pour toutes les télécopies .....	20
Panne de courant .....	1
PC-FAX	
Consultez le Guide utilisateur - Logiciel.	
Presto! PageManager	
Consultez le Guide utilisateur - Logiciel.	
Consultez aussi Aide dans l'application Presto! PageManager.	
Prises	
conversion en prise RJ11	
adaptateur triplex .....	33

## Q

Qualité	
copie .....	41, 43

## R

Radiomessagerie .....	22
programmation de votre numéro de cellulaire .....	22
programmation de votre numéro de téléavertisseur .....	22
Rapports .....	38, 39
comment imprimer .....	39
Index liste tél .....	39
Journal des télécopies .....	38, 39
périodicité du journal .....	38
Réglages des utilisateurs .....	39
Vérification de l'envoi .....	38
Réadressage de télécopies	
modification à distance .....	26, 27
programmation d'un numéro .....	22
Réduction	
copies .....	44
télécopies entrantes .....	28
Réglage du toner (mode Continuer) .....	6
Réglages temporaires de copie .....	40
Relève	
relève protégée .....	29
transmission par relève .....	21
REP (répondeur téléphonique) externe ...	33
avec prise à deux lignes .....	33
Résolution	
réglage pour la prochaine télécopie ....	14

télécopie (standard, fine, superfine, photo) .....	14
---	----

## S

---

Sécurité	
restriction de la composition .....	13
TX Lock .....	9
Verrouillage de configuration .....	11
Sécurité mémoire .....	10
Système téléphonique à deux lignes .....	33

## T

---

Tambour	
nettoyage .....	50
vérification (durée de vie restante) .....	57
Télécopieur, autonome	
envoi .....	14
à la fin d'une conversation .....	15
annulation de la mémoire .....	18
contraste .....	14
depuis la mémoire (multitâche) .....	16
diffusion .....	16
envoi en temps réel .....	17
lot en différé .....	18
manuel .....	15
outre-mer .....	18
résolution .....	14
télécopie différée .....	18
transmission par relève .....	21
réception	
à la fin d'une conversation .....	28
extraction à partir d'un emplacement distant .....	25, 27
Mode Continuer .....	6
radiomessagerie .....	22
réadressage de télécopies .....	27
réduction au format du papier .....	28
relève protégée .....	29
tampon de réception de télécopie .....	28
vers la mémoire (mise en mémoire de télécopie) .....	23
Touche de résolution .....	14
Touche Recomp/Pause .....	34
Touche Tonalité/Garde .....	31
Tri .....	43
TX Lock .....	9

## V

---

Volume, réglage	
combiné .....	2
haut-parleur .....	2
signal sonore .....	2
sonnerie .....	2

## W

---

Windows®  
Consultez le Guide utilisateur - Logiciel.



Brother International Corporation  
100 Somerset Corporate Boulevard  
P.O. Box 6911  
Bridgewater, NJ 08807-0911 USA

La Corporation Internationale Brother (Canada) Ltée  
1 rue Hôtel de Ville,  
Dollard-des-Ormeaux, QC, Canada H9B 3H6

**brother**®

**Visitez notre site Web**  
**<http://www.brother.com/>**

Ces appareils sont approuvés pour utilisation dans le pays d'achat uniquement. Les entreprises Brother locales et leurs revendeurs ne supportent que les appareils achetés dans leur propre pays.