

Guide de l'utilisateur

MFC-8510DN
MFC-8710DW
MFC-8910DW

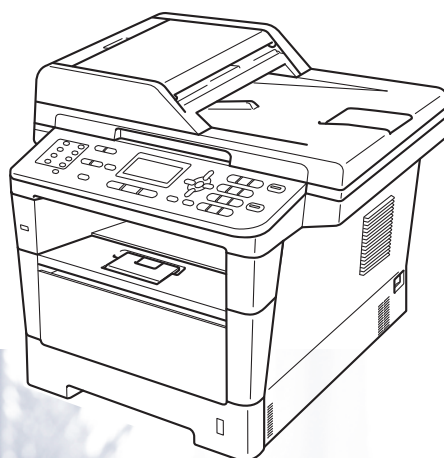

Tous les modèles ne sont pas offerts dans tous les pays.

Si vous avez besoin de contacter le service à la clientèle

Nous vous prions de nous donner les informations suivantes, à titre de référence :

Numéro de modèle : MFC-8510DN / MFC-8710DW /
MFC-8910DW
(Entourez votre numéro de modèle)

Numéro de série : ¹ _____

Date d'achat : _____

Lieu d'achat : _____

¹ Le numéro de série se trouve à l'arrière de l'appareil. Gardez ce guide de l'utilisateur avec votre reçu de caisse à titre de preuve d'achat en cas de vol, d'incendie ou d'appel à la garantie.

Enregistrez votre produit en ligne à l'adresse

<http://www.brother.com/registration/>

Si vous enregistrez votre produit auprès de Brother, vous serez inscrit en tant que propriétaire d'origine. Votre enregistrement auprès de Brother :

- peut servir de confirmation de la date d'achat de votre produit, au cas où vous perdriez la facture ;
- tient lieu de pièce justificative si vous introduisez une déclaration de sinistre suite à la perte du produit si celui-ci est couvert par l'assurance;
- servira de fiche de rappel nous permettant de vous informer de nos promotions et des mises à jour pour votre produit.

La manière la plus pratique et la plus efficace d'enregistrer votre nouveau produit est de le faire en ligne à l'adresse

<http://www.brother.com/registration/>.

Numéros de Brother

Important

Pour obtenir du soutien technique, veuillez appeler le service à la clientèle dans le pays où vous avez acheté votre appareil. Les appels doivent **être effectués à partir** du pays concerné.

Enregistrement de votre produit

Si vous enregistrez votre produit auprès de la Corporation Internationale Brother, vous serez inscrit en tant que propriétaire d'origine. Votre enregistrement auprès de Brother :

- peut servir de confirmation de la date d'achat de votre produit, au cas où vous perdriez la facture ;
- tient lieu de pièce justificative si vous introduisez une déclaration de sinistre suite à la perte du produit si celui-ci est couvert par l'assurance;
- servira de fiche de rappel nous permettant de vous informer de nos promotions et des mises à jour pour votre produit.

Veuillez remplir et télécopier votre fiche de garantie Brother et la feuille d'essai. Pour plus de facilité, enregistrez votre nouveau produit en ligne à l'adresse

<http://www.brother.com/registration/>

FAQ (foire aux questions)

Le Centre de solutions Brother (Brother Solutions Center) est votre guichet unique pour tous vos besoins en matière de télécopieur/centre multifonction. Vous pouvez télécharger les logiciels et les utilitaires les plus récents, ainsi que consulter la foire aux questions (FAQ) et les conseils de dépannage des pannes pour apprendre à tirer le meilleur parti de votre produit Brother.

<http://solutions.brother.com/>



Remarque

Vous pouvez également télécharger les mises à niveau des pilotes Brother dont vous avez besoin.

Pour maintenir les fonctionnalités de votre appareil à jour, vérifiez ici s'il existe une mise à niveau du microprogramme.

Pour le service à la clientèle

Aux États- 1 877 BROTHER (1 877 276-8437)

Unis : 1 901 379-1215 (télécopieur)

Au Canada : 1 877 BROTHER
(514) 685-4898 (télécopieur)

Recherche des centres de service (États-Unis uniquement)

Pour connaître l'adresse du centre de service autorisé de Brother le plus près de chez vous, composez le 1 877 BROTHER (1 877 276-8437) ou visitez notre site Web au <http://www.brother-usa.com/service/>.

Recherche des centres de service (Canada uniquement)

Pour connaître l'adresse d'un centre de service autorisé Brother, composez le 1-877-BROTHER.

Commande d'accessoires et de consommables

Pour obtenir les meilleurs résultats possibles, n'utilisez que des accessoires de marque Brother en vente chez la plupart des revendeurs agréés. Si vous ne trouvez pas l'accessoire recherché, nous vous invitons à le commander directement chez Brother. (Vous pouvez visiter notre site Web pour consulter la gamme complète des accessoires et consommables de la marque Brother.)



Remarque

Au Canada, seules les cartes Visa et MasterCard sont acceptées.

Aux États-Unis : 1 877 552-MALL (1 877 552-6255)
1 800 947-1445 (télécopieur)

<http://www.brothermall.com/>

Au Canada : 1 877 BROTHER

<http://www.brother.ca/>

Description	Article
Cartouche de toner <Noir>	TN-720 (environ 3 000 pages) ^{1 2 3}
	TN-750 (environ 8 000 pages) ^{1 2 4}
Tambour	DR-720 (environ 30 000 pages) ^{5 6}
Cordon de ligne téléphonique	LG3077001
Guide de l'utilisateur	LX9496001 (anglais pour les États-Unis et le Canada)
	LX9496002 (français pour le Canada)
Guide d'installation rapide	(MFC-8510DN)
	LX9501001 (anglais pour les États-Unis et le Canada)
	(MFC-8710DW et MFC-8910DW)
	LX9708001 (anglais pour les États-Unis et le Canada)
	(MFC-8510DN)
	LX9501002 (français pour le Canada)
	(MFC-8710DW et MFC-8910DW)
LX9708002 (français pour le Canada)	
Bac à papier 2 (option pour MFC-8710DW et MFC-8910DW)	LT-5400

¹ Pages recto de format Lettre ou A4.

² Le nombre de pages approximatif est déclaré conformément à la norme ISO/CEI 19752.

³ Cartouche de toner standard

⁴ Cartouche de toner à haut rendement

⁵ 1 page par travail.

⁶ La durée de service du tambour est approximative et peut varier selon la manière d'utilisation.

Avis d'exclusion de garanties (États-Unis et Canada)

LE OU LES BAILLEURS DE LICENCES DE BROTHER ET LEURS DIRECTEURS, REPRÉSENTANTS, EMPLOYÉS OU AGENTS (COLLECTIVEMENT DÉSIGNÉS « BAILLEURS DE LICENCES DE BROTHER ») N'ASSURENT AUCUNE GARANTIE, EXPRESSE OU TACITE, Y COMPRIS, MAIS NON DE FAÇON LIMITATIVE, LES GARANTIES TACITES DE QUALITÉ MARCHANDE ET D'APTITUDE À UN USAGE DONNÉ, À L'ÉGARD DU LOGICIEL. LE OU LES BAILLEURS DE LICENCES DE BROTHER N'ASSURENT AUCUNE GARANTIE ET NE FONT AUCUNE DÉCLARATION À L'ÉGARD DE L'UTILISATION OU DES RÉSULTATS DÉCOULANT DE L'UTILISATION DU LOGICIEL POUR CE QUI EST DE L'EXACTITUDE, DE LA FIABILITÉ, DE LA MISE À NIVEAU OU AUTRE DE CE DERNIER. TOUT RISQUE LIÉ AUX RÉSULTATS ET AUX PERFORMANCES DU LOGICIEL EST INTÉGRALEMENT ASSUMÉ PAR VOUS. L'EXCLUSION DES GARANTIES TACITES N'EST PAS AUTORISÉE DANS CERTAINS ÉTATS DES ÉTATS-UNIS OU DANS CERTAINES PROVINCES DU CANADA. L'EXCLUSION CI-DESSUS PEUT NE PAS S'APPLIQUER À VOTRE CAS.

EN AUCUN CAS, LE OU LES BAILLEURS DE LICENCES DE BROTHER NE SAURAIENT ÊTRE TENUS RESPONSABLES DES DOMMAGES ACCESSOIRES, ACCIDENTELS OU INDIRECTS (Y COMPRIS LES DOMMAGES-INTÉRÊTS POUR LA PERTE DE BÉNÉFICES, L'INTERRUPTION DES AFFAIRES, LA PERTE D'INFORMATIONS COMMERCIALES OU AUTRE) DÉCOULANT DE L'UTILISATION OU DE L'IMPOSSIBILITÉ D'UTILISER CE LOGICIEL MÊME SI LES BAILLEURS DE LICENCES DE BROTHER ONT ÉTÉ AVISÉS DE LA POSSIBILITÉ DE CES DOMMAGES. CERTAINS ÉTATS DES ÉTATS-UNIS OU CERTAINES PROVINCES DU CANADA N'AUTORISANT PAS L'EXCLUSION OU LA LIMITATION DES RESPONSABILITÉS POUR LES DOMMAGES ACCESSOIRES OU ACCIDENTELS, LES LIMITATIONS CI-DESSUS PEUVENT NE PAS S'APPLIQUER À VOTRE CAS. DANS TOUS LES CAS, LA RESPONSABILITÉ QUE LES BAILLEURS DE LICENCES DE BROTHER ONT ENVERS VOUS À L'ÉGARD DES DOMMAGES RÉELS, QUELLE QU'EN SOIT L'ORIGINE ET QUELLE QUE SOIT LA FORME DE L'ACTION (CONTRAT, TORT (Y COMPRIS LA NÉGLIGENCE), RESPONSABILITÉ DU FAIT DU PRODUIT OU AUTRE), SERA LIMITÉE À 50 \$.

Avis de rédaction et de publication

Le présent guide décrivant le produit et ses spécifications les plus récentes a été rédigé et publié sous la supervision de Brother Industries Ltd.

Le contenu du présent guide et les caractéristiques de ce produit peuvent être modifiés sans préavis.

La société Brother se réserve le droit d'apporter des modifications sans préavis aux caractéristiques et aux informations contenues dans la documentation. Elle ne saurait être tenue responsable de quelque dommage que ce soit (y compris des dommages consécutifs) résultant de la confiance accordée aux informations présentées, y compris, mais sans limitation, les erreurs typographiques ou autres en rapport avec la publication.

Guides de l'utilisateur et leurs emplacements

Quel guide?	Contenu	Emplacement
Guide de sécurité du produit	Lisez ce guide en premier. Veuillez lire ces Consignes de sécurité avant de configurer votre appareil. Consultez le présent guide pour les marques de commerce et les restrictions légales.	Copie imprimée dans la boîte
Guide d'installation rapide	Pour configurer votre appareil et installer les pilotes et le logiciel, lisez les instructions adaptées à votre système d'exploitation et au type de connexion que vous utilisez.	Copie imprimée dans la boîte
Guide de l'utilisateur	Apprenez le fonctionnement de base des fonctions Télécopie, Copie, Numérisation et Impression directe et comment remplacer les consommables. Consultez les conseils de dépannage des pannes.	Copie imprimée dans la boîte
Guide de l'utilisateur avancé	Renseignez-vous sur les fonctions évoluées : Télécopie, copie, fonctions de sécurité, rapports d'impression et exécution de l'entretien régulier.	Fichier PDF / CD-ROM d'installation / Dans la boîte
Guide utilisateur - Logiciel	Suivez ces instructions pour l'impression, la numérisation, la numérisation réseau, la configuration à distance, PC-Fax et l'utilitaire ControlCenter de Brother.	Fichier PDF / CD-ROM d'installation / Dans la boîte
Guide utilisateur - Réseau	Ce guide fournit des renseignements utiles sur les paramètres de réseau câblé et sans fil et sur les paramètres de sécurité qu'utilise l'appareil Brother. Vous trouverez également des renseignements sur les protocoles pris en charge par votre appareil et des conseils détaillés de dépannage des pannes.	Fichier PDF / CD-ROM d'installation / Dans la boîte
Guide Wi-Fi Direct™ (MFC-8710DW et MFC-8910DW)	Le présent guide vous explique comment configurer et utiliser votre appareil Brother pour l'impression sans fil directement à partir d'un appareil mobile prenant en charge la norme Wi-Fi Direct™.	Fichier PDF / Brother Solutions Center (Centre de solutions Brother) ²
Guide Google Cloud Print	Ce guide vous indique comment configurer votre appareil Brother à l'aide d'un compte Google et utiliser les services Google Cloud Print pour imprimer sur Internet à l'aide d'appareils compatibles à Gmail™ pour appareils mobiles, à GOOGLE DOCS™ pour appareils mobiles et aux applications du système d'exploitation Chrome.	Fichier PDF / Brother Solutions Center (Centre de solutions Brother) ²

Quel guide?	Contenu	Emplacement
Guide d'impression/ numérisation mobile pour Brother iPrint&Scan	Ce guide fournit des renseignements utiles sur l'impression ¹ de fichiers JPEG et PDF à partir de votre appareil mobile et la numérisation à partir de votre appareil Brother vers votre appareil mobile lorsque vous êtes connecté sur un réseau Wi-Fi.	Fichier PDF / Brother Solutions Center (Centre de solutions Brother) ²

¹ L'impression de fichiers PDF n'est pas prise en charge par Windows® Phone.

² Visitez notre site <http://solutions.brother.com/>.

Table des matières

(Guide de l'utilisateur)

1	Information générale	1
	Utilisation de la documentation.....	1
	Symboles et conventions utilisés dans cette documentation	1
	Accès au Guide de l'utilisateur avancé, au Guide utilisateur - Logiciel et au	
	Guide utilisateur - Réseau	2
	Consultation de la documentation	2
	Comment accéder aux Guides des fonctions avancées.....	4
	Accès au service de soutien de Brother (Windows®)	4
	Accès au service de soutien de Brother (Macintosh)	5
	Description du panneau de commande	6
	Indications du témoin DEL de données.....	9
2	Chargement de papier	10
	Chargement de papier et de supports d'impression	10
	Chargement de papier dans le bac standard et le bac inférieur en option ...	10
	Chargement de papier dans le bac multi-usages (bac universel)	12
	Zones non numérisables et non imprimables.....	16
	Paramètres du papier	17
	Type de papier.....	17
	Taille papier.....	17
	Utilisation du bac en mode Copie.....	18
	Utilisation du bac en mode Télécopie.....	19
	Utilisation du bac en mode Impression.....	20
	Papier et autres supports d'impression acceptables	21
	Papier et supports d'impression recommandés	21
	Type et format de papier	21
	Manipulation et utilisation de papier spécial	23
3	Chargement des documents	26
	Chargement des documents.....	26
	Utilisation du chargeur automatique de documents (ADF).....	26
	Utilisation de la vitre du scanner.....	27
4	Envoi d'une télécopie	29
	Comment envoyer une télécopie.....	29
	Télécopie de documents de format A4, Légal ou Folio à partir de la vitre	
	du scanner.....	31
	Annulation d'une télécopie en cours.....	31
	Rapport de vérification de l'envoi	31

5	Réception d'une télécopie	33
	Modes de réception	33
	Modes de réception	33
	Utilisation des modes de réception	35
	Fax seulement	35
	Fax/Tél.....	35
	Manuel.....	35
	Répondeur téléphonique externe	35
	Paramètres du mode de réception	36
	Longueur de sonnerie.....	36
	Durée de la sonnerie F/T (mode Fax/Tél seulement).....	36
	Réception facile	37
6	Utilisation de PC-FAX	38
	Fonctionnement de PC-FAX.....	38
	Logiciel de réception PC-Fax (pour Windows® seulement).....	38
	Envoi PC-FAX	39
7	Services téléphoniques et appareils externes	40
	Services téléphoniques.....	40
	Messagerie vocale.....	40
	Sonnerie spéciale	41
	Branchement d'un répondeur téléphonique externe (REP).....	43
	Branchements	44
	Enregistrement d'un message sortant.....	44
	Branchements multilignes (PBX).....	45
	Téléphones supplémentaires et téléphones externes	45
	Branchement d'un téléphone externe ou supplémentaire	45
	Utilisation de téléphones supplémentaires et téléphones externes	46
	Utilisation d'un combiné externe sans fil d'une marque autre que Brother ...	46
	Utilisation des codes à distance	47
8	Composition et enregistrement de numéros	48
	Comment composer un numéro	48
	Numérotation manuelle	48
	Composition par monotouche.....	48
	Composition par numéro abrégé.....	48
	Recherche	49
	Recherche LDAP (MFC-8910DW)	49
	Recomposition du numéro de télécopieur	49
	Enregistrement de numéros	50
	Options de mise en mémoire de numéros de monotouche et de numéros abrégés.....	51
	Enregistrement d'une pause.....	53
	Enregistrement de numéros de monotouche	53
	Enregistrement de numéros abrégés	55
	Modification ou suppression de numéros de monotouche et de numéros abrégés.....	58

9	Faire des copies	60
	Comment copier	60
	Arrêt de la copie	60
	Réglages de copie	61
10	Impression de données à partir d'un lecteur de mémoire Flash USB ou d'un appareil photo numérique prenant en charge le stockage de masse	62
	Création d'un fichier PRN pour impression directe.....	62
	Impression de données directement à partir d'un lecteur de mémoire Flash USB ou d'un appareil photo numérique prenant en charge le stockage de masse	63
11	Comment imprimer à partir d'un ordinateur	66
	Impression d'un document.....	66
12	Comment numériser vers un ordinateur	67
	Numérisation d'un document en tant que fichier PDF à l'aide de ControlCenter4 (Windows®)	67
	Modification des paramètres de la touche NUMÉRISER	70
	Avant de numériser	70
	Paramètres de la touche NUMÉRISER.....	70
	Numérisation à l'aide de la touche NUMÉRISER.....	72
A	Entretien régulier	74
	Remplacement des consommables.....	74
	Remplacement de la cartouche de toner.....	76
	Nettoyage du fil corona primaire.....	82
	Remplacement du tambour	84
B	Dépistage des pannes	89
	Identification de votre problème.....	89
	Messages d'erreur et d'entretien	91
	Transfert de télécopies ou du journal des télécopies	99
	Bourrages de document	101
	Le document est coincé dans la partie supérieure du chargeur automatique de documents	101
	Le document est coincé sous le capot document.....	101
	Retrait des petits documents coincés dans le chargeur automatique de documents.....	102
	Le document est coincé dans le bac de sortie	102

Bourrages de papier	103
Le papier est coincé dans le bac MU	103
Du papier est coincé dans le bac 1 ou le bac 2	104
Le papier est coincé à l'arrière de l'appareil	105
Le papier est coincé dans l'appareil	108
Du papier est coincé dans le bac d'impression recto verso	112
Si votre appareil cause des problèmes de fonctionnement	115
Paramétrage de la détection de la tonalité	126
Interférence sur la ligne téléphonique / VoIP	126
Amélioration de la qualité d'impression	127
Informations relatives à l'appareil	136
Vérification du numéro de série	136
Fonctions de réinitialisation	136
Comment réinitialiser l'appareil	137

C Menu et fonctions **138**

Programmation à l'écran	138
Accès au mode Menu	138
Tableau des menus	139
Saisie de texte	188

D Spécifications **190**

Généralités	190
Format du document	192
Supports d'impression	193
Télécopie	194
Copie	195
Scanner	196
Imprimante	197
Interfaces	198
Fonction d'impression directe	199
Configuration requise	200
Consommables	203
Réseau (réseau local)	204

E Index **205**

Table des matières

(Guide de l'utilisateur avancé)

Vous pouvez consulter le Guide de l'utilisateur avancé sur le CD-ROM d'installation.

Le Guide de l'utilisateur avancé explique les fonctions suivantes.

1 Configuration générale

REMARQUE IMPORTANTE

Mémorisation

Réglage du volume

Heure d'été automatique

Fonctions écologiques

Fonction Mode Silencieux

Contraste de l'écran ACL

Préfixe de numérotation

Temporisation de mode

2 Fonctions de sécurité

Secure Function Lock 2.0

Verrouillage de configuration

Limitation de la numérotation

3 Envoi d'une télécopie

Options d'envoi supplémentaires

Opérations d'envoi supplémentaires

Présentation de la relève

4 Réception d'une télécopie

Options de télécopie à distance

Opérations de réception supplémentaires

Présentation de la relève

5 Composition et enregistrement de numéros

Services téléphoniques

Opérations de numérotation supplémentaires

Autres méthodes d'enregistrement des numéros

6 Impression de rapports

Rapports de télécopie

Rapports

7 Faire des copies

Paramètres de copie

Copie recto verso (les deux côtés)

A Entretien régulier

Nettoyage et vérification de l'appareil

Remplacement des pièces d'entretien régulier

Emballage et transport de l'appareil

B Options

Options

Bac à papier en option (LT-5400)

Carte mémoire

C Glossaire

D Index



Utilisation de la documentation

Merci d'avoir choisi un appareil Brother! Cette documentation vous permettra de tirer le maximum de profit de votre appareil.

Symboles et conventions utilisés dans cette documentation

Les symboles et conventions utilisés dans cette documentation sont les suivants.

AVERTISSEMENT

AVERTISSEMENT signale une situation potentiellement dangereuse susceptible d'entraîner des blessures physiques graves, voire mortelles.

Important

Important signale une situation potentiellement dangereuse susceptible d'endommager l'équipement ou de compromettre son fonctionnement.



Les icônes d'interdiction indiquent des actions à proscrire.



Les icônes de danger électrique vous avertissent d'un danger de choc électrique.



Les icônes de surface chaude vous avertissent d'un danger de brûlure si vous touchez les pièces chaudes de l'appareil.



Les icônes de risque d'incendie vous avisent de la possibilité d'un incendie.



Les remarques vous indiquent comment réagir dans une situation donnée ou proposent des conseils sur les autres fonctionnalités que l'opération en cours peut utiliser.

Caractères gras Les caractères gras identifient les touches sur le panneau de commande de l'appareil ou à l'écran de l'ordinateur.

Caractères en italique Les caractères en italique mettent en valeur un point important ou signalent un sujet connexe.

Courier New La police de caractères Courier New identifie les messages qui s'affichent à l'écran ACL de l'appareil.

Respectez toutes les consignes et tous les avertissements inscrits sur l'appareil.



Remarque

La plupart des illustrations du présent Guide de l'utilisateur représentent le MFC-8910DW.

Accès au Guide de l'utilisateur avancé, au Guide utilisateur - Logiciel et au Guide utilisateur - Réseau

Ce Guide de l'utilisateur ne contient pas toute l'information sur l'appareil, telle que l'utilisation des caractéristiques avancées du télécopieur, du photocopieur, de l'imprimante, du scanner, de PC-Fax et du réseau. Pour vous renseigner sur ces fonctions, lisez le **Guide de l'utilisateur avancé**, le **Guide utilisateur - Logiciel**, le **Guide utilisateur - Réseau** et le - qui se trouvent sur le CD-ROM d'installation.

Consultation de la documentation

Consultation de la documentation (Windows®)

Pour afficher la documentation, à partir du menu **démarrer**, sélectionnez **Brother**, **MFC-XXXX** (où XXXX est le nom du modèle) dans le groupe de programmes, puis cliquez sur **Guide de l'utilisateur**.

Si vous n'avez pas installé le logiciel, vous trouverez la documentation sur le CD-ROM d'installation en procédant comme suit :

- 1 Allumez votre ordinateur. Insérez le CD-ROM d'installation dans le lecteur de CD-ROM.



Remarque

Si l'écran Brother ne s'affiche pas automatiquement, passez à **Poste de travail (Ordinateur)**, double cliquez sur l'icône de CD-ROM, puis double cliquez sur **start.exe**.

- 2 Si l'écran de nom de modèle s'affiche, cliquez sur le nom de votre modèle.
- 3 Si l'écran des langues s'affiche, cliquez sur votre langue. Le menu principal du CD-ROM s'affiche.



- 4 Cliquez sur **Documentation**.
- 5 Cliquez sur **Documents PDF**. Si l'écran des pays s'affiche, choisissez votre pays. Lorsque s'affiche la liste des guides utilisateur, sélectionnez celui que vous voulez lire.

Consultation de la documentation (Macintosh)

- 1 Allumez votre Macintosh. Insérez le CD-ROM d'installation dans le lecteur de CD-ROM. La fenêtre suivante s'affiche.



- 2 Double-cliquez sur l'icône **Documentation**.
- 3 Si l'écran de nom de modèle s'affiche, choisissez le nom de votre modèle puis cliquez sur **Suivant**.
- 4 Si l'écran des langues s'affiche, double cliquez sur votre dossier de langue.
- 5 Double cliquez sur **top.pdf**. Si l'écran des pays s'affiche, choisissez votre pays.
- 6 Lorsque s'affiche la liste des guides utilisateur, sélectionnez celui que vous voulez lire.

Instructions de numérisation

Il existe plusieurs façons de numériser des documents. Vous trouverez les instructions appropriées comme suit :

Guide utilisateur - Logiciel

- *Numérisation*
- *ControlCenter*
- *Numérisation réseau*

Guides d'instructions Nuance™ PaperPort™ 12SE

(Utilisateurs Windows®)

- L'ensemble des guides d'instructions de Nuance™ PaperPort™ 12SE peut être visualisé à partir de l'Aide sélectionnée dans l'application Nuance™ PaperPort™ 12SE.

Guide de l'utilisateur de Presto! PageManager

(Utilisateurs Macintosh)



Remarque

Vous pouvez télécharger Presto! PageManager à partir du site http://nj.newsoft.com.tw/download/brother/PM9SEInstaller_BR_multilang.dmg

- Vous pouvez consulter le Guide de l'utilisateur complet de Presto! PageManager en sélectionnant Aide dans l'application Presto! PageManager.

Instructions de numérisation réseau

Votre appareil peut être connecté à un réseau sans fil ou câblé.

Instructions d'installation de base ►► Guide d'installation rapide

(MFC-8710DW et MFC-8910DW) Si votre point d'accès ou routeur sans fil prend en charge Wi-Fi Protected Setup ou AOSS™ ►► Guide d'installation rapide.

Pour de plus amples renseignements sur la configuration du réseau ►► Guide utilisateur - Réseau

Comment accéder aux Guides des fonctions avancées

Vous pouvez afficher et télécharger ces guides à partir du Brother Solutions Center (Centre de solution Brother) au :

<http://solutions.brother.com/>

Pour télécharger la documentation, cliquez sur **Manuels** à la page du modèle.

Guide Wi-Fi Direct™

(MFC-8710DW et MFC-8910DW)

Le présent guide vous explique comment configurer et utiliser votre appareil Brother pour l'impression sans fil directement à partir d'un appareil mobile prenant en charge la norme Wi-Fi Direct™.

Guide Google Cloud Print

Ce guide vous indique comment configurer votre appareil Brother à l'aide d'un compte Google et utiliser les services Google Cloud Print pour imprimer sur Internet à l'aide d'appareils compatibles à Gmail™ pour appareils mobiles, à GOOGLE DOCS™ pour appareils mobiles et aux applications du système d'exploitation Chrome.

Guide d'impression/numérisation mobile pour Brother iPrint&Scan

Ce guide fournit des renseignements utiles sur l'impression de fichiers JPEG et PDF¹ à partir de votre appareil mobile et la numérisation à partir de votre appareil Brother vers votre appareil mobile lorsque vous êtes connecté sur un réseau Wi-Fi.

¹ L'impression de fichiers PDF n'est pas prise en charge par Windows® Phone.

Accès au service de soutien de Brother (Windows®)

Vous trouverez toutes les ressources nécessaires, comme le soutien technique en ligne (Brother Solutions Center ou Centre de solutions Brother), le service à la clientèle et les centres de service autorisés de Brother dans *Numéros de Brother* ►► page i et le CD-ROM d'installation.

- Cliquez sur **Support Brother** sur le menu principal. La fenêtre suivante s'affiche :



- Pour accéder à notre site Web (<http://www.brother.com/>) cliquez sur **Page d'accueil Brother**.
- Pour consulter tous les numéros de Brother, y compris les numéros du service à la clientèle aux États-Unis et au Canada, cliquez sur **Information sur le soutien**.
- Pour accéder à la boutique en ligne de Brother au Canada (<http://www.brother.ca/>) pour plus d'informations sur les produits et les services, cliquez sur **Achat en ligne (Canada)**.
- Pour avoir les dernières nouvelles et obtenir des informations de soutien sur les produits (<http://solutions.brother.com/>), cliquez sur **Brother Solutions Center**.

- Pour visiter le site Web des produits et consommables Brother d'origine/authentiques (<http://www.brother.com/original/>), cliquez sur **Informations sur les fournitures**.
- Pour accéder au Brother CreativeCenter (<http://www.brother.com/creativecenter/>) afin d'obtenir des projets de photo et des téléchargements imprimables GRATUITS, cliquez sur **Brother CreativeCenter**.

Pour revenir à la page principale, cliquez sur **Précédent**.

Ou, si vous avez terminé, cliquez sur **Quitter**.

Accès au service de soutien de Brother (Macintosh)

Vous trouverez toutes les ressources nécessaires, comme le soutien technique en ligne (Brother Solutions Center ou Centre de solutions Brother) sur le CD-ROM d'installation.

- Double cliquez sur l'icône **Support Brother**. La fenêtre suivante s'affiche :



- Pour télécharger et installer Presto! PageManager, cliquez sur **Presto! PageManager**.
- Pour enregistrer votre appareil à partir de la page d'enregistrement de produit Brother (<http://www.brother.com/registration/>), cliquez sur **Enregistrement en ligne**.
- Pour avoir les dernières nouvelles et obtenir des informations de soutien sur les produits (<http://solutions.brother.com/>), cliquez sur **Brother Solutions Center**.
- Pour visiter le site Web des produits et consommables Brother d'origine/authentiques (<http://www.brother.com/original/>), cliquez sur **Informations sur les fournitures**.

Description du panneau de commande

MFC-8510DN, MFC-8710DW et MFC-8910DW ont les mêmes touches. L'illustration est tirée du modèle **MFC-8910DW**.

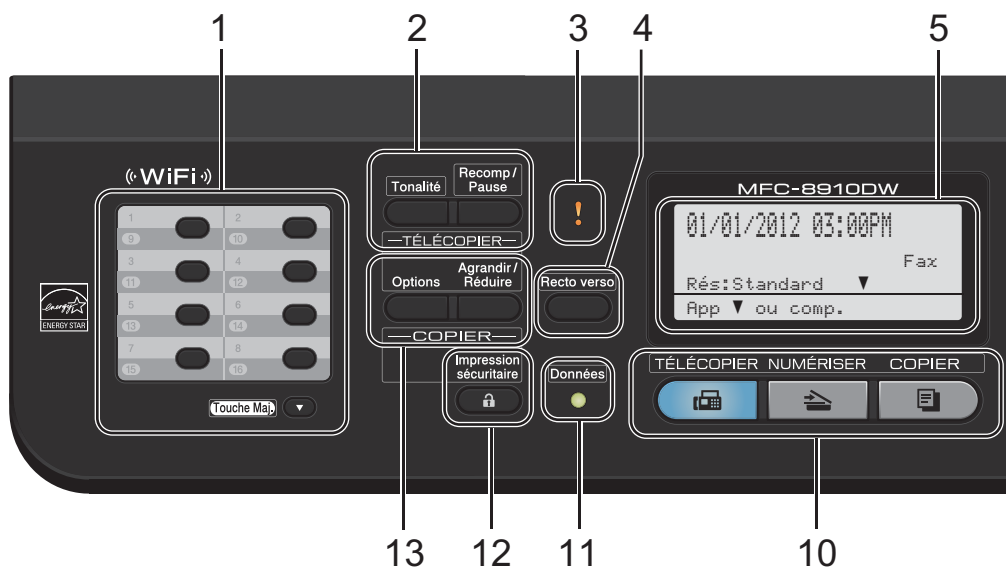

1 Monotouches

Ces 8 touches offrent un accès instantané à 16 numéros déjà mis en mémoire.

Touche Maj.

Une pression sur cette touche permet d'avoir accès aux numéros de monotouche 9 à 16.

2 Touches TÉLÉCOPIER :

Tonalité

Appuyez sur cette touche avant de composer le numéro pour vérifier qu'un télécopieur répondra, puis appuyez sur **Marche**. De même, vous pouvez appuyer sur cette touche après avoir décroché le combiné d'un téléphone externe pendant la sonnerie du télécopieur/téléphone (pseudo-sonnerie double).

Recomp / Pause

Cette touche permet de recomposer le dernier numéro appelé. Elle sert également à insérer une pause pour la programmation des numéros abrégés ou en cours de numérotation manuelle.

3 Témoin DEL d'erreur

Clignote en orange lorsque l'écran ACL affiche une erreur ou un message d'état important.

4 Recto verso

Vous pouvez choisir la fonction Recto verso pour copier ou imprimer des deux côtés de la feuille.

(MFC-8910DW) De plus, cette touche permet d'envoyer des télécopies recto verso automatiquement lorsque l'appareil est en mode Télécopie.

5 Écran ACL

Affiche des messages qui vous aident à configurer et à utiliser votre appareil.

(MFC-8710DW et MFC-8910DW) En mode Télécopie et Numérisation, un indicateur à quatre niveaux affiche la puissance actuelle du signal sans fil si vous utilisez une connexion sans fil ou Wi-Fi Direct™.



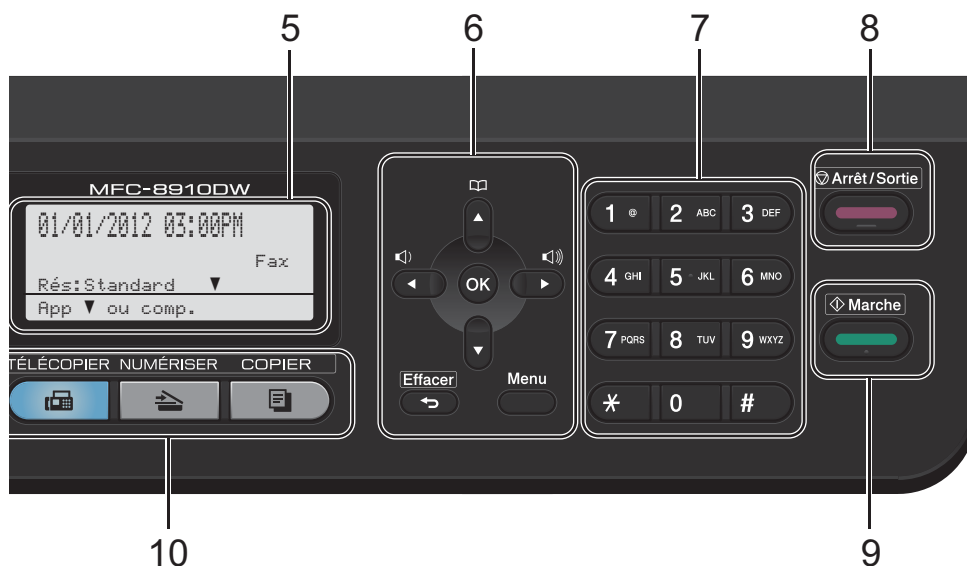

6 Touches de menu :

Effacer

Supprime les données entrées ou permet d'annuler les paramètres actuels.

Menu

Permet d'accéder au menu pour programmer les paramètres de l'appareil.

OK

Permet d'enregistrer les paramétrages dans l'appareil.

Touches de volume :

◀ ou ▶ (volume)

Appuyez sur ces touches pour avancer ou reculer dans les sélections de menu. En mode Télécopie ou en mode Veille, ces touches permettent de changer le volume.

▲ ou ▼

Appuyez sur ces touches pour faire défiler les menus et les options.

Carnet d'adresses



Permet de rechercher et de composer des numéros dans la mémoire.

7 Pavé numérique

Utilisez ces touches pour composer les numéros de téléphone et de télécopie, et en tant que clavier pour entrer les informations dans l'appareil.

8 Arrêt / Sortie

Cette touche permet d'annuler une opération ou de quitter un menu.

9 Marche

Cette touche permet d'envoyer des télécopies ou de faire des copies.

10 Touches de mode :

 **TÉLÉCOPIER**

Met l'appareil en mode Télécopie.

 **NUMÉRISER**

Met l'appareil en mode Numérisation.

 **COPIER**

Met l'appareil en mode Copie.

11 Témoin DEL de Données

Le témoin DEL clignote en fonction de l'état de l'appareil.

12 Impression sécuritaire

Vous pouvez imprimer des données enregistrées en mémoire lorsque vous entrez votre mot de passe à quatre chiffres.

(Voir *Guide utilisateur - Logiciel*.)

Lorsque vous utilisez Secure Function Lock, vous pouvez changer d'utilisateur restreint en enfonçant la touche **Touche Maj.** pendant que vous appuyez sur **Impression sécuritaire**.

(Voir Guide de l'utilisateur avancé : *Secure Function Lock 2.0*.)

13 Touches COPIER :

Options

Vous pouvez rapidement et facilement sélectionner des réglages provisoires pour copier.



Agrandir / Réduire

Réduit ou agrandi des copies.

Indications du témoin DEL de données

Le témoin DEL (diode électroluminescente) **Données** clignote en fonction de l'état de l'appareil.



Témoin DEL	État de l'appareil	Description
○	Mode Prêt	L'appareil est prêt à imprimer, en mode veille, il n'y a aucune donnée à imprimer ou l'interrupteur d'alimentation est éteint.
 Vert (clignotant)	Réception de données	L'appareil est en train de recevoir des données de l'ordinateur, de traiter des données dans la mémoire ou d'imprimer des données.
 Vert	Données restant en mémoire	Il reste des données d'impression dans la mémoire de l'appareil.

2

Chargement de papier

Chargement de papier et de supports d'impression

L'appareil peut charger le papier à partir du bac à papier standard, du bac inférieur en option¹ ou du bac universel.

Lors du chargement du papier dans le bac à papier, notez les points suivants :

- Si le logiciel que vous utilisez prend en charge la sélection du format du papier dans le menu d'impression, vous pourrez le sélectionner via votre logiciel. Si ce n'est pas le cas, vous pouvez définir le format du papier dans le pilote de l'imprimante ou en utilisant les boutons du panneau de commande.

¹ Le bac inférieur en option est disponible pour MFC-8710DW et MFC-8910DW.

Chargement de papier dans le bac standard et le bac inférieur en option

Vous pouvez charger jusqu'à 250 feuilles dans le bac à papier standard (Bac 1) et 500 feuilles dans le bac inférieur en option (Bac 2). On peut charger le papier jusqu'au niveau du repère de papier maximum (▼▼▼) du côté droit du bac. (Pour le papier recommandé à utiliser, consultez la section *Papier et autres supports d'impression acceptables* ►► page 21).

Impression sur du papier ordinaire, papier fin ou papier recyclé à partir du Bac 1 et du Bac 2

- 1 Retirez complètement le bac à papier de l'appareil.

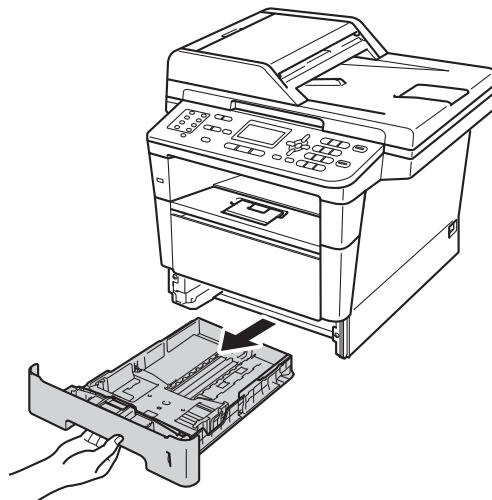

- 2 En appuyant sur le levier de déverrouillage du guide-papier vert (1), faites coulisser les guides pour qu'ils s'adaptent au format du papier que vous chargez dans le bac. Assurez-vous que les guides sont mis correctement dans les fentes.

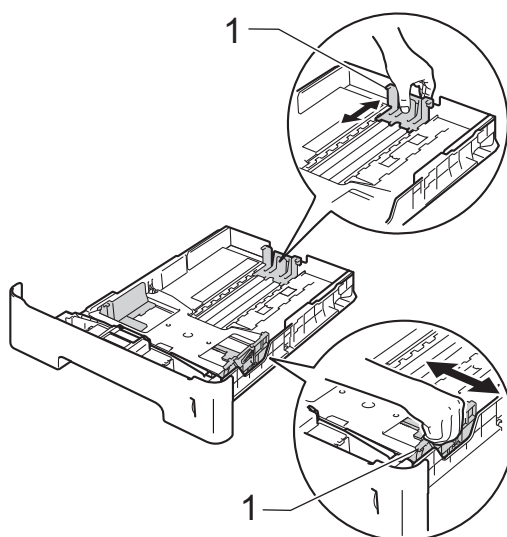

Remarque

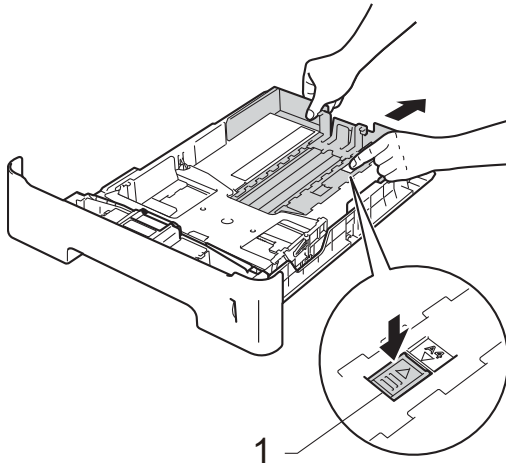

Pour le papier de format Légal ou Folio, appuyez sur le bouton de libération (1) au bas du bac à papier, puis retirez l'arrière du bac. (Les formats de papier Légal et Folio ne sont pas disponibles dans certaines régions.)

- 3 Ventilez la pile de papier pour éviter les bourrages papier et les problèmes d'introduction.

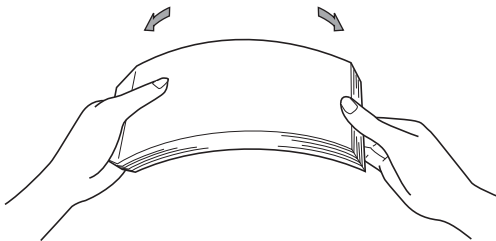

- 4 Posez les feuilles dans le bac et assurez-vous que :
- Elles sont sous le repère de papier maximum (▼▼▼) (1).
 - Trop remplir le bac à papier provoquera des bourrages papier.
 - Le côté à imprimer doit être vers le bas.
 - Les guides-papier doivent toucher les côtés du papier pour le charger correctement.

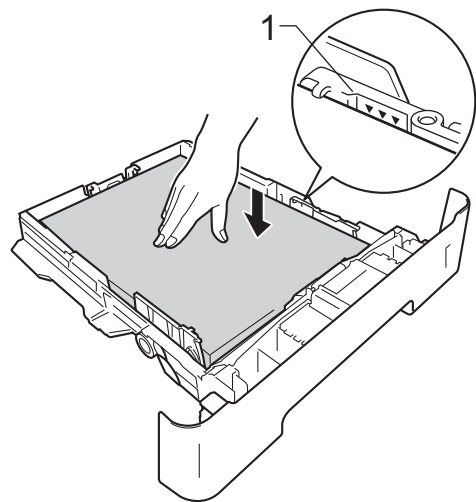

- 5 Réinstallez convenablement le bac à papier dans l'appareil. Assurez-vous qu'il est complètement inséré dans l'appareil.

- 6 Soulevez le volet du support (1) pour empêcher le papier de glisser du bac de sortie face imprimée vers le bas, ou retirez chaque page immédiatement après sa sortie de l'appareil.

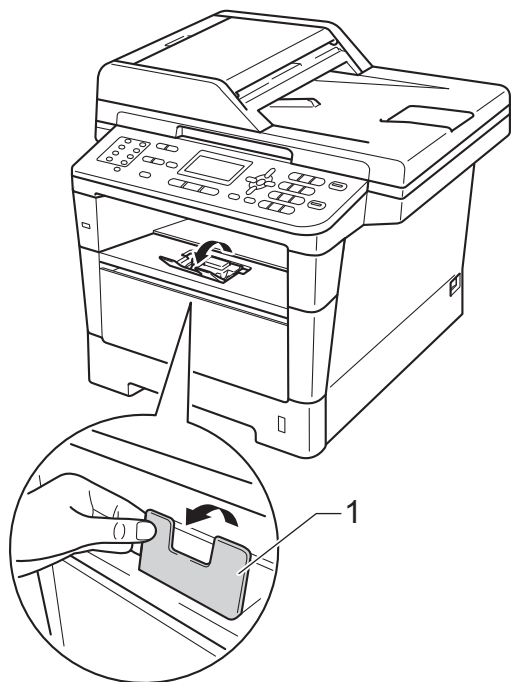

Chargement de papier dans le bac multi-usages (bac universel)

Vous pouvez charger jusqu'à 3 enveloppes ou supports d'impression spéciaux dans le bac MU ou jusqu'à 50 feuilles de papier ordinaire. Utilisez ce bac pour imprimer ou copier sur du papier épais, du papier de qualité supérieure, des étiquettes ou des enveloppes. (Pour le papier recommandé à utiliser, consultez la section *Capacité des bacs à papier* >> page 22).

Impression sur papier ordinaire, papier fin, papier recyclé et papier de qualité supérieure à partir du bac universel

- 1 Ouvrez le bac MU et abaissez-le doucement.

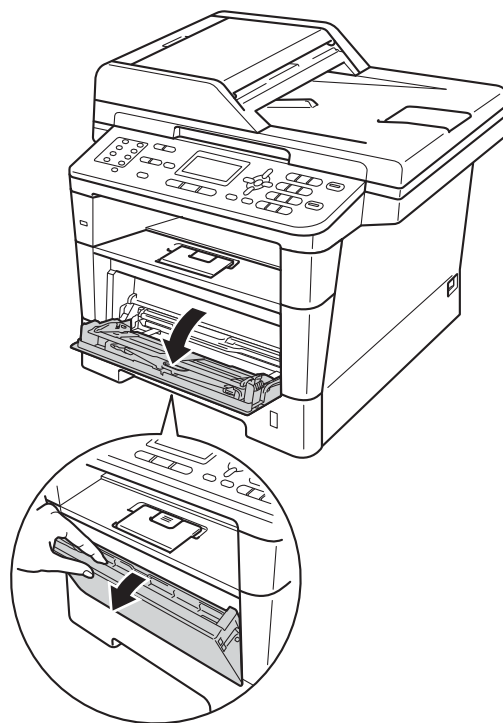

- 2 Retirez le support du bac universel (1) et déployez le volet (2).

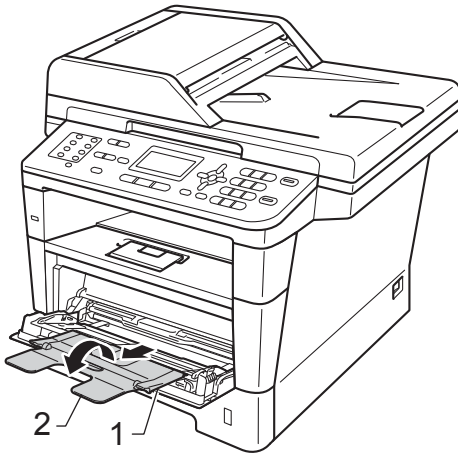

- 3 Posez les feuilles dans le bac MU et assurez-vous que :

- Elles restent sous le repère de papier maximum (1).
- Le côté à imprimer doit être *vers le haut* en insérant d'abord le bord entrant (haut de la feuille).
- Les guides-papier doivent toucher les côtés du papier pour le charger correctement.

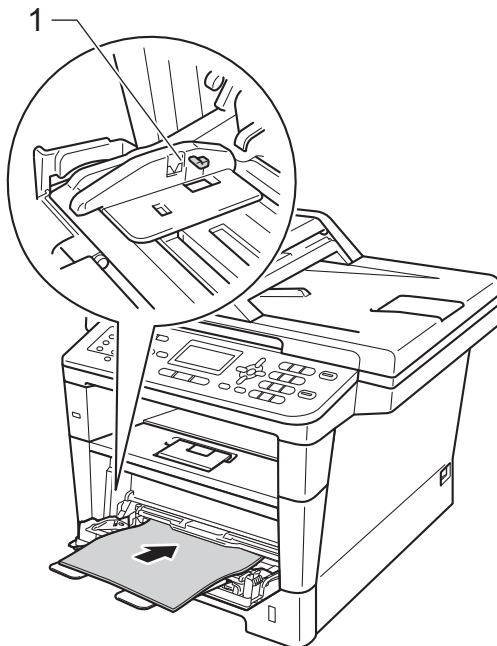

- 4 Soulevez le volet du support pour empêcher le papier de glisser du bac de sortie face imprimée vers le bas, ou retirez chaque page immédiatement après sa sortie de l'appareil.

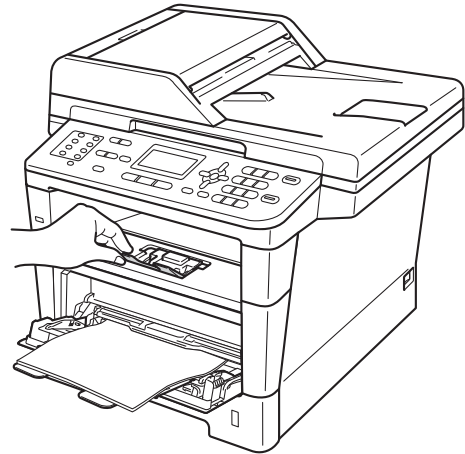

Impression sur du papier épais, des étiquettes et des enveloppes à partir du bac universel

Avant de charger le papier, appuyez sur les coins et les côtés des enveloppes pour les aplatir autant que possible.

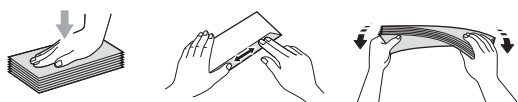

- 1 Ouvrez le capot arrière (le bac de sortie face vers le haut).

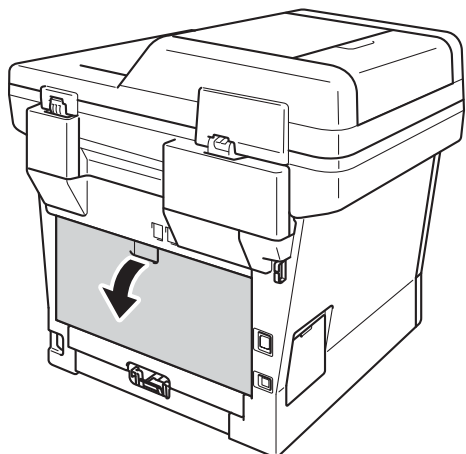

- 2 Ouvrez le bac MU et abaissez-le doucement.

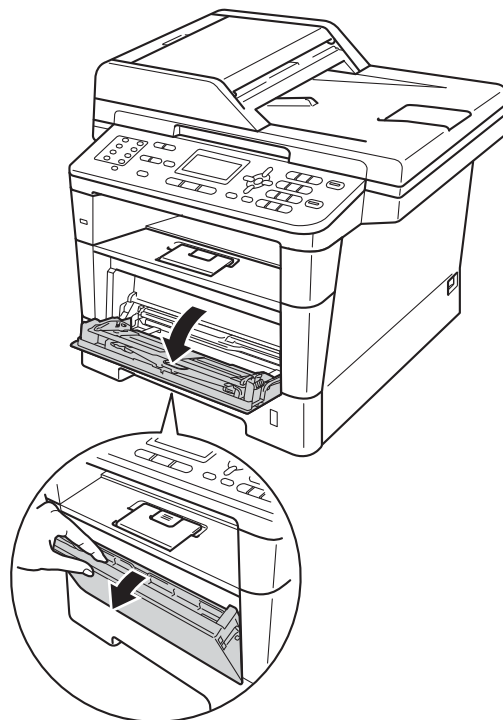

- 3 Retirez le support du bac universel (1) et déployez le volet (2).

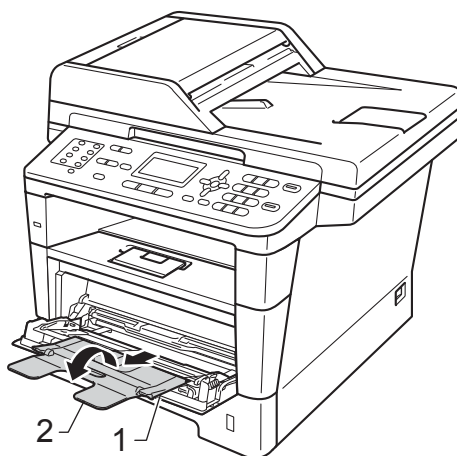

- 4 Chargez le papier, les étiquettes ou les enveloppes dans le bac universel. Vérifiez que :

- Vous n'insérez pas plus de trois enveloppes dans le bac universel.
- Le papier, les étiquettes ou les enveloppes restent sous le repère de papier maximum (1).
- Le côté à imprimer doit être vers le haut.

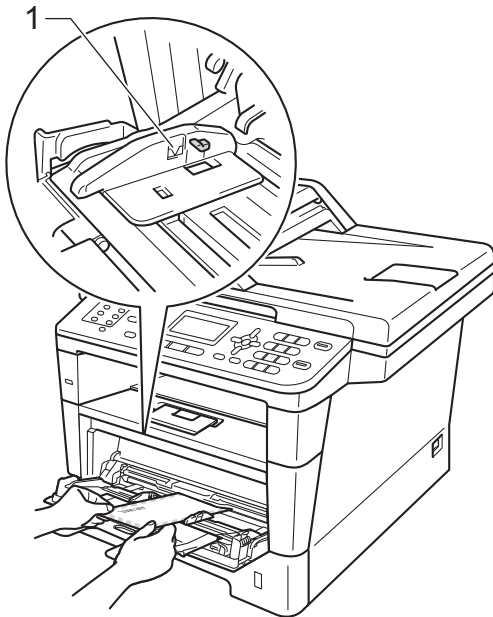

- 5 Envoyez les données d'impression à l'appareil.



Remarque

- Retirez chaque enveloppe immédiatement après l'impression pour éviter le risque de bourrage papier.
- Si le papier épais ondule pendant l'impression, placez une seule feuille à la fois dans le bac universel et ouvrez le capot arrière (le bac de sortie face imprimée vers le haut) pour que le papier imprimé soit acheminé au bac de sortie face imprimée vers le haut.

- 6 Fermez le capot arrière (le bac de sortie face vers le haut).

Zones non numérisables et non imprimables

Les illustrations ci-dessous indiquent les zones maximales non numérisables et non imprimables. Ces zones peuvent varier selon le format de papier ou les paramètres de l'application utilisée.



Remarque

Lors de l'utilisation de l'émulation BR-Script3, les bords du papier non imprimables sont situés à 0,16 po. (4,2 mm).

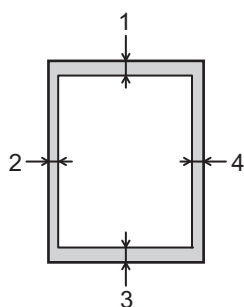

Utilisation	Format du document	Haut (1) Bas (3)	Gauche (2) Droite (4)
Télécopie (envoi)	Lettre	0,12 po. (3 mm)	4 mm (0,16 po)
	A4	0,12 po. (3 mm)	(Chargeur auto) 0,04 po. (1 mm) (Vitres du scanner) 0,12 po. (3 mm)
	Légal	0,12 po. (3 mm)	0,16 po. (4 mm)
Copie* *une copie simple ou une copie 1 en 1	Lettre	0,16 po (4 mm)	0,16 po (4 mm)
	A4	0,16 po (4 mm)	0,12 po. (3 mm)
	Légal	0,16 po. (4 mm)	0,16 po. (4 mm)
Numérisation	Lettre	0,12 po. (3 mm)	0,12 po. (3 mm)
	A4	0,12 po. (3 mm)	0,12 po. (3 mm)
	Légal	0,12 po. (3 mm)	0,12 po. (3 mm)
Impression	Lettre	0,16 po. (4,2 mm)	0,25 po. (6,35 mm)
	A4	0,16 po. (4,2 mm)	0,24 po. (6,01 mm)
	Légal	0,16 po. (4,2 mm)	0,25 po. (6,35 mm)

Paramètres du papier

Type de papier

Il convient d'adapter les paramètres de l'appareil au type de papier utilisé. Cela garantira la meilleure qualité d'impression.

- Effectuez l'une des opérations suivantes :
 - Pour régler le type de papier du Bac MP, appuyez sur **Menu, 1, 2, 1, 1**.
 - Pour régler le type de papier du Plateau 1, appuyez sur **Menu, 1, 2, 1, 2**.
 - Pour régler le type de papier du Plateau 2¹, appuyez sur **Menu, 1, 2, 1, 3** si vous avez installé le bac inférieur en option.

```

21.Type papier
 1.Bac MP
▲   Ordinaire
▼   Épais
Sélect ▲▼ ou OK
  
```

- Appuyez sur ▲ ou ▼ pour sélectionner Fin, Ordinaire, Épais, Plus épais, Papier recyclé ou Etiquette². Appuyez sur **OK**.

- Appuyez sur **Arrêt / Sortie**.

¹ L'option Plateau 2 ne s'affiche que si le bac inférieur en option est installé sur le MFC-8710DW ou le MFC-8910DW.

² L'option de type Etiquette ne s'affiche que si vous sélectionnez le bac universel à l'étape ①.

Taille papier



Remarque

Vous pouvez imprimer des télécopies sur quatre formats de papier : Lettre, A4, Légal ou Folio.

Vous pouvez utiliser dix formats de papier pour la copie : Lettre, A4, Légal, Exécutive, A5, A5 L, A6, B5, B6 et Folio, et imprimer des télécopies sur quatre formats : Lettre, A4, Légal ou Folio (8,5 × 13 po.).

Lorsque vous changez le format de papier dans le bac, vous devez aussi changer en même temps le paramétrage du format de papier afin que votre appareil puisse adapter le document ou la télécopie à la feuille de papier.

- Effectuez l'une des opérations suivantes :
 - Pour régler le format de papier du Bac MP, appuyez sur **Menu, 1, 2, 2, 1**.
 - Pour régler le format de papier du Plateau 1, appuyez sur **Menu, 1, 2, 2, 2**.
 - Pour régler le format de papier du Plateau 2¹, appuyez sur **Menu, 1, 2, 2, 3** si vous avez installé le bac inférieur en option.

```

22.Taille papier
 1.Bac MP
▲   Lettre
▼   Légal
Sélect ▲▼ ou OK
  
```

- Appuyez sur ▲ ou ▼ pour sélectionner A4, Lettre, Légal, Exécutif, A5, A5 L, A6, B5, B6, Folio ou Tout format². Appuyez sur **OK**.

3 Appuyez sur **Arrêt / Sortie**.

- ¹ L'option `Plateau 2` ne s'affiche que si le bac inférieur en option est installé sur le MFC-8710DW ou le MFC-8910DW.
- ² Le message `Tout format` ne s'affiche que lorsque vous sélectionnez le bac universel.



Remarque

- Si vous sélectionnez `Tout format` pour le format de papier du bac universel : vous devez sélectionner `MP seulement` pour le paramètre `Utilisation du bac`. Vous ne pouvez pas sélectionner le `Format papier Tout format pour le bac universel` lorsque vous utilisez la fonction de copie N en 1. Vous devez sélectionner un des autres choix de format papier disponibles pour le bac universel.
- Les formats `A5 L` et `A6` ne sont pas disponibles pour le `Plateau 2`.

Utilisation du bac en mode Copie

Vous pouvez modifier le bac principal qu'utilisera l'appareil pour l'impression de copies.

Lorsque vous sélectionnez

`Plateau1 unique`, `MP seulement` ou `Plateau2 unique`¹, l'appareil n'utilise que le papier de ce bac. Si le bac sélectionné n'a plus de papier, le message `Plus de papier` s'affiche à l'écran ACL. Insérez du papier dans le bac vide.

Pour changer le paramétrage du bac, suivez les instructions ci-dessous :

1 Appuyez sur **Menu, 1, 6, 1**.

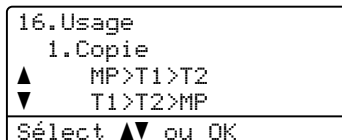

2 Appuyez sur **▲** ou **▼** pour sélectionner `Plateau1 unique`, `Plateau2 unique`¹, `MP seulement`, `MP>T1>T2`¹ ou `T1>T2`¹`>MP`. Appuyez sur **OK**.

3 Appuyez sur **Arrêt / Sortie**.

¹ Les options `Plateau2 unique` et `T2` ne s'affichent que si le bac inférieur en option est installé sur le MFC-8710DW ou le MFC-8910DW.

**Remarque**

- Lorsque vous vous utilisez le chargeur automatique de documents et que l'option `MP>T1>T2` ou `T1>T2>MP` est sélectionnée, l'appareil recherche le bac qui contient le papier le mieux adapté et récupère le papier à partir de ce bac. Si aucun bac ne contient du papier convenable, l'appareil récupère le papier à partir du bac ayant la plus haute priorité.
- Lorsque vous utilisez la vitre du scanner, le document est copié à partir du bac ayant la plus haute priorité, même si un autre bac à papier contient du papier mieux adapté.

Utilisation du bac en mode Télécopie

Vous pouvez modifier le bac par défaut qu'utilisera l'appareil pour l'impression des télécopies reçues.

Lorsque vous sélectionnez

`Plateau1 unique, MP seulement` ou `Plateau2 unique1`, l'appareil n'utilise que le papier de ce bac. Si le bac sélectionné n'a plus de papier, le message `Plus de papier` s'affiche à l'écran ACL. Insérez du papier dans le bac vide.

Lorsque vous sélectionnez `T1>T21>MP`, l'appareil récupère le papier du bac 1 jusqu'à ce qu'il soit vide, puis du bac 2 et enfin du bac MU. Lorsque vous sélectionnez `MP>T1>T21`, l'appareil récupère le papier du bac MU jusqu'à ce qu'il soit vide, puis du bac 1 et enfin du bac 2.

**Remarque**

- Vous pouvez imprimer des télécopies sur quatre formats de papier : Lettre, A4, Légal ou Folio. Lorsque les bacs ne contiennent aucun format de papier convenable, les télécopies reçues sont enregistrées dans la mémoire de l'appareil et le message `Erreur de format` s'affiche à l'écran ACL. (Pour plus de détails, voir *Messages d'erreur et d'entretien* >> page 91.)
- Si le bac n'a plus de papier et que des télécopies se trouvent dans la mémoire de l'appareil, le message `Plus de papier` s'affiche à l'écran ACL. Insérez du papier dans le bac vide.

1 Appuyez sur **Menu, 1, 6, 2.**

```

16.Usage
 2.Fax
▲  MP>T1>T2
▼  T1>T2>MP
Sélect ▲▼ ou OK

```

- 2 Appuyez sur ▲ ou ▼ pour sélectionner Plateau1 unique, Plateau2 unique¹, MP seulement, MP>T1>T2¹ ou T1>T2¹>MP. Appuyez sur **OK**.

- 3 Appuyez sur **Arrêt / Sortie**.

¹ Les options Plateau2 unique et T2 ne s'affichent que si le bac inférieur en option est installé sur le MFC-8710DW ou le MFC-8910DW.

Utilisation du bac en mode Impression

Vous pouvez modifier le bac par défaut qu'utilisera l'appareil pour l'impression à partir de votre ordinateur et pour l'impression directe.

- 1 Appuyez sur **Menu, 1, 6, 3**.

```

16.Usage
 3.Impression
▲   MP>T1>T2
▼   T1>T2>MP
-----
Sélect ▲▼ ou OK
    
```

- 2 Appuyez sur ▲ ou ▼ pour sélectionner Plateau1 unique, Plateau2 unique¹, MP seulement, MP>T1>T2¹ ou T1>T2¹>MP. Appuyez sur **OK**.

- 3 Appuyez sur **Arrêt / Sortie**.

¹ Les options Plateau2 unique et T2 ne s'affichent que si le bac inférieur en option est installé sur le MFC-8710DW ou le MFC-8910DW.

Papier et autres supports d'impression acceptables

La qualité d'impression peut varier selon le type de papier utilisé.

Vous pouvez utiliser les types de supports d'impression suivants : papier ordinaire, papier fin, papier épais, papier très épais, papier de qualité supérieure, papier recyclé, étiquettes ou enveloppes.

Pour obtenir les meilleurs résultats, suivez les étapes ci-dessous :

- NE placez PAS simultanément différents types de papier dans le bac à papier, cela pourrait provoquer des bourrages papier ou des problèmes d'alimentation.
- Pour une impression correcte, sélectionnez dans le logiciel le format de papier correspondant au papier dans le bac.
- Ne touchez pas la surface imprimée du papier immédiatement après l'impression.
- Avant d'acheter beaucoup de papier, testez une petite quantité pour vérifier que le papier est conforme.
- Utilisez des étiquettes convenant aux appareils laser.

Papier et supports d'impression recommandés

Type de papier	Article
Papier ordinaire	Xerox 4200DP 20 lb
	Hammermill Laser Print (24 lb=90 g/m ²)
Papier recyclé	Aucune marque spécifique n'est recommandée
Étiquettes	Étiquettes laser blanches Avery N°5160
Enveloppes	Aucune marque spécifique n'est recommandée

Type et format de papier

L'appareil charge le papier à partir du bac à papier standard, du bac multi-usages ou du bac inférieur en option installé.

Ce guide et le pilote d'imprimante mentionnent les noms suivants de bac à papier :

Bac et unité en option	Nom
Bac à papier standard	Bac 1
Bac universel	Bac MU
Bac inférieur en option	Bac 2 ¹

¹ Le bac inférieur en option est disponible pour MFC-8710DW et MFC-8910DW.

Capacité des bacs à papier

	Format de papier	Types de papier	Nombre de feuilles
Bac à papier standard (Bac 1)	Lettre, A4, Légal, B5, Exécutive, A5, A5 (bord long), A6, B6 et Folio ¹	Papier ordinaire, papier fin, papier recyclé	jusqu'à 250 20 lb (80 g/m ²)
Bac multi-usages (Bac universel)	Largeur : 3 à 8,5 po. (76,2 à 215,9 mm) Longueur : 5 à 14 po. (127 à 355,6 mm)	Papier ordinaire, papier fin, papier épais, papier plus épais, papier de qualité supérieure, papier recyclé, enveloppes, étiquettes	50 feuilles 20 lb (80 g/m ²) 3 enveloppes
Bac inférieur optionnel (Bac 2) ²	Lettre, A4, Légal, B5, Exécutive, A5, B6, Folio ¹	Papier ordinaire, papier fin, papier recyclé	jusqu'à 500 20 lb (80 g/m ²)

¹ Le format Folio mesure 8,5 po. × 13 po.

² Le bac inférieur en option est disponible pour MFC-8710DW et MFC-8910DW.

Caractéristiques recommandées du papier

Cet appareil accepte du papier présentant les caractéristiques suivantes.

Grammage du papier	20 à 24 lb (75 à 90 g/m ²)
Épaisseur	80-110 µm
Grain	Supérieure à 20 sec.
Raideur	90-150 cm ³ /100
Sens des fibres	Grain long
Résistivité de volume	10e ⁹ -10e ¹¹ ohm
Résistivité de surface	10e ⁹ -10e ¹² ohm-cm
Charge	CaCO ₃ (neutre)
Teneur en cendres	Inférieure à 23 % du poids
Blancheur	Supérieure à 80 %
Opacité	Supérieure à 85 %

- Utilisez du papier conçu pour la copie sur papier ordinaire.
- Utilisez du papier de 20 à 24 lb (75 à 90 g/m²).
- Utilisez du papier à grain long avec une valeur pH neutre et un taux d'humidité de 5 % environ.
- Cet appareil peut utiliser du papier recyclé conforme aux spécifications DIN 19309.

Manipulation et utilisation de papier spécial

L'appareil est conçu pour accepter la plupart des types de papier xérogaphiques et bond. Cependant, certaines caractéristiques variables du papier peuvent influencer la qualité de l'impression ou la fiabilité de la manipulation. Nous vous recommandons par conséquent de toujours essayer un échantillon du papier avant l'achat afin de déterminer s'il vous convient. Le papier doit être conservé dans son emballage d'origine bien fermé. Il doit être rangé à plat, à l'abri de l'humidité, de la lumière directe du soleil et de la chaleur.

Veuillez tenir compte des principes importants suivants lors de la sélection du papier :

- N'utilisez PAS de papier jet d'encre car cela risque de provoquer un bourrage papier ou d'endommager l'appareil.
- Tout papier préimprimé doit utiliser des encres qui peuvent résister à la température du processus de fusion de l'appareil de 392 °F (200 °C).
- Si vous utilisez un papier de qualité supérieure, un papier présentant une surface rugueuse ou un papier qui est froissé ou chiffonné, la qualité de l'impression peut être dégradée.

Types de papier à éviter

! Important

Certains types de papier peuvent ne pas présenter de bons résultats, ou peuvent endommager l'appareil.

N'utilisez PAS un papier :

- fort granité
- extrêmement lisse ou brillant
- recroquevillé ou déformé

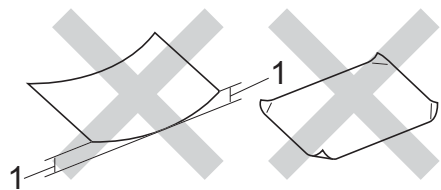

1 Une ondulation de 0,08 po (2 mm) ou plus peut occasionner des bourrages.

- enrobé ou revêtu d'un film chimique
- endommagé, chiffonné ou plié
- présentant un grammage hors spécification
- avec des onglets ou des agrafes attachés
- avec en-tête contenant des teintes basse température ou thermographiques
- à feuilles multiples ou autocopiant
- destiné à l'impression à jet d'encre

L'utilisation d'un de ces types de papier peut endommager l'appareil. Tout dommage de ce type est exclu de la garantie ou du contrat d'entretien Brother.

Enveloppes

La plupart des types d'enveloppe conçues pour les imprimantes laser conviennent à l'appareil. Cependant, certaines enveloppes peuvent provoquer des problèmes de qualité d'impression par leur conception même. L'enveloppe doit présenter des bords droits et des plis bien marqués. L'enveloppe doit être parfaitement plane, elle ne doit être ni trop ample ni trop mince. Nous vous recommandons de vous procurer des enveloppes de qualité chez un fournisseur conscient que les enveloppes seront utilisées dans une imprimante laser.

Les enveloppes ne peuvent être chargées que dans le bac universel.

Nous vous recommandons d'imprimer une enveloppe test pour vérifier le résultat.

Types d'enveloppes à éviter

❗ Important

N'utilisez PAS d'enveloppes :

- endommagées, gondolées, froissées ou de forme inhabituelle
- particulièrement brillantes ou granitées
- auxquelles des spirales, des agrafes, des fermoirs ou des pinces sont attachés
- avec des fermetures autoadhésives
- de conception ample
- non pliées avec précision
- bosselées (avec des écritures en relief)
- ayant précédemment été imprimées à l'aide d'une imprimante laser
- préimprimées à l'intérieur
- difficilement empilables
- en papier dont le grammage est supérieur aux spécifications de l'appareil
- dont les bords ne sont pas droits ou réguliers

- avec des fenêtres, des trous, des découpes ou des perforations
- dont une surface est encollée, comme sur l'illustration ci-dessous

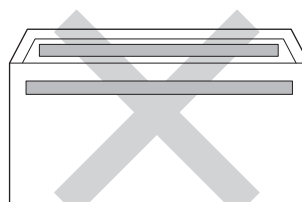

- à double patte, comme sur l'illustration ci-dessous

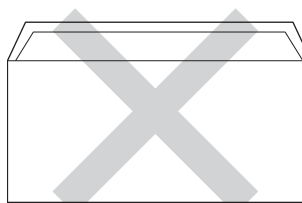

- dont les pattes de fermeture ne sont pas pliées lors de l'achat
- dont chaque côté est plié comme dans l'illustration ci-dessous

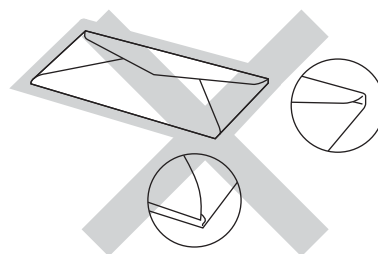

L'utilisation d'un de ces types d'enveloppes peut endommager l'appareil. Tout dommage de ce type peut être exclu de la garantie ou du contrat d'entretien Brother.

Dans certaines circonstances, des problèmes d'alimentation de papier peuvent survenir en raison de l'épaisseur, de la taille ou de la forme du rabat des enveloppes que vous utilisez.

Étiquettes

L'appareil peut imprimer la plupart des types d'étiquettes compatibles avec les imprimantes laser. La substance adhésive des étiquettes doit être à base d'acrylique, car cette matière est plus stable aux hautes températures de l'unité de fusion. L'adhésif ne doit pas entrer en contact avec une partie quelconque de l'appareil, faute de quoi la feuille d'étiquettes pourrait coller au tambour ou aux rouleaux, et provoquer des problèmes de bourrage ou de qualité d'impression. L'adhésif ne doit pas apparaître entre les étiquettes. Les étiquettes doivent être disposées de façon à couvrir l'intégralité de la longueur et de la largeur de la feuille. L'utilisation d'étiquettes entrecoupées d'espaces peut provoquer le décollage des étiquettes et engendrer des bourrages ou des problèmes d'impression sérieux.

Toutes les étiquettes utilisées dans cet appareil doivent pouvoir résister à une température de 392 °F (200 °C) pendant une durée de 0,1 seconde.

Les étiquettes ne peuvent être chargées que dans le bac universel.

Types d'étiquettes à éviter

N'utilisez pas des étiquettes endommagées, gondolées, froissées ou de forme inhabituelle.

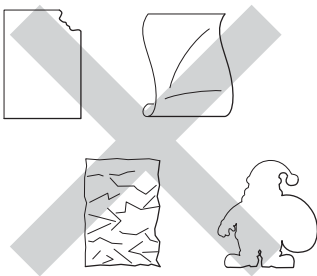

! Important

- Évitez d'introduire des étiquettes dont la feuille est en partie à nu, elle pourrait endommager l'appareil.
- Les feuilles d'étiquettes autocollantes ne doivent pas dépasser les spécifications indiquées dans ce guide en ce qui concerne le grammage. Les étiquettes dont les caractéristiques ne correspondent pas à ces spécifications peuvent provoquer des problèmes d'alimentation ou d'impression, et endommager l'appareil.
- Veillez à NE PAS insérer des étiquettes qui ont déjà été utilisées ou des feuilles sur lesquelles il manque des étiquettes.

3

Chargement des documents

Chargement des documents

Vous pouvez envoyer une télécopie, faire des copies et numériser à partir du chargeur automatique de documents et de la vitre du scanner.

Utilisation du chargeur automatique de documents (ADF)

Le chargeur automatique de documents peut contenir jusqu'à 35 pages (pour MFC-8510DN) ou jusqu'à 50 pages (pour MFC-8710DW et MFC-8910DW) et charger chaque page individuellement. Utilisez du papier standard de 20 lb (80 g/m²) et veillez à bien le ventiler avant de le placer dans le chargeur automatique de documents.

Formats de documents pris en charge

Longueur :	5,8 à 14 po. (147,3 à 355,6 mm)
Largeur :	5,8 à 8,5 po (147,3 à 215,9 mm)
Poids :	17 à 24 lb (64 à 90 g/m ²)

Chargement des documents

⚠ Important

- NE laissez PAS de document épais sur la vitre d'exposition du scanner. Dans le cas contraire, le chargeur automatique pourrait provoquer un bouchage.
- N'utilisez PAS de papier gondolé, froissé, plié, déchiré, agrafé, attaché par des trombones, collé ou maintenu par du papier collant.
- N'utilisez PAS de carton, de journaux ou de tissu.

- NE tirez PAS sur le document pendant son alimentation afin d'éviter que l'appareil ne soit endommagé pendant l'utilisation du chargeur automatique de documents.

📄 Remarque

- Pour numériser des documents incompatibles avec le chargeur automatique de documents, voir *Utilisation de la vitre du scanner* ➤➤ page 27.
- Il est plus facile d'utiliser le chargeur automatique de documents si vous chargez un document à plusieurs pages.
- Assurez-vous que les documents comportant du fluide de correction ou du texte imprimé sont complètement secs.

- 1 Dépliez le rabat du chargeur automatique de documents (1). Soulevez et dépliez le rabat du chargeur automatique de documents (2).

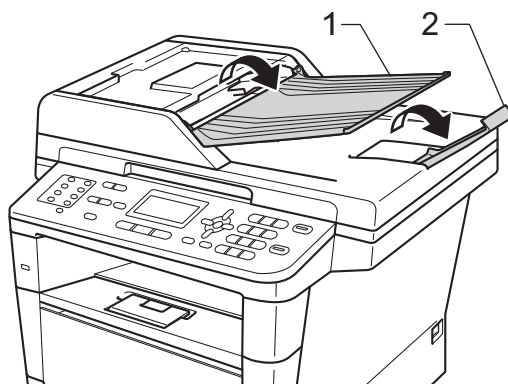

- 2 Ventilez bien les pages.
- 3 Placez les pages de votre document face vers le haut, bord supérieur en premier dans le chargeur automatique de documents jusqu'à ce que le message de l'écran ACL change et que vous sentiez que la première page touche les rouleaux d'alimentation.

- 4 Réglez les guides-papier (1) en fonction de la largeur de votre document.

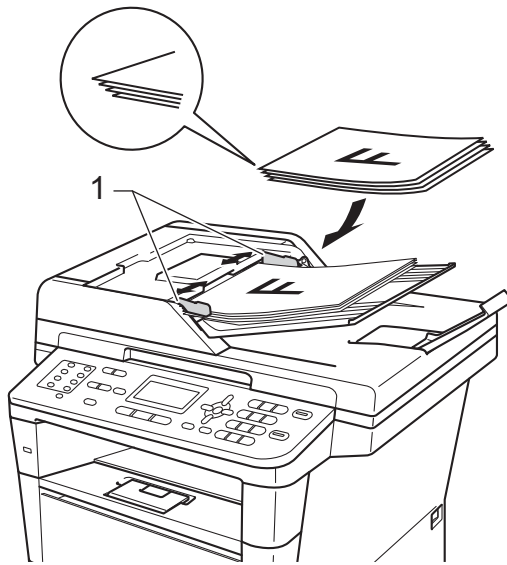

Remarque

Pour numériser des documents non standards, consultez *Utilisation de la vitre du scanner* ►► page 27.

Utilisation de la vitre du scanner

Vous pouvez utiliser la vitre du scanner pour télécopier, copier ou numériser les pages d'un livre une page à la fois.

Formats de documents pris en charge

Longueur :	(MFC-8710DW et MFC-8910DW)
	Jusqu'à 14 po. (355,6 mm)
	(MFC-8510DN)
	Jusqu'à 11,8 po. (300,0 mm)
Largeur :	Jusqu'à 8,5 po (215,9 mm)
Poids :	Jusqu'à 4,4 lb (2,0 kg)

Chargement des documents



Remarque

Lorsque vous utilisez la vitre du scanner, assurez-vous que le chargeur automatique de documents ne contient pas de papier.

- 1 Soulevez le capot document.

- 2 À l'aide des lignes repères situées sur la gauche et en haut, placez le document *face vers le bas* dans le coin supérieur gauche de la vitre du scanner.

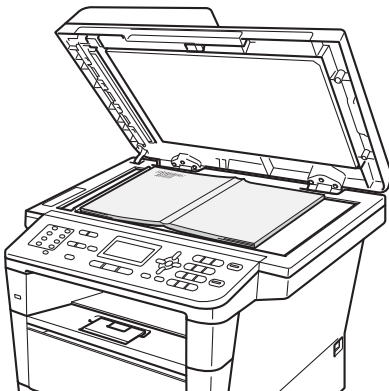
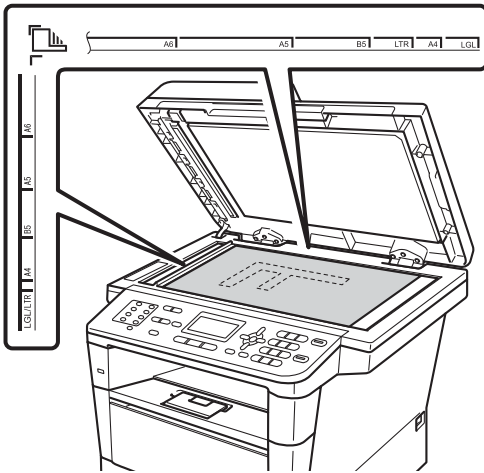

- 3 Refermez le capot document.

! Important

Si le document est trop épais ou s'il s'agit d'un livre, veillez à ne pas fermer le capot brusquement ni exercer de pression.

Comment envoyer une télécopie

Les étapes suivantes expliquent comment envoyer une télécopie.

- 1 Pour envoyer une télécopie ou modifier les paramètres d'envoi ou de réception de télécopies, appuyez sur la touche  (**TÉLÉCOPIER**) pour l'illuminer en bleu.

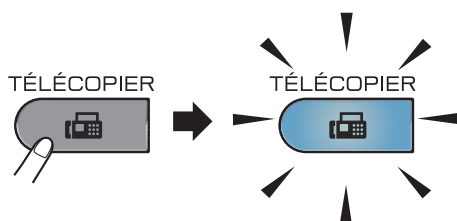

- L'écran ACL affiche :

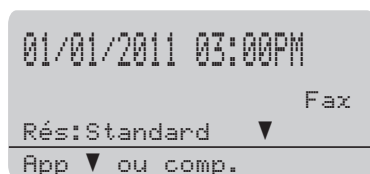

- 2 Effectuez l'une des actions suivantes pour charger votre document :
 - Placez le document *face vers le haut* sur le chargeur automatique de documents. (Consultez *Utilisation du chargeur automatique de documents (ADF)* >> page 26.)
 - Placez le document *face vers le bas* sur la vitre du scanner. (Consultez *Utilisation de la vitre du scanner* >> page 27.)



Remarque

Pour envoyer des télécopies de plusieurs pages, utilisez le chargeur automatique de documents.

- 3 Effectuez l'une des opérations suivantes :
 - Pour modifier la résolution des télécopies, appuyez sur ▼, puis sur ◀ ou ▶ pour sélectionner la résolution des télécopies.
Appuyez sur **OK**.
 - Pour envoyer le document, allez à l'étape 4.
- 4 (MFC-8910DW)
Sélectionnez l'une des options suivantes :
 - Pour envoyer un document recto, passez à l'étape 5.
 - Pour envoyer un document recto verso, appuyez sur **Recto verso**.



Remarque

- Vous pouvez envoyer des documents recto verso à partir du chargeur automatique de documents.
- Lorsque l'appareil est prêt à numériser des documents recto verso, l'écran ACL affiche  pour Recto verso dans le coin inférieur droit.

- 5 Entrez le numéro de télécopieur à l'aide du pavé numérique (maximum 40 chiffres), à l'aide d'une monotouche ou appuyez sur  (**Carnet d'adresses**) à deux reprises, puis entrez le numéro abrégé à trois chiffres.
- 6 Appuyez sur **Marche**.

Envoi d'une télécopie à partir du chargeur automatique de documents

- L'appareil commence la numérisation du document.

Envoi d'une télécopie à partir de la vitre du scanner

- L'appareil commence la numérisation de la première page. Effectuez l'une des opérations suivantes :
- Pour envoyer une seule page, appuyez sur **2** pour sélectionner Non (Envoi) ou appuyez de nouveau sur **Marche**. L'appareil commence l'envoi du document.
- Pour envoyer plus d'une page, appuyez sur **1** pour sélectionner Oui et placez la page suivante sur la vitre du scanner. Appuyez sur **OK**. L'appareil commence la numérisation de la page. (Répétez cette étape pour chaque page supplémentaire.) Appuyez sur **2** pour sélectionner Non (Envoi) lorsque toutes les pages ont été numérisées. L'appareil commence l'envoi du document.



Remarque

Pour annuler une télécopie en cours, appuyez sur **Arrêt / Sortie**.

Paramètres de télécopie

Vous pouvez modifier les paramètres de télécopie.

(Voir Guide de l'utilisateur avancé : *Envoi d'une télécopie*.)

- Numér recto v (disposition de télécopie recto verso)
(Pour MFC-8910DW)
- Contraste
- Résolution Fax
- Diffusion
- TX Immédiat
- Mode Outre-mer
- Envoi différé
- Transm lot
- Pg couverture (Préparer)
- Pg couverture (Note)
- Destination
- Relevé TX

Télécopie de documents de format A4, Légal ou Folio à partir de la vitre du scanner

Lors de la télécopie de documents de format A4, Légal ou Folio¹, vous devez régler la taille de la vitre du scanner à A4 ou Légal/Folio¹, faute de quoi vos télécopies ne seront pas complètes.

1 Vérifiez que vous êtes en mode Télécopie .

2 Appuyez sur **Menu, 1, 9, 1**.

```
19.Numér document
 1.Taill num plat
▲   A4
▼   Lettre
-----
Sélect ▲▼ ou OK
```

3 Appuyez sur ▲ ou ▼ pour sélectionner A4 ou Légal/Folio¹. Appuyez sur **OK**.

4 Appuyez sur **Arrêt / Sortie**.

¹ L'option Légal/Folio est disponible pour MFC-8710DW et MFC-8910DW.

Annulation d'une télécopie en cours

Appuyez sur **Arrêt / Sortie** pour annuler la télécopie. Si vous appuyez sur **Arrêt / Sortie** en cours de numérotation ou d'envoi, l'écran ACL vous demande de confirmer.

```
Appu arrêt fax
▲   1.Oui
▼   2.Non
-----
Sélect ▲▼ ou OK
```

Appuyez sur **1** pour annuler la télécopie.

Rapport de vérification de l'envoi

Le rapport de vérification de l'envoi sert de preuve d'émission d'une télécopie. (Voir Guide de l'utilisateur avancé : *Rapport de vérification de l'envoi*.) Ce rapport indique le numéro du correspondant ou son numéro de télécopieur, la date et l'heure de la transmission, la durée de la transmission et le nombre de pages envoyées, et si la transmission s'est déroulée correctement ou non.

Plusieurs paramètres sont disponibles pour le rapport de vérification de l'envoi :

- **Activé** : imprime un rapport après chaque télécopie envoyée.
- **Activé+Image** : imprime un rapport après chaque télécopie envoyée. Une partie de la première page de la télécopie figure sur le rapport.
- **Désactivé** : imprime un rapport si la télécopie échoue suite à une erreur de transmission. Le paramètre est désactivé par défaut.
- **Désactivé+Image** : imprime un rapport si la télécopie échoue suite à une erreur de transmission. Une partie de la première page de la télécopie figure sur le rapport.

1 Appuyez sur **Menu, 2, 4, 1**.

```
24.Réglage rapp
 1.Transmission
▲   Désactivé
▼   Désactivé+Image
-----
Sélect ▲▼ ou OK
```

2 Appuyez sur ▲ ou sur ▼ pour sélectionner **Activé**, **Activé+Image**, **Désactivé** ou **Désactivé+Image**. Appuyez sur **OK**.

- 3 Appuyez sur **Arrêt / Sortie**.



Remarque

- Si vous sélectionnez `Activé+Image` ou `Désactivé+Image`, l'image n'apparaît que dans le Rapport de vérification de l'envoi si Envoi en temps réel est réglé à `Désactivé`. (Voir Guide de l'utilisateur avancé : *Envoi en temps réel*.)
 - Si la transmission réussit, `OK` apparaît en regard de `RÉSULTAT` sur le rapport de vérification de l'envoi. En cas d'échec, `ERREUR` apparaît en regard de `RÉSULTAT`.
-

Modes de réception



Remarque

Vous pouvez imprimer des télécopies sur quatre formats de papier : Lettre, A4, Légal ou Folio.

Modes de réception

Le mode de réception est déterminé par les appareils externes et les services téléphoniques d'abonné (messagerie vocale, sonnerie spéciale, etc.) que vous utiliserez sur la même ligne que l'appareil Brother.

Allez-vous utiliser un numéro de sonnerie spéciale pour la réception de télécopies?

Brother utilise l'expression « Sonnerie spéciale », mais les compagnies de téléphone utilisent différents noms pour ce service, tels que Custom Ringing, RingMaster, Personalized Ring, Sonnerie ado (Teen Ring), Sonnerie personnalisée (Ident-A-Ring), Appel personnalisé (Ident-A-Call), Data Ident-A-Call, Smart Ring, Télécopie Simple Biz et sonnerie de second numéro. (Voir *Sonnerie spéciale* >> page 41 pour des instructions sur la configuration de cette fonction sur votre appareil.)

Allez-vous utiliser la messagerie vocale sur la même ligne téléphonique que votre appareil Brother?

Si la ligne téléphonique sur laquelle est installé votre appareil Brother est munie d'une messagerie vocale, il est très possible que celle-ci et l'appareil entrent en conflit lors de la réception d'appels. (Voir *Messagerie vocale* >> page 40 pour des instructions sur la configuration de ce service sur votre appareil.)

Allez-vous utiliser un répondeur sur la même ligne téléphonique que votre appareil Brother?

Votre répondeur (REP) répond automatiquement à chaque appel. Les messages vocaux sont enregistrés sur le REP externe et les messages de télécopie sont imprimés. Choisissez Tél ext/rép comme mode de réception. (Consultez *Branchement d'un répondeur téléphonique externe (REP)* >> page 43.)

Allez-vous utiliser l'appareil Brother sur une ligne dédiée aux télécopies?

Votre appareil répond automatiquement à chaque appel de type télécopie. Choisissez Fax seulement comme mode de réception. (Consultez *Fax seulement* >> page 35.)

Allez-vous utiliser l'appareil Brother sur la même ligne que le téléphone?

Souhaitez-vous recevoir des appels vocaux et télécopies automatiquement?

Le mode de réception Fax/Tél est utilisé lorsque l'appareil Brother et votre téléphone partagent la même ligne. Choisissez Fax/Tél comme mode de réception. (Consultez *Fax/Tél* >> page 35.)

Remarque importante : Vous ne pourrez pas recevoir de messages vocaux sur la messagerie vocale ou un répondeur téléphonique si vous choisissez le mode Fax/Tél.

Comptez-vous recevoir très peu de télécopies?

Choisissez Manuel comme mode de réception. Vous contrôlez la ligne téléphonique et devez répondre personnellement à chaque appel. (Consultez *Manuel* >> page 35.)

Suivez les instructions ci-dessous pour configurer le mode de réception :

- 1 Appuyez sur **Menu, 0, 1**.

01.Mode réponse
▲ Fax seulement
Fax/Tél
▼ Tél ext/rép
Sélect ▲▼ ou OK

- 2 Appuyez sur ▲ ou sur ▼ pour sélectionner Fax seulement, Fax/Tél, Tél ext/rép ou Manuel.
Appuyez sur **OK**.

- 3 Appuyez sur **Arrêt / Sortie**.

L'écran ACL affiche le mode de réception actuel.

Utilisation des modes de réception

Certains modes de réception répondent automatiquement (**Fax seulement** et **Fax/Tél**). Il peut être utile de changer la longueur de sonnerie avant d'utiliser ces modes. (Consultez *Longueur de sonnerie* >> page 36.)

Fax seulement

Le mode **Fax seulement** répond automatiquement à chaque appel de type télécopie.

Fax/Tél

Le mode **Fax/Tél** vous aide à gérer automatiquement les appels entrants en identifiant s'il s'agit de télécopies ou d'appels vocaux et en les traitant comme suit :

- Les télécopies seront reçues automatiquement.
- Les appels vocaux déclenchent la sonnerie du télécopieur/téléphone pour vous inviter à décrocher. La sonnerie du télécopieur/téléphone est une pseudo-sonnerie double rapide émise par l'appareil.

(Voir aussi *Durée de la sonnerie F/T (mode Fax/Tél seulement)* >> page 36 et *Longueur de sonnerie* >> page 36.)

Manuel

Le mode **Manuel** désactive toutes les fonctions de réponse automatique, sauf si vous utilisez la fonction Réception sonnerie spéciale.

Pour recevoir une télécopie en mode Manuel, décrochez le combiné du téléphone externe ou appuyez sur **Tonalité**. Lorsque vous entendez des tonalités de télécopieur (signaux sonores brefs répétés), appuyez sur **Marche**, puis sur **2** pour recevoir une télécopie. Vous pouvez aussi utiliser la fonction Réception facile pour recevoir des télécopies en décrochant un combiné sur la même ligne que l'appareil.

(Voir aussi *Réception facile* >> page 37.)

Répondeur téléphonique externe

Le mode **Tél ext/rép** permet à un répondeur externe de gérer tous vos appels entrants. Les appels entrants seront traités comme suit :

- Les télécopies seront reçues automatiquement.
- Les appelants vocaux peuvent enregistrer un message sur le répondeur externe.

(Pour plus d'informations, voir *Branchement d'un répondeur téléphonique externe (REP)* >> page 43.)

Paramètres du mode de réception

Longueur de sonnerie

Le réglage de longueur de sonnerie détermine le nombre de sonneries qui doivent retentir avant que l'appareil réponde dans les modes **Fax seulement** et **Fax/Tél.**

Si des téléphones externes ou supplémentaires utilisent la même ligne que l'appareil, conservez le réglage de longueur de sonnerie sur 4. (Consultez *Utilisation de téléphones supplémentaires et téléphones externes* >> page 46 et *Réception facile* >> page 37.)

1 Vérifiez que vous êtes en mode **Télécopie** .

2 Appuyez sur **Menu, 2, 1, 1.**

```
21.Réglage récep.
 1.Long.Sonnerie
▲   03
▼   04
Sélect ▲▼ ou OK
```

3 Appuyez sur ▲ ou ▼ pour sélectionner 00, 01, 02, 03 ou 04 pour déterminer combien de fois la sonnerie de la ligne doit retentir avant que l'appareil réponde. Appuyez sur **OK**.

4 Appuyez sur **Arrêt / Sortie**.



Remarque

Si vous sélectionnez 00, l'appareil répond immédiatement sans déclencher la sonnerie.

Durée de la sonnerie F/T (mode Fax/Tél seulement)

Quand quelqu'un appelle votre appareil, vous et votre appelant entendez la sonnerie normale du téléphone. Le nombre de sonneries est défini par le paramétrage de la longueur de sonnerie.

Si l'appel est une télécopie, votre appareil la reçoit; par contre, s'il s'agit d'un appel vocal, l'appareil émet la sonnerie F/T (une double sonnerie rapide) pendant la durée que vous avez définie dans le paramétrage de durée de sonnerie du télécopieur/téléphone. Si vous entendez la sonnerie du télécopieur/téléphone, c'est que vous avez un appel vocal sur la ligne.

Comme la sonnerie du télécopieur/téléphone est émise par l'appareil, les téléphones supplémentaires et téléphones externes ne *sonnent* pas, mais vous pouvez quand même répondre à l'appel sur n'importe quel téléphone. (Pour plus d'informations, voir *Utilisation des codes à distance* >> page 47.)

1 Vérifiez que vous êtes en mode **Télécopie** .

2 Appuyez sur **Menu, 2, 1, 2.**

```
21.Réglage récep.
 2.Durée sonn F/T
▲   20 Sec
▼   30 Sec
Sélect ▲▼ ou OK
```

3 Appuyez sur ▲ ou sur ▼ afin de sélectionner le nombre de sonneries que devra émettre l'appareil pour vous prévenir d'un appel vocal (20, 30, 40 ou 70 secondes). Appuyez sur **OK**.

4 Appuyez sur **Arrêt / Sortie**.

Réception facile

Si la fonction Récep facile est réglée à **Activé** :

L'appareil peut recevoir une télécopie automatiquement, même si vous répondez à l'appel. Lorsque **Réception** s'affiche sur l'écran ACL ou que vous entendez un dé clic sur la ligne téléphonique via le combiné que vous utilisez, raccrochez simplement le combiné. Votre appareil s'occupe du reste.

Si la fonction Récep facile est réglée à **Désactivé** :

Si vous vous trouvez près de l'appareil et que vous répondez tout d'abord à un appel de télécopie en décrochant le combiné externe, appuyez sur **Marche**, puis appuyez sur **2** pour recevoir.

Si vous avez répondu à un appel de téléphone supplémentaire, appuyez sur ***51**. (Voir *Utilisation de téléphones supplémentaires et téléphones externes* >> page 46.)



Remarque

- Si cette fonction est réglée à **Activé**, mais que votre appareil ne prend pas un appel de télécopie lorsque vous décrochez un combiné de téléphone supplémentaire, appuyez sur le code de réception de télécopie ***51**.
- Si vous envoyez des télécopies à partir d'un ordinateur partageant la même ligne téléphonique et que l'appareil les intercepte, réglez la fonction Récep facile à **Désactivé**.

- 2 Appuyez sur **Menu, 2, 1, 3**.

21. Réglage récep.
3. Récep facile
▲ Activé
▼ Désactivé
Sélect ▲▼ ou OK

- 3 Appuyez sur **▲** ou sur **▼** pour sélectionner **Activé** (ou **Désactivé**). Appuyez sur **OK**.
- 4 Appuyez sur **Arrêt / Sortie**.

- 1 Vérifiez que vous êtes en mode Télécopie .

Fonctionnement de PC-FAX

Logiciel de réception PC-Fax (pour Windows® seulement)

Si vous activez la fonction de réception PC-FAX, votre appareil mettra en mémoire les télécopies reçues et les transmettra automatiquement à votre ordinateur. Vous pourrez alors utiliser votre ordinateur pour afficher et enregistrer ces télécopies.

Même si vous avez mis hors tension votre ordinateur (par exemple pendant la nuit ou la fin de semaine), votre appareil recevra et conservera en mémoire vos télécopies.

L'écran ACL affichera le nombre de télécopies reçues, par exemple :

```
Mes PC Fax:001
```

Lorsque vous démarrez votre ordinateur et que le logiciel de réception PC-FAX s'exécute, votre appareil transfère automatiquement vos télécopies à votre ordinateur.

Pour que la réception PC-FAX fonctionne, le logiciel de réception PC-FAX doit être installé sur votre ordinateur.

À partir du menu Windows® **démarrer**, sélectionnez **Tous les programmes**, **Brother, MFC-XXXX, Réception PC-FAX**, puis sélectionnez **Recevoir**. (XXXX est le nom de votre modèle.)

Si vous activez l'option d'impression de sauvegarde (On), l'appareil imprimera aussi la télécopie.

- 1 Appuyez sur **Menu, 2, 5, 1**.

```
25.Opt. acc. Dist
  1.Ach/Page/Sauve
▲ RE-TX Fax
▼ Téléappel
Sélect ▲▼ ou OK
```

- 2 Appuyez sur ▲ ou sur ▼ pour sélectionner **Récept PC FAX**. Appuyez sur **OK**.

- 3 L'écran ACL vous avise de démarrer le logiciel de réception PC-FAX sur votre ordinateur. Si vous avez démarré le logiciel de réception PC-FAX, appuyez sur **OK**.

Si vous n'avez pas démarré le logiciel de réception PC-FAX, voir >>> Guide utilisateur - Logiciel : *Réception PC-FAX*.

- 4 Appuyez sur ▲ ou ▼ pour sélectionner <USB> ou sur le nom de votre ordinateur si l'appareil est connecté à un réseau.

```
25.Opt. acc. Dist
  1.Ach/Page/Sauve
▲ <USB>
▼ PCNAME01
Sélect ▲▼ ou OK
```

Appuyez sur **OK**.

- 5 Appuyez sur ▲ ou ▼ pour sélectionner **Marche** ou **Arrêt**.

```
25.Opt. acc. Dist
  Impr. Svgarde
▲ Arrêt
▼ Marche
Sélect ▲▼ ou OK
```

Appuyez sur **OK**.

- 6 Appuyez sur **Arrêt / Sortie**.

! Important

Si vous activez l'option d'impression de sauvegarde, l'appareil imprime également la télécopie pour que vous disposiez d'une copie. Il s'agit d'une fonction de sécurité pour palier à l'éventualité où il y aurait une panne de courant avant que la télécopie ne soit transférée à votre ordinateur.



Remarque

- Afin de pouvoir configurer le logiciel de réception PC-FAX, vous devez installer le logiciel MFL-Pro Suite sur votre ordinateur. Assurez-vous que votre ordinateur est connecté et allumé. (Voir Guide utilisateur - Logiciel : *Réception PC-FAX.*)
- Si l'appareil présente une erreur et n'est pas en mesure d'imprimer les télécopies en mémoire, vous pouvez utiliser cette option pour transférer vos télécopies sur un ordinateur. (Voir *Transfert de télécopies ou du journal des télécopies* >> page 99.)
- La réception PC-FAX n'est pas prise en charge sous Mac OS.

Envoi PC-FAX

La fonction PC-FAX de Brother vous permet d'utiliser votre ordinateur pour envoyer un document à partir d'une application en tant que télécopie standard. Vous pouvez envoyer un fichier créé dans n'importe quelle application sur votre ordinateur en tant que PC-FAX. Vous pouvez même y joindre une page de garde.

Pour de plus amples renseignements >> Guide utilisateur - Logiciel : *Envoi PC-FAX*

Comment envoyer une télécopie PC-FAX :

Communiquez avec votre vendeur d'application si vous avez besoin d'aide supplémentaire.

- 1 À partir de votre application, sélectionnez **Fichier**, puis **Imprimer**. La boîte de dialogue Impression s'affiche. (Les étapes peuvent varier selon votre logiciel.)
- 2 Sélectionnez **Brother PC-FAX v.3**.
- 3 Cliquez sur **OK**. L'interface utilisateur **Brother PC-FAX** s'affiche.
- 4 Saisissez le numéro de télécopieur du destinataire à l'aide du clavier de votre ordinateur ou en cliquant sur le pavé numérique de l'interface utilisateur **Brother PC-FAX**. Vous pouvez aussi sélectionner un numéro enregistré à partir du **Carnet d'Adresses**.
Cliquez sur  lorsque vous utilisez le clavier de votre ordinateur ou le pavé numérique.
- 5 Cliquez sur **Marche**. Votre document sera envoyé à l'appareil Brother et télécopié au destinataire.

Services téléphoniques

Messagerie vocale

Si la ligne téléphonique sur laquelle est installé votre appareil Brother est munie d'une messagerie vocale, il se peut que celle-ci et l'appareil entrent en conflit lors de la réception d'appels.

Si, par exemple, la messagerie vocale doit répondre aux appels dans un délai de quatre sonneries et l'appareil Brother dans un délai de deux sonneries, l'appareil Brother répondra alors en premier. Cela ne permettra pas aux appelants vocaux de laisser un message sur la messagerie vocale.

De même, si votre appareil Brother doit répondre aux appels dans un délai de quatre sonneries et la messagerie vocale dans un délai de deux sonneries, la messagerie vocale répondra alors en premier. Cela ne permettra pas à l'appareil Brother de recevoir des télécopies entrantes, puisque la messagerie vocale ne peut pas les transférer à l'appareil Brother.

Pour éviter des conflits entre l'appareil Brother et le service de la messagerie vocale, effectuez l'une des opérations suivantes :

Obtenez le service Sonnerie spéciale de votre compagnie de téléphone. La sonnerie spéciale est une fonction de l'appareil Brother qui permet à une autre personne qui n'a qu'une seule ligne de recevoir des appels vocaux et des télécopies de deux numéros différents sur cette ligne. Brother utilise l'expression « Sonnerie spéciale », mais les compagnies de téléphone présentent ce service sous différents noms, tels que Custom Ringing, Personalized Ring, Smart Ring, RingMaster, Sonnerie personnalisée (Ident-A-Ring), Appel personnalisé (Ident-A-Call), Data Ident-A-Call, Sonnerie ado (Teen

Ring), et Télécopie SimpleBiz et sonnerie de second numéro. Ce service établit un second numéro de téléphone relié à la même ligne que votre numéro de téléphone existant. Chaque numéro possède alors sa propre sonnerie. En général, le numéro initial a une sonnerie standard et reçoit des appels vocaux, tandis que le second numéro a une sonnerie différente et reçoit des télécopies. (Consultez *Sonnerie spéciale* >> page 41.)

OU

Réglez le mode de réception de votre appareil Brother à « Manuel ». En mode manuel, vous devez répondre vous-même à tous les appels entrants si vous voulez être en mesure de recevoir une télécopie. Si l'appel entrant est un appel téléphonique, prenez alors l'appel comme d'habitude. Si vous entendez des bips de réception de télécopie, vous devez transférer l'appel vers l'appareil Brother. (Consultez *Utilisation de téléphones supplémentaires et téléphones externes* >> page 46.) Les télécopies et appels vocaux non répondus passeront à votre messagerie vocale. (Pour régler l'appareil en mode **MANUEL**, voir *Modes de réception* >> page 33.)

Sonnerie spéciale

La sonnerie spéciale est une fonction de l'appareil Brother qui permet à une personne qui n'a qu'une seule ligne de recevoir des appels vocaux et des télécopies par le biais de deux numéros différents sur cette ligne. Brother utilise l'expression « Sonnerie spéciale », mais les compagnies de téléphone utilisent différents noms pour ce service, tels que Smart Ring, Ring Master ou Ident-a-Ring. Ce service établit un second numéro de téléphone relié à la même ligne que votre numéro de téléphone existant. Chaque numéro possède alors sa propre sonnerie. En général, le numéro initial a une sonnerie standard et reçoit des appels vocaux, tandis que le second numéro a une sonnerie différente et reçoit des télécopies.



Remarque

- Avant de pouvoir configurer la sonnerie spéciale sur votre appareil, vous devez vous abonner au service de sonnerie spéciale proposé par votre compagnie de téléphone.
- Appelez votre compagnie téléphonique pour connaître les tarifs et la disponibilité de ce service dans votre localité.

Quels sont les avantages de la « sonnerie spéciale » de votre compagnie de téléphone?

Le service de sonnerie spéciale offert par votre compagnie de téléphone vous permet d'assigner plusieurs numéros de téléphone à une ligne unique. **Si vous avez besoin de plusieurs numéros de téléphone, l'abonnement à la sonnerie spéciale vous revient moins cher que l'installation d'une nouvelle ligne téléphonique.** Chaque numéro de téléphone possède sa propre sonnerie spéciale, ce qui vous permet d'identifier le numéro qui sonne. C'est aussi le moyen le plus pratique d'affecter un numéro distinct à votre appareil.



Remarque

Appelez votre compagnie téléphonique pour connaître les tarifs et la disponibilité de ce service dans votre localité.

Quels sont les avantages de la « sonnerie spéciale » de Brother?

L'appareil Brother possède une fonction de sonnerie spéciale afin que vous puissiez pleinement bénéficier du service de la sonnerie spéciale offert par votre compagnie de téléphone. Le nouveau numéro de votre ligne téléphonique existante est réservé exclusivement à la réception de télécopies.



Remarque

Avant de pouvoir configurer la sonnerie spéciale sur votre appareil, vous devez vous abonner au service de sonnerie spéciale proposé par votre compagnie de téléphone.

Utilisez-vous le service de messagerie vocale?

Si la ligne téléphonique sur laquelle vous désirez installer votre nouvel appareil est équipée d'une messagerie vocale, *il se peut que celle-ci et l'appareil entrent en conflit lors de la réception d'appels.* **Néanmoins, la fonction de sonnerie spéciale vous permet d'utiliser plusieurs numéros sur la ligne. La messagerie vocale et l'appareil peuvent donc fonctionner indépendamment l'un de l'autre.** Si chacun a son propre numéro, ni l'une ni l'autre ne va interposer ces appels.

Si vous choisissez le service de sonnerie spéciale offert par votre compagnie téléphonique, vous devrez suivre les étapes ci-dessous pour « enregistrer » le type de sonnerie associé au nouveau numéro. Ainsi, votre appareil sera capable de distinguer les appels téléphoniques des télécopies.



Remarque

Vous pouvez modifier ou annuler le type de sonnerie spéciale à tout moment. Vous pouvez également le désactiver temporairement, et le réactiver ultérieurement. Lorsque vous changez de numéro de télécopieur, n'oubliez pas de reconfigurer la fonction.

Avant de choisir le type de sonnerie à enregistrer

Vous ne pouvez enregistrer qu'un seul type de sonnerie spéciale sur votre appareil. Certains types de sonnerie ne peuvent pas être enregistrés. Les types de sonnerie spéciale illustrés dans le tableau ci-dessous sont pris en charge par l'appareil Brother. Enregistrez le type de sonnerie que votre compagnie téléphonique vous a attribué.

Type de sonnerie	Sonnerie	
1	court-court ou long-long	
2	court-long-court	
3	court-court-long	
4	très long (type usuel)	



Remarque

- Le type de sonnerie n° 1, souvent appelé « court-court », est le plus courant.
- Si le type de sonnerie de votre nouveau numéro ne figure pas dans ce tableau, **prenez contact avec votre compagnie téléphonique et demandez-lui de vous attribuer un type qui convienne à votre appareil.**

- L'appareil ne répondra qu'aux appels destinés au numéro qui lui a été assigné.

- Les deux premiers coups de sonnerie sur l'appareil sont silencieux. C'est parce que le télécopieur « écoute » le type de sonnerie (en le comparant au type « enregistré »). (Les autres téléphones reliés à la même ligne émettent une sonnerie.)
- Si vous programmez l'appareil correctement, celui-ci reconnaîtra le type de sonnerie de son « numéro de télécopieur » après deux coups de sonnerie spéciale et répondra par la tonalité de télécopie. Si l'appareil découvre qu'il s'agit d'un « numéro vocal », il ne répondra pas.

Enregistrement du type de sonnerie spéciale Très important!

Après avoir activé la fonction de sonnerie spéciale, votre numéro de sonnerie spéciale recevra les télécopies automatiquement. Le mode de réception est défini automatiquement à Manuel et ce mode ne peut pas être modifié tant que la fonction de sonnerie spéciale est activée. Cela garantit que l'appareil Brother ne répondra qu'au numéro de la sonnerie spéciale et n'interviendra pas quand on appelle votre numéro de téléphone principal.

- 1 Appuyez sur **Menu, 2, 0, 2.**

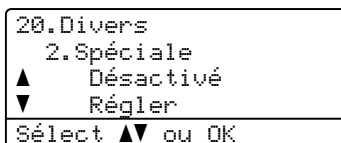

- 2 Appuyez sur ▲ ou sur ▼ pour sélectionner Régler.
- 3 Appuyez sur **OK.**

- 4 Appuyez sur ▲ ou sur ▼ afin de sélectionner le type de sonnerie prédéfini à utiliser.
Appuyez sur **OK**.
(Vous allez entendre tour à tour chacun des types de sonnerie à mesure que vous les faites défiler. Assurez-vous de choisir le type que votre compagnie téléphonique vous a attribué.)
- 5 Appuyez sur **Arrêt / Sortie**.
La fonction de sonnerie spéciale est maintenant activée.

Désactivation de la sonnerie spéciale

- 1 Appuyez sur **Menu, 2, 0, 2**.

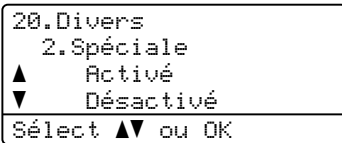

- 2 Appuyez sur ▲ ou sur ▼ pour sélectionner Désactivé.
Appuyez sur **OK**.
- 3 Appuyez sur **Arrêt / Sortie**.



Remarque

Si vous ne voulez pas recevoir de télécopies sur votre numéro de sonnerie spéciale, vous pouvez désactiver la sonnerie spéciale. L'appareil restera en mode de réception **Manuel**, vous devrez donc le configurer à nouveau, si nécessaire. (Voir *Modes de réception* ►► page 33.)

Branchement d'un répondeur téléphonique externe (REP)

Vous pouvez connecter un répondeur externe (REP) sur la même ligne que votre appareil. Lorsque le répondeur externe répond à un appel, votre appareil va « interpréter » la tonalité CNG (appel de télécopie) envoyée par un télécopieur émetteur. S'il peut l'interpréter, l'appareil prend l'appel et reçoit la télécopie. S'il ne peut pas l'interpréter, il laisse le répondeur prendre le message vocal et l'afficheur affiche **Téléphone**.

Le répondeur externe doit répondre aux appels dans un délai maximum de quatre sonneries (la configuration recommandée est de deux sonneries). Tant que le répondeur externe n'aura pas répondu à l'appel, l'appareil ne pourra pas discerner la tonalité CNG. La tonalité CNG émise par l'appareil émetteur ne dure que de huit à dix secondes. Il n'est pas conseillé d'utiliser la fonction de réduction des coûts d'appel téléphonique sur le répondeur externe si celle-ci dépasse quatre sonneries.

À moins que vous n'utilisiez la sonnerie spéciale, le répondeur doit être branché sur la prise **EXT.** de l'appareil.

Avant de brancher un REP (répondeur) externe TAD, retirez le capuchon de protection (2) de la prise **EXT.** de l'appareil.

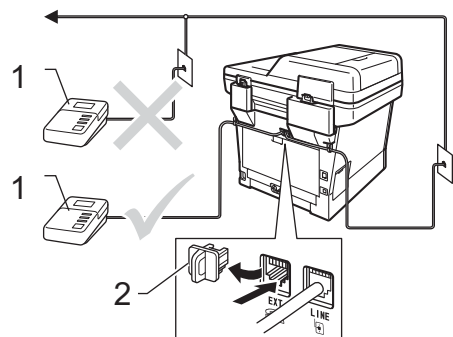

- 1 REP
- 2 Capuchon de protection



Remarque

Si vous avez des problèmes lors de la réception de télécopies, réduisez la longueur de sonnerie sur le répondeur externe.

Branchements

Le répondeur téléphonique externe doit être branché à l'arrière de l'appareil, sur la prise EXT. Si vous branchez le répondeur externe sur une prise murale, votre appareil ne pourra pas fonctionner correctement (à moins que vous n'utilisiez une sonnerie spéciale).

- 1 Branchez le cordon de ligne téléphonique de la prise murale téléphonique sur la prise marquée LINE à l'arrière de l'appareil.
- 2 Branchez le cordon de ligne téléphonique du répondeur externe sur la prise marquée EXT à l'arrière de l'appareil. (Sur le répondeur, assurez-vous que ce cordon est branché sur la prise de la ligne téléphonique et non sur la prise du combiné.)
- 3 Paramétrez le répondeur externe à quatre sonneries maximum. (Le paramétrage de la longueur de sonnerie de l'appareil n'est pas pris en compte.)
- 4 Enregistrez le message sortant sur votre répondeur externe.
- 5 Mettez le répondeur en mode de réception des appels.
- 6 Réglez le mode Réception sur votre appareil à Tél ext/rép. (Voir *Modes de réception* >> page 33.)

Enregistrement d'un message sortant

- 1 Enregistrez un silence de 5 secondes au début du message. Ce délai permettra à l'appareil de discerner les tonalités de télécopieur.
- 2 Assurez-vous que le message ne dépasse pas 20 secondes.
- 3 À la fin de votre message d'une durée maximale de 20 secondes, indiquez votre code de réception de fax à l'intention des correspondants qui veulent vous envoyer une télécopie manuellement. Par exemple : « Après le signal sonore, laissez un message ou envoyez une télécopie en appuyant sur *51 et Marche. »



Remarque

Votre appareil étant incapable de détecter la tonalité de télécopie en présence de voix fortes, nous vous recommandons de commencer votre message par un silence de cinq secondes. Vous pouvez, si vous le préférez, ne pas enregistrer cette pause. Cependant, si votre appareil ne reçoit pas de télécopies, réenregistrez le message sortant en commençant par cette pause.

Branchements multilignes (PBX)

Nous vous conseillons de demander à la compagnie qui a installé votre autocommutateur privé (PBX) de brancher votre appareil. Si vous avez un système multiligne, nous vous conseillons de demander à l'installateur de brancher l'appareil sur la dernière ligne du système. Cela permettra d'éviter que l'appareil ne s'enclenche chaque fois que le système reçoit des appels téléphoniques. Si tous les appels entrants sont pris en charge par un standardiste, il est conseillé de régler le mode de réception à *Manuel*.

Nous ne pouvons pas garantir le bon fonctionnement de votre appareil dans toutes les circonstances s'il est relié à un autocommutateur privé. Si vous éprouvez des problèmes lors de l'envoi ou de la réception de télécopies, communiquez avec la compagnie responsable de la gestion de votre autocommutateur privé.

Téléphones supplémentaires et téléphones externes

Branchement d'un téléphone externe ou supplémentaire

Vous pouvez brancher un téléphone distinct directement à l'appareil comme indiqué sur la figure ci-dessous.

Branchez le cordon de ligne téléphonique sur la prise marquée EXT.

Avant de brancher un téléphone externe, retirez le capuchon de protection (3) de la prise EXT. de l'appareil.

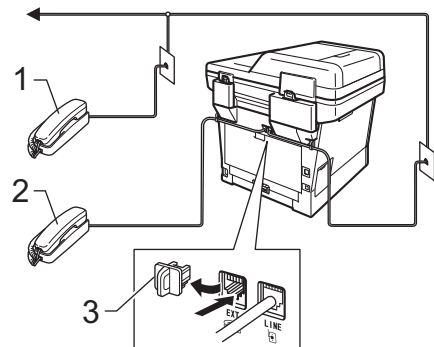

- 1 Téléphone supplémentaire
- 2 Téléphone externe
- 3 Capuchon de protection

Lorsque vous utilisez un téléphone externe, l'écran ACL indique *Téléphone*.

Utilisation de téléphones supplémentaires et téléphones externes

Utilisation de téléphones supplémentaires

Si vous répondez à un appel de télécopieur sur votre poste supplémentaire, vous pouvez faire basculer la télécopie sur votre appareil en appuyant sur le code de réception de fax *51.

Si l'appareil reçoit un appel vocal et émet des pseudo-sonneries doubles pour vous demander d'y répondre, vous pouvez faire basculer l'appel sur votre poste supplémentaire en appuyant sur le code de réponse de téléphone #51. (Consultez *Durée de la sonnerie F/T (mode Fax/Tél seulement)* >> page 36.)

Utilisation d'un téléphone externe (branché sur la prise EXT. de l'appareil)

Si vous répondez à un appel de télécopieur sur un téléphone externe branché sur la prise EXT de l'appareil, vous pouvez faire basculer la télécopie sur votre appareil en appuyant sur **Marche**, puis sur **2** pour *Réception*.

Si l'appareil reçoit un appel vocal et émet des pseudo-sonneries doubles pour vous demander d'y répondre, vous pouvez faire basculer l'appel sur le téléphone externe en appuyant sur **Tonalité**.

Si vous répondez à un appel et que personne n'est en ligne :

Il s'agit sans doute d'une télécopie que vous êtes en train de recevoir manuellement.

Appuyez sur *51 et attendez la tonalité de réception de télécopie (sons stridents) ou le message *Réception* sur l'écran ACL, puis raccrochez.



Remarque

Vous pouvez également utiliser la fonction Réception facile pour faire basculer automatiquement l'appel sur votre appareil. (Consultez *Réception facile* >> page 37.)

Utilisation d'un combiné externe sans fil d'une marque autre que Brother

Si votre téléphone sans fil d'une marque autre que Brother est branché à la prise EXT. de l'appareil (voir page 45) et que vous vous déplacez souvent avec le combiné sans fil, le mieux est de répondre aux appels pendant le temps de la sonnerie.

Si vous laissez l'appareil répondre en premier, vous devrez vous rendre à l'appareil et appuyer sur **Tonalité** pour transférer l'appel au combiné sans fil.

Utilisation des codes à distance

Code de réception de fax

Si vous répondez à un appel de télécopie sur un téléphone supplémentaire, vous pouvez laisser l'appareil prendre l'appel en composant le code de réception de fax *51. Attendez les sons stridents, puis raccrochez le combiné. (Consultez *Réception facile* >> page 37.)

Si vous répondez à un appel de télécopie sur le téléphone externe, vous pouvez faire basculer la télécopie sur l'appareil en appuyant sur **Marche**.

Code de réponse de téléphone

Si vous recevez un appel vocal et que l'appareil se trouve en mode Fax/Tél, il laissera retentir la pseudo-sonnerie double du télécopieur/téléphone après le temps de sonnerie initial. Si vous répondez à l'appel sur un téléphone supplémentaire, vous pouvez désactiver la sonnerie du télécopieur/téléphone en appuyant sur **#51** (n'oubliez pas d'appuyer sur ces touches *entre* les sonneries).

Si l'appareil reçoit un appel vocal et émet des pseudo-sonneries doubles pour vous demander d'y répondre, vous pouvez faire basculer l'appel sur le téléphone externe en appuyant sur **Tonalité**.

Modification des codes d'accès à distance

Le code prédéfini de réception de télécopie est *51. Le code prédéfini de réponse de téléphone est #51. Si votre communication est constamment coupée lorsque vous interrogez votre répondeur externe, essayez de changer les codes d'accès à distance à trois chiffres, par exemple, ### et 999.

1 Vérifiez que vous êtes en mode Télécopie .

2 Appuyez sur **Menu, 2, 1, 4**.

```
21. Réglage récep.
  4. Code distance
▲   Activé
▼   Désactivé
Sélect ▲▼ ou OK
```

3 Appuyez sur ▲ ou sur ▼ pour sélectionner *Activé* (ou *Désactivé*). Appuyez sur **OK**.

4 Si vous avez sélectionné *Activé* à l'étape 3, entrez le nouveau code de réception de télécopies. Appuyez sur **OK**.

5 Saisissez le nouveau code de réponse de téléphone. Appuyez sur **OK**.

6 Appuyez sur **Arrêt / Sortie**.

8

Composition et enregistrement de numéros

Comment composer un numéro

Vous pouvez composer un numéro de plusieurs façons.

Numérotation manuelle

Utilisez le pavé numérique pour entrer tous les chiffres du numéro de téléphone ou de télécopie.



Composition par monotouche

Appuyez sur la monotouche sur laquelle le numéro que vous voulez appeler est enregistré. (Consultez *Enregistrement de numéros de monotouche* >> page 53.)

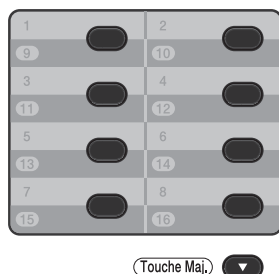

Pour composer les numéros de monotouche 9 à 16, enfoncez la touche **Touche Maj.** pendant que vous appuyez sur la monotouche.

Composition par numéro abrégé

Appuyez sur  (**Carnet d'adresses**) à deux reprises, puis entrez le numéro abrégé à trois chiffres. (Consultez *Enregistrement de numéros abrégés* >> page 55.)



Numéro à trois chiffres





Remarque

Si l'écran ACL affiche `Enr maintenant?` lorsque vous entrez un numéro de monotouche ou un numéro abrégé, cela signifie qu'aucun numéro n'y est enregistré.

Recherche

Vous pouvez rechercher dans l'ordre alphabétique les noms enregistrés dans la mémoire des numéros de monotouche et dans celle des numéros abrégés. (Voir *Enregistrement de numéros de monotouche* >> page 53 et *Enregistrement de numéros abrégés* >> page 55.)

- 1 Vérifiez que vous êtes en mode Télécopie .
- 2 Appuyez sur  (**Carnet d'adresses**).
- 3 Appuyez sur la touche du pavé numérique pour les premières lettres du nom. (Utilisez le tableau de la section *Saisie de texte* >> page 188 pour vous aider à entrer les lettres.) Appuyez sur **OK**.
- 4 Appuyez sur ▲ ou ▼ pour faire défiler la liste jusqu'à ce que vous trouviez le nom que vous cherchez. Appuyez sur **OK**.
- 5 Appuyez sur **Marche**.



Remarque

- Si vous n'entrez aucune lettre et que vous appuyez sur **OK** à l'étape ④, tous les noms enregistrés apparaissent. Appuyez sur ▲ ou ▼ pour faire défiler la liste jusqu'à ce que vous trouviez le nom que vous cherchez.

Si vous utilisez la fonction LDAP, vous devez entrer les lettres de votre recherche à l'étape ③. (La fonction LDAP est disponible sous forme de téléchargement pour MFC-8510DN et MFC-8710DW.)

- Si l'écran ACL indique `Auc cntct trouvé` quand vous entrez la première lettre du nom, c'est qu'aucun nom correspondant à cette lettre n'a encore été enregistré.

Recherche LDAP (MFC-8910DW)

Si l'appareil est relié à votre serveur LDAP, vous pouvez rechercher de l'information tels que des numéros de télécopieur et des adresses électroniques à partir de votre serveur. (Configuration de LDAP >> Guide utilisateur - Réseau)

(La fonction LDAP est disponible sous forme de téléchargement pour MFC-8510DN et MFC-8710DW.)

Recomposition du numéro de télécopieur

Si vous envoyez une télécopie manuellement et que la ligne est occupée, appuyez sur **Tonalité**, puis sur **Recomp / Pause**, attendez que l'autre télécopieur réponde, puis appuyez sur **Marche** pour réessayer. Si vous souhaitez appeler à nouveau le dernier numéro composé, vous pouvez gagner du temps en appuyant sur **Recomp / Pause** et **Marche**.

Recomp / Pause ne fonctionne que si vous avez composé le numéro à partir du panneau de commande.

Si vous envoyez automatiquement une télécopie et que la ligne est occupée, l'appareil recomposera automatiquement le numéro une fois au bout de cinq minutes.

Enregistrement de numéros

Vous pouvez configurer votre appareil pour qu'il effectue les types suivants de numérotation simplifiée : monotouche, numéro abrégé et groupes pour la diffusion de télécopies. Vous pouvez aussi spécifier la résolution par défaut pour chaque numéro de monotouche et abrégé. Quand vous composez un numéro abrégé, l'écran ACL présente le nom, si vous l'avez enregistré, ou le numéro de votre correspondant. Vous pouvez aussi enregistrer un profil de numérisation avec le numéro de télécopieur.

En cas de coupure de courant, les numéros abrégés enregistrés dans la mémoire sont conservés.

Un profil de numérisation mémorise la résolution et les autres paramètres de numérisation que vous choisissez quand vous enregistrez un numéro. Par exemple, vous pouvez sélectionner Standard, Fin, S.Fin ou Photo pour l'option Fax/Tél et Standard, Fin ou Photo pour IFAX. Si vous avez choisi l'option Courriel, vous pouvez sélectionner Couleur 100 ppp, Couleur 200 ppp, Couleur 300 ppp, Couleur 600 ppp, Couleur Auto, Gris 100 ppp, Gris 200 ppp, Gris 300 ppp, Gris Auto, N&B 300 ppp, N&B 200 ppp ou N&B 200x100 ppp. (Les options I-FAX et Courriel sont disponibles en téléchargement pour MFC-8510DN et MFC-8710DW.)

Options de mise en mémoire de numéros de monotouche et de numéros abrégés

Le tableau qui suit illustre les choix de paramètres pour les numéros de monotouche et les numéros abrégés lorsque les options IFAX et Courriel se trouvent sur l'appareil. Lorsque vous enregistrez des numéros, l'écran ACL vous demande de choisir les options affichées aux étapes suivantes.

Étape 1	Étape 2	Étape 3	Étape 4	Étape 5	Étape 6
Saisissez un numéro de monotouche ou un numéro abrégé	Sélectionnez le type d'enregistrement ¹	Entrez le numéro ou l'adresse électronique	Entrez le nom	Sélectionnez la résolution	Sélectionnez le type du fichier
Numéros abrégés ou numéros monotouche	F/T	Numéro de télécopieur ou de téléphone	(Nom)	Std, Fin, S. Fin, Photo	-
	IFAX	Adresse électronique		Std, Fin, Photo	-
	Courr. - PDF cl			100ppp, 200ppp, 300ppp, 600ppp, Auto	PDF, PDF/A, SPDF, SiPDF
	Courr. - JPG cl			100ppp, 200ppp, 300ppp, 600ppp, Auto	-
	Courr. - XPS cl			100ppp, 200ppp, 300ppp, 600ppp, Auto	-
	Cour - PDF gr			100ppp, 200ppp, 300ppp, Auto	PDF, PDF/A, SPDF, SiPDF
	Cour - JPG gr			100ppp, 200ppp, 300ppp, Auto	-
	Cour - XPS gr			100ppp, 200ppp, 300ppp, Auto	-
	Cour - PDF N&B			300ppp, 200ppp, 200x100ppp	PDF, PDF/A, SPDF, SiPDF
	Cour - TIFF N&B			300ppp, 200ppp, 200x100ppp	-

¹ La sélection du type d'enregistrement est disponible pour MFC-8910DW. La sélection est aussi disponible pour MFC-8510DN et MFC-8710DW si vous téléchargez les options IFAX et Courriel sur le Brother Solutions Center (Centre de solutions Brother) au : <http://solutions.brother.com/>.



Remarque

- PDF/A est un format de fichier PDF destiné à l'archivage à long terme. Ce format contient toute l'information nécessaire pour reproduire le document après un stockage de longue durée.
 - SPDF (PDF sécurisé) est un format de fichier PDF protégé à l'aide d'un mot de passe.
 - SiPDF (PDF signé) est un format de fichier PDF qui aide à prévenir l'altération des données et l'usurpation de l'identité d'un auteur en incluant un certificat numérique au sein du document. Si vous sélectionnez SiPDF, vous devez installer un certificat sur votre appareil à l'aide de Gestion à partir du Web. Sélectionnez **PDF signé** à partir de **Administrateur** dans Gestion à partir du Web. (Comment installer un certificat ►► *Guide utilisateur - Réseau*)
-

Enregistrement d'une pause

Appuyez sur **Recomp / Pause** pour insérer une pause de 3,5 secondes entre les numéros. Vous pouvez appuyer sur **Recomp / Pause** autant de fois que nécessaire pour augmenter la durée de la pause.

Enregistrement de numéros de monotouche

L'appareil dispose de 8 monotouches permettant d'enregistrer 16 numéros de télécopieur ou de téléphone pour une numérotation automatique. Pour accéder aux numéros 9 à 16, enfoncez la touche **Touche Maj.** pendant que vous appuyez sur la monotouche.

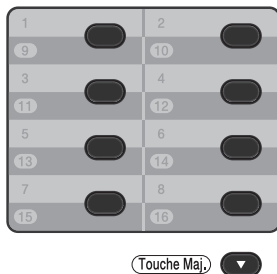

Pour MFC-8510DN et MFC-8710DW :

Vous pouvez ajouter les options IFAX et Courriel en les téléchargeant du Brother Solutions Center (Centre de solutions Brother) au : <http://solutions.brother.com/>.

Vous pourrez alors stocker les options IFAX et Courriel sur votre appareil en suivant les étapes pour MFC-8910DW. Voir *Pour MFC-8910DW (ou si vous téléchargez les options IFAX et Courriel)* : ➤➤ page 53.

- 1 Appuyez sur la monotouche où vous souhaitez enregistrer le numéro. Si aucun numéro n'y est encore enregistré, l'écran ACL affiche `Enr maintenant?`. Appuyez sur **1** pour sélectionner `Oui`.

- 2 Entrez le numéro de téléphone ou de télécopieur (maximum 20 caractères). Appuyez sur **OK**.
- 3 Effectuez l'une des opérations suivantes :
 - Entrez le nom à l'aide du pavé numérique (maximum 15 caractères). Pour de l'aide concernant la saisie de caractères, consultez *Saisie de texte* ➤➤ page 188. Appuyez sur **OK**.
 - Appuyez sur **OK** pour enregistrer le numéro sans nom.
- 4 Si vous voulez enregistrer une résolution de télécopie avec le numéro, choisissez l'une des actions suivantes :
 - Pour enregistrer la résolution de télécopie, appuyez sur **▲** ou **▼** pour sélectionner `Std`, `Fin`, `S. Fin` ou `Photo`. Appuyez sur **OK**.
 - Appuyez sur **OK** si vous ne voulez pas modifier la résolution par défaut.

Pour MFC-8910DW (ou si vous téléchargez les options IFAX et Courriel) :

Si vous avez installé les options IFAX et Courriel sur le MFC-8510DN ou le MFC-8710DW, servez-vous de cette procédure pour enregistrer les numéros monotouche.

- 1 Appuyez sur la monotouche où vous souhaitez enregistrer le numéro ou l'adresse électronique. Si un numéro ou une adresse électronique n'y est pas enregistré, l'écran ACL affiche `Enr maintenant?`. Appuyez sur **1** pour sélectionner `Oui`.

- 2 Appuyez sur ▲ ou ▼ pour sélectionner l'une des actions suivantes :

F/T
 IFAX
 Courr. - PDF cl
 Courr. - JPG cl
 Courr. - XPS cl
 Cour - PDF gr
 Cour - JPG gr
 Cour - XPS gr
 Cour - PDF N&B
 Cour - TIFF N&B

Appuyez sur **OK**.

- 3 Entrez le numéro de téléphone ou de télécopieur (maximum 20 caractères) ou l'adresse électronique (maximum 60 caractères). Pour de l'aide concernant la saisie de caractères, consultez *Saisie de texte* >> page 188.
 Appuyez sur **OK**.



Remarque

- Si vous avez sélectionné un type d'enregistrement de courriel à l'étape 2 et enregistré l'adresse électronique, vous ne pourrez utiliser l'adresse électronique qu'en mode Numérisation.
- Si vous avez sélectionné un type d'enregistrement IFAX à l'étape 2 et enregistré l'adresse électronique, vous ne pourrez utiliser l'adresse électronique qu'en mode Télécopie.

- 4 Effectuez l'une des opérations suivantes :

- Entrez le nom à l'aide du pavé numérique (maximum 15 caractères).
 Appuyez sur **OK**.
- Appuyez sur **OK** pour enregistrer le numéro ou l'adresse électronique sans nom.

- 5 Effectuez l'une des opérations suivantes :

- Pour enregistrer une résolution de télécopie/numérisation avec le numéro, passez à l'étape appropriée indiquée dans le tableau suivant.
- Si vous ne voulez pas modifier la résolution par défaut, appuyez sur **OK**.

Option sélectionnée à l'étape 2	Passez à l'étape
F/T	6
IFAX	7
Courr. - PDF cl	8
Courr. - JPG cl	
Courr. - XPS cl	
Cour - PDF gr	9
Cour - JPG gr	
Cour - XPS gr	
Cour - PDF N&B	10
Cour - TIFF N&B	



Remarque

- Lorsque vous réalisez une diffusion et que vous avez enregistré un profil de numérisation avec le numéro ou l'adresse électronique, le profil de numérisation du numéro de monotouche, abrégé ou de groupe que vous avez sélectionné *en premier* s'appliquera à la diffusion.
- Vous pouvez enregistrer le numéro ou l'adresse électronique en appuyant sur **Menu, 2, 3, 1**.
- Pour de plus amples renseignements sur le format de fichier >> Guide utilisateur - Logiciel : *Utilisation de la touche Numériser*.

- 6 Appuyez sur ▲ ou ▼ pour sélectionner la résolution parmi Std, Fin, S. Fin ou Photo.
 Appuyez sur **OK**.

- 7 Appuyez sur ▲ ou ▼ pour sélectionner la résolution parmi Std, Fin ou Photo. Appuyez sur **OK**.
- 8 Appuyez sur ▲ ou ▼ pour sélectionner la résolution parmi 100ppp, 200ppp, 300ppp 600ppp ou Auto. Appuyez sur **OK**.
 - Si vous avez sélectionné Courr. - PDF cl, passez à l'étape ⑩.
- 9 Appuyez sur ▲ ou ▼ pour sélectionner la résolution parmi 100ppp, 200ppp, 300ppp ou Auto. Appuyez sur **OK**.
 - Si vous avez sélectionné Cour - PDF gr, passez à l'étape ⑩.
- 10 Appuyez sur ▲ ou ▼ pour sélectionner la résolution parmi 300ppp, 200ppp ou 200x100ppp. Appuyez sur **OK**.
 - Si vous avez sélectionné Cour - PDF N&B, passez à l'étape ⑩.
- 11 Appuyez sur ▲ ou sur ▼ pour sélectionner le type de PDF PDF, PDF/A, SPDF (PDF sécurisé) ou SiPDF (PDF signé) qui sera utilisé pour l'envoi à votre ordinateur. Appuyez sur **OK**.



Remarque

Si vous choisissez SPDF (PDF sécurisé), l'appareil vous demande d'entrer un mot de passe à 4 chiffres compris entre 0 et 9 avant de lancer la numérisation.

Enregistrement de numéros abrégés

Vous pouvez enregistrer les numéros que vous utilisez fréquemment en tant que numéros abrégés. Pour numéroter, il vous suffit alors d'appuyer sur quelques touches (📖 (**Carnet d'adresses**) à deux reprises, le numéro à trois chiffres et **Marche**). L'appareil peut enregistrer jusqu'à 300 numéros abrégés (001 - 300).

Pour MFC-8510DN et MFC-8710DW :

Vous pouvez ajouter les options IFAX et Courriel en les téléchargeant du Brother Solutions Center (Centre de solutions Brother) au : <http://solutions.brother.com/>.

Vous pourrez alors stocker les options IFAX et Courriel sur votre appareil en suivant les étapes pour MFC-8910DW. Voir *Pour MFC-8910DW (ou si vous téléchargez les options IFAX et Courriel)* : >>> page 56.

- 1 Appuyez sur 📖 (**Carnet d'adresses**) à deux reprises et entrez un emplacement de numéro abrégé à trois chiffres (001-300). Si aucun numéro n'y est encore enregistré, l'écran ACL affiche Enr maintenant?. Appuyez sur **1** pour sélectionner *Oui*.
- 2 Entrez le numéro de téléphone ou de télécopieur (maximum 20 caractères). Appuyez sur **OK**.
- 3 Effectuez l'une des opérations suivantes :
 - Entrez le nom à l'aide du pavé numérique (maximum 15 caractères). Pour de l'aide concernant la saisie de caractères, consultez *Saisie de texte* >>> page 188.
 - Appuyez sur **OK**.
 - Appuyez sur **OK** pour enregistrer le numéro sans nom.

- 4 Si vous voulez enregistrer une résolution de télécopie avec le numéro, choisissez l'une des actions suivantes :
- Pour enregistrer la résolution de télécopie, appuyez sur ▲ ou ▼ pour sélectionner Std, Fin, S. Fin ou Photo.
- Appuyez sur **OK**.
- Appuyez sur **OK** si vous ne voulez pas modifier la résolution par défaut.

Pour MFC-8910DW (ou si vous téléchargez les options IFAX et Courriel) :

Si vous avez installé les options IFAX et Courriel sur le MFC-8510DN et le MFC-8710DW, servez-vous de cette procédure pour enregistrer les numéros abrégés.

- 1 Appuyez sur  (**Carnet d'adresses**) à deux reprises et entrez un emplacement de numéro abrégé à trois chiffres (001-300).
Si un numéro ou une adresse électronique n'y est pas enregistré, l'écran ACL affiche
Enr maintenant?
Appuyez sur **1** pour sélectionner *Oui*.

- 2 Appuyez sur ▲ ou ▼ pour sélectionner l'une des actions suivantes :
- F/T
IFAX
Courr. - PDF cl
Courr. - JPG cl
Courr. - XPS cl
Cour - PDF gr
Cour - JPG gr
Cour - XPS gr
Cour - PDF N&B
Cour - TIFF N&B
- Appuyez sur **OK**.

- 3 Entrez le numéro de téléphone ou de télécopieur (maximum 20 caractères) ou l'adresse électronique (maximum 60 caractères). Pour de l'aide concernant la saisie de caractères, consultez *Saisie de texte* >> page 188.
Appuyez sur **OK**.



Remarque

- Si vous avez sélectionné un type d'enregistrement de courriel à l'étape 2 et enregistré l'adresse électronique, vous ne pourrez utiliser l'adresse électronique qu'en mode Numérisation.
- Si vous avez sélectionné un type d'enregistrement IFAX à l'étape 2 et enregistré l'adresse électronique, vous ne pourrez utiliser l'adresse électronique qu'en mode Télécopie.

- 4 Effectuez l'une des opérations suivantes :
- Entrez le nom à l'aide du pavé numérique (maximum 15 caractères).
Appuyez sur **OK**.
 - Appuyez sur **OK** pour enregistrer le numéro ou l'adresse électronique sans nom.
- 5 Effectuez l'une des opérations suivantes :
- Pour enregistrer une résolution de télécopie/numérisation avec le numéro, passez à l'étape appropriée indiquée dans le tableau suivant :
 - Si vous ne voulez pas modifier la résolution par défaut, appuyez sur **OK**.

Option sélectionnée à l'étape ②	Passez à l'étape
F/T	⑥
IFAX	⑦
Courr. - PDF cl	⑧
Courr. - JPG cl	
Courr. - XPS cl	⑨
Cour - PDF gr	
Cour - JPG gr	
Cour - XPS gr	⑩
Cour - PDF N&B	
Cour - TIFF N&B	



Remarque

- Lorsque vous réalisez une diffusion et que vous avez enregistré un profil de numérisation avec le numéro ou l'adresse électronique, le profil de numérisation du numéro de monotouche, abrégé ou de groupe que vous avez sélectionné *en premier* s'appliquera à la diffusion.
- Pour de plus amples renseignements sur le format de fichier >> Guide utilisateur - Logiciel : *Utilisation de la touche Numériser*.
- Vous pouvez enregistrer le numéro en appuyant sur **Menu, 2, 3, 2**.

- ⑥ Appuyez sur ▲ ou ▼ pour sélectionner la résolution parmi Std, Fin, S. Fin ou Photo. Appuyez sur **OK**.
- ⑦ Appuyez sur ▲ ou ▼ pour sélectionner la résolution parmi Std, Fin ou Photo. Appuyez sur **OK**.

- ⑧ Appuyez sur ▲ ou ▼ pour sélectionner la résolution parmi 100ppp, 200ppp, 300ppp 600ppp ou Auto. Appuyez sur **OK**.

- Si vous avez sélectionné Courr. - PDF cl, passez à l'étape ⑩.

- ⑨ Appuyez sur ▲ ou ▼ pour sélectionner la résolution parmi 100ppp, 200ppp, 300ppp ou Auto. Appuyez sur **OK**.

- Si vous avez sélectionné Cour - PDF gr, passez à l'étape ⑩.

- ⑩ Appuyez sur ▲ ou ▼ pour sélectionner la résolution parmi 300ppp, 200ppp ou 200x100ppp. Appuyez sur **OK**.

- Si vous avez sélectionné Cour - PDF N&B, passez à l'étape ⑪.

- ⑪ Appuyez sur ▲ ou sur ▼ pour sélectionner le type de PDF PDF, PDF/A, SPDF (PDF sécurisé) ou SiPDF (PDF signé) qui sera utilisé pour l'envoi à votre ordinateur. Appuyez sur **OK**.



Remarque

Si vous choisissez SPDF (PDF sécurisé), l'appareil vous demande d'entrer un mot de passe à 4 chiffres compris entre 0 et 9 avant de lancer la numérisation.

Modification ou suppression de numéros de monotouche et de numéros abrégés

Vous pouvez modifier ou supprimer un numéro de monotouche ou un numéro abrégé qui a déjà été enregistré. L'écran ACL affiche le nom ou le numéro. Si le numéro a une tâche programmée, telle qu'une télécopie différée ou un numéro de réadressage de télécopie, il affiche un message.

1 Effectuez l'une des opérations suivantes :

- Pour modifier ou supprimer un numéro monotouche enregistré, appuyez sur **Menu, 2, 3, 1**.

```
23.Carnet d'adr.
 1.Num Monotouche

Monotouche:
Sé1 Monot.
```

Appuyez sur le numéro de monotouche à modifier ou à supprimer.

- Pour modifier ou supprimer un numéro abrégé enregistré, appuyez sur **Menu, 2, 3, 2**.

```
23.Carnet d'adr.
 2.Comp. abrégée

Comp. abr.?#_
Entrer & OK
```

Entrez le numéro abrégé à modifier ou à supprimer, puis appuyez sur **OK**.



Remarque

Si un numéro monotouche ou un numéro abrégé dans le groupe que vous tentez de modifier a été configuré comme numéro de tâche programmée ou de réadressage de télécopie, l'écran ACL vous demande si vous voulez modifier le nom ou le numéro.

2 Effectuez l'une des opérations suivantes :

- Appuyez sur **1** pour sélectionner **Changer** pour modifier le numéro, le nom ou l'adresse électronique.

Passez à l'étape 3.

- Appuyez sur **2** pour sélectionner **Clair** pour supprimer tous les renseignements d'un emplacement de numéro abrégé ou de monotouche.

Lorsque le message

Effacer données? s'affiche, appuyez sur **1** pour sélectionner **Oui** pour confirmer.

Passez à l'étape 4.

```
23.Carnet d'adr.
 #005:MIKE
▲ 1.Changer
▼ 2.Clair
Sélect ▲▼ ou OK
```

3 <Pour MFC-8510DN et MFC-8710DW :-> Modifiez le numéro, le nom et la résolution en procédant comme indiqué dans la remarque. Lorsque vous avez terminé, appuyez sur **OK**. (Pour de plus amples renseignements, consultez *Enregistrement de numéros de monotouche* >> page 53, étapes 2 - 4.)

<Pour MFC-8910DW ou si vous téléchargez les options IFAX et Courriel :>

Modifiez le type d'enregistrement, le numéro, le nom, l'adresse électronique et la résolution en procédant comme indiqué dans la Remarque. Lorsque vous avez terminé, appuyez sur **OK**. (Pour de plus amples renseignements, consultez *Enregistrement de numéros de monotouche* >> page 53, étapes ② - ⑪.)



Remarque

Pour modifier le nom ou le numéro enregistré, appuyez sur ◀ ou ▶ pour placer le curseur sous le caractère à modifier, puis appuyez sur **Effacer**. Ensuite, saisissez le bon caractère.

L'écran ACL affiche le nouveau paramètre.

4 Appuyez sur **Arrêt / Sortie**.

Comment copier

Les étapes suivantes expliquent l'opération de copie de base. (Voir Guide de l'utilisateur avancé.)

- 1 Si vous souhaitez faire une copie, appuyez sur  (**COPIER**) pour l'illuminer en bleu.
 - Vérifiez que vous êtes en mode Copie.

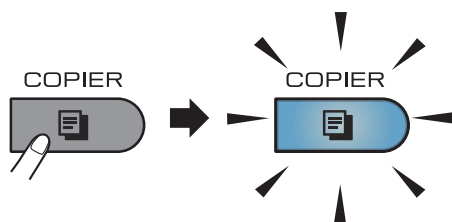

- L'écran ACL affiche :

```
Contrast:-□□■□□+
Qualité :Auto
Agr/Réd :100%
Plateau :MP>T1
App▲▼ou Marche 01—1
```

1 Nombre de copies

Utilisez le pavé numérique pour entrer le nombre de copies souhaité.



Remarque

Le paramètre par défaut est le mode Télécopie. Vous pouvez modifier le délai pendant lequel l'appareil reste en mode Copie après la dernière opération de copie. (Voir Guide de l'utilisateur avancé : *Temporisation de mode.*)

- 2 Effectuez l'une des actions suivantes pour charger votre document :
 - Placez le document *face vers le haut* sur le chargeur automatique de documents. (Consultez *Utilisation du chargeur automatique de documents (ADF)* >> page 26.)
 - Placez le document *face vers le bas* sur la vitre du scanner. (Consultez *Utilisation de la vitre du scanner* >> page 27.)
- 3 Appuyez sur **Marche**.

Arrêt de la copie

Pour arrêter la copie, appuyez sur **Arrêt / Sortie**.

Réglages de copie

Appuyez sur **COPIER** puis sur ▲ ou ▼ pour faire défiler les réglages de copie. Lorsque le paramètre souhaité est mis en surbrillance, appuyez sur ► à plusieurs reprises jusqu'à ce que s'affiche l'option voulue, puis appuyez sur **OK**.

(GUIDE DE L'UTILISATEUR)

Pour savoir comment modifier les paramètres suivants, consultez les pages 17 - 18 :

- Type papier
- Taille papier
- Usage (*Utilisation du bac en mode Copie*)

(GUIDE DE L'UTILISATEUR AVANCÉ)

Pour de plus amples renseignements sur les paramètres suivants ►► Guide de l'utilisateur avancé : *Paramètres de copie*

- Agr/Réd (Agrandissement/Réduction)
- Emp/Trier
- Qualité
- Luminosité
- Contraste
- Visualis page
- Sélection Bac (Sélection du bac)
- Duplex

10

Impression de données à partir d'un lecteur de mémoire Flash USB ou d'un appareil photo numérique prenant en charge le stockage de masse

La fonction Impression directe vous permet de vous passer d'ordinateur pour imprimer des données. Pour imprimer, il vous suffit de brancher le lecteur de mémoire Flash USB dans l'interface USB directe de l'appareil. Vous pouvez également brancher un appareil photo réglé en mode de stockage de masse USB et imprimer à partir de ce dernier.

Vous pouvez utiliser un lecteur de mémoire Flash USB possédant les caractéristiques suivantes :

Classe USB	Classe de stockage de masse USB
Classe de stockage de masse USB	SCSI ou SFF-8070i
Protocole de transfert	Transfert de masse seulement
Format ¹	FAT12/FAT16/FAT32
Taille de secteur	Max. 4096 octets
Chiffrement	Le lecteur de mémoire Flash USB ne se protège pas lui-même.

¹ Le format NTFS n'est pas pris en charge.



Remarque

- Certains lecteurs de mémoire Flash USB peuvent ne pas fonctionner avec l'appareil.
- Si votre appareil photo est en mode PictBridge, vous ne pouvez pas imprimer de données. Veuillez consulter la documentation fournie avec votre appareil photo pour passer du mode PictBridge au mode Stockage de masse.

Création d'un fichier PRN pour impression directe



Remarque

Les écrans de cette section peuvent varier selon l'application et le système d'exploitation que vous utilisez.

- 1 Depuis la barre de menu d'une application, cliquez sur **Fichier**, puis sur **Imprimer**.
- 2 Sélectionnez **Brother MFC-XXXX Printer** (1) puis cochez la case **Imprimer dans un fichier** (2). Cliquez sur **Imprimer**.

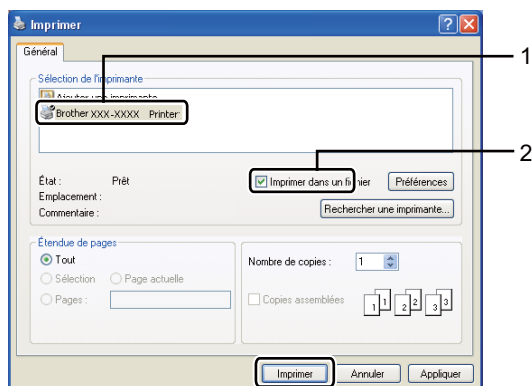

- 3 Choisissez le dossier où enregistrer le fichier et entrez le nom du fichier s'il vous est demandé.
Si seul un nom de fichier vous est demandé, vous pouvez également spécifier le dossier où enregistrer le fichier en entrant le nom de répertoire.
Par exemple :
C:\Temp\FileName.prn
Si un lecteur de mémoire Flash USB ou un appareil photo est connecté à votre ordinateur, vous pouvez enregistrer le fichier directement sur le lecteur de mémoire Flash USB.

Impression de données directement à partir d'un lecteur de mémoire Flash USB ou d'un appareil photo numérique prenant en charge le stockage de masse

- 1 Connectez votre lecteur de mémoire Flash USB ou appareil photo numérique à l'interface USB directe (1) à l'avant de l'appareil.
L'appareil passe automatiquement au mode Impression directe.
L'écran ACL affiche automatiquement le menu de la mémoire USB pour confirmer l'utilisation voulue du lecteur de mémoire Flash USB ou de l'appareil photo numérique.

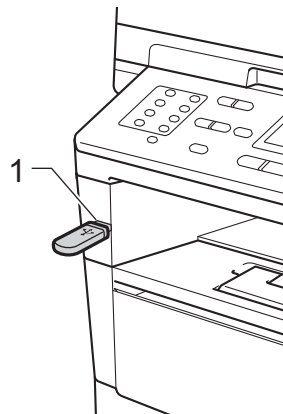

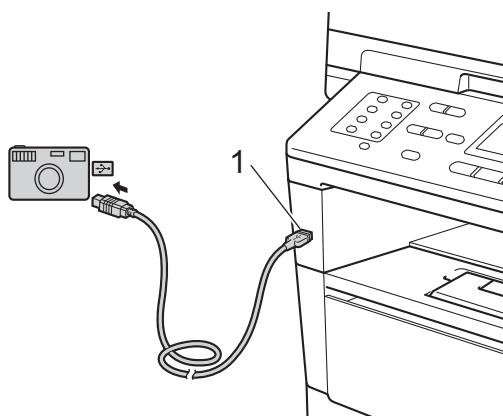

Remarque

- Assurez-vous que votre appareil photo numérique est allumé.
- Si une erreur se produit, le menu de la mémoire USB ne s'affiche pas à l'écran ACL.
- Lorsque l'appareil est en mode Veille profonde, l'écran ACL n'affiche aucune information, même si vous connectez un lecteur de mémoire Flash USB ou un appareil photo numérique à l'interface USB directe. Pour réveiller l'appareil, appuyez sur **Arrêt / Sortie** sur le panneau de commande.

- 2 Appuyez sur ▲ ou sur ▼ pour sélectionner 1. Impr directe. Appuyez sur **OK**.

Remarque

- Si l'impression directe est interdite dans Secure Function Lock 2.0 pour votre ID d'utilisateur et que l'accès a été accordé à un autre ID d'utilisateur ou autorisé en mode Public, *Accès refusé* s'affiche à l'écran ACL. L'appareil vous demande votre nom pour que vous puissiez passer à un ID d'utilisateur ou à un mode public pour lequel l'accès est autorisé.

Si vous êtes un utilisateur restreint autorisé à accéder à l'impression directe, appuyez sur ▲ ou ▼ pour sélectionner votre nom, puis appuyez sur **OK**. Saisissez votre mot de passe à quatre chiffres et appuyez sur **OK**.

- Si la fonction Secure Function Lock est *Marche* sur votre appareil, vous ne pourrez pas accéder à l'impression directe. (Voir Guide de l'utilisateur avancé : *Changement d'utilisateur*.)
- Si votre ID est limité à un certain nombre de pages dans Secure Function Lock, l'écran ACL affiche *Pages restantes* avec le nombre de pages restantes à imprimer.

- 3 Appuyez sur ▲ ou ▼ pour sélectionner le nom du dossier ou du fichier à imprimer. Appuyez sur **OK**. Si vous avez choisi le nom de dossier, appuyez sur ▲ ou ▼ pour sélectionner le nom du fichier à imprimer. Appuyez sur **OK**.

```
Impr directe
▲1./DOSSIER1
  2.FILE_1.PDF
▼3.FILE_2.PDF
Sélect ▲▼ ou OK
```



Remarque

- Votre appareil photo numérique doit avoir passé du mode PictBridge au mode de stockage de masse.
- Si vous voulez imprimer un index des fichiers, sélectionnez `Index photos`, puis appuyez sur **OK**. Appuyez sur **Marche** pour imprimer les données.

4

Effectuez l'une des opérations suivantes :

- Appuyez sur **▲** ou **▼** pour sélectionner un réglage à modifier et appuyez sur **OK**, puis sur **▲** ou **▼** afin de choisir une option pour le réglage, et enfin appuyez sur **OK**.
- Si vous n'avez pas besoin de changer les réglages par défaut actuels, allez à l'étape 5.

```
Conf imp fich
▲Taille papier
  Type support
▼Pages mult
Sélect ▲▼ ou OK
```



Remarque

- Vous pouvez choisir parmi les réglages suivants :
 - Taille papier
 - Type support
 - Pages mult
 - Orientation
 - Duplex
 - Assembler
 - Usage
 - Qualité Impres
 - Option PDF
- Selon le type de fichier, certains réglages peuvent ne pas apparaître.

5

Appuyez sur **Marche** si vous avez terminé la sélection des paramètres.

6

Utilisez les touches du pavé numérique pour entrer le nombre de copies souhaité.
Appuyez sur **OK**.

```
Impr directe
FILE_1.PDF
  Nb copies:
Appuyer Marche
```

7

Appuyez sur **Marche** pour imprimer les données.

8

Appuyez sur **Arrêt / Sortie**.

!

Important

- Pour éviter d'endommager votre appareil, NE branchez AUCUN périphérique autre qu'un appareil photo ou un lecteur de mémoire Flash USB sur l'interface USB directe.
- NE retirez PAS l'appareil photo ni le lecteur de mémoire Flash USB de l'interface USB directe tant que l'appareil n'a pas terminé l'impression.

10



Remarque

- Vous pouvez modifier le bac par défaut qu'utilisera l'appareil pour l'impression. Appuyez sur **Menu**, **1**, **6**, **3**, puis appuyez sur **▲** ou **▼** pour sélectionner le bac qui deviendra le nouveau bac par défaut.
(Voir *Utilisation du bac en mode Impression* >> page 20.)
- Vous pouvez modifier les réglages par défaut pour l'impression directe à l'aide du panneau de commande lorsque l'appareil n'est pas en mode Impression directe. Appuyez sur **Menu**, **5** pour accéder au menu *Interf USB dir.* (Consultez *Tableau des menus* >> page 139.)

Impression d'un document

L'appareil peut imprimer des données reçues d'un ordinateur. Pour imprimer à partir d'un ordinateur, vous devez installer le pilote d'imprimante.

(Voir Guide utilisateur - Logiciel : *Impression* pour Windows® ou *Impression et envoi/réception de télécopies* pour Macintosh.)

- 1 Installez le pilote d'imprimante Brother à partir du CD-ROM d'installation.
(Voir Guide d'installation rapide.)
- 2 Dans votre application, sélectionnez la commande Imprimer.
- 3 Sélectionnez le nom de votre appareil dans la boîte de dialogue **Imprimer**, puis cliquez sur **Propriétés** (ou sur **Préférences**, selon l'application que vous utilisez).
- 4 Sélectionnez les paramètres souhaités dans la boîte de dialogue **Propriétés**, puis cliquez sur **OK**.
 - **Format papier**
 - **Orientation**
 - **Copies**
 - **Type de support**
 - **Résolution**
 - **Paramètres d'impression**
 - **Imp. multi-pages**
 - **Recto verso / Livret**
 - **Alimentation**
- 5 Cliquez sur **OK** pour lancer l'impression.

Numérisation d'un document en tant que fichier PDF à l'aide de ControlCenter4 (Windows®)

(Pour plus de détails >>> Guide utilisateur - Logiciel : *Numérisation*)



Remarque

Les écrans de votre ordinateur peuvent varier en fonction de votre modèle.

ControlCenter4 est un utilitaire logiciel qui vous permet d'accéder rapidement et facilement aux applications que vous utilisez le plus souvent. Grâce à ControlCenter4, vous n'avez plus à lancer manuellement des applications spécifiques. Vous pouvez utiliser ControlCenter4 sur votre ordinateur.

- 1 Chargez le document. (Consultez *Chargement des documents* >>> page 26.)
- 2 Ouvrez ControlCenter4 en cliquant sur **démarrer/Tous les programmes/Brother/XXX-XXXX** (où XXX-XXXX est le nom de votre modèle)/**ControlCenter4**. L'application ControlCenter4 s'ouvre.
- 3 Sélectionnez **Mode Accueil** ou **Mode Avancé** avant d'utiliser ControlCenter4, puis cliquez sur **OK**.

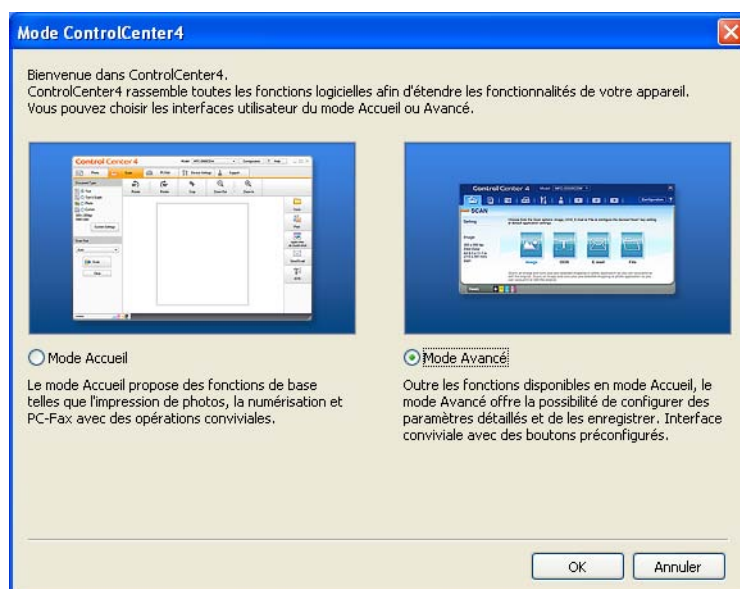



- 4 Assurez-vous que l'appareil que vous voulez utiliser est sélectionné dans la liste déroulante **Modèle**.

- Réglez la configuration de la numérisation. Cliquez sur **Configuration**, puis sélectionnez **Paramètres du bouton**, **Numérisation** et **Fichier**.

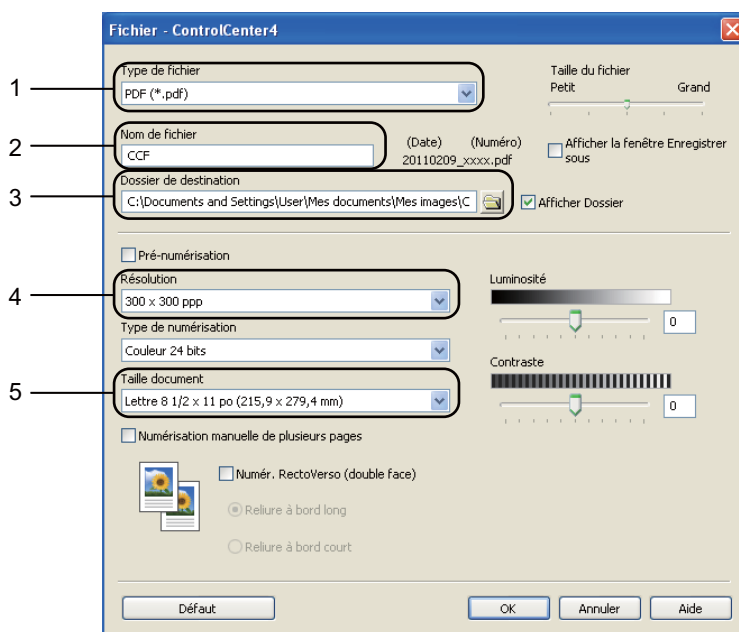

La boîte de dialogue de configuration s'affiche. Vous pouvez modifier les réglages par défaut.



- Confirmez que **PDF (*.pdf)** est sélectionné dans la liste déroulante **Type de fichier**.
- Vous pouvez entrer le nom de fichier à utiliser pour le document.
- Vous pouvez enregistrer le fichier dans le dossier par défaut ou en choisir un différent en cliquant sur le bouton  (**Parcourir**).
- Vous pouvez choisir une résolution de numérisation dans la liste déroulante **Résolution**.
- Vous pouvez choisir le format du document à partir de la liste déroulante **Taille document**.

- Cliquez sur **OK**.

- 7 Cliquez sur **Fichier**.
L'appareil démarre l'opération de numérisation. Le dossier dans lequel les données numérisées sont enregistrées s'ouvre automatiquement.



Modification des paramètres de la touche NUMÉRISER

Avant de numériser

Pour utiliser l'appareil comme un scanner, installez un pilote de scanner. Si l'appareil se trouve sur un réseau, configurez-le à l'aide d'une adresse TCP/IP.

- Installez les pilotes de scanner à partir du CD-ROM d'installation. (Voir Guide d'installation rapide.)
- Configurez l'appareil à l'aide d'une adresse TCP/IP si la numérisation en réseau ne fonctionne pas. (Voir Guide utilisateur - Logiciel : *Configuration de la numérisation réseau (Windows®)*.)

Paramètres de la touche NUMÉRISER

Vous pouvez modifier les paramètres de la touche **NUMÉRISER** de votre appareil à l'aide de ControlCenter4.

- 1 Ouvrez ControlCenter4 en cliquant sur **démarrer/Tous les programmes/Brother/XXX-XXXX** (où XXX-XXXX est le nom de votre modèle)/**ControlCenter4**. L'application ControlCenter4 s'ouvre.
- 2 Assurez-vous que l'appareil que vous voulez utiliser est sélectionné dans la liste déroulante **Modèle**.
- 3 Cliquez sur l'onglet **Paramètres de l'appareil**.
- 4 Cliquez sur **Paramètres de numérisation vers périphérique**.

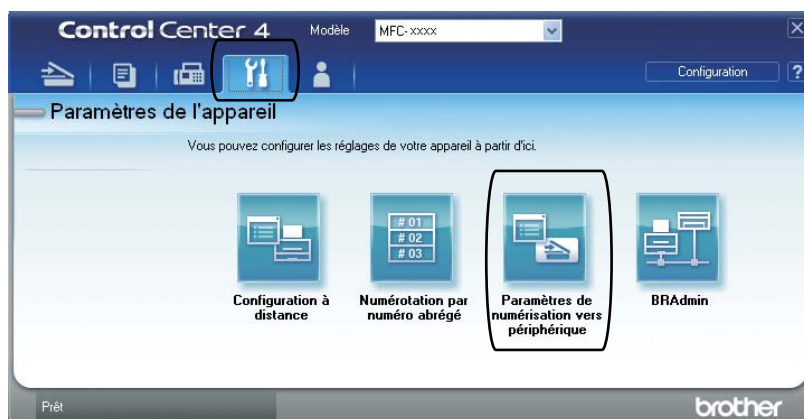

- 5 Sélectionnez l'onglet **Fichier**. Vous pouvez modifier les réglages par défaut.

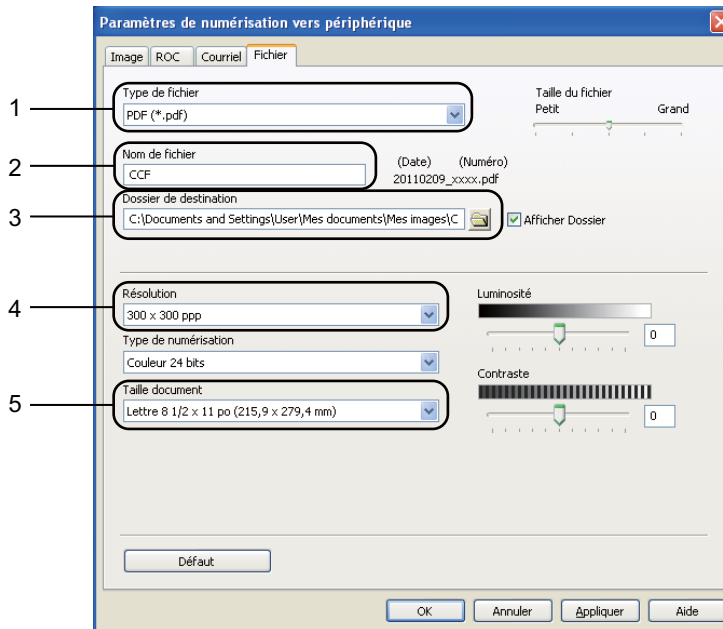

- 1 Vous pouvez choisir le type de fichier dans la liste déroulante.
- 2 Vous pouvez entrer le nom de fichier à utiliser pour le document.
- 3 Vous pouvez enregistrer le fichier dans le dossier par défaut ou en choisir un différent en cliquant sur le bouton  (**Parcourir**).
- 4 Vous pouvez choisir une résolution de numérisation dans la liste déroulante **Résolution**.
- 5 Vous pouvez choisir le format du document à partir de la liste déroulante **Taille document**.

- 6 Cliquez sur **OK**.

Numérisation à l'aide de la touche NUMÉRISER

- 1 Chargez le document. (Consultez *Chargement des documents* >> page 26.)
- 2 Appuyez sur  (**NUMÉRISER**).
- 3 Appuyez sur ▲ ou sur ▼ pour sélectionner `Num. vers PC`.
Appuyez sur **OK**.
- 4 Appuyez sur ▲ ou sur ▼ pour sélectionner `Fichier`.
Appuyez sur **OK**.
- 5 (MFC-8910DW)
Si vous souhaitez modifier le paramètre recto verso, appuyez sur ▲ ou ▼ pour choisir `1coté`, `2cotés sur long` ou `2cotés sur larg`.
Appuyez sur **OK**.
- 6 (Pour les utilisateurs réseau)
Appuyez sur ▲ ou ▼ pour choisir l'ordinateur de destination de l'envoi.
Appuyez sur **OK**.
Si l'écran ACL vous demande d'entrer un NIP, entrez le NIP à quatre chiffres de l'ordinateur de destination au moyen du pavé numérique du panneau de commande.
Appuyez sur **OK**.
- 7 Appuyez sur ▲ ou sur ▼ pour sélectionner `Démarr Num.`.
Appuyez sur **OK**.
- 8 Appuyez sur **Marche**.
L'appareil démarre l'opération de numérisation.



Remarque

Les modes de numérisation suivants sont disponibles :

Numérisez vers :

- USB
- réseau (pour Windows®)
- courr. (Serveur) (Pour MFC-8910DW) ¹
- Image (Numérisation vers un ordinateur)
- ROC (Numérisation vers un ordinateur)
- Courriel (Numérisation vers un ordinateur)
- Fichier (Numérisation vers un ordinateur)
- FTP
- Service Web ² (Numérisation des services Web)

¹ Disponible pour MFC-8510DN et MFC-8710DW si vous téléchargez les options IFAX et Courriel.

² Utilisateurs Windows® seulement. (Pour Windows Vista® SP2 ou ultérieur et Windows® 7)
Voir Guide utilisateur - Logiciel : *Utilisation des Web Services pour la numérisation sur votre réseau (Windows Vista® SP2 ou supérieur et Windows® 7)*.

A

Entretien régulier

Remplacement des consommables

Les messages suivants apparaissent à l'écran ACL en mode Prêt. Ces messages fournissent des avertissements avancés vous invitant à remplacer les consommables avant qu'ils n'atteignent leur fin de vie. Pour éviter tout problème, il est recommandé de vous procurer des consommables de rechange avant que l'appareil cesse d'imprimer.



Remarque

Le tambour et la cartouche de toner sont deux pièces distinctes.

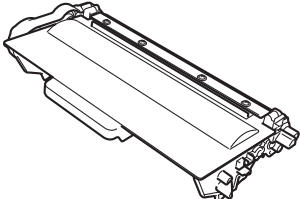
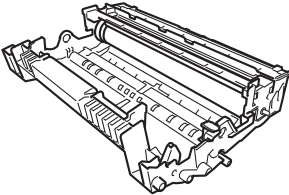
Cartouche de toner	Tambour
Consultez <i>Remplacement de la cartouche de toner</i> >> page 76. Référence TN-720, TN-750	Consultez <i>Remplacement du tambour</i> >> page 84. Référence DR-720
	

Messages à l'écran ACL	Consommable à préparer	Durée de vie approximative	Comment remplacer	Référence
Toner presq vide Préparer nouvelle cartouche.	Cartouche de toner	3 000 pages ^{1 2 3} 8 000 pages ^{1 2 4}	Consultez page 76.	TN-720 ³ TN-750 ⁴

¹ Pages recto de format Lettre ou A4.

² Le nombre de pages approximatif est déclaré conformément à la norme ISO/CEI 19752.

³ Cartouche de toner standard

⁴ Cartouche de toner à haut rendement

Vous devez nettoyer l'appareil régulièrement et remplacer les consommables lorsque les messages suivants s'affichent à l'écran ACL.

Messages à l'écran ACL	Consommable à remplacer	Durée de vie approximative	Comment remplacer	Référence
Remplacer toner	Cartouche de toner	3 000 pages ^{1 2 5}	Consultez page 76.	TN-720 ⁵
		8 000 pages ^{1 2 6}		TN-750 ⁶
Remplacer pièces TAMBOUR	Tambour	30 000 pages ^{1 3 4}	Consultez page 85.	DR-720
Arrêt tambour				

¹ Pages recto de format Lettre ou A4.

² Le nombre de pages approximatif est déclaré conformément à la norme ISO/CEI 19752.

³ 1 page par travail.

⁴ La durée de service du tambour est approximative et peut varier selon le type d'utilisation.

⁵ Cartouche de toner standard

⁶ Cartouche de toner à haut rendement



Remarque

- Allez sur <http://www.brother.com/original/index.html> pour savoir comment retourner les consommables usagés dans le cadre du programme de récupération de Brother. Si vous choisissez de ne pas retourner les consommables usagés, débarrassez-vous d'eux selon les réglementations locales. Ne les jetez pas avec les ordures ménagères. Pour toute question, appelez le bureau de recyclage de votre région.
- Nous vous recommandons de placer les consommables usagés sur un morceau de papier pour éviter toute éclaboussure ou tout épanchement de leur contenu.
- L'utilisation d'un papier qui ne correspond pas exactement au papier recommandé peut réduire la durée de vie des consommables et des pièces de l'appareil.
- La durée de vie prévue de chacune des cartouches de toner est basée sur la norme ISO/CEI 19752. La fréquence de remplacement peut varier selon la complexité des pages imprimées, le pourcentage de couverture et le type de support utilisé.

Remplacement de la cartouche de toner

Référence TN-720, TN-750

La cartouche de toner standard peut imprimer environ 3 000 pages¹. La cartouche de toner à haut rendement peut imprimer environ 8 000 pages¹. Le nombre de pages réel varie selon le type de document que vous utilisez d'ordinaire.

Lorsqu'une cartouche de toner est presque vide, l'écran ACL affiche
Toner presq vide.

La cartouche de toner qui est fournie avec l'appareil doit être remplacée après environ 2 000 pages¹ pour le MFC-8510DN et environ 3 000 pages¹ pour le MFC-8710DW et le MFC-8910DW.

¹ Le nombre de pages approximatif est déclaré conformément à la norme ISO/CEI 19752.



Remarque

- Il est conseillé de conserver une nouvelle cartouche de toner à proximité pour le moment où l'avertissement Toner presq vide apparaîtra.
- Pour garantir une qualité d'impression élevée, nous vous recommandons d'utiliser uniquement des cartouches de toner authentiques de marque Brother. Lorsque vous souhaitez acheter des cartouches de toner, contactez le service à la clientèle Brother.
- Si vous imprimez des graphiques, du texte en gras, des tableaux, des pages Web avec des bordures ou d'autres types d'impressions plus complexes que du simple texte, la quantité de toner utilisé augmente.
- Nous vous recommandons de nettoyer l'appareil lorsque vous remplacez la cartouche de toner. (Voir Guide de l'utilisateur avancé : *Nettoyage et vérification de l'appareil*.)

- Si vous modifiez le paramétrage de densité d'impression pour une impression plus claire ou plus foncée, la quantité de toner utilisée change.
- Ne déballez la nouvelle cartouche de toner qu'immédiatement avant son installation dans l'appareil.

Presque vide

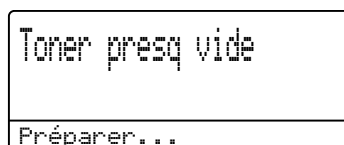

Si l'écran ACL affiche Toner presq vide, achetez une nouvelle cartouche de toner et préparez-la avant de recevoir un message Remplacer toner.

Remplacer toner

Lorsque le message suivant apparaît sur l'écran ACL, vous devez remplacer la cartouche de toner :

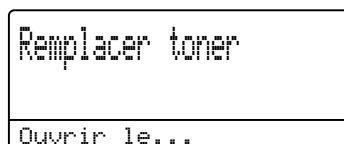

L'appareil cesse d'imprimer tant que vous n'aurez pas remplacé la cartouche de toner. Une nouvelle cartouche de toner de marque Brother authentique réinitialise le mode Remplacer toner.

Remplacement de la cartouche de toner

- 1 Laissez l'appareil allumé pendant 10 minutes pour laisser le ventilateur interne refroidir les pièces chaudes à l'intérieur.

- 2 Appuyez sur le bouton de déverrouillage du capot avant pour ouvrir ce dernier.

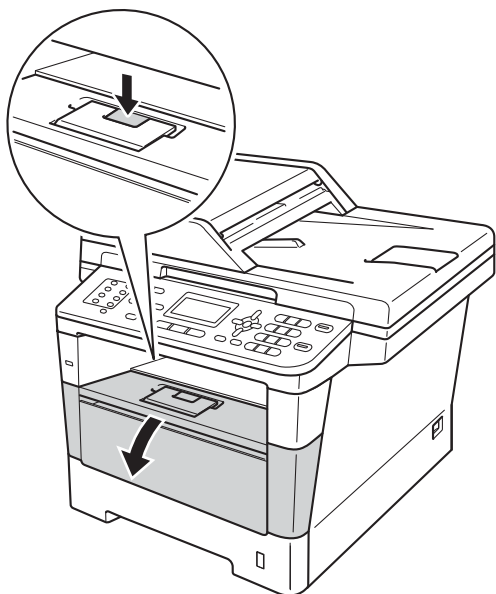

- 3 Retirez l'ensemble de tambour et de cartouche de toner.

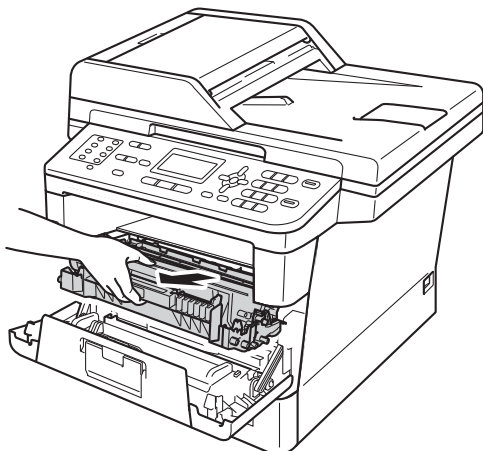

AVERTISSEMENT

TEMPÉRATURE ÉLEVÉE

Après l'utilisation de l'appareil, certaines de ses pièces internes sont extrêmement chaudes. Laissez l'appareil refroidir avant de toucher à ses pièces internes.

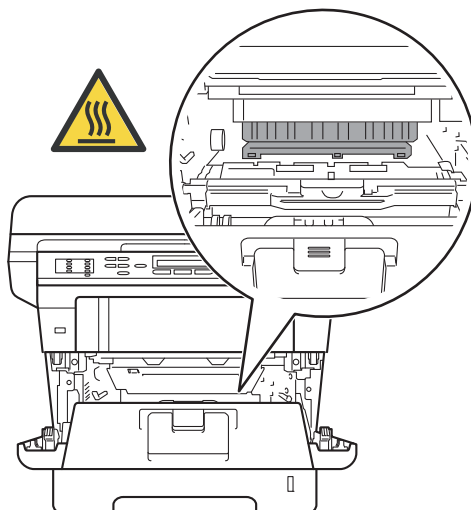

❗ Important

- Nous vous conseillons de poser l'ensemble de tambour et de cartouche de toner sur une feuille de papier jetable placée sur une surface propre et plane, afin de contenir les éventuelles éclaboussures de toner.
- Pour éviter que l'appareil ne soit endommagé par de l'électricité statique, ne touchez PAS les électrodes présentées dans l'illustration.

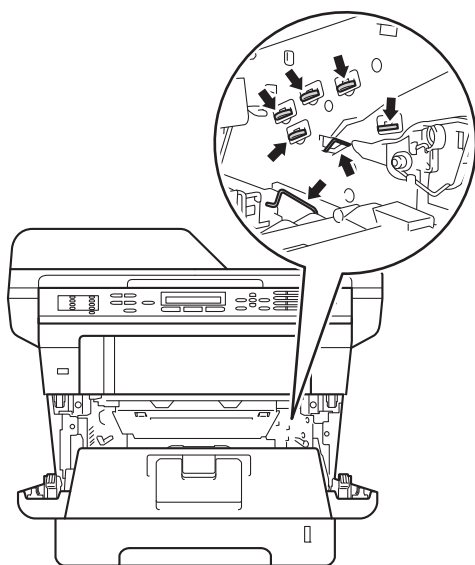

- 4 Poussez le levier de verrouillage vert vers le bas et retirez la cartouche de toner du tambour.

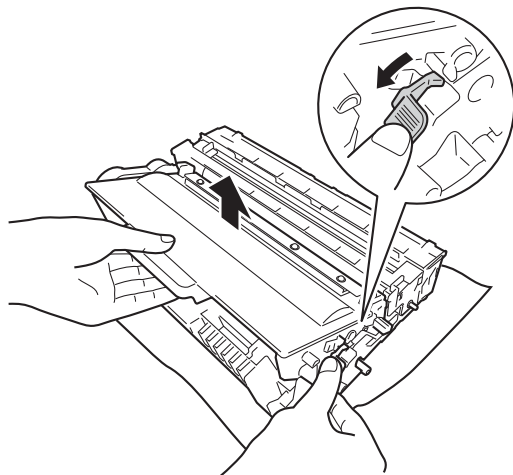

⚠ AVERTISSEMENT



- Ne JAMAIS jeter une cartouche de toner ou un ensemble de cartouche de toner et de tambour au feu. Cela pourrait causer une explosion et des blessures.
- N'utilisez PAS de substances inflammables, d'aérosol, de substances/liquides dissolvants organiques contenant de l'alcool ou de l'ammoniaque pour nettoyer l'intérieur ou l'extérieur du produit. Cela risquerait de provoquer un incendie ou des décharges électriques. Utilisez plutôt un chiffon propre et sec.

(Voir Guide de sécurité du produit : *Pour utiliser le produit en toute sécurité.*)



! Important

- Manipulez la cartouche de toner avec précaution. Si du toner se répand sur vos mains ou sur vos vêtements, essuyez les éclaboussures ou nettoyez-les immédiatement à l'eau froide.
- Pour éviter les problèmes de qualité d'impression, ne JAMAIS toucher les pièces présentées en gris sur les illustrations.

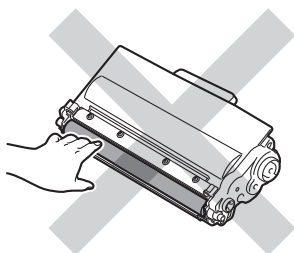
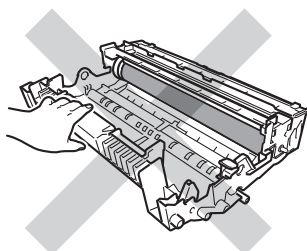
<Cartouche de toner>**<Tambour>**

- Nous vous conseillons de poser la cartouche de toner sur une feuille de papier jetable ou un chiffon placé sur une surface propre et plane, afin de contenir les éventuelles éclaboussures de toner.

Remarque

- Veuillez fermer hermétiquement le sac de la cartouche de toner usagée afin d'éviter que de la poudre de toner ne s'en échappe.
- Allez sur <http://www.brother.com/original/index.html> pour savoir comment retourner les consommables usagés dans le cadre du programme de récupération de Brother. Si vous choisissez de ne pas retourner les consommables usagés, débarrassez-vous d'eux selon les réglementations locales. Ne les jetez pas avec les ordures ménagères. Pour toute question, appelez le bureau de recyclage de votre région.

- 5 Déballiez la nouvelle cartouche de toner. Tenez la cartouche à niveau à deux mains et secouez-la doucement plusieurs fois de gauche à droite afin de répartir également le toner à l'intérieur de la cartouche.

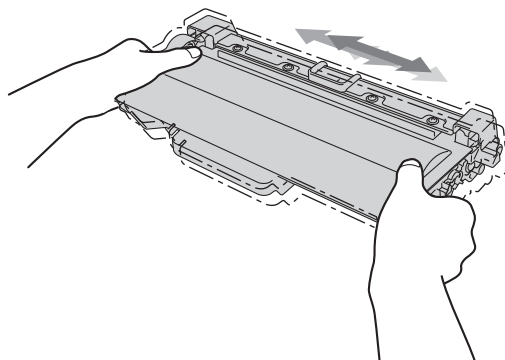

❗ Important

- Ne déballiez la nouvelle cartouche de toner qu'immédiatement avant son installation dans l'appareil. Si une cartouche de toner reste déballée pendant longtemps, la durée de vie du toner sera raccourcie.
- Si le tambour déballé est exposé à la lumière directe du soleil ou à celle de la pièce, il est possible qu'il soit endommagé.
- Brother vous recommande vivement de NE PAS recharger les cartouches de toner fournies avec votre appareil. De plus, nous vous recommandons vivement d'utiliser uniquement des cartouches de toner de remplacement de marque Brother. L'utilisation ou la tentative d'utilisation d'un toner et/ou de cartouches de toner d'un autre fabricant avec l'appareil Brother risque d'endommager ce dernier et/ou peut donner des résultats d'impression insatisfaisants. En outre, l'utilisation de toner et/ou de cartouches d'un autre fabricant peut occasionner des messages d'état incorrects, provoquer l'arrêt précoce de l'imprimante ou toute autre défaillance. Notre garantie limitée ne s'étend pas aux problèmes techniques découlant de l'utilisation d'un toner ou d'une cartouche de toner d'un autre fabricant. Pour protéger votre investissement et bénéficier des performances supérieures de l'appareil Brother, nous vous recommandons vivement de n'utiliser que des consommables de marque Brother.

6 Retirez le film protecteur.

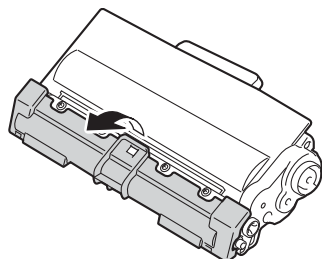

❗ Important

Placez la cartouche de toner dans le tambour immédiatement après avoir retiré le film protecteur. Pour éviter toute dégradation de la qualité d'impression, ne JAMAIS toucher les pièces présentées en gris sur les illustrations.

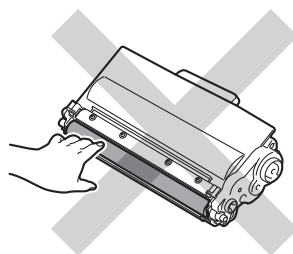

7 Placez la nouvelle cartouche de toner solidement dans le tambour jusqu'à ce que le déclic de verrouillage se fasse entendre. Si elle est insérée correctement, le levier de verrouillage vert se soulève automatiquement.

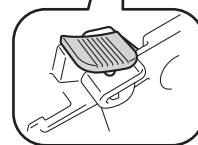
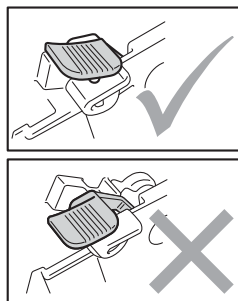
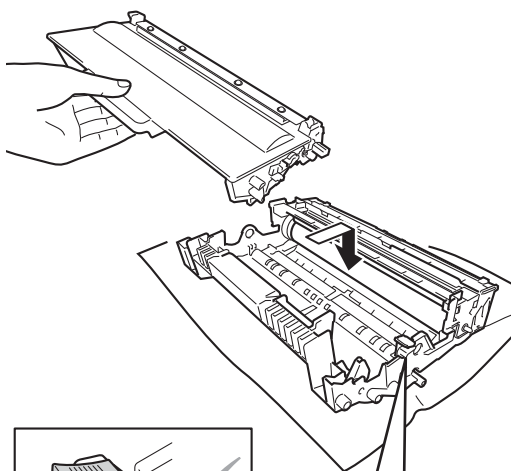

 **Remarque**

Assurez-vous d'insérer correctement la cartouche de toner, sinon elle risque de se séparer du tambour.

- 8 Nettoyez le fil corona à l'intérieur du tambour en faisant coulisser délicatement la languette verte de gauche à droite et de droite à gauche à plusieurs reprises.

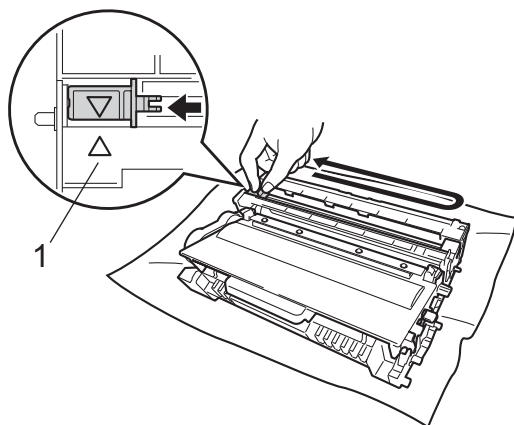
 **Remarque**

Veillez à ce que la languette revienne en position initiale (▲) (1). Si vous ne le faites pas, les pages imprimées seront marquées d'une bande verticale.

- 9 Remettez l'ensemble de tambour et de cartouche de toner dans l'appareil.

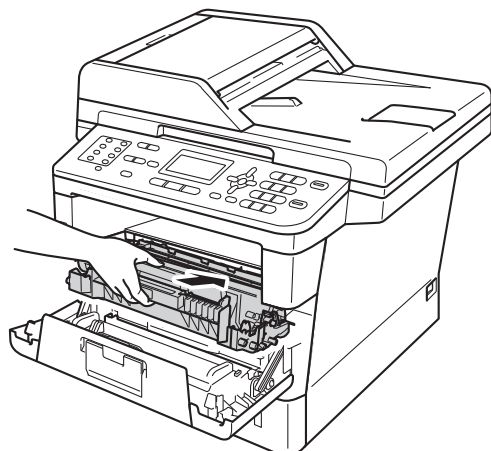

- 10 Fermez le capot avant de l'appareil.

 **Remarque**

Après avoir remplacé une cartouche de toner, n'éteignez PAS l'appareil à l'aide de l'interrupteur d'alimentation et n'ouvrez PAS le capot avant de l'appareil tant que le message *Attendre s.v.p.* s'affiche et que l'écran ACL ne retourne pas au mode Prêt.

Nettoyage du fil corona primaire

Si vous rencontrez des problèmes de qualité d'impression, nettoyez le fil corona primaire comme suit :

- 1 Laissez l'appareil allumé pendant 10 minutes pour laisser le ventilateur interne refroidir les pièces chaudes à l'intérieur.
- 2 Appuyez sur le bouton de déverrouillage du capot avant pour ouvrir ce dernier.

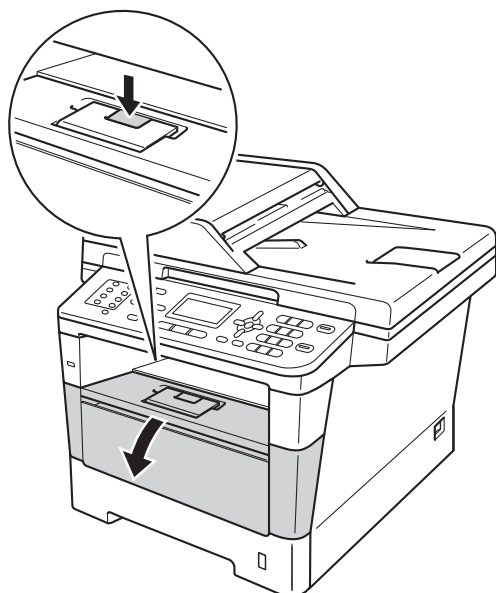

- 3 Retirez l'ensemble de tambour et de cartouche de toner.

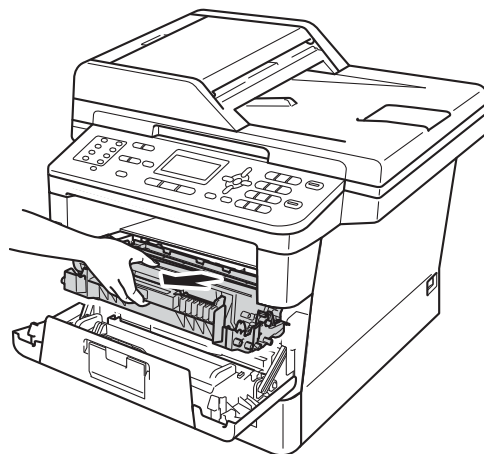

AVERTISSEMENT

TEMPÉRATURE ÉLEVÉE

Après l'utilisation de l'appareil, certaines de ses pièces internes sont extrêmement chaudes. Laissez l'appareil refroidir avant de toucher à ses pièces internes.

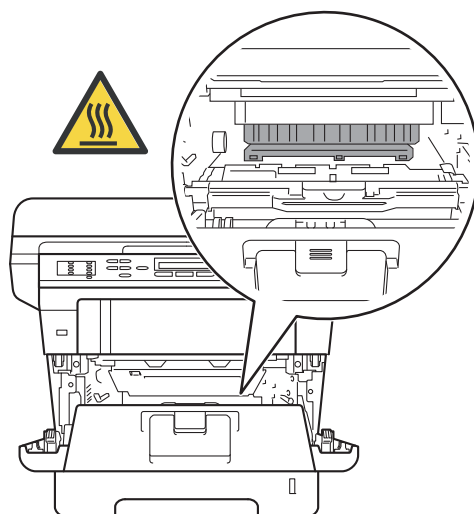

! Important

- Nous vous conseillons de poser l'ensemble de tambour et de cartouche de toner sur une feuille de papier jetable ou un chiffon afin de contenir les éventuelles éclaboussures de toner.
- Manipulez l'ensemble de tambour et de cartouche de toner avec soin. Si du toner se répand sur vos mains ou sur vos vêtements, essuyez les éclaboussures ou nettoyez-les immédiatement à l'eau froide.
- Pour éviter que l'appareil ne soit endommagé par de l'électricité statique, ne touchez PAS les électrodes présentées dans l'illustration.

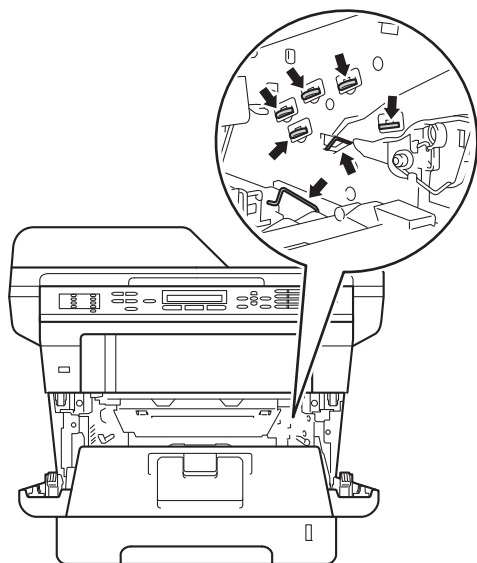

- 4 Nettoyez le fil corona à l'intérieur du tambour en faisant coulisser délicatement la languette verte de gauche à droite et de droite à gauche à plusieurs reprises.

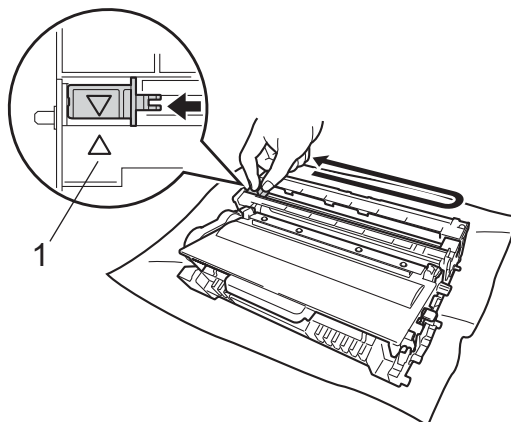
**Remarque**

Veillez à ce que la languette revienne en position initiale (▲) (1). Si vous ne le faites pas, les pages imprimées seront marquées d'une bande verticale.

- 5 Remettez l'ensemble de tambour et de cartouche de toner dans l'appareil.

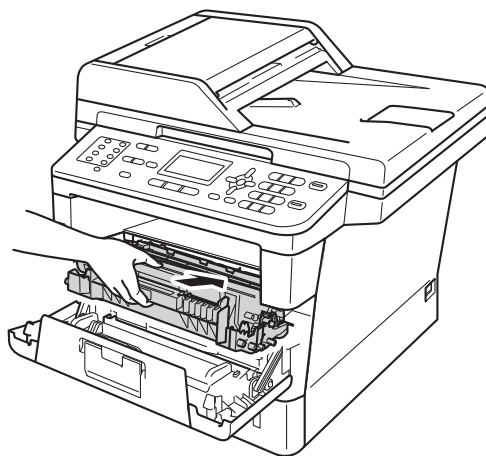

- 6 Fermez le capot avant de l'appareil.

Remplacement du tambour

Référence DR-720

Un nouveau tambour peut imprimer environ 30 000 pages recto de format Lettre ou A4.



Remarque

- De nombreux facteurs permettent de déterminer la durée de vie du tambour, tels que la température ambiante, le taux d'humidité, le type de papier et la quantité de toner etc. Dans des conditions idéales, la durée de service moyenne d'un tambour est estimée à 30 000 pages environ. Le nombre réel de pages pouvant être imprimées par votre tambour peut être bien inférieur à cette estimation. Comme la durée de vie réelle du tambour est liée à de nombreux impondérables, il n'est pas possible de garantir la quantité minimale de pages qui sera imprimée par le tambour.
- Pour des performances optimales, utilisez uniquement du toner de marque Brother. L'appareil doit être utilisé dans un environnement propre et non poussiéreux, équipé d'une ventilation adéquate.
- Si vous imprimez à l'aide d'un tambour d'une marque autre que Brother, vous risquez de réduire la qualité d'impression, mais également la qualité et la durée de l'appareil lui-même. La garantie ne couvre pas les problèmes résultant de l'utilisation d'un tambour d'une marque autre que Brother.

Erreur du tambour

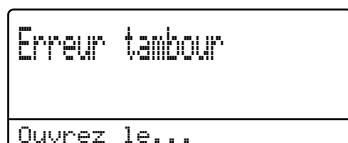

Le fil corona primaire est sale. Nettoyez le fil corona du tambour. (Consultez *Nettoyage du fil corona primaire* >> page 82.)

Si vous avez nettoyé le fil corona primaire et que le message **Erreur tambour** s'affiche toujours, c'est que le tambour approche de sa fin de vie. Remplacez le tambour par un nouveau.

Remplacer les pièces Tambour



Le tambour a dépassé sa durée de vie nominale. Veuillez remplacer le tambour par un nouveau. Nous vous conseillons d'installer un tambour de marque Brother authentique.

Après le remplacement, réinitialisez le compteur du tambour en suivant les instructions qui accompagnent le nouveau tambour. (Voir *Réinitialisation du compteur du tambour* >> page 88.)

Arrêt du tambour

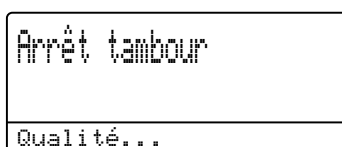

Nous ne pouvons pas garantir la qualité de l'impression. Veuillez remplacer le tambour par un nouveau. Nous vous conseillons d'installer un tambour de marque Brother authentique.

Après le remplacement, réinitialisez le compteur du tambour en suivant les instructions qui accompagnent le nouveau tambour. (Voir *Réinitialisation du compteur du tambour* >> page 88.)

Remplacement du tambour

! Important

- Le tambour contient du toner. Manipulez-le donc avec précaution lorsque vous le retirez. Si du toner se répand sur vos mains ou sur vos vêtements, essuyez les éclaboussures ou nettoyez-les immédiatement à l'eau froide.
- Chaque fois que vous remplacez le tambour, nettoyez l'intérieur de l'appareil. (Voir Guide de l'utilisateur avancé : *Nettoyage et vérification de l'appareil.*)
- Ne déballez le nouveau tambour qu'immédiatement avant son installation dans l'appareil. L'exposition à la lumière directe du soleil ou à celle de la pièce peut endommager le tambour.

- 1 Laissez l'appareil allumé pendant 10 minutes pour laisser le ventilateur interne refroidir les pièces chaudes à l'intérieur.
- 2 Appuyez sur le bouton de déverrouillage du capot avant pour ouvrir ce dernier.

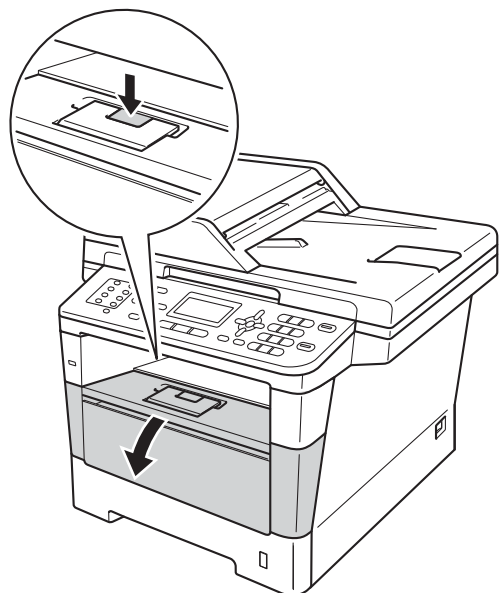

- 3 Retirez l'ensemble de tambour et de cartouche de toner.

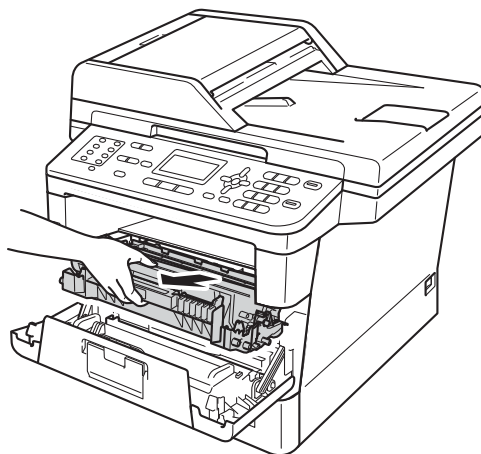

! AVERTISSEMENT

⚠ TEMPÉRATURE ÉLEVÉE

Après l'utilisation de l'appareil, certaines de ses pièces internes sont extrêmement chaudes. Laissez l'appareil refroidir avant de toucher à ses pièces internes.

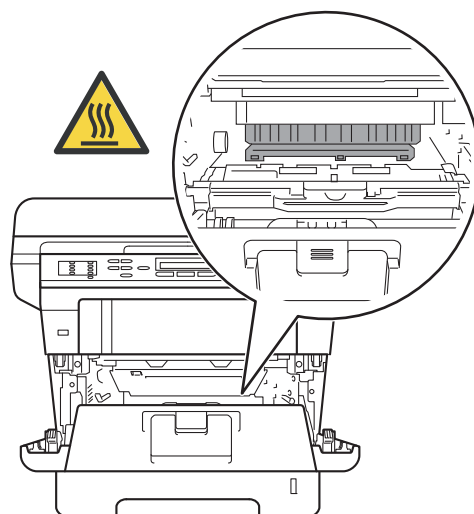

A

❗ Important

- Nous vous conseillons de poser l'ensemble de tambour et de cartouche de toner sur une feuille de papier jetable placée sur une surface propre et plane, afin de contenir les éventuelles éclaboussures de toner.
- Pour éviter que l'appareil ne soit endommagé par de l'électricité statique, ne touchez PAS les électrodes présentées dans l'illustration.

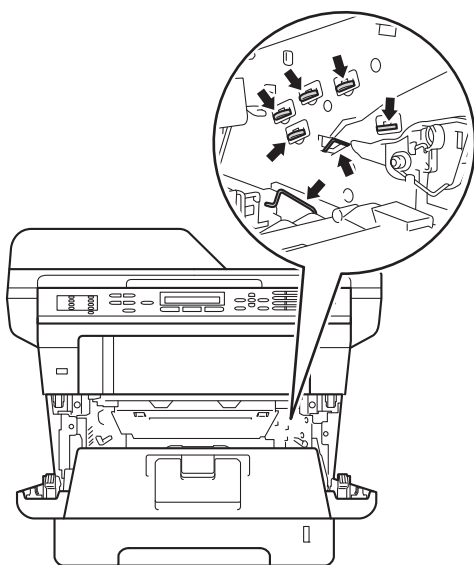

- 4 Poussez le levier de verrouillage vert vers le bas et retirez la cartouche de toner du tambour.

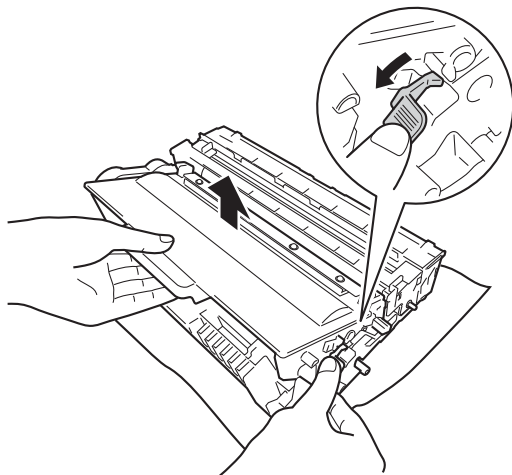

⚠ AVERTISSEMENT



- Ne JAMAIS jeter une cartouche de toner ou un ensemble de cartouche de toner et de tambour au feu. Cela pourrait causer une explosion et des blessures.
- N'utilisez PAS de substances inflammables, d'aérosol, de substances/liquides dissolvants organiques contenant de l'alcool ou de l'ammoniaque pour nettoyer l'intérieur ou l'extérieur du produit. Cela risquerait de provoquer un incendie ou des décharges électriques. Utilisez plutôt un chiffon propre et sec.

(Voir Guide de sécurité du produit : *Pour utiliser le produit en toute sécurité.*)



! Important

- Manipulez la cartouche de toner avec précaution. Si du toner se répand sur vos mains ou sur vos vêtements, essuyez les éclaboussures ou nettoyez-les immédiatement à l'eau froide.
- Pour éviter les problèmes de qualité d'impression, ne JAMAIS toucher les pièces présentées en gris sur les illustrations.

<Cartouche de toner>

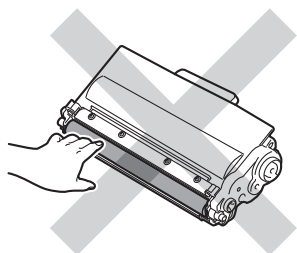

<Tambour>

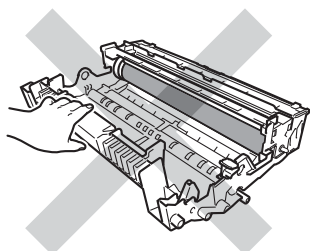

- Nous vous conseillons de poser la cartouche de toner sur une feuille de papier jetable ou un chiffon placé sur une surface propre et plane, afin de contenir les éventuelles éclaboussures de toner.

**Remarque**

- Veuillez fermer hermétiquement le tambour dans un sac approprié afin d'éviter que de la poudre de toner ne s'en échappe.
- Allez sur <http://www.brother.com/original/index.html> pour savoir comment retourner les consommables usagés dans le cadre du programme de récupération de Brother. Si vous choisissez de ne pas retourner les consommables usagés, débarrassez-vous d'eux selon les réglementations locales. Ne les jetez pas avec les ordures ménagères. Pour toute question, appelez le bureau de recyclage de votre région.

- 5 Déballez le nouveau tambour.

- 6 Remettez la cartouche de toner dans le nouveau tambour jusqu'à ce que le déclic de verrouillage se fasse entendre. Si la cartouche est insérée correctement, le levier de verrouillage vert se soulève automatiquement.

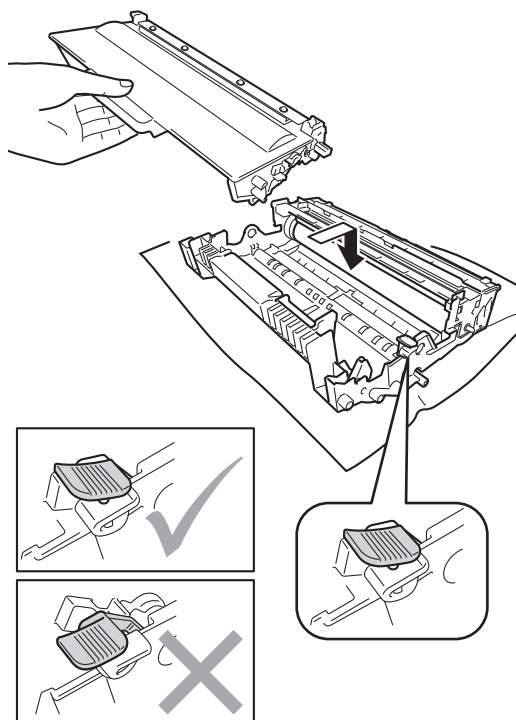

Remarque

Assurez-vous d'insérer correctement la cartouche de toner, sinon elle risque de se séparer du tambour.

- 7 Remettez l'ensemble de tambour et de cartouche de toner dans l'appareil. Ne fermez pas le capot avant de l'appareil.

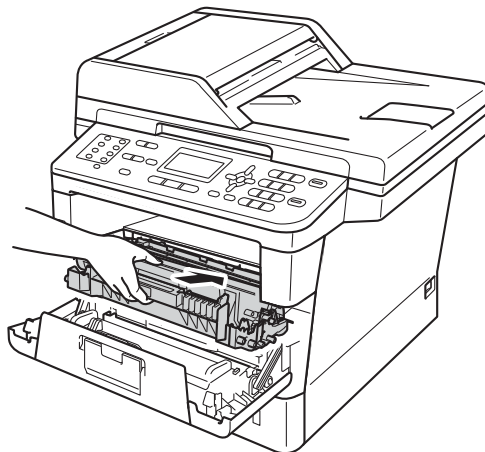

Réinitialisation du compteur du tambour

Lorsque vous installez un nouveau tambour, vous devez réinitialiser le compteur du tambour en procédant comme suit.

! Important

Ne réinitialisez pas le compteur du tambour après avoir remplacé la cartouche de toner.

- 1 Laissez le capot avant ouvert et appuyez sur **Effacer**.

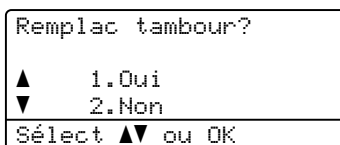

- 2 Pour confirmer l'installation d'un nouveau tambour, appuyez sur **1**.
- 3 Lorsque l'écran ACL affiche *Confirmé*, fermez le capot avant de l'appareil.

Si vous soupçonnez la présence d'un problème avec votre appareil, vérifiez d'abord tous les éléments ci-dessous et suivez les conseils de dépistage des pannes.

Vous pouvez corriger la plupart des problèmes vous-même. Si vous avez besoin d'aide supplémentaire, référez-vous au Centre de solutions Brother (Brother Solutions Center), qui vous offre une FAQ (foire aux questions) ainsi que des conseils de dépistage des pannes.

Visitez notre site <http://solutions.brother.com/>.

Identification de votre problème

Vérifiez d'abord les points suivants :

- Le cordon d'alimentation de l'appareil est branché correctement et l'interrupteur d'alimentation de l'appareil est allumé. Si l'appareil ne s'allume pas après le branchement du cordon d'alimentation, consultez *Autres difficultés* >> page 125.
- Toutes les pièces de protection ont été enlevées.
- Le papier est inséré correctement dans le bac à papier.
- Les câbles d'interface sont solidement branchés dans l'appareil et l'ordinateur ou la connexion sans fil est configurée sur l'appareil et sur l'ordinateur.
- Messages à l'écran ACL
(Voir *Messages d'erreur et d'entretien* >> page 91.)

Si les vérifications précédentes n'ont pas permis de régler votre problème, identifiez votre problème et rendez-vous à la page suggérée ci-dessous.

Gestion du papier et problèmes d'impression :

- *Problèmes d'impression* >> page 115
- *Problèmes de gestion du papier* >> page 117
- *Impression des télécopies reçues* >> page 118

Problèmes de téléphone et de télécopieur :

- *Ligne téléphonique ou branchements* >> page 118
- *Gestion des appels entrants* >> page 122
- *Réception de télécopies* >> page 119
- *Envoi de télécopies* >> page 121

Problèmes de copie :

- *Problèmes de copie* >> page 122

Problèmes de numérisation :

- *Problèmes de numérisation* >> page 123

Problèmes de logiciel et de réseau :

- *Problèmes de logiciel* >> page 123
- *Problèmes de réseau* >> page 123

Messages d'erreur et d'entretien

Comme avec toute machine de bureau sophistiquée, des erreurs peuvent survenir et il peut être nécessaire de remplacer des consommables. Si tel est le cas, votre appareil identifie l'erreur ou l'entretien régulier requis et affiche le message approprié. Les messages d'erreur et d'entretien les plus courants sont décrits ci-dessous.

Vous pouvez corriger vous-même la plupart des erreurs et faire l'entretien régulier. Si vous avez besoin d'aide supplémentaire, référez-vous au Centre de solutions Brother (Brother Solutions Center), qui vous offre une FAQ (foire aux questions) ainsi que des conseils de dépistage des pannes :

Visitez notre site <http://solutions.brother.com/>.

Message d'erreur	Cause	Action
Absence de bac	Le bac à papier standard n'est pas installé ou n'est pas installé correctement.	Réinstallez le bac à papier standard.
Accès refusé	La fonction que vous souhaitez utiliser est bloquée par Secure Function Lock 2.0.	Contactez votre administrateur pour vérifier vos paramètres Secure Function Lock.
Alim. manuelle	Manuelle a été sélectionné comme source de papier lorsque le bac universel est vide.	Placez du papier dans le bac universel. Si l'appareil est en mode Pause, appuyez sur Marche . (Voir <i>Chargement de papier dans le bac multi-usages (bac universel)</i> >> page 12.)
Arrêt tambour	Il est temps de remplacer le tambour.	Remplacez le tambour. (Consultez <i>Remplacement du tambour</i> >> page 85.)
Bourr à l'intér	Le papier est coincé à l'intérieur de l'appareil.	Consultez <i>Le papier est coincé dans l'appareil</i> >> page 108.
	La cartouche de toner se trouve dans l'appareil sans le tambour.	Placez la cartouche de toner dans le tambour, puis réinstallez l'ensemble de tambour et de cartouche de toner dans l'appareil.
Bourrage arrière	Le papier est coincé dans la partie arrière de l'appareil.	Consultez <i>Le papier est coincé à l'arrière de l'appareil</i> >> page 105.
Bourrage bac 1 Bourrage bac 2	Le papier est coincé dans le bac à papier de l'appareil.	Consultez <i>Du papier est coincé dans le bac 1 ou le bac 2</i> >> page 104.
Bourrage bac unv	Le papier est coincé dans le bac MU de l'appareil.	Consultez <i>Le papier est coincé dans le bac MU</i> >> page 103.
Bourrage duplex	La papier est coincé dans le bac d'impression recto verso ou dans l'unité de fusion.	Consultez <i>Du papier est coincé dans le bac d'impression recto verso</i> >> page 112.
Capot ouvert	Le capot du chargeur automatique de documents n'est pas complètement fermé.	Fermez le capot du chargeur automatique de documents de l'appareil.

Message d'erreur	Cause	Action
Capot ouvert	Le couvercle de l'unité de fusion n'est pas complètement fermé ou il y avait du papier coincé à l'arrière de l'appareil quand vous l'avez allumé.	<ul style="list-style-type: none"> ■ Fermez le couvercle de l'unité de fusion de l'appareil. ■ Vérifiez que du papier n'est pas coincé à l'intérieur de l'arrière de l'appareil, puis fermez le couvercle de l'unité de fusion et appuyez sur Marche. <p>(Consultez <i>Le papier est coincé à l'arrière de l'appareil</i> ►► page 105.)</p>
Capot ouvert.	Le chargeur automatique de documents est ouvert lors du chargement d'un document.	Fermez le capot du chargeur automatique de documents de l'appareil, puis appuyez sur Arrêt / Sortie .
Déconnecté	L'appel a été interrompu par votre correspondant ou par son télécopieur.	Réessayez d'envoyer ou de recevoir la télécopie.
Dispo inutilis Retirer le dispositif.Mettre la machine hors tension et rallumer.	Un périphérique USB défectueux ou à forte consommation d'énergie a été connecté à l'interface USB directe.	Débranchez le périphérique de l'interface USB directe. Éteignez et rallumez l'appareil.
Disposi inutilis	Un périphérique USB ou un lecteur de mémoire Flash USB chiffré ou non compatible a été connecté à l'interface USB directe.	Débranchez le périphérique de l'interface USB directe. (Voir les caractéristiques pour les lecteurs de mémoire Flash USB pris en charge dans <i>Impression de données à partir d'un lecteur de mémoire Flash USB ou d'un appareil photo numérique prenant en charge le stockage de masse</i> ►► page 62.)
Disposi protégé	Le commutateur de protection du lecteur de mémoire Flash USB est allumé.	Mettez le commutateur de protection du lecteur de mémoire Flash USB hors tension.
Err acc ouv sess	L'appareil ne peut pas accéder au fichier de journal d'impression du serveur.	Communiquez avec votre administrateur pour vérifier les paramètres Stocker le journal d'impression sur le réseau. Pour plus de détails, voir ►► Guide utilisateur - Réseau : <i>Stocker le journal d'impression sur le réseau</i>
Err unité fusion	La température de l'unité de fusion n'augmente pas jusqu'à une température spécifiée dans le temps spécifié.	Mettez l'appareil hors tension, attendez quelques secondes, puis rallumez-le. Laissez l'appareil allumé mais inactif pendant 15 minutes.
	L'unité de fusion est trop chaude.	

Message d'erreur	Cause	Action
Err. Connexion	Vous avez essayé d'émettre ou de recevoir une télécopie en provenance d'un télécopieur qui n'est pas programmé en mode d'attente de relève.	Vérifiez le paramétrage de la fonction de relève de l'autre télécopieur.
Erreur accès	Le périphérique a été retiré de l'interface USB directe lors du traitement des données.	Appuyez sur Arrêt / Sortie . Réinsérez le périphérique et essayez d'imprimer avec l'impression directe.
Erreur cartouche Remettre en place la cartouche de toner.	La cartouche de toner n'est pas installée correctement.	Retirez l'ensemble de tambour et de cartouche de toner, retirez la cartouche de toner et réinsérez-la dans le tambour. Remettez l'ensemble de tambour et de cartouche de toner dans l'appareil.
Erreur comm	Erreur de communication causée par la mauvaise qualité de la ligne téléphonique.	Renvoyez la télécopie ou branchez l'appareil sur une autre ligne téléphonique. Si le problème persiste, appelez la compagnie téléphonique de votre région pour faire vérifier votre ligne.
Erreur de format	Le format de papier défini dans le pilote d'imprimante ne peut pas être utilisé pour le bac que vous utilisez.	Choisissez un format de papier pris en charge par le bac affiché à l'écran ACL. (Consultez <i>Taille papier</i> >>> page 17.)
Erreur de format	Le papier dans le bac ne correspond pas au bon format.	Chargez le bon format de papier dans le bac, puis configurez « Format de papier » (Menu, 1, 2, 2). (Consultez <i>Taille papier</i> >>> page 17.)
Erreur DIMM	<ul style="list-style-type: none"> ■ Le module de mémoire DIMM n'est pas installé correctement. ■ Le module DIMM est endommagé. ■ Le module DIMM n'est pas conforme aux spécifications exigées. 	<ul style="list-style-type: none"> ■ Éteignez l'appareil et retirez le module DIMM. (Voir Guide de l'utilisateur avancé : <i>Installation de mémoire supplémentaire</i>.) ■ Confirmez que le module DIMM est conforme aux spécifications exigées. (Voir Guide de l'utilisateur avancé : <i>Carte mémoire</i>.) ■ Réinstallez le module DIMM correctement. Patientez quelques secondes, puis rallumez-le. ■ Si ce message d'erreur réapparaît, remplacez le module DIMM par un nouveau module. (Voir Guide de l'utilisateur avancé : <i>Installation de mémoire supplémentaire</i>.)

Message d'erreur	Cause	Action
Erreur format DX	Le format de papier défini dans le pilote d'imprimante et le menu du panneau de commande ne convient pas à l'impression recto verso automatique.	Appuyez sur Arrêt / Sortie . Choisissez un format de papier pris en charge par le bac d'impression recto verso. Vous pouvez utiliser les formats de papier Lettre, Légal et Folio pour l'impression recto verso automatique.
Erreur format DX	Le format du papier dans le bac d'alimentation ne convient pas à l'impression recto verso automatique.	Chargez le bon format de papier dans le bac, puis configurez « Format de papier » (Menu, 1, 2, 2). Vous pouvez utiliser les formats de papier Lettre, Légal et Folio pour l'impression recto verso automatique.
Erreur tambour	Le fil corona du tambour doit être nettoyé.	Nettoyez le fil corona du tambour. (Consultez <i>Nettoyage du fil corona primaire</i> ►► page 82.)
	La cartouche de toner se trouve dans l'appareil sans le tambour.	Placez la cartouche de toner dans le tambour, puis réinstallez l'ensemble de tambour et de cartouche de toner dans l'appareil.
Face av. Ouverte	Le capot avant n'est pas complètement fermé.	Fermez le capot avant de l'appareil.
Format pap incor	L'appareil est incapable de trouver du papier de la même taille dans un autre bac lorsque le bac en cours d'utilisation manque de papier pendant une tâche de copie.	Placez le papier dans le bac affiché à l'écran ACL.
HUB non pris chg	Un concentrateur USB est connecté à l'interface USB directe.	Débranchez le concentrateur USB de l'interface USB directe.
Incap. Imprim Mettre hors tension, puis à nouveau sous tension.	L'appareil présente un problème d'ordre mécanique.	Effectuez l'une des opérations suivantes : ■ Mettez l'appareil hors tension, attendez quelques minutes, puis rallumez-le. (Consultez <i>Transfert de télécopies ou du journal des télécopies</i> ►► page 99.) ■ Si le problème persiste, contactez le service à la clientèle Brother.
Incap. Numér XX	L'appareil présente un problème d'ordre mécanique.	■ Éteignez l'appareil, puis rallumez-le. (Consultez <i>Transfert de télécopies ou du journal des télécopies</i> ►► page 99.) ■ Si le problème persiste, contactez le service à la clientèle Brother.
	Le document est trop long pour la numérisation recto verso.	Appuyez sur Arrêt / Sortie . Utilisez le format de papier adapté à la numérisation recto verso. (Consultez <i>Supports d'impression</i> ►► page 193.)

Message d'erreur	Cause	Action
Limite dépassée	Vous avez atteint la limite d'impression imposée par Secure Function Lock 2.0.	Contactez votre administrateur pour vérifier vos paramètres Secure Function Lock.
Mémoire épuisée	La mémoire de l'appareil est saturée.	<p>Opération d'envoi d'une télécopie ou de copie en cours</p> <p>Effectuez l'une des opérations suivantes :</p> <ul style="list-style-type: none"> ■ Appuyez sur Marche pour envoyer ou copier les pages numérisées. ■ Appuyez sur Arrêt / Sortie et attendez que les autres opérations en cours se terminent, puis réessayez. ■ Supprimez les télécopies de la mémoire. <p>Imprimez les télécopies enregistrées en mémoire pour libérer l'espace mémoire à 100 %. Puis, désactivez la fonction de mise en mémoire des télécopies pour ne plus conserver de télécopies en mémoire.</p> <p>(Voir Guide de l'utilisateur avancé : <i>Impression d'une télécopie à partir de la mémoire</i> et <i>Mise en mémoire de télécopies</i>.)</p> <ul style="list-style-type: none"> ■ Ajoutez de la mémoire supplémentaire. <p>(Voir Guide de l'utilisateur avancé : <i>Carte mémoire</i>.)</p> <p>Opération d'impression en cours</p> <p>Effectuez l'une des opérations suivantes :</p> <ul style="list-style-type: none"> ■ Réduisez la résolution d'impression. <p>(Voir Guide utilisateur - Logiciel : <i>Impression</i> (pour Windows®) ou <i>Impression et envoi/réception de télécopies</i> (pour Macintosh)).</p> <ul style="list-style-type: none"> ■ Supprimez les télécopies de la mémoire. <p>(Voir les explications ci-dessus.)</p>
Mémoire saturée Mémoire pour données sécurisées saturée.	La mémoire de l'appareil est saturée.	Appuyez sur Arrêt / Sortie , puis supprimez les données d'impression sécurisées enregistrées préalablement.
Mode sd en march	L'appareil est réglé en mode de sonnerie spéciale. Vous ne pouvez pas passer du mode de réception manuelle à un autre mode.	Paramétrez Sonnerie spéciale à Désactivé. (Consultez <i>Désactivation de la sonnerie spéciale</i> >> page 43.)

Message d'erreur	Cause	Action
Non disponible	La fonction demandée n'est pas autorisée sur tous les ID d'utilisateur par Secure Function Lock 2.0.	Contactez votre administrateur pour vérifier vos paramètres Secure Function Lock.
Pas de toner	La cartouche de toner ou bien l'ensemble tambour et cartouche de toner n'est pas installé correctement.	Retirez l'ensemble de tambour et de cartouche de toner, retirez la cartouche de toner du tambour et réinstallez la cartouche dans le tambour. Réinstallez l'ensemble de tambour et de cartouche de toner dans l'appareil. Si le problème persiste, remplacez la cartouche de toner. (Consultez <i>Remplacement de la cartouche de toner</i> ►► page 76.)
Pas rép/occupé	Le numéro composé ne répond pas ou est occupé.	Vérifiez le numéro et composez-le à nouveau.
Plus de papier	L'appareil n'a plus de papier dans le bac spécifié ou tous les bacs, ou encore le papier n'est pas correctement installé dans le bac à papier.	Effectuez l'une des opérations suivantes : <ul style="list-style-type: none"> ■ Placez du papier dans le bac à papier affiché à l'écran ACL. Vérifiez que les guides-papier sont réglés au bon format de papier. ■ Retirez le papier et chargez-le à nouveau. Vérifiez que les guides-papier sont réglés au bon format de papier.
Recto/verso dés.	Le capot arrière de l'appareil n'est pas complètement fermé.	Fermez le capot arrière de l'appareil.
Refroidissement Patientez s.v.p.	La température du tambour ou de la cartouche de toner est trop élevée. L'appareil interrompt la tâche d'impression en cours et se met en mode de refroidissement. Pendant le mode de refroidissement, vous entendrez le ventilateur de refroidissement fonctionner, tandis que l'écran ACL indique <i>Refroidissement et Patientez s.v.p.</i>	Assurez-vous que vous pouvez entendre le ventilateur tourner dans l'appareil et que la sortie d'échappement n'est pas obstruée. Si le ventilateur tourne, enlevez tout corps qui entoure la sortie d'échappement, et laissez l'appareil activé mais ne l'utilisez pas pendant quelques minutes. Si le ventilateur ne tourne pas, débranchez l'appareil de la source d'alimentation pendant quelques minutes, puis rebranchez-le.

Message d'erreur	Cause	Action
Remplacer pièces PF kit 1 PF kit 2 PF kit MP	Il est temps de remplacer le kit d'alimentation du papier.	Appelez le service à la clientèle Brother ou un centre de service autorisé Brother pour remplacer le kit d'alimentation du papier. Pour remplacer le kit d'alimentation du papier, appelez le service à la clientèle Brother : 1 877 BROTHER (1 877 276-8437) (aux États-Unis) 1 877 BROTHER (au Canada) ou pour trouver un centre de service autorisé Brother, visitez notre site : http://www.brother-usa.com/service/
Remplacer pièces TAMBOUR	Il est temps de remplacer le tambour.	Remplacez le tambour. (Consultez <i>Remplacement du tambour</i> >> page 85.)
	Le compteur du tambour n'a pas été remis à zéro lors de l'installation du nouveau tambour.	Réinitialisez le compteur du tambour. (Voir <i>Remplacement du tambour</i> >> page 85.)
Remplacer pièces Unité de fusion	Il est temps de remplacer l'unité de fusion.	Appelez le service à la clientèle Brother ou un centre de service autorisé Brother pour remplacer l'unité de fusion. Pour remplacer l'unité de fusion, appelez le service à la clientèle Brother : 1 877 BROTHER (1 877 276-8437) (aux États-Unis) 1 877 BROTHER (au Canada) ou pour trouver un centre de service autorisé Brother, visitez notre site : http://www.brother-usa.com/service/
Remplacer pièces Unité laser	Il faut remplacer l'unité laser.	Appelez le service à la clientèle Brother ou un centre de service autorisé Brother pour remplacer l'unité laser. Pour remplacer l'unité de laser, appelez le service à la clientèle Brother au : 1 877 BROTHER (1 877 276-8437) (aux États-Unis) 1 877 BROTHER (au Canada) ou pour trouver un centre de service autorisé Brother, visitez notre site : http://www.brother-usa.com/service/

Message d'erreur	Cause	Action
Remplacer toner	La cartouche de toner est en fin de vie. L'appareil cessera toutes les opérations d'impression. Les télécopies sont enregistrées dans la mémoire tant qu'elle n'est pas saturée.	Remplacez la cartouche de toner. (Consultez <i>Remplacement de la cartouche de toner</i> >> page 76.)
Renommer fichier	Le lecteur de mémoire Flash USB contient déjà un fichier portant le même nom que le fichier que vous essayez d'enregistrer.	Changez le nom du fichier sur le lecteur de mémoire Flash USB ou du fichier que vous essayez d'enregistrer.
Toner presq vide	Lorsque l'écran ACL affiche <i>Toner presq vide</i> , vous pouvez encore imprimer; toutefois, l'appareil vous avise que la cartouche de toner approche de sa fin de vie nominale.	Commandez une nouvelle cartouche de toner dès maintenant pour avoir une cartouche de rechange lorsque l'écran ACL affiche <i>Remplacer toner</i> .
Trop de fichiers	Trop de fichiers sont stockés dans le lecteur de mémoire Flash USB.	Réduisez le nombre de fichiers stockés dans le lecteur de mémoire Flash USB.
Vérif original	Le document n'a pas été introduit ou alimenté correctement, ou le document numérisé à partir du chargeur automatique des documents était trop long.	Voir <i>Le document est coincé dans la partie supérieure du chargeur automatique de documents</i> >> page 101 ou <i>Utilisation du chargeur automatique de documents (ADF)</i> >> page 26.

Transfert de télécopies ou du journal des télécopies

Si l'écran ACL présente :

- Incap. Imprim Mettre hors tension, puis à nouveau sous tension.
- Incap. Numér XX

Nous vous conseillons d'envoyer les télécopies sur un autre télécopieur ou sur votre ordinateur. (Voir *Transfert de télécopies vers un autre télécopieur* >> page 99 ou *Transfert de télécopies sur votre ordinateur* >> page 100.)

Vous pouvez également transférer le journal des télécopies pour voir s'il y a des télécopies qu'il faut transférer. (Consultez *Transfert du rapport du journal des télécopies vers un autre télécopieur* >> page 100.)



Remarque

S'il y a un message d'erreur sur l'écran ACL de l'appareil après le transfert des télécopies, débranchez l'appareil de la source d'alimentation pendant quelques minutes, puis rebranchez-le.

Transfert de télécopies vers un autre télécopieur

Il s'agit d'une mesure de sécurité utile en cas de panne d'électricité avant le réadressage de la télécopie ou en cas de problème sur l'appareil récepteur. (Voir Guide d'installation rapide : *Définition de l'identifiant de la station.*)

- 1 Appuyez sur **Menu, 9, 0, 1.**
- 2 Effectuez l'une des opérations suivantes :
 - Si l'écran ACL indique *Aucune donnée*, c'est qu'il n'y a aucune télécopie dans la mémoire de l'appareil. Appuyez sur **Arrêt / Sortie.**
 - Entrez le numéro du télécopieur auquel les télécopies seront réadressées.
- 3 Appuyez sur **Marche.**

Transfert de télécopies sur votre ordinateur

Vous pouvez transférer les télécopies de la mémoire de votre appareil à votre ordinateur.

- 1 Vérifiez que vous avez installé **MFL-Pro Suite** sur votre ordinateur, puis activez **Réception PC-FAX** sur l'ordinateur. (Voir Guide utilisateur - Logiciel : *Réception PC-FAX*.)
À partir du menu Windows® **démarrer**, sélectionnez **Tous les programmes**, **Brother**, **MFC-XXXX**, **Réception PC-FAX**, puis sélectionnez **Recevoir**. (XXXX est le nom de votre modèle.)
- 2 Vérifiez si Récept PC FAX est activé sur l'appareil. (Voir *Logiciel de réception PC-Fax (pour Windows® seulement)* >> page 38.)
Si la mémoire de l'appareil contient des télécopies quand vous réglez la réception PC-FAX, l'écran ACL vous demande si vous voulez transférer les télécopies sur votre ordinateur.
- 3 Effectuez l'une des opérations suivantes :
 - Pour transférer toutes les télécopies à votre ordinateur, appuyez sur **1**. Le système vous demandera si vous voulez utiliser l'impression de sauvegarde.
 - Pour quitter et laisser les télécopies dans la mémoire, appuyez sur **2**.
- 4 Appuyez sur **Arrêt / Sortie**.

Transfert du rapport du journal des télécopies vers un autre télécopieur

Il s'agit d'une mesure de sécurité utile en cas de panne d'électricité avant le réadressage de la télécopie ou en cas de problème sur l'appareil récepteur. (Voir Guide d'installation rapide : *Définition de l'identifiant de la station*.)

- 1 Appuyez sur **Menu, 9, 0, 2**.
- 2 Entrez le numéro du télécopieur auquel les télécopies seront réadressées.
- 3 Appuyez sur **Marche**.

Bourrages de document

Le document est coincé dans la partie supérieure du chargeur automatique de documents

- 1 Retirez les feuilles qui ne sont pas coincées dans le chargeur automatique de documents.
- 2 Ouvrez le capot du chargeur.
- 3 Enlevez le document coincé en tirant vers la gauche.

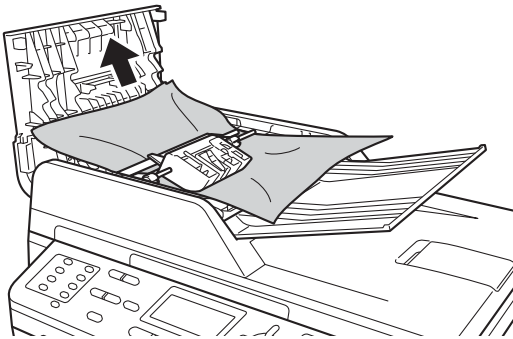

Si le document se déchire, assurez-vous de retirer tous les petits morceaux de papier pour éviter tout autre bourrage papier.

- 4 Refermez le capot du chargeur.
- 5 Appuyez sur **Arrêt / Sortie**.

Le document est coincé sous le capot document

- 1 Retirez les feuilles qui ne sont pas coincées dans le chargeur automatique de documents.
- 2 Soulevez le capot document.
- 3 Enlevez le document coincé en tirant vers la droite.

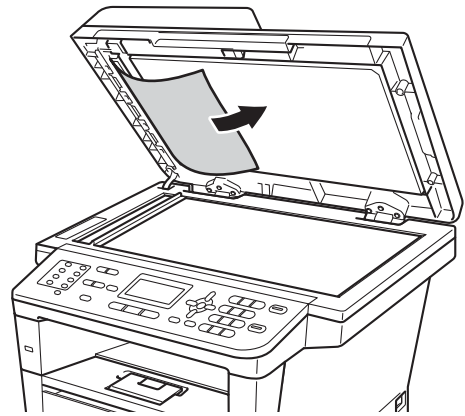

Si le document se déchire, assurez-vous de retirer tous les petits morceaux de papier pour éviter tout autre bourrage papier.

- 4 Refermez le capot document.
- 5 Appuyez sur **Arrêt / Sortie**.

Retrait des petits documents coincés dans le chargeur automatique de documents

- 1 Soulevez le capot document.
- 2 Insérez un bout de papier raide, comme du carton, dans le chargeur automatique de documents, pour pousser toutes les pièces de papier coincées.

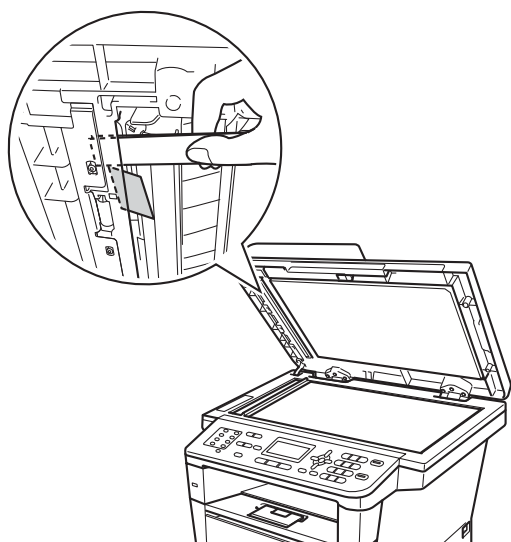

- 3 Refermez le capot document.
- 4 Appuyez sur **Arrêt / Sortie**.

Le document est coincé dans le bac de sortie

- 1 Retirez les feuilles qui ne sont pas coincées dans le chargeur automatique de documents.
- 2 Enlevez le document coincé en tirant vers la droite.



- 3 Appuyez sur **Arrêt / Sortie**.

Bourrages de papier

Lorsque vous ajoutez de nouvelles feuilles de papier, enlevez toujours toutes les feuilles du bac à papier, puis alignez la pile. Cette opération empêche l'appareil de charger plusieurs feuilles de papier simultanément et évite les bourrages papier.

Le papier est coincé dans le bac MU

Si l'écran ACL affiche **Bourrage bac unv**, procédez comme suit :

- 1 Enlevez le papier du bac MU.
- 2 Enlevez tout papier coincé dans le bac MU et autour de celui-ci.

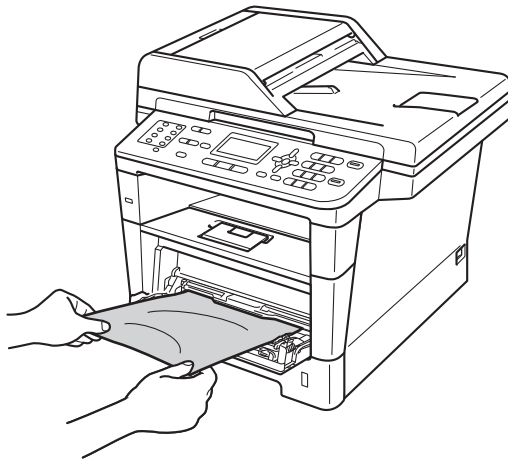

- 3 Ventilez la pile de papier et remettez-la dans le bac MU.

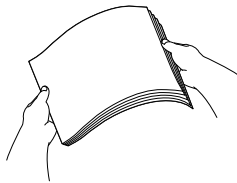

- 4 Lorsque vous chargez le papier dans le bac MU, assurez-vous que le papier reste sous les repères de papier maximum (1) des deux côtés du bac.

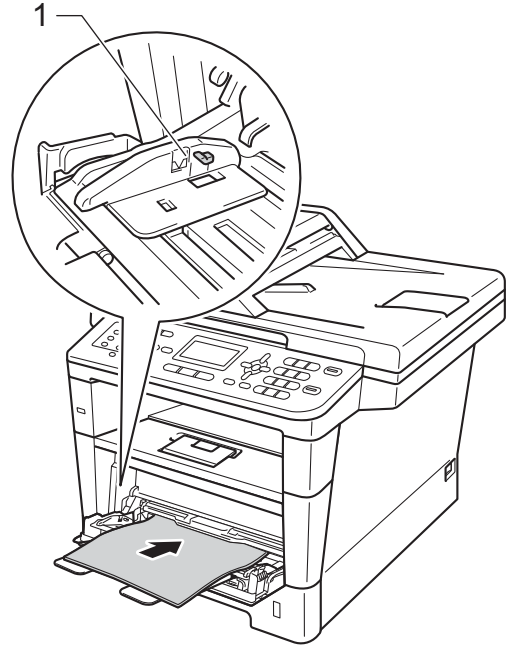

- 5 Appuyez sur **Marche** pour reprendre l'impression.

Du papier est coincé dans le bac 1 ou le bac 2

Si l'écran ACL affiche **Bourrage bac 1** ou **Bourrage bac 2**, procédez comme suit :

- 1 Retirez complètement le bac à papier de l'appareil.

Pour **Bourrage bac 1** :

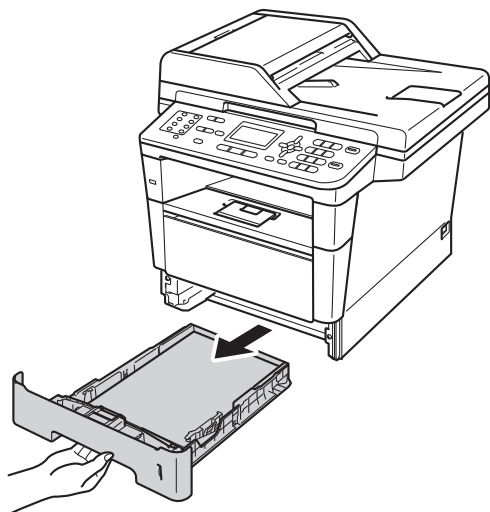

Pour **Bourrage bac 2** :

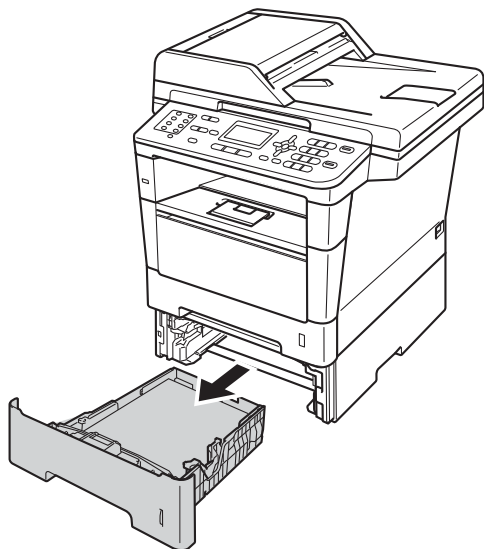

- 2 Dégagez lentement le papier coincé en utilisant vos deux mains.

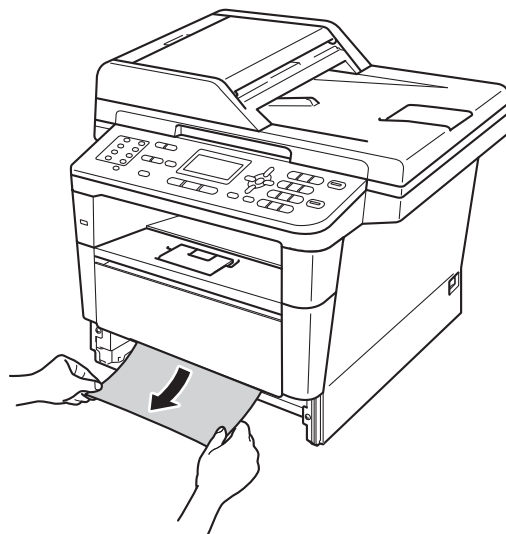

Remarque

Vous pourrez dégager le papier plus facilement en tirant le papier coincé vers le bas.

- 3 Vérifiez que le papier se trouve sous le repère de papier maximum (▼▼▼) dans le bac à papier. En appuyant sur le levier de libération du guide-papier vert, faites coulisser les guides-papier pour qu'ils s'adaptent au format du papier. Assurez-vous que les guides sont mis correctement dans les fentes.
- 4 Réinstallez convenablement le bac à papier dans l'appareil.

Le papier est coincé à l'arrière de l'appareil

Si l'écran ACL affiche *Bourrage arrière*, c'est qu'un bourrage papier s'est produit derrière le capot arrière. Procédez comme suit :

- 1 Laissez l'appareil allumé pendant 10 minutes pour laisser le ventilateur interne refroidir les pièces chaudes à l'intérieur.
- 2 Appuyez sur le bouton de déverrouillage du capot avant pour ouvrir ce dernier.

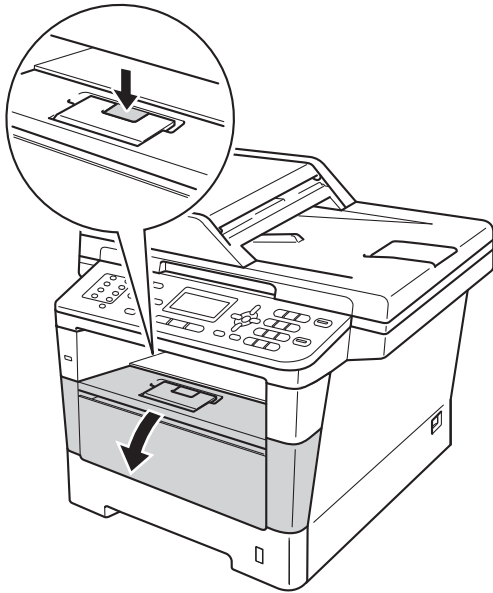

- 3 Retirez lentement l'ensemble de tambour et de cartouche de toner. Le papier coincé peut être retiré avec l'ensemble de tambour et de cartouche de toner ou libéré ainsi pour vous permettre de le retirer de l'appareil.

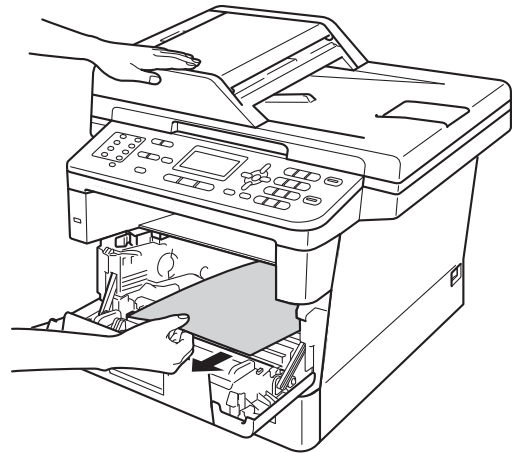
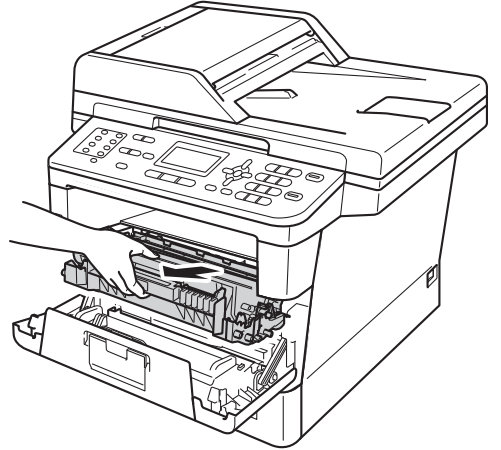

! AVERTISSEMENT

! TEMPÉRATURE ÉLEVÉE

Après l'utilisation de l'appareil, certaines de ses pièces internes sont extrêmement chaudes. Laissez l'appareil refroidir avant de toucher à ses pièces internes.

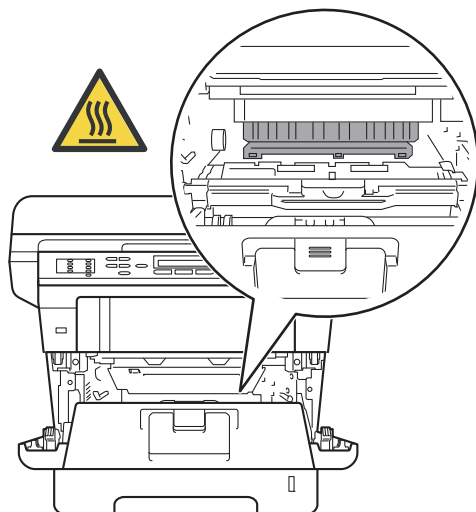

! Important

- Nous vous conseillons de poser l'ensemble de tambour et de cartouche de toner sur une feuille de papier jetable ou un chiffon afin de contenir les éventuelles éclaboussures de toner.
- Manipulez l'ensemble de tambour et de cartouche de toner avec soin. Si du toner se répand sur vos mains ou sur vos vêtements, essuyez les éclaboussures ou nettoyez-les immédiatement à l'eau froide.
- Pour éviter que l'appareil ne soit endommagé par de l'électricité statique, ne touchez PAS les électrodes présentées dans l'illustration.

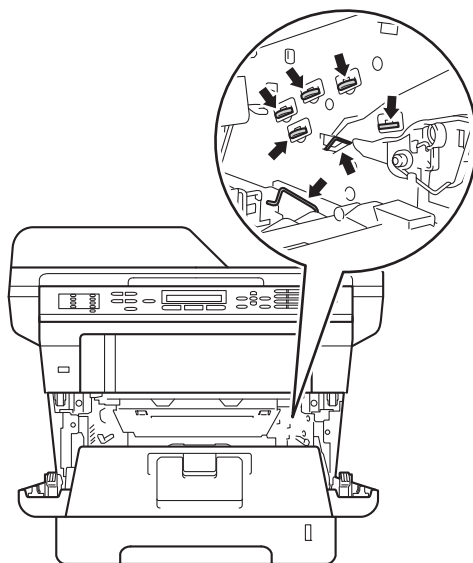

- 4 Ouvrez le capot arrière.

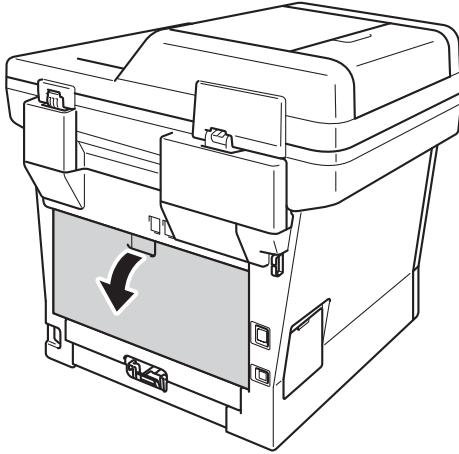

⚠ AVERTISSEMENT

⚠ TEMPÉRATURE ÉLEVÉE

Après l'utilisation de l'appareil, certaines de ses pièces internes sont extrêmement chaudes. Laissez l'appareil refroidir avant de toucher à ses pièces internes.

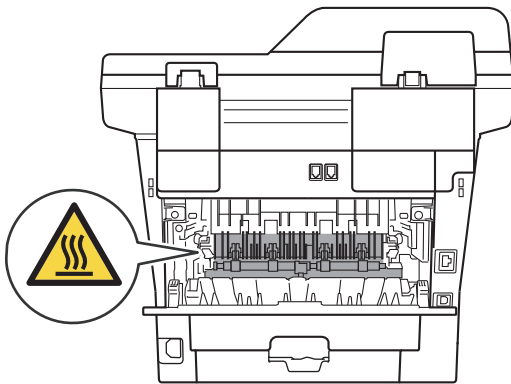

- 5 Tirez vers vous les languettes vertes sur les côtés gauche et droit, et rabattez le couvercle de l'unité de fusion (1).

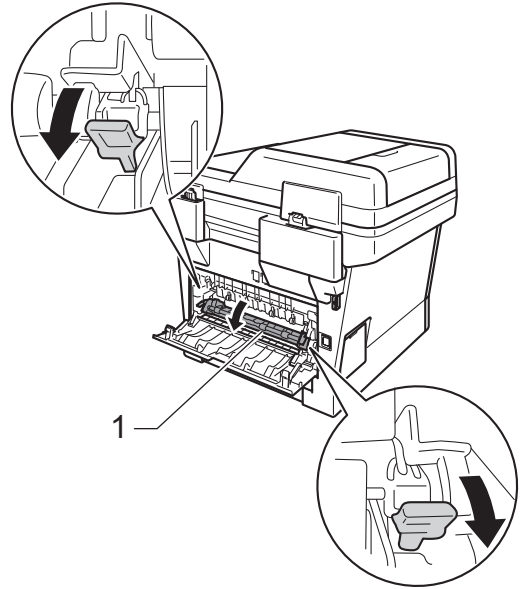

- 6 En vous servant de vos deux mains, retirez sans forcer le papier coincé de l'unité de fusion.

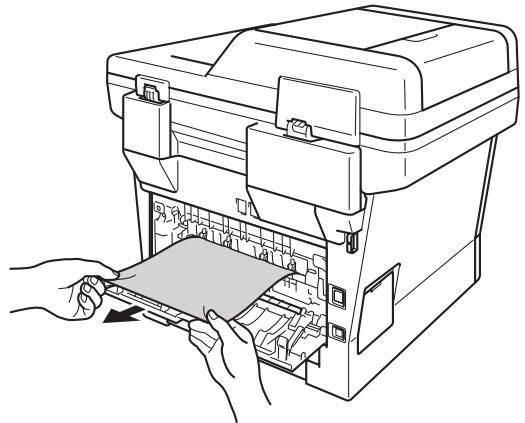

- 7 Fermez le couvercle de l'unité de fusion (1).

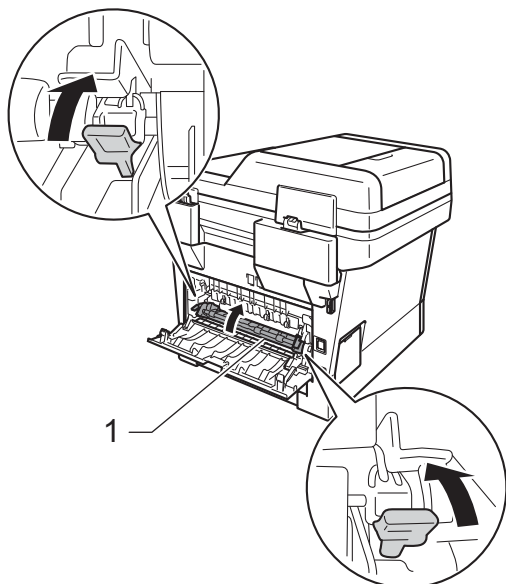

- 8 Fermez le capot arrière.

- 9 Remettez l'ensemble de tambour et de cartouche de toner dans l'appareil.

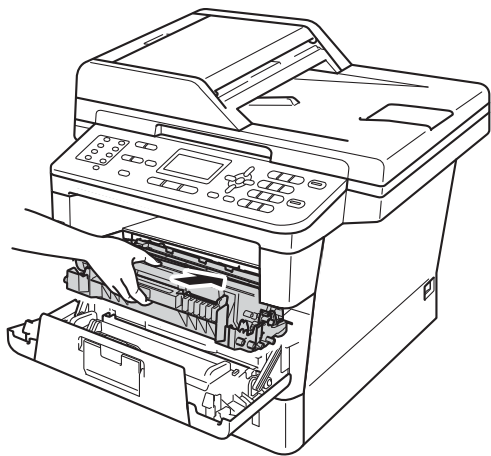

- 10 Fermez le capot avant de l'appareil.

Le papier est coincé dans l'appareil

Si l'écran ACL affiche **Bourr** à l'intér, procédez comme suit :

- 1 Laissez l'appareil allumé pendant 10 minutes pour laisser le ventilateur interne refroidir les pièces chaudes à l'intérieur.
- 2 Retirez complètement le bac à papier de l'appareil.

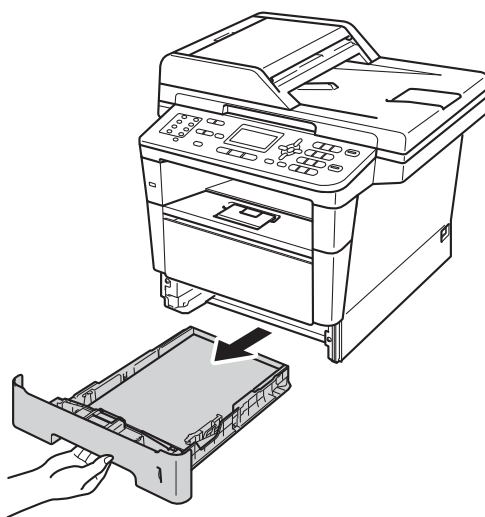

- 3 Dégagez lentement le papier coincé en utilisant vos deux mains.

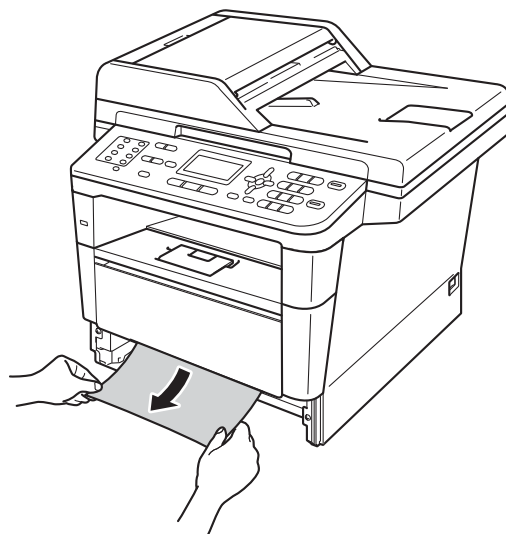



Remarque

Vous pourrez dégager le papier plus facilement en tirant le papier coincé vers le bas.

- 4 Appuyez sur le bouton de déverrouillage du capot avant pour ouvrir ce dernier.

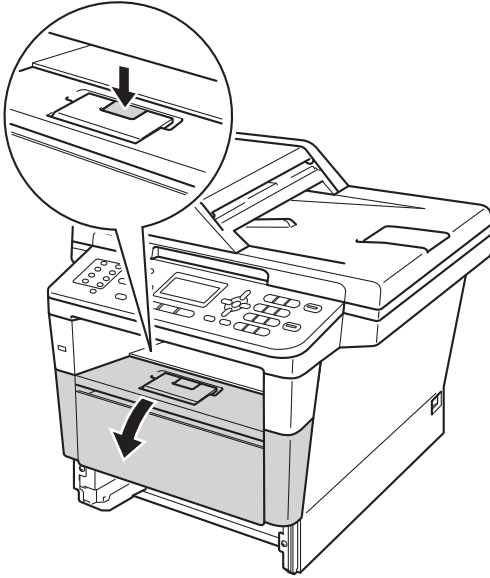

- 5 Retirez lentement l'ensemble de tambour et de cartouche de toner. Le papier coincé peut être retiré avec l'ensemble de tambour et de cartouche de toner ou libéré ainsi pour vous permettre de le retirer de l'appareil.

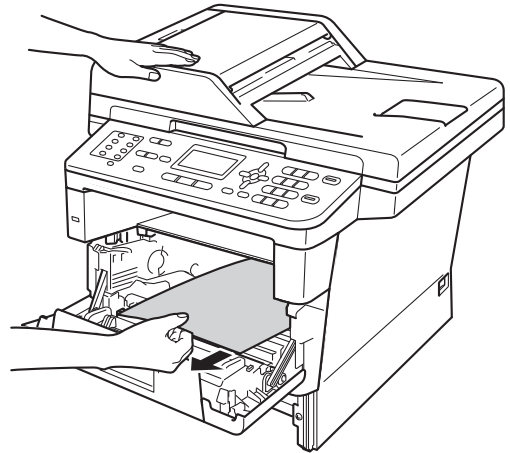
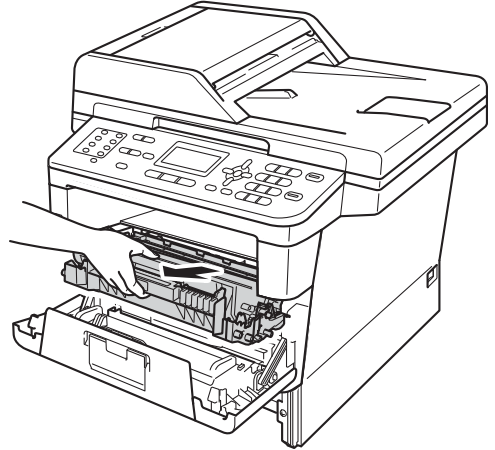

⚠ AVERTISSEMENT

⚠ TEMPÉRATURE ÉLEVÉE

Après l'utilisation de l'appareil, certaines de ses pièces internes sont extrêmement chaudes. Laissez l'appareil refroidir avant de toucher à ses pièces internes.

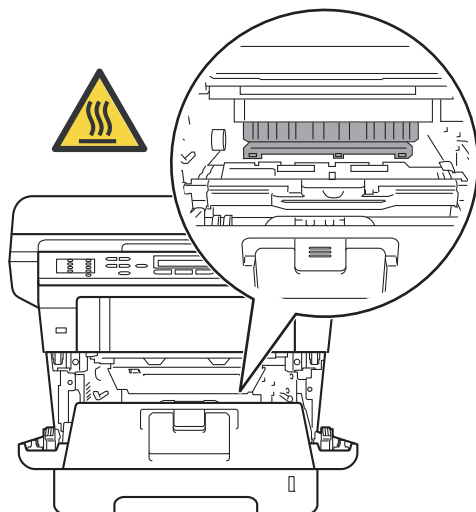

⚠ Important

- Nous vous conseillons de poser l'ensemble de tambour et de cartouche de toner sur une feuille de papier jetable ou un chiffon afin de contenir les éventuelles éclaboussures de toner.
- Manipulez l'ensemble de tambour et de cartouche de toner avec soin. Si du toner se répand sur vos mains ou sur vos vêtements, essuyez les éclaboussures ou nettoyez-les immédiatement à l'eau froide.
- Pour éviter que l'appareil ne soit endommagé par de l'électricité statique, ne touchez PAS les électrodes présentées dans l'illustration.

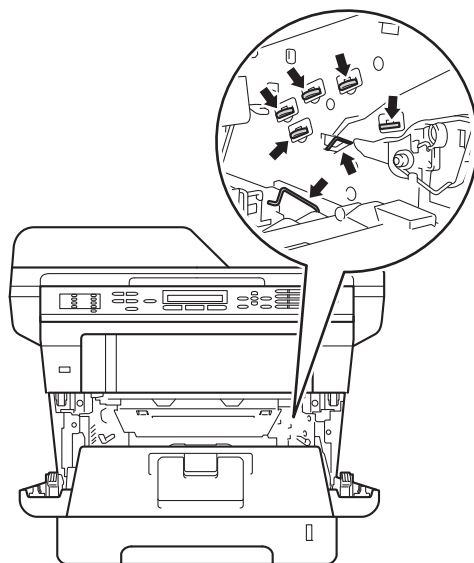

**Remarque**

Le tambour et la cartouche de toner sont deux pièces distinctes. Vérifiez qu'ils sont installés ensemble. Si la cartouche de toner est installée dans l'appareil sans le tambour, le message **Erreur tambour** ou **Bourr à l'intér** peut s'afficher.

6

Poussez le levier de verrouillage vert vers le bas et retirez la cartouche de toner du tambour. Retirez le papier coincé à l'intérieur du tambour, s'il y a lieu.

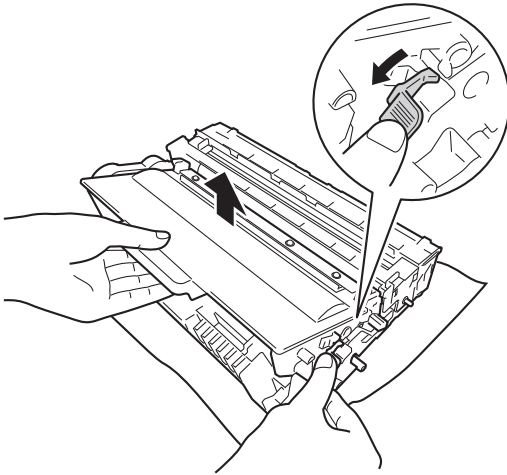
**7**

Remettez la cartouche de toner dans le tambour jusqu'à ce que le déclic de verrouillage se fasse entendre. Si la cartouche est insérée correctement, le levier de verrouillage vert sur le tambour se soulève automatiquement.

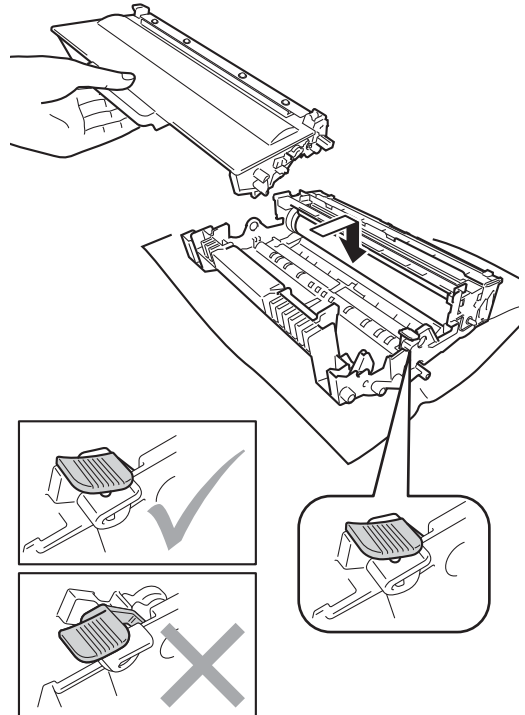
**Remarque**

Assurez-vous d'insérer correctement la cartouche de toner, sinon elle risque de se séparer du tambour.

- 8 Remettez l'ensemble de tambour et de cartouche de toner dans l'appareil.

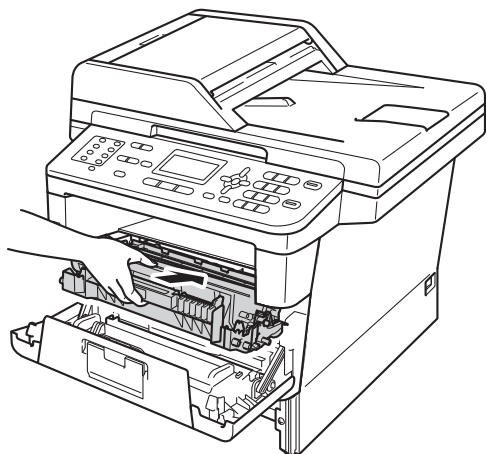

- 9 Fermez le capot avant de l'appareil.
- 10 Réinstallez convenablement le bac à papier dans l'appareil.



Remarque

Si vous éteignez l'appareil pendant que **Bourr à l'intér** est affiché, l'appareil imprime des données incomplètes à partir de votre ordinateur. Avant d'allumer l'appareil, supprimez la tâche de spoule d'impression de votre ordinateur.

Du papier est coincé dans le bac d'impression recto verso

Si l'écran ACL affiche **Bourrage duplex**, procédez comme suit :

- 1 Laissez l'appareil allumé pendant 10 minutes pour laisser le ventilateur interne refroidir les pièces chaudes à l'intérieur.
- 2 Retirez complètement le bac à papier de l'appareil.

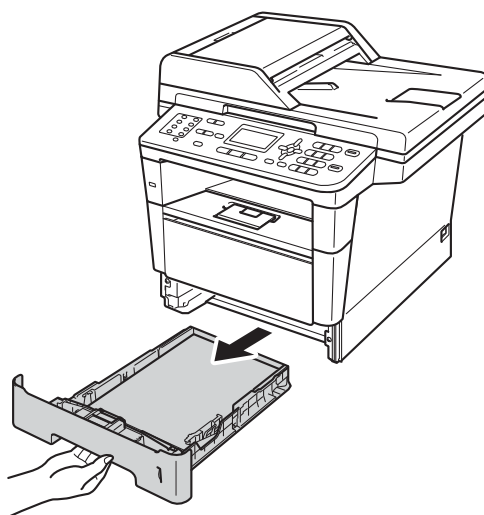

- 3 Ouvrez le capot arrière.

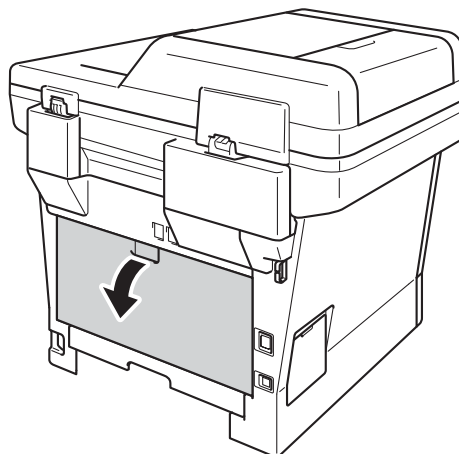

⚠ AVERTISSEMENT

⚠ TEMPÉRATURE ÉLEVÉE

Après l'utilisation de l'appareil, certaines de ses pièces internes sont extrêmement chaudes. Laissez l'appareil refroidir avant de toucher à ses pièces internes.

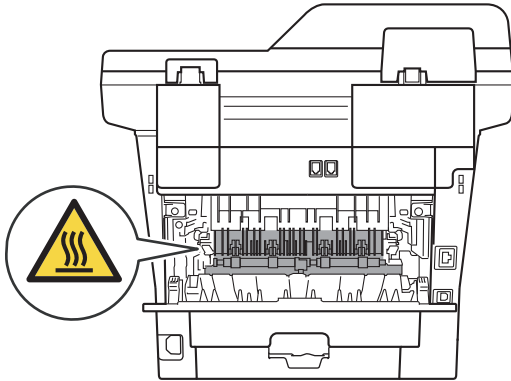

- 4** En vous servant de vos deux mains, retirez sans forcer le papier coincé de l'arrière de l'appareil.

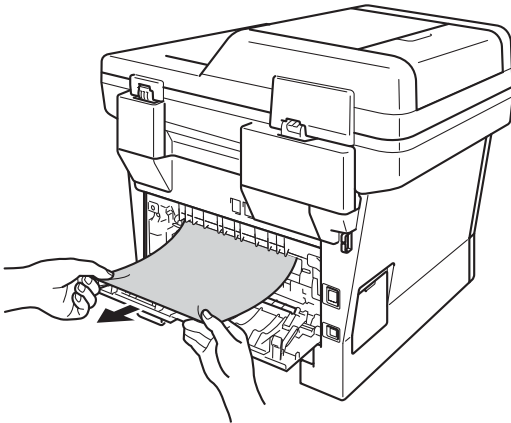

- 5** Fermez le capot arrière.

- 6** Retirez complètement le bac d'impression recto verso de l'appareil.

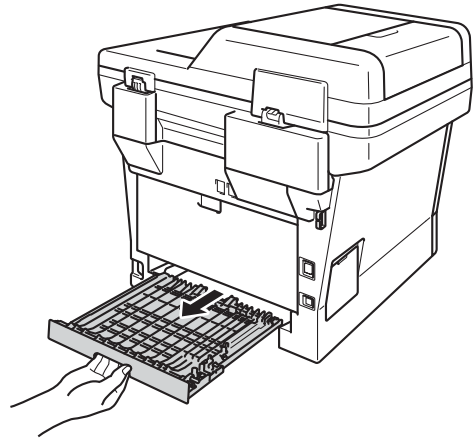

- 7** Retirez le papier coincé de l'appareil ou du bac d'impression recto verso.

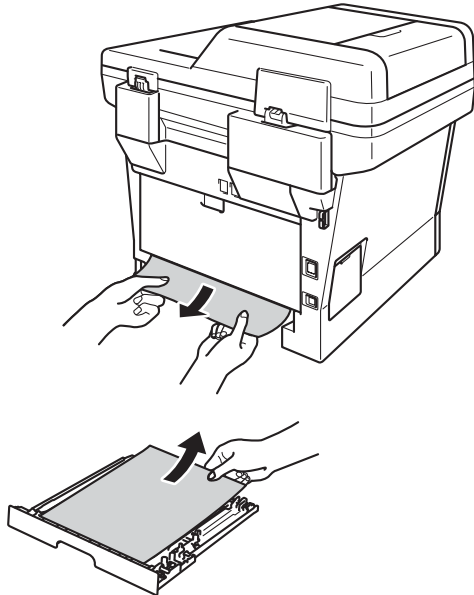

- 8 Vérifiez que le papier coincé ne reste pas sous l'appareil sous l'effet de l'électricité statique.

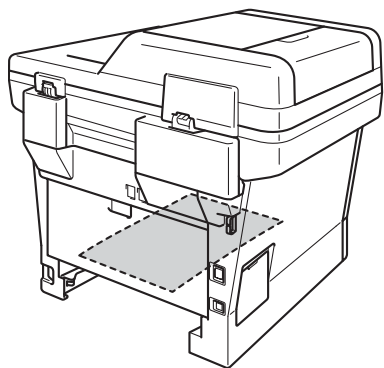

- 9 Remplacez le bac d'impression recto verso dans l'appareil.
- 10 Réinstallez convenablement le bac à papier dans l'appareil.

Si votre appareil cause des problèmes de fonctionnement



! Important

- Pour obtenir de l'aide technique, veuillez appeler le service à la clientèle dans le pays où vous avez acheté votre appareil. Les appels doivent être effectués à partir du pays concerné.
- Si vous soupçonnez la présence d'un problème avec votre appareil, vérifiez le tableau ci-dessous et suivez les conseils de dépistage des pannes. Vous pouvez corriger la plupart des problèmes vous-même.
- Si vous avez besoin d'aide supplémentaire, référez-vous au Centre de solutions Brother (Brother Solutions Center), qui vous offre une FAQ (foire aux questions) ainsi que des conseils de dépistage des pannes.

Visitez notre site <http://solutions.brother.com/>.

- L'utilisation de consommables d'une marque autre que Brother peut affecter la qualité d'impression, la performance du matériel et la fiabilité de l'appareil.

Problèmes d'impression

Problèmes	Suggestions
Pas d'impression.	Vérifiez que le bon pilote d'imprimante a été installé et sélectionné.
	Vérifiez si l'écran ACL indique un message d'erreur. Consultez <i>Messages d'erreur et d'entretien</i> >> page 91.
	Vérifiez que l'appareil est en ligne : (Windows® 7 et Windows Server® 2008 R2) Cliquez sur le bouton  (démarrer), puis sur Périphériques et imprimantes . Cliquez avec le bouton droit de la souris sur Brother MFC-XXXX Printer , puis cliquez sur Afficher les travaux d'impression en cours . Cliquez sur Imprimante dans la barre de menus. Vérifiez que la case Utiliser l'imprimante hors connexion n'est pas sélectionnée. (Windows Vista® et Windows Server® 2008)
	Cliquez sur la touche  (démarrer), puis sur Panneau de configuration, Matériel et audio et Imprimantes . Cliquez avec le bouton droit de la souris sur Brother MFC-XXXX Printer . Vérifiez que la case Utiliser l'imprimante hors connexion n'est pas sélectionnée. (Windows® XP et Windows Server® 2003)
	Cliquez sur le bouton démarrer et sélectionnez Imprimantes et télécopieurs . Cliquez avec le bouton droit de la souris sur Brother MFC-XXXX Printer . Assurez-vous que l'option Utiliser l'imprimante hors connexion n'est pas sélectionnée.
	Contactez votre administrateur pour vérifier vos paramètres Secure Function Lock.
L'appareil n'imprime pas ou a cessé d'imprimer.	Appuyez sur Arrêt / Sortie . L'appareil annule la tâche d'impression et la supprime de la mémoire. L'impression peut être incomplète.

Problèmes d'impression (Suite)

Problèmes	Suggestions
Les en-têtes ou les pieds de page apparaissent quand le document s'affiche à l'écran, mais ils n'apparaissent pas sur la copie imprimée.	Il y a une zone non imprimable en haut et en bas de la page. Ajustez les marges supérieures et inférieures de votre document. Consultez <i>Zones non numérisables et non imprimables</i> >> page 16.
L'appareil lance une impression soudaine ou imprime des données superflues.	Appuyez sur Arrêt / Sortie pour annuler les tâches d'impression. Vérifiez les paramètres de votre application pour vous assurer de sa compatibilité avec votre appareil.
L'appareil imprime les premières pages correctement, puis il manque du texte dans certaines pages.	Vérifiez les paramètres de votre application pour vous assurer de sa compatibilité avec votre appareil. Votre ordinateur ne reconnaît pas le signal complet du tampon d'entrée de l'appareil. Assurez-vous que le câble d'interface est connecté correctement. Voir Guide d'installation rapide.
L'appareil n'imprime pas des deux côtés de la feuille, même si le paramètre du pilote d'imprimante est réglé sur Recto verso.	Vérifiez le paramètre du format de papier dans le pilote d'imprimante. Vous devez sélectionner du papier Lettre, Légal ou Folio de grammage entre 16 et 28 lb (60 et 105 g/m ²).
L'appareil ne passe pas au mode d'impression directe, même si vous connectez un lecteur de mémoire Flash USB au connecteur d'interface USB directe.	Lorsque l'appareil est en mode Veille profonde, l'appareil n'affiche aucune information, même si vous connectez un lecteur de mémoire Flash USB à l'interface USB directe. Pour réveiller l'appareil, appuyez sur Arrêt / Sortie .
Impossible d'imprimer la disposition de la page.	Vérifiez que le paramètre du format de papier dans l'application utilisée correspond à celui du pilote d'imprimante.
La vitesse d'impression est trop lente.	Essayez de modifier le paramètre du pilote d'imprimante. Plus la résolution est élevée, plus il faut de temps pour traiter, envoyer et imprimer les données. Vérifiez que le capot arrière est bien fermé et que le bac d'impression recto verso est correctement installé. Ajoutez de la mémoire supplémentaire. Voir Guide de l'utilisateur avancé : <i>Installation de mémoire supplémentaire</i> .
L'appareil n'imprime pas à partir d'Adobe® Illustrator®.	Essayez de réduire la résolution d'impression. Voir Guide utilisateur - Logiciel : <i>Impression</i> (pour Windows®). Voir Guide utilisateur - Logiciel : <i>Impression et envoi/réception de télécopies</i> (pour Macintosh).
Qualité d'impression médiocre	Consultez <i>Amélioration de la qualité d'impression</i> >> page 127.

Problèmes de gestion du papier

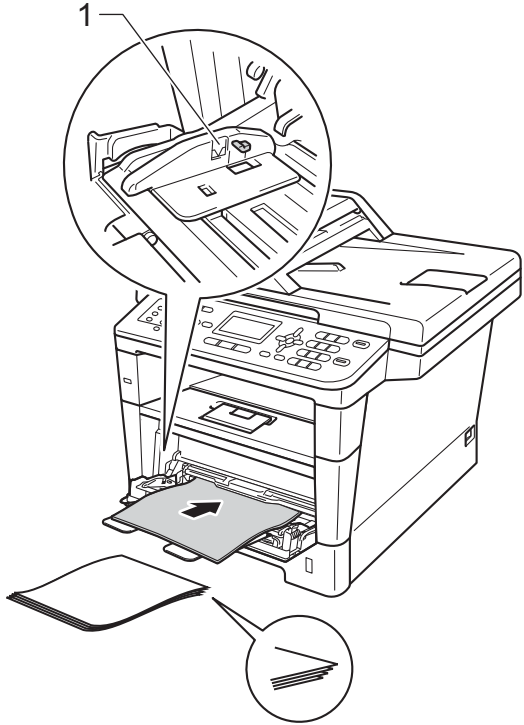
Problèmes	Suggestions
L'appareil ne charge pas le papier.	<p>Si l'écran ACL affiche le message indiquant qu'un bourrage s'est produit et que le problème persiste, voir <i>Messages d'erreur et d'entretien</i> >> page 91.</p> <p>S'il n'y a pas de papier, chargez une nouvelle feuille dans le bac à papier.</p> <p>S'il y a du papier dans le bac à papier, assurez-vous qu'il est bien droit. Si le papier est gondolé, aplatissez-le. Il est parfois utile de sortir le papier, de le retourner et de le remettre dans le bac à papier.</p> <p>Réduisez la quantité de papier contenue dans le bac à papier et recommencez l'opération.</p> <p>Assurez-vous que le mode d'alimentation manuel est sélectionné dans le pilote d'imprimante.</p> <p>Nettoyez le rouleau de chargement de papier.</p> <p>Voir Guide de l'utilisateur avancé : <i>Nettoyage des rouleaux de chargement de papier</i>.</p>
L'appareil ne charge pas le papier à partir du bac MU.	<p>Assurez-vous que l'option Bac MU est sélectionnée dans le pilote d'imprimante.</p> <p>Ventilez la pile de papier et remettez-la convenablement dans le bac.</p>
L'appareil ne charge pas le papier à partir du bac universel lorsque vous utilisez une grosse pile de papier.	<p>Ventilez bien la pile de papier et assurez-vous que le papier se trouve sous le repère de papier maximum (1). Placez les pages dans le bac jusqu'à ce que vous sentiez que la première page touche les rouleaux d'alimentation, comme le montre l'illustration.</p> 
Comment imprimer sur des enveloppes?	<p>Vous pouvez charger des enveloppes dans le bac MU. Votre application doit être configurée pour l'impression à la taille des enveloppes utilisées. Cela est généralement effectué à partir du menu Mise en page ou Configuration du document de l'application. (Pour de plus amples renseignements, consultez le manuel de l'application.)</p>

Impression des télécopies reçues

Problèmes	Suggestions
<ul style="list-style-type: none"> ■ Impressions condensées ■ Stries horizontales ■ Parties inférieures et supérieures des caractères coupées ■ Lignes manquantes 	<p>Ces situations sont généralement causées par une mauvaise connexion téléphonique. Effectuez une copie : si votre copie est bonne, il s'agit probablement d'une mauvaise connexion due à la présence de parasites ou d'interférences sur la ligne téléphonique. Demandez à votre correspondant de renvoyer la télécopie.</p>
Des lignes noires verticales apparaissent à la réception des télécopies	<p>Le fil corona primaire d'impression est peut-être sale. Nettoyez le fil corona du tambour.</p> <p>Consultez <i>Nettoyage du fil corona primaire</i> >> page 82.</p>
	<p>Le scanner de l'expéditeur est peut-être sale. Demandez à l'expéditeur de faire une photocopie pour déterminer si le problème provient de son télécopieur. Essayez de recevoir une télécopie d'un autre télécopieur.</p>
Les télécopies reçues apparaissent coupées ou comportent des pages blanches.	<p>Les marges de gauche et de droite sont coupées ou une page unique est imprimée sur deux pages.</p> <p>Consultez <i>Taille papier</i> >> page 17.</p>
	<p>Activez la fonction de réduction automatique.</p> <p>Voir Guide de l'utilisateur avancé : <i>Impression réduite d'une télécopie entrante</i>.</p>

Ligne téléphonique ou branchements

Problèmes	Suggestions
Il n'y a pas de numérotation. (Aucune tonalité)	<p>Vérifiez toutes les connexions téléphoniques. Vérifiez que le cordon de ligne téléphonique est branché à la prise murale du téléphone et à la prise LINE de l'appareil.</p>
	<p>(Canada seulement) Modifiez le paramètre <code>Tonal/Impuls..</code></p> <p>Voir Guide d'installation rapide.</p>
	<p>Pour envoyer une télécopie manuelle, appuyez sur Tonalité et composez le numéro. Attendez d'entendre les tonalités de réception de télécopie avant d'appuyer sur Marche.</p>
	<p>S'il n'y a pas de tonalité, branchez un téléphone et un cordon de ligne téléphonique fonctionnels à la prise. Débranchez le combiné du téléphone externe, puis vérifiez si vous entendez une tonalité. S'il n'y a toujours pas de tonalité, demandez à votre compagnie de téléphone de vérifier la ligne et/ou la prise murale.</p>
L'appareil ne répond pas aux appels.	<p>Assurez-vous que l'appareil est réglé sur le mode de réception qui convient à la configuration utilisée.</p> <p>Consultez <i>Paramètres du mode de réception</i> >>> page 36.</p> <p>Vérifiez la tonalité. Si cela est possible, appelez votre appareil pour savoir s'il répond. S'il ne répond toujours pas, vérifiez la connexion du cordon de la ligne téléphonique. Si vous n'entendez aucune sonnerie lorsque vous appelez votre appareil, communiquez avec votre compagnie téléphonique pour faire vérifier la ligne téléphonique.</p>

Réception de télécopies

Problèmes	Suggestions
Il n'est pas possible de recevoir une télécopie.	Vérifiez que votre appareil a une tonalité en appuyant sur la touche Tonalité . Si vous entendez des parasites ou des interférences sur votre ligne de télécopie, contactez votre compagnie de téléphone locale.
	Vérifiez toutes les connexions téléphoniques. Vérifiez que le cordon de ligne téléphonique est branché à la prise murale du téléphone et à la prise LINE de l'appareil. Si vous vous abonnez à des services DSL ou VoIP, veuillez contacter votre fournisseur de services pour obtenir les instructions de connexion.
	<p>Assurez-vous que l'appareil est réglé sur le mode de réception adapté. Celui-ci est déterminé par les périphériques externes et les services téléphoniques d'abonné qui se trouvent sur la même ligne que votre appareil Brother.</p> <p>Consultez <i>Paramètres du mode de réception</i> >> page 36.</p> <ul style="list-style-type: none"> ■ Si vous utilisez une ligne de télécopie dédiée et que vous voulez que votre appareil Brother réponde automatiquement à toutes les télécopies entrantes, vous devriez sélectionner le mode <i>Fax seulement</i>. ■ Si votre appareil Brother partage une ligne avec un répondeur externe, vous devriez sélectionner le mode <i>Tél ext/rép</i>. En mode <i>Tél ext/rép</i>, votre appareil Brother recevra automatiquement les télécopies entrantes et les appelants vocaux pourront laisser un message sur votre répondeur. ■ Si votre appareil Brother partage la ligne avec un service d'abonné à la messagerie vocale, veuillez vous reporter à la section <i>Messagerie vocale</i> >> page 40. ■ Si votre appareil Brother se trouve sur une ligne utilisant le service de sonnerie spéciale d'abonné, veuillez vous reporter à la section <i>Sonnerie spéciale</i> >> page 41. ■ Si votre appareil Brother partage une ligne avec d'autres téléphones et que vous voulez qu'il réponde automatiquement à toutes les télécopies entrantes, vous devriez sélectionner le mode <i>Fax/Tél</i>. En mode <i>Fax/Tél</i>, votre appareil Brother reçoit automatiquement des télécopies et émet une pseudo sonnerie double pour vous avertir de répondre aux appels vocaux. ■ Si vous ne voulez pas que votre appareil Brother réponde automatiquement aux télécopies entrantes, vous devriez sélectionner le mode <i>Manuel</i>. En mode <i>Manuel</i>, vous devez répondre à tout appel entrant et activer l'appareil de manière à ce qu'il reçoive les télécopies.
	<p>Un autre périphérique ou service sur place répond peut-être à l'appel avant votre appareil Brother. À des fins de test, diminuez le réglage de durée de sonnerie :</p> <ul style="list-style-type: none"> ■ Si le mode de réponse est réglé à <i>Fax seulement</i> ou <i>Fax/Tél</i>, réduisez la durée de sonnerie à 1 sonnerie. <p>Consultez <i>Longueur de sonnerie</i> >> page 36.</p> <ul style="list-style-type: none"> ■ Si le mode de réponse est réglé à <i>Tél ext/rép</i>, réduisez à 2 le nombre de sonneries programmées sur votre répondeur. ■ Si le mode de réponse est réglé à <i>Manuel</i>, NE réglez PAS le paramètre de durée de sonnerie.

Réception de télécopies (Suite)

Problèmes	Suggestions
<p>Il n'est pas possible de recevoir une télécopie.</p> <p>(suite)</p>	<p>Demandez à un correspondant de vous envoyer une télécopie test :</p> <ul style="list-style-type: none"> ■ Si vous recevez la télécopie test sans problème, votre appareil fonctionne correctement. Pensez à réinitialiser la durée de sonnerie ou le répondeur pour restaurer les réglages d'origine. Si des problèmes de réception se produisent après la réinitialisation de la durée de la sonnerie, cela signifie qu'une personne, un périphérique ou un service d'abonné répond à l'appel de télécopie avant que l'appareil ait la possibilité de répondre. ■ Si vous n'avez pas pu recevoir la télécopie, cela signifie qu'un autre périphérique ou service d'abonné interfère peut-être avec la réception de télécopie, ou qu'il y a un problème avec votre ligne de télécopie.
	<p>Si vous utilisez un répondeur (mode Tél ext/rép) sur la même ligne que l'appareil Brother, vérifiez que le répondeur est correctement configuré.</p> <p>Consultez <i>Branchement d'un répondeur téléphonique externe (REP)</i> ►► page 43.</p> <ol style="list-style-type: none"> 1 Branchez le cordon de ligne téléphonique directement depuis la prise téléphonique murale à la prise LINE de votre appareil Brother. 2 Retirez le capuchon de protection de la prise EXT de l'appareil Brother, puis branchez le cordon de ligne téléphonique du répondeur dans la prise EXT. 3 Configurez votre répondeur pour qu'il réponde dans un délai de 4 sonneries. <p>Si vous rencontrez des problèmes pour recevoir des télécopies ou des messages vocaux, configurez votre répondeur pour qu'il réponde dans un délai de 2 ou 3 sonneries.</p> <ol style="list-style-type: none"> 4 Enregistrez le message sortant sur votre répondeur. <ul style="list-style-type: none"> ■ Enregistrez un silence de cinq secondes au début du message sortant. ■ Assurez-vous que le message ne dépasse pas 20 secondes. ■ Terminez votre message sortant en indiquant votre code de réception de fax à l'intention des correspondants qui veulent vous envoyer une télécopie manuellement. Par exemple : « Après le signal sonore, laissez un message ou envoyez une télécopie en appuyant sur *51 et Marche pour envoyer une télécopie. » 5 Configurez votre répondeur pour qu'il réponde aux appels vocaux. 6 Configurez le mode de réception de l'appareil Brother à Tél ext/rép. <p>Consultez <i>Paramètres du mode de réception</i> ►► page 36.</p>
	<p>Assurez-vous que la fonction Réception facile de l'appareil Brother est activée. La réception facile est une fonction qui vous permet de recevoir une télécopie même si vous avez répondu à l'appareil sur un téléphone externe ou supplémentaire.</p> <p>Consultez <i>Réception facile</i> ►► page 37.</p>
	<p>Si vous rencontrez souvent des erreurs d'envoi en raison d'interférences éventuelles sur votre ligne téléphonique, essayez de changer la configuration de compatibilité à De base (VoIP).</p> <p>Consultez <i>Interférence sur la ligne téléphonique / VoIP</i> ►► page 126.</p>
	<p>Contactez votre administrateur pour vérifier vos paramètres Secure Function Lock.</p>

Envoi de télécopies

Problèmes	Suggestions
Il n'est pas possible d'envoyer une télécopie.	Vérifiez toutes les connexions téléphoniques. Vérifiez que le cordon de ligne téléphonique est branché à la prise murale du téléphone et à la prise LINE de l'appareil.
	Vérifiez que TÉLÉCOPIER  est allumé.
	Consultez <i>Comment envoyer une télécopie</i> >> page 29.
	Imprimez le Rapport de vérification de l'envoi pour y déceler des erreurs. Voir Guide de l'utilisateur avancé : <i>Rapports</i> .
	Contactez votre administrateur pour vérifier vos paramètres Secure Function Lock.
	Demandez à l'autre partie si l'appareil de réception contient du papier.
Transmission de mauvaise qualité.	Essayez de changer la résolution à <i>Fin</i> ou <i>Sup. Fin</i> . Faites une copie pour vérifier si le scanner de l'appareil fonctionne bien. Si la qualité de la copie n'est pas bonne, nettoyez le scanner. Voir Guide de l'utilisateur avancé : <i>Nettoyage du scanner</i> .
Le rapport de vérification de l'envoi indique <i>RÉSULTAT:ERREUR</i> .	Il y a probablement des interférences ou des parasites transitoires sur la ligne. Réessayez d'envoyer la télécopie. Si vous envoyez un message PC-Fax et que le rapport de vérification de l'envoi indique <i>RÉSULTAT :ERREUR</i> , il est possible que l'appareil manque de mémoire. Pour libérer de la mémoire, vous pouvez désactiver la fonction de mise en mémoire des télécopies (Voir Guide de l'utilisateur avancé : <i>Modification d'options de télécopie à distance</i> .), imprimer les télécopies enregistrées en mémoire (Voir Guide de l'utilisateur avancé : <i>Impression d'une télécopie à partir de la mémoire</i> .) ou annuler une tâche de télécopie en différé ou de relève. (Voir Guide de l'utilisateur avancé : <i>Vérification et annulation de tâches en attente</i> .) Si le problème persiste, communiquez avec votre compagnie téléphonique pour faire vérifier la ligne téléphonique.
	Si vous rencontrez souvent des erreurs d'envoi en raison d'interférences éventuelles sur votre ligne téléphonique, essayez de changer la configuration de compatibilité à <i>De base (VoIP)</i> . Consultez <i>Interférence sur la ligne téléphonique / VoIP</i> >> page 126.
Les télécopies envoyées sont vides.	Vérifiez si vous chargez le document correctement. Lorsque vous utilisez le chargeur automatique de documents, le document doit être placé face vers le haut. Lorsque vous utilisez la vitre du scanner, le document doit être placé face vers le bas. Consultez <i>Chargement des documents</i> >> page 26.
Stries verticales noires lors de l'envoi de télécopies.	Les lignes verticales noires sur les télécopies que vous envoyez sont généralement causées par des saletés ou des traces de fluide correcteur sur la bande de verre. Voir Guide de l'utilisateur avancé : <i>Nettoyage du scanner</i> .

Gestion des appels entrants

Problèmes	Suggestions
L'appareil « interprète » une voix comme une tonalité CNG.	Si le mode Réception facile est activé, votre appareil est plus sensible aux sons. Il peut, par erreur, interpréter certaines voix ou de la musique sur la ligne comme un appel de télécopieur et répondre par la tonalité de réception de télécopie. Désactivez l'appareil en appuyant sur Arrêt / Sortie . Essayez d'éviter ce problème en désactivant la fonction Réception facile. Consultez <i>Réception facile</i> ►► page 37.
Envoi d'un appel de télécopie vers l'appareil.	Si vous avez répondu sur un téléphone externe ou supplémentaire, composez le code de réception de télécopie (le réglage par défaut est *51). Si vous avez répondu sur le téléphone externe (branché à la prise EXT.), appuyez sur Marche pour recevoir la télécopie. Raccrochez dès que l'appareil répond à l'appel.
Services personnalisés sur une seule ligne.	Si une ligne téléphonique sur laquelle vous avez connecté votre appareil est munie d'un ou de plusieurs services personnalisés (appel en attente, appel en attente/identification de la ligne appelante, RingMaster (sonnerie spéciale), messagerie vocale, permanence téléphonique, système d'alarme, etc.), il se peut que la réception et l'envoi de télécopies soient perturbés. Par exemple , si vous êtes abonné à un service de mise en attente des appels ou à un autre service personnalisé et que vous recevez ou émettez une télécopie durant l'émission du signal de ce service, ce signal peut temporairement interrompre ou gêner la transmission des télécopies. La fonction ECM (mode de correction des erreurs) de Brother aide à résoudre ce problème. Ce problème est imputable au réseau téléphonique et commun à tous les périphériques émetteurs ou récepteurs d'informations sur une ligne partagée sur laquelle des services personnalisés sont activés. Si vos affaires ne tolèrent aucune interruption, une ligne distincte, exempte de services personnalisés, serait tout indiquée pour vous.

Problèmes de copie

Problèmes	Suggestions
Il n'est pas possible de réaliser une copie.	Vérifiez que COPIER  est allumé. Consultez <i>Comment copier</i> ►► page 60. Contactez votre administrateur pour vérifier vos paramètres Secure Function Lock.
Des lignes verticales noires apparaissent sur les copies.	Les lignes verticales noires sur les copies sont généralement causées par des saletés ou des traces de fluide correcteur sur la bande de verre. Il peut aussi arriver que le fil corona primaire soit sale. Nettoyez la bande de verre et la vitre du scanner, ainsi que la barre blanche et la surface en plastique blanc au-dessus. Voir <i>Nettoyage du fil corona primaire</i> ►► page 82. Voir Guide de l'utilisateur avancé : <i>Nettoyage du scanner</i> .
Les copies sont vides.	Vérifiez si vous chargez le document correctement. Voir <i>Utilisation du chargeur automatique de documents (ADF)</i> ►► page 26 ou <i>Utilisation de la vitre du scanner</i> ►► page 27.

Problèmes de numérisation

Problèmes	Suggestions
Des erreurs liées au protocole TWAIN ou WIA s'affichent lorsque vous lancez la numérisation. (Pour Windows®)	Assurez-vous que le pilote TWAIN ou WIA de Brother est choisi comme source principale pour votre application de numérisation. Par exemple, dans Nuance™ PaperPort™ 12SE, cliquez sur Paramètres de numérisation et sur Sélectionner... pour choisir le pilote TWAIN/WIA Brother.
Des erreurs liées au protocole TWAIN ou ICA s'affichent lorsque vous lancez la numérisation. (Pour Macintosh)	Assurez-vous que le pilote TWAIN Brother est sélectionné comme source principale. Dans PageManager, cliquez sur Fichier, Sélectionner la source , puis sélectionnez le pilote TWAIN Brother. Les utilisateurs de Mac OS X 10.6.x et 10.7.x peuvent également numériser des documents à l'aide du pilote de scanner ICA Voir Guide utilisateur - Logiciel : <i>Numérisation d'un document à l'aide du pilote ICA (Mac OS X 10.6.x ou supérieur)</i> .
ROC ne fonctionne pas.	Essayez d'augmenter la résolution de numérisation. (Pour les utilisateurs de Macintosh) Assurez-vous d'avoir téléchargé et installé Presto! PageManager à partir de http://nj.newsoft.com.tw/download/brother/PM9SEInstaller_BR_multilang.dmg
La numérisation en réseau ne fonctionne pas.	Consultez <i>Problèmes de réseau</i> ►► page 123.
Il n'est pas possible de numériser.	Contactez votre administrateur pour vérifier vos paramètres Secure Function Lock.

Problèmes de logiciel

Problèmes	Suggestions
Il n'est pas possible d'installer le logiciel ou d'imprimer.	(Utilisateurs Windows®) Exécutez le programme Réparer MFL-Pro Suite sur le CD-ROM. Ce programme va réparer et réinstaller le logiciel.



Problèmes de réseau

Problèmes	Suggestions
Impossible d'imprimer sur un réseau câblé.	Si vous éprouvez des problèmes réseau. Consultez Guide utilisateur - Réseau. Vérifiez que votre appareil est allumé, en ligne et en mode Prêt. Imprimez le rapport de configuration réseau pour vérifier les paramètres de réseau actifs. Voir Guide de l'utilisateur avancé : <i>Rapports</i> . Connectez le câble réseau au concentrateur pour vérifier si le câblage et les connexions réseau sont corrects. Si possible, connectez l'appareil à un port différent de votre concentrateur à l'aide d'un câble différent. Vous pouvez vérifier l'état actuel du réseau câblé à partir du menu du panneau de commande Réseau.

Problèmes de réseau (Suite)

Problèmes	Suggestions
<p>La numérisation réseau ne fonctionne pas.</p>	<p>(Windows® et Macintosh)</p> <p>La numérisation réseau peut ne pas fonctionner en raison des paramètres du pare-feu. Modifiez ou désactivez les paramètres du pare-feu. Il est nécessaire de régler le logiciel de Sécurité/Pare-feu de tiers de sorte à autoriser la numérisation en réseau. Pour ajouter le port 54925 pour la numérisation en réseau, entrez les informations suivantes :</p> <ul style="list-style-type: none"> ■ Dans Nom : Saisissez la description de votre choix, par exemple « NetScan Brother ». ■ Dans Numéro du port : Entrez « 54925 ». ■ Dans Protocole : UDP est sélectionné. <p>Consultez le manuel d'instructions qui accompagnait votre logiciel de Sécurité/Pare-feu de tiers ou contactez le fabricant du logiciel.</p> <p>Pour de plus amples renseignements, vous pouvez lire la FAQ et des suggestions de dépannage des pannes sur le site http://solutions.brother.com/.</p> <p>(Pour Macintosh)</p> <p>Sélectionnez à nouveau votre appareil dans l'application Sélecteur de périphérique dans Macintosh HD/Bibliothèque/Printers/Brother/Utilities/DeviceSelector ou dans la liste de modèles dans ControlCenter2.</p>
<p>La fonction Réception PC-FAX réseau ne marche pas.</p>	<p>(Windows® seulement)</p> <p>Il est nécessaire de régler le logiciel de Sécurité/Pare-feu de tiers de sorte à autoriser la réception PC-FA. Pour ajouter le port 54926 pour la réception PC-FAX réseau, entrez les informations ci-dessous :</p> <ul style="list-style-type: none"> ■ Dans Nom : Entrez la description de votre choix, par exemple « Brother réception PC-Fax ». ■ Dans Numéro du port : Entrez « 54926 ». ■ Dans Protocole : UDP est sélectionné. <p>Consultez le manuel d'instructions qui accompagnait votre logiciel de Sécurité/Pare-feu de tiers ou contactez le fabricant du logiciel.</p> <p>Pour de plus amples renseignements, vous pouvez lire la FAQ et des suggestions de dépannage des pannes sur le site http://solutions.brother.com/.</p>
<p>Impossible d'installer le logiciel Brother.</p>	<p>(Windows®)</p> <p>Si l'avertissement du logiciel de sécurité s'affiche à l'écran de l'ordinateur pendant l'installation, modifiez les paramètres du logiciel de sécurité pour permettre au programme d'installation du produit Brother ou à d'autres programmes de s'exécuter.</p> <p>(Macintosh)</p> <p>Si vous utilisez la fonction pare-feu d'un logiciel de sécurité antivirus ou anti-espion, désactivez-la temporairement puis installez le logiciel Brother.</p>
<p>Impossible de se connecter au réseau sans fil. (MFC-8710DW et MFC-8910DW)</p>	<p>Analysez le problème à l'aide du Rapport WLAN. Appuyez sur Menu, 6, 7, puis appuyez sur Marche.</p> <p>Voir Guide d'installation rapide.</p>

Autres difficultés

Problèmes	Suggestions
L'appareil ne s'allume pas.	<p>Il est possible que des conditions défavorables pour la connexion d'alimentation (par exemple la foudre ou une surtension) aient déclenché les mécanismes de sécurité internes de l'appareil. Éteignez l'appareil et débranchez le cordon d'alimentation. Patientez pendant dix minutes, puis branchez le cordon d'alimentation et mettez l'appareil sous tension.</p> <p>Si le problème n'est pas résolu, éteignez l'appareil. Si vous utilisez une batterie de secours ou un parasurtenseur, déconnectez-le pour vous assurer qu'il ne s'agit pas de la source du problème. Branchez le cordon d'alimentation de l'appareil directement dans une autre prise de courant dont vous savez qu'elle fonctionne correctement, puis allumez l'appareil.</p>
L'appareil est incapable d'imprimer des données EPS sous forme binaire avec le pilote d'imprimante BR-Script3.	<p>(Windows®) Pour imprimer des données EPS, vous avez besoin des paramètres suivants :</p> <ol style="list-style-type: none"> 1 Pour Windows® 7 et Windows Server® 2008 R2 : Cliquez sur le bouton  (démarrer) et Périphériques et imprimantes. Pour Windows Vista® et Windows Server® 2008 : Cliquez sur le bouton  (démarrer), Panneau de configuration, Matériel et audio et Imprimantes. Pour Windows® XP et Windows Server® 2003 : Cliquez sur le bouton démarrer et sélectionnez Imprimantes et télécopieurs. 2 Cliquez avec le bouton droit de la souris sur l'icône Brother MFC-XXXX BR-Script3 et sélectionnez Propriétés¹. 3 Depuis l'onglet Paramètres du périphérique, sélectionnez TBCP (protocole de communication binaire étiqueté) dans Protocole de sortie. <p>(Macintosh) Si votre appareil est branché à un ordinateur par le biais d'une interface USB, vous ne pouvez pas imprimer des données EPS sous forme binaire. Vous pouvez imprimer les données EPS sur l'appareil sur un réseau. Pour installer le pilote d'imprimante BR-Script3 sur le réseau, visitez le Brother Solutions Center (Centre de solutions Brother) au http://solutions.brother.com/.</p>
L'appareil émet un signal sonore chaque fois que vous accédez aux menus Configuration de la réception et Configuration de l'envoi.	<p>Si TÉLÉCOPIER  n'est pas allumé, appuyez dessus pour activer le mode Télécopie. Le paramètre Configuration de la réception (Menu, 2, 1) et le paramètre Configuration de l'envoi (Menu, 2, 2) sont uniquement disponibles en mode Télécopie.</p>

¹ Pour Windows® 7 et Windows Server® 2008 R2 : **Propriétés de l'imprimante** et **Brother MFC-XXXX BR-Script3** si nécessaire.

Paramétrage de la détection de la tonalité

Le réglage de la tonalité à `Détection` réduit la pause de détection de tonalité.

- 1 (États-Unis) Appuyez sur **Menu, 0, 4.**
(Canada) Appuyez sur **Menu, 0, 5.**

04.Tonalité	
▲	Détection
▼	Non détecté
Sélect ▲▼ ou OK	

- 2 Appuyez sur ▲ ou ▼ pour sélectionner `Détection` ou `Non détecté`. Appuyez sur **OK**.
- 3 Appuyez sur **Arrêt / Sortie**.

Interférence sur la ligne téléphonique / VoIP

Si vous avez des difficultés à envoyer ou à recevoir une télécopie à cause d'interférences potentielles sur la ligne téléphonique, nous vous conseillons d'ajuster l'égalisation pour la compatibilité afin de réduire la vitesse du modem pour les opérations du télécopieur.

- 1 Appuyez sur **Menu, 2, 0, 1.**

20.Divers	
1.Compatibilité	
▲	Haut
▼	Normal
Sélect ▲▼ ou OK	

- 2 Appuyez sur ▲ ou ▼ pour sélectionner `Haut`, `Normal` ou `De base (VoIP)`.

- `De base (VoIP)` réduit la vitesse du modem à 9 600 bit/s et désactive le mode de correction des erreurs (ECM). À moins que votre ligne téléphonique ne présente un problème d'interférence récurrent, il est préférable de ne l'utiliser qu'au besoin.

Pour améliorer la compatibilité à la plupart des services VoIP, Brother vous recommande de régler les paramètres de compatibilité à `De base (VoIP)`.

- `Normal` configure la vitesse du modem à 14 400 bit/s.
- `Haut` configure la vitesse du modem à 33 600 bit/s.

Appuyez sur **OK**.

- 3 Appuyez sur **Arrêt / Sortie**.



Remarque

VoIP (voix sur IP) est un type de système téléphonique qui utilise une connexion Internet plutôt qu'une ligne téléphonique traditionnelle.

Amélioration de la qualité d'impression



Si vous rencontrez un problème de qualité d'impression, commencez par imprimer une page de test (**Menu, 4, 2, 3**). Si le tirage est correct, c'est que le problème ne trouve probablement pas son origine dans l'appareil. Vérifiez les branchements du câble d'interface ou essayez d'imprimer un autre document. Si le tirage ou la page de test imprimée par l'appareil présente toujours un problème de qualité, vérifiez d'abord les points suivants. Ensuite, si le problème de qualité d'impression persiste, vérifiez le tableau ci-dessous et suivez les recommandations.





Remarque

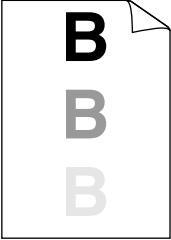
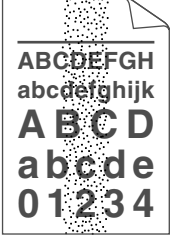

L'utilisation de consommables d'une marque autre que Brother peut affecter la qualité d'impression, la performance du matériel et la fiabilité de l'appareil.

- 1 Pour obtenir la meilleure qualité d'impression, nous vous conseillons d'utiliser le type de papier recommandé. Assurez-vous que vous utilisez bien un type de papier conforme aux spécifications. (Consultez *Papier et autres supports d'impression acceptables* ►► page 21.)
- 2 Vérifiez si la cartouche de toner et le tambour sont installés correctement.

Exemples de qualité d'impression médiocre	Recommandations
 <p style="text-align: center;">Gris</p>	<ul style="list-style-type: none"> ■ Retirez l'ensemble de tambour et de cartouche de toner. Tenez l'ensemble à niveau à deux mains et secouez-le doucement plusieurs fois de gauche à droite afin de répartir également le toner à l'intérieur de la cartouche. ■ Si l'écran ACL affiche <code>Remplacer toner</code>, placez une nouvelle cartouche de toner. Voir <i>Remplacement de la cartouche de toner</i> >> page 76. ■ Vérifiez l'environnement de l'appareil. Des conditions telles que l'humidité, des températures élevées, etc. peuvent être à l'origine de ce problème d'impression. Voir Guide de sécurité du produit : <i>Choix de l'emplacement</i>. ■ Si la page entière est trop claire, l'option <code>Économie encre</code> est peut-être activée. Désactivez l'option <code>Économie encre</code> dans les paramètres de menu de l'appareil ou Mode économie dans les propriétés d'impression du pilote. Voir Guide de l'utilisateur avancé : <i>Économie encre</i>. Voir Guide utilisateur - Logiciel : <i>Impression</i> (pour Windows®). Voir Guide utilisateur - Logiciel : <i>Impression et envoi/réception de télécopies</i> (pour Macintosh). ■ Nettoyez le fil corona primaire du tambour. Voir <i>Nettoyage du fil corona primaire</i> >> page 82. ■ Installez une nouvelle cartouche de toner. Voir <i>Remplacement de la cartouche de toner</i> >> page 76. ■ Installez un nouveau tambour. Voir <i>Remplacement du tambour</i> >> page 84.
 <p style="text-align: center;">Arrière-plan gris</p>	<ul style="list-style-type: none"> ■ Assurez-vous que vous utilisez bien un type de papier conforme aux spécifications. Voir <i>Papier et autres supports d'impression acceptables</i> >> page 21. ■ Vérifiez l'environnement de l'appareil. Des conditions telles que des températures élevées et un taux d'humidité élevé peuvent augmenter l'ombrage de l'arrière-plan. Voir Guide de sécurité du produit : <i>Choix de l'emplacement</i>. ■ Installez une nouvelle cartouche de toner. Voir <i>Remplacement de la cartouche de toner</i> >> page 76. ■ Installez un nouveau tambour. Voir <i>Remplacement du tambour</i> >> page 84.

Exemples de qualité d'impression médiocre	Recommandations
 <p data-bbox="196 556 425 585">Impression fantôme</p>	<ul style="list-style-type: none"> <li data-bbox="504 295 1249 421">■ Assurez-vous que vous utilisez bien un type de papier conforme aux spécifications. Du papier à surface rugueuse ou épais peut être à l'origine de ce problème. Voir <i>Papier et autres supports d'impression acceptables</i> >>> page 21. <li data-bbox="504 440 1249 566">■ Assurez-vous de choisir le bon type de support dans le pilote d'imprimante ou dans le paramètre de menu <code>Type papier</code> de l'appareil. Voir <i>Type de papier</i> >>> page 17. Voir Guide utilisateur - Logiciel : <i>Impression</i> (pour Windows®). Voir Guide utilisateur - Logiciel : <i>Impression et envoi/réception de télécopies</i> (pour Macintosh). <li data-bbox="504 701 1249 826">■ Sélectionnez le mode Réduire l'impression fantôme dans le pilote d'imprimante. Voir Guide utilisateur - Logiciel : <i>Impression</i> (pour Windows®). Voir Guide utilisateur - Logiciel : <i>Impression et envoi/réception de télécopies</i> (pour Macintosh). <li data-bbox="504 894 1249 962">■ Installez un nouveau tambour. Voir <i>Remplacement du tambour</i> >>> page 84. <li data-bbox="504 981 1249 1049">■ Installez une nouvelle cartouche de toner. Voir <i>Remplacement de la cartouche de toner</i> >>> page 76. <li data-bbox="504 1068 1249 1174">■ L'unité de fusion est peut-être contaminée. Appelez le service à la clientèle Brother : Aux États-Unis : 1 877 BROTHER (1 877 276-8437) Au Canada : 1 877 BROTHER
 <p data-bbox="216 1493 404 1522">Taches de toner</p>	<ul style="list-style-type: none"> <li data-bbox="504 1232 1249 1358">■ Assurez-vous que vous utilisez bien un type de papier conforme aux spécifications. Du papier à surface rugueuse peut être à l'origine du problème. Voir <i>Papier et autres supports d'impression acceptables</i> >>> page 21. <li data-bbox="504 1377 1249 1445">■ Nettoyez le fil corona du tambour. Voir <i>Nettoyage du fil corona primaire</i> >>> page 82. <li data-bbox="504 1464 1249 1551">■ Le tambour est peut-être endommagé. Installez un nouveau tambour. Voir <i>Remplacement du tambour</i> >>> page 84. <li data-bbox="504 1570 1249 1676">■ L'unité de fusion est peut-être contaminée. Appelez le service à la clientèle Brother : Aux États-Unis : 1 877 BROTHER (1 877 276-8437) Au Canada : 1 877 BROTHER

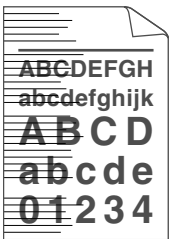

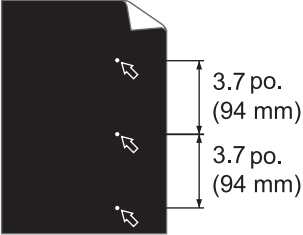
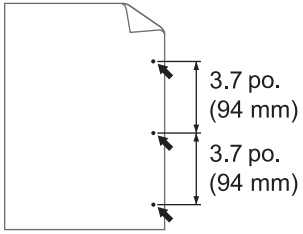
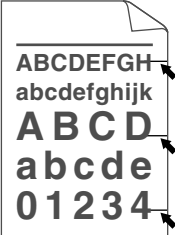

Exemples de qualité d'impression médiocre	Recommandations
 <p data-bbox="155 556 403 581">Zones non imprimées</p>	<ul style="list-style-type: none"> <li data-bbox="477 291 1227 349">■ Assurez-vous que vous utilisez bien un type de papier conforme aux spécifications. <i>Voir Papier et autres supports d'impression acceptables >> page 21.</i> <li data-bbox="477 407 1227 517">■ Sélectionnez le mode Papier épais dans le pilote d'imprimante, sélectionnez Épais dans le paramètre de menu Type papier de l'appareil ou utilisez du papier plus mince que celui que vous utilisez actuellement. <i>Voir Type de papier >> page 17.</i> <i>Voir Guide utilisateur - Logiciel : Impression (pour Windows®).</i> <i>Voir Guide utilisateur - Logiciel : Impression et envoi/réception de télécopies (pour Macintosh).</i> <li data-bbox="477 697 1227 755">■ Vérifiez l'environnement de l'appareil. Une humidité élevée peut générer des zones non imprimées. <i>Voir Guide de sécurité du produit : Choix de l'emplacement.</i> <li data-bbox="477 813 1227 871">■ Le tambour est peut-être endommagé. Installez un nouveau tambour. <i>Voir Remplacement du tambour >> page 84.</i>
 <p data-bbox="227 1188 333 1213">Tout noir</p>	<ul style="list-style-type: none"> <li data-bbox="477 929 1227 1006">■ Nettoyez le fil corona primaire à l'intérieur du tambour en faisant coulisser la languette verte. Veillez à ce que la languette verte revienne en position initiale (▲). <i>Voir Nettoyage du fil corona primaire >> page 82.</i> <li data-bbox="477 1064 1227 1122">■ Le tambour est peut-être endommagé. Installez un nouveau tambour. <i>Voir Remplacement du tambour >> page 84.</i>

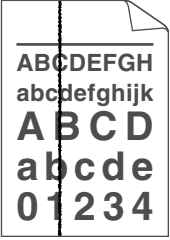
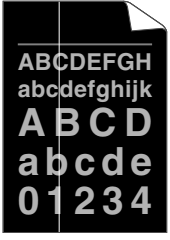
Exemples de qualité d'impression médiocre	Recommandations
 <p data-bbox="144 556 473 637">Des lignes blanches apparaissent en travers de la page</p>	<ul style="list-style-type: none"> <li data-bbox="504 293 1251 440">■ Assurez-vous que vous utilisez bien un type de papier conforme aux spécifications. Du papier à surface rugueuse ou un support d'impression épais peut être à l'origine de ce problème. Consultez <i>Papier et autres supports d'impression acceptables</i> >> page 21. <li data-bbox="504 452 1251 579">■ Assurez-vous de choisir le bon type de support dans le pilote d'imprimante ou dans le paramètre de menu <code>Type papier</code> de l'appareil. Voir <i>Type de papier</i> >> page 17. Voir Guide utilisateur - Logiciel : <i>Impression</i> (pour Windows®). Voir Guide utilisateur - Logiciel : <i>Impression et envoi/réception de télécopies</i> (pour Macintosh). <li data-bbox="504 710 1251 799">■ Le problème peut se corriger de lui-même. Imprimez plusieurs pages vides pour résoudre ce problème, particulièrement si l'appareil n'a pas été utilisé depuis longtemps. <li data-bbox="504 815 1251 911">■ Le tambour est peut-être endommagé. Installez un nouveau tambour. Voir <i>Remplacement du tambour</i> >> page 84.
 <p data-bbox="203 1184 418 1213">Lignes sur la page</p>	<ul style="list-style-type: none"> <li data-bbox="504 927 1251 996">■ Nettoyez le fil corona primaire à l'intérieur du tambour. Voir <i>Nettoyage du fil corona primaire</i> >> page 82. <li data-bbox="504 1012 1251 1108">■ Le tambour est peut-être endommagé. Installez un nouveau tambour. Voir <i>Remplacement du tambour</i> >> page 84.
 <p data-bbox="166 1489 455 1570">Des lignes blanches, des bandes ou des vergeures apparaissent sur la page</p>	<ul style="list-style-type: none"> <li data-bbox="504 1226 1251 1354">■ Vérifiez l'environnement de l'appareil. Des conditions telles qu'un taux d'humidité élevé et des températures élevées peuvent être à l'origine de ce problème de qualité d'impression. Voir Guide de sécurité du produit : <i>Choix de l'emplacement</i>. <li data-bbox="504 1369 1251 1466">■ Si le problème n'est pas résolu après avoir imprimé quelques pages, remplacez le tambour. Voir <i>Remplacement du tambour</i> >> page 84.

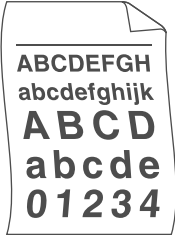
Exemples de qualité d'impression médiocre	Recommandations
 <p>Des taches blanches sur du texte noir et des graphiques à des intervalles de 3,7 po. (94 mm)</p>  <p>Des taches noires à des intervalles de 3,7 po. (94 mm)</p>	<ul style="list-style-type: none"> ■ Effectuez de 10 à 15 copies d'une feuille de papier vierge. Si le problème n'est pas résolu après l'impression des pages vierges, il est possible qu'un corps étranger, tel que de la colle provenant d'une étiquette, se trouve sur le tambour. Nettoyez le tambour. Voir Guide de l'utilisateur avancé : <i>Nettoyage du tambour</i>. ■ Le tambour est peut-être endommagé. Installez un nouveau tambour. Voir <i>Remplacement du tambour</i> >>> page 84.
 <p>Des marques de toner noires sur la page</p>	<ul style="list-style-type: none"> ■ Si vous utilisez des feuilles d'étiquettes autocollantes pour imprimante laser, la colle des feuilles peut parfois se retrouver sur la surface du tambour photosensible. Nettoyez le tambour. Voir Guide de l'utilisateur avancé : <i>Nettoyage du tambour</i>. ■ Assurez-vous que vous utilisez bien un type de papier conforme aux spécifications. Voir <i>Papier et autres supports d'impression acceptables</i> >>> page 21. ■ N'utilisez pas de papier avec des trombones ou des agrafes car ils égratignent la surface du tambour. ■ Si le tambour déballé est exposé à la lumière directe du soleil ou à celle de la pièce, il est possible qu'il soit endommagé. ■ La cartouche de toner est peut-être endommagée. Installez une nouvelle cartouche de toner. Voir <i>Remplacement de la cartouche de toner</i> >>> page 76. ■ Le tambour est peut-être endommagé. Installez un nouveau tambour. Voir <i>Remplacement du tambour</i> >>> page 84.

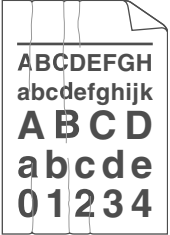
Exemples de qualité d'impression médiocre	Recommandations
 <p data-bbox="168 556 454 710"> Des lignes noires apparaissent sur la page Des taches de toner apparaissent sur les pages imprimées </p>	<ul style="list-style-type: none"> <li data-bbox="504 295 1215 392">■ Nettoyez le fil corona primaire à l'intérieur du tambour en faisant coulisser la languette verte. <i>Voir Nettoyage du fil corona primaire >> page 82.</i> <li data-bbox="504 407 1243 465">■ Vérifiez que la languette verte du fil corona primaire est en position initiale (▲). <li data-bbox="504 481 1208 581">■ La cartouche de toner est peut-être endommagée. Installez une nouvelle cartouche de toner. <i>Voir Remplacement de la cartouche de toner >> page 76.</i> <li data-bbox="504 596 1167 697">■ Le tambour est peut-être endommagé. Installez un nouveau tambour. <i>Voir Remplacement du tambour >> page 84.</i> <li data-bbox="504 712 985 813">■ L'unité de fusion est peut-être contaminée. Appelez le service à la clientèle Brother : Aux États-Unis : 1 877 BROTHER (1 877 276-8437) Au Canada : 1 877 BROTHER
 <p data-bbox="168 1136 454 1184"> Des lignes blanches apparaissent sur la page </p>	<ul style="list-style-type: none"> <li data-bbox="504 875 1252 962">■ Vérifiez qu'aucun corps étranger tel qu'un bout de papier déchiré, des notes autocollantes ou de la poussière ne se trouve pas à l'intérieur de l'appareil ou autour du tambour et de la cartouche de toner. <li data-bbox="504 977 1208 1078">■ La cartouche de toner est peut-être endommagée. Installez une nouvelle cartouche de toner. <i>Voir Remplacement de la cartouche de toner >> page 76.</i> <li data-bbox="504 1093 1167 1193">■ Le tambour est peut-être endommagé. Installez un nouveau tambour. <i>Voir Remplacement du tambour >> page 84.</i>

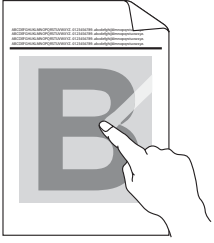
Exemples de qualité d'impression médiocre	Recommandations
 <p data-bbox="197 548 362 575">Image oblique</p>	<ul style="list-style-type: none"> <li data-bbox="477 295 1212 378">■ Vérifiez que le papier ou autre support d'impression est chargé correctement dans le bac à papier et que les guides ne sont ni trop serrés ni trop lâches sur la pile de papier. <li data-bbox="477 394 1226 461">■ Réglez les guides-papier correctement. Voir <i>Chargement de papier et de supports d'impression</i> >> page 10. <li data-bbox="477 477 1195 537">■ Si vous utilisez le bac universel, consultez <i>Chargement de papier dans le bac multi-usages (bac universel)</i> >> page 12. <li data-bbox="477 552 1226 620">■ Le bac à papier est peut-être trop rempli. Voir <i>Chargement de papier et de supports d'impression</i> >> page 10. <li data-bbox="477 635 1226 703">■ Vérifiez le type et la qualité du papier. Voir <i>Papier et autres supports d'impression acceptables</i> >> page 21. <li data-bbox="477 718 1174 778">■ Vérifiez qu'il n'y a aucun objet libre, tel que du papier déchiré, à l'intérieur de l'appareil. <li data-bbox="477 794 1190 904">■ Si le problème ne se produit que lors de l'impression recto verso, vérifiez qu'il n'y a pas de papier déchiré dans le bac d'impression recto verso, que le bac d'impression recto verso est inséré complètement et que le capot arrière est complètement fermé.
 <p data-bbox="170 1176 391 1203">Gondolé ou ondulé</p>	<ul style="list-style-type: none"> <li data-bbox="477 919 1218 1002">■ Vérifiez le type et la qualité du papier. Des températures élevées et un taux d'humidité élevé peuvent être à l'origine de l'ondulation du papier. Voir <i>Papier et autres supports d'impression acceptables</i> >> page 21. Voir Guide de sécurité du produit : <i>Choix de l'emplacement</i>. <li data-bbox="477 1018 1222 1219">■ Si l'appareil est rarement utilisé, il se peut que le papier soit resté trop longtemps dans le bac à papier. Retournez la pile de papier dans le bac d'alimentation. Ventilez également le papier et faites-lui faire une rotation à 180° dans le bac à papier. <li data-bbox="477 1234 1215 1294">■ Ouvrez le capot arrière (bac de sortie face vers le haut) pour que le papier imprimé soit acheminé au bac de sortie face vers le haut. <li data-bbox="477 1309 1211 1389">■ Choisissez le mode Réduire l'ondulation du papier dans le pilote d'imprimante si vous n'utilisez pas le papier que nous vous recommandons. <p data-bbox="502 1404 1157 1437">Voir Guide utilisateur - Logiciel : <i>Impression</i> (pour Windows®).</p> <p data-bbox="502 1452 1195 1512">Voir Guide utilisateur - Logiciel : <i>Impression et envoi/réception de télécopies</i> (pour Macintosh).</p>

Exemples de qualité d'impression médiocre	Recommandations
 <p data-bbox="189 552 430 581">Froissements ou plis</p>	<ul style="list-style-type: none"> <li data-bbox="504 295 1030 324">■ Vérifiez que le papier est chargé correctement. Voir <i>Chargement de papier et de supports d'impression</i> >> page 10. <li data-bbox="504 382 934 411">■ Vérifiez le type et la qualité du papier. Voir <i>Papier et autres supports d'impression acceptables</i> >> page 21. <li data-bbox="504 469 1254 517">■ Retournez la pile de papier dans le bac ou faites-lui faire une rotation de 180° dans le bac d'entrée.
 <p data-bbox="175 819 444 848">Plis sur les enveloppes</p>	<ul style="list-style-type: none"> <li data-bbox="504 596 1254 645">■ Vérifiez que les enveloppes sont imprimées avec le capot arrière (bac de sortie face vers le haut) ouvert. Voir <i>Impression sur du papier épais, des étiquettes et des enveloppes à partir du bac universel</i> >> page 14. <li data-bbox="504 741 985 770">■ Vérifiez le type et la qualité de l'enveloppe. Voir <i>Papier et autres supports d'impression acceptables</i> >> page 21. <li data-bbox="504 828 1181 877">■ Assurez-vous que les enveloppes ne proviennent que du bac universel. Voir <i>Chargement de papier dans le bac multi-usages (bac universel)</i> >> page 12.
 <p data-bbox="208 1224 408 1253">Mauvaise fixation</p>	<ul style="list-style-type: none"> <li data-bbox="504 966 1229 1014">■ Sélectionnez le mode Améliorer la tenue du toner dans le pilote d'imprimante. Voir Guide utilisateur - Logiciel : <i>Impression</i> (pour Windows®). <li data-bbox="532 1081 1226 1130">Voir Guide utilisateur - Logiciel : <i>Impression et envoi/réception de télécopies</i> (pour Macintosh). <li data-bbox="532 1149 1254 1236">Si cette sélection n'améliore pas suffisamment la fixation, modifiez le paramètre du pilote d'imprimante dans Type de support à un réglage épais.
 <p data-bbox="257 1534 364 1562">Gondolé</p>	<ul style="list-style-type: none"> <li data-bbox="504 1265 1254 1313">■ Sélectionnez le mode Réduire l'ondulation du papier dans le pilote d'imprimante. Voir Guide utilisateur - Logiciel : <i>Impression</i> (pour Windows®). <li data-bbox="532 1381 1226 1429">Voir Guide utilisateur - Logiciel : <i>Impression et envoi/réception de télécopies</i> (pour Macintosh). <li data-bbox="504 1458 1254 1506">■ Ouvrez le capot arrière (bac de sortie face vers le haut) pour que le papier imprimé soit acheminé au bac de sortie face vers le haut.

Informations relatives à l'appareil

Vérification du numéro de série

Le numéro de série de l'appareil peut être affiché à l'écran ACL.

- 1 Appuyez sur **Menu, 8, 1**.

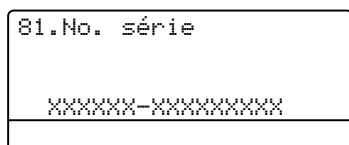

- 2 Appuyez sur **Arrêt / Sortie**.

Fonctions de réinitialisation

Les fonctions de réinitialisation suivantes sont disponibles :

1 Réseau

Vous pouvez rétablir les paramètres usine par défaut du serveur d'impression interne, par exemple les informations de mot de passe et d'adresse IP.

2 Adresse et fax

L'option Adresse et fax réinitialise les paramètres suivants :

- Carnet d'adresses

(Numéros de monotouche/Numéros abrégés/Configuration de groupes)

- Tâches de télécopie programmées dans la mémoire

(Transmission par relève, Télécopie différée, Transmission par lot)

- Identification de poste

(nom et numéros)

- Page de couverture

(commentaires)

- Option de télécopie à distance

(Code d'accès à distance, Mise en mémoire de télécopie, Réadressage de télécopie, Radiomessagerie et PC-Fax)

- Paramètres de rapport

(Rapport de vérification de l'envoi/Index liste tél/Journal des télécopies)

- Définition du mot de passe de verrouillage

3 Tous les param

Vous pouvez rétablir tous les paramètres de l'appareil aux paramètres usine d'origine.

Brother vous recommande vivement de procéder à cette opération lors de la mise au rebut de l'appareil.

**Remarque**

Débranchez le câble d'interface avant de sélectionner Réseau ou Tous les param.

Comment réinitialiser l'appareil

- 1 (États-Unis) Appuyez sur **Menu, 0, 6**.
(Canada) Appuyez sur **Menu, 0, 7**.

```

06. Réinitialiser
  1. Réseau
  2. Adresse et fax
  3. Tous les param
-----
Sélect ▲▼ ou OK
  
```

- 2 Appuyez sur ▲ ou ▼ pour sélectionner la fonction de réinitialisation de votre choix.
Appuyez sur **OK**.

- 3 Effectuez l'une des actions suivantes :
 - Pour réinitialiser les paramètres, appuyez sur **1** et passez à l'étape 4.
 - Pour quitter sans faire de modifications, appuyez sur **2** et passez à 5.

- 4 Vous serez invité à réinitialiser l'appareil. Effectuez l'une des actions suivantes :
 - Pour réinitialiser l'appareil, appuyez sur **1**. L'appareil amorce la réinitialisation.
 - Pour quitter sans réinitialiser l'appareil, appuyez sur **2**. Passez à l'étape 5.

- 5 Appuyez sur **Arrêt / Sortie**.

**Remarque**

Vous pouvez aussi réinitialiser les paramètres de réseau en appuyant sur **Menu, 7, 0**.

Programmation à l'écran

Votre appareil a été conçu pour être facile à utiliser. L'écran ACL permet la programmation à l'écran grâce aux touches de menu.

Nous avons créé des instructions progressives qui s'affichent à l'écran pour vous aider à programmer votre appareil. Il vous suffit donc de suivre les instructions qui s'affichent et qui vous guident dans le choix des menus et des options de programmation.

Accès au mode Menu

- 1 Appuyez sur **Menu**.
 - 2 Choisissez une option.
 - Appuyez sur **1** pour obtenir le menu Prog. Général.
 - Appuyez sur **2** pour obtenir le menu Fax.
 - Appuyez sur **3** pour obtenir le menu Copie.
 - Appuyez sur **4** pour obtenir le menu Imp..
 - Appuyez sur **5** pour obtenir le menu Interf USB dir.
 - Appuyez sur **6** pour obtenir le menu Imp. Rapports.
 - Appuyez sur **7** pour obtenir le menu Réseau.
 - Appuyez sur **8** pour obtenir le menu Info. machine.
 - Appuyez sur **9** pour obtenir le menu Service.¹
 - Appuyez sur **0** pour obtenir le menu Réglage init..
- ¹ Cette option n'apparaît que lorsque l'écran ACL affiche un message d'erreur.
- Vous pouvez également faire défiler les niveaux de menu en appuyant sur **▲** ou sur **▼** selon la direction désirée.
- 3 Appuyez sur **OK** lorsque l'option souhaitée apparaît sur l'écran ACL. L'écran affiche alors le niveau de menu suivant.
 - 4 Appuyez sur **▲** ou sur **▼** pour faire défiler l'affichage jusqu'à la sélection de menu suivante.
 - 5 Appuyez sur **OK**. Une fois le paramétrage d'une option terminé, l'écran ACL affiche *Confirmé*.
 - 6 Appuyez sur **Arrêt / Sortie** pour quitter le mode Menu.

Tableau des menus

Les paramètres d'usine sont affichés en gras avec un astérisque.

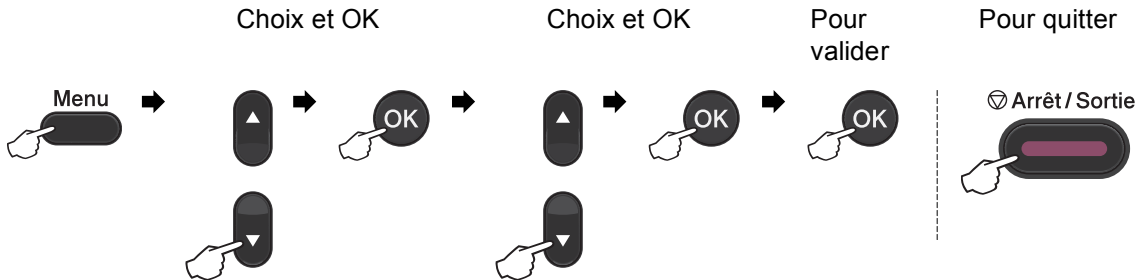

Niveau 1	Niveau 2	Niveau 3	Niveau 4	Options	Description	Page
1. Prog. Général	1. Mode Minuterie	—	—	0 Sec 30 Sec 1 Min 2 Min* 5 Min Désactivé	Permet de régler l'heure à laquelle repasser en mode TÉLÉCOPIE et l'heure à laquelle l'appareil change de l'utilisateur individuel à l'utilisateur public à l'aide de la fonction Secure Function Lock.	Consultez ◆.
	2. Papier	1. Type papier	1. Bac MP	Fin Ordinaire* Épais Plus épais Papier recyclé Etiquette	Permet de configurer le type de papier dans le bac à papier.	17
			2. Plateau 1	Fin Ordinaire* Épais Plus épais Papier recyclé	Permet de configurer le type de papier dans le bac à papier.	17
<p>◆ Consultez <i>Guide de l'utilisateur avancé</i>.</p> <p>□ Consultez <i>Guide utilisateur - Logiciel</i>.</p>						
<p> Les paramètres d'usine sont affichés en gras avec un astérisque.</p>						

Niveau 1	Niveau 2	Niveau 3	Niveau 4	Options	Description	Page
1. Prog. Général (suite)	2. Papier (suite)	1. Type papier (suite)	3. Plateau 2 (Ce menu s'affiche si vous avez installé le bac inférieur en option sur MFC-8710DW ou MFC-8910DW.)	Fin Ordinaire* Épais Plus épais Papier recyclé	Permet de configurer le type de papier dans le bac à papier.	17
		2. Taille papier	1. Bac MP	A4 Lettre* Légal Exécutif A5 A5 L A6 B5 B6 Folio Tout format	Permet de configurer le format du papier dans le bac à papier.	17
			2. Plateau 1	A4 Lettre* Légal Exécutif A5 A5 L A6 B5 B6 Folio	Permet de configurer le format du papier dans le bac à papier.	17
<p>◆ Consultez <i>Guide de l'utilisateur avancé</i>.</p> <p><input type="checkbox"/> Consultez <i>Guide utilisateur - Logiciel</i>.</p>						
<p> Les paramètres d'usine sont affichés en gras avec un astérisque.</p>						

Niveau 1	Niveau 2	Niveau 3	Niveau 4	Options	Description	Page						
1. Prog. Général (suite)	2. Papier (suite)	2. Taille papier (suite)	3. Plateau 2 (Ce menu s'affiche si vous avez installé le bac inférieur en option sur MFC-8710DW ou MFC-8910DW.)	A4	Permet de configurer le format du papier dans le bac à papier.	17						
				Lettre*								
				Légal								
				Exécutif								
				A5								
				B5								
				B6								
				Folio								
				3. Volume			1. Sonnerie	—	—	Bas	Permet de régler le volume de la sonnerie.	Consultez ◆.
										Moyen*		
Haut												
3. Volume	2. Signal sonore	—	—	Bas	Permet de régler le volume du signal sonore.							
				Moyen*								
				Haut								
3. Volume	3. Haut-parleur	—	—	Bas	Permet de régler le volume du haut-parleur.							
				Moyen*								
				Haut								
4. Écologie	1. Économie encre	—	—	Activé	Permet d'augmenter le rendement de la cartouche de toner.							
				Désactivé*								
4. Écologie	2. Mode veille	—	—	La plage varie suivant les modèles.	Permet d'économiser de l'énergie.							
				03Min*								
5. Mode silence	—	—	—	Activé	Réduit le bruit d'impression.							
◆ Consultez <i>Guide de l'utilisateur avancé</i> .												
□ Consultez <i>Guide utilisateur - Logiciel</i> .												
 Les paramètres d'usine sont affichés en gras avec un astérisque.												

Niveau 1	Niveau 2	Niveau 3	Niveau 4	Options	Description	Page
1. Prog. Général (suite)	6. Usage	1. Copie	—	Plateau1 unique Plateau2 unique MP seulement MP>T1>T2* T1>T2>MP (Plateau2 et T2 s'affichent si vous avez installé le bac inférieur en option sur MFC-8710DW ou MFC-8910DW.)	Sélectionne le bac qui sera utilisé pour le mode Copie.	18
		2. Fax	—	Plateau1 unique Plateau2 unique MP seulement MP>T1>T2 T1>T2>MP* (Plateau2 et T2 s'affichent si vous avez installé le bac inférieur en option sur MFC-8710DW ou MFC-8910DW.)	Sélectionne le bac qui sera utilisé pour le mode Télécopie.	19
		3. Impression	—	Plateau1 unique Plateau2 unique MP seulement MP>T1>T2* T1>T2>MP (Plateau2 et T2 s'affichent si vous avez installé le bac inférieur en option sur MFC-8710DW ou MFC-8910DW.)	Sélectionne le bac qui sera utilisé pour le mode Impression.	20
<p>◆ Consultez <i>Guide de l'utilisateur avancé</i>.</p> <p>□ Consultez <i>Guide utilisateur - Logiciel</i>.</p>						
<p> Les paramètres d'usine sont affichés en gras avec un astérisque.</p>						

Niveau 1	Niveau 2	Niveau 3	Niveau 4	Options	Description	Page	
1. Prog. Général (suite)	7. Contraste ACL	—	—	-□□□■+ -□□□■+ -□□■□+* -□■□□+ -■□□□+	Permet de régler le contraste de l'écran ACL.	Consultez ◆.	
	8. Sécurité	1. Blocage fonct.	—	—	Permet de réserver l'opération sélectionnée de l'appareil à 25 utilisateurs individuels au maximum ainsi qu'à tous les utilisateurs publics non autorisés.		
		2. verrouillage	—	—	Interdit à tout utilisateur non autorisé de changer les paramètres actuels de l'appareil.		
	9. Numér document	1. Taille num plat	—	—	A4 Lettre* Légal/Folio (L'option Légal/Folio est disponible pour MFC-8710DW et MFC-8910DW)	Ajuste la zone de numérisation de la vitre du scanner à la taille du document.	31
		2. Taille fichier	1. Couleur	—	Petit Moyen* Grand	Vous pouvez définir vos propres paramètres par défaut pour le taux de compression des données.	Consultez □.
			2. Gris	—	Petit Moyen* Grand		
3. Numér recto v (MFC-8910DW)	—	—	Tranche longue* Tranche courte	Sélectionne le format de numérisation recto verso.	Consultez ◆.		
◆ Consultez <i>Guide de l'utilisateur avancé</i> .							
□ Consultez <i>Guide utilisateur - Logiciel</i> .							
 Les paramètres d'usine sont affichés en gras avec un astérisque.							

Niveau 1	Niveau 2	Niveau 3	Niveau 4	Options	Description	Page
2. Fax	1. Réglage récep. (en mode Télécopie seulement)	1. Long. Sonnerie	—	00 01 02 03 04*	Permet de configurer le nombre de sonneries avant que l'appareil ne réponde en mode Fax seulement ou en mode Fax/Tél.	36
		2. Durée sonn F/T	—	20 Sec* 30 Sec 40 Sec 70 Sec	Permet de définir la durée de la pseudo-sonnerie double en mode Fax/Tél.	36
		3. Récep facile	—	Activé* Désactivé	Permet de recevoir des messages de télécopie sans appuyer sur Marche .	37
		4. Code distance	—	Activé* (*51, #51) Désactivé	Permet de répondre aux appels sur un téléphone supplémentaire ou externe et d'utiliser des codes pour activer ou désactiver l'appareil. Vous pouvez personnaliser ces codes.	47
		5. Auto-réduction	—	Activé* Désactivé	Fonction permettant de réduire le format des télécopies entrantes.	Consultez ◆.
		6. Densité encre	—	-□□□■+ -□□□■+ -□■□□+* -□■□□+ -■□□□+	Permet d'éclaircir ou d'assombrir les impressions.	
		7. Relevé RC	—	—	Permet à votre appareil d'accéder à un autre télécopieur pour l'inviter à émettre/recevoir une télécopie (relève).	
		8. Estamp. Fax Rx	—	Marche Arrêt*	Permet d'imprimer l'heure et la date en haut des télécopies reçues.	

◆ Consultez *Guide de l'utilisateur avancé*.



Les paramètres d'usine sont affichés en gras avec un astérisque.

Niveau 1	Niveau 2	Niveau 3	Niveau 4	Options	Description	Page
2. Fax (suite)	1. Réglage récep. (en mode Télécopie seulement) (suite)	9. Duplex	—	Activé Désactivé*	Imprime les télécopies reçues des deux côtés de la feuille.	Consultez ◆.
	2. Réglage envoi (en mode Télécopie seulement)	1. Contraste	—	Auto* Clair Foncé	Permet de modifier la clarté ou la noirceur des télécopies envoyées.	
		2. Résolution Fax	—	Standard* Fin Sup. Fin Photo	Permet de régler la résolution par défaut des télécopies sortantes.	
		3. Envoi différé	—	—	Permet de régler l'heure à laquelle les télécopies différées seront transmises.	
		4. Transm lot	—	Activé Désactivé*	Permet de combiner toutes les télécopies en différé à destination du même numéro pour un envoi à la même heure de la journée en une seule transmission.	
		5. TX Immédiat	—	Fax suivant:Act Fax suivant:Dés Activé Désactivé*	Permet d'envoyer une télécopie sans qu'il soit nécessaire de l'enregistrer en mémoire.	
		6. Relevé TX	—	Activé Désactivé*	Permet de configurer l'appareil de sorte qu'un autre télécopieur puisse l'interroger et extraire des télécopies.	
		7. Pg couverture	1. Préparer	Fax suivant:Act Fax suivant:Dés Activé Désactivé* Imp. exemple	Permet d'envoyer automatiquement une page de garde préprogrammée.	
◆ Consultez <i>Guide de l'utilisateur avancé</i> .						
 Les paramètres d'usine sont affichés en gras avec un astérisque.						

Niveau 1	Niveau 2	Niveau 3	Niveau 4	Options	Description	Page	
2. Fax (suite)	2. Réglage envoi (en mode Télécopie seulement) (suite)	7. Pg couverture (suite)	2. Note	—		Permet de configurer vos propres commentaires pour la page de garde d'une télécopie.	Consultez ◆.
		8. Mode Outre-mer	—	Activé Désactivé*	Si vous rencontrez des problèmes pour envoyer des télécopies à l'étranger (outre-mer), activez l'option Activé.		
		9. Destination	—	Afficher* Masquer	Permet de régler l'appareil pour afficher l'information de destination à l'écran ACL pendant l'envoi de télécopie.		
	3. Carnet d'adr.	1. Num Monotouche	—	—	—	Mémorise jusqu'à 16 numéros de monotouche pour vous permettre de composer un numéro en appuyant sur une seule touche (et Marche).	53
		2. Comp. abrégée	—	—	—	Mémorise jusqu'à 300 numéros abrégés pour vous permettre de composer un numéro en n'appuyant que sur quelques touches (et Marche).	55
		3. Groupe	—	—	—	Permet de créer jusqu'à 20 numéros de groupe pour la diffusion.	Consultez ◆.
	4. Réglage rapp	1. Transmission	—	—	Activé Activé+Image Désactivé* Désactivé+Image	Permet de régler la configuration initiale du rapport de vérification de l'envoi.	31

◆ Consultez *Guide de l'utilisateur avancé*.



Les paramètres d'usine sont affichés en gras avec un astérisque.

Niveau 1	Niveau 2	Niveau 3	Niveau 4	Options	Description	Page		
2. Fax (suite)	4. Réglage rapp (suite)	2. Intervalle act	—	Ch 50 télécop* Aux 6 heures Aux 12 heures Aux 24 heures Aux 2 jours Aux 7 jours Désactivé	Permet de paramétrer la fréquence d'impression automatique du journal des télécopies.	Consultez ◆.		
	5. Opt. acc. Dist	1. Ach/Page/Sauve (Impression de sauvegarde)	—	RE-TX Fax Téléappel Mémoriser fax Récept PC FAX Désactivé*	Permet à l'appareil de réadresser des télécopies, d'appeler votre cellulaire ou votre téléavertisseur, d'enregistrer des télécopies entrantes dans la mémoire (pour que vous puissiez les extraire quand vous êtes loin de votre appareil) ou d'envoyer des télécopies à votre ordinateur. Si vous avez sélectionné Réadressage de télécopies ou Réception PC-FAX, vous pouvez activer la fonction de sécurité Impression de sauvegarde.			
				2. Accès à dist	—		---*	Permet de programmer un code personnalisé pour l'extraction à distance.
				3. Impr. Document	—		—	Permet d'imprimer les télécopies entrantes enregistrées dans la mémoire.
	6. Restrict compo	1. Clavier	—	Entrer 2X numé Activé Désactivé*	Vous pouvez régler l'appareil de manière à limiter la numérotation en utilisant le pavé numérique.			
◆ Consultez <i>Guide de l'utilisateur avancé</i> .								
 Les paramètres d'usine sont affichés en gras avec un astérisque.								

Niveau 1	Niveau 2	Niveau 3	Niveau 4	Options	Description	Page
2. Fax (suite)	6.Restrict compo (suite)	2.Num Monotouche	—	Entrer 2X numé Activé Désactivé*	Vous pouvez régler l'appareil de manière à limiter la numérotation des numéros de monotouche.	Consultez ◆.
		3.Comp.abrégée	—	Entrer 2X numé Activé Désactivé*	Vous pouvez régler l'appareil de manière à limiter la numérotation en utilisant les numéros abrégés.	
		4.Serveur LDAP (MFC-8910DW, ou si vous téléchargez la fonction LDAP sur MFC-8510DN ou MFC-8710DW)	—	Entrer 2X numé Activé Désactivé*	Vous pouvez régler l'appareil de manière à limiter la numérotation à l'aide du serveur LDAP.	
	7.Trav. en att.	—	—	—	Permet de vérifier quelles tâches sont enregistrées en mémoire et d'annuler des tâches programmées.	
	0.Divers	1.Compatibilité	—	Haut* Normal De base (VoIP)	Permet d'ajuster l'égalisation en cas de problèmes de transmission. Les fournisseurs de services VoIP prennent en charge la télécopie selon plusieurs normes. Si vous rencontrez régulièrement des erreurs de transmission de télécopie, sélectionnez De base (VoIP).	126
	2.Spéciale	—	Régler Désactivé*	Fonction à utiliser avec le service de sonnerie spéciale de la compagnie téléphonique afin d'enregistrer le type de sonnerie sur l'appareil.	41	

◆ Consultez *Guide de l'utilisateur avancé*.





Les paramètres d'usine sont affichés en gras avec un astérisque.

Niveau 1	Niveau 2	Niveau 3	Options	Description	Page
3. Copie	1. Qualité	—	Auto* Texte Photo Graphique	Permet de choisir la résolution de copie pour votre type de document.	Consultez ◆.
	2. Luminosité	—	-□□□■+ -□□□■+ -□□■□+* -□■□□+ -■□□□+	Permet d'ajuster la blancheur des copies.	
	3. Contraste	—	-□□□■+ -□□□■+ -□□■□+* -□■□□+ -■□□□+	Permet d'ajuster le contraste des copies.	
◆ Consultez <i>Guide de l'utilisateur avancé</i> .					
 Les paramètres d'usine sont affichés en gras avec un astérisque.					

Niveau 1	Niveau 2	Niveau 3	Options	Description	Page
4. Imp.	1. Émulation	—	Auto (EPSON) * Auto (IBM) HP LaserJet BR-Script 3 Epson FX-850 IBM Proprinter	Sélectionne le mode d'émulation.	Consultez <input type="checkbox"/>
	2. Options imp.	1. Polices Rés.	1. HP LaserJet 2. BR-Script 3	Imprime la liste des polices internes de l'appareil.	
		2. Configuration	—	Imprime la liste des paramètres d'impression de l'appareil.	
		3. Test imp.	—	Imprime une page test.	
	3. Duplex	—	Activ (Trnche L) Activ (Trnche C) Désactivé*	Active ou désactive l'impression recto verso. Vous pouvez également choisir l'impression recto verso sur le bord long ou sur le bord court.	
	4. Auto Continu	—	Activé* Désactivé	Si cette option est activée, l'appareil éliminera automatiquement une erreur de taille de papier et utilisera tout papier compatible provenant des autres bacs à papier.	
5. Reinit. imprim.	—	1. Init. 2. Quitt	Revient aux réglages d'usine par défaut.		
<input type="checkbox"/> Consultez <i>Guide utilisateur - Logiciel</i> .					
 Les paramètres d'usine sont affichés en gras avec un astérisque.					

Niveau 1	Niveau 2	Niveau 3	Options	Description	Page
5. Interf USB dir	1. Impr directe	1. Taille papier	A4 Lettre* Légal Exécutif A5 A5 L A6 B5 B6 Folio	Définit le format de papier pour l'impression directe à partir du lecteur de mémoire Flash USB.	62
		2. Type support	Fin Ordinaire* Épais Plus épais Papier recyclé Etiquette	Définit le type de support pour l'impression directe à partir du lecteur de mémoire Flash USB.	62
		3. Pages mult	1en1* 2en1 4en1 9en1 16en1 25en1 1 en 2x2 pages 1 en 3x3 pages 1 en 4x4 pages 1 en 5x5 pages	Définit le style de page pour l'impression de plusieurs pages directement à partir du lecteur de mémoire Flash USB.	63
		4. Orientation	Portrait* Paysage	Définit l'orientation de la page pour l'impression directe à partir du lecteur de mémoire Flash USB.	63
		5. Assembler	Activé* Désactivé	Active ou désactive l'assemblage de pages pour l'impression directe à partir du lecteur de mémoire Flash USB.	63
<input type="checkbox"/> Consultez <i>Guide utilisateur - Logiciel</i> .					
 Les paramètres d'usine sont affichés en gras avec un astérisque.					

Niveau 1	Niveau 2	Niveau 3	Options	Description	Page
5. Interf USB dir (suite)	1. Impr directe (suite)	6. Qualité Impres	Normal* Fin	Définit l'option de qualité d'impression pour l'impression directe à partir du lecteur de mémoire Flash USB.	63
		7. Option PDF	document* Doc et indic Doc et étampes	Configure l'option PDF de manière à imprimer ou non des commentaires (marque) ou des tampons dans le fichier PDF en même temps que le texte.	63
		8. Index photos	Simple* Détails	Active l'option d'impression d'index, format simple ou détails.	63
	2. Numér vers USB	1. Résolution	Couleur 100 ppp* Couleur 200 ppp Couleur 300 ppp Couleur 600 ppp Couleur auto Gris 100 ppp Gris 200 ppp Gris 300 ppp Gris auto N&B 300 ppp N&B 200 ppp N&B 200x100 ppp	Définit la résolution d'envoi des données numérisées au lecteur de mémoire Flash USB.	Consultez <input type="checkbox"/> .
		2. Nom de fichier	—	Entrez le nom du fichier des données numérisées.	
<input type="checkbox"/> Consultez <i>Guide utilisateur - Logiciel</i> .					
 Les paramètres d'usine sont affichés en gras avec un astérisque.					

Niveau 1	Niveau 2	Niveau 3	Options	Description	Page
6. Imp. Rapports	1. Transmission	1. Vis. sur ACL	—	Vous pouvez afficher le rapport de vérification de l'envoi pour les 200 dernières télécopies sortantes et imprimer le dernier rapport.	Consultez ◆.
		2. Imp. rapport	—		
	2. Indx liste tél	1. Numérique	—	Dresse la liste, dans l'ordre numérique ou alphabétique, des noms et des numéros enregistrés dans la mémoire des numéros abrégés et dans celle des numéros de monotouche.	
		2. Alphabétique	—		
	3. Journal fax	—	—	Dresse la liste des informations relatives aux 200 dernières télécopies reçues et envoyées. (TX signifie Envoi. RX signifie Réception.)	
	4. Réglages util	—	—	Dresse la liste de vos paramètres.	
	5. Config réseau	—	—	Dresse la liste de vos paramètres réseau.	
6. Imp. pts tamb.	—	—	Imprime la feuille de vérification des points du tambour.		
7. Rapport WLAN (MFC-8710DW et MFC-8910DW)	—	—	Imprime le résultat du diagnostic de connectivité au réseau sans fil.	Consultez ‡.	
◆ Consultez <i>Guide de l'utilisateur avancé</i> .					
‡ Consultez <i>Guide d'installation rapide</i> .					
 Les paramètres d'usine sont affichés en gras avec un astérisque.					

Niveau 1	Niveau 2	Niveau 3	Niveau 4	Niveau 5	Options	Descriptions	Page
7. Réseau (MFC-8510DN)	1. TCP/IP	1. Méthode amorçage	—	—	Auto* Statiq RARP BOOTP DHCP	Permet de choisir la méthode d'amorçage (BOOT) qui convient le mieux à vos besoins.	Consultez +.
		(Obtentions IP)	—	—	00003* [00000-32767]	Permet de spécifier le nombre de fois que l'appareil tentera d'obtenir une adresse IP lorsque l'option Méthode amorçage est réglée sur n'importe quel paramètre à l'exception de Statiq.	
		2. Adresse IP	—	—	[000-255]. [000-255]. [000-255]. [000-255]	Permet de saisir l'adresse IP.	
		3. Masq. ss. réseau	—	—	[000-255]. [000-255]. [000-255]. [000-255]	Permet de saisir le masque de sous-réseau.	
		4. Passerelle	—	—	[000-255]. [000-255]. [000-255]. [000-255]	Permet de saisir l'adresse de la passerelle.	
		5. Nom du nœud	—	—	BRNXXXXXXXXXXX	Permet de saisir le nom de nœud. (32 caractères max.)	
		6. Config. wins	—	—	Auto* Statiq	Permet de choisir le mode de configuration WINS.	

+ Consultez Guide utilisateur - Réseau.



- Les paramètres d'usine sont affichés en gras avec un astérisque.
- Les fonctions LDAP, Internet FAX et Numérisation vers E-mail (serveur de messagerie) sont disponibles en tant que téléchargements.
- Pour utiliser ces fonctions, téléchargez le logiciel nécessaire à partir de notre site Web, le Centre de solutions Brother (Brother Solutions Center) au <http://solutions.brother.com/>.
- Les menus de niveau 2 entre parenthèses s'affichent si vous téléchargez les options IFAX/Courriel sur votre appareil.

Niveau 1	Niveau 2	Niveau 3	Niveau 4	Niveau 5	Options	Descriptions	Page
7. Réseau (MFC-8510DN) (suite)	1. TCP/IP (suite)	7. Serveur WINS	—	—	Primaire [000-255]. [000-255]. [000-255]. [000-255] Secondaire [000-255]. [000-255]. [000-255]. [000-255]	Permet de spécifier l'adresse IP du serveur WINS primaire ou secondaire.	Consultez +.
		8. Serveur DNS	—	—	Primaire [000-255]. [000-255]. [000-255]. [000-255] Secondaire [000-255]. [000-255]. [000-255]. [000-255]	Permet de spécifier l'adresse IP du serveur DNS primaire ou secondaire.	
		9. APIPA	—	—	Activé* Désactivé	Permet d'attribuer automatiquement l'adresse IP à partir de la plage d'adresses de la liaison locale.	
		0. IPv6	—	—	Marche Arrêt*	Permet d'activer ou de désactiver le protocole IPv6. Si vous voulez utiliser le protocole IPv6, visitez le site http://solutions.brother.com/ pour de plus amples informations.	
	2. Ethernet	—	—	—	Auto* 100B-FD 100B-HD 10B-FD 10B-HD	Permet de sélectionner le mode de lien Ethernet.	

+ Consultez Guide utilisateur - Réseau.



- Les paramètres d'usine sont affichés en gras avec un astérisque.
- Les fonctions LDAP, Internet FAX et Numérisation vers E-mail (serveur de messagerie) sont disponibles en tant que téléchargements.
- Pour utiliser ces fonctions, téléchargez le logiciel nécessaire à partir de notre site Web, le Centre de solutions Brother (Brother Solutions Center) au <http://solutions.brother.com/>.
- Les menus de niveau 2 entre parenthèses s'affichent si vous téléchargez les options IFAX/Courriel sur votre appareil.

Niveau 1	Niveau 2	Niveau 3	Niveau 4	Niveau 5	Options	Descriptions	Page	
7. Réseau (MFC-8510DN) (suite)	3. Statut	—	—	—	100B-FD activé 100B-HD activé 10B-FD activé 10B-HD activé Inactif	Vous pouvez voir l'état actuel du réseau câblé.	Consultez +.	
	4. Adresse MAC	—	—	—	—	Affiche l'adresse MAC de l'appareil.		
	(5. Courriel/ IFAX)	1. Adresse courr	—	—	—	—		Entrez l'adresse électronique. (60 caractères max.)
		2. Config. serv.	1. SMTP	1. Serveur SMTP	Nom (64 caractères max.) Adresse IP [000-255]. [000-255]. [000-255]. [000-255]	Entrez l'adresse de serveur SMTP.		
					2. Port SMTP	25* [00001-65535]		Entrez le numéro de port SMTP.
3. Autori pr SMTP					Aucun* Auth SMTP POP avant SMTP	Permet de spécifier la méthode de sécurité pour l'avis par courriel.		
4. SMTP SSL/TLS	Aucun* SSL TLS				Permet d'envoyer ou de recevoir un courriel par l'entremise d'un serveur de messagerie qui nécessite la communication SSL/TLS sécurisée.			
5. Vérifier cert.	Activé Désactivé*	Permet de vérifier automatiquement le certificat de serveur SMTP.						

+ Consultez Guide utilisateur - Réseau.



- Les paramètres d'usine sont affichés en gras avec un astérisque.
- Les fonctions LDAP, Internet FAX et Numérisation vers E-mail (serveur de messagerie) sont disponibles en tant que téléchargements.
- Pour utiliser ces fonctions, téléchargez le logiciel nécessaire à partir de notre site Web, le Centre de solutions Brother (Brother Solutions Center) au <http://solutions.brother.com/>.
- Les menus de niveau 2 entre parenthèses s'affichent si vous téléchargez les options IFAX/Courriel sur votre appareil.

Niveau 1	Niveau 2	Niveau 3	Niveau 4	Niveau 5	Options	Descriptions	Page
7. Réseau (MFC-8510DN) (suite)	(5. Courriel/ IFAX) (suite)	2. Config. serv. (suite)	2. POP3	1. Serveur POP3	Nom (64 caractères max.) Adresse IP [000-255]. [000-255]. [000-255]. [000-255]	Entrez l'adresse de serveur POP3.	Consultez +.
				2. Port POP3	110* [00001-65535]	Entrez le numéro de port POP3.	
				3. Nom B. A. ltre	—	Entrez le nom de la boîte aux lettres. (60 caractères max.)	
				4. Mot passe bal	—	Entrez le mot de passe pour se connecter au serveur POP3.	
				5. POP3 SSL/TLS	Aucun* SSL TLS	Permet d'envoyer ou de recevoir un courriel par l'entremise d'un serveur de messagerie qui nécessite la communication SSL/TLS sécurisée.	
				6. Vérifier cert.	Activé Désactivé*	Permet de vérifier automatiquement le certificat de serveur POP3.	
		7. APOP	Activé Désactivé*	Active ou désactive le protocole APOP.			
	3. Config Rc cour	1. Réception auto	—	Activé* Désactivé	Vérifie automatiquement si le serveur POP3 a reçu de nouveaux messages.		

+ Consultez Guide utilisateur - Réseau.



- Les paramètres d'usine sont affichés en gras avec un astérisque.
- Les fonctions LDAP, Internet FAX et Numérisation vers E-mail (serveur de messagerie) sont disponibles en tant que téléchargements.
- Pour utiliser ces fonctions, téléchargez le logiciel nécessaire à partir de notre site Web, le Centre de solutions Brother (Brother Solutions Center) au <http://solutions.brother.com/>.
- Les menus de niveau 2 entre parenthèses s'affichent si vous téléchargez les options IFAX/Courriel sur votre appareil.

Niveau 1	Niveau 2	Niveau 3	Niveau 4	Niveau 5	Options	Descriptions	Page
7. Réseau (MFC-8510DN) (suite)	(5.Courriel/ IFAX) (suite)	3.Config Rc cour (suite)	2.Période RC	—	10* [01-60] Min	Définit l'intervalle de vérification des nouveaux messages sur le serveur POP3.	Consultez +.
			3.Entête	—	Tout Sujet+DE+A Aucun*	Permet de sélectionner le contenu de l'entête du courriel à imprimer.	
			4.Eff.cour err.	—	Activé* Désactivé	Supprime automatiquement les avis d'erreur.	
			5.Avis	—	Activé MDN Désactivé*	Reçoit des messages d'avis.	
		4.Config TX cour	1.Sujet émetteur	—	—	Affiche le sujet joint aux données de fax par Internet.	
			2.Limite taille	—	Activé Désactivé*	Limite la taille des documents envoyés par courriel.	
			3.Avis	—	Activé Désactivé*	Envoie des messages d'avis.	
		5.Config.Relai	1.Diff.relai	—	Activé Désactivé*	Achemine un document à un autre télécopieur.	
			2.Domaine relai	—	—	Enregistre le nom de domaine.	

+ Consultez Guide utilisateur - Réseau.



- Les paramètres d'usine sont affichés en gras avec un astérisque.
- Les fonctions LDAP, Internet FAX et Numérisation vers E-mail (serveur de messagerie) sont disponibles en tant que téléchargements.
- Pour utiliser ces fonctions, téléchargez le logiciel nécessaire à partir de notre site Web, le Centre de solutions Brother (Brother Solutions Center) au <http://solutions.brother.com/>.
- Les menus de niveau 2 entre parenthèses s'affichent si vous téléchargez les options IFAX/Courriel sur votre appareil.

Niveau 1	Niveau 2	Niveau 3	Niveau 4	Niveau 5	Options	Descriptions	Page
7. Réseau (MFC-8510DN) (suite)	(5. Courriel/ IFAX) (suite)	5. Config. Relai (suite)	3. Rapport Relais	—	Activé Désactivé*	Imprime le rapport de diffusion de relais.	Consultez +.
	(6. Scan vers cour.)	—	—	—	Couleur 100 ppp* Couleur 200 ppp Couleur 300 ppp Couleur 600 ppp Couleur auto Gris 100 ppp Gris 200 ppp Gris 300 ppp Gris auto N&B 300 ppp N&B 200 ppp N&B 200x100 ppp	Permet de sélectionner le type et la résolution de numérisation pour l'envoi des données numérisées par courriel.	
	5. Num vers FTP (7. Num vers FTP)	—	—	—	Couleur 100 ppp* Couleur 200 ppp Couleur 300 ppp Couleur 600 ppp Couleur auto Gris 100 ppp Gris 200 ppp Gris 300 ppp Gris auto N&B 300 ppp N&B 200 ppp N&B 200x100 ppp	Permet de sélectionner le type et la résolution de numérisation pour l'envoi des données numérisées par FTP.	

+ Consultez Guide utilisateur - Réseau.



- Les paramètres d'usine sont affichés en gras avec un astérisque.
- Les fonctions LDAP, Internet FAX et Numérisation vers E-mail (serveur de messagerie) sont disponibles en tant que téléchargements.
- Pour utiliser ces fonctions, téléchargez le logiciel nécessaire à partir de notre site Web, le Centre de solutions Brother (Brother Solutions Center) au <http://solutions.brother.com/>.
- Les menus de niveau 2 entre parenthèses s'affichent si vous téléchargez les options IFAX/Courriel sur votre appareil.

Niveau 1	Niveau 2	Niveau 3	Niveau 4	Niveau 5	Options	Descriptions	Page
7. Réseau (MFC-8510DN) (suite)	6. Num vers rés. (Pour Windows®) (8. Num vers rés.) (Pour Windows®)	—	—	—	Couleur 100 ppp* Couleur 200 ppp Couleur 300 ppp Couleur 600 ppp Couleur auto Gris 100 ppp Gris 200 ppp Gris 300 ppp Gris auto N&B 300 ppp N&B 200 ppp N&B 200x100 ppp	Permet de sélectionner le type et la résolution de numérisation pour l'envoi des données numérisées directement à un serveur CIFS sur votre réseau local ou Internet.	Consultez +.
	(9. Téléc. au serv)	—	—	—	Marche (Préfixe/ Suffixe) Arrêt*	Vous pouvez enregistrer une adresse de préfixe/suffixe dans l'appareil et envoyer un document depuis le système de serveur de télécopie.	
	0. Réinit. réseau	—	—	—	1. Init. 2. Quitt	Rétablit tous les réglages d'usine des paramètres réseau.	

+ Consultez Guide utilisateur - Réseau.



- Les paramètres d'usine sont affichés en gras avec un astérisque.
- Les fonctions LDAP, Internet FAX et Numérisation vers E-mail (serveur de messagerie) sont disponibles en tant que téléchargements.
- Pour utiliser ces fonctions, téléchargez le logiciel nécessaire à partir de notre site Web, le Centre de solutions Brother (Brother Solutions Center) au <http://solutions.brother.com/>.
- Les menus de niveau 2 entre parenthèses s'affichent si vous téléchargez les options IFAX/Courriel sur votre appareil.

Niveau 1	Niveau 2	Niveau 3	Niveau 4	Niveau 5	Options	Descriptions	Page
7. Réseau (MFC-8710DW)	1. IAN filaire	1. TCP/IP	1. Méthode amorçage	—	Auto* Statiq RARP BOOTP DHCP	Permet de choisir la méthode d'amorçage (BOOT) qui convient le mieux à vos besoins.	Consultez +.
			(Obtentions IP)	—	00003* [00000-32767]	Permet de spécifier le nombre de fois que l'appareil tentera d'obtenir une adresse IP lorsque l'option Méthode amorçage est réglée sur n'importe quel paramètre à l'exception de Statiq.	
			2. Adresse IP	—	[000-255]. [000-255]. [000-255]. [000-255]	Permet de saisir l'adresse IP.	
			3. Masq. ss. réseau	—	[000-255]. [000-255]. [000-255]. [000-255]	Permet de saisir le masque de sous-réseau.	
			4. Passerelle	—	[000-255]. [000-255]. [000-255]. [000-255]	Permet de saisir l'adresse de la passerelle.	
			5. Nom du nœud	—	BRNXXXXXXXXXXXX	Permet de saisir le nom de nœud. (32 caractères max.)	
6. Config. wins	—	Auto* Statiq	Permet de choisir le mode de configuration WINS.				

+ Consultez Guide utilisateur - Réseau.

♣ Pour télécharger le manuel, rendez-vous sur le Brother Solutions Center (Centre de solutions Brother) au <http://solutions.brother.com/>.



- Les paramètres d'usine sont affichés en gras avec un astérisque.
- Les fonctions LDAP, Internet FAX et Numérisation vers E-mail (serveur de messagerie) sont disponibles en tant que téléchargements.
- Pour utiliser ces fonctions, téléchargez le logiciel nécessaire à partir de notre site Web, le Centre de solutions Brother (Brother Solutions Center) au <http://solutions.brother.com/>.
- Les menus de niveau 2 entre parenthèses s'affichent si vous téléchargez les options IFAX/Courriel sur votre appareil.

Niveau 1	Niveau 2	Niveau 3	Niveau 4	Niveau 5	Options	Descriptions	Page
7. Réseau (MFC-8710DW) (suite)	1. LAN filaire (suite)	1. TCP/IP (suite)	7. Serveur WINS	—	Primaire [000-255]. [000-255]. [000-255]. [000-255]	Permet de spécifier l'adresse IP du serveur WINS primaire ou secondaire.	Consultez +.
					Secondaire [000-255]. [000-255]. [000-255]. [000-255]		
			8. Serveur DNS	—	Primaire [000-255]. [000-255]. [000-255]. [000-255]	Permet de spécifier l'adresse IP du serveur DNS primaire ou secondaire.	
					Secondaire [000-255]. [000-255]. [000-255]. [000-255]		
9. APIPA	—	Activé* Désactivé	Permet d'attribuer automatiquement l'adresse IP à partir de la plage d'adresses de la liaison locale.				
0. IPv6	—	Marche Arrêt*	Permet d'activer ou de désactiver le protocole IPv6. Si vous voulez utiliser le protocole IPv6, visitez le site http://solutions.brother.com/ pour de plus amples informations.				

+ Consultez Guide utilisateur - Réseau.

♣ Pour télécharger le manuel, rendez-vous sur le Brother Solutions Center (Centre de solutions Brother) au <http://solutions.brother.com/>.



- Les paramètres d'usine sont affichés en gras avec un astérisque.
- Les fonctions LDAP, Internet FAX et Numérisation vers E-mail (serveur de messagerie) sont disponibles en tant que téléchargements.
- Pour utiliser ces fonctions, téléchargez le logiciel nécessaire à partir de notre site Web, le Centre de solutions Brother (Brother Solutions Center) au <http://solutions.brother.com/>.
- Les menus de niveau 2 entre parenthèses s'affichent si vous téléchargez les options IFAX/Courriel sur votre appareil.

Niveau 1	Niveau 2	Niveau 3	Niveau 4	Niveau 5	Options	Descriptions	Page
7. Réseau (MFC-8710DW) (suite)	1. LAN filaire (suite)	2. Ethernet	—	—	Auto* 100B-FD 100B-HD 10B-FD 10B-HD	Permet de sélectionner le mode de lien Ethernet.	Consultez +.
		3. Statut câblé	—	—	100B-FD activé 100B-HD activé 10B-FD activé 10B-HD activé Inactif Non câblé	Vous pouvez voir l'état actuel du réseau câblé.	
		4. Adresse MAC	—	—	—	Affiche l'adresse MAC de l'appareil.	
		5. Sél par défaut	—	—	1. Init. 2. Quitt	Permet de rétablir les réglages d'usine des paramètres du réseau câblé.	
		6. Câblé	—	—	Marche* Arrêt	Permet d'activer ou de désactiver manuellement le réseau local câblé.	
	2. RL sans fil	1. TCP/IP	1. Méthode amorçe	—	Auto* Statiq RARP BOOTP DHCP	Permet de choisir la méthode d'amorçage (BOOT) qui convient le mieux à vos besoins.	

+ Consultez Guide utilisateur - Réseau.

♣ Pour télécharger le manuel, rendez-vous sur le Brother Solutions Center (Centre de solutions Brother) au <http://solutions.brother.com/>.



- Les paramètres d'usine sont affichés en gras avec un astérisque.
- Les fonctions LDAP, Internet FAX et Numérisation vers E-mail (serveur de messagerie) sont disponibles en tant que téléchargements.
- Pour utiliser ces fonctions, téléchargez le logiciel nécessaire à partir de notre site Web, le Centre de solutions Brother (Brother Solutions Center) au <http://solutions.brother.com/>.
- Les menus de niveau 2 entre parenthèses s'affichent si vous téléchargez les options IFAX/Courriel sur votre appareil.

Niveau 1	Niveau 2	Niveau 3	Niveau 4	Niveau 5	Options	Descriptions	Page
7. Réseau (MFC-8710DW) (suite)	2. RL sans fil (suite)	1. TCP/IP (suite)	(Obtentions IP)	—	00003* [00000-32767]	Permet de spécifier le nombre de fois que l'appareil tentera d'obtenir une adresse IP lorsque l'option <i>Méthode amorce</i> est réglée sur n'importe quel paramètre à l'exception de <i>Statiq.</i>	Consultez +.
			2. Adresse IP	—	[000-255]. [000-255]. [000-255]. [000-255]	Permet de saisir l'adresse IP.	
			3. Masq. ss. réseau	—	[000-255]. [000-255]. [000-255]. [000-255]	Permet de saisir le masque de sous-réseau.	
			4. Passerelle	—	[000-255]. [000-255]. [000-255]. [000-255]	Permet de saisir l'adresse de la passerelle.	
			5. Nom du nœud	—	BRWXXXXXXXXXXX	Permet de saisir le nom de nœud. (32 caractères max.)	
			6. Config. wins	—	Auto* <i>Statiq</i>	Permet de choisir le mode de configuration WINS.	

+ Consultez Guide utilisateur - Réseau.

♣ Pour télécharger le manuel, rendez-vous sur le Brother Solutions Center (Centre de solutions Brother) au <http://solutions.brother.com/>.



- Les paramètres d'usine sont affichés en gras avec un astérisque.
- Les fonctions LDAP, Internet FAX et Numérisation vers E-mail (serveur de messagerie) sont disponibles en tant que téléchargements.
- Pour utiliser ces fonctions, téléchargez le logiciel nécessaire à partir de notre site Web, le Centre de solutions Brother (Brother Solutions Center) au <http://solutions.brother.com/>.
- Les menus de niveau 2 entre parenthèses s'affichent si vous téléchargez les options IFAX/Courriel sur votre appareil.

Niveau 1	Niveau 2	Niveau 3	Niveau 4	Niveau 5	Options	Descriptions	Page
7. Réseau (MFC-8710DW) (suite)	2. RL sans fil (suite)	1. TCP/IP (suite)	7. Serveur WINS	—	Primaire [000-255]. [000-255]. [000-255]. [000-255] Secondaire [000-255]. [000-255]. [000-255]. [000-255]	Permet de spécifier l'adresse IP du serveur WINS primaire ou secondaire.	Consultez +.
			8. Serveur DNS	—	Primaire [000-255]. [000-255]. [000-255]. [000-255] Secondaire [000-255]. [000-255]. [000-255]. [000-255]	Permet de spécifier l'adresse IP du serveur DNS primaire ou secondaire.	
			9. APIPA	—	Activé* Désactivé	Permet d'attribuer automatiquement l'adresse IP à partir de la plage d'adresses de la liaison locale.	
			0. IPv6	—	Marche Arrêt*	Permet d'activer ou de désactiver le protocole IPv6. Si vous voulez utiliser le protocole IPv6, visitez le site http://solutions.brother.com/ pour de plus amples informations.	
+ Consultez Guide utilisateur - Réseau. ♣ Pour télécharger le manuel, rendez-vous sur le Brother Solutions Center (Centre de solutions Brother) au http://solutions.brother.com/ .							
 <ul style="list-style-type: none"> ■ Les paramètres d'usine sont affichés en gras avec un astérisque. ■ Les fonctions LDAP, Internet FAX et Numérisation vers E-mail (serveur de messagerie) sont disponibles en tant que téléchargements. ■ Pour utiliser ces fonctions, téléchargez le logiciel nécessaire à partir de notre site Web, le Centre de solutions Brother (Brother Solutions Center) au http://solutions.brother.com/. ■ Les menus de niveau 2 entre parenthèses s'affichent si vous téléchargez les options IFAX/Courriel sur votre appareil. 							

Niveau 1	Niveau 2	Niveau 3	Niveau 4	Niveau 5	Options	Descriptions	Page
7. Réseau (MFC-8710DW) (suite)	2. RL sans fil (suite)	2. Assist config.	—	—	—	Permet de configurer votre serveur d'impression interne.	Consultez +.
		3. WPS/AOSS	—	—	—	Vous pouvez facilement configurer les paramètres du réseau sans fil à l'aide de la méthode monotouche.	
		4. WPS a/code NIP	—	—	—	Vous pouvez facilement configurer les paramètres du réseau sans fil à l'aide de WPS avec un code NIP.	
		5. Statut WLAN	1. Statut	—	Activé (11n) Activé (11b) Activé (11g) LAN câblé activé WLAN désactivé AOSS activé Err. Connexion	Vous pouvez voir l'état actuel du réseau sans fil.	
2. Signal	—		Fort Moyen Faible Aucun	Vous pouvez voir la puissance actuelle du signal du réseau sans fil.			
3. SSID	—		—	Vous pouvez voir le SSID actuel.			

+ Consultez Guide utilisateur - Réseau.

♣ Pour télécharger le manuel, rendez-vous sur le Brother Solutions Center (Centre de solutions Brother) au <http://solutions.brother.com/>.



- Les paramètres d'usine sont affichés en gras avec un astérisque.
- Les fonctions LDAP, Internet FAX et Numérisation vers E-mail (serveur de messagerie) sont disponibles en tant que téléchargements.
- Pour utiliser ces fonctions, téléchargez le logiciel nécessaire à partir de notre site Web, le Centre de solutions Brother (Brother Solutions Center) au <http://solutions.brother.com/>.
- Les menus de niveau 2 entre parenthèses s'affichent si vous téléchargez les options IFAX/Courriel sur votre appareil.

Niveau 1	Niveau 2	Niveau 3	Niveau 4	Niveau 5	Options	Descriptions	Page
7. Réseau (MFC-8710DW) (suite)	2. RL sans fil (suite)	5. Statut WLAN (suite)	4. Mode de comm.	—	Ad-hoc Infrastructure	Les paramètres du fabricant sont affichés en caractères gras avec un astérisque.	Consultez +.
		6. Adresse MAC	—	—	—	Affiche l'adresse MAC de l'appareil.	
		7. Sél par défaut	—	—	1. Init. 2. Quitt	Permet de rétablir les réglages d'usine des paramètres du réseau sans fil.	
		8. RL sfil activ.	—	—	Marche Arrêt*	Permet d'activer ou de désactiver manuellement le réseau local sans fil.	
	3. Wi-Fi Direct	1. Bout-poussoir	—	—	—	Vous pouvez facilement configurer les paramètres du réseau Wi-Fi Direct™ à l'aide de la méthode monotouche.	Consultez ♣.
		2. Code NIP	—	—	—	Vous pouvez facilement configurer les paramètres du réseau Wi-Fi Direct™ à l'aide de WPS avec un code NIP.	
		3. Manuel	—	—	—	Vous pouvez configurer manuellement vos paramètres de réseau Wi-Fi Direct™.	

+ Consultez Guide utilisateur - Réseau.

♣ Pour télécharger le manuel, rendez-vous sur le Brother Solutions Center (Centre de solutions Brother) au <http://solutions.brother.com/>.



- Les paramètres d'usine sont affichés en gras avec un astérisque.
- Les fonctions LDAP, Internet FAX et Numérisation vers E-mail (serveur de messagerie) sont disponibles en tant que téléchargements.
- Pour utiliser ces fonctions, téléchargez le logiciel nécessaire à partir de notre site Web, le Centre de solutions Brother (Brother Solutions Center) au <http://solutions.brother.com/>.
- Les menus de niveau 2 entre parenthèses s'affichent si vous téléchargez les options IFAX/Courriel sur votre appareil.

Niveau 1	Niveau 2	Niveau 3	Niveau 4	Niveau 5	Options	Descriptions	Page	
7. Réseau (MFC-8710DW) (suite)	3. Wi-Fi Direct (suite)	4. Propr. groupe	—	—	Marche Arrêt*	Configure votre appareil en tant que Propriétaire de groupe.	Consultez ♣.	
		5. Infos périph.	1. Nom périph.	—	—	—		Vous pouvez voir le nom de dispositif de l'appareil.
			2. SSID	—	—	—		Affiche le SSID du propriétaire du groupe. Lorsque l'appareil n'est pas connecté, l'écran ACL affiche Non connecté.
			3. Adresse IP	—	—	—		Vous pouvez voir l'adresse MAC actuelle de l'appareil.
		6. Infos état	1. Statut	—	P/G actif(**) Client actif Non connecté Arrêt LAN câblé activé ** = le nombre de dispositifs	Vous pouvez voir l'état actuel du réseau Wi-Fi Direct™.		
			2. Signal	—	Fort Moyen Faible Aucun	Vous pouvez voir la puissance actuelle du signal du réseau Wi-Fi Direct™. Lorsque votre appareil se comporte comme Propriétaire de groupe, l'écran ACL affiche toujours Fort.		

† Consultez Guide utilisateur - Réseau.

♣ Pour télécharger le manuel, rendez-vous sur le Brother Solutions Center (Centre de solutions Brother) au <http://solutions.brother.com/>.



- Les paramètres d'usine sont affichés en gras avec un astérisque.
- Les fonctions LDAP, Internet FAX et Numérisation vers E-mail (serveur de messagerie) sont disponibles en tant que téléchargements.
- Pour utiliser ces fonctions, téléchargez le logiciel nécessaire à partir de notre site Web, le Centre de solutions Brother (Brother Solutions Center) au <http://solutions.brother.com/>.
- Les menus de niveau 2 entre parenthèses s'affichent si vous téléchargez les options IFAX/Courriel sur votre appareil.

Niveau 1	Niveau 2	Niveau 3	Niveau 4	Niveau 5	Options	Descriptions	Page	
7. Réseau (MFC-8710DW) (suite)	3.Wi-Fi Direct (suite)	7.Activ. interf.	—	—	Marche Arrêt*	Active ou désactive la connexion Wi-Fi Direct™.	Consultez ♣.	
	(4.Courriel/ IFAX)	1.Adresse courr	—	—	—	—	Entrez l'adresse électronique. (60 caractères max.)	Consultez +.
		2.Config. serv.	1. SMTP	1. Serveur SMTP	Nom (64 caractères max.) Adresse IP [000-255]. [000-255]. [000-255]. [000-255]	Entrez l'adresse de serveur SMTP.		
					2.Port SMTP	25* [00001-65535]	Entrez le numéro de port SMTP.	
					3.Autori pr SMTP	Aucun* Auth SMTP POP avant SMTP	Permet de spécifier la méthode de sécurité pour l'avis par courriel.	
4.SMTP SSL/TLS	Aucun* SSL TLS				Permet d'envoyer ou de recevoir un courriel par l'entremise d'un serveur de messagerie qui nécessite la communication SSL/TLS sécurisée.			
			5.Vérifier cert.	Activé Désactivé*	Permet de vérifier automatiquement le certificat de serveur SMTP.			

+ Consultez Guide utilisateur - Réseau.

♣ Pour télécharger le manuel, rendez-vous sur le Brother Solutions Center (Centre de solutions Brother) au <http://solutions.brother.com/>.



- Les paramètres d'usine sont affichés en gras avec un astérisque.
- Les fonctions LDAP, Internet FAX et Numérisation vers E-mail (serveur de messagerie) sont disponibles en tant que téléchargements.
- Pour utiliser ces fonctions, téléchargez le logiciel nécessaire à partir de notre site Web, le Centre de solutions Brother (Brother Solutions Center) au <http://solutions.brother.com/>.
- Les menus de niveau 2 entre parenthèses s'affichent si vous téléchargez les options IFAX/Courriel sur votre appareil.

Niveau 1	Niveau 2	Niveau 3	Niveau 4	Niveau 5	Options	Descriptions	Page
7. Réseau (MFC-8710DW) (suite)	(4. Courriel/ IFAX) (suite)	2. Config. serv. (suite)	2. POP3	1. Serveur POP3	Nom (64 caractères max.) Adresse IP [000-255]. [000-255]. [000-255]. [000-255]	Entrez l'adresse de serveur POP3.	Consultez +.
				2. Port POP3	110* [00001-65535]	Entrez le numéro de port POP3.	
				3. Nom B. A. ltre	—	Entrez le nom de la boîte aux lettres. (60 caractères max.)	
				4. Mot passe bal	—	Entrez le mot de passe pour se connecter au serveur POP3.	
				5. POP3 SSL/TLS	Aucun* SSL TLS	Permet d'envoyer ou de recevoir un courriel par l'entremise d'un serveur de messagerie qui nécessite la communication SSL/TLS sécurisée.	
				6. Vérifier cert.	Activé Désactivé*	Permet de vérifier automatiquement le certificat de serveur POP3.	
				7. APOP	Activé Désactivé*	Active ou désactive le protocole APOP.	

+ Consultez Guide utilisateur - Réseau.

♣ Pour télécharger le manuel, rendez-vous sur le Brother Solutions Center (Centre de solutions Brother) au <http://solutions.brother.com/>.



- Les paramètres d'usine sont affichés en gras avec un astérisque.
- Les fonctions LDAP, Internet FAX et Numérisation vers E-mail (serveur de messagerie) sont disponibles en tant que téléchargements.
- Pour utiliser ces fonctions, téléchargez le logiciel nécessaire à partir de notre site Web, le Centre de solutions Brother (Brother Solutions Center) au <http://solutions.brother.com/>.
- Les menus de niveau 2 entre parenthèses s'affichent si vous téléchargez les options IFAX/Courriel sur votre appareil.

Niveau 1	Niveau 2	Niveau 3	Niveau 4	Niveau 5	Options	Descriptions	Page
7. Réseau (MFC-8710DW) (suite)	(4. Courriel/ IFAX) (suite)	3. Config Rc cour	1. Réception auto	—	Activé* Désactivé	Vérifie automatiquement si le serveur POP3 a reçu de nouveaux messages.	Consultez +.
			2. Période RC	—	10* [01-60] Min	Définit l'intervalle de vérification des nouveaux messages sur le serveur POP3.	
			3. Entête	—	Tout Sujet+DE+A Aucun*	Permet de sélectionner le contenu de l'entête du courriel à imprimer.	
			4. Eff. cour err.	—	Activé* Désactivé	Supprime automatiquement les avis d'erreur.	
			5. Avis	—	Activé MDN Désactivé*	Reçoit des messages d'avis.	
		4. Config TX cour	1. Sujet émetteur	—	—	Affiche le sujet joint aux données de fax par Internet.	
			2. Limite taille	—	Activé Désactivé*	Limite la taille des documents envoyés par courriel.	
			3. Avis	—	Activé Désactivé*	Envoie des messages d'avis.	
		5. Config. Relai	1. Diff. relai	—	Activé Désactivé*	Achemine un document à un autre télécopieur.	
			2. Domaine relai	—	—	Enregistre le nom de domaine.	
			3. Rapport Relais	—	Activé Désactivé*	Imprime le rapport de diffusion de relais.	

+ Consultez Guide utilisateur - Réseau.

♣ Pour télécharger le manuel, rendez-vous sur le Brother Solutions Center (Centre de solutions Brother) au <http://solutions.brother.com/>.



- Les paramètres d'usine sont affichés en gras avec un astérisque.
- Les fonctions LDAP, Internet FAX et Numérisation vers E-mail (serveur de messagerie) sont disponibles en tant que téléchargements.
- Pour utiliser ces fonctions, téléchargez le logiciel nécessaire à partir de notre site Web, le Centre de solutions Brother (Brother Solutions Center) au <http://solutions.brother.com/>.
- Les menus de niveau 2 entre parenthèses s'affichent si vous téléchargez les options IFAX/Courriel sur votre appareil.

Niveau 1	Niveau 2	Niveau 3	Niveau 4	Niveau 5	Options	Descriptions	Page
7. Réseau (MFC-8710DW) (suite)	(5. Scan vers cour.)	—	—	—	Couleur 100 ppp* Couleur 200 ppp Couleur 300 ppp Couleur 600 ppp Couleur auto Gris 100 ppp Gris 200 ppp Gris 300 ppp Gris auto N&B 300 ppp N&B 200 ppp N&B 200x100 ppp	Permet de sélectionner le type et la résolution de numérisation pour l'envoi des données numérisées par courriel.	Consultez +.
	4. Num vers FTP (6. Num vers FTP)	—	—	—	Couleur 100 ppp* Couleur 200 ppp Couleur 300 ppp Couleur 600 ppp Couleur auto Gris 100 ppp Gris 200 ppp Gris 300 ppp Gris auto N&B 300 ppp N&B 200 ppp N&B 200x100 ppp	Permet de sélectionner le type et la résolution de numérisation pour l'envoi des données numérisées par FTP.	

+ Consultez Guide utilisateur - Réseau.

♣ Pour télécharger le manuel, rendez-vous sur le Brother Solutions Center (Centre de solutions Brother) au <http://solutions.brother.com/>.



- Les paramètres d'usine sont affichés en gras avec un astérisque.
- Les fonctions LDAP, Internet FAX et Numérisation vers E-mail (serveur de messagerie) sont disponibles en tant que téléchargements.
- Pour utiliser ces fonctions, téléchargez le logiciel nécessaire à partir de notre site Web, le Centre de solutions Brother (Brother Solutions Center) au <http://solutions.brother.com/>.
- Les menus de niveau 2 entre parenthèses s'affichent si vous téléchargez les options IFAX/Courriel sur votre appareil.

Niveau 1	Niveau 2	Niveau 3	Niveau 4	Niveau 5	Options	Descriptions	Page
7. Réseau (MFC-8710DW) (suite)	5. Num vers rés. (Pour Windows®) (7. Num vers rés.) (Pour Windows®)	—	—	—	Couleur 100 ppp* Couleur 200 ppp Couleur 300 ppp Couleur 600 ppp Couleur auto Gris 100 ppp Gris 200 ppp Gris 300 ppp Gris auto N&B 300 ppp N&B 200 ppp N&B 200x100 ppp	Permet de sélectionner le type et la résolution de numérisation pour l'envoi des données numérisées directement à un serveur CIFS sur votre réseau local ou Internet.	Consultez +.
	(8. Téléc. au serv)	—	—	—	Marche (Préfixe/ Suffixe) Arrêt*	Vous pouvez enregistrer une adresse de préfixe/suffixe dans l'appareil et envoyer un document depuis le système de serveur de télécopie.	
	0. Réinit. réseau	—	—	—	1. Init. 2. Quitt	Rétablit tous les réglages d'usine des paramètres réseau.	

+ Consultez Guide utilisateur - Réseau.

♣ Pour télécharger le manuel, rendez-vous sur le Brother Solutions Center (Centre de solutions Brother) au <http://solutions.brother.com/>.



- Les paramètres d'usine sont affichés en gras avec un astérisque.
- Les fonctions LDAP, Internet FAX et Numérisation vers E-mail (serveur de messagerie) sont disponibles en tant que téléchargements.
- Pour utiliser ces fonctions, téléchargez le logiciel nécessaire à partir de notre site Web, le Centre de solutions Brother (Brother Solutions Center) au <http://solutions.brother.com/>.
- Les menus de niveau 2 entre parenthèses s'affichent si vous téléchargez les options IFAX/Courriel sur votre appareil.

Niveau 1	Niveau 2	Niveau 3	Niveau 4	Niveau 5	Options	Description	Page
7. Réseau (MFC-8910DW)	1. LAN filaire	1. TCP/IP	1. Méthode amorce	—	Auto* Statiq RARP BOOTP DHCP	Permet de choisir la méthode d'amorçage (BOOT) qui convient le mieux à vos besoins.	Consultez +.
			(Obtentions IP)	—	00003* [00000-32767]	Permet de spécifier le nombre de fois que l'appareil tentera d'obtenir une adresse IP lorsque l'option Méthode amorce est réglée sur n'importe quel paramètre à l'exception de Statiq.	
			2. Adresse IP	—	[000-255]. [000-255]. [000-255]. [000-255]	Permet de saisir l'adresse IP.	
			3. Masq. ss. réseau	—	[000-255]. [000-255]. [000-255]. [000-255]	Permet de saisir le masque de sous-réseau.	
			4. Passerelle	—	[000-255]. [000-255]. [000-255]. [000-255]	Permet de saisir l'adresse de la passerelle.	
			5. Nom du nœud	—	BRNXXXXXXXXXXXXX	Permet de saisir le nom de nœud. (32 caractères max.)	
6. Config. wins	—	Auto* Statiq	Permet de choisir le mode de configuration WINS.				

+ Consultez Guide utilisateur - Réseau.

♣ Pour télécharger le manuel, rendez-vous sur le Brother Solutions Center (Centre de solutions Brother) au <http://solutions.brother.com/>.



Les paramètres d'usine sont affichés en gras avec un astérisque.

Niveau 1	Niveau 2	Niveau 3	Niveau 4	Niveau 5	Options	Description	Page
7. Réseau (MFC-8910DW) (suite)	1. LAN filaire (suite)	1. TCP/IP (suite)	7. Serveur WINS	—	Primaire [000-255]. [000-255]. [000-255]. [000-255] Secondaire [000-255]. [000-255]. [000-255]. [000-255]	Permet de spécifier l'adresse IP du serveur WINS primaire ou secondaire.	Consultez +.
			8. Serveur DNS	—	Primaire [000-255]. [000-255]. [000-255]. [000-255] Secondaire [000-255]. [000-255]. [000-255]. [000-255]	Permet de spécifier l'adresse IP du serveur DNS primaire ou secondaire.	
			9. APIPA	—	Activé* Désactivé	Permet d'attribuer automatiquement l'adresse IP à partir de la plage d'adresses de la liaison locale.	
			0. IPv6	—	Marche Arrêt*	Permet d'activer ou de désactiver le protocole IPv6. Si vous voulez utiliser le protocole IPv6, visitez le site http://solutions.brother.com/ pour de plus amples informations.	
		2. Ethernet	—	—	Auto* 100B-FD 100B-HD 10B-FD 10B-HD	Permet de sélectionner le mode de lien Ethernet.	
+ Consultez Guide utilisateur - Réseau. ♣ Pour télécharger le manuel, rendez-vous sur le Brother Solutions Center (Centre de solutions Brother) au http://solutions.brother.com/ .							
 Les paramètres d'usine sont affichés en gras avec un astérisque.							

Niveau 1	Niveau 2	Niveau 3	Niveau 4	Niveau 5	Options	Description	Page	
7. Réseau (MFC-8910DW) (suite)	1. LAN filaire (suite)	3. Statut câblé	—	—	100B-FD activé 100B-HD activé 10B-FD activé 10B-HD activé Inactif Non câblé	Vous pouvez voir l'état actuel du réseau câblé.	Consultez +.	
		4. Adresse MAC	—	—	—			Affiche l'adresse MAC de l'appareil.
		5. Sél par défaut	—	—	1. Init. 2. Quitt			Permet de rétablir les réglages d'usine des paramètres du réseau câblé.
		6. Câblé	—	—	Marche* Arrêt			Permet d'activer ou de désactiver manuellement le réseau local câblé.
	2. RL sans fil	1. TCP/IP	1. Méthode amorce (Obtentions IP)	—	—	Auto* Statiq RARP BOOTP DHCP	Permet de choisir la méthode d'amorçage (BOOT) qui convient le mieux à vos besoins. Permet de spécifier le nombre de fois que l'appareil tentera d'obtenir une adresse IP lorsque l'option Méthode amorce est réglée sur n'importe quel paramètre à l'exception de Statiq.	
				—	—	00003* [00000-32767]		
		2. Adresse IP	—	—	[000-255]. [000-255]. [000-255]. [000-255]	Permet de saisir l'adresse IP.		

+ Consultez Guide utilisateur - Réseau.

♣ Pour télécharger le manuel, rendez-vous sur le Brother Solutions Center (Centre de solutions Brother) au <http://solutions.brother.com/>.



Les paramètres d'usine sont affichés en gras avec un astérisque.

Niveau 1	Niveau 2	Niveau 3	Niveau 4	Niveau 5	Options	Description	Page
7. Réseau (MFC-8910DW) (suite)	2. RL sans fil (suite)	1. TCP/IP (suite)	3. Masq. ss. réseau	—	[000-255]. [000-255]. [000-255]. [000-255]	Permet de saisir le masque de sous-réseau.	Consultez +.
			4. Passerelle	—	[000-255]. [000-255]. [000-255]. [000-255]	Permet de saisir l'adresse de la passerelle.	
			5. Nom du nœud	—	BRWXXXXXXXXXXXX	Permet de saisir le nom de nœud. (32 caractères max.)	
			6. Config. wins	—	Auto* Statiq	Permet de choisir le mode de configuration WINS.	
			7. Serveur WINS	—	Primaire [000-255]. [000-255]. [000-255]. [000-255] Secondaire [000-255]. [000-255]. [000-255]. [000-255]	Permet de spécifier l'adresse IP du serveur WINS primaire ou secondaire.	
			8. Serveur DNS	—	Primaire [000-255]. [000-255]. [000-255]. [000-255] Secondaire [000-255]. [000-255]. [000-255]. [000-255]	Permet de spécifier l'adresse IP du serveur DNS primaire ou secondaire.	
9. APIPA	—	Activé* Désactivé	Permet d'attribuer automatiquement l'adresse IP à partir de la plage d'adresses de la liaison locale.				
<p>+ Consultez Guide utilisateur - Réseau.</p> <p>♣ Pour télécharger le manuel, rendez-vous sur le Brother Solutions Center (Centre de solutions Brother) au http://solutions.brother.com/.</p>							
<p> Les paramètres d'usine sont affichés en gras avec un astérisque.</p>							

Niveau 1	Niveau 2	Niveau 3	Niveau 4	Niveau 5	Options	Description	Page
7. Réseau (MFC-8910DW) (suite)	2. RL sans fil (suite)	1. TCP/IP (suite)	0. IPv6	—	Marche Arrêt*	Permet d'activer ou de désactiver le protocole IPv6. Si vous voulez utiliser le protocole IPv6, visitez le site http://solutions.brother.com/ pour de plus amples informations.	Consultez +.
		2. Assist config.	—	—	—	Permet de configurer votre serveur d'impression interne.	
		3. WPS/AOSS	—	—	—	Vous pouvez facilement configurer les paramètres du réseau sans fil à l'aide de la méthode monotouche.	
		4. WPS a/code NIP	—	—	—	Vous pouvez facilement configurer les paramètres du réseau sans fil à l'aide de WPS avec un code NIP.	
		5. Statut WLAN	1. Statut	—	Activé (11n) Activé (11b) Activé (11g) LAN câblé activé WLAN désactivé AOSS activé Err. Connexion	Vous pouvez voir l'état actuel du réseau sans fil.	
	2. Signal	—	Fort Moyen Faible Aucun	Vous pouvez voir la puissance actuelle du signal du réseau sans fil.			
	3. SSID	—	—	—	Vous pouvez voir le SSID actuel.		

+ Consultez Guide utilisateur - Réseau.

♣ Pour télécharger le manuel, rendez-vous sur le Brother Solutions Center (Centre de solutions Brother) au <http://solutions.brother.com/>.



Les paramètres d'usine sont affichés en gras avec un astérisque.

Niveau 1	Niveau 2	Niveau 3	Niveau 4	Niveau 5	Options	Description	Page	
7. Réseau (MFC-8910DW) (suite)	2. RL sans fil (suite)	5. Statut WLAN (suite)	4. Mode de comm.	—	Ad-hoc Infrastructure	Les paramètres du fabricant sont affichés en caractères gras avec un astérisque.	Consultez +	
		6. Adresse MAC	—	—	—	Affiche l'adresse MAC de l'appareil.		
		7. Sél par défaut	—	—	1. Init. 2. Quitt	Permet de rétablir les réglages d'usine des paramètres du réseau sans fil.		
		8. RL sfil activ.	—	—	Marche Arrêt*	Permet d'activer ou de désactiver manuellement le réseau local sans fil.		
	3. Wi-Fi Direct	1. Bout-poussoir	—	—	—	—	Vous pouvez facilement configurer les paramètres du réseau Wi-Fi Direct™ à l'aide de la méthode monotouche.	Consultez ♣.
		2. Code NIP	—	—	—	—	Vous pouvez facilement configurer les paramètres du réseau Wi-Fi Direct™ à l'aide de WPS avec un code NIP.	
		3. Manuel	—	—	—	—	Vous pouvez configurer manuellement vos paramètres de réseau Wi-Fi Direct™.	
		4. Propr. groupe	—	—	—	Marche Arrêt*	Configure votre appareil en tant que Propriétaire de groupe.	
		5. Infos périph.	1. Nom périph.	—	—	—	—	

+ Consultez Guide utilisateur - Réseau.

♣ Pour télécharger le manuel, rendez-vous sur le Brother Solutions Center (Centre de solutions Brother) au <http://solutions.brother.com/>.



Les paramètres d'usine sont affichés en gras avec un astérisque.

Niveau 1	Niveau 2	Niveau 3	Niveau 4	Niveau 5	Options	Description	Page
7. Réseau (MFC-8910DW) (suite)	3. Wi-Fi Direct (suite)	5. Infos périph. (suite)	2. SSID	—	—	Affiche le SSID du propriétaire du groupe. Lorsque l'appareil n'est pas connecté, l'écran ACL affiche Non connecté.	Consultez ♣.
			3. Adresse IP	—	—	Vous pouvez voir l'adresse MAC actuelle de l'appareil.	
		6. Infos état	1. Statut	—	P/G actif(**) Client actif Non connecté Arrêt LAN câblé activé ** = le nombre de dispositifs	Vous pouvez voir l'état actuel du réseau Wi-Fi Direct™.	
			2. Signal	—	Fort Moyen Faible Aucun	Vous pouvez voir la puissance actuelle du signal du réseau Wi-Fi Direct™. Lorsque votre appareil se comporte comme Propriétaire de groupe, l'écran ACL affiche toujours Fort.	
7. Activ. interf.	—	—	Marche Arrêt*	Active ou désactive la connexion Wi-Fi Direct™.			
<p>+ Consultez Guide utilisateur - Réseau.</p> <p>♣ Pour télécharger le manuel, rendez-vous sur le Brother Solutions Center (Centre de solutions Brother) au http://solutions.brother.com/.</p>							
<p> Les paramètres d'usine sont affichés en gras avec un astérisque.</p>							

Niveau 1	Niveau 2	Niveau 3	Niveau 4	Niveau 5	Options	Description	Page		
7. Réseau (MFC-8910DW) (suite)	4. Courriel/IFAX	1. Adresse courr	—	—	—	—	Entrez l'adresse électronique. (60 caractères max.)	Consultez +.	
		2. Config. serv.	1. SMTP	1. Serveur SMTP	Nom (64 caractères max.)	Entrez l'adresse de serveur SMTP.			
					Adresse IP [000-255]. [000-255]. [000-255]. [000-255]				
					2. Port SMTP		25* [00001-65535]		Entrez le numéro de port SMTP.
					3. Autori pr SMTP		Aucun* Auth SMTP POP avant SMTP		Permet de spécifier la méthode de sécurité pour l'avis par courriel.
					4. SMTP SSL/TLS		Aucun* SSL TLS		Permet d'envoyer ou de recevoir un courriel par l'entremise d'un serveur de messagerie qui nécessite la communication SSL/TLS sécurisée.
		5. Vérifier cert.	Activé Désactivé*	Permet de vérifier automatiquement le certificat de serveur SMTP.					
		2. POP3	1. Serveur POP3	Nom (64 caractères max.)	Entrez l'adresse de serveur POP3.				
				Adresse IP [000-255]. [000-255]. [000-255]. [000-255]					
		2. Port POP3	110* [00001-65535]	Entrez le numéro de port POP3.					

+ Consultez Guide utilisateur - Réseau.

♣ Pour télécharger le manuel, rendez-vous sur le Brother Solutions Center (Centre de solutions Brother) au <http://solutions.brother.com/>.



Les paramètres d'usine sont affichés en gras avec un astérisque.

Niveau 1	Niveau 2	Niveau 3	Niveau 4	Niveau 5	Options	Description	Page		
7. Réseau (MFC-8910DW) (suite)	4. Courriel/IFAX (suite)	2. Config. serv. (suite)	2. POP3 (suite)	3. Nom B. A. ltre	—	Entrez le nom de la boîte aux lettres. (60 caractères max.)	Consultez +.		
				4. Mot passe bal	—	Entrez le mot de passe pour se connecter au serveur POP3.			
				5. POP3 SSL/TLS	Aucun* SSL TLS	Permet d'envoyer ou de recevoir un courriel par l'entremise d'un serveur de messagerie qui nécessite la communication SSL/TLS sécurisée.			
				6. Vérifier cert.	Activé Désactivé*	Permet de vérifier automatiquement le certificat de serveur POP3.			
				7. APOP	Activé Désactivé*	Active ou désactive le protocole APOP.			
			3. Config Rc cour	1. Réception auto	—	Activé* Désactivé	Vérifie automatiquement si le serveur POP3 a reçu de nouveaux messages.		
					2. Période RC	—	10* [01-60] Min	Définit l'intervalle de vérification des nouveaux messages sur le serveur POP3.	
					3. Entête	—	Tout Sujet+DE+A Aucun*	Permet de sélectionner le contenu de l'entête du courriel à imprimer.	
					4. Eff. cour err.	—	Activé* Désactivé	Supprime automatiquement les avis d'erreur.	
					5. Avis	—	Activé MDN Désactivé*	Reçoit des messages d'avis.	

+ Consultez Guide utilisateur - Réseau.

♣ Pour télécharger le manuel, rendez-vous sur le Brother Solutions Center (Centre de solutions Brother) au <http://solutions.brother.com/>.



Les paramètres d'usine sont affichés en gras avec un astérisque.

Niveau 1	Niveau 2	Niveau 3	Niveau 4	Niveau 5	Options	Description	Page
7. Réseau (MFC-8910DW) (suite)	4. Courriel/IFAX (suite)	4. Config TX cour	1. Sujet émetteur	—	—	Affiche le sujet joint aux données de fax par Internet.	Consultez +.
			2. Limite taille	—	Activé Désactivé*	Limite la taille des documents envoyés par courriel.	
			3. Avis	—	Activé Désactivé*	Envoie des messages d'avis.	
		5. Config. Relai	1. Diff. relai	—	Activé Désactivé*	Achemine un document à un autre télécopieur.	
			2. Domaine relai	—	—	Enregistre le nom de domaine.	
			3. Rapport Relais	—	Activé Désactivé*	Imprime le rapport de diffusion de relais.	
	5. Scan vrs cour.	—	—	—	Couleur 100 ppp* Couleur 200 ppp Couleur 300 ppp Couleur 600 ppp Couleur auto Gris 100 ppp Gris 200 ppp Gris 300 ppp Gris auto N&B 300 ppp N&B 200 ppp N&B 200x100 ppp	Permet de sélectionner le type et la résolution de numérisation pour l'envoi des données numérisées par courriel.	
<p>+ Consultez Guide utilisateur - Réseau.</p> <p>♣ Pour télécharger le manuel, rendez-vous sur le Brother Solutions Center (Centre de solutions Brother) au http://solutions.brother.com/.</p>							
 Les paramètres d'usine sont affichés en gras avec un astérisque.							

Niveau 1	Niveau 2	Niveau 3	Niveau 4	Niveau 5	Options	Description	Page
7. Réseau (MFC-8910DW) (suite)	6.Num vers FTP	—	—	—	Couleur 100 ppp* Couleur 200 ppp Couleur 300 ppp Couleur 600 ppp Couleur auto Gris 100 ppp Gris 200 ppp Gris 300 ppp Gris auto N&B 300 ppp N&B 200 ppp N&B 200x100 ppp	Permet de sélectionner le type et la résolution de numérisation pour l'envoi des données numérisées par FTP.	Consultez +.
	7.Num vers rés. (Pour Windows®)	—	—	—	Couleur 100 ppp* Couleur 200 ppp Couleur 300 ppp Couleur 600 ppp Couleur auto Gris 100 ppp Gris 200 ppp Gris 300 ppp Gris auto N&B 300 ppp N&B 200 ppp N&B 200x100 ppp	Permet de sélectionner le type et la résolution de numérisation pour l'envoi des données numérisées directement à un serveur CIFS sur votre réseau local ou Internet.	
	8.Télec. au serv	—	—	—	Marche (Préfixe/ Suffixe) Arrêt*	Vous pouvez enregistrer une adresse de préfixe/suffixe dans l'appareil et envoyer un document depuis le système de serveur de télécopie.	
	0.Réinit. réseau	—	—	—	1.Init. 2.Quitt	Rétablit tous les réglages d'usine des paramètres réseau.	

+ Consultez Guide utilisateur - Réseau.

♣ Pour télécharger le manuel, rendez-vous sur le Brother Solutions Center (Centre de solutions Brother) au <http://solutions.brother.com/>.



Les paramètres d'usine sont affichés en gras avec un astérisque.

Niveau 1	Niveau 2	Niveau 3	Options	Description	Page	
8.Info. machine	1.No. série	—	—	Vérifie le numéro de série de l'appareil.	136	
	2.Compteur page	—	Total Fax/Liste Copie Imprimer	Vous pouvez voir le nombre total de pages que la machine a imprimé pendant sa durée de vie.	Consultez ◆.	
	3.VIE PIECES	1.TAMBOUR	—	—	Vérifie le pourcentage de durée de vie restante d'une pièce de l'appareil. (PF kit 2 ne s'affiche que si vous avez installé le bac inférieur en option sur MFC-8710DW ou MFC-8910DW.)	
		2.BLOC FIXATION	—	—		
		3.LASER	—	—		
		4.PF kit MP	—	—		
		5.PF kit 1	—	—		
	6.PF kit 2	—	—	—		
◆ Consultez <i>Guide de l'utilisateur avancé</i> .						
 Les paramètres d'usine sont affichés en gras avec un astérisque.						

Niveau 1	Niveau 2	Niveau 3	Options	Description	Page
0. Réglage init.	1. Mode réponse	—	Fax seulement* Fax/Tél Tél ext/rép Manuel	Choisit le mode de réception qui convient le mieux à vos besoins.	33
	2. Date et heure	1. Date et heure	—	Met la date et l'heure sur l'écran ACL et sur l'en-tête des télécopies envoyées.	Consultez ‡.
		2. H avancée auto	Activé Désactivé*	Permet de passer automatiquement à l'heure d'été.	Consultez ◆.
		3. Fuseau horaire	UTCXXX:XX	Définit le fuseau horaire de votre pays.	Consultez †.
	3. Id station	—	Fax: Tél: Nom:	Programme votre nom et numéro de télécopieur pour l'imprimer sur chaque page transmise.	Consultez ‡.
	4. Tonal/Impuls. (au Canada)	—	Tonal.* Impuls.	Choisit le mode de numérotation.	
	4. Tonalité (aux États-Unis) 5. Tonalité (au Canada)	—	Détection Non détecté*	Raccourcit la pause de détection de la tonalité.	126
5. Préfix numérot (aux États-Unis) 6. Préfix numérot (au Canada)	—	—	Paramètre un numéro de préfixe (indicatif) à ajouter avant le numéro de télécopieur au moment de la numérotation.	Consultez ◆.	
<p>◆ Consultez <i>Guide de l'utilisateur avancé</i>.</p> <p>‡ Consultez <i>Guide d'installation rapide</i>.</p> <p>† Consultez <i>Guide utilisateur - Réseau</i>.</p>					
 Les paramètres d'usine sont affichés en gras avec un astérisque.					

Niveau 1	Niveau 2	Niveau 3	Options	Description	Page
0. Réglage init. (suite)	6. Réinitialiser (aux États-Unis) 7. Réinitialiser (au Canada)	1. Réseau	1. Init. 2. Quitt	Rétablit tous les réglages d'usine des paramètres réseau.	136
		2. Adresse et fax	1. Init. 2. Quitt	Rétablit tous les paramètres de numéros de téléphone et de télécopie enregistrés.	
		3. Tous les param	1. Init. 2. Quitt	Rétablit les réglages d'usine de tous les paramètres de l'appareil.	
	0. Langue locale	—	(aux États-Unis) Anglais* Espan. (au Canada) English* Français	Change la langue de l'écran ACL selon le pays de l'utilisateur.	Consultez ‡
<p>◆ Consultez <i>Guide de l'utilisateur avancé</i>.</p> <p>‡ Consultez <i>Guide d'installation rapide</i>.</p> <p>+ Consultez <i>Guide utilisateur - Réseau</i>.</p>					
<p> Les paramètres d'usine sont affichés en gras avec un astérisque.</p>					

Saisie de texte

Il vous faudra sans doute taper des caractères de texte lors du paramétrage de certaines sélections du menu, comme, par exemple, l'ID Station. Les touches du clavier numérique comportent des caractères alphabétiques. Quant aux touches **0**, **#** et *****, elles ne sont *pas* associées à des caractères alphabétiques, car elles sont réservées à des fonctions spéciales.

Pour accéder aux caractères ci-dessous, appuyez sur la touche numérique concernée autant de fois que nécessaire.

Appuyez sur la touche	une fois	deux fois	trois fois	quatre fois	cinq fois	six fois	sept fois	huit fois	neuf fois
1	@	.	/	1	@	.	/	1	@
2	a	b	c	A	B	C	2	a	b
3	d	e	f	D	E	F	3	d	e
4	g	h	i	G	H	I	4	g	h
5	j	k	l	J	K	L	5	j	k
6	m	n	o	M	N	O	6	m	n
7	p	q	r	s	P	Q	R	S	7
8	t	u	v	T	U	V	8	t	u
9	w	x	y	z	W	X	Y	Z	9

Pour les options de menu qui n'autorisent pas la sélection de lettres minuscules, utilisez ce tableau de référence :

Appuyez sur la touche	une fois	deux fois	trois fois	quatre fois	cinq fois
2	A	B	C	2	A
3	D	E	F	3	D
4	G	H	I	4	G
5	J	K	L	5	J
6	M	N	O	6	M
7	P	Q	R	7	P
8	T	U	V	8	T
9	W	X	Y	9	W

Insertion d'espaces

Pour entrer une espace dans un numéro de télécopieur, appuyez une fois sur ► entre les chiffres. Pour entrer une espace dans un nom, appuyez deux fois sur ► entre les caractères.

Corrections

Si vous avez entré un caractère incorrect et que vous désirez le changer, appuyez sur ◀ ou ▶ pour déplacer le curseur sur le caractère incorrect, puis appuyez sur **Effacer**.

Répétition de lettres

Pour entrer une lettre sur la même touche que la lettre précédente, appuyez sur ► pour déplacer le curseur juste avant d'appuyer de nouveau sur la touche.

Caractères spéciaux et symboles

Appuyez sur *, # ou 0, puis sur ◀ ou ▶ pour placer le curseur sur la lettre ou le symbole souhaité. Appuyez sur **OK** pour le sélectionner. Les symboles et caractères suivants apparaîtront en fonction de l'option de menu choisie.

Appuyez sur * pour	(espace) ! " # \$ % & ' () * + , - . / €
Appuyez sur # pour	: ; < = > ? @ [] ^ _ \ ~ ' { }
Appuyez sur 0 pour	À Â Ç É È Ê Ë Î Ï Ô Œ Ú Û Ü 0

D

Spécifications

Généralités



Remarque

Ce chapitre résume les caractéristiques techniques de l'appareil. Pour obtenir des spécifications supplémentaires, visitez le site <http://www.brother.com/>.

Modèle		MFC-8510DN	MFC-8710DW	MFC-8910DW
Type d'imprimante		Laser		
Méthode d'impression		Imprimante laser électrophotographique		
Capacité mémoire	Standard	64 Mo		128 Mo
	En option	1 fente : DDR2 SO-DIMM (144 broches) jusqu'à 256 Mo		
Écran ACL (affichage à cristaux liquides)		22 caractères × 5 lignes		
Source d'alimentation		110 - 120 V CA, 50/60 Hz		
Consommation électrique ¹ (moyenne)	Crête	Environ 1200 W à 77 °F (25 °C)		
	Photocopie	Environ 669 W à 77 °F (25 °C)	Environ 702 W à 77 °F (25 °C)	
	Copie (Mode Silencieux)	Environ 336 W à 77 °F (25 °C)	Environ 350 W à 77 °F (25 °C)	
	Prêt	Environ 8,1 W à 77 °F (25 °C)		
	Veille (Réseau sans fil (WLAN) : Activé)	-	Environ 6,3 W	
	Veille profonde	Environ 1,2 W	Environ 1,4 W	
Dimensions		MFC-8710DW, MFC-8910DW 		

¹ Connexions USB à un ordinateur

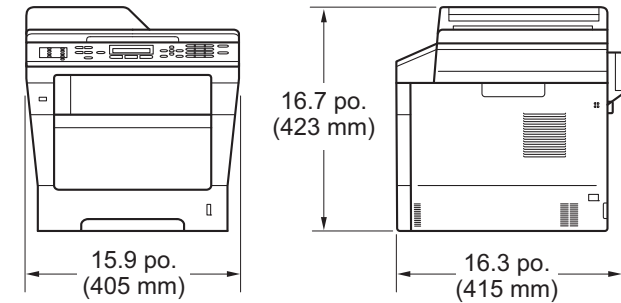
Modèle		MFC-8510DN	MFC-8710DW	MFC-8910DW
Dimensions (suite)		<p>MFC-8510DN</p> 		
Poids (avec consommables)		34,8 lb (15,8 kg)	35,9 lb (16,3 kg)	36,8 lb (16,7 kg)
Niveau de bruit	Pression sonore	Impression	LPAM = 59 dB (A)	
		Prêt	LPAM = 37 dB (A)	
		Impression (Mode Silencieux)	LPAM = 54 dB (A)	
	Puissance sonore	Impression	LWad = 6,64 B (A)	LWad = 6,58 B (A)
		Prêt	LWad = 4,62 B (A)	LWad = 4,60 B (A)
		Impression (Mode Silencieux)	LWad = 6,4 B (A)	
Température		Fonctionnement	50 à 90,5°F (10 à 32,5 °C)	
		Entreposage	32 à 104 °F (0 à 40 °C)	
Taux d'humidité		Fonctionnement	20 % à 80 % (sans condensation)	
		Entreposage	10 % à 90 % (sans condensation)	
Chargeur automatique de documents (ADF)		<p>Jusqu'à 50 pages (MFC-8710DW et MFC-8910DW)</p> <p>Jusqu'à 35 pages (MFC-8510DN)</p> <p>Pour des résultats optimaux, nous recommandons :</p> <p>Température : 68 °F à 86 °F (20 °C à 30 °C)</p> <p>Humidité : 50 % à 70 %</p> <p>Papier : 20 lb (80 g/m²)</p>		

Format du document

Modèle		MFC-8510DN	MFC-8710DW	MFC-8910DW
Format du document (recto)	Largeur du chargeur	5,8 à 8,5 po (147,3 à 215,9 mm)		
	Longueur du chargeur	5,8 à 14,0 po. (147,3 à 355,6 mm)		
	Largeur de la vitre du scanner	Max. 8,5 po. (215,9 mm)		
	Longueur de la vitre du scanner	Max. 11,8 po. (300,0 mm)	Max. 14,0 po. (355,6 mm)	
Format du document (recto verso)	Largeur du chargeur	-		5,8 à 8,5 po (147,3 à 215,9 mm)
	Longueur du chargeur	-		5,8 à 14,0 po (147,3 à 355,6 mm)

Supports d'impression

Modèle		MFC-8510DN	MFC-8710DW	MFC-8910DW	
Entrée papier	Bac à papier (standard)	Type de papier	Papier ordinaire, papier fin, papier recyclé		
		Taille papier	Lettre, A4, B5 (ISO/JIS), A5, A5 (bord long), B6 (ISO), A6, Exécutive, Légal, Folio		
		Grammage	16 à 28 lb (60 à 105 g/m ²)		
		Capacité de papier maximale	Jusqu'à 250 feuilles de papier ordinaire de 20 lb (80 g/m ²)		
	Bac multi-usages (bac MU)	Type de papier	Papier ordinaire, papier fin, papier épais, papier plus épais, papier recyclé, papier de qualité supérieure, étiquettes, enveloppes, enveloppes minces, enveloppes épaisses		
		Taille papier	Largeur : 3 à 8,5 po. (76,2 à 215,9 mm) Longueur : 5 à 14 po. (127,0 à 355,6 mm)		
		Grammage	16 à 43 lb (60 à 163 g/m ²)		
		Capacité de papier maximale	Jusqu'à 50 feuilles de papier ordinaire de 20 lb (80 g/m ²)		
	Bac à papier 2 (optionnel)	Type de papier	-	Papier ordinaire, papier fin, papier recyclé	
		Taille papier	-	Lettre, A4, B5 (ISO/JIS), A5, B6 (ISO), Exécutive, Légal, Folio	
		Grammage	-	16 à 28 lb (60 à 105 g/m ²)	
		Capacité de papier maximale	-	Jusqu'à 500 feuilles de papier ordinaire de 20 lb (80 g/m ²)	
Sortie papier ¹	Bac de sortie face imprimée vers le bas	Jusqu'à 150 feuilles de papier ordinaire de 20 lb (80 g/m ²) (acheminement face imprimée vers le bas vers le bac de sortie face imprimée vers le bas)			
	Bac de sortie face imprimée vers le haut	Une feuille (acheminement face imprimée vers le haut vers le bac de sortie face imprimée vers le haut)			
Recto verso	Impression recto verso automatique	Type de papier	Papier ordinaire, papier fin, papier recyclé		
		Taille papier	Lettre, Légal, Folio		
		Grammage	16 à 28 lb (60 à 105 g/m ²)		

¹ Si vous utilisez des étiquettes, nous vous conseillons de retirer les copies du bac de sortie immédiatement après leur sortie de l'appareil pour éviter tout risque de maculage.

Télécopie

Modèle		MFC-8510DN	MFC-8710DW	MFC-8910DW
Compatibilité		ITU-T super groupe 3		
Système d'encodage		MH/MR/MMR/JBIG/JPEG		
Vitesse du modem		33 600 bit/s (avec repli automatique)		
Impression recto verso de télécopies reçues		Oui		
Envoi recto verso automatique		-		Oui (à partir du chargeur automatique de documents)
Largeur de numérisation		Max. 8,19 po. (208 mm)		
Largeur d'impression		Max. 8,19 po. (208 mm)		
Échelle de gris		8 bits/256 niveaux		
Résolution	Horizontale	203 points/po (8 points/mm)		
	Verticale	Standard : 98 lignes/po. (3,85 lignes/mm)		
		Fine : 196 lignes/po. (7,7 lignes/mm)		
		Photo : 196 lignes/po. (7,7 lignes/mm)		
		Superfine : 392 lignes/po. (15,4 lignes/mm)		
Composition par monotouche		16 (8 × 2)		
Numéro abrégé		300 postes		
Groupes		Maximum 20		
Diffusion (d'une télécopie)		366 postes		
Recomposition automatique du numéro		Oui, 1 fois après 5 minutes		
Transmission à partir de la mémoire		Jusqu'à 500 ¹ pages		
Réception sans papier		Jusqu'à 500 ¹ pages		

¹ L'indication « pages » renvoie au « tableau d'essais UIT-T n° 1 » (lettre commerciale typique, résolution standard, code JBIG). Les caractéristiques techniques et la documentation peuvent être modifiées sans préavis.

Copie

Modèle	MFC-8510DN	MFC-8710DW	MFC-8910DW
Largeur de la copie	Max. 8,27 po. (210 mm)		
Copie recto verso automatique	-		Oui (à partir du chargeur automatique de documents)
Copies multiples	Jusqu'à 99 pages pouvant être empilées ou triées		
Agrandissement/Réduction	25 % à 400 % (par tranche de 1%)		
Résolution	Jusqu'à 1200 × 600 ppp		
Temps de sortie de la première copie ¹	Moins de 10,5 secondes à 73,4 °F (23 °C) / 115 V		

¹ À partir du mode Prêt et du bac standard

Scanner

Modèle	MFC-8510DN	MFC-8710DW	MFC-8910DW
Couleur / Monochrome	Oui/Oui		
Compatibilité TWAIN	Oui (Windows® XP / Windows Vista® / Windows® 7 / Mac OS X 10.5.8, 10.6.x, 10.7.x ¹)		
Compatibilité WIA	Oui (Windows® XP/Windows Vista®/Windows® 7)		
Compatibilité ICA	Oui (Mac OS X 10.6.x, 10.7.x)		
Profondeur de couleur	Couleur interne 48 bits / externe 24 bits		
Résolution	<p>Jusqu'à 19 200 × 19 200 ppp (résolution interpolée) ²</p> <p>Jusqu'à 1 200 × 1 200 ppp (résolution optique) ² (à partir de la vitre du scanner)</p> <p>Jusqu'à 1 200 × 600 ppp (résolution optique) ² (à partir du chargeur automatique de documents)</p>		
Largeur de numérisation	Max. 8,27 po. (210 mm)		
Numérisation recto verso automatique	-		Oui (à partir du chargeur automatique de documents)
Échelle de gris	256 niveaux		

¹ Pour obtenir les mises à jour les plus récentes des pilotes pour la version de Mac OS X que vous utilisez, visitez notre site <http://solutions.brother.com/>.

² Numérisation de 1 200 × 1 200 ppp maximum avec le pilote WIA sous Windows® XP/Windows Vista® et Windows® 7 (sélection possible d'une résolution jusqu'à 19 200 × 19 200 ppp avec l'utilitaire de numérisation)

Imprimante

Modèle	MFC-8510DN	MFC-8710DW	MFC-8910DW
Impression recto verso automatique	Oui		
Émulations	PCL6, BR-Script3 (PostScript® 3™), IBM Proprinter XL, Epson FX-850		
Résolution	1 200 ppp × 1 200 ppp, HQ1200 (2 400 × 600 ppp) qualité, 600 ppp × 600 ppp		
Vitesse d'impression (recto verso)	Jusqu'à 18 côtés/minute (jusqu'à 9 feuilles/minute) (Format Lettre) ¹		
Vitesse d'impression	Jusqu'à 38 pages/minute (Format Lettre) ¹	Jusqu'à 40 pages/minute (Format Lettre) ¹	Jusqu'à 42 pages/minute (Format Lettre) ¹
Temps de sortie de la première impression ²	Moins de 8,5 secondes à 73,4 °F (23 °C) / 115 V		

¹ La vitesse d'impression peut varier en fonction du type de document à imprimer.

² À partir du mode Prêt et du bac standard

Interfaces

Modèle	MFC-8510DN	MFC-8710DW	MFC-8910DW
USB	USB 2.0 haute vitesse ^{1 2} Nous vous recommandons d'utiliser un câble USB 2.0 (type A/B) dont la longueur ne dépasse pas 6 pieds (2,0 mètres).		
Ethernet ³	10BASE-T / 100BASE-TX Utilisez un câble à paire torsadée direct de catégorie 5 (ou plus).		
Réseau local sans fil ³	-	IEEE 802.11b/g/n (Mode Infrastructure) IEEE 802.11b (Mode Ad-hoc)	

¹ L'appareil est équipé d'une interface USB 2.0 haute vitesse. Il peut aussi être raccordé à un ordinateur avec une interface USB 1.1.

² Les ports USB d'autres périphériques ne sont pas pris en charge.

³ Pour les caractéristiques réseau détaillées, voir *Réseau (réseau local)* >>> page 204 et >>> Guide utilisateur - Réseau.

Fonction d'impression directe

Modèle	MFC-8510DN	MFC-8710DW	MFC-8910DW
Compatibilité	PDF version 1.7 ¹ , JPEG, Exif + JPEG, PRN (créé par le pilote d'imprimante Brother), TIFF (numérisé par tous les modèles MFC ou DCP de Brother), XPS version 1.0		
Interface	Interface USB directe		

¹ Les données PDF incluant un fichier image JBIG2, un fichier image JPEG2000 ou un fichier de transparent ne sont pas prises en charge.

Configuration requise

Configuration minimale du système et fonctions logicielles supportées par l'ordinateur								
Plate-forme de l'ordinateur et version du système d'exploitation		Vitesse minimale du processeur	Mémoire vive minimale	Mémoire vive recommandée	Espace disque dur pour installation		Fonctions logicielles supportées par l'ordinateur	Interface ordinateur prise en charge ²
					Pour les pilotes	Pour les applications		
Système d'exploitation Windows®	Windows® XP Home ^{1 4} Windows® XP Professional ^{1 4}	Intel® Pentium® II ou équivalent	128 Mo	256 Mo	150 Mo	500 Mo	Impression, PC-FAX ³ , numérisation	USB, 10Base-T/100 Base-TX (Ethernet), Sans fil 802.11 b/g/n ⁵
	Windows® XP Professional x64 Edition ^{1 4}	CPU 64-bit (Intel®64 ou AMD64) supportée	256 Mo	512 Mo				
	Windows Vista® ^{1 4}	CPU Intel® Pentium® 4 ou équivalente 64-bit (Intel®64 ou AMD64) supportée	512 Mo	1 Go	500 Mo	1,2 Go		
	Windows® 7 ^{1 4}	CPU Intel® Pentium® 4 ou équivalente 64-bit (Intel®64 ou AMD64) supportée	1 Go (32-bits) 2 Go (64-bits)	1 Go (32-bits) 2 Go (64-bits)	650 Mo			

Configuration minimale du système et fonctions logicielles supportées par l'ordinateur								
Plate-forme de l'ordinateur et version du système d'exploitation		Vitesse minimale du processeur	Mémoire vive minimale	Mémoire vive recommandée	Espace disque dur pour installation		Fonctions logicielles supportées par l'ordinateur	Interface ordinateur prise en charge ²
					Pour les pilotes	Pour les applications		
	Windows Server [®] 2003 (impression uniquement via le réseau)	Intel [®] Pentium [®] III ou équivalent	256 Mo	512 Mo	50 Mo	S.o.	Impression	10Base-T/ 100 Base-TX (Ethernet), Sans fil 802.11 b/g/n ⁵
	Windows Server [®] 2003 x64 Edition (impression uniquement via le réseau)	CPU 64bit (Intel [®] 64 ou AMD64) prise en charge						
	Windows Server [®] 2008 (impression uniquement via le réseau)	CPU Intel [®] Pentium [®] 4 ou équivalente 64-bit (Intel [®] 64 ou AMD64) supportée	512 Mo	2 Go				
	Windows Server [®] 2008 R2 (impression uniquement via le réseau)	CPU 64 bits (Intel [®] 64 ou AMD64) prise en charge						

Configuration minimale du système et fonctions logicielles supportées par l'ordinateur								
Plate-forme de l'ordinateur et version du système d'exploitation		Vitesse minimale du processeur	Mémoire vive minimale	Mémoire vive recommandée	Espace disque dur pour installation		Fonctions logicielles supportées par l'ordinateur	Interface ordinateur prise en charge ²
					Pour les pilotes	Pour les applications		
Système d'exploitation Macintosh	Mac OS X 10.5.8	PowerPC® processeur G4/G5 Intel®	512 Mo	1 Go	80 Mo	400 Mo	Impression, Envoi PC-Fax ³ , Numérisation	USB, 10Base-T/100 Base-TX (Ethernet), Sans fil 802.11 b/g/n ⁵
	Mac OS X 10.6.x	Processeur Intel®	1 Go	2 Go				
	Mac OS X 10.7.x	Processeur Intel®	2 Go	2 Go				

¹ Pour WIA, résolution 1 200 x 1 200. L'utilitaire de numérisation de Brother permet une augmentation de la résolution jusqu'à 19 200 x 19 200 ppp.

² Les ports USB d'autres périphériques ne sont pas pris en charge.

³ La fonction PC-Fax prend en charge uniquement le noir et blanc.

⁴ Nuance™ PaperPort™ 12SE prend en charge Microsoft® SP3 ou une version supérieure pour Windows® XP et SP2 ou une version supérieure pour Windows Vista® et Windows® 7.

⁵ Pour MFC-8710DW et MFC-8910DW

Pour obtenir les dernières mises à jour de pilote, consultez le site <http://solutions.brother.com/>.

Toutes les marques de commerce, tous les noms de marques et de produits sont la propriété de leurs sociétés respectives.

Consommables

Modèle		MFC-8510DN	MFC-8710DW	MFC-8910DW	Référence
Cartouche de toner	Boîte de réception	Environ 2 000 pages Lettre/A4 ¹	Environ 3 000 pages Lettre/A4 ¹		-
	Standard	Environ 3 000 pages Lettre/A4 ¹			TN-720
	Haute capacité	Environ 8 000 pages Lettre/A4 ¹			TN-750
Tambour		Environ 30 000 pages Lettre/A4 (1 page / tâche) ²			DR-720

¹ Le nombre de pages approximatif est déclaré conformément à la norme ISO/CEI 19752.

² La durée de service du tambour est approximative et peut varier selon la manière d'utilisation.

Réseau (réseau local)



Remarque

Pour plus d'information à propos des caractéristiques réseau ►► Guide utilisateur - Réseau

Modèle		MFC-8510DN	MFC-8710DW	MFC-8910DW
Réseau local		Vous pouvez connecter votre appareil à un réseau pour l'impression réseau, la numérisation réseau, l'envoi PC-Fax, la réception PC-Fax (Windows® seulement) et la configuration à distance ¹ . Le logiciel de gestion de réseau BRAdmin Light ^{2 3} de Brother est également inclus.		
Protocoles	IPv4	ARP, RARP, BOOTP, DHCP, APIPA (Auto IP), résolution de noms WINS/NetBIOS, DNS Resolver, mDNS, LLMNR responder, LPR/LPD, Custom Raw Port/Port9100, POP3 ⁴ , client SMTP, IPP/IPPS, client et serveur FTP, client LDAP ⁴ , client CIFS, serveur TELNET, SNMP v1/v2c/v3, serveur HTTP/HTTPS, client et serveur TFTP, ICMP, Web Services (Print/Scan), client SNTP		
	IPv6	NDP, RA, DNS resolver, mDNS, LLMNR responder, LPR/LPD, Custom Raw Port/Port9100, serveur IPP/IPPS, client et serveur FTP, client LDAP ⁴ , client CIFS, serveur TELNET, SNMP v1/v2c/v3, serveur HTTP/HTTPS, client et serveur TFTP, client SMTP, ICMPv6, client SNTP, Services Web (Impression/numérisation)		
Protocoles de sécurité	Câblé	APOP, POP before SMTP, SMTP-AUTH, SSL/TLS (IPPS, HTTPS, SMTP, POP), SNMP v3, 802.1x (EAP-MD5, EAP-FAST, PEAP, EAP-TLS, EAP-TTLS), Kerberos		
	Sans fil	-	APOP, POP before SMTP, SMTP-AUTH, SSL/TLS (IPPS, HTTPS, SMTP, POP), SNMP v3, 802.1x (LEAP, EAP-FAST, PEAP, EAP-TLS, EAP-TTLS), Kerberos	
Sécurité de réseau sans fil		-	WEP 64/128 bits, WPA-PSK (TKIP/AES), WPA2-PSK (AES)	
Utilitaire auxiliaire de configuration de sécurité de réseau sans fil	AOSS™	-	Oui	
	WPS	-	Oui	

¹ Voir *Configuration requise* ►► page 200.

² (Pour les utilisateurs Windows®) Brother BRAdmin Light est disponible sur le CD-ROM fourni avec l'appareil. (Pour les utilisateurs Macintosh) Brother BRAdmin Light peut être téléchargé à partir de <http://solutions.brother.com/>.

³ (Pour les utilisateurs Windows®) Si vous avez besoin d'une gestion d'appareil plus évoluée, utilisez la plus récente version de l'utilitaire Brother BRAdmin Professional, téléchargeable à partir de <http://solutions.brother.com/>.

⁴ (MFC-8510DN et MFC-8710DW) Ces protocoles sont disponibles si vous téléchargez la fonction LDAP sur votre appareil.

A

Accessoires et consommables	iii
AIDE	
Messages à l'écran ACL	138
Tableau des menus	139
Apple Macintosh	
Voir le Guide utilisateur - Logiciel.	
Automatique	
réception de télécopie	
réception facile	37
recevoir une télécopie	35
recomposition du numéro de	
télécopieur	49

B

Branchement	
REP (répondeur téléphonique)	
externe	43
téléphone externe	45
Branchements multilignes (PBX)	45
Brother	
accessoires et consommables	iii
centres de service	ii
FAQ (foire aux questions)	i
garanties	iv
Numéros de Brother	i
Service clientèle	ii
soutien produit	ii

C

Cartouche de toner	
remplacement	76
Centres de service	ii
Chargeur automatique de documents (ADF)	
utilisation	26
Codes de télécopie	
code de réception de télécopie	47
code de réponse de téléphone	47
modification	47
Composition par numéro abrégé	53
Composition de groupe	
modification	58

composition par monotouche	
configuration	53
modification	58
profil de numérisation	
personnalisé	53
utilisation	48
numéro abrégé	
configuration	55
modification	58
profil de numérisation	
personnalisé	55
utilisation	48
rechercher	49
Configuration à distance	
Voir le Guide utilisateur - Logiciel.	
Connectivité du réseau	198
Consommables	74, 75
ControlCenter2 (pour Macintosh)	
Voir le Guide utilisateur - Logiciel.	
ControlCenter4 (pour Windows®)	
Voir le Guide utilisateur - Logiciel.	
Copie	
touches	8

D

Data Ident-A-Call	40
Dépistage des pannes	
bouillage de document	101, 102
bouillage	
papier	103, 104, 105, 108, 112
en cas de problèmes	
appels entrants	122
envoi de télécopies	121
gestion du papier	117
impression	115, 118
ligne téléphonique	126
logiciel	123
numérisation	123
qualité d'impression	127
qualité de la copie	122
réception de télécopies	119
réseau	123
messages d'entretien à l'écran ACL	91
messages d'erreur à l'écran ACL	91
Description du panneau de commande	6
Dimensions	190

Direct™ Wi-Fi	4
Document	
chargement	26, 27

E

Échelle de gris	194, 196
Écran ACL (affichage à cristaux liquides)	6, 138
Égalisation	126
Entretien régulier	
remplacement	
cartouche de toner	76
tambour	84
Enveloppes	14, 21, 22, 24
Étiquettes	12, 21, 22, 25

F

Folio	17, 22
-------------	--------

G

Garanties	
Avis d'exclusion de garantie	iv

I

Ident-A-Call	40
Ident-A-Ring	40
Impression	
difficultés	115, 118
document à partir d'un ordinateur	66
pilotes	197
qualité	127
résolution	197
spécifications	197
Voir le Guide utilisateur - Logiciel.	
Impression directe	62
spécification	199
Touche directe	63
Informations relatives à l'appareil	
comment réinitialiser l'appareil	137
fonctions de réinitialisation	136
numéro de série	136
témoin DEL d'état	9

L

Ligne téléphonique	
branchements	44
difficultés	118
interférence	126
multilignes (PBX)	45
Longueur de sonnerie, réglage	36

M

Macintosh	
Voir le Guide utilisateur - Logiciel.	
Manuel	
composition	48
recevoir	33, 35
Mémoire	190
Message de mémoire saturée	95
Messagerie vocale	40
Messages d'erreur à l'écran ACL	91
Erreur comm	93
Impression impossible XX	94
Mémoire saturée	95
Numérisation impossible XX	94
Plus de papier	96
Mode Fax/Tél	
code de réception de télécopie	47
code de réponse de téléphone	47
Durée de la sonnerie F/T (double sonnerie)	36
longueur de sonnerie	36
réception facile	37
réponse à partir de téléphones supplémentaires	47
Mode, activation	
copier	60
numérisation	7
télécopie	29
Monotouche	
configuration	53
modification	58
utilisation	48

N

Nettoyage	
fil corona primaire	82
Nuance™ PaperPort™ 12SE	
Voir le Guide utilisateur - Logiciel et l'aide de l'application PaperPort™ 12SE pour accéder aux guides d'instructions.	
Numérisation	
Voir le Guide utilisateur - Logiciel.	
Numériser un document vers un ordinateur	67
Numéro abrégé	
configuration	55
modification	58
utilisation	48
Numéro de série	
comment trouver	
Voir à l'intérieur du capot avant	
Numérotation	
manuel	48
monotouche	48
numéro abrégé	48
recomposition du numéro de télécopie	49
une pause	53
utilisation de la touche Rechercher	49

P

Papier	21
capacité du bac	22
chargement	10
dans le bac à papier	10
dans le bac multi-usages	12
format	17, 21
recommandé	21, 22
type	17, 21
PC-Fax	
Voir le Guide utilisateur - Logiciel.	
Poids	191
Presto! PageManager	
Voir le Guide utilisateur - Logiciel. Voir également l'aide dans l'application Presto! PageManager.	

Prises	
EXT	
REP (répondeur téléphonique)	43
téléphone externe	45
Programmation de l'appareil	138

Q

Qualité	
impression	127

R

Rapports	
Vérification de l'envoi	31
Remplacement	
cartouche de toner	76
tambour	84
REP (répondeur téléphonique)	
externe	33, 35
branchement	43, 44
enregistrement du message sortant	44
Répondeur téléphonique (REP)	
branchement	44
Réseau	
impression	
Voir le Guide utilisateur - Réseau.	
numérisation	
Voir le Guide utilisateur - Logiciel.	
télécopie	
Voir le Guide utilisateur - Logiciel.	
Réseau sans fil	
Voir le Guide d'installation rapide et le Guide utilisateur - Réseau.	
Résolution	
copier	195
impression	197
numérisation	196
télécopie (standard, fine, superfine, photo)	194
RingMaster	40

S

Smart Ring	40
Sonnerie ado (Teen Ring)	40
Sonnerie perso	40
Sonnerie personnalisée	40
Sonnerie spéciale	41
choix du type de sonnerie	42
configuration du type de sonnerie	42
éteindre	43

T

Tableau des menus	139
Tambour	
nettoyage	82
remplacement	84
Télécopie SimpleBiz & sonnerie de second numéro	40
Télécopieur, autonome	
réception	
à partir d'un téléphone supplémentaire	47
réception facile	37
Télécopieur, envoi autonome	
envoi	29
interférences sur la ligne téléphonique	126
réception	33
interférences sur la ligne téléphonique	126
longueur de sonnerie, réglage	36
mode réception	33
Téléphone externe, branchement	45
Téléphone sans fil (d'une marque autre que Brother)	46
Téléphone supplémentaire, utilisation	47
Témoin DEL d'état	9
Texte, saisie	188
Touche d'impression sécurisée	8
Touche Recomp/Pause	49, 53
Touche Tonalité	6, 46

V

Vitre du scanner	
taille de la numérisation pour envoi de télécopie	31
utilisation	27
VoIP	126

W

Web	i
Windows®	
Voir le Guide utilisateur - Logiciel.	

Brother International Corporation
100 Somerset Corporate Boulevard
P.O. Box 6911
Bridgewater, NJ 08807-0911 États-Unis
La Corporation Internationale Brother (Canada) Ltée
1, rue Hôtel de Ville,
Dollard-des-Ormeaux, QC, Canada H9B 3H6

brother®

Visitez notre site Web
<http://www.brother.com/>

Ces appareils sont approuvés uniquement pour une utilisation dans le pays où ils ont été achetés.
Les compagnies Brother locales ou leurs détaillants n'assurent le soutien après-vente que pour
les appareils achetés dans leurs propres pays.