

Guide de l'utilisateur avancé

MFC-8510DN
MFC-8710DW
MFC-8910DW

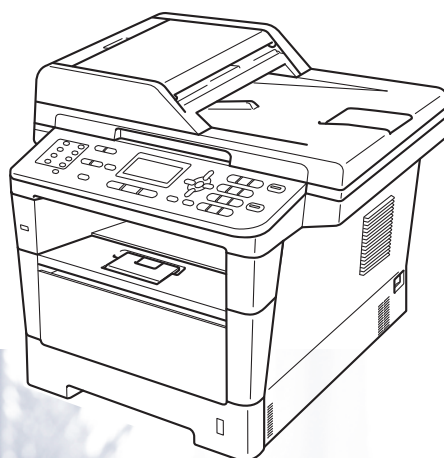

Tous les modèles ne sont pas offerts dans tous les pays.

Guides utilisateur et leurs emplacements

Quel guide?	Contenu	Emplacement
Guide de sécurité du produit	Lisez ce guide en premier. Veuillez lire ces Consignes de sécurité avant de configurer votre appareil. Consultez le présent guide pour les marques de commerce et les restrictions légales.	Copie imprimée dans la boîte
Guide d'installation rapide	Pour configurer votre appareil et installer les pilotes et le logiciel, lisez les instructions adaptées à votre système d'exploitation et au type de connexion que vous utilisez.	Copie imprimée dans la boîte
Guide de l'utilisateur	Apprenez le fonctionnement de base des fonctions Télécopie, Copie, Numérisation et Impression directe et comment remplacer les consommables. Consultez les conseils de dépannage des pannes.	Copie imprimée dans la boîte
Guide de l'utilisateur avancé	Renseignez-vous sur les fonctions évoluées : télécopie, copie, fonctions de sécurité, rapports d'impression et exécution de l'entretien régulier.	Fichier PDF / CD-ROM d'installation / Dans la boîte
Guide utilisateur - Logiciel	Suivez ces instructions pour l'impression, la numérisation, la numérisation réseau, la configuration à distance, PC-Fax et l'utilitaire ControlCenter de Brother.	Fichier PDF / CD-ROM d'installation / Dans la boîte
Guide utilisateur - Réseau	Ce guide fournit des renseignements utiles sur les paramètres de réseau câblé et sans fil et sur les paramètres de sécurité qu'utilise l'appareil Brother. Vous trouverez également des renseignements sur les protocoles pris en charge par votre appareil et des conseils détaillés de dépannage des pannes.	Fichier PDF / CD-ROM d'installation / Dans la boîte
Guide Wi-Fi Direct™ (MFC-8710DW et MFC-8910DW)	Le présent guide vous explique comment configurer et utiliser votre appareil Brother pour l'impression sans fil directement à partir d'un appareil mobile prenant en charge la norme Wi-Fi Direct™.	Fichier PDF / Brother Solutions Center (Centre de solutions Brother) ²
Guide Google Cloud Print	Ce guide vous indique comment configurer votre appareil Brother à l'aide d'un compte Google et utiliser les services Google Cloud Print pour imprimer sur Internet à l'aide d'appareils compatibles à Gmail™ pour appareils mobiles, à GOOGLE DOCS™ pour appareils mobiles et aux applications du système d'exploitation Chrome.	Fichier PDF / Brother Solutions Center (Centre de solutions Brother) ²

Quel guide?	Contenu	Emplacement
Guide d'impression/ numérisation mobile pour Brother iPrint&Scan	Ce guide fournit des renseignements utiles sur l'impression ¹ de fichiers JPEG et PDF à partir de votre appareil mobile et la numérisation à partir de votre appareil Brother vers votre appareil mobile lorsque vous êtes connecté sur un réseau Wi-Fi.	Fichier PDF / Brother Solutions Center (Centre de solutions Brother) ²

¹ L'impression de fichiers PDF n'est pas prise en charge par Windows® Phone.

² Visitez notre site <http://solutions.brother.com/>.

Table des matières

1	Configuration générale	1
	REMARQUE IMPORTANTE	1
	Mémorisation	1
	Réglage du volume	1
	Volume de la sonnerie	1
	Volume de l'avertisseur sonore	2
	Volume du haut-parleur	2
	Heure d'été automatique	3
	Fonctions écologiques	3
	Économie encre	3
	Durée du Mode Veille	4
	Mode Veille profonde	4
	Fonction Mode Silencieux	5
	Mode Silencieux	5
	Contraste de l'écran ACL	5
	Préfixe de numérotation	6
	Configuration du numéro de préfixe	6
	Changer le numéro du préfixe	6
	Temporisation de mode	7
2	Fonctions de sécurité	8
	Secure Function Lock 2.0	8
	Configuration du mot de passe de l'administrateur	9
	Changer le mot de passe d'administrateur	9
	Configuration du mode utilisateur public	10
	Configuration des utilisateurs autorisés	10
	Activation et désactivation de Secure Function Lock	11
	Changement d'utilisateur	12
	Verrouillage de configuration	13
	Configuration du mot de passe	13
	Modification du mot de passe du verrouillage de la configuration	14
	Activation et désactivation de la fonction Verrouillage de configuration	14
	Limitation de la numérotation	15
	Limitation du pavé numérique	15
	Limitation de l'utilisation des monotouches	15
	Limitation de l'utilisation des numéros abrégés	15
	Restriction du serveur LDAP (MFC-8910DW)	16
3	Envoi d'une télécopie	17
	Options d'envoi supplémentaires	17
	Modification de la disposition d'une télécopie recto verso (MFC-8910DW)	17
	Envoi de télécopies en utilisant des paramètres multiples	17
	Contraste	18
	Modification de la résolution de télécopie	18

Opérations d'envoi supplémentaires	19
Envoi manuel d'une télécopie.....	19
Envoi d'une télécopie à la fin d'une conversation téléphonique	19
Accès double	20
Diffusion (d'une télécopie).....	20
Envoi en temps réel.....	22
Mode Outre-mer	22
Télécopie différée	23
Envoi par lot en différé.....	23
Vérification et annulation de tâches en attente.....	24
Page de garde électronique	24
Affichage de la destination	26
Présentation de la relève.....	27
Transmission par relève	27

4 Réception d'une télécopie 28

Options de télécopie à distance.....	28
Réadressage de télécopies	28
Radiomessagerie.....	29
Mise en mémoire de télécopies.....	29
Modification d'options de télécopie à distance	30
Extraction à distance	31
Commandes de télécopie à distance	34
Opérations de réception supplémentaires.....	35
Impression réduite d'une télécopie entrante.....	35
Impression recto verso en mode Télécopie.....	35
Configuration du tampon de réception de télécopie	36
Réception d'une télécopie à la fin d'une conversation téléphonique.....	36
Paramétrage de la densité d'impression	36
Impression d'une télécopie à partir de la mémoire	37
Réception de télécopies dans la mémoire lorsque le bac à papier est vide	37
Présentation de la relève.....	38
Relève protégée	38
Arrêt de la relève	38

5 Composition et enregistrement de numéros 39

Services téléphoniques.....	39
Tonalité ou impulsion (Canada uniquement).....	39
Mode Fax/Tél seulement.....	39
Considérations à propos des lignes téléphoniques spéciales	39
Opérations de numérotation supplémentaires.....	41
Composition de codes d'accès et de numéros de carte de crédit	41
Autres méthodes d'enregistrement des numéros.....	42
Configuration de groupes pour la diffusion.....	42
Modification des numéros de groupe	48
Suppression des numéros de groupe.....	51

6	Impression de rapports	52
	Rapports de télécopie	52
	Rapport de vérification de l'envoi	52
	Journal des télécopies (rapport d'activité)	52
	Rapports	53
	Comment imprimer un rapport.....	53
7	Faire des copies	55
	Paramètres de copie.....	55
	Arrêt de la copie	55
	Agrandissement ou réduction de l'image copiée	55
	Utilisation de la touche Options	57
	Tri des copies	58
	Amélioration de la qualité de la copie	58
	Ajustement de la blancheur et du contraste	59
	Réalisation de copies N en 1 (disposition des pages).....	60
	Copie 2 en 1 d'une pièce d'identité	62
	Sélection du bac	63
	Copie recto verso (les deux côtés)	63
	Copie recto verso (bord long)	63
	Copie recto verso avancée (bord court)	65
A	Entretien régulier	67
	Nettoyage et vérification de l'appareil.....	67
	Nettoyage de l'extérieur de l'appareil	68
	Nettoyage du scanner	69
	Nettoyage du fil corona primaire.....	70
	Nettoyage du tambour	72
	Nettoyage des rouleaux de chargement de papier.....	76
	Vérification des compteurs de pages	78
	Vérification de la durée de vie restante des pièces	78
	Remplacement des pièces d'entretien régulier.....	79
	Emballage et transport de l'appareil	79
B	Options	82
	Options	82
	Bac à papier en option (LT-5400)	83
	Carte mémoire	83
	Types de module SO-DIMM	83
	Installation de mémoire supplémentaire	84
C	Glossaire	86
D	Index	90

REMARQUE IMPORTANTE

- La plupart des illustrations du présent Guide de l'utilisateur représentent le MFC-8910DW.



Mémorisation

Vos configurations de menu sont enregistrées de manière permanente, de telle sorte qu'elles ne seront *pas* perdues en cas de panne de courant. Les paramétrages provisoires (Contraste ou mode Outre-mer par exemple) *seront* perdus. De plus, en cas de panne de courant, l'appareil conserve la date et l'heure ainsi que les tâches de télécopie programmées (par exemple, Télécopie différée) pendant 60 heures environ. Les autres tâches de télécopie dans la mémoire de l'appareil ne seront pas perdues.

Réglage du volume

Volume de la sonnerie

Vous pouvez choisir un niveau de volume de la sonnerie à partir d'une gamme de réglages comprise entre **Haut** et **Désactivé**.

En mode Télécopie, appuyez sur  ou sur  pour rajuster le niveau du volume. L'écran ACL indique le réglage actuel. Le volume change à chaque pression de touche. L'appareil conserve le nouveau réglage jusqu'à ce que vous le changiez.

Vous pouvez également changer le volume de la sonnerie par le menu :

- 1 Appuyez sur **Menu, 1, 3, 1**.

```

13. Volume
  1. Sonnerie
▲   Moyen
▼   Haut
-----
Sélect ▲▼ ou OK
  
```

- 2 Appuyez sur **▲** ou sur **▼** pour sélectionner **Bas**, **Moyen**, **Haut** ou **Désactivé**. Appuyez sur **OK**.
- 3 Appuyez sur **Arrêt / Sortie**.

Volume de l'avertisseur sonore

Quand l'avertisseur est activé, l'appareil émet un bip sonore quand vous appuyez sur une touche, en cas d'erreur ou après l'envoi ou la réception de télécopies. Vous pouvez choisir un niveau de volume pour le signal à partir d'une gamme de réglages comprise entre Haut et Désactivé.

- 1 Appuyez sur **Menu, 1, 3, 2.**

```
13. Volume
  2. Signal sonore
▲      Moyen
▼      Haut
-----
Sélect ▲▼ ou OK
```

- 2 Appuyez sur ▲ ou sur ▼ pour sélectionner Bas, Moyen, Haut ou Désactivé. Appuyez sur **OK.**
- 3 Appuyez sur **Arrêt / Sortie.**

Volume du haut-parleur



Vous pouvez choisir un niveau de volume pour le haut-parleur à partir d'une gamme de réglages comprise entre Haut et Désactivé.

- 1 Appuyez sur **Menu, 1, 3, 3.**

```
13. Volume
  3. Haut-parleur
▲      Moyen
▼      Haut
-----
Sélect ▲▼ ou OK
```

- 2 Appuyez sur ▲ ou sur ▼ pour sélectionner Bas, Moyen, Haut ou Désactivé. Appuyez sur **OK.**
- 3 Appuyez sur **Arrêt / Sortie.**

Vous pouvez aussi régler le volume du haut-parleur à l'aide des touches du panneau de commande.

- 1 Appuyez sur  (**TÉLÉCOPIER**).
- 2 Appuyez sur **Tonalité.**
- 3 Appuyez sur  ou sur . Ce réglage sera conservé jusqu'à ce que vous le modifiiez à nouveau.
- 4 Appuyez sur **Tonalité.**

Heure d'été automatique

Vous avez la possibilité de configurer l'appareil de sorte qu'il passe automatiquement à l'heure d'été. Ainsi, il avancera d'une heure au printemps et reculera d'une heure en automne automatiquement.

- 1 Appuyez sur **Menu, 0, 2, 2.**

```

02.Date et heure
   2.H avancée auto
▲   Activé
▼   Désactivé
-----
Sélect ▲▼ ou OK
  
```

- 2 Appuyez sur ▲ ou ▼ pour sélectionner **Activé** ou **Désactivé**. Appuyez sur **OK**.
- 3 Appuyez sur **Arrêt / Sortie**.

Fonctions écologiques

Économie encre

1

Cette fonction vous permet d'économiser du toner. Lorsque l'option Économie encre est réglée sur **Activé**, l'impression apparaît plus claire. Le paramètre par défaut est **Désactivé**.

- 1 Appuyez sur **Menu, 1, 4, 1.**

```

14.Écologie
   1.Économie encre
▲   Activé
▼   Désactivé
-----
Sélect ▲▼ ou OK
  
```

- 2 Appuyez sur ▲ ou ▼ pour sélectionner **Activé** ou **Désactivé**. Appuyez sur **OK**.
- 3 Appuyez sur **Arrêt / Sortie**.



Remarque

Nous vous déconseillons la fonction Économie encre pour imprimer des photos ou des images en échelle de gris.

Durée du Mode Veille

Le réglage mode Veille peut réduire la consommation d'énergie. Lorsqu'il est en mode Veille (mode Économie d'énergie), l'appareil agit comme s'il était éteint. L'appareil se réveille et se met à imprimer lorsqu'il reçoit une tâche d'impression.

Vous pouvez choisir le délai d'inactivité avant que l'appareil ne passe en mode Veille. Lorsque l'appareil reçoit une télécopie ou une tâche d'impression, le chronomètre se remet à zéro. Le paramétrage par défaut est 3 minutes.

Lorsque l'appareil est en mode Veille, l'écran ACL affiche `Veille`.

- 1 Appuyez sur **Menu, 1, 4, 2**.

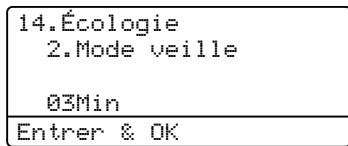

- 2 Entrez la durée d'inactivité de l'appareil (0-90 minutes) avant le passage en mode Veille. Appuyez sur **OK**.
- 3 Appuyez sur **Arrêt / Sortie**.

Mode Veille profonde

Lorsque l'appareil est en mode Veille et qu'il ne reçoit pas de tâches pendant une certaine période, il passe automatiquement en mode Veille profonde et l'écran ACL affiche `Veille prof..` Le mode Veille profonde consomme moins d'énergie que le mode Veille. L'appareil quitte le mode Veille lorsqu'il reçoit une tâche d'impression ou de télécopie.

(Pour MFC-8710DW et MFC-8910DW)

Lorsqu'un réseau sans fil est activé, l'appareil ne passe pas en mode Veille profonde.

Pour la procédure de désactivation du réseau sans fil >>> Guide utilisateur - Réseau : *Configuration à l'aide du panneau de commande*

Fonction Mode Silencieux

Mode Silencieux

Le paramètre Mode Silencieux peut réduire le bruit lors de l'impression. Lorsque Mode Silencieux est **Activé**, l'impression ralentit. Le paramètre par défaut est **Désactivé**.

- 1 Appuyez sur **Menu, 1, 5**.

```
15.Mode silence
▲      Activé
▼      Désactivé
Sélect ▲▼ ou OK
```

- 2 Appuyez sur ▲ ou ▼ pour sélectionner **Activé** ou **Désactivé**. Appuyez sur **OK**.
- 3 Appuyez sur **Arrêt / Sortie**.

Contraste de l'écran ACL

Vous pouvez modifier le contraste pour éclaircir ou assombrir l'affichage de l'écran ACL.

- 1 Appuyez sur **Menu, 1, 7**.

```
17.Contraste ACL
      -□□□□+
Sélect. ◀ ▶ & OK
```

- 2 Appuyez sur ▶ pour assombrir l'écran ACL. Appuyez sur ◀ pour éclaircir l'écran ACL. Appuyez sur **OK**.
- 3 Appuyez sur **Arrêt / Sortie**.

Préfixe de numérotation

Le préfixe de numérotation permet de composer automatiquement un numéro prédéfini avant le numéro de télécopieur. Par exemple, si votre système téléphonique exige de composer le 9 pour appeler à l'extérieur, vous pouvez utiliser cette fonction pour que le 9 soit composé automatiquement avant le numéro de chaque télécopie à envoyer.

Configuration du numéro de préfixe

- 1 (États-Unis) Appuyez sur **Menu, 0, 5**.
(Canada) Appuyez sur **Menu, 0, 6**.
- 2 Entrez le numéro du préfixe (maximum 5 chiffres) au cadran. Appuyez sur **OK**.



Remarque

- Vous pouvez utiliser les signes 0 à 9, #, * et !. (Appuyez sur **Tonalité** pour afficher « ! ».)
- Vous ne pouvez pas utiliser ! avec d'autres chiffres ou caractères.
- Si votre système téléphone requiert un rappel de type pause minutée (signal crochet commutateur), appuyez sur **Tonalité** pour entrer la pause.
- (Canada seulement) Si le mode de numérotation par impulsions est activé, les signes # et * ne sont pas disponibles.

- 3 Appuyez sur **Arrêt / Sortie**.

Changer le numéro du préfixe

- 1 (États-Unis) Appuyez sur **Menu, 0, 5**.
(Canada) Appuyez sur **Menu, 0, 6**.
- 2 Effectuez l'une des opérations suivantes :
 - Pour changer le numéro de préfixe, appuyez sur **1**.
 - Pour supprimer le numéro de préfixe, appuyez sur **1**, puis sur **Effacer** pour supprimer les chiffres. Appuyez sur **OK**. Passez à l'étape 4.
 - Pour quitter le menu sans apporter de modifications, appuyez sur **2**. Passez à l'étape 4.



Remarque

- Vous pouvez utiliser les signes 0 à 9, #, * et !. (Appuyez sur **Tonalité** pour afficher "!".)
- Vous ne pouvez pas utiliser ! avec d'autres chiffres ou caractères.
- Si votre système téléphone requiert un rappel de type pause minutée (signal crochet commutateur), appuyez sur **Tonalité** pour entrer la pause.
- (Canada seulement) Si le mode de numérotation par impulsions est activé, les signes # et * ne sont pas disponibles.

- 3 Entrez un nouveau numéro de préfixe (jusqu'à 5 chiffres) au cadran. Appuyez sur **OK**.
- 4 Appuyez sur **Arrêt / Sortie**.

Temporisation de mode

Le panneau de commande de l'appareil comprend trois touches de mode : **TÉLÉCOPIER**, **NUMÉRISER** et **COPIER**.

Vous pouvez paramétrer le temps après lequel l'appareil repasse en mode Télécopie après la dernière opération de copie ou de numérisation. Si vous sélectionnez **Désactivé**, l'appareil conserve le dernier mode utilisé.

Ce paramétrage permet aussi de régler l'heure à laquelle l'appareil change de l'utilisateur enregistré au mode public à l'aide du verrouillage de fonction de sécurité. (Consultez *Changement d'utilisateur* >> page 12.)



- 1 Appuyez sur **Menu, 1, 1**.

```
11.Mode Minuterie
▲ 2 Min
 5 Min
▼ Désactivé
-----
Sélect ▲▼ ou OK
```

- 2 Appuyez sur **▲** ou **▼** pour sélectionner 0 Sec, 30 Sec, 1 Min, 2 Min, 5 Min ou Désactivé. Appuyez sur **OK**.
- 3 Appuyez sur **Arrêt / Sortie**.

Secure Function Lock 2.0

Le verrouillage de fonction de sécurité vous permet de limiter l'accès public aux fonctions suivantes de l'appareil :

- Téléc Tx
- Téléc Rx
- Copie
- Numériser ¹
- USB Direct
- Imprimer ²
- Limite de page ³

¹ Les tâches de numérisation incluent celles envoyées par Brother iPrint&Scan.

² La fonction d'impression inclut les tâches d'impression envoyées par Google Cloud Print et Brother iPrint&Scan.

³ La limite de pages est configurée au moyen de Gestion à partir du Web.

Cette fonction empêche également les utilisateurs de modifier les paramètres par défaut de l'appareil en limitant l'accès aux paramètres du menu définis par l'utilisateur.

Avant d'utiliser les caractéristiques de sécurité, vous devez d'abord entrer un mot de passe d'administrateur.

L'accès à des opérations restreintes peut être activé en créant un utilisateur autorisé. Les utilisateurs autorisés doivent saisir un mot de passe pour utiliser l'appareil.

Prenez soin de noter ce mot de passe. Si vous l'oubliez, vous devrez réinitialiser le mot de passe enregistré dans l'appareil. Pour tout renseignement sur la réinitialisation du mot de passe, appelez le service à la clientèle Brother.



Remarque

- Vous pouvez régler manuellement Secure Function Lock (verrouillage de fonction de sécurité) sur le panneau de commande, en utilisant Gestion à partir du Web ou à partir de BRAdmin Professional 3 (Windows® seulement). Pour configurer cette fonctionnalité, nous vous recommandons d'utiliser Gestion à partir du Web ou BRAdmin Professional 3 (Windows® seulement). (Consultez Guide utilisateur - Réseau.)
- Seuls des administrateurs peuvent paramétrer des restrictions et effectuer des changements pour chaque utilisateur.
- Lorsque Secure Function Lock est activée, vous pouvez seulement utiliser
 1. Contraste, 6. Relevé TX et
 7. Pg couverture **sous**
 2. Réglage envoi dans le menu Fax.
 Si la fonction d'envoi de télécopie est désactivée, vous ne pouvez pas utiliser les fonctions du menu Fax.
- La fonction de relève protégée n'est activée que lorsque l'envoi et la réception de télécopies sont aussi activés.

Configuration du mot de passe de l'administrateur

La configuration du mot de passe d'administrateur est décrite aux étapes suivantes. Ce mot de passe sert à configurer des utilisateurs et à activer ou désactiver le mode Secure Function Lock. (Voir *Configuration des utilisateurs autorisés* >> page 10 et *Activation et désactivation de Secure Function Lock* >> page 11.)

- 1 Appuyez sur **Menu, 1, 8, 1**.

```
18.Sécurité
 1.Blocage fonct.

Nv.m.passe:XXXX
-----
Entrer & OK
```

- 2 Entrez quatre chiffres pour le mot de passe avec les chiffres 0-9. Appuyez sur **OK**.
- 3 Saisissez à nouveau le mot de passe lorsque l'écran ACL affiche le message Vérif:. Appuyez sur **OK**.
- 4 Appuyez sur **Arrêt / Sortie**.

Changer le mot de passe d'administrateur

- 1 Appuyez sur **Menu, 1, 8, 1**.

```
18.Sécurité
 1.Blocage fonct.
▲   B1. stop-Marche
▼   Config mot passe
-----
Sélect ▲▼ ou OK
```

- 2 Appuyez sur ▲ ou sur ▼ pour sélectionner *Config mot passe*. Appuyez sur **OK**.
- 3 Entrez le mot de passe à 4 chiffres enregistré. Appuyez sur **OK**.
- 4 Entrez un nouveau mot de passe à 4 chiffres. Appuyez sur **OK**.
- 5 Si l'écran ACL affiche *Vérif:*, ressaisissez le nouveau mot de passe. Appuyez sur **OK**.
- 6 Appuyez sur **Arrêt / Sortie**.

Configuration du mode utilisateur public

Le mode utilisateur public limite les fonctions disponibles pour les utilisateurs publics. Les utilisateurs publics n'ont pas besoin d'entrer de mot de passe pour accéder aux fonctions rendues disponibles par l'entremise de ce paramètre. Vous pouvez configurer un utilisateur public.

- 1 Appuyez sur **Menu, 1, 8, 1**.

```
18.Sécurité
 1.Blocage fonct.
▲   Bl. stop-Marche
▼   Config mot passe
-----
Sélect ▲▼ ou OK
```

- 2 Appuyez sur ▲ ou sur ▼ pour sélectionner Conf. de l'ID. Appuyez sur **OK**.
- 3 Entrez le mot de passe d'administrateur. Appuyez sur **OK**.
- 4 Appuyez sur ▲ ou sur ▼ pour sélectionner Publique. Appuyez sur **OK**.
- 5 Appuyez sur ▲ ou sur ▼ pour choisir Activer ou Désactiver pour Téléc Tx. Appuyez sur **OK**.
Après avoir réglé Téléc Tx, répétez cette étape pour Téléc Rx, Copie, Numériser, USB Direct et Imprimer. Lorsque l'écran ACL affiche Sortie, appuyez sur **OK**.
- 6 Appuyez sur **Arrêt / Sortie**.

Configuration des utilisateurs autorisés

Vous pouvez configurer des utilisateurs avec un mot de passe et restreindre les fonctions auxquelles ils ont accès. A l'aide de Gestion à partir du Web, vous pouvez configurer des restrictions plus avancées, par exemple un nombre de pages ou un nom d'identification d'utilisateur de PC. (Consultez Guide utilisateur - Réseau.) Vous pouvez configurer jusqu'à 25 utilisateurs autorisés.

- 1 Appuyez sur **Menu, 1, 8, 1**.

```
18.Sécurité
 1.Blocage fonct.
▲   Bl. stop-Marche
▼   Config mot passe
-----
Sélect ▲▼ ou OK
```

- 2 Appuyez sur ▲ ou sur ▼ pour sélectionner Conf. de l'ID. Appuyez sur **OK**.
- 3 Entrez le mot de passe d'administrateur. Appuyez sur **OK**.
- 4 Appuyez sur ▲ ou sur ▼ pour sélectionner Utilis.XX. Appuyez sur **OK**.
- 5 Entrez le nom de l'utilisateur à l'aide du pavé numérique. (Voir Guide de l'utilisateur : *Saisie de texte*.) Appuyez sur **OK**.
- 6 Entrez un mot de passe à 4 chiffres pour l'utilisateur. Appuyez sur **OK**.
- 7 Appuyez sur ▲ ou sur ▼ pour choisir Activer ou Désactiver pour Téléc Tx. Appuyez sur **OK**.
Après avoir réglé Téléc Tx, répétez cette étape pour Téléc Rx, Copie, Numériser, USB Direct et Imprimer. Lorsque l'écran ACL affiche Sortie, appuyez sur **OK**.

- 8 Répétez les étapes 4 à 7 pour saisir chaque utilisateur supplémentaire et chaque mot de passe.

- 9 Appuyez sur **Arrêt / Sortie**.



Remarque

Vous ne pouvez pas entrer le même nom pour plusieurs utilisateurs.

Activation et désactivation de Secure Function Lock

Si vous entrez un mot de passe erroné, l'écran ACL affiche Erreur m.passe. Saisissez à nouveau le bon mot de passe.

Activation de Secure Function Lock

- 1 Appuyez sur **Menu, 1, 8, 1**.

```
18.Sécurité
  1.Blocage fonct.
  ▲   Bl. stop-Marche
  ▼   Config mot passe
-----
Sélect ▲▼ ou OK
```

- 2 Appuyez sur ▲ ou sur ▼ pour sélectionner Bl. stop-Marche. Appuyez sur **OK**.
- 3 Entrez votre mot de passe d'administrateur à 4 chiffres. Appuyez sur **OK**.

Désactivation de Secure Function Lock

- 1 Appuyez sur **Menu, 1, 8, 1**.

```
18.Sécurité
  1.Blocage fonct.
  ▲   Bl. Marche-Stop
  ▼   Modifier ID
-----
Sélect ▲▼ ou OK
```

- 2 Appuyez sur ▲ ou sur ▼ pour sélectionner Bl. Marche-Stop. Appuyez sur **OK**.
- 3 Entrez votre mot de passe d'administrateur à 4 chiffres. Appuyez sur **OK**.

Changement d'utilisateur

Ce réglage vous permet de basculer entre les utilisateurs autorisés enregistrés et le mode public quand Secure Function Lock est activé.

Passer au mode utilisateur réservé

- 1 Enfoncez la touche **Touche Maj.** et appuyez sur **Impression sécuritaire.**

```

Blocage fonct.
  Modifier ID
▲   BROTHER
▼   ABC
-----
Sélect ▲▼ ou OK
  
```

- 2 Appuyez sur ▲ ou sur ▼ pour sélectionner l'ID. Appuyez sur **OK**.
- 3 Entrez votre mot de passe à 4 chiffres. Appuyez sur **OK**.



Remarque

- Si l'ID en cours est restreinte pour la fonction que vous souhaitez utiliser, le message *Accès refusé* s'affiche à l'écran ACL et l'appareil vous demande de confirmer votre nom. Si vous êtes autorisé à accéder à la fonction que vous souhaitez utiliser, appuyez sur ▲ ou ▼ pour sélectionner votre nom, puis entrez votre mot de passe à 4 chiffres.
- Si votre ID utilisateur est assorti d'une restriction quant au nombre de pages et que vous avez déjà atteint cette limite, l'écran ACL affiche *Limite dépassée* lorsque vous imprimez des données. Contactez votre administrateur pour vérifier vos paramètres Secure Function Lock.

Passer au mode public

Lorsqu'un utilisateur autorisé a fini d'utiliser l'appareil, le réglage public est restauré en même temps que le réglage de temporisation de mode (**Menu, 1, 1**). (Consultez *Temporisation de mode* ►► page 7.) Vous pouvez également quitter le mode utilisateur autorisé en appuyant sur la touche du mode actuellement en cours. L'écran ACL vous demande alors *Mode public?*.

Appuyez sur **1** pour sélectionner 1.Oui.



Remarque

Si la fonction que vous voulez utiliser est restreinte pour tous les utilisateurs, *Non disponible* s'affiche à l'écran ACL et l'appareil retourne au mode Prêt. Vous ne pouvez pas accéder à la fonction que vous voulez utiliser. Contactez votre administrateur pour vérifier vos paramètres Secure Function Lock.

Verrouillage de configuration

La fonction Verrouillage de configuration permet de configurer un mot de passe qui empêche d'autres personnes de changer accidentellement les paramètres de votre appareil.

Prenez soin de noter ce mot de passe. Si vous l'oubliez, vous devrez réinitialiser les mots de passe enregistrés dans l'appareil. Contactez votre administrateur ou le Service à la clientèle Brother.

Quand Verrouillage de configuration est *Activé*, vous ne pouvez pas modifier les paramètres sans mot de passe : Vous pouvez uniquement modifier les paramètres de transmission par télécopie suivants qui se trouvent dans le menu FAX (**Menu, 2, 2**).

- Contraste
- Résolution de télécopie
- Télécopie différée
- Envoi en temps réel
- Transmission par relèvement
- Mode Outre-mer

Les paramètres de l'appareil ne peuvent pas être modifiés par **Configuration à distance** lorsque le Verrouillage de la configuration est *Activé*.

Configuration du mot de passe

- 1 Appuyez sur **Menu, 1, 8, 2**.

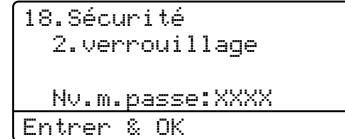

- 2 Entrez quatre chiffres pour le mot de passe avec les chiffres 0-9. Appuyez sur **OK**.
- 3 Entrez de nouveau votre mot de passe quand l'écran ACL indique *Vérif:.* Appuyez sur **OK**.
- 4 Appuyez sur **Arrêt / Sortie**.

Modification du mot de passe du verrouillage de la configuration

- 1 Appuyez sur **Menu, 1, 8, 2**.

```
18.Sécurité
  2.verrouillage
  ▲   Activé
  ▼   Config mot passe
-----
Sélect ▲▼ ou OK
```

- 2 Appuyez sur ▲ ou sur ▼ pour sélectionner `Config mot passe`. Appuyez sur **OK**.
- 3 Entrez votre mot de passe à quatre chiffres. Appuyez sur **OK**.
- 4 Entrez un nouveau mot de passe à 4 chiffres. Appuyez sur **OK**.
- 5 Entrez de nouveau votre nouveau mot de passe quand l'écran ACL indique `Vérif:.` Appuyez sur **OK**.
- 6 Appuyez sur **Arrêt / Sortie**.

Activation et désactivation de la fonction Verrouillage de configuration

Si vous entrez un mauvais mot de passe lorsque vous suivez les instructions ci-dessous, l'écran ACL indique `Erreur m.passe`. Saisissez à nouveau le bon mot de passe.

Activation de la fonction Verrouillage de configuration

- 1 Appuyez sur **Menu, 1, 8, 2**.

```
18.Sécurité
  2.verrouillage
  ▲   Activé
  ▼   Config mot passe
-----
Sélect ▲▼ ou OK
```

- 2 Appuyez sur ▲ ou sur ▼ pour sélectionner `Activé`. Appuyez sur **OK**.
- 3 Entrez votre mot de passe à quatre chiffres. Appuyez sur **OK**.
- 4 Appuyez sur **Arrêt / Sortie**.

Désactivation de la fonction Verrouillage de configuration

- 1 Appuyez sur **Menu, 1, 8, 2**.

```
18.Sécurité
  2.verrouillage
-----
Mot d passe:XXXX
Entren & OK
```

- 2 Entrez votre mot de passe à quatre chiffres. Appuyez deux fois sur **OK**.
- 3 Appuyez sur **Arrêt / Sortie**.

Limitation de la numérotation

Cette fonction interdit l'envoi d'une télécopie ou l'appel d'un numéro par erreur. Vous pouvez régler l'appareil de manière à limiter la numérotation en utilisant le pavé numérique, la composition par monotouche, la composition par numéro abrégé et la recherche LDAP¹.

Si vous sélectionnez **Désactivé**, l'appareil ne limite aucune méthode de numérotation.

Si vous sélectionnez **Entrer 2X numé**, l'appareil vous invite à ressaisir le numéro et si vous réentrez le même numéro correctement, l'appareil démarre l'opération de numérotation. Si vous réentrez un numéro incorrect, l'écran ACL affichera un message d'erreur.

Si vous sélectionnez **Activé**, l'appareil va limiter toutes les opérations d'envoi d'une télécopie et les appels de sortie pour cette méthode de numérotation.

¹ La fonction LDAP est incluse avec MFC-8910DW et disponible sous forme de téléchargement pour MFC-8510DN et MFC-8710DW. Vous pouvez télécharger LDAP sur le Brother Solutions Center (Centre de solutions Brother) au : <http://solutions.brother.com/>.

Limitation du pavé numérique

- 1 Appuyez sur **Menu, 2, 6, 1**.

```
26.Restrict compo
 1.Clavier
▲   Activé
▼   Désactivé
-----
Sélect ▲▼ ou OK
```

- 2 Appuyez sur **▲** ou **▼** pour sélectionner **Activé**, **Désactivé** ou **Entrer 2X numé**. Appuyez sur **OK**.
- 3 Appuyez sur **Arrêt / Sortie**.

Limitation de l'utilisation des monotouches

- 1 Appuyez sur **Menu, 2, 6, 2**.

```
26.Restrict compo
 2.Num Monotouche
▲   Activé
▼   Désactivé
-----
Sélect ▲▼ ou OK
```

- 2 Appuyez sur **▲** ou **▼** pour sélectionner **Activé**, **Désactivé** ou **Entrer 2X numé**. Appuyez sur **OK**.
- 3 Appuyez sur **Arrêt / Sortie**.

Limitation de l'utilisation des numéros abrégés

- 1 Appuyez sur **Menu, 2, 6, 3**.

```
26.Restrict compo
 3.Comp.abrégée
▲   Activé
▼   Désactivé
-----
Sélect ▲▼ ou OK
```

- 2 Appuyez sur **▲** ou **▼** pour sélectionner **Activé**, **Désactivé** ou **Entrer 2X numé**. Appuyez sur **OK**.
- 3 Appuyez sur **Arrêt / Sortie**.

Restriction du serveur LDAP (MFC-8910DW)

(La fonction LDAP est disponible sous forme de téléchargement pour MFC-8510DN et MFC-8710DW.)

- 1 Appuyez sur **Menu, 2, 6, 4**.

```
26.Restrict compo
 4.Serveur LDAP
▲   Activé
▼   Désactivé
-----
Sélect ▲▼ ou OK
```

- 2 Appuyez sur ▲ ou ▼ pour sélectionner **Activé, Désactivé** ou **Entrer 2X numé.**
Appuyez sur **OK**.

- 3 Appuyez sur **Arrêt / Sortie**.



Remarque

- Le paramètre **Entrer 2X numé** ne fonctionne pas si vous appuyez sur **Tonalité** avant d'entrer le numéro. Vous ne serez pas invité à ressaisir le numéro.
 - La numérotation restreinte ne fonctionne pas avec un téléphone externe.
 - L'appareil ne peut pas restreindre la numérotation lorsque vous utilisez la touche **Recomp / Pause**.
 - Si vous avez choisi **Activé** ou **Entrer 2X numé**, vous ne pouvez pas utiliser la fonction de diffusion et vous ne pouvez pas combiner des numéros abrégés lors de la numérotation.
-

Options d'envoi supplémentaires

Modification de la disposition d'une télécopie recto verso (MFC-8910DW)

Vous devez sélectionner le format de numérisation recto verso avant de pouvoir envoyer une télécopie recto verso. Le format à sélectionner dépend de la disposition du document recto verso.

- 1 Appuyez sur **Menu, 1, 9, 3**.

```
19.Numér document
  3.Numér recto v
▲ Tranche longue
▼ Tranche courte
Sélect ▲▼ ou OK
```

- 2 Effectuez l'une des opérations suivantes :

- Si le document est aligné sur le bord long, appuyez sur ▲ ou ▼ pour sélectionner **Tranche longue**.

Appuyez sur **OK**.

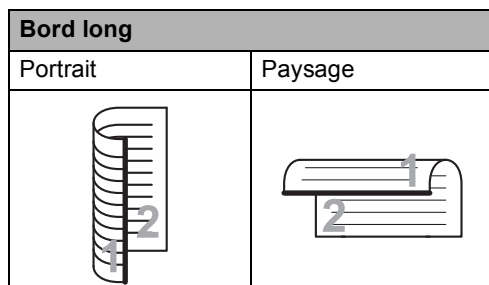

- Si le document est aligné sur le bord court, appuyez sur ▲ ou ▼ pour sélectionner **Tranche courte**.

Appuyez sur **OK**.

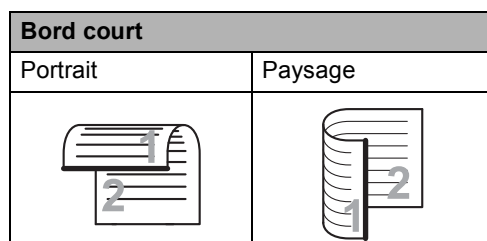

- 3 Appuyez sur **Arrêt / Sortie**.

Envoi de télécopies en utilisant des paramètres multiples

Avant d'envoyer une télécopie, vous pouvez modifier n'importe lequel des paramètres suivants : contraste, résolution, mode Outrimer, envoi en différé, envoi en relève, envoi en temps réel ou page de garde.

- 1 Vérifiez que vous êtes en mode Télécopie .

Après chaque validation d'un réglage, l'écran ACL vous demande si vous voulez entrer des paramètres supplémentaires :

```
22.Réglage envoi
  Autres réglages?
▲ 1.Oui
▼ 2.Non
Sélect ▲▼ ou OK
```

- 2 Effectuez l'une des opérations suivantes :

- Pour modifier des paramètres supplémentaires, appuyez sur **1**. L'écran ACL revient au menu **Réglage envoi** et vous pouvez modifier un autre paramètre.
- Si vous avez terminé de modifier les paramètres, appuyez sur **2** et passez à l'étape suivante pour envoyer la télécopie.

Contraste

Pour la plupart des documents, le paramètre par défaut (Auto) offrira les meilleurs résultats.

Auto choisit automatiquement un contraste approprié pour votre document.

Si le document est très clair ou très foncé, vous pouvez régler le contraste pour améliorer la qualité de la télécopie.

Utilisez **Foncé** pour éclaircir le document télécopié.

Utilisez **Clair** pour assombrir le document télécopié.

1 Vérifiez que vous êtes en mode Télécopie .

2 Chargez le document.

3 Appuyez sur **Menu, 2, 2, 1**.

```
22.Réglage envoi
 1.Contraste
▲   Auto
▼   Clair
-----
Sélect ▲▼ ou OK
```

4 Appuyez sur ▲ ou ▼ pour sélectionner Auto, Clair ou Foncé. Appuyez sur **OK**.

Remarque

Même si vous choisissez Clair ou Foncé, l'appareil enverra la télécopie à l'aide du paramètre Auto si vous choisissez Photo comme résolution de télécopie.

Modification de la résolution de télécopie

Vous pouvez améliorer la qualité d'une télécopie en changeant sa résolution. Vous pouvez changer la résolution pour la télécopie suivante ou pour toutes les télécopies.

Pour changer le réglage de résolution de télécopie par défaut

1 Vérifiez que vous êtes en mode Télécopie .

2 Appuyez sur **Menu, 2, 2, 2**.

```
22.Réglage envoi
 2.Résolution Fax
▲   Standard
▼   Fin
-----
Sélect ▲▼ ou OK
```

3 Appuyez sur ▲ ou sur ▼ pour sélectionner Standard, Fin, Sup. Fin ou Photo. Appuyez sur **OK**.



Remarque

Vous pouvez choisir entre quatre paramètres différents.

Standard : Convient à la plupart des documents dactylographiés.

Fin : Convient aux petits caractères imprimés; l'envoi est un peu plus lent qu'à la résolution standard.

Sup. Fin : Convient aux petits caractères ou aux dessins; l'envoi est plus lent qu'à la résolution fine.

Photo : Convient aux documents comportant différents niveaux de gris ou pour des photos. Ce réglage correspond à l'envoi le plus lent.

Opérations d'envoi supplémentaires

Envoi manuel d'une télécopie

Envoi manuel

L'envoi manuel permet d'entendre les tonalités de numérotation, de la sonnerie et de la réception de télécopie lors de l'envoi d'une télécopie.

- 1 Vérifiez que vous êtes en mode Télécopie .
- 2 Chargez le document.
- 3 Appuyez sur **Tonalité** et attendez la tonalité.
- 4 Composez le numéro de télécopieur que vous voulez appeler.
- 5 Lorsque vous entendez la tonalité de télécopie, appuyez sur **Marche**.
 - Si vous utilisez la vitre du scanner, appuyez sur **1** pour envoyer une télécopie.

Envoi d'une télécopie à la fin d'une conversation téléphonique

À la fin d'une conversation, vous avez la possibilité d'envoyer une télécopie à votre correspondant avant de raccrocher.

- 1 Demandez à votre correspondant d'attendre la tonalité de télécopie (signaux sonores), puis d'appuyer sur Marche ou Envoi avant de raccrocher.
- 2 Vérifiez que vous êtes en mode Télécopie .
- 3 Chargez le document.
- 4 Appuyez sur **Marche**.
 - Si vous utilisez la vitre du scanner, appuyez sur **1** pour envoyer une télécopie.
- 5 Remplacez le combiné de téléphone externe.

Accès double

Vous pouvez composer un numéro et numériser la télécopie dans la mémoire, même si l'appareil est en train de réaliser un envoi de la mémoire, de recevoir des télécopies ou d'imprimer des données en provenance de l'ordinateur. L'écran ACL indique le nouveau numéro de tâche.

Le nombre de pages pouvant être numérisées et mises en mémoire varie en fonction des données qu'elles contiennent.



Remarque

Si *Mémoire épuisée* s'affiche pendant la numérisation de la première page d'une télécopie, appuyez sur **Arrêt / Sortie** pour annuler la numérisation. Si un message *Mémoire épuisée* s'affiche lors de la numérisation d'une page suivante, vous pouvez appuyer sur **Marche** pour envoyer les pages numérisées jusque-là, ou appuyer sur **Arrêt / Sortie** pour annuler l'opération.

Diffusion (d'une télécopie)

La diffusion vous permet d'envoyer la même télécopie à plusieurs numéros de télécopieur. Vous pouvez inclure dans la même diffusion des groupes, des numéros de monotouche, des numéros abrégés et jusqu'à 50 numéros composés manuellement.

Vous pouvez diffuser des télécopies à un maximum de 366 numéros différents. Ce nombre varie en fonction du nombre de groupes, de codes d'accès ou de numéros de carte de crédit que vous avez enregistrés et en fonction du nombre de télécopies différées ou enregistrées en mémoire.

Avant de commencer la diffusion

Les numéros de monotouche et les numéros abrégés doivent être enregistrés dans la mémoire de l'appareil pour que vous puissiez les utiliser dans une diffusion. (Voir Guide de l'utilisateur : *Enregistrement de numéros de monotouche* et *Enregistrement de numéros abrégés*.)

Les numéros de groupe doivent également être enregistrés dans la mémoire de l'appareil pour que vous puissiez les utiliser dans une diffusion. Les numéros de groupe comprennent plusieurs numéros de monotouche et numéros abrégés enregistrés préalablement pour en faciliter la numérotation. (Consultez *Configuration de groupes pour la diffusion* >> page 42.)

Comment diffuser une télécopie



Remarque

Utilisez (**Carnet d'adresses**) pour vous aider à choisir les numéros facilement.

- 1 Vérifiez que vous êtes en mode Télécopie .
- 2 Chargez le document.
- 3 Entrez un numéro.
Appuyez sur **OK**.
Vous pouvez utiliser un numéro de monotouche, un numéro abrégé, un numéro de groupe ou un numéro entré manuellement à l'aide du pavé numérique. (Consultez Guide de l'utilisateur : *Comment composer un numéro.*)
- 4 Répétez l'étape 3 jusqu'à ce que vous ayez entré tous les numéros de télécopieur vers lesquels diffuser.
- 5 Appuyez sur **Marche**.

Une fois la diffusion terminée, l'appareil imprime un rapport de diffusion à des fins de vérification.



Remarque

Le profil de numérisation avec numéro de monotouche, numéro abrégé ou numéro de groupe que vous avez choisi en premier s'appliquera à la diffusion.

Annulation d'une diffusion en cours

Pendant la diffusion, vous pouvez annuler l'envoi de télécopie en cours ou la totalité de la tâche de diffusion.

- 1 Appuyez sur **Menu, 2, 7**.
L'écran ACL affiche le numéro de tâche de diffusion suivi du numéro de télécopieur appelé (par exemple #001 0123456789) et le numéro de tâche de diffusion (par exemple Diffusion#001).

```
27.Trav. en att.
▲ #001 0123456789
▼ Diffusion#001
-----
Sélect ▲▼ ou OK
```

- 2 Appuyez sur **▲** ou **▼** pour sélectionner l'une des actions suivantes :
 - Sélectionnez le numéro de télécopieur à composer, puis appuyez sur **OK**.
 - Sélectionnez le numéro de tâche de diffusion, puis appuyez sur **OK**.

```
27.Trav. en att.
Diffusion#001
▲ 1.Claire
▼ 2.Sortie
-----
Sélect ▲▼ ou OK
```

- 3 Appuyez sur **1** pour annuler le numéro de télécopieur ou le numéro de tâche de diffusion que vous avez choisi à l'étape 2, ou appuyez sur **2** pour quitter sans annuler.
Si vous avez choisi d'annuler seulement la télécopie en cours d'envoi de l'étape 2, l'écran ACL vous demande si vous souhaitez annuler la tâche de diffusion. Appuyez sur **1** pour effacer la totalité de la tâche de diffusion ou sur **2** pour quitter.
- 4 Appuyez sur **Arrêt / Sortie**.

Envoi en temps réel

À chaque envoi d'une télécopie, l'appareil numérise le document et le met en mémoire avant de l'envoyer. Ensuite, dès que la ligne téléphonique est libre, l'appareil compose le numéro pour amorcer l'envoi.

Il peut aussi arriver que vous vouliez envoyer un document important immédiatement, sans avoir à attendre le temps de la mémorisation et de l'envoi de la mémoire. Vous pouvez régler TX Immédiat à Activé pour tous les documents ou à Fax suivant:Act seulement pour la télécopie suivante.



Remarque

- Si la mémoire est saturée et que vous envoyez une télécopie à partir du chargeur automatique de documents, l'appareil enverra le document en temps réel (même si la fonction d'envoi en temps réel est désactivée). Si la mémoire est saturée, vous ne pourrez pas envoyer de télécopie à partir de la vitre du scanner. Vous devrez d'abord libérer de la mémoire.
- Dans le mode Envoi en temps réel, la fonction de recomposition automatique du numéro ne fonctionne pas lors de l'utilisation de la vitre du scanner.

Envoi en temps réel pour toutes les télécopies

1 Vérifiez que vous êtes en mode Télécopie .

2 Appuyez sur **Menu, 2, 2, 5.**

```
22.Réglage envoi
 5.TX Immédiat
▲   Activé
▼   Désactivé
-----
Sélect ▲▼ ou OK
```

3 Appuyez sur ▲ ou sur ▼ pour sélectionner Activé (ou Désactivé). Appuyez sur **OK.**

Envoi en temps réel pour la télécopie suivante seulement

1 Vérifiez que vous êtes en mode Télécopie .

2 Appuyez sur **Menu, 2, 2, 5.**

```
22.Réglage envoi
 5.TX Immédiat
▲   Activé
▼   Désactivé
-----
Sélect ▲▼ ou OK
```

3 Appuyez sur ▲ ou sur ▼ pour sélectionner Fax suivant:Act (ou Fax suivant:Dés). Appuyez sur **OK.**

Mode Outre-mer

Si vous avez des difficultés à envoyer une télécopie à l'étranger, par exemple à cause de perturbations sur la ligne téléphonique, l'activation du mode Outre-mer peut vous aider.

Ce réglage est temporaire et est activé seulement pour la télécopie suivante.

1 Vérifiez que vous êtes en mode Télécopie .

2 Chargez le document.

3 Appuyez sur **Menu, 2, 2, 8.**

```
22.Réglage envoi
 8.Mode Outre-mer
▲   Activé
▼   Désactivé
-----
Sélect ▲▼ ou OK
```

4 Appuyez sur ▲ ou ▼ pour sélectionner Activé ou Désactivé. Appuyez sur **OK.**

Télécopie différée

Vous pouvez enregistrer un maximum de 50 télécopies dans la mémoire pour les envoyer dans les 24 heures qui suivent.

- 1 Vérifiez que vous êtes en mode Télécopie .
- 2 Chargez le document.
- 3 Appuyez sur **Menu, 2, 2, 3**.

```
22.Réglage envoi
 3.Envoi différé

Entr.heure:12:00
Entrer & OK
```

- 4 Entrez l'heure voulue pour envoyer la télécopie. Effectuez l'une des opérations suivantes :
 - Si vous avez choisi Horloge 12 h comme format pour le paramètre Date et heure, entrez l'heure au format 12 heures, puis appuyez sur **OK**.
Passez à l'étape 5.
 - Si vous avez choisi Horloge 24 h comme format pour le paramètre Date et heure, entrez l'heure au format 24 heures, puis appuyez sur **OK**.
(Par exemple, entrez 19:45 pour 7:45 p.m.)
Passez à l'étape 6.

- 5 Appuyez sur **▲** ou **▼** pour sélectionner AM ou PM. Appuyez sur **OK**.
- 6 Entrez le numéro de télécopieur. Appuyez sur **Marche**.



Remarque

Le nombre de pages pouvant être numérisées et mises en mémoire varie en fonction des données qu'elles renferment.

Envoi par lot en différé

Avant l'envoi de télécopies en différé, l'appareil effectue le tri des télécopies dans la mémoire par destination et par heure programmée, afin de vous faire gagner du temps.

Ainsi, tous les envois différés préprogrammés à la même heure et destinés au même numéro de télécopieur sont envoyés en une seule transmission.

- 1 Vérifiez que vous êtes en mode Télécopie .

- 2 Appuyez sur **Menu, 2, 2, 4**.

```
22.Réglage envoi
 4.Transm lot
▲ Activé
▼ Désactivé
Sélect ▲▼ ou OK
```

- 3 Appuyez sur **▲** ou **▼** pour sélectionner Activé, (ou Désactivé). Appuyez sur **OK**.
- 4 Appuyez sur **Arrêt / Sortie**.

Vérification et annulation de tâches en attente

Vérifiez quelles sont les télécopies en attente d'envoi dans la mémoire de l'appareil. S'il n'y a aucune tâche en attente, l'écran ACL indique le message `Auc trav attente`. Il vous est possible d'annuler une tâche mise en attente dans la mémoire.

- 1 Appuyez sur **Menu**, **2**, **7**.
Le nombre des tâches restantes s'affiche.
- 2 Appuyez sur **▲** ou **▼** pour faire défiler les tâches en attente et choisir celle que vous souhaitez annuler.
Appuyez sur **OK**.
- 3 Effectuez l'une des opérations suivantes :
 - Appuyez sur **1** pour annuler les tâches en attente.
 - Appuyez sur **2** pour quitter cette fonction sans annulation.
- 4 Lorsque vous avez terminé, appuyez sur **Arrêt / Sortie**.

Page de garde électronique

Cette fonction n'est *pas* disponible si vous n'avez pas déjà programmé votre identification de poste. (Consultez Guide d'installation rapide.)

Vous pouvez envoyer automatiquement une page de garde avec chaque télécopie. Votre page de garde comprend votre identification de poste, un commentaire et le nom enregistré dans la mémoire des numéros de monotouche ou des numéros abrégés.

En choisissant `Fax suivant:Act`, vous pouvez aussi indiquer le nombre de pages sur la page de garde.

Vous pouvez choisir un des commentaires prédéfinis suivants :

- 1.Sans note
- 2.Appelez SVP
- 3.Urgent
- 4.Confidentiel

Au lieu d'utiliser un des commentaires prédéfinis, vous pouvez entrer deux messages personnels d'une longueur maximale de 27 caractères. (Consultez Guide de l'utilisateur : *Saisie de texte*.)

(Consultez *Création de vos propres commentaires* ►► page 25.)

5. (Défini par l'utilisateur)
6. (Défini par l'utilisateur)

Création de vos propres commentaires

Vous pouvez entrer un maximum de deux commentaires personnalisés.

- 1 Vérifiez que vous êtes en mode Télécopie .

- 2 Appuyez sur **Menu, 2, 2, 7, 2**.

```
27.Pg couverture
 2.Note
▲   5.
▼   6.
-----
Sélect ▲▼ ou OK
```

- 3 Appuyez sur ▲ ou sur ▼ afin de choisir 5. ou 6. pour enregistrer vos propres commentaires. Appuyez sur **OK**.
- 4 Entrez votre propre commentaire à l'aide du pavé numérique. (Voir Guide de l'utilisateur : *Saisie de texte*.) Appuyez sur **OK**.

Envoi d'une page de garde pour la télécopie suivante

Si vous voulez seulement envoyer une page de garde pour la télécopie suivante, votre appareil vous demandera d'entrer le nombre de pages envoyées de telle sorte qu'il soit imprimé sur la page de garde.

- 1 Vérifiez que vous êtes en mode Télécopie .

- 2 Chargez le document.

- 3 Appuyez sur **Menu, 2, 2, 7, 1**.

```
27.Pg couverture
 1.Préparer
▲   Fax suivant:Act
▼   Fax suivant:Dés
-----
Sélect ▲▼ ou OK
```

- 4 Appuyez sur ▲ ou sur ▼ pour sélectionner Fax suivant:Act (ou Fax suivant:Dés). Appuyez sur **OK**.
- 5 Appuyez sur ▲ ou sur ▼ pour sélectionner un commentaire. Appuyez sur **OK**.
- 6 Insérez deux chiffres afin d'indiquer le nombre de pages à envoyer. Appuyez sur **OK**.
Par exemple, entrez **0, 2** pour 2 pages ou **0, 0** si vous désirez ne rien indiquer. Si vous avez commis une erreur, appuyez sur ◀ ou **Effacer** pour revenir en arrière et ressaisir le nombre de pages.

Envoi d'une page de garde pour toutes les télécopies

Vous pouvez paramétrer l'appareil de sorte qu'il génère une page de garde à chaque envoi d'une télécopie.

- 1 Vérifiez que vous êtes en mode Télécopie .

- 2 Appuyez sur **Menu, 2, 2, 7, 1**.

```
27.Pg couverture
 1.Préparer
▲ Fax suivant:Act
▼ Fax suivant:Dés
Sélect ▲▼ ou OK
```

- 3 Appuyez sur ▲ ou sur ▼ pour sélectionner **Activé** (ou **Désactivé**). Appuyez sur **OK**.

- 4 Appuyez sur ▲ ou sur ▼ pour sélectionner un commentaire. Appuyez sur **OK**.

Utilisation d'une page de garde imprimée

Si vous voulez utiliser une page de garde imprimée sur laquelle ajouter des notes manuscrites, vous pouvez imprimer la page et l'annexer à la télécopie.

- 1 Vérifiez que vous êtes en mode Télécopie .

- 2 Appuyez sur **Menu, 2, 2, 7, 1**.

```
27.Pg couverture
 1.Préparer
▲ Fax suivant:Act
▼ Fax suivant:Dés
Sélect ▲▼ ou OK
```

- 3 Appuyez sur ▲ ou sur ▼ pour sélectionner **Imp.exemple**. Appuyez sur **OK**.

- 4 Appuyez sur **Marche**.

- 5 Une fois votre page de garde imprimée, appuyez sur **Arrêt / Sortie**.

Affichage de la destination

L'appareil affiche l'information enregistrée dans le carnet d'adresses ou le numéro composé pendant l'envoi d'une télécopie. Vous pouvez configurer l'appareil pour qu'il n'affiche pas l'information sur la destination à l'écran ACL.

- 1 Vérifiez que vous êtes en mode Télécopie .

- 2 Appuyez sur **Menu, 2, 2, 9**.

```
22.Réglage envoi
 9.Destination
▲ Afficher
▼ Masquer
Sélect ▲▼ ou OK
```

- 3 Appuyez sur ▲ ou ▼ pour sélectionner **Masquer** (ou **Afficher**). Appuyez sur **OK**.

- 4 Appuyez sur **Arrêt / Sortie**.

Présentation de la relève

Cette option permet d'utiliser votre appareil de façon à ce que d'autres correspondants puissent recevoir des télécopies de vous, mais en payant la communication. Elle permet aussi d'appeler le télécopieur d'un autre correspondant pour en extraire une télécopie. C'est alors vous qui payez la communication. La fonction de relève doit être configurée sur les deux appareils pour pouvoir fonctionner. Certains télécopieurs ne prennent pas en charge cette fonction.

Transmission par relève

La transmission par relève permet de configurer l'appareil de manière à ce qu'un autre télécopieur puisse venir chercher un document.

Configuration pour la transmission par relève

- 1 Vérifiez que vous êtes en mode Télécopie .
- 2 Chargez le document.
- 3 Appuyez sur **Menu, 2, 2, 6**.

```
22.Réglage envoi
 6.Relevé TX
▲   Activé
▼   Désactivé
Sélect ▲▼ ou OK
```
- 4 Appuyez sur ▲ ou sur ▼ pour sélectionner **Activé** (ou **Désactivé**). Appuyez sur **OK**.

- 5 Appuyez sur **2** pour choisir **2.Non** si vous ne souhaitez pas définir d'autres paramètres lorsque l'écran ACL affiche le message suivant :

```
22.Réglage envoi
  Autres réglages?
▲   1.Oui
▼   2.Non
Sélect ▲▼ ou OK
```

- 6 Appuyez sur **Marche**.
- 7 Si vous utilisez la vitre du scanner, l'écran ACL vous invitera à choisir l'une des options ci-dessous :

```
Fax plateau:
 Page suivante?
▲   1.Oui
▼   2.Non (Envoi)
Sélect ▲▼ ou OK
```

- Appuyez sur **1** pour envoyer une autre page. Passez à l'étape 8.
- Appuyez sur **2** ou **Marche** si vous avez terminé de numériser les pages.

- 8 Placez la page suivante sur la vitre du scanner, appuyez sur **OK**. Répétez les étapes 7 et 8 pour chaque page supplémentaire.

Le document sera enregistré dans la mémoire dans l'attente de la relève.



Remarque

Le document sera enregistré et pourra être récupéré par tout autre télécopieur jusqu'à ce que la télécopie soit effacée de la mémoire.

Pour supprimer la télécopie de la mémoire, appuyez sur **Menu, 2, 7**. (Consultez *Vérification et annulation de tâches en attente* >> page 24.)

4

Réception d'une télécopie

Options de télécopie à distance

Les options de télécopie à distance permettent de recevoir des télécopies quand vous n'êtes pas à proximité de l'appareil.

Vous ne pouvez utiliser qu'une seule option de télécopie à distance à la fois.

Réadressage de télécopies

La fonction de réadressage de télécopies vous permet de réadresser automatiquement les télécopies que vous recevez à un autre appareil.

- 1 Appuyez sur **Menu, 2, 5, 1**.

```
25.Opt. acc. Dist
 1.Ach/Page/Sauve
▲ RE-TX Fax
▼ Téléappel
Sélect ▲▼ ou OK
```

- 2 Appuyez sur ▲ ou sur ▼ pour sélectionner **RE-TX Fax**. Appuyez sur **OK**.
L'écran ACL vous invitera à entrer le numéro du télécopieur qui recevra les télécopies.
- 3 Entrez le numéro de réadressage à l'aide du pavé numérique (maximum 20 chiffres), à l'aide d'une monotouche ou appuyez sur  (**Carnet d'adresse**) et l'emplacement ▲ du numéro à trois chiffres. Appuyez sur **OK**.



Remarque

Si vous enregistrez un Groupe sous une monotouche ou un emplacement de numéro abrégé, les télécopies seront réacheminées vers plusieurs numéros de télécopieur.

- 4 Appuyez sur ▲ ou ▼ pour sélectionner **Marche** ou **Arrêt**. Appuyez sur **OK**.

```
25.Opt. acc. Dist
  Impr. Svgarde
▲ Arrêt
▼ Marche
Sélect ▲▼ ou OK
```

- 5 Appuyez sur **Arrêt / Sortie**.

Important

Si vous activez l'option d'impression de sauvegarde, l'appareil imprime également la télécopie pour que vous disposiez d'une copie. Il s'agit d'une mesure de sécurité utile en cas de panne de courant avant le réadressage de la télécopie ou en cas de problème sur l'appareil récepteur.

Radiomessagerie

Lorsque la fonction Téléappel est sélectionnée, l'appareil compose le numéro de cellulaire ou de téléavertisseur que vous avez programmé. Cette opération active votre cellulaire ou téléavertisseur qui émettra un signal sonore à chaque réception de télécopie dans la mémoire de l'appareil.

- 1 Appuyez sur **Menu, 2, 5, 1**.

```
25.Opt. acc. Dist
 1.Ach/Page/Sauve
▲ RE-TX Fax
▼ Téléappel
Sélect ▲▼ ou OK
```

- 2 Appuyez sur ▲ ou sur ▼ pour sélectionner **Téléappel**. Appuyez sur **OK**.
- 3 Entrez votre numéro de cellulaire ou de téléavertisseur suivi de ## (maximum 20 chiffres). Appuyez sur **OK**. N'entrez pas l'indicatif régional si ce dernier est identique à celui de votre appareil. Par exemple, appuyez sur **1 8 0 0 5 5 5 1 2 3 4 # #**.
- 4 Effectuez l'une des opérations suivantes :
 - Si votre cellulaire nécessite un code NIP, entrez le NIP, appuyez sur #, puis sur **Recomp / Pause**, et entrez votre numéro de télécopieur suivi de #. Appuyez sur **OK**. (Par exemple, appuyez sur **1 2 3 4 5 # Recomp / Pause 1 8 0 0 5 5 5 6 7 8 9 # #**)
 - Si vous n'avez pas besoin de code NIP, appuyez sur **OK**.
 - Si vous programmez un numéro de cellulaire, appuyez sur **OK**.
- 5 Appuyez sur **Arrêt / Sortie**.



Remarque

- Si vous avez activé la radiomessagerie, une copie de sauvegarde sera imprimée automatiquement sur l'appareil.
- Le numéro de téléavertisseur ou de téléphone cellulaire et le NIP ne peuvent pas être modifiés à distance.

Mise en mémoire de télécopies

La fonction Mémoriser fax permet d'enregistrer les télécopies entrantes dans la mémoire de l'appareil. Vous pouvez extraire les télécopies mémorisées à partir d'un télécopieur situé ailleurs à l'aide des commandes d'extraction à distance. (Consultez *Extraction de télécopies* ►► page 32.) Votre appareil imprimera automatiquement une copie de la télécopie mémorisée.

- 1 Appuyez sur **Menu, 2, 5, 1**.

```
25.Opt. acc. Dist
 1.Ach/Page/Sauve
▲ RE-TX Fax
▼ Téléappel
Sélect ▲▼ ou OK
```

- 2 Appuyez sur ▲ ou sur ▼ pour sélectionner **Mémoriser fax**. Appuyez sur **OK**.
- 3 Appuyez sur **Arrêt / Sortie**.

Modification d'options de télécopie à distance

Si des télécopies reçues sont laissées dans la mémoire de l'appareil lorsque vous changez d'option de télécopie à distance, l'écran ACL vous pose l'une des questions suivantes :

```
25.Opt. acc. Dist
  Eff. tous doc.?
▲ 1.Oui
▼ 2.Non
-----
Sélect ▲▼ ou OK
```

ou

```
25.Opt. acc. Dist
  Impr messages?
▲ 1.Oui
▼ 2.Non
-----
Sélect ▲▼ ou OK
```

- Si vous appuyez sur **1**, les télécopies en mémoire seront effacées ou imprimées avant le changement de réglage. Si une copie de sauvegarde a déjà été imprimée, les télécopies ne seront pas réimprimées.
- Si vous appuyez sur **2**, les télécopies en mémoire ne seront pas effacées ou imprimées et la configuration ne changera pas.

Si des télécopies reçues sont laissées dans la mémoire de l'appareil lorsque vous activez Récept PC FAX à partir d'une autre option de télécopie à distance (RE-TX Fax, Téléappel ou Mémoriser fax), l'écran ACL vous pose la question suivante :

```
25.Opt. acc. Dist
  Envoy Fax au PC?
▲ 1.Oui
▼ 2.Non
-----
Sélect ▲▼ ou OK
```

- Si vous appuyez sur **1**, les télécopies en mémoire seront envoyées à votre ordinateur avant le changement de réglage. Les télécopies en mémoire seront envoyées à votre ordinateur lorsque l'icône de réception PC-FAX est active sur votre ordinateur. (Voir Guide utilisateur - Logiciel.)
- Si vous appuyez sur **2**, les télécopies en mémoire ne seront pas effacées ou transférées au PC et la configuration ne changera pas.

L'écran ACL affiche le message suivant :

```
25.Opt. acc. Dist
  Impr. Sugaarde
▲ Arrêt
▼ Marche
-----
Sélect ▲▼ ou OK
```

Appuyez sur ▲ ou ▼ pour sélectionner Marche ou Arrêt.

Appuyez sur **OK**.

Appuyez sur **Arrêt / Sortie**.

⚠ Important

Si vous activez l'option d'impression de sauvegarde, l'appareil imprime également la télécopie pour que vous disposiez d'une copie. Il s'agit d'une mesure de sécurité utile en cas de panne de courant avant le réadressage de la télécopie ou en cas de problème sur l'appareil récepteur.

Désactivation des options de télécopie à distance

- 1 Appuyez sur **Menu, 2, 5, 1**.

```
25.Opt. acc. Dist
 1.Ach/Page/Sauve
▲ RE-TX Fax
▼ Téléappel
Sélect ▲▼ ou OK
```

- 2 Appuyez sur ▲ ou sur ▼ pour sélectionner Désactivé. Appuyez sur **OK**.



Remarque

S'il y a encore des télécopies reçues et mémorisées dans l'appareil, l'écran ACL vous propose plusieurs options. (Consultez *Modification d'options de télécopie à distance* ➤ page 30.)

- 3 Appuyez sur **Arrêt / Sortie**.

Extraction à distance

La fonction d'extraction à distance permet de récupérer les télécopies enregistrées quand vous n'êtes pas à proximité de l'appareil. Vous pouvez ainsi interroger votre appareil à partir de n'importe quel téléphone ou télécopieur à touches en utilisant le code d'accès à distance pour extraire vos messages.

Configuration d'un code d'accès à distance

Le code d'accès à distance permet d'accéder aux fonctions d'extraction à distance depuis un lieu éloigné de votre appareil. Avant de pouvoir tirer parti de ces fonctions, vous devez d'abord configurer votre code d'accès. Le code par défaut est inactif : --*.

- 1 Appuyez sur **Menu, 2, 5, 2**.

```
25.Opt. acc. Dist
 2.Accès à dist
Code accès:---*
Entrer & OK
```

- 2 Entrez le code à trois chiffres en utilisant les nombres **0 – 9, *** ou **#**. Appuyez sur **OK**.
- 3 Appuyez sur **Arrêt / Sortie**.



Remarque

N'utilisez jamais le même code que votre code de réception de télécopie (***51**) ou que le code de réponse de téléphone (**#51**). (Voir Guide de l'utilisateur de base : *Utilisation des codes à distance*.)

Vous pouvez changer votre code à tout moment. Pour désactiver votre code, appuyez sur **Effacer** puis **OK** dans ② pour rétablir le paramètre inactif --*.

Utilisation de votre code d'accès à distance

- 1 Composez votre numéro de télécopieur sur un téléphone ou un autre télécopieur à l'aide des touches de tonalité.
- 2 Dès que votre appareil répond, entrez votre code d'accès à distance (3 chiffres suivis de *).
- 3 L'appareil vous signale la présence de télécopies, le cas échéant :
 - *Aucun signal sonore*
Aucune télécopie reçue.
 - *1 signal sonore long*
Une télécopie a été reçue.
- 4 L'appareil émet deux signaux sonores courts pour vous inviter à entrer une commande. (Consultez *Commandes de télécopie à distance* ►► page 34.) Si vous laissez passer plus de 30 secondes avant d'entrer la commande, l'appareil raccroche. Si vous entrez une commande erronée, l'appareil émet trois signaux sonores.
- 5 Appuyez sur **9 0** pour réinitialiser l'appareil une fois l'opération terminée.
- 6 Raccrochez le combiné.



Remarque

Si votre appareil est configuré en mode *Manuel*, vous pouvez quand même accéder aux fonctions d'extraction à distance. Composez le numéro de télécopieur comme d'habitude et laissez l'appareil sonner. Après un délai de 100 secondes, vous entendrez un signal sonore long qui vous invite à entrer le code d'accès à distance. Vous aurez alors 30 secondes pour entrer le code.

Extraction de télécopies

- 1 Composez votre numéro de télécopieur sur un téléphone ou un autre télécopieur à l'aide des touches de tonalité.
- 2 Dès que votre appareil répond, entrez votre code d'accès à distance (3 chiffres suivis de *). Un signal sonore long vous indique que vous avez reçu des messages.
- 3 Lorsque vous entendez deux signaux sonores courts, tapez **9 6 2**.
- 4 Attendez un signal sonore long et, à l'aide du pavé numérique, composez le numéro (maximum 20 chiffres) du télécopieur distant auquel vous voulez envoyer les messages de télécopie, suivi de **##**.
- 5 Dès que l'appareil émet un signal sonore, raccrochez le combiné. Votre appareil appelle le télécopieur distant, qui imprime alors vos messages de télécopie.



Remarque

Vous pouvez insérer une pause dans un numéro de télécopie en utilisant la touche #.

Modification du numéro de réadressage de télécopies

Il vous est possible de modifier les valeurs par défaut du numéro de réadressage de télécopies à partir d'un téléphone ou d'un télécopieur distant en utilisant un clavier à touches (service Touch-Tone).

- 1 Composez votre numéro de télécopieur sur un téléphone ou un autre télécopieur à l'aide des touches de tonalité.
- 2 Dès que votre appareil répond, entrez votre code d'accès à distance (3 chiffres suivis de *). Un signal sonore long vous indique que vous avez reçu des messages.
- 3 Lorsque vous entendez deux signaux sonores courts, tapez **9 5 4**.
- 4 Attendez un signal sonore long et, à l'aide du pavé numérique, composez le numéro (maximum 20 chiffres) du télécopieur distant auquel vous voulez réadresser les messages de télécopie, suivi de **##**.
- 5 Appuyez sur **9 0** pour réinitialiser l'appareil une fois l'opération terminée.
- 6 Dès que l'appareil émet un signal sonore, raccrochez le combiné.



Remarque

Vous pouvez insérer une pause dans un numéro de télécopie en utilisant la touche #.

Commandes de télécopie à distance

Pour accéder aux fonctions du télécopieur à partir d'un endroit distant, vous devez utiliser une des commandes ci-dessous. Lorsque vous appelez votre appareil et que vous entrez votre code d'accès à distance (3 chiffres suivis de *), deux signaux sonores courts se font entendre, vous invitant à lancer une commande à distance.

Commandes à distance		Description
95	Modification des paramètres de réadressage de télécopies, de radiomessagerie ou de mise en mémoire de télécopies	
	1 OFF	Vous pouvez choisir <i>Désactivé</i> après avoir récupéré ou effacé tous vos messages.
	2 Réadressage de télécopies	Un signal sonore long signifie la validation de la modification.
	3 Radiomessagerie	Trois signaux sonores courts indiquent l'impossibilité de changer le nouveau paramètre parce que quelque chose n'a pas été réglé (par exemple un numéro de réadressage de télécopie ou de radiomessagerie n'avait pas été enregistré).
	4 Numéro de réadressage de télécopies	
6 Mise en mémoire de télécopies	Vous pouvez enregistrer votre numéro de réadressage de télécopie en entrant le chiffre 4. (Consultez <i>Modification du numéro de réadressage de télécopies</i> >> page 33.) Une fois le numéro enregistré, la fonction de réadressage de télécopies sera activée.	
96	Extraction d'une télécopie	
	2 Extraction de toutes les télécopies	Entrez le numéro d'un télécopieur distant pour recevoir les télécopies enregistrées. (Consultez <i>Extraction de télécopies</i> >> page 32.)
	3 Effacement des télécopies de la mémoire	Un signal sonore long indique que les messages de télécopie ont été effacés de la mémoire.
97	Vérification de l'état de réception	
	1 Télécopieur	Vous pouvez vérifier si l'appareil a reçu des télécopies. Si c'est le cas, vous entendrez un signal sonore long. Sinon, vous entendrez trois signaux sonores courts.
98	Changement du mode de réception	
	1 Répondeur externe	Un signal sonore long indique la validation de la modification.
	2 Fax/Tél	
	3 Télécopie uniquement	
90	Sortie	Appuyez sur 9 0 pour quitter le mode d'extraction à distance. Attendez le signal sonore long, puis raccrochez le combiné.

Opérations de réception supplémentaires

Impression réduite d'une télécopie entrante

Si vous sélectionnez l'option **Activé**, l'appareil réduit automatiquement chaque page d'une télécopie entrante pour que celle-ci puisse tenir sur une feuille au format Lettre, A4, Légal ou Folio.

L'appareil calcule le taux de réduction en utilisant le format de page de la télécopie et votre paramètre **Format papier (Menu, 1, 2)** et **Utilisation du bac en mode Fax (Menu, 1, 6, 2)**.

- 1 Vérifiez que vous êtes en mode Télécopie .
- 2 Appuyez sur **Menu, 2, 1, 5**.

21. Réglage récep.
5. Auto-réduction
▲ Activé
▼ Désactivé
Sélect ▲▼ ou OK
- 3 Appuyez sur ▲ ou ▼ pour sélectionner **Activé** (ou **Désactivé**). Appuyez sur **OK**.
- 4 Appuyez sur **Arrêt / Sortie**.

Impression recto verso en mode Télécopie

Votre appareil peut imprimer les télécopies reçues automatiquement des deux côtés de la feuille lorsque la fonction **Recto verso** est **Activé**.

Vous pouvez utiliser les formats de papier Lettre, Légal ou Folio (8,5 po × 13 po) pour cette fonction [16 à 28 lb (60 à 105 g/m²)].

- 1 Vérifiez que vous êtes en mode Télécopie .
- 2 Appuyez sur **Menu, 2, 1, 9**.

21. Réglage récep.
9. Duplex
▲ Activé
▼ Désactivé
Sélect ▲▼ ou OK
- 3 Appuyez sur ▲ ou sur ▼ pour sélectionner **Activé** (ou **Désactivé**). Appuyez sur **OK**.
- 4 Appuyez sur **Arrêt / Sortie**.



Remarque

Lorsque la fonction **Recto verso** est activée, les télécopies entrantes sont réduites automatiquement pour qu'elles puissent tenir sur le format de papier dans le bac.

Configuration du tampon de réception de télécopie

Vous pouvez configurer l'appareil de sorte qu'il imprime la date et l'heure de réception au centre en haut de chaque page de télécopie reçue.

1 Vérifiez que vous êtes en mode Télécopie .

2 Appuyez sur **Menu, 2, 1, 8.**

```
21.Réglage récep.
 8.Estamp. Fax Rx
▲ Marche
▼ Arrêt
Sélect ▲▼ ou OK
```

3 Appuyez sur ▲ ou ▼ pour sélectionner Marche ou Arrêt. Appuyez sur **OK.**

4 Appuyez sur **Arrêt / Sortie.**



Remarque

- La date et l'heure de réception n'apparaîtront pas lorsque vous utilisez la fonction Internet Fax.
- Assurez-vous que la date et l'heure actuelles ont été réglées sur l'appareil. (Voir Guide d'installation rapide.)

Réception d'une télécopie à la fin d'une conversation téléphonique

À la fin d'une conversation, vous pouvez demander à votre correspondant de vous envoyer une télécopie avant que vous raccrochiez tous les deux.

1 Demandez à votre correspondant de placer le document dans son appareil et d'appuyer sur la touche Marche ou Envoi.

2 Lorsque vous entendez les tonalités CNG (bips sonores répétés), appuyez sur **Marche.**

3 Appuyez sur **2** pour la réception d'une télécopie.

4 Raccrochez le combiné externe.

Paramétrage de la densité d'impression

Vous pouvez rectifier le paramétrage de la densité d'impression de manière à éclaircir ou à assombrir l'impression des pages.

1 Vérifiez que vous êtes en mode Télécopie .

2 Appuyez sur **Menu, 2, 1, 6.**

```
21.Réglage récep.
 6.Densité encre
  -□□■□□+
Sélect. ◀ ▶ & OK
```

3 Appuyez sur ▶ pour assombrir l'impression. Ou appuyez sur ◀ pour éclaircir l'impression. Appuyez sur **OK.**

4 Appuyez sur **Arrêt / Sortie.**

Impression d'une télécopie à partir de la mémoire

Si vous utilisez la fonction de mise en mémoire de télécopies (**Menu, 2, 5, 1**), il vous est toutefois possible d'imprimer une télécopie à partir de la mémoire lorsque vous vous trouvez près de l'appareil. (Consultez *Mise en mémoire de télécopies* >> page 29.)

- 1 Appuyez sur **Menu, 2, 5, 3**.

25.Opt. acc. Dist 3.Impr. Document
Appuyer Marche

- 2 Appuyez sur **Marche**.
- 3 Appuyez sur **Arrêt / Sortie**.

Réception de télécopies dans la mémoire lorsque le bac à papier est vide

Lorsqu'il n'y a plus de papier dans le bac à papier au cours de la réception d'une télécopie, l'écran ACL affiche

Plus de papier et se met à recevoir les télécopies dans la mémoire de l'appareil. Chargez du papier dans le bac à papier. (Voir Guide de l'utilisateur : *Chargement de papier et de supports d'impression*.)

L'appareil continuera à recevoir la télécopie, et les pages restantes seront mises en mémoire si la mémoire disponible est suffisante.



Les télécopies entrantes continuent d'être enregistrées dans la mémoire jusqu'à ce qu'elle soit pleine ou que du papier soit chargé dans le bac à papier. Une fois la mémoire saturée, l'appareil arrête automatiquement de répondre aux appels. Pour imprimer les télécopies, chargez du nouveau papier dans le bac.

Présentation de la relève

Cette option permet d'utiliser votre appareil de façon à ce que d'autres correspondants puissent recevoir des télécopies de vous, mais en payant la communication. Elle permet aussi d'appeler le télécopieur d'un autre correspondant pour en extraire une télécopie. C'est alors vous qui payez la communication. La fonction de relève doit être configurée sur les deux appareils pour pouvoir fonctionner. Certains télécopieurs ne prennent pas en charge cette fonction.



Relève protégée

La relève protégée permet d'appeler un autre télécopieur pour recevoir une télécopie.

- 1 Vérifiez que vous êtes en mode Télécopie .
- 2 Appuyez sur **Menu, 2, 1, 7.**

- 3 Entrez le numéro du télécopieur que vous invitez à émettre/recevoir. Appuyez sur **Marche**.
L'écran ACL indiquera `Compos . #XXX.`

Relève séquentielle

La relève séquentielle permet de demander la réception de documents auprès de plusieurs télécopieurs en une seule opération. Ensuite, l'appareil imprime un rapport de relève séquentielle.

- 1 Vérifiez que vous êtes en mode Télécopie .
- 2 Appuyez sur **Menu, 2, 1, 7.**

- 3 Spécifiez les télécopieurs que vous souhaitez inviter à émettre ou recevoir en utilisant la composition par monotouche, la composition par numéro abrégé, la fonction de recherche, le numéro d'un groupe ou composez le numéro sur le pavé numérique. Vous devez appuyer sur **OK** entre chaque emplacement.
- 4 Appuyez sur **Marche**.
L'appareil appelle tour à tour chaque numéro individuel ou numéro de groupe pour obtenir un document.

Arrêt de la relève

Pour annuler la relève, appuyez sur **Arrêt / Sortie** pendant que l'appareil est en cours de numérotation.

Pour annuler tous les travaux de relève protégée séquentielle, appuyez sur **Menu, 2, 7.** (Consultez *Vérification et annulation de tâches en attente* >>> page 24.)

Services téléphoniques

Tonalité ou impulsion (Canada uniquement)

Si vous utilisez un service de numérotation par impulsion, mais que vous avez besoin d'émettre des tonalités (par exemple pour effectuer une opération bancaire par téléphone), suivez les instructions ci-après. Si votre système fonctionne sur un réseau de signalisation par tonalités (service Touch-Tone), ces instructions ne s'appliquent pas à vous.

- 1 Appuyez sur **Tonalité**.
- 2 Appuyez sur **#** sur le panneau de commande de l'appareil. Tous les chiffres composés par la suite seront émis sous forme de tonalités. Quand vous raccrochez, l'appareil revient au mode de numérotation par impulsions.

Mode Fax/Tél seulement

Lorsque l'appareil est en mode Fax/Tél, il émet la pseudo-sonnerie double pour vous inviter à répondre à un appel vocal.

Si vous êtes à l'appareil, décrochez le combiné du téléphone externe puis appuyez sur **Tonalité** pour répondre à l'appel.

Si vous répondez à partir d'un téléphone supplémentaire, décrochez le combiné durant la pseudo-sonnerie double et puis appuyez sur **#51** entre deux coups de sonnerie. Si personne ne vous répond ou si vous recevez une télécopie, renvoyez l'appel au télécopieur en appuyant sur ***51**.

Considérations à propos des lignes téléphoniques spéciales

Lignes téléphoniques de substitution

Un système téléphonique de substitution consiste en un groupe de deux ou plusieurs lignes téléphoniques distinctes capable de passer l'appel entrant à l'autre ligne si la première est occupée. En règle générale, les appels sont transmis de façon descendante à la ligne la plus proche qui n'est pas occupée, dans un ordre préétabli.

Votre appareil a été conçu pour fonctionner sur un système de substitution, pourvu que le dernier numéro de la séquence de numéros lui ait été assigné de sorte qu'il soit impossible de descendre, c'est-à-dire de transférer l'appel à la ligne inférieure. Ne pas configurer l'appareil sur le numéro d'une ligne autre que la dernière : si la ligne à laquelle le télécopieur est relié était occupée et qu'une deuxième télécopie arrivait, cette télécopie serait transférée vers une ligne téléphonique ordinaire. **Pour optimiser le fonctionnement de votre appareil, branchez-le sur une ligne dédiée.**

Système téléphonique à deux lignes

Un système téléphonique à deux lignes n'est rien de plus que deux numéros de téléphone distincts qui partagent la même prise murale. Chacun des deux numéros peut posséder sa propre prise téléphonique (RJ11) ou être relié à une seule prise (RJ14). Votre appareil doit être branché sur une prise téléphonique RJ11. Il se peut que les deux types de prises (RJ11 et RJ14) aient l'air de se ressembler et qu'elles soient toutes les deux pourvues de quatre fils (noir, rouge, vert, jaune). Pour savoir de quelle prise il s'agit, branchez un téléphone à deux lignes sur l'une d'elles et vérifiez s'il est possible d'accéder à l'une et à l'autre des deux lignes. Si c'est le cas, vous devez diviser la ligne pour votre appareil.

Conversion d'une prise téléphonique murale

Il existe trois méthodes de conversion en prise RJ11. Les deux premières méthodes nécessitent fort probablement l'intervention de votre compagnie téléphonique. Vous pouvez changer la prise murale consistant en une seule prise RJ14 en deux prises RJ11. Vous pouvez faire poser une prise murale RJ11 et y associer un des numéros de téléphone.

La troisième méthode est la plus facile, elle consiste à acheter un adaptateur triplex. Il suffit alors de brancher cet adaptateur sur une prise RJ14. L'adaptateur triplex divise les fils en deux prises de type RJ11 (ligne 1, ligne 2) et une prise de type RJ14 (lignes 1 et 2). Si votre appareil est relié à la ligne 1, branchez-le sur la prise L1 de l'adaptateur triplex. Si votre appareil est sur la ligne 2, branchez-le sur la prise L2 de l'adaptateur triplex.

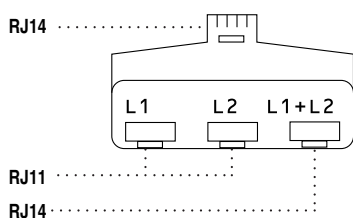

Installation de l'appareil, répondeur externe à deux lignes et téléphone à deux lignes

Lorsque vous installez un répondeur externe (REP) à deux lignes et un téléphone à deux lignes, veillez à ce que votre appareil soit relié à une ligne isolée sur la prise murale et sur le répondeur. La connexion la plus pratique, dont vous trouverez la description ci-dessous, est de connecter l'appareil à la ligne 2. Le panneau arrière du répondeur à deux lignes doit être doté de deux prises téléphoniques : l'une marquée L1 ou L1/L2, l'autre L2. Vous devez avoir au moins trois cordons téléphoniques : le cordon livré avec votre appareil et deux autres cordons pour votre répondeur externe à deux lignes. Si vous ajoutez un téléphone à deux lignes, il vous en faudra un quatrième.

- 1 Placez le répondeur à deux lignes et le téléphone à deux lignes à côté de votre appareil.
- 2 Branchez une des extrémités du cordon de ligne téléphonique de l'appareil sur la prise L2 de l'adaptateur triplex. Branchez l'autre extrémité à la prise LINE à l'arrière de l'appareil.
- 3 Branchez une des extrémités du cordon de ligne téléphonique de votre répondeur sur la prise L1 de l'adaptateur triplex. Branchez l'autre extrémité à la prise L1 ou L1/L2 du répondeur à deux lignes.

- 4 Branchez une des extrémités du second cordon de ligne téléphonique de votre répondeur à la prise L2 du répondeur à deux lignes. Branchez l'autre extrémité à la prise EXT. à l'arrière de l'appareil.

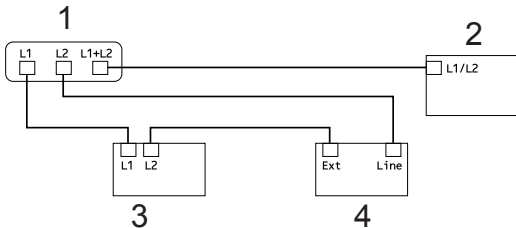

- 1 Adaptateur triplex
- 2 Téléphone à deux lignes
- 3 Répondeur externe à deux lignes
- 4 Appareil

Vous pouvez continuer à utiliser les autres téléphones à deux lignes branchés sur les autres prises murales. Il y a deux méthodes pour ajouter un téléphone à deux lignes à la prise murale de l'appareil. Vous pouvez brancher le cordon de ligne téléphonique du téléphone à deux lignes sur la prise L1+L2 de l'adaptateur triplex. Ou vous pouvez brancher le téléphone à deux lignes sur la prise TEL du répondeur à deux lignes.

Opérations de numérotation supplémentaires

Composition de codes d'accès et de numéros de carte de crédit

Vous pouvez combiner plusieurs numéros abrégés lors de la numérotation. Cette fonction peut être utile quand vous devez composer un code d'accès pour choisir un autre opérateur interurbain offrant un tarif réduit.

Vous avez, par exemple, enregistré « 555 » sous le numéro abrégé #003 et « 7000 » sous le numéro abrégé #002. Vous pouvez combiner les deux pour composer le « 555-7000 » en appuyant sur les touches suivantes :

Appuyez sur  (**Carnet d'adresses**) deux fois, puis sur **003**.

Appuyez sur  (**Carnet d'adresses**) deux fois, puis sur **002** et **Marche**.

Les numéros peuvent être ajoutés manuellement par l'intermédiaire du pavé numérique :

Appuyez sur  (**Carnet d'adresses**) deux fois, **003**, **7001** (sur le pavé numérique), et sur **Marche**.

Vous composeriez ainsi le « 555-7001 ». Vous pouvez également ajouter une pause en appuyant sur la touche **Recomp / Pause**.

Autres méthodes d'enregistrement des numéros

Configuration de groupes pour la diffusion

Si vous envoyez souvent la même télécopie à de nombreux numéros de télécopieur, vous pouvez configurer un groupe.

Les groupes sont enregistrés sous un numéro de monotouche ou un numéro abrégé. Chaque groupe utilise une monotouche ou un emplacement de numéro abrégé. Vous pouvez ensuite envoyer une télécopie à tous les numéros enregistrés dans un groupe. Il vous suffit alors d'appuyer sur une monotouche ou d'entrer un numéro abrégé, puis d'appuyer sur **Marche**.

Avant d'ajouter des numéros à un groupe, vous devez l'enregistrer dans une monotouche ou un numéro abrégé. Vous pouvez créer un maximum de 20 petits groupes ou assigner un maximum de 315 numéros à un seul grand groupe.

MFC-8510DN et MFC-8710DW :

Vous pouvez ajouter les options IFAX et Courriel en les téléchargeant du Brother Solutions Center (Centre de solutions Brother) au : <http://solutions.brother.com/>.

Vous pourrez alors stocker les options IFAX et Courriel sur votre appareil en suivant les étapes pour MFC-8910DW. Voir *Pour MFC-8910DW (ou si vous téléchargez les options IFAX et Courriel)* : >> page 46.

- 1 Appuyez sur **Menu**, **2**, **3**, **3**.

```
23. Carnet d'adr.
 3. Groupe
Comp groupe:
Appuyer Composition ab
```

- 2 Choisissez la monotouche ou l'emplacement de numéro abrégé où enregistrer le groupe.
 - Appuyez sur une monotouche.
 - Appuyez sur  (**Carnet d'adresses**) puis entrez l'emplacement de numéro abrégé à trois chiffres. Appuyez sur **OK**.

- 3 Servez-vous du pavé numérique pour entrer le numéro du groupe (01 à 20). Appuyez sur **OK**.

- 4 Pour ajouter des numéros de monotouche ou des numéros abrégés, suivez les instructions ci-dessous :
 - Pour les numéros de monotouche, appuyez sur les monotouches l'une après l'autre.
 - Pour les numéros abrégés, appuyez sur  (**Carnet d'adresses**), puis entrez l'emplacement de numéro abrégé à trois chiffres.

L'écran ACL affichera les numéros de monotouche sélectionnés par un * et les numéros abrégés par un # (par exemple *006, #009).

- 5 Lorsque vous avez terminé d'ajouter les numéros, appuyez sur **OK**.
- 6 Effectuez l'une des opérations suivantes :
 - Entrez le nom du groupe à l'aide du pavé numérique (maximum 15 caractères). (Voir Guide de l'utilisateur : *Saisie de texte*.) Appuyez sur **OK**.
 - Appuyez sur **OK** pour enregistrer le groupe sans nom.

7 Si vous voulez enregistrer une résolution de télécopie avec le numéro, choisissez l'une des options ci-dessous :

- Pour enregistrer la résolution de télécopie, appuyez sur ▲ ou ▼ pour sélectionner Std, Fin, S. Fin ou Photo.

Appuyez sur **OK**.

- Appuyez sur **OK** si vous ne voulez pas modifier la résolution par défaut.

8 Effectuez l'une des opérations suivantes :

- Pour enregistrer un autre groupe pour la diffusion, allez à l'étape ②.
- Pour finir d'enregistrer les groupes pour la multidiffusion, appuyez sur **Arrêt / Sortie**.

Options pour la configuration des groupes

Le tableau suivant affiche les sélections supplémentaires pour la configuration des numéros de groupe lorsque les options IFAX et Courriel se trouvent sur l'appareil. Lorsque vous enregistrez des numéros, l'écran ACL vous demande de choisir les options affichées aux étapes suivantes.

Étape 1	Étape 2	Étape 3	Étape 4	Étape 5	Étape 6	Étape 7
Entrez un emplacement de groupe	Saisissez le numéro de groupe	Sélectionnez le type d'enregistrement ¹	Ajoutez les numéros abrégés et monotouche au groupe	Entrez un nom de groupe	Sélectionnez la résolution	Sélectionnez le type du fichier
Numéros abrégés ou numéros monotouche	(1 à 20)	Fax/IFAX	Numéro de télécopieur, numéro de téléphone ou adresse électronique	(Nom)	Std, Fin, S. Fin ^{2,3} , Photo	-
		Courr. - PDF cl	Adresse électronique		100ppp, 200ppp, 300ppp, 600ppp, Auto	PDF, PDF/A, SPDF, SiPDF
		Courr. - JPG cl			100ppp, 200ppp, 300ppp, 600ppp, Auto	-
		Courr. - XPS cl			100ppp, 200ppp, 300ppp, 600ppp, Auto	-
		Cour - PDF gr			100ppp, 200ppp, 300ppp, Auto	PDF, PDF/A, SPDF, SiPDF
		Cour - JPG gr			100ppp, 200ppp, 300ppp, Auto	-
		Cour - XPS gr			100ppp, 200ppp, 300ppp, Auto	-
		Cour - PDF N&B			300ppp, 200ppp, 200x100ppp	PDF, PDF/A, SPDF, SiPDF
		Cour - TIFF N&B			300ppp, 200ppp, 200x100ppp	-

¹ Les options de type d'enregistrement IFAX et Courriel sont disponibles pour MFC-8910DW. Ces choix sont également disponibles pour MFC-8510DN et MFC-8710DW si vous téléchargez les options IFAX et Courriel.

² S. Fin n'apparaît pas si vous ajoutez des adresses électroniques à l'étape 4.

³ S. Fin n'apparaît pas pour MFC-8510DN et MFC-8710DW si vous n'avez pas téléchargé les options IFAX et Courriel.



Remarque

- PDF/A est un format de fichier PDF destiné à l'archivage à long terme. Ce format contient toute l'information nécessaire pour reproduire le document après un stockage de longue durée.
 - SPDF (PDF sécurisé) est un format de fichier PDF protégé à l'aide d'un mot de passe.
 - SiPDF (PDF signé) est un format de fichier PDF qui aide à prévenir l'altération des données et l'usurpation de l'identité d'un auteur en incluant un certificat numérique au sein du document. Si vous sélectionnez SiPDF, vous devez installer un certificat sur votre appareil à l'aide de Gestion à partir du Web. Sélectionnez **PDF signé** à partir de **Administrateur** dans Gestion à partir du Web. (Comment installer un certificat >> *Guide utilisateur - Réseau*)
-

Pour MFC-8910DW (ou si vous téléchargez les options IFAX et Courriel) :

Si vous avez installé les options IFAX et Courriel sur MFC-8510DN ou sur MFC-8710DW, servez-vous de cette procédure pour configurer des groupes.

- 1 Appuyez sur **Menu, 2, 3, 3.**

```
23.Carnet d'adr.
 3.Groupe
Comp groupe:
Appuyer Composition ab
```

- 2 Choisissez la monotonche ou l'emplacement de numéro abrégé où enregistrer le groupe.
 - Appuyez sur une monotonche.
 - Appuyez sur  (**Carnet d'adresses**) puis entrez l'emplacement de numéro abrégé à trois chiffres. Appuyez sur **OK**.

- 3 Servez-vous du pavé numérique pour entrer le numéro du groupe (01 à 20). Appuyez sur **OK**.

- 4 Appuyez sur **▲** ou **▼** pour sélectionner l'une des actions suivantes :

```
Fax/IFAX
Courr. - PDF cl
Courr. - JPG cl
Courr. - XPS cl
Cour - PDF gr
Cour - JPG gr
Cour - XPS gr
Cour - PDF N&B
Cour - TIFF N&B
Appuyez sur OK.
```

- 5 Pour ajouter des numéros de monotonche ou des numéros abrégés, suivez les instructions ci-dessous :

- Pour les numéros de monotonche, appuyez sur les monotonches l'une après l'autre.
- Pour les numéros abrégés, appuyez sur  (**Carnet d'adresses**), puis entrez l'emplacement de numéro abrégé à trois chiffres.

L'écran ACL affichera les numéros de monotonche sélectionnés par un * et les numéros abrégés par un # (par exemple *006, #009).



Remarque

Lorsque vous incluez des numéros d'adresse électronique, tous les autres numéros dans le groupe doivent être des numéros d'adresse électronique.

- 6 Lorsque vous avez terminé d'ajouter les numéros, appuyez sur **OK**.

- 7 Effectuez l'une des opérations suivantes :

- Entrez le nom du groupe à l'aide du pavé numérique (maximum 15 caractères).

(Voir Guide de l'utilisateur : *Saisie de texte.*)

Appuyez sur **OK**.

- Appuyez sur **OK** pour enregistrer le groupe sans nom.

- 8 Pour choisir la résolution de télécopie/numérisation pour le numéro de groupe, allez à la prochaine étape appropriée indiquée par le tableau suivant

Option sélectionnée à l'étape 4	Passez à l'étape
Fax/IFAX	9
Courr. - PDF cl	10
Courr. - JPG cl	
Courr. - XPS cl	
Cour - PDF gr	11
Cour - JPG gr	
Cour - XPS gr	
Cour - PDF N&B	12
Cour - TIFF N&B	

- 9 Appuyez sur ▲ ou ▼ pour sélectionner Std, Fin, S.Fin¹ ou Photo. Appuyez sur OK et passez à l'étape 14.

¹ S.Fin est disponible si le groupe ne comporte que des numéros de télécopieur.

- 10 Appuyez sur ▲ ou ▼ pour sélectionner 100ppp, 200ppp, 300ppp, 600ppp ou Auto. Appuyez sur OK.

- Si vous avez sélectionné Courr. - PDF cl, passez à l'étape 13.
- Si vous avez sélectionné Courr. - JPG cl ou Courr. - XPS cl, passez à l'étape 14.

- 11 Appuyez sur ▲ ou ▼ pour sélectionner 100ppp, 200ppp, 300ppp ou Auto. Appuyez sur OK.

- Si vous avez sélectionné Cour - PDF gr, passez à l'étape 13.
- Si vous avez sélectionné Cour - JPG gr ou Cour - XPS gr, passez à l'étape 14.

- 12 Appuyez sur ▲ ou ▼ pour sélectionner 300ppp, 200ppp ou 200x100ppp. Appuyez sur OK.

- Si vous avez sélectionné Cour - PDF N&B, passez à l'étape 13.
- Si vous avez sélectionné Cour - TIFF N&B, passez à l'étape 14.

- 13 Appuyez sur ▲ ou sur ▼ pour sélectionner le type de PDF, PDF/A, SPDF (PDF sécurisé) ou SiPDF (PDF signé) qui sera utilisé pour l'envoi à votre ordinateur. Appuyez sur OK.



Remarque

Si vous choisissez SPDF (PDF sécurisé), l'appareil vous demande d'entrer un mot de passe à 4 chiffres compris entre 0 et 9 avant de lancer la numérisation.

- 14 Appuyez sur **Arrêt / Sortie**.

 **Remarque**

- Lorsque vous réalisez une diffusion et que vous avez enregistré un profil de numérisation avec le numéro ou l'adresse électronique, le profil de numérisation du numéro de monotouche, abrégé ou de groupe que vous avez sélectionné *en premier* s'appliquera à la diffusion.
- Pour de plus amples renseignements sur le format de fichier, consultez le Guide utilisateur - Logiciel.
- Si vous avez sélectionné **Fax/IFAX** à l'étape 4 et que vous avez ajouté des numéros de monotouche ou des numéros abrégés qui sont enregistrés en tant que « **IFAX** », vous ne pouvez pas sélectionner **S.Fin**.

Modification des numéros de groupe

Vous pouvez modifier un numéro de groupe déjà enregistré. L'écran ACL affiche le nom ou le numéro. De plus, si le groupe est réglé sur un numéro de réadressage de télécopies, un message s'affiche.

MFC-8510DN et MFC-8710DW :

Si vous avez installé les options **IFAX** et **Courriel** sur MFC-8510DN ou le MFC-8710DW, suivez les instructions pour le MFC-8910DW.

Pour MFC-8910DW, voir *Pour MFC-8910DW (ou si vous téléchargez les options IFAX et Courriel)* : >> page 49.

- 1 Appuyez sur **Menu, 2, 3, 3**.

```
23.Carnet d'adr.
 3.Groupe

Comp groupe:
Appuyer Composition ab
```

- 2 Sélectionnez la monotouche ou le numéro abrégé où le groupe est enregistré. Effectuez l'une des opérations suivantes :

- Appuyez sur la monotouche.
- Appuyez sur  (**Carnet d'adresses**) puis entrez le numéro abrégé à trois chiffres.

Appuyez sur **OK**.

 **Remarque**

Si le numéro de groupe que vous tentez de modifier a été configuré comme numéro de réadressage de télécopie, l'écran ACL vous demande si vous voulez modifier le nom ou le numéro.

- 3 Effectuez l'une des opérations suivantes :

- Pour modifier l'information de groupe enregistrée, appuyez sur **1**. Passez à l'étape 4.
- Pour quitter le menu sans apporter de modifications, appuyez sur **Arrêt / Sortie**.

```

23.Carnet d'adr.
  G01:*001*002#001
▲      1.Changer
▼      2.Claire
-----
Sélect ▲▼ ou OK

```

- 4 Pour ajouter ou supprimer des numéros de monotouche ou des numéros abrégés, suivez les instructions ci-dessous :

- Pour ajouter des numéros de monotouche, appuyez sur ◀ ou ▶ pour placer le curseur immédiatement après le dernier numéro. Appuyez ensuite sur la monotouche du numéro que vous voulez ajouter.
- Pour ajouter des numéros abrégés, appuyez sur ◀ ou ▶ pour placer le curseur immédiatement après le dernier numéro. Appuyez ensuite sur  (**Carnet d'adresses**), puis entrez l'emplacement de numéro abrégé à trois chiffres du numéro que vous voulez ajouter.
- Pour supprimer des numéros de monotouche ou des numéros abrégés, appuyez sur ◀ ou ▶ pour placer le curseur sous le numéro à supprimer, puis appuyez sur **Effacer**.

Appuyez sur **OK**.

- 5 Modifiez le nom du groupe en procédant comme suit.

- Pour modifier le nom, appuyez sur ◀ ou ▶ pour placer le curseur sous le caractère à modifier. Appuyez ensuite sur **Effacer** pour le supprimer, puis entrez le bon caractère à l'aide du pavé numérique.

Lorsque vous avez terminé, appuyez sur **OK**.

- 6 Si vous voulez modifier la résolution de télécopie avec le numéro, appuyez sur ▲ ou ▼ pour choisir la résolution voulue. Appuyez sur **OK**.

- 7 Appuyez sur **Arrêt / Sortie**.

Pour MFC-8910DW (ou si vous téléchargez les options IFAX et Courriel) :

Si vous avez installé les options IFAX et Courriel sur le MFC-8510DN ou le MFC-8710DW, servez-vous de cette procédure pour modifier des numéros de groupe.

- 1 Appuyez sur **Menu, 2, 3, 3**.

```

23.Carnet d'adr.
  3.Groupe
-----
Comp groupe:
Appuyer Composition ab

```

- 2 Sélectionnez la monotouche ou le numéro abrégé où le groupe est enregistré. Effectuez l'une des opérations suivantes :

- Appuyez sur la monotouche.
- Appuyez sur  (**Carnet d'adresses**) puis entrez le numéro abrégé à trois chiffres.

Appuyez sur **OK**.

**Remarque**

Si le numéro de groupe que vous tentez de modifier a été configuré comme numéro de réadressage de télécopie, l'écran ACL vous demande si vous voulez modifier le nom ou le numéro.

3 Effectuez l'une des opérations suivantes :

- Pour modifier l'information de groupe enregistrée, appuyez sur **1**. Passez à l'étape **4**.
- Pour quitter le menu sans apporter de modifications, appuyez sur **Arrêt / Sortie**.

```

23.Carnet d'adr.
  G01:*001*002#001
▲   1.Changer
▼   2.Claire
Sélect ▲▼ ou OK

```

4 Appuyez sur **▲** ou **▼** pour sélectionner l'une des actions suivantes :

```

Fax/IFAX
Courr. - PDF cl
Courr. - JPG cl
Courr. - XPS cl
Cour - PDF gr
Cour - JPG gr
Cour - XPS gr
Cour - PDF N&B
Cour - TIFF N&B

```

Appuyez sur **OK**.

5 Pour ajouter ou supprimer des numéros de monotouche ou des numéros abrégés, suivez les instructions ci-dessous :

- Pour ajouter des numéros de monotouche, appuyez sur **◀** ou **▶** pour placer le curseur immédiatement après le dernier numéro. Appuyez ensuite sur la monotouche du numéro que vous voulez ajouter.

- Pour ajouter des numéros abrégés, appuyez sur **◀** ou **▶** pour placer le curseur immédiatement après le dernier numéro. Appuyez ensuite sur  (**Carnet d'adresses**), puis entrez l'emplacement de numéro abrégé à trois chiffres du numéro que vous voulez ajouter.

- Pour supprimer des numéros de monotouche ou des numéros abrégés, appuyez sur **◀** ou **▶** pour placer le curseur sous le numéro à supprimer, puis appuyez sur **Effacer**.

Appuyez sur **OK**.

6 Modifiez le nom du groupe en procédant comme suit.

- Pour modifier le nom, appuyez sur **◀** ou **▶** pour placer le curseur sous le caractère à modifier. Appuyez ensuite sur **Effacer** pour le supprimer, puis entrez le bon caractère à l'aide du pavé numérique.

Lorsque vous avez terminé, appuyez sur **OK**.

7 Si vous voulez modifier la résolution de télécopie pour le groupe, appuyez sur **▲** ou **▼** pour choisir la résolution voulue. Appuyez sur **OK**.

Pour de plus amples renseignements, suivez les instructions à partir de l'étape **6** de la section *Options pour la configuration des groupes*. (Consultez *Options pour la configuration des groupes* >> page 44.)

8 Appuyez sur **Arrêt / Sortie**.

Suppression des numéros de groupe

Vous pouvez supprimer un numéro de groupe déjà enregistré. L'écran ACL affiche le nom ou le numéro. De plus, si le groupe est réglé sur un numéro de réadressage de télécopies, un message s'affiche.

- 1 Appuyez sur **Menu, 2, 3, 3**.

```
23.Carnet d'adr.
 3.Groupe

Comp groupe:
Appuyer Composition ab
```

- 2 Sélectionnez la monotouche ou le numéro abrégé où le groupe est enregistré. Effectuez l'une des opérations suivantes :

- Appuyez sur la monotouche.
- Appuyez sur  (**Carnet d'adresses**) puis entrez le numéro abrégé à trois chiffres. Appuyez sur **OK**.



Remarque

Si le numéro de groupe que vous tentez de supprimer a été configuré comme numéro de réadressage de télécopie, l'écran ACL vous demande si vous voulez supprimer le nom ou le numéro.

- 3 Pour supprimer le groupe, appuyez sur **2**.

```
23.Carnet d'adr.
 G01:*001*002#001
▲ 1.Changer
▼ 2.Claire
Sélect ▲▼ ou OK
```

- 4 Effectuez l'une des opérations suivantes :

- Pour supprimer le groupe, appuyez sur **1**.
- Pour quitter sans supprimer le groupe, appuyez sur **2**.

```
23.Carnet d'adr.
Effacer données?
▲ 1.Oui
▼ 2.Non
Sélect ▲▼ ou OK
```

- 5 Appuyez sur **Arrêt / Sortie**.

Rapports de télécopie

Certains rapports de télécopie (vérification de l'envoi et journal des télécopies) peuvent être imprimés automatiquement et manuellement.

Rapport de vérification de l'envoi

Le rapport de vérification de l'envoi sert de preuve d'émission d'une télécopie.

(Voir Guide de l'utilisateur : *Rapport de vérification de l'envoi.*)

Journal des télécopies (rapport d'activité)

Vous avez la possibilité de configurer l'appareil de telle sorte qu'il imprime un journal selon des intervalles spécifiques (toutes les 50 télécopies, toutes les 6, 12 ou 24 heures, tous les 2 ou 7 jours). Si vous définissez l'intervalle sur Désactivé, vous pouvez continuer d'imprimer le rapport en suivant la procédure décrite dans *Comment imprimer un rapport* >> page 53. Le paramètre d'usine est Ch 50 télécop.

1 Appuyez sur **Menu, 2, 4, 2.**

```
24.Réglage rapp
 2.Intervalle act
▲   Ch 50 télécop
▼   Aux 6 heures
Sélect ▲▼ ou OK
```

2 Appuyez sur ▲ ou sur ▼ afin de choisir un intervalle.

Appuyez sur **OK.**

Si vous avez sélectionné

Ch 50 télécop, passez à l'étape 5.

Si vous avez sélectionné

Aux 7 jours, passez à l'étape 4.

■ 6, 12, 24 heures, 2 ou 7 jours

L'appareil imprimera le rapport au moment choisi, puis effacera toutes les tâches de sa mémoire. Si la mémoire de l'appareil s'épuise (contient plus de 200 tâches) avant la date spécifiée, celui-ci imprimera le journal plus tôt, puis supprimera toutes les tâches de la mémoire. Si vous voulez un rapport supplémentaire avant l'heure sélectionnée, vous pouvez l'imprimer manuellement sans effacer les tâches de la mémoire.

■ Toutes les 50 télécopies

La machine imprimera le journal lorsque 50 tâches seront stockées.

3 Pour entrer l'heure d'impression du rapport, choisissez l'une des actions suivantes :

■ Si vous avez choisi l'option 12 heures pour le paramètre Date et heure, entrez l'heure au format 12 heures, puis appuyez sur **OK.**

Appuyez sur ▲ ou ▼ pour sélectionner AM ou PM.

Appuyez sur **OK.**

■ Si vous avez choisi l'option 24 heures pour le paramètre Date et heure, entrez l'heure au format 24 heures, puis appuyez sur **OK.**

(Par exemple, entrez 19:45 pour 7:45 p.m.)

4 Si vous avez sélectionné Aux 7 jours à l'étape 2, appuyez sur ▲ ou sur ▼ pour choisir le jour qui sera le premier jour du décompte de sept jours, puis entrez l'heure d'impression (voir l'étape 3). Appuyez sur **OK.**

5 Appuyez sur **Arrêt / Sortie.**

Rapports

Les rapports disponibles sont les suivants :

- 1 `Transmission`
Affiche le rapport de vérification de l'envoi des 200 dernières télécopies sortantes et imprime le dernier rapport.
- 2 `Indx liste tél`
Imprime la liste, dans l'ordre numérique ou alphabétique, des noms et des numéros enregistrés dans la mémoire des numéros abrégés et dans celle des numéros de monotouche.
- 3 `Journal fax`
Imprime la liste des informations relatives aux 200 dernières télécopies reçues et envoyées.
(TX signifie Envoi.) (RX signifie Réception.)
- 4 `Réglages util`
Imprime la liste des paramètres actifs.
- 5 `Config réseau`
Dresse la liste des paramètres du réseau.
- 6 `Imp. pts tamb.`
Imprime la feuille de vérification des points du tambour pour le dépistage des pannes de l'impression des points.
- 7 `Rapport WLAN (MFC-8710DW et MFC-8910DW)`
Imprime le résultat du diagnostic de connectivité au réseau sans fil.

Comment imprimer un rapport

- 1 Appuyez sur **Menu**, **6**.

```
6.Imp. Rapports
 1.Transmission
 2.Indx liste tél
 3.Journal fax
-----
Sélect ▲▼ ou OK
```

- 2 Appuyez sur **▲** ou sur **▼** pour choisir le rapport que vous souhaitez imprimer. Appuyez sur **OK**.

- 3 Effectuez l'une des opérations suivantes :

- Si vous avez sélectionné `Transmission`, passez à l'étape **4**. Appuyez sur **OK**.
- Si vous avez choisi `Indx liste tél` appuyez sur **▲** ou **▼** pour sélectionner `Numérique` ou `Alphabetique`. Appuyez sur **OK**. Passez à l'étape **5**.
- Si vous avez sélectionné un rapport autre que `Transmission` ou `Indx liste tél`, appuyez sur **OK**. Passez à l'étape **5**.

- 4 Effectuez l'une des opérations suivantes :

- Pour afficher le rapport de vérification de l'envoi, appuyez sur **▲** ou **▼** pour choisir `Vis. sur ACL` et appuyez sur **OK**.
Appuyez sur **▲** ou **▼** pour choisir l'envoi voulu, puis appuyez sur **OK**.
- Pour imprimer le rapport de vérification de l'envoi, appuyez sur **▲** ou **▼** pour choisir `Imp. rapport` et appuyez sur **OK**.

- 5 Appuyez sur **Marche**.
- 6 Appuyez sur **Arrêt / Sortie**.

Paramètres de copie

Lorsque vous voulez modifier rapidement les réglages de copie pour la copie suivante, utilisez les touches temporaires **COPIER**. Vous pouvez modifier toute combinaison des paramètres.



L'appareil revient à ses réglages par défaut une minute après l'opération de copie, à moins que vous n'ayez paramétré la temporisation de mode à 30 secondes ou moins. (Consultez *Temporisation de mode* >> page 7.)

Pour modifier un paramètre, appuyez sur **COPIER** puis sur ▲ ou ▼ et ◀ ou ▶ pour faire défiler les réglages de copie. Lorsque le paramètre souhaité est mis en surbrillance, appuyez sur **OK**.

Si vous avez terminé de modifier les paramètres, appuyez sur **Marche** pour lancer l'impression.

Arrêt de la copie

Pour arrêter la copie, appuyez sur **Arrêt / Sortie**.

Agrandissement ou réduction de l'image copiée

Vous pouvez choisir les taux d'agrandissement ou de réduction suivants :

Appuyez sur	100%*
	97% LTR→A4
	94% A4→LTR
	91% Full Page
	85% LTR→EXE
	83% LGL→A4
	78% LGL→LTR
	70% A4→A5
	50%
	Person (25-400%) ¹
	Auto ²
	200%
141% A5→A4	
104% EXE→LTR	

* Les paramètres du fabricant sont affichés en caractères gras avec un astérisque.

- ¹ Person (25-400%) vous permet d'entrer un taux de 25% à 400%.
- ² Auto configure l'appareil pour qu'il calcule le taux de réduction qui convient le mieux à la taille du papier. Auto n'est disponible que lorsque le chargeur automatique de documents est utilisé.

Pour agrandir ou réduire la copie suivante, suivez les instructions ci-dessous :

- 1 Vérifiez que vous êtes en mode Copie .
- 2 Chargez le document.
- 3 À l'aide du pavé numérique, entrez le nombre de copies (jusqu'à 99).

4 Appuyez sur **Agrandir / Réduire**, puis sur ►.

5 Effectuez l'une des opérations suivantes :

- Appuyez sur ▲ ou sur ▼ pour sélectionner le taux d'agrandissement ou de réduction.

Appuyez sur **OK**.

- Appuyez sur ▲ ou sur ▼ pour sélectionner *Person* (25-400%).

Appuyez sur **OK**.

À l'aide du pavé numérique, saisissez un taux d'agrandissement ou de réduction compris entre 25% et 400%. (Par exemple, appuyez sur **5** et **3** pour saisir 53%.)

Appuyez sur **OK**.

6 Appuyez sur **Marche**.



Remarque

Les options de disposition 2 en 1 (P), 2 en 1 (H), 2 en 1 (ID), 4 en 1 (P) et 4 en 1 (H) ne sont *pas* disponibles quand la fonction d'agrandissement ou de réduction est activée.

Utilisation de la touche Options

Utilisez la touche **Options** pour configurer rapidement les réglages de copie suivants de manière temporaire pour la prochaine copie.

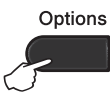
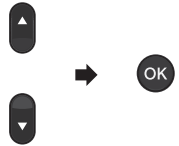
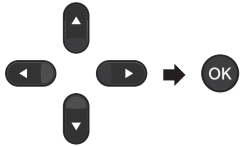
Appuyez sur	Choix de menu	Options	Page
	Appuyez sur ▲ ou sur ▼, puis appuyez sur OK. 	Appuyez sur ▲, ▼, ◀ ou ▶, puis appuyez sur OK 	
	Emp/Trier	Pile* Trier	58
	Qualité	Auto* Texte Photo Graph.	58
	Luminosité	-■□□□+ -□■□□+ -□□■□+* -□□□■+ -□□□■+	59
	Contraste	-■□□□+ -□■□□+ -□□■□+* -□□□■+ -□□□■+	60
	Visualis page	Off (1 en 1)* 2 en 1 (P) 2 en 1 (H) 2 en 1 (ID) 4 en 1 (P) 4 en 1 (H)	60
	Sélection Bac	MP>T1* ou M>T1>T2*¹ T1>MP ou T1>T2>M ¹ #1 (XXX) ² #2 (XXX) ^{1 2} MP (XXX) ²	63

Les paramètres du fabricant sont affichés en gras avec un astérisque.

¹ T2 et #2 ne s'affichent que si le bac inférieur en option est installé sur MFC-8710DW ou sur MFC-8910DW.

² XXX est le format de papier que vous avez défini dans **Menu, 1, 2, 2.**

Tri des copies

Vous avez la possibilité de trier les copies multiples. Les pages seront empilées dans l'ordre 1 2 3, 1 2 3, 1 2 3, etc.

- 1 Vérifiez que vous êtes en mode Copie .
 - 2 Chargez le document.
 - 3 À l'aide du pavé numérique, entrez le nombre de copies (jusqu'à 99).
 - 4 Appuyez sur **Options**. Appuyez sur ▲ ou sur ▼ pour sélectionner *Emp/Trier*. Appuyez sur **OK**.
 - 5 Appuyez sur ▲ ou sur ▼ pour sélectionner *Trier*. Appuyez sur **OK**.
 - 6 Appuyez sur **Marche** pour numériser la page.
Si vous avez placé le document dans le chargeur automatique de documents, l'appareil numérise les pages et lance l'impression.
- Si vous utilisez la vitre du scanner, allez à l'étape 7.**
- 7 Une fois que l'appareil a numérisé la page, appuyez sur 1 pour numériser la page suivante.
- ```
Copie plateau
Page suivante?
▲ 1.Oui
▼ 2.Non
Sélect ▲▼ ou OK
```
- 8 Placez la page suivante sur la vitre du scanner.  
Appuyez sur **OK**.  
Répétez les étapes 7 et 8 pour chaque page à disposer.
  - 9 Une fois que toutes les pages ont été numérisées, appuyez sur 2 à l'étape 7 pour terminer.

## Amélioration de la qualité de la copie

Vous pouvez choisir parmi de nombreux réglages de qualité. Le paramètre par défaut est *Auto*.

- *Auto*  
Automatique est le mode recommandé pour les tirages ordinaires. Adapté aux documents contenant à la fois du texte et des photographies.
- *Texte*  
Adapté aux documents ne contenant que du texte.
- *Photo*  
Adapté à la copie de photos.
- *Graph.*  
Adapté à la copie de reçus de caisse.

Pour changer *provisoirement* le réglage de qualité, suivez les instructions ci-dessous :

- 1 Vérifiez que vous êtes en mode Copie .
  - 2 Chargez le document.
  - 3 À l'aide du pavé numérique, entrez le nombre de copies (jusqu'à 99).
  - 4 Appuyez sur **Options**. Appuyez sur ▲ ou sur ▼ pour sélectionner *Qualité*. Appuyez sur **OK**.
  - 5 Appuyez sur ◀ ou sur ▶ pour sélectionner *Auto, Texte, Photo ou Graph..*  
Appuyez sur **OK**.
  - 6 Appuyez sur **Marche**.
- Pour changer le paramétrage par *défaut*, suivez les instructions ci-dessous :



- 1 Appuyez sur **Menu, 3, 1**.



- 2 Appuyez sur ▲ ou sur ▼ pour sélectionner la qualité de copie. Appuyez sur **OK**.
- 3 Appuyez sur **Arrêt / Sortie**.

## Ajustement de la blancheur et du contraste

### Blancheur

Réglez la blancheur de copie pour assombrir ou éclaircir les copies.

Pour changer *provisoirement* le réglage de blancheur de copie, suivez les instructions ci-dessous :

- 1 Vérifiez que vous êtes en mode Copie .
- 2 Chargez le document.
- 3 À l'aide du pavé numérique, entrez le nombre de copies (jusqu'à 99).
- 4 Appuyez sur **Options**. Appuyez sur ▲ ou sur ▼ pour sélectionner **Luminosité**. Appuyez sur **OK**.
- 5 Appuyez sur ► pour éclaircir une copie ou sur ◀ pour l'assombrir. Appuyez sur **OK**.

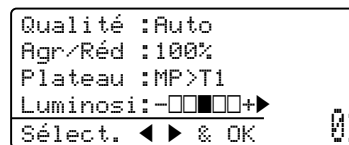

- 6 Appuyez sur **Marche**.

Pour changer le paramétrage par *défaut*, suivez les instructions ci-dessous :

- 1 Appuyez sur **Menu, 3, 2**.



- 2 Appuyez sur ► pour éclaircir une copie ou sur ◀ pour l'assombrir. Appuyez sur **OK**.
- 3 Appuyez sur **Arrêt / Sortie**.

## Contraste

Les paramètres Contraste permettent d'augmenter la netteté et la vivacité des images.

Pour changer *provisoirement* le réglage de contraste de copie, suivez les instructions ci-dessous :

- 1 Vérifiez que vous êtes en mode Copie .
- 2 Chargez le document.
- 3 À l'aide du pavé numérique, entrez le nombre de copies (jusqu'à 99).
- 4 Appuyez sur **Options**. Appuyez sur ▲ ou sur ▼ pour sélectionner **Contraste**. Appuyez sur **OK**.
- 5 Appuyez sur ◀ pour diminuer le contraste ou sur ▶ pour l'augmenter. Appuyez sur **OK**.

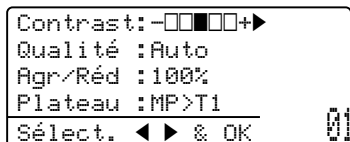

- 6 Appuyez sur **Marche**.

Pour changer le paramétrage par *défaut*, suivez les instructions ci-dessous :

- 1 Appuyez sur **Menu, 3, 3**.



- 2 Appuyez sur ◀ pour diminuer le contraste ou sur ▶ pour l'augmenter. Appuyez sur **OK**.
- 3 Appuyez sur **Arrêt / Sortie**.

## Réalisation de copies N en 1 (disposition des pages)

Vous pouvez réduire la quantité de papier utilisée lors de la copie en utilisant la fonction de copie N en 1. Celle-ci permet de copier deux ou quatre pages sur une seule page. Pour copier les deux côtés d'une carte d'identité sur une même page, consultez *Copie 2 en 1 d'une pièce d'identité* >> page 62.

### ! Important

- Assurez-vous que le format de papier est paramétré sur **Lettre, A4, Légal** ou **Folio**.
- (P) indique Portrait et (H) indique Paysage.
- Vous ne pouvez pas utiliser le paramétrage **Agrandissement/Réduction** avec la fonction N en 1.

- 1 Vérifiez que vous êtes en mode Copie .
- 2 Chargez le document.
- 3 À l'aide du pavé numérique, entrez le nombre de copies (jusqu'à 99).
- 4 Appuyez sur **Options**. Appuyez sur ▲ ou sur ▼ pour sélectionner **Visualis page**. Appuyez sur **OK**.
- 5 Appuyez sur ▲ ou ▼ pour sélectionner **Off (1 en 1), 2 en 1 (P), 2 en 1 (H), 2 en 1 (ID)**<sup>1</sup>, **4 en 1 (P)** ou **4 en 1 (H)**. Appuyez sur **OK**.

<sup>1</sup> Pour plus d'informations sur **2 en 1 (ID)**, consultez *Copie 2 en 1 d'une pièce d'identité* >> page 62.

- 6 Appuyez sur **Marche** pour numériser la page. Si vous avez placé le document dans le chargeur automatique de documents, l'appareil numérise les pages et lance l'impression.

Si vous utilisez la vitre du scanner, allez à l'étape 7.

- 7 Une fois que l'appareil a numérisé la page, appuyez sur 1 pour numériser la page suivante.

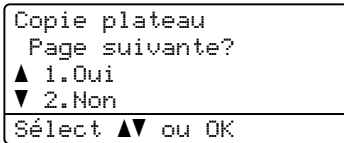

- 8 Placez la page suivante sur la vitre du scanner. Appuyez sur OK. Répétez les étapes 7 et 8 pour chaque page à disposer.
- 9 Une fois que toutes les pages ont été numérisées, appuyez sur 2 à l'étape 7 pour terminer.

**Si vous réalisez une copie à partir du chargeur automatique de documents :**

Insérez votre document, *face vers le haut*, dans la direction indiquée ci-dessous :

■ 2 en 1 (P)



■ 2 en 1 (H)

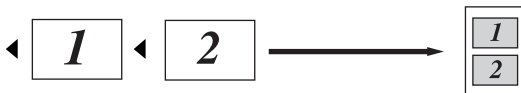

■ 4 en 1 (P)



■ 4 en 1 (L)

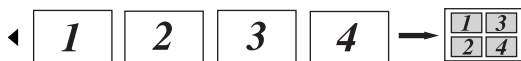

**Si vous réalisez une copie à partir de la vitre du scanner :**

Placez votre document *face vers le bas* dans la direction indiquée ci-dessous :

■ 2 en 1 (P)

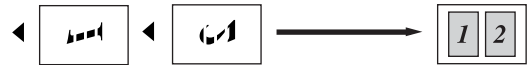

■ 2 en 1 (H)

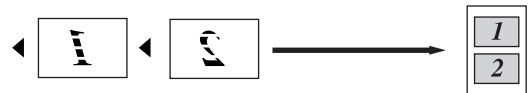

■ 4 en 1 (P)



■ 4 en 1 (L)



## Copie 2 en 1 d'une pièce d'identité

Vous pouvez copier les deux côtés de votre carte d'identité sur une seule page en conservant la taille originale de la carte.



### Remarque

Vous pouvez copier une carte d'identité dans la portée permise par les lois en vigueur. (Voir Guide de sécurité du produit : *Limites légales pour la copie (MFC et DCP uniquement).*)

- 1 Appuyez sur  (**COPIER**).
- 2 Placez votre carte d'identité *face vers le bas* dans le coin gauche de la vitre du scanner.

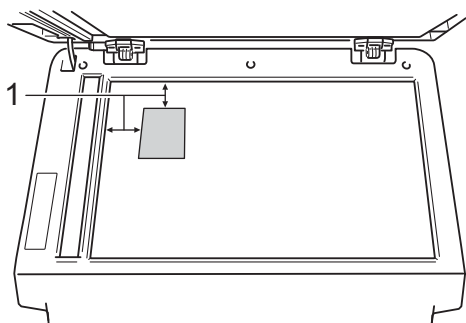

- 1 **0,16 po. (4 mm) ou supérieur (haut, gauche)**
  - Dans ce mode, même lorsqu'un document est réglé sur le chargeur automatique de documents, l'appareil numérise les données à partir de la vitre du scanner.

- 3 Entrez le nombre de copies souhaité.
- 4 Appuyez sur **Options**. Appuyez sur ▲ ou sur ▼ pour sélectionner *Visualis page*. Appuyez sur **OK**.
- 5 Appuyez sur ▲ ou sur ▼ pour sélectionner **2 en 1 (ID)**. Appuyez sur **OK**.

- 6 Appuyez sur **Marche**. Lorsque l'appareil a numérisé le premier côté de la carte, l'écran ACL affiche l'instruction suivante.

Retourner ID  
Appuyez Marche

- 7 Retournez votre carte d'identité et placez-la dans le coin gauche de la vitre du scanner.
- 8 Appuyez sur **Marche**. L'appareil numérise l'autre côté de la carte et imprime la page.



### Remarque

Lorsque l'option Copie 2 en 1 d'une pièce d'identité est sélectionnée, l'appareil règle le paramètre de qualité sur *Photo* et définit le paramètre de contraste comme +2 (-□□□□■+).

## Sélection du bac

Vous ne pouvez modifier l'utilisation du bac que pour la prochaine copie.

- 1 Vérifiez que vous êtes en mode Copie .
- 2 Chargez le document.
- 3 À l'aide du pavé numérique, entrez le nombre de copies (jusqu'à 99).
- 4 Appuyez sur **Options**. Appuyez sur ▲ ou sur ▼ pour sélectionner Sélection Bac. Appuyez sur **OK**.
- 5 Appuyez sur ◀ ou sur ▶ pour sélectionner MP>T1, M>T1>T2<sup>1</sup>, T1>MP, T1>T2>M<sup>1</sup>, #1 (XXX)<sup>2</sup>, #2 (XXX)<sup>1 2</sup> ou MP (XXX)<sup>2</sup>.
  - <sup>1</sup> T2 et #2 ne s'affichent que si le bac inférieur en option est installé sur MFC-8710DW ou sur MFC-8910DW.
  - <sup>2</sup> XXX est le format de papier que vous avez défini dans **Menu**, 1, 2, 2.
- 6 Appuyez sur **OK**.
- 7 Appuyez sur **Marche**.



### Remarque

Pour modifier le paramètre par défaut pour la sélection du bac, consultez Guide de l'utilisateur : *Utilisation du bac en mode Copie*.

## Copie recto verso (les deux côtés)

Pour utiliser la fonction de copie recto verso automatique, placez votre document dans le chargeur automatique de documents.

Si le message de mémoire saturée s'affiche pendant que vous réalisez des copies recto verso, essayez d'installer de la mémoire supplémentaire. (Consultez *Installation de mémoire supplémentaire* >> page 84.)

## Copie recto verso (bord long)

### MFC-8510DN et MFC-8710DW

#### ■ Recto → Recto verso L

Portrait

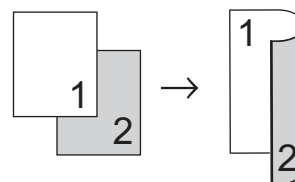

Paysage

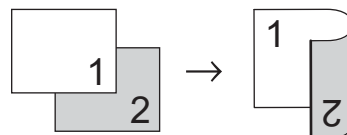

- 1 Vérifiez que vous êtes en mode Copie .
- 2 Chargez le document.
- 3 Entrez le nombre de copies (jusqu'à 99) à l'aide du pavé numérique.

- 4 Appuyez sur **Recto verso** et ▲ ou ▼ pour sélectionner recto→r/v L.

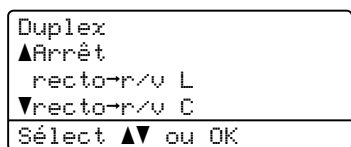

Appuyez sur **OK**.

- 5 Appuyez sur **Marche** pour copier le document.

### MFC-8910DW

#### Portrait

##### ■ Recto – Recto verso

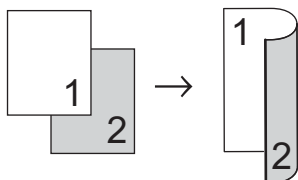

##### ■ Recto verso – Recto verso

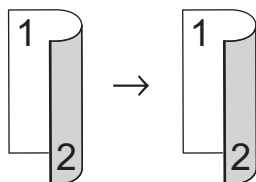

##### ■ Recto verso – Recto

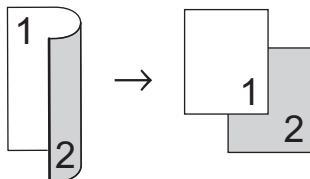

#### Paysage

##### ■ Recto – Recto verso

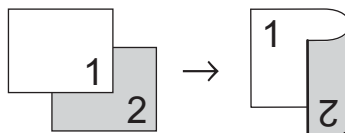

##### ■ Recto verso – Recto verso

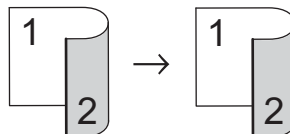

##### ■ Recto verso – Recto

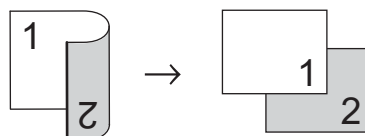

- 1 Vérifiez que vous êtes en mode Copie .
- 2 Chargez le document.
- 3 Entrez le nombre de copies (jusqu'à 99) à l'aide du pavé numérique.
- 4 Appuyez sur **Recto verso** et ▲ ou ▼ pour sélectionner 1cotés → 2cotés, 2cotés → 2cotés ou 2cotés → 1cotés.

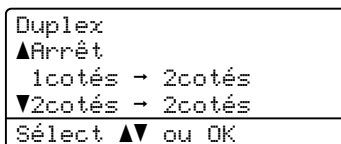

Appuyez sur **OK**.

- 5 Appuyez sur **Marche** pour copier le document.

## Copie recto verso avancée (bord court)

### MFC-8510DN et MFC-8710DW

#### ■ Recto → Recto verso S

Portrait

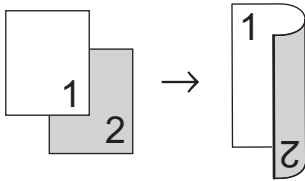

Paysage

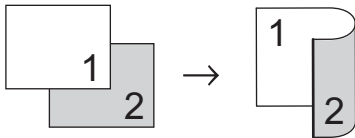

- 1 Vérifiez que vous êtes en mode Copie .
- 2 Chargez le document.
- 3 Entrez le nombre de copies (jusqu'à 99) à l'aide du pavé numérique.
- 4 Appuyez sur **Recto verso** et ▲ ou ▼ pour sélectionner **recto→r/v C**.

```
Duplex
▲Arrêt
recto→r/v L
▼recto→r/v C
Sélect ▲▼ ou OK
```

Appuyez sur **OK**.

- 5 Appuyez sur **Marche** pour copier le document.

### MFC-8910DW

Portrait

#### ■ Recto verso avancé → Recto

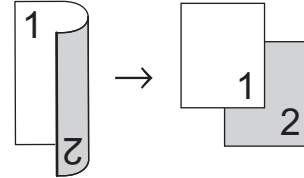

#### ■ Recto avancé → Recto verso

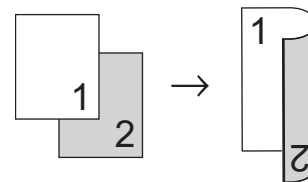

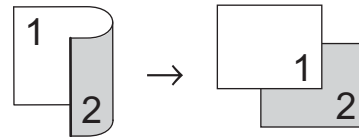

Paysage

#### ■ Recto verso avancé → Recto

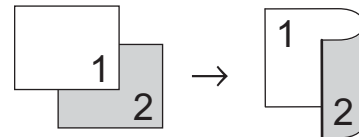

#### ■ Recto avancé → Recto verso



- 1 Vérifiez que vous êtes en mode Copie .
- 2 Chargez le document.
- 3 Entrez le nombre de copies (jusqu'à 99) à l'aide du pavé numérique.

- 4 Appuyez sur **Recto verso** et ▲ ou ▼ pour sélectionner *Avancé*.

```
Duplex
▲Arrêt
1cotés → 2cotés
▼2cotés → 2cotés

Sélect ▲▼ ou OK
```

Appuyez sur **OK**.

- 5 Appuyez sur ▲ ou ▼ pour sélectionner *2cotés → 1cotés* ou *1cotés → 2cotés*.

Appuyez sur **OK**.

```
RctoVerso avancé
▲2cotés → 1cotés
▼1cotés → 2cotés

Sélect ▲▼ ou OK
```

- 6 Appuyez sur **Marche** pour copier le document.



# A

## Entretien régulier

### Nettoyage et vérification de l'appareil

Nettoyez régulièrement l'extérieur et l'intérieur de l'appareil avec un chiffon sec non pelucheux. Lorsque vous remplacez la cartouche de toner ou le tambour, veillez à nettoyer l'intérieur de l'appareil. Si des pages imprimées sont maculées de toner, nettoyez l'intérieur de l'appareil avec un chiffon sec non pelucheux.

#### AVERTISSEMENT



- Ne JAMAIS jeter une cartouche de toner ou un ensemble de cartouche de toner et de tambour au feu. Il pourrait exploser et causer des blessures.
- Ne JAMAIS utiliser des substances inflammables, des aérosols ou des solvants/liquides organiques contenant de l'alcool ou de l'ammoniaque pour nettoyer l'intérieur ou l'extérieur de l'appareil. Cela risquerait de provoquer un incendie ou des décharges électriques. Utilisez plutôt un chiffon propre et sec.

(Voir Guide de sécurité du produit : *Pour utiliser le produit en toute sécurité.*)



#### Important

Utilisez un détergent neutre. Vous risquez d'endommager la surface de l'appareil si vous utilisez des liquides volatils tels que des diluants ou du benzène.

## Nettoyage de l'extérieur de l'appareil

- 1 Éteignez l'interrupteur d'alimentation de l'appareil.
- 2 Débranchez tout d'abord le cordon de ligne téléphonique, débranchez tous les câbles, puis débranchez le cordon d'alimentation de la prise de courant c.a.
- 3 Essuyez l'extérieur de l'appareil avec un chiffon doux, sec et non pelucheux pour enlever la poussière.

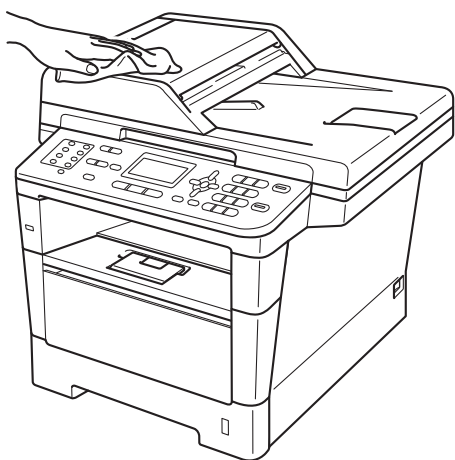

- 4 Retirez complètement le bac à papier de l'appareil.

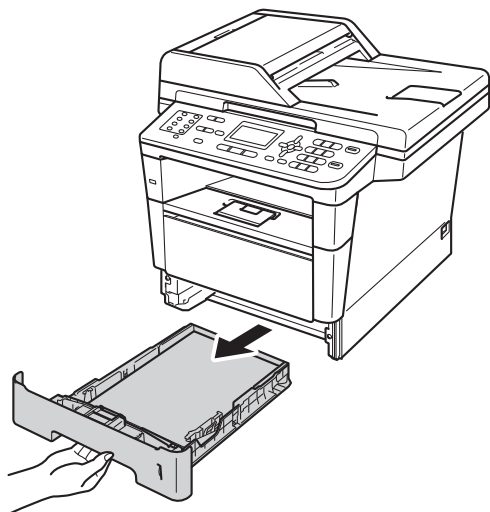

- 5 Retirez tout ce qui pourrait se trouver coincé dans le bac à papier.
- 6 Si du papier est chargé dans le bac, enlevez-le.
- 7 Essuyez l'intérieur et l'extérieur du bac à papier avec un chiffon doux, sec et non pelucheux pour enlever la poussière.

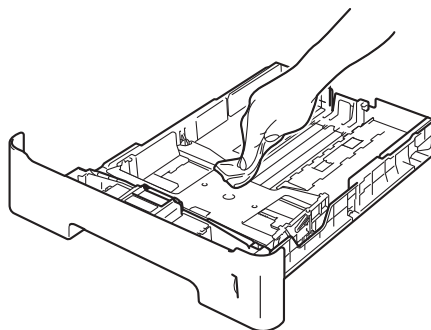

- 8 Rechargez le papier et insérez solidement le bac à papier dans l'appareil.
- 9 Rebranchez d'abord le cordon d'alimentation de l'appareil sur la prise de courant c.a., puis connectez les câbles ainsi que le cordon de ligne téléphonique.
- 10 Enclenchez l'interrupteur d'alimentation de l'appareil.

## Nettoyage du scanner

- 1 Éteignez l'interrupteur d'alimentation de l'appareil.
- 2 Débranchez tout d'abord le cordon de ligne téléphonique, débranchez tous les câbles, puis débranchez le cordon d'alimentation de la prise de courant c.a.
- 3 (MFC-8910DW) Dépliez le rabat du chargeur automatique de documents (1) puis ouvrez le capot du chargeur (2). Nettoyez la barre blanche (3) et la bande de verre du scanner (4) en dessous avec un chiffon doux non pelucheux humecté d'eau. Fermez le capot du chargeur automatique de documents (2) et repliez le rabat du chargeur automatique de documents (1).

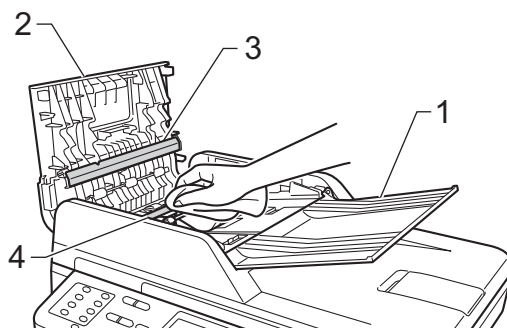

- 4 Soulevez le capot document (1). Nettoyez la surface en plastique blanc (2) et la vitre du scanner (3) en dessous avec un chiffon doux non pelucheux humecté d'eau.

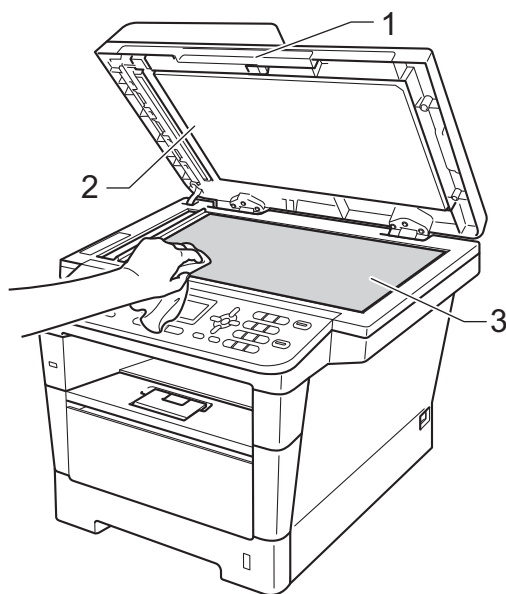

- 5 Dans le chargeur automatique de documents, nettoyez la barre blanche (1) et la bande de verre (2) en dessous à l'aide d'un chiffon non pelucheux humecté d'eau.

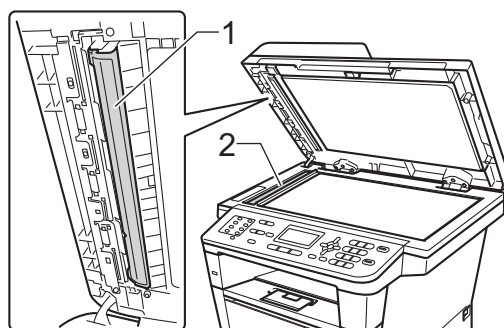



## Remarque

Après avoir nettoyé la vitre du scanner et la bande de verre avec un chiffon doux non pelucheux humecté d'eau, passez le bout du doigt sur la vitre pour vérifier s'il reste quelque chose dessus. Si vous sentez de la saleté ou des résidus, nettoyez une nouvelle fois la vitre en vous concentrant sur la zone concernée. Il peut être nécessaire de répéter cette opération de nettoyage trois ou quatre fois. Pour vérifier le résultat, effectuez une copie après chaque nettoyage.

- 6 Refermez le capot document.
- 7 Rebranchez d'abord la prise d'alimentation CA de l'appareil sur la prise de courant c.a., puis connectez les câbles ainsi que le cordon de ligne téléphonique.
- 8 Enclenchez l'interrupteur d'alimentation de l'appareil.

## Nettoyage du fil corona primaire

Si vous rencontrez des problèmes de qualité d'impression ou si l'écran ACL affiche **Drum Error**, nettoyez le fil corona primaire comme suit :

- 1 Laissez l'appareil allumé pendant 10 minutes pour laisser le ventilateur interne refroidir les pièces chaudes à l'intérieur.
- 2 Appuyez sur le bouton de déverrouillage du capot avant pour ouvrir ce dernier.

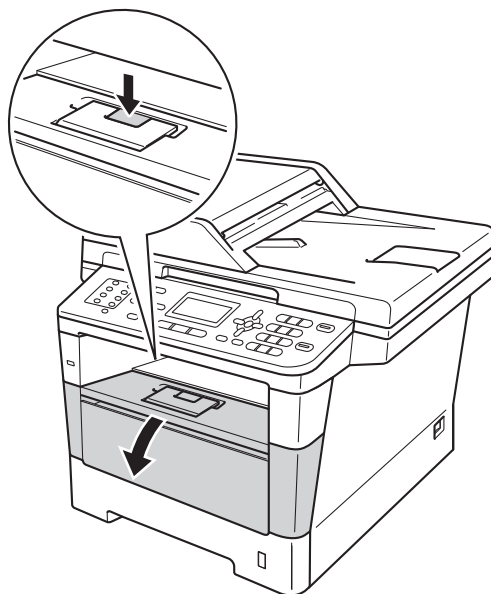

- 3 Retirez l'ensemble de tambour et de cartouche de toner.

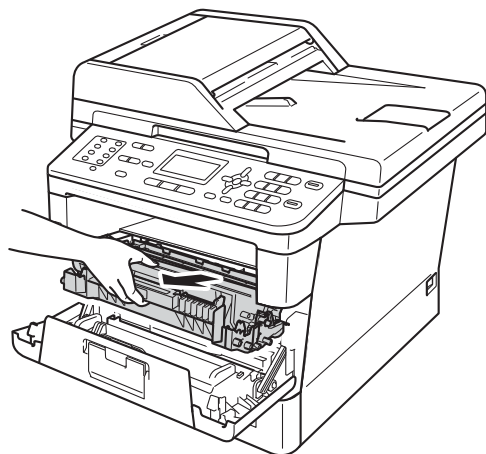

## ⚠ AVERTISSEMENT

### ⚠ TEMPÉRATURE ÉLEVÉE

Après l'utilisation de l'appareil, certaines de ses pièces internes sont extrêmement chaudes. Laissez l'appareil refroidir avant de toucher à ses pièces internes.

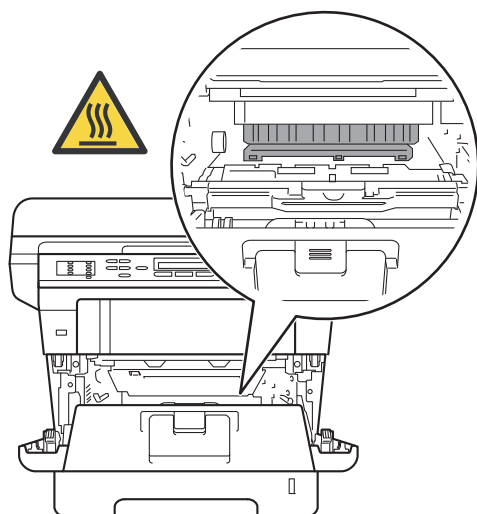

## ⚠ Important

- Nous vous conseillons de poser l'ensemble de tambour et de cartouche de toner sur une feuille de papier jetable ou un chiffon afin de contenir les éventuelles éclaboussures de toner.
- Manipulez l'ensemble de tambour et de cartouche de toner avec soin. Si du toner se répand sur vos mains ou sur vos vêtements, essuyez les éclaboussures ou nettoyez-les à l'eau froide sans tarder.
- Pour éviter que l'appareil ne soit endommagé par de l'électricité statique, ne touchez PAS les électrodes présentées dans l'illustration.

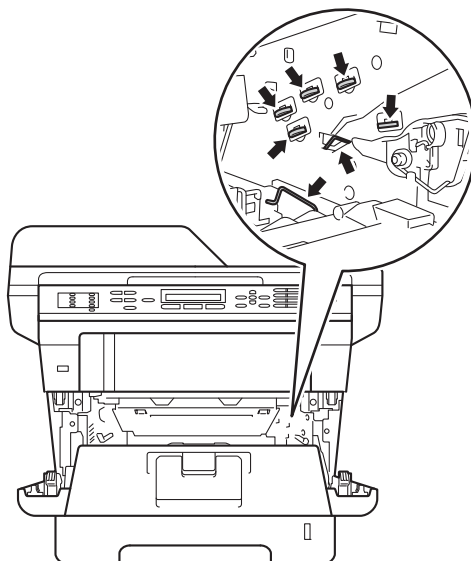

A

- 4 Nettoyez le fil corona à l'intérieur du tambour en faisant coulisser délicatement la languette verte de gauche à droite et de droite à gauche à plusieurs reprises.

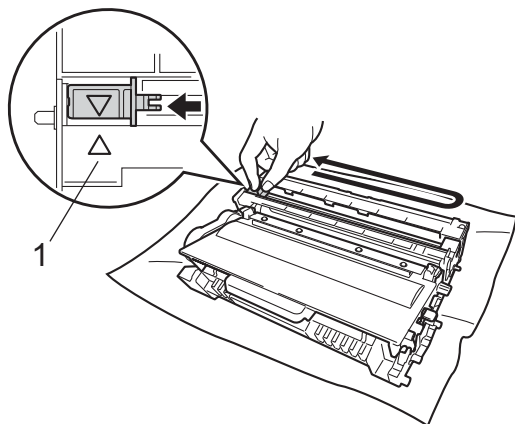

### Remarque

Veillez à ce que la languette revienne en position initiale (▲) (1). Si vous ne le faites pas, les pages imprimées seront marquées d'une bande verticale.

- 5 Remettez l'ensemble de tambour et de cartouche de toner dans l'appareil.

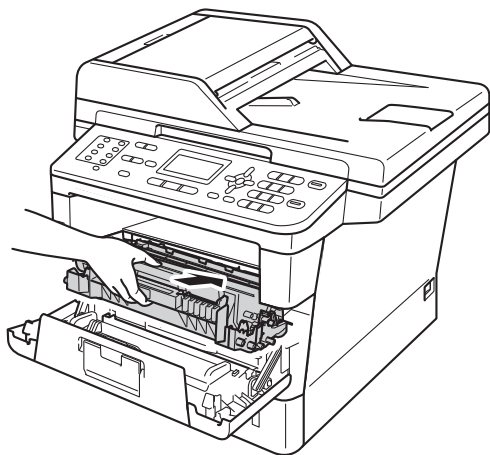

- 6 Fermez le capot avant de l'appareil.

## Nettoyage du tambour

Si votre tirage est marqué par des points à des intervalles de 3,7 po. (94 mm), il est possible qu'un corps étranger, tel que de la colle provenant d'une étiquette, se trouve sur la surface du tambour. Procédez comme suit pour résoudre le problème.

- 1 Assurez-vous que l'appareil est en mode Prêt. Appuyez sur **Menu**, **6**, **6**, puis appuyez sur **Marche** pour imprimer la feuille de vérification des points du tambour.

66.Imp. pts tamb.

Imp. en cours

- 2 Laissez l'appareil allumé pendant 10 minutes pour laisser le ventilateur interne refroidir les pièces chaudes à l'intérieur.
- 3 Une fois que l'appareil s'est refroidi, éteignez-le à l'aide de l'interrupteur d'alimentation.
- 4 Appuyez sur le bouton de déverrouillage du capot avant pour ouvrir ce dernier.

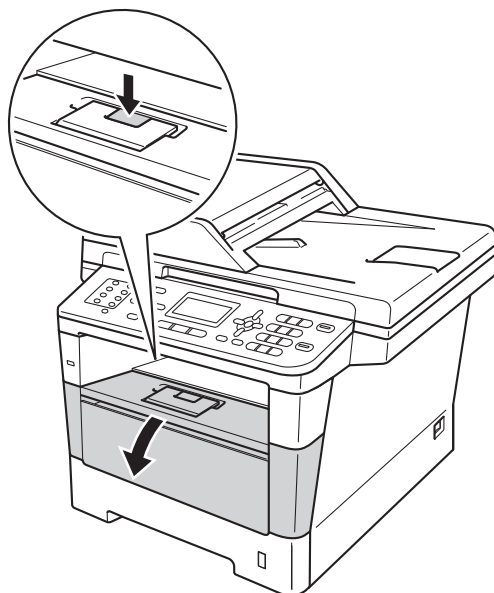

- 5 Retirez l'ensemble de tambour et de cartouche de toner.

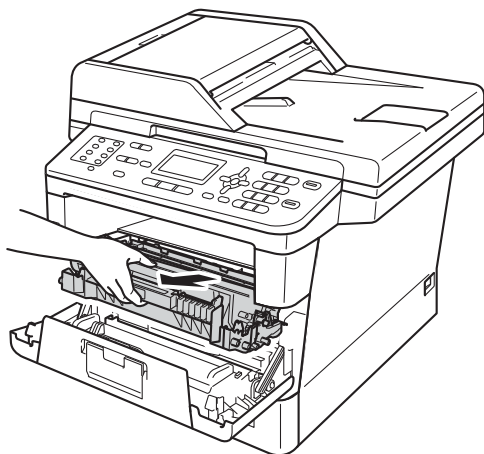

## ⚠ AVERTISSEMENT

### ⚠ TEMPÉRATURE ÉLEVÉE

Après l'utilisation de l'appareil, certaines de ses pièces internes sont extrêmement chaudes. Laissez l'appareil refroidir avant de toucher à ses pièces internes.

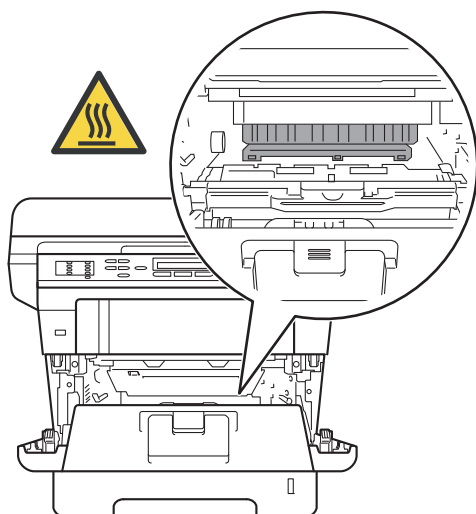

## ⚠ Important

- Nous vous conseillons de poser l'ensemble de tambour et de cartouche de toner sur une feuille de papier jetable ou un chiffon afin de contenir les éventuelles éclaboussures de toner.
- Manipulez l'ensemble de tambour et de cartouche de toner avec soin. Si du toner se répand sur vos mains ou sur vos vêtements, essuyez les éclaboussures ou nettoyez-les à l'eau froide sans tarder.
- Pour éviter que l'appareil ne soit endommagé par de l'électricité statique, ne touchez PAS les électrodes présentées dans l'illustration.

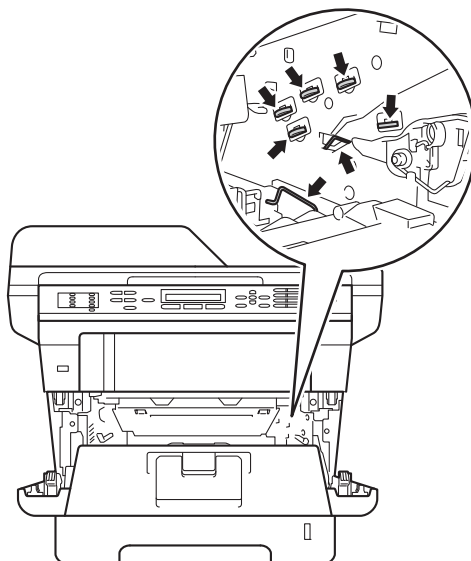

A

- 6 Poussez le levier de verrouillage vert vers le bas et retirez la cartouche de toner du tambour.

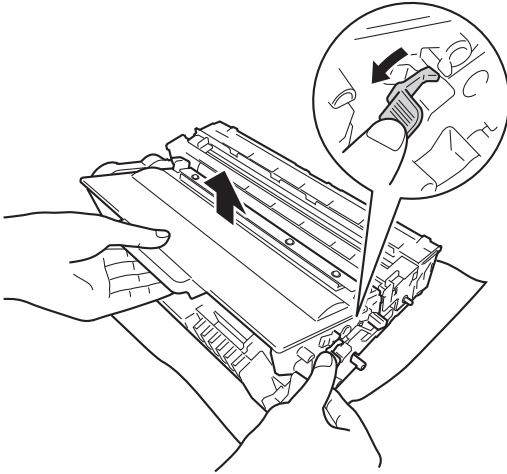

- 7 Tournez le tambour comme le montre l'illustration. Assurez-vous que les engrenages du tambour (1) se trouvent du côté gauche.

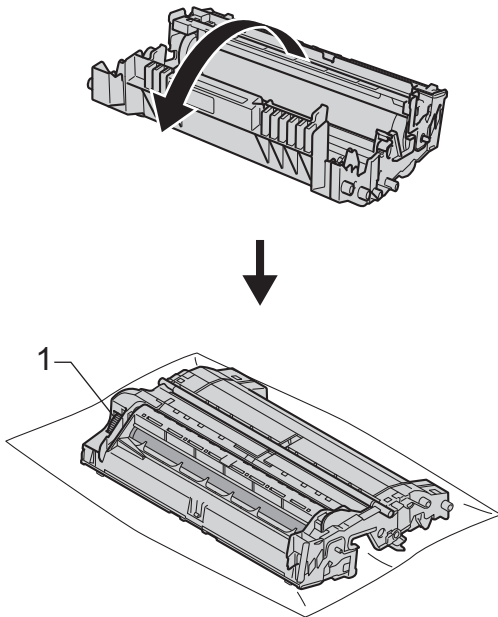

- 8 Utilisez les marqueurs numérotés en regard du rouleau du tambour pour repérer la marque. Par exemple, un point dans la colonne 2 de la feuille de vérification des points signifie qu'une marque se trouve dans la région « 2 » du tambour.

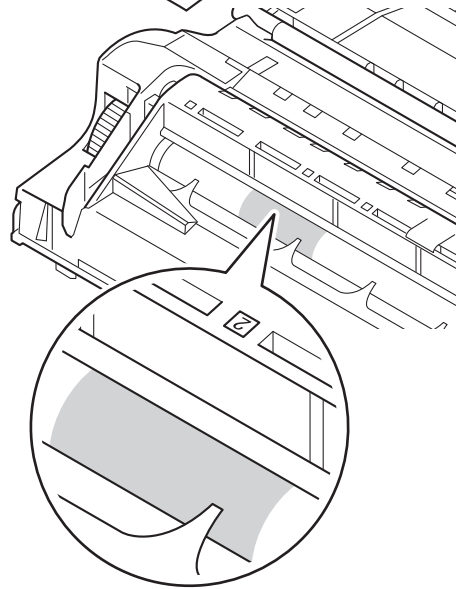
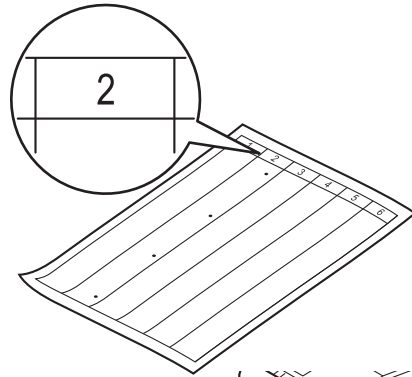



- 9 Tournez l'engrenage du tambour à la main vers vous et inspectez visuellement la surface présumée imparfaite.

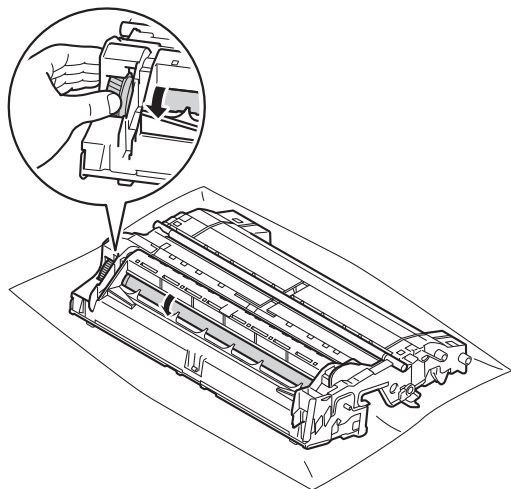

- 10 Lorsque vous avez trouvé sur le tambour la marque correspondant à la feuille de vérification des points du tambour, essuyez délicatement la surface du tambour à l'aide d'un tampon en coton pour éliminer la marque de la surface.

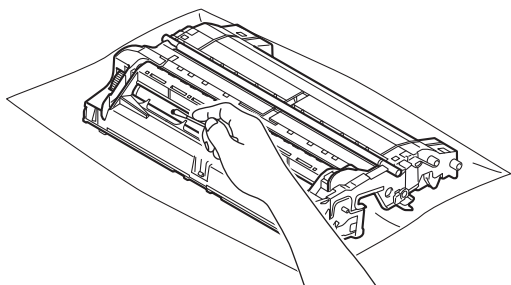

### ⚠ Important

NE PAS nettoyer la surface du tambour photosensible à l'aide d'un objet tranchant ou d'un liquide.

- 11 Retournez le tambour.

- 12 Remettez la cartouche de toner dans le tambour jusqu'à ce que le déclic de verrouillage se fasse entendre. Si la cartouche est insérée correctement, le levier de verrouillage vert sur le tambour se soulève automatiquement.

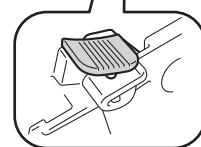
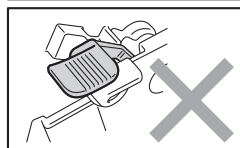
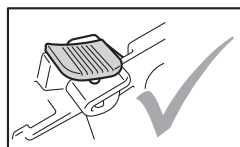
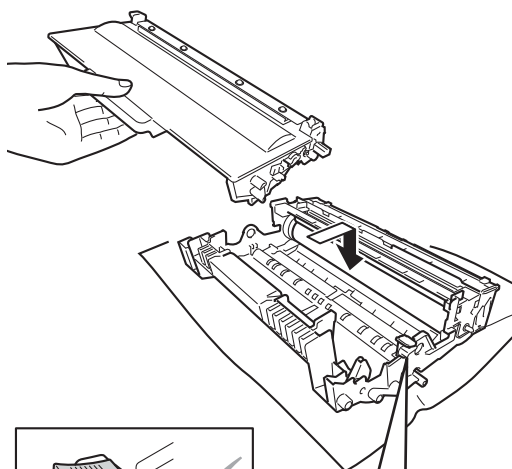

### ✎ Remarque

Assurez-vous d'insérer correctement la cartouche de toner, sinon elle risque de se séparer du tambour.

- 13 Remettez l'ensemble de tambour et de cartouche de toner dans l'appareil.

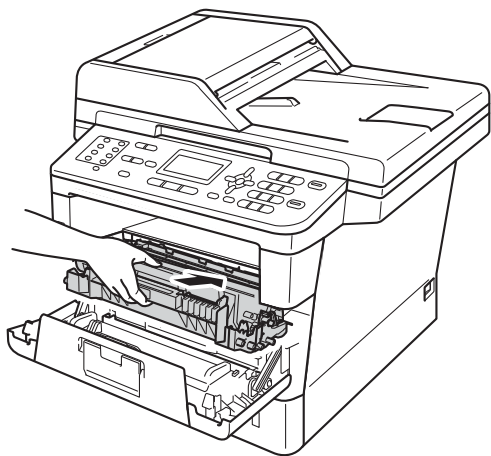

- 14 Fermez le capot avant de l'appareil.
- 15 Enclenchez l'interrupteur d'alimentation de l'appareil.

## Nettoyage des rouleaux de chargement de papier

Nettoyer le rouleau de chargement de papier régulièrement peut empêcher les bourrages papier en assurant que le papier est alimenté correctement.

Si vous rencontrez des problèmes d'alimentation du papier, nettoyez les rouleaux de chargement comme suit :

- 1 Éteignez l'interrupteur d'alimentation de l'appareil.
- 2 Débranchez tout d'abord le cordon de ligne téléphonique, débranchez tous les câbles, puis débranchez le cordon d'alimentation de la prise de courant c.a.
- 3 Retirez complètement le bac à papier de l'appareil.

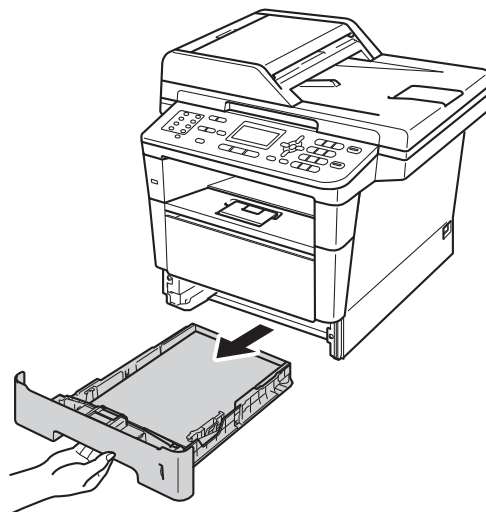

- 4 Essorez fermement un chiffon non pelucheux imbibé d'eau tiède, puis utilisez-le pour nettoyer le chemin du séparateur (1) du bac à papier et enlevez la poussière.

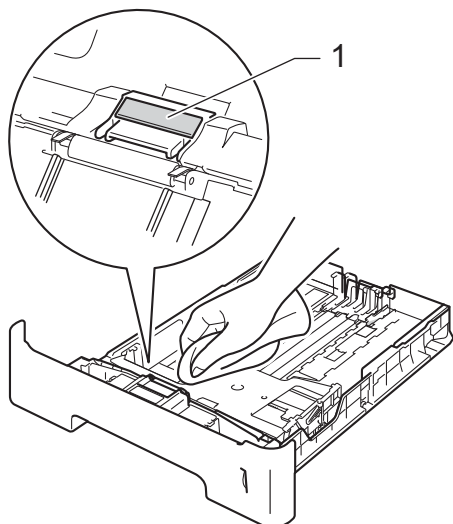

- 5 Nettoyez les deux rouleaux de chargement (1) à l'intérieur de l'appareil pour retirer la poussière.

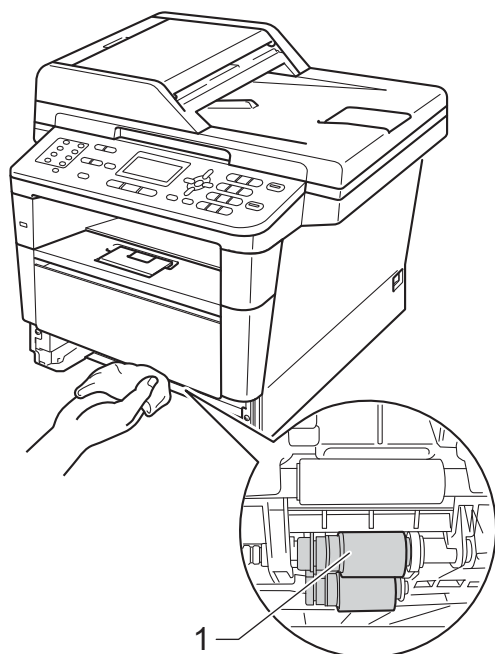

- 6 Remplacez le bac à papier dans l'appareil.

- 7 Rebranchez d'abord le cordon d'alimentation de l'appareil sur la prise de courant c.a., puis connectez les câbles ainsi que le cordon de ligne téléphonique.

- 8 Enclenchez l'interrupteur d'alimentation de l'appareil.

## Vérification des compteurs de pages

Vous pouvez voir les compteurs de pages de l'appareil pour les copies, les impressions, les rapports et les listes, les télécopies ou un total récapitulatif.

- 1 Appuyez sur **Menu, 8, 2**.

```
82.Compteur page
▲ Total :XXXXXX
▼ Fax/Liste :XXXXXX
```

- 2 Appuyez sur ▲ ou ▼ pour voir Total, Fax/Liste, Copie ou Imprimer.
- 3 Appuyez sur **Arrêt / Sortie**.

## Vérification de la durée de vie restante des pièces

La durée de vie restante des pièces de l'appareil est affichée à l'écran ACL.

- 1 Appuyez sur **Menu, 8, 3**.

```
83.VIE PIECES
1.TAMBOUR
2.BLOC FIXATION
3.LASER
Sélect ▲▼ ou OK
```

- 2 Appuyez sur ▲ ou ▼ pour sélectionner 1.TAMBOUR, 2.BLOC FIXATION, 3.LASER, 4.PF kit MP, 5.PF kit 1 ou 6.PF kit 2<sup>1</sup>. Appuyez sur **OK**.
- 3 Appuyez sur **Arrêt / Sortie**.

<sup>1</sup> Si le bac inférieur optionnel est installé sur MFC-8710DW ou sur MFC-8910DW.



### Remarque

La vérification de la durée de vie restante sera correcte uniquement si vous avez remis à zéro le compteur des pièces après avoir installé une nouvelle pièce. Elle ne sera pas exacte si vous avez remis à zéro le compteur de cette pièce au cours de son utilisation.

La durée de vie restante de la cartouche de toner est affichée dans le rapport Réglages des utilisateurs. (Consultez *Comment imprimer un rapport* >> page 53.)

## Remplacement des pièces d'entretien régulier

Vous devez remplacer périodiquement les pièces d'entretien régulier afin de conserver la qualité d'impression. Les pièces répertoriées ci-dessous doivent être remplacées après l'impression de 50 000 pages environ <sup>1</sup> pour le kit d'alimentation de papier MU et de 100 000 pages <sup>1</sup> pour le kit d'alimentation de papier 1, le kit d'alimentation de papier 2, l'unité de fusion et l'unité laser. Veuillez contacter le service à la clientèle Brother lorsque les messages suivants apparaissent sur l'écran ACL.

| Message ACL                               | Description                                                             |
|-------------------------------------------|-------------------------------------------------------------------------|
| Remplacer pièces<br>Unité de fusion       | Remplacer l'unité de fusion.                                            |
| Remplacer pièces<br>Unité laser           | Remplacer l'unité laser.                                                |
| Remplacer pièces<br>PF kit 1              | Remplacer le kit d'alimentation du papier du bac à papier.              |
| Remplacer pièces<br>PF kit 2 <sup>2</sup> | Remplacer le kit d'alimentation du papier du bac inférieur (en option). |
| Remplacer pièces<br>PF kit MP             | Remplacer le kit d'alimentation du papier du bac multi-usages.          |

<sup>1</sup> Pages recto de format Lettre ou A4.

<sup>2</sup> Si le bac inférieur optionnel est installé sur MFC-8710DW ou sur MFC-8910DW.

## Emballage et transport de l'appareil

### ⚠ AVERTISSEMENT

Cet appareil est lourd; il pèse environ 34,8 lb (15,8 kg). Pour éviter d'éventuelles blessures, soyez au moins deux pour soulever l'appareil (à l'exception du MFC-8510DN). Veillez à ne pas vous coincer les doigts lorsque vous posez l'appareil.

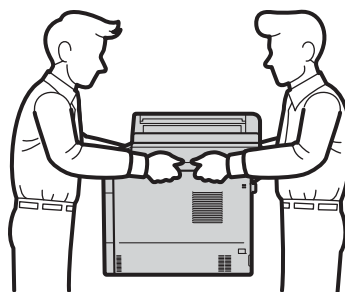

Si vous utilisez un bac inférieur, NE transportez PAS l'appareil avec le bac inférieur : vous pourriez vous blesser ou endommager l'appareil, car ce dernier n'est pas fixé au bac inférieur.

### 📝 Remarque

- Si vous devez transporter votre appareil, remballer-le dans son emballage d'origine pour éviter de l'endommager. L'appareil doit être assuré à sa valeur réelle auprès du transporteur.
- Si vous retournez votre appareil à Brother dans le cadre du Service d'échange, emballez l'appareil uniquement. Gardez tous les pièces à part, y compris le tambour, la cartouche de toner ainsi que la documentation imprimée, afin de pouvoir les utiliser avec l'appareil de remplacement.

- 1 Éteignez l'interrupteur d'alimentation de l'appareil. Laissez l'appareil éteint pendant au moins 10 minutes pour qu'il refroidisse.
- 2 Débranchez les câbles, puis débranchez le cordon d'alimentation de la prise d'alimentation c.a.
- 3 Placez le matériau d'emballage (1) dans la boîte en carton.

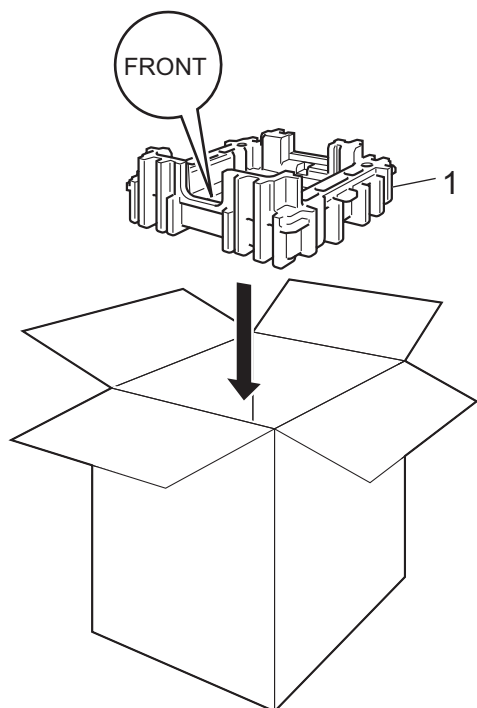

- 4 Enveloppez l'appareil dans un sac en plastique, puis déposez-le sur le matériau d'emballage inférieur (1).

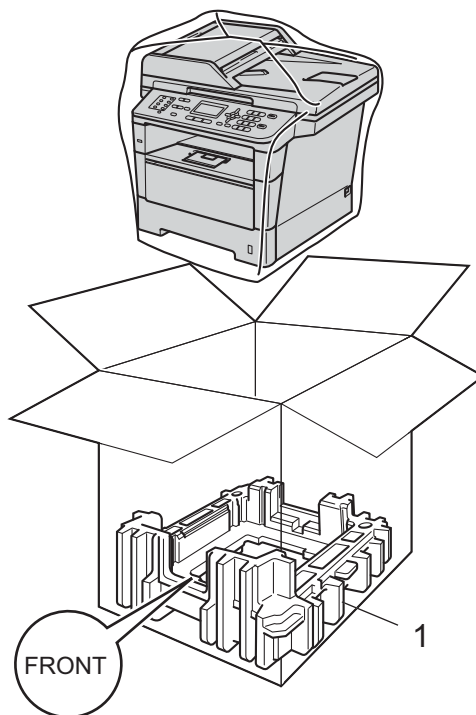

- 5 Placez les deux pièces de matériau d'emballage (1) dans la boîte en faisant correspondre le côté droit de l'appareil à la marque « **RIGHT** » de l'une des deux pièces de matériau d'emballage et le côté gauche de l'appareil à la marque « **LEFT** » de l'autre pièce de matériau d'emballage. Placez le cordon d'alimentation CA et la documentation imprimée dans la boîte d'origine, comme illustré.

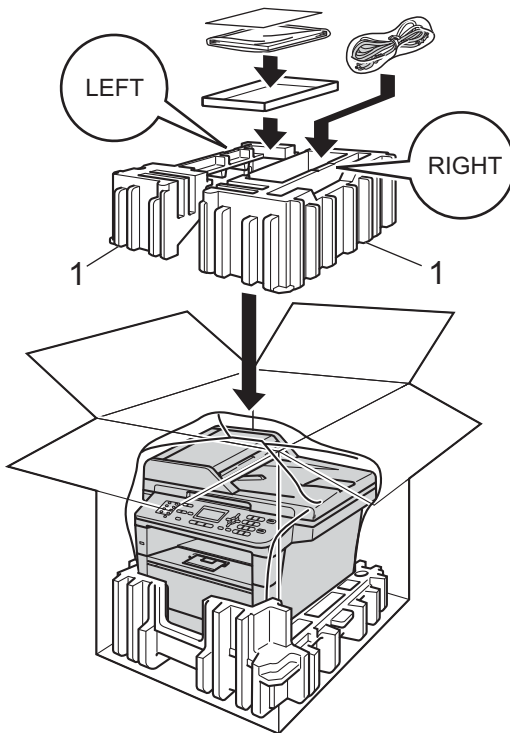

- 7 <Si vous avez un bac inférieur> Remballez le bac inférieur comme le montre l'illustration.

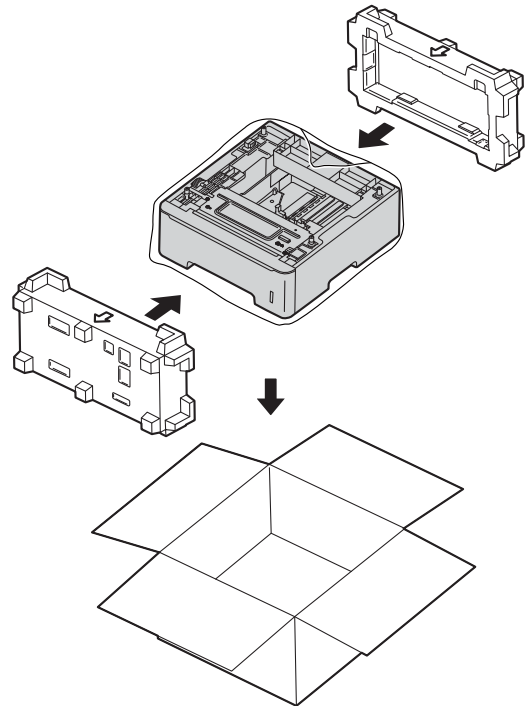

A



### Remarque

Si vous retournez votre appareil à Brother dans le cadre du Service d'échange, emballez l'appareil uniquement. Gardez tous les pièces à part, y compris le tambour, la cartouche de toner ainsi que la documentation imprimée, afin de pouvoir les utiliser avec l'appareil de remplacement.

- 6 Fermez la boîte et renforcez-la à l'aide de bandes adhésives.

# B

## Options

### Options

L'appareil peut être équipé des accessoires optionnels suivants. Ces accessoires permettent d'augmenter la capacité de l'appareil.

#### Bac inférieur <sup>1</sup>

LT-5400

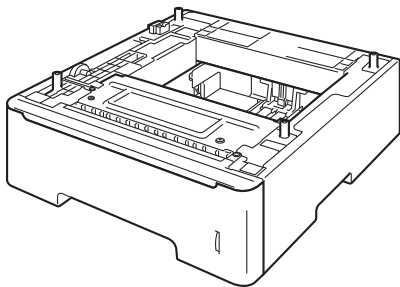

#### Mémoire SO-DIMM

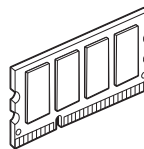

<sup>1</sup> Le bac inférieur est disponible pour MFC-8710DW et MFC-8910DW.



## Bac à papier en option (LT-5400)

Un bac inférieur en option, pouvant contenir jusqu'à 500 feuilles de papier 20 lb / 80 g/m<sup>2</sup> peut être installé sur le MFC-8710DW et le MFC-8910DW.

Lorsque le bac inférieur en option est installé, l'appareil peut contenir un maximum de 800 feuilles de papier ordinaire.

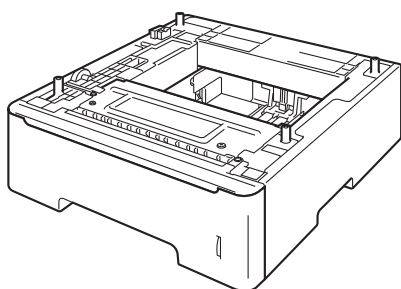

Pour installer le bac inférieur, consultez les instructions fournies.

### **⚠ AVERTISSEMENT**

Si vous utilisez un bac inférieur, NE transportez PAS l'appareil avec le bac inférieur : vous pourriez vous blesser ou endommager l'appareil, car ce dernier n'est pas fixé au bac inférieur.

## Carte mémoire

Le MFC-8910DW a 128 Mo de mémoire standard, et le MFC-8510DN ainsi que le MFC-8710DW en ont 64 Mo. Tous les modèles comportent également un logement pour une extension de mémoire optionnelle. Vous pouvez augmenter la mémoire jusqu'à 384 Mo pour le MFC-8910DW et 320 Mo pour le MFC-8510DN et le MFC-8710DW en installant un module de mémoire SO-DIMM (Small Outline Dual In-line Memory Module).

### Types de module SO-DIMM

Pour plus de renseignements concernant la mémoire pour votre appareil Brother, visitez notre site au :

<http://www.brother-usa.com/support/memory/>

En règle générale, un module SO-DIMM doit présenter les spécifications suivantes :

|                     |                                   |
|---------------------|-----------------------------------|
| Type                | 144 broches et sortie 16 bits     |
| Latence CAS         | 4                                 |
| Fréquence d'horloge | 267 MHz (533 Mo/s/broche) ou plus |
| Capacité            | 256 Mo                            |
| Hauteur             | 1,18 po. (30,0 mm)                |
| Type de DRAM        | DDR2 SDRAM                        |



### Remarque

- Il est possible que certains modules SO-DIMM ne fonctionnent pas avec l'appareil.
- Pour de plus amples renseignements, appelez le revendeur qui vous a vendu l'appareil ou le service à la clientèle Brother.

## Installation de mémoire supplémentaire

- 1 Éteignez l'interrupteur d'alimentation de l'appareil. Débranchez le cordon de ligne téléphonique.
- 2 Déconnectez le câble d'interface de l'appareil, puis débranchez le cordon d'alimentation de la prise de courant c.a.



### Remarque

Veillez à éteindre l'interrupteur d'alimentation de l'appareil avant d'installer ou de retirer les modules SO-DIMM.

- 3 Retirez les capuchons en plastique (1) et en métal (2) des modules SO-DIMM.

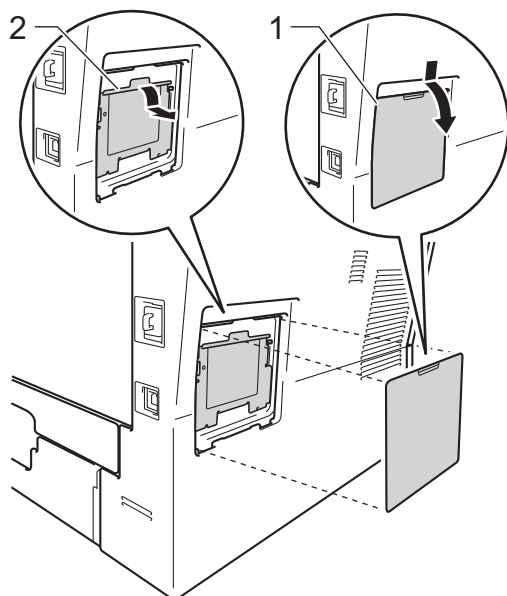

- 4 Déballez les modules SO-DIMM et tenez-les par les bords.

### Important

Pour éviter que l'électricité statique n'endommage l'appareil, NE touchez PAS les puces de mémoire ni la surface de la carte.

- 5 Tenez le module SO-DIMM par les bords et alignez les entailles du module SO-DIMM avec les parties saillantes sur le logement. Insérez le module SO-DIMM à la diagonale (1), puis inclinez-le vers la carte d'interface jusqu'à ce qu'il s'enclenche avec un déclic (2).

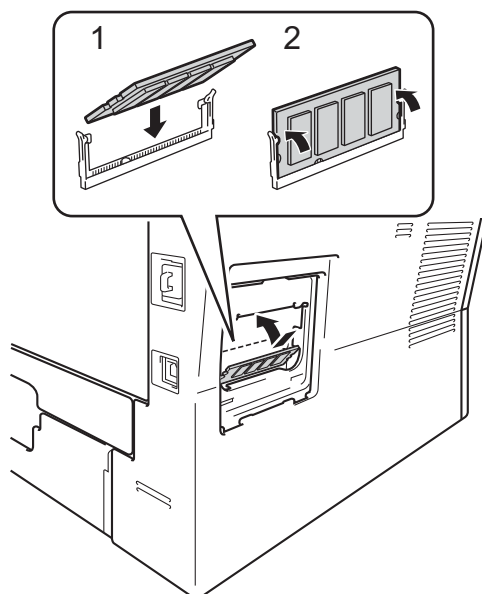

- 6 Remplacez les capuchons de métal (2) et de plastique (1) des modules SO-DIMM.

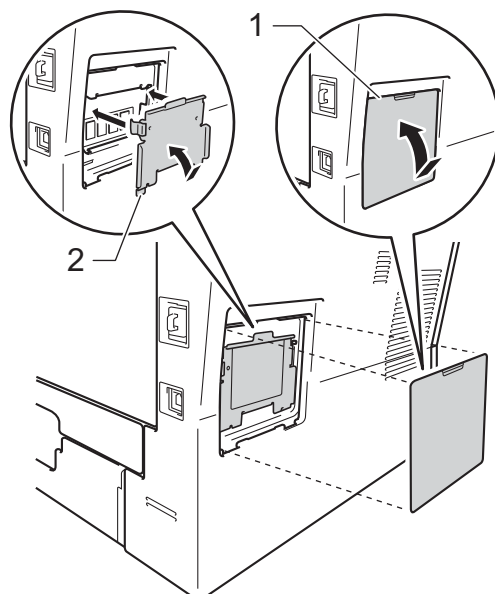

- 7 Rebranchez le cordon d'alimentation de l'appareil dans la prise de courant c.a. en premier, puis connectez le câble d'interface.
- 8 Branchez le cordon de ligne téléphonique. Enclenchez l'interrupteur d'alimentation de l'appareil.

**Remarque**

Pour vérifier que vous avez correctement installé les modules SO-DIMM, vous pouvez imprimer la page des paramètres utilisateur qui indique la taille actuelle de la mémoire vive. (Consultez *Comment imprimer un rapport* >> page 53.)

Voici une liste complète des caractéristiques et des termes qui apparaissent dans les guides de Brother. La disponibilité de ces caractéristiques dépend du modèle acheté.

## Accès double

Votre appareil peut numériser des télécopies sortantes et des tâches programmées dans la mémoire alors qu'il envoie ou reçoit des télécopies ou encore imprime une télécopie entrante.

## Accès pour extraction à distance

Fonction vous permettant d'accéder à votre appareil à distance à l'aide d'un téléphone à touches.

## ADF (chargeur automatique de documents)

Un document placé dans le chargeur automatique de documents (ADF) peut être numérisé automatiquement une page à la fois.

## Annulation d'une tâche

Cette touche permet d'annuler une tâche d'impression programmée et de l'effacer de la mémoire de l'appareil.

## Code d'accès à distance

Votre propre code à quatre chiffres (— — —\*) qui vous permet d'appeler et d'avoir accès à votre appareil à distance.

## Code de réception de télécopie (mode Fax/Tél seulement)

Ce code (\*51) doit être entré chaque fois que vous répondez à un appel de télécopie à partir d'un téléphone supplémentaire ou externe.

## Code de réponse de téléphone (mode Fax/Tél seulement)

Chaque fois que l'appareil reçoit un appel vocal, il émet une pseudo-sonnerie double. Vous pouvez répondre à l'appel à partir d'un téléphone supplémentaire en composant ce code (#51).

## Contraste

Réglage permettant de compenser les documents foncés ou clairs en réalisant des télécopies ou des copies plus claires lorsque les documents sont foncés, ou plus foncées lorsque les documents sont clairs.

## Diffusion (d'une télécopie)

Possibilité d'envoyer la même télécopie à plusieurs destinataires.

## Durée de la pseudo-sonnerie double

Durée des pseudo-sonneries doubles émises sur l'appareil Brother (le mode de réception étant réglé sur Fax/Tél) pour inviter l'utilisateur à répondre à un appel vocal reçu.

## Échelle de gris

Palette de gris disponible pour la copie et l'envoi de photographies par télécopie.

## ECM (Mode de correction des erreurs)

Fonction de détection des erreurs survenant au cours de l'envoi d'une télécopie permettant de renvoyer les pages erronées.

## Écran ACL (affichage à cristaux liquides)

Écran qui affiche des messages interactifs au cours de la programmation de l'appareil ainsi que la date et l'heure durant les périodes d'inactivité.

## Envoi

Processus consistant à envoyer des télécopies par ligne téléphonique d'un appareil émetteur vers un télécopieur récepteur.

## Envoi en temps réel

Fonction permettant d'envoyer des télécopies en temps réel lorsque la mémoire est saturée.

**Envoi par lot**

Grâce à cette option vous permettant de réaliser des économies, toutes les télécopies différées destinées au même numéro sont transmises en un seul lot.

**Erreur de communication (ou Erreur comm)**

Erreur pouvant survenir lors de l'émission ou de la réception d'une télécopie, causée par des interférences ou des parasites sur la ligne.

**Fax/Tél**

Mode permettant de recevoir des télécopies et des appels téléphoniques. Ce mode ne doit pas être utilisé avec un répondeur téléphonique (REP).

**Groupe de compatibilité**

Capacité d'un télécopieur à communiquer avec un autre télécopieur. La compatibilité est assurée entre groupes UIT-T (Secteur de normalisation des télécommunications de l'UIT, l'Union internationale des télécommunications).

**Identification de poste**

Coordonnées enregistrées dans la mémoire et figurant au haut de chaque page télécopiée. Elles comprennent le nom et le numéro de télécopieur de l'émetteur.

**Impression de sauvegarde**

L'appareil imprime une copie de chaque télécopie reçue et mise en mémoire. Cette fonction de sécurité vous permet de ne perdre aucun message en cas de panne de courant.

**Impulsion (Canada seulement)**

Forme de numérotation faisant appel à un cadran émettant des impulsions sur une ligne téléphonique.

**Index liste tél**

Affichage de la liste des noms et numéros enregistrés dans la mémoire des monotouches et des numéros abrégés, dans l'ordre numérique.

**Journal des télécopies**

Contient la liste des informations sur les 200 dernières télécopies entrantes et sortantes. TX signifie Envoi. RX signifie Réception.

**Longueur de sonnerie**

Nombre de sonneries que l'appareil doit attendre avant de répondre à l'appel en mode Fax seulement et Fax/Tél.

**Méthode d'encodage**

Méthode de compression des informations d'un document. Tous les télécopieurs doivent utiliser une norme minimale du code Huffman modifié (MH). Votre appareil étant doté d'une capacité de compression supérieure, il prend en charge le code MR (Modified Read Code), le code MMR (Modified Modified Read Code), le code JBIG et le code JPEG, pourvu que le télécopieur récepteur possède la même capacité.

**Mise en mémoire de télécopies**

Fonction permettant d'enregistrer les télécopies dans la mémoire.

**Mode Menu**

Mode de programmation permettant de modifier les paramètres de l'appareil.

**Mode Outre-mer**

Mode permettant d'apporter provisoirement des modifications à la tonalité de télécopie pour pallier les parasites et les interférences qui perturbent parfois les lignes téléphoniques à l'étranger.

**Monotouche**

Touches situées sur le panneau de commande de l'appareil permettant à l'utilisateur de programmer des numéros à composition rapide pour accélérer la numérotation facile. Vous pouvez enregistrer un second numéro sur chaque touche si vous appuyez sur **Touche Maj.** et sur la monotouche en même temps.

## Numérisation

Transmission vers l'ordinateur d'un document papier sous forme d'image électronique.

## Numéro abrégé

Numéro préprogrammé qui permet d'accélérer et de faciliter l'opération de numérotation.

## Numéro de groupe

Combinaison de numéros composés par monotouche et numéro abrégé, enregistrés sur une monotouche ou dans un emplacement de numéro abrégé pour la diffusion.

## Pause

Fonction permettant d'insérer un délai de 3,5 secondes dans la séquence de numérotation lorsque vous composez des numéros à l'aide du pavé numérique ou si vous enregistrez des numéros de monotouche et des numéros abrégés. Appuyez sur **Recomp / Pause** autant de fois que nécessaire pour augmenter la longueur des délais (pauses).

## Périodicité du journal

L'intervalle préprogrammé entre chaque impression automatique des rapports du Journal de télécopies. Vous pouvez imprimer le Journal des télécopies à la demande sans interrompre le cycle.

## Radiomessagerie

Fonction permettant au télécopieur de signaler à votre téléphone cellulaire ou téléavertisseur la réception et la mise en mémoire d'une télécopie.

## Rapport de vérification de l'envoi

Rapport qui affiche la date, l'heure et le numéro de chaque envoi.

## Réadressage de télécopies

Fonction permettant d'envoyer une télécopie reçue et conservée dans la mémoire à un autre numéro de télécopieur préprogrammé.

## Réception facile

Fonction permettant à votre appareil de répondre aux tonalités CNG même si vous interrompez un appel de télécopie en décrochant le téléphone.

## Réception sans papier

Fonction permettant de recevoir des télécopies et de les enregistrer dans la mémoire de l'appareil lorsque le papier est épuisé.

## Recherche

Fonction permettant de parcourir la liste alphabétique des numéros de monotouche, des numéros abrégés ainsi que des numéros de groupe qui sont enregistrés en mémoire.

## Recomposition automatique du numéro

Fonction permettant à votre appareil de recomposer le dernier numéro de télécopieur au bout de cinq minutes si la télécopie n'est pas passée parce que la ligne était occupée.

## Réduction automatique

Fonction permettant de réduire le format des télécopies entrantes.

## Réglages des utilisateurs

Rapport sur papier indiquant la configuration actuelle de l'appareil.

## Réglages provisoires

Vous pouvez choisir certaines options pour chaque envoi de télécopie ou chaque copie sans modifier les paramètres par défaut.

## Relève

Procédé par lequel un télécopieur appelle un autre télécopieur pour en extraire des télécopies en attente.

## REP (répondeur téléphonique)

Vous pouvez raccorder un périphérique externe ou un répondeur à la prise EXT de l'appareil.

## Résolution

Nombre de lignes verticales et horizontales par pouce.

**Résolution fine (bonne qualité)**

Résolution de 203 × 196 points par pouce (ppp). Cette résolution est utilisée pour transmettre les petits caractères et les graphiques.

**ROC (reconnaissance optique de caractères)**

Le logiciel Nuance™ PaperPort™ 12SE ou Presto! PageManager permet de convertir une image de texte en texte éditable.

**Sonnerie spéciale**

Service proposé par les compagnies de téléphone permettant d'assigner un deuxième numéro de téléphone à une ligne téléphonique existante. Votre appareil Brother utilisera ce numéro pour simuler une ligne dédiée aux télécopies.

**Tâches en attente**

Fonction permettant de vérifier les tâches de télécopie programmées en attente dans la mémoire et d'annuler des tâches individuellement.

**Télécopie différée**

Fonction permettant d'envoyer une télécopie à une heure ultérieure.

**Télécopie manuelle**

Lorsque vous appuyez sur **Tonalité** pour entendre le télécopieur récepteur, répondez avant d'appuyer sur **Marche** pour démarrer la transmission.

**Téléphone externe**

Téléphone branché sur la prise EXT de l'appareil.

**Téléphone supplémentaire**

Téléphone lié au numéro du télécopieur et branché sur une prise téléphonique murale distincte.

**Tonalité**

Forme de numérotation sur la ligne téléphonique utilisée pour les téléphones à touches (qui émettent des tonalités, par opposition à des impulsions).

**Tonalités CNG**

Tonalités spéciales (signaux sonores) émises par le télécopieur pendant la transmission automatique pour indiquer à l'appareil récepteur qu'un télécopieur appelle.

**Tonalités de télécopieur**

Signaux émis par les télécopieurs de l'expéditeur et du récepteur durant la transmission de données.

**Transmission automatique de télécopies**

Fonction permettant d'envoyer une télécopie sans décrocher le combiné du téléphone externe ou en appuyant sur **Tonalité**.

**Volume de l'avertisseur sonore**

Réglage du volume du signal sonore émis lors de l'appui d'une touche ou en cas d'erreur.

**Volume de la sonnerie**

Réglage du volume de la sonnerie émise par l'appareil.

# D

# Index

## A

|                                                       |    |
|-------------------------------------------------------|----|
| Accès double .....                                    | 20 |
| Annulation                                            |    |
| d'une diffusion en cours .....                        | 21 |
| mise en mémoire de télécopies .....                   | 29 |
| options de télécopie à distance .....                 | 31 |
| tâches de télécopie dans la mémoire ...               | 24 |
| tâches en attente de recomposition du<br>numéro ..... | 24 |
| Apple Macintosh                                       |    |
| Voir le Guide utilisateur - Logiciel.                 |    |

## C

|                                                                        |    |
|------------------------------------------------------------------------|----|
| Codes de télécopie                                                     |    |
| code d'accès à distance .....                                          | 31 |
| codes de télécopie                                                     |    |
| modification .....                                                     | 31 |
| Composition par numéro abrégé                                          |    |
| composition de codes d'accès et de<br>numéros de carte de crédit ..... | 41 |
| Composition de groupe                                                  |    |
| configuration de groupes pour la<br>diffusion .....                    | 42 |
| diffusion .....                                                        | 20 |
| avec des groupes .....                                                 | 20 |
| Configuration à distance                                               |    |
| Voir le Guide utilisateur - Logiciel.                                  |    |
| Connexion                                                              |    |
| répondeur externe ou téléphone à deux<br>lignes .....                  | 40 |
| ControlCenter2 (pour Macintosh)                                        |    |
| Voir le Guide utilisateur - Logiciel.                                  |    |
| ControlCenter4 (pour Windows®)                                         |    |
| Voir le Guide utilisateur - Logiciel.                                  |    |

|                                                           |        |
|-----------------------------------------------------------|--------|
| Copie                                                     |        |
| contraste .....                                           | 60     |
| Copie 2 en 1 d'une pièce d'identité .....                 | 62     |
| N en 1 (disposition des pages) .....                      | 60     |
| qualité .....                                             | 58     |
| réglages provisoires .....                                | 55     |
| Touche Agrandir/Réduire .....                             | 55     |
| Touche Options .....                                      | 57     |
| touche recto verso .....                                  | 63, 65 |
| touches .....                                             | 55     |
| tri .....                                                 | 58     |
| utilisation de la vitre du scanner .....                  | 58, 61 |
| utilisation du chargeur automatique de<br>documents ..... | 58, 61 |
| Copie recto verso .....                                   | 63     |

## D

|                                      |    |
|--------------------------------------|----|
| Diffusion (d'une télécopie) .....    | 20 |
| annulation .....                     | 21 |
| configuration de groupes pour .....  | 42 |
| Direct™ Wi-Fi .....                  | i  |
| Disposition des pages (N en 1) ..... | 60 |

## E

|                                                              |        |
|--------------------------------------------------------------|--------|
| Économie encre .....                                         | 3      |
| Écran ACL (affichage à cristaux liquides)                    |        |
| contraste .....                                              | 5      |
| Entretien régulier .....                                     | 67     |
| vérification de la durée de vie restante<br>des pièces ..... | 78     |
| Envoi par lot en différé .....                               | 23     |
| Extraction à distance .....                                  | 31     |
| code d'accès .....                                           | 31, 32 |
| commandes .....                                              | 34     |
| obtenir vos télécopies .....                                 | 32     |

## G

|                            |    |
|----------------------------|----|
| Groupes de diffusion ..... | 42 |
|----------------------------|----|



## I

|                                          |    |
|------------------------------------------|----|
| Impression                               |    |
| rapports .....                           | 53 |
| télécopie à partir de la mémoire .....   | 37 |
| Voir le Guide utilisateur - Logiciel.    |    |
| Informations relatives à l'appareil      |    |
| nombre de pages .....                    | 78 |
| vérification de la durée de vie restante |    |
| des pièces .....                         | 78 |

## L

|                                          |    |
|------------------------------------------|----|
| Ligne téléphonique                       |    |
| conversion de prises murales .....       | 39 |
| lignes de substitution .....             | 39 |
| système téléphonique à deux lignes ..... | 40 |

## M

|                                         |    |
|-----------------------------------------|----|
| Macintosh                               |    |
| Voir le Guide utilisateur - Logiciel.   |    |
| Manuel                                  |    |
| envoi .....                             | 19 |
| Mémoire                                 |    |
| ajout de mémoire DIMM (option) .....    | 83 |
| installation .....                      | 84 |
| stockage .....                          | 1  |
| Mise en mémoire de télécopies .....     | 29 |
| activation .....                        | 29 |
| éteindre .....                          | 31 |
| impression à partir de la mémoire ..... | 37 |
| Mode Fax/Tél                            |    |
| réception de télécopies .....           | 39 |
| Mode Silencieux .....                   | 5  |
| Mode Veille .....                       | 4  |
| Mode Veille profonde .....              | 4  |

## N

|                                      |    |
|--------------------------------------|----|
| N en 1 (disposition des pages) ..... | 60 |
| Nettoyage                            |    |
| fil corona primaire .....            | 70 |
| scanner .....                        | 69 |
| tambour .....                        | 72 |

|                                                                                                                         |    |
|-------------------------------------------------------------------------------------------------------------------------|----|
| Nuance™ PaperPort™ 12SE                                                                                                 |    |
| Voir le Guide utilisateur - Logiciel et l'aide de l'application PaperPort™ 12SE pour accéder aux guides d'instructions. |    |
| Numérisation                                                                                                            |    |
| Voir le Guide utilisateur - Logiciel.                                                                                   |    |
| Numérotation                                                                                                            |    |
| composition de codes d'accès et de numéros de carte de crédit .....                                                     | 41 |
| Groupes (diffusion) .....                                                                                               | 20 |
| Limitation de la numérotation .....                                                                                     | 15 |
| préfixe de numérotation .....                                                                                           | 6  |

## P

|                                                                                                     |    |
|-----------------------------------------------------------------------------------------------------|----|
| Page de garde .....                                                                                 | 24 |
| commentaires personnalisés .....                                                                    | 25 |
| document imprimé .....                                                                              | 26 |
| pour la prochaine télécopie                                                                         |    |
| seulement .....                                                                                     | 25 |
| pour toutes les télécopies .....                                                                    | 26 |
| Panne de courant .....                                                                              | 1  |
| PC-Fax                                                                                              |    |
| Voir le Guide utilisateur - Logiciel.                                                               |    |
| Presto! PageManager                                                                                 |    |
| Voir le Guide utilisateur - Logiciel. Voir également l'aide dans l'application Presto! PageManager. |    |
| Prises                                                                                              |    |
| conversion à une prise RJ11                                                                         |    |
| adaptateur triplex .....                                                                            | 40 |

## Q

|             |        |
|-------------|--------|
| Qualité     |        |
| copie ..... | 57, 58 |

## R

|                                                     |    |
|-----------------------------------------------------|----|
| Radiomessagerie .....                               | 29 |
| programmation d'un numéro de téléavertisseur .....  | 28 |
| programmation d'un numéro de téléphone mobile ..... | 29 |

|                                           |        |
|-------------------------------------------|--------|
| Rapports .....                            | 52, 53 |
| comment imprimer .....                    | 53     |
| Configuration réseau .....                | 53     |
| Impression des points du tambour .....    | 53     |
| Index liste tél .....                     | 53     |
| Journal des télécopies .....              | 52, 53 |
| périodicité du journal .....              | 52     |
| Rapport WLAN .....                        | 53     |
| Réglages des utilisateurs .....           | 53     |
| Vérification de l'envoi .....             | 52     |
| Réadressage de télécopies                 |        |
| modification à distance .....             | 33, 34 |
| programmation d'un numéro .....           | 28     |
| Réduction                                 |        |
| copies .....                              | 55     |
| télécopies entrantes .....                | 35     |
| Réglages temporaires de copie .....       | 55     |
| Relève                                    |        |
| relève protégée .....                     | 38     |
| transmission par relève .....             | 27     |
| REP (répondeur téléphonique) externe ...  | 40     |
| avec prise à deux lignes .....            | 40     |
| Réseau                                    |        |
| impression                                |        |
| Voir le Guide utilisateur - Réseau.       |        |
| numérisation                              |        |
| Voir le Guide utilisateur - Logiciel.     |        |
| télécopie                                 |        |
| Voir le Guide utilisateur - Logiciel.     |        |
| Réseau sans fil                           |        |
| Voir le Guide d'installation rapide et le |        |
| Guide utilisateur - Réseau.               |        |
| Résolution                                |        |
| réglage pour la télécopie suivante .....  | 18     |
| télécopie (standard, fine, superfine,     |        |
| photo) .....                              | 18     |

## S

|                                          |    |
|------------------------------------------|----|
| Sécurité                                 |    |
| Limitation de la numérotation .....      | 15 |
| Secure Function Lock                     |    |
| Mode utilisateur public .....            | 10 |
| mot de passe d'administrateur .....      | 9  |
| utilisateurs réservés .....              | 10 |
| Verrouillage de configuration .....      | 13 |
| Système téléphonique à deux lignes ..... | 40 |

## T

|                                            |        |
|--------------------------------------------|--------|
| Tambour                                    |        |
| nettoyage .....                            | 70, 72 |
| vérification (durée de vie restante) ..... | 78     |
| Télécopieur, autonome                      |        |
| envoi                                      |        |
| affichage de la destination .....          | 26     |
| diffusion .....                            | 20     |
| Télécopieur, envoi autonome                |        |
| envoi .....                                | 17     |
| à la fin d'une conversation .....          | 19     |
| annulation dans la mémoire .....           | 24     |
| contraste .....                            | 18     |
| de la mémoire (accès double) .....         | 20     |
| envoi en temps réel .....                  | 22     |
| lot en différé .....                       | 23     |
| manuel .....                               | 19     |
| outre-mer .....                            | 22     |
| résolution .....                           | 18     |
| télécopie différée .....                   | 23     |
| transmission par relève .....              | 27     |
| réception                                  |        |
| à la fin d'une conversation .....          | 36     |
| dans la mémoire (mise en mémoire           |        |
| de télécopies) .....                       | 29     |
| extraction à partir d'un emplacement       |        |
| distant .....                              | 32, 34 |
| radiomessagerie .....                      | 29     |
| réadressage de télécopies .....            | 34     |
| réduction au format du papier .....        | 35     |
| relève protégée .....                      | 38     |
| tampon de réception de télécopie .....     | 36     |
| Touche Agrandir/Réduire .....              | 55     |
| Touche de résolution .....                 | 18     |
| Touche Recomp/Pause .....                  | 41     |
| Touche Tonalité .....                      | 39     |
| Tri .....                                  | 58     |

## U

|                             |    |
|-----------------------------|----|
| Utilisateurs réservés ..... | 10 |
|-----------------------------|----|

## V

---

### Volume, réglage

|                          |   |
|--------------------------|---|
| avertisseur sonore ..... | 2 |
| haut-parleur .....       | 2 |
| sonnerie .....           | 1 |

## W

---

### Windows®

Voir le Guide utilisateur - Logiciel.

Brother International Corporation  
100 Somerset Corporate Boulevard  
P.O. Box 6911  
Bridgewater, NJ 08807-0911 États-Unis  
La Corporation Internationale Brother (Canada) Ltée  
1, rue Hôtel de Ville,  
Dollard-des-Ormeaux, QC, Canada H9B 3H6

**brother**®

**Visitez notre site Web**  
**<http://www.brother.com/>**

Ces appareils sont approuvés uniquement pour une utilisation dans le pays où ils ont été achetés.  
Les compagnies Brother locales ou leurs détaillants n'assurent le soutien après-vente que pour  
les appareils achetés dans leurs propres pays.