

# Guide de l'utilisateur

MFC-J4510DW  
MFC-J4710DW

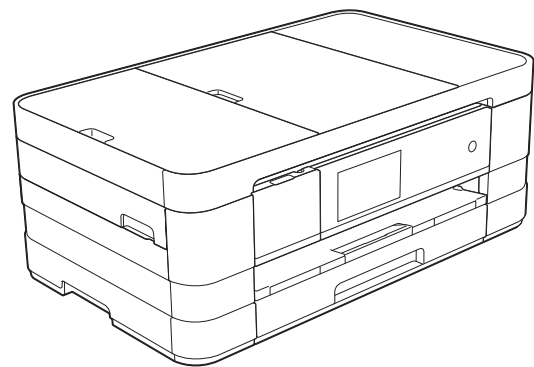

## **Si vous devez appeler le service clientèle**

**Veillez fournir les informations suivantes pour pouvoir vous y référer ultérieurement :**

**Numéro du modèle : MFC-J4510DW et MFC-J4710DW  
(entourez le numéro de votre modèle)**

**Numéro de série : <sup>1</sup> \_\_\_\_\_**

**Date d'achat : \_\_\_\_\_**

**Lieu d'achat : \_\_\_\_\_**

**<sup>1</sup> Le numéro de série se trouve à l'arrière de l'appareil.  
Conservez ce Guide de l'utilisateur avec votre ticket  
d'achat comme preuve d'achat en cas de vol,  
d'incendie ou de service de garantie.**

**Enregistrez votre produit en ligne à l'adresse**

**<http://www.brother.com/registration/>**

# Guides de l'utilisateur : où les trouver ?

| Quel guide ?  | Que contient-il ?  | Où le trouver ?  |
|---|--|--|
| <b>Guide de sécurité du produit</b>   | Lisez ce guide en premier. Veuillez lire les instructions de sécurité avant de configurer votre appareil. Consultez ce guide pour connaître les marques commerciales et les limitations légales.   | Imprimé /<br>Dans l'emballage                          |
| <b>Guide d'installation rapide</b>  | Suivez les instructions pour configurer votre appareil et installer les pilotes et logiciels correspondant au système d'exploitation et au type de connexion que vous utilisez.  | Imprimé /<br>Dans l'emballage                          |
| <b>Guide de l'utilisateur</b>   | Apprenez les opérations de base : fax, copie, numérisation et PhotoCapture Center™, et comment remplacer les consommables. Consultez les conseils de dépannage des pannes.   | Imprimé /<br>Dans l'emballage <sup>1</sup>             |
| <b>Guide de l'utilisateur avancé</b>  | Apprenez les opérations plus avancées : fax, copie, fonctions de sécurité, impression de rapports et entretien courant.  | Fichier PDF /<br>CD-ROM                                |
| <b>Guide utilisateur - Logiciel</b>   | Suivez ces instructions pour l'impression, la numérisation, la numérisation réseau, PhotoCapture Center™, la configuration à distance, les PC-Fax, les Services Web (numérisation) et l'utilisation de l'utilitaire ControlCenter de Brother.  | Fichier PDF /<br>CD-ROM                                |
| <b>Guide utilisateur - Réseau</b>   | Ce guide fournit des informations utiles sur les paramètres d'un réseau câblé et sans fil et sur les paramètres de sécurité à utiliser avec l'appareil Brother. Vous trouverez également des informations sur les protocoles pris en charge par votre appareil ainsi que des conseils détaillés de dépannage des pannes. | Fichier PDF /<br>CD-ROM                                |
| <b>Guide web connect</b>  | Ce guide fournit des informations utiles sur l'accès à des services Internet à partir de l'appareil Brother ainsi que sur le téléchargement d'images, l'impression de données et le chargement de fichiers directement sur des services Internet.  | Fichier PDF /<br>Brother Solutions Center <sup>2</sup> |
| <b>Guide AirPrint</b>   | Ce guide explique comment utiliser AirPrint pour imprimer à partir du système Mac OS X v10.7.x et de votre iPhone, iPod touch, iPad ou autre périphérique iOS sur votre appareil Brother sans installer un pilote d'imprimante.  | Fichier PDF /<br>Brother Solutions Center <sup>2</sup> |
| <b>Guide d'impression Google Cloud</b>                                      | Ce guide fournit des informations détaillées sur la façon d'utiliser les services Google Cloud Print™ pour imprimer via Internet.  | Fichier PDF /<br>Brother Solutions Center <sup>2</sup> |
| <b>Guide Wi-Fi Direct™</b>  | Ce guide décrit en détail comment configurer et utiliser votre appareil Brother pour l'impression sans fil directement depuis un périphérique mobile prenant en charge la norme Wi-Fi Direct™.   | Fichier PDF /<br>Brother Solutions Center <sup>2</sup> |
| <b>Guide d'impression/ numérisation mobile pour Brother iPrint&amp;Scan</b> | Ce guide fournit des informations utiles sur l'impression à partir de votre périphérique mobile et sur la numérisation à partir de votre appareil Brother vers votre périphérique mobile lorsque celui-ci est connecté à un réseau Wi-Fi.  | Fichier PDF /<br>Brother Solutions Center <sup>2</sup> |

<sup>1</sup> Ceci peut varier en fonction du pays.

<sup>2</sup> Visitez notre site Web à l'adresse <http://solutions.brother.com/>.

# Table des matières

## (Guide de l'utilisateur)

|          |   |           |
|----------|---|-----------|
| <b>1</b> | <b>Informations générales</b>   | <b>1</b>  |
|          | Utilisation de la documentation .....   | 1         |
|          | Symboles et conventions utilisés dans la documentation .....                  | 1         |
|          | Accès au Guide de l'utilisateur avancé, au Guide utilisateur - Logiciel et au |           |
|          | Guide utilisateur - Réseau .....  | 2         |
|          | Consultation des guides de l'utilisateur .....                                | 2         |
|          | Accès au support Brother (Windows®) .....                                     | 4         |
|          | Accès au support Brother (Macintosh) .....                                    | 5         |
|          | Vue d'ensemble du panneau de commande .....                                   | 6         |
|          | Écran tactile LCD de 3,7 pouces (93,4 mm).....                                | 8         |
|          | Configuration de l'écran Prêt .....   | 12        |
|          | Opérations de base .....  | 12        |
|          | Paramètres de raccourcis .....  | 13        |
|          | Ajout de raccourcis de copie .....  | 13        |
|          | Ajout de raccourcis de fax .....  | 14        |
|          | Ajout de raccourcis de numérisation .....                                     | 15        |
|          | Ajout de raccourcis Web Connect .....   | 17        |
|          | Modification des raccourcis .....   | 18        |
|          | Modification des noms de raccourcis .....                                     | 19        |
|          | Suppression de raccourcis .....   | 19        |
|          | Rappel de raccourcis .....  | 19        |
|          | Réglages du volume .....  | 20        |
|          | Volume de la sonnerie .....   | 20        |
|          | Volume du bip sonore .....  | 20        |
|          | Volume du haut-parleur .....  | 21        |
|          | Écran tactile LCD .....   | 21        |
|          | Réglage de la luminosité du rétroéclairage .....                              | 21        |
| <b>2</b> | <b>Chargement du papier</b>   | <b>22</b> |
|          | Chargement du papier et d'autres supports d'impression .....                  | 22        |
|          | Chargement du papier dans le bac à papier #1 .....                            | 22        |
|          | Chargement du papier de plus petit format                                     |           |
|          | (Photo, Photo L et enveloppes) .....  | 25        |
|          | Chargement du papier dans le bac à papier #2 (MFC-J4710DW) .....              | 29        |
|          | Chargement du papier dans la fente d'alimentation manuelle.....               | 37        |
|          | Zone non imprimable .....   | 41        |
|          | Réglages du papier.....   | 42        |
|          | Format et type de papier (MFC-J4510DW) .....                                  | 42        |
|          | Format et type de papier (MFC-J4710DW) .....                                  | 43        |
|          | Utilisation des bacs en mode Copie (MFC-J4710DW) .....                        | 43        |
|          | Utilisation des bacs en mode Fax (MFC-J4710DW) .....                          | 44        |
|          | Papier et autres supports d'impression acceptables .....                      | 44        |
|          | Supports d'impression recommandés .....                                       | 45        |
|          | Manipulation et utilisation des supports d'impression.....                    | 45        |
|          | Sélection du support d'impression approprié.....                              | 46        |



|          |   |           |
|----------|---|-----------|
| <b>3</b> | <b>Chargement de documents</b>  | <b>49</b> |
|          | Comment charger des documents.....                                    | 49        |
|          | Utilisation du chargeur automatique de documents .....                | 49        |
|          | Utilisation de la vitre du scanner.....                               | 50        |
|          | Zone non numérisable.....   | 51        |
| <b>4</b> | <b>Envoi d'un fax</b>   | <b>52</b> |
|          | Comment envoyer un fax.....   | 52        |
|          | Arrêt de l'envoi de fax.....  | 54        |
|          | Réglage du format de la vitre du scanner pour l'envoi de fax.....     | 54        |
|          | Envoi d'un fax en couleur .....                                       | 54        |
|          | Annulation d'un fax en cours .....                                    | 55        |
|          | Comment prévisualiser un fax sortant.....                             | 55        |
|          | Rapport de vérification de l'envoi.....                               | 56        |
| <b>5</b> | <b>Réception d'un fax</b>   | <b>57</b> |
|          | Modes réception .....   | 57        |
|          | Sélection du mode réception .....                                     | 57        |
|          | Utilisation des modes réception.....                                  | 59        |
|          | Fax uniquement.....   | 59        |
|          | Fax/Tél.....  | 59        |
|          | Manuel.....   | 59        |
|          | Répondeur externe.....  | 59        |
|          | Réglages du mode de réception.....                                    | 60        |
|          | Longueur de la sonnerie.....  | 60        |
|          | Durée de la sonnerie F/T (mode Fax/Tél uniquement).....               | 60        |
|          | Détection fax.....  | 61        |
|          | Prévisualisation de fax (monochrome uniquement).....                  | 62        |
|          | Comment prévisualiser un fax reçu.....                                | 62        |
|          | Désactivation de la fonction Prévisu fax.....                         | 64        |
| <b>6</b> | <b>Téléphone et appareils externes</b>                                | <b>65</b> |
|          | Opérations vocales .....  | 65        |
|          | Mode Fax/Tél.....   | 65        |
|          | Identification de l'appelant .....                                    | 65        |
|          | Services téléphoniques.....   | 66        |
|          | Réglage du type de ligne téléphonique .....                           | 66        |
|          | Branchement d'un répondeur téléphonique externe.....                  | 68        |
|          | Réglages des branchements.....  | 68        |
|          | Enregistrement d'un message sortant sur un répondeur externe.....     | 69        |
|          | Branchements multilignes (PBX).....                                   | 69        |
|          | Téléphones externes et supplémentaires.....                           | 70        |
|          | Branchement d'un téléphone externe ou supplémentaire .....            | 70        |
|          | Fonctionnement depuis des téléphones externes et supplémentaires..... | 70        |
|          | Utilisation de codes à distance .....                                 | 71        |

|           |   |           |
|-----------|---|-----------|
| <b>7</b>  | <b>Composition et enregistrement des numéros</b>  | <b>72</b> |
|           | Comment composer .....  | 72        |
|           | Numérotation manuelle .....   | 72        |
|           | Numérotation à partir du carnet d'adresses.....   | 72        |
|           | Recomposition du numéro de fax.....   | 73        |
|           | Opérations de numérotation supplémentaires.....   | 73        |
|           | Historique des appels sortants .....  | 73        |
|           | Historique d'identification de l'appelant .....   | 74        |
|           | Enregistrement de numéros .....   | 75        |
|           | Enregistrement d'une pause.....   | 75        |
|           | Enregistrement de numéros de carnet d'adresses .....  | 75        |
|           | Modification de noms ou de numéros de carnet d'adresses .....                                     | 76        |
| <b>8</b>  | <b>Opérations de copies</b>   | <b>77</b> |
|           | Comment effectuer des copies .....  | 77        |
|           | Arrêt de la copie .....   | 77        |
|           | Réglages préprogrammés de copie.....  | 78        |
|           | Options de copie.....   | 79        |
|           | Type de papier.....   | 79        |
|           | Format du papier .....  | 80        |
|           | Sélection du bac (MFC-J4710DW).....   | 80        |
| <b>9</b>  | <b>Impression de photos à partir d'une carte mémoire ou d'une mémoire flash USB</b>               | <b>81</b> |
|           | Opérations PhotoCapture Center™ (mode PHOTO) .....  | 81        |
|           | Utilisation d'une carte mémoire ou d'une mémoire flash USB.....                                   | 81        |
|           | Pour commencer .....  | 82        |
|           | Impression d'images.....  | 84        |
|           | Affichage des photos .....  | 84        |
|           | Réglages d'impression de PhotoCapture Center™ .....   | 85        |
|           | Comment numériser vers une carte mémoire ou une mémoire flash USB .....                           | 85        |
| <b>10</b> | <b>Comment imprimer depuis un ordinateur</b>  | <b>90</b> |
|           | Impression d'un document.....   | 90        |
| <b>11</b> | <b>Comment numériser vers un ordinateur</b>   | <b>91</b> |
|           | Avant la numérisation .....   | 91        |
|           | Numérisation d'un document en tant que fichier PDF à l'aide de<br>ControlCenter4 (Windows®) ..... | 92        |
|           | Comment modifier les réglages du mode Numériser pour la numérisation<br>de fichiers PDF .....     | 95        |
|           | Comment numériser un document en tant que fichier PDF à l'aide<br>de l'écran tactile.....         | 96        |

|          |   |            |
|----------|---|------------|
| <b>A</b> | <b>Entretien courant</b>                                    | <b>98</b>  |
|          | Remplacement des cartouches d'encre .....                   | 98         |
|          | Nettoyage et vérification de l'appareil .....               | 101        |
|          | Nettoyage de la vitre du scanner .....                      | 101        |
|          | Nettoyage de la tête d'impression .....                     | 103        |
|          | Vérification de la qualité d'impression .....               | 103        |
|          | Vérification de l'alignement de l'impression .....          | 105        |
| <b>B</b> | <b>Dépistage des pannes</b>                                 | <b>107</b> |
|          | Identification du problème.....                             | 107        |
|          | Messages d'erreur et d'entretien .....                      | 109        |
|          | Affichage des animations de correction des erreurs .....    | 119        |
|          | Transfert de vos fax ou du rapport du journal des fax ..... | 119        |
|          | Bourrage de document .....                                  | 121        |
|          | Bourrage dans l'imprimante ou bourrage papier .....         | 122        |
|          | En cas de difficultés avec votre appareil .....             | 130        |
|          | Détection de tonalité.....                                  | 141        |
|          | Interférences sur la ligne téléphonique/VoIP .....          | 141        |
|          | Informations sur l'appareil.....                            | 142        |
|          | Vérification du numéro de série.....                        | 142        |
|          | Fonctions de réinitialisation .....                         | 143        |
|          | Comment réinitialiser l'appareil.....                       | 143        |
| <b>C</b> | <b>Tableaux des réglages et des fonctions</b>               | <b>144</b> |
|          | Utilisation des tableaux des réglages .....                 | 144        |
|          | Tableaux des réglages .....                                 | 145        |
|          | Tableaux des fonctions.....                                 | 161        |
|          | Saisie de texte .....                                       | 186        |
|          | Insertion d'espaces .....                                   | 186        |
|          | Corrections .....   | 186        |
| <b>D</b> | <b>Caractéristiques techniques</b>                          | <b>187</b> |
|          | Généralités .....   | 187        |
|          | Supports d'impression .....                                 | 189        |
|          | Fax.....  | 191        |
|          | Copie .....   | 192        |
|          | PhotoCapture Center™ .....                                  | 193        |
|          | PictBridge .....  | 194        |
|          | Scanner .....   | 195        |
|          | Imprimante.....   | 196        |
|          | Interfaces .....  | 197        |
|          | Réseau .....  | 198        |
|          | Configuration requise de l'ordinateur .....                 | 199        |
|          | Consommables.....   | 200        |
| <b>E</b> | <b>Index</b>  | <b>201</b> |

# Table des matières

## (Guide de l'utilisateur avancé)

Le Guide de l'utilisateur avancé explique les fonctions et opérations suivantes.

Vous pouvez consulter le Guide de l'utilisateur avancé sur le CD-ROM.

### **1 Configuration générale**

---

*REMARQUE IMPORTANTE*  
*Mémoire permanente*  
*Passage automatique à l'heure d'été*  
*Mode Veille*  
*Écran tactile LCD*

### **2 Fonctions de sécurité**

---

*Verrouillage fonction sécurisée 2.0*  
*Limitation de la numérotation*

### **3 Envoi d'un fax**

---

*Options d'envoi supplémentaires*  
*Opérations d'envoi supplémentaires*  
*Description de la relève*

### **4 Réception d'un fax**

---

*Réception en mémoire*  
*(monochrome seulement)*  
*Extraction à distance*  
*Opérations de réception*  
*supplémentaires*  
*Description de la relève*

### **5 Numérotation et enregistrement de numéros**

---

*Opérations vocales*  
*Opérations de numérotation*  
*supplémentaires*  
*Autres façons d'enregistrer des*  
*numéros*

### **6 Impression de rapports**

---

*Rapports de fax*  
*Rapports*

### **7 Réalisation de copies**

---

*Options de copie*  
*Raccourcis de copie A3*

### **8 Impression de photos à partir d'une carte mémoire ou d'une mémoire flash USB**

---

*Opérations PhotoCapture Center™*  
*Impression d'images*  
*Réglages d'impression de*  
*PhotoCapture Center™*  
*Numérisation vers une carte mémoire*  
*ou une mémoire flash USB*

### **9 Impression de photos à partir d'un appareil photo**

---

*Impression de photos directement à*  
*partir d'un appareil photo PictBridge*  
*Impression de photos directement à*  
*partir d'un appareil photo numérique*  
*(sans PictBridge)*

### **A Entretien courant**

---

*Nettoyage et vérification de l'appareil*  
*Emballage et transport de l'appareil*

### **B Glossaire**

---

### **C Index**

---

## Utilisation de la documentation

Nous vous remercions d'avoir acheté un appareil Brother ! La lecture de la documentation vous aidera à tirer le meilleur parti de votre appareil.

## Symboles et conventions utilisés dans la documentation

Les symboles et conventions suivants sont utilisés dans l'ensemble de la documentation.

|                               |   |
|-------------------------------|---|
| <b>Caractères gras</b>        | Les caractères gras permettent d'identifier les chiffres du pavé numérique sur le panneau tactile et les boutons sur l'écran de votre ordinateur. |
| <i>Caractères en italique</i> | Les caractères en italique mettent l'accent sur un point important ou vous renvoient à un thème lié.  |
| Courier New                   | Le texte écrit avec la police Courier New permet d'identifier les messages qui apparaissent sur l'écran tactile de l'appareil.                    |

### **AVERTISSEMENT**

AVERTISSEMENT indique une situation potentiellement dangereuse qui, si elle n'est pas évitée, pourrait provoquer des blessures graves, voire mortelles.

### **ATTENTION**

ATTENTION indique une situation potentiellement dangereuse qui, si elle n'est pas évitée, peut provoquer des blessures mineures ou modérées.

### **IMPORTANT**

IMPORTANT signale une situation potentiellement dangereuse qui, si elle n'est pas évitée, peut entraîner des dommages matériels ou une panne du produit.

### **REMARQUE**

Les remarques vous indiquent comment réagir face à une situation qui se présente ou vous donnent des conseils sur la façon dont l'opération fonctionne avec d'autres fonctions.



Les icônes de risque électrique vous avertissent d'un risque de choc électrique.

## Accès au Guide de l'utilisateur avancé, au Guide utilisateur - Logiciel et au Guide utilisateur - Réseau

Le présent Guide de l'utilisateur ne contient pas toutes les informations relatives à l'appareil, telles que la façon d'utiliser les fonctions avancées pour le fax, la copie, PhotoCapture Center™, l'imprimante, le scanner, les PC-Fax et les fonctions réseau. Une fois que vous vous sentirez prêt à en apprendre plus sur ces opérations, vous pourrez lire le **Guide de l'utilisateur avancé**, le **Guide utilisateur - Logiciel** et le **Guide utilisateur - Réseau** qui se trouvent sur le CD-ROM.

## Consultation des guides de l'utilisateur

(Windows®)

Pour consulter la documentation, depuis



**Tous les programmes**, sélectionnez **Brother, MFC-XXXX** (où XXXX est le nom de votre modèle) dans la liste des programmes, puis sélectionnez **Guides d'utilisateur**.

Si vous n'avez pas installé les logiciels, vous pouvez trouver la documentation sur le CD-ROM en procédant comme suit :

- 1 Mettez votre ordinateur sous tension. Insérez le CD-ROM Brother dans votre lecteur de CD-ROM.

### REMARQUE

Si l'écran Brother n'apparaît pas automatiquement, allez à **Ordinateur** ou **Poste de travail**, double-cliquez sur l'icône du CD-ROM, puis double-cliquez sur **start.exe**.

- 2 Si l'écran du nom de modèle s'affiche, cliquez sur le nom de votre modèle.
- 3 Si l'écran de la langue s'affiche, cliquez sur votre langue. Le **Menu principal** du CD-ROM s'affiche.

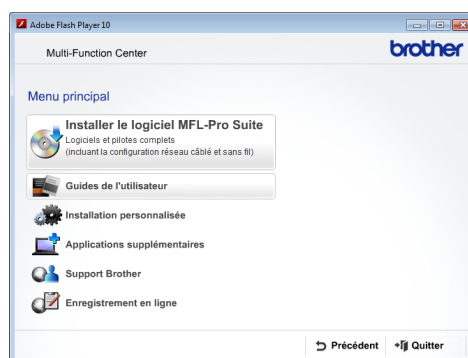

- 4 Cliquez sur **Guides de l'utilisateur**.



- 5 Cliquez sur **Documents PDF**. Si l'écran du pays s'affiche, choisissez votre pays. Lorsque la liste des guides de l'utilisateur est affichée, choisissez le guide que vous voulez lire.

### (Macintosh)

- 1 Mettez votre Macintosh sous tension. Insérez le CD-ROM Brother dans votre lecteur de CD-ROM. La fenêtre suivante s'affiche.



- 2 Double-cliquez sur l'icône **Guides de l'utilisateur**.
- 3 Choisissez votre langue.
- 4 Cliquez sur **Guides de l'utilisateur**. Si l'écran du pays s'affiche, choisissez votre pays.
- 5 Lorsque la liste des guides de l'utilisateur est affichée, choisissez le guide que vous voulez lire.

### Comment trouver les instructions de numérisation

Il existe plusieurs façons de numériser des documents. Vous pouvez trouver les instructions comme suit :

#### Guide utilisateur - Logiciel

- *Numérisation*
- *ControlCenter*
- *Numérisation réseau*

#### Guides pratiques de Nuance™ PaperPort™ 12SE (Windows®)

- Les guides pratiques complets de Nuance™ PaperPort™ 12SE peuvent être consultés dans la section Aide de l'application PaperPort™ 12SE.

#### Guide de l'utilisateur de Presto! PageManager (Macintosh)

### REMARQUE

Presto! PageManager doit être téléchargé et installé pour pouvoir être utilisé. Pour plus d'informations, voir *Accès au support Brother (Macintosh)* >> page 5.

- Le Guide de l'utilisateur complet de Presto! PageManager peut être consulté dans la section Aide de l'application Presto! PageManager.

## Comment trouver les instructions de configuration du réseau

Votre appareil peut être connecté à un réseau sans fil ou câblé.

- Instructions relatives à la configuration de base  
(>> Guide d'installation rapide.)
- Le point d'accès sans fil ou le routeur sans fil prend en charge Wi-Fi Protected Setup™ ou AOSS™  
(>> Guide d'installation rapide.)
- Plus d'informations sur la configuration du réseau  
(>> Guide utilisateur - Réseau.)

## Accès au support Brother (Windows®)

Vous trouverez tous les contacts dont vous pourrez avoir besoin, tels que le site Web de support (Brother Solutions Center), sur le CD-ROM.

- Cliquez sur **Support Brother** dans le **Menu principal**. L'écran suivant s'affiche :

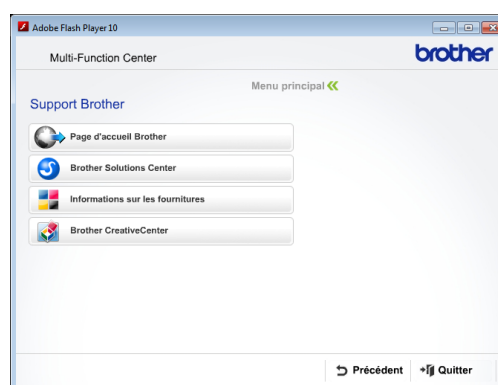

- Pour accéder à notre site Web (<http://www.brother.com/>), cliquez sur **Page d'accueil Brother**.
- Pour les dernières nouveautés et informations sur le service après-vente (<http://solutions.brother.com/>), cliquez sur **Brother Solutions Center**.
- Pour visiter notre site Web afin de vous procurer des fournitures Brother d'origine (<http://www.brother.com/original/>), cliquez sur **Informations sur les fournitures**.
- Pour accéder au Brother CreativeCenter (<http://www.brother.com/creativecenter/>) afin d'obtenir GRATUITEMENT des projets photo et des téléchargements imprimables, cliquez sur **Brother CreativeCenter**.
- Pour retourner au menu principal, cliquez sur **Précédent** ou, si vous avez terminé, cliquez sur **Quitter**.

# Accès au support Brother (Macintosh)

Vous trouverez tous les contacts dont vous pourrez avoir besoin, tels que le site Web de support (Brother Solutions Center), sur le CD-ROM.

- Double-cliquez sur l'icône **Support Brother**. L'écran suivant s'affiche :



- Pour télécharger et installer Presto! PageManager, cliquez sur **Presto! PageManager**.
- Pour accéder à la page Brother Web Connect, cliquez sur **Brother Web Connect**.
- Pour enregistrer votre appareil depuis la page d'enregistrement des produits Brother (<http://www.brother.com/registration/>), cliquez sur **Enregistrement en ligne**.
- Pour les dernières nouveautés et informations sur le service après-vente (<http://solutions.brother.com/>), cliquez sur **Brother Solutions Center**.
- Pour visiter notre site Web afin de vous procurer des fournitures Brother d'origine (<http://www.brother.com/original/>), cliquez sur **Informations sur les fournitures**.

## Vue d'ensemble du panneau de commande

Les modèles MFC-J4510DW et MFC-J4710DW sont équipés du même écran tactile LCD de 3,7 pouces (93,4 mm) et du même panneau tactile.



### REMARQUE

La plupart des illustrations figurant dans ce Guide de l'utilisateur montrent le modèle MFC-J4510DW.

#### 1 Écran tactile LCD (écran à cristaux liquides) de 3,7 pouces (93,4 mm)

L'écran LCD est un écran tactile. Vous pouvez accéder aux menus et aux options en appuyant dessus lorsqu'ils sont affichés à l'écran.

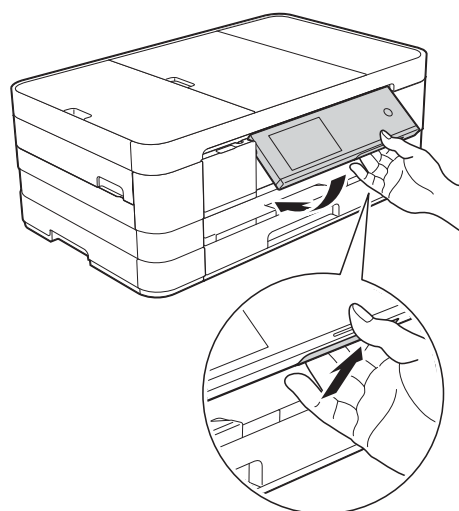

Vous pouvez ajuster l'angle de l'écran tactile LCD et du panneau tactile en le soulevant. Pour abaisser ce panneau de commande, appuyez sur le bouton de déverrouillage situé derrière le repère, comme indiqué sur l'illustration.





## 2 Panneau tactile :

Les LED du panneau tactile s'allument uniquement lorsqu'elles sont disponibles.

-  **Précédent**  
Appuyez pour revenir au niveau de menu précédent.
-  **Page d'accueil**  
Permet de revenir à l'écran Page d'accueil. Par défaut, la date et l'heure s'affichent, mais vous pouvez modifier le paramètre par défaut.
-  **Annuler**  
Appuyez pour annuler une opération lorsque la touche est allumée.
- **Pavé numérique**  
Appuyez sur les chiffres du panneau tactile pour composer les numéros de téléphone ou de fax et saisir le nombre de copies.

## 3

Le témoin WiFi est allumé lorsque l'interface réseau est WLAN.

## 4 **Marche/Arrêt**

Appuyez sur  pour mettre l'appareil sous tension.

Appuyez sur la touche  et maintenez-la enfoncée pour mettre l'appareil hors tension. L'écran tactile LCD indique *Arrêt en cours* et reste allumé pendant quelques secondes avant de s'éteindre.

Si vous avez raccordé un téléphone externe ou un répondeur externe, celui-ci est toujours disponible.

Lorsque vous mettez l'appareil hors tension à l'aide de la touche , un nettoyage de la tête d'impression sera effectué périodiquement pour maintenir la qualité d'impression. Pour prolonger la durée de vie de la tête d'impression, optimiser la performance de l'encre et maintenir la qualité d'impression, vous devez laisser votre appareil branché en permanence sur le secteur.

## Écran tactile LCD de 3,7 pouces (93,4 mm)

Vous avez le choix entre trois types d'écran pour l'écran Page d'accueil. Lorsque l'écran Page d'accueil s'affiche, vous pouvez changer l'écran affiché en faisant glisser le doigt vers la gauche ou la droite, ou en appuyant sur ◀ ou sur ▶.

Les écrans suivants affichent l'état de l'appareil lorsque ce dernier est inactif.

|  |  |
|--|--|
|  | <h3>Écran Page d'accueil</h3> <p>L'écran Page d'accueil affiche la date et l'heure et permet également d'accéder aux opérations de fax, de copie et de numérisation, à la configuration WiFi, aux niveaux d'encre et à l'écran de configuration.</p> <p>Lorsque l'écran Page d'accueil s'affiche, l'appareil est en mode Prêt. Si l'option Verrouillage fonction sécurisée <sup>1</sup> a été activée, une icône s'affiche de manière visible.</p> <p><sup>1</sup> ➤ Guide de l'utilisateur avancé : <i>Verrouillage fonction sécurisée 2.0.</i></p> |
|  | <h3>Écran Plus</h3> <p>L'écran Plus permet d'accéder à des fonctions supplémentaires, par exemple Photo, Web et Raccourcis copie A3.</p>   |
|  | <h3>Écrans Raccourcis</h3> <p>Vous pouvez enregistrer certains réglages en tant que raccourci afin d'envoyer un fax, effectuer une copie, numériser et utiliser les services Web Connect rapidement. (Pour plus d'informations, voir <i>Paramètres de raccourcis</i> ➤ page 13.)</p>   |



## REMARQUE

Le glissé de doigt désigne un type d'opération de l'utilisateur sur l'écran tactile LCD qui consiste à balayer l'écran du doigt afin d'afficher la page suivante ou un élément.

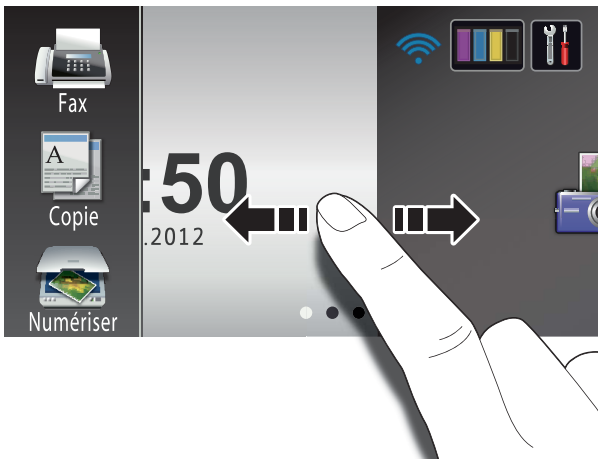

### 1 Modes :

- Fax  
Permet d'accéder au mode Fax.
- Copie  
Permet d'accéder au mode Copie.
- Numériser  
Permet d'accéder au mode Scan.

### 2 État sans fil

Un indicateur à quatre niveaux sur l'écran du mode Prêt affiche l'intensité actuelle du signal sans fil si vous utilisez une connexion sans fil.



Si vous voyez s'afficher **WiFi** en haut de l'écran, vous pouvez facilement configurer les paramètres sans fil en appuyant dessus. Pour plus d'informations, >>> Guide d'installation rapide.

3



Permet de voir le volume d'encre disponible. Permet également d'accéder au menu **Encre**.

4



Permet d'accéder aux réglages principaux. Pour plus d'informations, voir *Écran Param* >> page 11.

### 5 Date et heure

Affiche la date et l'heure qui ont été réglées sur l'appareil.

### 6 Photo

Permet d'accéder au mode Photo.

### 7 Web

Permet de connecter l'appareil Brother à un service Internet.

Pour plus d'informations, >>> Guide web connect.

### 8 Raccourcis copie A3

Vous pouvez copier rapidement sur du papier de format A3 ou Ledger en utilisant ce menu préprogrammé. Pour plus d'informations, >>> Guide de l'utilisateur avancé : *Raccourcis de copie A3*.

### 9 Raccourcis

Permet de configurer des raccourcis.

Vous pouvez enregistrer certains réglages en tant que raccourci afin d'envoyer un fax, effectuer une copie, numériser et utiliser les services Web Connect rapidement.

## REMARQUE

- Trois écrans Raccourcis sont disponibles. Vous pouvez configurer jusqu'à six raccourcis dans chaque écran Raccourci. Au total, 18 raccourcis sont disponibles.
- Pour afficher les autres écrans Raccourcis, faites glisser le doigt vers la gauche ou la droite, ou appuyez sur ◀ ou sur ▶.

## 10 Nouveau fax



Lorsque *Prévisu fax* est réglé sur *Oui*, vous pouvez voir le nombre de nouveaux fax que vous avez reçus et mis en mémoire.

## REMARQUE

(MFC-J4710DW)

Si vous recevez un fax contenant plusieurs formats de papier (par exemple, une page de données A4 et une page de données A3), il se peut que l'appareil crée et enregistre un fichier pour chaque format de papier. L'écran tactile peut indiquer que plusieurs tâches de fax ont été reçues.

## REMARQUE

- Ce produit utilise la police d'ARPHIC TECHNOLOGY CO.,LTD.
- Il utilise MascotCapsule UI Framework et MascotCapsule Tangible développé par HI CORPORATION. MascotCapsule est une marque déposée de HI CORPORATION au Japon.



## 11 Icône d'avertissement ⚠



L'icône d'avertissement ⚠ apparaît en cas de message d'erreur ou d'entretien ; appuyez sur *Détail* pour afficher le message, puis appuyez sur  pour revenir en mode *Prêt*.

Pour plus d'informations, voir *Messages d'erreur et d'entretien* >> page 109.

## Écran Param

L'écran tactile LCD affiche l'état de l'appareil lorsque vous appuyez sur .

Vous pouvez vérifier tous les paramètres de l'appareil et y accéder à partir de l'écran suivant.

### (MFC-J4510DW)



### (MFC-J4710DW)

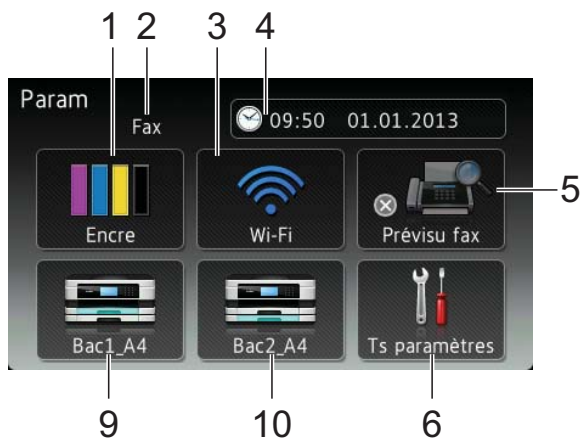

#### 1 Encre

Permet de voir le volume d'encre disponible. Permet également d'accéder au menu `Encre`.

#### 2 Mode réception

Permet de voir le mode réception actuel.

- Fax (Fax uniquement)
- Fax/Tél (Fax/Tél)
- Tel/Rep.Ext (Répondeur externe)
- Manuel (Manuel)

#### 3 Wi-Fi

Permet de configurer une connexion réseau Wi-Fi.

Un indicateur à quatre niveaux sur l'écran affiche l'intensité actuelle du signal sans fil si vous utilisez une connexion sans fil.

#### 4 Date et heure

Permet de voir la date et l'heure. Permet également d'accéder au menu `Date et heure`.

#### 5 Prévisu fax

Permet de vérifier l'état de prévisualisation de fax. Permet également d'accéder au paramètre de prévisualisation de fax.

#### 6 Ts paramètres

Permet d'accéder au menu complet des paramètres.

#### 7 Format papier (MFC-J4510DW)

Permet de vérifier le format de papier utilisé. Permet également d'accéder au paramètre `Format papier`.

#### 8 Type papier (MFC-J4510DW)

Permet de vérifier le type de papier utilisé. Permet également d'accéder au paramètre `Type papier`.

#### 9 Bac 1 (MFC-J4710DW)

Permet de vérifier le format du papier chargé dans le Bac #1. Permet également d'accéder au paramètre `Bac 1`. Vous pouvez modifier le format et le type de papier.



#### 10 Bac 2 (MFC-J4710DW)

Permet de vérifier le format du papier chargé dans le Bac #2. Permet également d'accéder au paramètre `Bac 2`. Vous pouvez modifier le format de papier.

## Configuration de l'écran Prêt

Vous pouvez régler l'écran Prêt sur Page d'accueil, Plus, Raccourcis 1, Raccourcis 2 ou Raccourcis 3.

Lorsque l'appareil est inactif ou que vous appuyez sur , l'appareil revient à l'écran que vous avez réglé.

- 1 Appuyez sur .
- 2 Appuyez sur Ts paramètres.
- 3 Faites glisser le doigt vers le haut ou le bas, ou appuyez sur ▲ ou sur ▼ pour afficher Param. général.
- 4 Appuyez sur Param. général.
- 5 Faites glisser le doigt vers le haut ou le bas, ou appuyez sur ▲ ou sur ▼ pour afficher Paramètres de bouton.
- 6 Appuyez sur Paramètres de bouton.
- 7 Appuyez sur Paramètres du bouton Accueil.
- 8 Faites glisser le doigt vers le haut ou le bas, ou appuyez sur ▲ ou sur ▼ pour afficher Page d'accueil, Plus, Raccourcis 1, Raccourcis 2 ou Raccourcis 3, puis appuyez sur l'option souhaitée.
- 9 Appuyez sur . L'appareil affiche l'écran Page d'accueil que vous avez réglé.

## Opérations de base

Pour commander l'écran tactile LCD, utilisez votre doigt pour appuyer directement sur l'écran tactile. Pour afficher tous les menus ou toutes les options sur l'écran et y accéder, faites glisser le doigt vers la gauche, la droite, le haut ou le bas, ou appuyez sur ◀▶ ou sur ▲▼ pour les faire défiler.

Les étapes suivantes montrent comment modifier un réglage dans l'appareil. Dans cet exemple, le réglage du mode réception passe de Fax à Fax/Tél.

- 1 Appuyez sur .
- 2 Appuyez sur Ts paramètres.
- 3 Faites glisser le doigt vers le haut ou le bas, ou appuyez sur ▲ ou sur ▼ pour afficher Param. système.

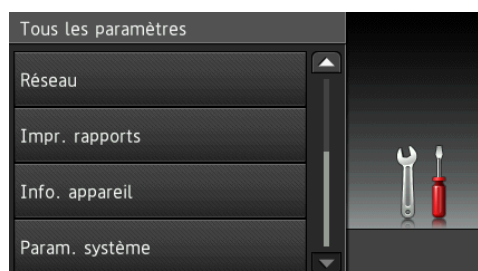

- 4 Appuyez sur Param. système.
- 5 Faites glisser le doigt vers le haut ou le bas, ou appuyez sur ▲ ou sur ▼ pour afficher Mode réponse.

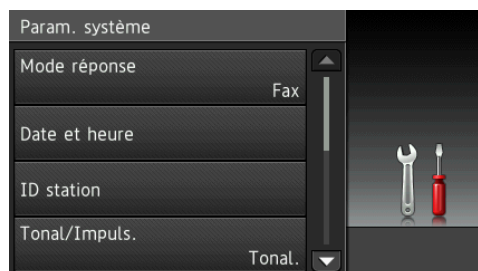

- 6 Appuyez sur Mode réponse.

- 7 Appuyez sur Fax/Tél.



## REMARQUE

Appuyez sur  si vous souhaitez revenir au niveau précédent.

- 8 Appuyez sur .

## Paramètres de raccourcis

Vous pouvez ajouter les réglages de fax, de copie, de numérisation et Web Connect que vous utilisez le plus fréquemment en les définissant comme raccourcis. Vous pourrez les rappeler et les appliquer rapidement et facilement le moment venu. Vous pouvez ajouter 18 raccourcis.

## Ajout de raccourcis de copie

Les réglages suivants peuvent être inclus dans un raccourci de copie :

- Qualité
- Type papier
- Format de papier
- Sélection de bac (MFC-J4710DW)
- Agrandir/Réduire
- Densité
- Empil./Trier
- Mise en page
- Copie recto-verso
- Paramètres avancés

- 1 Si l'écran affiché est l'écran Page d'accueil ou l'écran Plus, faites glisser le doigt vers la gauche ou la droite, ou appuyez sur ◀ ou sur ▶ pour afficher un écran Raccourci.
- 2 Appuyez sur  là où vous n'avez pas ajouté un raccourci.
- 3 Appuyez sur Copie.
- 4 Lisez les informations qui s'affichent sur l'écran tactile, puis confirmez-les en appuyant sur OK.
- 5 Appuyez sur un préréglage de copie que vous souhaitez inclure dans le raccourci de copie.

- 6 Faites glisser le doigt vers le haut ou le bas, ou appuyez sur ▲ ou sur ▼ pour afficher les réglages disponibles, puis appuyez sur celui que vous voulez modifier.
- 7 Faites glisser le doigt vers le haut ou le bas, ou appuyez sur ▲ ou sur ▼ pour afficher les options disponibles pour le réglage, puis appuyez sur l'option à configurer.  
Répétez les étapes 6 et 7 jusqu'à ce que vous ayez choisi tous les réglages pour ce raccourci.
- 8 Lorsque vous avez fini de modifier les réglages, appuyez sur `Enregistrer en tant que racc.`
- 9 Consultez et confirmez la liste des paramètres choisis qui s'affiche, puis appuyez sur `OK`.
- 10 Saisissez un nom pour le raccourci à l'aide du clavier de l'écran tactile. (Pour faciliter la saisie des lettres, voir *Saisie de texte* >> page 186.)  
Appuyez sur `OK`.
- 11 Appuyez sur `OK` pour enregistrer votre raccourci.

## Ajout de raccourcis de fax

Les réglages suivants peuvent être inclus dans un raccourci de fax :

- Adresse
- Résolution fax
- Fax recto-verso (MFC-J4710DW)
- Contraste
- Diffusion
- Aperçu
- Réglage couleur
- Env tps réel
- Mode International
- Format numéris.

- 1 Si l'écran affiché est l'écran Page d'accueil ou l'écran Plus, faites glisser le doigt vers la gauche ou la droite, ou appuyez sur ◀ ou sur ▶ pour afficher un écran Raccourci.
- 2 Appuyez sur `+` là où vous n'avez pas ajouté un raccourci.
- 3 Appuyez sur `Fax`.
- 4 Lisez les informations qui s'affichent sur l'écran tactile, puis confirmez-les en appuyant sur `OK`.
- 5 Saisissez le numéro de fax à l'aide du pavé numérique sur le panneau tactile, ou à l'aide du carnet d'adresses ou de l'historique des appels sur l'écran tactile. Une fois que vous avez terminé, allez à l'étape 6.

## REMARQUE

- Vous pouvez saisir jusqu'à 20 chiffres pour un numéro de fax.
- Si le raccourci est destiné à la diffusion, appuyez sur `Options` et sélectionnez `Diffusion` à l'étape 7 avant d'entrer le numéro de fax à l'étape 5.
- Vous pouvez saisir jusqu'à 20 numéros de fax si le raccourci est destiné à la diffusion. Vous pouvez saisir les numéros de fax en combinant des numéros de groupe du carnet d'adresses et des numéros de fax individuels du carnet d'adresses ou saisis manuellement. (>> Guide de l'utilisateur avancé : *Diffusion (monochrome seulement)*.)
- Lorsque vous saisissez un numéro de fax dans un raccourci, le numéro est automatiquement ajouté au carnet d'adresses. Le nom figurant dans le carnet d'adresses correspond au nom du raccourci plus un numéro séquentiel.

- 6 Appuyez sur `Options`.



- 7 Faites glisser le doigt vers le haut ou le bas, ou appuyez sur ▲ ou sur ▼ pour afficher les réglages disponibles, puis appuyez sur celui que vous voulez modifier.
- 8 Appuyez sur la nouvelle option que vous souhaitez régler.  
Répétez les étapes 7 et 8 jusqu'à ce que vous ayez choisi tous les réglages pour ce raccourci.  
Appuyez sur OK.
- 9 Lorsque vous avez fini de choisir les nouvelles options, appuyez sur Enregistrer en tant que racc.
- 10 Consultez et confirmez la liste des options choisies qui s'affiche, puis appuyez sur OK.
- 11 Saisissez un nom pour le raccourci à l'aide du clavier de l'écran tactile. (Pour faciliter la saisie des lettres, voir *Saisie de texte* ►► page 186.)  
Appuyez sur OK.
- 12 Appuyez sur OK pour enregistrer votre raccourci.

## Ajout de raccourcis de numérisation

Les réglages suivants peuvent être inclus dans un raccourci de numérisation :

vers support

- Num. recto-verso (MFC-J4710DW)
- Type de scan
- Résolution
- Type de fichier
- Nom de fichier
- Rognage auto
- Ignorer les pages vierges (MFC-J4710DW)
- Suppr la couleur d'arrière-plan

vers serv e-mail (disponible après téléchargement d'IFAX)

- Adresse
- Num. recto-verso (MFC-J4710DW)
- Type de scan
- Résolution
- Type de fichier

vers ROC/vers fichier/vers image/  
vers e-mail

- Sélection de l'ordinateur

vers FTP/vers réseau

- Nom du profil

- 1 Si l'écran affiché est l'écran Page d'accueil ou l'écran Plus, faites glisser le doigt vers la gauche ou la droite, ou appuyez sur ◀ ou sur ▶ pour afficher un écran Raccourci.
- 2 Appuyez sur  là où vous n'avez pas ajouté un raccourci.

- 3 Appuyez sur **Numériser**.
- 4 Faites glisser le doigt vers le haut ou le bas, ou appuyez sur ▲ ou sur ▼ pour afficher le type de numérisation à effectuer, puis appuyez dessus.
- 5 Effectuez l'une des actions suivantes :
  - Si vous avez appuyé sur **vers support**, lisez les informations qui s'affichent sur l'écran tactile, puis appuyez sur **OK** pour les confirmer. Passez à l'étape 8.
  - Si vous avez appuyé sur **vers serv e-mail**, lisez les informations qui s'affichent sur l'écran tactile, puis appuyez sur **OK** pour les confirmer. Passez à l'étape 6.
  - Si vous avez appuyé sur **vers fichier**, **vers ROC**, **vers image** ou **vers e-mail**, lisez les informations qui s'affichent sur l'écran tactile, puis appuyez sur **OK** pour les confirmer. Passez à l'étape 7.
  - Si vous avez appuyé sur **vers réseau** ou **vers FTP**, lisez les informations qui s'affichent sur l'écran tactile, puis appuyez sur **OK** pour les confirmer.  
Faites glisser le doigt vers le haut ou le bas, ou appuyez sur ▲ ou sur ▼ pour afficher le nom du profil, puis appuyez dessus.  
Appuyez sur **OK** pour confirmer le nom du profil que vous avez choisi. Passez à l'étape 13.

## REMARQUE

Pour ajouter un raccourci pour **vers réseau** et **vers FTP**, vous devez avoir ajouté au préalable le nom du profil.

- 6 Effectuez l'une des actions suivantes :
  - Pour saisir une adresse électronique manuellement, appuyez sur **Manuel**. Saisissez l'adresse électronique à l'aide du clavier de l'écran tactile. (Voir *Saisie de texte* >> page 186.)  
Appuyez sur **OK**.
  - Pour saisir une adresse électronique à partir de **Carnet adresses**, appuyez sur **Carnet adresses**. Faites glisser le doigt vers le haut ou le bas, ou appuyez sur ▲ ou sur ▼ pour afficher l'adresse électronique souhaitée, puis appuyez dessus.  
Appuyez sur **OK**.  
Après avoir confirmé l'adresse électronique saisie, appuyez sur **OK**. Passez à l'étape 8.

## REMARQUE

Appuyez sur **Détails** pour afficher la liste des adresses saisies.

- 7 Effectuez l'une des actions suivantes :
  - Lorsque l'appareil est connecté à un ordinateur à l'aide d'une connexion USB :  
Appuyez sur **OK** pour confirmer que <USB> est choisi comme nom d'ordinateur. Passez à l'étape 13.
  - Lorsque l'appareil est connecté à un réseau :  
Faites glisser le doigt vers le haut ou le bas, ou appuyez sur ▲ ou sur ▼ pour afficher le nom de l'ordinateur, puis appuyez dessus. Appuyez sur **OK** pour confirmer le nom de l'ordinateur que vous avez choisi. Passez à l'étape 13.
- 8 Appuyez sur **Options**.

- 9 Faites glisser le doigt vers le haut ou le bas, ou appuyez sur ▲ ou sur ▼ pour afficher les réglages disponibles, puis appuyez sur celui que vous voulez modifier ou enregistrer.
- 10 Faites glisser le doigt vers le haut ou le bas, ou appuyez sur ▲ ou sur ▼ pour afficher les options disponibles pour le réglage, puis appuyez sur la nouvelle option à paramétrer.  
Répétez les étapes 9 et 10 jusqu'à ce que vous ayez choisi tous les réglages pour ce raccourci.  
Lorsque vous avez fini de modifier les réglages, appuyez sur OK.
- 11 Vérifiez les réglages que vous avez choisis :
  - Si vous avez besoin d'apporter des modifications supplémentaires, retournez à l'étape 8.
  - Si vos modifications vous conviennent, appuyez sur `Enregistrer en tant que racc.`
- 12 Vérifiez vos réglages sur l'écran tactile, puis appuyez sur OK.
- 13 Saisissez un nom pour le raccourci à l'aide du clavier de l'écran tactile. (Pour faciliter la saisie des lettres, voir *Saisie de texte* >> page 186.)  
Appuyez sur OK.
- 14 Lisez les informations qui s'affichent sur l'écran tactile, puis appuyez sur OK pour enregistrer votre raccourci.

## Ajout de raccourcis Web Connect

Les réglages pour les services suivants peuvent être inclus dans un raccourci Web Connect :

- PICASA Web Albums™
- Google Drive™
- FLICKR®
- Facebook™
- EVERNOTE
- Dropbox

### REMARQUE

- Il se peut que des services Web aient été ajoutés et/ou que les noms des services aient été modifiés par le fournisseur depuis la publication de ce document.
- Pour ajouter un raccourci Web Connect, vous devez disposer d'un compte avec le service souhaité. (Pour plus d'informations : >> Guide web connect.)

- 1 Si l'écran affiché est l'écran Page d'accueil ou l'écran Plus, faites glisser le doigt vers la gauche ou la droite, ou appuyez sur ◀ ou sur ▶ pour afficher un écran Raccourci.
- 2 Appuyez sur là où vous n'avez pas ajouté un raccourci.
- 3 Appuyez sur `Web`.
- 4 Si les informations relatives à la connexion Internet s'affichent, vérifiez-les puis confirmez-les en appuyant sur OK.
- 5 Faites glisser le doigt vers la gauche ou la droite, ou appuyez sur ◀ ou sur ▶ pour afficher les services disponibles, puis appuyez sur le service souhaité.

- 6 Appuyez sur votre compte.  
Si un code PIN est requis pour le compte, saisissez le code PIN du compte à l'aide du clavier de l'écran tactile.  
Appuyez sur OK.
- 7 Choisissez la fonction que vous souhaitez utiliser.

### REMARQUE

Les fonctions qui peuvent être paramétrées dépendent du service choisi.

- 8 Lisez et confirmez la liste des fonctions choisies qui s'affiche, puis appuyez sur OK.
- 9 Appuyez sur OK pour enregistrer votre raccourci.

### REMARQUE

Le nom du raccourci sera attribué automatiquement. Si vous souhaitez modifier les noms de raccourcis, voir *Modification des noms de raccourcis* >> page 19.

## Modification des raccourcis

Vous pouvez modifier les réglages d'un raccourci.

### REMARQUE

Vous ne pouvez pas modifier un raccourci Web Connect.

Si vous souhaitez modifier le raccourci, vous devez le supprimer puis ajouter un nouveau raccourci.  
(Pour plus d'informations, voir *Suppression de raccourcis* >> page 19 et *Ajout de raccourcis Web Connect* >> page 17.)

- 1 Appuyez sur le raccourci que vous voulez modifier.  
Les réglages du raccourci choisi s'affichent.

- 2 Modifiez les réglages du raccourci que vous avez choisi à l'étape 1. (Par exemple, voir *Ajout de raccourcis de copie* >> page 13.)
- 3 Appuyez sur `Enregistrer` en tant que raccourci lorsque vous avez fini de modifier les réglages.
- 4 Appuyez sur OK pour confirmer.
- 5 Effectuez l'une des actions suivantes :
  - Si vous souhaitez écraser le raccourci, appuyez sur `Oui`. Passez à l'étape 7.
  - Si vous ne souhaitez pas écraser le raccourci, appuyez sur `Non` pour saisir un nouveau nom de raccourci. Passez à l'étape 6.
- 6 Pour modifier le nom, maintenez la touche `X` enfoncée pour effacer le nom actuel, puis saisissez un nouveau nom à l'aide du clavier de l'écran tactile. (Pour faciliter la saisie des lettres, voir *Saisie de texte* >> page 186.)  
Appuyez sur OK.
- 7 Appuyez sur OK pour confirmer.

## Modification des noms de raccourcis

---

Vous pouvez modifier un nom de raccourci.

- 1 Appuyez sur le raccourci et maintenez-le enfoncé jusqu'à ce que la boîte de dialogue apparaisse.

### REMARQUE

---

Vous pouvez également appuyer sur



, Ts paramètres et

Paramètres de raccourci.

- 2 Appuyez sur `Modifier le nom du raccourci`.
- 3 Pour modifier le nom, maintenez la touche  enfoncée pour effacer le nom actuel, puis saisissez un nouveau nom à l'aide du clavier de l'écran tactile. (Pour faciliter la saisie des lettres, voir *Saisie de texte* >> page 186.) Appuyez sur `OK`.

## Suppression de raccourcis

---

Vous pouvez supprimer un raccourci.

- 1 Appuyez sur le raccourci et maintenez-le enfoncé jusqu'à ce que la boîte de dialogue apparaisse.

### REMARQUE

---

Vous pouvez également appuyer sur



, Ts paramètres et

Paramètres de raccourci.

- 2 Appuyez sur `Effacer` pour supprimer le raccourci que vous avez choisi à l'étape 1. Appuyez sur `Oui` pour confirmer.

## Rappel de raccourcis

---



Les réglages du raccourci sont affichés dans l'écran Raccourci. Pour rappeler un raccourci, il vous suffit d'appuyer sur son nom.

## Réglages du volume

### Volume de la sonnerie

Vous avez le choix entre plusieurs niveaux de volume de sonnerie, allant de **Haut** à **Non**. L'appareil conserve votre nouveau réglage jusqu'à ce que vous le modifiez.



#### Réglage du volume de la sonnerie

- 1 Appuyez sur .
- 2 Appuyez sur **Ts paramètres**.
- 3 Faites glisser le doigt vers le haut ou le bas, ou appuyez sur ▲ ou sur ▼ pour afficher **Param. général**.
- 4 Appuyez sur **Param. général**.
- 5 Faites glisser le doigt vers le haut ou le bas, ou appuyez sur ▲ ou sur ▼ pour afficher **Volume**.
- 6 Appuyez sur **Volume**.
- 7 Appuyez sur **Sonnerie**.
- 8 Appuyez sur **Bas, Moyen, Haut ou Non**.
- 9 Appuyez sur .

### Volume du bip sonore

Lorsque le signal sonore est activé, l'appareil émet un son lorsque vous appuyez sur l'écran tactile ou sur le panneau tactile, en cas d'erreur, ou encore après l'envoi ou la réception d'un fax.



Vous avez le choix entre plusieurs niveaux de volume sonore, allant de **Haut** à **Non**.

- 1 Appuyez sur .
- 2 Appuyez sur **Ts paramètres**.
- 3 Faites glisser le doigt vers le haut ou le bas, ou appuyez sur ▲ ou sur ▼ pour afficher **Param. général**.
- 4 Appuyez sur **Param. général**.
- 5 Faites glisser le doigt vers le haut ou le bas, ou appuyez sur ▲ ou sur ▼ pour afficher **Volume**.
- 6 Appuyez sur **Volume**.
- 7 Appuyez sur **Signal sonore**.
- 8 Appuyez sur **Bas, Moyen, Haut ou Non**.
- 9 Appuyez sur .



## Volume du haut-parleur



Vous avez le choix entre plusieurs niveaux de volume de haut-parleur, allant de Haut à Non.

- 1 Appuyez sur .
- 2 Appuyez sur Ts paramètres.
- 3 Faites glisser le doigt vers le haut ou le bas, ou appuyez sur ▲ ou sur ▼ pour afficher Param. général.
- 4 Appuyez sur Param. général.
- 5 Faites glisser le doigt vers le haut ou le bas, ou appuyez sur ▲ ou sur ▼ pour afficher Volume.
- 6 Appuyez sur Volume.
- 7 Appuyez sur Haut parleur.
- 8 Appuyez sur Bas, Moyen, Haut ou Non.
- 9 Appuyez sur .

## Écran tactile LCD

### Réglage de la luminosité du rétroéclairage

Si vous avez des difficultés à lire l'écran tactile LCD, essayez de modifier le réglage de la luminosité.

- 1 Appuyez sur .
- 2 Appuyez sur Ts paramètres.
- 3 Faites glisser le doigt vers le haut ou le bas, ou appuyez sur ▲ ou sur ▼ pour afficher Param. général.
- 4 Appuyez sur Param. général.
- 5 Faites glisser le doigt vers le haut ou le bas, ou appuyez sur ▲ ou sur ▼ pour afficher Réglage LCD.
- 6 Appuyez sur Réglage LCD.
- 7 Appuyez sur Éclair.arrière.
- 8 Appuyez sur Clair, Moyen ou Foncé.
- 9 Appuyez sur .

# 2

## Chargement du papier

### Chargement du papier et d'autres supports d'impression

#### ⚠ ATTENTION

NE transportez PAS l'appareil en le tenant par le capot du scanner, le couvercle d'élimination du bouchage, le couvercle de la fente d'alimentation manuelle ou le panneau de commande. L'appareil risquerait de vous échapper des mains. Pour transporter l'appareil, placez les deux mains dans les poignées situées de chaque côté de l'appareil.

Pour des informations détaillées, >>> Guide de sécurité du produit.

#### REMARQUE

(Pour MFC-J4710DW)

Pour le bac #2 (bac inférieur), voir *Chargement du papier dans le bac à papier #2 (MFC-J4710DW)* >>> page 29.

### Chargement du papier dans le bac à papier #1

Chargez un seul format de papier et un seul type de papier à la fois dans le bac à papier.

- 1 Retirez complètement le bac à papier de l'appareil.

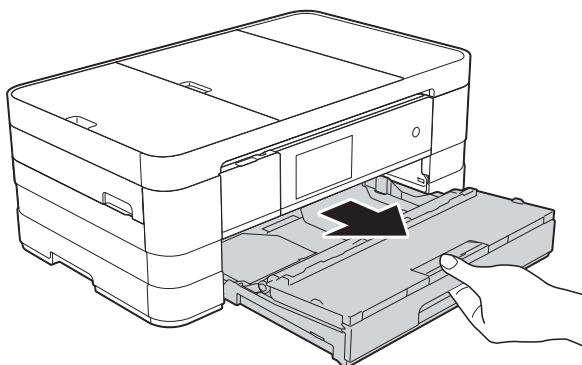

#### REMARQUE

- Si le volet du support papier (1) est ouvert, fermez-le, puis fermez le support papier (2).

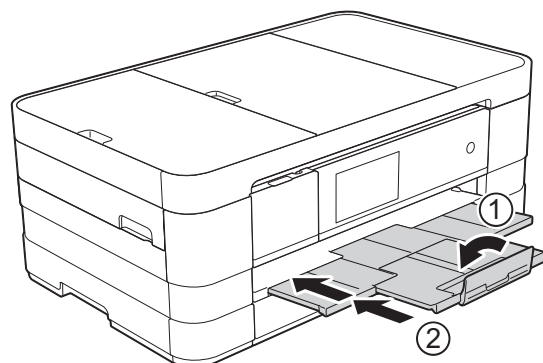

- Lorsque vous chargez du papier de format différent dans le bac, vous devez modifier en même temps le réglage du format de papier dans le menu de l'appareil.

(MFC-J4510DW : voir *Format du papier* >>> page 42.)

(MFC-J4710DW : voir *Format et type de papier (MFC-J4710DW)* >>> page 43.)

- 2 Ouvrez le capot du bac de sortie (1).

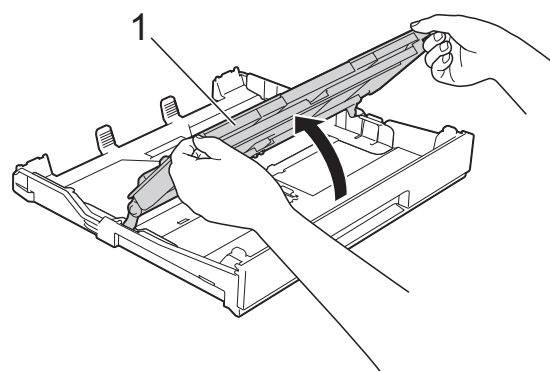

- 3 Appuyez avec précaution sur les guides-papier et faites-les coulisser (1) en fonction du format du papier. Assurez-vous que le repère en forme de triangle (2) figurant sur le guide-papier (1) s'aligne bien sur le repère correspondant au format de papier que vous utilisez.

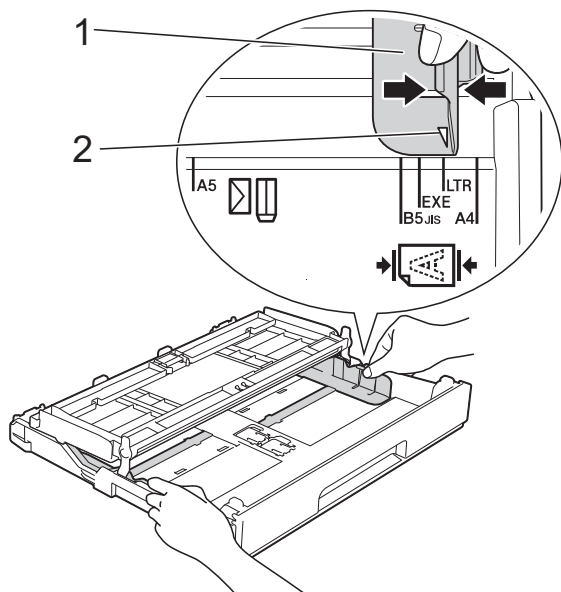

- 4 Ventilez bien la pile de papier pour éviter les bourrages et les problèmes d'alimentation du papier.

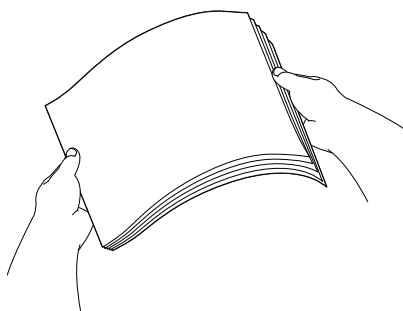

## REMARQUE

Vérifiez systématiquement que le papier n'est pas gondolé ou froissé.

- 5 Placez avec précaution le papier dans le bac à papier, côté à imprimer vers le bas. Vérifiez que le papier repose à plat dans le bac.

- Utilisation de papier A4, Letter ou Executive

### Orientation paysage

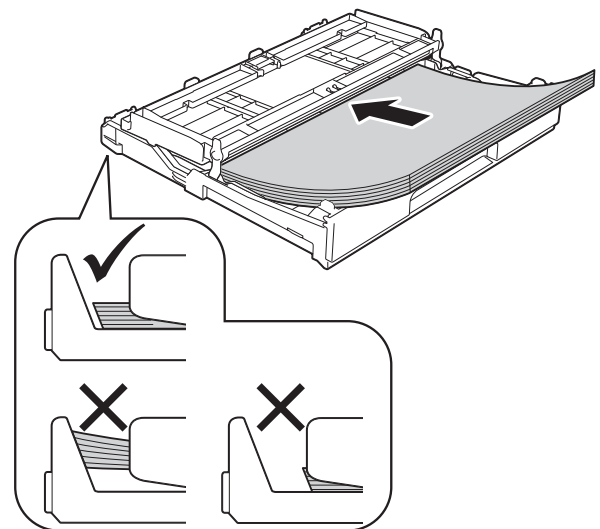

## IMPORTANT

Prenez soin de ne pas pousser le papier trop loin ; il pourrait remonter à l'arrière du bac et causer des problèmes d'alimentation du papier.

## REMARQUE

- Le papier de format A5 ou inférieur doit être chargé dans le bac en orientation Portrait.  
Pour en savoir plus, voir *Chargement du papier de plus petit format (Photo, Photo L et enveloppes)* >> page 25.
- Si vous souhaitez ajouter du papier avant que le bac ne soit vide, retirez le papier du bac et combinez-le avec le papier que vous ajoutez. Ventilez bien la pile de papier avant de la charger dans le bac. Si vous ajoutez du papier sans ventiler la pile, l'appareil risque d'alimenter plusieurs feuilles à la fois.
- Pour plus d'informations sur l'orientation du papier, voir *Orientation du papier et volume des bacs à papier* >> page 47.

- 6 Ajustez avec précaution les guides-papier (1) en fonction du papier. Vérifiez que les guides-papier touchent les bords du papier.

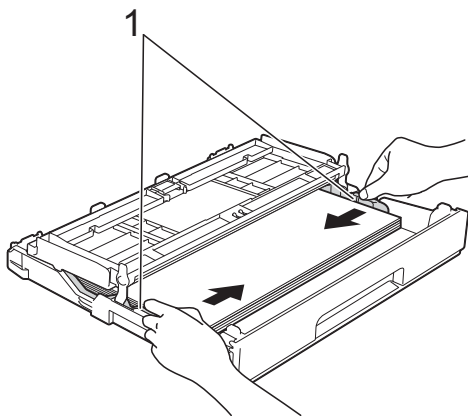

- 7 Vérifiez que le papier repose bien à plat dans le bac et se situe au-dessous du repère de papier maximum (1). Un remplissage excessif du bac à papier risque de provoquer des bourrages papier.

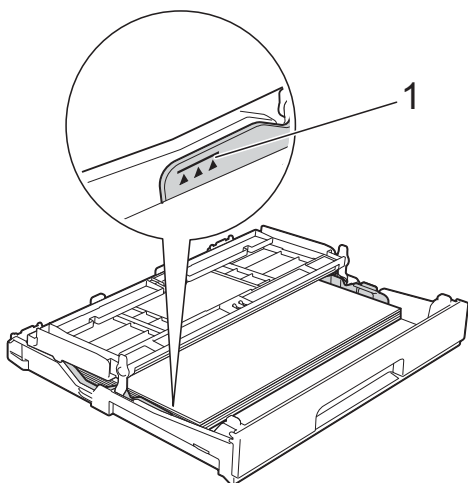

- 8 Fermez le capot du bac de sortie.

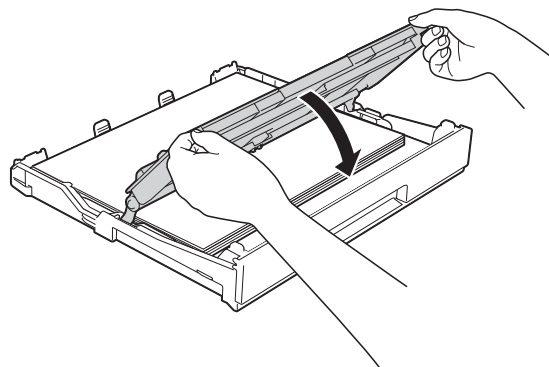

- 9 Poussez *lentement* et entièrement le bac à papier dans l'appareil.

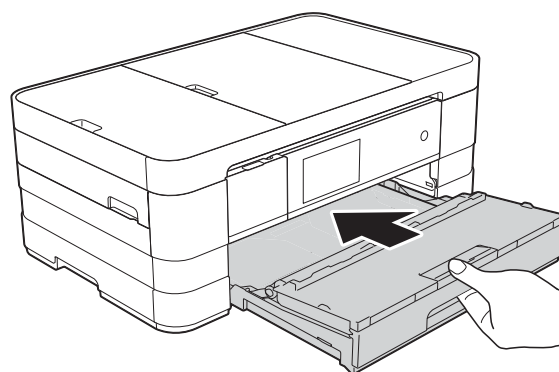

- 10 Tout en maintenant le bac à papier en place, tirez le support papier (1) jusqu'à entendre un déclic, puis déployez le volet du support papier (2).

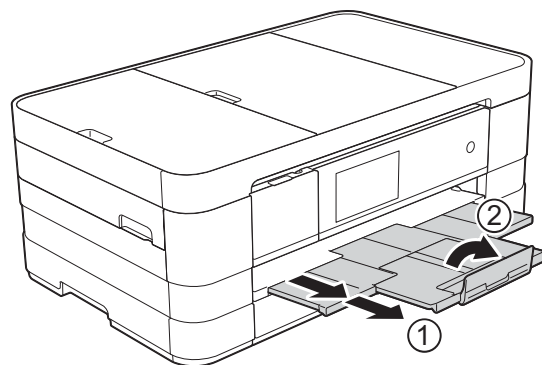

**REMARQUE**

Si vous utilisez du papier d'une longueur supérieure au format A4, du papier de format Letter ou des enveloppes dont le rabat se situe sur le côté court, fermez le volet du support papier.

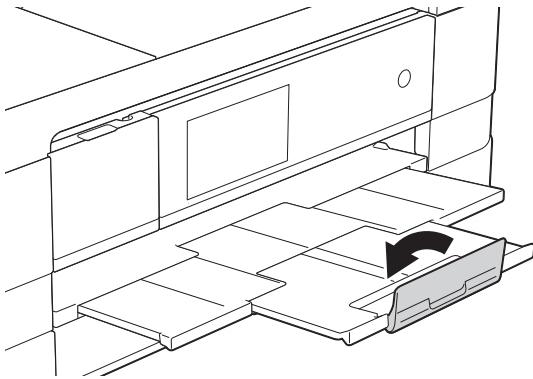
**Chargement du papier de plus petit format (Photo, Photo L et enveloppes)****Orientation portrait**

(Papier de format A5 ou inférieur)

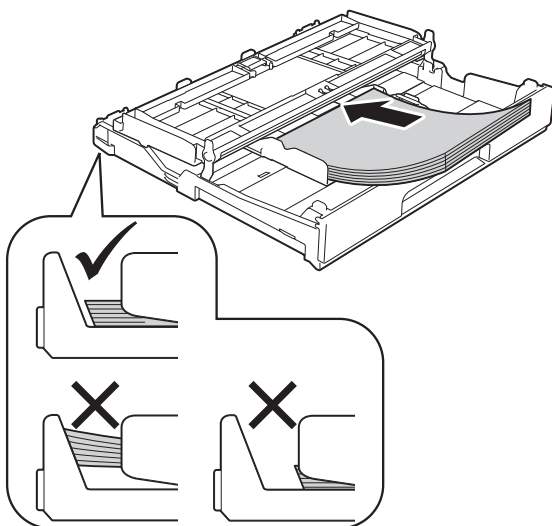
**IMPORTANT**

Prenez soin de ne pas pousser le papier trop loin ; il pourrait remonter à l'arrière du bac et causer des problèmes d'alimentation du papier.

**À propos des enveloppes**

- Utilisez des enveloppes dont le grammage est compris entre 80 et 95 g/m<sup>2</sup>.
- Pour certaines enveloppes, il est nécessaire de régler la marge dans l'application. Veillez à effectuer d'abord un test d'impression avant d'imprimer un grand nombre d'enveloppes.

**IMPORTANT**

N'utilisez PAS les types d'enveloppe suivants, car ils ne seront pas alimentés correctement :

- Enveloppes à soufflets
- Enveloppes à fenêtres
- Enveloppes embossées (qui comportent une écriture en relief)
- Enveloppes avec fermoirs ou agrafes
- Enveloppes pré-imprimées à l'intérieur

| Colle | Double rabat |
|-------|--------------|
|       |              |

De temps en temps, l'épaisseur, le format et la forme du rabat des enveloppes utilisées risquent de créer des problèmes d'alimentation du papier.

## Chargement des enveloppes

- 1 Avant de les charger, appuyez sur les angles et les côtés des enveloppes pour les aplatir le plus possible.

### IMPORTANT

Si plusieurs enveloppes sont alimentées ensemble, placez une seule enveloppe à la fois dans le bac à papier.

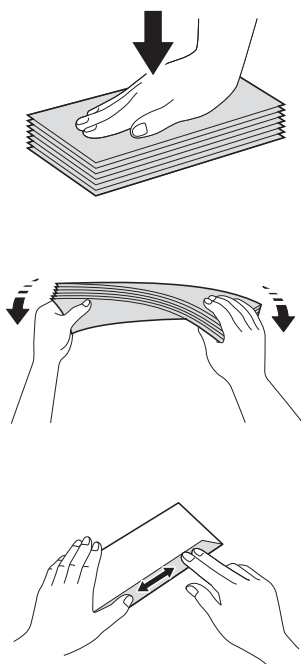

- 2 Placez des enveloppes dans le bac à papier, côté adresse vers le bas. Si le rabat des enveloppes se situe sur le côté long, chargez les enveloppes avec le rabat à gauche, comme sur l'illustration. Appuyez avec précaution sur les guides-papier et faites-les coulisser (1) en fonction du format des enveloppes.

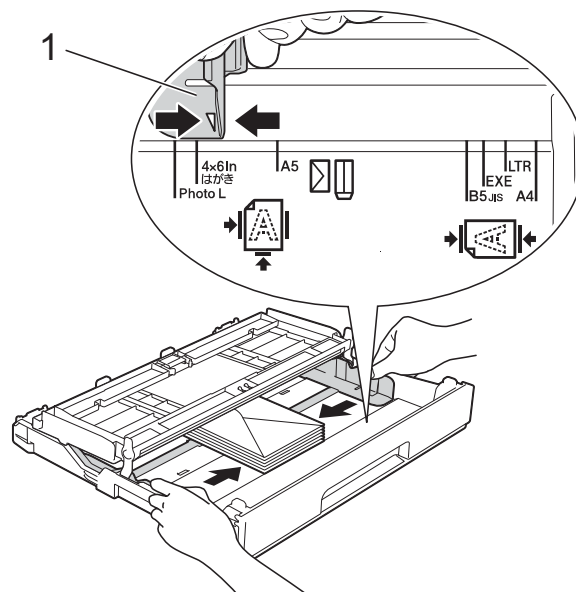

**REMARQUE**

- Si vous utilisez des enveloppes dont le rabat se situe sur le côté court, insérez les enveloppes dans le bac à papier comme indiqué sur l'illustration.

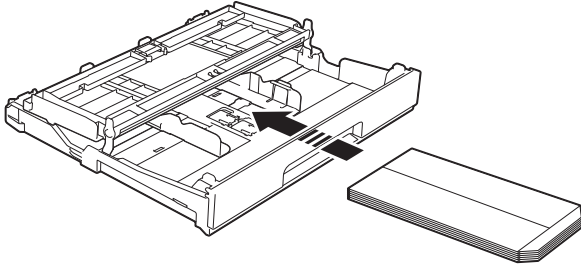

- Si vous utilisez des enveloppes dont le rabat se situe sur le côté court, fermez le volet du support papier.

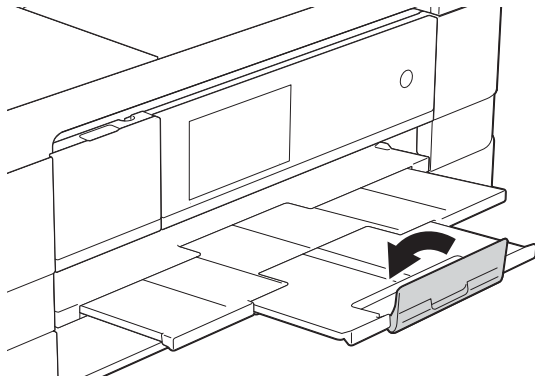

**Si vous rencontrez des problèmes d'impression avec des enveloppes dont le rabat se situe sur le côté court, essayez de procéder comme suit :**

- 1 Ouvrez le rabat de l'enveloppe.
- 2 Placez l'enveloppe dans le bac à papier, côté adresse vers le bas et rabat positionné comme sur l'illustration.

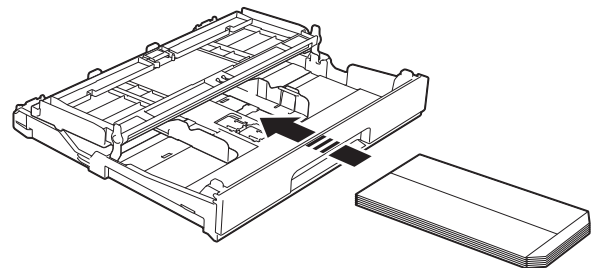

- 3 Sélectionnez **Impression inversée** (Windows®) ou **Inverser l'orientation de la page** (Macintosh) dans la boîte de dialogue du pilote d'imprimante, puis réglez le format et la marge dans votre application.  
(>> Guide utilisateur - Logiciel : *Impression* (Windows®).)  
(>> Guide utilisateur - Logiciel : *Impression et télécopie* (Macintosh).)



## Chargement du papier Photo et Photo L

- 1 Avant de le charger, appuyez sur les angles et les côtés du papier Photo et Photo L pour l'aplatir le plus possible.

### IMPORTANT

Si les feuilles de papier Photo (10 × 15 cm) ou Photo L (89 × 127 mm) sont alimentées ensemble, placez une seule feuille de papier Photo à la fois dans le bac.

- 2 Effectuez l'une des actions suivantes :
  - Si vous placez du papier Photo L (89 × 127 mm) dans le bac à papier, soulevez la butée du papier Photo L (1).
  - Si vous placez du papier Photo (10 × 15 cm) dans le bac à papier, soulevez la butée du papier Photo (2).

Appuyez avec précaution sur les guides-papier et faites-les coulisser (3) en fonction du format du papier.

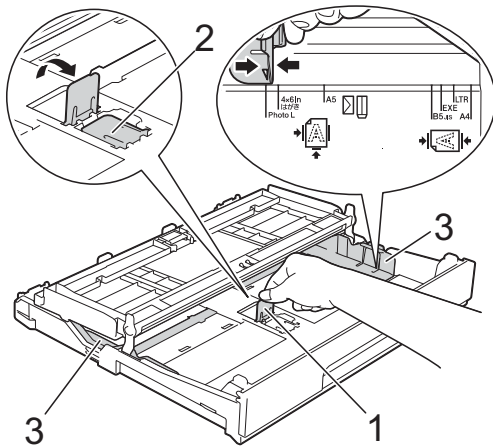

- 3 Fermez le capot du bac de sortie.

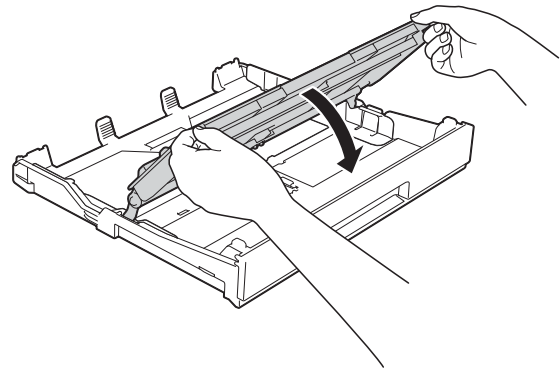

- 4 Placez du papier Photo ou Photo L dans le bac à papier, côté à imprimer vers le bas.

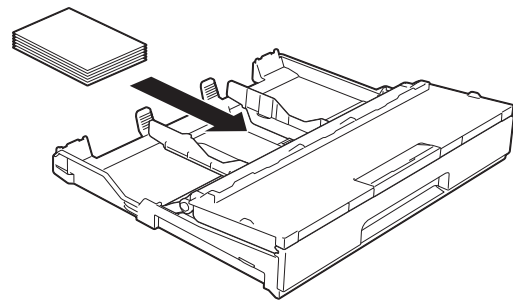

- 5 Ouvrez le capot du bac de sortie (1).

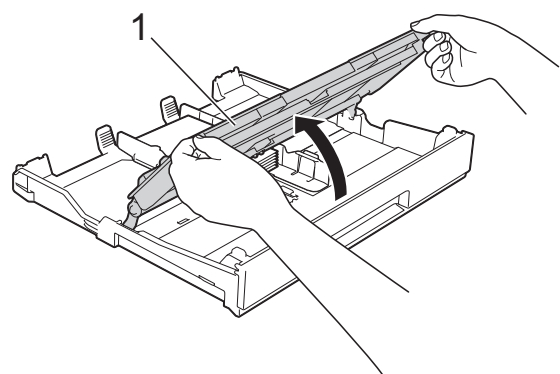

- 6 Ajustez avec précaution les guides-papier (1) en fonction du papier. Vérifiez que les guides-papier touchent les bords du papier.

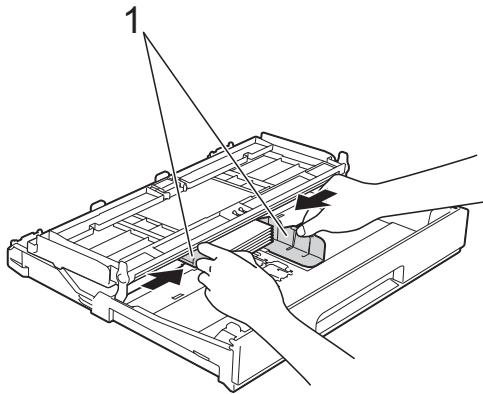

- 7 Fermez le capot du bac de sortie.

## Chargement du papier dans le bac à papier #2 (MFC-J4710DW)

### REMARQUE

- Dans le bac #2, vous pouvez uniquement utiliser du papier ordinaire de format A4, A3, Ledger, Letter ou Legal.
- Pour plus d'informations sur l'orientation du papier, voir *Orientation du papier et volume des bacs à papier* >> page 47.

### Utilisation de papier de format A4 ou Letter

- 1 Retirez complètement le bac à papier de l'appareil.

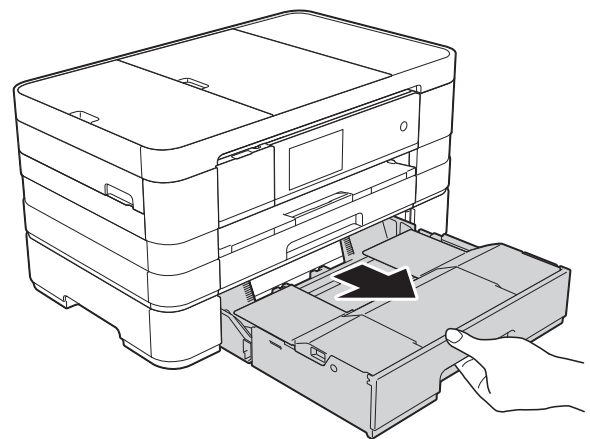

- 2 Soulevez le capot du bac à papier (1).

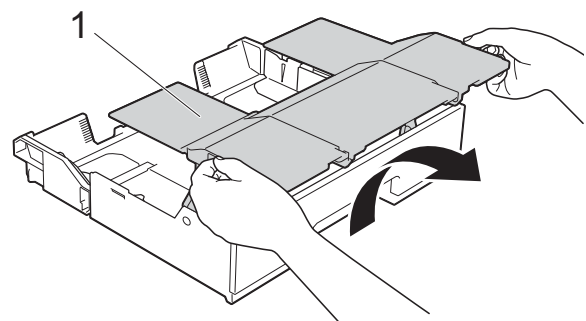

- 3 Appuyez avec précaution sur les guides-papier et faites-les coulisser (1) en fonction du format du papier. Assurez-vous que le repère en forme de triangle (2) figurant sur le guide-papier (1) s'aligne bien sur le repère correspondant au format de papier que vous utilisez.

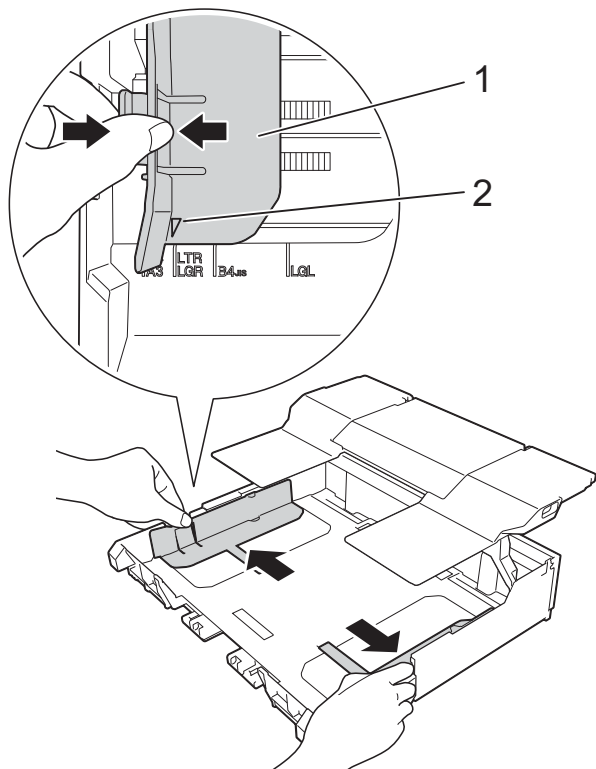

- 4 Ventilez bien la pile de papier pour éviter les bourrages et les problèmes d'alimentation du papier.

### REMARQUE

Vérifiez systématiquement que le papier n'est pas gondolé.

- 5 Placez avec précaution le papier dans le bac à papier, côté à imprimer vers le bas. Vérifiez que le papier repose à plat dans le bac.

### Orientation paysage

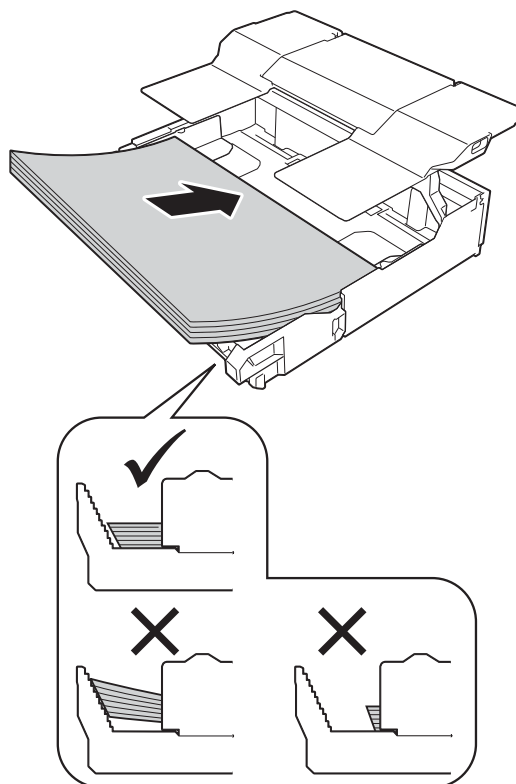

### IMPORTANT

Prenez soin de ne pas pousser le papier trop loin ; il pourrait remonter à l'arrière du bac et causer des problèmes d'alimentation du papier.

### REMARQUE

- Si vous souhaitez ajouter du papier avant que le bac ne soit vide, retirez le papier du bac et combinez-le avec le papier que vous ajoutez. Ventilez bien la pile de papier avant de la charger dans le bac. Si vous ajoutez du papier sans ventiler la pile, l'appareil risque d'alimenter plusieurs feuilles à la fois.
- Si vous souhaitez utiliser du papier de format A3, Ledger ou Legal, voir *Utilisation de papier de format A3, Ledger ou Legal* >> page 32.

- 6 Ajustez avec précaution les guides-papier (1) en fonction du papier. Vérifiez que les guides-papier touchent les bords du papier.

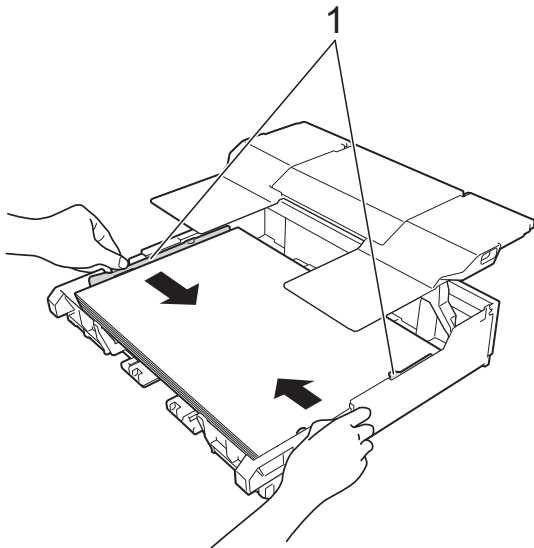

- 7 Vérifiez que le papier repose bien à plat dans le bac et se situe au-dessous du repère de papier maximum (1). Un remplissage excessif du bac à papier risque de provoquer des bouchages papier.

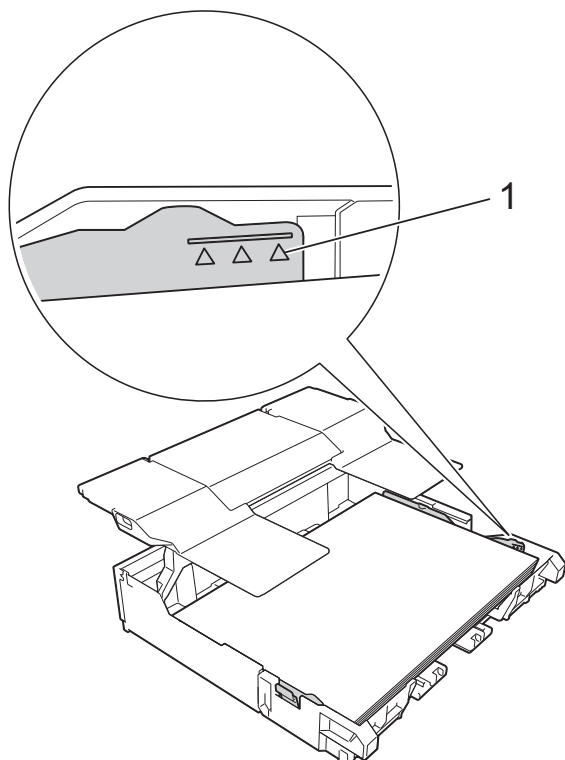

- 8 Abaissez le capot du bac à papier.

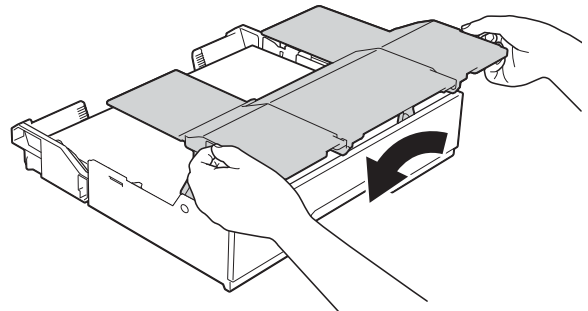

- 9 Poussez *lentement* et entièrement le bac à papier dans l'appareil.

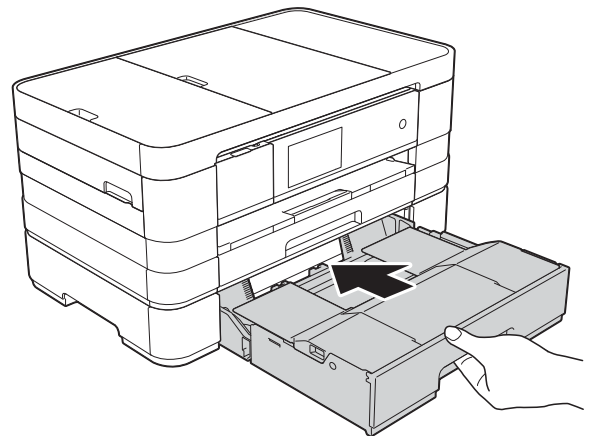

- 10 Retirez le support papier (1) jusqu'à ce que vous entendiez un déclic et déployez le volet du support papier (2).

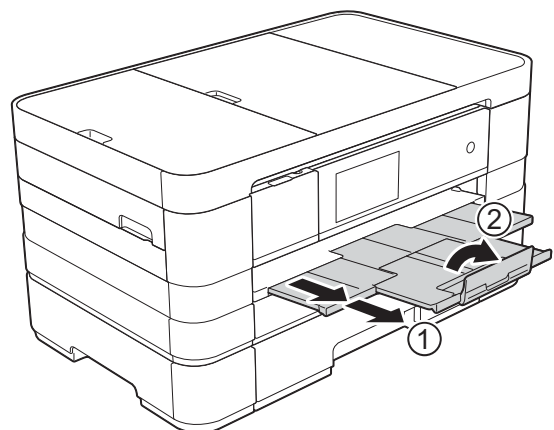

## Utilisation de papier de format A3, Ledger ou Legal

- 1 Retirez complètement le bac à papier de l'appareil.

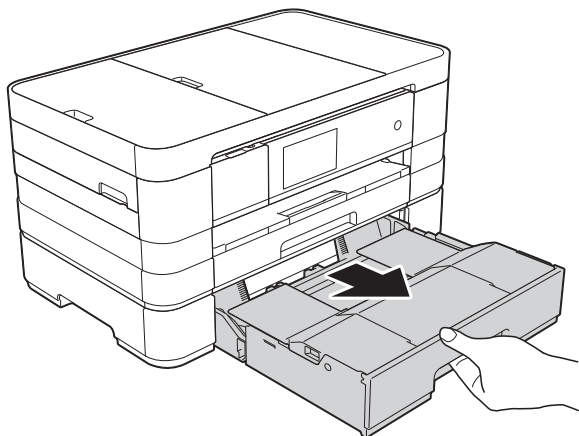

- 2 Soulevez le capot du bac à papier (1).

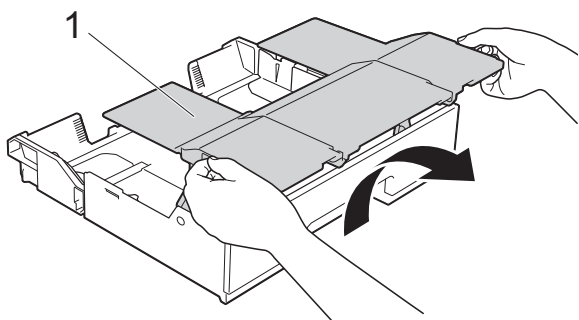

- 3 Déplacez la glissière vers la droite pour déverrouiller le bac à papier.

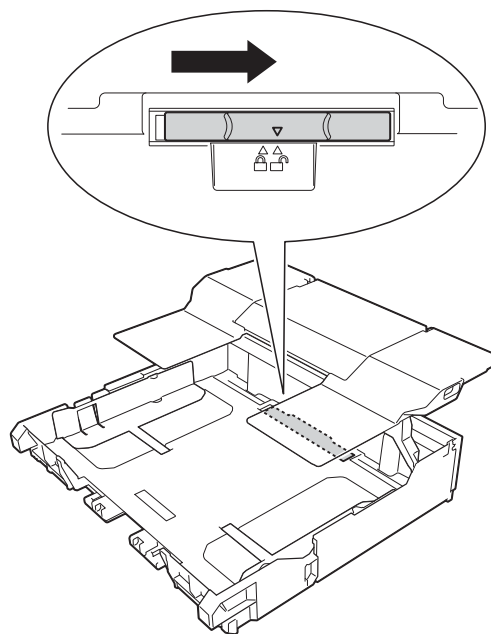

- 4 Dépliez le bac à papier. Assurez-vous que le repère en forme de triangle (1) s'aligne bien avec le repère (2) correspondant au format de papier.

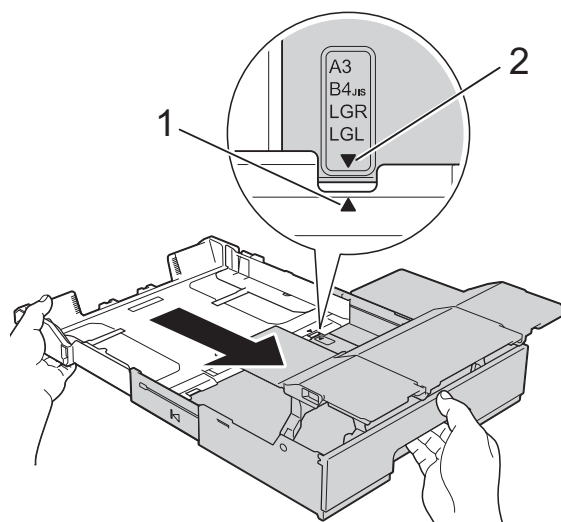

- 5 Déplacez la glissière vers la gauche pour verrouiller le bac à papier.

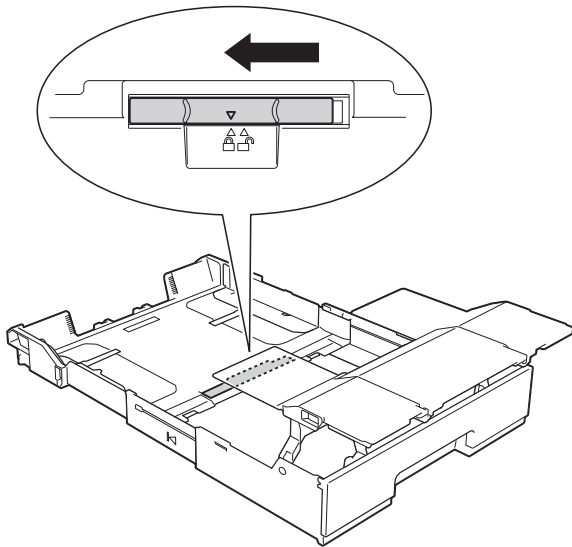

**REMARQUE**

Si vous utilisez du papier de format Legal, soulevez la butée.

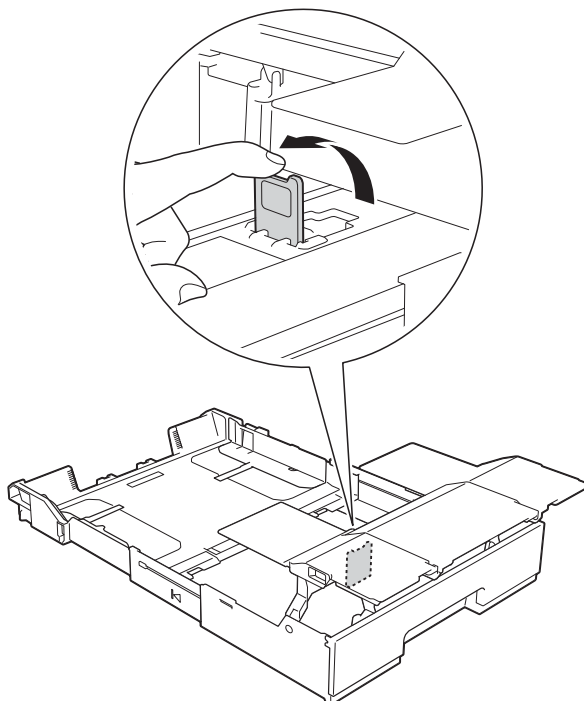

- 6 Appuyez avec précaution sur les guides-papier et faites-les coulisser (1) en fonction du format du papier. Assurez-vous que le repère en forme de triangle (2) figurant sur le guide-papier (1) s'aligne bien sur le repère correspondant au format de papier que vous utilisez.

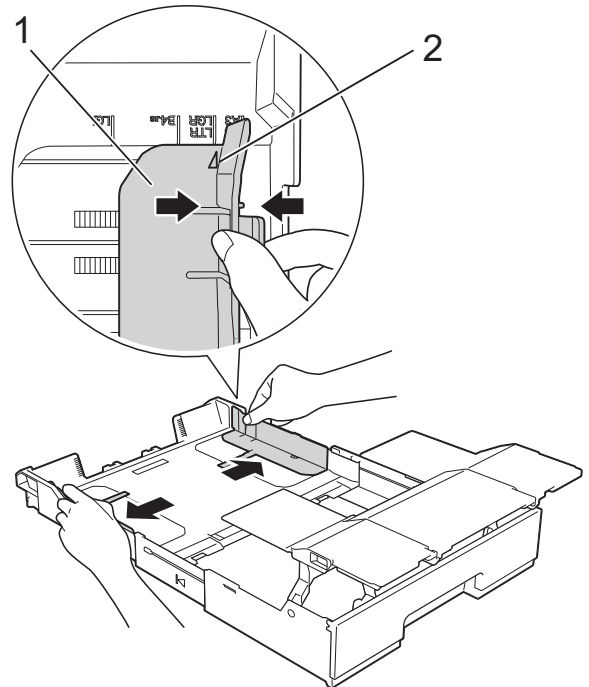

- 7 Ventilez bien la pile de papier pour éviter les bourrages et les problèmes d'alimentation du papier.

**REMARQUE**

Vérifiez systématiquement que le papier n'est pas gondolé ou froissé.

- 8 Placez avec précaution le papier dans le bac à papier, côté à imprimer vers le bas. Vérifiez que le papier repose à plat dans le bac.

### Orientation portrait

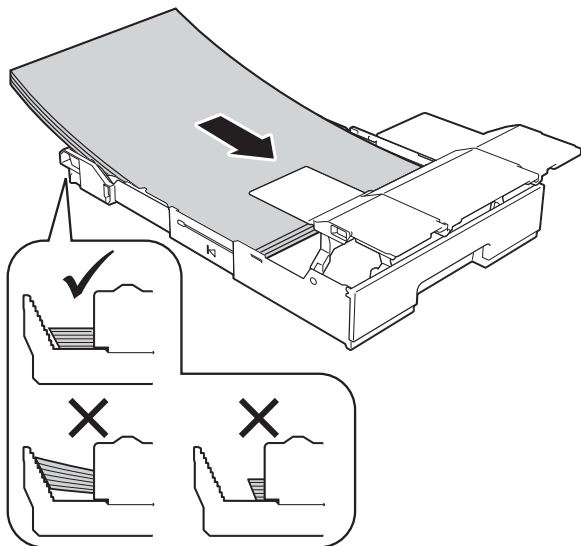

- 9 Ajustez avec précaution les guides-papier (1) en fonction du papier. Vérifiez que les guides-papier touchent les bords du papier.

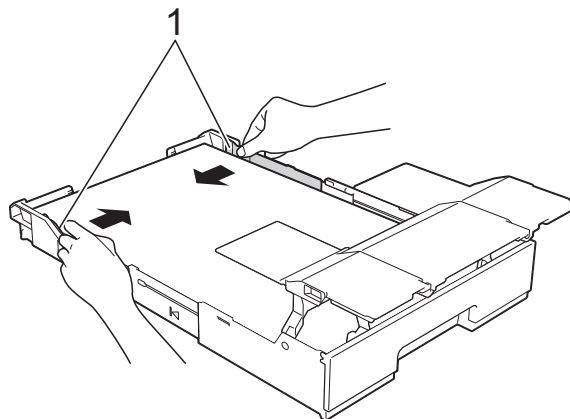

- 10 Vérifiez que le papier repose bien à plat dans le bac et se situe au-dessous du repère de papier maximum (1). Un remplissage excessif du bac à papier risque de provoquer des bourrages papier.

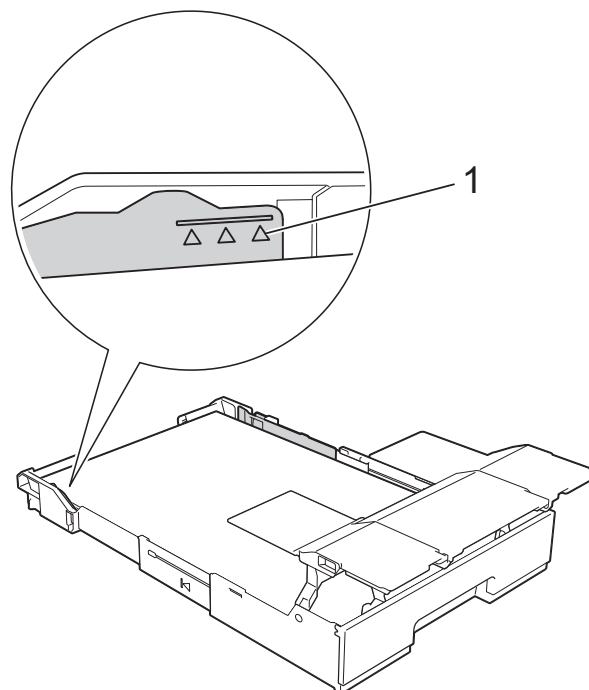

### IMPORTANT

Prenez soin de ne pas pousser le papier trop loin ; il pourrait remonter à l'arrière du bac et causer des problèmes d'alimentation du papier.

### REMARQUE

Si vous souhaitez ajouter du papier avant que le bac ne soit vide, retirez le papier du bac et combinez-le avec le papier que vous ajoutez. Ventilez bien la pile de papier avant de la charger dans le bac. Si vous ajoutez du papier sans ventiler la pile, l'appareil risque d'alimenter plusieurs feuilles à la fois.



- 11 Abaissez le capot du bac à papier.

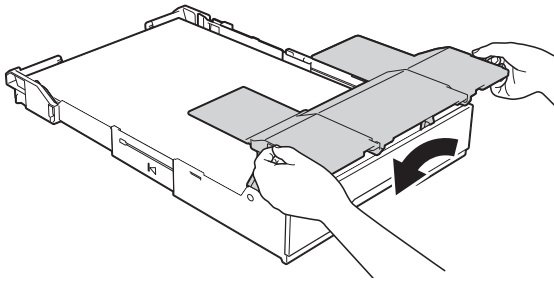

- 12 Poussez lentement et entièrement le bac à papier dans l'appareil.

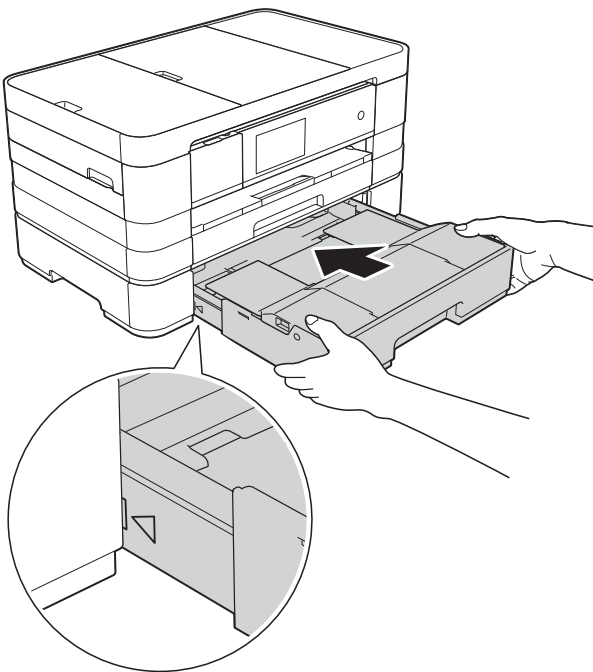

- 13 Soulevez le capot du bac à papier.

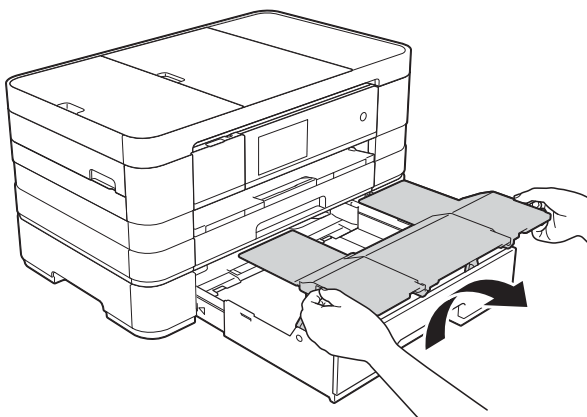

- 14 Dépliez le volet du support papier du bac #2.

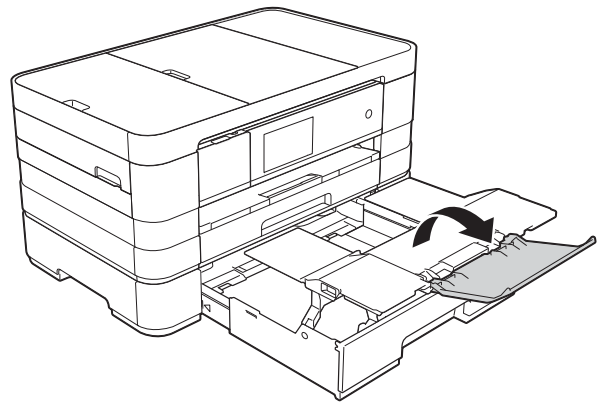

- 15 Retirez le support papier du bac #1.

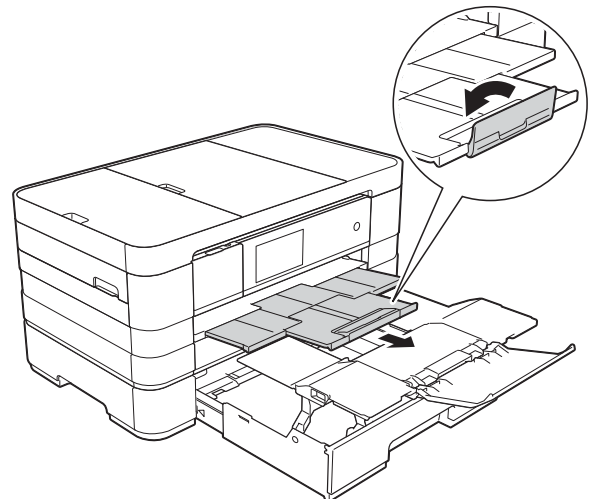

## ⚠ ATTENTION

Lorsque vous transportez l'appareil, retirez le bac inférieur s'il a été déplié de manière à contenir du papier grand format, par exemple du papier de format A3. Le poids du papier pourrait provoquer la chute du bac inférieur et vous blesser.

## **⚠ ATTENTION**

Placez l'appareil de manière à ce que le bac ne dépasse pas du bord de la table ou du bureau. Si une personne heurte le bac, l'appareil peut tomber et provoquer des blessures.

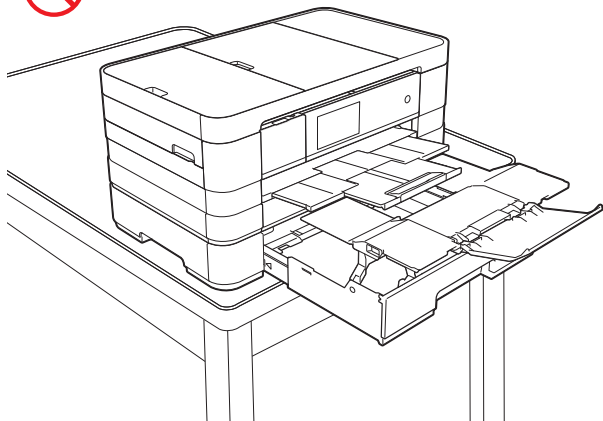
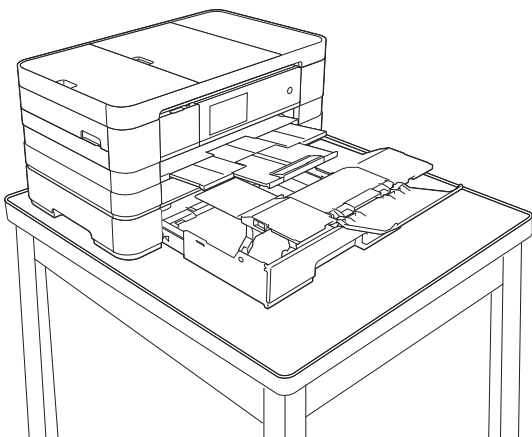

## **REMARQUE**

- Si vous utilisez du papier de format A3, Ledger ou Legal, fermez le volet du support papier du bac #1.
- Une fois que vous avez fini d'utiliser le papier de format A3, Ledger ou Legal et que vous souhaitez utiliser du papier de format A4 ou Letter, retirez le papier du bac. (Si vous avez levé la butée pour utiliser du papier de format Legal, abaissez la butée.)

Déplacez la glissière vers la droite pour déverrouiller le bac à papier, puis raccourcissez le bac.

Déplacez la glissière vers la gauche pour verrouiller le bac à papier, puis placez du papier de format A4 ou Letter dans le bac.

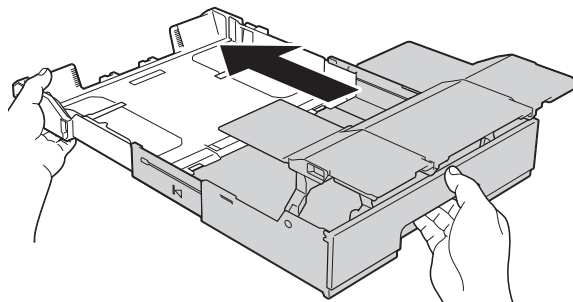

## **⚠ ATTENTION**

Lorsque vous changez le format du bac pour repasser du format A3, Ledger ou Legal au format d'origine, faites attention à ne pas vous coincer les doigts entre les espaces à l'arrière du bac.

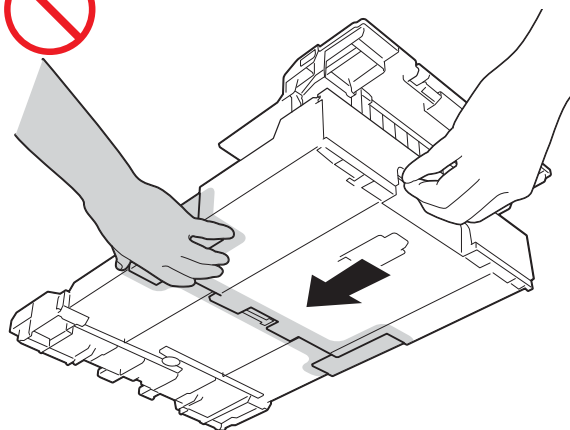

## Chargement du papier dans la fente d'alimentation manuelle

Cette fente vous permet de charger des supports d'impression spéciaux feuille par feuille. Utilisez la fente d'alimentation manuelle pour imprimer ou copier sur du papier A3, Ledger, Legal, A4, Letter, Executive, A5, A6, des enveloppes, du papier Photo (10 × 15 cm), Photo L (89 × 127 mm), Photo 2L (13 × 18 cm) et Fiche (127 × 203 mm).

### REMARQUE

- L'appareil active automatiquement le mode d'alimentation manuelle lorsque vous placez du papier dans la fente d'alimentation manuelle.
- Si vous utilisez du papier d'une longueur supérieure au format A4, du papier de format Letter ou des enveloppes dont le rabat se situe sur le côté court, fermez le volet du support papier.

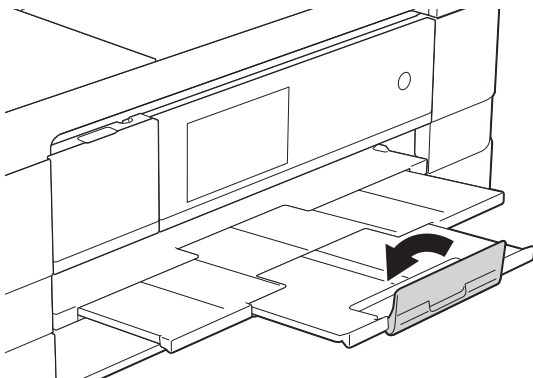

- 1 Ouvrez le couvercle de la fente d'alimentation manuelle à l'arrière de l'appareil.

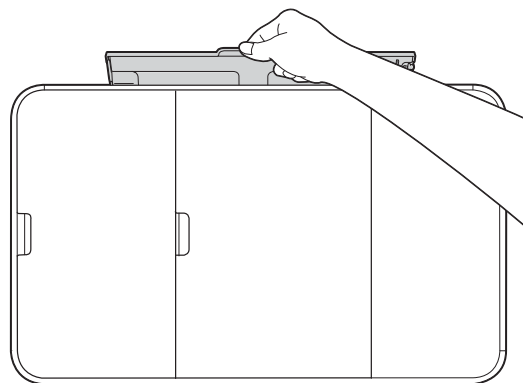
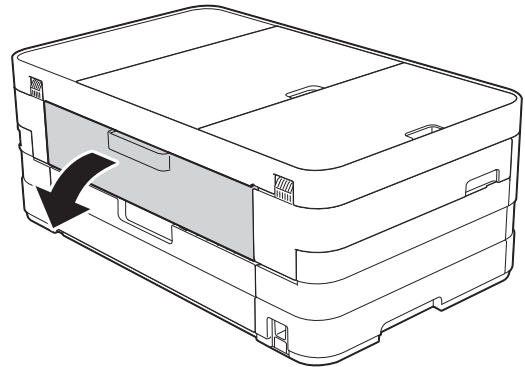

- 2 Faites coulisser les guides-papier de la fente d'alimentation manuelle en fonction de la largeur du papier que vous allez utiliser.

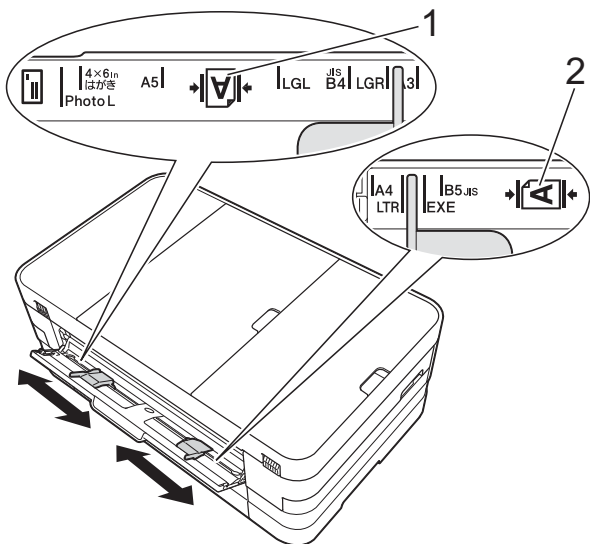

## REMARQUE

Le repère de papier (1) en orientation portrait se trouve à droite de la fente d'alimentation manuelle et le repère (2) en orientation paysage se trouve à sa gauche.

Lorsque vous faites coulisser les guides-papier, vérifiez qu'ils se trouvent dans ces positions.

- 3 Placez *une seule* feuille de papier dans la fente d'alimentation manuelle, côté à imprimer vers le haut.

- Utilisation de papier A3, Ledger, Legal, A5, A6, d'enveloppes, de papier Photo, Photo L, Photo 2L ou Fiche

### Orientation portrait

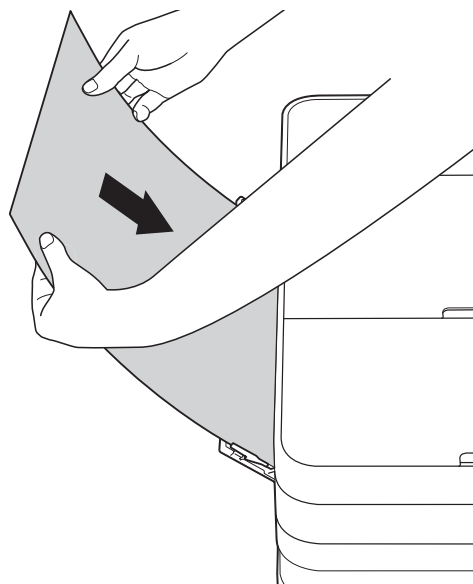

- Utilisation de papier A4, Letter ou Executive

### Orientation paysage

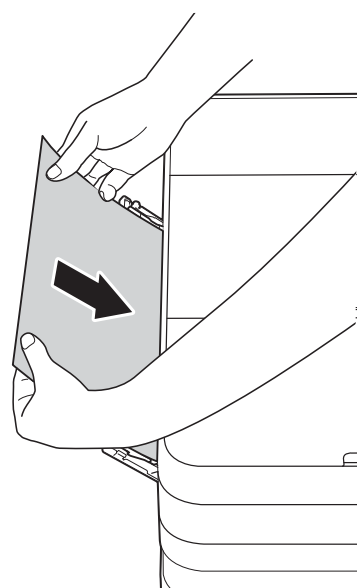

**IMPORTANT**

- Ne placez PAS plus d'une feuille de papier à la fois dans la fente d'alimentation manuelle. Vous risquez sinon de provoquer un bourrage papier. Même si vous imprimez plusieurs pages, n'introduisez la feuille de papier suivante que lorsqu'un message sur l'écran tactile vous indique de le faire.



- Ne placez PAS de papier dans la fente d'alimentation manuelle lorsque vous imprimez depuis le bac à papier. Vous risquez sinon de provoquer un bourrage papier.
- Pour plus d'informations sur l'orientation du papier, voir *Orientation du papier et volume des bacs à papier* ►► page 47.

- 4** À l'aide des deux mains, ajustez avec précaution les guides-papier de la fente d'alimentation manuelle en fonction du papier.

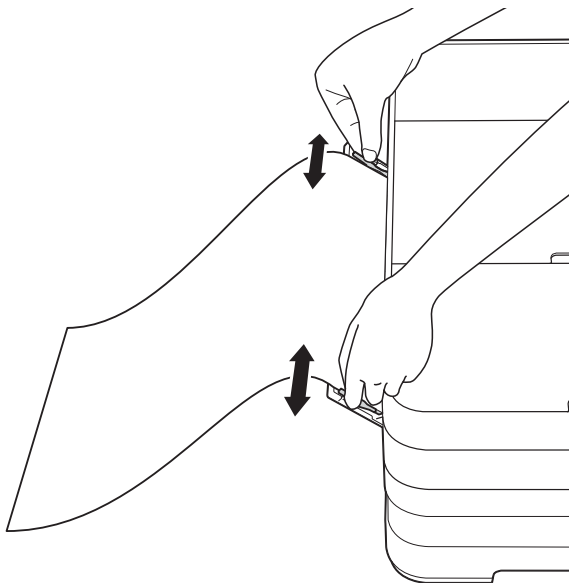
**REMARQUE**

- Ne pressez PAS trop fortement les guides-papier contre le papier. Vous risqueriez de plier le papier.
- Placez le papier au centre de la fente d'alimentation manuelle entre les guides-papier. Si le papier n'est pas centré, retirez-le et insérez-le à nouveau en position centrale.

- 5** À l'aide des deux mains, placez une feuille de papier dans la fente d'alimentation manuelle jusqu'à ce que le bord avant touche le rouleau d'alimentation du papier. Lâchez le papier lorsque vous entendez que l'appareil tire le papier sur une courte distance. L'écran tactile affiche *Fente alim. manuelle prête.*

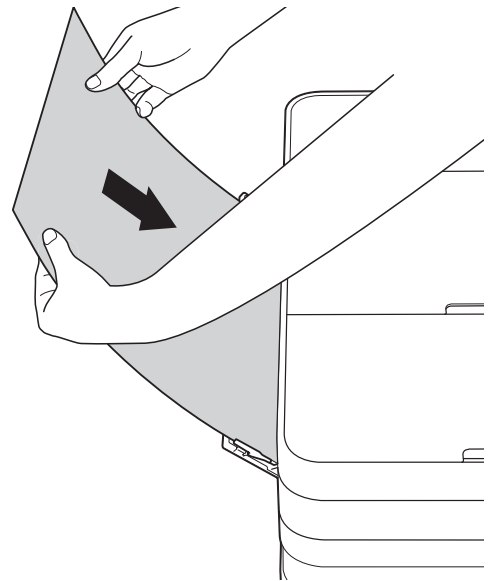
**REMARQUE**

- Lorsque vous alimentez une enveloppe ou une feuille de papier épais, poussez l'enveloppe dans la fente d'alimentation manuelle jusqu'à ce que vous sentiez que l'enveloppe est entraînée.
- Lorsque vous chargez du papier de format A3, Legal ou Ledger dans la fente d'alimentation manuelle, l'appareil retient la page imprimée après l'impression pour éviter qu'elle ne tombe. Une fois l'impression terminée, retirez la page imprimée et appuyez sur **OK**.

- 6 Si les données ne tiennent pas sur une feuille, l'écran tactile vous invite à charger une autre feuille de papier. Placez une autre feuille de papier dans la fente d'alimentation manuelle, puis appuyez sur OK sur l'écran tactile.

## REMARQUE

---

- Assurez-vous que l'impression est terminée avant de fermer le couvercle de la fente d'alimentation manuelle.
  - Lorsque vous avez placé du papier dans la fente d'alimentation manuelle, l'appareil imprime toujours à partir de cet emplacement.
  - Le papier inséré dans la fente d'alimentation manuelle pendant l'impression d'une page de test, d'un fax ou d'un rapport sera éjecté.
  - Pendant le processus de nettoyage de l'appareil, le papier que vous placez dans la fente d'alimentation manuelle sera éjecté. Attendez que l'appareil ait fini le nettoyage, puis placez à nouveau le papier dans la fente d'alimentation manuelle.
-

## Zone non imprimable

La zone imprimable dépend des réglages dans l'application utilisée. Les figures ci-dessous montrent les zones non imprimables sur les feuilles et sur les enveloppes. L'appareil peut imprimer sur les parties sombres des feuilles quand la fonction d'impression Sans bordure est disponible et activée.

(>> Guide utilisateur - Logiciel : *Impression* (Windows®).)

(>> Guide utilisateur - Logiciel : *Impression et télécopie* (Macintosh).)

### Feuilles

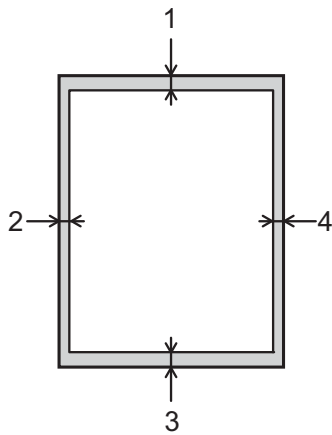

### Enveloppes

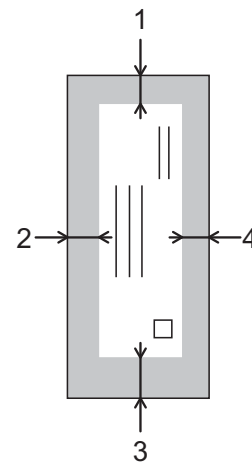

|            | Haut (1) | Gauche (2) | Bas (3) | Droite (4) |
|------------|----------|------------|---------|------------|
| Feuilles   | 3 mm     | 3 mm       | 3 mm    | 3 mm       |
| Enveloppes | 22 mm    | 3 mm       | 22 mm   | 3 mm       |

### REMARQUE

La fonction d'impression Sans bordure n'est pas disponible pour l'impression sur enveloppes et pour l'impression recto verso.





# Réglages du papier

## Format et type de papier (MFC-J4510DW)

### Type de papier

Pour obtenir la meilleure qualité d'impression possible, paramétrez l'appareil pour le type de papier que vous utilisez.



- 1 Appuyez sur .
- 2 Appuyez sur .
- 3 Faites glisser le doigt vers le haut ou le bas, ou appuyez sur ▲ ou ▼ pour afficher Papier Normal, Pap. jet enc., Brother BP71, Autre - Glacé ou Transparent, puis appuyez sur l'option à paramétrer.
- 4 Appuyez sur .

### REMARQUE

L'appareil éjecte le papier, face imprimée vers le haut, sur le bac à papier qui se trouve à l'avant. Lorsque vous utilisez des transparents ou du papier glacé, retirez immédiatement chaque feuille pour éviter le maculage ou les bourrages papier.

### Format du papier

Vous pouvez utiliser les formats de papier suivants pour l'impression de copies : A4, A5, A3, 10 × 15 cm, Letter, Legal et Ledger, ainsi que deux formats pour l'impression de fax : A4 ou Letter. Quand vous changez le format du papier chargé dans l'appareil, vous devez également modifier le réglage du format du papier pour que votre appareil puisse adapter un fax entrant sur la page.

- 1 Appuyez sur .
- 2 Appuyez sur .
- 3 Appuyez sur A4, A5, 10x15cm ou Letter.
- 4 Appuyez sur .



### REMARQUE

Lorsque vous effectuez une copie en utilisant du papier de format A3, Legal ou Ledger, réglez l'option de format de papier en mode Copie.

## Format et type de papier (MFC-J4710DW)

Pour obtenir la meilleure qualité d'impression possible, paramétrez l'appareil pour le type de papier que vous utilisez.

Vous pouvez utiliser les formats de papier suivants pour l'impression de copies : A4, A5, A3, 10 × 15 cm, Letter, Legal et Ledger, ainsi que cinq formats pour l'impression de fax : A4, A3, Ledger, Letter et Legal. Quand vous chargez un format de papier différent dans l'appareil, vous devez également modifier le réglage du format du papier pour que votre appareil puisse adapter un fax entrant sur la page.

- 1 Appuyez sur .
- 2 Appuyez sur le format de papier affiché pour le bac #1 ou le bac #2.
- 3 Effectuez l'une des actions suivantes :
  - Si vous sélectionnez le format de papier affiché pour le bac #1, appuyez sur `Type papier`.  
Faites glisser le doigt vers le haut ou le bas, ou appuyez sur ▲ ou sur ▼ pour afficher `Papier Normal`, `Pap.jet enc.`, `Brother BP71`, `Autre - Glacé` ou `Transparent`, puis appuyez sur l'option souhaitée.  
Appuyez sur `Format de papier`.  
Appuyez sur `A4`, `A5`, `10x15cm` ou `Letter`.
  - Si vous sélectionnez le format de papier affiché pour le bac #2, appuyez sur `Format de papier`.  
Faites glisser le doigt vers le haut ou le bas, ou appuyez sur ▲ ou sur ▼ pour afficher `A4`, `A3`, `Letter`, `Legal` ou `Ledger`, puis appuyez sur l'option souhaitée.
- 4 Appuyez sur .

## REMARQUE



- Dans le `Bac 2`, vous ne pouvez utiliser que du papier ordinaire.
- L'appareil éjecte le papier, face imprimée vers le haut, sur le bac à papier qui se trouve à l'avant. Lorsque vous utilisez des transparents ou du papier glacé, retirez immédiatement chaque feuille pour éviter le maculage ou les bourrages papier.

## Utilisation des bacs en mode Copie (MFC-J4710DW)

Vous pouvez changer le bac par défaut que l'appareil utilise pour les copies.

L'option `Sél auto de bac` permet à votre appareil d'alimenter le papier à partir du bac #1 ou du bac #2 en utilisant les réglages de type et de format de papier du menu `Copie`.

Pour modifier le réglage par défaut, suivez les instructions ci-dessous :

- 1 Appuyez sur .
- 2 Appuyez sur `Ts paramètres`.
- 3 Faites glisser le doigt vers le haut ou le bas, ou appuyez sur ▲ ou sur ▼ pour afficher `Param. général`.
- 4 Appuyez sur `Param. général`.
- 5 Faites glisser le doigt vers le haut ou le bas, ou appuyez sur ▲ ou sur ▼ pour afficher `Paramètre bac`.
- 6 Appuyez sur `Paramètre bac`.
- 7 Appuyez sur `Usage bac : Copie`.
- 8 Appuyez sur `Bac 1`, `Bac 2` ou `Sél auto de bac`.
- 9 Appuyez sur .

**REMARQUE**



Vous pouvez modifier temporairement le format du papier et la sélection de bac pour la copie suivante. (Voir *Format du papier* >> page 80 et *Sélection du bac (MFC-J4710DW)* >> page 80.)

**Utilisation des bacs en mode Fax (MFC-J4710DW)**

Vous pouvez changer le bac par défaut que l'appareil utilise pour imprimer les fax reçus.

L'option *Sél auto de bac* permet à l'appareil de charger du papier à partir du bac #1 en premier, ou du bac #2 si :

- Le bac #2 est réglé sur un format de papier différent plus adapté aux fax reçus.
- Les deux bacs utilisent le même format de papier et le bac #1 n'est pas configuré pour utiliser du papier ordinaire.

- 1 Appuyez sur .
- 2 Appuyez sur *Ts paramètres*.
- 3 Faites glisser le doigt vers le haut ou le bas, ou appuyez sur ▲ ou sur ▼ pour afficher *Param. général*.
- 4 Appuyez sur *Param. général*.
- 5 Faites glisser le doigt vers le haut ou le bas, ou appuyez sur ▲ ou sur ▼ pour afficher *Paramètre bac*.
- 6 Appuyez sur *Paramètre bac*.
- 7 Appuyez sur *Usage bac : Fax*.
- 8 Appuyez sur *Bac 1, Bac 2* ou *Sél auto de bac*.
- 9 Appuyez sur .

**Papier et autres supports d'impression acceptables**

La qualité d'impression peut dépendre du type de papier utilisé dans l'appareil.

Pour obtenir la meilleure qualité d'impression pour les réglages sélectionnés, paramétrez systématiquement l'option *Type papier* en fonction du type de papier chargé dans le bac.

Vous pouvez utiliser du papier ordinaire, du papier jet d'encre (papier couché), du papier glacé, des transparents et des enveloppes.

Nous vous recommandons de tester plusieurs types de papier avant d'en acheter en grandes quantités.

Pour obtenir les meilleurs résultats, utilisez du papier Brother.

- Lorsque vous imprimez sur du papier jet d'encre (papier couché), des transparents ou du papier glacé, veillez à sélectionner le support d'impression correct dans l'onglet **Elémentaire** du pilote d'imprimante ou dans le réglage *Type papier* du menu de l'appareil.  
(MFC-J4510DW : voir *Type de papier* >> page 42.)  
(MFC-J4710DW : voir *Format et type de papier (MFC-J4710DW)* >> page 43.)
- Lorsque vous imprimez sur du papier photo Brother, chargez une feuille supplémentaire du même papier photo dans le bac à papier. Une feuille supplémentaire a été incluse dans le paquet de papier à cet effet.
- Lorsque vous utilisez des transparents ou du papier photo, retirez immédiatement chaque feuille pour éviter le maculage ou les bourrages papier.
- Évitez de toucher la face imprimée du papier immédiatement après son impression, car il se peut qu'elle ne soit pas tout à fait sèche et tache vos doigts.

## Supports d'impression recommandés

Nous vous suggérons d'utiliser du papier Brother pour obtenir la meilleure qualité d'impression. (Voir le tableau ci-dessous.)

Si le papier Brother n'est pas disponible dans votre pays, nous vous recommandons de tester plusieurs papiers avant d'en acheter en grandes quantités.

Pour l'impression sur transparents, nous recommandons « 3M Transparency Film ».

### Papier Brother

| Type de papier         | Article |
|------------------------|---------|
| Ordinaire A3           | BP60PA3 |
| Photo glacé A3         | BP71GA3 |
| Jet d'encre A3 (mat)   | BP60MA3 |
| Ordinaire A4           | BP60PA  |
| Photo glacé A4         | BP71GA4 |
| Jet d'encre A4 (mat)   | BP60MA  |
| Photo glacé 10 × 15 cm | BP71GP  |

## Manipulation et utilisation des supports d'impression

- Conservez le papier dans son emballage d'origine et gardez-le fermé. Conservez le papier à plat et à l'abri de l'humidité, de la lumière directe du soleil et de la chaleur.
- Évitez de toucher le côté brillant (couché) du papier photo.
- Évitez de toucher les transparents, car ils absorbent facilement l'eau et la transpiration et ceci peut amoindrir la qualité de l'impression. Les transparents conçus pour les imprimantes/copieurs laser peuvent tacher le document suivant. N'utilisez que les transparents recommandés pour l'impression jet d'encre.

## IMPORTANT

N'utilisez PAS les types de papier suivants :

- Papier endommagé, gondolé, froissé ou de forme irrégulière

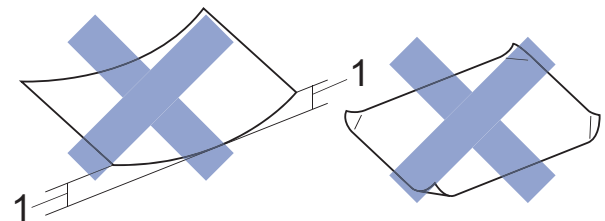

**1 Un gondolement de 2 mm ou plus peut provoquer des bourrages.**

- Papier extrêmement brillant ou très texturé
- Papier impossible à empiler uniformément
- Papier à grain court

## Volume de papier du capot du bac de sortie

Jusqu'à 50 feuilles de papier de format A4 de 80 g/m<sup>2</sup>.

- Les transparents et le papier photo doivent être retirés du capot du bac de sortie une page à la fois pour éviter le maculage.

## Sélection du support d'impression approprié

### Type et format de papier pour chaque opération

| Type de papier | Format du papier                |                                      | Utilisation      |                  |                  |                           |
|----------------|---------------------------------|--------------------------------------|------------------|------------------|------------------|---------------------------|
|                |                                 |                                      | Fax              | Copie            | Photo-Capture    | Impri-mante               |
| Feuilles       | A3                              | 297 × 420 mm (11,7 × 16,5 pouces)    | Oui <sup>2</sup> | Oui <sup>1</sup> | Oui <sup>3</sup> | Oui <sup>1</sup>          |
|                | A4                              | 210 × 297 mm (8,3 × 11,7 pouces)     | Oui              | Oui              | Oui              | Oui                       |
|                | Ledger                          | 279,4 × 431,8 mm (11 × 17 pouces)    | Oui <sup>2</sup> | Oui <sup>1</sup> | Oui <sup>3</sup> | Oui <sup>1</sup>          |
|                | Letter                          | 215,9 × 279,4 mm (8 1/2 × 11 pouces) | Oui              | Oui              | Oui              | Oui                       |
|                | Legal                           | 215,9 × 355,6 mm (8 1/2 × 14 pouces) | Oui <sup>2</sup> | Oui <sup>1</sup> | –                | Oui <sup>1</sup>          |
|                | Executive                       | 184 × 267 mm (7 1/4 × 10 1/2 pouces) | –                | –                | –                | Oui                       |
|                | JIS B4                          | 257 × 364 mm (10,1 × 14,3 pouces)    | –                | –                | –                | Définie par l'utilisateur |
|                | JIS B5                          | 182 × 257 mm (7,2 × 10,1 pouces)     | –                | –                | –                | Définie par l'utilisateur |
|                | A5                              | 148 × 210 mm (5,8 × 8,3 pouces)      | –                | Oui              | –                | Oui                       |
| A6             | 105 × 148 mm (4,1 × 5,8 pouces) | –                                    | –                | –                | Oui              |                           |
| Cartes         | Photo                           | 10 × 15 cm (4 × 6 pouces)            | –                | Oui              | Oui              | Oui                       |
|                | Photo L                         | 89 × 127 mm (3 1/2 × 5 pouces)       | –                | –                | –                | Oui                       |
|                | Photo 2L                        | 13 × 18 cm (5 × 7 pouces)            | –                | –                | Oui              | Oui                       |
|                | Fiche                           | 127 × 203 mm (5 × 8 pouces)          | –                | –                | –                | Oui                       |
|                | Carte postale 1                 | 100 × 148 mm (3,9 × 5,8 pouces)      | –                | –                | –                | Définie par l'utilisateur |
|                | Carte postale 2 (double)        | 148 × 200 mm (5,8 × 7,9 pouces)      | –                | –                | –                | Définie par l'utilisateur |
| Enveloppes     | Enveloppe C5                    | 162 × 229 mm (6,4 × 9 pouces)        | –                | –                | –                | Oui <sup>3</sup>          |
|                | Enveloppe DL                    | 110 × 220 mm (4,3 × 8,7 pouces)      | –                | –                | –                | Oui                       |
|                | Com-10                          | 105 × 241 mm (4 1/8 × 9 1/2 pouces)  | –                | –                | –                | Oui                       |
|                | Monarch                         | 98 × 191 mm (3 7/8 × 7 1/2 pouces)   | –                | –                | –                | Oui                       |
| Transparents   | A4                              | 210 × 297 mm (8,3 × 11,7 pouces)     | –                | Oui              | –                | Oui                       |
|                | Letter                          | 215,9 × 279,4 mm (8 1/2 × 11 pouces) | –                | Oui              | –                | Oui                       |
|                | Legal                           | 215,9 × 355,6 mm (8 1/2 × 14 pouces) | –                | Oui              | –                | Oui                       |
|                | A5                              | 148 × 210 mm (5,8 × 8,3 pouces)      | –                | Oui              | –                | Oui                       |

<sup>1</sup> Fente d'alimentation manuelle uniquement (MFC-J4510DW)  
Fente d'alimentation manuelle ou bac #2 (MFC-J4710DW)

<sup>2</sup> Bac #2 uniquement (MFC-J4710DW)

<sup>3</sup> Fente d'alimentation manuelle uniquement

## Orientation du papier et volume des bacs à papier

|                                  | Format du papier  | Types de papier   | Nombre de feuilles |
|----------------------------------|---|---|--------------------|
| Bac à papier #1                  | <Paysage><br>A4, Letter, Executive<br><br><Portrait><br>A5, A6, Photo, Photo L, Photo 2L,<br>Fiche, Enveloppes (Com-10, DL,<br>Monarch)                           | Papier ordinaire  | 150 <sup>1</sup>   |
|                                  |   | Papier jet d'encre  | 20                 |
|                                  |   | Papier glacé, Photo   | 20                 |
|                                  |   | Fiche, Carte postale  | 30                 |
|                                  |   | Enveloppes, Transparents  | 10                 |
| Bac à papier #2<br>(MFC-J4710DW) | <Paysage><br>A4, Letter<br><br><Portrait><br>A3, Legal, Ledger  | Papier ordinaire  | 250 <sup>1</sup>   |
| Fente d'alimentation manuelle    | <Paysage><br>A4, Letter, Executive<br><br><Portrait><br>A3, Ledger, Legal, A5, A6, Photo,<br>Photo L, Photo 2L, Fiche,<br>Enveloppes (C5, Com-10, DL,<br>Monarch) | Papier ordinaire, Papier jet d'encre, Papier glacé, Photo, Enveloppes et Transparents | 1                  |

<sup>1</sup> En cas d'utilisation de papier ordinaire 80 g/m<sup>2</sup>.

### REMARQUE

Lorsque vous choisissez Défini par l'utilisateur dans la liste déroulante Format papier du pilote d'imprimante, l'orientation du papier varie selon le format et l'épaisseur du papier.

(Pour plus de détails, voir *Orientation du papier en cas d'utilisation du format de papier défini par l'utilisateur dans le pilote d'imprimante* >> page 48.)

## Orientation du papier en cas d'utilisation du format de papier défini par l'utilisateur dans le pilote d'imprimante

| Format défini par l'utilisateur   | Orientation du papier |
|---|-----------------------|
| Lorsque les deux conditions suivantes sont remplies : <ul style="list-style-type: none"> <li>■ Largeur : 127,0 mm – 215,9 mm</li> <li>■ Hauteur : 216,0 mm – 297,0 mm</li> </ul>  | Paysage               |
| Lorsque l'une des conditions suivantes est remplie : <ul style="list-style-type: none"> <li>■ Largeur : inférieure à 127,0 mm</li> <li>■ Largeur : supérieure à 215,9 mm</li> <li>■ Hauteur : inférieure à 216,0 mm</li> <li>■ Hauteur : supérieure à 297,0 mm</li> </ul> | Portrait              |

### REMARQUE

Lorsque vous choisissez Enveloppe dans la liste déroulante Épaisseur du papier, vous devez charger les enveloppes dans l'orientation Portrait.

### Grammage et épaisseur du papier

| Type de papier | Grammage                  | Épaisseur                    |                 |
|----------------|---------------------------|------------------------------|-----------------|
| Feuilles       | Papier ordinaire          | 64 à 120 g/m <sup>2</sup>    | 0,08 à 0,15 mm  |
|                | (Bac #2)                  | 64 à 105 g/m <sup>2</sup>    | 0,08 à 0,15 mm  |
|                | Papier ordinaire          |                              |                 |
|                | Papier jet d'encre        | 64 à 200 g/m <sup>2</sup>    | 0,08 à 0,25 mm  |
|                | Papier glacé <sup>1</sup> | Jusqu'à 220 g/m <sup>2</sup> | Jusqu'à 0,25 mm |
| Cartes         | Carte photo <sup>1</sup>  | Jusqu'à 220 g/m <sup>2</sup> | Jusqu'à 0,25 mm |
|                | Fiche                     | Jusqu'à 120 g/m <sup>2</sup> | Jusqu'à 0,15 mm |
|                | Carte postale 1           | Jusqu'à 200 g/m <sup>2</sup> | Jusqu'à 0,25 mm |
|                | Carte postale 2           |                              |                 |
| Enveloppes     | 80 à 95 g/m <sup>2</sup>  | Jusqu'à 0,52 mm              |                 |
| Transparents   | –                         | –                            |                 |

<sup>1</sup> Le papier BP71 (260 g/m<sup>2</sup>) a été spécialement conçu pour les imprimantes jet d'encre Brother.



## Comment charger des documents

Vous pouvez envoyer un fax, faire des copies ou numériser à partir du chargeur automatique de documents et à partir de la vitre du scanner.

### REMARQUE

(MFC-J4710DW)

Vous pouvez envoyer par fax, copier ou numériser des documents recto verso jusqu'au format Legal en utilisant le chargeur automatique de documents.

## Utilisation du chargeur automatique de documents

Le chargeur automatique de documents accepte jusqu'à 20 pages et alimente chaque feuille individuellement. Utilisez du papier correspondant aux formats et grammages indiqués dans le tableau ci-dessous. Veillez à toujours ventiler les pages avant de les placer dans le chargeur automatique de documents.

### Format et grammage des documents

|            |                          |
|------------|--------------------------|
| Longueur : | 148 à 355,6 mm           |
| Largeur :  | 148 à 215,9 mm           |
| Grammage : | 64 à 90 g/m <sup>2</sup> |

## Comment charger des documents

### IMPORTANT

- NE tirez PAS sur le document quand il est alimenté.
- N'utilisez PAS de papier gondolé, froissé, plié, déchiré ou comportant des agrafes, des trombones, de la colle ou du ruban adhésif.
- N'utilisez PAS de carton, de papier journal ni de tissu.

Assurez-vous que les documents écrits à l'encre ou comportant des modifications effectuées à l'aide d'un liquide correcteur sont complètement secs.

- 1 Relevez et dépliez le support de document du chargeur automatique de documents (1).

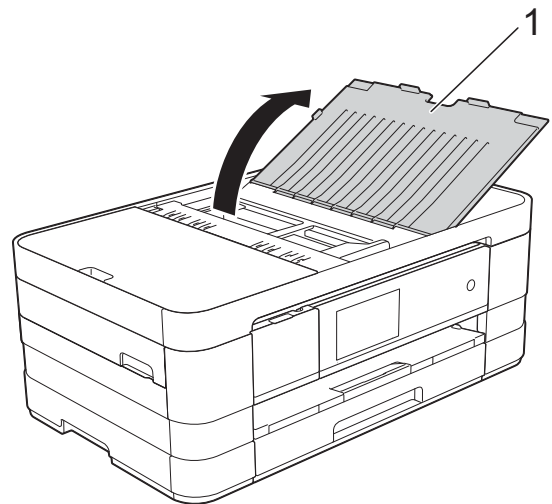

- 2 Ventilez bien les pages.

- 3 Réglez les guides-papier (1) en fonction de la largeur de vos documents.

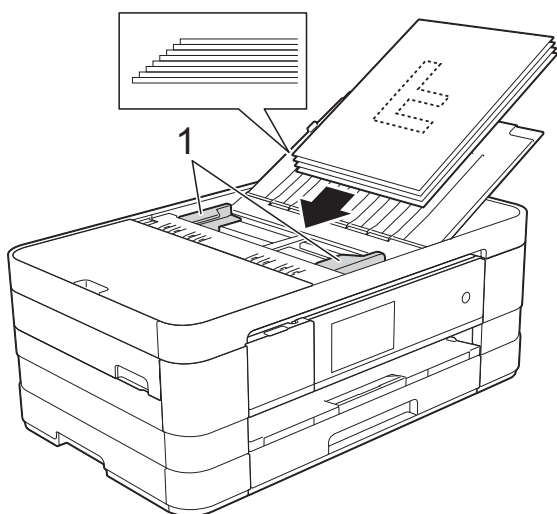

- 4 Placez vos documents dans le chargeur automatique de documents sous les guides **face imprimée vers le bas**, **bord supérieur en premier** jusqu'à ce que vous sentiez qu'ils touchent les rouleaux d'alimentation. L'écran tactile affiche *ADF prêt*.

### IMPORTANT

NE laissez PAS de documents épais sur la vitre du scanner. Sinon, les documents pourraient se coincer dans le chargeur automatique de documents.

## Utilisation de la vitre du scanner

Vous pouvez utiliser la vitre du scanner pour faxer, copier ou numériser des pages simples ou les pages d'un livre.

### Formats de document pris en charge

|            |                  |
|------------|------------------|
| Longueur : | Jusqu'à 297 mm   |
| Largeur :  | Jusqu'à 215,9 mm |
| Poids :    | Jusqu'à 2 kg     |

## Comment charger des documents

### REMARQUE

Pour pouvoir utiliser la vitre du scanner, le chargeur automatique de documents doit être vide.

- 1 Soulevez le capot document.
- 2 À l'aide des lignes repères pour document situées sur la gauche et le haut, placez le document **face imprimée vers le bas** dans le coin supérieur gauche de la vitre du scanner.

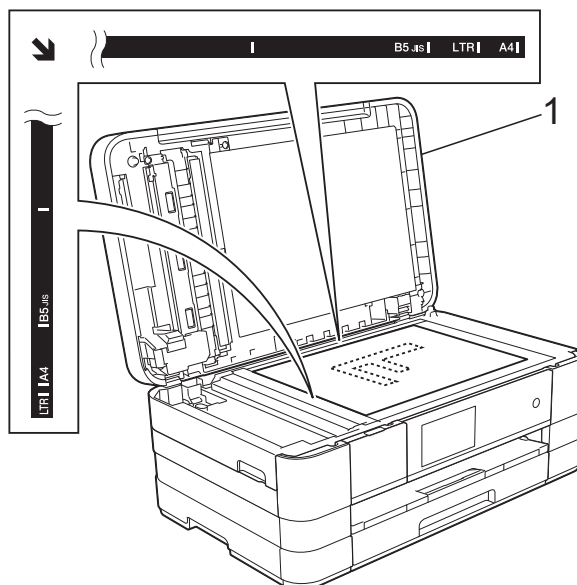

### 1 Capot document

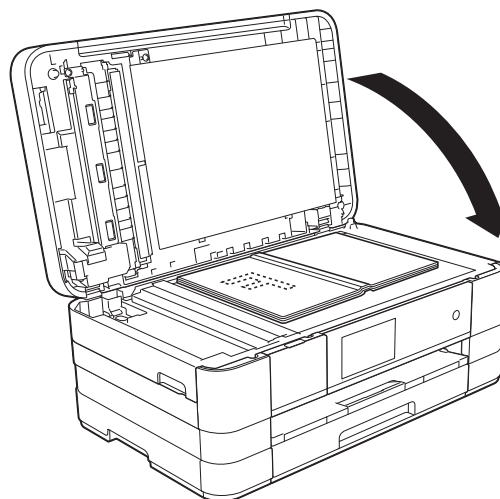

- 3 Fermez le capot document.

### IMPORTANT

Si vous numérisez un livre ou un document épais, NE refermez PAS violemment le capot et n'appuyez pas dessus.

### Zone non numérisable

La zone numérisable dépend des réglages dans l'application utilisée. Les zones non numérisables sont illustrées dans les figures ci-dessous.

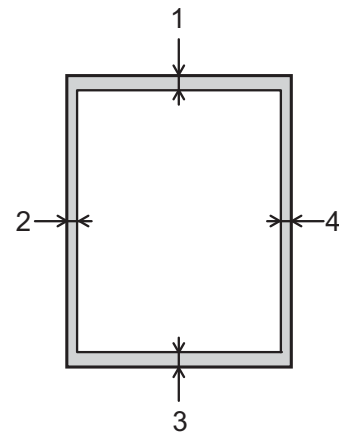

| Utilisation  | Format du document         | Haut (1)<br>Bas (3) | Gauche (2)<br>Droite (4) |
|--------------|----------------------------|---------------------|--------------------------|
| Fax          | A4                         | 3 mm                | 3 mm <sup>1</sup>        |
|              | Letter                     |                     | 4 mm                     |
|              | Legal                      |                     |                          |
| Copie        | Tous les formats de papier |                     | 3 mm                     |
| Numérisation | Tous les formats de papier | 1 mm                | 1 mm                     |

<sup>1</sup> La zone non numérisable est de 1 mm quand vous utilisez le chargeur automatique de documents.

# 4

## Envoi d'un fax

### Comment envoyer un fax

Les étapes suivantes décrivent comment envoyer un fax.

1 Effectuez l'une des actions suivantes pour charger votre document :

- Placez le document dans le chargeur automatique de documents, *face imprimée vers le bas*. (Voir *Utilisation du chargeur automatique de documents* >> page 49.)
- Chargez votre document sur la vitre du scanner, *face imprimée vers le bas*. (Voir *Utilisation de la vitre du scanner* >> page 50.)

#### REMARQUE

- Pour envoyer des fax en couleur de plusieurs pages, utilisez le chargeur automatique de documents.
- Si vous envoyez un fax en monochrome depuis le chargeur automatique de documents quand la mémoire est saturée, l'envoi sera effectué en temps réel.
- Vous pouvez utiliser la vitre du scanner pour faxer les pages d'un livre une par une. Le format maximal des documents est A4 ou Letter.
- Étant donné que vous ne pouvez numériser qu'une seule page à la fois, il est plus facile d'utiliser le chargeur automatique de documents si vous voulez envoyer un document de plusieurs pages.

2 Effectuez l'une des actions suivantes :

- Lorsque la fonction Prévisu fax est désactivée, appuyez sur **Fax**.
- Lorsque la fonction Prévisu fax est activée, appuyez sur **Fax** puis sur **Envoi de fax**.



■ L'écran tactile affiche :



- 3 Vous pouvez modifier les réglages d'envoi de fax suivants. Appuyez sur **Options**. Faites glisser le doigt vers le haut ou le bas, ou appuyez sur ▲ ou sur ▼ pour faire défiler les réglages de fax. Lorsque le réglage voulu s'affiche, appuyez dessus et sélectionnez votre nouvelle option. Lorsque vous avez fini de modifier les options, appuyez sur **OK**.

#### (Guide de l'utilisateur)

Pour plus d'informations sur la modification des réglages d'envoi de fax suivants, voir les pages 54 à 56.

- Format de la vitre du scanner
- Envoi de fax en couleur
- Aperçu de fax sortant
- Rapport de vérification de l'envoi (configuration)

#### (Guide de l'utilisateur avancé)

Pour des opérations et réglages d'envoi de fax avancés

(>> Guide de l'utilisateur avancé : *Envoi d'un fax.*)

- Contraste
- Résolution fax
- Nouveaux réglages par défaut
- Rétablissement des valeurs par défaut
- Fax recto verso (MFC-J4710DW)
- Fax en fin d'appel
- Diffusion
- Envoi en temps réel
- Mode international
- Fax différé
- Envoi par lot
- Annulation des travaux en attente
- Transmission par relève

- 4 Saisissez le numéro de fax.

#### À l'aide du pavé numérique

#### À l'aide du carnet d'adresses

- Carnet adresses

#### À l'aide de l'historique des appels

- Appel sortant
- Hist.ID appel.

### REMARQUE

- Vous pouvez prévisualiser un fax avant de l'envoyer en réglant **Aperçu sur Oui**. (Voir *Comment prévisualiser un fax sortant* >> page 55.)
- Si votre réseau prend en charge le protocole LDAP, vous pouvez rechercher des numéros de fax et des adresses électroniques sur votre serveur. (>> Guide utilisateur - Réseau : *Utilisation de LDAP.*)

- 5 Appuyez sur **Démarr** du fax.

#### Envoi de fax depuis le chargeur automatique de documents

- L'appareil commence à numériser le document à envoyer.

#### Envoi de fax depuis la vitre du scanner

- Si vous choisissez **Mono** dans **Réglage couleur** (réglage par défaut), l'appareil lance la numérisation de la première page. Passez à l'étape 6.
- Si vous choisissez **Couleur** dans **Réglage couleur**, un message affiché sur l'écran tactile vous demande si vous voulez envoyer un fax en couleur. Appuyez sur **Oui Fax couleur** pour confirmer. L'appareil lance la numérotation et l'envoi du document.

- 6 Lorsque le message *Page suivante?* s'affiche sur l'écran tactile, effectuez l'une des actions suivantes :
- Pour envoyer une seule page, appuyez sur *Non*.  
L'appareil commence à envoyer le document.
  - Pour envoyer plusieurs pages, appuyez sur *Oui*, puis passez à l'étape 7.
- 7 Placez la page suivante sur la vitre du scanner.  
Appuyez sur *OK*.  
L'appareil commence à numériser la page. (Répétez les étapes 6 et 7 pour chaque page supplémentaire.)

## Arrêt de l'envoi de fax

Pour arrêter l'envoi de fax, appuyez sur .

## Réglage du format de la vitre du scanner pour l'envoi de fax

Quand les documents sont au format *Letter*, vous devez régler le format de numérisation sur *Letter*. Sinon, la partie latérale des fax sera tronquée.

- 1 Chargez votre document.
- 2 Effectuez l'une des actions suivantes :
  - Lorsque la fonction *Prévisu fax* est désactivée, appuyez sur *Fax*.
  - Lorsque la fonction *Prévisu fax* est activée, appuyez sur *Fax* puis sur *Envoi de fax*.
- 3 Appuyez sur *Options*.
- 4 Faites glisser le doigt vers le haut ou le bas, ou appuyez sur ▲ ou sur ▼ pour afficher *Format numéris.*
- 5 Appuyez sur *Format numéris.*
- 6 Appuyez sur *Letter* (ou sur *A4*).
- 7 Appuyez sur *OK*.

- 8 Saisissez le numéro de fax.
- 9 Appuyez sur *Démarr du fax*.

## REMARQUE

- Vous pouvez enregistrer le réglage le plus utilisé comme réglage par défaut.  
(►► Guide de l'utilisateur avancé : *Définition de vos modifications en tant que nouveau réglage par défaut.*)
- Ce réglage est disponible uniquement pour envoyer des documents à partir de la vitre du scanner.

## Envoi d'un fax en couleur

Votre appareil peut envoyer un fax en couleur aux appareils qui prennent cette fonction en charge.

Les fax en couleur ne peuvent pas être enregistrés dans la mémoire de l'appareil. Quand vous envoyez un fax en couleur, l'appareil l'envoie en temps réel (même si *Env tps réel* est réglé sur *Non*).

- 1 Chargez votre document.
- 2 Effectuez l'une des actions suivantes :
  - Lorsque la fonction *Prévisu fax* est désactivée, appuyez sur *Fax*.
  - Lorsque la fonction *Prévisu fax* est activée, appuyez sur *Fax* puis sur *Envoi de fax*.
- 3 Appuyez sur *Options*.
- 4 Faites glisser le doigt vers le haut ou le bas, ou appuyez sur ▲ ou sur ▼ pour afficher *Réglage couleur*.
- 5 Appuyez sur *Réglage couleur*.
- 6 Appuyez sur *Couleur*.
- 7 Appuyez sur *OK*.
- 8 Saisissez le numéro de fax.
- 9 Appuyez sur *Démarr du fax*.







## Annulation d'un fax en cours

Si vous voulez annuler un fax pendant que l'appareil est en train de numériser, de composer un numéro ou d'envoyer, appuyez sur .

## Comment prévisualiser un fax sortant

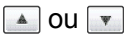
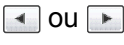
Vous pouvez prévisualiser un fax avant de l'envoyer. Pour pouvoir utiliser cette fonction, vous devez désactiver l'envoi en temps réel et la réception de relève.

- 1 Chargez votre document.
- 2 Effectuez l'une des actions suivantes :
  - Lorsque la fonction Prévisu fax est désactivée, appuyez sur `Fax`.
  - Lorsque la fonction Prévisu fax est activée, appuyez sur `Fax` puis sur `Envoi de fax`.
- 3 Appuyez sur `Options`.
- 4 Faites glisser le doigt vers le haut ou le bas, ou appuyez sur `▲` ou sur `▼` pour afficher `Aperçu`.
- 5 Appuyez sur `Aperçu`.
- 6 Appuyez sur `Oui`.
- 7 Appuyez sur `OK`.
- 8 Saisissez le numéro de fax à l'aide du pavé numérique ou du carnet d'adresses.
- 9 Appuyez sur `Démarr du fax`.  
L'appareil commence à numériser le document et le fax sortant apparaît sur l'écran tactile.  
Lorsque le fax s'affiche, appuyez sur l'écran tactile afin d'effectuer les actions suivantes.

|  | Description   |
|--|---|
|   | Permet d'agrandir le fax.   |
|   | Permet de réduire le fax.   |
|  | Permet d'effectuer un défilement vertical.                        |
|  | Permet d'effectuer un défilement horizontal.                      |
|   | Permet de tourner le fax dans le sens des aiguilles d'une montre. |
|   | Permet de revenir à la page précédente.                           |
|   | Permet d'accéder à la page suivante.                              |

- 10 Appuyez sur `Marche`.

### REMARQUE

- N'utilisez pas la fonction Prévisu fax pour envoyer un fax en couleur.
- Le fax en mémoire est envoyé puis effacé lorsque vous appuyez sur `Marche`.



## Rapport de vérification de l'envoi

Vous pouvez utiliser le rapport de vérification de l'envoi comme preuve d'envoi d'un fax. Ce rapport indique le nom ou le numéro de fax de l'expéditeur, l'heure et la date d'envoi, la durée de l'envoi, le nombre de pages envoyées et la réussite ou l'échec de l'envoi.

Plusieurs réglages sont disponibles pour le rapport de vérification de l'envoi :

- **Oui** : permet d'imprimer un rapport après chaque fax envoyé.
- **Oui+Image** : permet d'imprimer un rapport après chaque fax envoyé. Une partie de la première page du fax apparaît sur le rapport.
- **Non** : permet d'imprimer un rapport si votre fax n'a pas pu être envoyé pour cause d'erreur de transmission. Le réglage par défaut est **Non**.
- **Non+Image** : permet d'imprimer un rapport si votre fax n'a pas pu être envoyé pour cause d'erreur de transmission. Une partie de la première page du fax apparaît sur le rapport.

- 1 Appuyez sur .
- 2 Appuyez sur **Ts paramètres**.
- 3 Faites glisser le doigt vers le haut ou le bas, ou appuyez sur ▲ ou sur ▼ pour afficher **Fax**.
- 4 Appuyez sur **Fax**.
- 5 Faites glisser le doigt vers le haut ou le bas, ou appuyez sur ▲ ou sur ▼ pour afficher **Param. Rapport**.
- 6 Appuyez sur **Param. Rapport**.
- 7 Appuyez sur **Rap. transmis**.
- 8 Appuyez sur **Oui**, **Oui+Image**, **Non** ou **Non+Image**.

- 9 Appuyez sur .

### REMARQUE

- Si vous sélectionnez **Oui+Image** ou **Non+Image**, l'image n'apparaîtra sur le rapport de vérification de l'envoi que si l'envoi en temps réel est réglé sur **Non**. L'image n'apparaît pas sur le rapport lorsque vous envoyez un fax en couleur. (►► Guide de l'utilisateur avancé : *Envoi en temps réel*.)
- Si votre envoi a réussi, la mention « OK » apparaît à côté de « RESULT » sur le rapport de vérification de l'envoi. Si l'envoi n'a pas réussi, la mention « ERREUR » apparaît à côté de « RESULT ».



## Modes réception

Vous devez sélectionner un mode réception en fonction des appareils externes et des services téléphoniques de votre ligne.

## Sélection du mode réception

Par défaut, votre appareil reçoit automatiquement tous les fax qui lui sont envoyés. Le schéma ci-dessous vous aidera à sélectionner le mode de réception approprié.

Pour des informations plus détaillées concernant les modes réception, voir *Utilisation des modes réception* >> page 59.

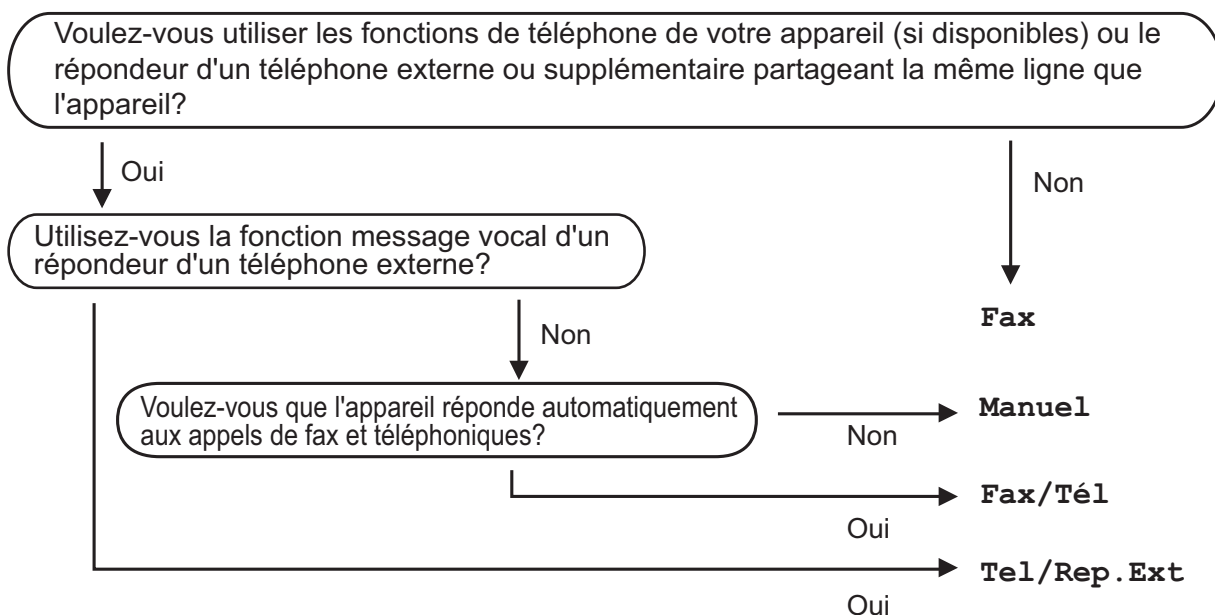

Suivez les instructions ci-dessous pour configurer le mode réception :

- 1 Appuyez sur .
- 2 Appuyez sur `Ts paramètres`.
- 3 Faites glisser le doigt vers le haut ou le bas, ou appuyez sur ▲ ou sur ▼ pour afficher `Param. système`.
- 4 Appuyez sur `Param. système`.
- 5 Faites glisser le doigt vers le haut ou le bas, ou appuyez sur ▲ ou sur ▼ pour afficher `Mode réponse`.
- 6 Appuyez sur `Mode réponse`.

- 7 Appuyez sur Fax, Fax/Tél, Tel/Rep.Ext ou Manuel.
- 8 Appuyez sur .

## Utilisation des modes réception

Certains modes réception permettent de répondre automatiquement (Fax et Fax/Tél). Vous pouvez choisir de modifier la longueur de sonnerie avant d'utiliser ces modes. (Voir *Longueur de la sonnerie* >> page 60.)

### Fax uniquement

En mode Fax uniquement, l'appareil répondra automatiquement à chaque appel en considérant qu'il s'agit d'un appel de télécopieur.

### Fax/Tél

Le mode Fax/Tél vous aide à gérer automatiquement les appels entrants en reconnaissant s'il s'agit d'appels de télécopieur ou d'appels vocaux et en les traitant de l'une des façons suivantes :

- Les fax sont reçus automatiquement.
- Les appels vocaux lancent la sonnerie F/T pour vous inviter à décrocher. La sonnerie F/T est une double sonnerie rapide émise par votre appareil.

(Voir aussi *Durée de la sonnerie F/T (mode Fax/Tél uniquement)* >> page 60 et *Longueur de la sonnerie* >> page 60.)

### Manuel

Le mode Manuel désactive toutes les fonctions de réponse automatique.

Pour recevoir un fax en mode Manuel, décrochez le combiné d'un téléphone externe. Quand vous entendez des tonalités de fax (des bips sonores courts et répétés), appuyez sur *Démarrage du fax*, puis sélectionnez *Recevoir*. Vous pouvez également utiliser la fonction *Détection fax* pour recevoir des fax en décrochant un combiné qui se trouve sur la même ligne que l'appareil.

(Voir aussi *Détection fax* >> page 61.)

### Répondeur externe

Le mode Répondeur externe permet à un répondeur externe de gérer vos appels entrants. Les appels entrants sont traités de l'une des façons suivantes :

- Les fax sont reçus automatiquement.
- Les appelants vocaux peuvent enregistrer un message sur le répondeur externe.

(Pour plus d'informations, voir *Branchement d'un répondeur téléphonique externe* >> page 68.)

# Réglages du mode de réception

## Longueur de la sonnerie

La fonction Long. sonnerie permet de régler le nombre de sonneries émises par l'appareil avant qu'il ne réponde en mode Fax ou Fax/Tél. Si des téléphones externes ou supplémentaires sont branchés sur la même ligne que l'appareil, sélectionnez le nombre maximum de sonneries.

(Voir *Fonctionnement depuis des téléphones externes et supplémentaires* >> page 70 et *Détection fax* >> page 61.)

- 1 Appuyez sur .
- 2 Appuyez sur `Ts paramètres`.
- 3 Faites glisser le doigt vers le haut ou le bas, ou appuyez sur ▲ ou sur ▼ pour afficher `Fax`.
- 4 Appuyez sur `Fax`.
- 5 Faites glisser le doigt vers le haut ou le bas, ou appuyez sur ▲ ou sur ▼ pour afficher `Param.RC`.
- 6 Appuyez sur `Param.RC`.
- 7 Faites glisser le doigt vers le haut ou le bas, ou appuyez sur ▲ ou sur ▼ pour afficher `Long. sonnerie`.
- 8 Appuyez sur `Long. sonnerie`.
- 9 Appuyez pour choisir le nombre de sonneries que l'appareil émettra avant de répondre.
- 10 Appuyez sur .

## Durée de la sonnerie F/T (mode Fax/Tél uniquement)

Quand quelqu'un appelle votre appareil, l'appelant et vous-même entendez une sonnerie de téléphone normale. Le nombre de sonneries se règle grâce au réglage Long. sonnerie.

Si l'appel est un fax, votre appareil le reçoit. Par contre, s'il s'agit d'un appel vocal, l'appareil fait retentir la sonnerie F/T (une double sonnerie rapide) pendant la durée que vous avez configurée dans le réglage Durée son. F/T. Si vous entendez la sonnerie F/T, ceci signifie que l'appel est un appel vocal.

La sonnerie F/T étant émise par l'appareil, les téléphones supplémentaires et externes ne sonnent pas. Vous pouvez néanmoins répondre à l'appel sur n'importe quel téléphone en utilisant un code à distance. (Pour plus d'informations, voir *Utilisation de codes à distance* >> page 71.)

- 1 Appuyez sur .
- 2 Appuyez sur `Ts paramètres`.
- 3 Faites glisser le doigt vers le haut ou le bas, ou appuyez sur ▲ ou sur ▼ pour afficher `Fax`.
- 4 Appuyez sur `Fax`.
- 5 Faites glisser le doigt vers le haut ou le bas, ou appuyez sur ▲ ou sur ▼ pour afficher `Param.RC`.
- 6 Appuyez sur `Param.RC`.
- 7 Faites glisser le doigt vers le haut ou le bas, ou appuyez sur ▲ ou sur ▼ pour afficher `Durée son. F/T`.
- 8 Appuyez sur `Durée son. F/T`.
- 9 Appuyez pour choisir la durée pendant laquelle la sonnerie de l'appareil va retentir pour vous prévenir d'un appel vocal (20, 30, 40 ou 70 secondes).

10 Appuyez sur .

## REMARQUE

Même si l'appelant raccroche au cours de la double sonnerie rapide, l'appareil continuera de sonner pour la durée spécifiée.

## Détection fax

### Si Détection fax est réglé sur **Oui** :

L'appareil reçoit un appel de télécopieur automatiquement, même si vous répondez à l'appel. Lorsque le message **Réception** est affiché sur l'écran tactile ou lorsque vous entendez des bips stridents dans le combiné que vous utilisez, il vous suffit de raccrocher. Votre appareil fera le reste.

### Si Détection fax est réglé sur **Non** :

Si vous vous trouvez près de l'appareil et répondez à un appel de télécopieur en décrochant le combiné, appuyez sur **Démarrage du fax**, puis appuyez sur **Recevoir** pour recevoir le fax.

Si vous avez répondu sur un téléphone supplémentaire ou externe, appuyez sur \* **5 1**. (Voir *Fonctionnement depuis des téléphones externes et supplémentaires* >> page 70.)

## REMARQUE

- Si cette fonction est réglée sur **Oui**, mais que votre appareil ne prend pas l'appel de télécopieur quand vous soulevez le combiné d'un téléphone supplémentaire ou externe, tapez le code d'activation à distance \* **5 1**.
- Si vous envoyez des fax depuis un ordinateur sur la même ligne téléphonique et que l'appareil les intercepte, réglez **Détection fax** sur **Non**.

1 Appuyez sur .

2 Appuyez sur **Ts paramètres**.

3 Faites glisser le doigt vers le haut ou le bas, ou appuyez sur ▲ ou sur ▼ pour afficher **Fax**.

4 Appuyez sur **Fax**.

5 Faites glisser le doigt vers le haut ou le bas, ou appuyez sur ▲ ou sur ▼ pour afficher **Param.RC**.

6 Appuyez sur **Param.RC**.

7 Faites glisser le doigt vers le haut ou le bas, ou appuyez sur ▲ ou sur ▼ pour afficher **Détection fax**.



8 Appuyez sur **Détection fax**.

9 Appuyez sur **Oui** (ou sur **Non**).



10 Appuyez sur .

# Prévisualisation de fax (monochrome uniquement)

## Comment prévisualiser un fax reçu

Vous pouvez afficher les fax reçus sur l'écran tactile en appuyant sur **Fax** , puis sur **Fax reçus** . Lorsque l'appareil est en mode Prêt, un message contextuel apparaît sur l'écran tactile pour vous signaler de nouveaux fax.

## Réglage de la prévisualisation de fax

- 1 Appuyez sur .
- 2 Appuyez sur **Prévisu fax**.
- 3 Appuyez sur **Oui** (ou sur **Non**).
- 4 Appuyez sur **Oui**.
- 5 Un message affiché sur l'écran tactile vous informe que les fax qui seront reçus ne seront pas imprimés. Appuyez sur **Oui**.
- 6 Appuyez sur .

## REMARQUE

Lorsque la fonction Prévisu fax est activée, une copie de sauvegarde des fax reçus n'est pas imprimée pour les opérations de réadressage de fax et de réception de PC-Fax, même si vous avez réglé l'impression de sauvegarde sur **Oui**.

## Utilisation de la fonction Prévisu fax

Lorsque vous recevez un fax, un message contextuel s'affiche sur l'écran tactile. (Par exemple : **Nv. fax :01 [Affich.]**)

- 1 Appuyez sur **Affich**.  
La liste des fax s'affiche sur l'écran tactile.

## REMARQUE









- La liste des fax inclut les anciens et les nouveaux fax. Le nouveau fax est indiqué par une marque bleue en regard du fax.
- Si vous souhaitez afficher un fax qui a déjà été prévisualisé, appuyez sur **Fax** et sur **Fax reçus**.

- 2 Faites glisser le doigt vers le haut ou le bas, ou appuyez sur **▲** ou sur **▼** pour afficher le numéro du fax que vous voulez consulter.
- 3 Appuyez sur le fax que vous voulez afficher.

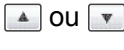
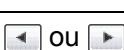
## REMARQUE

- Si votre fax est volumineux, il peut s'afficher avec un léger décalage.
- L'écran tactile indique le numéro de la page en cours et le nombre total de pages du fax. Lorsque votre fax dépasse 99 pages, le nombre total de pages est affiché sous la forme « **XX** ».

Appuyez sur l'écran tactile ou sur le panneau tactile pour effectuer les opérations suivantes.

|   | Description   |
|---|---|
|    | Permet d'agrandir le fax.   |
|    | Permet de réduire le fax.   |
|    | Permet d'effectuer un défilement vertical.  |
|    | Permet d'effectuer un défilement horizontal.  |
|    | Permet de tourner le fax dans le sens des aiguilles d'une montre.   |
|    | Permet de supprimer le fax.<br>Appuyez sur <b>Oui</b> pour confirmer.   |
|    | Permet de revenir à la page précédente.   |
|   | Permet d'accéder à la page suivante.  |
|  | Permet de revenir à la liste des fax.   |
| Marche  | Permet d'imprimer le fax.<br>Effectuez l'une des actions suivantes : <ul style="list-style-type: none"> <li>■ Appuyez sur <code>Impr.total pages</code> pour imprimer l'intégralité du fax.</li> <li>■ Appuyez sur <code>Impr. page actuelle</code> pour imprimer uniquement la page affichée.</li> <li>■ Appuyez sur <code>Imp depuis pge actu.</code> pour imprimer le fax entre la page affichée et la dernière page.</li> </ul> |

4 Appuyez sur .

## Comment imprimer un fax

- 1 Appuyez sur `Fax`.
- 2 Appuyez sur `Fax reçus`.
- 3 Appuyez sur le fax que vous voulez afficher.
- 4 Appuyez sur `Marche`.
  - Si le fax comporte plusieurs pages, passez à l'étape 5.
  - Si le fax ne comporte qu'une seule page, l'impression démarre. Passez à l'étape 6.
- 5 Effectuez l'une des actions suivantes :
  - Appuyez sur `Impr.total pages` pour imprimer toutes les pages du fax. Passez à l'étape 6.
  - Appuyez sur `Impr. page actuelle` pour imprimer la page affichée. Passez à l'étape 7.
  - Appuyez sur `Imp depuis pge actu.` pour imprimer le fax entre la page affichée et la dernière page. Passez à l'étape 7.
- 6 Effectuez l'une des actions suivantes :
  - Pour supprimer le fax, appuyez sur `Oui`.
  - Pour garder le fax en mémoire, appuyez sur `Non`.
- 7 Appuyez sur .

## Comment imprimer tous les fax de la liste



- 1 Appuyez sur `Fax`.
- 2 Appuyez sur `Fax reçus`.
- 3 Appuyez sur `Impr/Suppr`.
- 4 Effectuez l'une des actions suivantes :
  - Pour imprimer tous les nouveaux fax, appuyez sur `Imprimer tout (Nouveaux fax)`.
  - Pour imprimer tous les anciens fax, appuyez sur `Imprimer tout (Anciens fax)`.
- 5 Appuyez sur .

## Comment supprimer tous les fax de la liste

- 1 Appuyez sur `Fax`.
- 2 Appuyez sur `Fax reçus`.
- 3 Appuyez sur `Impr/Suppr`.
- 4 Effectuez l'une des actions suivantes :
  - Pour supprimer tous les nouveaux fax, appuyez sur `Supprimer tout (Nouveaux fax)`.
  - Pour supprimer tous les anciens fax, appuyez sur `Supprimer tout (Anciens fax)`.
- 5 Appuyez sur `Oui` pour confirmer.
- 6 Appuyez sur .

## Désactivation de la fonction Prévisu fax

---

- 1 Appuyez sur .
  - 2 Appuyez sur `Prévisu fax`.
  - 3 Appuyez sur `Non`.
  - 4 Appuyez sur `Oui` pour confirmer.
  - 5 Si des fax sont enregistrés en mémoire, effectuez l'une des actions suivantes :
    - Si vous ne souhaitez pas imprimer les fax enregistrés, appuyez sur `Continuer`.  
L'appareil vous demande de confirmer la suppression des fax enregistrés.  
Appuyez sur `Oui` pour confirmer.  
Vos fax sont supprimés.
    - Si vous souhaitez imprimer tous les fax enregistrés, appuyez sur `Imprimer tous les fax avant suppression`.
    - Si vous ne souhaitez pas désactiver la fonction `Prévisu fax`, appuyez sur `Annuler`.
- Appuyez sur .



## Opérations vocales

### Mode Fax/Tél

Quand l'appareil est en mode Fax/Tél, il utilise la sonnerie F/T (double sonnerie rapide) pour vous inviter à décrocher afin de recevoir un appel vocal.

Si vous êtes près d'un téléphone externe, décrochez le combiné du téléphone externe, puis appuyez sur **Décrocher** pour répondre.

Si vous êtes près d'un téléphone supplémentaire, il vous faut décrocher le combiné pendant la durée de sonnerie F/T, puis appuyer sur **# 5 1** entre les doubles sonneries rapides. Si personne n'est en ligne ou si quelqu'un veut vous envoyer un fax, renvoyez l'appel à l'appareil en appuyant sur **\* 5 1**.

### Identification de l'appelant

La fonction ID appelant vous permet d'utiliser le service d'abonné d'identification de l'appelant offert par de nombreuses compagnies de téléphone locales. Contactez votre compagnie de téléphone pour plus de détails. Ce service permet de voir le numéro de téléphone ou, s'il est disponible, le nom de l'appelant quand le téléphone sonne.

Après plusieurs sonneries, le numéro de téléphone de l'appelant (et son nom, le cas échéant) s'affiche sur l'écran tactile. Dès que vous répondez à l'appel, les informations d'identification de l'appelant disparaissent de l'écran tactile, mais celles relatives à l'appel sont conservées dans la mémoire d'identification de l'appelant.

Vous pouvez consulter la liste ou sélectionner l'un de ces numéros pour lui envoyer un fax, l'ajouter au carnet d'adresses ou le supprimer de l'historique. (Voir *Historique d'identification de l'appelant* >> page 74.)

- Le message ID *inconnue* signifie que l'appel provient de l'extérieur de votre zone de service d'identification de l'appelant.
- Le message ID *Refusé* signifie que l'appelant a délibérément bloqué l'envoi de ses informations.

Vous pouvez imprimer une liste des informations d'identification de l'appelant reçues par votre appareil. (>> Guide de l'utilisateur avancé : *Comment imprimer un rapport.*)

### REMARQUE

Le service d'identification de l'appelant varie selon la compagnie de télécommunications. Contactez votre compagnie de téléphone locale pour en savoir plus sur le type de service disponible dans votre région.

### Réglage de la fonction ID appelant sur Oui

Si vous disposez du service d'identification de l'appelant sur votre ligne, cette fonction doit alors être réglée sur **Oui** pour pouvoir afficher le numéro de téléphone de l'appelant sur l'écran tactile quand le téléphone sonne.

- 1 Appuyez sur .
- 2 Appuyez sur **Ts paramètres**.
- 3 Faites glisser le doigt vers le haut ou le bas, ou appuyez sur **▲** ou sur **▼** pour afficher **Fax**.
- 4 Appuyez sur **Fax**.

- 5 Faites glisser le doigt vers le haut ou le bas, ou appuyez sur ▲ ou sur ▼ pour afficher Divers.
- 6 Appuyez sur Divers.
- 7 Appuyez sur ID appelant.
- 8 Appuyez sur Oui (ou sur Non).
- 9 Appuyez sur .

## Services téléphoniques

Votre appareil prend en charge le service téléphonique d'abonné d'identification de l'appelant proposé par certaines compagnies de téléphone.

Les fonctions telles que Messagerie vocale, Mise en attente des appels, Mise en attente des appels/Identification de l'appelant, permanence téléphonique, systèmes d'alarme ou autres fonctions personnalisées qui partagent la même ligne téléphonique peuvent perturber le fonctionnement de votre appareil.

## Réglage du type de ligne téléphonique

Si vous branchez l'appareil sur une ligne dotée d'une fonctionnalité PBX ou RNIS pour envoyer et recevoir des fax, il est également nécessaire de modifier le type de ligne téléphonique en conséquence en procédant comme suit.

- 1 Appuyez sur .
- 2 Appuyez sur Ts paramètres.
- 3 Faites glisser le doigt vers le haut ou le bas, ou appuyez sur ▲ ou sur ▼ pour afficher Param. système.
- 4 Appuyez sur Param. système.
- 5 Faites glisser le doigt vers le haut ou le bas, ou appuyez sur ▲ ou sur ▼ pour afficher Param. ligne.
- 6 Appuyez sur Param. ligne.
- 7 Appuyez sur Normale, PBX ou ISDN.
- 8 Effectuez l'une des actions suivantes :
  - Si vous sélectionnez PBX, allez à l'étape 9.
  - Si vous sélectionnez ISDN ou Normale, passez à l'étape 12.

- 9 Appuyez sur **Oui** ou sur **Toujours**.

### REMARQUE

Si vous sélectionnez **Oui**, l'appareil compose un préfixe avant le numéro de fax que vous composez uniquement si vous appuyez sur **R**.

Si vous sélectionnez **Toujours**, l'appareil compose systématiquement et automatiquement un préfixe avant le numéro de fax.

- 10 Appuyez sur **Préfixe numérot.**

- 11 Saisissez le préfixe à l'aide du clavier de l'écran tactile.  
Appuyez sur **OK**.

### REMARQUE

Vous pouvez utiliser les chiffres 0 à 9 et les caractères #, \* et !.

Vous ne pouvez pas utiliser ! avec d'autres chiffres ou caractères.

- 12 Appuyez sur .

## PBX et TRANSFERT

Au départ, l'appareil est réglé sur **Normale**, ce qui vous permet de le brancher sur une ligne RTPC (réseau téléphonique public commuté) standard. De nombreux bureaux, cependant, utilisent un central téléphonique ou un autocommutateur privé (PBX). Votre appareil peut se brancher sur la plupart des types de PBX. La fonction de rappel de l'appareil ne prend en charge que les rappels de type pause minutée (TBR). La fonction TBR fonctionne avec la plupart des systèmes PBX, ce qui vous permet d'avoir accès à une ligne extérieure ou de transférer des appels vers un autre poste. Cette fonctionnalité s'active lorsque la touche **R** de l'écran tactile est utilisée.

### REMARQUE

Vous pouvez programmer un appui sur le bouton **R** dans un numéro enregistré dans le carnet d'adresses. Pour programmer un numéro de carnet d'adresses, appuyez d'abord sur **R** (le symbole « ! » s'affiche sur l'écran tactile), puis saisissez le numéro de téléphone. Dans ce cas, vous n'avez pas besoin d'appuyer sur **R** chaque fois que vous composez un numéro à l'aide du carnet d'adresses. (Voir *Enregistrement de numéros* >> page 75.) Toutefois, si PBX n'a pas été sélectionné comme type de ligne téléphonique sur l'appareil, vous ne pourrez pas utiliser le numéro de carnet d'adresses dans lequel l'appui sur **R** est programmé.

## Branchement d'un répondeur téléphonique externe

Si vous le souhaitez, vous pouvez brancher un répondeur externe. Cependant, si un répondeur **externe** est branché sur la même ligne téléphonique que l'appareil, le répondeur répond à tous les appels et l'appareil reste à l'écoute de tonalités d'appel de télécopieur (CNG). S'il détecte ces tonalités, l'appareil intercepte l'appel et reçoit le fax. S'il ne détecte pas de tonalités CNG, l'appareil laisse le répondeur lire le reste de votre message sortant pour que l'appelant puisse laisser un message vocal.

Le répondeur doit répondre au bout de quatre sonneries (le réglage recommandé est de deux sonneries). L'appareil ne peut détecter les tonalités CNG que lorsque le répondeur a répondu à l'appel ; s'il est réglé sur quatre sonneries, il ne reste que 8 à 10 secondes de tonalités CNG pour permettre la « prise de contact » entre les télécopieurs. Veillez à bien suivre les instructions figurant dans ce guide pour l'enregistrement de votre message sortant. Nous vous déconseillons d'utiliser la fonction d'économie de coûts sur votre répondeur externe s'il y a plus de cinq sonneries.

### REMARQUE

Si vous ne recevez pas tous vos fax, diminuez le réglage Long. sonnerie de votre répondeur externe.

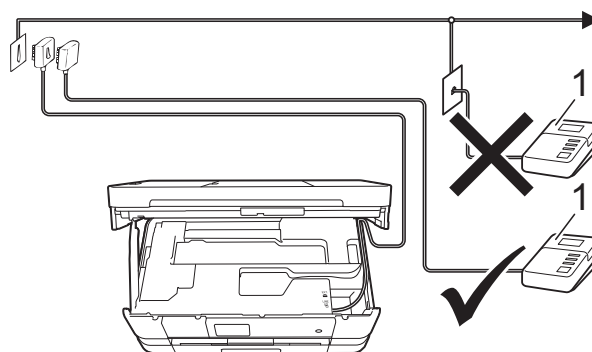

### 1 Répondeur

Quand le répondeur répond à un appel, le message **Téléphone** s'affiche sur l'écran tactile.

### IMPORTANT

NE branchez PAS de répondeur ailleurs sur la même ligne téléphonique.

## Réglages des branchements

Le répondeur externe doit être branché comme indiqué dans l'illustration précédente.

- 1 Soulevez le capot du scanner des deux mains jusqu'à la position ouverte en vous aidant des logements de saisie situés de part et d'autre de l'appareil.
- 2 Guidez soigneusement le cordon de ligne téléphonique dans la rainure spéciale en le faisant ressortir par l'arrière de l'appareil.
- 3 Soulevez le capot du scanner pour le déverrouiller. Poussez doucement le support du capot du scanner vers le bas et fermez le capot du scanner à l'aide des deux mains.
- 4 Réglez votre répondeur externe sur une ou deux sonneries. (Le réglage Long. sonnerie de l'appareil ne s'applique pas ici.)
- 5 Enregistrez le message sortant sur votre répondeur externe.

- 6 Configurez le répondeur pour qu'il réponde aux appels.
- 7 Réglez le mode réception sur `Tel/Rep.Ext.` (Voir *Sélection du mode réception* >> page 57.)

## Enregistrement d'un message sortant sur un répondeur externe

---

Le respect d'un certain minutage est important pour l'enregistrement de ce message.

- 1 Enregistrez un silence de 5 secondes au début de votre message. (Ceci donne le temps à votre appareil de détecter les tonalités CNG de fax produites par les envois automatiques avant qu'elles ne s'arrêtent.)
- 2 Limitez votre message parlé à 20 secondes.

### REMARQUE

---

Nous vous recommandons de commencer votre message sortant par un silence initial de 5 secondes, car l'appareil peut ne pas détecter les tonalités de fax couvertes par une voix. Vous pouvez essayer d'omettre cette pause, mais en cas de problème de réception sur votre appareil, vous devrez alors réenregistrer le message sortant pour l'y inclure.

---

## Branchements multilignes (PBX)

---

Nous vous suggérons de demander à la compagnie qui a installé votre PBX de brancher votre appareil. Si vous avez un système multilignes, nous vous conseillons de demander à l'installateur de brancher l'appareil sur la dernière ligne du système. Ceci empêche que l'appareil ne s'active à chaque fois que le système reçoit des appels téléphoniques. Si tous les appels entrants sont pris en charge par un standardiste, nous vous recommandons de régler le mode réception sur `Manuel`.

Nous ne pouvons pas garantir le bon fonctionnement de votre appareil dans toutes les circonstances lorsqu'il est branché sur un PBX. Tout problème d'envoi ou de réception de fax doit être signalé en premier lieu à la compagnie qui s'occupe de votre PBX.

### REMARQUE

---

Veillez à ce que le type de ligne téléphonique soit bien réglé sur PBX. (Voir *Réglage du type de ligne téléphonique* >> page 66.)

---

## Téléphones externes et supplémentaires

### Branchement d'un téléphone externe ou supplémentaire

Vous pouvez brancher un autre téléphone sur votre appareil comme indiqué dans le schéma ci-dessous.

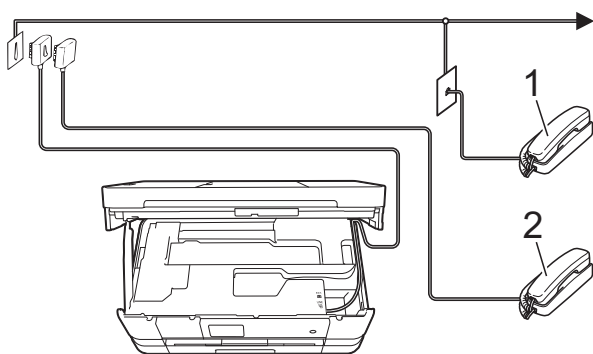

- 1 Téléphone supplémentaire
- 2 Téléphone externe

### REMARQUE

Veillez vous assurer que le câble de votre téléphone externe ne dépasse pas 3 mètres de long.

## Fonctionnement depuis des téléphones externes et supplémentaires

Si vous répondez à un appel de télécopieur sur un téléphone supplémentaire ou un téléphone externe, vous pouvez laisser votre appareil prendre l'appel en composant le code d'activation à distance. Quand vous saisissez le code d'activation à distance \* 5 1, l'appareil commence à recevoir le fax.

Si l'appareil reçoit un appel vocal et émet une double sonnerie rapide pour vous inviter à prendre l'appel, utilisez le code de désactivation à distance # 5 1 pour prendre l'appel sur un téléphone supplémentaire. (Voir *Durée de la sonnerie F/T (mode Fax/Tél uniquement)* >> page 60.)

### Si vous répondez à un appel et que personne n'est en ligne :

Vous êtes sans doute en train de recevoir un fax manuel.

Appuyez sur \* 5 1 et attendez le bip strident ou l'affichage du message Réception sur l'écran tactile, puis raccrochez.

### REMARQUE

Vous pouvez également utiliser la fonction Détection fax pour que votre appareil prenne l'appel automatiquement. (Voir *Détection fax* >> page 61.)

## Utilisation de codes à distance

### Code d'activation à distance

Si vous répondez à un appel de télécopieur sur un téléphone supplémentaire ou un téléphone externe, vous pouvez forcer votre appareil à le recevoir en composant le code d'activation à distance \* 5 1. Attendez les bips stridents, puis raccrochez le combiné. (Voir *Détection fax* >> page 61.)

Si vous répondez à un appel de télécopieur sur un téléphone externe, vous pouvez forcer l'appareil à recevoir le fax en appuyant sur Démarrage du fax et en sélectionnant Recevoir.

### Code de désactivation à distance

Si vous recevez un appel vocal et que l'appareil est en mode Fax/Tél, ce dernier commence à émettre la sonnerie F/T (double sonnerie rapide) une fois la longueur de sonnerie initiale terminée. Si vous répondez à l'appel sur un téléphone supplémentaire, vous pouvez désactiver la sonnerie F/T en appuyant sur # 5 1 (veillez à bien saisir ce code *entre* les sonneries).

Si l'appareil répond à un appel vocal et émet une double sonnerie rapide pour vous inviter à décrocher, vous pouvez prendre l'appel sur le téléphone externe en appuyant sur Décrocher.

### Modification des codes à distance

Si vous voulez utiliser le système d'activation à distance, vous devez activer les codes à distance. Le code d'activation à distance pré-réglé est \* 5 1. Le code de désactivation à distance pré-réglé est # 5 1. Si vous le souhaitez, vous pouvez les remplacer par vos propres codes.

1 Appuyez sur .

2 Appuyez sur Ts paramètres.

3 Faites glisser le doigt vers le haut ou le bas, ou appuyez sur ▲ ou sur ▼ pour afficher Fax.

4 Appuyez sur Fax.

5 Faites glisser le doigt vers le haut ou le bas, ou appuyez sur ▲ ou sur ▼ pour afficher Param.RC.

6 Appuyez sur Param.RC.

7 Faites glisser le doigt vers le haut ou le bas, ou appuyez sur ▲ ou sur ▼ pour afficher Code distance.

8 Appuyez sur Code distance.

9 Effectuez l'une des actions suivantes :

- Si vous souhaitez modifier le code d'activation à distance, appuyez sur Activer code.

Saisissez le nouveau code, puis appuyez sur OK.

- Si vous souhaitez modifier le code de désactivation à distance, appuyez sur Désact.code.

Saisissez le nouveau code, puis appuyez sur OK.

- Si vous ne voulez pas modifier les codes, passez à l'étape 10.

- Si vous souhaitez désactiver les codes à distance (Non) ou les activer (Oui), appuyez sur Code distance.

Appuyez sur Non (ou sur Oui).

10 Appuyez sur .

### REMARQUE

- Si vous êtes systématiquement déconnecté quand vous accédez à votre répondeur externe à distance, essayez de remplacer le code d'activation à distance et le code de désactivation à distance par un autre code à trois chiffres qui utilise les chiffres 0-9, \*, #.
- Les codes à distance peuvent ne pas fonctionner avec certains systèmes téléphoniques.



## Comment composer

### Numérotation manuelle

- 1 Chargez votre document.
- 2 Effectuez l'une des actions suivantes :
  - Lorsque la fonction Prévisu fax est désactivée, appuyez sur **Fax**.
  - Lorsque la fonction Prévisu fax est activée, appuyez sur **Fax** puis sur **Envoi de fax**.
- 3 Appuyez sur tous les chiffres du numéro de fax.

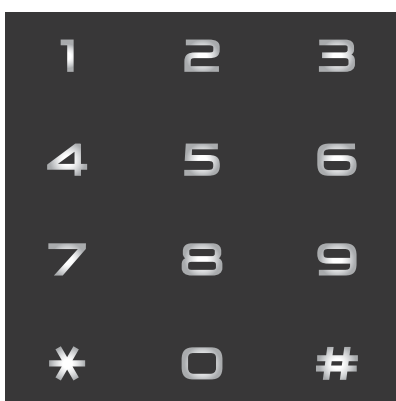

- 4 Appuyez sur **Démarr** du fax.

### Numérotation à partir du carnet d'adresses

- 1 Chargez votre document.
- 2 Appuyez sur **Fax**.
- 3 Appuyez sur **Carnet adresses**.
- 4 Effectuez l'une des actions suivantes :
  - Faites glisser le doigt vers le haut ou le bas, ou appuyez sur **▲** ou sur **▼** pour afficher le numéro à composer.
  - Appuyez sur , puis entrez la première lettre du nom et appuyez sur **OK**.  
Appuyez sur le nom que vous voulez composer.  
Si le nom comporte deux numéros, allez à l'étape 5.  
Si le nom comporte un seul numéro, allez à l'étape 6.

### REMARQUE

Si la fonction de recherche LDAP est disponible, le résultat s'affichera sur

l'écran tactile avec . (Pour plus de détails, >> Guide utilisateur - Réseau : *Utilisation de LDAP à l'aide du panneau de commande.*)

- 5 Appuyez sur le numéro que vous voulez composer.
- 6 Pour envoyer un fax, appuyez sur **Appliquer**.
- 7 Appuyez sur **Démarr** du fax. L'appareil numérise et envoie le fax.



## Recomposition du numéro de fax

Si vous envoyez un fax automatiquement et que la ligne est occupée, l'appareil recompose automatiquement le numéro jusqu'à trois fois à cinq minutes d'intervalle.

La renumérotation ne fonctionne que si vous avez composé le numéro depuis l'appareil.

- 1 Chargez votre document.
- 2 Effectuez l'une des actions suivantes :
  - Lorsque la fonction Prévisu fax est désactivée, appuyez sur `Fax`.
  - Lorsque la fonction Prévisu fax est activée, appuyez sur `Fax` puis sur `Envoi de fax`.
- 3 Appuyez sur `Recomp`.
- 4 Appuyez sur `Démarr du fax`.

### REMARQUE

- En mode Envoi en temps réel, la fonction de recomposition automatique ne fonctionne pas quand vous utilisez la vitre du scanner.
- La fonction `Recomp` passe sur `Pause` lorsque vous saisissez un numéro de fax.

## Opérations de numérotation supplémentaires

### Historique des appels sortants

Les 30 derniers numéros auxquels vous avez envoyé un fax sont enregistrés dans l'historique des appels sortants. Vous pouvez sélectionner un de ces numéros pour lui envoyer un fax, l'ajouter au carnet d'adresses, ou le supprimer de l'historique.

- 1 Appuyez sur `Fax`.
- 2 Appuyez sur `Histor. app.`
- 3 Appuyez sur `Appel sortant`.
- 4 Appuyez sur le numéro de votre choix.
- 5 Effectuez l'une des actions suivantes :
  - Pour envoyer un fax, appuyez sur `Appliquer`.  
Appuyez sur `Démarr du fax`.
  - Si vous souhaitez enregistrer le numéro, appuyez sur `Modifier`, puis sur `Ajouter au carnet d'adr.`  
(>> Guide de l'utilisateur avancé : *Mémorisation de numéros du carnet d'adresses à partir d'appels sortants.*)
  - Si vous souhaitez effacer le numéro de la liste de l'historique des appels sortants, appuyez sur `Modifier`, puis sur `Effacer`.  
Appuyez sur `Oui` pour confirmer.  
Appuyez sur .

## Historique d'identification de l'appelant

---

Cette fonction nécessite le service d'abonné d'identification de l'appelant proposé par un grand nombre de compagnies de téléphone locales. (Voir *Identification de l'appelant* >> page 65.)

Les numéros, ou les noms, s'ils sont disponibles, des 30 derniers fax et appels téléphoniques reçus sont enregistrés dans l'historique d'identification de l'appelant. Vous pouvez consulter la liste ou sélectionner l'un de ces numéros pour lui envoyer un fax, l'ajouter au carnet d'adresses ou le supprimer de l'historique. Au trente et unième appel reçu sur l'appareil, ce dernier remplace les informations du premier appel.

### REMARQUE

---

Si vous n'utilisez pas le service d'abonné d'identification de l'appelant, vous pouvez néanmoins consulter les dates des appels dans l'historique d'identification de l'appelant et supprimer des entrées de la liste.

- 1 Appuyez sur `Fax`.
- 2 Appuyez sur `Histor. app.`
- 3 Appuyez sur `Hist.ID appel.`
- 4 Appuyez sur le numéro ou le nom de votre choix.

### 5 Effectuez l'une des actions suivantes :

- Pour envoyer un fax, appuyez sur `Appliquer`.  
Appuyez sur `Démarr du fax`.
- Si vous souhaitez enregistrer le numéro, appuyez sur `Modifier`, puis sur `Ajouter au carnet d'adr.`  
(>> Guide de l'utilisateur avancé : *Mémorisation de numéros du carnet d'adresses à partir de l'historique d'identification de l'appelant.*)
- Si vous souhaitez effacer le numéro de la liste de l'historique d'identification de l'appelant, appuyez sur `Modifier`, puis sur `Effacer`.  
Appuyez sur `Oui` pour confirmer.  
Appuyez sur .

### REMARQUE

---

Vous pouvez imprimer la liste d'identification de l'appelant.  
(>> Guide de l'utilisateur avancé : *Comment imprimer un rapport.*)

---

## Enregistrement de numéros

Vous pouvez configurer votre appareil pour qu'il effectue les types de numérotation facile suivants : carnet d'adresses et groupes pour la diffusion de fax. Lorsque vous composez un numéro de carnet d'adresses, l'écran tactile affiche le numéro.

### REMARQUE

Même en cas de coupure électrique, les numéros de carnet d'adresses sont conservés en mémoire.

## Enregistrement d'une pause

Lorsque vous enregistrez des numéros de carnet d'adresses, vous avez la possibilité d'insérer une ou plusieurs pauses de 3,5 secondes en appuyant sur **Pause** sur l'écran tactile.

## Enregistrement de numéros de carnet d'adresses

Vous pouvez enregistrer jusqu'à 100 adresses avec un nom, chaque nom pouvant être associé à deux numéros.

- 1 Appuyez sur **Fax**.
- 2 Appuyez sur **Carnet adresses**.
- 3 Appuyez sur **Modifier**.
- 4 Appuyez sur **Aj une nouvelle adresse**.
- 5 Appuyez sur **Nom**.
- 6 Saisissez le nom à l'aide du clavier de l'écran tactile (jusqu'à 16 caractères). Appuyez sur **OK**.  
(Pour faciliter la saisie des lettres, voir *Saisie de texte* >> page 186.)
- 7 Appuyez sur **Adresse 1**.

- 8 Saisissez le premier numéro de fax ou de téléphone à l'aide du clavier de l'écran tactile (jusqu'à 20 chiffres). Appuyez sur **OK**.

### REMARQUE

- Assurez-vous d'inclure l'indicatif régional lorsque vous saisissez un numéro de fax ou de téléphone. Selon le pays, les noms et l'historique d'identification de l'appelant peuvent ne pas s'afficher correctement si l'indicatif régional n'est pas enregistré avec le numéro de fax ou de téléphone.
- *Si vous avez téléchargé Internet Fax :*  
Si vous voulez enregistrer une adresse électronique à utiliser avec Fax Internet ou le serveur de numérisation vers e-mail, appuyez sur  et saisissez l'adresse électronique, puis appuyez sur **OK**. (Voir *Saisie de texte* >> page 186.)

- 9 Si vous voulez enregistrer le second numéro de fax ou de téléphone, appuyez sur **Adresse 2**. Saisissez le second numéro de fax ou de téléphone à l'aide du clavier de l'écran tactile (jusqu'à 20 chiffres). Appuyez sur **OK**.
- 10 Appuyez sur **OK** pour confirmer.
- 11 Effectuez l'une des actions suivantes :
  - Pour enregistrer un autre numéro de carnet d'adresses, répétez les étapes 3 à 10.
  - Pour terminer d'enregistrer des numéros, appuyez sur .

## Modification de noms ou de numéros de carnet d'adresses

Vous pouvez modifier ou supprimer un nom ou un numéro de carnet d'adresses qui a déjà été enregistré.

- 1 Appuyez sur **Fax**.
- 2 Appuyez sur **Carnet adresses**.
- 3 Appuyez sur **Modifier**.
- 4 Effectuez l'une des actions suivantes :
  - Appuyez sur **Changer** pour modifier les noms ou les numéros. Passez à l'étape 5.
  - Appuyez sur **Effacer** pour afficher **Effacer**.  
Supprimez les numéros de votre choix en appuyant dessus pour afficher une coche rouge.  
Appuyez sur **OK**.  
Appuyez sur **Oui** pour confirmer.  
Passez à l'étape 9.
- 5 Faites glisser le doigt vers le haut ou le bas, ou appuyez sur ▲ ou sur ▼ pour afficher le numéro à modifier.
- 6 Appuyez sur le numéro que vous voulez modifier.

- 7 Effectuez l'une des actions suivantes :
  - Si vous souhaitez changer le nom, appuyez sur **Nom**.  
Saisissez le nouveau nom (jusqu'à 16 caractères) à l'aide du clavier de l'écran tactile. (Pour faciliter la saisie des lettres, voir *Saisie de texte* >> page 186.)  
Appuyez sur **OK**.
  - Si vous voulez modifier le premier numéro de fax ou de téléphone, appuyez sur **Adresse 1**.  
Saisissez le nouveau numéro de fax ou de téléphone (jusqu'à 20 chiffres) à l'aide du clavier de l'écran tactile.  
Appuyez sur **OK**.
  - Si vous voulez modifier le second numéro de fax ou de téléphone, appuyez sur **Adresse 2**.  
Saisissez le nouveau numéro de fax ou de téléphone (jusqu'à 20 chiffres) à l'aide du clavier de l'écran tactile.  
Appuyez sur **OK**.

### REMARQUE

*Comment modifier le nom ou le numéro enregistré :*

Si vous voulez modifier un caractère ou un numéro enregistré, appuyez sur ◀ ou sur ▶ pour placer le curseur de manière à surligner le caractère ou le numéro à modifier, puis appuyez sur . Saisissez le nouveau caractère ou numéro.

- 8 Effectuez l'une des actions suivantes :
  - Appuyez sur **OK** pour terminer.  
Pour modifier un autre numéro de carnet d'adresses, répétez les étapes 3 à 8.
  - Pour modifier d'autres détails, passez à l'étape 7.
- 9 Appuyez sur .

## Comment effectuer des copies

Les étapes suivantes expliquent l'opération de copie de base.

- 1 Effectuez l'une des actions suivantes pour charger votre document :
  - Placez le document dans le chargeur automatique de documents, *face imprimée vers le bas*.  
(Voir *Utilisation du chargeur automatique de documents* >> page 49.)
  - Placez le document sur la vitre du scanner, *face imprimée vers le bas*.  
(Voir *Utilisation de la vitre du scanner* >> page 50.)

- 2 Appuyez sur Copie.



- L'écran tactile affiche :



### 1 Nombre de copies

Vous pouvez saisir le nombre de copies à l'aide du pavé numérique.

- 3 Si vous voulez obtenir plusieurs copies, saisissez le nombre voulu (jusqu'à 99).
- 4 Appuyez sur **Marche mono** ou sur **Marche couleur**.

## Arrêt de la copie

Pour arrêter la copie, appuyez sur .

# Réglages préprogrammés de copie

Vous pouvez réaliser des copies en utilisant une variété de réglages déjà configurés pour vous dans l'appareil simplement en appuyant dessus.

Les réglages préprogrammés suivants sont disponibles.

- Qualité optimale
- Normal
- Rec-verso (1→2)
- Rec-verso (2→2) (MFC-J4710DW)
- A4 → A3
- 2en1 (ID)
- 2en1
- Poster
- Eco d'encre
- Livre

## REMARQUE

Si vous modifiez l'option principale du réglage de copie préprogrammé sélectionné, le nom qui se trouve au-dessus de l'icône du réglage sur l'écran tactile se change en *Normal*.

Par exemple, si vous sélectionnez *Qualité optimale* et que vous modifiez l'option de qualité *Meilleure*, *Normale* apparaît au-dessus de l'icône du réglage préprogrammé.

- 1 Chargez votre document.
- 2 Appuyez sur *Copie*.

- 3 Faites glisser le doigt vers la gauche ou la droite pour afficher *Qualité optimale*, *Normal*, *Rec-verso (1→2)*, *Rec-verso (2→2)*<sup>1</sup>, *A4 → A3*, *2en1 (ID)*, *2en1*, *Poster*, *Eco d'encre* ou *Livre*, puis appuyez sur l'option souhaitée.

<sup>1</sup> (Pour MFC-J4710DW)

- 4 Saisissez le nombre de copies voulu.
- 5 Effectuez l'une des actions suivantes :
  - Si vous voulez modifier d'autres réglages, passez à l'étape 6.
  - Si vous ne voulez pas modifier d'autres réglages, passez à l'étape 9.

- 6 Appuyez sur *Options*.

- 7 Faites glisser le doigt vers le haut ou le bas, ou appuyez sur ▲ ou sur ▼ pour afficher les réglages disponibles, puis appuyez sur celui que vous voulez modifier.

- 8 Faites glisser le doigt vers le haut ou le bas, ou appuyez sur ▲ ou sur ▼ pour afficher les options disponibles, puis appuyez sur votre nouvelle option. Répétez les étapes 7 et 8 pour chaque réglage que vous voulez modifier. Si vous avez fini de modifier les réglages, appuyez sur *OK*.

## REMARQUE

Si vous voulez enregistrer les réglages en tant que raccourci, appuyez sur *Enregistrer en tant que racc.*

- 9 Appuyez sur *Marche mono* ou sur *Marche couleur*.

## Options de copie

Vous pouvez modifier les réglages de copie suivants. Appuyez sur **Copie** puis sur **Options**. Faites glisser le doigt vers le haut ou le bas, ou appuyez sur ▲ ou sur ▼ pour faire défiler les réglages de copie. Lorsque le réglage voulu s'affiche, appuyez dessus et sélectionnez votre option. Lorsque vous avez fini de modifier les options, appuyez sur **OK**.

### (Guide de l'utilisateur)

Pour plus de détails sur la façon de modifier les réglages de copie suivants, voir les pages 79 à 80.

- Type papier
- Format de papier
- Sélection de bac (MFC-J4710DW)

### (Guide de l'utilisateur avancé)

Pour plus de détails sur la façon de modifier les réglages de copie suivants, >> Guide de l'utilisateur avancé : *Options de copie*.

- Qualité
- Agrandir/Réduire
- Mise en page
- 2en1 (ID)
- Empil./Trier
- Densité
- Copie recto-verso
- Mode économie d'encre
- Copie papier fin
- Cop. filigrane
- Suppr. couleur arrière-plan
- Copie livre

## REMARQUE

Si vous voulez trier des copies, utilisez le chargeur automatique de documents.

## Type de papier

Si vous faites une copie sur un type de papier spécial, réglez l'appareil sur le type de papier que vous utilisez pour obtenir la meilleure qualité d'impression.

- 1 Chargez votre document.
- 2 Appuyez sur **Copie**.
- 3 Saisissez le nombre de copies voulu.
- 4 Appuyez sur **Options**.
- 5 Faites glisser le doigt vers le haut ou le bas, ou appuyez sur ▲ ou sur ▼ pour afficher **Type papier**.
- 6 Appuyez sur **Type papier**.
- 7 Faites glisser le doigt vers le haut ou le bas, ou appuyez sur ▲ ou ▼ pour afficher **Papier Normal**, **Pap.jet enc.**, **Brother BP71**, **Autre - Glacé** ou **Transparent**, puis appuyez sur l'option à paramétrer.
- 8 Si vous ne voulez modifier aucun réglage supplémentaire, appuyez sur **OK**.
- 9 Appuyez sur **Marche mono** ou sur **Marche couleur**.



## Format du papier

Si vous copiez sur du papier d'un format différent du format A4, vous devrez modifier le réglage Format papier. Vous ne pouvez copier que sur du papier de format A4, A5, A3, Photo (10 × 15 cm), Letter, Legal ou Ledger.

- 1 Chargez votre document.
- 2 Appuyez sur `Copie`.
- 3 Saisissez le nombre de copies voulu.
- 4 Appuyez sur `Options`.
- 5 Faites glisser le doigt vers le haut ou le bas, ou appuyez sur ▲ ou sur ▼ pour afficher `Format de papier`.
- 6 Appuyez sur `Format de papier`.
- 7 Faites glisser le doigt vers le haut ou le bas, ou appuyez sur ▲ ou sur ▼ pour afficher `A4`, `A5`, `A3`, `10x15cm`, `Letter`, `Legal` ou `Ledger`, puis appuyez sur l'option à paramétrer.

### REMARQUE

- (MFC-J4510DW)  
Si vous choisissez le format A3, Legal ou Ledger, les précautions de chargement du papier s'affichent. Consultez les informations qui s'affichent à l'écran tactile, puis confirmez-les en appuyant sur OK.
- Si vous utilisez la fente d'alimentation manuelle, insérez une seule feuille de papier à la fois. (Voir *Chargement du papier dans la fente d'alimentation manuelle* >> page 37.)

- 8 Si vous ne voulez modifier d'autres réglages, appuyez sur OK.
- 9 Appuyez sur `Marche mono` ou sur `Marche couleur`.

## Sélection du bac (MFC-J4710DW)

Vous pouvez modifier temporairement le bac à utiliser pour l'opération de copie à venir. Pour modifier le réglage de bac par défaut, voir *Utilisation des bacs en mode Copie (MFC-J4710DW)* >> page 43.

- 1 Chargez votre document.
- 2 Appuyez sur `Copie`.
- 3 Saisissez le nombre de copies voulu.
- 4 Appuyez sur `Options`.
- 5 Faites glisser le doigt vers le haut ou le bas, ou appuyez sur ▲ ou sur ▼ pour afficher `Sélection de bac`.
- 6 Appuyez sur `Sélection de bac`.
- 7 Appuyez sur `Bac 1`, `Bac 2` ou `Sél auto de bac`.
- 8 Si vous ne voulez modifier aucun réglage supplémentaire, appuyez sur OK.
- 9 Appuyez sur `Marche mono` ou sur `Marche couleur`.



# Impression de photos à partir d'une carte mémoire ou d'une mémoire flash USB

## Opérations PhotoCapture Center™ (mode PHOTO)

Même si votre appareil n'est *pas* raccordé à votre ordinateur, vous pouvez imprimer des photos directement à partir d'un appareil photo numérique ou d'une mémoire flash USB. (Voir *Impression d'images* >> page 84.)

Vous pouvez numériser des documents et les enregistrer directement sur une carte mémoire ou une mémoire flash USB. (Voir *Comment numériser vers une carte mémoire ou une mémoire flash USB* >> page 85.)

Si votre appareil est raccordé à un ordinateur, vous pouvez utiliser ce dernier pour accéder à une carte mémoire ou à une mémoire flash USB insérée à l'avant de l'appareil.

(>> Guide utilisateur - Logiciel :  
*PhotoCapture Center™* (Windows®).)  
(>> Guide utilisateur - Logiciel :  
*Configuration à distance et PhotoCapture Center™* (Macintosh).)

## Utilisation d'une carte mémoire ou d'une mémoire flash USB

Votre appareil Brother possède des lecteurs de supports (fentes) destinés aux supports d'appareil photo numérique populaires suivants : Memory Stick Duo™, Memory Stick PRO Duo™, carte mémoire SD, carte mémoire SDHC, carte mémoire SDXC, MultiMedia Card, MultiMedia Card plus et mémoire flash USB.

La fonction PhotoCapture Center™ vous permet d'imprimer des photos numériques à partir de votre appareil photo numérique à haute résolution pour une impression de qualité photo.

# Pour commencer

- 1 Ouvrez le couvercle de la fente pour supports.
- 2 Insérez fermement une carte mémoire ou une mémoire flash USB dans la fente appropriée.

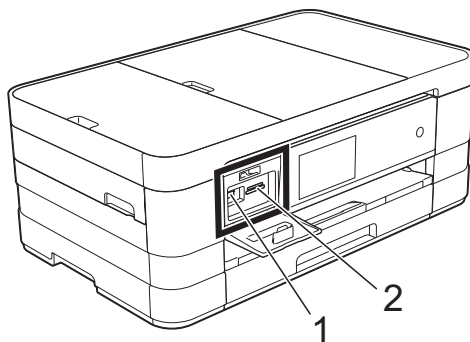



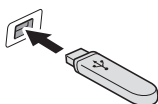

## 1 Mémoire flash USB

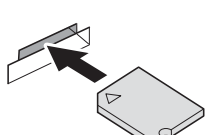

### IMPORTANT

L'interface directe USB ne prend en charge qu'une mémoire flash USB et un appareil photo compatible PictBridge ou un appareil photo numérique utilisant une mémoire de masse USB en standard. Aucun autre périphérique USB n'est pris en charge.

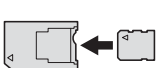
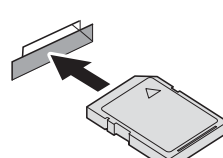
## 2 Fente pour carte mémoire

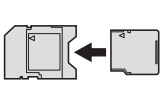
| Fente   | Cartes mémoire compatibles  |   |
|---|---|---|
| Fente supérieure<br> |  | Memory Stick Duo™<br>Memory Stick PRO Duo™  |
|   |  | Memory Stick Micro™<br>(adaptateur requis)  |
| Fente inférieure<br> |  | Carte mémoire SD<br>Carte mémoire SDHC<br>Carte mémoire SDXC<br>MultiMedia Card<br>MultiMedia Card plus   |
|   |  | miniSD (adaptateur requis)<br>miniSDHC (adaptateur requis)<br>microSD (adaptateur requis)<br>microSDHC (adaptateur requis)<br>MultiMedia Card mobile<br>(adaptateur requis) |



## IMPORTANT

---

- N'insérez PAS de Memory Stick Duo™ dans la fente SD inférieure, car ceci pourrait endommager l'appareil.
  - N'insérez PAS plus d'une carte média à la fois dans l'appareil. Vous risqueriez d'endommager l'appareil.
  - Veillez à NE PAS débrancher le cordon d'alimentation ni retirer la carte mémoire ou la mémoire flash USB du lecteur de supports (fente) ou de l'interface directe USB pendant que l'appareil est en cours de lecture ou d'écriture sur la carte mémoire ou la mémoire flash USB. **Vous risquez de perdre vos données ou d'endommager la carte.**
- 

L'appareil ne peut lire qu'un seul périphérique à la fois.

# Impression d'images

## Affichage des photos

Vous pouvez prévisualiser vos photos sur l'écran tactile avant de les imprimer. Si vos photos sont des fichiers volumineux, l'affichage de chaque photo risque de ne pas être immédiat.

- 1 Ouvrez le couvercle de la fente pour supports.
- 2 Insérez la carte mémoire ou la mémoire flash USB dans la fente appropriée.
- 3 Appuyez sur `Photo`.
- 4 Faites glisser le doigt vers la gauche ou la droite pour afficher `Visu. photos`.
- 5 Appuyez sur `Visu. photos`. Appuyez sur `OK`.
- 6 Effectuez l'une des actions suivantes :
  - Si vous souhaitez sélectionner des photos à imprimer ou imprimer plusieurs photos pour une image, passez à l'étape 7.
  - Si vous souhaitez imprimer toutes les photos, appuyez sur `Imprimer tout`. Appuyez sur `Oui` pour confirmer. Passez à l'étape 10.
- 7 Faites glisser le doigt vers la gauche ou la droite, ou appuyez sur `◀` ou sur `▶` pour afficher la photo à imprimer, puis appuyez dessus.
- 8 Appuyez sur `+` ou sur `-` pour sélectionner le nombre de copies que vous voulez imprimer. Appuyez sur `OK`.
- 9 Répétez les étapes 7 et 8 jusqu'à ce que vous ayez sélectionné toutes les photos que vous voulez imprimer.

- 10 Appuyez sur `OK`.
- 11 Lisez et confirmez la liste des options, puis effectuez l'une des opérations suivantes :
  - Si vous souhaitez modifier les réglages d'impression, appuyez sur `Param. impress.` (►► Guide de l'utilisateur avancé : *Réglages d'impression de PhotoCapture Center™*.)
  - Si vous ne voulez modifier aucun réglage, passez à l'étape 12.
- 12 Appuyez sur `Marche` pour imprimer.

## Réglages d'impression de PhotoCapture Center™

Vous pouvez modifier provisoirement les réglages d'impression pour l'impression suivante.

L'appareil rétablit ses paramètres par défaut après 1 minute.

### REMARQUE

Vous pouvez enregistrer les réglages d'impression les plus utilisés en les définissant comme réglages par défaut. (➤➤ Guide de l'utilisateur avancé : *Définition de vos modifications en tant que nouveau réglage par défaut.*)



## Comment numériser vers une carte mémoire ou une mémoire flash USB

Vous pouvez numériser des documents en monochrome et en couleur sur une carte mémoire ou une mémoire flash USB. Les documents en monochrome seront enregistrés au format de fichier PDF (\*.PDF) ou TIFF (\*.TIF). Les documents en couleur peuvent être enregistrés au format de fichier PDF (\*.PDF) ou JPEG (\*.JPG). Le réglage par défaut est **Couleur**, 200 ppp, et le format par défaut est **PDF**. L'appareil crée automatiquement des noms de fichier en fonction de la date actuelle. (➤➤ Guide d'installation rapide.) Par exemple, la cinquième image numérisée le 1<sup>er</sup> juillet 2012 serait nommée 01071205.PDF. Vous pouvez modifier la couleur et la résolution.

### Pour MFC-J4510DW

- 1 Chargez votre document.
- 2 Ouvrez le couvercle de la fente pour supports.
- 3 Insérez la carte mémoire ou la mémoire flash USB dans la fente appropriée.
- 4 Appuyez sur **Scan vs support.**

### IMPORTANT

NE retirez PAS la carte mémoire ou la mémoire flash USB tant que l'appareil est en train de lire ou d'écrire dessus afin de ne pas endommager la carte, la mémoire flash USB ou les données enregistrées sur ces supports.

5 Appuyez sur **Options**.  
Effectuez l'une des actions suivantes :

- Pour modifier le type de numérisation, faites glisser le doigt vers le haut ou le bas, ou appuyez sur ▲ ou sur ▼ pour afficher **Type de scan**.

Appuyez sur **Type de scan** et sélectionnez **Couleur** ou **Blanc et noir**.

- Pour modifier la résolution, faites glisser le doigt vers le haut ou le bas, ou appuyez sur ▲ ou sur ▼ pour afficher **Résolution**.

Appuyez sur **Résolution** et sélectionnez **100 ppp**, **200 ppp**, **300 ppp**, **600 ppp** ou **Auto**.

- Pour modifier le type de fichier, faites glisser le doigt vers le haut ou le bas, ou appuyez sur ▲ ou sur ▼ pour afficher **Type de fichier**.

Appuyez sur **Type de fichier** et sélectionnez **PDF**, **JPEG** ou **TIFF**.

- Si vous souhaitez modifier le nom de fichier, faites glisser le doigt vers le haut ou le bas, ou appuyez sur ▲ ou sur ▼ pour afficher

**Nom de fichier**. Appuyez sur **Nom de fichier** et saisissez le nom du fichier.

Vous ne pouvez modifier que les 6 premiers caractères.

Appuyez sur **OK**.

- Pour numériser plusieurs documents sur la vitre du scanner, faites glisser le doigt vers le haut ou le bas, ou appuyez sur ▲ ou sur ▼ pour afficher **Rognage auto**.

Appuyez sur **Rognage auto** et sélectionnez **Oui** (ou **Non**).

(Pour plus d'informations, >> **Guide de l'utilisateur avancé : Rognage automatique**.)

- Pour supprimer la couleur d'arrière-plan, faites glisser le doigt vers le haut ou le bas, ou appuyez sur ▲ ou sur ▼ pour afficher **Suppr la couleur d'arrière-plan**.

Appuyez sur **Suppr la couleur d'arrière-plan** et sélectionnez **Bas**, **Moyen**, **Haut** ou **Non**.

## REMARQUE

L'option **Suppr la couleur d'arrière-plan** permet de supprimer la couleur de base des documents afin d'améliorer la reconnaissance des données numérisées.

- Pour commencer la numérisation sans modifier d'autres réglages, passez à l'étape 6.

## REMARQUE

- Si vous avez choisi **Couleur** comme paramètre de type de numérisation, vous ne pouvez pas sélectionner le type de fichier **TIFF**.
- Si vous avez choisi **Monochrome** comme paramètre de type de numérisation, vous ne pouvez pas sélectionner le type de fichier **JPEG**.

6 Lorsque vous avez fini de modifier les réglages, appuyez sur **OK**.

## REMARQUE

Si vous voulez enregistrer les réglages en tant que raccourci, appuyez sur **Enregistrer en tant que racc.**

7 Appuyez sur **Marche**.

## Pour MFC-J4710DW

- 1 Chargez votre document.  
Si vous souhaitez numériser un document recto verso, chargez votre document dans le chargeur automatique de documents.

### REMARQUE

Vous pouvez numériser un document recto verso jusqu'au format Legal à partir du chargeur automatique de documents.

- 2 Ouvrez le couvercle de la fente pour supports.
- 3 Insérez la carte mémoire ou la mémoire flash USB dans la fente appropriée.
- 4 Appuyez sur *Scan vs support*.

### IMPORTANT

NE retirez PAS la carte mémoire ou la mémoire flash USB tant que l'appareil est en train de lire ou d'écrire dessus afin de ne pas endommager la carte, la mémoire flash USB ou les données enregistrées sur ces supports.

- 5 Appuyez sur *Options*.
- 6 Effectuez l'une des actions suivantes :
  - Si vous avez chargé votre document dans le chargeur automatique de documents pour numériser un document recto verso, faites glisser le doigt vers le haut ou le bas, ou appuyez sur ▲ ou sur ▼ pour afficher *Num. recto-verso*.
  - Appuyez sur *Num. recto-verso*.  
Passez à l'étape 7.
  - Si vous souhaitez numériser un document recto, passez à l'étape 8.

- 7 Effectuez l'une des actions suivantes :

- Si votre document est retourné sur le bord long, appuyez sur *Num. recto-verso : Bord long*.

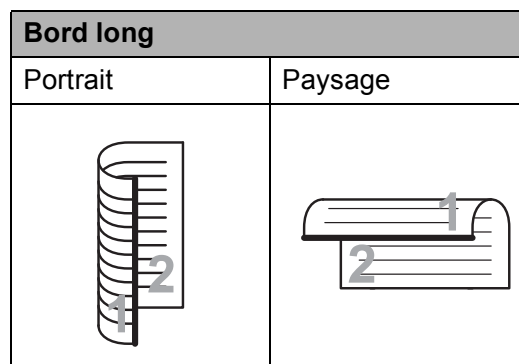

- Si votre document est retourné sur le bord court, appuyez sur *Num. recto-verso : Bord court*.

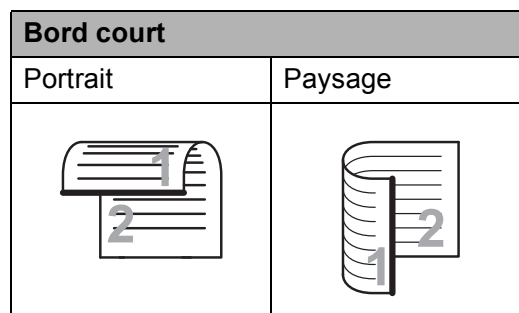

**8** Effectuez l'une des actions suivantes :

- Pour modifier le type de numérisation, faites glisser le doigt vers le haut ou le bas, ou appuyez sur ▲ ou sur ▼ pour afficher Type de scan.

Appuyez sur Type de scan et sélectionnez Couleur ou Blanc et noir.

- Pour modifier la résolution, faites glisser le doigt vers le haut ou le bas, ou appuyez sur ▲ ou sur ▼ pour afficher Résolution.

Appuyez sur Résolution et sélectionnez 100 ppp, 200 ppp, 300 ppp, 600 ppp ou Auto.

- Pour modifier le type de fichier, faites glisser le doigt vers le haut ou le bas, ou appuyez sur ▲ ou sur ▼ pour afficher Type de fichier. Appuyez sur Type de fichier et sélectionnez PDF, JPEG ou TIFF.

- Si vous souhaitez modifier le nom de fichier, faites glisser le doigt vers le haut ou le bas, ou appuyez sur ▲ ou sur ▼ pour afficher Nom de fichier. Appuyez sur Nom de fichier et saisissez le nom du fichier.

Vous ne pouvez modifier que les 6 premiers caractères.

Appuyez sur OK.

- Pour numériser plusieurs documents sur la vitre du scanner, faites glisser le doigt vers le haut ou le bas, ou appuyez sur ▲ ou sur ▼ pour afficher Rognage auto.

Appuyez sur Rognage auto et sélectionnez Oui (ou Non).

(Pour plus d'informations, >>> Guide de l'utilisateur avancé : *Rognage automatique.*)

- Pour sauter les pages vierges, faites glisser le doigt vers le haut ou le bas, ou appuyez sur ▲ ou sur ▼ pour afficher Ignorer les pages vierges. Appuyez sur Ignorer les pages vierges puis sur Oui (ou sur Non).

## REMARQUE

Ignorer les pages vierges est disponible uniquement lorsque vous utilisez le chargeur automatique de documents.

- Pour supprimer la couleur d'arrière-plan, faites glisser le doigt vers le haut ou le bas, ou appuyez sur ▲ ou sur ▼ pour afficher Suppr la couleur d'arrière-plan.

Appuyez sur Suppr la couleur d'arrière-plan et sélectionnez Bas, Moyen, Haut ou Non.

## REMARQUE

L'option Suppr la couleur d'arrière-plan permet de supprimer la couleur de base des documents afin d'améliorer la reconnaissance des données numérisées.

- Pour commencer la numérisation sans modifier d'autres réglages, passez à l'étape 9.

## REMARQUE

- Si vous avez choisi Couleur comme paramètre de type de numérisation, vous ne pouvez pas sélectionner TIFF.
- Si vous avez choisi Blanc et noir comme paramètre de type de numérisation, vous ne pouvez pas sélectionner JPEG.



- 9 Lorsque vous avez fini de modifier les réglages, appuyez sur OK.

## REMARQUE

---

Si vous voulez enregistrer les réglages en tant que raccourci, appuyez sur Enregistrer en tant que racc.

---

- 10 Appuyez sur Marche.

## Impression d'un document

L'appareil peut recevoir des données envoyées par votre ordinateur et les imprimer. Pour imprimer depuis un ordinateur, vous devez installer le pilote d'imprimante.

(>> Guide utilisateur - Logiciel : *Impression* (Windows®).)

(>> Guide utilisateur - Logiciel : *Impression et télécopie* (Macintosh).)

- 1 Installez le pilote d'imprimante Brother qui se trouve sur le CD-ROM.  
(>> Guide d'installation rapide.)
- 2 Depuis votre application, sélectionnez la commande Imprimer.
- 3 Choisissez le nom de votre appareil dans la boîte de dialogue **Imprimer** et cliquez sur **Propriétés** ou **Préférences**, selon l'application que vous utilisez.
- 4 Sélectionnez les réglages que vous voulez modifier dans la boîte de dialogue Propriétés.  
Les réglages couramment utilisés incluent :
  - **Type de support**
  - **Qualité d'impression**
  - **Format papier**
  - **Orientation**
  - **Couleur / Echelle de gris**
  - **Mode d'économie d'encre**
  - **Mise à l'échelle**
  - **Recto verso/Livret**
- 5 Cliquez sur **OK**.
- 6 Cliquez sur **Imprimer** (ou sur **OK** en fonction de l'application que vous utilisez) pour lancer l'impression.

## Avant la numérisation

Pour utiliser l'appareil comme un scanner, installez un pilote de scanner. Si l'appareil fait partie d'un réseau, configurez-le avec une adresse TCP/IP.

- Installez les pilotes de scanner qui se trouvent sur le CD-ROM.  
(>> Guide d'installation rapide : *Installez MFL-Pro Suite.*)
- Configurez l'appareil avec une adresse TCP/IP si la numérisation réseau ne fonctionne pas.  
(>> Guide utilisateur - Logiciel : *Configuration de la numérisation réseau pour Windows®.*)

# Numérisation d'un document en tant que fichier PDF à l'aide de ControlCenter4 (Windows®)

(Pour des informations détaillées, ►► Guide utilisateur - Logiciel : *Numérisation*.)

## REMARQUE

- Les écrans de votre ordinateur peuvent varier selon le modèle que vous utilisez.
- Cette section est basée sur l'utilisation du mode Avancé de ControlCenter4.

ControlCenter4 est un utilitaire logiciel qui vous permet d'accéder rapidement et facilement aux applications que vous utilisez le plus souvent. Grâce à ControlCenter4, il n'est plus nécessaire de lancer manuellement des applications spécifiques.

- 1 Chargez votre document. (Voir *Comment charger des documents* ►► page 49.)
- 2 Ouvrez ControlCenter4 en cliquant sur /Tous les programmes/Brother/MFC-XXXX (où XXXX est le nom de votre modèle)/ControlCenter4. L'application ControlCenter4 s'ouvre.
- 3 Si l'écran Mode ControlCenter4 apparaît, choisissez le **Mode Avancé** puis cliquez sur **OK**.

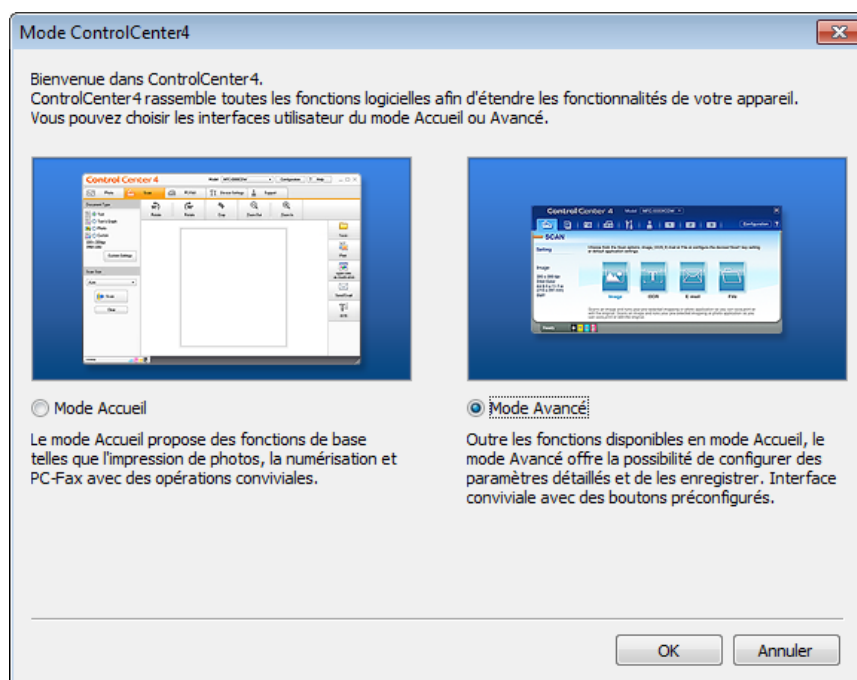

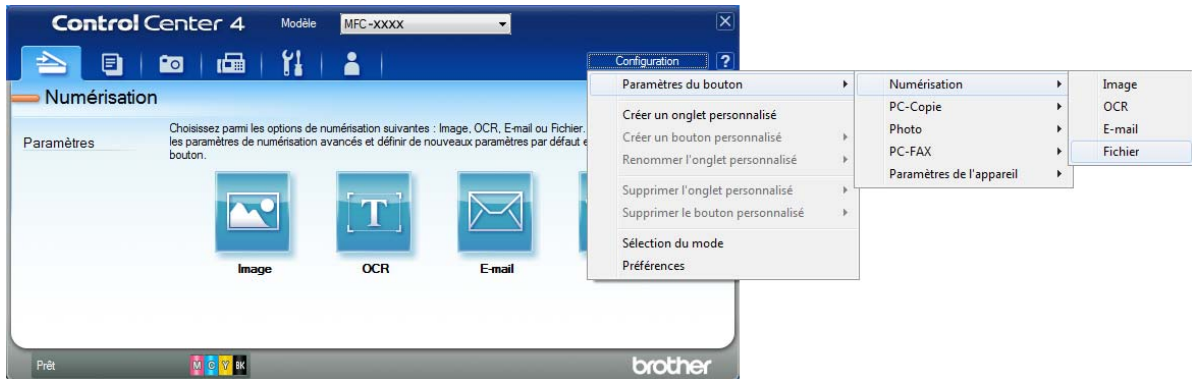

- 4 Assurez-vous que l'appareil que vous souhaitez utiliser est sélectionné dans la liste déroulante **Modèle**.

- 5 Paramétrez la configuration de la numérisation. Cliquez sur **Configuration**, puis sélectionnez **Paramètres du bouton**, **Numérisation** et **Fichier**.

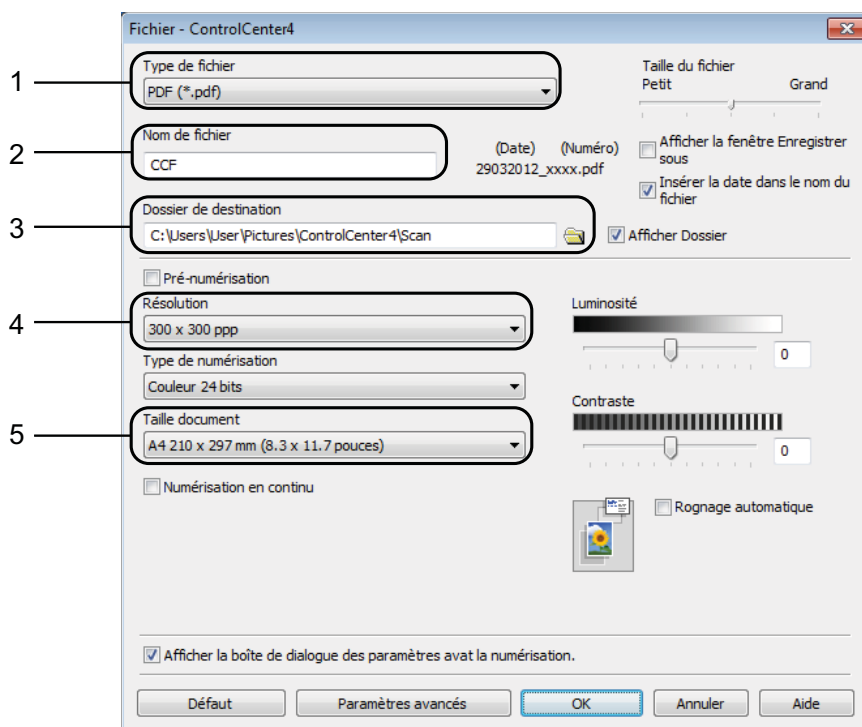

La boîte de dialogue de configuration apparaît. Vous pouvez modifier les réglages par défaut.



- 1 Sélectionnez **PDF (\*.pdf)** dans la liste déroulante **Type de fichier**.
- 2 Vous pouvez saisir le nom de fichier à utiliser pour le document.
- 3 Vous pouvez enregistrer le fichier dans le dossier par défaut ou sélectionner le dossier de votre choix en cliquant sur le bouton  (**Parcourir**).
- 4 Vous pouvez choisir une résolution de numérisation dans la liste déroulante **Résolution**.
- 5 Vous pouvez choisir le format du document dans la liste déroulante **Taille document**.

- 6 Cliquez sur **OK**.

**7** Cliquez sur **Fichier**.



**8** Appuyez sur **Numérisation**.  
L'appareil commence l'opération de numérisation. Le dossier dans lequel les données numérisées sont enregistrées s'ouvre automatiquement.

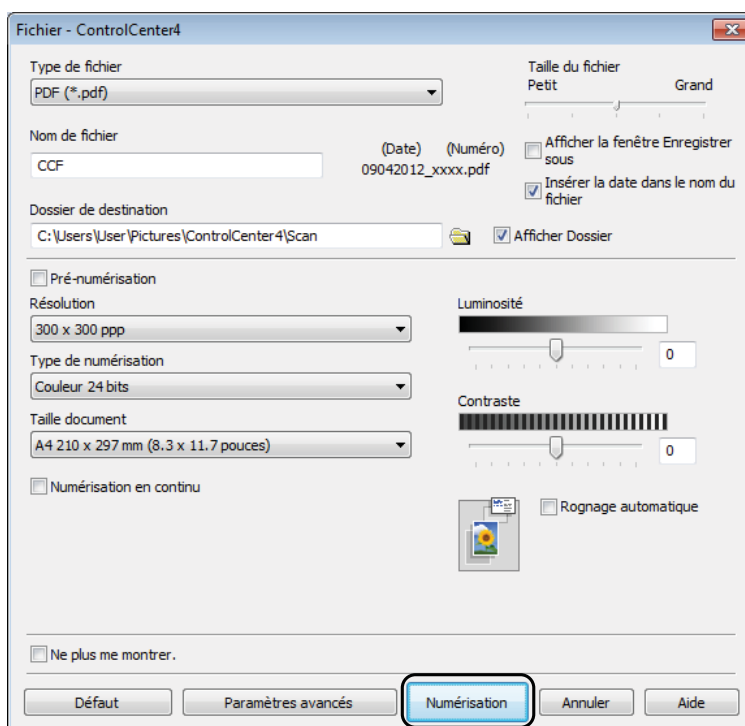

# Comment modifier les réglages du mode Numériser pour la numérisation de fichiers PDF

Vous pouvez modifier les réglages du mode **Numériser** de votre appareil à l'aide de ControlCenter4. (Windows®)

- 1 Ouvrez ControlCenter4 en cliquant sur /Tous les programmes/Brother/MFC-XXXX (où XXXX est le nom de votre modèle)/ControlCenter4. L'application ControlCenter4 s'ouvre.
- 2 Assurez-vous que l'appareil que vous souhaitez utiliser est sélectionné dans la liste déroulante **Modèle**.
- 3 Cliquez sur l'onglet **Paramètres de l'appareil**.
- 4 Cliquez sur **Paramètres de numérisation vers périphérique**.



- 5 Sélectionnez l'onglet **Fichier**. Vous pouvez modifier les réglages par défaut.

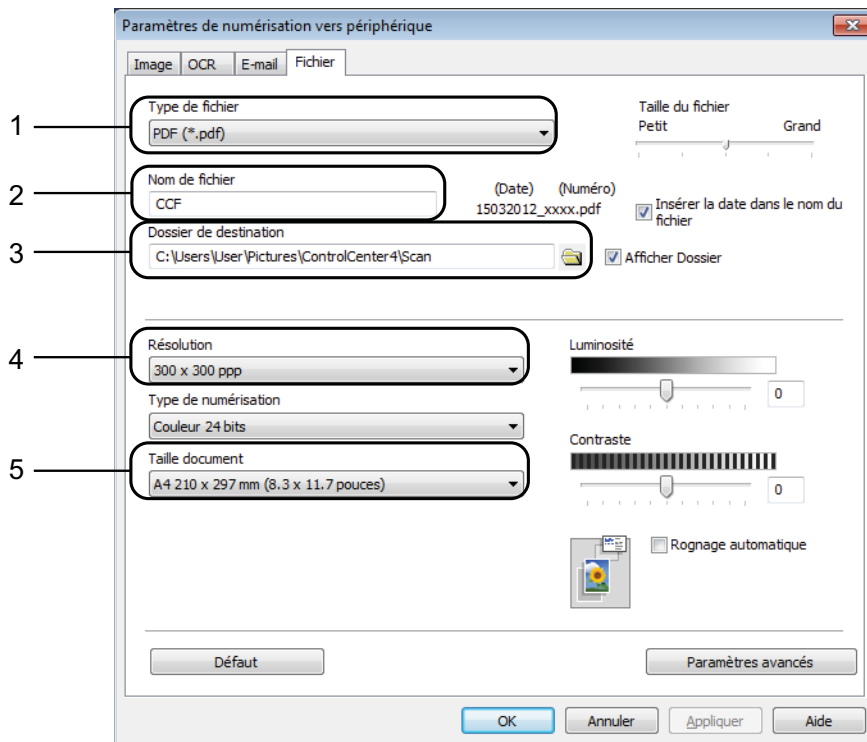

- 1 Sélectionnez **PDF (\*.pdf)** dans la liste déroulante **Type de fichier**.
- 2 Vous pouvez saisir le nom de fichier à utiliser pour le document.
- 3 Vous pouvez enregistrer le fichier dans le dossier par défaut ou sélectionner le dossier de votre choix en cliquant sur le bouton  (**Parcourir**).
- 4 Vous pouvez choisir une résolution de numérisation dans la liste déroulante **Résolution**.
- 5 Vous pouvez choisir le format du document dans la liste déroulante **Taille document**.

- 6 Cliquez sur **OK**.

## Comment numériser un document en tant que fichier PDF à l'aide de l'écran tactile

- 1 Chargez votre document. (Voir *Comment charger des documents* >> page 49.)
- 2 Appuyez sur Numériser.





- 3 Faites glisser le doigt vers la gauche ou la droite pour afficher `vers fichier`.
- 4 Appuyez sur `vers fichier`.  
 s'affiche au centre de l'écran tactile en surbrillance en bleu.
- 5 Appuyez sur `OK`.  
 Lorsque l'appareil est connecté à un réseau, appuyez sur le nom de l'ordinateur.  
 Effectuez l'une des actions suivantes :
  - Si vous souhaitez utiliser les réglages par défaut, passez à l'étape 10.
  - Si vous souhaitez modifier les réglages par défaut, passez à l'étape 6.
- 6 Appuyez sur `Options`.
- 7 Appuyez sur `Réglage écran tactile`.  
 Appuyez sur `Oui`.
- 8 Sélectionnez les réglages de `Num. recto-verso`<sup>1</sup>, `Type de scan`, `Résolution`, `Type de fichier`, `Ignorer les pages vierges`<sup>1</sup> et `Suppr la couleur d'arrière-plan` en fonction des besoins.  
<sup>1</sup> (Pour MFC-J4710DW)
- 9 Appuyez sur `OK`.
- 10 Appuyez sur `Marche`.  
 L'appareil commence l'opération de numérisation.

## REMARQUE

Les modes de numérisation suivants sont disponibles.

- `vers ROC`
- `vers fichier`
- `vers image`
- `vers support`
- `vers e-mail`
- `vrs serv e-mail`
- `vers FTP`
- `vers réseau`
- `Scan WS`<sup>1</sup>

<sup>1</sup> Utilisateurs de Windows® seulement. (Windows Vista® SP2 ou ultérieur et Windows® 7)  
 (►► Guide utilisateur - Logiciel : *Utilisation de Services Web pour la numérisation sur votre réseau (Windows Vista® SP2 ou supérieur et Windows® 7).*)

## Remplacement des cartouches d'encre

Votre appareil est équipé d'un compteur de points d'encre. Le compteur de points d'encre contrôle automatiquement le niveau d'encre dans chacune des quatre cartouches. Lorsque l'appareil détecte qu'une cartouche d'encre est presque vide, un message s'affiche.

Le message sur l'écran tactile vous indique quelle cartouche d'encre est presque vide ou doit être remplacée. Prenez soin de suivre les invites affichées sur l'écran tactile pour remplacer les cartouches d'encre dans le bon ordre.

Bien que le message affiché sur l'appareil vous invite à remplacer une cartouche d'encre, celle-ci contient encore une petite quantité d'encre. Il est nécessaire de laisser un peu d'encre dans la cartouche d'encre pour empêcher que l'air ne dessèche et n'endommage l'ensemble de la tête d'impression.

### ATTENTION

En cas de projection d'encre dans les yeux, lavez immédiatement avec de l'eau et, en cas de doute, consultez un médecin.

### IMPORTANT

Les appareils multifonction Brother sont conçus pour fonctionner avec une encre dont les caractéristiques techniques sont particulières et offrent un niveau optimal de performance et de fiabilité lorsqu'ils sont utilisés avec des cartouches d'encre d'origine Brother. Brother ne peut pas garantir ces performances et cette fiabilité optimales si de l'encre ou des cartouches d'encre de caractéristiques techniques différentes sont utilisées. Par conséquent, Brother déconseille l'utilisation de cartouches autres que les cartouches d'origine Brother ainsi que le remplissage de cartouches usagées avec de l'encre provenant d'autres sources. Les dommages à la machines résultants de l'utilisation de consommables fabriqués par des tiers ne peuvent pas être couverts par la garantie du produit. Veuillez vous référer aux termes de la garantie du produit.

- 1 Ouvrez le couvercle de cartouche d'encre.  
Si une ou plusieurs cartouches d'encre ont atteint la fin de leur durée de vie, le message `Impression N&B recto uniquement` **OU** `Impress. imposs.` s'affiche sur l'écran tactile.

- 2 Appuyez sur le levier de déverrouillage, comme illustré, pour libérer la cartouche indiquée sur l'écran tactile. Retirez la cartouche de l'appareil.

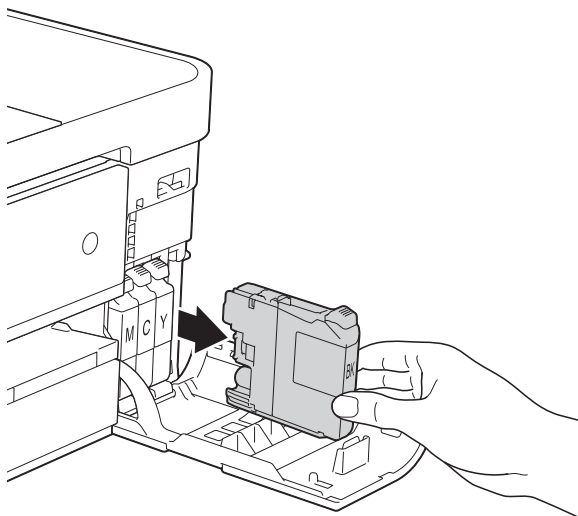
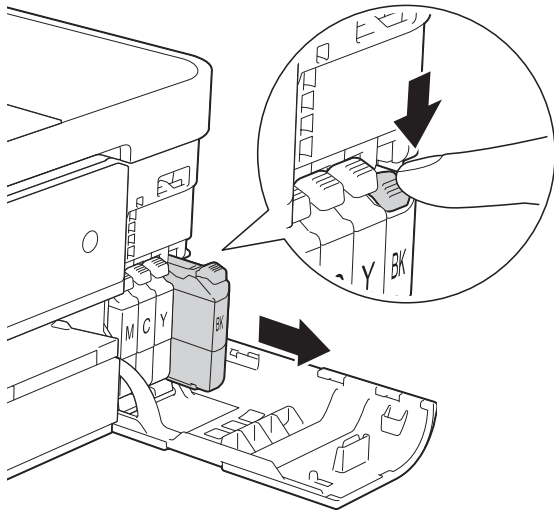

- 3 Ouvrez l'emballage de la cartouche d'encre neuve qui correspond à la couleur indiquée sur l'écran tactile, puis sortez la cartouche d'encre.

- 4 Tournez le levier de déverrouillage vert sur l'emballage de protection orange (1) dans le sens inverse des aiguilles d'une montre jusqu'au déclic pour libérer le joint hermétique. Retirez ensuite l'emballage de protection orange comme indiqué.

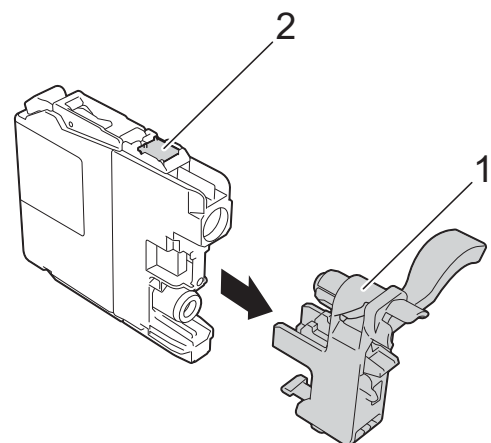
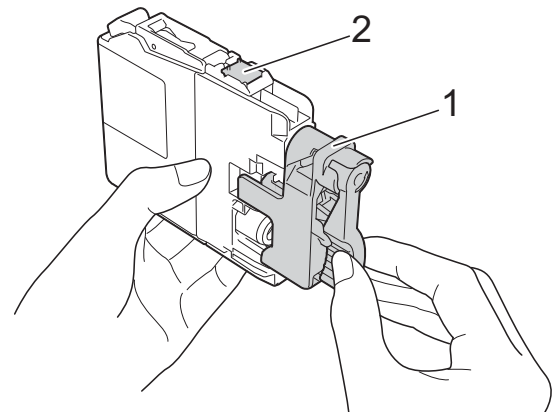
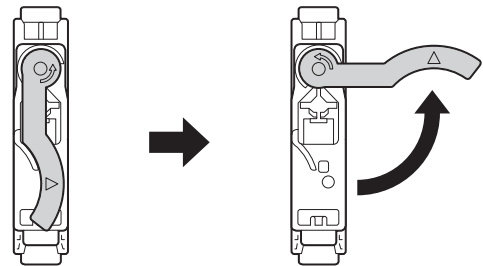

### IMPORTANT

NE touchez PAS la cartouche dans la zone portant la mention (2) ; ceci peut empêcher l'appareil de détecter la cartouche.

- 5 Chaque couleur possède son emplacement déterminé. Insérez la cartouche d'encre dans le sens de la flèche indiquée sur l'étiquette.

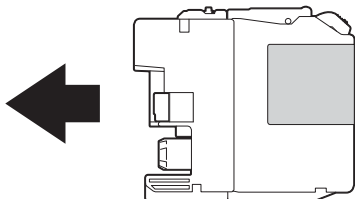

- 6 Poussez doucement l'arrière de la cartouche d'encre à l'endroit portant la mention « PUSH » (POUSSEZ) jusqu'à ce que le levier de la cartouche se soulève, puis fermez le couvercle de cartouche d'encre.

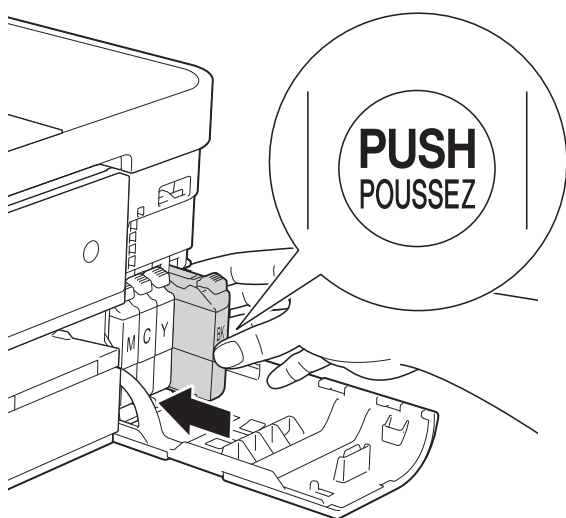

- 7 L'appareil réinitialise automatiquement le compteur de points d'encre.

## REMARQUE

- Si vous avez remplacé une cartouche d'encre, par exemple la noire, un message affiché sur l'écran tactile peut vous inviter à vérifier que la cartouche est neuve (par exemple, *Avez-vous changé BK Noir*). Pour chaque cartouche neuve installée, appuyez sur *Oui* pour réinitialiser le compteur de points d'encre pour cette couleur. Si la cartouche d'encre que vous avez installée n'est pas neuve, veuillez bien à appuyer sur *Non*.
- Si le message *Pas de cartouche ou Détection impos.* s'affiche sur l'écran tactile après l'installation de la cartouche d'encre, vérifiez qu'il s'agit d'une cartouche d'origine Brother neuve et qu'elle est correctement installée. Retirez la cartouche d'encre et réinstallez-la lentement jusqu'à ce que le levier de la cartouche se soulève.

## IMPORTANT

- Veillez à NE PAS enlever les cartouches d'encre si vous n'avez pas besoin de les remplacer. Si vous le faites, ceci peut réduire la quantité d'encre et l'appareil ne connaîtra pas la quantité d'encre restante dans la cartouche.
- Veillez à NE PAS toucher les logements d'insertion des cartouches. Sinon, l'encre risque de tacher votre peau.
- Si votre peau ou vos vêtements sont souillés par de l'encre, lavez immédiatement avec du savon ou du détergent.
- Si vous mélangez les couleurs en installant une cartouche d'encre au mauvais emplacement, l'écran tactile affiche `Mauv. coul encre`. Vérifiez quelles cartouches d'encre ne sont pas à l'emplacement correspondant à leur couleur et mettez-les à l'emplacement correct.
- Une fois que vous avez ouvert une cartouche d'encre, installez-la dans l'appareil et utilisez-la dans les six mois. Utilisez les cartouches d'encre non ouvertes avant la date d'expiration qui figure sur l'emballage des cartouches.
- Veillez à NE PAS démonter ni modifier la cartouche d'encre ; cela pourrait provoquer une fuite d'encre.

## Nettoyage et vérification de l'appareil

### Nettoyage de la vitre du scanner

- 1 Débranchez l'appareil de la prise électrique.
- 2 Soulevez le capot document (1). Nettoyez la vitre du scanner (2) et le plastique blanc (3) à l'aide d'un chiffon doux non pelucheux imbibé d'un produit nettoyant pour vitre non inflammable.

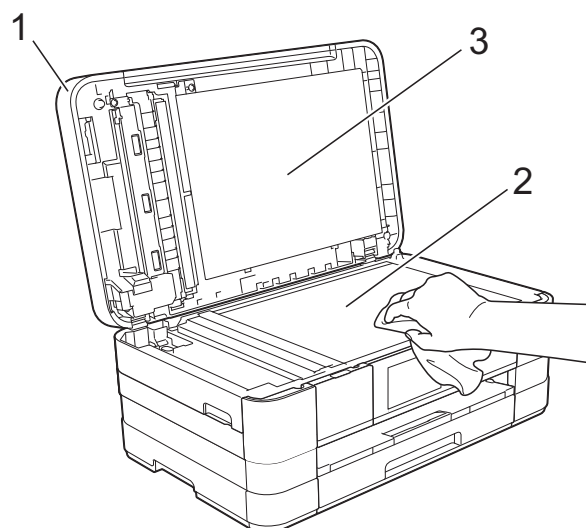

- 3 Dans le chargeur automatique de documents, nettoyez la barre blanche (1) et la bande de verre (2) à l'aide d'un chiffon non pelucheux imbibé d'un produit nettoyant pour vitre non inflammable.  
(MFC-J4510DW)

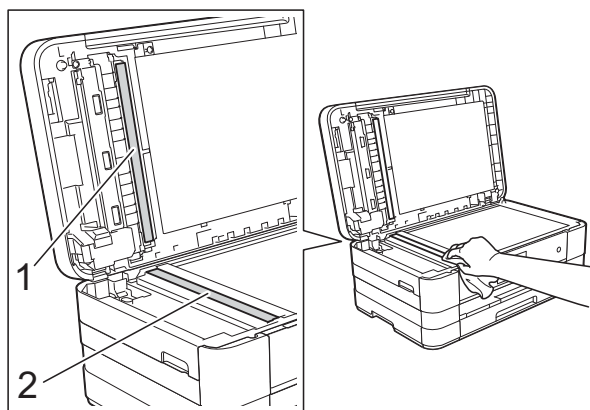

(MFC-J4710DW)

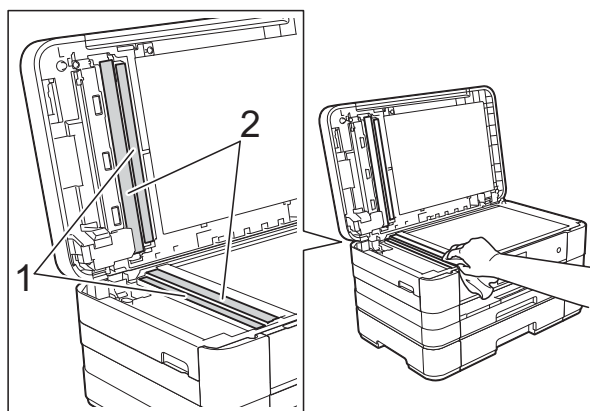

## REMARQUE

Après avoir nettoyé la bande de verre avec un produit nettoyant pour vitre non inflammable, passez l'extrémité de votre doigt sur la bande de verre pour voir si vous sentez quelque chose dessus. Si vous sentez des saletés ou des débris, nettoyez la bande de verre à nouveau en vous concentrant sur cette zone. Il se peut que vous deviez répéter la procédure de nettoyage trois ou quatre fois. Pour tester, faites une copie après chaque tentative de nettoyage.



→



Lorsque la bande de verre est souillée par de la saleté ou du liquide correcteur, une ligne verticale apparaît sur l'échantillon imprimé.

La ligne verticale disparaît une fois la bande de verre nettoyée.

## Nettoyage de la tête d'impression

Pour maintenir une bonne qualité d'impression, l'appareil nettoie automatiquement la tête d'impression lorsque cela est nécessaire. Vous pouvez lancer manuellement la procédure de nettoyage si un problème de qualité d'impression survient.

Nettoyez la tête d'impression si une ligne horizontale apparaît sur le texte ou les graphiques ou si du texte n'apparaît pas sur vos pages imprimées. Vous pouvez choisir de nettoyer uniquement le noir ou trois couleurs à la fois (jaune/cyan/magenta) ou encore les quatre couleurs à la fois.

Le nettoyage de la tête d'impression entraîne une consommation d'encre. Un nettoyage trop fréquent entraîne une consommation d'encre inutile.

### IMPORTANT

Veillez à NE PAS toucher la tête d'impression. Le fait de toucher la tête d'impression risque de l'endommager définitivement et d'annuler sa garantie.

1 Appuyez sur .

### REMARQUE

Vous pouvez également appuyer sur  et sur **Encre**.

2 Appuyez sur **Nettoyage**.

3 Appuyez sur **Noir**, **Couleur** ou **Tout**. L'appareil nettoie la tête d'impression. Lorsque le nettoyage est terminé, l'appareil revient automatiquement au mode **Prêt**.

### REMARQUE

- Si, après au moins cinq nettoyages de la tête d'impression, vous ne constatez aucune amélioration de l'impression, essayez d'installer une cartouche d'encre Innobella™ d'origine Brother neuve pour chaque couleur qui pose problème. Essayez de nettoyer la tête d'impression de nouveau jusqu'à cinq fois de plus. Si l'impression ne s'est pas améliorée, contactez votre service clientèle Brother ou un revendeur Brother local.
- Vous pouvez également nettoyer la tête d'impression à partir de votre ordinateur. (►► Guide utilisateur - Logiciel : *Onglet Maintenance* (Windows®).)

## Vérification de la qualité d'impression

Si les couleurs et le texte sont ternes ou font apparaître des traînées sur les impressions, il se peut que certaines buses de la tête d'impression soient colmatées. Vous pouvez le vérifier en imprimant la page de contrôle de la qualité d'impression et en contrôlant le motif de vérification des buses.

1 Appuyez sur .

### REMARQUE

Vous pouvez également appuyer sur  et sur **Encre**.

2 Appuyez sur **Test imp.**

3 Appuyez sur **Qual. impression**.

4 Appuyez sur **OK**. L'appareil commence à imprimer la page de contrôle de la qualité d'impression.

5 Vérifiez la qualité des quatre blocs de couleur sur la page.

6 Un message affiché sur l'écran tactile vous invite à indiquer si la qualité d'impression est satisfaisante. Effectuez l'une des actions suivantes :

- Si toutes les lignes sont nettes et visibles, appuyez sur **Oui** pour terminer le contrôle de la qualité d'impression et passez à l'étape 10.
- Si vous remarquez qu'il manque de courtes lignes, comme illustré ci-dessous, appuyez sur **Non**.

Satisfaisant

Non satisfaisant

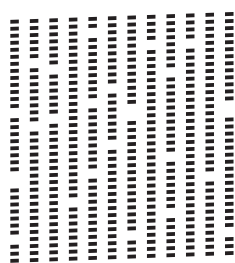
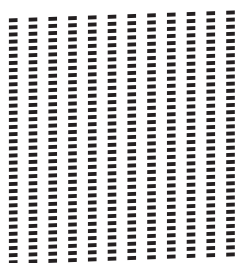

7 Un message affiché sur l'écran tactile vous invite à indiquer si la qualité d'impression est satisfaisante pour le noir puis pour les trois couleurs. Appuyez sur **Oui** ou sur **Non**.

8 Un message affiché sur l'écran tactile vous invite à indiquer si vous voulez commencer le nettoyage. Appuyez sur **OK**. L'appareil lance le nettoyage de la tête d'impression.

9 Une fois la procédure de nettoyage terminée, appuyez sur **OK**. L'appareil imprime à nouveau la page de contrôle de la qualité d'impression. Revenez à l'étape 6.

10 Appuyez sur .

Si vous répétez cette procédure au moins cinq fois et que la qualité d'impression n'est toujours pas satisfaisante, remplacez la cartouche d'encre de couleur dont les buses sont colmatées.

Après remplacement de la cartouche d'encre, vérifiez la qualité d'impression. Si le problème persiste, répétez au moins cinq fois les procédures de nettoyage et de test d'impression avec la cartouche d'encre neuve. S'il manque encore de l'encre, contactez le service clientèle Brother ou votre revendeur Brother local.

## IMPORTANT

Veillez à NE PAS toucher la tête d'impression. Le fait de toucher la tête d'impression risque de l'endommager définitivement et d'annuler sa garantie.



## REMARQUE

Lorsqu'une buse de la tête d'impression est colmatée, voici à quoi ressemble l'échantillon imprimé.



A4, Letter et Executive



A3, Ledger, Legal, A5, A6, Enveloppes, Photo (10 × 15 cm), Photo L (89 × 127 mm), Photo 2L (13 × 18 cm) et Fiche (127 × 203 mm)

Après le nettoyage de la buse de la tête d'impression, les lignes horizontales ont disparu.



## Vérification de l'alignement de l'impression

Si le texte imprimé devient flou ou si les images sont ternes, il se peut que vous deviez ajuster l'alignement de l'impression après avoir transporté l'appareil.

- 1 Appuyez sur .

## REMARQUE

Vous pouvez également appuyer sur  et sur **Encre**.

- 2 Appuyez sur **Test imp.**
- 3 Appuyez sur **Cadrage**.
- 4 Appuyez sur **OK**.  
L'appareil commence à imprimer la page de contrôle de l'alignement.

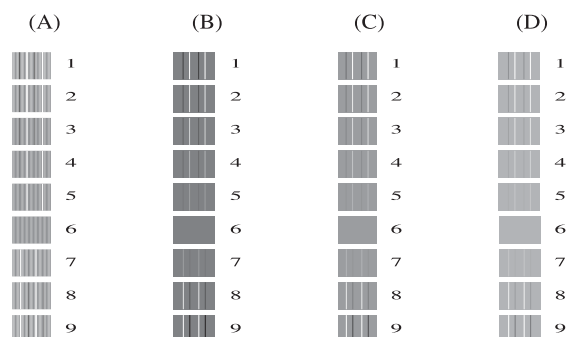

- 5 Pour le motif « A », faites glisser le doigt vers le haut ou le bas, ou appuyez sur ▲ ou ▼ pour afficher le numéro du test d'impression dont les bandes verticales sont les moins visibles (de 1 à 9), puis appuyez dessus.  
Appuyez sur **OK**.
- 6 Pour le motif « B », faites glisser le doigt vers le haut ou le bas, ou appuyez sur ▲ ou ▼ pour afficher le numéro du test d'impression dont les bandes verticales sont les moins visibles (de 1 à 9), puis appuyez dessus.  
Appuyez sur **OK**.

A

- 7 Pour le motif « C », faites glisser le doigt vers le haut ou le bas, ou appuyez sur ▲ ou ▼ pour afficher le numéro du test d'impression dont les bandes verticales sont les moins visibles (de 1 à 9), puis appuyez dessus.  
Appuyez sur OK.
- 8 Pour le motif « D », faites glisser le doigt vers le haut ou le bas, ou appuyez sur ▲ ou ▼ pour afficher le numéro du test d'impression dont les bandes verticales sont les moins visibles (de 1 à 9), puis appuyez dessus.  
Appuyez sur OK.
- 9 Appuyez sur .

Si vous pensez que votre appareil présente un problème, consultez d'abord chacune des rubriques ci-dessous et suivez les conseils de dépistage des pannes.

Vous serez en mesure de corriger vous-même la plupart des problèmes. Si vous avez besoin d'une aide supplémentaire, Brother Solutions Center vous permet de consulter les FAQ (questions fréquemment posées) et les conseils de dépistage des pannes les plus récents.

Visitez notre site Web à l'adresse <http://solutions.brother.com/>.

## Identification du problème

Commencez par vérifier les points suivants.

- Le cordon d'alimentation de l'appareil est branché correctement ou l'interrupteur d'alimentation de l'appareil est en position Marche.
- Tous les éléments de protection ont été retirés.
- Le papier est correctement inséré dans le bac à papier.
- Les câbles d'interface sont correctement branchés sur l'appareil et l'ordinateur, ou la connexion sans fil est configurée à la fois sur l'appareil et sur votre ordinateur.
- Messages sur l'écran tactile  
(Voir *Messages d'erreur et d'entretien* >> page 109.)

Si les vérifications ci-dessus n'ont pas permis de résoudre le problème, identifiez le problème et accédez à la page suggérée ci-dessous.

Problèmes de gestion du papier et d'impression :

- *Difficultés d'impression* >> page 131
- *Problèmes de qualité d'impression* >> page 132
- *Problèmes de gestion du papier* >> page 135
- *Impression des fax reçus* >> page 136

Problèmes de téléphone et de fax :

- *Ligne téléphonique ou branchements* >> page 136
- *Gestion des appels entrants* >> page 137
- *Réception de fax* >> page 136
- *Envoi de fax* >> page 137

Problèmes de copie :

- *Difficultés de copie* >> page 138

Problèmes de numérisation :

- *Difficultés de numérisation* >> page 138
- *Difficultés avec PhotoCapture Center™* >> page 139

Problèmes de logiciels et de réseau :

- *Problèmes de logiciel* >> page 139
- *Problèmes de réseau* >> page 139
- *Difficultés lors de la saisie de données* >> page 140

## Messages d'erreur et d'entretien

Comme pour tout équipement de bureau sophistiqué, des erreurs peuvent survenir et les consommables peuvent avoir besoin d'être remplacés. Dans ce cas, votre appareil identifie l'erreur ou l'entretien courant nécessaire et affiche le message approprié. Les messages d'erreur et d'entretien les plus fréquents sont présentés ci-dessous.

Vous pouvez corriger la plupart des erreurs et procéder à l'entretien courant vous-même. Si vous avez besoin d'une aide supplémentaire, Brother Solutions Center vous permet de consulter les FAQ (questions fréquemment posées) et les conseils de dépistage des pannes les plus récents.

Visitez notre site Web à l'adresse <http://solutions.brother.com/>.

| Message d'erreur      | Cause   | Action  |
|-----------------------|---|---|
| Abs.encre quasi-plein | Le boîtier d'absorption d'encre ou le boîtier de rinçage est presque plein.   | Contactez le service clientèle Brother ou votre revendeur Brother local.  |
| Absorbeur encre plein | <p>Le boîtier d'absorption d'encre ou le boîtier de rinçage est plein. Ces composants sont des éléments à entretien périodique dont le remplacement peut s'avérer nécessaire au bout d'un certain temps pour garantir la performance optimale de votre appareil Brother. S'agissant d'éléments à entretien périodique, leur remplacement n'est pas couvert par la garantie. La nécessité de remplacer ces éléments et le délai admissible avant le remplacement dépendent du nombre de purges et de rinçages requis pour nettoyer le circuit d'encre. Ces boîtiers reçoivent une certaine quantité d'encre pendant les différentes opérations de purge et de rinçage. La fréquence des purges et des rinçages de l'appareil varie en fonction des situations. Par exemple, si l'appareil est fréquemment mis sous et hors tension, les cycles de nettoyage sont nombreux puisqu'une opération de nettoyage se produit à chaque mise sous tension. L'utilisation d'une encre non fournie par Brother peut provoquer de fréquents nettoyages, car elle risque de produire une impression de faible qualité résolue par un nettoyage. Ces boîtiers se remplissent d'autant plus rapidement que le nombre de nettoyages est important.</p> <p><b>REMARQUE</b></p> <p><i>Des réparations résultant de l'utilisation de fournitures ne provenant pas de Brother risquent de ne pas être couvertes par la garantie du produit.</i></p> | <p>Le boîtier d'absorption d'encre ou le boîtier de rinçage doit être remplacé. Pour faire entretenir votre appareil, contactez le service clientèle Brother ou votre centre d'entretien local agréé par Brother.</p> <p>Les autres raisons susceptibles d'entraîner un nettoyage sont les suivantes :</p> <ol style="list-style-type: none"> <li>1 Après l'élimination d'un bouchage papier, l'appareil effectue automatiquement un nettoyage avant d'imprimer le fax reçu suivant.</li> <li>2 L'appareil effectue automatiquement un nettoyage au bout d'une période d'inactivité supérieure à 30 jours (utilisation peu fréquente).</li> <li>3 L'appareil effectue automatiquement un nettoyage lorsque des cartouches d'encre de la même couleur ont été remplacées 12 fois.</li> </ol> |



| Message d'erreur            | Cause   | Action   |
|-----------------------------|---|--|
| Bac papier non détecté      | Le bac à papier n'est pas complètement inséré.  | Poussez lentement et entièrement le bac à papier dans l'appareil.  |
|                             | Du papier ou un corps étranger a empêché l'insertion correcte du bac à papier.  | Retirez le bac à papier de l'appareil, puis enlevez le papier coincé ou le corps étranger. Poussez lentement et entièrement le bac à papier dans l'appareil.   |
| Basse températ.             | La tête d'impression est trop froide.   | Laissez l'appareil monter en température.  |
| Bourr. pap. [Avt, Arr.]     | Le papier est coincé dans l'appareil.   | Retirez le papier coincé en suivant les étapes de la section <i>Bourrage papier à l'avant et à l'arrière de l'appareil</i> >> page 124.<br><br>Vérifiez que les guides-papier sont réglés sur le format de papier correct.   |
|                             | Plus d'une feuille de papier a été insérée dans la fente d'alimentation manuelle.<br><br>—OU—<br><br>Une autre feuille de papier a été insérée dans la fente d'alimentation manuelle avant que l'écran tactile n'affiche <i>Placez le papier dans la fente d'alimentation manuelle puis appuyez sur [OK]</i> .<br><br>Placez le papier dans la fente d'alimentation manuelle puis appuyez sur [OK]. | Ne placez pas plus d'une feuille de papier à la fois dans la fente d'alimentation manuelle. Attendez que l'écran tactile affiche <i>Placez le papier dans la fente d'alimentation manuelle puis appuyez sur [OK]</i> . avant d'insérer la feuille de papier suivante dans la fente d'alimentation manuelle.<br><br>Retirez le papier coincé en suivant les étapes de la section <i>Bourrage papier à l'avant et à l'arrière de l'appareil</i> >> page 124. |
| Bourrage/document trop long | Le document n'a pas été inséré ou alimenté correctement ou le document numérisé à partir du chargeur automatique de documents était trop long.  | (Voir <i>Utilisation du chargeur automatique de documents</i> >> page 49.)<br><br>(Voir <i>Bourrage de document</i> >> page 121.)  |
| Bourrage pap [Arr.]         | Le papier est coincé dans l'appareil.   | Retirez le papier coincé en suivant les étapes de la section <i>Bourrage papier à l'arrière de l'appareil</i> >> page 123.<br><br>Vérifiez que les guides-papier sont réglés sur le format de papier correct.  |
|                             | De la poussière de papier s'est accumulée sur la surface des rouleaux d'alimentation du papier.   | Nettoyez les rouleaux d'entraînement du papier. (>> Guide de l'utilisateur avancé : <i>Nettoyage des rouleaux d'entraînement du papier.</i> )  |
| Bourrage papier [Avt]       | Le papier est coincé dans l'appareil.   | Retirez le papier coincé en suivant les étapes de la section <i>Bourrage papier à l'avant de l'appareil</i> >> page 122.<br><br>Vérifiez que les guides-papier sont réglés sur le format de papier correct.  |

| Message d'erreur                       | Cause   | Action   |
|--|---|--|
| Capot document ouvert<br>(MFC-J4710DW) | Le capot document a été ouvert pendant la numérisation d'un document recto verso à partir du chargeur automatique de documents.         | Fermez le capot document.  |
| Capot ouvert                           | Le capot du scanner n'est pas fermé correctement.   | Soulevez le capot du scanner et refermez-le.<br>Veillez à guider soigneusement la prise de ligne téléphonique et le câble USB (le cas échéant) dans la rainure spéciale en les faisant ressortir par l'arrière de l'appareil.  |
|  | Le couvercle de cartouche d'encre n'est pas fermé correctement.   | Refermez bien le couvercle de cartouche d'encre jusqu'à entendre un dé clic.   |
| Concentrateur inutil.                  | Un concentrateur ou une mémoire flash USB avec concentrateur a été branché(e) sur l'interface directe USB.                              | Les concentrateurs, y compris les mémoires flash USB avec concentrateur intégré, ne sont pas pris en charge. Débranchez le périphérique de l'interface directe USB.  |
| Déconnecté                             | Votre correspondant ou son télécopieur a interrompu l'appel.  | Essayez d'envoyer ou de recevoir à nouveau.<br>Si les appels sont interrompus à plusieurs reprises et que vous utilisez un système VoIP (Voix sur IP), essayez de modifier le réglage Compatibilité sur Base (pour VoIP). (Voir <i>Interférences sur la ligne téléphonique/VoIP</i> >>> page 141.) |
| Détection impos.                       | Vous avez installé une cartouche d'encre neuve trop rapidement et l'appareil ne l'a pas détectée.                                       | Enlevez la cartouche d'encre neuve et réinstallez-la lentement jusqu'à ce que le levier de la cartouche se soulève. (Voir <i>Remplacement des cartouches d'encre</i> >>> page 98.)   |
|  | Une cartouche d'encre est mal installée.  |  |
|  | Si vous utilisez une cartouche d'encre d'origine autre que Brother, il se peut que l'appareil ne puisse pas la détecter.                | Remplacez la cartouche par une cartouche d'encre d'origine Brother. Si le message d'erreur persiste, contactez le service clientèle Brother ou votre revendeur Brother local.  |
| Détection volume d'encre impos.        | Si vous utilisez une cartouche d'encre d'origine autre que Brother, il se peut que l'appareil ne puisse pas détecter le volume d'encre. | Remplacez la cartouche par une cartouche d'encre d'origine Brother. Si le message d'erreur persiste, contactez le service clientèle Brother ou votre revendeur Brother local.  |
| Données restant en mémoire             | Il reste des données d'impression dans la mémoire de l'appareil.  | Appuyez sur  . L'appareil annule la tâche et l'efface de la mémoire. Essayez d'imprimer de nouveau.   |



| Message d'erreur                     | Cause  | Action  |
|--------------------------------------|--|---|
| Échec initialisat.<br>écran tactile  | Une pression a été exercée sur l'écran tactile avant la fin de l'initialisation à la mise sous tension.  | Vérifiez qu'aucun objet ne touche l'écran tactile ou ne repose dessus.  |
|                                      | Des débris sont peut-être coincés entre la partie inférieure de l'écran tactile et son cadre.  | Insérez un morceau de papier rigide entre la partie inférieure de l'écran tactile et son cadre et faites des mouvements de va-et-vient pour dégager les débris.   |
| Erreur com.                          | La mauvaise qualité de la ligne téléphonique a provoqué une erreur de communication.   | Si le problème persiste, contactez votre compagnie de téléphone pour qu'elle vérifie votre ligne téléphonique.  |
| Erreur connexion                     | Vous avez tenté de relever un télécopieur qui n'est pas en mode Attente de relève.   | Vérifiez la configuration de relève de l'autre télécopieur.   |
| Erreur média                         | La carte mémoire est altérée, incorrectement formatée ou présente un problème.   | Retirez la carte mémoire du lecteur de supports (fente) de l'appareil et formatez-la correctement.  |
|                                      |  | Réinsérez fermement la carte dans la fente pour vous assurer qu'elle est bien dans la bonne position. Si l'erreur persiste, vérifiez le lecteur de supports (fente) de l'appareil en insérant une autre carte mémoire dont le bon fonctionnement est avéré. |
| Haute températ.                      | La tête d'impression est trop chaude.  | Laissez refroidir l'appareil.   |
| Image trop longue                    | Les proportions de votre photo sont trop irrégulières pour que vous puissiez ajouter des effets.   | Choisissez une image aux proportions régulières.  |
| Image trop petite                    | Votre photo est trop petite pour être tronquée.  | Choisissez une image plus grande.   |
| Impress. imposs.<br>Remplacez encre. | Une ou plusieurs des cartouches d'encre ont atteint la fin de leur durée de vie. L'appareil arrête toutes les opérations d'impression. Tant qu'il reste de l'espace en mémoire, les fax en monochrome sont enregistrés en mémoire. Si l'appareil expéditeur a un fax en couleur à envoyer, lors de la « prise de contact », l'appareil demande que le fax lui soit envoyé en monochrome. | Remplacez les cartouches d'encre. (Voir <i>Remplacement des cartouches d'encre</i> ►► page 98.)   |

| Message d'erreur   | Cause  | Action  |
|--|--|---|
| <p>Impression N&amp;B recto uniquement</p> <p>Remplacez encre.</p> | <p>Une ou plusieurs des cartouches d'encre couleur ont atteint la fin de leur durée de vie.</p> <p>Vous pouvez utiliser l'appareil en mode monochrome pendant environ quatre semaines, selon le nombre de pages que vous imprimez.</p> <p>Quand ce message apparaît sur l'écran tactile, chaque opération fonctionne de la façon suivante :</p> <ul style="list-style-type: none"> <li>■ Impression <p>Si vous choisissez <b>Échelle de gris</b> dans l'onglet <b>Avancé</b> du pilote d'imprimante, vous pouvez utiliser l'appareil comme une imprimante monochrome.</p> <p>L'impression recto verso n'est pas disponible lorsque ce message apparaît.</p> </li> <li>■ Copie <p>Si le type de papier est réglé sur <code>Papier Normal</code>, vous pouvez faire des copies en monochrome.</p> <p>La copie recto verso n'est pas disponible lorsque ce message apparaît.</p> </li> <li>■ Envoi de fax <p>Si le type de papier est réglé sur <code>Papier Normal</code> ou sur <code>Pap.jet enc.</code>, l'appareil reçoit et imprime les fax en monochrome.</p> <p>Si un appareil expéditeur lance l'envoi d'un fax en couleur, le protocole de « prise de contact » de l'appareil demande que le fax lui soit envoyé en monochrome.</p> </li> </ul> | <p>Remplacez les cartouches d'encre. (Voir <i>Remplacement des cartouches d'encre</i> &gt;&gt; page 98.)</p> <p><b>REMARQUE</b></p> <p>L'appareil arrêtera toutes les opérations d'impression et vous ne pourrez plus l'utiliser tant que vous n'aurez pas installé une cartouche d'encre neuve dans les cas suivants :</p> <ul style="list-style-type: none"> <li>• Si vous débranchez l'appareil ou si vous retirez la cartouche d'encre.</li> <li>• Si le type de papier est réglé sur un paramètre autre que <code>Papier Normal</code> ou <code>Pap.jet enc.</code></li> <li>• (Windows®) Si vous cochez <b>Papier à séchage lent</b> dans l'onglet <b>Elémentaire</b> du pilote d'imprimante.</li> </ul> <p>(Macintosh) Si vous cochez <b>Papier à séchage lent</b> dans la zone <b>Paramètres d'impression</b> du pilote d'imprimante.</p> |
| <p>Mauv. coul encre</p>  | <p>Une cartouche d'encre a été installée au mauvais emplacement.</p>   | <p>Vérifiez quelles cartouches d'encre ne sont pas à l'emplacement correspondant à leur couleur et mettez-les à l'emplacement correct.</p>  |
| <p>Mauvais réglage bac (MFC-J4710DW)</p>                           | <p>Les paramètres Format papier et Usage bac de l'appareil ne correspondent pas au format de papier dans le bac que vous utilisez.</p>   | <p>Configurez le paramètre Format papier pour le bac en suivant les instructions affichées à l'écran.</p>   |

| Message d'erreur  | Cause   | Action  |
|---|---|---|
| Mémoire fax saturée   | La mémoire des fax est pleine.  | Effectuez l'une des actions suivantes : <ul style="list-style-type: none"> <li>■ Effacez les données en mémoire. Pour libérer de la mémoire supplémentaire, vous pouvez désactiver la fonction de réception en mémoire. (➤➤ Guide de l'utilisateur avancé : <i>Désactivation des opérations de réception en mémoire.</i>)</li> <li>■ Imprimez les fax en mémoire. (➤➤ Guide de l'utilisateur avancé : <i>Impression d'un fax depuis la mémoire.</i>)</li> </ul> |
| Mémoire saturée   | La mémoire de l'appareil est pleine.  | <b>Si une opération de copie est en cours :</b><br>Appuyez sur  et attendez la fin des autres opérations en cours, puis réessayez.   |
|   | La carte mémoire ou la mémoire flash USB que vous utilisez ne possède pas l'espace suffisant pour numériser les documents.                    | Appuyez sur  .<br>Supprimez les fichiers non utilisés qui se trouvent sur votre carte mémoire ou votre mémoire flash USB pour libérer de l'espace, puis réessayez.   |
| Nettoy. Imposs. XX<br>Échec de l'initialisation XX<br>Impress.imposs. XX<br>Numér. Imposs. XX | L'appareil présente un problème mécanique.<br>—OU—<br>Un corps étranger, tel qu'un trombone ou du papier déchiré, s'est logé dans l'appareil. | Ouvrez le capot du scanner et enlevez tout corps étranger et tout morceau de papier de l'intérieur de l'appareil. Si le message d'erreur persiste, débranchez l'appareil de la source d'alimentation pendant plusieurs minutes et rebranchez-le.<br>(L'appareil peut être mis hors tension pendant 24 heures environ sans perdre les fax enregistrés en mémoire. Voir <i>Transfert de vos fax ou du rapport du journal des fax</i> ➤➤ page 119.)                |

| Message d'erreur                         | Cause   | Action   |
|--|---|--|
| Niv. encre bas                           | Une ou plusieurs des cartouches d'encre ont pratiquement atteint la fin de leur durée de vie. Si l'une des cartouches d'encre couleur est presque épuisée lorsqu'un correspondant vous envoie un fax en couleur, le protocole de « prise de contact » de l'appareil demande que le fax lui soit envoyé en monochrome. Si l'appareil expéditeur est capable de le convertir, le fax en couleur s'imprime en monochrome sur votre appareil. | Commandez une cartouche d'encre neuve. Vous pouvez continuer l'impression jusqu'à ce que l'écran tactile indique <i>Impress. imposs.</i> (Voir <i>Remplacement des cartouches d'encre</i> >> page 98.)   |
| (MFC-J4510DW)<br>Papier incorrect        | Le réglage de format de papier ne correspond pas au format du papier chargé dans le bac.  | <p>1 Vérifiez que le format du papier que vous avez choisi correspond au papier présent dans le bac.<br/>(MFC-J4510DW : voir <i>Format du papier</i> &gt;&gt; page 42.)<br/>(MFC-J4710DW : voir <i>Format et type de papier (MFC-J4710DW)</i> &gt;&gt; page 43.)</p> <p>2 Vérifiez que vous avez chargé le papier dans l'orientation correcte en plaçant les guides-papier sur les indicateurs correspondant au format de papier que vous utilisez. (Voir <i>Chargement du papier et d'autres supports d'impression</i> &gt;&gt; page 22.)</p> <p>3 Après avoir vérifié le format et l'orientation du papier, appuyez sur <b>OK</b> sur l'écran tactile.</p> |
| (MFC-J4710DW)<br>Papier incorrect        | L'orientation du papier n'est pas adaptée au format du papier.  |  |
| Papier incorrect 1<br>Papier incorrect 2 | Les guides-papier dans le bac ne sont pas placés sur les indicateurs correspondant au format de papier utilisé.   |  |
| Pas de cartouche                         | Une cartouche d'encre est mal installée.  | Enlevez la cartouche d'encre neuve et réinstallez-la lentement jusqu'à ce que le levier de la cartouche se soulève. (Voir <i>Remplacement des cartouches d'encre</i> >> page 98.)  |
| Pas de fichier                           | La carte mémoire ou la mémoire flash USB insérée dans le lecteur de supports ne contient pas de fichier .JPG.   | Insérez à nouveau la carte mémoire ou la mémoire flash USB appropriée dans la fente.   |
| Pas ID appelant                          | Il n'y a pas d'historique des appels entrants. Vous n'avez pas reçu d'appels ou vous n'êtes pas abonné au service d'identification de l'appelant de votre compagnie de téléphone.   | Si vous voulez utiliser la fonction d'identification de l'appelant, appelez votre compagnie de téléphone. (Voir <i>Identification de l'appelant</i> >> page 65.)   |
| Pas Rép/Occupé                           | Le numéro que vous avez composé ne répond pas ou est occupé.  | Vérifiez le numéro et réessayez.   |

| Message d'erreur   | Cause  | Action   |
|--|--|--|
| Périph inutilis.<br>Déconnectez le périphérique USB.   | Un périphérique USB ou une mémoire flash USB non pris(e) en charge a été branché(e) sur l'interface directe USB.<br><br>Pour de plus amples informations, visitez notre site Web à l'adresse <a href="http://solutions.brother.com/">http://solutions.brother.com/</a> . | Débranchez le périphérique de l'interface directe USB. Mettez l'appareil hors puis sous tension.   |
| Périph inutilis.<br>Déconnectez périphérique du connecteur avant, arrêtez puis redémarrez l'appareil | Un périphérique défectueux a été branché sur l'interface directe USB.  | Débranchez le périphérique de l'interface directe USB, puis appuyez sur  pour mettre l'appareil hors puis sous tension. |
| Support saturé.  | La carte mémoire ou la mémoire flash USB que vous utilisez est pleine ou contient déjà 999 fichiers.   | Votre appareil ne peut enregistrer sur votre carte mémoire ou votre mémoire flash USB que si elle contient moins de 999 fichiers. Supprimez les fichiers inutilisés pour libérer de l'espace et réessayez. |

| Message d'erreur   | Cause   | Action   |
|--|---|--|
| (MFC-J4510DW)<br>Vérifier papier<br>(MFC-J4710DW)<br>Vérifier papier<br>Vérif Papier #1<br>Vérif Papier #2 | L'appareil est à court de papier ou le papier n'est pas chargé correctement dans le bac à papier. | Effectuez l'une des actions suivantes : <ul style="list-style-type: none"> <li>■ Placez du papier dans le bac à papier, puis appuyez sur <b>OK</b> sur l'écran tactile.</li> <li>■ Retirez et rechargez le papier, puis appuyez sur <b>OK</b> sur l'écran tactile. (Voir <i>Chargement du papier et d'autres supports d'impression</i> &gt;&gt; page 22.)</li> </ul>   |
|  | Le papier est coincé dans l'appareil.   | Retirez le papier coincé en suivant les étapes de la section <i>Bourrage dans l'imprimante ou bourrage papier</i> >> page 122.<br><br>Si cette erreur se produit souvent pendant la copie recto verso ou l'impression recto verso, il se peut que les rouleaux d'alimentation du papier soient tachés d'encre. Nettoyez les rouleaux d'alimentation du papier. (>> Guide de l'utilisateur avancé : <i>Nettoyage des rouleaux d'alimentation du papier.</i> ) |
|  | De la poussière de papier s'est accumulée sur la surface des rouleaux d'alimentation du papier.   | Nettoyez les rouleaux d'entraînement du papier. (>> Guide de l'utilisateur avancé : <i>Nettoyage des rouleaux d'entraînement du papier.</i> )  |
|  | Le couvercle d'élimination du bourrage n'est pas refermé correctement.                            | Vérifiez que le couvercle d'élimination du bourrage est bien fermé des deux côtés. (Voir <i>Bourrage dans l'imprimante ou bourrage papier</i> >> page 122.)  |
|  | Le papier n'a pas été inséré au centre de la fente d'alimentation manuelle.                       | Retirez le papier et réinsérez-le au centre de la fente d'alimentation manuelle, puis appuyez sur <b>OK</b> sur l'écran tactile. (Voir <i>Chargement du papier dans la fente d'alimentation manuelle</i> >> page 37.)  |

## Affichage des animations de correction des erreurs

Des animations de correction des erreurs illustrent les instructions à suivre étape par étape lorsque du papier se coince. Vous pouvez lire les étapes à votre propre rythme en appuyant sur ► pour consulter l'étape suivante et sur ◀ pour revenir à l'étape précédente.

## Transfert de vos fax ou du rapport du journal des fax

Si l'un des messages suivants est affiché sur l'écran tactile :



- Nettoy. Imposs. XX
- Échec de l'initialisation XX
- Impress.imposs. XX
- Numér. Imposs. XX

Nous vous recommandons de transférer vos fax vers un autre télécopieur ou vers votre ordinateur. (Voir *Transfert de fax vers un autre télécopieur* ►► page 119 ou *Transfert de fax vers votre ordinateur* ►► page 120.)

Vous pouvez également transférer le rapport du journal des fax pour voir s'il y a des fax que vous devez transférer. (Voir *Transfert du rapport du journal des fax vers un autre télécopieur* ►► page 120.)



## Transfert de fax vers un autre télécopieur

Si vous n'avez pas configuré votre ID station, vous ne pouvez pas passer au mode Transfert de fax. (►► Guide d'installation rapide : *Saisissez les informations personnelles (ID station).*)

- 1 Appuyez sur  pour interrompre l'erreur provisoirement.
- 2 Appuyez sur .
- 3 Appuyez sur Ts paramètres.
- 4 Faites glisser le doigt vers le haut ou le bas, ou appuyez sur ▲ ou sur ▼ pour afficher Entretien.
- 5 Appuyez sur Entretien.
- 6 Appuyez sur Transf. données.
- 7 Appuyez sur Transfert fax.
- 8 Effectuez l'une des actions suivantes :
  - Si l'écran tactile affiche *Aucunes données, il ne reste aucun fax dans la mémoire de l'appareil.*  
Appuyez sur Fermer puis sur .
  - Saisissez le numéro de fax vers lequel vous désirez réadresser les fax.
- 9 Appuyez sur Démarr du fax.



## Transfert de fax vers votre ordinateur

Vous pouvez transférer les fax depuis la mémoire de votre appareil vers votre ordinateur.

- 1 Appuyez sur  pour interrompre l'erreur provisoirement.
- 2 Vérifiez que vous avez bien installé **MFL-Pro Suite** sur votre ordinateur, puis activez **Réception PC-FAX** sur l'ordinateur. (►► Guide utilisateur - Logiciel : *Réception PC-FAX*.)
- 3 Vérifiez que vous avez paramétré la réception PC-Fax sur l'appareil. (►► Guide de l'utilisateur avancé : *Réception PC-Fax (Windows® seulement)*.)  
S'il reste des fax dans la mémoire de l'appareil lorsque vous configurez la fonction de réception PC-Fax, un message affiché sur l'écran tactile vous invite à indiquer si vous souhaitez transférer les fax vers votre ordinateur.
- 4 Effectuez l'une des actions suivantes :
  - Pour transférer tous les fax vers votre ordinateur, appuyez sur `Oui`.  
Si la fonction `Prévisu fax` est désactivée, il vous sera demandé si vous souhaitez activer aussi l'option d'impression de sauvegarde.
  - Pour quitter et laisser les fax en mémoire, appuyez sur `Non`.
- 5 Appuyez sur .

## Transfert du rapport du journal des fax vers un autre télécopieur

Si vous n'avez pas configuré votre ID station, vous ne pouvez pas passer au mode Transfert de fax. (►► Guide d'installation rapide : *Saisissez les informations personnelles (ID station)*.)

- 1 Appuyez sur  pour interrompre l'erreur provisoirement.
- 2 Appuyez sur .
- 3 Appuyez sur `Ts` paramètres.
- 4 Faites glisser le doigt vers le haut ou le bas, ou appuyez sur `▲` ou sur `▼` pour afficher `Entretien`.
- 5 Appuyez sur `Entretien`.
- 6 Appuyez sur `Transf. données`.
- 7 Appuyez sur `Reporter le transfert`.
- 8 Saisissez le numéro de fax vers lequel le rapport du journal des fax sera réadressé.
- 9 Appuyez sur `Démarr du fax`.



## Bourrage de document

Les documents peuvent se coincer dans le chargeur s'ils ne sont pas insérés ou alimentés correctement, ou s'ils sont trop longs. Suivez les étapes ci-dessous pour éliminer un bourrage de document.

### Le document est coincé dans le haut du chargeur

- 1 Retirez du chargeur automatique de documents tout papier qui n'est pas coincé.
- 2 Ouvrez le capot du chargeur.
- 3 Retirez le document coincé en le tirant vers le haut.

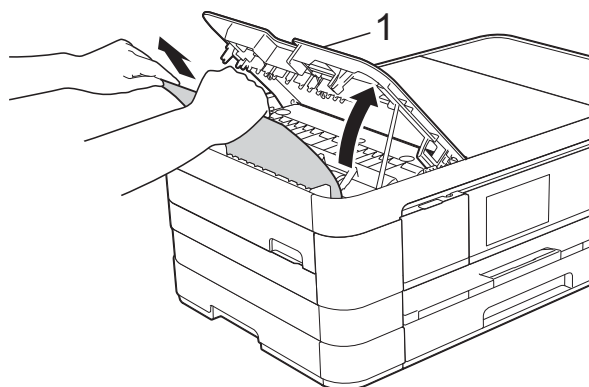

#### 1 Capot du chargeur

- 4 Fermez le capot du chargeur.
- 5 Appuyez sur .

### IMPORTANT

Pour éviter tout bourrage de document, fermez le capot du chargeur correctement en appuyant dessus doucement au centre.

### Le document est coincé à l'intérieur du chargeur

- 1 Retirez du chargeur automatique de documents tout papier qui n'est pas coincé.
- 2 Soulevez le capot document.
- 3 Retirez le document coincé en le tirant vers la gauche.

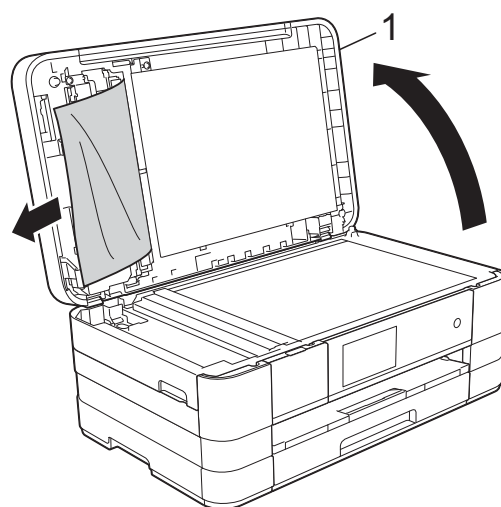

#### 1 Capot document

- 4 Fermez le capot document.
- 5 Appuyez sur .

## Retrait de petits documents coincés dans le chargeur automatique de documents

- 1 Soulevez le capot document.
- 2 Insérez un morceau de papier rigide comme du papier cartonné dans le chargeur automatique de documents pour dégager d'éventuels petits bouts de papier.

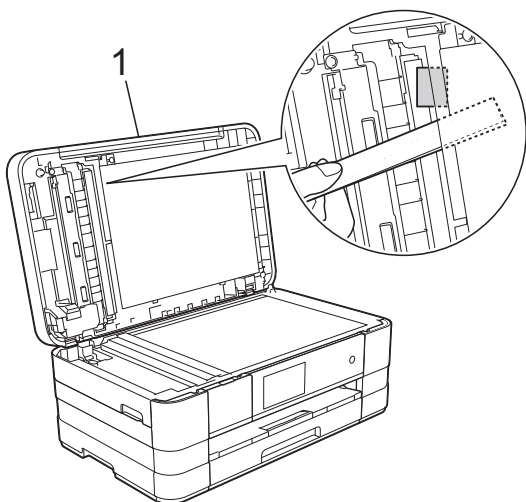

1 Capot document

- 3 Fermez le capot document.
- 4 Appuyez sur .

## Bourrage dans l'imprimante ou bourrage papier

Retirez le papier coincé en fonction de la position du bourrage dans l'appareil.

### Bourrage papier à l'avant de l'appareil

Si le message `Bourrage papier [Avt]` s'affiche sur l'écran tactile, procédez comme suit :

- 1 Débranchez l'appareil de la prise électrique.
- 2 Retirez complètement le bac à papier (1) de l'appareil.

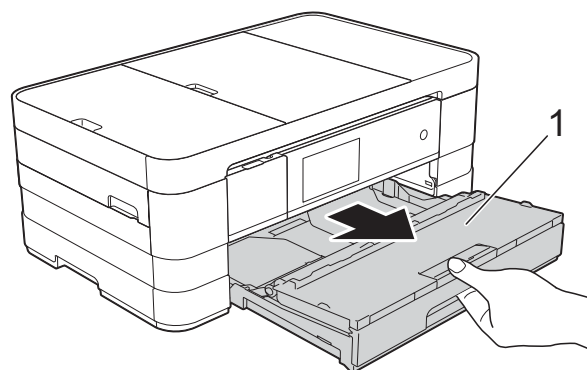

- 3 Retirez le papier coincé (1).

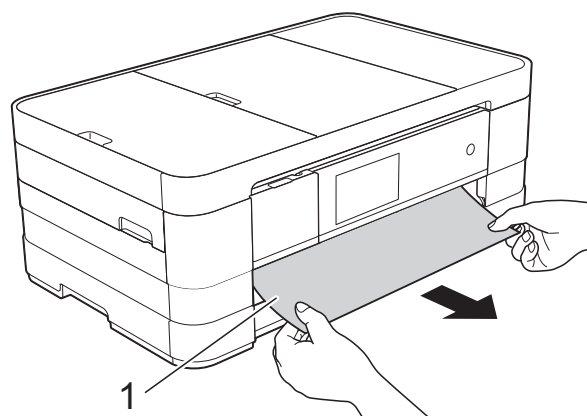

- 4 Soulevez le volet d'élimination du bouchage et retirez le papier coincé.

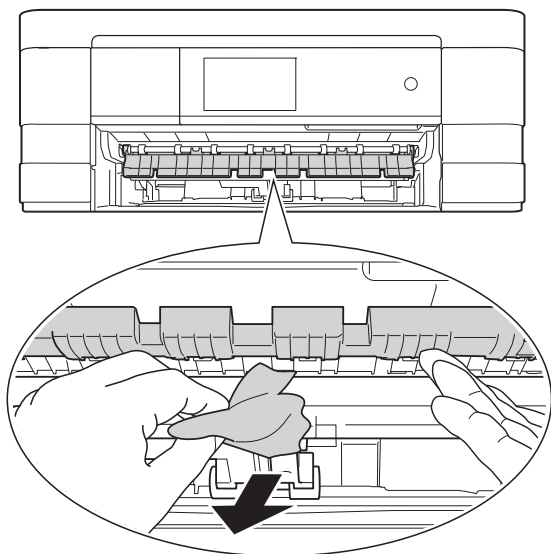

- 5 Vérifiez soigneusement qu'il ne reste pas de morceaux de papier à l'intérieur de l'appareil au-dessus et en-dessous du volet d'élimination du bouchage.

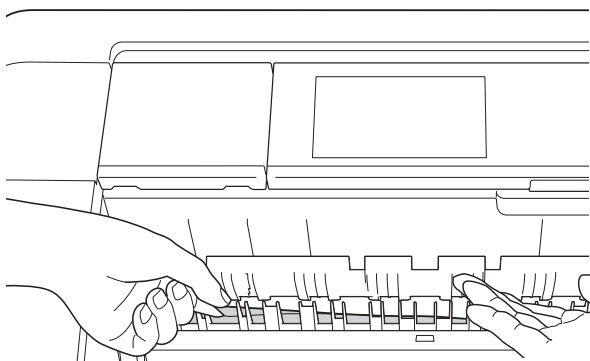

- 6 Remettez fermement le bac à papier dans l'appareil.

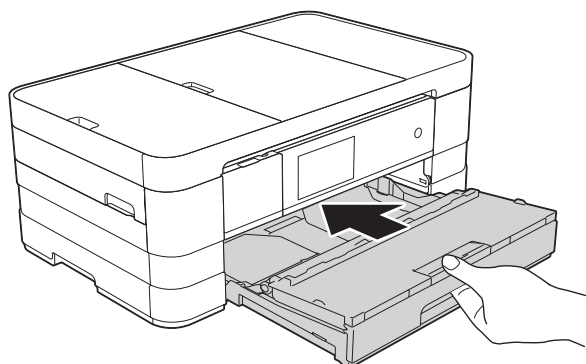

## REMARQUE

Veillez à bien tirer le support papier jusqu'à entendre le déclic.

- 7 Rebranchez le cordon d'alimentation.

## REMARQUE

S'il se produit un nouveau bouchage papier, il se peut qu'un petit morceau de papier soit coincé dans l'appareil. (Voir *Autres opérations d'élimination des bouchages papier* >> page 128.)

## Bouchage papier à l'arrière de l'appareil

Si le message `Bouchage pap [Arr.]` s'affiche sur l'écran tactile, procédez comme suit :

- 1 Débranchez l'appareil de la prise électrique.
- 2 Ouvrez le couvercle d'élimination du bouchage (1) à l'arrière de l'appareil.

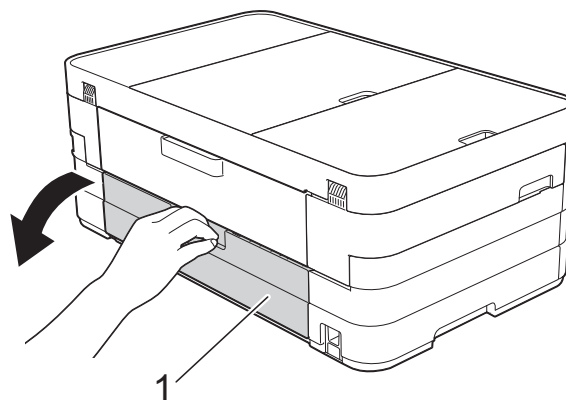

- 3 Ouvrez le capot interne (1).

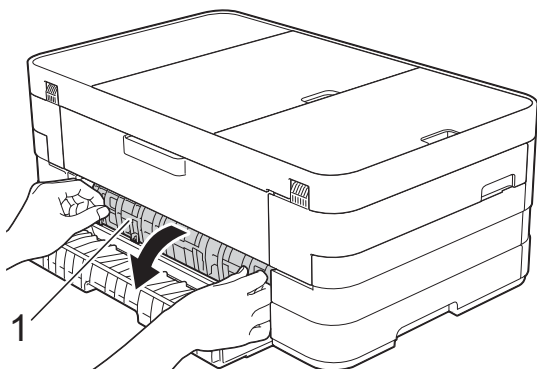

- 4 Retirez le papier coincé de l'appareil.

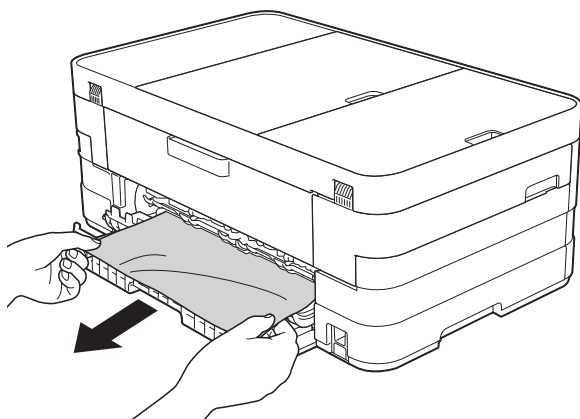

- 5 Refermez le capot interne et le couvercle d'élimination du bouchage. Vérifiez que le capot et le couvercle sont fermés correctement.

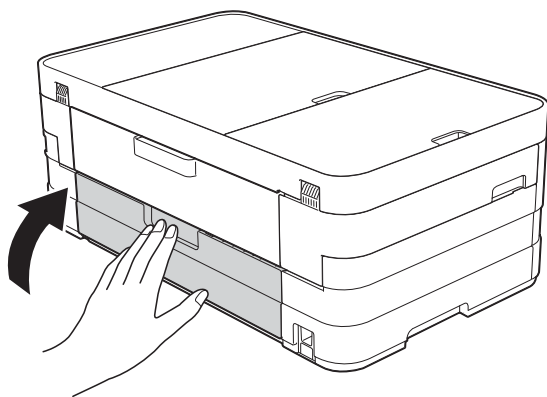

- 6 Rebranchez le cordon d'alimentation.

### Bouillage papier à l'avant et à l'arrière de l'appareil

Si le message `Bourr. pap. [Avt, Arr.]` s'affiche sur l'écran tactile, procédez comme suit :

- 1 Débranchez l'appareil de la prise électrique.
- 2 (MFC-J4510DW)  
Retirez complètement le bac à papier (1) de l'appareil.

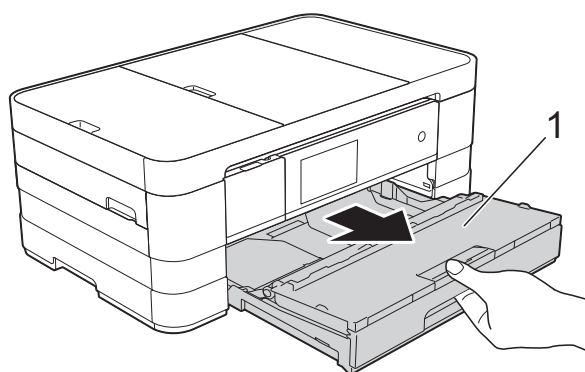

(MFC-J4710DW)  
Retirez complètement le bac à papier #1 puis le bac #2 de l'appareil.

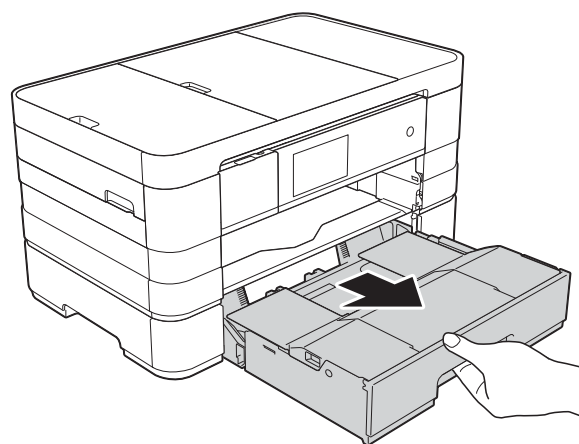

- 3** (MFC-J4510DW)  
Retirez le papier coincé (1).

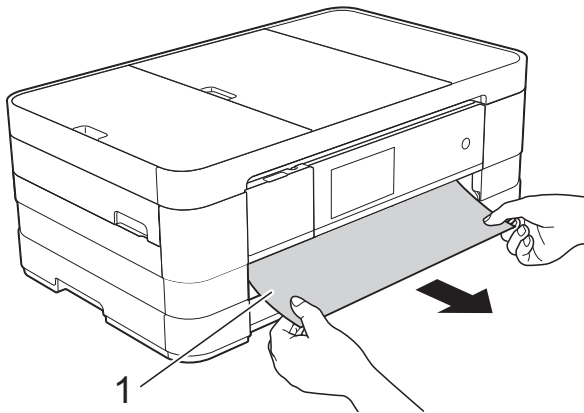

(MFC-J4710DW)

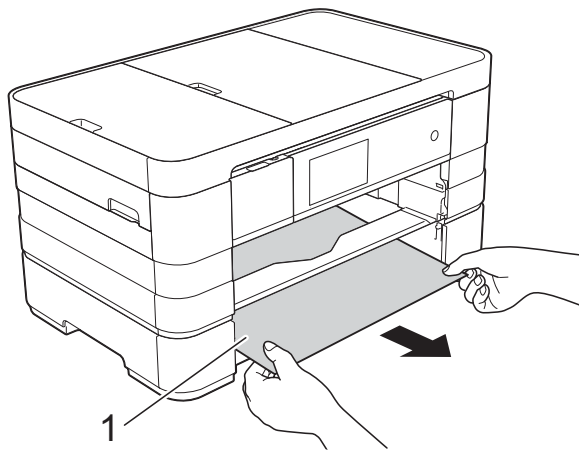

- 4** Soulevez le volet et retirez le papier coincé.

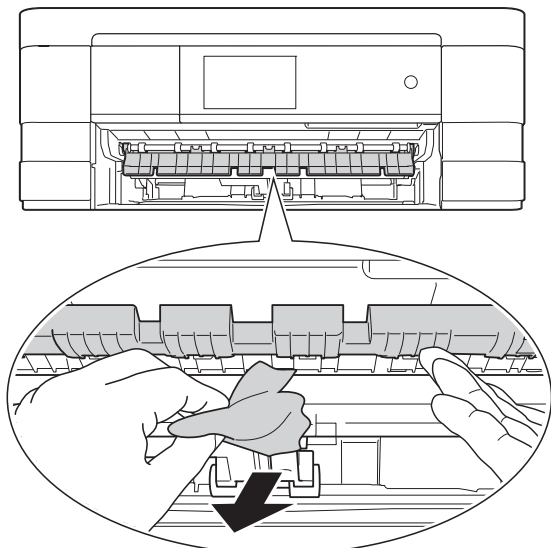

- 5** Vérifiez soigneusement qu'il ne reste pas de morceaux de papier à l'intérieur de l'appareil au-dessus et en-dessous du volet d'élimination du bouchage.

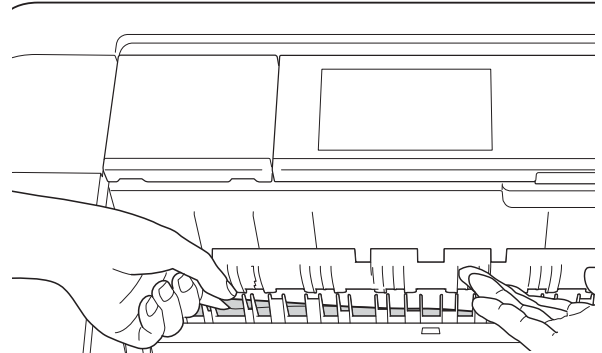

- 6** Soulevez le capot du scanner (1) des deux mains jusqu'à la position ouverte en vous aidant des logements de saisie situés de part et d'autre de l'appareil.

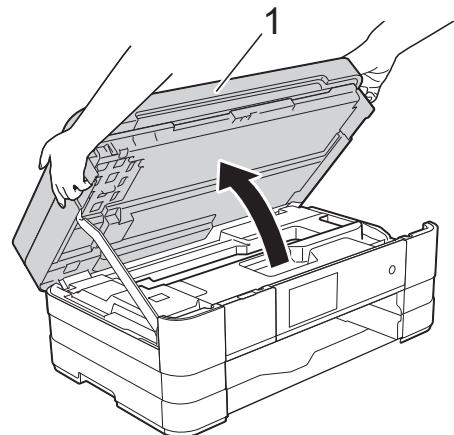

- 7** Retirez lentement le papier coincé (1) de l'appareil.

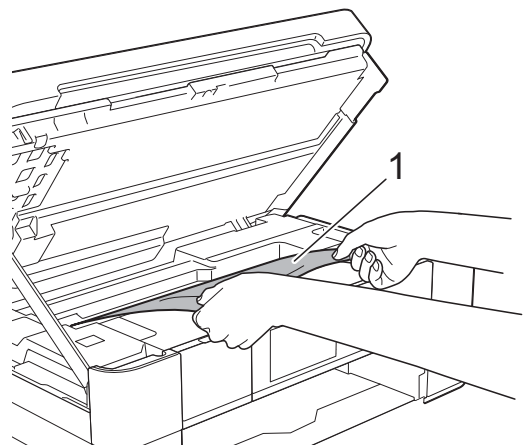

- 8 Déplacez la tête d'impression (au besoin) pour retirer tout papier restant dans cette zone. Assurez-vous qu'il ne reste aucun papier coincé dans les coins (1) et (2) de l'appareil.

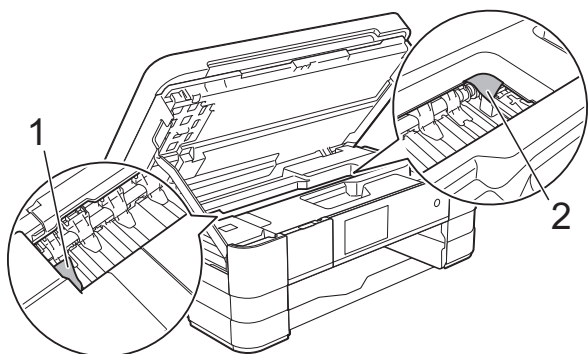

- 9 Ouvrez le couvercle d'élimination du bouchage (1) à l'arrière de l'appareil.

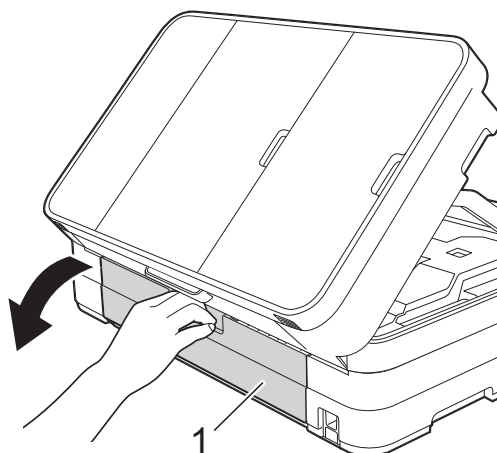

- 10 Ouvrez le capot interne (1).

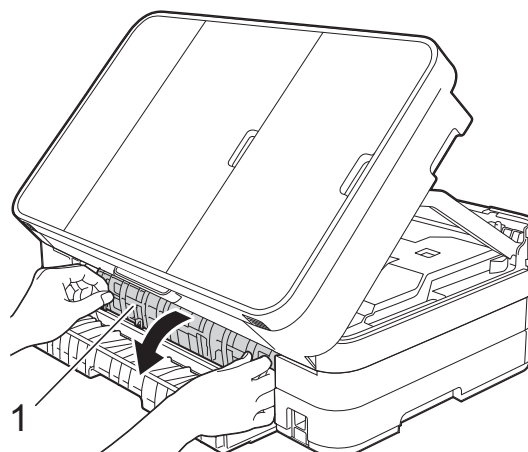

## IMPORTANT

- Si le papier est coincé sous la tête d'impression, débranchez l'appareil de la source d'alimentation, puis déplacez la tête d'impression pour retirer le papier.
- Si la tête d'impression s'est arrêtée dans le coin droit, comme sur l'illustration, vous ne pourrez pas la déplacer. Rebranchez le cordon d'alimentation. Maintenez  enfoncé jusqu'à ce que la tête d'impression se déplace vers le centre. Débranchez ensuite l'appareil de la source d'alimentation, puis retirez le papier.

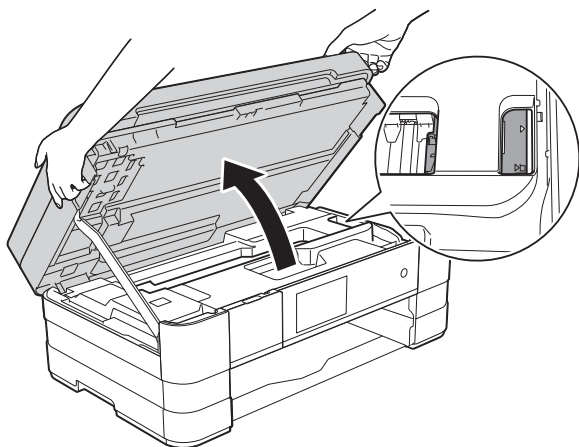

- Si de l'encre tache votre peau, lavez immédiatement avec du savon et de l'eau en abondance.



- 11** Vérifiez soigneusement qu'il ne reste pas de papier coincé à l'intérieur de l'appareil. Si c'est le cas, retirez-le lentement de l'appareil.

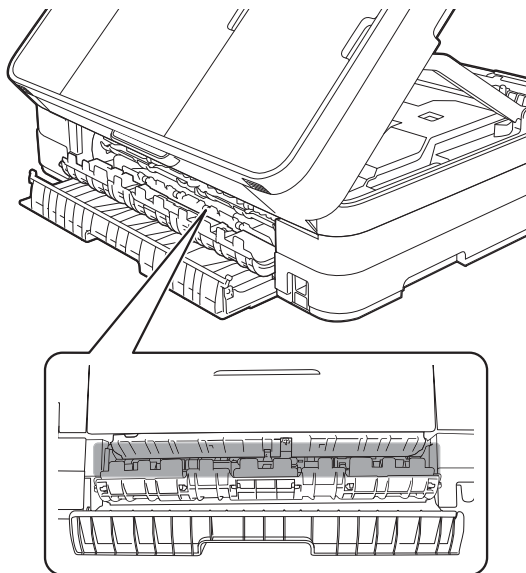

- 12** Refermez le capot interne et le couvercle d'élimination du bouchage. Vérifiez que le capot et le couvercle sont fermés correctement.

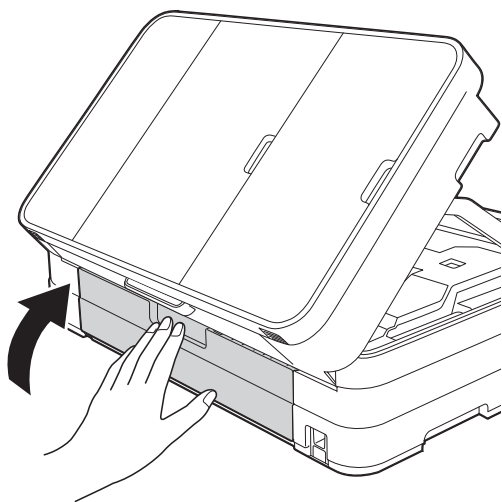

- 13** Soulevez le capot du scanner (1) pour libérer le verrou. Poussez doucement le support du capot du scanner vers le bas (2) et fermez le capot du scanner (3) avec les deux mains.

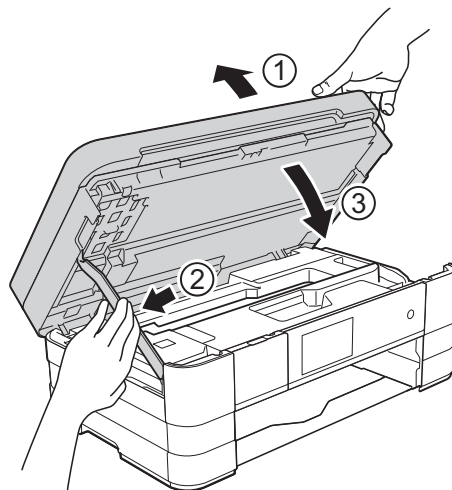

- 14** (MFC-J4510DW)  
Remettez fermement le bac à papier dans l'appareil.

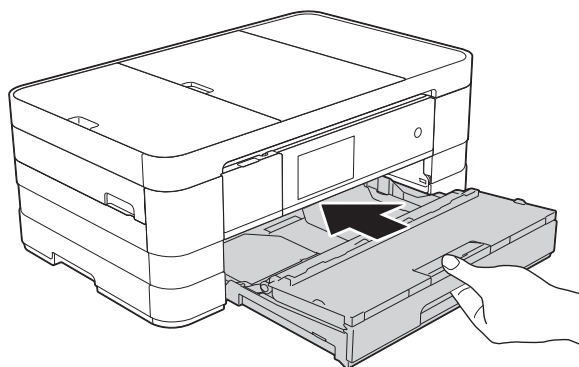

(MFC-J4710DW)

Réinsérez fermement le bac à papier #1 puis le bac #2 dans l'appareil.

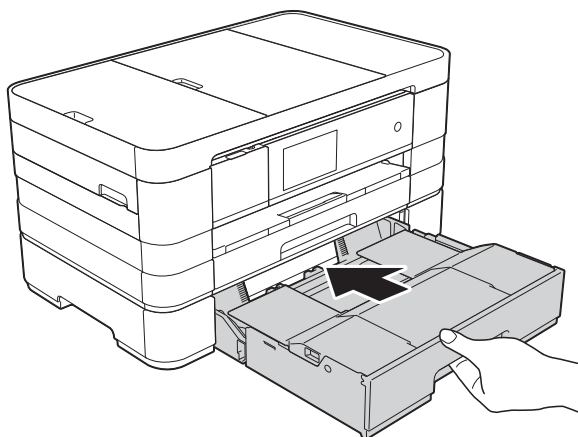

## REMARQUE

Veillez à bien tirer le support papier jusqu'à entendre le déclic.

- 15 Rebranchez le cordon d'alimentation.

## REMARQUE

S'il se produit un nouveau bouchage papier, il se peut qu'un petit morceau de papier soit coincé dans l'appareil. (Voir *Autres opérations d'élimination des bouchages papier* >> page 128.)

## Autres opérations d'élimination des bouchages papier

- 1 Soulevez le capot du scanner des deux mains jusqu'à la position ouverte en vous aidant des logements de saisie situés de part et d'autre de l'appareil.

## REMARQUE

Si la tête d'impression se trouve dans le coin droit comme indiqué sur l'illustration, maintenez  enfoncé jusqu'à ce qu'elle se déplace vers le centre.

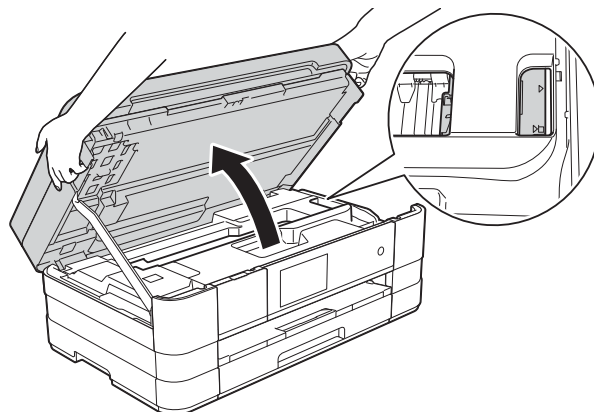

- 2 Débranchez l'appareil de la prise électrique.
- 3 Soulevez le capot du scanner (1) pour libérer le verrou. Poussez doucement le support du capot du scanner vers le bas (2) et fermez le capot du scanner (3) avec les deux mains.

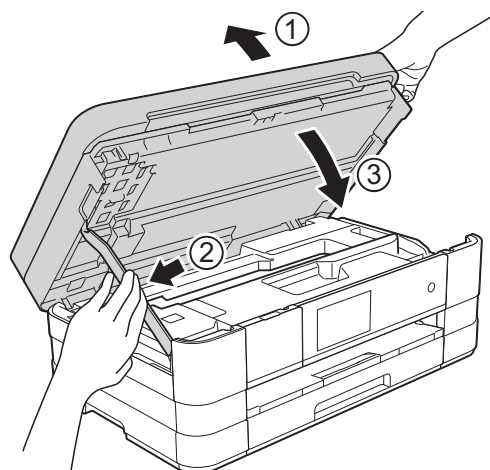



- 4 Ouvrez le couvercle de la fente d'alimentation manuelle.

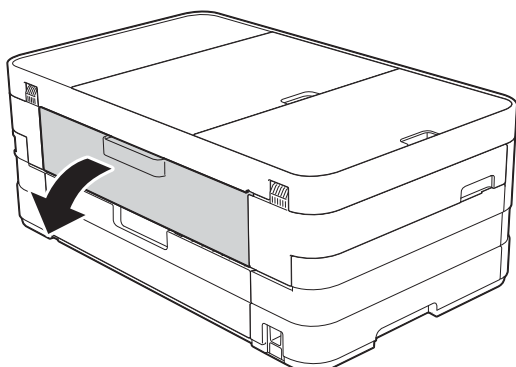

- 5 Insérez une seule feuille de papier épais de format A4 ou Letter, par exemple du papier glacé, en orientation Paysage dans la fente d'alimentation manuelle. Poussez-la dans la fente d'alimentation manuelle.

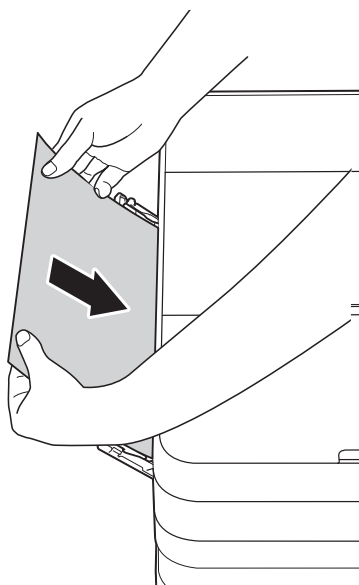

## REMARQUE

- Nous vous recommandons d'utiliser du papier glacé.
- Si vous ne poussez pas le papier assez profondément dans la fente d'alimentation manuelle, il ne sera pas alimenté lorsque vous rebrancherez le cordon d'alimentation.

- 6 Rebranchez le cordon d'alimentation. Le papier que vous avez placé dans la fente d'alimentation manuelle sera alimenté dans l'appareil puis éjecté.
- 7 Soulevez le capot du scanner des deux mains jusqu'à la position ouverte en vous aidant des logements de saisie situés de part et d'autre de l'appareil. Assurez-vous qu'une pièce de papier n'est pas restée coincée à l'intérieur de l'appareil. Soulevez le capot du scanner pour le déverrouiller. Poussez doucement le support du capot du scanner vers le bas et fermez le capot du scanner à l'aide des deux mains.

# En cas de difficultés avec votre appareil

## IMPORTANT





---

- Pour obtenir une assistance technique, vous devez contacter l'assistance clientèle Brother. Les appels doivent être passés dans le pays où vous avez acheté l'appareil.
- Si vous pensez que votre appareil présente un problème, consultez le tableau ci-après et suivez les conseils de dépannage des pannes. Vous serez en mesure de corriger vous-même la plupart des problèmes.
- Si vous avez besoin d'une aide supplémentaire, Brother Solutions Center vous permet de consulter les FAQ (questions fréquemment posées) et les conseils de dépannage des pannes les plus récents.

Visitez notre site Web à l'adresse <http://solutions.brother.com/>.

---

## Difficultés d'impression

| Difficulté  | Suggestions  |
|---|--|
| Pas d'impression.   | <p>Vérifiez que le pilote d'imprimante approprié a été installé et sélectionné.</p> <p>Regardez si un message d'erreur est affiché sur l'écran tactile.<br/>(Voir <i>Messages d'erreur et d'entretien</i> &gt;&gt; page 109.)</p> <p>Vérifiez que l'appareil est en ligne.<br/>(Windows® 7)<br/>Cliquez sur /Périphériques et imprimantes. Cliquez avec le bouton droit de la souris sur <b>Brother MFC-XXXXX</b> (où XXXXX est le nom de votre modèle) puis choisissez <b>Afficher les travaux d'impression en cours</b>. Cliquez sur <b>Imprimante</b> et vérifiez que l'option <b>Utiliser l'imprimante hors connexion</b> est décochée.<br/>(Windows Vista®)<br/>Cliquez sur /Panneau de configuration/Matériel et audio/Imprimantes.<br/>Cliquez avec le bouton droit de la souris sur <b>Brother MFC-XXXXX</b> (où XXXXX est le nom de votre modèle). Si l'imprimante est hors ligne, le message <b>Utiliser l'imprimante en ligne</b> sera affiché. Sélectionnez cette option pour activer l'imprimante.<br/>(Windows® XP)<br/>Cliquez sur <b>démarrer/Panneau de configuration/Imprimantes et autres périphériques/Imprimantes et télécopieurs</b>. Cliquez avec le bouton droit de la souris sur <b>Brother MFC-XXXXX</b> (où XXXXX est le nom de votre modèle). Si l'imprimante est hors ligne, le message <b>Utiliser l'imprimante en ligne</b> sera affiché. Sélectionnez cette option pour activer l'imprimante.</p> <p>Une ou plusieurs cartouches d'encre ont atteint la fin de leur durée de vie.<br/>(Voir <i>Remplacement des cartouches d'encre</i> &gt;&gt; page 98.)</p> <p>Le document ne s'imprimera pas si les anciennes données non imprimées restent dans le tampon du pilote d'imprimante. Ouvrez l'icône de l'imprimante et supprimez toutes les données. Vous pouvez trouver l'icône de votre imprimante de la façon suivante :</p> <p>(Windows® 7)<br/>Cliquez sur /Périphériques et imprimantes/Imprimantes et télécopieurs.<br/>(Windows Vista®)<br/>Cliquez sur /Panneau de configuration/Matériel et audio/Imprimantes.<br/>(Windows® XP)<br/>Cliquez sur <b>démarrer/Panneau de configuration/Imprimantes et autres périphériques/Imprimantes et télécopieurs</b>.<br/>(Mac OS X v10.7.x)<br/>Cliquez sur <b>Préférences Système/Imprimantes et scanners</b>.<br/>(Mac OS X v10.5.8, 10.6.x)<br/>Cliquez sur <b>Préférences Système/Imprimantes et fax</b>.</p> |
| Les en-têtes ou les bas de page apparaissent lorsque le document s'affiche sur l'écran, mais ils n'apparaissent pas lors de l'impression. | <p>Il y a une zone non imprimable en haut et en bas de la page. Ajustez les marges supérieures et inférieures de votre document pour en tenir compte.<br/>(Voir <i>Zone non imprimable</i> &gt;&gt; page 41.)</p>  |









## Difficultés d'impression (Suite)

| Difficulté  | Suggestions  |
|---|--|
| Impossible d'imprimer selon la « disposition des pages ».             | Vérifiez que le réglage Format papier est identique dans l'application et dans le pilote d'imprimante.   |
| La vitesse d'impression est trop faible.                              | <p>Essayez de modifier le réglage du pilote d'imprimante. La plus haute résolution nécessite un temps plus important pour le traitement, l'envoi et l'impression des données. Essayez les autres réglages de qualité de l'onglet <b>Avancé</b> (Windows®) ou <b>Paramètres de couleur</b> (Macintosh) du pilote d'imprimante. Cliquez sur <b>Paramètres de couleur</b> (Windows®) ou <b>Paramètres de couleur avancés</b> (Macintosh) et assurez-vous de décocher <b>Ajustement des couleurs</b>.</p> <p>Désactivez la fonction Sans marge. L'impression sans bordure est plus lente que l'impression normale.</p> <p>(&gt;&gt; Guide utilisateur - Logiciel : <i>Impression</i> (Windows®).)</p> <p>(&gt;&gt; Guide utilisateur - Logiciel : <i>Impression et télécopie</i> (Macintosh).)</p> |
| La fonction Amélioration des couleurs ne fonctionne pas correctement. | Si les données d'image ne sont pas en couleur dans votre application (par exemple, 256 couleurs), la fonction Amélioration des couleurs ne fonctionne pas. Utilisez des données couleur d'au moins 24 bits avec la fonction Amélioration des couleurs.   |
| L'appareil n'imprime pas à partir d'Adobe® Illustrator®.              | <p>Essayez de réduire la résolution d'impression.</p> <p>(&gt;&gt; Guide utilisateur - Logiciel : <i>Impression</i> (Windows®).)</p> <p>(&gt;&gt; Guide utilisateur - Logiciel : <i>Impression et télécopie</i> (Macintosh).)</p>  |

## Problèmes de qualité d'impression

| Difficulté                     | Suggestions  |
|--------------------------------|--|
| Mauvaise qualité d'impression. | <p>Vérifiez la qualité d'impression. (Voir <i>Vérification de la qualité d'impression</i> &gt;&gt; page 103.)</p> <p>Vérifiez que le réglage <b>Type de support</b> dans le pilote d'imprimante ou le réglage <b>Type papier</b> dans le menu de l'appareil correspond au type de papier utilisé. (Voir <i>Type de papier</i> &gt;&gt; page 42.)</p> <p>(&gt;&gt; Guide utilisateur - Logiciel : <i>Impression</i> (Windows®).)</p> <p>(&gt;&gt; Guide utilisateur - Logiciel : <i>Impression et télécopie</i> (Macintosh).)</p> <p>Vérifiez que les cartouches d'encre sont récentes. Dans les situations suivantes, il est possible que l'encre puisse colmater les buses :</p> <ul style="list-style-type: none"> <li>■ La date d'expiration inscrite sur l'emballage de la cartouche est dépassée. (Les cartouches d'origine Brother restent utilisables jusqu'à deux ans si elles sont conservées dans leur emballage d'origine.)</li> <li>■ La cartouche d'encre est installée dans l'appareil depuis plus de six mois.</li> <li>■ Il se peut que la cartouche d'encre ait été mal entreposée avant utilisation.</li> </ul> <p>Vérifiez que vous utilisez bien l'encre Innobella™ d'origine Brother. Brother déconseille l'utilisation de cartouches autres que les cartouches d'origine Brother ainsi que le remplissage de cartouches usagées avec de l'encre provenant d'autres sources.</p> <p>Veillez à utiliser l'un des types de papier recommandés. (Voir <i>Papier et autres supports d'impression acceptables</i> &gt;&gt; page 44.)</p> <p>La température ambiante recommandée pour votre appareil est comprise entre 20 °C et 33 °C.</p> |

## Problèmes de qualité d'impression (Suite)

| Difficulté   | Suggestions   |
|--|---|
| <p>Des lignes blanches horizontales apparaissent dans le texte ou les graphiques.</p>  <p>A4, Letter et Executive</p>  <p>A3, Ledger, Legal, A5, A6, Enveloppes, Photo (10 × 15 cm), Photo L (89 × 127 mm), Photo 2L (13 × 18 cm) et Fiche (127 × 203 mm)</p> | <p>Nettoyez la tête d'impression. (Voir <i>Nettoyage de la tête d'impression</i> &gt;&gt; page 103.)</p> <p>Vérifiez que vous utilisez bien l'encre Innobella™ d'origine Brother.</p> <p>Essayez d'utiliser les types de papier recommandés. (Voir <i>Papier et autres supports d'impression acceptables</i> &gt;&gt; page 44.)</p> <p>Pour prolonger la durée de vie de la tête d'impression, économiser au mieux la cartouche d'encre et maintenir la qualité d'impression, nous vous déconseillons de débrancher fréquemment l'appareil et/ou de laisser l'appareil débranché pendant une période prolongée. Nous vous recommandons d'utiliser  pour éteindre l'appareil. En utilisant , vous pouvez minimiser la consommation électrique de l'appareil lors des nettoyages périodiques de la tête d'impression.</p> |
|  | <p>Nettoyez la tête d'impression. (Voir <i>Nettoyage de la tête d'impression</i> &gt;&gt; page 103.)</p> <p>Vérifiez que vous utilisez bien l'encre Innobella™ d'origine Brother.</p> <p>Pour prolonger la durée de vie de la tête d'impression, économiser au mieux la cartouche d'encre et maintenir la qualité d'impression, nous vous déconseillons de débrancher fréquemment l'appareil et/ou de laisser l'appareil débranché pendant une période prolongée. Nous vous recommandons d'utiliser  pour éteindre l'appareil. En utilisant , vous pouvez minimiser la consommation électrique de l'appareil lors des nettoyages périodiques de la tête d'impression.</p>   |
| L'appareil imprime des pages vierges.  | <p>Nettoyez la tête d'impression. (Voir <i>Nettoyage de la tête d'impression</i> &gt;&gt; page 103.)</p> <p>Vérifiez que vous utilisez bien l'encre Innobella™ d'origine Brother.</p> <p>Pour prolonger la durée de vie de la tête d'impression, économiser au mieux la cartouche d'encre et maintenir la qualité d'impression, nous vous déconseillons de débrancher fréquemment l'appareil et/ou de laisser l'appareil débranché pendant une période prolongée. Nous vous recommandons d'utiliser  pour éteindre l'appareil. En utilisant , vous pouvez minimiser la consommation électrique de l'appareil lors des nettoyages périodiques de la tête d'impression.</p>   |
| Les caractères et les lignes sont flous.   | Vérifiez l'alignement de l'impression. (Voir <i>Vérification de l'alignement de l'impression</i> >> page 105.)  |
| Le texte ou les images imprimés sont de travers.   | Vérifiez que le papier est chargé correctement dans le bac à papier et que les guides-papier sont réglés correctement. (Voir <i>Chargement du papier et d'autres supports d'impression</i> >> page 22.)   |
|  | Vérifiez que le couvercle d'élimination du bourrage est fermé correctement.   |
| Maculage ou tache dans la partie centrale supérieure de la page imprimée.  | Vérifiez que le papier n'est pas trop épais ou gondolé. (Voir <i>Papier et autres supports d'impression acceptables</i> >> page 44.)  |

## Problèmes de qualité d'impression (Suite)

| Difficulté  | Suggestions  |
|---|--|
| L'impression semble sale ou l'encre semble couler.                                  | Veillez à utiliser les types de papier recommandés. (Voir <i>Papier et autres supports d'impression acceptables</i> >> page 44.) Ne manipulez pas le papier tant que l'encre n'est pas sèche.                            |
|   | Vérifiez que vous utilisez bien l'encre Innobella™ d'origine Brother.  |
|   | Si vous utilisez du papier photo, veillez à régler le type de papier correct. Si vous imprimez une photo à partir de votre ordinateur, réglez le paramètre <b>Type de support</b> dans le pilote d'imprimante.           |
| L'encre fait des bavures ou coule sur du papier photo glacé.                        | Vérifiez bien les deux faces du papier. Placez le papier avec la face glacée (la surface à imprimer) vers le bas. (Voir <i>Type de papier</i> >> page 42.)   |
|   | Si vous utilisez du papier photo glacé, vérifiez que le paramètre du type de papier est correct.   |
| Les impressions sont sales ou des bourrages papier se produisent avec du papier A3. | (Impression à partir d'un ordinateur pour Windows®)<br>Cochez <b>Papier à séchage lent</b> dans l'onglet <b>Elémentaire</b> du pilote d'imprimante.  |
|   | (Impression à partir d'un ordinateur pour Macintosh)<br>Sélectionnez <b>Paramètres d'impression</b> dans la liste déroulante et cochez <b>Papier à séchage lent</b> dans le pilote d'imprimante.                         |
|   | (Copie)<br>Réglez la densité de copie pour produire des copies plus claires. (>> Guide de l'utilisateur avancé : <i>Réglage de la densité.</i> )   |
| Des taches apparaissent au verso ou au bas de la page.                              | Veillez à ce que le cylindre de l'imprimante ne soit pas souillé d'encre. (>> Guide de l'utilisateur avancé : <i>Nettoyage du cylindre de l'imprimante de l'appareil.</i> )  |
|   | Vérifiez que vous utilisez bien l'encre Innobella™ d'origine Brother.  |
|   | Veillez à utiliser le volet du support papier.<br>(Voir <i>Chargement du papier et d'autres supports d'impression</i> >> page 22.)   |
|   | Vérifiez que les rouleaux d'alimentation du papier ne sont pas souillés d'encre.<br>(>> Guide de l'utilisateur avancé : <i>Nettoyage des rouleaux d'alimentation du papier.</i> )  |
| L'appareil imprime des lignes denses sur la page.                                   | (Windows® uniquement)<br>Cochez <b>Ordre inversé</b> dans l'onglet <b>Elémentaire</b> du pilote d'imprimante.  |
| Les impressions sont froissées.   | (Windows®)<br>Dans l'onglet <b>Avancé</b> du pilote d'imprimante, cliquez sur <b>Paramètres de couleur</b> et décochez <b>Impression bidirectionnelle</b> .  |
|   | (Macintosh)<br>Dans le pilote d'imprimante, choisissez <b>Paramètres d'impression</b> , cliquez sur <b>Avancé</b> , sélectionnez <b>Autres options d'impression</b> , puis décochez <b>Impression bidirectionnelle</b> . |
|   | Vérifiez que vous utilisez bien l'encre Innobella™ d'origine Brother.  |

## Problèmes de gestion du papier

| Problèmes   | Suggestions   |
|---|---|
| L'appareil n'alimente pas le papier.  | <p>Vérifiez que le couvercle d'élimination du bourrage à l'arrière de l'appareil est fermé.</p> <p>Si l'écran tactile affiche le message Bourrage papier et que le problème persiste, voir <i>Messages d'erreur et d'entretien</i> &gt;&gt; page 109.</p> <p>S'il n'y a pas de papier, chargez une nouvelle pile de papier dans le bac à papier.</p> <p>S'il y a du papier dans le bac à papier, vérifiez qu'il est bien droit. Si le papier est gondolé, redressez-le. Il s'avère parfois utile de retirer le papier, de retourner la pile, puis de la replacer dans le bac à papier.</p> <p>Réduisez la quantité de papier dans le bac à papier, puis réessayez.</p> <p>Nettoyez les rouleaux d'entraînement du papier.</p> <p>(&gt;&gt; Guide de l'utilisateur avancé : <i>Nettoyage des rouleaux d'entraînement du papier.</i>)</p> |
| Le papier photo n'est pas alimenté correctement.  | <p>Lorsque vous imprimez sur du papier photo Brother, chargez une feuille supplémentaire du même papier photo dans le bac à papier. Une feuille supplémentaire a été incluse dans le paquet de papier à cet effet.</p>  |
| L'appareil alimente plusieurs pages.  | <p>Effectuez l'action suivante :</p> <p>(Voir <i>Chargement du papier et d'autres supports d'impression</i> &gt;&gt; page 22.)</p> <ul style="list-style-type: none"> <li>■ Vérifiez que le papier est chargé correctement dans le bac à papier.</li> <li>■ Retirez tout le papier qui se trouve dans le bac et ventilez bien la pile de papier, puis remplacez-la dans le bac.</li> <li>■ Veillez à ne pas pousser le papier trop loin.</li> </ul> <p>Vérifiez que le couvercle d'élimination du bourrage est fermé correctement. (Voir <i>Bourrage papier à l'arrière de l'appareil</i> &gt;&gt; page 123.)</p> <p>Vérifiez que la plaque de pose dans le bac à papier n'est pas sale. (&gt;&gt; Guide de l'utilisateur avancé : <i>Nettoyage des rouleaux d'entraînement du papier.</i>)</p>   |
| Bourrage papier.  | <p>Voir <i>Bourrage dans l'imprimante ou bourrage papier</i> &gt;&gt; page 122. Vérifiez que les guides-papier sont réglés sur le format de papier correct.</p>   |
| Le bourrage papier se reproduit.  | <p>S'il se produit un nouveau bourrage papier, il se peut qu'un petit morceau de papier soit coincé dans l'appareil. Vérifiez qu'il n'y a plus de papier coincé dans l'appareil. (Voir <i>Autres opérations d'élimination des bourrages papier</i> &gt;&gt; page 128.)</p>  |
| Un bourrage papier se produit lorsque vous utilisez la copie recto verso ou l'impression recto verso. | <p>Utilisez l'un des réglages de prévention des bourrages, <i>Recto-verso 1</i> ou <i>Recto-verso 2</i>.</p> <p>Pour la copie<br/>(&gt;&gt; Guide de l'utilisateur avancé : <i>Copie recto verso.</i>)</p> <p>Pour l'impression<br/>(&gt;&gt; Guide utilisateur - Logiciel : <i>Recto verso/Livret (Windows®).</i>)<br/>(&gt;&gt; Guide utilisateur - Logiciel : <i>Impression recto verso (Macintosh).</i>)</p> <p>Si des bourrages papier se produisent souvent pendant la copie recto verso ou l'impression recto verso, il se peut que les rouleaux d'alimentation du papier soient tachés d'encre. Nettoyez les rouleaux d'alimentation du papier. (&gt;&gt; Guide de l'utilisateur avancé : <i>Nettoyage des rouleaux d'alimentation du papier.</i>)</p>  |

## Impression des fax reçus

| Difficulté   | Suggestions  |
|--|--|
| <ul style="list-style-type: none"> <li>■ Impression condensée</li> <li>■ Stries horizontales</li> <li>■ La première et la dernière phrases sont coupés</li> <li>■ Lignes manquantes</li> </ul> | Ces phénomènes sont généralement provoqués par une connexion téléphonique de qualité médiocre. Faites une copie ; si votre copie est satisfaisante, la connexion de la ligne téléphonique était probablement mauvaise, avec des parasites ou des interférences. Demandez à votre correspondant de vous renvoyer le fax.  |
| Lignes verticales noires à la réception.   | Le scanner de l'expéditeur est peut-être sale. Demandez à l'expéditeur d'effectuer une copie pour voir si le problème provient de l'appareil expéditeur. Essayez de recevoir un fax d'un autre télécopieur.  |
| Les marges de gauche et de droite sont coupées ou une page simple s'imprime sur deux pages.  | <p>Si les fax reçus sont divisés et imprimés sur deux pages ou si vous recevez une page vierge supplémentaire, il se peut que votre paramètre Format papier ne soit pas adapté au papier que vous utilisez.</p> <p>(MFC-J4510DW : voir <i>Format du papier</i> &gt;&gt; page 42.)</p> <p>(MFC-J4710DW : voir <i>Format et type de papier (MFC-J4710DW)</i> &gt;&gt; page 43.)</p> <p>Activez la fonction de réduction automatique. (&gt;&gt; Guide de l'utilisateur avancé : <i>Impression d'un fax entrant réduit.</i>)</p> |
| Le fax en couleur reçu s'imprime seulement en monochrome.  | Remplacez les cartouches d'encre couleur qui ont atteint la fin de leur durée de vie, puis demandez à votre correspondant de vous renvoyer le fax en couleur. (Voir <i>Remplacement des cartouches d'encre</i> >> page 98.)  |

## Ligne téléphonique ou branchements

| Difficulté   | Suggestions  |
|--|--|
| La numérotation ne fonctionne pas. (Pas de tonalité) | Vérifiez les branchements du cordon de la ligne.   |
|  | Modifiez le réglage Tonalité/Impulsion. (>> Guide d'installation rapide.)  |
|  | S'il n'y a pas de tonalité, raccordez à la prise un cordon de ligne téléphonique et un téléphone dont vous êtes sûr qu'ils fonctionnent. Soulevez ensuite le combiné du téléphone externe et écoutez s'il y a une tonalité. Si vous n'entendez toujours pas de tonalité, demandez à votre compagnie de téléphone de vérifier la ligne et/ou la prise murale.   |
| L'appareil ne répond pas aux appels.                 | Vérifiez que le mode réception de l'appareil correspond à votre configuration. (Voir <i>Sélection du mode réception</i> >> page 57.) Vérifiez s'il y a une tonalité. Si possible, appelez votre appareil pour l'entendre répondre. S'il ne répond toujours pas, vérifiez le branchement du cordon de ligne téléphonique. Si aucune sonnerie ne retentit lorsque vous appelez votre appareil, demandez à votre compagnie de téléphone de vérifier la ligne. |

## Réception de fax

| Difficulté                     | Suggestions   |
|--------------------------------|---|
| Impossible de recevoir un fax. | Si vous raccordez votre appareil à un PBX ou un RNIS, paramétrez le réglage du menu de type de ligne téléphonique en fonction de votre type de ligne. (Voir <i>Réglage du type de ligne téléphonique</i> >> page 66.) |



## Envoi de fax

| Difficulté  | Suggestions  |
|---|--|
| Impossible d'envoyer un fax.                                      | Vérifiez tous les branchements de cordon de ligne. Vérifiez que le cordon de ligne téléphonique est branché sur la prise téléphonique murale et dans la prise LINE à l'intérieur de l'appareil.  |
|   | Imprimez le rapport de vérification de l'envoi et vérifiez s'il y a une erreur. (►► Guide de l'utilisateur avancé : <i>Rapports.</i> )   |
|   | Adressez-vous à votre administrateur pour vérifier vos paramètres de Verrouillage fonction sécurisée.  |
|   | Demandez à votre correspondant de vérifier que l'appareil récepteur ne manque pas de papier.   |
| Mauvaise qualité d'envoi de fax.                                  | Essayez de modifier votre résolution sur <i>Fin</i> ou sur <i>Sup. fin</i> . Faites une copie pour vérifier le fonctionnement du scanner de votre appareil. Si la qualité de la copie est médiocre, nettoyez le scanner. (Voir <i>Nettoyage de la vitre du scanner</i> ►► page 101.)   |
| Le rapport de vérification de l'envoi indique « RESULT :ERREUR ». | La ligne est probablement soumise provisoirement à du bruit ou à de l'électricité statique. Essayez d'envoyer le fax à nouveau. Si vous envoyez un PC-FAX et que vous obtenez « RESULT : ERREUR » sur le rapport de vérification de l'envoi, il est possible que la mémoire de votre appareil soit saturée. Pour avoir de la mémoire supplémentaire, vous pouvez désactiver la fonction de réception en mémoire (►► Guide de l'utilisateur avancé : <i>Désactivation des opérations de réception en mémoire</i> ), imprimer les fax présents dans la mémoire de l'appareil (►► Guide de l'utilisateur avancé : <i>Impression d'un fax depuis la mémoire</i> ) ou annuler un fax différé ou une tâche de relève. (Voir <i>Annulation d'un fax en cours</i> ►► page 55.) (►► Guide de l'utilisateur avancé : <i>Vérification et annulation de tâches en attente.</i> ) Si le problème persiste, prenez contact avec votre compagnie de téléphone pour faire vérifier votre ligne téléphonique. |
|   | Si vous obtenez souvent des erreurs de transmission provoquées par de possibles interférences sur la ligne téléphonique, essayez de régler le paramètre Compatibilité de l'appareil sur <i>De base</i> (pour VoIP). (Voir <i>Interférences sur la ligne téléphonique/VoIP</i> ►► page 141.)  |
|   | Si vous raccordez votre appareil à un PBX ou un RNIS, paramétrez le réglage du menu de type de ligne téléphonique en fonction de votre type de ligne. (Voir <i>Réglage du type de ligne téléphonique</i> ►► page 66.)  |
| Lignes verticales noires lors de l'envoi.                         | Les lignes verticales noires sur les fax envoyés sont généralement provoquées par des saletés ou du liquide correcteur sur la bande de verre. Nettoyez la bande de verre. (Voir <i>Nettoyage de la vitre du scanner</i> ►► page 101.)  |

## Gestion des appels entrants

| Difficulté   | Suggestions   |
|--|---|
| L'appareil interprète une communication vocale comme une tonalité CNG. | Si Détection fax est réglé sur Oui, votre appareil est plus sensible aux sons. Il peut alors interpréter à tort certaines voix ou de la musique sur la ligne comme étant un appel de télécopieur et répondre avec des tonalités de réception de fax.<br>Désactivez l'appareil en appuyant sur  . Essayez d'éviter ce problème en réglant Détection fax sur Non. (Voir <i>Détection fax</i> ►► page 61.) |
| Envoi d'un appel de télécopieur vers l'appareil.                       | Si vous avez répondu sur un téléphone supplémentaire ou un téléphone externe, saisissez votre code d'activation à distance (le réglage par défaut est * 5 1). Si vous avez répondu sur un téléphone externe, appuyez sur <i>Démarr du fax</i> puis sur <i>Recevoir</i> pour recevoir le fax. Quand l'appareil répond, raccrochez.   |

## Gestion des appels entrants (Suite)

| Difficulté                                     | Suggestions   |
|--|---|
| Fonctions personnalisées sur une ligne unique. | <p>Si vous disposez de fonctions telles que Mise en attente des appels, Mise en attente des appels/Identification de l'appelant, Identification de l'appelant, messagerie vocale, répondeur, système d'alarme ou autre fonction personnalisée sur une ligne téléphonique unique avec votre appareil, cela peut créer des problèmes d'envoi ou de réception de fax.</p> <p><b>Par exemple :</b> si vous êtes abonné au service Mise en attente des appels ou à un autre service personnalisé et que son signal parcourt la ligne pendant que votre appareil envoie ou reçoit un fax, le signal peut interrompre provisoirement les fax. La fonction ECM (mode de correction des erreurs) de Brother devrait vous aider à résoudre ce problème. Ce problème est lié au système téléphonique et se produit communément sur les appareils qui envoient et reçoivent des informations sur une ligne unique partagée munie de fonctions personnalisées. S'il est crucial pour votre entreprise d'éviter même la plus courte interruption, nous vous recommandons de prendre une ligne téléphonique séparée sans fonction personnalisée.</p> |

## Difficultés de copie

| Difficulté  | Suggestions   |
|---|---|
| Impossible de faire une copie.  | Adressez-vous à votre administrateur pour vérifier vos paramètres de Verrouillage fonction sécurisée.   |
| Des lignes noires ou des stries verticales apparaissent sur les copies. | Les lignes noires verticales sur les copies sont habituellement provoquées par la présence de saletés ou de liquide correcteur sur la bande de verre. Nettoyez la bande de verre, la vitre du scanner ainsi que la barre blanche et le plastique blanc au-dessus. (Voir <i>Nettoyage de la vitre du scanner</i> >> page 101.) |
| Mauvais résultats de copie en utilisant le chargeur.                    | Essayez d'utiliser la vitre du scanner. (Voir <i>Utilisation de la vitre du scanner</i> >> page 50.)  |
| L'option Ajuster page ne fonctionne pas correctement.                   | Vérifiez que votre document source n'est pas de travers. Repositionnez le document et réessayez.  |

## Difficultés de numérisation

| Difficulté   | Suggestions   |
|--|---|
| Des erreurs TWAIN ou WIA surviennent quand vous commencez la numérisation. (Windows®)  | Vérifiez que le pilote TWAIN ou WIA Brother est sélectionné comme source principale dans votre application de numérisation. Par exemple, dans Nuance™ PaperPort™ 12SE, cliquez sur <b>Paramètres de numérisation, Sélectionner</b> pour choisir le pilote TWAIN/WIA Brother.  |
| Des erreurs TWAIN ou ICA surviennent quand vous commencez la numérisation. (Macintosh) | Vérifiez que le pilote TWAIN Brother est sélectionné comme source principale. Dans PageManager, cliquez sur <b>Fichier, Sélectionner la source</b> , puis sélectionnez le pilote TWAIN Brother. Les utilisateurs de Mac OS X v10.6.x et 10.7.x peuvent également numériser des documents à l'aide du pilote de scanner ICA. (>> Guide utilisateur - Logiciel : <i>Numérisation d'un document à l'aide du pilote ICA (Mac OS X v10.6.x, 10.7.x).</i> ) |
| OCR ne fonctionne pas.   | Essayez d'augmenter la résolution du scanner.<br><br>(Macintosh)<br><br>Presto! PageManager doit être téléchargé et installé avant l'utilisation. Pour plus d'informations, voir <i>Accès au support Brother (Macintosh)</i> >> page 5.   |
| Mauvais résultats de numérisation en utilisant le chargeur.                            | Essayez d'utiliser la vitre du scanner. (Voir <i>Utilisation de la vitre du scanner</i> >> page 50.)  |

## Difficultés avec PhotoCapture Center™

| Difficulté   | Suggestions   |
|--|---|
| Le disque amovible ne fonctionne pas correctement.           | <ol style="list-style-type: none"> <li>1 Retirez la carte mémoire ou la mémoire flash USB et réinsérez-la.</li> <li>2 Si vous avez essayé la commande « Éjecter » à partir de Windows®, retirez la carte mémoire ou la mémoire flash USB avant de continuer.</li> <li>3 Si un message d'erreur s'affiche lors de la tentative d'éjection de la carte mémoire ou de la mémoire flash USB, cela signifie que la carte est active. Patientez un moment, puis réessayez.</li> <li>4 Si la procédure ci-dessus ne fonctionne pas, mettez votre ordinateur et l'appareil hors tension, puis de nouveau sous tension.</li> </ol> |
| Impossible d'accéder au disque amovible depuis l'ordinateur. | Vérifiez que vous avez inséré correctement la carte mémoire ou la mémoire flash USB.  |
| Une partie de ma photo est manquante à l'impression.         | Veillez à ce que les options Sans bordure et Recadrage soient désactivées. (➤➤ Guide de l'utilisateur avancé : <i>Impression sans bordure et Recadrage.</i> )   |

## Problèmes de logiciel

| Difficulté  | Suggestions  |
|---|--|
| Impossible d'installer le logiciel ou d'imprimer.                                 | (Windows® uniquement)<br>Exécutez le programme <b>Réparer MFL-Pro Suite</b> sur le CD-ROM. Ce programme sert à réparer et à réinstaller le logiciel.   |
| « Périphérique occupé »   | Vérifiez que l'appareil n'affiche aucun message d'erreur sur l'écran tactile.  |
| Impossible d'imprimer des images à partir de FaceFilter Studio.<br><br>(Windows®) | <p>Pour utiliser FaceFilter Studio, vous devez installer l'application FaceFilter Studio qui se trouve sur le CD-ROM fourni avec votre appareil. (➤➤ Guide d'installation rapide.)</p> <p>De plus, avant d'utiliser FaceFilter Studio pour la première fois, vous devez vérifier que votre appareil Brother est bien sous tension et raccordé à votre ordinateur. Ceci vous permettra d'accéder à toutes les fonctions de FaceFilter Studio.</p> |

## Problèmes de réseau

| Difficulté                           | Suggestions  |
|--------------------------------------|--|
| Impossible d'imprimer sur le réseau. | <p>Vérifiez que votre appareil est sous tension, qu'il est en ligne et qu'il est en mode Prêt. Imprimez un rapport de configuration réseau (➤➤ Guide de l'utilisateur avancé : <i>Rapports.</i>) et vérifiez les réglages de réseau actuels figurant sur cette liste. Rebranchez le câble réseau au concentrateur pour vérifier que le câblage et les connexions réseau sont corrects. Si possible, essayez de brancher l'appareil sur un port différent de votre concentrateur en utilisant un autre câble. Si les branchements sont bons, le message LAN Actif s'affiche pendant 2 secondes sur l'appareil.</p> <p>Si vous utilisez une connexion sans fil ou si vous rencontrez des problèmes de réseau, ➤➤ Guide utilisateur - Réseau : <i>Dépistage des pannes.</i></p> |

## Problèmes de réseau (Suite)



| Difficulté   | Suggestions  |
|--|--|
| La fonction de numérisation réseau ne fonctionne pas.        | <p>Il est nécessaire de configurer le logiciel de sécurité/pare-feu tiers afin qu'il autorise la numérisation réseau. Pour ajouter le port 54925 pour la numérisation réseau, saisissez les informations ci-dessous :</p> <p>Dans le champ Nom : saisissez n'importe quelle description, par exemple Numérisation réseau Brother.</p> <p>Dans le champ Numéro de port : saisissez 54925.</p> <p>Dans le champ Protocole : UDP est sélectionné.</p> <p>Veillez vous reporter au manuel d'instructions qui accompagnait votre logiciel de sécurité/pare-feu tiers ou contactez le fabricant du logiciel.</p> <p>(Macintosh)</p> <p>Resélectionnez votre appareil réseau dans la fenêtre <b>Sélecteur de périphérique</b> depuis le menu contextuel <b>Modèle</b> dans l'écran principal de ControlCenter2.</p> |
| La fonction de réception PC-Fax en réseau ne fonctionne pas. | <p>(Windows® uniquement)</p> <p>Il est nécessaire de paramétrer le logiciel de sécurité/pare-feu tiers de sorte à ce qu'il permette la réception PC-FAX. Pour ajouter le port 54926 pour la réception PC-FAX sur le réseau, saisissez les informations ci-dessous :</p> <p>Dans le champ Nom : saisissez n'importe quelle description, par exemple Réception PC-FAX Brother.</p> <p>Dans le champ Numéro de port : saisissez 54926.</p> <p>Dans le champ Protocole : UDP est sélectionné.</p> <p>Veillez vous reporter au manuel d'instructions qui accompagnait votre logiciel de sécurité/pare-feu tiers ou contactez le fabricant du logiciel.</p>  |
| Impossible d'installer le logiciel Brother.                  | <p>(Windows®)</p> <p>Autorisez les programmes suivants à accéder au réseau si votre logiciel de sécurité affiche un message d'alerte pendant l'installation de MFL-Pro Suite.</p> <p>(Macintosh)</p> <p>Si vous utilisez la fonction de pare-feu d'un logiciel anti-espion ou d'un logiciel de sécurité antivirus, désactivez-la provisoirement, puis installez le logiciel Brother.</p>   |
| Impossible de se connecter au réseau sans fil.               | <p>Recherchez le problème à l'aide de <code>Rapport WLAN</code>.</p> <p>Appuyez sur , <code>Ts paramètres</code>, puis faites glisser le doigt vers le haut ou le bas, ou appuyez sur ▲ ou sur ▼ pour afficher <code>Impr. rapports</code>. Appuyez sur <code>Impr. rapports</code>. Faites glisser le doigt vers le haut ou le bas, ou appuyez sur ▲ ou sur ▼ pour afficher <code>Rapport WLAN</code>, puis appuyez sur <code>Rapport WLAN</code>.</p> <p>(&gt;&gt; Guide utilisateur - Réseau.)</p>   |

## Difficultés lors de la saisie de données

| Difficulté   | Suggestions  |
|--|--|
| Le pavé numérique ne fonctionne pas lors de la saisie de numéros ou de caractères. | Utilisez le clavier de l'écran tactile pour saisir des informations. |

## Détection de tonalité

Quand vous envoyez un fax automatiquement, votre appareil attend par défaut pendant un certain temps prédéfini avant de commencer à composer le numéro. En modifiant le réglage Tonalité sur *Détection*, votre appareil peut composer le numéro dès qu'il détecte une tonalité. Ce réglage peut permettre d'économiser un peu de temps lors de l'envoi de fax à de nombreux numéros différents. Si vous remarquez des problèmes lors de la numérotation après avoir modifié le réglage, revenez au réglage *Délect.Impossib.*

- 1 Appuyez sur .
- 2 Appuyez sur *Ts paramètres*.
- 3 Faites glisser le doigt vers le haut ou le bas, ou appuyez sur ▲ ou sur ▼ pour afficher *Param. système*.
- 4 Appuyez sur *Param. système*.
- 5 Faites glisser le doigt vers le haut ou le bas, ou appuyez sur ▲ ou sur ▼ pour afficher *Tonalité*.
- 6 Appuyez sur *Tonalité*.
- 7 Appuyez sur *Détection* ou sur *Délect.Impossib.*
- 8 Appuyez sur .

## Interférences sur la ligne téléphonique/VoIP

Si vous avez des problèmes pour envoyer ou recevoir un fax à cause d'interférences possibles sur la ligne téléphonique, vous pouvez modifier le réglage *Compatibilité* afin de réduire la vitesse du modem et ainsi minimiser les erreurs.

- 1 Appuyez sur .
- 2 Appuyez sur *Ts paramètres*.
- 3 Faites glisser le doigt vers le haut ou le bas, ou appuyez sur ▲ ou sur ▼ pour afficher *Param. système*.
- 4 Appuyez sur *Param. système*.
- 5 Faites glisser le doigt vers le haut ou le bas, ou appuyez sur ▲ ou sur ▼ pour afficher *Compatibilité*.
- 6 Appuyez sur *Compatibilité*.

7 Appuyez sur **Elevée**, **Normale** ou **De base** (pour VoIP).

- **De base** (pour VoIP) réduit la vitesse du modem à 9 600 bits/s et désactive la fonction de réception des fax en couleur et la fonction ECM, excepté pour l'envoi de fax en couleur. Sauf si vous avez régulièrement des problèmes d'interférences sur votre ligne téléphonique, mieux vaut peut-être n'utiliser ce réglage que lorsqu'il est nécessaire.

Pour améliorer la compatibilité avec la plupart des services VoIP, Brother recommande de modifier le réglage **Compatibilité sur De base** (pour VoIP).

- **Normale** règle la vitesse du modem à 14 400 bits/s.
- **Elevée** augmente la vitesse du modem à 33 600 bits/s (réglage par défaut).

8 Appuyez sur .

## REMARQUE

---

VoIP (Voix sur IP) est un type de système téléphonique qui utilise une connexion Internet au lieu d'une ligne téléphonique traditionnelle.



---

## Informations sur l'appareil

### Vérification du numéro de série

---

Vous pouvez afficher le numéro de série de l'appareil sur l'écran tactile.

- 1 Appuyez sur .
- 2 Appuyez sur **Ts paramètres**.
- 3 Faites glisser le doigt vers le haut ou le bas, ou appuyez sur **▲** ou sur **▼** pour afficher **Info. appareil**.
- 4 Appuyez sur **Info. appareil**.
- 5 Appuyez sur **No. de série**. Le numéro de série de votre appareil apparaît sur l'écran tactile.
- 6 Appuyez sur .

## Fonctions de réinitialisation

Les fonctions de réinitialisation suivantes sont disponibles :

### 1 Réseau

Vous pouvez réinitialiser les réglages par défaut du serveur d'impression comme le mot de passe et l'adresse IP.

### 2 Carnet d'adr. et fax

La fonction Carnet d'adr. et fax permet de réinitialiser les réglages suivants :

- Carnet d'adresses  
(Carnet d'adresses et groupes configurés)
- Tâches de fax programmées en mémoire  
(Transmission par relève, fax différé et envoi par lot en différé)
- ID station  
(Nom et numéro)
- Options de fax à distance  
(Réadressage de fax)
- Réglages des rapports  
(Rapport de vérification de l'envoi, carnet d'adresses et journal des fax)
- Historique  
(Historique d'identification de l'appelant et appels sortants)
- Fax en mémoire

### 3 Ts paramètres

Vous pouvez rétablir le réglage par défaut de tous les réglages.

Brother vous recommande vivement d'effectuer cette procédure avant de céder ou de mettre au rebut l'appareil.

## REMARQUE

Débranchez le câble d'interface avant de sélectionner Réseau ou Ts paramètres.

## Comment réinitialiser l'appareil

- 1 Appuyez sur .
- 2 Appuyez sur Ts paramètres.
- 3 Faites glisser le doigt vers le haut ou le bas, ou appuyez sur ▲ ou sur ▼ pour afficher Param. système.
- 4 Appuyez sur Param. système.
- 5 Faites glisser le doigt vers le haut ou le bas, ou appuyez sur ▲ ou sur ▼ pour afficher Init.
- 6 Appuyez sur Init.
- 7 Appuyez sur l'option que vous souhaitez réinitialiser.
- 8 Appuyez sur Oui pour confirmer.
- 9 Appuyez sur Oui pendant 2 secondes pour redémarrer l'appareil.

## Utilisation des tableaux des réglages

L'écran tactile LCD de votre appareil est facile à configurer et à utiliser. Il vous suffit d'appuyer sur les réglages et les options à paramétrer lorsqu'ils sont affichés à l'écran.

Nous avons créé des tableaux des réglages détaillés pour que vous ayez une vue d'ensemble de tous les choix disponibles pour chaque réglage et fonction. Vous pouvez utiliser ces tableaux pour choisir rapidement vos réglages favoris sur l'appareil.





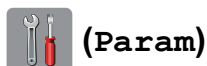

# Tableaux des réglages

Les tableaux des réglages vous aident à comprendre les sélections de réglages que vous pouvez trouver dans les programmes de l'appareil. Les réglages par défaut sont affichés en caractères gras avec un astérisque.



(Param)

| Niveau 1  | Niveau 2                                   | Niveau 3 | Options   | Descriptions   | Page    |
|---|--|----------|---|--|---------|
| <br>(Date et heure)                    | Date                                       | —        | —   | Permet d'insérer la date et l'heure sur l'écran et dans les en-têtes des fax que vous envoyez. | Voir ‡. |
|   | Heure                                      | —        | —   |  |         |
|   | Heure été auto                             | —        | Oui*<br>Non   | Permet de passer à l'heure d'été automatiquement.  | Voir ◆. |
|   | Fuseau horaire                             | —        | —   | Permet de définir le fuseau horaire de votre pays.   | Voir ‡. |
| Encre   | (Voir (Encre) >>> page 183.)               |          |   |  |         |
| Wi-Fi   | (Voir (Configuration Wi-Fi) >>> page 184.) |          |   |  |         |
| Prévisu fax   | —  | —        | Oui<br>Non*   | Permet d'afficher les fax que vous recevez sur l'écran tactile.                                | 62      |
| <br>(Type papier)<br>(MFC-J4510DW)   | —  | —        | <b>Papier Normal*</b><br>Pap.jet enc.<br>Brother BP71<br>Autre - Glacé<br>Transparent | Permet de paramétrer le type de papier dans le bac à papier.                                   | 42      |
| <br>(Format papier)<br>(MFC-J4510DW) | —  | —        | <b>A4*</b><br>A5<br>10x15cm<br>Letter   | Permet de paramétrer le format du papier dans le bac à papier.                                 | 42      |
| <br>(Bac 1)<br>(MFC-J4710DW)         | Type papier                                | —        | <b>Papier Normal*</b><br>Pap.jet enc.<br>Brother BP71<br>Autre - Glacé<br>Transparent | Permet de paramétrer le type de papier dans le bac à papier #1.                                | 43      |
|   | Format de papier                           | —        | <b>A4*</b><br>A5<br>10x15cm<br>Letter   | Permet de paramétrer le format du papier dans le bac à papier #1.                              |         |
| ‡ >>> Guide d'installation rapide.  |  |          |   |  |         |
| ◆ >>> Guide de l'utilisateur avancé.  |  |          |   |  |         |
| Les réglages par défaut sont affichés en caractères gras avec un astérisque.  |  |          |   |  |         |

| Niveau 1  | Niveau 2         | Niveau 3 | Options  | Descriptions  | Page |
|---|------------------|----------|--|---|------|
| <br>(Bac 2)<br>(MFC-J4710DW) | Format de papier | —        | <b>A4*</b><br>A3<br>Letter<br>Legal<br>Ledger                            | Permet de paramétrer le format du papier dans le bac à papier #2. | 43   |
| <b>Ts paramètres</b>  | —                | —        | Pour plus de détails, voir <i>Ts paramètres</i> dans le tableau suivant. | Permet de configurer les réglages détaillés.                      | —    |
| ‡ >> Guide d'installation rapide.   |                  |          |  |   |      |
| ◆ >> Guide de l'utilisateur avancé.   |                  |          |  |   |      |
| Les réglages par défaut sont affichés en caractères gras avec un astérisque.                                  |                  |          |  |   |      |



## Ts paramètres

| Niveau 1   | Niveau 2                            | Niveau 3                              | Options   | Descriptions   | Page       |
|--|-------------------------------------|---------------------------------------|---|--|------------|
| <b>Param. général</b>  | <b>Encre</b>                        | <b>Test imp.</b>                      | Qual.impression<br>Cadrage  | Permet de vérifier la qualité ou l'alignement de l'impression. | 103<br>105 |
|  |                                     | <b>Nettoyage</b>                      | Noir<br>Couleur<br>Tout   | Permet de nettoyer la tête d'impression.                       | 103        |
|  |                                     | <b>Volume d'encre</b>                 | —   | Permet de vérifier le volume d'encre disponible.               | Voir ◆.    |
|  | <b>Type papier</b><br>(MFC-J4510DW) | —                                     | <b>Papier Normal*</b><br>Pap.jet enc.<br>Brother BP71<br>Autre - Glacé<br>Transparent | Permet de paramétrer le type de papier dans le bac à papier.   | 42         |
| <b>Format papier</b><br>(MFC-J4510DW)  | —                                   | <b>A4*</b><br>A5<br>10x15cm<br>Letter | Permet de paramétrer le format du papier dans le bac à papier.                        | 42   |            |
| ◆ >> Guide de l'utilisateur avancé.  |                                     |                                       |   |  |            |
| Les réglages par défaut sont affichés en caractères gras avec un astérisque. |                                     |                                       |   |  |            |

| Niveau 1                  | Niveau 2   | Niveau 3             | Options   | Descriptions  | Page  |    |
|---------------------------|--|----------------------|---|---|---|----|
| Param. général<br>(suite) | Paramètre bac<br>(MFC-J4710DW)   | Bac 1                | Type papier<br>(Options)<br><b>Papier Normal*</b><br>Pap.jet enc.<br>Brother BP71<br>Autre - Glacé<br>Transparent | Permet de paramétrer le<br>type de papier dans le bac<br>à papier #1.   | 43  |    |
|                           |  |                      | Format de papier<br>(Options)<br><b>A4*</b><br>A5<br>10x15cm<br>Letter  | Permet de paramétrer le<br>format du papier dans le<br>bac à papier #1.   |   |    |
|                           |  | Bac 2                | Format de papier<br>(Options)<br><b>A4*</b><br>A3<br>Letter<br>Legal<br>Ledger                                    | Permet de paramétrer le<br>format du papier dans le<br>bac à papier #2.   | 43  |    |
|                           |  | Usage bac :<br>Copie | Bac 1<br>Bac 2<br><b>Sél auto de bac*</b>   | Permet de choisir le bac<br>qui sera utilisé pour la<br>copie.  | 43  |    |
|                           |  | Usage bac :<br>Fax   | Bac 1<br>Bac 2<br><b>Sél auto de bac*</b>   | Permet de choisir le bac<br>qui sera utilisé pour le fax.   | 44  |    |
|                           |  | Volume               | Sonnerie  | Non<br>Bas<br><b>Moyen*</b><br>Haut   | Permet de régler le<br>volume de la sonnerie. | 20 |
|                           | Signal sonore  |                      | Non<br><b>Bas*</b><br>Moyen<br>Haut   | Permet de régler le<br>volume des sons lorsque<br>vous appuyez sur l'écran<br>tactile ou sur le panneau<br>tactile. | 20  |    |
|                           | Haut parleur   |                      | Non<br>Bas<br><b>Moyen*</b><br>Haut   | Permet de régler le<br>volume du haut-parleur.  | 21  |    |
|                           | ◆ >>> Guide de l'utilisateur avancé.   |                      |   |   |   |    |
|                           | Les réglages par défaut sont affichés en caractères gras avec un astérisque. |                      |   |   |   |    |

| Niveau 1                  | Niveau 2             | Niveau 3                        | Options  | Descriptions   | Page    |
|---------------------------|----------------------|---------------------------------|--|--|---------|
| Param. général<br>(suite) | Réglage LCD          | Éclair.arrière                  | <b>Clair*</b><br>Moyen<br>Foncé  | Permet de régler la luminosité du rétroéclairage de l'écran tactile.   | 21      |
|                           |                      | Tempor. attén.                  | Non<br>10Secs<br>20Secs<br><b>30Secs*</b>                                      | Permet de configurer la durée d'illumination du rétroéclairage de l'écran tactile après la dernière pression avec le doigt.  | Voir ♦. |
|                           | Paramètres de bouton | Paramètres du bouton<br>Accueil | <b>Page d'accueil*</b><br>Plus<br>Raccourcis 1<br>Raccourcis 2<br>Raccourcis 3 | Permet de choisir l'écran qui s'affiche lorsque vous appuyez sur Page d'accueil  sur l'écran tactile. | 12      |
|                           | Mode veille          | —                               | 1Min<br>2Mins<br>3Mins<br><b>5Mins*</b><br>10Mins<br>30Mins<br>60Mins          | Permet de sélectionner la durée pendant laquelle l'appareil reste inactif avant de passer en mode Veille.  | Voir ♦. |
|                           | Verr.de fonct.       | Entrer Mot Passe                | —  | Permet de limiter une opération sélectionnée de l'appareil pour un maximum de 10 utilisateurs limités et pour tous les autres utilisateurs publics non autorisés.                        |         |
| Verr.OFF-ON               |                      | —                               |  |  |         |
| Paramètres de raccourci   | Nom du raccourci     | Modifier le nom du raccourci    | —  | Permet de modifier le nom du raccourci.  | 19      |
|                           |                      | Effacer                         | —  | Permet de supprimer le raccourci.  | 19      |

♦ >> Guide de l'utilisateur avancé.

Les réglages par défaut sont affichés en caractères gras avec un astérisque.

| Niveau 1 | Niveau 2  | Niveau 3       | Options   | Descriptions   | Page    |
|----------|-----------|----------------|---|--|---------|
| Fax      | Param.RC. | Long. sonnerie | <b>3*</b><br>4<br>5   | Permet de configurer le nombre de sonneries avant que l'appareil ne réponde en mode Fax uniquement ou en mode Fax/Tél.   | 60      |
|          |           | Durée son. F/T | 20Secs<br><b>30Secs*</b><br>40Secs<br>70Secs  | Permet de régler la durée de la double sonnerie rapide en mode Fax/Tél.  | 60      |
|          |           | Prévisu fax    | Oui<br><b>Non*</b>  | Permet d'afficher les fax que vous recevez sur l'écran tactile.  | 62      |
|          |           | Détection fax  | <b>Oui*</b><br>Non  | Permet de recevoir des fax automatiquement quand vous répondez à un appel et entendez une tonalité de fax.   | 61      |
|          |           | Code distance  | Code distance<br>(Options)<br><b>Oui*</b><br>Non<br>Activer code<br>(*51)<br>Désact.code<br>(#51) | Permet de répondre à tous les appels sur un téléphone supplémentaire ou externe et d'utiliser des codes pour mettre l'appareil sous ou hors tension. Vous pouvez personnaliser ces codes.  | 71      |
|          |           | Réduction auto | <b>Oui*</b><br>Non  | Permet de réduire le format des fax entrants pour qu'ils tiennent sur le format de papier utilisé.   | Voir ♦. |
|          |           | Récep. en mém. | <b>Non*</b><br>Réadressage fax<br>Mémoriser fax<br>Récept. PC-FAX                                 | Permet de paramétrer l'appareil pour qu'il réadresse les fax, enregistre les fax entrants dans la mémoire (afin que vous puissiez les récupérer lorsque vous êtes éloigné de votre appareil) ou envoie les fax à votre ordinateur.<br><br>Si vous sélectionnez Réadressage fax ou Récept. PC-Fax, vous pouvez activer la fonction d'impression de sauvegarde (fonction de sécurité). |         |

♦ >>> Guide de l'utilisateur avancé.

Les réglages par défaut sont affichés en caractères gras avec un astérisque.

| Niveau 1       | Niveau 2                    | Niveau 3        | Options                                       | Descriptions  | Page  |         |      |  |
|----------------|-----------------------------|-----------------|---|---|---|---------|------|--|
| Fax<br>(suite) | Param. Rapport              | Rap. transmis.  | Oui<br>Oui+Image<br><b>Non*</b><br>Non+Image  | Permet de choisir la configuration initiale du rapport de vérification de l'envoi.  | 56  |         |      |  |
|                |                             | Périod. journal | Périod. journal                               | Périod. journal<br>Heure<br>Jour  | Permet de paramétrer l'intervalle pour l'impression automatique du journal des fax. Si vous n'avez pas sélectionné d'autres options que <b>Non</b> et <b>Tous les 50 fax</b> , vous pouvez régler l'heure pour l'option choisie. Si vous avez choisi <b>Tous les 7 jours</b> , vous pouvez définir le jour de la semaine. | Voir ♦. |      |  |
|                |                             |                 | Imprime doc.                                  |   |   |         | —    | —  |
|                | Accès distance              |                 | —   |   |   |         | ---* | Permet de définir votre code personnel pour l'extraction à distance. |
|                | Restriction de numérotation | Pavé numérique  | Appuyez deux fois sur #<br>Oui<br><b>Non*</b> | Permet de définir s'il faut restreindre les envois de fax ou demander que l'utilisateur ne saisisse le numéro deux fois avant d'éviter les envois à une adresse incorrecte. |   |         |      |  |
|                |                             | Carnet d'adr.   | Appuyez deux fois sur #<br>Oui<br><b>Non*</b> |   |   |         |      |  |
|                |                             | Raccourcis      | Appuyez deux fois sur #<br>Oui<br><b>Non*</b> |   |   |         |      |  |
|                |                             | Serveur LDAP    | Appuyez deux fois sur #<br>Oui<br><b>Non*</b> |   |   |         |      |  |
|                | Job en attente              | —               | —   | Permet de vérifier les tâches qui se trouvent en mémoire et d'annuler les tâches sélectionnées.   |   |         |      |  |
|                | Divers                      | ID appelant     | Oui<br><b>Non*</b>                            | Permet d'afficher ou d'imprimer une liste des 30 derniers identifications de l'appelant enregistrés en mémoire.   | 65  |         |      |  |

♦ >>> Guide de l'utilisateur avancé.

Les réglages par défaut sont affichés en caractères gras avec un astérisque.

| Niveau 1 | Niveau 2  | Niveau 3 | Niveau 4           | Options  | Descriptions  | Page    |
|----------|-----------|----------|--------------------|--|---|---------|
| Réseau   | LAN câblé | TCP/IP   | Méthode BOOT       | <b>Auto*</b><br>Statique<br>RARP<br>BOOTP<br>DHCP                | Permet de sélectionner la méthode de démarrage qui correspond le mieux à vos besoins.           | Voir +. |
|          |           |          | Adresse IP         | [000-255].<br>[000-255].<br>[000-255].<br>[000-255]              | Permet de saisir l'adresse IP.  |         |
|          |           |          | Masq. SS. réseau   | [000-255].<br>[000-255].<br>[000-255].<br>[000-255]              | Permet de saisir le masque de sous-réseau.  |         |
|          |           |          | Passerelle         | [000-255].<br>[000-255].<br>[000-255].<br>[000-255]              | Permet de saisir l'adresse de la passerelle.  |         |
|          |           |          | Nom du nœud        | BRNXXXXXXXXXXXX  | Permet de saisir le nom du nœud.  |         |
|          |           |          | Configuration WINS | <b>Auto*</b><br>Statique   | Permet de sélectionner le mode de configuration WINS.   |         |
|          |           |          | Serveur WINS       | (Primaire)<br>000.000.000.000<br>(Secondaire)<br>000.000.000.000 | Permet de spécifier l'adresse IP du serveur WINS primaire ou secondaire.                        |         |
|          |           |          | Serveur DNS        | (Primaire)<br>000.000.000.000<br>(Secondaire)<br>000.000.000.000 | Permet de spécifier l'adresse IP du serveur DNS primaire ou secondaire.                         |         |
|          |           |          | APIPA              | <b>Oui*</b><br>Non   | Permet d'attribuer automatiquement l'adresse IP à partir de la plage d'adresses liaison-locale. |         |

+ >> Guide utilisateur - Réseau.

♣ Accédez à Brother Solutions Center pour télécharger le Guide Wi-Fi Direct™ à l'adresse <http://solutions.brother.com/>.

● Accédez à Brother Solutions Center pour télécharger le Guide web connect à l'adresse <http://solutions.brother.com/>.

Les réglages par défaut sont affichés en caractères gras avec un astérisque.

| Niveau 1          | Niveau 2             | Niveau 3          | Niveau 4           | Options   | Descriptions  | Page    |
|-------------------|----------------------|-------------------|--------------------|---|---|---------|
| Réseau<br>(suite) | LAN câblé<br>(suite) | TCP/IP<br>(suite) | IPv6               | Oui<br>Non*   | Permet d'activer ou de désactiver le protocole IPv6. Si vous voulez utiliser le protocole IPv6, visitez <a href="http://solutions.brother.com/">http://solutions.brother.com/</a> pour plus d'informations. | Voir +. |
|                   |                      | Ethernet          | —                  | Auto*<br>100B-FD<br>100B-HD<br>10B-FD<br>10B-HD     | Permet de sélectionner le mode de liaison Ethernet.   |         |
|                   |                      | Adresse MAC       | —                  | —   | Permet de consulter l'adresse MAC de votre appareil.  |         |
|                   | WLAN                 | TCP/IP            | Méthode BOOT       | Auto*<br>Statique<br>RARP<br>BOOTP<br>DHCP          | Permet de sélectionner la méthode de démarrage qui correspond le mieux à vos besoins.   |         |
|                   |                      |                   | Adresse IP         | [000-255].<br>[000-255].<br>[000-255].<br>[000-255] | Permet de saisir l'adresse IP.  |         |
|                   |                      |                   | Masq. SS. réseau   | [000-255].<br>[000-255].<br>[000-255].<br>[000-255] | Permet de saisir le masque de sous-réseau.  |         |
|                   |                      |                   | Passerelle         | [000-255].<br>[000-255].<br>[000-255].<br>[000-255] | Permet de saisir l'adresse de la passerelle.  |         |
|                   |                      |                   | Nom du nœud        | BRWXXXXXXXXXXXX                                     | Permet de saisir le nom du nœud.  |         |
|                   |                      |                   | Configuration WINS | Auto*<br>Statique                                   | Permet de sélectionner le mode de configuration WINS.   |         |

+ >> Guide utilisateur - Réseau.

♣ Accédez à Brother Solutions Center pour télécharger le Guide Wi-Fi Direct™ à l'adresse <http://solutions.brother.com/>.

● Accédez à Brother Solutions Center pour télécharger le Guide web connect à l'adresse <http://solutions.brother.com/>.

Les réglages par défaut sont affichés en caractères gras avec un astérisque.



| Niveau 1          | Niveau 2        | Niveau 3          | Niveau 4     | Options  | Descriptions  | Page    |
|-------------------|-----------------|-------------------|--------------|--|---|---------|
| Réseau<br>(suite) | WLAN<br>(suite) | TCP/IP<br>(suite) | Serveur WINS | (Primaire)<br>000.000.000.000<br>(Secondaire)<br>000.000.000.000 | Permet de spécifier l'adresse IP du serveur WINS primaire ou secondaire.  | Voir +. |
|                   |                 |                   | Serveur DNS  | (Primaire)<br>000.000.000.000<br>(Secondaire)<br>000.000.000.000 | Permet de spécifier l'adresse IP du serveur DNS primaire ou secondaire.   |         |
|                   |                 |                   | APIPA        | Oui*<br>Non  | Permet d'attribuer automatiquement l'adresse IP à partir de la plage d'adresses liaison-locale.   |         |
|                   |                 |                   | IPv6         | Oui<br>Non*  | Permet d'activer ou de désactiver le protocole IPv6 pour un réseau sans fil. Si vous voulez utiliser le protocole IPv6, visitez <a href="http://solutions.brother.com/">http://solutions.brother.com/</a> pour plus d'informations. |         |
|                   |                 | Assis. config.    | —            | —  | Permet de configurer votre serveur d'impression manuellement pour un réseau sans fil.   |         |
|                   |                 | WPS/AOSS          | —            | —  | Permet de configurer facilement vos réglages de réseau sans fil à l'aide d'un seul bouton.  |         |
|                   |                 | WPS avec code PIN | —            | —  | Permet de configurer facilement vos réglages de réseau sans fil en utilisant le WPS avec un code PIN.   |         |

+ >> Guide utilisateur - Réseau.

♣ Accédez à Brother Solutions Center pour télécharger le Guide Wi-Fi Direct™ à l'adresse <http://solutions.brother.com/>.

● Accédez à Brother Solutions Center pour télécharger le Guide web connect à l'adresse <http://solutions.brother.com/>.

Les réglages par défaut sont affichés en caractères gras avec un astérisque.

| Niveau 1          | Niveau 2        | Niveau 3      | Niveau 4       | Options       | Descriptions   | Page   |         |   |
|-------------------|-----------------|---------------|----------------|---------------|--|--|---------|---|
| Réseau<br>(suite) | WLAN<br>(suite) | Etat WLAN     | Etat           | —             | Permet de consulter l'état actuel du réseau sans fil.                | Voir +.  |         |   |
|                   |                 |               | Signal         | —             | Permet d'afficher l'intensité actuelle du signal du réseau sans fil. |  |         |   |
|                   |                 |               | SSID           | —             | Permet de consulter le SSID actuel.                                  |  |         |   |
|                   |                 |               | Mode de commu. | —             | Permet de voir le mode de communication actuel.                      |  |         |   |
|                   |                 | Adresse MAC   | —              | —             | Permet de consulter l'adresse MAC de votre appareil.                 |  |         |   |
|                   | Wi-Fi Direct    | Bout-poussoir | Code PIN       | —             | —  | Permet de configurer facilement vos réglages de réseau Wi-Fi Direct™ à l'aide d'un seul bouton.            | Voir ♣. |   |
|                   |                 |               |                | —             | —  | Permet de configurer facilement vos réglages de réseau Wi-Fi Direct™ en utilisant le WPS avec un code PIN. |         |   |
|                   |                 |               |                | Manuel        | —  | —  |         | Permet de configurer manuellement vos réglages de réseau Wi-Fi Direct™. |
|                   |                 |               |                | Propr. groupe | —  | Oui<br>Non*  |         | Permet de paramétrer votre appareil en tant que propriétaire du groupe. |

+ >> Guide utilisateur - Réseau.

♣ Accédez à Brother Solutions Center pour télécharger le Guide Wi-Fi Direct™ à l'adresse <http://solutions.brother.com/>.

● Accédez à Brother Solutions Center pour télécharger le Guide web connect à l'adresse <http://solutions.brother.com/>.

Les réglages par défaut sont affichés en caractères gras avec un astérisque.

| Niveau 1          | Niveau 2                | Niveau 3                               | Niveau 4       | Options  | Descriptions  | Page    |
|-------------------|-------------------------|--|----------------|--|---|---------|
| Réseau<br>(suite) | Wi-Fi Direct<br>(suite) | Informations<br>sur le<br>périphérique | Nom périph.    | —  | Permet de voir le nom de périphérique de votre appareil.  | Voir ♣. |
|                   |                         |  | SSID           | —  | Affiche le SSID du propriétaire du groupe. Lorsque l'appareil n'est pas connecté, l'écran tactile affiche Non connecté.   |         |
|                   |                         |  | Adresse IP     | —  | Permet de voir l'adresse IP actuelle de votre appareil.   |         |
|                   |                         | Informations<br>sur l'état             | Etat           | P/G actif (**)<br>Client actif<br>Non connecté<br>Non<br>LAN filaire actif<br><b>** = le nombre de périphériques</b> | Permet de consulter l'état actuel du réseau Wi-Fi Direct™.  |         |
|                   |                         |  | Signal         | Fort<br>Moyen<br>Faible<br>Sans  | Permet de consulter l'intensité actuelle du signal réseau Wi-Fi Direct™. Lorsque votre appareil fait office de propriétaire du groupe, l'écran tactile affiche toujours Fort. |         |
|                   |                         |  | Activ. interf. | —  | Oui<br><b>Non*</b>  |         |

+ >>> Guide utilisateur - Réseau.

♣ Accédez à Brother Solutions Center pour télécharger le Guide Wi-Fi Direct™ à l'adresse <http://solutions.brother.com/>.

● Accédez à Brother Solutions Center pour télécharger le Guide web connect à l'adresse <http://solutions.brother.com/>.

Les réglages par défaut sont affichés en caractères gras avec un astérisque.

| Niveau 1          | Niveau 2  | Niveau 3      | Niveau 4                       | Options   | Descriptions  | Page    |
|-------------------|---|---------------|--------------------------------|---|---|---------|
| Réseau<br>(suite) | E-mail/IFAX<br>(disponible après téléchargement d'IFAX) | Adresse mail  | —                              | —   | Permet de saisir l'adresse de courrier (jusqu'à 60 caractères).                             | Voir +. |
|                   |   | Config. serv. | Serveur SMTP                   | Nom (jusqu'à 30 caractères)<br>Adresse IP [000-255].[000-255].[000-255].[000-255] | Permet de saisir l'adresse du serveur SMTP.   |         |
|                   |   |               | Port SMTP                      | [00001-65535]   | Permet de saisir le numéro de port SMTP.  |         |
|                   |   |               | Auth. pour SMTP                | Aucun*<br>SMTP-AUTH<br>POP avant SMTP   | Permet de sélectionner la méthode de sécurité pour la notification par e-mail.              |         |
|                   |   |               | Serveur POP3                   | Nom (jusqu'à 30 caractères)<br>Adresse IP [000-255].[000-255].[000-255].[000-255] | Permet de saisir l'adresse du serveur POP3.   |         |
|                   |   |               | Port POP3                      | [00001-65535]   | Permet de saisir le numéro de port POP3.  |         |
|                   |   |               | Nom bal                        | —   | Permet de saisir le nom de la boîte aux lettres (jusqu'à 60 caractères).                    |         |
|                   |   |               | Mot de passe boîte aux lettres | —   | Permet de saisir le mot de passe pour la connexion au serveur POP3 (jusqu'à 32 caractères). |         |
|                   |   |               | APOP                           | Oui<br>Non*   | Permet d'activer ou de désactiver APOP.   |         |

+ >>> Guide utilisateur - Réseau.

♣ Accédez à Brother Solutions Center pour télécharger le Guide Wi-Fi Direct™ à l'adresse <http://solutions.brother.com/>.

● Accédez à Brother Solutions Center pour télécharger le Guide web connect à l'adresse <http://solutions.brother.com/>.

Les réglages par défaut sont affichés en caractères gras avec un astérisque.

| Niveau 1          | Niveau 2   | Niveau 3       | Niveau 4                       | Options   | Descriptions  | Page    |
|-------------------|--|----------------|--------------------------------|---|---|---------|
| Réseau<br>(suite) | E-mail/IFAX<br>(disponible après téléchargement d'IFAX)<br>(suite) | Config RC mail | Réception auto                 | Réception auto (Options)<br><b>Oui*</b><br>Non  | Permet de vérifier automatiquement l'arrivée de nouveaux messages sur le serveur POP3.                | Voir +. |
|                   |  |                |                                | (Lorsque Oui est sélectionné)<br>Période RC (Options)<br>1Min<br>3Mins<br>5Mins<br><b>10Mins*</b><br>30Mins<br>60Mins | Permet de définir l'intervalle de vérification de l'arrivée de nouveaux messages sur le serveur POP3. |         |
|                   |  |                | Entête                         | Tout<br>Sujet+De+A<br><b>Sans*</b>  | Permet de sélectionner le contenu de l'entête du courrier électronique à imprimer.                    |         |
|                   |  |                | Supprimer le courrier d'erreur | <b>Oui*</b><br>Non  | Permet de supprimer automatiquement les courriers électroniques d'erreur.                             |         |
|                   |  |                | Avis                           | Oui<br>MDN<br><b>Non*</b>   | Permet de recevoir des messages de notification.  |         |
|                   |  | Config TX mail | Sujet émetteur                 | —   | Permet d'afficher l'objet joint aux données Fax Internet.   |         |
|                   |  |                | Limite taille                  | Oui<br><b>Non*</b>  | Permet de limiter la taille des documents de courrier électronique.                                   |         |
|                   |  |                | Avis                           | Oui<br><b>Non*</b>  | Permet d'envoyer des messages de notification.  |         |

+ >>> Guide utilisateur - Réseau.

♣ Accédez à Brother Solutions Center pour télécharger le Guide Wi-Fi Direct™ à l'adresse <http://solutions.brother.com/>.

● Accédez à Brother Solutions Center pour télécharger le Guide web connect à l'adresse <http://solutions.brother.com/>.

Les réglages par défaut sont affichés en caractères gras avec un astérisque.

| Niveau 1          | Niveau 2   | Niveau 3                | Niveau 4         | Options   | Descriptions  | Page  |         |
|-------------------|--|-------------------------|------------------|---|---|---|---------|
| Réseau<br>(suite) | E-mail/IFAX<br>(disponible après téléchargement d'IFAX)<br>(suite) | Config. relai           | Diffusion relais | Oui<br>Non*   | Permet de transférer un document à un autre télécopieur via Internet. | Voir +.   |         |
|                   |  |                         | Domaine relais   | —   | Permet d'enregistrer le nom du domaine.                               |   |         |
|                   |  |                         | Rapport relais   | Oui<br>Non*   | Permet d'imprimer le rapport de reroutage.                            |   |         |
|                   |  | Réception manuelle POP3 | —                | Permet d'accéder au serveur POP3 et de confirmer la réception d'un courrier électronique. |   |   |         |
|                   | Paramètres de connexion Web  | Paramètres proxy        | Connexion proxy  | Oui<br>Non*   | Permet de modifier les paramètres de connexion Web.                   | Voir ●.   |         |
|                   |  |                         | Adresse          | —   |   |   |         |
|                   |  |                         | Port             | —   |   |   |         |
|                   |  |                         | Nom d'util.      | —   |   |   |         |
|                   | Interface rés.   | —                       | —                | LAN câblé*  | —   | Permet de sélectionner le type de connexion réseau. | Voir +. |
|                   |  |                         |                  | WLAN  |   |   |         |
| Réinit. réseau    | —  | —                       | —                | Oui<br>Non  | Permet de rétablir le réglage par défaut de tous les réglages réseau. |   |         |

+ >> Guide utilisateur - Réseau.

♣ Accédez à Brother Solutions Center pour télécharger le Guide Wi-Fi Direct™ à l'adresse <http://solutions.brother.com/>.

● Accédez à Brother Solutions Center pour télécharger le Guide web connect à l'adresse <http://solutions.brother.com/>.

Les réglages par défaut sont affichés en caractères gras avec un astérisque.



## Ts paramètres (suite)

| Niveau 1       | Niveau 2             | Niveau 3       | Options  | Descriptions  | Page   |         |
|----------------|----------------------|----------------|--|---|--|---------|
| Impr. rapports | Rapp. Trans.         | —              | —  | Permet d'imprimer ces listes et ces rapports.   | Voir ◆.  |         |
|                | Carnet d'adr.        | —              | —  |   |  |         |
|                | Journal Fax          | —              | —  |   |  |         |
|                | Config.Util          | —              | —  |   |  |         |
|                | Configuration réseau | —              | —  |   |  |         |
|                | Rapport WLAN         | —              | —  |   |  |         |
|                | Hist.ID appel.       | —              | —  |   |  |         |
| Info. appareil | No. de série         | —              | —  | Permet de vérifier le numéro de série de votre appareil.                                  | 142  |         |
| Param. système | Mode réponse         | —              | <b>Fax*</b><br>Fax/Tél<br>Tel/Rep.Ext<br>Manuel  | Permet de choisir le mode réception qui correspond le mieux à vos besoins.                | 57   |         |
|                | Date et heure        | Date           | —  | —   | Permet d'insérer la date et l'heure sur l'écran et dans les en-têtes des fax que vous envoyez.             | Voir ‡. |
|                |                      | Heure          | —  |   |  |         |
|                |                      | Heure été auto | <b>Oui*</b><br>Non                               | —   | Permet de passer à l'heure d'été automatiquement.  | Voir ◆. |
|                |                      | Fuseau horaire | —  | —   | Permet de définir le fuseau horaire de votre pays.   | Voir ‡. |
|                | ID station           | Fax<br>Nom     | —  | —   | Permet de saisir votre nom et votre numéro de fax pour qu'ils apparaissent sur chaque page que vous faxez. | 141     |
|                | Tonal/Impuls.        | —              | <b>Tonal.*</b><br>Impuls.                        | Permet de sélectionner le mode de numérotation.   |  |         |
|                | Tonalité             | —              | Détection<br><b>Délect.Impossib.*</b>            | Permet d'activer ou de désactiver la fonction de détection de la tonalité.                |  |         |
|                | Param. ligne         | —              | —  | <b>Normale*</b><br>PBX<br>ISDN  | Permet de sélectionner le type de ligne téléphonique.  | 66      |
| Compatibilité  | —                    | —              | <b>Elevée*</b><br>Normale<br>De base (pour VoIP) | Permet de régler la vitesse du modem pour aider à résoudre les problèmes de transmission. | 141  |         |

◆ &gt;&gt;&gt; Guide de l'utilisateur avancé.

‡ &gt;&gt;&gt; Guide d'installation rapide.

Les réglages par défaut sont affichés en caractères gras avec un astérisque.

| Niveau 1  | Niveau 2 | Niveau 3                            | Options  | Descriptions   | Page            |
|---|----------|-------------------------------------|--|--|-----------------|
| Param. système<br>(suite)   | Init.    | Réseau                              | Oui<br>Non   | Permet de rétablir les réglages par défaut du serveur d'impression comme le mot de passe et l'adresse IP.  | 143             |
|   |          | <b>Carnet d'adr. et fax</b>         | Oui<br>Non   | Permet de supprimer tous les numéros de carnet d'adresses et tous les fax enregistrés et de rétablir les réglages par défaut de l'ID station, de la liste des numéros du carnet d'adresses, du rapport de vérification de l'envoi et du journal des fax. |                 |
|   |          | <b>Ts paramètres</b>                | Oui<br>Non   | Permet de rétablir tous les réglages par défaut de l'appareil.   |                 |
|   | Divers   | <b>Sauvegarde temporaire de fax</b> | Sauvegarder (Options)<br>Oui<br><b>Non*</b><br>Réimprimer<br>Effacer | Permet d'imprimer ou de supprimer les données de fax enregistrées dans la mémoire.   | Voir <b>◆</b> . |
| <p>◆ &gt;&gt;&gt; Guide de l'utilisateur avancé.</p> <p>‡ &gt;&gt;&gt; Guide d'installation rapide.</p> <p>Les réglages par défaut sont affichés en caractères gras avec un astérisque.</p> |          |                                     |  |  |                 |



# Tableaux des fonctions



## Fax (Lorsque la fonction Prévisu fax est désactivée.)

| Niveau 1   | Niveau 2 | Niveau 3 | Options | Descriptions  | Page |
|--|----------|----------|---------|---|------|
| Recomp (Pause)   | —        | —        | —       | Permet de recomposer le dernier numéro appelé. Lorsque vous saisissez un numéro de fax ou de téléphone sur l'écran tactile, la fonction Recomp. passe sur Pause sur l'écran tactile. Appuyez sur Pause lorsque vous avez besoin d'une pause lorsque vous composez des numéros, par exemple des codes d'accès et des numéros de carte de crédit. Vous pouvez également enregistrer une pause lorsque vous configurez des adresses. | 73   |
| Tél (R)  | —        | —        | —       | Tél change en R lorsqu'un PBX est sélectionné comme type de ligne téléphonique. Vous pouvez utiliser R pour accéder à une ligne extérieure ou pour transférer un appel vers un autre poste lorsque vous êtes connecté à un PBX.   | 67   |
| <p>+ &gt;&gt;&gt; Guide utilisateur - Réseau.</p> <p>◆ &gt;&gt;&gt; Guide de l'utilisateur avancé.</p> |          |          |         |   |      |
| Les réglages par défaut sont affichés en caractères gras avec un astérisque.                           |          |          |         |   |      |

| Niveau 1   | Niveau 2  | Niveau 3   | Options  | Descriptions   | Page            |
|--|---|--|--|--|-----------------|
| Carnet adresses  | <br>(Rechercher :) | —  | —  | Lorsque LDAP est désactivé, la recherche s'effectue au sein du carnet d'adresses local. Lorsque LDAP est activé, la recherche s'effectue au sein du carnet d'adresses local et du serveur LDAP.              | 72              |
|  |   | <b>Détails</b><br>(Ceci s'affiche uniquement lorsque LDAP est activé.) | —  | Permet d'afficher des informations détaillées sur l'adresse sélectionnée.  | Voir <b>+</b> . |
|  | <b>Modifier</b>   | —  | Aj une nouvelle adresse                                    | Permet d'enregistrer les numéros de carnet d'adresses afin que vous puissiez les composer en appuyant sur <b>Carnet adresses</b> sur l'écran tactile (et sur <b>Appliquer</b> , puis <b>Démarr du fax</b> ). | 75              |
|  |   |  | Groupement   | Permet de configurer des numéros de groupe pour la diffusion.  | Voir <b>◆</b> . |
|  |   |  | Changer  | Permet de modifier des numéros de carnet d'adresses.   | 76              |
|  | —   | —  | Effacer  | Permet de supprimer des numéros de carnet d'adresses.  | 76              |
| —  | <b>Appliquer</b>  | —  | Permet d'envoyer un fax en utilisant le carnet d'adresses. | 72   |                 |
| Histor. app.   | <b>Appel sortant</b>  | <b>Appliquer</b>   | —  | Permet de sélectionner un numéro dans l'historique des appels sortants et de lui envoyer un fax, l'ajouter au carnet d'adresses ou le supprimer.   | 73              |
|  |   | <b>Modifier</b>  | Ajouter au carnet d'adr.<br>Effacer                        |  |                 |
|  | <b>Hist.ID appel.</b>   | <b>Appliquer</b>   | —  | Permet de sélectionner un numéro dans l'historique d'identification de l'appelant et de lui envoyer un fax, l'ajouter au carnet d'adresses ou le supprimer.  | 74              |
|  |   | <b>Modifier</b>  | Ajouter au carnet d'adr.<br>Effacer                        |  |                 |
| <b>Démarr du fax</b>   | —   | —  | —  | Permet d'envoyer un fax.   | 52              |
| <b>+ &gt;&gt;&gt;</b> Guide utilisateur - Réseau.                            |   |  |  |  |                 |
| <b>◆ &gt;&gt;&gt;</b> Guide de l'utilisateur avancé.                         |   |  |  |  |                 |
| Les réglages par défaut sont affichés en caractères gras avec un astérisque. |   |  |  |  |                 |

| Niveau 1   | Niveau 2                      | Niveau 3           | Options  | Descriptions   | Page    |
|--|-------------------------------|--------------------|--|--|---------|
| Options  | Résolution fax                | —                  | <b>Standard*</b><br>Fin<br>Sup.fin<br>Photo  | Permet de régler la résolution des fax sortants.                             | Voir ◆. |
|  | Fax recto-verso (MFC-J4710DW) | —                  | <b>Off*</b><br>Num. recto-verso : Bord long<br>Num. recto-verso : Bord court                                     | Permet de choisir le mode de numérisation de fax recto verso.                |         |
|  | Contraste                     | —                  | <b>Auto*</b><br>Clair<br>Foncé   | Permet de modifier la luminosité des fax que vous envoyez.                   |         |
|  | Diffusion                     | Ajouter numéro     | Ajouter numéro   | Permet d'envoyer le même fax à plusieurs numéros de fax.                     |         |
|  |                               |                    | Ajouter depuis le carnet d'adresses  |  |         |
|  |                               |                    | Rechercher dans le carnet d'adresses   |  |         |
|  | Aperçu                        | —                  | Oui<br><b>Non*</b>   | Permet de prévisualiser un fax avant de l'envoyer.                           | 55      |
|  | Réglage couleur               | —                  | <b>Mono*</b><br>Couleur  | Permet de définir si les fax sont envoyés en monochrome ou en couleur.       | 54      |
|  | Fax différé                   | Fax différé        | Oui<br><b>Non*</b>   | Permet de définir l'heure au format 24 heures pour l'envoi des fax différés. | Voir ◆. |
|  |                               | Entr. Heure        | —  |  |         |
| TX différé   | —                             | Oui<br><b>Non*</b> | Permet d'associer des fax différés envoyés au même numéro de fax en un seul envoi à la même heure de la journée. |  |         |
| Env tps réel   | —                             | Oui<br><b>Non*</b> | Permet d'envoyer un fax sans utiliser la mémoire.  |  |         |
| + >>> Guide utilisateur - Réseau.  |                               |                    |  |  |         |
| ◆ >>> Guide de l'utilisateur avancé.   |                               |                    |  |  |         |
| Les réglages par défaut sont affichés en caractères gras avec un astérisque. |                               |                    |  |  |         |

| Niveau 1                     | Niveau 2           | Niveau 3 | Options   | Descriptions   | Page    |
|------------------------------|--------------------|----------|---|--|---------|
| Options<br>(suite)           | Relevé TX          | —        | Standard<br>Protégé<br><b>Non*</b>                  | Permet de configurer le document dans votre appareil pour qu'il soit extrait par un autre télécopieur. | Voir ♦. |
|                              | Relève RC          | —        | Standard<br>Protégé<br>Envoi différé<br><b>Non*</b> | Permet de configurer votre appareil pour qu'il relève un autre télécopieur.                            |         |
|                              | Mode International | —        | Oui<br><b>Non*</b>                                  | En cas de difficultés pour envoyer des fax à l'étranger, réglez cette option sur Oui.                  |         |
|                              | Format numéris.    | —        | Letter<br><b>A4*</b>                                | Permet de paramétrer le format de numérisation de la vitre pour les fax.                               | 54      |
|                              | Régl.nouv.défaut   | —        | Oui<br>Non  | Permet d'enregistrer vos réglages de fax.  | Voir ♦. |
|                              | Réinit usine       | —        | Oui<br>Non  | Permet de rétablir le réglage par défaut de tous les réglages.   |         |
| Enregistrer en tant que racc | —                  | —        | —   | Permet d'enregistrer les réglages actuels en tant que raccourci.                                       |         |

+ >> Guide utilisateur - Réseau.

♦ >> Guide de l'utilisateur avancé.

Les réglages par défaut sont affichés en caractères gras avec un astérisque.



## Fax (Lorsque la fonction Prévisu fax est activée.)

| Niveau 1   | Niveau 2   | Niveau 3                      | Options | Descriptions                                | Page |
|--|--|-------------------------------|---------|---|------|
| Envoi de fax   | (Voir Fax (Lorsque la fonction Prévisu fax est désactivée.) >> page 161.)                      |                               |         |   |      |
| Fax reçus  | Impr/Suppr   | Imprimer tout (Nouveaux fax)  | —       | Permet d'imprimer les nouveaux fax reçus.   | 64   |
|  |  | Imprimer tout (Anciens fax)   | —       | Permet d'imprimer les anciens fax reçus.    |      |
|  |  | Supprimer tout (Nouveaux fax) | —       | Permet de supprimer les nouveaux fax reçus. | 64   |
|  |  | Supprimer tout (Anciens fax)  | —       | Permet de supprimer les anciens fax reçus.  |      |
| Carnet adresses  | (Voir Carnet adresses dans Fax (Lorsque la fonction Prévisu fax est désactivée.) >> page 161.) |                               |         |   |      |
| Histor. app.   | (Voir Histor. app. dans Fax (Lorsque la fonction Prévisu fax est désactivée.) >> page 161.)    |                               |         |   |      |
| Les réglages par défaut sont affichés en caractères gras avec un astérisque. |  |                               |         |   |      |



## Copie

| Niveau 1  | Niveau 2                | Niveau 3 | Options  | Descriptions   | Page    |
|---|-------------------------|----------|--|--|---------|
| <b>Marche mono</b>  | —                       | —        | —  | Permet d'effectuer une copie en monochrome.  | 77      |
| <b>Marche couleur</b>   | —                       | —        | —  | Permet d'effectuer une copie en couleur.   |         |
| Qualité optimale<br><b>Normal*</b><br>Rec-verso (1→2)<br>Rec-verso (2→2)<br>(MFC-J4710DW)<br>A4 → A3<br>2en1 (ID)<br>2en1<br>Poster<br>Eco d'encre<br>Livre | —                       | —        | —  | Permet de choisir les réglages souhaités parmi les éléments préprogrammés.               | 78      |
| <b>Options</b>  | <b>Qualité</b>          | —        | <b>Normale*</b><br>Meilleure   | Permet de sélectionner la résolution de copie pour la copie suivante.                    | Voir ♦. |
|   | <b>Type papier</b>      | —        | <b>Papier Normal*</b><br>Pap. jet enc.<br>Brother BP71<br>Autre - Glacé<br>Transparent<br>(Pour MFC-J4710DW, lorsque le réglage Bac 2 est sélectionné dans Sélection de bac.)<br><br>Papier Normal     | Permet de sélectionner le type de papier qui correspond au papier présent dans le bac.   | 79      |
|   | <b>Format de papier</b> | —        | <b>A4*</b><br>A5<br>A3<br>10x15cm<br>Letter<br>Legal<br>Ledger<br>(Pour MFC-J4710DW, lorsque le réglage Bac 2 est sélectionné dans Sélection de bac.)<br><b>A4*</b><br>A3<br>Letter<br>Legal<br>Ledger | Permet de sélectionner le format du papier qui correspond au papier présent dans le bac. | 80      |
| ♦ >>> Guide de l'utilisateur avancé.  |                         |          |  |  |         |
| Les réglages par défaut sont affichés en caractères gras avec un astérisque.  |                         |          |  |  |         |

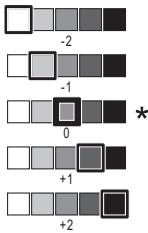
| Niveau 1           | Niveau 2                          | Niveau 3  | Options   | Descriptions   | Page            |
|--------------------|-----------------------------------|---|---|--|-----------------|
| Options<br>(suite) | Sélection de bac<br>(MFC-J4710DW) | —   | Bac 1<br>Bac 2<br><b>Sél auto de bac*</b>   | Permet de choisir le bac qui sera utilisé pour le mode Copie.                          | 80              |
|                    | Agrandir/Réduire                  | 100%*   | —   | —  | Voir <b>◆</b> . |
|                    |                                   | Agrandir  | 198% 10x15cm → A4<br>186% 10x15cm → Letter<br>141% A4→A3, A5→A4                                 | Permet de sélectionner le facteur d'agrandissement de la copie suivante.               |                 |
|                    |                                   | Réduire   | 97% Letter → A4<br>93% A4 → Letter<br>83% Legal → A4<br>69% A4 → A5<br>47% A4 → 10x15cm         | Permet de sélectionner le facteur de réduction de la copie suivante.                   |                 |
|                    |                                   | Ajuster à la page   | —   | Votre appareil règle automatiquement le format en fonction du format du papier défini. |                 |
|                    | Personnalisé (25-400%)            | —   | Permet de sélectionner le facteur d'agrandissement ou de réduction pour votre type de document. |  |                 |
|                    | Densité                           | —   |              | Permet de régler la densité des copies.  |                 |
| Empil./Trier       | —                                 | <b>Empil.*</b><br>Trier   | Permet d'empiler ou de trier des copies multiples.  |  |                 |
| Mise en page       | —                                 | <b>Non (1en1)*</b><br>2en1 (Portrait)<br>2en1 (Paysage)<br>2en1 (ID)<br>4en1 (Portrait)<br>4en1 (Paysage)<br>Poster (2x1)<br>Poster (2x2)<br>Poster (3x3) | Permet de faire des copies N en 1, 2 en 1, d'identité ou de poster.                             |  |                 |

◆ >> Guide de l'utilisateur avancé.

Les réglages par défaut sont affichés en caractères gras avec un astérisque.

| Niveau 1   | Niveau 2                                    | Niveau 3   | Options   | Descriptions   | Page    |
|--|---|--|---|--|---------|
| Options<br>(suite)   | Copie recto-verso<br>(MFC-J4510DW)          | <b>Non*</b>  | —   | Permet de sélectionner les réglages d'impression recto verso.    | Voir ◆. |
|  |   | Portrait Inv.<br>bord long   | —   |  |         |
|  |   | Paysage Inv.<br>bord long  | —   |  |         |
|  |   | Portrait Inv.<br>bord court  | —   |  |         |
|  |   | Paysage Inver.<br>bord court   | —   |  |         |
|  |   | Avancé   | <b>Normal*</b><br>Recto-verso 1<br>Recto-verso 2      |  |         |
|  | Copie recto-verso<br>(MFC-J4710DW)          | <b>Non*</b>  | —   | Permet de sélectionner les réglages d'impression recto verso.    |         |
|  |   | Rec-ver*Rec-ver  | —   |  |         |
|  |   | Recto*Recto-verso<br>Inversion bord<br>long  | —   |  |         |
|  |   | Recto-verso*Recto<br>Inversion bord<br>long  | —   |  |         |
|  |   | Recto*Recto-verso<br>Inversion bord<br>court   | —   |  |         |
|  |   | Recto-verso*Recto<br>Inversion bord<br>court   | —   |  |         |
|  |   | Avancé   | <b>Normal*</b><br>Recto-verso 1<br>Recto-verso 2      |  |         |
| <b>Paramètres<br/>avancés</b>  | —   | <b>Non*</b><br>Mode économie<br>d'encre<br>Copie papier<br>fin<br>Copie livre<br>Cop. filigrane<br>Suppr.<br>couleur<br>arrière-plan | Permet de choisir entre différents réglages de copie. |  |         |
|  | <b>Enregistrer<br/>en tant que<br/>racc</b> | —  | —   | Permet d'enregistrer les réglages actuels en tant que raccourci. |         |
| ◆ >>> Guide de l'utilisateur avancé.   |   |  |   |  |         |
| Les réglages par défaut sont affichés en caractères gras avec un astérisque. |   |  |   |  |         |



## Numériser

| Niveau 1  | Niveau 2       | Niveau 3                     | Options 1  | Descriptions   | Page    |
|---|----------------|------------------------------|--|--|---------|
| <b>vers ROC</b><br>(Disponible pour les utilisateurs de Macintosh après téléchargement de Presto! PageManager. Voir <i>Accès au support Brother (Macintosh)</i> >> page 5.) | Sélectionn. PC | Options                      | (Pour plus de détails, voir <i>Options</i> >> page 170.) | Permet de configurer les réglages détaillés.                     | Voir □. |
|   |                | Enregistrer en tant que racc | —  | Permet d'enregistrer les réglages actuels en tant que raccourci. |         |
|   |                | Marche                       | —  | Permet de démarrer la numérisation.                              |         |
| <b>vers fichier*</b>  | Sélectionn. PC | Options                      | (Pour plus de détails, voir <i>Options</i> >> page 171.) | Permet de configurer les réglages détaillés.                     |         |
|   |                | Enregistrer en tant que racc | —  | Permet d'enregistrer les réglages actuels en tant que raccourci. |         |
|   |                | Marche                       | —  | Permet de démarrer la numérisation.                              |         |
| <b>vers image</b>   | Sélectionn. PC | Options                      | (Pour plus de détails, voir <i>Options</i> >> page 171.) | Permet de configurer les réglages détaillés.                     |         |
|   |                | Enregistrer en tant que racc | —  | Permet d'enregistrer les réglages actuels en tant que raccourci. |         |
|   |                | Marche                       | —  | Permet de démarrer la numérisation.                              |         |
| <b>vers support</b><br>(quand une carte mémoire ou une mémoire flash USB est insérée)   | —              | Options                      | (Pour plus de détails, voir <i>Options</i> >> page 172.) | Permet de configurer les réglages détaillés.                     | 85      |
|   |                | Enregistrer en tant que racc | —  | Permet d'enregistrer les réglages actuels en tant que raccourci. | Voir ◆. |
|   |                | Marche                       | —  | Permet de démarrer la numérisation.                              | 85      |
| <b>vers e-mail</b>  | Sélectionn. PC | Options                      | (Pour plus de détails, voir <i>Options</i> >> page 171.) | Permet de configurer les réglages détaillés.                     | Voir □. |
|   |                | Enregistrer en tant que racc | —  | Permet d'enregistrer les réglages actuels en tant que raccourci. |         |
|   |                | Marche                       | —  | Permet de démarrer la numérisation.                              |         |

□ >>> Guide utilisateur - Logiciel.

◆ >>> Guide de l'utilisateur avancé.

Les réglages par défaut sont affichés en caractères gras avec un astérisque.



| Niveau 1   | Niveau 2        | Niveau 3                     | Options 1  | Descriptions  | Page                            |  |
|--|-----------------|------------------------------|--|---|---------------------------------|--|
| vrs serv e-mail<br>(disponible après téléchargement d'IFAX)  | Carnet adresses | —                            | —  | Permet de choisir l'adresse du destinataire dans le carnet d'adresses.  | Voir <input type="checkbox"/> . |  |
|  | Manuel          | —                            | —  | Permet de saisir manuellement l'adresse du destinataire.                |                                 |  |
|  | OK              | Options                      | (Pour plus de détails, voir <i>Options</i> >> page 173.) | —   |                                 | Permet de configurer les réglages détaillés.                     |
|  |                 | Enregistrer en tant que racc | —  | —   |                                 | Permet d'enregistrer les réglages actuels en tant que raccourci. |
|  |                 | Marche                       | —  | —   |                                 | Permet de démarrer la numérisation.                              |
| Détails  | —               | —                            | Permet d'afficher la liste des adresses saisies.         |   |                                 |  |
| vers FTP   | Nom du profil   | Options                      | (Pour plus de détails, voir <i>Options</i> >> page 174.) | Permet de configurer les réglages détaillés.                            |                                 |  |
|  |                 | Enregistrer en tant que racc | —  | Permet d'enregistrer les réglages actuels en tant que raccourci.        |                                 |  |
|  |                 | Marche                       | —  | Permet de démarrer la numérisation.                                     |                                 |  |
| vers réseau  | Nom du profil   | Options                      | (Pour plus de détails, voir <i>Options</i> >> page 174.) | Permet de configurer les réglages détaillés.                            |                                 |  |
|  |                 | Enregistrer en tant que racc | —  | Permet d'enregistrer les réglages actuels en tant que raccourci.        |                                 |  |
|  |                 | Marche                       | —  | Permet de démarrer la numérisation.                                     |                                 |  |
| Scan WS<br>(S'affiche lorsque vous installez un scanner Services Web, visible dans Windows® Explorer sur votre ordinateur.)        | —               | Numériser                    | Sélectionn. PC   | Permet de numériser des données en utilisant le protocole Services Web. |                                 |  |
|  |                 | Num. pr courr. él.           |  |   |                                 |  |
|  |                 | Num. pr télécopie            |  |   |                                 |  |
|  |                 | Num. pr impression           |  |   |                                 |  |
| <input type="checkbox"/> >> Guide utilisateur - Logiciel.<br><input checked="" type="checkbox"/> >> Guide de l'utilisateur avancé. |                 |                              |  |   |                                 |  |
| Les réglages par défaut sont affichés en caractères gras avec un astérisque.   |                 |                              |  |   |                                 |  |

## Options

(pour vers ROC)

| Niveau 1   | Niveau 2   | Options 1  | Descriptions   | Page                            |
|--|--|--|--|---------------------------------|
| Options  | <b>Num. recto-verso</b><br>(MFC-J4710DW)   | <b>Off*</b><br><br>Num. recto-verso :<br>Bord long<br><br>Num. recto-verso :<br>Bord court | Permet de choisir le mode de numérisation recto verso.   | Voir <input type="checkbox"/> . |
|  | <b>Réglage écran tactile</b>   | <b>Non (Rég à l'aide de l'ordinateur)*</b><br><br>Oui                                      | Si vous souhaitez utiliser l'écran tactile pour modifier les réglages de l'appareil, choisissez Oui. |                                 |
|  | Les réglages ci-dessous s'affichent lorsque <b>Oui</b> est sélectionné dans Réglage écran tactile. |  |  |                                 |
|  | <b>Type de scan</b>  | Couleur<br><b>Blanc et noir*</b>   | Permet de choisir le type de numérisation pour votre document.                                       |                                 |
|  | <b>Résolution</b>  | 100 ppp<br><b>200 ppp*</b><br>300 ppp<br>600 ppp   | Permet de choisir la résolution de numérisation pour votre document.                                 |                                 |
|  | <b>Type de fichier</b>   | <b>Texte*</b><br><br>HTML<br><br>RTF   | Permet de choisir le format du fichier pour votre document.  |                                 |
|  | <b>Ignorer les pages vierges</b><br>(MFC-J4710DW)  | Oui<br><b>Non*</b>   | Lorsque Oui est sélectionné, les pages vierges sont ignorées.  |                                 |
| <input type="checkbox"/> >> Guide utilisateur - Logiciel.                    |  |  |  |                                 |
| Les réglages par défaut sont affichés en caractères gras avec un astérisque. |  |  |  |                                 |

## Options

(pour vers fichier, vers image OU vers e-mail)

| Niveau 1   | Niveau 2   | Options 1   | Descriptions   | Page                            |
|--|--|---|--|---------------------------------|
| Options  | <b>Num. recto-verso</b><br>(MFC-J4710DW)   | <b>Off*</b><br><br>Num. recto-verso :<br>Bord long<br><br>Num. recto-verso :<br>Bord court  | Permet de choisir le mode de numérisation recto verso.   | Voir <input type="checkbox"/> . |
|  | <b>Réglage écran tactile</b>   | <b>Non (Rég à l'aide de l'ordinateur)*</b><br><br>Oui   | Si vous souhaitez utiliser l'écran tactile pour modifier les réglages de l'appareil, choisissez Oui. |                                 |
|  | Les réglages ci-dessous s'affichent lorsque <b>Oui</b> est sélectionné dans Réglage écran tactile. |   |  |                                 |
|  | <b>Type de scan</b>  | <b>Couleur*</b><br><br>Blanc et noir  | Permet de choisir le type de numérisation pour votre document.                                       |                                 |
|  | <b>Résolution</b>  | 100 ppp<br><b>200 ppp*</b><br>300 ppp<br>600 ppp  | Permet de choisir la résolution de numérisation pour votre document.                                 |                                 |
|  | <b>Type de fichier</b>   | (Si vous sélectionnez l'option Couleur comme paramètre de type de numérisation)<br><br><b>PDF*</b><br>JPEG<br><br>(Si vous sélectionnez l'option Mono comme paramètre de type de numérisation)<br><br><b>PDF*</b><br>TIFF | Permet de choisir le format du fichier pour votre document.  |                                 |
|  | <b>Ignorer les pages vierges</b><br>(MFC-J4710DW)  | Oui<br><b>Non*</b>  | Lorsque <b>Oui</b> est sélectionné, les pages vierges sont ignorées.                                 |                                 |
| <b>Suppr la couleur d'arrière-plan</b>                                       | <b>Non*</b><br><br>Bas<br><br>Moyen<br><br>Haut  | Permet de modifier la quantité de couleur d'arrière-plan supprimée.   |  |                                 |
| <input type="checkbox"/> >>> Guide utilisateur - Logiciel.                   |  |   |  |                                 |
| Les réglages par défaut sont affichés en caractères gras avec un astérisque. |  |   |  |                                 |

## Options

(pour vers support)

| Niveau 1                | Niveau 2  | Options 1   | Descriptions   | Page          |
|-------------------------|---|---|--|---------------|
| Options                 | <b>Num. recto-verso</b><br>(MFC-J4710DW)          | <b>Off*</b><br>Num. recto-verso :<br>Bord long<br>Num. recto-verso :<br>Bord court  | Permet de choisir le mode de numérisation recto verso.   | 85            |
|                         | <b>Type de scan</b>                               | <b>Couleur*</b><br>Blanc et noir  | Permet de choisir le type de numérisation pour votre document.   |               |
|                         | <b>Résolution</b>                                 | 100 ppp<br><b>200 ppp*</b><br>300 ppp<br>600 ppp<br>Auto  | Permet de choisir la résolution de numérisation pour votre document.   |               |
|                         | <b>Type de fichier</b>                            | (Si vous sélectionnez l'option Couleur comme paramètre de type de numérisation)<br><b>PDF*</b><br>JPEG<br>(Si vous sélectionnez l'option Mono comme paramètre de type de numérisation)<br><b>PDF*</b><br>TIFF | Permet de choisir le format du fichier pour votre document.  |               |
|                         | <b>Nom de fichier</b>                             | —   | Permet de renommer le fichier.   | 85<br>Voir ◆. |
|                         | <b>Rognage auto</b>                               | Oui<br><b>Non*</b>  | Permet de numériser un à la fois plusieurs documents placés sur la vitre du scanner vers une carte mémoire ou une mémoire flash USB. |               |
|                         | <b>Ignorer les pages vierges</b><br>(MFC-J4710DW) | Oui<br><b>Non*</b>  | Lorsque Oui est sélectionné, les pages vierges sont ignorées.  |               |
|                         | <b>Suppr la couleur d'arrière-plan</b>            | <b>Non*</b><br>Bas<br>Moyen<br>Haut   | Permet de modifier la quantité de couleur d'arrière-plan supprimée.  | 85            |
| <b>Régl.nouv.défaut</b> | Oui<br>Non  | Permet d'enregistrer vos réglages de numérisation comme réglages par défaut.  | Voir ◆.  |               |
| <b>Réinit usine</b>     | Oui<br>Non  | Permet de rétablir le réglage par défaut d'origine de tous les réglages.  |  |               |

◆ >>> Guide de l'utilisateur avancé.

Les réglages par défaut sont affichés en caractères gras avec un astérisque.

## Options

(pour vrs serv e-mail)

**REMARQUE**

Cette fonction est disponible après le téléchargement d'IFAX.

| Niveau 1   | Niveau 2                          | Options 1   | Descriptions   | Page                            |
|--|-----------------------------------|---|--|---------------------------------|
| Options  | Num. recto-verso<br>(MFC-J4710DW) | <b>Off*</b><br>Num. recto-verso :<br>Bord long<br>Num. recto-verso :<br>Bord court  | Permet de choisir le mode de numérisation recto verso.                       | Voir <input type="checkbox"/> . |
|  | Type de scan                      | <b>Couleur*</b><br>Blanc et noir  | Permet de choisir le type de numérisation pour votre document.               |                                 |
|  | Résolution                        | 100 ppp<br><b>200 ppp*</b><br>300 ppp<br>600 ppp<br>Auto  | Permet de choisir la résolution de numérisation pour votre document.         |                                 |
|  | Type de fichier                   | (Si vous sélectionnez l'option Couleur comme paramètre de type de numérisation)<br><b>PDF*</b><br>JPEG<br>(Si vous sélectionnez l'option Mono comme paramètre de type de numérisation)<br><b>PDF*</b><br>TIFF | Permet de choisir le format du fichier pour votre document.                  |                                 |
|  | Régl. nouv. défaut                | Oui<br>Non  | Permet d'enregistrer vos réglages de numérisation comme réglages par défaut. |                                 |
|  | Réinit usine                      | Oui<br>Non  | Permet de rétablir le réglage par défaut d'origine de tous les réglages.     |                                 |
| <input type="checkbox"/> >> Guide utilisateur - Logiciel.                    |                                   |   |  |                                 |
| Les réglages par défaut sont affichés en caractères gras avec un astérisque. |                                   |   |  |                                 |

## Options

(pour vers FTP ou vers réseau)

| Niveau 1 | Niveau 2  | Options 1   | Descriptions   | Page                            |
|----------|---|---|--|---------------------------------|
| Options  | <b>Num. recto-verso</b><br>(MFC-J4710DW)          | <b>Off*</b><br>Num. recto-verso :<br>Bord long<br><br>Num. recto-verso :<br>Bord court  | Permet de choisir le mode de numérisation recto verso.               | Voir <input type="checkbox"/> . |
|          | <b>Type de scan</b>                               | <b>Couleur*</b><br>Blanc et noir  | Permet de choisir le type de numérisation pour votre document.       |                                 |
|          | <b>Résolution</b>                                 | 100 ppp<br><b>200 ppp*</b><br>300 ppp<br>600 ppp<br>Auto  | Permet de choisir la résolution de numérisation pour votre document. |                                 |
|          | <b>Type de fichier</b>                            | (Si vous sélectionnez l'option Couleur comme paramètre de type de numérisation)<br><br><b>PDF*</b><br>JPEG<br><br>(Si vous sélectionnez l'option Mono comme paramètre de type de numérisation)<br><br><b>PDF*</b><br>TIFF | Permet de choisir le format du fichier pour votre document.          |                                 |
|          | <b>Ignorer les pages vierges</b><br>(MFC-J4710DW) | Oui<br><b>Non*</b>  | Lorsque Oui est sélectionné, les pages vierges sont ignorées.        |                                 |
|          | <b>Suppr la couleur d'arrière-plan</b>            | <b>Non*</b><br>Bas<br>Moyen<br>Haut   | Permet de modifier la quantité de couleur d'arrière-plan supprimée.  |                                 |
|          | <b>Nom d'util.</b>                                | —   | Permet de saisir le nom de l'utilisateur.                            |                                 |

>> Guide utilisateur - Logiciel.

Les réglages par défaut sont affichés en caractères gras avec un astérisque.



## Photo (écran Plus)

| Niveau 1   | Niveau 2   | Niveau 3   | Options  | Descriptions  | Page    |
|--|--|--|--|---|---------|
| <b>Impress index</b>   | <b>Imprimer feuil. index</b>                               | Param. impress   | Pour plus de détails, voir <i>Param. impress</i> >> page 179.                    | Permet d'imprimer une page de miniatures.   | Voir ◆. |
|  | <b>Imprimer des photos en utilisant le numéro d'index.</b> | Param. impress   | Pour plus de détails, voir <i>Param. impress</i> >> page 176.                    | Permet d'imprimer des photos en choisissant les numéros d'index.                          |         |
| <b>Visu. photos*</b>   | <b>OK</b>  | Param. impress   | Pour plus de détails, voir <i>Param. impress</i> >> page 176.                    | Permet d'ajuster vos photos à l'aide d'options.   | 84      |
|  | <b>Imprimer tout</b>                                       | —  | —  | Permet d'imprimer toutes les photos de votre carte mémoire ou de votre mémoire flash USB. |         |
| <b>Améliorer phot</b>  | <b>Améliorer</b>   | Correction auto  | Param. impress (Pour plus de détails, voir <i>Param. impress</i> >> page 176.)   | Permet d'ajuster vos photos à l'aide de ces réglages.                                     | Voir ◆. |
|  |  | Amél.coul. peau  |  |   |         |
|  |  | Amél. Paysage  |  |   |         |
| Elim.oeil rouge  |  |  |  |   |         |
| Scène de nuit  |  |  |  |   |         |
| Lumière appoint  |  |  |  |   |         |
| Tableau blanc  |  |  |  |   |         |
| Noir & blanc   |  |  |  |   |         |
| Sépia  |  |  |  |   |         |
| Correct auto & eff. yeux roug  |  |  |  |   |         |
| <b>Recadrer</b>  | Param. impress   | Pour plus de détails, voir <i>Param. impress</i> >> page 176.                  | Permet de recadrer votre photo et d'imprimer une partie de l'image.              |   |         |
| <b>Améliorer et recadrer</b>   | Correction auto  | Param. impress (Pour plus de détails, voir <i>Param. impress</i> >> page 176.) | Permet d'ajuster vos photos à l'aide de ces réglages et de recadrer votre photo. |   |         |
|  |  |  |  | Amél.coul. peau   |         |
|  |  |  |  | Amél. Paysage   |         |
|  |  |  |  | Elim.oeil rouge   |         |
|  |  |  |  | Scène de nuit   |         |
|  |  |  |  | Lumière appoint   |         |
|  |  |  |  | Tableau blanc   |         |
|  |  |  |  | Noir & blanc  |         |
|  |  |  |  | Sépia   |         |
| Correct auto & eff. yeux roug  |  |  |  |   |         |
| ◆ >> Guide de l'utilisateur avancé.  |  |  |  |   |         |
| Les réglages par défaut sont affichés en caractères gras avec un astérisque. |  |  |  |   |         |

| Niveau 1   | Niveau 2                          | Niveau 3   | Options | Descriptions   | Page            |
|--|-----------------------------------|--|---------|--|-----------------|
| Diaporama  | <b>Afficher chaque photo pour</b> | <b>3Secs*</b><br>10Secs<br>30Secs<br>1Min<br>5Mins | —       | Permet de définir la durée d'affichage de chaque photo du diaporama avant que l'appareil ne passe à la photo suivante.   | Voir <b>◆</b> . |
|  | <b>Effet</b>                      | <b>Non*</b><br>Glisser<br>Apparaître<br>Zoom avant | —       | Permet de définir l'effet utilisé lorsque l'appareil passe à la photo suivante dans le diaporama.  |                 |
|  | <b>Marche</b>                     | —  | —       | L'appareil démarre un diaporama de vos photos.<br>Permet de choisir une photo pendant le diaporama et de modifier les réglages d'impression. (Pour plus de détails, voir <i>Param. impress</i> >> page 176.) |                 |
| ◆ >> Guide de l'utilisateur avancé.  |                                   |  |         |  |                 |
| Les réglages par défaut sont affichés en caractères gras avec un astérisque. |                                   |  |         |  |                 |



### Param. impress

(pour Visu. photos, Imprimer des photos en utilisant le numéro d'index., Améliorer phot OU Diaporama)

| Option 1   | Option 2   | Option 3 | Option 4 | Descriptions                                    | Page            |
|--|--|----------|----------|---|-----------------|
| <b>Qualité impr.</b><br>(Non disponible pour l'impression DPOF.)             | Normale<br><b>Photo*</b>   | —        | —        | Permet de sélectionner la qualité d'impression. | Voir <b>◆</b> . |
| <b>Type papier</b>   | Papier Normal<br>Pap.jet enc.<br>Brother BP71<br><b>Autre - Glacé*</b> | —        | —        | Permet de sélectionner le type de papier.       |                 |
| ◆ >> Guide de l'utilisateur avancé.  |  |          |          |   |                 |
| Les réglages par défaut sont affichés en caractères gras avec un astérisque. |  |          |          |   |                 |

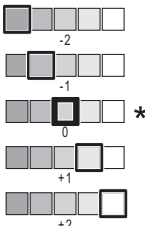
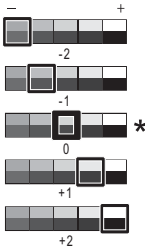

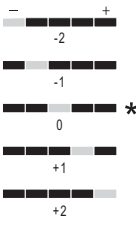
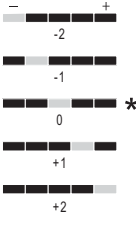
| Option 1   | Option 2  | Option 3 | Option 4 | Descriptions   | Page            |
|--|---|----------|----------|--|-----------------|
| <b>Format pap.</b>   | <b>10x15cm*</b><br>13x18cm<br>A4<br>A3<br>Letter<br>Ledger                          | —        | —        | Permet de sélectionner le format du papier.  | Voir <b>◆</b> . |
| (Lorsque le format A4 ou Letter est sélectionné)<br><b>Format imp.</b>   | 8x10cm<br>9x13cm<br>10x15cm<br>13x18cm<br>15x20cm<br><b>Format max.*</b>            | —        | —        | Choisissez le format d'impression si vous utilisez du papier de format A4 ou Letter. |                 |
| <b>Correction auto</b><br>(N'apparaît pas lorsque l'impression DPOF est sélectionnée.)<br>(Visu. photos et Diaporama uniquement) | Oui<br><b>Non*</b>  | —        | —        | L'appareil détermine l'effet approprié pour votre photo.                             |                 |
| <b>Luminosité</b><br>(N'apparaît pas lorsque Améliorer ou Améliorer et recadrer est sélectionné.)                                |  | —        | —        | Permet de régler la luminosité.  |                 |
| <b>Contraste</b><br>(N'apparaît pas lorsque Améliorer ou Améliorer et recadrer est sélectionné.)                                 |  | —        | —        | Permet de régler le contraste.   |                 |
| <b>◆ &gt;&gt; Guide de l'utilisateur avancé.</b>   |   |          |          |  |                 |
| Les réglages par défaut sont affichés en caractères gras avec un astérisque.   |   |          |          |  |                 |

| Option 1  | Option 2           | Option 3           | Option 4   | Descriptions   | Page            |
|---|--------------------|--------------------|--|--|-----------------|
| <b>Améliorer la couleur</b><br>(N'apparaît pas lorsque Améliorer ou Améliorer et recadrer est sélectionné.) | Oui<br><b>Non*</b> | Balance blancs     |   | Permet de régler la tonalité des zones blanches.   | Voir <b>◆</b> . |
|   |                    | Netteté            |   | Permet de rehausser le détail de l'image.  |                 |
|   |                    | Densité de couleur |  | Permet de régler la quantité totale de couleur dans l'image.   |                 |
| <b>Recadrer</b>   | <b>Oui*</b><br>Non | —                  | —  | Permet de recadrer l'image autour de la marge pour l'adapter au format du papier ou au format d'impression. Désactivez cette fonction si vous voulez imprimer les images entières ou éviter tout recadrage non désiré. |                 |
| <b>Sans bordure</b>   | <b>Oui*</b><br>Non | —                  | —  | Permet d'agrandir la zone imprimable jusqu'aux bords du papier.  |                 |
| <b>Impress. date</b><br>(Non disponible pour l'impression DPOF.)  | Oui<br><b>Non*</b> | —                  | —  | Permet d'imprimer la date sur votre photo.   |                 |
| <b>Régl.nouv.défaut</b>   | Oui<br>Non         | —                  | —  | Permet d'enregistrer vos réglages d'impression comme réglages par défaut.  |                 |
| <b>Réinit usine</b>   | Oui<br>Non         | —                  | —  | Permet de rétablir le réglage par défaut de tous les réglages.   |                 |

◆ >> Guide de l'utilisateur avancé.

Les réglages par défaut sont affichés en caractères gras avec un astérisque.

**Param. impress****(pour Imprimer feuil. index)**

| Niveau 1   | Niveau 2  | Niveau 3 | Options | Descriptions                                | Page    |
|--|---|----------|---------|---|---------|
| Type papier  | Papier Normal*<br>Pap.jet enc.<br>Brother BP71<br>Autre - Glacé | —        | —       | Permet de sélectionner le type de papier.   | Voir ◆. |
| Format pap.  | Letter<br>A4*   | —        | —       | Permet de sélectionner le format du papier. |         |
| ◆ >>> Guide de l'utilisateur avancé.   |   |          |         |   |         |
| Les réglages par défaut sont affichés en caractères gras avec un astérisque. |   |          |         |   |         |

**Web (écran Plus)**

| Niveau 1   | Niveau 2           | Niveau 3 | Options | Descriptions  | Page    |
|--|--------------------|----------|---------|---|---------|
| Web  | PICASA Web Albums™ | —        | —       | Permet de connecter l'appareil Brother à un service Internet.   | Voir ●. |
|  | Google Drive™      | —        | —       |   |         |
|  | FLICKR®            | —        | —       | Il se peut que des services Web aient été ajoutés et/ou que les noms des services aient été modifiés par le fournisseur depuis la publication de ce document. |         |
|  | Facebook™          | —        | —       |   |         |
|  | EVERNOTE           | —        | —       |   |         |
|  | Dropbox            | —        | —       |   |         |
| ● Accédez à Brother Solutions Center pour télécharger le Guide web connect à l'adresse <a href="http://solutions.brother.com/">http://solutions.brother.com/</a> . |                    |          |         |   |         |
| Les réglages par défaut sont affichés en caractères gras avec un astérisque.   |                    |          |         |   |         |

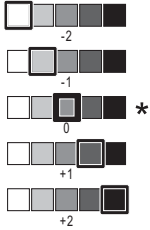

## Raccourcis copie A3 (écran Plus)

| Niveau 1   | Niveau 2       | Option 1                       | Option 2   | Descriptions   | Page   |
|--|----------------|--------------------------------|--|--|--|
| A3 2en1<br><b>A4 → A3*</b><br>A4 + Note (L)<br>A4 + Note (P)<br>A4 + Quadrillé<br>A4 + Vierge<br>A4 Centre | <b>Options</b> | Qualité                        | <b>Normale*</b><br>Meilleure   | Permet de sélectionner la résolution de copie pour la copie suivante.        | Voir  . |
|  |                | Type papier                    | Papier Norm.   | Affiche le type de papier disponible.  |  |
|  |                | Format de papier               | <b>A3*</b><br>Ledger   | Permet de paramétrer le format du papier dans le bac à papier.               |  |
|  |                | Sélection de bac (MFC-J4710DW) | Sél auto de bac  | Permet de choisir automatiquement le bac contenant le papier le plus adapté. |  |
|  |                | Densité                        |  | Permet de régler la densité des copies.                                      |  |

 >> Guide de l'utilisateur avancé.

Les réglages par défaut sont affichés en caractères gras avec un astérisque.

## (Raccourcis)

| Niveau 1                    | Niveau 2     | Niveau 3                         | Options                                | Descriptions   | Page |
|-----------------------------|--------------|----------------------------------|--|--|------|
| <b>Ajouter un raccourci</b> | <b>Copie</b> | Normal                           | Passer à l'écran des options de copie. | Permet de choisir les réglages souhaités parmi les éléments préprogrammés. | 13   |
|                             |              | Qualité optimale                 |  |  |      |
|                             |              | Rec-verso (1→2)                  |  |  |      |
|                             |              | Rec-verso (2→2)<br>(MFC-J4710DW) |  |  |      |
|                             |              | A4 → A3                          |  |  |      |
|                             |              | 2en1 (ID)                        |  |  |      |
|                             |              | 2en1                             |  |  |      |
|                             |              | Poster                           |  |  |      |
|                             |              | Eco d'encre                      |  |  |      |
| Livre                       |              |                                  |  |  |      |

Les réglages par défaut sont affichés en caractères gras avec un astérisque.

| Niveau 1   | Niveau 2         | Niveau 3                         | Options  | Descriptions   | Page |
|--|------------------|----------------------------------|--|--|------|
| Ajouter un raccourci<br>(suite)  | Fax<br>(Options) | Résolution fax                   | <b>Standard*</b><br>Fin<br>Sup.fin<br>Photo  | Permet de régler la résolution des fax sortants.   | 14   |
|  |                  | Fax recto-verso<br>(MFC-J4710DW) | <b>Off*</b><br>Num.<br>recto-verso :<br>Bord long<br>Num.<br>recto-verso :<br>Bord court                                     | Permet de choisir le mode de numérisation de fax recto verso.                                      |      |
|  |                  | Contraste                        | <b>Auto*</b><br>Clair<br>Foncé   | Permet de modifier la luminosité des fax que vous envoyez.   |      |
|  |                  | Diffusion                        | Ajouter numéro<br>(Options)<br>Ajouter numéro<br>Ajouter depuis le carnet d'adresses<br>Rechercher dans le carnet d'adresses | Permet d'envoyer le même fax à plusieurs numéros de fax.   |      |
|  |                  | Aperçu                           | Oui<br><b>Non*</b>   | Permet de prévisualiser un fax avant de l'envoyer.   |      |
|  |                  | Réglage couleur                  | <b>Mono*</b><br>Couleur  | Permet de définir si les fax sont envoyés en monochrome ou en couleur.                             |      |
|  |                  | Env tps réel                     | Oui<br><b>Non*</b>   | Permet d'envoyer un fax sans utiliser la mémoire.  |      |
|  |                  | Mode International               | Oui<br><b>Non*</b>   | En cas de difficultés pour envoyer des fax à l'étranger, réglez cette option sur Oui.              |      |
|  |                  | Format numéris.                  | Letter<br><b>A4*</b>   | Permet d'ajuster la zone de numérisation de la vitre du scanner en fonction du format du document. |      |
| Les réglages par défaut sont affichés en caractères gras avec un astérisque. |                  |                                  |  |  |      |

| Niveau 1                     | Niveau 2  | Niveau 3                   | Options  | Descriptions   | Page |
|------------------------------|-----------|----------------------------|--|--|------|
| Ajouter un raccourci (suite) | Numériser | vers fichier               | Sélectionn. PC   | Permet de numériser un document en monochrome ou en couleur sur votre ordinateur.  | 15   |
|                              |           | vers ROC                   | Sélectionn. PC   | Permet de convertir votre document texte en un fichier de texte modifiable.  |      |
|                              |           | vers image                 | Sélectionn. PC   | Permet de numériser une image en couleur vers votre application graphique.   |      |
|                              |           | vers support (Options)     | Num. recto-verso (MFC-J4710DW)<br>Type de scan<br>Résolution<br>Type de fichier<br>Nom de fichier<br>Rognage auto<br>Ignorer les pages vierges (MFC-J4710DW)<br>Suppr la couleur<br>d'arrière-plan | Permet de numériser des documents vers une carte mémoire ou une mémoire flash USB.   |      |
|                              |           | vers e-mail                | Sélectionn. PC   | Permet de numériser un document en monochrome ou en couleur vers votre application de messagerie électronique.   |      |
|                              |           | vers serv e-mail (Options) | Num. recto-verso (MFC-J4710DW)<br>Type de scan<br>Résolution<br>Type de fichier  | Permet de numériser un document en monochrome ou en couleur vers votre serveur de messagerie électronique.   |      |
|                              |           | vers réseau                | Nom du profil  | Permet d'envoyer des données numérisées à un serveur CIFS sur votre réseau local ou sur Internet.  |      |
|                              |           | vers FTP                   | Nom du profil  | Permet d'envoyer des données numérisées via FTP.   |      |
|                              | Web       | PICASA Web Albums™         | —  | Permet de connecter l'appareil Brother à un service Internet.<br>Il se peut que des services Web aient été ajoutés et/ou que les noms des services aient été modifiés par le fournisseur depuis la publication de ce document. | 17   |
|                              |           | Google Drive™              | —  |  |      |
|                              |           | FLICKR®                    | —  |  |      |
|                              |           | Facebook™                  | —  |  |      |
|                              |           | EVERNOTE                   | —  |  |      |
|                              | Dropbox   | —                          |  |  |      |

Les réglages par défaut sont affichés en caractères gras avec un astérisque.

| Niveau 1  | Niveau 2                            | Niveau 3 | Options | Descriptions                            | Page |
|---|-------------------------------------|----------|---------|---|------|
| Cette liste apparaît lorsque vous appuyez sur chaque nom de raccourci pendant 2 secondes. | <b>Modifier le nom du raccourci</b> | —        | —       | Permet de modifier le nom du raccourci. | 19   |
|   | <b>Effacer</b>                      | —        | —       | Permet de supprimer le raccourci.       | 19   |
| Les réglages par défaut sont affichés en caractères gras avec un astérisque.              |                                     |          |         |   |      |

**(Encre)**

| Niveau 1   | Niveau 2              | Niveau 3 | Options                     | Descriptions   | Page            |
|--|-----------------------|----------|-----------------------------|--|-----------------|
| <b>(Encre)</b>   | <b>Test imp.</b>      | —        | Qual. impression<br>Cadrage | Permet de vérifier la qualité ou l'alignement de l'impression. | 103<br>105      |
|  | <b>Nettoyage</b>      | —        | Noir<br>Couleur<br>Tout     | Permet de nettoyer la tête d'impression.                       | 103             |
|  | <b>Volume d'encre</b> | —        | —                           | Permet de vérifier le volume d'encre disponible.               | Voir <b>◆</b> . |
| ◆ >>> Guide de l'utilisateur avancé.   |                       |          |                             |  |                 |
| Les réglages par défaut sont affichés en caractères gras avec un astérisque. |                       |          |                             |  |                 |

## WiFi (Configuration Wi-Fi)

### REMARQUE

Une fois que la connexion Wi-Fi® est configurée, vous ne pouvez pas modifier les réglages à partir de votre écran Page d'accueil.

Modifiez les réglages de la connexion Wi-Fi dans l'écran des paramètres.

| Niveau 1   | Niveau 2          | Niveau 3 | Options | Descriptions  | Page    |
|--|-------------------|----------|---------|---|---------|
| WiFi<br>(Configuration Wi-Fi)  | Assis. config.    | —        | —       | Permet de configurer votre serveur d'impression manuellement pour un réseau sans fil.                 | Voir ‡. |
|  | Configurer par PC | —        | —       | Permet de configurer les paramètres Wi-Fi à l'aide d'un ordinateur.                                   |         |
|  | WPS/AOSS          | —        | —       | Permet de configurer facilement vos réglages de réseau sans fil à l'aide d'un seul bouton.            |         |
|  | WPS avec code PIN | —        | —       | Permet de configurer facilement vos réglages de réseau sans fil en utilisant le WPS avec un code PIN. | Voir †. |
| ‡ >> Guide d'installation rapide.  |                   |          |         |   |         |
| † >> Guide utilisateur - Réseau.   |                   |          |         |   |         |
| Les réglages par défaut sont affichés en caractères gras avec un astérisque. |                   |          |         |   |         |



## Lors de l'utilisation de cartes mémoire ou de mémoires flash USB dans la fente appropriée

| Niveau 1   | Niveau 2                                      | Niveau 3 | Options | Descriptions                                   | Page    |
|--|---|----------|---------|--|---------|
| <b>Photo</b>   | (Voir <i>Photo (écran Plus)</i> >> page 175.) |          |         |  |         |
| <b>Scan vs support</b>   | (Voir <i>vers support</i> >> page 168.)       |          |         |  |         |
| <b>Web</b>   | (Voir <i>Web (écran Plus)</i> >> page 179.)   |          |         |  |         |
| <b>DPOF</b>  | —   | —        | —       | Permet d'afficher l'écran de paramétrage DPOF. | Voir ♦. |
| ♦ >> Guide de l'utilisateur avancé.  |   |          |         |  |         |
| Les réglages par défaut sont affichés en caractères gras avec un astérisque. |   |          |         |  |         |

# Saisie de texte

Lorsque vous avez besoin de saisir du texte sur l'appareil, le clavier apparaît sur l'écran tactile. Appuyez sur  pour basculer entre les lettres, les chiffres et les caractères spéciaux.



## REMARQUE

Pour basculer entre les majuscules et les minuscules, appuyez sur .



## Insertion d'espaces

Pour entrer un espace, appuyez sur `Espace`. Vous pouvez aussi appuyer sur  pour déplacer le curseur.

## REMARQUE

Les caractères disponibles peuvent varier en fonction de votre pays.

## Corrections

Si vous avez saisi un caractère incorrect et que vous voulez le modifier, appuyez sur  pour déplacer le curseur et mettre en surbrillance le caractère incorrect, puis appuyez sur . Saisissez le caractère correct. Vous pouvez également utiliser le curseur pour revenir en arrière et insérer des lettres.

Pour effacer tous les caractères, appuyez plusieurs fois sur .

## Généralités

### REMARQUE

Ce chapitre propose une synthèse des caractéristiques techniques de l'appareil. Pour d'autres caractéristiques techniques, visitez notre site Web à l'adresse <http://www.brother.com/>.

|   |   |                               |
|---|---|-------------------------------|
| <b>Type d'imprimante</b>                    | Jet d'encre   |                               |
| <b>Tête d'impression</b>                    | Mono :  | Piézo avec 420 buses × 1      |
|   | Couleur :   | Piézo avec 420 buses × 3      |
| <b>Capacité de la mémoire</b>               | 128 Mo (MFC-J4510DW)  |                               |
|   | 256 Mo (MFC-J4710DW)  |                               |
| <b>LCD (écran à cristaux liquides)</b>      | Écran tactile LCD couleur à matrice active de 3,7 pouces (93,4 mm) et panneau tactile |                               |
| <b>Source d'alimentation</b>                | 220 à 240 V CA, 50/60 Hz  |                               |
| <b>Consommation électrique</b> <sup>1</sup> | (MFC-J4510DW)   |                               |
|   | Mode Copie :  | Environ 21 W <sup>2</sup>     |
|   | Mode Prêt :   | Environ 5,5 W <sup>3</sup>    |
|   | Mode Veille :   | Environ 1,5 W <sup>3</sup>    |
|   | Hors tension :  | Environ 0,04 W <sup>3 5</sup> |
|   | (MFC-J4710DW)   |                               |
|   | Mode Copie :  | Environ 21 W <sup>4</sup>     |
|   | Mode Prêt :   | Environ 5,5 W <sup>3</sup>    |
|   | Mode Veille :   | Environ 1,5 W <sup>3</sup>    |
|   | Hors tension :  | Environ 0,04 W <sup>3 5</sup> |

<sup>1</sup> Mesure effectuée lorsque l'appareil est connecté à l'interface USB. La consommation électrique varie légèrement selon l'environnement d'utilisation ou l'usure des pièces.

<sup>2</sup> Avec le chargeur automatique de documents, impression recto, résolution : standard / document : motif imprimé ISO/CEI 24712.

<sup>3</sup> Mesuré conformément à la norme CEI 62301 Edition 2.0.

<sup>4</sup> Avec le chargeur automatique de documents, impression et numérisation recto, résolution : standard / document : motif imprimé ISO/CEI 24712.

<sup>5</sup> Même s'il est hors tension, l'appareil s'allume automatiquement à intervalles réguliers pour procéder à l'entretien de la tête d'impression, puis s'éteint de lui-même.

## Dimensions

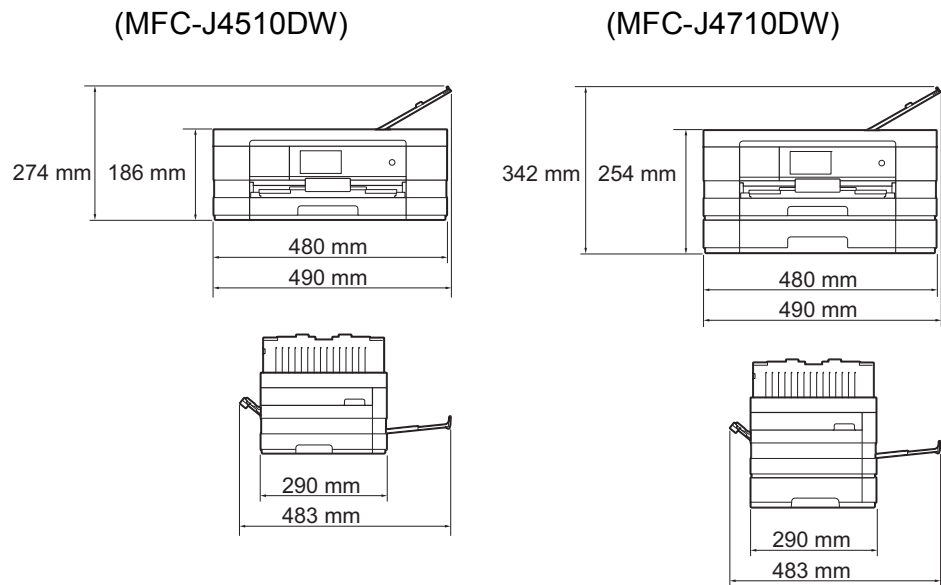

## Poids

(MFC-J4510DW) 9,3 kg  
(MFC-J4710DW) 11,3 kg

## Bruit

En fonctionnement : LPAM = 50 dB(A) (moyenne) <sup>1</sup>

## Niveau de bruit conforme à ISO9296

Copie :  
(MFC-J4510DW)  
LWad = 6,20 B(A) <sup>2</sup> (mono)  
LWad = 6,15 B(A) (couleur)  
(MFC-J4710DW)  
LWad = 6,29 B(A) <sup>2</sup> (mono)  
LWad = 6,16 B(A) (couleur)

Prêt :  
(MFC-J4510DW)  
LWad = 3,29 B(A) (mono/couleur)  
(MFC-J4710DW)  
LWad = 3,28 B(A) (mono/couleur)

## Température

En fonctionnement : 10 à 35 °C  
Meilleure qualité d'impression : 20 à 33 °C

## Humidité

En fonctionnement : 20 à 80 % (sans condensation)  
Meilleure qualité d'impression : 20 à 80 % (sans condensation)

## Chargeur automatique de documents

Jusqu'à 20 pages  
Papier : 80 g/m<sup>2</sup>, format A4 ou Letter

## Format du document

Largeur du chargeur automatique de documents : 148 mm à 215,9 mm  
Longueur du chargeur automatique de documents : 148 mm à 355,6 mm  
Largeur de la vitre du scanner : max. 215,9 mm  
Longueur de la vitre du scanner : max. 297 mm

<sup>1</sup> Le niveau de bruit dépend des conditions d'impression.

<sup>2</sup> Un équipement de bureau avec LWad > 6,30 B(A) ne convient pas pour une utilisation dans une pièce où s'effectuent des tâches exigeant beaucoup de concentration. Cet équipement doit être placé dans des pièces séparées en raison du bruit qu'il émet.

# Supports d'impression

## Entrée papier

### Bac à papier #1

- Type de papier :

Papier ordinaire, papier jet d'encre (papier couché),  
papier glacé<sup>1</sup> et transparents<sup>1 2</sup>

- Format du papier<sup>3</sup> :

(Paysage)

A4, Letter, Executive

(Portrait)

A5, A6, Enveloppes (Com-10, DL, Monarch), Photo (10 × 15 cm),  
Photo L (89 × 127 mm), Photo 2L (13 × 18 cm) et  
Fiche (127 × 203 mm)

Largeur : 89 mm - 215,9 mm

Longueur : 127 mm - 297 mm

Pour plus de détails, voir *Grammage et épaisseur du papier*  
➤➤ page 48.

- Capacité maximale du bac à papier :

Environ 150 feuilles de papier ordinaire de 80 g/m<sup>2</sup>

### Bac à papier #2 (MFC-J4710DW)

- Type de papier :

Papier ordinaire

- Format du papier :

(Paysage)

A4, Letter

(Portrait)

A3, Ledger, Legal

Largeur : 210 mm - 297 mm

Longueur : 279,4 mm - 431,8 mm

Pour plus de détails, voir *Grammage et épaisseur du papier*  
➤➤ page 48.

- Capacité maximale du bac à papier :

Environ 250 feuilles de papier ordinaire de 80 g/m<sup>2</sup>

<sup>1</sup> Pour le papier glacé et les transparents, retirez les pages imprimées du bac de sortie dès leur impression afin d'éviter le maculage.

<sup>2</sup> N'utilisez que les transparents recommandés pour l'impression jet d'encre.

<sup>3</sup> Voir *Type et format de papier pour chaque opération* ➤➤ page 46.

## Entrée papier (suite)

### Fente d'alimentation manuelle

- Type de papier :

Papier ordinaire, papier jet d'encre (papier couché),  
papier glacé<sup>1</sup> et transparents<sup>1 2</sup>

- Format du papier<sup>3</sup> :

(Paysage)

A4, Letter, Executive

(Portrait)

A3, Ledger, Legal, A5, A6, Enveloppes (Com-10, DL, Monarch, C5),  
Photo (10 × 15 cm), Photo L (89 × 127 mm), Photo 2L (13 × 18 cm) et  
Fiche (127 × 203 mm)

Largeur : 89 mm - 297 mm

Longueur : 127 mm - 431,8 mm

Pour plus de détails, voir *Grammage et épaisseur du papier*  
➤➤ page 48.

- Capacité maximale du bac à papier :

1 feuille de support d'impression spécial

## Sortie papier

Jusqu'à 50 feuilles de papier ordinaire 80 g/m<sup>2</sup> (sortie des documents  
face imprimée vers le haut dans le bac de sortie papier)<sup>1</sup>

<sup>1</sup> Pour le papier glacé et les transparents, retirez les pages imprimées du bac de sortie dès leur impression afin d'éviter le maculage.

<sup>2</sup> N'utilisez que les transparents recommandés pour l'impression jet d'encre.

<sup>3</sup> Voir *Type et format de papier pour chaque opération* ➤➤ page 46.

# Fax

|   |   |
|---|---|
| <b>Compatibilité</b>  | ITU-T super groupe 3  |
| <b>Vitesse du modem</b>   | Récupération automatique<br>33 600 bits/s   |
| <b>Largeur de numérisation</b><br>(document recto)                                    | Chargeur automatique de documents : 208 mm (A4)<br>Vitre du scanner : 204 mm (A4)   |
| <b>Largeur et longueur de numérisation</b><br>(MFC-J4710DW)<br>(document recto verso) | Largeur : 208 mm (A4/Letter/Legal) (chargeur automatique de documents)<br>Longueur : 349,6 mm (chargeur automatique de documents)                                       |
| <b>Largeur d'impression</b>   | <ul style="list-style-type: none"> <li>■ MFC-J4510DW, MFC-J4710DW (bac à papier #1)<br/>204 mm (A4)</li> <li>■ MFC-J4710DW (bac à papier #2)<br/>291 mm (A3)</li> </ul> |
| <b>Échelle de gris</b>  | Monochrome : 8 bits (256 niveaux)<br>Couleur : 24 bits (8 bits par couleur / 256 niveaux)   |
| <b>Résolution</b>   | Standard<br>203 × 98 ppp (mono)<br>203 × 196 ppp (couleur)<br>Fin<br>203 × 196 ppp (mono/couleur)<br>Super fin<br>203 × 392 ppp (mono)<br>Photo<br>203 × 196 ppp (mono) |
| <b>Carnet d'adresses</b>  | 100 noms × 2 numéros ou adresses électroniques <sup>1</sup>   |
| <b>Groupes</b>  | Jusqu'à 6   |
| <b>Diffusion</b>  | 250 (200 numéros de carnet d'adresse/50 numéros manuels)  |
| <b>Recomposition automatique</b>  | 3 fois à 5 minutes d'intervalle   |
| <b>Transmission depuis la mémoire</b>   | Jusqu'à 200 <sup>2</sup> pages  |
| <b>Réception sans papier</b>  | Jusqu'à 200 <sup>2</sup> pages  |

<sup>1</sup> Les adresses électroniques sont disponibles après le téléchargement d'IFAX.

<sup>2</sup> « Pages » fait référence au « Tableau d'essai ITU-T #1 » (une lettre commerciale type, résolution standard, code MMR). Les caractéristiques techniques et la documentation imprimée peuvent faire l'objet de modifications sans préavis.

# Copie

|                                 |  |
|---------------------------------|--|
| <b>Couleur/Monochrome</b>       | Oui/Oui                                    |
| <b>Largeur de copie</b>         | 204 mm <sup>1</sup>                        |
| <b>Copies multiples</b>         | Permet d'empiler/de trier jusqu'à 99 pages |
| <b>Agrandissement/Réduction</b> | 25 % à 400 % (par incréments de 1 %)       |
| <b>Résolution</b>               | Permet d'imprimer jusqu'à 1200 × 1200 ppp  |
| <b>Recto verso</b>              | Oui  |
|                                 | ■ Type de papier :                         |
|                                 | Papier ordinaire                           |
|                                 | ■ Format du papier :                       |
|                                 | A4, Letter, A5                             |

<sup>1</sup> Lors d'une copie sur du papier de format A4.



# PhotoCapture Center™

|   |  |
|---|--|
| <b>Supports compatibles</b> <sup>1</sup>                                  | Memory Stick Duo™ (16 Mo - 128 Mo)<br>Memory Stick PRO Duo™ (256 Mo - 32 Go)<br>Memory Stick Micro™ (M2™) avec adaptateur (256 Mo - 32 Go)<br>MultiMedia Card (32 Mo - 2 Go)<br>MultiMedia Card plus (128 Mo - 4 Go)<br>MultiMedia Card mobile avec adaptateur (64 Mo - 1 Go)<br>Carte mémoire SD (16 Mo - 2 Go)<br>miniSD avec adaptateur (16 Mo - 2 Go)<br>microSD avec adaptateur (16 Mo - 2 Go)<br>Carte mémoire SDHC (4 Go - 32 Go)<br>miniSDHC avec adaptateur (4 Go - 32 Go)<br>microSDHC avec adaptateur (4 Go - 32 Go)<br>Carte mémoire SDXC (48 Go - 128 Go)<br>Mémoire flash USB <sup>2</sup> |
| <b>Résolution</b>   | Jusqu'à 1200 × 4800 ppp  |
| <b>Extension de fichier</b><br>(Format du support)<br>(Format de l'image) | DPOF (ver. 1.0, ver. 1.1), Exif DCF (jusqu'à ver. 2.1)<br>Impression de photos : JPEG <sup>3</sup> , AVI <sup>4</sup> , MOV <sup>4</sup><br>Scan > Média : JPEG, PDF (couleur)<br>TIFF, PDF (monochrome)   |
| <b>Nombre de fichiers</b>   | Jusqu'à 999 fichiers<br>(Le dossier qui se trouve sur les cartes mémoire ou la mémoire flash USB est également comptabilisé.)  |
| <b>Dossier</b>  | Le fichier doit être enregistré au 4 <sup>e</sup> niveau de dossier de la carte mémoire ou de la mémoire flash USB.  |
| <b>Sans bordure</b>   | A4, Letter, A3, Ledger, Photo 10 × 15 cm,<br>Photo 2L 13 × 18 cm <sup>5</sup>  |

<sup>1</sup> Les cartes mémoire, les adaptateurs et la mémoire flash USB ne sont pas inclus.

<sup>2</sup> Norme USB 2.0  
Norme de stockage de masse USB jusqu'à 32 Go  
Formatage : FAT12/FAT16/FAT32/exFAT

<sup>3</sup> Le format Progressive JPEG n'est pas pris en charge.

<sup>4</sup> Motion JPEG uniquement

<sup>5</sup> Voir *Type et format de papier pour chaque opération* >> page 46.

# PictBridge

## Compatibilité

Prend en charge la norme PictBridge CIPA DC-001 (Camera & Imaging Products Association).

Pour plus d'informations, visitez le site Web <http://www.cipa.jp/pictbridge/>.

## Interface

Interface directe USB

# Scanner

|   |   |
|---|---|
| <b>Couleur/Monochrome</b>   | Oui/Oui   |
| <b>Compatible TWAIN</b>   | Oui (Windows® XP <sup>1</sup> /Windows Vista®/Windows® 7)<br>(Mac OS X v10.5.8, 10.6.x, 10.7.x <sup>2</sup> )   |
| <b>Compatible WIA</b>   | Oui (Windows® XP <sup>1</sup> /Windows Vista®/Windows® 7)   |
| <b>Compatible ICA</b>   | Oui (Mac OS X v10.6.x, 10.7.x)  |
| <b>Profondeur de couleur</b>  | Traitement couleur 48 bits (entrée)<br>Traitement couleur 24 bits (sortie) / 256 niveaux par couleur  |
| <b>Échelle de gris</b>  | Traitement couleur 16 bits (entrée)<br>Traitement couleur 8 bits (sortie) / 256 niveaux   |
| <b>Résolution</b>   | Jusqu'à 19 200 × 19 200 ppp (interpolé) <sup>3</sup><br>Jusqu'à 2400 × 2400 ppp (optique) (vitre du scanner)<br>Jusqu'à 2400 × 1200 ppp (optique) (chargeur automatique de documents) |
| <b>Largeur et longueur de numérisation</b><br>(document recto)                        | (Vitre du scanner)<br>Largeur : jusqu'à 213,9 mm<br>Longueur : jusqu'à 295 mm<br>(Chargeur automatique de documents)<br>Largeur : jusqu'à 213,9 mm<br>Longueur : jusqu'à 353,6 mm     |
| <b>Largeur et longueur de numérisation</b><br>(MFC-J4710DW)<br>(document recto verso) | Largeur : 213,9 mm (chargeur automatique de documents)<br>Longueur : 353,6 mm (chargeur automatique de documents)   |

<sup>1</sup> Windows® XP dans le présent Guide de l'utilisateur comprend Windows® XP Édition Familiale, Windows® XP Professionnel et Windows® XP Professionnel Édition x64.

<sup>2</sup> Pour les mises à jour de pilote les plus récentes pour le système Mac OS X que vous utilisez, visitez notre site Web à l'adresse <http://solutions.brother.com/>.

<sup>3</sup> Numérisation à 1200 × 1200 ppp maximum avec le pilote WIA pour Windows® XP, Windows Vista® et Windows® 7 (une résolution pouvant aller jusqu'à 19 200 × 19 200 ppp peut être sélectionnée en utilisant l'utilitaire scanner de Brother).

# Imprimante

## Résolution

Jusqu'à 1200 × 6000 ppp

## Largeur d'impression <sup>3</sup>

291 mm [297 mm (sans bordure) <sup>1</sup>]

## Sans bordure <sup>2</sup>

A4, Letter, A3, Ledger, A6, Photo 10 × 15 cm,  
Photo L 89 × 127 mm, Photo 2L 13 × 18 cm

## Recto verso

### ■ Type de papier :

Papier ordinaire

### ■ Format du papier :

A4, Letter, A5, Executive

## Vitesse d'impression <sup>4</sup>

<sup>1</sup> Lorsque la fonction Sans marge est réglée sur Oui.

<sup>2</sup> Voir *Type et format de papier pour chaque opération* ►► page 46.

<sup>3</sup> Lors d'une impression sur du papier de format A3.

<sup>4</sup> Pour des caractéristiques techniques détaillées, visitez notre site Web à l'adresse <http://www.brother.com/>.

# Interfaces

|                                  |  |
|----------------------------------|--|
| <b>USB</b> <sup>1 2</sup>        | Un câble d'interface USB 2.0 de longueur inférieure ou égale à 2 m.                  |
| <b>Câble réseau</b> <sup>3</sup> | Câble UTP Ethernet de catégorie 5 ou supérieure.                                     |
| <b>Réseau sans fil</b>           | IEEE 802.11b/g/n (mode Infrastructure/mode Ad-hoc)<br>IEEE 802.11g/n (Wi-Fi Direct™) |

<sup>1</sup> Votre appareil possède une interface USB 2.0 haute vitesse. Il peut également être raccordé à un ordinateur équipé d'une interface USB 1.1.

<sup>2</sup> Les ports USB tiers ne sont pas pris en charge.

<sup>3</sup> Voir *Réseau* >> page 198.

>> Guide utilisateur - Réseau : *Protocoles et fonctions de sécurité pris en charge*.



# Configuration requise de l'ordinateur

| SYSTÈMES D'EXPLOITATION ET FONCTIONS LOGICIELLES PRIS EN CHARGE |  |   |                           |                      |   |  |                       |
|---|--|---|---------------------------|----------------------|---|--|-----------------------|
| Plate-forme informatique et version du système d'exploitation   |  | Interface avec l'ordinateur   |                           |                      | Processeur                                | Espace libre sur le disque dur pour l'installation |                       |
|   |  | USB <sup>2</sup>  | 10/100 Base-TX (Ethernet) | Sans fil 802.11b/g/n |   | Pour les pilotes                                   | Pour les applications |
| Système d'exploitation<br>Windows®                              | Windows® XP Édition familiale <sup>1 4</sup> | Impression<br>PC-Fax <sup>3</sup><br>Numérisation<br>Disque amovible <sup>5</sup>         |                           |                      | Processeur 32 bits (x86) ou 64 bits (x64) | 150 Mo   | 1 Go                  |
|   | Windows® XP Professionnel <sup>1 4</sup>     |   |                           |                      |   |  |                       |
|   | Windows Vista® <sup>1 4</sup>                |   |                           |                      |   | 500 Mo   | 1,3 Go                |
|   | Windows® 7 <sup>1 4</sup>                    |   |                           |                      |   | 650 Mo   |                       |
|   | Windows Server® 2003                         | S.O.  | Impression                |                      | Processeur 64 bits (x64)                  | 50 Mo  | S.O.                  |
|   | Windows Server® 2003 R2                      |   |                           |                      |   |  |                       |
|   | Windows Server® 2008                         |   |                           |                      |   |  |                       |
|   | Windows Server® 2008 R2                      |   |                           |                      |   |  |                       |
| Système d'exploitation<br>Macintosh                             | Mac OS X v10.5.8                             | Impression<br>PC-Fax (envoi) <sup>3</sup><br>Numérisation<br>Disque amovible <sup>5</sup> |                           |                      | Processeur PowerPC G4/G5 ou Intel®        | 80 Mo  | 550 Mo                |
|   | Mac OS X v10.6.x<br>Mac OS X v10.7.x         |   |                           |                      |   |  |                       |

## Conditions :

- <sup>1</sup> Pour WIA, résolution 1200 × 1200. L'utilitaire scanner de Brother permet d'améliorer la résolution jusqu'à 19 200 × 19 200 ppp.
- <sup>2</sup> Les ports USB tiers ne sont pas pris en charge.
- <sup>3</sup> PC-Fax ne prend en charge que le noir et blanc.
- <sup>4</sup> PaperPort™ 12SE prend en charge Windows® XP Édition familiale (SP3 ou plus récent), XP Professionnel (SP3 ou plus récent), XP Professionnel Édition x64 (SP2 ou plus récent), Windows Vista® (SP2 ou plus récent) et Windows® 7.
- <sup>5</sup> Le disque amovible est une fonction de PhotoCapture Center™.

Pour obtenir les dernières mises à jour de pilotes, visitez notre site Web à l'adresse <http://solutions.brother.com/>.

Toutes les marques commerciales et tous les noms de marque et de produit sont la propriété de leurs compagnies respectives.

# Consommables

## Encre

L'appareil utilise des cartouches d'encre noire, jaune, cyan et magenta individuelles qui sont séparées de la tête d'impression.

## Durée de vie des cartouches d'encre

Lorsque vous installez un jeu de cartouches d'encre pour la première fois, l'appareil consomme une petite quantité d'encre pour remplir les tubes d'alimentation en encre afin de garantir des impressions de haute qualité. Cette procédure ne s'exécute qu'une seule fois. Une fois cette procédure terminée, les cartouches fournies avec votre appareil ont un rendement inférieur à celui des cartouches standard (65 %). Avec toutes les cartouches d'encre suivantes, vous pourrez imprimer le nombre de pages indiqué.

## Consommables de rechange

<Noir très haut rendement> LC127XLBK  
<Jaune très haut rendement> LC125XLY  
<Cyan très haut rendement> LC125XLC  
<Magenta très haut rendement> LC125XLM

Noir, jaune, cyan et magenta - Environ 1 200 pages <sup>1</sup>

<Noir haut rendement> LC123BK  
<Jaune haut rendement> LC123Y  
<Cyan haut rendement> LC123C  
<Magenta haut rendement> LC123M

Noir, jaune, cyan et magenta - Environ 600 pages <sup>1</sup>

<sup>1</sup> Le rendement approximatif des cartouches est déclaré conforme à la norme ISO/CEI 24711.

Pour plus d'informations sur les consommables de rechange, visitez notre site Web à l'adresse <http://www.brother.com/pageyield/>.

## Innobella™, qu'est-ce que c'est ?

Innobella™ est une marque de consommables d'origine proposée par Brother. Le nom « Innobella™ » est dérivé des mots « Innovation » et « Bella » (qui signifie « Belle » en italien) et représente la technologie « innovante » qui vous offre une impression « belle » et « durable ».

Pour imprimer des photos, Brother recommande le papier photo glacé Innobella™ (série BP71) pour une haute qualité. Avec de l'encre et du papier Innobella™, l'obtention d'impressions éclatantes n'a jamais été aussi facile.





**A**

|  |     |
|--|-----|
| Aide                                       |     |
| Messages de l'écran tactile .....          | 144 |
| Tableaux des fonctions .....               | 161 |
| Tableaux des réglages .....                | 145 |
| Appel sortant                              |     |
| Ajouter au carnet d'adresses .....         | 73  |
| Envoyer un fax .....                       | 73  |
| Supprimer .....                            | 73  |
| Apple Macintosh                            |     |
| Consultez le Guide utilisateur - Logiciel. |     |
| Automatique                                |     |
| réception de fax .....                     | 57  |
| Détection fax .....                        | 61  |

**B**

|                                      |     |
|--------------------------------------|-----|
| Bis/Pause .....                      | 73  |
| Bourrages                            |     |
| document .....                       | 121 |
| papier .....                         | 122 |
| Branchement                          |     |
| répondeur externe .....              | 68  |
| téléphone externe .....              | 70  |
| Branchements multilignes (PBX) ..... | 69  |
| Brother                              |     |
| CreativeCenter .....                 | 4   |

**C**

|   |    |
|---|----|
| Carnet d'adresses                       |    |
| configuration .....                     | 75 |
| modification .....                      | 76 |
| Numérotation de groupe                  |    |
| modification .....                      | 76 |
| suppression .....                       | 76 |
| utilisation .....                       | 72 |
| Cartouches d'encre                      |    |
| compteur de points d'encre .....        | 98 |
| remplacement .....                      | 98 |
| Chargeur automatique de documents ..... | 49 |

## Codes de fax

|  |            |
|--|------------|
| Code d'activation à distance ....          | 61, 70, 71 |
| Code de désactivation à                    |            |
| distance .....                             | 70, 71     |
| modification .....                         | 71         |
| utilisation .....                          | 71         |
| Configuration à distance                   |            |
| Consultez le Guide utilisateur - Logiciel. |            |
| Consommables .....                         | 200        |
| ControlCenter                              |            |
| Consultez le Guide utilisateur - Logiciel. |            |
| Copie                                      |            |
| format du papier .....                     | 80         |
| Raccourcis .....                           | 13         |
| réglages préprogrammés .....               | 78         |
| type de papier .....                       | 79         |
| utilisation de la vitre du scanner .....   | 50         |
| utilisation des bacs .....                 | 43         |

**D**

|                                  |        |
|----------------------------------|--------|
| Dépistage des pannes             |        |
| bourrage de document .....       | 121    |
| bourrage papier .....            | 122    |
| en cas de difficultés            |        |
| appels entrants .....            | 137    |
| bourrage de document .....       | 121    |
| copie .....                      | 138    |
| gestion du papier .....          | 135    |
| impression .....                 | 131    |
| impression des fax reçus .....   | 136    |
| ligne téléphonique ou            |        |
| branchements .....               | 136    |
| logiciel .....                   | 139    |
| numérisation .....               | 138    |
| PhotoCapture Center™ .....       | 139    |
| qualité d'impression .....       | 132    |
| réception de fax .....           | 136    |
| Réseau .....                     | 139    |
| saisie de données .....          | 140    |
| messages d'entretien sur l'écran |        |
| tactile .....                    | 109    |
| messages d'erreur sur l'écran    |        |
| tactile .....                    | 109    |
| Détection fax .....              | 61     |
| Document                         |        |
| chargement .....                 | 49, 50 |

## E

---

|                             |                    |
|-----------------------------|--------------------|
| Échelle de gris .....       | 191, 195           |
| Écran Prêt .....            | 12                 |
| Entretien, courant          |                    |
| remplacement des cartouches |                    |
| d'encre .....               | 98                 |
| Enveloppes .....            | 25, 26, 37, 46, 48 |

## F

---

|  |        |
|--|--------|
| Fax, à partir d'un ordinateur              |        |
| Consultez le Guide utilisateur - Logiciel. |        |
| Fax, autonome                              |        |
| envoi .....                                | 52     |
| difficultés .....                          | 137    |
| fax en couleur .....                       | 54     |
| interférences sur la ligne                 |        |
| téléphonique/VoIP .....                    | 141    |
| modifier le format de la vitre du          |        |
| scanner .....                              | 54     |
| Prévisu fax .....                          | 55     |
| Raccourcis .....                           | 13, 14 |
| Rapport de vérification de l'envoi .....   | 56     |
| réception .....                            | 57     |
| avec un téléphone                          |        |
| supplémentaire .....                       | 70, 71 |
| Détection fax .....                        | 61     |
| difficultés .....                          | 136    |
| durée de la sonnerie F/T, réglage .....    | 60     |
| interférences sur la ligne                 |        |
| téléphonique/VoIP .....                    | 141    |
| Longueur de la sonnerie, réglage .....     | 60     |
| Prévisualisation de fax .....              | 62     |
| utilisation des bacs .....                 | 44     |
| Fente d'alimentation manuelle .....        | 37     |
| Fonctions téléphoniques personnalisées     |        |
| sur une ligne unique .....                 | 138    |

## G

---

|                       |   |
|-----------------------|---|
| Glissé de doigt ..... | 9 |
|-----------------------|---|

## I

---

|  |     |
|--|-----|
| Identification de l'appelant .....         | 65  |
| Historique d'identification de             |     |
| l'appelant .....                           | 74  |
| Ajouter au carnet d'adresses .....         | 74  |
| Envoyer un fax .....                       | 74  |
| Supprimer .....                            | 74  |
| Impression                                 |     |
| bourrages papier .....                     | 122 |
| caractéristiques techniques .....          | 196 |
| Consultez le Guide utilisateur - Logiciel. |     |
| difficultés .....                          | 131 |
| résolution .....                           | 196 |
| zone non imprimable .....                  | 41  |
| Innobella™ .....                           | 200 |

## L

---

|  |        |
|--|--------|
| LCD (écran à cristaux liquides) .....  | 6, 144 |
| Luminosité .....                       | 21     |
| Ligne téléphonique                     |        |
| branchements .....                     | 68     |
| difficultés .....                      | 136    |
| interférences / VoIP .....             | 141    |
| multilignes (PBX) .....                | 69     |
| type .....                             | 66     |
| Longueur de la sonnerie, réglage ..... | 60     |

## M

|  |        |
|--|--------|
| Macintosh                                      |        |
| Consultez le Guide utilisateur - Logiciel.     |        |
| Manuel   |        |
| numérotation .....                             | 72     |
| réception .....                                | 57     |
| Messages d'erreur sur l'écran tactile .....    | 109    |
| Abs.encre quasi-plein .....                    | 110    |
| Absorb. encre plein .....                      | 110    |
| Bourrage pap .....                             | 111    |
| Bourrage/document trop long .....              | 111    |
| Capot ouvert .....                             | 112    |
| Détection impos. ....                          | 112    |
| Données restant en mémoire .....               | 112    |
| Échec de l'initialisation .....                | 115    |
| Erreur com. ....                               | 113    |
| Impress. imposs. ....                          | 113    |
| Impress.imposs. ....                           | 115    |
| Impression N&B recto uniquement .....          | 114    |
| Mauvais réglage bac .....                      | 114    |
| Mémoire fax saturée .....                      | 115    |
| Mémoire saturée .....                          | 115    |
| Nettoy. Imposs. ....                           | 115    |
| Niv. encre bas .....                           | 116    |
| Numér. Imposs. ....                            | 115    |
| Papier incorrect .....                         | 116    |
| Pas de cartouche .....                         | 116    |
| Vérifier papier .....                          | 118    |
| Mode Fax/Tél                                   |        |
| Code d'activation à distance .....             | 70, 71 |
| Code de désactivation à distance .....         | 70, 71 |
| Longueur de la sonnerie .....                  | 60     |
| répondre sur un téléphone supplémentaire ..... | 70, 71 |
| Mode réception                                 |        |
| Fax .....                                      | 57     |
| Fax/Tél .....                                  | 57     |
| Manuel .....                                   | 57     |
| Répondeur externe .....                        | 57     |

## N

|   |  |
|---|--|
| Nettoyage   |  |
| scanner .....   | 101  |
| tête d'impression .....   | 103  |
| Nuance™ PaperPort™ 12SE   |  |
| Consultez le Guide utilisateur - Logiciel.                            |  |
| Consultez également la section Aide de l'application PaperPort™ 12SE. |  |
| Numérisation  |  |
| Consultez le Guide utilisateur - Logiciel.                            |  |
| Numéro de série   |  |
| comment trouver .....   | Voir à l'intérieur de la première page de couverture |
| Numérotation  |  |
| Appel sortant .....   | 73   |
| Carnet d'adresses .....   | 72   |
| Historique d'identification de l'appelant .....                       | 74   |
| manuelle .....  | 72   |
| une pause .....   | 75   |

## P

|   |                |
|---|----------------|
| Papier .....  | 44, 189, 190   |
| chargement .....                                    | 22, 25, 29     |
| chargement d'enveloppes et de cartes postales ..... | 25             |
| chargement de papier A3 ou Legal .....              | 32             |
| chargement de papier Photo et Photo L .....         | 28             |
| format .....  | 42             |
| format du document .....                            | 49             |
| type .....  | 42, 43, 46     |
| volume .....  | 47             |
| zone imprimable .....                               | 41             |
| Papier Photo et Photo L .....                       | 25, 28, 46, 47 |

|   |     |
|---|-----|
| PhotoCapture Center™  |     |
| à partir d'un ordinateur  |     |
| Consultez le Guide utilisateur - Logiciel.                                |     |
| caractéristiques techniques   | 193 |
| Carte mémoire SD  | 81  |
| Carte mémoire SDHC  | 81  |
| Carte mémoire SDXC  | 81  |
| MultiMedia Card   | 81  |
| Numérisation vers support   |     |
| modification du nom de fichier  | 85  |
| Prévisualisation des photos   | 84  |
| Réglages d'impression   |     |
| Qualité   | 85  |
| Préréglages de copie  | 78  |
| Presto! PageManager   |     |
| Consultez le Guide utilisateur - Logiciel.                                |     |
| Consultez également la section Aide de l'application Presto! PageManager. |     |
| Prises  |     |
| EXT   |     |
| Téléphone externe   | 70  |

## R

---

|  |                |
|--|----------------|
| Raccourcis   | 13             |
| ajout  | 13, 14, 15, 17 |
| Copie  | 13             |
| Fax  | 14             |
| modification   | 18             |
| Nom du raccourci   | 19             |
| Numérisation   | 15             |
| rappel   | 19             |
| suppression  | 19             |
| Web  | 17             |
| Raccourcis de numérisation   | 13, 15         |
| Raccourcis Web   | 13, 17         |
| Répondeur téléphonique   | 68             |
| branchement  | 68             |
| Répondeur téléphonique, externe  | 57, 68         |
| branchement  | 68             |
| enregistrement d'un message sortant  | 69             |
| Mode réception   | 57             |
| Réseau   |                |
| Impression   |                |
| Consultez le Guide utilisateur - Réseau.                                   |                |
| Numérisation   |                |
| Consultez le Guide utilisateur - Logiciel.                                 |                |
| Réseau sans fil  |                |
| Consultez le Guide d'installation rapide et le Guide utilisateur - Réseau. |                |

|              |     |
|--------------|-----|
| Résolution   |     |
| copie        | 192 |
| fax          | 191 |
| impression   | 196 |
| numérisation | 195 |

## S

---

|                  |    |
|------------------|----|
| Sélection du bac | 80 |
|------------------|----|

## T

---

|   |                          |
|---|--------------------------|
| Tableaux des réglages détaillés                       | 144                      |
| Téléphone externe, branchement                        | 70                       |
| Téléphone supplémentaire, utilisation                 | 71                       |
| Texte, saisie   | 186                      |
| Transfert de vos fax ou du rapport du journal des fax | 119                      |
| Transparents  | 44, 45, 47, 48, 189, 190 |

## V

---

|                                       |    |
|---------------------------------------|----|
| Volume, réglage                       |    |
| Haut-parleur                          | 21 |
| Signal sonore                         | 20 |
| Sonnerie                              | 20 |
| Vue d'ensemble du panneau de commande | 6  |

## W

---

|  |  |
|--|--|
| Windows®                                   |  |
| Consultez le Guide utilisateur - Logiciel. |  |

## Z

---

|                      |    |
|----------------------|----|
| Zone non numérisable | 51 |
|----------------------|----|

# brother®

**Visitez notre site Web**  
**<http://www.brother.com/>**

Ces appareils sont homologués pour une utilisation dans le pays d'achat uniquement. Les filiales locales de Brother ou leurs revendeurs ne prendront en charge que les appareils achetés dans leur propre pays.



[www.brotherearth.com](http://www.brotherearth.com)