

Guida per utenti base

MFC-J4510DW
MFC-J4710DW

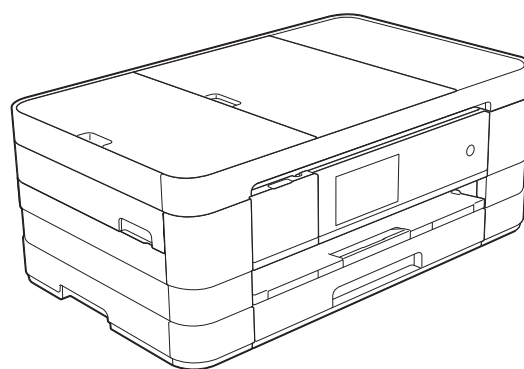

Per chiamare il Servizio assistenza clienti

Completare le seguenti informazioni a titolo di riferimento futuro:

**Numero modello: MFC-J4510DW e MFC-J4710DW
(Cerchiare il numero del modello di cui si dispone)**

Numero seriale: ¹ _____

Data dell'acquisto: _____

Luogo dell'acquisto: _____

**¹ Il numero seriale è situato sul retro dell'unità.
Conservare la presente Guida dell'utente con la ricevuta della vendita quale documentazione permanente dell'acquisto, in caso di furti, incendi o servizi inerenti la garanzia.**

Registrare il prodotto online all'indirizzo

<http://www.brother.com/registration/>

Guide dell'utente, dove trovarle?

Quale Guida?	Cosa contiene?	Dove si trova?
Guida di sicurezza prodotto	Leggere per prima questa Guida. Leggere le Istruzioni per la sicurezza prima di configurare l'apparecchio. Consultare questa Guida per le limitazioni di carattere legale e relative ai marchi commerciali.	Stampato / Nella confezione
Guida di installazione rapida	Attenersi alle istruzioni per configurare l'apparecchio e installare i driver e il software per il sistema operativo e il tipo di connessione utilizzati.	Stampato / Nella confezione
Guida per utenti base	Leggere questa guida per ottenere informazioni sulle operazioni di base per l'invio di fax, l'esecuzione di copie e scansioni e l'utilizzo di PhotoCapture Center™, nonché le modalità di sostituzione dei materiali di consumo. Consultare i suggerimenti per la risoluzione dei problemi.	Stampato / Nella confezione ¹
Guida per utenti avanzati	Leggere questa guida per ottenere informazioni sulle funzioni avanzate relative a trasmissione fax, copia, sicurezza, stampa rapporti ed esecuzione delle attività di manutenzione ordinaria.	File PDF / CD-ROM
Guida software dell'utente	Attenersi a queste istruzioni per stampa, scansione, scansione in rete, PhotoCapture Center™, impostazione remota, PC-Fax, Servizi Web (Scansione) e per usare l'utilità ControlCenter di Brother.	File PDF / CD-ROM
Guida dell'utente in rete	Questa Guida fornisce informazioni utili sulle impostazioni di rete cablata e rete senza fili, nonché sulle impostazioni di sicurezza da adottare per l'utilizzo dell'apparecchio Brother. È inoltre possibile reperire informazioni sui protocolli supportati dall'apparecchio in uso e suggerimenti dettagliati per la risoluzione dei problemi.	File PDF / CD-ROM
Guida all'utilizzo dei servizi web	Questa Guida fornisce informazioni utili sulle modalità di accesso ai servizi Internet dall'apparecchio Brother, nonché su download di immagini, stampa dei dati e upload diretto dei file sui servizi Internet.	File PDF / Brother Solutions Center ²
Guida AirPrint	Questa Guida fornisce informazioni utili sull'uso di AirPrint per stampare da Mac OS X v10.7.x e da iPhone, iPod touch, iPad o altro dispositivo iOS sull'apparecchio Brother senza installare un driver di stampante.	File PDF / Brother Solutions Center ²
Guida Google Cloud Print	Questa Guida fornisce informazioni dettagliate sull'utilizzo dei servizi Google Cloud Print™ per stampare tramite Internet.	File PDF / Brother Solutions Center ²
Guida Wi-Fi Direct™	Questa Guida fornisce informazioni dettagliate sulla configurazione e sull'utilizzo dell'apparecchio Brother per stampare senza fili direttamente da un dispositivo mobile che supporta lo standard Wi-Fi Direct™.	File PDF / Brother Solutions Center ²
Guida alla stampa e alla scansione per dispositivi mobili per Brother iPrint&Scan	Questa Guida fornisce informazioni utili sulla stampa da un dispositivo mobile e sulla scansione dall'apparecchio Brother a un dispositivo mobile durante la connessione a una rete Wi-Fi.	File PDF / Brother Solutions Center ²

¹ Può variare a seconda del Paese di residenza.

² Visitare il sito Web Brother all'indirizzo <http://solutions.brother.com/>.

Sommario

(Guida per utenti base)

1	Informazioni generali	1
	Utilizzo della documentazione	1
	Simboli e convenzioni utilizzati nella documentazione	1
	Accesso alla Guida per utenti avanzati, alla Guida software dell'utente e alla Guida dell'utente in rete	2
	Come visualizzare le guide dell'utente	2
	Accesso al servizio assistenza Brother (Windows®)	4
	Accesso al servizio assistenza Brother (Macintosh).....	5
	Descrizione del pannello dei comandi	6
	Touchscreen LCD da 3,7 pollici (93,4 mm)	8
	Impostazione della schermata Ready	12
	Operazioni di base.....	12
	Impostazione delle scelte rapide	13
	Aggiunta di scelte rapide per la copia.....	13
	Aggiunta di scelte rapide per i fax	14
	Aggiunta di scelte rapide per la scansione	15
	Aggiunta di scelte rapide per Web Connect	17
	Modifica delle scelte rapide	18
	Modifica dei nomi delle scelte rapide.....	19
	Eliminazione delle scelte rapide	19
	Richiamo delle scelte rapide.....	19
	Impostazioni relative al volume.....	20
	Volume degli squilli.....	20
	Volume del segnale acustico	20
	Volume del diffusore	21
	Touchscreen LCD	21
	Impostazione dell'intensità della retroilluminazione.....	21
2	Caricamento della carta	22
	Caricamento di carta e altri supporti di stampa	22
	Caricamento della carta nel vassoio carta N. 1	22
	Caricamento di carta di piccole dimensioni (Foto, Foto L e buste).....	25
	Caricamento della carta nel vassoio N. 2 (MFC-J4710DW).....	29
	Caricamento della carta nella fessura di alimentazione manuale	37
	Area non stampabile.....	41
	Impostazioni relative alla carta	42
	Formato e tipo di carta (MFC-J4510DW)	42
	Formato e tipo di carta (MFC-J4710DW)	43
	Uso del vassoio in modalità Copia (MFC-J4710DW)	43
	Uso del vassoio in modalità Fax (MFC-J4710DW).....	44
	Carta e altri supporti di stampa utilizzabili	44
	Supporti di stampa consigliati.....	45
	Gestione e utilizzo dei supporti di stampa	45
	Scelta del supporto di stampa corretto	46

3	Caricamento dei documenti	49
	Come caricare i documenti.....	49
	Utilizzo dell'ADF.....	49
	Utilizzo del piano dello scanner.....	50
	Area non acquisibile.....	51
4	Invio di un fax	52
	Come inviare un fax.....	52
	Interruzione della trasmissione fax.....	54
	Impostazione delle dimensioni del piano dello scanner per l'invio di fax.....	54
	Trasmissione di fax a colori.....	54
	Annullamento del fax in corso.....	55
	Come visualizzare in anteprima un fax in uscita.....	55
	Rapporto di verifica della trasmissione.....	56
5	Ricezione di un fax	57
	Modalità di ricezione.....	57
	Selezione della modalità di ricezione.....	57
	Utilizzo delle modalità di ricezione.....	58
	Solo fax.....	58
	Fax/Tel.....	58
	Manuale.....	58
	Segreteria telefonica esterna.....	58
	Impostazione delle modalità di ricezione.....	59
	Numero squilli.....	59
	Numero squilli F/T (solo modalità Fax/Tel).....	59
	Riconoscimento fax.....	60
	Anteprima fax (solo bianco e nero).....	61
	Come visualizzare in anteprima un fax ricevuto.....	61
	Disattivazione dell'anteprima dei fax.....	63
6	Telefono e dispositivi esterni	64
	Operazioni vocali.....	64
	Modalità Fax/Tel.....	64
	ID chiamante.....	64
	Servizi telefonici.....	65
	Impostazione del tipo di linea telefonica.....	65
	Collegamento di una segreteria telefonica esterna (TAD).....	66
	Impostazioni di collegamento.....	67
	Registrazione di un messaggio in uscita su una segreteria telefonica esterna.....	67
	Collegamenti multilinea (PBX).....	68
	Telefoni esterni e interni.....	68
	Collegamento di un telefono esterno o interno.....	68
	Operazioni da telefoni esterni e interni.....	69
	Utilizzo dei codici remoti.....	69

7	Composizione e memorizzazione dei numeri	71
	Come effettuare la composizione	71
	Composizione manuale	71
	Composizione dalla rubrica	71
	Ricomposizione fax	72
	Operazioni di composizione aggiuntive	72
	Cronologia delle chiamate in uscita	72
	Cronologia degli ID chiamante	73
	Memorizzazione dei numeri	74
	Memorizzazione di una pausa	74
	Memorizzazione dei numeri in rubrica	74
	Modifica dei nomi o dei numeri in rubrica	75
8	Esecuzione di copie	76
	Come effettuare le copie	76
	Interruzione della copia	76
	Impostazioni di copia predefinite	77
	Opzioni di copia	78
	Tipo di carta	78
	Formato carta	79
	Selezione del vassoio (MFC-J4710DW)	79
9	Stampa di fotografie da una scheda di memoria o da un'unità di memoria flash USB	80
	Operazioni con PhotoCapture Center™ (modalità FOTO)	80
	Utilizzo di una scheda di memoria o di un'unità di memoria flash USB	80
	Preparazione dell'apparecchio	81
	Stampa di immagini	83
	Visualizzazione di fotografie	83
	Impostazioni di stampa in PhotoCapture Center™	84
	Come eseguire una scansione su una scheda di memoria o un'unità di memoria flash USB	84
10	Come stampare da un computer	88
	Stampa di un documento	88
11	Come eseguire la scansione su un computer	89
	Prima di eseguire la scansione	89
	Scansione di un documento come file PDF utilizzando ControlCenter4 (Windows®)	90
	Come modificare le impostazioni della modalità Scansione dell'apparecchio per la scansione in formato PDF	93
	Come eseguire la scansione di un documento come file PDF utilizzando il touchscreen	94

A	Manutenzione ordinaria	96
	Sostituzione delle cartucce d'inchiostro	96
	Pulizia e controllo dell'apparecchio	99
	Pulizia del piano dello scanner	99
	Pulizia delle testine di stampa	101
	Verifica della qualità di stampa	101
	Verifica dell'allineamento di stampa	103
B	Risoluzione dei problemi	105
	Identificazione del problema	105
	Messaggi di errore e di manutenzione	107
	Visualizzazione delle animazioni degli errori	117
	Trasferimento dei fax o del rapporto giornale fax	117
	Inceppamento documenti	119
	Inceppamento stampante o inceppamento carta	120
	In caso di problemi con l'apparecchio	128
	Rilevamento del segnale di composizione	140
	Interferenze sulla linea telefonica / VoIP	140
	Informazioni sull'apparecchio	141
	Controllo del numero seriale	141
	Funzioni di ripristino	141
	Come reimpostare l'apparecchio	141
C	Tabelle delle impostazioni e funzioni	142
	Uso delle tabelle delle impostazioni	142
	Tabelle delle impostazioni	143
	Tabelle delle funzioni	159
	Immissione di testo	184
	Inserimento degli spazi	184
	Correzioni	184
D	Specifiche tecniche	185
	Generale	185
	Supporti di stampa	188
	Fax	190
	Copia	191
	PhotoCapture Center™	192
	PictBridge	193
	Scanner	194
	Stampante	195
	Interfacce	195
	Rete	196
	Requisiti del computer	197
	Materiali di consumo	198
E	Indice	199

Sommario

(Guida per utenti avanzati)

La Guida per utenti avanzati descrive le seguenti funzionalità e operazioni.

È possibile visualizzare la Guida per utenti avanzati sul CD-ROM.

1 Setup generale

NOTA IMPORTANTE

Memorizzazione

Ora legale automatica

Modalità riposo

Touchscreen LCD

2 Funzioni di sicurezza

Blocco funzioni sicurezza 2.0

Limitazione della composizione

3 Invio di un fax

Opzioni di invio aggiuntive

Operazioni di invio aggiuntive

Panoramica della funzione polling

4 Ricezione di un fax

Ricezione in memoria

(solo bianco e nero)

Recupero remoto

Operazioni di ricezione aggiuntive

Panoramica della funzione polling

5 Composizione e memorizzazione dei numeri

Operazioni vocali

Operazioni di composizione

aggiuntive

Metodi aggiuntivi di memorizzazione

dei numeri

6 Stampa rapporti

Rapporti fax

Rapporti

7 Esecuzione di copie

Opzioni di copia

Scelte rapide copia A3

8 Stampa di fotografie da una scheda di memoria o da un'unità di memoria flash USB

Operazioni con PhotoCapture Center™

Stampa di immagini

Impostazioni di stampa in

PhotoCapture Center™

Scansione su una scheda di memoria

o su un'unità di memoria flash USB

9 Stampa di fotografie da una fotocamera

Stampa diretta di fotografie da una fotocamera PictBridge

Stampa diretta di fotografie da una

fotocamera digitale

(senza PictBridge)

A Manutenzione ordinaria

Pulizia e controllo dell'apparecchio

Imballaggio e spedizione

dell'apparecchio

B Glossario

C Indice

Utilizzo della documentazione

Grazie per avere acquistato un apparecchio Brother. Consultando la documentazione è possibile trarre il massimo dal proprio apparecchio.

Simboli e convenzioni utilizzati nella documentazione

Nella documentazione sono utilizzati i seguenti simboli e convenzioni.

- Grassetto** Il grassetto identifica i numeri del tastierino di composizione del touchpanel e i pulsanti nella schermata del computer.
- Corsivo* Il corsivo evidenzia un punto importante o rimanda a un argomento correlato.
- Courier New* Il testo in font di tipo Courier New identifica i messaggi che compaiono sul touchscreen dell'apparecchio.

AVVERTENZA

AVVERTENZA indica una situazione potenzialmente pericolosa che, se non evitata, può causare la morte o lesioni gravi.

ATTENZIONE

ATTENZIONE indica una situazione potenzialmente pericolosa che, se non evitata, può causare lesioni di entità lieve o moderata.

IMPORTANTE

IMPORTANTE indica una situazione potenzialmente pericolosa che, se non evitata, può causare danni alle cose o la perdita di funzionalità del prodotto.

NOTA

Le note forniscono istruzioni da seguire in determinate situazioni o suggerimenti sull'interazione tra le operazioni ed altre funzionalità dell'apparecchio.



Le icone di Pericolo elettrico mettono in guardia dal rischio di scosse elettriche.

Accesso alla Guida per utenti avanzati, alla Guida software dell'utente e alla Guida dell'utente in rete

Questa Guida per utenti base non contiene la totalità delle informazioni sull'apparecchio, come ad esempio le istruzioni relative all'uso delle funzioni avanzate di Fax, Copia, PhotoCapture Center™, Stampante, Scanner, PC-Fax e Rete. Per ottenere informazioni dettagliate su queste operazioni, è possibile consultare la **Guida per utenti avanzati**, la **Guida software dell'utente** e la **Guida dell'utente in rete**, disponibili sul CD-ROM.

Come visualizzare le guide dell'utente

(Windows®)

Per visualizzare la documentazione, da , **Tutti i programmi** selezionare **Brother, MFC-XXXX** (dove XXXX rappresenta il nome del modello in uso) dall'elenco dei programmi, quindi selezionare **Guide dell'utente**.

Se il software non è stato installato, è possibile reperire la documentazione sul CD-ROM attenendosi alle istruzioni riportate di seguito:

- 1 Accendere il PC. Inserire nell'apposita unità il CD-ROM Brother.

NOTA

Se la schermata Brother non viene visualizzata automaticamente, accedere a **Computer** o **Risorse del computer**, quindi fare doppio clic sull'icona del CD-ROM e fare doppio clic su **start.exe**.

- 2 Se viene visualizzata la schermata con il nome del modello, fare clic sul nome del modello in uso.
- 3 Se viene visualizzata la schermata della lingua, fare clic sulla lingua desiderata. Viene visualizzato il **Menu superiore** del CD-ROM.



- 4 Fare clic su **Guide dell'utente**.
- 5 Fare clic su **Documenti PDF**. Se viene visualizzata la schermata del Paese, selezionare il proprio Paese. Quando viene visualizzato l'elenco delle Guide dell'utente, selezionare la guida che si desidera consultare.

(Macintosh)

- 1 Accendere il Macintosh. Inserire nell'apposita unità il CD-ROM Brother. Viene visualizzata la seguente finestra.



- 2 Fare doppio clic sull'icona **Guide dell'utente**.
- 3 Selezionare la lingua.
- 4 Fare clic su **Guide dell'utente**. Se viene visualizzata la schermata del Paese, selezionare il proprio Paese.
- 5 Quando viene visualizzato l'elenco delle Guide dell'utente, selezionare la guida che si desidera consultare.

Come trovare le istruzioni di scansione

Sono disponibili diversi metodi per eseguire la scansione dei documenti. È possibile trovare le istruzioni nel modo seguente:

Guida software dell'utente

- *Scansione*
- *ControlCenter*
- *Scansione in rete*

Guide operative di Nuance™ PaperPort™ 12SE

(Windows®)

- È possibile visualizzare le Guide operative complete di Nuance™ PaperPort™ 12SE dalla sezione Guida dell'applicazione PaperPort™ 12SE.

Guida dell'utente di Presto! PageManager (Macintosh)

NOTA

È necessario scaricare e installare Presto! PageManager prima dell'uso. Per ulteriori informazioni, vedere *Accesso al servizio assistenza Brother (Macintosh)*
 ➤ ➤ pagina 5.

- È possibile visualizzare la Guida dell'utente completa di Presto! PageManager dalla sezione Guida dell'applicazione Presto! PageManager.

Come trovare le istruzioni di impostazione della rete

È possibile collegare l'apparecchio a una rete senza fili o a una rete cablata.

- Istruzioni di base per l'impostazione (➤➤ Guida di installazione rapida)
- Il punto di accesso o il router senza fili supporta Wi-Fi Protected Setup™ o AOSS™ (➤➤ Guida di installazione rapida)
- Maggiori informazioni sull'impostazione di rete (➤➤ Guida dell'utente in rete)

Accesso al servizio assistenza Brother (Windows®)

È possibile trovare tutte le informazioni necessarie sui contatti, ad esempio l'assistenza Web (Brother Solutions Center), sul CD-ROM.

- Fare clic su **Assistenza Brother** nel **Menu superiore**. Viene visualizzata la seguente schermata:

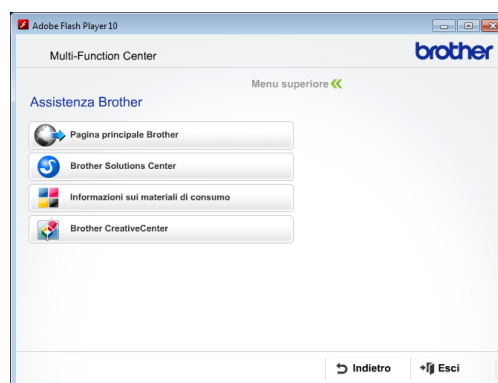

- Per accedere al sito Web Brother (<http://www.brother.com/>), fare clic su **Pagina principale Brother**.
- Per le notizie e le informazioni più recenti sull'assistenza dei prodotti (<http://solutions.brother.com/>), fare clic su **Brother Solutions Center**.
- Per visitare il sito Web dedicato ai materiali di consumo originali Brother (<http://www.brother.com/original/>), fare clic su **Informazioni sui materiali di consumo**.
- Per accedere al Brother CreativeCenter (<http://www.brother.com/creativecenter/>) per scaricare GRATUITAMENTE album di fotografie e materiali stampabili, fare clic su **Brother CreativeCenter**.
- Per tornare al menu superiore, fare clic su **Indietro** oppure, una volta terminata la sessione, su **Esci**.

Accesso al servizio assistenza Brother (Macintosh)

È possibile trovare tutte le informazioni necessarie sui contatti, ad esempio l'assistenza Web (Brother Solutions Center), sul CD-ROM.

- Fare doppio clic sull'icona **Assistenza Brother**. Viene visualizzata la seguente schermata:



- Per scaricare e installare Presto! PageManager, fare clic su **Presto! PageManager**.
- Per accedere alla pagina Brother Web Connect, fare clic su **Brother Web Connect**.
- Per registrare l'apparecchio dalla pagina di registrazione prodotti Brother (<http://www.brother.com/registration/>), fare clic su **Registrazione in linea**.
- Per le notizie e le informazioni più recenti sull'assistenza dei prodotti (<http://solutions.brother.com/>), fare clic su **Brother Solutions Center**.
- Per visitare il sito Web dedicato ai materiali di consumo originali Brother (<http://www.brother.com/original/>), fare clic su **Informazioni sui materiali di consumo**.

Descrizione del pannello dei comandi

I modelli MFC-J4510DW e MFC-J4710DW hanno lo stesso touchscreen LCD e touchpanel da 3,7 pollici (93,4 mm).



NOTA

La maggior parte delle illustrazioni contenute in questa Guida dell'utente mostra il modello MFC-J4510DW.

1 Touchscreen LCD (display a cristalli liquidi) da 3,7 pollici (93,4 mm)

Si tratta di un display con touchscreen. È possibile accedere ai menu e alle opzioni premendo su di essi quando vengono visualizzati sullo schermo.

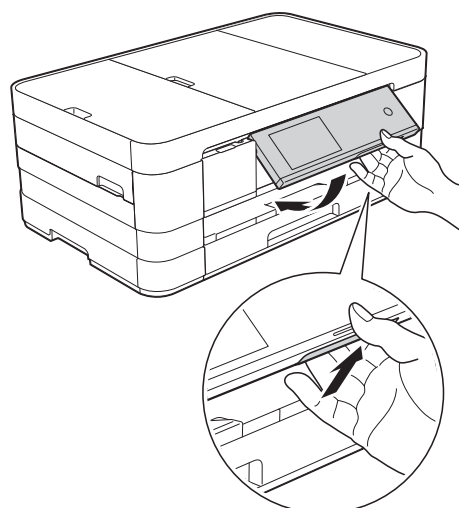

È possibile regolare l'angolazione del touchscreen LCD e touchpanel sollevandolo. Per abbassare il pannello dei comandi, spingere il pulsante di rilascio situato dietro al contrassegno, come indicato nell'illustrazione.





2 Touchpanel:

I LED del touchpanel si illuminano solo nel momento in cui sono disponibili per l'uso.

-  **Indietro**
Premere questo pulsante per tornare al livello di menu precedente.
-  **Home**
Consente di tornare alla schermata Home. Per impostazione predefinita vengono visualizzate la data e l'ora, ma è possibile modificare tale impostazione.
-  **Annulla**
Se illuminato, premere questo pulsante per annullare un'operazione.
- **Tastierino di composizione**
Premere i numeri del touchpanel per comporre numeri di telefono o di fax e per immettere il numero di copie.

3

La spia WiFi si illumina quando l'interfaccia di rete è WLAN.

4 **Accensione/Spengimento**

Premere  per accendere l'apparecchio.

Premere e mantenere premuto  per spegnere l'apparecchio. Il touchscreen LCD visualizza il messaggio **Spegnimento** e rimane acceso per alcuni secondi prima di spegnersi.

Se collegati, il telefono esterno o la segreteria telefonica saranno sempre disponibili.

Se viene spento mediante , l'apparecchio effettua comunque una pulizia periodica delle testine di stampa per mantenere la qualità della stampa. Al fine di prolungare la durata delle testine, consentire una maggiore efficienza dell'inchiostro e mantenere una qualità di stampa ottimale, è opportuno tenere l'apparecchio sempre collegato all'alimentazione.

Touchscreen LCD da 3,7 pollici (93,4 mm)

È possibile selezionare tre tipi di schermata per la schermata Home. Quando è visualizzata la schermata Home, è possibile strisciare a sinistra o a destra oppure premere ◀ o ▶ per cambiare la schermata visualizzata.

Le seguenti schermate mostrano lo stato dell'apparecchio quando questo è inattivo.

	<p>Schermata Home</p> <p>La schermata Home visualizza la data e l'ora, oltre a consentire l'accesso alle funzioni di fax, copia e scansione, impostazione WiFi, livelli d'inchiostro e alla schermata di impostazione.</p> <p>Quando è visualizzata la schermata Home, l'apparecchio è in modalità Ready. Se è stato attivato Blocco funzioni di sicurezza ¹, viene visualizzata un'icona in primo piano.</p> <p>¹ ➤ Guida per utenti avanzati: <i>Blocco funzioni sicurezza 2.0.</i></p>
	<p>Schermata Altro</p> <p>La schermata Altro consente di accedere a ulteriori funzioni, quali Foto, Web e Scelte rapide copia A3.</p>
	<p>Schermata Scelte rapide</p> <p>È possibile salvare determinate impostazioni come scelte rapide, in modo da poter inviare rapidamente un fax, eseguire una copia o una scansione e utilizzare i servizi di connessione Web. (Per maggiori informazioni, vedere <i>Impostazione delle scelte rapide</i> ➤➤ pagina 13.)</p>

NOTA

Strisciare ("swiping") indica un'operazione che l'utente compie sul touchscreen LCD, che viene eseguita strisciando un dito attraverso lo schermo per visualizzare la pagina o la voce seguente.



1 Modalità:

- Fax
Consente di accedere alla modalità Fax.
- Copia
Consente di accedere alla modalità Copia.
- Scansione
Consente di accedere alla modalità Scansione.

2 Stato senza fili

Nella schermata della modalità Ready, un indicatore a quattro livelli mostra la potenza attuale del segnale quando si utilizza una connessione senza fili.



Se nella parte superiore della schermata è presente il simbolo **WiFi**, è possibile configurare facilmente le impostazioni senza fili selezionando tale icona. Per maggiori informazioni, ►► Guida di installazione rapida.



- 3
- Consente di visualizzare la quantità d'inchiostro disponibile. Consente inoltre di accedere al menu *Inchiostro*.



- 4
- Consente di accedere alle impostazioni principali. Per maggiori informazioni, vedere *Schermata Impostazioni* ►► pagina 11.

5 Data e ora

Visualizza la data e l'ora impostate nell'apparecchio.

6 Foto

Consente di accedere alla modalità Foto.

7 Web

Consente di collegare l'apparecchio Brother a un servizio Internet.

Per maggiori informazioni, ►► Guida all'utilizzo dei servizi web.

8 Scelte ra.cop.A3

Utilizzando questo menu preimpostato, è possibile eseguire rapidamente copie su carta in formato A3 o Ledger. Per maggiori informazioni, ►► Guida per utenti avanzati: *Scelte rapide copia A3*.

9 Scelte rapide

Consente di impostare le scelte rapide.

È possibile salvare determinate impostazioni come scelte rapide, in modo da poter inviare rapidamente un fax, eseguire una copia o una scansione e utilizzare i servizi di connessione Web.

NOTA

- Sono disponibili tre schermate di scelte rapide. In ogni schermata di scelte rapide è possibile impostare fino a sei scelte rapide. In totale, sono disponibili 18 scelte rapide.
- Per visualizzare le altre schermate delle scelte rapide, strisciare a sinistra o a destra oppure premere ◀ o ▶.

10 Nuovo fax



Quando l'opzione *Anteprima fax* è impostata su *Sì*, è possibile visualizzare il numero di fax ricevuti e archiviati in memoria.

NOTA

(MFC-J4710DW)

Se si riceve un fax composto da pagine in formati carta differenti (ad esempio, una pagina di dati in formato A4 e una pagina di dati in formato A3), l'apparecchio può creare e archiviare un file per ogni formato di carta. Il touchscreen potrebbe indicare la ricezione di più di un fax.

11 Icona di avvertenza !



L'icona di avvertenza ! viene visualizzata in presenza di un messaggio di errore o di manutenzione; premere *Detail* per visualizzare il messaggio, quindi premere ✕ per tornare alla modalità Ready.

Per maggiori informazioni, vedere *Messaggi di errore e di manutenzione* >> pagina 107.

NOTA

- Questo prodotto utilizza il font di ARPHIC TECHNOLOGY CO.,LTD.
- Sono utilizzati MascotCapsule UI Framework e MascotCapsule Tangible, sviluppati da HI CORPORATION. MascotCapsule è un marchio commerciale registrato di HI CORPORATION in Giappone.



Schermata Impostazioni

Quando si preme  il touchscreen LCD visualizza lo stato dell'apparecchio.

Dalla seguente schermata è possibile verificare e accedere a tutte le impostazioni dell'apparecchio.

(MFC-J4510DW)



(MFC-J4710DW)



1 Inchiostro

Consente di visualizzare la quantità d'inchiostro disponibile. Consente inoltre di accedere al menu *Inchiostro*.

2 Modalità di ricezione

Consente di visualizzare la modalità di ricezione corrente.

- Fax (Solo fax)
- Fax/Tel (Fax/Tel)
- Tel./Segr. Est. (Tel./Segr. Est.)
- Manuale (Manuale)

3 Wi-Fi

Consente di impostare una connessione di rete Wi-Fi.

Nella schermata, un indicatore a quattro livelli mostra la potenza attuale del segnale quando si utilizza una connessione senza fili.

4 Data e Ora

Consente di visualizzare la data e l'ora. Consente inoltre di accedere al menu *Data e Ora*.

5 Anteprima fax

Consente di visualizzare lo stato dell'anteprima fax. Consente inoltre di accedere all'impostazione dell'anteprima fax.

6 Tutte le imp.

Consente di accedere al menu completo delle impostazioni.

7 Formato carta (MFC-J4510DW)

Consente di verificare il formato carta corrente. Consente inoltre di accedere all'impostazione *Formato carta*.

8 Tipo carta (MFC-J4510DW)

Consente di verificare il tipo di carta corrente. Consente inoltre di accedere all'impostazione *Tipo carta*.

9 Vassoio N. 1 (MFC-J4710DW)

Consente di verificare il formato di carta corrente del vassoio N. 1. Consente inoltre di accedere all'impostazione *Vassoio N. 1*. È possibile modificare il formato e il tipo di carta.



10 Vassoio N. 2 (MFC-J4710DW)

Consente di verificare il formato di carta corrente del vassoio N. 2. Consente inoltre di accedere all'impostazione *Vassoio N. 2*. È possibile modificare il formato carta.

Impostazione della schermata Ready

È possibile impostare la schermata Ready su Home, Altro, Scelte rapide 1, Scelte rapide 2 o Scelte rapide 3.

Quando l'apparecchio è inattivo oppure si preme , l'apparecchio torna alla schermata impostata dall'utente.

- 1 Premere .
- 2 Premere Tutte le imp.
- 3 Strisciare in alto o in basso oppure premere ▲ o ▼ per visualizzare Setup generale.
- 4 Premere Setup generale.
- 5 Strisciare in alto o in basso oppure premere ▲ o ▼ per visualizzare Impostazioni pulsante.
- 6 Premere Impostazioni pulsante.
- 7 Premere Impostazioni pulsante Home.
- 8 Strisciare in alto o in basso oppure premere ▲ o ▼ per visualizzare Home, Altro, Scelte rapide 1, Scelte rapide 2 o Scelte rapide 3, quindi selezionare l'opzione desiderata.
- 9 Premere .
L'apparecchio passa alla schermata Home impostata dall'utente.

Operazioni di base

Per azionare il touchscreen LCD, utilizzare un dito per premere direttamente sul touchscreen. Per visualizzare e accedere a tutti i menu o alle opzioni su schermo, strisciare a sinistra, a destra, in alto o in basso oppure premere ◀▶ o ▲▼ per scorrere tra i vari elementi.

La procedura riportata di seguito mostra come cambiare un'impostazione dell'apparecchio. In questo esempio, l'impostazione della modalità di ricezione viene modificata da Solo fax a Fax/Tel.

- 1 Premere .
- 2 Premere Tutte le imp.
- 3 Strisciare in alto o in basso oppure premere ▲ o ▼ per visualizzare Imp.iniziale.



- 4 Premere Imp.iniziale.
- 5 Strisciare in alto o in basso oppure premere ▲ o ▼ per visualizzare Mod. ricezione.

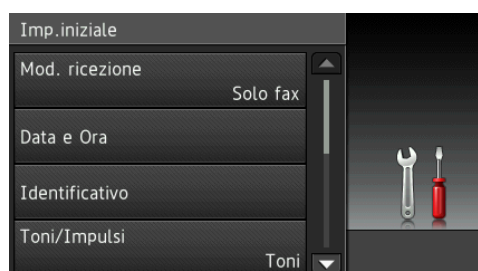

- 6 Premere Mod. ricezione.

7 Premere Fax/Tel.

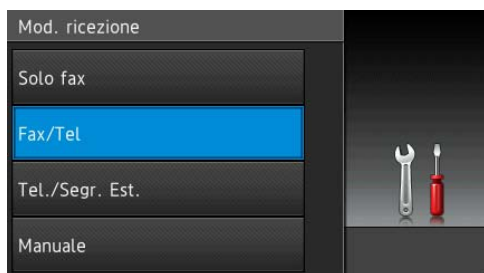

NOTA

Premere  se si desidera tornare al livello precedente.

8 Premere .

Impostazione delle scelte rapide

È possibile aggiungere le opzioni di fax, copia, scansione e Web Connect utilizzate con maggiore frequenza impostandole come scelte rapide. Successivamente è possibile richiamare e utilizzare tali impostazioni in modo facile e veloce. È possibile aggiungere 18 scelte rapide.

Aggiunta di scelte rapide per la copia

Le impostazioni elencate di seguito possono essere incluse in una scelta rapida per la copia:

- Qualità
- Tipo carta
- Formato carta
- Seleziona Vassoio (MFC-J4710DW)
- Ingrandimento/Riduzione
- Densità
- Impila/Ordina
- Layout pagina
- Copia fronte/retro
- Impostazioni avanzate

- 1 Se è visualizzata la schermata Home o Altro, strisciare a sinistra o a destra oppure premere ◀ o ▶ per visualizzare una schermata delle scelte rapide.
- 2 Premere  in una posizione in cui non è stata ancora inserita una scelta rapida.
- 3 Premere Copia.
- 4 Leggere le informazioni riportate sul touchscreen, quindi confermare premendo OK.

- 5 Premere una preimpostazione di copia che si desidera includere nella scelta rapida.
- 6 Strisciare in alto o in basso oppure premere ▲ o ▼ per visualizzare le impostazioni disponibili, quindi selezionare l'impostazione da modificare.
- 7 Strisciare in alto o in basso oppure premere ▲ o ▼ per visualizzare le opzioni che è possibile modificare, quindi selezionare l'opzione da impostare. Ripetere il punto 6 e il punto 7 finché non sono state selezionate tutte le impostazioni relative alla scelta rapida di interesse.
- 8 Una volta completata la modifica delle impostazioni, premere *Salva come Scelta rapida*.
- 9 Leggere e controllare l'elenco delle impostazioni selezionate visualizzato, quindi premere OK.
- 10 Immettere un nome per la scelta rapida utilizzando la tastiera sul touchscreen. (Per l'immissione delle lettere, vedere *Immissione di testo* ►► pagina 184.) Premere OK.
- 11 Premere OK per salvare la scelta rapida.

Aggiunta di scelte rapide per i fax

Le impostazioni elencate di seguito possono essere incluse in una scelta rapida per la trasmissione fax:

- Indirizzo
- Risoluzione fax
- Fax fronte/retro (MFC-J4710DW)
- Contrasto
- Trasm.Circol.
- Anteprima
- Impostazione colore
- TX tempo reale
- Modo Overseas
- Dimensioni area di scansione

- 1 Se è visualizzata la schermata Home o Altro, strisciare a sinistra o a destra oppure premere ◀ o ▶ per visualizzare una schermata delle scelte rapide.
- 2 Premere in una posizione in cui non è stata ancora inserita una scelta rapida.
- 3 Premere Fax.
- 4 Leggere le informazioni riportate sul touchscreen, quindi confermare premendo OK.
- 5 Immettere il numero di fax utilizzando il tastierino di composizione sul touchpanel oppure la rubrica o la cronologia ID chiamante sul touchscreen. Una volta completata l'operazione, passare al punto 6.

NOTA

- È possibile immettere fino a 20 cifre per un numero di fax.
- Se la scelta rapida deve essere utilizzata per la trasmissione circolare, premere **Opzioni** e selezionare **Trasm.Circol.** al punto 7 prima di immettere il numero di fax al punto 5.
- Se la scelta rapida è relativa a una trasmissione circolare, è possibile immettere fino a 20 numeri di fax. Per i numeri di fax è ammessa una qualsiasi combinazione di numeri: gruppi presenti in rubrica, numeri fax individuali presenti in rubrica oppure immessi manualmente. (►► Guida per utenti avanzati: *Trasmissione circolare (solo bianco e nero).*)
- Quando si immette un numero di fax in una scelta rapida, questo viene aggiunto automaticamente alla rubrica. Il nome in rubrica corrisponde al numero della scelta rapida seguito da un numero sequenziale.

- 6 Premere **Opzioni**.
- 7 Strisciare in alto o in basso oppure premere ▲ o ▼ per visualizzare le impostazioni disponibili, quindi selezionare l'impostazione da modificare.
- 8 Selezionare la nuova opzione da impostare. Ripetere il punto 7 e il punto 8 finché non sono state selezionate tutte le impostazioni relative alla scelta rapida di interesse. Premere **OK**.
- 9 Una volta completata la scelta delle nuove opzioni, premere **Salva come Scelta rapida**.
- 10 Leggere e controllare l'elenco delle opzioni selezionate visualizzato, quindi premere **OK**.

- 11 Immettere un nome per la scelta rapida utilizzando la tastiera sul touchscreen. (Per l'immissione delle lettere, vedere *Immissione di testo* ►► pagina 184.) Premere **OK**.
- 12 Premere **OK** per salvare la scelta rapida.

Aggiunta di scelte rapide per la scansione

Le impostazioni elencate di seguito possono essere incluse in una scelta rapida per la scansione:

a Supporto

- Scans. fronte/retro (MFC-J4710DW)
- Tipo scansione
- Risoluzione
- Tipo file
- Nome file
- Ritaglio automatico
- Salta pagina bianca (MFC-J4710DW)
- Rimuovi colore di sfondo

a server e-mail (Disponibile dopo il download di IFAX)

- Indirizzo
- Scans. fronte/retro (MFC-J4710DW)
- Tipo scansione
- Risoluzione
- Tipo file

a OCR/a File/a Immagine/a E-mail

- Selezione da PC

a FTP/a Rete

- Nome profilo

- 1 Se è visualizzata la schermata Home o Altro, strisciare a sinistra o a destra oppure premere ◀ o ▶ per visualizzare una schermata delle scelte rapide.
- 2 Premere in una posizione in cui non è stata ancora inserita una scelta rapida.
- 3 Premere Scansione.
- 4 Strisciare in alto o in basso oppure premere ▲ o ▼ per visualizzare il tipo di scansione che si desidera eseguire, quindi selezionare tale opzione.
- 5 Effettuare una delle seguenti operazioni:
 - Se è stato premuto a Supporto, leggere le informazioni riportate sul touchscreen, quindi premere OK per confermare. Passare al punto 8.
 - Se è stato premuto a server e-mail, leggere le informazioni riportate sul touchscreen, quindi premere OK per confermare. Passare al punto 6.
 - Se è stato premuto a File, a OCR, a Immagine o a E-mail, leggere le informazioni riportate sul touchscreen, quindi premere OK per confermare. Passare al punto 7.
 - Se è stato premuto a Rete o a FTP, leggere le informazioni riportate sul touchscreen, quindi premere OK per confermare.
Strisciare in alto o in basso oppure premere ▲ o ▼ per visualizzare il nome del profilo, quindi selezionare tale opzione.
Premere OK per confermare il Nome profilo selezionato. Passare al punto 13.

NOTA

Per aggiungere una scelta rapida per a Rete e a FTP, è necessario che il Nome profilo sia già stato aggiunto.

- 6 Effettuare una delle seguenti operazioni:
 - Per immettere un indirizzo e-mail manualmente, premere Manuale. Immettere l'indirizzo e-mail utilizzando la tastiera sul touchscreen. (Vedere *Immissione di testo* >> pagina 184.)
Premere OK.
 - Per immettere un indirizzo e-mail dalla Rubrica, premere Rubrica. Strisciare in alto o in basso oppure premere ▲ o ▼ per visualizzare l'indirizzo e-mail desiderato, quindi selezionarlo.
Premere OK.
Una volta controllato l'indirizzo e-mail inserito, premere OK. Passare al punto 8.

NOTA

Premere Dettagli per visualizzare l'elenco degli indirizzi immessi.

- 7 Effettuare una delle seguenti operazioni:
 - Se l'apparecchio è collegato a un PC mediante una connessione USB:
Premere OK per controllare che come nome PC sia stato selezionato <USB>. Passare al punto 13.
 - Se l'apparecchio è collegato a una rete:
Strisciare in alto o in basso oppure premere ▲ o ▼ per visualizzare il nome PC, quindi selezionare tale nome. Premere OK per confermare il Nome PC selezionato. Passare al punto 13.

- 8 Premere `Opzioni`.
- 9 Strisciare in alto o in basso oppure premere ▲ o ▼ per visualizzare le impostazioni disponibili, quindi selezionare l'impostazione da modificare o memorizzare.
- 10 Strisciare in alto o in basso oppure premere ▲ o ▼ per visualizzare le opzioni che è possibile modificare, quindi selezionare la nuova opzione da impostare.
Ripetere il punto 9 e il punto 10 finché non sono state selezionate tutte le impostazioni relative alla scelta rapida di interesse.
Una volta completata la modifica delle impostazioni, premere `OK`.
- 11 Esaminare le impostazioni selezionate:
 - Se è necessario apportare ulteriori modifiche, tornare al punto 8.
 - Se le modifiche sono sufficienti, premere `Salva come Scelta rapida`.
- 12 Esaminare le impostazioni sul touchscreen, quindi premere `OK`.
- 13 Immettere un nome per la scelta rapida utilizzando la tastiera sul touchscreen. (Per l'immissione delle lettere, vedere *Immissione di testo* ►► pagina 184.)
Premere `OK`.
- 14 Leggere le informazioni riportate sul touchscreen, quindi premere `OK` per salvare la scelta rapida.

Aggiunta di scelte rapide per Web Connect

Nelle scelte rapide Web Connect è possibile inserire le impostazioni relative ai seguenti servizi:

- PICASA Web Albums™
- Google Drive™
- FLICKR®
- Facebook™
- EVERNOTE
- Dropbox

NOTA

- I servizi Web potrebbero essere stati aggiunti e/o i nomi dei servizi potrebbero essere stati modificati dal provider dopo la pubblicazione del presente documento.
- Per aggiungere una scelta rapida per Web Connect, è necessario disporre di un account per il servizio desiderato. (Per maggiori informazioni, ►► Guida all'utilizzo dei servizi web.)

- 1 Se è visualizzata la schermata Home o Altro, strisciare a sinistra o a destra oppure premere ◀ o ▶ per visualizzare una schermata delle scelte rapide.
- 2 Premere in una posizione in cui non è stata ancora inserita una scelta rapida.
- 3 Premere `Web`.
- 4 Se vengono visualizzate le informazioni relative alla connessione a Internet, leggere tali informazioni e confermarle premendo `OK`.
- 5 Strisciare a sinistra o a destra oppure premere ◀ o ▶ per visualizzare i servizi disponibili, quindi selezionare il servizio desiderato.

- 6 Selezionare il proprio account.
Se per l'account è necessario un codice PIN, immettere tale codice utilizzando la tastiera sul touchscreen.
Premere OK.

- 7 Selezionare la funzione che si desidera utilizzare.

NOTA

Le funzioni che è possibile impostare variano in funzione del servizio prescelto.

- 8 Leggere e controllare l'elenco delle funzioni selezionate visualizzato, quindi premere OK.

- 9 Premere OK per salvare la scelta rapida.

NOTA

Il nome della scelta rapida viene assegnato automaticamente. Per modificare i nomi delle scelte rapide, vedere *Modifica dei nomi delle scelte rapide* >> pagina 19.

Modifica delle scelte rapide

È possibile modificare le impostazioni contenute in una scelta rapida.

NOTA

Non è possibile modificare le scelte rapide Web Connect.

Se si desidera modificare la scelta rapida, eliminarla prima di aggiungere una nuova scelta rapida.

(Per maggiori informazioni, vedere *Eliminazione delle scelte rapide*

>> pagina 19 e *Aggiunta di scelte rapide per Web Connect* >> pagina 17.)

- 1 Selezionare la scelta rapida da modificare.
Vengono visualizzate le impostazioni relative alla scelta rapida selezionata.
- 2 Modificare le impostazioni della scelta rapida selezionata al punto 1. (Per un esempio, vedere *Aggiunta di scelte rapide per la copia* >> pagina 13.)
- 3 Premere
Salva come Scelta rapida una volta terminata la modifica delle impostazioni.
- 4 Premere OK per confermare la selezione.
- 5 Effettuare una delle seguenti operazioni:
 - Per sovrascrivere la scelta rapida, premere Sì. Passare al punto 7.
 - Se non si desidera sovrascrivere la scelta rapida, premere No per immettere un nuovo nome per la scelta rapida. Passare al punto 6.

- 6 Per modificare il nome, tenere premuto  per eliminare il nome corrente, quindi immettere un nuovo nome utilizzando la tastiera sul touchscreen. (Per l'immissione delle lettere, vedere *Immissione di testo* >> pagina 184.) Premere OK.
- 7 Premere OK per confermare la selezione.

Modifica dei nomi delle scelte rapide

È possibile modificare il nome delle scelte rapide.

- 1 Premere e mantenere premuta una scelta rapida fino a visualizzare una finestra di dialogo.

NOTA

È anche possibile premere ,
Tutte le imp. e
Impostazioni scelta rapida.

- 2 Premere
Modifica nome scelta rapida.
- 3 Per modificare il nome, tenere premuto  per eliminare il nome corrente, quindi immettere un nuovo nome utilizzando la tastiera sul touchscreen. (Per l'immissione delle lettere, vedere *Immissione di testo* >> pagina 184.) Premere OK.

Eliminazione delle scelte rapide

È possibile eliminare le scelte rapide.

- 1 Premere e mantenere premuta una scelta rapida fino a visualizzare una finestra di dialogo.

NOTA

È anche possibile premere ,
Tutte le imp. e
Impostazioni scelta rapida.

- 2 Premere **Cancellare** per eliminare la scelta rapida selezionata al punto 1. Premere **Sì** per confermare la selezione.

Richiamo delle scelte rapide



Le impostazioni relative alle scelte rapide vengono visualizzate nella schermata Scelte rapide. Per richiamare una scelta rapida è sufficiente premere sul nome corrispondente.

Impostazioni relative al volume

Volume degli squilli

È possibile selezionare diversi livelli per il volume degli squilli, da **Alto** a **No.**
L'apparecchio mantiene la nuova impostazione fino a nuova modifica.



Impostazione del volume degli squilli

- 1 Premere .
- 2 Premere **Tutte le imp.**
- 3 Strisciare in alto o in basso oppure premere ▲ o ▼ per visualizzare **Setup generale.**
- 4 Premere **Setup generale.**
- 5 Strisciare in alto o in basso oppure premere ▲ o ▼ per visualizzare **Volume.**
- 6 Premere **Volume.**
- 7 Premere **Squillo.**
- 8 Premere **Basso, Medio, Alto o No.**
- 9 Premere .

Volume del segnale acustico



Se il segnale acustico è attivato, l'apparecchio emette un suono quando si preme il touchscreen o il touchpanel, quando si commette un errore oppure dopo l'invio o la ricezione di un fax.

È possibile selezionare diversi livelli per il volume del segnale acustico, da **Alto** a **No.**

- 1 Premere .
- 2 Premere **Tutte le imp.**
- 3 Strisciare in alto o in basso oppure premere ▲ o ▼ per visualizzare **Setup generale.**
- 4 Premere **Setup generale.**
- 5 Strisciare in alto o in basso oppure premere ▲ o ▼ per visualizzare **Volume.**
- 6 Premere **Volume.**
- 7 Premere **Bip.**
- 8 Premere **Basso, Medio, Alto o No.**
- 9 Premere .

Volume del diffusore



È possibile selezionare diversi livelli per il volume del diffusore, da **Alto** a **No**.

- 1 Premere .
- 2 Premere **Tutte le imp.**
- 3 Strisciare in alto o in basso oppure premere ▲ o ▼ per visualizzare **Setup generale**.
- 4 Premere **Setup generale**.
- 5 Strisciare in alto o in basso oppure premere ▲ o ▼ per visualizzare **Volume**.
- 6 Premere **Volume**.
- 7 Premere **Diffusore**.
- 8 Premere **Basso, Medio, Alto** o **No**.
- 9 Premere .

Touchscreen LCD

Impostazione dell'intensità della retroilluminazione

Se si hanno difficoltà a leggere il touchscreen LCD, modificare le impostazioni relative alla luminosità.

- 1 Premere .
- 2 Premere **Tutte le imp.**
- 3 Strisciare in alto o in basso oppure premere ▲ o ▼ per visualizzare **Setup generale**.
- 4 Premere **Setup generale**.
- 5 Strisciare in alto o in basso oppure premere ▲ o ▼ per visualizzare **Imp. Display**.
- 6 Premere **Imp. Display**.
- 7 Premere **Sfondo**.
- 8 Premere **Chiaro, Medio** o **Scuro**.
- 9 Premere .

2

Caricamento della carta

Caricamento di carta e altri supporti di stampa

⚠ ATTENZIONE

NON trasportare l'apparecchio sostenendolo dal coperchio dello scanner, dal coperchio carta inceppata, dal coperchio della fessura di alimentazione manuale o dal pannello dei comandi. In caso contrario, l'apparecchio può scivolare dalle mani. Per trasportare l'apparecchio, posizionare le mani nelle apposite rientranze poste a entrambi i lati dell'apparecchio.

Per informazioni dettagliate, ➤➤ Guida di sicurezza prodotto.

NOTA

(Per MFC-J4710DW)

Per il vassoio N. 2 (vassoio inferiore), vedere *Caricamento della carta nel vassoio N. 2 (MFC-J4710DW)* ➤➤ pagina 29.

Caricamento della carta nel vassoio carta N. 1

Caricare solo un formato e un tipo di carta alla volta nel vassoio carta.

- 1 Estrarre completamente il vassoio carta dall'apparecchio.

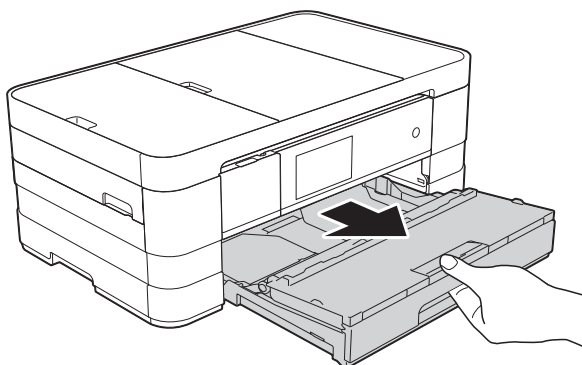

NOTA

- Se il supporto ribaltabile carta (1) è aperto, chiuderlo, quindi chiudere il supporto carta (2).

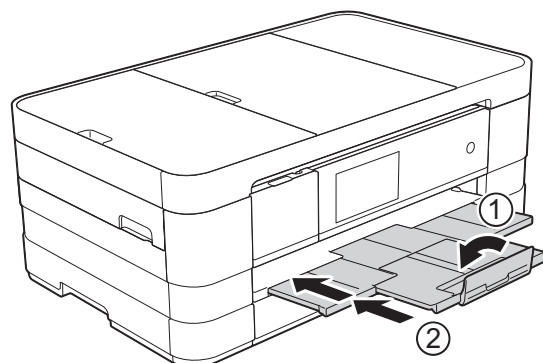

- Quando nel vassoio viene caricata carta di formato diverso, è necessario allo stesso tempo modificare anche l'impostazione del formato carta nel menu dell'apparecchio.

(MFC-J4510DW: Vedere *Formato carta* ➤➤ pagina 42.)

(MFC-J4710DW: Vedere *Formato e tipo di carta (MFC-J4710DW)* ➤➤ pagina 43.)

- 2 Aprire il coperchio del vassoio uscita carta (1).

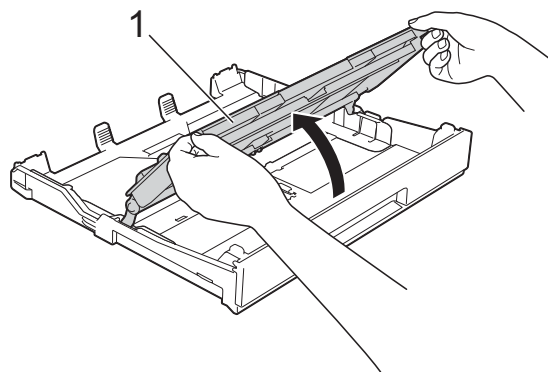

- 3 Con delicatezza, premere e fare scorrere le guide laterali (1) per adattarle al formato carta. Assicurarsi che il simbolo del triangolo (2) sulla guida laterale (1) sia allineato con il simbolo relativo al formato carta utilizzato.

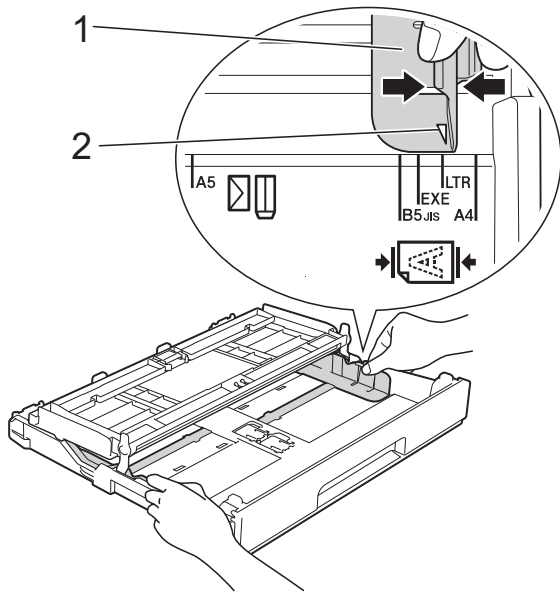

- 4 Smazzare la risma di carta per evitare inceppamenti e problemi di alimentazione della carta.

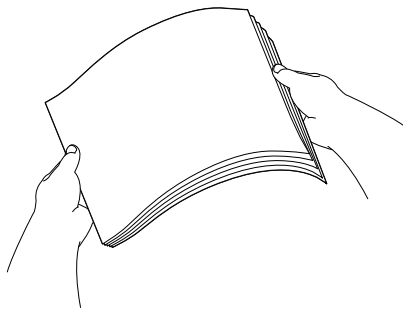

NOTA

Verificare sempre che la carta non sia arricciata o spiegazzata.

- 5 Posizionare delicatamente la carta nell'apposito vassoio, con il lato da stampare rivolto verso il basso. Verificare che la carta sia piana nel vassoio.

- Se si utilizzano i formati A4, Letter o Executive

Orientamento orizzontale

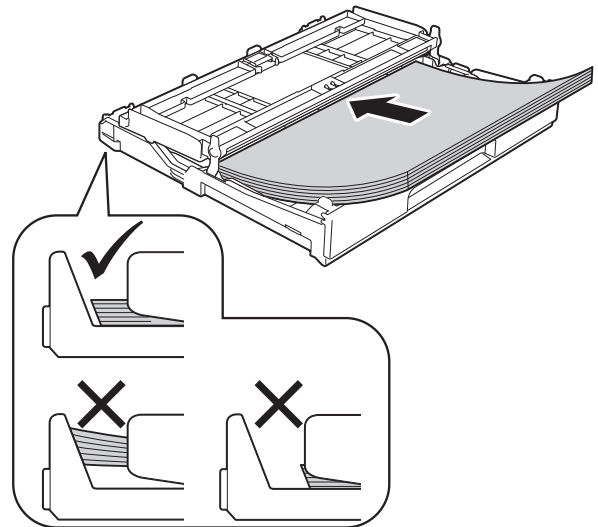

IMPORTANTE

Prestare attenzione a non spingere troppo oltre la carta; potrebbe sollevarsi sul retro del vassoio e causare problemi di alimentazione.

NOTA

- La carta in formato A5 o inferiore deve essere caricata nel vassoio con orientamento verticale.

Per maggiori informazioni, vedere *Caricamento di carta di piccole dimensioni (Foto, Foto L e buste)* ►► pagina 25.

- Se si desidera aggiungere carta prima che il vassoio sia vuoto, rimuovere la carta dal vassoio e unirla a quella da aggiungere. Smazzare sempre la risma di carta prima di caricarla nel vassoio. Se si aggiunge carta senza smazzare la risma, l'apparecchio potrebbe prelevare più pagine.
- Per maggiori informazioni sull'orientamento della carta, vedere *Orientamento della carta e capacità dei vassoi carta* ►► pagina 47.

- 6 Sistemare con delicatezza le guide laterali (1) per adattarle alla carta. Accertarsi che le guide laterali tocchino i lati della carta.

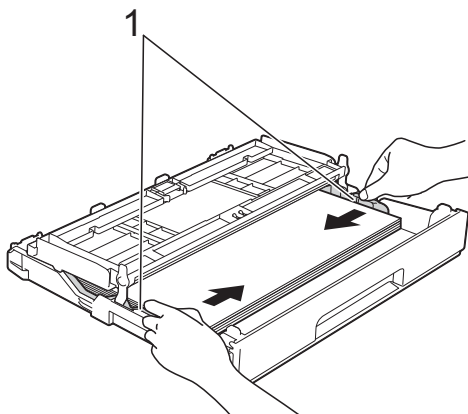

- 7 Verificare che la carta sia piana nel vassoio e che non oltrepassi la tacca di altezza massima della carta (1). Il riempimento eccessivo del vassoio carta potrebbe causare inceppamenti.

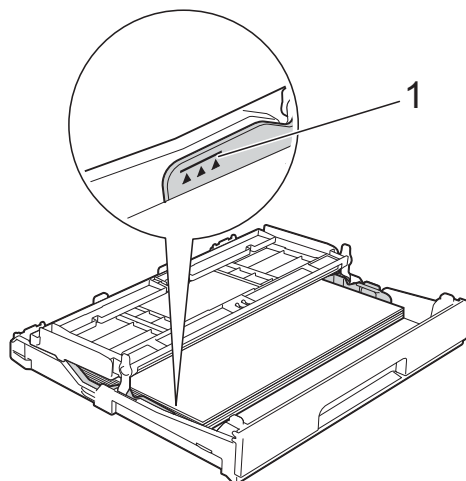

- 8 Chiudere il coperchio del vassoio uscita carta.

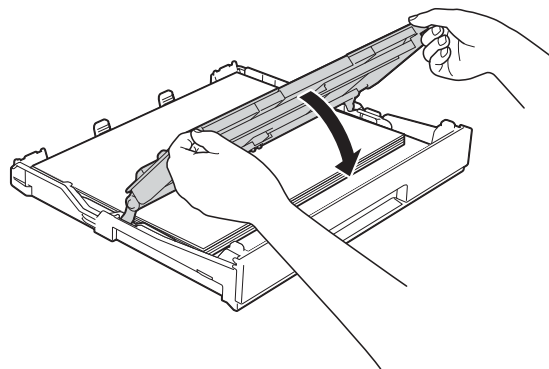

- 9 Con delicatezza, inserire completamente il vassoio carta nell'apparecchio.

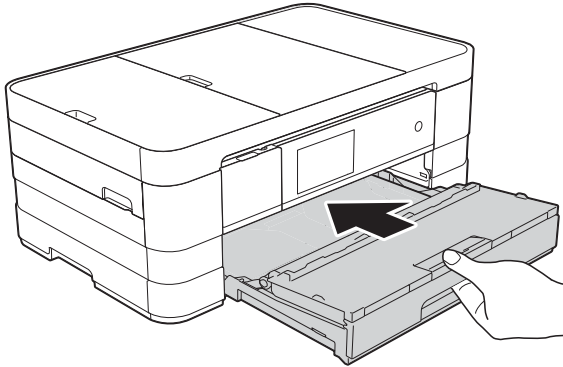

- 10 Tenendo in posizione il vassoio carta, estrarre il supporto carta (1) fino ad avvertire uno scatto, quindi aprire il supporto ribaltabile carta (2).

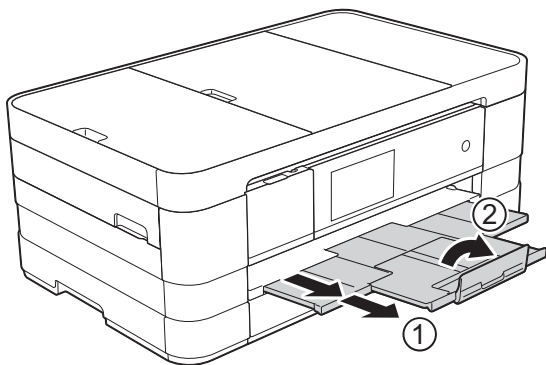

NOTA

Se si utilizza carta più lunga rispetto al formato A4, Letter oppure buste con il lembo sul lato corto, chiudere il supporto ribaltabile carta.

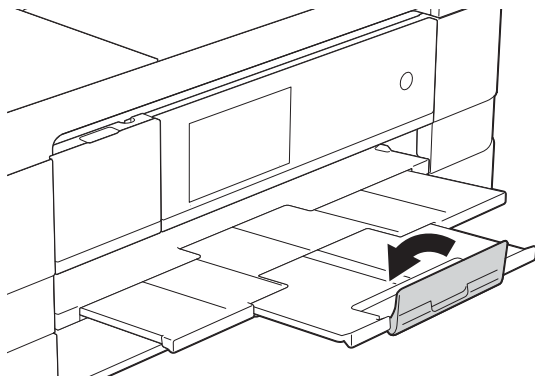

Caricamento di carta di piccole dimensioni (Foto, Foto L e buste)

Orientamento verticale

(carta in formato A5 o inferiore)

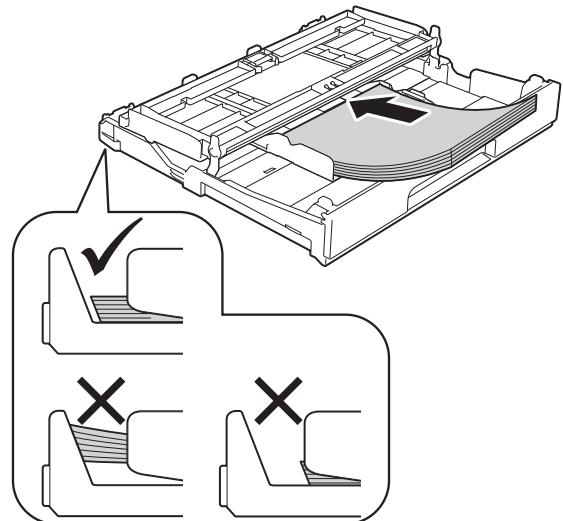

IMPORTANTE

Prestare attenzione a non spingere troppo oltre la carta; potrebbe sollevarsi sul retro del vassoio e causare problemi di alimentazione.

Informazioni sulle buste

- Utilizzare buste con grammatura compresa tra 80 e 95 g/m².
- Alcune buste richiedono l'impostazione dei margini nell'applicazione. Eseguire una stampa di prova prima di stampare numerose buste.

IMPORTANTE

NON utilizzare i seguenti tipi di buste per evitare problemi di alimentazione:

- Buste dalla forma voluminosa.
- Buste con finestre.
- Buste recanti caratteri in rilievo.
- Buste con fermagli o punti di cucitrice.
- Buste prestampate all'interno.

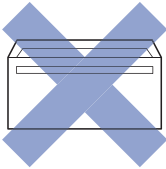
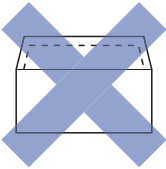
Colla	Doppi lembi
	

È possibile che si verifichino problemi di alimentazione dovuti allo spessore, al formato e alla forma del lembo delle buste utilizzate.

Caricamento delle buste

- 1 Prima di caricare le buste, premerne gli angoli e i lati per appiattirli il più possibile.

IMPORTANTE

Inserire una busta alla volta nel vassoio carta se durante l'operazione ne vengono alimentate due contemporaneamente.

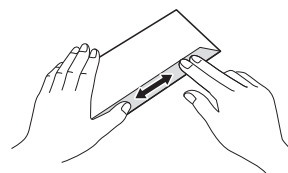
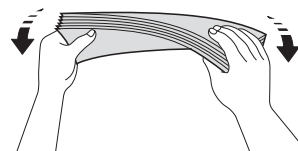
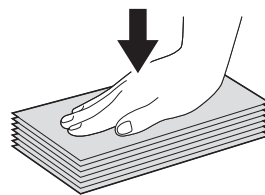

- 2 Inserire le buste nel vassoio carta con il lato sul quale verrà stampato l'indirizzo rivolto verso il basso. Se i lembi delle buste sono sul lato lungo, caricare le buste con il lembo a sinistra, come mostrato in figura. Con delicatezza, premere e fare scorrere le guide laterali (1) per adattarle al formato delle buste.

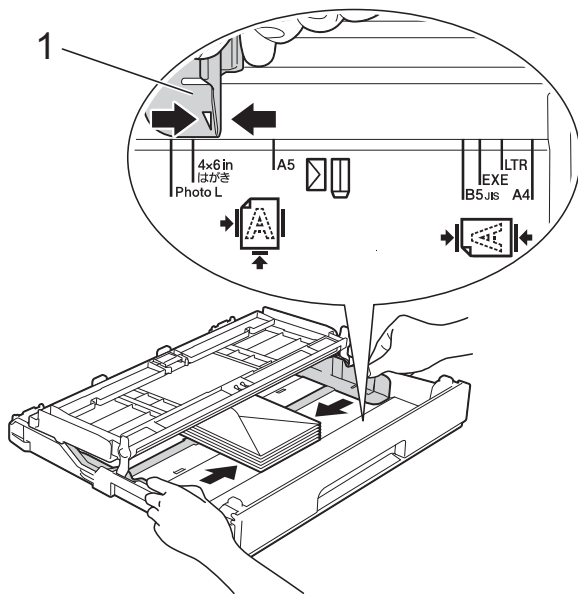

NOTA

- Se si utilizzano buste con il lembo sul lato corto, inserirle nel vassoio carta come indicato in figura.

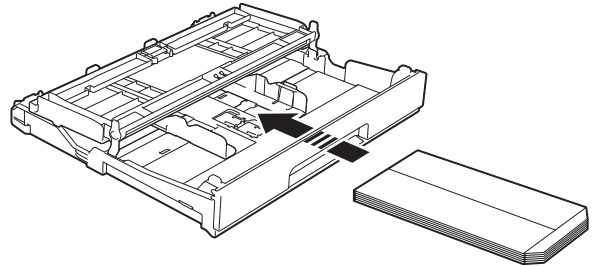

- Se si utilizzano buste con il lembo sul lato corto, chiudere il supporto ribaltabile carta.

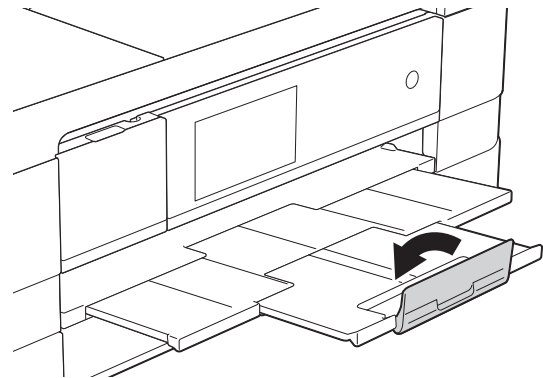

Se si riscontrano problemi durante la stampa su buste con il lembo sul lato corto, provare a eseguire le seguenti operazioni:

- 1 Aprire il lembo della busta.
- 2 Inserire la busta nel vassoio carta con il lato dell'indirizzo rivolto verso il basso e il lembo posizionato come indicato in figura.

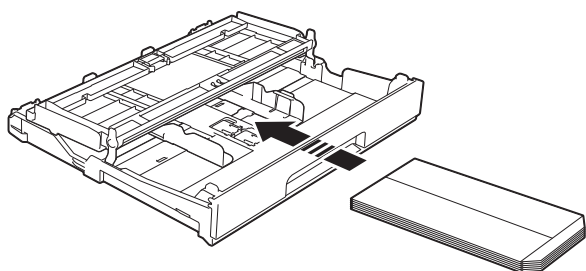

- 3 Selezionare **Stampa lato opposto** (Windows®) o **Inverti ordine di pagina** (Macintosh) nella finestra di dialogo del driver della stampante, quindi regolare formato e margini nell'applicazione in uso.
(>> Guida software dell'utente: *Stampa* (Windows®).)
(>> Guida software dell'utente: *Stampa e invio di fax* (Macintosh).)

Caricamento di carta Foto e Foto L

- 1 Prima di caricare la carta Foto e Foto L, premerne gli angoli e i lati per appiattirli il più possibile.

IMPORTANTE

Inserire un foglio di carta Foto (10 × 15 cm) o Foto L (89 × 127 mm) alla volta nel vassoio se durante l'operazione vengono alimentati due fogli contemporaneamente.

- 2 Effettuare una delle seguenti operazioni:
 - Se nel vassoio carta è stata inserita carta Foto L (89 × 127 mm), sollevare la linguetta di blocco per carta Foto L (1).
 - Se nel vassoio carta è stata inserita carta Foto (10 × 15 cm), sollevare la linguetta di blocco per carta Foto (2).

Con delicatezza, premere e fare scorrere le guide laterali (3) per adattarle al formato carta.

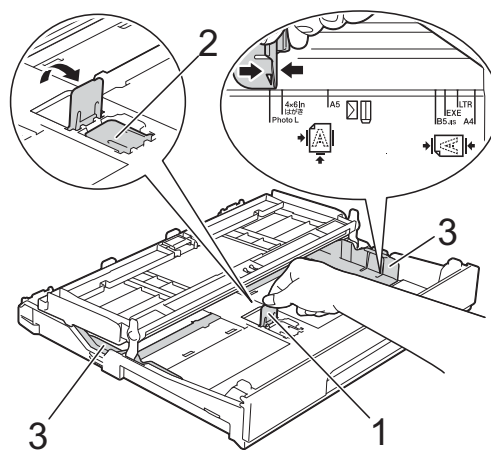

- 3 Chiudere il coperchio del vassoio uscita carta.

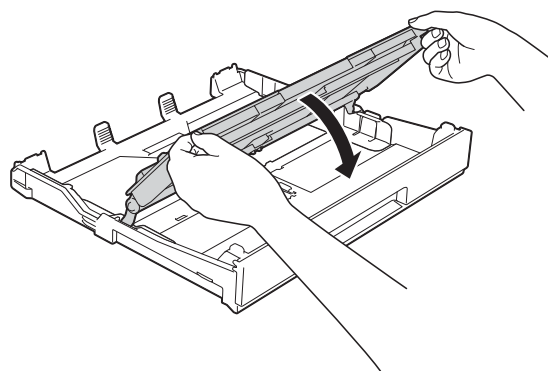

- 4 Inserire la carta Foto o Foto L nel vassoio con il lato da stampare rivolto verso il basso.

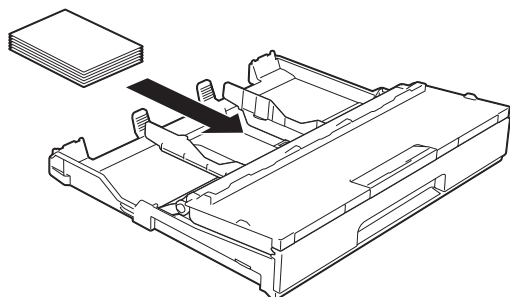

- 5 Aprire il coperchio del vassoio uscita carta (1).

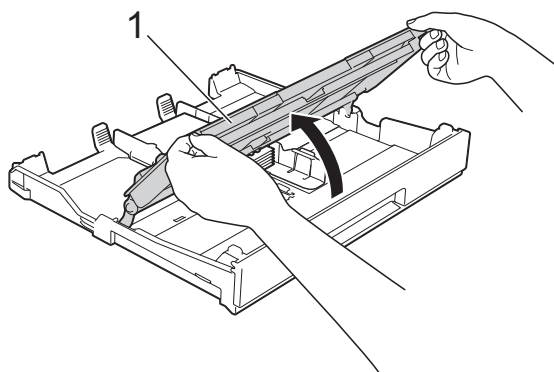

- 6 Sistemare con delicatezza le guide laterali (1) per adattarle alla carta. Accertarsi che le guide laterali tocchino i lati della carta.

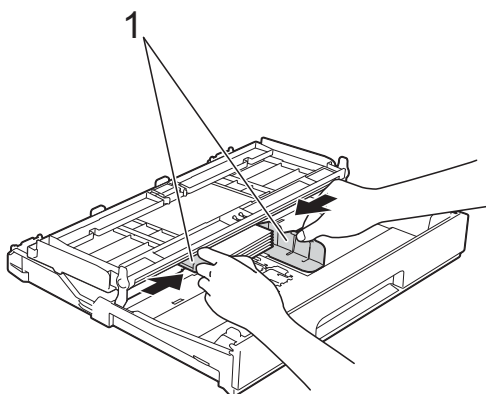

- 7 Chiudere il coperchio del vassoio uscita carta.

Caricamento della carta nel vassoio N. 2 (MFC-J4710DW)

NOTA

- Nel vassoio N. 2 è possibile caricare solo carta normale in formato A4, A3, Ledger, Letter o Legal.
- Per maggiori informazioni sull'orientamento della carta, vedere *Orientamento della carta e capacità dei vassoi carta* >>> pagina 47.

2

Quando si utilizza carta in formato A4 o Letter

- 1 Estrarre completamente il vassoio carta dall'apparecchio.

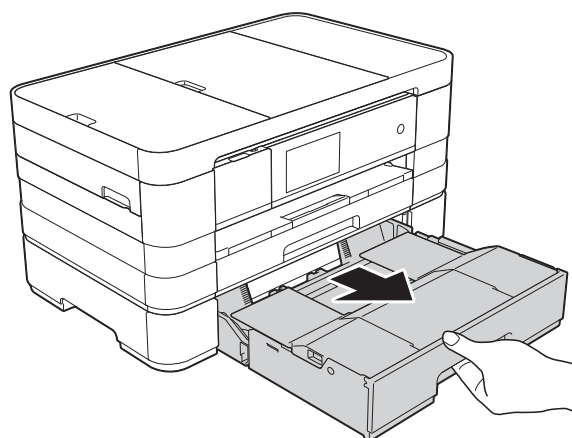

- 2 Sollevare il coperchio del vassoio carta (1).

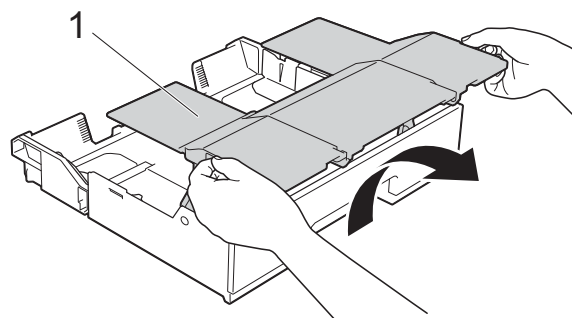

- 3 Con delicatezza, premere e fare scorrere le guide laterali (1) per adattarle al formato carta. Assicurarsi che il simbolo del triangolo (2) sulla guida laterale (1) sia allineato con il simbolo relativo al formato carta utilizzato.

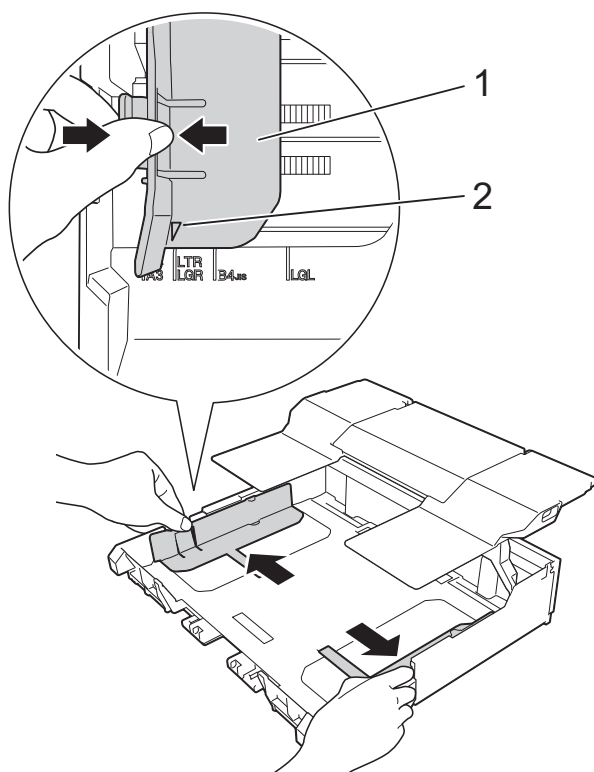

- 4 Smazzare la risma di carta per evitare inceppamenti e problemi di alimentazione della carta.

NOTA

Verificare sempre che la carta non sia arricciata.

- 5 Posizionare delicatamente la carta nell'apposito vassoio, con il lato da stampare rivolto verso il basso. Verificare che la carta sia piana nel vassoio.

Orientamento orizzontale

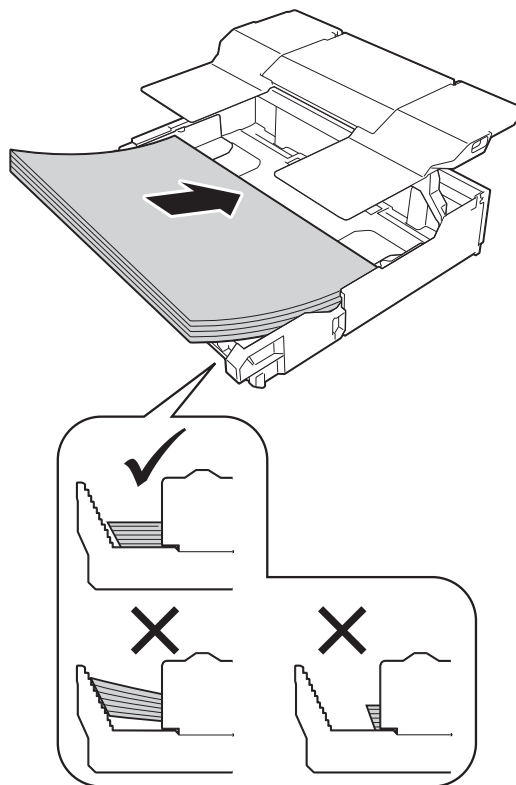

IMPORTANTE

Prestare attenzione a non spingere troppo oltre la carta; potrebbe sollevarsi sul retro del vassoio e causare problemi di alimentazione.

NOTA

- Se si desidera aggiungere carta prima che il vassoio sia vuoto, rimuovere la carta dal vassoio e unirli a quella da aggiungere. Smazzare sempre la risma di carta prima di caricarla nel vassoio. Se si aggiunge carta senza smazzare la risma, l'apparecchio potrebbe prelevare più pagine.
- Per utilizzare carta in formato A3, Ledger o Legal, vedere *Quando si utilizza carta in formato A3, Ledger o Legal* ➤➤ pagina 32.

- 6** Sistemare con delicatezza le guide laterali (1) per adattarle alla carta. Accertarsi che le guide laterali tocchino i lati della carta.

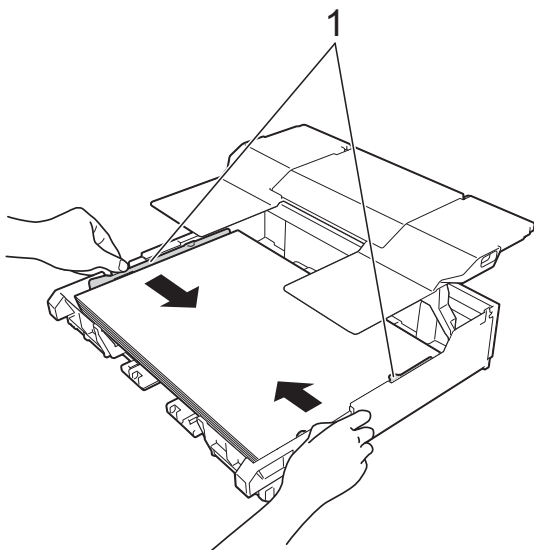

- 7** Verificare che la carta sia piana nel vassoio e che non oltrepassi la tacca di altezza massima della carta (1). Il riempimento eccessivo del vassoio carta potrebbe causare inceppamenti.

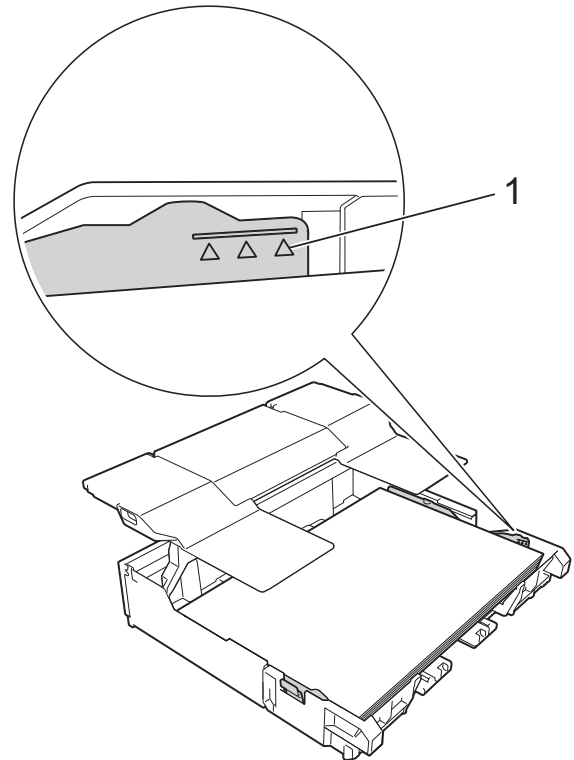

- 8** Abbassare il coperchio del vassoio carta.

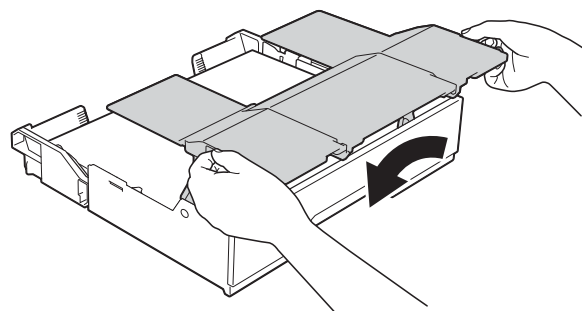

- 9 Con delicatezza, inserire completamente il vassoio carta nell'apparecchio.

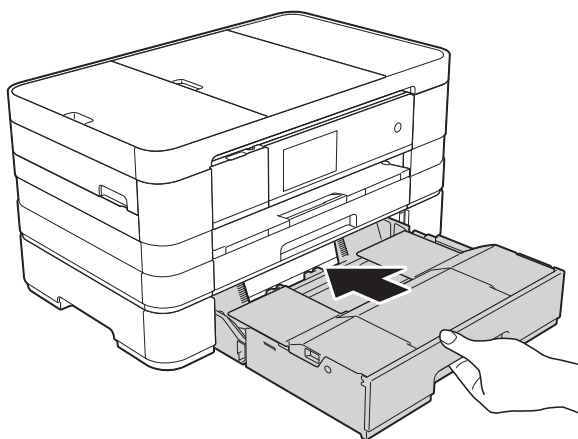

Quando si utilizza carta in formato A3, Ledger o Legal

- 1 Estrarre completamente il vassoio carta dall'apparecchio.

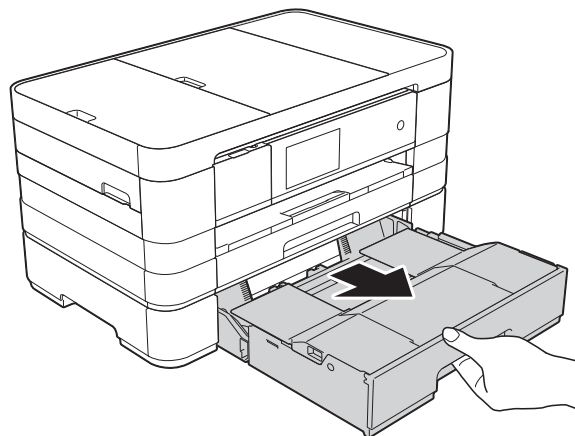

- 10 Estrarre il supporto carta (1) fino ad avvertire uno scatto, quindi aprire il supporto ribaltabile carta (2).

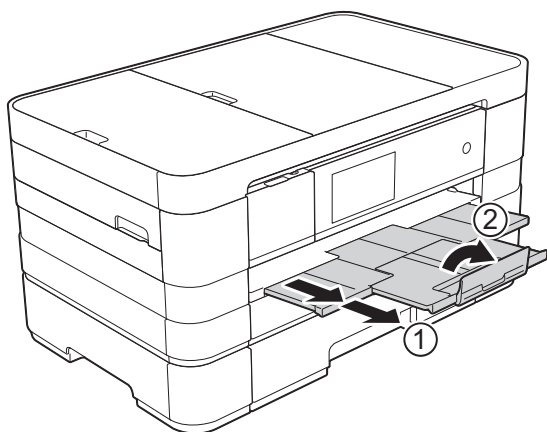

- 2 Sollevare il coperchio del vassoio carta (1).

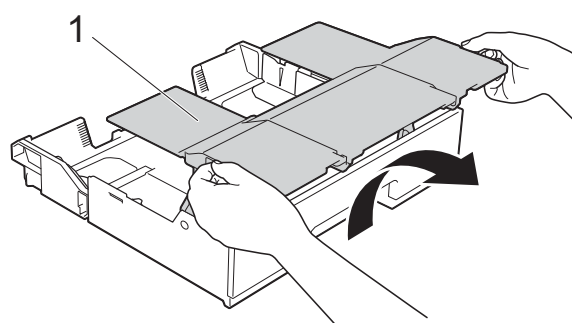

- 3 Spostare il cursore verso destra per sbloccare il vassoio carta.

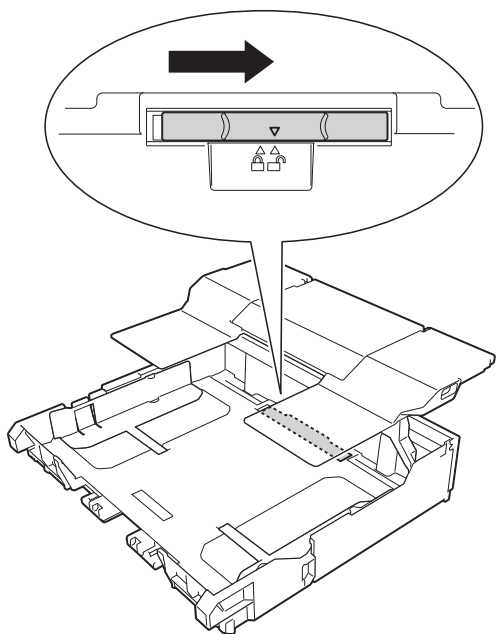

- 4 Allungare il vassoio carta. Assicurarsi che il simbolo del triangolo (1) sia allineato con il simbolo (2) relativo al formato carta.

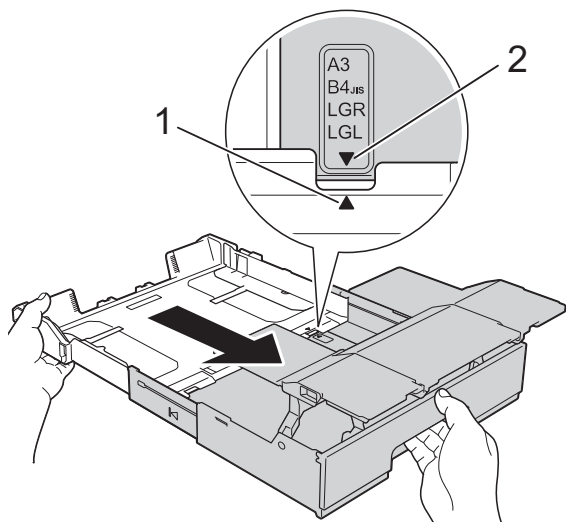

- 5 Spostare il cursore verso sinistra per bloccare il vassoio carta.

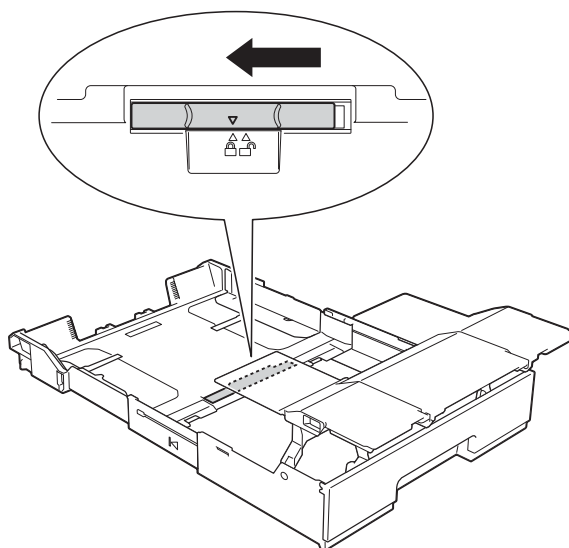

NOTA

Se si utilizza carta in formato Legal, sollevare la linguetta di blocco.

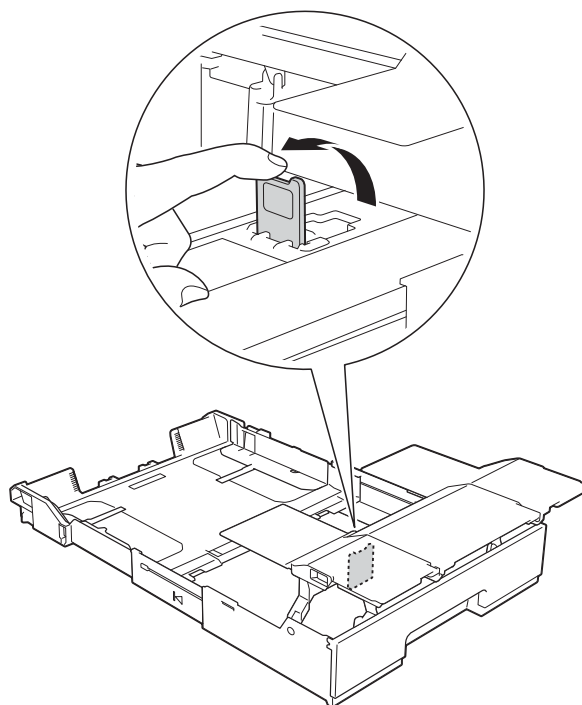

- 6 Con delicatezza, premere e fare scorrere le guide laterali (1) per adattarle al formato carta. Assicurarsi che il simbolo del triangolo (2) sulla guida laterale (1) sia allineato con il simbolo relativo al formato carta utilizzato.

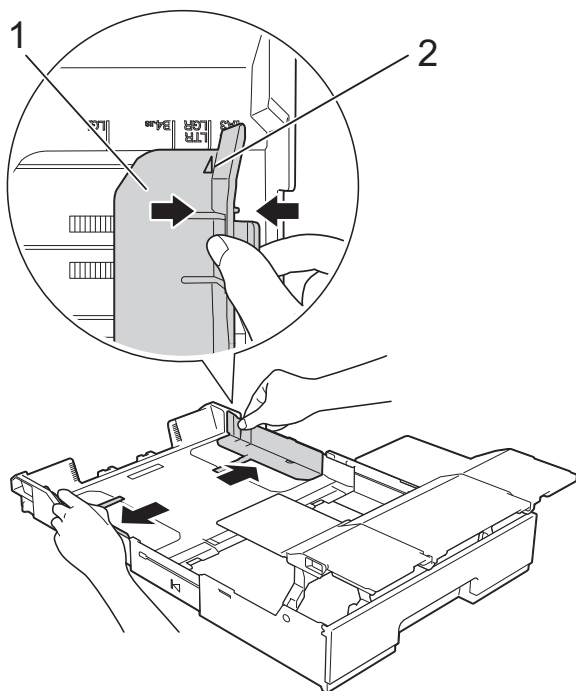

- 7 Smazzare la risma di carta per evitare inceppamenti e problemi di alimentazione della carta.

NOTA

Verificare sempre che la carta non sia arricciata o spiegazzata.

- 8 Posizionare delicatamente la carta nell'apposito vassoio, con il lato da stampare rivolto verso il basso. Verificare che la carta sia piana nel vassoio.

Orientamento verticale

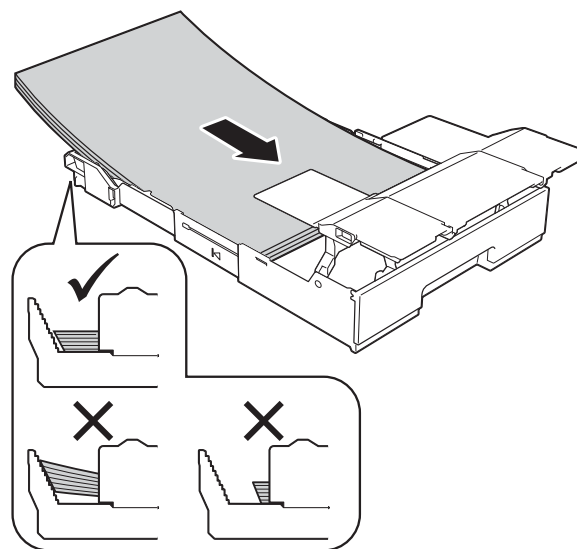

IMPORTANTE

Prestare attenzione a non spingere troppo oltre la carta; potrebbe sollevarsi sul retro del vassoio e causare problemi di alimentazione.

NOTA

Se si desidera aggiungere carta prima che il vassoio sia vuoto, rimuovere la carta dal vassoio e unirli a quella da aggiungere. Smazzare sempre la risma di carta prima di caricarla nel vassoio. Se si aggiunge carta senza smazzare la risma, l'apparecchio potrebbe prelevare più pagine.

- 9** Sistemare con delicatezza le guide laterali (1) per adattarle alla carta. Accertarsi che le guide laterali tocchino i lati della carta.

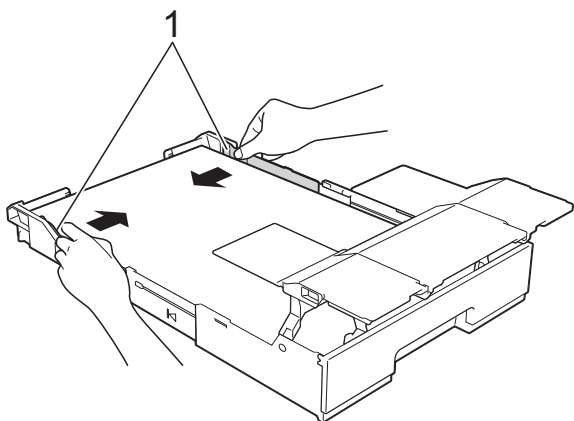

- 10** Verificare che la carta sia piana nel vassoio e che non oltrepassi la tacca di altezza massima della carta (1). Il riempimento eccessivo del vassoio carta potrebbe causare inceppamenti.

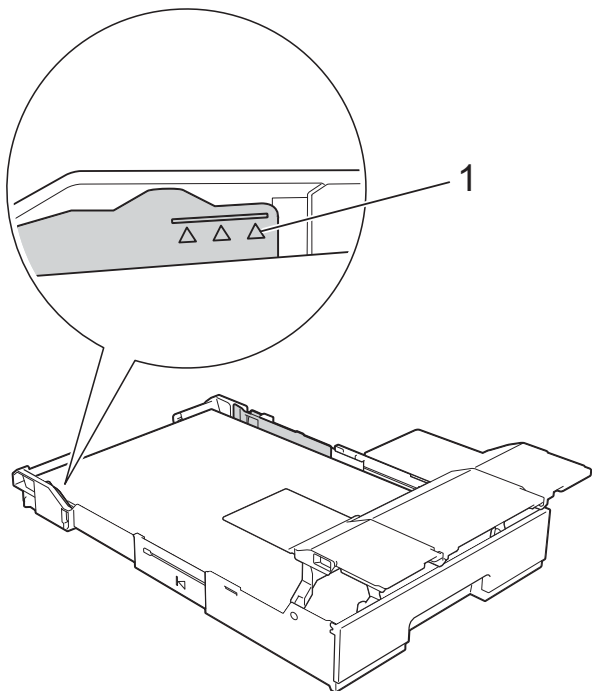

- 11** Abbassare il coperchio del vassoio carta.

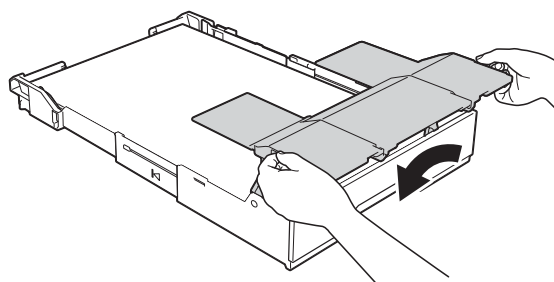

- 12** Con delicatezza, inserire completamente il vassoio carta nell'apparecchio.

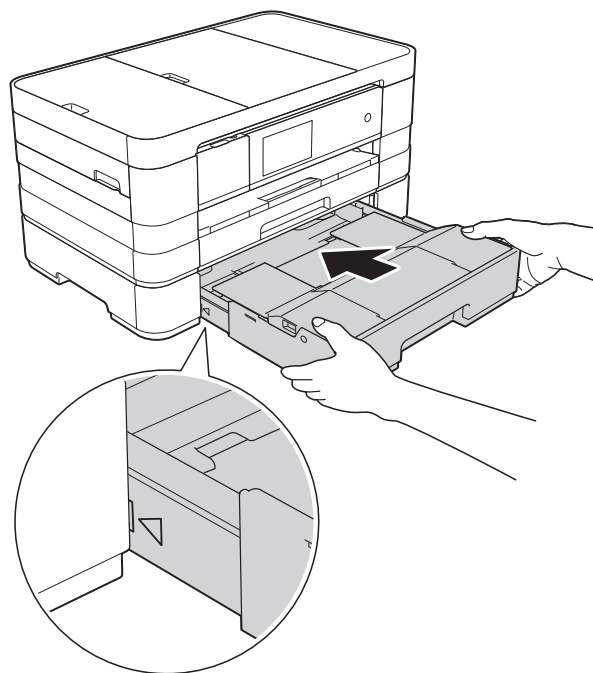

- 13** Sollevare il coperchio del vassoio carta.

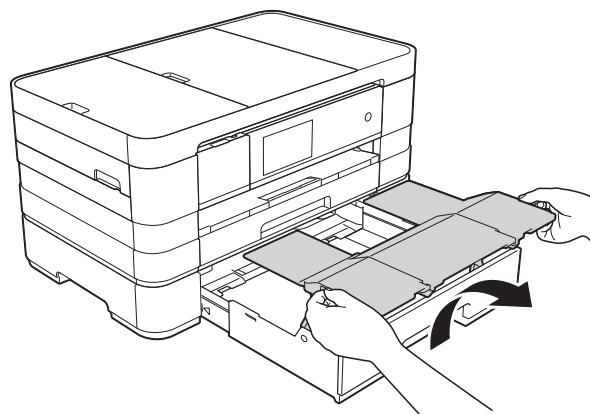

2

- 14 Aprire il supporto ribaltabile carta del vassoio N. 2.

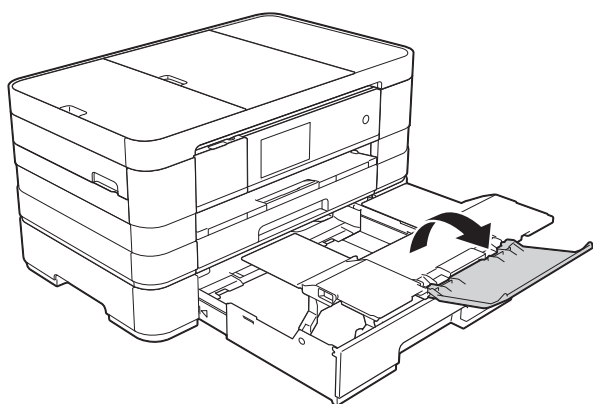

- 15 Estrarre il supporto carta del vassoio N. 1.

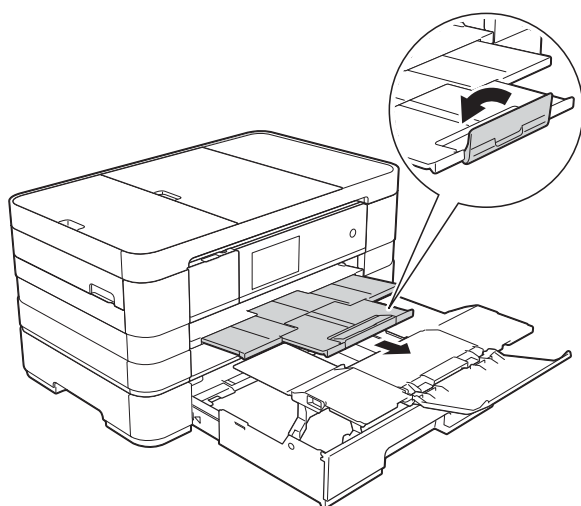

! ATTENZIONE

Quando si trasporta l'apparecchio, rimuovere il vassoio inferiore se questo è stato aperto per contenere carta di grandi dimensioni come ad esempio il formato A3. Il peso della carta può determinare la caduta del vassoio inferiore e causare lesioni.

! ATTENZIONE

Posizionare l'apparecchio in modo che il vassoio non sporga oltre il bordo del tavolo o della scrivania. Se il vassoio venisse urtato, l'apparecchio potrebbe cadere e causare lesioni alle persone.

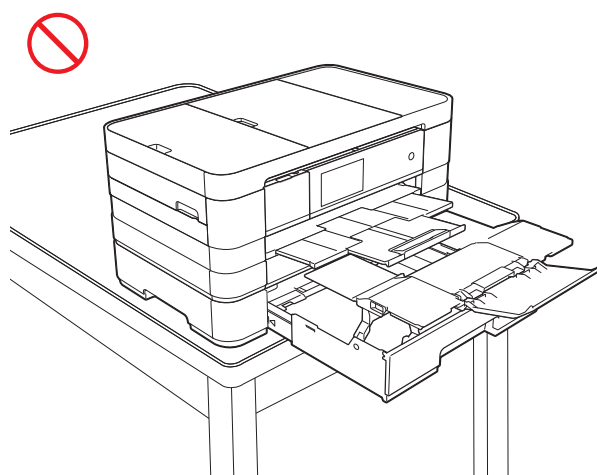
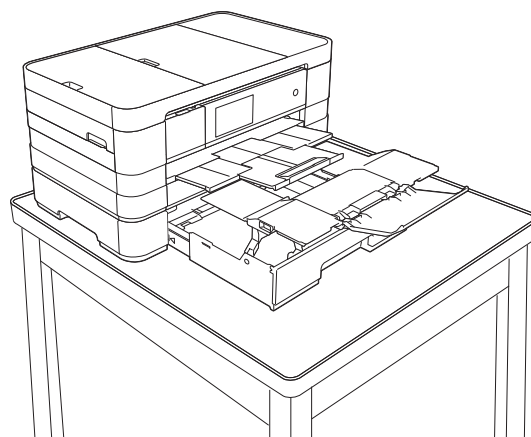

NOTA

- Se si utilizza carta in formato A3, Ledger o Legal, chiudere il supporto ribaltabile carta del vassoio N. 1.
- Se dopo avere finito di utilizzare la carta in formato A3, Ledger o Legal si desidera utilizzare carta in formato A4 o Letter, estrarre la carta dal vassoio. (Se è stata sollevata la linguetta di blocco per utilizzare la carta in formato Legal, abbassarla.)

Spostare il cursore verso destra per sbloccare il vassoio carta, quindi accorciarlo.

Spostare il cursore verso sinistra per bloccare il vassoio carta, quindi inserire nel vassoio la carta in formato A4 o Letter.

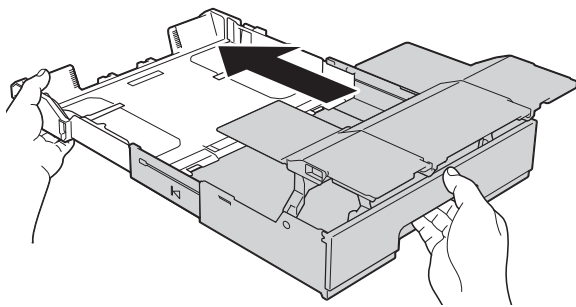
**⚠ ATTENZIONE**

Quando si riportano le dimensioni del vassoio dal formato A3, Ledger o Legal al formato originale, prestare attenzione a non incastrare le dita tra gli interstizi presenti sul lato posteriore del vassoio.

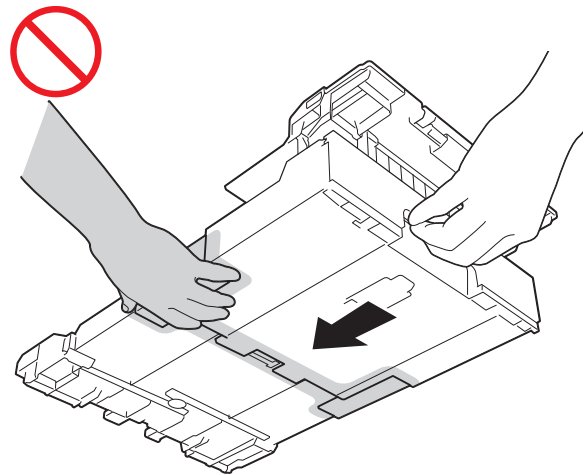
**Caricamento della carta nella fessura di alimentazione manuale**

In questa fessura è possibile caricare supporti di stampa speciali, un foglio alla volta. Utilizzare la fessura di alimentazione manuale per stampare o eseguire copie in formato A3, Ledger, Legal, A4, Letter, Executive, A5, A6, buste, Foto (10 × 15 cm), Foto L (89 × 127 mm), Foto 2L (13 × 18 cm) e Foto 2 (127 × 203 mm).

NOTA

- Quando si inserisce la carta nella fessura di alimentazione manuale, l'apparecchio attiva automaticamente la modalità di alimentazione manuale.
- Se si utilizza carta più lunga rispetto al formato A4, Letter oppure buste con il lembo sul lato corto, chiudere il supporto ribaltabile carta.

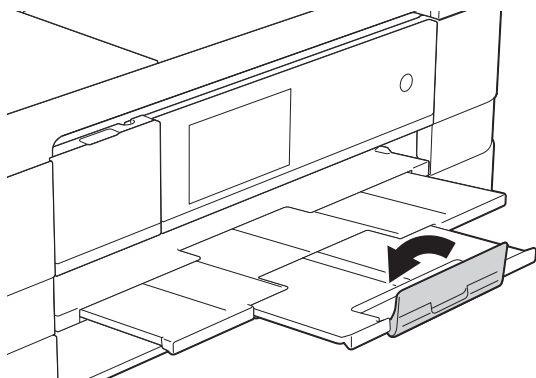

- 1 Aprire il coperchio della fessura di alimentazione manuale sul lato posteriore dell'apparecchio.

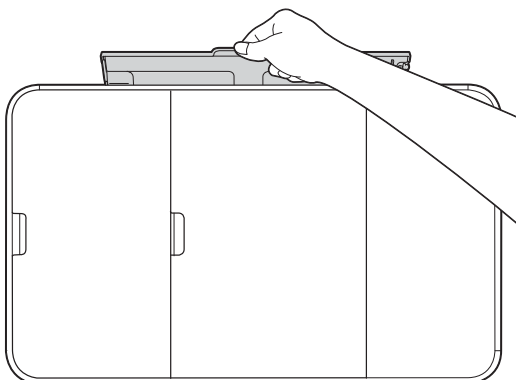
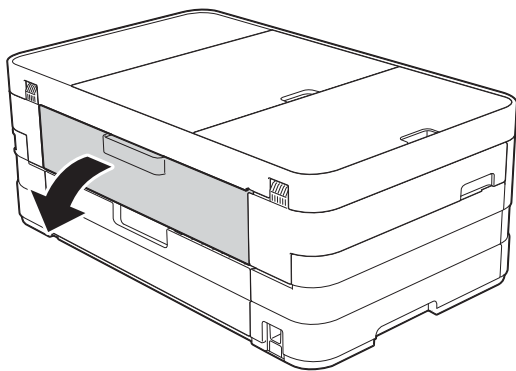

- 2 Far scorrere le guide laterali della fessura di alimentazione manuale per adattarle alla carta che verrà utilizzata.

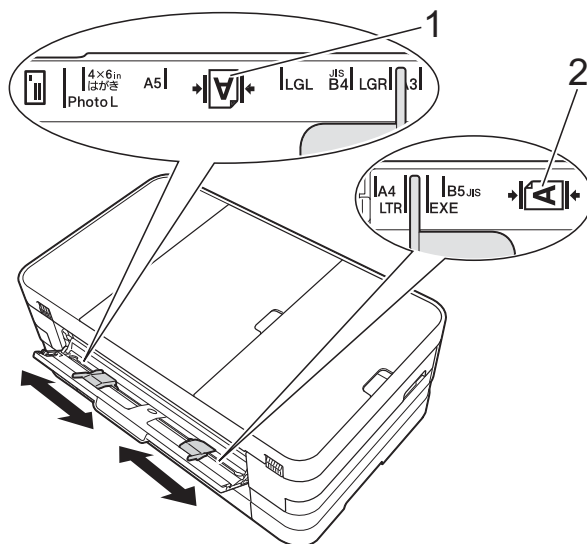

NOTA

Il simbolo per la carta (1) relativo all'orientamento verticale si trova sul lato destro della fessura di alimentazione manuale, mentre il simbolo (2) per l'orientamento orizzontale si trova sul lato sinistro della stessa.

Quando si fanno scorrere le guide laterali, verificare che si trovino nelle posizioni indicate.

- 3 Inserire *solo* un foglio di carta nella fessura di alimentazione manuale, con il lato da stampare *rivolto verso l'alto*.

- Se si utilizzano i formati A3, Ledger, Legal, A5, A6, buste, Foto, Foto L, Foto 2L o Foto 2

Orientamento verticale

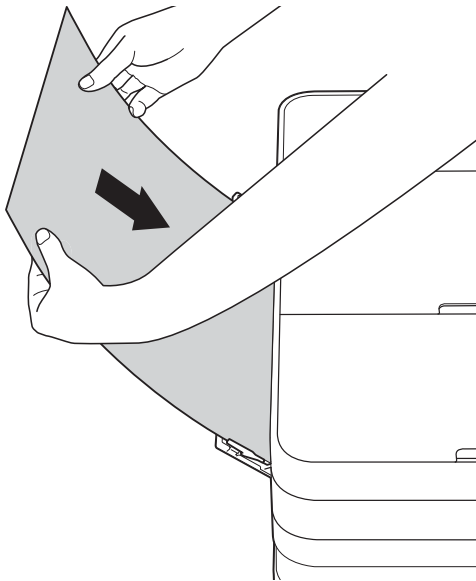

- Se si utilizzano i formati A4, Letter o Executive

Orientamento orizzontale

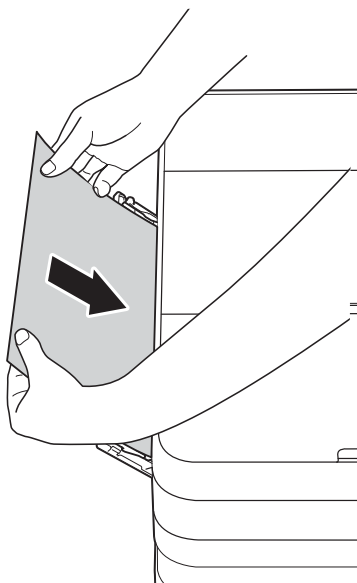

IMPORTANTE

- NON inserire nella fessura di alimentazione manuale più di un foglio di carta alla volta. In caso contrario, la carta si potrebbe inceppare. Anche se si devono stampare più pagine, non inserire il foglio successivo finché sul touchscreen non viene visualizzato un messaggio in cui viene richiesto di inserire un altro foglio.



- NON inserire fogli nella fessura di alimentazione manuale quando si stampa dal vassoio carta. In caso contrario, la carta si potrebbe inceppare.
- Per maggiori informazioni sull'orientamento della carta, vedere *Orientamento della carta e capacità dei vassoi carta* >> pagina 47.

- 4 Con entrambe le mani, regolare le guide laterali della fessura di alimentazione manuale per adattarle alla carta.

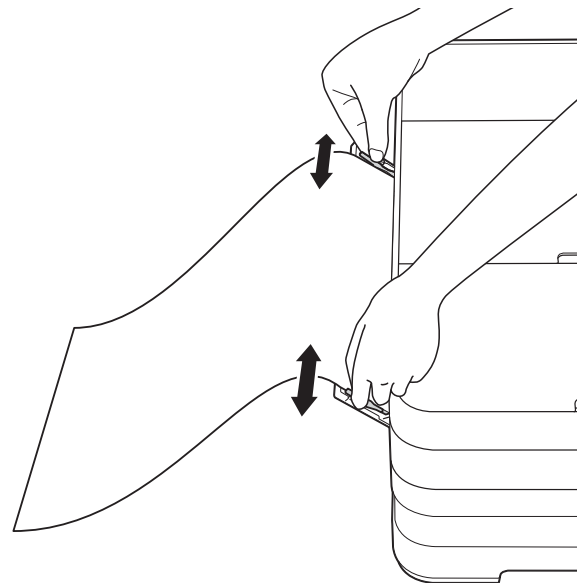

NOTA

- NON spingere eccessivamente le guide laterali contro la carta. In caso contrario, si rischia di piegare la carta.
- Posizionare la carta al centro della fessura di alimentazione manuale tra le guide laterali. Se la carta non è centrata, estrarla e inserirla nuovamente in posizione centrale.

- 5 Con entrambe le mani, inserire un foglio di carta nella fessura di alimentazione manuale finché il bordo anteriore non tocca il rullo di alimentazione. Lasciare andare la carta non appena si sente che l'apparecchio ha prelevato il foglio. Sul touchscreen viene visualizzato il messaggio **Slot alimentazione manuale pronto**.

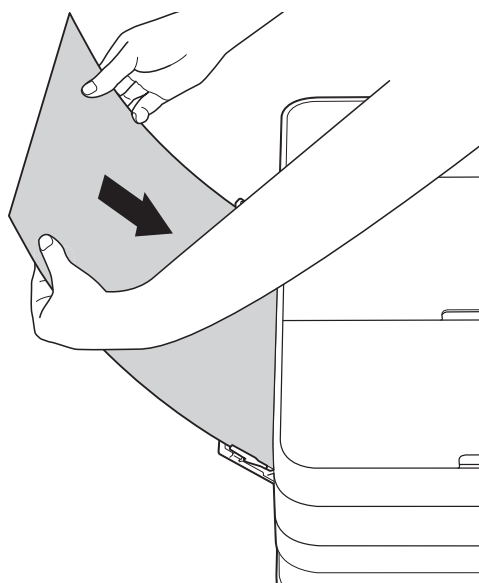

NOTA

- Quando si carica una busta o un foglio di carta spessa, spingere la busta nella fessura di alimentazione manuale fin quando non si percepisce che la busta è stata prelevata.
- Quando si inserisce nella fessura di alimentazione manuale della carta in formato A3, Legal o Ledger, l'apparecchio trattiene la pagina dopo la stampa in modo da evitare che cada. Una volta completata la stampa, estrarre la pagina stampata e premere **OK**.

- 6 Se per la stampa dei dati non è sufficiente un solo foglio, sul touchscreen viene richiesto di caricare un altro foglio di carta. Inserire un altro foglio di carta nella fessura di alimentazione manuale, quindi premere **OK** sul touchscreen.

NOTA

- Assicurarsi che la stampa sia stata completata prima di chiudere il coperchio della fessura di alimentazione manuale.
- Quando viene inserita della carta nella fessura di alimentazione manuale, l'apparecchio stampa sempre dalla fessura di alimentazione manuale.
- La carta inserita nella fessura di alimentazione manuale viene espulsa quando viene stampata una pagina di prova, un fax o un rapporto.
- Durante il processo di pulizia dell'apparecchio, la carta inserita nella fessura di alimentazione manuale viene espulsa. Attendere che l'apparecchio completi l'operazione di pulizia, quindi reinserire la carta nella fessura di alimentazione manuale.

Area non stampabile

L'area stampabile dipende dalle impostazioni definite nell'applicazione utilizzata. I valori riportati sotto indicano le aree non stampabili su fogli pretagliati e buste. L'apparecchio è in grado di stampare nelle aree ombreggiate dei fogli pretagliati solo se la funzione di stampa Senza bordi è disponibile e attiva.

(▶▶ Guida software dell'utente: *Stampa* (Windows®).)

(▶▶ Guida software dell'utente: *Stampa e invio di fax* (Macintosh).)

Foglio pretagliato

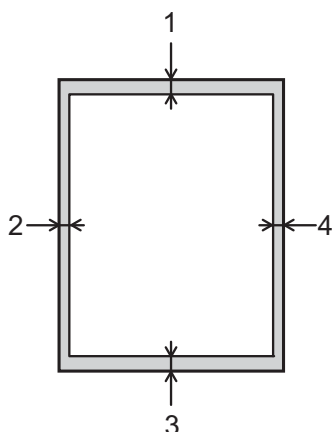

Buste

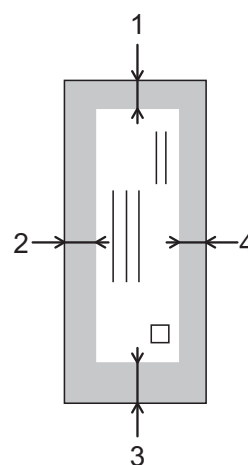

	Margine superiore (1)	Margine sinistro (2)	Margine inferiore (3)	Margine destro (4)
Foglio pretagliato	3 mm	3 mm	3 mm	3 mm
Buste	22 mm	3 mm	22 mm	3 mm

NOTA



La funzione di stampa Senza bordi non è disponibile per le buste e la stampa fronte-retro.

Impostazioni relative alla carta

Formato e tipo di carta (MFC-J4510DW)

Tipo di carta

Per ottenere la migliore qualità di stampa, impostare l'apparecchio in base al tipo di carta utilizzato.



- 1 Premere .
- 2 Premere .
- 3 Strisciare in alto o in basso oppure premere ▲ o ▼ per visualizzare Carta normale, Carta inkjet, Brother BP71, Altro lucido o Acetato, quindi selezionare l'opzione da impostare.
- 4 Premere .

NOTA

I fogli di carta vengono espulsi nel relativo vassoio posto sul lato anteriore dell'apparecchio, con la superficie stampata rivolta verso l'alto. Quando si utilizzano lucidi o carta lucida, rimuovere subito ogni foglio per evitare sbavature d'inchiostro o inceppamenti.

Formato carta

È possibile utilizzare i seguenti formati carta per la stampa delle copie: A4, A5, A3, 10 × 15 cm, Letter, Legal e Ledger e due formati per la stampa dei fax: A4 o Letter. Quando si modificano le dimensioni della carta da caricare nell'apparecchio, è necessario modificare anche l'impostazione del formato carta in modo che l'apparecchio possa adattare alla pagina il fax in arrivo.

- 1 Premere .
- 2 Premere .
- 3 Premere A4, A5, 10x15cm o Letter.
- 4 Premere .



NOTA

Quando si esegue la copia utilizzando carta in formato A3, Legal o Ledger, impostare l'opzione relativa al formato carta all'interno della modalità Copia.

Formato e tipo di carta (MFC-J4710DW)

Per ottenere la migliore qualità di stampa, impostare l'apparecchio in base al tipo di carta utilizzato.

È possibile utilizzare i seguenti formati carta per la stampa delle copie: A4, A5, A3, 10 × 15 cm, Letter, Legal e Ledger e cinque formati per la stampa dei fax: A4, A3, Ledger, Letter e Legal. Quando si carica nell'apparecchio un formato di carta differente, è necessario modificare anche l'impostazione del formato carta, in modo che l'apparecchio possa adattare alla pagina il fax in arrivo.

- 1 Premere .
- 2 Selezionare il formato di carta visualizzato per il vassoio N. 1 o per il vassoio N. 2.
- 3 Effettuare una delle seguenti operazioni:
 - Se si seleziona il formato di carta visualizzato per il vassoio N. 1, premere `Tipo carta`.
Strisciare in alto o in basso oppure premere ▲ o ▼ per visualizzare `Carta normale`, `Carta inkjet`, `Brother BP71`, `Altro lucido` o `Acetato`, quindi selezionare l'opzione desiderata.
Premere `Formato carta`.
Premere `A4`, `A5`, `10x15cm` o `Letter`.
 - Se si seleziona il formato di carta visualizzato per il vassoio N. 2, premere `Formato carta`.
Strisciare in alto o in basso oppure premere ▲ o ▼ per visualizzare `A4`, `A3`, `Letter`, `Legal` o `Ledger`, quindi selezionare l'opzione desiderata.
- 4 Premere .

NOTA



- Nel vassoio `Vassoio N. 2` è possibile utilizzare solo carta normale.
- I fogli vengono espulsi nel relativo vassoio posto sul lato anteriore dell'apparecchio, con la superficie stampata rivolta verso l'alto. Quando si utilizzano lucidi o carta lucida, rimuovere subito ogni foglio per evitare sbavature d'inchiostro o inceppamenti.

Uso del vassoio in modalità Copia (MFC-J4710DW)

È possibile modificare il vassoio predefinito utilizzato dall'apparecchio per stampare le copie.

`Sel.autom. vass. consente` all'apparecchio di prelevare la carta sia dal vassoio N. 1, sia dal vassoio N. 2, in base alle opzioni impostate nel menu `Copia` per il tipo e il formato di carta.

Per modificare l'impostazione predefinita, procedere come indicato di seguito:

- 1 Premere .
- 2 Premere `Tutte le imp.`
- 3 Strisciare in alto o in basso oppure premere ▲ o ▼ per visualizzare `Setup generale`.
- 4 Premere `Setup generale`.
- 5 Strisciare in alto o in basso oppure premere ▲ o ▼ per visualizzare `Impost. Vassoio`.
- 6 Premere `Impost. Vassoio`.
- 7 Premere `Uso vassoio: Copia`.
- 8 Premere `Vassoio N. 1`, `Vassoio N. 2` o `Sel.autom. vass.`
- 9 Premere .

NOTA



È possibile modificare temporaneamente le impostazioni relative al formato carta e alla scelta del vassoio per la copia successiva. (Vedere *Formato carta* >> pagina 79 e *Selezione del vassoio (MFC-J4710DW)* >> pagina 79.)

Uso del vassoio in modalità Fax (MFC-J4710DW)

È possibile modificare il vassoio predefinito utilizzato dall'apparecchio per stampare i fax ricevuti.

Sel.autom. vass. consente all'apparecchio di prelevare la carta dal Vassoio N. 1 per primo oppure dal Vassoio N. 2 nei seguenti casi:

- Per il Vassoio N. 2 è stato impostato un formato di carta diverso e più adatto per la stampa dei fax ricevuti.
- Entrambi i vassoi utilizzano lo stesso formato di carta e il Vassoio N. 1 non è impostato per l'utilizzo di carta normale.

- 1 Premere .
- 2 Premere Tutte le imp.
- 3 Strisciare in alto o in basso oppure premere ▲ o ▼ per visualizzare Setup generale.
- 4 Premere Setup generale.
- 5 Strisciare in alto o in basso oppure premere ▲ o ▼ per visualizzare Impost. Vassoio.
- 6 Premere Impost. Vassoio.
- 7 Premere Uso vassoio: Fax.
- 8 Premere Vassoio N. 1, Vassoio N. 2 o Sel.autom. vass.
- 9 Premere .

Carta e altri supporti di stampa utilizzabili

La qualità di stampa può essere condizionata dal tipo di carta utilizzato nell'apparecchio.

Per ottenere la qualità di stampa migliore per le impostazioni selezionate, impostare sempre l'opzione Tipo carta in base al tipo di carta caricato nel vassoio.

È possibile usare carta normale, carta per getto d'inchiostro (carta patinata), carta lucida, lucidi e buste.

Si consiglia di provare vari tipi di carta prima di acquistarne in grandi quantità.

Per ottenere i migliori risultati, utilizzare carta Brother.

- Quando si stampa su carta per getto d'inchiostro (carta patinata), lucidi o carta lucida, accertarsi di avere selezionato il supporto di stampa corretto nella scheda **Di base** del driver della stampante o nell'impostazione Tipo carta del menu dell'apparecchio.

(MFC-J4510DW: Vedere *Tipo di carta* >> pagina 42.)

(MFC-J4710DW: Vedere *Formato e tipo di carta (MFC-J4710DW)* >> pagina 43.)

- Quando si stampa su carta fotografica Brother, caricare un foglio aggiuntivo della stessa carta fotografica nel vassoio carta. Un foglio aggiuntivo è incluso nella confezione della carta per questo scopo.
- Quando si utilizzano lucidi o carta fotografica, rimuovere subito ogni foglio per evitare sbavature d'inchiostro o inceppamenti.
- Evitare di toccare la superficie stampata della carta subito dopo la stampa per non macchiarsi nel caso in cui il foglio non sia completamente asciutto.

Supporti di stampa consigliati

Per ottenere la migliore qualità di stampa, è consigliabile utilizzare carta Brother. (Vedere la tabella seguente.)

Se la carta Brother non è disponibile nel proprio Paese, è consigliabile provare diversi tipi di carta prima di acquistarne in grandi quantità.

Si consiglia di utilizzare "Pellicola lucidi 3M" per la stampa su lucidi.

Carta Brother

Tipo di carta	Articolo
A3 normale	BP60PA3
A3 carta fotografica lucida	BP71GA3
A3 getto d'inchiostro (Matte)	BP60MA3
A4 normale	BP60PA
A4 carta fotografica lucida	BP71GA4
A4 getto d'inchiostro (Matte)	BP60MA
10 × 15 cm carta fotografica lucida	BP71GP

Gestione e utilizzo dei supporti di stampa

- Conservare la carta nell'imballo originale tenendolo chiuso. Conservare la carta in orizzontale e lontano da umidità, luce solare diretta e calore.
- Evitare di toccare il lato lucido (patinato) della carta fotografica.
- Evitare di toccare entrambi i lati dei lucidi perché questo supporto tende ad assorbire facilmente acqua e traspirazione, con conseguente riduzione della qualità della stampa. I lucidi per stampanti e fotocopiatrici laser possono macchiare il documento successivo. Utilizzare solo lucidi consigliati per la stampa a getto d'inchiostro.

IMPORTANTE

NON utilizzare i seguenti tipi di carta:

- Carta danneggiata, arricciata, sgualcita o di forma irregolare

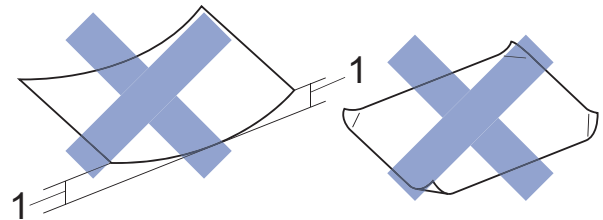

1 Un'arricciatura di 2 mm o superiore potrebbe causare inceppamenti.

- Carta estremamente lucida o particolarmente lavorata
- Carta non impilabile in modo uniforme
- Carta a grana corta

Capacità del coperchio del vassoio uscita carta

Fino a 50 fogli di carta da 80 g/m² in formato A4.

- Per evitare sbavature d'inchiostro, si consiglia di rimuovere i fogli di carta fotografica e i lucidi dal coperchio del vassoio uscita carta uno per volta.

Scelta del supporto di stampa corretto

Tipo e formato carta per ciascuna funzione

Tipo di carta	Formato carta		Uso			
			Fax	Copia	Photo Capture	Stampante
Foglio pretagliato	A3	297 × 420 mm (11,7 × 16,5 pollici)	Sì ²	Sì ¹	Sì ³	Sì ¹
	A4	210 × 297 mm (8,3 × 11,7 pollici)	Sì	Sì	Sì	Sì
	Ledger	279,4 × 431,8 mm (11 × 17 pollici)	Sì ²	Sì ¹	Sì ³	Sì ¹
	Letter	215,9 × 279,4 mm (8 1/2 × 11 pollici)	Sì	Sì	Sì	Sì
	Legal	215,9 × 355,6 mm (8 1/2 × 14 pollici)	Sì ²	Sì ¹	–	Sì ¹
	Executive	184 × 267 mm (7 1/4 × 10 1/2 pollici)	–	–	–	Sì
	JIS B4	257 × 364 mm (10,1 × 14,3 pollici)	–	–	–	Definito dall'utente
	JIS B5	182 × 257 mm (7,2 × 10,1 pollici)	–	–	–	Definito dall'utente
	A5	148 × 210 mm (5,8 × 8,3 pollici)	–	Sì	–	Sì
A6	105 × 148 mm (4,1 × 5,8 pollici)	–	–	–	Sì	
Schede	Foto	10 × 15 cm (4 × 6 pollici)	–	Sì	Sì	Sì
	Foto L	89 × 127 mm (3 1/2 × 5 pollici)	–	–	–	Sì
	Foto 2L	13 × 18 cm (5 × 7 pollici)	–	–	Sì	Sì
	Foto 2	127 × 203 mm (5 × 8 pollici)	–	–	–	Sì
	Cartolina 1	100 × 148 mm (3,9 × 5,8 pollici)	–	–	–	Definito dall'utente
	Cartolina 2 (Doppia)	148 × 200 mm (5,8 × 7,9 pollici)	–	–	–	Definito dall'utente
Buste	Busta C5	162 × 229 mm (6,4 × 9 pollici)	–	–	–	Sì ³
	Busta DL	110 × 220 mm (4,3 × 8,7 pollici)	–	–	–	Sì
	Com-10	105 × 241 mm (4 1/8 × 9 1/2 pollici)	–	–	–	Sì
	Monarch	98 × 191 mm (3 7/8 × 7 1/2 pollici)	–	–	–	Sì
Lucidi	A4	210 × 297 mm (8,3 × 11,7 pollici)	–	Sì	–	Sì
	Letter	215,9 × 279,4 mm (8 1/2 × 11 pollici)	–	Sì	–	Sì
	Legal	215,9 × 355,6 mm (8 1/2 × 14 pollici)	–	Sì	–	Sì
	A5	148 × 210 mm (5,8 × 8,3 pollici)	–	Sì	–	Sì

¹ Solo fessura di alimentazione manuale (MFC-J4510DW)
Fessura di alimentazione manuale o Vassoio N. 2 (MFC-J4710DW)

² Solo Vassoio N. 2 (MFC-J4710DW)

³ Solo fessura di alimentazione manuale

Orientamento della carta e capacità dei vassoi carta

	Formato carta	Tipi di carta	N. di fogli
Vassoio carta N. 1	<Orizzontale> A4, Letter, Executive <Verticale> A5, A6, Foto, Foto L, Foto 2L, Foto 2, Buste (Com-10, DL, Monarch)	Carta normale	150 ¹
		Carta per getto d'inchiostro	20
		Carta lucida, Foto	20
		Foto 2, Cartolina	30
		Buste, Lucidi	10
Vassoio carta N. 2 (MFC-J4710DW)	<Orizzontale> A4, Letter <Verticale> A3, Legal, Ledger	Carta normale	250 ¹
Fessura di alimentazione manuale	<Orizzontale> A4, Letter, Executive <Verticale> A3, Ledger, Legal, A5, A6, Foto, Foto L, Foto 2L, Foto 2, Buste (C5, Com-10, DL, Monarch)	Carta normale, Carta per getto d'inchiostro, Carta lucida, Foto, Buste e Lucidi	1

¹ Quando si utilizza carta normale da 80 g/m².

NOTA

Quando si seleziona Definito dall'utente nell'elenco a discesa Formato carta del driver stampante, l'orientamento della carta varia in base al formato e allo spessore della carta.

(Per maggiori informazioni, vedere *Orientamento della carta quando si utilizza il Formato carta Definito dall'utente nel driver stampante* >> pagina 48.)

Orientamento della carta quando si utilizza il Formato carta Definito dall'utente nel driver stampante

Formato definito dall'utente	Orientamento della carta
Quando sono soddisfatte entrambe le condizioni elencate di seguito: <ul style="list-style-type: none"> ■ Larghezza: 127,0 mm – 215,9 mm ■ Altezza: 216,0 mm – 297,0 mm 	Orizzontale
Quando è soddisfatta una qualsiasi condizione tra quelle elencate di seguito: <ul style="list-style-type: none"> ■ Larghezza: meno di 127,0 mm ■ Larghezza: più di 215,9 mm ■ Altezza: meno di 216,0 mm ■ Altezza: più di 297,0 mm 	Verticale

NOTA

Quando si seleziona Busta nell'elenco a discesa Spessore carta, è necessario caricare le buste nell'orientamento verticale.

Grammatura e spessore della carta

Tipo di carta		Peso	Spessore
Foglio pretagliato	Carta normale	Da 64 a 120 g/m ²	Da 0,08 a 0,15 mm
	(Vassoio N. 2)	Da 64 a 105 g/m ²	Da 0,08 a 0,15 mm
	Carta normale		
	Carta per getto d'inchiostro	Da 64 a 200 g/m ²	Da 0,08 a 0,25 mm
	Carta lucida ¹	Fino a 220 g/m ²	Fino a 0,25 mm
Schede	Carta fotografica ¹	Fino a 220 g/m ²	Fino a 0,25 mm
	Foto 2	Fino a 120 g/m ²	Fino a 0,15 mm
	Cartolina 1	Fino a 200 g/m ²	Fino a 0,25 mm
	Cartolina 2		
Buste		Da 80 a 95 g/m ²	Fino a 0,52 mm
Lucidi		–	–

¹ La carta BP71 (260 g/m²) è stata sviluppata appositamente per le stampanti a getto d'inchiostro Brother.

Come caricare i documenti

È possibile inviare fax, effettuare copie o eseguire scansioni dall'ADF (alimentatore automatico documenti) e dal piano dello scanner.

NOTA

(MFC-J4710DW)

Utilizzando l'ADF è possibile eseguire fax, copie o scansioni di documenti fronte-retro di dimensioni massime corrispondenti al formato Legal.

Utilizzo dell'ADF

L'ADF può contenere fino a 20 pagine ed è in grado di alimentare ogni foglio separatamente. Il formato e la grammatura della carta utilizzata devono rispettare i valori indicati nella tabella seguente. Smazzare sempre i bordi delle pagine prima di inserirle nell'ADF.

Formato e grammatura dei documenti

Lunghezza:	Da 148 a 355,6 mm
Larghezza:	Da 148 a 215,9 mm
Peso:	Da 64 a 90 g/m ²

Come caricare i documenti

IMPORTANTE

- NON tentare di estrarre il documento quando viene alimentato.
- NON utilizzare carta arricciata, spiegazzata, piegata, strappata, su cui siano presenti graffette, clip, tracce di colla o di nastro adesivo.
- NON utilizzare cartoncino, carta di giornale o tessuto.

Assicurarsi che i documenti scritti con inchiostro o modificati con liquido correttore siano completamente asciutti.

- 1 Sollevare e aprire il supporto documenti dell'ADF (1).

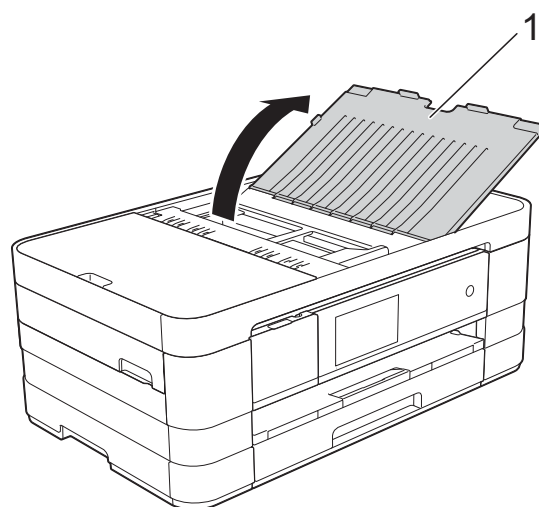

- 2 Smazzare le pagine con cura.

- 3 Regolare le guide laterali (1) per adattarle alla larghezza dei documenti.

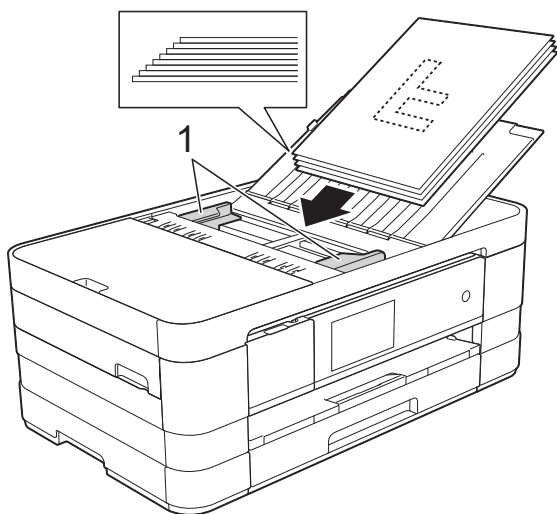

- 4 Inserire i documenti nell'ADF al di sotto delle guide **con la facciata stampata rivolta verso il basso, dal margine superiore**, finché non toccano i rulli di alimentazione. Sul touchscreen viene visualizzato il messaggio ADF pronto.

IMPORTANTE

NON lasciare documenti spessi sul piano dello scanner. In caso contrario, l'ADF potrebbe incepparsi.

Utilizzo del piano dello scanner

È possibile usare il piano dello scanner per inviare via fax, copiare o eseguire la scansione di singole pagine o di pagine di un libro.

Dimensioni del documento supportate

Lunghezza:	Fino a 297 mm
Larghezza:	Fino a 215,9 mm
Peso:	Fino a 2 kg

Come caricare i documenti

NOTA

Per poter utilizzare il piano dello scanner, l'ADF deve essere vuoto.

- 1 Sollevare il coperchio documenti.
- 2 Usare le linee di riferimento a sinistra e in alto per posizionare il documento con la **facciata stampata rivolta verso il basso** nell'angolo superiore sinistro del piano dello scanner.

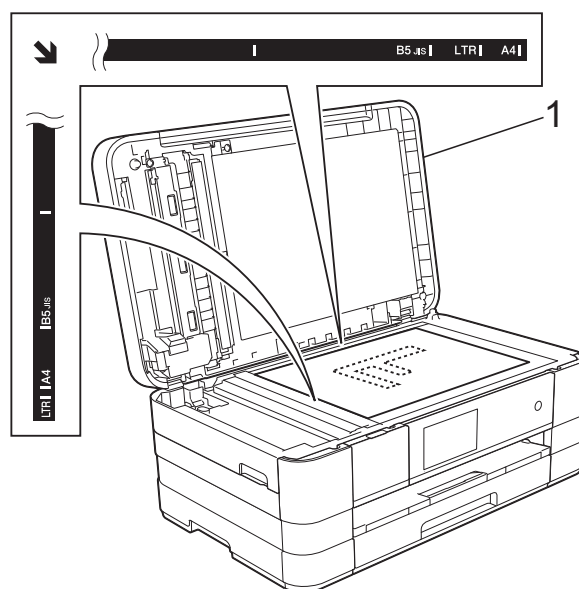

1 coperchio documenti

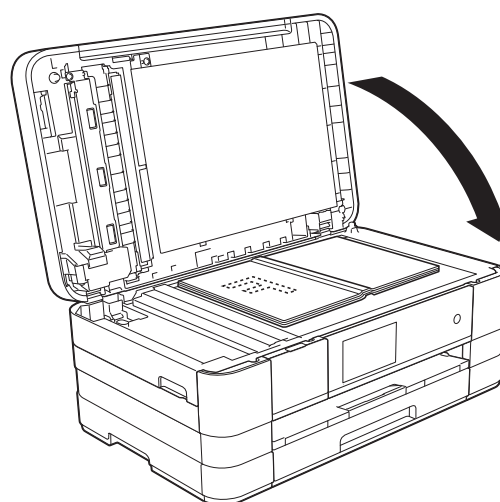

3 Chiudere il coperchio documenti.

IMPORTANTE

Se si esegue la scansione di un libro o di un documento voluminoso, **NON** chiudere o tenere premuto con forza il coperchio.

Area non acquisibile

L'area di scansione dipende dalle impostazioni definite nell'applicazione utilizzata. I valori riportati di seguito indicano le aree in cui non è possibile eseguire la scansione.

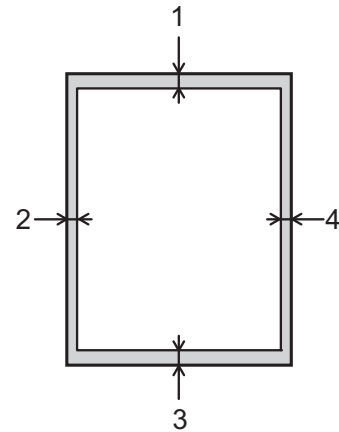

Uso	Dimensioni documento	Margine superiore (1)	Margine sinistro (2)
		Margine inferiore (3)	Margine destro (4)
Fax	A4	3 mm	3 mm ¹
	Letter		4 mm
	Legal		
Copia	Tutti i formati carta		3 mm
Scan-sione		1 mm	1 mm

¹ L'area in cui non è possibile eseguire la scansione è pari a 1 mm quando si utilizza l'ADF.

4

Invio di un fax

Come inviare un fax

La procedura riportata di seguito mostra come inviare un fax.

- 1 Effettuare una delle seguenti operazioni per caricare il documento:
 - Posizionare il documento nell'ADF *con la facciata stampata rivolta verso il basso*. (Vedere *Utilizzo dell'ADF* >> pagina 49.)
 - Caricare il documento sul piano dello scanner *con la facciata stampata rivolta verso il basso*. (Vedere *Utilizzo del piano dello scanner* >> pagina 50.)

NOTA

- Per inviare fax a colori composti da più pagine, utilizzare l'ADF.
- Se si invia un fax in bianco e nero dall'ADF quando la memoria è piena, l'invio viene eseguito in tempo reale.
- È possibile utilizzare il piano dello scanner per inviare via fax le pagine di un libro una alla volta. La dimensione massima dei documenti può corrispondere al formato A4 o Letter.
- Dato che è possibile eseguire la scansione di una sola pagina alla volta, si consiglia di utilizzare l'ADF per inviare documenti composti da più pagine.

- 2 Effettuare una delle seguenti operazioni:

- Se la funzione Anteprema fax non è attiva, premere **Fax**.
- Se la funzione Anteprema fax è attiva, premere **Fax**, quindi **Invio fax in corso**.



- Sul touchscreen viene visualizzato quanto segue:



- 3 È possibile modificare le seguenti impostazioni di invio fax. Premere **Opzioni**. Strisciare in alto o in basso oppure premere ▲ o ▼ per scorrere le impostazioni fax. Quando viene visualizzata l'impostazione desiderata, premerla e selezionare la nuova opzione. Una volta completata la modifica delle opzioni, premere **OK**.

(Guida per utenti base)

Per informazioni sulla modifica delle seguenti impostazioni di invio fax, vedere le pagine 54 - 56.

- Dimensioni del piano dello scanner
- Trasmissione di fax a colori
- Anteprima fax in uscita
- Rapporto di verifica della trasmissione (Impostazione)

(Guida per utenti avanzati)

Per le operazioni e le impostazioni di invio fax avanzate (>> Guida per utenti avanzati: *Invio di un fax*.)

- Contrasto
- Risoluzione fax
- Nuove impostazioni predefinite
- Ripristino delle impostazioni di fabbrica
- Fax fronte-retro (MFC-J4710DW)
- Invio di un fax al termine di una chiamata
- Trasmissione circolare
- Trasmissione in tempo reale
- Modo overseas
- Trasmissione fax differita
- Trasmissione cumulativa
- Annullamento lavori in sospeso
- Trasmissione polling

- 4 Immettere il numero di fax.

Utilizzando il tastierino di composizione

Utilizzando la rubrica

- Rubrica

Utilizzando la cronologia delle chiamate

- Chiam. in usc.
- Storico ID chiamante

NOTA

- È possibile visualizzare in anteprima un messaggio fax prima dell'invio impostando l'opzione **Anteprima su Sì**. (Vedere *Come visualizzare in anteprima un fax in uscita* >> pagina 55.)
- Se la rete utilizzata supporta il protocollo LDAP, è possibile cercare numeri di fax e indirizzi e-mail sul server. (>> Guida dell'utente in rete: *Utilizzo di LDAP*.)

- 5 Premere **Inizio fax**.

Invio di fax dall'ADF

- L'apparecchio avvia la scansione del documento da inviare.

Invio di fax dal piano dello scanner

- Se si seleziona **Bianco e nero** per l'opzione **Impostazione colore** (impostazione predefinita), l'apparecchio avvia la scansione della prima pagina. Passare al punto 6.
- Se si seleziona **Colore** per l'opzione **Impostazione colore**, sul touchscreen viene richiesto se si desidera inviare un fax a colori. Premere **Sì (fax colori)** per confermare la selezione. L'apparecchio avvia la composizione e l'invio del documento.

- 6 Quando sul touchscreen viene richiesto *Pag.Successiva?*, effettuare una delle seguenti operazioni:
 - Per inviare una pagina singola, premere *No*.
L'apparecchio avvia l'invio del documento.
 - Per inviare più di una pagina, premere *Sì* e passare al punto 7.
- 7 Posizionare la pagina successiva sul piano dello scanner.
Premere *OK*.
L'apparecchio avvia la scansione della pagina. (Ripetere i punti 6 e 7 per ogni pagina aggiuntiva.)

Interruzione della trasmissione fax

Per interrompere una trasmissione fax, premere .

Impostazione delle dimensioni del piano dello scanner per l'invio di fax

Se i documenti sono in formato *Letter*, è necessario impostare le dimensioni dell'area di scansione su *Letter*. In caso contrario, la parte laterale dei fax verrà tagliata.

- 1 Caricare il documento.
- 2 Effettuare una delle seguenti operazioni:
 - Se la funzione *Anteprima fax* non è attiva, premere *Fax*.
 - Se la funzione *Anteprima fax* è attiva, premere *Fax*, quindi *Invio fax in corso*.
- 3 Premere *Opzioni*.

- 4 Strisciare in alto o in basso oppure premere ▲ o ▼ per visualizzare *Dimensioni area di scansione*.
- 5 Premere *Dimensioni area di scansione*.
- 6 Premere *Letter* (o *A4*).
- 7 Premere *OK*.
- 8 Immettere il numero di fax.
- 9 Premere *Inizio fax*.

NOTA

- È possibile salvare come predefinite le impostazioni che si utilizzano più frequentemente.
(>> Guida per utenti avanzati: *Impostazione delle modifiche come una nuova impostazione predefinita*.)
- Questa impostazione è disponibile solo per l'invio di documenti dal piano dello scanner.

Trasmissione di fax a colori

L'apparecchio è in grado di inviare fax a colori ad altre macchine che supportano questa funzione.

Non è possibile salvare i fax a colori nella memoria dell'apparecchio. Quando si invia un fax a colori, l'invio viene eseguito in tempo reale (anche se *TX tempo reale* è impostato su *No*).

- 1 Caricare il documento.
- 2 Effettuare una delle seguenti operazioni:
 - Se la funzione *Anteprima fax* non è attiva, premere *Fax*.
 - Se la funzione *Anteprima fax* è attiva, premere *Fax*, quindi *Invio fax in corso*.
- 3 Premere *Opzioni*.

- 4 Strisciare in alto o in basso oppure premere ▲ o ▼ per visualizzare Impostazione colore.
- 5 Premere Impostazione colore.
- 6 Premere Colore.
- 7 Premere OK.
- 8 Immettere il numero di fax.
- 9 Premere Inizio fax.

Annullamento del fax in corso







Per annullare la scansione, la composizione o l'invio di un fax, premere .

Come visualizzare in anteprima un fax in uscita

È possibile visualizzare un messaggio fax prima di inviarlo. A tale scopo, è necessario impostare Trasmissione in tempo reale e Polling RX su No prima di utilizzare tale funzione.

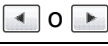
- 1 Caricare il documento.
- 2 Effettuare una delle seguenti operazioni:
 - Se la funzione Anteprima fax non è attiva, premere Fax.
 - Se la funzione Anteprima fax è attiva, premere Fax, quindi Invio fax in corso.
- 3 Premere Opzioni.
- 4 Strisciare in alto o in basso oppure premere ▲ o ▼ per visualizzare Anteprima.
- 5 Premere Anteprima.
- 6 Premere Sì.
- 7 Premere OK.

- 8 Immettere il numero di fax utilizzando il tastierino di composizione o la rubrica.
- 9 Premere Inizio fax. L'apparecchio inizia la scansione del documento e il fax in uscita viene visualizzato sul touchscreen. Quando viene visualizzato il fax, premere il touchscreen per eseguire le operazioni illustrate di seguito.

	Descrizione
	Ingrandisce il fax.
	Riduce il fax.
	Scorre in verticale.
	Scorre in orizzontale.
	Ruota il fax in senso orario.
	Torna alla pagina precedente.
	Passa alla pagina successiva.

- 10 Premere Inizio.

NOTA

- Per inviare un fax a colori, non utilizzare Anteprima fax.
- Quando si preme Inizio, il messaggio fax in memoria viene inviato e poi cancellato.

Rapporto di verifica della trasmissione

È possibile utilizzare il Rapporto di verifica della trasmissione come conferma di invio del fax. Questo rapporto fornisce informazioni sul nome o sul numero di fax del mittente, sull'ora e sulla data di trasmissione, sulla durata della trasmissione, sul numero di pagine inviate e sul completamento della trasmissione.

È possibile utilizzare diverse impostazioni per il Rapporto di verifica della trasmissione:

- **Si:** stampa un rapporto dopo l'invio di ogni fax.
- **Si+Immagine:** stampa un rapporto dopo l'invio di ogni fax. Sul rapporto viene stampata una parte della prima pagina del fax.
- **No:** stampa un rapporto se non è stato possibile inviare il fax a causa di un errore di trasmissione. L'impostazione predefinita è No.
- **No+Immagine:** stampa un rapporto se non è stato possibile inviare il fax a causa di un errore di trasmissione. Sul rapporto viene stampata una parte della prima pagina del fax.

- 1 Premere .
- 2 Premere `Tutte le imp.`
- 3 Strisciare in alto o in basso oppure premere ▲ o ▼ per visualizzare `Fax`.
- 4 Premere `Fax`.
- 5 Strisciare in alto o in basso oppure premere ▲ o ▼ per visualizzare `Imp. Rapporto`.
- 6 Premere `Imp. Rapporto`.
- 7 Premere `Rapporto trasm.`
- 8 Premere `Si`, `Si+Immagine`, `No` o `No+Immagine`.

- 9 Premere .

NOTA

- Se si seleziona `Si+Immagine` o `No+Immagine`, l'immagine viene stampata sul Rapporto di verifica della trasmissione solo se è stata disattivata la funzione `Trasmissione in tempo reale`. Quando si invia un fax a colori l'immagine non viene stampata sul rapporto. (►► Guida per utenti avanzati: *Trasmissione in tempo reale*.)
- Se la trasmissione è stata completata correttamente, nel Rapporto di verifica della trasmissione viene visualizzato "OK" accanto a "RESULT". Se la trasmissione non è avvenuta correttamente, accanto a "RESULT" viene visualizzato "ERRORE".

Modalità di ricezione

È necessario scegliere una modalità di ricezione in base ai dispositivi esterni e ai servizi telefonici presenti sulla propria linea.



Selezione della modalità di ricezione

Per impostazione predefinita, l'apparecchio è predisposto per la ricezione automatica dei fax inviati. Il diagramma seguente fornisce indicazioni per la selezione della modalità di ricezione più adatta.

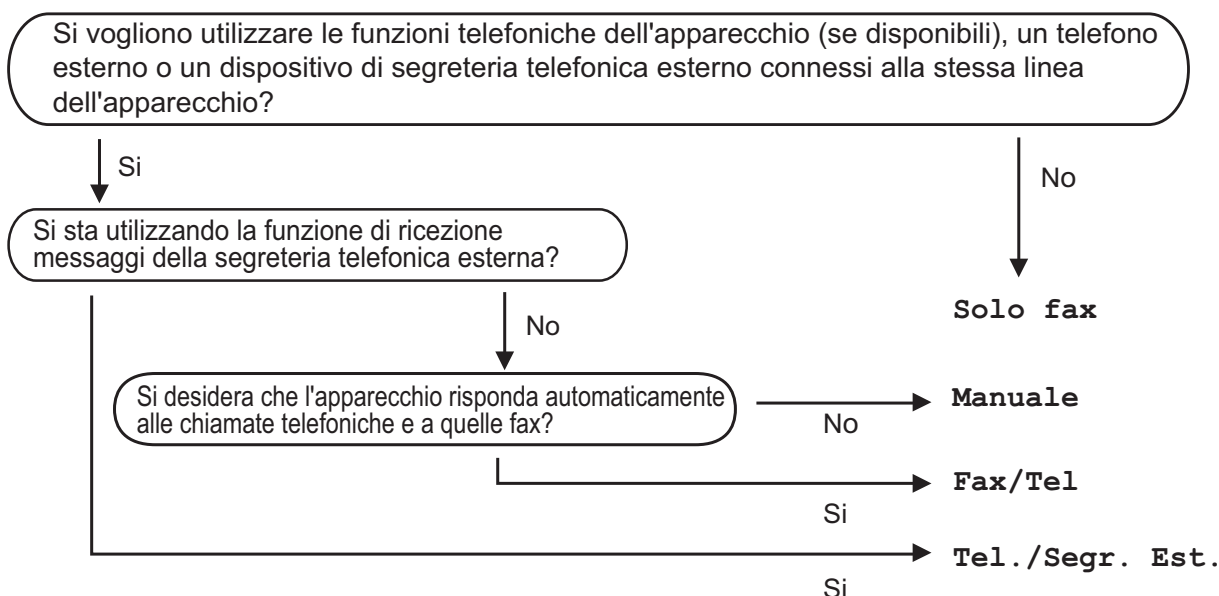
Per maggiori informazioni sulle modalità di ricezione, vedere *Utilizzo delle modalità di ricezione* ➤ ➤ pagina 58.



Per impostare la modalità di ricezione, procedere come indicato di seguito:

- 1 Premere .
- 2 Premere Tutte le imp.
- 3 Strisciare in alto o in basso oppure premere ▲ o ▼ per visualizzare Imp.iniziale.
- 4 Premere Imp.iniziale.
- 5 Strisciare in alto o in basso oppure premere ▲ o ▼ per visualizzare Mod. ricezione.
- 6 Premere Mod. ricezione.
- 7 Premere Solo fax, Fax/Tel, Tel./Segr. Est. o Manuale.
- 8 Premere .

Utilizzo delle modalità di ricezione

Alcune modalità di ricezione sono predisposte per la risposta automatica (Solo fax e Fax/Tel). Potrebbe essere necessario modificare il numero di squilli prima di utilizzare tali modalità di ricezione. (Vedere *Numero squilli* ►► pagina 59.)

Solo fax

La modalità Solo fax risponde automaticamente a ogni chiamata come se fosse una chiamata fax.

Fax/Tel

La modalità Fax/Tel consente di gestire in modo automatico le chiamate in arrivo rilevando se si tratta di chiamate fax o vocali e gestendole in uno dei modi seguenti:

- La ricezione dei fax viene eseguita automaticamente.
- Le chiamate vocali attivano lo squillo F/T per segnalare che occorre rispondere. L'apparecchio emette uno squillo F/T, ossia un doppio squillo veloce.

(Vedere anche *Numero squilli F/T (solo modalità Fax/Tel)* ►► pagina 59 e *Numero squilli* ►► pagina 59.)

Manuale

La modalità Manuale disattiva tutte le funzioni di risposta automatica.

Per ricevere un fax in modalità Manuale, sollevare il ricevitore di un telefono esterno. Quando si ricevono i segnali fax (brevi segnali acustici ripetuti), premere *Inizio fax*, quindi selezionare *Ricezione*. È inoltre possibile utilizzare la funzione *Riconoscimento fax* per ricevere i fax sollevando il ricevitore sulla stessa linea usata per l'apparecchio.

(Vedere anche *Riconoscimento fax* ►► pagina 60.)

Segreteria telefonica esterna

La modalità Tel./Segr. Est. consente di gestire le chiamate in arrivo utilizzando un dispositivo di segreteria telefonica. Le chiamate in arrivo vengono gestite in uno dei modi seguenti:

- La ricezione dei fax viene eseguita automaticamente.
- Il chiamante potrà registrare un messaggio vocale sulla segreteria telefonica esterna.



(Per maggiori informazioni, vedere *Collegamento di una segreteria telefonica esterna (TAD)* ►► pagina 66.)

Impostazione delle modalità di ricezione

Numero squilli

Numero squilli consente di impostare il numero di squilli emessi dall'apparecchio prima della risposta automatica in modalità Solo fax o Fax/Tel. Se telefoni esterni o interni condividono la stessa linea utilizzata per l'apparecchio, selezionare il numero massimo di squilli.

(Vedere *Operazioni da telefoni esterni e interni* >> pagina 69 e *Riconoscimento fax* >> pagina 60.)

- 1 Premere .
- 2 Premere `Tutte le imp.`
- 3 Strisciare in alto o in basso oppure premere ▲ o ▼ per visualizzare `Fax.`
- 4 Premere `Fax.`
- 5 Strisciare in alto o in basso oppure premere ▲ o ▼ per visualizzare `Imp.ricezione.`
- 6 Premere `Imp.ricezione.`
- 7 Strisciare in alto o in basso oppure premere ▲ o ▼ per visualizzare `Numero squilli.`
- 8 Premere `Numero squilli.`
- 9 Strisciare in alto o in basso oppure premere ▲ o ▼ per visualizzare le opzioni, quindi selezionare il numero di squilli che si desidera vengano emessi dall'apparecchio prima della risposta. Se si seleziona 0, l'apparecchio risponde immediatamente senza che la linea emetta alcuno squillo.
- 10 Premere .

Numero squilli F/T (solo modalità Fax/Tel)

Quando viene effettuata una chiamata verso l'apparecchio, il destinatario e il chiamante avvertiranno un normale squillo telefonico. Il numero di squilli viene regolato dall'impostazione Numero squilli.

Se si tratta di una chiamata fax, l'apparecchio esegue la ricezione. Se invece si tratta di una chiamata vocale, l'apparecchio emette degli squilli F/T (doppio squillo veloce) per la durata impostata in N. squilli F/T. Lo squillo F/T segnala che si tratta di una chiamata vocale.

Lo squillo F/T viene emesso dall'apparecchio, pertanto il telefono interno e il telefono esterno non emetteranno gli squilli. Tuttavia, sarà sempre possibile rispondere alla chiamata da qualsiasi telefono utilizzando un codice remoto. (Per maggiori informazioni, vedere *Utilizzo dei codici remoti* >> pagina 69.)

- 1 Premere .
- 2 Premere `Tutte le imp.`
- 3 Strisciare in alto o in basso oppure premere ▲ o ▼ per visualizzare `Fax.`
- 4 Premere `Fax.`
- 5 Strisciare in alto o in basso oppure premere ▲ o ▼ per visualizzare `Imp.ricezione.`
- 6 Premere `Imp.ricezione.`
- 7 Strisciare in alto o in basso oppure premere ▲ o ▼ per visualizzare `N. squilli F/T.`
- 8 Premere `N. squilli F/T.`
- 9 Premere per selezionare la durata degli squilli che segnalano l'arrivo di una chiamata vocale (20, 30, 40 o 70 secondi).

10 Premere .

NOTA

Anche se la chiamata viene interrotta durante il doppio squillo veloce, l'apparecchio continuerà a squillare per tutta la durata impostata.

Riconoscimento fax

Se Riconoscimento fax è impostato su Sì:

L'apparecchio riceverà la chiamata fax automaticamente, anche se si risponde alla chiamata. Quando sul touchscreen viene visualizzato il messaggio *Ricezione* o si avverte il rumore del segnale del fax, riporre il ricevitore. L'apparecchio eseguirà automaticamente le operazioni necessarie.

Se Riconoscimento fax è impostato su No:

Se si risponde a una chiamata fax dall'apparecchio sollevando il ricevitore, premere *Inizio fax*, quindi premere *Ricezione* per ricevere il fax.

Se si risponde da un telefono interno o esterno, premere * 5 1. (Vedere *Operazioni da telefoni esterni e interni* ►► pagina 69.)

NOTA

- Se questa funzione è impostata su *Sì*, ma l'apparecchio non si collega alla chiamata fax quando si solleva il ricevitore di un telefono interno o esterno, premere il codice di attivazione remota * 5 1.
- Se si inviano fax da un computer sulla stessa linea telefonica e l'apparecchio li intercetta, impostare Riconoscimento fax su *No*.

1 Premere .

2 Premere *Tutte le imp.*

3 Strisciare in alto o in basso oppure premere ▲ o ▼ per visualizzare *Fax*.

4 Premere *Fax*.

5 Strisciare in alto o in basso oppure premere ▲ o ▼ per visualizzare *Imp.ricezione*.

6 Premere *Imp.ricezione*.

7 Strisciare in alto o in basso oppure premere ▲ o ▼ per visualizzare *Riconos.fax*.

8 Premere *Riconos.fax*.

9 Premere *Sì (o No)*.

10 Premere .



Anteprima fax (solo bianco e nero)

Come visualizzare in anteprima un fax ricevuto

È possibile visualizzare sul touchscreen i fax ricevuti premendo **Fax** , quindi

Fax ricevuti . Quando l'apparecchio è in modalità Ready, sul touchscreen viene visualizzato un messaggio popup per avvisare dell'arrivo di nuovi fax.

Impostazione dell'anteprima dei fax

- 1 Premere .
- 2 Premere **Anteprima fax**.
- 3 Premere **Sì** (o **No**).
- 4 Premere **Sì**.
- 5 Sul touchscreen viene visualizzato un messaggio indicante che eventuali fax futuri non saranno stampati al momento della ricezione.
Premere **Sì**.
- 6 Premere .

NOTA

Se la funzione Anteprima fax è attiva, la copia di backup dei fax ricevuti non sarà stampata per le operazioni di Inoltro fax e Ricezione PC-Fax, anche se è stata attivata la funzione di Stampa backup.

Uso dell'anteprima dei fax

Quando si riceve un fax, sul touchscreen viene visualizzato un messaggio popup. (Ad esempio: Nuovo fax:01 [Antepr.])

- 1 Premere **Antepr.**.
Sul touchscreen viene visualizzato l'elenco dei fax.

NOTA









- L'elenco dei fax comprende i fax vecchi e nuovi. Il nuovo fax è contrassegnato da un simbolo azzurro.
- Per vedere un fax già visualizzato in anteprima, premere **Fax e Fax ricevuti**.

- 2 Strisciare in alto o in basso oppure premere **▲** o **▼** per visualizzare il numero del fax da visionare.
- 3 Premere il fax da visualizzare.

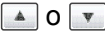
NOTA

- La visualizzazione dei fax di grandi dimensioni può richiedere una certa quantità di tempo.
- Sul touchscreen vengono visualizzati il numero di pagina corrente e le pagine totali del messaggio fax. Quando il messaggio fax supera le 99 pagine, il numero totale di pagine viene visualizzato come "XX".

Premere il touchscreen o il touchpanel per eseguire le operazioni illustrate di seguito.

	Descrizione
	Ingrandisce il fax.
	Riduce il fax.
	Scorre in verticale.
	Scorre in orizzontale.
	Ruota il fax in senso orario.
	Elimina il fax. Premere Sì per confermare la selezione.
	Torna alla pagina precedente.
	Passa alla pagina successiva.
	Torna all'elenco di fax.
Inizio	Stampa il fax. Effettuare una delle seguenti operazioni: <ul style="list-style-type: none"> ■ Premere Stampa tut. pag. per stampare l'intero messaggio fax. ■ Premere Stampa solo pag. cor. per stampare solo la pagina visualizzata. ■ Premere Stampa da pag corr. per stampare dalla pagina visualizzata fino all'ultima pagina.

4 Premere .

Come stampare un fax

- 1 Premere **Fax**.
- 2 Premere **Fax ricevuti**.
- 3 Premere il fax da visualizzare.
- 4 Premere **Inizio**.
 - Se il fax è composto da più pagine, passare al punto 5.
 - Se il fax è composto da un'unica pagina, verrà avviata la stampa. Passare al punto 6.
- 5 Effettuare una delle seguenti operazioni:
 - Premere **Stampa tut. pag.** per stampare tutte le pagine del fax. Passare al punto 6.
 - Premere **Stampa solo pag. cor.** per stampare la pagina visualizzata. Passare al punto 7.
 - Premere **Stampa da pag corr.** per stampare dalla pagina visualizzata fino all'ultima pagina. Passare al punto 7.
- 6 Effettuare una delle seguenti operazioni:
 - Per eliminare il fax, premere **Sì**.
 - Per conservare il fax in memoria, premere **No**.
- 7 Premere .



Come stampare tutti i fax in elenco

- 1 Premere **Fax**.
- 2 Premere **Fax ricevuti**.
- 3 Premere **Stampa/Elimina**.
- 4 Effettuare una delle seguenti operazioni:
 - Per stampare tutti i nuovi fax, premere **Stampa tutto (nuovi fax)**.
 - Per stampare tutti i vecchi fax, premere **Stampa tutto (vecchi fax)**.
- 5 Premere .

Come eliminare tutti i fax in elenco

- 1 Premere **Fax**.
- 2 Premere **Fax ricevuti**.
- 3 Premere **Stampa/Elimina**.
- 4 Effettuare una delle seguenti operazioni:
 - Per eliminare tutti i nuovi fax, premere **Elimina tutto (nuovi fax)**.
 - Per eliminare tutti i vecchi fax, premere **Elimina tutto (vecchi fax)**.
- 5 Premere **Sì** per confermare la selezione.
- 6 Premere .

Disattivazione dell'anteprima dei fax

- 1 Premere .
 - 2 Premere **Anteprima fax**.
 - 3 Premere **No**.
 - 4 Premere **Sì** per confermare la selezione.
 - 5 Se sono presenti fax in memoria, effettuare una delle seguenti operazioni:
 - Se non si desidera stampare i fax memorizzati, premere **Continua**. L'apparecchio chiederà di confermare l'eliminazione dei fax memorizzati.
Premere **Sì** per confermare la selezione. I fax vengono eliminati.
 - Se si desidera stampare tutti i fax memorizzati, premere **Stampa tutti i fax prima dell'eliminazione**.
 - Se non si desidera disattivare **Anteprima fax**, premere **Annulla**.
- Premere .

Operazioni vocali

Modalità Fax/Tel

Quando l'apparecchio si trova in modalità Fax/Tel, viene utilizzato lo squillo F/T (doppio squillo veloce) per segnalare l'arrivo di una chiamata vocale.

Se si utilizza un telefono esterno, sollevare il ricevitore, quindi premere **Rispondi** per rispondere.

Se si utilizza un telefono interno, sollevare il ricevitore durante lo squillo F/T, quindi premere **# 5 1** tra i doppi squilli veloci. Se non si sente la voce dell'interlocutore o se è in corso l'invio di un fax, rinviare la chiamata all'apparecchio premendo *** 5 1**.

ID chiamante

La funzione ID chiamante consente di utilizzare il servizio ID chiamante offerto in abbonamento da diverse compagnie telefoniche locali. Contattare la propria compagnia telefonica per maggiori dettagli. Questo servizio visualizza il numero di telefono o il nome, se disponibile, del chiamante quando l'apparecchio squilla.

Dopo alcuni squilli, sul touchscreen viene visualizzato il numero di telefono del chiamante (e il nome, se disponibile). Quando si risponde a una chiamata, le informazioni sull'ID chiamante scompaiono dal touchscreen, mentre le informazioni sulla chiamata vengono salvate nella memoria dell'ID chiamante.

È possibile visualizzare l'elenco o scegliere uno di questi numeri per eseguire le seguenti operazioni: inviare fax, aggiungere alla rubrica o eliminare dalla cronologia. (Vedere *Cronologia degli ID chiamante*

➤➤ pagina 73.)

- Se viene visualizzato il messaggio **ID sconosciu.**, significa che la chiamata proviene da una zona non coperta dal servizio ID chiamante.
- Il messaggio **Chiam. privata** indica che il chiamante ha bloccato intenzionalmente la trasmissione delle informazioni.



È possibile stampare un elenco delle informazioni sull'ID chiamante salvate nell'apparecchio. (➤➤ Guida per utenti avanzati: *Come stampare un rapporto.*)

NOTA

Il servizio ID chiamante varia a seconda dell'operatore utilizzato. Contattare la compagnia telefonica locale per maggiori informazioni sul tipo di servizio disponibile nella propria area.

Attivazione della funzione ID chiamante

Se sulla linea in uso è abilitato il servizio ID chiamante, la funzione deve essere impostata su **Sì** per visualizzare il numero di telefono del chiamante sul touchscreen quando il telefono squilla.

- 1 Premere .
- 2 Premere **Tutte le imp.**
- 3 Strisciare in alto o in basso oppure premere **▲** o **▼** per visualizzare **Fax**.
- 4 Premere **Fax**.
- 5 Strisciare in alto o in basso oppure premere **▲** o **▼** per visualizzare **Varie**.
- 6 Premere **Varie**.
- 7 Premere **ID chiamante**.
- 8 Premere **Sì** (o **No**).
- 9 Premere .

Servizi telefonici

L'apparecchio supporta il servizio ID chiamante offerto in abbonamento da alcune compagnie telefoniche.

Funzioni come Cassetta vocale, Avviso di chiamata, Avviso di chiamata/Identificativo, servizi di segreteria, sistemi di allarme o altre funzioni personalizzate su una linea telefonica possono interferire con il funzionamento dell'apparecchio.

Impostazione del tipo di linea telefonica

Se si collega l'apparecchio a una linea dotata di PBX o ISDN per l'invio e la ricezione di fax, è necessario modificare anche il tipo di linea telefonica di conseguenza, attenendosi alla procedura riportata di seguito.

- 1 Premere .
- 2 Premere `Tutte le imp.`
- 3 Strisciare in alto o in basso oppure premere ▲ o ▼ per visualizzare `Imp.iniziale.`
- 4 Premere `Imp.iniziale.`
- 5 Strisciare in alto o in basso oppure premere ▲ o ▼ per visualizzare `Imp.linea tel.`
- 6 Premere `Imp.linea tel.`
- 7 Premere `Normale, PBX o ISDN.`

- 8 Effettuare una delle seguenti operazioni:
 - Se si seleziona `PBX`, passare al punto 9.
 - Se si seleziona `ISDN o Normale`, passare al punto 12.
- 9 Premere `Si o Sempre.`

NOTA

Se si seleziona `Si`, l'apparecchio compone un prefisso prima del numero di fax composto solo quando si preme `R`. Se si seleziona `Sempre`, l'apparecchio compone sempre automaticamente un prefisso prima del numero di fax.

- 10 Premere `Componi prefisso.`
- 11 Immettere il prefisso utilizzando la tastiera sul touchscreen. Premere `OK.`

NOTA

È possibile utilizzare i numeri da 0 a 9 e i simboli #, * e !. Non è possibile utilizzare ! con altri numeri o caratteri.

- 12 Premere .

PBX e TRASFERIMENTO

L'impostazione iniziale dell'apparecchio è *Normale*, che consente il collegamento a una linea PSTN (rete linee telefoniche pubbliche) standard. Tuttavia, molte aziende utilizzano un sistema telefonico centralizzato o PBX (Private Branch Exchange, centralino privato per telefoni in derivazione). È possibile collegare l'apparecchio alla maggior parte dei tipi di PBX. La funzione di richiamata dell'apparecchio supporta solo il servizio di ricomposizione del numero dopo un intervallo predefinito (TBR). Il servizio TBR funziona con la maggior parte dei sistemi PBX, consentendo l'accesso a una linea esterna o il trasferimento delle chiamate a un altro numero interno. La funzione viene attivata quando si preme **R** sul touchscreen.

NOTA

È possibile programmare la pressione del pulsante **R** come parte di un numero memorizzato in rubrica. Quando si programma un numero della rubrica, premere prima **R** (sul touchscreen viene visualizzato "!"), quindi immettere il numero di telefono. Se si esegue questa operazione, non sarà necessario premere ogni volta **R** prima di effettuare una chiamata a un numero della rubrica. (Vedere *Memorizzazione dei numeri* >> pagina 74.) Tuttavia, se il tipo di linea telefonica non è impostato su PBX sull'apparecchio, non è possibile utilizzare il numero della rubrica per cui è stato programmato il tasto **R**.

Collegamento di una segreteria telefonica esterna (TAD)

È possibile collegare una segreteria telefonica esterna. Tuttavia, quando una segreteria telefonica **esterna** viene collegata alla stessa linea telefonica utilizzata dall'apparecchio, la segreteria risponde a tutte le chiamate, mentre l'apparecchio rileva il tono del segnale delle chiamate fax (CNG). Quando rileva tale segnale, l'apparecchio prende la chiamata e procede alla ricezione del fax. Se l'apparecchio non rileva segnali fax CNG, la segreteria telefonica prosegue riproducendo il messaggio in uscita, consentendo al chiamante di lasciare un messaggio vocale.

La segreteria telefonica deve attivarsi prima del quarto squillo (l'impostazione consigliata è due squilli). L'apparecchio non è in grado di rilevare i segnali fax CNG finché la segreteria telefonica non risponde alla chiamata. Impostando quattro squilli, rimangono solo 8-10 secondi di segnali CNG per l'handshake del fax. Accertarsi di seguire attentamente le istruzioni illustrate in questa guida per la registrazione del messaggio in uscita. Si sconsiglia di utilizzare la funzione di tariffa ridotta per la segreteria telefonica esterna se si superano i cinque squilli.

NOTA

Se non si ricevono tutti i fax inviati, ridurre l'impostazione del Numero squilli sulla segreteria telefonica esterna.

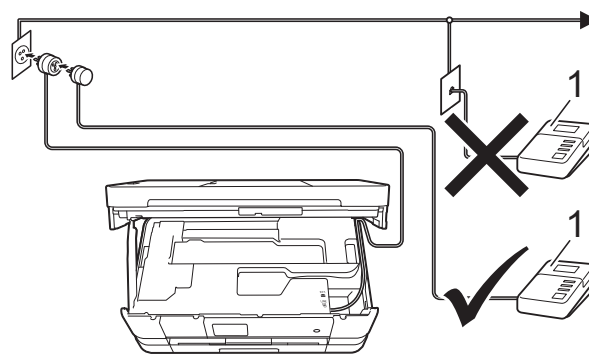

1 Segreteria telefonica

Quando la segreteria telefonica risponde a una chiamata, sul touchscreen viene visualizzato **Telefono**.

IMPORTANTE

NON collegare la segreteria telefonica in un altro punto della stessa linea telefonica.

Impostazioni di collegamento

La segreteria telefonica esterna deve essere collegata come mostrato nell'illustrazione precedente.

- 1 Con entrambe le mani, utilizzare le maniglie poste ai lati dell'apparecchio per sollevare il coperchio dello scanner in posizione di apertura.
- 2 Prestando la dovuta attenzione, far passare il cavo della linea telefonica nell'apposita canalina fino all'uscita sul retro dell'apparecchio.
- 3 Sollevare il coperchio dello scanner per rilasciare il dispositivo di blocco. Abbassare delicatamente il supporto del coperchio dello scanner e chiudere il coperchio dello scanner con entrambe le mani.
- 4 Impostare la segreteria telefonica esterna su uno o due squilli. (Non è possibile utilizzare l'impostazione Numero squilli dell'apparecchio.)
- 5 Registrare il messaggio in uscita sulla segreteria telefonica esterna.
- 6 Impostare la segreteria telefonica per la risposta alle chiamate.
- 7 Impostare la modalità di ricezione su *Tel./Segr. Est.* (Vedere *Selezione della modalità di ricezione* >> pagina 57.)

Registrazione di un messaggio in uscita su una segreteria telefonica esterna

Prestare attenzione ai tempi di registrazione del messaggio.

- 1 Lasciare 5 secondi di silenzio all'inizio del messaggio. (Ciò fornisce all'apparecchio il tempo necessario per rilevare i segnali fax CNG di trasmissione automatica prima che si interrompano.)
- 2 Il messaggio non deve durare più di 20 secondi.

NOTA

Si consiglia di registrare il messaggio in uscita lasciando 5 secondi di silenzio iniziali, in quanto l'apparecchio potrebbe non rilevare i toni fax in presenza di una voce. È possibile registrare il messaggio senza inserire questa pausa, tuttavia, se si riscontrano problemi di ricezione, occorre registrare di nuovo il messaggio in uscita inserendo la pausa.

Collegamenti multilinea (PBX)

Si consiglia di richiedere l'installazione dell'apparecchio alla compagnia che si è occupata del collegamento del PBX. Se si utilizza un sistema a più linee, è consigliabile richiedere all'installatore di collegare l'unità all'ultima linea sul sistema. In questo modo, si evita che l'apparecchio venga attivato ogni volta che il sistema riceve una chiamata telefonica. Se tutte le chiamate in arrivo vengono gestite da un centralinista, è consigliabile impostare la modalità di ricezione su *Manuale*.

Non si garantisce il funzionamento corretto dell'apparecchio in tutte le situazioni se è presente un collegamento a un PBX. Gli eventuali problemi di invio o ricezione dei fax devono essere comunicati innanzitutto alla compagnia che gestisce il PBX.

NOTA

Accertarsi che il tipo di linea telefonica sia impostato su PBX. (Vedere *Impostazione del tipo di linea telefonica* ►► pagina 65.)

Telefoni esterni e interni

Collegamento di un telefono esterno o interno

È possibile collegare all'apparecchio un telefono separato, come mostrato nel diagramma seguente.

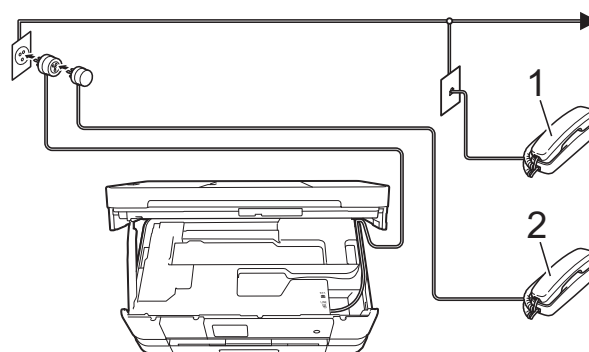

- 1 Telefono interno
- 2 Telefono esterno

NOTA

Accertarsi di utilizzare un telefono esterno dotato di un cavo non più lungo di 3 metri.

Operazioni da telefoni esterni e interni

Se si risponde a una chiamata fax da un telefono interno o esterno, è possibile passare la chiamata all'apparecchio mediante il codice di attivazione remota. Premendo il codice di attivazione remota * **5 1**, l'apparecchio avvia la ricezione del fax.

Se l'apparecchio risponde a una chiamata vocale e vengono emessi doppi squilli veloci per il rilevamento, utilizzare il codice di disattivazione remota **# 5 1** per rispondere alla chiamata da un telefono interno. (Vedere *Numero squilli F/T (solo modalità Fax/Tel)* >> pagina 59.)

Se si risponde alla chiamata ma non c'è nessuno in linea:

È probabile che si stia ricevendo un fax manuale.

Premere * **5 1**, attendere il segnale del fax o che sul touchscreen venga visualizzato *Ricezione*, quindi riagganciare.

NOTA

È anche possibile utilizzare la funzione *Riconos.fax* per attivare la risposta automatica della chiamata. (Vedere *Riconoscimento fax* >> pagina 60.)

Utilizzo dei codici remoti

Codice di attivazione remota

Se si risponde a una chiamata fax da un telefono interno o esterno, è possibile impostare l'apparecchio per la ricezione componendo il codice di attivazione remota * **5 1**. Attendere il suono dei toni fax, quindi riporre il ricevitore. (Vedere *Riconoscimento fax* >> pagina 60.)

Se si risponde a una chiamata fax da un telefono esterno, è possibile impostare l'apparecchio per la ricezione del fax premendo *Inizio fax* e selezionando *Ricezione*.

Codice di disattivazione remota

Se si riceve una chiamata vocale e l'apparecchio si trova in modalità Fax/Tel, verrà emesso lo squillo F/T (doppio squillo veloce) dopo il numero di squilli iniziale. Se si risponde alla chiamata da un telefono interno, è possibile disattivare lo squillo F/T premendo **# 5 1** (accertarsi di premere questo codice *tra* gli squilli).

Se l'apparecchio risponde a una chiamata vocale e vengono emessi doppi squilli veloci per il rilevamento, è possibile rispondere alla chiamata dal telefono esterno premendo *Rispondi*.

Modifica dei codici remoti

Per utilizzare l'attivazione remota, occorre attivare i codici remoti. Il codice di attivazione remota predefinito è * 5 1. Il codice di disattivazione remota predefinito è # 5 1. Se lo si desidera, è possibile sostituire questi codici con codici personalizzati.

- 1 Premere .
- 2 Premere Tutte le imp.
- 3 Strisciare in alto o in basso oppure premere ▲ o ▼ per visualizzare Fax.
- 4 Premere Fax.
- 5 Strisciare in alto o in basso oppure premere ▲ o ▼ per visualizzare Imp.ricezione.
- 6 Premere Imp.ricezione.
- 7 Strisciare in alto o in basso oppure premere ▲ o ▼ per visualizzare Codici remoti.
- 8 Premere Codici remoti.
- 9 Effettuare una delle seguenti operazioni:
 - Per modificare il codice di attivazione remota, premere Codice att.
Immettere il nuovo codice, quindi premere OK.
 - Per modificare il codice di disattivazione remota, premere Codice disatt.
Immettere il nuovo codice, quindi premere OK.
 - Se non si desidera modificare i codici, passare al punto 10.
 - Se si desidera impostare il Codice remoto su No (oppure su Sì), premere Codici remoti.
Premere No (o Sì).

- 10 Premere .

NOTA

- Se si viene di volta in volta scollegati quando si accede alla segreteria telefonica esterna da remoto, provare a modificare il codice di attivazione remota e il codice di disattivazione remota scegliendo un altro codice a tre cifre utilizzando i numeri 0-9, *, #.
- È possibile che su alcuni sistemi telefonici i codici remoti non funzionino.

Come effettuare la composizione

Composizione manuale

- 1 Caricare il documento.
- 2 Effettuare una delle seguenti operazioni:
 - Se la funzione Anteprema fax non è attiva, premere `Fax`.
 - Se la funzione Anteprema fax è attiva, premere `Fax`, quindi `Invio fax in corso`.
- 3 Premere tutte le cifre del numero di fax.

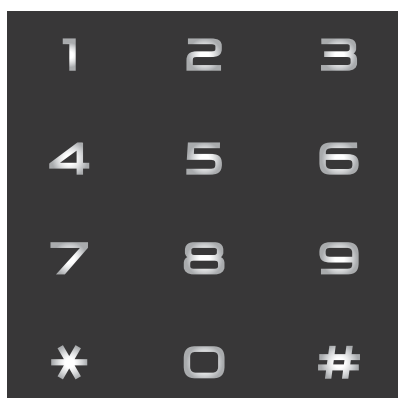

- 4 Premere `Inizio fax`.

Composizione dalla rubrica

- 1 Caricare il documento.
- 2 Premere `Fax`.
- 3 Premere `Rubrica`.
- 4 Effettuare una delle seguenti operazioni:
 - Strisciare in alto o in basso oppure premere ▲ o ▼ per visualizzare il numero da chiamare.
 - Premere , quindi immettere la prima lettera del nome e premere `OK`. Selezionare il nome da comporre. Se il nome ha due numeri, passare al punto 5. Se il nome ha un numero, passare al punto 6.

NOTA

Se è disponibile la ricerca LDAP, i risultati vengono visualizzati sul touchscreen con il simbolo . (Per maggiori informazioni, ►► Guida dell'utente in rete: *Uso di LDAP mediante il pannello dei comandi*.)

- 5 Premere il numero da comporre.
- 6 Per inviare un fax, premere `Applica`.
- 7 Premere `Inizio fax`. L'apparecchio esegue la scansione e l'invio del fax.

Ricomposizione fax

Se si invia un fax automaticamente ma la linea è occupata, l'apparecchio richiama automaticamente il numero fino a un massimo di tre volte a intervalli di cinque minuti.

L'opzione Richiamata funziona solo se la composizione è stata eseguita dall'apparecchio.

- 1 Caricare il documento.
- 2 Effettuare una delle seguenti operazioni:
 - Se la funzione Anteprema fax non è attiva, premere **Fax**.
 - Se la funzione Anteprema fax è attiva, premere **Fax**, quindi **Invio fax in corso**.
- 3 Premere **Richiam**.
- 4 Premere **Inizio fax**.

NOTA

- Durante la trasmissione in tempo reale, la funzione di ricomposizione automatica non è disponibile quando si utilizza il piano dello scanner.
- L'opzione **Richiam** diventa **Pausa** quando si immette un numero di fax.

Operazioni di composizione aggiuntive

Cronologia delle chiamate in uscita

Gli ultimi 30 numeri ai quali è stato inviato un fax vengono memorizzati nella cronologia delle chiamate in uscita. È possibile scegliere uno di questi numeri per inviare fax, aggiungerlo alla rubrica o eliminarlo dalla cronologia.

- 1 Premere **Fax**.
- 2 Premere **Registro chiamate**.
- 3 Premere **Chiam. in usc.**
- 4 Premere il numero desiderato.
- 5 Effettuare una delle seguenti operazioni:
 - Per inviare un fax, premere **Applica**.
Premere **Inizio fax**.
 - Se si desidera memorizzare il numero, premere **Modifica**, quindi premere **Aggiungi a Rubrica**.
(>> Guida per utenti avanzati: *Memorizzazione di numeri in rubrica da chiamate in uscita*.)
 - Per eliminare il numero dalla cronologia delle chiamate in uscita, premere **Modifica**, quindi premere **Cancellare**.
Premere **Sì** per confermare la selezione.
Premere .

Cronologia degli ID chiamante

Questa funzione richiede l'attivazione del servizio ID chiamante offerto da diverse compagnie telefoniche locali. (Vedere *ID chiamante* ►► pagina 64.)

I numeri o, se disponibili, i nomi delle ultime 30 chiamate ricevute da numeri di fax e di telefono, vengono memorizzati nella cronologia degli ID chiamante. È possibile visualizzare l'elenco o scegliere uno di questi numeri per eseguire le seguenti operazioni: inviare fax, aggiungere alla rubrica o eliminare dalla cronologia. La trentunesima chiamata in arrivo sostituirà le informazioni relative alla prima chiamata presente nell'elenco.

NOTA

Se non si dispone del servizio in abbonamento ID chiamante, è comunque possibile visualizzare le date delle chiamate nella cronologia degli ID chiamante ed eliminare le voci dall'elenco.

- 1 Premere `Fax`.
- 2 Premere `Registro chiamate`.
- 3 Premere `Storico ID chiamante`.
- 4 Selezionare il numero o il nome desiderato.

- 5 Effettuare una delle seguenti operazioni:

- Per inviare un fax, premere `Applica`.

Premere `Inizio fax`.

- Se si desidera memorizzare il numero, premere `Modifica`, quindi premere `Aggiungi a Rubrica`.

(►► Guida per utenti avanzati: *Memorizzazione di numeri in rubrica dalla cronologia degli ID chiamante.*)

- Per eliminare il numero dalla cronologia degli ID chiamante, premere `Modifica`, quindi premere `Cancellare`.

Premere `Sì` per confermare la selezione.

Premere .

NOTA

È possibile stampare l'elenco degli ID chiamante.

(►► Guida per utenti avanzati: *Come stampare un rapporto.*)

Memorizzazione dei numeri

È possibile impostare l'apparecchio per l'esecuzione dei seguenti tipi di composizione semplice: rubrica e gruppi per la trasmissione circolare dei fax. Quando si chiama un numero della rubrica, sul touchscreen viene visualizzato il numero.

NOTA

In caso di interruzione della corrente, i numeri della rubrica salvati nella memoria non andranno perduti.

Memorizzazione di una pausa

Quando si memorizzano i numeri in rubrica, è possibile inserire una o più pause di 3,5 secondi premendo **Pausa** sul touchscreen.

Memorizzazione dei numeri in rubrica

È possibile memorizzare fino a 100 indirizzi con un nome; ogni nome può avere due numeri.

- 1 Premere **Fax**.
- 2 Premere **Rubrica**.
- 3 Premere **Modifica**.
- 4 Premere **Agg. nuovo indirizzo**.
- 5 Premere **Nome**.
- 6 Immettere il nome utilizzando la tastiera sul touchscreen (fino a 16 caratteri). Premere **OK**.
(Per l'immissione delle lettere, vedere *Immissione di testo* ►► pagina 184.)
- 7 Premere **Indirizzo 1**.

- 8 Immettere il primo numero di fax o di telefono utilizzando la tastiera sul touchscreen (fino a 20 cifre). Premere **OK**.

NOTA

- Quando si immette un numero di fax o di telefono, assicurarsi di includere il prefisso. A seconda del Paese, i nomi e la cronologia degli ID chiamante potrebbero non essere visualizzati correttamente se insieme al numero di fax o di telefono non viene registrato il prefisso.
- *Se è stato scaricato un Internet Fax:*
Per memorizzare un indirizzo e-mail da utilizzare con il server Internet Fax o per la scansione a e-mail, premere  e immettere l'indirizzo e-mail, quindi premere **OK**. (Vedere *Immissione di testo* ►► pagina 184.)

- 9 Se si desidera memorizzare il secondo numero di fax o di telefono, premere **Indirizzo 2**.
Immettere il secondo numero di fax o di telefono utilizzando la tastiera sul touchscreen (fino a 20 cifre). Premere **OK**.

- 10 Premere **OK** per confermare la selezione.

- 11 Effettuare una delle seguenti operazioni:
 - Per memorizzare un altro numero in rubrica, ripetere i punti da 3 a 10.
 - Per terminare la memorizzazione dei numeri, premere .

Modifica dei nomi o dei numeri in rubrica

È possibile modificare o eliminare un nome o un numero memorizzato in precedenza nella rubrica.

- 1 Premere **Fax**.
- 2 Premere **Rubrica**.
- 3 Premere **Modifica**.
- 4 Effettuare una delle seguenti operazioni:
 - Premere **Cambia** per modificare i nomi o i numeri. Passare al punto 5.
 - Premere **Cancellare** per visualizzare **Cancellare**.
Eliminare i numeri desiderati; a tale scopo, premere sui numeri in modo da visualizzare un segno di spunta rosso.
Premere **OK**.
Premere **Sì** per confermare la selezione. Passare al punto 9.
- 5 Strisciare in alto o in basso oppure premere ▲ o ▼ per visualizzare il numero da modificare.
- 6 Premere il numero da modificare.

- 7 Effettuare una delle seguenti operazioni:
 - Per modificare il nome, premere **Nome**.
Immettere il nuovo nome (fino a 16 caratteri) utilizzando la tastiera sul touchscreen. (Per l'immissione delle lettere, vedere *Immissione di testo* >> pagina 184.)
Premere **OK**.
 - Se si desidera modificare il primo numero di fax o di telefono, premere **Indirizzo 1**.
Immettere il nuovo numero di fax o di telefono (fino a 20 cifre) utilizzando la tastiera sul touchscreen.
Premere **OK**.
 - Se si desidera modificare il secondo numero di fax o di telefono, premere **Indirizzo 2**.
Immettere il nuovo numero di fax o di telefono (fino a 20 cifre) utilizzando la tastiera sul touchscreen.
Premere **OK**.

NOTA

Come modificare il nome o il numero memorizzato:

Se si desidera cambiare un carattere o un numero memorizzato, premere ◀ o ▶ per posizionare il cursore in modo da evidenziare il carattere da modificare, quindi premere . Immettere il nuovo carattere o numero.

- 8 Effettuare una delle seguenti operazioni:
 - Premere **OK** per terminare l'operazione.
Per modificare un altro numero della rubrica, ripetere i punti da 3 a 8.
 - Per modificare ulteriori dettagli, passare al punto 7.
- 9 Premere .

Come effettuare le copie

La procedura riportata di seguito mostra le operazioni di base per la copia.

- 1 Effettuare una delle seguenti operazioni per caricare il documento:
 - Posizionare il documento nell'ADF con la facciata stampata rivolta verso il basso.
(Vedere *Utilizzo dell'ADF* >> pagina 49.)
 - Posizionare il documento con la facciata stampata rivolta verso il basso sul piano dello scanner.
(Vedere *Utilizzo del piano dello scanner* >> pagina 50.)

- 2 Premere **Copia**.

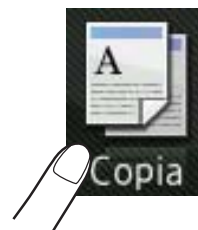

- Sul touchscreen viene visualizzato quanto segue:



1 Numero di copie

È possibile immettere il numero di copie utilizzando il tastierino di composizione.

- 3 Per eseguire più copie, immettere il numero corrispondente (fino a 99).
- 4 Premere **Inizio B&N** o **Colore Inizio**.

Interruzione della copia

Per interrompere l'operazione di copia, premere .

Impostazioni di copia predefinite

È possibile effettuare copie con varie impostazioni già configurate nell'apparecchio; è sufficiente selezionare l'impostazione desiderata.

Sono disponibili le impostazioni predefinite elencate di seguito.

- Qualità alta
- Normale
- Fron/retro (1→2)
- Fron/retro (2→2) (MFC-J4710DW)
- A4 → A3
- 2in1 (ID)
- 2in1
- Poster
- Risparmio ink
- Libro

NOTA

Se si modifica l'opzione principale per l'impostazione di copia predefinita selezionata, il nome riportato sul touchscreen al di sopra dell'icona dell'impostazione viene modificato in Normale.

Ad esempio, se si seleziona Qualità alta e si modifica l'opzione di qualità rispetto ad Alta, al di sopra dell'icona della preimpostazione viene visualizzato Normale.

- 1 Caricare il documento.
- 2 Premere Copia.

- 3 Strisciare a sinistra o a destra per visualizzare Qualità alta, Normale, Fron/retro (1→2), Fron/retro (2→2)¹, A4 → A3, 2in1 (ID), 2in1, Poster, Risparmio ink o Libro, quindi selezionare l'opzione desiderata.

¹ (Per MFC-J4710DW)

- 4 Inserire il numero di copie da effettuare.
- 5 Effettuare una delle seguenti operazioni:
 - Se si desidera modificare altre impostazioni, passare al punto 6.
 - Se non si desidera modificare altre impostazioni, passare al punto 9.

- 6 Premere Opzioni.

- 7 Strisciare in alto o in basso oppure premere ▲ o ▼ per visualizzare le impostazioni disponibili, quindi selezionare l'impostazione da modificare.

- 8 Strisciare in alto o in basso oppure premere ▲ o ▼ per visualizzare le opzioni disponibili, quindi selezionare la nuova opzione. Ripetere i punti 7 e 8 per ogni impostazione che si desidera modificare. Se è stata completata la modifica delle impostazioni, premere OK.

NOTA

Se si desidera salvare le impostazioni come scelta rapida, premere Salva come Scelta rapida.

- 9 Premere Inizio B&N o Colore Inizio.

Opzioni di copia

È possibile modificare le seguenti impostazioni di copia. Premere **Copia**, quindi premere **Opzioni**. Strisciare in alto o in basso oppure premere ▲ o ▼ per scorrere le impostazioni di copia. Quando viene visualizzata l'opzione desiderata, premerla e selezionare l'opzione. Una volta completata la modifica delle opzioni, premere **OK**.

(Guida per utenti base)

Per maggiori dettagli sulla modifica delle seguenti impostazioni di copia, vedere da pagina 78 a pagina 79.

- Tipo carta
- Formato carta
- Seleziona Vassoio (MFC-J4710DW)

(Guida per utenti avanzati)

Per maggiori dettagli sulla modifica delle seguenti impostazioni di copia, ►► Guida per utenti avanzati: *Opzioni di copia*.

- Qualità
- Ingrandimento/Riduzione
- Layout pagina
- 2in1 (ID)
- Impila/Ordina
- Densità
- Copia fronte/retro
- Modo risp.ink
- Copia carta sottile
- Copia filig.
- Rimuovi colore di sfondo
- Copia libro

NOTA

Se si desidera ordinare le copie, utilizzare l'ADF.

Tipo di carta

Se si esegue la copia su un tipo di carta speciale, impostare l'apparecchio per il tipo di carta utilizzato in modo da ottenere la migliore qualità di stampa.

- 1 Caricare il documento.
- 2 Premere **Copia**.
- 3 Inserire il numero di copie da effettuare.
- 4 Premere **Opzioni**.
- 5 Strisciare in alto o in basso oppure premere ▲ o ▼ per visualizzare **Tipo carta**.
- 6 Premere **Tipo carta**.
- 7 Strisciare in alto o in basso oppure premere ▲ o ▼ per visualizzare **Carta normale**, **Carta inkjet**, **Brother BP71**, **Altro lucido** o **Acetato**, quindi selezionare l'opzione da impostare.
- 8 Se non si desidera modificare ulteriori impostazioni, premere **OK**.
- 9 Premere **Inizio B&N** o **Colore Inizio**.

Formato carta

Se si esegue la copia su carta con formato diverso dal formato A4, sarà necessario modificare l'impostazione del formato carta. È possibile effettuare copie solo su carta di formato A4, A5, A3, Foto (10 × 15 cm), Letter, Legal o Ledger.

- 1 Caricare il documento.
- 2 Premere **Copia**.
- 3 Inserire il numero di copie da effettuare.
- 4 Premere **Opzioni**.
- 5 Strisciare in alto o in basso oppure premere ▲ o ▼ per visualizzare **Formato carta**.
- 6 Premere **Formato carta**.
- 7 Strisciare in alto o in basso oppure premere ▲ o ▼ per visualizzare A4, A5, A3, 10x15cm, Letter, Legal o Ledger, quindi selezionare l'opzione da impostare.

NOTA

- (MFC-J4510DW)
Se si seleziona il formato A3, Legal o Ledger, vengono visualizzate le precauzioni per il caricamento della carta. Leggere le informazioni riportate sul touchscreen, quindi confermare premendo **OK**.
- Se si utilizza la fessura di alimentazione manuale, inserire un solo foglio di carta per volta. (Vedere *Caricamento della carta nella fessura di alimentazione manuale* >> pagina 37.)

- 8 Se non si desidera modificare altre impostazioni, premere **OK**.
- 9 Premere **Inizio B&N** o **Colore Inizio**.

Selezione del vassoio (MFC-J4710DW)

È possibile modificare temporaneamente la scelta del vassoio per la copia successiva. Per modificare l'impostazione predefinita per il vassoio, vedere *Uso del vassoio in modalità Copia (MFC-J4710DW)* >> pagina 43.

- 1 Caricare il documento.
- 2 Premere **Copia**.
- 3 Inserire il numero di copie da effettuare.
- 4 Premere **Opzioni**.
- 5 Strisciare in alto o in basso oppure premere ▲ o ▼ per visualizzare **Seleziona Vassoio**.
- 6 Premere **Seleziona Vassoio**.
- 7 Premere **Vassoio N. 1**, **Vassoio N. 2** o **Sel.autom. vass.**
- 8 Se non si desidera modificare ulteriori impostazioni, premere **OK**.
- 9 Premere **Inizio B&N** o **Colore Inizio**.

Stampa di fotografie da una scheda di memoria o da un'unità di memoria flash USB

Operazioni con PhotoCapture Center™ (modalità FOTO)

Anche se l'apparecchio *non* è collegato al computer, è possibile stampare fotografie direttamente dal supporto della fotocamera digitale o da un'unità di memoria flash USB. (Vedere *Stampa di immagini* >> pagina 83.)

È possibile eseguire la scansione di documenti e salvarli direttamente su una scheda di memoria o su un'unità di memoria flash USB. (Vedere *Come eseguire una scansione su una scheda di memoria o un'unità di memoria flash USB* >> pagina 84.)

Se l'apparecchio è collegato a un computer, è possibile utilizzare il computer per accedere a una scheda di memoria o a un'unità di memoria flash USB inserita nel lato anteriore dell'apparecchio.

(>> Guida software dell'utente:

PhotoCapture Center™ (Windows®).)

(>> Guida software dell'utente:

Impostazione remota e PhotoCapture Center™ (Macintosh).)

Utilizzo di una scheda di memoria o di un'unità di memoria flash USB

Questo apparecchio Brother dispone di unità per supporti (slot) da utilizzare con i più diffusi supporti per fotocamere digitali, elencati di seguito: Memory Stick Duo™, Memory Stick PRO Duo™, scheda di memoria SD, scheda di memoria SDHC, scheda di memoria SDXC, MultiMedia Card, MultiMedia Card plus e unità di memoria flash USB.

La funzione PhotoCapture Center™ consente di stampare fotografie scattate con la fotocamera digitale ad alta risoluzione per ottenere stampe di qualità.

Preparazione dell'apparecchio

- 1 Aprire il coperchio degli slot multimediali.
- 2 Inserire saldamente la scheda di memoria o l'unità di memoria flash USB nello slot corretto.

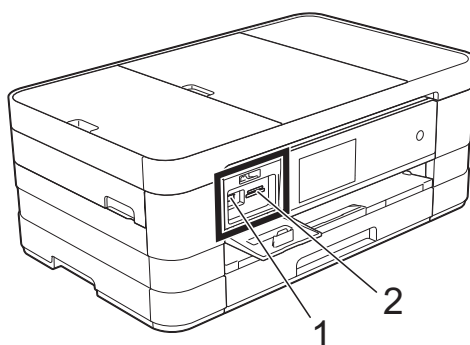

1 Unità di memoria flash USB

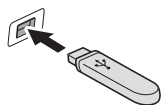





IMPORTANTE

L'interfaccia diretta USB supporta esclusivamente l'unità di memoria flash USB, una fotocamera compatibile con PictBridge o una fotocamera digitale dotata di supporto standard Memorizzazione di massa USB. Non sono supportati altri dispositivi USB.

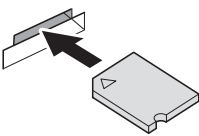
9

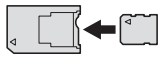
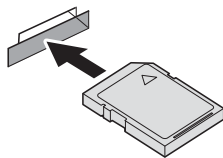
2 Slot per schede di memoria

Slot	Schede di memoria compatibili	
Slot superiore 		Memory Stick Duo™ Memory Stick PRO Duo™
		Memory Stick Micro™ (adattatore necessario)
Slot inferiore 		Scheda di memoria SD Scheda di memoria SDHC Scheda di memoria SDXC MultiMedia Card MultiMedia Card plus
		miniSD (adattatore necessario) miniSDHC (adattatore necessario) microSD (adattatore necessario) microSDHC (adattatore necessario) MultiMedia Card mobile (adattatore necessario)



IMPORTANTE

- NON inserire schede Memory Stick Duo™ nello slot inferiore per schede SD, in quanto si rischia di danneggiare l'apparecchio.
 - NON inserire più di una scheda di memoria nell'apparecchio contemporaneamente per evitare di danneggiare l'apparecchio.
 - NON scollegare il cavo di alimentazione né rimuovere la scheda di memoria o l'unità di memoria flash USB dall'unità per supporti (slot) o dall'interfaccia diretta USB durante la lettura o la scrittura della scheda di memoria o dell'unità di memoria flash USB. **Questa operazione può causare la perdita dei dati o danneggiare la scheda.**
-

L'apparecchio può leggere solo un dispositivo alla volta.

Stampa di immagini

Visualizzazione di fotografie

È possibile visualizzare in anteprima le fotografie sul touchscreen prima di stamparle. Se le foto sono file di grandi dimensioni, la visualizzazione può richiedere una certa quantità di tempo.

- 1 Aprire il coperchio degli slot multimediali.
- 2 Inserire la scheda di memoria o l'unità di memoria flash USB nello slot corretto.
- 3 Premere **Foto**.
- 4 Strisciare a sinistra o a destra per visualizzare **Visualizza foto**.
- 5 Premere **Visualizza foto**. Premere **OK**.
- 6 Effettuare una delle seguenti operazioni:
 - Se si desidera selezionare delle foto per la stampa o stampare più copie di un'immagine, passare al punto 7.
 - Se si desidera stampare tutte le foto, premere **Stampa tutto**. Premere **Sì** per confermare la selezione. Passare al punto 10.
- 7 Strisciare a sinistra o a destra oppure premere ◀ o ▶ per visualizzare la foto da stampare, quindi selezionarla.
- 8 Premere + o - per selezionare il numero di copie da stampare. Premere **OK**.
- 9 Ripetere i punti 7 e 8 fino a selezionare tutte le foto da stampare.
- 10 Premere **OK**.

- 11 Leggere e controllare l'elenco delle opzioni visualizzato, quindi effettuare una delle seguenti operazioni:
 - Per modificare le impostazioni di stampa, premere **Impos. stampa**. (>> Guida per utenti avanzati: *Impostazioni di stampa in PhotoCapture Center™*.)
 - Se non si desidera modificare alcuna impostazione, passare al punto 12.
- 12 Premere **Inizio** per stampare.

Impostazioni di stampa in PhotoCapture Center™

È possibile modificare temporaneamente le impostazioni di stampa per la stampa successiva.

L'apparecchio ripristina le impostazioni predefinite dopo 1 minuto.

NOTA

È possibile salvare come predefinite le impostazioni di stampa che si utilizzano più frequentemente. (➤➤ Guida per utenti avanzati: *Impostazione delle modifiche come una nuova impostazione predefinita.*)



Come eseguire una scansione su una scheda di memoria o un'unità di memoria flash USB

È possibile eseguire la scansione di documenti in bianco e nero e a colori su una scheda di memoria o un'unità di memoria flash USB. I documenti in bianco e nero vengono memorizzati in formato PDF (*.PDF) o TIFF (*.TIF). I documenti a colori possono essere memorizzati in formato PDF (*.PDF) o JPEG (*.JPG). L'impostazione predefinita dal produttore è **Colore**, 200 dpi, mentre il formato predefinito è **PDF**. L'apparecchio crea automaticamente i nomi dei file in base alla data corrente. (➤➤ Guida di installazione rapida.) Ad esempio, la quinta immagine acquisita il 1° luglio 2012 verrebbe salvata con il nome 01071205.PDF. È possibile modificare il colore e la risoluzione.

Per MFC-J4510DW

- 1 Caricare il documento.
- 2 Aprire il coperchio degli slot multimediali.
- 3 Inserire la scheda di memoria o l'unità di memoria flash USB nello slot corretto.
- 4 Premere **Scansione a Supporto**.

IMPORTANTE

NON estrarre la scheda di memoria o l'unità di memoria flash USB durante la lettura o la scrittura da parte dell'apparecchio, onde evitare di danneggiare la scheda, l'unità di memoria flash USB o i dati contenuti al loro interno.

5 Premere Opzioni.

Effettuare una delle seguenti operazioni:

- Per modificare il tipo di scansione, strisciare in alto o in basso oppure premere ▲ o ▼ per visualizzare Tipo scansione.
Premere Tipo scansione, quindi selezionare Colore o Bianco e nero.
- Per modificare la risoluzione, strisciare in alto o in basso oppure premere ▲ o ▼ per visualizzare Risoluzione.
Premere Risoluzione, quindi selezionare 100 dpi, 200 dpi, 300 dpi, 600 dpi o Auto.
- Per modificare il tipo di file, strisciare in alto o in basso oppure premere ▲ o ▼ per visualizzare Tipo file.
Premere Tipo file, quindi selezionare PDF, JPEG o TIFF.
- Se si desidera modificare il nome del file, strisciare in alto o in basso oppure premere ▲ o ▼ per visualizzare Nome file. Premere Nome file e immettere il nome del file.
È possibile modificare solo i primi 6 caratteri.
Premere OK.
- Per eseguire la scansione di più documenti sul piano dello scanner, strisciare in alto o in basso oppure premere ▲ o ▼ per visualizzare Ritaglio automatico.
Premere Ritaglio automatico, quindi selezionare Sì (o No).
(Per maggiori informazioni, >> Guida per utenti avanzati: *Auto-ritaglio*.)
- Per rimuovere il colore di sfondo, strisciare in alto o in basso oppure premere ▲ o ▼ per visualizzare Rimuovi colore di sfondo.
Premere Rimuovi colore di sfondo, quindi selezionare Basso, Medio, Alto o No.

NOTA

La funzione

Rimuovi colore di sfondo consente di eliminare il colore di base dei documenti in modo da migliorare la visibilità dei dati acquisiti.

- Per avviare la scansione senza modificare ulteriori impostazioni, passare al punto 6.

NOTA

- Se è stato selezionato il tipo di scansione a colori, non è possibile selezionare il tipo di file TIFF.
- Se è stato selezionato il tipo di scansione in bianco e nero, non è possibile selezionare il tipo di file JPEG.

- 6 Una volta completata la modifica delle impostazioni, premere OK.

NOTA

Se si desidera salvare le impostazioni come scelta rapida, premere Salva come Scelta rapida.

- 7 Premere Inizio.

Per MFC-J4710DW

- 1 Caricare il documento.
Per eseguire la scansione di un documento fronte-retro, caricare il documento nell'ADF.

NOTA

Dall'ADF è possibile eseguire la scansione di documenti fronte-retro di dimensioni massime corrispondenti al formato Legal.

- 2 Aprire il coperchio degli slot multimediali.
- 3 Inserire la scheda di memoria o l'unità di memoria flash USB nello slot corretto.
- 4 Premere *Scansione a Supporto*.

IMPORTANTE

NON estrarre la scheda di memoria o l'unità di memoria flash USB durante la lettura o la scrittura sulla stessa da parte dell'apparecchio, onde evitare di danneggiare la scheda, l'unità di memoria flash USB o i dati contenuti al loro interno.

- 5 Premere *Opzioni*.
- 6 Effettuare una delle seguenti operazioni:
 - Se è stato caricato un documento nell'ADF per eseguirne la scansione fronte-retro, strisciare in alto o in basso oppure premere ▲ o ▼ per visualizzare *Scans. fronte/retro*.
Premere *Scans. fronte/retro*. Passare al punto 7.
 - Se si desidera eseguire la scansione di un documento a facciata singola, passare al punto 8.

- 7 Effettuare una delle seguenti operazioni:

- Se il documento viene capovolto sul lato lungo, premere *Scans. fronte/retro: lato lungo*.

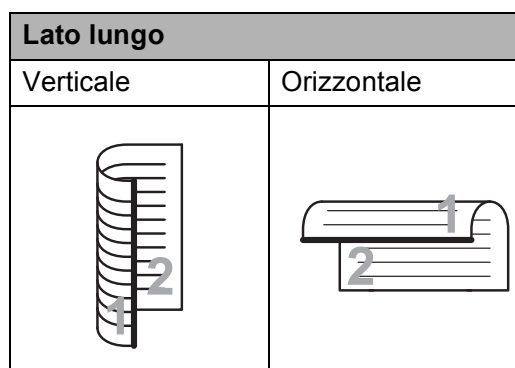

- Se il documento viene capovolto sul lato corto, premere *Scans. fronte/retro: lato corto*.

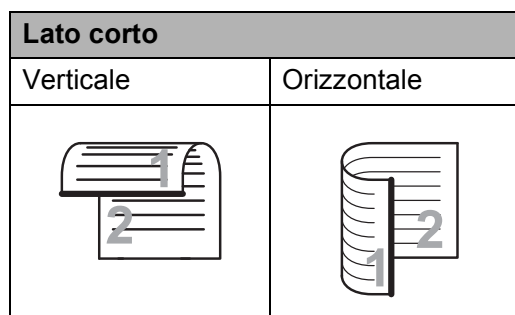

- 8** Effettuare una delle seguenti operazioni:
- Per modificare il tipo di scansione, strisciare in alto o in basso oppure premere ▲ o ▼ per visualizzare Tipo scansione.
Premere Tipo scansione, quindi selezionare Colore o Bianco e nero.
 - Per modificare la risoluzione, strisciare in alto o in basso oppure premere ▲ o ▼ per visualizzare Risoluzione.
Premere Risoluzione, quindi selezionare 100 dpi, 200 dpi, 300 dpi, 600 dpi o Auto.
 - Per modificare il tipo di file, strisciare in alto o in basso oppure premere ▲ o ▼ per visualizzare Tipo file.
Premere Tipo file, quindi selezionare PDF, JPEG o TIFF.
 - Se si desidera modificare il nome del file, strisciare in alto o in basso oppure premere ▲ o ▼ per visualizzare Nome file. Premere Nome file e immettere il nome del file.
È possibile modificare solo i primi 6 caratteri.
Premere OK.
 - Per eseguire la scansione di più documenti sul piano dello scanner, strisciare in alto o in basso oppure premere ▲ o ▼ per visualizzare Ritaglio automatico.
Premere Ritaglio automatico, quindi selezionare Sì (o No).
(Per maggiori informazioni, >> Guida per utenti avanzati: *Auto-ritaglio*.)
 - Per ignorare le pagine bianche, strisciare in alto o in basso oppure premere ▲ o ▼ per visualizzare Salta pagina bianca. Premere Salta pagina bianca, quindi premere Sì (o No).

NOTA

La funzione Salta pagina bianca è disponibile solo quando si utilizza l'ADF.

- Per rimuovere il colore di sfondo, strisciare in alto o in basso oppure premere ▲ o ▼ per visualizzare Rimuovi colore di sfondo.

Premere

Rimuovi colore di sfondo, quindi selezionare Basso, Medio, Alto o No.

NOTA

La funzione

Rimuovi colore di sfondo consente di eliminare il colore di base dei documenti in modo da migliorare la visibilità dei dati acquisiti.

- Per avviare la scansione senza modificare ulteriori impostazioni, passare al punto 9.

NOTA

- Se è stato selezionato il tipo di scansione a colori, non è possibile selezionare TIFF.
- Se è stato selezionato per il tipo di scansione in bianco e nero, non è possibile selezionare JPEG.

- 9** Una volta completata la modifica delle impostazioni, premere OK.

NOTA

Se si desidera salvare le impostazioni come scelta rapida, premere Salva come Scelta rapida.

- 10** Premere Inizio.

Stampa di un documento

L'apparecchio è in grado di ricevere e stampare dati dal computer. Per stampare da un computer è necessario installare il driver della stampante.

(>> Guida software dell'utente: *Stampa* (Windows®).)

(>> Guida software dell'utente: *Stampa e invio di fax* (Macintosh).)

- 1 Installare il driver della stampante Brother disponibile sul CD-ROM.
(>> Guida di installazione rapida.)
- 2 Dall'applicazione in uso, selezionare il comando **Stampa**.
- 3 Selezionare il nome dell'apparecchio nella finestra di dialogo **Stampa**, quindi fare clic su **Proprietà** o su **Preferenze**, a seconda dell'applicazione utilizzata.
- 4 Selezionare le impostazioni da modificare nella finestra di dialogo **Proprietà**.
Le impostazioni comunemente usate sono:
 - **Tipo di supporto**
 - **Qualità di stampa**
 - **Formato carta**
 - **Orientamento**
 - **Colore / Scala di grigi**
 - **Modalità Risparmio inchiostro**
 - **Scala**
 - **Fronte/retro / Opuscolo**

- 5 Fare clic su **OK**.
- 6 Fare clic su **Stampa** (o su **OK** a seconda dell'applicazione in uso) per avviare la stampa.

Prima di eseguire la scansione

Per utilizzare l'apparecchio come scanner installare un driver per lo scanner. Se l'apparecchio è collegato in rete, configurarlo con un indirizzo TCP/IP.

- Installare i driver dello scanner disponibili sul CD-ROM. (►► Guida di installazione rapida: *Installare MFL-Pro Suite.*)
- Se la scansione in rete non funziona, configurare l'apparecchio con un indirizzo TCP/IP. (►► Guida software dell'utente: *Configurazione della scansione in rete per Windows®.*)

Scansione di un documento come file PDF utilizzando ControlCenter4 (Windows®)

(Per informazioni dettagliate, >> Guida software dell'utente: *Scansione*.)

NOTA

- Le schermate sul PC possono variare in funzione del modello utilizzato.
- Questa sezione si basa sull'utilizzo della modalità Avanzata di ControlCenter4.

ControlCenter4 è un'utilità software che consente di accedere in modo facile e veloce alle applicazioni utilizzate più spesso. L'uso di ControlCenter4 elimina la necessità di avviare manualmente le applicazioni specifiche.

- 1 Caricare il documento. (Vedere *Come caricare i documenti* >> pagina 49.)
- 2 Aprire ControlCenter4 facendo clic su /Tutti i programmi/Brother/MFC-XXXX (dove XXXX rappresenta il nome del modello in uso)/ControlCenter4. Viene aperta l'applicazione ControlCenter4.
- 3 Se viene visualizzata la schermata delle modalità di ControlCenter4, selezionare la **Modalità Avanzata** quindi fare clic su **OK**.

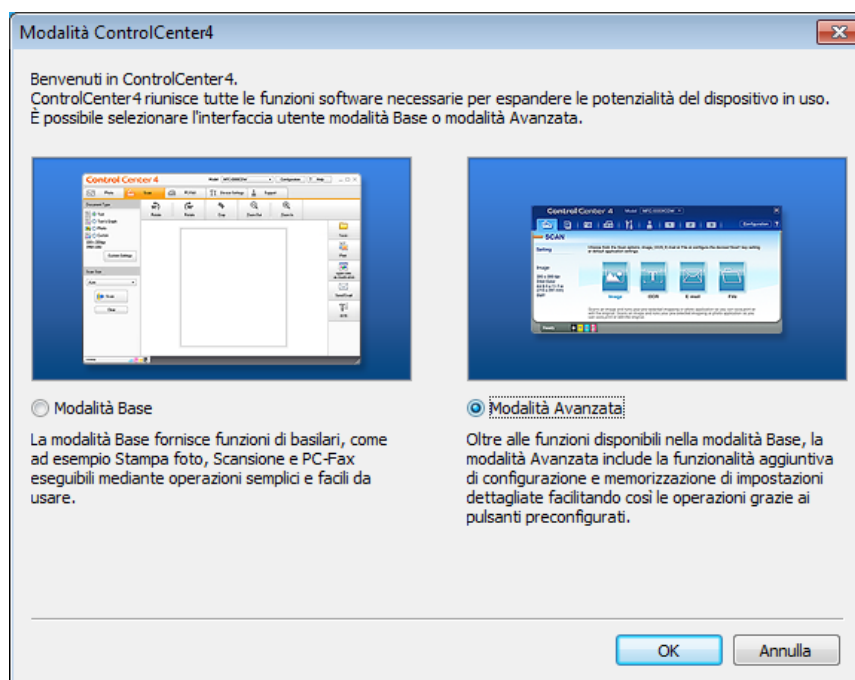



- 4 Verificare che nell'elenco a discesa **Modello** sia selezionato l'apparecchio che si intende utilizzare.

- 5 Impostare la configurazione di scansione.
Fare clic su **Configurazione**, quindi selezionare **Impostazioni pulsante**, **Scansione** e **File**.

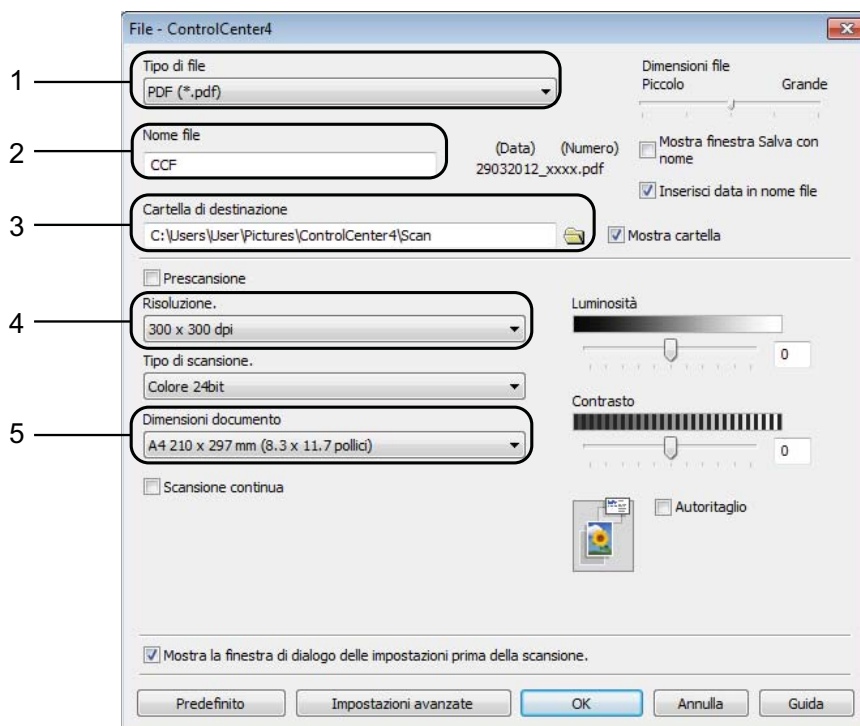

Viene visualizzata la finestra di dialogo di configurazione. È possibile modificare le impostazioni predefinite.



- 1 Selezionare **PDF (*.pdf)** dall'elenco a discesa **Tipo di file**.
- 2 È possibile immettere il nome di file che si desidera utilizzare per il documento.
- 3 È possibile salvare il file nella cartella predefinita oppure selezionare un'altra cartella facendo clic sul pulsante  (**Sfogliare**).
- 4 È possibile selezionare una risoluzione di scansione dall'elenco a discesa **Risoluzione**.
- 5 È possibile selezionare il formato del documento dall'elenco a discesa **Dimensioni documento**.

- 6 Fare clic su **OK**.

7 Fare clic su **File**.

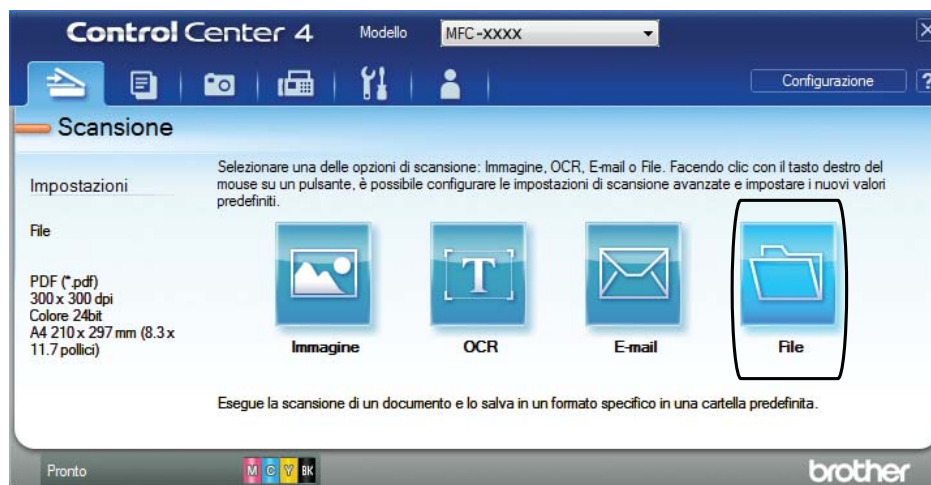

8 Premere **Scansione**.

L'apparecchio avvia il processo di scansione. La cartella di salvataggio dei dati acquisiti verrà aperta automaticamente.

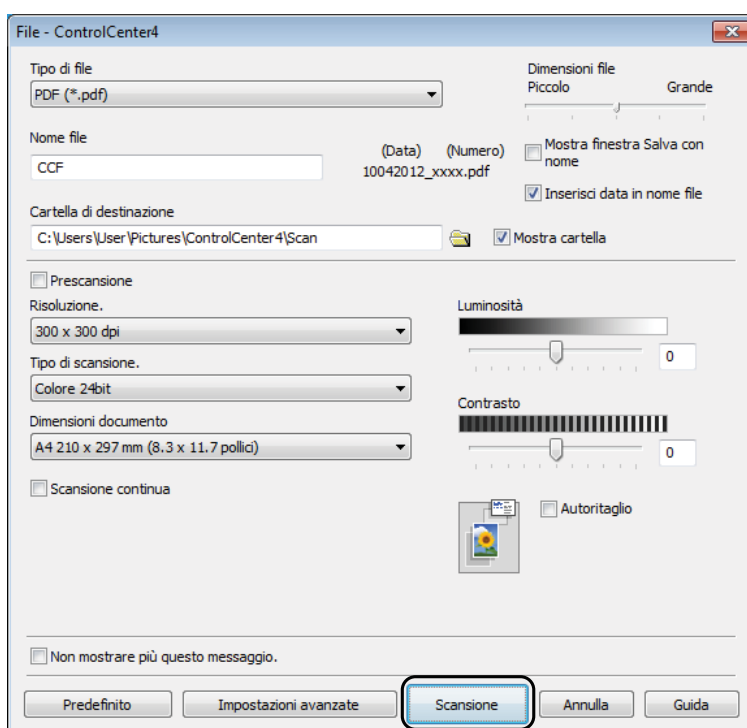

Come modificare le impostazioni della modalità Scansione dell'apparecchio per la scansione in formato PDF

È possibile modificare le impostazioni dell'apparecchio per la modalità Scansione utilizzando ControlCenter4. (Windows®)

- 1 Aprire ControlCenter4 facendo clic su /Tutti i programmi/Brother/MFC-XXXX (dove XXXX rappresenta il nome del modello in uso)/ControlCenter4. Viene aperta l'applicazione ControlCenter4.
- 2 Verificare che nell'elenco a discesa **Modello** sia selezionato l'apparecchio che si intende utilizzare.
- 3 Fare clic sulla scheda **Impostazioni dispositivo**.
- 4 Fare clic su **Impostazioni scansione periferica**.



- 5 Selezionare la scheda **File**. È possibile modificare le impostazioni predefinite.

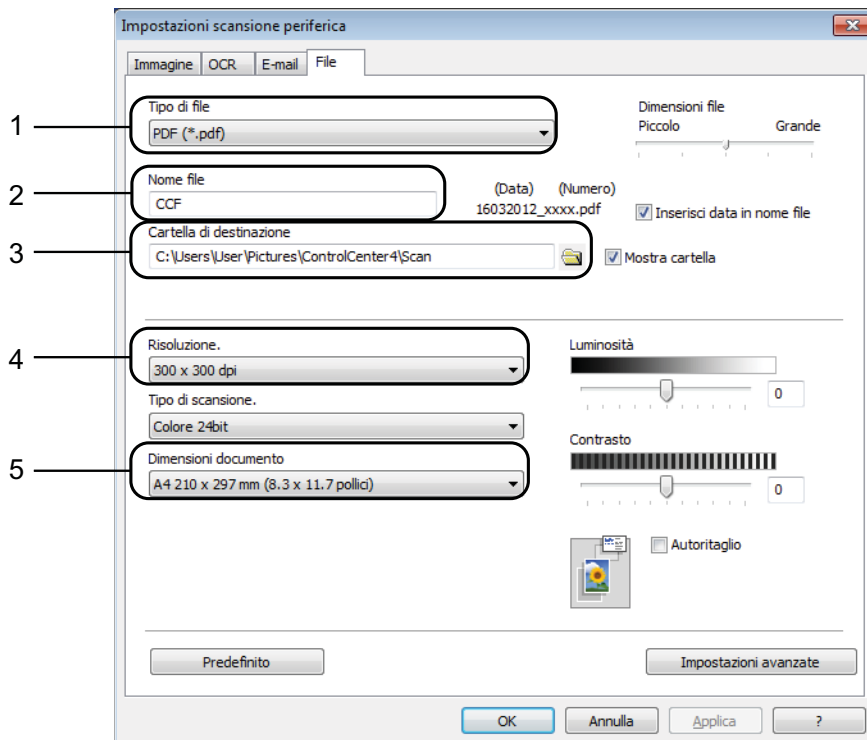

- 1 Selezionare **PDF (*.pdf)** dall'elenco a discesa **Tipo di file**.
- 2 È possibile immettere il nome di file che si desidera utilizzare per il documento.
- 3 È possibile salvare il file nella cartella predefinita oppure selezionare un'altra cartella facendo clic sul pulsante  (**Sfogliare**).
- 4 È possibile selezionare una risoluzione di scansione dall'elenco a discesa **Risoluzione**.
- 5 È possibile selezionare il formato del documento dall'elenco a discesa **Dimensioni documento**.

- 6 Fare clic su **OK**.

Come eseguire la scansione di un documento come file PDF utilizzando il touchscreen

- 1 Caricare il documento. (Vedere *Come caricare i documenti* ►► pagina 49.)
- 2 Premere Scansione.



- 3 Strisciare a sinistra o a destra per visualizzare a File.
- 4 Premere a File.
Al centro del touchscreen viene visualizzata l'icona  evidenziata in blu.
- 5 Premere OK.
Se l'apparecchio è collegato a una rete, selezionare il nome del PC.
Effettuare una delle seguenti operazioni:
 - Se si desidera utilizzare le impostazioni predefinite, passare al punto 10.
 - Se si desidera modificare le impostazioni predefinite, passare al punto 6.
- 6 Premere Opzioni.
- 7 Premere Imposta con touch panel.
Premere Sì.
- 8 Selezionare in base alle esigenze le impostazioni relative a Scans. fronte/retro¹, Tipo scansione, Risoluzione, Tipo file, Salta pagina bianca¹ e Rimuovi colore di sfondo.
¹ (Per MFC-J4710DW)
- 9 Premere OK.
- 10 Premere Inizio.
L'apparecchio avvia il processo di scansione.

NOTA

Sono disponibili le modalità di scansione elencate di seguito.

- a OCR
- a File
- a Immagine
- a Supporto
- a E-mail
- a server e-mail
- a FTP
- a Rete
- Scansione WS¹

¹ Solo utenti Windows®. (Windows Vista® SP2 o versioni successive e Windows® 7)
(►► Guida software dell'utente: *Utilizzo dei Servizi Web per la scansione in rete (Windows Vista® SP2 o versioni successive e Windows® 7).*)

Sostituzione delle cartucce d'inchiostro

L'apparecchio è dotato di un sensore ottico. Il sensore ottico verifica automaticamente il livello d'inchiostro di ciascuna delle quattro cartucce. Quando l'apparecchio rileva che una cartuccia sta per esaurirsi, sull'apparecchio viene visualizzato un messaggio.

Il touchscreen indica quale cartuccia inchiostro sta per esaurirsi o deve essere sostituita. Seguire le istruzioni visualizzate sul touchscreen per sostituire le cartucce d'inchiostro nell'ordine corretto.

Sebbene l'apparecchio richieda all'utente di sostituire la cartuccia d'inchiostro, all'interno della cartuccia rimane sempre una piccola quantità d'inchiostro. È necessario che una certa quantità d'inchiostro rimanga nella cartuccia per evitare che l'aria secchi il gruppo delle testine di stampa, danneggiandolo.

ATTENZIONE

Se l'inchiostro dovesse venire a contatto con gli occhi, lavare immediatamente con acqua e, se necessario, chiamare un medico.

IMPORTANTE

Gli apparecchi multifunzione Brother sono studiati per funzionare con inchiostri di una particolare specifica e per fornire prestazioni e affidabilità ottimali quando vengono utilizzati con cartucce d'inchiostro originali Brother. Brother non può garantire prestazioni e affidabilità ottimali se vengono utilizzati inchiostri o cartucce d'inchiostro di diversa specifica. Pertanto Brother consiglia di non utilizzare per questo apparecchio cartucce diverse dalle originali di marca Brother e di non rigenerare le cartucce usate con inchiostro proveniente da altre fonti. Il danneggiamento del prodotto causato dall'utilizzo di inchiostri non originali Brother potrebbe non essere coperto dalla garanzia del prodotto. Fare riferimento ai termini e alle condizioni di garanzia del prodotto.

- 1 Aprire il coperchio delle cartucce. Se una o più cartucce d'inchiostro sono esaurite, sul touchscreen viene visualizzato il messaggio
B&N solo stampa su 1 lato o
Impos. stampare.

- 2 Spingere la leva di sblocco come mostrato in figura per sganciare la cartuccia indicata sul touchscreen. Estrarre la cartuccia dall'apparecchio.

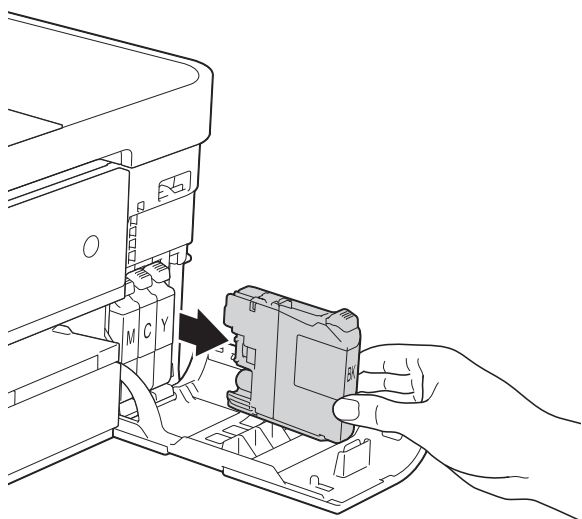
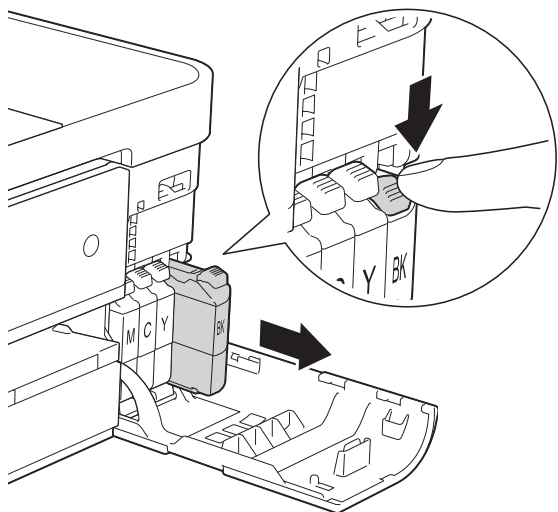

- 3 Aprire la busta contenente la nuova cartuccia d'inchiostro del colore indicato sul touchscreen ed estrarre la cartuccia.

- 4 Ruotare in senso antiorario la leva verde di sblocco sul coperchio di protezione arancione (1) finché non scatta per liberare la chiusura sottovuoto. Rimuovere il coperchio di protezione arancione come illustrato.

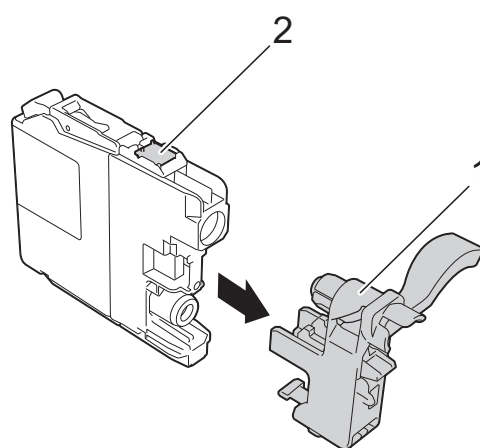
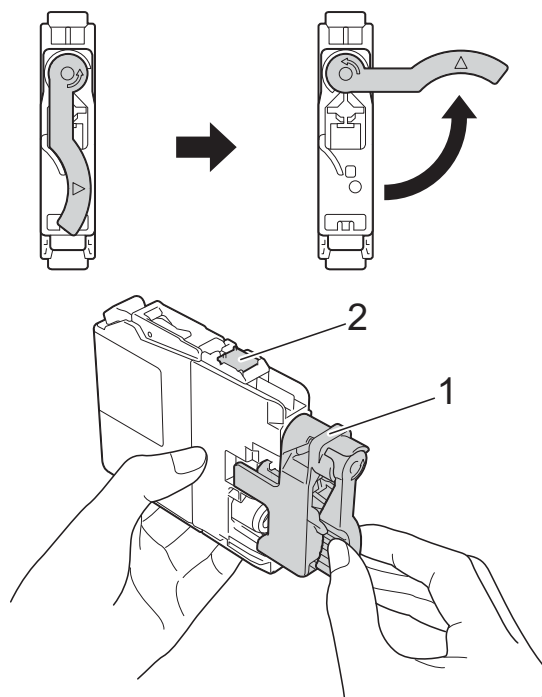

IMPORTANTE

NON toccare la cartuccia nell'area (2) indicata; ciò potrebbe impedire all'apparecchio il rilevamento della cartuccia.

- 5 A ogni colore è assegnata una posizione ben precisa. Inserire la cartuccia d'inchiostro nella direzione indicata dalla freccia posta sull'etichetta.

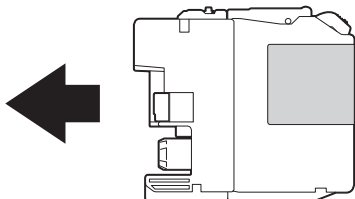

- 6 Spingere delicatamente il lato posteriore della cartuccia d'inchiostro contrassegnato dall'indicazione "PUSH" (PREMI) fino al sollevamento della leva della cartuccia, quindi chiudere il coperchio delle cartucce d'inchiostro.

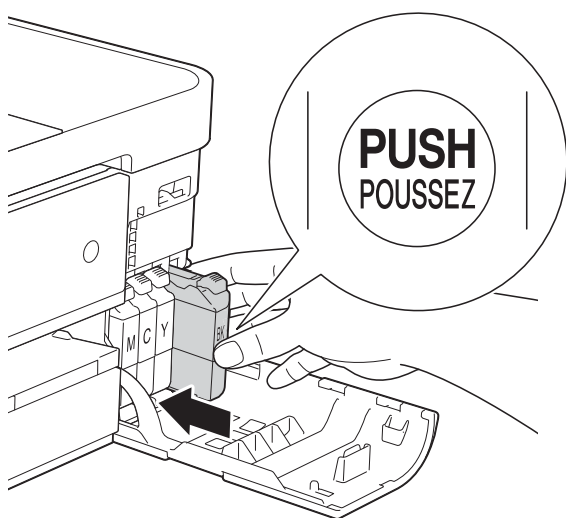

- 7 L'apparecchio reimposta automaticamente il sensore ottico.

NOTA

- Se è stata sostituita una cartuccia d'inchiostro, ad esempio quella del nero, il touchscreen potrebbe richiedere di verificare che la cartuccia sia completamente nuova (ad esempio, Sostituito **BK** Nero). Per ogni nuova cartuccia installata, premere **Sì** per reimpostare il sensore ottico per quel colore. Se la cartuccia d'inchiostro installata non è nuova, accertarsi di premere **No**.
- Se, ad installazione ultimata, sul touchscreen viene visualizzato **Manca cartuccia inchiostro o Impos. rilevare**, controllare che la cartuccia d'inchiostro sia una cartuccia nuova originale Brother e che l'installazione sia stata effettuata correttamente. Estrarre la cartuccia d'inchiostro e reinstallarla lentamente fino al sollevamento della leva della cartuccia.

IMPORTANTE

- NON estrarre le cartucce d'inchiostro se non si devono sostituire. Tale operazione potrebbe ridurre la quantità d'inchiostro e l'apparecchio non sarà più in grado di calcolare la quantità d'inchiostro rimasta nella cartuccia.
- NON toccare gli alloggiamenti per l'inserimento delle cartucce. In caso contrario, è possibile macchiarsi d'inchiostro.
- Se l'inchiostro entra in contatto con la pelle o gli indumenti, lavare immediatamente con sapone o altro detergente.
- Se si mischiano i colori installando una cartuccia d'inchiostro nella posizione errata, sul touchscreen viene visualizzato il messaggio
Colore inchiostro errato.
Verificare le cartucce d'inchiostro inserite in posizione errata e spostarle nella posizione corretta.
- Una volta aperta una cartuccia d'inchiostro, installarla nell'apparecchio e usarla entro sei mesi dall'installazione. Usare le cartucce d'inchiostro non ancora aperte entro la data di scadenza indicata sull'involucro.
- NON smontare né manomettere la cartuccia d'inchiostro, onde evitare fuoriuscite d'inchiostro.

Pulizia e controllo dell'apparecchio**Pulizia del piano dello scanner**

- 1 Scollegare l'apparecchio dalla presa elettrica.
- 2 Sollevare il coperchio documenti (1). Pulire il piano dello scanner (2) e la plastica bianca (3) con un panno morbido, privo di sfilacciate e inumidito con un detergente non infiammabile per vetro.

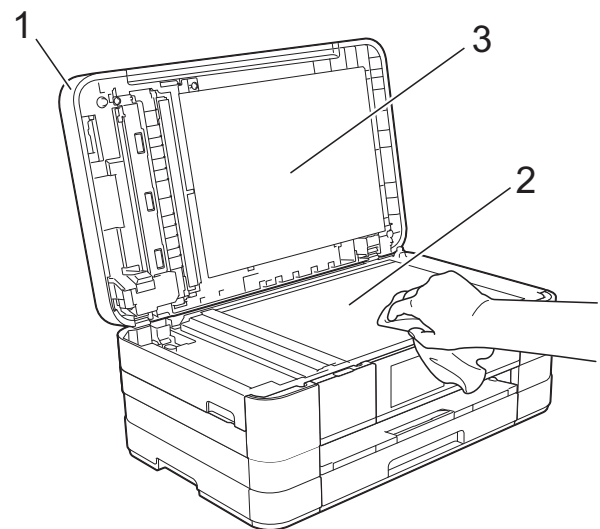

- 3 Nell'alimentatore automatico, pulire la pellicola bianca (1) e la striscia di vetro (2) con un panno morbido, privo di sfilacciature e inumidito con un detergente non infiammabile per vetro. (MFC-J4510DW)

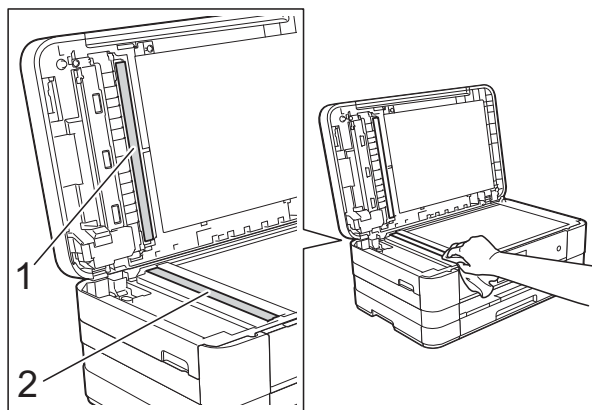

(MFC-J4710DW)

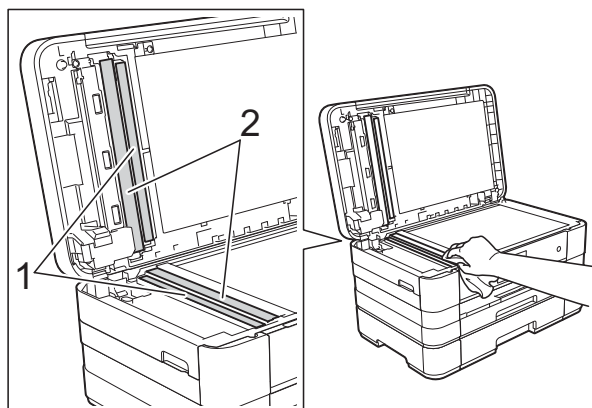

NOTA

Oltre a pulire la striscia di vetro con un detergente non infiammabile per vetro, fare scorrere un dito sulla striscia di vetro per controllare che sia completamente pulita. Se si avvertono tracce di sporco o polvere, pulire di nuovo la striscia di vetro concentrandosi sull'area in questione. Potrebbe essere necessario ripetere l'operazione di pulizia tre o quattro volte. Per verificare che l'operazione sia stata eseguita correttamente, eseguire una copia dopo ogni intervento di pulizia.



Se sulla striscia di vetro è presente dello sporco o del liquido correttivo, sulla prova di stampa comparirà una linea verticale.

Una volta pulita la striscia di vetro, la linea verticale scomparirà.

Pulizia delle testine di stampa

Al fine di mantenere una buona qualità di stampa, l'apparecchio pulisce automaticamente le testine di stampa quando necessario. Se si verifica un problema di qualità di stampa, è possibile avviare il processo di pulizia manualmente.

Pulire le testine di stampa se appare una riga orizzontale nel testo o sulle immagini o se compaiono aree bianche sulle pagine stampate. È possibile effettuare la pulizia solo del Nero, di tre colori per volta (Giallo/Ciano/Magenta) o di tutti e quattro i colori contemporaneamente.

La pulizia delle testine di stampa consuma inchiostro. La pulizia troppo frequente costituisce uno spreco d'inchiostro.

IMPORTANTE

NON toccare le testine di stampa. Se si toccano le testine di stampa, si rischia di danneggiarle in modo permanente e invalidarne la garanzia.

1 Premere .

NOTA

È inoltre possibile premere  e Inchiostro.

2 Premere Pulizia.

3 Premere Nero, Colore o Tutti. L'apparecchio esegue la pulizia delle testine di stampa. Al termine della pulizia, l'apparecchio torna automaticamente alla modalità Ready.

NOTA

- Se la qualità di stampa non migliora dopo avere effettuato almeno cinque cicli di pulizia delle testine di stampa, provare a installare una nuova cartuccia d'inchiostro originale Brother Innobella™ per ogni colore che presenta problemi. Pulire nuovamente le testine di stampa, fino a cinque volte. Se la stampa non migliora, rivolgersi al servizio assistenza clienti Brother o al rivenditore Brother di zona.
- È possibile pulire le testine di stampa anche dal PC.
(►► Guida software dell'utente: *Scheda Manutenzione* (Windows®).)

Verifica della qualità di stampa

Se i colori e il testo della stampa appaiono sbiaditi o presentano strisce, è possibile che alcuni ugelli delle testine di stampa siano ostruiti. È possibile controllare lo schema di verifica ugelli stampando il foglio di verifica della qualità di stampa.

1 Premere .

NOTA

È inoltre possibile premere  e Inchiostro.

2 Premere Test di stampa.

3 Premere Qual.di stampa.

4 Premere OK. L'apparecchio inizia a stampare il foglio di verifica della qualità di stampa.

5 Controllare la qualità dei quattro blocchi di colore stampati sul foglio.

6 Sul touchscreen viene chiesto se la qualità di stampa è corretta. Effettuare una delle seguenti operazioni:

- Se tutte le linee sono chiare e visibili, premere **Sì** per terminare la verifica della qualità di stampa e passare al punto 10.
- Se si nota l'assenza di alcuni tratti come illustrato di seguito, premere **No**.

OK

Scadente

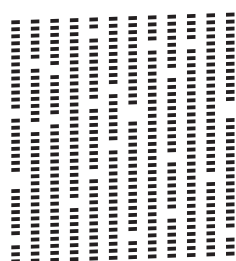
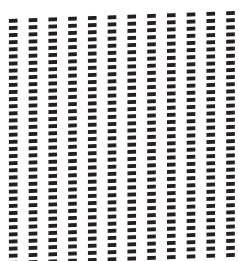

7 Il messaggio sul touchscreen chiede di confermare se la qualità di stampa è soddisfacente per il nero e per i tre colori.
Premere **Sì** o **No**.

8 Il messaggio sul touchscreen chiede se si desidera eseguire la pulizia.
Premere **OK**.
L'apparecchio avvia la pulizia delle testine di stampa.

9 Una volta terminata la procedura di pulizia, premere **OK**.
L'apparecchio stampa nuovamente il foglio di verifica della qualità di stampa.
Tornare al punto 5.

10 Premere .

Se si ripete questa procedura almeno cinque volte e la qualità di stampa continua a essere scadente, sostituire la cartuccia d'inchiostro del colore che presenta problemi.
Una volta sostituita la cartuccia d'inchiostro, controllare la qualità di stampa. Se il problema persiste, ripetere per almeno cinque volte le procedure di pulizia e di controllo stampa per la nuova cartuccia. Se continua a mancare inchiostro, rivolgersi al servizio assistenza clienti Brother o al proprio rivenditore Brother.

IMPORTANTE

NON toccare le testine di stampa. Se si toccano le testine di stampa, si rischia di danneggiarle in modo permanente e invalidarne la garanzia.

NOTA

In caso di ostruzione di un ugello delle testine di stampa, la prova di stampa avrà l'aspetto seguente.



A4, Letter ed Executive



A3, Ledger, Legal, A5, A6, buste, Foto (10 × 15 cm), Foto L (89 × 127 mm), Foto 2L (13 × 18 cm) e Foto 2 (127 × 203 mm)

Una volta effettuata la pulizia dell'ugello delle testine di stampa, la stampa non presenterà più righe orizzontali.



Verifica dell'allineamento di stampa

Se il testo stampato appare sfocato o le immagini appaiono sbiadite potrebbe essere necessario regolare l'allineamento di stampa dopo aver trasportato l'apparecchio.

- 1 Premere .

NOTA

È inoltre possibile premere  e Inchiostro.

- 2 Premere Test di stampa.
- 3 Premere Allineamento.
- 4 Premere OK.
L'apparecchio inizia a stampare la pagina di verifica dell'allineamento.

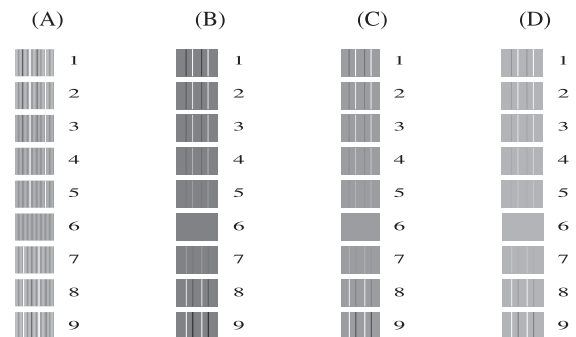

- 5 Per lo schema "A", strisciare in alto o in basso oppure premere ▲ o ▼ per visualizzare il numero della prova di stampa con le linee verticali meno visibili (1-9), quindi selezionarlo. Premere OK.
- 6 Per lo schema "B", strisciare in alto o in basso oppure premere ▲ o ▼ per visualizzare il numero della prova di stampa con le linee verticali meno visibili (1-9), quindi selezionarlo. Premere OK.

- 7 Per lo schema "C", strisciare in alto o in basso oppure premere ▲ o ▼ per visualizzare il numero della prova di stampa con le linee verticali meno visibili (1-9), quindi selezionarlo.
Premere OK.
- 8 Per lo schema "D", strisciare in alto o in basso oppure premere ▲ o ▼ per visualizzare il numero della prova di stampa con le linee verticali meno visibili (1-9), quindi selezionarlo.
Premere OK.
- 9 Premere .

In caso di difficoltà di funzionamento, fare riferimento innanzitutto agli elementi riportati di seguito e attenersi ai consigli relativi alla risoluzione dei problemi.

È possibile risolvere la maggior parte dei problemi autonomamente. Se si rende necessario un ulteriore aiuto, il Brother Solutions Center fornisce le FAQ (domande più frequenti) e i consigli per la risoluzione dei problemi.

Visitare il sito Web Brother all'indirizzo <http://solutions.brother.com/>.

Identificazione del problema

Verificare innanzitutto quanto segue.

- Il cavo di alimentazione dell'apparecchio è collegato correttamente e l'apparecchio è acceso.
- Tutti gli elementi di protezione sono stati rimossi.
- La carta è inserita correttamente nel vassoio carta.
- I cavi di interfaccia sono saldamente collegati all'apparecchio e al computer oppure è stata configurata una connessione senza fili sia sull'apparecchio sia sul computer.
- Messaggi sul touchscreen

(Vedere *Messaggi di errore e di manutenzione* >> pagina 107.)

Se il problema non viene risolto dopo aver eseguito i controlli sopraindicati, identificare il problema e andare alla pagina suggerita di seguito.

Problemi di gestione della carta e stampa:

- *Problemi di stampa* >> pagina 129
- *Problemi relativi alla qualità di stampa* >> pagina 130
- *Problemi nella gestione della carta* >> pagina 133
- *Stampa dei fax ricevuti* >> pagina 134

Problemi relativi a telefono e fax:

- *Linea o collegamenti telefonici* >> pagina 134
- *Gestione delle chiamate in arrivo* >> pagina 136
- *Ricezione dei fax* >> pagina 134
- *Invio di fax* >> pagina 135

Problemi di copia:

- *Problemi di copia* >> pagina 136

Problemi di scansione:

- *Problemi di scansione* >> pagina 137
- *Problemi con PhotoCapture Center™* >> pagina 137

Problemi di software e rete:

- *Problemi di software* >> pagina 138
- *Problemi di rete* >> pagina 138
- *Problemi durante l'immissione di dati* >> pagina 139

Messaggi di errore e di manutenzione

Come con qualsiasi altro prodotto da ufficio che utilizza una tecnologia avanzata, è possibile che si verifichino errori e che sia necessario sostituire i materiali di consumo. In tal caso, l'apparecchio individua l'errore o l'operazione di manutenzione ordinaria necessaria e visualizza un messaggio pertinente. Di seguito sono riportati i messaggi di errore e manutenzione più comuni.

È possibile risolvere la maggior parte dei problemi ed eseguire la manutenzione ordinaria autonomamente. Se si rende necessario un ulteriore aiuto, il Brother Solutions Center fornisce le FAQ (domande più frequenti) e i consigli per la risoluzione dei problemi.



Visitare il sito Web Brother all'indirizzo <http://solutions.brother.com/>.

Messaggio di errore	Causa	Azione correttiva
<p>B&N solo stampa su 1 lato</p> <p>Sostituire inchiostro.</p>	<p>Una o più cartucce d'inchiostro a colori sono esaurite.</p> <p>È possibile utilizzare l'apparecchio in modalità bianco e nero per circa quattro settimane, in funzione del numero di pagine da stampare.</p> <p>Quando questo messaggio è visualizzato sul touchscreen, le varie operazioni funzionano nel modo seguente:</p> <ul style="list-style-type: none"> ■ Stampa <p>Se si seleziona Scala di grigi nella scheda Avanzate del driver della stampante, è possibile utilizzare l'apparecchio come stampante in bianco e nero.</p> <p>Quando viene visualizzato questo messaggio, la stampa fronte-retro non è disponibile.</p> ■ Copia <p>Se il tipo di carta è impostato su <i>Carta normale</i>, è possibile eseguire copie in bianco e nero.</p> <p>Quando viene visualizzato questo messaggio, la copia fronte-retro non è disponibile.</p> ■ Invio di fax <p>Se il tipo di carta è impostato su <i>Carta normale</i> o <i>Carta inkjet</i>, l'apparecchio riceve e stampa i fax in bianco e nero.</p> <p>Se l'apparecchio del mittente dispone di un fax a colori, la funzione "handshake" dell'apparecchio richiederà l'invio del fax in bianco e nero.</p> 	<p>Sostituire le cartucce d'inchiostro. (Vedere <i>Sostituzione delle cartucce d'inchiostro</i> >> pagina 96.)</p> <p>NOTA</p> <p>L'apparecchio interrompe tutte le operazioni di stampa e non è possibile utilizzare l'apparecchio finché non viene installata una cartuccia d'inchiostro nuova nei seguenti casi:</p> <ul style="list-style-type: none"> • Se si scollega l'apparecchio o si rimuove la cartuccia d'inchiostro. • Se l'impostazione del tipo di carta è diversa da <i>Carta normale</i> o <i>Carta inkjet</i>. • (Windows®) Se si seleziona Carta a lento assorbimento nella scheda Di base del driver della stampante. <p>(Macintosh) Se si seleziona Carta a lento assorbimento nella sezione Impostazioni stampa del driver della stampante.</p>



Messaggio di errore	Causa	Azione correttiva
(MFC-J4510DW) Carta errata	L'impostazione del formato carta non corrisponde al formato della carta presente nel vassoio.	1 Verificare che il formato carta selezionato corrisponda al formato carta nel vassoio. (MFC-J4510DW: Vedere <i>Formato carta</i> >> pagina 42.)
(MFC-J4710DW) Carta errata	L'orientamento della carta non è corretto per il formato carta.	(MFC-J4710DW: Vedere <i>Formato e tipo di carta (MFC-J4710DW)</i> >> pagina 43.)
Carta errata N. 1 Carta errata N. 2	Le guide laterali nel vassoio non sono state impostate sugli indicatori corrispondenti al formato carta utilizzato.	2 Verificare che la carta sia stata caricata nell'orientamento corretto, impostando le guide laterali sugli indicatori relativi al formato carta utilizzato. (Vedere <i>Caricamento di carta e altri supporti di stampa</i> >> pagina 22.) 3 Dopo avere verificato il formato e l'orientamento della carta, premere OK sul touchscreen.
Carta incepp [Dav.Retro]	La carta è inceppata nell'apparecchio.	Rimuovere la carta inceppata seguendo i passaggi riportati in <i>Carta inceppata sul lato anteriore e posteriore dell'apparecchio</i> >> pagina 123. Assicurarsi che le guide laterali siano regolate in base al formato carta corretto.
	Nella fessura di alimentazione manuale è stato inserito più di un foglio di carta. — OPPURE — Si è inserito un altro foglio di carta nella fessura di alimentazione manuale prima che sul touchscreen fosse visualizzato il messaggio Inserire la carta nello slot alimentazione manuale, quindi premere [OK].	Non inserire nella fessura di alimentazione manuale più di un foglio di carta alla volta. Prima di inserire nella fessura di alimentazione manuale il foglio successivo, attendere che sul touchscreen venga visualizzato il messaggio Inserire la carta nello slot alimentazione manuale, quindi premere [OK]. Rimuovere la carta inceppata seguendo i passaggi riportati in <i>Carta inceppata sul lato anteriore e posteriore dell'apparecchio</i> >> pagina 123.

Messaggio di errore	Causa	Azione correttiva
Carta incepp. [Davanti]	La carta è inceppata nell'apparecchio.	Rimuovere la carta inceppata seguendo i passaggi riportati in <i>Carta inceppata sul lato anteriore dell'apparecchio</i> >> pagina 120. Assicurarsi che le guide laterali siano regolate in base al formato carta corretto.
Carta inceppata [lato posteriore]	La carta è inceppata nell'apparecchio.	Rimuovere la carta inceppata seguendo i passaggi riportati in <i>Carta inceppata sul lato posteriore dell'apparecchio</i> >> pagina 122. Assicurarsi che le guide laterali siano regolate in base al formato carta corretto.
	Sulla superficie dei rulli di scorrimento carta si è accumulata polvere di carta.	Pulire i rulli di scorrimento carta. (>> Guida per utenti avanzati: <i>Pulizia dei rulli di scorrimento carta.</i>)
Colore inchiostro errato	Una cartuccia d'inchiostro è stata installata in posizione errata.	Verificare le cartucce d'inchiostro inserite in posizione errata e spostarle nella posizione corretta.

Messaggio di errore	Causa	Azione correttiva
(MFC-J4510DW) Controlla carta (MFC-J4710DW) Controlla carta Contr. carta #1 Contr. carta #2	La carta all'interno dell'apparecchio è esaurita o la carta non è stata caricata correttamente nel vassoio carta.	Effettuare una delle seguenti operazioni: <ul style="list-style-type: none"> ■ Aggiungere la carta nel vassoio, quindi premere OK sul touchscreen. ■ Rimuovere la carta e caricarla nuovamente, quindi premere OK sul touchscreen. (Vedere <i>Caricamento di carta e altri supporti di stampa</i> >> pagina 22.)
	La carta è inceppata nell'apparecchio.	Rimuovere la carta inceppata seguendo i passaggi riportati in <i>Inceppamento stampante o inceppamento carta</i> >> pagina 120. Se questo errore si verifica spesso quando si eseguono copie o stampe fronte-retro, è possibile che i rulli di alimentazione siano sporchi d'inchiostro. Pulire i rulli di alimentazione. (>> Guida per utenti avanzati: <i>Pulizia dei rulli di alimentazione.</i>)
	Sulla superficie dei rulli di scorrimento carta si è accumulata polvere di carta.	Pulire i rulli di scorrimento carta. (>> Guida per utenti avanzati: <i>Pulizia dei rulli di scorrimento carta.</i>)
	Il coperchio carta inceppata non è stato chiuso correttamente.	Accertarsi che il coperchio carta inceppata sia chiuso correttamente su entrambi i lati. (Vedere <i>Inceppamento stampante o inceppamento carta</i> >> pagina 120.)
	La carta non è stata inserita nella fessura di alimentazione manuale in posizione centrale.	Rimuovere la carta e reinserirla al centro della fessura di alimentazione manuale, quindi premere OK sul touchscreen. (Vedere <i>Caricamento della carta nella fessura di alimentazione manuale</i> >> pagina 37.)
Coperchio aperto	Il coperchio dello scanner non è chiuso correttamente.	Sollevare il coperchio dello scanner, quindi richiuderlo. Verificare che il cavo della linea telefonica e il cavo USB (se utilizzato) siano stati fatti passare correttamente attraverso l'apposita canalina fino all'uscita sul retro dell'apparecchio.
	Il coperchio delle cartucce d'inchiostro non è chiuso correttamente.	Chiudere completamente il coperchio delle cartucce d'inchiostro fino allo scatto.

Messaggio di errore	Causa	Azione correttiva
Coperchio documenti aperto (MFC-J4710DW)	Durante la scansione di un documento fronte-retro con l'ADF, il coperchio documenti era aperto.	Chiudere il coperchio documenti.
Dati rimasti in memoria	Nella memoria dell'apparecchio sono rimasti dati di stampa.	Premere  . L'apparecchio annulla l'operazione e cancella i dati dalla memoria. Provare a eseguire una nuova stampa.
Disp. inutilizz. Disconnettere dispositivo da connettore anteriore e spegnere e riaccendere apparecchio	È stato collegato un dispositivo difettoso all'interfaccia diretta USB.	Scollegare il dispositivo dall'interfaccia diretta USB, quindi premere  per spegnere e riaccendere l'apparecchio.
Disp. inutilizz. Scollegare dispositivo USB.	All'interfaccia diretta USB sono stati collegati un dispositivo USB o un'unità di memoria flash USB non supportati. Per maggiori informazioni, visitare il sito http://solutions.brother.com/ .	Scollegare il dispositivo dall'interfaccia diretta USB. Spegnere e riaccendere l'apparecchio.
Documento inceppato/troppo lungo	Il documento non è stato inserito o alimentato correttamente o il documento acquisito dall'ADF era troppo lungo.	(Vedere <i>Utilizzo dell'ADF</i> >> pagina 49.) (Vedere <i>Inceppamento documenti</i> >> pagina 119.)
Err collegamento	Si è tentato di eseguire il polling con un apparecchio fax su cui non è impostata la modalità di attesa polling.	Controllare l'impostazione di polling dell'altro apparecchio fax.
Errore comunic	La qualità scadente della linea telefonica ha causato un errore di comunicazione.	Se il problema persiste, chiamare la compagnia telefonica e chiedere di verificare la linea.
Errore supporto	La scheda di memoria è danneggiata o formattata in modo errato oppure presenta un problema.	Rimuovere la scheda di memoria dall'unità per supporti (slot) dell'apparecchio e formattarla correttamente. Inserire nuovamente la scheda di memoria nello slot per assicurarsi che sia nella posizione corretta. Se l'errore persiste, controllare l'unità per supporti (slot) dell'apparecchio inserendo un'altra scheda di memoria sicuramente funzionante.
Hub inutilizzabile.	All'interfaccia diretta USB è stato collegato un hub o un'unità di memoria flash USB dotata di hub.	Gli hub, incluse le unità di memoria flash USB con hub integrato, non sono supportati. Scollegare il dispositivo dall'interfaccia diretta USB.

Messaggio di errore	Causa	Azione correttiva
Immagine troppo grande	Le proporzioni della fotografia sono irregolari pertanto non è possibile aggiungere effetti.	Selezionare un'immagine con proporzioni regolari.
Immagine troppo piccola	Le dimensioni della fotografia sono troppo piccole per la rifinitura.	Selezionare un'immagine di dimensioni maggiori.
Impos. rilevare	È stata installata una nuova cartuccia d'inchiostro troppo velocemente e l'apparecchio non l'ha rilevata.	Estrarre la cartuccia d'inchiostro nuova e reinstallarla lentamente fino al sollevamento della leva della cartuccia. (Vedere <i>Sostituzione delle cartucce d'inchiostro</i> ►► pagina 96.)
	Una cartuccia d'inchiostro non è installata correttamente.	
	Se si utilizza inchiostro non originale Brother, l'apparecchio potrebbe non rilevare la cartuccia d'inchiostro.	Sostituire la cartuccia con una cartuccia d'inchiostro originale Brother. Se il messaggio di errore persiste, rivolgersi al servizio assistenza clienti Brother o al proprio rivenditore Brother.
Impos. stampare Sostituire inchiostro.	Una o più cartucce d'inchiostro sono esaurite. L'apparecchio interrompe tutte le operazioni di stampa. Se vi è ancora memoria disponibile, i fax in bianco e nero vengono salvati nella memoria. Se l'apparecchio del mittente dispone di un fax a colori, la funzione "handshake" dell'apparecchio richiederà l'invio del fax in bianco e nero.	Sostituire le cartucce d'inchiostro. (Vedere <i>Sostituzione delle cartucce d'inchiostro</i> ►► pagina 96.)
Impossibile rilevare quantità inchiostro	Se si utilizza inchiostro non originale Brother, l'apparecchio potrebbe non rilevare il livello d'inchiostro.	Sostituire la cartuccia con una cartuccia d'inchiostro originale Brother. Se il messaggio di errore persiste, rivolgersi al servizio assistenza clienti Brother o al proprio rivenditore Brother.
Impostazione vassoio errata (MFC-J4710DW)	Le impostazioni dell'apparecchio relative al formato carta e all'utilizzo del vassoio non corrispondono al formato carta presente nel vassoio utilizzato.	Seguire le istruzioni visualizzate sullo schermo per configurare l'impostazione relativa al formato carta per il vassoio.
Inchiostro basso	Una o più cartucce d'inchiostro sono quasi esaurite. Se una cartuccia d'inchiostro a colori è quasi esaurita e qualcuno tenta di inviare un fax a colori, la funzione "handshake" dell'apparecchio in uso richiederà l'invio del fax in bianco e nero. Se l'apparecchio del mittente è in grado di convertirlo, il fax a colori verrà stampato come fax in bianco e nero.	Ordinare una nuova cartuccia d'inchiostro. È possibile continuare a stampare finché sul touchscreen non viene visualizzato il messaggio Impos. stampare. (Vedere <i>Sostituzione delle cartucce d'inchiostro</i> ►► pagina 96.)

Messaggio di errore	Causa	Azione correttiva
Inizializzaz. touchscreen non riuscita	Il touchscreen è stato premuto prima del completamento dell'inizializzazione dell'accensione.	Verificare che non vi siano elementi a contatto con il touchscreen o appoggiati su di esso.
	Tra la parte inferiore del touchscreen e la relativa struttura potrebbero accumularsi tracce di sporczia.	Inserire un pezzo di carta rigida tra la parte inferiore del touchscreen e la relativa struttura e spostarlo avanti e indietro per espellere la sporczia.
Manca cartuccia inchiostro	Una cartuccia d'inchiostro non è installata correttamente.	Estrarre la cartuccia d'inchiostro nuova e reinstallarla lentamente fino al sollevamento della leva della cartuccia. (Vedere <i>Sostituzione delle cartucce d'inchiostro</i> ►► pagina 96.)
Memoria esaurita	La memoria dell'apparecchio è piena.	Se è in corso un'operazione di copia: Premere  e attendere il termine delle altre operazioni in corso, quindi riprovare.
	La scheda di memoria o l'unità di memoria flash USB in uso non dispone di spazio sufficiente per la scansione dei documenti.	Premere  Eliminare i file non utilizzati dalla scheda di memoria o dall'unità di memoria flash USB per liberare spazio, quindi riprovare.
Memoria fax esaurita	La memoria del fax è piena.	Effettuare una delle seguenti operazioni: <ul style="list-style-type: none"> ■ Cancellare i dati in memoria. Per recuperare memoria extra, è possibile disattivare la funzione di ricezione in memoria. (►► Guida per utenti avanzati: <i>Disattivazione delle operazioni di ricezione in memoria.</i>) ■ Stampare i fax presenti in memoria. (►► Guida per utenti avanzati: <i>Stampa di un fax dalla memoria.</i>)
Memoria piena	La scheda di memoria o l'unità di memoria flash USB in uso non ha spazio disponibile o contiene già 999 file.	È possibile eseguire il salvataggio nella scheda di memoria o nell'unità di memoria flash USB solo se questa contiene meno di 999 file. Eliminare i file non necessari per liberare spazio, quindi riprovare.
N. ID chiamante	Non è presente la cronologia delle chiamate in entrata. Non sono state ricevute chiamate o non è stato sottoscritto il servizio ID chiamante presso la propria compagnia telefonica.	Se si desidera utilizzare la funzione ID chiamante, contattare la compagnia telefonica. (Vedere <i>ID chiamante</i> ►► pagina 64.)

Messaggio di errore	Causa	Azione correttiva
No File	La scheda di memoria o l'unità di memoria flash USB all'interno dell'unità per supporti non contiene alcun file .JPG.	Inserire la scheda di memoria o l'unità di memoria flash USB corretta nello slot.
No risposta/occ	Il numero composto non risponde o è occupato.	Verificare il numero e riprovare.
Pulizia imposs. XX Impossibile inizializzare XX Imposs. stampare XX Scan. imposs. XX	L'apparecchio presenta un problema meccanico. — OPPURE — Nell'apparecchio è entrato un corpo estraneo, ad esempio un fermaglio o un pezzo di carta strappata.	Aprire il coperchio dello scanner e rimuovere eventuali oggetti estranei o tracce di carta dall'interno dell'apparecchio. Se il messaggio di errore rimane visualizzato, scollegare l'apparecchio dall'alimentazione per alcuni minuti, quindi ricollegarlo. (È possibile spegnere l'apparecchio per circa 24 ore senza perdere i fax memorizzati. Vedere <i>Trasferimento dei fax o del rapporto giornale fax</i> ►► pagina 117.)
Scollegamento	Il mittente/destinatario o il relativo apparecchio fax ha interrotto la chiamata.	Provare a eseguire nuovamente l'invio o la ricezione. Se le chiamate vengono interrotte ripetutamente e si sta usando un sistema VoIP (Voice over IP), provare a scegliere una impostazione di base per la compatibilità (per VoIP). (Vedere <i>Interferenze sulla linea telefonica / VoIP</i> ►► pagina 140.)
Tamp. ink quasi pieno	Il feltro di assorbimento o di scarico inchiostro è quasi pieno.	Rivolgersi al servizio assistenza clienti Brother o al proprio rivenditore Brother.

Messaggio di errore	Causa	Azione correttiva
Tampone ink pieno	<p>Il feltro di assorbimento o di scarico inchiostro è pieno. Questi componenti sono soggetti a manutenzione periodica e possono richiedere la sostituzione dopo un certo periodo di tempo, al fine di garantire un livello di prestazioni ottimale dell'apparecchio Brother. Poiché tali componenti sono soggetti a manutenzione periodica, la loro sostituzione non è coperta dalla garanzia. La necessità di ricambio e l'intervallo di tempo per la sostituzione variano in funzione del numero di spurghi e scarichi necessari per la pulizia del sistema di inchiostri. In questi componenti si accumula una certa quantità d'inchiostro nel corso delle varie operazioni di spurgo e scarico. Il numero di operazioni di spurgo e scarico eseguite da un apparecchio per la pulizia varia in funzione delle circostanze. Ad esempio, accendendo e spegnendo frequentemente l'apparecchio si producono numerosi cicli di pulizia, in quanto l'apparecchio esegue automaticamente la pulizia all'accensione. L'utilizzo di inchiostro non originale Brother può causare frequenti operazioni di pulizia, in quanto l'inchiostro non originale può determinare una qualità di stampa scadente che viene risolta mediante la pulizia. A un maggior numero di cicli di pulizia effettuati dall'apparecchio corrisponde una maggiore velocità di riempimento dei suddetti componenti.</p> <p>NOTA</p> <p><i>Le riparazioni causate dall'utilizzo di materiali di consumo non originali Brother possono essere escluse dalla garanzia associata al prodotto.</i></p>	<p>È necessario sostituire il feltro di assorbimento o di scarico inchiostro. Contattare il servizio assistenza clienti Brother oppure un centro assistenza locale autorizzato da Brother per la riparazione dell'apparecchio.</p> <p>Altri fattori per i quali viene attivata la pulizia sono:</p> <ol style="list-style-type: none"> 1 Dopo l'eliminazione di un inceppamento della carta, l'apparecchio esegue automaticamente la pulizia prima di stampare il successivo fax ricevuto. 2 L'apparecchio esegue automaticamente la pulizia dopo un periodo di inattività superiore a 30 giorni (utilizzo infrequente). 3 L'apparecchio esegue automaticamente la pulizia dopo che le cartucce d'inchiostro dello stesso colore sono state sostituite 12 volte.
Temp. bassa	Le testine di stampa sono troppo fredde.	Attendere che l'apparecchio si riscaldi.
Temperatura alta	Le testine di stampa si sono surriscaldate.	Attendere che l'apparecchio si raffreddi.

Messaggio di errore	Causa	Azione correttiva
Vassoio carta non rilevato	Il vassoio carta non è inserito completamente.	Con delicatezza, inserire completamente il vassoio carta nell'apparecchio.
	Non è stato possibile inserire correttamente il vassoio carta a causa della presenza di carta o di un corpo estraneo.	Estrarre il vassoio carta dall'apparecchio e rimuovere la carta inceppata o il corpo estraneo. Con delicatezza, inserire completamente il vassoio carta nell'apparecchio.

Visualizzazione delle animazioni degli errori

Le animazioni degli errori mostrano le istruzioni dettagliate da seguire in caso di inceppamento della carta. È possibile premere ► per visualizzare il passaggio successivo e ◀ per tornare al passaggio precedente, in modo da visualizzare la procedura alla velocità desiderata.

Trasferimento dei fax o del rapporto giornale fax

Se sul touchscreen vengono visualizzati i seguenti messaggi:



- Pulizia imposs. XX
- Impossibile inizializzare XX
- Imposs. stampare XX
- Scan. imposs. XX

È consigliabile trasferire i propri fax in un altro apparecchio fax o sul PC. (Vedere *Trasferimento dei fax su un altro apparecchio fax* ►► pagina 117 o *Trasferimento di fax al PC* ►► pagina 118.)

È inoltre possibile trasferire il rapporto del giornale fax per verificare se vi sono altri fax da trasferire. (Vedere *Trasferimento del rapporto giornale fax su un altro apparecchio fax* ►► pagina 118.)



Trasferimento dei fax su un altro apparecchio fax

Se non è stato impostato un Identificativo, non è possibile accedere alla modalità di trasferimento fax. (►► Guida di installazione rapida: *Immettere le informazioni personali (identificativo).*)

- 1 Premere  per risolvere temporaneamente l'errore.
- 2 Premere .
- 3 Premere `Tutte le imp.`
- 4 Strisciare in alto o in basso oppure premere ▲ o ▼ per visualizzare `Assistenza`.
- 5 Premere `Assistenza`.
- 6 Premere `Trasferim.dat.`
- 7 Premere `Trasf.dat fax.`
- 8 Effettuare una delle seguenti operazioni:
 - Se sul touchscreen viene visualizzato il messaggio `Non ci sono dati`, significa che la memoria dell'apparecchio non contiene più fax.
Premere `Chiudi`, quindi premere .
 - Immettere il numero di fax a cui inoltrare i fax.
- 9 Premere `Inizio fax.`



Trasferimento di fax al PC

È possibile trasferire i fax dalla memoria dell'apparecchio al proprio PC.

- 1 Premere  per risolvere temporaneamente l'errore.
- 2 Assicurarsi di avere installato **MFL-Pro Suite** sul PC, quindi attivare l'opzione **Ricezione PC-Fax** sul PC. (►► Guida software dell'utente: *Ricezione PC-FAX.*)
- 3 Assicurarsi di avere impostato la funzione Ricezione PC-Fax sull'apparecchio. (►► Guida per utenti avanzati: *Ricezione PC-Fax (solo Windows®).*)
Se sono presenti fax nella memoria dell'apparecchio quando si imposta la Ricezione PC-Fax, sul touchscreen viene richiesto se si desidera trasferire i fax al PC.
- 4 Effettuare una delle seguenti operazioni:
 - Per trasferire tutti i fax al PC, premere **Sì**. Se l'opzione Anteprema fax è impostata su No, viene richiesto se si desidera attivare anche l'opzione di stampa backup.
 - Per uscire e lasciare i fax in memoria, premere **No**.
- 5 Premere .

Trasferimento del rapporto giornale fax su un altro apparecchio fax

Se non è stato impostato un Identificativo, non è possibile accedere alla modalità di trasferimento fax. (►► Guida di installazione rapida: *Immettere le informazioni personali (identificativo).*)

- 1 Premere  per risolvere temporaneamente l'errore.
- 2 Premere .
- 3 Premere **Tutte le imp.**
- 4 Strisciare in alto o in basso oppure premere **▲** o **▼** per visualizzare Assistenza.
- 5 Premere **Assistenza**.
- 6 Premere **Trasferim.dati**.
- 7 Premere **Rapporto trasferimento**.
- 8 Immettere il numero di fax a cui inoltrare il rapporto del giornale fax.
- 9 Premere **Inizio fax**.

Inceppamento documenti

I documenti possono incepparsi nell'unità ADF se non vengono inseriti o alimentati correttamente o se sono troppo lunghi. Attenersi ai passaggi riportati di seguito per rimuovere un documento inceppato.

Documento inceppato nella parte superiore dell'unità ADF

- 1 Rimuovere la carta non inceppata dall'ADF.
- 2 Aprire il coperchio dell'ADF.
- 3 Rimuovere il documento inceppato tirandolo verso l'alto.

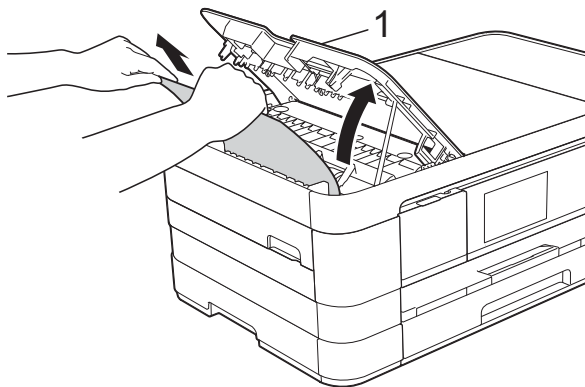

1 Coperchio dell'ADF

- 4 Chiudere il coperchio dell'ADF.
- 5 Premere .

IMPORTANTE

Per evitare l'inceppamento dei documenti, chiudere correttamente il coperchio dell'ADF premendolo con delicatezza nella parte centrale.

Documento inceppato all'interno dell'unità ADF

- 1 Estrarre dall'ADF tutta la carta non inceppata.
- 2 Sollevare il coperchio documenti.
- 3 Estrarre il documento inceppato tirandolo verso sinistra.

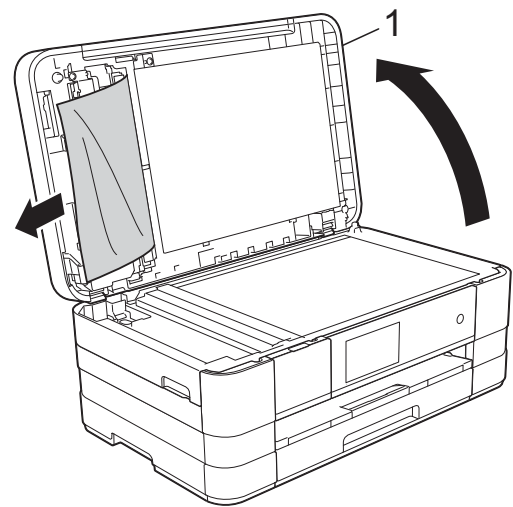

1 coperchio documenti

- 4 Chiudere il coperchio documenti.
- 5 Premere .

Rimozione di piccoli documenti inceppati nell'ADF

- 1 Sollevare il coperchio documenti.
- 2 Inserire un pezzo di carta rigida, ad esempio un cartoncino, nell'ADF per rimuovere eventuali pezzettini di carta.

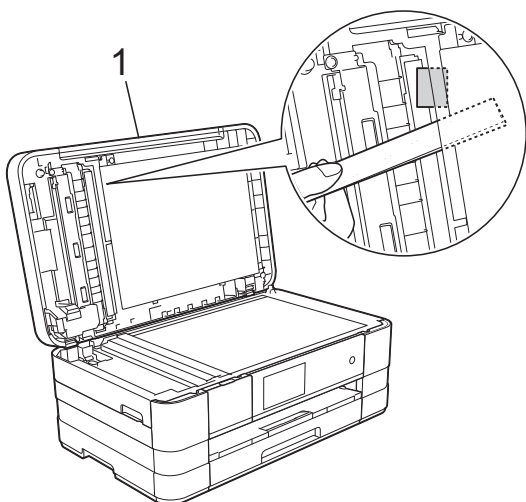

1 coperchio documenti

- 3 Chiudere il coperchio documenti.
- 4 Premere .

Inceppamento stampante o inceppamento carta

Rimuovere la carta inceppata come indicato in base al punto di inceppamento nell'apparecchio.

Carta inceppata sul lato anteriore dell'apparecchio

Se sul touchscreen viene visualizzato il messaggio *Carta incepp. [Davanti]*, procedere come segue:

- 1 Scollegare l'apparecchio dalla presa elettrica.
- 2 Estrarre completamente dall'apparecchio il vassoio carta (1).

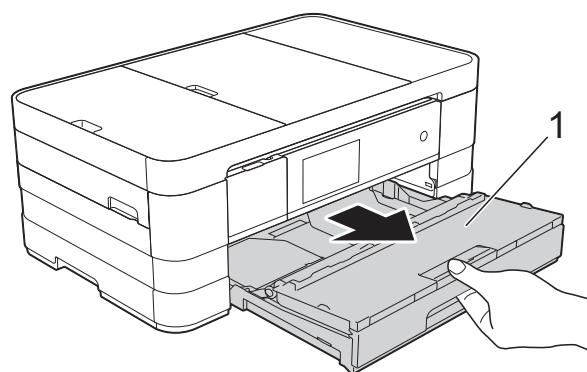

- 3 Rimuovere la carta inceppata (1).

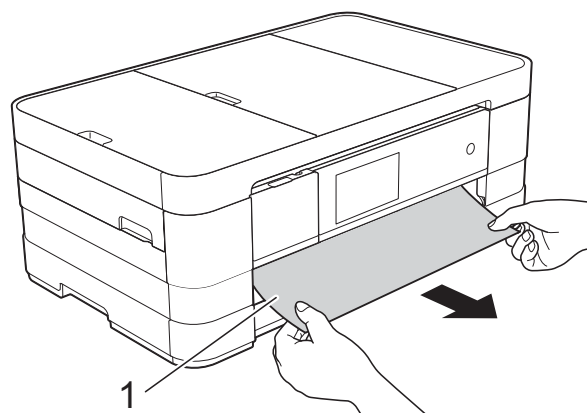

- 4 Sollevare il supporto ribaltabile carta inceppata e rimuovere la carta inceppata.

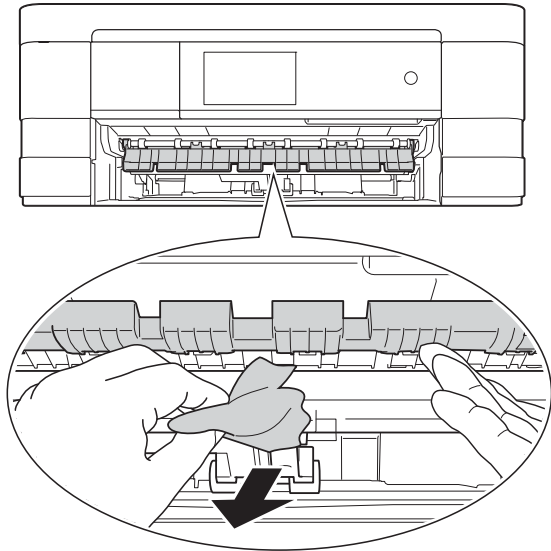

- 5 Avere cura di controllare attentamente che all'interno dell'apparecchio non siano rimasti pezzetti di carta sopra e sotto il supporto ribaltabile carta inceppata.

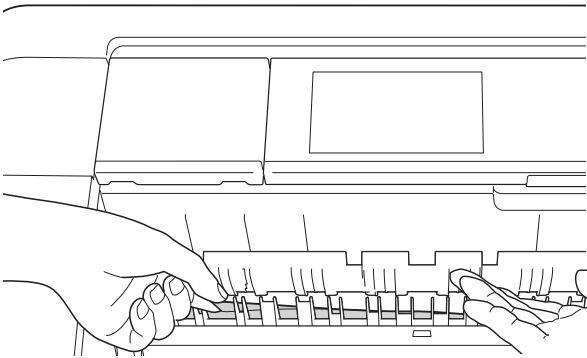

- 6 Reinscrivere saldamente il vassoio carta nell'apparecchio.

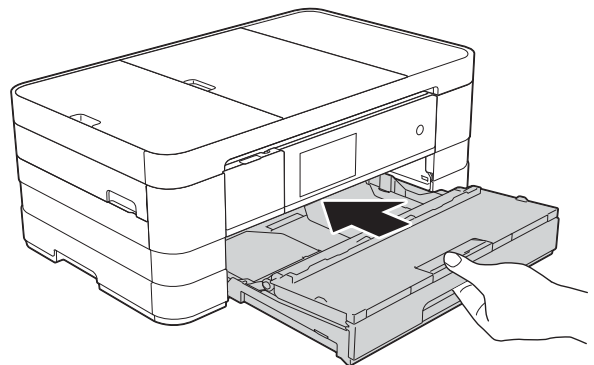

NOTA

Estrarre il supporto carta fino ad avvertire uno scatto.

- 7 Ricollegare il cavo di alimentazione.

NOTA

Se la carta continua a incepparsi, un pezzettino di carta potrebbe essere rimasto impigliato nell'apparecchio. (Vedere *Altre operazioni di eliminazione inceppamento carta* ►► pagina 126.)

Carta inceppata sul lato posteriore dell'apparecchio

Se sul touchscreen viene visualizzato il messaggio **Carta inceppata [lato posteriore]**, procedere come segue:

- 1 Scollegare l'apparecchio dalla presa elettrica.
- 2 Aprire il coperchio carta inceppata (1) sul retro dell'apparecchio.

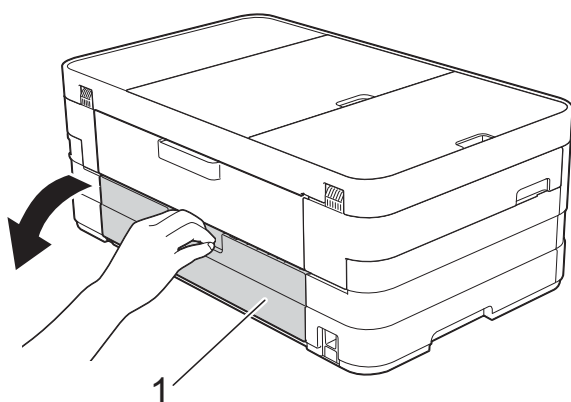

- 3 Aprire il coperchio interno (1).

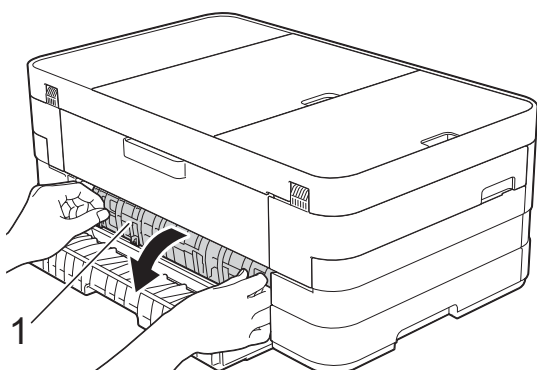

- 4 Estrarre dall'apparecchio la carta inceppata.

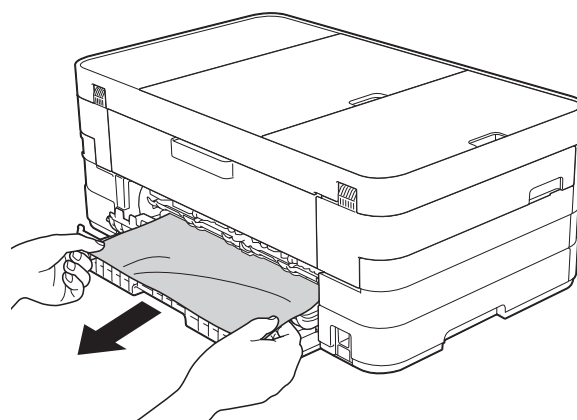

- 5 Chiudere il coperchio interno e il coperchio carta inceppata. Accertarsi che i coperchi siano chiusi correttamente.

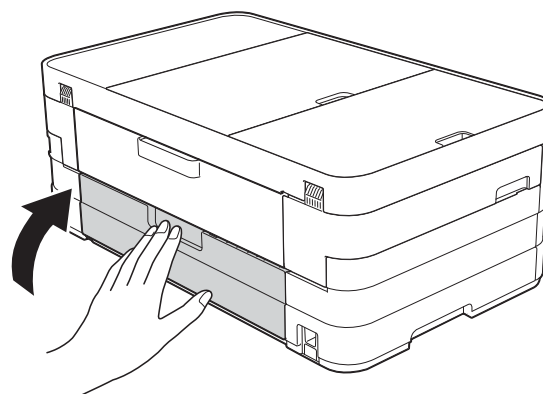

- 6 Ricollegare il cavo di alimentazione.

Carta inceppata sul lato anteriore e posteriore dell'apparecchio

Se sul touchscreen viene visualizzato il messaggio *Carta incepp[Dav.Retro]*, procedere come segue:

- 1 Scollegare l'apparecchio dalla presa elettrica.
- 2 (MFC-J4510DW)
Estrarre completamente dall'apparecchio il vassoio carta (1).

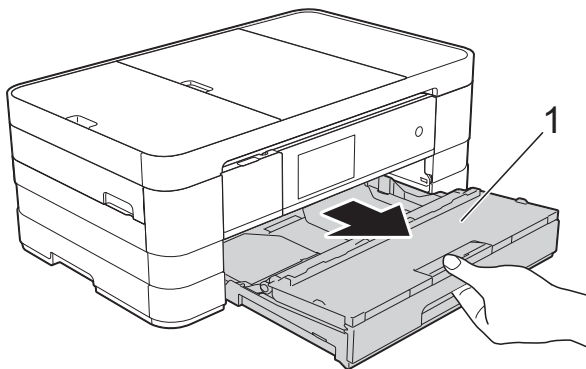

(MFC-J4710DW)
Estrarre completamente dall'apparecchio il vassoio carta superiore N. 1, poi il vassoio inferiore N. 2.

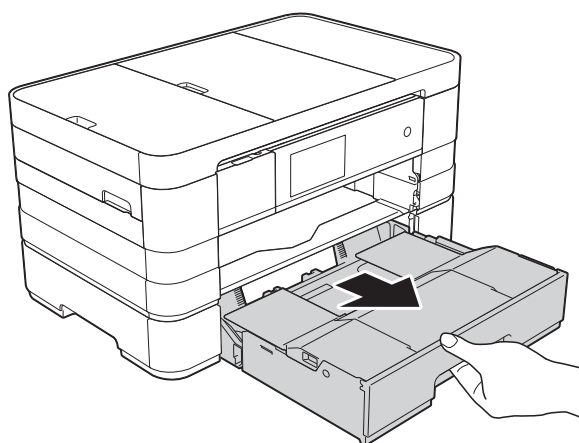

- 3 (MFC-J4510DW)
Rimuovere la carta inceppata (1).

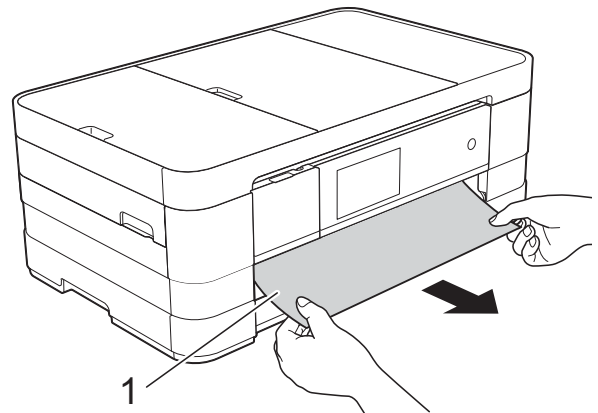

(MFC-J4710DW)

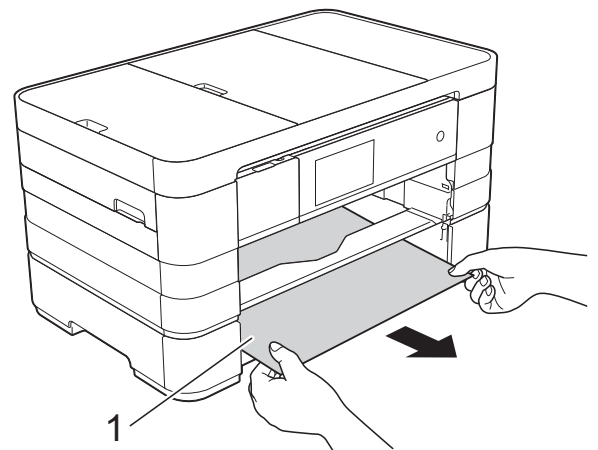

- 4 Sollevare il supporto ribaltabile e rimuovere la carta inceppata.

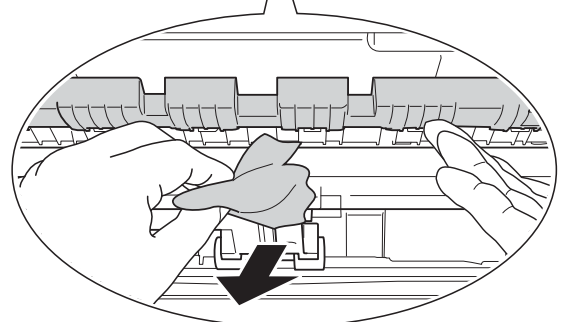
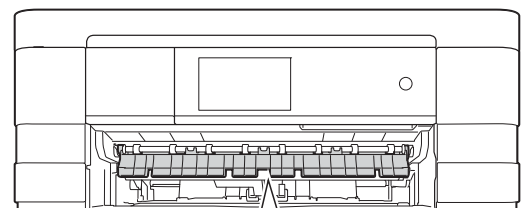

- 5 Avere cura di controllare attentamente che all'interno dell'apparecchio non siano rimasti pezzetti di carta sopra e sotto il supporto ribaltabile carta inceppata.

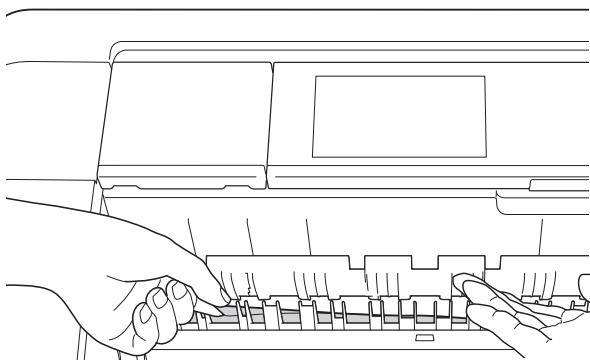

- 6 Con entrambe le mani, utilizzare le maniglie ai lati dell'apparecchio per sollevare il coperchio dello scanner (1) in posizione di apertura.

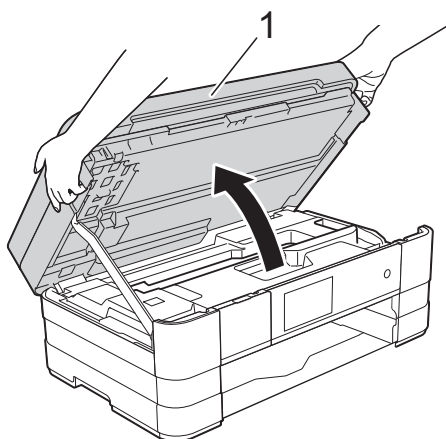

- 7 Estrarre lentamente dall'apparecchio la carta inceppata (1).

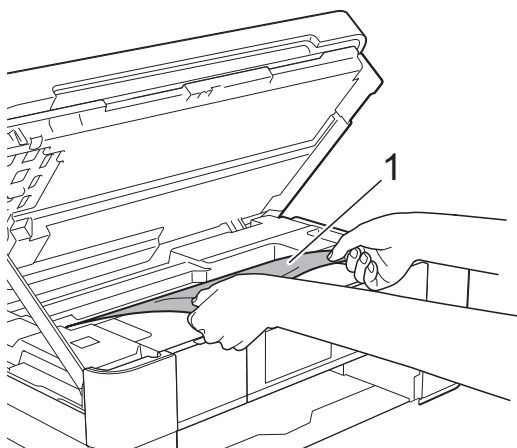

- 8 Spostare la testina di stampa (se necessario) per estrarre l'eventuale carta rimasta nell'area. Verificare che negli angoli dell'apparecchio non sia presente carta inceppata (1) e (2).

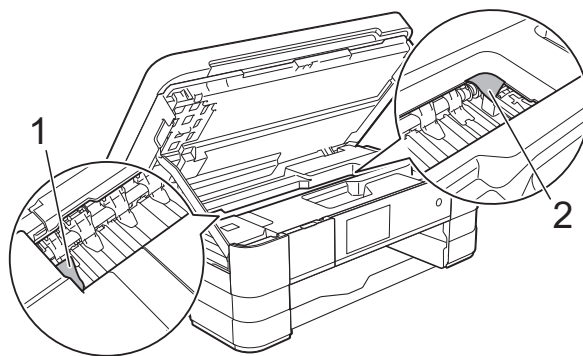

IMPORTANTE

- Se la carta è rimasta inceppata sotto le testine di stampa, scollegare l'apparecchio dall'alimentazione, quindi spostare le testine di stampa per estrarre la carta.
- Se la testina di stampa si trova nell'angolo destro come mostrato in figura, non è possibile spostarla. Ricollegare il cavo di alimentazione. Tenere premuto  finché la testina di stampa non si sposta al centro. Scollegare quindi l'apparecchio dall'alimentazione ed estrarre la carta.

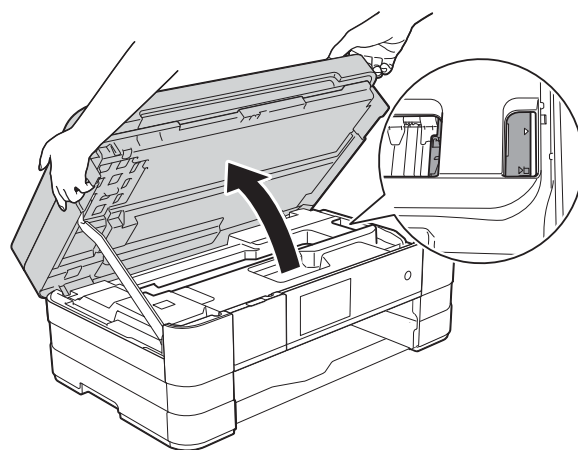

- Se la pelle si sporca d'inchiostro, risciacquare immediatamente con sapone e acqua abbondante.

- 9 Aprire il coperchio carta inceppata (1) sul retro dell'apparecchio.

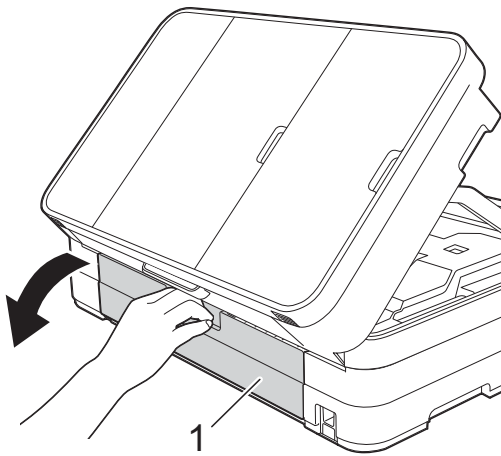

- 10 Aprire il coperchio interno (1).

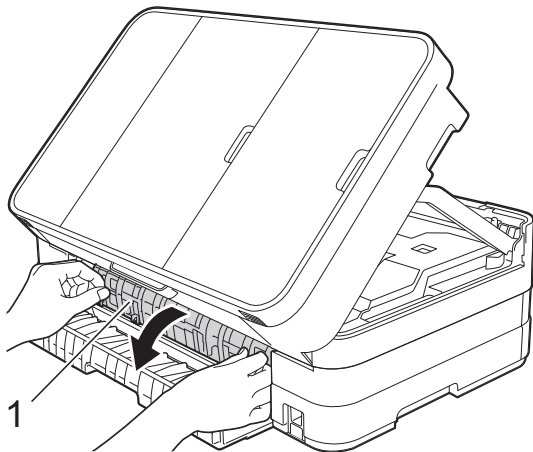

- 11 Controllare attentamente che all'interno dell'apparecchio non sia presente carta inceppata. Se è presente carta inceppata, estrarla lentamente dall'apparecchio.

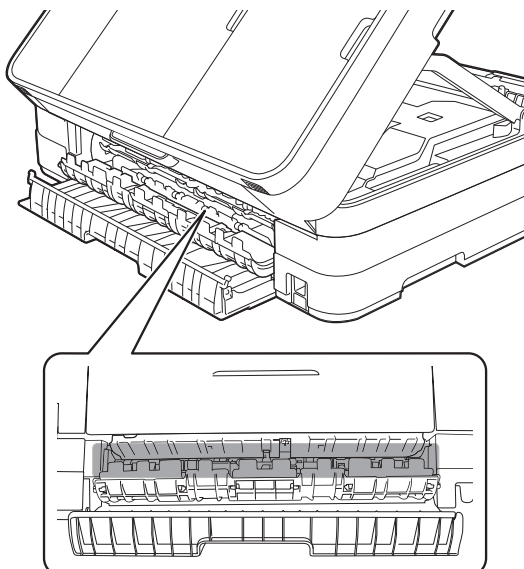

- 12 Chiudere il coperchio interno e il coperchio carta inceppata. Accertarsi che i coperchi siano chiusi correttamente.

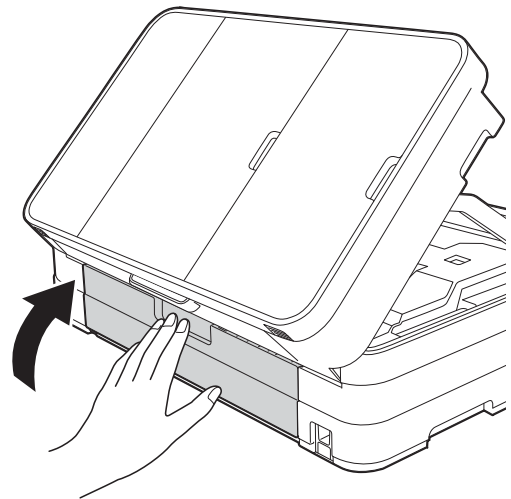

- 13 Sollevare il coperchio dello scanner (1) per rilasciare il dispositivo di blocco. Abbassare delicatamente il supporto del coperchio dello scanner (2) e chiudere il coperchio dello scanner (3) con entrambe le mani.

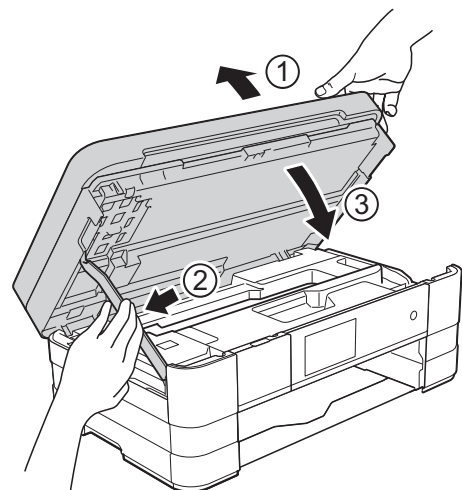

- 14** (MFC-J4510DW)
Reinserire saldamente il vassoio carta nell'apparecchio.

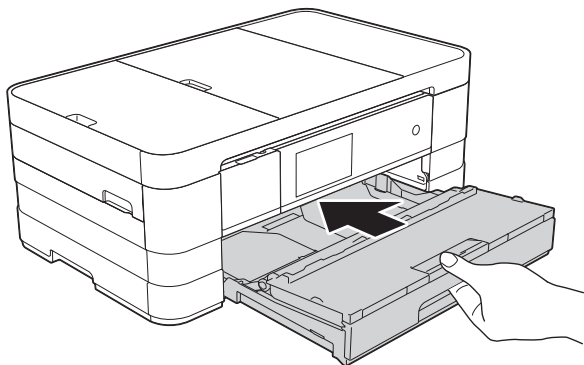

- (MFC-J4710DW)
Reinserire saldamente nell'apparecchio il vassoio carta N. 1 e poi il vassoio N. 2.

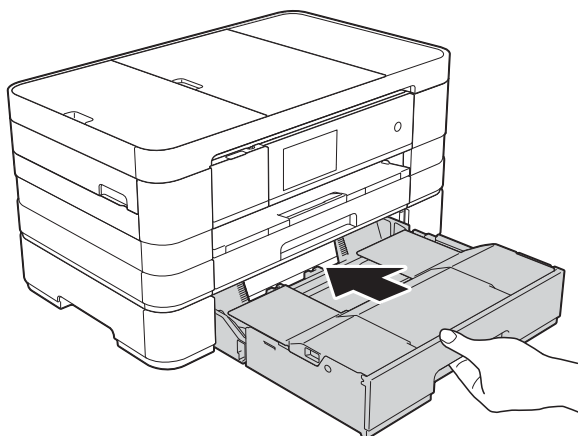

NOTA

Estrarre il supporto carta fino ad avvertire uno scatto.

- 15** Ricollegare il cavo di alimentazione.

NOTA

Se la carta continua a incepparsi, un pezzettino di carta potrebbe essere rimasto impigliato nell'apparecchio. (Vedere *Altre operazioni di eliminazione inceppamento carta* ►► pagina 126.)

Altre operazioni di eliminazione inceppamento carta

- 1** Con entrambe le mani, utilizzare le maniglie poste ai lati dell'apparecchio per sollevare il coperchio dello scanner in posizione di apertura.

NOTA

Se la testina di stampa si trova nell'angolo destro come mostrato in figura, tenere premuto  finché la testina di stampa non si sposta al centro.

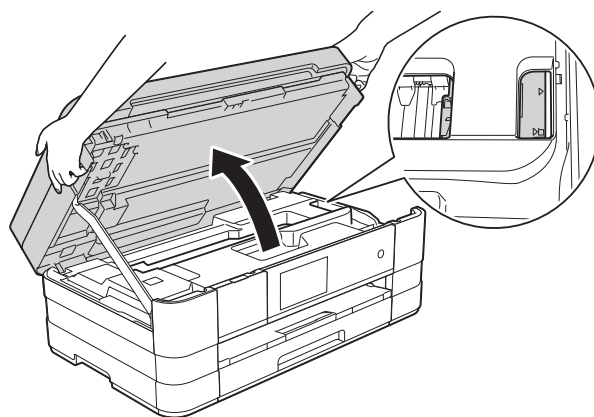

- 2** Scollegare l'apparecchio dalla presa elettrica.
- 3** Sollevare il coperchio dello scanner (1) per rilasciare il dispositivo di blocco. Abbassare delicatamente il supporto del coperchio dello scanner (2) e chiudere il coperchio dello scanner (3) con entrambe le mani.

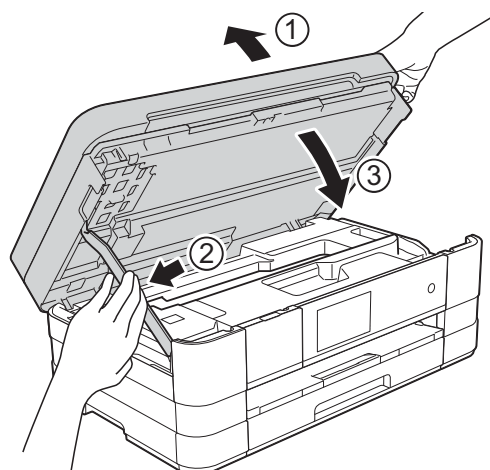

- 4 Aprire il coperchio della fessura di alimentazione manuale.

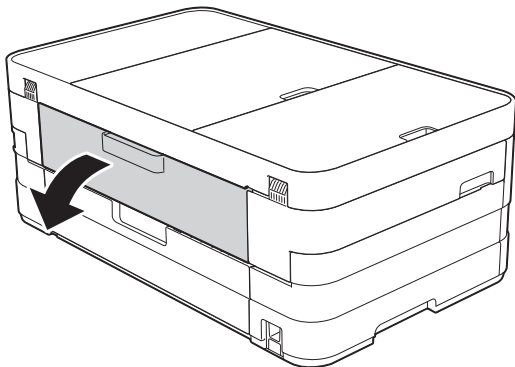

- 5 Inserire in posizione orizzontale nella fessura di alimentazione manuale un solo foglio di carta spessa in formato A4 o Letter, ad esempio carta lucida. Spingere il foglio nella fessura di alimentazione manuale.

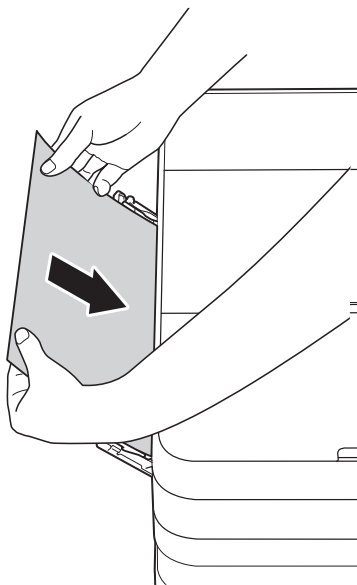

- 6 Ricollegare il cavo di alimentazione. La carta inserita nella fessura di alimentazione manuale viene alimentata nell'apparecchio ed espulsa.
- 7 Con entrambe le mani, utilizzare le maniglie poste ai lati dell'apparecchio per sollevare il coperchio dello scanner in posizione di apertura. Controllare che all'interno dell'apparecchio non siano rimasti pezzetti di carta inceppata. Sollevare il coperchio dello scanner per rilasciare il dispositivo di blocco. Abbassare delicatamente il supporto del coperchio dello scanner e chiudere il coperchio dello scanner con entrambe le mani.

NOTA

- Si consiglia di utilizzare carta lucida.
- Se la carta non viene spinta abbastanza a fondo nella fessura di alimentazione manuale, l'apparecchio non preleverà il foglio nel momento in cui verrà ricollegato il cavo di alimentazione.





In caso di problemi con l'apparecchio

IMPORTANTE

- Per assistenza tecnica rivolgersi al servizio assistenza clienti Brother. Le chiamate devono essere effettuate dal Paese in cui è stato acquistato l'apparecchio.
- In caso di difficoltà di funzionamento, fare riferimento alla tabella che segue per i consigli relativi alla risoluzione dei problemi. È possibile risolvere la maggior parte dei problemi autonomamente.
- Se si rende necessario un ulteriore aiuto, il Brother Solutions Center fornisce le FAQ (domande più frequenti) e i consigli per la risoluzione dei problemi.

Visitare il sito Web Brother all'indirizzo <http://solutions.brother.com/>.

Problemi di stampa

Problema	Suggerimenti
Non viene eseguita la stampa.	Controllare che sia installato e selezionato il driver della stampante corretto.
	Controllare se sul touchscreen sono visualizzati messaggi di errore. (Vedere <i>Messaggi di errore e di manutenzione</i> ►► pagina 107.)
	Accertarsi che l'apparecchio sia in linea. (Windows® 7) Fare clic su  /Dispositivi e stampanti. Fare clic con il pulsante destro del mouse su Brother MFC-XXXXX (dove XXXXX rappresenta il modello dell'apparecchio) e selezionare Visualizza stampa in corso . Fare clic su Stampante e accertarsi che l'opzione Usa stampante offline sia deselezionata. (Windows Vista®)
	Fare clic su  /Pannello di controllo/Hardware e suoni/Stampanti. Fare clic con il pulsante destro del mouse su Brother MFC-XXXXX (dove XXXXX rappresenta il modello dell'apparecchio). Se la stampante è offline, viene visualizzata l'opzione Utilizza la stampante in linea . Selezionare questa opzione per attivare la stampante. (Windows® XP) Fare clic su start/Pannello di controllo/Stampanti e altro hardware/Stampanti e fax . Fare clic con il pulsante destro del mouse su Brother MFC-XXXXX (dove XXXXX rappresenta il modello dell'apparecchio). Se la stampante è offline, viene visualizzata l'opzione Utilizza la stampante in linea . Selezionare questa opzione per attivare la stampante.
	Una o più cartucce d'inchiostro sono esaurite. (Vedere <i>Sostituzione delle cartucce d'inchiostro</i> ►► pagina 96.)
Il documento non viene stampato se i vecchi dati non stampati rimangono nello spooler del driver della stampante. Selezionare l'icona della stampante ed eliminare tutti i dati. Per individuare l'icona della stampante, procedere nel modo seguente:	(Windows® 7) Fare clic su  /Dispositivi e stampanti/Stampanti e fax.
	(Windows Vista®) Fare clic su  /Pannello di controllo/Hardware e suoni/Stampanti.
	(Windows® XP) Fare clic su start/Pannello di controllo/Stampanti e altro hardware/Stampanti e fax .
	(Mac OS X v10.7.x) Fare clic su Preferenze di Sistema/Stampa e Scanner .
	(Mac OS X v10.5.8, 10.6.x) Fare clic su Preferenze di Sistema/Stampa e Fax .
Intestazione e piè di pagina vengono visualizzati sullo schermo ma non appaiono sulla stampa.	Il lato superiore e il lato inferiore della pagina presentano un'area non stampabile. Regolare i margini superiore e inferiore nel documento in base a questa caratteristica. (Vedere <i>Area non stampabile</i> ►► pagina 41.)
Impossibile eseguire la stampa del layout di pagina.	Verificare che le impostazioni del formato carta nell'applicazione corrispondano a quelle del driver della stampante.







Problemi di stampa (Continua)

Problema	Suggerimenti
La velocità di stampa è troppo bassa.	Provare a modificare le impostazioni del driver della stampante. La risoluzione massima richiede tempi più lunghi per l'elaborazione, l'invio e la stampa dei dati. Provare a selezionare altre impostazioni relative alla qualità nella scheda Avanzate (Windows®) o nella sezione Impostazioni colore (Macintosh) del driver della stampante. Fare clic su Impostazioni colore (Windows®) o su Impostazioni colore avanzate (Macintosh) e deselezionare Migliora Colore .
	Disattivare la funzione Senza bordi. La stampa senza bordi è più lenta della stampa normale. (>> Guida software dell'utente: <i>Stampa</i> (Windows®).) (>> Guida software dell'utente: <i>Stampa e invio di fax</i> (Macintosh).)
L'opzione Migliora colore non funziona correttamente.	Se i dati dell'immagine non dispongono dell'opzione di colori completi (ad esempio 256 colori) nell'applicazione, l'opzione Migliora colore non funziona. La funzione Migliora colore richiede dati a colori a un minimo di 24 bit.
Impossibile eseguire la stampa da Adobe® Illustrator®.	Provare a ridurre la risoluzione di stampa. (>> Guida software dell'utente: <i>Stampa</i> (Windows®).) (>> Guida software dell'utente: <i>Stampa e invio di fax</i> (Macintosh).)

Problemi relativi alla qualità di stampa

Problema	Suggerimenti
La stampa è di qualità scadente.	Verificare la qualità di stampa. (Vedere <i>Verifica della qualità di stampa</i> >> pagina 101.)
	Accertarsi che l'impostazione Tipo di supporto nel driver della stampante o l'impostazione Tipo carta nel menu dell'apparecchio corrisponda al tipo di carta in uso. (Vedere <i>Tipo di carta</i> >> pagina 42.) (>> Guida software dell'utente: <i>Stampa</i> (Windows®).) (>> Guida software dell'utente: <i>Stampa e invio di fax</i> (Macintosh).)
	Controllare che le cartucce d'inchiostro non siano scadute. I seguenti fattori potrebbero causare l'ostruzione dell'inchiostro: <ul style="list-style-type: none"> ■ La data di scadenza riportata sulla confezione della cartuccia è trascorsa. (Il periodo di conservazione delle cartucce originali Brother è di due anni se conservate nella confezione originale.) ■ La cartuccia d'inchiostro è rimasta nell'apparecchio per più di sei mesi. ■ È possibile che la cartuccia d'inchiostro non sia stata conservata correttamente prima dell'uso.
	Accertarsi di utilizzare inchiostro originale Brother Innobella™. Brother consiglia di non utilizzare per questo apparecchio cartucce diverse dalle originali di marca Brother e di non rigenerare le cartucce usate con inchiostro proveniente da altre fonti.
	Verificare che la carta usata sia di un tipo consigliato. (Vedere <i>Carta e altri supporti di stampa utilizzabili</i> >> pagina 44.)
	L'ambiente consigliato per l'apparecchio deve presentare una temperatura compresa tra 20°C e 33°C.

Problemi relativi alla qualità di stampa (Continua)

Problema	Suggerimenti
Sul testo o sulle immagini compaiono righe bianche orizzontali.  A4, Letter ed Executive  A3, Ledger, Legal, A5, A6, buste, Foto (10 × 15 cm), Foto L (89 × 127 mm), Foto 2L (13 × 18 cm) e Foto 2 (127 × 203 mm)	Eseguire la pulizia delle testine di stampa. (Vedere <i>Pulizia delle testine di stampa</i> >> pagina 101.)
	Accertarsi di utilizzare inchiostro originale Brother Innobella™. Provare a usare i tipi di carta consigliati. (Vedere <i>Carta e altri supporti di stampa utilizzabili</i> >> pagina 44.) Al fine di prolungare la durata delle testine di stampa, consentire un consumo ottimale delle cartucce d'inchiostro e mantenere una qualità di stampa ottimale, non è consigliabile scollegare spesso l'apparecchio dall'alimentazione e/o lasciarlo scollegato per lunghi periodi. Si consiglia di utilizzare il tasto  per spegnere l'apparecchio. L'uso del tasto  permette di mantenere un livello minimo di alimentazione per l'apparecchio, garantendo la pulizia periodica delle testine di stampa.
L'apparecchio stampa pagine bianche.	Eseguire la pulizia delle testine di stampa. (Vedere <i>Pulizia delle testine di stampa</i> >> pagina 101.) Accertarsi di utilizzare inchiostro originale Brother Innobella™. Al fine di prolungare la durata delle testine di stampa, consentire un consumo ottimale delle cartucce d'inchiostro e mantenere una qualità di stampa ottimale, non è consigliabile scollegare spesso l'apparecchio dall'alimentazione e/o lasciarlo scollegato per lunghi periodi. Si consiglia di utilizzare il tasto  per spegnere l'apparecchio. L'uso del tasto  permette di mantenere un livello minimo di alimentazione per l'apparecchio, garantendo la pulizia periodica delle testine di stampa.
I caratteri e le righe sono sfocati.	Verificare l'allineamento di stampa. (Vedere <i>Verifica dell'allineamento di stampa</i> >> pagina 103.)
Il testo o le immagini sono inclinati.	Accertarsi che la carta sia caricata in modo corretto nel vassoio e che le guide laterali siano regolate correttamente. (Vedere <i>Caricamento di carta e altri supporti di stampa</i> >> pagina 22.)
	Accertarsi che il coperchio carta inceppata sia chiuso correttamente.
La pagina stampata presenta chiazze o sbavature nella parte centrale superiore.	Accertarsi che la carta non sia troppo spessa o arricciata. (Vedere <i>Carta e altri supporti di stampa utilizzabili</i> >> pagina 44.)

Problemi relativi alla qualità di stampa (Continua)

Problema	Suggerimenti
La stampa appare sporca o l'inchiostro sembra colare.	Verificare che la carta usata sia di un tipo consigliato. (Vedere <i>Carta e altri supporti di stampa utilizzabili</i> >> pagina 44.) Attendere che l'inchiostro si asciughi prima di toccare i fogli.
	Accertarsi di utilizzare inchiostro originale Brother Innobella™.
	In caso di utilizzo di carta fotografica, accertarsi di aver impostato il tipo di carta corretto. Se si stampa una foto dal PC, impostare lo stesso Tipo di supporto nel driver stampante.
Quando si utilizza carta fotografica lucida, l'inchiostro è sbavato o sembra colare.	Accertarsi di controllare la carta sul fronte e sul retro. Posizionare la superficie lucida (superficie di stampa) rivolta verso il basso. (Vedere <i>Tipo di carta</i> >> pagina 42.)
	Se si utilizza carta fotografica lucida, assicurarsi che l'impostazione relativa al tipo di carta sia corretta.
Le stampe appaiono sporche o la carta si inceppa quando si utilizza carta di formato A3.	(Stampa da PC per Windows®) Selezionare Carta a lento assorbimento nella scheda Di base del driver della stampante.
	(Stampa da PC per Macintosh) Selezionare Impostazioni stampa dall'elenco a discesa, quindi selezionare Carta a lento assorbimento nel driver stampante.
	(Copia) Regolare la densità delle copie per ottenere copie più chiare. (>> Guida per utenti avanzati: <i>Regolazione della densità.</i>)
A tergo o a piè di pagina compaiono alcune macchie.	Verificare che la piastra della stampante non sia macchiata d'inchiostro. (>> Guida per utenti avanzati: <i>Pulizia della piastra della stampante.</i>)
	Accertarsi di utilizzare inchiostro originale Brother Innobella™.
	Accertarsi di utilizzare il supporto ribaltabile carta. (Vedere <i>Caricamento di carta e altri supporti di stampa</i> >> pagina 22.)
	Verificare che i rulli di alimentazione non siano macchiati d'inchiostro. (>> Guida per utenti avanzati: <i>Pulizia dei rulli di alimentazione.</i>)
L'apparecchio stampa linee spesse sulla pagina.	(Solo Windows®) Selezionare l'opzione Ordine inverso nella scheda Di base del driver della stampante.
Le stampe sono spiegazzate.	(Windows®) Nella scheda Avanzate del driver stampante, fare clic su Impostazioni colore , quindi deselezionare Stampa bidirezionale .
	(Macintosh) Nel driver stampante, selezionare Impostazioni stampa , fare clic su Avanzate , selezionare Altre opzioni di stampa , quindi deselezionare Stampa bidirezionale .
	Accertarsi di utilizzare inchiostro originale Brother Innobella™.

Problemi nella gestione della carta

Problemi	Suggerimenti
L'apparecchio non carica la carta.	Accertarsi che il coperchio carta inceppata sul lato posteriore dell'apparecchio sia chiuso.
	Se sul touchscreen viene visualizzato il messaggio Carta inceppata e il problema persiste, vedere <i>Messaggi di errore e di manutenzione</i> >> pagina 107.
	Se la carta è esaurita, caricarne una risma nel vassoio carta.
	Se il vassoio carta contiene della carta, assicurarsi che non sia arricciata. Se la carta è arricciata, è necessario appiattirla. A volte è utile rimuovere la carta, capovolgere la risma e reinserirla nel vassoio carta.
	Ridurre la quantità di carta nel vassoio, quindi riprovare.
	Pulire i rulli di scorrimento carta. (>> Guida per utenti avanzati: <i>Pulizia dei rulli di scorrimento carta.</i>)
La carta fotografica non viene alimentata correttamente.	Quando si stampa su carta fotografica Brother, caricare un foglio aggiuntivo della stessa carta fotografica nel vassoio carta. Un foglio aggiuntivo è incluso nella confezione della carta per questo scopo.
L'apparecchio preleva più pagine.	Procedere come segue: (Vedere <i>Caricamento di carta e altri supporti di stampa</i> >> pagina 22.)
	<ul style="list-style-type: none"> ■ Verificare che la carta sia caricata correttamente nel vassoio. ■ Rimuovere tutta la carta dal vassoio e smazzare bene la risma di carta, quindi ricaricarla nel vassoio. ■ Accertarsi di non spingere la carta troppo in fondo.
	Accertarsi che il coperchio carta inceppata sia chiuso correttamente. (Vedere <i>Carta inceppata sul lato posteriore dell'apparecchio</i> >> pagina 122.)
	Verificare che il cuscinetto di base all'interno del vassoio non sia sporco. (>> Guida per utenti avanzati: <i>Pulizia dei rulli di scorrimento carta.</i>)
È presente della carta inceppata.	Vedere <i>Inceppamento stampante o inceppamento carta</i> >> pagina 120. Assicurarsi che le guide laterali siano regolate in base al formato carta corretto.
La carta continua a incepparsi.	Se la carta continua a incepparsi, un pezzettino di carta potrebbe essere rimasto impigliato nell'apparecchio. Controllare che all'interno dell'apparecchio non sia rimasta della carta inceppata. (Vedere <i>Altre operazioni di eliminazione inceppamento carta</i> >> pagina 126.)
La carta si inceppa quando si eseguono copie o stampe fronte-retro.	Utilizzare le impostazioni anti-inceppamento, Fronte/retro 1 o Fronte/retro 2.
	Per la copia (>> Guida per utenti avanzati: <i>Copia fronte-retro.</i>)
	Per la stampa (>> Guida software dell'utente: <i>Fronte-retro / Opuscolo (Windows®).</i>) (>> Guida software dell'utente: <i>Stampa fronte-retro (Macintosh).</i>)
	Se la carta si inceppa spesso quando si eseguono copie o stampe fronte-retro, è possibile che i rulli di alimentazione siano sporchi d'inchiostro. Pulire i rulli di alimentazione. (>> Guida per utenti avanzati: <i>Pulizia dei rulli di alimentazione.</i>)

Stampa dei fax ricevuti

Problema	Suggerimenti
<ul style="list-style-type: none"> ■ Stampa condensata ■ Striature orizzontali ■ Parte superiore e inferiore delle frasi tagliate ■ Righe mancanti 	<p>Questi problemi sono causati in genere dalla qualità scadente della connessione telefonica. Eseguire una copia; se la copia appare corretta, è probabile che il problema sia stato causato da una connessione scadente, con disturbi o interferenze sulla linea telefonica. Chiedere al mittente di rinviare il fax.</p>
Linee nere verticali durante la ricezione.	Lo scanner del mittente potrebbe essere sporco. Chiedere al mittente di effettuare una copia del documento per verificare se il problema è dovuto all'apparecchio di invio. Provare a usare un apparecchio fax differente per la ricezione.
Il margine sinistro e il margine destro vengono tagliati o una pagina singola viene stampata su due pagine.	<p>Se i fax ricevuti vengono suddivisi e stampati su due pagine o se si riceve una pagina vuota in più, le impostazioni relative al formato carta potrebbero essere errate rispetto alla carta utilizzata.</p> <p>(MFC-J4510DW: Vedere <i>Formato carta</i> >> pagina 42.)</p> <p>(MFC-J4710DW: Vedere <i>Formato e tipo di carta (MFC-J4710DW)</i> >> pagina 43.)</p> <p>Attivare l'Auto riduzione. (>> Guida per utenti avanzati: <i>Stampa di un fax in arrivo in formato ridotto</i>.)</p>
I fax a colori ricevuti vengono stampati solo in bianco e nero.	<p>Sostituire le cartucce d'inchiostro a colori esaurite, quindi richiedere al mittente di rinviare il fax a colori.</p> <p>(Vedere <i>Sostituzione delle cartucce d'inchiostro</i> >> pagina 96.)</p>

Linea o collegamenti telefonici

Problema	Suggerimenti
La composizione non funziona. (Nessun segnale di composizione)	Verificare i collegamenti del cavo della linea.
	Modificare l'impostazione Toni/Impulsi. (>> Guida di installazione rapida.)
	In mancanza di segnale, collegare alla presa un telefono e un cavo telefonico sicuramente funzionanti. Quindi, sollevare il ricevitore del telefono esterno e attendere il segnale di composizione. Se il segnale risulta ancora assente, chiedere alla compagnia telefonica di verificare la linea e/o la presa a muro.
L'apparecchio non risponde alle chiamate.	<p>Assicurarsi che l'apparecchio sia nella modalità di ricezione corretta per l'impostazione utilizzata.</p> <p>(Vedere <i>Selezione della modalità di ricezione</i> >> pagina 57.) Verificare la presenza del segnale di composizione. Se possibile, chiamare l'apparecchio per verificare la presenza di segnali di risposta. In mancanza di risposta, verificare il collegamento del cavo della linea telefonica. Se l'apparecchio non squilla durante una chiamata, chiedere alla compagnia telefonica di verificare la linea.</p>

Ricezione dei fax

Problema	Suggerimenti
Non è possibile ricevere un fax.	Se si collega l'apparecchio a un PBX o una linea ISDN, l'impostazione di menu per il tipo di linea telefonica deve essere regolata in base al tipo di linea telefonica utilizzato. (Vedere <i>Impostazione del tipo di linea telefonica</i> >> pagina 65.)

Invio di fax

Problema	Suggerimenti
Non è possibile inviare un fax.	Verificare tutti i collegamenti del cavo della linea. Verificare che il cavo della linea telefonica sia inserito nella presa telefonica a muro e nel connettore LINE all'interno dell'apparecchio.
	Stampare il Rapporto di verifica della trasmissione per verificare la presenza di un errore. (►► Guida per utenti avanzati: <i>Rapporti</i> .)
	Rivolgersi all'amministratore per controllare le impostazioni di Blocco funzioni di sicurezza.
	Chiedere al destinatario di verificare che l'apparecchio ricevente disponga di carta.
La qualità di invio dei fax è scadente.	Provare a impostare la risoluzione su <i>Fine</i> o <i>S.Fine</i> . Eseguire una copia del documento per verificare il funzionamento dello scanner dell'apparecchio. Pulire lo scanner se la qualità della copia è scadente. (Vedere <i>Pulizia del piano dello scanner</i> ►► pagina 99.)
Il Rapporto di verifica della trasmissione riporta il messaggio "RESULT:ERRORE".	Si tratta probabilmente di un disturbo temporaneo o di interferenze sulla linea. Provare a inviare nuovamente il fax. Se viene inviato un messaggio PC FAX e il Rapporto di verifica della trasmissione riporta il messaggio "RESULT:ERRORE", la memoria dell'apparecchio potrebbe essere piena. Per recuperare memoria aggiuntiva, è possibile disattivare la funzione di ricezione in memoria (►► Guida per utenti avanzati: <i>Disattivazione delle operazioni di ricezione in memoria</i>), stampare i messaggi fax presenti nella memoria dell'apparecchio (►► Guida per utenti avanzati: <i>Stampa di un fax dalla memoria</i>) oppure annullare un'operazione di invio fax differito o di polling. (Vedere <i>Annullamento del fax in corso</i> ►► pagina 55.) (►► Guida per utenti avanzati: <i>Verifica e annullamento dei lavori in sospeso</i> .) Se il problema persiste, chiedere alla compagnia telefonica di verificare la linea.
	Se si verificano spesso errori di trasmissione dovuti a possibili interferenze sulla linea telefonica, provare a impostare la compatibilità dell'apparecchio su <i>Base</i> (per VoIP). (Vedere <i>Interferenze sulla linea telefonica / VoIP</i> ►► pagina 140.)
	Se si collega l'apparecchio a un PBX o una linea ISDN, l'impostazione di menu per il tipo di linea telefonica deve essere regolata in base al tipo di linea telefonica utilizzato. (Vedere <i>Impostazione del tipo di linea telefonica</i> ►► pagina 65.)
Linee nere verticali durante l'invio.	Le linee nere verticali sui fax inviati sono generalmente dovute allo sporco o al liquido correttivo presente sulla striscia di vetro. Pulire la striscia di vetro. (Vedere <i>Pulizia del piano dello scanner</i> ►► pagina 99.)

Gestione delle chiamate in arrivo

Problema	Suggerimenti
L'apparecchio rileva un segnale vocale come segnale tonale CNG.	Se viene attivata l'opzione Riconos.fax, l'apparecchio è più ricettivo nei confronti dei rumori. Potrebbe interpretare erroneamente alcune voci o la musica sulla linea come una chiamata fax e rispondere con segnali di ricezione fax. Disattivare l'apparecchio premendo  . Cercare di evitare il problema impostando l'opzione Riconos.fax su No. (Vedere <i>Riconoscimento fax</i> >> pagina 60.)
Invio di una chiamata fax all'apparecchio.	Se si risponde da un telefono interno o esterno, premere il Codice di attivazione remota (l'impostazione predefinita è * 5 1). Se si risponde da un telefono esterno, premere <i>Inizio fax</i> , quindi premere <i>Ricezione</i> per ricevere il fax. Riagganciare non appena l'apparecchio risponde.
Funzioni personalizzate su un'unica linea.	Se su una linea telefonica singola su cui è presente l'apparecchio è stata attivata la funzione Avviso di chiamata, Avviso di chiamata/ID chiamante, ID chiamante, una casella vocale, una segreteria telefonica, un sistema di allarme o una qualsiasi altra funzione personalizzata, si possono verificare dei problemi durante l'invio o la ricezione dei fax. Ad esempio: se è stata attivata la sottoscrizione ad un servizio di Avviso di chiamata o a un altro servizio personalizzato, quando il relativo segnale arriva alla linea durante l'invio o la ricezione di un fax, è possibile che il segnale interrompa temporaneamente queste operazioni. Per risolvere questo problema, è possibile utilizzare la funzione ECM (Modalità correzione errore) di Brother. Si tratta di un problema comune nel settore dei sistemi telefonici e riguarda tutti i dispositivi che inviano e ricevono informazioni su una singola linea condivisa dotata di funzioni personalizzate. Si consiglia di installare una linea telefonica separata senza funzioni personalizzate se una breve interruzione può influenzare lo svolgersi dell'attività aziendale.

Problemi di copia

Problema	Suggerimenti
Non è possibile eseguire una copia.	Rivolgersi all'amministratore per controllare le impostazioni di Blocco funzioni di sicurezza.
Sulle copie appaiono linee o righe nere verticali.	Le righe nere verticali sulle copie sono generalmente dovute allo sporco o al liquido correttivo presente sulla striscia di vetro. Pulire la striscia di vetro, il piano dello scanner, la pellicola bianca e la plastica bianca al di sopra di essi. (Vedere <i>Pulizia del piano dello scanner</i> >> pagina 99.)
I risultati della copia sono scadenti quando si usa l'ADF.	Provare a utilizzare il piano dello scanner. (Vedere <i>Utilizzo del piano dello scanner</i> >> pagina 50.)
La funzione di adattamento alla pagina non funziona correttamente.	Verificare che il documento originale non sia inclinato. Riposizionare il documento, quindi riprovare.

Problemi di scansione

Problema	Suggerimenti
Quando si avvia la scansione, viene visualizzato un errore TWAIN o WIA. (Windows®)	Assicurarsi che il driver TWAIN o WIA Brother sia stato selezionato come sorgente primaria nell'applicazione di scansione. Ad esempio, in Nuance™ PaperPort™ 12SE, fare clic su Impostazioni di digitalizzazione , Seleziona per selezionare il driver TWAIN/WIA Brother.
Quando si avvia la scansione, viene visualizzato un errore TWAIN o ICA. (Macintosh)	Controllare che il driver TWAIN Brother sia selezionato come sorgente primaria. In PageManager, fare clic su File , Seleziona origine , quindi selezionare il driver TWAIN Brother. Gli utenti Mac OS X v10.6.x e 10.7.x possono eseguire la scansione dei documenti anche utilizzando il driver di scansione ICA. (►► Guida software dell'utente: <i>Scansione di un documento tramite il driver ICA (Mac OS X v10.6.x, 10.7.x).</i>)
L'OCR non funziona.	Provare ad aumentare la risoluzione dello scanner. (Macintosh) È necessario scaricare e installare Presto! PageManager prima dell'uso. Per ulteriori informazioni, vedere <i>Accesso al servizio assistenza Brother (Macintosh)</i> ►► pagina 5.
I risultati della scansione sono scadenti quando si usa l'ADF.	Provare a utilizzare il piano dello scanner. (Vedere <i>Utilizzo del piano dello scanner</i> ►► pagina 50.)

Problemi con PhotoCapture Center™

Problema	Suggerimenti
Il disco rimovibile non funziona correttamente.	<ol style="list-style-type: none"> 1 Estrarre la scheda di memoria o l'unità di memoria flash USB, quindi reinserirla. 2 Se è stato selezionato "Espelli" da Windows®, estrarre la scheda di memoria o l'unità di memoria flash USB prima di proseguire. 3 Se viene visualizzato un messaggio di errore quando si cerca di estrarre la scheda di memoria o l'unità di memoria flash USB, significa che l'apparecchio sta utilizzando la scheda. Attendere alcuni istanti, quindi riprovare. 4 Se nessuna di queste soluzioni funziona, spegnere il PC e l'apparecchio, quindi riaccenderli.
Non è possibile accedere al disco rimovibile dal computer.	Accertarsi che la scheda di memoria o l'unità di memoria flash USB sia inserita correttamente.
Quando si stampa una foto, parte di essa risulta mancante.	Accertarsi che le funzioni Senza bordo e Proporzionare siano disattivate. (►► Guida per utenti avanzati: <i>Stampa senza bordi e Proporzionare.</i>)

Problemi di software

Problema	Suggerimenti
Non è possibile installare il software o eseguire la stampa.	(Solo Windows®) Eseguire il programma Ripristina MFL-Pro Suite disponibile sul CD-ROM. Questo programma ripara e reinstalla il software.
"Dispositivo occupato"	Verificare che sul touchscreen dell'apparecchio non siano visualizzati messaggi di errore.
Non è possibile stampare le immagini da FaceFilter Studio. (Windows®)	Per utilizzare FaceFilter Studio è necessario installare l'applicazione FaceFilter Studio dal CD-ROM fornito con l'apparecchio. (►► Guida di installazione rapida.) Inoltre, prima di avviare FaceFilter Studio per la prima volta, accertarsi che l'apparecchio Brother sia acceso e collegato al computer. In tal modo sarà possibile accedere a tutte le funzioni di FaceFilter Studio.

Problemi di rete

Problema	Suggerimenti
Non è possibile stampare in rete.	Accertarsi che l'apparecchio sia acceso, in linea e in modalità Ready. Stampare il rapporto della configurazione di rete (►► Guida per utenti avanzati: <i>Rapporti.</i>) e verificare le impostazioni di rete correnti stampate nell'elenco. Ricollegare il cavo LAN all'hub per verificare che il cablaggio e i collegamenti di rete siano corretti. Se possibile, collegare l'apparecchio a una porta diversa dell'hub utilizzando un altro cavo. Se i collegamenti sono corretti, sull'apparecchio viene visualizzato per 2 secondi il messaggio <i>LAN Attiva</i> . Se si utilizza una connessione senza fili o si riscontrano problemi di rete, ►► Guida dell'utente in rete: <i>Risoluzione dei problemi</i> .
La funzionalità di scansione in rete non funziona.	È necessario configurare il software di protezione/firewall fornito da terzi in modo da consentire la scansione in rete. Per aggiungere la porta 54925 per la scansione in rete, immettere i dati riportati di seguito: In Nome: immettere una qualsiasi descrizione, ad esempio Brother NetScan. In Numero porta: immettere 54925. In Protocollo: è selezionata l'opzione UDP. Fare riferimento al manuale di istruzioni fornito con il software di protezione/firewall prodotto da terzi, oppure rivolgersi al produttore del software. (Macintosh) Selezionare nuovamente l'apparecchio in rete nella finestra Device Selector dal menu a discesa Modello nella schermata principale di ControlCenter2.
La funzione Ricezione PC-FAX di rete non funziona.	(Solo Windows®) È necessario configurare il software di protezione/firewall fornito da terzi in modo da consentire l'uso della funzione Ricezione PC-FAX. Per aggiungere la porta 54926 per la funzione Ricezione PC-FAX in rete, immettere i dati riportati di seguito: In Nome: immettere una qualsiasi descrizione, ad esempio Brother PC-FAX Rx. In Numero porta: immettere 54926. In Protocollo: è selezionata l'opzione UDP. Fare riferimento al manuale di istruzioni fornito con il software di protezione/firewall prodotto da terzi, oppure rivolgersi al produttore del software.

Problemi di rete (Continua)



Problema	Suggerimenti
Non è possibile installare il software Brother.	<p>(Windows®)</p> <p>Consentire l'accesso di rete ai seguenti programmi nel caso in cui il software di protezione visualizzi un messaggio di avviso durante l'installazione di MFL-Pro Suite.</p> <p>(Macintosh)</p> <p>Se si utilizza la funzione firewall di un software di protezione antispyware o antivirus, disattivarlo temporaneamente, quindi installare il software Brother.</p>
Non è possibile effettuare il collegamento alla rete senza fili.	<p>Individuare la causa del problema utilizzando Rapporto WLAN.</p> <p>Premere , Tutte le imp., quindi strisciare in alto o in basso oppure premere ▲ o ▼ per visualizzare Stamp. rapporto. Premere Stamp. rapporto. Strisciare in alto o in basso oppure premere ▲ o ▼ per visualizzare Rapporto WLAN, quindi premere Rapporto WLAN. (>> Guida dell'utente in rete.)</p>

Problemi durante l'immissione di dati

Problema	Suggerimenti
Il tastierino di composizione non consente di immettere numeri o caratteri.	Utilizzare la tastiera sul touchscreen per immettere i dati.

Rilevamento del segnale di composizione

Per impostazione predefinita, quando si invia un fax automaticamente, l'apparecchio attende un determinato periodo di tempo prima di avviare la composizione del numero. Modificando l'impostazione Linea libera su Rilevazione, l'apparecchio avvia la composizione non appena rileva il segnale. Questa impostazione consente di risparmiare del tempo quando si invia un fax a più numeri. Se si rilevano problemi durante la composizione dopo avere modificato l'impostazione, ripristinare l'impostazione predefinita No rilevazione.

- 1 Premere .
- 2 Premere Tutte le imp.
- 3 Strisciare in alto o in basso oppure premere ▲ o ▼ per visualizzare Imp.iniziale.
- 4 Premere Imp.iniziale.
- 5 Strisciare in alto o in basso oppure premere ▲ o ▼ per visualizzare Linea libera.
- 6 Premere Linea libera.
- 7 Premere Rilevazione o No rilevazione.
- 8 Premere .

Interferenze sulla linea telefonica / VoIP

Se si verificano problemi durante l'invio o la ricezione di un fax a causa di possibili interferenze sulla linea telefonica, è possibile modificare l'impostazione relativa alla compatibilità, in modo da rallentare la velocità del modem e ridurre gli errori.

- 1 Premere .
- 2 Premere Tutte le imp.
- 3 Strisciare in alto o in basso oppure premere ▲ o ▼ per visualizzare Imp.iniziale.
- 4 Premere Imp.iniziale.
- 5 Strisciare in alto o in basso oppure premere ▲ o ▼ per visualizzare Compatibilità.
- 6 Premere Compatibilità.
- 7 Premere Alta, Normale o Base (per VoIP).
 - L'opzione Base (per VoIP) riduce la velocità del modem a 9.600 bps e disattiva la ricezione dei fax a colori e la funzione ECM, ad eccezione dell'invio dei fax a colori. A meno che la linea telefonica non sia spesso interessata da interferenze, si consiglia di utilizzare questa funzione solo in caso di necessità.
 - L'opzione Normale imposta la velocità del modem a 14.400 bps.
 - L'opzione Alta aumenta la velocità del modem a 33.600 bps. (impostazione predefinita)

- 8 Premere .



NOTA

VoIP (Voice over IP) è un tipo di sistema telefonico che utilizza una connessione Internet invece della linea telefonica standard.

Informazioni sull'apparecchio

Controllo del numero seriale

È possibile visualizzare sul touchscreen il numero seriale dell'apparecchio.

- 1 Premere .
- 2 Premere `Tutte le imp.`
- 3 Strisciare in alto o in basso oppure premere ▲ o ▼ per visualizzare `Info. macchina.`
- 4 Premere `Info. macchina.`
- 5 Premere `N. di Serie.`
Il numero seriale dell'apparecchio viene visualizzato sul touchscreen.
- 6 Premere .

Funzioni di ripristino

Sono disponibili le seguenti funzioni di ripristino:

- 1 `Rete`
È possibile ripristinare sul server di stampa le impostazioni predefinite dal produttore, ad esempio la password e i dati relativi all'indirizzo IP.
- 2 `Rubrica e Fax`
L'opzione `Rubrica e Fax` ripristina le seguenti impostazioni:
 - `Rubrica`
(Rubrica e impostazione dei gruppi)
 - `Operazioni fax programmate in memoria`
(Trasmissione polling, invio fax differito e trasmissione cumulativa differita)
 - `Identificativo`
(Nome e numero)
 - `Opzioni di fax remoto`
(Inoltro fax)

- `Impostazioni del rapporto`
(Rapporto di verifica della trasmissione, rubrica e giornale fax)
- `Cronologia`
(Cronologia ID chiamante e chiamate in uscita)
- `Fax in memoria`

- 3 `Tutte le imp.`

È possibile ripristinare tutte le impostazioni predefinite.

Brother consiglia vivamente di eseguire questa procedura prima di cedere o smaltire l'apparecchio.

NOTA

Scollegare il cavo di interfaccia prima di selezionare `Rete` o `Tutte le imp.`

Come reimpostare l'apparecchio

- 1 Premere .
- 2 Premere `Tutte le imp.`
- 3 Strisciare in alto o in basso oppure premere ▲ o ▼ per visualizzare `Imp.iniziale.`
- 4 Premere `Imp.iniziale.`
- 5 Strisciare in alto o in basso oppure premere ▲ o ▼ per visualizzare `Resettare.`
- 6 Premere `Resettare.`
- 7 Selezionare l'opzione da ripristinare.
- 8 Premere `Sì` per confermare la selezione.
- 9 Premere `Sì` per 2 secondi per riavviare l'apparecchio.

Uso delle tabelle delle impostazioni

Il touchscreen LCD dell'apparecchio è facile da configurare e utilizzare. È necessario soltanto premere le impostazioni e le opzioni che si desidera impostare nel momento in cui queste vengono visualizzate sullo schermo.

Abbiamo creato delle tabelle con le impostazioni dettagliate, che consentono la visualizzazione immediata di tutte le scelte disponibili per ogni impostazione e funzione. È possibile utilizzare queste tabelle per selezionare rapidamente nell'apparecchio le impostazioni preferite.

Tabelle delle impostazioni

Le tabelle delle impostazioni aiutano a comprendere le selezioni di impostazione disponibili nei programmi dell'apparecchio. Le impostazioni predefinite dal produttore sono riportate in grassetto con un asterisco.



(Impostaz.)

Livello1	Livello2	Livello3	Opzioni	Descrizioni	Pagina
 (Data e Ora)	Data	—	—	Consente di impostare la data e l'ora sul display e nell'intestazione dei fax inviati.	Vedere ‡.
	Ora	—	—		
	Giorno automatico	—	Si* No	Modifica automaticamente l'impostazione per l'ora legale.	Vedere ◆.
	Fuso orario	—	—	Imposta il fuso orario per il proprio Paese.	Vedere ‡.
Inchiostro	(Vedere <i>Inchiostro</i>) >>> pagina 182.)				
Wi-Fi	(Vedere <i>Impostazione Wi-Fi</i>) >>> pagina 183.)				
Anteprima fax	—	—	Si No*	Consente di visualizzare sul touchscreen i fax ricevuti.	61
 (Tipo carta) (MFC-J4510DW)	—	—	Carta normale* Carta inkjet Brother BP71 Altro lucido Acetato	Imposta il tipo di carta per il vassoio.	42
 (Formato carta) (MFC-J4510DW)	—	—	A4* A5 10x15cm Letter	Imposta il formato carta per il vassoio.	42
 (Vassoio N. 1) (MFC-J4710DW)	Tipo carta	—	Carta normale* Carta inkjet Brother BP71 Altro lucido Acetato	Imposta il tipo di carta per il vassoio N. 1.	43
	Formato carta	—	A4* A5 10x15cm Letter	Imposta il formato carta per il vassoio N. 1.	
‡ >>> Guida di installazione rapida.					
◆ >>> Guida per utenti avanzati.					
Le impostazioni predefinite sono riportate in grassetto con un asterisco.					

Livello1	Livello2	Livello3	Opzioni	Descrizioni	Pagina
 (Vassoio N. 2) (MFC-J4710DW)	Formato carta	—	A4* A3 Letter Legal Ledger	Imposta il formato carta per il vassoio N. 2.	43
Tutte le imp.	—	—	Per maggiori informazioni, vedere <i>Tutte le imp.</i> nella tabella seguente.	Consente di configurare le impostazioni dettagliate.	—
<p>‡ >> Guida di installazione rapida.</p> <p>◆ >> Guida per utenti avanzati.</p> <p>Le impostazioni predefinite sono riportate in grassetto con un asterisco.</p>					



Tutte le imp.

Livello1	Livello2	Livello3	Opzioni	Descrizioni	Pagina
Setup generale	Inchiostro	Test di stampa	Qual.di stampa Allineamento	Consente di controllare la qualità o l'allineamento della stampa.	101 103
		Pulizia	Nero Colore Tutti	Consente di pulire le testine di stampa.	101
		Quantità ink	—	Consente di controllare la quantità d'inchiostro disponibile.	Vedere ◆.
	Tipo carta (MFC-J4510DW)	—	Carta normale* Carta inkjet Brother BP71 Altro lucido Acetato	Imposta il tipo di carta per il vassoio.	42
	Formato carta (MFC-J4510DW)	—	A4* A5 10x15cm Letter	Imposta il formato carta per il vassoio.	42
	<p>◆ >> Guida per utenti avanzati.</p> <p>Le impostazioni predefinite sono riportate in grassetto con un asterisco.</p>				

Livello1	Livello2	Livello3	Opzioni	Descrizioni	Pagina
Setup generale (Segue)	Impost. Vassoio (MFC-J4710DW)	Vassoio N. 1	Tipo carta (Opzioni) Carta normale* Carta inkjet Brother BP71 Altro lucido Acetato	Imposta il tipo di carta per il vassoio N. 1.	43
			Formato carta (Opzioni) A4* A5 10x15cm Letter	Imposta il formato carta per il vassoio N. 1.	
		Vassoio N. 2	Formato carta (Opzioni) A4* A3 Letter Legal Ledger	Imposta il formato carta per il vassoio N. 2.	43
		Uso vassoio: Copia	Vassoio N. 1 Vassoio N. 2 Sel.autom. vass.*	Consente di selezionare il vassoio da utilizzare per la copia.	43
		Uso vassoio: Fax	Vassoio N. 1 Vassoio N. 2 Sel.autom. vass.*	Consente di selezionare il vassoio da utilizzare per i fax.	44
◆ >>> Guida per utenti avanzati.					
Le impostazioni predefinite sono riportate in grassetto con un asterisco.					

Livello1	Livello2	Livello3	Opzioni	Descrizioni	Pagina
Setup generale (Segue)	Volume	Squillo	No Basso Medio* Alto	Regola il volume degli squilli.	20
		Bip	No Basso* Medio Alto	Consente di regolare il volume dei suoni emessi quando si preme il touchscreen o il touchpanel.	20
		Diffusore	No Basso Medio* Alto	Regola il volume del diffusore.	21
	Imp. Display	Sfondo	Chiaro* Medio Scuro	È possibile regolare la luminosità della retroilluminazione del touchscreen.	21
		Attesa	No 10Sec. 20Sec. 30Sec.*	È possibile impostare per quanto tempo la retroilluminazione del touchscreen deve rimanere accesa dopo l'ultima pressione con il dito.	Vedere ♦.
	Impostazioni pulsante	Impostazioni pulsante Home	Home* Altro Scelte rapide 1 Scelte rapide 2 Scelte rapide 3	Consente di selezionare la schermata visualizzata quando si preme Home  sul touchpanel.	12
	Modalità rip.	—	1Min. 2Min. 3Min. 5Min.* 10Min. 30Min. 60Min.	È possibile selezionare l'intervallo di tempo per cui l'apparecchio dovrà rimanere inattivo prima di passare alla Modalità riposo.	Vedere ♦.
	Blocco funz.	Imp.password	—	È possibile limitare l'utilizzo di determinate funzioni dell'apparecchio per un massimo di 10 utenti con restrizioni e per tutti gli altri utenti pubblici non autorizzati.	
		Blocco Off → On	—		

♦ >>> Guida per utenti avanzati.

Le impostazioni predefinite sono riportate in grassetto con un asterisco.

Livello1	Livello2	Livello3	Opzioni	Descrizioni	Pagina
Impostazioni scelta rapida	Nome della scelta rapida	Modifica nome scelta rapida	—	È possibile modificare il nome della scelta rapida.	19
		Cancellare	—	Consente di eliminare la scelta rapida.	19
Fax	Imp.ricezione	Numero squilli	0 1 2* 3 4 5	Imposta il numero di squilli prima che l'apparecchio risponda in modalità Solo fax o Fax/Tel.	59
		N. squilli F/T	20Sec. 30Sec.* 40Sec. 70Sec.	Imposta la durata del doppio squillo veloce in modalità Fax/Tel.	59
		Anteprima fax	Sì No*	Consente di visualizzare sul touchscreen i fax ricevuti.	61
		Riconos. fax	Sì* No	Riceve automaticamente i messaggi fax quando si risponde a una chiamata e si riceve il segnale del fax.	60
		Codici remoti	Codici remoti (Opzioni) Sì* No Codice att. (*51) Codice disatt. (#51)	Consente di rispondere a tutte le chiamate da un telefono interno o esterno e di utilizzare i codici per accendere o spegnere l'apparecchio. È possibile personalizzare questi codici.	69
		Auto riduzione	Sì* No	Riduce le dimensioni dei fax in arrivo per adattarli al formato carta.	Vedere ◆.
		Mem ricezione	No* Inoltro fax Memoriz. fax Ricez. PC Fax	È possibile impostare l'apparecchio per inoltrare i messaggi fax, archiviare in memoria i fax in arrivo (per recuperarli quando si è lontani dall'apparecchio) oppure inviare i fax al proprio PC. Se si seleziona Inoltro fax o Ricezione PC-Fax, è possibile attivare la funzione di sicurezza Stampa backup.	

◆>>> Guida per utenti avanzati.

Le impostazioni predefinite sono riportate in grassetto con un asterisco.

Livello1	Livello2	Livello3	Opzioni	Descrizioni	Pagina	
Fax (Segue)	Imp. Rapporto	Rapporto trasm	Si Si+Immagine No* No+Immagine	Impostare la configurazione iniziale per il Rapporto di verifica della trasmissione.	56	
		Tempo giornale	Tempo giornale	Ora Giorno	Imposta l'intervallo per la stampa automatica del giornale fax. Se è stata selezionata un'opzione diversa da No e Ogni 50 fax, è possibile impostare un intervallo per l'opzione selezionata. Se è stato selezionato Ogni 7 giorni, è possibile impostare il giorno della settimana.	Vedere ◆.
			Ora			
	Stampa doc.	—	—	Stampa i fax in arrivo archiviati in memoria.		
	Accesso remoto	—	---*	Impostare il codice personale per la funzione di Recupero remoto.		
	Limitazione composizione	Tastierino di composizione	Inserisci # due volte Si No*	È possibile impostare se limitare le trasmissioni fax oppure richiedere all'utente di immettere il numero due volte in modo da evitare che la trasmissione venga indirizzata al destinatario sbagliato.		
		Rubrica	Inserisci # due volte Si No*			
		Scelte rapide	Inserisci # due volte Si No*			
		Server LDAP	Inserisci # due volte Si No*			
Canc. operaz.	—	—	Consente di verificare i lavori all'interno della memoria e annullare i lavori selezionati.			
Varie	ID chiamante	Si* No	Visualizza o stampa un elenco degli ultimi 30 ID chiamante salvati in memoria.	64		

◆ >>> Guida per utenti avanzati.

Le impostazioni predefinite sono riportate in grassetto con un asterisco.

Livello1	Livello2	Livello3	Livello4	Opzioni	Descrizioni	Pagina
Rete	Cablato LAN	TCP/IP	Metodo avvio	Auto* Statico RARP BOOTP DHCP	Selezionare il metodo di AVVIO più adatto alle proprie esigenze.	Vedere +.
			Indirizzo IP	[000-255]. [000-255]. [000-255]. [000-255]	Immettere l'indirizzo IP.	
			Subnet mask	[000-255]. [000-255]. [000-255]. [000-255]	Immettere la Subnet mask.	
			Gateway	[000-255]. [000-255]. [000-255]. [000-255]	Immettere l'indirizzo del Gateway.	
			Nome nodo	BRNXXXXXXXXXXXX	Immettere il nome nodo.	
			Configurazione WINS	Auto* Statico	Consente di selezionare la modalità di configurazione WINS.	
			Server WINS	(Primario) 000.000.000.000 (Secondario) 000.000.000.000	Consente di specificare l'indirizzo IP del server WINS primario o secondario.	
			Server DNS	(Primario) 000.000.000.000 (Secondario) 000.000.000.000	Consente di specificare l'indirizzo IP del server DNS primario o secondario.	
			APIPA	Sì* No	Configura automaticamente l'indirizzo IP dalla gamma di indirizzi IP riservati.	

+ >> Guida dell'utente in rete.

♣ Per scaricare la Guida Wi-Fi Direct™, accedere al Brother Solutions Center all'indirizzo <http://solutions.brother.com/>.

● Per scaricare la Guida all'utilizzo dei servizi web, accedere al Brother Solutions Center all'indirizzo <http://solutions.brother.com/>.

Le impostazioni predefinite sono riportate in grassetto con un asterisco.



Livello1	Livello2	Livello3	Livello4	Opzioni	Descrizioni	Pagina
Rete (Segue)	Cablato LAN (Segue)	TCP/IP (Segue)	Menu IPv6	Sì No*	Consente di attivare o disattivare il protocollo IPv6. Per utilizzare il protocollo IPv6, visitare il sito http://solutions.brother.com/ per maggiori informazioni.	Vedere +.
		Ethernet	—	Auto* 100B-FD 100B-HD 10B-FD 10B-HD	Consente di selezionare la modalità di collegamento Ethernet.	
		Indirizzo MAC	—	—	È possibile visualizzare l'indirizzo MAC dell'apparecchio.	
	WLAN	TCP/IP	Metodo avvio	Auto* Statico RARP BOOTP DHCP	Consente di selezionare il metodo di AVVIO più adatto alle proprie esigenze.	
			Indirizzo IP	[000-255]. [000-255]. [000-255]. [000-255]	Immettere l'indirizzo IP.	
			Subnet mask	[000-255]. [000-255]. [000-255]. [000-255]	Immettere la Subnet mask.	
			Gateway	[000-255]. [000-255]. [000-255]. [000-255]	Immettere l'indirizzo del Gateway.	
			Nome nodo	BRWXXXXXXXXXXXX	Immettere il nome nodo.	
			Configurazione WINS	Auto* Statico	Consente di selezionare la modalità di configurazione WINS.	

+ >> Guida dell'utente in rete.

♣ Per scaricare la Guida Wi-Fi Direct™, accedere al Brother Solutions Center all'indirizzo <http://solutions.brother.com/>.

● Per scaricare la Guida all'utilizzo dei servizi web, accedere al Brother Solutions Center all'indirizzo <http://solutions.brother.com/>.

Le impostazioni predefinite sono riportate in grassetto con un asterisco.

Livello1	Livello2	Livello3	Livello4	Opzioni	Descrizioni	Pagina
Rete (Segue)	WLAN (Segue)	TCP/IP (Segue)	Server WINS	(Primario) 000.000.000.000 (Secondario) 000.000.000.000	Consente di specificare l'indirizzo IP del server WINS primario o secondario.	Vedere +.
			Server DNS	(Primario) 000.000.000.000 (Secondario) 000.000.000.000	Consente di specificare l'indirizzo IP del server DNS primario o secondario.	
			APIPA	Sì* No	Configura automaticamente l'indirizzo IP dalla gamma di indirizzi IP riservati.	
			Menu IPv6	Sì No*	Consente di attivare o disattivare il protocollo IPv6 per una rete LAN senza fili. Per utilizzare il protocollo IPv6, visitare il sito http://solutions.brother.com/ per maggiori informazioni.	
		Imp. guidata	—	—	È possibile configurare manualmente il server di stampa per una rete senza fili.	
		WPS/AOSS	—	—	È possibile configurare facilmente le impostazioni della rete senza fili mediante la pressione di un tasto.	
		WPS con PIN	—	—	È possibile configurare facilmente le impostazioni della rete senza fili utilizzando WPS con un codice PIN.	

+ >> Guida dell'utente in rete.

♣ Per scaricare la Guida Wi-Fi Direct™, accedere al Brother Solutions Center all'indirizzo <http://solutions.brother.com/>.

● Per scaricare la Guida all'utilizzo dei servizi web, accedere al Brother Solutions Center all'indirizzo <http://solutions.brother.com/>.

Le impostazioni predefinite sono riportate in grassetto con un asterisco.

Livello1	Livello2	Livello3	Livello4	Opzioni	Descrizioni	Pagina	
Rete (Segue)	WLAN (Segue)	Stato WLAN	Stato	—	È possibile visualizzare lo stato attuale della rete senza fili.	Vedere +.	
			Segnale	—	È possibile visualizzare l'intensità di corrente del segnale della rete senza fili.		
			SSID	—	È possibile visualizzare il nome SSID corrente.		
			Modalità Com.	—	È possibile visualizzare la modalità di comunicazione corrente.		
			Indirizzo MAC	—	—	È possibile visualizzare l'indirizzo MAC dell'apparecchio.	
	Wi-Fi Direct	Interruttore	—	—	—	È possibile configurare facilmente le impostazioni della rete Wi-Fi Direct™ mediante la pressione di un tasto.	Vedere ♣.
			Codice PIN	—	—	È possibile configurare facilmente le impostazioni della rete Wi-Fi Direct™ utilizzando WPS con un codice PIN.	
			Manuale	—	—	È possibile configurare manualmente le impostazioni della rete Wi-Fi Direct™.	
			Proprietario gruppo	—	Sì No*	Consente di impostare l'apparecchio come Proprietario gruppo.	

+ >> Guida dell'utente in rete.

♣ Per scaricare la Guida Wi-Fi Direct™, accedere al Brother Solutions Center all'indirizzo <http://solutions.brother.com/>.

● Per scaricare la Guida all'utilizzo dei servizi web, accedere al Brother Solutions Center all'indirizzo <http://solutions.brother.com/>.

Le impostazioni predefinite sono riportate in grassetto con un asterisco.

Livello1	Livello2	Livello3	Livello4	Opzioni	Descrizioni	Pagina
Rete (Segue)	Wi-Fi Direct (Segue)	Informazioni sul dispositivo	Nome disp.	—	È possibile visualizzare il nome di dispositivo dell'apparecchio.	Vedere ♣.
			SSID	—	Consente di visualizzare il nome SSID del proprietario del gruppo. Quando l'apparecchio non è collegato, sul touchscreen viene visualizzato il messaggio Non connesso.	
			Indirizzo IP	—	È possibile visualizzare l'indirizzo IP corrente dell'apparecchio.	
		Informazioni sullo stato	Stato	P/G attivo (**) Client attivo Non connesso No LAN cablata attiva ** = numero di dispositivi	È possibile visualizzare lo stato attuale della rete Wi-Fi Direct™.	
			Segnale	forte medio debole ness.	È possibile visualizzare l'intensità corrente del segnale della rete Wi-Fi Direct™. Quando l'apparecchio funziona come Proprietario gruppo, sul touchscreen viene sempre visualizzato il messaggio forte.	
		Abilita I/F	—	Sì No*	Consente di attivare o disattivare la connessione Wi-Fi Direct™.	

+ >> Guida dell'utente in rete.

♣ Per scaricare la Guida Wi-Fi Direct™, accedere al Brother Solutions Center all'indirizzo <http://solutions.brother.com/>.

● Per scaricare la Guida all'utilizzo dei servizi web, accedere al Brother Solutions Center all'indirizzo <http://solutions.brother.com/>.

Le impostazioni predefinite sono riportate in grassetto con un asterisco.



Livello1	Livello2	Livello3	Livello4	Opzioni	Descrizioni	Pagina
Rete (Segue)	E-mail/IFAX (Disponibile dopo il download di IFAX)	Indirizzo Mail	—	—	Immettere l'indirizzo e-mail. (Fino a 60 caratteri)	Vedere +.
		Configura server	Server SMTP	Nome (Fino a 30 caratteri) Indirizzo IP [000-255].[000-255].[000-255].[000-255]	Immettere l'indirizzo del server SMTP.	
			Porta SMTP	[00001-65535]	Immettere il numero di porta SMTP.	
			Aut. per SMTP	Nessuno* SMTP-AUT POP prima SMTP	Consente di selezionare il metodo di protezione per le notifiche e-mail.	
			Server POP3	Nome (Fino a 30 caratteri) Indirizzo IP [000-255].[000-255].[000-255].[000-255]	Immettere l'indirizzo del server POP3.	
			Porta POP3	[00001-65535]	Immettere il numero di porta POP3.	
			Mailbox name	—	Immettere il nome della cassetta postale. (Fino a 60 caratteri)	
			Password mailbox	—	Immettere la password per collegarsi al server POP3. (Fino a 32 caratteri)	
			APOP	Sì No*	Consente di attivare o disattivare APOP.	

+ >> Guida dell'utente in rete.

♣ Per scaricare la Guida Wi-Fi Direct™, accedere al Brother Solutions Center all'indirizzo <http://solutions.brother.com/>.

● Per scaricare la Guida all'utilizzo dei servizi web, accedere al Brother Solutions Center all'indirizzo <http://solutions.brother.com/>.

Le impostazioni predefinite sono riportate in grassetto con un asterisco.

Livello1	Livello2	Livello3	Livello4	Opzioni	Descrizioni	Pagina			
Rete (Segue)	E-mail/IFAX (Disponibile dopo il download di IFAX) (Segue)	Setup mail RX	Auto polling	Auto polling (Opzioni) Sì* No	Verifica automaticamente la presenza di nuovi messaggi sul server POP3.	Vedere +.			
				(Se si seleziona Sì) Frequenza poll (Opzioni) 1Min 3Min. 5Min. 10Min.* 30Min. 60Min.	Imposta l'intervallo per la verifica della presenza di nuovi messaggi sul server POP3.				
				Testata Tutto Sogg+Da+A Nessuno*	Consente di selezionare il contenuto dell'intestazione e-mail da stampare.				
				Elimina mail errore Sì* No	Elimina automaticamente le e-mail errate.				
				Notifica Sì NDP No*	Consente di ricevere messaggi di notifica.				
		Setup mail TX	Sender subject —	Visualizza l'oggetto allegato ai dati Internet Fax.					
			Dim. limite Sì No*	Limita le dimensioni dei documenti e-mail.					
			Notifica Sì No*	Invia messaggi di notifica.					
		+ >> Guida dell'utente in rete.							
		♣ Per scaricare la Guida Wi-Fi Direct™, accedere al Brother Solutions Center all'indirizzo http://solutions.brother.com/ .							
● Per scaricare la Guida all'utilizzo dei servizi web, accedere al Brother Solutions Center all'indirizzo http://solutions.brother.com/ .									
Le impostazioni predefinite sono riportate in grassetto con un asterisco.									

Livello1	Livello2	Livello3	Livello4	Opzioni	Descrizioni	Pagina
Rete (Segue)	E-mail/IFAX (Disponibile dopo il download di IFAX) (Segue)	Setup relay	Ritrasmissione circolare	Sì No*	Inoltra un documento a un altro apparecchio tramite Internet.	Vedere +.
			Dominio relay	—	Registra il nome di dominio.	
			Relay report	Sì No*	Stampa il rapporto di inoltra trasmissione circolare.	
		Ricezione POP3 manuale	—	Consente di accedere al server POP3 e controllare se un messaggio e-mail è stato ricevuto.		
	Impostazioni connessione web	Impost. proxy	Conness. proxy	Sì No*	È possibile modificare le impostazioni della connessione Web.	Vedere ●.
			Indirizzo	—		
			Porta	—		
			Nome utente	—		
			Password	—		
	Rete I/F	—	Cablato LAN* WLAN	—	È possibile scegliere il tipo di connessione di rete.	Vedere +.
Resett. rete	—	—	Sì No	Ripristina tutte le impostazioni di rete predefinite dal produttore.		

+ >> Guida dell'utente in rete.

♣ Per scaricare la Guida Wi-Fi Direct™, accedere al Brother Solutions Center all'indirizzo <http://solutions.brother.com/>.

● Per scaricare la Guida all'utilizzo dei servizi web, accedere al Brother Solutions Center all'indirizzo <http://solutions.brother.com/>.

Le impostazioni predefinite sono riportate in grassetto con un asterisco.



Tutte le imp. (segue)

Livello1	Livello2	Livello3	Opzioni	Descrizioni	Pagina	
Stamp.rapporto	Rapporto TX	—	—	Stampa questi elenchi e rapporti.	Vedere ◆.	
	Rubrica	—	—			
	Giornale Fax	—	—			
	Imp.utente	—	—			
	Configurazione rete	—	—			
	Rapporto WLAN	—	—			
	Storico ID chiamante	—	—			
Info. macchina	N. di Serie	—	—	Permette di verificare il numero seriale dell'apparecchio.	141	
Imp.iniziale	Mod. ricezione	—	Solo fax* Fax/Tel Tel./Segr. Est. Manuale	Consente di selezionare la modalità di ricezione che meglio si adatta alle proprie esigenze.	57	
		Data e Ora	Data	—	Consente di impostare la data e l'ora sul display e nell'intestazione dei fax inviati.	Vedere ‡.
			Ora	—		
		Giorno automatico	Si* No	Modifica automaticamente l'impostazione per l'ora legale.	Vedere ◆.	
	Fuso orario	—	Imposta il fuso orario per il proprio Paese.	Vedere ‡.		
	Identificativo	Fax Nome	—	Immettere il nome e il numero di fax da visualizzare su ogni pagina del fax.		
	Toni/Impulsi	—	Toni* Impulsi	Consente di selezionare la modalità di composizione.		
	Linea libera	—	Rilevazione No rilevazione*	Attiva o disattiva il rilevamento del segnale di composizione.	140	
	Imp.linea tel.	—	Normale* PBX ISDN	Consente di selezionare il tipo di linea telefonica.	65	
Compatibilità	—	Alta* Normale Base(per VoIP)	Regola la velocità del modem per aiutare a risolvere problemi di trasmissione.	140		

◆ >>> Guida per utenti avanzati.

‡ >>> Guida di installazione rapida.

Le impostazioni predefinite sono riportate in grassetto con un asterisco.

Livello1	Livello2	Livello3	Opzioni	Descrizioni	Pagina
Imp. iniziale (Segue)	Resettare	Rete	Si No	Ripristina sul server di stampa le impostazioni predefinite dal produttore, quali la password e i dati relativi all'indirizzo IP.	141
		Rubrica e Fax	Si No	Elimina tutti i fax e i numeri della rubrica memorizzati e ripristina le impostazioni predefinite per l'identificativo, l'elenco rubrica, il rapporto di verifica della trasmissione e il giornale fax.	
		Tutte le imp.	Si No	Ripristina i valori predefiniti dal produttore per tutte le impostazioni dell'apparecchio.	
	Varie	Backup fax temporaneo	Backup (Opzioni) Si No* Ristampa Cancellare	Consente di eliminare o stampare i dati fax archiviati in memoria.	Vedere ◆ .
◆ >> Guida per utenti avanzati.					
‡ >> Guida di installazione rapida.					
Le impostazioni predefinite sono riportate in grassetto con un asterisco.					

Tabelle delle funzioni



Fax (quando l'anteprima fax non è attiva)

Livello1	Livello2	Livello3	Opzioni	Descrizioni	Pagina
Richiam (Pausa)	—	—	—	Consente di ricomporre l'ultimo numero chiamato. Quando si immette un numero di fax o di telefono sul touchpanel, la funzione Richiam passa a Pausa sul touchscreen. Premere Pausa se si deve inserire una pausa durante la composizione di numeri, quali codici di accesso e numeri di carta di credito. È inoltre possibile memorizzare una pausa quando si impostano gli indirizzi.	72
Tel (R)	—	—	—	Tel passa a R quando si seleziona PBX come tipo di linea telefonica. È possibile utilizzare R per accedere a una linea esterna o per trasferire una chiamata a un altro numero di interno quando si è connessi a un PBX.	66
<p>+ >> Guida dell'utente in rete.</p> <p>◆ >> Guida per utenti avanzati.</p>					
Le impostazioni predefinite sono riportate in grassetto con un asterisco.					

Livello1	Livello2	Livello3	Opzioni	Descrizioni	Pagina
Rubrica	 (Ricerca:)	—	—	Se il protocollo LDAP non è attivo, la ricerca viene eseguita nell'ambito della rubrica locale. Se il protocollo LDAP è attivo, la ricerca viene eseguita nella rubrica locale e sul server LDAP.	71
		Dettagl. (Questa opzione viene visualizzata solo quando il protocollo LDAP è attivo.)	—	Consente di visualizzare informazioni dettagliate sull'indirizzo selezionato.	Vedere +.
	Modifica	—	Agg. nuovo indirizzo	Consente di memorizzare numeri in rubrica, in modo da poter eseguire la chiamata premendo Rubrica sul touchscreen (e Applica , quindi Inizio fax).	74
		—	Imp.gruppi	È possibile impostare la trasmissione circolare mediante numeri di gruppo.	Vedere ◆.
		—	Cambia	È possibile modificare i numeri della rubrica.	75
	—	—	Cancellare	È possibile eliminare numeri dalla rubrica.	75
—	—	Applica	—	È possibile inviare un fax utilizzando la rubrica.	71
Registro chiamate	Chiam. in usc.	Applica	—	È possibile selezionare un numero dalla cronologia delle chiamate in uscita e successivamente inviare un fax a tale numero, aggiungerlo alla rubrica oppure eliminarlo.	72
		Modifica	Aggiungi a Rubrica Cancellare		
	Storico ID chiamante	Applica	—	È possibile selezionare un numero dalla Cronologia ID chiamante e successivamente inviare un fax a tale numero, aggiungerlo alla rubrica oppure eliminarlo.	73
		Modifica	Aggiungi a Rubrica Cancellare		
Inizio fax	—	—	—	Consente di inviare un fax.	52

+ >> Guida dell'utente in rete.

◆ >> Guida per utenti avanzati.

Le impostazioni predefinite sono riportate in grassetto con un asterisco.

Livello1	Livello2	Livello3	Opzioni	Descrizioni	Pagina	
Opzioni	Risoluzione fax	—	Standard* Fine S.Fine Foto	Imposta la risoluzione per i fax in uscita.	Vedere ◆.	
	Fax fronte/retro (MFC-J4710DW)	—	Off* Scans. fronte/retro: lato lungo Scans. fronte/retro: lato corto	È possibile selezionare la modalità di scansione fax fronte-retro.		
	Contrasto	—	Auto* Chiaro Scuro	Consente di modificare la luminosità dei fax inviati.		
	Trasm.Circol.	Aggiun. numero	Aggiun. numero	Aggiungi da Rubrica Cerca in Rubrica	È possibile inviare lo stesso messaggio fax a più numeri di fax.	
			Aggiungi da Rubrica			
			Cerca in Rubrica			
	Anteprima	—	Sì No*	È possibile visualizzare un messaggio fax prima di inviarlo.	55	
	Impostazione colore	—	Bianco e nero* Colore	Consente di impostare l'invio di fax in bianco e nero o a colori.	54	
	Fax differito	Fax differito	Sì No*	Imposta l'ora del giorno (nel formato di 24 ore) in cui verranno inviati i fax differiti.	Vedere ◆.	
		Imp. ora	—			
Unione TX	—	Sì No*	Combina in un'unica trasmissione i fax differiti da inviare allo stesso numero di fax alla stessa ora del giorno.			
TX tempo reale	—	Sì No*	È possibile inviare un fax senza utilizzare la memoria.			
Polled TX	—	Standard Protetto No*	Consente di impostare il documento nell'apparecchio in modo che possa essere recuperato da un altro apparecchio fax.			

+ >> Guida dell'utente in rete.

◆ >> Guida per utenti avanzati.

Le impostazioni predefinite sono riportate in grassetto con un asterisco.

Livello1	Livello2	Livello3	Opzioni	Descrizioni	Pagina
Opzioni (Segue)	Polling RX	—	Standard Protetto Differito No*	Consente di impostare l'apparecchio per eseguire il polling a un altro apparecchio fax.	Vedere ◆.
	Modo Overseas	—	Sì No*	Attivare questa opzione se si riscontrano problemi durante l'invio di fax intercontinentali.	
	Dimensioni area di scansione	—	Letter A4*	Imposta il formato del piano dello scanner per i fax.	54
	Imp. nuovo pred.	—	Sì No	È possibile salvare le proprie impostazioni fax.	Vedere ◆.
	Ripristina pred.	—	Sì No	È possibile ripristinare i valori predefiniti dal produttore per tutte le impostazioni.	
Salva come Scelta rapida	—	—	—	Consente di salvare le impostazioni correnti come scelta rapida.	

+ >> Guida dell'utente in rete.

◆ >> Guida per utenti avanzati.

Le impostazioni predefinite sono riportate in grassetto con un asterisco.



Fax (quando l'anteprima fax è attiva)

Livello1	Livello2	Livello3	Opzioni	Descrizioni	Pagina
Invio fax in corso	(Vedere <i>Fax (quando l'anteprima fax non è attiva)</i> >> pagina 159.)				
Fax ricevuti	Stampa/Elimina	Stampa tutto (nuovi fax)	—	Consente di stampare i nuovi fax ricevuti.	63
		Stampa tutto (vecchi fax)	—	Consente di stampare i vecchi fax ricevuti.	
		Elimina tutto (nuovi fax)	—	Consente di eliminare i nuovi fax ricevuti.	63
		Elimina tutto (vecchi fax)	—	Consente di eliminare i vecchi fax ricevuti.	
Rubrica	(Vedere <i>Rubrica in Fax (quando l'anteprima fax non è attiva)</i> >> pagina 159.)				
Registro chiamate	(Vedere <i>Registro chiamate in Fax (quando l'anteprima fax non è attiva)</i> >> pagina 159.)				

Le impostazioni predefinite sono riportate in grassetto con un asterisco.



Copia

Livello1	Livello2	Livello3	Opzioni	Descrizioni	Pagina
Inizio B&N	—	—	—	Consente di eseguire una copia in bianco e nero.	76
Colore Inizio	—	—	—	Consente di eseguire una copia a colori.	
Qualità alta Normale* Fron/retro (1→2) Fron/retro (2→2) (MFC-J4710DW) A4 → A3 2in1 (ID) 2in1 Poster Risparmio ink Libro	—	—	—	È possibile selezionare le impostazioni desiderate tra gli elementi preimpostati.	77
◆ >>> Guida per utenti avanzati.					
Le impostazioni predefinite sono riportate in grassetto con un asterisco.					

Livello1	Livello2	Livello3	Opzioni	Descrizioni	Pagina
Opzioni	Qualità	—	Normale* Alta	Consente di selezionare la risoluzione per la copia successiva.	Vedere ◆ .
	Tipo carta	—	Carta normale* Carta inkjet Brother BP71 Altro lucido Acetato (Per MFC-J4710DW, quando è selezionato Vassoio N. 2 in Seleziona Vassoio). Carta normale	Scegliere il tipo di carta corrispondente alla carta nel vassoio.	78
	Formato carta	—	A4* A5 A3 10x15cm Letter Legal Ledger (Per MFC-J4710DW, quando è selezionato Vassoio N. 2 in Seleziona Vassoio). A4* A3 Letter Legal Ledger	Scegliere il formato carta corrispondente alla carta nel vassoio.	79
	Seleziona Vassoio (MFC-J4710DW)	—	Vassoio N. 1 Vassoio N. 2 Sel.autom. vass.*	Selezionare il vassoio da utilizzare per la modalità Copia.	79
◆ >>> Guida per utenti avanzati.					
Le impostazioni predefinite sono riportate in grassetto con un asterisco.					

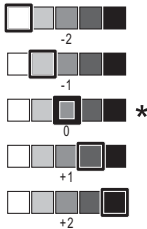
Livello1	Livello2	Livello3	Opzioni	Descrizioni	Pagina
Opzioni (Segue)	Ingrandimento/ Riduzione	100%*	—	—	Vedere ◆ .
		Ingrandimento	198% 10x15cm → A4 186% 10x15cm → Letter 141% A4→A3, A5→A4	È possibile selezionare il rapporto di ingrandimento per la copia successiva.	
		Riduzione	97% Letter → A4 93% A4 → Letter 83% Legal → A4 69% A4 → A5 47% A4 → 10x15cm	È possibile selezionare il rapporto di riduzione per la copia successiva.	
		Adatta a pagina	—	L'apparecchio si adatta automaticamente al formato carta impostato.	
	Personalizzato (25%-400%)	—	È possibile selezionare il rapporto di ingrandimento o di riduzione in base al tipo di documento.		
	Densità	—		Regola la densità delle copie.	
	Impila/Ordina	—	Impila* Ordina	È possibile scegliere se le copie multiple debbano essere impilate o ordinate.	
Layout pagina	—	No (1in1)* 2in1 (verticale) 2in1 (orizzontale) 2in1 (ID) 4in1 (verticale) 4in1 (orizzontale) Poster (2x1) Poster (2x2) Poster (3x3)	È possibile utilizzare la funzione di copia N in 1, 2 in 1 ID o Poster.		
◆ >>> Guida per utenti avanzati.					
Le impostazioni predefinite sono riportate in grassetto con un asterisco.					

Livello1	Livello2	Livello3	Opzioni	Descrizioni	Pagina
Opzioni (Segue)	Copia fronte/ retro (MFC-J4510DW)	No*	—	È possibile selezionare le impostazioni di stampa fronte-retro.	Vedere ◆.
		Capovolgimento lato lungo Verticale	—		
		Capovolgimento lato lungo Orizzontale	—		
		Capovolgimento lato corto Verticale	—		
		Capovolgimento lato corto Orizzontale	—		
		Avanzate	Normale* Fronte/retro 1 Fronte/retro 2		
	Copia fronte/ retro (MFC-J4710DW)	No*	—	È possibile selezionare le impostazioni di stampa fronte-retro.	
		2 lati-2 lati	—		
		Capovolg. lato lungo 1 lato- 2 lati	—		
		Capovolg. lato lungo 2 lati- 1 lato	—		
		Capovolg. lato corto 1 lato- 2 lati	—		
		Capovolg. lato corto 2 lati- 1 lato	—		
		Avanzate	Normale* Fronte/retro 1 Fronte/retro 2		
	Impostazioni avanzate	—	No* Modo risp.ink Copia carta sottile Copia libro Copia filig. Rimuovi colore di sfondo	È possibile selezionare diverse impostazioni di copia.	
	Salva come Scelta rapida	—	—	Consente di salvare le impostazioni correnti come scelta rapida.	

◆ >>> Guida per utenti avanzati.

Le impostazioni predefinite sono riportate in grassetto con un asterisco.



Scansione

Livello1	Livello2	Livello3	Opzioni1	Descrizioni	Pagina
a OCR (Disponibile per gli utenti Macintosh dopo il download di Presto! PageManager. Vedere <i>Accesso al servizio assistenza Brother (Macintosh)</i> >> pagina 5.)	Seleziona PC	Opzioni	(Per maggiori informazioni, vedere <i>Opzioni</i> >> pagina 169.)	Consente di configurare le impostazioni dettagliate.	Vedere □.
		Salva come Scelta rapida	—	Consente di salvare le impostazioni correnti come scelta rapida.	
		Inizio	—	Consente di avviare la scansione.	
a File*	Seleziona PC	Opzioni	(Per maggiori informazioni, vedere <i>Opzioni</i> >> pagina 170.)	Consente di configurare le impostazioni dettagliate.	
		Salva come Scelta rapida	—	Consente di salvare le impostazioni correnti come scelta rapida.	
		Inizio	—	Consente di avviare la scansione.	
a Immagine	Seleziona PC	Opzioni	(Per maggiori informazioni, vedere <i>Opzioni</i> >> pagina 170.)	Consente di configurare le impostazioni dettagliate.	
		Salva come Scelta rapida	—	Consente di salvare le impostazioni correnti come scelta rapida.	
		Inizio	—	Consente di avviare la scansione.	
a Supporto (quando è inserita una scheda di memoria o un'unità di memoria flash USB)	—	Opzioni	(Per maggiori informazioni, vedere <i>Opzioni</i> >> pagina 171.)	Consente di configurare le impostazioni dettagliate.	84
		Salva come Scelta rapida	—	Consente di salvare le impostazioni correnti come scelta rapida.	Vedere ◆.
		Inizio	—	Consente di avviare la scansione.	84
a E-mail	Seleziona PC	Opzioni	(Per maggiori informazioni, vedere <i>Opzioni</i> >> pagina 170.)	Consente di configurare le impostazioni dettagliate.	Vedere □.
		Salva come Scelta rapida	—	Consente di salvare le impostazioni correnti come scelta rapida.	
		Inizio	—	Consente di avviare la scansione.	
□ >> Guida software dell'utente.					
◆ >> Guida per utenti avanzati.					
Le impostazioni predefinite sono riportate in grassetto con un asterisco.					

Livello1	Livello2	Livello3	Opzioni1	Descrizioni	Pagina
a server e-mail (Disponibile dopo il download di IFAX)	Rubrica	—	—	Consente di selezionare l'indirizzo del destinatario dalla rubrica.	Vedere <input type="checkbox"/> .
	Manuale	—	—	Consente di inserire manualmente l'indirizzo del destinatario.	
	OK	Opzioni	(Per maggiori informazioni, vedere <i>Opzioni</i> >> pagina 172.)	Consente di configurare le impostazioni dettagliate.	
		Salva come Scelta rapida	—	Consente di salvare le impostazioni correnti come scelta rapida.	
		Inizio	—	Consente di avviare la scansione.	
	Dettagli	—	—	È possibile visualizzare l'elenco degli indirizzi immessi.	
a FTP	Nome profilo	Opzioni	(Per maggiori informazioni, vedere <i>Opzioni</i> >> pagina 173.)	Consente di configurare le impostazioni dettagliate.	
		Salva come Scelta rapida	—	Consente di salvare le impostazioni correnti come scelta rapida.	
		Inizio	—	Consente di avviare la scansione.	
a Rete	Nome profilo	Opzioni	(Per maggiori informazioni, vedere <i>Opzioni</i> >> pagina 173.)	Consente di configurare le impostazioni dettagliate.	
		Salva come Scelta rapida	—	Consente di salvare le impostazioni correnti come scelta rapida.	
		Inizio	—	Consente di avviare la scansione.	
Scansione WS (Viene visualizzato quando si installa la funzione di scansione tramite servizi Web, visualizzata sul computer in Esplora risorse di Windows®.)	—	Scansione	Seleziona PC	È possibile eseguire la scansione dei dati utilizzando il protocollo Servizi Web.	
		Digit. per pos.el.			
		Digitaliz. per fax			
		Digit. per stampa			
<input type="checkbox"/> >> Guida software dell'utente. <input checked="" type="checkbox"/> >> Guida per utenti avanzati.					
Le impostazioni predefinite sono riportate in grassetto con un asterisco.					

Opzioni (per a OCR)

Livello1	Livello2	Opzioni1	Descrizioni	Pagina
Opzioni	Scans. fronte/ retro (MFC-J4710DW)	Off* Scans. fronte/ retro: lato lungo Scans. fronte/ retro: lato corto	È possibile selezionare la modalità di scansione fronte-retro.	Vedere <input type="checkbox"/> .
	Imposta con touch panel	No (imposta con computer)* Sì	Se si desidera utilizzare il touchscreen per modificare le impostazioni dell'apparecchio, selezionare Sì.	
	Le impostazioni indicate di seguito vengono visualizzate quando si seleziona Sì in Imposta con touch panel.			
	Tipo scansione	Colore Bianco e nero*	È possibile selezionare il tipo di scansione per il documento.	
	Risoluzione	100 dpi 200 dpi* 300 dpi 600 dpi	È possibile selezionare la risoluzione di scansione per il documento.	
	Tipo file	Testo* HTML RTF	È possibile selezionare il formato file per il documento.	
	Salta pagina bianca (MFC-J4710DW)	Sì No*	Quando si seleziona Sì, le pagine vuote vengono saltate.	
<input type="checkbox"/> >> Guida software dell'utente.				
Le impostazioni predefinite sono riportate in grassetto con un asterisco.				

Opzioni

(per a File, a Immagine o a E-mail)

Livello1	Livello2	Opzioni1	Descrizioni	Pagina
Opzioni	Scans. fronte/ retro (MFC-J4710DW)	Off* Scans. fronte/ retro: lato lungo Scans. fronte/ retro: lato corto	È possibile selezionare la modalità di scansione fronte-retro.	Vedere <input type="checkbox"/> .
	Imposta con touch panel	No (imposta con computer)* Sì	Se si desidera utilizzare il touchscreen per modificare le impostazioni dell'apparecchio, selezionare Sì.	
	Le impostazioni indicate di seguito vengono visualizzate quando si seleziona Sì in Imposta con touch panel.			
	Tipo scansione	Colore* Bianco e nero	È possibile selezionare il tipo di scansione per il documento.	
	Risoluzione	100 dpi 200 dpi* 300 dpi 600 dpi	È possibile selezionare la risoluzione di scansione per il documento.	
	Tipo file	(Se si seleziona l'opzione Colore nelle impostazioni relative al tipo di scansione) PDF* JPEG (Se si seleziona l'opzione Bianco e nero nelle impostazioni relative al tipo di scansione) PDF* TIFF	È possibile selezionare il formato file per il documento.	
	Salta pagina bianca (MFC-J4710DW)	Sì No*	Quando si seleziona Sì, le pagine vuote vengono saltate.	
	Rimuovi colore di sfondo	No* Basso Medio Alto	Consente di modificare la quantità di colore di sfondo rimosso.	
<input type="checkbox"/> >> Guida software dell'utente.				
Le impostazioni predefinite sono riportate in grassetto con un asterisco.				

Opzioni

(per a Supporto)

Livello1	Livello2	Opzioni1	Descrizioni	Pagina
Opzioni	Scans. fronte/ retro (MFC-J4710DW)	Off* Scans. fronte/ retro: lato lungo Scans. fronte/ retro: lato corto	È possibile selezionare la modalità di scansione fronte-retro.	84
	Tipo scansione	Colore* Bianco e nero	È possibile selezionare il tipo di scansione per il documento.	
	Risoluzione	100 dpi 200 dpi* 300 dpi 600 dpi Auto	È possibile selezionare la risoluzione di scansione per il documento.	
	Tipo file	(Se si seleziona l'opzione Colore nelle impostazioni relative al tipo di scansione) PDF* JPEG (Se si seleziona l'opzione Bianco e nero nelle impostazioni relative al tipo di scansione) PDF* TIFF	È possibile selezionare il formato file per il documento.	
	Nome file	—	È possibile rinominare il file.	
	Ritaglio automatico	Si No*	Consente di eseguire la scansione di più documenti posizionati sul piano dello scanner in una scheda di memoria o in un'unità di memoria flash USB, uno alla volta.	84 Vedere ◆.
	Salta pagina bianca (MFC-J4710DW)	Si No*	Quando si seleziona Sì, le pagine vuote vengono saltate.	84
Rimuovi colore di sfondo	No* Basso Medio Alto	Consente di modificare la quantità di colore di sfondo rimosso.	84	
Imp. nuovo pred.	Si No	È possibile salvare le impostazioni di scansione personalizzate come impostazioni predefinite.	Vedere ◆.	
Ripristina pred.	Si No	È possibile ripristinare i valori predefiniti dal produttore per tutte le impostazioni.		

◆ >>> Guida per utenti avanzati.

Le impostazioni predefinite sono riportate in grassetto con un asterisco.

Opzioni

(per a server e-mail)

NOTA

Disponibile dopo il download di IFAX.

Livello1	Livello2	Opzioni1	Descrizioni	Pagina
Opzioni	Scans. fronte/ retro (MFC-J4710DW)	Off* Scans. fronte/ retro: lato lungo Scans. fronte/ retro: lato corto	È possibile selezionare la modalità di scansione fronte-retro.	Vedere <input type="checkbox"/> .
	Tipo scansione	Colore* Bianco e nero	È possibile selezionare il tipo di scansione per il documento.	
	Risoluzione	100 dpi 200 dpi* 300 dpi 600 dpi Auto	È possibile selezionare la risoluzione di scansione per il documento.	
	Tipo file	(Se si seleziona l'opzione Colore nelle impostazioni relative al tipo di scansione) PDF* JPEG (Se si seleziona l'opzione Bianco e nero nelle impostazioni relative al tipo di scansione) PDF* TIFF	È possibile selezionare il formato file per il documento.	
	Imp. nuovo pred.	Sì No	È possibile salvare le impostazioni di scansione personalizzate come impostazioni predefinite.	
	Ripristina pred.	Sì No	È possibile ripristinare i valori predefiniti dal produttore per tutte le impostazioni.	

>> Guida software dell'utente.

Le impostazioni predefinite sono riportate in grassetto con un asterisco.

Opzioni

(per a FTP o a Rete)

Livello1	Livello2	Opzioni1	Descrizioni	Pagina
Opzioni	Scans. fronte/ retro (MFC-J4710DW)	Off* Scans. fronte/ retro: lato lungo Scans. fronte/ retro: lato corto	È possibile selezionare la modalità di scansione fronte-retro.	Vedere <input type="checkbox"/> .
	Tipo scansione	Colore* Bianco e nero	È possibile selezionare il tipo di scansione per il documento.	
	Risoluzione	100 dpi 200 dpi* 300 dpi 600 dpi Auto	È possibile selezionare la risoluzione di scansione per il documento.	
	Tipo file	(Se si seleziona l'opzione Colore nelle impostazioni relative al tipo di scansione) PDF* JPEG (Se si seleziona l'opzione Bianco e nero nelle impostazioni relative al tipo di scansione) PDF* TIFF	È possibile selezionare il formato file per il documento.	
	Salta pagina bianca (MFC-J4710DW)	Si No*	Quando si seleziona Sì, le pagine vuote vengono saltate.	
	Rimuovi colore di sfondo	No* Basso Medio Alto	Consente di modificare la quantità di colore di sfondo rimosso.	
	Nome utente	—	Immettere il nome utente.	
<input type="checkbox"/> >> Guida software dell'utente.				
Le impostazioni predefinite sono riportate in grassetto con un asterisco.				



Foto (schermata Altro)

Livello1	Livello2	Livello3	Opzioni	Descrizioni	Pagina
Stampa indice	Stampa Foglio indice	Impos. stampa	Per maggiori informazioni, vedere <i>Impos. stampa</i> >>> pagina 178.	È possibile stampare una pagina delle miniature.	Vedere ♦.
	Stampa foto utilizzando N. indice	Impos. stampa	Per maggiori informazioni, vedere <i>Impos. stampa</i> >>> pagina 175.	È possibile stampare le foto selezionando i numeri dell'indice.	
Visualizza foto*	OK	Impos. stampa	Per maggiori informazioni, vedere <i>Impos. stampa</i> >>> pagina 175.	È possibile regolare le fotografie con le opzioni.	83
	Stampa tutto	—	—	È possibile stampare tutte le foto presenti in una scheda di memoria o in un'unità di memoria flash USB.	
Effetti foto	Migliora	Correz. Auto.	Impos. stampa (Per maggiori informazioni, vedere <i>Impos. stampa</i> >>> pagina 175.)	È possibile regolare le proprie fotografie con queste impostazioni.	Vedere ♦.
		Migliora pelle			
		Migliora paes.			
		No occhi rossi			
		Scene notturne			
		Luce di riemp.			
		Lavagna			
		Bianco e nero			
		Seppia			
		Correzione automatica ed Elimina occhi rossi			
	Ritaglia	Impos. stampa	Per maggiori informazioni, vedere <i>Impos. stampa</i> >>> pagina 175.	È possibile ritagliare una fotografia e stampare una parte dell'immagine.	
	Migliora e Ritaglia	Correz. Auto.	Impos. stampa (Per maggiori informazioni, vedere <i>Impos. stampa</i> >>> pagina 175.)	È possibile regolare le proprie fotografie con queste impostazioni, nonché ritagliare le foto.	
Migliora pelle					
Migliora paes.					
No occhi rossi					
Scene notturne					
Luce di riemp.					
Lavagna					
Bianco e nero					
Seppia					
Correzione automatica ed Elimina occhi rossi					

♦ >>> Guida per utenti avanzati.

Le impostazioni predefinite sono riportate in grassetto con un asterisco.

Livello1	Livello2	Livello3	Opzioni	Descrizioni	Pagina
Mostra slide	Mostra ogni foto per	3Sec.* 10Sec. 30Sec. 1Min 5Min.	—	Consente di impostare il tempo di visualizzazione di ogni foto nella presentazione prima che l'apparecchio passi alla foto successiva.	Vedere ◆ .
	Effetto	No* Scorrimento in entrata Dissolvenza in entrata Ingrandisci	—	Consente di impostare l'effetto utilizzato quando l'apparecchio passa alla foto successiva della presentazione.	
	Inizio	—	—	L'apparecchio avvia una presentazione delle fotografie. È possibile selezionare una foto durante la presentazione e modificare le impostazioni di stampa. (Per maggiori informazioni, vedere <i>Impos. stampa</i> ►► pagina 175.)	
◆ ►► Guida per utenti avanzati.					
Le impostazioni predefinite sono riportate in grassetto con un asterisco.					

Impos. stampa

(per Visualizza foto, Stampa foto utilizzando N. indice, Effetti foto O Mostra slide)

Opzione1	Opzione2	Opzione3	Opzione4	Descrizioni	Pagina
Qualità stampa (Non disponibile per la stampa DPOF.)	Normale Foto*	—	—	Consente di selezionare la qualità di stampa.	Vedere ◆ .
Tipo carta	Carta normale Carta inkjet Brother BP71 Altro lucido*	—	—	Selezionare il tipo di carta.	
◆ ►► Guida per utenti avanzati.					
Le impostazioni predefinite sono riportate in grassetto con un asterisco.					

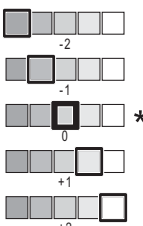
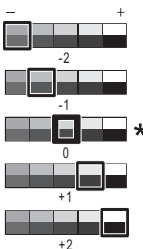
Opzione1	Opzione2	Opzione3	Opzione4	Descrizioni	Pagina
Form. Carta	10x15cm* 13x18cm A4 A3 Letter Ledger	—	—	Selezionare il formato carta.	Vedere ◆ .
(Quando si seleziona A4 o Letter) Form. stampa	8x10cm 9x13cm 10x15cm 13x18cm 15x20cm Dim. max.*	—	—	Selezionare il formato di stampa se si utilizza carta in formato A4 o Letter.	
Correz. Auto. (Non viene visualizzata quando si seleziona la stampa DPOF.) (solo Visualizza foto e Mostra slide)	Sì No*	—	—	L'apparecchio determina l'effetto adatto per la foto.	
Luminosità (Non appare quando si seleziona Migliora o Migliora e Ritaglia.)		—	—	Regola la luminosità.	
Contrasto (Non appare quando si seleziona Migliora o Migliora e Ritaglia.)		—	—	Regola il contrasto.	
◆ >> Guida per utenti avanzati.					
Le impostazioni predefinite sono riportate in grassetto con un asterisco.					

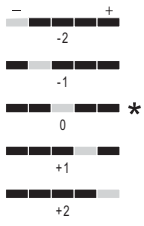
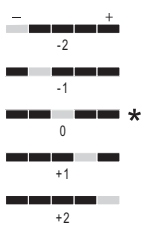
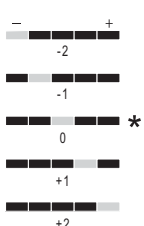
Opzione1	Opzione2	Opzione3	Opzione4	Descrizioni	Pagina
Migliora colore (Non appare quando si seleziona Migliora o Migliora e Ritaglia.)	Sì No*	Bilanc.bianco		Regola la tonalità delle zone bianche.	Vedere ◆ .
		Migl. qualità		Aumenta la precisione dei dettagli dell'immagine.	
		Densità colore		Regola la quantità totale di colore nell'immagine.	
Proporzionare	Sì* No	—	—	Ritaglia l'immagine attorno al margine per adattarla al formato della carta o alle dimensioni della stampa. Disattivare questa funzione se si desidera stampare immagini intere o per evitare che l'immagine venga ritagliata.	
Senza bordo	Sì* No	—	—	Espande l'area di stampa in modo che si adatti ai bordi della carta.	
Stampa data (Non disponibile per la stampa DPOF.)	Sì No*	—	—	Stampa la data sulla foto.	
Imp. nuovo pred.	Sì No	—	—	È possibile salvare le impostazioni di stampa personalizzate come impostazioni predefinite.	
Ripristina pred.	Sì No	—	—	È possibile ripristinare tutte le impostazioni predefinite.	
◆ >>> Guida per utenti avanzati.					
Le impostazioni predefinite sono riportate in grassetto con un asterisco.					

Impos. stampa

(per Stampa Foglio indice)

Livello1	Livello2	Livello3	Opzioni	Descrizioni	Pagina
Tipo carta	Carta normale* Carta inkjet Brother BP71 Altro lucido	—	—	Selezionare il tipo di carta.	Vedere ◆.
Form. Carta	Letter A4*	—	—	Selezionare il formato carta.	

◆ >> Guida per utenti avanzati.

Le impostazioni predefinite sono riportate in grassetto con un asterisco.



Web (schermata Altro)

Livello1	Livello2	Livello3	Opzioni	Descrizioni	Pagina
Web	PICASA Web Albums™	—	—	Consente di collegare l'apparecchio Brother a un servizio Internet.	Vedere ●.
	Google Drive™	—	—		
	FLICKR®	—	—	I servizi Web potrebbero essere stati aggiunti e/o i nomi dei servizi potrebbero essere stati modificati dal provider dopo la pubblicazione del presente documento.	
	Facebook™	—	—		
	EVERNOTE	—	—		
	Dropbox	—	—		

● Per scaricare la Guida all'utilizzo dei servizi web, accedere al Brother Solutions Center all'indirizzo <http://solutions.brother.com/>.

Le impostazioni predefinite sono riportate in grassetto con un asterisco.



Scelte ra.cop.A3 (schermata Altro)

Livello1	Livello2	Opzione1	Opzione2	Descrizioni	Pagina
A3 2in1 A4 → A3*	Opzioni	Qualità	Normale* Alta	Consente di selezionare la risoluzione per la copia successiva.	Vedere
A4 + Nota (O)		Tipo carta	Carta norm.	Visualizza il tipo di carta disponibile.	
A4 + Nota (V)		Formato carta	A3* Ledger	Imposta il formato carta per il vassoio.	
A4 + Griglia		Seleziona Vassoio (MFC-J4710DW)	Sel.autom. vass.	Consente di selezionare automaticamente il vassoio che contiene la carta più idonea.	
A4 + Bianca		Densità		Regola la densità delle copie.	
A4 + Centro					
<p> >>> Guida per utenti avanzati.</p> <p>Le impostazioni predefinite sono riportate in grassetto con un asterisco.</p>					

(Scelte rapide)

Livello1	Livello2	Livello3	Opzioni	Descrizioni	Pagina
Aggiungi scelta rapida	Copia	Normale	Passare alla schermata delle opzioni di copia.	È possibile selezionare le impostazioni desiderate tra gli elementi preimpostati.	13
		Qualità alta			
		Fron/retro (1→2)			
		Fron/retro (2→2) (MFC-J4710DW)			
		A4 → A3			
		2in1 (ID)			
		2in1			
		Poster			
		Risparmio ink			
		Libro			
<p>Le impostazioni predefinite sono riportate in grassetto con un asterisco.</p>					

C

Livello1	Livello2	Livello3	Opzioni	Descrizioni	Pagina
Aggiungi scelta rapida (Segue)	Fax (Opzioni)	Risoluzione fax	Standard* Fine S.Fine Foto	Imposta la risoluzione per i fax in uscita.	14
		Fax fronte/retro (MFC-J4710DW)	Off* Scans. fronte/retro: lato lungo Scans. fronte/retro: lato corto	È possibile selezionare la modalità di scansione fax fronte-retro.	
		Contrasto	Auto* Chiaro Scuro	Consente di modificare la luminosità dei fax inviati.	
		Trasm.Circol.	Aggiun. numero (Opzioni) Aggiun. numero Aggiungi da Rubrica Cerca in Rubrica	È possibile inviare lo stesso messaggio fax a più numeri di fax.	
		Anteprima	Sì No*	È possibile visualizzare un messaggio fax prima di inviarlo.	
		Impostazione colore	Bianco e nero* Colore	Consente di impostare l'invio di fax in bianco e nero o a colori.	
		TX tempo reale	Sì No*	È possibile inviare un fax senza utilizzare la memoria.	
		Modo Overseas	Sì No*	Attivare questa opzione se si riscontrano problemi durante l'invio di fax intercontinentali.	
		Dimensioni area di scansione	Letter A4*	Consente di regolare l'area di scansione del piano dello scanner in base al formato del documento.	

Le impostazioni predefinite sono riportate in grassetto con un asterisco.

Livello1	Livello2	Livello3	Opzioni	Descrizioni	Pagina
Aggiungi scelta rapida (Segue)	Scansione	a File	Seleziona PC	È possibile eseguire la scansione di un documento in bianco e nero o a colori sul computer.	15
		a OCR	Seleziona PC	È possibile convertire un documento di testo in un file di testo modificabile.	
		a Immagine	Seleziona PC	È possibile eseguire la scansione di un'immagine a colori nell'applicazione grafica.	
		a Supporto (Opzioni)	Scans. fronte/retro (MFC-J4710DW) Tipo scansione Risoluzione Tipo file Nome file Ritaglio automatico Salta pagina bianca (MFC-J4710DW) Rimuovi colore di sfondo	È possibile eseguire la scansione dei documenti in una scheda di memoria o in un'unità di memoria flash USB.	
		a E-mail	Seleziona PC	È possibile eseguire la scansione di un documento in bianco e nero o a colori nell'applicazione di posta elettronica.	
		a server e-mail (Opzioni)	Scans. fronte/retro (MFC-J4710DW) Tipo scansione Risoluzione Tipo file	È possibile eseguire la scansione di un documento in bianco e nero o a colori nel server di posta.	
		a Rete	Nome profilo	È possibile inviare a un server CIFS su rete locale o Internet i dati acquisiti.	
		a FTP	Nome profilo	È possibile inviare tramite FTP i dati acquisiti.	
Le impostazioni predefinite sono riportate in grassetto con un asterisco.					

Livello1	Livello2	Livello3	Opzioni	Descrizioni	Pagina
Aggiungi scelta rapida (Segue)	Web	PICASA Web Albums™	—	Consente di collegare l'apparecchio Brother a un servizio Internet. I servizi Web potrebbero essere stati aggiunti e/o i nomi dei servizi potrebbero essere stati modificati dal provider dopo la pubblicazione del presente documento.	17
		Google Drive™	—		
		FLICKR®	—		
		Facebook™	—		
		EVERNOTE	—		
		Dropbox	—		
Questo elenco viene visualizzato quando si preme per 2 secondi ogni nome di scelta rapida.	Modifica nome scelta rapida	—	—	È possibile modificare il nome della scelta rapida.	19
	Cancellare	—	—	Consente di eliminare la scelta rapida.	19

Le impostazioni predefinite sono riportate in grassetto con un asterisco.



(Inchiostro)

Livello1	Livello2	Livello3	Opzioni	Descrizioni	Pagina
 (Inchiostro)	Test di stampa	—	Qual.di stampa Allineamento	Consente di controllare la qualità o l'allineamento della stampa.	101 103
	Pulizia	—	Nero Colore Tutti	Consente di pulire le testine di stampa.	101
	Quantità ink	—	—	Consente di controllare la quantità d'inchiostro disponibile.	Vedere ♦.

♦ >>> Guida per utenti avanzati.

Le impostazioni predefinite sono riportate in grassetto con un asterisco.

WiFi (Impostazione Wi-Fi)

NOTA

Dopo avere impostato la connessione Wi-Fi®, non è possibile modificare le impostazioni dalla schermata Home.

Se necessario, modificare le impostazioni della connessione Wi-Fi nella schermata delle impostazioni.

Livello1	Livello2	Livello3	Opzioni	Descrizioni	Pagina
WiFi (Impostazione Wi-Fi)	Imp. guidata	—	—	È possibile configurare manualmente il server di stampa per una rete senza fili.	Vedere ‡.
	Installa con PC	—	—	È possibile configurare le impostazioni Wi-Fi utilizzando un PC.	
	WPS/AOSS	—	—	È possibile configurare facilmente le impostazioni della rete senza fili mediante la pressione di un tasto.	
	WPS con PIN	—	—	È possibile configurare facilmente le impostazioni della rete senza fili utilizzando WPS con un codice PIN.	Vedere +.
‡ >> Guida di installazione rapida.					
+ >> Guida dell'utente in rete.					
Le impostazioni predefinite sono riportate in grassetto con un asterisco.					

Quando si utilizzano schede di memoria o unità di memoria flash USB nello slot corretto

Livello1	Livello2	Livello3	Opzioni	Descrizioni	Pagina
Foto	(Vedere Foto (schermata Altro) >> pagina 174.)				
Scansione a Supporto	(Vedere a Supporto >> pagina 167.)				
Web	(Vedere Web (schermata Altro) >> pagina 178.)				
DPOF	—	—	—	Consente di visualizzare la schermata delle impostazioni DPOF.	Vedere ◆.
◆ >> Guida per utenti avanzati.					
Le impostazioni predefinite sono riportate in grassetto con un asterisco.					

C

Immissione di testo

Quando è necessario immettere un testo nell'apparecchio, sul touchscreen viene visualizzata una tastiera. Premere  per scorrere le lettere, i numeri e i caratteri speciali.



NOTA

Per alternare minuscole e maiuscole, premere .



Inserimento degli spazi

Per immettere uno spazio, premere `Spazio`. In alternativa, è possibile premere  per spostare il cursore.

NOTA

I caratteri disponibili possono variare a seconda del Paese di residenza.

Correzioni

Se viene immesso un carattere errato e si desidera modificarlo, premere  per spostare il cursore in modo da evidenziare il carattere errato, quindi premere . Immettere il carattere corretto. Inoltre, è possibile utilizzare il cursore per tornare indietro e inserire lettere.

Per cancellare tutti i caratteri, premere più volte .

Generale

NOTA

Questo capitolo fornisce un riepilogo delle specifiche dell'apparecchio. Per dettagli su ulteriori specifiche, visitare il sito <http://www.brother.com/>.

Tipo di stampante	Getto d'inchiostro	
Testina di stampa	Bianco e nero:	Piezo con 420 ugelli × 1
	Colore:	Piezo con 420 ugelli × 3
Capacità di memoria	128 MB (MFC-J4510DW) 256 MB (MFC-J4710DW)	
LCD (display a cristalli liquidi)	Touchscreen LCD TFT a colori con touchpanel da 3,7 pollici (93,4 mm)	
Alimentazione	Da 220 a 240 V CA 50/60 Hz	
Consumo di energia ¹	(MFC-J4510DW)	
	Modalità Copia:	Circa 21 W ²
	Modalità Ready:	Circa 5,5 W ³
	Modalità riposo:	Circa 1,5 W ³
	Spento:	Circa 0,04 W ^{3 5}
	(MFC-J4710DW)	
	Modalità Copia:	Circa 21 W ⁴
	Modalità Ready:	Circa 5,5 W ³
	Modalità riposo:	Circa 1,5 W ³
	Spento:	Circa 0,04 W ^{3 5}

¹ Misurato quando l'apparecchio è connesso all'interfaccia USB. Il consumo energetico varia leggermente in funzione dell'ambiente di utilizzo o dell'usura delle parti.

² Quando si utilizza l'ADF, stampa su un lato singolo, risoluzione: standard / documento: motivo stampato ISO/IEC 24712.

³ Misurato secondo IEC 62301 Edizione 2.0.

⁴ Quando si utilizza l'ADF, stampa e scansione su un lato singolo, risoluzione: standard / documento: motivo stampato ISO/IEC 24712.

⁵ Anche quando è spento, periodicamente l'apparecchio si accende automaticamente per eseguire la manutenzione delle testine di stampa, quindi si spegne.

Dimensioni

(MFC-J4510DW)

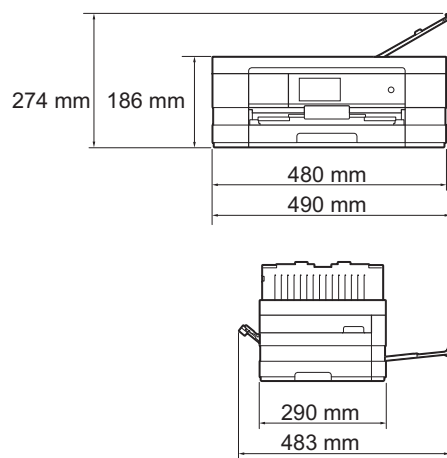

(MFC-J4710DW)

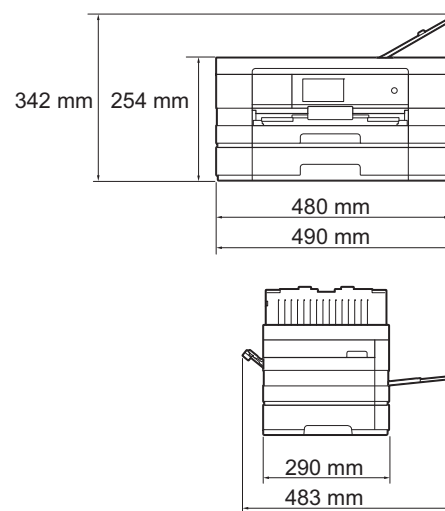

Peso

(MFC-J4510DW) 9,3 kg

(MFC-J4710DW) 11,3 kg

Rumore	In funzione:	LPAM = 50 dB(A) (valore medio) ¹
Rumore secondo ISO9296	Copia:	(MFC-J4510DW) LWAd = 6,20 B(A) ² (bianco e nero) LWAd = 6,15 B(A) (colore) (MFC-J4710DW) LWAd = 6,29 B(A) ² (bianco e nero) LWAd = 6,16 B(A) (colore)
	Ready:	(MFC-J4510DW) LWAd = 3,29 B(A) (bianco e nero/colore) (MFC-J4710DW) LWAd = 3,28 B(A) (bianco e nero/colore)
Temperatura	In funzione:	Da 10 a 35°C
	Qualità di stampa ottimale:	Da 20 a 33°C
Umidità	In funzione:	Dal 20 all'80% (senza condensa)
	Qualità di stampa ottimale:	Dal 20 all'80% (senza condensa)
ADF (alimentatore automatico documenti)	Fino a 20 pagine	
	Carta: 80 g/m ² in formato A4 o Letter	
Dimensioni documento	Larghezza ADF: da 148 mm a 215,9 mm	
	Lunghezza ADF: da 148 mm a 355,6 mm	
	Larghezza piano scanner: max. 215,9 mm	
	Lunghezza piano scanner: max. 297 mm	

¹ Il rumore dipende dalle condizioni di stampa.

² Gli apparecchi per ufficio con LWAd > 6,30 B(A) non sono adatti all'utilizzo in locali in cui le persone hanno bisogno di un elevato livello di concentrazione. Gli apparecchi di questo tipo dovrebbero essere collocati in stanze separate per via delle emissioni rumorose.

Supporti di stampa

Ingresso carta

Vassoio della carta N. 1

■ Tipo carta:

Carta normale, carta per getto d'inchiostro (carta patinata), carta lucida¹ e lucidi^{1 2}

■ Formato carta³:

(Orizzontale)

A4, Letter, Executive

(Verticale)

A5, A6, Buste (Com-10, DL, Monarch), Foto (10 × 15 cm), Foto L (89 × 127 mm), Foto 2L (13 × 18 cm) e Foto 2 (127 × 203 mm)

Larghezza: 89 mm - 215,9 mm

Lunghezza: 127 mm - 297 mm

Per ulteriori informazioni, vedere *Grammatura e spessore della carta* >> pagina 48.

■ Capacità massima vassoio carta:

Circa 150 fogli di carta normale da 80 g/m²

Vassoio della carta N. 2 (MFC-J4710DW)

■ Tipo carta:

Carta normale

■ Formato carta:

(Orizzontale)

A4, Letter

(Verticale)

A3, Ledger, Legal

Larghezza: 210 mm - 297 mm

Lunghezza: 279,4 mm - 431,8 mm

Per ulteriori informazioni, vedere *Grammatura e spessore della carta* >> pagina 48.

■ Capacità massima vassoio carta:

Circa 250 fogli di carta normale da 80 g/m²

¹ Per evitare sbavature d'inchiostro, rimuovere i fogli di carta lucida e i lucidi dal vassoio uscita carta non appena vengono espulsi dall'apparecchio.

² Utilizzare solo lucidi consigliati per la stampa a getto d'inchiostro.

³ Vedere *Tipo e formato carta per ciascuna funzione* >> pagina 46.

Ingresso carta

(Segue)

Fessura di alimentazione manuale

■ Tipo carta:

Carta normale, carta per getto d'inchiostro (carta patinata),
carta lucida¹ e lucidi^{1 2}

■ Formato carta³:

(Orizzontale)

A4, Letter, Executive

(Verticale)

A3, Ledger, Legal, A5, A6, Buste (Com-10, DL, Monarch, C5),
Foto (10 × 15 cm), Foto L (89 × 127 mm), Foto 2L (13 × 18 cm) e
Foto 2 (127 × 203 mm)

Larghezza: 89 mm - 297 mm

Lunghezza: 127 mm - 431,8 mm

Per ulteriori informazioni, vedere *Grammatura e spessore della carta*
➤➤ pagina 48.

■ Capacità massima vassoio carta:

1 foglio per stampa speciale

Uscita carta

Fino a 50 fogli di carta normale da 80 g/m² (emessi con il lato stampato
rivolto verso l'alto nel vassoio uscita carta)¹

¹ Per evitare sbavature d'inchiostro, rimuovere i fogli di carta lucida e i lucidi dal vassoio uscita carta non appena vengono espulsi dall'apparecchio.

² Utilizzare solo lucidi consigliati per la stampa a getto d'inchiostro.

³ Vedere *Tipo e formato carta per ciascuna funzione* ➤➤ pagina 46.

Fax

Compatibilità	ITU-T Super Gruppo 3
Velocità modem	Fallback automatico 33.600 bps
Larghezza scansione (Documento su lato singolo)	ADF: 208 mm (A4) Piano dello scanner: 204 mm (A4)
Larghezza e lunghezza scansione (MFC-J4710DW) (documento fronte-retro)	Larghezza: 208 mm (A4/Letter/Legal) (ADF) Lunghezza: 349,6 mm (ADF)
Larghezza stampa	■ MFC-J4510DW, MFC-J4710DW (vassoio carta N. 1) 204 mm (A4) ■ MFC-J4710DW (vassoio carta N. 2) 291 mm (A3)
Scala di grigi	Bianco e nero: 8 bit (256 livelli) Colore: 24 bit (8 bit per colore/256 livelli)
Risoluzione	Standard 203 × 98 dpi (bianco e nero) 203 × 196 dpi (colore) Fine 203 × 196 dpi (bianco e nero/colore) Superfine 203 × 392 dpi (bianco e nero) Foto 203 × 196 dpi (bianco e nero)
Rubrica	100 nomi × 2 numeri o indirizzi e-mail ¹
Gruppi	Fino a 6
Trasmissione circolare	250 (200 rubrica/50 composizione manuale)
Ricomposizione automatica	3 volte a intervalli di 5 minuti
Trasmissione da memoria	Fino a 200 ² pagine
Ricezione in mancanza di carta	Fino a 200 ² pagine

¹ Gli indirizzi e-mail sono disponibili dopo il download di IFAX.

² Il formato delle pagine si basa sulla "Tabella ITU-T Test #1" (una tipica lettera commerciale, risoluzione standard, codifica MMR). Le specifiche e i materiali stampati sono soggetti a modifiche senza preavviso.

Copia

Colore/bianco e nero	Sì/Sì
Larghezza copia	204 mm ¹
Copie multiple	Impila/ordina fino a 99 pagine
Ingrandimento/ Riduzione	25% - 400% (con incrementi dell'1%)
Risoluzione	Stampa fino a 1.200 × 1.200 dpi
Fronte-retro	Sì
	■ Tipo carta: Carta normale
	■ Formato carta: A4, Letter, A5

¹ Durante la copia su carta di formato A4.

PhotoCapture Center™

Supporti compatibili ¹	Memory Stick Duo™ (16 MB - 128 MB) Memory Stick PRO Duo™ (256 MB - 32 GB) Memory Stick Micro™ (M2™) con adattatore (256 MB - 32 GB) MultiMedia Card (32 MB - 2 GB) MultiMedia Card plus (128 MB - 4 GB) MultiMedia Card mobile con adattatore (64 MB - 1 GB) Scheda di memoria SD (16 MB - 2 GB) miniSD con adattatore (16 MB - 2 GB) microSD con adattatore (16 MB - 2 GB) Scheda di memoria SDHC (4 GB - 32 GB) miniSDHC con adattatore (4 GB - 32 GB) microSDHC con adattatore (4 GB - 32 GB) Scheda di memoria SDXC (48 GB - 128 GB) Unità di memoria flash USB ²
Risoluzione	Fino a 1.200 × 4.800 dpi
Estensione file (Formato supporti)	DPOF (versione 1.0, versione 1.1), Exif DCF (fino alla versione 2.1)
(Formato immagine)	Stampa di foto: JPEG ³ , AVI ⁴ , MOV ⁴ Scansione su supporto: JPEG, PDF (a colori) TIFF, PDF (bianco e nero)
Numero di file	Fino a 999 file (Nel conteggio è inclusa la cartella all'interno delle schede di memoria o delle unità di memoria flash USB.)
Cartella	Il file deve essere memorizzato nel quarto livello della struttura delle cartelle della scheda di memoria o dell'unità di memoria flash USB.
Senza bordi	A4, Letter, A3, Ledger, Foto 10 × 15 cm, Foto 2L 13 × 18 cm ⁵

¹ Le schede di memoria, gli adattatori e l'unità di memoria flash USB non sono inclusi.

² Standard USB 2.0
Standard Memorizzazione di massa USB fino a 32 GB
Formato supportato: FAT12/FAT16/FAT32/exFAT

³ Il formato JPEG progressivo non è supportato.

⁴ Solo Motion JPEG

⁵ Vedere *Tipo e formato carta per ciascuna funzione* ►► pagina 46.

PictBridge

Compatibilità

Supporta lo standard PictBridge CIPA (Camera & Imaging Products Association) DC-001.

Per maggiori informazioni, visitare il sito <http://www.cipa.jp/pictbridge/>.

Interfaccia

Interfaccia diretta USB

Scanner

Colore/bianco e nero	Sì/Sì
Conformità TWAIN	Sì (Windows® XP ¹ /Windows Vista®/Windows® 7) (Mac OS X v10.5.8, 10.6.x, 10.7.x ²)
Conformità WIA	Sì (Windows® XP ¹ /Windows Vista®/Windows® 7)
Conformità ICA	Sì (Mac OS X v10.6.x, 10.7.x)
Profondità colore	Elaborazione colore 48 bit (Ingresso) Elaborazione colore 24 bit (uscita)/256 livelli per colore
Scala di grigi	Elaborazione colore 16 bit (Ingresso) Elaborazione colore 8 bit (uscita)/256 livelli
Risoluzione	Fino a 19.200 × 19.200 dpi (interpolata) ³ Fino a 2.400 × 2.400 dpi (ottica) (piano scanner) Fino a 2.400 × 1.200 dpi (ottica) (ADF)
Larghezza e lunghezza scansione (Documento su lato singolo)	(Piano scanner) Larghezza: fino a 213,9 mm Lunghezza: fino a 295 mm (ADF) Larghezza: fino a 213,9 mm Lunghezza: fino a 353,6 mm
Larghezza e lunghezza scansione (MFC-J4710DW) (documento fronte-retro)	Larghezza: 213,9 mm (ADF) Lunghezza: 353,6 mm (ADF)

¹ Windows® XP nella presente Guida dell'utente comprende Windows® XP Home Edition, Windows® XP Professional e Windows® XP Professional x64 Edition.

² Per gli aggiornamenti driver più recenti per il sistema Mac OS X in uso, visitare il sito <http://solutions.brother.com/>.

³ Massimo 1.200 × 1.200 dpi per la scansione quando si utilizza il driver WIA per Windows® XP, Windows Vista® e Windows® 7 (è possibile selezionare una risoluzione fino a 19.200 × 19.200 dpi usando l'Utilità Scanner Brother).

Stampante

Risoluzione	Fino a 1.200 × 6.000 dpi
Larghezza stampa ³	291 mm [297 mm (senza bordi) ¹]
Senza bordi ²	A4, Letter, A3, Ledger, A6, Foto 10 × 15 cm, Foto L 89 × 127 mm, Foto 2L 13 × 18 cm
Fronte-retro	<ul style="list-style-type: none"> ■ Tipo carta: Carta normale ■ Formato carta: A4, Letter, A5, Executive

Velocità di stampa⁴

- ¹ Quando la funzione Senza bordi è impostata su Sì.
- ² Vedere *Tipo e formato carta per ciascuna funzione* ►► pagina 46.
- ³ Durante la stampa su carta in formato A3.
- ⁴ Per specifiche dettagliate, visitare il sito <http://www.brother.com/>.

Interfacce

USB ^{1 2}	Un cavo di interfaccia USB 2.0 non più lungo di 2 m.
Cavo LAN ³	Cavo UTP Ethernet categoria 5 o superiore.
LAN senza fili	IEEE 802.11b/g/n (modalità infrastruttura/ad hoc) IEEE 802.11g/n (Wi-Fi Direct™)

- ¹ L'apparecchio dispone di un'interfaccia Hi-Speed USB 2.0. L'apparecchio può anche essere collegato a computer dotati di interfaccia USB 1.1.
- ² Le porte USB di fornitori terzi non sono supportate.
- ³ Vedere *Rete* ►► pagina 196.
►► Guida dell'utente in rete: *Protocolli e funzioni di sicurezza supportati*.

Rete

NOTA

Per maggiori informazioni sulle specifiche di rete, ►► Guida dell'utente in rete.

È possibile collegare l'apparecchio in rete per la stampa in rete, la scansione in rete, l'invio PC Fax, la ricezione PC Fax (solo Windows®), l'impostazione remota e l'accesso alle foto da PhotoCapture Center™¹. È incluso inoltre il software Brother BRAdmin Light² per la gestione in rete.

Sicurezza rete senza fili	SSID (32 caratteri), WEP 64/128 bit, WPA-PSK (TKIP/AES), WPA2-PSK (AES)
Utilità di supporto all'impostazione senza fili	AOSS™ Sì
	WPS Sì

¹ Vedere *Requisiti del computer* ►► pagina 197.

² (Windows®) Se sono necessarie funzioni più avanzate per la gestione della stampante, utilizzare la versione più recente dell'utilità Brother BRAdmin Professional, scaricabile da <http://solutions.brother.com/>.

Requisiti del computer

SISTEMI OPERATIVI E FUNZIONI SOFTWARE SUPPORTATI							
Piattaforma computer e versione sistema operativo		Interfaccia PC			Processore	Spazio disponibile su disco rigido per l'installazione	
		USB ²	10/100 Base-TX (Ethernet)	Wireless 802.11b/g/n		Per driver	Per applicazioni
Sistema operativo Windows®	Windows® XP Home ^{1 4}	Stampa PC Fax ³ Scansione Disco rimovibile ⁵			Processore a 32 bit (x86) o a 64 bit (x64)	150 MB	1 GB
	Windows® XP Professional ^{1 4}						
	Windows Vista® ^{1 4}					500 MB	1,3 GB
	Windows® 7 ^{1 4}					650 MB	
	Windows Server® 2003	N/D	Stampa			50 MB	N/D
	Windows Server® 2003 R2						
	Windows Server® 2008						
	Windows Server® 2008 R2				Processore a 64 bit (x64)		
Sistema operativo Macintosh	Mac OS X v10.5.8	Stampa PC Fax (invio) ³ Scansione Disco rimovibile ⁵			Processore PowerPC G4/G5 o Intel®	80 MB	550 MB
	Mac OS X v10.6.x						
	Mac OS X v10.7.x				Processore Intel®		

Condizioni:

- ¹ Per WIA, risoluzione 1.200 × 1.200. L'Utilità Scanner Brother consente di aumentare la risoluzione a 19.200 × 19.200 dpi.
- ² Le porte USB di fornitori terzi non sono supportate.
- ³ PC Fax supporta solo la modalità bianco e nero.
- ⁴ PaperPort™ 12SE supporta Windows® XP Home (SP3 o versione successiva), XP Professional (SP3 o versione successiva), XP Professional x64 Edition (SP2 o versione successiva), Windows Vista® (SP2 o versione successiva) o Windows® 7.
- ⁵ Il disco rimovibile è una funzione di PhotoCapture Center™.

Per gli aggiornamenti driver più recenti, visitare il sito <http://solutions.brother.com/>.

Tutti i marchi di fabbrica e i nomi di marche e prodotti appartengono alle rispettive società.



Materiali di consumo

Inchiostro L'apparecchio utilizza cartucce d'inchiostro singole per Nero, Giallo, Ciano e Magenta, separate dal gruppo delle testine di stampa.

Durata delle cartucce d'inchiostro La prima volta che si installano le cartucce d'inchiostro, l'apparecchio utilizza una certa quantità d'inchiostro per riempire i tubi di trasferimento dell'inchiostro, al fine di ottenere stampe di qualità elevata. Questo processo viene eseguito una volta sola. Una volta completato il processo, le cartucce fornite con l'apparecchio presenteranno un rendimento inferiore rispetto alle cartucce standard (65%). Con tutte le cartucce d'inchiostro successive sarà possibile stampare il numero specificato di pagine.

Materiali di consumo di ricambio <Nero ad altissimo rendimento> LC127XLBK
<Giallo ad altissimo rendimento> LC125XLY
<Ciano ad altissimo rendimento> LC125XLC
<Magenta ad altissimo rendimento> LC125XLM

Nero, Giallo, Ciano e Magenta - Circa 1.200 pagine ¹

<Nero ad alto rendimento> LC123BK
<Giallo ad alto rendimento> LC123Y
<Ciano ad alto rendimento> LC123C
<Magenta ad alto rendimento> LC123M

Nero, Giallo, Ciano e Magenta - Circa 600 pagine ¹

¹ Il rendimento approssimativo delle cartucce è riportato conformemente a ISO/IEC 24711.

Per maggiori informazioni sui materiali di consumo di ricambio, visitare il sito Web <http://www.brother.com/pageyield/>.

Che cos'è Innobella™?

Innobella™ è una gamma di materiali di consumo originali fornita da Brother. Il nome "Innobella™" deriva dalle parole "Innovazione" e "Bella" e rappresenta una tecnologia innovativa che garantisce risultati di stampa belli e duraturi.

Per la stampa di immagini fotografiche, Brother consiglia di utilizzare la carta fotografica lucida Innobella™ (serie BP71) per ottenere risultati di qualità elevata. L'inchiostro e la carta Innobella™ facilitano la creazione di stampe bellissime.



A

ADF (alimentatore automatico documenti)	49
Apple Macintosh	
Vedere la Guida software dell'utente.	
Area non acquisibile	51

B

Brother	
CreativeCenter	4
Buste	25, 26, 37, 46, 48

C

Carta	44, 188, 189
area stampabile	41
capacità	47
caricamento	22, 25, 29
caricamento di buste e cartoline	25
caricamento di carta Foto e Foto L	28
caricamento di carta in formato A3 o Legal	32
formato	42
formato del documento	49
tipo	42, 43, 46
Carta Foto e Foto L	25, 28, 46, 47
Cartucce d'inchiostro	
sensore ottico	96
sostituzione	96
Chiamata in uscita	
Aggiunta alla rubrica	72
Eliminazione	72
Invio di un fax	72
Codici fax	
Codice di attivazione remota	60, 69
Codice di disattivazione remota	69
modifica	70
utilizzo	69

Collegamenti multilinea (PBX)	68
Collegamento	
segreteria telefonica esterna	66, 67
telefono esterno	68
Composizione	
Chiamata in uscita	72
Cronologia ID chiamante	73
manuale	71
Rubrica	71
una pausa	74
ControlCenter	
Vedere la Guida software dell'utente.	
Copia	
con il piano dello scanner	50
formato carta	79
impostazioni predefinite	77
Scelte rapide	13
tipo di carta	78
uso del vassoio	43

D

Descrizione del pannello dei comandi	6
Documenti	
caricamento	49, 50

F

Fax, da PC	
Vedere la Guida software dell'utente.	

Fax, indipendente	
invio	52
Anteprima fax	55
fax a colori	54
interferenze sulla linea telefonica /	
VoIP	140
modifica delle dimensioni del piano	
scanner	54
problemi	135
rapporto di verifica della	
trasmissione	56
Scelte rapide	13, 14
ricezione	57
Anteprima fax	61
dal telefono interno	69
interferenze sulla linea telefonica /	
VoIP	140
Numero squilli F/T, impostazione	59
Numero squilli, impostazione	59
problemi	134
Riconoscimento fax	60
uso del vassoio	44
Fessura di alimentazione manuale	37
Funzioni telefoniche personalizzate su	
un'unica linea	136

G

Guida	
Messaggi sul touchscreen	142
Tabelle delle funzioni	159
Tabelle delle impostazioni	143

I

ID chiamante	64
Cronologia ID chiamante	73
Aggiunta alla rubrica	73
Eliminazione	73
Invio di un fax	73
Impostazione remota	
Vedere la Guida software dell'utente.	
Impostazioni di copia predefinite	77
Inceppamenti	
carta	120
documento	119
Innobella™	198

L

LCD (display a cristalli liquidi)	6, 142
Luminosità	21
Linea telefonica	
collegamenti	67
interferenza / VoIP	140
multilinea (PBX)	68
problemi	134
tipo	65
Lucidi	44, 45, 47, 48, 188, 189

M

Macintosh	
Vedere la Guida software dell'utente.	
Manuale	
composizione	71
ricezione	57
Manutenzione ordinaria	
sostituzione delle cartucce	
d'inchiostro	96
Materiali di consumo	198
Messaggi di errore sul touchscreen	107
Carta errata	108
Carta incepp.	109
Controlla carta	110
Coperchio aperto	110
Dati rimasti in memoria	111
Documento inceppato/troppo lungo ...	111
Errore comunic	111
Impos. rilevare	112
Impos. stampare	112
Imposs. stampare	114
Impossibile inizializzare	114
Impostazione vassoio errata	112
Inchiostro basso	112
Memoria esaurita	113
Memoria fax esaurita	113
Ness.cart.ink	113
Pulizia imposs.	114
Scan. imposs.	114
Solo stampa in bianco e nero su	
facciata singola	107
Tamp. ink quasi pieno	114
Tampone ink pieno	115

Modalità di ricezione	
Fax/Tel	57
Manuale	57
Solo fax	57
Tel./Segr. Est.	57
Modalità Fax/Tel	
Codice di attivazione remota	69
Codice di disattivazione remota	69
Numero squilli	59
risposta dai telefoni interni	69

N

Nuance™ PaperPort™ 12SE	
Vedere la Guida software dell'utente.	
Vedere inoltre la Guida in linea	
dell'applicazione PaperPort™ 12SE.	
Numero seriale	
come trovarlo	Controllare all'interno del
coperchio anteriore	
Numero squilli, impostazione	59

P

PhotoCapture Center™	
Anteprima fotografie	83
da PC	
Vedere la Guida software dell'utente.	
Impostazioni di stampa	
Qualità	84
MultiMedia Card	80
Scansione su supporto	
modifica nome file	84
Scheda di memoria SD	80
Scheda di memoria SDHC	80
Scheda di memoria SDXC	80
specifiche tecniche	192
Prese	
EXT	
Telefono esterno	68
Presto! PageManager	
Vedere la Guida software dell'utente.	
Vedere inoltre la Guida in linea	
dell'applicazione Presto! PageManager.	
Pulizia	
scanner	99
testine di stampa	101

R

Rete	
Scansione	
Vedere la Guida software dell'utente.	
Stampa	
Vedere la Guida dell'utente in rete.	
Rete senza fili	
Vedere la Guida di installazione rapida e la	
Guida dell'utente in rete.	
Ricezione di fax	
automatica	57
Riconoscimento fax	60
Ricomposizione/Pausa	72
Riconoscimento fax	60
Risoluzione	
copia	191
fax	190
scansione	194
stampa	195
Risoluzione dei problemi	
in caso di difficoltà	
chiamate in arrivo	136
copia	136
gestione della carta	133
immissione di dati	139
inceppamento documenti	119
linea o collegamenti telefonici	134
PhotoCapture Center™	137
qualità di stampa	130
Rete	138
ricezione dei fax	134
scansione	137
software	138
stampa	129
stampa dei fax ricevuti	134
inceppamento carta	120
inceppamento documenti	119
messaggi di errore sul	
touchscreen	107
messaggi di manutenzione sul	
touchscreen	107
Rubrica	
Chiamata di Gruppo	
modifica	75
eliminazione	75
impostazione	74
modifica	75
utilizzo	71

S

Scala di grigi	190, 194
Scansione	
Vedere la Guida software dell'utente.	
Scelte rapide	13
aggiunta	13, 14, 15, 17
Copia	13
eliminazione	19
Fax	14
modifica	18
Nome della scelta rapida	19
richiamo	19
Scansione	15
Web	17
Scelte rapide per la scansione	13, 15
Scelte rapide Web	13, 17
Schermata Ready	12
Segreteria telefonica	66
collegamento	67
Segreteria telefonica (TAD),	
esterna	57, 66
collegamento	66, 67
Modalità di ricezione	57
registrazione del messaggio in uscita	67
Selezione del vassoio	79
Stampa	
area stampabile	41
inceppamenti carta	120
problemi	129
risoluzione	195
specifiche tecniche	195
Vedere la Guida software dell'utente.	
Swiping	9

T

Tabelle dettagliate	142
Telefono esterno, collegamento	68
Telefono interno, utilizzo	69
Testo, immissione	184
Trasferimento dei fax o del rapporto	
giornale fax	117

V

Volume, impostazione	
diffusore	21
segnale acustico	20
squillo	20

W

Windows®	
Vedere la Guida software dell'utente.	

brother®

**Visitare il sito Brother sul World Wide Web
all'indirizzo
<http://www.brother.com/>**

Questi apparecchi sono omologati esclusivamente per l'utilizzo nel Paese di acquisto. Le aziende Brother di zona o i rivenditori Brother offrono assistenza solo per gli apparecchi acquistati nei rispettivi Paesi.



www.brotherearth.com