

# Guida per utenti avanzati

MFC-J4510DW  
MFC-J4710DW

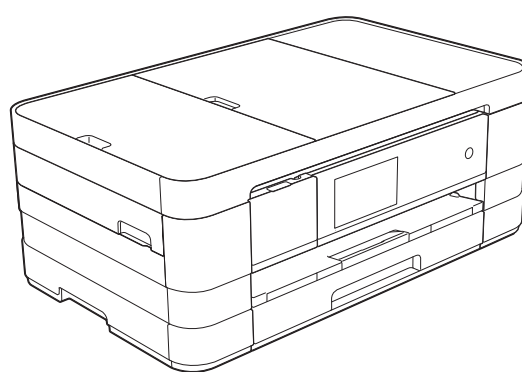

# Guide dell'utente, dove trovarle?

Quale Guida?	Cosa contiene?	Dove si trova?
<b>Guida di sicurezza prodotto</b>	Leggere per prima questa Guida. Leggere le Istruzioni per la sicurezza prima di configurare l'apparecchio. Consultare questa Guida per le limitazioni di carattere legale e relative ai marchi commerciali.	Stampato / Nella confezione
<b>Guida di installazione rapida</b>	Attenersi alle istruzioni per configurare l'apparecchio e installare i driver e il software per il sistema operativo e il tipo di connessione utilizzati.	Stampato / Nella confezione
<b>Guida per utenti base</b>	Leggere questa guida per ottenere informazioni sulle operazioni di base relative a trasmissione di fax, l'esecuzione di copie e scansioni e l'utilizzo di PhotoCapture Center™, nonché le modalità di sostituzione dei materiali di consumo. Consultare i suggerimenti per la risoluzione dei problemi.	Stampato / Nella confezione <sup>1</sup>
<b>Guida per utenti avanzati</b>	Leggere questa guida per ottenere informazioni sulle funzioni avanzate relative a trasmissione fax, copia, sicurezza, stampa rapporti ed esecuzione delle attività di manutenzione ordinaria.	File PDF / CD-ROM
<b>Guida software dell'utente</b>	Attenersi a queste istruzioni per stampa, scansione, scansione in rete, PhotoCapture Center™, installazione remota, PC-Fax, Servizi Web (scansione) e per usare l'utilità ControlCenter di Brother.	File PDF / CD-ROM
<b>Guida dell'utente in rete</b>	Questa Guida fornisce informazioni utili sulle impostazioni di rete cablata e rete senza fili, nonché sulle impostazioni di sicurezza da adottare per l'utilizzo dell'apparecchio Brother. È inoltre possibile reperire informazioni sui protocolli supportati dall'apparecchio in uso e suggerimenti dettagliati per la risoluzione dei problemi.	File PDF / CD-ROM
<b>Guida all'utilizzo dei servizi web</b>	Questa Guida fornisce informazioni utili sulle modalità di accesso ai servizi Internet dall'apparecchio Brother, nonché su download di immagini, stampa dei dati e upload diretto dei file sui servizi Internet.	File PDF / Brother Solutions Center <sup>2</sup>
<b>Guida AirPrint</b>	Questa Guida fornisce informazioni utili sull'uso di AirPrint per stampare da Mac OS X v10.7.x e da iPhone, iPod touch, iPad o altro dispositivo iOS sull'apparecchio Brother senza installare un driver di stampante.	File PDF / Brother Solutions Center <sup>2</sup>
<b>Guida Google Cloud Print</b>	Questa Guida fornisce informazioni dettagliate sull'utilizzo dei servizi Google Cloud Print™ per stampare tramite Internet.	File PDF / Brother Solutions Center <sup>2</sup>

Quale Guida?	Cosa contiene?	Dove si trova?
<b>Guida Wi-Fi Direct™</b>	Questa Guida fornisce informazioni dettagliate sulla configurazione e sull'utilizzo dell'apparecchio Brother per stampare senza fili direttamente da un dispositivo mobile che supporta lo standard Wi-Fi Direct™.	File PDF / Brother Solutions Center <sup>2</sup>
<b>Guida alla stampa e alla scansione per dispositivi mobili per Brother iPrint&amp;Scan</b>	Questa Guida fornisce informazioni utili sulla stampa da dispositivo mobile e sulla scansione dall'apparecchio Brother al dispositivo mobile durante la connessione a una rete Wi-Fi.	File PDF / Brother Solutions Center <sup>2</sup>

<sup>1</sup> Può variare a seconda del paese di residenza.

<sup>2</sup> Visitare il sito Web Brother all'indirizzo <http://solutions.brother.com/>.

# Sommario

<b>1</b>	<b>Setup generale</b>	<b>1</b>
	NOTA IMPORTANTE .....	1
	Memorizzazione .....	1
	Ora legale automatica .....	1
	Modalità riposo .....	2
	Touchscreen LCD .....	2
	Impostazione del timer di attenuamento della retroilluminazione .....	2
<b>2</b>	<b>Funzioni di sicurezza</b>	<b>3</b>
	Blocco funzioni sicurezza 2.0 .....	3
	Prima di utilizzare Blocco funzioni sicurezza 2.0 .....	3
	Impostazione e modifica della password amministratore .....	4
	Impostazione di utenti con restrizioni .....	5
	Attivazione e disattivazione di Blocco funzioni sicurezza .....	5
	Cambio utente .....	6
	Passaggio alla modalità pubblica .....	6
	Limitazione della composizione .....	7
	Limitazione della composizione tramite tastierino .....	7
	Limitazione della rubrica .....	7
	Limitazione della scelta rapida .....	8
	Limitazione del server LDAP .....	8
<b>3</b>	<b>Invio di un fax</b>	<b>9</b>
	Opzioni di invio aggiuntive .....	9
	Invio di fax utilizzando più impostazioni .....	9
	Interruzione della trasmissione fax .....	9
	Contrasto .....	10
	Modifica della risoluzione del fax .....	10
	Impostazione delle modifiche come una nuova impostazione predefinita .....	11
	Ripristino delle opzioni fax predefinite dal produttore .....	12
	Salvataggio delle opzioni fax come scelta rapida .....	12
	Operazioni di invio aggiuntive .....	13
	Invio di un fax fronte-retro dall'ADF (MFC-J4710DW) .....	13
	Invio manuale di un fax .....	13
	Invio di un fax alla fine di una conversazione .....	14
	Accesso duale (solo bianco e nero) .....	14
	Trasmissione circolare (solo bianco e nero) .....	14
	Trasmissione in tempo reale .....	16
	Modo overseas .....	17
	Invio fax differito (solo bianco e nero) .....	17
	Trasmissione cumulativa differita (solo bianco e nero) .....	17
	Verifica e annullamento dei lavori in sospeso .....	18
	Panoramica della funzione polling .....	19
	Trasmissione polling (solo bianco e nero) .....	19

<b>4</b>	<b>Ricezione di un fax</b>	<b>21</b>
	Ricezione in memoria (solo bianco e nero) .....	21
	Inoltro fax .....	21
	Memorizzazione fax .....	21
	Stampa di un fax dalla memoria .....	22
	Ricezione PC-Fax (solo Windows®) .....	22
	Disattivazione delle operazioni di ricezione in memoria .....	23
	Modifica delle operazioni di ricezione in memoria .....	23
	Recupero remoto .....	24
	Impostazione di un codice di accesso remoto .....	24
	Utilizzo del proprio codice di accesso remoto .....	25
	Comandi fax remoti .....	26
	Recupero di messaggi fax .....	27
	Modifica del numero di Inoltro fax .....	27
	Operazioni di ricezione aggiuntive .....	28
	Ricezione in mancanza di carta .....	28
	Stampa di un fax in arrivo in formato ridotto .....	28
	Ricezione di un fax alla fine di una conversazione .....	28
	Backup temporaneo dei fax .....	29
	Panoramica della funzione polling .....	30
	Ricezione polling .....	30
<b>5</b>	<b>Composizione e memorizzazione dei numeri</b>	<b>34</b>
	Operazioni vocali .....	34
	Operazioni di composizione aggiuntive .....	34
	Combinazioni di numeri della rubrica .....	34
	Metodi aggiuntivi di memorizzazione dei numeri .....	35
	Memorizzazione di numeri in rubrica da chiamate in uscita .....	35
	Memorizzazione di numeri in rubrica dalla cronologia degli ID chiamante .....	36
	Impostazione dei gruppi per la trasmissione circolare .....	36
<b>6</b>	<b>Stampa rapporti</b>	<b>39</b>
	Rapporti fax .....	39
	Rapporto di verifica della trasmissione .....	39
	Giornale Fax (rapporto attività) .....	39
	Rapporti .....	40
	Come stampare un rapporto .....	41

---

## **7 Esecuzione di copie 42**

---

Opzioni di copia .....	42
Interruzione copia .....	42
Modifica di velocità e qualità copia .....	42
Ingrandimento o riduzione dell'immagine copiata .....	43
Realizzazione di copie N in 1 o di poster (Layout pagina) .....	44
Copia 2 in 1 ID (Layout pagina) .....	45
Ordinamento di copie utilizzando l'ADF .....	46
Regolazione della densità .....	47
Modalità di risparmio inchiostro .....	47
Copia su carta sottile .....	48
Copia libro .....	48
Copia filigrana .....	49
Rimuovi colore di sfondo .....	50
Copia fronte-retro (MFC-J4510DW) .....	51
Copia fronte-retro (MFC-J4710DW) .....	52
Salvataggio delle opzioni di copia come scelta rapida .....	55
Scelte rapide copia A3 .....	55
Scelta rapida copia A3 .....	55

## **8 Stampa di fotografie da una scheda di memoria o da un'unità di memoria flash USB 57**

---

Operazioni con PhotoCapture Center™ .....	57
Schede di memoria, unità di memoria flash USB e strutture delle cartelle .....	57
Stampa di filmati .....	58
Stampa di immagini .....	58
Stampa dell'indice (miniature) .....	58
Stampa di foto .....	59
Effetti foto .....	59
Presentazione .....	61
Stampa DPOF .....	62
Impostazioni di stampa in PhotoCapture Center™ .....	63
Qualità stampa .....	63
Opzioni carta .....	64
Regolazione di luminosità, contrasto e colore .....	66
Proporzionare .....	68
Stampa senza bordi .....	68
Stampa data .....	69
Impostazione delle modifiche come una nuova impostazione predefinita .....	69
Ripristino di tutte le impostazioni predefinite .....	70
Scansione su una scheda di memoria o su un'unità di memoria flash USB .....	71
Auto-ritaglio .....	71
Come configurare una nuova impostazione predefinita .....	72
Come ripristinare le impostazioni predefinite .....	73
Salvataggio delle opzioni di scansione come scelta rapida .....	73

<b>9</b>	<b>Stampa di fotografie da una fotocamera</b>	<b>75</b>
	Stampa diretta di fotografie da una fotocamera PictBridge .....	75
	Requisiti di PictBridge .....	75
	Impostazione della fotocamera digitale .....	75
	Stampa di immagini .....	76
	Stampa DPOF .....	77
	Stampa diretta di fotografie da una fotocamera digitale (senza PictBridge) .....	77
	Stampa di immagini .....	78
<b>A</b>	<b>Manutenzione ordinaria</b>	<b>79</b>
	Pulizia e controllo dell'apparecchio .....	79
	Pulizia della parte esterna dell'apparecchio .....	79
	Pulizia della piastra della stampante .....	80
	Pulizia dei rulli di alimentazione .....	81
	Pulizia dei rulli di scorrimento carta .....	82
	Pulizia dei rulli di scorrimento carta del vassoio #2 (MFC-J4710DW) .....	83
	Controllo del livello d'inchiostro .....	83
	Imballaggio e spedizione dell'apparecchio .....	84
<b>B</b>	<b>Glossario</b>	<b>87</b>
<b>C</b>	<b>Indice</b>	<b>91</b>

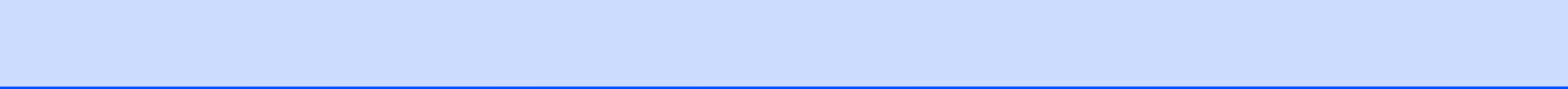



## NOTA IMPORTANTE



- La maggior parte delle illustrazioni contenute in questa Guida dell'utente mostra il modello MFC-J4510DW.

## Memorizzazione

Le impostazioni del menu vengono memorizzate in modo permanente e non andranno perse nemmeno nell'eventualità di interruzioni di corrente. Le impostazioni provvisorie (ad esempio, il *Modo Overseas*) andranno invece perse. Se è stata selezionata l'opzione *Imp. nuovo pred.* nelle impostazioni preferite per *Fax*, *Scansione* e *Foto*, tali impostazioni non andranno perse. In caso di interruzione di corrente l'apparecchio conserva inoltre la data e l'ora, nonché le operazioni di trasmissione fax tramite timer programmate (ad esempio, *Fax differito*) per un periodo massimo di 24 ore.



## Ora legale automatica

È possibile impostare l'apparecchio in modo che l'ora legale venga regolata automaticamente. L'apparecchio viene reimpostato automaticamente un'ora in avanti in primavera e un'ora indietro in autunno. Accertarsi di avere inserito la data e l'ora corrette nell'impostazione *Data e Ora*.

- 1 Premere .
- 2 Premere .
- 3 Premere *Giorno automatico*.
- 4 Premere *No* (o *Si*).
- 5 Premere .

## Modalità riposo

È possibile specificare per quanto tempo l'apparecchio rimarrà inattivo prima di passare alla modalità riposo (massimo 60 minuti). Il timer viene riavviato non appena si esegue un'operazione sull'apparecchio.



- 1 Premere .
- 2 Premere **Tutte le imp.**
- 3 Strisciare in alto o in basso oppure premere ▲ o ▼ per visualizzare **Setup generale.**
- 4 Premere **Setup generale.**
- 5 Strisciare in alto o in basso oppure premere ▲ o ▼ per visualizzare **Modalità rip.**
- 6 Premere **Modalità rip.**
- 7 Strisciare in alto o in basso oppure premere ▲ o ▼ per visualizzare **1Min., 2Min., 3Min., 5Min., 10Min., 30Min. o 60Min.** per selezionare la durata di inattività dell'apparecchio prima di passare alla modalità Riposo. Selezionare l'opzione da impostare.
- 8 Premere .

## Touchscreen LCD

### Impostazione del timer di attenuamento della retroilluminazione

---

È possibile impostare per quanto tempo la retroilluminazione del display LCD deve rimanere accesa dopo l'ultimo tocco.

- 1 Premere .
- 2 Premere **Tutte le imp.**
- 3 Strisciare in alto o in basso oppure premere ▲ o ▼ per visualizzare **Setup generale.**
- 4 Premere **Setup generale.**
- 5 Strisciare in alto o in basso oppure premere ▲ o ▼ per visualizzare **Imp. Display.**
- 6 Premere **Imp. Display.**
- 7 Premere **Attesa.**
- 8 Premere **10Sec., 20Sec., 30Sec. o No.**
- 9 Premere .

## Blocco funzioni sicurezza 2.0

Blocco funzioni sicurezza consente di limitare l'accesso pubblico a determinate funzioni dell'apparecchio:

- Tx fax (Trasmissione fax)
- Rx fax (Ricezione fax)
- Copia
- Scansione
- PCC (PhotoCapture Center™)
- Stampa da PC
- Stampa a colori
- Limite pagine
- Upload Web
- Download Web

Questa funzione impedisce inoltre agli utenti di modificare le impostazioni predefinite dell'apparecchio, poiché limita l'accesso alle impostazioni di menu.

Prima di utilizzare le funzioni di sicurezza, è necessario immettere una password amministratore.

È possibile attivare l'accesso a operazioni limitate creando un utente con restrizioni. Per poter utilizzare l'apparecchio, gli utenti con restrizioni devono immettere una password.

Annotare con cura la propria password. Se si dimentica la password, contattare il servizio assistenza clienti Brother.

### NOTA

- Solo gli amministratori possono impostare le restrizioni e apportare modifiche per ogni utente.
- Se la funzione Tx fax è disattivata, non è possibile utilizzare alcuna funzione del menu Fax.

- Le funzioni Polled TX e Polling RX sono attivate solo quando Tx fax e Rx fax sono entrambe attivate.
- Quando il Blocco funzioni sicurezza è attivo, non è possibile modificare o eliminare le Scelte rapide.

## Prima di utilizzare Blocco funzioni sicurezza 2.0

Per configurare le impostazioni di Blocco funzioni sicurezza 2.0, è possibile utilizzare un browser Web. Prima di procedere alla configurazione è necessario eseguire le operazioni indicate di seguito.

- 1 Avviare il browser Web.
  - 2 Digitare nella barra degli indirizzi del browser "http://indirizzo IP dell'apparecchio/" (dove "indirizzo IP dell'apparecchio" corrisponde all'indirizzo IP dell'apparecchio Brother).
- Ad esempio:

`http://192.168.1.2/`

### NOTA

È possibile reperire l'indirizzo IP dell'apparecchio nel Rapporto di configurazione della rete. (►► Guida dell'utente in rete: *Stampa del rapporto di configurazione della rete.*)

- Immettere una password nella casella **Accesso**. (Questa password consente di accedere alla pagina Web dell'apparecchio, non si tratta della password amministratore per Blocco funzioni sicurezza.) Fare clic su .



## NOTA

La prima volta che si utilizza un browser Web per configurare le impostazioni dell'apparecchio è necessario impostare una password.

- Fare clic su **Configurare la password**.
- Immettere la password desiderata (fino a 32 caratteri).
- Immettere nuovamente la password nella casella **Conferma nuova password**.
- Fare clic su **Invia**.

## Impostazione e modifica della password amministratore

Per configurare queste impostazioni, è possibile utilizzare un browser Web. Per impostare la pagina Web, vedere *Prima di utilizzare Blocco funzioni sicurezza 2.0* >>> pagina 3. Quindi, attenersi alle istruzioni riportate di seguito.

### Impostazione della password amministratore

La procedura seguente consente di impostare la password amministratore. Questa password è necessaria per impostare gli utenti e per attivare o disattivare Blocco funzioni sicurezza. (Vedere *Impostazione di utenti con restrizioni* >>> pagina 5 e *Attivazione e disattivazione di Blocco funzioni sicurezza* >>> pagina 5.)

- Fare clic su **Amministratore**.
- Fare clic su **Blocco funzioni sicurezza**.
- Immettere un numero di quattro cifre come password nella casella **Nuova password**:



- Immettere nuovamente la password nella casella **Conferma password**:
- Fare clic su **Invia**.

### Modifica della password amministratore

- Fare clic su **Amministratore**.
- Fare clic su **Blocco funzioni sicurezza**.
- Immettere un numero di quattro cifre come nuova password nella casella **Nuova password**:
- Immettere nuovamente la nuova password nella casella **Conferma password**:
- Fare clic su **Invia**.

## Impostazione di utenti con restrizioni

È possibile impostare utenti con restrizioni e una password. È possibile impostare fino a 10 utenti.

Per configurare queste impostazioni, è possibile utilizzare un browser Web.

Per impostare la pagina Web, vedere *Prima di utilizzare Blocco funzioni sicurezza 2.0*

➤➤ pagina 3. Quindi, attenersi alle istruzioni riportate di seguito.

- 1 Fare clic su **Amministratore**.
- 2 Fare clic su **Blocco funzioni sicurezza**.
- 3 Immettere un nome di gruppo o un nome utente alfanumerico (fino a 15 caratteri) nella casella **Nome/numero ID**, quindi immettere una password di quattro cifre nella casella **PIN**.

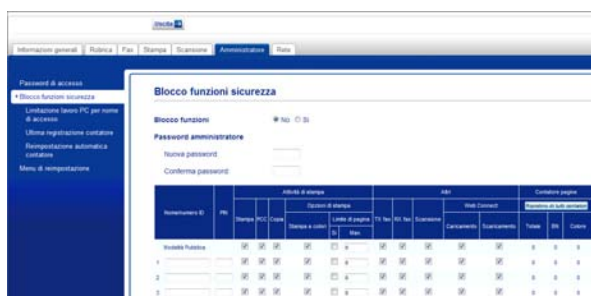

- 4 Deselezionare nella casella **Attività di stampa** o **Altri** le funzioni da rendere inaccessibili. Per configurare il numero massimo di pagine, selezionare la casella **Si** nella sezione **Limite di pagina**, quindi immettere il numero desiderato nella casella **Max**. Fare clic su **Invia**.

### NOTA

- Non è possibile utilizzare la stessa password usata da un altro utente.
- È possibile impostare un utente pubblico. Agli utenti pubblici non è richiesta l'immissione della password. Per maggiori informazioni, ➤➤ Guida dell'utente in rete.

## Attivazione e disattivazione di Blocco funzioni sicurezza

### NOTA

Se si immette una password non corretta, sul touchscreen viene visualizzato il messaggio `password errata`.

Immettere la password corretta. Se si dimentica la password, contattare il servizio assistenza clienti Brother.

2

### Attivazione di Blocco funzioni sicurezza



- 1 Premere .
- 2 Premere **Tutte le imp.**
- 3 Strisciare in alto o in basso oppure premere ▲ o ▼ per visualizzare **Setup generale**.
- 4 Premere **Setup generale**.
- 5 Strisciare in alto o in basso oppure premere ▲ o ▼ per visualizzare **Blocco funz.**
- 6 Premere **Blocco funz.**
- 7 Premere **Blocco Off → On**.
- 8 Immettere la password amministratore di quattro cifre utilizzando la tastiera sul touchscreen. Premere **OK**.

## NOTA

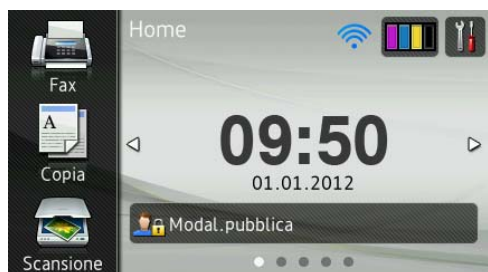
L'icona di Blocco funzioni sicurezza viene visualizzata in primo piano nella schermata Home.





## Disattivazione di Blocco funzioni sicurezza

- 1 Premere  o  (dove xxxxx rappresenta il nome utente).
- 2 Premere Blocco Si→No.
- 3 Immettere la password amministratore di quattro cifre utilizzando la tastiera sul touchscreen.  
Premere OK.

## Cambio utente

Questa impostazione consente a un utente con restrizioni di accedere all'apparecchio quando Blocco funzioni sicurezza è attivato.

- 1 Sul touchscreen, premere  o  (dove xxxxx rappresenta il nome utente).
- 2 Premere Cambia utente.
- 3 Strisciare in alto o in basso oppure premere ▲ o ▼ per visualizzare il proprio nome utente.
- 4 Selezionare il proprio nome utente.

- 5 Immettere la password utente di quattro cifre utilizzando la tastiera sul touchscreen.  
Premere OK.

## Passaggio alla modalità pubblica

- 1 Premere  (dove xxxxx rappresenta il nome utente).
- 2 Premere Passa a modalità Pubblica.

## Limitazione della composizione

Questa funzione consente di impedire agli utenti di inviare fax oppure di chiamare per errore un numero non corretto. È possibile impostare l'apparecchio in modo da limitare la composizione tramite tastierino, rubrica, scelta rapida e ricerca LDAP.

Se si seleziona **No**, l'apparecchio non imposta limitazioni relative al metodo di composizione.



Se si seleziona **Inserisci #** due volte, l'apparecchio richiede all'utente di reinserire il numero; se viene reinserito correttamente lo stesso numero, l'apparecchio avvia la composizione. Se il numero viene reinserito in modo errato, sul touchscreen viene visualizzato un messaggio di errore.

Se si seleziona **Sì**, l'apparecchio limita completamente l'invio di fax e le chiamate in uscita per il metodo di composizione indicato.

### NOTA

- **L'impostazione**  
Inserisci # due volte non funziona se si solleva un ricevitore esterno prima di immettere il numero. All'utente non viene richiesto di reinserire il numero.
- **Se è stata selezionata l'opzione Sì o Inserisci # due volte, non è possibile utilizzare la funzione Trasmissione circolare.**

## Limitazione della composizione tramite tastierino

- 1 Premere .
- 2 Premere **Tutte le imp.**
- 3 Strisciare in alto o in basso oppure premere ▲ o ▼ per visualizzare **Fax**.
- 4 Premere **Fax**.
- 5 Strisciare in alto o in basso oppure premere ▲ o ▼ per visualizzare **Limitazione composizione**.
- 6 Premere **Limitazione composizione**.
- 7 Premere **Tastierino di composizione**.
- 8 Premere **Inserisci #** due volte, **Sì** o **No**.
- 9 Premere .

## Limitazione della rubrica

- 1 Premere .
- 2 Premere **Tutte le imp.**
- 3 Strisciare in alto o in basso oppure premere ▲ o ▼ per visualizzare **Fax**.
- 4 Premere **Fax**.
- 5 Strisciare in alto o in basso oppure premere ▲ o ▼ per visualizzare **Limitazione composizione**.
- 6 Premere **Limitazione composizione**.
- 7 Premere **Rubrica**.

8 Premere `Inserisci #` due volte, Sì o No.

9 Premere .

### NOTA

Se si combinano i numeri della rubrica durante la composizione, l'indirizzo viene riconosciuto come immissione dal tastierino di composizione e non viene sottoposto a limitazioni.

5 Strisciare in alto o in basso oppure premere ▲ o ▼ per visualizzare Limitazione composizione.

6 Premere Limitazione composizione.

7 Premere Server LDAP.

8 Premere `Inserisci #` due volte, Sì o No.

9 Premere .

## Limitazione della scelta rapida

1 Premere .

2 Premere `Tutte le imp.`

3 Strisciare in alto o in basso oppure premere ▲ o ▼ per visualizzare `Fax.`

4 Premere `Fax.`

5 Strisciare in alto o in basso oppure premere ▲ o ▼ per visualizzare Limitazione composizione.

6 Premere Limitazione composizione.

7 Premere `Scelte rapide.`

8 Premere `Inserisci #` due volte, Sì o No.

9 Premere .

## Limitazione del server LDAP

1 Premere .

2 Premere `Tutte le imp.`

3 Strisciare in alto o in basso oppure premere ▲ o ▼ per visualizzare `Fax.`

4 Premere `Fax.`



## Opzioni di invio aggiuntive

### Invio di fax utilizzando più impostazioni

Quando si invia un fax è possibile selezionare una serie di impostazioni, tra cui Risoluzione fax, Fax fronte/retro<sup>1</sup>, Contrasto, Dimensioni area di scansione e TX tempo reale.

<sup>1</sup> (Per MFC-J4710DW)

È inoltre possibile selezionare:

Registro chiamate, Rubrica, Trasm. Circol., Anteprima, Impostazione colore, Fax differito, Unione TX, Polled TX, Polling RX, Modo Overseas, Imp. nuovo pred. e Ripristina pred.

Alcune impostazioni sono disponibili solo quando si inviano fax in bianco e nero.

- 1 Caricare il documento.
- 2 Effettuare una delle seguenti operazioni:
  - Se la funzione Anteprima fax non è attiva, premere Fax.
  - Se la funzione Anteprima fax è attiva, premere Fax, quindi Invio fax in corso.

Sul touchscreen viene visualizzato quanto segue:



- 3 Premere Opzioni.

- 4 Strisciare in alto o in basso oppure premere ▲ o ▼ per visualizzare l'impostazione da modificare. Selezionare l'impostazione quando viene visualizzata.
- 5 Selezionare l'opzione da impostare.
- 6 Tornare al punto 4 per modificare altre impostazioni.
- 7 Dopo avere completato la modifica delle impostazioni, premere OK.
- 8 Immettere il numero di fax.
- 9 Premere Inizio fax.

### NOTA

- Le impostazioni sono per la maggior parte temporanee e l'apparecchio ripristina le impostazioni predefinite dopo l'invio di un fax.
- È possibile salvare alcune delle impostazioni che si utilizzano più frequentemente impostandole come predefinite. Queste impostazioni permangono fino alla successiva modifica. (Vedere *Impostazione delle modifiche come una nuova impostazione predefinita* >> pagina 11.)
- È inoltre possibile salvare alcune delle impostazioni che si utilizzano più frequentemente impostandole come scelta rapida. (Vedere *Salvataggio delle opzioni fax come scelta rapida* >> pagina 12.)

### Interruzione della trasmissione fax

Per interrompere una trasmissione fax, premere .

## Contrasto

---

Se il documento risulta estremamente chiaro o estremamente scuro, potrebbe essere necessario modificare il contrasto. Per la maggior parte dei documenti, è possibile utilizzare l'impostazione predefinita `Auto`. Il contrasto più adatto al documento viene selezionato automaticamente.

Selezionare `Chiaro` per inviare un documento chiaro. Selezionare `Scuro` per inviare un documento scuro.

- 1 Caricare il documento.
- 2 Effettuare una delle seguenti operazioni:
  - Se la funzione `Anteprima fax` non è attiva, premere `Fax`.
  - Se la funzione `Anteprima fax` è attiva, premere `Fax`, quindi `Invio fax in corso`.
- 3 Premere `Opzioni`.
- 4 Strisciare in alto o in basso oppure premere ▲ o ▼ per visualizzare `Contrasto`.
- 5 Premere `Contrasto`.
- 6 Premere `Auto`, `Chiaro` o `Scuro`.
- 7 Premere `OK`.
- 8 Immettere il numero di fax.
- 9 Premere `Inizio fax`.

### NOTA

---

Anche se si seleziona `Chiaro` o `Scuro`, l'apparecchio invia il fax in base all'impostazione `Auto` in presenza di una delle condizioni elencate di seguito:

- Quando si invia un fax a colori.
- Quando si seleziona `Foto` come risoluzione per il fax.

## Modifica della risoluzione del fax

---

È possibile migliorare la qualità di un fax modificandone la risoluzione.

- 1 Caricare il documento.
- 2 Effettuare una delle seguenti operazioni:
  - Se la funzione `Anteprima fax` non è attiva, premere `Fax`.
  - Se la funzione `Anteprima fax` è attiva, premere `Fax`, quindi `Invio fax in corso`.
- 3 Premere `Opzioni`.
- 4 Strisciare in alto o in basso oppure premere ▲ o ▼ per visualizzare `Risoluzione fax`.
- 5 Premere `Risoluzione fax`.
- 6 Premere `Standard`, `Fine`, `S.Fine` o `Foto`.
- 7 Premere `OK`.
- 8 Immettere il numero di fax.
- 9 Premere `Inizio fax`.

**NOTA**

È possibile selezionare quattro impostazioni di risoluzione diverse per i fax in bianco e nero e due impostazioni per i fax a colori.

Bianco e nero	
Standard	Adatto per la maggior parte dei documenti digitati.
Fine	Adatto per la stampa di piccole dimensioni, con una trasmissione leggermente meno veloce rispetto alla risoluzione Standard.
S.Fine	Adatto per la stampa o la grafica di piccole dimensioni, con una trasmissione meno veloce rispetto alla risoluzione Fine.
Foto	Adatto per documenti che presentano diverse tonalità di grigio o per le fotografie, che hanno una trasmissione più lenta.

Colore	
Standard	Adatto per la maggior parte dei documenti digitati.
Fine	Adatto per le fotografie. La velocità di trasmissione è inferiore rispetto alla risoluzione Standard.

Se si seleziona **S.Fine** o **Foto** e in seguito si invia un fax a colori (selezionando **Colore** in **Impostazione colore**), l'apparecchio invia il fax utilizzando l'impostazione **Fine**.

## Impostazione delle modifiche come una nuova impostazione predefinita

È possibile salvare come predefinite le impostazioni fax che si utilizzano con maggiore frequenza, ad esempio quelle relative a **Risoluzione fax**, **Contrasto**, **Dimensioni area di scansione**, **Anteprima**, **TX tempo reale** e **Impostazione colore**. Queste impostazioni permangono fino alla successiva modifica.

- 1 Effettuare una delle seguenti operazioni:
  - Se la funzione **Anteprima fax** non è attiva, premere **Fax**.
  - Se la funzione **Anteprima fax** è attiva, premere **Fax**, quindi **Invio fax in corso**.
- 2 Premere **Opzioni**.
- 3 Strisciare in alto o in basso oppure premere ▲ o ▼ per selezionare l'opzione di menu da modificare. Selezionare la nuova opzione.
 

Ripetere il passaggio per ogni impostazione che si desidera modificare.
- 4 Dopo aver modificato l'ultima impostazione in base alle proprie preferenze, strisciare in alto o in basso oppure premere ▲ o ▼ per visualizzare **Imp. nuovo pred.**
- 5 Premere **Imp. nuovo pred.**
- 6 Sul touchscreen viene richiesto di confermare la modifica apportata alle nuove impostazioni predefinite. Premere **Sì** per confermare la selezione.
- 7 Premere .

## Ripristino delle opzioni fax predefinite dal produttore

È possibile ripristinare tutte le impostazioni predefinite dal produttore per le opzioni fax modificate. Queste impostazioni permangono fino alla successiva modifica.

- 1 Effettuare una delle seguenti operazioni:
  - Se la funzione Anteprima fax non è attiva, premere `Fax`.
  - Se la funzione Anteprima fax è attiva, premere `Fax`, quindi `Invio fax in corso`.
- 2 Premere `Opzioni`.
- 3 Strisciare in alto o in basso oppure premere ▲ o ▼ per visualizzare `Ripristina pred.`
- 4 Premere `Ripristina pred.`
- 5 Sul touchscreen viene richiesto di confermare il ripristino delle impostazioni predefinite dal produttore. Premere `Sì` per confermare la selezione.
- 6 Premere .

## Salvataggio delle opzioni fax come scelta rapida

È possibile memorizzare tutte le nuove opzioni fax utilizzate con maggiore frequenza salvandole come scelta rapida.

- 1 Effettuare una delle seguenti operazioni:
  - Se la funzione Anteprima fax non è attiva, premere `Fax`.
  - Se la funzione Anteprima fax è attiva, premere `Fax`, quindi `Invio fax in corso`.
- 2 Immettere il numero di fax.

## NOTA

Se la scelta rapida deve essere utilizzata per la trasmissione circolare, premere `Opzioni e selezionare Trasm.Circol.` al punto 4 prima di immettere il numero di fax al punto 2.

(Vedere *Trasmissione circolare (solo bianco e nero)* ►► pagina 14.)

- 3 Premere `Opzioni`.
- 4 Strisciare in alto o in basso oppure premere ▲ o ▼ per visualizzare `Risoluzione fax`, `Fax fronte/retro`<sup>1</sup>, `Contrasto`, `Anteprima`, `Impostazione colore`, `TX tempo reale`, `Modo Overseas` o `Dimensioni area di scansione` e selezionare l'impostazione da modificare. Selezionare la nuova opzione che si desidera impostare.
 



<sup>1</sup> (Per MFC-J4710DW)  
Ripetere il passaggio per ogni impostazione che si desidera modificare.
- 5 Una volta completata la selezione delle nuove opzioni, premere `OK`.
- 6 Premere `Salva come Scelta rapida`.
- 7 Controllare l'elenco di opzioni selezionate per la scelta rapida visualizzato, quindi premere `OK`.
- 8 Immettere un nome per la scelta rapida utilizzando la tastiera sul touchscreen. (Per l'immissione delle lettere, ►► Guida per utenti base: *Immissione di testo*.) Premere `OK`.
- 9 Premere `OK` per salvare la Scelta rapida.

## Operazioni di invio aggiuntive



### Invio di un fax fronte-retro dall'ADF (MFC-J4710DW)

È possibile inviare dall'ADF documenti fronte-retro di dimensioni massime corrispondenti al formato Legal.

- 1 Caricare il documento nell'ADF.
- 2 Effettuare una delle seguenti operazioni:
  - Se la funzione Anteprima fax non è attiva, premere **Fax**.
  - Se la funzione Anteprima fax è attiva, premere **Fax**, quindi **Invio fax in corso**.
- 3 Premere **Opzioni**.
- 4 Strisciare in alto o in basso oppure premere **▲** o **▼** per visualizzare **Fax fronte/retro**.
- 5 Premere **Fax fronte/retro**.
- 6 Effettuare una delle seguenti operazioni:
  - Se il documento viene capovolto sul lato lungo, premere **Scans. fronte/retro: lato lungo**.

Lato lungo	
Verticale	Orizzontale
	

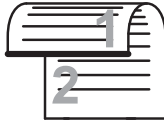
- Se il documento viene capovolto sul lato corto, premere **Scans. fronte/retro: lato corto**.

Lato corto	
Verticale	Orizzontale
	

- 7 Premere **OK**.
- 8 Immettere il numero di fax.
- 9 Premere **Inizio fax**.

L'apparecchio esegue la scansione e l'invio del documento.

### Invio manuale di un fax

Con la trasmissione manuale è possibile udire i segnali di composizione, squillo e ricezione dei fax durante l'invio di un fax.

#### NOTA

Per inviare un fax di più pagine, utilizzare l'ADF.

- 1 Caricare il documento.
- 2 Effettuare una delle seguenti operazioni:
  - Se la funzione Anteprima fax non è attiva, premere **Fax**.
  - Se la funzione Anteprima fax è attiva, premere **Fax**, quindi **Invio fax in corso**.
- 3 Per udire il segnale di composizione, sollevare il ricevitore di un telefono esterno.
- 4 Comporre il numero di fax mediante il telefono esterno.
- 5 Quando vengono trasmessi i toni fax, premere **Inizio fax**.  
Se si utilizza il piano dello scanner, premere **Invio** sul touchscreen per inviare il fax.

- 6 Riagganciare il ricevitore del telefono esterno.

## Invio di un fax alla fine di una conversazione

Al termine di una conversazione è possibile inviare un fax al proprio interlocutore prima di riagganciare.

- 1 Chiedere all'interlocutore di attendere i toni fax e di premere il tasto **Inizio** o **Invio** prima di riagganciare.
- 2 Caricare il documento.
- 3 Premere **Inizio fax**.
  - Se si utilizza il piano dello scanner, premere **Invio** per inviare il fax.
- 4 Riagganciare il ricevitore del telefono esterno.

## Accesso duale (solo bianco e nero)

È possibile comporre un numero e avviare la scansione del fax nella memoria, anche mentre l'apparecchio esegue un invio dalla memoria, riceve dei fax o stampa da PC. Sul touchscreen viene visualizzato il numero del nuovo lavoro.

Il numero di pagine di cui è possibile eseguire la scansione in memoria varia a seconda dei dati stampati sulle pagine stesse.

### NOTA

Se viene visualizzato il messaggio **Memoria esaurita**, premere  per annullare l'operazione o **Invia ora** per inviare le pagine acquisite fino a quel momento.

## Trasmissione circolare (solo bianco e nero)

Per trasmissione circolare si intende l'invio automatico dello stesso messaggio fax a più numeri di fax. Nella stessa trasmissione circolare è possibile includere gruppi, numeri della rubrica e fino a 50 numeri composti manualmente.

Una volta terminata l'operazione, viene stampato un rapporto di trasmissione circolare.

### Prima di avviare la trasmissione circolare

I numeri della rubrica devono essere archiviati nella memoria dell'apparecchio per poter essere utilizzati in una trasmissione circolare. (►► Guida per utenti base: *Memorizzazione di numeri nella rubrica.*)

Anche i numeri di gruppo devono essere archiviati nella memoria dell'apparecchio per poter essere utilizzati in una trasmissione circolare. Per facilitare la composizione, i numeri di gruppo comprendono molti dei numeri memorizzati nella rubrica. (Vedere *Impostazione dei gruppi per la trasmissione circolare* ►► pagina 36.)

### Come effettuare una trasmissione circolare fax

- 1 Caricare il documento.
- 2 Effettuare una delle seguenti operazioni:
  - Se la funzione **Anteprima fax** non è attiva, premere **Fax**.
  - Se la funzione **Anteprima fax** è attiva, premere **Fax**, quindi **Invio fax in corso**.
- 3 Premere **Opzioni**.
- 4 Strisciare in alto o in basso oppure premere **▲** o **▼** per visualizzare **Trasm.Circol.**

- 5 Premere **Trasm.Circol.**
- 6 Premere **Aggiun. numero.**
- 7 È possibile aggiungere numeri alla trasmissione circolare nei seguenti modi:

- Premere **Aggiun. numero**, quindi immettere un numero utilizzando la tastiera sul touchscreen.

Premere **OK**.

## NOTA

*Se è stato scaricato un Internet Fax:*

Se si desidera eseguire la trasmissione circolare utilizzando un indirizzo di posta elettronica, premere , immettere l'indirizzo di posta elettronica, quindi premere **OK**. (➤➤ Guida per utenti base: *Immissione di testo.*)

- Premere **Aggiungi da Rubrica**. Strisciare in alto o in basso oppure premere ▲ o ▼ per visualizzare il numero da aggiungere alla trasmissione circolare. Selezionare le caselle di controllo relative ai numeri da aggiungere alla trasmissione circolare. Dopo avere selezionato tutti i numeri desiderati, premere **OK**.
- Premere **Cerca in Rubrica**. Immettere la prima lettera del nome e premere **OK**. Selezionare il nome, quindi premere il numero che si desidera aggiungere alla trasmissione circolare.

- 8 Una volta immessi tutti i numeri di fax ripetendo i punti 6 e 7, premere **OK**.
- 9 Premere **Inizio fax**.

## NOTA

L'opzione **Trasm.Circol.** non è disponibile quando si seleziona **Colore** in **Impostazione colore**.

### Invio di fax dall'ADF

- L'apparecchio avvia la scansione del documento.

### Invio di fax dal piano dello scanner

Quando sul touchscreen viene richiesto **Pag.Successiva?**, effettuare una delle seguenti operazioni:

- Per inviare una pagina singola, premere **No**.  
L'apparecchio avvia l'invio del documento.
- Per inviare più pagine, premere **Sì** e posizionare la pagina successiva sul piano dello scanner.



Premere **OK**.

L'apparecchio avvia la scansione della pagina. (Ripetere questo punto per ogni pagina aggiuntiva.)

## NOTA

- Se non è stato utilizzato alcun numero per i gruppi, è possibile eseguire la "trasmissione circolare" fax verso un massimo di 250 numeri differenti.
- La memoria disponibile nell'apparecchio varia a seconda dei tipi di lavori presenti in memoria e dei numeri utilizzati per la trasmissione circolare. Se si esegue la trasmissione circolare utilizzando il numero massimo di numeri disponibili, non sarà possibile utilizzare le funzioni di accesso duale e invio fax differito.
- Se viene visualizzato il messaggio **Memoria esaurita**, premere  per annullare l'operazione o **Invia ora** per inviare le pagine acquisite fino a quel momento.



## Annullamento di una trasmissione circolare in corso

- 1 Premere .
- 2 Effettuare una delle seguenti operazioni:
  - Per annullare l'intera trasmissione circolare, premere *Intera Tx circol.* Passare al punto 3.
  - Per annullare il lavoro corrente, premere il numero in corso di composizione sul touchscreen. Passare al punto 4.
  - Per uscire senza annullare, premere .
- 3 Quando sul touchscreen viene visualizzato un messaggio che chiede se si desidera annullare l'intera trasmissione circolare, effettuare una delle seguenti operazioni:
  - Premere *Sì* per confermare la selezione.
  - Per uscire senza annullare, premere *No*.
- 4 Effettuare una delle seguenti operazioni:
  - Per annullare il lavoro corrente, premere *Sì*.
  - Per uscire senza annullare, premere *No*.

## Trasmissione in tempo reale

Quando si invia un fax, l'apparecchio esegue la scansione dei documenti nella memoria prima dell'invio. Quindi, non appena la linea telefonica risulta libera, l'apparecchio avvia la composizione e l'invio.

Talvolta, potrebbe essere necessario inviare un documento importante immediatamente, senza dover attendere la trasmissione da memoria. È possibile eseguire questa operazione attivando l'opzione *TX tempo reale*.

- 1 Caricare il documento.
- 2 Effettuare una delle seguenti operazioni:
  - Se la funzione *Anteprima fax* non è attiva, premere *Fax*.
  - Se la funzione *Anteprima fax* è attiva, premere *Fax*, quindi *Invio fax in corso*.
- 3 Premere *Opzioni*.
- 4 Strisciare in alto o in basso oppure premere  o  per visualizzare *TX tempo reale*.
- 5 Premere *TX tempo reale*.
- 6 Premere *Sì (o No)*.
- 7 Premere *OK*.
- 8 Immettere il numero di fax.
- 9 Premere *Inizio fax*.

### NOTA

- Se si sta inviando un fax a colori o se la memoria è piena e si sta inviando un fax in bianco e nero dall'ADF, l'apparecchio invia il documento in tempo reale (anche se l'opzione *TX tempo reale* è impostata su *No*).
- Durante la trasmissione in tempo reale, la funzione di ricomposizione automatica non è disponibile quando si utilizza il piano dello scanner.



## Modo overseas

Se si riscontrano problemi durante l'invio di fax intercontinentali a causa di possibili interferenze sulla linea telefonica, si consiglia di attivare la Modalità overseas. Questa funzione si disattiva automaticamente una volta inviato il fax.

- 1 Caricare il documento.
- 2 Effettuare una delle seguenti operazioni:
  - Se la funzione Anteprima fax non è attiva, premere **Fax**.
  - Se la funzione Anteprima fax è attiva, premere **Fax**, quindi **Invio fax in corso**.
- 3 Premere **Opzioni**.
- 4 Strisciare in alto o in basso oppure premere ▲ o ▼ per visualizzare **Modo Overseas**.
- 5 Premere **Modo Overseas**.
- 6 Premere **Sì (o No)**.
- 7 Premere **OK**.
- 8 Immettere il numero di fax.
- 9 Premere **Inizio fax**.

## Invio fax differito (solo bianco e nero)

È possibile salvare in memoria fino a 50 fax da inviare entro 24 ore. Tali fax verranno inviati all'ora indicata dall'utente al punto 9.

- 1 Caricare il documento.
- 2 Effettuare una delle seguenti operazioni:
  - Se la funzione Anteprima fax non è attiva, premere **Fax**.
  - Se la funzione Anteprima fax è attiva, premere **Fax**, quindi **Invio fax in corso**.

- 3 Premere **Opzioni**.
- 4 Strisciare in alto o in basso oppure premere ▲ o ▼ per visualizzare **Fax differito**.
- 5 Premere **Fax differito**.
- 6 Premere **Fax differito**.
- 7 Premere **Sì (o No)**.
- 8 Premere **Imp. ora**.
- 9 Immettere l'ora di invio del fax (nel formato di 24 ore) utilizzando la tastiera sul touchscreen.  
(Ad esempio: inserire 19:45 per indicare le 7:45 della sera.)  
Premere **OK**.

### NOTA

Il numero di pagine di cui è possibile eseguire la scansione in memoria varia a seconda della quantità di dati stampati su ciascuna pagina.



- 10 Premere **OK**.
- 11 Immettere il numero di fax.
- 12 Premere **Inizio fax**.

### NOTA

L'opzione **Fax differito** non è disponibile quando si seleziona **Colore** in **Impostazione colore**.

## Trasmissione cumulativa differita (solo bianco e nero)

Prima di inviare i fax differiti, l'apparecchio consente di risparmiare tempo ordinando tutti i fax in memoria in base alla destinazione e all'ora pianificata. Tutti i fax differiti pianificati per essere inviati alla stessa ora e allo stesso numero di fax verranno inviati con un unico fax, per risparmiare tempo sulla trasmissione.

- 1 Effettuare una delle seguenti operazioni:
  - Se la funzione Anteprema fax non è attiva, premere `Fax`.
  - Se la funzione Anteprema fax è attiva, premere `Fax`, quindi `Invio fax in corso`.
- 2 Premere `Opzioni`.
- 3 Strisciare in alto o in basso oppure premere ▲ o ▼ per visualizzare `Unione TX`.
- 4 Premere `Unione TX`.
- 5 Premere `Sì` (o `No`).
- 6 Premere .
- 8 Effettuare una delle seguenti operazioni:
  - Per annullare, premere `Sì`.  
Se si desidera annullare un altro lavoro, passare al punto 7.
  - Per uscire senza annullare, premere `No`.
- 9 Una volta terminata l'operazione, premere .

## Verifica e annullamento dei lavori in sospeso

---

È possibile verificare i lavori da inviare ancora presenti in memoria e annullare un lavoro. (Se la memoria non contiene lavori, sul touchscreen viene visualizzato il messaggio `Nessuna operaz.`)

- 1 Premere .
- 2 Premere `Tutte le imp.`
- 3 Strisciare in alto o in basso oppure premere ▲ o ▼ per visualizzare `Fax`.
- 4 Premere `Fax`.
- 5 Strisciare in alto o in basso oppure premere ▲ o ▼ per visualizzare `Canc.operaz.`
- 6 Premere `Canc.operaz.`  
Sul touchscreen vengono visualizzati gli eventuali lavori in sospeso.
- 7 Strisciare in alto o in basso oppure premere ▲ o ▼ per scorrere i lavori, quindi selezionare quello da annullare.  
Premere `Annulla`.

## Panoramica della funzione polling

La funzione di polling consente di impostare l'apparecchio in modo che altre persone possano ricevere fax dall'utente, pagando però la chiamata. Inoltre, consente all'utente di chiamare un apparecchio fax altrui e ricevere un fax da esso, pagando la chiamata. Affinché possa funzionare in questo modo, è necessario impostare la funzione di polling su entrambi gli apparecchi. Non tutti gli apparecchi fax supportano la funzione di polling.

### Trasmissione polling (solo bianco e nero)

La funzione di trasmissione polling consente di impostare l'apparecchio in attesa con un documento in modo che un altro apparecchio fax possa chiamarlo e recuperare tale documento.

Il documento viene memorizzato e può essere recuperato da qualunque altro apparecchio fax fino a quando non viene cancellato dalla memoria. (Vedere *Verifica e annullamento dei lavori in sospeso* ➤➤ pagina 18.)

### Impostazione di Trasmissione polling

- 1 Caricare il documento.
- 2 Effettuare una delle seguenti operazioni:
  - Se la funzione Anteprema fax non è attiva, premere **Fax**.
  - Se la funzione Anteprema fax è attiva, premere **Fax**, quindi **Invio fax in corso**.
- 3 Premere **Opzioni**.
- 4 Strisciare in alto o in basso oppure premere ▲ o ▼ per visualizzare **Polled TX**.

- 5 Premere **Polled TX**.
- 6 Premere **Standard**.
- 7 Premere **Inizio fax**.
- 8 Se si utilizza il piano dello scanner, sul touchscreen verrà richiesto di scegliere una delle seguenti opzioni:
  - Premere **Sì** per eseguire la scansione di un'altra pagina. Passare al punto 9.
  - Premere **No** per memorizzare il documento. In tal modo altri apparecchi fax possono chiamare l'apparecchio e recuperare il documento.
- 9 Posizionare la pagina successiva sul piano dello scanner, quindi premere **OK**. Ripetere i punti 8 e 9 per ogni pagina aggiuntiva. Il documento viene memorizzato e inviato all'arrivo della richiesta di polling.

### Impostazione di Trasmissione polling con codice di sicurezza

La funzione di polling protetto consente di limitare il numero di persone che possono accedere ai documenti impostati per il polling.

La funzione di polling protetto funziona solo con apparecchi fax Brother. Se un'altra persona desidera recuperare un fax dall'apparecchio, dovrà immettere il codice di sicurezza.

- 1 Caricare il documento.
- 2 Effettuare una delle seguenti operazioni:
  - Se la funzione Anteprema fax non è attiva, premere **Fax**.
  - Se la funzione Anteprema fax è attiva, premere **Fax**, quindi **Invio fax in corso**.
- 3 Premere **Opzioni**.

- 4 Strisciare in alto o in basso oppure premere ▲ o ▼ per visualizzare Polled TX.
- 5 Premere Polled TX.
- 6 Premere Protetto.
- 7 Inserire un numero di quattro cifre. Premere OK.
- 8 Premere Inizio fax.
- 9 Se si utilizza il piano dello scanner, sul touchscreen verrà richiesto di scegliere una delle seguenti opzioni:
  - Premere Sì per eseguire la scansione di un'altra pagina. Passare al punto 10.
  - Premere No per inviare il documento.
- 10 Posizionare la pagina successiva sul piano dello scanner, quindi premere OK.
- 11 Ripetere i punti 9 e 10 per ogni pagina aggiuntiva. L'apparecchio invia automaticamente il fax.

## Ricezione in memoria (solo bianco e nero)

È possibile utilizzare una sola funzione di ricezione in memoria alla volta:

- Inoltro fax
- Memorizzazione fax
- Ricezione PC-Fax
- No

È possibile cambiare in qualunque momento la selezione. Se i fax ricevuti sono ancora nella memoria dell'apparecchio quando si modifica la funzione di ricezione in memoria, sul touchscreen viene visualizzato un messaggio. (Vedere *Modifica delle operazioni di ricezione in memoria* >> pagina 23.)

### Inoltro fax

Selezionando l'opzione Inoltro fax, l'apparecchio salva in memoria il fax ricevuto. Quindi, l'apparecchio compone il numero di fax programmato e inoltra il messaggio fax.

- 1 Premere .
- 2 Premere `Tutte le imp.`
- 3 Strisciare in alto o in basso oppure premere ▲ o ▼ per visualizzare `Fax`.
- 4 Premere `Fax`.
- 5 Strisciare in alto o in basso oppure premere ▲ o ▼ per visualizzare `Imp.ricezione`.
- 6 Premere `Imp.ricezione`.
- 7 Strisciare in alto o in basso oppure premere ▲ o ▼ per visualizzare `Mem ricezione`.

- 8 Premere `Mem ricezione`.
- 9 Premere `Inoltro fax`.
- 10 Immettere il numero di inoltro (fino a 20 cifre) utilizzando la tastiera sul touchscreen.  
Premere `OK`.
- 11 Se la funzione Anteprema fax non è attiva, premere `Stampa backup: Sì` o `Stampa backup: No`.

### IMPORTANTE

- Selezionando l'opzione `Stampa backup: Sì`, l'apparecchio stampa il fax, in modo da lasciarne una copia anche all'utente. Si tratta di una funzione di sicurezza nel caso in cui si verifichi un'interruzione di corrente prima dell'inoltro del fax o un problema all'apparecchio ricevente.
- Quando si riceve un fax a colori, l'apparecchio stampa il fax a colori ma non inoltra il fax al numero di inoltro fax programmato.

- 12 Premere .

### Memorizzazione fax

Se si seleziona Memorizzazione fax, l'apparecchio salva in memoria i fax ricevuti. I comandi di recupero remoto consentono di recuperare i messaggi fax da un'altra postazione.

Se è stata attivata la funzione Memorizzazione fax, l'apparecchio stampa automaticamente una copia di backup.

- 1 Premere .
- 2 Premere `Tutte le imp.`

- 3 Strisciare in alto o in basso oppure premere ▲ o ▼ per visualizzare Fax.
- 4 Premere Fax.
- 5 Strisciare in alto o in basso oppure premere ▲ o ▼ per visualizzare Imp.ricezione.
- 6 Premere Imp.ricezione.
- 7 Strisciare in alto o in basso oppure premere ▲ o ▼ per visualizzare Mem ricezione.
- 8 Premere Mem ricezione.
- 9 Premere Memoriz.fax.
- 10 Premere .

#### NOTA

Non è possibile salvare i fax a colori nella memoria. Quando viene ricevuto un fax a colori, l'apparecchio lo stampa a colori.

## Stampa di un fax dalla memoria

Se si è scelto Memorizzazione fax, è sempre possibile stampare dall'apparecchio un fax presente in memoria.

- 1 Premere .
- 2 Premere Tutte le imp.
- 3 Strisciare in alto o in basso oppure premere ▲ o ▼ per visualizzare Fax.
- 4 Premere Fax.
- 5 Strisciare in alto o in basso oppure premere ▲ o ▼ per visualizzare Stampa doc.
- 6 Premere Stampa doc.
- 7 Premere OK.

- 8 Premere .

#### NOTA

Quando si stampa un fax dalla memoria, i dati del fax vengono cancellati dall'apparecchio.

## Ricezione PC-Fax (solo Windows®)

Se viene attivata la funzione Ricezione PC-Fax, l'apparecchio salva in memoria i fax ricevuti e li invia automaticamente al PC dell'utente. Sarà quindi possibile utilizzare il PC per visualizzare e salvare tali fax.

Anche se il PC è spento (ad esempio, durante la notte o nel fine settimana), l'apparecchio riceve e salva i fax nella propria memoria.

Quando si avvia il PC e viene eseguito il software Ricezione PC-FAX, l'apparecchio trasferisce automaticamente i fax al PC.

Per trasferire al PC i fax ricevuti, è necessario che nel PC sia in esecuzione il software Ricezione PC-FAX.

(►► Guida software dell'utente: *Ricezione PC-FAX.*)

Se si seleziona Stampa backup: Sì, l'apparecchio esegue anche una stampa del fax.



- 1 Premere .
- 2 Premere Tutte le imp.
- 3 Strisciare in alto o in basso oppure premere ▲ o ▼ per visualizzare Fax.
- 4 Premere Fax.
- 5 Strisciare in alto o in basso oppure premere ▲ o ▼ per visualizzare Imp.ricezione.
- 6 Premere Imp.ricezione.

- 7 Strisciare in alto o in basso oppure premere ▲ o ▼ per visualizzare Mem ricezione.
- 8 Premere Mem ricezione.
- 9 Premere Ricez. PC Fax.
- 10 Sul touchscreen viene visualizzato il messaggio Avvia PC-Fax sul computer.  
Premere OK.
- 11 Premere <USB> o il nome del PC che si desidera riceva i fax nel caso in cui si sia connessi in rete.  
Premere OK.
- 12 Se la funzione Anteprima fax non è attiva, premere Stampa backup: Sì o Stampa backup: No.
- 13 Premere .

#### NOTA

- La funzione Ricezione PC-Fax non è supportata in Mac OS.
- Per poter impostare la funzione Ricezione PC-Fax, è necessario installare il software MFL-Pro Suite nel PC. Accertarsi che il PC sia connesso e acceso.  
(►► Guida software dell'utente: *Ricezione PC-FAX.*)
- Se viene visualizzato un messaggio di errore e l'apparecchio non è in grado di stampare i fax in memoria, è possibile utilizzare questa impostazione per trasferire i fax al PC. (►► Guida per utenti base: *Trasferimento dei fax o del rapporto giornale fax.*)
- Quando si riceve un fax a colori, l'apparecchio stampa il fax a colori ma non invia il fax al PC.
- Per modificare il PC di destinazione, ripetere i punti da ① a ⑬.

## Disattivazione delle operazioni di ricezione in memoria

- 1 Premere .
- 2 Premere Tutte le imp.
- 3 Strisciare in alto o in basso oppure premere ▲ o ▼ per visualizzare Fax.
- 4 Premere Fax.
- 5 Strisciare in alto o in basso oppure premere ▲ o ▼ per visualizzare Imp.ricezione.
- 6 Premere Imp.ricezione.
- 7 Strisciare in alto o in basso oppure premere ▲ o ▼ per visualizzare Mem ricezione.
- 8 Premere Mem ricezione.
- 9 Premere No.
- 10 Premere .

#### NOTA

Se nella memoria dell'apparecchio sono ancora presenti fax ricevuti, sul touchscreen vengono visualizzate ulteriori opzioni. (Vedere *Modifica delle operazioni di ricezione in memoria* ►► pagina 23.)

## Modifica delle operazioni di ricezione in memoria

Se vi sono ancora fax ricevuti nella memoria dell'apparecchio quando si modificano le operazioni di ricezione in memoria, sul touchscreen viene visualizzata una delle seguenti domande:

## Se tutti i fax ricevuti sono già stati stampati

- Cancellare tutti i documenti?
  - Se si preme **Sì**, i fax in memoria vengono cancellati prima della modifica dell'impostazione.
  - Se si preme **No**, i fax in memoria non vengono cancellati e l'impostazione non viene modificata.

## Se in memoria rimangono fax non stampati

- Stampare tutti i fax?
  - Se si preme **Sì**, i fax in memoria vengono stampati prima della modifica dell'impostazione. Se è già stata stampata una copia di backup, non vengono eseguite altre stampe.
  - Se si preme **No**, i fax in memoria non vengono stampati e l'impostazione non viene modificata.

Se i fax ricevuti vengono lasciati nella memoria dell'apparecchio quando si passa a **Ricez. PC Fax** da un'altra opzione [**Inoltro fax** o **Memoriz. fax**], premere **<USB>** o il nome del PC se si è connessi in rete.

Premere **OK**.

Sul touchscreen viene visualizzata la seguente domanda:

- Invio fax a PC?
  - Se si preme **Sì**, i fax in memoria vengono inviati al PC prima della modifica dell'impostazione. All'utente viene chiesto se desidera attivare la funzione **Stampa backup**. (Per maggiori informazioni, vedere *Ricezione PC-Fax (solo Windows®)* >> pagina 22.)
  - Se si preme **No**, i fax in memoria non vengono cancellati né trasferiti al PC e l'impostazione non viene modificata.

## Recupero remoto

È possibile chiamare l'apparecchio da qualunque telefono a toni o apparecchio fax, quindi usare il codice di accesso remoto e i comandi remoti per recuperare i messaggi fax.

## Impostazione di un codice di accesso remoto

Il codice di accesso remoto consente di accedere alle funzioni di recupero remoto quando si è lontani dall'apparecchio. Per poter utilizzare le funzioni di accesso e recupero remoto è necessario impostare un codice personale. Il codice predefinito impostato dal produttore è inattivo (---\*).

- 1 Premere .
- 2 Premere **Tutte le imp.**
- 3 Strisciare in alto o in basso oppure premere **▲** o **▼** per visualizzare **Fax**.
- 4 Premere **Fax**.
- 5 Strisciare in alto o in basso oppure premere **▲** o **▼** per visualizzare **Accesso remoto**.
- 6 Premere **Accesso remoto**.
- 7 Mediante la tastiera sul touchscreen, immettere un codice a tre cifre utilizzando i numeri da 0 a 9, \* o #. Premere **OK**. (Non è possibile cambiare il simbolo “\*” preimpostato.)

### NOTA

Non utilizzare un codice uguale al codice di attivazione remota (\* 5 1) o al codice di disattivazione remota (# 5 1). (>> Guida per utenti base: *Operazioni da telefoni esterni e interni*.)



- 8 Premere .

### NOTA

È possibile cambiare il codice in qualunque momento inserendone uno nuovo. Se si desidera rendere inattivo il codice, premere e mantenere premuto  al punto 7 per ripristinare l'impostazione inattiva (---\*), quindi premere OK.

### NOTA

Se l'apparecchio è impostato sulla modalità *Manuale* e si desidera utilizzare le funzioni di recupero remoto, attendere circa 100 secondi dopo che avrà iniziato a squillare, quindi immettere il codice di accesso remoto entro 30 secondi.

## Utilizzo del proprio codice di accesso remoto

- 1 Comporre il proprio numero di fax da un telefono a toni o da un altro apparecchio fax.
- 2 Quando l'apparecchio risponde, immettere immediatamente il proprio codice di accesso remoto (3 cifre seguite da \*).
- 3 L'apparecchio segnala l'eventuale ricezione di messaggi:
  - **1 segnale prolungato: messaggi fax**
  - **Nessun suono: nessun messaggio**
- 4 Quando l'apparecchio emette due suoni brevi, immettere un comando. Se si attende più di 30 secondi per immettere un comando, l'apparecchio interrompe la comunicazione. Se viene immesso un comando non valido, l'apparecchio emette tre suoni.
- 5 Premere **9 0** per interrompere la funzione di Accesso remoto al termine delle operazioni.
- 6 Riagganciare.

## Comandi fax remoti

Seguire i comandi descritti di seguito per accedere alle funzioni quando si è lontani dall'apparecchio. Quando si chiama l'apparecchio e si immette il codice di accesso remoto (3 cifre seguite da \*), il sistema emette due brevi suoni e sarà necessario immettere un comando remoto.

Comandi remoti		Dettagli dell'operazione
95	<b>Modifica delle impostazioni di Inoltro fax o Memorizzazione fax</b>	
	1 NO	È possibile selezionare NO dopo aver recuperato o cancellato tutti i messaggi.
	2 Inoltro fax	Un suono lungo indica che la modifica è stata accettata. Se vengono emessi tre suoni brevi, la modifica non è stata accettata a causa di impostazioni mancanti (ad esempio, un numero di Inoltro fax non registrato). È possibile immettere 4 per registrare il proprio numero di Inoltro fax. (Vedere <i>Modifica del numero di Inoltro fax</i> ►► pagina 27.) Dopo aver registrato il numero, la funzione Inoltro fax viene eseguita correttamente.
	4 Numero di inoltro fax	
6 Memorizzazione fax		
96	<b>Recupero di un fax</b>	
	2 Recupero di tutti i fax	Immettere il numero di un apparecchio fax remoto per ricevere i messaggi fax memorizzati. (Vedere <i>Recupero di messaggi fax</i> ►► pagina 27.)
	3 Cancellazione dei fax in memoria	Se viene emesso un suono lungo, sono stati cancellati messaggi fax dalla memoria.
97	<b>Verifica dello stato di ricezione</b>	
	1 Fax	È possibile controllare se l'apparecchio ha ricevuto dei fax. Se ne ha ricevuti, viene emesso un suono prolungato. Se non ne ha ricevuti, vengono emessi tre suoni brevi.
98	<b>Modifica della modalità di ricezione</b>	
	1 Segreteria telefonica esterna	Se viene emesso un suono lungo, la modifica è stata accettata.
	2 Fax/Tel	
	3 Solo fax	
90	<b>Uscita</b>	Premendo <b>9 0</b> è possibile uscire dalla funzione di recupero remoto. Attendere un suono lungo, quindi riporre il ricevitore.

## Recupero di messaggi fax

È possibile chiamare l'apparecchio da qualunque telefono a toni per far inviare i propri messaggi fax a un altro apparecchio. Per poter utilizzare questa funzione è necessario attivare Memorizzazione fax o Anteprema fax. (Vedere *Memorizzazione fax* ➤➤ pagina 21 o ➤➤ Guida per utenti base: *Anteprema fax (solo bianco e nero)*.)

- 1 Comporre il proprio numero di fax.
- 2 Quando l'apparecchio risponde, immettere immediatamente il proprio codice di accesso remoto (3 cifre seguite da \*). Se viene emesso un suono lungo, sono presenti messaggi.
- 3 Se vengono emessi due suoni brevi, premere **9 6 2**.
- 4 Attendere che venga emesso un suono lungo, utilizzare il tastierino di composizione per immettere il numero dell'apparecchio fax a cui inviare i messaggi, quindi immettere **# #** (max 20 cifre).

### NOTA

Non è possibile utilizzare \* e # come numeri da comporre. Tuttavia, è possibile premere # se si desidera inserire una pausa.

- 5 Riagganciare dopo che l'apparecchio avrà emesso un suono. L'apparecchio chiama l'altro apparecchio fax, il quale stamperà i messaggi fax.

## Modifica del numero di Inoltro fax

È possibile modificare l'impostazione predefinita del proprio numero di inoltro fax da un altro telefono a toni o da un altro apparecchio fax.

- 1 Comporre il proprio numero di fax.
- 2 Quando l'apparecchio risponde, immettere immediatamente il proprio codice di accesso remoto (3 cifre seguite da \*). Se viene emesso un suono lungo, sono presenti messaggi.
- 3 Se vengono emessi due suoni brevi, premere **9 5 4**.
- 4 Attendere che venga emesso un suono lungo, utilizzare il tastierino di composizione per immettere il numero (max 20 cifre) del nuovo apparecchio fax remoto al quale si desidera vengano inviati i propri messaggi fax, quindi immettere **# #**.

### NOTA

Non è possibile utilizzare \* e # come numeri da comporre. Tuttavia, è possibile premere # se si desidera inserire una pausa.

- 5 Premere **9 0** per interrompere la funzione di Accesso remoto al termine delle operazioni.
- 6 Riagganciare dopo che l'apparecchio avrà emesso un suono.

## Operazioni di ricezione aggiuntive

### Ricezione in mancanza di carta

Non appena il vassoio carta rimane vuoto durante la ricezione di un fax, sul touchscreen viene visualizzato il messaggio *Controlla carta*. Inserire della carta nel vassoio. (►► Guida per utenti base: *Caricamento carta e altri supporti di stampa*.)

Se non si inserisce carta nel vassoio, l'apparecchio continua a ricevere il fax ma le pagine restanti vengono salvate in memoria (in presenza di spazio sufficiente).

Anche i fax in arrivo successivi vengono salvati in memoria fino all'esaurimento dello spazio disponibile. Per stampare i fax, inserire nuova carta nel vassoio. Quando la memoria è piena, l'apparecchio smette automaticamente di rispondere alle chiamate.

### Stampa di un fax in arrivo in formato ridotto

Se si seleziona *Sì*, l'apparecchio riduce automaticamente le pagine dei fax in arrivo per adattarle a un foglio singolo in formato A4, A3<sup>1</sup>, Letter, Legal<sup>1</sup> o Ledger<sup>1</sup>. L'apparecchio calcola il rapporto di riduzione in base alle dimensioni della pagina del fax e all'impostazione di *Formato carta* selezionata dall'utente.

(MFC-J4510DW: ►► Guida per utenti base: *Formato carta*.)

(MFC-J4710DW: ►► Guida per utenti base: *Formato e tipo carta (MFC-J4710DW)*.)

<sup>1</sup> (Per MFC-J4710DW)

1 Premere .

2 Premere *Tutte le imp.*

- 3 Strisciare in alto o in basso oppure premere ▲ o ▼ per visualizzare *Fax*.
- 4 Premere *Fax*.
- 5 Strisciare in alto o in basso oppure premere ▲ o ▼ per visualizzare *Imp.ricezione*.
- 6 Premere *Imp.ricezione*.
- 7 Strisciare in alto o in basso oppure premere ▲ o ▼ per visualizzare *Auto riduzione*.
- 8 Premere *Auto riduzione*.
- 9 Premere *Sì (o No)*.
- 10 Premere .

### Ricezione di un fax alla fine di una conversazione

Al termine di una conversazione è possibile richiedere al proprio interlocutore di effettuare l'invio di un fax prima di riagganciare.

- 1 Chiedere all'interlocutore di inserire il documento nell'apparecchio e di premere il tasto *Avvio* o *Invio*.
- 2 Quando si avvertono i segnali di chiamata CNG (brevi toni acustici ripetuti) provenienti dall'altro apparecchio, premere *Inizio fax*.

#### NOTA

Se il touchscreen è oscurato perché in *Modalità riposo*, toccarlo per visualizzare *Inizio fax*.

- 3 Premere *Ricezione* per ricevere il fax.
- 4 Riagganciare il ricevitore del telefono esterno.



## Backup temporaneo dei fax

Quando la funzione di ricezione in memoria non è attiva, l'apparecchio dispone di una funzione di sicurezza denominata Backup temporaneo dei fax, che l'utente può attivare. L'apparecchio riserva 2 MB di memoria all'archiviazione temporanea di un massimo di cinque fax degli ultimi ricevuti. I fax vengono conservati in memoria fino a un massimo di 10 giorni oppure finché non vengono ricevuti ulteriori fax che vanno ad occupare lo spazio in memoria. Se la memoria si riempie, i fax meno recenti vengono eliminati. L'impostazione predefinita dal produttore è No.

### NOTA



Non è possibile salvare i fax a colori nella memoria.

### Attivazione/disattivazione del backup temporaneo dei fax

- 1 Premere .
- 2 Premere `Tutte le imp.`
- 3 Strisciare in alto o in basso oppure premere ▲ o ▼ per visualizzare `Imp.iniziale.`
- 4 Premere `Imp.iniziale.`
- 5 Strisciare in alto o in basso oppure premere ▲ o ▼ per visualizzare `Varie.`
- 6 Premere `Varie.`
- 7 Premere `Backup fax temporaneo.`
- 8 Premere `Backup.`
- 9 Premere `Sì (o No).`
- 10 Premere .

### Stampa dei fax archiviati temporaneamente in memoria

Mentre i fax sono in memoria, è possibile stamparli per il numero di volte desiderato senza eliminarli.

- 1 Premere .
- 2 Premere `Tutte le imp.`
- 3 Strisciare in alto o in basso oppure premere ▲ o ▼ per visualizzare `Imp.iniziale.`
- 4 Premere `Imp.iniziale.`
- 5 Strisciare in alto o in basso oppure premere ▲ o ▼ per visualizzare `Varie.`
- 6 Premere `Varie.`
- 7 Premere `Backup fax temporaneo.`
- 8 Premere `Ristampa.`
- 9 Premere `OK` per confermare la selezione.
- 10 Premere .

### Eliminazione dei fax archiviati temporaneamente in memoria

È possibile eliminare in qualsiasi momento tutti i fax recuperati dalla memoria.

- 1 Premere .
- 2 Premere `Tutte le imp.`
- 3 Strisciare in alto o in basso oppure premere ▲ o ▼ per visualizzare `Imp.iniziale.`
- 4 Premere `Imp.iniziale.`
- 5 Strisciare in alto o in basso oppure premere ▲ o ▼ per visualizzare `Varie.`
- 6 Premere `Varie.`

- 7 Premere Backup fax temporaneo.
- 8 Premere Cancellare.
- 9 Premere Sì per confermare la selezione.
- 10 Premere .

## Panoramica della funzione polling

La funzione di polling consente di impostare l'apparecchio in modo che altre persone possano ricevere fax dall'utente, pagando però la chiamata. Inoltre, consente all'utente di chiamare un apparecchio fax altrui e ricevere un fax da esso, pagando la chiamata. Affinché possa funzionare in questo modo, è necessario impostare la funzione di polling su entrambi gli apparecchi. Non tutti gli apparecchi fax supportano la funzione di polling.

### Ricezione polling

---

La funzione Ricezione polling consente di chiamare un altro apparecchio fax per ricevere un fax.

### Impostazione di Ricezione polling

- 1 Effettuare una delle seguenti operazioni:
  - Se la funzione Anteprima fax non è attiva, premere Fax.
  - Se la funzione Anteprima fax è attiva, premere Fax, quindi Invio fax in corso.
- 2 Premere Opzioni.
- 3 Strisciare in alto o in basso oppure premere ▲ o ▼ per visualizzare Polling RX.
- 4 Premere Polling RX.
- 5 Premere Standard.
- 6 Immettere il numero di fax con cui si esegue il polling utilizzando la rubrica o il tastierino di composizione sul touchscreen.
- 7 Premere Inizio fax.

## Impostazione di Ricezione polling con codice di sicurezza

La funzione di polling protetto consente di limitare il numero di persone che possono accedere ai documenti impostati per il polling.

La funzione di polling protetto funziona solo con apparecchi fax Brother. Se si desidera ricevere un fax da un apparecchio Brother protetto, è necessario immettere il codice di sicurezza.

- 1 Effettuare una delle seguenti operazioni:
  - Se la funzione Anteprima fax non è attiva, premere `Fax`.
  - Se la funzione Anteprima fax è attiva, premere `Fax`, quindi `Invio fax in corso`.
- 2 Premere `Opzioni`.
- 3 Strisciare in alto o in basso oppure premere `▲` o `▼` per visualizzare `Polling RX`.
- 4 Premere `Polling RX`.
- 5 Premere `Protetto`.
- 6 Immettere un codice di sicurezza di quattro cifre utilizzando la tastiera sul touchscreen.  
Si tratta dello stesso codice di sicurezza dell'apparecchio fax con cui si esegue il polling.  
Premere `OK`.
- 7 Immettere il numero di fax con cui si esegue il polling utilizzando la rubrica oppure il tastierino di composizione sul touchpanel.
- 8 Premere `Inizio fax`.

## Impostazione di Ricezione polling differita

La funzione di polling differito consente di impostare l'apparecchio in modo che la funzione Ricezione polling venga avviata in un secondo momento. È possibile impostare solo *una* operazione di polling differito.

- 1 Effettuare una delle seguenti operazioni:
  - Se la funzione Anteprima fax non è attiva, premere `Fax`.
  - Se la funzione Anteprima fax è attiva, premere `Fax`, quindi `Invio fax in corso`.
- 2 Premere `Opzioni`.
- 3 Strisciare in alto o in basso oppure premere `▲` o `▼` per visualizzare `Polling RX`.
- 4 Premere `Polling RX`.
- 5 Premere `Differito`.
- 6 Inserire l'ora di avvio del polling (nel formato di 24 ore).  
Ad esempio: inserire 21:45 per indicare le 9:45 della sera.  
Premere `OK`.
- 7 Immettere il numero di fax con cui si esegue il polling utilizzando la rubrica oppure il tastierino di composizione sul touchpanel.
- 8 Premere `Inizio fax`.  
L'apparecchio esegue la chiamata di polling all'ora indicata.

## Polling sequenziale (solo bianco e nero)

Il polling sequenziale consente di richiedere documenti a diversi apparecchi fax in un'unica operazione.

- 1 Effettuare una delle seguenti operazioni:
  - Se la funzione Anteprema fax non è attiva, premere **Fax**.
  - Se la funzione Anteprema fax è attiva, premere **Fax**, quindi **Invio fax in corso**.
- 2 Premere **Opzioni**.
- 3 Strisciare in alto o in basso oppure premere ▲ o ▼ per visualizzare **Polling RX**.
- 4 Premere **Polling RX**.
- 5 Premere **Standard**, **Protetto** o **Differito**.
- 6 Effettuare una delle seguenti operazioni:
  - Se è stato selezionato **Standard**, passare al punto 7.
  - Se è stato selezionato **Protetto**, immettere un numero di quattro cifre, premere **OK**, quindi passare al punto 7.
  - Se è stato selezionato **Differito**, immettere l'ora (formato di 24 ore) in cui iniziare l'esecuzione del polling, premere **OK**, quindi passare al punto 7.
- 7 Premere **Opzioni**. Strisciare in alto o in basso oppure premere ▲ o ▼ per visualizzare **Trasm.Circol.**
- 8 Premere **Trasm.Circol.**
- 9 Premere **Aggiun. numero**.

- 10 È possibile aggiungere numeri alla trasmissione circolare nei seguenti modi:

- Premere **Aggiun. numero**, quindi immettere un numero utilizzando la tastiera sul touchscreen. Premere **OK**.

### NOTA

*Se è stato scaricato un Internet Fax:*

Se si desidera eseguire la trasmissione circolare utilizzando un indirizzo di posta elettronica, premere



, immettere

l'indirizzo di posta elettronica, quindi premere **OK**. (►► Guida per utenti base: *Immissione di testo*.)

- Premere **Aggiungi da Rubrica**. Strisciare in alto o in basso oppure premere ▲ o ▼ per visualizzare il numero da aggiungere alla trasmissione circolare. Selezionare le caselle di controllo relative ai numeri da aggiungere alla trasmissione circolare. Dopo avere selezionato tutti i numeri desiderati, premere **OK**.
- Premere **Cerca in Rubrica**. Immettere la prima lettera del nome e premere **OK**. Selezionare il nome, quindi premere il numero che si desidera aggiungere alla trasmissione circolare.



- 11 Una volta immessi tutti i numeri di fax ripetendo i punti 9 e 10, premere **OK**.
- 12 Premere **Inizio fax**. L'apparecchio esegue il polling di ogni numero o gruppo per richiedere un documento.

Per annullare il processo di polling, premere  mentre l'apparecchio esegue la composizione.



Per annullare tutti i lavori di ricezione polling sequenziale, vedere *Annullamento di un lavoro di polling sequenziale* ►► pagina 33.

## Annullamento di un lavoro di polling sequenziale

- 1 Premere .
- 2 Effettuare una delle seguenti operazioni:
  - Per annullare l'intero lavoro di polling sequenziale, premere `Intero Poll. seq.` Passare al punto 3.
  - Per annullare il lavoro corrente, premere il numero in corso di composizione sul touchscreen. Passare al punto 4.
  - Per uscire senza annullare, premere .
- 3 Quando sul touchscreen viene visualizzato un messaggio che chiede se si desidera annullare l'intero lavoro di polling sequenziale, effettuare una delle seguenti operazioni:
  - Premere `Sì` per confermare la selezione.
  - Per uscire senza annullare, premere `No`.
- 4 Effettuare una delle seguenti operazioni:
  - Per annullare il lavoro corrente, premere `Sì`.
  - Per uscire senza annullare, premere `No`.

## Operazioni vocali

Le chiamate vocali possono essere effettuate con un telefono in derivazione o esterno.

## Operazioni di composizione aggiuntive

### Combinazioni di numeri della rubrica

---

Talvolta, potrebbe essere necessario scegliere tra diversi operatori a lunga distanza per l'invio di un fax. Le tariffe possono variare a seconda dell'ora e della destinazione. Per utilizzare le tariffe ridotte, è possibile memorizzare i codici di accesso per gli operatori a lunga distanza e i numeri di carta di credito come numeri della rubrica. È possibile memorizzare queste lunghe sequenze di composizione dividendole e impostandole come numeri separati della rubrica in una qualsiasi combinazione. È inoltre possibile includere la composizione manuale utilizzando il tastierino di composizione. (►► Guida per utenti base: *Memorizzazione di numeri nella rubrica.*)

Ad esempio, si potrebbe avere memorizzato la sequenza "01632" nella rubrica come Brother 1 e "960555" nella rubrica come Brother 2. È possibile utilizzare entrambe le voci per comporre il numero "01632-960555" come illustrato nel seguente esempio:

- 1 Premere **Fax**.
- 2 Premere **Rubrica**.
- 3 Strisciare in alto o in basso oppure premere ▲ o ▼ per visualizzare il numero della voce Brother 1.
- 4 Selezionare il numero.
- 5 Premere **Applica**.
- 6 Premere **Rubrica**.

- 7 Strisciare in alto o in basso oppure premere ▲ o ▼ per visualizzare il numero della voce Brother 2.
- 8 Selezionare il numero.
- 9 Premere *Applica*.
- 10 Premere *Inizio fax*. Viene composto il numero "01632-960555".

Per modificare un numero in via provvisoria, è possibile sostituire una parte del numero con la composizione manuale utilizzando il tastierino di composizione. Ad esempio, per sostituire il numero con 01632-960556, è possibile immettere il numero (Brother 1: 01632) utilizzando *Rubrica*, premere *Applica* e quindi premere **960556** utilizzando il tastierino di composizione.

## NOTA

Se a un certo punto è necessario attendere un nuovo segnale di composizione o un altro segnale nella sequenza di composizione, premere *Pausa* per inserire una pausa nel numero. Ogni pressione del tasto aggiunge un ritardo di 3,5 secondi. È possibile premere *Pausa* il numero di volte necessario per aumentare la lunghezza della pausa.

## Metodi aggiuntivi di memorizzazione dei numeri

### Memorizzazione di numeri in rubrica da chiamate in uscita

È anche possibile memorizzare numeri in rubrica dalla cronologia delle chiamate in uscita.

- 1 Premere *Fax*.
- 2 Premere *Registro chiamate*.
- 3 Premere *Chiam. in usc.*
- 4 Strisciare in alto o in basso oppure premere ▲ o ▼ per visualizzare il nome o il numero da memorizzare.
- 5 Premere il nome o il numero da memorizzare.
- 6 Premere *Modifica*.
- 7 Premere *Aggiungi a Rubrica*.
- 8 Premere *Nome*.
- 9 Immettere il nome (fino a 16 caratteri) utilizzando la tastiera sul touchscreen. Premere *OK*.  
(Per l'immissione delle lettere, ►► Guida per utenti base: *Immissione di testo*.)
- 10 Se si desidera memorizzare il secondo numero di fax o di telefono, premere *Indirizzo 2*.  
Immettere il secondo numero di fax o di telefono utilizzando la tastiera sul touchscreen (fino a 20 cifre).  
Premere *OK*.
- 11 Premere *OK* per confermare il numero di fax o di telefono da memorizzare.
- 12 Premere .

## Memorizzazione di numeri in rubrica dalla cronologia degli ID chiamante

Se si dispone del servizio di abbonamento ID chiamante fornito dalla propria compagnia telefonica, è anche possibile memorizzare numeri in rubrica dalle chiamate in arrivo nella cronologia degli ID chiamante. (►► Guida per utenti base: *ID chiamante*.)

- 1 Premere `Fax`.
- 2 Premere `Registro chiamate`.
- 3 Premere `Storico ID chiamante`.
- 4 Strisciare in alto o in basso oppure premere ▲ o ▼ per visualizzare il numero da memorizzare.
- 5 Premere il numero da memorizzare.
- 6 Premere `Modifica`.
- 7 Premere `Aggiungi a Rubrica`.
- 8 Premere `Nome`.
- 9 Immettere il nome (fino a 16 caratteri) utilizzando la tastiera sul touchscreen. Premere `OK`.  
(Per l'immissione delle lettere, ►► Guida per utenti base: *Immissione di testo*.)
- 10 Se si desidera memorizzare il secondo numero di fax o di telefono, premere `Indirizzo 2`.  
Immettere il secondo numero di fax o di telefono utilizzando la tastiera sul touchscreen (fino a 20 cifre). Premere `OK`.
- 11 Premere `OK` per confermare il numero di fax o di telefono da memorizzare.
- 12 Premere .

## Impostazione dei gruppi per la trasmissione circolare

Un gruppo, che può essere memorizzato in rubrica, consente di inviare lo stesso messaggio fax a diversi numeri di fax premendo `Fax`, `Rubrica`, `Applica e Inizio fax`.

Innanzitutto, è necessario memorizzare tutti i numeri di fax nella rubrica. (►► Guida per utenti base: *Memorizzazione di numeri nella rubrica*.) Successivamente, è possibile includere questi numeri all'interno del gruppo. Ogni gruppo utilizza un numero della rubrica. È possibile impostare un massimo di sei gruppi oppure assegnare fino a 198 numeri a un gruppo esteso.

(Vedere *Trasmissione circolare (solo bianco e nero)* ►► pagina 14.)

- 1 Premere `Fax`.
- 2 Premere `Rubrica`.
- 3 Premere `Modifica`.
- 4 Premere `Imp.gruppi`.
- 5 Premere `Nome`.
- 6 Immettere il nome del gruppo (fino a 16 caratteri) utilizzando la tastiera sul touchscreen. Premere `OK`.
- 7 Premere `Aggiungi/Elimina`.
- 8 Aggiungere i numeri della rubrica al gruppo selezionandoli e visualizzando così un segno di spunta rosso. Premere `OK`.
- 9 Leggere e controllare l'elenco dei nomi e dei numeri selezionati visualizzato, quindi premere `OK` per salvare il gruppo.
- 10 Effettuare una delle seguenti operazioni:

- Per memorizzare un altro gruppo per la trasmissione circolare, ripetere i punti da ③ a ⑨.
- Per terminare la memorizzazione dei gruppi per la trasmissione circolare, premere .

**NOTA**

È possibile stampare un elenco di tutti i numeri della rubrica. (Vedere *Rapporti* >> pagina 40.)

**Modifica del nome di un gruppo**

- 1 Premere **Fax**.
- 2 Premere **Rubrica**.
- 3 Premere **Modifica**.
- 4 Premere **Cambia**.
- 5 Strisciare in alto o in basso oppure premere ▲ o ▼ per visualizzare il gruppo da modificare.
- 6 Selezionare il gruppo.
- 7 Premere **Nome**.
- 8 Immettere il nuovo nome (fino a 16 caratteri) utilizzando la tastiera sul touchscreen.  
Premere **OK**.  
(Ad esempio, digitare NUOVI CLIENTI.)

**NOTA**

*Come modificare il nome memorizzato:*  
Se si desidera cambiare un carattere, premere ◀ o ▶ per posizionare il cursore in modo da evidenziare il carattere da modificare, quindi premere . Immettere il nuovo carattere.

(>> Guida per utenti base: *Immissione di testo*.)

- 9 Premere **OK**.

- 10 Premere .

**Eliminazione di un gruppo**

- 1 Premere **Fax**.
- 2 Premere **Rubrica**.
- 3 Premere **Modifica**.
- 4 Premere **Cancellare**.
- 5 Strisciare in alto o in basso oppure premere ▲ o ▼ per visualizzare il gruppo da eliminare.
- 6 Selezionare il nome del gruppo.
- 7 Premere **OK**.  
Premere **Sì** per confermare la selezione.
- 8 Premere .

**Aggiunta o eliminazione di un numero in un gruppo**

- 1 Premere **Fax**.
- 2 Premere **Rubrica**.
- 3 Premere **Modifica**.
- 4 Premere **Cambia**.
- 5 Strisciare in alto o in basso oppure premere ▲ o ▼ per visualizzare il gruppo da modificare.
- 6 Selezionare il gruppo.
- 7 Strisciare in alto o in basso oppure premere ▲ o ▼ per visualizzare  
Aggiungi/Elimina.
- 8 Premere **Aggiungi/Elimina**.
- 9 Strisciare in alto o in basso oppure premere ▲ o ▼ per visualizzare il numero da aggiungere o eliminare.

- 10 Eseguire la seguente operazione per ogni numero da modificare:
- Per aggiungere un numero al gruppo, selezionare la casella di controllo del numero *inserendo* un segno di spunta.
  - Per eliminare un numero dal gruppo, selezionare la casella di controllo del numero *rimuovendo* il segno di spunta.

Premere OK per confermare tutte le modifiche.

11 Premere OK.

12 Premere .

## Rapporti fax

Premere  sul touchscreen per impostare il Rapporto di verifica della trasmissione e il Tempo giornale.

### Rapporto di verifica della trasmissione

È possibile utilizzare il Rapporto di verifica della trasmissione come conferma di invio del fax. (►► Guida per utenti base: *Rapporto di verifica della trasmissione.*)

### Giornale Fax (rapporto attività)

È possibile impostare l'apparecchio per la stampa di un giornale a intervalli specifici (ogni 50 fax, ogni 6, 12 o 24 ore, ogni 2 o 7 giorni). Se si imposta l'intervallo su No, è comunque possibile stampare il rapporto seguendo i passaggi riportati nella sezione *Come stampare un rapporto* ►► pagina 41. L'impostazione predefinita è Ogni 50 fax.

- 1 Premere .
- 2 Premere Tutte le imp.
- 3 Strisciare in alto o in basso oppure premere ▲ o ▼ per visualizzare Fax.
- 4 Premere Fax.
- 5 Strisciare in alto o in basso oppure premere ▲ o ▼ per visualizzare Imp. Rapporto.
- 6 Premere Imp. Rapporto.
- 7 Premere Tempo giornale.
- 8 Premere Tempo giornale.

- 9 Strisciare in alto o in basso oppure premere ▲ o ▼ per selezionare un intervallo.  
Se si seleziona Ogni 50 fax, passare al punto 13.

- Ogni 6, 12, 24 ore, ogni 2 o 7 giorni

L'apparecchio stamperà il rapporto in base all'intervallo specificato, cancellando in seguito tutti i lavori dalla memoria. Se la memoria dell'apparecchio raggiunge la capacità massima di 200 lavori prima che sia trascorso il tempo selezionato per l'intervallo, il rapporto giornale fax viene stampato in anticipo e tutti i lavori vengono cancellati dalla memoria. Se si desidera stampare un rapporto aggiuntivo prima dell'intervallo specificato, è possibile stamparlo senza cancellare i lavori dalla memoria.

- Ogni 50 fax

L'apparecchio stampa il rapporto giornale fax una volta memorizzati 50 lavori.

- 10 Premere Ora, quindi inserire l'ora di avvio della stampa (nel formato di 24 ore) utilizzando la tastiera sul touchscreen.  
Premere OK.  
(Ad esempio: inserire 19:45 per le ore 7:45 della sera.)
- 11 Se si seleziona Ogni 7 giorni, premere Giorno.

**12** Strisciare in alto o in basso oppure premere ▲ o ▼ per visualizzare Ogni lunedì, Ogni martedì, Ogni mercoledì, Ogni giovedì, Ogni venerdì, Ogni sabato o Ogni domenica, quindi selezionare il primo giorno per il conto alla rovescia di 7 giorni.

**13** Premere .

## Rapporti

Sono disponibili i seguenti tipi di rapporto:

■ **Rapporto TX**

Stampa un Rapporto di verifica della trasmissione per l'ultima trasmissione.

■ **Rubrica**

Stampa un elenco dei nomi e dei numeri salvati nella memoria della rubrica, in ordine alfabetico.

■ **Giornale Fax**

Stampa un elenco di informazioni relative agli ultimi fax in arrivo e in uscita. (TX: trasmissione.) (RX: ricezione.)

■ **Imp.utente**

Stampa l'elenco delle impostazioni.

■ **Configurazione rete**

Stampa l'elenco delle impostazioni di rete.

■ **Rapporto WLAN**

Stampa un rapporto della connessione WLAN.

■ **Storico ID chiamante**

Stampa un elenco delle informazioni disponibili sull'ID chiamante relative alle ultime 30 chiamate ricevute da numeri di fax e di telefono.



## Come stampare un rapporto

---

- 1 Premere .
- 2 Premere Tutte le imp.
- 3 Strisciare in alto o in basso oppure premere ▲ o ▼ per visualizzare Stamp.rapporto.
- 4 Premere Stamp.rapporto.
- 5 Selezionare il rapporto da stampare.
- 6 Premere OK.
- 7 Premere .

## Opzioni di copia

È possibile modificare temporaneamente le impostazioni di copia per la copia successiva.

L'apparecchio ripristina le impostazioni predefinite dopo un periodo di inattività di 1 minuto.

Premere **Copia**, quindi premere **Opzioni**. Strisciare in alto o in basso oppure premere ▲ o ▼ per scorrere le impostazioni di copia. Quando viene visualizzata l'impostazione desiderata, premerla e selezionare l'opzione preferita. Una volta completata la modifica delle impostazioni, premere **OK**, quindi premere **Inizio B&N** o **Colore Inizio**.

### NOTA

- È possibile salvare alcune delle opzioni che si utilizzano più frequentemente impostandole come scelta rapida. (Vedere *Salvataggio delle opzioni di copia come scelta rapida* ►► pagina 55.)
- Le funzioni **Modo risp.ink**, **Copia carta sottile**, **Copia libro** e **Copia filig.** sono supportate dalla tecnologia di Reallusion, Inc.  **REALLUSION**

## Interruzione copia

Per interrompere l'operazione di copia, premere .

## Modifica di velocità e qualità copia

È possibile selezionare varie opzioni di velocità e qualità. L'impostazione predefinita è **Normale**.

### ■ Normale

La modalità **Normale** è consigliata per le normali operazioni di stampa. Produce una buona qualità di copia a una velocità adeguata.

### NOTA

Se si seleziona **Normale**, è possibile selezionare solo **Carta normale** in **Tipo carta**.

### ■ Alta

Usare la modalità **Alta** per riprodurre immagini dettagliate, ad esempio fotografie. Fornisce la massima risoluzione con una minore velocità di copia.

- 1 Caricare il documento.
- 2 Premere **Copia**.
- 3 Inserire il numero di copie da effettuare.
- 4 Premere **Opzioni**.
- 5 Strisciare in alto o in basso oppure premere ▲ o ▼ per visualizzare **Qualità**.
- 6 Premere **Qualità**.
- 7 Premere **Normale** o **Alta**.
- 8 Premere **OK**.
- 9 Se non si desidera modificare ulteriori impostazioni, premere **Inizio B&N** o **Colore Inizio**.

## Ingrandimento o riduzione dell'immagine copiata

È possibile selezionare un rapporto di ingrandimento o riduzione. Se si seleziona *Adatta a pagina*, l'apparecchio si adatta automaticamente al formato carta impostato.

- 1 Caricare il documento.
- 2 Premere *Copia*.
- 3 Inserire il numero di copie da effettuare.
- 4 Premere *Opzioni*.
- 5 Strisciare in alto o in basso oppure premere ▲ o ▼ per visualizzare *Ingrandimento/Riduzione*.
- 6 Premere *Ingrandimento/Riduzione*.
- 7 Strisciare in alto o in basso oppure premere ▲ o ▼ per visualizzare le opzioni disponibili, quindi selezionare l'opzione da modificare.
- 8 Effettuare una delle seguenti operazioni:
  - Se è stato selezionato *Ingrandimento* o *Riduzione*, selezionare il rapporto di ingrandimento o di riduzione che si desidera utilizzare.
  - Se è stato selezionato *Personalizzato (25%-400%)*, premere  per cancellare la percentuale visualizzata oppure premere ◀ per spostare il cursore, quindi immettere un fattore di ingrandimento o riduzione dal 25% al 400%.  
Premere *OK*.
  - Se è stata selezionata l'opzione *100%* o *Adatta a pagina*, passare al punto 9.

198% 10x15cm → A4
186% 10x15cm → Letter
141% A4→A3, A5→A4
100%
97% Letter → A4
93% A4 → Letter
83% Legal → A4
69% A4 → A5
47% A4 → 10x15cm
Adatta a pagina
Personalizzato (25%-400%)

- 9 Leggere e controllare l'elenco delle opzioni selezionate visualizzato, quindi premere *OK*.
- 10 Se non si desidera modificare ulteriori impostazioni, premere *Inizio B&N* o *Colore Inizio*.

### NOTA

- *Layout pagina non è disponibile con Ingrandimento/Riduzione.*
- *Layout pagina, Copia fronte/retro, Copia libro, Ordina, Copia carta sottile, Copia filig. e Rimuovi colore di sfondo non sono disponibili con Adatta a pagina.*
- *Adatta a pagina non funziona correttamente se il documento sul piano dello scanner è inclinato di più di 3 gradi. Usare le linee di riferimento a sinistra e in alto per posizionare il documento, con il lato stampato rivolto verso il basso, nell'angolo superiore sinistro del piano dello scanner.*
- *Adatta a pagina non è disponibile quando si utilizza l'ADF.*
- *Adatta a pagina non è disponibile per i documenti in formato Legal.*

## Realizzazione di copie N in 1 o di poster (Layout pagina)

La funzione di copia N in 1 consente di risparmiare sull'utilizzo di carta permettendo la copia di due o quattro pagine su una singola pagina stampata.

Inoltre, è possibile effettuare una copia in formato poster. Quando si utilizza la funzione Poster, l'apparecchio divide il documento in sezioni e successivamente ingrandisce le sezioni in modo che sia possibile assemblarle in un poster. Per stampare un poster, utilizzare il piano dello scanner.

### NOTA

- Copia libro, Ordina, Copia carta sottile, Modo risp.ink, Ingrandimento/Riduzione, Copia filig. e Rimuovi colore di sfondo non sono disponibili con Layout pagina.
- Copia fronte/retro non è disponibile con la copia in formato poster.

- 1 Caricare il documento.
- 2 Premere Copia.
- 3 Inserire il numero di copie da effettuare.<sup>1</sup>

<sup>1</sup> Quando si utilizza il layout Poster è possibile eseguire una sola copia per volta.
- 4 Premere Opzioni.
- 5 Strisciare in alto o in basso oppure premere ▲ o ▼ per visualizzare Layout pagina.
- 6 Premere Layout pagina.

- 7 Strisciare in alto o in basso oppure premere ▲ o ▼ per visualizzare No (1in1), 2in1 (verticale), 2in1 (orizzontale), 2in1 (ID)<sup>1</sup>, 4in1 (verticale), 4in1 (orizzontale), Poster (2x1), Poster (2x2) o Poster (3x3). Selezionare l'opzione da impostare.

<sup>1</sup> Per maggiori dettagli sulla funzione 2 in 1 (ID), vedere Copia 2 in 1 ID (Layout pagina) ►► pagina 45.

- 8 Leggere e controllare l'elenco delle impostazioni selezionate visualizzato, quindi premere OK.
- 9 Se non si desidera modificare ulteriori impostazioni, premere Inizio B&N o Colore Inizio per eseguire la scansione della pagina. Se il documento è stato inserito nell'ADF o è in corso la creazione di un poster, l'apparecchio esegue la scansione del documento e avvia la stampa.

**Se si utilizza il piano dello scanner, passare al punto 10.**

- 10 Una volta terminata la scansione della pagina, premere Sì per eseguire la scansione della pagina successiva.
- 11 Posizionare la pagina successiva sul piano dello scanner. Premere OK per eseguire la scansione della pagina. Ripetere i punti 10 e 11 per ogni pagina del layout.
- 12 Dopo la scansione di tutte le pagine del documento, premere No per terminare.

### NOTA

- Accertarsi che il formato carta sia impostato su A4, A3, Letter o Ledger.
- È possibile eseguire una sola copia a colori per volta.
- È possibile eseguire una sola copia in formato poster per volta.

- La copia in formato poster non è disponibile se si utilizzano lucidi.
- 2in1 (ID), 4in1 (verticale), 4in1 (orizzontale), Poster (2x1) e Poster (3x3) non sono disponibili quando si utilizza il formato carta Ledger o A3.

**Posizionare il documento con il lato stampato rivolto verso il basso nella direzione indicata di seguito:**

■ 2in1 (verticale)



■ 2in1 (orizzontale)

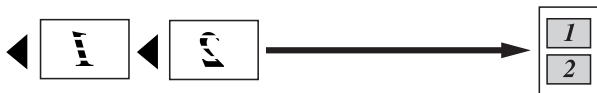

■ 4in1 (verticale)



■ 4in1 (orizzontale)



■ Poster (2x1)

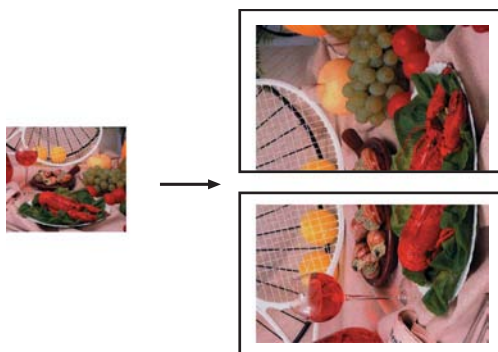

■ Poster (2x2)

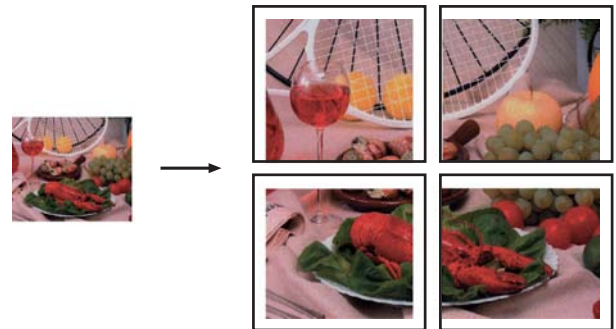

■ Poster (3x3)

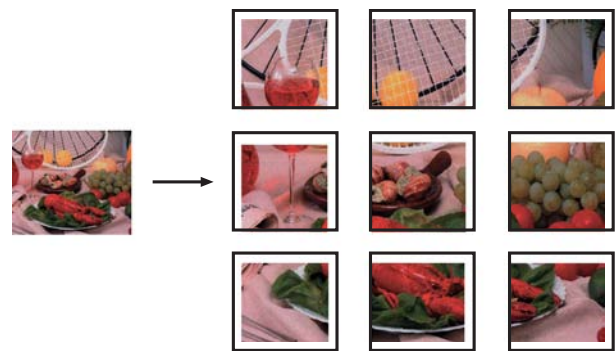

## Copia 2 in 1 ID (Layout pagina)

È possibile effettuare la copia di entrambi i lati di un documento d'identità su un'unica pagina, mantenendo le dimensioni originali del documento. Accertarsi che il formato carta sia impostato su A4 o Letter.

### NOTA

La copia dei documenti d'identità può essere eseguita nell'ambito delle limitazioni previste dalla normativa vigente. (►► Guida di sicurezza prodotto: *Utilizzo illegale dell'apparecchiatura di copia.*)

- 1 Posizionare il documento d'identità vicino all'angolo sinistro del piano dello scanner, con il lato anteriore rivolto verso il basso, come illustrato di seguito.

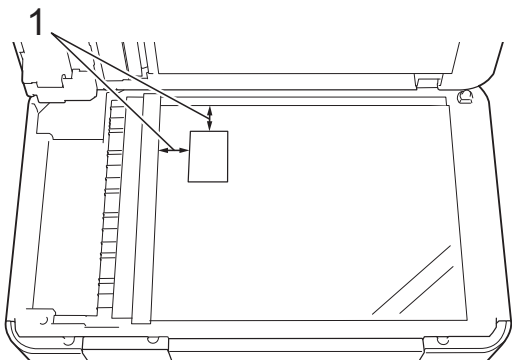

1 3 mm o superiore (in alto, a sinistra)

- 2 Premere **Copia**.
- 3 Inserire il numero di copie da effettuare.
- 4 Premere **Opzioni**.
- 5 Strisciare in alto o in basso oppure premere ▲ o ▼ per visualizzare **Layout pagina**.
- 6 Premere **Layout pagina**.
- 7 Strisciare in alto o in basso oppure premere ▲ o ▼ per visualizzare **2in1 (ID)**.
- 8 Premere **2in1 (ID)**.
- 9 Leggere e controllare l'elenco delle impostazioni selezionate visualizzato, quindi premere **OK**.
- 10 Premere **Inizio B&N** o **Colore Inizio**.  
L'apparecchio avvia la scansione della prima facciata del documento d'identità.
- 11 Una volta che l'apparecchio ha effettuato la scansione della prima facciata, premere **Si**. Capovolgere il documento d'identità e premere **OK** per eseguire la scansione dell'altra facciata.

## NOTA

- Copia libro, Ordina, Copia fronte/retro, Copia carta sottile, Modo risp.ink, Ingrandimento/Riduzione, Copia filig. e Rimuovi colore di sfondo non sono disponibili con 2in1 (ID).
- È possibile eseguire una sola copia a colori per volta.

## Ordinamento di copie utilizzando l'ADF

È possibile eseguire l'ordinamento di copie multiple. Le pagine vengono ordinate nell'ordine 123, 123, 123 e così via.

- 1 Caricare il documento.
- 2 Premere **Copia**.
- 3 Inserire il numero di copie da effettuare.
- 4 Premere **Opzioni**.
- 5 Strisciare in alto o in basso oppure premere ▲ o ▼ per visualizzare **Impila/Ordina**.
- 6 Premere **Impila/Ordina**.
- 7 Premere **Ordina**.
- 8 Leggere e controllare l'elenco delle impostazioni selezionate visualizzato, quindi premere **OK**.
- 9 Se non si desidera modificare ulteriori impostazioni, premere **Inizio B&N** o **Colore Inizio**.

## NOTA

Adatta a pagina, Layout pagina e Copia libro non sono disponibili con Ordina.

## Regolazione della densità

È possibile regolare la densità per eseguire copie più scure o più chiare.

- 1 Caricare il documento.
- 2 Premere **Copia**.
- 3 Inserire il numero di copie da effettuare.
- 4 Premere **Opzioni**.
- 5 Strisciare in alto o in basso oppure premere ▲ o ▼ per visualizzare **Densità**.
- 6 Premere **Densità**.
- 7 Selezionare il livello di densità desiderato, da Chiaro a Scuro.
- 8 Leggere e controllare l'elenco delle impostazioni selezionate visualizzato, quindi premere **OK**.
- 9 Se non si desidera modificare ulteriori impostazioni, premere **Inizio B&N** o **Colore Inizio**.

## Modalità di risparmio inchiostro

La modalità di risparmio inchiostro consente di evitare gli sprechi di inchiostro.

L'apparecchio stampa con colori più chiari e sottolinea i contorni delle immagini, come mostrato di seguito:

La quantità di inchiostro risparmiato varia a seconda del documento.

### Modo **risp.ink: No**



### Modo **risp.ink: Sì**



(Le schermate riportate sopra vengono utilizzate in ISO/IEC 24712.)

- 1 Caricare il documento.
- 2 Premere **Copia**.
- 3 Inserire il numero di copie da effettuare.
- 4 Premere **Opzioni**.
- 5 Strisciare in alto o in basso oppure premere ▲ o ▼ per visualizzare **Impostazioni avanzate**.
- 6 Premere **Impostazioni avanzate**.
- 7 Strisciare in alto o in basso oppure premere ▲ o ▼ per visualizzare **Modo risp.ink**.
- 8 Premere **Modo risp.ink**.
- 9 Leggere e controllare l'elenco delle impostazioni selezionate visualizzato, quindi premere **OK**.

- 10 Se non si desidera modificare ulteriori impostazioni, premere **Inizio B&N** o **Colore Inizio**.

### NOTA

- Copia libro, Copia carta sottile, Layout pagina, Copia filig. e Rimuovi colore di sfondo **non sono disponibili con** Modo risp.ink.
- Con **Modo risp.ink** le stampe possono apparire diverse dal documento originale.

## Copia su carta sottile

Se il documento è una copia fronte-retro su carta sottile, selezionare **Copia carta sottile**, in modo che la stampa sul secondo lato non sia visibile in trasparenza.

- 1 Caricare il documento.
- 2 Premere **Copia**.
- 3 Inserire il numero di copie da effettuare.
- 4 Premere **Opzioni**.
- 5 Strisciare in alto o in basso oppure premere ▲ o ▼ per visualizzare **Impostazioni avanzate**.
- 6 Premere **Impostazioni avanzate**.
- 7 Strisciare in alto o in basso oppure premere ▲ o ▼ per visualizzare **Copia carta sottile**.
- 8 Premere **Copia carta sottile**.
- 9 Leggere e controllare l'elenco delle impostazioni selezionate visualizzato, quindi premere **OK**.
- 10 Premere **Inizio B&N** o **Colore Inizio**.

### NOTA

Adatta a pagina, Layout pagina, Modo risp.ink, Copia libro, Copia filig. e Rimuovi colore di sfondo **non sono disponibili con** Copia carta sottile.

## Copia libro

La funzione **Copia libro** corregge i bordi scuri e l'inclinazione quando si effettuano copie dal piano dello scanner. L'apparecchio è in grado di correggere i dati automaticamente.

- 1 Caricare il documento.
- 2 Premere **Copia**.
- 3 Inserire il numero di copie da effettuare.
- 4 Premere **Opzioni**.
- 5 Strisciare in alto o in basso oppure premere ▲ o ▼ per visualizzare **Impostazioni avanzate**.
- 6 Premere **Impostazioni avanzate**.
- 7 Strisciare in alto o in basso oppure premere ▲ o ▼ per visualizzare **Copia libro**.
- 8 Premere **Copia libro**.
- 9 Leggere e controllare l'elenco delle impostazioni selezionate visualizzato, quindi premere **OK**.
- 10 Se non si desidera modificare ulteriori impostazioni, premere **Inizio B&N** o **Colore Inizio**.



**NOTA**

Layout pagina, Ordina,  
Copia fronte/retro,  
Modo risp.ink, Adatta a pagina,  
Copia carta sottile,  
Copia filig. e Rimuovi colore  
di sfondo **non sono disponibili con**  
Copia libro.

**Copia filigrana**

È possibile inserire del testo nei documenti  
come Filigrana. È possibile selezionare una  
delle filigrane modello.

**NOTA**

Adatta a pagina, Layout pagina,  
Copia carta sottile,  
Modo risp.ink, Copia libro e  
Rimuovi colore di sfondo **non sono**  
disponibili con Copia filig.

**Utilizzo di un modello**

- 1 Caricare il documento.
- 2 Premere Copia.
- 3 Inserire il numero di copie da effettuare.
- 4 Premere Opzioni.
- 5 Strisciare in alto o in basso oppure  
premere ▲ o ▼ per visualizzare  
Impostazioni avanzate.
- 6 Premere Impostazioni avanzate.
- 7 Strisciare in alto o in basso oppure  
premere ▲ o ▼ per visualizzare  
Copia filig.
- 8 Premere Copia filig.

- 9 Se necessario, modificare le  
impostazioni della filigrana  
selezionando le opzioni visualizzate sul  
touchscreen. (Per maggiori  
informazioni, vedere *Impostazioni copia  
filigrana* ►► pagina 50.)  
Premere OK.
- 10 Premere OK per confermare l'utilizzo  
della filigrana.
- 11 Premere Inizio B&N o  
Colore Inizio.

## Impostazioni copia filigrana

Opzione1	Opzione2	Opzione3
Copia filig.	Testo	<b>CONFIDENZ.*</b>
		BOZZA
		COPIA
		IMPORTANTE
		URGENTE
	Posizione	A
	B	
	C	
	D	
	<b>E*</b>	
	F	
	G	
	H	
	I	
	Tipo	
	Dimensione	Piccola
		<b>Media*</b>
		Grande
	Angolazione	-90°
		<b>-45°*</b>
		0°
		45°
		90°
	Acetato	-2
		-1
		<b>0*</b>
		+1
		+2
	Colore	<b>Mono*</b>
		Verde
		Blu
		Viola
		Rosso
		Aranc.
		Giallo

Le impostazioni predefinite sono riportate in grassetto con un asterisco.

## Rimuovi colore di sfondo

La funzione Rimuovi colore di sfondo consente di eliminare il colore di sfondo del documento quando si esegue la copia. Questo consente di evitare gli sprechi di inchiostro e una migliore nitidezza nella lettura del documento.

### NOTA

Questa funzione si utilizza solo per l'esecuzione di copie a colori. Nelle copie in bianco e nero, il colore di sfondo viene rimosso automaticamente.

- 1 Caricare il documento.
- 2 Premere Copia.
- 3 Inserire il numero di copie da effettuare.
- 4 Premere Opzioni.
- 5 Strisciare in alto o in basso oppure premere ▲ o ▼ per visualizzare Impostazioni avanzate.
- 6 Premere Impostazioni avanzate.
- 7 Strisciare in alto o in basso oppure premere ▲ o ▼ per visualizzare Rimuovi colore di sfondo.
- 8 Premere Rimuovi colore di sfondo.
- 9 Premere Basso, Medio o Alto.
- 10 Premere OK.
- 11 Premere Colore Inizio.

### NOTA

Adatta a pagina, Layout pagina, Modo risp.ink, Copia carta sottile, Copia libro e Copia filig. **non sono disponibili con Rimuovi colore di sfondo.**

## Copia fronte-retro (MFC-J4510DW)

Se la copia viene eseguita su entrambi i lati della carta, è possibile ridurre la quantità di carta utilizzata per le copie.

Per la copia fronte-retro è consigliabile caricare nell'ADF i documenti stampati su un solo lato. Per i documenti stampati su entrambi i lati e i libri, utilizzare il piano dello scanner.

### (Ribaltamento sul lato lungo)

Verticale

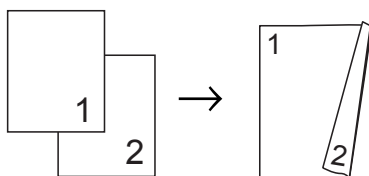

Orizzontale

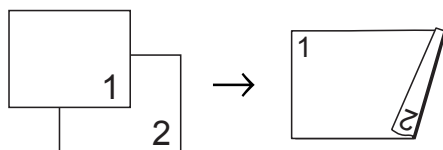

### (Ribaltamento sul lato corto)

Verticale

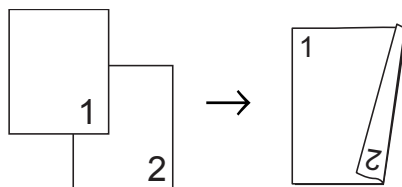

Orizzontale

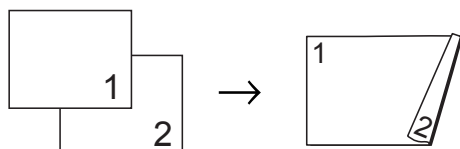

### NOTA

- 2in1 (ID), Poster, Copia libro e Adatta a pagina non sono disponibili con Copia fronte/retro.
- È possibile utilizzare solo carta normale nel formato A4, A5 o Letter.

- 1 Caricare il documento.
- 2 Premere Copia.
- 3 Inserire il numero di copie da effettuare.
- 4 Premere Opzioni.
- 5 Se si desidera ordinare le copie multiple, strisciare in alto o in basso oppure premere ▲ o ▼ per visualizzare Impila/Ordina.
- 6 Premere Impila/Ordina.
- 7 Premere Ordina.
- 8 Strisciare in alto o in basso oppure premere ▲ o ▼ per visualizzare Copia fronte/retro.
- 9 Premere Copia fronte/retro.
- 10 Strisciare in alto o in basso oppure premere ▲ o ▼ per visualizzare il tipo di copia fronte-retro desiderato, quindi premere Capovolgimento lato lungo Verticale, Capovolgimento lato lungo Orizzontale, Capovolgimento lato corto Verticale o Capovolgimento lato corto Orizzontale.
- 11 Leggere attentamente il messaggio visualizzato sul touchscreen, quindi premere OK.
- 12 Esaminare sul touchscreen le impostazioni inserite, quindi premere OK.
- 13 Premere Inizio B&N o Colore Inizio.  
Se il documento è stato inserito nell'ADF, l'apparecchio esegue la scansione delle pagine e avvia la stampa.

### Se si utilizza il piano dello scanner, passare al punto 14.

- 14 Sul touchscreen viene visualizzato quanto segue:

Girare il documento (o il libro), quindi premere [Scansione].  
Al termine, premere [Completato].

Posizionare la pagina successiva sul piano dello scanner, quindi premere Scansione.

Premere OK.

L'apparecchio avvia la stampa.

- 15 Se è stato premuto *Ordina* per le copie multiple, ripetere il punto 14 per tutte le pagine aggiuntive. Una volta eseguita la scansione di tutte le pagine, premere *Completato*.

L'apparecchio avvia la stampa.

NON toccare le pagine stampate finché non vengono espulse per la seconda volta. L'apparecchio stampa il primo lato ed espelle il foglio, quindi preleva nuovamente la carta per stampare la seconda facciata.

### NOTA

Se il documento causa l'inzeppamento della carta, provare a utilizzare una delle impostazioni speciali per la copia fronte-retro. Premere *Avanzate* dopo il punto 9, quindi selezionare *Fronte/retro 1* o *Fronte/retro 2*. *Fronte/retro 1* consente di evitare l'inzeppamento della carta durante la copia prolungando il tempo di asciugatura dell'inchiostro. Se si seleziona *Fronte/retro 2* l'apparecchio prolunga il tempo di asciugatura dell'inchiostro, utilizzando altresì una minore quantità d'inchiostro.

## Copia fronte-retro (MFC-J4710DW)

Se la copia viene eseguita su entrambi i lati della carta, è possibile ridurre la quantità di carta utilizzata per le copie.

Per la copia fronte-retro è consigliabile caricare il documento nell'ADF.

### NOTA

- È possibile utilizzare l'ADF per la copia di documenti fronte-retro di dimensioni massime corrispondenti al formato Legal.
- È possibile utilizzare solo carta normale nel formato A4, A5 o Letter.

- 1 Caricare il documento.  
Per eseguire la copia di un documento fronte-retro, caricare il documento nell'ADF.
- 2 Premere *Copia*.
- 3 Inserire il numero di copie da effettuare.
- 4 Premere *Opzioni*.
- 5 Se si desidera ordinare le copie multiple, strisciare in alto o in basso oppure premere ▲ o ▼ per visualizzare *Impila/Ordina*.
- 6 Premere *Impila/Ordina*.
- 7 Premere *Ordina*.
- 8 Strisciare in alto o in basso oppure premere ▲ o ▼ per visualizzare *Copia fronte/retro*.
- 9 Premere *Copia fronte/retro*.
- 10 Strisciare in alto o in basso oppure premere ▲ o ▼ per visualizzare il tipo di copia fronte-retro desiderato, quindi selezionare tale opzione. (Vedere *Tipi di copia fronte-retro* ►► pagina 54.)

**11** Esaminare sul touchscreen le impostazioni inserite, quindi premere OK.

**12** Premere **Inizio B&N** o **Colore Inizio**.

Se il documento è stato inserito nell'ADF, l'apparecchio esegue la scansione delle pagine e avvia la stampa.

**Se si utilizza il piano dello scanner, passare al punto 13.**

**13** Sul touchscreen viene visualizzato quanto segue:

Girare il documento (o il libro), quindi premere [Scansione].

Al termine, premere [Completato].

Posizionare la pagina successiva sul piano dello scanner, quindi premere Scansione.

Premere OK.

L'apparecchio avvia la stampa.

**14** Se è stato premuto **Ordina** per le copie multiple, ripetere il punto **13** per tutte le pagine aggiuntive.

Una volta eseguita la scansione di tutte le pagine, premere **Completato**.

L'apparecchio avvia la stampa.

**NON** toccare la pagina stampata finché non viene espulsa per la seconda volta.

L'apparecchio stampa il primo lato ed espelle il foglio, quindi preleva nuovamente la carta per stampare la seconda facciata.

## NOTA

- Se la carta si inceppa, premere **Avanzate** dopo il punto **9**, quindi selezionare una delle impostazioni anti-inceppamento: **Fronte/retro 1** o **Fronte/retro 2**.  
**Fronte/retro 1** prolunga il tempo di stampa per consentire all'inchiostro di asciugarsi.  
**Fronte/retro 2** prolunga il tempo di stampa, oltre a utilizzare per la stampa colori più chiari.
- **2in1 (ID), Poster, Copia libro e Adatta a pagina non sono disponibili con Copia fronte/retro.**

## Tipi di copia fronte-retro

### ■ 1 lato → 2 lati

(Ribaltamento sul lato lungo)

Verticale

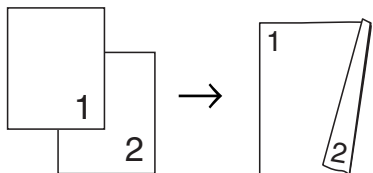

Orizzontale

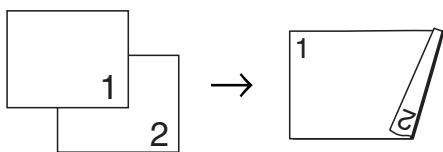

(Ribaltamento sul lato corto)

Verticale

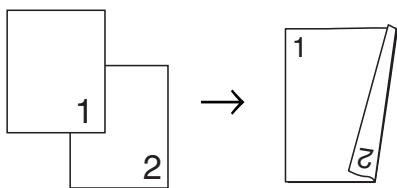

Orizzontale

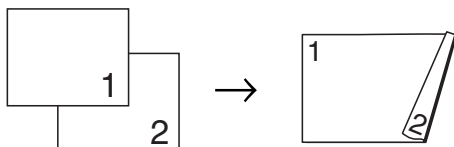

### ■ 2 lati → 2 lati

Verticale

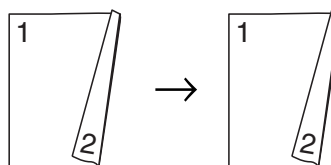

Orizzontale

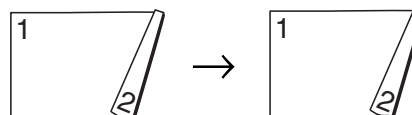

### ■ 2 lati → 1 lato

(Ribaltamento sul lato lungo)

Verticale

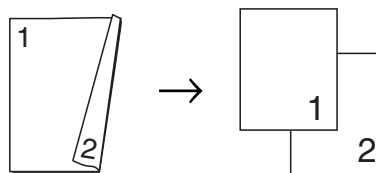

Orizzontale

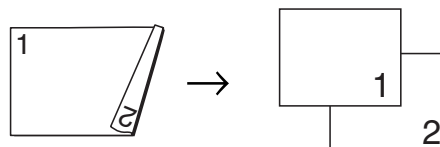

(Ribaltamento sul lato corto)

Verticale

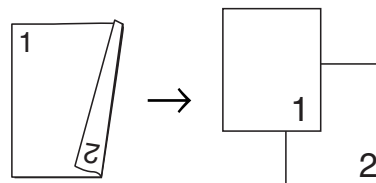

Orizzontale

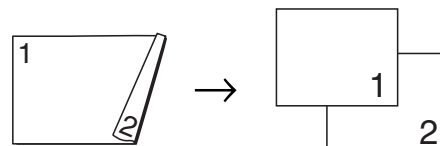

## Salvataggio delle opzioni di copia come scelta rapida

È possibile memorizzare le opzioni di copia utilizzate con maggiore frequenza salvandole come scelta rapida.

- 1 Premere Copia.
- 2 Premere Opzioni.
- 3 Strisciare in alto o in basso oppure premere ▲ o ▼ per visualizzare Qualità, Tipo carta, Formato carta, Seleziona Vassoio<sup>1</sup>, Ingrandimento/Riduzione, Densità, Impila/Ordina, Layout pagina, Copia fronte/retro 0 Impostazioni avanzate, quindi selezionare l'impostazione da modificare. Selezionare la nuova opzione desiderata.
 

<sup>1</sup> (Per MFC-J4710DW)  
Ripetere il passaggio per ogni impostazione che si desidera modificare.
- 4 Una volta completata la selezione delle nuove opzioni, premere Salva come Scelta rapida.
- 5 Leggere e controllare l'elenco di opzioni selezionate per la scelta rapida visualizzato, quindi premere OK.
- 6 Immettere un nome per la scelta rapida utilizzando la tastiera sul touchscreen. (Per l'immissione delle lettere, ►► Guida per utenti base: *Immissione di testo.*) Premere OK.
- 7 Premere OK per salvare la Scelta rapida.

## Scelte rapide copia A3

### Scelta rapida copia A3

È possibile eseguire la copia di un documento su carta in formato A3 o Ledger utilizzando un formato particolare, come ad esempio lo stile Nota. Inoltre, è possibile eseguire copie 2 in 1 e copie ingrandite.

#### ■ A3 2in1

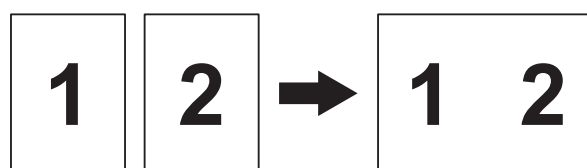

#### ■ A4 + Nota (O)

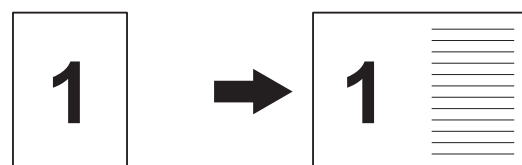

#### ■ A4 + Nota (V)

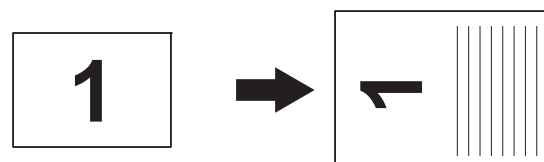

#### ■ A4 + Griglia

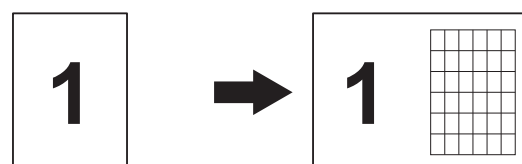

#### ■ A4 + Bianca

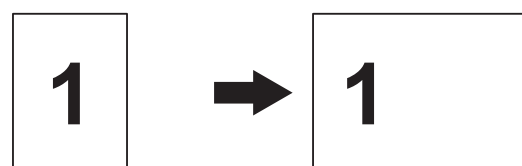

■ **A4 Centro**

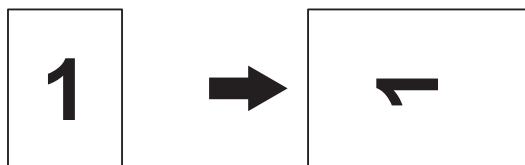

■ **A4 → A3**

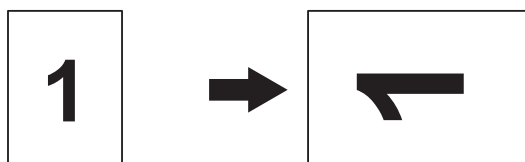

**NOTA**

- È possibile utilizzare solo carta normale nel formato A3 o Ledger.
- Se si producono più copie a colori, le opzioni A3 2in1, A4 + Nota (O), A4 + Nota (V), A4 + Griglia e A4 + Bianca non sono disponibili.
- (V) significa Verticale e (O) significa Orizzontale.
- È possibile eseguire una copia ingrandita solo quando si utilizza A4 → A3.

- 1 Caricare il documento.
- 2 Se è visualizzata la schermata Home o Scelta rapida, strisciare a sinistra o a destra oppure premere ◀ o ▶ per visualizzare la schermata Altro.
- 3 Premere `Scelte ra.cop.A3`.
- 4 Se sul touchscreen vengono visualizzate delle informazioni, leggerle e premere `OK` per confermare. Caricare carta in formato A3 o Ledger in base alle istruzioni visualizzate sullo schermo.

- 5 Strisciare a sinistra o a destra per visualizzare A3 2in1, A4 → A3, A4 + Nota (O), A4 + Nota (V), A4 + Griglia, A4 + Bianca o A4 Centro, quindi selezionare l'opzione desiderata. Premere `OK`.
  - 6 Inserire il numero di copie da effettuare.
  - 7 Effettuare una delle seguenti operazioni:
    - Se si desidera modificare altre impostazioni, passare al punto 8.
    - Se non si desidera modificare altre impostazioni, passare al punto 12.
  - 8 Premere `Opzioni`.
  - 9 Selezionare l'impostazione da modificare.
  - 10 Selezionare la nuova opzione.
 

Ripetere i punti 9 e 10 per modificare le altre impostazioni in base alle esigenze.
  - 11 Dopo avere completato la modifica delle opzioni, premere `OK`.
  - 12 Premere `Inizio B&N` o `Colore Inizio`.
- Se si utilizza il piano dello scanner quando si seleziona l'opzione A3 2in1, passare al punto 13.**
- 13 Una volta terminata la scansione della pagina, premere `Sì` per eseguire la scansione della pagina successiva.
  - 14 Posizionare la pagina successiva sul piano dello scanner. Premere `OK` per eseguire la scansione della pagina. Ripetere i punti 13 e 14 per ogni pagina del layout.
  - 15 Dopo la scansione di tutte le pagine del documento, premere `No` per terminare.



# Stampa di fotografie da una scheda di memoria o da un'unità di memoria flash USB

## Operazioni con PhotoCapture Center™

### Schede di memoria, unità di memoria flash USB e strutture delle cartelle

L'apparecchio è stato progettato per essere compatibile con i file di immagine, le schede di memoria e le unità di memoria flash USB delle più moderne fotocamere digitali. Tuttavia, per evitare errori, leggere i seguenti punti:

- L'estensione del file di immagine deve essere .JPG (l'apparecchio non riconosce altre estensioni, quali .JPEG, .TIF, .GIF).
- La stampa diretta con PhotoCapture Center™ deve essere eseguita separatamente rispetto alle operazioni PhotoCapture Center™ effettuate tramite computer. (L'operazione simultanea non è disponibile.)
- L'apparecchio è in grado di leggere fino a 999 file <sup>1</sup> su una scheda di memoria o su un'unità di memoria flash USB.
  - <sup>1</sup> Viene presa in considerazione anche la cartella contenuta nella scheda di memoria o nell'unità di memoria flash USB.
- Il file DPOF sulle schede di memoria deve avere un formato DPOF valido. (Vedere *Stampa DPOF* ►► pagina 62.)

È importante tenere presente quanto segue:

- Quando si stampa un indice o un'immagine, PhotoCapture Center™ stampa tutte le immagini valide anche se una o più immagini risultano danneggiate. Le immagini danneggiate non vengono stampate.
- (Utenti delle schede di memoria)

L'apparecchio è progettato per leggere schede di memoria formattate da fotocamere digitali.

Quando una fotocamera digitale formatta una scheda di memoria, crea una cartella speciale nella quale copia i dati di immagine. Se si desidera modificare i dati di immagine memorizzati sulla scheda di memoria con il PC, si consiglia di non modificare la struttura delle cartelle creata con la fotocamera digitale. Quando si salvano sulla scheda di memoria file di immagine nuovi o modificati, si consiglia di utilizzare la stessa cartella utilizzata dalla propria fotocamera digitale. Se i dati non vengono salvati nella stessa cartella, l'apparecchio può non essere in grado di leggere il file o stampare l'immagine.

- (Utenti delle unità di memoria flash USB)
- Questo apparecchio supporta le unità di memoria flash USB formattate nel sistema Windows®.

## Stampa di filmati

È possibile stampare le immagini dei filmati presenti su una scheda di memoria o su un'unità di memoria flash USB.

I filmati vengono suddivisi automaticamente in 9 parti in base ai tempi di registrazione e vengono collocati su 3 linee, consentendo quindi di visualizzare e stampare le scene.

### NOTA

- Non è possibile selezionare una scena del filmato in particolare.
- È possibile utilizzare i formati video AVI o MOV (solo Motion JPEG). Tuttavia, se la dimensione di un file AVI è uguale o superiore a 1 GB (il tempo di registrazione è di circa 30 minuti) o la dimensione di un file MOV è uguale o superiore a 2 GB (il tempo di registrazione è di circa 60 minuti), tali file non possono essere stampati.
- Se i dati relativi a una scena suddivisa sono danneggiati, la parte relativa a tale scena sarà vuota.

## Stampa di immagini

### Stampa dell'indice (miniature)

PhotoCapture Center™ assegna numeri alle immagini (ad esempio N.1, N.2, N.3 e così via).



→ NO.1  
DEI.JPG      01.01.2009  
100KB

PhotoCapture Center™ utilizza questi numeri per identificare le singole immagini. È possibile stampare una pagina delle miniature per visualizzare tutte le immagini presenti nella scheda di memoria o nell'unità di memoria flash USB.

### NOTA

Nell'indice vengono stampati correttamente solo i nomi di file composti da un massimo di 20 caratteri.

- 1 Aprire il coperchio degli slot multimediali.
- 2 Inserire la scheda di memoria o l'unità di memoria flash USB nello slot appropriato.
- 3 Premere **Foto**.
- 4 Strisciare a sinistra o a destra per visualizzare **Stampa indice**.
- 5 Premere **Stampa indice**.  
Premere **OK**.
- 6 Premere **Stampa Foglio indice**.
- 7 Effettuare una delle seguenti operazioni:

- Premere **Impos. stampa** per modificare il tipo o il formato carta utilizzato.  
Passare al punto 8.
- Se non si desidera modificare le impostazioni della carta, premere **Inizio**.

- 8 Premere **Tipo carta**.
- 9 Premere **Carta normale**, **Carta inkjet**, **Brother BP71** o **Altro lucido**.
- 10 Premere **Form. Carta**.
- 11 Premere **A4** o **Letter**.
- 12 Premere **OK**.
- 13 Premere **Inizio** per stampare.

## Stampa di foto

Per stampare un'immagine singola è necessario conoscere il numero assegnato a tale immagine.

- 1 Aprire il coperchio degli slot multimediali.
- 2 Inserire la scheda di memoria o l'unità di memoria flash USB nello slot appropriato.
- 3 Premere **Foto**.
- 4 Stampare l'indice. (Vedere *Stampa dell'indice (miniature)* ►► pagina 58.)
- 5 Strisciare a sinistra o a destra per visualizzare **Stampa indice**.
- 6 Premere **Stampa indice**.  
Premere **OK**.
- 7 Premere **Stampa foto** utilizzando **N. indice**.

- 8 Immettere il numero dell'immagine da stampare dalle miniature presenti nella pagina dell'indice.  
Dopo avere selezionato i numeri delle immagini, premere **OK**.

### NOTA

- È possibile immettere i numeri in una volta utilizzando una virgola o un trattino. Ad esempio, immettere 1, 3, 6 per stampare le immagini N.1, N.3 e N.6. Immettere l'intervallo 1-5 per stampare le immagini comprese tra la N.1 e la N.5.
- È possibile immettere fino a 12 caratteri (incluse le virgole e i trattini) per i numeri delle immagini che si desidera stampare.

- 9 Effettuare una delle seguenti operazioni:
  - Premere **Impos. stampa** per modificare le impostazioni di stampa. (Vedere pagina 63.)
  - Se non si desidera modificare alcuna impostazione, premere **Inizio** per eseguire la stampa.

## Effetti foto

È possibile modificare e aggiungere effetti alle proprie fotografie e visualizzarle sul touchscreen prima della stampa.

### NOTA

La funzione **Effetti foto** è supportata dalla tecnologia di Reallusion, Inc.



- 1 Aprire il coperchio degli slot multimediali.
- 2 Inserire la scheda di memoria o l'unità di memoria flash USB nello slot appropriato.
- 3 Premere **Foto**.

4 Strisciare a sinistra o a destra per visualizzare Effetti foto.

5 Premere Effetti foto.  
Premere OK.

### NOTA

- Vengono visualizzate otto miniature alla volta, con il numero della pagina corrente e il numero totale di pagine indicato al di sopra delle miniature.
- Strisciare a sinistra o a destra oppure premere più volte ◀ o ▶ per selezionare ciascuna pagina di foto oppure tenere premuto per scorrere tutte le pagine delle foto.

6 Selezionare una foto dalle miniature.

7 Premere Migliora, Ritaglia o Migliora e Ritaglia.

8 Effettuare una delle seguenti operazioni:

- Se è stata selezionata l'opzione Migliora o Migliora e Ritaglia, passare al punto 9.
- Se è stato selezionato Ritaglia, passare al punto 10.









9 Selezionare l'effetto da aggiungere.  
Premere OK.



Effettuare una delle seguenti operazioni:

- Se è stata selezionata l'opzione Migliora al punto 8, passare al punto 11.
- Se è stata selezionata l'opzione Migliora e Ritaglia al punto 8, passare al punto 10.

### NOTA

- Sono disponibili 10 metodi per l'aggiunta di effetti alle foto.

	(Correz. Auto.) L'apparecchio determina l'effetto adatto per la foto.
	(Migliora pelle) Indicata per perfezionare i ritratti fotografici. Regola il colore della pelle umana. Premere ◀ o ▶ per regolare il livello di contrasto.
	(Migliora paes.) Indicata per perfezionare le foto che ritraggono paesaggi. Evidenzia le aree verdi e blu della foto. Premere ◀ o ▶ per regolare il livello di contrasto.
	(No occhi rossi) L'apparecchio tenta di eliminare l'effetto occhi rossi dalla foto. Se l'effetto occhi rossi non viene eliminato, è possibile premere Riprova per eseguire nuovamente il rilevamento.
	(Scene notturne) L'effetto Scene notturne consente di regolare le foto notturne in modo da renderle più vivide. Premere ◀ o ▶ per regolare il livello di contrasto.
	(Luce di riemp.) L'effetto Luce di riempimento consente di regolare le foto in controluce. Premere ◀ o ▶ per regolare il livello di contrasto.
	(Lavagna) L'effetto Lavagna consente di regolare le foto rilevando i caratteri scritti sulla lavagna nella foto e rendendoli più leggibili.
	(Bianco e nero) È possibile convertire la foto in bianco e nero.

	(Seppia) È possibile convertire il colore della foto in seppia.
	(Correzione automatica ed Elimina occhi rossi) L'apparecchio determina gli effetti adatti per la foto. Inoltre, tenta di eliminare dalla foto l'effetto occhi rossi.

- In alcuni casi è impossibile rimuovere gli occhi rossi.
  - Quando il viso è troppo piccolo nell'immagine.
  - Quando il viso è eccessivamente rivolto verso l'alto, verso il basso, verso sinistra o verso destra.
- Premere **Annulla** per tornare all'elenco degli effetti.
- Se la fotografia è molto piccola o ha proporzioni irregolari, potrebbe risultare impossibile ritagliarla o applicarvi degli effetti. Sul touchscreen viene visualizzato *Immagine troppo piccola* o *Immagine troppo grande*.

- 10** Regolare la cornice rossa attorno alla fotografia.  
La parte all'interno della cornice rossa verrà stampata.
- Premere **+ o -** per ingrandire o ridurre la dimensione della cornice.
  - Premere **▲, ▼, ◀ o ▶** per spostare la posizione della cornice.
  - Premere  per ruotare la cornice.
- Premere **OK** quando si è terminato di regolare l'impostazione della cornice.  
Premere **OK** per confermare la selezione.

## NOTA

Se la fotografia è molto piccola o ha proporzioni irregolari, potrebbe risultare impossibile ritagliarla o applicarvi degli effetti. Sul touchscreen viene visualizzato *Immagine troppo piccola* o *Immagine troppo grande*.

- 11** Immettere il numero di copie da effettuare, premendo **+ o -** oppure utilizzando il tastierino di composizione sul touchpanel.  
Premere **OK**.
- 12** Effettuare una delle seguenti operazioni:
- Premere **Impos. stampa** per modificare le impostazioni di stampa. (Vedere pagina 63.)
  - Se non si desidera modificare alcuna impostazione, premere **Inizio** per eseguire la stampa.

## Presentazione

È possibile visualizzare tutte le foto sul touchscreen utilizzando l'opzione **Mostra slide**. È inoltre possibile selezionare una foto durante l'operazione.

- 1** Aprire il coperchio degli slot multimediali.
- 2** Inserire la scheda di memoria o l'unità di memoria flash USB nello slot appropriato.
- 3** Premere **Foto**.
- 4** Strisciare a sinistra o a destra per visualizzare **Mostra slide**.
- 5** Premere **Mostra slide**.  
Premere **OK**.
- 6** Effettuare una delle seguenti operazioni:

- Per modificare il tempo di visualizzazione delle foto, premere *Mostra ogni foto per*. Strisciare in alto o in basso oppure premere ▲ o ▼ per visualizzare 3Sec., 10Sec., 30Sec., 1Min o 5Min., quindi selezionare l'opzione che si desidera impostare.
- Per modificare l'effetto, premere *Effetto*.  
Premere *Scorrimento* in entrata, *Dissolvenza* in entrata, *Ingrandisci* o *No*.
- Se non si desidera modificare le impostazioni, premere *Inizio*.

7 Premere  per terminare l'operazione *Mostra slide*.

### Stampa di una foto durante una presentazione

- 1 Per stampare un'immagine durante una presentazione, premere sull'immagine nel momento in cui questa appare sul touchscreen.
- 2 Inserire il numero di copie utilizzando il tastierino di composizione sul touchpanel.
- 3 Effettuare una delle seguenti operazioni:
  - Premere *Impos. stampa* per modificare le impostazioni di stampa. (Vedere pagina 63.)
  - Se non si desidera modificare alcuna impostazione, premere *Inizio* per eseguire la stampa.

## Stampa DPOF

DPOF è l'acronimo di Digital Print Order Format (Formato ordine della stampa digitale).

I principali produttori di fotocamere digitali (Canon Inc., Eastman Kodak Company, FUJIFILM Corporation, Panasonic Corporation e Sony Corporation) hanno creato questo standard per semplificare la stampa delle fotografie da fotocamera digitale.

Se la fotocamera digitale utilizzata supporta la stampa DPOF, è possibile selezionare dal display della fotocamera le immagini e il numero di copie da stampare.

Quando all'apparecchio viene collegata una scheda di memoria contenente informazioni DPOF, è possibile stampare facilmente l'immagine selezionata.

- 1 Aprire il coperchio degli slot multimediali.
- 2 Inserire la scheda di memoria o l'unità di memoria flash USB nello slot appropriato.
- 3 Premere *DPOF*.
- 4 Effettuare una delle seguenti operazioni:
  - Premere *Impos. stampa* per modificare le impostazioni di stampa. (Vedere pagina 63.)
  - Se non si desidera modificare alcuna impostazione, premere *Inizio* per eseguire la stampa.

## NOTA

Se l'ordine di stampa creato nella fotocamera è stato alterato si può verificare un errore di file DPOF. Eliminare e ricreare l'ordine di stampa utilizzando la fotocamera per correggere il problema. Per le istruzioni su come eliminare o ricreare l'ordine di stampa, fare riferimento al sito Web di assistenza del produttore della fotocamera o alla documentazione fornita in dotazione.

## Impostazioni di stampa in PhotoCapture Center™

È possibile modificare temporaneamente le impostazioni di stampa per il processo di stampa successivo.

L'apparecchio ripristina le impostazioni predefinite dopo un periodo di inattività di 1 minuto.

## NOTA

È possibile salvare come predefinite le impostazioni di stampa che si utilizzano più frequentemente. (Vedere *Impostazione delle modifiche come una nuova impostazione predefinita* >> pagina 69.)



8

## Qualità stampa

- 1 Aprire il coperchio degli slot multimediali.
- 2 Inserire la scheda di memoria o l'unità di memoria flash USB nello slot appropriato.
- 3 Premere **Foto**.
- 4 Strisciare a sinistra o a destra per visualizzare **Visualizza foto**.
- 5 Premere **Visualizza foto**. Premere **OK**.

- 6 Strisciare a sinistra o a destra oppure premere ◀ o ▶ per visualizzare le singole foto. Quando viene visualizzata la foto desiderata, premerla e selezionare OK.
- 7 Premere OK.
- 8 Premere Impos. stampa.
- 9 Strisciare in alto o in basso oppure premere ▲ o ▼ per visualizzare Qualità stampa.
- 10 Premere Qualità stampa.
- 11 Premere Normale o Foto.
- 12 Se non si desidera modificare ulteriori impostazioni, premere ⏪ o OK. Premere Inizio per stampare.

## NOTA

Se si seleziona Carta inkjet in Tipo carta, è possibile selezionare solo Foto.

## Opzioni carta

### Tipo carta

- 1 Aprire il coperchio degli slot multimediali.
- 2 Inserire la scheda di memoria o l'unità di memoria flash USB nello slot appropriato.
- 3 Premere Foto.
- 4 Strisciare a sinistra o a destra per visualizzare Visualizza foto.
- 5 Premere Visualizza foto. Premere OK.
- 6 Strisciare a sinistra o a destra oppure premere ◀ o ▶ per visualizzare le singole foto. Quando viene visualizzata la foto desiderata, premerla e selezionare OK.

- 7 Premere OK.
- 8 Premere Impos. stampa.
- 9 Strisciare in alto o in basso oppure premere ▲ o ▼ per visualizzare Tipo carta.
- 10 Premere Tipo carta.
- 11 Premere Carta normale, Carta inkjet, Brother BP71 o Altro lucido.
- 12 Se non si desidera modificare ulteriori impostazioni, premere ⏪ o OK. Premere Inizio per stampare.

### Formato carta e formato di stampa

- 1 Aprire il coperchio degli slot multimediali.
- 2 Inserire la scheda di memoria o l'unità di memoria flash USB nello slot appropriato.
- 3 Premere Foto.
- 4 Strisciare a sinistra o a destra per visualizzare Visualizza foto.
- 5 Premere Visualizza foto. Premere OK.
- 6 Strisciare a sinistra o a destra oppure premere ◀ o ▶ per visualizzare le singole foto. Quando viene visualizzata la foto desiderata, premerla e selezionare OK.
- 7 Premere OK.
- 8 Premere Impos. stampa.
- 9 Strisciare in alto o in basso oppure premere ▲ o ▼ per visualizzare Form. Carta.
- 10 Premere Form. Carta.



- 11** Strisciare in alto o in basso oppure premere ▲ o ▼ per visualizzare 10x15cm, 13x18cm, A4, A3, Letter o Ledger.







Selezionare l'opzione da impostare. Effettuare una delle seguenti operazioni:

- Se è stata selezionata l'opzione A4 o Letter, passare al punto **12**.
- Se è stata selezionata l'opzione 10x15cm o 13x18cm, passare al punto **13**.
- Se è stato selezionato A3 o Ledger, sul touchscreen viene richiesto di inserire la carta nella fessura alimentazione manuale. Leggere le informazioni visualizzate sul touchscreen, quindi confermare premendo OK. (►► Guida per utenti base: *Caricamento della carta nella fessura alimentazione manuale.*)

Passare al punto **13**.

- 12** Premere Form. stampa. Strisciare in alto o in basso oppure premere ▲ o ▼ per visualizzare le opzioni riportate nella tabella che segue, quindi selezionare l'opzione da impostare.

**Esempio:** posizione stampata per un foglio in formato A4

1 8x10cm 	2 9x13cm 	3 10x15cm 
4 13x18cm 	5 15x20cm 	6 Dim. max. 

- 13** Se non si desidera modificare ulteriori impostazioni, premere  o OK. Premere Inizio per stampare.

## Regolazione di luminosità, contrasto e colore

### Luminosità

- 1 Aprire il coperchio degli slot multimediali.
- 2 Inserire la scheda di memoria o l'unità di memoria flash USB nello slot appropriato.
- 3 Premere **Foto**.
- 4 Strisciare a sinistra o a destra per visualizzare **Visualizza foto**.
- 5 Premere **Visualizza foto**. Premere **OK**.
- 6 Strisciare a sinistra o a destra oppure premere ◀ o ▶ per visualizzare le singole foto. Quando viene visualizzata la foto desiderata, premerla e selezionare **OK**.
- 7 Premere **OK**.
- 8 Premere **Impos. stampa**.
- 9 Strisciare in alto o in basso oppure premere ▲ o ▼ per visualizzare **Luminosità**.
- 10 Premere **Luminosità**.
- 11 Regolare il livello di luminosità premendovi sopra sul touchscreen.
- 12 Se non si desidera modificare ulteriori impostazioni, premere  o **OK**. Premere **Inizio** per stampare.

### Contrasto

È possibile selezionare l'impostazione del contrasto. Aumentando il contrasto si ottengono immagini più nitide e più vivide.

- 1 Aprire il coperchio degli slot multimediali.
- 2 Inserire la scheda di memoria o l'unità di memoria flash USB nello slot appropriato.
- 3 Premere **Foto**.
- 4 Strisciare a sinistra o a destra per visualizzare **Visualizza foto**.
- 5 Premere **Visualizza foto**. Premere **OK**.
- 6 Strisciare a sinistra o a destra oppure premere ◀ o ▶ per visualizzare le singole foto. Quando viene visualizzata la foto desiderata, premerla e selezionare **OK**.
- 7 Premere **OK**.
- 8 Premere **Impos. stampa**.
- 9 Strisciare in alto o in basso oppure premere ▲ o ▼ per visualizzare **Contrasto**.
- 10 Premere **Contrasto**.
- 11 Regolare il livello di contrasto premendovi sopra sul touchscreen.
- 12 Se non si desidera modificare ulteriori impostazioni, premere  o **OK**. Premere **Inizio** per stampare.

## Miglioramento colore

È possibile attivare la funzione di miglioramento colore per stampare immagini più vivide. Con questa funzione la stampa sarà più lenta e potrebbe inoltre, in funzione dell'immagine che si intende stampare, impiegare una maggiore quantità d'inchiostro.

- 1 Aprire il coperchio degli slot multimediali.
- 2 Inserire la scheda di memoria o l'unità di memoria flash USB nello slot appropriato.
- 3 Premere `Foto`.
- 4 Strisciare a sinistra o a destra per visualizzare `Visualizza foto`.
- 5 Premere `Visualizza foto`. Premere `OK`.
- 6 Strisciare a sinistra o a destra oppure premere `◀` o `▶` per visualizzare le singole foto. Quando viene visualizzata la foto desiderata, premerla e selezionare `OK`.
- 7 Premere `OK`.
- 8 Premere `Impos. stampa`.
- 9 Strisciare in alto o in basso oppure premere `▲` o `▼` per visualizzare `Migliora colore`.
- 10 Premere `Migliora colore`.
- 11 Effettuare una delle seguenti operazioni:
  - Per personalizzare le opzioni `Bilanc.bianco`, `Migl. qualità` o `Densità colore`, premere `Migliora colore`, quindi premere `Sì`. Passare al punto 12.
  - Se non si desidera personalizzare, premere `Migliora colore`, quindi premere `No`. Premere `↩`. Passare al punto 15.
- 12 Premere `Bilanc.bianco`, `Migl. qualità` o `Densità colore`.
- 13 Premere `◀` o `▶` per regolare il grado dell'impostazione. Premere `OK`.
- 14 Effettuare una delle seguenti operazioni:
  - Per personalizzare un'altra funzione di miglioramento colore, ripetere i punti 12 e 13. Premere `↩`.
  - Per modificare altre impostazioni, premere `↩` per visualizzare il menu delle impostazioni di stampa e selezionare l'impostazione da modificare. (Vedere pagina 63.)
- 15 Se non si desidera modificare ulteriori impostazioni, premere `↩` o `OK`. Premere `Inizio` per stampare.

## NOTA

### • Bilanciamento bianco

L'impostazione regola la tonalità delle aree bianche di un'immagine. L'aspetto del bianco viene influenzato da illuminazione, impostazioni della fotocamera e altri fattori. Le aree bianche di un'immagine possono apparire leggermente rosa, gialle o di qualche altro colore. Grazie a questa impostazione, è possibile correggere tale effetto e riportare le aree bianche a un colore più puro.

• **Nitidezza**

Questa impostazione intensifica il dettaglio di un'immagine in modo simile alla regolazione della messa a fuoco fine in una fotocamera. Se l'immagine non è realmente a fuoco e non è possibile visualizzarne i particolari più dettagliati, regolarne la nitidezza.

• **Densità colore**

Questa impostazione regola la quantità totale di colore nell'immagine. È possibile aumentare o ridurre la quantità di colore in un'immagine per migliorare una fotografia sbiadita o poco incisiva.

## Proporzionare

Se la fotografia è troppo lunga o troppo larga per adattarsi allo spazio disponibile nel layout selezionato, parte dell'immagine viene ritagliata automaticamente.

L'impostazione predefinita è *Si*. Se si desidera stampare l'intera immagine, modificare l'impostazione in *No*. Se si imposta *Proporzionare* su *No*, impostare anche *Senza bordo* su *No*. (Vedere *Stampa senza bordi* ►► pagina 68.)

- 1 Aprire il coperchio degli slot multimediali.
- 2 Inserire la scheda di memoria o l'unità di memoria flash USB nello slot appropriato.
- 3 Premere *Foto*.
- 4 Strisciare a sinistra o a destra per visualizzare *Visualizza foto*.
- 5 Premere *Visualizza foto*. Premere *OK*.
- 6 Strisciare a sinistra o a destra oppure premere ◀ o ▶ per visualizzare le singole foto. Quando viene visualizzata la foto desiderata, premerla e selezionare *OK*.

- 7 Premere *OK*.
- 8 Premere *Impos. stampa*.
- 9 Strisciare in alto o in basso oppure premere ▲ o ▼ per visualizzare *Proporzionare*.
- 10 Premere *Proporzionare*.
- 11 Premere *No* (o *Si*).
- 12 Se non si desidera modificare ulteriori impostazioni, premere ◀ o *OK*. Premere *Inizio* per stampare.

**Proporzionare: Sì**



**Proporzionare: No**

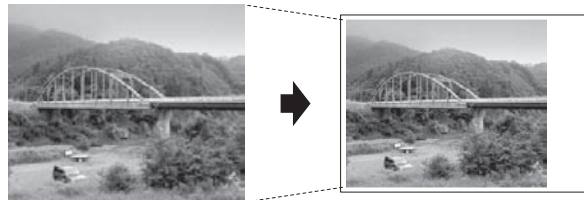

## Stampa senza bordi

Questa funzione espande l'area di stampa fino ai bordi della carta. La stampa risulta leggermente più lenta.

- 1 Aprire il coperchio degli slot multimediali.
- 2 Inserire la scheda di memoria o l'unità di memoria flash USB nello slot appropriato.
- 3 Premere *Foto*.
- 4 Strisciare a sinistra o a destra per visualizzare *Visualizza foto*.
- 5 Premere *Visualizza foto*. Premere *OK*.

- 6 Strisciare a sinistra o a destra oppure premere ◀ o ▶ per visualizzare le singole foto. Quando viene visualizzata la foto desiderata, premerla e selezionare OK.
- 7 Premere OK.
- 8 Premere Impos. stampa.
- 9 Strisciare in alto o in basso oppure premere ▲ o ▼ per visualizzare Senza bordo.
- 10 Premere Senza bordo.
- 11 Premere No (o Sì).
- 12 Se non si desidera modificare ulteriori impostazioni, premere ↵ o OK. Premere Inizio per stampare.
- 8 Premere Impos. stampa.
- 9 Strisciare in alto o in basso oppure premere ▲ o ▼ per visualizzare Stampa data.
- 10 Premere Stampa data.
- 11 Premere Sì (o No).
- 12 Se non si desidera modificare ulteriori impostazioni, premere ↵ o OK. Premere Inizio per stampare.

#### NOTA

Per utilizzare la funzione Stampa data è necessario che l'impostazione DPOF sulla fotocamera sia disattivata.

## Stampa data



È possibile stampare la data se è già indicata nei dati sulla foto. La data viene stampata nell'angolo inferiore destro. Se i dati non presentano informazioni sulla data, non è possibile utilizzare questa funzione.

- 1 Aprire il coperchio degli slot multimediali.
- 2 Inserire la scheda di memoria o l'unità di memoria flash USB nello slot appropriato.
- 3 Premere Foto.
- 4 Strisciare a sinistra o a destra per visualizzare Visualizza foto.
- 5 Premere Visualizza foto. Premere OK.
- 6 Strisciare a sinistra o a destra oppure premere ◀ o ▶ per visualizzare le singole foto. Quando viene visualizzata la foto desiderata, premerla e selezionare OK.
- 7 Premere OK.

## Impostazione delle modifiche come una nuova impostazione predefinita

È possibile impostare come predefinite le opzioni di stampa che si utilizzano con maggiore frequenza, ad esempio Qualità stampa, Tipo carta, Form. Carta, Form. stampa, Correz. Auto., Luminosità, Contrasto, Migliora colore, Proporzionare, Senza bordo e Stampa data. Queste impostazioni permangono fino alla successiva modifica.

- 1 Aprire il coperchio degli slot multimediali.
- 2 Inserire la scheda di memoria o l'unità di memoria flash USB nello slot appropriato.
- 3 Premere Foto.
- 4 Strisciare a sinistra o a destra per visualizzare Visualizza foto.
- 5 Premere Visualizza foto. Premere OK.

- 6 Strisciare a sinistra o a destra oppure premere ◀ o ▶ per visualizzare le singole foto. Quando viene visualizzata la foto desiderata, premerla e selezionare OK.
  - 7 Premere OK.
  - 8 Premere Impos. stampa.
  - 9 Selezionare la nuova impostazione. Ripetere il passaggio per ogni impostazione che si desidera modificare.
  - 10 Dopo aver modificato l'ultima impostazione, strisciare in alto o in basso oppure premere ▲ o ▼ per visualizzare Imp. nuovo pred.
  - 11 Premere Imp. nuovo pred.
  - 12 Sul touchscreen viene richiesto di confermare la modifica apportata alle nuove impostazioni predefinite. Premere Sì per confermare la selezione.
  - 13 Premere .
- 4 Strisciare a sinistra o a destra per visualizzare Visualizza foto.
  - 5 Premere Visualizza foto. Premere OK.
  - 6 Strisciare a sinistra o a destra oppure premere ◀ o ▶ per visualizzare le singole foto. Quando viene visualizzata la foto desiderata, premerla e selezionare OK.
  - 7 Premere OK.
  - 8 Premere Impos. stampa.
  - 9 Strisciare in alto o in basso oppure premere ▲ o ▼ per visualizzare Ripristina pred.
  - 10 Premere Ripristina pred.
  - 11 Sul touchscreen viene richiesto di confermare il ripristino delle impostazioni predefinite dal produttore. Premere Sì per confermare la selezione.
  - 12 Premere .

## Ripristino di tutte le impostazioni predefinite

È possibile ripristinare tutte le impostazioni predefinite dal produttore per le modifiche apportate alle opzioni Qualità stampa, Tipo carta, Form. Carta, Form. stampa, Correz. Auto., Luminosità, Contrasto, Migliora colore, Proporzionare, Senza bordo e Stampa data di PhotoCapture.

- 1 Aprire il coperchio degli slot multimediali.
- 2 Inserire la scheda di memoria o l'unità di memoria flash USB nello slot appropriato.
- 3 Premere Foto.

## Scansione su una scheda di memoria o su un'unità di memoria flash USB

### Auto-ritaglio

È possibile eseguire la scansione di più documenti posizionati sul piano dello scanner e visualizzare in anteprima un singolo documento sul touchscreen prima di salvarlo. Quando si seleziona

Ritaglio automatico, l'apparecchio esegue la scansione dei vari documenti e crea file separati. Ad esempio, se si posizionano tre documenti sul piano dello scanner l'apparecchio esegue una scansione e crea tre file separati. Se si desidera creare un file di tre pagine, selezionare PDF oppure TIFF per Tipo file.

(Se si seleziona JPEG, vengono creati tre file separati per i tre documenti.)

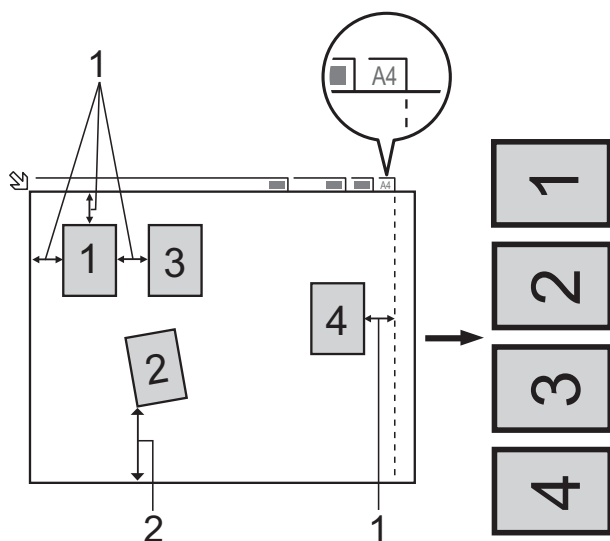

1 10 mm o superiore (in alto, a sinistra, a destra)

2 20 mm o superiore (in basso)

### NOTA

Ritaglio automatico è supportato dalla tecnologia di Reallusion, Inc.



- 1 Aprire il coperchio degli slot multimediali.
- 2 Inserire la scheda di memoria o l'unità di memoria flash USB nello slot appropriato.
- 3 Premere Scansione a Supporto.
- 4 Caricare il documento.
- 5 Premere Opzioni.
- 6 Strisciare in alto o in basso oppure premere ▲ o ▼ per visualizzare Ritaglio automatico.
- 7 Premere Ritaglio automatico.
- 8 Premere Sì.
- 9 Premere OK.
- 10 Se non si desidera modificare ulteriori impostazioni, premere Inizio per avviare la scansione.
- 11 Il numero di documenti acquisiti viene visualizzato sul touchscreen. Premere OK per confermare la selezione.
- 12 Premere ◀ o ▶ per visualizzare in anteprima i dati di ogni documento.
- 13 Premere Salva tutto per salvare i dati.

### NOTA

- La funzione Ritaglio automatico è disponibile per carta con i quattro angoli tutti a 90 gradi. Se uno degli angoli non è quadrato, Ritaglio automatico non è in grado di rilevare il documento.

- Se il documento è eccessivamente lungo o largo, l'impostazione non funziona correttamente. Il documento deve corrispondere alla seguente specifica: dimensioni massime 195 × 270 mm.

Se il rapporto tra altezza e larghezza del documento è maggiore di 1 a 8, l'impostazione non funziona correttamente.

- È necessario posizionare i documenti lontano dai bordi del piano dello scanner, come mostrato in figura.
- I documenti devono essere posizionati a una distanza di almeno 10 mm l'uno dall'altro.
- Ritaglio automatico regola l'inclinazione del documento sul piano dello scanner, ma se il documento ha un'inclinazione superiore a 10 gradi l'impostazione non funziona.
- L'ADF deve essere vuoto per poter usare la funzione Ritaglio automatico.
- La funzione Ritaglio automatico è disponibile per un massimo di 16 documenti, in base alla dimensione dei documenti.
- (MFC-J4710DW)  
Scans. fronte/retro e Salta pagina bianca non sono disponibili con Ritaglio automatico.

## IMPORTANTE

NON estrarre la scheda di memoria o l'unità di memoria flash USB mentre l'apparecchio esegue un'operazione di lettura o scrittura su di esse, onde evitare di danneggiare la scheda di memoria, l'unità di memoria flash USB o i dati memorizzati al loro interno.

## Come configurare una nuova impostazione predefinita

È possibile salvare come predefinite le impostazioni di scansione a supporto (Tipo scansione, Risoluzione, Tipo file, Ritaglio automatico, Salta pagina bianca<sup>1</sup> e Rimuovi colore di sfondo) utilizzate più frequentemente. Queste impostazioni permangono fino alla successiva modifica.

<sup>1</sup> (Per MFC-J4710DW)

- 1 Aprire il coperchio degli slot multimediali.
  - 2 Inserire la scheda di memoria o l'unità di memoria flash USB nello slot appropriato.
  - 3 Premere Scansione a Supporto.
  - 4 Premere Opzioni.
  - 5 Strisciare in alto o in basso oppure premere ▲ o ▼ per visualizzare Tipo scansione, Risoluzione, Tipo file, Ritaglio automatico, Salta pagina bianca<sup>1</sup> o Rimuovi colore di sfondo e selezionare l'impostazione da modificare. Quindi selezionare l'opzione da modificare.
- <sup>1</sup> (Per MFC-J4710DW)  
Ripetere il passaggio per ogni impostazione che si desidera modificare.
- 6 Dopo avere selezionato le impostazioni preferite, strisciare in alto o in basso oppure premere ▲ o ▼ per visualizzare Imp. nuovo pred.
  - 7 Premere Imp. nuovo pred.



- 8 Sul touchscreen viene richiesto di confermare la modifica apportata alle nuove impostazioni predefinite. Premere **Sì** per confermare la selezione.
- 9 Premere .

## Come ripristinare le impostazioni predefinite

È possibile ripristinare le impostazioni predefinite dal produttore per le opzioni di scansione a supporto (Tipo scansione, Risoluzione, Tipo file, Ritaglio automatico, Salta pagina bianca<sup>1</sup> e Rimuovi colore di sfondo) precedentemente modificate.

<sup>1</sup> (Per MFC-J4710DW)

- 1 Aprire il coperchio degli slot multimediali.
- 2 Inserire la scheda di memoria o l'unità di memoria flash USB nello slot appropriato.
- 3 Premere **Scansione a Supporto**.
- 4 Premere **Opzioni**.
- 5 Strisciare in alto o in basso oppure premere **▲** o **▼** per visualizzare **Ripristina pred.**
- 6 Premere **Ripristina pred.**
- 7 Sul touchscreen viene richiesto di confermare il ripristino delle impostazioni predefinite dal produttore. Premere **Sì** per confermare la selezione.
- 8 Premere .

## Salvataggio delle opzioni di scansione come scelta rapida

È possibile memorizzare le opzioni di scansione utilizzate con maggiore frequenza salvandole come scelta rapida. In questa sezione viene illustrata la procedura per aggiungere una scelta rapida per la funzione Scansione a Supporto.

- 1 Aprire il coperchio degli slot multimediali.
- 2 Inserire la scheda di memoria o l'unità di memoria flash USB nello slot appropriato.
- 3 Premere **Scansione a Supporto**.
- 4 Premere **Opzioni**.
- 5 Strisciare in alto o in basso oppure premere **▲** o **▼** per visualizzare **Scans. fronte/retro**<sup>1</sup>, **Tipo scansione**, **Risoluzione**, **Tipo file**, **Nome file**, **Ritaglio automatico**, **Salta pagina bianca**<sup>1</sup> o **Rimuovi colore di sfondo** e selezionare l'impostazione da modificare. Quindi selezionare l'opzione da impostare.
- <sup>1</sup> (Per MFC-J4710DW) Ripetere il passaggio per ogni impostazione che si desidera modificare.
- 6 Una volta completata la selezione delle nuove opzioni, premere **OK**.
- 7 Premere **Salva come Scelta rapida**.
- 8 Controllare l'elenco di impostazioni selezionate per la scelta rapida visualizzato, quindi premere **OK**.

- 9 Immettere un nome per la scelta rapida utilizzando la tastiera sul touchscreen.  
(Per l'immissione delle lettere, ►► Guida per utenti base: *Immissione di testo.*)  
Premere OK.
- 10 Premere OK per salvare la Scelta rapida.

## Stampa diretta di fotografie da una fotocamera PictBridge



### PictBridge

L'apparecchio Brother supporta lo standard PictBridge che consente di collegare direttamente qualsiasi fotocamera digitale compatibile con PictBridge e di stampare le fotografie.

Se la fotocamera utilizza lo standard Memorizzazione di massa USB è possibile stampare le fotografie anche da una fotocamera digitale non dotata di PictBridge. (Vedere *Stampa diretta di fotografie da una fotocamera digitale (senza PictBridge)* >> pagina 77.)

### Requisiti di PictBridge

Per evitare di incorrere in errori, tenere presente quanto riportato di seguito:

- L'apparecchio e la fotocamera digitale devono essere collegati mediante un cavo USB idoneo.
- L'estensione del file di immagine deve essere .JPG (l'apparecchio non riconosce altre estensioni, quali .JPEG, .TIF, .GIF).
- Le operazioni di PhotoCapture Center™ non sono disponibili quando si utilizza la funzione PictBridge.

## Impostazione della fotocamera digitale

Accertarsi che la fotocamera sia impostata sulla modalità PictBridge. Sul display della fotocamera compatibile con PictBridge possono essere visualizzate le impostazioni PictBridge elencate di seguito.

La disponibilità di alcune di queste opzioni varia a seconda della fotocamera utilizzata.

Opzioni del menu della fotocamera	Opzioni
Formato carta	A3, A4, Ledger, Letter, 10 × 15 cm, Impostazioni stampante (impostazione predefinita) <sup>2</sup>
Tipo carta	Carta normale, Carta lucida, Carta per getto d'inchiostro, Impostazioni Stampante (impostazione predefinita) <sup>2</sup>
Layout	Senza bordo: Sì, Senza bordo: No, Impostazioni Stampante (impostazione predefinita) <sup>2</sup>
Impostazione DPOF <sup>1</sup>	-
Qualità stampa	Normale, Fine, Impostazioni Stampante (impostazione predefinita) <sup>2</sup>
Miglioramento colore	Sì, No, Impostazioni Stampante (impostazione predefinita) <sup>2</sup>
Stampa data	Sì, No, Impostazioni Stampante (impostazione predefinita) <sup>2</sup>

<sup>1</sup> Per maggiori dettagli, consultare *Stampa DPOF* >> pagina 77.

<sup>2</sup> Se per la fotocamera sono state attivate le impostazioni della stampante (impostazione predefinita), la stampa delle fotografie viene eseguita in base alle impostazioni elencate di seguito.

Impostazioni	Opzioni
Formato carta	10 × 15 cm
Tipo carta	Carta lucida
Layout	Senza bordo: Sì
Qualità stampa	Fine
Miglioramento colore	No
Stampa data	No

- Queste impostazioni vengono utilizzate anche quando per la fotocamera non sono state impostate le opzioni di menu.
- I nomi e la disponibilità di ogni singola impostazione variano a seconda delle specifiche tecniche della fotocamera utilizzata.

Fare riferimento alla documentazione in dotazione con la fotocamera per maggiori dettagli sulla modifica delle impostazioni di PictBridge.

## Stampa di immagini

### NOTA

Prima di collegare la fotocamera digitale, rimuovere eventuali schede di memoria o unità di memoria flash USB dall'apparecchio.

- 1 Aprire il coperchio degli slot multimediali.
- 2 Accertarsi che la fotocamera sia spenta. Collegare la fotocamera all'interfaccia diretta USB (1) dell'apparecchio utilizzando il cavo USB.

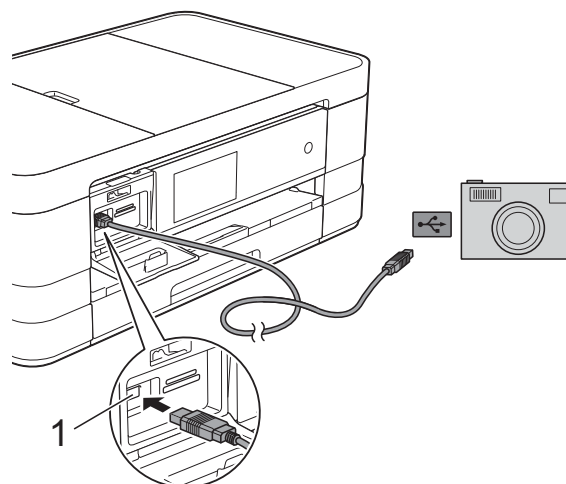

#### 1 Interfaccia diretta USB

- 3 Accendere la fotocamera. Non appena l'apparecchio riconosce la fotocamera, sul touchscreen viene visualizzato il messaggio *Fotocamera collegata*.
- 4 Selezionare la fotografia da stampare seguendo le istruzioni della fotocamera. Quando l'apparecchio avvia la stampa di una fotografia, sul touchscreen viene visualizzato *In stampa*.

### IMPORTANTE

Per evitare di danneggiare l'apparecchio, non collegare all'interfaccia diretta USB dispositivi diversi dalla fotocamera digitale o dall'unità di memoria flash USB.

## Stampa DPOF

---

DPOF è l'acronimo di Digital Print Order Format (Formato ordine della stampa digitale).

I principali produttori di fotocamere digitali (Canon Inc., Eastman Kodak Company, FUJIFILM Corporation, Panasonic Corporation e Sony Corporation) hanno creato questo standard per semplificare la stampa delle fotografie da fotocamera digitale.

Se la fotocamera digitale utilizzata supporta la stampa DPOF, è possibile selezionare dal display della fotocamera le immagini e il numero di copie da stampare.

### NOTA

---

Se l'ordine di stampa creato nella fotocamera è stato alterato si può verificare un errore di file DPOF. Eliminare e ricreare l'ordine di stampa utilizzando la fotocamera per correggere il problema. Per le istruzioni su come eliminare o ricreare l'ordine di stampa, fare riferimento al sito Web di assistenza del produttore della fotocamera o alla documentazione fornita in dotazione.

---

## Stampa diretta di fotografie da una fotocamera digitale (senza PictBridge)

Se la fotocamera supporta lo standard Memorizzazione di massa USB, è possibile collegare la fotocamera in tale modalità così da poter stampare le fotografie dalla fotocamera.

(Per stampare le fotografie in modalità PictBridge, consultare *Stampa diretta di fotografie da una fotocamera PictBridge* >> pagina 75.)

### NOTA

---

Il nome, la disponibilità e il funzionamento variano a seconda della fotocamera digitale utilizzata. Fare riferimento alla documentazione in dotazione con la fotocamera per informazioni dettagliate, ad esempio sul passaggio dalla modalità PictBridge alla modalità Memorizzazione di massa USB.

---

## Stampa di immagini

---

### NOTA

---

Prima di collegare la fotocamera digitale, rimuovere eventuali schede di memoria o unità di memoria flash USB dall'apparecchio.

---

- 1 Aprire il coperchio degli slot multimediali.
- 2 Accertarsi che la fotocamera sia spenta. Collegare la fotocamera all'interfaccia diretta USB (1) dell'apparecchio utilizzando il cavo USB.

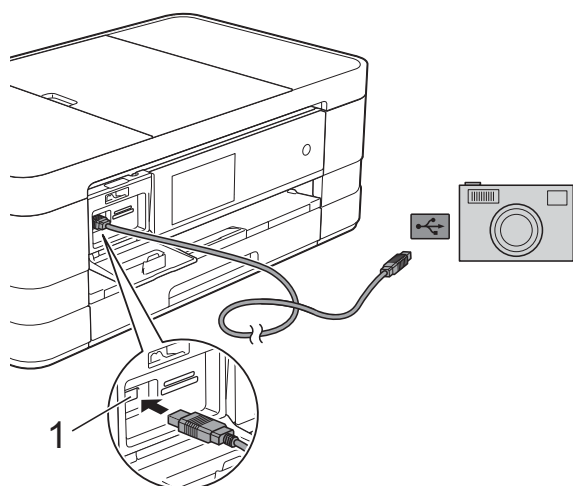

#### 1 Interfaccia diretta USB

- 3 Accendere la fotocamera.
- 4 Seguire i passaggi riportati in *Stampa di immagini* >> pagina 58.

### IMPORTANTE

---

Per evitare di danneggiare l'apparecchio, non collegare all'interfaccia diretta USB dispositivi diversi dalla fotocamera digitale o dall'unità di memoria flash USB.

---

## Pulizia e controllo dell'apparecchio

### Pulizia della parte esterna dell'apparecchio

Pulire il touchscreen nel modo seguente:

#### IMPORTANTE

- Premere e mantenere premuto  per spegnere l'apparecchio. Sul touchscreen viene visualizzato per alcuni secondi il messaggio *Spegnimento* prima che l'apparecchio si spenga.
- NON utilizzare alcun tipo di detergente liquido (incluso l'etanolo).

- 1 Pulire il touchscreen utilizzando un panno *asciutto* e morbido, privo di sfilacciature.

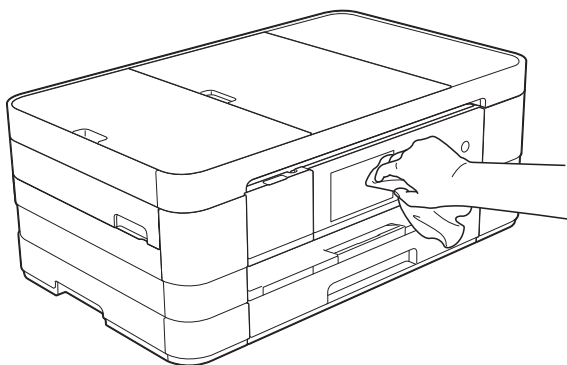

Pulire la parte esterna dell'apparecchio nel modo seguente:

#### IMPORTANTE

- Utilizzare detergenti neutri. La pulizia con liquidi volatili, come ad esempio solvente o benzina, danneggerà la superficie esterna dell'apparecchio.

- NON utilizzare prodotti detergenti contenenti ammoniaca.
- NON utilizzare alcol isopropilico per pulire il pannello dei comandi. Potrebbe provocare la rottura del pannello.

- 1 (MFC-J4510DW)  
Estrarre completamente il vassoio carta (1) dall'apparecchio.

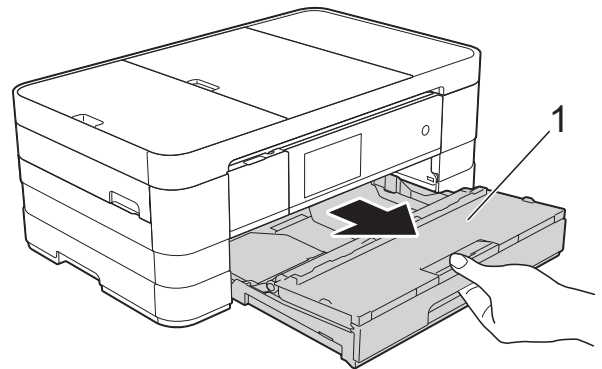

- (MFC-J4710DW)  
Estrarre completamente dall'apparecchio il vassoio carta #1 e quindi il vassoio #2.

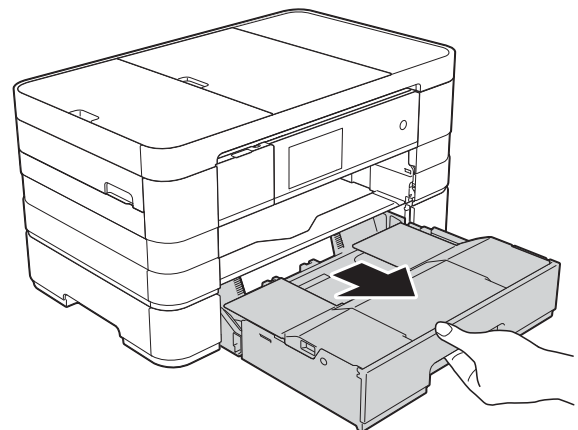

- 2 Utilizzare un panno *asciutto*, morbido e privo di sfilacciature per rimuovere la polvere dalla parte esterna dell'apparecchio.

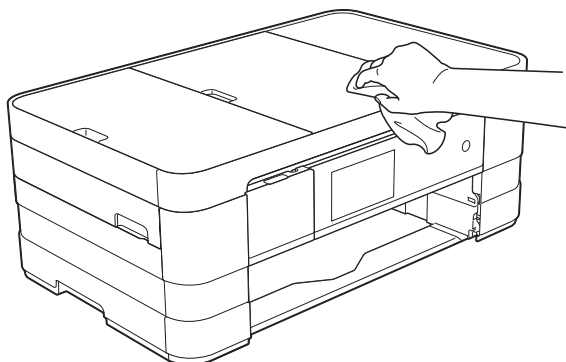

- 3 Sollevare il coperchio del vassoio uscita carta e rimuovere eventuali oggetti rimasti impigliati nel vassoio carta.
- 4 Utilizzare un panno *asciutto*, morbido e privo di sfilacciature per rimuovere la polvere dalla parte interna ed esterna del vassoio carta.

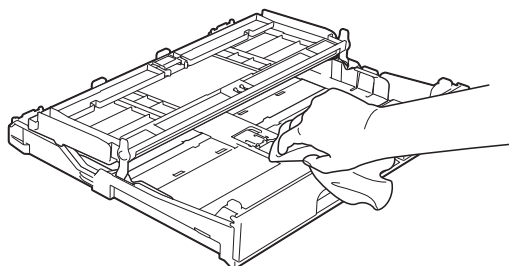

- 5 Chiudere il coperchio del vassoio uscita carta e reinserire saldamente il vassoio carta nell'apparecchio.

## Pulizia della piastra della stampante

### ! AVVERTENZA



Accertarsi di scollegare l'apparecchio dalla presa elettrica prima di procedere alla pulizia della piastra della stampante, al fine di evitare scosse elettriche.

- 1 Con entrambe le mani, utilizzare le maniglie poste ai lati dell'apparecchio per sollevare il coperchio dello scanner in posizione di apertura.
- 2 Pulire la piastra della stampante (1) e l'area circostante, rimuovendo eventuali residui di inchiostro con un panno morbido, *asciutto* e privo di sfilacciature.

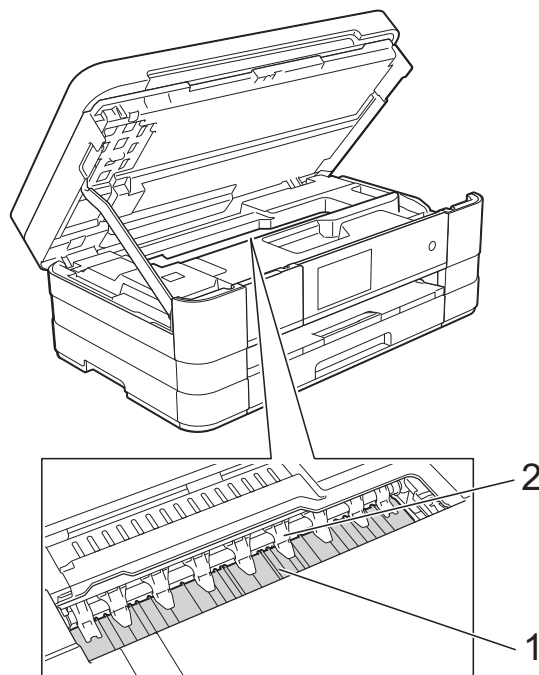

### IMPORTANTE

NON piegare né premere con forza le nove linguette (2), per evitare di danneggiarle.



- 3 Sollevare il coperchio dello scanner per rilasciare il dispositivo di blocco. Abbassare delicatamente il supporto del coperchio dello scanner e chiudere il coperchio dello scanner con entrambe le mani.
- 4 Ricollegare il cavo di alimentazione.

## Pulizia dei rulli di alimentazione

La presenza di macchie d'inchiostro sui rulli di alimentazione può causare problemi di alimentazione.

- 1 Scollegare l'apparecchio dalla presa elettrica. Estrarre completamente il vassoio carta (1) dall'apparecchio.

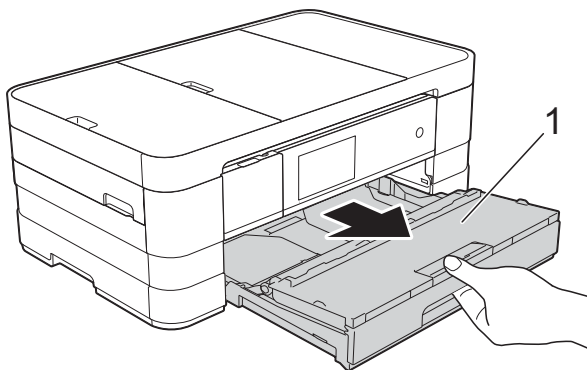

### NOTA

Se il supporto ribaltabile carta è aperto, chiuderlo, quindi richiudere il supporto carta.

- 2 Pulire il lato anteriore dei rulli di alimentazione (1) con un panno morbido, privo di sfilaccature e leggermente inumidito con acqua, praticando un movimento orizzontale. Una volta completata la pulizia, passare sui rulli un panno *asciutto*, morbido e privo di sfilaccature, in modo da rimuovere ogni residuo di umidità.

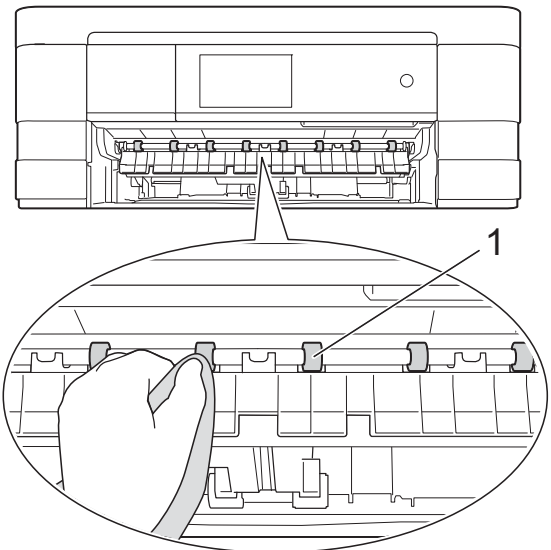

- 3 Sollevare il supporto ribaltabile carta inceppata (2), quindi pulire il lato posteriore dei rulli di alimentazione (1) con un panno morbido, privo di sfilacciature e leggermente inumidito con acqua.  
Una volta completata la pulizia, passare sui rulli un panno *asciutto*, morbido e privo di sfilacciature, in modo da rimuovere ogni residuo di umidità.

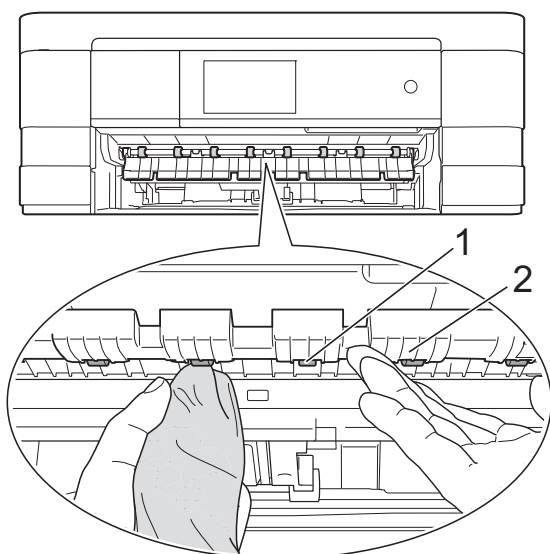

- 4 Reinscrivere saldamente il vassoio carta nell'apparecchio.  
5 Ricollegare il cavo di alimentazione.

#### NOTA

Non utilizzare l'apparecchio finché i rulli non sono completamente asciutti.  
L'utilizzo dell'apparecchio prima dell'asciugatura dei rulli può causare problemi di alimentazione.

## Pulizia dei rulli di scorrimento carta

- 1 Scollegare l'apparecchio dalla presa elettrica.  
2 Estrarre completamente il vassoio carta dall'apparecchio.

#### NOTA

Se l'apparecchio preleva più pagine quando nel vassoio sono presenti pochi fogli di carta, pulire il cuscinetto di base (1) con un panno morbido, privo di sfilacciature e leggermente inumidito con acqua.

Una volta completata la pulizia, passare sul cuscinetto un panno *asciutto*, morbido e privo di sfilacciature, in modo da rimuovere ogni residuo di umidità.

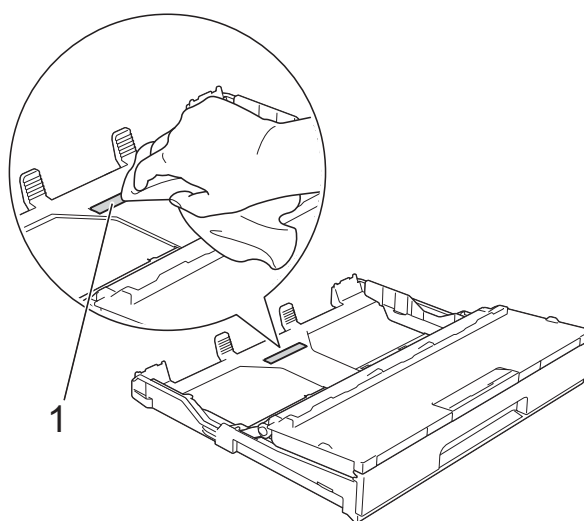

- 3 Pulire i rulli di scorrimento carta (1) con un panno morbido, privo di sfilacciature e leggermente inumidito con acqua.  
Ruotare lentamente i rulli in modo da pulire l'intera superficie.

Una volta completata la pulizia, passare sui rulli un panno *asciutto*, morbido e privo di sfilacciature, in modo da rimuovere ogni residuo di umidità.

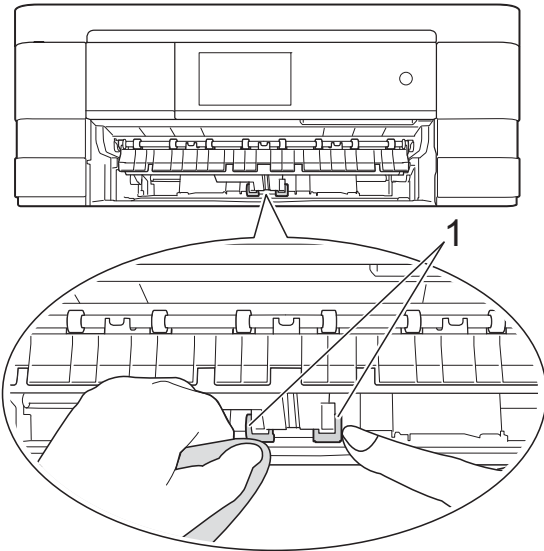

- 4 Reinserrire saldamente il vassoio carta nell'apparecchio.
- 5 Ricollegare il cavo di alimentazione.

## Pulizia dei rulli di scorrimento carta del vassoio #2 (MFC-J4710DW)

- 1 Scollegare l'apparecchio dalla presa di alimentazione CA. Estrarre completamente il vassoio #2 dall'apparecchio.

### NOTA

Se il supporto ribaltabile carta è aperto, chiuderlo, quindi richiudere il supporto carta.

- 2 Pulire i rulli di scorrimento carta del vassoio #2 (1) con un panno morbido, privo di sfilacciature e leggermente inumidito con acqua. Ruotare lentamente i rulli in modo da pulire l'intera superficie.

Una volta completata la pulizia, passare sui rulli un panno *asciutto*, morbido e privo di sfilacciature, in modo da rimuovere ogni residuo di umidità.

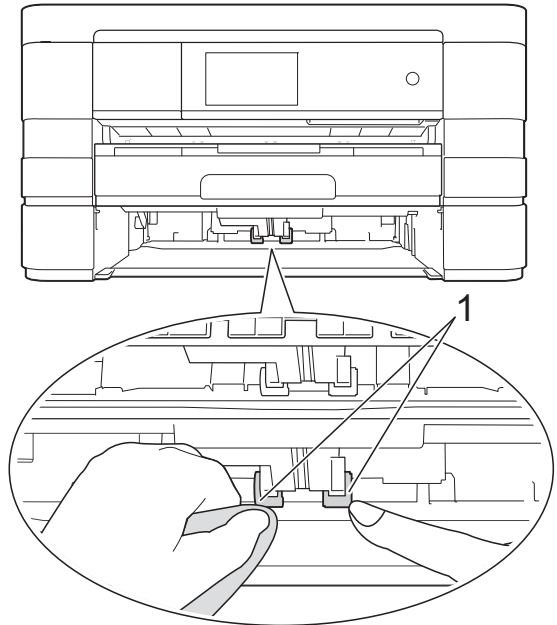

- 3 Reinserrire saldamente il vassoio #2 nell'apparecchio.
- 4 Ricollegare il cavo di alimentazione.

## Controllo del livello d'inchiostro

Sebbene sul touchscreen venga visualizzata un'icona della quantità d'inchiostro, è possibile utilizzare il menu gestione inchiostro per visualizzare un'immagine grafica di grandi dimensioni indicante la quantità d'inchiostro rimasto in ogni cartuccia.

- 1 Premere .

### NOTA

È inoltre possibile premere  e Inchiostro.

- 2 Premere *Quantità ink*. Sul touchscreen viene visualizzato il livello d'inchiostro.

3 Premere .

## NOTA

---

È possibile verificare il livello d'inchiostro dal computer.

(►► Guida software dell'utente: *Stampa* (Windows®).)

(►► Guida software dell'utente: *Stampa e invio di fax* (Macintosh).)

---

## Imballaggio e spedizione dell'apparecchio

Ogni volta che si trasporta l'apparecchio, è essenziale riporlo nell'imballaggio originale fornito con l'apparecchio stesso. Seguire le istruzioni riportate di seguito per imballare correttamente l'apparecchio. Eventuali danni all'apparecchio che si verificano durante il trasporto potrebbero non essere coperti dalla garanzia.

È opportuno assicurare adeguatamente l'apparecchio per il trasporto.

## IMPORTANTE

---

È importante attendere che l'apparecchio “parchetti” la testina dopo un processo di stampa. Prima di scollegare l'alimentazione, accertarsi che l'apparecchio non emetta rumori di tipo meccanico. Se non si permette all'apparecchio di completare questo processo di “parcheggio”, è possibile che si verifichino problemi di stampa e danni alle testine.

---

- 1 Scollegare l'apparecchio dalla presa elettrica.
- 2 Con entrambe le mani, utilizzare le maniglie poste ai lati dell'apparecchio per sollevare il coperchio dello scanner in posizione di apertura. Quindi, scollegare l'apparecchio dalla presa telefonica a muro ed estrarre il cavo della linea telefonica dall'apparecchio.
- 3 Se il cavo di interfaccia è collegato all'apparecchio, scollegarlo.

- 4 Sollevare il coperchio dello scanner (1) per rilasciare il dispositivo di blocco. Con entrambe le mani, abbassare delicatamente il supporto del coperchio dello scanner (2) e chiudere il coperchio dello scanner (3).

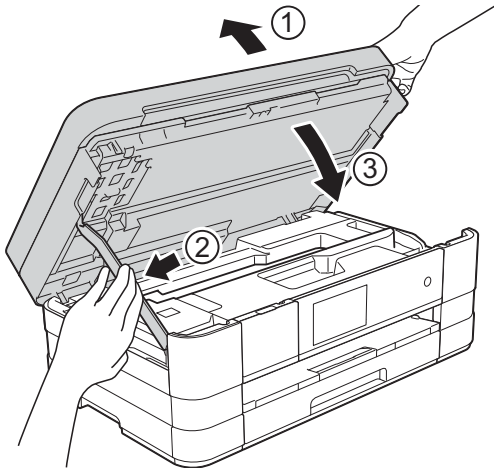

- 5 Aprire il coperchio delle cartucce.

- 6 Rimuovere tutte e quattro le cartucce d'inchiostro. Spingere la leva di sblocco inchiostro al di sopra di ciascuna cartuccia per sganciarla. (➤➤ Guida per utenti base: *Sostituzione delle cartucce d'inchiostro.*)

- 7 Installare l'elemento protettivo di colore arancione, quindi chiudere il coperchio delle cartucce.

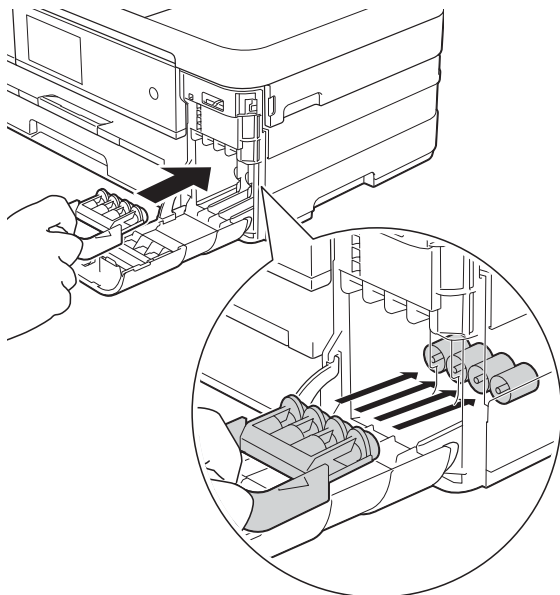

## IMPORTANTE

- Verificare che la linguetta in plastica posta sul lato sinistro dell'elemento protettivo di colore arancione (1) si agganci saldamente in sede (2).

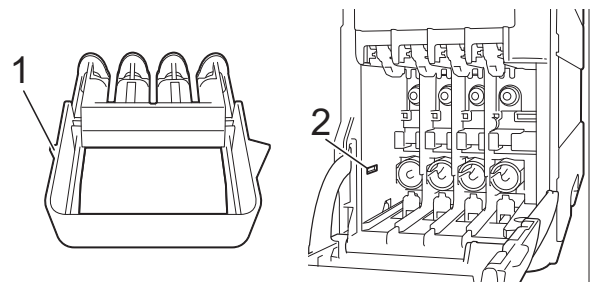

- Se non si riesce a individuare l'elemento protettivo di colore arancione, spedire l'apparecchio senza di esso. **NON** installare in alternativa le cartucce d'inchiostro prima della spedizione.

- 8 Avvolgere l'apparecchio nell'involucro di plastica.

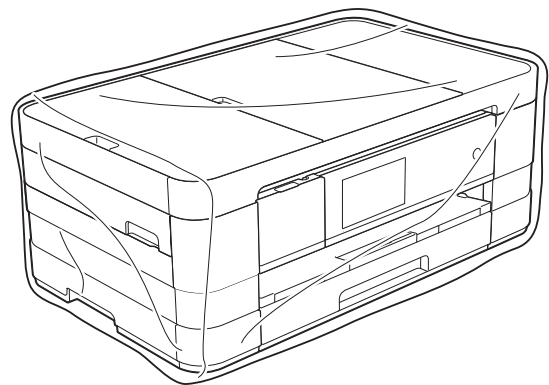

A

- 9 Imballare l'apparecchio e i materiali stampati nella scatola originale con il materiale da imballaggio originale come illustrato di seguito.

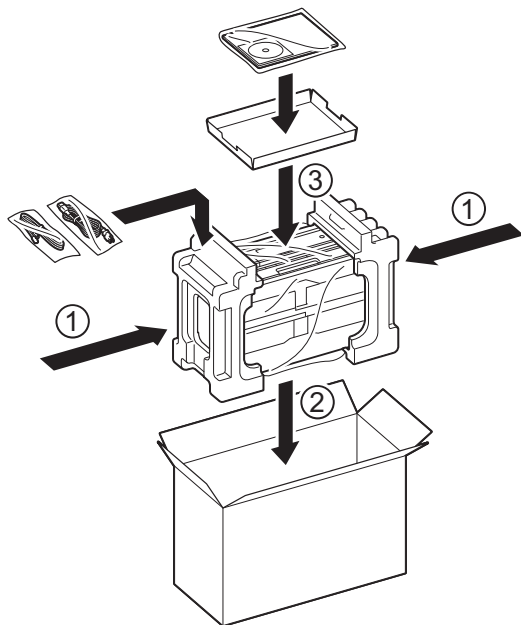

- 10 Chiudere la scatola e sigillarla con nastro adesivo.

L'elenco riporta una lista completa di funzioni e termini che compaiono nei manuali Brother. La disponibilità di tali funzioni varia a seconda del modello acquistato.

**Accesso al recupero remoto**

Capacità di accedere all'apparecchio in modo remoto da un telefono a toni.

**Accesso duale**

L'apparecchio è in grado di acquisire in memoria i fax in uscita o i lavori programmati nel momento in cui invia un fax dalla memoria, riceve o stampa un fax in arrivo.

**ADF (alimentatore automatico documenti)**

Il documento può essere posizionato nell'ADF e acquisito automaticamente una pagina alla volta.

**Auto riduzione**

Riduce le dimensioni dei fax in arrivo.

**Cercare**

Elenco elettronico alfabetico dei numeri della rubrica e dei numeri di gruppo memorizzati.

**Codice di accesso remoto**

Codice personale a quattro cifre (---\*) che consente di chiamare e accedere all'apparecchio da una posizione remota.

**Codice di attivazione remota**

Premere questo codice (\* 5 1) quando si risponde a una chiamata fax su un telefono interno o esterno.

**Codice di disattivazione remota (solo per modalità Fax/Tel)**

Quando l'apparecchio risponde a una chiamata vocale, emette una serie di doppi squilli. È possibile premere questo codice (# 5 1) per ricevere la chiamata su un telefono interno.

**Contrasto**

Impostazione che compensa il chiaro o lo scuro dei documenti, schiarendo i fax o le copie di documenti scuri e scurendo quelli chiari.

**Densità**

La modifica dell'impostazione di Densità rende l'intera immagine più chiara o più scura.

**Durata squilli F/T**

Intervallo di tempo durante il quale l'apparecchio Brother squilla (quando la modalità di ricezione è impostata su Fax/Tel) per segnalare l'arrivo di una chiamata vocale alla quale ha risposto.

**ECM (Modalità di correzione errori)**

Rileva gli errori durante la trasmissione fax e invia nuovamente le pagine del fax per le quali si è verificato un errore.

**Elenco rubrica**

Elenco dei nomi e dei numeri salvati nella memoria della rubrica, in ordine alfabetico.

**Errore comunicazione (Errore Com.)**

Errore durante l'invio o la ricezione di un fax, generalmente causato da disturbi o interferenze sulla linea.

**Fax manuale**

Quando si solleva il ricevitore del telefono esterno è possibile sentire la risposta dell'apparecchio fax in ricezione prima di premere **Inizio fax** per iniziare a inviare il fax.

**Fax/Tel**

È possibile ricevere fax e telefonate. Non utilizzare questa modalità se si utilizza una segreteria telefonica (TAD).

### **Giornale Fax**

Fornisce un elenco delle informazioni sugli ultimi 200 fax in arrivo e in uscita. TX significa Trasmissione. RX significa Ricezione.

### **Gruppo di compatibilità**

Capacità di un'unità fax di comunicare con un'altra unità. La compatibilità è assicurata tra gruppi ITU-T.

### **ID chiamante**

Servizio acquistato dalla compagnia telefonica che consente di visualizzare il numero (o il nome) del chiamante.

### **Identificativo**

Informazioni memorizzate che vengono visualizzate nella parte superiore delle pagine inviate via fax. Includono il nome e il numero di fax del mittente.

### **Impostazioni provvisorie**

È possibile selezionare specifiche opzioni per ogni trasmissione fax e copia senza modificare le impostazioni predefinite.

### **Impostazioni utente**

Rapporto stampato che riporta le impostazioni correnti dell'apparecchio.

### **Impulsi**

Tipo di composizione rotatoria su una linea telefonica.

### **Innobella™**

Innobella™ è una gamma di materiali di consumo originali fornita da Brother. Per risultati di qualità ottimale, Brother consiglia inchiostro e carta Innobella™.

### **Inoltro fax**

Invia un fax ricevuto in memoria a un altro numero di fax pre-programmato.

### **Luminosità**

La modifica dell'impostazione di Luminosità rende l'intera immagine più chiara o più scura.

### **Memorizzazione fax**

È possibile salvare in memoria i fax ricevuti.

### **Metodo di codifica**

Metodo di codifica delle informazioni contenute nel documento. Tutti gli apparecchi fax devono utilizzare uno standard minimo di codifica MH (Modified Huffman). L'apparecchio è in grado di applicare metodi di compressione superiori: MR (Modified Read), MMR (Modified Modified Read) e JPEG, se l'apparecchio ricevente è dotato delle stesse funzionalità.

### **Miglioramento colore**

Migliora la nitidezza, il bilanciamento del bianco o la densità del colore, per regolare il colore nell'immagine e ottenere una migliore qualità di stampa.

### **Modo overseas**

Modifica temporaneamente i segnali a toni del fax per compensare i disturbi o le interferenze presenti sulle linee telefoniche intercontinentali.

### **Numero di gruppo**

Combinazione di numeri della rubrica memorizzati all'interno della stessa per la trasmissione circolare.

### **Numero squilli**

Numero di squilli prima che l'apparecchio risponda in modalità Solo fax e Fax/Tel.

### **OCR (riconoscimento ottico dei caratteri)**

L'applicazione software Nuance™ PaperPort™ 12SE o Presto! PageManager converte l'immagine di un testo in testo modificabile.

### **Operazioni rimanenti**

È possibile controllare quali lavori sono in attesa in memoria e annullarli uno a uno.



**Pausa**

Consente di inserire un ritardo di 3,5 secondi nella sequenza di composizione mentre si compone un numero utilizzando il tastierino di composizione o durante la memorizzazione dei numeri in rubrica. Per inserire pause più lunghe, premere **Pausa** sul touchscreen per il numero di volte necessario.

**PhotoCapture Center™**

Consente di stampare fotografie digitali dalla propria fotocamera digitale ad alta risoluzione per stampe fotografiche di qualità.

**PictBridge**

Consente di stampare fotografie direttamente dalla propria fotocamera digitale ad alta risoluzione per stampe fotografiche di qualità.

**Polling**

Processo di un apparecchio fax che chiama un altro apparecchio fax per recuperare messaggi fax in attesa.

**Rapporto WLAN**

Rapporto stampato che riporta il risultato della connessione WLAN.

**Rapporto XMIT (Rapporto di verifica della trasmissione)**

Elenco in cui vengono indicati la data, l'ora e il numero del fax per ogni fax inviato.

**Ricezione in memoria**

Riceve i fax nella memoria dell'apparecchio quando l'apparecchio ha esaurito la carta.

**Ricomposizione automatica**

Funzione che consente all'apparecchio di comporre nuovamente l'ultimo numero di fax dopo cinque minuti se il fax non è stato inviato a causa della linea occupata.

**Riconoscimento fax**

Consente all'apparecchio di rispondere ai segnali di chiamata CNG se l'utente interrompe una chiamata fax rispondendo.

**Risoluzione**

Numero di linee verticali e orizzontali per pollice. Vedere: Standard, Fine, Super Fine e Foto.

**Risoluzione Fine**

La risoluzione è 203 × 196 dpi. Viene utilizzata per stampe e immagini grafiche di piccole dimensioni.

**Risoluzione fotografica (solo bianco e nero)**

Impostazione di risoluzione che utilizza diverse sfumature di grigio per la migliore presentazione delle fotografie.

**Risoluzione standard**

203 × 98 dpi (bianco e nero). 203 × 196 dpi (colore). Viene utilizzata per testo di dimensioni regolari e per una trasmissione più rapida.

**Risoluzione Super Fine (solo bianco e nero)**

203 × 392 dpi. Ottimale per stampe di dimensioni molto piccole e disegni al tratto.

**Rubrica**

Contiene nomi e numeri memorizzati dall'utente per facilitare la composizione.

**Scala di grigi**

Sfumature di grigio disponibili per la copia, la scansione e la trasmissione tramite fax di fotografie.

**Scansione**

Processo di invio al computer dell'immagine elettronica di un documento cartaceo.

**Scansione su supporto**

È possibile eseguire la scansione di un documento in bianco e nero o a colori su una scheda di memoria o un'unità di memoria flash USB. Le immagini in bianco e nero saranno in formato TIFF o PDF e le immagini a colori possono essere in formato PDF o JPEG.

### **Segnali di chiamata CNG**

I toni speciali inviati dagli apparecchi fax durante la trasmissione automatica per informare l'apparecchio ricevente che un apparecchio fax sta effettuando una chiamata.

### **Segreteria telefonica (TAD)**

È possibile collegare all'apparecchio una segreteria telefonica esterna.

### **Stampa backup**

L'apparecchio stampa una copia di tutti i fax ricevuti e conservati in memoria. Si tratta di una funzione di sicurezza che consente di non perdere i messaggi durante le interruzioni di corrente.

### **Tabelle di impostazione**

Istruzioni di immediata comprensione che illustrano tutte le impostazioni e le opzioni disponibili per la configurazione dell'apparecchio.

### **Telefono esterno**

Segreteria telefonica (TAD, telephone answering device) o telefono collegato all'apparecchio.

### **Telefono interno**

Un telefono che utilizza la stessa linea del fax ma inserito in una presa a muro separata.

### **Tempo giornale**

Periodo di tempo pre-impostato che intercorre tra i rapporti del giornale fax stampati automaticamente. È possibile stampare il rapporto del Giornale Fax a richiesta senza interrompere il ciclo.

### **Toni**

Tipo di composizione sulla linea telefonica utilizzata nei telefoni a toni.

### **Toni fax**

Segnali inviati dagli apparecchi fax in fase di invio e di ricezione mentre si comunicano informazioni.

### **Touchscreen LCD e touchpanel da 3,7" (93,4 mm)**

Sul touchscreen LCD (display a cristalli liquidi) dell'apparecchio vengono visualizzati messaggi interattivi e richieste riguardanti l'uso dell'apparecchio. Per eseguire operazioni dal touchscreen, premere o strisciare le dita sullo schermo. Il touchpanel posto sul lato destro del touchscreen LCD presenta dei LED che si illuminano nel momento in cui sono disponibili per l'operazione in corso.

### **Trasmissione**

Processo di invio di fax su linee telefoniche dal proprio apparecchio all'apparecchio fax ricevente.

### **Trasmissione circolare**

Capacità di inviare lo stesso messaggio fax a più destinatari.

### **Trasmissione cumulativa**

(Solo fax in bianco e nero) Funzione di risparmio che consente di inviare in un'unica trasmissione tutti i fax differiti destinati allo stesso numero.

### **Trasmissione fax automatica**

Invio di un fax senza sollevare il ricevitore di un telefono esterno.

### **Trasmissione fax differita**

Invia il fax in un secondo momento, a un'ora specificata.

### **Trasmissione in tempo reale**

Quando la memoria è esaurita, è possibile inviare fax in tempo reale.

### **Volume degli squilli**

Impostazione del volume dello squillo dell'apparecchio.

### **Volume del segnale acustico**

Impostazione del volume del segnale acustico emesso quando si preme un tasto o si commette un errore.

**A**

Accesso duale .....	14
Annullamento	
Inoltro fax .....	23, 26
lavori in attesa di ricomposizione .....	18
Memorizzazione fax .....	23
Apple Macintosh	
Vedere la Guida software dell'utente.	

**B**

Blocco funzioni .....	3
-----------------------	---

**C**

Cartucce d'inchiostro	
controllo del livello d'inchiostro .....	83
Codici di accesso, memorizzazione e composizione .....	34
Codici fax	
Codice di accesso remoto .....	24
modifica .....	24
Composizione	
codici di accesso e numeri di carta di credito .....	34
Gruppi (Trasmissione circolare) .....	14
limitazione della composizione .....	7
ControlCenter	
Vedere la Guida software dell'utente.	
Copia	
2 in 1 ID .....	45
carta sottile .....	48
densità .....	47
Filigrana .....	49
utilizzo di un modello .....	49
fronte-retro .....	51, 52
ingrandimento/riduzione .....	43
layout di pagina (N in 1) .....	44
libro .....	48
modalità di risparmio inchiostro .....	47
ordinamento (solo ADF) .....	46
poster .....	44
qualità .....	42
rimuovi colore di sfondo .....	50
Scelta rapida A3 .....	55

utilizzo dell'ADF .....	46
Copia 2 in 1 ID .....	45
Copia ID .....	45

**F**

Fax, da PC	
Vedere la Guida software dell'utente.	
Fax, indipendente	
invio .....	9
annullamento dalla memoria .....	18
contrasto .....	10
dalla memoria (Accesso duale) .....	14
fax differito .....	17
fine della conversazione .....	14
fronte-retro .....	13
manuale .....	13
nuova impostazione predefinita .....	11
overseas .....	17
ripristino delle impostazioni predefinite .....	12
Risoluzione .....	10
Trasmissione circolare .....	14
trasmissione cumulativa differita .....	17
Trasmissione in tempo reale .....	16
ricezione	
backup temporaneo dei fax .....	29
fine della conversazione .....	28
in memoria .....	28
Inoltro fax .....	26
nel PC .....	22
recupero da un sito remoto .....	26, 27
ricezione in mancanza di carta .....	28
riduzione per l'adattamento alla carta .....	28
stampa dalla memoria .....	22
stampa recupero .....	29
Fronte-retro	
copia .....	51, 52
fax .....	13

**G**

Gruppi per la trasmissione circolare .....	36
--	----

<b>I</b>	
ID chiamante	
Rapporto cronologia degli ID chiamante .....	40
Imballaggio e spedizione dell'apparecchio .....	84
Inoltro fax	
modifica in modalità remota .....	26, 27
programmazione di un numero .....	21
Installazione remota	
Vedere la Guida software dell'utente.	
Interruzione di corrente .....	1

<b>L</b>	
LCD (display a cristalli liquidi)	
Timer attenuamento .....	2

<b>M</b>	
Macintosh	
Vedere la Guida software dell'utente.	
Manuale	
trasmissione .....	13
Memorizzazione .....	1
Memorizzazione fax .....	21
attivazione .....	21
disattivazione .....	23
stampa dalla memoria .....	22
Modalità riposo .....	2

<b>N</b>	
Nuance™ PaperPort™ 12SE	
Vedere la Guida software dell'utente.	
Vedere inoltre la Guida in linea dell'applicazione PaperPort™ 12SE.	

<b>P</b>	
PhotoCapture Center™	
Aggiunta di effetti .....	59
da PC	
Vedere la Guida software dell'utente.	

Effetti foto	
Autocorrezione .....	59, 60
Bianco e nero .....	59, 60
Elimina occhi rossi .....	59, 60
Lavagna .....	59, 60
Luce Riempimento .....	59, 60
Migliora paesaggio .....	59, 60
Migliora pelle .....	59, 60
Ritaglio .....	59, 61
Scene notturne .....	59, 60
Seppia .....	59, 61
Impostazioni di stampa	
Contrasto .....	66
Luminosità .....	66
Miglioramento colore .....	67
Nuova impostazione predefinita .....	69
Proporzionare .....	68
Qualità .....	63
Ripristino delle impostazioni predefinite .....	70
rotazione .....	61
Senza bordi .....	68
Stampa data .....	69
Tipo e formato carta .....	64
Presentazione .....	61
Scansione a supporto	
auto-ritaglio .....	71
memoria flash USB .....	71
scheda di memoria .....	71
Stampa	
foto .....	59
indice .....	58
Stampa DPOF .....	62
PictBridge .....	75
Stampa DPOF .....	77
Presto! PageManager	
Vedere la Guida software dell'utente.	
Vedere inoltre la Guida in linea dell'applicazione Presto! PageManager.	
Pulizia	
piastra della stampante .....	80
rulli di alimentazione .....	81

<b>R</b>	
Rapporti .....	39
come effettuare la stampa .....	41
Configurazione di rete .....	40

Giornale Fax .....	40
Tempo giornale .....	39
Impostazioni utente .....	40
Rapporto cronologia degli ID chiamante .....	40
Rapporto WLAN .....	40
Rubrica .....	40
Verifica della trasmissione .....	39, 40
Recupero remoto .....	24
codice di accesso remoto .....	24, 25
comandi .....	26
recupero fax .....	27
Rete	
Scansione	
Vedere la Guida software dell'utente.	
Stampa	
Vedere la Guida dell'utente in rete.	
Rete senza fili	
Vedere la Guida di installazione rapida e la Guida dell'utente in rete.	
Riduzione	
copie .....	43
fax in arrivo .....	28
Risoluzione	
impostazione per il fax successivo .....	10
Risoluzione dei problemi	
controllo del livello d'inchiostro .....	83
Rubrica	
Chiamata di Gruppo	
impostazione dei gruppi per la trasmissione circolare .....	36
modifica .....	37
impostazione da chiamate in uscita .....	35
impostazione da cronologia ID chiamante .....	36
Trasmissione circolare .....	14
eliminazione dei gruppi .....	37
utilizzo dei gruppi .....	14

## S

---

Scansione	
Vedere la Guida software dell'utente.	
Sicurezza	
Blocco funzioni sicurezza	
password amministratore .....	4
utenti con restrizioni .....	5
Spedizione dell'apparecchio .....	84

Stampa	
fax dalla memoria .....	22
rapporto .....	40
Vedere la Guida software dell'utente.	
Stampa di filmati .....	58
Stampa diretta	
da una fotocamera non dotata di PictBridge .....	77
da una fotocamera PictBridge .....	75

## T

---

Trasmissione circolare .....	14
impostazione dei gruppi .....	36

## U

---

Utenti con restrizioni .....	5
------------------------------	---

## W

---

Windows®	
Vedere la Guida software dell'utente.	

# brother®

**Visitare il sito Brother sul World Wide Web  
all'indirizzo  
<http://www.brother.com/>**

Questi apparecchi sono omologati per l'utilizzo esclusivo nel Paese di acquisto. Le aziende Brother di zona o i rivenditori Brother offrono assistenza solo per gli apparecchi acquistati nei rispettivi paesi.



[www.brotherearth.com](http://www.brotherearth.com)