

# 상급 사용자 설명서

MFC-J2510

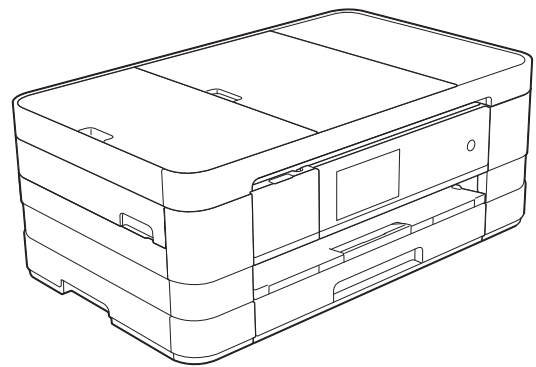

## 사용자 설명서 및 찾을 위치

설명서	내용	찾을 위치
제품 안전 가이드	먼저 이 가이드를 읽어주십시오. 제품을 설정하기 전에 안전 지침을 읽어주십시오. 이 가이드에서 상표 및 법적 제한 사항을 참조하십시오.	출력본/상자 안
빠른 설정 가이드	사용 중인 운영 체제와 연결 유형에 따른 제품 설정 및 드라이버/소프트웨어 설치를 위해 이 지침을 따르십시오.	출력본/상자 안
기본 사용자 설명서	기본적인 팩스, 복사, 스캔 및 <b>PhotoCapture Center™</b> 작업과 소모품 교체 방법에 대해 알아보십시오. 문제 해결 요령을 참조하십시오.	출력본/상자 안
상급 사용자 설명서	상급 작업(팩스, 복사, 보안 기능, 보고서 인쇄, 정기 유지보수 수행)에 대해 알아보십시오.	PDF 파일/CD-ROM
소프트웨어 사용자 설명서	인쇄, 스캔, 네트워크 스캔, <b>PhotoCapture Center™</b> , 원격 설정, <b>PC-Fax</b> , 웹 서비스 (스캔) 및 <b>Brother ControlCenter</b> 유틸리티 사용에 대한 지침을 따르십시오.	PDF 파일/CD-ROM
네트워크 사용자 설명서	이 가이드에서는 <b>Brother</b> 제품 사용 시 유/무선 네트워크 설정 및 보안 설정에 대한 유용한 정보를 제공합니다. 구입하신 제품에 대해 지원되는 프로토콜 정보와 자세한 문제 해결 요령도 찾을 수 있습니다.	PDF 파일/CD-ROM
웹 연결 가이드	이 가이드에서는 <b>Brother</b> 제품에서 인터넷 서비스에 액세스하여 이미지 다운로드, 데이터 인쇄, 인터넷 서비스로 직접 파일 업로드 등을 수행하는 데 유용한 정보를 제공합니다.	PDF 파일/Brother 솔루션 센터 <sup>1</sup>
<b>AirPrint</b> 가이드	이 가이드에서는 프린터 드라이버를 설치하지 않고 <b>AirPrint</b> 를 사용하여 <b>Mac OS X v10.7.x</b> 및 <b>iPhone, iPod touch, iPad</b> 또는 기타 <b>iOS</b> 장치에서 <b>Brother</b> 제품으로 인쇄하기 위한 정보를 제공합니다.	PDF 파일/Brother 솔루션 센터 <sup>1</sup>
<b>Google Cloud Print</b> 가이드	이 가이드에서는 <b>Google Cloud Print™</b> 서비스를 사용하여 인터넷을 통해 인쇄하는 방법을 자세히 설명합니다.	PDF 파일/Brother 솔루션 센터 <sup>1</sup>

설명서	내용	찾을 위치
<b>Wi-Fi Direct™</b> 가이드	이 가이드에서는 Wi-Fi Direct™ 표준을 지원하는 모바일 장치에서 직접 무선으로 인쇄하도록 <b>Brother</b> 제품을 구성하고 사용하는 방법을 자세히 설명합니다.	PDF 파일/Brother 솔루션 센터 <sup>1</sup>
<b>Brother iPrint&amp;Scan</b> 의 모바일 인쇄/스캔 가이드	이 가이드에서는 Wi-Fi 네트워크에 연결된 경우 모바일 장치에서 인쇄하고 <b>Brother</b> 제품에서 모바일 장치로 스캔하는 데 유용한 정보를 제공합니다.	PDF 파일/Brother 솔루션 센터 <sup>1</sup>

<sup>1</sup> <http://solutions.brother.com/>을 방문하십시오.

# 목차

<b>1</b>	<b>일반 설정</b>	<b>1</b>
	메모리 저장 장치 .....	1
	절전 모드 .....	1
	터치스크린 LCD .....	2
	조명타이머 설정 .....	2
	국번 .....	2
	국번 설정 또는 변경 .....	2
<b>2</b>	<b>보안 기능</b>	<b>4</b>
	Secure Function Lock 2.0 .....	4
	Secure Function Lock 2.0 사용을 시작하기 전에 .....	4
	관리자 비밀번호 설정 및 변경 .....	5
	제한된 사용자 설정 .....	6
	Secure Function Lock 설정/해제 .....	6
	사용자 변경 .....	7
	공용 모드로 변경 .....	7
	전화 걸기 제한 .....	8
	다이얼 패드 제한 .....	8
	주소록 제한 .....	8
	바로 가기 제한 .....	9
<b>3</b>	<b>팩스 송신</b>	<b>10</b>
	추가 송신 옵션 .....	10
	여러 설정을 사용하여 팩스 송신 .....	10
	팩스 송신 중지 .....	10
	명암 .....	11
	팩스 해상도 변경 .....	12
	변경 내용을 새 기본값으로 설정 .....	13
	팩스 옵션을 출고시 초기 설정으로 복원 .....	13
	팩스 옵션을 바로 가기로 저장 .....	14





<b>6</b>	<b>리포트 인쇄</b>	<b>39</b>
	팩스 리포트 .....	39
	송신 확인 리포트 .....	39
	팩스 저널(작업 리포트) .....	39
	리포트 .....	40
	리포트 인쇄 방법 .....	41
<b>7</b>	<b>복사</b>	<b>42</b>
	복사 옵션 .....	42
	복사 중지 .....	42
	복사 속도 및 품질 변경 .....	42
	복사된 이미지 확대 또는 축소 .....	43
	N in 1 복사본 또는 포스터 만들기(페이지 레이아웃) .....	45
	2 in 1 ID 복사(페이지 레이아웃) .....	46
	ADF 를 사용하여 복사본 정렬 .....	47
	농도 조정 .....	48
	잉크 절약 모드 .....	48
	얇은 용지 복사 .....	49
	서적 복사 .....	49
	워터마크 복사 .....	50
	배경색 제거 .....	51
	양면 복사 .....	52
	복사 옵션을 바로 가기로 저장 .....	53
	A3 복사 바로 가기 .....	54
	A3 복사 바로 가기 .....	54
<b>8</b>	<b>메모리 카드 또는 <b>USB</b> 플래시 메모리 드라이브에서 사진 인쇄</b>	<b>57</b>
	PhotoCapture Center™ 작업 .....	57
	메모리 카드, <b>USB</b> 플래시 메모리 드라이브 및 폴더 구조 .....	57
	동영상 인쇄 .....	58
	이미지 인쇄 .....	58
	색인 인쇄(축소판 그림) .....	58
	사진 인쇄 .....	59
	사진 향상 .....	59
	슬라이드 쇼 .....	62
	DPOF 인쇄 .....	63

PhotoCapture Center™ 인쇄 설정 .....	64
인쇄 품질 .....	64
용지 옵션 .....	64
밝기, 명암 및 색상 조정 .....	66
잘라내기 .....	68
여백 없음 인쇄 .....	69
날짜 인쇄 .....	70
변경 내용을 새 기본값으로 설정 .....	70
모든 설정을 출고시 초기 설정으로 복원 .....	71
메모리 카드 또는 <b>USB</b> 플래시 메모리 드라이브에 스캔 .....	72
자동 잘라내기 .....	72
새 기본값을 설정하는 방법 .....	73
출고시 초기 설정으로 재설정하는 방법 .....	74
스캔 옵션을 바로 가기로 저장 .....	74

---

## **9**    **카메라에서 사진 인쇄** **75**

PictBridge 카메라에서 사진 직접 인쇄 .....	75
PictBridge 요구 사항 .....	75
디지털 카메라 설정 .....	75
이미지 인쇄 .....	76
DPOF 인쇄 .....	77
PictBridge 가 없는 디지털 카메라에서 사진 직접 인쇄 .....	77
이미지 인쇄 .....	78

---

## **A**    **정기 유지보수** **79**

제품 청소 및 점검 .....	79
제품 외부 청소 .....	79
제품의 프린터 평판 청소 .....	80
용지 공급 롤러 청소 .....	81
용지 픽업 롤러 청소 .....	81
잉크 잔량 점검 .....	82
제품 포장 및 선적 .....	83

---

## **B**    **용어집** **86**

---

## **C**    **색인** **90**

---

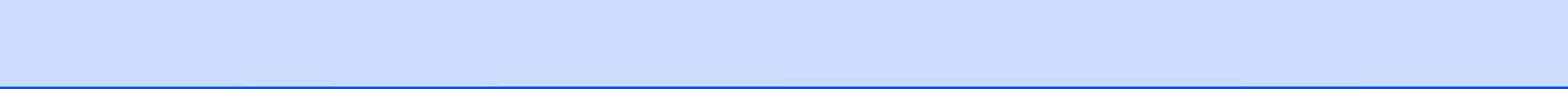



## 메모리 저장 장치

메뉴 설정은 영구 저장되며 정전이 발생해도 손실되지 않습니다. 임시 설정(예: [국외 모드])은 손실됩니다.

[팩스], [스캔] 및 [사진]의 기본 설정으로 [새 기본값 설정]을 선택한 경우 해당 설정은 손실되지 않습니다. 또한 정전 중에도 날짜 및 시간과 프로그래밍된 팩스 타이머 작업(예: [지연된 팩스])은 최대 24 시간 동안 유지됩니다.

## 절전 모드



제품이 절전 모드로 들어가기 전에 공전 상태를 유지하는 시간(최대 60 분)을 선택할 수 있습니다. 제품에서 실행되는 작업이 있으면 타이머가 재시작됩니다.

- 1  를 누릅니다.
- 2 [모든 설정]을 누릅니다.
- 3 위 또는 아래로 스크롤나 ▲ 또는 ▼을 눌러 [일반 설정]을 표시합니다.
- 4 [일반 설정]을 누릅니다.
- 5 위 또는 아래로 스크롤나 ▲ 또는 ▼을 눌러 [절전 모드]를 표시합니다.
- 6 [절전 모드]를 누릅니다.
- 7 위 또는 아래로 스크롤나 ▲ 또는 ▼을 눌러 [1 분], [2 분], [3 분], [5 분], [10 분], [30 분] 또는 [60 분]을 표시하여 제품이 절전 모드로 들어가기 전에 공전 상태를 유지해야 하는 시간을 선택합니다. 설정할 옵션을 누릅니다.
- 8  를 누릅니다.

## 터치스크린 LCD

### 조명타이머 설정

마지막으로 손가락으로 누른 후 LCD 조명이 켜진 상태로 유지되는 시간을 설정할 수 있습니다.

- 1  을 누릅니다.
- 2 [모든 설정] 를 누릅니다.
- 3 위 또는 아래로 스크롤나 ▲ 또는 ▼ 을 눌러 [일반 설정] 을 표시합니다.
- 4 [일반 설정] 을 누릅니다.
- 5 위 또는 아래로 스크롤나 ▲ 또는 ▼ 을 눌러 [LCD 설정] 을 표시합니다.
- 6 [LCD 설정] 을 누릅니다.
- 7 [조명타이머] 를 누릅니다.
- 8 [10 초], [20 초], [30 초] 또는 [해제] 를 누릅니다.
- 9  를 누릅니다.

## 국번

국번을 설정하면 모든 팩스 번호 앞에 미리 정의된 번호가 자동으로 추가됩니다. 예를 들어 사용 중인 전화 시스템에서 외부 번호로 전화를 거는 데 9가 필요한 경우 이 설정을 사용하여 송신하는 모든 팩스에 9를 자동으로 추가할 수 있습니다.

### 국번 설정 또는 변경

- 1  를 누릅니다.
- 2 [모든 설정] 을 누릅니다.
- 3 위 또는 아래로 스크롤나 ▲ 또는 ▼ 을 눌러 [초기 설정] 을 표시합니다.
- 4 [초기 설정] 을 누릅니다.
- 5 위 또는 아래로 스크롤나 ▲ 또는 ▼ 을 눌러 [다이얼 접두번호] 를 표시합니다.
- 6 [다이얼 접두번호] 를 누릅니다.
- 7 [설정] 또는 [해제] 를 누릅니다.
- 8 [다이얼 접두번호] 를 누릅니다.
- 9 터치스크린의 키보드를 사용하여 국번(최대 5 자리)을 입력합니다.
- 10 [OK] 를 누릅니다.

### 참고

- 전화 시스템에 일정 시간 후 재호출하는 기능(후크플래시)이 필요한 경우 터치스크린에서 !를 누릅니다.

- !는 다른 숫자나 문자와 함께 사용할 수 없습니다.
  - 펄스 전화 걸기 모드가 설정된 경우에는 # 및 \*를 사용할 수 없습니다.
- 

11 를 누릅니다.



## Secure Function Lock 2.0

Secure Function Lock 을 사용하면 특정 제품 기능에 대한 공용 액세스를 제한할 수 있습니다.

- 팩스 송신
- 팩스 수신
- 복사
- 스캔
- PCC(PhotoCapture Center™)
- PC 인쇄
- 컬러 인쇄
- 페이지 한도
- 웹 업로드
- 웹 다운로드

또한 이 기능은 메뉴 설정에 대한 액세스를 제한하여 사용자가 제품의 기본 설정을 변경하지 못하게 합니다.

보안 기능을 사용하기 전에 먼저 관리자 비밀번호를 입력해야 합니다.

제한된 사용자를 만들어 제한된 작업에 대한 액세스를 활성화할 수 있습니다. 제한된 사용자가 제품을 사용하려면 비밀번호를 입력해야 합니다.

비밀번호를 조심해서 적어 두십시오. 비밀번호를 잊어버린 경우 Brother 고객 서비스에 문의하여 지원을 받으십시오.

### 참고

- 관리자만 각 사용자에게 대한 제한 사항을 설정하고 변경할 수 있습니다.

- 팩스 송신이 비활성화된 경우에는 팩스 메뉴의 기능을 사용할 수 없습니다.
- 폴링 전송과 폴링 수신은 팩스 송신과 팩스 수신이 모두 활성화된 경우에만 활성화됩니다.
- Secure Function Lock 을 설정한 경우에는 바로 가기를 편집하거나 삭제할 수 없습니다.

## Secure Function Lock 2.0 사용을 시작하기 전에

웹 브라우저를 사용하여 Secure Function Lock 2.0 설정을 구성할 수 있습니다. 구성하기 전에 다음과 같이 준비해야 합니다.

- 1 웹 브라우저를 시작합니다.
- 2 브라우저의 주소 표시줄에 "http://제품 IP 주소/"(여기서 "제품 IP 주소"는 Brother 제품의 IP 주소)를 입력합니다.

■ 예:

http://192.168.1.2/

### 참고

네트워크 구성 보고서에서 제품의 IP 주소를 찾을 수 있습니다. (▶▶ 네트워크 사용자 설명서: 네트워크 구성 보고서 인쇄.)

- 3 **Login (로그인)** 상자에 비밀번호를 입력합니다. (**Secure Function Lock**에 대한 관리자 비밀번호가 아니라 제품의 웹 페이지에 로그인하기 위한 비밀번호입니다.) → 를 클릭합니다.

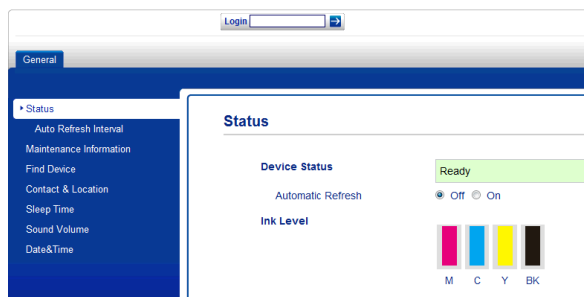

**참고**

웹 브라우저를 사용하여 제품의 설정을 처음 구성하는 경우 비밀번호를 설정하십시오.

- 1 **Please configure the password (비밀번호를 구성하십시오.)**를 클릭합니다.
- 2 사용할 비밀번호(최대 32 자)를 입력합니다.
- 3 **Confirm New Password (새 비밀번호 확인)** 상자에 비밀번호를 다시 입력합니다.
- 4 **Submit (제출)**를 클릭합니다.

**관리자 비밀번호 설정 및 변경**

웹 브라우저를 사용하여 해당 설정을 구성할 수 있습니다. 웹 페이지를 설정하려면 >> 4 페이지 **Secure Function Lock 2.0 사용을 시작하기 전에** 부분을 참조하십시오. 그런 다음 아래 지침을 따르십시오.

**관리자 비밀번호 설정**

아래 절차에서는 관리자 비밀번호를 설정합니다. 이 비밀번호는 사용자를 설정하고 **Secure Function Lock**을 설정/해제하는 데 사용됩니다. (>> 6 페이지 **제한된 사용자 설정** 및 >> 6 페이지 **Secure Function Lock 설정/해제**을 참조하십시오.)

- 1 **Administrator (관리자)**를 클릭합니다.
- 2 **Secure Function Lock (보안 기능 잠금)**을 클릭합니다.
- 3 **New Password (새 비밀번호)** 상자에 비밀번호로 4 자리 숫자를 입력합니다.

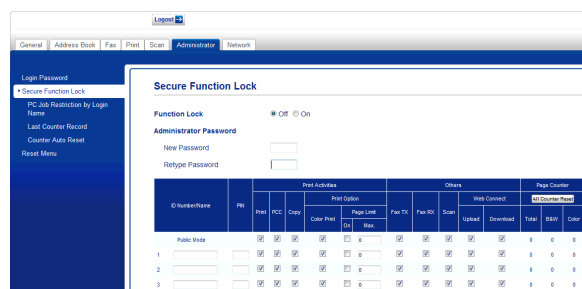

- 4 **Retype Password (비밀번호 다시 입력)** 상자에 비밀번호를 다시 입력합니다.
- 5 **Submit (제출)**를 클릭합니다.

**관리자 비밀번호 변경**

- 1 **Administrator (관리자)**를 클릭합니다.
- 2 **Secure Function Lock (보안 기능 잠금)**을 클릭합니다.
- 3 **New Password (새 비밀번호)** 상자에 새 비밀번호로 4 자리 숫자를 입력합니다.

- 4 **Retype Password (비밀번호 다시 입력)** 상자에 새 비밀번호를 다시 입력합니다.
- 5 **Submit (제출)**를 클릭합니다.

## 제한된 사용자 설정

제한 사항과 비밀번호를 가진 사용자를 설정할 수 있습니다. 최대 10 명의 사용자를 설정할 수 있습니다.

웹 브라우저를 사용하여 해당 설정을 구성할 수 있습니다.

웹 페이지를 설정하려면 >> 4 페이지 **Secure Function Lock 2.0 사용**을 시작하기 전에 부분을 참조하십시오. 그런 다음 아래 지침을 따르십시오.

- 1 **Administrator (관리자)**를 클릭합니다.
- 2 **Secure Function Lock (보안 기능 잠금)**을 클릭합니다.
- 3 **ID Number/Name (ID 번호/이름)** 상자에는 영숫자 그룹 이름이나 사용자 이름(최대 15 자리)을, **PIN** 상자에는 4 자리 비밀번호를 입력합니다.

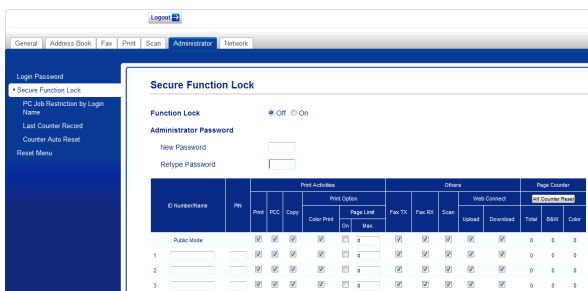

- 4 **Print Activities (프린트 작업)** 또는 **Others (기타)** 상자에서 제한할 기능을 선택 취소합니다. 최대 페이지 수를 구성하려면 **Page Limit (페이지 한도)**에서 **On (설정)** 상자를 선택하고 **Max. (최대)** 상자에 숫자를 입력합니다. **Submit (제출)**를 클릭합니다.

## 참고

- 같은 비밀번호를 다른 사용자의 비밀번호로 사용할 수 없습니다.
- 한 명의 공용 사용자를 설정할 수 있습니다. 공용 사용자는 비밀번호를 입력하지 않아도 됩니다. 자세한 내용 >> 네트워크 사용자 설명서.

## Secure Function Lock 설정/해제

### 참고

잘못된 비밀번호를 입력한 경우 터치스크린에 [잘못된 비밀번호]가 표시됩니다. 올바른 비밀번호를 입력하십시오. 비밀번호를 잊어버린 경우 **Brother** 고객 서비스에 문의하여 지원을 받으십시오.

## Secure Function Lock 설정

- 1  를 누릅니다.
- 2 [모든 설정]을 누릅니다.
- 3 위 또는 아래로 스크롤나 ▲ 또는 ▼을 눌러 [일반 설정]을 표시합니다.

- 4 [일반 설정]을 누릅니다.
- 5 위 또는 아래로 스크롤나 ▲ 또는 ▼을 눌러 [기능 잠금]을 표시합니다.
- 6 [기능 잠금]을 누릅니다.
- 7 [잠금 해제 → 설정]을 누릅니다.
- 8 터치스크린의 키보드를 사용하여 4 자리 관리자 비밀번호를 입력합니다.  
[OK]를 누릅니다.

**참고**

Secure Function Lock 아이콘이 홈 화면에 돌출되어 표시됩니다.

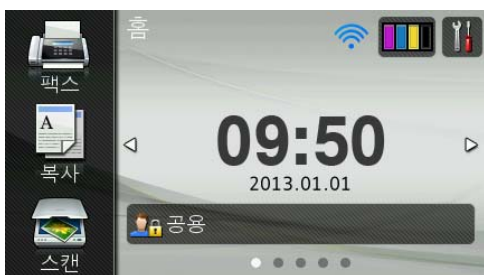

**Secure Function Lock 해제**

- 1 공용 또는 XXXXX (xxxxxx 는 사용자 이름)을 누릅니다.
- 2 [잠금 설정 → 해제]를 누릅니다.
- 3 터치스크린의 키보드를 사용하여 4 자리 관리자 비밀번호를 입력합니다.  
[OK]를 누릅니다.

**사용자 변경**

이 설정을 사용하면 **Secure Function Lock** 이 설정되어 있을 때 제한된 사용자가 제품에 로그인할 수 있습니다.

- 1 터치스크린에서 공용 또는 XXXXX (여기서 xxxxx 는 사용자 이름)을 누릅니다.
- 2 [사용자 변경]을 누릅니다.
- 3 위 또는 아래로 스크롤나 ▲ 또는 ▼을 눌러 사용자 이름을 표시합니다.
- 4 사용자 이름을 누릅니다.
- 5 터치스크린의 키보드를 사용하여 4 자리 사용자 비밀번호를 입력합니다.  
[OK]를 누릅니다.

**공용 모드로 변경**

- 1 XXXXX (xxxxxx 는 사용자 이름)을 누릅니다.
- 2 [공용으로 이동]을 누릅니다.

## 전화 걸기 제한

이 기능을 사용하면 사용자가 실수로 잘못된 번호로 팩스를 송신하거나 전화를 걸지 못하게 됩니다. 다이얼 패드, 주소록 및 바로가기를 사용하는 경우 전화 걸기를 제한하도록 제품을 설정할 수 있습니다.

[해제]를 선택하면 전화 걸기 방법이 제한되지 않습니다.



[# 두 번 입력]을 선택하면 번호를 다시 입력하라는 메시지가 표시된 다음 사용자가 동일한 번호를 올바르게 입력할 경우 전화 걸기가 시작됩니다. 잘못된 번호를 다시 입력하면 터치스크린에 오류 메시지가 표시됩니다.

[설정]을 선택하면 해당 전화 걸기 방법에 대해 모든 팩스 송신과 나가는 호출이 제한됩니다.

### 참고

- 번호를 입력하기 전에 외선 전화의 송수화기를 들거나 [후크]를 누르면 [# 두 번 입력] 설정이 작동하지 않습니다. 번호를 다시 입력하라는 메시지가 표시되지 않습니다.
- [설정] 또는 [# 두 번 입력]을 선택하면 동보 전송 기능을 사용할 수 없습니다.

## 다이얼 패드 제한

- 1 를 누릅니다.
- 2 [모든 설정]을 누릅니다.
- 3 위 또는 아래로 스크롤나 ▲ 또는 ▼을 눌러 [팩스]를 표시합니다.
- 4 [팩스]를 누릅니다.
- 5 위 또는 아래로 스크롤나 ▲ 또는 ▼을 눌러 [전화 걸기 제한]을 표시합니다.
- 6 [전화 걸기 제한]을 누릅니다.
- 7 [다이얼 패드]를 누릅니다.
- 8 [# 두 번 입력], [설정] 또는 [해제]를 누릅니다.
- 9 를 누릅니다.

## 주소록 제한



- 1 를 누릅니다.
- 2 [모든 설정]을 누릅니다.
- 3 위 또는 아래로 스크롤나 ▲ 또는 ▼을 눌러 [팩스]를 표시합니다.
- 4 [팩스]를 누릅니다.
- 5 위 또는 아래로 스크롤나 ▲ 또는 ▼을 눌러 [전화 걸기 제한]을 표시합니다.
- 6 [전화 걸기 제한]을 누릅니다.
- 7 [주소록]을 누릅니다.
- 8 [# 두 번 입력], [설정] 또는 [해제]를 누릅니다.

9 를 누릅니다.

## 참고

전화를 걸 때 주소록 번호를 결합하는 경우 주소는 다이얼 패드 입력으로 인식됩니다.

## 바로 가기 제한

- 1 를 누릅니다.
- 2 [모든 설정]을 누릅니다.
- 3 위 또는 아래로 스크롤나 ▲ 또는 ▼을 눌러 [팩스]를 표시합니다.
- 4 [팩스]를 누릅니다.
- 5 위 또는 아래로 스크롤나 ▲ 또는 ▼을 눌러 [전화 걸기 제한]을 표시합니다.
- 6 [전화 걸기 제한]을 누릅니다.
- 7 [바로 가기]를 누릅니다.
- 8 [# 두 번 입력], [설정] 또는 [해제]를 누릅니다.
- 9 를 누릅니다.

# 3

## 팩스 송신

### 추가 송신 옵션

#### 여러 설정을 사용하여 팩스 송신

팩스를 송신하는 경우 [팩스 해상도], [명암], [유리 스캔 크기], [실시간 송신] 등의 설정을 조합해서 선택할 수 있습니다.

[통화 내역], [주소록], [브로드캐스팅], [미리보기], [색 설정], [지연된 팩스], [일괄 전송], [폴링 전송], [폴링 수신], [국외 모드], [새 기본값 설정], [설정 초기화] 등을 선택할 수도 있습니다.

일부 설정은 흑백 팩스를 송신할 때만 사용할 수 있습니다.

- ① 문서를 공급합니다.
- ② 다음 중 하나를 수행합니다.
  - 팩스 미리보기를 해제한 경우 [팩스]를 누릅니다.
  - 팩스 미리보기를 설정한 경우 [팩스], [팩스 전송 중]을 차례로 누릅니다.

터치스크린에 다음이 표시됩니다.



- ③ [옵션]을 누릅니다.

- ④ 위 또는 아래로 스크롤나 ▲ 또는 ▼을 눌러 변경할 설정을 표시합니다. 설정이 표시되면 해당 설정을 누릅니다.
- ⑤ 설정할 옵션을 누릅니다.
- ⑥ 다른 설정을 추가로 변경하려면 ④ 단계로 돌아갑니다.
- ⑦ 설정 변경을 완료했으면 [OK]를 누릅니다.
- ⑧ 팩스 번호를 입력합니다.
- ⑨ [팩스 시작]을 누릅니다.

### 참고

- 대부분의 설정은 일시적이며 팩스 송신 후 기본 설정으로 돌아갑니다.
- 자주 사용하는 설정의 일부를 기본 설정으로 설정하여 저장할 수 있습니다. 해당 설정은 다시 변경할 때까지 유지됩니다. (▶▶ 13 페이지 변경 내용을 새 기본값으로 설정을 참조하십시오.)
- 자주 사용하는 설정 중 일부를 바로 가기로 설정하여 저장할 수도 있습니다. (▶▶ 14 페이지 팩스 옵션을 바로 가기로 저장을 참조하십시오.)

### 팩스 송신 중지

팩스 송신을 중지하려면 **✖**를 누릅니다.



## 명암

문서가 매우 밝거나 매우 어두운 경우 명암을 변경해야 할 수 있습니다. 대부분의 문서에는 출고시 초기 설정인 [자동]을 사용할 수 있습니다. 문서에 적합한 명암이 자동으로 선택됩니다. 밝은 문서를 송신하는 경우 [흐리게]를 선택합니다. 어두운 문서를 송신하는 경우에는 [진하게]를 선택합니다.

- ① 문서를 공급합니다.
- ② 다음 중 하나를 수행합니다.
  - 팩스 미리보기를 해제한 경우 [팩스]를 누릅니다.
  - 팩스 미리보기를 설정한 경우 [팩스], [팩스 전송 중]을 차례로 누릅니다.
- ③ [옵션]을 누릅니다.
- ④ 위 또는 아래로 스크롤나 ▲ 또는 ▼을 눌러 [명암]을 표시합니다.
- ⑤ [명암]을 누릅니다.
- ⑥ [자동], [흐리게] 또는 [진하게]를 누릅니다.
- ⑦ [OK]를 누릅니다.
- ⑧ 팩스 번호를 입력합니다.
- ⑨ [팩스 시작]을 누릅니다.

## 참고

[흐리게] 또는 [진하게]를 선택해도 다음과 같은 경우에는 [자동] 설정을 사용하여 팩스가 송신됩니다.

- 컬러 팩스를 송신하는 경우.
- 팩스 해상도로 [사진]을 선택하는 경우.

## 팩스 해상도 변경

팩스 해상도를 변경하여 팩스 품질을 개선할 수 있습니다.

- 1 문서를 공급합니다.
- 2 다음 중 하나를 수행합니다.
  - 팩스 미리보기를 해제한 경우 [팩스]를 누릅니다.
  - 팩스 미리보기를 설정한 경우 [팩스], [팩스 전송 중]을 차례로 누릅니다.
- 3 [옵션]을 누릅니다.
- 4 위 또는 아래로 스크롤나 ▲ 또는 ▼을 눌러 [팩스 해상도]를 표시합니다.
- 5 [팩스 해상도]를 누릅니다.
- 6 [표준], [고품질], [표준 고품질] 또는 [사진]을 누릅니다.
- 7 [OK]를 누릅니다.
- 8 팩스 번호를 입력합니다.
- 9 [팩스 시작]을 누릅니다.

## 참고

흑백 팩스의 경우에는 4 개 해상도 설정을, 컬러 팩스의 경우에는 2 개 해상도 설정을 선택할 수 있습니다.

흑백	
[표준]	대부분의 인쇄된 문서에 적합합니다.
[고품질]	작은 인쇄물에 사용하기에 좋으며 표준 해상도보다 약간 느리게 송신합니다.
[표준 고품질]	작은 인쇄물이나 아트워크에 사용하기에 좋으며 고품질 해상도보다 약간 느리게 송신합니다.
[사진]	문서에 가변 회색 음영이 있거나 문서가 사진일 경우에 사용합니다. 사진의 송신 속도가 가장 느립니다.

컬러	
[표준]	대부분의 인쇄된 문서에 적합합니다.
[고품질]	문서가 사진일 경우에 사용합니다. 송신 시간은 표준 해상도보다 느립니다.

[표준 고품질] 또는 [사진]을 선택한 다음 컬러 팩스를 송신하는 경우([색 설정]에서 [컬러] 선택)하면 [고품질] 설정을 사용하여 팩스가 송신됩니다.

## 변경 내용을 새 기본값으로 설정

자주 사용하는 팩스 옵션 설정 ([팩스 해상도], [명암], [유리 스캔 크기], [미리보기], [실시간 송신], [색 설정] 등)을 기본 설정으로 설정하여 저장할 수 있습니다. 해당 설정은 다시 변경할 때까지 유지됩니다.

- 1 다음 중 하나를 수행합니다.
  - 팩스 미리보기를 해제한 경우 [팩스]를 누릅니다.
  - 팩스 미리보기를 설정한 경우 [팩스], [팩스 전송 중]을 차례로 누릅니다.
- 2 [옵션]을 누릅니다.
- 3 위 또는 아래로 스크롤나 ▲ 또는 ▼을 눌러 변경할 메뉴 옵션을 선택합니다. 새 옵션을 누릅니다.
 

변경할 설정 각각에 대해 이 단계를 반복합니다.
- 4 마지막 설정을 기본 설정 옵션으로 변경한 후 위 또는 아래로 스크롤나 ▲ 또는 ▼을 눌러 [새 기본값 설정]을 표시합니다.
- 5 [새 기본값 설정]을 누릅니다.
- 6 터치스크린에 새 기본 설정으로 변경할지 확인하는 메시지가 표시됩니다. [예]를 눌러 확인합니다.
- 7 를 누릅니다.

## 팩스 옵션을 출고시 초기 설정으로 복원

변경한 모든 팩스 옵션을 출고시 초기 설정으로 복원할 수 있습니다. 해당 설정은 다시 변경할 때까지 유지됩니다.

- 1 다음 중 하나를 수행합니다.
  - 팩스 미리보기를 해제한 경우 [팩스]를 누릅니다.
  - 팩스 미리보기를 설정한 경우 [팩스], [팩스 전송 중]을 차례로 누릅니다.
- 2 [옵션]을 누릅니다.
- 3 위 또는 아래로 스크롤나 ▲ 또는 ▼을 눌러 [설정 초기화]를 표시합니다.
- 4 [설정 초기화]를 누릅니다.
- 5 터치스크린에 출고시 초기 설정으로 다시 변경할지 확인하는 메시지가 표시됩니다. [예]를 눌러 확인합니다.
- 6 를 누릅니다.

## 팩스 옵션을 바로 가기로 저장

자주 사용하는 새 팩스 옵션을 바로 가기로 저장하여 모두 저장할 수 있습니다.

- 1 다음 중 하나를 수행합니다.
  - 팩스 미리보기를 해제한 경우 [팩스]를 누릅니다.
  - 팩스 미리보기를 설정한 경우 [팩스], [팩스 전송 중]을 차례로 누릅니다.
- 2 팩스 번호를 입력합니다.
- 3 [옵션]을 누릅니다.
- 4 위 또는 아래로 스크롤나 ▲ 또는 ▼을 눌러 [팩스 해상도], [명암], [미리보기], [색 설정], [실시간 송신], [국외 모드] 또는 [유리 스캔 크기]를 표시하고 변경할 설정을 누릅니다. 그런 다음 설정할 새 옵션을 누릅니다. 변경할 설정 각각에 대해 이 단계를 반복합니다.
- 5 새 옵션 선택을 완료했으면 [OK]를 누릅니다.
- 6 [바로 가기로 저장]을 누릅니다.
- 7 바로 가기에 대해 표시된 선택한 옵션 목록을 확인하고 [OK]를 누릅니다.
- 8 터치스크린의 키보드를 사용하여 바로 가기 이름을 입력합니다. (문자 입력에 대한 도움말 >> 기본 사용자 설명서: 텍스트 입력.) [OK]를 누릅니다.

- 9 [OK]를 눌러 바로 가기를 저장합니다.

## 추가 송신 작업

### 팩스 수동 송신

수동 송신을 사용하면 팩스를 송신하는 동안 발신음, 벨소리 및 팩스 수신음을 들을 수 있습니다.

### 참고

여러 페이지로 된 팩스를 송신하려면 ADF 를 사용하십시오.

- 1 문서를 공급합니다.
- 2 다음 중 하나를 수행합니다.
  - 팩스 미리보기를 해제한 경우 [팩스] 를 누릅니다.
  - 팩스 미리보기를 설정한 경우 [팩스], [팩스 전송 중] 을 차례로 누릅니다.
- 3 발신음을 들으려면 [후크] 를 누릅니다.
- 4 팩스 번호로 전화를 겁니다.
- 5 팩스 톤이 들리면 [팩스 시작] 을 누릅니다.  
스캐너 유리를 사용 중인 경우 터치스크린에서 [전송] 을 누르면 팩스가 송신됩니다.

## 통화 종료 시 팩스 송신

통화 종료 시 쌍방 모두 전화를 끊기 전에 상대방에게 팩스를 송신할 수 있습니다.

- 1 상대방에게 팩스 톤(비프음)이 들릴 때까지 기다렸다가 시작 또는 송신 키를 누른 다음 전화를 끊도록 요청합니다.
- 2 문서를 공급합니다.
- 3 [팩스 시작] 을 누릅니다.
  - 스캐너 유리를 사용 중인 경우 [전송] 을 누르면 팩스가 송신됩니다.
- 4 외선 전화의 송수화기를 내려놓습니다.

## 듀얼 액세스 (흑백만 해당)

제품이 메모리에서 송신하고 있는 팩스를 수신하고 있는 PC 데이터를 인쇄하고 있는 번호를 눌러 전화를 걸고 메모리에 팩스 스캔을 시작할 수 있습니다. 터치스크린에 새 작업 번호가 표시됩니다.

메모리에 스캔할 수 있는 페이지 수는 해당 페이지에 인쇄되는 데이터에 따라 다릅니다.

### 참고

[메모리 부족] 메시지가 나타나면  를 눌러 취소하거나 [지금 전송] 을 눌러 지금까지 스캔한 페이지를 송신하십시오.

## 동보 전송 (흑백만 해당)

동보 전송은 같은 팩스 메시지를 둘 이상의 팩스 번호로 자동 송신할 때 사용됩니다. 그룹, 주소록 번호, 최대 50 개의 수동으로 전화를 건 번호 등을 동일한 동보 전송에 포함할 수 있습니다.

동보 전송이 완료되면 동보 전송 리포트가 인쇄됩니다.

### 동보 전송을 시작하기 전에

주소록 번호를 동보 전송에 사용하려면 먼저 제품의 메모리에 저장해야 합니다. (▶▶ 기본 사용자 설명서: 주소록 번호 저장.)

그룹 번호도 동보 전송에 사용하려면 먼저 제품의 메모리에 저장해야 합니다. 그룹 번호에 많은 저장된 주소록 번호가 포함되어 있으므로 손쉽게 전화를 걸 수 있습니다. (▶▶ 36 페이지 동보 전송용 그룹 설정을 참조하십시오.)

### 팩스를 동보 전송하는 방법

- 1 문서를 공급합니다.
- 2 다음 중 하나를 수행합니다.
  - 팩스 미리보기를 해제한 경우 [팩스]를 누릅니다.
  - 팩스 미리보기를 설정한 경우 [팩스], [팩스 전송 중]을 차례로 누릅니다.
- 3 [옵션]을 누릅니다.
- 4 위 또는 아래로 스크롤나 ▲ 또는 ▼을 눌러 [브로드캐스팅]을 표시합니다.
- 5 [브로드캐스팅]를 누릅니다.

- 6 [번호 추가]를 누릅니다.
- 7 다음과 같은 방법으로 동보 전송에 번호를 추가할 수 있습니다.
  - [번호 추가]를 누르고 터치스크린의 키보드를 사용하여 번호를 입력합니다.
 [OK]를 누릅니다.

### 참고

*인터넷 팩스를 다운로드한 경우*

이메일 주소를 사용하여 동보 전송하려면 을 누르고 이메일 주소를 입력한 다음 [OK]를 누릅니다. (▶▶ 기본 사용자 설명서: 텍스트 입력.)

- [주소록에서 추가]를 누릅니다. 위 또는 아래로 스크롤나 ▲ 또는 ▼을 눌러 동보 전송에 추가할 번호를 표시합니다. 동보 전송에 추가할 번호의 확인란을 누릅니다. 원하는 번호를 모두 선택했다면 [OK]를 누릅니다.
  - [주소록에서 검색]을 누릅니다. 이름의 첫 글자를 입력하고 [OK]를 누릅니다. 이름을 누르고 동보 전송에 추가할 번호를 누릅니다.
- 8 6 및 7 단계를 반복하여 모든 팩스 번호를 입력했다면 [OK]를 누릅니다.
  - 9 [팩스 시작]을 누릅니다.

## 참고

[색 설정]에서 [컬러]를 선택하면 [브로드캐스팅]을 사용할 수 없습니다.

### ADF에서 팩스 송신

- 문서 스캔이 시작됩니다.

### 스캐너 유리에서 팩스 송신

터치스크린에 [다음 페이지?]가 나타나면 다음 중 하나를 수행합니다.



- 단일 페이지를 송신하려면 [아니오]를 누릅니다.  
문서 송신이 시작됩니다.
- 둘 이상의 페이지를 송신하려면 [예]를 누르고 다음 페이지를 스캐너 유리 위에 놓습니다.  
[OK]를 누릅니다.  
페이지 스캔이 시작됩니다. (각 추가 페이지에 대해 이 단계를 반복합니다.)

## 참고

- 그룹에 사용할 번호를 다 쓰지 않은 경우 팩스를 무려 250 개나 되는 번호로 "동보 전송"할 수 있습니다.

- 제품의 사용 가능한 메모리는 메모리에 있는 작업 유형과 동보 전송에 사용되는 개수에 따라 다릅니다. 사용 가능한 최대 개수까지 동보 전송하면 듀얼 액세스를 사용할 수 없게 됩니다.
- [메모리 부족] 메시지가 나타나면 를 눌러 취소하거나 [지금 전송]을 눌러 지금까지 스캔한 페이지를 송신하십시오.

## 진행 중인 동보 전송 취소

- 1 를 누릅니다.
- 2 다음 중 하나를 수행합니다.
  - 전체 동보 전송을 취소하려면 [전체 동보전송]을 누릅니다. 3 단계로 이동합니다.
  - 현재 작업을 취소하려면 터치스크린에서 전화를 걸고 있는 번호를 누릅니다. 4 단계로 이동합니다.
  - 취소하지 않고 끝내려면 를 누릅니다.
- 3 터치스크린에 전체 동보 전송을 취소할지 묻는 메시지가 나타나면 다음 중 하나를 수행합니다.
  - [예]를 눌러 확인합니다.
  - 취소하지 않고 끝내려면 [아니오]를 누릅니다.
- 4 다음 중 하나를 수행합니다.
  - 현재 작업을 취소하려면 [예]를 누릅니다.
  - 취소하지 않고 끝내려면 [아니오]를 누릅니다.



## 실시간 전송

팩스를 송신하면 송신하기 전에 문서가 메모리에 스캔됩니다. 그런 다음 전화선을 사용할 수 있게 되면 바로 전화 걸기 및 송신이 시작됩니다.

메모리 전송을 기다리지 않고 바로 중요한 문서를 송신해야 할 경우가 있습니다. 이 경우 [실시간 송신]을 설정하면 됩니다.

- 1 문서를 공급합니다.
- 2 다음 중 하나를 수행합니다.
  - 팩스 미리보기를 해제한 경우 [팩스]를 누릅니다.
  - 팩스 미리보기를 설정한 경우 [팩스], [팩스 전송 중]을 차례로 누릅니다.
- 3 [옵션]을 누릅니다.
- 4 위 또는 아래로 스크롤나 ▲ 또는 ▼을 눌러 [실시간 송신]을 표시합니다.
- 5 [실시간 송신]을 누릅니다.
- 6 [설정] 또는 [해제]를 누릅니다.
- 7 [OK]를 누릅니다.
- 8 팩스 번호를 입력합니다.
- 9 [팩스 시작]을 누릅니다.

## 참고

- 컬러 팩스를 송신하는 경우나 메모리가 꽉 찬 상태로 ADF에서 흑백 팩스를 송신하는 경우 문서가 실시간으로 송신되는데, 이는 [실시간 송신]을 [해제]로 설정한 경우에도 마찬가지입니다.
- 스캐너 유리를 사용할 경우 실시간 전송 시 자동 재다이얼 기능이 작동하지 않습니다.

## 해외 모드

전화선 간섭으로 인해 팩스를 해외로 송신하기가 어려운 경우 해외 모드를 설정하는 것이 좋습니다. 이 기능을 사용하여 팩스를 송신한 후에는 기능이 자동으로 해제됩니다.

- 1 문서를 공급합니다.
- 2 다음 중 하나를 수행합니다.
  - 팩스 미리보기를 해제한 경우 [팩스]를 누릅니다.
  - 팩스 미리보기를 설정한 경우 [팩스], [팩스 전송 중]을 차례로 누릅니다.
- 3 [옵션]을 누릅니다.
- 4 위 또는 아래로 스크롤나 ▲ 또는 ▼을 눌러 [국외 모드]를 표시합니다.
- 5 [국외 모드]를 누릅니다.
- 6 [설정] 또는 [해제]를 누릅니다.
- 7 [OK]를 누릅니다.
- 8 팩스 번호를 입력합니다.

- 9 [팩스 시작]를 누릅니다.

## 지연된 팩스 송신 (흑백만 해당)

최대 50 개의 팩스를 메모리에 저장해 두었다가 24 시간 이내에 송신할 수 있습니다. 해당 팩스는 9 단계에서 입력한 시간에 송신됩니다.

- 1 문서를 공급합니다.
- 2 다음 중 하나를 수행합니다.
  - 팩스 미리보기를 해제한 경우 [팩스]를 누릅니다.
  - 팩스 미리보기를 설정한 경우 [팩스], [팩스 전송 중]을 차례로 누릅니다.
- 3 [옵션]을 누릅니다.
- 4 위 또는 아래로 스크롤나 ▲ 또는 ▼을 눌러 [지연된 팩스]를 표시합니다.
- 5 [지연된 팩스]를 누릅니다.
- 6 [지연된 팩스]를 누릅니다.
- 7 [설정] 또는 [해제]를 누릅니다.
- 8 [시간 설정]을 누릅니다.
- 9 터치스크린의 키보드를 사용하여 팩스를 송신할 시간(24 시간제 형식)을 입력합니다.  
(예를 들어 오후 7:45의 경우 19:45를 입력합니다.)  
[OK]를 누릅니다.

## 참고

메모리에 스캔할 수 있는 페이지 수는 각 페이지에 인쇄되는 데이터의 양에 따라 다릅니다.

- 10 [OK]를 누릅니다.
- 11 팩스 번호를 입력합니다.
- 12 [팩스 시작]을 누릅니다.

## 참고

[색 설정]에서 [컬러]를 선택하면 [지연된 팩스]를 사용할 수 없습니다.

## 지연된 팩스 일괄 전송(흑백만 해당)

지연된 팩스를 송신하기 전에 메모리에 있는 팩스를 대상 및 예약 시간별로 모두 정렬하여 시간을 절약할 수 있습니다. 같은 시간에 같은 팩스 번호로 송신하도록 예약되어 있는 지연된 팩스가 모두 하나의 팩스로 송신되므로 전송 시간이 절약됩니다.



- 1 다음 중 하나를 수행합니다.
  - 팩스 미리보기를 해제한 경우 [팩스]를 누릅니다.
  - 팩스 미리보기를 설정한 경우 [팩스], [팩스 전송 중]을 차례로 누릅니다.
- 2 [옵션]을 누릅니다.
- 3 위 또는 아래로 스크롤나 ▲ 또는 ▼을 눌러 [일괄 전송]을 표시합니다.
- 4 [일괄 전송]을 누릅니다.

- 5 [설정] 또는 [해제]를 누릅니다.
- 6 를 누릅니다.

## 대기중 작업 확인 및 취소

메모리에서 여전히 송신 대기 중인 작업을 확인하거나 작업을 취소할 수 있습니다.

(작업이 없으면 터치스크린에 [대기중 작업 없음]이 표시됩니다.)

- 1 를 누릅니다.
- 2 [모든 설정]을 누릅니다.
- 3 위 또는 아래로 스크롤나 ▲ 또는 ▼을 눌러 [팩스]를 표시합니다.
- 4 [팩스]를 누릅니다.
- 5 위 또는 아래로 스크롤나 ▲ 또는 ▼을 눌러 [대기중 작업]을 표시합니다.
- 6 [대기중 작업]을 누릅니다.  
터치스크린에 모든 대기중 작업이 나타납니다.
- 7 위 또는 아래로 스크롤나 ▲ 또는 ▼을 눌러 작업을 스크롤하고 취소할 작업을 누릅니다.  
[취소]를 누릅니다.
- 8 다음 중 하나를 수행합니다.
  - 취소하려면 [예]를 누릅니다.  
다른 작업을 취소하려면 7 단계로 이동합니다.
  - 취소하지 않고 끝내려면 [아니오]를 누릅니다.
- 9 완료되면 를 누릅니다.

## 폴링 개요

폴링을 사용하면 사용자가 송신한 팩스를 다른 사람이 유료로 수신하도록 제품을 설정할 수 있습니다. 사용자가 다른 사람의 팩스기를 호출하고 다른 사람의 팩스기에서 송신한 팩스를 유료로 수신할 수도 있습니다. 이렇게 하려면 두 제품 모두에 폴링 기능을 설정해야 합니다. 일부 팩스기에서는 폴링을 지원하지 않습니다.

## 폴링 전송(흑백만 해당)

폴링 전송을 사용하면 다른 팩스기에서 호출 및 검색할 수 있는 문서를 가지고 기다리도록 사용자의 제품을 설정할 수 있습니다.

문서는 메모리에서 삭제할 때까지 다른 팩스기에서 검색할 수 있도록 저장됩니다. (▶▶ 20 페이지 *대기중 작업 확인 및 취소*를 참조하십시오.)

## 폴링 전송 설정

- 1 문서를 공급합니다.
- 2 다음 중 하나를 수행합니다.
  - 팩스 미리보기를 해제한 경우 [팩스]를 누릅니다.
  - 팩스 미리보기를 설정한 경우 [팩스], [팩스 전송 중]을 차례로 누릅니다.
- 3 [옵션]을 누릅니다.
- 4 위 또는 아래로 스크롤나 ▲ 또는 ▼을 눌러 [폴링 전송]을 표시합니다.
- 5 [폴링 전송]을 누릅니다.

- ⑥ [표준]을 누릅니다.
- ⑦ [팩스 시작]을 누릅니다.
- ⑧ 스캐너 유리를 사용 중인 경우 터치스크린에 다음 옵션 중 하나를 선택하라는 메시지가 표시됩니다.
  - 다른 페이지를 스캔하려면 [예]를 누릅니다.
    - ⑨ 단계로 이동합니다.
  - [아니오]를 눌러 메모리에 문서를 저장합니다. 이제 다른 팩스기에서 사용 중인 제품을 호출하고 문서를 검색할 수 있습니다.
- ⑨ 다음 페이지를 스캐너 유리 위에 놓고 [OK]를 누릅니다. 각 추가 페이지에 대해 ⑧ 및 ⑨ 단계를 반복합니다. 문서가 메모리에 저장되고 폴링 시 송신됩니다.

### 보안 코드를 사용하여 폴링 전송 설정

보안 폴링을 사용하면 폴링하도록 설정된 문서를 받을 수 있는 사람을 제한할 수 있습니다.

보안 폴링은 **Brother** 팩스기에서만 작동합니다. 사용자의 제품에서 송신한 팩스를 다른 사람이 수신하려면 보안 코드를 입력해야 합니다.

- ① 문서를 공급합니다.
- ② 다음 중 하나를 수행합니다.
  - 팩스 미리보기를 해제한 경우 [팩스]를 누릅니다.
  - 팩스 미리보기를 설정한 경우 [팩스], [팩스 전송 중]을 차례로 누릅니다.

- ③ [옵션]을 누릅니다.
- ④ 위 또는 아래로 스크롤나 ▲ 또는 ▼을 눌러 [폴링 전송]을 표시합니다.
- ⑤ [폴링 전송]을 누릅니다.
- ⑥ [보안]을 누릅니다.
- ⑦ 4 자리 숫자를 입력합니다. [OK]를 누릅니다.
- ⑧ [팩스 시작]을 누릅니다.
- ⑨ 스캐너 유리를 사용 중인 경우 터치스크린에 다음 옵션 중 하나를 선택하라는 메시지가 표시됩니다.
  - 다른 페이지를 스캔하려면 [예]를 누릅니다.
    - ⑩ 단계로 이동합니다.
  - [아니오]를 눌러 문서를 송신합니다.
- ⑩ 다음 페이지를 스캐너 유리 위에 놓고 [OK]를 누릅니다.
- ⑪ 각 추가 페이지에 대해 ⑨ 및 ⑩ 단계를 반복합니다. 팩스가 자동으로 송신됩니다.

## 메모리 수신 (흑백만 해당)

한 번에 하나의 메모리 수신 작업만 수행할 수 있습니다.

- 팩스 발송
- 팩스 저장
- PC-Fax 수신
- 해제

언제든지 선택 내용을 변경할 수 있습니다. 메모리 수신 작업을 변경해도 여전히 제품의 메모리에 수신된 팩스가 남아 있으면 터치스크린에 메시지가 나타납니다. (>> 25 페이지 *메모리 수신 작업 변경* 를 참조하십시오.)

### 팩스 발송

팩스 발송을 선택하면 수신된 팩스가 메모리에 저장됩니다. 그런 다음 프로그래밍한 팩스 번호로 전화가 걸리고 팩스 메시지가 발송됩니다.

- 1  를 누릅니다.
- 2 [모든 설정] 을 누릅니다.
- 3 위 또는 아래로 스크롤나 ▲ 또는 ▼ 을 눌러 [팩스] 를 표시합니다.
- 4 [팩스] 를 누릅니다.
- 5 위 또는 아래로 스크롤나 ▲ 또는 ▼ 을 눌러 [수신 설정] 을 표시합니다.
- 6 [수신 설정] 을 누릅니다.

- 7 위 또는 아래로 스크롤나 ▲ 또는 ▼ 을 눌러 [메모리 수신] 을 표시합니다.
- 8 [메모리 수신] 을 누릅니다.
- 9 [팩스 전달] 을 누릅니다.
- 10 터치스크린의 키보드를 사용하여 발송 번호(최대 20 자리)를 입력합니다.  
[OK] 를 누릅니다.
- 11 팩스 미리보기를 해제한 경우 [백업 인쇄: 설정] 또는 [백업 인쇄: 해제] 를 누릅니다.

### 중요



- 또한 [백업 인쇄: 설정] 을 선택하면 제품에서 팩스가 인쇄되어 복사본을 가지게 됩니다. 이 안전 기능은 팩스가 발송되거나 수신 제품에 문제가 발생하기 전에 정전이 발생할 경우에 대비한 것입니다.
- 컬러 팩스를 수신하면 제품에서 컬러 팩스가 인쇄되기는 하지만 팩스가 프로그래밍한 팩스 발송 번호로 발송되지는 않습니다.

- 12  를 누릅니다.

### 팩스 저장

팩스 저장을 선택하면 수신된 팩스가 메모리에 저장됩니다. 원격 검색 명령을 사용하여 다른 위치에서 팩스 메시지를 검색할 수 있습니다.

팩스 저장을 설정한 경우 제품에서 백업 복사본이 자동으로 인쇄됩니다.

- 1  를 누릅니다.
- 2 [모든 설정]을 누릅니다.
- 3 위 또는 아래로 스크롤나 ▲ 또는 ▼을 눌러 [팩스]를 표시합니다.
- 4 [팩스]를 누릅니다.
- 5 위 또는 아래로 스크롤나 ▲ 또는 ▼을 눌러 [수신 설정]을 표시합니다.
- 6 [수신 설정]을 누릅니다.
- 7 위 또는 아래로 스크롤나 ▲ 또는 ▼을 눌러 [메모리 수신]을 표시합니다.
- 8 [메모리 수신]을 누릅니다.
- 9 [팩스 저장]을 누릅니다.
- 10  를 누릅니다.

### 참고

컬러 팩스는 메모리에 저장할 수 없습니다. 컬러 팩스를 수신하면 제품에서 컬러 팩스가 인쇄됩니다.

### 메모리에서 팩스 인쇄

팩스 저장을 선택한 경우에도 제품에서 여전히 메모리에 저장된 팩스를 인쇄할 수 있습니다.

- 1  를 누릅니다.
- 2 [모든 설정]을 누릅니다.
- 3 위 또는 아래로 스크롤나 ▲ 또는 ▼을 눌러 [팩스]를 표시합니다.
- 4 [팩스]를 누릅니다.

- 5 위 또는 아래로 스크롤나 ▲ 또는 ▼을 눌러 [문서 인쇄]를 표시합니다.
- 6 [문서 인쇄]를 누릅니다.
- 7 [OK]를 누릅니다.
- 8  를 누릅니다.

### 참고

메모리에서 팩스를 인쇄하면 팩스 데이터가 제품에서 지워집니다.

### PC-Fax 수신 (Windows®만 해당)

PC-Fax 수신 기능을 설정하면 수신된 팩스가 메모리에 저장되었다가 PC에 자동으로 송신됩니다. 그런 다음 PC를 사용하여 해당 팩스를 확인 및 저장할 수 있습니다.

PC를 끈 경우(예: 야간 또는 주말)에도 팩스가 수신되어 제품의 메모리에 저장됩니다.

PC를 시작할 때 PC 팩스 수신 소프트웨어가 실행되면 제품에서 PC로 팩스가 자동으로 전송됩니다.

수신된 팩스를 PC로 전송하려면 PC에서 PC 팩스 수신 소프트웨어가 실행되고 있어야 합니다. (▶▶ 소프트웨어 사용자 설명서: **PC-FAX 수신**.)

또한 [백업 인쇄: 설정]을 선택하면 팩스가 인쇄됩니다.

- 1  를 누릅니다.
- 2 [모든 설정]을 누릅니다.



- 3 위 또는 아래로 스크롤나 ▲ 또는 ▼ 을 눌러 [팩스]를 표시합니다.
- 4 [팩스]를 누릅니다.
- 5 위 또는 아래로 스크롤나 ▲ 또는 ▼ 을 눌러 [수신 설정]을 표시합니다.
- 6 [수신 설정]을 누릅니다.
- 7 위 또는 아래로 스크롤나 ▲ 또는 ▼ 을 눌러 [메모리 수신]을 표시합니다.
- 8 [메모리 수신]을 누릅니다.
- 9 [PC 팩스 수신]을 누릅니다.
- 10 터치스크린에 [컴퓨터에서 PC-Fax 를 실행하십시오.] 메시지가 표시됩니다. [OK]를 누릅니다.
- 11 [<USB>]를 누르거나, 네트워크에 연결된 경우 팩스를 수신할 PC 이름을 누릅니다. [OK]를 누릅니다.
- 12 팩스 미리보기를 해제한 경우 [백업 인쇄: 설정] 또는 [백업 인쇄: 해제]를 누릅니다.
- 13 를 누릅니다.

## 참고

- Mac OS에서는 PC-Fax 수신을 지원하지 않습니다.
- PC-Fax 수신을 설정하려면 먼저 PC에 MFL-Pro Suite 소프트웨어를 설치해야 합니다. PC가 연결되어 켜져 있는지 확인하십시오. (▶▶ 소프트웨어 사용자 설명서: PC-FAX 수신.)

- 오류 메시지가 표시되고 제품에서 메모리에 저장된 팩스를 인쇄할 수 없는 경우 이 설정을 사용하여 팩스를 PC로 전송할 수 있습니다. (▶▶ 기본 사용자 설명서: 팩스 또는 팩스 저널 리포트 송신.)
- 컬러 팩스를 수신하면 제품에서 컬러 팩스가 인쇄되기는 하지만 팩스가 PC로 송신되지는 않습니다.
- 대상 PC를 변경하려면 ①-⑬ 단계를 반복합니다.

## 메모리 수신 작업 해제

- 1 를 누릅니다.
- 2 [모든 설정]을 누릅니다.
- 3 위 또는 아래로 스크롤나 ▲ 또는 ▼ 을 눌러 [팩스]를 표시합니다.
- 4 [팩스]를 누릅니다.
- 5 위 또는 아래로 스크롤나 ▲ 또는 ▼ 을 눌러 [수신 설정]을 표시합니다.
- 6 [수신 설정]을 누릅니다.
- 7 위 또는 아래로 스크롤나 ▲ 또는 ▼ 을 눌러 [메모리 수신]을 표시합니다.
- 8 [메모리 수신]을 누릅니다.
- 9 [해제]를 누릅니다.
- 10 를 누릅니다.



## 참고

수신된 팩스가 여전히 제품의 메모리에 남아 있는 경우 터치스크린에 추가 옵션이 표시됩니다.

(▶▶ 25 페이지 *메모리 수신 작업 변경*을 참조하십시오.)

## 메모리 수신 작업 변경

메모리 수신 작업을 변경해도 여전히 제품의 메모리에 수신된 팩스가 있으면 터치스크린에 다음 질문 중 하나가 표시됩니다.

### 모든 수신 팩스가 이미 인쇄된 경우

#### ■ [모든 문서를 삭제하시겠습니까?]

- [예]를 누르면 설정 변경 전에 메모리에 있는 팩스가 지워집니다.
- [아니오]를 누르면 메모리에 있는 팩스가 지워지지 않고 설정이 변경되지 않습니다.

### 인쇄되지 않은 팩스가 메모리에 남아 있는 경우

#### ■ [모든 팩스를 인쇄하시겠습니까?]

- [예]를 누르면 설정 변경 전에 메모리에 있는 팩스가 인쇄됩니다. 백업 복사본이 이미 인쇄된 경우에는 다시 인쇄되지 않습니다.
- [아니오]를 누르면 메모리에 있는 팩스가 인쇄되지 않고 설정이 변경되지 않습니다.

다른 옵션[[팩스 전달] 또는 [팩스 저장]]에서 [PC 팩스 수신]으로 변경하는 경우 수신된 팩스가 제품의 메모리에 남아 있으면 [<USB>]를 누르거나, 네트워크에 연결된 경우 PC 이름을 누릅니다.

[OK]를 누릅니다.

터치스크린에 다음 질문이 나타납니다.

#### ■ [PC에 팩스 전송?]

- [예]를 누르면 설정 변경 전에 메모리에 있는 팩스가 PC로 송신됩니다. 백업 인쇄를 설정할지 묻는 메시지가 표시됩니다. (자세한 내용은 ▶▶ 23 페이지 *PC-Fax 수신 (Windows®만 해당)*을 참조하십시오.)
- [아니오]를 누르면 메모리에 있는 팩스가 지워지거나 PC로 전송되지 않고 설정이 변경되지 않습니다.

## 원격 검색

터치 폰 전화나 팩스기에서 사용자의 제품을 호출한 다음 원격 액세스 코드와 원격 명령을 사용하여 팩스 메시지를 검색할 수 있습니다.

### 원격 액세스 코드 설정

원격 액세스 코드를 사용하면 제품에서 멀리 떨어져 있을 때 원격 검색 기능에 액세스할 수 있습니다. 원격 액세스 및 검색 기능을 사용하려면 먼저 사용자 고유의 코드를 설정해야 합니다. 출고시 기본 코드는 비활성 코드(---\*)입니다.

- 1  를 누릅니다.
- 2 [모든 설정] 을 누릅니다.
- 3 위 또는 아래로 스크롤나 ▲ 또는 ▼ 을 눌러 [팩스] 를 표시합니다.
- 4 [팩스] 를 누릅니다.
- 5 위 또는 아래로 스크롤나 ▲ 또는 ▼ 을 눌러 [원격 액세스] 를 표시합니다.
- 6 [원격 액세스] 를 누릅니다.
- 7 터치스크린의 키보드를 통해 숫자 [0] ~ [9], [\*] 또는 [#] 을 사용하여 3 자리 코드를 입력합니다. [OK] 를 누릅니다. (미리 설정된 '[\*]' 는 변경할 수 없습니다.)

### 참고

원격 활성화 코드(\* 5 1)나 원격 비활성화 코드(# 5 1)와 같은 코드는 사용하지 마십시오. (▶▶ 기본 사용자 설명서: *외선 및 내선 전화에서의 작업.*)

- 8  를 누릅니다.

### 참고

새로 입력하여 언제든지 코드를 변경할 수 있습니다. 코드를 비활성 상태로 만들려면 ⑦ 단계에서  를 눌러 비활성 설정(---\*)을 복원하고 [OK] 를 누르십시오.

### 원격 액세스 코드 사용

- 1 터치 폰 전화나 다른 팩스기에서 사용자의 팩스 번호로 전화를 겁니다.
- 2 제품이 응답하면 원격 액세스 코드(3 자리 숫자 및 \*)를 한꺼번에 입력합니다.
- 3 수신된 메시지가 있을 경우 다음과 같은 신호가 옵니다.
  - 긴 비프음 1 회 울림 - 팩스 메시지
  - 비프음 울리지 않음 - 메시지 없음
- 4 짧은 비프음이 2 회 울리면 명령을 입력합니다. 명령 입력을 위해 기다리는 시간이 30 초를 초과하면 전화가 끊깁니다. 부적합한 명령을 입력하면 비프음이 3 회 울립니다.

- 5 완료되면 **90** 을 눌러 원격 액세스를 중지합니다.
- 6 전화를 끊습니다.

## 참고

---

제품이 [수동] 모드로 설정된 경우 원격 검색 기능을 사용하려면 벨 울림이 시작된 후 **100** 초 정도 기다렸다가 **30** 초 이내에 원격 액세스 코드를 입력하십시오.

---

## 원격 팩스 명령

제품에서 멀리 떨어져 있을 때 기능에 액세스하려면 아래 명령을 따르십시오. 기기를 호출하고 원격 액세스 코드(3 자리 숫자 및 \*)를 입력한 다음 짧은 비프음이 2 회 울리면 원격 명령을 입력해야 합니다.

원격 명령	작업 정보
<b>95</b> 팩스 발송 또는 팩스 저장 설정 변경	
1 해제	모든 메시지를 검색하거나 지운 후 [해제]를 선택할 수 있습니다.
2 팩스 발송	긴 비프음이 1 회 울리면 변경이 적용된 것입니다. 짧은 비프음이 3 회 울리면 무언가가 설정되지 않아서(예: 팩스 발송 번호가 등록되지 않음) 변경이 적용되지 않은 것입니다. 4 를 입력하여 팩스 발송 번호를 등록할 수 있습니다. (▶▶ 29 페이지 <i>팩스 발송 번호 변경</i> 을 참조하십시오.) 번호를 등록한 후에는 팩스 발송이 올바르게 작동합니다.
4 팩스 발송 번호	
6 팩스 저장	
<b>96</b> 팩스 검색	
2 모든 팩스 검색	저장된 팩스 메시지를 수신할 원격 팩스기의 번호를 입력합니다. (▶▶ 29 페이지 <i>팩스 메시지 검색</i> 을 참조하십시오.)
3 메모리에서 팩스 지우기	긴 비프음이 1 회 울리면 팩스 메시지가 메모리에서 지워진 것입니다.
<b>97</b> 수신 상태 확인	
1 팩스	제품의 팩스 수신 여부를 확인할 수 있습니다. 수신한 경우 긴 비프음이 1 회 울립니다. 수신하지 않은 경우에는 짧은 비프음이 3 회 울립니다.
<b>98</b> 수신 모드 변경	
1 외부 TAD	긴 비프음이 1 회 울리면 변경 내용이 적용된 것입니다.
2 팩스/전화	
3 팩스만	
<b>90</b> 끝내기	<b>90</b> 을 누르면 원격 검색을 끝낼 수 있습니다. 긴 비프음이 들릴 때까지 기다렸다가 송수화기를 내려 놓습니다.

## 팩스 메시지 검색

터치 폰 전화에서 사용자의 제품을 호출하고 팩스 메시지를 다른 제품으로 송신할 수 있습니다. 이 기능을 사용하기 전에 팩스 저장 또는 팩스 미리보기를 설정해야 합니다. (▶▶ 22 페이지 *팩스 저장* 또는 ▶▶ 기본 사용자 설명서: *팩스 미리보기(흑백만 해당)* 을 참조하십시오.)

- ① 사용자의 팩스 번호로 전화를 겁니다.
- ② 제품이 응답하면 원격 액세스 코드(3 자리 숫자 및 \*)를 한꺼번에 입력합니다. 긴 비프음이 1 회 울리면 메시지가 있는 것입니다.
- ③ 짧은 비프음이 2 회 울리면 **9 6 2** 를 누릅니다.
- ④ 긴 비프음이 울릴 때까지 기다렸다가 다이얼 패드를 사용하여 팩스 메시지를 송신할 원격 팩스기의 번호(최대 20 자리)와 ##을 차례로 입력합니다.

### 참고

\* 및 #은 다이얼 번호로 사용할 수 없습니다. 그러나 포즈(Pause)를 만들려면 #을 누르십시오.

- ⑤ 제품에서 비프음이 울린 후 전화를 끊습니다. 사용자의 제품에서 다른 팩스기를 호출한 다음 팩스 메시지가 인쇄됩니다.

## 팩스 발송 번호 변경

다른 터치 폰 전화나 팩스기에서 팩스 발송 번호의 기본 설정을 변경할 수 있습니다.

- ① 사용자의 팩스 번호로 전화를 겁니다.
- ② 제품이 응답하면 원격 액세스 코드(3 자리 숫자 및 \*)를 한꺼번에 입력합니다. 긴 비프음이 1 회 울리면 메시지가 있는 것입니다.
- ③ 짧은 비프음이 4 회 울리면 **9 5 2** 를 누릅니다.
- ④ 긴 비프음이 울릴 때까지 기다렸다가 다이얼 패드를 사용하여 팩스 메시지를 발송할 원격 팩스기의 새 번호(최대 20 자리)와 ##을 차례로 입력합니다.

### 참고

\* 및 #은 다이얼 번호로 사용할 수 없습니다. 그러나 포즈(Pause)를 만들려면 #을 누르십시오.

- ⑤ 완료되면 **9 0** 을 눌러 원격 액세스를 중지합니다.
- ⑥ 제품에서 비프음이 울린 후 전화를 끊습니다.

## 추가 수신 작업

### 용지 부족 중 수신

팩스 수신 중에 용지함이 비게 되면 바로 터치스크린에 [금지된 용지 없음]이 표시됩니다. 용지함에 용지를 약간 넣으십시오. (>> 기본 사용자 설명서: 용지 및 기타 인쇄 용지 금지.)

용지함에 용지를 넣지 않으면 팩스가 수신되면서 사용 가능한 메모리가 충분한 경우 남아 있는 페이지가 메모리에 저장됩니다.

메모리가 꽉 찰 때까지는 추가로 수신되는 팩스도 메모리에 저장됩니다. 팩스를 인쇄하려면 용지함에 새 용지를 넣으십시오. 메모리가 꽉 차면 호출에 대한 자동 응답이 중지됩니다.

### 수신 팩스 자동 축소 인쇄

[설정]을 선택하면 한 페이지의 A4 또는 Letter 크기 용지에 맞게 수신 팩스의 각 페이지가 자동으로 축소됩니다. 팩스의 페이지 크기와 용지 크기 설정을 사용하여 축소율이 계산됩니다.

(>> 기본 사용자 설명서: 용지 크기.)

- 1 를 누릅니다.
- 2 [모든 설정]을 누릅니다.
- 3 위 또는 아래로 스크롤나 ▲ 또는 ▼을 눌러 [팩스]를 표시합니다.
- 4 [팩스]를 누릅니다.
- 5 위 또는 아래로 스크롤나 ▲ 또는 ▼을 눌러 [수신 설정]을 표시합니다.

- 6 [수신 설정]을 누릅니다.
- 7 위 또는 아래로 스크롤나 ▲ 또는 ▼을 눌러 [자동 축소]를 표시합니다.
- 8 [자동 축소]를 누릅니다.
- 9 [설정] 또는 [해제]를 누릅니다.
- 10 를 누릅니다.

### 통화 종료 시 팩스 수신

통화 종료 시 상대방에게 둘 다 전화를 끊기 전에 정보를 팩스로 보내달라고 요청할 수 있습니다.

- 1 상대방에게 문서를 해당 제품에 넣고 시작 또는 송신 키를 누르도록 요청합니다.
- 2 다른 제품의 CNG 톤(느리게 반복되는 비프음)이 들리면 [팩스 시작]을 누릅니다.

### 참고

절전 모드로 인해 터치스크린이 어두운 경우 터치스크린을 눌러 [팩스 시작]을 표시합니다.

- 3 [수신]을 눌러 팩스를 수신합니다.
- 4 외선 전화의 송수화기를 내려놓습니다.

### 팩스 복구 인쇄



팩스 미리보기와 메모리 수신을 해제하면 팩스 데이터가 약 10일 동안 일시적으로 메모리에 저장됩니다.

이 기간 이내에 다시 인쇄할 수 있습니다.

## 참고

- 컬러 팩스는 메모리에 저장할 수 없습니다.
- 최대 5 개의 팩스가 일시적으로 저장됩니다.

## 팩스 복구 인쇄 설정



- 1  를 누릅니다.
- 2 [모든 설정] 을 누릅니다.
- 3 위 또는 아래로 스크롤나 ▲ 또는 ▼ 을 눌러 [초기 설정] 을 표시합니다.
- 4 [초기 설정] 을 누릅니다.
- 5 위 또는 아래로 스크롤나 ▲ 또는 ▼ 을 눌러 [기타] 를 표시합니다.
- 6 [기타] 를 누릅니다.
- 7 [임시 팩스 백업] 을 누릅니다.
- 8 [백업] 을 누릅니다.
- 9 [설정] 또는 [해제] 를 누릅니다.
- 10  를 누릅니다.

## 팩스 복구 데이터 인쇄

- 1  를 누릅니다.
- 2 [모든 설정] 을 누릅니다.
- 3 위 또는 아래로 스크롤나 ▲ 또는 ▼ 을 눌러 [초기 설정] 을 표시합니다.

- 4 [초기 설정] 을 누릅니다.
- 5 위 또는 아래로 스크롤나 ▲ 또는 ▼ 을 눌러 [기타] 를 표시합니다.
- 6 [기타] 를 누릅니다.
- 7 [임시 팩스 백업] 을 누릅니다.
- 8 [다시 인쇄] 를 누릅니다.
- 9 [OK] 를 눌러 확인합니다.
- 10  를 누릅니다.

## 팩스 복구 데이터 삭제

- 1  를 누릅니다.
- 2 [모든 설정] 을 누릅니다.
- 3 위 또는 아래로 스크롤나 ▲ 또는 ▼ 을 눌러 [초기 설정] 을 표시합니다.
- 4 [초기 설정] 을 누릅니다.
- 5 위 또는 아래로 스크롤나 ▲ 또는 ▼ 을 눌러 [기타] 를 표시합니다.
- 6 [기타] 를 누릅니다.
- 7 [임시 팩스 백업] 을 누릅니다.
- 8 [삭제] 를 누릅니다.
- 9 [예] 를 눌러 확인합니다.
- 10  를 누릅니다.

## 폴링 개요

폴링을 사용하면 사용자가 송신한 팩스를 다른 사람이 유료로 수신하도록 제품을 설정할 수 있습니다. 사용자가 다른 사람의 팩스기를 호출하고 다른 사람의 팩스기에서 송신한 팩스를 유료로 수신할 수도 있습니다. 이렇게 하려면 두 제품 모두에 폴링 기능을 설정해야 합니다. 일부 팩스기에서는 폴링을 지원하지 않습니다.

## 폴링 수신

폴링 수신을 사용하면 다른 팩스기를 호출하여 팩스를 수신할 수 있습니다.

## 폴링 수신 설정

- 1 다음 중 하나를 수행합니다.
  - 팩스 미리보기를 해제한 경우 [팩스]를 누릅니다.
  - 팩스 미리보기를 설정한 경우 [팩스], [팩스 전송 중]을 차례로 누릅니다.
- 2 [옵션]을 누릅니다.
- 3 위 또는 아래로 스크롤나 ▲ 또는 ▼을 눌러 [폴링 수신]을 표시합니다.
- 4 [폴링 수신]을 누릅니다.
- 5 [표준]을 누릅니다.
- 6 주소록이나 터치패널의 다이얼 패드를 사용하여 폴링 중인 팩스 번호를 입력합니다.
- 7 [팩스 시작]을 누릅니다.

## 보안 코드를 사용하여 폴링 수신 설정

보안 폴링을 사용하면 폴링하도록 설정된 문서를 받을 수 있는 사람을 제한할 수 있습니다.

보안 폴링은 **Brother** 팩스기에서만 작동합니다. 보안 **Brother** 제품에서 팩스를 받으려면 보안 코드를 입력해야 합니다.

- 1 다음 중 하나를 수행합니다.
  - 팩스 미리보기를 해제한 경우 [팩스]를 누릅니다.
  - 팩스 미리보기를 설정한 경우 [팩스], [팩스 전송 중]을 차례로 누릅니다.
- 2 [옵션]을 누릅니다.
- 3 위 또는 아래로 스크롤나 ▲ 또는 ▼을 눌러 [폴링 수신]을 표시합니다.
- 4 [폴링 수신]을 누릅니다.
- 5 [보안]을 누릅니다.
- 6 터치스크린의 키보드를 사용하여 4 자리 보안 코드를 입력합니다. 이 보안 코드는 폴링할 팩스기의 보안 코드와 같습니다. [OK]를 누릅니다.
- 7 주소록이나 제어판의 다이얼 패드를 사용하여 폴링할 팩스 번호를 입력합니다.
- 8 [팩스 시작]을 누릅니다.



## 지연된 폴링 수신 설정

지연된 폴링을 사용하면 나중에 폴링 수신을 시작하도록 제품을 설정할 수 있습니다. 오직 *하나*의 지연된 폴링 작업만 설정할 수 있습니다.

- 1 다음 중 하나를 수행합니다.
  - 팩스 미리보기를 해제한 경우 [팩스]를 누릅니다.
  - 팩스 미리보기를 설정한 경우 [팩스], [팩스 전송 중]을 차례로 누릅니다.
- 2 [옵션]을 누릅니다.
- 3 위 또는 아래로 스크롤나 ▲ 또는 ▼을 눌러 [폴링 수신]을 표시합니다.
- 4 [폴링 수신]을 누릅니다.
- 5 [타이머]를 누릅니다.
- 6 원하는 폴링 시작 시간(24 시간제 형식)을 입력합니다.  
예를 들어 오후 9:45의 경우 21:45를 입력합니다.  
[OK]를 누릅니다.
- 7 주소록이나 제어판의 다이얼 패드를 사용하여 폴링할 팩스 번호를 입력합니다.
- 8 [팩스 시작]을 누릅니다.  
입력한 시간에 폴링 호출이 수행됩니다.

## 순차 폴링 (흑백만 해당)

순차 폴링을 사용하면 한 번의 작업으로 여러 팩스기의 문서를 요청할 수 있습니다.

- 1 다음 중 하나를 수행합니다.
  - 팩스 미리보기를 해제한 경우 [팩스]를 누릅니다.
  - 팩스 미리보기를 설정한 경우 [팩스], [팩스 전송 중]을 차례로 누릅니다.
- 2 [옵션]을 누릅니다.
- 3 위 또는 아래로 스크롤나 ▲ 또는 ▼을 눌러 [폴링 수신]을 표시합니다.
- 4 [폴링 수신]을 누릅니다.
- 5 [표준], [보안] 또는 [타이머]를 누릅니다.
- 6 다음 중 하나를 수행합니다.
  - [표준]을 선택한 경우 ⑦ 단계로 이동합니다.
  - [보안]을 선택한 경우 4 자리 숫자를 입력하고 [OK]를 누른 다음 ⑦ 단계로 이동합니다.
  - [타이머]를 선택한 경우 폴링 시작 시간(24 시간제 형식)을 입력하고 [OK]를 누른 다음 ⑦ 단계로 이동합니다.
- 7 [옵션]을 누릅니다. 위 또는 아래로 스크롤나 ▲ 또는 ▼을 눌러 [브로드캐스팅]을 표시합니다.
- 8 [브로드캐스팅]을 누릅니다.
- 9 [번호 추가]를 누릅니다.

- 10 다음과 같은 방법으로 동보 전송에 번호를 추가할 수 있습니다.
- [번호 추가]를 누르고 터치스크린의 키보드를 사용하여 번호를 입력합니다.  
[OK]를 누릅니다.

## 참고



인터넷 팩스를 다운로드한 경우 이메일 주소를 사용하여 동보 전송하려면 을 누르고 이메일 주소를 입력한 다음 [OK]를 누릅니다. (▶▶ 기본 사용자 설명서: 텍스트 입력.)

- [주소록에서 추가]를 누릅니다.  
위 또는 아래로 스크롤나 ▲ 또는 ▼을 눌러 동보 전송에 추가할 번호를 표시합니다.  
동보 전송에 추가할 번호의 확인란을 누릅니다.  
원하는 번호를 모두 선택했다면 [OK]를 누릅니다.
  - [주소록에서 검색]을 누릅니다.  
이름의 첫 글자를 입력하고 [OK]를 누릅니다.  
이름을 누르고 동보 전송에 추가할 번호를 누릅니다.
- 11 9 및 10 단계를 반복하여 모든 팩스 번호를 입력했다면 [OK]를 누릅니다.
- 12 [팩스 시작]을 누릅니다.  
문서에 대해 각 번호 또는 그룹이 번갈아 폴링됩니다.

제품에서 전화를 거는 동안 를 누르면 폴링 프로세스가 취소됩니다.

모든 순차 폴링 수신 작업을 취소하려면 ▶▶ 34 페이지 순차 폴링 작업 취소를 참조하십시오.

## 순차 폴링 작업 취소

- 1 를 누릅니다.
- 2 다음 중 하나를 수행합니다.
  - 전체 순차 폴링 작업을 취소하려면 [전체 순차 폴링]을 누릅니다. 3 단계로 이동합니다.
  - 현재 작업을 취소하려면 터치스크린에서 전화를 걸고 있는 번호를 누릅니다. 4 단계로 이동합니다.
  - 취소하지 않고 끝내려면 를 누릅니다.
- 3 터치스크린에 전체 순차 폴링 작업을 취소할지 묻는 메시지가 나타나면 다음 중 하나를 수행합니다.
  - [예]를 눌러 확인합니다.
  - 취소하지 않고 끝내려면 [아니오]를 누릅니다.
- 4 다음 중 하나를 수행합니다.
  - 현재 작업을 취소하려면 [예]를 누릅니다.
  - 취소하지 않고 끝내려면 [아니오]를 누릅니다.

## 추가 전화 걸기 작업

### 주소록 번호 조합

팩스를 송신할 때 여러 장거리 통신업체 중에서 선택해야 하는 경우가 있습니다. 요금은 시간과 목적지에 따라 다를 수 있습니다. 저렴한 요금을 이용하기 위해 장거리 통신업체의 액세스 코드와 신용 카드 번호를 주소록 번호로 저장할 수 있습니다. 장거리 전화 걸기 시퀀스를 나눈 다음 임의로 조합된 별개의 주소록 번호로 설정하여 이러한 장거리 전화 걸기 시퀀스를 저장할 수 있습니다. 다이얼 패드를 사용하여 수동 전화 걸기를 포함할 수도 있습니다. (▶▶ 기본 사용자 설명서: 주소록 번호 저장.)

예를 들어 주소록: Brother 1 에는 '01632'를 저장하고 주소록: Brother 2 에는 '960555'를 저장했을 수 있습니다. 다음 예와 같이 둘 다 사용하여 '01632-960555'로 전화를 걸 수 있습니다.

- 1 [팩스]를 누릅니다.
- 2 [주소록]을 누릅니다.
- 3 위 또는 아래로 스크롤나 ▲ 또는 ▼을 눌러 Brother 1 의 번호를 표시합니다.
- 4 번호를 누릅니다.
- 5 [적용]을 누릅니다.
- 6 [주소록]을 누릅니다.
- 7 위 또는 아래로 스크롤나 ▲ 또는 ▼을 눌러 Brother 2 의 번호를 표시합니다.
- 8 번호를 누릅니다.
- 9 [적용]을 누릅니다.
- 10 [팩스 시작]을 누릅니다.  
'01632-960555'번으로 전화가 걸립니다.

일시적으로 번호를 변경하기 위해 번호의 일부를 다이얼 패드를 사용한 수동 전화 걸기로 대체할 수 있습니다. 예를 들어 번호를 01632-960556 으로 변경하려면 [주소록]을 사용하여 번호 (Brother 1: 01632)를 입력하고 [적용]을 누른 다음 다이얼 패드를 사용하여 960556 을 누를 수 있습니다.

### 참고

전화 걸기 시퀀스의 어떤 시점에서 다른 발신음이나 신호를 기다려야 할 경우 [포즈]를 눌러 번호에 포즈 (Pause)를 만드십시오. 키를 누를 때마다 3.5 초의 지연이 추가됩니다. 필요한 횟수만큼 [포즈]를 눌러 포즈(Pause) 길이를 늘릴 수 있습니다.

## 번호를 저장하는 추가 방법

### 송신 호출에서 주소록 번호 저장

송신 호출 기록에서 주소록 번호를 저장할 수도 있습니다.

- 1 [팩스]를 누릅니다.
- 2 [통화 내역]을 누릅니다.
- 3 [송신 호출]을 누릅니다.
- 4 위 또는 아래로 스크롤나 ▲ 또는 ▼을 눌러 저장할 이름 또는 번호를 표시합니다.
- 5 저장할 이름 또는 번호를 누릅니다.
- 6 [편집]을 누릅니다.
- 7 [주소록에 추가]를 누릅니다.
- 8 [이름]을 누릅니다.
- 9 터치스크린의 키보드를 사용하여 이름(최대 16 자)을 입력합니다.  
[OK]를 누릅니다.  
(문자 입력에 대한 도움말 >> 기본 사용자 설명서: 텍스트 입력.)
- 10 두 번째 팩스 또는 전화 번호를 저장하려면 [주소 2]를 누릅니다.  
터치스크린의 키보드를 사용하여 두 번째 팩스 또는 전화 번호(최대 20 자리)를 입력합니다.  
[OK]를 누릅니다.
- 11 [OK]를 눌러 저장할 팩스 또는 전화 번호를 확인합니다.
- 12 를 누릅니다.

### 동보 전송용 그룹 설정

주소록에 저장할 수 있는 그룹을 사용하면 [팩스], [주소록], [적용] 및 [팩스 시작]을 눌러 동일한 팩스 메시지를 여러 팩스 번호로 송신할 수 있습니다.

먼저 주소록에 각 팩스 번호를 저장해야 합니다. (>> 기본 사용자 설명서: 주소록 번호 저장.) 그런 다음 그룹에 있는 번호로 포함할 수 있습니다. 각 그룹마다 주소록 번호를 다 씁니다. 최대 6 개의 그룹을 가질 수 있고 큰 그룹에 최대 198 개의 번호를 할당할 수 있습니다.

(>> 16 페이지 동보 전송 (흑백만 해당)을 참조하십시오.)

- 1 [팩스]를 누릅니다.
- 2 [주소록]을 누릅니다.
- 3 [편집]을 누릅니다.
- 4 [그룹 설정]을 누릅니다.
- 5 [이름]을 누릅니다.
- 6 터치스크린의 키보드를 사용하여 그룹 이름(최대 16 자)을 입력합니다.  
[OK]를 누릅니다.
- 7 [추가/삭제]를 누릅니다.
- 8 주소록 번호를 눌러 빨간색 확인 표시를 표시하여 해당 번호를 그룹에 추가합니다. [OK]를 누릅니다.
- 9 선택한 이름과 번호에 대해 표시된 목록을 읽고 확인한 다음 [OK]를 눌러 그룹을 저장합니다.
- 10 다음 중 하나를 수행합니다.

- 다른 동보 전송용 그룹을 저장하려면 ③ - ⑨ 단계를 반복합니다.
- 동보 전송용 그룹 저장을 완료하려면 를 누릅니다.

## 참고

모든 주소록 번호 목록을 인쇄할 수 있습니다. (▶▶ 40 페이지 리포트를 참조하십시오.)

## 그룹 이름 변경

- 1 [팩스]를 누릅니다.
- 2 [주소록]을 누릅니다.
- 3 [편집]을 누릅니다.
- 4 [변경]을 누릅니다.
- 5 위 또는 아래로 스크롤나 ▲ 또는 ▼을 눌러 변경할 그룹을 표시합니다.
- 6 그룹을 누릅니다.
- 7 [이름]을 누릅니다.
- 8 터치스크린의 키보드를 사용하여 새 이름(최대 16자)을 입력합니다.  
[OK]를 누릅니다.  
(예를 들어 NEW CLIENTS를 입력합니다.)

## 참고

### 저장된 이름을 변경하는 방법

문자를 변경하려면 ◀또는▶을 눌러 커서를 배치하여 변경할 문자를 강조 표시하고 를 누른 다음 새 문자를 입력합니다.

(▶▶ 기본 사용자 설명서: 텍스트 입력.)

- 9 [OK]를 누릅니다.

- 10 를 누릅니다.

## 그룹 삭제

- 1 [팩스]를 누릅니다.
- 2 [주소록]을 누릅니다.
- 3 [편집]을 누릅니다.
- 4 [삭제]를 누릅니다.
- 5 위 또는 아래로 스크롤나 ▲ 또는 ▼을 눌러 삭제할 그룹을 표시합니다.
- 6 그룹 이름을 누릅니다.
- 7 [OK]를 누릅니다.  
[예]를 눌러 확인합니다.
- 8 를 누릅니다.

## 그룹에 번호 추가 또는 삭제

- 1 [팩스]를 누릅니다.
- 2 [주소록]을 누릅니다.
- 3 [편집]을 누릅니다.
- 4 [변경]을 누릅니다.

- 5 위 또는 아래로 스크롤나 ▲ 또는 ▼을 눌러 변경할 그룹을 표시합니다.
  - 6 그룹을 누릅니다.
  - 7 위 또는 아래로 스크롤나 ▲ 또는 ▼을 눌러 [추가/삭제]를 표시합니다.
  - 8 [추가/삭제]를 누릅니다.
  - 9 위 또는 아래로 스크롤나 ▲ 또는 ▼을 눌러 추가하거나 삭제할 번호를 표시합니다.
  - 10 변경할 번호 각각에 대해 다음을 수행합니다.
    - 그룹에 번호를 추가하려면 번호의 확인란을 눌러 확인 표시를 추가합니다.
    - 그룹에서 번호를 삭제하려면 번호의 확인란을 눌러 확인 표시를 제거합니다.
- [OK]를 눌러 모든 변경 내용을 확인합니다.
- 11 [OK]를 누릅니다.
  - 12 를 누릅니다.

## 팩스 리포트

터치스크린에서  을 눌러 송신 확인 리포트와 저널 기간을 설정합니다.

### 송신 확인 리포트

팩스를 송신했다는 증거로 송신 확인 리포트를 사용할 수 있습니다. (▶▶ 기본 사용자 설명서: 송신 확인 리포트.)

### 팩스 저널(작업 리포트)

특정 간격(50 개의 팩스마다, 6 시간마다, 12 시간마다, 24 시간마다, 2 일마다 또는 7 일마다)으로 저널을 인쇄하도록 제품을 설정할 수 있습니다. 간격을 [해제]로 설정한 경우에도 여전히 ▶▶ 41 페이지 리포트 인쇄 방법에 설명된 단계를 따라 리포트를 인쇄할 수 있습니다. 출고시 초기 설정은 [50 개의 팩스마다]입니다.

- 1  를 누릅니다.
- 2 [모든 설정]을 누릅니다.
- 3 위 또는 아래로 스크롤나 ▲ 또는 ▼ 을 눌러 [팩스]를 표시합니다.
- 4 [팩스]를 누릅니다.
- 5 위 또는 아래로 스크롤나 ▲ 또는 ▼ 을 눌러 [보고서 설정]을 표시합니다.
- 6 [보고서 설정]을 누릅니다.
- 7 [저널 기간]을 누릅니다.

- 8 [저널 기간]을 누릅니다.
- 9 위 또는 아래로 스크롤나 ▲ 또는 ▼ 을 눌러 간격을 선택합니다. [50 개의 팩스마다]를 선택한 경우 13 단계로 이동합니다.
  - 6 시간마다, 12 시간마다, 24 시간마다, 2 일마다 또는 7 일마다 선택한 시간에 리포트가 인쇄되고 제품의 메모리에서 모든 작업이 지워집니다. 선택한 시간이 지나기 전에 제품의 메모리가 최대 200 개의 작업으로 채워지면 조기에 팩스 저널 리포트가 인쇄된 다음 메모리에서 모든 작업이 지워집니다. 인쇄하도록 예정되기 전에 추가 리포트를 원할 경우 메모리에서 작업을 지우지 않고 인쇄할 수 있습니다.
  - 50 개의 팩스마다  
50 개의 작업이 저장되면 팩스 저널 리포트가 인쇄됩니다.
- 10 [시간]을 누르고 터치스크린의 키보드를 사용하여 인쇄 시작 시간(24 시간제 형식)을 입력합니다. [OK]를 누릅니다. (예: 오후 7:45 의 경우 19:45 를 입력합니다.)
- 11 [7 일마다]를 선택하는 경우 [일]을 누릅니다.

- 12 위 또는 아래로 스크롤나 ▲ 또는 ▼ 을 눌러 [월요일마다], [화요일마다], [수요일마다], [목요일마다], [금요일마다], [토요일마다] 또는 [일요일마다] 를 표시한 다음 7 일 기간의 첫 날을 누릅니다.
- 13  를 누릅니다.

## 리포트



다음 리포트를 사용할 수 있습니다.

- [XMIT 확인]  
마지막 송신에 대한 송신 확인 리포트를 인쇄합니다.
- [주소록]  
문자순으로 주소록 메모리에 저장된 이름 및 번호 목록을 인쇄합니다.
- [팩스 저널]  
마지막 수신 및 송신 팩스에 대한 정보 목록을 인쇄합니다.  
(TX: 송신.) (RX: 수신.)
- [사용자 설정]  
설정 목록을 인쇄합니다.
- [네트워크 구성]  
네트워크 설정 목록을 인쇄합니다.
- [WLAN 보고서]  
WLAN 연결 리포트를 인쇄합니다.



## 리포트 인쇄 방법

---

- 1  를 누릅니다.
- 2 [모든 설정] 을 누릅니다.
- 3 위 또는 아래로 스크롤나 ▲ 또는 ▼ 을 눌러 [보고서 인쇄] 를 표시합니다.
- 4 [보고서 인쇄] 를 누릅니다.
- 5 인쇄할 리포트를 누릅니다.
- 6 [OK] 를 누릅니다.
- 7  를 누릅니다.

## 복사 옵션

복사 설정을 일시적으로 변경해 두었다가 다음 복사에 사용할 수 있습니다.

1 분 동안 공전 상태가 되었다가 제품의 기본 설정으로 돌아갑니다.

[복사], [옵션]을 차례로 누릅니다. 위 또는 아래로 스크롤나 ▲ 또는 ▼을 눌러 복사 설정을 스크롤합니다. 원하는 설정이 표시되면 해당 설정을 누르고 기본 설정 옵션을 선택합니다. 옵션 변경을 완료했으면 [OK]를 누른 다음 [흑백 시작] 또는 [컬러 시작]을 누릅니다.

## 참고

- 자주 사용하는 설정 중 일부를 바로 가기로 설정하여 저장할 수 있습니다. (▶▶ 53 페이지 복사 옵션을 바로 가기로 저장을 참조하십시오.)
- [잉크 절약 모드], [얇은 용지 복사], [서적 복사] 및 [워터마크 복사] 기능은 Reallusion, Inc.  REALLUSION의 기술을 통해 지원됩니다.

## 복사 중지

복사를 중지하려면 를 누릅니다.

## 복사 속도 및 품질 변경

속도 및 품질을 선택할 수 있습니다. 출고시 초기 설정은 [표준]입니다.

### ■ [표준]

표준은 일반적인 인쇄물에 권장되는 모드입니다. 이 모드에서는 양호한 복사 속도로 양호한 복사 품질이 생성됩니다.

## 참고

[표준]을 선택하면 [용지 종류]에서 [일반 용지]만 선택할 수 있습니다.

### ■ [최고 품질]

사진 등의 정밀 이미지를 복사하려면 최고 품질 모드를 사용하십시오. 이 모드에서는 가장 높은 해상도와 가장 낮은 속도가 제공됩니다.

- 1 문서를 공급합니다.
- 2 [복사]를 누릅니다.
- 3 원하는 매수를 입력합니다.
- 4 [옵션]을 누릅니다.
- 5 위 또는 아래로 스크롤나 ▲ 또는 ▼을 눌러 [품질]을 표시합니다.
- 6 [품질]을 누릅니다.
- 7 [표준] 또는 [최고 품질]을 누릅니다.
- 8 [OK]를 누릅니다.

- 9 다른 설정을 추가로 변경하지 않으려면 [흑백 시작] 또는 [컬러 시작]을 누릅니다.

## 복사된 이미지 확대 또는 축소

확대율 또는 축소율을 선택할 수 있습니다. [페이지에 맞춤]을 선택한 경우 크기가 설정한 용지 크기로 자동 조정됩니다.

- 1 문서를 공급합니다.
- 2 [복사]를 누릅니다.
- 3 원하는 매수를 입력합니다.
- 4 [옵션]을 누릅니다.
- 5 위 또는 아래로 스크롤나 ▲ 또는 ▼을 눌러 [확대/축소]를 표시합니다.
- 6 [확대/축소]를 누릅니다.
- 7 위 또는 아래로 스크롤나 ▲ 또는 ▼을 눌러 사용 가능한 옵션을 표시하고 변경할 옵션을 누릅니다.
- 8 다음 중 하나를 수행합니다.
  - [확대] 또는 [축소]를 선택한 경우 사용할 확대율 또는 축소율을 누릅니다.
  - [사용자 (25-400%)]를 선택한 경우 을 눌러 표시된 비율을 지우거나 ◀을 눌러 커서를 이동한 다음 확대율 또는 축소율([25%]~[400%])을 입력합니다.  
[OK]를 누릅니다.
  - [100%] 또는 [페이지에 맞춤]을 선택한 경우 9 단계로 이동합니다.

[198% 10x15cm → A4]
[186% 10x15cm → Letter]
[141% A4→A3, A5→A4]
[100%]
[97% Letter → A4]
[93% A4 → Letter]
[83% Legal → A4]
[69% A4 → A5]
[47% A4 → 10x15cm]
[페이지에 맞춤]
[사용자 (25-400%) ]

- 9 선택한 옵션에 대해 표시된 목록을 읽고 확인한 다음 [OK]를 누릅니다.
- 10 다른 설정을 추가로 변경하지 않으려면 [흑백 시작] 또는 [컬러 시작]을 누릅니다.

## 참고

- [페이지 레이아웃]은 [확대/축소]와 함께 사용할 수 없습니다.
- [페이지 레이아웃], [양면 복사], [서적 복사], [정렬], [얇은 용지 복사], [워터마크 복사] 및 [배경색 제거]는 [페이지에 맞춤]와 함께 사용할 수 없습니다.
- [페이지에 맞춤]은 스캐너 유리 위의 문서가 3도 이상 기울어진 경우에 올바르게 작동하지 않습니다. 왼쪽 상단의 문서 기준선을 통해 인쇄면이 아래로 향하도록 하여 문서를 스캐너 유리 왼쪽 상단에 놓으십시오.

- ADF를 사용하는 경우에는 [페이지에 맞춤]을 사용할 수 없습니다.
- Legal 크기 문서에는 [페이지에 맞춤]을 사용할 수 없습니다.

## N in 1 복사본 또는 포스터 만들기 (페이지 레이아웃)

N in 1 복사 기능을 사용하면 두 페이지나 네 페이지를 하나의 인쇄된 페이지에 복사하여 용지를 절약할 수 있습니다.

포스터를 만들 수도 있습니다. 포스터 기능을 사용하면 문서가 여러 섹션으로 나뉜 다음 포스터로 조립할 수 있도록 섹션이 확대됩니다. 포스터를 인쇄하려면 스캐너 유리를 사용합니다.

### 참고

- [서적 복사], [정렬], [얇은 용지 복사], [잉크 절약 모드], [확대/축소], [워터마크 복사] 및 [배경색 제거]는 [페이지 레이아웃]와 함께 사용할 수 없습니다.
- [양면 복사]는 포스터 복사와 함께 사용할 수 없습니다.

- 1 문서를 공급합니다.
- 2 [복사]를 누릅니다.
- 3 원하는 매수를 입력합니다.<sup>1</sup>  
1 [포스터] 레이아웃을 사용할 경우 한 번에 한 장씩만 복사할 수 있습니다.
- 4 [옵션]을 누릅니다.
- 5 위 또는 아래로 스크롤나 ▲ 또는 ▼을 눌러 [페이지 레이아웃]을 표시합니다.
- 6 [페이지 레이아웃]을 누릅니다.

- 7 위 또는 아래로 스크롤나 ▲ 또는 ▼을 눌러 [해제 (1in1)], [2in1 (세로)], [2in1 (가로)], [2in1 (ID)<sup>1</sup>], [4in1 (세로)], [4in1 (가로)], [포스터 (2x1)], [포스터 (2x2)] 또는 [포스터 (3x3)]을 표시합니다. 설정할 옵션을 누릅니다.

<sup>1</sup> 2 in 1 (ID)에 대한 자세한 내용은 >> 46 페이지 2 in 1 ID 복사(페이지 레이아웃)를 참조하십시오.

- 8 선택한 설정에 대해 표시된 목록을 읽고 확인한 다음 [OK]를 누릅니다.
- 9 다른 설정을 추가로 변경하지 않으려면 [흑백 시작] 또는 [컬러 시작]을 눌러 페이지를 스캔합니다.  
ADF에 문서를 넣었거나 포스터를 만드는 경우 문서가 스캔되고 인쇄가 시작됩니다.

스캐너 유리를 사용하는 경우 10 단계로 이동합니다.

- 10 페이지가 스캔된 후 [예]를 눌러 다음 페이지를 스캔합니다.
- 11 다음 페이지를 스캐너 유리 위에 놓습니다. [OK]를 눌러 페이지를 스캔합니다.  
레이아웃의 각 페이지에 대해 10 및 11 단계를 반복합니다.
- 12 모든 페이지가 스캔된 후 [아니오]를 눌러 완료합니다.

## 참고

- 용지 크기가 **A4, A3, Letter** 또는 **Ledger** 로 설정되었는지 확인하십시오.
- 한 번에 한 장의 컬러 복사만 수행할 수 있습니다.
- 한 번에 한 장의 포스터 복사만 수행할 수 있습니다.
- 투명 용지를 사용하는 경우에는 포스터 복사를 사용할 수 없습니다.
- **Ledger** 또는 **A3** 크기 용지를 사용하는 경우에는 [2in1 (ID)], [4in1 (세로)], [4in1 (가로)], [포스터 (2x1)] 및 [포스터 (3x3)] 을 사용할 수 없습니다.

아래 표시된 방향으로 문서를 아래로 향하게 합니다.

### ■ [2in1 (세로)]



### ■ [2in1 (가로)]

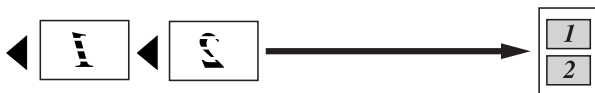

### ■ [4in1 (세로)]



### ■ [4in1 (가로)]



### ■ [포스터 (2x1)]

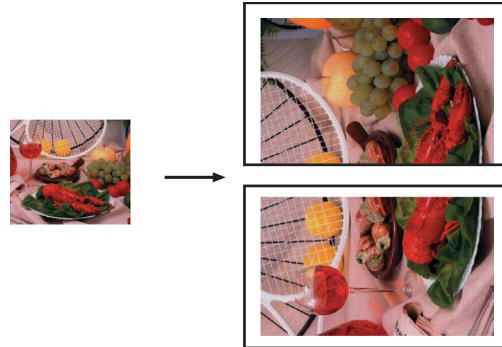

### ■ [포스터 (2x2)]

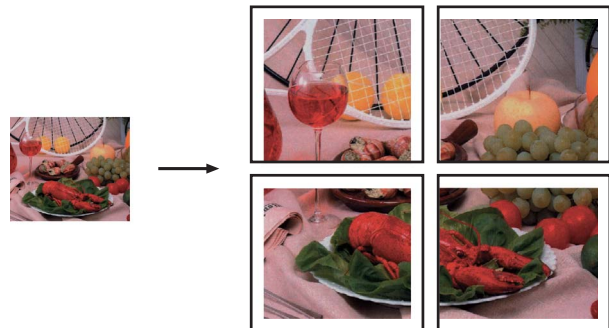

### ■ [포스터 (3x3)]

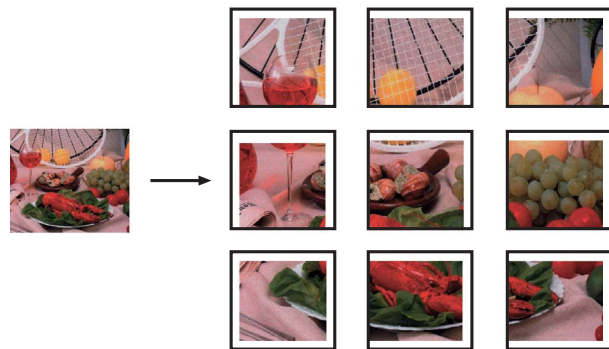

## 2 in 1 ID 복사(페이지 레이아웃)

원래 카드 크기를 유지하면서 ID 카드의 양면을 한 페이지에 복사할 수 있습니다. 용지 크기가 **A4** 또는 **Letter** 로 설정되었는지 확인합니다.

## 참고

관련 법률에서 허용되는 정도까지 ID 카드를 복사할 수 있습니다.  
(▶▶ 제품 안전 가이드: 복사기의 불법 사용.)

- 1 아래 그림과 같이 카드면이 아래로 향하도록 하여 ID 카드를 스캐너 유리 왼쪽 부근에 놓습니다.

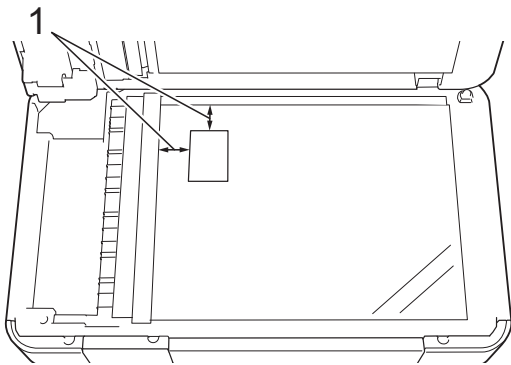

### 1 3mm 이상(위, 왼쪽)

- 2 [복사]를 누릅니다.
- 3 원하는 매수를 입력합니다.
- 4 [옵션]을 누릅니다.
- 5 위 또는 아래로 스크롤나 ▲ 또는 ▼을 눌러 [페이지 레이아웃]을 표시합니다.
- 6 [페이지 레이아웃]을 누릅니다.
- 7 위 또는 아래로 스크롤나 ▲ 또는 ▼을 눌러 [2in1 (ID)]을 표시합니다.
- 8 [2in1 (ID)]를 누릅니다.
- 9 선택한 설정에 대해 표시된 목록을 읽고 확인한 다음 [OK]를 누릅니다.

- 10 [흑백 시작] 또는 [컬러 시작]을 누릅니다. ID 카드의 한 면이 스캔되기 시작합니다.
- 11 한 면이 스캔된 후 [예]를 누릅니다. ID 카드를 뒤집은 다음 [OK]를 눌러 다른 면을 스캔합니다.

## 참고

- [서적 복사], [정렬], [양면 복사], [얇은 용지 복사], [잉크 절약 모드], [확대/축소], [워터마크 복사] 및 [배경색 제거]는 [2in1 (ID)]와 함께 사용할 수 없습니다.
- 한 번에 한 장의 컬러 복사만 수행할 수 있습니다.

## ADF 를 사용하여 복사본 정렬

여러 복사본을 정렬할 수 있습니다. 페이지는 123, 123, 123 등의 순서로 정렬됩니다.

- 1 문서를 공급합니다.
- 2 [복사]를 누릅니다.
- 3 원하는 매수를 입력합니다.
- 4 [옵션]을 누릅니다.
- 5 위 또는 아래로 스크롤나 ▲ 또는 ▼을 눌러 [스택/정렬]을 표시합니다.
- 6 [스택/정렬]을 누릅니다.
- 7 [정렬]을 누릅니다.

- 8 선택한 설정에 대해 표시된 목록을 읽고 확인한 다음 [OK]를 누릅니다.
- 9 다른 설정을 추가로 변경하지 않으려면 [흑백 시작] 또는 [컬러 시작]을 누릅니다.

**참고**

[페이지에 맞춤],  
[페이지 레이아웃] 및  
[서적 복사]는 [정렬]과 함께 사용할 수 없습니다.

**농도 조정**

복사 농도를 조정하여 복사본을 더욱 어둡게 또는 더욱 밝게 만들 수 있습니다.

- 1 문서를 공급합니다.
- 2 [복사]를 누릅니다.
- 3 원하는 매수를 입력합니다.
- 4 [옵션]을 누릅니다.
- 5 위 또는 아래로 스크롤나 ▲ 또는 ▼을 눌러 [농도]를 표시합니다.
- 6 [농도]를 누릅니다.
- 7 밝은 수준에서 어두운 수준까지 원하는 농도 수준을 누릅니다.
- 8 선택한 설정에 대해 표시된 목록을 읽고 확인한 다음 [OK]를 누릅니다.
- 9 다른 설정을 추가로 변경하지 않으려면 [흑백 시작] 또는 [컬러 시작]을 누릅니다.

**잉크 절약 모드**

잉크 절약 모드를 사용하면 잉크를 절약하는 데 도움이 됩니다. 아래 그림과 같이 색이 더 밝게 인쇄되고 이미지 외곽선이 강조됩니다.

절약되는 잉크량은 문서에 따라 다릅니다.

**[잉크 절약 모드]: 해제**

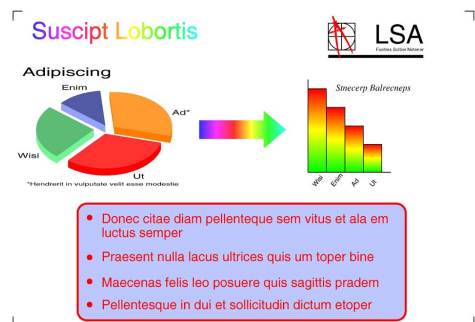

**[잉크 절약 모드]: 설정**

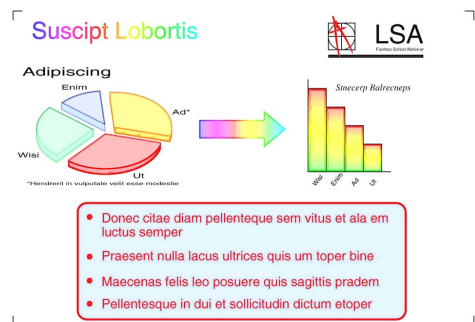

(위의 화면은 ISO/IEC 24712 에서 사용됩니다.)

- 1 문서를 공급합니다.
- 2 [복사]를 누릅니다.
- 3 원하는 매수를 입력합니다.
- 4 [옵션]을 누릅니다.



- 5 위 또는 아래로 스크롤나 ▲ 또는 ▼을 눌러 [고급 설정]을 표시합니다.
- 6 [고급 설정]을 누릅니다.
- 7 위 또는 아래로 스크롤나 ▲ 또는 ▼을 눌러 [잉크 절약 모드]를 표시합니다.
- 8 [잉크 절약 모드]를 누릅니다.
- 9 선택한 설정에 대해 표시된 목록을 읽고 확인한 다음 [OK]를 누릅니다.
- 10 다른 설정을 추가로 변경하지 않으려면 [흑백 시작] 또는 [컬러 시작]을 누릅니다.

**참고**

- [서적 복사], [얇은 용지 복사], [페이지 레이아웃], [워터마크 복사] 및 [배경색 제거]는 [잉크 절약 모드]와 함께 사용할 수 없습니다.
- [잉크 절약 모드]를 사용하는 경우 인쇄물이 원본 문서와 달라질 수 있습니다.

**얇은 용지 복사**

문서를 얇은 용지에 양면 복사하는 경우에는 [얇은 용지 복사]를 선택해야 다른 면의 인쇄물이 번지지 않습니다.

- 1 문서를 공급합니다.
- 2 [복사]를 누릅니다.
- 3 원하는 매수를 입력합니다.

- 4 [옵션]을 누릅니다.
- 5 위 또는 아래로 스크롤나 ▲ 또는 ▼을 눌러 [고급 설정]을 표시합니다.
- 6 [고급 설정]을 누릅니다.
- 7 위 또는 아래로 스크롤나 ▲ 또는 ▼을 눌러 [얇은 용지 복사]를 표시합니다.
- 8 [얇은 용지 복사]를 누릅니다.
- 9 선택한 설정에 대해 표시된 목록을 읽고 확인한 다음 [OK]를 누릅니다.
- 10 [흑백 시작] 또는 [컬러 시작]을 누릅니다.

**참고**

[페이지에 맞춤], [페이지 레이아웃], [잉크 절약 모드], [서적 복사], [워터마크 복사] 및 [배경색 제거]는 [얇은 용지 복사]와 함께 사용할 수 없습니다.

**서적 복사**

스캐너 유리에서 복사하는 경우 서적 복사를 사용하면 어두운 테두리와 기울어기가 보정됩니다. 제품에서 데이터를 자동으로 보정할 수 있습니다.

- 1 문서를 공급합니다.
- 2 [복사]를 누릅니다.
- 3 원하는 매수를 입력합니다.
- 4 [옵션]을 누릅니다.

- 5 위 또는 아래로 스크롤나 ▲ 또는 ▼ 을 눌러 [고급 설정]을 표시합니다.
- 6 [고급 설정]을 누릅니다.
- 7 위 또는 아래로 스크롤나 ▲ 또는 ▼ 을 눌러 [서적 복사]를 표시합니다.
- 8 [서적 복사]를 누릅니다.
- 9 선택한 설정에 대해 표시된 목록을 읽고 확인한 다음 [OK]를 누릅니다.
- 10 다른 설정을 추가로 변경하지 않으려면 [흑백 시작] 또는 [컬러 시작]을 누릅니다.

## 참고

[페이지 레이아웃], [정렬], [양면 복사], [잉크 절약 모드], [페이지에 맞춤], [얇은 용지 복사], [워터마크 복사] 및 [배경색 제거]는 [서적 복사]와 함께 사용할 수 없습니다.

## 워터마크 복사

텍스트를 문서에 워터마크로 배치할 수 있습니다. 템플릿 워터마크 중 하나를 선택할 수 있습니다.

## 참고

[페이지에 맞춤],  
[페이지 레이아웃],  
[얇은 용지 복사],  
[잉크 절약 모드], [서적 복사]  
및 [배경색 제거]는  
[워터마크 복사]와 함께 사용할 수  
없습니다.

## 템플릿 사용

- 1 문서를 공급합니다.
- 2 [복사]를 누릅니다.
- 3 원하는 매수를 입력합니다.
- 4 [옵션]을 누릅니다.
- 5 위 또는 아래로 스크롤나 ▲ 또는 ▼ 을 눌러 [고급 설정]을 표시합니다.
- 6 [고급 설정]을 누릅니다.
- 7 위 또는 아래로 스크롤나 ▲ 또는 ▼ 을 눌러 [워터마크 복사]를 표시합니다.
- 8 [워터마크 복사]를 누릅니다.
- 9 필요한 경우 터치스크린에 표시된 옵션을 눌러 워터마크 설정을 변경합니다. (자세한 내용은 >> 51 페이지 워터마크 복사 설정을 참조하십시오.)  
[OK]를 누릅니다.
- 10 [OK]를 눌러 워터마크 사용을 확인합니다.
- 11 [흑백 시작] 또는 [컬러 시작]을 누릅니다.

### 워터마크 복사 설정

옵션 1	옵션 2	옵션 3
[워터마크 복사]	[텍스트]	[CONFIDENTIAL]* [DRAFT] [COPY] [IMPORTANT] [URGENT]
	[위치]	[A] [B] [C] [D] <b>[E]*</b> [F] [G] [H] [I] [패턴]
	[크기]	[작게] <b>[중간]*</b> [크게]
	[각도]	[-90°] <b>[-45°]*</b> [0°] [45°] [90°]
	[투명]	[-2] [-1] <b>[0]*</b> [+1] [+2]
출고시 초기 설정은 별표로 굵게 표시되어 있습니다.		

옵션 1	옵션 2	옵션 3
[워터마크 복사] (계속)	[컬러]	[검정]* [녹색] [파랑] [자주] [빨강] [주황] [노랑]
출고시 초기 설정은 별표로 굵게 표시되어 있습니다.		

### 배경색 제거

배경색 제거 기능을 사용하면 복사할 때 문서의 배경색이 제거됩니다. 따라서 잉크를 절감하고 문서를 분명하게 읽을 수 있습니다.

### 참고

이 기능은 컬러 복사 시에만 사용할 수 있습니다. 모든 흑백 복사의 경우 배경색이 자동으로 제거됩니다.

- 1 문서를 공급합니다.
- 2 [복사]를 누릅니다.
- 3 원하는 매수를 입력합니다.
- 4 [옵션]을 누릅니다.
- 5 위 또는 아래로 스크롤나 ▲ 또는 ▼을 눌러 [고급 설정]을 표시합니다.
- 6 [고급 설정]을 누릅니다.
- 7 위 또는 아래로 스크롤나 ▲ 또는 ▼을 눌러 [배경색 제거]를 표시합니다.

- 8 [배경색 제거]를 누릅니다.
- 9 [낮음], [중간] 또는 [높음]을 누릅니다.
- 10 [OK]를 누릅니다.
- 11 [컬러 시작]을 누릅니다.

## 참고

[페이지에 맞춤],  
[페이지 레이아웃],  
[잉크 절약 모드],  
[얇은 용지 복사], [서적 복사]  
및 [워터마크 복사]는  
[배경색 제거]와 함께 사용할 수  
없습니다.

## 양면 복사

용지 양면에 인쇄하여 복사에 사용되는 용지의 양을 줄일 수 있습니다.

양면 복사의 경우 ADF에 단면 문서를 공급하는 것이 좋습니다. 양면 문서와 서적의 경우에는 스캐너 유리를 사용합니다.

### (긴쪽 뒤집기)

세로

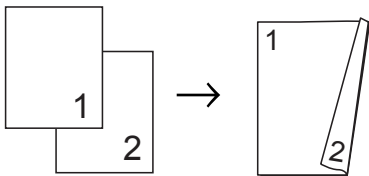

가로

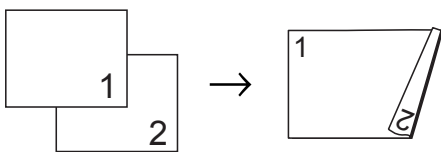

### (짧은쪽 뒤집기)

세로

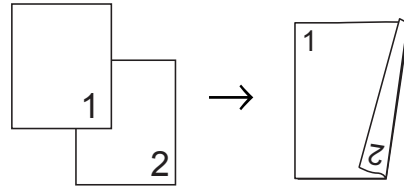

가로

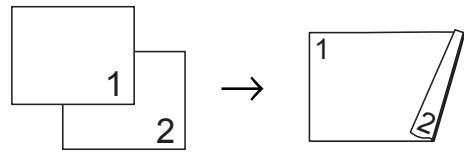

## 참고

- [2in1 (ID)], [포스터], [서적 복사] 및 [페이지에 맞춤]은 [양면 복사]와 함께 사용할 수 없습니다.
- A4, A5 또는 Letter 크기의 일반 용지를 사용할 수 있습니다.

- 1 문서를 공급합니다.
- 2 [복사]를 누릅니다.
- 3 원하는 매수를 입력합니다.
- 4 [옵션]을 누릅니다.
- 5 여러 복사본을 정렬하려면 위 또는 아래로 스크롤나 ▲ 또는 ▼을 눌러 [스택/정렬]을 표시합니다.
- 6 [스택/정렬]을 누릅니다.
- 7 [정렬]을 누릅니다.
- 8 위 또는 아래로 스크롤나 ▲ 또는 ▼을 눌러 [양면 복사]를 표시합니다.
- 9 [양면 복사]를 누릅니다.

10 위 또는 아래로 스크롤나 ▲ 또는 ▼ 을 눌러 원하는 양면 복사 유형을 표시하고 [세로 긴쪽 뒤집기], [가로 긴쪽 뒤집기], [세로 짧은쪽 뒤집기] 또는 [가로 짧은쪽 뒤집기]를 누릅니다.

11 터치스크린에 표시된 메시지를 읽고 검토한 다음 [OK]를 누릅니다.

12 터치스크린에 표시된 설정을 검토한 다음 [OK]를 누릅니다.

13 [흑백 시작] 또는 [컬러 시작]을 누릅니다.  
ADF에 문서를 넣은 경우 페이지가 스캔되고 인쇄가 시작됩니다.

스캐너 유리를 사용하는 경우 14 단계로 이동합니다.

14 터치스크린에 다음이 표시됩니다.

[문서 (또는 서적)]을 뒤집고 [스캔]을 누르십시오.  
마쳤으면 [완료]를 누르십시오.]

다음 페이지를 스캐너 유리 위에 놓고 [스캔]을 누릅니다.  
[OK]를 누릅니다.  
인쇄가 시작됩니다.

15 여러 매수에 대해 [정렬]을 누른 경우 각 추가 페이지에 대해 14 단계를 반복합니다. 모든 페이지가 스캔된 후 [완료]를 누릅니다.  
인쇄가 시작됩니다.

두 번째로 배출될 때까지는 인쇄된 페이지를 만지지 마십시오. 제품에서 첫 번째 면을 인쇄하여 배출한 다음 두 번째 면을 인쇄하기 위해 용지를 다시 넣습니다.

## 참고

문서로 인해 용지 걸림이 발생하면 특수 양면 복사 설정 중 하나를 사용해 보십시오. 9 단계 후 [고급]을 누른 다음 [양면 1] 또는 [양면 2]를 선택합니다.

[양면 1]을 선택하면 잉크가 마를 때까지 더 많은 시간을 기다릴 수 있으므로 복사 시 용지 걸림을 방지하는 데 도움이 됩니다. [양면 2]를 선택하면 허용된 잉크 건조 시간은 늘리고 잉크 사용량은 줄일 수 있습니다.

## 복사 옵션을 바로 가기로 저장

자주 사용하는 복사 옵션을 바로 가기로 저장하여 저장할 수 있습니다.

- 1 [복사]를 누릅니다.
- 2 [옵션]을 누릅니다.
- 3 위 또는 아래로 스크롤나 ▲ 또는 ▼ 을 눌러 [품질], [용지 종류], [용지 크기], [확대/축소], [농도], [스택/정렬], [페이지 레이아웃], [양면 복사] 또는 [고급 설정]을 표시하고 변경할 설정을 누릅니다. 그런 다음 원하는 새 옵션을 누릅니다.  
변경할 설정 각각에 대해 이 단계를 반복합니다.

- 4 새 옵션 선택을 완료했으면 [바로 가기로 저장]을 누릅니다.
- 5 바로 가기에 대해 표시된 선택한 옵션 목록을 읽고 확인한 다음 [OK]를 누릅니다.
- 6 터치스크린의 키보드를 사용하여 바로 가기 이름을 입력합니다. (문자 입력에 대한 도움말 >> 기본 사용자 설명서: 텍스트 입력.) [OK]를 누릅니다.
- 7 [OK]를 눌러 바로 가기를 저장합니다.

## A3 복사 바로 가기

### A3 복사 바로 가기

노트 스타일 등의 형식으로 된 A3 또는 Ledger 크기의 용지에 문서를 복사할 수 있습니다. 2 in 1 및 확대 복사를 수행할 수도 있습니다.

#### ■ [A3 2in1]

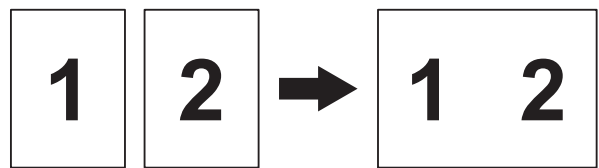

#### ■ [A4 + 노트 (L)]

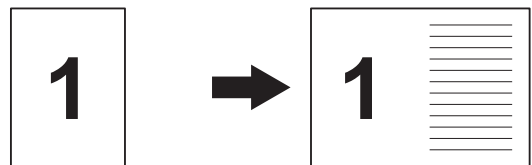

#### ■ [A4 + 노트 (P)]

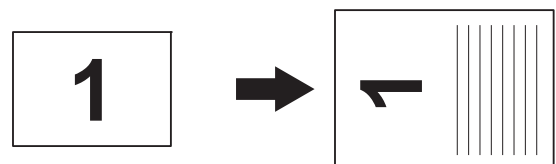

#### ■ [A4 + 격자]

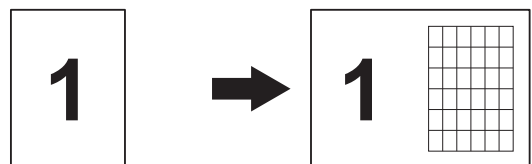

#### ■ [A4 + 공백]

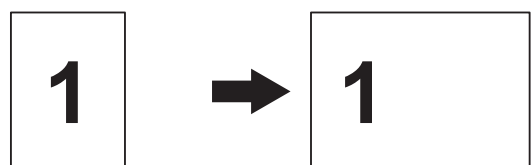

■ [A4 가운데]

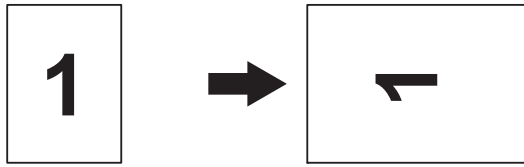

■ [A4 → A3]

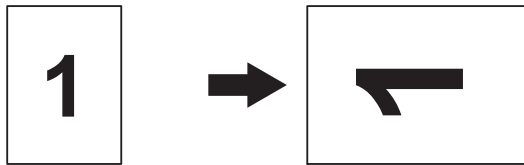

참고

- A3 또는 Ledger 크기의 일반 용지만 사용할 수 있습니다.
- 여러 컬러 복사를 만들 경우에는 [A3 2in1], [A4 + 노트(L)], [A4 + 노트(P)], [A4 + 격자] 및 [A4 + 공백]을 사용할 수 없습니다.
- [(P)]는 세로 방향을, [(L)]은 가로 방향을 의미합니다.
- [A4 → A3]를 사용하는 경우에만 복사본을 확대할 수 있습니다.

- 1 문서를 공급합니다.
- 2 표시된 화면이 흠 또는 바로 가기인 경우 왼쪽 또는 오른쪽으로 스크롤나 ◀ 또는 ▶ 을 눌러 자세히 화면을 표시합니다.
- 3 [A3 복사 바로 가기]를 누릅니다.

- 4 터치스크린에 정보가 나타나면 해당 정보를 읽고 [OK]를 눌러 확인합니다.  
화면 상의 지침에 따라 A3 또는 Ledger 크기의 용지를 공급합니다.

- 5 왼쪽 또는 오른쪽으로 스크롤해서 [A3 2in1], [A4 → A3], [A4 + 노트(L)], [A4 + 노트(P)], [A4 + 격자], [A4 + 공백] 또는 [A4 가운데]를 표시하고 원하는 옵션을 누릅니다.  
[OK]를 누릅니다.

- 6 원하는 매수를 입력합니다.

- 7 다음 중 하나를 수행합니다.
  - 설정을 더 변경하려면 8 단계로 이동합니다.
  - 설정을 더 변경하지 않으려면 12 단계로 이동합니다.

- 8 [옵션]을 누릅니다.

- 9 변경할 설정을 누릅니다.

- 10 새 옵션을 누릅니다.

필요에 따라 9 및 10 단계를 반복하여 다른 설정을 변경합니다.

- 11 옵션 변경을 완료했으면 [OK]를 누릅니다.

- 12 [흑백 시작] 또는 [컬러 시작]을 누릅니다.

[A3 2in1] 선택 시 스캐너 유리를 사용하고 있으면 13 단계로 이동합니다.

- 13 페이지가 스캔된 후 [예]를 눌러 다음 페이지를 스캔합니다.
- 14 다음 페이지를 스캐너 유리 위에 놓습니다. [OK]를 눌러 페이지를 스캔합니다.  
레이아웃의 각 페이지에 대해 13 및 14 단계를 반복합니다.
- 15 모든 페이지가 스캔된 후 [아니오]를 눌러 완료합니다.



## PhotoCapture Center™ 작업

### 메모리 카드, **USB 플래시 메모리 드라이브** 및 폴더 구조

구입하신 제품이 최신 디지털 카메라 이미지 파일, 메모리 카드 및 **USB 플래시 메모리 드라이브**와 호환되지만 오류 방지를 위해 아래 사항을 읽어 보십시오.

- 이미지 파일 확장자는 **.JPG** 여야 합니다(**.JPEG**, **.TIF**, **.GIF** 등의 다른 이미지 파일 확장자는 인식되지 않음).
- 직접 **PhotoCapture Center™** 인쇄는 **PC**를 사용하여 **PhotoCapture Center™** 작업과는 별개로 수행해야 합니다. (동시 작업은 사용할 수 없습니다.)
- 메모리 카드나 **USB 플래시 메모리 드라이브**의 파일을 최대 **999** 개<sup>1</sup> 까지 읽을 수 있습니다.
 

<sup>1</sup> 메모리 카드나 **USB 플래시 메모리 드라이브** 내의 폴더도 계산에 포함됩니다.
- 메모리 카드의 **DPOF** 파일은 유효한 **DPOF** 형식이어야 합니다. (▶▶ 63 페이지 **DPOF 인쇄**를 참조하십시오.)

다음 사항에 유의하시기 바랍니다.

- 색인이나 이미지를 인쇄하는 경우 하나 이상의 이미지가 손상되었다라도 유효한 이미지가 모두 인쇄됩니다. 손상된 이미지는 인쇄되지 않습니다.

#### ■ (메모리 카드 사용자)

구입하신 제품에서는 디지털 카메라로 포맷된 메모리 카드를 읽습니다.

디지털 카메라에서 메모리 카드를 포맷하면 이미지 데이터를 복사하는 특수 폴더가 생성됩니다. **PC**로 메모리 카드에 저장된 이미지 데이터를 수정해야 할 경우 디지털 카메라에서 만든 폴더 구조를 수정하지 않는 것이 좋습니다. 또한 메모리 카드에 새 이미지 파일이나 수정된 이미지 파일을 저장하는 경우 디지털 카메라에서 사용하는 것과 같은 폴더를 사용하는 것이 좋습니다. 같은 폴더에 데이터를 저장하지 않으면 제품에서 파일을 읽지 못하거나 이미지를 인쇄하지 못할 수 있습니다.

#### ■ (**USB 플래시 메모리 드라이브** 사용자)

구입하신 제품에서는 **Windows®**를 통해 포맷된 **USB 플래시 메모리 드라이브**를 지원합니다.

## 동영상 인쇄

메모리 카드나 **USB 플래시 메모리** 드라이브에 저장된 동영상 파일에서 이미지를 인쇄할 수 있습니다.

동영상 파일은 자동으로 지속 시간에 따라 9 개의 부분으로 분할된 다음 3 개의 줄에 배치되므로 장면을 확인 및 인쇄할 수 있습니다.

### 참고

- 특정 동영상 장면을 선택할 수는 없습니다.
- AVI 또는 MOV 동영상 파일 형식 (Motion JPEG 만 해당)을 사용할 수 있습니다. 그러나 AVI 파일 크기가 1GB 이상(촬영 시간 약 30 분)이거나 MOV 파일 크기가 2GB 이상(촬영 시간 약 60 분)인 경우에는 해당 파일을 인쇄할 수 없습니다.
- 분할된 장면의 데이터가 손상된 경우 해당 장면 부분이 비어 있게 됩니다.

## 이미지 인쇄

### 색인 인쇄(축소판 그림)

PhotoCapture Center™에서는 이미지에 번호(1 번, 2 번, 3 번 등)를 할당합니다.



→ NO.1  
DEI.JPG      01.01.2009  
100KB

PhotoCapture Center™에서는 이러한 번호를 사용하여 각 사진을 식별합니다. 축소판 그림 페이지를 인쇄하여 메모리 카드나 **USB 플래시 메모리** 드라이브에 있는 사진을 모두 표시할 수 있습니다.

### 참고

- 20 자 이하의 파일 이름만 색인 용지에 올바르게 인쇄됩니다.
- 파일 이름이 한국어인 경우에는 올바르게 인쇄할 수 없습니다. 그러나 기능에는 영향을 주지 않습니다.

- 1 미디어 슬롯 커버를 엽니다.
- 2 올바른 슬롯에 메모리 카드 또는 **USB Flash** 메모리 드라이브를 넣습니다.
- 3 [사진]을 누릅니다.
- 4 왼쪽 또는 오른쪽으로 스크롤해서 [색인 인쇄]를 표시합니다.
- 5 [색인 인쇄]를 누릅니다.  
[OK]를 누릅니다.
- 6 [색인 시트 인쇄]를 누릅니다.

- 7 다음 중 하나를 수행합니다.
  - [인쇄 설정]을 눌러 사용 중인 용지 종류 또는 용지 크기를 변경합니다.
  - 8 단계로 이동합니다.
  - 용지 설정을 변경하지 않으려면 [시작]을 누릅니다.
- 8 [용지 종류]를 누릅니다.
- 9 [일반 용지], [잉크젯 용지], [Brother BP71] 또는 [기타 광택]을 누릅니다.
- 10 [용지 크기]를 누릅니다.
- 11 [A4] 또는 [Letter]를 누릅니다.
- 12 [OK]를 누릅니다.
- 13 [시작]을 눌러 인쇄합니다.

## 사진 인쇄

개별 이미지를 인쇄하려면 먼저 이미지 번호를 알아야 합니다.

- 1 미디어 슬롯 커버를 엽니다.
- 2 올바른 슬롯에 메모리 카드 또는 USB Flash 메모리 드라이브를 넣습니다.
- 3 [사진]을 누릅니다.
- 4 색인을 인쇄합니다. (▶▶ 58 페이지 색인 인쇄(축소판 그림)를 참조하십시오.)
- 5 왼쪽 또는 오른쪽으로 스크롤해서 [색인 인쇄]를 표시합니다.
- 6 [색인 인쇄]를 누릅니다.  
[OK]를 누릅니다.

- 7 [색인 번호를 사용하여 사진 인쇄]를 누릅니다.
- 8 색인 페이지에 인쇄된 축소판 그림에서 인쇄할 이미지 번호를 입력합니다.  
이미지 번호를 선택한 후 [OK]를 누릅니다.

## 참고

- 쉼표나 하이픈을 사용하여 한꺼번에 번호를 입력할 수 있습니다. 예를 들어 1 번, 3 번 및 6 번 이미지를 인쇄하려면 1,3,6 을 입력하십시오. 1 번에서 5 번까지의 이미지를 인쇄하려면 1-5 를 입력하십시오.
- 인쇄할 이미지 번호로 최대 12 자 (쉼표 및 하이픈 포함)를 입력할 수 있습니다.

- 9 다음 중 하나를 수행합니다.

- [인쇄 설정]을 눌러 인쇄 설정을 변경합니다. (64 페이지를 참조하십시오.)
- 설정을 변경하지 않으려면 [시작]을 눌러 인쇄합니다.

## 사진 향상

사진을 인쇄하기 전에 편집을 하고 효과를 추가한 다음 터치스크린에서 확인할 수 있습니다.

## 참고

[사진 향상] 기능은 Reallusion, Inc.  REALLUSION의 기술을 통해 지원됩니다.

- 1 미디어 슬롯 커버를 엽니다.

- 2 올바른 슬롯에 메모리 카드 또는 USB Flash 메모리 드라이브를 넣습니다.
- 3 [사진]을 누릅니다.
- 4 왼쪽 또는 오른쪽으로 스크롤해서 [사진 향상]을 표시합니다.
- 5 [사진 향상]을 누릅니다. [OK]를 누릅니다.

### 참고





- 8 개의 축소판 그림이 한 번에 표시되고 그 위에 현재 페이지 번호와 총 페이지 수가 나열됩니다.
- 왼쪽 또는 오른쪽으로 스크롤나 ◀ 또는 ▶을 반복적으로 눌러 사진의 각 페이지를 선택합니다. 이때 누르고 있으면 사진의 모든 페이지가 스크롤됩니다.

- 6 축소판 그림에서 사진을 누릅니다.
- 7 [향상], [잘라내기] 또는 [향상 및 잘라내기]를 누릅니다.
- 8 다음 중 하나를 수행합니다.
  - [향상] 또는 [향상 및 잘라내기]를 선택한 경우 9 단계로 이동합니다.
  - [잘라내기]를 선택한 경우 10 단계로 이동합니다.
- 9 추가할 효과를 누릅니다. [OK]를 누릅니다. 다음 중 하나를 수행합니다.

- 8 단계에서 [향상]을 선택한 경우 11 단계로 이동합니다.
- 8 단계에서 [향상 및 잘라내기]를 선택한 경우 10 단계로 이동합니다.

### 참고

- 사진에 효과를 추가하는 방법은 10 가지가 있습니다.

	([자동 보정]) 사진에 적합한 효과가 자동으로 결정됩니다.
	([피부 향상]) 인물 사진을 조정하는 데 사용하는 것이 가장 좋습니다. 인물의 피부색을 조정합니다. ◀ 또는 ▶을 눌러 명암 레벨을 조정합니다.
	([장면 향상]) 풍경 사진을 조정하는 데 사용하는 것이 가장 좋습니다. 사진의 녹색과 파란색 영역을 강조 표시합니다. ◀ 또는 ▶을 눌러 명암 레벨을 조정합니다.
	([적목 제거]) 사진에서 적목을 제거합니다. 적목 인식에 실패한 경우 [다시 시도]를 눌러 다시 인식할 수 있습니다.
	([야경]) 야경은 야경 사진을 더욱 생생하게 보이도록 조정하는 데 사용하는 것이 가장 좋습니다. ◀ 또는 ▶을 눌러 명암 레벨을 조정합니다.

	<p>([보조광])</p> <p>보조광은 사진 조명을 조정하는 데 사용하는 것이 가장 좋습니다. ◀ 또는 ▶ 을 눌러 명암 레벨을 조정합니다.</p>
	<p>([화이트보드])</p> <p>화이트보드는 사진을 조정하는 데 사용하는 것이 가장 좋습니다. 사진에서 화이트보드의 문자가 감지되고 더욱 읽기 쉽게 조정됩니다.</p>
	<p>([흑백])</p> <p>사진을 흑백으로 변환할 수 있습니다.</p>
	<p>([세피아])</p> <p>사진의 색을 세피아로 변환할 수 있습니다.</p>
	<p>([자동 보정 및 적목 제거])</p> <p>사진에 적합한 효과가 자동으로 결정됩니다. 또한 사진에서 적목이 제거됩니다.</p>

- 다음과 같이 적목을 제거할 수 없는 경우가 있습니다.
  - 이미지 속의 얼굴이 너무 작은 경우.
  - 얼굴이 너무 위, 아래, 왼쪽 또는 오른쪽을 향하고 있는 경우.
- [취소]를 누르면 효과 목록으로 돌아갑니다.
- 사진이 너무 작거나 비례가 불규칙한 경우 사진을 잘라내거나 향상하지 못할 수 있습니다. 터치스크린에 [이미지가 너무 작음] 또는 [이미지가 너무 김]이 표시됩니다.

- 10** 사진 주위의 빨간색 프레임을 조정합니다. 빨간색 프레임의 안쪽 부분이 인쇄됩니다.
- 프레임 크기를 확대하거나 축소하려면 + 또는 -를 누릅니다.
  - 프레임 위치를 이동하려면 ▲, ▼, ◀ 또는 ▶ 을 누릅니다.
  - 프레임을 회전하려면  을 누릅니다.
- 프레임 설정 조정이 완료되면 [OK]를 누릅니다.  
[OK]를 눌러 확인합니다.

### 참고

사진이 너무 작거나 비례가 불규칙한 경우 사진을 잘라내거나 향상하지 못할 수 있습니다. 터치스크린에 [이미지가 너무 작음] 또는 [이미지가 너무 김]이 표시됩니다.

- 11** + 또는 -를 누르거나 터치패널의 다이얼 패드를 사용하여 원하는 매수를 입력합니다. [OK]를 누릅니다.
- 12** 다음 중 하나를 수행합니다.
- [인쇄 설정]을 눌러 인쇄 설정을 변경합니다. (64 페이지를 참조하십시오.)
  - 설정을 변경하지 않으려면 [시작]을 눌러 인쇄합니다.

## 슬라이드 쇼

[슬라이드 쇼]를 사용하여 터치스크린의 모든 사진을 볼 수 있습니다. 작업하는 동안 사진을 선택할 수도 있습니다.

- 1 미디어 슬롯 커버를 엽니다.
- 2 올바른 슬롯에 메모리 카드 또는 USB Flash 메모리 드라이브를 넣습니다.
- 3 [사진]을 누릅니다.
- 4 왼쪽 또는 오른쪽으로 스크롤해서 [슬라이드 쇼]를 표시합니다.
- 5 [슬라이드 쇼]를 누릅니다.  
[OK]를 누릅니다.
- 6 다음 중 하나를 수행합니다.
  - 각 사진을 표시할 시간을 변경하려면  
[각 사진을 표시할 대상]을 누릅니다.  
위 또는 아래로 스크롤나 ▲ 또는 ▼을 눌러 [3 초], [10 초], [30 초], [1 분] 또는 [5 분]을 표시한 다음 설정할 옵션을 누릅니다.
  - 효과를 변경하려면 [효과]를 누릅니다.  
[슬라이드인], [페이드인], [확대] 또는 [해제]를 누릅니다.
  - 설정을 변경하지 않으려면 [시작]을 누릅니다.
- 7 을 눌러 [슬라이드 쇼]를 완료합니다.

## 슬라이드 쇼 중에 사진 인쇄

- 1 슬라이드 쇼 중에 이미지를 인쇄하려면 터치스크린에 나타난 이미지를 누릅니다.
- 2 터치패널의 다이얼 패드를 사용하여 원하는 매수를 입력합니다.
- 3 다음 중 하나를 수행합니다.
  - [인쇄 설정]을 눌러 인쇄 설정을 변경합니다. (▶▶ 64 페이지 *PhotoCapture Center™* 인쇄 설정을 참조하십시오.)
  - 설정을 변경하지 않으려면 [시작]을 눌러 인쇄합니다.

## DPOF 인쇄

DPOF 는 Digital Print Order Format 을 나타냅니다.

디지털 카메라의 이미지를 더욱 쉽게 인쇄할 수 있도록 하기 위해 주요 디지털 카메라 제조업체(Canon Inc., Eastman Kodak Company, FUJIFILM Corporation, Panasonic Corporation 및 Sony Corporation)에서 이 표준을 만들었습니다.

사용 중인 디지털 카메라에서 DPOF 인쇄를 지원하면 디지털 카메라 화면에서 인쇄할 이미지와 매수를 선택할 수 있습니다.

제품에 DPOF 정보가 포함된 메모리 카드를 넣은 경우 선택한 이미지를 손쉽게 인쇄할 수 있습니다.

- 1 미디어 슬롯 커버를 엽니다.
- 2 올바른 슬롯에 메모리 카드 또는 USB Flash 메모리 드라이브를 넣습니다.  
메모리 카드 또는 USB Flash 메모리 드라이브의 DPOF 파일은 유효한 DPOF 형식이어야 합니다.
- 3 [DPOF] 를 누릅니다.
- 4 다음 중 하나를 수행합니다.
  - [인쇄 설정] 을 눌러 인쇄 설정을 변경합니다. (64 페이지를 참조하십시오.)
  - 설정을 변경하지 않으려면 [시작] 을 눌러 인쇄합니다.

## 참고

카메라에 생성된 인쇄 순서가 손상된 경우 DPOF 파일 오류가 발생할 수 있습니다. 이 문제를 해결하려면 카메라를 사용하여 인쇄 순서를 삭제했다가 다시 만드십시오. 인쇄 순서를 삭제하거나 다시 만드는 방법에 대한 지침은 카메라 제조업체의 지원 웹 사이트나 함께 제공된 설명서를 참조하십시오.

## PhotoCapture Center™ 인쇄 설정

인쇄 설정을 일시적으로 변경해 두었다가 다음 인쇄 작업에 사용할 수 있습니다.

1 분 동안 공전 상태가 되었다가 제품의 기본 설정으로 돌아갑니다.

### 참고

자주 사용하는 인쇄 설정을 기본값으로 설정하여 저장할 수 있습니다.  
(▶▶ 70 페이지 *변경 내용을 새 기본값으로 설정* 를 참조하십시오.)



### 인쇄 품질

- 1 미디어 슬롯 커버를 엽니다.
- 2 올바른 슬롯에 메모리 카드 또는 USB Flash 메모리 드라이브를 넣습니다.
- 3 [사진] 을 누릅니다.
- 4 왼쪽 또는 오른쪽으로 스크롤해서 [사진 보기] 를 표시합니다.
- 5 [사진 보기] 를 누릅니다.  
[OK] 를 누릅니다.

- 6 왼쪽 또는 오른쪽으로 스크롤나 ◀ 또는 ▶ 을 눌러 각 사진을 표시합니다. 원하는 사진이 표시되면 해당 사진을 누르고 [OK] 를 누릅니다.
- 7 [OK] 를 누릅니다.
- 8 [인쇄 설정] 을 누릅니다.
- 9 위 또는 아래로 스크롤나 ▲ 또는 ▼ 을 눌러 [인쇄 품질] 을 표시합니다.
- 10 [인쇄 품질] 을 누릅니다.
- 11 [표준] 또는 [사진] 을 누릅니다.
- 12 다른 설정을 추가로 변경하지 않으려면 ◀ 또는 [OK] 를 누릅니다.  
[시작] 을 눌러 인쇄합니다.

### 참고

[용지 종류] 에서 [잉크젯 용지] 를 선택하면 [사진] 만 선택할 수 있습니다.

### 용지 옵션

#### 용지 종류

- 1 미디어 슬롯 커버를 엽니다.
- 2 올바른 슬롯에 메모리 카드 또는 USB Flash 메모리 드라이브를 넣습니다.
- 3 [사진] 을 누릅니다.
- 4 왼쪽 또는 오른쪽으로 스크롤해서 [사진 보기] 를 표시합니다.









- 5 [사진 보기]를 누릅니다.  
[OK]를 누릅니다.
- 6 왼쪽 또는 오른쪽으로 스크롤나 ◀ 또는 ▶을 눌러 각 사진을 표시합니다. 원하는 사진이 표시되면 해당 사진을 누르고 [OK]를 누릅니다.
- 7 [OK]를 누릅니다.
- 8 [인쇄 설정]을 누릅니다.
- 9 위 또는 아래로 스크롤나 ▲ 또는 ▼을 눌러 [용지 종류]를 표시합니다.
- 10 [용지 종류]를 누릅니다.
- 11 [일반 용지], [잉크젯 용지], [Brother BP71] 또는 [기타 광택]을 누릅니다.
- 12 다른 설정을 추가로 변경하지 않으려면  또는 [OK]를 누릅니다.  
[시작]을 눌러 인쇄합니다.

### 용지 크기 및 인쇄 크기

- 1 미디어 슬롯 커버를 엽니다.
- 2 올바른 슬롯에 메모리 카드 또는 USB Flash 메모리 드라이브를 넣습니다.
- 3 [사진]을 누릅니다.
- 4 왼쪽 또는 오른쪽으로 스크롤해서 [사진 보기]를 표시합니다.
- 5 [사진 보기]를 누릅니다.  
[OK]를 누릅니다.

- 6 왼쪽 또는 오른쪽으로 스크롤나 ◀ 또는 ▶을 눌러 각 사진을 표시합니다. 원하는 사진이 표시되면 해당 사진을 누르고 [OK]를 누릅니다.
- 7 [OK]를 누릅니다.
- 8 [인쇄 설정]을 누릅니다.
- 9 위 또는 아래로 스크롤나 ▲ 또는 ▼을 눌러 [용지 크기]를 표시합니다.
- 10 [용지 크기]를 누릅니다.
- 11 위 또는 아래로 스크롤나 ▲ 또는 ▼을 눌러 [10x15cm], [13x18cm], [A4], [A3], [Letter] 또는 [Ledger]를 표시합니다.  
설정할 옵션을 누릅니다.  
다음 중 하나를 수행합니다.
  - [A4] 또는 [Letter]를 선택한 경우 12 단계로 이동합니다.
  - [10x15cm] 또는 [13x18cm]을 선택한 경우 13 단계로 이동합니다.
  - [A3] 또는 [Ledger]를 선택한 경우 터치스크린에 용지를 수동 공급 슬롯에 넣으라는 메시지가 표시됩니다. 터치스크린에 표시된 정보를 읽고 [OK]를 눌러 확인합니다. (▶▶ 기본 사용자 설명서: 수동 공급 슬롯에서 용지 공급.)
- 12 [인쇄 크기]를 누릅니다.  
위 또는 아래로 스크롤나 ▲ 또는 ▼을 눌러 다음 표의 옵션을 표시하고 설정할 옵션을 누릅니다.

예: A4 크기 용지의 인쇄 위치

1 [ 8x10cm]	2 [ 9x13cm]	3 [10x15cm]
		
4 [13x18cm]	5 [15x20cm]	6 [최대 크기]
		

- 13 다른 설정을 추가로 변경하지 않으려면  또는 [OK]를 누릅니다.  
[시작]을 눌러 인쇄합니다.

## 밝기, 명암 및 색상 조정

### 밝기

- 1 미디어 슬롯 커버를 엽니다.
- 2 올바른 슬롯에 메모리 카드 또는 USB Flash 메모리 드라이브를 넣습니다.
- 3 [사진]을 누릅니다.
- 4 왼쪽 또는 오른쪽으로 후려쳐서 [사진 보기]를 표시합니다.
- 5 [사진 보기]를 누릅니다.  
[OK]를 누릅니다.
- 6 왼쪽 또는 오른쪽으로 스크롤나 ◀ 또는 ▶을 눌러 각 사진을 표시합니다. 원하는 사진이 표시되면 해당 사진을 누르고 [OK]를 누릅니다.
- 7 [OK]를 누릅니다.
- 8 [인쇄 설정]을 누릅니다.
- 9 위 또는 아래로 스크롤나 ▲ 또는 ▼을 눌러 [밝기]를 표시합니다.
- 10 [밝기]를 누릅니다.
- 11 터치스크린에서 눌러 밝기 수준을 조정합니다.
- 12 다른 설정을 추가로 변경하지 않으려면  또는 [OK]를 누릅니다.  
[시작]을 눌러 인쇄합니다.

## 명암

명암 설정을 선택할 수 있습니다. 명암을 증가하면 이미지가 더욱 선명하고 생생하게 보입니다.

- ① 미디어 슬롯 커버를 엽니다.
- ② 올바른 슬롯에 메모리 카드 또는 USB Flash 메모리 드라이브를 넣습니다.
- ③ [사진]을 누릅니다.
- ④ 왼쪽 또는 오른쪽으로 스크롤해서 [사진 보기]를 표시합니다.
- ⑤ [사진 보기]를 누릅니다.  
[OK]를 누릅니다.
- ⑥ 왼쪽 또는 오른쪽으로 스크롤나 ◀ 또는 ▶을 눌러 각 사진을 표시합니다. 원하는 사진이 표시되면 해당 사진을 누르고 [OK]를 누릅니다.
- ⑦ [OK]를 누릅니다.
- ⑧ [인쇄 설정]을 누릅니다.
- ⑨ 위 또는 아래로 스크롤나 ▲ 또는 ▼을 눌러 [대비]을 표시합니다.
- ⑩ [대비]를 누릅니다.
- ⑪ 터치스크린에서 눌러 명암 수준을 조정합니다.
- ⑫ 다른 설정을 추가로 변경하지 않으려면 ◀ 또는 [OK]를 누릅니다.  
[시작]을 눌러 인쇄합니다.

## 색 향상

색 향상 기능을 설정하여 더욱 생생한 이미지를 인쇄할 수 있습니다. 이 기능을 사용하면 인쇄 속도가 느려집니다. 또한 인쇄 중인 이미지에 따라 잉크 사용량이 늘어날 수도 있습니다.

- ① 미디어 슬롯 커버를 엽니다.
- ② 올바른 슬롯에 메모리 카드 또는 USB Flash 메모리 드라이브를 넣습니다.
- ③ [사진]을 누릅니다.
- ④ 왼쪽 또는 오른쪽으로 스크롤해서 [사진 보기]를 표시합니다.
- ⑤ [사진 보기]를 누릅니다.  
[OK]를 누릅니다.
- ⑥ 왼쪽 또는 오른쪽으로 스크롤나 ◀ 또는 ▶을 눌러 각 사진을 표시합니다. 원하는 사진이 표시되면 해당 사진을 누르고 [OK]를 누릅니다.
- ⑦ [OK]를 누릅니다.
- ⑧ [인쇄 설정]을 누릅니다.
- ⑨ 위 또는 아래로 스크롤나 ▲ 또는 ▼을 눌러 [색 향상]을 표시합니다.
- ⑩ [색 향상]을 누릅니다.
- ⑪ 다음 중 하나를 수행합니다.

- [화이트 밸런스], [선명도] 또는 [색 밀도]를 사용자 지정하려면 [색 향상], [설정]을 차례로 누릅니다.  
⑫ 단계로 이동합니다.
  - 사용자 지정하지 않으려면 [색 향상], [해제]를 차례로 누릅니다.  
⏪를 누릅니다.  
⑮ 단계로 이동합니다.
- ⑫ [화이트 밸런스], [선명도] 또는 [색 밀도]를 누릅니다.
- ⑬ ◀또는▶을 눌러 설정의 정도를 조정합니다.  
[OK]를 누릅니다.
- ⑭ 다음 중 하나를 수행합니다.
- 다른 색 향상을 사용자 지정하려면 ⑫ 및 ⑬ 단계를 반복합니다.  
⏪를 누릅니다.
  - 다른 설정을 변경하려면 ⏪를 눌러 인쇄 설정 메뉴를 표시하고 변경할 설정을 누릅니다. (64 페이지를 참조하십시오.)
- ⑮ 다른 설정을 추가로 변경하지 않으려면 ⏪ 또는 [OK]를 누릅니다.  
[시작]을 눌러 인쇄합니다.

## 참고

### • 화이트 밸런스

이 설정은 이미지에 있는 흰색 영역의 색조를 조정합니다. 조명, 카메라 설정 및 기타 요인이 흰색의 모양에 영향을 줍니다. 사진의 흰색 영역이 약간 분홍색, 노란색 또는 기타 색상을 띠 수 있습니다. 이 설정을 사용하여 해당 효과를 보정하고 흰색 영역을 순백색으로 만들 수 있습니다.

### • 선명도

이 설정은 카메라의 정밀 초점 조정과 비슷하게 이미지의 세부 영역을 향상시킵니다. 이미지가 실제 초점에 있지 않고 사진의 정밀 세부 영역을 볼 수 없으면 선명도를 조정하십시오.

### • 색 농도

이 설정은 이미지에 있는 색의 총량을 조정합니다. 이미지에 있는 색의 양을 늘리거나 줄여서 희미해졌거나 색이 바랜 사진을 개선할 수 있습니다.

## 잘라내기

사진이 너무 길거나 너무 넓어 선택한 레이아웃에서 사용 가능한 공간에 맞지 않으면 이미지의 일부가 자동으로 잘립니다.

기본 설정은 [설정]입니다. 전체 이미지를 인쇄하려면 이 설정을 [해제]로 변경합니다. [잘라내기]를 [해제]로 설정하는 경우 [여백 없음]도 [해제]로 설정합니다. (▶▶ 69 페이지 *여백 없음 인쇄*를 참조하십시오.)

- ① 미디어 슬롯 커버를 엽니다.

- 2 올바른 슬롯에 메모리 카드 또는 USB Flash 메모리 드라이브를 넣습니다.
- 3 [사진]을 누릅니다.
- 4 왼쪽 또는 오른쪽으로 스크롤해서 [사진 보기]를 표시합니다.
- 5 [사진 보기]를 누릅니다.  
[OK]를 누릅니다.
- 6 왼쪽 또는 오른쪽으로 스크롤나 ◀ 또는 ▶을 눌러 각 사진을 표시합니다. 원하는 사진이 표시되면 해당 사진을 누르고 [OK]를 누릅니다.
- 7 [OK]를 누릅니다.
- 8 [인쇄 설정]을 누릅니다.
- 9 위 또는 아래로 스크롤나 ▲ 또는 ▼을 눌러 [잘라내기]를 표시합니다.
- 10 [잘라내기]를 누릅니다.
- 11 [해제] 또는 [설정]을 누릅니다.
- 12 다른 설정을 추가로 변경하지 않으려면  또는 [OK]를 누릅니다.  
[시작]을 눌러 인쇄합니다.

**[잘라내기]: [설정]**

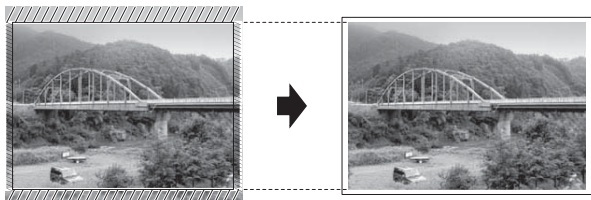

**[잘라내기]: [해제]**

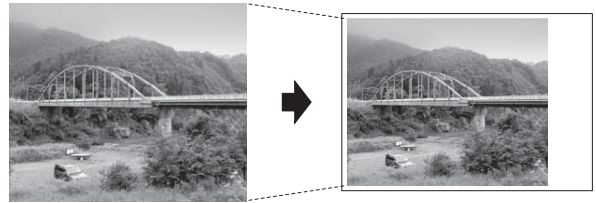

**여백 없음 인쇄**

이 기능은 인쇄 가능 영역을 용지 가장자리까지 확장합니다. 인쇄 시간은 약간 더 느립니다.

- 1 미디어 슬롯 커버를 엽니다.
- 2 올바른 슬롯에 메모리 카드 또는 USB Flash 메모리 드라이브를 넣습니다.
- 3 [사진]을 누릅니다.
- 4 왼쪽 또는 오른쪽으로 스크롤해서 [사진 보기]를 표시합니다.
- 5 [사진 보기]를 누릅니다.  
[OK]를 누릅니다.
- 6 왼쪽 또는 오른쪽으로 스크롤나 ◀ 또는 ▶을 눌러 각 사진을 표시합니다. 원하는 사진이 표시되면 해당 사진을 누르고 [OK]를 누릅니다.
- 7 [OK]를 누릅니다.
- 8 [인쇄 설정]을 누릅니다.
- 9 위 또는 아래로 스크롤나 ▲ 또는 ▼을 눌러 [여백 없음]을 표시합니다.
- 10 [여백 없음]을 누릅니다.
- 11 [해제] 또는 [설정]을 누릅니다.

- 12 다른 설정을 추가로 변경하지 않으려면  또는 [OK]를 누릅니다.  
[시작]을 눌러 인쇄합니다.

## 날짜 인쇄

이미 사진의 데이터에 있는 경우 날짜를 인쇄할 수 있습니다. 날짜는 오른쪽 하단에 인쇄됩니다. 데이터에 날짜 정보가 없으면 이 기능을 사용할 수 없습니다.

- 1 미디어 슬롯 커버를 엽니다.
- 2 올바른 슬롯에 메모리 카드 또는 **USB Flash** 메모리 드라이브를 넣습니다.
- 3 [사진]을 누릅니다.
- 4 왼쪽 또는 오른쪽으로 스크롤해서 [사진 보기]를 표시합니다.
- 5 [사진 보기]를 누릅니다.  
[OK]를 누릅니다.
- 6 왼쪽 또는 오른쪽으로 스크롤나 ◀ 또는 ▶을 눌러 각 사진을 표시합니다. 원하는 사진이 표시되면 해당 사진을 누르고 [OK]를 누릅니다.
- 7 [OK]를 누릅니다.
- 8 [인쇄 설정]을 누릅니다.
- 9 위 또는 아래로 스크롤나 ▲ 또는 ▼을 눌러 [날짜 인쇄]를 표시합니다.
- 10 [날짜 인쇄]를 누릅니다.
- 11 [설정] 또는 [해제]를 누릅니다.

- 12 다른 설정을 추가로 변경하지 않으려면  또는 [OK]를 누릅니다.  
[시작]을 눌러 인쇄합니다.

## 참고

카메라의 **DPOF** 설정을 해제해야 [날짜 인쇄] 기능을 사용할 수 있습니다.

## 변경 내용을 새 기본값으로 설정

자주 사용하는 인쇄 설정 ([인쇄 품질], [용지 종류], [용지 크기], [인쇄 크기], [자동 보정], [밝기], [대비], [색 향상], [잘라내기], [여백 없음], [날짜 인쇄] 등)을 기본 설정으로 지정하여 저장할 수 있습니다. 해당 설정은 다시 변경할 때까지 유지됩니다.

- 1 미디어 슬롯 커버를 엽니다.
- 2 올바른 슬롯에 메모리 카드 또는 **USB Flash** 메모리 드라이브를 넣습니다.
- 3 [사진]을 누릅니다.
- 4 왼쪽 또는 오른쪽으로 스크롤해서 [사진 보기]를 표시합니다.
- 5 [사진 보기]를 누릅니다.  
[OK]를 누릅니다.
- 6 왼쪽 또는 오른쪽으로 스크롤나 ◀ 또는 ▶을 눌러 각 사진을 표시합니다. 원하는 사진이 표시되면 해당 사진을 누르고 [OK]를 누릅니다.
- 7 [OK]를 누릅니다.

- 8 [인쇄 설정]을 누릅니다.
- 9 새 설정을 누릅니다.  
변경할 설정 각각에 대해 이 단계를 반복합니다.
- 10 마지막 설정을 변경한 후 위 또는 아래로 스크롤나 ▲ 또는 ▼을 눌러 [새 기본값 설정]을 표시합니다.
- 11 [새 기본값 설정]을 누릅니다.
- 12 터치스크린에 새 기본 설정으로 변경할지 확인하는 메시지가 표시됩니다.  
[예]를 눌러 확인합니다.
- 13 를 누릅니다.

## 모든 설정을 출고시 초기 설정으로 복원

변경한 PhotoCapture 설정 ([인쇄 품질], [용지 종류], [용지 크기], [인쇄 크기], [자동 보정], [밝기], [대비], [색 향상], [잘라내기], [여백 없음] 및 [날짜 인쇄])을 출고시 초기 설정으로 복원할 수 있습니다.

- 1 미디어 슬롯 커버를 엽니다.
- 2 올바른 슬롯에 메모리 카드 또는 USB Flash 메모리 드라이브를 넣습니다.
- 3 [사진]을 누릅니다.
- 4 왼쪽 또는 오른쪽으로 스크롤해서 [사진 보기]를 표시합니다.
- 5 [사진 보기]를 누릅니다.  
[OK]를 누릅니다.

- 6 왼쪽 또는 오른쪽으로 스크롤나 ◀ 또는 ▶을 눌러 각 사진을 표시합니다. 원하는 사진이 표시되면 해당 사진을 누르고 [OK]를 누릅니다.
- 7 [OK]를 누릅니다.
- 8 [인쇄 설정]을 누릅니다.
- 9 위 또는 아래로 스크롤나 ▲ 또는 ▼을 눌러 [설정 초기화]를 표시합니다.
- 10 [설정 초기화]를 누릅니다.
- 11 터치스크린에 출고시 초기 설정으로 다시 변경할지 확인하는 메시지가 표시됩니다.  
[예]를 눌러 확인합니다.
- 12 를 누릅니다.

## 메모리 카드 또는 USB 플래시 메모리 드라이브에 스캔

### 자동 잘라내기

스캐너 유리 위에 놓인 여러 문서를 스캔할 수 있습니다. 개별 문서를 저장하기 전에 터치스크린에서 미리 볼 수 있습니다. [자동 잘라내기]를 선택하면 각 문서가 스캔되고 별개의 파일이 생성됩니다. 예를 들어 세 개의 문서를 스캐너 유리 위에 놓은 경우 스캔 후 별개의 파일 세 개가 생성됩니다. 3 페이지로 된 파일을 만들려면 [파일 형식]에서 [PDF] 또는 [TIFF]를 선택하십시오.

([JPEG]를 선택하면 세 개의 문서가 별개의 파일 세 개로 생성됩니다.)

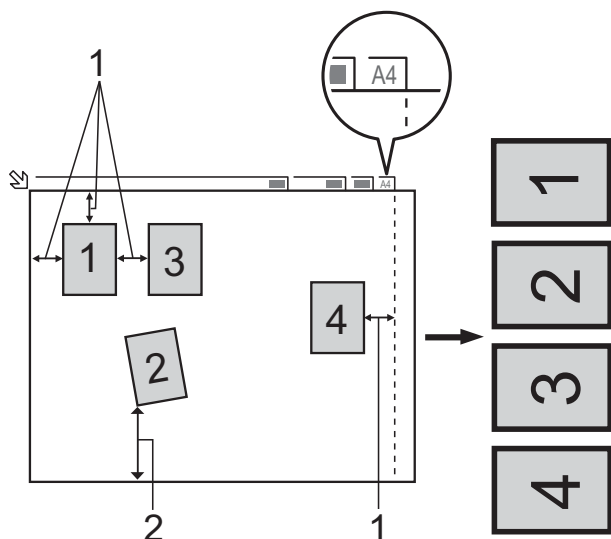

1 10mm 이상(위, 왼쪽, 오른쪽)

2 20mm 이상(아래)

### 참고

[자동 잘라내기] 기능은 Reallusion, Inc.의 기술을 통해 지원됩니다.



- 1 미디어 슬롯 커버를 엽니다.
- 2 올바른 슬롯에 메모리 카드 또는 USB Flash 메모리 드라이브를 넣습니다.
- 3 [미디어로 스캔]을 누릅니다.
- 4 문서를 공급합니다.
- 5 [옵션]을 누릅니다.
- 6 위 또는 아래로 스크롤나 ▲ 또는 ▼을 눌러 [자동 잘라내기]를 표시합니다.
- 7 [자동 잘라내기]를 누릅니다.
- 8 [설정]을 누릅니다.
- 9 [OK]를 누릅니다.
- 10 다른 설정을 추가로 변경하지 않으려면 [시작]을 눌러 스캔을 시작합니다.
- 11 터치스크린에 스캔 문서 수가 나타납니다.  
[OK]를 눌러 확인합니다.
- 12 ◀ 또는 ▶을 눌러 각 문서의 데이터를 미리봅니다.
- 13 [모두 저장]을 눌러 데이터를 저장합니다.



## 참고

- [자동 잘라내기]는 네 개의 모서리가 모두 직각인 용지에 사용할 수 있습니다. 각도 중 하나라도 직각이 아니면 [자동 잘라내기]에서 문서를 감지할 수 없습니다.
- 문서가 너무 길거나 넓으면 이 설정이 올바르게 작동하지 않습니다. 문서는 최대 195×270mm의 사양을 충족해야 합니다.  
문서 높이와 너비의 비율이 1:8을 초과하면 이 설정이 올바르게 작동하지 않습니다.
- 그림과 같이 스캐너 유리의 모서리에서 멀리 떨어진 곳에 문서를 놓아야 합니다.
- 문서 간격을 10mm 이상 띄워야 합니다.
- [자동 잘라내기]가 스캐너 유리 위에 있는 문서의 기울기를 조정하지만, 문서가 10도 이상 기울어진 경우에는 이 설정이 작동하지 않습니다.
- ADF를 비워야 [자동 잘라내기]를 사용할 수 있습니다.
- [자동 잘라내기] 기능은 문서 크기에 따라 최대 16개의 문서에 사용할 수 있습니다.

## 중요

메모리 카드 또는 USB Flash 메모리 드라이브 읽기/쓰기가 진행되는 동안에는 메모리 카드 또는 USB Flash 메모리 드라이브를 꺼내지 마십시오. 카드, USB Flash 메모리 드라이브 또는 저장된 데이터가 손상될 수 있습니다.

## 새 기본값을 설정하는 방법

자주 사용하는 미디어로 스캔 설정 ([스캔 유형], [해상도], [파일 형식], [자동 잘라내기] 및 [배경색 제거])을 기본 설정으로 지정하여 저장할 수 있습니다. 해당 설정은 다시 변경할 때까지 유지됩니다.

- 1 미디어 슬롯 커버를 엽니다.
- 2 올바른 슬롯에 메모리 카드 또는 USB Flash 메모리 드라이브를 넣습니다.
- 3 [미디어로 스캔]을 누릅니다.
- 4 [옵션]을 누릅니다.
- 5 위 또는 아래로 스크롤나 ▲ 또는 ▼을 눌러 [스캔 유형], [해상도], [파일 형식], [자동 잘라내기] 또는 [배경색 제거]를 표시한 다음 변경할 설정을 누릅니다. 그런 다음 변경할 옵션을 누릅니다. 변경할 설정 각각에 대해 이 단계를 반복합니다.
- 6 원하는 설정 선택을 완료했으면 위 또는 아래로 스크롤나 ▲ 또는 ▼을 눌러 [새 기본값 설정]을 표시합니다.

- 7 [새 기본값 설정]을 누릅니다.
- 8 터치스크린에 새 기본 설정으로 변경할지 확인하는 메시지가 표시됩니다.  
[예]를 눌러 확인합니다.
- 9 를 누릅니다.

## 출고시 초기 설정으로 재설정하는 방법

변경한 모든 미디어로 스캔 설정 ([스캔 유형], [해상도], [파일 형식], [자동 잘라내기] 및 [배경색 제거])을 출고시 초기 설정으로 복원할 수 있습니다.

- 1 미디어 슬롯 커버를 엽니다.
- 2 올바른 슬롯에 메모리 카드 또는 USB Flash 메모리 드라이브를 넣습니다.
- 3 [미디어로 스캔]을 누릅니다.
- 4 [옵션]을 누릅니다.
- 5 위 또는 아래로 스크롤나 ▲ 또는 ▼을 눌러 [설정 초기화]를 표시합니다.
- 6 [설정 초기화]를 누릅니다.
- 7 터치스크린에 출고시 초기 설정으로 다시 변경할지 확인하는 메시지가 표시됩니다.  
[예]를 눌러 확인합니다.
- 8 를 누릅니다.

## 스캔 옵션을 바로 가기로 저장

자주 사용하는 스캔 옵션을 바로 가기로 저장하여 저장할 수 있습니다. 이 절에서는 [미디어로 스캔]의 바로 가기를 추가하는 방법을 소개합니다.

- 1 미디어 슬롯 커버를 엽니다.
- 2 올바른 슬롯에 메모리 카드 또는 USB Flash 메모리 드라이브를 넣습니다.
- 3 [미디어로 스캔]을 누릅니다.
- 4 [옵션]을 누릅니다.
- 5 위 또는 아래로 스크롤나 ▲ 또는 ▼을 눌러 [스캔 유형], [해상도], [파일 형식], [파일 이름], [자동 잘라내기] 또는 [배경색 제거]를 표시하고 변경할 설정을 누릅니다. 그런 다음 설정할 옵션을 누릅니다. 변경할 설정 각각에 대해 이 단계를 반복합니다.
- 6 새 옵션 선택을 완료했으면 [OK]를 누릅니다.
- 7 [바로 가기로 저장]을 누릅니다.
- 8 바로 가기에 대해 표시된 선택한 설정 목록을 확인하고 [OK]를 누릅니다.
- 9 터치스크린의 키보드를 사용하여 바로 가기 이름을 입력합니다. (문자 입력에 대한 도움말 >> 기본 사용자 설명서: 텍스트 입력.)  
[OK]를 누릅니다.
- 10 [OK]를 눌러 바로 가기를 저장합니다.

## PictBridge 카메라에서 사진 직접 인쇄



구입하신 Brother 제품에서 PictBridge 표준을 지원하므로 PictBridge 호환 디지털 카메라에 연결하여 사진을 직접 인쇄할 수 있습니다.

카메라에서 USB 대용량 저장 장치 표준을 사용하는 경우에는 PictBridge 가 없는 디지털 카메라에서도 사진을 인쇄할 수 있습니다. (▶▶ 77 페이지 *PictBridge* 가 없는 디지털 카메라에서 사진 직접 인쇄를 참조하십시오.)

### PictBridge 요구 사항

오류를 방지하려면 다음 사항을 유념하십시오.

- 적합한 USB 케이블을 사용하여 기기와 디지털 카메라를 연결해야 합니다.
- 이미지 파일 확장자는 .JPG 여야 합니다(.JPEG, .TIF, .GIF 등의 다른 이미지 파일 확장자는 인식되지 않음).
- PictBridge 기능을 사용할 때는 PhotoCapture Center™ 작업을 수행할 수 없습니다.

### 디지털 카메라 설정

카메라가 PictBridge 모드인지 확인하십시오. 다음은 PictBridge 호환 카메라의 LCD 에서 사용할 수 있는 PictBridge 설정입니다.

사용 중인 카메라에 따라 일부 설정을 사용하지 못할 수 있습니다.

카메라 메뉴 선택 사항	옵션
용지 크기	A3, A4, Ledger, Letter, 10×15cm, 프린터 설정 (기본 설정) <sup>2</sup>
용지 종류	일반 용지, 광택지, 잉크젯 용지, 프린터 설정(기본 설정) <sup>2</sup>
레이아웃	여백 없음: 설정, 여백 없음: 해제, 프린터 설정 (기본 설정) <sup>2</sup>
DPOF 설정 <sup>1</sup>	-
인쇄 품질	표준, 고품질, 프린터 설정 (기본 설정) <sup>2</sup>
색 향상	설정, 해제, 프린터 설정 (기본 설정) <sup>2</sup>
날짜 인쇄	설정, 해제, 프린터 설정 (기본 설정) <sup>2</sup>

<sup>1</sup> 자세한 내용은 ▶▶ 77 페이지 *DPOF* 인쇄를 참조하십시오.

<sup>2</sup> 프린터 설정(기본 설정)을 사용하도록 카메라를 설정한 경우 다음 설정을 사용하여 사진이 인쇄됩니다.

설정	옵션
용지 크기	10×15cm
용지 종류	기타 광택지
레이아웃	여백 없음: 설정
인쇄 품질	사진
색 향상	해제
날짜 인쇄	해제

- 카메라에 메뉴 선택 사항이 없는 경우에도 이러한 설정이 사용됩니다.
- 각 설정의 이름과 가용성은 사용 중인 카메라 사양에 따라 다릅니다.

**PictBridge** 설정 변경에 대한 자세한 내용은 해당 카메라 설명서를 참조하십시오.

## 이미지 인쇄

### 참고

디지털 카메라를 연결하기 전에 기기에서 메모리 카드나 **USB** 플래시 메모리 드라이브를 분리하십시오.

- 1 미디어 슬롯 커버를 엽니다.
- 2 카메라가 꺼져 있는지 확인합니다. **USB** 케이블을 사용하여 카메라를 제품의 **USB Direct** 인터페이스 (1)에 연결합니다.

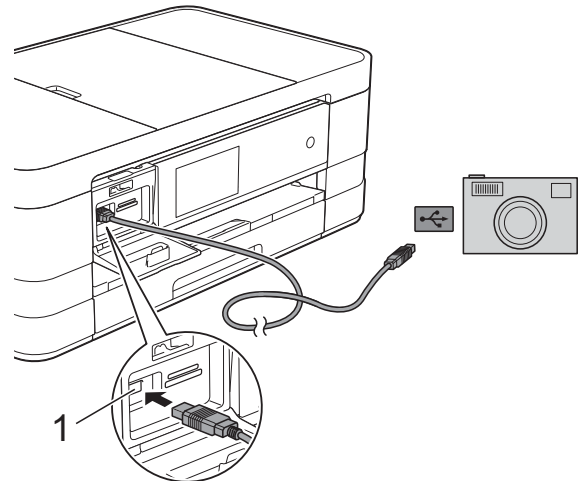

#### 1 USB Direct 인터페이스

- 3 카메라를 켭니다. 제품에서 카메라가 인식되면 터치스크린에 [카메라가 연결되었습니다.]가 표시됩니다.
- 4 사용 중인 카메라와 함께 제공된 지침에 따라 인쇄할 사진을 선택합니다. 제품에서 사진 인쇄가 시작되면 터치스크린에 [인쇄 중]이 표시됩니다.

## 중요

제품 손상 방지를 위해 디지털 카메라나 **USB 플래시 메모리 드라이브** 이외의 장치는 **USB Direct** 인터페이스에 연결하지 마십시오.

## DPOF 인쇄

DPOF 는 Digital Print Order Format 을 나타냅니다.

디지털 카메라의 이미지를 더욱 쉽게 인쇄할 수 있도록 하기 위해 주요 디지털 카메라 제조업체(Canon Inc., Eastman Kodak Company, FUJIFILM Corporation, Panasonic Corporation 및 Sony Corporation)에서 이 표준을 만들었습니다.

사용 중인 디지털 카메라에서 **DPOF** 인쇄를 지원하면 디지털 카메라 화면에서 인쇄할 이미지와 매수를 선택할 수 있습니다.

## 참고

카메라에 생성된 인쇄 순서가 손상된 경우 **DPOF** 파일 오류가 발생할 수 있습니다. 이 문제를 해결하려면 카메라를 사용하여 인쇄 순서를 삭제했다가 다시 만드십시오. 인쇄 순서를 삭제하거나 다시 만드는 방법에 대한 지침은 카메라 제조업체의 지원 웹 사이트나 함께 제공된 설명서를 참조하십시오.

## PictBridge 가 없는 디지털 카메라에서 사진 직접 인쇄

사용 중인 카메라에서 **USB** 대용량 저장 장치 표준을 지원하는 경우 저장 장치 모드로 카메라를 연결할 수 있습니다. 이렇게 하면 카메라에서 사진을 인쇄할 수 있습니다.

(PictBridge 모드로 사진을 인쇄하려면 >> 75 페이지 *PictBridge* 카메라에서 사진 직접 인쇄를 참조하십시오.)

## 참고

디지털 카메라마다 이름, 가용성 및 작업이 다릅니다. **PictBridge** 모드에서 **USB** 대용량 저장 장치 모드로 전환하는 방법 등에 대한 자세한 내용은 해당 카메라 설명서를 참조하십시오.

## 이미지 인쇄

### 참고

디지털 카메라를 연결하기 전에 기기에서 메모리 카드나 **USB** 플래시 메모리 드라이브를 분리하십시오.

- ① 미디어 슬롯 커버를 엽니다.
- ② 카메라가 꺼져 있는지 확인합니다. **USB** 케이블을 사용하여 카메라를 제품의 **USB Direct** 인터페이스 (1)에 연결합니다.

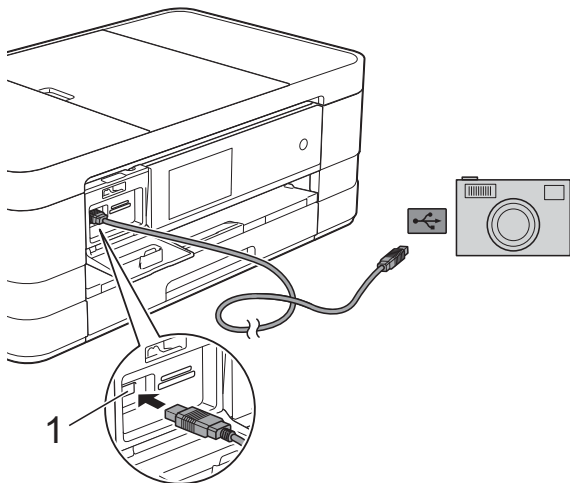

#### 1 USB Direct 인터페이스

- ③ 카메라를 켭니다.
- ④ >> 58 페이지 *이미지 인쇄*에 설명된 단계를 따릅니다.

### 중요

제품 손상 방지를 위해 디지털 카메라나 **USB** 플래시 메모리 드라이브 이외의 장치는 **USB Direct** 인터페이스에 연결하지 마십시오.

## 제품 청소 및 점검

### 제품 외부 청소

다음과 같이 터치스크린을 청소하십시오.

#### 중요

-  를 누르고 있으면 제품이 꺼집니다. 전원이 꺼지기 전에 터치스크린에 [시스템 종료 중]이 몇 초간 표시됩니다.
- 어떠한 종류의 세척액(에탄올 포함)도 사용하지 마십시오.

- 1 부드럽고 보풀이 없는 *마른* 천으로 터치스크린을 청소합니다.

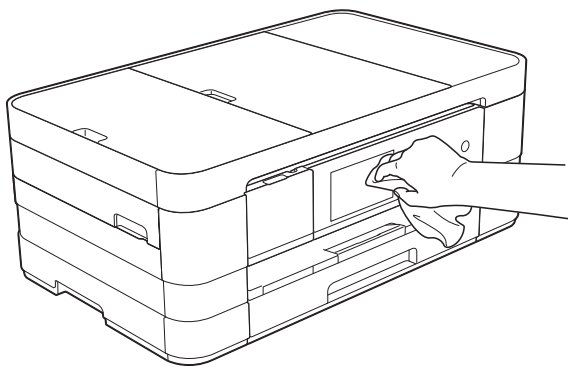

다음과 같이 제품 외부를 청소하십시오.

#### 중요

- 중성 세제를 사용하십시오. 시너, 벤젠 등의 휘발성 액체로 청소하면 기기 외부 표면이 손상됩니다.

- 암모니아가 함유된 청소제를 사용하지 마십시오.
- 이소프로필 알코올을 사용하여 제어판의 먼지를 제거하지 마십시오. 제어판에 금이 갈 수 있습니다.

- 1 용지함 (1)을 제품 밖으로 완전히 꺼냅니다.

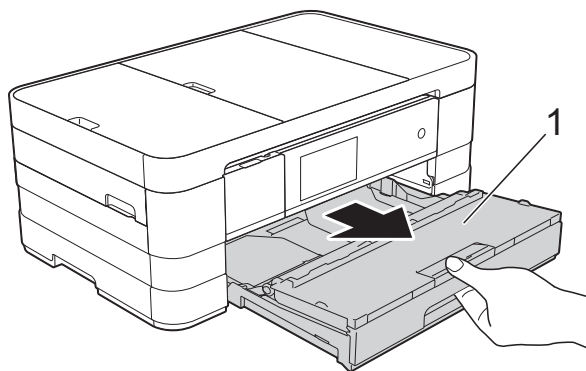

- 2 부드럽고 보풀이 없는 *마른* 천으로 제품 외부를 닦아서 먼지를 제거합니다.

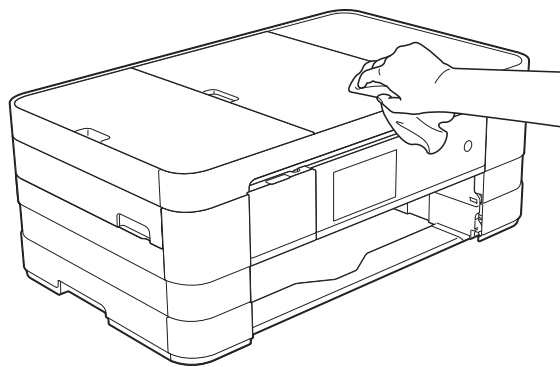

- 3 출력 용지함 커버를 들어올리고 용지함 내부에 낀 물체가 있으면 제거합니다.

- 4 부드럽고 보풀이 없는 *마른* 천으로 용지함 내/외부를 닦아서 먼지를 제거합니다.

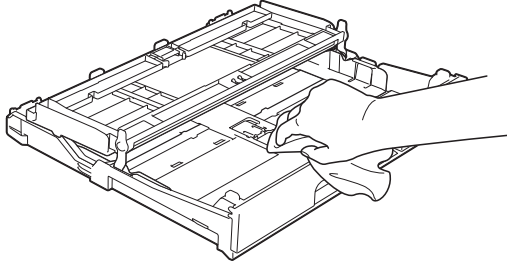

- 5 출력 용지함 커버를 닫고 용지함을 제품에 다시 확실하게 넣습니다.

### 제품의 프린터 평판 청소

#### ! 경고



프린터 평판을 청소하기 전에 전기 소켓에서 제품의 플러그를 뽑아야 전기 충격을 받지 않습니다.

- 1 양손으로 제품의 각 면에 있는 잡는 부위를 잡고 스캐너 커버를 열린 위치로 들어올립니다.

- 2 부드럽고 보풀이 없는 *마른* 천으로 드문드문 흩어져 있는 잉크를 닦아내면서 제품의 프린터 평판 (1)과 그 주변을 청소합니다.

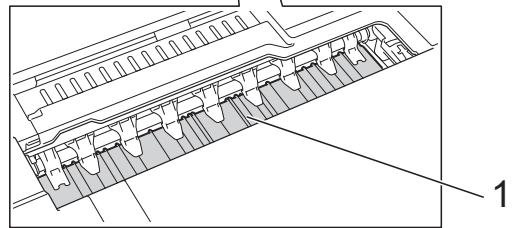
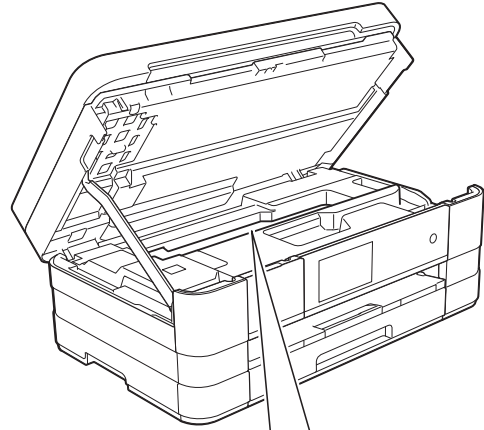

- 3 스캐너 커버를 들어올려 잠금을 해제합니다. 스캐너 커버 지지대를 서서히 누르면서 양손을 사용하여 스캐너 커버를 닫습니다.
- 4 전원 코드를 다시 연결합니다.



## 용지 공급 롤러 청소

용지 공급 롤러가 잉크로 더러워지면 용지 공급 문제가 발생할 수 있습니다.

- 1 전기 소켓에서 제품의 플러그를 뽑습니다. 용지함 (1)을 제품 밖으로 완전히 꺼냅니다.

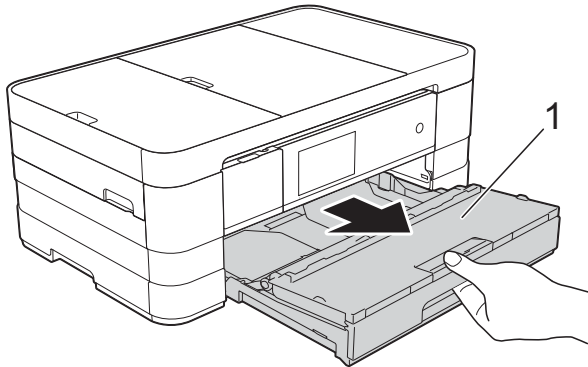

### 참고

용지 지지 플랩이 열려 있으면 닫고 용지 지지대를 닫으십시오.

- 2 물을 살짝 적신 부드러운 보풀이 없는 천을 사용하여 좌우로 용지 공급 롤러 (1) 앞면을 청소합니다. 청소 후 부드러운 보풀이 없는 마른 천으로 롤러를 닦아서 습기를 모두 제거합니다.

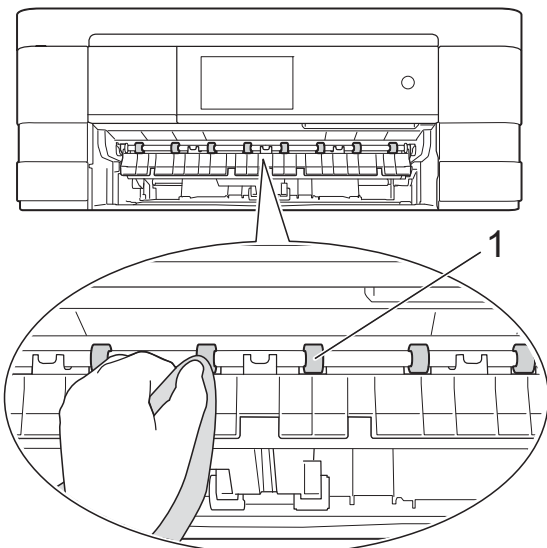

- 3 용지 걸림 해제 플랩 (2)를 들어올리고 물을 약간 적신 부드럽고 보풀이 없는 천으로 용지 공급 롤러 (1) 뒷면을 청소합니다. 청소 후 부드럽고 보풀이 없는 마른 천으로 롤러를 닦아서 습기를 모두 제거합니다.

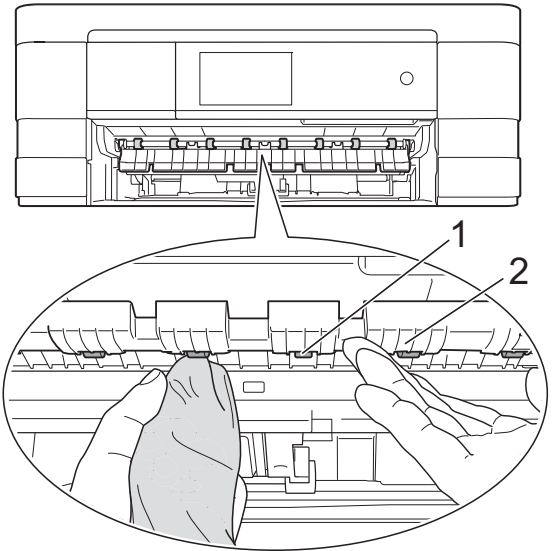

- 4 제품에 용지함을 다시 확실하게 넣습니다.
- 5 전원 코드를 다시 연결합니다.

### 참고

롤러가 완전히 마를 때까지는 제품을 다시 사용하지 마십시오. 롤러가 마르기 전에 제품을 사용하면 용지 공급 문제가 발생할 수 있습니다.

## 용지 픽업 롤러 청소

- 1 전기 소켓에서 제품의 플러그를 뽑습니다.
- 2 용지함을 제품 밖으로 완전히 꺼냅니다.

## 참고

제품의 용지함에 몇 장의 용지만 남아 있을 때 다중 공급이 시작되면 물을 약간 적신 부드럽고 보풀이 없는 천으로 베이스 패드 (1)을 청소하십시오.

청소 후 부드럽고 보풀이 없는 *다른* 천으로 패드를 닦아서 습기를 모두 제거하십시오.

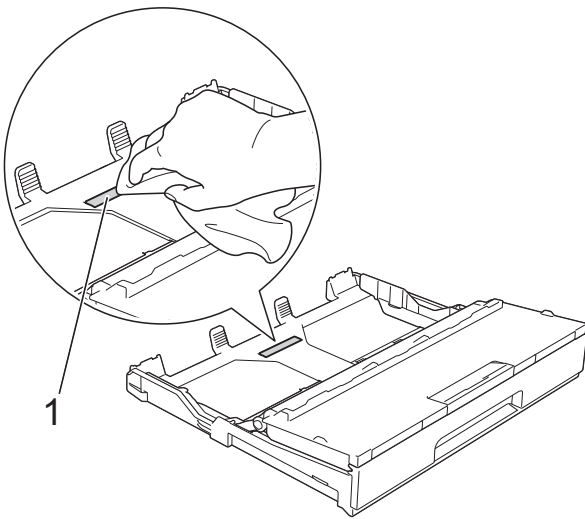

- 3 물을 살짝 적신 부드럽고 보풀이 없는 천으로 용지 픽업 롤러 (1)을 청소합니다.  
전체 표면이 청소되도록 롤러를 서서히 돌립니다.

청소 후 부드럽고 보풀이 없는 *다른* 천으로 롤러를 닦아서 습기를 모두 제거합니다.

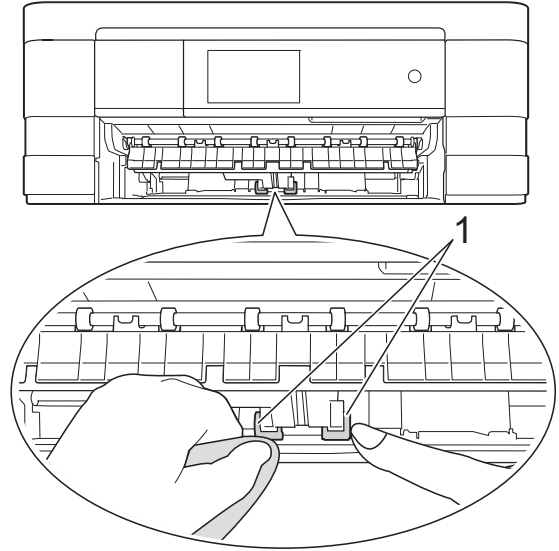

- 4 제품에 용지함을 다시 확실하게 넣습니다.
- 5 전원 코드를 다시 연결합니다.

## 잉크 잔량 점검

터치스크린에 잉크 잔량 아이콘이 나타나지만 잉크 메뉴를 사용하여 각 카트리지의 잉크 잔량을 알려 주는 큰 그래프를 볼 수 있습니다.

- 1  를 누릅니다.

## 참고

 및 [잉크]를 누를 수도 있습니다.

- 2 [잉크 잔량]을 누릅니다.  
터치스크린에 잉크 잔량이 표시됩니다.
- 3 를 누릅니다.

## 참고

컴퓨터에서 잉크 잔량을 점검할 수 있습니다.

(▶▶ 소프트웨어 사용자 설명서: 인쇄 (Windows®).)

(▶▶ 소프트웨어 사용자 설명서: 인쇄 및 팩스 (Macintosh).)

## 제품 포장 및 선적

제품을 운반하는 경우 구입하신 제품과 함께 제공된 포장재를 사용하십시오. 아래 지침에 따라 제품을 올바르게 포장하십시오. 운반 중에 발생한 제품 손상에 대해서는 품질 보증을 받을 수 없습니다.

제품은 운반 업체를 통해 적절한 보험에 가입되어야 합니다.

## 중요

인쇄 작업 후 프린트 헤드가 "홍포지 셔닝" 될 때까지 기다리는 것이 중요합니다. 플러그를 뽑기 전에 제품에서 나는 소리를 잘 듣고 모든 기계 소음이 중지되었는지 확인하십시오. 제품이 이 과정을 마칠 때까지 기다리지 않으면 인쇄 문제로 이어지고 프린트 헤드가 손상될 수 있습니다.

- 1 전기 소켓에서 제품의 플러그를 뽑습니다.
- 2 양손으로 제품의 각 면에 있는 잡는 부위를 잡고 스캐너 커버를 열린 위치로 들어올립니다. 그런 다음 전화 콘센트에서 제품의 플러그를 뽑고 전화선 코드를 제품 밖으로 꺼냅니다.
- 3 인터페이스 케이블이 제품에 연결되어 있으면 분리합니다.

- 4 스캐너 커버 (1)을 들어올려 잠금을 해제합니다. 스캐너 커버 지지대 (2)를 서서히 누르면서 양손을 사용하여 스캐너 커버 (3)을 닫습니다.

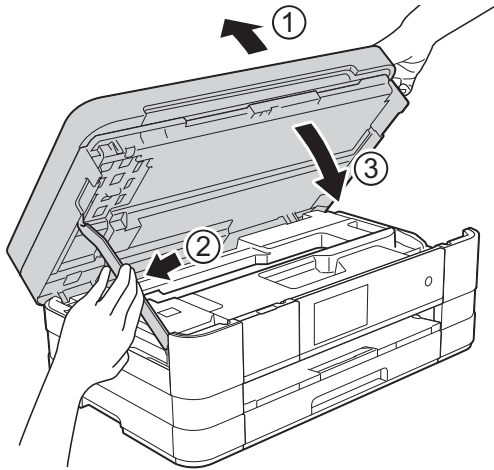

- 5 잉크 카트리지 커버를 엽니다.  
 6 4 개의 잉크 카트리지를 모두 제거합니다. 각 카트리지 위의 잉크 해제 레버를 눌러 해제합니다. (▶▶ 기본 사용자 설명서: *잉크 카트리지 교체.*)  
 7 주황색 보호용 부품을 설치하고 잉크 카트리지 커버를 닫습니다.

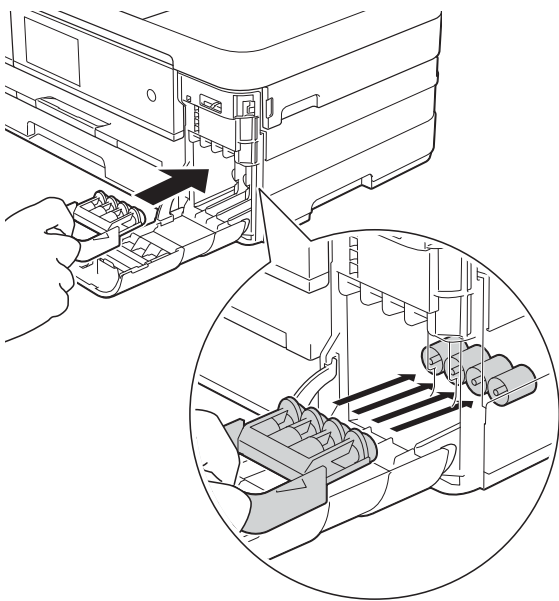

## 중요

- 주황색 보호용 부품 (1) 왼쪽의 플라스틱 탭이 완전히 딱 들어맞았는지 (2) 확인하십시오.

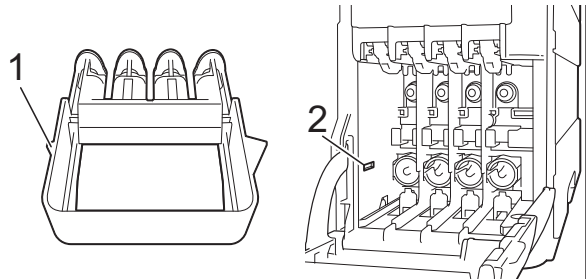

- 주황색 보호용 부품을 찾을 수 없으면 해당 부품 없이 제품을 선적하십시오. 선적하기 전에 잉크 카트리지를 대체 부품으로 설치하지 마십시오.

- 8 제품을 봉투에 넣어 씁니다.

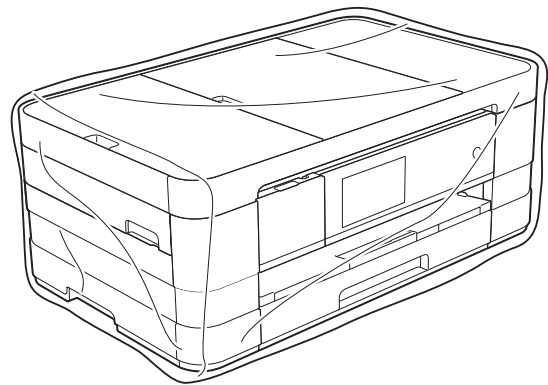

- 9 아래 그림과 같이 제품과 인쇄된 자료를 원래 포장재로 포장하여 원래 상자에 넣습니다.

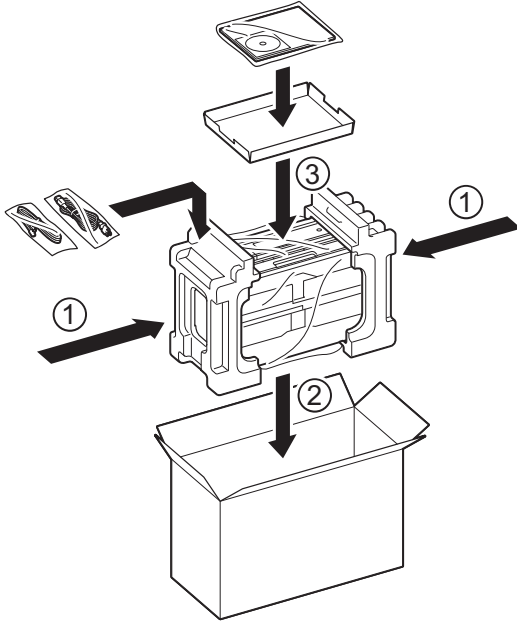

- 10 상자를 닫고 테이프로 봉합니다.

이 장에서는 브라더 설명서에서 나타난 기능과 조항등의 특성 목록들을 설명하고 있습니다. 소비자가 구입한 모델에 따라 기능의 차이가 있을 수 있습니다.

### 3.7 형 터치스크린 LCD 및 터치패널

제품의 터치스크린 LCD(액정 디스플레이)에는 제품 사용을 위한 대화형 메시지가 표시됩니다. 화면에서 누르거나 후려치는 동작으로 터치스크린을 조작할 수 있습니다.

터치스크린 LCD 오른쪽의 터치패널을 현재 작업에 사용할 수 있는 경우 해당 LED가 켜집니다.

### ADF(자동 문서 공급 장치)

ADF에 문서를 넣고 한 번에 한 페이지씩 자동으로 스캔할 수 있습니다.

### CNG 톤

수신 제품에 팩스기가 호출하고 있음을 알리기 위해 자동 송신 중에 팩스기에서 송신되는 특수 톤(비프음)입니다.

### ECM (오류 정정 모드)

팩스 송신 중에 오류를 감지하고 오류가 있는 팩스 페이지를 다시 송신합니다.

### F/T 벨울림 시간

Brother 제품에서 응답한 음성 호출을 선택하라는 벨을 울리는 시간의 길이입니다(수신 모드 설정이 팩스/전화인 경우).

### Innobella™

Innobella™는 Brother에서 제공하는 다양한 정품 소모품입니다. 최상의 결과를 얻으려면 Innobella™ 잉크와 용지를 사용하는 것이 좋습니다.

### OCR (광학 문자 인식)

Presto! PageManager 소프트웨어 응용 프로그램에서는 텍스트 이미지를 편집 가능한 텍스트로 변환합니다.

### PhotoCapture Center™

디지털 카메라의 디지털 사진을 고해상도로 인쇄하여 사진 품질의 인쇄를 얻을 수 있습니다.

### PictBridge

디지털 카메라에서 직접 사진을 고해상도로 인쇄하여 사진 품질의 인쇄를 얻을 수 있습니다.

### TAD (자동 응답기)

구입하신 제품에 외부 TAD를 연결할 수 있습니다.

### WLAN 보고서

WLAN 연결 결과를 보여 주는 인쇄된 리포트입니다.

### 검색

저장된 주소록 및 그룹 번호를 문자순으로 나열하는 전자 목록입니다.

### 고품질 해상도

해상도가 203×196dpi이며 작은 인쇄물과 그래프에 사용됩니다.

### 그룹 번호

동보 전송을 위해 주소록에 저장된 주소록 번호를 조합한 것입니다.

### 기지국 ID

팩스 페이지 상단에 나타나는 저장된 정보로, 송신자의 이름과 팩스 번호를 포함합니다.

**남은 작업**

메모리에서 대기 중인 작업을 확인하고 개별적으로 작업을 취소할 수 있습니다.

**내선 전화**

팩스와 같은 회선을 사용하지만 별개의 전화 콘센트에 꽂혀 있는 전화입니다.

**농도**

농도를 변경하면 전체 이미지가 더욱 밝아지거나 더욱 어두워집니다.

**동보 전송**

같은 팩스 메시지를 둘 이상의 위치로 송신하는 기능입니다.

**듀얼 액세스**

구입하신 제품에서는 메모리에서 팩스를 송신하거나 수신 팩스를 수신 또는 인쇄함과 동시에 송신 팩스나 예약된 작업을 메모리에 스캔할 수 있습니다.

**메모리 수신**

제품의 용지가 부족한 동안 팩스를 제품의 메모리로 수신합니다.

**명암**

팩스나 어두운 문서의 복사본은 더욱 밝게 만들고 밝은 문서는 더욱 어둡게 만들어 어둡거나 밝은 문서를 보정하는 설정입니다.

**미디어에 스캔**

흑백 또는 컬러 문서를 메모리 카드나 USB 플래시 메모리 드라이브에 스캔할 수 있습니다. 흑백 이미지는 TIFF 또는 PDF 파일 형식이고 컬러 이미지는 PDF 또는 JPEG 파일 형식일 수 있습니다.

**밝기**

밝기를 변경하면 전체 이미지가 더욱 밝아지거나 더욱 어두워집니다.

**백업 인쇄**

구입하신 제품에서는 수신되어 메모리에 저장된 팩스를 모두 한 부씩 인쇄합니다. 이 안전 기능 덕분에 정전이 발생해도 메시지가 손실되지 않습니다.

**벨소리 볼륨**

제품의 벨소리 볼륨 설정입니다.

**벨소리 지연**

[팩스만] 및 [팩스/전화] 모드에서 제품이 응답하기 전에 울리는 벨소리 수입니다.

**비프음 볼륨**

키를 누르거나 오류를 범할 때의 비프음 볼륨 설정입니다.

**사용자 설정**

제품의 현재 설정을 보여 주는 인쇄된 리포트입니다.

**사진 해상도(흑백만 해당)**

최상의 사진 표현을 위해 가변 회색색조를 사용하는 해상도 설정입니다.

**색 향상**

선명도, 화이트 밸런스 및 색 농도를 개선함으로써 이미지에 있는 색을 조정하여 인쇄 품질을 높입니다.

**설정표**

제품 설정에 사용할 수 있는 설정과 옵션을 한 눈에 알 수 있게 모두 보여주는 지침입니다.

**송신**

전화선을 통해 구입하신 제품에서 수신 팩스기로 팩스를 송신하는 과정입니다.

**송신 확인 리포트**

송신된 팩스 각각의 날짜, 시간 및 번호를 보여 주는 목록입니다.

## 수동 팩스

[후크]를 눌러 수신 팩스기 응답을 들은 후에 [팩스 시작]을 눌러 팩스 송신을 시작할 수 있습니다.

## 스캔

용지 문서의 전자 이미지를 컴퓨터로 송신하는 과정입니다.

## 실시간 전송

메모리가 꽉 찬 경우 실시간으로 팩스를 송신할 수 있습니다.

## 외선 전화

구입하신 제품에 연결된 TAD(자동 응답기) 또는 전화입니다.

## 원격 검색 액세스

터치 톤 전화에서 원격으로 구입하신 제품에 액세스하는 기능입니다.

## 원격 비활성화 코드 (팩스/전화 모드만 해당)

제품에서 음성 호출에 응답하는 경우 이중벨이 빠르게 울립니다. 이 코드(# 5 1)를 눌러 내선 전화로 응답할 수 있습니다.

## 원격 액세스 코드

원격 위치에서 구입하신 제품을 호출 및 액세스하는 데 사용되는 사용자 고유의 4 자리 코드(---\*)입니다.

## 원격 활성화 코드

내선 또는 외선 전화에서 팩스 호출에 응답할 때 이 코드(\* 5 1)를 누르십시오.

## 일괄 전송

(흑백 팩스만 해당) 비용 절감 기능으로, 같은 팩스 번호에 대해 지연된 팩스를 모두 하나로 송신할 수 있습니다.

## 임시 설정

기본 설정을 변경하지 않고 각 팩스 송신 및 복사에 대해 특정 옵션을 선택할 수 있습니다.

## 자동 재다이얼

통화중이라서 팩스가 전송되지 않은 경우 5 분 후에 마지막 팩스 번호로 재다이얼할 수 있게 해 주는 기능입니다.

## 자동 축소

수신 팩스 크기를 감소합니다.

## 자동 팩스 송신

외선 전화의 송수화기를 들지 않고 팩스를 송신합니다.

## 저널 기간

자동 인쇄된 팩스 저널 리포트 간에 미리 프로그래밍된 기간입니다. 요구 시 주기를 중단하지 않고 팩스 저널 리포트를 인쇄할 수 있습니다.

## 주소록

손쉽게 전화를 걸 수 있도록 저장한 이름 및 번호입니다.

## 주소록 목록

문자순으로 주소록 메모리에 저장된 이름 및 번호 목록입니다.

## 지연된 팩스

나중에 지정된 시간에 팩스를 송신합니다.

## 코딩 방법

문서에 포함된 정보를 코딩하는 방법입니다. 모든 팩스기에서는 MH(Modified Huffman)의 최소 표준을 사용해야 합니다. 구입하신 제품에서는 수신 제품에 같은 기능이 있는 경우 더욱 좋은 압축 방법인 MR(Modified Read), MMR(Modified Modified Read) 및 JPEG 를 사용할 수 있습니다.



**톤**

전화선의 누름식 전화 걸기 방식입니다.

**통신 오류 (통신 오류)**

팩스 송수신 중에 일반적으로 회선 잡음이나 정전기로 인해 발생하는 오류입니다.

**팩스 감지**

사용자가 팩스 호출에 응답하여 팩스 호출을 중단하는 경우 구입하신 제품에서 **CNG** 톤에 응답할 수 있습니다.

**팩스 발송**

메모리에 수신된 팩스를 다른 미리 프로그래밍된 팩스 번호로 송신합니다.

**팩스 저널**

마지막 **200** 개의 수신 및 송신 팩스에 대한 정보를 나열합니다. **TX** 는 송신을, **RX** 는 수신을 의미합니다.

**팩스 저장**

수신 팩스를 메모리에 저장할 수 있습니다.

**팩스 톤**

정보 통신 중에 송신 및 수신 팩스기에서 송신되는 신호입니다.

**팩스/전화**

팩스 및 전화 호출을 수신할 수 있습니다. **TAD**(자동 응답기)를 사용 중인 경우에는 이 모드를 사용하지 마십시오.

**펄스**

전화선의 회전식 전화 걸기 방식입니다.

**포즈(Pause)**

다이얼 패드를 사용하여 전화를 걸거나 주소록 번호를 저장하는 동안 전화 걸기 시퀀스에 **3.5** 초의 지연을 넣을 수 있습니다. 더 긴 포즈(Pause)가 필요하면 터치스크린에서 필요한 횟수만큼 [포즈]를 누르십시오.

**폴링**

대기 중인 팩스 메시지를 검색하기 위해 한 팩스기에서 다른 팩스기로 전화를 거는 프로세스입니다.

**표준 고품질 해상도(흑백만 해당)**

**203×392dpi**이며 매우 작은 인쇄물과 라인 아트에 가장 좋습니다.

**표준 해상도**

**203×98dpi**(흑백), **203×196dpi**(컬러). 보통 크기 텍스트와 가장 빠른 송신에 사용됩니다.

**해상도**

인치당 세로줄 및 가로줄 수입니다. 표준, 고품질, 표준 고품질 및 사진을 참조하십시오.

**해외 모드**

해외 전화선의 잡음과 정전기를 수용하기 위해 일시적으로 팩스 톤을 변경합니다.

**호환성 그룹**

한 팩스 유니트에서 다른 팩스 유니트와 통신하는 기능입니다. 호환성은 **ITU-T** 그룹 간에 보장됩니다.

**회색조**

사진 복사, 스캔 및 팩스에 사용할 수 있는 회색 색조입니다.

# C

## 색인

### 숫자

2 in 1 ID 복사 ..... 46

### A

#### Apple Macintosh

소프트웨어 사용자 설명서를 참조하십시오.

### C

#### ControlCenter

소프트웨어 사용자 설명서를 참조하십시오.

### I

ID 복사 ..... 46

### L

#### LCD(액정 디스플레이)

조명타이머 ..... 2

### M

#### Macintosh

소프트웨어 사용자 설명서를 참조하십시오.

### P

#### PhotoCapture Center™

DPOF 인쇄 ..... 63

#### PC에서

소프트웨어 사용자 설명서를 참조하십시오.

#### 미디어에 스캔

USB 플래시 메모리 ..... 72

메모리 카드 ..... 72

자동 잘라내기 ..... 72

#### 사진 효과

세피아 ..... 59, 61

야경 ..... 59, 60

자동 보정 ..... 59, 60

잘라내기 ..... 59, 61

장면 향상 ..... 59, 60

적목 제거 ..... 59, 60

조명 ..... 59, 61

피부 향상 ..... 59, 60

화이트보드 ..... 59, 61

흑백 ..... 59, 61

슬라이드 쇼 ..... 62

#### 인쇄

사진 ..... 59

색인 ..... 58

#### 인쇄 설정

날짜 인쇄 ..... 70

명암 ..... 67

밝기 ..... 66

새 기본값 설정 ..... 70

색 향상 ..... 67

여백 없음 ..... 69

용지 종류 및 크기 ..... 64, 65

잘라내기 ..... 68

출고시 초기 설정으로 복원 ..... 71

품질 ..... 64

회전 ..... 61

효과 추가 ..... 59

PictBridge ..... 75

DPOF 인쇄 ..... 77

#### Presto! PageManager

소프트웨어 사용자 설명서를 참조하십시오. Presto! PageManager 응용 프로그램 도움말도 참조하십시오.

### W

#### Windows®

소프트웨어 사용자 설명서를 참조하십시오.

## ㄱ

기능 잠금 .....	4
-------------	---

## ㄴ

네트워크	
스캔	
소프트웨어 사용자 설명서를 참조하십시오.	
인쇄	
네트워크 사용자 설명서를 참조하십시오.	

## ㄷ

동보 전송 .....	16
그룹 설정 .....	36
동보 전송용 그룹 .....	36
동영상 인쇄 .....	58
듀얼 액세스 .....	15

## ㄹ

리포트 .....	39
<b>WLAN</b> 보고서 .....	40
네트워크 구성 .....	40
사용자 설정 .....	40
송신 확인 .....	39, 40
인쇄 방법 .....	41
주소록 .....	40
팩스 저널 .....	40
저널 기간 .....	39

## ㅁ

메모리 저장 장치 .....	1
무선 네트워크	
빠른 설정 가이드 및 네트워크 사용자 설명서를 참조하십시오.	
문제 해결	
잉크 잔량 점검 .....	82

## ㅂ

보안	
<b>Secure Function Lock</b>	
관리자 비밀번호 .....	5
제한된 사용자 .....	6
복사	
<b>2 in 1 ID</b> .....	46
<b>A3 바로 가기</b> .....	54
<b>ADF 사용</b> .....	47
농도 .....	48
배경색 제거 .....	51
서적 .....	49
얇은 용지 .....	49
양면 .....	52
워터마크 .....	50
템플릿 사용 .....	50
잉크 절약 모드 .....	48
정렬(ADF 만 해당) .....	47
페이지 레이아웃(N in 1) .....	45
포스터 .....	45
품질 .....	42
확대/축소 .....	43

## ㅅ

수동	
송신 .....	15
스캔	
소프트웨어 사용자 설명서를 참조하십시오.	

## ㅇ

액세스 코드, 저장 및 전화 걸기 .....	35
양면	
복사 .....	52
원격 검색 .....	26
명령 .....	28
원격 액세스 코드 .....	26
팩스 가져오기 .....	29
원격 설정	
소프트웨어 사용자 설명서를 참조하십시오.	

인쇄	
리포트 .....	40
메모리에서 팩스 .....	23
소프트웨어 사용자 설명서를 참조하십시오.	
잉크 카트리지	
잉크 잔량 점검 .....	82

## ㄷ

전화 걸기	
국번 .....	2
그룹(동보 전송) .....	16
액세스 코드 및 신용 카드 번호 .....	35
전화 걸기 제한 .....	8
절전 모드 .....	1
정전 .....	1
제품 선적 .....	83
제품 포장 및 선적 .....	83
제한된 사용자 .....	6
주소록	
그룹 다이얼	
동보 전송용 그룹 설정 .....	36
변경 .....	37
동보 전송 .....	16
그룹 사용 .....	16
그룹 삭제 .....	37
송신 호출에서 설정 .....	36
직접 인쇄	
PictBridge 카메라에서 .....	75
PictBridge 가 없는 카메라에서 .....	77

## ㄸ

청소	
용지 공급 롤러 .....	81
프린터 평판 .....	80
축소	
복사본 .....	43
수신 팩스 .....	30
취소	
재다이얼 대기중 작업 .....	20
팩스 발송 .....	24, 28
팩스 저장 .....	24

## ㅍ

팩스 발송	
번호 프로그래밍 .....	22
원격 변경 .....	28, 29
팩스 저장 .....	22
메모리에서 인쇄 .....	23
설정 .....	22
해제 .....	24
팩스 코드	
변경 .....	26
원격 액세스 코드 .....	26
팩스, PC 에서	
소프트웨어 사용자 설명서를 참조하십시오.	
팩스, 독립 실행형	
송신 .....	10
동보 전송 .....	16
메모리에서 취소 .....	20
메모리에서(듀얼 액세스) .....	15
명암 .....	11
새 기본값 설정 .....	13
수동 .....	15
실시간 전송 .....	18
지연된 팩스 .....	19
지연된 팩스 일괄 전송 .....	19
출고시 초기 설정으로 복원 .....	13
통화 종료 시 .....	15
해상도 .....	12
해외 .....	18
수신	
PC 로 .....	23
메모리에 .....	30
메모리에서 인쇄 .....	23
복구 인쇄 .....	30
용지 부족 중 수신 .....	30
원격 사이트에서 검색 .....	28, 29
통화 종료 시 .....	30
팩스 발송 .....	28
페이지에 맞게 축소 .....	30

## ㅎ

해상도	
다음 팩스에 대해 설정 .....	12

# brother®

월드 와이드 웹 사이트  
<http://www.brother.com/>

이 제품은 구입한 국가에서만 사용하도록 승인되었습니다. 현지 Brother 회사나 그 대리점은 해당 국가에서 구입한 제품만 지원합니다.



[www.brotherearth.com](http://www.brotherearth.com)