

Podrobná příručka uživatele

MFC-J4510DW

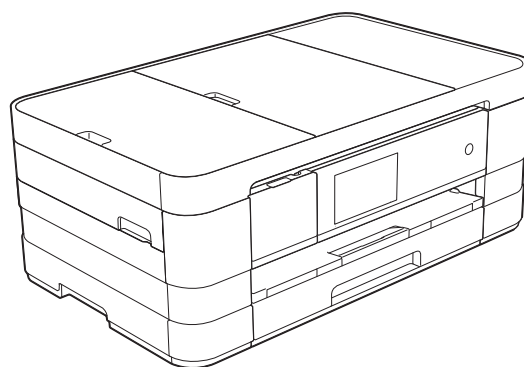

Příručky uživatele a kde je hledat?

Jakou příručku?	Co obsahuje?	Kde se nachází?
Příručka bezpečnosti výrobku	Nejdříve si přečtěte tuto příručku. Před nastavením zařízení si přečtěte bezpečnostní pokyny. V této příručce najdete ochranné známky a právní omezení.	Výtisk / V krabici
Stručný návod k obsluze	Postupujte podle pokynů pro nastavení zařízení a instalaci ovladačů a programů pro operační systém a typ připojení, které používáte.	Výtisk / V krabici
Základní příručka uživatele	Seznamte se se základy faxování, kopírování, skenování a používání aplikace PhotoCapture Center™ a s pokyny pro výměnu spotřebního materiálu. Přečtěte si tipy pro odstraňování problémů.	Soubor PDF / disk CD-ROM
Podrobná příručka uživatele	Naučte se pokročilejší operace: faxování, kopírování, funkce zabezpečení, tisk hlášení a provádění běžné údržby.	Soubor PDF / disk CD-ROM
Příručka uživatele programů	Postupujte podle těchto pokynů pro tisk, skenování, síťové skenování, PhotoCapture Center™, dálkové nastavení, PC-Fax, webové služby (skenování) a při používání nástroje Brother ControlCenter.	Soubor PDF / disk CD-ROM
Příručka síťových aplikací	Tato Příručka poskytuje užitečné informace o nastaveních drátových a bezdrátových sítí a o bezpečnostních nastaveních pomocí zařízení Brother. K dispozici jsou rovněž informace o podporovaných protokolech pro toto zařízení a podrobné tipy pro odstraňování problémů.	Soubor PDF / disk CD-ROM
Příručka připojení k webu	Tato příručka poskytuje užitečné informace o přístupu k internetovým službám ze zařízení Brother a také o stahování obrázků, tisku dat a nahrávání souborů přímo do internetových služeb.	Soubor PDF / Brother Solutions Center ¹
Příručka AirPrint	Tato příručka obsahuje informace o používání funkce AirPrint k tisku ze systému Mac OS X v10.7.x a ze zařízení iPhone, iPod touch, iPad, nebo jiných zařízení se systémem iOS pomocí zařízení Brother bez instalace ovladače tiskárny.	Soubor PDF / Brother Solutions Center ¹
Příručka Google Cloud Print	Tato příručka obsahuje podrobné informace o tom, jak používat služby Google Cloud Print™ pro tisk přes Internet.	Soubor PDF / Brother Solutions Center ¹
Příručka Wi-Fi Direct™	Tato příručka obsahuje podrobné informace o tom, jak konfigurovat a používat zařízení Brother pro bezdrátový tisk přímo z mobilního zařízení, které podporuje standard Wi-Fi Direct™.	Soubor PDF / Brother Solutions Center ¹

¹ Nahlédněte na naše webové stránky <http://solutions.brother.com/>.

Obsah

1	Obecné nastavení	1
	Ukládání do paměti	1
	Automatický letní čas	1
	Režim spánku	2
	Dotykový displej LCD	2
	Nastavení časovače zhasnutí podsvícení	2
2	Bezpečnostní funkce	3
	Secure Function Lock 2.0 (Blokovací funkce 2.0)	3
	Než začnete používat Secure Function Lock 2.0 (Blokovací funkce 2.0)	3
	Nastavení a změna hesla správce	4
	Nastavení uživatelů s omezeným oprávněním	5
	Zapnutí/vypnutí funkce Secure Function Lock (Blokovací funkce)	5
	Přepínání uživatelů	6
	Změna na veřejný režim	6
	Omezení vytáčení	7
	Omezení číselníku	7
	Omezení adresáře	7
	Omezení zástupce	8
	Omezení serveru LDAP	8
3	Odeslání faxu	9
	Dodatečné možnosti odeslání	9
	Odesílání faxů pomocí více nastavení	9
	Zastavení faxování	9
	Kontrast	10
	Změna rozlišení faxu	10
	Nastavení vašich změn jako nových výchozích hodnot	11
	Obnovení možností faxu na tovární nastavení	12
	Uložení možností faxu jako zástupce	12
	Další operace odesílání	13
	Odeslání faxu ručně	13
	Odeslání faxu na konci rozhovoru	13
	Duální přístup (pouze černobíle)	13
	Oběžník (pouze černobíle)	13
	Přenos v reálném čase	15
	Zámořský režim	16
	Odložené faxování (pouze černobíle)	16
	Přenos odložené dávky (pouze černobíle)	17
	Kontrola a rušení čekajících úloh	17
	Přehled pollingu	18
	Polling vysílání (pouze černobíle)	18

4 Příjem faxu 20

Příjem do paměti (pouze černobíle)	20
Přesměrování faxu	20
Ukládání faxu	20
Tisk faxu z paměti	21
Funkce přijímání faxů do počítače PC Fax příjem (pouze operační systém Windows®)	21
Vypnutí operací Příjem do paměti	22
Změna operací Příjem do paměti	22
Dálkové vyzvednutí	23
Nastavení kódu dálkové aktivace	23
Použití kódu pro dálkový přístup	24
Příkazy dálkového faxu	25
Vyzvednutí faxových zpráv	26
Změna čísla pro přesměrování faxu	26
Další operace příjmu	27
Příjem bez papíru	27
Tisk zmenšeného příchozího faxu	27
Příjem faxu na konci rozhovoru	27
Tisk faxu ze zálohy	27
Přehled pollingu	29
Polling příjem	29

5 Vytáčení a ukládání čísel 32

Hlasové operace	32
Další operace vytáčení	32
Použití několika čísel z adresáře najednou	32
Další způsoby ukládání čísel	33
Ukládání čísel v adresáři z odchozích volání	33
Nastavení skupin pro oběžník	34

6 Tisk zpráv 36

Faxové zprávy	36
Hlášení o ověření přenosu	36
Faxový deník (zpráva o aktivitě)	36
Zprávy	37
Pokyny pro tisk zprávy	37

7	Kopírování	38
	Možnosti kopírování	38
	Zastavení kopírování	38
	Změna rychlosti a kvality kopírování	38
	Zvětšování nebo zmenšování kopírovaného obrazu	39
	Pořizování kopií N na 1 nebo možnosti poster (soutisk)	40
	Kopírování 2 stran občanského průkazu na 1 list papíru (soutisk)	41
	Třídění kopií pomocí ADF	42
	Nastavení sytosti	43
	Režim úspory inkoustu	43
	Kopírování na tenký papír	44
	Kopírování knihy	44
	Kopírování vodoznaku	45
	Odstranění barvy pozadí	46
	2stranné kopírování	47
	Uložení možností kopírování jako zástupce	48
	Zástupci kopírování A3	49
	Zástupce kopírování A3	49
8	Tisk fotografií z paměťové karty nebo paměťové jednotky USB Flash	51
	Práce s aplikací PhotoCapture Center™	51
	Struktury paměťových karet, paměťové jednotky USB Flash a složek	51
	Tisk videa	52
	Tisk obrázků	52
	Tisk rejstříku (miniatury)	52
	Tisk fotografií	53
	Vylepšování fotografií	53
	Prezentace	55
	Tisk DPOF	56
	Nastavení tisku v aplikaci PhotoCapture Center™	57
	Kvalita tisku	57
	Možnosti papíru	57
	Nastavení jasu, kontrastu a barev	59
	Výřez	61
	Tisk bez okrajů	62
	Tisk data	62
	Nastavení vašich změn jako nových výchozích hodnot	63
	Obnovení všech nastavení na tovární nastavení	63
	Skenování na paměťovou kartu nebo paměťovou jednotku USB Flash	64
	Automatické oříznutí	64
	Pokyny pro nastavení nových výchozích hodnot	65
	Pokyny pro obnovení továrního nastavení	66
	Uložení možností skenování jako zástupce	66



9	Tisk fotografií z fotoaparátu	68
	Tisk fotografií přímo z fotoaparátu s rozhraním PictBridge	68
	Požadavky na technologii PictBridge	68
	Nastavení digitálního fotoaparátu	68
	Tisk obrázků	69
	Tisk DPOF	70
	Tisk fotografií přímo z fotoaparátu (bez rozhraní PictBridge)	70
	Tisk obrázků	71
A	Běžná údržba	72
	Čištění a kontrola zařízení	72
	Čištění vnější části zařízení	72
	Čištění tiskové desky	73
	Čištění válečků podavače papíru	74
	Čištění válečků pro zavádění papíru	75
	Kontrola množství inkoustu	75
	Balení a přeprava zařízení	76
B	Glosář	79
C	Rejstřík	83

Ukládání do paměti

Vaše nastavení nabídky se trvale ukládají a v případě výpadku napájení nebudou ztracena. Dočasná nastavení (například `Zamorsky rezim`) budou ztracena. Pokud jste vybrali `Uloz.nov.predv.` pro vaše preferovaná nastavení `Fax`, `Skenovani` a `Fotografie` tato nastavení nebudou ztracena. Během výpadku napájení zařízení rovněž po dobu 24 hodin zachová datum a čas a úlohy naprogramované v časovači faxu (například `Casovac`).



Automatický letní čas

Zařízení lze nastavit tak, aby automaticky provádělo změnu na letní čas. Samo se na jaře přenastaví o jednu hodinu dopředu a na podzim o jednu hodinu dozadu. Ujistěte se, že jste nastavili správné datum a čas v nastavení `Datum a cas`.

- 1 Stiskněte tlačítko .
- 2 Stiskněte tlačítko .
- 3 Stiskněte tlačítko `Automaticky letni cas`.
- 4 Stiskněte tlačítko `Vyp.` (nebo `Zap.`).
- 5 Stiskněte tlačítko .

Režim spánku



Můžete zvolit dobu, po kterou zařízení zůstane v nečinnosti (do 60 minut), než přejde do režimu spánku. Časovač bude spuštěn znovu, pokud bude na zařízení provedena nějaká operace.

- 1 Stiskněte tlačítko .
- 2 Stiskněte tlačítko `Vsechna nastav.`
- 3 Rychlým přetažením nahoru nebo dolů anebo stiskem tlačítka ▲ nebo ▼ zobrazte `Zaklad.nastav.`
- 4 Stiskněte tlačítko `Zaklad.nastav.`
- 5 Rychlým přetažením nahoru nebo dolů anebo stiskem tlačítka ▲ nebo ▼ zobrazte `Rezim spanku.`
- 6 Stiskněte tlačítko `Rezim spanku.`
- 7 Rychlým přetažením nahoru nebo dolů anebo stiskem tlačítka ▲ nebo ▼ zobrazte možnost `1Min., 2Min., 3Min., 5Min., 10Min., 30Min. nebo 60Min.`, která představuje dobu, po kterou bude zařízení nečinné, než přejde do režimu spánku. Stiskněte možnost, kterou chcete nastavit.
- 8 Stiskněte tlačítko .

Dotykový displej LCD

Nastavení časovače zhasnutí podsvícení

Můžete nastavit dobu, po kterou bude podsvícení dotykového displeje zapnuté po posledním stisknutí tlačítka.

- 1 Stiskněte tlačítko .
- 2 Stiskněte tlačítko `Vsechna nastav.`
- 3 Rychlým přetažením nahoru nebo dolů anebo stiskem tlačítka ▲ nebo ▼ zobrazte `Zaklad.nastav.`
- 4 Stiskněte tlačítko `Zaklad.nastav.`
- 5 Rychlým přetažením nahoru nebo dolů anebo stiskem tlačítka ▲ nebo ▼ zobrazte `Nastaveni LCD.`
- 6 Stiskněte tlačítko `Nastaveni LCD.`
- 7 Stiskněte tlačítko `Casovac jasu.`
- 8 Stiskněte tlačítko `10 Sec., 20 Sec., 30 Sec. nebo Vyp.`
- 9 Stiskněte tlačítko .

Secure Function Lock 2.0 (Blokovací funkce 2.0)

Secure Function Lock (Blokovací funkce) vám umožňuje omezit veřejný přístup k některým funkcím zařízení:

- Fax Tx (odeslání faxu)
- Fax Rx (příjem faxu)
- Kopírování
- Skenování
- PCC (PhotoCapture Center™)
- Tisk z počítače
- Barevný tisk
- Limit stránky
- Odesílání na web
- Stažení z webu

Tato funkce také uživatelům brání ve změnách výchozích nastavení zařízení omezením přístupu k nastavením nabídky.

Před použitím bezpečnostních funkcí musíte nejprve zadat heslo správce.

Přístup k omezeným operacím lze zajistit vytvořením uživatele s omezenými oprávněními. Aby mohli uživatelé s omezenými oprávněními zařízení používat, musí zadat heslo.

Heslo si pečlivě poznamenejte. Pokud heslo zapomenete, kontaktujte službu pro zákazníky společnosti Brother.

POZNÁMKA

- Pouze správci mohou nastavovat omezení a provádět změny u jednotlivých uživatelů.
- Pokud je vypnuta funkce Fax Tx, nemůžete použít žádnou z funkcí v nabídce Fax.

- Polling vysílání a polling příjem je zapnut pouze tehdy, když jsou zapnuty funkce Fax Tx i Fax Rx.
- Nemůžete upravit nebo odstranit zástupce, pokud je funkce Secure Function Lock (Blokovací funkce) zapnuta.

Než začnete používat Secure Function Lock 2.0 (Blokovací funkce 2.0)

Nastavení funkce Secure Function Lock 2.0 (Blokovací funkce 2.0) můžete konfigurovat prostřednictvím webového prohlížeče. Před konfigurací jsou zapotřebí následující přípravy.

- 1 Spustíte webový prohlížeč.
- 2 Do adresního panelu vašeho prohlížeče zadejte „http://adresa IP zařízení/“ (kde „adresa IP zařízení“ je adresa IP zařízení Brother).

- Například:

`http://192.168.1.2/`

POZNÁMKA

Adresu IP zařízení můžete najít ve zprávě konfigurace sítě. (►► Příručka síťových aplikací: *Tisk zprávy konfigurace sítě.*)

- 3 Zadejte heslo do pole **Login** (Přihlásit). (Toto je heslo pro přihlášení k webové stránce zařízení, nikoli heslo správce pro funkci Secure Function Lock (Blokovací funkce).) Klepněte na .

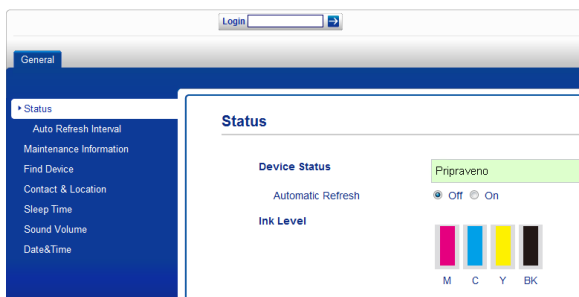

POZNÁMKA

Používáte-li k prvotnímu konfigurování nastavení zařízení webový prohlížeč, nastavte heslo.

- 1 Klepněte na **Please configure the password** (Nakonfigurujte heslo).
- 2 Zadejte heslo, které chcete použít (až 32 znaků).
- 3 Znovu zadejte heslo do pole **Confirm New Password** (Potvrzení nového hesla).
- 4 Klepněte na tlačítko **Submit** (Potvrdit).

Nastavení a změna hesla správce

Tato nastavení lze nakonfigurovat pomocí webového prohlížeče. Pokyny pro konfiguraci webové stránky viz *Než začnete používat Secure Function Lock 2.0 (Blokovací funkce 2.0)* >> strana 3. Potom postupujte podle následujících pokynů.

Nastavení hesla správce

Heslo, které nastavíte v těchto krocích, je určeno pro správce. Toto heslo se používá k nastavení uživatelů a k zapnutí nebo vypnutí funkce Secure Function Lock (Blokovací funkce). (Viz *Nastavení uživatelů s omezeným oprávněním* >> strana 5 a *Zapnutí/vypnutí funkce Secure Function Lock (Blokovací funkce)* >> strana 5.)

- 1 Klepněte na **Administrator** (Správce).
- 2 Klepněte na **Secure Function Lock** (Blokovací funkce).
- 3 Zadejte čtyřmístné číslo pro heslo do pole **New Password** (Nové heslo).



- 4 Znovu zadejte heslo do pole **Retype Password** (Znovu zadat heslo).
- 5 Klepněte na tlačítko **Submit** (Potvrdit).

Změna hesla správce

- 1 Klepněte na **Administrator** (Správce).
- 2 Klepněte na **Secure Function Lock** (Blokovací funkce).
- 3 Zadejte čtyřmístné číslo pro nové heslo do pole **New Password** (Nové heslo).
- 4 Znovu zadejte nové heslo do pole **Retype Password** (Znovu zadat heslo).
- 5 Klepněte na tlačítko **Submit** (Potvrdit).

Nastavení uživatelů s omezeným oprávněním

Můžete nakonfigurovat uživatele s omezeným oprávněním a heslo. Můžete nakonfigurovat až 10 uživatelů.

Tato nastavení lze nakonfigurovat pomocí webového prohlížeče.

Pokyny pro konfiguraci webové stránky viz *Než začnete používat Secure Function Lock 2.0 (Blokovací funkce 2.0)* ►► strana 3.

Potom postupujte podle následujících pokynů.

- 1 Klepněte na **Administrator** (Správce).
- 2 Klepněte na **Secure Function Lock** (Blokovací funkce).
- 3 Zadejte alfanumerický název skupiny nebo uživatelské jméno (maximálně 15 znaků) do pole **ID Number/Name** (Číslo ID/Jméno) a potom zadejte čtyřmístné heslo do pole **PIN**.



- 4 Zrušte zaškrtnutí funkcí, které chcete omezit, v polích **Print Activities** (Tiskové operace) nebo **Others** (Jiné). Pokud chcete nakonfigurovat maximální počet stránek, označte pole **On** (Zapnuto) v části **Page Limit** (Limit stránky), a potom zadejte číslo do pole **Max**. Klepněte na tlačítko **Submit** (Potvrdit).

POZNÁMKA

- Nelze použít stejné heslo jako heslo jiného uživatele.
- Můžete nakonfigurovat jednoho veřejného uživatele. Veřejní uživatelé nemusí zadávat heslo. Další informace viz ►► Příručka síťových aplikací.

Zapnutí/vypnutí funkce Secure Function Lock (Blokovací funkce)

POZNÁMKA

Zadáte-li nesprávné heslo, na dotykovém displeji se zobrazí zpráva *Chybné heslo. Zadejte správné heslo*. Pokud heslo zapomenete, kontaktujte službu pro zákazníky společnosti Brother.

Zapnutí funkce Secure Function Lock (Blokovací funkce)



- 1 Stiskněte tlačítko .
- 2 Stiskněte tlačítko `Vsechna nastav.`
- 3 Rychlým přetažením nahoru nebo dolů anebo stiskem tlačítka ▲ nebo ▼ zobrazte `Zaklad.nastav.`
- 4 Stiskněte tlačítko `Zaklad.nastav.`
- 5 Rychlým přetažením nahoru nebo dolů anebo stiskem tlačítka ▲ nebo ▼ zobrazte `Blok.funkce.`
- 6 Stiskněte tlačítko `Blok.funkce.`
- 7 Stiskněte tlačítko `Blok.Vyp.→Zap.`
- 8 Zadejte čtyřmístné heslo správce pomocí klávesnice na dotykovém displeji. Stiskněte tlačítko `OK`.

POZNÁMKA

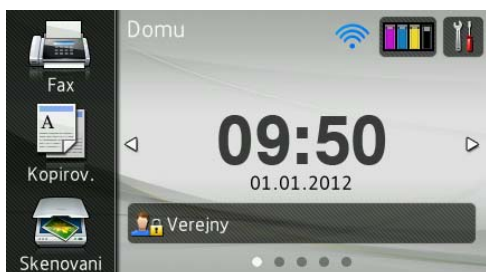
Ikona funkce Secure Function Lock (Blokovací funkce) je viditelně zobrazena na domovské obrazovce.





Vypnutí funkce Secure Function Lock (Blokovací funkce)

- 1 Stiskněte tlačítko  **Verejny** nebo  (kde xxxxx je uživatelské jméno).
- 2 Stiskněte tlačítko `Zamek zap. → vyp.`
- 3 Zadejte čtyřmístné heslo správce pomocí klávesnice na dotykovém displeji.
Stiskněte tlačítko `OK`.

Přepínání uživatelů

Toto nastavení umožňuje uživateli s omezeným oprávněním přihlásit se k zařízení, když je zapnutá funkce Secure Function Lock (Blokovací funkce).

- 1 Na dotykovém displeji stiskněte tlačítko  **Verejny** nebo  (kde xxxxx je jméno uživatele).
- 2 Stiskněte tlačítko `Zmenit uzivatele.`
- 3 Rychlým přetažením nahoru nebo dolů anebo stiskem tlačítka ▲ nebo ▼ zobrazte vaše uživatelské jméno.

- 4 Stiskněte vaše uživatelské jméno.
- 5 Zadejte čtyřmístné heslo uživatele pomocí klávesnice na dotykovém displeji.
Stiskněte tlačítko `OK`.

Změna na veřejný režim

- 1 Stiskněte tlačítko  **XXXXXX** (kde xxxxx je uživatelské jméno).
- 2 Stiskněte tlačítko `Prejit na verejny.`

Omezení vytáčení

Tato funkce zabraňuje uživatelům v odesílání faxu nebo vytočení nesprávného čísla omylem. Zařízení můžete nastavit tak, aby bylo omezeno vytáčení při použití číselné klávesnice, adresáře, zástupce a LDAP vyhledávání.

Vyberete-li `Vyp.`, zařízení neomezuje metodu vytáčení.



Vyberete-li `Zadejte # dvakrát`, zařízení vás vyzve k zadání čísla znovu, a pak, pokud zadáte stejné číslo správně, zařízení zahájí vytáčení. Zadáte-li nesprávné číslo, zobrazí se na dotykovém displeji chybová zpráva.

Vyberete-li `Zap.`, zařízení omezí veškeré odesílané faxy a odchozích volání pro tuto metodu vytáčení.

POZNÁMKA

- Nastavení `Zadejte # dvakrát` nebude fungovat, pokud zvednete externí sluchátko před zadáním čísla. Nebudete požádáni o zadání čísla znovu.
- Vyberete-li možnost `Zap.` nebo `Zadejte # dvakrát`, nemůžete použít funkci oběžníku.

Omezení číselníku

- 1 Stiskněte tlačítko .
- 2 Stiskněte tlačítko `Vsechna nastav.`
- 3 Rychlým přetažením nahoru nebo dolů anebo stiskem tlačítka ▲ nebo ▼ zobrazte `Fax`.
- 4 Stiskněte tlačítko `Fax`.
- 5 Rychlým přetažením nahoru nebo dolů anebo stiskem tlačítka ▲ nebo ▼ zobrazte `Omezeni vytaceni`.
- 6 Stiskněte tlačítko `Omezeni vytaceni`.
- 7 Stiskněte tlačítko `Ciselnik`.
- 8 Stiskněte tlačítko `Zadejte # dvakrát`, `Zap.` nebo `Vyp.`
- 9 Stiskněte tlačítko .

Omezení adresáře



- 1 Stiskněte tlačítko .
- 2 Stiskněte tlačítko `Vsechna nastav.`
- 3 Rychlým přetažením nahoru nebo dolů anebo stiskem tlačítka ▲ nebo ▼ zobrazte `Fax`.
- 4 Stiskněte tlačítko `Fax`.
- 5 Rychlým přetažením nahoru nebo dolů anebo stiskem tlačítka ▲ nebo ▼ zobrazte `Omezeni vytaceni`.
- 6 Stiskněte tlačítko `Omezeni vytaceni`.
- 7 Stiskněte tlačítko `Adresar`.
- 8 Stiskněte tlačítko `Zadejte # dvakrát`, `Zap.` nebo `Vyp.`

- 9 Stiskněte tlačítko .

POZNÁMKA

Pokud při vytáčení použijete více čísel z adresáře, adresa bude rozpoznána jako vstup z číselníku.

Omezení zástupce

- 1 Stiskněte tlačítko .
- 2 Stiskněte tlačítko *Vsechna nastav.*
- 3 Rychlým přetažením nahoru nebo dolů anebo stiskem tlačítka ▲ nebo ▼ zobrazte *Fax.*
- 4 Stiskněte tlačítko *Fax.*
- 5 Rychlým přetažením nahoru nebo dolů anebo stiskem tlačítka ▲ nebo ▼ zobrazte *Omezení vytaceni.*
- 6 Stiskněte tlačítko *Omezení vytaceni.*
- 7 Stiskněte tlačítko *Zastupci.*
- 8 Stiskněte tlačítko
Zadejte # dvakrát, *Zap.* nebo *Vyp.*
- 9 Stiskněte tlačítko .

Omezení serveru LDAP

- 1 Stiskněte tlačítko .
- 2 Stiskněte tlačítko *Vsechna nastav.*
- 3 Rychlým přetažením nahoru nebo dolů anebo stiskem tlačítka ▲ nebo ▼ zobrazte *Fax.*
- 4 Stiskněte tlačítko *Fax.*

- 5 Rychlým přetažením nahoru nebo dolů anebo stiskem tlačítka ▲ nebo ▼ zobrazte *Omezení vytaceni.*
- 6 Stiskněte tlačítko *Omezení vytaceni.*
- 7 Stiskněte tlačítko *Server LDAP.*
- 8 Stiskněte tlačítko
Zadejte # dvakrát, *Zap.* nebo *Vyp.*
- 9 Stiskněte tlačítko .

Dodatečné možnosti odeslání

Odesílání faxů pomocí více nastavení

Při odesílání faxu si můžete vybrat různé kombinace nastavení, jako například Rozlisení faxu, Kontrast, Velikost skenovacího skla a Realny cas TX.

Rovněž můžete využít tyto možnosti:

Historie volani, Adresar, Obeznik, Nahled, Nastaveni barev, Casovac, Sdruz.vys, Polling vysil., Polling prijem, Zamorsky rezim, Uloz.nov.predv. a Tovarni nastav.

Některá nastavení jsou k dispozici pouze při odesílání černobílých faxů.

- 1 Vložte dokument.
- 2 Provedte jeden z následujících postupů:
 - Když je náhled faxu vypnutý, stiskněte tlačítko Fax.
 - Když je náhled faxu zapnutý, stiskněte tlačítko Fax a potom Odesilani faxu.

Na dotykovém displeji se zobrazí:

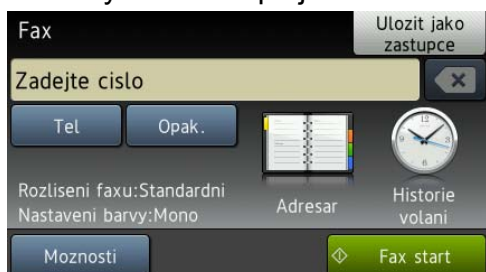

- 3 Stiskněte tlačítko Možnosti.

- 4 Rychlým přetažením nahoru nebo dolů anebo stiskem tlačítka ▲ nebo ▼ zobrazte nastavení, které chcete změnit. Když se nastavení zobrazí, stiskněte jej.
- 5 Stiskněte možnost, kterou chcete nastavit.
- 6 Chcete-li změnit další nastavení, vraťte se ke kroku 4.
- 7 Po dokončení změn nastavení stiskněte tlačítko OK.
- 8 Zadejte faxové číslo.
- 9 Stiskněte tlačítko Fax start.

POZNÁMKA

- Většina nastavení je dočasná a po odeslání faxu se zařízení vrátí na svá výchozí nastavení.
- Některá nastavení, která nejčastěji používáte, můžete uložit tak, že je nastavíte jako výchozí nastavení. Tato nastavení zůstanou aktivní, dokud je znovu nezměníte. (Viz *Nastavení vašich změn jako nových výchozích hodnot* >> strana 11.)
- Některá nastavení, která nejčastěji používáte, můžete uložit tak, že je nastavíte jako zástupce. (Viz *Uložení možností faxu jako zástupce* >> strana 12.)

Zastavení faxování

Chcete-li faxování zastavit, stiskněte tlačítko



Kontrast

Pokud je váš dokument velmi světlý nebo velmi tmavý, možná budete chtít změnit kontrast. Pro většinu dokumentů lze použít tovární nastavení `Auto`. Automaticky zvolí vhodný kontrast dokumentu.

Při odesílání světlého dokumentu použijte nastavení `Svetly`. Při odesílání tmavého dokumentu použijte nastavení `Tmavy`.

- 1 Vložte dokument.
- 2 Proveďte jeden z následujících postupů:
 - Když je náhled faxu vypnutý, stiskněte tlačítko `Fax`.
 - Když je náhled faxu zapnutý, stiskněte tlačítko `Fax` a potom `Odesilani faxu`.
- 3 Stiskněte tlačítko `Moznosti`.
- 4 Rychlým přetažením nahoru nebo dolů anebo stiskem tlačítka `▲` nebo `▼` zobrazte `Kontrast`.
- 5 Stiskněte tlačítko `Kontrast`.
- 6 Stiskněte tlačítko `Auto`, `Svetly` nebo `Tmavy`.
- 7 Stiskněte tlačítko `OK`.
- 8 Zadejte faxové číslo.
- 9 Stiskněte tlačítko `Fax start`.

POZNÁMKA

I když vyberete nastavení `Svetly` nebo `Tmavy`, zařízení odešle fax pomocí nastavení `Auto` za jakékoliv z následujících podmínek:

- Když odesíláte barevný fax.
- Když jako rozlišení faxu vyberete nastavení `Foto`.

Změna rozlišení faxu

Kvalitu faxu lze zlepšit změnou rozlišení faxu.

- 1 Vložte dokument.
- 2 Proveďte jeden z následujících postupů:
 - Když je náhled faxu vypnutý, stiskněte tlačítko `Fax`.
 - Když je náhled faxu zapnutý, stiskněte tlačítko `Fax` a potom `Odesilani faxu`.
- 3 Stiskněte tlačítko `Moznosti`.
- 4 Rychlým přetažením nahoru nebo dolů anebo stiskem tlačítka `▲` nebo `▼` zobrazte `Rozliseni faxu`.
- 5 Stiskněte tlačítko `Rozliseni faxu`.
- 6 Stiskněte tlačítko `Standard`, `Jemne`, `Ex. Jemne` nebo `Foto`.
- 7 Stiskněte tlačítko `OK`.
- 8 Zadejte faxové číslo.
- 9 Stiskněte tlačítko `Fax start`.

POZNÁMKA

Můžete si vybrat ze čtyř nastavení rozlišení pro černobílé faxy a dvou pro barevné.

Černobílé	
Standard	Vhodné pro většinu psaných dokumentů.
Jemne	Dobré pro malý tisk, přenáší se o něco pomaleji než u standardního rozlišení.
Ex. Jemne	Dobré pro malý tisk nebo kresby, přenáší se pomaleji než jemné rozlišení.
Foto	Používejte v dokumentech s různými odstíny šedé nebo pro fotografie. Možnost Foto má nejpomalejší přenos.

Barevně	
Standard	Vhodné pro většinu psaných dokumentů.
Jemne	Používejte, pokud je dokument fotografie. Čas přenosu je pomalejší než u standardního rozlišení.

Vyberete-li **Ex. Jemne** nebo **Foto** a poté odešlete barevný fax (výběrem možnosti **Barva** v **Nastavení barev**), zařízení odešle fax pomocí nastavení **Jemne**.

Nastavení vašich změn jako nových výchozích hodnot

Nastavení možnosti faxu, která používáte nejčastěji, jako například **Rozlišení faxu**, **Kontrast**, **Velikost skenovacího skla**, **Náhled**, **Realny čas TX** a **Nastavení barev**, můžete uložit jako výchozí nastavení. Tato nastavení zůstanou aktivní, dokud je znovu nezměníte.

- 1 Proved'te jeden z následujících postupů:
 - Když je náhled faxu vypnutý, stiskněte tlačítko **Fax**.
 - Když je náhled faxu zapnutý, stiskněte tlačítko **Fax** a potom **Odesilání faxu**.
- 2 Stiskněte tlačítko **Možnosti**.
- 3 Rychlým přetažením nahoru nebo dolů anebo stiskem tlačítka ▲ nebo ▼ vyberte možnost nabídky, kterou chcete změnit. Stiskněte vaši novou možnost.

Opakujte tento krok pro každé nastavení, které chcete změnit.
- 4 Po změně posledního nastavení vaší preferované možnosti, rychlým přetažením nahoru nebo dolů anebo stiskem tlačítka ▲ nebo ▼ zobrazte **Ulož.nov.predv.**
- 5 Stiskněte tlačítko **Ulož.nov.predv.**
- 6 Na dotykovém displeji se zobrazí žádost o potvrzení změny jako nového výchozího nastavení. Stisknutím tlačítka **Ano** potvrďte výběr.
- 7 Stiskněte tlačítko .

Obnovení možností faxu na tovární nastavení

Můžete obnovit všechny změněné možnosti faxu zpět na tovární nastavení. Tato nastavení zůstanou aktivní, dokud je znovu nezměníte.

- 1 Provedte jeden z následujících postupů:
 - Když je náhled faxu vypnutý, stiskněte tlačítko `Fax`.
 - Když je náhled faxu zapnutý, stiskněte tlačítko `Fax` a potom `Odesilani faxu`.
- 2 Stiskněte tlačítko `Moznosti`.
- 3 Rychlým přetažením nahoru nebo dolů anebo stiskem tlačítka `▲` nebo `▼` zobrazte `Tovarni nastav`.
- 4 Stiskněte tlačítko `Tovarni nastav`.
- 5 Na dotykovém displeji se zobrazí žádost o potvrzení pro změnu nastavení zpět na tovární nastavení. Stisknutím tlačítka `Ano` potvrďte výběr.
- 6 Stiskněte tlačítko .

Uložení možností faxu jako zástupce

Všechny možnosti faxu, které používáte nejčastěji, můžete uložit jako zástupce.

- 1 Provedte jeden z následujících postupů:
 - Když je náhled faxu vypnutý, stiskněte tlačítko `Fax`.
 - Když je náhled faxu zapnutý, stiskněte tlačítko `Fax` a potom `Odesilani faxu`.
- 2 Zadejte faxové číslo.
- 3 Stiskněte tlačítko `Moznosti`.
- 4 Rychlým přetažením nahoru či dolů nebo stiskem tlačítka `▲` či `▼` zobrazte `Rozliseni faxu`, `Kontrast`, `Nahled`, `Nastaveni barev`, `Realny cas TX`, `Zamorsky rezim` nebo `Velikost skenovaciho skla` a potom stiskněte nastavení, které chcete změnit. Následně stiskněte novou možnost, kterou chcete nastavit. Opakujte tento krok pro každé nastavení, které chcete změnit.
- 5 Po dokončení výběru nových možností, stiskněte tlačítko `OK`.
- 6 Stiskněte tlačítko `Ulozit jako zastupce`.
- 7 Potvrďte zobrazený seznam možností, které jste si vybrali pro zástupce, a pak stiskněte tlačítko `OK`.
- 8 Zadejte název zástupce pomocí klávesnice na dotykovém displeji. (Podrobnější informace o zadávání znaků najdete v části [»» Základní příručka uživatele: Zadávání textu.](#)) Stiskněte tlačítko `OK`.
- 9 Stisknutím tlačítka `OK` uložte zástupce.

Další operace odesílání

Odeslání faxu ručně

Během ručního přenosu při odesílání faxu uslyšíte tóny vytáčení, vyzvánění a tóny příjmu faxu.

POZNÁMKA

Chcete-li odeslat vícestránkový fax, použijte ADF.

- 1 Vložte dokument.
- 2 Proveďte jeden z následujících postupů:
 - Když je náhled faxu vypnutý, stiskněte tlačítko `Fax`.
 - Když je náhled faxu zapnutý, stiskněte tlačítko `Fax` a potom `Odesilani faxu`.
- 3 Chcete-li poslouchat oznamovací tón, zvedněte sluchátko externího telefonu.
- 4 Vytočte faxové číslo pomocí externího telefonu.
- 5 Když uslyšíte tóny faxu, stiskněte tlačítko `Fax start`.
Používáte-li sklo skeneru, stisknutím tlačítka `Vysilani` na dotykovém displeji připravte odeslání faxu.
- 6 Zavěste sluchátko externího telefonu.

Odeslání faxu na konci rozhovoru

Než obě strany na konci hovoru zavěsí, můžete druhé straně odeslat fax.

- 1 Požádejte druhou stranu, aby vyčkala na tóny faxu (pípání), a potom před zavěšením stiskněte tlačítko `Start` nebo `Odeslat`.
- 2 Vložte dokument.
- 3 Stiskněte tlačítko `Fax start`.
 - Používáte-li sklo skeneru, stisknutím tlačítka `Vysilani` odešlete fax.
- 4 Zavěste sluchátko externího telefonu.

Duální přístup (pouze černobíle)

Můžete vytočit číslo a spustit skenování faxu do paměti — i když zařízení odesílá z paměti, přijímá faxy nebo tiskne data z počítače. Na dotykovém displeji se objeví nové číslo úlohy.

Počet stránek, které můžete naskenovat do paměti, se bude lišit v závislosti na datech, která jsou na nich vytištěna.

POZNÁMKA

Pokud se zobrazí zpráva `Preplnena pamet`, stisknutím tlačítka  zrušte nebo stisknutím tlačítka `Odeslat` odešlete dosud naskenované stránky.

Oběžník (pouze černobíle)

Oběžník znamená, že je stejná faxová zpráva automaticky odesílána na více faxových čísel. Do jednoho oběžníku můžete zahrnout čísla z adresáře a maximálně 50 manuálně vytáčených čísel.

Po dokončení vysílání oběžníku bude vytištěna zpráva o oběžníku.

Než začnete odesílat oběžník

Aby bylo možné použít při odesílání oběžníku čísla z adresáře, musí být čísla nejdříve uložena v paměti zařízení. (►► Základní příručka uživatele: *Ukládání čísel v adresáři*.)

Aby bylo možné při odesílání oběžníku použít skupinová čísla, musí být rovněž tato čísla nejdříve uložena v paměti zařízení. Skupinová čísla zahrnují řadu uložených čísel z adresáře pro usnadnění vytáčení. (Viz *Nastavení skupin pro oběžník* ►► strana 34.)

Postup pro odeslání oběžníkového faxu

- 1 Vložte dokument.
- 2 Proveďte jeden z následujících postupů:
 - Když je náhled faxu vypnutý, stiskněte tlačítko `Fax`.
 - Když je náhled faxu zapnutý, stiskněte tlačítko `Fax` a potom `Odesilani faxu`.
- 3 Stiskněte tlačítko `Moznosti`.
- 4 Rychlým přetažením nahoru nebo dolů anebo stiskem tlačítka `▲` nebo `▼` zobrazte `Obeznik`.
- 5 Stiskněte tlačítko `Obeznik`.
- 6 Stiskněte tlačítko `Pridat cislo`.
- 7 Čísla můžete do oběžníku přidat následujícími způsoby:
 - Stiskněte tlačítko `Pridat cislo` a zadejte číslo pomocí klávesnice na dotykovém displeji.
Stiskněte tlačítko `OK`.

POZNÁMKA

Pokud jste stáhli internetový fax:

Chcete-li odeslat oběžník pomocí e-mailové adresy, stiskněte tlačítko 

zadejte e-mailovou adresu a stiskněte tlačítko `OK`. (►► Základní příručka uživatele: *Zadávání textu*.)

- Stiskněte tlačítko `Pridat z adresare`.
Rychlým přetažením nahoru nebo dolů anebo stiskem tlačítka `▲` nebo `▼` zobrazte číslo, které chcete přidat do oběžníku.
Stiskněte zaškrťovací pole pro čísla, která chcete přidat do oběžníku.
Po zaškrtnutí všech požadovaných čísel stiskněte tlačítko `OK`.
 - Stiskněte tlačítko `Vyhledat v adresari`.
Zadejte první písmeno jména a stiskněte tlačítko `OK`.
Stiskněte jméno a pak stiskněte číslo, které chcete přidat do oběžníku.
- 8 Po zadání všech faxových čísel opakováním kroku 6 a 7 stiskněte tlačítko `OK`.
 - 9 Stiskněte tlačítko `Fax start`.

POZNÁMKA

`Obeznik` není k dispozici, pokud vyberte položku `Barva` v `Nastaveni barev`.

Faxování z ADF

- Zařízení začne skenovat dokument.

Faxování ze skla skeneru

Jakmile se na dotykovém displeji objeví dotaz `Dalsi stranka?`, proveďte jeden z následujících úkonů:

- Chcete-li odeslat jednu stránku, stiskněte tlačítko **Ne**.

Zařízení zahájí odesílání dokumentu.

- Chcete-li odeslat více stránek, stiskněte tlačítko **Ano** a umístěte další stránku na sklo skeneru.

Stiskněte tlačítko **OK**.

Zařízení začne skenovat stránku. (Zopakujte tento krok pro každou další stránku.)

POZNÁMKA

- Pokud jste nevyužili žádná čísla pro skupiny, můžete rozeslat faxy na až 250 různých čísel.
- Dostupná paměť zařízení se bude lišit v závislosti na typech úloh v paměti a číslech použitých pro oběžník. Pokud vysíláte na maximální možný počet čísel, nebudete moci využít funkce duální přístup a odložený fax.
- Pokud se zobrazí zpráva *Preplněna pamet*, stisknutím tlačítka  zrušte nebo stisknutím tlačítka **Odeslat** odešlete dosud naskenované stránky.

Zrušení probíhajícího odesílání oběžníku

- 1 Stiskněte tlačítko .
- 2 Proveďte jeden z následujících postupů:
 - Chcete-li zrušit celý oběžník, stiskněte tlačítko **Cely fax. obeznik**. Přejděte ke kroku 3.

- Chcete-li zrušit aktuální úlohu, stiskněte vytáčené číslo na dotykovém displeji. Přejděte ke kroku 4.

- Chcete-li úlohu ukončit bez zrušení, stiskněte tlačítko .

- 3 Když se na dotykovém displeji zobrazí dotaz, zda chcete zrušit celý oběžník, proveďte jeden z následujících postupů:

- Stisknutím tlačítka **Ano** potvrďte výběr.
- Chcete-li úlohu ukončit bez zrušení, stiskněte tlačítko **Ne**.

- 4 Proveďte jeden z následujících postupů:

- Chcete-li zrušit aktuální úlohu, stiskněte tlačítko **Ano**.
- Chcete-li úlohu ukončit bez zrušení, stiskněte tlačítko **Ne**.

Přenos v reálném čase

Když budete odesílat fax, zařízení bude před odesláním skenovat dokumenty do paměti. Jakmile pak bude telefonní linka volná, zařízení zahájí vytáčení a odesílání.

Někdy můžete potřebovat odeslat důležitý dokument okamžitě, bez čekání na přenos z paměti. Můžete tak učinit zapnutím možnosti **Realny cas TX**.

- 1 Vložte dokument.
- 2 Proveďte jeden z následujících postupů:
 - Když je náhled faxu vypnutý, stiskněte tlačítko **Fax**.
 - Když je náhled faxu zapnutý, stiskněte tlačítko **Fax** a potom **Odesilani faxu**.
- 3 Stiskněte tlačítko **Moznosti**.
- 4 Rychlým přetažením nahoru nebo dolů anebo stiskem tlačítka **▲** nebo **▼** zobrazte **Realny cas TX**.

- 5 Stiskněte tlačítko *Realny cas TX*.
- 6 Stiskněte tlačítko *Zap.* (nebo *Vyp.*).
- 7 Stiskněte tlačítko *OK*.
- 8 Zadejte faxové číslo.
- 9 Stiskněte tlačítko *Fax start*.

POZNÁMKA

- Pokud budete odesílat barevný fax nebo pokud bude paměť plná a budete odesílat černobílý fax z ADF, odešle zařízení dokument v reálném čase (i v případě nastavení možnosti *Realny cas TX* na *Vyp.*).
- Při přenosu v reálném čase nefunguje funkce automatického opakování vytáčení při používání skla skeneru.

Zámořský režim

Pokud máte potíže při odesílání faxu do zámoří kvůli možnému rušení na telefonní lince, doporučujeme, abyste zapnuli zámořský režim. Po odeslání faxu pomocí této funkce se tato funkce sama automaticky vypne.

- 1 Vložte dokument.
- 2 Provedte jeden z následujících postupů:
 - Když je náhled faxu vypnutý, stiskněte tlačítko *Fax*.
 - Když je náhled faxu zapnutý, stiskněte tlačítko *Fax* a potom *Odesilani faxu*.
- 3 Stiskněte tlačítko *Moznosti*.
- 4 Rychlým přetažením nahoru nebo dolů anebo stiskem tlačítka ▲ nebo ▼ zobrazte *Zamorsky rezim*.
- 5 Stiskněte tlačítko *Zamorsky rezim*.
- 6 Stiskněte tlačítko *Zap.* (nebo *Vyp.*).

- 7 Stiskněte tlačítko *OK*.
- 8 Zadejte faxové číslo.
- 9 Stiskněte tlačítko *Fax start*.

Odložené faxování (pouze černobíle)

Do paměti můžete uložit až 50 faxů, které mají být odeslány do 24 hodin. Tyto faxy budou odeslány v čase zadaném v kroku 9.

- 1 Vložte dokument.
 - 2 Provedte jeden z následujících postupů:
 - Když je náhled faxu vypnutý, stiskněte tlačítko *Fax*.
 - Když je náhled faxu zapnutý, stiskněte tlačítko *Fax* a potom *Odesilani faxu*.
 - 3 Stiskněte tlačítko *Moznosti*.
 - 4 Rychlým přetažením nahoru nebo dolů anebo stiskem tlačítka ▲ nebo ▼ zobrazte *Casovac*.
 - 5 Stiskněte tlačítko *Casovac*.
 - 6 Stiskněte tlačítko *Casovac*.
 - 7 Stiskněte tlačítko *Zap.* (nebo *Vyp.*).
 - 8 Stiskněte tlačítko *Nast. cas*.
 - 9 Zadejte čas, kdy chcete fax odeslat (ve 24hodinovém formátu), pomocí klávesnice na dotykovém displeji. (Například pro třičtvrtě na osm večer zadejte 19:45.)
Stiskněte tlačítko *OK*.
- POZNÁMKA**
- Počet stránek, které můžete naskenovat do paměti, závisí na objemu dat, která jsou vtištěna na každé stránce.
- 10 Stiskněte tlačítko *OK*.

- 11 Zadejte faxové číslo.
- 12 Stiskněte tlačítko `Fax start`.

POZNÁMKA

Casovac není k dispozici, pokud vyberte položku `Barva` v `Nastavení barev`.



Přenos odložené dávky (pouze černobíle)

Před odesláním odložených faxů vám zařízení pomůže snížit náklady seřazením všech faxů v paměti podle místa určení a naplánovaného času. Všechny odložené faxy, které jsou naplánovány k odeslání ve stejný čas na stejné faxové číslo, budou odeslány jako jeden fax, aby se ušetřil čas přenosu.

- 1 Provedte jeden z následujících postupů:
 - Když je náhled faxu vypnutý, stiskněte tlačítko `Fax`.
 - Když je náhled faxu zapnutý, stiskněte tlačítko `Fax` a potom `Odesilani faxu`.
- 2 Stiskněte tlačítko `Moznosti`.
- 3 Rychlým přetažením nahoru nebo dolů anebo stiskem tlačítka ▲ nebo ▼ zobrazte `Sdruz.vys`.
- 4 Stiskněte tlačítko `Sdruz.vys`.
- 5 Stiskněte tlačítko `Zap.` (nebo `Vyp.`).
- 6 Stiskněte tlačítko .

Kontrola a rušení čekajících úloh

Můžete kontrolovat nebo rušit úlohy, které stále čekají v paměti na odeslání. (Pokud neexistují žádné úlohy, na dotykovém displeji je zobrazeno `Neni zadna uloha`.)

- 1 Stiskněte tlačítko .
- 2 Stiskněte tlačítko `Vsechna nastav`.
- 3 Rychlým přetažením nahoru nebo dolů anebo stiskem tlačítka ▲ nebo ▼ zobrazte `Fax`.
- 4 Stiskněte tlačítko `Fax`.
- 5 Rychlým přetažením nahoru nebo dolů anebo stiskem tlačítka ▲ nebo ▼ zobrazte `Zbyva uloh`.
- 6 Stiskněte tlačítko `Zbyva uloh`. Na dotykovém displeji se objeví všechny čekající úlohy.
- 7 Rychlým přetažením nahoru nebo dolů anebo stiskem tlačítka ▲ nebo ▼ procházejte úlohy a stiskněte úlohu, kterou chcete zrušit. Stiskněte tlačítko `Zrusit`.
- 8 Provedte jeden z následujících postupů:
 - Chcete-li zrušit, stiskněte tlačítko `Ano`.
Chcete-li zrušit další úlohu, přejděte ke kroku 7.
 - Chcete-li úlohu ukončit bez zrušení, stiskněte tlačítko `Ne`.
- 9 Po dokončení stiskněte tlačítko .

Přehled pollingu

Polling umožňuje nastavit zařízení tak, aby ostatní mohli přijímat vaše faxy, ale za spojení budou platit. Také umožňuje, abyste vy volali na jiné faxové zařízení a dostávali z něj faxy, přičemž za spojení platíte vy. Funkce polling musí být nastavena na obou zařízeních. Ne všechna faxová zařízení polling podporují.

Polling vysílání (pouze černobíle)

Polling vysílání vám umožňuje nastavit zařízení tak, aby čekalo s dokumentem a umožnilo tak jinému faxovému zařízení zavolat a dokument převzít.

Dokument se uloží a může ho převzít jiný fax, dokud ho nevymažete z paměti. (Viz *Kontrola a rušení čekajících úloh* >> strana 17.)

Nastavení pro polling vysílání

- 1 Vložte dokument.
- 2 Proveďte jeden z následujících postupů:
 - Když je náhled faxu vypnutý, stiskněte tlačítko **Fax**.
 - Když je náhled faxu zapnutý, stiskněte tlačítko **Fax** a potom **Odesilani faxu**.
- 3 Stiskněte tlačítko **Moznosti**.
- 4 Rychlým přetažením nahoru nebo dolů anebo stiskem tlačítka **▲** nebo **▼** zobrazte **Polling vysil**.
- 5 Stiskněte tlačítko **Polling vysil**.
- 6 Stiskněte tlačítko **Standard**.
- 7 Stiskněte tlačítko **Fax start**.
- 8 Pokud používáte sklo skeneru, zobrazí se na dotykovém displeji výzva k výběru jedné z následujících možností:

- Stisknutím tlačítka **Ano** naskenujete další stránku. Přejděte ke kroku 9.
- Stisknutím tlačítka **Ne** uložíte dokument v paměti. Jiné faxové přístroje mohou nyní zavolat vaše zařízení a převzít dokument.

- 9 Umístěte další stránku na sklo skeneru a stiskněte tlačítko **OK**. Opakujte kroky 8 a 9 pro každou další stránku. Dokument bude uložen v paměti a odeslán při pollingu.

Nastavení polling vysílání s bezpečnostním kódem

Zabezpečený polling vám umožňuje omezit, kdo může získat dokumenty, které jste nastavili pro polling vysílání.

Zabezpečený polling funguje pouze na faxových zařízeních Brother. Pokud chce fax z vašeho zařízení přijmout někdo jiný, musí zadat bezpečnostní kód.

- 1 Vložte dokument.
- 2 Proveďte jeden z následujících postupů:
 - Když je náhled faxu vypnutý, stiskněte tlačítko **Fax**.
 - Když je náhled faxu zapnutý, stiskněte tlačítko **Fax** a potom **Odesilani faxu**.
- 3 Stiskněte tlačítko **Moznosti**.
- 4 Rychlým přetažením nahoru nebo dolů anebo stiskem tlačítka **▲** nebo **▼** zobrazte **Polling vysil**.
- 5 Stiskněte tlačítko **Polling vysil**.
- 6 Stiskněte tlačítko **Zabezp**.
- 7 Zadejte čtyřmístné číslo. Stiskněte tlačítko **OK**.
- 8 Stiskněte tlačítko **Fax start**.

- 9 Pokud používáte sklo skeneru, zobrazí se na dotykovém displeji výzva k výběru jedné z následujících možností:
 - Stisknutím tlačítka **Ano** naskenujete další stránku.
Přejděte ke kroku 10.
 - Stisknutím tlačítka **Ne** připravíte odeslání dokumentu.
- 10 Umístěte další stránku na sklo skeneru a stiskněte tlačítko **OK**.
- 11 Opakujte kroky 9 a 10 pro každou další stránku. Zařízení automaticky odešle fax.

Příjem do paměti (pouze černobíle)

Současně můžete provádět pouze jednu operaci Příjem do paměti:

- Přesměrování faxu
- Ukládání faxu
- Funkce přijímání faxů do počítače PC Fax příjem
- Vypnuto

Výběr lze kdykoli změnit. Pokud po změně operace Příjem do paměti se v paměti zařízení stále budou nacházet přijaté faxy, na dotykovém displeji se zobrazí příslušné upozornění. (Viz *Změna operací Příjem do paměti* ►► strana 22.)

Přesměrování faxu

Když zvolíte přesměrování faxu, zařízení uloží přijatý fax do paměti. Zařízení pak vytočí faxové číslo, které jste naprogramovali, a přesměruje tam faxovou zprávu.

- 1 Stiskněte tlačítko .
- 2 Stiskněte tlačítko `Vsechna nastav.`
- 3 Rychlým přetažením nahoru nebo dolů anebo stiskem tlačítka ▲ nebo ▼ zobrazte `Fax`.
- 4 Stiskněte tlačítko `Fax`.
- 5 Rychlým přetažením nahoru nebo dolů anebo stiskem tlačítka ▲ nebo ▼ zobrazte `Prijem nastav.`
- 6 Stiskněte tlačítko `Prijem nastav.`
- 7 Rychlým přetažením nahoru nebo dolů anebo stiskem tlačítka ▲ nebo ▼ zobrazte `Prij.do pameti.`

- 8 Stiskněte tlačítko `Prij.do pameti.`
- 9 Stiskněte tlačítko `Fax Presmerovani.`
- 10 Zadejte číslo pro přesměrování (max. 20 číslic) pomocí klávesnice na dotykovém displeji. Stiskněte tlačítko `OK`.
- 11 Když je náhled faxu vypnutý, stiskněte tlačítko `Zalozni tisk: Zap` nebo `Zalozni tisk: Vyp`.

DŮLEŽITÉ

- Pokud vyberete možnost `Zalozni tisk: Zap`, zařízení rovněž vytiskne fax na vašem zařízení, takže budete mít kopii. Jde o bezpečnostní funkci pro případ, že by došlo k výpadku energie před přesměrováním faxu nebo by byl problém na přijímacím zařízení.
- Když obdržíte barevný fax, zařízení vytiskne barevný fax ve vašem zařízení, ale nepřesměruje fax na naprogramované číslo pro přesměrování faxu.

- 12 Stiskněte tlačítko .

Ukládání faxu

Když zvolíte možnost ukládání faxu, zařízení uloží přijaté faxy do paměti. Budete moci vyzvednout faxové zprávy z jiného umístění pomocí příkazů pro dálkové vyzvednutí.

Pokud je možnost ukládání faxu zapnuta, zařízení automaticky vytiskne záložní kopii.

- 1 Stiskněte tlačítko .
- 2 Stiskněte tlačítko `Vsechna nastav.`
- 3 Rychlým přetažením nahoru nebo dolů anebo stiskem tlačítka ▲ nebo ▼ zobrazte `Fax`.



- 4 Stiskněte tlačítko **Fax**.
- 5 Rychlým přetažením nahoru nebo dolů anebo stiskem tlačítka ▲ nebo ▼ zobrazte **Prijem nastav.**
- 6 Stiskněte tlačítko **Prijem nastav.**
- 7 Rychlým přetažením nahoru nebo dolů anebo stiskem tlačítka ▲ nebo ▼ zobrazte **Prij.do pameti.**
- 8 Stiskněte tlačítko **Prij.do pameti.**
- 9 Stiskněte tlačítko **Ulozeni dok.**
- 10 Stiskněte tlačítko .

POZNÁMKA

Barevné faxy nelze ukládat do paměti. Když obdržíte barevný fax, zařízení vytiskne barevný fax ve vašem zařízení.

Tisk faxu z paměti

Pokud jste vybrali možnost ukládání faxů, můžete vytisknout fax z paměti, nacházíte-li se u zařízení.

- 1 Stiskněte tlačítko .
- 2 Stiskněte tlačítko **Vsechna nastav.**
- 3 Rychlým přetažením nahoru nebo dolů anebo stiskem tlačítka ▲ nebo ▼ zobrazte **Fax**.
- 4 Stiskněte tlačítko **Fax**.
- 5 Rychlým přetažením nahoru nebo dolů anebo stiskem tlačítka ▲ nebo ▼ zobrazte **Tisk dokumentu**.
- 6 Stiskněte tlačítko **Tisk dokumentu**.
- 7 Stiskněte tlačítko **OK**.
- 8 Stiskněte tlačítko .

POZNÁMKA

Jakmile fax z paměti vytisknete, příslušné údaje budou z vašeho zařízení odstraněny.

Funkce přijímání faxů do počítače PC Fax příjem (pouze operační systém Windows®)

Zapnete-li funkci PC Fax příjem, zařízení uloží přijaté faxy do paměti a odešle je automaticky do počítače. Potom můžete počítač použít k zobrazení a uložení těchto faxů.

Dokonce i když počítač vypnete (například v noci nebo přes víkend), zařízení bude přijímat a ukládat faxy do paměti.

Když zapnete počítač a spustíte program PC-FAX Příjem, zařízení přenesení faxy do počítače automaticky.

Chcete-li přenášet přijaté faxy do počítače, musíte v počítači spustit program PC-FAX Příjem. (►► Příručka uživatele programů: *PC FAX příjem*.)

Vyberete-li možnost **Zalozni tisk: Zap**, zařízení rovněž vytiskne fax.



- 1 Stiskněte tlačítko .
- 2 Stiskněte tlačítko **Vsechna nastav.**
- 3 Rychlým přetažením nahoru nebo dolů anebo stiskem tlačítka ▲ nebo ▼ zobrazte **Fax**.
- 4 Stiskněte tlačítko **Fax**.
- 5 Rychlým přetažením nahoru nebo dolů anebo stiskem tlačítka ▲ nebo ▼ zobrazte **Prijem nastav.**
- 6 Stiskněte tlačítko **Prijem nastav.**

- 7 Rychlým přetažením nahoru nebo dolů anebo stiskem tlačítka ▲ nebo ▼ zobrazte `Prij.do pameti`.
- 8 Stiskněte tlačítko `Prij.do pameti`.
- 9 Stiskněte tlačítko `PC Fax příjem`.
- 10 Na dotykovém displeji se zobrazí zpráva `Spustte program PC-Fax v pocitaci`. Stiskněte tlačítko `OK`.
- 11 Stiskněte tlačítko `<USB>` nebo název počítače, do kterého chcete přijímat faxy, pokud jste v síti. Stiskněte tlačítko `OK`.
- 12 Když je náhled faxu vypnutý, stiskněte tlačítko `Zalozni tisk: Zap` nebo `Zalozni tisk: Vyp`.
- 13 Stiskněte tlačítko .

POZNÁMKA

- Funkce PC Fax příjem není podporována operačním systémem Mac OS.
- Před nastavením funkce PC Fax příjem musíte do počítače nainstalovat program MFL-Pro Suite. Zkontrolujte, zda je počítač zapnutý a připojený. (►► Příručka uživatele programů: *PC FAX příjem*.)
- Pokud se objeví chybové hlášení a zařízení nemůže vytisknout faxy v paměti, můžete použít toto nastavení pro přenos faxů do počítače. (►► Základní příručka uživatele: *Přenos vašich faxů nebo hlášení faxového deníku*.)
- Když obdržíte barevný fax, zařízení vytiskne barevný fax ve vašem zařízení, ale neodešle fax do počítače.
- Pro změnu cílového počítače pro příjem faxů opakujte kroky ❶ až ❸.

Vypnutí operací Příjem do paměti

- 1 Stiskněte tlačítko .
- 2 Stiskněte tlačítko `Vsechna nastav.`
- 3 Rychlým přetažením nahoru nebo dolů anebo stiskem tlačítka ▲ nebo ▼ zobrazte `Fax`.
- 4 Stiskněte tlačítko `Fax`.
- 5 Rychlým přetažením nahoru nebo dolů anebo stiskem tlačítka ▲ nebo ▼ zobrazte `Prijem nastav.`
- 6 Stiskněte tlačítko `Prijem nastav.`
- 7 Rychlým přetažením nahoru nebo dolů anebo stiskem tlačítka ▲ nebo ▼ zobrazte `Prij.do pameti`.
- 8 Stiskněte tlačítko `Prij.do pameti`.
- 9 Stiskněte tlačítko `Vyp`.
- 10 Stiskněte tlačítko .

POZNÁMKA

Pokud jsou v paměti zařízení stále přijaté faxy, na dotykovém displeji se zobrazí další možnosti. (Viz *Změna operací Příjem do paměti* ►► strana 22.)

Změna operací Příjem do paměti

Pokud při změně operace Příjem do paměti zůstanou v paměti zařízení ještě nějaké faxy, na dotykovém displeji se zobrazí jedna z následujících otázek:

Pokud všechny přijaté faxy již byly vytištěny.

- Vymazat všechny dokumenty?

- Pokud stisknete tlačítko **Ano**, faxy v paměti budou před změnou nastavení vymazány.
- Pokud stisknete tlačítko **Ne**, faxy v paměti nebudou vymazány a nastavení zůstane nezměněno.

Pokud jsou nevytištěné faxy uložené v paměti.

■ Vytisknout všechny faxy?

- Pokud stisknete tlačítko **Ano**, faxy v paměti budou před změnou nastavení vytištěny. Pokud již byla záložní kopie vytištěna, nebude se tisknout znovu.
- Pokud stisknete tlačítko **Ne**, faxy v paměti nebudou vytištěny a nastavení zůstane nezměněno.

Pokud zůstávají přijaté faxy v paměti zařízení, když přepnete na možnost **PC Fax příjem** z jiné možnosti [**Fax přesmerování** nebo **Uložení dok.**], stiskněte tlačítko **<USB>** nebo název počítače, pokud se nacházíte v síti.

Stiskněte tlačítko **OK**.

Na dotykovém displeji se zobrazí následující dotaz:

■ Odesl.fax do PC?

- Pokud stisknete tlačítko **Ano**, faxy v paměti budou před změnou nastavení odeslány do počítače. Budete dotázáni, zda chcete zapnout záložní výtisk. (Podrobnosti viz *Funkce přijímání faxů do počítače PC Fax příjem (pouze operační systém Windows®)* >> strana 21.)
- Pokud stisknete tlačítko **Ne**, faxy v paměti nebudou vymazány ani přeneseny do počítače a nastavení zůstane nezměněno.

Dálkové vyzvednutí

Na vaše zařízení můžete zavolat z kteréhokoli tónového telefonu nebo faxového zařízení, pak použít kód pro dálkový přístup a dálkové příkazy pro vyzvednutí faxových zpráv.

Nastavení kódu dálkové aktivace

Kód dálkové aktivace vám umožňuje přístup k funkcím dálkového vyzvednutí, když nejste u vašeho zařízení. Před použitím funkcí dálkového přístupu a vyzvednutí musíte nastavit vlastní kód. Standardní kód je neaktivní kód (---*).

- 1 Stiskněte tlačítko .
- 2 Stiskněte tlačítko **Vsechna nastav.**
- 3 Rychlým přetažením nahoru nebo dolů nebo stiskem tlačítka **▲** nebo **▼** zobrazte **Fax**.
- 4 Stiskněte tlačítko **Fax**.
- 5 Rychlým přetažením nahoru nebo dolů nebo stiskem tlačítka **▲** nebo **▼** zobrazte **Dalk.pristup**.
- 6 Stiskněte tlačítko **Dalk.pristup**.
- 7 Zadejte trojmístný kód pomocí čísel 0 až 9, *, nebo # pomocí klávesnice na dotykovém displeji. Stiskněte tlačítko **OK**. (Přednastavené „*“ nelze měnit.)

POZNÁMKA

Nepoužívejte stejný kód jako kód vzdálené aktivace (* 5 1) nebo kód vzdálené deaktivace (# 5 1). (>> Základní příručka uživatele: *Operace z externích a linkových telefonů.*)

- 8 Stiskněte tlačítko .

POZNÁMKA

Váš kód můžete kdykoli změnit tak, že zadáte nový. Pokud chcete kód deaktivovat, stisknutím a podržením tlačítka  v kroku 7 obnovte neaktivní nastavení (---*) a stiskněte tlačítko OK.

Použití kódu pro dálkový přístup

- 1 Vytočte vaše faxové číslo z tónového telefonu nebo jiného faxového zařízení.
- 2 Když zařízení odpoví, okamžitě zadejte váš kód pro dálkový přístup (3 číslice a po nich *).
- 3 Zařízení signalizuje, jestli přijalo zprávy:
 - 1 dlouhé pípnutí — Faxové zprávy
 - Žádné pípnutí — Žádné zprávy
- 4 Když zařízení dvakrát krátce zapípá, zadejte příkaz.
Pokud budete vyčkávat se zadáním příkazu déle než 30 vteřin, zařízení zavěsí.
Pokud jste zadali neplatný příkaz, zařízení třikrát zapípá.
- 5 Po dokončení stisknutím **9 0** ukončete dálkový přístup.
- 6 Zavěste.

POZNÁMKA

Pokud je vaše zařízení nastaveno na režim **RUCNE** a chcete používat funkce dálkového vyzvednutí, po zahájení vyzvánění počkejte přibližně 100 sekund a potom během 30 sekund zadejte kód pro dálkové vyzvednutí.

Příkazy dálkového faxu

Pokud chcete používat funkce vašeho zařízení, i když právě u něho nejste, postupujte podle následujících pokynů. Pokud zavoláte zařízení a zadáte kód pro dálkový přístup (3 číslice následované znakem *), systém dvakrát krátce pípne a vy musíte zadat dálkový příkaz.

Dálkové příkazy		Podrobnosti o operacích
95	Změna nastavení přesměrování faxu nebo ukládání faxu	
	1 VYPNUTO	Můžete vybrat <i>Vyp.</i> poté, co jste vyzvedli nebo vymazali všechny vaše zprávy.
	2 Přesměrování faxu	Jedno dlouhé pípnutí znamená, že je změna přijata.
	4 Číslo pro přesměrování faxu	Pokud uslyšíte tři krátká pípnutí, změna nebyla přijata, protože něco nebylo nakonfigurováno (například nebylo zaregistrováno číslo pro přesměrování faxu). Číslo pro přesměrování faxu můžete zaregistrovat zadáním 4. (Viz <i>Změna čísla pro přesměrování faxu</i> >> strana 26.) Po registraci čísla bude funkce přeposílání faxů fungovat.
	6 Ukládání faxu	
96	Vyzvednout fax	
	2 Vyzvednout všechny faxy	Zadejte číslo vzdáleného faxu, abyste mohli převzít uložené faxové zprávy. (Viz <i>Vyzvednutí faxových zpráv</i> >> strana 26.)
	3 Vymazat faxy z paměti	Jedno dlouhé pípnutí oznamuje, že faxové zprávy byly vymazány z paměti.
97	Zkontrolovat stav příjmu	
	1 Fax	Můžete zkontrolovat, jestli zařízení přijalo nějaké faxy. Pokud ano, uslyšíte jedno dlouhé pípnutí. Pokud ne, uslyšíte tři krátká pípnutí.
98	Změnit režim příjmu	
	1 Ext. Tel/TAD	Uslyšíte-li jedno dlouhé pípnutí, změna byla přijata.
	2 Fax/Tel	
	3 Jen fax	
90	Konec	Stisknutím 9 0 lze ukončit dálkové vyzvednutí. Počkejte na dlouhé pípnutí, potom zavěste sluchátko.

Vyzvednutí faxových zpráv

Můžete zavolat vaše zařízení z libovolného tónového telefonu a nechat odeslat faxové zprávy do jiného zařízení. Aby bylo možné tuto funkci používat, musíte zapnout ukládání faxu nebo náhled faxu. (Viz *Ukládání faxu* >> strana 20 nebo >> *Základní příručka uživatele: Náhled faxu (pouze černobíle).*)

- 1 Vytočte vaše faxové číslo.
- 2 Když zařízení odpoví, okamžitě zadejte váš kód pro dálkový přístup (3 číslice a po nich *). Jedno dlouhé pípnutí oznamuje přítomnost zpráv.
- 3 Po dvou krátkých pípnutích stiskněte **9 6 2**.
- 4 Počkejte na dlouhé pípnutí a pak pomocí číselné klávesnice zadejte číslo vzdáleného faxového zařízení, na které chcete odeslat vaše faxové zprávy, pak zadejte **# #** (max. 20 číslic).

POZNÁMKA

Jako vytáčená čísla nelze použít * a #. Nicméně stiskněte #, chcete-li vytvořit pauzu.

- 5 Po pípnutí zařízení zavěste. Zařízení zavolá zadané faxové zařízení, které poté vytiskne vaše faxové zprávy.

Změna čísla pro přesměrování faxu

Můžete změnit výchozí nastavení čísla pro přesměrování faxu z jiného tónového telefonu nebo faxového zařízení.

- 1 Vytočte vaše faxové číslo.
- 2 Když zařízení odpoví, okamžitě zadejte váš kód pro dálkový přístup (3 číslice a po nich *). Jedno dlouhé pípnutí oznamuje přítomnost zpráv.
- 3 Po dvou krátkých pípnutích stiskněte **9 5 4**.
- 4 Počkejte na dlouhé pípnutí, na číselné klávesnici zadejte nové číslo (max. 20 číslic) vzdáleného faxového zařízení, kam chcete přesměrovat vaše faxové zprávy, pak zadejte **# #**.

POZNÁMKA

Jako vytáčená čísla nelze použít * a #. Nicméně stiskněte #, chcete-li vytvořit pauzu.

- 5 Po dokončení stisknutím **9 0** ukončete dálkový přístup.
- 6 Po pípnutí zařízení zavěste.

Další operace příjmu

Příjem bez papíru

Pokud se během příjmu faxů vyprázdní zásobník papíru, na dotykovém displeji se zobrazí zpráva `Zkontr.papir`. Vložte papír do zásobníku papíru. (►► Základní příručka uživatele: *Vkládání papíru a dalších tiskových médií.*)

Pokud nevložíte papír do zásobníku papíru, zařízení bude pokračovat v příjmu faxu, přičemž zbývající stránky se uloží do paměti, pokud je dostatek volné paměti.

Další příchozí faxy se budou také ukládat do paměti, dokud se paměť nenaplní. Chcete-li faxy vytisknout, vložte do zásobníku nový papír. Až bude paměť plná, zařízení zastaví automatické odpovídání na volání.

Tisk zmenšeného příchozího faxu

Pokud zvolíte možnost `Zap.`, zařízení automaticky omezí velikost stránek příchozího faxu tak, aby se vešly na jednu stránku papíru o velikosti A4 nebo Letter. Zařízení vypočte poměr zmenšení pomocí formátu stránky faxu a vašeho nastavení velikosti papíru.

(►► Základní příručka uživatele: *Velikost papíru.*)

- 1 Stiskněte tlačítko .
- 2 Stiskněte tlačítko `Vsechna nastav.`
- 3 Rychlým přetažením nahoru nebo dolů anebo stiskem tlačítka ▲ nebo ▼ zobrazte `Fax`.
- 4 Stiskněte tlačítko `Fax`.
- 5 Rychlým přetažením nahoru nebo dolů anebo stiskem tlačítka ▲ nebo ▼ zobrazte `Prijem nastav.`

- 6 Stiskněte tlačítko `Prijem nastav.`
- 7 Rychlým přetažením nahoru nebo dolů anebo stiskem tlačítka ▲ nebo ▼ zobrazte `Autom.zmenseni.`
- 8 Stiskněte tlačítko `Autom.zmenseni.`
- 9 Stiskněte tlačítko `Zap.` (nebo `Vyp.`).
- 10 Stiskněte tlačítko .

Příjem faxu na konci rozhovoru

Na konci rozhovoru můžete požádat druhou stranu, aby vám odfaxovala informace, než obě strany zavěsí.

- 1 Požádejte druhou stranu o vložení dokumentu do zařízení a o stisknutí tlačítka `Start` nebo tlačítka `Odeslat`.
- 2 Když uslyšíte tóny CNG (pomalu opakující se pípnutí) zařízení volajícího, stiskněte tlačítko `Fax start`.

POZNÁMKA

Pokud je dotykový displej tmavý a tudíž je zařízení v režimu spánku, dotknutím displeje zobrazíte `Fax start`.

- 3 Stisknutím tlačítka `Prijem` přijmete fax.
- 4 Zavěste sluchátko externího telefonu.

Tisk faxu ze zálohy



Při nastavení náhledu faxu a funkce `Příjem do paměti na Vypnuto`, zařízení dočasně ukládá faxová data v paměti po dobu přibližně deseti dnů.

Během tohoto období si jej můžete vytisknout znovu.

POZNÁMKA

- Barevné faxy nelze ukládat do paměti.
- Zařízení dočasně uloží až pět faxů.

Nastavení tisku faxu ze zálohy



- 1 Stiskněte tlačítko .
- 2 Stiskněte tlačítko `Vsechna nastav.`
- 3 Rychlým přetažením nahoru nebo dolů anebo stiskem tlačítka ▲ nebo ▼ zobrazte `Pocat.nastav.`
- 4 Stiskněte tlačítko `Pocat.nastav.`
- 5 Rychlým přetažením nahoru nebo dolů anebo stiskem tlačítka ▲ nebo ▼ zobrazte `Dalsi nastav.`
- 6 Stiskněte tlačítko `Dalsi nastav.`
- 7 Stiskněte tlačítko `Docasna zaloha faxu.`
- 8 Stiskněte tlačítko `Zaloha.`
- 9 Stiskněte tlačítko `Zap. (nebo Vyp.)`.
- 10 Stiskněte tlačítko .

Tisk faxových dat ze zálohy

- 1 Stiskněte tlačítko .
- 2 Stiskněte tlačítko `Vsechna nastav.`
- 3 Rychlým přetažením nahoru nebo dolů anebo stiskem tlačítka ▲ nebo ▼ zobrazte `Pocat.nastav.`
- 4 Stiskněte tlačítko `Pocat.nastav.`
- 5 Rychlým přetažením nahoru nebo dolů anebo stiskem tlačítka ▲ nebo ▼ zobrazte `Dalsi nastav.`
- 6 Stiskněte tlačítko `Dalsi nastav.`

- 7 Stiskněte tlačítko `Docasna zaloha faxu.`
- 8 Stiskněte tlačítko `Opakovany tisk.`
- 9 Stisknutím tlačítka `OK` potvrďte výběr.
- 10 Stiskněte tlačítko .

Odstranění faxových dat ze zálohy

- 1 Stiskněte tlačítko .
- 2 Stiskněte tlačítko `Vsechna nastav.`
- 3 Rychlým přetažením nahoru nebo dolů anebo stiskem tlačítka ▲ nebo ▼ zobrazte `Pocat.nastav.`
- 4 Stiskněte tlačítko `Pocat.nastav.`
- 5 Rychlým přetažením nahoru nebo dolů anebo stiskem tlačítka ▲ nebo ▼ zobrazte `Dalsi nastav.`
- 6 Stiskněte tlačítko `Dalsi nastav.`
- 7 Stiskněte tlačítko `Docasna zaloha faxu.`
- 8 Stiskněte tlačítko `Vymaz.`
- 9 Stisknutím tlačítka `Ano` potvrďte výběr.
- 10 Stiskněte tlačítko .

Přehled pollingu

Polling umožňuje nastavit zařízení tak, aby ostatní mohli přijímat vaše faxy, ale za spojení budou platit. Také umožňuje, abyste vy volali na jiné faxové zařízení a dostávali z něj faxy, přičemž za spojení platíte vy. Funkce polling musí být nastavena na obou zařízeních. Ne všechna faxová zařízení polling podporují.

Polling příjem

Funkce polling příjem vám umožňuje zavolat na jiné faxové zařízení a přijmout fax.

Nastavení příjmu pollingu

- 1 Proveďte jeden z následujících postupů:
 - Když je náhled faxu vypnutý, stiskněte tlačítko **Fax**.
 - Když je náhled faxu zapnutý, stiskněte tlačítko **Fax** a potom **Odesilani faxu**.
- 2 Stiskněte tlačítko **Moznosti**.
- 3 Rychlým přetažením nahoru nebo dolů anebo stiskem tlačítka **▲** nebo **▼** zobrazte **Polling příjem**.
- 4 Stiskněte tlačítko **Polling příjem**.
- 5 Stiskněte tlačítko **Standard**.
- 6 Zadejte faxové číslo, které voláte v rámci pollingu, pomocí adresáře nebo číselné klávesnice na dotykovém panelu.
- 7 Stiskněte tlačítko **Fax start**.

Nastavení příjmu pollingu s bezpečnostním kódem

Zabezpečený polling vám umožňuje omezit, kdo může získat dokumenty, které jste nastavili pro polling vysílání.

Zabezpečený polling funguje pouze na faxových zařízeních Brother. Pokud chcete získat fax ze zabezpečeného zařízení Brother, musíte zadat bezpečnostní kód.

- 1 Proveďte jeden z následujících postupů:
 - Když je náhled faxu vypnutý, stiskněte tlačítko **Fax**.
 - Když je náhled faxu zapnutý, stiskněte tlačítko **Fax** a potom **Odesilani faxu**.
- 2 Stiskněte tlačítko **Moznosti**.
- 3 Rychlým přetažením nahoru nebo dolů anebo stiskem tlačítka **▲** nebo **▼** zobrazte **Polling příjem**.
- 4 Stiskněte tlačítko **Polling příjem**.
- 5 Stiskněte tlačítko **Zabezp.**
- 6 Zadejte čtyřmístný bezpečnostní kód pomocí klávesnice na dotykovém displeji.
Musí být stejný jako bezpečnostní kód faxového zařízení, které bude vysílat v režimu polling.
Stiskněte tlačítko **OK**.
- 7 Zadejte faxové číslo, které voláte v rámci pollingu buď pomocí adresáře nebo číselné klávesnice na ovládacím panelu.
- 8 Stiskněte tlačítko **Fax start**.

Nastavení příjmu odloženého pollingu

Odložený polling vám umožňuje nastavit zařízení tak, aby začalo s pollingem později. Můžete nastavit pouze *jednu* operaci odloženého pollingu.

- 1 Provedte jeden z následujících postupů:
 - Když je náhled faxu vypnutý, stiskněte tlačítko `Fax`.
 - Když je náhled faxu zapnutý, stiskněte tlačítko `Fax` a potom `Odesilani faxu`.
- 2 Stiskněte tlačítko `Moznosti`.
- 3 Rychlým přetažením nahoru nebo dolů anebo stiskem tlačítka `▲` nebo `▼` zobrazte `Polling prijem`.
- 4 Stiskněte tlačítko `Polling prijem`.
- 5 Stiskněte tlačítko `Casovac`.
- 6 Zadejte požadovaný čas zahájení pollingu (ve 24hodinovém formátu). Například zadejte 21:45 pro třičtvrtě na deset večer. Stiskněte tlačítko `OK`.
- 7 Zadejte faxové číslo, které voláte v rámci pollingu buď pomocí adresáře nebo číselné klávesnice na ovládacím panelu.
- 8 Stiskněte tlačítko `Fax start`. Zařízení provede přenos v rámci pollingu v čase, který jste zadali.

Sekvenční polling (pouze černobíle)

Sekvenční polling vám umožňuje vyžadovat dokumenty od několika faxových zařízení v rámci jedné operace.

- 1 Provedte jeden z následujících postupů:
 - Když je náhled faxu vypnutý, stiskněte tlačítko `Fax`.
 - Když je náhled faxu zapnutý, stiskněte tlačítko `Fax` a potom `Odesilani faxu`.
- 2 Stiskněte tlačítko `Moznosti`.
- 3 Rychlým přetažením nahoru nebo dolů anebo stiskem tlačítka `▲` nebo `▼` zobrazte `Polling prijem`.
- 4 Stiskněte tlačítko `Polling prijem`.
- 5 Stiskněte tlačítko `Standard, Zabezp.` nebo `Casovac`.
- 6 Provedte jeden z následujících postupů:
 - Vyberete-li možnost `Standard`, přejděte ke kroku 7.
 - Vyberete-li možnost `Zabezp.`, zadejte čtyřmístné číslo, stiskněte tlačítko `OK`, přejděte ke kroku 7.
 - Vyberete-li možnost `Casovac`, zadejte požadovaný čas zahájení pollingu (24hodinový formát) a stiskněte tlačítko `OK`, přejděte ke kroku 7.
- 7 Stiskněte tlačítko `Moznosti`. Rychlým přetažením nahoru nebo dolů anebo stiskem tlačítka `▲` nebo `▼` zobrazte `Obeznik`.
- 8 Stiskněte tlačítko `Obeznik`.
- 9 Stiskněte tlačítko `Pridat cislo`.

- 10 Čísla můžete do oběžníku přidat následujícími způsoby:
- Stiskněte tlačítko `Přidat číslo` a zadejte číslo pomocí klávesnice na dotykovém displeji.
Stiskněte tlačítko `OK`.

POZNÁMKA

Pokud jste stáhli internetový fax:



Chcete-li odeslat oběžník pomocí e-mailové adresy, stiskněte tlačítko , zadejte e-mailovou adresu a stiskněte tlačítko `OK`. (►► Základní příručka uživatele: *Zadávání textu*.)

- Stiskněte tlačítko `Přidat z adresare`.
Rychlým přetažením nahoru nebo dolů anebo stiskem tlačítka `▲` nebo `▼` zobrazíte číslo, které chcete přidat do oběžníku.
Stiskněte zaškrťovací pole pro čísla, která chcete přidat do oběžníku.
Po zaškrtnutí všech požadovaných čísel stiskněte tlačítko `OK`.
 - Stiskněte tlačítko `Vyhledat v adresari`.
Zadejte první písmeno jména a stiskněte tlačítko `OK`.
Stiskněte jméno a pak stiskněte číslo, které chcete přidat do oběžníku.
- 11 Po zadání všech faxových čísel opakováním kroku 9 a 10 stiskněte tlačítko `OK`.
- 12 Stiskněte tlačítko `Fax start`.
Zařízení vyžaduje dokument v režimu Polling postupně pro každé číslo nebo skupinu.

Stisknutím  během vytáčení zařízení proces pollingu zrušíte.

Pokud chcete zrušit všechny úlohy sekvenčního pollingu, viz *Zrušení úlohy sekvenčního pollingu* ►► strana 31.

Zrušení úlohy sekvenčního pollingu

- 1 Stiskněte tlačítko .
- 2 Proveďte jeden z následujících postupů:
 - Chcete-li zrušit celou úlohu sekvenčního pollingu, stiskněte tlačítko `Celý sekv Poll`. Přejděte ke kroku 3.
 - Chcete-li zrušit aktuální úlohu, stiskněte vytáčené číslo na dotykovém displeji. Přejděte ke kroku 4.
 - Chcete-li úlohu ukončit bez zrušení, stiskněte tlačítko .
- 3 Když se na dotykovém displeji zobrazí dotaz, zda chcete zrušit celou úlohu sekvenčního pollingu, proveďte jeden z následujících postupů:
 - Stisknutím tlačítka `Ano` potvrďte výběr.
 - Chcete-li úlohu ukončit bez zrušení, stiskněte tlačítko `Ne`.
- 4 Proveďte jeden z následujících postupů:
 - Chcete-li zrušit aktuální úlohu, stiskněte tlačítko `Ano`.
 - Chcete-li úlohu ukončit bez zrušení, stiskněte tlačítko `Ne`.

Hlasové operace

Pro vytočení hlasových volání můžete použít linkový nebo externí telefon.

Další operace vytáčení

Použití několika čísel z adresáře najednou

Někdy může být vhodné si při odesílání faxu vybrat z několika poskytovatelů dálkových volání. Sazby se mohou lišit v závislosti na času a místě určení. Abyste využili nízkých sazeb, můžete si uložit přístupové kódy poskytovatelů dálkových volání a čísla kreditních karet jako čísla v adresáři. Tyto dlouhé sekvence vytáčení můžete uložit jejich rozdělením a nastavením jako oddělená čísla adresáře v libovolné kombinaci. Můžete dokonce zahrnout ruční vytáčení pomocí číselníku. (►► Základní příručka uživatele: *Ukládání čísel v adresáři.*)

Například jste si uložili číslo „01632“ v adresáři pod názvem: Brother 1 a číslo „960555“ pod názvem: Brother 2. Obě čísla pak můžete použít společně pro vytočení sekvence „01632-960555“ podle postupu zobrazeného níže:

- 1 Stiskněte tlačítko **Fax**.
- 2 Stiskněte tlačítko **Adresar**.
- 3 Rychlým přetažením nahoru nebo dolů anebo stiskem tlačítka **▲** nebo **▼** zobrazte číslo názvu Brother 1.
- 4 Stiskněte toto číslo.
- 5 Stiskněte tlačítko **Použit**.
- 6 Stiskněte tlačítko **Adresar**.
- 7 Rychlým přetažením nahoru nebo dolů anebo stiskem tlačítka **▲** nebo **▼** zobrazte číslo názvu Brother 2.
- 8 Stiskněte toto číslo.
- 9 Stiskněte tlačítko **Použit**.

- 10 Stiskněte tlačítko **Fax start**.
Tím vytočíte číslo „01632-960555“.

Chcete-li nějaké číslo dočasně změnit, můžete nahradit část čísla ručním vytáčením pomocí číselníku. Například budete-li chtít změnit uvedené číslo na 01632-960556, zadejte číslo (Brother 1: 01632) pomocí tlačítka **Adresar**, stiskněte tlačítko **Použit** a potom stiskněte **960556** pomocí číselné klávesnice.

POZNÁMKA

Pokud musíte v některém bodu sekvence vytáčení čekat na další oznamovací tón nebo signál, vytvořte v čísle pauzu stisknutím tlačítka **Pauza**. Každým stisknutím tlačítka bude přidána 3,5sekundová pauza mezi čísly. Tlačítko **Pauza** můžete stisknout tolikrát, kolikrát potřebujete, a pauzu tak libovolně prodloužit.

Další způsoby ukládání čísel

Ukládání čísel v adresáři z odchozích volání

Číslo do adresáře lze rovněž ukládat z historie odchozích volání.

- 1 Stiskněte tlačítko **Fax**.
- 2 Stiskněte tlačítko **Historie volání**.
- 3 Stiskněte tlačítko **Odchozí volání**.
- 4 Rychlým přetažením nahoru nebo dolů anebo stiskem tlačítka **▲** nebo **▼** zobrazte jméno nebo číslo, které chcete uložit.
- 5 Stiskněte jméno nebo číslo, které chcete uložit.
- 6 Stiskněte tlačítko **Upravy**.
- 7 Stiskněte tlačítko **Přidat do adresáře**.
- 8 Stiskněte tlačítko **Jméno**.
- 9 Pomocí klávesnice na dotykovém displeji zadejte jméno (maximálně 16 znaků).
Stiskněte tlačítko **OK**.
(Podrobnější informace o zadávání znaků najdete v části **►► Základní příručka uživatele: Zadávání textu**.)
- 10 Chcete-li uložit druhé faxové nebo telefonní číslo, stiskněte tlačítko **Adresa 2**.
Zadejte druhé faxové nebo telefonní číslo pomocí klávesnice na dotykovém displeji (maximálně 20 číslic).
Stiskněte tlačítko **OK**.
- 11 Stisknutím tlačítka **OK** potvrďte faxové nebo telefonní číslo, které chcete uložit.

- 12 Stiskněte tlačítko .

Nastavení skupin pro oběžník

Skupiny, které lze uložit v adresáři, umožňují odeslat stejnou faxovou zprávu na mnoho různých faxových čísel stiskem tlačítka *Fax*, *Adresar*, *Použit a Fax start*.

Nejprve musíte každé faxové číslo uložit do adresáře. (►► Základní příručka uživatele: *Ukládání čísel v adresáři*.) Pak je můžete zahrnout jako čísla do skupiny. Každá skupina využívá číslo z adresáře. Můžete mít až šest skupin nebo můžete přiřadit až 198 čísel do velké skupiny.

(Viz *Oběžník (pouze černobíle)* ►► strana 13.)



- 1 Stiskněte tlačítko *Fax*.
- 2 Stiskněte tlačítko *Adresar*.
- 3 Stiskněte tlačítko *Upravy*.
- 4 Stiskněte tlačítko *Nastavení skupiny*.
- 5 Stiskněte tlačítko *Jmeno*.
- 6 Pomocí klávesnice na dotykovém displeji zadejte jméno skupiny (maximálně 16 znaků). Stiskněte tlačítko *OK*.
- 7 Stiskněte tlačítko *Pridat / odstranit*.
- 8 Čísla z adresáře můžete do skupiny přidávat klepnutím na ně, aby se zobrazila červená značka. Stiskněte tlačítko *OK*.
- 9 Přečtěte si a potvrďte zobrazený seznam jmen a čísel, která jste si vybrali, a pak stisknutím tlačítka *OK* uložte skupinu.
- 10 Proveďte jeden z následujících postupů:

- Chcete-li uložit další skupinu pro oběžník, zopakujte kroky 3 až 9.
- Chcete-li ukončit ukládání skupin pro oběžník, stiskněte tlačítko .

POZNÁMKA



Můžete vytisknout seznam všech čísel v adresáři. (Viz *Zprávy* ►► strana 37.)

Změna názvu skupiny

- 1 Stiskněte tlačítko *Fax*.
- 2 Stiskněte tlačítko *Adresar*.
- 3 Stiskněte tlačítko *Upravy*.
- 4 Stiskněte tlačítko *Zmena*.
- 5 Rychlým přetažením nahoru nebo dolů anebo stiskem tlačítka  nebo  zobrazte skupinu, kterou chcete změnit.
- 6 Stiskněte skupinu.
- 7 Stiskněte tlačítko *Jmeno*.
- 8 Pomocí klávesnice na dotykovém displeji zadejte nové jméno (maximálně 16 znaků). Stiskněte tlačítko *OK*. (Napište například *NOVÍ KLIENTI*.)

POZNÁMKA

Pokyny pro změnu uloženého jména:

Chcete-li změnit některý znak, stiskněte  nebo  a umístěním kurzoru zvýrazněte znak, který chcete změnit, a potom stiskněte . Zadejte nový znak.

(►► Základní příručka uživatele: *Zadávání textu*.)

- 9 Stiskněte tlačítko *OK*.
- 10 Stiskněte tlačítko .

Odstranění skupiny

- 1 Stiskněte tlačítko **Fax**.
- 2 Stiskněte tlačítko **Adresar**.
- 3 Stiskněte tlačítko **Upravy**.
- 4 Stiskněte tlačítko **Vymaz**.
- 5 Rychlým přetažením nahoru nebo dolů anebo stiskem tlačítka **▲** nebo **▼** zobrazte skupinu, kterou chcete odstranit.
- 6 Stiskněte jméno skupiny.
- 7 Stiskněte tlačítko **OK**.
Stisknutím tlačítka **Ano** potvrďte výběr.
- 8 Stiskněte tlačítko .

Přidávání nebo odstranění čísla ze skupiny

- 1 Stiskněte tlačítko **Fax**.
- 2 Stiskněte tlačítko **Adresar**.
- 3 Stiskněte tlačítko **Upravy**.
- 4 Stiskněte tlačítko **Zmena**.
- 5 Rychlým přetažením nahoru nebo dolů anebo stiskem tlačítka **▲** nebo **▼** zobrazte skupinu, kterou chcete změnit.
- 6 Stiskněte skupinu.
- 7 Rychlým přetažením nahoru nebo dolů anebo stiskem tlačítka **▲** nebo **▼** zobrazte **Pridat / odstranit**.
- 8 Stiskněte tlačítko **Pridat / odstranit**.
- 9 Rychlým přetažením nahoru nebo dolů anebo stiskem tlačítka **▲** nebo **▼** zobrazte číslo, které chcete přidat nebo odstranit.

- 10 Postupujte následovně pro každé číslo, které chcete změnit:
 - Chcete-li přidat číslo do skupiny, stisknutím zaškrťovacího políčka tohoto čísla *přidáte* zaškrťovací znak.
 - Chcete-li ze skupiny číslo odstranit, stisknutím zaškrťovacího políčka tohoto čísla *odstraníte* zaškrťovací znak.

Stisknutím tlačítka **OK** potvrďte všechny změny.

- 11 Stiskněte tlačítko **OK**.
- 12 Stiskněte tlačítko .

Faxové zprávy

Stisknutím tlačítka  na dotykovém displeji nastavte hlášení o ověření přenosu a periodu deníku.

Hlášení o ověření přenosu

Hlášení o ověření přenosu můžete použít jako doklad, že jste odeslali fax. (►► Základní příručka uživatele: *Hlášení o ověření přenosu.*)

Faxový deník (zpráva o aktivitě)

Zařízení můžete nastavit tak, aby v určitých intervalech vytisklo deník (každých 50 faxů, 6, 12 nebo 24 hodin, 2 nebo 7 dnů). Pokud nastavíte interval na možnost `Vyp.`, můžete stále vytisknout zprávu postupem podle kroků v části *Pokyny pro tisk zpráv*

►► strana 37. Tovární nastavení je

Po 50 faxech.

- 1 Stiskněte tlačítka .
- 2 Stiskněte tlačítka `Vsechna nastav.`
- 3 Rychlým přetažením nahoru nebo dolů anebo stiskem tlačítka ▲ nebo ▼ zobrazte `Fax.`
- 4 Stiskněte tlačítka `Fax.`
- 5 Rychlým přetažením nahoru nebo dolů anebo stiskem tlačítka ▲ nebo ▼ zobrazte `Nastav.hlaseni.`
- 6 Stiskněte tlačítka `Nastav.hlaseni.`
- 7 Stiskněte tlačítka `Perioda deniku.`
- 8 Stiskněte tlačítka `Perioda deniku.`

- 9 Rychlým přetažením nahoru nebo dolů anebo stiskem tlačítka ▲ nebo ▼ vyberte interval.

Pokud vyberete možnost

Po 50 faxech, přejděte ke kroku 13.

- 6, 12, 24 hodin, 2 nebo 7 dnů

Zařízení vytiskne zprávu ve zvoleném čase a potom vymaže všechny úlohy z paměti. Pokud je v paměti zařízení maximální počet 200 úloh a paměť se tedy zcela zaplní ještě předtím, než uplyne vámi nastavený čas, zařízení vytiskne hlášení faxového deníku dříve a potom vymaže všechny úlohy z paměti. Pokud chcete mimořádnou zprávu před její lhůtou pro tisk, můžete si ji vytisknout, aniž byste vymazali úlohy z paměti.

- Po 50 faxech

Zařízení vytiskne hlášení faxového deníku po uložení 50 úloh.



- 10 Stiskněte tlačítka `Čas`, a pomocí klávesnice na dotykovém displeji zadejte čas pro zahájení tisku (ve 24hodinovém formátu). Stiskněte tlačítka `OK`. (Například: zadejte 19:45 pro třičtvrtě na osm večer.)
- 11 Vyberete-li možnost `Perioda 7 dni`, stiskněte tlačítka `Den`.
- 12 Rychlým přetažením nahoru nebo dolů anebo stiskem tlačítka ▲ nebo ▼ zobrazte `Den: pondeli,`
`Den: utedy, Den: streda,`
`Den: ctvrtek, Den: patek,`
`Den: sobota nebo Den: nedele` a potom vyberte první den pro 7denní odpočítávání.
- 13 Stiskněte tlačítka .

Zprávy

K dispozici jsou následující zprávy:

- **Vysílání over.**
Vytiskne zprávu ověření přenosu pro váš poslední přenos.
- **Adresář**
Vytiskne seznam jmen a čísel uložených v paměti adresáře v abecedním pořadí.
- **Deník**
Vytiskne seznam informací o posledních příchozích a odchozích faxech. (TX: odeslané.) (RX: přijaté.)
- **Konfigurace**
Vytiskne seznam vašich nastavení.
- **Konfigurace síť**
Vytiskne seznam síťových nastavení.
- **Zpráva WLAN**
Vytiskne zprávu o připojení k síti WLAN.

Pokyny pro tisk zpráv

- 1 Stiskněte tlačítko .
- 2 Stiskněte tlačítko `Vsechna nastav.`
- 3 Rychlým přetažením nahoru nebo dolů anebo stiskem tlačítka ▲ nebo ▼ zobrazte `Tisk hlasení.`
- 4 Stiskněte tlačítko `Tisk hlasení.`
- 5 Stiskněte zprávu, kterou chcete vytisknout.
- 6 Stiskněte tlačítko `OK.`
- 7 Stiskněte tlačítko .

Možnosti kopírování

Nastavení kopírování lze dočasně změnit pro následující kopii.

Zařízení se po 1 minutě nečinnosti vrátí do výchozích nastavení.

Stiskněte tlačítko **Kopírov.** a potom **Možnosti**. Rychlým přetažením nahoru nebo dolů anebo stiskem tlačítka **▲** nebo **▼** můžete procházet nastavení kopírování. Až se zobrazí požadované nastavení, stiskněte jej a vyberte požadovanou možnost. Když dokončíte změnu možností, stiskněte tlačítko **OK** a poté stiskněte tlačítko **Mono Start** nebo **Colour Start**.

POZNÁMKA

- Některé možnosti, které nejčastěji používáte, můžete uložit tak, že je nastavíte jako zástupce. (Viz *Uložení možností kopírování jako zástupce* >> strana 48.)
- Funkce **Režim úspory inkoustu**, **Kopie na tenký papír**, **Kopíř. knihy** a **Kop. vodoznaků** jsou podporovány technologií od společnosti **Reallusion, Inc.**



REALLUSION

Zastavení kopírování

Chcete-li kopírování zastavit, stiskněte tlačítko .

Změna rychlosti a kvality kopírování

Můžete vybrat rychlost a kvalitu. Tovární nastavení je **Normalni**.

■ Normalni

Normální režim se doporučuje pro běžné výtisky. Nabízí dobrou kvalitu a uspokojivou rychlost kopírování.

POZNÁMKA

Vyberete-li možnost **Normalni**, můžete pouze vybrat možnost **Stand. papír** pro nastavení **Typ papíru**.

■ Nejlepsi

Nejlepší režim použijte na kopírování přesných obrázků, například fotografií. Poskytuje nejvyšší rozlišení a nejnižší rychlost.

- 1 Vložte dokument.
- 2 Stiskněte tlačítko **Kopírov.**
- 3 Zadejte požadovaný počet kopií.
- 4 Stiskněte tlačítko **Možnosti**.
- 5 Rychlým přetažením nahoru nebo dolů anebo stiskem tlačítka **▲** nebo **▼** zobrazte **Kvalita**.
- 6 Stiskněte tlačítko **Kvalita**.
- 7 Stiskněte tlačítko **Normalni** nebo **Nejlepsi**.
- 8 Stiskněte tlačítko **OK**.
- 9 Pokud nechcete měnit další nastavení, stiskněte tlačítko **Mono Start** nebo **Colour Start**.

Zvětšování nebo zmenšování kopírovaného obrazu

Můžete vybrat poměr zmenšení nebo zvětšení. Vyberete-li možnost `Na stranku`, zařízení upraví velikost automaticky podle nastavené velikosti papíru.

- 1 Vložte dokument.
- 2 Stiskněte tlačítko `Kopirov.`
- 3 Zadejte požadovaný počet kopií.
- 4 Stiskněte tlačítko `Možnosti`.
- 5 Rychlým přetažením nahoru nebo dolů anebo stiskem tlačítka `▲` nebo `▼` zobrazte `Zvetsit/zmensit`.
- 6 Stiskněte tlačítko `Zvetsit/zmensit`.
- 7 Rychlým přetažením nahoru nebo dolů, nebo stiskem tlačítka `▲` nebo `▼` zobrazte dostupné možnosti a potom stiskněte možnost, kterou chcete změnit.
- 8 Proveďte jeden z následujících postupů:
 - Vyberete-li možnost `Zvetsit` nebo `Zmensit`, stiskněte požadovaný poměr zvětšení nebo zmenšení.
 - Vyberete-li možnost `Vlastni (25 - 400 %)`, stisknutím tlačítka  vymažte zobrazené procento, nebo stisknutím tlačítka `◀` přesuňte kurzor a poté zadejte poměr zvětšení nebo zmenšení od 25% do 400%.
Stiskněte tlačítko `OK`.
 - Vyberete-li možnost `100%` nebo `Na stranku`, přejděte ke kroku 9.

198% 10x15cm → A4
186% 10x15cm → Letter
141% A4→A3, A5→A4
100%
97% Letter → A4
93% A4 → Letter
83% Legal → A4
69% A4 → A5
47% A4 → 10x15cm
Na stranku
Vlastni (25 - 400 %)

- 9 Přečtěte si a potvrďte zobrazený seznam možností, které jste si vybrali, a pak stiskněte tlačítko `OK`.
- 10 Pokud nechcete měnit další nastavení, stiskněte tlačítko `Mono Start` nebo `Colour Start`.

POZNÁMKA

- Možnost `Soutisk` není pro funkci `Zvetsit/zmensit` k dispozici.
- Možnosti `Soutisk`, `2stranna kopie`, `Kopir. knihy`, `Tridit`, `Kopie na tenky papir`, `Kop. vodoznaku` a `Odstranit barvu pozadi` nejsou k dispozici společně s nastavením `Na stranku`.
- Možnost `Na stranku` nefunguje správně, když je dokument na skle skeneru pootočen o více než 3 stupně. Pomocí vodítka dokumentu na levé straně a vpředu umístěte dokument lícem dolů do levého horního rohu skla skeneru.
- Nastavení `Na stranku` není k dispozici ve spojení s `ADF`.
- Nastavení `Na stranku` není k dispozici pro dokumenty ve formátu `Legal`.

Pořizování kopií N na 1 nebo možnosti poster (soutisk)

Funkce kopírování N na 1 napomáhá šetření papíru tím, že umožňuje kopírování dvou či čtyř stránek na jednu stranu výtisku.

Můžete také vytvořit plakát. Když používáte funkci poster, zařízení rozdělí dokument na části a pak části zvětší tak, abyste je mohli sestavit do plakátu. Pokud chcete tisknout plakát, použijte sklo skeneru.

POZNÁMKA

- Možnosti Kopir. knihy, Tridit, Kopie na tenký papír, Režim uspořádkování inkoustu, Zvětšit/zmenšit, Kop. vodoznaku a Odstranit barvu pozadí nejsou k dispozici společně s nastavením Soutisk.
- 2stranná kopie není k dispozici ve spojení s funkcí kopírování plakátu.

- 1 Vložte dokument.
- 2 Stiskněte tlačítko **Kopirov.**
- 3 Zadejte požadovaný počet kopií.¹

¹ Při použití rozvržení Poster můžete vytvořit pouze jednu kopii najednou.
- 4 Stiskněte tlačítko **Možnosti.**
- 5 Rychlým přetažením nahoru nebo dolů anebo stiskem tlačítka ▲ nebo ▼ zobrazte **Soutisk.**
- 6 Stiskněte tlačítko **Soutisk.**

- 7 Rychlým přetažením nahoru nebo dolů anebo stiskem tlačítka ▲ nebo ▼ zobrazte **Vyp.** (1na1), 2na1 (na vysku), 2na1 (na sirku), 2na1 (ID)¹, 4na1 (na vysku), 4na1 (na sirku), **Poster (2x1)**, **Poster (2x2)** nebo **Poster (3x3)**. Stiskněte možnost, kterou chcete nastavit.

¹ Podrobnosti o funkci 2 na 1 (ID) viz *Kopírování 2 stran občanského průkazu na 1 list papíru (soutisk)* >> strana 41.

- 8 Přečtěte si a potvrďte zobrazený seznam nastavení, která jste si vybrali, a pak stiskněte tlačítko **OK**.
- 9 Pokud nechcete měnit další nastavení, stisknutím tlačítka **Mono Start** nebo **Colour Start** zahajte skenování stránky. Pokud jste umístili dokument do ADF nebo vytváříte plakát, zařízení naskenuje dokumentu a zahájí tisk.

Pokud používáte sklo skeneru, přejděte ke kroku 10.

- 10 Po naskenování stránky naskenujte další stránku stisknutím tlačítka **Ano**.
- 11 Umístěte další stránku na sklo skeneru. Stisknutím tlačítka **OK** naskenujete dokument. Opakujte kroky 10 a 11 pro všechny stránky rozvržení.
- 12 Po naskenování všech stránek dokončete úlohu stisknutím tlačítka **Ne**.

POZNÁMKA

- Zkontrolujte, zda je velikost papíru nastavena na A4, A3, Letter nebo Ledger.
- Můžete vytvořit pouze jednu barevnou kopii najednou.
- Můžete vytvořit pouze jednu kopii plakátu najednou.

- Kopírování plakátu není k dispozici při používání průhledných materiálů.
- Možnosti 2na1 (ID), 4na1 (na vysku), 4na1 (na sirku), Poster (2x1) a Poster (3x3) nejsou k dispozici pro papír velikosti Ledger nebo A3.

Položte dokument lícem dolů v následujícím směru:

■ 2na1 (na vysku)



■ 2na1 (na sirku)

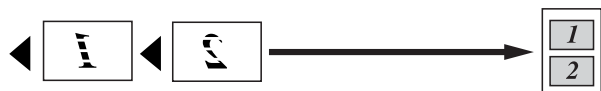

■ 4na1 (na vysku)



■ 4na1 (na sirku)



■ Poster (2x1)

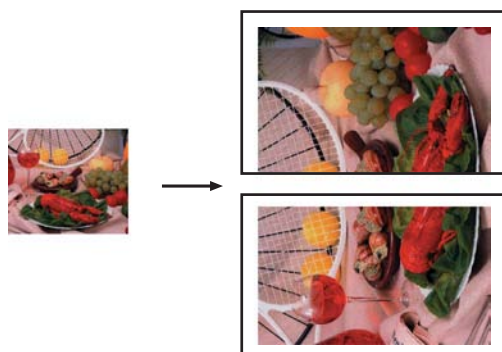

■ Poster (2x2)

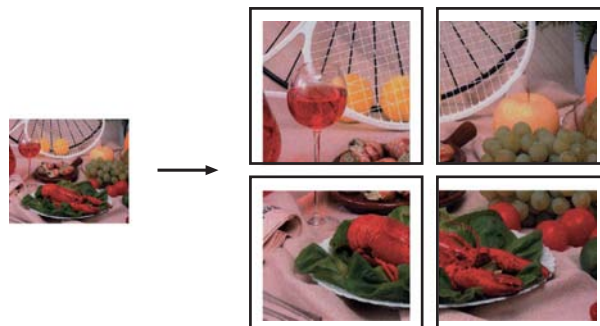

■ Poster (3x3)

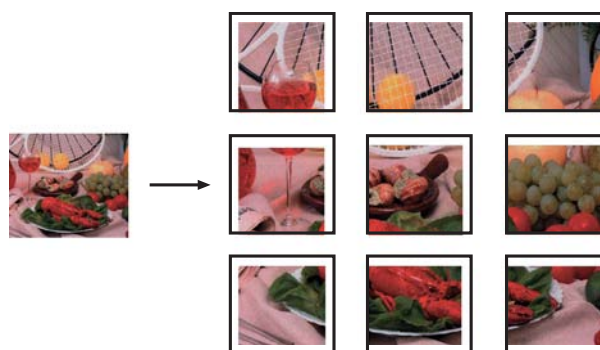

Kopírování 2 stran občanského průkazu na 1 list papíru (soutisk)

Můžete kopírovat obě strany občanského průkazu na jednu stránku při zachování původní velikosti průkazu. Zkontrolujte, zda je velikost papíru nastavena na A4 nebo Letter.

POZNÁMKA

Občanský průkaz lze kopírovat v rozsahu povoleném platnými zákony.

(►► Příručka bezpečnosti výrobku: *Nezákonné používání kopírovacího zařízení.*)

- 1 Umístěte občanský průkaz *lícem dolů* do levého rohu skla skeneru, jak je znázorněno níže.

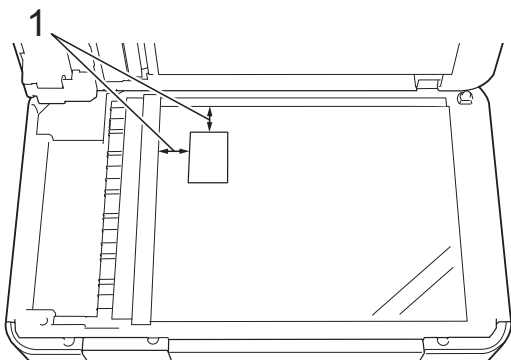

- 1 **3 mm nebo větší (nahore, vlevo)**
- 2 Stiskněte tlačítko *Kopirov*.
- 3 Zadejte požadovaný počet kopií.
- 4 Stiskněte tlačítko *Možnosti*.
- 5 Rychlým přetažením nahoru nebo dolů anebo stiskem tlačítka ▲ nebo ▼ zobrazte *Soutisk*.
- 6 Stiskněte tlačítko *Soutisk*.
- 7 Rychlým přetažením nahoru nebo dolů anebo stiskem tlačítka ▲ nebo ▼ zobrazte *2na1 (ID)*.
- 8 Stiskněte tlačítko *2na1 (ID)*.
- 9 Přečtěte si a potvrďte zobrazený seznam nastavení, která jste si vybrali, a pak stiskněte tlačítko *OK*.
- 10 Stiskněte tlačítko *Mono Start* nebo *Colour Start*. Zařízení začne skenovat jednu stranu občanského průkazu.
- 11 Po naskenování první stránky stiskněte *Ano*. Občanský průkaz otočte a stisknutím tlačítka *OK* naskenujte druhou stranu.

POZNÁMKA

- Možnosti *Kopir. knihy*, *Tridit*, *2stranna kopie*, *Kopie na tenky papir*, *Rezim uspory inkoustu*, *Zvetsit/zmensit*, *Kop. vodoznaku* a *Odstranit barvu pozadi* nejsou k dispozici s *2na1 (ID)*.
- Můžete vytvořit pouze jednu barevnou kopii najednou.

Třídění kopií pomocí ADF

Vícenásobné kopie můžete třídít. Stránky budou setříděny v pořadí 123, 123, 123 atd.

- 1 Vložte dokument.
- 2 Stiskněte tlačítko *Kopirov*.
- 3 Zadejte požadovaný počet kopií.
- 4 Stiskněte tlačítko *Možnosti*.
- 5 Rychlým přetažením nahoru nebo dolů anebo stiskem tlačítka ▲ nebo ▼ zobrazte *Netridit/Tridit*.
- 6 Stiskněte tlačítko *Netridit/Tridit*.
- 7 Stiskněte tlačítko *Tridit*.
- 8 Přečtěte si a potvrďte zobrazený seznam nastavení, která jste si vybrali, a pak stiskněte tlačítko *OK*.
- 9 Pokud nechcete měnit další nastavení, stiskněte tlačítko *Mono Start* nebo *Colour Start*.

POZNÁMKA

Možnosti Na stranku, *Soutisk* a *Kopir. knihy* nejsou k dispozici s nastavením *Tridit*.

Nastavení sytosti

Nastavením sytosti lze kopie ztmavit nebo zesvětlit.

- 1 Vložte dokument.
- 2 Stiskněte tlačítko `Kopirov`.
- 3 Zadejte požadovaný počet kopií.
- 4 Stiskněte tlačítko `Moznosti`.
- 5 Rychlým přetažením nahoru nebo dolů anebo stiskem tlačítka ▲ nebo ▼ zobrazte `Sytost`.
- 6 Stiskněte tlačítko `Sytost`.
- 7 Stiskněte požadovanou úroveň sytosti, od světlé po tmavou.
- 8 Přečtěte si a potvrďte zobrazený seznam nastavení, která jste si vybrali, a pak stiskněte tlačítko `OK`.
- 9 Pokud nechcete měnit další nastavení, stiskněte tlačítko `Mono Start` nebo `Colour Start`.

Režim úspory inkoustu

Režim úspory inkoustu vám může pomoci ušetřit inkoust. Zařízení vytiskne barvy světlejší a zvýrazní obrysy obrazu tak, jak je znázorněno níže:

Množství ušetřeného inkoustu se bude lišit podle vzhledu dokumentu.

Režim úspory inkoustu: Vypnuto



Režim úspory inkoustu: Zapnuto

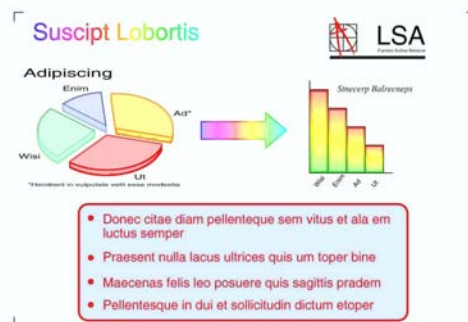

(Výše uvedené obrazovky používá standard ISO/IEC 24712.)

- 1 Vložte dokument.
- 2 Stiskněte tlačítko `Kopirov`.
- 3 Zadejte požadovaný počet kopií.
- 4 Stiskněte tlačítko `Moznosti`.
- 5 Rychlým přetažením nahoru nebo dolů anebo stiskem tlačítka ▲ nebo ▼ zobrazte `Pokrocila nastaveni`.
- 6 Stiskněte tlačítko `Pokrocila nastaveni`.
- 7 Rychlým přetažením nahoru nebo dolů anebo stiskem tlačítka ▲ nebo ▼ zobrazte `Rezim usporj inkoustu`.
- 8 Stiskněte tlačítko `Rezim usporj inkoustu`.
- 9 Přečtěte si a potvrďte zobrazený seznam nastavení, která jste si vybrali, a pak stiskněte tlačítko `OK`.
- 10 Pokud nechcete měnit žádná další nastavení, stiskněte tlačítko `Mono Start` nebo `Colour Start`.

POZNÁMKA

- Možnosti `Kopir. knihy`, `Kopie na tenky papir`, `Soutisk`, `Kop. vodoznaku` a `Odstranit barvu pozadi` nejsou k dispozici s nastavením `Rezim uspany inkoustu`.
- Funkce `Rezim uspany inkoustu` může způsobit, že se výtisky budou lišit od původního dokumentu.

Kopírování na tenký papír

Pokud je dokument 2stranná kopie na tenkém papíru, vyberte možnost `Kopie na tenky papir`, aby tisk na druhé straně neprosákl.

- 1 Vložte dokument.
- 2 Stiskněte tlačítko `Kopirov.`
- 3 Zadejte požadovaný počet kopií.
- 4 Stiskněte tlačítko `Moznosti`.
- 5 Rychlým přetažením nahoru nebo dolů anebo stiskem tlačítka `▲` nebo `▼` zobrazte `Pokrocila nastaveni`.
- 6 Stiskněte tlačítko `Pokrocila nastaveni`.
- 7 Rychlým přetažením nahoru nebo dolů anebo stiskem tlačítka `▲` nebo `▼` zobrazte `Kopie na tenky papir`.
- 8 Stiskněte tlačítko `Kopie na tenky papir`.
- 9 Přečtěte si a potvrďte zobrazený seznam nastavení, která jste si vybrali, a pak stiskněte tlačítko `OK`.
- 10 Stiskněte tlačítko `Mono Start` nebo `Colour Start`.

POZNÁMKA

Možnosti `Na stranku`, `Soutisk`, `Rezim uspany inkoustu`, `Kopir. knihy`, `Kop. vodoznaku` a `Odstranit barvu pozadi` nejsou k dispozici s nastavením `Kopie na tenky papir`.

Kopírování knihy

Možnost kopírování knihy upravuje tmavé okraje a pootočení při kopírování ze skla skeneru. Vaše zařízení umí data opravovat automaticky.

- 1 Vložte dokument.
- 2 Stiskněte tlačítko `Kopirov.`
- 3 Zadejte požadovaný počet kopií.
- 4 Stiskněte tlačítko `Moznosti`.
- 5 Rychlým přetažením nahoru nebo dolů anebo stiskem tlačítka `▲` nebo `▼` zobrazte `Pokrocila nastaveni`.
- 6 Stiskněte tlačítko `Pokrocila nastaveni`.
- 7 Rychlým přetažením nahoru nebo dolů anebo stiskem tlačítka `▲` nebo `▼` zobrazte `Kopir. knihy`.
- 8 Stiskněte tlačítko `Kopir. knihy`.
- 9 Přečtěte si a potvrďte zobrazený seznam nastavení, která jste si vybrali, a pak stiskněte tlačítko `OK`.
- 10 Pokud nechcete měnit další nastavení, stiskněte tlačítko `Mono Start` nebo `Colour Start`.

POZNÁMKA

Možnosti Soutisk, Tridit,
2stranna kopie, Rezim uspory
inkoustu, Na stranku,
Kopie na tenky papír,
Kop. vodoznaku a Odstranit barvu
pozadi nejsou k dispozici s
Kopir. knihy.

Kopírování vodoznaku

Text můžete umístit do dokumentu formou vodoznaku. Můžete si vybrat jednu z šablon vodoznaků.

POZNÁMKA

Možnosti Na stranku, Soutisk,
Kopie na tenky papír,
Rezim uspory inkoustu,
Kopir. knihy a Odstranit barvu
pozadi nejsou k dispozici s nastavením
Kop. vodoznaku.

Použití šablony

- 1 Vložte dokument.
- 2 Stiskněte tlačítko **Kopirov.**
- 3 Zadejte požadovaný počet kopií.
- 4 Stiskněte tlačítko **Možnosti**.
- 5 Rychlým přetažením nahoru nebo dolů anebo stiskem tlačítka **▲** nebo **▼** zobrazte **Pokročila nastaveni**.
- 6 Stiskněte tlačítko **Pokročila nastaveni**.
- 7 Rychlým přetažením nahoru nebo dolů anebo stiskem tlačítka **▲** nebo **▼** zobrazte **Kop. vodoznaku**.
- 8 Stiskněte tlačítko **Kop. vodoznaku**.

- 9 Podle potřeby změňte nastavení vodoznaku stisknutím možností zobrazených na dotykovém displeji. (Podrobnosti viz *Nastavení kopírování vodoznaku* ►► strana 46.) Stiskněte tlačítko **OK**.
- 10 Stisknutím tlačítka **OK** potvrďte použití vodoznaku.
- 11 Stiskněte tlačítko **Mono Start** nebo **Colour Start**.

Nastavení kopírování vodoznaku

Možnost 1	Možnost 2	Možnost 3
Kop. vodoznaku	Text	CONFIDENTIAL* DRAFT COPY IMPORTANT URGENT
	Pozice	A B C D E* F G H I Vzor
	Velikost	Mala Stredni* Velka
	Uhel	-90° -45°* 0° 45° 90°
	Pruhlednost	-2 -1 0* +1 +2
	Barva	Cerna* Zelena Modra Purp. Cerv. Oranz. Zluta
Výchozí nastavení jsou zobrazena tučně s hvězdičkou.		

Odstranění barvy pozadí

Funkce odstranění barvy pozadí odstraní barvu pozadí dokumentu při kopírování. To může ušetřit inkoust a usnadní zřetelné čtení dokumentu.

POZNÁMKA

Tato funkce je dostupná pouze při barevném kopírování. Barva pozadí je automaticky odstraněna u všech černobílých kopií.

- 1 Vložte dokument.
- 2 Stiskněte tlačítko *Kopirov.*
- 3 Zadejte požadovaný počet kopií.
- 4 Stiskněte tlačítko *Možnosti*.
- 5 Rychlým přetažením nahoru nebo dolů anebo stiskem tlačítka ▲ nebo ▼ zobrazte *Pokročila nastavení*.
- 6 Stiskněte tlačítko *Pokročila nastavení*.
- 7 Rychlým přetažením nahoru nebo dolů anebo stiskem tlačítka ▲ nebo ▼ zobrazte *Odstranit barvu pozadí*.
- 8 Stiskněte tlačítko *Odstranit barvu pozadí*.
- 9 Stiskněte tlačítko *Nizke, Stredni* nebo *Vysoka*.
- 10 Stiskněte tlačítko *OK*.
- 11 Stiskněte tlačítko *Colour Start*.

POZNÁMKA

Možnosti Na stranku, Soutisk, Rezim uspory inkoustu, Kopie na tenky papír, Kopir. knihy a Kop. vodoznaku nejsou k dispozici s nastavením Odstranit barvu pozadí.

2stranné kopírování

Kopírováním na obě strany papíru můžete snížit množství papíru použitého pro kopie.

Pro 2stranné kopírování doporučujeme vložit jednostranné dokumenty do ADF. Pro 2stranné dokumenty a knihy použijte sklo skeneru.

(Otočení na dlouhém okraji)

Na výšku

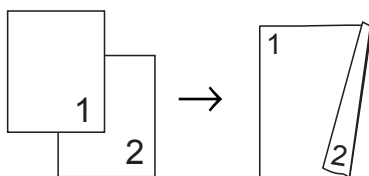

Na šířku

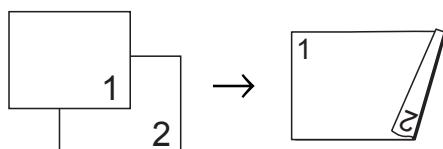

(Otočení na krátkém okraji)

Na výšku

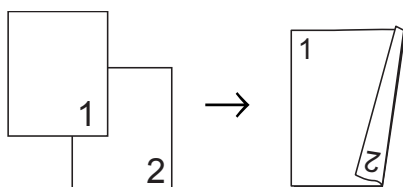

Na šířku

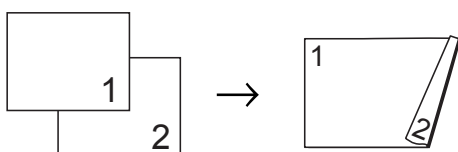

POZNÁMKA

- Možnosti 2na1 (ID), Poster, Kopír. knihy a Na stránku nejsou k dispozici s nastavením 2stranna kopie.
- Můžete použít pouze standardní papír velikosti A4, A5 nebo Letter.

1 Vložte dokument.

- 2 Stiskněte tlačítko `Kopírov.`
- 3 Zadejte požadovaný počet kopií.
- 4 Stiskněte tlačítko `Moznosti.`
- 5 Chcete-li třídít vícenásobné kopie, rychlým přetažením nahoru nebo dolů anebo stiskem tlačítka `▲` nebo `▼` zobrazte `Netridit/Tridit.`
- 6 Stiskněte tlačítko `Netridit/Tridit.`
- 7 Stiskněte tlačítko `Tridit.`
- 8 Rychlým přetažením nahoru nebo dolů anebo stiskem tlačítka `▲` nebo `▼` zobrazte 2stranna kopie.
- 9 Stiskněte tlačítko `2stranna kopie.`
- 10 Rychlým přetažením nahoru nebo dolů anebo stiskem tlačítka `▲` nebo `▼` zobrazte požadovaný typ 2stranného kopírování a potom stiskněte tlačítko Na vysku otocit po dlouhem okraji, Na sirku otocit po dlouhem okraji, Na vysku otocit po kratkem okraji nebo Na sirku otocit po kratkem okraji.
- 11 Přečtěte a zkontrolujte zprávu na dotykovém displeji a poté stiskněte tlačítko `OK.`
- 12 Zkontrolujte nastavení na dotykovém displeji a poté stiskněte tlačítko `OK.`
- 13 Stiskněte tlačítko `Mono Start` nebo `Colour Start.`
Jestliže jste umístili dokument do ADF, zařízení naskenuje stránky a začne tisknout.
- 14 Na dotykovém displeji se zobrazí:

Otočte dokument (nebo překlopte knihu) a potom stisknete [Skenovat]. Po dokončení stisknete [Dokončit].

Umístěte další stránku na sklo skeneru a stiskněte tlačítko Skenovat. Stiskněte tlačítko OK. Zařízení začne tisknout.

- 15 Pokud jste vybrali možnost Tridit pro vícenásobné kopie, opakujte krok 14 pro každou další stránku. Po naskenování všech stránek stiskněte tlačítko Dokončit. Zařízení začne tisknout.

NEDOTÝKEJTE SE vytištěných stránek, dokud nebudou podruhé vysunuty. Zařízení vytiskne a vysune první stranu a potom zasune papír zpět pro potisknutí druhé strany.

POZNÁMKA

Pokud dokument způsobuje uvíznutí papíru, zkuste použít některé ze speciálních nastavení 2stranného kopírování. Stiskněte Pokroc. po provedení kroku 9, a potom vyberte možnost 2stranna 1 nebo 2stranna 2. Možnost 2stranna 1 zabraňuje uvíznutí papíru při kopírování prodloužením doby schnutí. Výběr možnosti 2stranna 2 jednak ponechává víc času na zaschnutí inkoustu a také používá méně inkoustu.

Uložení možností kopírování jako zástupce

Možnosti kopírování, které používáte nejčastěji, můžete uložit jako zástupce.

- 1 Stiskněte tlačítko Kopirov.

- 2 Stiskněte tlačítko Možnosti.

- 3 Rychlým přetažením nahoru či dolů nebo stiskem tlačítka ▲ či ▼ zobrazte Kvalita, Typ papíru, Velikost papíru, Zvětšit/zmenšit, Sytost, Netridit/Tridit, Soutisk, 2stranna kopie nebo Pokročila nastavení a potom stiskněte nastavení, které chcete změnit. Pak stiskněte novou požadovanou možnost. Opakujte tento krok pro každé nastavení, které chcete změnit.

- 4 Po dokončení výběru nových možností, stiskněte tlačítko Uložit jako zástupce.

- 5 přečtěte si a potvrďte zobrazený seznam možností, které jste si vybrali pro zástupce, a pak stiskněte tlačítko OK.

- 6 Zadejte název zástupce pomocí klávesnice na dotykovém displeji. (Podrobnější informace o zadávání znaků najdete v části >> Základní příručka uživatele: *Zadávání textu.*) Stiskněte tlačítko OK.

- 7 Stisknutím tlačítka OK uložte zástupce.

Zástupci kopírování A3

Zástupce kopírování A3

Dokument ve formátu papíru A3 nebo Ledger můžete kopírovat například na formát ve stylu poznámky. Také můžete vytvořit kopie 2 na 1 a zvětšené kopie.

■ A3 2na1

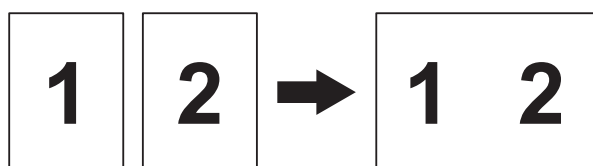

■ A4 + pozn. (S)

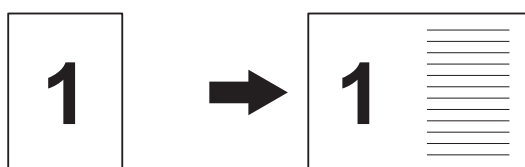

■ A4 + pozn. (V)

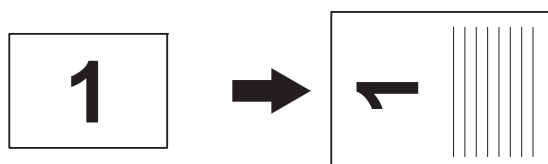

■ A4 + mřížka

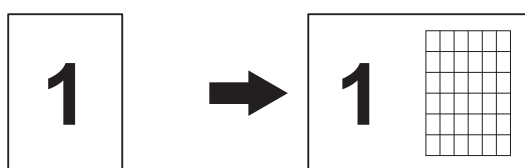

■ A4 + prázdné

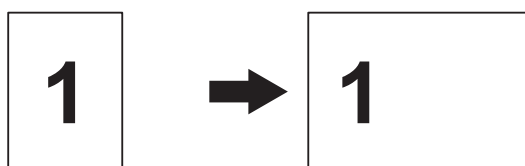

■ A4 střed

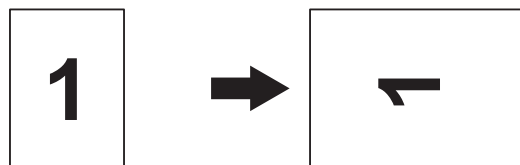

■ A4 → A3

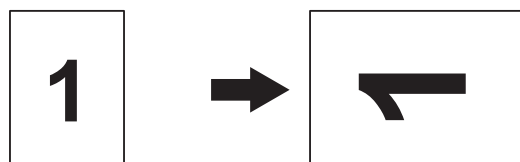

POZNÁMKA

- Můžete použít pouze standardní papír velikosti A3 nebo Ledger.
- Pokud vytváříte několik barevných kopií, možnosti kopírování A3 2na1, A4 + pozn. (S), A4 + pozn. (V), A4 + mřížka a A4 + prázdné nejsou k dispozici.
- (V) znamená Na výšku a (S) znamená Na šířku.
- Kopie můžete zvětšit pouze pomocí možnosti A4 → A3.

- 1 Vložte dokument.
- 2 Pokud je zobrazena obrazovka Domů nebo Zástupce, rychlým přetažením doleva nebo doprava, nebo stisknutím tlačítka ◀ nebo ▶ aktivujte obrazovku Více.
- 3 Stiskněte tlačítko Zástupci kopír. A3.
- 4 Pokud se na dotykovém displeji zobrazí informace, přečtěte si je a potom stisknutím tlačítka OK potvrďte. Vložte papír velikosti A3 nebo Ledger podle pokynů na obrazovce.

- 5 Rychlým přetažením doleva nebo doprava zobrazíte A3 2na1, A4 → A3, A4 + pozn. (S), A4 + pozn. (V), A4 + mřížka, A4 + prázdné nebo A4 střed a potom stiskněte požadovanou možnost. Stiskněte tlačítko OK.
 - 6 Zadejte požadovaný počet kopií.
 - 7 Proveďte jeden z následujících postupů:
 - Chcete-li změnit další nastavení, přejděte ke kroku 8.
 - Nechcete-li měnit žádná další nastavení, přejděte ke kroku 12.
 - 8 Stiskněte tlačítko Možnosti.
 - 9 Stiskněte nastavení, které chcete změnit.
 - 10 Stiskněte vaši novou možnost.

Opakujte kroky 9 a 10 a změňte další nastavení podle potřeby.
 - 11 Po dokončení změn možností stiskněte tlačítko OK.
 - 12 Stiskněte tlačítko Mono Start nebo Colour Start.
- Pokud používáte sklo skeneru při výběru možnosti A3 2na1, přejděte ke kroku 13.**
- 13 Po naskenování stránky naskenujte další stránku stisknutím tlačítka Ano.
 - 14 Umístěte další stránku na sklo skeneru. Stisknutím tlačítka OK naskenujete dokument. Opakujte kroky 13 a 14 pro všechny stránky rozvržení.
 - 15 Po naskenování všech stránek dokončete úlohu stisknutím tlačítka Ne.

Tisk fotografií z paměťové karty nebo paměťové jednotky USB Flash

Práce s aplikací PhotoCapture Center™

Struktury paměťových karet, paměťové jednotky USB Flash a složek

Zařízení je navrženo tak, aby bylo kompatibilní se soubory obrázků v moderních digitálních fotoaparátech, paměťových kartách a paměťových jednotkách USB Flash. Seznamte se však s následujícími body, abyste se vyhnuli chybám:

- Soubor s obrázkem musí mít příponu .JPG (jiné přípony, jako například .JPEG, .TIF, .GIF atd., nebudou rozpoznány).
- Přímý tisk z aplikace PhotoCapture Center™ musí být prováděn nezávisle na operacích aplikace PhotoCapture Center™ pomocí počítače. (Současný provoz není možný.)
- Zařízení může číst až 999 souborů ¹ na paměťové kartě nebo paměťové jednotce USB Flash.

¹ Počítá se i složka uvnitř paměťové karty nebo jednotky USB Flash.
- Soubor DPOF na paměťové kartě musí mít platný formát DPOF. (Viz *Tisk DPOF* ➤ strana 56.)

Uvědomte si následující skutečnosti:

- Při tisku rejstříku nebo obrázků vytiskne aplikace PhotoCapture Center™ všechny platné obrázky, i když je jeden nebo více obrázků poškozeno. Poškozené snímky vytištěny nebudou.

- (uživatelé paměťových karet)

Zařízení je navrženo pro čtení paměťových karet, které byly naformátovány digitálním fotoaparátem.

Když digitální fotoaparát formátuje paměťovou kartu, vytvoří speciální složku, do které kopíruje data obrázků. Pokud potřebujete upravit data obrázků uložená na paměťové kartě pomocí počítače, doporučujeme, abyste neupravovali strukturu složek vytvořenou digitálním fotoaparátem. Při ukládání nových nebo upravených souborů obrázků na paměťovou kartu doporučujeme také použít stejnou složku, kterou používá digitální fotoaparát. Pokud data nejsou uložena do stejné složky, nemusí být zařízení schopné přečíst soubor nebo vytisknout obrázek.

- (uživatelé paměťové jednotky USB Flash)

Toto zařízení podporuje paměťové jednotky USB Flash naformátované v operačním systému Windows®.

Tisk videa

Můžete tisknout obrázky ze souborů s videem, které jsou uloženy na paměťové kartě nebo na paměťové jednotce USB Flash.

Soubory s videem jsou automaticky rozděleny podle délky na 9 částí a jsou umístěny do 3 řádků, takže můžete vidět a tisknout záběry.

POZNÁMKA

- Nelze vybrat konkrétní záběr videa.
- Můžete používat formáty souborů videa AVI nebo MOV (pouze Motion JPEG). Pokud má ovšem soubor AVI velikost 1 GB nebo více (délka záznamu přibližně 30 minut) nebo pokud má soubor MOV velikost 2 GB nebo více (délka záznamu přibližně 60 minut), tyto soubory nelze tisknout.
- Pokud jsou data pro rozdělený záběr poškozena, bude část pro tento záběr prázdná.

Tisk obrázků

Tisk rejstříku (miniatury)

Aplikace PhotoCapture Center™ přiřadí obrázkům čísla (jako např. č. 1, č. 2, č. 3 a tak dále).



→ NO.1
DEI.JPG 01.01.2009
100KB

Aplikace PhotoCapture Center™ tato čísla využívá k identifikaci jednotlivých obrázků. Můžete vytisknout stránku miniatur s přehledem všech obrázků na paměťové kartě nebo na paměťové jednotce USB Flash.

POZNÁMKA

- Na stránce rejstříku budou správně vytištěny pouze názvy souborů s délkou 20 znaků nebo méně.
- Názvy souborů nebudou vytištěny správně, pokud jsou psány azbukou. Nicméně to nemá vliv na žádné funkce.

- 1 Otevřete kryt slotu pro média.
- 2 Zasuňte paměťovou kartu nebo paměťovou jednotku USB Flash do správného slotu.
- 3 Stiskněte tlačítko **Foto**.
- 4 Rychlým přetažením doleva nebo doprava zobrazte možnost **Tisk miniatur**.
- 5 Stiskněte tlačítko **Tisk miniatur**. Stiskněte tlačítko **OK**.
- 6 Stiskněte tlačítko **Tisk indexového listu**.
- 7 Proveďte jeden z následujících postupů:

- Stisknutím tlačítka `Nastavení tisku` změňte používaný typ nebo velikost papíru. Přejděte ke kroku 8.
- Pokud nechcete měnit nastavení papíru, stiskněte tlačítko `Start`.

- 8 Stiskněte tlačítko `Typ papíru`.
- 9 Stiskněte tlačítko `Stand. papír`, `Inkjet papír`, `Brother BP71` nebo `Dalsi leskle`.
- 10 Stiskněte tlačítko `Format papír`.
- 11 Stiskněte tlačítko `A4` nebo `Letter`.
- 12 Stiskněte tlačítko `OK`.
- 13 Stisknutím tlačítka `Start` spusťte tisk.

Tisk fotografií

Dříve než budete moci tisknout jednotlivé obrázky, musíte znát číslo obrázku.

- 1 Otevřete kryt slotu pro média.
- 2 Zasuňte paměťovou kartu nebo paměťovou jednotku USB Flash do správného slotu.
- 3 Stiskněte tlačítko `Foto`.
- 4 Vytiskněte rejstřík. (Viz *Tisk rejstříku (miniatury)* >> strana 52.)
- 5 Rychlým přetažením doleva nebo doprava zobrazte možnost `Tisk miniatur`.
- 6 Stiskněte tlačítko `Tisk miniatur`. Stiskněte tlačítko `OK`.
- 7 Stiskněte tlačítko `Tisk fotografii` pomocí indexu `c`.

- 8 Zadejte číslo obrázku, který chcete vytisknout, z miniatur vytištěných na stránce rejstříku. Po vybrání čísel obrázků stiskněte tlačítko `OK`.

POZNÁMKA

- Můžete zadat více čísel najednou pomocí čárky nebo pomlčky. Například zadáním 1,3,6 vytisknete obrázky č. 1, č. 3 a č. 6. Zadáním 1-5 vytisknete obrázky č. 1 až č. 5.
- Pro čísla obrázků, které chcete tisknout, můžete zadat až 12 znaků (včetně čárek a pomlček).

- 9 Proveďte jeden z následujících postupů:
 - Stisknutím tlačítka `Nastavení tisku` změňte nastavení tisku. (Viz str. 57.)
 - Pokud nechcete měnit žádná nastavení, stisknutím tlačítka `Start` spusťte tisk.

Vylepšování fotografií

Před tiskem můžete fotografie upravit přidáním efektů a zobrazit je na dotykovém displeji.

POZNÁMKA

Funkce `Vylepsit fotogr.` je podporována díky technologii od společnosti Reallusion, Inc.



- 1 Otevřete kryt slotu pro média.
- 2 Zasuňte paměťovou kartu nebo paměťovou jednotku USB Flash do správného slotu.
- 3 Stiskněte tlačítko `Foto`.

- 4 Rychlým přetažením doleva nebo doprava zobrazíte možnost `Vylepsit fotogr.`
- 5 Stiskněte tlačítko `Vylepsit fotogr.` Stiskněte tlačítko `OK`.









POZNÁMKA



- Zobrazí se osm miniatur najednou s číslem aktuální stránky a celkovým počtem stránek uvedeným nad miniaturami.
- Rychlým přetažením doleva nebo doprava anebo opakovaným stisknutím tlačítka ◀ nebo ▶ vybírejte jednotlivé stránky fotografií nebo stisknutím a podržením procházejte všechny stránky fotografií.

- 6 Stiskněte některou fotografii z miniatur.
- 7 Stiskněte tlačítko `Vylepsit`, `Oriznout` nebo `Vylepsit a oriznout`.
- 8 Proveďte jeden z následujících postupů:
- Vyberete-li možnost `Vylepsit` nebo `Vylepsit a oriznout`, přejděte ke kroku 9.
 - Vyberete-li možnost `Oriznout`, přejděte ke kroku 10.
- 9 Stiskněte efekt, který chcete přidat. Stiskněte tlačítko `OK`.
Proveďte jeden z následujících postupů:
- Vyberete-li možnost `Vylepsit` v kroku 8, přejděte ke kroku 11.
 - Vyberete-li možnost `Vylepsit a oriznout` v kroku 8, přejděte ke kroku 10.

POZNÁMKA

- K dispozici je 10 způsobů, jak přidávat efekty na fotografii.

	(Automat. korekce) Zařízení rozhodne o vhodném efektu pro vaši fotografii.
	(Vyleps. pleti) Nejlépe se využívá k úpravě portrétů. Upravuje barvu lidské pleti. Stisknutím tlačítka ◀ nebo ▶ upravte úroveň kontrastu.
	(Vyleps. scenerie) Nejlépe se používá k úpravě fotografií krajin. Zvýrazní na vaší fotografii zelené a modré plochy. Stisknutím tlačítka ◀ nebo ▶ upravte úroveň kontrastu.
	(Vyjm. cerv. oci) Zařízení se pokusí odstranit efekt červených očí z vaší fotografie. Pokud se rozpoznání červených očí nezdaří, můžete rozpoznání zopakovat stisknutím tlačítka Opakujte akci.
	(Noční scéna) Noční scéna je nejvhodnější pro zvýšení živosti nočních fotografií. Stisknutím tlačítka ◀ nebo ▶ upravte úroveň kontrastu.
	(Vyplnit světlem) Světelná výplň je nejvhodnější pro fotografie pořízené proti slunci. Stisknutím tlačítka ◀ nebo ▶ upravte úroveň kontrastu.
	(Bílá tabule) Bílá tabule je nejvhodnější pro úpravy fotografií. Rozpoznává písmena na bílé tabuli na fotografii a usnadňuje jejich čtení.
	(Monochromaticky) Fotografie můžete převést do režimu černobílé.

	(Sepia) Barvy fotografie můžete převést na sépiové odstíny.
	(Automaticky opravit a odstranit červené oči) Zařízení rozhodne o vhodných efektech pro vaši fotografii. Pokusí se rovněž odstranit efekt červených očí z vaší fotografie.

- Mohou nastat případy, kdy není možné červené oči odstranit.
 - Když je obličej na fotografii příliš malý.
 - Když se obličej natáčí příliš nahoru, dolů, doleva nebo doprava.
- Stisknutím tlačítka **Zrusit** se vrátíte na seznam efektů.
- Je-li fotografie velmi malá nebo má nepravidelné proporce, nemusí být možné fotografii oříznout nebo vylepšit. Na dotykovém displeji se zobrazí hlášení **Prilis maly obraz** nebo **Prilis dlouhy obraz**.

- 10** Nastavte červený rámeček okolo fotografie.
Vytiskne se část uvnitř červeného rámečku.
- Stisknutím tlačítka **+** nebo **-** zvětšete nebo zmenšete velikost rámečku.
 - Stisknutím tlačítka **▲**, **▼**, **◀** nebo **▶** přesuňte pozici rámečku.
 - Stisknutím tlačítka  rámeček otočte.

Po dokončení úprav nastavení rámečku stiskněte tlačítko **OK**.

Stisknutím tlačítka **OK** potvrďte výběr.

POZNÁMKA

Je-li fotografie velmi malá nebo má nepravidelné proporce, nemusí být možné fotografii oříznout nebo vylepšit. Na dotykovém displeji se zobrazí hlášení **Prilis maly obraz** nebo **Prilis dlouhy obraz**.

- 11** Zadejte požadovaný počet kopií stisknutím tlačítka **+** nebo **-**, nebo pomocí číselné klávesnice na dotykovém panelu.
Stiskněte tlačítko **OK**.
- 12** Provedte jeden z následujících postupů.
- Stisknutím tlačítka **Nastavení tisku** změňte nastavení tisku. (Viz str. 57.)
 - Pokud nechcete měnit žádná nastavení, stisknutím tlačítka **Start** spusťte tisk.

Prezentace

Všechny fotografie můžete zobrazit na dotykovém displeji pomocí funkce **Prezentace**. Během této operace můžete rovněž vybrat fotografii.

- 1** Otevřete kryt slotu pro média.
- 2** Zasuňte paměťovou kartu nebo paměťovou jednotku USB Flash do správného slotu.
- 3** Stiskněte tlačítko **Foto**.
- 4** Rychlým přetažením doleva nebo doprava zobrazte možnost **Prezentace**.
- 5** Stiskněte tlačítko **Prezentace**.
Stiskněte tlačítko **OK**.
- 6** Provedte jeden z následujících postupů:

- Chcete-li změnit čas zobrazení každé fotografie, stiskněte tlačítko *Zobrazit každou fotografii pro*. Rychlým přetažením nahoru nebo dolů anebo stiskem tlačítka ▲ nebo ▼ zobrazte *3Sec.*, *10Sec.*, *30Sec.*, *1Min* nebo *5Min*. a potom stiskněte možnost, kterou chcete nastavit.
- Chcete-li změnit efekt, stiskněte tlačítko *Efekt*. Stiskněte tlačítko *Zasunout*, *Rozetmit*, *Přiblížit* nebo *Vyp.*
- Pokud nechcete měnit nastavení, stiskněte tlačítko *Start*.

7 Stiskněte tlačítko  pro ukončení *Prezentace*.

Tisk fotografie během prezentace

- 1 Chcete-li vytisknout snímek během prezentace, stiskněte tento snímek, když se objeví na dotykovém displeji.
- 2 Zadejte požadovaný počet kopií pomocí číselníku na dotykovém panelu.
- 3 Proveďte jeden z následujících postupů:
 - Stisknutím tlačítka *Nastavení tisku změňte nastavení tisku. (Viz Nastavení tisku v aplikaci PhotoCapture Center™ >> strana 57.)*
 - Pokud nechcete měnit žádná nastavení, stisknutím tlačítka *Start* spusťte tisk.

Tisk DPOF

DPOF je zkratka pro Digital Print Order Format.

Tento standard vytvořili významní výrobci digitálních fotoaparátů (Canon Inc., Eastman Kodak Company, FUJIFILM Corporation, Panasonic Corporation a Sony Corporation) pro usnadnění tisku obrázků z digitálního fotoaparátu.

Pokud digitální fotoaparát podporuje tisk DPOF, budete moci vybrat na displeji digitálního fotoaparátu obrázky a počet kopií, které chcete tisknout.

Pokud do zařízení vložíte paměťovou kartu obsahující informace DPOF, můžete zvolené obrázky snadno vytisknout.

- 1 Otevřete kryt slotu pro média.
- 2 Zasuňte paměťovou kartu nebo paměťovou jednotku USB Flash do správného slotu.
- 3 Stiskněte tlačítko *DPOF*.
- 4 Proveďte jeden z následujících postupů:
 - Stisknutím tlačítka *Nastavení tisku změňte nastavení tisku. (Viz str. 57.)*
 - Pokud nechcete měnit žádná nastavení, stisknutím tlačítka *Start* spusťte tisk.

POZNÁMKA

Pokud je tiskový příkaz vytvořený ve fotoaparátu poškozen, může dojít k chybě souboru DPOF. Chcete-li problém odstranit, odstraňte a vytvořte nový příkaz tisku pomocí fotoaparátu. Pokyny k odstranění nebo vytvoření nového tiskového příkazu naleznete na webových stránkách výrobce fotoaparátu nebo v přiložené dokumentaci.

Nastavení tisku v aplikaci PhotoCapture Center™

Pro následující tiskovou úlohu můžete dočasně změnit nastavení tisku.

Zařízení se po 1 minutě nečinnosti vrátí do výchozích nastavení.

POZNÁMKA

Některá nastavení tisku, která nejčastěji používáte, můžete uložit tak, že je nastavíte jako výchozí. (Viz *Nastavení vašich změn jako nových výchozích hodnot* ►► strana 63.)



Kvalita tisku

- 1 Otevřete kryt slotu pro média.
- 2 Zasuňte paměťovou kartu nebo paměťovou jednotku USB Flash do správného slotu.
- 3 Stiskněte tlačítko **Foto**.
- 4 Rychlým přetažením doleva nebo doprava zobrazte možnost **Zobrazit fotogr.**
- 5 Stiskněte tlačítko **Zobrazit fotogr.** Stiskněte tlačítko **OK**.
- 6 Rychlým přetažením doleva nebo doprava anebo stiskem tlačítka ◀ nebo ▶ zobrazte každou fotografii. Když se zobrazí požadovaná fotografie, stiskněte ji a pak stiskněte tlačítko **OK**.

- 7 Stiskněte tlačítko **OK**.
- 8 Stiskněte tlačítko **Nastavení tisku**.
- 9 Rychlým přetažením nahoru nebo dolů anebo stiskem tlačítka ▲ nebo ▼ zobrazte **Kvalita tisku**.
- 10 Stiskněte tlačítko **Kvalita tisku**.
- 11 Stiskněte tlačítko **Normalní** nebo **Fotografie**.
- 12 Pokud nechcete měnit další nastavení, stiskněte tlačítko ↩ nebo **OK**. Stisknutím tlačítka **Start** spusťte tisk.

POZNÁMKA

Vyberete-li možnost **Inkjet papír** v nastavení **Typ papíru**, můžete pouze vybrat možnost **Fotografie**.

Možnosti papíru

Typ papíru

- 1 Otevřete kryt slotu pro média.
- 2 Zasuňte paměťovou kartu nebo paměťovou jednotku USB Flash do správného slotu.
- 3 Stiskněte tlačítko **Foto**.
- 4 Rychlým přetažením doleva nebo doprava zobrazte možnost **Zobrazit fotogr.**
- 5 Stiskněte tlačítko **Zobrazit fotogr.** Stiskněte tlačítko **OK**.
- 6 Rychlým přetažením doleva nebo doprava anebo stiskem tlačítka ◀ nebo ▶ zobrazte každou fotografii. Když se zobrazí požadovaná fotografie, stiskněte ji a pak stiskněte tlačítko **OK**.
- 7 Stiskněte tlačítko **OK**.

- 8 Stiskněte tlačítko `Nastavení tisku`.
- 9 Rychlým přetažením nahoru nebo dolů nebo stiskem tlačítka ▲ nebo ▼ zobrazte `Typ papíru`.
- 10 Stiskněte tlačítko `Typ papíru`.
- 11 Stiskněte tlačítko `Stand. papír, Inkjet papír, Brother BP71 nebo Další leskle`.
- 12 Pokud nechcete měnit další nastavení, stiskněte tlačítko  nebo `OK`. Stisknutím tlačítka `Start` spustíte tisk.

Velikost papíru a velikost tisku





- 1 Otevřete kryt slotu pro média.
- 2 Zasuňte paměťovou kartu nebo paměťovou jednotku USB Flash do správného slotu.
- 3 Stiskněte tlačítko `Foto`.
- 4 Rychlým přetažením doleva nebo doprava zobrazte možnost `Zobrazit fotogr.`
- 5 Stiskněte tlačítko `Zobrazit fotogr.` Stiskněte tlačítko `OK`.
- 6 Rychlým přetažením doleva nebo doprava anebo stiskem tlačítka ◀ nebo ▶ zobrazte každou fotografii. Když se zobrazí požadovaná fotografie, stiskněte ji a pak stiskněte tlačítko `OK`.
- 7 Stiskněte tlačítko `OK`.
- 8 Stiskněte tlačítko `Nastavení tisku`.
- 9 Rychlým přetažením nahoru nebo dolů nebo stiskem tlačítka ▲ nebo ▼ zobrazte `Format papír`.
- 10 Stiskněte tlačítko `Format papír`.

- 11 Rychlým přetažením nahoru nebo dolů nebo stiskem tlačítka ▲ nebo ▼ zobrazte, `10x15cm, 13x18cm, A4, A3, Letter` nebo `Ledger`. Stiskněte možnost, kterou chcete nastavit. Proveďte jeden z následujících postupů:

- Vyberete-li možnost `A4` nebo `Letter`, přejděte ke kroku 12.
- Vyberete-li možnost `10x15cm` nebo `13x18cm`, přejděte ke kroku 13.
- Vyberete-li možnost `A3` nebo `Ledger`, na dotykovém displeji se zobrazí výzva pro vložení papíru do slotu pro ruční podávání. Přečtěte informace na dotykovém displeji a potvrďte je stisknutím tlačítka `OK`. (►► Základní příručka uživatele: *Vkládání papíru do slotu pro ruční podávání.*)

Přejděte ke kroku 13.

- 12 Stiskněte tlačítko `Velikost tisku`. Rychlým přetažením nahoru nebo dolů, nebo stiskem tlačítka ▲ nebo ▼ zobrazte možnosti v následující tabulce a potom stiskněte možnost, kterou chcete nastavit.

Příklad: Vytisknutá pozice pro papír velikosti A4		
1 8x10cm	2 9x13cm	3 10x15cm
		
4 13x18cm	5 15x20cm	6 Max. rozmer
		

- 13 Pokud nechcete měnit další nastavení, stiskněte tlačítko  nebo OK. Stisknutím tlačítka `Start` spusťte tisk.

Nastavení jasu, kontrastu a barev

Jas

- 1 Otevřete kryt slotu pro média.
- 2 Zasuňte paměťovou kartu nebo paměťovou jednotku USB Flash do správného slotu.
- 3 Stiskněte tlačítko `Foto`.
- 4 Rychlým přetažením doleva nebo doprava zobrazte možnost `Zobrazit fotogr.`
- 5 Stiskněte tlačítko `Zobrazit fotogr.` Stiskněte tlačítko OK.
- 6 Rychlým přetažením doleva nebo doprava anebo stiskem tlačítka ◀ nebo ▶ zobrazte každou fotografii. Když se zobrazí požadovaná fotografie, stiskněte ji a pak stiskněte tlačítko OK.
- 7 Stiskněte tlačítko OK.
- 8 Stiskněte tlačítko `Nastaveni tisku`.
- 9 Rychlým přetažením nahoru nebo dolů anebo stiskem tlačítka ▲ nebo ▼ zobrazte `Jas`.
- 10 Stiskněte tlačítko `Jas`.
- 11 Nastavte úroveň jasu stisknutím požadované úrovně na dotykovém displeji.
- 12 Pokud nechcete měnit další nastavení, stiskněte tlačítko  nebo OK. Stisknutím tlačítka `Start` spusťte tisk.

Kontrast

Můžete vybrat nastavení kontrastu. Zvýšením kontrastu dosáhnete ostřejšího a živějšího vzhledu obrázku.



- 1 Otevřete kryt slotu pro média.
- 2 Zasuňte paměťovou kartu nebo paměťovou jednotku USB Flash do správného slotu.
- 3 Stiskněte tlačítko `Foto`.
- 4 Rychlým přetažením doleva nebo doprava zobrazte možnost `Zobrazit fotogr.`
- 5 Stiskněte tlačítko `Zobrazit fotogr.` Stiskněte tlačítko `OK`.
- 6 Rychlým přetažením doleva nebo doprava anebo stiskem tlačítka ◀ nebo ▶ zobrazte každou fotografii. Když se zobrazí požadovaná fotografie, stiskněte ji a pak stiskněte tlačítko `OK`.
- 7 Stiskněte tlačítko `OK`.
- 8 Stiskněte tlačítko `Nastavení tisku`.
- 9 Rychlým přetažením nahoru nebo dolů anebo stiskem tlačítka ▲ nebo ▼ zobrazte `Kontrast`.
- 10 Stiskněte tlačítko `Kontrast`.
- 11 Nastavte úroveň kontrastu stisknutím požadované úrovně na dotykovém displeji.
- 12 Pokud nechcete měnit další nastavení, stiskněte tlačítko  nebo `OK`. Stisknutím tlačítka `Start` spusťte tisk.

Vylepšení barvy

Pomocí funkce vylepšení barvy můžete tisknout živější obrázky. Po použití této funkce bude tisk pomalejší a podle typu obrázku může spotřebovat víc inkoustu.

- 1 Otevřete kryt slotu pro média.
- 2 Zasuňte paměťovou kartu nebo paměťovou jednotku USB Flash do správného slotu.
- 3 Stiskněte tlačítko `Foto`.
- 4 Rychlým přetažením doleva nebo doprava zobrazte možnost `Zobrazit fotogr.`
- 5 Stiskněte tlačítko `Zobrazit fotogr.` Stiskněte tlačítko `OK`.
- 6 Rychlým přetažením doleva nebo doprava anebo stiskem tlačítka ◀ nebo ▶ zobrazte každou fotografii. Když se zobrazí požadovaná fotografie, stiskněte ji a pak stiskněte tlačítko `OK`.
- 7 Stiskněte tlačítko `OK`.
- 8 Stiskněte tlačítko `Nastavení tisku`.
- 9 Rychlým přetažením nahoru nebo dolů anebo stiskem tlačítka ▲ nebo ▼ zobrazte `Vylepseni barvy`.
- 10 Stiskněte tlačítko `Vylepseni barvy`.
- 11 Provedte jeden z následujících postupů:

- Chcete-li přizpůsobit Vyvazení bíle, Ostrost nebo Sytost barev, stiskněte tlačítko Vylepsení barvy a potom stiskněte tlačítko Zap. Přejděte ke kroku 12.
- Pokud nechcete nic přizpůsobovat, stiskněte tlačítko Vylepsení barvy a potom stiskněte tlačítko Vyp. Stiskněte tlačítko . Přejděte ke kroku 15.

- 12 Stiskněte tlačítko Vyvazení bíle, Ostrost nebo Sytost barev.
- 13 Stisknutím tlačítka ◀ nebo ▶ přizpůsobte úroveň nastavení. Stiskněte tlačítko OK.
- 14 Proveďte jeden z následujících postupů:
 - Chcete-li přizpůsobit jiné zvýraznění barvy, zopakujte kroky 12 a 13. Stiskněte tlačítko .
 - Chcete-li změnit jiná nastavení, stisknutím tlačítka  zobrazte nabídku nastavení tisku a stiskněte nastavení, které chcete změnit. (Viz str. 57.)
- 15 Pokud nechcete měnit další nastavení, stiskněte tlačítko  nebo OK. Stisknutím tlačítka Start spustíte tisk.

POZNÁMKA

• Vyvážení bílé

Toto nastavení přizpůsobí odstín bílých oblastí v obraze. Osvětlení, nastavení fotoaparátu a další faktory ovlivní vzhled bílé barvy. Bílé oblasti obrazu mohou být mírně růžové, žluté nebo jinak barevné. Použitím tohoto nastavení můžete tento efekt opravit a nastavit tyto oblasti, aby byly opět čistě bílé.

• Ostrost

Toto nastavení zlepší detaily obrazu, podobně jako při jemném ostření fotoaparátu. Pokud není obraz zcela zaostřen a nevidíte jemné detaily obrazu, přizpůsobte ostrost.

• Sytost barvy

Toto nastavení přizpůsobuje celkové množství barvy v obrázku. Množství barvy v obrázku můžete zvýšit nebo snížit a zlepšit tak vybledlý nebo nejasný obrázek.

Výřez

Pokud je fotografie příliš dlouhá nebo příliš široká a přesahuje dostupný prostor zvoleného rozvržení, bude část obrázku automaticky oříznuta.

Výchozí nastavení je Zap. Pokud chcete tisknout celý obrázek, změňte toto nastavení na možnost Vyp. Pokud nastavíte možnost Výřez na Vyp., rovněž nastavte možnost Bez okrajů na Vyp. (Viz Tisk bez okrajů >> strana 62.)

- 1 Otevřete kryt slotu pro média.
- 2 Zasuňte paměťovou kartu nebo paměťovou jednotku USB Flash do správného slotu.
- 3 Stiskněte tlačítko Foto.
- 4 Rychlým přetažením doleva nebo doprava zobrazte možnost Zobrazit fotogr.
- 5 Stiskněte tlačítko Zobrazit fotogr. Stiskněte tlačítko OK.
- 6 Rychlým přetažením doleva nebo doprava anebo stiskem tlačítka ◀ nebo ▶ zobrazte každou fotografii. Když se zobrazí požadovaná fotografie, stiskněte ji a pak stiskněte tlačítko OK.
- 7 Stiskněte tlačítko OK.

- 8 Stiskněte tlačítko *Nastavení tisku*.
- 9 Rychlým přetažením nahoru nebo dolů anebo stiskem tlačítka ▲ nebo ▼ zobrazte *Vyrez*.
- 10 Stiskněte tlačítko *Vyrez*.
- 11 Stiskněte tlačítko *Vyp.* (nebo *Zap.*).
- 12 Pokud nechcete měnit další nastavení, stiskněte tlačítko ↩ nebo OK. Stisknutím tlačítka *Start* spusťte tisk.

Vyrez: Zap.

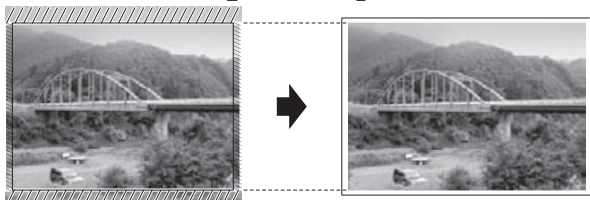

Vyrez: Vyp.

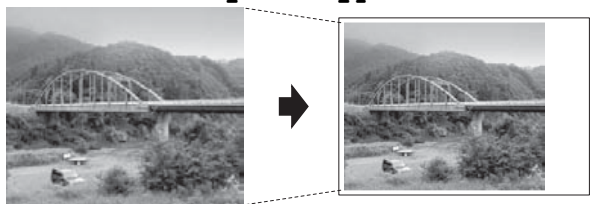

Tisk bez okrajů

Tato funkce rozšiřuje tisknutelnou oblast k okrajům papíru. Čas tisku bude poněkud delší.

- 1 Otevřete kryt slotu pro média.
- 2 Zasuňte paměťovou kartu nebo paměťovou jednotku USB Flash do správného slotu.
- 3 Stiskněte tlačítko *Foto*.
- 4 Rychlým přetažením doleva nebo doprava zobrazte možnost *Zobrazit fotogr.*
- 5 Stiskněte tlačítko *Zobrazit fotogr.* Stiskněte tlačítko OK.

- 6 Rychlým přetažením doleva nebo doprava anebo stiskem tlačítka ◀ nebo ▶ zobrazte každou fotografii. Když se zobrazí požadovaná fotografie, stiskněte ji a pak stiskněte tlačítko OK.
- 7 Stiskněte tlačítko OK.
- 8 Stiskněte tlačítko *Nastavení tisku*.
- 9 Rychlým přetažením nahoru nebo dolů anebo stiskem tlačítka ▲ nebo ▼ zobrazte *Bez okraju*.
- 10 Stiskněte tlačítko *Bez okraju*.
- 11 Stiskněte tlačítko *Vyp.* (nebo *Zap.*).
- 12 Pokud nechcete měnit další nastavení, stiskněte tlačítko ↩ nebo OK. Stisknutím tlačítka *Start* spusťte tisk.

Tisk data

Pokud je datum obsaženo v datech fotografie, lze je vytisknout. Datum bude vytištěno v pravém dolním rohu. Pokud data neobsahují informaci o kalendářním datu, nelze tuto funkci použít.

- 1 Otevřete kryt slotu pro média.
- 2 Zasuňte paměťovou kartu nebo paměťovou jednotku USB Flash do správného slotu.
- 3 Stiskněte tlačítko *Foto*.
- 4 Rychlým přetažením doleva nebo doprava zobrazte možnost *Zobrazit fotogr.*
- 5 Stiskněte tlačítko *Zobrazit fotogr.* Stiskněte tlačítko OK.
- 6 Rychlým přetažením doleva nebo doprava anebo stiskem tlačítka ◀ nebo ▶ zobrazte každou fotografii. Když se zobrazí požadovaná fotografie, stiskněte ji a pak stiskněte tlačítko OK.

- 7 Stiskněte tlačítko **OK**.
- 8 Stiskněte tlačítko **Nastavení tisku**.
- 9 Rychlým přetažením nahoru nebo dolů anebo stiskem tlačítka **▲** nebo **▼** zobrazte **Tisk data**.
- 10 Stiskněte tlačítko **Tisk data**.
- 11 Stiskněte tlačítko **Zap. (nebo Vyp.)**.
- 12 Pokud nechcete měnit další nastavení, stiskněte tlačítko  nebo **OK**.
Stisknutím tlačítka **Start** spusťte tisk.

POZNÁMKA

Nastavení DPOF ve fotoaparátu musí být vypnuto, používáte-li funkci **Tisk data**.

Nastavení vašich změn jako nových výchozích hodnot

Některá nastavení tisku, která nejčastěji používáte, jako například **Kvalita tisku**, **Typ papíru**, **Format papír**, **Velikost tisku**, **Automat.korekce**, **Jas**, **Kontrast**, **Vylepsení barvy**, **Vyrez**, **Bez okraje** a **Tisk data**, můžete uložit tak, že je nastavíte jako výchozí. Tato nastavení zůstanou aktivní, dokud je znovu nezměníte.

- 1 Otevřete kryt slotu pro média.
- 2 Zasuňte paměťovou kartu nebo paměťovou jednotku USB Flash do správného slotu.
- 3 Stiskněte tlačítko **Foto**.
- 4 Rychlým přetažením doleva nebo doprava zobrazte možnost **Zobrazit fotogr.**
- 5 Stiskněte tlačítko **Zobrazit fotogr.**
Stiskněte tlačítko **OK**.

- 6 Rychlým přetažením doleva nebo doprava anebo stiskem tlačítka **◀** nebo **▶** zobrazte každou fotografii. Když se zobrazí požadovaná fotografie, stiskněte ji a pak stiskněte tlačítko **OK**.
- 7 Stiskněte tlačítko **OK**.
- 8 Stiskněte tlačítko **Nastavení tisku**.
- 9 Stiskněte vaše nové nastavení. Opakujte tento krok pro každé nastavení, které chcete změnit.
- 10 Po provedení změny posledního nastavení rychlým přetažením nahoru nebo dolů anebo stiskem tlačítka **▲** nebo **▼** zobrazte **Ulož.nov.predv.**
- 11 Stiskněte tlačítko **Ulož.nov.predv.**
- 12 Na dotykovém displeji se zobrazí žádost o potvrzení změny jako nového výchozího nastavení.
Stisknutím tlačítka **Ano** potvrďte výběr.
- 13 Stiskněte tlačítko .

Obnovení všech nastavení na tovární nastavení

Všechna nastavení PhotoCapture, která jste změnili, můžete zrušit a obnovit původní tovární nastavení pro tyto možnosti:

Kvalita tisku, **Typ papíru**, **Format papír**, **Velikost tisku**, **Automat.korekce**, **Jas**, **Kontrast**, **Vylepsení barvy**, **Vyrez**, **Bez okraje** a **Tisk data**.

- 1 Otevřete kryt slotu pro média.
- 2 Zasuňte paměťovou kartu nebo paměťovou jednotku USB Flash do správného slotu.
- 3 Stiskněte tlačítko **Foto**.

- 4 Rychlým přetažením doleva nebo doprava zobrazíte možnost *Zobrazit fotogr.*
- 5 Stiskněte tlačítko *Zobrazit fotogr.* Stiskněte tlačítko *OK.*
- 6 Rychlým přetažením doleva nebo doprava anebo stiskem tlačítka ◀ nebo ▶ zobrazíte každou fotografii. Když se zobrazí požadovaná fotografie, stiskněte ji a pak stiskněte tlačítko *OK.*
- 7 Stiskněte tlačítko *OK.*
- 8 Stiskněte tlačítko *Nastavení tisku.*
- 9 Rychlým přetažením nahoru nebo dolů anebo stiskem tlačítka ▲ nebo ▼ zobrazíte *Tovární nastav.*
- 10 Stiskněte tlačítko *Tovární nastav.*
- 11 Na dotykovém displeji se zobrazí žádost o potvrzení pro změnu nastavení zpět na tovární nastavení. Stisknutím tlačítka *Ano* potvrďte výběr.
- 12 Stiskněte tlačítko .

Skenování na paměťovou kartu nebo paměťovou jednotku USB Flash

Automatické oříznutí

Můžete skenovat více dokumentu umístěných na sklo skeneru. Před uložením každého dokumentu si jej můžete prohlédnout na dotykovém displeji. Vyberete-li možnost *Automaticke oriznuti*, zařízení naskenuje každý dokument a vytvoří samostatné soubory. Umístíte-li například na sklo skeneru tři dokumenty, zařízení je naskenuje a vytvoří tři samostatné soubory. Chcete-li vytvořit třístránkový soubor, vyberte možnost *PDF* nebo *TIFF* pro nastavení *Typ souboru.*

(Vyberete-li možnost *JPEG*, ze tři samostatných dokumentů budou vytvořeny tři samostatné soubory.)

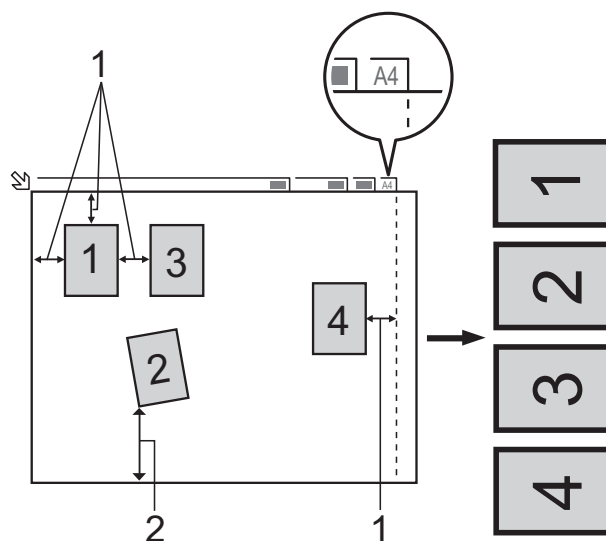

- 1 10 mm nebo větší (nahore, vlevo, vpravo)
- 2 20 mm nebo větší (dole)

POZNÁMKA

Automaticke oriznuti je podporováno technologií od společnosti Reallusion, Inc.



- 1 Otevřete kryt slotu pro média.
- 2 Zasuňte paměťovou kartu nebo paměťovou jednotku USB Flash do správného slotu.
- 3 Stiskněte tlačítko `Sken do media`.
- 4 Vložte dokument.
- 5 Stiskněte tlačítko `Možnosti`.
- 6 Rychlým přetažením nahoru nebo dolů anebo stiskem tlačítka ▲ nebo ▼ zobrazte `Automaticke oriznuti`.
- 7 Stiskněte tlačítko `Automaticke oriznuti`.
- 8 Stiskněte tlačítko `Zap.`
- 9 Stiskněte tlačítko `OK`.
- 10 Pokud nechcete měnit další nastavení, stisknutím tlačítka `Start` zahajte skenování.
- 11 Počet skenovaných dokumentů se zobrazí na dotykovém displeji. Stisknutím tlačítka `OK` potvrďte výběr.
- 12 Stisknutím tlačítka ◀ nebo ▶ zobrazíte náhled dat každého dokumentu.
- 13 Stisknutím tlačítka `Ulozit vse data` uložte.

POZNÁMKA

- Funkce `Automaticke oriznuti` je k dispozici pro papír, který má všechny čtyři rohy pravoúhlé. Není-li některý z úhlů pravý, funkce `Automaticke oriznuti` dokument nerozpozná.

- Je-li dokument příliš dlouhý nebo široký, funkce nepracuje správně. Dokument musí splňovat následující specifikace: maximálně 195 × 270 mm.
Pokud je poměr mezi výškou a šířkou dokumentu více než 1 k 8, toto nastavení nefunguje správně.
- Dokumenty musíte umístit dál od okrajů skla skeneru, tak jak je znázorněno na obrázku.
- Dokumenty musíte umístit minimálně 10 mm od sebe.
- Funkce `Automaticke oriznuti` upraví pootočení dokumentu na skle skeneru, ale pokud je dokument natočen o více než 10 stupňů, funkce nebude fungovat.
- Aby bylo možné funkci `Automaticke oriznuti` použít, musí být ADF prázdný.
- Funkce `Automaticke oriznuti` je v závislosti na velikosti dokumentů k dispozici pro maximálně 16 dokumentů.

DŮLEŽITÉ

NEVYJÍMEJTE paměťovou kartu ani paměťovou jednotku USB Flash, pokud zařízení načítá nebo zapisuje na paměťovou kartu nebo paměťovou jednotku USB Flash, aby nedošlo k poškození karty nebo paměťové jednotky USB Flash či dat na nich uložených.

Pokyny pro nastavení nových výchozích hodnot

Nastavení skenování do média (`Typ skenovani`, `Rozliseni`, `Typ souboru`, `Automaticke oriznuti a Odstranit barvu pozadi`), která používáte nejčastěji, můžete uložit jako výchozí nastavení. Tato nastavení zůstanou aktivní, dokud je znovu nezměníte.

- 1 Otevřete kryt slotu pro média.
- 2 Zasuňte paměťovou kartu nebo paměťovou jednotku USB Flash do správného slotu.
- 3 Stiskněte tlačítko `Sken do media`.
- 4 Stiskněte tlačítko `Možnosti`.
- 5 Rychlým přetažením nahoru či dolů nebo stiskem tlačítka ▲ či ▼ zobrazte `Typ skenovani`, `Rozliseni`, `Typ souboru`, `Automaticke oriznuti` nebo `Odstranit barvu pozadi` a potom stiskněte nastavení, které chcete změnit. Následně stiskněte možnost, kterou chcete změnit. Opakujte tento krok pro každé nastavení, které chcete změnit.
- 6 Po dokončení výběru preferovaných nastavení rychlým přetažením nahoru nebo dolů anebo stiskem tlačítka ▲ nebo ▼ zobrazte `Uloz.nov.predv`.
- 7 Stiskněte tlačítko `Uloz.nov.predv`.
- 8 Na dotykovém displeji se zobrazí žádost o potvrzení změny jako nového výchozího nastavení. Stisknutím tlačítka `Ano` potvrďte výběr.
- 9 Stiskněte tlačítko .

Pokyny pro obnovení továrního nastavení

Nastavení skenování do média (`Typ skenovani`, `Rozliseni`, `Typ souboru`, `Automaticke oriznuti` a `Odstranit barvu pozadi`), která jste změnili, můžete vrátit zpět na tovární nastavení.

- 1 Otevřete kryt slotu pro média.
- 2 Zasuňte paměťovou kartu nebo paměťovou jednotku USB Flash do správného slotu.

- 3 Stiskněte tlačítko `Sken do media`.
- 4 Stiskněte tlačítko `Možnosti`.
- 5 Rychlým přetažením nahoru nebo dolů anebo stiskem tlačítka ▲ nebo ▼ zobrazte `Tovarni nastav`.
- 6 Stiskněte tlačítko `Tovarni nastav`.
- 7 Na dotykovém displeji se zobrazí žádost o potvrzení pro změnu nastavení zpět na tovární nastavení. Stisknutím tlačítka `Ano` potvrďte výběr.
- 8 Stiskněte tlačítko .

Uložení možností skenování jako zástupce

Možnosti skenování, které používáte nejčastěji, můžete uložit jako zástupce. Tento oddíl popisuje, jak přidat zástupce pro funkci `Sken do media`.

- 1 Otevřete kryt slotu pro média.
- 2 Zasuňte paměťovou kartu nebo paměťovou jednotku USB Flash do správného slotu.
- 3 Stiskněte tlačítko `Sken do media`.
- 4 Stiskněte tlačítko `Možnosti`.
- 5 Rychlým přetažením nahoru nebo dolů anebo stiskem tlačítka ▲ nebo ▼ zobrazte `Typ skenovani`, `Rozliseni`, `Typ souboru`, `Nazev souboru`, `Automaticke oriznuti` nebo `Odstranit barvu pozadi` a potom stiskněte nastavení, které chcete změnit. Následně stiskněte možnost, kterou chcete nastavit. Opakujte tento krok pro každé nastavení, které chcete změnit.
- 6 Po dokončení výběru nových možností, stiskněte tlačítko `OK`.

- 7 Stiskněte tlačítko
Uložit jako zástupce.
- 8 Potvrďte zobrazený seznam nastavení,
které jste si vybrali pro zástupce, a pak
stiskněte tlačítko OK.
- 9 Zadejte název zástupce pomocí
klávesnice na dotykovém displeji.
(Podrobnější informace o zadávání
znaků najdete v části ►► Základní
příručka uživatele: *Zadávání textu*.)
Stiskněte tlačítko OK.
- 10 Stisknutím tlačítka OK uložte zástupce.

Tisk fotografií přímo z fotoaparátu s rozhraním PictBridge



Zařízení Brother podporuje standard PictBridge, který umožňuje připojit se a tisknout fotografie přímo z jakéhokoli digitálního fotoaparátu kompatibilního s technologií PictBridge.

Používá-li váš fotoaparát normu velkokapacitního zařízení USB, můžete fotografie tisknout z digitálního fotoaparátu bez rozhraní PictBridge. (Viz *Tisk fotografií přímo z fotoaparátu (bez rozhraní PictBridge)* >> strana 70.)

Požadavky na technologii PictBridge

Aby nedocházelo k chybám, pamatujte na dodržování následujících bodů:

- Zařízení musí být propojeno s digitálním fotoaparátem pomocí vhodného kabelu USB.
- Soubor s obrázkem musí mít příponu .JPG (jiné přípony, jako například .JPEG, .TIF, .GIF atd., nebudou rozpoznány).
- Operace aplikace PhotoCapture Center™ nejsou při použití funkce PictBridge k dispozici.

Nastavení digitálního fotoaparátu

Ujistěte se, že je fotoaparát v režimu PictBridge. Na displeji LCD fotoaparátu kompatibilního s technologií PictBridge mohou být k dispozici následující nastavení PictBridge.

U některých fotoaparátů nemusí být některá z těchto nastavení k dispozici.

Možnosti nabídky fotoaparátu	Možnosti
Velikost papíru	A3, A4, Ledger, Letter, 10 × 15 cm, nastavení tiskárny (výchozí nastavení) ²
Typ papíru	Standardní papír, lesklý papír, papír pro inkoustové tiskárny, nastavení tiskárny (výchozí nastavení) ²
Rozvržení	Bez ohraničení: Zapnuto, Bez ohraničení: Vypnuto, nastavení tiskárny (výchozí nastavení) ²
Nastavení DPOF ¹	-
Kvalita tisku	Normální, jemná, nastavení tiskárny (výchozí nastavení) ²
Vylepšení barvy	Zapnuto, vypnuto, nastavení tiskárny (výchozí nastavení) ²
Tisk data	Zapnuto, vypnuto, nastavení tiskárny (výchozí nastavení) ²

¹ Další podrobnosti viz *Tisk DPOF* >> strana 70.

² Je-li fotoaparát nastaven, aby používal nastavení tiskárny (výchozí nastavení), zařízení vytiskne fotografii pomocí následujícího nastavení.

Nastavení	Možnosti
Velikost papíru	10 × 15 cm
Typ papíru	Lesklý papír
Rozvržení	Bez ohraničení: Zapnuto
Kvalita tisku	Jemné
Vylepšení barvy	Vypnuto
Tisk data	Vypnuto

- Tato nastavení se rovněž použijí, pokud váš fotoaparát nebude mít žádné položky nabídky.
- Název a dostupnost jednotlivých nastavení závisí na specifikaci fotoaparátu.

Podrobnější informace o změně nastavení PictBridge najdete v dokumentaci dodané s fotoaparátem.

Tisk obrázků

POZNÁMKA

Před připojením digitálního fotoaparátu vyjměte ze zařízení paměťové karty nebo paměťové jednotky USB Flash.

- 1 Otevřete kryt slotu pro média.
- 2 Zkontrolujte, zda je fotoaparát vypnutý. Fotoaparát připojte k přímému rozhraní USB (1) na zařízení pomocí kabelu USB.

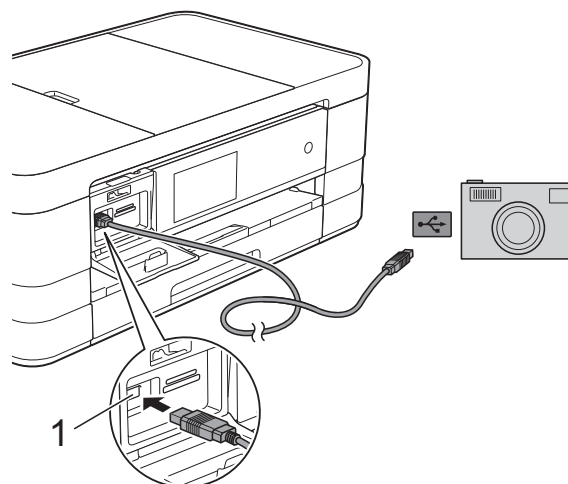

1 Přímé rozhraní USB

- 3 Fotoaparát zapněte. Jakmile zařízení fotoaparát rozpozná, na dotykovém displeji se zobrazí hlášení *Je připojen fotoaparát*.
- 4 Vyberte fotografii, kterou chcete vytisknout, podle pokynů z vašeho fotoaparátu. Jakmile zařízení začne fotografii tisknout, na dotykovém displeji se zobrazí hlášení *Tiskne*.

DŮLEŽITÉ

Abyste zabránili poškození zařízení, nepřipojujte k přímému rozhraní USB žádné jiné zařízení než digitální fotoaparát nebo paměťovou jednotku USB Flash.

Tisk DPOF

DPOF je zkratka pro Digital Print Order Format.

Tento standard vytvořili významní výrobci digitálních fotoaparátů (Canon Inc., Eastman Kodak Company, FUJIFILM Corporation, Panasonic Corporation a Sony Corporation) pro usnadnění tisku obrázků z digitálního fotoaparátu.

Pokud digitální fotoaparát podporuje tisk DPOF, budete moci vybrat na displeji digitálního fotoaparátu obrázky a počet kopií, které chcete tisknout.

POZNÁMKA

Pokud je tiskový příkaz vytvořený ve fotoaparátu poškozen, může dojít k chybě souboru DPOF. Chcete-li problém odstranit, odstraňte a vytvořte nový příkaz tisku pomocí fotoaparátu. Pokyny k odstranění nebo vytvoření nového tiskového příkazu naleznete na webových stránkách výrobce fotoaparátu nebo v přiložené dokumentaci.

Tisk fotografií přímo z fotoaparátu (bez rozhraní PictBridge)

Podporuje-li váš fotoaparát normu velkokapacitního zařízení USB, můžete fotoaparát připojit v paměťovém režimu. To vám umožní vytisknout z fotoaparátu fotografie.

(Pokud chcete fotografie tisknout v režimu PictBridge, přečtěte si kapitolu *Tisk fotografií přímo z fotoaparátu s rozhraním PictBridge* >> strana 68.)

POZNÁMKA

Názvy, dostupnost a provoz se u jednotlivých digitálních fotoaparátů liší. Podrobné pokyny, např. jak se přepnout z režimu PictBridge do režimu velkokapacitního zařízení USB, naleznete v dokumentaci dodané s fotoaparátem.

Tisk obrázků

POZNÁMKA

Před připojením digitálního fotoaparátu vyjměte ze zařízení paměťové karty nebo paměťové jednotky USB Flash.

- 1 Otevřete kryt slotu pro média.
- 2 Zkontrolujte, zda je fotoaparát vypnutý. Fotoaparát připojte k přímému rozhraní USB (1) na zařízení pomocí kabelu USB.

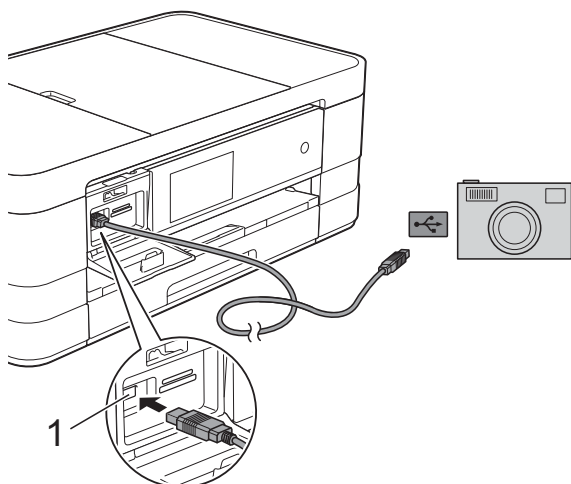

1 Přímé rozhraní USB

- 3 Fotoaparát zapněte.
- 4 Postupujte podle kroků v části *Tisk obrázků* ►► strana 52.

DŮLEŽITÉ

Abyste zabránili poškození zařízení, nepřipojujte k přímému rozhraní USB žádné jiné zařízení než digitální fotoaparát nebo paměťovou jednotku USB Flash.

Čištění a kontrola zařízení

Čištění vnější části zařízení

Dotykový displej čistěte podle následujících pokynů:

DŮLEŽITÉ

- Stisknutím a podržením tlačítka  zařízení vypnete. Než se napájení zařízení vypne, na dotykovém displeji se na několik sekund zobrazí zpráva *Usporný režim*.
- **NEPOUŽÍVEJTE** žádný typ tekutých čističů (včetně etanolu).

- 1 Dotykový displej čistěte *suchým*, jemným hadříkem nepouštějícím vlákna.

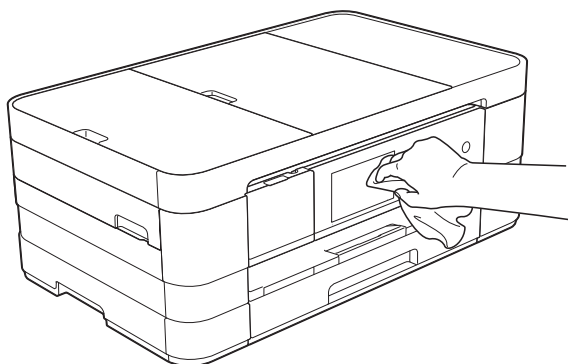

Čistěte vnější části zařízení následujícím způsobem:

DŮLEŽITÉ

- Používejte neutrální čisticí prostředky. Čištění těkavými tekutinami, jako je ředidlo nebo benzin, poškodí vnější povrch zařízení.

- **NEPOUŽÍVEJTE** čisticí materiály, které obsahují čpavek.
- K odstraňování nečistot z ovládacího panelu **NEPOUŽÍVEJTE** izopropylalkohol. Může způsobit popraskání panelu.

- 1 Vysuňte zásobník papíru (1) zcela ze zařízení.

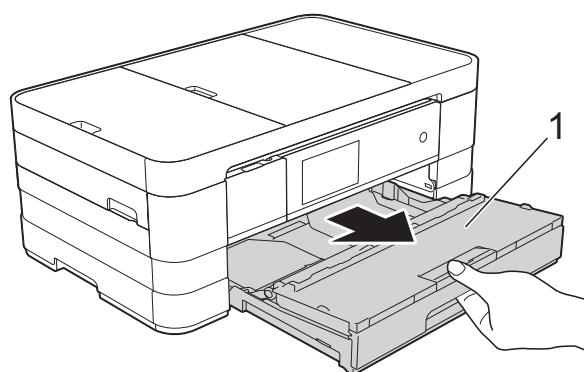

- 2 Otřete vnější části zařízení *suchým*, jemným hadříkem nepouštějícím vlákna, abyste odstranili prach.

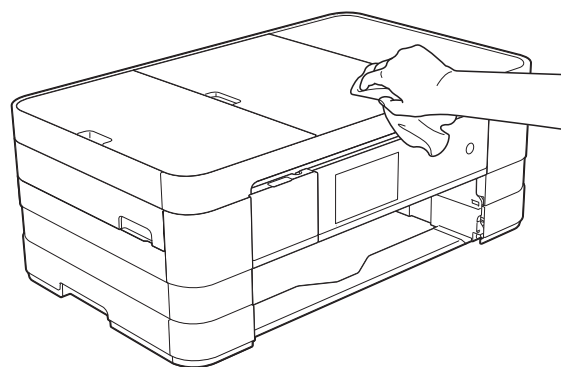

- 3 Zvedněte výstupní kryt zásobníku papíru a odstraňte vše, co uvízlo uvnitř zásobníku papíru.

- 4 Otřete vnitřní a vnější část zásobníku papíru *suchým*, jemným hadříkem nepouštějícím vlákna, abyste odstranili prach.

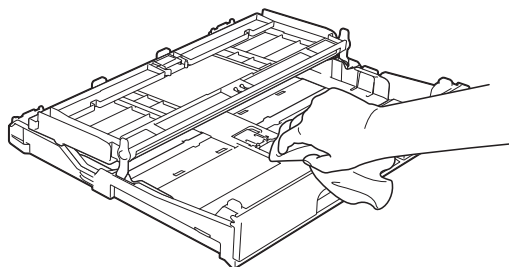

- 5 Zavřete kryt výstupního zásobníku papíru a pevně zasuňte zásobník papíru zpět do zařízení.

Čištění tiskové desky

⚠ VAROVÁNÍ



Před čištěním tiskové desky odpojte zařízení ze sítě, aby nemohlo dojít k úrazu elektrickým proudem.

- 1 Oběma rukama uchopte držátka pro prsty na obou stranách zařízení a zvedejte kryt skeneru do otevřené polohy.

- 2 Vyčistěte tiskové desky (1) a prostor kolem nich od zbytků inkoustu *suchým*, jemným hadříkem nepouštějícím vlákna.

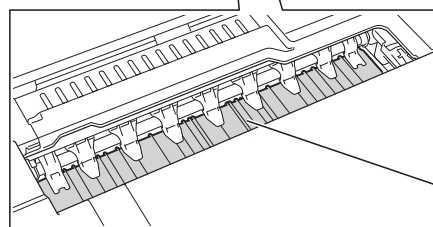
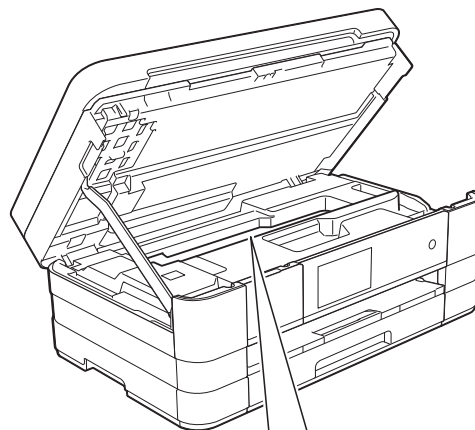

- 3 Nadzvedněte kryt skeneru, abyste uvolnili zámek. Opatrně oběma rukama zatlačte podpěru krytu skeneru směrem dolů a zavřete kryt skeneru.
- 4 Znovu připojte napájecí kabel.

A

Čištění válečků podavače papíru

Pokud jsou válečky podavače papíru znečištěny inkoustem, mohlo by dojít k problémům při zavádění papíru.

- 1 Odpojte zařízení z elektrické zásuvky. Vysuňte zásobník papíru (1) zcela ze zařízení.

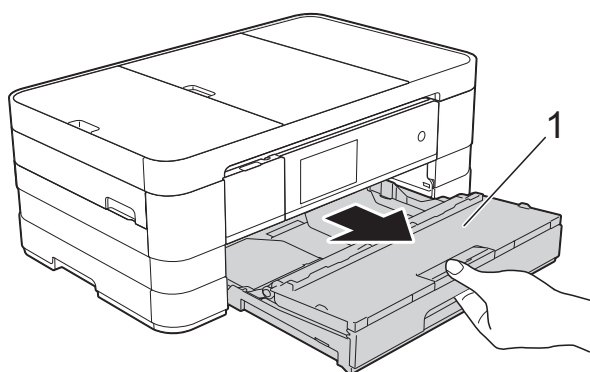

POZNÁMKA

Je-li rozkládací podpěra papíru rozložená, složte ji a zasuněte podpěru papíru.

- 2 Očistěte přední stranu válečků podavače papíru (1) jemným hadříkem nepouštějícím vlákna lehce navlhčeným ve vodě pohybem ze strany na stranu. Po očištění otřete válečky *suchým*, jemným hadříkem nepouštějícím vlákna, abyste odstranili veškerou vlhkost.

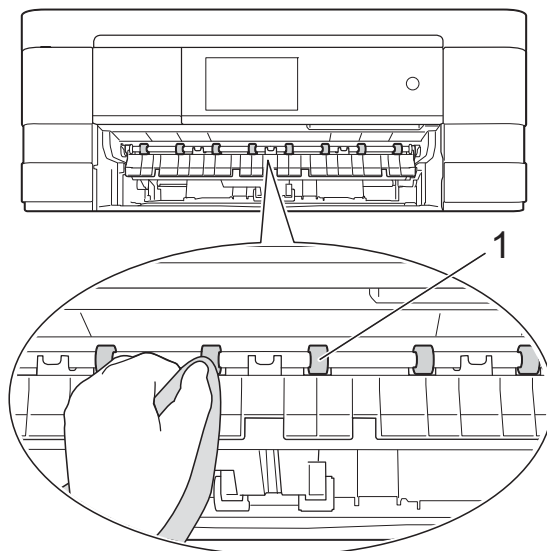

- 3 Zvedněte kryt pro odstranění uvíznutého papíru (2) a potom očistěte zadní stranu válečků podavače papíru (1) jemným hadříkem nepouštějícím vlákna lehce navlhčeným ve vodě. Po očištění otřete válečky *suchým*, jemným hadříkem nepouštějícím vlákna, abyste odstranili veškerou vlhkost.

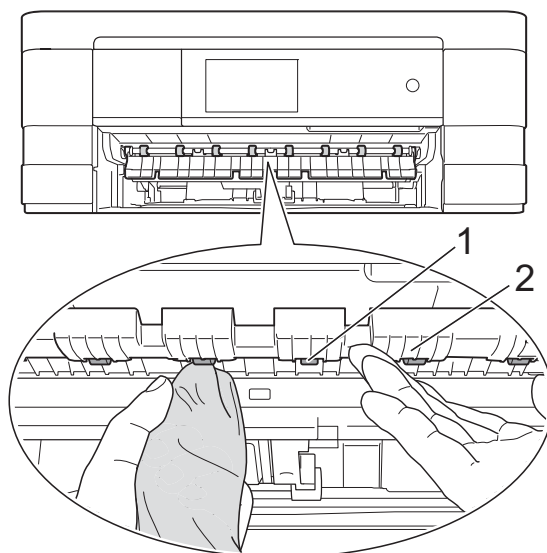

- 4 Vložte zásobník papíru pevně zpět do zařízení.
- 5 Znovu připojte napájecí kabel.

POZNÁMKA

Nepoužívejte zařízení, dokud válečky úplně neoschnou. Při používání zařízení před oschnutím váleček by mohlo dojít k problémům se zaváděním papíru.

Čištění válečků pro zavádění papíru

- 1 Odpojte zařízení z elektrické zásuvky.
- 2 Vytáhněte zásobník papíru zcela ze zařízení.

POZNÁMKA

Pokud zařízení začne podávat více stránek, když v zásobníku zbývají poslední listy papíru, očistěte základní desku (1) jemným hadříkem nepouštějícím vlákna lehce navlhčeným ve vodě.

Po očištění otřete desku *suchým*, jemným hadříkem nepouštějícím vlákna, abyste odstranili veškerou vlhkost.

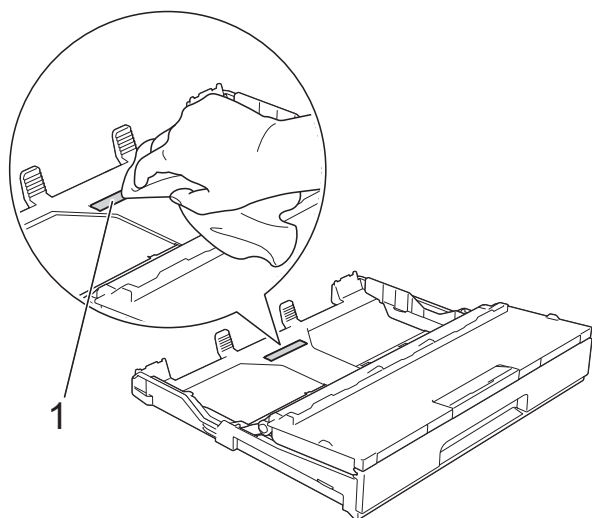

- 3 Očistěte válečky pro zavádění papíru (1) jemným hadříkem nepouštějícím vlákna lehce navlhčeným ve vodě. Válečky pomalu otáčejte, aby byl očištěn celý povrch. Po očištění otřete válečky *suchým*, jemným hadříkem nepouštějícím vlákna, abyste odstranili veškerou vlhkost.

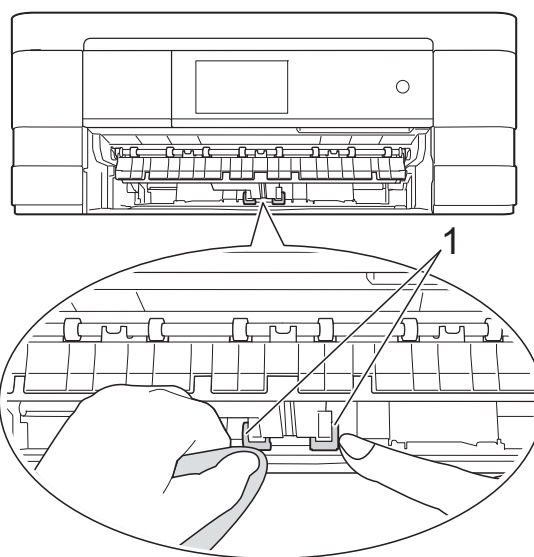

- 4 Vložte zásobník papíru pevně zpět do zařízení.
- 5 Znovu připojte napájecí kabel.

Kontrola množství inkoustu

Ačkoli se na dotykovém displeji zobrazuje ikona množství inkoustu, můžete pomocí nabídky inkoustu zobrazit velký graf, který zobrazuje inkoust zbývající v každé kazetě.

- 1 Stiskněte tlačítko .

POZNÁMKA

Můžete také stisknout tlačítko  a

Inkoust.

- 2 Stiskněte tlačítko *Mnozství ink.* Dotykový displej zobrazuje množství inkoustu.

- 3 Stiskněte tlačítko .

POZNÁMKA

Množství inkoustu můžete zkontrolovat z počítače.

(▶▶ Příručka uživatele programů: *Tisk* (Windows®).)

(▶▶ Příručka uživatele programů: *Tisk a faxování* (Macintosh).)

Balení a přeprava zařízení

Při přepravě zařízení použijte obalové materiály, ve kterých jste zařízení obdrželi. Pro správné zabalení zařízení postupujte podle níže uvedených kroků. Na poškození zařízení během přepravy se nemusí vztahovat záruka.

Zařízení by mělo být u přepravce náležitě pojištěno.

DŮLEŽITÉ

Po dokončení tiskové úlohy je nezbytné nechat zařízení „zaparkovat“ tiskovou hlavu. Pozorně naslouchejte, až v zařízení ustane veškerý mechanický hluk, a potom je odpojte. Neponecháte-li zařízení tento proces ukončit, může dojít k problémům s tiskem a k možnému poškození tiskové hlavy.

- 1 Odpojte zařízení z elektrické zásuvky.
- 2 Oběma rukama uchopte držátka pro prsty na obou stranách zařízení a zvedejte kryt skeneru do otevřené polohy. Odpojte zařízení od telefonní zásuvky a odpojte linkový kabel od zařízení.
- 3 Je-li k zařízení připojen kabel rozhraní, odpojte jej.

- 4 Nadzvedněte kryt skeneru (1), abyste uvolnili zámek. Opatrně zatlačte podpěru krytu skeneru směrem dolů (2) a oběma rukama zavřete kryt skeneru (3).

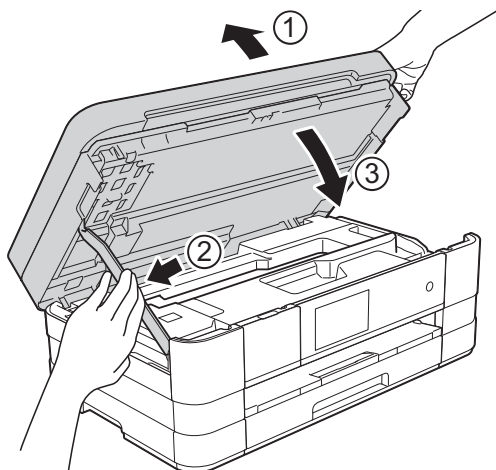

- 5 Otevřete kryt inkoustových kazet.
- 6 Vyměňte všechny čtyři inkoustové kazety. Stisknutím páčky pro uvolnění uvolníte každou kazetu. (►► Základní příručka uživatele: *Výměna inkoustových kazet.*)
- 7 Nasadte oranžovou ochrannou krytku a poté zavřete kryt kazety.

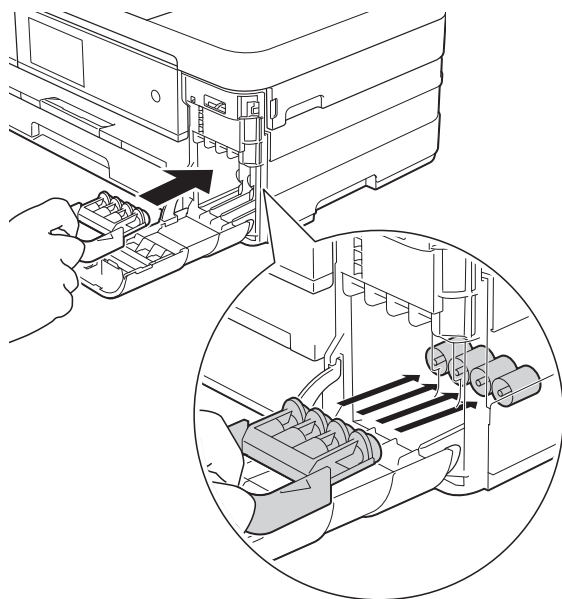

DŮLEŽITÉ

- Ujistěte se, že plastová úchytka na levé straně oranžové ochranné krytky (1) zacvakla bezpečně na své místo (2).

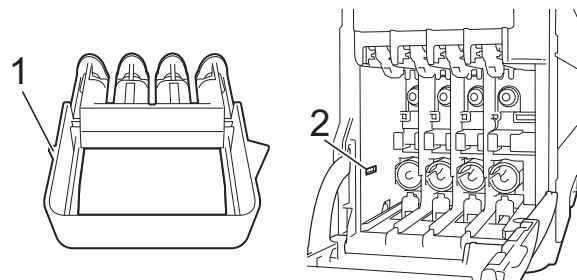

- Pokud oranžovou ochrannou krytku nemůžete najít, přepravujte zařízení bez ní. NIKDY místo toho před přepravou neinstalujte inkoustové kazety.

- 8 Zabalte zařízení do obalu.

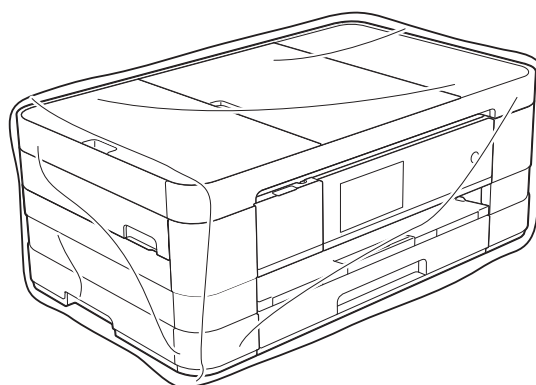

- 9 Umístěte zařízení a tiskové materiály do původní krabice společně s původním balicím materiálem podle obrázku.

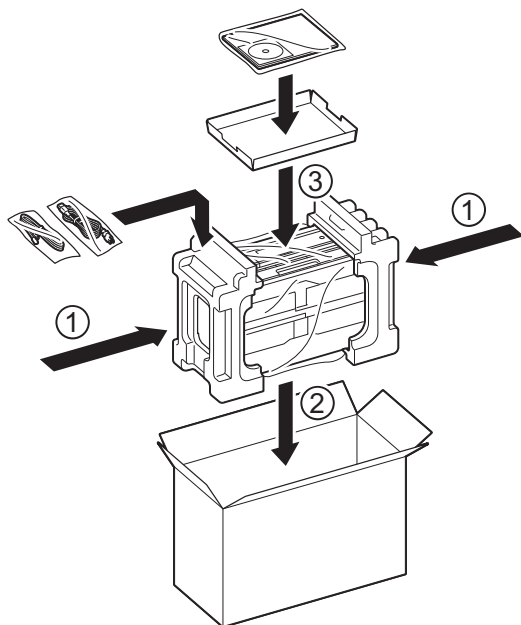

- 10 Zavřete krabici a přelepte ji páskou.

Toto je zevrubný popis vlastností a pojmů, které se vyskytují v příručkách Brother. Platnost těchto vlastností závisí na modelu, který jste si zakoupil.

ADF (automatický podavač dokumentů)

Dokument lze vložit do podavače ADF a automaticky naskenovat po jedné stránce.

Adresář

Jména a čísla, které máte uložena pro snadné vytáčení.

Automatické opakování vytáčení

Funkce, která umožňuje, aby zařízení opakovaně vytáčelo poslední faxové číslo po pěti minutách, pokud fax neprošel, protože linka byla obsazená.

Automatické zmenšení

Zmenšuje velikost příchozích faxů.

Automatický přenos faxu

Odesílání faxu bez zvednutí sluchátka externího telefonu.

Detekce faxu

Umožňuje zařízení odpovědět na tóny CNG, pokud přerušíte faxové volání tím, že hovor přijmete.

Doby vyzvánění F/T

Doba, po kterou zařízení Brother vyzvání (když je režim příjmu nastaven na Fax/Tel) a upozorňuje na zvednutí sluchátka pro příjem hlasového volání, které bylo přijato zařízením.

Dočasná nastavení

Můžete vybrat určité možnosti pro každý faxový přenos a kopírování beze změny výchozích nastavení.

Dotykový displej LCD a dotykový panel o velikosti 3,7 palce

Dotykový displej LCD (Liquid Crystal Display - displej z tekutých krystalů) na zařízení zobrazuje interaktivní zprávy a výzvy pro použití zařízení. Dotykový displej můžete ovládat stiskem nebo rychlým přetažením po displeji.

Kontrolky LED dotykového panelu na pravé straně dotykového displeje LCD se rozsvítí, pokud jsou k dispozici pro aktuální operaci.

Duální přístup

Toto zařízení může skenovat odchozí faxy nebo plánované úlohy do paměti současně při odesílání faxu z paměti, přijímání nebo tisku příchozího faxu.

ECM (Režim korekce chyb)

Detekuje chyby během faxového přenosu a znovu odešle stránky faxu, u kterých došlo k chybě.

Externí telefon

TAD (telefonní záznamník) nebo telefon, který je připojený k zařízení.

Fax/Tel

Můžete přijímat faxy a telefonní hovory. Tento režim nepoužívejte, pokud používáte TAD (telefonní záznamník).

Faxové tóny

Signály odesílané odesílajícím a přijímajícím faxovým zařízením během předávání informací.

Faxový deník

Vypíše informace o posledních 200 příchozích a odchozích faxech. TX znamená odeslané. RX znamená přijaté.

Hlasitost signálu

Nastavení hlasitosti signálu, když stisknete tlačítko nebo uděláte chybu.

Hlasitost vyzvánění

Nastavení hlasitosti vyzvánění zařízení.

Hlášení o síti WLAN

Tištěná zpráva, která zobrazuje výsledky připojení k síti WLAN.

Chyba komunikace (Chyba kom.)

Chyba během odesílání nebo přijímání faxu, obvykle způsobená šumem na lince nebo statickou elektřinou.

ID stanice

Uložená informace, která se objevuje v horní části faxovaných stránek. Obsahuje jméno odesilatele a faxové číslo.

Innobella™

Innobella™ je řada originálních spotřebních materiálů nabízených společností Brother. Abyste získali nejkvalitnější výsledky, společnost Brother doporučuje použití inkoustu a papíru Innobella™.

Jas

Změna jasu celý obrázek zesvětlí nebo ztmaví.

Jemné rozlišení

Rozlišení je 203 × 196 dpi. Používá se pro malý tisk a grafy.

Kontrast

Nastavení pro kompenzaci tmavých nebo světlých dokumentů, které pracuje tak, že faxy nebo kopie tmavých dokumentů budou světlejší a světlé dokumenty budou tmavší.

Kód dálkové aktivace

Tento kód stiskněte (* 5 1), pokud přijmete faxový přenos na linkovém nebo externím telefonu.

Kód dálkové deaktivace (Pouze pro režim Fax/Tel)

Když zařízení přijímá hlasové volání, používá pseudo/dvojitě vyzvánění. Stisknutím tohoto kódu (# 5 1) můžete přijmout volání na linkovém telefonu.

Kód pro dálkový přístup

Váš vlastní čtyřmístný kód (---*), který vám umožňuje volat a přistupovat k zařízení ze vzdáleného místa.

Linkový telefon

Telefon, který používá stejnou linku jako fax, ale je připojený k samostatné zásuvce.

Metoda kódování

Metoda kódování informací obsažených v dokumentu. Všechna faxová zařízení musí používat minimální standard Modified Huffman (MH). Pokud má přijímací zařízení stejné možnosti, dokáže toto zařízení používat metody vyšší komprese: Modified Read (MR), Modified Modified Read (MMR) a JPEG.

Oběžník

Možnost odesílat stejnou faxovou zprávu na více míst.

OCR (optické rozpoznávání znaků)

Programové aplikace Nuance™ PaperPort™ 12SE nebo Presto! PageManager převádějí obrázek textu na text, který můžete upravovat.

Odložený fax

Odešle fax později v určený čas.

Pauza

Umožňuje zadání 3,5sekundové mezičíselné pauzy vytáček sekvence při vytáčení pomocí klávesnice nebo při ukládání čísel adresáře. Opakovaným stisknutím tlačítka **Pauza** na dotykovém displeji můžete vložit libovolně dlouhé pauzy.

Perioda deníku

Předprogramované časové období mezi automaticky tištěnými zprávami hlášení faxového deníku. Hlášení faxového deníku můžete tisknout na vyžádání bez přerušení cyklu.

PhotoCapture Center™

Umožňuje tisknout digitální fotografie z digitálního fotoaparátu při vysokém rozlišení ve fotografické kvalitě.

PictBridge

Umožňuje tisknout fotografie přímo z digitálního fotoaparátu při vysokém rozlišení ve fotografické kvalitě.

Počet zvonění

Počet zvonění předtím, než zařízení přijme volání v režimech `Jen fax` a `Fax/Tel`.

Polling

Proces, kdy faxové zařízení volá jinému faxovému zařízení, aby převzalo čekající faxové zprávy.

Přenos

Odesílání faxů prostřednictvím telefonních linek z tohoto zařízení do přijímacího faxu.

Přenos dávky

(Pouze černobílé faxy) Za účelem úspory nákladů mohou být všechny odložené faxy na stejné faxové číslo odeslány v rámci jednoho přenosu.

Přenos v reálném čase

Když je paměť plná, můžete odesílat faxy v reálném čase.

Přesměrování faxu

Odešle fax přijatý do paměti na jiné předprogramované faxové číslo.

Příjem do paměti

Přijímá faxy do paměti zařízení, když v zařízení dojde papír.

Přístup k dálkovému vyzvednutí

Schopnost přistupovat k zařízení dálkově z telefonu s tónovou volbou.

Pulzní

Forma kruhového vytáčení na telefonní lince.

Rozlišení

Počet vodorovných a vodorovných řádků na palec. Viz: Standardní, Jemné, SuperJemné a Foto.

Rozlišení fotografie (pouze černobíle)

Rozlišení, které využívá různé odstíny šedé pro optimální reprodukci fotografií.

Ruční fax

Když zvednete sluchátko externího telefonu, uslyšíte odpověď přijímacího faxu před stisknutím tlačítka `Fax start` pro zahájení odesílání faxu.

Seznam adresáře

Seznam jmen a čísel uložených v paměti adresáře v abecedním pořadí.

Skenování

Proces odesílání elektronického obrázku papírového dokumentu do počítače.

Skenování do média

Černobílé a barevné dokumenty můžete skenovat na paměťovou kartu nebo paměťovou jednotku USB Flash. Černobílé obrázky budou ve formátu souboru TIFF nebo PDF a barevné obrázky mohou být ve formátu souboru PDF nebo JPEG.

Skupinová kompatibilita

Schopnost faxového zařízení komunikovat s jiným faxovým zařízením. Kompatibilita je zajištěna mezi skupinami ITU-T.

Skupinové číslo

Několik čísel z adresáře, která jsou uložena v adresáři pro oběžník.

Standardní rozlišení

203 × 98 dpi (černobíle). 203 × 196 dpi (barva). Používá se pro normální velikost textu a pro nejrychlejší přenos.

Stupně šedé

Odstíny šedé jsou k dispozici pro kopírování, skenování a faxování fotografií.

SuperJemné rozlišení (pouze černobíle)

203 × 392 dpi. Optimální pro velmi malý tisk a kresby.

Sytost

Změna sytosti celý obrázek zesvětlí nebo ztmaví.

Tabulky nastavení

Přehledné pokyny, které ukazují všechna nastavení a možnosti, které jsou k dispozici pro konfigurování vašeho zařízení.

TAD (telefonní záznamník)

K zařízení můžete připojit externí TAD (telefonní záznamník).

Tón

Forma vytáčení v telefonní lince použitá pro telefony s tónovou volbou.

Tóny CNG

Speciální tóny (signály) odesílané faxovými zařízeními během automatického přenosu, které sdělují přijímajícímu zařízení, že volá faxové zařízení.

Ukládání faxu

Přijaté faxy lze ukládat do paměti.

Uživatelská nastavení

Tištěná zpráva, která zobrazuje aktuální nastavení zařízení.

Vyhledání

Elektronický abecední seznam uložených čísel adresáře a skupinových čísel.

Vylepšení barvy

Upraví barvu obrázku, aby byla lepší kvalita tisku, zlepšením ostrosti, vyvážení bílé barvy a sytostí barev.

Záložní tisk

Zařízení vytiskne kopii každého faxu, který byl přijat a uložen do paměti zařízení. To je bezpečnostní funkce, která slouží k tomu, abyste neztratili zprávy během výpadku napájení.

Zámořský režim

Provádí dočasné změny tónů faxu pro přizpůsobení šumu a statických poruch na zámořských telefonních linkách.

Zbývající úlohy

Můžete zkontrolovat, které úlohy čekají v paměti, a zrušit jednotlivé úlohy.

Zpráva XMIT (Hlášení o ověření přenosu)

Seznam všech odeslaných faxů včetně data, času a čísla.

Číslo

2stranné kopírování	47
---------------------------	----

A

Adresář	
nastavení z odchozích volání	33
oběžník	13
odstraňování skupin	35
používání skupin	13
skupinová volba	
nastavení skupin pro oběžník	34
skupinové vytáčení	
změna	34
Apple Macintosh	
Viz Příručka uživatele programů.	

B

Balení a přeprava zařízení	76
Bezdrátová síť	
Viz Stručný návod k obsluze a Příručka síťových aplikací.	
Blokovací funkce	3

C

ControlCenter	
Viz Příručka uživatele programů.	

Č

Čištění	
tiskové desky	73
válečky podavače papíru	74

D

Dálkové vyzvednutí	23
kód dálkové aktivace	23, 24
příkazy	25
získání faxů	26
Displej LCD (displej z tekutých krystalů)	
časovač zhasnutí	2
Duální přístup	13

F

Fax, samostatný	
odesílání	9
odeslání	
kontrast	10
na konci rozhovoru	13
nastavení nových výchozích hodnot	11
oběžník	13
obnovení továrních nastavení	12
odložený fax	16
přenos odložené dávky	17
přenos v reálném čase	15
rozlišení	10
ručně	13
z paměti (duální přístup)	13
zámoří	16
zrušení z paměti	17
přijímání	
do paměti	27
do počítače	21
na konci rozhovoru	27
přesměrování faxu	25
příjem bez papíru	27
tisk z paměti	21
tisk ze zálohy	27
vyzvednutí ze vzdáleného místa	25, 26
zmenšení na velikost papíru	27
Faxování, z počítače	
Viz Příručka uživatele programů.	
Faxové kódy	
kód dálkové aktivace	23
změna	23

I

Inkoustové kazety	
kontrola množství inkoustu	75

K

Kopírování	
2 stran občanského průkazu na 1 list papíru	41

2stranné	47
kniha	44
kvalita	38
odstranění barvy pozadí	46
pomocí ADF	42
poster	40
režim úspory inkoustu	43
soutisk (N na 1)	40
sytost	43
tenký papír	44
třídění (pouze ADF)	42
vodoznak	45
použití šablony	45
zástupce A3	49
zvětšování/zmenšování	39
Kopírování 2 stran občanského průkazu na 1 list papíru	41
Kopírování občanského průkazu	41

M

Macintosh

Viz Příručka uživatele programů.

N

Nuance™ PaperPort™ 12SE

Viz Příručka uživatele programů. Viz též nápověda v aplikaci PaperPort™ 12SE.

O

Oběžník	13
nastavení skupin pro	34

P

PhotoCapture Center™

fotografické efekty	
automatická korekce	53, 54
bílá tabule	53, 54
černobílé	53, 54
noční scéna	53, 54
Odstranění červených očí	53, 54
oříznutí	53, 55
sepia	53, 55
světelná výplň	53, 54
vylepšení odstínu pleti	53, 54
zlepšení scény	53, 54

nastavení tisku	
bez okrajů	62
jas	59
kontrast	60
kvalita	57
nastavení nových výchozích hodnot	63
obnovení továrních nastavení	63
otočení	55
tisk data	62
typ a velikost papíru	57, 58
vylepšení barvy	60
výřez	61
prezentace	55
přidávání efektů	53
skenování do média	
automatické oříznutí	64
paměťová jednotka USB Flash	64
paměťová karta	64
tisk	
fotografie	53
rejstřík	52
tisk DPOF	56
z počítače	
Viz Příručka uživatele programů.	
PictBridge	68
tisk DPOF	70
Presto! PageManager	
Viz Příručka uživatele programů. Viz též nápověda v aplikaci Presto! PageManager.	
Přeprava zařízení	76
Přesměrování faxu	
naprogramování čísla	20
změna na dálku	25, 26
Přímý tisk	
z fotoaparátu bez rozhraní	
PictBridge	70
z fotoaparátu s rozhraním PictBridge ...	68
Přístupové kódy, ukládání a vytáčení	32

R

Režim spánku	2
Rozlišení	
nastavení pro další fax	10
Ruční	
přenos	13

Ř

Řešení problémů	
kontrola množství inkoustu	75

S

Síť	
skenování	
Viz Příručka uživatele programů.	
tisk	
Viz Příručka síťových aplikací.	
Skenování	
Viz Příručka uživatele programů.	
Skupiny pro oběžník	34

T

Tisk	
fax z paměti	21
Viz Příručka uživatele programů.	
zprávy	37
Tisk videa	52

U

Ukládání do paměti	1
Ukládání faxu	20
tisk z paměti	21
vypnutí	22
zapnutí	20
Uživatelé s omezeným oprávněním	5

V

Vytáčení	
omezení vytáčení	7
přístupové kódy a čísla kreditních karet	32
skupiny (oběžník)	13
Výpadek napájení	1
Vzdálené nastavení	
Viz Příručka uživatele programů.	

W

Windows®	
Viz Příručka uživatele programů.	

Z

Zabezpečení	
Secure function lock (Blokovací funkce)	
heslo správce	4
uživatelé s omezeným oprávněním	5
Zmenšení	
kopie	39
příchozí faxy	27
Zprávy	36
adresář	37
faxový deník	37
perioda deníku	36
Hlášení o síti WLAN	37
konfigurace sítě	37
ověření přenosu	36, 37
postup tisku	37
uživatelská nastavení	37
Zrušení	
přesměrování faxu	22, 25
ukládání faxu	22
úlohy čekající na opakované vytáčení	17

brother®

**Navštivte naše internetové stránky
<http://www.brother.com/>**

Používání tohoto zařízení bylo schváleno pouze pro zemi, ve které bylo zakoupeno. Místní společnosti Brother nebo jejich prodejci poskytnou podporu pouze pro zařízení, která byla zakoupena v zemích, kde sídlí.



www.brotherearth.com